



FIRAT ÜNİVERSİTESİ



p-ISBN:1300-9702 e-ISBN:2149-3243

SOSYAL BİLİMLER DERGİSİ

JOURNAL OF SOCIAL SCIENCES



Cilt/Volume: 31

Sayı/Number: 2

**Mayıs/May
ELAZIĞ 2021**



FIRAT ÜNİVERSİTESİ

SOSYAL BİLİMLER DERGİSİ
Journal of Social Sciences

p-ISBN:1300-9702 e-ISBN: 2149-3243



FIRAT ÜNİVERSİTESİ

Firat University

SOSYAL BİLİMLER DERGİSİ

The Journal of Social Sciences

Cilt/Volume: 31

Sayı/Issue: 2

Mayıs / May – 2021

Firat Üniversitesi Sosyal Bilimler Dergisi uluslararası hakemli bir dergidir ve TÜBİTAK, ULAKBİM TR Dizin, ASOS İndex ve EBSCO tarafından taranarak indekslenmektedir.

The Journal of Social Sciences is international refereed and indexed in TÜBİTAK, ULAKBİM TR Dizin, ASOS Index and EBSCO



FIRAT ÜNİVERSİTESİ

SOSYAL BİLİMLER DERGİSİ

Journal of Social Sciences

p-ISBN:1300-9702 e-ISBN: 2149-3243



FIRAT ÜNİVERSİTESİ

SOSYAL BİLİMLER DERGİSİ

The Journal of Social Sciences

p-ISSN: 1300-9702
e-ISSN: 2149-3243

YAYIN İLKELERİ / *The Principles of Publication*

Her yıl Ocak, Mayıs ve Eylül aylarında olmak üzere üç sayı hâlinde yayımlanır.
This journal is published three be annually in January, May and September every year.

Dergide sosyal bilimler alanlarında Türkçe ve yabancı dillerde yazılmış özgün araştırma makaleleri yayımlanır.
In the Journal, Original articles written in Turkish or in any foreign languages are published in the area of social sciences

Yazılar yayın ve danışma kurulunun onayından geçtikten sonra yayımlanır.
Articles are published after the approval of editorial and advisory board members

Yazıların içeriğinden yazarları sorumludur.
All writers are responsible for the content of the articles.

Tüm hakları saklıdır. Derginin adı belirtilmeden hiçbir alıntı yapılamaz.
All rights reserved. No part of this publication may be reproduced or utilized in any form without referring to the name of the journal.



FIRAT ÜNİVERSİTESİ

SOSYAL BİLİMLER DERGİSİ

Journal of Social Sciences

p-ISBN:1300-9702 e-ISBN: 2149-3243



Cilt/Volume: 31 Sayı/Issue: 2

GENEL YAYIN YÖNETMENİ

Editor in Chief

Prof. Dr. Murat SUNKAR

EDİTÖRLER

Editors

Prof. Dr. Murat SUNKAR

Prof. Dr. Bahir SELÇUK

YAZI İŞLERİ

Editorial Secretary

Doç. Dr. Mehmet ÖZEREN

Yazışma Adresi / Correspondence

Fırat Üniversitesi

Sosyal Bilimler Enstitüsü

23119 - ELAZIĞ

Tel : 0-424-241 54 80

0-424-237 00 00

Fax : 0-424-233 21 80

e-mail: sbedergi@firat.edu.tr

Web: <http://sosbe.firat.edu.tr/tr/node/128>

<http://dergipark.gov.tr/firatsbed>

Dizgi / Composition

Doç. Dr. Mehmet ÖZEREN

Baskı / Print:

Fırat Üniversitesi Basımevi

Tel : +90 424 2370000/4495

ELAZIĞ - 2020

YAYIN KURULU / Editorial Board

Prof. Dr. Murat SUNKAR (Fırat Üniversitesi)

Prof. Dr. Bahir SELÇUK (Fırat Üniversitesi)

Prof. Dr. İskender OYMAK (Fırat Üniversitesi)

Doç. Dr. Abdunnur YILDIZ (Fırat Üniversitesi)

Doç. Dr. Mehmet ÖZEREN (Fırat Üniversitesi)

Dr. Öğr. Üye. Tamer KAVURAN (Fırat Üniversitesi)

DANIŞMA KURULU / Advisory Board

Prof. Dr. Abdulhalim AYDIN (Fırat Üniversitesi)

Prof. Dr. Ahmet BURAN (Fırat Üniversitesi)

Prof. Dr. Ahmet YATKIN (İnönü Üniversitesi)

Prof. Dr. Enver ÇAKAR (Fırat Üniversitesi)

Prof. Dr. Ergün YILDIRIM (Marmara Üniversitesi)

Prof. Dr. H. Musa TAŞDELEN (Sakarya Üniversitesi)

Prof. Dr. Harry ROGGE (KNAG)

Prof. Dr. Karl DONERT (Liverpool Hope University)

Prof. Dr. Ömer AYTAÇ (Fırat Üniversitesi)

Prof. Dr. Mahmut ATAY (Selçuk Üniversitesi)

Prof. Dr. Mehmet AYGÜN (Fırat Üniversitesi)

Prof. Dr. Mehmet KARAGÖZ (İnönü Üniversitesi)

Prof. Dr. Mustafa ÖZTÜRK (İzmir Demokrasi Univ.)

Prof. Dr. Saadettin TONBUL (Fırat Üniversitesi)

Prof. Dr. Süleyman ÇALDAK (İnönü Üniversitesi)

Prof. Dr. Ruhat YAŞAR (Kilis 7 Aralık Üniversitesi)

Assoc. Prof. Dr. Ion LIHACIU (Al. I. Cuza University)

Sc. D. Prof. LU Aleksandr TSOI (Lodz University)



FIRAT ÜNİVERSİTESİ

SOSYAL BİLİMLER DERGİSİ

Journal of Social Sciences

p-ISBN:1300-9702 e-ISBN: 2149-3243



Cilt / Volume: 31

Sayı / Issue: 2

BU SAYININ HAKEMLERİ / Referees of The Issue

- Prof. Dr. Ali Osman Engin (Atatürk Üniversitesi)
Prof. Dr. Arzu Karaca (Munzur Üniversitesi)
Prof. Dr. Birsnel Oruç Aslan (Balıkesir Üniversitesi)
Prof. Dr. Bülent Akbaba (Gazi Üniversitesi)
Prof. Dr. Cemal Gündoğdu (İnönü Üniversitesi)
Prof. Dr. Cüneyt Akın (Afyon Kocatepe Üniversitesi)
Prof. Dr. Fahri Çakı (Balıkesir Üniversitesi)
Prof. Dr. Faruk Alaeddinoğlu (Van Yüzüncü Yıl Üniversitesi)
Prof. Dr. Haluk Selvi (Sakarya Üniversitesi)
Prof. Dr. Hasan Buran (Trakya Üniversitesi)
Prof. Dr. İbrahim Gürses (Uludağ Üniversitesi)
Prof. Dr. Kadir Bilen (Alanya Alaaddin Keykubat Üniversitesi)
Prof. Dr. M. Fatih Kanter (Kilis 7 Aralık Üniversitesi)
Prof. Dr. Mahmut Kubilay Akman (Uşak Üniversitesi)
Prof. Dr. Mehmet Marangoz (Muğla Sıtkı Koçman Üniversitesi)
Prof. Dr. Mehmet Şentürk (Kilis 7 Aralık Üniversitesi)
Prof. Dr. Mine Kaya Keha (Atatürk Üniversitesi)
Prof. Dr. Muhammet Ruhay Yaşar (Kilis 7 Aralık Üniversitesi)
Prof. Dr. Mustafa Avcı (Ankara Sosyal Bilimler Üniversitesi)
Prof. Dr. Mutlu Deveci (Fırat Üniversitesi)
Prof. Dr. Nilüfer Şahin Perçin (Nevşehir Hacı Bektaş Veli Üniversitesi)
Prof. Dr. Nurettin Demir (Hacettepe Üniversitesi)
Prof. Dr. Orhan Yazıcı (İnönü Üniversitesi)
Prof. Dr. Osman Gümüşçü (Çankırı Karatekin Üniversitesi)
Prof. Dr. Özhan Çetinkaya (Uludağ Üniversitesi)
Prof. Dr. Ramilya Yarullina Yıldırım (İnönü Üniversitesi)
Prof. Dr. Seher Balcı Çelik (Ondokuz Mayıs Üniversitesi)
Prof. Dr. Şafak Kaypak (Hatay Mustafa Kemal Üniversitesi)
Prof. Dr. Turan Takaoğlu (Çanakkale Onsekiz Mart Üniversitesi)
Prof. Dr. Ülkü Eliuz (Karadeniz Teknik Üniversitesi)
Prof. Dr. Yeter Demir Uslu (İstanbul Medipol Üniversitesi)
Prof. Dr. Zahir Kızmaz (Fırat Üniversitesi)
Doç. Dr. Adnan Taşgın (Atatürk Üniversitesi)
Doç. Dr. Ahmet Ayık (Atatürk Üniversitesi)
Doç. Dr. Ali Ekber Gülersoy (Dokuz Eylül Üniversitesi)
Doç. Dr. Arif Bağbaşıoğlu (Çanakkale Onsekiz Mart Üniversitesi)
Doç. Dr. Asaf Özkan (Atatürk Üniversitesi)
Doç. Dr. Aytekin Fırat (Muğla Sıtkı Koçman Üniversitesi)
Doç. Dr. Caner Çiçekdağı (Artvin Çoruh Üniversitesi)
Doç. Dr. Cihan Çakmak (Manisa Celal Bayar Üniversitesi)
Doç. Dr. Ebru Güher (Osmaniye Korkut Ata Üniversitesi)
Doç. Dr. Emine Nihal Lindberg (Kastamonu Üniversitesi)
Doç. Dr. Erdem Bağcı (Bandırma Onyeddi Eylül Üniversitesi)



FIRAT ÜNİVERSİTESİ

SOSYAL BİLİMLER DERGİSİ

Journal of Social Sciences

p-ISBN:1300-9702 e-ISBN: 2149-3243



- Doç. Dr. Erhan Örselli (Necmettin Erbakan Üniversitesi)
Doç. Dr. Erol Koçoğlu (İnönü Üniversitesi)
Doç. Dr. Esmé Özdaşlı (Burdur Mehmet Akif Ersoy Üniversitesi)
Doç. Dr. Evren Küçük (Kastamonu Üniversitesi)
Doç. Dr. Fitnat Gürgil (Gazi Üniversitesi)
Doç. Dr. Gökhan Tuncel (İnönü Üniversitesi)
Doç. Dr. Göksel Göker (Fırat Üniversitesi)
Doç. Dr. Güner Tuncer (Dumlupınar Üniversitesi)
Doç. Dr. Halil Kimzan (Eskişehir Osmangazi Üniversitesi)
Doç. Dr. Hanife Banu Ataman Yancı (İstanbul Üniversitesi)
Doç. Dr. Hasan Hüseyin Kılınç (Nevşehir Hacı Bektaş Veli Üniversitesi)
Doç. Dr. Hasan Hüseyin Uzunbacak (Süleyman Demirel Üniversitesi)
Doç. Dr. Hatice Zeynep İnan (Uludağ Üniversitesi)
Doç. Dr. Hüseyin Bal (Karadeniz Teknik Üniversitesi)
Doç. Dr. İhsan Kurtbaş (Ardahan Üniversitesi)
Doç. Dr. İsa Deveci (Kahramanmaraş Sütçü İmam Üniversitesi)
Doç. Dr. İsmail Gökdeniz (Kırıkkale Üniversitesi)
Doç. Dr. İsmail Şahin (Ankara Hacı Bayram Veli Üniversitesi)
Doç. Dr. Levent Memiş (Giresun Üniversitesi)
Doç. Dr. Mesut Karakaş (Yıldız Teknik Üniversitesi)
Doç. Dr. Murat Şengül (Nevşehir Hacı Bektaş Veli Üniversitesi)
Doç. Dr. Mustafa Lamba (Burdur Mehmet Akif Ersoy Üniversitesi)
Doç. Dr. Nurşat Biçer (Amasya Üniversitesi)
Doç. Dr. Özkan Akman (Süleyman Demirel Üniversitesi)
Doç. Dr. Özlem Tütüncüler (Aydın Adnan Menderes Üniversitesi)
Doç. Dr. Pınar Bağçeli Kahraman (Uludağ Üniversitesi)
Doç. Dr. Ramazan Alabaş (Kastamonu Üniversitesi)
Doç. Dr. Recep Özman (İnönü Üniversitesi)
Doç. Dr. Sezgin Demir (Fırat Üniversitesi)
Doç. Dr. Ufuk Erdem (Ankara Hacı Bayram Veli Üniversitesi)
Doç. Dr. Vicdan Altınok (Gazi Üniversitesi)
Doç. Dr. Yavuz Günaşdı (Atatürk Üniversitesi)
Dr. Öğr. Üye. Abdulkadir Özdemir (Fırat Üniversitesi)
Dr. Öğr. Üye. Abdullah Uzun (Karadeniz Teknik Üniversitesi)
Dr. Öğr. Üye. Fatma Can (Bolu Abant İzzet Baysal Üniversitesi)
Dr. Öğr. Üye. Hanzade Aslan Yılmaz (Muğla Sıtkı Koçman Üniversitesi)
Dr. Öğr. Üye. Hüseyin Eş (Sinop Üniversitesi)
Dr. Öğr. Üye. İsa Kalaycı (Hatay Mustafa Kemal Üniversitesi)
Dr. Öğr. Üye. Taner Namlı (İnönü Üniversitesi)
Dr. Öğr. Üye. Veysel Dinler (Hitit Üniversitesi)
Dr. Öğr. Üye. Volkan Yakın (Bolu Abant İzzet Baysal Üniversitesi)
Dr. Öğr. Üye. Yasin Karaman (Bilecik Şeyh Edebali Üniversitesi)
Dr. Öğr. Üye. Zülfükar Aytaç Kışman (Fırat Üniversitesi)
Öğr. Gör. Fatih Özer (İstanbul Üniversitesi)
Uzm. Ayşe Akkuş (Gazi Üniversitesi)



FIRAT ÜNİVERSİTESİ

SOSYAL BİLİMLER DERGİSİ

Journal of Social Sciences

p-ISBN:1300-9702 e-ISBN: 2149-3243



İÇİNDEKİLER / CONTENTS

Arkeoloji / Archaeology	
Abdulkadir ÖZDEMİR (Araştırma Makalesi) Murat Höyük Erken Tunç Çağı Hayvan Figürinleri <i>Early Bronze Age Animal Figurines from Murat Höyük</i>	567
Coğrafya / Geography	
Gülşen AYHAN, Ayşe ÇAĞLIYAN (Araştırma Makalesi) Tunceli İlinde Alevi İnanç Turizmi Rotaları <i>Flame Faith Tourism Routes in Tunceli Province</i>	583
Eğitim Bilimleri / Education Sciences	
Abdullah Bingölbali, Yunus Emre KARAKAYA (Araştırma Makalesi) Investigation Of Academic Self-Efficacy According To Perceptions Of Sports High School Students <i>Spor Lisesi Öğrencilerinin Görüşlerine Göre Akademik Benlik Yeterliklerinin İncelenmesi</i>	607
Alev ÜSTÜNDAĞ (Araştırma Makalesi) Gelişimsel Bakış Açısıyla "Wonder" Filminin Analizi <i>Analysis of the Movie "Wonder" from a Developmental Perspectiv</i>	615
Ayşe BOZTOPRAKLI, İsmail Hakan AKGÜN (Araştırma Makalesi) Dördüncü Sınıf Sosyal Bilgiler Dersi Bilim Teknoloji ve Toplum Öğrenme Alanı "İyi Ki Var" Ünitesi Kazanımlarının Gerçekleşme Düzeyinin İncelenmesi <i>Fourth Class Social Studies Course Science Technology and Community Learning Field Investigation of The Realization Level of The Achievements of The Unit of "Fortunately There Is"</i>	633
Ertuğ CAN, Urania NİKOLAYİDİS (Araştırma Makalesi) Okul Rehberlik Hizmetleri: Bir Durum Çalışması <i>School Guidance Services: A Case Study</i>	647
Feyzullah EZER, Selda AKSÜT (Araştırma Makalesi) Sosyal Bilgiler Öğretmen Adaylarının Küresel Köy Kavramına İlişkin Metaforik Algıları <i>Metaphoric Perceptions of Social Studies Teacher Candidates Regarding the Global Village Concept</i>	667
Halil EKŞİ, Nesrullah OKAN (Araştırma Makalesi) Türkçe Öğrenme Bariyerleri Ölçeği'nin Geliştirilmesi ve Psikometrik Özelliklerinin İncelenmesi <i>Development of Turkish Learning Barriers Scale and Investigation of Its Psychometric Properties</i>	687
İbrahim Yaşar KAZU, Ferhat BAHÇECİ, Cemre KURTOĞLU YALÇIN (Araştırma Makalesi) Öğretmenlerin Koronavirüs Pandemisi Döneminde Verdikleri Uzaktan Eğitime İlişkin Metaforik Algıları <i>The Metaphorical Perceptions of Teachers on the Distance Education at Schools during the Coronavirus Pandemic</i>	701
Mehmet KOCA, Bulut KARABULUT, İsmail TÜRKOĞLU (Araştırma Makalesi) Güncellenen 2018 Fen Bilimleri Öğretim Programına İlişkin Fen Bilimleri Öğretmenlerinin Görüşleri: Malatya ve Diyarbakır Örneği <i>The Opinions of Science Teachers About The Updated 2018 Science Curriculum: The Case of Malatya and Diyarbakır</i>	717
Melih DİKMEN (Araştırma Makalesi) Üniversite Öğrencilerinin Gelecek Beklentileri İle Akademik Erteleme Eğilimleri Üzerine Bir Araştırma <i>A Research on University Students' Future Expectations and Academic Procrastination</i>	731
Sümeyra Zeynep ET, Mehmet Nuri GÖMLEKSİZ (Araştırma Makalesi) Fen Bilimleri, Biyoloji ve Fizik Dersi Öğretim Programlarının Sosyobilimsel Konular Açısından Değerlendirilmesi <i>Evaluation of Science, Biology and Physics Curriculum in Terms of Socioscientific Issues</i>	745

Felsefe / Philosophy		
Gülümser DURHAN Mantık ve Sanat İlişkisi <i>Relationship of Logic and Art</i>	(Araştırma Makalesi)	757
İktisadi ve İdari Bilimler / Economics and Administrative Sciences		
Bekir GÜNDOĞMUŞ Yurt Dışı Türklerin Siyasal Katılımında Yurt Dışı Seçim Çevresi: Niçin ve Nasıl? <i>The Overseas Election District in the Political Participation of Turks Abroad: Why and How?</i>	(Araştırma Makalesi)	765
Fatih Ferhat ÇETİNKAYA, Mustafa ALTINTAŞ Whistleblowing (Erdemli Raporlama) ve Mantar Yönetim Arasındaki İlişki <i>The Relationship Between Whistleblowing and Mushroom Management</i>	(Araştırma Makalesi)	781
Hasan YILMAZ Geleneksel Bürokrasinin İlk İzleri: Malatya Arslantepe <i>First Traces of Traditional Bureaucracy: Malatya Arslantepe</i>	(Araştırma Makalesi)	795
Hülya DİĞER, Abdunnur YILDIZ Engelli Bireylere Yönelik Algı Ölçeği: Geçerlik ve Güvenirlilik Çalışması <i>Perception Scale For Disabled Individuals: A Validity And Reliability Study</i>	(Araştırma Makalesi)	807
Kazım KILINÇ Kronik Hasta Bireyli Ailelerin Gıda Tüketim Davranışlarının İncelenmesi: Çölyak Hastalığı Örneği <i>Analysis of Food Consumption Behavior of The Families With Chronically Ill Individuals: The Coeliac Disease Case</i>	(Araştırma Makalesi)	823
Mustafa ŞEHİTOĞLU İkinci Dünya Savaşında Türkiye-İran Sınırı ve Türkiye'ye Sığınan İranlı Askerler <i>Turkey-Iran Border In The Second World War And Persian Soldiers Took Refuge In Turkey</i>	(Araştırma Makalesi)	839
Mustafa ÜREN Küresel Güç Olma Hedefi Bağlamında Rusya'nın Doğu Akdeniz Politikası <i>The Eastern Mediterranean Policy of Russia in the Context of Its Goal To Become A Great Power</i>	(Araştırma Makalesi)	851
Onur AKÇAKAYA Büyükşehirlerin Çok Yıllı Gider Bütçelerinin Gri Tahmin Modeli İle Analizi: İstanbul Büyükşehir Belediyesi Örneğinde Bir Uygulama <i>Analysis of Multi-Year Expenditure Budgets of Metropolitan Municipalities with Grey Prediction Model: An Application on Istanbul Metropolitan Municipality</i>	(Araştırma Makalesi)	875
Osman AĞIR Covid-19 Sonrası Uluslararası Politikadaki Olası Değişimlere Yönelik Bir Değerlendirme <i>An Evaluation of Possible Alteration in International Policy After COVID-19</i>	(Araştırma Makalesi)	887
Özge Elmas GÜNAYDIN Kompulsif Satın Alma Üzerinde Etkili Olan Faktörlerin Belirlenmesine Yönelik Bir Araştırma <i>A Research to Determine The Factors Affecting Compulsive Buying</i>	(Araştırma Makalesi)	897
Turgay CEYHAN, Ahmet KÖSTEKÇİ The Effect Of Military Expenditures On Economic Growth And Unemployment: Evidence From Turkey <i>Askeri Harcamaların Ekonomik Büyüme ve İşsizlik Üzerindeki Etkisi: Türkiye'den Kanıtlar</i>	(Araştırma Makalesi)	913
Yasemin HAYTA Akıllı Kent Uygulamalarında Kişisel Verilerin Gizliliği ve Güvenliği <i>The Privacy and Security of Personal Data In Smart City Implementations</i>	(Araştırma Makalesi)	929
Yavuz ÖZEK, Tayfur BAYAT Türkiye'de Maliye Politikası Şoklarının Çıktı Üzerindeki Asimetrik Etkisi <i>Asymmetric Effect of Fiscal Policy Shocks on Output in Turkey</i>	(Araştırma Makalesi)	943
Yeliz POLAT, Ayşe YILMAZ Türkiye'deki Suriyelilerin Kente Uyum: Elazığ Örneği <i>The Adaptation of Syrian Immigrants in Turkey to the Urban: The Case of Elazığ</i>	(Araştırma Makalesi)	953
Yusuf KARAKILÇIK, Ünal KÜÇÜK Devlet Denetleme Kurulu ve Yerel Yönetimlere İlişkin Denetim Yetkileri: Yasal Düzenlemeler Üzerinden Bir Değerlendirme <i>The State Supervisory Council and Supervisory Powers on Local Governments: An Evaluation on Legal Regulations</i>	(Araştırma Makalesi)	977

Psikoloji / Psychology	
Nur TALUY (Araştırma Makalesi) Sosyal Medya Bağımlılığı İle Bağlanma Tarzları İlişkisi Üzerine Bir Derleme <i>A Review on The Relationship Between Social Media Addiction and Attachment Styles</i>	989
Sosyoloji / Sociology	
Cem ÖZKURT (Araştırma Makalesi) Akademinin Sosyal İnşası, Sınıfsallıklar ve Toplumsal Yatkinlikler: Bayburt Üniversitesi Örneği <i>Social Construction of Academy, Classities and Social Prospects: The Case of Bayburt University</i>	1003
Ömer AYTAÇ, Murat SARI (Araştırma Makalesi) Terör Nedeniyle Yaşanan Göç Olgusu ve Yarattığı Sorunlar: Nusaybin/Mardin Örneği <i>The Case Of Immigration Due To Terrorism And The Problems Created: Sample Of Mardin</i>	1017
Tarih / History	
Ahmet AKSİN (Araştırma Makalesi) Sultan II. Abdülhamit Dönemi Ölüm Cezalarının Değerlendirilmesi (1876-1908) <i>Evaluated of Death Penalty Given During The Period of Sultan Abdulhamit II</i>	1029
Muammer ÖZDEMİR, Yüksel ARSLANTAŞ (Araştırma Makalesi) Neolitik Dönem Ölüm Ritüellerinde Maske <i>The Mask in the Neolithic Period Death Rituals</i>	1041
Ufuk ERDEM (Araştırma Makalesi) Türkiye Büyük Millet Meclisinin Açılma Süreci ve Meclisin Açılış Günü (23 Nisan 1920) <i>The Establishment Period Of Turkish Grand National Assembly And The Inauguration Day Of The Assembly (23 April 1920)</i>	1055
Yavuz HAYKIR, Mehmet ASLAN (Araştırma Makalesi) Denge Esaslı Türk Dış Politikasına Bir Bakış (1939-1945) <i>Outlook on Foreign Policy of Turks Based on Balance (1939-1945)</i>	1069
Türk Dili ve Edebiyatı / Turkish Language and Literature	
Cihan ÇAKMAK (Araştırma Makalesi) Tatar Toplumunun Modernleşmesinde Muhammed Zakir Remiyev İle Fatih Kerimi'nin Rolü <i>The Role of Muhammed Zakir Remiev and Fatih Kerimi In The Modernization of Tatar Society</i>	1091
Ebru ŞENOCAK, Fevziye ALSAÇ (Araştırma Makalesi) Kutadgu Bilig Eserinde Yeniden Doğuş Arketipi <i>Rebirth Archetype in Work Kutadgu Bilig</i>	1099
Mehmet GÜL (Araştırma Makalesi) Halit Ziya'nın Düşüncesinde İstanbul'daki Edebi Mektepler <i>Literary Schools In Istanbul In The Thought Of Halit Ziya</i>	1111
Mehmet ÖZEREN (Araştırma Makalesi) Kırgız Türkçesinde Çatı Biçimbirimlerini Almış Eylemlerin Sözlükselleşmesi <i>Lexicalization of Verbs that Have Taken Voice-Morphemes in Kyrgyz Turkish</i>	1121
Nazlı MEMİŞ BAYTİMUR (Araştırma Makalesi) Galsan Tschinag'ın <i>Kervan</i> Adlı Romanında Hatırlama Figürlerinin İzdüşümleri <i>The Projections of the Figures of Remembering in Galsan Tschinag's Novel Called Caravan</i>	1131



FIRAT ÜNİVERSİTESİ

SOSYAL BİLİMLER DERGİSİ

Journal of Social Sciences

p-ISBN:1300-9702 e-ISBN: 2149-3243



FIRAT ÜNİVERSİTESİ

SOSYAL BİLİMLER DERGİSİ

The Journal of International Social Sciences

p-ISSN: 1300-9702

e-ISSN: 2149-3243

EDİTÖRLERDEN

Değerli okuyucular,

Fırat Üniversitesi Sosyal Bilimler Dergisi'nin 31. cilt 2. sayısını yayımlamış bulunmaktayız. Bu sayımızda dergimize gönderilen yazılardan hakem süreci tamamlanan ve yayımlanabilir raporu alan 40 yazı yer almaktadır. Bu yazıların 1'i Arkeoloji, 1'i Coğrafya, 10'u Eğitim Bilimleri, 1'i Felsefe, 15'i İktisadi ve İdari Bilimler, 1'i Psikoloji, 2'si Sosyoloji, 4'ü Tarih ve 5'i Türk Dili ve Edebiyatı alanıyla ilgilidir. Türkiye'nin çeşitli yerlerinden makale göndererek dergimizin bu sayısına katkı yapan değerli bilim adamlarına; değerlendirme sürecinde, kıymetli zamanlarını ayırıp makaleleri bilimsel dikkat ve ciddiyetle inceleyen hakemlerimize ve dergiyi yayına hazırlarken katkı sunanlara teşekkür ederiz.

EDİTÖRLER



FIRAT ÜNİVERSİTESİ

SOSYAL BİLİMLER DERGİSİ

Journal of Social Sciences

p-ISBN:1300-9702 e-ISBN: 2149-3243



MURAT HÖYÜK ERKEN TUNÇ ÇAĞI HAYVAN FİGÜRİNLERİ

Early Bronze Age Animal Figurines from Murat Höyük

Abdulkadir ÖZDEMİR¹

¹Dr. Öğr. Üyesi, Fırat Üniversitesi, İnsani ve Sosyal Bilimler Fakültesi, Arkeoloji Bölümü, Elazığ, aozdemir@firat.edu.tr, orcid.org/0000-0003-3333-9118

Araştırma Makalesi/Research Article

Makale Bilgisi

Geliş/Received:
20.01.2021
Kabul/Accepted:
26.03.2021

DOI:

10.18069/firatsbed.865423

Anahtar Kelimeler

*Erken Tunç Çağı,
Figürinler, Hayvan
Figürinleri, Murat Höyük,
Bingöl, Doğu Anadolu*

ÖZ

Bu çalışma, Bingöl İli Solhan İlçesi, Murat Nehri kenarında yer alan Murat Höyük'te 2019 yılında yapılan kurtarma kazısı sonucunda ele geçen pişmiş toprak (kil) hayvan figürinlerini tanıtmaktadır. İsmi içerisinde yer aldığı Murat Köyü'nden alan höyük, Bingöl'ün ilk sistemli arkeolojik kazısıdır. Höyük, Aşağı Kaleköy Barajı su tutma havzası içerisinde ve bu nedenle Elazığ Müzesi Müdürlüğü tarafından 2018 yılında tescillenmiştir. Elazığ Müzesi Müdürlüğü kazı başkanlığında ve bilimsel bir heyet tarafından 2019 yılında kurtarma kazısı çalışmaları yapılarak tamamlanmıştır. 2019 yılında tamamlanan arkeolojik kazılar sonucunda höyükte 4 kültür tabakası tespit edilmiştir. Murat Höyük'ten ele geçen ve çalışmaya konu olan hayvan figürinleri Erken Tunç Çağı III'e tarihlendirilmektedir. Anadolu arkeolojik materyal kültüründe ele geçen hayvan figürinleri pişmiş toprak (kil), metal ve taş olarak karşımıza çıkmaktadır. Bu gruplar içerisinde Murat Höyük figürinleri pişmiş toprağa dâhildir. Çalışmalarda 9 adet hayvan figürini ortaya çıkarılmıştır. Tamamı el yapımı olan bu figürinlerin 7 tanesi boğa, 2 tanesi koç/koyun betimlemelidir. Figürinlerin tamamı kısmi kırıklara sahiptir. Yüz detayları oldukça deforme olmuştur. Ayakları kırık olsa da ayakta durur pozisyonda işlenmişlerdir. Boynuz ve kuyruk detayları görülmektedir. Anatomik yapısı ile güçlü vücut yapılarına sahiptirler. Murat Höyük'te pişmiş toprak (kil) tekerlekler de ele geçmiştir. Bazı hayvan figürinlerinin avluda tekerlekler ile birlikte ele geçmesi, bunların boğa/öküzler tarafından çekilen kağnı türü veya dört tekerlekli vagon şeklindeki oyuncak olarak kullanılan minyatür arabaların parçası olabileceğini düşündürmektedir. Murat Höyük'te ele geçen hayvan figürinlerinin, Doğu Anadolu Erken Tunç Çağı toplumlarının sanat, ritüel ve inanç sistemlerinin anlaşılmasına katkı sağlayacağı düşünülmektedir.

ABSTRACT

This study presents a group of terracotta animal figurines found in 2019 at Murat Höyük excavations. Murat Höyük lies on the bank of the Murat River in Solhan district of Bingöl province, nearby Murat village (its namesake), and it is the first systematically excavated archaeological site in Bingöl. The mound is located in the reservoir of the Aşağı Kaleköy Dam, so it was registered as a threatened archaeological site in 2018 and salvage excavations were initiated and completed in 2019 by a team of specialists under the directorship of Elazığ Museum, prior to its inundation. Excavations documented four main settlement phases. Zoomorphic figurines presented in this study come from the EBA III level. In Anatolia, the known repertoire of zoomorphic figurines includes examples made of baked clay (terracotta), metal and stone. Murat Höyük animal figurines are all made of clay and formed by hand. Nine animal figurines were found at the site, seven of which depict bulls and two depict ram/sheep. All figurines are partially broken, and facial details are abraded. Although legs are also broken, preserved stumps show that they were depicted in standing position. Horns and tails are easily distinguishable. The animals have a robust body form. Terracotta wheels were also discovered at Murat Höyük. Some of the animal figurines were found in the same courtyard as the wheels, suggesting that they may have belonged to terracotta models of two-wheeled tumbler carts or four-wheeled wagons drawn by bulls/oxen. Animal figurines found in Murat Höyük provide new datasets for our understanding of art, rituals and belief systems of the Early Bronze Age communities in Eastern Anatolia.

Keywords

*Early Bronze Age,
Figürines, Zoomorphic
Figürines, Murat Höyük,
Bingöl, Eastern Anatolia*

Atıf/Citation: ÖZDEMİR, A., (2021). Murat Höyük Erken Tunç Çağı Hayvan Figürinleri, *Fırat Üniversitesi Sosyal Bilimler Dergisi*, 31, 2(567-582).

Sorumlu yazar/Corresponding author: Abdulkadir ÖZDEMİR, aozdemir@firat.edu.tr

1. Giriş

Toplulukları oluşturan insan var olduğu günden beri doğaya uyum sağlamaya çalışmıştır. Yaşamak için temel ihtiyaçlarını karşılamayı öğrenmiştir. Doğayla iç içe yaşamayı öğrenmeleri ve temel yaşam şartlarının önemli kısmını tamamlamaları Paleolitik Dönem ile birlikte oluşmuştur (Özdoğan, 2002a: 55-57). Yaşamın her anında olduğu gibi bu dönemde de hayvanlarla birlikte yaşamayı öğrenmiş ve onlarla dünyayı paylaşmıştır. Besin, giyinme gibi temel ihtiyaçları dahilinde hayvanları av olarak gören insan zaman ilerledikçe onlarla sanatsal ve inançsal bağlar kurmaya başlamıştır. Bu bağlamda Üst Paleolitik Dönem ile birlikte çevresinde gördüklerini mağara ve kaya sığınaklarının duvarlarına resmetmeye başlamış, yontma tekniği ile idoller ve figürinler elde etmişlerdir. Böylece dönem içerisinde belli bir sanat anlayışı ortaya çıkmıştır (Aydingün, 2006: 12).

Zamanla avcı toplayıcılığa dayalı göçebe hayatın yerini, yerleşik ve tarıma dayalı bir toplum yapısı almaya başlamıştır (Özdoğan, 2002b: 66). Neolitik ile birlikte gelen yerleşik yaşam tarzı, tek bir beslenme modelinin olmadığı göstermekle birlikte, tarım ve hayvanların evcilleştirilmesi toplumların yaşam tarzlarının yeniden şekillenmesine neden olmuştur. Böylelikle topluluklar, çevre koşullarına göre kendi ekinlerini üretmeye ve hayvanlarını beslemeye başlamıştır (Özdoğan, 2007: 455). Tarımsal faaliyetlerin artması ile belli depolama alanlarına, kamusal alanlara ve dini alanlara ihtiyaç duymaya başlanmıştır. Neolitik Dönem ile yeni teknolojiler, uzman ustalar ve yeni alet türleri ortaya çıkmıştır (Özdoğan, 2007: 452). Dönemin en büyük yeniliklerinden biri de kilin çanak çömlek yapımında kullanılmaya başlamasıdır. Bu da teknolojik anlamda ilerlemeleri göstermektedir. Anadolu'da Neolitik Dönem'de gerçeğe yakın, doğal işlenen kadın figürinleri Kalkolitik Dönem ile birlikte kısmen stilize işlenmeye başlanmıştır. Geç Kalkolitik Dönem ile stilize tasvirler artmış ve Erken Tunç Çağı ile birlikte de soyut figürler karşımıza çıkmaktadır (Bilge, 2009: 46).

Anadolu'da, Erken Tunç Çağı kendinden önceki dönemlere kıyasla daha yoğun bir şekilde iskan faaliyetlerinin görüldüğü ve önemli değişimlerin yaşandığı bir dönemdir. Anadolu coğrafyası için Erken Tunç Çağı'nda toplumsal sınıflanmanın oluşumunu tamamladığı, sosyo-politik bir otoritenin yani merkezileşmenin ortaya çıktığı, bakır/kalay alaşımı olan tunç kullanımı ile metalin önem kazandığı, uzun mesafeli ticaretin geliştiği ve bunlara bağlı olarak sosyal karmaşıklığa neden olan ekonomik ve sosyal gelişmelerin yaşandığı, yerleşim sayısında artış görüldüğü bir dönemdir (Çevik, 2007: 131-138).

Anadolu'da Neolitik Dönem itibarıyla Erken Tunç Çağı sonuna kadar önemli bir tematik değişim olmadan benzer üsluba sahip figürinler üretilmeye devam etmiştir (Ayten, 2019: 15). Erken Tunç Çağı kullanılan materyal olarak da farklılık yaratmıştır. Erken Tunç Çağı yerleşimlerinde taş, kil ve metal olmak üzere üç hammaddenin kullanıldığı görülmektedir. Yerleşimlerde hammadde olarak en yaygın kil kullanılmıştır. Kil hem işlevsel hem de ekonomik açıdan daha elverişlidir. Dönem içerisinde metal işçiliğinin gelişmesi ile metal hayvan figürinleri de görülmektedir. Özellikle mezarlardan ele geçen örneklerde fiziksel özellikler detaylı olarak işlenmiştir. Metal hayvan figürinlerinde de boynuzlu hayvanlar (sığır, geyik gibi) betimlenmiştir (Özgüç ve Akok, 1958).

Bu çalışmada, Murat Höyük'ten ele geçmiş dokuz adet pişmiş toprak hayvan figürininin değerlendirilmesi amaçlanmaktadır. Öncelikle Murat Höyük'ün Erken Tunç III'e tarihlenen tabakası arkeolojik veriler ile açıklanarak, hayvan figürinlerinin Anadolu'da az sayıdaki örnekleri ışığında tipolojik değerlendirmeleri, kullanım amacı ve yayılım alanı hakkında ne tür bilgiler sunduğu açıklanmaya çalışılacaktır. Ayrıca mevcut veriler ışığında, Erken Tunç Çağı'ndaki pişmiş toprak hayvan figürinlerin Anadolu'da görülen benzerlerine değinilecektir. Bunlara ek olarak, yerleşimin IV. katından ele geçen tekerlekler ile avluda birlikte bulunan hayvan figürinlerinin, boğa/öküzler tarafından çekilen iki tekerlekli kağrı türü veya dört tekerlekli vagon şeklindeki oyuncak olarak kullanılan minyatür bir araba modeline ait olabileceği önerileri, değerlendirme ve sonuç kısmında açıklanmaya çalışılacaktır.

2. Erken Tunç Çağı'nda Murat Höyük

Murat Höyük,¹ Bingöl İli'nin 40 km doğusunda, Solhan İlçesi'nin 12 km güneybatısında, Murat Köyü'nün 230 m güneyindedir (Şekil 1). Höyük, denizden +1088 m yükseklikte, 140x120 m boyutlarındadır. Dikdörtgen

¹ Murat Höyük hakkında detaylı bilgi için bkz. Özdemir, 2020: 272-287.

formlu olan höyük doğal bir tepe üzerinde yer almaktadır (Şekil 2). Murat Nehri kenarında konumlanan höyük, Kalehan Genç Enerji A.Ş. tarafından yapılan Aşağı Kaleköy Barajı ve HES kapasite artırımı projesi kapsamında su tutma havzası içerisinde yer almaktadır. Aynı havza içinde yer alan 2018 yılı Murat Tepe² kurtarma kazıları sırasında bu çalışmanın yazarı tarafından keşfedilen höyük, 2018 yılında Elazığ Müze Müdürlüğü tarafından tescile önerilmiş ve aynı yıl höyükte sondaj kazıları yapılarak Erzurum Kültür Varlıklarını Koruma Bölge Kurulu tarafından tescillenmiştir. Höyükte kurtarma kazı çalışmalarına 2019 yılında başlanmış ve aynı yıl çalışmalar tamamlanmıştır. 2018 yılı Murat Tepe ve 2019 yılı Murat Höyük'te yapılan kurtarma kazı çalışmaları, Bingöl bölgesinin ilk sistemli arkeolojik kazılarıdır.

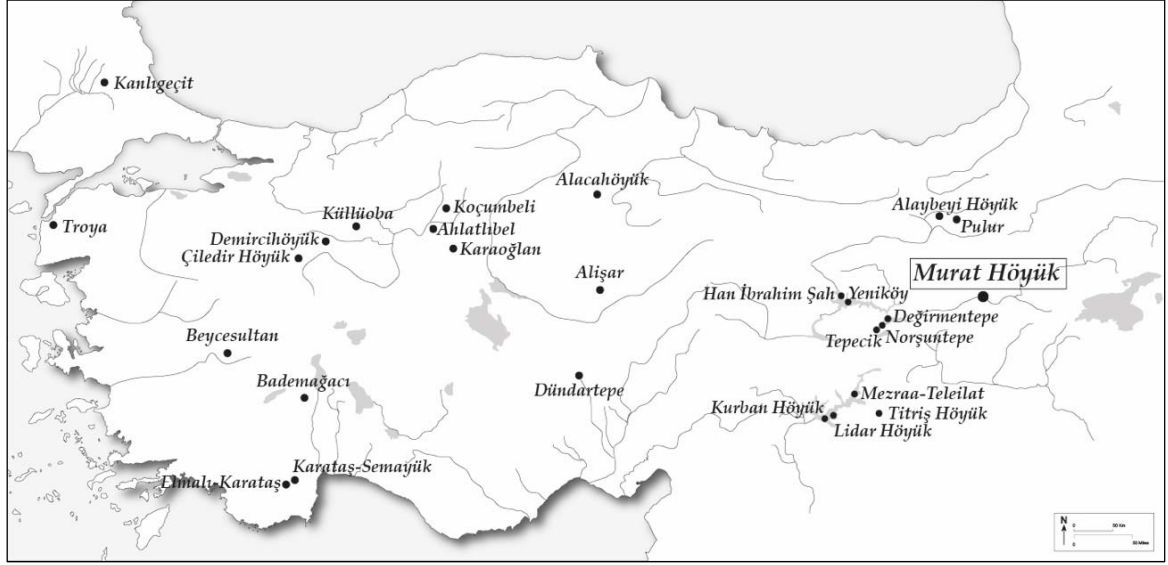

Şekil 1. Erken Tunç Çağı'nda Murat Höyük konumu ve metinde adı geçen pişmiş toprak hayvan figürini ele geçen yerleşimler (Çizim: Abdulkadir Özdemir).

Murat Höyük'te tamamlanan arkeolojik çalışmalar sonucunda dört kültür tabakası tespit edilmiştir. İlk defa Erken Tunç Çağı'nda iskan edilen höyükte Erken Demir Çağı, Orta Demir Çağı ve son olarak Orta Çağ karşımıza çıkmaktadır (Tablo 1).

Tablo 1. Murat Höyük ana kültür evrelerini gösteren tablo.

Kültür Katı	Yaklaşık Kalibre Tarihleri	Görece Kronoloji
Murat Höyük I	MS 9-10 yy	Orta Çağ
Murat Höyük II	MÖ 9-6 yy	Orta Demir-Urartu
Murat Höyük III	MÖ 12-10 yy	Erken Demir
Murat Höyük IV	MÖ 2500-2200	Erken Tunç III

Murat Höyük'ün IV. tabakası Erken Tunç Çağı III'e tarihlenmektedir. Höyükte mimari yapı içerisinden alınan numunelerden TUBİTAK MAM laboratuvarlarında yapılan Karbon 14 testleri sonucunda Erken Tunç Çağı tabakası MÖ 2500-2200 arasına tarihlendirilmektedir (Özdemir, 2020: 274-275). Erken Tunç Çağı tabakasına ait taş temel üzerine kerpiç duvarlardan inşa edilmiş dikdörtgen planlı ve tek odalı yapılar bulunmaktadır.

² Murat Tepe hakkında detaylı bilgi için bkz. Özdemir ve diğerleri, 2020: 1-14.

Yapıların tabanları sıkıştırılmış sert toprak ile taban oluşturulmuştur. Yerleşimde dikdörtgen planlı mekânların yanı sıra, mimari yapılar arasında yer alan ve avlu olarak adlandırılan alanda ise günlük yaşam faaliyetlerine tanıklık eden besin üretiminin gerçekleştirildiği taş döşemeli seki ve bu seki etrafında öğütme taşları bulunmuştur. Ayrıca avluda çamur sıvalı dairesel formda yemek pişirme eylemini kanıtlayan ocak kalıntısı bulunması, insanların avlularda toplu halde bir araya geldikleri ve daha çok besin hazırlama ve tüketme aşamalarına yönelik gündelik aktivitelerini gerçekleştirdikleri mekânların kolektif hareket edilen bir topluluğun olduğuna işaret etmektedir.



Şekil 2. Murat Nehri kenarındaki Murat Höyük havadan genel görünümü (Murat Höyük Kazı Arşivi).

Murat Höyük'te, Erken Tunç Çağı'nın karakteristik seramiği olan Karaz (*Kura-Aras*) tipi seramik örneklerinin de bulunmasına karşın, yerleşimde daha çok yerel üretim seramiklerin kullanıldığı anlaşılmıştır. Yerleşimin büyük bir yangınla son bulduğu ve höyüğün MÖ 2200 yılında terk edildiği tespit edilmiştir. Erken Tunç Çağı kültür tabakasına ait tüm bilgiler mimari, seramik ve küçük buluntular ile de desteklenmiş ve radyokarbon tarihlmesi ile kanıtlanmıştır.

3. Hayvan Figürinleri

Anadolu'daki hayvan betimlemelerinin en erken örnekleri, Antalya'daki Epi-Paleolitik Dönem'e (Otte ve diğerleri, 1995), Kars ile Van-Hakkari Dağlık Bölgesi'ndekiler ise Neolitik Dönem'e tarihlenen mağara resimlerinde karşımıza çıkmaktadır (Sagona ve Zimansky, 2015: 26,30; Tümer, 2017: 174, Tab. 15-16). Daha sonra Göbeklitepe Çanak Çömleksiz Neolitik Dönem'e tarihlendirilen T şekilli taşlar üzerindeki hayvan tasvirleri (Schmidt, 2007: 114-162,259-265), Körtik Tepe'de aynı döneme tarihlendirilen taş kapları üzerindeki kazımalarda (Özkaya ve diğerleri, 2013: 15-17) görülen erken örnekler arasında sayılabilir. Çatalhöyük, Nevali Çori ve Çayönü gibi yerleşimlerde iyi bilinen tasvirler arasında sığır, koyun ve keçi çoğunluğu oluşturmaktadır. Bunların yanı sıra ayı, geyik, köpek gibi hayvanlar da görülmektedir (Morales, 1990: 58-60). Anadolu'da kilden yapılmış en erken hayvan figürinleri Nevali Çori (Hauptmann, 2007: 147-148) ve Çayönü (Çambel ve

Braidwood, 1980: 47; Özdoğan, 2007: 88) yerleşimlerinin Çanak Çömleksiz Neolitik Dönem tabakalarında bulunmuştur. Erken Neolitik Dönem'den itibaren ise hayvan figürini üretimi için kil daha çok tercih edilmeye başlanmıştır. Hayvanların kutsallığı Neolitik Dönem ve sonraki dönemlerde aynı şekilde devam etmiştir. Bu düşünce hayvanların krallar ve tanrılarla birlikte betimlenmesi ile de desteklenmektedir (Yücel, 2017: 151).

Hayvan betimlemelerinin ortaya çıkışı hakkında birçok farklı görüş bulunmaktadır. Bu görüşler arasında büyü ve doğanın kontrolü gibi sembolik düşünceler de bulunmaktadır. Bunlardan başka bir görüşe göre sosyal işlevlere bağlı olarak insan ve hayvan arasında manevi bağlantıların olduğu düşünülmektedir (Lewis-Williams, 2014). Diğer bir ileri sürülen görüşe göre ise hayvan figürlerinin dinsel inanıştan çok günlük amaca hizmet ettiği ve hayvan heykelciklerinin "oyuncak" olduğu öne sürülmektedir (Morsch, 2002). İnsanların doğayı taklidi sonucu hayvan figürlerinin ortaya çıktığı da düşünülmektedir. Bu nedenle bu figürinler dönemin doğal yaşamı hakkında bilgi vermesi ve hayvanların çeşitliliğini göstermesi bakımından da önemlidir. Ayrıca hayvan figürinleri dönemin sanat ve estetik anlayışını göstermesi bakımından da önemini korumaktadır.

Erken Tunç Çağı'na ait ele geçen boynuzlu hayvan ve boğa betimlemeli figürinler, boynuzun ve boğanın kutsal sayıldığı dinsel bir inanışa bağlanabilir. Libasyon kaplarında da boynuzlu hayvan başları yaygın olarak kullanılmıştır. Dönemin geç evrelerinde ise dekoratif amaçlı yapılmış hayvan başı şeklinde kulp ve akıtacaklar görülmektedir. Daha geç dönemlerde ise hayvan figürinlerinde çeşitli süsleme tekniklerinin kullanıldığı görülmektedir (Sözen, 1999: 31).

Hayvan figürinleri genel olarak ayakta tasvir edilmişlerdir. Ancak örneklerin büyük çoğunluğu kırık olarak ele geçtiği söylenebilir. Belli düşünceler çerçevesinde dönem insanları tarafından bilinçli olarak kırıldıkları düşünülmektedir. Ancak figürinlerin kasıtlı olarak kırılıp kırılmadıklarını anlamak oldukça zordur (Hodder, 2006: 9). Bu kanı, bütün dönemler için geçerliliğini korumaktadır.

4. Murat Höyük Pişmiş Toprak Hayvan Figürinleri

Murat Höyük'te 2019 yılında yapılan kurtarma kazı çalışmaları sırasında ele geçen figürinler, antropomorfik figürinler³ ve hayvan (*zoomorfik*) figürinler olmak üzere 2 başlık altında incelenmektedir. Bu çalışmada höyükten ele geçen hayvan (*zoomorfik*) figürinleri tüm detaylarıyla ele alınarak incelenmesi amaçlanmaktadır. Murat Höyük'te toplam dokuz adet pişmiş toprak hayvan figürünü ele geçmiştir. Bu figürinler birbirine yakın benzer özellikler gösterebilir de hayvan türlerine ve yüzey işlemlerine göre bazı farklılıklar göstermektedir. Bunlardan yedi tanesinin anatomik yapılarından dolayı boğa tasviri olduğu, diğer ikisinin ise koç/koyun tasviri olduğu düşünülmektedir. Tamamı elde şekillendirilen pişmiş toprak figürinlerde kısmi kırıklar vardır. Bu kırıklar bilinçli mi/kasıtlı mı kırıldığını, yoksa yapım aşamasında mı meydana geldiğini veya uzun süre toprağın altında kalmasından dolayı mı hasarlandığını anlamak zordur. Bazen kazı çalışmaları sırasında buluntu anında bile kırıldığı bilinmektedir. Murat Höyük figürinlerinin kırıkları incelendiğinde, figürinlerin en hassas ve ince kırılmalı kısımları olan baş, boynuz ve ayak kısımlarından daha çok kırıldığı görülmektedir. 3 ve 4 no.'lu örnekler hariç, bunlar gövdeden kırılmıştır.

Tamamı el yapımı olan hayvan figürinleri kiremit, açık kahve, açık kırmızı renkte hamura sahiptir ve hamur renginde astarlıdır. Figürinler genel olarak iyi pişirilmiştir. Bu figürinlerin ortalama 800-950 derecede açık bir seramik fırınında pişirilmiştir olduğu düşünülmektedir.⁴ Örneklerin bazılarının yüzeyinde pişmeden dolayı siyah alacalanmalar görülmektedir. Ele geçen eserler 5,8 cm - 2,3 cm arasında değişen yüksekliğe; 4,7 cm - 2,3 cm arasında değişen uzunluğa sahiptir. Ortalama 2-3 cm arasında değişen kalınlıklara sahiptirler.

Hayvan figürinlerinde, gözler ve burun gibi yüz detayları verilmiştir. Genelde dört ayağı üzerinde, ayakta durur bir şekilde boynuzlu ve kuyruklu olarak tasvir edilmişlerdir. Genellikle ince ve hassas olan boynuzlardan ve bacaklardan kırılır. Özellikle boynuz ve kuyruk tasvirlerinde az da olsa boynuz şekli, kuyruk duruşları gibi bazı farklılıklar görülmektedir. Örneğin bir çok örnekte baştan dikine çıkan boynuz tasvirleri görülürken sadece bir örnekte (8.no.'lu) tam hilal biçimli boynuz görülmesi dikkat çekicidir. Kuyruk tasvirlerinde sağlam olarak

³ Antropomorfik figürinler hakkında detaylı bilgi için bkz. Özdemir-Mutlu, 2020: 95-112.

⁴ Murat Höyük Erken Tunç Çağı Seramiklerinin Arkeometrik analizlerini yapan Arkeometrist Doç. Dr. Ali Akın AKYOL, seramiklerin pişirilme derecelerinden yola çıkarak seramikle aynı kilden elde şekillendirilen figürinlerin de bu sıcaklıkta pişirilmiştir olduğunu ön görmektedir.

ele geçen az sayıdaki kuyruklardan iki farklı kuyruk tasviri tercih edildiği görülmektedir. Figürinlerin boynuz ve kuyruk tasvirlerinden topluluğun belirli bir hayvan türünün tasvirini tercih ettiği ve daha çok boğa ile ilişkilendirildiği söylenebilir. Höyükteki kilden yapılmış bütün hayvan figürinlerinde cinsel özellikleri gösteren uzuvlar belirtilmemiştir. Figürinlerle ilgili daha detaylı anlatım katalog kısmında verilmiştir.

Höyükte ele geçen ilk iki boğa figürinin en belirgin özelliği ön bacakların bitişik ve yassı olarak yapılmasıdır (Kat. No. 1, Şekil 3.1; 4.1; Kat. No. 2, Şekil 3.2; 4.2). Her iki figürinin de arka bacakları kısmen korunmuştur ve kuyruk yapıları bellidir. Anatomik yapıları olarak güçlü bir vücut yapısına sahiptir. Bu güçlü anatomik yapılarından dolayı boğa olarak tasvir edildikleri düşünülmektedir. Boğa figürinin benzerleri, Pulur (Koşay, 1976a: Lev. 70.389,393) kazısında ve Yeniköy (Koşay, 1976b: Lev. 115.Y.72-135) kazılarının Erken Tunç Çağı tabakalarında ele geçmiştir. Ayrıca Norşuntepe (Hauptmann, 1979: Lev. 33.5) yerleşimdeki kilden boğa heykelciğinin kuyruk tasviri ile 2 no.'lu eserin kuyruk tasviri benzeşmektedir.

Murat Höyük kazı çalışmalarında ele geçen diğer iki hayvan figürinin ise koç/koyun olduğu düşünülmektedir (Kat. No. 3, Şekil 3.3; 4.3; Kat. No. 4, Şekil 3.4; 4.4). Her ikisi de el yapımıdır. Ele geçen figürinler krem renktedir, hamurun renginde astarlıdır ve iyi pişirilmiştir. Baş kısımları korunan örneklerde yüz kısmı sıkıştırılmış üçgen şeklindedir ve burun çıkıntıları aşağı doğru eğilidir. 3 no.'lu örnekte başın iki yanında kulak/boynuz bulunmaktadır. Bu örnekte ön bacaklar sağlam ve aşağı doğru dik inmektedir. 4 no.'lu örnekte ise bacakların çıkış noktaları belli olsa da bacaklar kırıktır. Bu iki örneğin boynuzlarının baştan çıkış noktaları şüpheli olduğu için, boğa tasvirinden daha çok koç/koyun türü bir hayvanın tasvir edildiği düşüncesi hakimdir. Murat Höyük koç/koyun figürinlerinin benzerleri Norşuntepe (Schmidt, 2002: Taf.82.1288,1290,1292) ve Pulur (Koşay, 1976a: Lev. 70.381) kazısında ETÇ tabakalarında ele geçmiştir.

Ele geçen diğer bir örnekte anatomik yapısı itibariyle güçlü bir boyun, baş kısmı sırt ile aynı hizada sonlanan, boynuz çıkıntılarının belirgin ama kırık olan bir boğa betimlemesi olduğu görülmektedir (Kat. No. 5, Şekil 3.5; 4.5). Burnu belirgin yapılan boğanın ön sol bacak ve arka sol bacak sağlam, sağ ve sol bacak ise kırık olarak ele geçmiştir. Bu örneğin arka ayakları kısa olarak tasvir edilmiştir. Bu figürinin en yakın benzerine Han İbrahim Şah kazısındaki ETÇ I ve ETÇ II tabakalarında rastlanılmıştır (Ertem, 1982: Lev. 26.225-226; Lev. 28.264; Ertem, 1982: Lev. 32.356).

Anatomik yapısı itibariyle güçlü bir boyun yapısı ile boğa tasvirini andıran 6. No.'lu örneğin, ön ve arka ayakları kısa olarak tasvir edilmiştir (Kat. No. 6, Şekil 3.6; 4.6). Baş kısmı korunan bu örneğin yüz kısımları sıkıştırılmış üçgen şekilde belirtilmiştir. Boynuzları kırık, kuyruk çıkıntısı belli ancak kuyruğu kırıktır.

Güçlü bir boyun ve karnı dolgun olarak betimlen 7 no.'lu örneğin, anatomik yapısı itibariyle boğanın vücut yapısının en iyi verilmiş örneklerden biridir (Kat. No. 7, Şekil 3.7; 4.7). El yapımı olan bu örnekte vücut hatlarının en iyi şekilde betimlendiği görülmektedir. Baş kısmı boyundan kırık, bacaklar ve kuyruk gövde başlangıcından kırık olarak ele geçmiştir.



Şekil 3. Murat Höyük IV, 1-2, 5, 6 ve 7 No'lu Boğa Figürinleri, 3 ve 4 No'lu Koç/Koyun Figürinleri (Foto: Abdulkadir Özdemir).

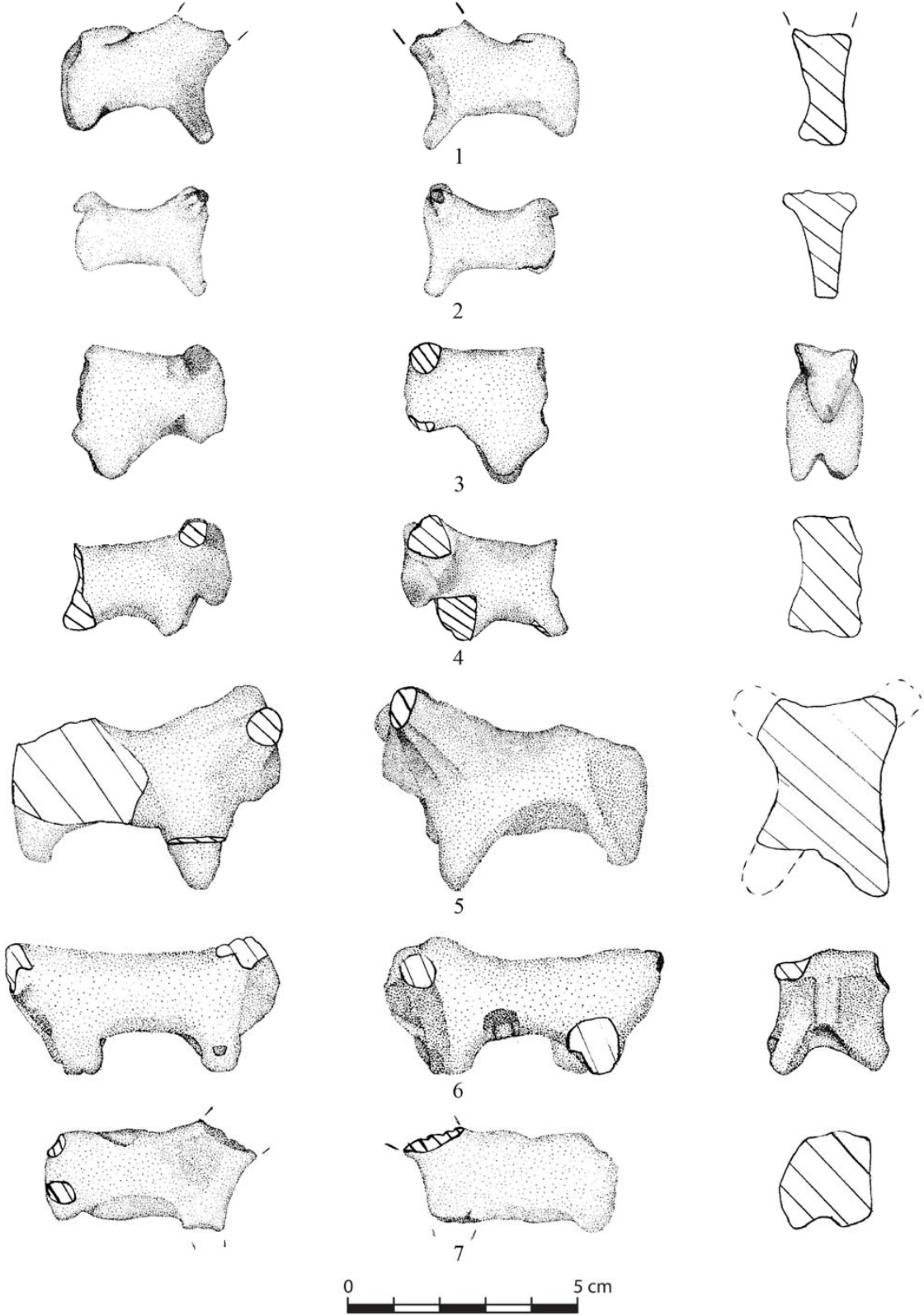

Şekil 4. Murat Höyük IV, 1-2, 5, 6 ve 7 No'lu Boğa Figürinlerin, 3 ve 4 No'lu Koç/Koyun Figürinlerin Çizimi (Çizim: Nurjiyan Özdemir).

1. **Boğa Figürini** (Şekil 3.1; 4.1): V-18 karelajı (Kazı Env. No: 209). El yapımı kil figürin, kiremit (10 R 6/6) hamurlu, hamurun renginde astarlı, orta kum-taşçık katkılı, iyi pişirilmiştir. El yapımı kil figürinin baş kısmı kırıktır. Ön bacaklar birleşik ve yassı, arka iki bacak ayrı şekilde yapılmıştır. Arka sağ bacak içten kırıktır. Kuyruk yukarıda, gövdeye doğru bitişik yapılmıştır. (Yük.: 2,7 cm, Uz.: 3,7 cm, Kal.: 2 cm).
2. **Boğa Figürini** (Şekil 3.2; 4.2): V-18 karelajı (Kazı Env. No: 207). El yapımı kil figürin, açık kahve (10 YR 6/2) hamurlu, hamurun renginde astarlı, ince kum katkılı, pişme ısısından dolayı yüzeyi siyah renktedir ve iyi pişirilmiştir. Figürinin yüz detayı belirtilmemiş, boynuzlar iki yanda yatay olarak verilmiş, iki boynuzun ortasında kırık bir alan bulunmaktadır. Ön bacaklar birleşik, tek bacak şeklinde ve yassıdır. Arka bacaklardan sol bacak kırıktır. Kuyruğu yassı formulu ve sağlamdır. (Yük.: 2,3 cm, Uz.: 2,9 cm, Kal.: 1,3 cm).
3. **Koç / Koyun Figürini** (Şekil 3.3; 4.3): U-18 karelajı (Kazı Env. No: 212). El yapımı kil figürin, krem (10 YR 7/2) hamurlu, hamurun renginde astarlı, ince kum-taşçık katkılı, iyi pişirilmiştir. Figürinin baş kısmı ve gövdenin yarısı korunmuştur. Yüz sıkıştırılmış üçgen formudur ve sağ göz çukuru hafif belirtilmiştir. Kafanın iki yanında kulak ya da boynuz betimlenmiştir. Ön iki bacağı sağlamdır. (Yük.: 3,5 cm, Uz.: 2,9 cm, Kal.: 1,8 cm).
4. **Koç / Koyun Figürini** (Şekil 3.4; 4.4): U-19 karelajı (Kazı Env.No:208). El yapımı kil figürin, krem (7.5 YR 7/2) hamurlu, hamurun renginde astarlı, ince kum-taşçık katkılı, iyi pişirilmiştir. Figürinin baş kısmı sıkıştırılmış üçgen şeklinde ve burun çıkıntısı aşağıya doğru uzatılmıştır. Gözler belirtilmemiştir. Baş kısmının iki yanında boynuzlar yer almaktadır. Sağ boynuz belirgin, ucu kırık, sol boynuz kırıktır. Ön bacakların çıkış noktası belirgin ama kırıktır. Arka sol bacak çıkıntısı belirgin, sağ bacak ise gövdeden kırıktır. (Yük.: 2,5 cm, Uz.: 3,4 cm, Kal.: 1,8 cm).
5. **Boğa Figürini** (Şekil 3.5; 4.5): U-19 karelajı (Kazı Env. No: 211). El yapımı kil figürin, açık kahve (7.5 YR 6/4) hamurlu, hamurun renginde astarlı, ince kum-taşçık-az bitki katkılı, orta pişmiştir. Figürinin baş kısmı sıkıştırılmış üçgen şeklinde verilmiş, burun ve sol göz belirgin, boynuzlar kırıktır. Ön sol bacak sağlam, sağ bacak ise kırıktır. Arka sol bacak sağlam sol bacak kırıktır. Gövdenin sağ arka kısmı ve kuyruk kırıktır. (Yük.: 4,4 cm, Uz.: 5,8 cm, Kal.: 3 cm).
6. **Boğa Figürini** (Şekil 3.6; 4.6): T-19 karelajı (Kazı Env. No: 210). El yapımı kil figürin, açık kırmızı (10 R 7/6) hamurlu, hamurun renginde astarlı, kaba kum, taşçık ve bitki katkılı, pişme nedeniyle yüzeyde renk değişimleri var, orta pişirilmiştir. Figürinin yüz kısmı sıkıştırılmış üçgen şeklinde belirtilmiştir. Boynuzları kırıktır. İnce, uzun bir gövdeye sahiptir. Arka ve ön bacaklar kırıktır. (Yük.: 3 cm, Uz.: 6,1 cm, Kal.: 2,5 cm).
7. **Boğa Figürini** (Şekil 3.7; 4.7): U-18 karelajı (Kazı Etüt No: 153). El yapımı kil figürin, açık kahve (10 YR 6/2) hamurlu, hamurun renginde astarlı, kaba kum, taşçık ve az bitki katkılı, pişme nedeniyle yüzeyinde siyah alanlar vardır, iyi pişirilmiştir. Figürinin baş kısmı kırıktır. Ön sağ bacak belirgin, sol bacak kırıktır. Sol arka ayak sağlam, sağ bacak ise kırıktır. Kuyruk kırıktır. Kalın ve kısa gövde yapısına sahiptir. Anatomik olarak güçlü boyun formu sırt ile aynı hizadadır. Dolgun bir karnı vardır. (Yük.: 2,4 cm, Uz.: 4,7 cm, Kal.: 1,9 cm).

Diğer bir örnekte yine anatomik yapısı itibariyle güçlü bir boyun sırt ile aynı hizada sonlanıyor, karnı dolgun, kuyruğu sağlam ve dikey yükselen hilal biçimli boynuz çıkıntısı görülmektedir (Kat No. 8, Şekil 5.8; 6.8). Bu figürinin sadece sol ön bacak sağlam diğer üç bacak kırık ve baş kısmı deforme olmuştur. Ele geçen diğer örneklerden farkı sağdaki boynuzunun dikey olarak yüksek, sağlam ve hilal biçimli olmasıdır. Kuyruk kısmı hafif aşağıya eğimli ve sağlamdır. 7 no.'lu örnekle birlikte boğanın vücut yapısı en iyi verilmiş örneklerden biridir. Bu örneğin boynuz tasviri bakımından Norşuntepe (Hauptmann, 1979: Lev. 33.5) kazılarında ele geçen kilden boğa heykeliçinin boynuz tasvirine benzemektedir.

Murat Höyük'te ele geçmiş olan son örnekte anatomik yapısı itibariyle güçlü bir boyun, ve baş sırt ile aynı hizada sonlandığı boğa betimlemesidir (Kat. No 9, Şekil 5.9; 6.9). Baştan dikey yükselen boynuzlar kırıktır, kuyruk bellidir. 6 no.'lu örnek gibi ön ve arka ayaklar kısa olarak tasvir edilmiştir.



Şekil 5. Murat Höyük IV, 8 ve 9 No'lu Boğa Figürinleri (Foto: Abdulkadir Özdemir).

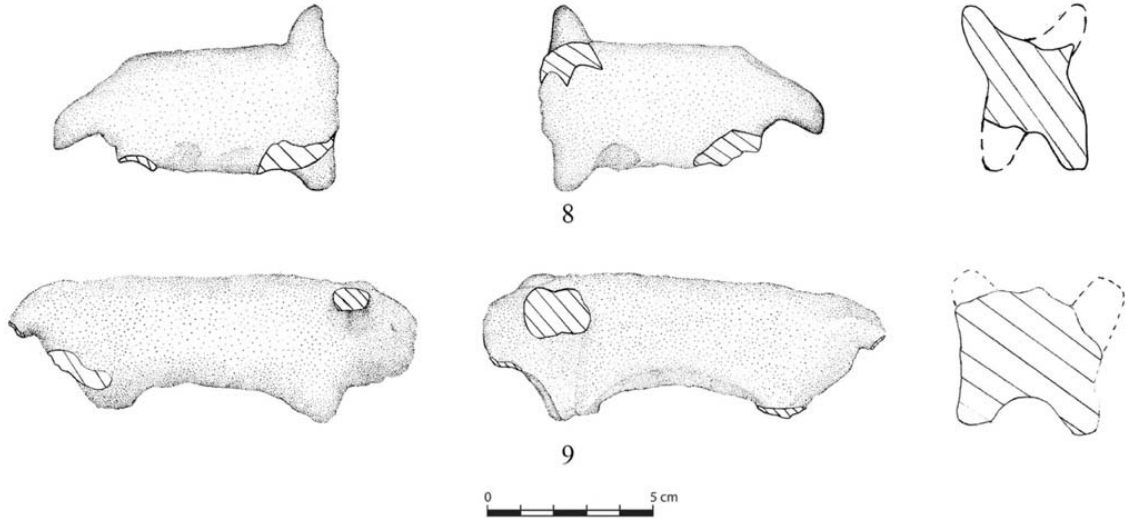

Şekil 6. Murat Höyük IV, 8 ve 9 No'lu Boğa Figürinlerin Çizimi (Çizim: Nurjiyan Özdemir).

8. Boğa Figürini (Şekil 5.8; 6.8) : T-20 karelajı (Kazı Env. No: 214). El yapımı kil figürin, açık kahve (2.5 YR 7/3) hamurlu, hamurun renginde astarlı, pişme nedeniyle yüzeyde alacalanmalar vardır. Orta kum-taşçık-bitki katkılı, iyi pişirilmiştir. Figürinin baş kısmı deforme olmuş, sağda dikey yükselen boynuz çıkıntısı sağlamdır. Sol boynuz kırıktır. Sol ön bacak sağlam diğer bacaklar ise kırıktır. Kuyruk sağlam ve hafif eğimle aşağı doğru belirtilmiştir. (Yük.: 5,8 cm Uz.: 8,8 cm, Kal.: 2,8 cm).

9. Boğa Figürini (Şekil 5.9; 6.9): T-19 karelajı (Kazı Env. No: 215). El yapımı kil figürin, pembe (2.5 YR 7/6) hamurlu, hamurun renginde astarlı, kaba kum-taşçık-bitki katkılı, orta pişirilmiştir. Figürinin baş kısmı sıkıştırılmış üçgen şeklinde ve burun belirtilmiştir. Sağ ve sol boynuz belirtilmiş ancak kırıktır. Kısa ön bacaklar sağlamdır. Arka bacaklar kırıktır. Kuyruk çıkıntısı belli ancak kırıktır. (Yük.: 4 cm, Uz.: 12,2 cm, Kal.: 4 cm).

Bingöl, Murat Höyük çevresinde geçmiş yıllarda yapılan arkeolojik kazı ve sondajlarda benzer hayvan figürinleri ele geçmiştir. Özellikle Keban Baraj Projesi kapsamında kurtarma kazıları yürütülmüş olan Elazığ-Malatya bölgesindeki yerleşimlerin Erken Tunç Çağı tabakalarında benzer hayvan figürinleri bulunmuştur. Bunlardan; Han İbrahim Şah kazısında dört adet boğa heykelciği ele geçmiştir. Bunlar höyüğün ETÇ I ve ETÇ II tabakalarında tespit edilmiştir (Ertem, 1982: Lev. 26.225-226; Lev. 28.264; Ertem, 1982: Lev. 32.356). Pulur

kazısında yapılan çalışmalarda, Erken Tunç Çağı'na ait yirmi beş adet hayvan figürini bulunmuştur (Koşay, 1976a: Lev. 70.1 res.no.381; Lev. 70.18 res.no.405.). Yeniköy kazılarında Erken Tunç Çağı'na ait üç adet hayvan figürini ortaya çıkarılmıştır (Koşay, 1976b: Lev.115.Y.72-135; Lev.115.Y.72-32; Lev.115.Y.72-21). Norşuntepe (Hauptmann, 1979: Lev. 33.5.; Schmidt, 2002: Taf.XI.1298, Taf.XII.1261.25, 1251.56.57) kazılarında ise çok sayıda hayvan figürini ele geçmiştir. Ayrıca Tepecik Kazıları ETÇ I evresinde (Esin, 1982: Lev. 65.5,78.2), Değirmentepe (Duru, 1979: Lev. 6.3) yerleşimlerinde ve Kurban Höyük'te (Yücel, 2017: no. 2) birer adet Erken Tunç Çağı'na ait hayvan figürini ele geçmiştir. Erzurum Ovası'ndaki Alaybeyi Höyüğü kurtarma kazılarında Erken Tunç Çağı'na tarihlenen bir adet pişmiş topraktan hayvan figürini tespit edilmiştir (Işıklı, 2019: 158,160, Lev. 10a, Fot. 15).

Anadolu genelinde ise Erken Tunç Çağı'na ait hayvan figürinleri birçok yerleşimde karşımıza çıkmaktadır. Troia (Schliemann, 1976: 560), Kanlıgeçit (Özdoğan ve Parzinger, 2012: 200), Küllüoba (Deniz ve Ay, 2006; Ayten, 2019: 51, Fig.39), Demircihöyük (Korfmann, 1979: 26), Koçumbeli (Tezcan, 1966: 7, Lev. XXI,XXXIII-XXXIV; Ayten, 2019: 27, Fig.20), Çiledir Höyük (Türktüzün ve diğerleri, 2014: Res.25-26), Elmalı-Karataş (Warner, 1994: 197), Beycesultan (Lloyd ve Mellart, 1962: 269), Karataş-Semayük (Mellink, 1970: 250), Alışar (Von der Osten, 1937: Fig.185), Ahlatlıbel (Koşay, 1934: 87), Karaoğlan Mevkii (Topbaş ve diğerleri, 1998), Alacahöyük (Arık, 1937: Lev. CCXXI,Al.803,Al.1037, Lev. CLXI,Al.929), Titriş Höyük, Lidar Höyük ve Mezra Höyük (Karul ve diğerleri, 2017: 283,284,290) bu yerleşimler arasında sayılabilir.

5. Değerlendirme ve Sonuç

Bingöl İli Solhan İlçesi'ne bağlı Murat Köyü'nde, adını aldığı Murat Nehri kenarında konumlanan höyük, Aşağı Kaleköy Barajı Projesi su tutma havzası içerisinde kaldığından 2019 yılında kurtarma kazı çalışmaları yapılmış ve aynı yıl içerisinde çalışmalar tamamlanmıştır. Höyük 2020 yılının başlarında havzanın su ile dolmasının ardından sular altında kalmıştır. Murat Höyük kazı çalışmaları sırasında Erken Tunç Çağı III'e tarihlenen IV. tabakadan ele geçen hayvan figürinlerinden yedisi boğa figürini, ikisi koç/koyun figürini olmak üzere toplam dokuz adet pişmiş toprak hayvan figürini bulunmuştur.

Anadolu'da kilden yapılmış en erken hayvan figürinleri Nevali Çori (Hauptmann, 2007: 147-148) ve Çayönü (Çambel ve Braidwood, 1980: 47; Özdoğan, 2007: 88) yerleşimlerinin Çanak Çömleksiz Neolitik Dönem tabakalarında bulunmuştur. Erken Tunç Çağı'na geldiğinde kilden yapılmış hayvan figürinleri sayısal olarak diğer dönemlere oranla daha fazla ele geçtiği bilinmektedir. Hayvan figürinleri hem sanatsal hem de dinsel yönden büyük öneme sahiptir. Dini açıdan gücü temsil eden boğa inancı insanların düşüncelerinde farklı bir yere sahip olduğu ve boğa boynuzları ile Ön Asya tanrı ve hükümdarlarının başlıklarının da süslediği bilinmektedir (Halilov, 2013: 4). Boynuzlu hayvanlardan özellikle de boğa betiminin sevilerek kullanılmış olduğu anlaşılmaktadır. Boğanın yanında; koyun, keçi, koç, köpek, domuz, geyik, kuş gibi hayvan betimlemeleri de bulunmaktadır.

Murat Höyük kazıları sonucunda Erken Tunç Çağı III'e tarihlenen IV. tabakadan ele geçen hayvan figürinlerinin büyük kısmını boğalar oluşturmaktadır. Anatomik olarak güçlü bir vücut yapısına sahip olan boğalar kısmen kırıktır. Genel olarak figürinlerin dinsel bir ritüel sırasında kırılmış olabileceği düşünülse de bu konuda kesin olarak kırılma nedeni açıklanamamaktadır. Kırılmanın bilinçli mi yoksa zaman içerisinde toprak altında mı olduğu konusunda kesin bir sonuca varmak oldukça zordur. Yerleşimden ele geçen figürinler, baş, boyun, vücut, kuyruk, bacak yapısı olarak gerçeğe oldukça yakındır. Ancak hayvanlarda çok fazla ayrıntı görülmemektedir. Yüz kısımları sıkıştırılmış üçgen şeklindedir ve göz ya da burun yapıları net olarak işlenmemiştir. Tüm Erken Tunç Çağı figürinleri gibi Murat Höyük figürinleri de oldukça sade ve basit olarak yapılmıştır.

Murat Höyük IV. kültür katında yedi adet pişmiş toprak tekerlek ele geçmiştir.⁵ Küçük buluntular içerisinde tekerlekler ile boğa figürinleri bir bütün oluşturmaktadır. Murat Höyük'te ele geçen tekerleklerin, sağlam benzer model araba örneklerinde olduğu gibi (Piggott, 1968: 89; Piggott, 1969: Pl. XX-XXIV; Littauer ve Crouwel, 1974: Fig.1-2,8; Pl. I-II; Littauer ve Crouwel, 1990: 161, Fig.4), boğa/öküzler tarafından çekilen

⁵ Pişmiş toprak Tekerlekler hakkında detaylı bilgi için bkz. Özdemir ve Çınar, 2021.

vagon şeklinde bir araba modeline ait olabileceği düşünülmektedir (Şekil 7). Bazı tekerleklerin ise benzer örneklerde olduğu gibi (Piggott, 1969: Fig. 9), ayrıca avluda hayvan figürinleriyle birlikte ele geçmesi, bunların boğa/öküzler tarafından çekilen kağrı türü bir model olabileceğini düşündürmektedir (Şekil 8). Özellikle avludaki yangın tabakasından hayvan figürinleriyle birlikte ele geçen 3 adet (1, 2 ve 3 no.lu) tekerleğin (Şekil 9), daha çok bir boğa tarafından çekilen kağrı türünde bir model olduğu düşüncesini güçlendirmektedir (Özdemir ve Çınar, 2021). Yerleşimcilerin, avlu gibi açık alanlarda günlük yaşam faaliyetlerini sürdürdüğü, besin hazırlama ve tüketme gibi işlemleri toplu olarak yaptıkları düşünülürse; bu tekerleklerin daha çok iki tekerlekli kağrı türü veya dört tekerlekli vagon şeklindeki oyuncak olarak kullanılan minyatür arabaların parçası olduğu şeklinde yorumlanabilir (Özdemir ve Çınar, 2021). Ortak hareket eden insanların olduğu bir topluluk göz önüne alındığında ve bulunduğu mekânın avlu olmasına dayanarak, tekerleklerin boğa figürinleriyle birlikte oyuncak arabanın parçası olması çok daha olasıdır.

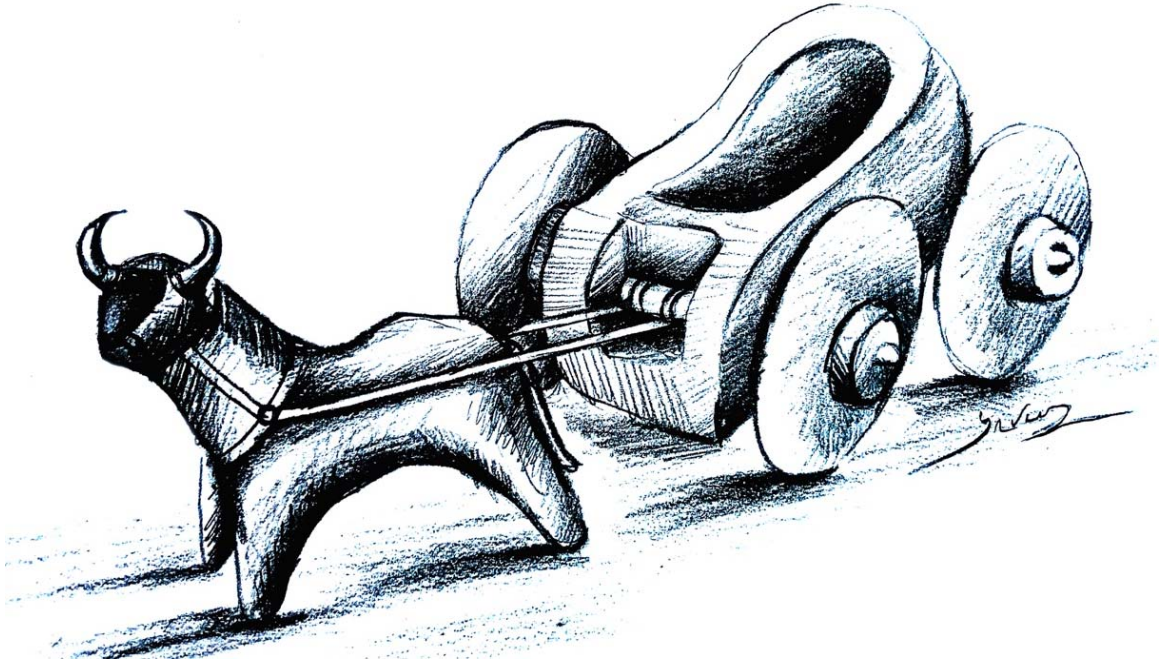

Şekil 7. Boğa Figürinin, dört tekerlekli vagon şeklindeki araba modeli ile işlevsel kullanımını gösteren Hipotetik Çizim (Çizim: Ressam Yavuz Deniz).

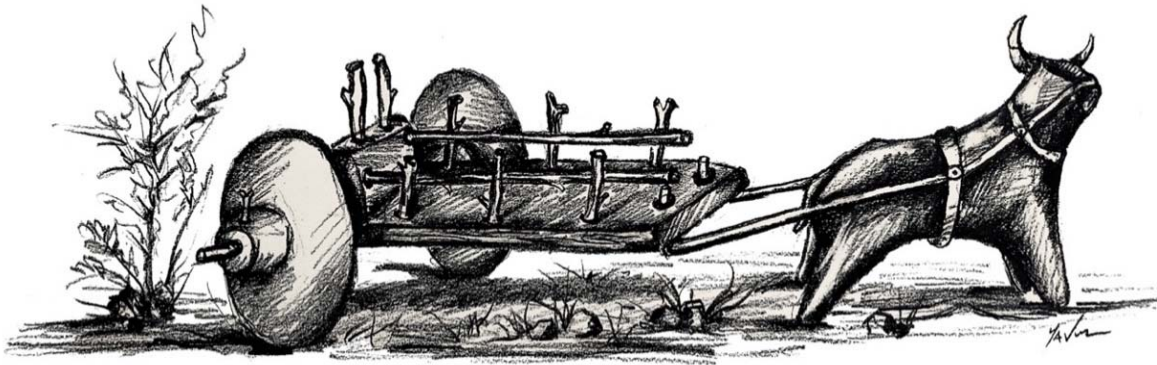

Şekil 8. Boğa Figürinin, iki tekerlekli kağrı türü bir araba modeli ile işlevsel kullanımını gösteren Hipotetik Çizim (Çizim: Ressam Yavuz Deniz).



Şekil 9. Avlu'da hayvan figürinleriyle birlikte ele geçen 1 ve 2 No'lu Tekerlekler (Foto: A. Özdemir).

IV. kültür katında, tahılların depolandığı Mekân 4 içerisinde *in situ* olarak çeç damga mühür ve bir çömlek içinde karbonize olmuş çok sayıda tohum taneleri ele geçmiştir (Özdemir ve Özdemir, 2020: 134-135). Erken Tunç Çağı III'e ait olan Mekân 4'te ki çömlek içindeki karbonize tahıl tanelerinin, arpa (*Hordeum vulgare*) ile ekmeklik/durum buğdayına (*Triticum aestivum/durum*) ait olduğu belirlenmiştir (Oybak Dönmez, 2021). Çeç mühürlerin sadece tarımsal faaliyetlerde kullanıldığı da bilinmektedir (Tekin, 2017: 233). Murat Höyük'te hem çeç damga mühürün ele geçmesi hem de çok sayıda karbonize olmuş arpa ve ekmeklik/durum buğdayı ele geçmesi, yerleşimdeki tarımsal faaliyetlerin en önemli arkeolojik kanıtıdır. Ayrıca boğa, öküz, inek gibi büyük baş hayvanlara ait çok sayıda kemiklerin yerleşimde ele geçmesi, bu tür hayvanların topluluğun diyet listesinde olduğuna işaret etmektedir. Bu bağlamda hem tekerleklerin hem de hayvan figürinlerin ele geçmesi, tarım toplumlarında çok sık kullanılan boğa/öküzler tarafından çekilen kağnı türü iki tekerlekli bir modelin topluluk tarafından kullanılmış olduğu ileri sürülebilir.

Ege'de ve Anadolu'da Erken Tunç Çağı her alanda çok önemli değişimlerin öncüsü olmuştur. Özellikle Ege dünyasında ileri sürülen şeflik sistemi en köklü değişimler arasındadır (Renfrew, 1972). Ege'de tarım ekonomisindeki değişiklikler, artan ürün çeşitliliği, öküz ve sabanın tarımsal teknolojisinde yoğun kullanılmaya başlandığını göstermektedir (Pullen, 1992). Ayrıca Ege'de tarımda öküz ve sabanın kullanıldığına dair arkeolojik örneklerde ele geçmiştir (Pullen, 1992: 49-54). Anadolu'da Erken Tunç Çağı, özellikle sosyo-politik bir otoritenin ortaya çıktığı, yoğun bir şekilde iskan faaliyetlerinin arttığı ve daha çok tarımın yapıldığı bir dönemdir (Çevik, 2007: 131-138). Erken Tunç Çağı'nda bu tür önemli gelişmelerin bir sonucu olarak, tarımda boğa/öküz, saban ve kağnı türü araçların kullanıldığı ileri sürülebilir. Bu bağlamda; Murat Höyük'te Mekân 4 içerisinde ele geçen tohumlar, büyük baş hayvan kemikleri, boğa figürinleri ve tekerlekler bir bütün olarak düşünüldüğünde, Murat Höyük'te tarımsal teknolojinin bir yansıması olarak pişmiş toprak minyatür araç modellerinin ele geçtiği düşünülmektedir.

Murat Höyük boğa betimli figürinlerin gücü temsil etmesi yanı sıra, dinsel bir anlamı veya ritüel bir obje olarak kullanıldıkları bağlamında da düşünülebilir. Topluluğun, değer verdikleri nesnelere mekân içlerinde sakladıkları düşünülürse, kazı çalışmaları sırasında mekân içinde ele geçen örneklerden yola çıkılarak, boğa betimli figürinleri dinsel veya ritüel bir obje olarak kullanıldıkları da ileri sürülebilir.

Anadolu Erken Tunç Çağı'nda basit ve sade olarak pişmiş topraktan elde üretilen hayvan figürinlerinin birbirleriyle form açısından benzer özellikler göstermesi, ne amaçla üretildikleri konusunda bilim adamları tarafından 'dini ritüel amaçlı, adak, oyuncak, araba, bereket simgesi ve güç göstergesi' gibi farklı yorumlamalara sebep olmuştur. Murat Höyük'te ele geçen hayvan figürinlerinin işlevsel olarak da ne amaçla kullanıldıkları kesin olarak bilinmemekle birlikte, ele geçtiği tabakanın radyokarbon yöntemiyle tarihlendirilmesi, bu figürinlerin diğer Erken Tunç Çağı yerleşimlerinde ele geçen hayvan figürinleriyle form vb. karşılaştırma olanağı vermesi açısından Erken Tunç Çağı hayvan figürinleri repertuarına katkı sağlayacağı düşünülmektedir.

Teşekkür

Murat Höyük eserlerini çalışmama ve yayımlamama izin veren Murat Höyük Kazı Başkanı ve Elazığ Müze Müdürü Sayın Ziya KILINÇ'a içtenlikle teşekkür ederim. Kazının Bilimsel Danışmanlığı bu makalenin yazarı tarafından yapılmıştır. Murat Höyük kurtarma kazalarına gerekli izinleri verdiklerinden ötürü T.C. Kültür ve Turizm Bakanlığı Kültür Varlıkları ve Müzeler Genel Müdürlüğü'ne ve Elazığ Müzesi Müdürlüğü'ne teşekkür ederim. Kazı sezonu boyunca Bakanlık Temsilcisi olarak görev yapan Elazığ Arkeoloji Müzesi uzmanlarımızdan Ergün DEMİR'e teşekkürü bir borç bilirim. Ayrıca kurtarma kazısının finansörlüğünü yapan Kalehan Genç Enerji Üretim A.Ş. 'ye maddi ve manevi yardımlarından dolayı teşekkür ederim. Bu makaleye eleştirileri ve önerileri ile katkı yapan, eksiklerimin giderilmesinde yol gösteren Anonim hakemlere teşekkürü bir borç bilirim.

Kaynaklar

- Arık, R. O. (1937). *Les Fouilles D'Alaca Höyük: Entreprises par la Societe D'Histoire Turque, Rapport Preliminaire sur les Travaux en 1935*. Publications de la Societe D'histoire Turque V.Serie-No 1, Ankara.
- Aydın, Ş. G. (2006). *Tunç Çağı'nın Gizemli Kadınları*. İstanbul: Yapı Kredi Yayınları.
- Ayten, E. G. (2019). *Animal Figurines During the Early Bronze Age of Anatolia: the case of Koçumbeli*. (Yayınlanmamış yüksek lisans tezi). Orta Doğu Teknik Üniversitesi, Ankara.
- Bilge, E. (2009). *Diyarbakır Arkeoloji Müzesi'nde Bulunan Tunç Çağı'na ait Figürinler*. (Yayınlanmamış yüksek lisans tezi). Selçuk Üniversitesi, Konya.
- Çambel, H. ve Braidwood, R. (1980). *Güneydoğu Anadolu Tarih Öncesi Araştırmaları I*. İstanbul: İstanbul Üniversitesi Edebiyat Fakültesi Yayınları.
- Çevik, Ö. (2007). The Emergence of Different Social Systems in Early Bronze Age Anatolia: Urbanisation Versus Centralisation. *Anatolian Studies*, 57, 131-140.
- Deniz, Ş. M. ve Ay, E. (2006). Küllioba'da Bulunmuş Olan Pişmiş Toprak Figürinlerinden Birkaç Örnek. E. Özgen ve diğerleri (Ed.), *Hayat Erkanal'a Armağan: Kültürlerin Yansıması* içinde (90-94. ss.). İstanbul.
- Duru, R. (1979). Değirmentepe Höyüğü Kazısı, 1973. *Keban Projesi 1973 Çalışmaları* içinde (Metin: 13-24. ss. Levha: 1-6). ODTÜ Keban Projesi Yayınları, Seri I, No:6, Ankara: Türk Tarih Kurumu.
- Ertem, H. (1982). *Keban Projesi Han İbrahim Şah Kazısı 1970-1971*. ODTÜ Keban Projesi Yayınları Seri III, No:3, Ankara: Türk Tarih Kurumu.
- Esin, U. (1982). Tepecik Kazısı, 1974. *Keban Projesi 1974-1975 Çalışmaları* içinde (Metin: 71-118. ss. Levha: 53-78). ODTÜ Keban Projesi Yayınları, Seri I, No:7, Ankara: Türk Tarih Kurumu.
- Halilov, T. (2013). Nahçıvan'daki Erken Tunç Çağı Yerleşimlerde Bulunmuş Kil Hayvan Figürinleri. *Avrasya Uluslararası Araştırmalar Dergisi*, Cilt:2, Sayı:3, 1-10.
- Hauptmann, H. (1979). Norşuntepe Kazıları, 1973. *Keban Projesi 1973 Çalışmaları* içinde (Metin: 43-78. ss. Levha: 16-45). ODTÜ Keban Projesi Yayınları, Seri I, No:6, Ankara: Türk Tarih Kurumu.
- Hauptmann, H. (2007). Nevalı Çori ve Urfa Bölgesinde Neolitik Dönem. M. Özdoğan ve N. Başgelen, (Ed.), *Anadolu'da Uygarlığın Doğuşu ve Avrupa'ya Yayılımı Türkiye'de Neolitik Dönem: Yeni Kazılar, Yeni Bulgular* içinde (131-164. ss.). İstanbul: Arkeoloji ve Sanat Yayınları.
- Hodder, I. (2006). Figürinler Hakkında Düşünmek. *Tunç Çağı'nın Gizemli Kadınları* içinde (7-10. ss.). İstanbul: Yapı Kredi Yayınları.
- Işıklı, M. (2019). Erzurum Ovası Alaybeyi Höyüğü Kalkolitik ve Erken Tunç Çağ Tabakaları. G. Altunkaynak (Ed.), *Karaz'dan Büyük İskender'e Erzurum Ovası'nda Yeni Bir Keşif Alaybeyi Höyük* içinde (139-182. ss.). Ankara: Bilgin Kültür Yayınları.
- Karul, N., Kozbe, G. ve Yavuzkır, A. (2017). *Şanlıurfa Müzesi Arkeolojik Eser Kataloğu*. Kültür ve Turizm Bakanlığı Kültür Varlıkları ve Müzeler Genel Müdürlüğü Yayınları, Şanlıurfa Müzesi, Şanlıurfa.
- Korfmann, M. (1979). Demircihöyük. *Ist. Mitt.* 29, 9-47.
- Koşay, H. Z. (1934). Ahlatlıbel Hafriyatı. *Türk Tarih, Arkeoloji ve Etnografya Dergisi*, II: 3-100.
- Koşay, H. Z. (1976a). *Keban Projesi Pulur Kazısı 1968-1970*. ODTÜ Keban Projesi Yayınları Seri III, No: I, Ankara.
- Koşay, H.Z. (1976b). Yeniköy Höyüğü Kazısı, 1972. *Keban Projesi 1972 Çalışmaları* içinde (Metin: 175-192. ss. Levha: 100-119). ODTÜ, Keban Projesi Yayınları, Seri I, No:5, Ankara: Türk Tarih Kurumu.
- Lewis-Williams, J. D. (2014). *The Mind in the Cave: Consciousness and the Origins of Art*. NY: Thames & Hudson.
- Littauer, M. A. ve Crouwel, J. H. (1974). Terracotta Models as Evidence for vehicles with Tilts in the Ancient Near East. *Proceedings of the Prehistoric Society*, 40, 20-36.

- Littauer, M. A. ve Crouwel, J. H. (1990). A Terracott a Wagon Model from Syria in Oxford. *Levant*, 22(1), 160-162.
- Lloyd, S. ve Mellart, J. (1962). *Beycesultan I, The Chalcolithic and Early Bronze Age Levels*. London.
- Mellink, M. J. (1970). Excavations at Karataş-Semahöyük and Elmalı, Lycia, 1969. *AJA* 74, 245-253.
- Morales, V. B. (1990). Figurines and Other Clay Objects from Sarab and Çayönü. *Oriental Institute Communications* 25: 57-88.
- Morsch, M. G. F. (2002). Magic Figurines? Some Remarks about the Clay Objects of Nevalı Çori. H. G. K. Gebel, B. D. Hermansen ve J. C. Hoffmann (Ed.), *Magic practices and ritual in the Near Eastern Neolithic* içinde (145-162. ss.). Berlin.
- Otte, M., Yalçınkaya, I., Leotard, J. M., Kartal, M., Bar-Yosef, O., Kozłowski, J. ve Marshack, A. (1995). The Epi-Palaeolithic of Öküzini cave (SW Anatolia) and its mobiliary art. *Antiquity*, 69(266), 931-944.
- Oybak Dönmez, E. (2021). Murat Höyük Arkeobotanik Veriler-Tahıl Bereketi. A. Özdemir, Z. Kılınç, E. Demir (Ed.), *Erken Tunç Çağı'nda Murat Höyük* içinde (Yayın Aşamasında).
- Özdemir, A. ve Çınar, A. D. (2021). Early Bronze Age Terracotta Wheels from Murat Höyük. O. Dumankaya (Ed.), *Arkeolojide Küçük Buluntular: Pişmiş Toprak, Metal, Kemik, Cam ve Taş Eserler* (Baskıda), Ankara.
- Özdemir, A. (2020). Murat Höyük 2019 Excavation : A Preliminary Report. *SDÜ Fen-Edebiyat Fakültesi Sosyal Bilimler Dergisi* (51), 272-287.
- Özdemir, [Ayşe]. ve Özdemir, A. (2020). Murat Höyük'ten Bir Çeç Damga Mühür. *TÜBA-KED*, 22, 131-139.
- Özdemir, A. ve Mutlu, S. (2020). Murat Höyük Erken Tunç Çağı Antropomorfik Figürinleri. *TÜBA-AR* 27, 95-112.
- Özdemir, A., Kılınç, Z. ve Ağtaş, Y. (2020). Aşağı Kaleköy Barajı Projesi/Murat Tepe 2018 Yılı Kurtarma Kazısı. *Kazı Sonuçları Toplantısı* 41/1, 1-14.
- Özdoğan, M. (2002a). İlk Adımlar Paleolitik Çağ. N. Karul, (Ed.). *Arkeoatlas* 1, 46-57.
- Özdoğan, M. (2002b). Çanak Çömleksiz Neolitik Çağ. N. Karul, (Ed.). *Arkeoatlas* 1, 66-83.
- Özdoğan, M. (2007). Bazı Genellemeler-Öngörüler. M. Özdoğan ve N. Başgelen (Ed.), *Anadolu'da Uygarlığın Doğuşu ve Avrupa'ya Yayılımı Türkiye'de Neolitik Dönem: Yeni Kazılar, Yeni Bulgular* içinde (441-458. ss.). İstanbul: Arkeoloji ve Sanat Yayınları.
- Özdoğan, M. ve Parzinger, H. (2012). *Die frühbronzezeitliche Siedlung von Kanlıgeçit bei Kırklareli: Ostthrakien während des 3. Jahrtausends v. Chr. im Spannungsfeld von anatolischer und balkanischer Kulturentwicklung*. Studien im Thrakien-Marmara-Raum Band 3, Archäologie in Eurasien 27, Deutsches Archäologisches Institut Eurasien-Abteilung, Verlag Philipp von Zabern, Darmstadt.
- Özdoğan, A. (2007). Çayönü. M. Özdoğan ve N. Başgelen (Ed.), *Anadolu'da Uygarlığın Doğuşu ve Avrupa'ya Yayılımı Türkiye'de Neolitik Dönem: Yeni Kazılar, Yeni Bulgular* içinde (57-97. ss.). İstanbul: Arkeoloji ve Sanat Yayınları.
- Özgüç, T. ve Akok, M. (1958). *Horoztepe, Eski Tunç Devri Mezarlığı ve İskân Yeri. Horoztepe, an Early Bronze Age Settlement and Cemetery*. Ankara.
- Özkaya, V., Coşkun, A. ve Soyukaya, N. (2013). *Körtik Tepe: Uygarlığın Diyarbakır'daki İlk Adımları*. İstanbul: Arkeoloji ve Sanat Yayınları.
- Piggott, S. (1968). The Beginnings of Wheeled Transport. *Scientific American*, 219, 82-93.
- Piggott, S. (1969). The Earliest Wheeled Vehicles and the Caucasian Evidence. *Proceedings of the Prehistoric Society*, 34, 266-318.
- Pullen, Daniel J. (1992). Ox and Plow in the Early Bronze Age Aegean. *American Journal of Archaeology*, Vol. 96, No: 1, 45-54.
- Renfrew, C. (1972). *The Emergence of Civilisation: The Cyclades and the Aegean in the Third Millennium B.C.* London.
- Sagona, A. ve Zimansky, P. (2015). *Arkeolojik Veriler Işığında Türkiye'nin En Eski Kültürleri MÖ 1.000.000-550*. İstanbul: Arkeoloji ve Sanat Yayınları.
- Schliemann, H. (1976). *Ilios the City and Country of the Trojans*. USA.
- Schmidt, K. (2007). *Taş Çağı Avcılarının Gizemli Kutsal Alanı Göbekli Tepe: En Eski Tapınağı Yapanlar* (R. Aslan Trans.). İstanbul.
- Schmidt, K. (2002). *Norşuntepe Kileinfunde II, Artefakte aus Felsgestein, Knochen und Geweih, Ton, Metall und Glas*. Verlag Philip von Zabern, Mainz am Rhein.
- Sözen, Ö. (1999). *Batı Anadolu'nun MÖ III. ve II. Bin'e ait Pişmiş Toprak Figürinleri*. (Yayınlanmamış yüksek lisans tezi). Ankara Üniversitesi, Ankara.

- Tekin, H. (2017). Hakemi Use'den Bir 'Pintadera'. S. Özkan, H. Hüryılmaz ve A. Türker (Ed.), *Samsat'tan Acemhöyük'e Eski Uygarlıkların İzinde Aliye Öztan'a Armağan* içinde (231-238. ss). İzmir: Ege Üniversitesi Rektörlüğü Basımevi Müdürlüğü.
- Tezcan, B. (1966). *1964 Koçumbeli Kazısı. Koçumbeli village excavation 1964*. Ankara: Türk Tarih Kurumu Basımevi.
- Topbaş, A., Efe, T. ve İlaslı, A. (1998). Salvage excavations of the Afyon archaeological museum, part 2: the settlement of Karaoğlan Mevkii and the Early Bronze Age cemetery of Kaklık Mevkii. *Anatolia Antiqua*, 6, 21-94.
- Tümer, H. (2017). *Van-Hakkari Dağlık Bölgesi Kaya Resimleri*. (Yayınlanmamış yüksek lisans tezi). İstanbul Üniversitesi, İstanbul.
- Türktüzün, M., Ünan, S. ve Ünal S. (2014). Çiledir Höyük Erken Tunç Çağı II Bulguları. *TÜBA-AR* 17,49-72.
- Von der Osten, H. H. (1937). *Researches in Anatolia 7. The Alishar Hüyük Seasons of 1930-1932, Part 1*. The University of Chicago Press.
- Warner, J. L. (1994). *Elmalı-Karataş II: The Early Bronze Age Village of Karataş*. Oxford.
- Yücel, Ç. (2017). Şanlıurfa Müzesinden Bir Grup Hayvan Biçimli Pişmiş Toprak Figürin. *Sosyal Bilimler Dergisi*, 4(18), 149-171.



FIRAT ÜNİVERSİTESİ

SOSYAL BİLİMLER DERGİSİ

Journal of Social Sciences

p-ISBN:1300-9702 e-ISBN: 2149-3243



TUNCELİ İLİNDE ALEVİ İNANÇ TURİZMİ ROTALARI*

Flame Faith Tourism Routes in Tunceli Province

Gülşen AYHAN¹ ve Ayşe ÇAĞLIYAN²

¹Kilis 7 Aralık Üniversitesi, Fen Edebiyat Fakültesi, Coğrafya Bölümü, Kilis, gulsen.ayhan@kilis.edu.tr, orcid.org/0000-0001-5713-1421

²Firat Üniversitesi, İnsani ve Sosyal Bilimler Fakültesi, Coğrafya Bölümü, Elazığ, acaglayan@firat.edu.tr, orcid.org/0000-0002-0268-2127

Araştırma Makalesi/Research Article

Makale Bilgisi

Geliş/Received:
31.03.2021
Kabul/Accepted:
16.05.2021

DOI:

10.18069/firsbed.906608

Anahtar Kelimeler

Turizm, İnanç Turizmi,
Tunceli, Alevilik, Rota

ÖZ

Turizm türlerinden olan inanç turizmi, kutsal sayılan mekânların insanlar tarafından ziyaretleri ve bu ziyaretlerden sağlanan sosyo-ekonomik kazanç olarak ifade edilmektedir. Tunceli’de, Alevilik kültürünün etkisi ile çok sayıda türbeler, ocaklar ve farklı ziyaret mekânları bulunmaktadır. Alevi kültürünün kendine özgü bu ziyaret mekânları ile Tunceli önemli inanç turizmi potansiyeline sahiptir. Bu ziyaret yerleri gerek yurt içi gerekse yurt dışından birçok ziyaretçiyi kendine çekmektedir. Bu amaçla Alevilik kültürüne özgü turizm potansiyeli olan bu mekânlar; arazi gözlemleri ve turizm acente rehberlerinden alınan bilgiler doğrultusunda belirlenmiştir. Arazi çalışmasında ziyaret yerlerinde görüşmeler gerçekleştirilmiş ve mekânlar fotoğraflanmıştır. Sayıca çok fazla olan bu ziyaret mekânlarından inanç turizmi potansiyeli oluşturan 22 mekân tespit edilmiştir. Sonraki süreçte inanç turizm potansiyeli olan ziyaret yerleri, durak noktaları olarak belirlenmiş ve rota planlaması yapılmıştır. Rota planlamasında il merkezi başlangıç kabul edilmiş, beş rota kurgusu yapılmıştır ve inanç turizmi koridoru ortaya konulmuştur. Ele alınan konunun literatürde değinilmemesi önemli bir motivasyon oluşturmakla birlikte inanç turizmine yönelik potansiyel olan noktaların tespiti ve bunların durak noktası olarak belirlenip rota planlamasının yapılması yerel ekonomi için önemli fırsatlar oluşturacaktır.

Keywords

Tourism, faith tourism,
Tunceli, Alevite religion,
Route.

ABSTRACT

One of the several types of tourism, faith tourism entails the visits to sacred places and resulting socio-economic revenues. In Tunceli hosts several tombs, associations and various places of interest due to the prominent Alevite culture. Tunceli has a significant faith tourism potential for due to these unique Alevite places of interest. These sites attract several domestic and international visitors. Thus, the present study aimed to determine the Alevite sites with tourism potential in the province based on the data collected in field observations and tourism agency guides. During the field study, interviews were conducted at the places of interest and these sites were photographed. Among these venues, 22 places of interest with faith tourism potential were identified. Next, these places with belief tourism potential were determined as stopping points and a faith tourism route was planned. The route was planned to start at the central provincial, and five routes were planned to create a faith tourism corridor. Although the lack of studies on the topic in the literature was an important motivation, the determination of the points of interest with faith tourism potential and the assignment of these points as stop points on a touristic route would lead to important gains for the local economy.

Atıf/Citation: AYHAN, G. ve ÇAĞLIYAN, A. (2021). Tunceli İlinde Alevi İnanç Turizmi Rotaları, *Firat Üniversitesi Sosyal Bilimler Dergisi*, 31, 2(583-606).

Sorumlu yazar/Corresponding author: Gülşen AYHAN, gulsen.ayhan@kilis.edu.tr

1. Giriş

Toplumlarda sosya-kültürel ve ekonomik olarak görülen değişikliklerle birlikte ihtiyaçların değişmesi farklı turizm etkinliklerinin ortaya çıkmasını sağlamıştır. Günümüzde turizm taleplerinde yaşanan değişimler ile birlikte turizm mekânları sadece turistlerin dinlendikleri ve tatillerini geçirdikleri mekânlar olmaktan çıkmıştır. Turistler bunların dışında eğitim seviyesini arttırmak, dünya görüşünü geliştirmek, yeni yerleri keşfederek bu yerlerin tarihi ve kültürü hakkında bilgi sahibi olmak aynı zamanda da dini ortamları ziyaret ederek manevi huzur aramak ve inandıkları dinin gereklerini yerine getirmek gibi motivasyonlara bağlı olarak güdülendikleri görülmektedir (Okuyucu ve Somuncu, 2013: 629). Bu değişim içerisinde özellikle son yıllarda alternatif turizm kapsamında inanç turizmi öne çıkmaktadır. Kutsal yerlerin farklı dinlere sahip olan turistlerce ziyaret edilmesi ve bu durumun turizm kavramı içerisinde yerini bulması inanç turizmi olarak adlandırılmaktadır.

İnsanoğlu yaratılış gereği olarak inanmaya yatkındır, bireysel ve toplumsal olarak da din kavramı ile her zaman karşı karşıyadır. Kültür aktarımının sağlanmasında ve ahlaki olarak şekillenmede din olgusu oldukça önem arz etmektedir (Turan ve Meydan, 2019: 8). Böylelikle din olgusunun yansıttığı kültür, inanç turizminin ortaya çıkmasını sağlamıştır. Kültürel miras ve inanç turizmi birbirlerini etkileyerek ve gelişimlerini destekleyerek yeni gelişme gösteren turizm türleri arasında yerini almıştır. Tarihten günümüze din kavramı seyahatler için güçlü bir motivasyon kaynağı olmaktadır. Bu durum turizm ve inanç arasında erken dönemlerden günümüze kadar yakın bir bağlantı olduğunu göstermektedir. İnanç turizminin geleneksel olarak başlangıcı hac ziyaretleri olarak kabul edilebilir. Ancak geleneksel hac turizminin dışında camiler, kiliseler ve tapınaklar gibi ibadet alanlarına olan ilgi artmaktadır. Bu mekânlar birer turizm merkezi haline gelmektedir (Henderson, 2002: 447). İnanç turizmi kapsamında dini binalar, ritüeller, festivaller ve dini törenlerle ilgili olan olaylar önemli turistik çekicilikleri oluşturmaktadır.

Kültür turizmi ve inanç merkezlerinin reklamının artması ve pazarlamasının yapılması bu merkezlere olan ilginin artmasını sağlamıştır. Böylelikle bu mekânlara manevi ziyaretçiler dışında farklı kültürlere meraklı olanlar tarafından da ziyaretler yapılmaktadır. İnanç turizmi günümüzde var olan dinlerle ilgili olmak zorunda değildir. Dünya’da ve Türkiye’de tarih boyunca çok farklı medeniyetler var olmuşlar ve farklı dini inançları yaşamışlardır. Kültürel miras, dini olayların gerçekleştirildiği geçmiş dönemlerin izlerini taşıyan yapılarıdır (Kozak, 2015: 40). İnanç gereği yapılan tapınaklar, kiliseler, türbeler, mabetler ve heykeller gibi pek çok tarihi ve kültürel miras bırakmışlardır. Bu değerlere olan merak inanç turizminin yaygınlaşmasını sağlamaktadır.

İnanç turizmi diğer turizm türlerinden farklılıklar göstermektedir. Yıl boyunca yapılabilmesi ve turistlerin inanç merkezlerine yaptıkları seyahat ve diğer harcamaların daha az olması ülkeler arasında inanç turizminin öneminin artmasına neden olmaktadır (Karaman ve Usta, 2006: 473). Yılın tüm dönemlerine yayılan bir turizm etkinliği olması, farklı kültürlerin tanınması ve kaynaşmasına ortam hazırlaması gibi özellikler inanç turizmini avantajlı hale getirmektedir. Bu turizm çeşidi ziyaretçi sayısının ve bu sektörden elde edilen kazancın hızla arttığı bir sektördür. Ülkeler arasında ve ülkeler içinde inanç mekânlarına yapılan turizm aktivitelerinden elde edilen gelirler değişmektedir. Güney Amerika’nın 10 milyar dolar bu sektörden kazanç sağladığı tahmin edilmektedir. Amerika Seyahat Endüstrisi Birliği’nin Raporuna göre turizm amaçlı yapılan seyahatlerde her dört kişiden biri dinsel ziyaretlerle ilgilenmektedir. Son otuz yıldır inançlı insanların aldıkları ürünler ve servislerde farklılıklar görülmüştür yani harcama alışkanlıkları değişmiştir (Wright, 2007: 8).

Dünya İnanç Turizmi Birliği (WRTA) başkanı Kevin J. Wright (2008)’in hızla büyüyen pazardan pay satın almak isteyen işletmelerin sunduğu öneriler ve stratejiler şunlardır:

- İnanç turizm pazarını güçlendirebilecek bir yönetici istihdamın sağlanması,
- İnanç merkezlerinin pazarlanmasına yönelik broşürler ve materyaller hazırlanması,
- Seçilen pazara uygun olan ürünlerin hazırlanması,
- Cross-sell: İnanç turizmine dayalı olarak yapılan ürün ve servislerin yanı sıra inanç turizmi dışında başka ürünler ile desteklenmesinin sağlanması,

➤ İnanç turizmi pazarına yönelik olarak 2007 yılında kurulan Dünya İnanç Turizmi Birliği ile işbirliği halinde olunmalıdır (Wright, 2008: 35).

Bulunduğu coğrafi konumu itibariyle Türkiye; doğu ile batı medeniyetlerinin birbirini etkilediği ve farklı medeniyetlerin kesişme noktasında bulunduğu, birçok devlete ev sahipliği yaptığı ve çok sayıda kültürel mirası bünyesinde bulunduran bir ülkedir. Anadolu'nun Türkleşmesinden önceki ve sonraki dönemlere ait kültürel miras örneklerinin yer aldığı mekânlar ve yerleşmeler kültürel turizm destinasyonu olmuşlardır ya da potansiyelleri bulunmaktadır ve bu miraslara yönelik turlar yapılmaktadır (Günel, Alaeddinoğlu ve Şahinalp, 2009: 282). Kültürel mirasların en önemlisi inançsal değerlerdir ve dini yapılar ile varlıklar turizm için birer zenginlik oluşturmaktadır (Özgen, 2012: 257).

Türkiye, İslam dini için önemli bir merkezdir çünkü bin yılı aşkın bir süredir bu topraklara egemen olan Türk-İslam kültürünün önderliğini yapmıştır. Yine altı yüzyıl İslam dininin önderliğini yapan Osmanlı Devletinin yapmış olduğu dini eserler de sayıca bir hayli fazladır. Bütün dini eserlerin yanında manevi kimliği ile “evliya” olarak bilinen insanlara ait ziyaret yerleri, yatırlar, türbeler, ocaklar ve camiler de hemen hemen her şehrimizde kutsal değerler olarak bulunmaktadır. Bu yerler yerli ve yabancı turistler tarafından ziyaret edilmektedir (Sargın, 2006: 4).

Türkiye'de inanç turizmine ile ilgili yapılan ilk çalışmalar 1995 yılında başlamıştır. 1995-1998 yılları arasında yabancı tur operatörü, din adamı ve ilgili uzman kişilerin katılımlarıyla "inanç turizmi" turları yapılmıştır. Anadolu'da farklı dinlere mensup inanç turizmi potansiyeli sunan mekânlar bulunmaktadır. İslam dinine ait olan Topkapı Sarayı, Edirne'de Selimiye Cami, Konya'da Mevlana Türbesi, Eyüp Sultan Cami gibi ziyaret merkezleri vardır. Hristiyan dinine ait olan Efes, İznik, Antakya ve İstanbul illerinde ve Musevi dinine ait olan Şanlıurfa ve Hatay'da önemli ziyaret merkezleri bulunmaktadır (Sargın, 2006: 3; Tapur, 2009: 477). Bu bağlamda Tunceli, Alevilik açısından önemli bir inanç merkezidir. Tunceli nüfusunun yaklaşık olarak % 90'ı Alevi'dir ve sürekli göç veren iller arasındadır. Bu nedenle farklı illerde ve yurt dışında yaşayan Tuncelili Aleviler, Tunceli'ye geldiklerinde inanç turizmi mekânlarını ziyaret etmektedirler. Türbeler, ocaklar, ziyaret yerleri ve cem evleri gibi inanç turizmine dayalı mekânlar fazla olduğu için önemli bir inanç turizmi potansiyeli bulunmaktadır.

Bu çalışma, Tunceli'deki inanç turizmi potansiyeline dikkat çekmeyi amaçlamaktadır. Çünkü gerek literatürde gerekse de ulusal turizm politikalarında Tunceli'deki inanç turizmi potansiyeline gerekli ilgi yeterince gösterilmemektedir. Bu bağlamda Alevilik inancına dayalı olan mekânlar tespit edilerek bu mekânlar merkez başlangıç alınarak farklı rotalar oluşturulmuş inanç rotaları ortaya çıkarılmıştır. Bu araştırmanın ele alınmasında bir diğer neden ise Tunceli'nin bulunduğu coğrafi konum özelliklerinden dolayı ekonomik açıdan gelişemeyen bir alan içerisinde kalmasıdır. Turizmin geliştirilmesi topyekûn bir kalkınma olarak düşünüldüğünden Tunceli için olumlu etkiler oluşturacağı beklenmektedir ve yaşanan nüfus kayıpları turizmin sağlayacağı iş istihdamı ile önlenebilecektir (Arslan vd; 2009: 468). Kendine özgü olan inanç değerlerine sahip olması ve buna bağlı birçok ziyaret yerlerinin bulunması inanç turizmi potansiyeli yönünden olumlu gelişmelere yol açabilecektir. Dolayısıyla çalışmanın dikkat çektiği durum Tunceli'deki inanç turizmi potansiyeli varlığıdır. Bu merkezlerin tanınması ve çekim merkezi haline getirilmesi Tunceli'ye katkı sağlayacaktır.

Çalışma alanımızı oluşturan Tunceli, Doğu Anadolu Bölgesi'nin Yukarı Fırat Bölümü'nün, Aşağı Murat dağlık yöresinde yer almaktadır (Şekil 1). İlin kuzeyinde Erzincan, doğusunda Bingöl ve Elazığ, güneyinde Elazığ, batısında ise Erzincan ve Elazığ ili bulunmaktadır. Doğuda Bingöl Dağları ve Peri Suyu, güneyde Keban Baraj Gölü, kuzeyde ve batıda Munzur Dağları ve Karasu ırmağı ile çevrilidir. Tunceli, 7.774 km² yüzölçümü ile Türkiye topraklarının % 1'ini kaplamaktadır. Ortalama yüksekliği 1264 m'dir ve yükselti güneyden kuzeye ve batıdan doğuya doğru artış göstermektedir (Durmuş, 2010: 84-113). Kuzeyinde Doğu Torosların devamı niteliğinde olan Munzur ve Mercan dağları bulunmaktadır ve yükseltisi 3500 m'ye ulaşmaktadır, güneyi ise 945 m'ye kadar alçalmaktadır. Kuzeyi ve güneyi arasında 2500 m yükselti farkı olan çok engebeli bir topografyaya sahiptir. Tunceli dağlar hem yüzey suları ile aşınarak hem de akarsular tarafında derin bir şekilde oyularak yüksek platolara dönüşmüştür. İlin toprakların % 25 platolarla kaplı olup, Munzur Dağlarının ve Bağırpaşa dağlarının doruk bölgelerinde yüksek sırtlarla çevrilmiş yüksek düzlüklerdir (Durmuş ve Çağlıyan: 2009: 85).

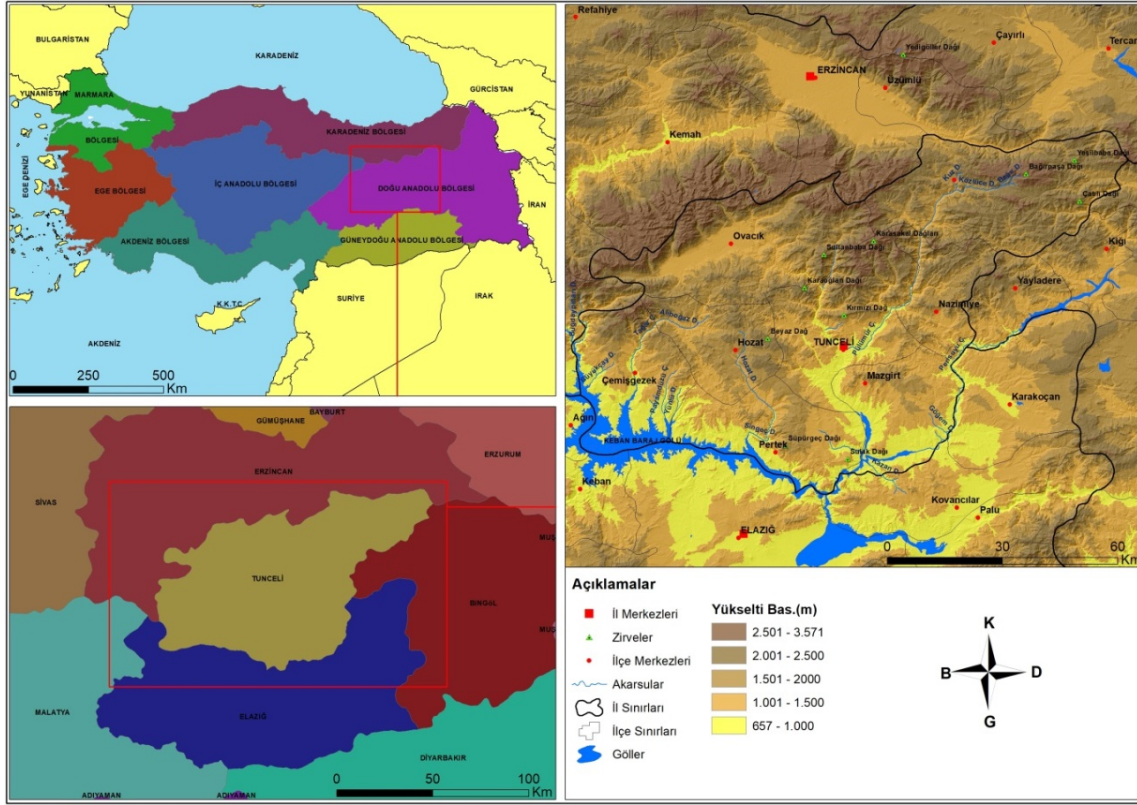

Şekil 1. Tunceli İli'nin Lokasyon Haritası

İnanç turizmi, kültürel değerlerden oluşmaktadır ve amaçlı turizm grubu içerisinde bulunmaktadır (Kozak vd; 2015: 35-36). Tunceli'de de kendine özgü olan birçok inanç değerleri bulunmaktadır ve bunların inanç turizmine kazandırılması gerekmektedir.

2. Materyal ve Metot

Araştırma temelde Tunceli ölçeğinde inanç turizmine ilişkin potansiyeli belirleyip yerel kalkınma için fırsatları sunmayı hedeflemektedir. Sosyo-ekonomik fırsatlar bu mekâna ilişkin biçimlendiği için bulgular ve sonuçlar bu ortam içerisinde anlamlıdır ve genelleme yapılamaz. Bu nedenle araştırma sahasında fırsatların ve olguların toplumsal ve mekânsal ilişkiler içerisinde nasıl oluştuğu belirlenmelidir. Bu durumda araştırmanın desenini; mekânsal fırsatların ve olguların anlaşılmasına olanak tanıyan, çeşitli veri tiplerinin bir arada kullanılmasına fırsat veren durum çalışması (case study) oluşturmaktadır. Böylelikle gözlem tekniğiyle elde edilen nitel veriler, CBS yardımıyla sayısallaştırılmış ve haritalandırılmıştır. Araştırılan konuyla ilgili betimsel ve gerçekçi bir durum sunabilmesi için bu verilerin doküman incelemesi ve mülakat teknikleriyle elde edilen ampirik kanıtlarla desteklenip bütüncül bir biçimde tanımlanması, yorumlanması ve analizidir (Yin, 2009; Yıldırım ve Şimşek, 2008: 89; Güney ve Somuncu, 2018: 103).

Çalışma kapsamında ilk kullanılan veri toplama tekniği olan gözlem, sosyal bilimlerde çeşitli şekillerde gerçekleştirilen sözlü ve sözsüz olarak yapılan eylemlerin sistematik bir şekilde izlenmesi ve incelenmesi ile oluşan veri toplama tekniğidir. Gözlem tekniği, beşeri coğrafya çalışmalarında sosyal olguların ve bunların mekân görünümü (landscape) üzerindeki etkisini ile bireylerin ve toplumların davranışları ile ilişkilerini gösteren verilerin hangi bağlamda değerlendirilip yorumlanması gerektiği konusunda araştırmacıya önemli ipuçları verdiği için son derece önemli olan bir tekniktir (Özgüç, 1994: 64). Bu teknik, araştırmamızda ilk olarak 25-28 Eylül 2020 tarihinde katılımsız gözlem şeklinde uygulanmıştır. Bu saha çalışmasında gözlem formu doldurulmuş, ilgili notlar alınmış ve fotoğraflar çekilmiştir. Bu sayede ilk gözlem sürecinde, alanla ilgili problemler kayıt altına alınmış ve araştırmanın problemini belirlememize katkı sağlamıştır. İkinci

gözlem süreci 2-5 Kasım 2020 gerçekleştirilmiştir. Bu süreçte inanç turizmine ilişkin mekânlar belirlenmiştir.

Kullanılan ikinci veri tekniği harita analizleri uygulanarak elde edilmiştir. Haritalar oluşturulurken Coğrafi Bilgi Sistemlerinden faydalanılmıştır. Bu kapsamda öncelikle gözlem sonucu elde edilen inanç turizmine ilişkin destinasyon verileri Google Earth ortamında sayısallaştırılmıştır. Ardından sayısallaştırılan lokasyon verileri ArcGis programında inanç değerleri ve karayolları verileri takip edilerek rotalara ilişkin temel veriler oluşturulmuştur. Son olarak da ArcGis ortamında analizlerin yapılması rota haritalarının türetilmesi gerçekleştirilmiştir. Alevilik kültürüne ait olan mekânlar tespit edilerek, ArcGis 10.3 programında mekânsal istatistikler yapılarak beş inanç rotası belirlenmiş ve rota kurgusu yapılmıştır. Turistik yerler arasındaki anlamsal ve ölçek ilişkileri, bu ilişkilerin ağ örüntüleri ve deneyim tasarımı rotalar aracılığıyla oluşturulmaktadır. Rotalar odaklandığı değerlere göre sınıflandırılmaktadır (Timothy ve Boyd, 2015: Görmüş, vd; 2021: 87). Oluşturulan beş rota haritasında başlangıç noktası Tunceli şehri olarak belirlenmiştir, rotalar genellikle yol güzergâhlarına göre ve ilçelere olan yakınlığı göz önüne alınarak seçilmiştir ve rotaların ortalama toplam uzunluğu belirtilmiştir. Rotalar; renklere göre mavi, yeşil, kahverengi, sarı ve kırmızı rota olarak isimlendirilmiştir.

Çalışmada veri toplama amacıyla kullanılan üçüncü teknik mülakat olmuştur. Mülakat, probleme ve tespitlere yönelik olarak yapılan kişilerin düşünceleri ve deneyimleri ile ilgili bilgi toplamasına olanak sağlayan bir tekniktir (Yıldırım ve Şimşek, 2008). Yarı yapılandırılmış mülakat formuyla, verilerin toplanması için yapılan mülakatlarda, pandemi koşulları nedeniyle toplam 12 kişi ile görüşülmüştür (Tablo 1). Görüşmeler ortalama 10-15 dakika sürmüştür ve yazılı olarak kayıt altına alınmıştır. Yarı yapılandırılmış mülakat formundaki soruların, paydaşlara yöneltilmesi için ilgili kişinin mekân hakkında bilgisi ve görme deneyimine sahip olmasını gerekli kılan bir yapıya sahip olması nedeniyle, amaçlı örneklem tekniği kullanılmıştır. Bu doğrultuda, görüşmeler için destinasyonu ziyarete gelen kişiler ile yetkili kişiler belirlenmiş ve mülakat yapılmıştır.

Tablo 1. Katılımcı Profilleri

Paydaş Grubu	Temsil Kodu	Yaş Aralığı	Cinsiyet	Görüşme Tarihi	Görüşme Yeri
Acenta Çalışanı	A1	50-55	E	02/11/2020	Tunceli/Dilek Taşı Ziyareti
Ziyaretçi	A2	45-50	K	02/11/2020	Tunceli/Ana Fatma Ziyareti
Ziyaretçi	A3	60-65	E	25/09/2020	Tunceli/Gargavan Ziyareti
Tesis Çalışanı	A4	50-55	E	25/09/2020	Tunceli/Zülfikar Ziyareti
Ziyaretçi	A5	50-55	E	25/09/2020	Pülümür/Büyük Çeşme Ziyareti
CemeviYöneticisi	A6	40-45	E	26/09/2020	Nazimiye/Düzgünbaba Ziyareti
CemeviYöneticisi	A7	50-55	E	26/03/2021	Elazığ/Yıldız Bağları
Ziyaretçi	A8	50-55	K	26/09/2020	Mazgirt/Çoban Baba Türbesi
Ziyaretçi	A9	40-45	K	26/09/2020	Mazgirt/Baba Mansur Ocağı
Ziyaretçi	A10	20-25	E	04/11/2020	Hozat/Derviş Cemal Ocağı
Ziyaretçi	A11	40-45	K	04/11/2020	Hozat/Ağuiçen Türbesi
Sorumlu	A12	65-üstü	K	04/11/2020	Hozat/Sultan Hıdır Türbesi

Çalışmada kaynak temin etme ve kaynak tarama bakımından öncelikle doküman analizi yapılarak saha ve konuya yönelik literatür taraması yapılmıştır. Tunceli, turizm ve inanç turizmi ile ilgili çalışmalardan oluşan tezler, raporlar, bültenler ve istatistiki veriler toplanmış ve kaynaklar temin edilmiştir. Doküman analizinden sonra saha gözlemleri ile çalışma desteklenmiştir.

Çalışmanın geçerliliği bakımından, sürekli gözlem stratejisi benimsenmiştir. Sahada 8 gün boyunca araştırmalar yürütmek suretiyle, katılımsız gözlemler ve incelemeler yapılmıştır. İkinci geçerlilik stratejisini, veri toplama tekniklerinin olumlu ve olumsuz durumları göz önünde bulundurularak araştırma sorularına yanıt verebilecek birden fazla araç geliştirilmesini öngören üçgenleme (data triangulation) oluşturmaktadır (Creswell, 2016: 340). Bu bağlamda çalışmada gözlem sonucu oluşan rota haritalarının desteklenmesine ek

olarak nitel veriler kullanılmıştır. Ayrıca açıklanmaya çalışılan sosyal olgunun doğrudan ilgili paydaşları ile görüşerek yaşam tecrübeleri edinilmeye çalışılmıştır. Dolayısıyla seçilen örneklemin stratejisinin amaçlı örneklem olarak seçilmesi de, elde edilen bulguların geçerliliği konusunda önemli katkılarda bulunmuştur (Yıldırım ve Şimşek, 2008: 40-41). İlgili kurumlardan gerekli olan izinler araştırmaya başlamadan önce alınmıştır. Mülakata katılanlar gönüllü olarak katılmışlardır ve talep edilmesi halinde katılımcıların kimliğinin gizli tutulacağı bilgisi verilmiştir. Araştırma sürecinin pandemi koşulları nedeniyle sınırlı bir sayıda (12 kişi) gerçekleştirilmesi araştırmada karşılaşılan önemli bir sınırlılığı oluşturmaktadır.

3. Bulgular

Kişilerin yaşam süresi boyunca yaptıkları işler neticesinde çevreleri tarafından duyulan saygı ölümünden sonrada devam etmiştir. Topluma yol gösteren ve halk arasında âlim, veli gibi unvanlar ile anılan kişilerin mezarları diğer insanlardan daha farklı olarak yapılmıştır. Ölen kişinin mezarı kutsal olarak kabul edilmiş ve türbeler oluşturulmuştur. Türbeler, manevi bir ortam ve dua etme yeri olarak inanç değerlerini yansıtan birer kültürel miras olarak inanç turizmi kapsamında yerini almıştır. Turizm sektörünün günümüzdeki gibi yaygın olmadığı dönemlerde dahi dini yapılar sürekli bir ziyaret merkezi halindeydi. Çalışma alanı Tunceli’de de birçok insan tarafından ziyaret edilen türbeler bulunmaktadır. Türbelerin dışında ocaklar, ziyaret yerleri gibi sayıca bir hayli fazla olan inanç merkezleri de yer almaktadır.

Tunceli nüfusunun yaklaşık olarak % 90’ı Alevi’dir. Alevilik inancı, İmam Hasan ve İmam Hüseyin tarafından ilahi aşk ve batın yoluyla sürdürülmüştür. Sıffin Savaşı ve Kербela katliamından sonra Hak-Muhammed-Ali ve Ehl-i Beyt sevgisi halk arasında artarak güçlenmeye başlamıştır. Bu düşünce akımı Hz. Muhammed ve Hz. Ali sevgisiyle örülmüştür. “Alevilik, insanları alçak gönüllü olmaya ve haksızlıklar ile zulme karşı direnmeyi öngören Hz. Muhammed’in ve Hz. Ali’nin düşüncelerinin ve bakış açılarının topluma yansması ve buna bağlı olarak da Ehl-i Beyt sevgisi” şeklinde zuhur etmiştir (Kaya, 2004: 120). Tunceli ilinde ziyaretlere ve evliyalara inanış, musahiplik kavmi, kirvelik akti ve ocak kültü gibi Aleviliğin manevi dokusunu oluşturan bu kavramlar, yerel halkın inançlarının ayrılmaz bir unsuru olmuştur. İnanç önderleri ve ulu olarak kabul edilen birçok kişi bulunmaktadır. Bu kişilerin isimleri ile oluşturulan birer ziyaretgâhı bulunmaktadır. Yerel halk, dede ocakları, ocak zade pir, mürşit, rehberlerin yanında kutsiyet attettikleri ulu zatlara karşı da sonsuz saygı duyar, bu ulu zatların mekânlarını sıklıkla ziyaret ederler (Çelik, 2019: 184). Bu ziyaretler, yurt içinden ve yurt dışından katılımlar olmak üzere tüm yıl boyunca devam eder. Ziyaretçiler kurbanlar keser, lokmalar dağıtır ve niyazlarda bulunurlar. Tunceli’den başka şehirlere gidenlerde her geldiklerinde bu ziyaret yerlerinin en az birini ziyaret ederler. Dolayısıyla bu dini değerler birer inanç turizm potansiyeli oluştururlar. Mekânlar tespit edilirken yapılan gözlemlerden ve yöre halkından alınan bilgilerden birçok Alevilik kültürüne ait mekân olduğu ve bu değerlerin birer kutsal mekân olarak kabul edildiği görülmektedir. Özellikle Düzgün Baba Ocağı en çok ziyaret edilenlerin başında gelmektedir. Seyyid Büklü Dede ziyaretinde de her yıl 30 Temmuzda anma etkinlikleri düzenlenmektedir.

Alevi kültüründe töre, sözlü geleneğe bağlı olarak yapılmaktadır ve her şey yaşlı ve tecrübeli kişilerin anlattıklarına ve gösterdiklerine göre düzenlenmektedir. Böylelikle dede alevi kültürüne göre en üst mertebededir ve peygamber soyundan geldiğine inanılmaktadır. Dedeler Seyyid, Ocakzade, Ocağolu gibi unvanlarla da anılmaktadır. Dedelik veya dedelik ile aynı anlamda kullanılan pir, mürşid, serçem ve seyyidlik gibi kavramlar Alevi inancının günümüze kadar yaşayarak gelmesini sağlamaktadır (Yıldırım, 2010: 29-103). Tunceli’de bugün bulunan Alevi inanç noktalarının adları dede, baba, seyyid, ocak ve pir gibi isimler ile bilinmektedir. Örneğin; Düzgün Baba, Pir Ali, Kureyş Baba Ocağı, Mansur Baba Ocağı, Seyyid Büklü Dede, Seyyid Şahverdi ve Derviş Cemal Ocağı gibi daha birçok inanç merkezi bulunmaktadır.

Tunceli’de bulunan ve kutsal mekân olarak kabul gören ziyaretler dikkat çekmektedir. Pülümür’de bulunan Seyyid Büklü Dede ve Büyük Çeşme Ziyareti (Heniyö Pil), Mazgirt’te Baba Mansur Ocağı ve Pir Ali Ziyareti, Pertek’te Sultan Baba Türbesi, Nazimiye’de Kureyş Baba Ocağı ve Düzgün Baba Ziyareti, Hozat’ta Sarı Saltuk Ocağı ve Derviş Cemal Ocağının ulaşım ve alt yapı problemleri çözüldüğünde ve konaklama olanaklarının da sağlanmasıyla bu mekânlar önemli turistik potansiyel olabileceklerdir (Oğan, 2016: 229). Bu bağlamda bu merkezlerin bulunduğu yerlerin tespit edilmesi ve gün yüzüne çıkarılması gereklidir. Tunceli’de kültürel özelliklerin turizmüne etkisi değerlendirildiğinde en önemli kültürel etkinin dini turizm/inanç turizmi

olduğunu belirtmek doğru olacaktır. Çünkü yıl boyunca türbe, ocak ve ziyaret merkezlerine yerel halk tarafından, il dışından ve yurt dışından ziyaretçiler gelmektedir.

Düzgün Baba, Munzur Baba, Ana Fatma, Çoban Baba ve Sultan Hıdır ilde en çok bilinen ulu isimlerdir ve bu isimlerin her birinin ayrı hikâyesi ve mekânı bulunmaktadır. Bu isimlerin her birinin efsanesi vardır ve bu efsanelere göre bu mekânlar birer ziyaret merkezlerine dönüştürülmüş ve kutsal kabul edilmiştir (Şekil 2).

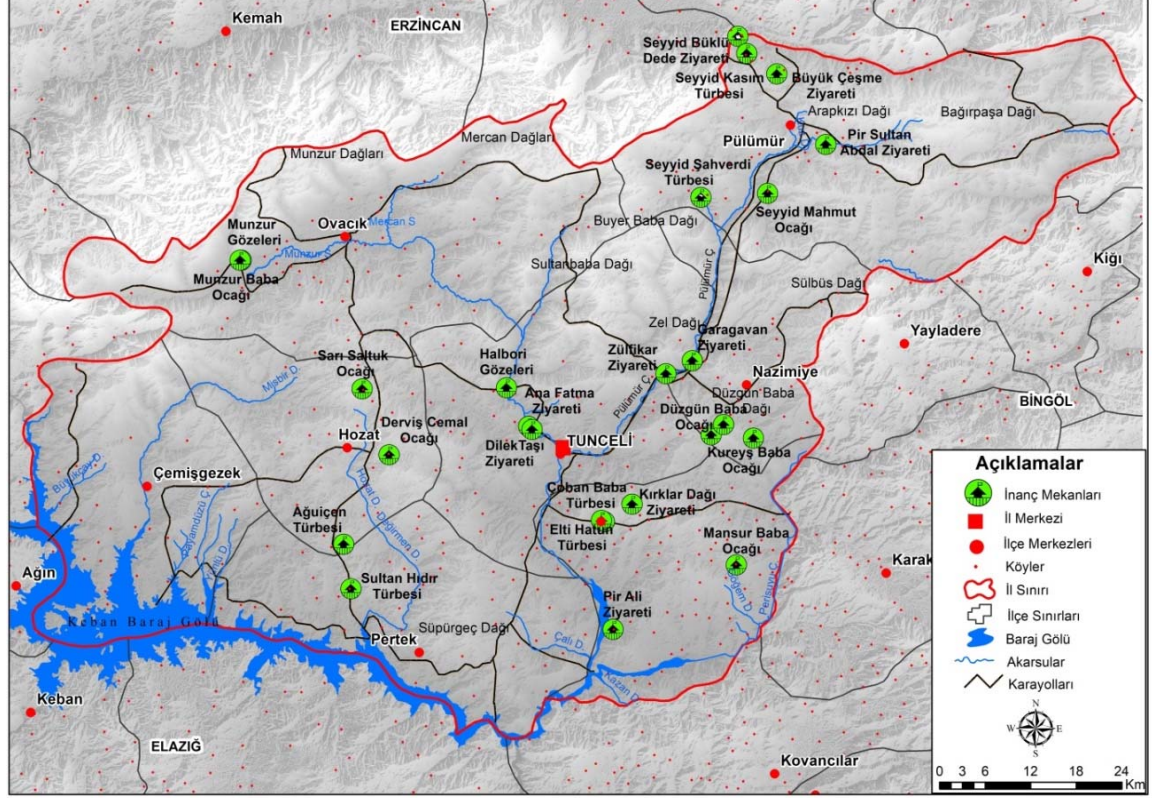

Şekil 2. Tunceli İli'nde Alevi İnanç Mekânları

Rotalar, birden fazla tarihi değerlerin ve doğal ortam özelliklerinin birlikteliğinden oluşan ve bu birliktelikten farklı bir anlam kazanan bir sistemdir. Ulaşım ve iletişim teknolojilerinin gelişmesiyle ile birlikte bir yere ait olan doğal ve kültürel değerler turizm için yeni bir yönelim alanı oluşturmaktadır (Akbulut, 2018: 2174). Rotalar içerdikleri yönlendirme sistemleri ile tanıtım çalışmaları gibi bireysel ya da grup deneyimlerine kırsal ve kentsel alanda turizm faaliyetlerine olanak sağlamasıyla, kitlesel turizme bir alternatif olarak planlanabilir (Görmüş ve vd, 2016: 23). Böylelikle rota planlamalarının yapılması ile daha az bilinen alanlarda tanıtım ve çekim noktaları oluşturulabilir. Kırsal alanlarda bulunan doğal ve kültürel değerlerin rota planlamalarının yapılması ile kırsal alanlarda göçer önenebilir ve ekonomik açıdan gelişmeler yaşanabilir. Bu bağlamda Tunceli ili sahip olduğu geniş kırsal mekânları ve var olan kırsal turizmin doğal ve kültürel değerleri ile rota planlamalarının yapılması gerekli görülmektedir. Özellikle Tunceli'yi diğer illerden ayrılan Alevilik kültürünün sahip olduğu mekânlar ve bunların birer inanç turizmi potansiyeli sunması rota planlamalarının yapılmasını gerekli kılmaktadır. Bu çalışmada inanç turizmi bağlamında 5 rota belirlenmiştir. Bu rotalar kırsal alanlarda bulunan bu mekânların daha fazla bilinmesine yol açması ve kırsal kalkınmayı desteklemesi nedeniyle önemlidir. Tunceli şehri başlangıç kabul edilerek rotalar; mavi, yeşil, kahverengi, kırmızı ve sarı rota şeklinde planlanmıştır (Şekil 3).

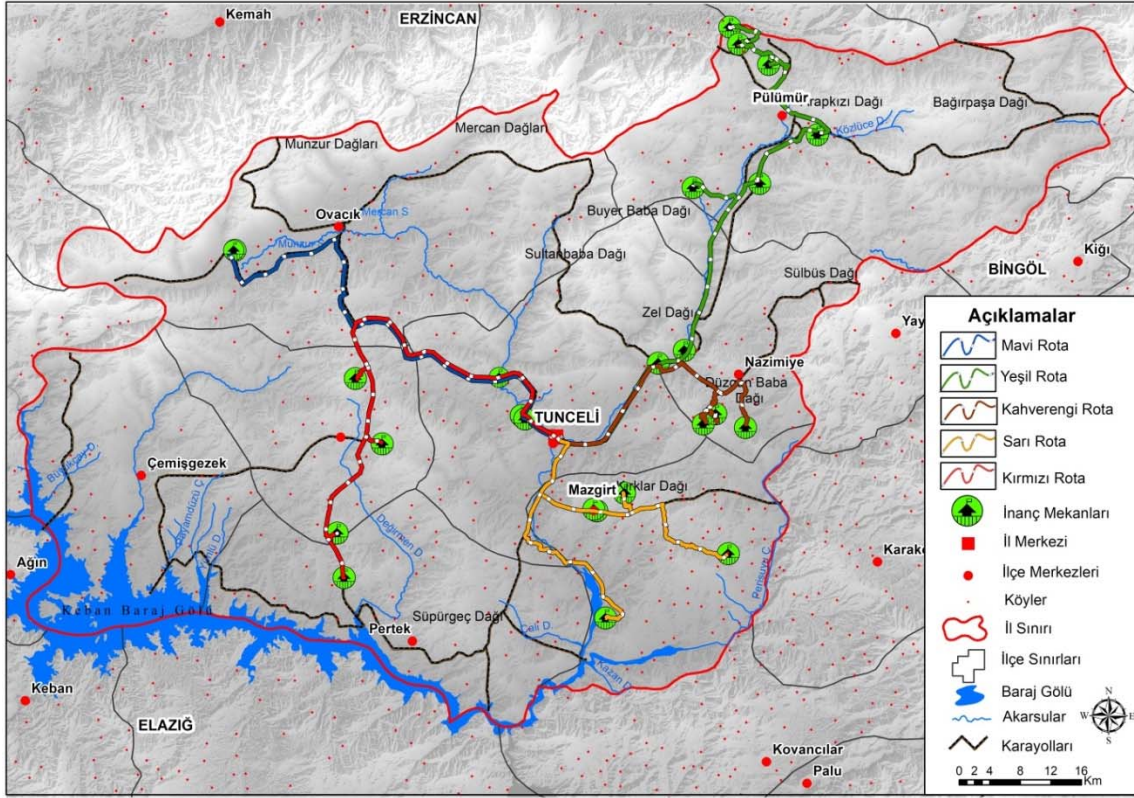

Şekil 3. Tunceli İli'nde İnanç Turizmi Mekânları için Önerilen Rotalar

3.1. Mavi Rota

Mavi rota, Tunceli merkezi başlangıç olarak kabul edilip Munzur gözelerine kadar 70 km uzunlukta bir rotadan oluşmaktadır. Mavi rotaya ulaşım ana yolu vasıtasıyla yapılabilmektedir. Bu rotada belirlenen inanç turizmine dayalı 4 durak noktası tespit edilmiştir. Rotanın 1. durak noktası Tunceli merkezine 3 km uzaklıkta bulunan Dilek Taşı Ziyaretidir. 2. durak noktası olarak Dilek Taşı Ziyaretine yakın olan Ana Fatma Ziyaretidir. 3. durak noktası ise doğal ortam özelliklerinde kaynaklı ve yöre halkı tarafından kutsal kabul edilen Halvori gözeleridir. 4. durak noktası olan son durak noktası ise Munzur Baba Ocağı ve Munzur Gözeleridir. Mavi rota üzerinde tespit edilen inanç mekânları daha çok doğal ortamın sunduğu güzelliklerin Alevilik kültürü açısından kutsal olarak kabul edilmesidir. Ayrıca Munzur vadisi ve Milli parkı rotası aslında inanç koridoru ile birlikte doğal bir rota olarak da düşünülebilir (Şekil 4).

1. Durak noktası olan Dilek Taşı Ziyaret Yeri, Tunceli ile Ovacık karayolu üzerinde yer alır. Bu ziyarette bir dilek taşı ve bir de dilek tutanların dileğini bağladığı bir ağaç bulunmaktadır. Bu taş dilek taşı ya da dikili taş olarak adlandırılmaktadır. Yol üzerinde olduğu için Ovacık'ta diğer turizm destinasyonları için giden turistlerin durak olarak kullanabileceği bir mekândır. Arazi çalışmasında rehberlik eden A1, Dilek taşı ziyareti hakkında şu sözleri aktarmıştır:

“Dilek taşı veya Dikili taş olarak bilinen bu ziyaret yeri kutsal kabul edilmektedir. Ovacık'a ziyarete katılan turlarda durak noktası olarak bu ziyareti kullanılmaktadır. Bu ziyarete gelenler dualar ederler, dilek tutup ağaca bez bağlarlar” (A1 55 yaşlarında seyahat acente çalışanı).

2. Durak noktası olan Ana Fatma Ziyareti, Munzur vadisi üzerinde bulunan, Tunceli-Ovacık karayolu üzerinde bulunur. Ana Fatma olarak bilinen bu mekân, Hz. Muhammed'in kızı, Hz. Ali'nin eşi ve Hz. Hasan ile Hüseyin'in annelerine atfedilmektedir. Ay, güzellik, temizlik ve nuru temsil ettiği için Ana Fatma'nın sureti ile özdeşleştirilir. Dolunay dönemlerinde ziyarette bulunanlar “Ya Ana Fatma” diye başlayan dualar edilir ve ay ışığını düşüğü yerler öpülür (Gezik ve Çakmak 2010: 18-20). Ana Fatma ziyareti gelen A2 ziyaret hakkında şu sözleri aktarmıştır:

“Bu ziyarete çırağ yakmaya, dua etmeye ve huzur bulmaya geliyorum. Buraya gelenler daha çok yerel halktan oluşuyor ancak başka illerden de gelenler oluyor.”(A2, 50’li yaşlarında Tunceli’den gelen ziyaretçi).

Yerel halk tarafından sık sık ziyaretlerin yapıldığı bu mekânda dualar edilir, çırağlar yakılır. Sıkıntısı olanlar ziyarete gelerek sıkıntısı için dualar ederler. Bu nedenle kutsal olarak kabul edilen Ana Fatma ziyaret yeri inanç turizmi değerlerindedir. Yol üzerinde ulaşımın kolay olduğu Munzur Suyu kıyısında bulunan bu ziyaret yeri bir inanç turizmi rotası olarak kabul edilebilir.

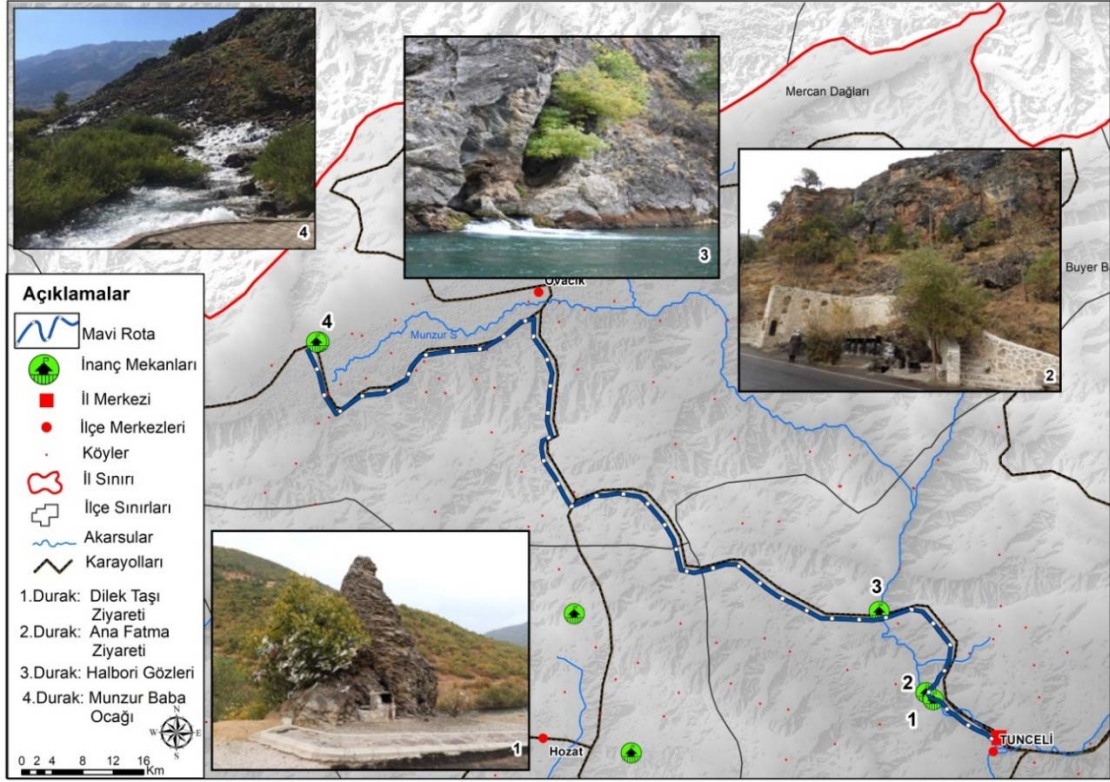

Şekil 4. Tunceli’den Ovacık İstikametine Doğru Yer Alan İnanç Duraklarının Mavi Rota Kurgusu

3. Durak noktası olan Halvori gözeleri, Munzur vadisi üzerinde yer alır ve yerel halk tarafından kutsal kabul edilen bir diğer mekândır. Böylelikle Munzur Suyu, dağları ve gözeleriyle hem doğal hem de kültürel turizm potansiyeli sunmaktadır. Halvori gözelerinin bulunduğu alanda küçük bir tesis bulunmaktadır. Yol üzerinde ve ulaşımı kolay olduğu için hem il dışından gelenlerin hem de yerel halkın dikkatini üzerine çekmektedir. Aynı zamanda piknikler yapılan Halvori Gözelerini kutsal olarak kabul eden yerel halk burada dualar da etmektedir.

4. Durak noktası Munzur Baba Ocağı ve Munzur Gözeleridir. Tunceli Alevileri tarafından büyük hürmet gösterilen evliyalardan biri olan Munzur Baba, Ovacık’ta yaşadığına inanılan bir Mengüç beylerinden olan ağanın yanında çobanlık yapan genç bir evliyadır ve bu evliyanın ağası Hacca gidince Munzur, ağasının eşini yanına gelir ve ağasının canının helva istediğini söyler. Eşi, ağasının değil aslında Munzur’un canının istediğini düşünerek helvayı yapar ve Munzur’a verir. Ağa Hacdan döndükten sonra eşine durumu anlatır ve eşinin düşündüğü gibi olmadığı ortaya çıkar. Ağayı ziyarete gelen köylülere ağa kerametini kendinde değil Munzur’da olduğunu söyler ve böylece köylüler Munzur’a doğru giderler, ancak Munzur utangaç olduğu için kaçar ve kaçarken de elindeki süt kovasını döker. Sütün döküldüğü yerlerde beyaz sular fişkirir. Munzur’un kaçağı Ovacık’ın Kodi köyünde başlar ve ilk göze olan Kırk göze burada bulunur. Munzur ziyaretinin de bulunduğu Kedek’ta ikinci duraktır. Munzur kaynağının yoğunlaştığı yer olan Ziyaret köyünün batısı ise son durağı olduğu düşünülmektedir. Ziyaret köyünün arkasında yer alan dağlar Munzur dağları ve Munzur suyu Tunceli Alevileri için çok önemli dini birer semboldür. Munzur Baba; büyük dini merasimleri, önemli yeminleri, anlaşmaları kutsayan bir mekân olmuştur (Gezik ve Çakmak 2010: 131-132)

Munzur suyu ve Munzur dağları doğal bir turizm rotası olması yanında efsanelere konu olması ve yerel halk tarafından kutsal olarak kabul edilmesi inanç turizmi kapsamında değerlendirilmektedir. Çünkü Munzur suyu

gözlerinin bulunduğu mekân ziyaretçilerin dualar edip, çırağ yaktıkları yerlerdir. Mavi rota içerisinde en çok ziyaret edilen noktalardan biridir. Doğal güzellikleri ile Tunceli'nin en çok dikkat çeken noktalarından biri olup sadece yöre halkı veyahut Alevilik kültürünü benimseyen kişilerce değil birçok kişi tarafından ziyaret edilmektedir.

3.2. Yeşil Rota

Bu inanç mekânları rotası en uzun rotayı oluşturmaktadır ve 8 durak noktası belirlenmiştir. Yeşil rota 110 km uzunluğundadır. Başlangıç noktası olarak Tunceli kabul edilmiş ve Pülümür ilçesinde yer alan Doğanpınar köyünde bulunan Seyyid Büklü Dede Ziyareti bitiş olarak belirlenmiştir. Tunceli'de en çok türbelerin ve ziyaretlerin olduğu rotadır (Şekil 5).

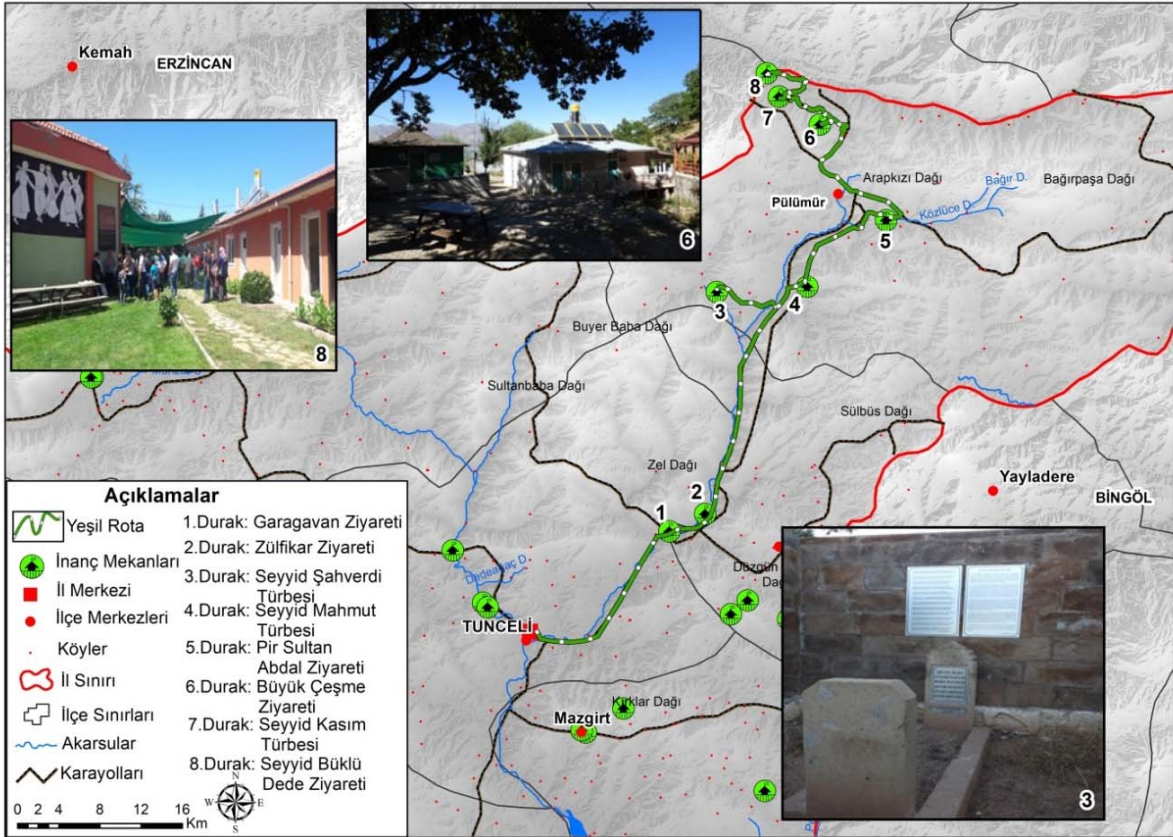

Şekil 5. Tunceli'den Pülümür İstikametine Doğru Yer Alan İnanç Duraklarının Yeşil Rota Kurgusu

1. Durak noktası Garagavan Ziyareti olarak belirlenmiştir. Bu ziyaret 20. Tünel yakınlarında Pülümür çayı üzerinde Seyithan köprüsünün bulunduğu alanda, Gökçek (Kutu dere) köyü sınırları içerisinde yer almaktadır. Yerel halk tarafında huzurlu bir ortam olarak kabul edilen bu mekân bir inanç merkezi haline gelmiştir. Tunceli Pülümür karayolu üzerinde bulunan bu ziyarete ulaşım kolaydır (Foto 1). Arazi çalışmasında Garagavan ziyaretinde bulunan A3 ziyaret hakkındaki sözleri şunlardır:

“Garagavan ziyaretine gelenler dualar ederler, niyazlar yaparlar, adaklar adarlar ve kurban keserler. Burası bizim için kutsal bir yerdir.”(A3 60 yaşlarında ziyaret başında bekleyen kişi).

Hem doğal hem kültürel çekicilik özelliğine sahip olan Garagavan ziyareti inanç turizm rotası merkezlerden biridir.



Foto 1. Seyithan Köprüsü Üzerinde Yer Alan Garagavan Ziyareti

2. Durak noktası Zülfikar Ziyareti, 2020 yılında faaliyete geçen Sobe Tatil köyü tesisinin üzerinde yer almaktadır. Bu ziyaret bir kayadan oluşmaktadır. Sobe tesisinde bulunan A4 Zülfikar ziyareti hakkında şu sözleri aktarmıştır:

“Bu ziyarete gelenler çocuğu olmayanlardır ve burada dualar edilir, horozlar kesilir ve kesilen horoz ya suya atılır ya da birine verilir. Ziyarete gelen kişilerin çocuğu olunca ve halkın da bunu duyması neticesinde ziyarete katılımlar artmaktadır. Yerel halkın daha çok katıldığı bu ziyarete çevre illerden de gelenler (Erzincan) olmaktadır.”(A4,50’li yaşlarında Sobe tesis çalışanı).

İnanç turizm merkezlerinden birini oluşturan Zülfikar ziyareti rota olarak kullanılan turizm değerlerinden birini oluşturmaktadır.

3. Durak noktası Seyyid Şahverdi Türbesi, Seyyid Şahverdi, Baba Mansur’un torunlarından. Seyyid Şahverdi Baba Mansur’un Seyyid Mahmut kolundan Seyyid Ahmed’in (Baba Bor) oğludur. 1570 yılında Seyyid Şahverdi Muhundu Kupik köyünden yola çıkarak önce Pülümür’e bağlı Buyer dağı civarındaki Zimag (Boğalı) köyü civarında bir süre yaşadığı tahmin edilmektedir. Keramet sahibi olduğu söylenen bu ulu Eren’in 1590 yılında Hakka yürüdüğü tahmin edilmektedir ve mezarı Pülümür Zimag (Boğalı) köyünde bulunmaktadır (Foto 2).



Foto 2. Pülümür’ün Zimag Köyü’nde Bulunan Seyyid Şahverdi Türbesi

Seyyid Şahverdi Türbesi Pülümür Zimag köyünde bulunan türbe çevresinde ziyaretçilerin kurbanlarını kesecekleri bir mekan bulunmaktadır. Bu türbeyi ziyarete gelenler dualar ederler ve kurbanlarını kesebilirler.

4. Durak noktası Seyit Mahmut Ocağı-Hızır'ın Evi'dir. Pülümür ilçesi Kırmızı köprü nahiyesinde Gökçekonak köyünde Hızır'ın evi olarak bilinen ocak bulunmaktadır. Baba Mansur'un oğlu Seyit Mahmut tarafından yapılmıştır. Yerel halk tarafından bu ocağa ziyaretler yapılmaktadır.

5. Durak noktası olan Pir Sultan Abdal Ziyareti, Pülümür ilçesinde Hacılı (Bahçecik) köyünde bulunmaktadır. Eski adı Bahçecik olan köyün adı bütünüyle ocak zade olan halkı Kerbela'ya gidip gelince köyün adı Hacılı olarak değişmiştir. Buradaki ocak zadeler rivayetlere göre Sivas'ta bulunan Pir Sultan Abdal'ın soyundandırılar.

6. Durak noktası Büyük Çeşme Ziyareti, Pülümür'ün Senek köyü sınırları içerisinde bulunmaktadır. Baş köylü Hasan Efendi tarafından 1953 yılında keşfedildiği düşünülen ve Hz. Ali'ye olan bağlılığı ile bilinen Ahmet Zenci adlı bir kişinin kabrinin bulunduğu inanılan bir ziyaret yerinden oluşmaktadır. Bu ziyarette bir türbe yer alır ve 12 oluktan buz gibi sular akar (Foto 3). Büyük Çeşme Ziyaretinin ismi büyük soğuk su kaynağından gelmektedir. Yöre halkı tarafında Heniyo Pil Ziyareti olarak da bilinmektedir. Ziyaretçi olan A5 Büyük Çeşme ziyareti hakkında şunları aktarmıştır:

"Yaz aylarında günde ortalama 250-500 arasında kişi ziyaret etmektedir ve günde ortalama 40-50 kurban kesilmektedir. Ziyaretçiler genelde Sivas, Erzurum, Erzincan ve Tunceli' den gelmektedir."(A5, 50 yaşlarında ziyaretçi).

Bu ziyaret Pülümür'ün önemli dini mekânlarında biri olup her yıl birçok kişinin durak yerlerinden biri olmuştur. Büyük çeşme ziyaretine gelenler kurbanlarını keserler ve dualarını edip niyazda bulunurlar. Alevi kültürü için önemli bir durak noktası olup yeşil rota içerisinde en çok ziyaret edilen noktalardan biridir.



Foto 3. Pülümür'ün Senek Köyü'nde Bulanan Büyük Çeşme Ziyaretinden Görünümler

Büyük Çeşme ziyareti Tunceli Pülümür ilçesinin önemli inanç değerlerinden birini oluşturmaktadır. Bu nedenle bu merkezin inanç turizmi kapsamında değerlendirilmesi ve rota planına dahil edilmesi gereklidir.

7. Durak noktası Seyit Kasım Türbesi, Pülümür'ün Kırk Meşe köyünde bulunmaktadır. 1915 yılında vefat eden Sarı Saltık pirlere aittir. Bu türbeye çok sayıda kişi tarafından ziyaretler yapılmaktadır.

8. Durak noktası Seyyid Büklü Dede Ziyareti, Kureyş ocağına bağlıdır ve Erzincan-Tunceli sınırına yakın Pülümür'ün 30 km batısında Doğanpınar (Büklü) köyünde bulunmaktadır. Soyu Dede Ehli soyundan Musa-i Kazım evlatlarından Mahmut Hayrani'ye, Seyyid Hacı Kureyş'ten Seyyid Derviş İlyas'a uzanmaktadır. Seyyid Büklü Dede türbesini ziyarete gelenler dualar ederler, kurbanlar keserler. Önemli bir veli olarak kabul edilen Seyyid Büklü Dede'ye ziyaretler uzun zamandan beri yapılmaktadır ve ziyarete gelenler bu türbenin ruh hastalıklarını tedavi ettiğini yönünde bir çıkarımları olmuştur. Her yıl Pülümür'ün Doğan köyünde 1997

yılından beri 30 Temmuzda Büklü Dede türbesinde anma etkinliği düzenlenmektedir. Diğer ilçeler ve çevre illerden bu etkinliğe katılımlar olmaktadır (Foto 4).



Foto 4. Pülümür'ün Doğanpınar Köyünde Bulunan Seyid Büklü Dede Ziyareti ve Anma Etkinliği

(Kaynak: <https://www.pirha.net/23-buklu-dede-anma-etkinligi>)

Yeşil rota içerisinde yer alan durak noktalarından en çok ziyaret edilen nokta Büyük Çeşme Ziyaretidir. Seyyid Büklü Dede Ziyareti de yılın belirli dönemlerinde sıklıkla ziyaret edilen ve anma etkinliklerinin de yapıldığı noktalardan biridir.

3.3. Kahverengi Rota

Kahverengi rota toplam 43 km'lik bir uzunluktan oluşmaktadır. Bu rota Nazımiye ve çevresinde yer alan inanç koridorudur. Bu rota da Alevilik mekânlarının en önemlisini oluşturan Düzgün Baba Ocağı, dağı ve cem evi bulunmaktadır. Düzgün Baba Dağı Alevilik kültüründe kutsal olarak kabul edilen en önemli inanç mekânlarından biridir. Bu nedenle bu rota Tunceli inanç koridoru olması bakımından önemli inanç mekânlarını barındırmaktadır. Bu rota da durak sayısı 3 olarak belirlenmiştir (Şekil 6).

1. Durak noktası yeşil rotanın da içerisinde bulunan Garagavan ziyaret yeridir. Yeşil rotada bu ziyaretin özelliklerinden bahsedilmiştir.

2. Durak noktası Düzgün Baba Ocağı, Tunceli başlangıç noktası olarak kabul edildiğinde 33 km uzaklıkta yer almaktadır. Düzgün Baba, Tunceli halkı tarafından büyük bir saygı ve sevgi duyulan Kureyş Ocağı'na bağlı ermiş bir zattır. Asıl adı Şah Haydar olup Mahmut Hayrani'nin oğlu olduğu söylenmektedir. Anlatılan rivayete göre, Şah Haydar Zeve yakınlarında Zargovit tepesinde hayvanları için bir dam yapmıştır. Yaz, kış bu hayvanlarıyla ilgilenirmiş. Babası, kış mevsiminde oğlunun hayvanlarını nasıl doyurduğunu merak edip gizlice bu tepeye gitmiştir. Şah Haydar elindeki değnekle hangi meşe ağacına dokunsa, o ağaç filizlenip yeşermiş. Keçilerinden biri art arda hapsirince Şah Haydar, yoksa babam Derviş Mahmud'u mu gördün demiş, arkasını dönünce de babasıyla göz göze gelmiş. Büyüğe ismiyle hitap etmek gelenekte olmadığı için, Şah Haydar çok utanmış. Bu üzüntüyle bir an önce oradan uzaklaşmaya çalışmış. Bulunduğu Zargovit tepesinden adı Düzgün Baba Dağı olacak olan dağa üç adımda varmıştır. Bir müddet sonra babası, oğlundan haber getirmeleri için birkaç kişiyi dağa göndermiş, gidenler, geri döndükten sonra Şah Haydar'ın durumunun düzgün olduğunu ve merak edilecek bir şeyinin olmadığını söylemişler. Bu olaydan sonra dağın ismi Düzgün Baba Dağı olarak anılmıştır (Öztürk, 2014: 25-27).

Günümüzde insanlar buraya giderek adaklar adar, kurbanlar keser, lokmalar dağıtır, çırağlar yakarlar. Düzgün Baba'nın sır olduğuna inanılmaktadır. Düzgün Baba dağının Kılıköyü'ne bakan yamacında ve Günlüce Köyünde, yani dağın iki yamacında Cem evi bulunmaktadır. Dağın Günlüce Köyünde bulunan cem

evinde; cemler düzenlenir, semah dönülür, adaklar kesilir, niyazda bulunulur (Foto 5 ve 6). Buradaki insanlar yeminlerinde Düzgün Baba adını sıkça kullanırlar.

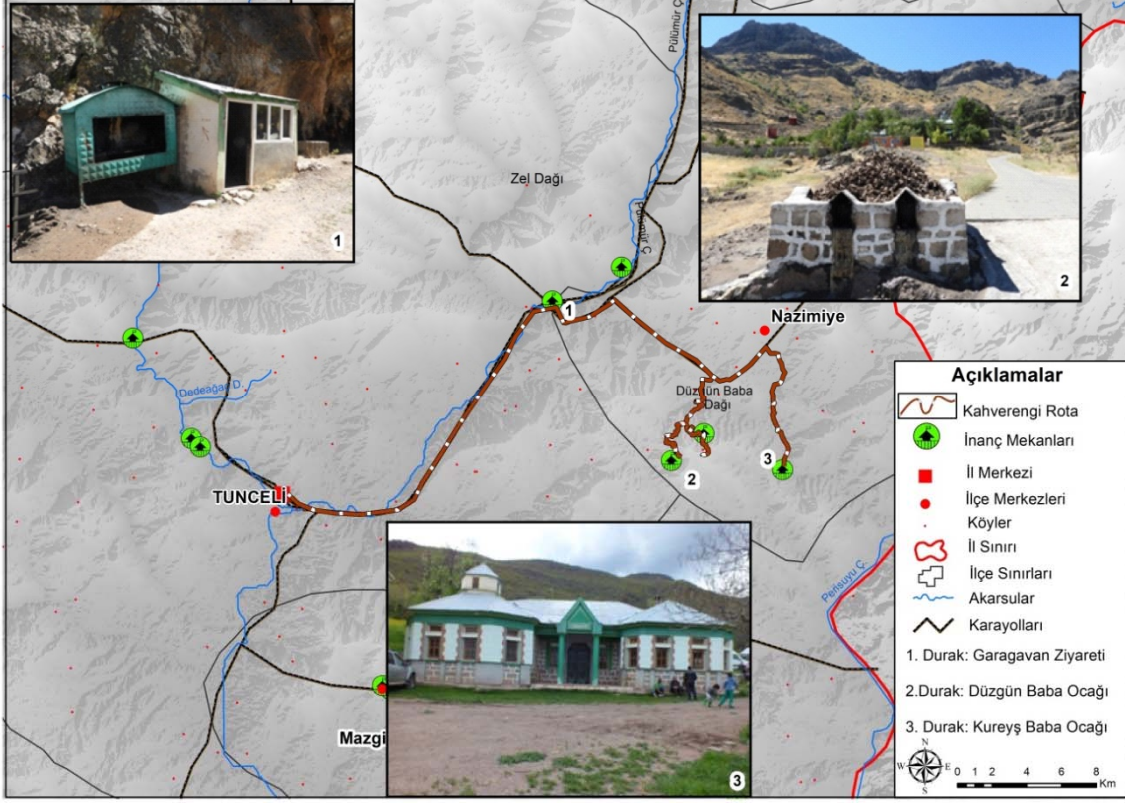

Şekil 6. Tunceli'den Nazımiye İstikametine Doğru Yer Alan İnanç Duraklarının Kahverengi Rota Kurgusu



Foto 5. Nazımiye'de Bulunan Düzgün Baba Ziyaretgahından Görüntümler

Dini yerleri ziyaret etmek Tunceli'nin turizm faaliyetleri açısından önemlidir. Özellikle düzgün baba ziyareti en çok katılımların olduğu en önemli kutsal mekân olarak kabul edilen mekânlardan biridir. Düzgün baba Ziyaretinde cem evi yetkilisi A6 ile yapılan görüşme sonucunda alınan bilgiler şunlardır:

“Düzgün Baba ziyaretine katılımlar yaz aylarında yoğunluk olmak üzere yılda ortalama yüz bin kişidir ve hem il içi ve il dışından hem de yurt dışından katılımlar olmaktadır. Tunceli, Erzurum, Erzincan, Elazığ ve Sivas gibi iller yoğunlukta olmak üzere birçok ilden gelenler olmaktadır ve burada günde ortalama 40-50

kurban kesilmektedir. Kesilen kurbanlıklar köylülerden alınmaktadır ve böylelikle köylülerin geçim kaynağı için Düzgün Baba ziyaret merkezi oldukça önemlidir. Ziyarete gelenlerden adakları olanlar kurbanlarını keserken, niyazda bulunanlar olurlar ve çırağ yakarlar dua ederler. Ziyarete katılanlar aynı zamanda cem evimize bağışlarda bulunurlar ve bu bağışlar köylerimizde okuyan öğrencilerimize burs olarak verilmektedir. 2019 yılında toplanan bağışlarla 38 öğrenciye burs verilmiştir. Cem evimizde gönüllü çalışanlarımızda bulunur ve ziyaretçilere hizmet ederler. Aynı zamanda uzaktan gelenler için ve kalmak isteyenler için misafir kalma yerlerimiz de mevcuttur'' (A6, 40 yaşlarında Düğünbaba Cemevi yöneticisi).

Düzgün Baba ziyaretgâhı kırsal turizm potansiyeli açısından en önemli turizm rotasını oluşturmaktadır. Yaz ve kış her dönem ziyaretlerin yapıldığı kırsal mekân ve bu mekândaki ekonomik etkileşim kırsalın kalkınması açısından önem arz etmektedir. Çevrelerinde yer alan Günlüce ve Çevrecik köylerini ekonomik faaliyetini hayvancılık oluşturmaktadır. Bu köylerde yetiştirilen hayvanlar Düzgün Baba ziyaretine kurbanlık olarak satılmaktadır. Dolayısıyla ekonomik anlamda gelir elde edildiği için küçükbaş hayvancılık faaliyetlerinin önemi artmaktadır.



Foto 6. Düzgün Baba Dağına Yapılan Ziyaretler (Hıdır Yanmaz Arşivi) ve Kurban Kesim Yerleri

3. Durak noktası olan Kureyş Baba (Mahmut Hayrani) Ocağı, 8. İmam Ali Rıza'nın oğullarından olan Seyit Mahmut Hayrani, Dersim bölgesinde bir dönem yaşamış ve daha sonraları ise Akşehir'e yerleşmiştir. Mahmut Hayrani, Dersim'de 7. İmam olan Musa Kazım'ın neslinden Hacı Bektaşî Veli ve diğer pirlere tanışmıştır. Anadolu Selçuklularının Moğollara yenilip zayıflaması üzerine Hacı Bektaşî Veli ile birlikte İç Anadolu'ya gelerek yerleşmişlerdir. Yıldız Bağları Cem evi Başkanı olan A7 Mahmut Hayrani hakkındaki bilgiyi şöyle aktarmıştır:

"Hacı Bektaşî Veli Seyit Mahmut'a hayran kalmıştır ve bundan dolayı kendisine Hayrani adı verilmiştir." (A7, 50 yaşlarında Cem evi yetkilisi).

Nazımiye'nin Bostanlı köyünde bulunur ve Düzgün Baba'nın akrabası olarak kabul edildiği için önemlidir. Burada kurbanlar kesilir, niyazda bulunulur ve dualar edilir (Foto 7).



Foto 7. Nazımiye Bostanlı Köyü'nde Bulunan Kureyş Baba Ocağı

Kahverengi rota içerisinde en çok ziyaret edilen önemli inanç noktalarında biri Düzgün Baba Ocağı'dır. Düzgün Baba Dağının her iki yamacında da ocak bulunmaktadır. Türkiye'de Alevilik kültürünün en önemli inanç merkezlerinden biri olup en çok ziyaretlerin yapıldığı durak noktalarından biridir. Aslında tüm rotalar içerisinde en çok ziyaretler bu rota da gerçekleşmektedir. Elbette Alevilik inanç turizm potansiyeli bakımından düşünüldüğünde en önemli rotayı oluşturmaktadır.

3.4. Sarı Rota

Sarı rotada 5 durak noktası belirlenmiştir. Bu rota Mazgirt ve çevresindeki ziyaretleri kapsamaktadır ve ortalama toplam uzunluğu 80 km'dir (Şekil 7).

1. Durak noktası Mazgirt ilçe merkezinde yer alan Elti Hatun Türbesi'dir. Efsaneye göre Akkoyunlu hükümdarı Uzun Hasan'ın kız kardeşi hastalanır ve öleceğinin anlayınca "Ben yılanı çok korkarım eğer ölürsem tabutumu yere gömmem" der. Bunun üzerine Uzun Hasan kardeşini istediğini yere getirir ve türbeyi yaptırır. Türbenin içine uzun bir zinciri bağlayarak tabutu zincire asar. Diğer gün mezara gelen Uzun Hasan tabuta sarılmış olan bir yılan görür ve daha sonra mukadderata boyun eğmek lazımdır diyerek tabutu toprağa defnettirir. Zincir hala ucunda halkaları ile asılı durmakta mezar da zincirin tam altında bulunmaktadır. Türbe de biri Elti Hatun'a diğerleri Uzun Hasan'ın annesine ve yiğenine ait olduğu bilinen 3 mezar bulunmaktadır (www.mazgirt.gov.tr)

Elti Hatun türbesi ve yakınlarında bulunan cami ile birlikte Mazgirt'in önemli kültürel değerlerinden birini oluşturmaktadır. Bu türbeyi ziyarete gelenler dualar ederler ve mum yakarlar.

2. Durak noktası olan Çoban Baba Türbesi Mazgirt'de bulunmaktadır. Şeyh Çoban, İmam Musa Kazım soyundan gelmektedir ve Moğol işgalinden sonra Anadolu'ya gelerek önce Hozat'ın Kuru köyüne yerleştiği bilinmektedir. Sarı Saltık'ın köyü Ağveren'in karşısında yer alan Kuru köyü Sarı Saltık'ın atlarını yetiştirip hara olarak kullandığı bir yerdir burada Çoban Baba, Sarı Saltık tarafından idare edilmiş. Daha sonra Mürşidi olan Sarı Saltık'dan destur alarak İsmaili köyüne yerleştiği bilinmektedir. Çoban Baba türbesini ziyarete gelen A8 türbe hakkında şu bilgileri aktarmıştır:

"Türbeye yapılan ziyaretlerde dualar edilir, çırağlar yakılır. Ziyaretler yerel halk tarafından yapılmaktadır ve aynı zamanda il dışından da katılımlar olmaktadır. (A8, 50 yaşlarında türbeye gelen ziyaretçi).

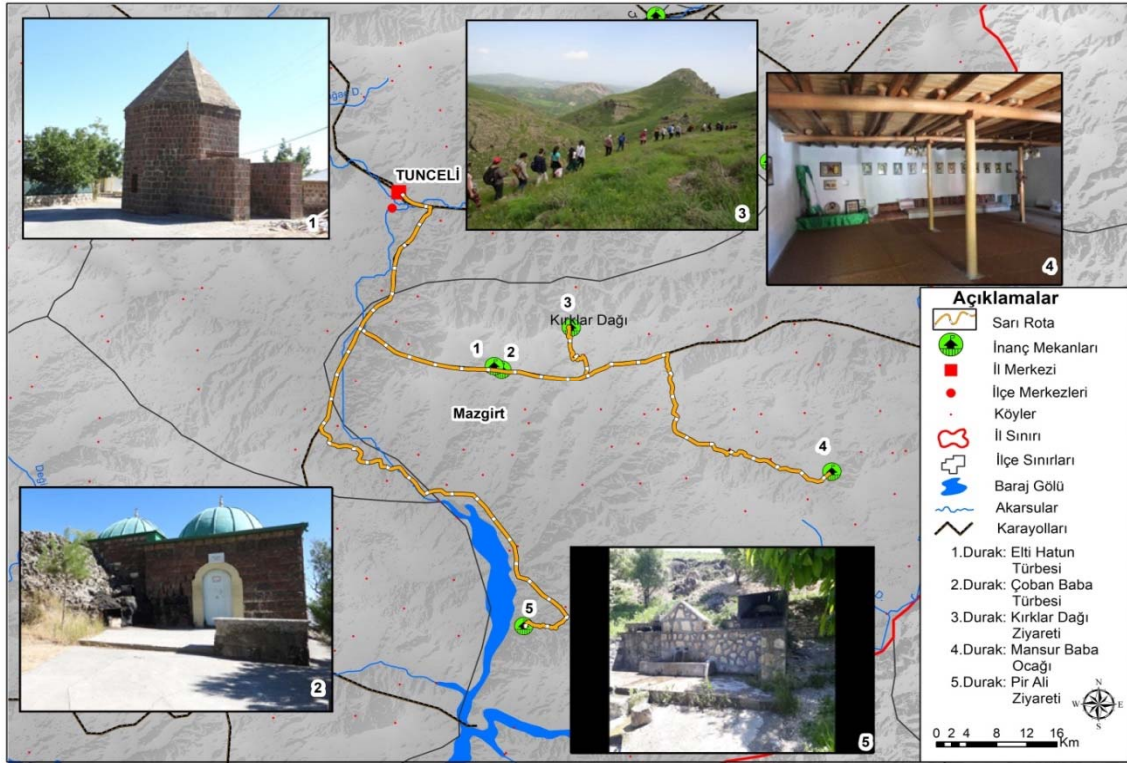

Şekil 7. Tunceli'den Mazgirt İstikametine Doğru Yer Alan İnanç Duraklarının Sarı Rota Kurgusu

Türbe alevilik inancının kutsal olarak kabul ettiği önemli inanç merkezlerinden biridir. Bu inanç merkezinde, türbe mekanı olan dua edilen yer ile dilek ağacı bulunmaktadır (Foto 8). Seyahat acentaları vasıtasıyla da yapılan turlarda bir destinasyon olarak kullanılmaktadır. Çoban Baba Türbesi inanç turizmi kapsamında rota olarak kullanılan bir merkezdir.



Foto 8. Mazgirt'te Bulunan Çoban Baba Türbesi Çevresi ve Dilek Ağacı

3. Durak noktası olan Kırklar Dağı Ziyareti, Kırklar dağı ziyaretinde rota ulaşımına dağa ulaşabilmek için 4 saat süren trekking de dahil olmaktadır. Kırk meleğin, kırk evliyanın, kırk peygamberin ve kırk erenin mekânı olduğuna inanılmaktadır. Kırklar dağı ziyareti hem dağcılık faaliyetine potansiyel olan hem de inanç turizmi merkezi olan bir mekândır. İl içinden ve dışından kırklar dağına turistler gelmekte trekking yapmaktadırlar. Kırklar dağı yöre halkı tarafından kutsal kabul edilmekte olup dağda bir ziyaret bulunmaktadır. Aynı zamanda cem odası da bulunmaktadır ve ziyarette kurbanlar da kesilmektedir. Kırklar dağı kültürel özelliklerinin yanında doğal çekicilikleri yönünden de potansiyel oluşturmaktadır.

4. Durak noktası olan Baba Mansur Ocağı, aktarılan rivayetlere göre Baba Mansur, İmam Muhammet Bakır'ın soyundan gelmektedir. Bugünkü Darıkent (Muhundu) kuzeyinde yer alan bir mağarada bir süre kaldıktan sonra gizlendiği mağaradan çıkarak bugünkü Ocak merkezinin bulunduğu yere gelmiş ve burada yaşamaya başlamıştır. Mazgirt ilçesinin Darıkent köyünde bulunan Baba Mansur Ocağı dini değer olarak önemli mekânlardan birini oluşturmaktadır (Foto 9). Baba Mansur Ocağı yanında bulunan evin sahibi olan A9 ocak hakkındaki şunları aktarmıştır:

“Bu ocak sıklıkla ziyaret edilir ve burada toplanılır, dualar edilir ve cem yapılır. Ocağa ziyaretler yerel halk çoğunlukta olmak üzere yakın çevre illerden de olmaktadır. Ancak bu yıl (2020) pandemi koşulları nedeniyle ziyaretler oldukça seyrek olmuştur.”(A9, 40 yaşlarında ocak yanındaki ev sahibi).



Foto 9. Mazgirt Darıkent Köyü'nde Bulunan Baba Mansur Ocağı

Baba Mansur, ünlü Alevi evliyalarından biridir ve Darıkent (Muhundi)'de yürüttüğüne inanılan bir duvar yer almaktadır. Muhundi bu ziyaretin anısı nedeniyle Dersim ve çevresinin en önemli ziyaretgahlarından biridir. Horasan'dan geldiği bilinmektedir. Burada halk Cuma akşamları toplanıp kurbanlar keser, cem yaparlar (Coşkun, 2015: 114) Baba Mansur ocağı önemli inanç değerlerinden olup inanç turizmi rotası kapsamında planlanması gereklidir.

5. Durak noktası olan Pir Ali Ziyareti, Mazgirt ilçesinin İsmaili köyünde bulunmaktadır. Alevilik inanç merkezlerinden olan bu ziyarete il içinden ve dışından çok sayıda katılımlar olmaktadır. Bu ziyarette dilekte bulunulmakta ve kurbanlar kesilmektedir (Foto 10).



Foto 10. Mazgirt İsmaili Köyü'nde Bulunan Pir Ali Ziyareti (Kaynak: <https://www.google.com/search?q=pir+ali+ziyareti>)

3.5. Kırmızı Rota

Kırmızı rota Başlangıç noktası ile Hozat sınırlarında bulunan 6 durak noktası ile biri Pertek ilçesi sınırında yer alan 6 durak noktasından oluşmaktadır. Toplam uzunluğu 87 km'dir (Şekil 8).

1. Durak noktası Tunceli şehri sınırlarında yer alan ve Hozat'a giderken yol üzerinde bulunan ve mavi rotanın da içinde yer alan **Dilek taşı ya da Dikili taş** olarak kutsal kabul edilen bir ziyaret mekânından oluşmaktadır.

2. Durak noktası ise yine mavi rota üzerinde de bulunan **Ana Fatma Ziyaretidir**. Hozat ve Ovacık'a gidenler için bir durak noktası olarak belirlenmiştir.

3. Durak noktası yine mavi rotanın da içinde bulunan **Halvori gözeleridir**. Hem Hozat hem de Ovacık yolu üzerinde bulunduğundan iki rota içerisinde yer almaktadır.

4. Durak noktası Sarı Saltuk Ocağı'dır. Sarı Saltuk, Seyyit Muhammet Buhari'nin 6. kuşak torunlarından biridir ve bu kuşaktan gelenler Buhara bölgesinde Oğuzların büyük boylarından olan Çepniler arasında Aleviliği yaymaya başlamışlardır (Saltuk, 2009:162). İlim irfan sahibi ermiş kişi olarak bilinen Sarı Saltuk türbesi ülkemizde birkaç yerde daha bulunmaktadır. Tunceli'nin Hozat ilçesinde de bu ocak bulunmaktadır. Tarihi bakımından önemlidir ve inanç merkezlerinden biridir. İlde yapılan turlarda rota olarak kullanılmaktadır. Bu ocağı ziyarete gelenler kurbanlar keserler, dualar ederler ve چراغ yakarlar (Foto 11).



Şekil 8. Tunceli'den Hozat ve Pertek İstikametinde Yer Alan İnanç Duraklarının Kırmızı Rota Kurgusu



Foto 11. Hozat'ta Bulanan Sarı Saltuk Ocağındaki Ziyaretlerden Görünümler

5. Durak noktası Hozat'ta Derviş Cemal köyünde bulunan **Derviş Cemal Ocağı'dır**. Seyyit Cemal, Hacı Bektaşî Veli Dergâhında yetişmiş dervişlerden biridir. Hacı Bektaşî Velayet-namesinde ona ilişkin şunlar aktarılır: Hünkâr ahirete göç edince onun halifelerinden her biri bir yerlere gittiler. 360 halifeden bir kısmının adları günümüze kadar gelmiştir ve bu halifelerden biri de Seyyit Cemal'dir. Seyyit İsmail Ertuğrul'un torunları, 1511 yılında Şah Kulu ayaklanmasına katıldılar ve daha sonraki dönemlerde Dersim'e geldiler ve burada kaldılar. Bu dönemde Dersim Saltukluların elinde bulunuyordu. Seyyit İsmail Ertuğrul'un torunları önce Sağman yöresine yerleştiler. Bir bölümü Hozat'ın Zankirek (Karaçavuş) köyünde yaşamlarını sürdürdüler diğer bir bölümü yine Hozat'ın Akpınar köyünde yaşadılar. Diğer bir bölümü de 1600'lü yılların başlarında Hozat'ın Dervişcemal köyünü kurduarak burada yaşamlarını sürdürdüler (Saltık 2009: 156-157). Derviş Cemal Ocağı'na ziyarete gelen A10 ocak hakkında şunları aktarmıştır:

"Ocak'ı ziyareti Tunceli'den geldik. Burası kutsal bir yer ve burada çırağlar yakıyor, dilekler dileyip, dualar ediyoruz. Bu ocak normalde çok daha kalabalık oluyor ancak pandemi koşulları nedeniyle seyrek görünüyor'' (A10, 20'li yaşlarda ocağa gelen ziyaretçi).

Günümüzde Hozat Derviş Cemal köyünde ocak ve cem evi bulunmaktadır. İl içinden ve dışından yapılan turlara katılımlarda Derviş Cemal ocağı durak mekânlardan biri olmuştur. Buraya gelenler adaklar adar, kurbanlar keserler ve çırağ yakarlar (Foto 12 ve 13).



Foto 12. Hozat'ta Derviş Cemal Köyü'nde Bulunan Derviş Cemal Türbesi Çırağ Yakma Yeri

Derviş Cemal Ocağı Hozat'ın önemli inanç değerlerinden birini oluşturmaktadır. Bu nedenle bu ocak inanç turizm rotasında durak noktası olarak belirlenmelidir.



Foto 13. Hozat'ta Derviş Cemal Türbesinde Bulunan Cemevi

6. Durak noktası Ağuiçen Türbesi'dir. Adı Seyit Temiz olan Ağuiçen Seyit Lokman Perende'nin 5. Kuşak'tan İslam bilgini olan Ebul Vefa'nın torunlarından biridir. 1166 yılında Hoca Ahmet Yesevi vefat edince okulun başına geçmiş birçok Ulu Pire ve Türkmen prensine eğitim vermiştir. Ağuiçen; Sarı Saltuk, Hacı Bektaşî Veli, Ahmet Faki, Doğan Ata gibi Ulu Pirlere Hoca Ahmet Yesevi'nin okulunda okumuştur ve 1219 yılında Moğol istilası yaşanmıştır. Moğol istilasından sonra batıya göç etmiş ve Erdebil'e yerleşmiştir. 1222 yılında burada vefat eder ancak çocukları Anadolu'ya göç etmişlerdir.

Ağuiçen Türbesi günümüzde Hozat'ın Karabakır köyünde bulunmaktadır ve türbenin bulunduğu mekan restore edilmiştir (Foto 14). Türbe, inanç turizm bakımından potansiyel oluşturan bir merkezdir. Karabakır köyünde yaşayan A11 türbe hakkında şu bilgileri aktarmıştır:

"Türbeyi Tunceli ve diğer ilçelerden ve il dışından da ziyaret edenler olmaktadır. Türbeye gelenler dualar ederler ve çırağlar yakarlar. Türbe köyümüz için önemli bir ziyaret yeridir." (A11, 40 yaşlarında Karabakır köyünde yaşamaktadır).



Foto 14. Hozat'ın Karabakır Köyü'nde Bulunan Ağuiçen Türbesi Çırağ Yakma Yeri

7. Durak noktası Sultan Hıdır Türbesi'dir. Türbe Pertek'in Dorutay (Zeve) köyünde bulunmaktadır. Aleviler için kutsal olarak kabul edilen önemli inanç merkezlerinden biridir (Foto 15). Ziyarete gelenler dua ederler ve çırağ yakarlar. Sultan Hıdır'ın varlığı ile ilgili türbesinden alınan bilgilere göre farklı söylenceler

bulunmaktadır. Bunlardan biri Harput çevresinden Pertek'e geldiği bilinmektedir. Murat nehrini cübbesi üzerinden geçer Kerar (Eski Pertek) da yaşayanlar bu olayı görürler ve korktukları için Sağman da bir kuyuya atarlar. Ertesi gün ölmediği ve dağlarda gezdiğini görenler keramet sahibi olduğunu anlarlar ve Bey'e söylerler. Bey'in felçli ve gözleri görmeyen bir kızı vardır ve Sultan Hıdır'ın duaları ile iyileşince Bey kızını Hıdır'a verir. Diğer bir bilgi ise Sultan Hıdır'ın 13. Yüzyıl başlarında Selçuklu Sultanı Alaeddin Keykubat döneminde yaşayan keramet sahibi bir zat olarak bilinmektedir. Günümüzde felçli olanlar, çocuk sahibi olamayanlar, psikiyatr hastaları gibi daha farklı hastalık ve sıkıntıları olanların bu türbeyi ziyaret ederek şifa aradığı bilinmektedir. İnanç değerleri bakımından önemli bir yere sahip olan Sultan Hıdır türbesi inanç turizm rotası olarak kullanılan merkezlerden biridir. Sultan Hıdır türbesinden sorumlu olan A12 türbe hakkında şunları aktarmıştır:

“Buraya çok sık ziyaretler yapılmaktadır. Bir çok yerden bu türbeyi ziyaret edenler olmaktadır. Sıkıntıları olanlar bu türbeye gelirler dualar ederler. Türbede dua etmek için insanın sığabileceği büyüklükte çukur özel bir yer vardır . Buraya gelenler bu bölmede dua ederler ve dilek dilerler.” (A12, 65 yaşlarında türbe sorumlusu).



Foto 15. Pertek'in Dorutay Köyü'nde Bulunan Sultan Hıdır Türbesi Girişi

Bütün bu türbeler, ocaklar ve ziyaretler dışında Alevilik inancının etkisi ile farklı türbeler, ocaklar ve ziyaretler ve kutsal olarak kabul edilen doğal mekânlar da bulunmaktadır. Elbaba Ziyareti, Derviş Gülabi Türbesi, Yel Baba Ziyareti, Kalmem Sır ve Kal Ferat Ziyareti, Delil Berhican Ocağı gibi inanç değerleri de vardır. Yine merkeze 4 km uzaklıkta olan Sütlüce köy yolunun üzerinde mezarlıkta Derviş-i Milli adı ile anılan bir zata ait yatır bulunmaktadır ve buraya yöre halkının dilekleri için ziyaretler düzenlenmektedir.

4. Sonuç

Tunceli'deki inanç mekânlarında Alevilik kültürünün özellikleri görülmektedir. Alevilik inancı gereği kutsal olarak görülen ocak-türbe-ziyaret yerleri il genelinde sayıca bir hayli fazladır. Ancak çalışmada en çok ziyaret edilen mekânlar, durak noktaları olarak belirlenmiş ve inanç turizmi rota planlaması kapsamında değerlendirilmiştir. Tunceli, kendine özgü inanç değerlerine sahip olması ve bu inanç mekânlarının fazla olması ile diğer illerden ayrılmaktadır. Bu nedenle farklı bir inanç turizmi potansiyeli sunan ilin bu açıdan değerlendirilmesi gereklidir.

Alevilik kültürüne özgü olan ve bu kültürel özellikleri yansıtan inanç noktalarına yapılan ziyaretler çoğunlukla Alevi inancına mensup kişiler tarafından gerçekleştirilmektedir. Ancak seyahat acenteleri tarafından düzenlenen turlarla, il dışından da bu kültüre mensup olmayan kişiler tarafından ziyaretler yapılmaktadır. Böylelikle bu mekânlar farklı kültürün tanınmasına imkân sağlamaktadır.

Çalışmada, Alevilik mekânları tespit edilerek bunların nerede oldukları ortaya çıkarılmış ve beş rota belirlenerek bu noktaların özellikleri ve turizm potansiyellerinden bahsedilmiştir. Rotalarda yer alan her bir

durak noktası, inanç turizmi potansiyeli sunmakta ve bu rotalar inanç turizminin gelişmesinde ilk adımlar olacaktır. Çalışmamızda bu noktaların nerede, ne kadar uzunlukta oldukları gibi birçok özelliği haritalar ile ulaşılabilir hale getirilerek planlama yapılmıştır. Tunceli şehri başlangıç kabul edilerek yapılan bu planlama, alt yapı sıkıntılarının giderilmesi ve gerekli yatırımların yapılması sonucu inanç turizmi bakımından Tunceli'yi ön plana çıkaracaktır.

Düzgün Baba ziyareti, Tunceli'de en önemli inanç merkezi olarak kabul edilmektedir. Sadece belli evliya, zat gibi şahıslardan oluşan türbeler değil aynı zamanda doğal değerler de kutsal olarak kabul edilmektedir. Munzur Suyu ve gözeleri ile Halvori gözleri kutsal olarak kabul edilen doğal değerlerdendir. Tunceli Aleviliği ve bunun kültürel yansımaları il için avantajlar oluşturmaktadır. Bu mekânlara yıl boyunca gelen ziyaretçiler çoğunlukta yerel halk olmak üzere il dışı ve yurt dışındadır.

Alevilik kültürüne dayalı, az bilinen ve kendine özgü kültürünü yansıtan bu inanç merkezlerinin daha iyi tanınması için rotaların planlanması gereklidir. Belirlenen bu rotalardaki durak noktaları genellikle kırsal alanlarda bulunmaktadır. Dolayısıyla kırsal turizm için inanç rotalarının oluşturulması kırsal kalkınmaya destek olacaktır. Geçmişten günümüze sürekli göç veren Tunceli'de, göçlerin önlenmesi ve ekonomik olarak kalkınmanın sürdürülebilirlik kazanmasında turizm değerleri alternatif olarak yer almakta ve bu mekânların inanç turizmi açısından geliştirilmesi gerekmektedir. Bunun için yörede yaşanan güvenlik ve durak noktalarının altyapı sıkıntılarının giderilerek türbe, ocak ve ziyaret yerlerinin halkın ihtiyacına cevap verecek şekilde düzenlenmesi gerekmektedir. Bu alt yapı hizmetleri yerine getirilirse kendine özgü inanç kültürüne sahip olan Tunceli'nin inanç turizmi merkezi haline gelmesi kaçınılmaz olacaktır. Bu ise yerli ve yabancı turist sayılarının artmasına dolayısıyla da kırsal alanların ekonomik anlamda değer kazanmasına katkı sağlayacaktır.

Coğrafi şartlar Tunceli'yi ekonomik anlamda geri bırakmış olsa da bu çalışmada planlanan durak noktaları, inanç turizmi bakımından önemli bir potansiyel sunmaktadır. Planlamada yer alan durak noktalarının bir an önce fiziki çevre düzenlemeleri ve bilinçli tanıtımlarının yapılması turistlerin sayısını arttıracaktır.

Kaynakça

- Akbulut, Ö. G ve Ünsal, Ö. (2018). Yukarı Kızılırmak Kültür ve Doğa Yolu I. Etap (Sivas-Zara). *Atatürk Üniversitesi Sosyal Bilimler Enstitüsü Dergisi*. 2018 22(Özel Sayı): 2173-2193.
- Arslan, H, Çağlıyan, A. ve Durmuş, E. (2009). Munzur Vadisi'nde (Tunceli) Sürdürülebilir Turizm. *Tücaum (Türkiye Coğrafyası Araştırma ve Uygulama Merkezi) V. Ulusal Coğrafya Sempozyumu*. 16-17 Ekim 2008: 461-472.
- Creswell, J. W. (2016). *Qualitative Inquiry & Research Design Choosing Among Five Approaches*. California: Sage Publications.
- Cokşun, H. (2015). Kangal ve Çevresindeki Alevi Ocakları. *Türk Kültürü ve Hacı Bektaş Velî Araştırma Dergisi*, s: 75.
- Çelik, B. D. (2019). *Tunceli Yöresi Aleviliğinde Ocaklar*. İnönü Üniversitesi Sosyal Bilimler Enstitüsü Sosyoloji Anabilim Dalı, Yüksek Lisans Tezi.
- Durmuş, E. ve Çağlıyan, A. (2009). Tunceli İlinde Yaylacılık. *Doğu Anadolu Bölgesi Araştırmaları*, 8(1), 84-102.
- Durmuş, E (2010). Tunceli İlinde Hayvancılık. *Fırat Üniversitesi Sosyal Bilimler Dergisi*, Cilt/Volume: 20. Sayı: 1, 83-114.
- Gezik, E ve Çakmak, H. (2010), Raa Haqi-Riya Haqi: *Dersim Aleviliği İnanç Terimleri Sözlüğü*, Ankara: Kalan. Isbn / Issn: 9789758424696.
- Görmüş, S., Yılmaz, B ve Cengiz, S. (2021). *Rota Malatya*. Kültür ve Doğa Rotası Projesi. İnönü Üniversitesi Yayınevi.
- Görmüş, S., Atmış, E., Özkazanç, N, K. vd (2016). Eko Rota Bartın, Doğal ve Kültürel Koridorların Haritalanması. Batı Karadeniz Kalkınma Ajansı. Stil Matbaacılık Yay. San. ve Tic. A.Ş.
- Günal, V., Alaeddinoğlu, F ve Şahinalp, M. S., (2009). Türkiye'ye Yönelik Kültürel Turizm Turları ve Başlıca Güzergahlar. *Gaziantep Üniversitesi Sosyal Bilimler Dergisi*, vol.1, no.8, 275-298.
- Güney, İ ve Somuncu, M. (2018). Kuşadası İlçesi'nde Turizmin Yaşam Döngüsü: Mekânsal ve Toplumsal Ögeler Üzerinden Bir Değerlendirme. *Türk Coğrafya Dergisi* 71, 101-116.
- Henderson, J.C. (2002). Managing Tourism And Islam İn Peninsular Malaysia. *Tourism Management* 24, Pp. 447-456.

- Karaman, S. ve Usta, K. (2006). İnanç Turizmi Açısından İznik ve Bir Uygulama Çalışması. *III. Balıkesir Ulusal Turizm Kongresi*, S:473-489.
- Kaya, A. (2004). Tunceli (Dersim) Kültürü. *Can Yayınları* (3. Baskı).
- Kozak, N., Kozak, M.A ve Kozak, M. (2015). *Genel Turizm. İlkeler –Kavramlar*. Detay Yayıncılık. 18.Baskı, Ankara.
- Oğan, S. (2016). *Tunceli İli Ekonomik Faaliyetlerinin Kültür Coğrafyası Açısından İncelenmesi*. Fırat Üniversitesi, Sosyal Bilimler Enstitüsü, Yayımlanmamış Yüksek Lisans Tezi.
- Okuyucu, A. ve Somuncu, M. (2013). Türkiye’de İnanç Turizmi: Bugünkü Durum, Sorunlar ve Gelecek. *International Conference on Religious Tourism and Tolerance*,
- Özgen, N. (2012). Siirt’in İnanç Turizmi Mekânları: Ziyaret (Veysel Karani) ve Tillo (Aydınlar) Örnekleri. *Doğu Coğrafya Dergisi*: 27.
- Özgüç, N. (1994). *Beşeri Coğrafya’da Veri Toplama ve Değerlendirme Yöntemleri*, 3. Baskı, İstanbul Üniversitesi Basımevi ve Film Merkezi, İstanbul.
- Öztürk, Z. (2014). *Diyar-I Dersim: Ocaklar - Efsaneler – Aşiretler*. Sokak Kitapları, ISBN:9786051483672.
- Saltık, V. (2009). Tunceli’de Alevî Ocakları. *Türk Kültürü ve Hacı Bektaş Velî Araştırma Dergisi* 2009/ 52, İl Kültür ve Turizm Müdürlüğü-Fırat Kalkınma Ajansı.
- Sargın, S. (2006). Yalvaç’ta İnanç Turizmi. *Fırat Üniversitesi Sosyal Bilimler Dergisi*, 16 (2), 1-18.
- Tapur, T. (2009). Konya İlinde Kültür ve İnanç Turizmi. *Uluslararası Sosyal Araştırmalar Dergisi* 2(9),473-492.
- Timothy, D. J ve Boyd, S. W. (2015). *Tourism and Trails: Cultural, Ecological and Management Issues* (Vol. 64). Channel View Publications.
- Turan, E, Z ve Meydan, A. (2019). Sosyal Bilimler Öğretmen Adaylarının Din Kültürü Görüşleri. *Fırat Üniversitesi Sosyal Bilimler Dergisi*, 29 (1), 79- 89.
- Yıldırım, E. (2010). *Tunceli Aleviliği*. Atatürk Üniversitesi, Sosyal Bilimler Enstitüsü Doktora Tezi.
- Wright, K. (2007). Religious Tourism. *Leisure Group Travel Special Edition*, November, Pp:8-16.
- Wright, K. (2008). Religious Tourism, *Leisure Group Travel Special Edition*, February, Pp:34-35.
- Yıldırım, A ve Şimşek, H. (2008). *Sosyal Bilimlerde Nitel Araştırma Yöntemleri* (6. Baskı). Ankara: Seçkin Yayıncılık.
- Yin, R. K. (2009). *Case Study Research: Design and Method*. 4. Baskı. Thousand Oaks, CA:Sage

WEB Kaynakları:

- Elti Hatun Türbesi. 15.03.2021 tarihinde www.Mazgirt.Gov.Tr adresinden erişildi.
- Pir Ali Ziyareti 15.03.2021 tarihinde <https://www.Google.Com/Search?Q=Pir+Ali+Ziyareti>. adresinden erişildi.
- Seyyid Büklü Dede. 15.03.2021 tarihinde <https://www.Pirha.Net/23-Buklu-Dede-Anma-Etkinligi>. adresinden erişildi.



FIRAT ÜNİVERSİTESİ

SOSYAL BİLİMLER DERGİSİ

Journal of Social Sciences

p-ISBN:1300-9702 e-ISBN: 2149-3243



INVESTIGATION OF ACADEMIC SELF-EFFICACY ACCORDING TO PERCEPTIONS OF SPORTS HIGH SCHOOL STUDENTS

Spor Lisesi Öğrencilerinin Görüşlerine Göre Akademik Benlik Yeterliklerinin İncelenmesi

Abdullah BİNGÖLBALİ¹ ve Yunus Emre KARAKAYA²

¹Milli Eğitim Bakanlığı, Elazığ İl Milli Eğitim Müdürlüğü, Elazığ, bingolbali@gmail.com, orcid.org/0000-0003-4935-2480

²Firat Üniversitesi, Spor Bilimleri Fakültesi, Beden Eğitimi ve Spor Öğretmenliği Bölümü, Elazığ, emrekarakaya@firat.edu.tr, orcid.org/0000-0002-9858-2103

Araştırma Makalesi/Research Article

Makale Bilgisi

Geliş/Received:
17.01.2021

Kabul/Accepted:
04.05.2021

DOI:

10.18069/firatsbed.863204

Keywords

Sports, High School
Students, Academic Self-
Efficacy

ABSTRACT

This study aims to investigate academic self-efficacy according to the perceptions of students who studied in sports high schools. The study covered a sample of 538 students, who were randomly chosen and studied in Elazığ Sports High School, Malatya Sports High School, and Mardin Sports High School. The data were collected from the sample of the study by using the "Academic Self-Efficacy Scale". The data were analyzed by using the licensed SPSS 22.0 package software. The Cronbach alpha coefficient of the scale was calculated as 0.82. As a result of the investigations, in the education period, statistically significant differences were determined according to the variable of the place of residence. No differences were observed in terms of the variables of gender, grade level of education, and family's monthly income level. In conclusion, supporting academic self-efficacy in sports high school students, especially developing academic planning skills, can contribute to reducing academic procrastination behaviors. In both educational and other guidance activities to be held in these educational institutions, studies that emphasize improving the academic self-efficacy of students can be conducted. Additionally, conducting similar studies can further contribute to the comprehension of the concept by including qualitative data collection processes such as open-ended questions.

ÖZ

Bu araştırma, spor liselerinde eğitim alan öğrencilerin görüşleri doğrultusunda akademik benlik düzeylerini tespit etmek amacıyla yapılmıştır. Araştırma grubu Elazığ Spor Lisesi, Malatya Spor Lisesi ve Mardin Spor Lisesi'nde rastgele yöntemle seçilmiş 538 öğrenciden meydana gelmektedir. Araştırma grubundan "Akademik Benlik Yeterliği Ölçeği" kullanılarak veriler elde edilmiştir. Veriler lisanslı SPSS 22.0 paket programı kullanılarak analiz edilmiştir. Bu çalışmada, ölçeğin Cronbach alfa değeri 0.82 olduğu belirlenmiştir. Araştırma sonucunda, eğitim sürecinde ikametgâh değişkenine göre istatistiksel anlamda farklılık elde edilmiştir. Cinsiyet değişkeni, eğitim aldıkları sınıf düzeyi ve aile gelir durumu değişkenlerine göre bir farklılık elde edilmemiştir. Sonuç olarak, spor lisesi öğrencilerinin akademik benliklerinin desteklenmesiyle, akademik planlama yeteneklerinin artırılmasına ve akademik ertelemeye yönelik davranışlarının azaltılmasına katkı sağlayabilir. Bu eğitim kurumlarında yürütülecek eğitimsel ve diğer rehberlik aktivitelerinde, öğrencilerin akademik benlik algılarının artırılmasına yönelik faaliyetler üzerine odaklanılabilir. Ayrıca benzer çalışmalara görüşme, açık uçlu sorular gibi nitel veri toplama süreçlerinin de dâhil edilmesi konunun daha kapsamlı anlaşılmasına katkı sağlayacaktır.

Anahtar Kelimeler

Spor, Lise Öğrencileri,
Akademik Benlik

Atf/Citation: BİNGÖLBALİ, A. ve KARAKAYA, Y.E. (2021). Investigation of academic self-efficacy according to perceptions of sports high school students. *Firat Üniversitesi Sosyal Bilimler Dergisi*, 31, 2(607-613).

Sorumlu yazar/Corresponding author: Yunus Emre KARAKAYA, emrekarakaya@firat.edu.tr

1. Introduction

In today's societies, every field has undergone unbelievable processes of changes and transformations. Rapid developmental and transformational processes have occurred in every field that is concerned with societies such as social structure, science, economy, technology, arts, sports, education, and professions. Naturally, these rapid developments and changes brought about changes in wishes, characteristics, future expectations, learning, and teaching activities of individuals. Therefore, the individuals who live in these societies that rapidly change and develop question the information that belongs to this world where they live and have turned into individuals who play active roles in the development and transformation of the society where they live rather than being a direct receiver of this information.

Young individuals spend this section of their lives, which affects them in various ways, with education. As it is in the whole world, one of the most important subjects for young individuals in Turkey is education as well. Young individuals get in a great race to receive a sound education, enroll in university, and have a job. This race, which starts with primary education, continues until the university exam. In Turkey, because the way of achieving a high status and economic income is through this exam, the preparation process for this exam, unfortunately, creates psychological and social pressure on individuals (Tekeli, 2010).

While young individuals try to adapt to emotional, physical, and cognitive changes, they try to prepare for their future by obtaining academic success. The period of secondary education is rather important for young individuals in terms of both preparing for the exam and making decisions about their future. In this period, young individuals are to determine the field of their future profession and make decisions about their future professions. One of the elements that affect achievement in schools is academic self-efficacy (Korkmaz and Kaptan, 2002).

Academic self-efficacy is the perception of students regarding whether they can learn a unit of learning based on their educational background. It is the way of perceiving their skills in self-evaluation processes (Kirk, 2000; Boekaerts, 1996). Academic self-efficacy is the evaluation of students' academic achievement, academic self-confidence, and academic proficiencies with other standards (Gabriela et al., 2014). Academic self-efficacy is generally viewed as a valuable educational outcome in numerous educational systems. It is also defined as the attitudes, values, emotions, and perceptions of individuals regarding their mental skills, learning skills, and achievements. The academic self-efficacy in individuals develops with mental and physical developments. It starts in early childhood and turns into a stereotyped structure (Yanal, 2019; Preckel and Brüll, 2010; Çağlar, 2010: 25; Byrne, 2002; Byrne and Shavelson, 1986: 474). In brief, academic self-efficacy indicates the belief that individuals have academic skills and the perception of themselves in terms of their acquisition in academic fields (Tekeli, 2010: 24).

In the learning-teaching process, students make decisions about their schools, branches, courses, or some of the extracurricular activities. These decisions of students are based on their experiences and bring along outcomes that can affect every field in their future professional lives. The academic self-efficacy of students was proved to have rather important effects on their academic and future performance. The basis of students' academic self-efficacy covers important factors such as what type of skills and areas of interest they have to make correct decisions and conduct their learning process healthily (Kuzgun, 1996: 34-35).

The attitudes of individuals toward themselves and their academic self-efficacy are based on the judgments of teachers, parents, peers, and environments in their educational background. For individuals to make correct decisions on this subject, they first need to know what they want and what kind of skills, economic possibilities, and environmental support they have (Yanal, 2019; Kuzgun, 1996: 34).

Under the condition of Turkey, it is widely accepted that it is rather difficult to enroll in a good university and department. For young individuals, the most important thing is to enroll in university and prepare for their future. Therefore, the most stressful process for young individuals is the last grade of high school, when they prepare for the university exam. In this period, the students both prepare for the exam and make decisions about their professional preference. Thus, the inability to cope with stress causes young individuals to experience mental and physical disorders and certainly hinders academic achievement. Generally, young individuals who cannot cope with their problems demonstrate reactions of withdrawal rather than seeking help. Thus,

supporting and guiding young individuals is of great importance to ensure that they can cope with stress in their educational lives (Tekeli, 2010: 88, 89). Regardless of educational steps, processes, or types of schools, the aim of almost every student is to enroll in a higher education institution that can prepare the students for their future professions by which they believe they can lead comfortable lives. For example, one of the aims of sports high schools, which is one of the formal education institutions, is to ensure that the students receive education in the field of physical education and sports according to their interests and skills and to train them to be successful athletes (Ministry of National Education, 2009). When studies that are conducted with this aim in sports high schools were evaluated, it was observed that the opinions, expectations, physical activities, or motor features of sports high school students were emphasized while studies that were related to education were neglected. Although sports high school students are chosen by special talent exams and these schools are mostly chosen by athletes, they should fall behind in terms of meeting certain standards in education. Considering sports high schools within this framework, the study was conducted to determine the academic self-efficacy levels according to perceptions of sports high school students. Accordingly, the study is important in terms of guiding administrators, educators, and educational policy, project, and program makers.

2. Material and Method

In the current study, the quantitative method was implemented and the research design was chosen as the correlational survey model.

In the study, the sample group consisted of 538 students who received sports education in Elazığ Sports High School (285 students), Malatya Sports High School (141 students), and Mardin Sports High School (112 students). The reason for creating the study group from the students in these three high schools was convenience.

To collect the data from the sample of the study, the “*Academic Self-Efficacy Scale*”, which was developed by Peterman (1992) and adapted into Turkish by Tekeli (2010: 94), was utilized. The scale measures self-efficacy regarding school. In other words, it measures subjective perceptions of individuals regarding overcoming a difficult situation based on their skills. The scale consists of a single subscale and 13 items. The items are scored with a 5-point Likert-type scale, which ranges from “*Strongly Disagree*” to “*Strongly Agree*”. The lowest score that can be obtained from the scale is 13 while the highest is 65. As the scores obtained from the scale increase, the academic self-efficacy levels are increased as well. For the 13 items in the scale, the Cronbach alpha coefficient was determined as 0.863 (Tekeli, 2010: 101).

The data that were obtained in the study were transferred to licensed SPSS 22.0 package software. First, the data were analyzed in terms of normal distribution and it was determined that the data demonstrated a normal distribution. In the study, the scale’s Cronbach alpha coefficient was calculated as 0.82.

Then, frequency and percentage analyses were carried out to demonstrate the distribution of the sample group in terms of individual variables. To evaluate the level of differences in terms of the variable of gender, which was an independent variable, “Independent Samples t-test”, which is a parametric test, was carried out. To determine the level of differences according to the variables of grade, and monthly income level, “*One-Way Variance Analysis (ANOVA)*”, which is a parametric test, was conducted. For the variable of residence place, “*Kruskal Wallis H Test*” was conducted. The statistical significance (α error level) level was considered as $p < 0.05$.

3. Findings

Within the framework of the aims of the study, the results that were obtained from the high school students, who received sports education, were demonstrated below.

When the variable of the place of residence in the sample was analyzed, it was determined that there were statistically significant differences between the students who resided in their own houses and the students who resided in school dormitories (Table 1). The students who resided in their own houses reported perceptions that were more positive compared to the students who resided in school dormitories.

Table 1. Results of Kruskal Wallis H Test That Was Conducted in Terms of the Variable of the Place of Residence in the Sample Group

Scale	Place of Residence	N	\bar{X}_{rank}	SD	X2	p	U Test
Academic Self-Efficacy Scale	(a) Own House	384	283.45	8.462	11.026	0.004	a, b
	(b) School Dormitory	142	233.07				
	(c) Relatives' House	12	254.21				

Table 2. Results of Independent Samples T-Test That Was Conducted to Determine Whether There Were Differences According to the Variable of Gender in the Sample Group

Scale	Gender	N	\bar{X}	SD	t-Value	p- Value
Academic Self-Efficacy Scale	Male	421	51.137	8.541	0.069	0.945
	Female	117	51.076	8.209		

When the study group was evaluated in terms of the variable of gender, it was discovered that there was no statistically significant difference between males and females (Table 2).

Table 3. Results of One-Way Variance Analysis (ANOVA) That Was Conducted to Determine Whether There Were Differences According to the Variable of Grade Level in the Sample Group

Scale	Grade Level	N	\bar{X}	SD	F	p-Value
Academic Self-Efficacy Scale	(a) 9th Grade	123	51.105	8.586	1.893	0.130
	(b) 10th Grade	143	49.825	9.037		
	(c) 11th Grade	138	52.159	8.023		
	(d) 12th Grade	134	51.462	8.060		

When the study group was evaluated in terms of the variable of grade level, it was observed that there was no statistically significant difference among the grade levels (Table 3).

Table 4. Results of One-Way Variance Analysis (ANOVA) That Was Conducted to Determine Whether There Were Differences According to the Variable of Family's Monthly Income Level in the Sample Group

Scale	Income Level	N	\bar{X}	SD	F	p-Value
Academic Self-Efficacy Scale	(a) 0-1500 TL	53	51.150	7.860	0.326	0.806
	(b) 1501-3000 TL	329	51.203	7.968		
	(c) 3001-5000 TL	106	51.386	8.895		
	(d) 5001 TL and above	50	50.020	11.099		

*TL refers to Turkish Liras.

When the study group was evaluated in terms of the variable of the family's income level, no statistically significant difference was observed (Table 4).

4. Discussion and Conclusion

The results that were obtained from the analyses in the study were evaluated below.

According to the variable of the place of residence in the education period, significant differences were observed between the students who resided in their own houses and the students who resided in school dormitories (Table 1). The students who resided in their own houses reported perceptions that were more positive compared to the students who resided in school dormitories. In a study conducted by Acar and Çakır (2015), it was reported that the burnout levels of students who resided in school dormitories were higher compared to the students who resided in houses. In other studies, it was observed that the students who resided in school dormitories were affected negatively by this situation (Uğurlu, 2014; Savcı, 2013; Yılmaz, 2012; Yavuzer, 2004). These results supported the findings of this study. It is widely accepted that peaceful and comfortable environments are important for achievement in educational life. The students who reside in school dormitories connect with different groups of peers and they can be affected both positively and negatively by them. However, in these environments, they may not sufficiently concentrate on educational lives. Thus, it can be interpreted that being far away from families can result in negative effects on the academic self-efficacy of the students.

Within this scope, it was observed that there were no statistically significant differences between the responses of female and male students in the academic self-efficacy scale in terms of the variable of gender (Table 2). When the studies that were conducted with high school and university students were evaluated, no significant differences were observed between the academic self-efficacy and the variable of gender (Tekeli, 2010; Ekici, 2008; Yılmaz et al., 2007; Gerçek et al., 2006; Ercan, 2007; Keskin and Orgun, 1996). The students who receive the same education in sports high school under the same conditions naturally interact with each other in the same way. As a result of this association, subjects such as education life, concern for future, academic expectancy and higher education preference affect all the students irrespective of gender. It was believed that having common concerns for the future were unavoidably due to sharing the same conditions.

In the study, no statistically significant differences were observed according to the variable of grade level in the sample group (Table 3). When previous studies were evaluated, similar results were observed (Pehlivan and Köseoğlu, 2011; Tepeköylü, Soytürk, and Çamlıyer, 2009; Uyanık and Akman, 2004). In a study conducted by Tekeli (2010: 136), it was reported that academic self-efficacy in university students was significantly higher compared to high school students in the last grade, which was compatible with the Social Learning Theory of Albert Bandura, which explains academic self-efficacy and other studies in the literature. Furthermore, Tekeli (2010: 123-124) stated that "Under today's conditions, enrolling to university is a successful deed and an important element that affects academic self-efficacy of students. This could be the greatest reason why mean academic self-efficacy scores of university students were significantly higher compared to high school students in the last grade. However, according to the Social Learning Theory of Albert Bandura, individuals with high levels of academic self-efficacy set difficult goals and they are persistent and decisive in terms of obtaining achievements. It is possible that these characteristics were influential for the students in enrolling in university. Being persistent and decisive in achieving goals, and spending effort for these goals are key points for achievement in any subject". In the study group, the fact that there was no significant difference between the grades was evaluated as a natural result when it was considered in terms of the beliefs of the young individuals that they could achieve their future goals through education and academic success regardless of their educational stage.

When the variable of the monthly income level of the sample group was investigated, no statistically significant difference was observed (Table 4). In previous studies, similar results were reported (Tepeköylü, Soytürk, and Çamlıyer, 2009; Uyanık and Akman, 2004). In today's societies that change rapidly, the importance of education gradually increases while the expectations of parents from educational institutions demonstrate

similarities. Parents expect their children to become individuals who are self-confident, who have academic expectations, and who spend efforts on these goals. Therefore, such a result was evaluated to be natural.

In previous studies, it was generally revealed that academic self-efficacy was related to achievement in schools (Muijs, 1997; Marsh, Byrne and Shavelson, 1988). In other words, it can be stated that higher levels of academic self-efficacy bring about higher academic achievement. In today's world, where information technologies have come to the forefront, the greatest contribution to students is to train them in the best way and provide a sound education for them. Furthermore, whether the students consult their parents is important when they experience problems in terms of their self-confidence, academic self-efficacy, how to deal with problems, and inability to solve problems. For students to benefit from education at the highest level, the characteristics of the students should be defined. These subjects, which affect the quality of education, are also the responsibilities of school administrators. Within this framework, it can be beneficial to conduct certain surveys with students at the initiation of the education period to determine the problems of the students in guidance and counseling services. Supporting the academic self-efficacy of students, especially developing their academic planning skills, can also contribute to reducing academic procrastination behaviors of the students. In both educational and guidance activities in these educational institutions, focusing on variables that develop the academic self-efficacy of students can yield beneficial results. Conducting similar studies at different educational stages and different high schools can contribute to the comprehension of the subject in a better way. In such studies, the participation of parents and teachers in the data collection process can contribute to obtaining more valid results. Furthermore, including qualitative data collection methods, such as interviews and open-ended questions, can contribute to the comprehension of the subject.

Kaynaklar

- Acar, H. and Çakır, M.A. (2015). The investigation of high school students' burnout levels: yeşilova township case. *Mehmet Akif Ersoy University Journal of Education Faculty*, 34, 152-168.
- Boekaerts, M. (1996). Self-regulated learning at the junction of cognition and motivation. *European Psychologist*, 1(2), 100-112.
- Byrne, B.M. and Shavelson, R.J. (1986). On the structure of adolescent selfconcept. *Journal of Educational Psychology*, 78 (6), 474.
- Byrne, B.M. (2002). Validating measurement and structure of self-concept: Snapshots of past, present and future research. *American Psychologist*, 57, 897-909.
- Çağlar, A. (2010). *The attitudes and academic self-concepts towards science course of 6.7. and 8th grade students*. (Master Thesis, 18 Mart University, Institute of Science, Çanakkale). Access Address <https://tez.yok.gov.tr/UlusalTezMerkezi/tarama.jsp>
- Ekici, G. (2008). The effects of the classroom management lesson on preservice teachers' teacher sense of self-efficacy. *Hacettepe University Journal of Education*, 35, 98-110.
- Ercan, S. (2007). *Comparing elementary teachers' scientific process skills and scientific self-efficacy levels: As a sample of Usak province*. (Master Thesis, Kocatepe University, Social Sciences Institute, Afyon). Access Address <https://tez.yok.gov.tr/UlusalTezMerkezi/tarama.jsp>
- Gabriela, O.V., Guadalupe, A.T., Lagunes, R. and Isabel, L. (2014). Development of an academic self-concept for adolescents (asca) scale. *Journal of Behavior*, 117-130.
- Gerçek, C., Yılmaz, M., Köseoğlu, P. and Soran, H. (2006). Biology teaching self-efficacy beliefs of the teacher candidates. *Ankara University, Journal of Faculty of Educational Sciences*, 39 (1), 57-73.
- Keskin, Ü.G., Orgun, F. (2006). Studying the strategies of students' coping with the levels of self-efficacy-sufficiency. *Anatolian Journal of Psychiatry*, 7 (2), 92-99.
- Kirk, G. (2000). *The relationship of attitudes toward science, cognitive style, and self-concept to achievement in chemistry at the secondary school level*. (Unpublished doctoral dissertation), Florida International University, Miami, Florida.
- Korkmaz, H. and Kaptan, F. (2002). The effects of project-based learning on elementary school students' academic achievement, academic self-concepts and study time in science education. *Hacettepe University Journal of Education Faculty*, 22, 91-97.
- Kuzgun, Y. (1996). *Academic self-concept scale handbook*. 1. Edition, İstanbul: Turkish Ministry of Education Press.
- Marsh, H.W., Byrne, B.M. and Shavelson, R. J. (1988). A multifaceted academic self-concept: Its hierarchical structure and its relation to academic achievement. *Journal of Educational Psychology*, 80(3), 366.

- Milli Eğitim Bakanlığı. (2009). *Güzel sanatlar ve spor lisesi yönetmeliği* (trans.: Fine arts and sports high school regulations). Official Gazette No: 27260, Access: <https://www.resmigazete.gov.tr/eskiler/2009/06/20090616-7.htm>. Access Date: 20 November 2020.
- Muijs, R.D. (1997). Predictors of academic achievement and academic self-concept: A longitudinal perspective. *British Journal of Educational Psychology*, 67(3), 263-277.
- Pehlivan, H. and Köseoğlu, P. (2011). Attitudes towards mathematics course and the academic self-concept of the students attending at Ankara science high school. *Dokuz Eylül University, The Journal of Buca Faculty of Education*, 31, 153-167.
- Preckel, F. and Brüll, M. (2010). The benefit of being a big fish in a big pond: Contrast and assimilation effects on academic self-concept. *Learning and Individual Differences*, 20(5), 522- 531.
- Tepeköylü, Ö., Soytürk, M. and Çamlıyer, H. (2009). Examining the levels of perception of communication skills in physical education and sports college (pesc) students in terms of pre-determined variables, *Sportmetre The Journal Of Physical Education and Sport Sciences*, 7(3), 115-124.
- Savcı, M. (2013). *A study for examining psychological symptoms of boarding and day students in boarding schools*. (Master Thesis, Atatürk University, Institute of Education Sciences, Erzurum). Access Address <https://tez.yok.gov.tr/UlusalTezMerkezi/tarama.jsp>
- Tekeli, Ş. G. (2010). *A comparison between senior high school students and college students: Academic self-efficacy, locus of control, coping with stress and problem-solving*. (PhD Thesis, Ankara University, Social Sciences Institute, Ankara). Access Address <https://tez.yok.gov.tr/UlusalTezMerkezi/tarama.jsp>
- Uğurlu, Y. (2014). Türkiye'nin yatılı çocuklar/öğrenciler karnesi (trans.: Turkey's boarding children / students pass. *Journal of Education Overview* Access: https://www.ebs.org.tr/ebs_files/files/yayinlarimiz/egitimebakis30.pdf, Access Date: 20 November 2020.
- Uyanık B. G. and Akman. B. (2004). The Level Of Self-Esteem In High -School Students Of Different Socio-Economic Status. *Fırat University Journal of Social Science*, 14(2), 175-183.
- Yanal, S. (2019). *Investigations of the attitudes of Turkish and Syrian secondary school students' acquisitions, attitudes and academic self-concept for visual arts lessons*. (Master Thesis, Necmettin Erbakan University, Institute of Education Sciences, Konya). Access Address <https://tez.yok.gov.tr/UlusalTezMerkezi/tarama.jsp>
- Yavuzer, H. (2004). *Ana baba ve çocuk* (trans.: Parents and children). 4. Edition, İstanbul: Remzi Bookstore.
- Yılmaz, M., Gürçay, D. and Ekici, G. (2007). Adaptation of the academic self-efficacy scale to Turkish. *Hacettepe University, Journal of Education*, 33, 253-259.
- Yılmaz, A. (2012). The purpose of this study to evaluate the boarding primary school problems in terms of student perception. *Gaziantep University Journal of Social Sciences*, 11 (3), 659 -679.



FIRAT ÜNİVERSİTESİ

SOSYAL BİLİMLER DERGİSİ

Journal of Social Sciences

p-ISBN:1300-9702 e-ISBN: 2149-3243



GELİŞİMSEL BAKIŞ AÇISIYLA “WONDER” FİLMİNİN ANALİZİ

Analysis of the Movie "Wonder" from a Developmental Perspective

Alev ÜSTÜNDAĞ¹

¹Sağlık Bilimleri Üniversitesi, Gülhane Sağlık Bilimleri Fakültesi, Çocuk Gelişimi Bölümü, Ankara, alev.ustundag@sbu.edu.tr, orcid.org/0000-0001-5832-6810

Araştırma Makalesi/Research Article

Makale Bilgisi

Geliş/Received:
15.02.2021
Kabul/Accepted:
20.03.2021

DOI:

10.18069/firatsbed.880976

Anahtar Kelimeler

Sinema, Film Analizi,
Gelişimsel Bakış Açısı,
Wonder, Çocuk ve Sinema

ÖZ

Araştırma “Wonder” (Mucize) filminin gelişimsel bakış açısıyla analiz edilmesi amacıyla yapılmıştır. Araştırmada nitel araştırma yöntemlerinden doküman analizi tekniği kullanılmıştır. Film, Çocuk Programlarına Yönelik İçerik Değerlendirme Formu kullanılarak analiz edilmiştir. Yapılan analiz sonucunda elde edilen bulgularının değerlendirilmesinde içerik analizi türlerinden frekans analizi kullanılmıştır. Filmde en fazla sosyal ve duygusal gelişim alanına yönelik içeriklerin bulunduğu belirlenmiştir. Sosyal ve duygusal gelişim alanına yönelik içerikleri sırasıyla bilişsel/algısal gelişim, model alma, aile yapısı, şiddet, psikomotor gelişim, aile değerleri ve cinsel gelişim alanına yönelik içerikler izlenmiştir. Filmde genel anlamda dostluk, sevgi, yardımseverlik, sorumluluk, empati, özeleştirici içeriklerinin yoğun olduğu; bireysel farklılıklara saygı, kendini sevme, iyilik ve aile bağlarını güçlendirici mesajların verildiği, şiddet alanında olumsuz içeriklerin bulunmasının yanı sıra çoğunlukla iyi ve olumlu değerlerin çocuklara model olarak sunulduğu belirlenmiştir.

ABSTRACT

The research was conducted to analyze the Wonder movie from a developmental perspective. Document analysis technique, one of the qualitative research methods, was used in the research. The film was analyzed using the Content Evaluation Form for Children's Programs. Frequency analysis, one of the content analysis types, was used to evaluate the findings obtained as a result of the analysis. It has been determined that the content of the movie is mostly related to social and emotional development. The contents related to social and emotional development were followed by content regarding cognitive/perceptual development, modeling, family structure, violence, psychomotor development, family values, and sexual development, respectively. The content of the film is generally friendship, love, helpfulness, responsibility, empathy, and self-criticism; It has been determined that messages that strengthen individual differences, self-love, kindness, and family ties are given and that in addition to the negative content in the field of violence, mostly good and positive values are presented to children as a model.

Keywords

Cinema, Film Analysis,
Developmental
Perspective, Wonder,
Children and Cinema

Atıf/Citation: Üstündağ, A. (2021). Gelişimsel Bakış Açısıyla “Wonder” Filminin Analizi, *Fırat Üniversitesi Sosyal Bilimler Dergisi*, 31, 2(615-631).

Sorumlu yazar/Corresponding author: Alev ÜSTÜNDAĞ, alev.ustundag@sbu.edu.tr

1. Giriş

Çocukların davranışları üzerinde medyanın etkisinin incelenmesi, teknolojinin ve medya araçlarının hayatımızdaki yerinin artmasıyla daha görünür hale gelmiştir. Mix (2009: 440) medya içeriklerinin çocuğun gelişim alanlarına etkisinin görülebilir olduğunu ifade etmektedir. Araştırmacılara göre medya içerikleri çocukların kelime dağarcığının gelişimini desteklemekte (Bergelson ve diğerleri, 2019: 12715), problem çözme becerilerini geliştirmekte (Tian ve diğerleri, 2020: 25), çocukların korkularının üstesinden gelme, duygularını ifade etme, saygı, paylaşma ve sadakat gibi kişilerarası becerileri öğrenmelerini kolaylaştırabilmektedir (Calvert ve Kotler, 2003: 281). Medya içeriklerinin çocuğun gelişim alanları üzerine olumlu etkileri olduğu gibi birçok olumsuz etkisinin de olabileceği araştırmacılar tarafından ileri sürülmektedir. Yaşına uygun olmayan içeriklere maruz kalma, şiddet içeriklerinin yoğun olması, korku/kaygı yaratacak görüntülerin bulunması örnek olarak verilebilecek durumlar arasında yer almaktadır (Brasel ve Gips, 2011: 530; Carrier ve diğerleri, 2015: 68). Çaplı (2001: 223) medyanın çocuklar üzerindeki etkisini; izleme süresi ve sıklığı, içerik ve izlenen içeriğin özellikleri olmak üzere üç unsura bağlı olarak değerlendirmektedir. Herhangi bir medya içeriğinin çocuğu nasıl etkilediği tam olarak ortaya çıkarılabilmek mümkün değildir. Çocuğun yaşı, gelişim özellikleri, duygusal durumu, maruz kaldığı medya içeriğinin özellikleri, maruz kalma süresi, ebeveynlerinin tutumu ve aile değerleri gibi pek çok faktörün değerlendirilmesi ve göz önünde bulundurulması gerekmektedir (Üstündağ, 2020: 52). Ebeveynlerin ya da çocuğa bakmakla yükümlü olan kişilerin çocuklara, medya araçları tarafından gönderilen mesajları anlama yeteneği kazandırmaları günümüz sorumlulukları arasında yer almaktadır. Çocuklar hem geleneksel hem de dijital pek çok medya aracı kullanmaktadır. Bu medya araçları aracılığıyla da farklı medya içerikleriyle karşılaşmaktadır. Eleştirel düşünmeyi öğrenme, farklı bakış açılarını değerlendirebilme, medya içeriğinin amacını anlayabilme, medya içeriğini nasıl hissettirdiğini fark edebilme gibi becerilerin kazandırılması, çocukların bilinçli birer medya kullanıcı olmasını ve nitelikli içerikleri tercih etmelerini sağlayabilecektir (MediaSmarts, 2020). Bandura (1977: 191) öğrenmeyi, başkaları ile olan etkileşimimiz sonrasında ortaya çıkan davranış olarak ifade etmektedir. Bireyin yeni bir davranışı öğrenmesi ve bu davranışı kalıcı olarak yerleştirmesi için uygun sosyal ortamın da gerekliliğini vurgulamaktadır. Kuram bağlamında değerlendirildiğinde çocuklar medya aracılığıyla davranışlarını model alarak öğrenebilecekleri birçok etkili karakterlere sahiptir. Bu medya karakterlerinin sunduğu çeşitli davranış örnekleri çocukların gözlemleyerek öğrenmesi ve taklit etmesine sebep olabilmektedir (Bandura, 2006: 86). Çocuklar farkında olmadan da bu karakterlerin davranışlarını gözlemleyerek kodlayabilmektedir. Bandura (2006: 87)'ya göre çocuklar davranışları kodlayıp taklit ederken kendi cinsiyetlerine uygun olup olmadığına dikkat etmeyebilirler. Çocuğun davranışı sürdürülebilmesi için olumlu pekiştirilmesi gerekmektedir. Bu nedenle de toplumun çocuğun cinsiyetine uygun gördüğü davranışı öğrenmesi ve uygulaması daha olası bir durumdur. Çünkü gelişimsel olarak da çocukların kendilerine benzettikleri ve özdeşim kurdukları kişileri model alma olasılıkları daha yüksektir. Ayrıca davranışın çevre tarafından olumlu pekiştirilmesi, sürdürülmesi olasılığını artırmaktadır. Gözlemlenen davranışın sonucu da öğrenme üzerinde etkilidir (Bandura, Ross ve Ross, 1961: 576).

Kuram bağlamında değerlendirildiğinde, medya karakterlerinin çocuklar için birer rol model oldukları ifade edilebilir. Rol modeller de davranışların gözlemlenip taklit edilerek öğrenilmesi fırsatı oluşturduğu için sosyal öğrenme kuramının temelinde yer almaktadır. Herhangi bir medya karakteri ile özdeşim kuran çocukların karakterin davranışlarını taklit etme olasılıkları artırmaktadır. İstenmeyen davranışlar cezalandırılmadığında ve hatta ödüllendirildiğinde, şartlı refleks yitimi durumu meydana gelebilir, bu da çocukların antisosyal davranışları taklit etmesini daha olası hale getirebilir (Bandura, 1986: 23). Yani medya karakterlerinin çocukların düşünce ve davranışlarını dönüştürme eğilimi bulunmaktadır. Medya içeriklerinin bireyin duygu, düşünce, değer yargıları ve bakış açısı üzerinde etkili olduğu yapılan araştırmalarla da ortaya konmuştur (Austin ve diğerleri, 2015: 340; Pinkleton ve diğerleri, 2013: 475; Üstündağ, 2019: 27). İnan (2014: 818) araştırmasında filmler aracılığıyla çocuklara sunulan sahnelerin önemini vurgulayarak, sunulan şiddet sahneleri ya da çocuklar için uygun olmayan davranışların model olarak sunulması sonucunda çocuklar tarafından taklit edilen bu davranışların ebeveynleri tarafından da önemli bir problem olarak ifade edildiğini ileri sürmektedir. İnan (2014: 830)'a göre de uygun olmayan davranışların ya da şiddetin normalleştirilmesi, tehlikeli bir durum olarak algılanmalıdır.

Çocuklar, çevrelerini ve çevrelerinde olup bitenleri sürekli inceler ve gözlemler. Bu nedenle herhangi bir medya içeriğinin çocuk dünyasına yansımaması mümkün olamayacağı için, çocukların gelişim alanları üzerinde etkisi olabileceği söylenebilir. Medya içerikleri çok değişken ve çok boyutlu olduğu için bu etkinin olumlu mu yoksa olumsuz mu olacağını ifade etmek güçtür (Üstündağ, 2020: 68). Çocukların gelişim özelliklerinin bilinmesi, medya içeriklerinin çocukların büyüme ve gelişmesini nasıl olumlu bir şekilde destekleyebileceğini anlamak için kritik öneme sahiptir. Sosyal öğrenme kuramına göre de sunulan model

davranışlar, çocukların davranışları öğrenmeleri ve kendi davranışları haline getirilmesini desteklemektedir. Pandeminin etkisi nedeniyle de ekran karşısında uzun süre vakit geçiren çocuklara, iyi davranış örneklerinin sunulduğu medya yapımlarına gereksinim duyulmaktadır. Bu nedenlerle, yapılan araştırmada temel olarak “Wonder” (Mucize) filminin gelişimsel bakış açısıyla analiz edilmesi amaçlanmıştır. Bir çocuk filmi olması, filmin başrolünde 10 yaşındaki bir çocuğun bulunması, doğuştan sahip olduğu ender hastalık yüzünden 27 farklı ameliyat geçirmesi, yüzünde şekil bozukluğunun olması ve diğer çocuklarla sıradan bir okula giderek sıradan bir çocuk olduğunu kanıtlamaya çalışması sebebiyle bu filmin analiz edilmesi amaçlanmıştır. Bu temel amacın yanı sıra, çocuklar için hazırlanmış ve çeşitli ödüllere layık görülmüş olan filmin çocukların gelişim alanlarına katkısının ne yönde olduğu da belirlenmeye çalışılmıştır. Bu amaç doğrultusunda gelişimsel bakış açısıyla aşağıdaki sorulara yanıt aranmıştır:

1. Wonder filminin çocukların fiziksel gelişim alanına yönelik içerikleri nasıldır?
2. Wonder filminin çocukların bilişsel gelişim alanına yönelik içerikleri nasıldır?
3. Wonder filminin çocukların sosyal ve duygusal gelişim alanına yönelik içerikleri nasıldır?
4. Wonder filminin şiddet alanına yönelik içerikleri nasıldır?
5. Wonder filminin model alma alanına yönelik içerikleri nasıldır?
6. Wonder filminin aile yapısı alanına yönelik içerikleri nasıldır?
7. Wonder filminin aile değerleri alanına yönelik içerikleri nasıldır?
8. Wonder filminin çocukların dil gelişim alanına yönelik içerikleri nasıldır?

Temel gelişim alanları; fiziksel gelişim, bilişsel gelişim, sosyal ve duygusal gelişim ve dil gelişimi olarak ifade edilebilir. Analiz kapsamında temel gelişim alanlarına yönelik değerlendirmenin yanı sıra şiddet, model alma, aile yapısı ve aile değerleri alanları kapsamında da değerlendirme yapılmıştır.

2. Materyal ve Metot

Bu araştırma, R. J. Palacio tarafından yazılan kitabın uyarlandığı, Stephen Chbosky, Steve Conrad ve Jack Thorne tarafından senaryosu yazılan, Stephen Chbosky tarafından yönetmenliği yapılan, 24 Kasım 2017 tarihinde ülkemizde vizyona giren ve Bandung Film Festivali İthal Film Ödülü, Humanitarian Award ödüllerine layık görülen “Wonder” (Mucize) filminin gelişimsel bakış açısıyla analiz edildiği betimsel bir araştırmadır. Betimleyici araştırma, betimsel bir durum saptama niteliğinde olup, nasıl ve niçin sorularını temel olarak bir olgunun ya da olayın derinlemesine incelemesine olanak vermektedir (Karasar, 2015: 75).

Araştırma nitel araştırma yöntemi kullanılarak gerçekleştirilmiştir. Nitel araştırma yöntemlerinden doküman incelemesi tekniği kullanılmıştır. Doküman incelemesi yöntemi yazılı kaynakların incelenmesinin yanı sıra film, video ya da fotoğraf gibi görsel materyallerin de analiz edilebilmesine olanak sağlamaktadır (Yıldırım ve Şimşek, 2016: 189). Doküman incelemesi yöntemi kullanılarak yapılan film analizlerinin araştırmacılar için yararları bulunmaktadır: sözel olmayan davranışların sürekliliğinin bulunması, aynı davranışların farklı zamanlarda da izlenme olanağı sağlaması, tekrar edilmesi zor davranışların kayıtlar yoluyla incelenmesi, tekrar edilebilirlik özelliği sağlaması ve farklı araştırmacıların da aynı kaynağa ulaşmasını sağlaması gibi (Yıldırım ve Şimşek, 2016: 191).

2.1. İşlem Basamakları

Wonder filminin analiz için seçilmesinde göz önünde bulundurulmuş bazı öğeler olmuştur. Bunlar: a) son zamanlarda pandemi nedeniyle çocukların vakitlerinin çoğunu ekran karşısında geçiriyor olmaları, b) 2017 yılında ülkemizde sinemada gösterime giren filmin televizyon kanallarında yayın kuşağında yayınlanması, c) sosyal öğrenme kuramı bağlamında çocukların model alarak öğrenmesi durumu, d) ödüllü bir çocuk filmi olması, e) film içeriğinin çocuklara yönelik hazırlandığının vurgulanması, f) çocukların gelişimlerine yönelik kavramları içeriyor olması nedeniyle bu filmin gelişimsel açıdan analiz edilmesi uygun bulunmuştur.

Film analiz edilmeden önce çocukların gelişim alanlarına yönelik içeriklerin değerlendirilebileceği bir gelişim listesi oluşturulmuştur. Oluşturulan gelişim listesini karşılayan ölçek ya da kontrol listesi olup olmadığını belirleyebilmek için literatür taraması yapılmıştır. Yapılan tarama sonucunda hazırlanan gelişim listesine en uygun içeriğe sahip olan ölçek belirlenmiştir. T.C. Başbakanlık Aile ve Sosyal Araştırmalar Genel Müdürlüğü tarafından yapılan bir araştırma kapsamında 2008 yılında geliştirilen Çocuk Programlarına Yönelik İçerik Değerlendirme Formu analiz formu olarak kullanılmıştır. Form kullanılmadan önce T.C. Aile, Çalışma ve Sosyal Hizmetler Bakanlığı'ndan kullanım izni alınmıştır. Form temel gelişim alanlarına yönelik

değerlendirme yapılmasına olanak vermektedir. Formun alt boyutları çocukların farklı gelişim alanları göz önünde bulundurularak oluşturulmuştur. Formun alt boyutları aşağıda belirtilmiştir:

1. Çocuk programlarının çocukların fiziksel gelişimine yönelik içerikleri
 - a) Psikomotor gelişimine yönelik içerikleri
 - b) Çocuğun cinsel gelişimine yönelik içerikleri
2. Çocuk programlarının çocukların bilişsel/algısal gelişimine yönelik içerikleri
3. Çocuk programlarının çocukların sosyal ve duygusal gelişimine yönelik içerikleri
4. Çocuk programlarında çocuğun gelişimine yönelik diğer içerikler
 - a) Şiddet
 - b) Model alma
 - c) Aile değerleri
 - d) Aile yapısı
5. Çocuk programlarının çocukların dil gelişimine yönelik içeriği

Formun geçerliliğinin sağlanmasında yapı geçerliği gösterge olarak kullanılmış ve hesaplamalarda da Lawshe formülasyonu kullanılmıştır (Aile ve Sosyal Araştırmalar Genel Müdürlüğü, 2008). Formda toplamda 80 madde bulunmaktadır.

Filmin tamamı araştırmacı tarafından izlenmiştir. Form maddelerine uygun olarak kodlama çalışması yapılmıştır. Film sahnelerinin hangi içerikle ilgili olduğu ve bu sahnelerin dakikaları teker teker kaydedilmiştir. Sonra araştırmaya bir ay ara verilmiştir. Bir ay sonrasında film tekrar analiz formu kullanılarak detaylı biçimde izlenmiş ve iki analiz arasındaki tutarlılık değerlendirilmiştir. Son yapılan analiz araştırmanın bulgularını oluşturmuştur. Yapılan analiz sonucunda elde edilen bulgularının değerlendirilmesi için içerik analizi türlerinden frekans analizi kullanılmıştır (Tavşancıl ve Aslan, 2001: 85).

Araştırmanın güvenilirliğini sağlamak amacıyla gözlemciler arası güvenilirlik çalışması yapılmıştır. Gözlemciler arası güvenilirlik tek bir formun iki farklı gözlemci tarafından doldurulması ve gözlemciler arası korelasyona bakılması ile ölçülmektedir. Bu nedenle sinema ve televizyon alanında çalışmaları bulunan bir akademisyen ikinci gözlemci olarak çalışmanın güvenilirliği kapsamında araştırmaya dahil edilerek filmin %20'sinin analizini yapmıştır. Gözlemciler arası güvenilirlik Miles ve Huberman (1994: 185)'in formülüne göre hesaplanmış ve güvenilirlik oranı %92,0 bulunmuştur.

"Wonder" (Mucize) filminin künye bilgisi Tablo 1'de yer almaktadır (Wikipedia, 2017; IMDB, 2017).

Tablo 1. Filmin Künye Bilgileri

Filmin Türkçe Adı	Mucize
Filmin Orijinal Adı	Wonder
Yönetmen	Stephen Chbosky
Senarist	Stephen Chbosky
	Steve Conrad
	Jack Thorne
Uyarlandığı kitabın yazarı	R. J. Palacio
Vizyon Tarihi	24 Kasım 2017
Oyuncular	Julia Roberts - Isabel Pullman rolünde Owen Wilson - Nate Pullman rolünde Jacob Tremblay - August "Auggie" Pullman rolünde Izabela Vidovic - Olivia "Via" Pullman rolünde Maccie Margaret Chbosky - young Via rolünde Mandy Patinkin - Mr. Tushman rolünde Daveed Diggs - Mr. Browne rolünde Sonia Braga - Grans rolünde Danielle Rose Russell - Miranda Navas rolünde Nadji Jeter - Justin Hollander rolünde Noah Jupe - Jack Will rolünde Bryce Gheisar - Julian Albans rolünde Millie Davis - Summer Dawson rolünde Elle McKinnon - Charlotte Cody rolünde Nicole Oliver - Amanda Will rolünde Crystal Lowe - Melissa Albans rolünde

Tür	Steve Bacic - Mr. Albans rolünde
Ülke	Ali Liebert - Ms. Petosa rolünde
IMDB Puanı	Çocuk/Dram
Süre	ABD
Aldığı ödüller	8/10
	1 saat 53 dakika
	Heartland Film Festival - Truly Moving Picture Award
	Hochi Film Award - Best International Picture
	Saturn Awards - Best Independent Film

Filmin konusu: Film, New York Times'ın en çok satanlar listesinde yer alan, yine aynı “Wonder” (Mucize) isimli kitabın televizyona uyarlamasıdır. Filmde 10 yaşındaki bir çocuğun hikayesi anlatılmaktadır. Auggie Pullman doğuştan nadir rastlanılan genetik bir hastalığa sahiptir. Yüzündeki şekil bozukluğu nedeniyle 27 farklı ameliyat geçirmiştir ancak düzelme olmamıştır. Auggie, bu yaşına kadar hiç okula gitmemiştir. İlk kez okula giderek sıradan bir çocuk olduğunu kanıtlamaya çalışacaktır. Çünkü esas güzelliğin derinin altında, içeride saklı olduğuna inanmaktadır. Evde eğitim alan Auggie ilk kez diğer çocuklar ile iletişim kurmak zorunda kalacaktır. Sürekli bir kask ile gezen Auggie, dış görünüşü sebebiyle pek çok sorun yaşamaktadır. Ailesi, yeni sınıf arkadaşları ve okulunda bulunan diğer kişilerin Auggie ile ilgili düşüncelerini, yaklaşımlarını, merhametlerini ve onu olduğu gibi kabullenişlerini konu alan film, August Pullman'ın inanılmaz derecede ilham verici ve iç açıcı hikayesini anlatmaktadır.

2.2 Araştırmanın Etik Onayı

Araştırma için Sağlık Bilimleri Üniversitesi Hamidiye Bilimsel Araştırmalar Etik Kurulu'ndan 29.01.2021 tarih ve 21/96 sayılı karar numarası ile Etik Kurul Onayı alınmıştır.

3. Bulgular

Wonder (Mucize) filminin gelişimsel bakış açısıyla analiz edilmesi sonucunda elde edilen bulgular temel gelişim alanları kapsamında açıklanmıştır. Çocuk Programlarına Yönelik İçerik Değerlendirme Formunun genel sonuçlarının dağılımı Tablo 2'de sunulmuştur.

Tablo 2. İçerik Değerlendirme Formu Genel Sonuçları

Gelişim alanları içerikleri	Frekans
Fiziksel Gelişim	
Psikomotor Gelişim	66
Cinsel Gelişim	8
Bilişsel/Algısal Gelişim	294
Sosyal/Duygusal Gelişim	1055
Diğer içerikler	
Şiddet	135
Model Alma	249
Aile Yapısı	247
Aile Değerleri	19

Yapılan içerik analizinde Wonder (Mucize) filminde en fazla sosyal ve duygusal gelişim alanına yönelik içeriklerin bulunduğu belirlenmiştir. Sosyal ve duygusal gelişim alanına yönelik içerikleri sırasıyla bilişsel ve algısal gelişim, model alma davranışı, aile yapısı, şiddet içerikleri, psikomotor gelişim alanına yönelik içerikler, aile değerlerine yönelik içerikler ve cinsel gelişim alanına yönelik içerikler izlemektedir.

Fiziksel gelişim alanı psikomotor gelişim ve cinsel gelişim olmak üzere iki alt boyutta incelenmiştir. Psikomotor gelişim alanına ilişkin bulgular Tablo 3'te yer almaktadır.

Tablo 3. Filmin Psikomotor Gelişim Alanı İçerikleri

Maddeler	Frekans
Çocukları tehlikeli durumlara sokabilecek ifade veya görsel sunum vardır.	26
Çocuklar sağlıklarını olumlu etkileyecek fiziksel etkinlikler içerisinde gösterilmektedir.	34
Çocuğun fiziksel öz bakımını geliştirici iletiler vardır.	6

Filmin psikomotor gelişim alanı içerikleri incelendiğinde; filmde çocukların sağlıklarını olumlu etkileyecek fiziksel etkinlikler içerisinde gösterildiği otuz dört içeriğin, çocukları tehlikeli durumlara sokabilecek ifade veya görsel sunumların bulunduğu yirmi altı içeriğin ve çocukların fiziksel öz bakımını geliştirici iletilerin olduğu altı içeriğin bulunduğu belirlenmiştir. Auggie'nin yatakta zıplaması, makasla saçını kesmesi, Auggie'nin babasının “seni iteni sen de it” gibi öneriler vermesi gibi durumlar “*çocukları tehlikeli durumlara sokabilecek ifade veya görsel sunum vardır*” maddesi kapsamında değerlendirilen içeriklere örnek olarak verilebilir. Okulun düzenlediği doğal arazi gezisi çocukların olumlu yönde etkileyecek fiziksel etkinlikler içermektedir. Örneğin; kürek çekme, ipi kendine çekme, karda kayak yapma gibi etkinlikler içermektedir. Bunun yanı sıra filmde yer verilen bisiklete binme, parkta oynama, okula yürüyerek gitme ve kamp yapma gibi durumlar “*Çocuklar sağlıklarını olumlu etkileyecek fiziksel etkinlikler içerisinde gösterilmektedir*” maddesi kapsamında değerlendirilen içeriklere örnek olarak verilebilir. Kendi kendine yemek yeme, kahvaltı yapma, süt içme, spor yapma, kıyafetlerini kirlenince değiştirmesi gibi durumlar “*Çocuğun fiziksel öz bakımını geliştirici iletiler vardır*” maddesi kapsamında değerlendirilen içeriklere örnek olarak verilebilir.

Tablo 4. Filmin Cinsel Gelişim Alanı İçerikleri

Maddeler	Frekans
Evlilik dışı ilişkileri içerir.	3
Fiziksel cinselliğe (sarılma, öpüşme vs.) ait unsurlar içerir.	5
Cinselliği vurgulayıcı kıyafet görüntüleri içerir.	0
Çocuğun gelişim düzeyine uygun olmayan cinsel modeller içerir.	0
Çocuklar arası arkadaşlıklar cinsel çağrışımlarla verilmektedir	0

Filmin cinsel gelişim alanı içerikleri incelendiğinde; sarılma, öpüşme gibi fiziksel cinselliği vurgulayan beş içeriğin ve evlilik dışı ilişkileri içeren üç içeriğin bulunduğu belirlenmiştir. Cinselliği vurgulayıcı kıyafet görüntülerinin, çocuğun gelişim düzeyine uygun olmayan cinsel modellerin ve çocuklar arası arkadaşlıkların cinsel çağrışımlarla verildiği içeriklere ise rastlanmamıştır. Olivia ile Justin'in ilişkisi, Miranda'nın babasının eski patronuyla birliktelik yaşaması “*Evlilik dışı ilişkileri içerir*” maddesi kapsamında değerlendirilen içeriklere örnek olarak verilebilir. Yıl başında Olivia ile Justin'in öpüşmesi, Isabel ile Nate'in öpüşmesi “*Fiziksel cinselliğe (sarılma, öpüşme vs.) ait unsurlar içerir*” maddesi kapsamında değerlendirilen içeriklere örnek olarak verilebilir.

Tablo 5. Filmin Bilişsel/Algısal Gelişim Alanı İçerikleri

Maddeler	Frekans
Olaylar, çocuğun benzerlerine kendi yaşamında rastlayabileceği türdendir.	102
Karakterler, problemlerini doğaüstü güçler kullanarak çözmektedir.	0
Görüntülerde çocuğun algılamasını zorlaştıran hızlı geçişler vardır.	0
Seslerde çocuğun algılamasını zorlaştıran ani değişiklikler vardır	0
Karakterler, problemlerini şiddet kullanarak çözmektedir.	19
Çocuğun düş kurma gücünü etkileyecek olumlu görüntüler vardır.	22
Fiziksel özelliklerin önemi vurgulanmaktadır.	23
Zengin olmanın çok önemli ve gerekli olduğu vurgulanmaktadır.	3
Saldıran kişilik yapısını normalleştiren iletiler vardır.	4

Çocuğu düşündürmeye yöneltici iletiler taşır.	57
Çocuğu karar vermeye yöneltici iletiler taşır.	31
Çocuğa aktardığı ileti haklıdan yana olmayı özendirir.	33

Filmin bilişsel/algısal gelişim alanı içerikleri incelendiğinde; filmde geçen olayların çocuğun kendi yaşamında yaşayabileceği türden olan yüz iki içeriğin, çocuğu düşündürmeye yöneltici elli yedi içeriğin, çocuğa aktardığı ileti haklıdan yana olmayı özendiren otuz üç içeriğin, çocuğu karar vermeye yöneltici otuz bir içeriğin, fiziksel özelliklerin öneminin vurgulandığı yirmi üç içeriğin, çocuğun düş kurma gücünü etkileyecek olumlu yirmi iki içeriğin, karakterlerin problemlerini şiddet kullanarak çözdüğü on dokuz içeriğin ve zengin olmanın önemli olduğunun vurgulandığı üç içeriğin bulunduğu belirlenmiştir. Karakterlerin problemlerini doğüstü güçler kullanarak çözdüğü, görüntülerde çocuğun algılamasını zorlaştıran hızlı geçişlerin olduğu ve seslerde çocuğun algılamasını zorlaştıran ani değişikliklerin olduğu içeriklere ise rastlanmamıştır.

Tablo 6. Filmin Sosyal ve Duygusal Gelişim Alanı İçerikleri

Maddeler	Frekans
Sorumluluk duygusunu geliştirici iletiler vardır.	74
Yardımsızlık duygusunu geliştirici iletiler vardır.	77
Adalet duygusunu geliştirici iletiler vardır.	35
Özgüven duygusunu geliştirici iletiler vardır.	43
İntikam duygusunu geliştirici iletiler vardır.	5
Öfke/Şiddet duygusunu geliştirici iletiler vardır.	14
Kıskançlık duygusunu geliştirici iletiler vardır.	16
Sevgi duygusunu geliştirici iletiler vardır.	90
İhanete uğrama duygusunu geliştirici iletiler vardır.	19
Hayal kırıklığı duygusunu geliştirici iletiler vardır.	26
Çaresizlik duygusunu geliştirici iletiler vardır.	25
Tehdit edici ifadeler vardır.	6
Rekabet duygusunu geliştirici iletiler vardır.	11
Yalan söyleme davranışını destekleyen iletiler vardır.	19
Dedikodu yapmayı özendirici iletiler vardır.	5
Kibir duygusunu geliştirici iletiler vardır.	13
Liderlik duygusunu geliştirici iletiler vardır.	2
Dostluk duygusunu geliştirici iletiler vardır.	121
Doğruluk duygusunu geliştirici iletiler vardır.	89
Sabır duygusunu geliştirici iletiler vardır.	45
Saygı duygusunu geliştirici iletiler vardır.	49
Hayvan sevgisini geliştirici iletiler vardır.	15
Pişmanlık duygusunu geliştirici iletiler vardır.	35
Özdenetim duygusunu geliştirici iletiler vardır.	25
Özeleştirici duygusunu geliştirici iletiler vardır.	50
Empati duygusunu geliştirici iletiler vardır.	70
Dini değerleri geliştirici iletiler vardır.	0
Toplumsal kurallar konusunda bilinçlendirici iletiler taşır.	45
Ahlâk kuralları konusunda bilinçlendirici iletiler taşır.	9
Kaderci bir bakış açısı mevcuttur.	6
Batıl inançlar içermektedir.	0
Boyun eğmeyi yücelten bir iletiye sahiptir.	6
Farklı sosyal sınıflar birbirlerinden ayrıştırılarak sunulmaktadır.	0

Auggie'nin neler yaptığını anlatırken sıradan çocuklar gibi “Dondurma yerim, bisiklete binerim, spor yapmakta iyiyimdir, babamla ışın kılıcı dövüşü yapmayı severim...” gibi ifadeler kullanması, okula gitme, ailece akşam yemeği yeme, tiyatro izleme, arkadaş edinme, ders çalışma, oyun oynama gibi durumlar “*Olaylar, çocuğun benzerlerine kendi yaşamında rastlayabileceği türdendir*” maddesi kapsamında değerlendirilen içeriklere örnek olarak verilebilir. Jack Will ile Julian'ın okul kavgası, ormanda büyük çocukların Auggie ile Jack'e satış yapmaları ve bu olayın üzerine gelen Amos ve arkadaşlarının da o büyük çocuklarla kavga etmeleri durumları “*Karakterler problemlerini şiddet kullanarak çözmektedir*” maddesi kapsamında değerlendirilen içeriklere örnek olarak verilebilir. İlk sahnede Auggie'nin yatağında zıplarken kendini uzay boşluğunda süzülen bir astronot gibi görmesi, yatağına yatıp yorganını örttüğünde başının dışarıda kalması ve sanki bir astronot kıyafeti giymiş gibi görünmesi, şehir manzarasının yukarıdan gösterilmesi, Star Wars kahramanlarının görüldüğü sahneler, tarih öncesinden kalma kaplumbağa gibi yemek yeme taklidi durumları “*Çocuğun düş kurma gücünü etkileyecek olumlu görüntüler vardır*” maddesi kapsamında değerlendirilen içeriklere örnek olarak verilebilir. Auggie'nin yüzündeki deformasyondan dolayı çocukların onu ucube gibi görmeleri ve dışlamaları, Agguie arkadaşlarıyla okulu gezerken sekreterin bakışları, Charlotte'nin sürekli televizyon reklamlarında oynadığını söylemesi ve ona teklif gelmesi durumları “*Fiziksel özelliklerin önemi vurgulanmaktadır*” maddesi kapsamında değerlendirilen içeriklere örnek olarak verilebilir. Jack Will'in burslu olması ve bunun arkadaşları tarafından sürekli hatırlatılması, Julian'ın kendini tanıtmayı istendiğinde sürekli aldığı şeylerden bahsetmesi, Sarah'ın oğlunun ceza almasını önlemek için okula ödediği paralardan ve çocuğunu gelecek dönem aynı okula göndermeyeceğinden bahsetmesi durumları “*Zengin olmanın çok önemli ve gerekli olduğu vurgulanmaktadır*” maddesi kapsamında değerlendirilen içeriklere örnek olarak verilebilir. Julian'ın Auggie'e kaba sözler söylemesi ve arkadaşlarının da onu desteklemesi, beden dersinde yakar top oynarken herkesin Auggie'e top fırlatması durumları “*Saldıran kişilik yapısını normalleştiren iletiler vardır*” maddesi kapsamında değerlendirilen içeriklere örnek olarak verilebilir. Astronot ve uzayla ilgili sahneler, Mr. Browne'un iletileri, cevapsız bırakılan sorular, final sahnesi “*Annen olduğun için mi sana böyle söylediğimi düşünüyorsun?*” söylemi, bilim fuarı için proje hazırlama durumları “*Çocuğu düşündürmeye yönelik iletiler taşır*” maddesi kapsamında değerlendirilen içeriklere örnek olarak verilebilir. Auggie'nin okula başlamaya karar vermesi, içinde bulunduğu durumla baş edebilmesi ve birinin ona karşı olan kötü davranışlarına ilişkin ne yapmasını gerektiği durumları “*Çocuğu karar vermeye yönelik iletiler taşır*” maddesi kapsamında değerlendirilen içeriklere örnek olarak verilebilir. Mr. Tushman'ın Julian'a ve Jack'e karşı olan tutumu, her hikâyenin iki tarafı vardır söylemi, Jack'in Auggie'i savunması, öğretmenin resim konusunda haklı tarafı desteklemesi durumları “*Çocuğa aktardığı ileti haklıdan yana olmayı özendirir*” maddesi kapsamında değerlendirilen içeriklere örnek olarak verilebilir.

Filmin sosyal ve duygusal gelişim alanı içerikleri incelendiğinde; filmde yüz yirmi bir dostluk duygusunu geliştirici içeriğin, doksan sevgi duygusunu geliştirici içeriğin, seksen dokuz sevgi duygusunu geliştirici içeriğin, yetmiş yedi yardımseverlik duygusunu geliştirici içeriğin, yetmiş dört sorumluluk duygusunu geliştirici içeriğin, yetmiş empati duygusunu geliştirici içeriğin, elli özeleştirme duygusunu geliştirici içeriğin, kırk dokuz saygı duygusunu geliştirici içeriğin, kırk beş toplumsal kurallar konusunda bilinçlendirici ve sabır duygusunu geliştirici içeriğin, kırk üç özgüven duygusunu geliştirici içeriğin, otuz beş adalet ve pişmanlık duygusunu geliştirici içeriğin, yirmi altı hayal kırıklığı duygusunu geliştirici içeriğin, yirmi beş özdenetim ve çaresizlik duygusunu geliştirici içeriğin, on dokuz ihanete uğrama ve yalan söyleme davranışını destekleyici içeriğin, on altı kıskançlık duygusunu geliştirici içeriğin, on beş hayvan duygusunu geliştirici içeriğin, on dört öfke ve şiddet duygusunu geliştirici içeriğin, on üç kibir duygusunu geliştirici içeriğin, on bir rekabet duygusunu geliştirici içeriğin, on bir giyim tarzlarının farklı sosyal sınıflarla ilgili kalıp yargılar oluşturabilecek içeriğin, dokuz ahlâk kuralları konusunda bilinçlendirici içeriğin, altı tehdit edici, kadercilik bakış açısı ve boyun eğmeyi yücelten içeriğin, beş dedikodu yapmayı özendirilen ve intikam alma duygusunu geliştirici içeriğin ve iki liderlik duygusunu geliştirici içeriklerin bulunduğu belirlenmiştir. Dinî değerleri geliştirici, batıl inançların bulunduğu ve farklı sosyal sınıfların birbirlerinden ayrıştırılarak verildiği içeriklere rastlanmamıştır.

Jack'in Agguie karşı tavrı, ailenin çocuklarına desteklemesi, Jack Will'in ve diğer çocukların Agguie'e okulu gezdirmek için sorumluluk almaları, bilim fuarı için tüm çocukların proje hazırlaması durumları “*Sorumluluk duygusunu geliştirici iletiler vardır*” maddesi kapsamında değerlendirilen içeriklere örnek olarak verilebilir. Çocukların okulu Agguie'e gezdirmeleri, Julian'ın toplantı için sandalyeleri dizmeye yardım etmesi, Chewbacca'nın Agguie için kapıyı açması, Mr. Browne'nin Agguie'e ne zaman isterse yardımcı olacağını söylemesi durumları “*Yardımseverlik duygusunu geliştirici iletiler vardır*” maddesi kapsamında

değerlendirilen içeriklere örnek olarak verilebilir. Bütün hikayelerin iki tarafı olduğu söylemi, Aggie’i rahatsız eden mesajları yazarların okuldan uzaklaştırma cezası almaları durumları *“Adalet duygusunu geliştirici iletiler vardır”* maddesi kapsamında değerlendirilen içeriklere örnek olarak verilebilir. Başarabilirsin, biz senin yanındayız söylemleri, müdürün “Baharda bilim fuarımız var ve evdeki hocanın söylediğine göre birincilik ödülünü alabilirmişsin demesi üzerine annenin “Duydun mu Aggie? söylemi, Justin’ın Olivia’a tiyatro oyunu için motive ederken sen yaparsın demesi durumları *“Özgüven duygusunu geliştirici iletiler vardır”* maddesi kapsamında değerlendirilen içeriklere örnek olarak verilebilir. Babasının Aggie’e “eğer biri seni iterse sende onu it” söylemi, Julian’ın Aggie’den intikam almak isteyen bakışları *“İntikam duygusunu geliştirici iletiler vardır”* maddesi kapsamında değerlendirilen içeriklere örnek olarak verilebilir. “Biri senin üstüne gelirse karşılık ver” söylemi, anne/babanın birbirlerine öfkeli konuşmaları, masadan bağırarak kalkıp gitme, hakaretler, kumandayı fırlatma, bağırma, kavgalar ve Star Wars kılıçlarının kullanılması durumları *“Öfke/Şiddet duygusunu geliştirici iletiler vardır”* maddesi kapsamında değerlendirilen içeriklere örnek olarak verilebilir. Aggie’nin hep sıradan çocuk olmayı istemesi, Jack’in Aggie’i kıskanması, Miranda’nın Olivia’yı kıskanması durumları *“Kıskançlık duygusunu geliştirici iletiler vardır”* maddesi kapsamında değerlendirilen içeriklere örnek olarak verilebilir. “Seni seviyorum” söylemleri, okulun ilk günü aile üyelerinin hepsinin birbirine destek olması, sarılma, gülümseme, hediyeleşme, Miranda’nın annesinin üzerine battaniye örtmesi durumları *“Sevgi duygusunu geliştirici iletiler vardır”* maddesi kapsamında değerlendirilen içeriklere örnek olarak verilebilir. Miranda’nın Olivia ile değil de yeni arkadaşlarıyla vakit geçirmesi, Jack Will’in Aggie hakkında söyledikleri ve arkadaşlıklarına yaptığı ihanet sahnesi, Miranda’nın Justin ile Olivia’yı beraber görmesi durumları *“İhanete uğrama duygusunu geliştirici iletiler vardır”* maddesi kapsamında değerlendirilen içeriklere örnek olarak verilebilir. Aggie’nin doğum anı, Aggie’nin “asla sıradan bir çocuk olamayacağımı biliyorum. Sıradan çocuklar oyun parkındaki diğer çocukların kaçmasına neden olmaz. Sıradan çocuklar gittikleri her yerde başkalarının bakışlarına maruz kalmaz” söylemi, Olivia’nın “Benim günümün nasıl geçtiğini de soracaklar mı? söylemi, Aggie’nin diğer çocukların da sırf Mr. Tushman söylediği için kendisine yardım ettiklerini düşünmesi durumları *“Hayal kırıklığı duygusunu geliştirici iletiler vardır”* maddesi kapsamında değerlendirilen içeriklere örnek olarak verilebilir. Julian, Aggie’e soru sorduğunda çaresiz hissetmesi ve arkasını dönerek cevap verememesi, Aggie okulun ilk günü bahçede yürürken tüm çocukların ondan uzaklaşması ve onun da çaresiz bir halde yürümeye devam etmesi, Mr. Browne Aggie’e sınıfa kendinden bahsetmesini istediğinde Aggie’nin istemese bile öğretmeni zorladığı için gözlerini devirerek kalkması, Aggie’nin okulda tek başına yemek yemesi ve herkesin ona bakması, Jack’in Julian’la kavga ettiği için bursunun kesileceği düşüncesiyle Mr. Tushman’a mektup yazması durumları *“Çaresizlik duygusunu geliştirici iletiler vardır”* maddesi kapsamında değerlendirilen içeriklere örnek olarak verilebilir. Ormanda kavga eden çocukların söylemleri, Julian’ın babasının okul birliğinden çok fazla tanıdığı olduğunu söyleyerek Mr. Tushman’ı tehdit etmesi durumları *“Tehdit edici ifadeler vardır”* maddesi kapsamında değerlendirilen içeriklere örnek olarak verilebilir. Bilim fuarı, kürek çekme ve halat oyunu, Albans’in seçmeli bilim dersinde kendimin çok başarılı olduğunu Aggie’nin ise bunda başarılı olamayacağını söylemesi ve daha sonra Aggie’nin birinci olması durumları *“Rekabet duygusunu geliştirici iletiler vardır”* maddesi kapsamında değerlendirilen içeriklere örnek olarak verilebilir. Olivia’nın kardeşi olduğu halde Justin’e tek çocuk olduğunu söylemesi, Nate’in bildiği halde kaskın nerde olduğunu bilmediğini söylemesi, Olivia’nın tüm şekerlerimi yemene izin veririm deyip Aggie’i dışarı çıkarmaya ikna etmesi, Miranda’nın hayali bir aile yaratarak kamptaki arkadaşlarına inandırma oyunu durumları *“Yalan söyleme davranışını destekleyen iletiler vardır”* maddesi kapsamında değerlendirilen içeriklere örnek olarak verilebilir. Yemek saatinde Nate’in Isabel’in söylediklerini onaylamaması ve bunu fısıldayarak Aggie’e söylemesi, Cadılar Bayramı’nda çocukların Aggie’nin arkasından konuşması, Justin’in, Miranda’nın taklidini yapması, yemekhanede herkesin Aggie’e bakıp fısıldaşması durumları *“Dedikodu yapmayı özendirici iletiler vardır”* maddesi kapsamında değerlendirilen içeriklere örnek olarak verilebilir. Chorlatte’in “Televizyon reklamında oynuyorum. İki yaşındayken başladım çoğunlukla yerel reklamlardı. Üç yaşındayken ilk ulusal reklamımda oynadım” söylemleri, Julian’ın “özel yemekler mi yiyorsun?”, Seçmeli fen dersi zordur. O yüzden büyük ihtimalle burada olmazsın” söylemleri *“Kibir duygusunu geliştirici iletiler vardır”* maddesi kapsamında değerlendirilen içeriklere örnek olarak verilebilir. Julian’ın okulu gezdirmesi, Aggie ile daha çok annesinin ilgilenmesi ve kimseye izin vermemesi durumları *“Liderlik duygusunu geliştirici iletiler vardır”* maddesi kapsamında değerlendirilen içeriklere örnek olarak verilebilir. Julian Aggie’i aşağılarken Jack’in onu savunarak “Evde eğitim aldı” söylemi, Olivia’nın Miranda’ya karşı tavrı, Chewbacca ve Aggie’nin yumruk tokuşturmaları, öğle yemeklerini beraber yeme, oyun oynama, Olivia ile büyükannesi arasındaki bağlılık, “Çünkü şu an birbirimizin en yakın dostu biziz” söylemi, Jack Will’in Aggie ile ilgili öğrendiği güzel şeyleri sıralaması ve onunla arkadaş olduğu için çok mutlu olduğunu itiraf etmesi, Miranda’nın çok özlediği için Aggie’i araması ve yüzündeki deformasyon nedeniyle dışarı çıkamadığı için rahat edebilmesi için ona

astronot başlığını alması, “İyi dostlukların savunmaya değer olduğunu biliyorum” demesi, Miranda’nın tiyatro oyununda başrolü Olivia’a vermesi durumları “*Dostluk duygusunu geliştirici iletiler vardır*” maddesi kapsamında değerlendirilen içeriklere örnek olarak verilebilir. Bilinmeyen konularda bilmiyorum söylemi, Summer’ın Agguie’e söz verdiği için neden Jack’le konuşmadığını sorduğunda söylememesi, Amos’un doğruyu Mr. Browne’a itiraf etmesi durumları “*Doğruluk duygusunu geliştirici iletiler vardır*” maddesi kapsamında değerlendirilen içeriklere örnek olarak verilebilir. Agguie’e okul gezdirilirken kendisine yapılan birçok hakarete, kötü davranışa karşı hiçbir şey söylememesi, Isabel’in Agguie’e büyüklük sende kalsın söylemi durumları “*Sabır duygusunu geliştirici iletiler vardır*” maddesi kapsamında değerlendirilen içeriklere örnek olarak verilebilir. Agguie annesinin ona daha fazla evde eğitim veremeyeceğine saygı duyması ve okula gitmeyi kabul etmesi, ailede çocukların fikirlerine saygı duyulması durumları “*Saygı duygusunu geliştirici iletiler vardır*” maddesi kapsamında değerlendirilen içeriklere örnek olarak verilebilir. Köpeklerini beslemeleri, sevmeleri, onunla konuşmaları, sahiplenmeleri, okşamaları, gezdirmeleri, öldüğünde yas tutup ağlamaları durumları “*Hayvan sevgisini geliştirici iletiler vardır*” maddesi kapsamında değerlendirilen içeriklere örnek olarak verilebilir. Jack’in Julian’a yumruk attıktan sonra pişmanlığını belirten bir mektup yazması, ormandaki kavgadan sonra Agguie’e önceden kötü davranan çocukların pişmanlık duyup Agguie ile barışmaları, Miranda’nın Olivia’a olan tavrından pişmanlık duyup Agguie’yi araması durumları “*Pişmanlık duygusunu geliştirici iletiler vardır*” maddesi kapsamında değerlendirilen içeriklere örnek olarak verilebilir. “Benimle konuşmuyorlar bile. Farklı görünmem canımı sıkıyor. Sıkıymıymış gibi yapıyorum ama sıkıyor” söylemleri, Olivia’nın Agguie hakkında ailesine karşı olan tavrı, “Şu anda bulunduğun yeri beğeniyorsan, kendini olmak istediğin yerde hayal et” söylemleri “*Özdenetim duygusunu geliştirici iletiler vardır*” maddesi kapsamında değerlendirilen içeriklere örnek olarak verilebilir. Auggie’ye karşı kötü davranan okuldaki arkadaşların bir kısmı zaman geçtikçe bu davranışlarının ne kadar sebepsiz ve kötü olduğunu fark ederek kendi kendilerine ve aileleriyle bu durumu konuşup değerlendirme durumları “*Özeleştirme duygusunu geliştirici iletiler vardır*” maddesi kapsamında değerlendirilen içeriklere örnek olarak verilebilir. Jack in Auggie’nin yerine kendisini koyması, Summer’ın yalnız kalmanın kötü olduğunu düşündüğü için Auggie ile arkadaşlık yapması, Olivia’nın kendini Auggie’nin yerine koyması durumları “*Empati duygusunu geliştirici iletiler vardır*” maddesi kapsamında değerlendirilen içeriklere örnek olarak verilebilir. Teşekkür ederim, rica ederim, lütfen, özür dilerim söylemleri, tiyatroya gidildiğinde sessiz olunması, okulda zorbalığa izin verilmemesi, haklı olanların savunulması durumları “*Toplumsal kurallar konusunda bilinçlendirici iletiler taşır*” maddesi kapsamında değerlendirilen içeriklere örnek olarak verilebilir. İnsanlara ve farklılıklara karşı saygılı olma, hoşgörülü ve iyimser olma, insanlara yardımcı olma ve onlara yol gösterme, insanlara karşı kötü sözler söylememe ve gerektiğinde özür dileme, şefkat sahibi olma ve nezaket kurallarına uyma konusunda bilinçlendirici durumlar “*Ahlâk kuralları konusunda bilinçlendirici iletiler taşır*” maddesi kapsamında değerlendirilen içeriklere örnek olarak verilebilir. “Evrenin böyle işlemesine alıştım” söylemi, “Sana bakarlarsa baksınlar. Kaderinde sıra dışı olmak varsa sıradan kalamazsın” söylemi, “Eğer sıradan bir çocuk olmak istiyorsan kurallar böyle Auggie” söylemi, okul Jack Will’e burs verdiği için okulun her dediğini yapmak zorunda kaldığını düşünmesi durumları “*Kaderci bir bakış açısı mevcuttur*” maddesi kapsamında değerlendirilen içeriklere örnek olarak verilebilir. Isabel’in Auggie’den biri ona bir şey yaptığında sessiz kalmasını istemesi, “Eğer normal olmak istiyorsan Auggie kurallar böyledir” söylemi durumları “*Boyun eğmeyi yücelten bir iletiye sahiptir*” maddesi kapsamında değerlendirilen içeriklere örnek olarak verilebilir. Ayakkabılara bakarak maddi gelir durumu ayrımı yapılması, “Ayakkabılarından da çok şey öğrenebilirsiniz. Sanırım buradaki zengin aile çocuğu, ikinci el çocuğu ve eyvah çılgın çocuk” söylemi durumları “*Giyim biçimleri farklı sosyal sınıflarla ilgili kalıp yargılar oluşturacak şekilde kurgulanmıştır*” maddesi kapsamında değerlendirilen içeriklere örnek olarak verilebilir.

Tablo 7. Filmin Diğer İçerikleri

Şiddet	Frekans
Çocuklarda korku yaratacak görüntüler/sözler vardır.	14
Çocuklarda kaygı yaratacak görüntüler/sözler vardır.	11
Şiddet uygulayanların eylemleri özenti oluşturabilecek bir çerçevede verilmektedir.	2
Şiddet kültürü belirli bir sosyal sınıfa özgülenmektedir	0
Kahramanlar, fiziksel şiddet (vurma, yaralama, öldürme vs.) kullanmaktadır.	30
Kahramanlar, sözel şiddet (bağırma, hakaret vs.) kullanmaktadır.	20
Kahramanlar, psikolojik şiddet (küçümseme, karalama, dışlama, alay etme vs.) kullanmaktadır.	53
Kötü ve haksız kahramanlar, şiddet yoluyla ceza görmektedir.	5
Şiddet aracı olarak ateşli silah kullanılmaktadır	0
Şiddet aracı olarak ateşsiz silah kullanılmaktadır.	0

Model Alma	
Çocukların örnek alabileceği olumlu davranışlar sergilenmektedir.	140
Davranışların doğurduğu sonuçlara ilişkin, uygun modeller sunulmaktadır.	85
Olumsuz davranış sergileyen kahramanlar, model olarak sunulmaktadır.	24
Karakterler, tek bir cinsiyetten oluşmaktadır.	0
Karakterler, belli bir sosyal sınıfı temsil etmektedir	0
Karakterlerin kıyafetlerinde milli ya da dinî sembollere yer verilmektedir	0
Karakterlerin ırksal özellikleri belirli bir ırk lehine olacak şekilde vurgulanmaktadır	0
Farklı milletlere dair kalıp yargılara (stereotiplere) göndermeler vardır.	0
Aile Yapısı	
Kadın ve erkek rolleri ayrıştırılarak işlenmektedir.	7
Aile yapısı, çocuklu aile biçimindedir.	63
Ailede ileri yetişkinlere yer verilmemektedir	0
Aile, ev dışındaki ortamlarda da gösterilmektedir.	41
Ailede çocuk çalışmaktadır	0
Ailede sadece anne çalışmaktadır	0
Ailede sadece baba çalışmaktadır	0
Ailede anne ve baba çalışmaktadır	0
Tek ebeveynli (evlenmemiş) aile modeli sunulmaktadır.	0
Yaşlılar aile dışında kurumsal yapılarda (örneğin huzurevi) sunulmaktadır	0
Erkek çocuk sahibi olmayı özendirici mesajlar vardır.	3
Aile bağlarını güçlendirici ifadeler vardır.	133
Aile Değerleri	
Türk aile değerleri içinde yer almayan değerler işlenmektedir	0
Aile kararlarında çocuğun katılımı özendirilmektedir.	18
Anne/babayı küçümseyici mesajlar vardır.	0

Filmin şiddet içerikleri incelendiğinde; kahramanların küçümseme, karalama, dışlama, alay etme gibi psikolojik şiddet kullandığı elli üç içeriğin, kahramanların vurma ve yaralama gibi fiziksel şiddet kullandığı otuz içeriğin, kahramanların bağırma ve hakaret etme gibi sözel şiddet kullandığı yirmi içeriğin, çocuklarda korku yaratacak görüntülerin ve sözlerin olduğu on dört içeriğin, çocuklarda kaygı yaratacak görüntülerin ve sözlerin olduğu on bir içeriğin, kötü ve haksız kahramanların, şiddet yoluyla ceza gördüğü beş içeriğin ve şiddet uygulayanların eylemlerinin özenti oluşturabilecek bir çerçevede verildiği iki içeriğin bulunduğu belirlenmiştir. Şiddet kültürünün belirli bir sosyal sınıfa özgülendirildiği, ateşli ve ateşsiz silahların şiddet aracı olarak kullanıldığı içeriklere rastlanmamıştır.

Star Wars kahramanlarından Darth Sidious'un görüntüsü, Cadılar bayramındaki bazı kostümler, tüm kavga sahneleri "*Çocuklarda korku yaratacak görüntüler/sözler vardır*" maddesi kapsamında değerlendirilen içeriklere örnek olarak verilebilir. Auggie'nin yaşadığı hastalık ve bunun beraberinde yaşadığı yalnızlık, kendini insanlardan soyutlaması, ormanda kaçma sahnesi, tüm kavga sahneleri "*Çocuklarda kaygı yaratacak görüntüler/sözler vardır*" maddesi kapsamında değerlendirilen içeriklere örnek olarak verilebilir. Okul yemekhanesinde sözel şiddetin olmasından sonra gülüşme seslerinin gelmesi, mekânların güzel manzaraya sahip olması, kavga sonuçları olarak çok büyük cezalara almamaları, Auggie'nin gittikleri kamp gezisinde çocuklarla kavga etmesi ve kamptan dönüşte bu durumu ailesine yüzünde bir tebessümle ve gururla anlatması ve babasının bu durumdan gayet memnun bir şekilde yendin mi bari diyerek Auggie'yi destekleyici bir tepki vermesi durumları "*Şiddet uygulayanların eylemleri özenti oluşturabilecek bir çerçevede verilmektedir*" maddesi kapsamında değerlendirilen içeriklere örnek olarak verilebilir. Jack ve Julian'nın kavga etmesi, büyük çocukların Jack'i itmesi, Auggie ve Jack'e yardım etmek için gelen arkadaşlarının da kavga etmesi durumları "*Kahramanlar fiziksel şiddet (vurma, yaralama, öldürme vs.) kullanmaktadır*" maddesi kapsamında değerlendirilen içeriklere örnek olarak verilebilir. Julian'ın Charlotte'e çeneni kapa demesi, Nate'in Julian'a pislüğün teki demesi, iğrenç, seni ilgilendirmez, salgını kaptı, ucube, sorunun ne? yüzünün olayı ne? söylemleri, Auggie yemek yerken Julian'ın alay etmesi, Auggie'nin ablasına bağırması durumları "*Kahramanlar sözel şiddet (bağırma, hakaret vs.) kullanmaktadır*" maddesi kapsamında değerlendirilen içeriklere örnek olarak verilebilir. Julian'ın Agguie ile alay etmesi, Agguie'nin kafasındaki astronot başlığına Nate'in havalı değil demesi, Agguie okul bahçesinde yürürken çocukların ondan uzaklaşması, yemekhanede yemek yerken Julian'ın gelip Agguie'e canavar gibi yiyorsun demesi, ucube, kustumuklu ucube, surata bak, o bir ucube, daha kötü bir şey görmedim, o ucubeyle partner mi olmak istiyorsun, Summer'da vebaya yakalandı, eğer ona benzeseydim kendimi öldürürdüm söylemleri, sınıf fotoğrafından Auggie'nin çıkarılarak ucubelere yer yok

yazılması durumları “*Kahramanlar psikolojik şiddet (küçümseme, karalama, dışlama, alay etme vs.) kullanmaktadır*” maddesi kapsamında değerlendirilen içeriklere örnek olarak verilebilir. Julian’ın Agguie ile alay etmesi sonucunda Jack ve Julian’ın kavga etmeleri, okul kampında sataşan çocuklarla birleşerek kavga etmeleri durumları “*Kötü ve haksız kahramanlar şiddet yoluyla ceza görmektedir*” maddesi kapsamında değerlendirilen içeriklere örnek olarak verilebilir.

Filmin model alma içerikleri incelendiğinde; çocukların örnek alabileceği olumlu davranışların sergilendiği yüz kırk içeriğin, davranışların doğurduğu sonuçlara ilişkin uygun modellerin sunulduğu seksen beş içeriğin ve olumsuz davranış sergileyen kahramanların model olarak sunulduğu yirmi dört içeriğin bulunduğu belirlenmiştir. Karakterlerin tek bir cinsiyetten oluştuğu, karakterlerin belli bir sosyal sınıfı temsil ettiği, karakterlerin kıyafetlerinde milli ya da dinî sembollere yer verildiği, karakterlerin irksal özelliklerinin belirli bir ırk lehine olacak şekilde vurgulandığı ve farklı milletlere dair kalıp yargılara göndermelerin yapıldığı içeriklere rastlanmamıştır.

Auggie’nin okula gittiğinde okul müdürü ile tokalaşması, teşekkür etme, yemek yerken örtü serme, Mr. Browne’in öğretileri, birinin bir sıkıntısı olduğunda onunla konuşma, bir şey için izin alma, herkes Auggie’den tiksiniirken Summer’ın onunla yemek yemesi, Auggie ve Jack’in dostluğu, Auggie’nin öğretmenin onu desteklemesi durumları “*Çocukların örnek alabileceği olumlu davranışlar sergilenmektedir*” maddesi kapsamında değerlendirilen içeriklere örnek olarak verilebilir. Bir sorun olduğunda ne oldu diye sorma, onunla konuşma, dertleşme, Jack ve Julian’ın kavgasında Jack’e uzaklaştırılma cezasının verilmesi, Julian’ın Auggie’ye yaptığı resimlerden dolayı uzaklaştırma cezası alması durumları “*Davranışların doğurduğu sonuçlara ilişkin, uygun modeller sunulmaktadır*” maddesi kapsamında değerlendirilen içeriklere örnek olarak verilebilir. Isabel’in üzgün olduğunda tüm şeker kutusunu bitirmesi, Nate’in astronot kaskı hakkında yalan söylemesi, Olivia’nın kardeşini reddederek tek çocuk olduğunu söylemesi, Auggie’nin Jack’e kopya vermesi durumları “*Olumsuz davranış sergileyen kahramanlar, model olarak sunulmaktadır*” maddesi kapsamında değerlendirilen içeriklere örnek olarak verilebilir.

Filmin aile yapısı içerikleri incelendiğinde; aile bağlarını güçlendirici yüz otuz üç içeriğin, aile yapısı çocuklu aile biçiminde olan altmış üç içeriğin, ailenin ev dışındaki ortamlarda da gösterildiği kırk bir içeriğin, kadın ve erkek rollerinin ayrıştırılarak işlendiği yedi içeriğin ve erkek çocuk sahibi olmayı özendirici üç içeriğin olduğu belirlenmiştir. Ailede çocuğun çalıştığı, ailede sadece annenin çalıştığı, ailede sadece babanın çalıştığı, ailede anne ve babanın çalıştığı, tek ebeveynli (evlenmemiş) aile modelinin sunulduğu ve yaşlıların aile dışında kurumsal yapılarda sunulduğu içeriklere rastlanmamıştır.

Anne masayı, yemeği hazırlarken babanın sadece oturması ve hiçbir şey yapmaması, evde eğitim veren kişinin anne olması durumları “*Kadın ve erkek rolleri ayrıştırılarak işlenmektedir*” maddesi kapsamında değerlendirilen içeriklere örnek olarak verilebilir. Agguie’nin ailesi, Miranda’nın ailesi, Julian’ın ailesi, Jack Will’in ailesi, Justin’in ailesi durumları “*Aile yapısı, çocuklu aile biçimindedir*” maddesi kapsamında değerlendirilen içeriklere örnek olarak verilebilir. Caddede, sokakta, okulda, tiyatro salonunda, açık alanda, otoparkta hep bir arada olma durumları “*Aile, ev dışındaki ortamlarda da gösterilmektedir*” maddesi kapsamında değerlendirilen içeriklere örnek olarak verilebilir. Akşam yemeklerinin beraber yenmesi, aile arasında esprilerin yapılması, diğer aile bireylerinin Agguie’i gıdıklamaları, seni seviyorum söylemleri, okulun ilk günü aile üyelerinin hepsinin birbirine destek olması, sarılma, okuldan sonra anne-kız evde vakit geçirmeleri, Agguie okulda ne yaşadığını kimseye anlatmadığında Olivia’nın Agguie’e sorması ve ona anlatmasını istemesi, şeker toplamaya gitmeleri, sağ ol evlat söylemi, Noel’de hediyeler alma, Daisy hastalandığında tüm ailenin onun için üzülmesi ve bir şeyler yapmaya çalışması, Olivia’nın tiyatro oyununda tüm ailenin onu desteklemesi durumları “*Aile bağlarını güçlendirici ifadeler vardır*” maddesi kapsamında değerlendirilen içeriklere örnek olarak verilebilir.

Filmin aile değerleri içerikleri incelendiğinde; aile kararlarında çocuğun katılımının özendirildiği on sekiz içeriğin bulunduğu belirlenmiştir. Türk aile değerleri içinde yer almayan değerlerin işlendiği ve anne/babayı küçümseyici mesajların bulunduğu içeriklere rastlanmamıştır. Okula gidip gitmeyeceği konusunda Agguie’nin kendisinin karar vermesi durumları “*Aile kararlarında çocuğun katılımı özendirilmektedir*” maddesi kapsamında değerlendirilen içeriklere örnek olarak verilebilir.

Tablo 8. Filmin Dil Gelişim Alanı İçerikleri

Maddeler	Frekans
Çocuğun anlamayacağı türden karmaşık cümle yapıları içerir.	5
Anlatımda, ağız ve şive özellikleri kullanılmaktadır.	5
Türkçe olmayan uydurulmuş kelimeler/ifadeler kullanılmıştır	2
Argo sözcükler kullanılmıştır	13
Anlatımda anlaşılması zor ifadeler kullanılmıştır	7
Türkçe dışındaki dillerin üstünlüğü vurgulanmaktadır	0
Karakterlerin dil kullanımları, sosyal ayrışmayı besleyecek şekilde verilmektedir	0
Kızların maço tavırlı konuşma şeklinin üstünlüğü vurgulanmaktadır	2
Erkeklerin maço tavırlı konuşma şeklinin üstünlüğü vurgulanmaktadır.	3
Büyük dili kullanılmaktadır (gerçekte olmayan karışık ifadeler).	0
İngilizce dışında farklı bir dil kullanılmaktadır.	0

Filmin dil gelişimi içerikleri incelendiğinde; çocuğun anlamayacağı türden karmaşık cümle yapılarını içeren beş içeriğin, anlatımda, ağız ve şive özelliklerinin kullanıldığı beş içeriğin, Türkçe olmayan uydurulmuş kelimelerin/ifadelerin kullanıldığı iki içeriğin, argo sözcüklerin kullanıldığı on üç içeriğin, anlatımda anlaşılması zor ifadelerin kullanıldığı yedi içeriğin, kızların maço tavırlı konuşma şeklinin üstünlüğünün vurgulandığı iki içeriğin ve erkeklerin maço tavırlı konuşma şeklinin üstünlüğünün vurgulandığı üç içeriğin olduğu belirlenmiştir. Türkçe dışındaki dillerin üstünlüğünün vurgulandığı, karakterlerin dil kullanımlarının sosyal ayrışmayı besleyecek şekilde verildiği, büyük dilinin kullanıldığı ve İngilizce dışında farklı bir dilin kullanıldığı içeriklere ise rastlanmamıştır.

Astronotların konuştuğu söylemler, laktoz kelimesinin geçtiği cümle, fen sınıfında Julian'ın bahsettiği bazı aletler isimleri durumları "*Çocuğun anlamayacağı türden karmaşık cümle yapıları içerir*" maddesi kapsamında değerlendirilen içeriklere örnek olarak verilebilir. Bazı çocukların "Dude!" tarzı kelimeleri kullanması durumları "*Anlatımda, ağız ve şive özellikleri kullanılmaktadır*" maddesi kapsamında değerlendirilen içeriklere örnek olarak verilebilir. Mr. Tushman'a takılan lakaplar "*Türkçe olmayan uydurulmuş kelimeler/ifadeler kullanılmıştır*" maddesi kapsamında değerlendirilen içeriklere örnek olarak verilebilir. Yoldan çekil! kapa çeneni! pisliğin teki, aptal, ucube, gudubet, pislik söylemleri "*Argo sözcükler kullanılmıştır*" maddesi kapsamında değerlendirilen içeriklere örnek olarak verilebilir. Marka isimlerinin kullanıldığı diyaloglar "*Anlatımda anlaşılması zor ifadeler kullanılmıştır*" maddesi kapsamında değerlendirilen içeriklere örnek olarak verilebilir. Agguie'e sözel ve psikolojik şiddette bulunan kızlar "*Kızların maço tavırlı konuşma şeklinin üstünlüğü vurgulanmaktadır*" maddesi kapsamında değerlendirilen içeriklere örnek olarak verilebilir. Agguie'e sözel ve psikolojik şiddette bulunan erkekler, Julian, Jack ve ormandaki çocukların kavga sırasında maço tavırları durumları "*Erkeklerin maço tavırlı konuşma şeklinin üstünlüğü vurgulanmaktadır*" maddesi kapsamında değerlendirilen içeriklere örnek olarak verilebilir.

4. Tartışma

Film 10 yaşındaki bir çocuğun arkadaşları ile olan ilişkisi ve kendini kabul sürecine dayanmaktadır. Çocuğun kendi sınıf arkadaşlarının yanı sıra ablası ve onun arkadaşlarının da hikayelerine yer verilmektedir. Bu nedenle genel olarak çocukların 10-15 yaş grubunda yer aldığı söylenebilir. Filmin asıl amacı fiziksel gelişimi desteklemek olmadığı için psikomotor gelişimi destekleyecek iletilere çok fazla yer verilmemesine karşın çocukların sürekli hareket halinde olmaları, okula yürüyerek gidip gelmeleri, bisiklete binmeleri, kürek çekme, ormanda yürüyüş ve köpeği gezdirme gibi sahnelerle çocukların sağlıklarını olumlu etkileyecek fiziksel etkinlikler vurgulayıcı şekilde gösterilmiştir. Bu sahnelerin yoğun olması ve etkili bir şekilde gösterilmesinin çocuklar açısından oldukça önemli olduğu söylenebilir. Çünkü sosyal öğrenme kuramına göre çocuklar en iyi başka çocuklardan öğrenmektedir (Bandura, 1977: 191). Görsel örnekleme, çocukların davranışları farkında olmadan da öğrenmelerine yardımcı olabilmektedir. Çocukların arkadaşlarıyla birlikte bu aktivitelerde bulunuyor olmaları model alma davranışı üzerinde etkili olabileceğini düşündürmektedir. Çocuklar yaşları ve gelişim özellikleri nedeniyle düşünmeden hareket etme eğilimi gösterebilirler. Filmde yer alan tehlikeli durumlara sokabilecek sahnelerin ardından, çocuklara uygun davranışların ne olabileceğini gösteren ifade ya da sahneler yer verilmiş olsaydı, çocukların uygun olan davranışları pekiştirmeleri açısından doğru modeller sunulmuş olabilirdi. Çocukların sürekli hareket halinde olmasına karşın fiziksel öz bakımını geliştirici çok az

içerik bulunmaktadır. Çocuklar farklı yaş gruplarında ve farklı cinsiyetlerde bulunmaktadır. Görsel içerikte hiçbir çocuk fiziksel öz bakım açısından olumsuz şekilde gösterilmemiştir. Tüm çocuklar temiz kıyafetli, temiz saçlı ve temiz görünümlüdür. Ancak fiziksel gelişimin desteklenebilmesi ve uygun modellerin sunulabilmesi açısından değerlendirildiğinde ellerini yıkama, temiz kıyafetler giyme, günlük duş alma ve bedensel temizliğine özen gösterme ile ilgili sahnelerin de bulunmasının model alma davranışı sebebiyle önemli olduğu düşünülmektedir.

Filmde fiziksel cinselliği vurgulayan içeriklerin çok az da olsa bulunduğu belirlenmiştir. Çocukların içinde buldukları yaş gereği (10) ilişkileri arkadaşlık ve dostluk teması kapsamında sunulmuştur. Olivia ve arkadaşları açısından ise ergenlik döneminde bulunmaları sebebiyle karşı cinse yönelimin başladığı görülmektedir. Sarılma ve öpüşme sahneleri çok olmamak kaydıyla filmde yer almaktadır ve sunuş biçimi açısından değerlendirildiğinde de çocuklarda olumsuz bir algı oluşturabilecek şekilde yer verilmediği, sevgi temasında işlendiği ifade edilebilir. Bunun yanı sıra anne ve babanın kendi cinsiyet rollerini sağlıklı olarak sergileme becerileri, çocuklarını yetiştirme stilleri de çocuğun cinsel gelişiminde önemli çevresel faktörler arasında yer almaktadır ve doğumdan erişkinliğe kadar her yaşta etkilidir. Çocuğun cinsel gelişiminde biyolojik ve ailesel faktörler dışında yaşı ilerledikçe kurduğu akran ilişkileri, içinde yaşadığı kültürel değerler, çocuğu etki altında bırakabilecek medya gibi görsel materyaller, içinde bulunduğu sosyoekonomik koşullar ve kendi yaşam deneyimleri gibi pek çok faktör söz konusudur (Henry, 1997: 25). Okul dönemine giren çocuklar da cinsel gelişim sessiz bir haldedir ve haz duygusu sosyal ortamlarda bulunma, arkadaş edinme gibi faaliyetlere yöneltilmiştir (Artan, 2001: 52). Bu açıdan değerlendirildiğinde, filmde Agguie ve arkadaşlarının ilişkisinde bu kuramsal yaklaşımı görmek mümkündür.

Agguie'nin genetik bir sorunu olmasına ve bu durumla mücadele edip kendini akranlarına kabul ettirebilme çabasına karşın filmde geçen olaylar genellikle çocukların kendi yaşamında yaşayabileceği türden olaylardan oluşmaktadır. Okula gitme, kampa katılma, bilim fuarı ödevi hazırlama, köpek bakımı, arkadaş ve aile ilişkileri, kardeş ilişkileri gibi günlük yaşam olaylarını temel almaktadır. Bu olaylar uygun modellerin sunulduğu olumlu içerikler olarak görülmektedir. Ancak, bunların yanı sıra sorunların çözümünde şiddetin kullanılması ve akran zorbalığı sahnelerinin yoğun olması olumsuz içerik kapsamında değerlendirilebilir. Çocukların uygun olmayan davranışları model alabilme eğilimleri göz önünde bulundurulduğunda, davranışların sonuçlarının gösterilmesi ve haklıdan yana olan tavrın desteklenmesi uygundur ancak çocukların hangi davranışı model alabileceğini ve davranışın sonucunu görse bile şiddeti model almayacağını kesin bir ayırımından bahsedilemeyebilir. Olumsuz davranış ve sonuçları hakkında uygun içeriğin sunulmasında, izleyici çocuklara farkındalık kazandırmasının amaçlandığı öngörülmektedir. Ancak izleyici çocuklar olumsuz davranışları örnek alabilir. Çünkü akran zorbalığı bu yaş grubunda yoğun olarak yaşanmaktadır. Çocuklar herhangi bir genetik sorunu bulunmamasına rağmen arkadaşları tarafından akran zorbalığına maruz kalabilmektedir. Ayrıca hayal kurma/düş gücünü arttırmaya yönelik olumlu görüntülere de fazlaca yer verilmiştir. Okula ilk başladığında yüzündeki deformasyondan dolayı utanan, herkesin ondan öğrendiğini düşünen ve şiddete maruz kalan Agguie, bilim fuarında ve yılsonunda aldığı ödüllerle aşağılanma duygusuna karşılık dostluğu ve çalışkanlığıyla bu dönemin üstesinden gelmeyi başarmıştır.

Filmin çocukların sosyal ve duygusal gelişimine yönelik yoğun içeriklere sahip olduğu ve temelde de bu gelişim alanının desteklenmesi için yapıldığı söylenebilir. Yaşadığı genetik sorun nedeniyle çocuğuna karşı aşırı koruyucu bir aile, çocuğundan uzaklaşmak istemeyen ve aşırı koruyucu, sınırlandırıcı davranışlar sergileyen bir anne, yüzündeki deformasyon nedeniyle insanların ona bakışlarından ve davranışlarından oldukça rahatsız olan ve yüzünde kaskla gezen Auggie, beşinci sınıfa geldiğinde ilk kez okula gitmek zorunla kalması, ilk kez yaşlılarıyla bir arada olmak zorunda olması, arkadaşlık ilişkileri, akran zorbalığı, psikolojik şiddet, Auggie'nin tüm bunlarla mücadelesi ve başkalarının onu olduğu gibi kabullenmelerini sağlama mücadelesi tamimiyle sosyal ve duygusal gelişim alanı ile ilişkilidir. Mr. Browne'un oryantasyon için Auggie'nin sınıf arkadaşlarını seçmesi, okula geldiğinde motive edici konuşması ve desteklemesi, Auggie'nin zor durumda olduğunu düşündüğü arkadaşına yardım etmesi, okula ve sınıfa uyum sağlama çabaları, yaşadığı zorluklarda ailesinden ve ablasından destek görmesi, başarılı olduğu alanlarda kendini kanıtlaması, arkadaşlıklarına sahip çıkması gibi pek çok içerik çocukların sosyal ve duygusal gelişim özelliklerini ve görevlerini yerine getirdiklerinin göstergesi olarak kabul edilebilir. Dostluk ve empati duygusunun vurgulanmasının yine model alma davranışı açısından önemli olduğu düşünülmektedir. Araştırmacılara göre televizyonda iletilen içerikler bireyin bakış açısını etkileme ve değiştirme özelliğine sahip olduğu için iletilen mesajların bireyin düşünce, inanç, değer ve davranışları üzerinde olumlu etkisinin olması gerekmektedir (Pahad, Karkare ve Bhatt, 2015: 704). Film bu açıdan değerlendirildiğinde, dostluk, sevgi, yardımseverlik, sorumluluk, empati, özeleştirme, saygı, toplumsal kurallar konusunda bilinçlendirici, sabır, özgüven, adalet, pişmanlık, özdenetim, hayvan sevgisi duygusunu geliştirici ve ahlâk kuralları konusunda bilinçlendirici

içeriklerin yoğun olmasının çocukların davranışları üzerinde olumlu etkilerinin olabileceğini ve bu tür davranışlarını pekiştirerek olumlu sosyal gelişimlerini destekleyeceği düşünülmektedir. Doğan (1991: 58) da televizyon içeriklerinde sevgi, yardımseverlik, merhamet, adalet, doğruluk ve şefkat gibi öğeler içeren yapımların daha fazla olması gerektiğini ifade etmektedir. Olumlu içeriklerin yanı sıra hayal kırıklığı, çaresizlik, ihanete uğrama, yalan söyleme, kıskançlık, öfke, şiddet, kibir, rekabet, tehdit, kadere bakış açısı, boyun eğmeyi yüceltme, dedikodu, intikam alma duygusunu geliştirici içeriklerin az olmakla birlikte bulunduğu belirlenmiştir. Filmde çocuklara bu davranışların sonuçları uygun şekilde gösterilmektedir ancak hangi davranışların çocuklar tarafından öğrenilebileceği bilinmemektedir. Bu nedenle iyi ve olumlu davranış modellerinin daha fazla yer alması, çocukların bu davranışları içselleştirmesini ve uygulamasını sağlayabileceği söylenebilir. Çocukların olumlu sosyal davranışlar geliştirmelerinde sunulan modellerin etkili olduğu Krebs (1970: 259) tarafından da ifade edilmektedir. Ayrıca Pembecioğlu (2013: 420) yaptığı araştırmada çocukların “hoşgörü” kavramını ve davranışını izledikleri medya içeriklerinden öğrendiklerini, bu nedenle gerçeğe dayalı medya içeriklerine karşı daha hassas olduklarını, ailelerinde ve yakın çevrelerinde “hoşgörülü” davranışlar beklediklerini tespit etmiştir. Bu nedenle çocuklara sunulan olumlu davranış içeriklerinin hem kendi hem de çevrelerindeki kişilerin davranışları üzerinde etkili olduğu ifade edilebilir. Çünkü çocuklar çevrelerindeki kişilerden de hoşgörülü, düşünceli ve anlayışlı olmalarını beklemektedir. Farklı bir bakış açısıyla Hobbs (1998: 262) filmlerin çocukların eğitimlerinde benzersiz olanaklar sağladığını ileri sürmektedir. Görsel medya çocuklar tarafından ilgi çekici olduğundan algılanması kolaydır ve tüm bireyler için erişilebilir durumdadır. Bu nedenle çocuklarda istedik davranışların desteklenebilmesi için filmleri eğitim amacıyla kullanmak, öğrencilerin dikkatini çekmenin, duygularına ilham vermenin, onları motive etmenin, akademik başarılarına ve çevresel imkanlarına bakılmaksızın tüm öğrencilere ulaşmanın en etkili yolu olduğunu ileri sürmektedir. Elde edilen bulgular bu bağlamda değerlendirildiğinde Wonder filminin çocukların gelişimsel olarak desteklenebileceği eğitimsel materyal olarak da kullanılabilirliği ifade edilebilir. Çocukların pasif oldukları izleme süreci, eğitimsel anlamda yeniden düzenlenebilir, sahneler ve görüntüler hakkında çocuklarla sohbet edilebilir, olay örneğini tamamlama çalışmaları yapılabilir, iyi ve olumlu davranışlara dikkat çekilebilir.

Filmde en çok psikolojik şiddetin yer aldığı görülmektedir. Daha sonra fiziksel ve sözel şiddet içerikleri bulunmaktadır. Şiddet öğrenilen bir davranıştır. Film sahnelerinde şiddet içeriklerinin yoğun olması öğrenilmesi ve uygulanması açısından riskli olarak değerlendirilmektedir. Bu riskli durum filmde de işlenmiştir. Julian’ın Agguie ile alay etmesi sonucunda Jack, Agguie’yi savunarak Julian ile kavga etmiş ve okuldan uzaklaştırma cezası almıştır. Sürekli akran zorbalığına maruz kalan Agguie, ormanda kendisi ve Jack’e sataşan çocuklarla kavga etmiştir. Daha önce şiddet uygulamayan ve empati duygusu gelişmiş olarak gösterilen film kahramanları karşılaştıkları sorunların devam etmesi üzerine kendileri de öğrendikleri şiddet davranışını uygulamışlardır. Filmin aktarımı literatür ile uyumluluk göstermektedir. Riskli olan durum izleyici çocuklar için de aynı şekilde modellenmesi olarak ifade edilebilir. Çocuklar haksızlığa uğradıklarında şiddeti çözüm yolu olarak kullanabilirler. Araştırmacılar da izlenen şiddet görüntülerinin çocuklar üzerinde etkisi olduğunu, kendisi şiddete maruz kalmaya bile bu davranışları öğrenebildiğini ve sorun çözme yöntemi olarak kullanabileceğini ifade etmişlerdir (Kapıcıoğlu, 2008: 86; Eisenberg ve Fabes, 1997: 23; Öğretir, 2009: 888). Elde edilen bu bulgu da literatür ile uyumluluk göstermektedir. İnan (2014) çocukların film sahnelerinde gösterilen şiddeti bir süre sonra normalleştirmelerini ve bunu günlük hayattaki davranışlarına aktarmalarını riskli bir durum olarak değerlendirmektedir. Çocukların model olarak öğrendikleri bu istenmeyen ve yıkıcı davranışlar, gerçek hayattaki sosyal ilişkilerinin de bozulmasına sebep olabilir (İnan, 2014: 818). Bu nedenle çocukların örnek alabileceği olumlu davranışların sunulması, davranışların sonuçlarına ilişkin uygun modellerin sunulması, aile bağlarını güçlendirici içeriklerin yoğun olması, ailelerin çocuklu aile biçiminde olması ve alınan kararlarda çocukların fikirlerinin sorulması, olumsuz davranışlar sergileyen karakterlerin sunulmasının yanı sıra davranışlarının sonuçlarının vurgulanması yine çocukların model alma davranışları açısından önemli olduğu düşünülmektedir. Çocuklarda istedik uygun davranışların geliştirilebilmesi için uygun modellerin sunulması gerekmektedir.

Filmde sözel şiddet uygulanırken sürekli argo sözcüklerin kullanıldığı görülmüştür. Akran zorbalığı uygulayan kız ve erkek çocuklarının maço tavırlı konuşma biçimleri de bu davranışı destekler nitelikte sunulmaktadır. Ekranda kullanılan ve çocukların gelişimine uygun olmayan konuşma dili, çocukların günlük konuşma diline yansımaktadır (Ayduttu, 2011: 32). Göçen (2011: 15)’e göre de çocuklar ekran dilini taklit etmektedir. Uygunsuz sözcüklerin sık tekrar edilmesi de kalıcılık üzerinde etkilidir (Tombul, 2006: 18). Çocuklar farkında olmadan da yeni kelimeleri öğrenme ve kelime dağarcığına ekleme eğiliminde olabilir. Filmin olumsuz bir özelliği olarak argo sözcüklerin çok fazla kullanımı ifade edilebilir.

5. Sonuçlar

“Wonder” (Mucize) filminin gelişimsel bakış açısıyla analiz edilmesi amacıyla yapılan araştırmada temel gelişim alanları (fiziksel gelişim, bilişsel gelişim, sosyal ve duygusal gelişim ve dil gelişimi) analiz edilmiştir. Analiz kapsamında temel gelişim alanlarına yönelik değerlendirmenin yanı sıra şiddet, model alma, aile yapısı ve aile değerleri alanları kapsamında da değerlendirme yapılmıştır. Yapılan içerik analizinde Wonder (Mucize) filminde en fazla sosyal ve duygusal gelişim alanına yönelik içeriklerin bulunduğu belirlenmiştir. Sosyal ve duygusal gelişim alanına yönelik içerikleri sırasıyla bilişsel ve algısal gelişim, model alma davranışı, aile yapısı, şiddet, psikomotor gelişim, aile değerleri ve cinsel gelişim alanına yönelik içerikler izlenmiştir.

Film genel anlamda dostluk, sevgi, yardımseverlik, sorumluluk, empati, özeleştirme, saygı, sabır, özgüven ve adalet gibi iyi ve olumlu değerlerin çocuklara model olarak sunulduğu belirlenmiştir. Filmde çocukların sağlıklarını olumlu etkileyecek fiziksel etkinlikler içerisinde gösterilmesi, olumsuz cinsel içeriklerin bulunmaması, filmde geçen olayların çocuğun kendi yaşamında yaşayabileceği türden olması, çocuğa aktardığı ileti haklıdan yana olmayı özendirilmesi, çocuğun düşünme gücünü etkileyecek olumlu içeriklerin bulunması, hayvan sevgisi duygusunu geliştirici içeriklerin yoğun olması diğer olumlu sonuçlar olarak belirlenmiştir.

Bu olumlu sonuçların yanı sıra çocukları tehlikeli durumlara sokabilecek ifade veya görsel sunumların bulunması, karakterlerin problemlerini şiddet kullanarak çözmesi, psikolojik şiddet, fiziksel şiddet, sözel şiddet kullanılması, çocuklarda korku ve kaygı yaratacak görüntülerin ve sözlerin olması, hayal kırıklığı, çaresizlik, ihanete uğrama, yalan söyleme, kıskançlık, öfke, tehdit, kaderci bakış açısı, boyun eğmeyi yüceltme, dedikodu yapma ve intikam alma duygusunu geliştirici içeriklerin bulunması olumsuz model olarak sunulan içerikler olarak belirlenmiştir. Filmde haklıdan yana olmayı destekleyen mesajların verilmesi bu olumsuzlukların sonuçlarının fark edilmesini sağlamaktadır.

Genel olarak değerlendirildiğinde çocuklarda dostluk, sevgi, bireysel farklılıklara saygı ve aile bağları kavramlarının öneminin anlatıldığı, şiddet alanında olumsuz içeriklerin bulunmasının yanı sıra olumlu değerlerin yoğun olduğu bir çocuk filmi olduğu ifade edilebilir.

Kaynaklar

- Aile ve Sosyal Araştırmalar Genel Müdürlüğü. (2008). *Çocuk Programları ve Bu Programlarda Yayımlanan Reklamların İçerik Analizi Araştırması* [İnternet]. Erişim adresi: http://ailetoplum.aile.gov.tr/data/54292ce0369dc32358ee2a46/rapor_tum1.pdf
- Artan, İ. (2001). *Cinsel eğitimde televizyonun rolü*. Eğitim ve Bilim, 26(120), 50-54
- Austin, E. W., Pinkleton, B. E., Chen, Y. C. ve Austin, B. W. (2015). Processing of sexual media messages improves due to media literacy effects on perceived message desirability. *Mass Communication and Society*, 18(4), 399-421.
- Ayduttu, S. (2011). Dizilerin Türk diline olumsuz etkileri. *Uluslararası Sosyal ve Ekonomik Bilimler Dergisi*, 1(1), 31-34.
- Bandura, A. (1977). Self-efficacy: toward a unifying theory of behavioral change. *Psychological review*, 84(2), 191.
- Bandura, A. (2006). *Autobiography*. MG Lindzey & WM Runyan (Eds.), A history of psychology in autobiography (Vol. IX). Washington, DC: American Psychological Association
- Bandura, A., Ross, D. ve Ross, S. A. (1961). Transmission of aggression through the imitation of aggressive models. *Journal of Abnormal and Social Psychology*, 63, 575-582
- Bandura, A. (1986). *Social foundations of thought and action*. Upper Saddle River, NJ: Prentice Hall.
- Bergelson, E., Amatuni, A., Dailey, S., Koorathota, S. ve Tor, S. (2019). Day by day, hour by hour: Naturalistic language input to infants. *Developmental Science*, 22(1), 12715. doi: <https://doi.org/10.1111/desc.12715>
- Brasel, S. A. ve Gips, J. (2011). Media multitasking behavior: concurrent television and computer usage. *Cyberpsychol Behav Soc Netw*. 14(9),527–534
- Calvert, S. ve Kotler, J. (2003). Lessons from children’s television: The impact of the children’s television act on children’s learning. *Journal of Applied Developmental Psychology*. 24, 275-335.
- Carrier, L. M., Rosen, L. D., Cheever, N. A. ve Lim, A. F. (2015). Causes, effects, and practicalities of everyday multitasking. Special issue: Living in the “Net” Generation: Multitasking, Learning, and Development. *Dev Rev*. 35, 64–78
- Çaplı, B. (2001). *Televizyon karşısında çocuk: Türkiye örneği*. Onur B., Editör. 3. Ulusal Çocuk Kültürü Kongresi: Dünyada ve Türkiye’de Değişen Çocukluk; 16-18 Ekim 2000; Ankara: Çocuk Kültürü Araştırma ve Uygulama Merkezi Yayınları, 215-228.

- Doğan, M. (1991). *Türkiye’de aileye ve aile fertlerine tesirleri açısından kitle yayın araçları*. Türk Aile Ansiklopedisi. Ankara: AAK Yayınları.
- Eisenberg, N. ve Fabes, R. A. (1998). *Prosocial development*. Damon W, Eisenberg N, editors. Handbook of child psychology, Social, emotional, and personality development 5th ed. New York: John Wiley.
- Göçen, G. (2011). *Televizyonun konuşma eğitimine etkileri* [Yüksek lisans tezi]. Sakarya: Sakarya Üniversitesi.
- Henry, J. (1997). *Reflections of girls in the media: A two-part study on gender and media. Summary of key findings*. Kaiser Family Foundation, Menlo Park, CA; Children Now, Oakland, CA.
- Hobbs, R. (1998). Teaching with and about film and television: Integrating media literacy concepts into management education. *Journal of Management Development*, 17(4), 259-272.
- IMDB (2017). https://www.imdb.com/title/tt2543472/fullcredits?ref_=tt_ov_wr#writers/
- İnan, T. (2014). Medya okuryazarlığı: ortaokul öğrencilerinin ebeveynlerinin televizyon ve internete lkn tutum ve davranışlarının incelenmesi. *Journal of International Social Research*, 7(35), 818-835
- Kapıcıoğlu, İ. (2008). *Üniversite öğrencilerinin şiddet algısı* [Yüksek lisans tezi]. Konya: Selçuk Üniversitesi.
- Karasar, N. (2015). *Bilimsel araştırma yöntemi*. Ankara: Nobel Yayın Dağıtım
- Krebs, D. L. (1970). Altruism-an examination of the concept and review of the literature. *Psychological Bulletin*, 73, 258-303.
- Media Smarts. (2019). Television’s Impact on Kids. <http://mediasmarts.ca/television/televisions-impact-kids>
- Miles, M. B. ve Huberman, A. M. (2002). *The Qualitative Researcher’s Companion*. Sage, Thousand Oaks.
- Mix, K. S. (2009). How Spencer made number: First uses of the number words. *Journal of Experimental Child Psychology*, 102(4), 427–444. doi: <https://doi.org/10.1016/j.jecp.2008.11.003>
- Öğretir, A. D. (2009). Televizyonun okul öncesi çocuklara etkileri: Aile değerlendirme ölçeği ve televizyon izleme süreleri üzerine bir araştırma. *e-Journal of New World Sciences Academy*, 4(3), 881-891.
- Pahad, A., Karkare, N. ve Bhatt, M. (2015). Influence of reality television shows on society. *Social Science*, 5(4), 703-705.
- Pembecioğlu, N. (2013). Gelecek kurguları ve medya algıları. I. Türkiye Çocuk ve Medya Kongresi Bildiriler Kitabı, 397-429.
- Pinkleton, B. E., Austin, E. W., Chen, Y. C. ve Cohen, M. (2013). Assessing effects of a media literacy-based intervention on US adolescents’ responses to and interpretations of sexual media messages. *J Child Media*, 7(4), 463-479.
- Tavşancıl, E., Aslan, A. ve Sözel, E. (2001). *Yazılı ve diğer materyaller için içerik analizi ve uygulama örnekleri*. İstanbul: Epsilon Yayınları.
- Tian, J., Braithwaite, D. W. ve Siegler, R. (2020). Distributions of textbook problems predict student learning: Data from decimal arithmetic. *Journal of Educational Psychology*. 1-29.
- Tombul, I. (2006). *Kültürel yozlaşmanın göstergesi olarak televizyonda dilin kullanımı: Televizyon sunucuları örneği* [Yüksek lisans tezi]. İzmir: Ege Üniversitesi.
- Üstündağ, A. (2020). *Çocuk ve ekran. Dijital medya ve çocuk gelişimi*. Ankara: eğiten kitap
- Üstündağ, A. (2019). Gençlerin model aldıkları televizyon karakterleri. *Akademik İncelemeler Dergisi* 14(1), 27-50. <https://doi.org/10.17550/akademikincelemeler.427334>
- Wikipedia (2017). [https://en.wikipedia.org/wiki/Wonder_\(film\)#Production](https://en.wikipedia.org/wiki/Wonder_(film)#Production)
- Yıldırım A. ve Şimşek, H. (2016). *Sosyal bilimlerde nitel araştırma yöntemleri*. Ankara: Seçkin Yayınevi.



FIRAT ÜNİVERSİTESİ

SOSYAL BİLİMLER DERGİSİ

Journal of Social Sciences

p-ISBN:1300-9702 e-ISBN: 2149-3243



DÖRDÜNCÜ SINIF SOSYAL BİLGİLER DERSİ BİLİM TEKNOLOJİ VE TOPLUM ÖĞRENME ALANI “İYİ Kİ VAR” ÜNİTESİ KAZANIMLARININ GERÇEKLEŞME DÜZEYİNİN İNCELENMESİ¹

Fourth Class Social Studies Course Science Technology and Community Learning Field Investigation of The Realization Level of The Achievements of The Unit of “Fortunately There Is”

Ayşe BOZTOPRAKLI² ve İsmail Hakan AKGÜN³

²Sınıf Öğretmeni; MEB, OSMANİYE, aysinggg@hotmail.com, ORCID: 0000-0002-7873-5563

³ Doç. Dr. Adıyaman Üniversitesi, Eğitim Fakültesi, Sosyal Bilgiler Eğitimi ABD, Adıyaman, hakgun@adiyaman.edu.tr, ORCID: 0000-0003-0190-1866

Araştırma Makalesi/Research Article

Makale Bilgisi

Geliş/Received:

01.10.2020

Kabul/Accepted:

03.05.2021

DOI:

10.18069/firatsbed.803430

Anahtar Kelimeler

Bilim, Teknoloji, Toplum, Sosyal Bilgiler, İlköğretim

ÖZ

Bu çalışmanın amacı 4. sınıf Sosyal Bilgiler dersi “Bilim, Teknoloji ve Toplum” öğrenme alanında yer alan “İyi ki Var” ünitesi kazanımlarının öğrencilerde gerçekleşme düzeyini anne-baba eğitim düzeyi, aile gelir düzeyi, öğrencilerin yaşadığı yer, cinsiyet değişkenleri bağlamında tespit etmektir. Bu amaca yönelik olarak çalışma nicel araştırma yöntemlerinden tarama modelinde yapılmıştır. Çalışmada veri toplama aracı olarak araştırmacı tarafından geliştirilen akademik başarı testi kullanılmış olup elde edilen verilerden öğrencilerde ilgili ünitenin kazanımlarının gerçekleşme düzeyi; cinsiyet, ebeveyn eğitim düzeyi, yerleşim yeri ve aile gelir düzeyi değişkenleri bağlamında incelenmiştir. Araştırma sonucunda “İyi ki Var” ünitesi kazanımları ile ilgili öğrencilerin akademik ortalamalarının genel olarak orta seviyede olduğu tespit edilmiştir. Cinsiyet değişkeninin akademik ortalamaya istatistiksel olarak anlamlı düzeyde etki etmediği görülmüştür. Ayrıca ebeveyn eğitim düzeyi üniversite olan öğrencilerin diğer gruplara göre, yerleşim yeri şehir olan öğrencilerin köyde yaşayanlara göre ve 2500 TL ve üstü geliri olan öğrencilerin daha düşük gelirli olan öğrencilere göre istatistiksel olarak anlamlı düzeyde daha başarılı oldukları tespit edilmiştir.

ABSTRACT

The aim of this study is to determine the level of realization of students' acquisitions in the unit of "Fortunately There Is" in the "Science, Technology and Society" learning area of the 4th grade Social Studies course for various variables. For this purpose, the study was conducted as a survey study which is one of the quantitative research methods. The academic achievement test developed by the researcher was used as the data collection tool in the study. From the data obtained, the level of realization of students' acquisitions of the relevant unit was examined in the context of gender, parental education level, residential area and family income level variables. As a result of the research, gains were generally at a medium level. It was seen that the gender variable did not have a statistically significant effect on students' academic achievements. In addition, it has been determined that students whose parents have a university degree compared to other groups; students who reside in cities compared to those reside in rural areas and students whose parents have an income level of 2500 TL and above compared to those with lower income levels were statistically significantly more successful.

Atıf/Citation: BOZTOPRAKLI, A. ve AKGÜN, İ. H. (2021). Dördüncü Sınıf Sosyal Bilgiler Dersi Bilim Teknoloji ve Toplum Öğrenme Alanı “İyi ki Var” Ünitesi Kazanımlarının Gerçekleşme Düzeyinin İncelenmesi, *Firat Üniversitesi Sosyal Bilimler Dergisi*, 31, 2(633-645).

Sorumlu yazar/Corresponding author: İsmail Hakan AKGÜN, hakgun@adiyaman.edu.tr

¹Bu makale İsmail Hakan AKGÜN danışmanlığında Ayşe BOZTOPRAKLI tarafından hazırlanan yüksek lisans tezinden üretilmiştir ve bu çalışmanın bir kısmı yazarlar tarafından 2. Uluslararası Eğitim ve Değerler Sempozyumunda (17-20 Ekim 2018) bildiri olarak sunulmuş ve bildiri kitapçığında özet olarak basılmıştır.

1.Giriş

İnsanoğlu var olduğundan beri gerek merak duygusu gerekse ihtiyaçlarını karşılamak için araştırma, keşfetme ve öğrenme eğilimindedir. İnsanlığın ihtiyaçlarının çeşitliliği, değişimi ve isteklerinin de sınırsızlığı sürekli olarak insanlığı yeni arayışlara yönlendirmiştir. Bu arayış zamanla bilimsel bir hüviyet kazanmış böylece bilim ve teknoloji alanında çok hızlı bir gelişim yaşanmıştır. Bilimsel ve teknolojik gelişmeler arttıkça yeni bilgilerin ve teknolojilerin gelişimi de önceki dönemlere göre daha hızlı olmuştur.

Bilimsel ve teknolojik gelişmeler sürekli olarak var olmakla birlikte özellikle Sanayi Devrimiyle bir sıçrama yaşamıştır. Zira Sanayi Devrimi sonrası insan gücüne, tarım ve hayvancılığa dayanan ekonomik yapı yerini birçok alanda makineleşmeye ve buna bağlı olarak da seri üretime bırakmıştır. Bu dönemden sonra özellikle sanayileşmiş ülkeler başta olmak üzere dünya genelinde bilimsel ve teknolojik alanlarda hızlı gelişmeler yaşanmıştır. Bu gelişmeler ise insanlığın başta ekonomik ve sosyokültürel yapısı olmak üzere yaşamının her alanını etkilemiştir (Akgün, 2015a: 771).

Dünyada yaşanan hızlı değişim ve dönüşümler devam ederken öğrenciler, bilim ve teknolojinin neden olduğu, hayatımızın neredeyse her anını etkileyen ve sosyal değişimlerin çok daha hızlı yaşanacağı gelecek günlere hazırlanmalıdır. Çünkü bilim ve teknolojiyi bilmek insanların yaşamını her bakımdan kolaylaştırır, doğruyu ve yanlışı daha kolay ayırt etmesini sağlar, ufkunu genişletir, daha verimli ve etkin bireyler olmasını sağlar.

Günümüzde dünyasında tartışmasız olarak üstünlük “bilgiyi üreten” ve “bilgiyi kullanan”larındır. Bilginin bireylere kazandırılması, kullanılması ve donanımlı bireylerin yetiştirilmesi ise ancak eğitim ile mümkündür (MEB, 2005:45) Doğal olarak her gelişmiş devlet dünyadaki bilimsel ve teknolojik gelişmelere uyum sağlayan ve aynı zamanda da bu gelişmelere katkı sağlayan bilinçli vatandaşlar yetiştirmek istemektedir. Bu amaca yönelik olarak gelişmiş devletler bilim ve teknoloji konularına yönelik bilgileri ya bağımsız derslerin müfredatlarına almakta ya da disiplinler arası bir anlayışla çeşitli derslerin içeriğinde bu konulara yer vermektedir. Bu bağlamda Türkiye’de de bilim ve teknoloji konularına eğitimin her basamağında birçok derste yer verilmekle birlikte özellikle 3. sınıfta Hayat Bilgisi, 4, 5, 6 ve 7. sınıflarda ise Sosyal Bilgiler gibi derslerde yoğun olarak yer verilmektedir. Nitekim bu konuların erken yaşlarda öğrencilere verilmesi oldukça önemlidir.

Sosyal bilgiler derslerinin en önemli amaçlarından biri de öğrencilere erken yaşlarda bilim ve teknolojinin gelişimini ve toplumsal yaşama etkilerini kavratarak öğrencileri bilgi ve iletişim teknolojilerini kullanabilir ve bilimsel düşünmeyi temele alarak bilgiye erişme, bilgiyi kullanma ve üretmede bilimsel ahlakı gözetir hale getirmektir (MEB, 2006: 6). Sosyal bilgiler dersinin öğrenme alanları arasında yer alan “Bilim, Teknoloji ve Toplum” bu amaçları gerçekleştirmek üzere oluşturulmuş bir öğrenme alanıdır. Tablo 1’de 4, 5, 6 ve 7. sınıf Sosyal bilgiler derslerinde yer alan “Bilim, Teknoloji ve Toplum” öğrenme alanına ilişkin sınıflara göre ünitelerle ilgili bilgi verilmiştir (MEB, 2005).

Tablo 1. Bilim Teknoloji ve Toplum Öğrenme Alanının Sınıflara Göre Ünite Bilgileri

Sınıf	Öğrenme Alanı	Ünite Adı	Kazanım Sayısı	Derse Oranı (%)	Ders Saati
4	Bilim, Teknoloji ve Toplum	İyi ki Var	6	11	12
5	Bilim, Teknoloji ve Toplum	Gerçekleşen Düşler	6	11	12
6	Bilim, Teknoloji ve Toplum	Elektronik Yüzyıl	5	12	10
7	Bilim, Teknoloji ve Toplum	Zaman İçinde Bilim	5	12	11

Tablo 1’de görüldüğü gibi dördüncü sınıf “Bilim, Teknoloji ve Toplum” öğrenme alanında “İyi ki Var” ünitesi yer almaktadır ve bu ünite altı kazanımdan oluşmaktadır. Bu üniteye yer alan altı kazanım ise şu şekildedir (MEB, 2005);

1. Çevresinde yer alan ürünlerden teknolojik olanları, işlevlerine göre sınıflandırır.
2. Geçmişten günümüze toplumların kullandığı zaman belirleme tekniklerini ve temel zaman ölçme unsurlarını tanıır.
3. Günlük hayatta kullanılan teknolojik ürünlerin gelişim sürecini kavrar.
4. Teknolojik ürünlerin dününü ve bugününü karşılaştırarak günlük yaşamımızda yaptığı değişimleri ve o süreci karşılaştırır.
5. Yaşamdaki ihtiyaçlardan ve çevresinden hareketle yeni ürünler tasarlar.
6. Teknolojik ürünleri kullanırken çevreye ve bireylere zarar vermeden kullanır.

4 ve 5. Sınıf öğrencileri Sosyal Bilgiler dersi “Bilim Teknoloji ve Toplum” öğrenme alanı ile; eleştirel, yaratıcı ve bilimsel düşüncenin bilim ve teknolojiye meydana gelen gelişmelerin temelini oluşturduğunu öğrenir ve bilim ve teknolojinin gelişim süreci ile toplum üzerindeki etkilerini kavrayarak bilgiye erişimde teknolojiyi kullanabilme becerisini kazanırlar. Ayrıca öğrenciler teknolojilerin günlük yaşamları ile hangi ölçüde ilişkili olduğunu öğrenirken bazı teknolojik ürünlerin ise doğaya ve çevreye verdiği zararlar üzerine tartışırlar (MEB, 2006: 64).

Şüphesiz bilim ve teknolojiye yönelik konuların öğrencilere erken yaşlarda öğretilmesi oldukça önemlidir. Bu bağlamda bu çalışmada 4. Sınıf öğrencilerinin Sosyal Bilgiler dersi öğrenme alanlarından “Bilim Teknoloji ve Toplum” öğrenme alanında yer alan “İyi ki Var” ünitesi kazanımlarının öğrenciler tarafından çeşitli değişkenler açısından hangi ölçüde öğrenildiğini tespit etmek amacıyla yapılmıştır. Yapılan literatür incelmesinde bilim, teknoloji ve toplum öğrenme alanına yönelik ilköğretim 4. sınıf düzeyinde öğrencilerin akademik başarıları ile ilgili akademik çalışmalara rastlanmamıştır. Bu bağlamda literatürde tespit edilen bu boşluğu doldurmak amacıyla taşıyan bu çalışmanın alana katkı sağlaması beklenmektedir.

2.Yöntem

Bu araştırma dördüncü sınıfta okuyan öğrencilerin sosyal bilgiler dersi ‘İyi ki Var’ ünitesinde bulunan kazanımların gerçekleşme düzeyini farklı değişkenler açısından belirlemeyi amaçlamaktadır ve bu amaca yönelik olarak çalışma nicel araştırma yöntemlerinden tarama modelinde yapılmıştır. Tarama modeli, daha önceki zamanda ya da o anda gerçekleşen bir durumu değiştirmeden var olduğu haliyle ifade etmeyi sağlayan bir çalışma türüdür. Araştırmaya konu olan her şey ve herkes bulunduğu koşullar altında o an ki doğal haliyle ifade edilmeye çalışılır. Araştırmaya konu olan unsurları bir şekilde etkileme ya da değiştirme çabası söz konusu olmaz (Karasar, 2007: 77).

2.1.Araştırmanın Katılımcıları

Çalışmanın evrenini Adıyaman ilinde okuyan ilkököl dördüncü sınıf öğrencileri oluşturmaktadır. Örnekleme ise 2015-2016 yılı eğitim-öğretim süreci içinde Adıyaman il merkezinde bulunan 2 ve ilçelerde bulunan 3 ilkököl olmak üzere toplam 5 ilkökulda yer alan 236 dördüncü sınıf öğrencisinden oluşmaktadır. Pilot uygulamada bu çalışma için 300 öğrenci hedeflenmiş; ancak 262 öğrenciden dönüt alınabilmiştir. Nihai testin uygulanma sürecinde ise 300 öğrenci hedeflenmiş; ancak 236 öğrenciden dönüt alınabilmiştir. Okullar belirlenirken, sosyo-ekonomik düzeyleri, başarı seviyeleri farklı olan okullar, il merkezinde bulunan özel okullar ve devlet okulları, taşıma merkezli ilçe okulları ve köy okulları gibi her açıdan farklı özelliklere sahip olan okullar ile çalışma gerçekleştirilmiştir. Araştırmaya katılan 236 dördüncü sınıf öğrencisinin demografik bilgileri Tablo 2’de verilmiştir.

Tablo 2. Araştırmaya Katılan Öğrencilerin Demografik Bilgileri

		Frekans (f)	Yüzde (%)
Cinsiyet	Kız	108	45.8
	Erkek	128	54.2
Anne Eğitim Düzeyi	Okur-yazar değil	35	14.8
	Okur-yazar	27	11.4
	İlkokul	76	32.1
	Ortaokul	39	16.5
	Lise	35	14.8
	Üniversite ve üstü	24	10.1
	Okur-yazar değil	8	3.4
Baba Eğitim Düzeyi	Okur-yazar	22	9.3
	İlkokul	66	28
	Ortaokul	48	20.3
	Lise	41	17.4
	Üniversite	48	20.3
	Lisansüstü	3	1.3
Yerleşim Yeri	Köy	92	39
	Şehir	144	61
Aile Gelir Düzeyi	0-1300	124	52.5
	1301-1800	19	8.1
	1801-2500	14	5.9
	2500 ve üstü	79	33.5
Kendinize ait bilgisayarınız var mı?	Evet	73	30.5
	Hayır	164	69.5
Toplam		236	100

Tablo 2’de ifade edildiği üzere bu araştırmaya dahil olan öğrencilerin 108’i (%45,8) kız, 128’i (%54,2) erkektir. Öğrencilerin anne eğitim düzeyi incelendiğinde 35(%14,8)’inin okuma ve yazma bilmeyen; 27’sinin (%11,4) okuma ve yazma bilen; 76’sının (%32,1) ilkokul; 39’unun (%16,5) ortaokul; 35’inin (%14,8) lise; 24’ünün (%10,1)’ünün üniversite ve lisansüstü eğitim gören anneler olduğu ortaya çıkmaktadır. Öğrencilerin aynı şekilde baba eğitim düzeyi incelendiğinde 8’inin (%3,4) okuma ve yazma bilmeyen; 22’sinin (%9,3) okuma ve yazma bilen; 66’sının (%28) ilkokul; 48’inin (%20,3) ortaokul; 41’inin (%17,4) lise; 48’inin (%20,3) üniversite; 3’ünün (%1,3) lisansüstü eğitim gören babalar olduğu ortaya çıkmaktadır. Öğrencilerin yaşadığı yere bakıldığında öğrencilerden 92’sinin (%39) köyde yaşadığı; 144’ünü (%61) ise il merkezinde yaşamını sürdürdüğü görülmektedir. Öğrencilerin ailelerinin aylık gelir düzeyi incelendiğinde ise 124’ünün (%52,5) 0-1300 TL; 19’unun (%8,1) 1301-1800 TL; 14’ünün (%5,9) 1800-2500 TL; 79’unun (%33,5) 2500 TL ve üzerinde aylık kazanca sahip olduğu görülmektedir. Öğrencilerin 73’ünün (%30,5) kendilerine ait bir bilgisayarı olduğu; 164’ünün (%69,5) kendilerine ait bir bilgisayarının olmadığı görülmektedir.

2.2. Veri Toplama Aracı

İlkokul dördüncü sınıf sosyal bilgiler dersin ‘Bilim, Teknoloji ve Toplum’ öğrenme alanında bulunan kazanımların öğrencilerde gerçekleşme düzeyini belirlemeye dönük başarı testi oluşturulurken iki bölüm şeklinde yapılandırılmıştır. Birinci bölümde uygulamaya dahil olan öğrencilerin kişisel bilgilerinin yer aldığı yaşanan yer (köy-kent), cinsiyet, anne-baba eğitim düzeyi, aile gelir düzeyi gibi bilgileri içeren maddeler yer almıştır. İkinci bölümde ise kazanımların öğrencilerde ne düzeyde gerçekleştiğini tespit etmeye yönelik çoktan seçmeli maddeler yer almıştır. Araştırma konusuna yönelik akademik başarı testi oluşturulurken aşağıda ifade edilen süreç izlenmiştir:

Sosyal bilgiler ders kitapları 4. sınıf düzeyinde yapılan incelemeler sonucunda bilim, teknoloji ve toplum alanları ile ilgili program kapsamındaki kazanımlar, etkinlikler ve üniteler belirlenmiştir. Araştırmacı tarafından sosyal bilgiler 4.sınıf programından bilim, teknoloji ve toplum alanları ile ilgili üniteler saptanmıştır. 4.sınıfın 5.ünitesi olan 'İyi ki Var' ünitesinden 1, 2, 3, 4, 5. ve 6. kazanımlar belirlenmiştir. Araştırmacı tarafından belirlenen bazı yayınevlerinin yayınlarından çoktan seçmeli sorular 4. sınıf 1. kazanım için 44; 2.kazanım için 38, 3.kazanım için 35; 4.kazanım için 29; 5.kazanım için 18; 6.kazanım için 23 soru olmak üzere toplamda 187 soru belirlenerek özgün bir hale dönüştürülmüştür. Sorular kazanımlara uygunluğu bakımından üç uzman tarafından incelendikten sonra 94 soruya düşürülmüştür. Bir sınıf öğretmeni ve bir Türkçe öğretmeni tarafından sorular tekrar incelenmiş ve bu sorular her bir kazanım için 6 tane olmak üzere toplamda 36 soruya düşürülmüştür. Ölçme aracına son şeklini vermek için pilot uygulamada sorular, her kazanımdan birer tane alınarak ardışık şekilde sıralanmıştır. Bu haliyle bir sosyal bilgiler öğretmeni, bir uzman, bir sınıf öğretmeni, bir Türkçe öğretmeni ve bir rehberlik öğretmeni tarafından dil bilgisi, içerik ve seviyeye uygunluk yönünden tekrar incelenerek, görüşleri doğrultusunda yeniden düzenlenmiş ve üç öğrenciye pilot uygulama öncesi ön uygulama yapılmıştır. Uygulama sonrasında alınan dönütler doğrultusunda seçenekler tekrar gözden geçirilerek uzman görüşüne sunulmuştur. Uzman görüşünün düzeltmeleri ve dönütleri sonrasında 36 soru uygulama için hazır olmuştur. Bu haliyle son aşamada soruların bilim, teknoloji ve toplum konuları ile ilgili kazanımları ölçmek için uygun olduğuna karar verilmiştir. Akademik başarı testindeki analiz edilmesi amacıyla hazırlanan soruların, Adıyaman merkez ilçe ve merkeze bağlı ilçelerde bulunan 4 okulda, eğitimi devam eden 262 öğrenciye ilk uygulaması yapılmıştır. Pilot uygulama sonrasında elde edilen veriler ITEMAN programında analiz edilmiştir. Elde edilen veriler Tablo 3'te gösterilmiştir.

Tablo 3. Pilot Uygulamaya Yönelik Başarı Testinin Madde Güçlük ve Ayırt Edicilik Değerleri

Soru Sırası	Madde Güçlük İndeksi (P Değeri)	Madde Ayırt Edicilik İndeksi (D Değeri)
1	0.63	0.47
2	0.59	0.55
3	0.43	0.33
4	0.89	0.31
5	0.78	0.46
6	0.58	0.41
7	0.47	0.38
8	0.65	0.33
9	0.78	0.38
10	0.79	0.35
11	0.33	0.41
12	0.61	0.81
13	0.77	0.46
14	0.85	0.31
15	0.61	0.65
16	0.79	0.38
17	0.80	0.46
18	0.76	0.45
19	0.73	0.59
20	0.68	0.51
21	0.82	0.33
22	0.27	0.19
23	0.37	0.26
24	0.68	0.60
25	0.78	0.54
26	0.63	0.59
27	0.73	0.53
28	0.87	0.35
29	0.34	0.40
30	0.84	0.32
31	0.27	0.32
32	0.37	0.27

33	0.70	0.51
34	0.76	0.50
35	0.40	0.40
36	0.44	0.58
ORTALAMA	0.63	0.43

Çoktan seçmeli (4 seçenekli) 36 sorudan oluşan akademik başarı testinin pilot uygulama sonucunda elde edilen veriler ITEMAN programı ile analiz edilmiş ve KR-20 değeri 0.86 olarak tespit edilmiştir. Bu değere göre test iyi olarak ifade edilebilir. Pilot uygulamanın analizleri sonucunda 36 maddeden 33 tanesi geçerli sayılmıştır. Nihai test için olması gereken şart açısından madde ayırıcılık oranı (0.30 ve üzeri olduğu için) uygun bulunmuştur. 33 madde içinden 4'er soru temada yer alan her kazanım için belirlenerek 24 maddelik nihai test oluşturulmuştur. 9 soru ise teste dahil edilmeyerek uygulama dışında bırakılmıştır. Nihai test 24 soru ile sınırlandırılmıştır ve verilerin SPSS programındaki analizi sonucunda KR-20 değeri 0.86 bulunmuştur. Testte bulunan maddelerin güvenilirlik değerinin 0.70 ve daha üzerinde olması, soru sayısının 24 ve KR-20 değerinin 0.86 olduğu düşünüldüğünde güvenilirlik bakımından başarı testinin uygun ve geçerli olduğu ifade edilebilir (Büyüköztürk vd. 2008).

Yapılan madde analiz değerleri doğrultusunda, pilot uygulama sürecinden sonra her kazanımla bağlantılı olan 4 soru seçilerek 24 maddenin yer aldığı akademik başarı testi oluşturularak ölçme aracı son halini almıştır. Nihai başarı testinde kullanılan soruların madde güçlük indeksi (p değeri) ve madde ayırt edicilik indeksi (d değeri) bilgileri Tablo 4'te verilmiştir.

Tablo 4. Nihai Testte Kazanımlarla İlgili Yer Alan Soru Sıraları ve Bu Soruların Madde Güçlük ve Madde Ayırt Edicilik İndeksi Değerleri

Kazanımlar	Ön Testteki Soru Sırası	Nihai Testteki Soru Sırası	Madde Güçlük İndeksi (p değeri)	Madde Ayırıcılık Gücü (d değeri)
1.Çevresinde bulunan eknolojik ürünleri kullanım alanlarına göre sınıflandırır.	1	1	0.63	0.47
	7	7	0.47	0.38
	19	13	0.73	0.59
	31	19	0.27	0.32
Ortalama			0.52	0.44
2. Günümüzde kullanılan belli başlı zaman ölçme araçlarını ve zaman yöntemlerini tanıtır.	2	2	0.59	0.55
	8	8	0.65	0.33
	20	14	0.68	0.51
	26	20	0.64	0.59
Ortalama			0.64	0.49
3.Yaşamımızda kullanılan teknolojik ürünlerin zaman içindeki değişim sürecini kavrar.	3	3	0.43	0.33
	15	9	0.65	0.65
	27	15	0.73	0.53
	33	21	0.70	0.51
Ortalama			0.62	0.50
4.Teknolojik ürünlerin çevremizde ve yaşamımızda sebep olduğu farklılıkları dikkate alarak dün ile bugünü karşılaştırır.	10	4	0.79	0.35
	16	10	0.79	0.38
	28	16	0.87	0.35
	34	22	0.76	0.50
Ortalama			0.80	0.39

5.Çevresindeki ihtiyaçlardan hareketle kendine özgü ürünler oluşturur.	5	5	0.78	0.46
	11	11	0.33	0.41
	29	17	0.34	0.40
	35	23	0.40	0.40
Ortalama			0.46	0.41
6.Teknolojik ürünleri çevreye kendisine ve başkalarına zarar vermeden kullanır.	6	6	0.58	0.41
	12	12	0.61	0.81
	24	18	0.68	0.60
	36	24	0.44	0.58
Ortalama			0.57	0.60
Genel Ortalama			0.60	0.47

Tablo 2 ve tablo 3'te yer alan veriler doğrultusunda, pilot uygulamadaki akademik başarı testinin madde güçlük ortalamasının 0,63 olarak tespit edildiği görülmektedir. Madde güçlük indeksi açısından bu veriler doğrultusunda akademik başarı testinin kullanılabilir bir değere sahip olduğu ifade edilebilir.

Başarı testi ortalamasının madde ayırt edicilik indeksi bakımından ise genel olarak 0.43 şeklinde olduğu tespit edilmiştir. Bu sonuç doğrultusunda akademik başarı testinin madde ayırtıcılığı yönünden iyi bir değere sahip olduğu söylenebilir. Bu değer doğrultusunda ifade etmek gerekirse nihai testin ayırt edicilik indeksi ortalamasının iyi madde olarak kabul edilen (0.40 ve üzeri) değerlerin üstünde olduğu ve testin iyi olarak değerlendirilebileceği söylenebilir.

2.3.Verilerin Analizi

Araştırma sonucunda elde edilen tüm verilerin analizi iki program kullanılarak yapılmıştır. Pilot uygulamada ilk olarak "ITEMAN" analiz programı ile araştırma sonuçları analiz edilmiştir. Nihai testte ise analiz yapılırken SPSS 16.0 istatistik programı kullanılmıştır. Verilerin değerlendirilme sürecinde ise tanımlayıcı olan istatistiksel yöntemler (Standart sapma, Ortalama) kullanılmıştır. Bağımsız olan gruplarda ise t-testi analizi kullanılmıştır. İki'den fazla kategoriden oluşan aile gelir durumu, baba eğitim düzeyi, aile gelir düzeyi, anne eğitim düzeyi gibi değişkenleri belirlemek için ANOVA testi, farklı grubu belirlemek için ise Scheffe testi yapılmıştır.

3.Bulgular ve Yorum

Yapılan analizler sonrası araştırma sonuçları ile ilgili bulgular ve yorumlar aşağıda ifade edilmiştir.

3.1. Sosyal Bilgiler Dersinde İlkokul Dördüncü Sınıf Öğrencilerinin "Bilim, Teknoloji ve Toplum" Öğrenme Alanı Konularının Kazanımlarının Gerçekleşme Düzeyine Yönelik Bulgular ve Yorumlar

Sosyal bilgiler dersi ilkökul dördüncü sınıf seviyesinde bulunan öğrencilerin "Bilim, Teknoloji ve Toplum" öğrenme alanı konularının gerçekleşme düzeyini ölçmek üzere akademik başarı testi uygulanmış ve sonuçlar Tablo 5'te ifade edilmiştir.

Tablo 5. Sosyal Bilgiler Dersi Dördüncü Sınıf "Bilim, Teknoloji ve Toplum" Öğrenme Alanı Konularının Gerçekleşme Düzeyine Yönelik Bulgular ve Yorumlar

	N	Min.	Max.	\bar{X}	Ss
Kazanma düzeyleri	236	0	24	15.42	4.70

Tablo 5'te görüldüğü üzere dördüncü sınıf sosyal bilgiler dersi "Bilim, Teknoloji ve Toplum" öğrenme alanı konularının gerçekleşme düzeyinin başarı testinden öğrencilerin en az 0 puan ve en

fazla 24 puan alabilecekleri belirlenmiştir. Ayrıca yukarıdaki bilgiler ışığında araştırmaya katılan 236 öğrencinin puan ortalamasının başarı testindeki değeri $\bar{X} = 15,42$ olarak belirlenmiştir. Bu duruma göre çalışmaya dahil olan 236 öğrencinin kazanmış oldukları varsayılan “İyi ki Var” ünitesi kazanımlarına dönük bilgi seviyelerinin orta düzeyin üstünde olduğu sonucuna varılmıştır.

3.2. Sosyal Bilgiler Dersi Dördüncü Sınıf “Bilim, Teknoloji ve Toplum” Öğrenme Alanı Konularının Gerçekleşme Düzeyinin Cinsiyet Faktörü Açısından İncelenmesine İlişkin Bulgu ve Yorumlar

Dördüncü sınıf öğrencilerinin sosyal bilgiler dersinde “Bilim, Teknoloji ve Toplum” öğrenme alanı konularının gerçekleşme düzeyine ilişkin cinsiyet değişkeni açısından etkisini belirlemek üzere t-testi analizi bağımsız gruplarda yapılmış ve sonuçlar Tablo 6’da gösterilmiştir.

Tablo 6. Dördüncü Sınıf Sosyal Bilgiler Dersi “Bilim, Teknoloji ve Toplum” Öğrenme Alanı Konularının Gerçekleşme Düzeyinin Cinsiyet Değişkeni Açısından t-testi Sonuçları

Cinsiyet	N	\bar{X}	Ss	t	p
Kız	108	15.37	4.65	-.145	.88
Erkek	128	15.46	4.76		

Tablo 6’den da anlaşılacağı üzere, erkeklerin de ($\bar{X} = 15,46$) kızların da ($\bar{X} = 15,37$) başarıları seviyelerinin sonuçları değerlendirildiğinde aynı düzeyde oldukları görülmüştür. “Bilim, Teknoloji ve Toplum” öğrenme alanı konularına ilişkin bağımsız gruplarda t-testi yapılarak cinsiyetlere göre fark bulunup bulunmadığını tespit etmek amaçlanmıştır ve kızların akademik ortalamaları ile erkeklerin akademik ortalamaları incelendiğinde anlamlı bir fark bulunmadığı görülmüştür ($t = -.145$, $p = .885 > .05$).

3.3. Sosyal Bilgiler Dersi Dördüncü Sınıf “Bilim, Teknoloji ve Toplum” Öğrenme Alanı Konularının Gerçekleşme Düzeyinin Anne Eğitim Faktörü Açısından İncelenmesine İlişkin Bulgu ve Yorumlar

Sosyal Bilgiler “Bilim, Teknoloji ve Toplum” öğrenme alanı konularının öğrenilmesine dönük olarak anne eğitim seviyesi faktörünün etkisini belirlemek üzere Tablo 6’ da ifade edildiği gibi ANOVA testi ile anne eğitimi faktörünün durumu belirtilmiştir.

Tablo 7. Dördüncü Sınıf Sosyal Bilgiler Dersi “Bilim, Teknoloji ve Toplum” Öğrenme Alanı Konularının Gerçekleşme Düzeyinin Anne Eğitim Düzeyine Göre ANOVA Testi Sonuçları

	Kareler Toplamı	Sd.	Kareler Ortalaması	F	p	Anlamlı Fark (Scheffe)
Gruplar arası	855.931	5	171.186			
Gruplar içi	4351.84	230	18.92	9.047	.00	5-1,5-2,5-3, 6-1,6-2,6-3
Toplam	5207.77	235				

Tablo 7’den da anlaşılacağı üzere, anne eğitim düzeyi açısından yapılan ANOVA testi sonuçlarına göre öğrencilerin başarı düzeyleri yönünden fark olduğu belirlenmiştir ($F = 9.047$, $p = .000 < .05$). Öğrencilerin başarı düzeylerinin hangi değişkenlere göre farklılık gösterdiğini belirlemek amacıyla Scheffe testi yapılmıştır ve annesi üniversite ve üstü eğitime sahip öğrencilerle annesi okur-yazar olmayan, yalnızca okur-yazar olan ve ilkökul mezunu olan öğrencilerin akademik başarıları ile öğrenciler arasından annesi üniversite mezunu olanlar lehine; aynı şekilde annesi lise mezunu olan öğrenciler ile annesi okur-yazar olmayan, okur-yazar olan ve annesi ilkökul mezunu olan öğrenciler arasında annesi lise mezunu olan öğrencilerin lehine anlamlı fark olduğu görülmüştür.

3.4.Sosyal Bilgiler Dersi Dördüncü Sınıf “Bilim, Teknoloji ve Toplum” Öğrenme Alanı Konularının Gerçekleşme Düzeyinin Baba Eğitim Faktörü Açısından İncelenmesine İlişkin Bulgu ve Yorumlar

Dördüncü Sınıf Sosyal Bilgiler Dersi “Bilim, Teknoloji ve Toplum” öğrenme alanı konularına ilişkin anne eğitim düzeyi faktörünün etkisini belirlemek için ANOVA testi uygulanmış ve sonuçlar Tablo 7’de gösterilmiştir.

Tablo 8. Dördüncü Sınıf Sosyal Bilgiler Dersi “Bilim, Teknoloji ve Toplum” Öğrenme Alanı Konularının Gerçekleşme Düzeyinin Baba Eğitim Düzeyine Göre ANOVA Testi Sonuçları

	Kareler Toplamı	Sd.	Kareler Ortalaması	F	P	Anlamlı Fark (Scheffe)
Gruplar arası	988.878	6	164.813			
Gruplar içi	4218.898	229	18.423	8.946	.000	5-2,5-3 6-1,6-2,6-3,6-4
Toplam	5207.775	235				

Tablo 8’den de anlaşılacağı üzere, baba eğitim düzeyi açısından yapılan ANOVA testine göre akademik başarı bakımından anlamlı fark olduğu öğrenciler arasında görülmektedir ($F=8.946$, $p=.000<.05$). Scheffe testi yapılarak anlamlı fark grubu belirlenmiştir ve babası lise mezunu olan öğrencilerin akademik başarıları ile babası yalnızca okur-yazar olan öğrenciler ile babası ilkökul mezunu olan öğrenciler arasında babası lise mezunu öğrenciler lehine, babası üniversite mezunu öğrencilerle babası okur-yazar olmayan, yalnızca okur-yazar olan, ilkökul ve ortaokul mezunu eğitime sahip olan öğrenciler arasında babası üniversite mezunu olan öğrencilerin lehine anlamlı fark olduğu görülmüştür.

3.5.Sosyal Bilgiler Dersi Dördüncü Sınıf “Bilim, Teknoloji ve Toplum” Öğrenme Alanı Konularının Gerçekleşme Düzeyinin Yerleşim Yeri Faktörü Açısından İncelenmesine İlişkin Bulgu ve Yorumlar

Dördüncü Sınıf Sosyal Bilgiler Dersi “Bilim, Teknoloji ve Toplum” öğrenme alanı konularına yönelik yerleşim yeri değişkeninin etkisini belirlemek üzere t-testi yapılmış ve sonuçlar Tablo 8’de gösterilmiştir.

Tablo 9. Dördüncü Sınıf Sosyal Bilgiler Dersi “Bilim, Teknoloji ve Toplum” Öğrenme Alanı Konularının Gerçekleşme Düzeyinin Yerleşim Yeri Göre t-testi Sonuçları

Yerleşim Yeri	N	\bar{X}	ss	t	p
Köy	92	11.83	4.03	-11.807	.00
Şehir	144	17.72	3.53		

Tablo 9’dan da anlaşılacağı üzere, köyde yaşayan öğrencilerin “Bilim, Teknoloji ve Toplum” öğrenme alanı konularına yönelik akademik başarılarının ($\bar{X} =11.83$) ortalamasının altında, şehirde yaşayan öğrencilerin ise başarı düzeylerinin ($\bar{X} =17.72$) ortalamasının üstünde olduğu görülmektedir. Yerleşim yeri faktörüne bağlı olarak kazanımlarla ilişkili anlamlı fark olup olmadığını belirlemek amacıyla bağımsız gruplarda t-testi yapılmış ve akademik ortalamalar değerlendirildiğinde köyde yaşayan öğrencilerin ortalamalarının düşük, onlara nazaran şehirde yaşayan öğrencilerin ortalamalarının ise daha yüksek olduğu belirlenmiştir ve anlamlı fark açısından yerleşim yerlerinin etkisinin olduğu görülmüştür ($t=-11.807$, $p=.00<.05$).

3.6.Sosyal Bilgiler Dersi Dördüncü Sınıf “Bilim, Teknoloji ve Toplum” Öğrenme Alanı Konularının Gerçekleşme Düzeyinin Aile Gelir Durumu Faktörü Açısından İncelenmesine İlişkin Bulgu ve Yorumlar

Dördüncü sınıf öğrencilerinin sosyal bilgiler dersi “Bilim, Teknoloji ve Toplum” öğrenme alanı konularının gerçekleşmesine dönük ailenin aylık gelir düzeyinin etkisini belirlemek için Tablo 9’da gösterildiği üzere ANOVA testi gerçekleştirilmiştir.

Tablo 10. Dördüncü Sınıf Sosyal Bilgiler Dersi “Bilim, Teknoloji ve Toplum” Öğrenme Alanı Konularının Gerçekleşme Düzeyinin Aile Gelir Düzeyine Göre ANOVA Testi Sonuçları

	Kareler Toplamı	Sd.	Kareler Ortalaması	F	P	Anlamlı Fark (Scheffe)
Gruplar arası	340.26	3	113.42			
Gruplar içi	4867.51	232	20.98	5.40	.001	4-1, 4-3
Toplam	5207.77	235				

Tablo 10’den da anlaşılacağı üzere, öğrencilerin başarı düzeyleri arasında, ailenin aylık gelir düzeyi bakımından ANOVA testi sonucu doğrultusunda fark bulunduğu belirlenmiştir. Scheffe testi fark grubunu belirlemek için uygulanmıştır. Bu doğrultuda da ailesi 2500 TL ve üzerinde gelir elde eden öğrencilerin, ailesi 1800-2500 TL ve 0-1300 TL aylık gelir elde eden öğrencilere nazaran anlamlı fark oluşturduğu görülmektedir.

3.7.Sosyal Bilgiler Dersi Dördüncü Sınıf “Bilim, Teknoloji ve Toplum” Öğrenme Alanı Konularının Gerçekleşme Düzeyinin Kendine Ait Bilgisayarı Bulunma Faktörü Açısından İncelenmesine İlişkin Bulgu ve Yorumlar

Dördüncü Sınıf Sosyal Bilgiler Dersi “Bilim, Teknoloji ve Toplum” öğrenme alanı konularına ilişkin kendisine ait bilgisayarının olup olmadığının etkisini ölçmek üzere t-testi yapılmış ve sonuçlar Tablo 11’de gösterilmiştir.

Tablo 11. Dördüncü Sınıf Sosyal Bilgiler Dersi “Bilim, Teknoloji ve Toplum” Öğrenme Alanı Konularının Gerçekleşme Düzeyinin Öğrencilerin Kendine Ait Bilgisayarı Bulunma Düzeyine Göre t-testi Sonuçları

Kendine ait bilgisayarı var mı?	N	\bar{X}	ss	t	p
Evet	72	16.48	3.96	2.30	.02
Hayır	164	14.96	4.93		

Tablo 11’den da anlaşılacağı üzere, hem kendine ait bilgisayarı olan ($\bar{X} = 16.48$) hem de olmayan öğrencilerin ($\bar{X} = 14.96$) başarıları iyi düzeydedir. Dördüncü sınıf Sosyal Bilgiler Dersi “Bilim, Teknoloji ve Toplum” öğrenme alanı konularının gerçekleşme düzeyine ilişkin kendine ait bilgisayarı bulunma durumuna göre tespit etmek amacıyla bağımsız gruplarda t-testi yapılmış ve bilgisayarı olan ve olmayan öğrencilerin akademik ortalama düzeyleri arasında anlamlı fark olmadığı görülmüştür ($t=2.30, p=.022>.05$).

4.Sonuç ve Tartışma

Araştırma sonrasındaki verilere dayanarak aşağıda ifade edilen sonuçlar elde edilmiş ve tartışılmıştır: Sosyal bilgiler dersi ilköğretim dördüncü sınıfta “İyi ki Var” ünitesi “Bilim, Teknoloji ve Toplum” öğrenme alanına yönelik kazanımların gerçekleşmesine dönük olarak yapılan akademik başarı testi sonrasındaki veriler doğrultusunda öğrencilerin “Bilim, Teknoloji ve Toplum” konularına yönelik kazanımlarının genel olarak orta düzeyde olduğu tespit edilmiştir.

1.İlkokul dördüncü sınıf sosyal bilgiler dersi “İyi ki Var” ünitesi ‘Bilim, Teknoloji ve Toplum’ öğrenme alanında bulunan kazanımlara dönük olarak cinsiyet değişkeni bakımından fark bulunup bulunmadığını tespit etmeye ilişkin başarı testi sonuçları doğrultusunda erkekler ile kızların akademik ortalamaları arasında önemli bir fark olmadığı görülmüştür. Genel olarak değerlendirildiğinde erkeklerin de kızların da aritmetik ortalamalarının birbirine yakın olduğu tespit edilmiştir ve anlamlı bir fark olmadığı belirlenmiştir. Pala (2011), sosyal bilgiler alanında kızların daha önceki yıllarda yapılan çalışmalarda başarı düzeylerinin bu denli olumlu olmamasına rağmen son zamanlarda yapılan eğitim çalışmaları ve kız çocuklarının okuması yönünde çeşitli kampanyalar düzenlenmesinin kız öğrencilerin başarı seviyesinin artmasına sebep olduğunu belirtmişlerdir. Yaptığımız çalışma ve incelemelerimiz bu durumu destekler niteliktedir ve erkek çocukları ile kız çocukları arasında başarı durumu bakımından önemli bir fark tespit edilmemiştir.

2.“İyi ki Var” ünitesi “Bilim, Teknoloji ve Toplum” konuları sosyal bilgiler ilkokul dördüncü sınıf düzeyinde baz alınarak anne eğitim durumu yönünden kazanımların gerçekleşme düzeyi uygulanan akademik başarı testi puanları açısından farklılaşp farklılaşmadığını tespit etmek için yapılan analizler doğrultusunda; anne eğitim seviyesi artan öğrencilerin başarı düzeylerinin de arttığı görülmüştür. Eğitim düzeyinin artmasının, kadınların sosyal hayatın içinde daha çok rol almasının, yaşamı olumlu anlamda etkilediği görülmektedir. Bu doğrultuda Akgün ve Arıkan (2015), çalışmasında altıncı sınıf sosyal bilgiler dersi üretim, dağıtım ve tüketim ünitesi kapsamında öğrencilerin akademik anlamda ne düzeyde olduğunu farklı değişkenler ile tespit etmeyi amaçladığı çalışmada anne eğitim seviyesinin arttığı ölçüde öğrencilerin akademik başarı seviyesinin de arttığını tespit etmişlerdir. Baykara (2006), düşünme becerileri açısından sosyal bilgiler alanının değerlendirilmesi konusu ile ilgili yaptıkları araştırmada öğrenci görüşlerinin yer aldığı 36 maddeden oluşan ankette, anne eğitim düzeyi değişkeninin 6 madde de anne eğitim düzeyi ile öğrenci başarıları arasında olumlu yönde olduğu, kalan 30 madde de ise anne eğitim durumunun önemli bir fark oluşturmadığı belirlenmiştir. Yani altı madde gösteriyor ki anne eğitim düzeyi değişkeni araştırmamızın sonucu ile aynı doğrultudadır. Araştırmamızın sonucu ile ters orantılı olarak Koçoğlu (2012), Sosyal Bilgiler dersi içinde öğretim uygulamalarının karikatür kullanarak görsel açıdan yazma ve okuma becerisini ölçmeye yönelik çalışmada anne eğitim durumunun öğrenci başarısına etkisi olmadığı şeklinde bir sonuca ulaşmıştır.

3.Araştırmamızda sosyal bilgiler dersinde dördüncü sınıf öğrencilerinin “Bilim, Teknoloji ve Toplum” kazanımlarının gerçekleşme düzeyinin baba eğitim durumuna göre akademik başarı testi puanları yönünden analiz edildiğinde anlamlı fark bulunduğu görülmüştür. Babası lise mezunu olan öğrencilerin başarı düzeylerinin babası ilkokul mezunu ve babası okuma-yazma bilen öğrencilere göre daha yüksek olduğu belirlenmiştir. Babası üniversite mezunu olan öğrencilerle babası okuma yazma bilmeyen, yalnızca okuma yazma bilen, ilkokul düzeyinde ve ortaokul düzeyinde eğitime sahip olan öğrenciler arasında babası üniversiteden mezun olan öğrenciler lehine anlamlı fark olduğu belirlenmiştir. Çalışmamızla benzer yönde Akgün ve Atmaca (2015), Ekoloji konularına ilişkin kazanımların Sosyal Bilgiler dersi ortaokul 5.6. ve 7. sınıflarda gerçekleşme düzeyine yönelik çalışmalarında ortaokul kademesinde sekizinci sınıfta yer alan öğrencilerin ekoloji konularına yönelik kazanımları edinme düzeylerine ilişkin akademik başarı testi uygulamışlardır. Bu doğrultuda öğrencilerin akademik puanları baz alındığında baba eğitim seviyesi açısından değişip değişmediğine ilişkin bulgular doğrultusunda, anlamlı fark oluşmuş, bu durum baba eğitim düzeyi yönünden akademik başarıyı da etkilemiştir. Diğer tüm gruplar ile baba eğitim seviyesi lise olan öğrenciler arasında önemli fark olduğu belirlenmiştir. Baykara (2006), tarafından gerçekleştirilen ‘Sosyal Bilgiler Dersinin Düşünme Becerileri Açısından Değerlendirilmesi’ konusu ile ilgili çalışmada öğrenci görüşleri sonrasında 36 sorunun yer aldığı anketin altı maddesi baba eğitim düzeyi yönünden değerlendirildiğinde baba eğitim düzeyi ile öğrenci başarıları arasında olumlu yönde etki olduğu kalan diğer 30 soruda ise baba eğitim düzeyinin ciddi bir fark oluşturmadığı belirlenmiştir.

4.İlkokul dördüncü sınıf öğrencilerinin “Bilim, Teknoloji ve Toplum” öğrenme alanında yer alan kazanımlarının gerçekleşmesine yönelik olarak yerleşim yeri faktörünün öğrenci başarı durumunun sonucu açısından analiz edildiğinde kırsal kesimde yaşayan öğrencilerin başarı düzeyinin düşük,

şehirde yaşayan öğrencilerin başarıları düzeyinin ise kırsal kesime oranla yüksek olduğu görülmüştür. Bu sonuç doğrultusunda Baykara (2006), düşünme becerileri yönünden sosyal bilgiler dersinin değerlendirilmesi ile ilgili çalışmada öğrencilerin okulunun bulunduğu yer değişkeni açısından incelendiğinde şehirde yaşayan öğrenciler lehine anlamlı farklılıklar tespit edilmiştir.

5.Araştırmamızda sosyal bilgiler dersi ilkökul dördüncü sınıf öğrencileri “Bilim, Teknoloji ve Toplum” öğrenme alanı kazanımlarının gerçekleşmesine yönelik analiz sonuçları aile ekonomik düzeyine göre fark bulunup bulunmadığını tespit etmek için yapılan çalışmalar sonrasında başarı düzeyi açısından aile gelir düzeyinin anlamlı yönde fark oluşturduğunu göstermiştir. Aile ekonomik düzeyi 2500 TL ve üzerinde olan öğrenciler ile aile gelir düzeyi 0-1300 TL ve 1800-2500 TL olan öğrenciler içinde aile gelir düzeyi 2500 TL ve bunun üzerinde olan öğrenciler lehine anlamlı fark olduğu görülmüştür. Çalışmamızdaki sonuçlar doğrultusunda aile ekonomik düzeyi yüksek olan öğrencilerin başarı düzeylerinin de yüksek olduğu ekonomik düzeyi kötü olan öğrencilerin ise başarı düzeylerinin de düşük olduğu görülmektedir. Araştırmamızın sonucu ile benzer doğrultuda olarak Akgün (2015b), çeşitli değişkenler açısından sosyal bilgiler altıncı sınıf demokrasinin serüveni temasının öğrencilerdeki gerçekleşme durumunun incelenmesi başlıklı çalışmasında öğrencilerin ailelerinin ekonomik düzeylerinin artması ile birlikte

Akademik başarı düzeylerinin de ‘Demokrasinin Serüveni’ ünitesindeki kazanımlar doğrultusunda arttığı sonucuna ulaşmıştır.

6.Sosyal bilgiler dersi dördüncü sınıf “Bilim, Teknoloji ve Toplum” öğrenme alanı konularının gerçekleşme düzeyine ilişkin öğrencilerin kendine ait bilgisayarı olup olmama durumunun başarıya etkisini belirlemek amacıyla yapılan analizlerde bilgisayarı olan ve bilgisayarı olmayan öğrencilerin başarı ortalamaları arasında anlamlı fark bulunmadığı görülmüştür.

5.Öneriler

Araştırmadan elde edilen sonuçlar doğrultusunda aşağıdaki önerilerde bulunulmuştur:

1. Araştırma sonuçlarına göre anne-baba eğitim durumunun akademik başarıda önemli bir etken olduğu görülmüştür. Bu bağlamda ebeveynlerin bilinçlendirilmelerine yönelik çalışmalar yapılmalıdır.
2. Araştırma sonuçlarına göre ebeveynlerin eğitim düzeyi düştükçe bu durum öğrenci başarısına da yansdığı için bu durumda olana öğrencilere dönük ek çalışmalar yapıp, kurs destekleri verilebilir, proje ve faaliyetler yapılabilir.
- 3.Araştırma sonucunda köy okullarındaki öğrencilerin akademik başarı düzeylerinin nispeten düşük olduğu tespit edilmiş olup bu bağlamda köy okullarında akademik başarının neden düşük olduğuna yönelik akademik çalışmalar yapılmalı ve çalışmalar sonucunda yapılan tespitlere göre köy okullarının eksikleri giderilmeye çalışılmalıdır.
4. Çalışma sonucunda bu öğrenme alanında öğrencilerin akademik başarılarının genel olarak orta seviyede olduğu tespit edilmiştir, öğrencilerin akademik başarılarının yüksek seviyelere çıkarılması için öğretmenlere yönelik çalışmalar yapılmalıdır.

Kaynaklar

- Akgün, İ. H. (2015a). Yedinci Sınıf Öğrencilerinin Sosyal Bilgiler Dersi Bilim, Teknoloji ve Toplum Öğrenme Alanına Yönelik Akademik Başarılarının Bazı Değişkenler Açısından İncelenmesi. *Uluslararası Türkçe Edebiyat Kültür Eğitim Dergisi Sayı: 4/2 2015 s. 770-782.*
- Akgün, İ.H. (2015b). Altıncı Sınıf Öğrencilerinin Sosyal Bilgiler Dersindeki Demokrasinin Serüveni Ünitesine Yönelik Başarı Düzeylerinin Bazı Değişkenler Açısından İncelenmesi. *Elektronik Sosyal Bilimler Dergisi*, 14 (55), 68-78.
- Akgün, İ.H. ve Arıkan, İ. (2015). Altıncı Sınıf Öğrencilerinin Sosyal Bilgiler Dersi Üretim, Dağıtım ve Tüketim Öğrenme Alanına Yönelik Akademik Başarılarının Çeşitli Değişkenler Açısından İncelenmesi. *Uluslararası Sosyal Araştırmalar Dergisi*, 8(40), 11-518.

- Akgün, İ.H. ve Atmaca, Y. (2015). Ortaokul 5, 6 ve 7. Sınıf Sosyal Bilgiler Dersinde Ekoloji Konularına İlişkin Kazanımların Gerçekleşme Düzeyi. *Adıyaman Üniversitesi Eğitim Bilimleri Dergisi*, 5 (2), 168-189.
- Baykara, N. (2006). *Sosyal Bilgiler Dersinin Düşünme Becerileri Açısından Değerlendirilmesi*. (Yüksek Lisans Tezi). Afyonkarahisar: Afyon Kocatepe Üniversitesi Sosyal Bilimler Enstitüsü.
- Boztopraklı, A. (2019). *Dördüncü Sınıf Sosyal Bilgiler Dersi "İyi Ki Var" Ünitesi Kazanımlarının Gerçekleşme Düzeyinin Çeşitli Değişkenler Açısından İncelenmesi Adıyaman İli Örneği*. (Yayımlanmamış Yüksek Lisans Tezi). Adıyaman Üniversitesi Sosyal Bilimler Enstitüsü.
- Büyükoztürk, Ş., Çakmak, E., Akgün, Ö.E., Karadeniz, Ş. ve Demirel, F. (2008). *Bilimsel Araştırma Yöntemleri*. Ankara: Pegem A Yayıncılık.
- Karasar, N. (2007). *Bilimsel Araştırma Yöntemleri*. Ankara: Nobel Yayın Dağıtım.
- Koçoğlu, E. (2012). *6. Sınıf Sosyal Bilgiler Dersindeki Karikatür Kullanımının Erişkiye Göre Değerlendirilmesi*. (Doktora Tezi). Erzurum: Atatürk Üniversitesi Eğitim Bilimleri Enstitüsü.
- MEB. (2005). *İlköğretim Sosyal Bilgiler Dersi 4. 5. Sınıflar Öğretim Programı ve Kılavuzu*. Ankara: MEB Yayınları
- MEB. (2006). *İlköğretim Sosyal Bilgiler Dersi 6. Sınıf Öğretim Programı ve Kılavuzu*. Ankara: MEB Yayınları.
- Pala, Ş. M. (2011). *Matematik Becerisinin Sosyal Bilgiler Derslerindeki Harita, Grafik ve Tablo Okuma Becerilerine Etkisi*. (Yüksek Lisans Tezi). Erzincan: Erzincan Üniversitesi Sosyal Bilimler Enstitüsü.



FIRAT ÜNİVERSİTESİ

SOSYAL BİLİMLER DERGİSİ

Journal of Social Sciences

p-ISBN:1300-9702 e-ISBN: 2149-3243



OKUL REHBERLİK HİZMETLERİ: BİR DURUM ÇALIŞMASI*

School Guidance Services: A Case Study

Ertuğ CAN¹ ve Urania NİKOLAYİDİS²

¹Kırklareli Üniversitesi, Fen Edebiyat Fakültesi, Eğitim Bilimleri Bölümü, Kırklareli, ertugcan@gmail.com, orcid.org/0000-0002-0885-9042

²Millî Eğitim Bakanlığı Kadir Has İlkokulu, İstanbul, nikolayidis_47@hotmail.com, orcid.org/0000-0003-4287-5211

Araştırma Makalesi/Research Article

Makale Bilgisi

Geliş/Received:

14.10.2020

Kabul/Accepted:

16.04.2021

DOI:

10.18069/firatsbed.885945

Anahtar Kelimeler

Okul, rehberlik, rehberlik hizmetleri, okul rehberlik hizmetleri.

Keywords

School, guidance, guidance services, school guidance services.

ÖZ

Bu araştırmanın amacı, resmî kurumlarda görevli öğretmenlerin görüşlerine göre okul rehberlik hizmetlerinin mevcut durumunu belirlemektir. Araştırmada nitel araştırma yöntemi kullanılmıştır. Araştırmanın çalışma grubu, 2018-2019 öğretim yılında İstanbul'da görevli 32 öğretmenden oluşmaktadır. Araştırmanın verileri 5 açık uçlu soru yardımıyla yüz yüze görüşme yapılarak toplanmış ve içerik analizi ile değerlendirilmiştir. Öğretmenlerin okul rehberlik hizmetlerinin durumuna ilişkin görüşleri 9 tema altında analiz edilmiştir. Araştırma sonuçlarına göre okul rehberlik hizmetleri, öğrencilerin kişisel, sosyal ve psikolojik gelişimlerini sağlayarak sorunların çözümüne önemli katkılar sağlamaktadır. Okul rehberlik hizmetleri okul yöneticilerinin iş yükünün azaltılmasında, öğretmenlerin öğrencilerle karşılaştıkları sorunların çözümüne, velilerin eğitilmesine ve öğrencilerle ilişkilerinin güçlendirilmesine, toplumun bilinçlendirilmesine olumlu katkı sağlamaktadır. Araştırma sonucuna göre, okul rehberlik hizmetlerini etkileyen faktörler öğretmenler, veliler, yöneticiler, çevre, öğrenciler, toplumsal algı, yasal düzenlemeler, rehberlik bilinci ve çalışma koşulları olarak sıralanmıştır. Araştırma sonucuna göre, okul rehberlik hizmetlerinin daha etkili yürütülebilmesi için yasal düzenlemeler yapılmalı, rehber öğretmenlerin etkili çalışması sağlanmalı, veliler, öğretmenler ve okul yöneticileri bilgilendirilmeli ve okul rehberlik hizmetleri yaygınlaştırılmalıdır.

ABSTRACT

The aim of this research is to determine the current status of school guidance services according to the opinions of teachers working in public institutions. Qualitative research method was used in the research. The study group of the research consists of 32 guide teachers working in Istanbul in the 2018-2019 academic year. The data of the study were collected through face-to-face interviews with the help of 5 open-ended questions and evaluated by content analysis. Teachers' opinions on the state of school guidance services were analyzed under 9 themes. According to the results of the research, school guidance services provide important contributions to the solution of problems by providing the personal, social and psychological development of students. School guidance services contribute positively to reducing the workload of school administrators, solving the problems faced by teachers with students, educating parents and strengthening their relations with students, and raising public awareness. According to the result of the research, factors affecting school guidance services are listed as teachers, parents, administrators, environment, students, social perception, legal regulations, awareness of guidance and working conditions. According to the results of the research, legal regulations should be made, school counselors should work effectively, parents, teachers and school administrators should be informed and school guidance services should be made widespread in order to carry out school guidance services more effectively.

*Bu araştırma, 10-13 Eylül 2020 tarihleri arasında Eskişehir'de düzenlenen VIIth International Eurasian Educational Research Congress (EJERCongress 2020)'de "Okul Rehberlik Hizmetlerinin Etkililiğinin İncelenmesi" başlıklı sözlü bildiri olarak sunulmuştur.

Atıf/Citation: CAN, E. ve NİKOLAYİDİS, U., (2021). Okul Rehberlik Hizmetleri: Bir Durum Çalışması, *Firat Üniversitesi Sosyal Bilimler Dergisi*, 31, 2(647-665).

Sorumlu yazar/Corresponding author: Ertuğ CAN, ertugcan@gmail.com

1. Giriş

Eğitimden beklenen başarı ile okul rehberlik hizmetlerinin niteliği ve etkililiği arasında doğrudan bir ilişki olduğu bilinmektedir. Okul rehberlik hizmetlerinin etkili olabilmesi için yönetici, öğretmen, öğrenci ve velilerin iş birliği ve ortak bir anlayışla hareket etmeleri gerekmektedir. Değişik tanımlamalara göre, rehberlik okullarda öğretim ve ders etkinlikleri dışında kalan bir takım sistemli yollarla ve profesyonel elemanlarla öğrencilerin dengeli, gerçekçi, mutlu ve yaratıcı kişilikler geliştirmelerine, tüm olarak gelişmelerine yardım etme amacı taşımaktadır (Özoğlu, 1977). Rehberlik bireyin kendini anlaması, problemlerini çözmesi, gerçekçi kararlar alması, kapasitelerini kendine en uygun düzeyde geliştirmesi, çevresine dengeli ve sağlıklı bir uyum yapması ve böylece kendini gerçekleştirme için uzman kişilerce bireye verilen psikolojik yardımlardır (Kepçeoğlu, 1995). Ayrıca, rehberliğin öğrencinin bir bütün olarak gelişmesine yardım eden bir hizmetler grubu olduğu (Tan, 1992), psikolojik danışma ve rehberlik hizmetlerinin, bireyin bir bütün olarak geliştirilmesini sağlayacak ortamı hazırlayarak onun kişisel gelişimini ve kendini gerçekleştirme ihtiyaçlarının karşılanmasına yardımcı amaçladığı (Kepçeoğlu, 1995), belirtilmektedir.

Okul rehberlik hizmetleri ile ilgili yapılan araştırmalar incelendiğinde, rehberlik hizmetlerinin rehber öğretmenler, öğrenciler, öğretmenler, veliler ve okul yöneticilerinin karşılıklı iş birliği ve anlayışını gerektiren profesyonel bir meslek olduğu (Camadan ve Sezgin, 2012; Erkan, 2001; Kepçeoğlu, 1995; Kuzgun, 2009, Şahin, 2010) belirtilmektedir. Ancak, Yeşilyaprak'a (2000) göre, Türkiye'de yürütülen rehberlik hizmetleri demokratik ve insancıl temellere dayanmaktan daha çok, merkeziyetçi ve otoriter anlayışa dayalı yürütülmektedir. Bu nedenlerle, okul rehberlik hizmetlerinin etkililiği için "ekip anlayışı ile süreç odaklı yönetim anlayışı" ihtiyacı bulunduğu (Özbaş ve Yalçın, 2017), rehberlik servisinin öğretmen-öğrenci ve veli arasında köprü görevi görmesi gerektiği (Meşeci, Özcan, Bozdemir ve Diğerleri, 2007), okul rehberlik hizmetleri konusunda okul yöneticileri, öğretmenler, veliler ve personelin eğitilmesi (Can, 2010), rehberlik hizmetleri yönetmeliğinin rehber öğretmenlerin meslekî gelişimi ve özlük hakları bağlamında yeniden düzenlenmesi (Can, 2018; TEDMEM, 2018) ve rehber öğretmenlerin okul yönetimine katılımlarının sağlanması gerektiği (Can ve Nikolayidis, 2020) belirtilmektedir. Bu tespitlerin hayata geçirilmesi, okul rehberlik hizmetlerine olumlu katkılar sağlayabilir.

Literatür incelemelerine göre, Türkiye'de okul rehberlik hizmetleri ile ilgili değişik sorunlarla karşılaşıldığı görülmektedir. Türkiye'de okul rehberlik hizmetlerine yeterince önem verilmediği, rehber öğretmen sayısının azlığı ve fiziksel donanımın yetersizliği ile bazı yasal düzenlemelere ihtiyaç olduğu (Can, 2010; Koçak-Bıçak ve Ottekin-Demirbolat, 2019; Oksal ve Güner, 2018; Poyraz, 2006; Tagay ve Savi Çakar, 2017; Yeşilyaprak, 2000; Yeşilyaprak, 2009; Yüksel-Şahin, 2016) şeklinde sorunlar sıralanmaktadır. Ayrıca, okul rehberlik programlarının içeriği, hazırlanması, uygulanması ve öğrenci sayısının fazlalığından kaynaklanan sorunlar (Aydın, 1988; Can, 2010; Koçak-Bıçak ve Ottekin-Demirbolat, 2019; Külahoğlu, 2001; Parmaksız ve Gök, 2018; Terzi, Ergüner Tekinalp ve Leuwerke, 2011) ile alan dışı atamalar ve uzman olmayan kişilerin istihdam edilmesi (TEDMEM, 2018), okul rehberlik hizmetlerini olumsuz etkilemektedir. Literatür incelemelerine göre, okul rehberlik hizmetlerinin başarısında büyük rol oynayan veli, öğretmen ve okul yöneticilerinin ilgisizliği, bilinçsizliği ve iş birliği eksikliği (Can, 2010; Parmaksız ve Gök, 2018; Tagay ve Savi Çakar, 2017; Tuzgöl Dost ve Keklik, 2012), okul yöneticileri ve öğretmenlerin okul rehberlik hizmetlerine yönelik önyargılı ve olumsuz tutumları (Can, 2010; Tagay ve Savi Çakar, 2017), okul müdürlerinin rehber öğretmenlerden görev alanları dışında istekte bulunmaları ve rehberlik programlarının hazırlanmasında iş birliği eksikliği (Akpınar ve Bengisoy, 2017), rehber öğretmenlerin okul yönetimine etkili katılım sağlayamamaları (Can ve Nikolayidis, 2020), okul müdürlerinin okul rehberlik servislerinin yetersiz olduğunu düşünmeleri ve okul rehberlik servisinden sorumlu öğrencilerin takip edilmesini beklemeleri (Meşeci, Özcan, Bozdemir ve Diğerleri, 2007), şeklindeki faktörler okul rehberlik hizmetlerini olumsuz etkilemektedir. Bu sorun alanlarına ek olarak, bütçe yetersizliği, alana yönelik anlayış farklılıkları, alan uzmanlarının rolleri ve fonksiyonlarının belirsizliği, yeterlilik durumu ve eğitimleri ile ilgili sorunlar (Aydın, 1988) ile personelin yeterlik düzeyinde sorunlar

yaşanması (Terzi, Ergüner-Tekinalp ve Leuwerke, 2011), öğretmenlerin rehberlik ve danışma ihtiyaçlarının bulunması (Can, 2011), rehber öğretmenlerin hizmet öncesi eğitimlerinin yeterli olmaması ve görev tanımlarındaki belirsizlikler (Tuzgöl Dost ve Keklik, 2012), hizmet içi eğitimlerin yetersizliği (Can, 2010), alanın temel sorunları olarak sıralanmaktadır. Kuşkusuz, bu sorunların çözülmesinin okul rehberlik hizmetlerinin daha etkili yürütülmesine önemli katkılar sağlayabileceği söylenebilir. Ancak, geçmişten günümüze kadar rehberlik hizmetleri ile ilgili yukarıda belirtilen temel yapısal sorunların varlığını devam ettirmesi, konunun daha kapsamlı olarak ele alınması, eğitim politikaları bağlamında konunun araştırılması, incelenmesi ve sorunların çözümüne yönelik daha çok çaba gösterilmesi gerektiğini göstermektedir.

1.1. Araştırmanın Amacı

Bu araştırmanın amacı, resmî eğitim kurumlarında görevli öğretmenlerin görüşlerine göre okul rehberlik hizmetlerinin mevcut durumunu belirlemektir. Araştırmanın problem cümlesi “Öğretmen görüşlerine göre okul rehberlik hizmetlerinin durumu nasıldır? Şeklinde ifade edilmiştir. Bu kapsamda aşağıdaki sorulara yanıt aranmıştır:

Resmî eğitim kurumlarında görevli öğretmen görüşlerine göre,

- 1.Okul rehberlik hizmetlerinin etkileri nelerdir?
- 2.Okul rehberlik hizmetlerini etkileyen faktörler nelerdir?
- 3.Okul rehberlik hizmetlerinin göstergeleri nelerdir?
- 4.Okul rehberlik hizmetlerinin yeterliliği nasıldır?
- 5.Okul rehberlik hizmetleri nasıl olmalıdır?

1.2. Araştırmanın Önemi

Literatür incelemelerinde, okul rehberlik hizmetlerinin etkilerini ve mevcut durumunu bir bütün olarak ele alan yeterli düzeyde araştırmaya rastlanmamıştır. Bu araştırma bu anlamda, rehberlik hizmetlerinin etkilerini ele alması, okul rehberlik hizmetlerini etkileyen faktörler ile okul rehberlik hizmetlerinin mevcut durumunu nitel araştırma yöntemleri ile belirlemeye çalışması bakımından büyük önem taşımaktadır. Ayrıca, okul rehberlik hizmetlerinin nasıl olması gerektiğine ilişkin verilerin ortaya koyulması ve okul rehberlik hizmetlerinin geliştirilmesi bakımından konunun ele alınması önemli görülmektedir. Araştırma sonuçlarının okul yöneticilerine, rehber öğretmenler başta olmak üzere tüm öğretmenlere, alan uzmanlarına, politika yapıcılara ve konu ile ilgilenenlere katkı sağlayacağı değerlendirilmektedir.

2. Yöntem

Araştırmanın bu bölümünde, araştırmanın modeli, çalışma grubu, veri toplama araçları, verilerin toplanması, verilerin analizi ile araştırmanın geçerlik ve güvenilirliği ile ilgili bilgiler yer almaktadır.

2.1. Araştırmanın Modeli

Araştırma nitel araştırma deseninde yürütülmüştür. Yıldırım ve Şimşek'e (2006) göre, nitel araştırmalarda genel olarak gözlem, görüşme ve doküman analizi gibi veri toplama tekniklerinden yararlanılmakta, algıların ve olayların doğal ortamında gerçekçi ve bütüncül bir şekilde belirlenmesine yönelik bir süreç takip edilmektedir. Denzin ve Lincoln (2005) ve Patton'ın (2014) belirttiği gibi, nitel araştırma yöntemi, çalışılan konu ile ilgili daha derinlemesine ve kapsamlı bilgiler elde edilmesine olanak sağlamaktadır.

Nitel araştırmalarda betimlemeler sayılarla değil, cümlelerle yapılır. Üstelik incelenen olgu hakkında daha detaylı ve zengin veri sağlanır. Nitel araştırmalarda gözlem ve görüşme veri toplama teknikleri olarak kullanılır (Gliner, Morgan ve Leech, 2015, 96). Araştırma, nitel araştırma türü olan olgu bilim (fenomenolojik) deseninde gerçekleştirilmiştir. Yıldırım ve Şimşek'e (2006) göre, olgu bilim deseni insanların farkında olmasına rağmen,

kapsamlı bir anlayış sahibi olmadıkları yaşantıları ile ilgili algılarını belirlemeyi amaçlayan nitel bir araştırma yöntemidir. Olgu bilim desenindeki veri kaynakları, araştırmanın merkezindeki olay ve olguları doğrudan yaşamakta olan ve bu durumu dışa yansıtabilecek kişiler veya gruplardan meydana gelmektedir.

Olgu bilimde (fenomenoloji), katılımcıların olaylara, olgulara(fenomen) ve eylemlere hangi aşamaları yükledikleri araştırılır. Bu yaklaşımda nasıl ve neden sorularına yanıt aranır. Çoğunlukla görüşme yoluyla veriler toplansa da doküman inceleme ve gözlem metotlarından da faydalanılabilir. Yaklaşımı kullanmadaki esas amaç, katılımcıların olguyla ilgili deneyimlerini yansıtmalarıdır. Bu demektir ki, katılımcıların mutlaka çalışılan olguyla ilgili bir yaşantıları olmalıdır (Gliner, Morgan ve Leech, 2015, 97). Bu çalışmada, araştırmacılarından biri halen bir eğitim kurumunda rehber öğretmen olarak görev yapmaktadır. Diğer araştırmacı ise, geçmişte rehber öğretmen olarak görev yapmış ve bu alanda deneyime sahiptir. Yani, çalışmada hem katılımcıların hem de araştırmacıların çalışılan olguyla ilgili bir yaşantıları bulunmaktadır. Bu durum, çalışmada gerçekçi yaşantıların elde edilmesine, araştırmanın güvenilirliğine ve daha derinlemesine verilerin toplanmasına ve analiz yapılmasına katkı sağlamıştır.

Araştırma aynı zamanda bir durum çalışması olarak planlanmış ve gerçekleştirilmiştir. Nitel araştırmalarda kullanılan önemli tekniklerden biri olan durum çalışması (Yıldırım ve Şimşek, 2006), araştırmacıların bir durumu, olayı, eylemi, bir programı veya süreci derinlemesine analiz ettiği araştırma desendir (Stake, 1995; Yin, 2012). Durum çalışması, olaylar ve davranışlar hakkında zengin ve önemli bakış açıları sağlamaktadır (Brown, 2008). Durumlar zamanla ve eylemlerle sınırlı olabilir. Durum çalışması, araştırmacıların araştırma konusuna ilişkin kapsamlı veri toplama ve analiz yapmasına olanak sağlamakta, bir durumun daha iyi anlaşılmasına yardımcı olmaktadır. Bu çalışmada “uygulamadaki okul rehberlik hizmetleri” bir durum olarak ele alınmış ve öğretmen görüşlerine göre incelenmiştir. Bu bağlamda, okul rehberlik hizmetlerinin etkileri, nasıl algılandığı, okul rehberlik hizmetlerini etkileyen faktörler ile okul rehberlik hizmetlerinin nasıl olması gerektiğine ilişkin olarak kapsamlı veriler toplanmıştır.

2.2. Çalışma Grubu

Araştırmanın çalışma grubunu, 2018-2019 öğretim yılında İstanbul’un Kartal ve Maltepe ilçelerinde resmî eğitim kurumlarında görevli olan ve araştırmaya gönüllü olarak katılım sağlayan 32 öğretmen oluşturmaktadır. Araştırmada çalışma grubu belirlenirken amaçlı örnekleme yöntemi olan kolay ulaşılabilir durum örnekleme yönteminde yararlanılmıştır. Yıldırım ve Şimşek’e (2006) göre, amaçlı örnekleme yöntemi, olay ve olguların keşfedilmesi ve açıklanmasında fayda sağlamaktadır. Ayrıca, amaçlı örneklemede belli bir amaç doğrultusunda çalışılması nedeniyle genelleme yapılamaz ama örnekleme ilişkin daha derinlemesine ve kapsamlı analizler yapılabilir. Araştırmacıların görevli buldukları okulların kolay ulaşılabilir olması ve katılımcıların gönüllü olarak araştırmaya katılım sağlaması nedeniyle, çalışmada kolay ulaşılabilir durum örnekleme tercih edilmiştir. Çalışma grubunu oluşturan öğretmenlerin tamamı resmî eğitim kurumlarında görev yapmaktadır. Çoğunluğu (n=19) 31-50 yaş aralığında olup, yarısından fazlası (n=17) kadın, büyük bir çoğunluğu (n=24) ise lisans mezunudur. Katılımcıların çoğunluğu (n=18) 16 ile 25 yıl arasında değişen çalışma kıdemine sahip olup, çoğunluğu (n=12) ilkokulda, bir bölümü (n=8) ise meslek lisesinde görevlidir. Katılımcıların büyük bir çoğunluğu (n=6) Sınıf Öğretmenliği alanı başta olmak üzere, değişik alanlardan mezundur.

2.3. Veri Toplama Aracı

Araştırma kapsamında, verilerin elde edilmesinde araştırmacılar tarafından hazırlanan ve 5 açık uçlu sorudan oluşan yarı yapılandırılmış görüşme formu kullanılmıştır. Ekiz’e (2013) göre, yarı yapılandırılmış görüşme tekniği, araştırmacıların soruları önceden hazırlamalarına, görüşmeler sırasında katılımcılara esneklik sağlayarak önceden hazırlanan soruları tekrar düzenlemeye ve tartışılmaya olanak sağlamaktadır.

Veri toplama aracı hazırlanmadan önce, literatür taranmış ve konu ile ilgili araştırmalar incelenerek 12 açık uçlu sorudan oluşan taslak görüşme formu oluşturulmuştur. Pilot uygulamaya geçilmeden önce kapsamlı bir literatür araştırması ile birlikte alanda çalışmakta olan öğretmenlerle ön görüşmeler yapılarak kapsam geçerliği sağlanmaya çalışılmıştır. Hazırlanan taslak görüşme formu aracılığıyla pilot uygulama kapsamında 8 öğretmen ile görüşme gerçekleştirilmiştir. Pilot uygulama sonucunda elde edilen verilere ilişkin olarak Eğitim Yönetimi ile Psikolojik Danışma ve Rehberlik alanlarında uzman 4 öğretim üyesinin görüşü alınmış ve sorularda bazı düzenlemeler yapılmıştır. Örneğin, taslak görüşme formunda farklı sorular olarak yer alan “okul rehberlik hizmetlerinin öğrencilere, öğretmenlere, okul yöneticilerine, veliler ve topluma etkileri” ile ilgili sorular tek soru olarak birleştirilmiş, ayrıca üç soru da taslak görüşme formundan çıkarılmıştır. Görüşme formu iki bölümden oluşmaktadır. Birinci bölümde yaş, cinsiyet, öğrenim durumu, meslekî kıdem, görev yapılan kurum ve mezuniyet alanına ilişkin demografik bilgileri belirlemeye yönelik 6 soru yer almaktadır. Görüşme formunun ikinci bölümünde ise okul rehberlik hizmetlerinin etkileri, hizmetleri etkileyen faktörler, hizmetlerin göstergeleri, yeterlilik durumu ve nasıl olması gerektiğine ilişkin yarı yapılandırılmış 5 açık uçlu soru yer almaktadır.

2.4. Verilerin Toplanması

Görüşmeler için öncelikle araştırmaya katılmak isteyen gönüllü öğretmenler belirlenmiştir. Bu amaçla araştırmacılarından birisinin görevli olduğu bölgede öğretmenlerle ön görüşmeler yapılarak araştırma hakkında ön bilgilendirme yapılmış ve katılımcılar belirlenmiştir. Araştırma verileri 2020 yılı öncesinde planlanmış ve tamamlanmıştır. Araştırmanın planlandığı ve verilerin toplandığı dönemde bilimsel araştırmalar için Etik Kurulu Onayı şartı olmadığı için Etik Kurulu Onayı alınmamıştır. Ancak, araştırma etik ilkelere uygun olarak yürütülmüştür. Örneğin, araştırma gönüllü katılımcılarla gerekli ön bilgilendirme yapılarak ve onayları alınarak gerçekleştirilmiştir. Ayrıca, gönüllü katılımcıların talebi doğrultusunda ses kaydı alınmamış, veriler görüşme esnasında yazılı olarak kayıt altına alınmıştır. Araştırma, 15 Nisan 2019 ile 30 Mayıs 2019 tarihleri arasında görüşmeye gönüllü olarak katılmayı kabul eden 32 öğretmen ile gerçekleştirilmiştir. Görüşmeler, gönüllü katılımcıların uygun bulunduğu yer (okul, pastane vb.) ve zamanlarda 25 ile 45 dakika arasında gerçekleşmiştir.

2.5. Verilerin Analizi

Araştırmada elde edilen veriler, nitel araştırma kapsamında içerik analizi yardımıyla değerlendirilmiştir. Olgu bilim araştırmalarında veri analizi, yaşantıları ve anlamları ortaya çıkarmaya yöneliktir. Bu amaca yönelik içerik analizinde, verinin kavramsallaştırılması ve olguyu tanımlayabilecek temaların belirlenmesi çabası bulunmaktadır. Sonuçlar betimsel bir anlatımla sunulur ve genellikle doğrudan alıntılara yer verilir. Temalara bağlı olarak ortaya çıkan bulgular açıklanarak yorumlanır (Yıldırım ve Şimşek, 2006). Nitel araştırmalarda verilerin analizinde bazı aşamalar takip edilmektedir. Yıldırım ve Şimşek (2006), nitel verilerin analizindeki aşamaları, verilerin kodlanması, temaların bulunması, kodların ve temaların düzenlenmesi, bulguların tanımlanması ve bulguların yorumlanması olmak üzere 4 aşama olarak sıralamaktadır. Araştırmada elde edilen veriler bu aşamalar takip edilerek analiz edilmiştir. Verilerin analizinde öncelikle katılımcıların görüşlerine bağlı temalar ve kodlar belirlenmiştir (Patton, 2014). Ardından, birbirine benzeyen kavramlar birlikte ele alınarak sistematik bir şekilde analiz edilmiştir (Creswell, 2002; Silverman, 2001; Yıldırım ve Şimşek, 2006). Araştırma sorularına bağlı elde edilen katılımcı görüşleri ayrıntılı bir şekilde incelenmiş ve araştırmanın amacına uygun ve birbirleri ile anlamlı olan kelime grupları ile kodlar belirlenmiştir (Creswell, 2002; Corbin ve Strauss, 2008; Miles ve Huberman, 1994). Kodlama işlemi, başlangıçta araştırmacılar tarafından bağımsız olarak yürütülmüş, daha sonra kodlamalardaki benzerlik ve farklılıklar ele alınmıştır. Araştırma verilerinin analizi sonucunda, 9 tema ve 68 kod belirlenmiş ve verilerin analizi bu tema ve kodlara göre yapılmıştır.

2.6. Geçerlik ve Güvenirlik

Nitel araştırmalarda geçerlik ve güvenilirliği sağlamaya yönelik alınan bazı önlemler bulunmaktadır. Geçerlik kavramı, nitel araştırmalarda araştırmacıların araştırdıkları konuyu objektif olarak gözlemlemesidir. Araştırmacının bu süreçte esnek olması geçerlilik konusunda önemli bir kazanç sağlamaktadır. Böylece araştırmacı, gerekli gördüğü noktalarda ek sorular sorabilmekte ve plan dışında farklı görüşmeler yapabilmektedir (Yıldırım ve Şimşek, 2006). Nitel araştırmalarda geçerlik ve güvenilirlik için izlenen inandırıcılık, aktarılabilirlik, tutarlılık ve teyit edilebilirlik gibi aşamalar (Yıldırım ve Şimşek, 2006), bu araştırmada da izlenerek katılımcı görüşlerine başvurulmuş, veri analizi sonuçları teyit amacıyla öğretmenlere gönderilmiş, uzman desteği alınmış ve görüşler ayrıntılı olarak betimlenmiştir.

Araştırmada, öncelikle bütün veri analiz süreci ayrıntılı bir şekilde raporlanmış, araştırmacıların oluşturmuş oldukları kodlar ve temalar farklı alan uzmanları tarafından tekrar oluşturulmuş, eşleştirmeler karşılaştırılarak uyumlu olduğu görülmüştür. Kodlamanın güvenilirliğini belirlemek amacıyla, Miles ve Huberman'ın (1994: 64), $[Güvenirlik = \frac{Görüş\ Birliği}{(Görüş\ Birliği + Görüş\ Ayrılığı)} \times 100$, formülü uygulanmıştır. $[Güvenirlik = \frac{57}{(57+11)} \times 100 = 84$ işleminde sonucunda, kodlayıcılar arasındaki uyum .84 olarak bulunmuştur. Kodlayıcılar arası güvenirliliğin %70'ten büyük olması, kodlamanın güvenilir olduğunu doğrulamaktadır (Miles ve Huberman, 1994). Kodlayıcılar arasındaki uyum düzeyinin yüksek olması, kodlamanın güvenilirliği bakımından kodlayıcılar arasında yüksek düzeyde görüş birliği olduğunu göstermektedir.

Temalara bağlı belirlenen kodlar daha sonra kendi içinde tekrar analiz edilerek temalarla ilişkilendirilmiştir (Bogdan ve Biklen, 1998; Creswell, 2002). Araştırmanın iç geçerliğini sağlamak amacıyla; Creswell'in (2002) vurguladığı gibi a) bulgular ilişkili olduğu duruma göre yorumlanmış, b) temaların ve kodların iç tutarlılığına yönelik içsel homojenlik ve dışsal heterojenlik kriterleri esas alınmıştır. Araştırmada dış geçerliği sağlamaya yönelik olarak, araştırmanın modeli, çalışma grubu, veri toplama aracı ve verilerin analizi gibi işlem basamakları yöntem bölümünde ayrıntılı olarak açıklanmıştır. Creswell'in (2002) belirttiği gibi, nitel araştırmalarda bulguların yorum yapılmadan doğrudan sunulması, araştırmanın güvenilirliğine olumlu katkı sağlamaktadır. Bu nedenle, araştırmanın güvenilirliğini sağlamak için verilerin analizi sonucu elde edilen öğretmen görüşleri üzerinde herhangi bir değişiklik yapılmadan ham veriler Ö1, Ö2, Ö3... şeklinde kodlanmış ve bulgular bölümünde verilmiştir.

3. Bulgular

Bu bölümde araştırma verilerinin analizi sonucunda elde edilen bulgulara yer verilmiştir. Öğretmenlerin okul rehberlik hizmetlerinin durumuna yönelik görüşleri, öğrencilere, öğretmenlere, yöneticilere, velilere ve topluma etkileri, rehberlik hizmetlerinin yeterlilik durumu, rehberlik hizmetlerini etkileyen faktörler, rehberlik hizmetlerinin göstergeleri, rehberlik hizmetlerine yönelik öneriler olarak 9 tema altında analiz edilmiştir.

3.1. Birinci Alt Probleme İlişkin Bulgular

Bu bölümde araştırmanın birinci alt problemi olan "Okul rehberlik hizmetlerinin etkileri nelerdir?" sorusuna ilişkin bulgulara yer verilmiştir. Araştırma verilerinin analizi sonucunda okul rehberlik hizmetlerinin etkileri öğrenciler, öğretmenler, yöneticiler, veliler ve toplum olmak üzere toplam 5 tema altında analiz edilmiştir.

3.1.1. Okul Rehberlik Hizmetlerinin Öğrencilere Etkileri Temasına İlişkin Bulgular

Okul rehberlik hizmetlerinin öğrencilere etkilerine ilişkin bulgular Tablo 1'de sunulmuştur.

Tablo 1. Okul Rehberlik Hizmetlerinin Öğrencilere Etkileri

Tema	Kodlar	Görüş Sayısı (f)
Öğrencilere Etkileri	Problemlerin çözümü	12
	Öğrencilerin gelişimi (kişisel, sosyal, psikolojik)	9
	İletişim becerisi	5
	Davranış ve Uyum	5
	Yönlendirme	5
	Sorunların tespiti	4
	Ders başarısı	2
	Kendini tanıma	2

Tablo 1’de görüldüğü gibi, okul rehberlik hizmetlerinin öğrencilerin karşılaştıkları problemlerin çözümü (f=12) ile kişisel, sosyal ve psikolojik gelişimlerine (f=9) önemli etkileri bulunmaktadır. Ayrıca, öğretmenlere göre, okul rehberlik hizmetleri öğrencilere iletişim becerisi kazandırması (f=5), davranış ve uyum (f=5), yönlendirme (f=5), sorunların tespiti (f=4), ders başarısı (f=2) ve kendini tanıma (f=2) bakımından olumlu etkileri bulunmaktadır. Bu konuda bazı katılımcıların görüşleri şu şekildedir:

“Rehber öğretmenler, öğrencilerle öğretmenler arasındaki diyalogun sağlanması, kendilerini ifade etmeleri, problem çözmeleri açısından destek olurlar. Ayrıca fiziksel, zihinsel ve duygusal gelişimlerine olumlu katkı sağladığını düşünüyorum. Öğrencilere güvenli bir ortam da sağlarlar.” (Ö3)

“Okul rehberlik hizmetleri, öğrencilerin psikolojik sorunlar, veli-öğrenci iletişim sorunları, okul içi ve dışı kendi branşı ile ilgili seminerler, tüm okul çalışanlarına psikolojik destek verme v.b. katkılar sağlamaktadır. Ayrıca, öğrenciyi kazanma, aile ile okul arasında iletişimi kuvvetlendirmeye yardımcı olmaktadır.” (Ö26)

“Öğrencinin kişisel ve sosyal gelişimine yardımcı olmaktadır. Karşılıklı konuşarak öğrencinin sıkıntılarını giderilmektedir. Yol gösterici ve sorunları çözmede yardımcıdır.” (Ö21)

3.1.2. Okul Rehberlik Hizmetlerinin Öğretmenlere Etkileri Temasına İlişkin Bulgular

Okul rehberlik hizmetlerinin öğretmenlere etkilerine ilişkin bulgular Tablo 2’de sunulmuştur. Tablo 2 incelendiğinde, okul rehberlik hizmetlerinin öğretmenlere yönelik en önemli etkisinin “öğrencilerle ilgili problemlerin çözümü” (f=13) olduğu görülmektedir. Ayrıca, öğretmen görüşlerine göre, okul rehberlik hizmetleri, öğretmen öğrenci ilişkisinin gelişimi (f=4), öğrencileri tanıma (f=3), bireysel rehberlik (f=2), öğretmenlerin meslekî gelişimi (f=2), velilerle iş birliği (f=2) ve öğretmenlerin eğitim ihtiyacının karşılanmasında (f=2) olumlu etkileri bulunmaktadır.

Tablo 2. Okul Rehberlik Hizmetlerinin Öğretmenlere Etkileri

Tema	Kodlar	Görüş Sayısı (f)
Öğretmenlere Etkileri	Öğrencilerle ilgili problemlerin çözümü	13
	Öğretmen öğrenci ilişkisinin gelişimi	4
	Öğrencileri tanıma	3
	Bireysel rehberlik	2
	Öğretmenlerin meslekî gelişimi	2
	Velilerle iş birliği sağlama	2
	Eğitim ihtiyacını giderme	2

Bu konuda bazı katılımcıların görüşleri şu şekildedir:

“Rehber öğretmenlerimiz derste problem yaşayan, sınıfta oluşan problemleri çözmekte zorlanan öğretmenlerimize yardımcı olmakta ve birlikte çözüm yolları bularak öğretmenlerimize destek olmaktadır.” (Ö1)

“Öğrenciyi tanıyıp değerlendirmede rehberlik hizmetlerinin katkısı büyüktür. Rehberlik hizmetleri öğrenciler hakkında bilgi toplayarak değerlendirir, öğretmenler de daha geniş bilgiye sahip olabilirler.” (Ö25)

“Sınıflarımızda rehberlik öğretmeni olarak, branş öğretmeni olarak ders işleme, rehberlik saatini yapması, öğrenci davranışları ve istedik davranışların oluşturulması bakımından önem taşıyor. Gerektiğinde öğrencilerimizi bireysel görüşmeye yönlendirdiğimizde de olumlu sonuçlar alabiliyorum.” (Ö30)

3.1.3. Okul Rehberlik Hizmetlerinin Okul Yöneticilerine Etkileri Temasına İlişkin Bulgular

Okul rehberlik hizmetlerinin okul yöneticilerine etkilerine ilişkin bulgular Tablo 3’te sunulmuştur.

Tablo 3. Okul Rehberlik Hizmetlerinin Okul Yöneticilerine Etkileri

Tema	Kodlar	Görüş Sayısı (f)
Yöneticilere Etkileri	İş yükünü azaltma	6
	Problemlerin çözümü	5
	Bilgi alışverişi	3
	İletişim	2
	Olumsuz etkileri var	2
	Olumlu okul kültürü	2
	Danışmanlık	1
	Öğrencileri tanıma	1

Tablo 3 incelendiğinde, okul rehberlik hizmetlerinin okul yöneticilerine yönelik en önemli etkilerinin iş yükünü azaltma (f=6) ve problemlerin çözümü (f=5) olduğu görülmektedir. Ayrıca, okul rehberlik hizmetlerinin yöneticilerle bilgi alışverişi (f=3), iletişim (f=2), olumlu okul kültürü (f=2), danışmanlık (f=1) ile öğrencileri tanıma (f=1) bakımından okul yöneticilerine olumlu etkileri olduğu belirtilmiştir. Ancak, bazı katılımcılar (f=2), okul rehberlik hizmetlerinin okul yöneticileri üzerinde olumsuz etkileri olduğunu belirtmiştir. Bu konuda bazı katılımcıların olumlu görüşleri şu şekildedir:

“Rehber öğretmenlerin öğrenci ve veliler ile sürekli iletişim içinde olmaları, yöneticinin işini kolaylaştırmakta, yöneticinin iş yükünü hafifletmektedir. Ayrıca, öğrencilerle yaşanan sorunlarda, arkadaş ilişkilerinde, idare ile yaptıkları iş birliği ile ortamı olumlu yöne çevirmeleri, idareye katkı sağlar.” (Ö1)

“Öğrencilerin akademik başarıları, devamsızlık durumları, disiplin olayları gibi konularda yaptıkları çalışmalarla yöneticilerin iş yükünü paylaşmaktadır. Disiplin görüşmelerinde görüş bildirerek yöneticilere katkı sağlamaktadırlar.” (Ö16)

Araştırma sonucunda, okul rehberlik hizmetlerinin okul yöneticilerine olumsuz etkisi olduğuna ilişkin bir katılımcının görüşü şu şekildedir:

“Genelde yöneticilerle çatışmalar yaşamaktadır. Daha çok görev ve sorumluluktan kaçtıkları için. Ayrıca, öğretmenlere de arada bir psikolog hizmeti verebilirler ayda bir defa. Rehberlik hizmetlerinin okul yöneticilerine katkısı minimum düzeydedir. Maalesef ülkemizde, okul rehber öğretmenleri idarenin diğer yan işlerini yapmakla kullanılıyor. Bu yüzden, öğrencinin okulu benimsemesi, sahiplenmesi, okul kültürünün oluşması açısından yetersizdir.” (Ö29)

3.1.4. Okul Rehberlik Hizmetlerinin Velilere Etkileri Temasına İlişkin Bulgular

Okul rehberlik hizmetlerinin velilere etkilerine ilişkin bulgular Tablo 4’te sunulmuştur.

Tablo 4. Okul Rehberlik Hizmetlerinin Velilere Etkileri

Tema	Kodlar	Görüş Sayısı (f)
Velilere Etkileri	Eğitim/bilgilendirme	11
	Veli-öğrenci ilişkisini güçlendirme	6
	Okul aile iş birliği	5
	Problemlerin çözümü	4
	Velilere danışmanlık	3

Tablo 4 incelendiğinde, okul rehberlik hizmetlerinin velilere en önemli etkisinin eğitim/bilgilendirme çalışmaları (f=11) ile veli-öğrenci ilişkisini güçlendirme (f=6) olduğu görülmektedir. Ayrıca, okul aile iş birliği, problemlerin çözümü ile velilere danışmanlık bakımından okul rehberlik hizmetlerinin velilere önemli olumlu etkileri olduğu görülmektedir. Bu konuda bazı katılımcıların görüşleri şu şekildedir:

“Velilerin çocuklarıyla ilgili objektif yargıya varmalarını sağlar. Olumlu veya olumsuz reel fikirler oluşturmalarını destekler. Okul aile arasında iş birliğini kolaylaştırır. Velilerle sık sık yaptıkları görüşme ve ortak toplantılarla onları bir ışık gibi aydınlatmaktadırlar. Veli seminerleri ile velilere de yardımcı oluyorlar.” (Ö5)

“Anne ve babaların çocuğunun yeteneklerini keşfetme, başarılarını artırma, sosyal gelişimlerine yardımcı olma, kısaca çocuğunu daha iyi tanımasını konusunda katkı sağlamaktadır. Velilerin ergen psikolojisi konusunda bilgi sahibi olmalarında ve sağlıklı iletişim kurmalarında etkilidir.” (Ö19)

“İhtiyaç duyan öğrencilerin velileri ile görüşmeler yapılıp, durumları hakkında bilgi aktarılmaktadır (devam, uyumluluk, akran problemleri, ders içi problemler). Problemlerle öğrenciler ile ilgili veli görüşmesi yaparak bilgilendiriyorlar.” (Ö24)

3.1.5. Okul Rehberlik Hizmetlerinin Topluma Etkileri Temasına İlişkin Bulgular

Okul rehberlik hizmetlerinin topluma etkilerine ilişkin bulgular Tablo 5’te sunulmuştur.

Tablo 5. Okul Rehberlik Hizmetlerinin Topluma Etkileri

Tema	Kodlar	Görüş Sayısı (f)
Topluma Etkileri	Toplumu bilinçlendirme	12
	Sağlıklı bireyler yetiştirme	3
	Rol model olma	2
	Toplumsal problemlerin çözümü	1

Tablo 5 incelendiğinde, okul rehberlik hizmetlerinin topluma yönelik en önemli etkileri toplumu bilinçlendirme (f=12), sağlıklı bireyler yetiştirme (f=3), rol model olma (f=2) ile toplumsal problemlerin çözümü olarak sıralanmıştır. Bu konuda bazı katılımcıların görüşleri şu şekildedir:

“Okul rehber öğretmenleri öğrencilerin velilerine yönelik yaptıkları çeşitli seminer ve etkinlikler ile toplumu eğitim-öğretim konusunda daha hassas davranmaları gerektiği bilincini geliştirirler. Topluma ve çevreye bilinçli bireyleri yetiştirmeye katkıda bulunuyorlar.” (Ö22)

“Öğrencilerin ileride toplum içinde çevreye duyarlı, insanlara değer veren, öngörülü ve sorumluluk sahibi bireyler olmalarına, öğrencilerin ruhsal yönden sağlıklı ve topluma yararlı, kendini gerçekleştirmiş bir kişi olarak yetişmesine yardımcı olurlar.” (Ö3)

“Topluma zihnen sağlıklı rol model olabilecek, kendini gerçekleştirmiş, etkin ve yetkin bireyler kazandırmaktadır. Öğrencilerin davranışlarını, çevre bilincini ortaya koyarak toplumun da ileri gitmesine katkıda bulunur.” (Ö6)

3.2. İkinci Alt Probleme İlişkin Bulgular

Bu bölümde araştırmanın ikinci alt problemi olan “Okul rehberlik hizmetlerini etkileyen faktörler nelerdir?” sorusuna ilişkin bulgular Tablo 6’da sunulmuştur.

Tablo 6. Okul Rehberlik Hizmetlerini Etkileyen Faktörler

Tema	Kodlar	Görüş Sayısı (f)
Rehberlik Hizmetlerini Etkileyen Faktörler	Öğretmenler	8
	Veliler	8
	Okul yöneticileri	5
	Çevre	4
	Öğrenci özellikleri	4
	Öğrenci sayısı	3
	Toplumsal algı	3
	Yasal düzenlemeler	2
	Rehberlik bilinci	2
	Çalışma koşulları	2

Tablo 6 incelendiğinde, okul rehberlik hizmetlerini etkileyen en önemli faktörler olarak öğretmenler (f=8), veliler (f=8) ve okul yöneticilerinin tutum ve davranışları (f=5), çevre (f=4), öğrencilerin özellikleri (f=4), okuldaki öğrenci sayısı (f=3), toplumsal algı (f=3), yasal düzenlemeler (f=2), rehberlik bilinci (f=2) ile çalışma koşulları (f=2) olarak sıralanmıştır. Bu konuda bazı katılımcıların görüşleri şu şekildedir:

“En başta, okul idaresinin rehber öğretmenlere çalışmalarında gerekli imkanları sağlamamaları ve onlara destek olmamaları velilerin ilgisizliği, okuldaki öğrenci sayısının fazla olması, öğretmenlerin kendi üstlerine düşen görevleri rehber öğretmenlere yüklemeleri katkılarını engelleyen faktörlerdir.” (Ö4)

“Rehberlik hizmetlerine ait anlaşılabilir bir yönetmeliği yoktur. Okul yönetimlerince dokunulmaz bir alan olarak değerlendirilmektedir. Bu konuya ilişkin yasal düzenlemeler yeterli değildir...” (Ö21)

“Çevresel ve maddî faktörler, okul mevcutları, ilgisizlik, rehber öğretmenler ile diğer öğretmenlerin akademik yönden yetersizlikleri, toplumun rehberliğe gerekli önemi vermemesi ve iletişim engelleri, rehberlik hizmetlerini olumsuz etkilemektedir.” (Ö29)

3.3. Üçüncü Alt Probleme İlişkin Bulgular

Bu bölümde araştırmanın üçüncü alt problemi olan “Okul rehberlik hizmetlerinin varlığının göstergeleri nelerdir?” sorusuna ilişkin bulgular Tablo 7’de sunulmuştur.

Tablo 7. Okul Rehberlik Hizmetlerinin Göstergeleri

Tema	Kodlar	Görüş Sayısı (f)
Rehberlik Hizmetlerinin Göstergeleri	Okuldaki sorunların azalması	7
	Görüşmeler	5
	Öğrencilere yönelik çalışmalar	4
	Okulda yapılan etkinlikler	3
	Öğretmenlere yönelik çalışmalar	3
	Velilere yönelik çalışmalar	3
	Öğrencilerin mutluluğu	2
	Okul başarısı	2
	Kaynaştırma öğrencilerine yönelik çalışmalar	2

Tablo 7 incelendiğinde, öğretmen görüşlerine göre, bir okulda rehberlik hizmetlerinin en önemli varlık göstergesi olarak, okuldaki sorunların azalması (f=7), yapılan görüşmeler (f=5) ile öğrencilere, öğretmenlere ve velilere yönelik yapılan etkinlik ve çalışmalar (f=9) olduğu belirtilmiştir. Ayrıca, öğrencilerin mutluluğu (f=2), okul başarısı (f=2) ile kaynaştırma öğrencilerine yönelik yürütülen çalışmalar (f=2), okulda rehberlik

hizmetlerinin var olduğunun göstergeleri olarak sıralanmıştır. Bu konuda bazı katılımcıların görüşleri şu şekildedir:

“Rehber öğretmenin öğrenci velileri ile yaptığı seminerler ve görüşmeler. Öğrencilere yönelik yaptıkları bireysel görüşmeler, test uygulamaları. Okul yönetimi ve öğrenci velileri arasında sağladıkları iletişim. Okuldaki öğretmenler ile yaptıkları etkinlikler.” (Ö1)

“Sorunların sağlıklı çözülüyor olması, o yüzden veli saldırısı ile çocuk dövme gibi çeşitli şiddet olaylarının engelleniyor olması. İletişim kurularak sorunların çözümüne gidiliyor, giderken de rehberlik servisinden destek alınıyor ve rehberlik hizmeti veriliyor demektir. Ayrıca, sorunları azaltılmış, var olan ve var olabilecek sorunlarla baş edebilen öğrenciler ile rehberlik hizmetinin önemine inanan, önem veren veli, öğretmen ve idarecilerin var olması...” (Ö10)

“Problemsiz bir okul, rehberlik öğretmenin varlığının en önemli göstergesidir. Yapılan tüm çalışmalar bir göstergedir. Başarı göstergelerinden tutun da öğrenciler arası iletişime kadar her şey bir göstergedir. Her şeyden önce, okulda niteliğin artmasıdır. Sosyal etkinliklerinin artması. Sorunlu öğrencilerin azalması.” (Ö21)

“Bir okulda okul rehberlik hizmetlerinin varlığının göstergeleri sorun olmaması, bu konu ile ilgili her işin yolunda gitmesidir. Mutlu okul, mutlu çocuk, olumlu davranışlar, kurallara uyum, öğrencilerin rehber öğretmene sevecek koşmaları.” (Ö27)

3.4. Dördüncü Alt Probleme İlişkin Bulgular

Bu bölümde, araştırmanın dördüncü alt problemi olan “Okul rehberlik hizmetlerinin yeterliliği nasıldır?” sorusuna ilişkin bulgulara yer verilmiştir. Okul rehberlik hizmetlerinin yeterlilik durumuna ilişkin kodlar Tablo 8’de sunulmuştur.

Tablo 8. Okul Rehberlik Hizmetlerinin Yeterliliği

Tema	Kodlar	Yeterlidir (f)	Yetersizdir(f)
Rehberlik Hizmetlerinin Yeterliliği	Öğretmenler	10	5
	Veliler	10	2
	Yöneticiler	5	7
	Toplum	1	12
	Öğrenciler	4	11

Tablo 8 incelendiğinde, katılımcılar, öğretmenler ve velilere yönelik yürütülen okul rehberlik hizmetlerini yeterli olarak değerlendirmiştir. Ancak, öğrenciler, yöneticiler ve topluma yönelik yürütülen rehberlik çalışmalarının yeterli olmadığı belirtilmiştir.

3.5. Beşinci Alt Probleme İlişkin Bulgular

Bu bölümde, araştırmanın beşinci alt problemi olan “Okul rehberlik hizmetleri nasıl olmalıdır?” sorusuna ilişkin bulgular Tablo 9’da sunulmuştur.

Tablo 9. Okul Rehberlik Hizmetlerine Yönelik Öneriler

Tema	Kodlar	Görüş Sayısı (f)
Rehberlik Hizmetlerine Yönelik Öneriler	Yasal düzenlemeler	6
	Rehber öğretmenlerin daha etkin olmaları	5
	Velilerin eğitilmesi	4
	Öğrencilere yönelik etkili çalışmalar	4
	Rehberlik hizmetlerine önem verme	4
	Rehberlik hizmetlerinin yaygınlaştırılması	3
	Uygun çalışma koşulları	3
	Ev ziyaretleri	3
	Rehber öğretmenlerin yetiştirilmesi	3
	Yöneticilerin yetiştirilmesi	2
	Öğretmenlerin yetiştirilmesi	2
	İş birliği	2

Tablo 9 incelendiğinde, öncelikle rehberlik alanına yönelik yasal düzenlemeler yapılması (f=6) ve rehber öğretmenlerin kendi alanlarında daha etkin çalışmalar yürütmeleri (f=5) önerilmektedir. Ayrıca, velilerin eğitilmesi (f=4), öğrencilere yönelik daha etkili çalışmalar yapılması (f=4) ve rehberlik hizmetlerine daha çok önem verilmesi (f=4), rehber öğretmenlere uygun çalışma koşullarının sağlanması (f=3), ev ziyaretleri yapılması (f=3), rehber öğretmenlerin, yöneticilerin ve öğretmenlerin yetiştirilmesine önem verilmesi (f=8) ve daha fazla iş birliği (f=2) yapılması önerilmiştir. Bu konuda bazı katılımcıların görüşleri şu şekildedir:

“Rehberlik dersinin tekrar okullara koyulması, rehberlik derslerine rehber öğretmenlerin girmesi, kazanımların rehber öğretmen tarafından değerlendirilmesi, yapılan çalışmalar kâğıt üzerinde değil sahada (pratikte) olmalıdır ...” (Ö11)

“Okul yöneticileri ve/veya öğretmenlerle ev ziyaretleri yapılabilir. Rehberlik servisinin ihtiyaç ve donanımı önemsenerek gerekli düzenlemeler yapılmalı. Rehberlik derslerine rehber öğretmenler girmeli, odaya kapanıp evrak işleriyle boğuşmak yerine, öğrencilerin kendilerine gelmelerini beklemek yerine, derste ve koridorda öğrencileri tespit edip rehberlik hizmeti vermeliler....” (Ö14)

“Okul rehber öğretmenleri nöbetten düşmeli, öğrenciyle bu şekilde muhatap olmamaları gerekiyor. Evrak yükleri azaltılmalı, kendi görevleri olmayan işlerden uzak tutulmalılar..... İdarî baskı olmamalı. Statüleri daha da geliştirilmeli, okul idarecileri tarafından rehberliğin önemini kavramış olmaları sağlanmalı, öğretmenler rehberliğe inanmalılar. Öğretmenler rehberlikle ilgili yasalılığı bilmeli.” (Ö23)

Araştırma bulguları bir bütün olarak incelendiğinde, okul rehberlik hizmetlerinin öğretmenlere, öğrencilere, okul yöneticilerine, velilere ve çevreye farklı alanlarda önemli katkılar sağladığı görülmektedir. Bununla birlikte, okul rehberlik hizmetleri öğretmenler, veliler, yöneticiler, çevre, öğrenciler, toplumsal algı, yasal düzenlemeler, rehberlik bilinci ve çalışma koşulları gibi faktörlerden etkilenmektedir.

4. Sonuç ve Tartışma

Araştırma sonucuna göre, okul rehberlik hizmetlerinin öğrencilerin karşılaştıkları problemlerin çözümü ile kişisel, sosyal ve psikolojik gelişimlerine, iletişim becerilerinin gelişimi, davranış ve uyum, yönlendirme, sorunların tespiti, ders başarısının artması ve kendini tanıma bakımından önemli etkileri olduğu görülmektedir. Rehberlik ve Psikolojik Danışma Hizmetleri Yönetmeliğine (MEB, 2020) göre, rehberlik ve psikolojik danışma hizmetlerinin ilkeleri arasında, tüm öğrencileri kapsayacak şekilde gelişimsel ve önleyici bir yaklaşımla öğrencinin bütüncül gelişimine hizmet etme bulunmaktadır. Ayrıca, rehberlik hizmetlerinin öğrencilerin gelişimini desteklemek amacıyla tüm paydaşların ortak anlayış ve iş birliği içinde hesap verebilir bir yaklaşımla, öğrencilerin gelişimsel ihtiyaçları ile okulun imkânları ve çevre koşullarına göre planlanması, uygulanması ve değerlendirilmesi esastır. Araştırma sonuçları, rehberlik hizmetlerinin yönetmelikte belirtilen pek çok amaca uygun etkilerinin olduğunu göstermektedir. Özabacı, Sakarya ve Doğan'a (2008) göre,

öğrencilerin gelişiminin desteklenmesi ile öğrencilerin ilgi, yetenek ve ihtiyaçlarının farkına varması, kendilerini tanımalarına katkı sağlaması bakımından okullardaki rehberlik hizmetlerinden yararlanmalarına ihtiyaç bulunmaktadır. Araştırma sonuçları ile paralel olarak, Psikolojik Danışma ve Rehberlik (PDR) servisleri, öğrencilerin kişisel gelişimlerini ve motivasyonlarını artırıcı çalışmalar yapmakta, onlara yol göstermekte, uyum sorunu olan öğrencilerin sorunlarının çözümüne, öğrencilerin haklarının korunmasına katkı sağlamaktadır (Akbaba ve Batikan, 2017). Ayrıca, rehberlik hizmetlerinin öğrenciler tarafından sorun çözme, yardım, hizmet birimi ve dert ortaklığı olarak tanımlandığı (Karataş ve Şahin Baltacı, 2013), öğrencilere bireysel görüşme, meslekî rehberlik, eğitsel rehberlik, bilgi verme ve grup rehberliği şeklinde hizmet verildiği (Tagay ve Savi Çakar, 2017), rehberlik servislerinin öğrencilere meslekî yönlendirme ve bilgilendirme bakımından katkılar sağladığı (Camadan ve Sezgin, 2012), öğrenciler için en iyi rehberlik hizmetlerinin “yönelme-yerleştirme” ile “müşavirlik” hizmeti olduğu (Poyraz, 2007) belirtilmektedir. Ancak araştırma sonuçlarından farklı olarak, okullarda öğrencilere yönelik eğitsel ve meslekî rehberlik çalışmalarında olumlu yönde bir artış olmakla birlikte, öğrencilerin sorunları için yeterince çözüm üretilmediği (Güven, 2009), okul rehberlik servislerinin öğrencilerin çevreleri ile daha olumlu ilişkiler kurabilmesi için konferans, panel ve seminer gibi çalışmalar yapması gerektiği (Akbaba ve Batikan, 2017), öğrencilerin rehberlik çalışmalarının ihtiyaçlarına uygunluğu, akademik gelişimlerini ve kendilerini tanımalarını sağlama, bireysel gelişimlerine katkı sunma ile okula ve çevreye uyum sağlamada yeterli olduğu konusunda kararsız oldukları (Cengiz Demir ve Arslan, 2019) belirtilmektedir. Bu sonuçlar, okul rehberlik hizmetlerinin geliştirilmesine ihtiyaç bulunduğunu göstermektedir.

Araştırma sonuçlarına göre, okul rehberlik hizmetleri öğretmenlere yönelik olarak “öğrencilerle ilgili problemlerin çözümü”, öğretmen öğrenci ilişkisinin gelişimi, öğrencileri tanıma, bireysel rehberlik, öğretmenlerin meslekî gelişimi, velilerle iş birliği ve öğretmenlerin eğitim ihtiyacının karşılanmasında önemli katkılar sağlamaktadır. Araştırma sonuçlarına benzer nitelikte, okul rehberlik servislerinin rehberlik plan ve programlarının hazırlanması ve uygulanmasında okulla ilgili konularda öğretmenlerle işbirliği yapıldığı (Camadan ve Sezgin, 2012; Meşeci, Özcan, Bozdemir ve Diğerleri, 2007), rehberlik etkinlikleri ve rehberlik planlarının hazırlanmasında ve uygulanmasında, öğretmenlere önemli katkılar sunduğu (Akbaba ve Batikan, 2017; Camadan ve Sezgin, 2012), ancak öğretmenlere özel eğitim başta olmak üzere, farklı alanlarda müşavirlik hizmeti sunulması gerektiği (Camadan ve Sezgin, 2012) belirtilmektedir. Araştırma sonuçları ile benzer şekilde, Karataş ve Şahin Baltacı'nın (2013) araştırma sonucuna göre, rehberlik hizmetleri öğretmenler tarafından sorun çözme, yardım ve yol gösterme olarak tanımlanmaktadır. Poyraz'ın (2007) araştırma sonuçlarına göre, öğretmenler, okullarda öğretmenlere yönelik yürütülen en iyi rehberlik hizmetlerini sırasıyla, “müşavirlik”, “psikolojik danışma”, “bireyi tanıma” ile “yönelme-yerleştirme” şeklinde sıralamışlardır. Tagay ve Savi Çakar (2017) ise, okul rehberlik hizmetleri kapsamında öğretmenlere yönelik olarak seminer, bireysel görüşme, bilgi verme ve konsültasyon şeklinde katkı sunulduğunu belirtmektedir. Ancak, Meşeci, Özcan, Bozdemir ve Diğerleri'ne (2007) göre, öğretmenler kişisel olarak okul rehberlik hizmetlerinden düşük düzeyde yararlanmaktadır.

Araştırma sonuçlarına göre, okul rehberlik hizmetleri okul yöneticilerinin iş yükünü azaltmakta, karşılaştıkları problemlerin çözümüne önemli katkılar sağlamakta, bilgi alışverişi, iletişim, olumlu okul kültürü oluşturma, danışmanlık ile öğrencileri tanıma bakımından okul yöneticilerine olumlu katkılar sağlamaktadır. Ancak, bazı katılımcılara göre ise okul rehberlik hizmetleri, okul yöneticilerine katkı sağlamadığı gibi olumsuz etkilere neden olabilmektedir. Rehberlik ve Psikolojik Danışma Hizmetleri Yönetmeliğine (MEB, 2020) göre, eğitim kurumu müdürü, rehberlik ve psikolojik danışma hizmetlerinin yürütülmesinden birinci derecede sorumludur. Ayrıca, rehberlik ve psikolojik danışma hizmetlerinin verimli bir şekilde yürütülmesi için rehber öğretmen/psikolojik danışman, sınıf rehber öğretmenleri, öğrenciler ve veliler arasında iş birliğini sağlar. Görüldüğü gibi, okul müdürünün rehberlik hizmetlerinin etkililiğinde önemli rol ve sorumlulukları bulunmaktadır. Kuzgun'un (2009) da belirttiği gibi, okuldaki rehberlik hizmetlerinin başarısından birinci derecede okul müdürü sorumludur. Okul rehberlik hizmetlerinin etkililiği ve başarısı okul müdürünün konuyu

benimsemesine bağlıdır. Araştırma sonuçları ile benzer şekilde, rehberlik hizmetlerinin okul yöneticileri tarafından yol gösterme ve sorun çözme olarak tanımlandığı (Karataş ve Şahin Baltacı, 2013), okul rehberlik servislerinin okuldaki tüm çalışanlar arasında iletişim ve iş birliği bakımından önemli katkılar sağladığı (Akbaba ve Batikan, 2017), okul rehberlik servislerinin okul rehberlik programlarının uygulanmasında okul yönetimiyle iş birliği ve ortak bir anlayış içinde çalıştığı ve bunun öğretim ve yönetimde olumlu etkileri olacağı (Camadan ve Sezgin, 2012) belirtilmektedir. Ayrıca, araştırma sonuçları ile paralel olarak, okul rehberlik hizmetleri kapsamında okul yöneticilerine yönelik olarak müşavirlik, bilgilendirme, bireysel görüşme ve bilgi verme şeklinde katkı sunulduğu (Tagay ve Savi Çakar, 2017) belirtilmesine rağmen, araştırma sonuçlarından farklı olarak, rehberlik hizmetlerinin okullarda etkili olabilmesi için veliler, öğretmenler ve okul yöneticilerinin takım çalışmasına ihtiyaç bulunduğu (Özbaş ve Yalçın, 2017) ve okul müdürlerinin okul rehberlik servislerinin yetersiz olduğu ve okul rehberlik servisinden sorunlu öğrencilerin tespit edilerek takip edilmesini, öğretmen-öğrenci ve veli arasında köprü kurulmasını bekledikleri (Meşeci, Özcan, Bozdemir ve Diğerleri, 2007), okul müdürlerinin rehber öğretmenlerden rehberlik hizmetleri dışında isteklerde bulunduğu ve rehberlik servisi ile yeterli iş birliği sağlanamadığı (Akpınar ve Bengisoy, 2017) şeklinde, araştırma sonuçları bulunmaktadır. Görüldüğü gibi, araştırma sonuçları ile benzer şekilde okul rehberlik hizmetlerinin okul yöneticilerine yönelik olumlu etkileri olmakla birlikte, okul yönetimi ve okul yöneticileri bağlamında okul rehberlik hizmetlerinin geliştirilmesine ihtiyaç bulunmaktadır. Çünkü, araştırmanın en önemli sonuçları arasında katılımcılar, okul yöneticilerine yönelik rehberlik hizmetlerinin yeterli olmadığını düşünmektedir.

Araştırma sonuçlarına göre, okul rehberlik hizmetlerinin velilere yönelik en önemli katkısı, eğitim/bilgilendirme çalışmaları ile veli-öğrenci ve okul aile iş birliğini güçlendirme, karşılaşılan problemlerin çözümü ile velilere danışmanlık olarak belirtilmiştir. Araştırma sonuçları ile benzer şekilde, Camadan ve Sezgin'e (2012) göre, okul rehberlik hizmetleri kapsamında veliler, aile içi iletişim ve çocuk yetiştirme gibi konulara yönelik seminerler ile bilgilendirilmekte, görüşmeler yapılarak katkı sunulmaktadır. Tagay ve Savi Çakar (2017) ise okul rehberlik hizmetleri kapsamında velilere yönelik olarak konsültasyon, seminer ve bilgilendirme bakımından katkı sunulduğunu belirtmektedir. Görüldüğü gibi, okullarda rehberlik faaliyetleri kapsamında sürdürülmekte olan müşavirlik çalışmaları velilerin bilinçlenmesine, bilgilenebilmesine ve okul ile iş birliği sağlamalarına katkı sağlamaktadır.

Araştırma sonuçlarına göre, okul rehberlik hizmetlerinin topluma/çevreye yönelik en önemli katkısı toplumu bilinçlendirme, sağlıklı bireyler yetiştirme, rol model olma ile toplumsal problemlerin çözümü olarak belirtilmiştir. Millî Eğitim Bakanlığı Rehberlik ve Psikolojik Danışma Hizmetleri Yönetmeliği'ne (MEB, 2020) göre, rehberlik hizmetlerinin planlanması ve yürütülmesinde çevre koşullarının esas alınması, ailenin sürece dahil edilmesi, tüm kesimlerin ortak bir anlayış ve iş birliğini gerektirmesi, hesapverebilir bir yaklaşımla sürdürülmesi gerektiğinin belirtilmesi araştırma sonuçlarını desteklemektedir. Araştırmada okul rehberlik hizmetlerinin velilere yönelik en önemli katkıları arasında eğitim ve bilgilendirme hizmeti olduğu dikkate alındığında, bu tür çalışmaların aynı zamanda toplumu bilgilendirme ve böylece toplumda sağlıklı bireylerin yetiştirilmesine katkılar sağladığı belirtilebilir. Ayrıca, öğrencilere, öğretmenlere ve okul yöneticilerine yönelik yürütülen çalışmaların da toplumun bilinçlendirilmesine ve gelişmesine olumlu katkılar sağladığı söylenebilir.

Araştırma sonuçlarına göre, okul rehberlik hizmetlerini etkileyen en önemli faktörler öğretmenler, veliler, okul yöneticilerinin tutum ve davranışları, çevre, öğrencilerin özellikleri, okuldaki öğrenci sayısı, toplumsal algı, yasal düzenlemeler, rehberlik bilinci ile çalışma koşulları olarak sıralanmıştır. Araştırma sonuçlarını destekler nitelikte, okul rehberlik hizmetlerinin öğrenci, öğretmen, toplumsal algı, çalışma koşulları ve veli tutumları gibi faktörlerden etkilendiği (Karataş ve Şahin Baltacı, 2013), mevcut yasal düzenlemeler ve çalışma koşulları (Özaydın, Şahin ve Müge Siyez, 2019) ile velilerin ilgisizliği (Akpınar ve Bengisoy, 2017), tutarsızlığı, iletişim eksikliği, çalışma ortamının uygun olmaması, öğretmenlerin isteksizliği ve görev tanımlarını bilmemelerinin okul rehberlik hizmetlerini olumsuz etkilediği (Parmaksız ve Gök, 2018), belirtilmektedir. Ayrıca, okul

yöneticileri ve öğretmenlerin tutum ve davranışları ile çalışma koşullarının rehber öğretmenlerin etkili bir rehberlik hizmeti yürütmesini engellediği (Can, 2010), rehber öğretmenlerin kendilerini psikolojik danışma alanında yeterli görmedikleri, hizmet öncesi eğitimin yetersiz olduğu, ayrıca yönetici ve öğretmenlerin önyargılı tutumlarının olumsuzluklara neden olduğu (Tuzgöl Dost ve Keklik, 2012) şeklinde araştırma sonuçları ile benzer sonuçlar bulunmaktadır. Ancak, Akpınar ve Bengisoy (2017), okul müdürlerinin rehberlik servisinin fiziksel ihtiyaçlarının karşılanmasına yönelik olumlu tutum içinde olduğunu, rehberlik hizmetleri konusunda yeterli bilgi sahibi olarak rehberlik hizmetlerinin önemini farkında olduklarını belirtmektedir.

Araştırma sonucunda, okul rehberlik hizmetlerini etkileyen önemli faktörlerden biri de yasal düzenlemelerdir. Araştırma sonuçları ile benzer şekilde Can, Nikolayidis ve Işık Can'a (2018) göre, 2017 yılında yapılan yönetmelik değişikliği, rehber öğretmenlere alanları dışında farklı görev ve sorumluluklar yüklemekte ve rehberlik hizmetlerini olumsuz etkilemektedir. Can'ın (2018) araştırma sonucuna göre de okul rehberlik hizmetleri ile ilgili yönetmelik alan uzmanları, rehber öğretmenler başta olmak üzere, sivil toplum örgütleri tarafından eleştirilmekte ve mutlaka değiştirilmesi gerekmektedir. Rehberlik alanında yapılan yasal düzenlemelerin rehberlik hizmetlerinin yürütülmesindeki olumsuz etkileri karşısında, Millî Eğitim Bakanlığı Rehberlik ve Psikolojik Danışma Hizmetleri Yönetmeliğinin (MEB, 2020) değiştirilmesi olumlu bir gelişme olup, araştırma sonuçlarını da doğrular niteliktedir. Araştırma sonucuna göre, öğretmen ve okul yöneticilerinin rehberlik uygulamalarına yönelik tutum ve davranışları, rehberlik bilinci ile çalışma koşulları rehberlik hizmetlerini etkileyen faktörler arasında yer almaktadır. Bu sonuçlarla paralel olarak, okul rehberlik hizmetlerinin yürütülmesinde karşılaşılan en önemli güçlüklerden biri olarak okul çalışanlarının iş birliği yapmaması ve sorumluluk almaması (Parmaksız ve Gök, 2018), okul psikolojik danışmanlarının okulda okul müdürü, müdür yardımcısı ve istekli öğretmenler ile iş birliği halinde çalışmakla birlikte, genellikle ilgisiz/isteksiz veli ve bazı öğretmenlerle sorun yaşadıkları (Tagay ve Savi Çakar, 2017) şeklinde sonuçlar yer almaktadır. Benzer şekilde Yeşilyaprak'a (2000) göre, öğretmen ve yöneticilerin yeterli ve gerekli rehberlik anlayışına sahip olmaması nedeniyle, okul rehberlik hizmetlerini başarıya ulaştıracak bir "takım çalışması" gerçekleştirilememektedir. Yüksel-Şahin'in (2008) araştırma sonuçlarına göre, PDR hizmetlerinin yeterli düzeyde verilememesinin nedenleri arasında, PDR mezunlarının meslekî yeterliliği, hizmet öncesinde PDR eğitiminin niteliği, okullarda görevli rehber öğretmen sayısının yetersizliği, rehber öğretmenlerin çalışma ortamında zamanı etkili kullanma durumu, yönetici ve öğretmenlerin yeterli desteği vermemesi, psikolojik danışmanların iş stresi ve meslekî tükenmişlik yaşamaları gibi faktörler bulunmaktadır. Görüldüğü gibi, okul rehberlik hizmetleri öğretmenler, okul yöneticileri, öğrenciler, yasal düzenlemeler, veliler, çalışma koşulları ve çevresel nedenler başta olmak üzere pek çok faktörden etkilenmekte ve bu sonuçlar değişik araştırma sonuçları ile desteklenmektedir. Araştırmanın en önemli sonuçlarından birisi de okul rehberlik hizmetlerinin genel olarak rehber öğretmenler tarafından yürütülen ya da yürütülmesi gereken bir hizmet türü olarak algılanmasıdır. Oysa, Rehberlik ve Psikolojik Danışma Hizmetleri Yönetmeliğine (MEB, 2020) göre, okul rehberlik hizmetleri, okul rehberlik ve psikolojik danışma programına uygun olarak rehberlik ve psikolojik danışma hizmetleri yürütme komisyonunun iş birliği ile yürütülmesi gerekmektedir.

Araştırma sonuçlarına göre, katılımcılar, öğretmenler ve velilere yönelik yürütülen okul rehberlik hizmetlerini yeterli olarak değerlendirmişlerdir. Ancak, öğrenciler, yöneticiler ve çevreye yönelik yürütülen rehberlik çalışmalarının ise yeterli düzeyde olmadığı belirtilmiştir. Araştırma sonuçlarından farklı olarak, Karataş ve Şahin Baltacı'nın (2013) araştırma sonucuna göre, okul müdürleri rehberlik hizmetlerini yeterli bulurken, sınıf rehber öğretmenleri rehberlik hizmetlerini yeterli bulmakla birlikte rehber öğretmen sayısının yetersiz olduğunu belirtmişlerdir. Öğrencilerin ise yarısı, rehberlik hizmetlerini yeterli olarak değerlendirmişlerdir. Yüksel-Şahin'in (2008) araştırma sonucunda öğrencilere göre, PDR alanında en çok sunulan hizmetlerin sırasıyla, müşavirlik, yöneltme-yerleştirme, izleme, çevre ve veli ile ilişkiler, oryantasyon, araştırma ve değerlendirme, bilgi toplama ve yayma, bireyi tanıma ile psikolojik danışma hizmeti olduğu belirtilmiştir. Görüldüğü gibi, genellikle bilgilendirme ve yönlendirme ağırlıklı bir rehberlik hizmeti sürdürülmektedir. Diğer hizmet alanlarında da daha fazla çalışma yapılması gerektiği söylenebilir. Camadan ve Sezgin'in (2012)

araştırma sonucunda, okul yöneticilerinin öğretmenler ve velilere yönelik rehberlik çalışmalarını başarılı bulması, araştırma sonuçları ile benzerlik taşımaktadır. Ancak, okul yönetimi ile öğrencilere yönelik rehberlik çalışmalarının başarılı bulunması ise araştırma sonuçlarından farklılık göstermektedir. Ayrıca, okul müdürlerinin okul rehberlik servislerini yetersiz bulması ve sorunlu öğrencilerin tespit edilerek takip edilmesi beklentisi içinde olmaları (Meşeci, Özcan, Bozdemir ve Diğerleri, 2007), araştırmada ortaya çıkan rehberlik hizmetlerinin okul yöneticileri için yeterli olmamasının nedeni olabilir. Yani, okul yöneticilerinin rehberlik hizmetleri ile ilgili algıları ve beklentileri var olan hizmetlerin etkililiğini de olumsuz etkileyebilir.

Araştırma sonuçlarına göre, bir okulda rehberlik hizmetlerinin en önemi varlık göstergesi olarak okuldaki sorunların azalması, yapılan görüşmeler ile öğrencilere, öğretmenlere ve velilere yönelik yapılan etkinlik ve çalışmalar, öğrencilerin mutluluğu, okul başarısı ile kaynaştırma öğrencilerine yönelik yürütülen çalışmalar, olarak sıralanmıştır. Araştırma sonuçlarını destekler nitelikte, Sezer ve Can'a (2019) göre, okullarda öğrencilerin mutluluğunu ve daha iyi öğrenmelerini sağlamak için rehberlik hizmetleri geliştirilmelidir. Görüldüğü gibi, okul rehberlik hizmetlerinin niteliği öğrencilerin mutluluğu üzerinde olumlu etkilere sahiptir. Camadan ve Sezgin'e (2012) göre, okul rehberlik hizmetlerinin etkililiği ve başarısı için okul yöneticileri, öğretmenler ve veliler başta olmak üzere tüm paydaşların ortak bir anlayışla iş birliği halinde çalışması gerekmektedir. Araştırma sonucunda, rehberlik hizmetlerinin en önemli varlık göstergelerinden biri olarak okuldaki sorunların azalmasının belirtilmesi, rehberliğin daha çok problem odaklı bir çalışma alanı gibi algılandığını göstermektedir. Ayrıca, araştırmanın diğer sonuçları arasında yer alan okul rehberlik hizmetlerinin öğretmen ve okul yöneticilerinin öncelikle karşılaştıkları sorunların çözümüne katkı sağladığının belirtilmesi de bu tespiti doğrulamaktadır. Okul rehberlik hizmetlerinin tüm ilgililer ve tüm alanlarda genellikle problemlerin çözümünde etkili olduğu sonucu ortaya çıkmaktadır. Ancak, Rehberlik ve Psikolojik Danışma Hizmetleri Yönetmeliği'nde (MEB, 2020) yer verilen rehberlik ve psikolojik danışma hizmetlerinin ilkeleri, amaçları ve hizmet türleri esas alındığında, okul rehberlik hizmetlerinin sadece problem odaklı bir çalışma alanı olmadığını, bireylerin toplum içinde sağlıklı bir şekilde yaşamlarını sürdürebilmeleri için sosyal duygusal, akademik ve kariyer gelişimlerini desteklemeyi amaçladığı, planlı, programlı, bilimsel esaslara dayalı olarak sunulan profesyonel bir hizmet olduğu ve bireylerin bütüncül gelişimine hizmet ettiği görülmektedir.

Araştırma sonuçlarına göre, okul rehberlik hizmetlerinin daha etkili yürütülebilmesi için öncelikle rehberlik alanına yönelik yasal düzenlemeler yapılmalı, rehber öğretmenlerin kendi alanlarında daha etkin çalışmalar yürütmeleri sağlanmalı, veliler eğitilmeli, öğrencilere yönelik daha etkili çalışmalar yapılmalı ve rehberlik hizmetlerine daha çok önem verilmelidir. Araştırmaya katılan öğretmenlere göre, rehber öğretmenlere uygun çalışma koşullarının sağlanması, ev ziyaretleri yapılması, rehber öğretmenlerin, okul yöneticilerinin ve öğretmenlerin yetiştirilmesine önem verilmesi ve daha fazla iş birliği, okul rehberlik hizmetlerinin daha etkili yürütülmesini sağlayabilir. Araştırmada elde edilen sonuçlara paralel olarak, rehberlik hizmetlerinin etkili yürütülebilmesi için daha fazla iş birliğine ihtiyaç olduğu (Karataş ve Şahin Baltacı, 2013), hizmetlerin nitelik ve nicelik yönünden geliştirilmesi gerektiği (Poyraz, 2006), rehberlik hizmetleri konusunda okul yöneticileri ve öğretmenlerin bilgilendirilmesi ve alana yönelik uygulanabilir yasal düzenlemelerin yapılması (Koçak-Bıçak ve Ottekin-Demirbolat, 2019) önerilmektedir. Ayrıca, öğretmenlerin rehberlik ve danışma ihtiyaçlarının karşılanması, veli, öğretmen ve yönetici iş birliğinin sağlanması (Can, 2010), rehberlik hizmetlerinin etkililiği bakımından, Türkiye'de psikolojik danışma ve rehberlik programlarının geliştirilmesi, uygulanması ve değerlendirilmesine yönelik çalışmalara ihtiyaç bulunduğu (Terzi, Ergüner Tekinalp ve Leuwerke, 2011) belirtilmektedir. Rehberlik ve Psikolojik Danışma Hizmetleri Yönetmeliğinin yetersiz olduğu ve değiştirilmesi gerektiğine yönelik araştırma sonuçları (Can, Nikolayidis ve Işık Can, 2018; Can, 2018) ile Millî Eğitim Bakanlığı 2023 Vizyon Belgesi'nde PDR hizmetlerinin mevzuat altyapısının yeniden yapılandırılacağı (MEB, 2018) belirtilmesi ve yönetmeliğin değiştirilmesi (MEB, 2020) araştırma sonuçlarında ortaya çıkan yasal düzenleme yapılmasına yönelik ihtiyaçları ve beklentileri doğrulamaktadır. Çünkü, araştırma verilerinin toplandığı dönemde yürürlükte bulunan ve değiştirilen yönetmeliğin (MEB, 2017), değişik araştırma

sonuçlarına (Can, 2018; Eğitim Bir-Sen, 2017; TEDMEM, 2018; Türk-Eğitim-Sen, 2017) göre, yeterli olmadığı ve mutlaka değiştirilmesi gerektiği belirtilmektedir. Bu sonuçlar da araştırma sonuçlarını doğrulamakta ve desteklemektedir. Araştırma sonucunda, okul rehberlik hizmetlerine ilişkin yasal düzenleme ihtiyacı bulunmakla birlikte, okul rehber öğretmenlerinin rehberlik faaliyetlerini yerine getirmelerinde sadece yasal prosedürleri yerine getirmelerinin yeterli olmadığı, aynı zamanda öğrencileri merkeze alan daha etkili çalışmalara ve çabalara ihtiyaç bulunduğunu ortaya çıkmaktadır.

5. Öneriler

Araştırmanın genel sonuçlarından hareketle, okul rehberlik hizmetlerinin daha etkili yürütülebilmesi için öncelikle rehberlik alanına yönelik yasal düzenlemeler yapılması, velilerin eğitilmesi, öğrencilere yönelik daha etkili çalışmalar yapılması ve rehberlik hizmetlerine daha çok önem verilmesi faydalı olabilir. Ayrıca, rehber öğretmenlere uygun çalışma koşullarının sağlanması, veli ve öğrencilere yönelik ev ziyaretleri yapılması, rehber öğretmenlerin, okul yöneticilerinin ve öğretmenlerin hizmet öncesi ve hizmet içi eğitim yoluyla yetiştirilmesine önem verilmesi gerekmektedir. Araştırma sonucuna göre, gerek okul düzeyinde, gerekse kurumlar arası düzeyde daha fazla iş birliği sağlanabilir. Ayrıca, e-rehberlik hizmetlerinin geliştirilerek yaygınlaştırılması, okul rehberlik hizmetlerinin daha etkili yürütülmesini sağlayarak toplumsal faydayı ve farkındalığı artırabilir. Okul rehberlik hizmetlerinin genellikle problem odaklı bir çalışma alanı olarak görülmesi nedeniyle, öncelikle bu alanda yasal düzenlemelerin yapılması, okul yöneticileri, öğretmenler, öğrenciler ve velilerin rehberlik hizmetleri konusunda bilinçlendirilmesine ihtiyaç olduğu söylenebilir. Bu bağlamda, yükseköğretimde öğretmen yetiştiren programların müfredatı “okul rehberlik hizmetleri” bağlamında gözden geçirilerek, ihtiyaç analizi doğrultusunda uygulama ağırlıklı olarak geliştirilebilir.

Kaynaklar

- Akbaba, A. ve Batikan, T. (2017). Okul yönetici ve sınıf rehber öğretmenlerinin okullardaki rehberlik servisleri hakkındaki görüşleri: Van örneği. *Iğdır Üniversitesi Sosyal Bilimler Dergisi*, 11, 89-122.
- Akpınar, B. ve Bengisoy, A. (2017). Rehber öğretmenlerin okul müdürlerinin rehberlik hizmetlerine ilişkin görüşleri. *Curr Res Educ*, 3(3), 129-141.
- Aydın, G. (1988). Okul rehberlik uygulamalarında bazı sorunlar: Bir karşılaştırma. *Eğitim ve Bilim*, 12(68), 61-66.
- Bogdan, R. C. ve Biklen, S.K. (1998). *Qualitative research for education: An introduction to theory and methods*. (3rd ed.). Boston, MA: Allyn and Bacon.
- Brown, A.P. (2008). A review of the literature on case study research. *Canadian Journal for New Scholars in Education*, 1(1), 1-13.
- Camadan, F. ve Sezgin, F. (2012). İlköğretim okulu müdürlerinin okul rehberlik hizmetlerine ilişkin görüşleri üzerine nitel bir araştırma. *Türk Psikolojik Danışma ve Rehberlik Dergisi*, 4(38), 199-211.
- Can, E. (2018). Millî Eğitim Bakanlığı Rehberlik Hizmetleri Yönetmeliğinin değerlendirilmesi. *International Social Sciences Studies Journal*, 4(23), 4556-4560.
- Can, E. ve Nikolayidis, U. (2020). Okul yönetimine katılım: Rehber öğretmenler üzerine bir araştırma. *Anemon Muş Alparslan Üniversitesi Sosyal Bilimler Dergisi*, 8(6), 1787-1806.
- Can, E., Nikolayidis, U. ve Işık Can, C. (2018). Millî Eğitimde rehberlik hizmetleri: Mevzuat değişikliği ve uygulamaya etkisi. E. B. Çelik, E. Kıral ve A. Çilek (Ed.), *Eğitimden kareler*, içinde (171-201. ss.). Ankara: Eyuder yayınları.
- Can, E. (2010). İlköğretim okullarında görevli rehber öğretmenlerin karşılaştıkları sorunların incelenmesi. 9. *Ulusal Sınıf Öğretmenliği Eğitimi Sempozyumu (20 -22 Mayıs)* İçinde (911-917. ss.). Elazığ.
- Can, E. (2011). Sınıf öğretmenlerinin rehberlik ve danışma ihtiyaçlarının belirlenmesi. 10. *Ulusal Sınıf Öğretmenliği Eğitimi Sempozyumu (5-7 Mayıs)*, 2(1), İçinde (496-501. ss.). Sivas.
- Cengiz Demir, Y. ve Arslan, A. (2019). Perceptions of high school students about the guidance activities. *Karaelmas Journal of Educational Sciences* 7(2019), 152-168.

- Corbin, J. ve Strauss, A. (2008). *Basic of qualitative research techniques and procedures for developing grounded theory*. Los Angeles, USA: Sage.
- Creswell, J.W. (2002). *Educational research: Planning, conducting and evaluating quantitative and qualitative research*. Upper Saddle River, New Jersey: Merrill Prentice Hall.
- Denzin, N. K. ve Lincoln, Y. S. (2005). *The sage handbook of qualitative research*. California: Sage Publications.
- Eğitim Bir-Sen. (2017). *Rehberlik hizmetleri yönetmeliği hakkında değerlendirme*. Erişim adresi <http://www.ebs.org.tr/manset/4342/rehberlik-hizmetleri-yonetmeliği-hakkında-değerlendirme>.
- Ekiz, D. (2013). *Bilimsel araştırma yöntemleri*. Ankara: Anı Yayıncılık.
- Erkan, S. (2001). *Okul psikolojik danışma ve rehberlik programlarının hazırlanması*. Ankara: Nobel Yayın Dağıtım.
- Gliner, J.A., Morgan, G.A. ve Leech, N.L. (2015). *Research methods in applied settings an integrated approach to design and analysis*. Selahattin Turan (Çev. Ed.). Ankara: Nobel Akademik Yayıncılık.
- Güven, M. (2009). Millî Eğitim Bakanlığı müfettişlerinin okul rehberlik hizmetleri ve denetimiyle ilgili görüşleri. *Uluslararası Sosyal Araştırmalar Dergisi*, 2(9), 171-179.
- Karataş, Z. ve Şahin Baltacı, H. (2013). Ortaöğretim kurumlarında yürütülen psikolojik danışma ve rehberlik hizmetlerine yönelik okul müdürü, sınıf rehber öğretmeni, öğrenci ve okul rehber öğretmeninin (psikolojik danışman) görüşlerinin incelenmesi. *Ahi Evran Üniversitesi Kırşehir Eğitim Fakültesi Dergisi (KEFAD)*, 14(2), 427-760.
- Kepeçoğlu, M. (1995). *Psikolojik danışma ve rehberlik*. Ankara: Özerler Matbaası.
- Koçak-Bıçak, D. ve Ottekin-Demirbolat, A. (2019). Okul psikolojik danışmanlarının okul yöneticileri ve öğretmenlerden beklentileri. *Türk Eğitim Bilimleri Dergisi*, 17(2), 236-257.
- Kuzgun, Y. (2009). *Rehberlik ve psikolojik danışma*. Ankara: Nobel Yayın Dağıtım.
- Külahoğlu, Ş. (2001). *Okul psikolojik danışma ve rehberlik programlarının geliştirilmesi*. Ankara: Pegem A Yayıncılık
- MEB. (2018). *Güçlü yarınlar için 2023 eğitim vizyonu belgesi*. Erişim adresi http://2023vizyonu.meb.gov.tr/doc/2023_EGITIM_VIZYONU.pdf.
- MEB. (2017). *Millî Eğitim Bakanlığı Rehberlik Hizmetleri Yönetmeliği*. T.C. Resmî Gazete (30236, 10 Kasım 2017). Erişim adresi <http://www.resmigazete.gov.tr/eskiler/2017/11/20171110-2.htm>.
- MEB. (2020). *Millî Eğitim Bakanlığı Rehberlik ve Psikolojik Danışma Hizmetleri Yönetmeliği*. T.C. Resmî Gazete (31213, 14 Ağustos 2020). Erişim adresi <https://www.resmigazete.gov.tr/eskiler/2020/08/20200814-2.htm>
- Meşeci, F., Özcan, N., Bozdemir, P. ve Diğerleri. (2007). Öğretmen ve müdürlerin okul psikolojik danışma ve rehberlik servisine yönelik algıları. *Hasan Ali Yücel Eğitim Fakültesi Dergisi*, 7(1), 157-171.
- Miles, M. B. ve Huberman, M. A. (1994). *An expanded sourcebook qualitative data analysis*. London, UK: Sage.
- Oksal, A. ve Güner, F. (2018). Fransa ve Türkiye'deki okullarda yürütülen rehberlik hizmetlerinin incelenmesi: Karşılaştırmalı durum çalışması. *Eğitimde Kuram ve Uygulama*, 14(3), 231-249.
- Özabacı, N., Sakarya, N. ve Doğan, M. (2008). Okul yöneticilerinin okuldaki psikolojik danışma ve rehberlik hizmetlerine ilişkin görüşlerinin değerlendirilmesi. *Balıkesir Üniversitesi Sosyal Bilimler Enstitüsü Dergisi*, 11(19), 8-22.
- Özaydın, S., Şahin, S. ve Müge Siyez, D. (2019). Liselerde görev yapan öğretmen ve idarecilerin, psikolojik danışmanların nöbet tutmasının okul psikolojik danışma ve rehberlik hizmetleri üzerindeki etkisine ilişkin görüşleri. *Türk Psikolojik Danışma ve Rehberlik Dergisi*, 9(55), 1179-1211.
- Özbaş, M. ve Yalçın, S. (2017). Okul müdürlerinin rehberlik hizmetlerinin yönetimine ilişkin performansları konusunda psikolojik danışman görüşleri. *International Journal of Eurasia Social Sciences*, 8(26), 62-77.
- Özoğlu, S.Ç. (1977). Eğitimde güncel bir konu: Okullarda rehberlik hizmetleri. *Eğitim ve Bilim*, 1(6), 18-27.
- Parmaksız, İ. ve Gök, A. (2018). Okul psikolojik danışmanlarının psikolojik danışma ve rehberlik hizmetlerinin yürütülmesinde karşılaştıkları güçlükler. *Mehmet Akif Ersoy Üniversitesi Eğitim Fakültesi Dergisi*, 47, 247-265.
- Patton, M. Q. (2014). *Nitel araştırma ve değerlendirme yöntemleri*. (M. Bütün & S. B. Demir, Trans. Eds.) Ankara: Pegem Akademi.

- Poyraz, C. (2006). Türkiye’deki rehberlik hizmetlerinin tarihsel gelişimi. *Hasan Ali Yücel Eğitim Fakültesi Dergisi*, 2, 187-209.
- Poyraz, C. (2007). *Orta dereceli okullarda yürütülen rehberlik hizmetleri üzerine bir araştırma*. (Yayımlanmamış doktora tezi). İstanbul Üniversitesi Sosyal Bilimler Enstitüsü, İstanbul.
- Sezer, Ş. ve Can, E. (2019). School Happiness: A Scale Development and Implementation Study. *Eurasian Journal of Educational Research*, 79(2019), 167-190.
- Silverman, D. (2001). *Interpreting qualitative data: Methods for analysing talk, text and interaction*. London: Sage.
- Stake, R.E. (1995). *The art of case study research*. Thousand Oaks, CA:Sage.
- Şahin, H. (2010). Kişisel rehberlik ve psikolojik danışma, A. Kaya (Ed.), *Psikolojik danışma ve rehberlik içinde* (157-196. ss.). Ankara: Anı Yayıncılık.
- Tagay, Ö. ve Savi Çakar, F. (2017). Okullarda yürütülen psikolojik danışma ve rehberlik hizmetlerine ilişkin okul psikolojik danışmanlarının görüşleri. *Ahi Evran Üniversitesi Kırşehir Eğitim Fakültesi Dergisi*, 18(3), 1168-1186.
- Tan, H. (1992). *Psikolojik yardım ilişkileri. “Danışma ve psikoterapi”*. İstanbul: Millî Eğitim Basımevi.
- TEDMEM. (2018). *2017 Eğitim Değerlendirme Raporu* (TEDMEM Değerlendirme Dizisi 4).“Özel Eğitim ve Rehberlik Hizmetleri”. Ankara: Türk Eğitim Derneği Yayınları. Erişim adresi <https://tedmem.org/yayin/2016-egitim-degerlendirme-raporu>.
- Terzi, Ş., Ergüner Tekinalp, B. ve Leuwerke, W. (2011). Psikolojik danışmanların okul psikolojik danışma ve rehberlik hizmetleri modeline dayalı olarak geliştirilen kapsamlı psikolojik danışma ve rehberlik programını değerlendirmeleri. *Pegem Eğitim ve Öğretim Dergisi*, 1(1), 51-60.
- Tuzgöl Dost, M. ve Keklik, M. (2012). Alanda çalışanların gözünden psikolojik danışma ve rehberlik alanının sorunları. *Mehmet Akif Ersoy Üniversitesi Eğitim Fakültesi Dergisi*, 12(23), 389-407.
- Türk-Eğitim-Sen. (2017). *TÜRK-EĞİTİM-SEN Rehberlik Hizmetleri Yönetmeliğinde Değişiklik İstedi*. Erişim adresi <http://www.ogretmenx.com/sendika/turk-egitim-sen-rehberlik-hizmetleri-yonetmeliginde-degisiklik-istedi-h53537.html>.
- Yeşilyaprak, B. (2000). *Eğitimde rehberlik hizmetleri*. Ankara: Nobel Yayın Dağıtım.
- Yeşilyaprak, B. (2009). Türkiye’de psikolojik danışma ve rehberlik alanının geleceği: Yeni açılımlar ve öngörüler. *Ankara Üniversitesi Eğitim Bilimleri Fakültesi Dergisi*, 42(1), 193-213.
- Yıldırım, A. ve Şimşek, H. (2006). *Sosyal bilimlerde nitel araştırma yöntemleri*. Ankara: Seçkin Yayıncılık.
- Yin, R.K. (2012). *Applications of case study research*. Thousand Oaks, CA:Sage.
- Yüksel-Şahin, F. (2016). Okul psikolojik danışmanlarının okullarında verdikleri psikolojik danışma ve rehberlik hizmetlerini değerlendirmeleri. *Kastamonu Eğitim Dergisi*, 24(1), 281-298.
- Yüksel-Şahin, F. (2008). Ortaöğretimdeki öğrenci görüşlerine göre Psikolojik Danışma ve Rehberlik (PDR) hizmetlerinin değerlendirilmesi. *Uluslararası İnsan Bilimleri Dergisi*, 5(2), 1-26.



FIRAT ÜNİVERSİTESİ

SOSYAL BİLİMLER DERGİSİ

Journal of Social Sciences

p-ISBN:1300-9702 e-ISBN: 2149-3243



SOSYAL BİLGİLER ÖĞRETMEN ADAYLARININ KÜRESEL KÖY KAVRAMINA İLİŞKİN METAFORİK ALGILARI

Metaphoric Perceptions of Social Studies Teacher Candidates Regarding the Global Village Concept

Feyzullah EZER¹ ve Selda AKSÜT²

¹Fırat Üniversitesi, Eğitim Fakültesi, Türkçe ve Sosyal Bilimler Eğitimi Bölümü, Elazığ, Türkiye, fezer@firat.edu.tr, orcid.org/0000-0002-5862-8541

²Fırat Üniversitesi, Eğitim Bilimleri Enstitüsü, Türkçe ve Sosyal Bilimler Eğitimi Bölümü, Elazığ, Türkiye, selda.aksut@hotmail.com, orcid.org/0000-0001-6128-7867

Araştırma Makalesi/Research Article

Makale Bilgisi

Geliş/Received:
10.01.2020

Kabul/Accepted:
05.03.2021

DOI:

10.18069/firatsbed.803430

Anahtar Kelimeler

Küresel köy, metafor,
sosyal bilgiler, öğretmen
adayları

ÖZ

Sosyal bilgiler öğretmen adaylarının küresel köy kavramına ilişkin metaforik algılarının belirlenmeye çalışıldığı bu araştırma, nitel araştırma desenlerinden olgubilim deseni ile yürütülmüştür. Araştırmanın çalışma grubunu 2019-2020 eğitim öğretim yılı bahar dönemi Fırat Üniversitesi Eğitim Fakültesi Sosyal Bilimler Eğitimi Anabilim Dalında 1., 2., 3. ve 4. sınıflarda öğrenim gören 220 öğretmen adayı oluşturmaktadır. Sosyal bilgiler öğretmen adaylarının küresel köy kavramına ilişkin metaforik algılarını belirlemek amacıyla, “küresel köy a/e benzer, çünkü” ifadesinin yer aldığı bir formdan yararlanılmıştır. Öğretmen adaylarının küresel köy kavramına ilişkin 149 metafor geliştirdikleri ve bu metaforların 9 kavramsal kategoride yer aldığı belirlenmiştir. Belirlenen kavramsal kategoriler; her yere yayılma, hızlı yayılma, birlik olma, her olaydan haberdar olma, birbirinden etkilenme, tek düze rutin davranışlar, bireysellik, özgürlük ve gizliliğin ortadan kalkması şeklinde sıralanmaktadır. Farklı üniversitelerde ve farklı bölümlerde öğrenim gören öğretmen adaylarının küresel köy kavramına ilişkin algılarını metaforlar aracılığıyla belirlemeye yönelik benzer çalışmalar yapılabilir.

ABSTRACT

This study, aiming to determine the metaphoric perceptions of social studies teacher candidates regarding the global village concept, was conducted with the phenomenological design, one of qualitative research designs. The sample group of the study consisted of a total of 220 teacher candidates receiving education in years 1, 2, 3 and 4 in Fırat University Faculty of Education Department of Social Studies Education during the spring term of the 2019-2020 academic year. A form including the statement “a global village is like a because” was used in order to determine the metaphoric perceptions of social studies teacher candidates regarding the global village concept. It was determined that the teacher candidates developed 149 metaphors regarding the global village concept and these metaphors were involved in 9 conceptual categories. Conceptual categories determined; spreading everywhere, rapid spreading, unity, being aware of every event, being influenced by each other, uniform routine behavior, individuality, freedom and loss of privacy. Similar studies can be conducted to determine the perceptions of teacher candidates, from different universities and different departments, regarding the global village concept via metaphors.

Keywords

Global village,
metaphor, social
studies, preservice
teachers

Atf/Citation: EZER, F. ve AKSÜT, S. (2021). Sosyal Bilimler Öğretmen Adaylarının Küresel Köy Kavramına İlişkin Metaforik Algıları, *Fırat Üniversitesi Sosyal Bilimler Dergisi*, 31, 2(667-686).

Sorumlu yazar/Corresponding author: Selda AKSÜT, selda.aksut@hotmail.com

1. Giriş

İçinde yaşadığımız dünyanın son yıllarda üzerinde en çok konuşulan ve durulan konularından birisi küreselleşme olgusudur (Yılmaz ve Horzum, 2005: 104). Küreselleşme; bilginin, teknolojinin, kültürün, işgücünün, sermayenin, mal ve hizmetlerin mümkün olduğunca sınır tanımadan yeryüzünde dolaşmasıdır (Turan, 2011: 14). Küreselleşme, uluslararası finans kuruluşlarının tüm dünyayı pazar haline dönüştürme eylemleridir (İlhan, 2009: 9). Küreselleşme ekonomi, teknoloji, politika, sosyal hayat ve kültür gibi birçok alanla ilgili bir kavram olarak büyük bir değişimi ifade etmektedir (Yılmaz ve Horzum, 2005: 106). Dolayısıyla da küreselleşme olgusu yeni bir kavram olmasına karşın halen devam eden dinamik bir süreci kapsamaktadır (Balay, 2004: 62). Küreselleşmenin belirgin özelliklerinden birisi insanların, bölgeler, ülkeler ve kıtalar arasındaki hareketliliğini git gide arttırmasıdır (Gökbayrak, 2007: 47). Yukarıdaki tanımlarda da görüldüğü gibi küreselleşmenin etkilerinin ekonomiden kültüre kadar farklı ve geniş bir alanda görülmesi, çok yönlü ve dinamik bir süreci kapsamaması, küreselleşme ile ilgili farklı yaklaşımların bulunması, küreselleşmenin algılanmasındaki farklı bakış açıları, küreselleşmenin ekonomi, teknoloji ve kültür gibi farklı boyutları üzerinde durulması gibi sebeplerden dolayı küreselleşme ile ilgili net bir tanımın yapılması zorlaşmaktadır.

Küreselleşme, bazen ekonomik güce dayalı tek yönlü bir olgu olarak ifade edilse de aslında küreselleşme çok yönlü bir olgu olarak birbirine bağımlı etmenlerin bir arada bulunduğu farklı boyutları içinde barındırmaktadır (McBurnie, 2002: 172-173). Flint ve Taylor'a (2018) göre küreselleşme ekonomik, siyasal, sosyal, teknolojik, finansal, coğrafi, kültürel ve ekolojik küreselleşme olarak sekiz farklı boyutu ifade etmektedir. Bu çerçeveden bakıldığında küreselleşmenin sadece ekonomik bir süreç olmadığı hemen hemen her alandaki değişimi ifade etmek için kullanılan bir kavram olduğu ve bu sürecin sosyal, siyasal ve kültürel yönlerinin de önem taşıdığı görülmektedir (Kıvılcım, 2013: 221).

Küreselleşme sürecinin temel dinamiklerinden birisi olan ve belki de en önemlisi teknoloji boyutudur. Küreselleşmenin bilgisayarlaşma, dijitalleşme, uydu iletişimi, minyatürleşme, fiber optik teknolojisi ve internet gibi kendine özgü tanımlayıcı teknolojileri vardır. Bu teknolojiler küreselleşmenin tanımlayıcı özelliğinin ortaya çıkmasını sağlamıştır. Bilgi ve iletişim teknolojileri bugünkü Yeni Ekonominin (Bilgi Ekonomisi) merkezinde yer alırken Yeni Ekonomi, küreselleşmeyi etkileyen en önemli faktörlerin başında gelmektedir. Teknoloji olmaksızın küreselleşme sürecinin bu düzeye ulaşması mümkün değildir (Adıgüzel, 2011: 41). Bilgi çağında küreselleşme, uluslararası alanda, mal ve hizmetlerin, sermayenin, bilginin ve insanların giderek daha yakın olması ile ekonomik, teknolojik, kültürel ve sosyal etkileşimin daha yoğun biçimde yaşandığı bir süreç haline gelmiştir (Çelik, 2012: 61). Aslında bilgi ve iletişim, ulaştırma, üretim, bilgisayar ve internet teknolojilerindeki gelişmeler, teknolojinin kullanımının küreselleşmesi ve bilim dünyasındaki iletişimin artması küreselleşmeyi hızlandıran önemli teknolojik faaliyetler olarak sayılabilir (Adıgüzel, 2011: 41). Yaşanan bu gelişmeler ile birlikte günümüzde internet olmak üzere dijital teknolojilerde yaşanan gelişmeler bireylerin bir mekâna bağlı kalmadan bilgisayar ve mobil cihazlar sayesinde istedikleri enformasyona, eğlenceye ulaşmasına, işlerini yürütmesine ve sosyalleşmesine yardımcı olmaktadır. Bireylerin bu süreçte global ölçekte seslerini duyurduğu, iletişimde aktif rol aldığı ve hem kaynak hem alıcı olduğu görülmektedir (Tanrıöver ve Kırılı, 2015: 137).

Marshall McLuhan 1962 yılında yayınladığı "The Gutenberg Galaxy: The Making of Typographic Man" (Gutenberg Galaksisi: Tipografik İnsanın Oluşumu) isimli kitabında "Global Köy" kavramını ortaya atmıştır. Marshall McLuhan eserinde yaşanan teknolojik gelişmelerin dünyayı global bir köye dönüştüreceğini ifade etmiştir. McLuhan elektromanyetik alandaki keşiflerin ve teknolojik gelişmelerin insan ilişkilerini etkilediğini ve böylece bütün insanların artık global bir köyde yaşadığını belirtmiştir (McLuhan, 1962: 31). McLuhan teknolojik gelişmeler ile birlikte kitle iletişim araçlarının daha çok insana ulaştığını, dünyadaki gelişmelerden binlerce kilometre uzaklıktaki insanların bile haberdar olacağını bu sayede dünyanın küresel bir köye dönüşeceğini, teknolojinin ve bilginin hızlı bir şekilde yayılmasının dünyayı küçülttüğünü ifade etmiştir (Çelik Varol ve Varol, 2019: 145-146). McLuhan, küresel köyde her şeyin aynı anda gerçekleştiğini, zaman ve mekânın önemini kaybettiğini vurgulamıştır (Atalay, 2018: 33). McLuhan, yeni iletişim teknolojilerinin dünyayı bir köy karakterine büründürdüğünü ifade ederken aslında küresel köy kavramında küreselleşmeden çok köy kavramına vurgu yapmıştır. McLuhan'ın belirttiği nokta, radyo, televizyon gibi iletişim teknolojilerinin sunduğu işitselliğin ve görselliğin, matbaanın yerini alacağı ve bu durumda dünyanın bir köy karakterine

dönüşeceği. McLuhan'ın vurguladığı gibi iletişim teknolojileri, global ölçekteki iletişimde şehir değil köy kurallarının hakim olmasına sebep olmuştur (Tanrıöver ve Kırılı, 2015: 139). Kitle iletişim araçlarının yaygınlaşması ile dünya giderek küçük bir hal almakla beraber evde otururken, bir başkasıyla çay içmek veya seyahat etmek mümkün hale gelmiştir. Başka bir deyişle toplumun, teknolojilere bağımlı olma eğilimi giderek artmaktadır (Çelik Varol ve Varol, 2019: 145). Dolayısıyla kitle iletişim araçları bilginin herkesin kullanımına açık olmasına, bilgi alışverişinin hızlanmasına, bireyin çevresinden, yaşam tarzından kopmasına ve kendisine yabancılaşmasına neden olmaktadır (McLuhan ve Powers, 2020: 187-209). Açıklamalardan da anlaşıldığı gibi küresel köy, teknoloji araçlarının hızlı şekilde yaygınlaşması ile bilgi alışverişinin hızlandığı bir dünyada, dünyanın herhangi bir yerinde yaşanan bir olaydan aynı anda binlerce kilometre uzaklıktaki insanların bile haberdar olduğu ve birbirinden etkilendiği bir kavram olarak ifade edilmiştir.

İstek ve beklentilerimizi tam anlamıyla ifade edebilmek veya daha etkili bir şekilde anlatabilmek için sözcükleri gerçek anlamları dışında farklı benzerlikler kurarak ifade etmeye çalışırız. Sözcükler ve sözcüklerin anlamı arasındaki benzerlikten yararlanarak duygu ve düşünceleri farklı bir sözcükle anlatmak metafor olarak tanımlanabilir (Korkmaz ve Ünsal, 2016: 195). Metafor, bir kavramı veya kavramın özelliklerini, farklı bir kavramın yerine koyma ya da bir durumu veya nesneyi zihinde tasvir etme biçimi olarak ifade edilebilir (Levine, 2005: 172). Metafor, bazı kavramları anlayabilmek, açıklayabilmek ve ilişkilendirebilmek için kullanılan dilsel iletişim araçlarından biridir (Ekici, 2016a: 616). Metaforlar genellikle günlük hayatımızda kullandığımız bir söz sanatı olarak düşünülse de aslında metaforların insan hayatında önemi çok daha fazladır (Saban, 2004: 131; Girmen, 2007: 9). Gömleksiz, Kan ve Öner'e (2012: 82) göre bireyler, metafor kullanarak bildikleri bir kavramı daha iyi bildikleri başka bir nesneyi kullanarak tanımlamaya çalışırlar ve tanımlamaya çalıştıkları kavrama ilişkin zihinlerindeki temel kodlamaya yönelik ipuçları verirler. Metaforlar, açıklama ve tanımlama amacıyla kullanıldığı gibi iki olgu arasındaki anlamın kuvvetlendirilmesi için de kullanılabilir (Er Tuna ve Mazman Budak, 2013: 614). Ayrıca metaforlar öğrenmeyi geliştirmek amacıyla kullanılan son derece önemli araçlardır. Metaforlar ve analogiler açık ve net fikirler inşa etmede hayallerimizin anlamı olduğu için sezgisel bir değere, kavramsal sistemimizi ve öğrencilerin gördüğü dünyayı değiştirme gücüne sahiptir (Sanchez, Barreiro ve Maojo, 2000: 358). Metaforlar aracılığıyla soyut kavramlar zihnimizde önceden oluşturulmuş şemalara kolay bir şekilde yerleştirilir. Bu sayede metaforlar öğrenmenin kolaylaşmasına yardımcı olan eğitim teknikleri arasına girmiştir (Doğan, 2015: 374). Metaforlara müfredat geliştirme ve plânlama, öğrenmeyi teşvik etme ve yaratıcı düşüncüyü geliştirme gibi eğitimin farklı alanlarında başvurulduğu gibi öğretmen eğitiminde de başvurulmaktadır (Vadeboncoeur ve Torres, 2003: 88). Metaforlar öğretmen eğitiminde başvurulan önemli bir kaynak konumunda olduğu gibi öğretmen adaylarının da alanlarıyla ilgili metafor geliştirmelerine, eğitimcilerin değişik bakış açısı kazanmalarına ve öğrencilerin de düşünsel süreç geliştirmelerine yardımcı olmaktadır (Dumanlı Kadızade, 2014: 69).

Bireylerin ve toplumların gelişmesinde eğitim her zaman etkin bir rol oynamış ve her zaman toplumlar için önemli olmuştur. Dünyada ve ülkemizde meydana gelen ekonomik, sosyal, kültürel gelişmelere ve teknolojik ilerlemelere uyum sağlayabilen donanımlı bireyler ancak eğitim yoluyla yetiştirilebilmiştir (Mentiş Taş, 2004: 20). Bilgi ve iletişim teknolojisindeki hızlı gelişmeler ve bilginin hızla çoğalması, ülkeler arasındaki sınırları büyük ölçüde ortadan kaldırmış, dünyayı küçük bir köy haline dönüştürmüştür ve küreselleşme olgusu her geçen gün daha fazla önem kazanmaya devam etmiştir. Bu gelişmeler çerçevesinde dünya ülkelerinin bütünleşme çabaları ve eğitimin giderek küresel boyutlarda ele alınması küresel eğitimde önemini artırmaktadır. Küresel eğitimin gerçekleştirilmesinde ise özellikle ilkökul çağındaki insanlara büyük katkı sağlayan, sosyal bilgiler dersi etkilidir (Sözer, 1998: 35). Farklı alanlar içinde küresel gelişmelerden en fazla etkilenen alan sosyal bilgiler alanıdır. Küresel gelişmelerin ve dünyadaki toplumsal olayların sosyal bilgiler eğitiminin temel amaçları arasında yer alması bu dersin küresel eğitimde ön planda olmasını sağlamıştır. Dolayısıyla küreselleşmenin de etkisiyle hem ulusal düzeyde vatandaş hem de dünya vatandaşı yetiştirmek sosyal bilgiler dersinin önemli bir hedefi haline gelmiştir (Mentiş Taş, 2004: 31). Sosyal bilgiler dersi öğretim programı hazırlanırken öğrencilerin günlük yaşamlarında karşılaştıkları sorunlardan hareket edilerek ve küreselleşmenin hızlandığı dünyada öğrencilerin farklı mekânlar, toplumlar ve kültürlerle etkileşimi de göz önünde bulundurularak, içerik yönünden yerelden küresel doğru bir denge oluşturularak tarih, coğrafya, antropoloji, ekonomi, psikoloji ve sosyoloji gibi sosyal bilimler, sosyal bilgiler dersinin etkin vatandaş yetiştirme amacına uygun şekilde dikkate alınmıştır. Sosyal bilgiler dersi öğretim programında 1739 sayılı Milli Eğitim Temel

Kanunu'nun Türk Milli Eğitiminin genel amaçlarına ve temel ilkelerine uygun olarak öğrencilerin; “küreselleşmenin toplumsal, ekonomik, politik, kültürel ve ekolojik alanlardaki etkileri hakkında bilgi sahibi olarak dünyadaki etkileşiminin farkına varmaları ve insanlığa faydalı olma bilincine ulaşmaları” amaçlanmaktadır (Milli Eğitim Bakanlığı [MEB], 2015). Bu amaç ve ilke doğrultusunda programın öğrenme alanları içerisine “küresel bağlantılar” eklenmiştir. Küresel bağlantılar öğrenme alanı ile küreselleşmenin toplumsal, ekonomik, politik ve kültürel alanlarında öğrencilerin bilgi edinmeleri (MEB, 2015), gelişen dünyanın gündemini takip eden, karşılaştığı sorunlara çözüm üretebilen etkin ve sorumlu Türk vatandaşları yetiştirilmesi (MEB, 2018) amaçlanmaktadır.

Son yıllarda, bazı olgu, olay ya da kavramlara ilişkin algıların metaforlar aracılığıyla belirlenmeye çalışıldığı çok sayıda araştırma görmek mümkündür. Örneğin “internet” (Ak ve Yenice, 2009; Şahin ve Baturay, 2013; Şenyuva ve Kaya, 2013), “teknoloji” (Gök ve Erdoğan, 2010; Kurt ve Özer, 2013; Durukan, Hacıoğlu ve Dönmez Usta, 2016), “bilgisayar” (Çoklar, Vural ve Yüksel, 2010; Ekici, 2016b), “teknoloji liderliği” (Hacıfazlıoğlu, Karadeniz ve Dalgıç, 2011), “teknoloji ve sosyal ağ” (Fidan, 2014), “facebook” (Eren, Çelik ve Aktürk, 2014), “uzaktan eğitim” (Yılmaz ve Güven, 2015), “e-kitap ve etkileşimli e-kitap” (Özer ve Türel, 2015), “bilişim teknolojisi öğretmeni” (Dursun, 2015) ve “sosyal medya” (Egüz ve Kesten, 2018; Doğan ve Erkan, 2019; Çelik, 2019) gibi birçok kavrama yönelik metafor çalışmalarının yapıldığı görülmektedir. Küreselleşmenin ekonomi, siyaset, kültür, iletişim ve teknoloji boyutları üzerine ve eğitim alanında küreselleşmeye yönelik farklı araştırmalar (Tağraf, 2002; Güzel, 2006; Dağlı, 2007; Şen, 2008; Taylan ve Arkan, 2008; Çelik, 2012; Erdem, 2012; Genç ve Güner, 2013; Eser, 2014; Ganiev, 2014; Aslan, 2016) yapılmıştır. Literatür incelemesi sonucunda araştırma ile ilgili Marshall McLuhan'ın ortaya attığı küresel köy kavramının incelenmesine, topluma etkisine ve değerlendirmeye yönelik farklı çalışmaların (Marchand, 1989; Uysal ve Yıldız, 2007; Tanrıöver ve Kırılı, 2015; Kalay, 2016; Atalay, 2018; Wellman, 2018; Çelik Varol ve Varol, 2019) yapıldığı görülmektedir. Fakat etkin ve sorumlu Türk vatandaşları yetiştirmeyi amaçlayan sosyal bilgiler öğretmen adaylarının küresel köy kavramına ilişkin görüşleri ile ilgili herhangi bir çalışmaya rastlanmamıştır. Bütün bunlar dikkate alındığında sosyal bilgiler öğretmen adaylarının küresel köy kavramına ilişkin algılarının metaforlar aracılığı ile belirlenmesi önemli görülmüştür. Dünyanın herhangi bir yerinde yaşanan ekonomik krizlerin, salgın hastalıkların, siyasal karışıklıkların ve savaşların dünyanın geri kalanını aynı anda bir domino taşı gibi sardığı ve etkilediği küresel köy kavramının sosyal bilgiler öğretmen adaylarının bilişsel algılarındaki karşılığı belirlenerek bu alandaki çalışmalara ve özellikle teknolojik gelişmelere en hızlı şekilde ayak uyduran gençlere kendilerini geliştirmeleri için katkı sunacağı düşünülmektedir.

Araştırmanın amacı, sosyal bilgiler öğretmen adaylarının küresel köy kavramına ilişkin algılarını metaforlar aracılığıyla belirlemektir. Bu amaç doğrultusunda aşağıdaki sorulara cevap aranmıştır:

- Sosyal bilgiler öğretmen adaylarının küresel köy kavramına ilişkin geliştirdikleri metaforlar nelerdir?
- Sosyal bilgiler öğretmen adaylarının küresel köy kavramına ilişkin geliştirdikleri metaforların benzetme yönleri nelerdir?
- Sosyal bilgiler öğretmen adaylarının küresel köy kavramına ilişkin geliştirdikleri metaforlar, hangi kavramsal kategoriler altında toplanabilir?

2. Yöntem

2.1. Araştırma Deseni

Sosyal bilgiler öğretmen adaylarının küresel köy kavramına ilişkin metaforik algılarının belirlenmeye çalışıldığı bu araştırma, nitel araştırma desenlerinden olgubilim deseni ile yürütülmüştür. Schmitt'e (2005: 360) göre nitel araştırmalarda ulaşılan karmaşık bilgilerin açık ve anlaşılır bir hale dönüştürülmesinde, metaforların kullanışlı olduğu görülmektedir. Olgubilim farkında olduğumuz; fakat tam anlamıyla kavrayamadığımız ve derinlemesine bir anlayışa sahip olmadığımız olgulara odaklanan bir araştırma deseni (Yıldırım ve Şimşek, 2016: 69). Olgubilim deseni bir olgu ile ilgili bireyin dünyayı nasıl deneyimlediğini ve algıladığını ortaya çıkarmayı amaçlamaktadır (Çilesiz, 2011: 498).

2.2. Çalışma Grubu

Araştırmannın çalışma grubunu 2019-2020 eğitim öğretim yılı bahar dönemi Fırat Üniversitesi Eğitim Fakültesi Sosyal Bilgiler Eğitimi Anabilim Dalında 1., 2., 3. ve 4. sınıflarda öğrenim gören 220 öğretmen adayı oluşturmaktadır. Çalışma grubu araştırmannın amacına bağlı olarak derinlemesine araştırma yapılmasına olanak tanınması açısından amaçsal örnekleme yöntemlerinden biri olan kolay ulaşılabilir durum örnekleme yöntemi ile belirlenmiştir. Kolay ulaşılabilir durum örnekleme araştırmacıya yakın ve erişilmesi kolay olan bir durumun seçildiği ve araştırmaya hız ve pratiklik kazandıran bir yöntemdir (Yıldırım ve Şimşek, 2016: 123). Sosyal bilgiler öğretmen adaylarına ait demografik bilgiler Tablo 1’de verilmiştir.

Tablo 1. Çalışma Grubunun Cinsiyete Göre Dağılımı

Sosyal Bilgiler Eğitimi	Cinsiyet	Öğretmen Adayı
1. sınıf	Kadın	33
	Erkek	22
2. sınıf	Kadın	40
	Erkek	20
3. sınıf	Kadın	31
	Erkek	29
4. sınıf	Kadın	30
	Erkek	15
Toplam	Kadın	134
	Erkek	86

Araştırmaya 134’ü kadın, 86’sı erkek olmak üzere toplam 220 öğretmen adayı katılmıştır. Araştırmada öğretmen adaylarının küresel köy kavramına ilişkin farklı algılarının olduğu düşünüldüğü için bütün sınıf düzeylerinden öğretmen adayları seçilmiştir ve öğretmen adaylarının araştırmaya dâhil edilmelerinde gönüllülük esası dikkate alınmıştır. Bu araştırma için Fırat Üniversitesi Rektörlüğü Sosyal ve Beşeri Bilimler Araştırmaları Etik Kurulu’ndan (06/04/2020-388517) etik izin alınmıştır.

2.3. Veri Toplama Araçları

Araştırmada sosyal bilgiler öğretmen adaylarının küresel köy kavramına ilişkin metaforik algılarını belirlemek amacıyla, “küresel köy a/e benzer, çünkü” ifadesinin yer aldığı bir formdan yararlanılmıştır. Araştırmannın gerçekleştirildiği dönemde yaşanan Covid-19 pandemi süreci yüzünden öğretmen adayları ile yüz yüze görüşmeler mümkün olmadığı için online ortamda görüşmeler gerçekleştirilerek öğretmen adaylarının küresel köy kavramına ilişkin görüşlerini belirtmeleri istenmiştir.

2.4. Verilerin Analizi

Araştırma verileri içerik analizi yöntemi kullanılarak çözümlenmiştir. İçerik analizi, yazılı, sözlü ve diğer materyallerin içerdiği mesajı anlam açısından nesnel ve sistematik olarak sınıflandıran, sayılara dönüştüren ve çıkarımda bulunma yoluyla sosyal gerçeği araştıran bir yöntemdir (Tavşancıl ve Aslan, 2001: 22). İçerik analizi gözleme dayalı olan notlardan çok mülakat dökümleri, dokümanlar ve günlükler gibi metinlerin analizini ifade eder (Patton, 2000/2014: 453).

Metaforların analiz edilmesi sürecinde Saban’ın (2009: 285) kullandığı; kodlama ve ayıklama, örnek metafor imgesi derleme, kategori geliştirme, geçerlik ve güvenilirliği sağlama aşamaları sırasıyla uygulanmıştır.

Kodlama ve ayıklama aşamasında, öncelikle katılımcıların yazılarında belli bir metaforu dile getirip getirmediğine bakılarak geliştirdikleri metafor kodlanmıştır. Fakat bazı katılımcıların herhangi bir metafor imgesi sunmadığı, bazılarının ise metafora ilişkin herhangi bir gerekçe belirtmediği için 10 kâğıt araştırmadan çıkarılmıştır.

Örnek metafor imgesi derleme aşamasında, katılımcıların metafor içermeyen kâğıtlarının çıkarılmasından sonra, 149 geçerli metafor elde edilmiştir. Bu aşamada, metaforlara ilişkin ham veriler tekrar gözden geçirilerek her metaforu temsil eden katılımcı görüşlerinden bir tane örnek metafor ifadesi seçilmiştir. Bu şekilde 149 metafor için o metaforu en iyi temsil ettiği düşünülen katılımcı metaforu ile birlikte bir örnek metafor listesi

hazırlanmıştır. Bu liste, metaforların belli kategoriler altında toplanması ve araştırmanın veri analiz sürecini geçerli kılmak amacıyla kullanılmıştır (Saban, 2009: 286). Sosyal bilgiler öğretmen adaylarının belirttiği bu metaforlar içinden seçilen örnek metafor ifadesi katılımcıların kendi sözcükleri korunarak metafor ifadesinin en önemli yeri aktarılmıştır. Metaforu kimin geliştirdiğine ilişkin katılımcı görüşleri, tırnak içerisinde italik olarak metafor ifadesinin başında (Ö1.K/E.), (Öğretmen adayı, 1. kişi, Kadın/Erkek) şeklinde kısaltmalardan oluşan ifadelerle belirtilmiştir.

Kategori geliştirme aşamasında, katılımcılar tarafından geliştirilen metafor imgeleri sahip oldukları ortak özellikler açısından incelenmiştir. Geliştirilen her metafor; metaforun konusuna, kaynağına ve konusu ile kaynağı arasındaki ilişkiye bakılarak analiz edilmiştir (Saban, 2009: 287). Bu aşamada 149 metaforu kapsayan örnek metafor listesinde yer alan her metaforun nasıl kavramsallaştırdığına bakılmıştır. Daha sonra her metafor belli bir tema ile ilişkilendirilerek, toplam 9 kavramsal kategori oluşturulmuştur.

Geçerlik ve güvenilirliği sağlama aşamasında, araştırma sonuçlarının inandırıcılığını sağlamak için geçerlik ve güvenilirlik kullanılması gereken iki önemli ölçüttür (Saban, 2009: 287). Araştırma verilerinin ayrıntılı şekilde rapor edilmesi ve araştırmacının sonuçlara nasıl ulaştığını açıklaması, nitel araştırmada geçerliğin sağlanması için önemli görülen ölçütlerdendir (Yıldırım ve Şimşek, 2016: 270). Bu araştırma sonuçlarının geçerliğini sağlamak için kavramsal kategorilere nasıl ulaşıldığı açıklanmış ve metaforları en iyi temsil ettiği düşünülen örnek bir metafor ifadesine bulgular kısmında yer verilmiştir. Araştırmanın güvenilirliğini sağlamak amacıyla, araştırmada ulaşılan metaforların belirtildiği kavramsal kategoriyi temsil edip etmediğini teyit etmek için uzman görüşüne başvurulmuştur. Bu amaçla, Sosyal Bilgiler Eğitimi Anabilim dalında görev yapan bir öğretim üyesine metafor ve kategori isimlerinin ve özelliklerinin yer aldığı iki liste verilerek metaforları kategorilerle eşleştirmesi istenmiştir. Görüşüne başvuru uzmanın beş metaforu araştırmacıların eşleştirdiği kategorilerden farklı kategorilerle eşleştirdiği belirlenmiştir. Uzman ve araştırmacı (kodlayıcılar) arasındaki görüş birliği ve görüş ayrılığı sayıları belirlenerek araştırmanın güvenilirliği Miles ve Huberman'ın (1994/2016: 64) formülü "güvenirlilik = görüş birliği sayısı / toplam görüş birliği + görüş ayrılığı sayısı" kullanılarak hesaplanmıştır. Araştırmada güvenirlilik % 93 olarak hesaplanmış ve kodlayıcılar arasındaki uyum % 93 olduğu için istenilen düzeyde güvenirliliğin sağlandığı belirlenmiştir. Saban'a (2009: 288) göre nitel araştırmalarda, uzman ve araştırmacı değerlendirmeleri arasındaki uyumun % 90 ve üzeri olduğu durumlarda istenilen düzeyde güvenirlilik sağlanmış olmaktadır.

3. Bulgular

Sosyal bilgiler öğretmen adaylarının küresel köy kavramına ilişkin olarak 149 metafor geliştirdikleri ve bu metaforların 9 kavramsal kategoride yer aldığı belirlenmiştir. Belirlenen kavramsal kategoriler "her yere yayılma", "hızlı yayılma", "birlik olma", "her olaydan haberdar olma", "birbirinden etkilenme", "tek düze rutin davranışlar", "bireysellik", "özgürlük" ve "gizliliğin ortadan kalkması" şeklinde sıralanmaktadır. Sosyal bilgiler öğretmen adaylarının küresel köy kavramına ilişkin geliştirdikleri metaforlara ait kelime bulutu şekil 1'de sunulmuştur.



Şekil 1. Küresel köy kavramına ilişkin metaforlara ait kelime bulutu

3.1. Her Yere Yayılma Kategorisi

Her yere yayılma kategorisi içinde yer alan metaforlar ve bu metaforların benzetme yönleri Tablo 2’de sunulmuştur.

Her yere yayılma kategorisinde yer alan metaforlar; “internet”, “youtube”, “metro ağı”, “teknoloji”, “kitle iletişim araçları”, “ağaç”, “arı”, “cam fanus”, “çığlık”, “dalga”, “dünya”, “gökyüzü”, “güneş”, “güneşin doğuşu”, “hoparlör”, “iletişim ağı”, “kazan dairesi”, “köprü”, “köy”, “köydeki çeşme”, “küçük bir şehir”, “mahalle”, “nokta”, “okyanus”, “öğretmen”, “pazar alanı”, “radyo”, “ses dalgası”, “sıfır”, “sonsuzluk”, “sosyal medya”, “televizyon” ve “yol” olarak sıralanmaktadır. Bu kategoriyi oluşturan bazı metaforlara ve katılımcı görüşlerine aşağıda yer verilmiştir.

Tablo 2. Her Yere Yayılma Kategorisi ve Metaforları

No	Metafor	f	Benzetme Yönü	Kategori
1	İnternet	5	Her yerden duyulma	
2	YouTube	3	Mesafelerin ortadan kalkması	
3	Metro ağı	3	Dünyanın küçülmesi	
4	Teknoloji	2	Mesafelerin ortadan kalkması	
5	Kitle iletişim araçları	2	Mesafelerin ortadan kalkması	
6	Ağaç	2	Her yere yayılma	
7	Arı	1	Her yere ulaşma	
8	Cam fanus	1	Dünyanın küçülmesi	
9	Çığlık	1	Geniş bir alana yayılma	Her yere yayılma
10	Dalga	1	Her yere yayılma	
11	Dünya	1	Mesafelerin ortadan kalkması	
12	Gökyüzü	1	Her yerden gözükmeye	
13	Güneş	1	Her yere yayılma	
14	Güneşin doğuşu	1	Her yerden gözükmeye	
15	Hoparlör	1	Her yere yayılma	
16	İletişim ağı	1	Mesafelerin ortadan kalkması	

17	Kazan dairesi	1	Her yere yayılma
18	Köprü	1	Her yere ulaşma
19	Köy	1	Her yere yayılma
20	Köydeki çeşme	1	Her yere yayılma
21	Küçük bir şehir	1	Mesafelerin yok olması
22	Mahalle	1	Her yerden duyulma
23	Nokta	1	Dünyanın küçülmesi
24	Okyanus	1	Her yere ulaşma
25	Öğretmen	1	Her yere yayılma
26	Pazar alanı	1	Her yere yayılma
27	Radyo	1	Mesafelerin ortadan kalkması
28	Ses dalgası	1	Her yerden duyulma
29	Sıfır	1	Mesafelerin yok olması
30	Sonsuzluk	1	Mesafelerin yok olması
31	Sosyal medya	1	Mesafelerin yok olması
32	Televizyon	1	Her yere yayılma
33	Yol	1	Her yere ulaşma

Küresel köy kavramına ilişkin “hoparlör” metaforunu geliştiren katılımcı **ÖA.2(K)** “... nasıl ki nerede ne olursa olsun dünyanın her yerine yayılıp insanların haberi oluyorsa aynı şekilde hoparlörde de ses geniş bir alana yayılır.” cümlesiyle benzetme yönünü açıklamıştır. “İnternet” metaforunu kullanan katılımcı **ÖA.77(E)** “İnternet sayesinde dünyanın en ücra köşesindeki bir olay bile her yerden duyulur ve öğrenilir.” ifadesini kullanarak düşüncesini açıklamıştır. Küresel köy kavramına ilişkin olarak her yere yayılma kategorisinde karşılaşılan başka bir metafor “kitle iletişim araçları”dır. Benzetme gerekçesini katılımcı **ÖA.104(E)** “Kitle iletişim araçlarının kullanımının artması ile herkes her şeyi öğrendi dünya gitgide küçüldü ve mesafeler ortadan kaldı.” şeklinde açıklayarak küresel köy kavramında mesafelerin ortadan kalkması yönüne dikkat çekmiştir. Katılımcı küresel köyü “televizyon”a benzetirken, görüşünü ise **ÖA.172(K)** “... çünkü farklı ülkedeki ve farklı kültürdeki kişiler televizyon sayesinde aynı habere ve olaya ulaşır. Yani küresel köyde nasıl ki bir olay dünyanın her yerine yayılırsa televizyon sayesinde de bir olay dünyanın her yerine yayılır.” cümlesiyle açıklamıştır. Her yere yayılma kategorisinde yer alan bir diğer metafor “teknoloji”dir. Teknoloji metaforunu geliştiren katılımcı benzetme gerekçesini **ÖA.218(E)** “Teknolojinin gelişmesi ile birlikte insanlar birbirinden mesafe olarak ne kadar uzak olsalar da birbirlerinin sesini duyabiliyor birbirlerini görebiliyor ve konuşabiliyorlar yani mesafe kavramı ortadan kalkıyor.” cümlesiyle açıklamıştır. Bu kategoride küresel köy kuramının tanımlayıcı unsurları öğretmen adayları tarafından belirtilmiştir. Her yere yayılma kategorisi birçok metafor kullanılarak tanımlanmış ve kuramın oluşmasını sağlayan internet, kitle iletişim araçları, sosyal medya ve televizyon gibi teknolojik gelişmeler metafor olarak ifade edilmiştir.

3.2. Hızlı Yayılma Kategorisi

Hızlı yayılma kategorisi içinde yer alan metaforlar ve bu metaforların benzetme yönleri Tablo 3’te sunulmuştur.

Tablo 3. Hızlı Yayılma Kategorisi ve Metaforları

No	Metafor	f	Benzetme Yönü	Kategori
1	Cep telefonu	4	Anında olma	Hızlı yayılma
2	Sosyal medya	4	Hızlı yayılma	
3	Teknoloji	3	Aynı anda öğrenme	
4	Bilgisayar	3	Hızlı yayılma	
5	Televizyon	2	Anında haberdar olma	

6	Twitter	2	Aynı anda haberdar olma
7	Işık hızı	2	Anında olma
8	Uçak	2	Hızlı olma
9	Uydu	2	Anında öğrenme
10	Zaman makinesi	2	Hızlı olma
11	Aile ve akraba ortamı	1	Anında haberdar olma
12	Canlı yayın	1	Hızlı yayılma
13	Elektrik devresi	1	Anında yayılma
14	Ev	1	Anında yayılma
15	Hesap makinesi	1	Hızlı olma
16	Hızlı tren	1	Hızlı olma
17	Mahalle	1	Aynı anda öğrenme
18	Okul	1	Anında yayılma
19	Site	1	Hızlıca öğrenme
20	Son dakika haberleri	1	Anında yayılma
21	Sörf	1	Hızlı olma
22	Telgraf	1	Aynı anda yayılma
23	Veba hastalığı	1	Hızlı yayılma

Hızlı yayılma kategorisinde yer alan metaforlar; “cep telefonu”, “sosyal medya”, “teknoloji”, “bilgisayar”, “televizyon”, “twitter”, “ışık hızı”, “uçak”, “uydu”, “zaman makinesi”, “aile ve akraba ortamı”, “canlı yayın”, “elektrik devresi”, “ev”, “hesap makinesi”, “hızlı tren”, “mahalle”, “okul”, “site”, “son dakika haberleri”, “sörf”, “telgraf” ve “veba hastalığı” olarak tespit edilmiştir. Bu kategoriye oluşturan bazı metaforlara ve katılımcı görüşlerine aşağıda yer verilmiştir.

Küresel köy kavramına yönelik “zaman makinesi” metaforunu geliştiren katılımcı **ÖA.10(E)** “... bir bilgi dünyada bu kadar hızlı duyulduğu için bence ışık hızında bir makineye benzer.” şeklinde düşüncesini açıklamıştır. Küresel köy kavramını “elektrik devresi”ne benzeten katılımcı **ÖA.89(E)** “Elektrik devresinde akım nasıl hızlı ampule ulaşırsa dünyanın bir yerinde meydana gelen olayda öyle anında yayılır.” cümlesiyle küresel köy kavramının anında yayılma yönüne dikkat çekmiştir. Hızlı yayılma kategorisine ilişkin olarak geliştirilen “cep telefonu” metaforunu kullanan katılımcı düşüncesini **ÖA.99(K)** “... çünkü cep telefonu ile tek bir tuşla istediğimiz zaman, istediğimiz kişi ile anında iletişim kururuz. Elimize telefonumuzu aldığımızda aslında dünya avuçlarımızın içindedir.” biçiminde ifade etmiştir. “Sosyal medya” metaforunu açıklayan katılımcı **ÖA.147(K)** “... çünkü sosyal medya hesaplarına düşen bir video veya bilgi saniyeler geçmeden herkese ulaşıyor.” ifadesini kullanarak görüşünü açıklamıştır. Küresel köy kavramına ilişkin “twitter” benzetmesini yapan katılımcı özellikle aynı anda haberdar olma yönüne vurgu yaparak **ÖA.184(K)** “... çünkü twitter ile dünya üzerinde olan biten her şeyden insanların aynı anda haberi olur.” düşüncesini dile getirmiştir. Hızlı yayılma kategorisi aslında köy toplumlarının sosyal ilişkilerini ve birincil yani yüz yüze ilişkilerini vurgulamaktadır. Kırsal toplumlarda akrabalık, samimiyet ve yaşanan bir olayın aynı anda duyulması gibi resmi olmayan sosyal ilişkiler ağını ortaya çıkarmaktadır. Bu kategoride herhangi bir yerde yaşanan bir olay ve olgunun teknolojik gelişmelere bağlı olarak dünyanın diğer kesimlerine aynı anda ulaşması küresel köy kavramının ortaya çıkma sebebini açıklamaktadır.

3.3. Birlik Olma Kategorisi

Birlik olma kategorisi içinde yer alan metaforlar ve bu metaforların benzetme yönleri Tablo 4’te verilmiştir.

Tablo 4. Birlik Olma Kategorisi ve Metaforları

No	Metafor	f	Benzetme Yönü	Kategori
1	Kitle iletişim araçları	4	Birlik olma	
2	Facebook	3	Birbirine bağlanma	
3	Instagram	2	Birlikte hareket etme	
4	Vatan	2	Birlik olma	
5	Bilgi ve iletişim teknolojileri	1	Bütünleşme	
6	Dostluk	1	Birlik olma	
7	Hayat	1	Bütünlük	
8	İmece	1	Birbirine bağlanma	
9	Kooperatif	1	Birlik ve beraberlik	
10	Köprü	1	Bir araya gelme	
11	Kütüphane	1	Bir araya gelme	
12	Metro ağı	1	Birbirine bağlanma	Birlik olma
13	Okul	1	Birlik ve beraberlik içinde olma	
14	Olimpiyat oyunları	1	Birlik olma	
15	Orkestra	1	Birlik olma	
16	Puzzle	1	Bütünlük	
17	Sınıf	1	Birlikte hareket etme	
18	Sinema	1	Bir araya gelme	
19	Sürü	1	Birlikte hareket etme	
20	Toplumsal yaşam	1	Birbirine bağlanma	

Birlik olma kategorisinde yer alan metaforlar; “kitle iletişim araçları”, “facebook”, “instagram”, “vatan”, “bilgi ve iletişim teknolojileri”, “dostluk”, “hayat”, “imece”, “kooperatif”, “köprü”, “kütüphane”, “metro ağı”, “okul”, “olimpiyat oyunları”, “orkestra”, “puzzle”, “sınıf”, “sinema”, “sürü” ve “toplumsal yaşam” olarak belirlenmiştir. Bu kategoriyi oluşturan bazı metaforlara ve katılımcı görüşlerine aşağıda yer verilmiştir.

Küresel köy kavramına ilişkin “sinema” metaforunu geliştiren katılımcı **ÖA.23(K)** “Sinemada nasıl ki insanlar bir araya gelirse küresel köy deyiminde de teknolojinin gelişmesi ile birlikte insanlar bir araya gelir çok uzaktaki insanların bile birbirinden haberi olur.” cümlesiyle görüşünü açıklamıştır. Küresel köyü “Facebook” a benzeten katılımcı **ÖA.46(K)** “... çünkü Facebook gibi sosyal ağlar bireylerin yeni insanlarla tanışmalarını ve sürekli olarak iletişim halinde olmalarını sağlar. Buda bireylerin birbirine bağlanmasına ve sosyalleşmelerine yardımcı olur.” cümlesiyle küresel köy teriminin birbirine bağlanma yönüne dikkat çekmiştir. “Metro ağı” metaforunu kullanan katılımcı **ÖA.74(E)** “Aslında küresel köy internetin gelişmesi ile zaman ve mekân arasındaki uzaklığı sifira indiren insanları birbirine bağlayıp bütünleştiren bir deyimdir. Bu yönüyle dünyanın her yerini birbirine bağlayan metro ağına benzer.” şeklinde açıklama yapmıştır. Küresel köy kavramına ilişkin olarak “bilgi ve iletişim teknolojileri” benzetmesini yapan katılımcı **ÖA.202(K)** “McLuhan’ın küresel köy kuramında teknolojilerinin gelişmesi insanları birbirinden haberdar olmalarını sağlayarak birbirinden çok uzakta bulunan insanların bütünleşmesini sağlamıştır. Bu sebeple insanları bütünleştiren bilgi ve iletişim teknolojilerine benzetim.” şeklinde düşüncesini açıklamıştır. Birlik olma kategorisi için kullanılan metaforlar genellikle toplumların bir araya gelmesini sağlayan değerler, bir arada olma arzusu (vatan, dostluk, imece, toplumsal yaşam) ve bir araya getiren araçlar (kooperatif, köprü, metro ağı, olimpiyat oyunları) ile birlikte ele alınmıştır. Birlik olma kategorisi genellikle öğretmen adayları tarafından küresel köy kavramına yüklenen olumlu anlamı ifade etmektedir. Farklı toplumlarda yaşanan olumlu veya olumsuz gelişmelerin tüm dünyada duyulması ve toplumların birbirine yardımcı olması küresel toplumun dünya vatandaşlığının göstergesi olarak algılanmaktadır. Yakın dönemlerde yaşanan deprem, sel, salgın gibi doğal ve biyolojik afetlerde ülkelerin birbirinin yardımına koşması buna örnek gösterilebilir.

3.4. Her Olaydan Haberdar Olma Kategorisi

Her olaydan haberdar olma kategorisi içinde yer alan metaforlar ve bu metaforların benzetme yönleri Tablo 5'te verilmiştir.

Tablo 5. Her Olaydan Haberdar Olma Kategorisi ve Metaforları

No	Metafor	f	Benzetme Yönü	Kategori
1	Bilim insanı	4	Her şeyden haberdar olma	
2	Sosyal medya	3	Her olaydan haberdar olma	
3	Arama motoru	3	Her şeyi öğrenme	
4	WhatsApp grubu	3	Her olayı öğrenme	
5	Ev	2	Her olaydan haberdar olma	
6	Ansiklopedi	2	Her bilgiden haberdar olma	
7	Akraba toplantıları	1	Her şeyden haberdar olma	
8	Altın günü	1	Her olayı öğrenme	
9	Avuç içi	1	Yaşananlardan haberdar olma	
10	Beyin	1	Her şeyi bilme	Her olaydan haberdar olma
11	Bilim merkezi	1	Her şeyi öğrenme	
12	İletişim araçları	1	Her olayı öğrenme	
13	İnsan hafızası	1	Her şeyi bilme	
14	İşlek kalabalık cadde	1	Gelişmelerden haberdar olma	
15	Küçük bir kasaba	1	Her olaydan haberdar olma	
16	Küçük bir yerleşim alanı	1	Her şeyden haberdar olma	
17	Ordinaryüs	1	Her şeyi bilme	
18	Öğrenci	1	Her olaydan haberdar olma	
19	Soy ağacı	1	Her olayı öğrenme	

Her olaydan haberdar olma kategorisinde yer alan metaforlar; “bilim insanı”, “sosyal medya”, “arama motoru”, “whatsapp grubu”, “ev”, “ansiklopedi”, “akraba toplantıları”, “altın günü”, “avuç içi”, “beyin”, “bilim merkezi”, “iletişim araçları”, “insan hafızası”, “işlek kalabalık cadde”, “küçük bir kasaba”, “küçük bir yerleşim alanı”, “ordinaryüs”, “öğrenci” ve “soy ağacı” olarak belirlenmiştir. Bu kategoriyi oluşturan bazı metaforlara ve katılımcı görüşlerine aşağıda yer verilmiştir.

Küresel köy kavramına ilişkin “bilim insanı” metaforunu geliştiren katılımcı **ÖA.55(K)** “*Küresel köy dediğimiz şey günümüz dünyasında insanların istedikleri bilgiye internet denilen muhteşem teknoloji sayesinde dünyanın bir ucundan diğer ucuna iletişim kurabilmeleridir. Tıpkı her şeyden haberi, bilgisi olan bilim insanı gibi.*” cümlesiyle bilim insanı benzetmesini açıklamıştır. Küresel köy deyimini “akraba toplantıları”na benzeten katılımcı **ÖA.69(K)** “*Küresel köy dünyadaki insanların her şeyden haberdar olmasıdır. Akraba toplantılarında da aynı şekilde bir araya gelen bütün akrabalar sülale içinde olan her şeyden haberdar olur.*” cümlesiyle metaforun her şeyden haberdar olma yönüne vurgu yapmıştır. Her olaydan haberdar olma kategorisine ilişkin olarak geliştirilen bir diğer metafor “iletişim araçları”dır. İletişim araçları metaforunu kullanan katılımcı düşüncesini **ÖA.116(E)** “*İnsanların her olayı öğrenmesine ve birbirine duyurmasını iletişim araçları sağlar. Bu yüzden küresel köyü iletişim araçlarına benzetiyorum.*” şeklinde ifade etmiştir. Küresel köy kavramına ilişkin olarak “soy ağacı” benzetmesini yapan katılımcı özellikle her olayı bilme yönüne vurgu yaparak **ÖA.174(K)** “*... çünkü bir ailenin bütün üyeleri birbirlerini tanırlar ve aralarında olan her olayı bilirler tıpkı dünyanın herhangi bir yerinde olan bir olayın bilinmesi gibi.*” şeklinde görüşünü dile getirmiştir. “Whatsapp grubu” metaforunu kullanan katılımcı **ÖA.190(K)** “*... çünkü küresel köy deyiminde olduğu gibi whatsapp grubunda da paylaşılan her olayı öğrenme şansın oluyor.*” şeklinde açıklama yapmıştır. Bu kategoride öğretmen adayları küresel köy kavramını genellikle sınırların olmadığı ve küçük grupların bir araya geldiği etkinliklere (ev, akraba toplantıları, altın günü) benzeterek yorumlamışlardır. Öğretmen adayları geliştirdikleri bu metaforlar ile küresel köy kavramının her olaydan haberdar olma yönüne dikkat çekmişlerdir.

Bugün günümüzde tüm dünyanın yaşadığı Covid-19 pandemi sonucunda tüm insanların bütün ülkelerdeki gelişmeleri ve önlemleri takip etmesi bunu doğrular niteliktedir.

3.5. Birbirinden Etkilenme Kategorisi

Birbirinden etkilenme kategorisi içinde yer alan metaforlar ve bu metaforların benzetme yönleri Tablo 6’da sunulmuştur.

Tablo 6. Birbirinden Etkilenme Kategorisi ve Metaforları

No	Metafor	f	Benzetme Yönü	Kategori
1	Kelebek etkisi	4	Birbirini etkileme	
2	Medya	3	Herkesi etkileme	
3	Aile	1	Birbirini etkileme	
4	Akıntı	1	Etkileme	
5	Bukalemun	1	Etkilenme	
6	Deprem	1	Etkileme	
7	Güneş	1	Herkesi etkileme	
8	İnsan	1	Birbirinden etkilenme	Birbirinden etkilenme
9	Okul	1	Birbirinden etkilenme	
10	Rüzgâr	1	Etkileme	
11	Salgın	1	Etkileme	
12	Sınıf	1	Birbirinden etkilenme	
13	Vücudun azaları	1	Etkileme	
14	Yağmur damlası	1	Etkileme	

Birbirinden etkilenme kategorisinde yer alan metaforlar; “kelebek etkisi”, “medya”, “aile”, “akıntı”, “bukalemun”, “deprem”, “güneş”, “insan”, “okul”, “rüzgâr”, “salgın”, “sınıf”, “vücudun azaları” ve “yağmur damlası” şeklinde sıralanmaktadır. Bu kategoriyi oluşturan bazı metaforlara ve katılımcı görüşlerine aşağıda yer verilmiştir.

Küresel köy kavramını “medya”ya benzeten katılımcı **ÖA.31(K)** “... çünkü medya sayesinde çok küçük bir olay bile herkesi etkileyerek kocaman bir olay haline dönüşür.” cümlesiyle medyanın herkesi etkileme yönüne vurgu yapmıştır. “Kelebek etkisi” metaforunu geliştiren katılımcı **ÖA.52(K)** “Günümüzde küçücük bir olay büyüyerek her yere yayılmaya ve birbirini etkilemeye başlamıştır. Amerika’da yaşanan küçük bir ekonomik çöküntünün bütün dünyayı etkilemesi gibi bundan dolayı kelebek etkisini küresel köy kuramına benzetiyorum.” şeklinde benzetme gerekçesini açıklamıştır. “Deprem” metaforunu kullanan katılımcı **ÖA.71(E)** “Dünyanın herhangi bir yerinde ya da ücre bir köşesinde yaşanan bir olayın dünyanın başka bir bölgesinde yaşayan kişileri de etkilediği gibi depremde titreşimleri ile başka yerde yaşanan insanları da etkiler.” ifadesini kullanarak deprem metaforunu açıklamıştır. Küresel köyü “salgın” metaforuyla özdeşleştiren katılımcı **ÖA.101(E)** “Dünyanın herhangi bir bölgesinde oluşan bir durum veya olay bütün dünyayı etkilemektedir. Salgın hastalıklarda da durum böyledir dünyanın her yerini salgın etkilemektedir.” şeklinde kavramın etkileme yönüne dikkat çekmiştir. Bu kategoride küresel köy kavramı küreselleşmenin boyutlarının ve sonuçlarının birbirine etkisini açıklayan bir yorumlamaya dönüşmüştür. Bu kategoride geliştirilen metaforlar birlikte değerlendirildiğinde küresel köy farklı ekonomik, sosyal, teknolojik, kültürel ve coğrafi olayların sonuçlarının dünyanın birçok yerinde benzer şekilde sonuçlandığı yani yaşanan bu olayların birbirinden etkilendiği şeklinde ifade edilmiştir. Mesela Tunus’ta başlayan Arap baharı hareketi birçok Ortadoğu ülkesini etkisi altına alan bir fırtınaya dönüşmüştür. Özellikle dünyada son dönemlerde yaşanan olaylar sadece mal ve hizmet hareketliliğini değil fikir akımlarını, yaşanan salgın hastalıkları etkilemiş ve birçok toplumu etkisi altına almıştır.

3.6. Tek Düzeye Rutin Davranışlar Kategorisi

Tek düze rutin davranışlar kategorisi içinde yer alan metaforlar ve bu metaforların benzetme yönleri Tablo 7’de verilmiştir.

Tablo 7. Tek Düzeye Rutin Davranışlar Kategorisi ve Metaforları

No	Metafor	f	Benzetme Yönü	Kategori
1	Aile	3	Rutin hale gelme	
2	Virüs	2	Tek tip yaşam	
3	Bir elin beş parmağı	1	Davranışların birbirine benzemesi	
4	Elektronik çağ	1	Tek tip yaşam formu	
5	Esaret	1	Belirli bir kalıba girme	
6	Hapishane	1	Belirli bir kalıba girme	
7	Kabile	1	Tek düze rutin davranışlar	Tek düze rutin davranışlar
8	Mahkûm	1	Belirli bir kalıba girme	
9	Oralet	1	Kendi özünü unutma	
10	Orman	1	Kendi benliğini kaybetme	
11	Tembellik	1	Tek tip yaşam formu	
12	Yalnızlık	1	Tek tip rutin hale bürünme	
13	Yozlaşma	1	Tek tip yaşam	

Tek düze rutin davranışlar kategorisinde yer alan metaforlar; “aile”, “virüs”, “bir elin beş parmağı”, “elektronik çağ”, “esaret”, “hapishane”, “kabile”, “mahkûm”, “oralet”, “orman”, “tembellik”, “yalnızlık” ve “yozlaşma” olarak belirlenmiştir. Bu kategoriyi oluşturan bazı metaforlara ve katılımcı görüşlerine aşağıda yer verilmiştir.

Tek düze rutin davranışlar kategorisine ilişkin olarak geliştirilen “yalnızlık” metaforunu kullanan katılımcı düşüncesini **ÖA.51(E)** “*Teknoloji sayesinde hayatımız tek tip rutin bir hale büründü. İnsan kendisini bu globalleşen dünyada teknolojiye hapsetti ufkunu ve çevresini daralttı. Bu yüzden küresel köyün yalnızlığa benzediğini düşünüyorum.*” şeklinde ifade etmiştir. Küresel köyü “tembellik” metaforu ile özdeşleştiren katılımcı **ÖA.125(K)** “*İnsanlar artık oturdukları yerden tüm dünyada olup biteni takip edebiliyor. Haberlerden ekonomiye, bilimden siyasete her şeyi öğrenebiliyorlar yani emek az bilgi çok insanlar teknoloji ilerledikçe tembelleşiyor ve bu tembellikte hayatlarının tek tip bir yaşam formuna dönüşmesine sebep oluyor.*” cümlesiyle küresel köy kavramının tek tip yaşam formu yönüne dikkat çekmiştir. Küresel köy kavramının “kabile”ye benzediğini ifade eden katılımcı özellikle tek düze rutin davranışlar yönüne vurgu yaparak görüşünü **ÖA.157(K)** “*Gelişen ve ilerleyen teknoloji ile birlikte birbirinden çok uzakta olan insanlar bile birbirlerinden kolayca haber alıp aynı alanlara yönelebilmektedir. Bu da insanların tek düze rutin davranışlar serilmesine sebep olmaktadır. Küresel köyün bu yönüyle kabileye benzediğini düşünüyorum. Çünkü kabilede de tek tip rutin davranışlar sergileyen insanlar bir arada yaşar.*” cümlesiyle açıklamıştır. Bu kategoride küresel köy kavramında teknolojik ilerlemelere bağlı olarak yaşanan gelişmeler sonucunda zaman ve mekân kavramı yerini tek düze rutin bir yaşantıya bırakmıştır. İnsanlar farklı ülkelerde ve kültürlerde olsalar bile yemek alışkanlıkları, giyinme tarzları ve davranışları gün geçtikçe birbirine daha çok benzemeye başlamıştır.

3.7. Bireysellik Kategorisi

Bireysellik kategorisi içinde yer alan metaforlar ve bu metaforların benzetme yönleri Tablo 8’de sunulmuştur.

Tablo 8. Bireysellik Kategorisi ve Metaforları

No	Metafor	f	Benzetme Yönü	Kategori
1	Makine	3	Birbirinden uzaklaşma	
2	Üniversite öğrencisi	2	Bireysellik	
3	Kimlik	1	Bireysellik	
4	Kutup	1	Birbirinden uzaklaşma	
5	Maske	1	Bireysellik	
6	Nüfus	1	Bireysellik	
7	Parçalanmış aile	1	Birbirinden uzaklaşma	Bireysellik
8	Robot	1	Birbirinden uzaklaşma ve yabancılaşma	
9	Sanal ortam	1	Birbirinden uzaklaşma	
10	Yabancı	1	Birbirinden uzaklaşma ve yabancılaşma	
11	Yalnız yaşama	1	Bireysellik	
12	Yalnızlık	1	Toplumdan soyutlama ve uzaklaşma	

Bireysellik kategorisinde yer alan metaforlar; “makine”, “üniversite öğrencisi”, “kimlik”, “kutup”, “maske”, “nüfus”, “parçalanmış aile”, “robot”, “sanal ortam”, “yabancı”, “yalnız yaşama” ve “yalnızlık” olarak tespit edilmiştir. Bu kategoriyi oluşturan bazı metaforlara ve katılımcı görüşlerine aşağıda yer verilmiştir.

Küresel köy kavramına ilişkin “yabancı” metaforunu geliştiren katılımcı **ÖA.12(E)** “... çünkü günümüzde herkes gittikçe birbirine yabancılaşıyor. Teknolojinin hızla gelişmesi ve yayılması sonucunda insanlar istediği her şeye kolayca ulaşabiliyor bu yüzden artık kimse kimseyle konuşmaya gerek duymuyor ve herkes birbirinden uzaklaşıp birbirine yabancılaşıyor yani bireyselleşiyorlar.” cümlesiyle düşüncesini açıklamıştır. “Maske” metaforunu kullanan katılımcı düşüncesini **ÖA.64(K)** “Yüz yüze iletişim olmadan internet üzerinde geçirilen zaman insanların toplumdan uzaklaşmasına yani bireyselliğe sebep oluyor. Bu yüzden maske takan insanlarda yüz yüze iletişim kurulamadığı için bu iki kavramı birbirine benzettim.” şeklinde açıklamıştır. Küresel köy kavramını “sanal ortam”a benzeten katılımcı **ÖA.113(E)** “...çünkü sanal ortam da bana soğukluğu ve uzaklığı çağrıştırıyor. İnsanlar günümüzde konuşmak yerine dertlerini, sevgilerini birer emojiyle anlatmaktadır. Yani insanlar birbirinden gittikçe uzaklaşıyor.” cümlesiyle düşüncesini açıklamıştır. “Üniversite öğrencisi” metaforunu geliştiren katılımcı benzetme gerekçesini **ÖA.212(E)** “... çünkü bilişim ve iletişim teknolojilerinin gelişmesi insanların vaktinin çoğunu bilgisayar başında geçirmesine neden olmuştur buda bireyselliği ön plana çıkarmıştır bu yönüyle vaktinin çoğunu bilgisayar başında geçiren üniversite öğrencisine benzettim.” cümlesiyle ifade etmiştir. Bu kategoride öğretmen adayları teknolojik gelişmeler ile birlikte gösterilen davranışların insanları bireyselliğe yönlendirdiğini kullandıkları metaforlarla (maske, kimlik, robot, yalnız yaşama, yalnızlık) belirtmişlerdir.

3.8. Özgürlük Kategorisi

Özgürlük kategorisi içinde yer alan metaforlar ve bu metaforların benzetme yönleri Tablo 9’da verilmiştir.

Tablo 9. Özgürlük Kategorisi ve Metaforları

No	Metafor	f	Benzetme Yönü	Kategori
1	Kuş	3	Özgürlük	
2	Atmosfer	1	Özgürlük	
3	Bilgisayar	1	Özgür olma	
4	Deniz	1	Özgürce hareket edebilme	
5	İnternet ağı	1	Özgür olma	Özgürlük
6	Teknoloji	1	Özgürlük	
7	Telefon	1	Özgürlük	
8	Yıldız	1	Özgürlük	

Özgürlük kategorisinde yer alan metaforlar; “kuş”, “atmosfer”, “bilgisayar”, “deniz”, “internet ağı”, “teknoloji”, “telefon” ve “yıldız” olarak belirlenmiştir. Bu kategoriye oluşturan bazı metaforlara ve katılımcı görüşlerine aşağıda yer verilmiştir.

Özgürlük kategorisinde katılımcı küresel köyü “kuş”a benzetirken, görüşünü ise **ÖA.26(K)** “*Kuşlar gökyüzünde özgürce dünyanın dört bir yanına uçar. Küresel köy deyiminde de gelişen ve değişen şartlar ile dünyanın dört bir yanında olup bitenden insanlar özgürce haberdar olur. Bu açıdan küresel köy ile kuşun benzediğini düşünüyorum.*” cümlesiyle açıklamıştır. Küresel köy kavramına ilişkin “telefon” metaforunu geliştiren katılımcı **ÖA.103(K)** “... çünkü telefonla bir kişi istediği zaman özgürce istediği kişiyi arayabilir. Bu yönüyle küresel köy kavramındaki insanların özgür bir şekilde birbirine ulaşmasını çağırıyor.” cümlesiyle düşüncesini açıklamıştır. Küresel köyü “internet ağı” metaforuyla özdeşleştiren katılımcı **ÖA.197(E)** “... çünkü internet ağı sayesinde bütün bilgiler elimizin altında hiç haberdar olmayacağımız dünyanın ücra bir köşesinden bile haber alıyoruz ve her bilgiye özgürce erişebiliyoruz.” cümlesiyle küresel köy kavramının özgür olma yönüne dikkat çekmiştir. “Bilgisayar” benzetmesini yapan katılımcı **ÖA.213(K)** “*Bilgisayar insanların ne yapmak isterlerse istesinler özgürce hareket edebildikleri bir makinedir. Bu yüzden insanların artık özgürce herkesle iletişime geçtiği ve dünyanın her yerinden haberi olduğu küresel köy kavramına benzettim.*” şeklinde düşüncesini açıklamıştır. Bu kategoride insanların teknolojik gelişmeler sayesinde istedikleri bilgiye, istedikleri yerde ve zamanda özgürce ulaşabildiği vurgulanmıştır. Mesela farklı yazılım programları aracılığı ile dünyanın herhangi bir yerinde görülmek istenilen bir alanın oraya hiç gitmeden fiziki alanları gezilebilmekte ya da beşeri ve tarihi özellikleri hakkında ayrıntılı bilgiler öğrenebilmektedir.

3.9. Gizliliğin Ortadan Kalkması Kategorisi

Gizliliğin ortadan kalkması kategorisi içinde yer alan metaforlar ve bu metaforların benzetme yönleri Tablo 10’da sunulmuştur.

Tablo 10. Gizliliğin Ortadan Kalkması Kategorisi ve Metaforları

No	Metafor	f	Benzetme Yönü	Kategori
1	Arkadaş	3	Sır olarak kalmama	
2	Hayat	2	Sır olarak kalmama	
3	Doğa	1	Gizli kalmama	
4	Haber bülteni	1	Gizli kalmama	Gizliliğin ortadan kalkması
5	Sanal dünya	1	Gizli kalmama	
6	Televizyon	1	Gizli kalmama	
7	Zaman	1	Gizli kalmama	

Gizliliğin ortadan kalkması kategorisinde yer alan metaforlar; “arkadaş”, “hayat”, “doğa”, “haber bülteni”, “sanal dünya”, “televizyon” ve “zaman” olarak tespit edilmiştir. Bu kategoriye oluşturan bazı metaforlara ve katılımcı görüşlerine aşağıda yer verilmiştir.

Küresel köy kavramına ilişkin “sanal dünya” metaforunu geliştiren katılımcı **ÖA.35(E)** “*Sanal dünyada olduğu gibi gerçek hayatta da hiçbir şey gizli kalmaz.*” cümlesiyle görüşünü belirtmiştir. “Haber bülteni” metaforunu kullanan katılımcı **ÖA.115(K)** “... çünkü bilgi ve iletişim teknolojileri son yıllarda büyük bir hızla gelişmiş ve dünya çapında yayılmıştır. Bilgi ve iletişim teknolojileri sayesinde dünyanın bir ucundaki şehir ile dünyanın başka ucundaki şehir arasında iletişim kurmak çok kolay bu da dünyada her şeyin ortada olmasına gizli hiçbir şeyin kalmamasına neden olur haber bülteninde olduğu gibi.” cümlesiyle küresel köyün gizli kalmama yönüne vurgu yapmıştır. “Arkadaş” metaforunu geliştiren katılımcı **ÖA.163(K)** “... çünkü arkadaşlar arasında da hiçbir şey sır olarak kalmaz. Cep telefonları ile teknoloji herkesin cebine girdi bu durumun olumlu yönlerinin olduğu gibi olumsuz yönlerinin de olduğu görülmektedir. Dünyada cep telefonları sayesinde hiçbir sır olarak kalmaz.” cümlesiyle görüşünü açıklamıştır. Küresel köy kavramının “hayat”a benzediğini ifade eden katılımcı özellikle sır olarak kalmama yönüne vurgu yaparak görüşünü **ÖA.191(E)**

“Hayatımızda hiçbir şey sır olarak kalmaz mutlaka ortaya çıkar. Teknolojik gelişmeler sayesinde de hayatımızda hiçbir şey sır olarak kalmaz, dünyanın en ücra yerinde yaşayan bir kişi bile olanları öğrenir.” cümlesiyle dile getirmiştir. Gizliliğin ortadan kalkması kategorisi McLuhan’ın küresel köy kavramını tanımlarken ileri sürdüğü tezi doğrulamaktadır. Günümüzde uydu görüntüleri, CBS sistemleri, sosyal medya araçlarındaki konum bilgileri gibi bilişimde yaşanan gelişmeler insanların dolaşım ve hareketinin izlenmesini sağlamaktadır. Bu gelişmeler sayesinde en kapalı toplumlar hakkında bile bugün internet aracılığı ile gerekli bilgilere ulaşılabilmesi bu tezi doğrular niteliktedir.

4. Sonuç, Tartışma ve Öneriler

Bu araştırma sonucunda küresel köy kavramına ilişkin olarak öğretmen adaylarının 149 metafor geliştirdikleri ve bu metaforların gerekçelerine göre 9 kavramsal kategoride yer aldığı belirlenmiştir. Sosyal bilgiler öğretmen adaylarının küresel köy kavramına ilişkin geliştirdikleri metaforlar incelendiğinde “her yere yayılma”, “hızlı yayılma”, “birlik olma”, “her olaydan haberdar olma”, “birbirinden etkilenme”, “tek düze rutin davranışlar”, “bireysellik”, “özgürlük” ve “gizliliğin ortadan kalkması” kavramsal kategorileri belirlenmiştir. Bu kategorilerin küresel köy kavramının tanımını, özelliklerini ve sonuçlarını yansıttığı görülmektedir.

Öğretmen adaylarının küresel köy kavramına ilişkin vurgulanmalarındaki yoğunluğa göre sosyal medya ($f=8$), teknoloji ($f=6$), kitle iletişim araçları ($f=6$), internet ($f=5$), cep telefonu ($f=4$), bilim insanı ($f=4$), bilgisayar ($f=4$), kelebek etkisi ($f=4$), aile ($f=4$), metro ağı ($f=4$) ve televizyon ($f=4$) metaforlarını tercih ettikleri görülmüştür. Kullanılan metaforlar ile küresel köy kavramının hem olumlu hem de olumsuz anlamları vurgulanmıştır.

Araştırmada her yere yayılma kategorisine ilişkin geliştirilen metaforlar; “internet”, “youtube”, “metro ağı”, “teknoloji”, “kitle iletişim araçları”, “ağaç”, “arı”, “cam fanus”, “çığlık”, “dalga”, “dünya”, “gökyüzü”, “güneş”, “güneşin doğuşu”, “hoparlör”, “iletişim ağı”, “kazan dairesi”, “köprü”, “köy”, “köydeki çeşme”, “küçük bir şehir”, “mahalle”, “nokta”, “okyanus”, “öğretmen”, “pazar alanı”, “radyo”, “ses dalgası”, “sıfır”, “sonsuzluk”, “sosyal medya”, “televizyon” ve “yol” olarak sıralanmaktadır. En fazla üretilen metafor ve frekans sayısı her yere yayılma kategorisinde yer almaktadır. Araştırmada her yere yayılma kategorisine ilişkin geliştirilen metaforlar ile küresel köy deyiminin birbirine binlerce kilometre uzaklıkta yaşayan kişilerin teknolojik gelişmeler sayesinde dünyada yaşanan gelişmelerden ve olaylardan kolay şekilde haberdar olduğu yönüne vurgu yapılmıştır. Benzer şekilde McLuhan (1962) “The Gutenberg Galaxy: The Making of Typographic Man” isimli kitabında küresel köy terimi ile teknolojinin ve bilginin hızlı bir şekilde yayılmasının dünyayı küçülttüğünü bu sayede dünyadaki gelişmelerden binlerce kilometre uzaklıkta yaşanan insanların bile haberdar olacağını ortaya atmıştır. Mahiroğulları (2010) küresel köyü iletişim teknolojilerindeki gelişmeler sayesinde zaman ve mekân kavramının önem kaybettiği, insanlar, devletler ve kültürler arası ilişkilerin giderek yoğunlaştığı ve dünyanın her yerinde yaşayan toplumlarla sosyal, ekonomik ve kültürel ilişkinin kurulduğu bir deyim olarak açıklamıştır. Keskin (2013) bilgi ve iletişim teknolojilerindeki gelişmeler sonucunda dünya üzerindeki uzaklık-yakınlık algılarının yeniden gözden geçirildiğini ve ulus-devlet sınırların aşınmaya uğrayarak dünyanın küresel bir köy halini dönüştüğünü açıklamıştır. Çelik Varol ve Varol (2019) küresel köyü internet, telefon ve televizyon gibi medya araçlarının yaygınlaşması ile birlikte dünyanın giderek küçük bir hal aldığı ve insanların başka kıtalarda yaşayan insanlarla iletişim kurduğu bir kavram olarak ifade etmişlerdir.

Hızlı yayılma kategorisine ilişkin öğretmen adaylarının oluşturdukları metaforlar; “cep telefonu”, “sosyal medya”, “teknoloji”, “bilgisayar”, “televizyon”, “twitter”, “ışık hızı”, “uçak”, “uydu”, “zaman makinesi”, “aile ve akraba ortamı”, “canlı yayın”, “elektrik devresi”, “ev”, “hesap makinesi”, “hızlı tren”, “mahalle”, “okul”, “site”, “son dakika haberleri”, “sörf”, “telgraf” ve “veba hastalığı” olarak sıralanmaktadır. Bu kategoride geliştirilen metaforlar ile küresel köy kavramıyla ilgili teknolojinin hızla gelişmesi sonucunda dünyada sınırların kalktığı, dünyanın küçüldüğü ve yaşanan her olayın hızla yayıldığı öne sürülmüştür. Benzer şekilde McLuhan (1962) küresel köy kavramında zaman ve mekânın önemini yitirdiğini ve her şeyin aynı anda gerçekleştiğini vurgulamıştır. Ess ve Sudweeks (2001) küresel köy teriminde dünyanın giderek küçüldüğünü yüzyıllar öncesine kıyasla, insanlar ve kültürler hakkında daha kolay ve hızlı bilgiye erişildiğini açıklamışlardır. Kösoğlu (2006) küresel köyü bilişim ve iletişim teknolojilerindeki gelişmelere bağlı olarak dünyanın herhangi bir yerinde yaşanan bir olaydan dünyanın en ücra köşesinde yaşayan insanların bile anında haberdar olduğu bir kavram olarak ifade etmiştir.

Sosyal bilgiler öğretmen adaylarının görüşleri doğrultusunda birlik olma kategorisinde yer alan metaforlar; “kitle iletişim araçları”, “facebook”, “instagram”, “vatan”, “bilgi ve iletişim teknolojileri”, “dostluk”, “hayat”, “imece”, “kooperatif”, “köprü”, “kütüphane”, “metro ağı”, “okul”, “olimpiyat oyunları”, “orkestra”, “puzzle”,

“sınıf”, “sinema”, “sürü” ve “toplumsal yaşam” olarak belirlenmiştir. Öğretmen adayları küresel köyü, bilgi ve iletişim teknolojilerindeki gelişmeler ile birlikte birbirinden çok uzakta yaşayan insanların birbirlerinden ve tüm dünyadan haberdar olmalarını sağlayarak insanları birbirine bağlayıp bütünleştiren bir deyim olarak ifade etmişlerdir. Benzer şekilde McLuhan (1962) iletişim ve bilgi teknolojilerinde meydana gelen gelişmeler sonucunda dünyanın küçülerek yoğunlaştığını ve insanlar arasındaki bağımlılığın giderek arttığını ifade etmiştir. Çelik Varol ve Varol’un (2019) küresel köyü zaman ve mekân ayrımı olmaksızın insanların teknoloji sayesinde birbirlerine daha fazla bağlandıkları anlamında ifade ettikleri görülmektedir.

Her olaydan haberdar olma kategorisine ilişkin geliştirilen metaforlar; “bilim insanı”, “sosyal medya”, “arama motoru”, “whatsapp grubu”, “ev”, “ansiklopedi”, “akraba toplantıları”, “altın günü”, “avuç içi”, “beyin”, “bilim merkezi”, “iletişim araçları”, “insan hafızası”, “işlek kalabalık cadde”, “küçük bir kasaba”, “küçük bir yerleşim alanı”, “ordinaryüs”, “öğrenci” ve “soy ağacı” olarak sıralanmaktadır. Bu kategori ile öğretmen adayları bilgi ve iletişim teknolojilerindeki gelişmelerin insanlar arasındaki iletişim hızını artırıp insanlar arasında daha hızlı etkileşim sağlayarak, dünyanın herhangi bir bölgesinde meydana gelen olay ve olgulardan başka ülkelerde yaşayan insanlar tarafından da öğrenildiğini vurgulamışlardır.

Sosyal bilgiler öğretmen adaylarının birbirinden etkilenme kategorisine ilişkin geliştirdikleri metaforlar; “kelebek etkisi”, “medya”, “aile”, “akıntı”, “bukalemun”, “deprem”, “güneş”, “insan”, “okul”, “rüzgâr”, “salgın”, “sınıf”, “vücudun azaları” ve “yağmur damlası” olarak ifade edilmiştir. Bu kategoride geliştirilen metaforlar ekonomi, kültür, sosyal hayat alanında dünyanın herhangi bir bölgesinde yaşanan bir olayın veya durumun dünyanın başka bir bölgesinde yaşayan kişileri etkilediğine yani bu kişilerde aynı davranışların görüldüğüne işaret etmektedir. Benzer şekilde Ess ve Sudweeks (2001) küresel köyü, dünyanın coğrafi olarak birbirine uzak yerlerinde tanıdık semboller ve uygulamalarla karşılaşma olasılığının yüksek olduğu yani insanların birbirinden etkilendiği bir kavram olarak açıklamışlardır.

Tek düze rutin davranışlar kategorisine ilişkin geliştirilen metaforlar; “aile”, “virüs”, “bir elin beş parmağı”, “elektronik çağ”, “esaret”, “hapishane”, “kabile”, “mahkûm”, “oralet”, “orman”, “tembellik”, “yalnızlık” ve “yozlaşma” olarak belirlenmiştir. Öğretmen adayları bu kategoride kullanılan metaforlar ile küresel köyü, özellikle kitle iletişim araçlarının kullanımının yaygınlaşmasıyla birlikte dünyanın giderek küçüldüğü ve birbirlerinden kilometrelerce uzakta yaşayan insanların bile birbirlerinden kolayca haberdar olduğu bir dünyada insanların aynı alanlara yöneldiği ve tek düze rutin davranışlar sergilediği bir deyim olarak ifade etmişlerdir.

Bireysellik kategorisine ilişkin öğretmen adaylarının oluşturdukları metaforlar; “makine”, “üniversite öğrencisi”, “kimlik”, “kutup”, “maske”, “nüfus”, “parçalanmış aile”, “robot”, “sanal ortam”, “yabancı”, “yalnız yaşama” ve “yalnızlık” olarak sıralanmaktadır. Bu kategoride öğretmen adayları teknoloji bağımlılığının yüz yüze sözel iletişimi engellediğini, insanların daha da yalnızlaştığını, kendini hayattan soyutlaştırdığını ve insanları bireyselliğe yönlendirdiğini vurgulamışlardır. Benzer şekilde McLuhan ve Powers (2020) küresel köyü kitle iletişim araçların yaygınlaşması ve bilginin herkesin kullanımına açık olması ile bireyin yaşam tarzından kopmasına ve kendisine yabancılaşmasına neden olan bir kavram şeklinde ifade etmişlerdir.

Özgürlük kategorisine ilişkin geliştirilen metaforlar; “kuş”, “atmosfer”, “bilgisayar”, “deniz”, “internet ağı”, “teknoloji”, “telefon” ve “yıldız” olarak belirlenmiştir. Sosyal bilgiler öğretmen adayları bu kategoride kullanılan metaforlar ile teknolojik gelişmeler ve ilerlemeler sayesinde insanların dünyanın en ücra köşesinde olup biten olaylardan bile haber olduklarını, insanların istedikleri bilgiye istedikleri zaman ulaşabildiklerini ve her alanda sınırların kalkmasını özgürleşme anlamında yorumladıkları görülmektedir.

Araştırmada gizliliğin ortadan kalkması kategorisine ilişkin geliştirilen metaforlar; “arkadaş”, “hayat”, “doğa”, “haber bülteni”, “sanal dünya”, “televizyon” ve “zaman” olarak sıralanmaktadır. Kitle iletişim araçları (radyo, televizyon, bilgisayar gibi) kültürlerin kendi iç sınırlarından dışa açılmalarını sağlayarak kapalı toplumlar hakkında da bilgi sahibi olmamızı sağlamaktadır. Küresel köy kavramının aslında tanımını veren bu kategoride sanal dünyanın bütün gizeminin ortadan kaldırıldığı vurgulanmıştır.

Araştırma sonuçları doğrultusunda şu önerilere ulaşılmıştır.

- Öğretmen adaylarının alanlarıyla ilgili metafor geliştirmelerinin farklı bakış açısı kazanmalarına yardımcı olduğu düşünüldüğünde metafor çalışmalarının daha çok yapılması önerilebilir.
- Farklı üniversitelerde ve farklı bölümlerde öğrenim gören öğretmen adaylarının küresel köy kavramına ilişkin algıları metaforlar aracılığıyla belirlenebilir.
- Sosyal bilgiler öğretmenlerinin küresel köy kavramına ilişkin metaforik algılarını belirlemeye yönelik benzer çalışmalar yapılabilir.

Kaynaklar

- Adigüzel, M. (2011). *Teknolojinin küreselleşmesi*. İstanbul: Nobel Akademik Yayıncılık.
- Ak, Ş. ve Yenice, N. (2009, Ekim). *Öğretmen adaylarının internet kavramına ilişkin algılarının metafor analizi yoluyla incelenmesi*. 3. Uluslararası Bilgisayar ve Öğretim Teknolojileri Eğitimi Sempozyumunda sunulan bildiri, Karadeniz Teknik Üniversitesi, Trabzon.
- Aslan, S. (2016). Küreselleşme Olgusunun Sosyal Bilgiler Eğitimine Etkileri. *Harran Maarif Dergisi*, 1(1), 11-23.
- Atalay, G. E. (2018). Dijital Çağda Marshall McLuhan'ı Yeniden Düşünmek: Bir Uzantı ve Ampütasyon Olarak Yeni Medya Teknolojileri. *Sosyal Araştırmalar ve Davranış Bilimleri Dergisi*, 4(6), 27-48.
- Balay, R. (2004). Küreselleşme Bilgi Toplumu ve Eğitim. *Ankara Üniversitesi Eğitim Bilimleri Fakültesi Dergisi*, 37(2), 61-82.
- Çelik Varol, M. ve Varol, E. (2019). Kavram ve Kuramlarıyla Marshall McLuhan'a Bakış: Günümüzün Egemen Medya Araçları Ekseninde Bir Değerlendirme. *International Journal of Cultural and Social Studies*, 5(1), 137-158.
- Çelik, M. Y. (2012). Boyutları ve Farklı Algılarıyla Küreselleşme. *Dumlupınar Üniversitesi Sosyal Bilimler Dergisi*, 2(32), 57-74.
- Çelik, T. (2019). Teknoloji ve Medya Okuryazarı Vatandaş Yetiştirme Sürecinde Öğrencilerin Sosyal Medya Algılarının Metaforlar Aracılığıyla İncelenmesi. *Uluslararası Eğitim Araştırmacıları Dergisi*, 2(1), 40-57.
- Çilesiz, Ş. (2011). A Phenomenological Approach to Experiences with Technology: Current State, Promise, and Future Directions for Research. *Educational Technology Research and Development*, 59(4), 487-510.
- Çoklar, A. N., Vural, L. ve Yüksel, İ. (2010). Bilgisayar Mühendisliği İle Bilgisayar ve Öğretim Teknolojileri Eğitimi Son Sınıf Öğrencilerinin Bilgisayar Kavramına İlişkin Geliştirdikleri Mecazlar. *Kuramsal Eğitimbilim Dergisi*, 3(1), 1-28.
- Dağlı, A. (2007). Küreselleşme Karşısında Türk Eğitim Sistemi. *Dicle Üniversitesi Ziya Gökalp Eğitim Fakültesi Dergisi*, (9), 1-13.
- Doğan, S. ve Erkan, İ. (2019). Kuşağının Sosyal Medyaya Yönelik Algılarının Metafor Analizi Yoluyla İncelenmesi. *Journal of Yaşar University*, 14, 146-155.
- Doğan, Y. (2015). 100. Yılında Öğretmen Adayları ve Öğrencilerin Bakışıyla Çanakkale Savaşları: Bir Metafor Araştırması. *Turkish Studies*, 10(3), 369-386.
- Dumanlı Kadızade, E. (2014). Aktif Öğrenmede Bir Teknik; Metafor Uygulaması Türkçe Öğretmen Adaylarının Türkçe Dersi Algıları Üzerine. *International Journal of Language Academy*, 2(4), 68-85.
- Dursun, F. (2015). Bilişim Teknolojileri Öğretmenlerinin Kendi Branşlarına İlişkin Metaforik Algılarının İncelenmesi. *Asya Öğretim Dergisi*, 3(1), 66-77.
- Durukan, Ü. G., Hacıoğlu, Y. ve Dönmez Usta, N. (2016). Computer Education and Instructional Technology Prospective Teachers' Perceptions of Technology. *Journal of Computer and Education Research*, 4(7), 24-46.
- Egüz, Ş. ve Kesten, A. (2018). Sosyal Bilgiler Öğretmenliği Öğrencilerinin Sosyal Medya Algılarının Metafor Yoluyla Belirlenmesi. *Cumhuriyet Uluslararası Eğitim Dergisi*, 7(3), 219-240.
- Ekici, G. (2016a). Biyoloji Öğretmeni Adaylarının Mikroskop Kavramına İlişkin Algılarının Belirlenmesi: Bir Metafor Analizi Çalışması. *Ahi Evran Üniversitesi Kırşehir Eğitim Fakültesi Dergisi*, 17(1), 615-636.
- Ekici, G. (2016b). Öğretmen Adaylarının "Bilgisayar" Kavramına İlişkin Metaforik Algıları. *Gaziantep University Journal of Social Sciences*, 15(3), 755-781.
- Er Tuna, Y. ve Mazman Budak, F. (2013). Sosyal Bilgiler Öğretmen Adaylarının "Tarih" Kavramına İlişkin Algılarının Mecazlar/Metaforlar Yardımıyla Analizi. *Adıyaman Üniversitesi Sosyal Bilimler Enstitüsü Dergisi*, 6(14), 609-642.
- Erdem, A. R. (2012). Küreselleşme: Türk Yükseköğretimine Etkisi. *Yükseköğretim Dergisi*, 2(2), 109-117.
- Eren, F., Çelik, İ. ve Aktürk, A. O. (2014). Ortaokul Öğrencilerinin Facebook Algısı: Bir Metafor Analizi. *Kastamonu Eğitim Dergisi*, 22(2), 635-648.
- Eser, E. (2014). Küreselleşme Süreci ve Eğitime Etkisi. *Anemon Muş Alparslan Üniversitesi Sosyal Bilimler Dergisi*, 2(2), 211-224.
- Ess, C. ve Sudweeks, F. (2001). *Culture, technology, communication: Towards an intercultural global village*. New York: Suny Press.

- Fidan, M. (2014). Öğretmen Adaylarının Teknoloji ve Sosyal Ağ Kavramlarına İlişkin Metaforik Algıları. *The Journal of Academic Social Science Studies*, 25(1), 483-496.
- Flint, C. ve Taylor, P. J. (2018). *Political geography: World-economy, nation-state and locality*. Londra: Routledge.
- Ganiev, J. (2014). Küreselleşme, Finansal Piyasalar ve Kriz. *İktisat Politikası Araştırmaları Dergisi*, 1(2), 117-129
- Genç, S. Z. ve Güner, F. (2013). Küreselleşme-Medya Okuryazarlığı İlişkisi (Sınıf Öğretmenlerinin Görüşlerine Göre Durum Tespiti). *Erzincan Eğitim Fakültesi Dergisi*, 15(2), 1-24.
- Girmen, P. (2007). *İlköğretim öğrencilerinin konuşma ve yazma sürecinde metaforlardan yararlanma durumları*. (Yayımlanmamış doktora tezi). Anadolu Üniversitesi Eğitim Bilimleri Enstitüsü, Eskişehir.
- Gök, B. ve Erdoğan, T. (2010). Investigation of Pre-Service Teachers' Perceptions about Concept of Technology Through Metaphor Analysis. *Turkish Online Journal of Educational Technology*, 9(2), 145-160.
- Gökbayrak, Ş. (2007). Küreselleşme, uluslararası göç ve kadın emeği. E. Oğuz ve A. Yakar (Yay. haz.), *Küreselleşme ve eğitim içinde* (ss. 47-58). Ankara: Dipnot Yayınları.
- Gömlüksiz, N., Kan, A. Ü. ve Öner, Ü. (2012). Sosyal Bilgiler Öğretmen Adaylarının Bir Değer Olarak Demokrasi Kavramına İlişkin Metaforik Algıları. *Değerler Eğitimi Dergisi*, 10(24), 79-100.
- Güzel, M. (2006). Küreselleşme, İnternet ve Gençlik Kültürü. *Küresel İletişim Dergisi*, (1), 1-16.
- Hacıfazlıoğlu, Ö., Karadeniz, Ş. ve Dalgıç, G. (2011). Okul Yöneticilerinin Teknoloji Liderliğine İlişkin Algıları: Metafor Analizi Örneği. *Eğitim Bilimleri Araştırmaları Dergisi*, 1(1), 97-121.
- İlhan, H. İ. (2009). *Küreselleşmenin eğitime yansımaları*. (Yayımlanmamış yüksek lisans tezi). Gazi Üniversitesi Eğitim Bilimleri Enstitüsü, Ankara.
- Kalay, İ. (2016). Küresel Köy'ün Küyerel Bir Reklence Pratiği Olarak Web Dizisi: Proje 13 Örneği. *Global Media Journal TR Edition*, 7(13), 151-168.
- Keskin, Y. (2013). *Küreselleşmenin Türkiye'ye etkilerine yönelik coğrafya öğretmen adayları görüşleri*. (Yayımlanmamış yüksek lisans tezi). Atatürk Üniversitesi Eğitim Bilimleri Enstitüsü, Erzurum.
- Kıvılcım, F. (2013). Küreselleşme Kavramı ve Küreselleşme Sürecinin Gelişmekte Olan Ülke Türkiye Açısından Değerlendirilmesi. *Sosyal ve Beşeri Bilimler Dergisi*, 5(1), 219-230.
- Korkmaz, F. ve Ünsal, S. (2016). Okul Öncesi Öğretmenlerin "Teknoloji" Kavramına İlişkin Metaforik Algılarının İncelemesi. *Mustafa Kemal Üniversitesi Sosyal Bilimler Enstitüsü Dergisi*, 13(35), 194-212.
- Kösoğlu, N. (2006). *Küreselleşme ve milli hayat*. İstanbul: Ötüken Yayınevi.
- Kurt, A. A. ve Özer, Ö. (2013). Metaphorical Perceptions of Technology: Case of Anadolu University Teacher Training Certificate Program. *Eğitimde Kuram ve Uygulama*, 9(2), 94-112.
- Levine, P. M. (2005). Metaphors and Images of Classrooms Kappa Delta Pi Record. *Journal Kappa Delta Pi Record*, 41(4), 172-175.
- Mahiroğulları, A. (2010). Küreselleşmenin Kültürel Değerler Üzerine Etkisi. *Sosyal Siyaset Konferansları Dergisi*, (50), 1275-1288.
- Marchand, P. (1989). *Marshall McLuhan: The medium and the messenger*. Toronto: Mit Press.
- McBurnie, G. (2002). Küreselleşme, GATS ve Ulus-Aşırı Eğitim. *Kuram ve Uygulamada Eğitim Bilimleri*, 2(1), 171-190.
- McLuhan, M. (1962). *Gutenberg galaxy: The making of typographic man*. Canada: University of Toronto Press.
- McLuhan, M. ve Powers, B. R. (2020). *Global köy: 21. yüzyılda yeryüzü yaşamında ve medyada meydana gelecek dönüşümler*. (B. Öcal Düzgören, Çev.). İstanbul: Scala Yayıncılık.
- Mentiş Taş, A. (2004). Sosyal Bilgiler Öğretmenliği Eğitimi Program Standartlarının Belirlenmesi. *Ankara Üniversitesi Eğitim Bilimleri Fakültesi Dergisi*, 37(1), 28-54.
- Miles, M. B. ve Huberman, A. M. (2016). Analizde ilk adımlar (A. Ersoy, Çev.). (S. Akbaba Altun ve A. Ersoy, Çev. Ed.), *Genişletilmiş bir kaynak kitap: Nitel veri analizi içinde* (ss.50-88). 1994, Ankara: Pegem Akademi.
- Milli Eğitim Bakanlığı (2015). *Sosyal bilgiler dersi (4, 5, 6 ve 7. sınıflar) öğretim programı*. Ankara: MEB.
- Milli Eğitim Bakanlığı (2018). *Sosyal bilgiler dersi öğretim programı (ilkokul ve ortaokul 4, 5, 6 ve 7. sınıflar)*. Ankara: MEB.

- Özer, S. ve Türel, Y. K. (2015). Bilişim Teknolojileri Öğretmen Adaylarının E-Kitap ve Etkileşimli E-Kitap Kavramına İlişkin Metaforik Algıları. *Turkish Online Journal of Qualitative Inquiry*, 6(2), 1-23.
- Patton, M. Q. (2014). Nitel araştırmada çeşitlilik: Kuramsal yönelimler (E. Bukova Güzel ve H. Demircioğlu, Çev.). (M. Bütün ve B. Demir, Çev. Ed.), *Nitel araştırma ve değerlendirme yöntemleri* içinde (ss.75-142). 2000, Ankara: Pegem Akademi.
- Saban, A. (2004). Giriş Düzeyindeki Sınıf Öğretmeni Adaylarının “Öğretmen” Kavramına İlişkin İleri Sürdükleri Metaforlar. *Türk Eğitim Bilimleri Dergisi*, 2(2), 131-155.
- Saban, A. (2009). Öğretmen Adaylarının Öğrenci Kavramına İlişkin Sahip Oldukları Zihinsel İmgeler. *Türk Eğitim Bilimleri Dergisi*, 7(2), 281-326.
- Sanchez, A., Barreiro, J., M. ve Maojo, V. (2000). Desing of Virtual Reality Systems for Education: A Cognitive Approach. *Education and Information Technologies*, 5(4), 345-362.
- Schmitt, R. (2005). Systematic Metaphor Analysis as a Method of Qualitative Research. *The Qualitative Report*, 10(2), 358-394.
- Sözer, E. (1998). Sosyal bilgiler programının amaçları, ilkeleri ve temel özellikleri. G. Can (Ed.), *Sosyal Bilgiler Öğretimi* (ss. 15-39). Eskişehir: Anadolu Üniversitesi Yayınları.
- Şahin, Ş. ve Baturay, M. H. (2013). Ortaöğretim Öğrencilerinin İnternet Kavramına İlişkin Algılarının Değerlendirilmesi: Bir Metafor Analizi Çalışması. *Kastamonu Eğitim Dergisi*, 21(1), 177-192.
- Şen, B. (2008). Küreselleşme: Anlamlar ve Söylemler. *Süleyman Demirel Üniversitesi Fen Edebiyat Fakültesi Sosyal Bilimler Dergisi*, (18), 147-162.
- Şenyuva, E. ve Kaya, H. (2013). Metaphors for the Internet Used by Nursing Students in Turkey: A Qualitative Research. *Eurasian Journal of Educational Research*, (50), 87-106.
- Tağraf, H. (2002). Küreselleşme Süreci ve Çokuluslu İşletmelerin Küreselleşme Sürecine Etkisi. *Çukurova Üniversitesi İktisadi ve İdari Bilimler Dergisi*, 3(2), 33-47.
- Tanrıöver, O. ve Kırılı, S. (2015). Global Köy ve Kültürel Emperyalizm: Küreselleşme Bağlamında Enformasyon Toplumuna Bakış. *E-Journal of Intermedia*, 2(1), 133-142.
- Tavşancıl, E. ve Aslan, E. (2001). *Sözel, yazılı ve diğer materyaller için içerik analizi ve uygulama örnekleri*. İstanbul: Epsilon Yayıncılık.
- Taylan, H. H. ve Arklan, Ü. (2008). Medya ve Kültür: Kültürün Medya Aracılığıyla Küreselleşmesi. *Sosyal Bilimler Dergisi*, 10(1), 85-97.
- Turan, Ş. (2011). *Küreselleşme sürecinde örgütsel değişimi etkileyen bir unsur olarak örgütsel sinizm ve karaman ili kamu kurumlarında bir çalışma*. (Yayımlanmamış yüksek lisans tezi). Karamanoğlu Mehmetbey Üniversitesi Sosyal Bilimler Enstitüsü, Karaman.
- Uysal, M. ve Yıldız, A. (2007). McLuhan'ın “Küresel Köyü”nde eğitim: Yeni teknolojiler, küreselleşme ve eğitim üzerine düşünceler. E. Oğuz ve A. Yakar (Yay. haz.), *Küreselleşme ve eğitim* içinde (ss. 165-180). Ankara: Dipnot Yayınları.
- Vadeboncoeur, J. A. ve Torres, M. N. (2003). Constructing and Reconstructing Teaching Roles: A Focus on Generative Metaphors and Dichotomies. *Discourse: Studies in the Cultural Politics of Education*, 24(1), 87-103.
- Wellman, B. (2018). *Networks in the global village life in contemporary communities*. London: Routledge.
- Yıldırım, A. ve Şimşek, H. (2016). *Sosyal bilimlerde nitel araştırma yöntemleri*. Ankara: Seçkin Yayıncılık.
- Yılmaz, G. K. ve Güven, B. (2015). Öğretmen Adaylarının Uzaktan Eğitime Yönelik Algılarının Metaforlar Yoluyla Belirlenmesi. *Turkish Journal of Computer and Mathematics Education*, 6(2), 299-322.
- Yılmaz, K. ve Horzum, M. B. (2005). Küreselleşme, Bilgi Teknolojileri ve Üniversite. *İnönü Üniversitesi Eğitim Fakültesi Dergisi*, 6(10), 103-121.



FIRAT ÜNİVERSİTESİ

SOSYAL BİLİMLER DERGİSİ

Journal of Social Sciences

p-ISBN:1300-9702 e-ISBN: 2149-3243



TÜRKÇE ÖĞRENME BARIYERLERİ ÖLÇEĞİ'NİN GELİŞTİRİLMESİ VE PSİKOMETRİK ÖZELLİKLERİNİN İNCELENMESİ

Development of Turkish Learning Barriers Scale and Investigation of Its Psychometric Properties

Halil EKŞİ¹ ve Nesrullah OKAN²

¹ Marmara Üniversitesi, Eğitim Fakültesi, Eğitim Bilimleri Bölümü, İstanbul, h.eksi70@gmail.com, orcid.org/ 0000-0001-7520-4559

² Firat Üniversitesi, Eğitim Fakültesi, Eğitim Bilimleri Bölümü, Elâzığ, nokan@firat.edu.tr, orcid.org/ 0000-0002-9496-6417

Araştırma Makalesi/Research Article

Makale Bilgisi

Geliş/Received:
06.11.2020

Kabul/Accepted:
18.03.2021

DOI:

10.18069/firatsbed.822736

Anahtar Kelimeler

Türkçe Öğrenme, Ölçek Geliştirme, Bariyer

ÖZ

Hiç şüphesiz milletleri bir arada tutan en önemli faktörlerden birisi dilin doğru bir şekilde öğrenilmesi ve gelecek nesillere aktarılmasıdır. Bu araştırma, yurtdışında bulunan Türk kökenli çocukların Türkçe öğrenmelerinin önündeki bariyerleri belirlemek amacıyla bir ölçek geliştirme çalışmasıdır. Bu amaçla Almanya'nın değişik şehirlerinde yaşayan Türk çocuklarından veriler toplayarak ölçme aracı geliştirilmiştir. Çalışma kapsamında önce açıklayıcı faktör analizi yapılmış ve ölçme aracının üç faktör ve 21 maddeden meydana geldiği sonucuna ulaşılmıştır. Analizler neticesinde üç faktörlü ölçeğin toplam varyansı %58.814 açıkladığı görülmüştür. Araştırmanın örneklemini Almanya'da bulunan 9-16 yaş aralığında bulunan Türk kökenli çocuklardan oluşmaktadır. Bu ölçeğin geliştirilmesi için 300 kişiden Açıklayıcı Faktör Analizi (AFA) için veri toplanmış; 260 kişiden de Doğrulayıcı Faktör Analizi (DFA) için veri toplanmıştır. Açıklayıcı Faktör Analizi neticesinde elde edilen maddeler DFA ile doğrulanmıştır. Aynı şekilde ölçek iyilik uyum değerleri de kabul edilebilir değerler arasında bulunmuştur. Ölçek için iç tutarlık katsayılarına bakılmış ve katsayı .915 olarak bulunmuştur. Madde analizlerinde madde toplam ve madde kalan analizleri için tüm değerler ($p < .001$) düzeyinde anlamlı bulunmuştur. Ölçeğin üst-alt gruplar arasındaki farkı test edip etmediği için analizler yapılmış ve ölçeğin grupları ayırt etmede başarılı olduğu görülmektedir.

ABSTRACT

Undoubtedly, one of the most important factors that keep nations together is that the language is learned correctly and passed on to future generations. This research is a scale development study to determine the barriers to Turkish learning of children of Turkish origin abroad. For this purpose, a measurement tool was developed by collecting data from Turkish children living in different cities of Germany. Within the scope of the study, the first exploratory factor analysis was performed and it was concluded that the measuring tool consisted of three factors and 21 items. As a result of the analysis, it was seen that the three-factor scale explained the total variance of 58.814%. The sample of the research consists of Turkish origin children between the ages of 9-16 in Germany. To develop this scale, data were collected for Exploratory Factor Analysis (EFA) from 300 persons; Data were collected from 260 persons for Confirmatory Factor Analysis (CFA). The items obtained as a result of the Explanatory Factor Analysis were verified with CFA. Likewise, the scale goodness fit values were found to be among acceptable values. The internal consistency coefficients for the scale were examined and the coefficient was found to be .915. In item analyzes, item total and item residual analyzes were found to be significant at all values ($p < .001$) level. Since the scale tests the difference between the upper and lower groups, analyzes have been made and it is seen that the scale is successful in distinguishing the groups.

Keywords

Learning Turkish, Scale Development, Barrier

Atf/Citation: EKŞİ, H. ve OKAN, N., (2021). Türkçe öğrenme bariyerleri ölçeğinin geliştirilmesi ve psikometrik özelliklerinin incelenmesi, *Firat Üniversitesi Sosyal Bilimler Dergisi*, 31, 2(687-699).

Sorumlu yazar/Corresponding author: Nesrullah OKAN, nokan@firat.edu.tr

1. Giriş

Peyami Safa; “Kültürün ilk basamağı anadilini iyi konuşmak ve yazmaktır.” der. Diğer bir ifadeyle; bir milletin sahip olduğu kültürel değerleri anlamının ilk basamağı olarak, o kültürün ana dilini iyi bir düzeyde konuşabilme ve yazabilme gerekliliği vurgulanmıştır esasında. Bu durum aslında dilin basit bir unsur olmadığına da dale getirilmiştir. Zira günümüz toplumunda hak ettiği değeri görmeyen “dil” olgusunun öneminin anlaşılması bir yönüyle toplumsal ve kültürel birikimlerin aktarılması noktasında da oldukça önemlidir. TDK (2020) dili; “İnsanların düşündüklerini ve duyduklarını bildirmek için kelimelerle veya işaretlerle yaptıkları anlaşma, lisan, zeban” şeklinde tanımlamaktadır. Göçer (2013) dili; duygu, düşünce ve yaşam biçimlerinin soyut işlevlerinden sıyrılarak somut bir hale gelmeye yarayan araç olarak ifade etmiştir. Diğer bir ifadeyle dil, kişinin zihin alemindeki duygu, düşünce, değer yargıları, bakış açıları ve yaşam biçimlerini kelimeler vasıtasıyla ortaya dökme aracı olarak da nitelendirilebilir. Chang ve Kalenderoğlu (2017) dili duygu ve düşünceleri ifade etme aracı olarak tanımlamış ve dili aynı şekilde iletişime geçmenin en etkili yolu olarak belirtmişlerdir. Şunu da belirtmek gerekir ki, millet olmanın unsurları dikkate alındığında dil bu unsurlar arasında kendine yer bulacaktır. Zira dildir toplumların geçmiş ve gelecekleri arasında köprüler kuran. Güzel ve Barın’ın (2013) tabiriyle, tarihsel süreç içerisinde kayda alınan eserlerin insanlara ulaşması da dil ile sağlanmaktadır. Dolayısıyla bir milletin, bir toplumun kültürel mirası ve birikimi diğer nesillere dil ile aktarılmaktadır. O halde kültürel mirasın korunmasının en önemli anahtarlarından birisinin dil olduğunu söylemek abes olmayacaktır. TDK sözlüğü (2020) kültürü; “Tarihsel, toplumsal gelişme süreci içinde yaratılan bütün maddi ve manevi değerler ile bunları yaratmada, sonraki nesillere iletmede kullanılan, insanın doğal ve toplumsal çevresine egemenliğinin ölçüsünü gösteren araçların bütünü, hars, ekin.” olarak tanımlamıştır. Dolayısıyla kültürün içinde milletlerin binlerce yıldır biriktirdiği tutumlar, davranışlar, kalıplar, gelenek-görenekler, yaşam biçimleri, maddi ve manevi tüm değerler bulunmaktadır. Göçer (2012) kültürü hayatın her safhasını kuşatan ve dolayısıyla kültürün insan duygu ve düşüncelerini yansıtan unsur olarak belirtmiştir. Uygur (2018), bu konudaki düşüncelerini şu şekilde açıklar; dilsiz bir kültürün var olmayacağını, dilin kültür öğelerini bir arada tutan çimento olduğunu ve hatta dilin kültüre ait her alanı aydınlatan güneş olduğunu belirtmiştir. Aynı şekilde dili kültür kilimini dokuyan iplik ve tüm kültürel mirasın yansıdığı akarsu şeklinde ifade etmiştir. Bir yönüyle dil, kültürün tüm öğelerini en iyi şekilde yansıtan sinema ya da projeksiyon olarak ifade edilebilir. Jiang (2000) dil ve kültür arasındaki ilişkiyi açıklamak için trafik metaforuna başvurmuştur. Ona göre dil bir araç ise kültür de trafik ışığıdır. Dil ile iletişimi hızlandırırken, kültür ise iletişimi düzenleyip, geliştirir.

Bir yönüyle dil ve kültür birbirlerinden etkilenen ve birbirlerini etkileyen unsurlar olarak karşımıza çıkmaktadır. Daha sade bir ifadeyle Bayburt’un (2011) dediği gibi; bireyler dil ile toplumun değer yargılarını ve normlarını öğrenir. Bir bakıma dil toplumsal bir kimliktir ve toplum ancak dil ile var olabilir (Ünalın, 2012). Dolayısıyla dil ile birlikte bireysel ve toplumsal kimlik bilinci meydana gelebilir. Ergin (2011) dili, insanlar arasında anlaşma aracı olarak gördüğü gibi onu kendisine has özellikleri olan ve sürekli gelişen seslerden meydana gelen canlı bir varlık olarak da nitelendirmiştir. Güvenç (2019) toplum ve kültürün barındırdığı her şeyin dil ile ifadesini bulduğunu belirtmiş; dilde olan her şeyin toplumsal kültürde bir yansımasının olduğunu ifade etmiştir. Dil ve kültür arasında bu kadar muazzam ve sağlam bir bağ varken, kültürel miraslarını korumak isteyen toplumların dile ne denli önem vermeleri gerektiği malumu ilamdan başka bir şey değildir.

Tarihsel sürece bakıldığında, çok eski zamanlardan beri Türkçe, konuşulan ve beraberinde kültürel mirası barındıran ve taşıyan bir dil olmuştur. Savaşlar, göçler ve din gibi çeşitli etmenler vasıtasıyla Türk dili yaygınlaşmış ve beraberinde diğer toplumlara da kültürel aktarımlarda bulunmuştur (Güvendik, 2019). Hatta Türkçe’nin öğretilmesi ile ilgili Kaşgarlı Mahmut tarafından yazılan “Divân-ü Lûgati’t Türk” adlı eser bu durumun bir tezahürü olarak karşımıza çıkmaktadır. Bayraktar (2003) bu eserde toplumsal ve sosyal hayatın her alanı ile ilgili sözcüklerin bulunduğunu belirtmiştir. Buna benzer çok sayıda eserin varlığından söz etmek mümkündür. Gelişen teknoloji ve küresel süreç ile birlikte kitlesel göçlerde de bir artış olduğu görülmektedir. Özellikle daha rahat bir yaşama sahip olmak isteyen bireyler gelişmiş veya gelişmekte olan ülkelere göç etmektedirler. Bu göç kervanına 2. Dünya Savaşı ile büyük bir yıkım yaşayan ve ciddi bir iş gücüne ihtiyaç duyan Almanya’ya giden Türkler de katılmıştır. 1961 yılında yapılan Türk-Alman işçi Mübadelesi Antlaşması’yla, Almanya’ya göçün resmi temeli atılmıştır (Turan, 1997). Bu antlaşmayla birlikte göç edenlerin sayısında önemli bir artış görülmüş; Eylül 1961’de yurt dışına giden sayısı 7.000 civarında iken, 1972’de bu

sayı 500.000'e ulaşmıştır. Alman Federal Göç ve Mülteciler Dairesine (2018) göre Almanya'da yaşayan en kalabalık yabancı nüfusunu 2.8 milyon ile Türkler oluşturmaktadır. Bu sayıya yaklaşık 700.000 olan Alman vatandaşlığına geçmiş bireyler de eklendiğinde sayı 3.5 milyon civarına ulaşmaktadır. Aynı zamanda diğer tüm Avrupa ülkelerinde de ciddi sayıda Türk kökenli kişilerin olduğu bilinmektedir. Bu denli büyük bir kitlenin kendi kültür ve değerlerini bilmesi, tanınması ve farkına varması ise ancak iyi bir dil eğitimiyle mümkün olmaktadır. Özellikle Avrupa ülkelerinde doğan Türk kökenli çocukların Türkçe öğrenmede sorunlar yaşadıkları ya da bu konuda çeşitli motivasyon kaynaklarından yoksun oldukları bilinmektedir (Bekar ve Öztürk, 2018). Özkan (2007) yurtdışında yaşayan Türklerden birinci ve ikinci kuşakların ana dillerinin Türkçe olduğunu, üçüncü kuşaktan itibaren ana dilin buldukları ülke dillerine göre şekillenmeye başladığını belirtmiştir. Bununla birlikte hiç Türkçe öğrenmeden yetişen nesillerin olduğunu da ifade etmiştir. Bundan dolayı da Türkiye Cumhuriyeti yurtdışındaki Türk çocukları için öğretmenler görevlendirmekte ve bu çocukların eğitimine önem vermektedir. Ancak yapılan bu çalışmaların ne denli başarılı olduğu süreç içerisinde anlaşılacaktır.

Aynı zamanda bu durum çeşitli araştırmacıların da dikkatini çekmiş ve bu konuda çeşitli araştırmalar da yapmışlardır. Bu çalışmalardan biri Yıldız (2012) tarafından yayınlanan "Yurt dışında yaşayan Türk çocuklarına Türkçe öğretimi" çalışmasıdır. Bu çalışmada Yıldız (2012) konuyu çeşitli yönleriyle ele almıştır. Bir başka çalışma ise Belet (2009) tarafından "İki dilli Türk öğrencilerin ana dili Türkçeyi öğrenme durumlarına ilişkin öğrenci, veli ve öğretmen görüşleri." isimli araştırma yapılmıştır. Benzer bir çalışma Kutlay (2007) "Batı Avrupa'da Türkçe öğretiminin sorunları ve çözüm önerileri" ismi ile yapılmıştır. Buna benzer çok sayıda çalışmanın sıralanması mümkündür ve bu çalışmaların hepsinin temelinde de Türkçe öğrenmenin önündeki engelleri belirlemek vardır.

1.2. Çalışmanın Amacı ve Önemi

Bu çalışmanın amacı aileleri yurtdışına göç etmiş Türk kökenli çocukların, Türkçeyi öğrenmeleri önündeki bariyerleri ortaya çıkarmaya yarayan bir ölçme aracı geliştirmektir. Zira geliştirilecek olan böyle bir ölçme aracı, süreç içerisinde Türk kökenli çocukların Türkçe öğrenmeleri önündeki bariyerleri gözlemlene fırsatı sunacak ve gerekli olan çözüm önerilerini erkenden fark ederek, harekete geçmeye yardımcı olacaktır. Bu çalışmayı önemli kılan diğer bir nokta ise, yurtdışında yaşayan Türk kökenli bireylerin Türkçe öğrenememeleri ile ilgili çeşitli çalışmalar yapılmış olmasına rağmen (Yıldız, 2012), öğrenmeler önündeki engellere ilişkin bir ölçme aracının geliştirilmemiş olmasıdır. Dolayısıyla bu çalışmanın farklı ülkelerde yaşayan Türk kökenli bireylerin Türkçe öğrenmeleri önündeki bariyerleri belirleme noktasında önemli olduğu düşünülmektedir.

2. Materyal ve Metot

Yurtdışında yaşayan Türk kökenli ailelerin çocuklarının Türkçe öğrenmelerinin önündeki engelleri belirlemeye yönelik bir ölçme aracına kazandırmayı amaç edinen bu araştırma, bir ölçek geliştirme çalışmasıdır. Geliştirilen bu ölçeğe ilişkin izlenen yol bu başlık altında sunulmaktadır.

2.1. Türkçe Bariyerleri Ölçeği Geliştirme Süreci

Yurt dışında yaşayan Türk kökenli çocukların Türkçe öğrenmeler önündeki engeller belirlenmek isteniyorsa, iki yoldan biri tercih edilmelidir. Eğer daha önce geliştirilmiş bir ölçek varsa bu kullanılabilir. Eğer böyle bir ölçme aracı yok ise, o zaman araştırmacı bu ölçeği geliştirmek için gerekli çalışmalarda bulunabilir. Araştırmacılar tarafından yapılan incelemeler neticesinde, her ne kadar bu konuyla ilgilenen araştırmacılar (Belet, 2009; Kutlay, 2007; Yıldız, 2012) olmuş olsa da böylesi bir ölçme aracının geliştirilmediği görülmüştür. Bu bağlamda araştırmacılar Türk kökenli çocukların Türkçeyi öğrenmeleri önündeki engelleri belirlemeye yarayan bir ölçme aracının gerekliliği noktasında görüş birliğine varmışlardır. Bu yüzden de aşağıda belirtilen yol haritası izlenerek ölçme aracı geliştirilmiştir.

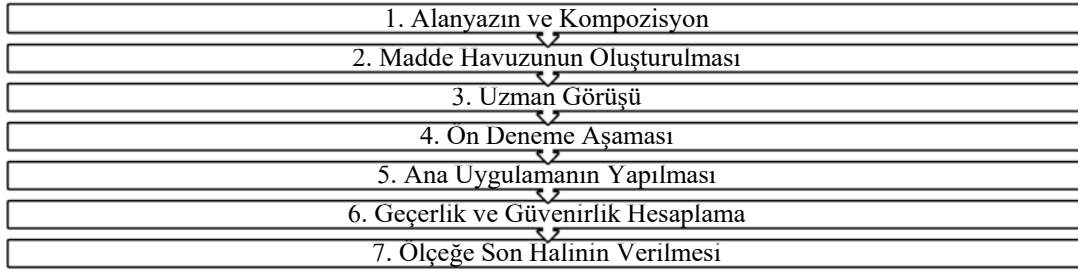

Şekil 1. Ölçek Geliştirme Aşamaları

2.1.1. Madde Yazım Süreci

Bir ölçme aracı geliştirirken hem literatürden hem de bu alanda çalışmalar yapmış araştırmacılardan bilgiler elde etmek daha sağlıklı maddeler elde etmeye yardımcı olacaktır. Türkçe Bariyerleri Ölçeği geliştirilmek istendiğinde, hem bu konuda yapılmış araştırmalara bakılmış hem de özellikle Almanya’da bulunmuş ve Türk çocuklarının Türkçe öğrenmelerinin önündeki engelleri çalışmış araştırmacılardan bilgi elde etmek amacıyla madde yazım süreci başlatılmıştır. Yapılan alanyazın taraması ve görüşmeler neticesinde madde havuzu oluşturma aşamasına geçilmiştir.

2.1.2. Madde Havuzunun Oluşturulması

Madde havuzu oluşturulurken özellikle belirlenen temalara ilişkin maddeler yazılmıştır. Bu temalar; ilgisizlik, başarısızlık inancı, altyapı eksikliği, unutma kaygısı, öğrenme zorluğu, aidiyet ve motivasyon eksikliği şeklinde sıralanmış ve her alt boyut için belli sayılarda maddeler yazılmıştır. Tezbaşaran (2008) geliştirilmek istenen ölçme aracı için düşünülen madde sayısının üç-dört katı kadar madde yazılmasının daha doğru olacağını belirtmiştir. Bundan dolayı da ölçek havuzu 75 maddeden oluşturuldu ve bu haliyle uzmanların görüşüne sunuldu.

2.1.3. Maddelerin Uzman Görüşüne Sunulması

Hazırlanan 75 maddelik ilk taslak en az doktora düzeyinde bulunan alanında uzman araştırmacılara gönderilmiştir. Bu maddelere ilişkin 10 uzman geri dönüş yapmıştır. Uzman görüşüne gönderilen madde havuzunda uzmanlara üç seçenek sunulmuş ve bu seçenekler; madde kalmalı, madde revize edilmeli ve madde çıkarılmalı şeklinde olmuştur. Uzman görüşleri doğrultusunda bazı maddeler ölçekte aynen kalmış, bazıları uzman görüşleri doğrultusunda revize edilmiş ve bazıları da çıkartılmıştır.

2.1.4. Kapsam Geçerlik Oranı ve İndeksinin Hesaplanması

Uzman değerlendirmelerinin tamamı tek formda birleştirilmiş ve ölçek maddeleri için Lawshe (1975) analizi yapılmıştır. Bunun için gerekli formül kullanılmış ve her madde için (KGO) kapsam geçerlik oranı hesaplanmıştır. KGO’da göz önünde bulundurulması gereken durum bir maddeye ilişkin “gerekli” diyen uzman sayısının toplam uzman sayısının yarısına bölünüp 1 eksiğinin alınmasıdır.

$$KG = \frac{NG}{N / 2} - 1$$

10 uzman için $\alpha=.05$ anlamlılık düzeyinde kapsam geçerlik oranlarının minimum değeri Veneziano ve Hooper (1997) tarafından 0.62 olarak ifade edilmiştir.

Tablo 1. $\alpha=.05$ Anlamlılık Düzeyinde KGO'ları için Minimum Değerler

Uzman Sayısı	Minimum Değer	Uzman Sayısı	Minimum Değer
5	0.99	13	0.54
6	0.99	14	0.51
7	0.99	15	0.49
8	0.78	16	0.42
9	0.75	17	0.37

10	0.62*	18	0.33
11	0.59	19	0.31
12	0.56	20	0.29

Bütün maddeler ayrı ayrı ele alınarak KGO değeri eksi (-) ve sıfır (0) bulunan maddeler ilk önce elenmiştir. Akabinde 0.62'nin altında kalan maddeler de elenmiştir. Toplamda 60 madde ölçekte bırakılmıştır.

2.1.5. Uzman Görüşleri Doğrultusunda Bazı Maddelerin Revize Edilmesi

Uzmanların kalsın dedikleri ve revize edilsin dedikleri maddeler titizlikle seçildikten sonra, toplamda 60 madde pilot uygulaması için hazır hale getirilmiştir.

2.1.6. Pilot uygulamanın yapılması

Ölçek için nihai uygulamaya geçilmeden önce, araştırmacılar Almanya'da yaşayan Türk çocukları için hem Türkçe hem de Almanca çevrimiçi form hazırlayarak 37 öğrenciden veriler toplamıştır. Asıl örnekleme ulaşmadan önce yapılan pilot çalışmada amaç; ölçek içeriğinin katılımcılar tarafından net anlaşılıp anlaşılmadığını tespit etmek ve cevaplama süresinin ne kadar tutabileceğini kestirebilmektir. Bu uygulama sonucunda bazı maddelerin Almanca tercümelerinin tam anlaşılmadığı ve tercümelerinin revize edilmesi gerektiğine karar verilmiş ve maddeler anlaşılabilir hale getirilmiştir. Bundan sonra ölçek maddeleri asıl uygulama için hazır hale getirilmiştir.

2.1.7. Verilerin Toplanması ve Örneklem Grubu

60 maddelik ölçek maddelerinin yurtdışında yaşayan Türk çocuklarına uygulanabilmesi için Millî Eğitim Bakanlığı (MEB) Yükseköğretim ve Yurt Dışı Eğitim Genel Müdürlüğü ile irtibata geçilmiş ve gerekli izin istenerek eğitim ataşelikleri vasıtasıyla verilerin toplanmasına başlanmıştır. Eğitim ataşelikleri yardımıyla 2018-2019 eğitim öğretim yılında Almanya'nın tüm eyaletlerinde 9-16 yaş aralığında 560 Türk kökenli öğrenciden veriler toplanmıştır. Çalışma için veri toplanmadan önce 37 öğrenciye ön form uygulanmış ve anlaşılabilirlik noktasında bir sorun olup olmadığı tespit edilmeye çalışılmıştır. Daha sonra Açıklayıcı Faktör Analizi (AFA) için toplanan verilerin 300'ünün analizler için uygun olduğu görülmüştür. Bunun akabinde Doğrulayıcı Faktör Analizi (DFA) için de 260 kişiden veri toplanmıştır.

2.2. Geçerlik Güvenirlik Çalışmalarının Yapılması

Bu başlık altında geliştirilen Türkçe Öğrenme Bariyerleri Ölçeği (TÖBÖ) için yapılan geçerlik ve güvenirlik analizlerine yer verilmiştir.

2.2.1. Geçerlik analizleri

Bir ölçme aracı geliştirilirken, temel amaç, ölçek maddelerinin bir bütünü meydana getirmesini sağlamak ve alt boyut maddelerinin de yine aynı yapıyı yordadığı sonucuna ulaşmaktır. Bu yüzden de araştırmacılar geliştirdikleri ölçekleri için faktör analizini kullanmaktadırlar. Zira faktör analizi maddeler arası ilişkileri başarılı bir şekilde neticelendirmeye oldukça yardımcı olmaktadır. Büyüköztürk (2015) faktör analizinde farklı parametlerin kullanılması suretiyle çok sayıda maddenin aynı yapı içinde olup olmadığının test edilmesinin sağlandığını belirtmiştir. Diğer bir ifadeyle faktör analizi maddelerin yapı geçerliğini test etme olarak ifade edilmiştir (Köymen, 1994). Faktör analizinde KMO ve Barlett testleri incelenmiştir. Tavşancıl (2010) KMO değerinin 1'eyaklaşmasıyla mükemmel değer; 0.5'in altında olmasıyla kabul edilemez bir değer olduğunu ifade etmiştir.

2.2.2. Güvenirlik Analizleri

Bir ölçme aracı geliştirilirken, bu ölçme aracının ne denli güvenilir olduğunu ölçmek için çeşitli güvenirlik yöntemleri bulunmaktadır. Tavşancıl (2010) güvenirligi, bir ölçme aracının geliştirilmesi ya da uyarlanması durumunda, o ölçme aracının yapıyı ne düzeyde ölçebildiği şeklinde tanımlamıştır. Dolayısıyla bu çalışmanın güvenirlik analizini test etmek için; Cronbach Alpha iç tutarlık katsayısı, üst-alt gruplar arasındaki fark ve doğrulayıcı faktör analizleri yapılmıştır.

2.2.3. Kişisel Bilgi Formu

Ölçek geliştirilirken ilki yüz yüze ve ikincisi çevrimiçi olacak şekilde öğrencilerden iki defa veri toplanmıştır. Bu iki durum için de cinsiyet ve yaş değişkenlerine yönelik iki sorudan oluşan kişisel bilgi formu kullanılmıştır.

3. Bulgular

Bu bölümde Türkçe Bariyerleri Ölçeği'nin (TÖBÖ) geliştirilmesi sürecinde elde edilen bulgular sistemli bir şekilde sunulmaktadır. Analizlerin anlaşılır olabilmesi için uygun olan tablolaştırma yapılmıştır.

3.1. Geçerlik Analizlerine Ait Bulgular

Geliştirilen bir ölçek için veriler toplandıktan sonra analizlere geçilir. Türkçe Bariyerleri Ölçeği'nin (TÖBÖ) için ilk etapta maddelerin birbirleriyle olan ilişkilerini ve alt boyutları belirlemek amacıyla açımlayıcı faktör analizi yapılmıştır. Açımlayıcı faktör analizi neticesinde ölçek maddeleri için Kaiser-Meyer-Olkin (KMO) ve Bartlett değerlerine bakılmış, bu değerlerin istenilen düzeyde oldukları görüldükten sonra da ölçek geliştirmenin diğer diğer basamaklarına geçilmiştir. Büyüköztürk (2018) Sosyal Bilimler için yük değerinin 0.30 ve üstü olması gerektiğini belirtmekle birlikte madde yük değerinin yüksekliğinin madde kararlılığı açısından daha tercih edilen bir durum olduğunu söylemiştir. Dolayısıyla yapılan analizlerde 0.50 altı madde yüküne sahip olanlar elenmiştir. Akabinde yapılan analizlerden elde edilen KMO ve Balett's Testi değerleri aşağıdaki tabloda gösterilmiştir.

Tablo 2. KMO ve Bartlett's Testi Değerleri

Kaiser-Meyer-Olkin Örneklem Yeterliliği		.889
	Ki-kare Değeri	3492.417
Bartlett's Test of Sphericity	S.Derecesi	210
	P	.000

Tablo 2 incelendiğinde KMO değerinin .889 olduğu görülmektedir. Alanyazında kabul gören değer 0.50 ve üstünde bir KMO değerinin olması gerektiğidir. Tavşancıl'a (2010) göre; 0.90 ve üstü mükemmel, 0.80 ve üstü çok iyi, 0.70 ve 0.60'ların vasat 0.50 ve üzerinin ise kötü olduğunu belirtmiştir. Bu durumda bu çalışmanın KMO değeri çok iyi olarak kabul edilen değerler arasında yer almaktadır. Yine tablodan anlaşıldığı üzere, Bartlett's testi sonucuna bakıldığında; 3492.417 ($p < .000$) değeri bulunmuştur. Bu neticeye göre bulunan değerler anlamlı ve analiz için kullanılan veriler ise, çok değişkenli olup normal dağılmaktadır.

Tablo 3. Türkçe Öğrenme Bariyerleri Ölçeği Açıklanan Toplam Varyans Miktarları

Faktörler	Başlangıç Özdeğerleri			Toplam Faktör Yük Değerleri		
	Toplam	%	Kümülatif %	Toplam	%	Toplam %
1	8,650	41.191	41.191	8.650	41.191	41.191
2	2,022	9.627	50.818	2.022	9.627	50.818
3	1,679	7.996	58.814	1.679	7.996	58.814
4	,993	4.731	63.545			
5	,911	4.339	67.884			
6	,824	3.924	71.808			
7	,767	3.652	75.460			
8	,699	3.328	78.789			
9	,610	2.903	81.691			
10	,537	2.558	84.249			

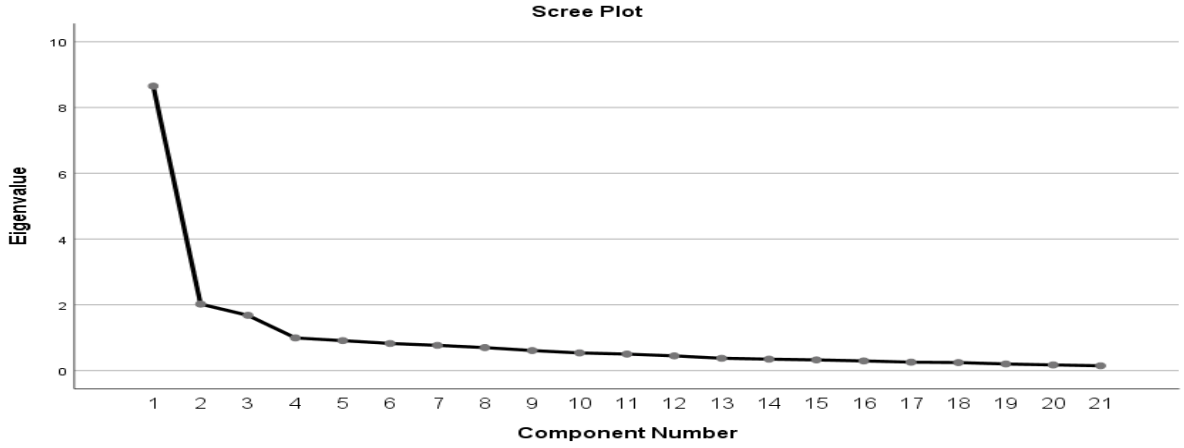

Şekil 1. Scree Plot Grafiği

Tablo 3 ve Şekil 1 incelendiğinde, öz değer (eigen) 1 ve üstü alındığında ortaya 3 faktörlü bir ölçeğin çıktığı görülmektedir. Bu üç faktörlü yapı toplam varyansın %58.814'ünü açıklamaktadır. Sosyal bilimlerde genel olarak %40 ve üstü açıklanan varyans kabul görmektedir (Akdağ, 2011). Dolayısıyla geliştirilen ölçeğin açıklanan varyansın kabul edilen değerler üzerinde olduğu anlaşılmaktadır. Yapılan analizlerde .50 ve altı maddeler ile ortak yük alan maddeler elenmiş ve nihayetinde üç boyutlu 21 maddeli bir ölçek ortaya çıkmıştır.

Tablo 4. Faktör Analizi Neticesinde Dönüştürülmüş Bileşenler Matrixi

Faktörler	İlgisizlik	Süreklilik	Motivasyon
M4	.765		
M9	.748		
M1*	.746		
M8	.738		
M7	.737		
M34	.721		
M5	.708		
M25	.658		
M10	.647		
M2	.627		
M29*		.757	
M28		.716	
M35		.702	
M27		.702	
M37		.680	
M26		.674	
M51			.702
M22			.702
M59			.689
M24			.654
M55			.644

Tablo incelendiğinde, Türkçe Öğrenme Bariyerleri Ölçeği'nin (TÖBÖ) üç boyuttan meydana geldiği (ilgisizlik, süreklilik, motivasyon) ve ilgisizlik faktörünün 10 maddeden, süreklilik faktörünün 6 maddeden, motivasyon faktörünün ise 5 maddeden oluştuğu anlaşılmaktadır. En yüksek yük değerine sahip maddenin .765 ve en düşük madde yük değerinin .627 olduğu sonucu elde edilmiştir. Ölçekte iki ters madde bulunmaktadır.

Tablo 5. Faktör Analizi Sonucunda Belirlenen Ölçekte Yük Alan Maddeler

Faktörler	Madde Sayısı	Maddeler Numarası
İlgisizlik	10	1, 2, 4, 5, 7, 8, 9, 10, 25, 34
Süreklilik	6	26, 27, 28, 29, 35, 37
Motivasyon	5	22, 24, 51, 55, 59

Tablo 5'e bakıldığında üç faktörden meydana gelen ölçekte hangi maddelerin hangi faktör altında toplandığı anlaşılmaktadır. Ölçekte iki ters madde bulunmaktadır. Ölçek ve alt boyutları için toplam puan hesaplanmaktadır.

3.2. Güvenirlilik Analizleri ile İlgili Bulgular

Geliştirilen bir ölçme aracı için farklı güvenilirlik analizlerinin yapılması önerilmektedir. Bu analizlerden önemli bir tanesi ise, ölçek ve varsa faktörler için Cronbach's Alpha iç tutarlık katsayılarına bakılması yöntemidir. Zira maddelerin birbirleriyle olan tutarlı yapısını test etmek için iç tutarlık katsayısına bakılması önemlidir (Kalaycı, 2016). Genel kabul gören değer Sosyal Bilimler için .70 ve üstü değeridir (Büyüköztürk, 2015; Kalaycı, 2016) Tabi bu değer 1'e yaklaştıkça tutarlık da artmaktadır. Türkçe Öğrenme Bariyerleri Ölçeği (TÖBÖ) ve alt boyutları için elde edilen değerler tabla 6'da sunulmuştur.

Tablo incelendiğinde Türkçe Öğrenme Bariyerleri Ölçeği (TÖBÖ) ve alt boyutları iç tutarlık katsayıları belirtilen değerlerin üstünde çıkmaktadır. Ölçek toplamı için iç tutarlık katsayısı .915; ilgisizlik alt boyutu için .872; süreklilik alt boyutu için .863 ve motivasyon alt boyutu içinse .817 olarak elde edilmiştir. Bu analizlerden sonra ölçek toplam puanı için üst-alt çeyrek puan hesaplamasına geçilmiştir.

Tablo 6. Faktör Analizi Sonucunda Ölçeğe Ait Güvenirlilik Katsayıları

Faktör	Cronbach's Alpha Değeri
1. İlgisizlik	.872
2. Süreklilik	.853
3. Motivasyon	.817
TOPLAM	.915

Tablo 7. Ölçek Alt Toplam Puanlarının Ayırt Ediciliklerini Belirlemek Üzere Yapılan Bağımsız Grup t Testi Sonuçları

Puan	Gruplar	N	X	ss	Sh _x	t	P
Bariyer Toplam	Üst	70	70,928	16,390	1,959	22,565	,000
	Alt	70	26,357	2,113	,252		

Tablo 7'ye bakıldığında üst ve alt grup arasındaki farkın ölçek toplam puanlarına göre anlamlı olduğu görülmektedir ($p < .000$). Üst grup aritmetik ortalamaları 70.928 iken alt grup için ortalama 26.357 olarak bulunmuştur. Bu durum ölçeğin gruplar arasındaki farklılığı ölçmede başarılı olduğunu göstermektedir.

Tablo 8. Madde Toplam (Item-Total) ve Madde Kalan (Item-Reminder) Korelasyon Sonuçları

Maddeler	Madde Silindiğinde Ölçek Ortalaması	Madde Silindiğinde Ölçek Varyansı	Düzeltilmiş Madde-Toplam Korelasyonu	Cronbach's Alpha Madde Silinirse
M1	51.0316	330.897	.653	.905
M2	50.6772	327.079	.637	.904

M4	50.8175	325.164	.655	.904
M5	50.5684	324.795	.535	.906
M6	48.9965	371.151	.472	.921
M7	51.0842	323.014	.718	.902
M8	50.7088	322.806	.612	.904
M9	51.0351	319.513	.779	.902
M10	50.9895	321.757	.722	.902
M15	50.5860	349.222	.562	.913
M17	50.4807	350.138	.554	.913
M22	50.9404	329.232	.550	.907
M24	50.6281	338.284	.316	.911
M25	51.0211	326.260	.611	.905
M26	50.7965	343.465	.482	.909
M27	50.7860	320.690	.724	.903
M28	50.4491	325.298	.584	.905
M29	50.5579	335.198	.560	.908
M34	50.9895	324.503	.616	.903
M35	50.8982	323.958	.715	.903
M37	50.2632	332.068	.530	.907
M41	50.8175	322.157	.700	.903
M51	51.1368	330.316	.665	.906
M55	50.6140	338.372	.418	.909
M59	51.0000	328.866	.645	.905

*P<.000

Tablo incelendiğinde, tüm maddeler için madde toplam-madde kalan korelasyon değerlerinin anlamlı olduğu anlaşılmaktadır (p<.000). Bu durum ölçek maddelerinin tamamının bir yapı içinde bulunduğunu göstermektedir.

3.3. Doğrulayıcı Faktör Analizi

Geliştirilen bir ölçme aracı için açıklayıcı faktör analizi yapıldıktan sonra, elde edilen madde ve alt boyutlar için doğrulayıcı faktör analizini de bakılmaktadır (Şekil 2). Yapılan doğrulayıcı faktör analizinde elde edilen uyum iyilik değerlerinin hangi aralıkta olduğuna bakılır böylece elde edilen yapının doğrulanması sağlanır. Alanyazında, hata kareleri ortalamaları olan RMSEA ve standardize edilmiş SRMR değerlerine bakılması önerilir. Aynı şekilde CFI, IFI ve GFI değerlerine bakılması da önerilmekte ve bu değerlerin kabul edilen aralıkta olması beklenmektedir (Ayyıldız ve Cengiz, 2006; Özabacı, 2011).

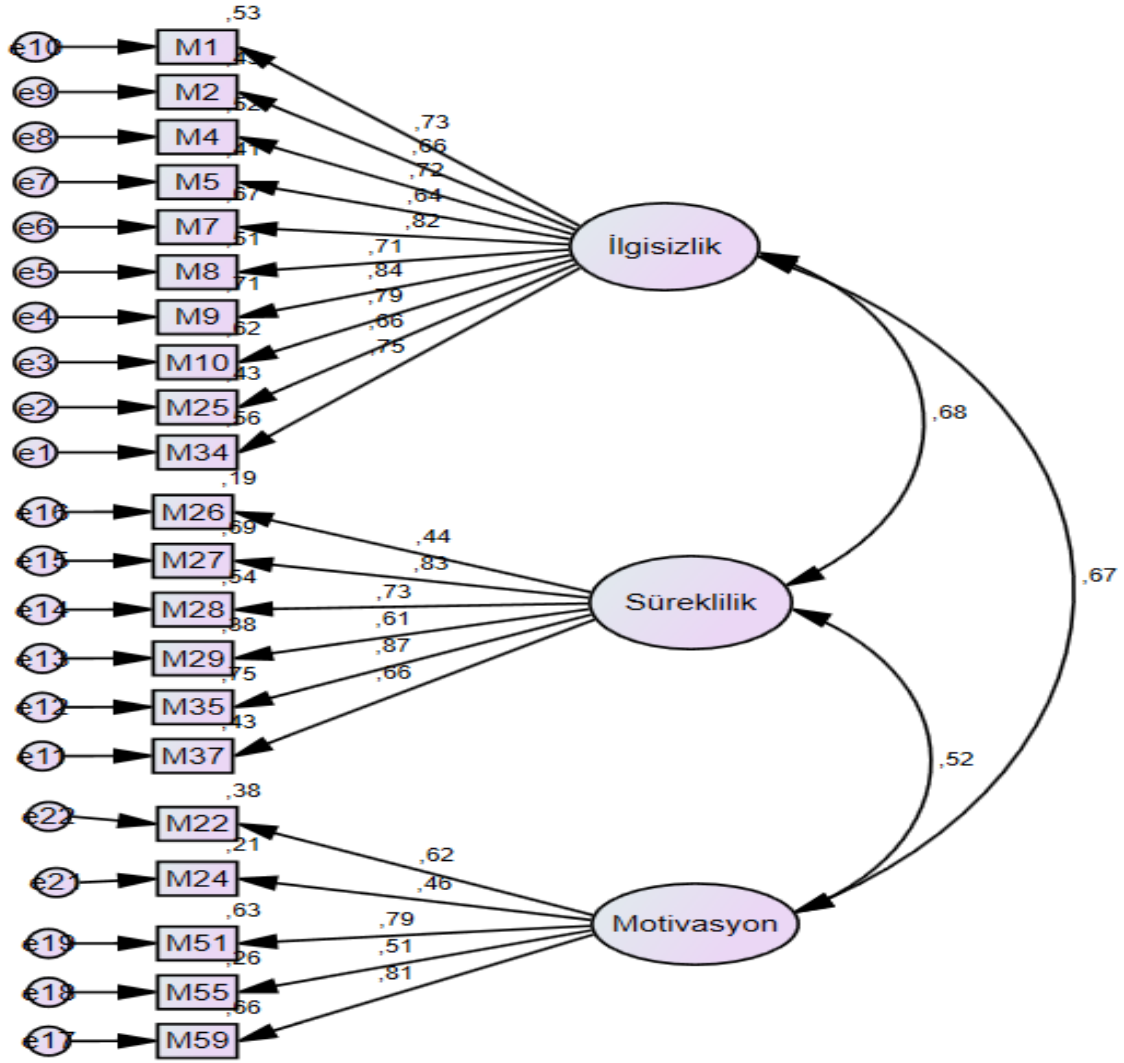

Şekil 2. Türkçe Öğrenme Bariyerleri Ölçeği Doğrulayıcı Faktör Analizi Path Diyagramı

Şekil 2’de görülen doğrulayıcı faktör analizi diagramına bakıldığında, ölçeğin üç faktörlü yapısının doğrulandığı görülmektedir. Bu sonuçlara göre Türkçe Öğrenme Bariyerleri Ölçeği’nin üç boyutlu ve 21 maddeden meydana geldiği görülmektedir. Bu netice daha önce yapılmış olan açımlayıcı faktör analizi sonucunu doğrulamaktadır. Dolayısıyla ölçeğin hem faktörleri hem de faktörlerde bulunan maddelerin bir yapı içinde olduğu tezi doğrulanmaktadır. Aynı şekilde DFA sonucunda ölçek maddelerinin tümünün yük değerlerinin kabul edilebilir değerlerde olduğu da görülmektedir.

Tablo 9. Standart Uyum İyilik Ölçütleriyle Araştırma Verilerinin Kıyaslanması

Uyum Ölçüleri	İyi Uyum	Kabul Edilebilir Uyum	Araştırmada Elde Edilen Uyum Değerleri
c2/df	$0 \leq c2 \leq 2df$	$2df \leq c2 \leq 3df$	2.697
RMSEA	$0 \leq RMSEA \leq 0.05$	$0.05 \leq RMSEA \leq 0.08$	0.077
SRMR	$0 \leq SRMR \leq 0.05$	$0.05 \leq SRMR \leq 0.10$	0.097
IFI	$0.95 \leq IFI \leq 1.00$	$0.90 \leq IFI \leq 0.95$	0.914

CFI	0.95≤CFI≤1.00	0.90≤CFI≤0.97	0.913
GFI	0.90<GFI<1.00	0.85< GFI <0.90	0.869

Yapılan DFA sonucunda geliştirilen ölçeğe ilişkin iyilik uyum değerleri tablo 9’da sunulmaktadır. Tablo incelendiğinde tüm iyilik uyum değerlerinin kabul edilebilir değerler arasında olduğu görülmektedir. Buna göre ki-kare (χ^2/sd) = 2.697 olarak bulunmuştur. RMSEA değeri=0.077; SRMR değeri= 0.097 olarak elde edilmiştir. CFI= 0.913; IFI= 0.915; GFI= 0.915) olarak belirlenmiştir.

4. Tartışma ve Sonuç

Araştırmacılar bir ölçme aracı geliştirmek istediklerinde, öncelikle benzer çalışmaların olup olmadığına bakılır. Şayet bir ölçme aracı varsa, yenisine neden ihtiyaç duyulduğuna dair bir açıklaması yapılır. Eğer ki, geliştirilmek istenen ölçme aracının benzeri yoksa, bu durumda araştırmacıların teorileri için sağlam bir dayanak bulmaları gerekmektedir. Yapılan literatür taramalarında, çok sayıda araştırmacının gurbetçi çocuklar üzerine çeşitli araştırmalar yaptıkları görülmektedir (İlbuğa, 2009; Vatandaş, 2014; Yıldız, 2012; Yılmaz, 2017). Ancak Yıldız (2012) dışında bu konuyu detaylı ele alan herhangi bir çalışmaya rastlanmamıştır. Bu durum böyle bir ölçme aracı geliştirmeye olan ihtiyacı göstermektedir. Günümüz iletişim çağında, her devlet vatandaşına ve soydaşına ulaşmada çeşitli girişimlerde bulunduğu gibi, özellikle Avrupa’da çok sayıda vatandaşı olan Türkiye Cumhuriyeti’nin de vatandaşları için çeşitli girişimleri olduğu görülmektedir.

Türkçe Öğrenme Bariyerleri Ölçeği (TÖBÖ) geliştirilirken aslında bu konuda çeşitli girişimlerde bulunan eğitim-öğretim faaliyetleri yürütme birimlerine de kolaylık sağlanması hedeflenmektedir. Dolayısıyla bu ölçme aracı sadece Türkçe öğrenmenin önündeki bariyerleri ölçmeyi değil, aynı zamanda bunun psikolojik noktasına da temas etmeyi hedeflemektedir. Aynı şekilde geliştirilen ölçme aracının yeterli geçerlik ve güvenilirlik değerlerine sahip olması bu çalışma açısından oldukça önemlidir. Geçerlik, geliştirilen bir ölçme aracının beklenen yapıyı ne denli test ettiğini, güvenilirlik ise, katılımcı cevaplarındaki tutarlılığını ifade etmektedir (2018). Yurtdışında yaşayan Türk kökenli çocukların Türkçe öğrenmelerine sebep olan bariyer puanlarını ölçmek için geliştirilen Türkçe Öğrenme Bariyerleri Ölçeği (TÖBÖ) geliştirilmeden önce sorun detaylıca araştırılmış ve ona göre maddeler yazılmıştır. Özellikle ölçme aracını geliştiren araştırmacılardan birisinin iki yıl boyunca Almanya’da çalışmış olması ve Almanya’da araştırma yapma imkânı bulmuş araştırmacıların düşüncelerine başvurulması, ölçek maddelerinin yazılmasına yön vermiştir. Bu bağlamda ilk etapta 75 madde yazılarak madde havuzu oluşturulmuş ve uzmanlara gönderilmiştir. Uzmanların önerileri doğrultusunda bazı maddeler revize edilirken bazı maddeler ise ölçek havuzundan çıkartılarak uygulanacak madde sayısı 60’a indirilmiştir.

60 maddeli ölçek uygulama formu için Millî Eğitim Bakanlığında gerekli izinler alınmış ve eğitim ateseleri vasıtasıyla farklı şehirlerdeki Türk çocuklarına uygulanmıştır. Katılımcılardan elde edilen veriler ilk önce açımlayıcı faktör analizine tabi tutulmuştur. Yapılan analizler neticesinde ölçek maddelerinin üç boyut altında toplandıkları sonucuna ulaşılmıştır. Üç faktörlü ölçeğin toplam açıklanan varyansı ise %58,814 olarak bulunmuştur. Elde edilen bu varyans değeri Sosyal Bilimler için kabul edilebilir düzeydedir (Scherer, Wiebe, Luther ve Adams, 1988). Ölçeğin nihai hali 21 maddeli ve üç faktörden meydana gelmektedir. Birinci faktör ilgisizlik olup 10 maddeden; kinci faktör süreklilik olup 6 maddeden ve üçüncü faktör ise motivasyon olup 5 maddeden meydana gelmektedir. Ölçek maddelerinden ikisi ters madde olup hem ölçeğin hem de alt boyutların puanları alınmaktadır. Elde edilen bu verilerden sonra ölçek maddeleri doğrulayıcı faktör analizine tabi tutulmuş ve ölçeğin üç faktörlü yapısı burada doğrulanmıştır. Yapılan doğrulayıcı faktör analizi sonucunda kabul edilebilir uyum değerlerine de ulaşılmıştır (χ^2/sd) = 2,697; RMSEA =0,077; SRMR değeri= 0,097; CFI= 0,913; GFI= 0,869). Bu sonuçlar geliştirilen ölçme aracının yeterli geçerlik ve güvenilirlik değerlerine sahip olduğunu göstermektedir.

4.1. Sınırlılıklar ve Öneriler

Yapılan araştırmalarda bazı eksikliklerin olması ya da bazı durumların gözden kaçması mümkün olan bir durumdur. Bu yüzden de yapılan bu çalışmanın da bazı sınırlılıklarının olduğunu belirtmek gerekir. Araştırmacılar her ne kadar çalışmayı baştan sona takip etmiş olsalar da ölçek maddelerinin uygulanma aşamasında Almanya’da bulunamamışlardır. Ancak uygulayıcılarla her zaman iletişim halinde olmuşlardır. Aynı şekilde bu çalışmanın bir sınırlılığı da daha çok 9-16 yaş aralığındaki bireylere uygulanmış olmasıdır. Benzer çalışma farklı yaş grupları için de uygulanırsa sorunun daha detaylı bir şekilde anlaşılmasına olanak sağlanmış olur. Bir başka sınırlılık ise; bu çalışmada öğrenci velileriyle herhangi bir görüşme yapılmamıştır.

Oysa onlarla da yapılacak nitel görüşmeler ile Türkçe öğrenmenin önündeki engellerin belirlenmesine katkı sağlanmış olurdu. Bu çalışmanın neticesinde araştırmacılara çeşitli öneriler de sunulmaktadır:

- Bu çalışma belirli yaş gruplarıyla sınırlıdır. Farklı evren ve örneklem gruplarıyla benzer çalışmalar yapılabilir.
- Türkçe öğrenmenin önündeki engellerin belirlenmesinde tüm paydaşların fikirlerinden yardım alınacak geniş kapsamlı çalışmalar tasarlanabilir.
- Gerek yurtdışında yaşayan anne-babalar ve gerek öğrencilerle yapılacak nitel çalışmalar ile onların beklentileri ortaya konulabilir.
- Bu ölçek ile birlikte başka değişkenlerin de kullanılarak, Türkçe öğrenme bariyerleri ve diğer değişkenler arasındaki değişkenlere bakılabilir.

Kaynaklar

- Akdağ, M. (2011). *SPSS'de istatistiksel analizler*. Ders Notları. Malatya.
- Ayyıldız, H., Cengiz, E. (2006). Pazarlama modellerinin testinde kullanılabilir yapısal eşitlik modeli (yem) üzerine kavramsal bir inceleme. *Süleyman Demirel Üniversitesi İktisadi ve İdari Bilimler Fakültesi Dergisi*, 11 (2), 63-84. Retrieved from <https://dergipark.org.tr/tr/pub/sduiibfd/issue/20838/223311>
- Bayraktar, N. (2003). Yabancılara Türkçe öğretiminin tarihsel gelişimi, *Dil Dergisi*, S.119, s.58-71.
- Bayyurt, Y. (2011). *Türkçenin yabancı dil olarak öğretiminde kültür kavramı ve sınıf ortamına yansımaları* (ss. 29-42), yabancılara türkçe öğretimi- politika, yöntem ve beceriler, (2. Baskı, Editörler: D. Yaylı ve Y. Bayyurt). Anı Yayıncılık.
- Bekar, B., Öztürk, A. (2018). Avrupa'da Türkçe derslerinin dil edinimine katkısı (Almanya'da üçüncü kuşaklar üzerine bir inceleme). *Ordu Üniversitesi Sosyal Bilimler Araştırmaları Dergisi*, 8(1), 17-27.
- Belet, Ş. D., (2009): "İki dilli Türk öğrencilerin ana dili Türkçeyi öğrenme durumlarına ilişkin öğrenci, veli ve öğretmen görüşleri." *Selçuk Üniversitesi Sosyal Bilimler Enstitüsü Dergisi* sayı, 21 / 2009 s. 71-85
- Büyüköztürk, Ş. (2015). *Sosyal Bilimler için veri analizi el kitabı* (21. Baskı). Pegem Akademi Yayınları.
- Büyüköztürk, Ş. (2018). *Sosyal bilimler için veri analizi el kitabı: İstatistik, araştırma deseni, SPSS uygulamaları ve yorum* (24.baskı). Pegem Yayınları.
- Chang, W., C. Ve Kalenderoğlu, İ. (2017). Tayvanlı öğrencilerin Türkçe öğrenirken karşılaştıkları sorunlar ve bu sorunlara yönelik çözüm önerileri, *Türkiye sosyal araştırmalar dergisi*, 21 (2) , 497-511.
- Ergin, M. (2011). *Türk dil bilgisi*. Bayrak Yayınları.
- Göçer, A. (2012). Dil-kültür ilişkisi ve etkileşimi üzerine. *Türk Dili*, 729, 50-57.
- Göçer, A. (2013). Türkçe öğretmeni adaylarının dil kültür ilişkisi üzerine görüşleri: Fenomenolojik bir araştırma, *Erzincan Üniversitesi Eğitim Fakültesi Dergisi* Cilt-Sayı: 15-2; 1-14.
- Gökalp-Yılmaz, G. (2017). Avrupa'da yaşayan Türkiyelilere dair gurbetçi ve Almancı söylemlerinin yeniden düşünülmesi, *Süleyman Demirel Üniversitesi İktisadi ve İdari Bilimler Fakültesi Dergisi* C.22, Göç Özel Sayısı, s.1473-1490.
- Güvenç, B. (2019). Kültürün ABC'si (9. Baskı). Yapı Kredi Yayınları.
- Güvendik, T. (2019). *Yabancı dil olarak Türkçe öğretiminde dil-kültür ilişkisi bağlamında yazınsal metinlerin temel söz varlığı açısından incelenmesi (Yayınlanmamış Yüksek Lisans Tezi)*. Nevşehir Hacı Bektaş Veli Üniversitesi, Sosyal Bilimler Enstitüsü, Nevşehir.
- Güzel, A., Barın, E. (2013). *Yabancı dil olarak Türkçe öğretimi*. Akçağ Yayınları.
- Jiang W (2000) The relationship between culture and language, *ELT Journal*, C. 54, S.4, ss.328-334.
- Kalaycı, Ş. (2016). *SPSS uygulamalı çok değişkenli istatistik teknikleri* (7th ed.). Asil Yayın Dağıtım, 426 s.
- Köymen, Ü. (1994). Öğrenme ve Ders Çalışma Stratejileri Envanteri: Geçerlik ve Güvenirlik Çalışması. *Türk Psikolojik Danışma ve Rehberlik Dergisi*, 2 (5), 19-28.
- Retrieved from <https://dergipark.org.tr/tr/pub/tpdrd/issue/21425/229652>
- Kutlay, Y. (2007): "Batı Avrupa'da Türkçe öğretiminin sorunları ve çözüm önerileri." *Dil Dergisi*, Ankara Üniversitesi Türkçe ve Yabancı Dil Araştırma ve Uygulama Merkezi TÖMER. Sayı: 134.
- Lawshe, C. H. (1975). A quantitative approach to content validity. *Personnel psychology*, 28(4), 563-575.
- Özabacı, N. (2011). İlişki niteliği Ölçeği'nin Türkçe uyarlaması: geçerlik ve güvenilirlik çalışması, *Eğitim ve bilim*, Cilt 36, Sayı 162, ss; 159-167.
- Özkan, N. (2007). *Türk dilinin yurtları*. Akçağ Yayınları
- Tavşancıl, E. (2010). *Tutumların ölçülmesi ve SPSS ile veri analizi*, Nobel yayın dağıtım.

- Tezbaşaran, A. (2008). *Likert tipi ölçek hazırlama kılavuzu*, Üçüncü sürüm e-kitap, Mersin Üniversitesi Eğitim Fakültesi Eğitim Bilimleri Bölümü, Eğitimde Ölçme ve Değerlendirme ABD, Mersin, s.1-5-10.
- Tezbaşaran, A.A. (2008). Likert tipi ölçek geliştirme kılavuzu. TPD Yayınları.
- Turan, K. (1997). *Almanya'da Türk olmak*. Ankara: Başbakanlık Aile Araştırma Kurumu.
- Uçar-İlbuğa, E. (2009). Almanya'da Türk kökenli gençler ve şiddet sorunu, *Erciyes iletişim*, 166-184.
- Uygur, N. (2018). *Kültür kuramı*. Yapı Kredi Yayınları.
- Ünalın, Ş. (2012). *Dil ve kültür*. Eskiyei Yayınları.
- Vatandaş, S. (2014). Alman Gençlik Dairesi (Jugendamt) ve koruma altına alınan Türk kökenli çocuklar, *Bilge strateji*, Cilt 6, Sayı 10, ss.137-156
- Veneziano L. & Hooper J. (1997). A method for quantifying content validity of health-related questionnaires. *American Journal of Health Behavior*, 21 (1), s. 67-70.
- www.bamf.de. (2020). *Migrationsbericht der Bundesregierung Migrationsbericht 2018*. İndirilme Tarihi: 10 Temmuz 2020.
- www.tdk.gov.tr., Erişim tarihi: 10 Haziran 2019.
- www.tdk.gov.tr., Erişim tarihi: 15 Haziran 2019.
- Yıldız, C. (2012). *Yurt dışında yaşayan Türk çocuklarına Türkçe öğretimi (Almanya örneği)*. Ytb.



FIRAT ÜNİVERSİTESİ

SOSYAL BİLİMLER DERGİSİ

Journal of Social Sciences

p-ISBN:1300-9702 e-ISBN: 2149-3243



ÖĞRETMENLERİN KORONAVİRÜS PANDEMİSİ DÖNEMİNDE VERDİKLERİ UZAKTAN EĞİTİME İLİŞKİN METAFORİK ALGILARI

The Metaphorical Perceptions of Teachers on the Distance Education at Schools during the Coronavirus Pandemic

İbrahim Yaşar KAZU¹, Ferhat BAHÇECİ² ve Cemre KURTOĞLU YALÇIN³

¹ Assoc. Prof. Dr., Fırat Üniversitesi, Eğitim Fakültesi, Eğitim Bilimleri Bölümü, Elazığ, Türkiye, iykazu@firat.edu.tr
orcid.org/0000-0002-1039-0482

² Dr. Öğr. Üyesi, Fırat Üniversitesi, Eğitim Bilimleri Bölümü, Elazığ, Türkiye, ferhatbahceci@hotmail.com
orcid.org/0000-0001-6363-41213

³ Öğretmen, MEB, Mustafa Kemal Ortaokulu, Elazığ, Türkiye, cemrekurtoglu@hotmail.com orcid.org/0000-0002-2148-7466

Araştırma Makalesi/Research Article

Makale Bilgisi

Geliş/Received:
21.10.2020
Kabul/Accepted:
09.03.2021

DOI:

10.18069/firatsbed.814015

Anahtar Kelimeler

Covid-19,
salgın,
pandemi,
uzaktan eğitim,
öğretmen,
metafor

ÖZ

Bu araştırmanın amacı öğretmenlerin pandemi döneminde verdikleri uzaktan eğitime ilişkin algılarını metaforlar yoluyla belirlemektir. Bu çalışma, 2019-2020 eğitim öğretim yılında görev yapmakta olan, pandemi sürecinde uzaktan eğitim veren 78 öğretmenin katılımıyla yürütülmüştür. Veriler, Google form aracılığıyla çevrimiçi veri toplama aracı olarak hazırlanmış, açık uçlu sorulardan oluşan “Öğretmenlerin Koronavirüs Pandemisi Döneminde Verdikleri Uzaktan Eğitime İlişkin Metaforik Algıları” isimli form ile elde edilmiştir. Araştırmada nitel araştırma yöntemi içerisinde yer alan olgu bilim deseni kullanılmıştır. Katılımcılar, bu süreçte verdikleri uzaktan eğitimi, öğrencileriyle kurdukları iletişimi ve verdikleri ödevleri metaforlar yoluyla değerlendirmişlerdir. Verilerin çözümlenmesinde içerik analizinden faydalanılmıştır. Elde edilen metaforlar kategorilere ayrılmış ve isimlendirilmiş, metaforların kullanım sıklığı hesaplanmıştır. Uzaktan eğitime ilişkin üretilen metaforlara bakıldığında, katılımcı öğretmenlerin daha çok olumsuz metaforlar ürettiği, bu sürecin istenilen düzeyde verimli geçmediğini düşündükleri görülmüştür. Katılımcı öğretmenlerin büyük çoğunluğu, öğrencilerin bu süreci yeterince ciddiye almamaları ve teknik alt yapı eksikliği sorununun bu sürecin verimsiz geçmesine sebep olduğunu belirtmiş, fikirlerini farklı metaforlar yoluyla ifade etmişlerdir.

ABSTRACT

The aim of this research was to reveal the perceptions of teachers towards distance education during Covid-19 pandemic through metaphors. A total of 78 teachers from different schools in Elazığ, Turkey were enrolled in the study which was conducted in 2019-2020 academic year. An online form which was prepared via Google Form named as ‘The Metaphorical Perceptions of Teachers on Distance Education during Coronavirus Pandemic’ was used as a data collection tool. A phenomenology method which is a qualitative research method was used. Data were analyzed by using content analysis; obtained metaphors were divided into categories and the frequencies were calculated. From the metaphors, it was inferred that most of the teachers produced negative images on the distance education by expressing that this process wasn’t effective as they expected. Majority of the participants stated students’ discontinuation and underestimation of this process, and the problems on technical infrastructure; lack of computer and internet access as the reasons of the ineffectiveness. They expressed their opinions about this issue through different metaphors.

Keywords

Covid-19, epidemic,
pandemic, distance
education, teacher,
metaphor

Atıf/Citation: KAZU, İ.Y., BAHÇECİ, F. ve KURTOĞLU-YALÇIN, C. (2021). Öğretmenlerin Koronavirüs Pandemisi Döneminde Verdikleri Uzaktan Eğitime İlişkin Metaforik Algıları. *Fırat Üniversitesi Sosyal Bilimler Dergisi*, 31, 2(701-715).

Sorumlu yazar/Corresponding author: İbrahim Yaşar KAZU, iykazu@firat.edu.tr

1. Giriş

31 Aralık 2019'da Çin'in Wuhan kentinde yeni tip Koronavirüs enfeksiyonunun (Covid-19) Dünya Sağlık Örgütü'ne bildirilmesiyle birlikte tüm dünyayı tehdit eden bir virüsün varlığı tanınmıştır. Yuan, Li ve Lu'nun (2020) da belirttiği gibi bu enfeksiyon, yüksek ateş, tat ve koku kaybı, eklem ağrıları gibi şikayetlerle kendini gösteren ve ölüme yol açan ciddi bir salgındır. Çin'de başlayan bu salgın bir süre sonra tüm dünyayı etkisi altına alan bir pandemiye dönüşmüştür. Pandemi, ülkelerin salgının yayılmasını önlemek adına başta eğitim kurumları olmak üzere birçok alanda adım atmalarını zorunlu kılmıştır (Agnoletto ve Queiroz, 2020). Ülkemizde de, 11 Mart 2020'de ilk Covid-19 vakasının bildirilmesi üzerine yetkililer harekete geçmiştir. Covid-19 solunum yoluyla bulaşan bir salgın olduğu için, insan temasının en fazla olduğu kurumlardan biri olan eğitim-öğretim kurumlarının faaliyetlerini sürdürüp sürdüremeyeceği düşünülmesi gereken ilk konulardan biri olmuştur. Bu kapsamda, yetkililer öğrencilerin, öğretmenlerin ve velilerin sağlığının ön planda olduğunu vurgulayarak 16 Mart 2020 tarihinden itibaren önce 2 hafta süreyle, vakaların artmasıyla birlikte dönem sonuna kadar uzayacak şekilde eğitim öğretim kurumlarının faaliyetlerinin durdurulduğunu duyurmuştur (MEB, 2020_a). Akabinde, ülkemizin ücretsiz sunduğu uzaktan öğrenme sistemiyle dünyada ilk kez ulusal ölçekte özel olarak hazırlanan televizyon ve internet ders programlarıyla model ülke olmaya hazır olduğunun altı çizilmiştir. Milli Eğitim Bakanlığı tarafından ilk ve ortaöğretim kurumlarında uzaktan eğitime geçildiğinin duyurulması üzerine gözler 2012 yılında FATİH Projesi kapsamında oluşturulan sosyal bir platform olan EBA'ya (Eğitim Bilişim Ağı) çevrilmiştir. EBA, bilişim teknolojisi donanımlarını kullanmak amacıyla etkin materyaller kullanarak Yenilik ve Eğitim Teknolojileri Genel Müdürlüğü tarafından tasarlanan sınıf seviyelerine uygun, güvenilir ve incelemeye geçmiş doğru e-içerikleri bulabileceğimiz sosyal bir platformdur (MEB, 2012). Amacı, evde, okulda özetle ihtiyaç duyulan her yerde bilgi teknolojilerini kullanarak materyal kullanımını desteklemek, eğitim ve teknoloji entegrasyonunu sağlamak olan bu platform Millî Eğitim Bakanlığı tarafından uzaktan eğitimin sürdürüleceği platform olarak belirlenmiştir. Bu kapsamda Bakanlık, EBA kullanımında bütün operatörlerden ücretsiz 3 GB internet erişimi imkânı sağlamıştır. İlk haftalarda öğretmenlerin sadece ödev gönderip takibini yapabilmeleriyle sınırlı olan EBA platformuna ilerleyen haftalarda canlı ders sekmesi eklenerek öğrencilerle öğretmenleriyle çevrimiçi ortamda yüz yüze ders işleme imkânına kavuşturulmuştur. Öncesinde öğretmen ve okul yöneticilerine yine EBA üzerinden çevrimiçi eğitimler verilerek süreçte adapte olmaları sağlanmıştır. Öğretmenlere uzaktan eğitim sürecinde, ders hazırlıklarının yapılmasının yanı sıra öğrencilerin ders katılımının sağlanması, verilen ödevlerin takibinin yapılması, süreçte velinin bilgilendirilmesi gibi yeni sorumluluklar eklenmiştir.

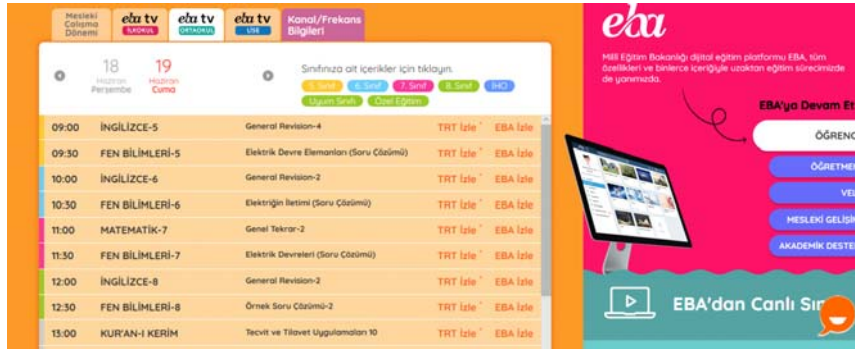

Şekil 1. EBA TV ders yayını görseli (MEB, 2020_b).

Küresel salgın gölgesinde devam eden eğitim sürecine ayak uydurma adına atılan bir diğer adım, EBA TV kurularak televizyon yoluyla eğitimin devam ettirilmesi olmuştur. EBA'nın resmi internet sitesi üzerinden duyurulan haftalık yayın akışı ve ders programı (Şekil 1) ışığında dersler TRT EBA TV canlı yayını üzerinden naklen aktarılmıştır (MEB, 2020_b). Tekrar yayınları da bulunan bu yayınlar aracılığıyla ilköğretim, ortaokul ve lise düzeyinde eğitim-öğretim devam ettirilmiş, bunun yanında, sanat, spor, bilim ve rehberlik etkinlikleri ve veli kuşağı da yayınlara eklenmiştir.



MEB, Türkiye'nin uzaktan eğitim istatistiklerini yayınlamak (Şekil 2), ülkemizin dijital dünya listelerini zorladığını duyurmuştur. Yapılan istatistikler, dünya üzerinde pandemi dolayısıyla 1,5 milyardan fazla öğrencinin bu süreçten etkilendiğini ve Türkiye'nin Çin'den sonra milyonlarca öğrenciye ulusal çapta uzaktan eğitim başlatan ikinci ülke olduğunu göstermiştir (MEB, 2020_c). Öğretmen ve öğrenciler tarafından EBA 'ya 3 milyardan fazla giriş yapılarak Dünya'da en çok ziyaret edilen 3. eğitim sitesi olduğu ilan edilmiştir. Lise ve üniversite sınavlarına hazırlanan öğrenciler için özel kuşak oluşturulan EBA TV yayınları öğretmen ve öğrencilerden büyük ilgi görmüş, bu öğrencilere özel soru çözüm saatleri eklenerek ihtiyaç duydukları destek sağlanmıştır. Öğretmen ve öğrenci arasındaki mesafeyi kaldırarak etkileşimli ders imkânı sunan canlı dersler de bu süreçte öğretmen ve öğrencilerin gözdesi olmuştur. MEB (2020_c), süreç boyunca yaklaşık 6 milyon canlı ders yapıldığını verilerle destekleyerek kamuoyuna duyurmuştur. Çin'de 'School's Out, But Class's On' (Okul yok, fakat dersler var) (Zhou, Li, Wu ve Zhou, 2020) sloganıyla başlayan uzaktan eğitim serüveni, Türkiye'de 'Tatil değil uzaktan eğitim' sloganıyla 23 Mart 2020'de TRT EBA TV'de 3 yeni televizyon kanalı ve EBA canlı dersler ile yaklaşık 19 milyon öğrenciye hitap ederek başlamış, 19 Haziran 2020'de sonlandırılmıştır.

Çevrimiçi mesleki çalışma programının açılışında, pandemi sürecinde eğitim öğretimin aksamadan devam ettirilmesinde en büyük payın öğretmenlere ait olduğu ve onların çözümün bir parçası oldukları dile getirilmiştir (MEB, 2020_a). Bu sürecin yürütülmesinde büyük payı olan öğretmenlerimizin sürecin işleyişine yönelik görüşlerinin alınması büyük önem arz etmektedir. Bu sebeple, bu çalışmada öğretmenlerimizin verdikleri uzaktan eğitime ilişkin algılarını metaforlar yoluyla belirlemek amaçlanmaktadır. Öğretmenlerimizin görüşleri doğrultusunda sonraki süreçlerde iyileştirme yapılabilmesine imkan sağlayacağından bu çalışmanın alanyazında bu boşluğu doldurabileceği düşünülmektedir.

2. Literatür ve Kavramsal Çerçeve

Alanyazın tarandığında, ülkemiz eğitim sisteminin uzaktan eğitime çok da uzak olmadığı açıkça görülmektedir. Kaya (2002) uzaktan eğitimi, geleneksel öğrenme- öğretme yöntemlerinin sınırlılıkları nedeniyle sınıf içi etkinliklerini yürütme olanağının bulunmadığı durumlarda, eğitim etkinliklerini planlayıcılar ile öğrenciler arası, iletişim ve etkileşimin özel olarak hazırlanmış öğretim üniteleri ve çeşitli ortamlar yoluyla belirli bir merkezden yürütüldüğü bir öğretim yöntemi olarak tanımlamıştır. Moore ve Kearsley (2011) ise öğrenen ve öğreticinin farklı mekânlarda olduğu, özel öğretim tasarımı ve teknolojilerini gerektiren planlanmış açık erişimli öğrenme şekli olarak ifade etmiştir. Öğrenenler, öğrenenler ve kaynaklar arasındaki etkileşimde uzaktan iletişim sistemlerinin kullanıldığı; bu nedenle özel ders tasarımı ve belirli düzenlemeler yapılmasını gerektiren bir öğrenme süreci olan uzaktan eğitim (Aydın, 2011; Simonson ve ark., 2012), kamu ve özel sektörün çeşitli alan ve disiplinlerindeki eğitim problemlerini çözmede düşük işletme maliyeti ve araçlar sunmaktadır. Bu çözümler, çalışmakta olan bireyler için kişisel ve mesleki gelişim, akademik ya da sertifika programlarına katılma gibi fırsatlar içerdiğinden (Al ve Madran, 2004), dünyada ve Türkiye'de gün geçtikçe daha fazla ilgi görmektedir. Alanyazın tarandığında ülkemizde uzaktan eğitim faaliyetlerinin 1923 yılından 1960 yılına kadar kavramsal olarak tartışıldığı, 1970'li yıllardan sonra ortaöğretim düzeyinde çeşitli girişimlerle uzaktan eğitim çalışmaları yapılmış, bir takım tecrübeler edinilmiş ve sınırlı da olsa bir ilerleme

kaydedilmiş olduğu görülmektedir. 1980 sonrası Anadolu Üniversitesi Açıköğretim Fakültesi'nin de kurulması ile birlikte uzaktan eğitim faaliyetleri yükseköğretim kurumlarına taşınmıştır (Bozkurt, 2017). 1980 ve 1990'lı yıllarda ise uzaktan eğitim büyük öğrenci kitlelerini bünyesinde barındıran bir sistem haline gelmiştir. 2000'li yılların başında bilgi ve iletişim teknolojileri (BİT) alanında yaşanan gelişmelerle, öğrenciler zaman ve mekândan bağımsız eğitim-öğretim faaliyetlerini gerçekleştirme fırsatı bulmuş (Kazu ve Demirkol, 2014), uzaktan eğitim ile sunulan eğitim fırsatları artmış ve uzaktan eğitim milyonları bulan öğrenci sayısı ile ülkemizde eğitimde ana akımın bir parçası olmuştur. Yapılan çalışmalar incelendiğinde, çoğunlukla öğrenci, öğretmen adayları ve öğretim elemanlarının uzaktan eğitime ilişkin algılarını belirlemeyi amaçlayan çalışmalara rastlanmaktadır. Kaleli Yılmaz ve Güven (2015), "Öğretmen Adaylarının Uzaktan Eğitime Yönelik Algılarının Metaforlar Yoluyla Belirlenmesi" isimli çalışmada öğretmen adaylarının uzaktan eğitime yönelik algılarının metaforlar yoluyla belirlenmesini amaçlamışlardır. Bayburt Üniversitesi Eğitim Fakültesi İlköğretim Bölümü Fen Bilgisi ve Sınıf öğretmenliği bölümlerinde okumakta olan 150 öğretmen adayından "Uzaktan eğitim... gibidir, çünkü ..." cümlesini tamamlamaları istenmiştir. Araştırmanın sonucunda, eş-zamanlı uzaktan eğitim yoluyla ders alan sınıf öğretmeni adaylarının, fen bilgisi öğretmeni adaylarına kıyasla daha olumsuz algılara sahip oldukları tespit edilmiştir. Şirin ve Tekdal (2015), "İngilizce Dersinin Uzaktan Eğitimine Yönelik Öğrenci Görüşleri" adlı çalışmada Gaziantep Üniversitesinde 1. sınıf İngilizce derslerini bilgisayar ortamında uzaktan eğitimle alan öğrencilerle çalışmıştır. Araştırma kapsamında uygulanan anket nicel yöntemlerle değerlendirilmiş, öğrencilerin olumlu görüşe sahip olduğu sonucuna varılmıştır. Çivril, Aruğaslan ve Özaydın Özkara (2018), "Uzaktan Eğitim Öğrencilerinin Uzaktan Eğitime Yönelik Algıları: Bir Metafor Analizi" isimli bir çalışma yapmış, Süleyman Demirel Üniversitesi Uzaktan Eğitim Meslek Yüksekokulu'nda eğitim alan 220 öğrenci ile çalışmıştır. Araştırma kapsamında öğrencilerin uzaktan eğitime ilişkin olumlu metaforlar kullandığı ve algılarının pozitif yönde olduğu sonucuna varılmıştır. Erol Şahin (2019), "Atatürk İlkeleri ve İnkılap Tarihi Dersinin Uzaktan Eğitim Yoluyla Öğretilmesi Hakkında Öğretim Elemanlarının Görüşleri" isimli çalışmada, öğretim elemanlarının konu ile ilgili görüşlerini belirlemek amacıyla açık uçlu sorulardan oluşan bir görüşme formu kullanmıştır. Araştırma kapsamında öğretim elemanlarının söz konusu dersin uzaktan eğitimine ilişkin sorunları ön plana çıkardığı görülmüştür. Katılımcıların, derse katılım oranının azlığı, sınavlarda yaşanan problemler, teknik problemler, dersin itibarsızlaşması gibi sorunları dile getirdikleri, olumsuz görüş belirttikleri saptanmıştır. Başar, Arslan, Günsel ve Akpınar (2019), "Öğretmen Adaylarının Uzaktan Eğitim Algısı" isimli çalışmada Sakarya Üniversitesi Eğitim Fakültesi'nde Bilgisayar ve Öğretim Teknolojileri Öğretmenliği, Sınıf Öğretmenliği ve Fen Bilgisi Öğretmenliği bölümlerinde öğrenim görmekte olan öğretmen adayları ile çalışmıştır. Nicel yöntemlerle yürütülen bu çalışmada, Uzaktan Eğitim Algısı Ölçeği kullanılarak veri toplanmış, araştırmanın sonucunda Bilgisayar ve Öğretim Teknolojileri Öğretmenliği programı öğrencilerinin uzaktan eğitim algılarının yüksek olduğu anlaşılmıştır. Karadağ ve Yücel (2020), "Yeni Tip Koronavirüs Pandemisi Döneminde Üniversitelerde Uzaktan Eğitim: Lisans Öğrencileri Kapsamında Bir Değerlendirme Çalışması" isimli bir çalışma yürütmüştür. Araştırma kapsamında, çevrimiçi (online) örnekleme yöntemlerinde e-posta listesi örnekleme kullanılarak 163 üniversitede (111 devlet ve 52 vakıf) öğrenim gören 17.939 öğrenci ile çalışılmıştır. Araştırma sonucunda en yüksek memnuniyetin olduğu alanın "Yükseköğretim Kurulu Memnuniyeti"; en düşük memnuniyetin olduğu iki alanın ise "Üniversite ve Fakülte Yönetimi Memnuniyeti" ve "Dijital İçerik/Öğretim Materyali Memnuniyeti" olduğu saptanmıştır. Başaran, Doğan, Karaoğlu ve Şahin (2020), "Koronavirüs (Covid-19) Pandemi Sürecinin Getirisi Olan Uzaktan Eğitimin Etkililiği Üzerine Bir Çalışma" isimli bir durum çalışması yürütmüştür. Çalışmada, Gaziantep ilinde bulunan devlet okulunda öğrenim gören 80 öğrenci, 80 veli ve 80 öğretmenden yarı yapılandırılmış görüşme formu ile veri toplanmıştır. Araştırmanın sonucunda, katılımcılar sürecin faydalı olduğunu ancak teknik alt yapı sorunları, her öğrencinin eşit şartlara sahip olmaması, internet bağlantı sorunları gibi hususların sürecin verimliliğini etkilediğini ifade etmişlerdir. Mishra, Gupta ve Shree (2020), yaptıkları bir çalışmada, pandemi döneminde verilen eğitimi değerlendirmek için üniversite öğrencilerinin ve öğretim elemanlarının görüşlerine başvurmuştur. Hindistan'da yapılan bu çalışmanın sonucunda, uzaktan eğitimin daha fazla planlama ve sorumluluk gerektirdiği, öğrencilere bu dönemde rehberlik yapılması ve öğrencilere teknik desteğin sağlanması gerektiği anlaşılmıştır. Basilaia ve Kvavadze (2020), Gürcistan'da pandemi döneminde uzaktan eğitime geçiş sürecini değerlendirmek adına öğrencilerle bir çalışma yürütmüştür. Araştırma sonucunda, Gürcistan'da uzaktan eğitime geçiş sürecinin başarılı olduğu savunulmuştur. Alanyazın tarandığında, yapılan çalışmaların öğrenci, öğretmen aday ve öğretim elemanlarının görüşleri etrafında döndüğü anlaşılmıştır. Ancak, pandemi sürecinde eğitimin devam ettirilmesi sorumluluğu olan, süreçle birlikte görevleri artan, sürecin etkili bir şekilde yürütülmesinde büyük paya sahip ve sürecin etkililiği hakkında aydınlatıcı fikirler verebilecek olan öğretmenlerin görüşlerine başvuru çok fazla çalışmaya rastlanmamıştır. Öğretmenlerin pandemi sürecinde verdikleri uzaktan eğitime ilişkin algılarını

metaforlar aracılığıyla belirlemeyi amaçlayan bu çalışmanın alanyazında bu boşluğu doldurabileceği, süreçle ilgili işe yarar bilgiler vererek gelecekte yapılacak olan çalışmalara ışık tutacağı düşünülmektedir.

3. Materyal ve Yöntem

3.1. Araştırma Deseni

Bu çalışma, nitel bir araştırmadır ve nitel araştırma yönteminin olgu bilim (fenomenoloji) deseni kullanılmıştır. Sart (2017), fenomenoloji deseni ile yürütülmüş çalışmaları kişilerin bir olguyu nasıl deneyimledikleri hakkındaki açıklayıcı çalışmalar olarak tanımlamıştır. Fenomenoloji çalışmalarında yanıt aranan temel soru, ‘bir kişi veya kişiler için bu olguya ait yaşanan deneyimin anlamı, yapısı ve özü nedir?’dir. Bu çalışma, öğretmenlerin pandemi sürecinde verdikleri uzaktan eğitime ilişkin algılarını metaforlar ile belirlemek üzerine kurulduğundan, katılımcılardan ilgili kavrama yönelik metafor üretmeleri istenmiştir. Bahçeci ve Korkmaz (2013), metaforu birebir aynı olan ya da birbirine yakın olan düşüncelerin farklı bir özellik üzerinde durularak, farklı farklı benzerlikler kurularak ifade edilmesi olarak tanımlamıştır. Gatti ve Catalano (2015) ise, metaforların kişilerin yaratıcı bir biçimde düşünmelerine yardımcı olduğundan bahsetmiştir. Alanyazında metaforlar aracılığıyla eğitimde kullanılacak yaklaşım ve yöntemler belirlenebileceğine ve eğitimin algıya ve ihtiyaca cevap vermesinin sağlanabileceğine dair bulgular bulunmaktadır (Varışoğlu ve Ardic, 2019). Bu doğrultuda, metaforların, öğretmenlerin pandemi sürecinde verdikleri uzaktan eğitime ilişkin görüşlerini ortaya çıkarmada ve onların geçmiş yaşantıları, bugünkü ve geleceğe ait düşüncelerini yansıtmada güçlü bir araç olduğu düşünülmektedir.

3.2. Çalışma Grubu

Bu araştırmanın çalışma grubunu 2019-2020 eğitim öğretim yılında, Elazığ ilinde görev yapmakta olan, pandemi sürecinde uzaktan eğitim veren 63 kadın (%80,8) ve 15 erkek (%19,2) olmak üzere toplam 78 öğretmen oluşturmaktadır. Çalışmaya hız ve pratiklik kazandırmak adına (Yıldırım ve Şimşek, 2008), kolay ulaşılabılır örneklem tekniğiyle belirlenmiştir. Katılımcıların %33,4’ünü 30-37 yaş aralığında bulunan öğretmenler oluşturmaktadır. %19,2’ si 22-29 yaş, %29,5’i 38-45 yaş ve %17,9’u da 46 yaş ve üzerindedir. Buna paralel olarak, %25,6’sı 11-15 yıl, %25,6’sı 21 yıl ve üstü, %19,2’si 1-5 yıl, %16,7’si 6-10 yıl ve %12,8’i 16-20 yıl arası mesleki görev süresine sahiptir. Öğretmenlerin %71,8’i ortaokul, %17,9’u lise, %10,3’ü de ilköğretim seviyesinde görev yapmaktadır. Katılımcıların %92,3’ü kendine ait bir bilgisayara sahipken, %96,2’si evinde internet erişimine, %90,6’sı kotasız internet erişimine sahiptir. Öğretmenlerin %62,8’i bu süreçte verilen uzaktan eğitimin verimli geçtiğini düşünmezken, %37,2’si verimli geçtiğini düşünmektedir.

3.3. Verilerin Toplanması

Bu çalışmada, araştırmacı tarafından iki alan uzmanına danışılarak hazırlanmış, öğretmenlerin pandemi sürecinde verdikleri “uzaktan eğitim” e ilişkin metaforik algılarını belirlemeye yönelik kişisel bilgi soruları ve üç sorudan oluşan “Öğretmenlerin Koronavirüs Pandemisi Döneminde Verdikleri Uzaktan Eğitime İlişkin Metaforik Algıları” isimli form, Google Form aracılığıyla çevrimiçi bir veri toplama aracı olarak kullanılmıştır. Formun açıklama bölümünde katılımcılara metafor ile ilgili gereken açıklamalar yapılmıştır. Araştırma kapsamında hazırlanan çevrimiçi form öğretmenlerle paylaşılmış ve gönüllülük esasına dayalı olarak soruları yanıtlamaları istenmiştir. Araştırmanın amacı kapsamında, katılımcıların bu süreçte verdikleri uzaktan eğitimin verimi ile ilgili düşüncelerini almak adına “Bu süreçte verdiğiniz uzaktan eğitimin verimli geçtiğini düşünüyor musunuz? Neden?” sorusu yöneltilmiştir. Akabinde, “Bu dönemde verdiğim uzaktan eğitim gibidir. Çünkü....”, “Bu dönemde öğrencilerimle kurduğum iletişim gibidir. Çünkü”, “Bu süreçte verdiğim ödevler gibidir. Çünkü....” soruları yöneltilmiş ve boşlukları doldurmaları istenmiştir. Çalışmanın geçerliği ve güvenilirliği için katılımcılardan ad-soyad bilgisi talep edilmemiş ve form doldurulurken süre kısıtlaması getirilmemiştir. Araştırma; Fırat Üniversitesi Sosyal ve Beşeri Bilimler Etik Komisyonununun 29/07/2020 tarihli ve 97132852/302.14.01/ sayılı toplantısında değerlendirilmiş ve etik açıdan uygun bulunmuştur (Evrak Tarih ve Sayısı: 29/07/2020-403978).

3.4. Verilerin Analizi

Katılımcıların doldurmuş olduğu formlardan elde edilen veriler “İçerik Analizi” yöntemiyle çözümlenmiştir. Şimşek ve Yıldırım’ın (2008) ifade ettiği gibi içerik analizinde yapılan temel işlem, birbirine benzeyen verileri

belirli kavramlar ve temalar çerçevesinde bir araya getirmek ve bunları düzenleyerek yorumlamaktır. Bu bağlamda, araştırma kapsamında öğretmenlerin ilgili sorulara ürettikleri benzer unsurları içeren metaforlar belirli kategoriler altında toplanarak düzenlenmiş ve katılımcıların ürettikleri gerekçelerle birlikte verilerek yorumlanmıştır. Kategoriler oluşturulurken olumlu ve olumsuz anlamda üretilen metaforlar olarak ayrılmış, olumsuz anlam taşıyan metaforlar gerekçeleri baz alınarak kategorileştirilmiştir. Yıldırım ve Şimşek (2006), araştırmacıların çalışma ile ilgili bireyleri ayrıntılı ve doğru bilgilendirmesinin ve formdaki sorulara verilen yanıtların değiştirilmemesinin çalışmanın geçerliliğini artırdığını belirtmiştir. Bu bağlamda, çalışmanın geçerliliğini artırmak adına, süreçte yapılan çalışmalar ayrıntılı bir şekilde açıklanmıştır. Güvenirliğin sağlanması için ise, uzman görüşüne başvurularak veriler detaylı bir şekilde değerlendirilmiştir. Değerlendirme işlemi tamamlandıktan sonra değerlendiriciler arasındaki uyum değerlendirilmiştir. Değerlendiriciler arası güvenilirlik hesaplaması ($görü\ddot{u}ş\ birli\ddot{g}i / (görü\ddot{u}ş\ birli\ddot{g}i + görü\ddot{u}ş\ ayrılı\ddot{g}i) \times 100$) (Miles ve Huberman, 1994) formülü kullanılarak hesaplanmış ve güvenilirlik %96 bulunmuştur. Bunun yanında, katılımcıların demografik bilgilerinin dağılımı ve üretilen metaforların kullanılma sıklıklarının hesaplamak için basit istatistik (frekans, yüzde hesaplama) işlemlerinden de faydalanılmıştır.

4. Bulgular

Bu bölümde, öğretmenlerin yapılan uzaktan eğitimin verimliliğine ilişkin görüşlerine ve pandemi sürecinde verilen uzaktan eğitime yönelik ürettikleri metaforların incelenmesinden elde edilen veriler ve verilere ait tablo ve grafiklere yer verilmiştir. Ayrıca, belirlenen kategorilerde bulunan yüksek frekanslı metaforlara ilişkin betimleyici ifadeler yer verilmiş, doğrudan alıntılar aktarılırken Ö1, Ö2, Ö3,... şeklinde kodlama yapılmıştır.

4.1. Öğretmenlerin Uzaktan Eğitime Verdikleri Derslerin Verimliliğine İlişkin Görüşleri

Öğretmenlerin pandemi sürecinde yapılan uzaktan eğitimin verimliliğine ilişkin görüşlerine ait verilerin frekans ve yüzde değerleri Tablo 1’de yer almakta olup, akabinde görüşlerinin gerekçesi verilmiştir.

Tablo 1. Öğretmenlerin Uzaktan Eğitime Verdikleri Derslerin Verimliliğine İlişkin Görüşlerinin Frekans ve Yüzde Değerleri

		f	%
Uzaktan eğitimle verdiğiniz derslerin verimli geçtiğini düşünüyor musunuz?	Evet	29	37,2
	Hayır	49	62,8
TOPLAM		78	100

Öğretmenlerin pandemi sürecinde uzaktan eğitimle verdikleri derslerin verimliliğine ilişkin veriler bağlamında Tablo 1 incelendiğinde, öğretmenlerin %62,8’inin verimsiz geçtiğini düşünmektedirler. Katılımcı öğretmenlerin %37,2’si verilen uzaktan eğitimin verimli geçtiğini ifade ederken, katılımcıların çoğunluğunun sürecin verimsizliğine vurgu yapması dikkat çekmektedir. Uzaktan eğitimle yapılan derslerin verimsiz geçtiğini ifade eden öğretmenlerin çoğunlukla gerekçe olarak, öğrenci katılımının azlığını, öğrencilerin motivasyon eksikliğini ve teknolojik alt yapı eksikliği sorununu gündeme getirdikleri anlaşılmaktadır. Aşağıda verimsiz geçtiğini düşünen öğretmenlerin görüşleri doğrudan alıntı yapılarak verilmiştir:

- 40 kişilik sınıftan sadece 4-5 kişiye ulaşabildim (Ö-13).
- Zaman zaman bağlantı sorunu oluyor, öğrenci katılımı az, yüz yüze olmadığı için ne derece dersi dikkatli dinliyorlar, ölçemiyorum (Ö-17).
- Katılım az ve sistemden kaynaklı teknik sorunlar yaşanabiliyor (Ö-43).
- Katılım çok az. Sorduğum sorulara bile yanıt alamadım (Ö-53).
- Öğrencilerimin tamamına ulaşamadım. Ulaştıklarımın bir kısmının da mikrofon ve kameraları bozdu (Ö-66).

4.2. Öğretmenlerin Pandemi Sürecinde Verdikleri Uzaktan Eğitime İlişkin Metaforik Algıları

Öğretmenlerin pandemi sürecinde verdikleri uzaktan eğitime dair ürettikleri metaforlara ilişkin kategoriler ve bu kategorilerin frekans ve yüzde değerleri Tablo 2’de verilmiştir.

Tablo 2’de, öğretmenlerin pandemi sürecinde verdikleri uzaktan eğitime ilişkin ürettikleri metaforlar için beş kategorinin oluşturulduğu, uzaktan eğitime ilişkin üretilen olumlu metaforların ‘uzaktan eğitimin değerli olduğunu ilişkin metaforlar’ (f=28) olduğu görülmektedir. Öte yandan söz konusu kavrama üretilen metaforların olumsuz anlam taşıdığı ve üretilen gerekçeler baz alınarak sırasıyla ‘dönütü olmayan eksik bir süreç olduğuna ilişkin metaforlar’ (f=18), ‘öğrencilerin bu süreci önemsemediğine, katılım göstermediğine ilişkin metaforlar’ (f=15), ‘teknik alt yapı eksikliğinden dolayı sürecin işlevsizliğine ilişkin metaforlar’ (f=10) ve ‘mecburiyetten yapılmış bir eğitim olduğuna ilişkin metaforlar’ (f=7) kategorileri altında verildiği görülmektedir. Tablo 2’ye ilişkin bulgular incelendiğinde, öğretmenlerin bu süreçte verdikleri uzaktan eğitime ilişkin çoğunlukla olumsuz metaforlar ürettiği ve süreçten istenilen düzeyde verim alamadıklarının altını çizdikleri anlaşılmaktadır.

Tablo 2. Öğretmenlerin Pandemi Sürecinde Verdikleri Uzaktan Eğitime İlişkin Metaforik Algıları

Kategoriler	f	%	Metafor	f	%
Uzaktan eğitimin ‘değerli’ olduğuna ilişkin metaforlar	28	35,9	Cansuyu (5), güneş (5), değerli bir elmas (3), tohum (2), deney (2), toprak (2), kan (1), alarm (1), elma (1), prenses (1), gıda (1), cankurtaran (1), ilaç (1), vicdani rahatlama (1), sohbet (1)	15	37,5
‘Öğrencilerin bu süreci önemsemediğine, katılım göstermediğine’ ilişkin metaforlar	15	19,2	Suladığımız çiçeğin açmaması (1), şımarık bir çocuk (1), savrulan yaprak (1), boşa kürek çekmek (2), deve de kulak (1), denizde kürek çekmek (2), özel ders (3), kurak toprak (4)	8	20,0
‘Teknik alt yapı eksikliğinden dolayı sürecin işlevsizliğine’ ilişkin metaforlar	10	12,9	Suya yazı yazmak (6), kirli bir camın arkasından kurulan bağ (1), canlı yayın (1), bozuk terazi (2)	4	10,0
‘Dönütü olmayan, eksik bir süreç’ olduğuna ilişkin metaforlar	18	23,0	Hayat (1), tuzsuz yemek (2), kendi kendine konuşmak (1), 100 metre koşusu (1), seyircisiz oynanan futbol (1), cansız manken (4), telefonda adres tarif etmek (1), havada kalan söz (3), sakat bir insan (1), içi boş bir kutu (1), kolonu eksik bina (1), komşuyla camdan cama konuşmak (1)	12	30,0
‘Mecburiyetten yapılmış bir eğitim’ olmasına ilişkin metaforlar	7	9,0	Formalite (7)	1	2,5
TOPLAM	78	100	TOPLAM	40	100

4.2.1. Uzaktan Eğitimin Değerli Olduğuna İlişkin Metaforlar

Öğretmenler, ülkemizi etkisi altına alan salgın döneminde eğitim öğretimin aksamadan devam ettirilebilmesi açısından uzaktan eğitimin değerli olduğuna ilişkin toplamda 28 katılımcı (%35,9) metafor oluşturmuştur. Araştırma kapsamında bu soruya ilişkin oluşturulan birbirinden farklı 40 metafordan 15 (%37,5) tanesi uzaktan eğitimle ilgili olumlu metaforların bulunduğu bu kategoride yer almaktadır. Oluşturulan bu metaforların sırasıyla cansuyu (5), güneş (5), değerli bir elmas (3), tohum (2), deney (2), toprak (2), kan (1), alarm (1), elma

(1), prenses (1), gıda (1), cankurtaran (1), ilaç (1), vicdani rahatlama (1), sohbet (1) olduğu görülmektedir. Öğretmenler ürettikleri bu metaforlarla, uzaktan eğitimin pandemi sürecinde öğrencilerin eğitimini devam ettirebilmesi adına önem arz ettiğini belirtmişlerdir. Aşağıda uzaktan eğitimin değerli olduğu kategorisinde yer alan bazı metaforlara ilişkin alıntılara yer verilmiştir:

- Ülkemizi etkisi altına alan salgın döneminde eğitimi devam ettirebildik (Ö-6).
- Öğrencilerimizle eğitimi devam ettirdik, yolları aydınlandı, dersten kopmadılar (Ö-27).
- Salgın sürecinde çok gerekli oldu, titizlikle çalışıp sürece gereken önemi verdim (Ö-48).

4.2.2. Öğrencilerin Bu Süreci Önemsemediğine, Katılım Göstermediğine İlişkin Metaforlar

Pandemi döneminin öğrenciler tarafından önemsenmeyip, yeterli katılım gösterilmediğine ilişkin toplamda 15 katılımcı (%19,2) metafor üretmiştir. Bu soruya yönelik oluşturulan 40 metafordan 8 (%20) tanesi öğrencilerin sürece katılımının azlığına yönelik üretilerek bu kategoride yer almaktadır. Oluşturulan metaforlar sırasıyla kurak toprak (4), özel ders (3), denizde kürek çekmek (2), boşa kürek çekmek (2), devde kulak (1), suladığımız çiçeğin açmaması (1), şımarık bir çocuk (1), savrulan yaprak (1) gibidir. Bu metaforları üreten öğretmenler, sürecin tamamen kendi çabalarıyla devam ettiğini, öğrencilerin istenen düzeyde katılım göstermediğini vurgulamışlardır. Aşağıda bu kategoride yer alan bazı metaforlara ilişkin alıntılara yer verilmiştir:

- Verimli olmadı, öğrenci katılımı azdı (Ö-15).
- Yeterince ilgi gösterilmedi, kendi kendime çaba gösterdim (Ö-53).
- Öğrenci katılımı az (Ö-67).

4.2.3. Teknik Alt Yapı Eksikliğinden Dolayı Sürecin İşlevsizliğine İlişkin Metaforlar

Teknik alt yapı sorunlarından kaynaklanan durumlar ve her öğrencinin eşit teknolojik şartlara sahip olamaması durumuyla uzaktan eğitimin verimsizliğine ilişkin toplamda 10 katılımcı (%12,9) metafor oluşturmuştur. Bu soruya ilişkin 40 farklı metaforda 4 (%10) tanesi bu kategoride yer almaktadır. Oluşturulan metaforlar sırasıyla suya yazı yazmak (6), bozuk terazi (2), kirli bir camın arkasından kurulan bağ (1), canlı yayın (1) gibidir. Öğretmenler bu metaforları üreterek teknik alt yapı sorunlarının süreci baltalayan bir etmen olduğundan yakınmışlardır. Aşağıda bu kategoride yer alan bazı metaforlara ilişkin alıntılara yer verilmiştir:

- Öğrencilere ulaşım sıkıntılı oldu, zordu, motivasyonum düştü (öğrencilere erişim sağlayamadım) (Ö-18).
- Camı temizlemeden karşıdaki kişinin anlatmak istedikleri, ihtiyaçları vs. anlaşılamaz. Her öğrenci de o camı temizleyecek aynı imkana sahip değil (Ö-23).
- İmkani olmayan öğrencilerim derslere katılamadılar (Ö-69).

4.2.4. Dönütü Olmayan, Eksik Bir Süreç Olduğuna İlişkin Metaforlar

Öğretmenlerin bu dönemde verdikleri uzaktan eğitimde yeteri kadar geri dönüt alamadıkları ve yüz yüze eğitime göre eksikliklerinin bulunduğu ilişkin toplamda 18 katılımcı (%23) metafor üretmiştir. Bu soruya ilişkin üretilen 40 metafordan 12 (%30) tanesi bu kategoride yer almaktadır. Oluşturulan metaforlar sırasıyla cansız manken (4), havada kalan söz (3), tuzsuz yemek (2), kendi kendine konuşmak (1), 100 metre koşusu (1), seyircisiz oynanan futbol (1), telefonda adres tarif etmek (1), sakat bir insan (1), içi boş bir kutu (1), kolonu eksik bina (1), komşuyla camdan cama konuşmak (1), hayat (1) gibidir. Öğretmenler ürettikleri bu metaforlarla, uzaktan eğitimin sanallığından yakınmış, yüz yüze eğitimin sunduğu anında dönüt imkanını vermemesinden dolayı sürecin işlevini yitirdiğinin altını çizmiştir. Aşağıda bu kategoride yer alan bazı metaforlara ilişkin alıntılara yer verilmiştir:

- Öğrencinin anlayıp anlamadığını öğrenmek için gereken dönüt düzeltme adımı uygulanamıyor, bu yüzden bu süreçte öğrenme süreci gerçekçi olmadı (Ö-38).
- Herhangi bir dönüt yok (Ö-41).
- Bir yanı eksik kaldı. Göz kontağı kurup anlayıp anlamadıklarını fark edememek hoş değil (Ö-59).

4.2.5. Mecburiyetten Yapılmış Bir Eğitim Olmasına İlişkin Metaforlar

Pandemi sürecinde yapılmış olan uzaktan eğitimin yapılmış olmak için göstermelik olarak yapıldığına ilişkin toplamda 7 (%9) katılımcı metafor üretmiştir. Bu soruta yönelik oluşturulan 40 farklı metafordan sadece 1 (%2,5) tanesi bu kategoriye aittir. Bu kategoride üretilen tek metafor formalite (7) dir. Öğretmenler, ‘formalite’ metaforunu kullanarak pandemi sürecinde yapılan uzaktan eğitimin sadece yapılmak için yapıldığını vurgulamış, hedeflenen etkiye ulaşamadığını ifade etmişlerdir. Bu metafora ilişkin alıntılara aşağıda yer verilmiştir:

- Online dersler verimsizdi, yapmak için yapıldı (Ö-10).
- Adet yerini bulsun (Ö-20).
- Zaman geçirmekten başka bir şey değildi (Ö-76).

4.3. Öğretmenlerin Bu Süreçte Öğrencileriyle Kurdukları İletişime Yönelik Metaforik Algıları

Öğretmenlerin pandemi sürecinde öğrencileriyle kurdukları iletişime dair ürettikleri metaforlara ilişkin kategoriler ve bu kategorilerin frekans ve yüzde değerleri Tablo 3’te verilmiştir.

Tablo 3. Öğretmenlerin Uzaktan Eğitim Sürecinde Öğrencileriyle Kurdukları İletişime İlişkin Metaforik Algıları

Kategoriler	f	%	Metafor	f	%
Bu süreçte kurulan iletişimin ‘kıymetli ve yol gösterici’ olduğuna ilişkin metaforlar	43	55,1	Arkadaşlık (8), mücevher (4), su (4), güçlü bir halat (6), altın (1), özlem (3), aile (3), ilaç (2), anne-çocuk ilişkisi (2), baba-çocuk ilişkisi (1), hasta avutma (1), güvenli bir liman (1), ödül (1), cansuyu (1), pusula (1), gelecek (1), vuslat anı (1), yıllardır görmediğin bir arkadaşınla karşılaşmak (1), ağaca konan kuşlar (1)	19	59,4
Kurulan ‘iletişimin sanal olmasına’ ilişkin üretilen metaforlar	17	21,7	Robot (9), cansız manken (5), havaya attığım çiçek demeti (1), akraba ziyareti (1), saklambaç (1)	5	15,6
‘Teknik alt yapı eksikliğinden dolayı iletişim kurulamadığına’ ilişkin metaforlar	8	10,3	Bağlantısız kablo (5), çekmeyen telefonda iletişim (2), kaçan penaltı (1)	3	9,4
‘Kurulan iletişimin verimsiz olduğuna’ ilişkin metaforlar	10	12,9	Duvara konuşmak (3), çorak arazi (3), herkesin aynı resmi zoraki yapması (2), tatsız çikolatalı pasta (1), kolsuz kapı (1)	5	15,6
TOPLAM	78	100	TOPLAM	32	100

Öğretmenlerin pandemi sürecinde öğrencileriyle kurdukları iletişime dair ürettikleri metaforlar için dört kategorinin oluşturulduğu Tablo 3’te görülmektedir. Tablo 3’e bakıldığında, bu süreçte öğrencilerle kurulan iletişime dair üretilen olumlu metaforların ‘kıymetli ve yol gösterici olduğuna ilişkin metaforlar’ (f=43) olduğu görülmektedir. Bu bağlamda öğretmenlerin pandemi sürecinde öğrencileriyle kurdukları iletişime dair çoğunlukla olumlu metaforlar ürettikleri dikkat çekmektedir. Öte yandan söz konusu kavrama ilişkin olumsuz

anlam taşıyan metaforlar üretilen gerekçeler baz alınarak sırasıyla ‘kurulan iletişimin sanal olmasına ilişkin üretilen metaforlar’ (f=17), ‘kurulan iletişimin verimsiz olduğuna ilişkin metaforlar’ (f=10) ve ‘teknik alt yapı eksikliğinden dolayı iletişim kurulamadığına ilişkin metaforlar’ (f=8) kategorileri altında verilmiştir.

4.3.1. Bu Süreçte Kurulan İletişimin Kıymetli ve Yol Gösterici Olduğuna İlişkin Metaforlar

Pandemi sürecinde, öğrencilerle kurulan iletişimin çok kıymetli ve yol gösterici olduğuna dair toplamda 43 katılımcı (%55,1) metafor üretmiştir. Söz konusu kavrama yönelik üretilmiş olan toplam 32 metafordan 19 (%59,4) tanesi bu kategoride bulunmaktadır. Katılımcılar tarafından bu kategoride oluşturulan metaforlar sırasıyla arkadaşlık (8), güçlü bir halat (6), mücevher (4), su (4), özlem (3), aile (3), ilaç (2), anne-çocuk ilişkisi (2), baba-çocuk ilişkisi (1), hasta avutma (1), güvenli bir liman (1), ödül (1), cansuyu (1), pusula (1), gelecek (1), vuslat anı (1), yıllardır görmediğin bir arkadaşınla karşılaşmak (1), ağaca konan kuşlar (1), altın (1) dır. Bu kategoride metafor üreten öğretmenler, bu süreçte kurulan iletişimin öğretmen, öğrenci ve veli adına çok faydalı olduğunu, yüz yüze iletişimin sağlanamadığı bu dönemde gereken desteği ve rehberliği sağlamak için büyük bir fırsat olduğunu belirtmişlerdir. Bu kategoride yer alan bazı metaforlara ilişkin alıntılara aşağıda yer verilmiştir:

- Çok kıymetliydi her iki taraf için de. Çünkü ne olduğunu bilmediğimiz bir hastalık ve güven korku duygularının oluştuğu ortamda birbirimize güven verdik. Aynı şeyleri yaşadığımızı bilmek çocukları rahatlatı (Ö-1).
- Özellikle öğrencilerimle ve velilerle görüşüp onları yönlendirdim (Ö-11).
- Okulda kurduğumuzdan daha güçlüydü, her an her dakika onlara ulaşabildim ve onlar da istedikleri her an ulaşabildiler (Ö-24).
- Öğrencilerin ihtiyaç duyduğu destek verilmiş oldu. Çünkü kendi dersim dışında eğitim, öğretim, günlük hayat ve pandemi gibi konularda da yardımcı olmaya çalıştım ve onlara rehberlik ettim (Ö-46).

4.3.2. Kurulan İletişimin Sanal Olmasına İlişkin Üretilen Metaforlar

Katılımcı öğretmenlerden 17 kişi (%21,7) bu süreçte öğrencilerle kurulan iletişimin sanal olduğuna dikkat çeken metaforlar üretmiştir. Bu soruya yönelik üretilen toplam 32 metafordan 5 (%15,6) tanesi bu kategoriye dâhil edilmiştir. Bu bağlamda üretilen metaforlar sırasıyla robot (9), cansız manken (5), havaya attığım çiçek demeti (1), akraba ziyareti (1), saklambaç (1) şeklindedir. Öğretmenler, uzaktan kurulan iletişimin sanallığından yakınmış, gereken samimiyetin kurulamadığını ifade etmişlerdir. Bu kategoride yer alan bazı metaforlara ilişkin öğretmen görüşleri aşağıda verilmiştir:

- Yüz yüze olmayınca samimiyet kurulamadı, resmi idi, vücut dili kullanılmadı (Ö-34).
- İletişim sanaldı, yüz yüze iletişimin yerini tutmuyor, öğrencilerimi hissedememek kötüydü (Ö-55).

4.3.3. Kurulan İletişimin Verimsiz Olduğuna İlişkin Metaforlar

10 (%12,9) katılımcı öğretmen bu süreçte öğrencileriyle kurdukları iletişimin verimsiz olduğuna ilişkin metafor üretmiştir. Üretilen toplam 32 metafordan 5 (%15,6) tanesi bu kategoride yer alırken, bu metaforlar sırasıyla duvara konuşmak (3), çorak arazi (3), herkesin aynı resmi zoraki yapması (2), tatsız çikolatalı pasta (1), kolsuz kapı (1) dır. Bu metaforları kullanarak, öğretmenler bu dönemde kurdukları iletişimden istenen düzeyde verim alamadıklarının altını çizmiştir. Üretilen bu metaforlara ilişkin alıntılar aşağıdaki gibidir:

- Kendin konuş kendin dinle gibi oldu (Ö-40).
- Çünkü ne kadar o pastayı yesem de doyum hissi oluşmadı (Ö-49).
- Yeterli verimi alamadım, öğrencilerin çoğu ödevlerini yapmıyor, uzaktan eğitimdeki derslere katılmıyor dolayısıyla iletişim kuracak bir ortam oluşmuyor (Ö-76).

4.3.4. Teknik Alt Yapı Eksikliğinden Dolayı İletişim Kurulamadığına İlişkin Metaforlar

8 (%10,3) katılımcı öğretmen teknik alt yapı eksikliklerinden dolayı yeterli iletişimin kurulamadığına dair metafor üretmiş, bu kategoride 3 (%9,4) farklı metafor kullanılmıştır. Bu metaforlar sırasıyla bağlantısız kablo (5), çekmeyen telefonda iletişim (2), kaçan penaltı (1) dir. Öğretmenler, her öğrencinin eşit şartlara sahip olamayışının ve teknik sıkıntılarının, bu dönemde iletişim kurulmasına engel olduğunu ifade etmiştir. Bu metaforlara ilişkin alıntılar ise aşağıda verilmiştir:

- Çünkü her öğrencinin internet erişimi olmadığı için ve eşit şartlarda olunmadığı için iletişim çok iyi sağlanmadı diye düşünüyorum (Ö-18).
- Öğrenciler gerek teknik altyapı gerek ilgi eksikliği dolayısıyla sürece çok fazla katılmadı (Ö-25).

4.4. Öğretmenlerin Uzaktan Eğitim Sürecinde Verdikleri Ödevlere İlişkin Metaforik Algıları

Öğretmenlerin pandemi sürecinde öğrencilerine verdikleri ödevlere dair ürettikleri metaforlara ilişkin kategoriler ve bu kategorilerin frekans ve yüzde değerleri Tablo 4'te verilmiştir.

Tablo 4'te öğretmenlerin pandemi sürecinde verdikleri ödevlere ilişkin oluşturdukları metaforlar ve kategorileri verilmiştir. Tablo 4 incelendiğinde, bu süreçte verilen ödevlerin faydalı ve gerekli olduğuna ilişkin üretilen olumlu metaforların (f=32) yanı sıra ödevlerin verilmiş olmak için verildiğine (f=20), bu süreçte ödev vermenin boş bir çaba olduğuna (f=16) ve verilen ödevler kontrol edilemediği için verimsiz, işlevsiz olduğuna ilişkin (f=10) olumsuz anlam taşıyan metaforların üretildiği görülmektedir. Bu bağlamda, verilen ödevlere ilişkin üretilen olumsuz metaforların çoğunlukta olduğu dikkat çekmektedir.

Tablo 4. Öğretmenlerin Pandemi Sürecinde Verdikleri Ödevlere İlişkin Metaforik Algıları

Kategoriler	f	%	Metafor	f	%
Bu süreçte verilen ödevlerin 'faydalı ve gerekli' olduğuna ilişkin metaforlar	32	41,0	Cansuyu (6), faydalı bir yiyecek (5), mutluluk (3), tekrar (3), bereket (3), şeker (2), özel ders (2), alarm (1), dozunda verilen ilaç (1), tohum (1), kan (1), bayram şekeri (1), gerçek (1), değerli bir mücevher (1), vaktini öğrencinin belirlediği yemekler (1)	15	41,6
Bu dönemde 'ödev vermenin boş bir çaba olduğuna' ilişkin metaforlar	16	20,5	Havanda su dövmek (5), hayal kırıklığı (4), suya yazı yazmak (4), içi boş bir kase (1), sorumluluk yüklemesi (1), kendini kandırmaca (1)	6	16,7
Bu dönemde verilen ödevlerin 'verilmiş olmak için verildiğine' ilişkin metaforlar	20	25,7	Formalite (9), zoraki bir görev (4), göstermelik (3), proje (1), aile yarışı (1), özerk cumhuriyet (1), vefa (1)	7	19,5
Verilen ödevler kontrol edilemediği için 'verimsiz, işlevsiz' olduğuna ilişkin metaforlar	10	12,8	Çorak arazi (2), çürük elma (2), değersiz bir maden (1), kırık vazo (1), sakız (1), akmayan musluk (1), sınırları çizilmiş bir alan (1), hedefini bulup bulmadığını bilmediğimiz bir ok (1)	8	22,2
TOPLAM	78	100	TOPLAM	36	100

4.4.1. Bu Süreçte Verilen Ödevlerin Faydalı ve Gerekli Olduğuna İlişkin Metaforlar

Katılımcı öğretmenlerin %41'i (N=32) salgın döneminde öğrencilere verilen ödevlerin çok faydalı ve gerekli olduğuna ilişkin metafor üretmiştir. Bu soru için üretilen 36 metafordan 15 (%41,6) tanesi bu kategoride yer almaktadır. Bu metaforlar sırasıyla cansuyu (6), faydalı bir yiyecek (5), mutluluk (3), tekrar (3), bereket (3), şeker (2), özel ders (2), alarm (1), dozunda verilen ilaç (1), tohum (1), kan (1), bayram şekeri (1), gerçek (1), değerli bir mücevher (1), vaktini öğrencinin belirlediği yemekler (1) dir. öğretmenler, bu dönemde verilen

ödevlerin, öğrencilerin süreçten kopmamasını sağlaması dolayısıyla çok kıymetli ve faydalı olduğunun altını çizmiştir. Bu metaforlara ilişkin bazı alıntılar aşağıda verilmiştir:

- Öğrencilerin ihtiyaçlarını karşıladığı için verimliydi (Ö-19).
- Velilerim sayesinde çok iyi dönütler aldım hiç bir sınıfımda hiç bir konu eksikim kalmadı ve öğrenciler çözüyorlar soruları çok mutluluk verici, öğrenciler istekli ve heveslilerdi (Ö-50).
- Öğrencilerim ekte, suladı, yetiştirdi (Ö-68).

4.4.2. Bu Dönemde Verilen Ödevlerin Verilmiş Olmak İçin Verildiğine İlişkin Metaforlar

Katılımcı öğretmenlerin %25,7'si (N=20) pandemi sürecinde öğrencilerine vermiş oldukları ödevlerin formaliteden ve sadece verilmiş olmak için verildiğine parmak basan metaforlar üretmiştir. Oluşturulan 36 metaforun 7'si (36,5) bu kategoride yer almaktadır. Bu metaforlar sırasıyla formalite (9), zoraki bir görev (4), göstermelik (3), proje (1), aile yarışı (1), özerk cumhuriyet (1), vefa (1) gibidir. Öğretmenler, 'formalite', 'göstermelik' ve 'zoraki bir görev' gibi metaforlar üreterek, bu dönemde verilen ödevlerin bir yaptırım olmaması dolayısıyla işlevsiz olduğunu ve dolayısıyla verilmiş olmak için verildiğini ifade etmişlerdir. Bu metaforlara ilişkin alıntılar aşağıda verilmiştir:

- Herhangi bir yaptırımın olmaması çocuklara sorumluluklarını unutturdu. Vermiş olmak içindi. Çünkü okulda olsak çözemedikleri sorular için yanıma gelen olurdu. Bu dönemde tek bir soru yönelten olmadı. Herkesin bu ödevlere ulaşabildiğini sanmıyorum (Ö- 38).
- Çünkü çaktırmasam da zaten onlardan bir beklentim yoktu. Verilen ödevlerin kontrolü olması gerektiği gibi yapılamamaktadır (Ö-65).

4.4.3. Bu Dönemde Ödev Vermenin Boş Bir Çaba Olduğuna İlişkin Metaforlar

Pandemi sürecinde öğrenciler verilen ödevlere gereken özeni vermediğinden ve geri dönüt alınamadığından onlara ödev vermenin boş bir çaba olduğuna ilişkin toplamda 16 (%20,5) katılımcı öğretmen metafor üretmiştir. Üretilen bu metaforlar 6 (%16,7) tane olup sırasıyla havanda su dövmek (5), hayal kırıklığı (4), suya yazı yazmak (4), içi boş bir kâse (1), sorumluluk yüklemesi (1), kendini kandırmaca (1) dir. İstenilen düzeyde dönüt alınmadığını ifade eden öğretmenler, 'hayal kırıklığı' ve 'suya yazı yazmak' gibi metaforlar üreterek ödev vererek boşa çaba harcadıklarını belirtmişlerdir. Bu metaforlara ilişkin öğretmenlerin görüşlerinden alıntılar aşağıda verilmiştir:

- Gereksizdi, yapmadıklarını gördüm. Verdiğim ödevleri çoğu öğrenci yapmıyor maalesef bu yüzden geri bildirim alamıyorum ve konuyu öğrenip öğrenmediklerini anlayamıyorum (Ö- 5).
- İstenilen düzeyde geri dönüt alınamadı (Ö-16).
- Çünkü ciddiye alınmadığını düşünüyorum. Bu süreçte öğretmenler öğrencilerden çok daha fazla ilgili, gayretli ve çalışkandılar (Ö-38).

4.4.4. Verilen Ödevler Kontrol Edilemediği İçin Verimsiz, İşlevsiz Olduğuna İlişkin Metaforlar

10 (%12,8) katılımcı öğretmen uzaktan eğitim sürecinde verilen ödevlerin kontrol edilememesinden dolayı verimsiz olduğuna ve öğrenciler tarafından gereken önemin verilmemesinden dolayı işlevsiz olduğuna ilişkin 8 (%22,2) metafor üretmiştir. Bu metaforlar sırasıyla çorak arazi (2), çürük elma (2), değersiz bir maden (1), kırık vazo (1), sakız (1), akmayan musluk (1), sınırları çizilmiş bir alan (1), hedefini bulup bulmadığını bilmediğimiz bir ok (1) gibidir. Bu dönemde verilen ödevlerin herhangi bir yaptırımının olmamasından yakından öğretmenler, 'çorak arazi' ve 'çürük elma' gibi metaforlar kullanarak verilen ödevlerden istenen düzeyde verim alınmadığının altını çizmiştir. Bu metaforlara ilişkin alıntılar aşağıda verilmiştir:

- Kontrol mekanizması yok, herkes yapmıyor. Birebir kontrol edilmediği için verimli değildir (Ö-37).
- Kontrol ve zorunluluk olmadığı için verimsizdi (Ö-51).
- Uzaktan kontrolü mümkün olmadı. Artık velinin gayretine güvendik (Ö-70).

5. Tartışma-Sonuç

Çin'in Wuhan kentinde başlayan daha sonra hızlıca tüm dünyaya yayılan bir virüs dengeleri yerle bir etmiş, özellikle insan teması ve solunumla bulaşmasından dolayı insana hizmet veren tüm kurumların faaliyetlerini sekteye uğratmıştır. Eğitim öğretim faaliyetleri de bu küresel salgından nasibini almış ve yüz yüze eğitim yerini uzaktan eğitim sürecine bırakmıştır. Telefonlar, tabletler, dizüstü bilgisayarlar sürecin ayrılmaz bir parçası olmuş, eğitim teknoloji aracılığıyla yürütülmüştür (Mulenga ve Marban, 2020). Her ne kadar ülkemizde uzaktan eğitim faaliyetleri yaygın olsa da sürecin başlarında okul yöneticileri, öğretmen ve öğrenciler bir bocalama yaşamıştır. Yetkililer tarafından alınan önlemler ve üretilen uzaktan eğitim materyalleri sayesinde hızlıca bir toparlanma yaşanmış ve herkes sürece adapte olmuştur. Bu sürecin adaptasyonunu kolaylaştıran ve süreçte aktif rol alan şüphesiz öğretmenlerdir. Yetkililerin de ifade ettiği gibi, öğretmenler büyük gayret göstererek bu sürecin başarıyla geçmesinde büyük rol oynamıştır (MEB, 2020d). Şüphesiz, onların bu süreçle ilgili görüşleri ilerleyen zamanlara ışık tutması bakımından önem arz etmektedir.

Araştırmanın sonucunda çalışmaya katılan öğretmenlerin büyük bir çoğunluğunun pandemi sürecinde uzaktan eğitimle verilen derslerin verimsiz geçtiğini düşündükleri anlaşılmıştır. Öğrenci katılımının azlığından yakınan öğretmenler, bu duruma sebep olarak, teknolojik alt yapı eksikliği sorunları, her öğrencinin eşit şartlarda teknolojik araçlara sahip olamayışı ve öğrencilerin bu süreçte gereken gayret ve önemi göstermemesi gibi durumları göstermişlerdir. Her öğrencinin bu süreci takip edemediğini gerek motivasyon eksikliği gerek teknolojik alt yapı eksikliği gibi sorunlara bağlayarak ifade etmişlerdir. Benzer şekilde Erol Şahin (2019) uzaktan eğitimle verilen bir dersin verimliliği hususunda öğretim elemanlarının görüşlerine başvurmuş ve benzer sonuçlara ulaşmıştır. Doğan ve Tatık'ın (2015), çalışmalarında da uzaktan eğitimle verilen derslerin kazanımlarına ulaşma başarıları ile ilgili öğrenci görüşlerine başvurması ve çoğunlukla olumsuz görüş belirtilmesi de çalışmanın bulgularını destekler niteliktedir. Öte yandan, Başaran ve ark. (2020) da pandemi sürecinde verilen uzaktan eğitimin verimliliğine ilişkin öğretmen, öğrenci ve veli görüşüne başvurmuş ve benzer sonuçlar elde etmiştir. Bu çalışmada da öğretmenlerin bu süreçte verilen uzaktan eğitime yönelik çoğunlukla olumsuz metaforlar ürettiği sonucuna varılmıştır. Katılımcı öğretmenler ürettikleri metaforlara gerekçe olarak öğrenci katılım azlığını teknik sorunları, herhangi bir dönüt alınamamasını ve mecburiyetten yapılmış bir süreç olmasını sunmuşlardır. Bu noktada, öğretmenlerin bu süreçten bekledikleri verimi alamadıkları anlaşılmıştır. Bununla birlikte, bir kısım öğretmen de bu süreçte verilen uzaktan eğitimin çok gerekli ve öğrencilere yol gösterici olduğunun altına çizen metaforlar üretmiştir. 'Cansuyu, kan, su, değerli bir elmas ve ilaç...' gibi metaforları kullanarak pandemi sürecinde motivasyonunu kaybetmiş, eğitimden kopmak üzere olan öğrencileri hayata döndürme hususunda hayati bir önem taşıdığını ifade etmişlerdir.

Pandemi sürecinde öğretmenlerin öğrencileriyle kurdukları iletişime yönelik çoğunlukla olumlu metaforlar ürettikleri sonucuna varılmıştır. Başar ve ark.'ın, (2018) da ifade ettiği gibi öğretmen öğrenci arasındaki iletişim eğitim öğretimin verimli geçmesini etkileyen en önemli unsurlardan biridir. Özellikle de salgın sürecinde evlere kapanan, okuldan ve arkadaşlarından uzaklaşmak zorunda kalan öğrenciler kendilerini yalnız ve mutsuz hissedebilmektedir. Bu süreçte öğretmenlerinin yanlarında olduklarını bilmek onları her konuda olduğu gibi eğitime devam etme konusunda da güdüleyecektir. Baytiyeh (2019), okulların kapalı olduğu durumlarda öğrenmenin ve iletişimin her şekilde devam ettirilmesinin gerekli olduğunu ifade etmiştir. Araştırma kapsamında katılımcı öğretmenler bu fikirleri gerekçe göstererek bu dönemde öğrencileriyle kurdukları iletişimin çok kıymetli olduğunun altını çizmiştir. 'Arkadaşlık, mücevher, güçlü bir halat, su...' gibi metaforlar üreterek öğrencilerine bu süreçte hep destek olmalarının ne denli önemli olduğunu vurguladıkları sonucuna ulaşılmıştır. Bunun yanında, salgın döneminde kurulan iletişime yönelik oluşturulan olumsuz metaforların çıkış noktası, sanal olması, teknik sorunlardan kaynaklı iletişim kurulamaması ve öğrenci motivasyonunun düşüklüğünden kaynaklı verimsiz olmasıdır.

Araştırma kapsamında öğretmenlerin büyük bir kısmının bu süreçte verdikleri ödevlere ilişkin olumsuz metaforlar ürettikleri anlaşılmıştır. Herhangi bir kontrol mekanizması ve zorunluluk olmayınca öğrencilerin gereken özeni göstermediğini ifade eden öğretmenler bu süreçte ödev vermenin boş bir çaba olduğunu ve 'adet yerini bulsun' amacıyla verildiğini ifade etmişlerdir. Ödev, öğrencilere eğitimle geçen zamanı arttırmak adına (Bursuck, 1994), iyi alışkanlıklar kazandırmak, okul dışında da eğitim öğretim devam etsin diye verilmektedir.

Araştırma kapsamında, bir kısım öğretmenin ‘cansuyu’ diye nitelendirerek, verilen ödevlerin bu süreçte öğrencilerin dersten kopmamalarını sağladığını düşündükleri sonucuna varılmıştır. Ancak, öğretmenlerin çoğu, ‘hayal kırıklığı, boşa kürek çekmek ve suya yazı yazmak...’ metaforlarını kullanmış, bu bağlamda verdikleri ödevlerin yerine ulaşamadığını, yeterince ciddiye alınıp yapılmadığını ve öğrencilerin ilgisizliğinin bu duruma yol açtığını düşündükleri anlaşılmıştır.

Sonuç olarak, eğitim öğretim faaliyetlerinin birçok ögesi bulunmasına karşın en temel iki ögesi öğretmen ve öğrencidir. Sürecin verimliliği hakkında en etkili sonuçları onların görüşleri vermektedir. Öğretmenler pandemi sürecinde verilen uzaktan eğitimin istenilen düzeyde verimli geçmediğini düşünmektedir. Bu süreçte öğrencilerin yeterli gayreti göstermedikleri, teknik sorunların var olduğu ve bu hususların sürecin etkililiğini azalttığı vurgulanmıştır.

Bu çalışmada, öğretmenlerin Koronavirüs pandemisi döneminde verdikleri uzaktan eğitime ilişkin algılarını belirlemede metaforlardan yararlanılmıştır. Gelecek zamanda yapılacak çalışmalarda farklı veri toplama araçları ve yöntemler kullanılabilir. Ayrıca bu çalışma öğretmenlerin gözünden sürecin değerlendirilmesini içermektedir. Öğrencilerin görüşlerine başvurulmuş benzer çalışmalar yapılabilir. Bu çalışma branş ayrımı yapılmaksızın öğretmenlerin görüşleri üzerinden yürütülmüştür. Gelecek çalışmalarda branş bazında öğretmen görüşlerine başvurulması önerilebilir. Araştırma sonucunda, öğretmenlerin teknik alt yapı sorunları ve araç gereç eksikliğinden yakındığı anlaşılmıştır. Bu sebeple, teknik sorunların çözülmesi ve öğrencilerin teknolojik araç gereç eksikliğinin giderilmesi hususunda adım atılması önerilebilir.

Kaynakça

- Agnoletto, R., ve Queiroz, V.C. (2020). Covid-19 and the challenges in education. *The Centro de Estudos Sociedade e Tecnologia (CEST)*, 5, 2.
- Al, U. ve Madran, R.O. (2004). Web tabanlı uzaktan eğitim sistemleri: sahip olması gereken özellikler ve standartlar. *Bilgi Dünyası*, 5(2), 259-271.
- Aydın, C. H. (2011). *Açık ve uzaktan öğrenme: öğrenci adaylarının bakış açısı*. Ankara: Pegem Akademi
- Bahçeci, B. ve Korkmaz, F. (2013). Lise öğrencilerinin “üniversite” kavramına ilişkin metaforik algılarının incelenmesi. *Bartın Üniversitesi Eğitim Fakültesi Dergisi*, 2(1), 187-204.
- Basilaia, G., ve Kvavadze, D. (2020). Transition to online education in schools during a SARS-CoV-2 Coronavirus (COVID-19) pandemic in Georgia. *Pedagogical Research*, 5(4), em0060. <https://doi.org/10.29333/pr/7937>
- Başar, M., Arslan, S., Günsel, E. ve Akpınar, M. (2019). Öğretmen adaylarının uzaktan eğitim algısı. *Journal of Multidisciplinary Studies in Education*, 3(2), 14-22.
- Başar, M., Doğan, M.C., Şener, N., Uzun, Ö. ve Topal, H. (2018). *İlkokulda öğretmen öğrenci iletişimi ve sonuçları*. *Uşak Üniversitesi Eğitim Araştırmaları Dergisi*, 4(1), 1- 17.
- Başaran, M., Doğan, E., Karaoğlu, E. ve Şahin, E. (2020). Koronavirüs (Covid-19) pandemi sürecinin getirisi olan uzaktan eğitimin etkililiği üzerine bir çalışma. *AJER - Academia Eğitim Araştırmaları Dergisi*, 5(2), 368-397.
- Baytiyeh, H. (2019). Why school resilience should be critical for the post-earthquake recovery of communities in divided societies. *Education and Urban Society*, 51(5), 693-711.
- Bozkurt, A. (2017). Türkiye’de uzaktan eğitimin dünü, bugünü ve yarını. *AUAd*, 3(2), 85-124.
- Bursuck, W. (1994). Introduction to the special series on homework, *Journal of Learning Disabilities*, 27, 466-469.
- Çivril, H., Aruğaslan, E. ve Özaydın Özkara, B. (2018). Uzaktan eğitim öğrencilerinin uzaktan eğitime yönelik algıları: bir metafor analizi. *Eğitim Teknolojisi Kuram ve Uygulama*, 8(1), 39-59.
- Doğan, S. ve Tatık, R.Ş. (2015). Marmara üniversitesi’ndeki uzaktan eğitim uygulamasının öğrenci görüşleriyle değerlendirilmesi. *Route Educational and Social Science Journal*, 2 (1), 247-261.
- Erol Şahin, A.N. (2019). Atatürk ilkeleri ve inkılap tarihi dersinin uzaktan eğitim yoluyla öğretilmesi hakkında öğretim elemanlarının görüşleri. *Gazi Üniversitesi Eğitim Fakültesi Dergisi*, 39(1), 477- 502.
- Gatti, L. ve Catalano, T. (2015). The business of learning to teach: A critical metaphors analysis of one teachers’ journey. *Teaching and Teacher Education*, 45, 149-160.
- Kaleli Yılmaz, G. ve Güven, B. (2015). Öğretmen adaylarının uzaktan eğitime yönelik algılarının metaforlar yoluyla belirlenmesi. *Türk Bilgisayar ve Matematik Eğitimi Dergisi*, 6(2), 299-322.

- Karadağ, E. ve Yücel, C. (2020). Yeni tip Koronavirüs pandemisi döneminde üniversitelerde uzaktan eğitim: Lisans öğrencileri kapsamında bir değerlendirme çalışması. *Yükseköğretim Dergisi*, doi:10.2399/yod.20.730688
- Kaya, Z. (2002). *Uzaktan eğitim*. Ankara: Pegem A Yayıncılık.
- Kazu, İ. Y. ve Demirkol, M. (2014). Effect of Blended Learning Environment Model on High School Students Academic Achievement. *The Turkish Online Journal of Educational Technnology*, 13(1), 78-87.
- MEB (2012). *FATİH Projesi öğretmen eğitimi birimi*. 14 Haziran 2020 tarihinde <http://fatihprojesi.meb.gov.tr/about.html> adresinden erişildi.
- MEB (2020_a). *Bakan Selçuk, Koronavirüs'e karşı eğitim alanında alınan tedbirleri açıkladı*. 15 Haziran 2020 tarihinde <https://www.meb.gov.tr/bakan-selcuk-koronaviruse-karsi-egitim-alaninda-alinan-tedbirleri-acikladi/haber/20497/tr> adresinden erişildi.
- MEB (2020_b). *TRT- EBA TV yayın akışı*. 19 Haziran 2020 tarihinde <https://www.meb.gov.tr/trt-eba-tv-yayin-akisi-ders-programi/haber/20573/tr> adresinden erişildi.
- MEB (2020_c). *Türkiye uzaktan eğitim istatistikleriyle dijital dünyanın listelerini zorladı*. 21 Haziran 2020 tarihinde <https://www.meb.gov.tr/turkiye-uzaktan-egitim-istatistikleriyle-dijital-dunyanin-listelerini-zorladi/haber/21158/tr> adresinden erişildi.
- MEB (2020_d). *Bakan Selçuk çevrimiçi mesleki çalışma programı açılışında öğretmenlere hitap etti*. 22 Haziran 2020 tarihinde <https://www.meb.gov.tr/bakan-selcuk-cevrim-ici-mesleki-calisma-programi-acilisinda-ogretmenlere-hitap-etti/haber/21171/tr> adresinden erişildi.
- Miles, M.B., ve Huberman, A.M. (1994). *Qualitative data analysis: An expanded sourcebook*. Thousand Oaks, California: Sage.
- Mishra, L., Gupta, T. ve Shree, A. (2020). Online teaching-learning in higher education during lockdown period of COVID-19 pandemic. *International Journal of Educational Research Open*, 1(2020), Article: 100012.
- Moore, M.G. ve Kearsley, G. (2011). *Distance education: A systems view of online learning. (3rd ed.)*. Belmont, CA: Wadsworth Cengage Learning.
- Mulenga, E. M., ve Marbán, J.M. (2020). Is KOVID-19 the gateway for digital learning in mathematics education? *Contemporary Educational Technology*, 12(2), 269. <https://doi.org/10.30935/cedtech/7949>
- Sart, G. (2017). *Fenomenoloji ve yorumlayıcı fenomenolojik analiz*. F. N. Seggie ve Y. Bayyurt (Ed.). *Nitel Araştırma Yöntem, Teknik, Analiz ve Yaklaşımları içinde* (70-81). Ankara: Anı Yayıncılık.
- Simonson, M., Smaldino, S., Albright, M., ve Zvacek, S. (2012). *Teaching and Learning at A Distance: Foundations of Distance Education. (5. Baskı)*. Boston: Allyn & Bacon.
- Şimşek, H. ve Yıldırım, A. (2008). *Sosyal bilimlerde nitel araştırma yöntemleri (8. Baskı)*. Ankara: Seçkin yayıncılık.
- Şirin, R. ve Tekdal, M. (2015). İngilizce dersinin uzaktan eğitimine yönelik öğrenci görüşleri. *Gaziantep University Journal of Social Sciences*, 14(1), 323-335.
- Varişoğlu, B. ve Koç Ardıç, İ. (2019). Türkçe öğretmenliğine ilişkin algıları belirlemeye yönelik metaforik bir çalışma. *Sosyal Bilimler Araştırmaları Dergisi*, 14(1), 299-314.
- Yıldırım, A. ve Şimşek, H. (2006). *Sosyal Bilimlerde Nitel Araştırma Yöntemleri (5. Baskı)*. Ankara: Seçkin Yayıncılık.
- Yuan, J., Li, M. ve Lu, Z.K. (2020). Monitoring transmissibility and mortality of KOVID-19 in Europe. *International Journal of Infectious Diseases*, 95, 311–315.
- Zhou, L., Li, F., Wu, S. ve Zhou, M. (2020). “School’s out, but class’s on”, the largest online education in the world today: Taking China’s practical exploration during the KOVID-19 epidemic prevention and control as an example. *Best Evidence of Chinese Education*, 4 (2), 501-519.



FIRAT ÜNİVERSİTESİ

SOSYAL BİLİMLER DERGİSİ

Journal of Social Sciences

p-ISBN:1300-9702 e-ISBN: 2149-3243



GÜNCELLENEN 2018 FEN BİLİMLERİ ÖĞRETİM PROGRAMINA İLİŞKİN FEN BİLİMLERİ ÖĞRETMENLERİNİN GÖRÜŞLERİ: MALATYA VE DİYARBAKIR ÖRNEĞİ

*The Opinions of Science Teachers About The Updated 2018 Science Curriculum: The Case of
Malatya and Diyarbakır*

Mehmet KOCA¹ Bulut KARABULUT² İsmail TÜRKOĞLU³

¹ Doktora Öğrencisi, Fırat Üniversitesi, Eğitim Fakültesi, Matematik ve Fen Bilimleri Eğitimi Bölümü, Elazığ e-posta: mehkoaca44@gmail.com ORCID: <https://orcid.org/0000-0003-3000-1066>

² Doktora Öğrencisi, Fırat Üniversitesi, Eğitim Fakültesi, Matematik ve Fen Bilimleri Eğitimi Bölümü, Elazığ e-posta: bulut_21090@hotmail.com ORCID: <https://orcid.org/0000-0003-3198-0980>

³ Prof. Dr. Fırat Üniversitesi, Eğitim Fakültesi, Matematik ve Fen Bilimleri Eğitimi Bölümü, Elazığ e-posta: isturkoglu@firat.edu.tr ORCID: <https://orcid.org/0000-0001-7454-7605>

Araştırma Makalesi/Research Article

Makale Bilgisi

Geliş/Received:
10.11.2020

Kabul/Accepted:
16.03.2021

DOI:
10.18069/firsatbed.823831

Anahtar Kelimeler

2018 fen bilimleri dersi
öğretim programı, durum
çalışması, öğretmen
görüşleri

ÖZ

Bu çalışmada 2017 yılında yenilenen ve 2018-2019 eğitim öğretim yılında güncellenerek ortaokulların her kademesinde uygulamaya konulan 2018 fen bilimleri dersi öğretim programı hakkında fen bilimleri öğretmenlerinin görüşlerini belirlemek amaçlanmıştır. Araştırmada nitel araştırma yöntemlerinden biri olan durum çalışması kullanılmıştır. Araştırma, 2019-2020 eğitim öğretim yılında Malatya ve Diyarbakır illerinde bulunan ortaokullarda görev yapan fen bilimleri öğretmenleri ile gerçekleştirilmiştir. Araştırmanın çalışma grubunu, amaçlı örnekleme yöntemine göre belirlenen toplam 31 fen bilimleri öğretmeni oluşturmuştur. Araştırmanın verileri araştırmacılar tarafından geliştirilen dört soruluk yarı yapılandırılmış görüşme formuyla elde edilmiştir. Elde edilen verilerin analizinde betimsel analiz yöntemi kullanılmıştır. Araştırma sonucunda, çalışmaya katılan fen bilimleri öğretmenlerinin güncellenen öğretim programının; içerik, kazanım, öğrenme-öğretme süreci ve ölçme değerlendirme boyutlarına ilişkin görüşleri araştırmacılar tarafından olumlu ve olumsuz olarak iki alt temada toplanmıştır. Araştırmadan elde edilen bulgular ışığında, güncellenen 2018 fen bilimleri dersi öğretim programına yönelik önerilerde bulunulmuştur.

ABSTRACT

In this study, it was aimed to determine the views of science teachers about the 2018 science curriculum, which was renewed in 2017 and updated in the 2018-2019 academic year and put into practice at all levels of secondary schools. The situation approach, one of the qualitative research methods, was used in the research. Research; It was carried out with science teachers working in secondary schools in Malatya and Diyarbakır in the 2019-2020 academic year. The study group of the research consisted of a total of 31 science teachers determined according to the purposeful sampling method. Data for the purpose of the study were collected through a four-question semi-structured interview form. Descriptive analysis method was used in the analysis of the data obtained. As a result of the research; The views of the science teachers participating in the study on the updated curriculum's acquisition, content, learning-teaching process and measurement and evaluation dimensions were gathered by the researchers in two sub-themes as positive and negative. In the light of the findings obtained from the research, suggestions were made for the updated 2018 science curriculum.

Keywords

2018 science curriculum,
teacher opinions, case
study

Atf/Citation: Koca, M., Karabulut, B. ve Türkoğlu, İ. (2021). Güncellenen 2018 Fen Bilimleri Öğretim Programına İlişkin Fen Bilimleri Öğretmenlerinin Görüşleri: Malatya ve Diyarbakır Örneği. *Fırat Üniversitesi Sosyal Bilimler Dergisi*, 31, 2(717-730).

Sorumlu yazar/Corresponding author: Mehmet KOCA, mehkoaca44@gmail.com

1. Giriş

Eğitim dünyasının son yıllarda önemle üzerinde durduğu ve bireylere kazandırmak istediği 21. yüzyıl becerileri, ülkelerin eğitim programlarına hızla entegre edilmektedir. Bu beceriler; takım ruhu ve iş birliği içinde koordineli çalışmaları, bilgi ve iletişim teknolojileri (BİT) ve medya okuryazarı olmaları, yaratıcı ve eleştirel düşünceleri, problem çözme, bilimsel araştırmalar yürütme, üretim yapma, sosyal ve kültürel yeteneklerini geliştirme, yeniliklere açık olma, öğrenmeyi öğrenme gibi özellikleri kapsamaktadır (Kotluk ve Kocakaya, 2015; Bender, 2017). Fen eğitiminin önemini belirten çok sayıda ülke, bu özelliklerin kazandırılması noktasında fen bilimleri öğretim programlarında birtakım değişikliklere gitmiştir (Yıldırım, 2017). Ülkemizde de bu doğrultuda birçok gelişme yaşanmaktadır. Ülkemiz, çağın gerisinde kalmamak adına teorik temelleri genellikle batıda oluşturulmuş eğitim sistemlerini, öğretim programlarını, öğretim stratejilerini, öğretim yöntem ve tekniklerini, yeni eğitim terimlerini en kısa sürede eğitim faaliyetlerine katma gayreti içindedir (Çepni, Özmen ve Ayvaci, 2016). Bu çalışmaların önemli göstergelerinden biri de belirli zaman aralıklarında yenilenen öğretim programlarıdır. Geçmişten bugüne yaşanan önemli bilimsel ve teknolojik gelişmeler bir şekilde öğretim programlarını da etkilemektedir. Bu bakımdan bilginin çok hızlı değişmesi ve ilerlemesi öğretim programlarının zaman içerisinde güncellenme gerekliliğini ortaya çıkarmaktadır (Taşpınar, 2009).

Ülkemizde fen bilimleri öğretim programlarında köklü değişim ise 2005 yılındaki programda yaşanmıştır. Bu değişimin temelinde “öğrencilerin tamamını fen okuryazarı bireyler olarak yetiştirmek” ilkesi yatmaktadır. Sırasıyla incelendiğinde, öğretim programlarında 2005 yılından itibaren yapılandırmacı yaklaşımı yansıtan önemli düzenlemelerin yer aldığı görülebilir (Karaman ve Karaman, 2016). Bu öğretim programı yürürlükteyken yapılan araştırmalardan ulaşılan değerlendirme ve analiz sonuçları öğretim programında çeşitli sıkıntılarının olduğunu göstermiştir. Bu kapsamda yapılan çalışmaları Milli Eğitim Bakanlığı (MEB) dikkate almış ve öğretim programının revize edilmesine karar kılmıştır. Alınan karar doğrultusunda bakanlık öğretim programının yapısı ile ilgili 2013 yılında birtakım değişikliklere gitmiştir (Bakırcı ve Çepni, 2014). Aslında 2013 yılındaki fen bilimleri öğretim programı, 2005 yılındaki fen bilimleri öğretim programından edinilen tecrübeler ve değişen dünyaya ayak uydurma gereksinimleri ile birlikte programın yeniden derlenmesi şeklinde değerlendirilebilir (Badur, Timur ve Timur, 2017). Bu tarihten 2017 yılına kadar yürürlükte kalan fen bilimleri öğretim programı, Türk Millî Eğitiminin Genel Amaçları ve Temel İlkeleri esas alınarak yeniden hazırlanmış ve 2017 yılında taslak haliyle kamuoyuna sunulmuştur. Yenilenen fen bilimleri öğretim programı, ilk olarak 2017-2018 eğitim öğretim yılında 5. sınıflarda uygulanmış, güncellenerek 2018-2019 eğitim öğretim yılında tüm sınıf düzeylerinde uygulamaya konulmuştur. Bireylerin tamamının fen okuryazarı olarak yetişmesini amaçlayan 2018 fen bilimleri dersi öğretim programı genel olarak değerlendirildiğinde; öğrenciyi merkeze alan öğrenme alanlarında (argümantasyon, proje, problem, iş birliğine dayalı öğrenme vb.) derslerin yürütülmesi amaçlanmıştır. Öğrencilerin bilgiyi kalıcı ve anlamlı olarak öğrenebilmeleri adına okul içi ve okul dışı öğrenme ortamlarında araştırma-sorgulamaya dayalı öğrenme stratejisi benimsenmiştir. Güncellenen programda yapılan önemli bir değişiklik de fen, mühendislik ve girişimcilik uygulamaları doğrultusunda öncelikle öğrencilerden ünitelerde ele alınan konulara yönelik gerçek yaşam problemi veya ihtiyacı tanımlamaları istenmiştir. Bu kapsamda her bir ünite, konu ve kazanım gerçek yaşam ihtiyaçlarını gidermeye yönelik teknolojiler üretilmesini hedefleyen yaklaşımı esas almıştır (MEB, 2018).

Yenilenen öğretim programlarına ilişkin alan yazın incelendiğinde birçok çalışmaya rastlanmaktadır. Bu tür çalışmalar, kaliteli bir fen bilimleri öğretim programı yapılması adına son derece önemli ve yol gösterici niteliktedir (Akpınar, Günay ve Hamurcu, 2005; Alshammari, 2013; Badur ve diğerleri, 2017; Büyük, 2017; Çıray, Küçükylmaz ve Güven, 2015; Gömlüksiz ve Bulut, 2007; Karaman ve Karaman, 2016; Polat Tan, 2019; Saraç ve Yıldırım, 2018; Sarı ve Yazıcı, 2019; Ural Keleş, 2018). Lewthwaite (2005) çalışmasında, ilkokulda uygulanan fen programının etkililiğini incelemiştir. Çalışma doğrultusunda görüşlerine başvuru alan öğretmenler, fen bilimleri dersini öğretebilmek adına kendilerini yeterli gördüklerini ve fen programına önem verdiklerini ifade etmişlerdir. Alshammari (2013) çalışmasında Kuveyt’te uygulanan fen dersi öğretim programını değerlendirmiştir. Araştırma sonucunda, öğretmenlerin yenilenen programı kültürlerine uygun bulmadıklarını ve öğretmenlerin de katılımı ile programın yeniden geliştirilip düzenlenmesi gerektiğini belirtmiştir. Ulusal alanda yapılan çalışmalar incelendiğinde Gömlüksiz ve Bulut (2007) fen ve teknoloji dersi öğretim programının uygulama boyutunun değerlendirilmesine ilişkin yaptıkları çalışmada, programda belirtilen kazanımların, içeriğin, eğitim durumunun ve değerlendirmenin uygulama düzeyinde etkili olduğunu belirtmiştir. Çıray ve diğerleri (2015) ortaokul fen bilimleri öğretim programına yönelik öğretmenlerin görüşlerini araştırmıştır. Araştırma sonucunda kazanım sayısının azaltılması, konu sıralamasının gözden geçirilmesi ve programın uygulanabilirliğinin artması gibi konularda olumlu görüşlere

ulaşılırken örnek uygulamaların olmaması, program hazırlanırken öğretmenlerin görüşlerinin yeterince alınmaması ve değerlendirmeye yönelik örnek uygulamalara yer verilmemesi gibi olumsuzluklar tespit edilmiştir. Ural Keleş (2018) araştırmasında yenilenen 2017 fen bilimleri dersi öğretim programı hakkında beşinci sınıflarda derse giren fen bilimleri öğretmenlerinin görüşlerini incelemiştir. Araştırma sonucunda araştırmaya katılan öğretmenler beşinci sınıf fen bilimleri öğretim programına yönelik olumlu ve olumsuz görüşler bildirmiştir. Ayrıca, öğretmenlere yenilenen fen bilimleri dersi öğretim programına ilişkin yeterli ve etkili hizmet içi eğitimler verilmesi gerekliliğini belirtmiştir. Sarı ve Yazıcı (2019) yenilenen 2017 fen bilimleri öğretim programında yer alan fen ve mühendislik uygulamaları ile ilgili öğretmen görüşlerini araştırmıştır. Araştırma sonucunda öğretmenler, fen ve mühendislik uygulamalarının üretken ve yaratıcı öğrenci yetiştirmede etkili olabileceğini, öğrencilerin problem çözme becerisini geliştireceği ve önemli kazanımlar sağlayacağı şeklinde düşüncelerini belirtmiştir. Bununla birlikte bu uygulamalarla ilgili yeterli bilgi sahibi olmadıkları ve bu doğrultuda hizmet içi eğitim ihtiyacı olduğunu ifade etmiştir. Benzer şekilde yapılan bir diğer çalışmada Polat Tan (2019) yenilen 2017 fen bilimleri öğretim programında beşinci sınıf fen bilimleri öğretmenlerinin görüşlerini incelemiştir. Çalışmanın sonuçlarına göre öğretmenlerin fen bilimleri dersi öğretim programının yapısına yönelik görüşleri çoğunlukla olumlu olmasına rağmen disiplinler arası ilişkilendirmenin yeterince kurulmaması, öğrencilerin bireysel farklılıklarının dikkate alınmaması ve haftalık ders saati süresinin yetersizliği gibi sorunlar tespit edilmiştir.

Program güncelleme aşlında planlama ve tasarım ile başlar ve bu sürecin başlangıcında ise mevcut programın değerlendirilmesi gerekir (Ayas ve Çepni, 2016). Okullarda veya okul dışında gerçekleştirilen eğitim etkinliklerinin hedefine ulaşabilmesi ancak doğru planlanmış öğretim programları ile sağlanabilir. Öğretim programı, öğrencilerin okul içerisinde karşılaştıkları tüm durumlar için bir plan veya program olarak bilinmektedir (Oliva, 2005). Günlük hayatımızı idame ettirirken bile karşılaştığımız birçok durumun aşlında bir programın olduğunu kabul etmek, program güncelleme kavramını açıklamada bize yol gösterecek bir çerçeve çizmektedir. Nitekim öğretmen adaylarının ve öğretmenlerin program geliştirmenin, yürütmenin ve değerlendirmenin nasıl bir süreç olduğu hakkında temel bilgi ve becerilere sahip olması beklenir (Ayas ve Çepni, 2016). Yeni hazırlanmış bir öğretim programının başarılı olabilmesi için programın uygulayıcıları olan öğretmenlerin programı benimseyerek programa sahip çıkmaları gerekmektedir. Öğretmenlerin öğretim programına yönelik görüşleri belirlenerek bu görüşler doğrultusunda gerekli düzenlemelerin yapılması önem arz etmektedir (Karaman ve Karaman, 2016). Ayrıca, bir öğretim programı ne kadar özenle hazırlanmış olsa da öncelikle programın uygulayıcısı olan öğretmenler tarafından benimsenmesi ve bu konuda öğretmenlere hizmet içi eğitimler verilmesi gereklidir (Cengiz, 2019). Bu anlamda fen bilimleri programlarına yönelik öğretmen görüşlerinin alınması ve öğretmenlerin yenilenen programın uygulanması sırasında karşılaştıkları zorluklar belirlenerek bunların giderilmesine yönelik çözüm önerilerinde bulunulması programın daha nitelikli hale gelmesi açısından önemli görülmektedir (Akpınar, Günay ve Hamurcu, 2005; Çıray ve diğerleri, 2015; Saraç ve Yıldırım, 2018). MEB, yapılan tespitler doğrultusunda öğretim programlarını gözden geçirip güncellemiştir. Programların uygulanmasına ise 2018-2019 eğitim öğretim yılından itibaren her kademe geçilmiştir. Bakanlık bundan sonraki süreçte yapılacak izleme değerlendirme sonuçlarına göre gerekli durumlarda öğretim programlarında güncellemeler yapılacağını ve programların sosyal, bilimsel, teknolojik, akademik vb. gelişmeleri takip ederek ihtiyaçlara göre sürekliliğinin sağlanmış olacağını ifade etmiştir (MEB 2018). Tüm bunlardan yola çıkarak yapılan bu çalışmada 2017 yılında yenilenen ve 2018-2019 eğitim öğretim yılında güncellenerek ortaokulların her kademesinde uygulamaya konulan 2018 fen bilimleri dersi öğretim programı hakkında fen bilimleri öğretmenlerinin görüşlerini belirlemek amaçlanmıştır. Ayrıca alan yazın incelendiğinde güncel öğretim programına yönelik öğretmen görüşlerinin incelendiği çalışmaların beşinci sınıfta uygulanan öğretim programına yönelik olduğu görülmektedir (Ayvazoğlu, 2019; Polat Tan, 2019; Sarı ve Yazıcı, 2019; Ural Keleş, 2018; Uzuner, 2019). Bu çalışma ise ortaokulların her kademesinde 2018-2019 eğitim öğretim yılında uygulanmaya başlanan 2018 fen bilimleri dersi öğretim programının tamamını öğretmen görüşleri bakımından incelediği için çalışmanın alana önemli bir katkı sunacağı beklenmektedir.

2. Yöntem

2. 1. Araştırmanın Modeli

Araştırma, nitel araştırma yöntemlerinden biri olan durum çalışması olarak desenlenmiştir. Mc Millan (2000) durum çalışmasını bir ya da birden fazla olayın, sosyal grubun, programın ya da birbirine bağlı durumların derinlemesine incelendiği bir yöntem olarak tanımlar (Akt. Büyükköztürk, Kılıç Çakmak, Akgün, Karadeniz ve Demirel, 2019). Durum çalışması nasıl ve niçin sorularını temel alarak araştırmacının müdahale edemediği bir olay ya da olguyu derinliğine incelenmesine imkân tanıyan ve karmaşık bir durum hakkında

bilgi edinmek için tercih edilen bir yöntemdir (Yıldırım ve Şimşek, 2011; Kaleli Yılmaz, 2016). Araştırmada incelenen durum ise fen bilimleri öğretmenlerinin fen bilimleri dersi öğretim programına ilişkin görüşleridir. Bu doğrultuda fen bilimleri öğretmenlerinin görüşlerini almak için durum çalışması deseni benimsenmiştir.

2.2. Çalışma Grubu

Araştırmanın çalışma grubunu, 2019–2020 eğitim öğretim yılında Malatya ve Diyarbakır’ daki ortaokullarda görev yapan toplam 31 fen bilimleri öğretmeni oluşturmaktadır. Araştırmanın katılımcıları belirlenirken amaçlı örnekleme yöntemlerinden biri olan ölçüt örnekleme kullanılmıştır. Ölçüt örnekleme yönteminde örnekleme alınan kişiler belirli ölçütlere göre belirlenir ve derinlemesine araştırma yapılmasına imkân tanır (Büyüköztürk ve diğerleri, 2019). Bu araştırmadaki ölçüt ise araştırmaya katılan fen bilimleri öğretmenlerinin hem eski öğretim programının hem de yenilenen öğretim programının uygulanmasında görev yapmış olmasıdır. Bu ölçüte uyan ve ortaokullarda en az 3 yıl görev yapmış fen bilimleri öğretmenleri çalışma grubunu oluşturmuştur.

Çalışma grubunu oluşturan fen bilimleri öğretmenleri hakkında demografik bilgiler Tablo 1’ de gösterilmiştir.

Tablo 1. Çalışma Grubundaki Fen Bilimleri Öğretmenlerine Ait Demografik Bilgiler

Katılımcılar	Cinsiyet	Eğitim Durumu	Mezun Olduğu Eğitim Kurumu	Mezun Olduğu Alan	Hizmet Süresi
FÖ1	Erkek	Lisans	Eğitim Fak.	Fen Bilimleri	6-10 Yıl
FÖ2	Erkek	Lisans	Eğitim Fak.	Fen Bilimleri	6-10 Yıl
FÖ3	Erkek	Lisans	Fen Edebiyat Fak.	Kimya	21 Yıl ve Üstü
FÖ4	Erkek	Yüksek Lisans	Eğitim Fak.	Fen Bilimleri	6-10 Yıl
FÖ5	Erkek	Yüksek Lisans	Eğitim Fak.	Fen Bilimleri	3-5 Yıl
FÖ6	Erkek	Yüksek Lisans	Eğitim Fak.	Fen Bilimleri	6-10 Yıl
FÖ7	Erkek	Yüksek Lisans	Eğitim Fak.	Fen Bilimleri	11-15 Yıl
FÖ8	Erkek	Lisans	Eğitim Fak.	Fen Bilimleri	11-15 Yıl
FÖ9	Kadın	Lisans	Eğitim Fak.	Fen Bilimleri	11-15 Yıl
FÖ10	Kadın	Lisans	Eğitim Fak.	Fen Bilimleri	11-15 Yıl
FÖ11	Erkek	Lisans	Eğitim Fak.	Fen Bilimleri	16-20 Yıl
FÖ12	Kadın	Lisans	Eğitim Fak.	Fen Bilimleri	3-5 Yıl
FÖ13	Erkek	Lisans	Eğitim Fak.	Fen Bilimleri	16-20 Yıl
FÖ14	Erkek	Lisans	Eğitim Fak.	Fen Bilimleri	3-5 Yıl
FÖ15	Erkek	Yüksek Lisans	Eğitim Fak.	Fen Bilimleri	11-15 Yıl
FÖ16	Erkek	Lisans	Fen Edebiyat Fak.	Biyoloji	21 Yıl ve Üstü
FÖ17	Erkek	Lisans	Fen Edebiyat Fak.	Kimya	21 Yıl ve Üstü
FÖ18	Kadın	Lisans	Eğitim Fak.	Fen Bilimleri	6-10 Yıl
FÖ19	Erkek	Lisans	Eğitim Fak.	Fen Bilimleri	11-15 Yıl
FÖ20	Erkek	Yüksek Lisans	Eğitim Fak.	Fen Bilimleri	11-15 Yıl
FÖ21	Erkek	Lisans	Eğitim Fak.	Fizik	21 Yıl ve Üstü
FÖ22	Erkek	Lisans	Eğitim Fak.	Fen Bilimleri	11-15 Yıl
FÖ23	Kadın	Lisans	Fen Edebiyat Fak.	Kimya	21 Yıl ve Üstü
FÖ24	Erkek	Lisans	Eğitim Fak.	Fen Bilimleri	11-15 Yıl
FÖ25	Erkek	Lisans	Eğitim Fak.	Fen Bilimleri	11-15 Yıl
FÖ26	Erkek	Lisans	Eğitim Fak.	Fen Bilimleri	11-15 Yıl
FÖ27	Kadın	Lisans	Eğitim Fak.	Kimya	16-20 Yıl
FÖ28	Kadın	Lisans	Eğitim Fak.	Fen Bilimleri	16-20 Yıl
FÖ29	Erkek	Lisans	Eğitim Fak.	Fen Bilimleri	6-10 Yıl
FÖ30	Erkek	Lisans	Eğitim Fak.	Fen Bilimleri	11-15 Yıl
FÖ31	Kadın	Lisans	Eğitim Fak.	Fen Bilimleri	11-15 Yıl

Tablo 1 incelendiğinde çalışma grubunu oluşturan fen bilimleri öğretmenlerinin 23’ü erkek ve 8’i kadındır. Öğretmenlerin 25’i lisans ve 6’sı yüksek lisans mezunudur. Öğretmenlerin çoğunluğu eğitim fakültesi mezunu iken 4’ü fen edebiyat fakültesi mezunudur. Öğretmenlerin 3’ünün 3-5 yıl, 6’sının 6-10 yıl, 13’ünün 11-15 yıl, 4’ünün 16-20 yıl, 5’nin 21 yıl ve üstü hizmet süresine sahip olduğu görülmektedir.

2. 3. Araştırmanın Veri Toplama Araçları

Araştırmanın amacına yönelik veriler nitel araştırma veri toplama araçlarından biri olan yarı yapılandırılmış görüşme formu ile toplanmıştır. Büyüköztürk ve arkadaşları (2019) yarı yapılandırılmış görüşmelerin analiz kolaylığı, görüşülene kendini ifade etme imkânı ve derinlemesine bilgi sağlama gibi avantajlarının olduğunu belirtir. Fen bilimleri öğretmenlerinden verileri toplamak için 4 soruluk yarı yapılandırılmış görüşme formu geliştirilmiştir.

Yarı yapılandırılmış görüşme formunu oluşturmadan önce alan yazın taraması yapılarak (Alshammari, 2013; Çıray ve diğerleri 2015; Karaman ve Karaman, 2016; Polat Tan, 2019; Ural Keleş, 2018) araştırmacılar tarafından yapılan çalışmalar incelenmiş ve bu çalışmalardan yararlanılarak araştırmanın amacına yönelik sorular hazırlanmıştır. Bu sorular eğitim programı ve öğretimi alanında 1 uzman, matematik ve fen bilimleri eğitimi alanında 2 uzman ve 2 Türkçe öğretmeni tarafından incelenmiştir. Uzmanlardan alınan öneriler doğrultusunda görüşme formunda ön uygulama öncesi gerekli düzenlemeler yapılmıştır. Görüşme formunun ön uygulaması 3 fen bilimleri öğretmeni ile gerçekleştirilmiştir.

Ön uygulama sonucunda bazı sorular görüşme formundan çıkarılıp gerekli düzenlemeler yapılarak dört soruluk görüşme formuna nihai şekli verilmiştir. Yarı yapılandırılmış görüşme formu ile çalışma gurubuna aşağıdaki sorular yöneltilmiştir:

- Güncellenen fen bilimleri dersi öğretim programında belirtilen kazanımlar hakkında düşünceleriniz nelerdir? Açıklayınız.
- Güncellenen fen bilimleri dersi öğretim programının içerik boyutunda meydana gelen değişiklikler hakkında düşünceleriniz nelerdir? Açıklayınız.
- Güncellenen fen bilimleri dersi öğretim programında belirtilen öğrenme-öğretme süreci hakkında düşünceleriniz nelerdir? Açıklayınız.
- Güncellenen fen bilimleri dersi öğretim programında yer alan ölçme-değerlendirme süreci hakkında ne düşünüyorsunuz? Açıklayınız.

Görüşmeler öğretmenlerin uygun gördüğü yerlerde yüz yüze gerçekleştirilmiş ve her bir görüşme yaklaşık 15-20 dakika sürmüştür. Görüşme öncesinde öğretmenlerin izni alınarak görüşmeler ses kayıt cihazı ile kayıt altına alınmıştır. Görüşme sonrasında ses kayıtları yazıya aktarılarak çözümlenmiştir. Veri toplama araçlarının yansızlığını sağlamak için öğretmen görüşleri, öğretmenlerin ifade ettiği şekliyle ve değiştirilmeden araştırmada sunulmuştur.

2. 4. Araştırma Verilerinin Analizi

Araştırma verilerinin analizinde betimsel analiz yöntemi kullanılmıştır. Betimsel analizde verilerin, görüşme sorularının ortaya koyduğu temalara göre yorumlanması amaçlanır. Bu sürecin başlangıcında veriler ayrıntılı olarak betimlenir ve devamında yapılan bu betimlemeler görüşme verilerinden ulaşılan doğrudan alıntılarla açıklanır (Aktaş, 2016). Betimsel analizin yapıldığı bir araştırmada görüşülen kişilerden doğrudan alıntılara yer verip bunlardan yola çıkarak sonuçları açıklamak geçerlilik için önem arz etmektedir (Yıldırım ve Şimşek, 2011). Bu bakımdan araştırmada veriler detaylı olarak betimlenirken doğrudan alıntılarla desteklenmiştir.

Betimsel analizin güvenilirlik çalışması kapsamında alanında uzman farklı araştırmacılar birbirinden bağımsız olarak araştırma sorularına katılımcıların verdikleri cevapları çözümleyerek benzer ifadeleri belirli temalar altında toplamıştır. Bu temalar karşılaştırılarak benzer ifadeler “Görüş Birliği” ve farklı ifadeler “Görüş Ayrılığı” şeklinde işaretlenmiştir. Hesaplamalar sonucu araştırmanın güvenilirliği %88 olarak hesaplanmıştır. Güvenirlik hesaplamalarının %70’in üzerinde olması araştırmanın güvenilir olduğunu ortaya çıkarmıştır (Miles ve Huberman, 1994). Analiz yapılırken her bir katılımcıya bir kod verilmiştir. Bu kodlar fen bilimleri öğretmenleri için FÖ1, FÖ2,, FÖ31 şeklinde belirtilmiştir.

3. Bulgular

Fen bilimleri öğretmenlerine yönelik yapılmış olan görüşmelerin analizinden elde edilen bulgulara çalışmanın bu bölümünde yer verilmiştir. Soruların analizi sonucunda ulaşılan veriler tablolar şeklinde aşağıda verilmiştir.

3. 1. Güncellenen Fen Bilimleri Dersi Öğretim Programındaki Kazanımlara Yönelik Fen Bilimleri Öğretmenlerinin Görüşlerine Ait Bulgular

Araştırmanın amacı doğrultusunda, güncellenen fen bilimleri dersi öğretim programındaki kazanımlara yönelik fen bilimleri öğretmenlerine düşünceleri sorulmuş, öğretmenlerin verdikleri cevaplara ilişkin görüşleri Tablo 2’de sunulmuştur.

Tablo 2. Güncellenen Fen Bilimleri Dersi Öğretim Programındaki Kazanımlara Yönelik Fen Bilimleri Öğretmenlerinin Görüşlerine İlişkin Bulgular

Güncellenen Fen Bilimleri Dersi Öğretim Programındaki Kazanımlara Ait Öğretmen Görüşleri	Frekans	Kod
Olumlu Görüşler		
Kazanım ifadeleri açık ve net(anlaşılır) olmuş	13	FÖ1, FÖ2, FÖ6, FÖ10, FÖ12, FÖ13, FÖ14, FÖ15, FÖ19, FÖ20, FÖ27, FÖ28, FÖ29
Kazanım sayısı azaltılmış(yeterli)	11	FÖ2, FÖ4, FÖ6, FÖ10, FÖ12, FÖ13, FÖ14, FÖ16, FÖ19, FÖ23, FÖ25
Kazanımlar öğrenci seviyesine uygun olmuş	11	FÖ1, FÖ2, FÖ4, FÖ5, FÖ6, FÖ7, FÖ13, FÖ20, FÖ28, FÖ30, FÖ31
Kazanımlar güncellenmiş	5	FÖ12, FÖ15, FÖ16, FÖ19, FÖ21
Kazanımlar gerçekleştirilebilir düzeydedir	4	FÖ2, FÖ13, FÖ18, FÖ22
Olumsuz Görüşler		
Kazanımlar açık(net) değil	5	FÖ3, FÖ8, FÖ9, FÖ18, FÖ24
Kazanımlar gerçekleştirilebilir düzeyde değil	3	FÖ7, FÖ11, FÖ19
Kazanımlar yetersiz	3	FÖ5, FÖ9, FÖ23

Tablo 2 incelendiğinde güncellenen fen bilimleri öğretim programındaki kazanımlara ilişkin fen bilimleri öğretmenlerinin “olumlu görüşler” ve “olumsuz görüşler” alt temalarına yönelik düşünceleri verilmiştir. Kazanımlara yönelik olumlu görüşler alt temasında fen bilimleri öğretmenlerinin çoğu kazanım ifadelerinin açık ve net(anlaşılır), kazanım sayısının azaltılmış(yeterli), kazanımların öğrenci seviyesine uygun olduğunu belirtmiştir. Ayrıca fen bilimleri öğretmenlerinin bir kısmı da kazanımların güncellendiğini ve kazanımların gerçekleştirilebilir düzeyde olduğunu ifade etmiştir. Kazanımlara yönelik fen bilimleri öğretmenlerinin olumlu görüşlerine ilişkin birkaç örnek cümle aşağıda verilmiştir:

“Güncellenen fen bilimleri dersi öğretim programındaki kazanımların anlaşılır ve açık olduğunu düşünmekteyim.” (FÖ6)

“Kazanımların sayısı yeterlidir.” (FÖ2)

“Kazanımların öğrenci seviyesine uygun olduğunu düşünüyorum.” (FÖ13)

“Kazanımlardan bazıları eski programa göre hem yenilenerek hem de güncellenerek konuyla ilişkilendirilmiştir.” (FÖ12)

“Kazanımların gerçekleştirilebilir düzeyde olduğunu düşünüyorum.” (FÖ18)

Buna karşın kazanımlara yönelik olumsuz görüşler alt temasında fen bilimleri öğretmenlerinden bazıları kazanımların açık(net) olmadığını, yetersiz olduğunu ve gerçekleştirilebilir düzeyde olmadığını düşündüklerini belirtmiştir. Fen bilimleri öğretmenlerinin kazanımlara ilişkin olumsuz görüşlerine ait bazı ifadeler aşağıda sıralanmıştır:

“Kazanımlar açık ve anlaşılır olmalıydı.” (FÖ3)

“Kazanımlar henüz gerçekleştirilebilir düzeyde değil.” (FÖ7)

“Kazanımların yetersiz olduğunu görmekteyim.” (FÖ9)

3. 2. Güncellenen Fen Bilimleri Dersi Öğretim Programının İçerik Boyutunda Meydana Gelen Değişikliklere İlişkin Fen Bilimleri Öğretmenlerinin Görüşlerine Ait Bulgular

Güncellenen fen bilimleri dersi öğretim programının içerik boyutunda meydana gelen değişiklikler ile ilgili fen bilimleri öğretmenlerinin görüşlerine ilişkin bulgular Tablo 3’te verilmiştir.

Tablo 3. Güncellenen Fen Bilimleri Dersi Öğretim Programının İçerik Boyutunda Meydana Gelen Değişiklikler İle İlgili Fen Bilimleri Öğretmenlerinin Görüşlerine İlişkin Bulgular

Güncellenen Fen Bilimleri Dersi Öğretim Programındaki İçerik İle İlgili Öğretmen Görüşleri	Frekans	Kod
Olumlu Görüşler		
İçerik, sınıf (öğrenci) seviyelerine uygun olmuş	11	FÖ2, FÖ4, FÖ5, FÖ6, FÖ10, FÖ13, FÖ16, FÖ20, FÖ27, FÖ28, FÖ29
Konular öğrencilerin ilgisini çekiyor	9	FÖ1, FÖ2, FÖ8, FÖ12, FÖ13, FÖ16, FÖ17, FÖ20, FÖ25
Konular azaltılarak sadeleştirilmiş(yeterli)	8	FÖ6, FÖ7, FÖ8, FÖ14, FÖ15, FÖ18, FÖ20, FÖ31
İçerik ve kazanımlar tutarlı olmuş	6	FÖ2, FÖ6, FÖ10, FÖ12, FÖ14, FÖ21
Fen, mühendislik ve girişimcilik uygulamaları eklenmiş	2	FÖ18, FÖ28
Olumsuz Görüşler		
Konu çıkarma yeterli seviyede değil	5	FÖ7, FÖ2, FÖ9, FÖ13, FÖ19
İçerik fazla olduğu için öğrenciler sıkılıyor	4	FÖ1, FÖ3, FÖ24, FÖ25
İçerik öğrenci seviyesinin üstünde olduğu için uygun değil	3	FÖ7, FÖ22, FÖ26
İçerik sade ve açık değil	1	FÖ1

Tablo 3’te fen bilimleri öğretmenlerinin güncellenen fen bilimleri dersi öğretim programındaki içeriğe ilişkin “olumlu görüşler” ve “olumsuz görüşler” alt temalarına yönelik düşünceleri yer almaktadır. İçeriğe ilişkin olumlu görüşler alt temasında fen bilimleri öğretmenlerinden birçoğu; içeriğin sınıf (öğrenci) seviyelerine uygun olduğunu, konuların öğrencilerin ilgisini çektiğini ve konuların azaltılarak sadeleştirilmiş(yeterli) olduğunu ifade etmiştir. Ayrıca fen, mühendislik ve girişimcilik uygulamalarının eklenmesinin öğrencilerin bilimsel kapasitesini arttıracak şekilde görüşlerini de ifade ettikleri görülmektedir. Olumlu görüş bildiren öğretmenlerden bazıları ise içerik ve kazanımların birbiriyle tutarlı olduğunu dile getirmiştir. İçerik boyutuna yönelik fen bilimleri öğretmenlerinin olumlu görüşlerine ilişkin bazı ifadeler aşağıda verilmiştir:

“Konu içeriklerinin azaltılması öğrenci seviyesi açısından daha iyi oldu.” (FÖ27)

“Konular öğrencilerin ilgisini çekiyor.” (FÖ16)

“Güncellenen fen bilimleri dersi öğretim programında içeriğin azaltıldığını ve programın genel olarak hafiflediğini düşünmekteyim.” (FÖ8)

“İçerik boyutunun kazanımlarla tutarlı olduğunu düşünüyorum.” (FÖ10)

“Yeni programa eklenen fen, mühendislik ve girişimcilik uygulamaları öğrencilerin ortaya bir ürün koymas, teknolojiyi takip edebilmesi, günlük hayatta karşılaştığı problemi çözebilmesi gibi birçok fayda sağlaması adına yerinde bir değişim olmuş.” (FÖ18)

Buna karşın güncellenen fen bilimleri dersi öğretim programında içerik boyutuna yönelik fen bilimleri öğretmenleri arasında, konu çıkarmanın yeterli seviyede olmadığını ve içeriğin fazla olmasından ötürü

öğrencilerin sıkıldığını düşünenler de bulunmaktadır. Fen bilimleri öğretmenlerinin içeriğe ilişkin olumsuz görüşlerine ait birkaç örnek cümle aşağıda sıralanmıştır:

“Konularda yapılan sadeleştirmeler yeterli seviyede değildir.” (FÖ2)

“İçerikteki konuların fazla olması, bazı öğretmen ve öğrencilerin sıkılmasına neden olmaktadır.” (FÖ24)

“Güncellenen öğretim programının içerik boyutundaki değişiklikler öğrencilerin seviyesine uygun değil.” (FÖ7)

“Bazı konular arasında kopukluklar mevcut, hücreyi anlatmadan bölünmeyi anlatmak sıkıntı olabiliyor.” (FÖ22)

“İçeriğin sade ve açık olması gerekirdi.” (FÖ1)

3.3. Fen Bilimleri Öğretmenlerinin Güncellenen Fen Bilimleri Dersi Öğretim Programında Belirtilen Öğrenme-Öğretme Sürecine Yönelik Görüşlerine İlişkin Bulgular

Fen bilimleri öğretmenlerinin güncellenen fen bilimleri dersi öğretim programındaki öğrenme-öğretme sürecine ilişkin görüşlerine ait bulgular Tablo 4’te sunulmuştur.

Tablo 4. Güncellenen Fen Bilimleri Dersi Öğretim Programında Belirtilen Öğrenme-Öğretme Sürecine Yönelik Fen Bilimleri Öğretmenlerinin Görüşlerine İlişkin Bulgular

Güncellenen Fen Bilimleri Dersi Öğretim Programındaki Öğrenme- Öğretme Süreci İle İlgili Öğretmen Görüşleri	Frekans	Kod
Olumlu Görüşler		
Öğrenci merkezli olmuş	10	FÖ1, FÖ2, FÖ6, FÖ13, FÖ19, FÖ20, FÖ23, FÖ26, FÖ27, FÖ31
Güncel hayatla ilişkilendirilmiş	6	FÖ3, FÖ6, FÖ15, FÖ20, FÖ22, FÖ25
Etkinliğe dayalı öğrenme sağlıyor	4	FÖ2, FÖ4, FÖ5, FÖ20
Bilimi deneyerek(yaparak yaşayarak) öğrenmeye dayalı olmuş	4	FÖ5, FÖ10, FÖ11, FÖ27
Akıllı tahtadan faydalanmaya imkân tanıyor	3	FÖ3, FÖ4, FÖ7
Olumsuz Görüşler		
Sınıfların kalabalık olması öğrenme öğretme sürecini olumsuz etkiliyor	11	FÖ1, FÖ2, FÖ6, FÖ7, FÖ8, FÖ10, FÖ13, FÖ14, FÖ15, FÖ16, FÖ17
Ders saati yeterli değil	7	FÖ2, FÖ6, FÖ9, FÖ20, FÖ28, FÖ30, FÖ31
Etkinlik sayısı fazla olduğu için konular yetişmiyor	2	FÖ8, FÖ29

Tablo 4 incelendiğinde güncellenen fen bilimleri dersi öğretim programında belirtilen öğrenme-öğretme süreciyle ilgili fen bilimleri öğretmenlerinin verdikleri yanıtlar “olumlu görüşler” ve “olumsuz görüşler” şeklinde iki alt tema altında toplanmıştır. Fen bilimleri öğretmenlerinin öğrenme-öğretme sürecine ilişkin olumlu görüşler alt temasındaki ifadeleri incelendiğinde çoğunluğu öğrenme-öğretme sürecinin öğrenci merkezli olduğunu ve güncel hayatla ilişkilendirildiğini ifade ederken bazıları ise sürecin akıllı tahta gibi teknolojik araç gereçlerden faydalanmaya da imkân tanıdığını belirtmiştir. Öğrenme-öğretme süreci ile ilgili fen bilimleri öğretmenlerinin olumlu görüşlerinden bazıları şu şekildedir:

“Öğrenciyi merkeze alarak etkileşimli olarak dersler işlenir hale getirilmiş.” (FÖ19)

“Öğrenme öğretme süreci hayatın içindeki örneklerle kullanıldığı için derslerin daha verimli işlendiğini görüyorum.” (FÖ25)

“Öğrenme öğretme sürecinde etkinlikler ile birlikte öğrenme daha kolay ve anlaşılır hale getirilmiş.” (FÖ5)

“Öğrenme süreci öğrencinin deneyimleyerek öğrenmesi üzerine kurulu olmuş.” (FÖ11)

“Yeni programda akıllı tahtalar ile birlikte bilgi ve görsel öğeler öğrencilere aktarılarak birden çok duyu organına hitap edecek şekilde öğrenme süreci gerçekleştirilmektedir.” (FÖ4)

Öte yandan fen bilimleri öğretmenlerinin güncellenen fen bilimleri dersi öğretim programında yer alan öğrenme-öğretme sürecine ilişkin olumsuz görüşler alt temasındaki verdikleri cevaplar incelendiğinde; sınıfların kalabalık olmasından ötürü öğrenme-öğretme sürecinin olumsuz etkilendiğini ve öğrenme-öğretme sürecine yönelik ders saatlerinin yeterli olmadığını dile getirdikleri tespit edilmiştir. Öğrenme-öğretme sürecine yönelik “olumsuz görüşler” alt temasına ait fen bilimleri öğretmenlerinin verdikleri cevaplardan bazıları aşağıda sunulmuştur:

“Bu süreçte sınıfların kalabalık olması öğrenme sürecini olumsuz etkilemektedir.” (FÖ2)

“Zaman sıkıntısından dolayı sürecin uygulanmasında aksamalar yaşandığını düşünüyorum.” (FÖ31)

“Etkinlik sayısının fazla olmasından dolayı konuların yetişmesi noktasında zorluklar yaşıyorum.” (FÖ29)

3. 4. Güncellenen Fen Bilimleri Dersi Öğretim Programındaki Ölçme Değerlendirme Sürecine İlişkin Fen Bilimleri Öğretmenlerinin Görüşlerine Ait Bulgular

Güncellenen fen bilimleri dersi öğretim programındaki ölçme değerlendirme sürecine ilişkin fen bilimleri öğretmenlerinin görüşlerine ait bulgular Tablo 5’te gösterilmiştir.

Tablo 5. Fen Bilimleri Öğretmenlerinin Güncellenen Fen Bilimleri Dersi Öğretim Programındaki Ölçme Değerlendirme Sürecine Yönelik Görüşlerine Ait Bulgular

Güncellenen Fen Bilimleri Dersi Öğretim Programındaki Ölçme Değerlendirme Süreci İle İlgili Öğretmen Görüşleri	Frekans	Kod
Olumlu Görüşler		
Sonuçtan ziyade süreç odaklı değerlendirme yapılmış	10	FÖ2, FÖ4, FÖ6, FÖ8, FÖ10, FÖ12, FÖ13, FÖ20, FÖ24, FÖ29
Olumsuz Görüşler		
Ölçme değerlendirme süreci yetersiz olmuş	7	FÖ5, FÖ11, FÖ25, FÖ26, FÖ27, FÖ28, FÖ31
Değerlendirme için okulların olanakları uygun değil ve dikkate alınmamış	5	FÖ3, FÖ8, FÖ17, FÖ18, FÖ29
Değerlendirme formları fazla ve karmaşık olmuş	4	FÖ9, FÖ10, FÖ14, FÖ19
Ders saatleri yetersiz kalıyor	2	FÖ6, FÖ20

Tablo 5 incelendiğinde fen bilimleri öğretmenlerinin güncellenen fen bilimleri dersi öğretim programında yer alan ölçme değerlendirme sürecine ilişkin düşünceleri “olumlu görüşler” ve “olumsuz görüşler” şeklinde iki alt tema altında toplanmıştır. Güncellenen fen bilimleri dersi öğretim programındaki ölçme değerlendirme boyutuna ilişkin fen bilimleri öğretmenleri olumlu görüşler alt temasında sonuçtan ziyade süreç odaklı ölçme değerlendirmenin olduğu yönünde görüş bildirmişlerdir. Örneğin; FÖ12 kod isimli fen bilimleri öğretmeni “Süreç odaklı ölçme değerlendirme imkânı sağlıyor.” şeklinde ölçme değerlendirme sürecine yönelik olumlu görüşünü belirtmiştir.

Buna karşın fen bilimleri öğretmenlerinin güncellenen fen bilimleri dersi öğretim programının ölçme değerlendirme boyutuna ilişkin olumsuz görüşler alt temasındaki verdikleri cevaplara bakıldığında, çoğunluğu ölçme değerlendirme sürecinin yetersiz olduğunu ifade etmiştir. Ayrıca diğer bazı öğretmenler de güncellenen programdaki ölçme değerlendirme uygulamaları için okulların olanaklarının uygun olmadığını

ve dikkate alınmadığını, değerlendirme formlarının da fazla ve karmaşık olduğunu belirtmiştir. Fen bilimleri öğretmenlerinin ölçme değerlendirme boyutuna yönelik olumsuz görüşlerinden bazıları aşağıda verilmiştir.

“Ölçme değerlendirme sürecinin sadece konu ve ünite sonu sorularla sınırlı kalması bana göre yetersizdir.” (FÖ28)

“Ülkedeki okulların imkânları yeterince dikkate alınmadan hazırlanmış.” (FÖ17)

“Değerlendirme formları çok fazla ve çok karışık.” (FÖ14)

“Bütün değerlendirmelerin yapılabilmesi için ders saatlerinin arttırılması gerekir.” (FÖ20)

4. Tartışma, Sonuç ve Öneriler

Bu araştırmada, 2017 yılında yenilenen ve 2018-2019 öğretim yılında güncellenerek ortaokullarda (5. 6. 7. ve 8. sınıflarda) uygulamaya konulan fen bilimleri dersi öğretim programında yer alan ölçme değerlendirme, öğrenme-öğretme süreci, içerik ve kazanım boyutlarına yönelik fen bilimleri öğretmenlerinin görüşleri incelenmiştir.

Araştırma kapsamında fen bilimleri öğretmenlerine ilk olarak güncellenen fen bilimleri dersi öğretim programında belirtilen kazanımlara yönelik düşünceleri sorulmuştur. Öğretmenlerin vermiş oldukları yanıtlar olumlu ve olumsuz görüş şeklinde iki alt temada toplanmıştır. Fen bilimleri öğretmenlerinin birçoğu; fen bilimleri öğretim programında yer alan kazanımların anlaşılır ve açık olduğunu, kazanımların öğrenci seviyesine uygun ve kazanım sayısının azaltılarak yeterli hale getirildiğini ifade etmiştir. Ayrıca bazı fen bilimleri öğretmenleri de kazanımların güncellenmiş ve gerçekleştirilebilir düzeyde olduğunu belirtmiştir. Diğer taraftan bazı öğretmenler ise kazanımların açık(net) olmadığını, yetersiz olduğunu ve gerçekleştirilebilir düzeyde olmadıklarını ifade etmiştir. Özcan ve Küçüköğlü (2014) tarafından yapılan benzer çalışmada öğretmenler, güncellenen öğretim programının kazanım sayısının azaltılmasını ve sadeleştirilmesini olumlu bulduklarını ifade etmiştir. Akmaz ve Kapucu'nun (2014) yapmış oldukları çalışmada da fen bilimleri dersi öğretim programındaki kazanım sayısının azaltılmış olması fen bilimleri öğretmenleri tarafından programın güçlü bir yönü şeklinde belirtilmiştir. Ayrıca fen bilimleri dersi öğretim programına yönelik literatürde yer alan diğer çalışmalarda da fen bilimleri öğretmenleri kazanımların hafifletildiğini belirtmiştir (Ayvacı ve Özbek, 2014; Çevik, Ezberci Çevik, Saylan Kırmızıgül ve Kaya, 2018). Ural Keleş (2018) tarafından yapılmış olan benzer bir çalışmada fen bilimleri öğretmenleri yenilenen fen bilimleri dersi öğretim programında yer alan kazanım sayısının azaltılmış olduğunu ifade etmiştir. Dolayısıyla yapılan çalışmanın sonuçları ile alan yazındaki çalışmaların örtüştüğü görülmektedir. Bu bakımdan fen bilimleri öğretmenlerinin güncellenen öğretim programının kazanım boyutuna yönelik görüşlerine bakıldığında genel anlamda olumlu olduğu ifade edilebilir. Bunun yanı sıra güncellenen fen bilimleri dersi öğretim programının kazanım boyutunda öğrencilerin duyuşsal, bilişsel ve psikomotor becerilerinin birlikte düşünülerek gerekli güncellemelerin de yapıldığı söylenebilir.

Araştırmanın ikinci sorusu ise fen bilimleri öğretmenlerinin güncellenen fen bilimleri dersi öğretim programının içerik boyutundaki değişikliklere ilişkin görüşlerine yöneliktir. Öğretmenlerin vermiş oldukları yanıtlar olumlu ve olumsuz görüş şeklinde iki alt temada toplanmıştır. Olumlu görüş belirten fen bilimleri öğretmenlerinin çoğu içerik boyutunda yapılan güncellemelerin sınıf(öğrenci) seviyelerine uygun olduğunu, konuların öğrencilerin ilgisini çektiğini, azaltılarak sadeleştirildiğini ve böylece daha yeterli hale geldiğini ifade ederken bazı öğretmenler de içerik ve kazanımların tutarlı olduğunu dile getirmiştir. Ayrıca yeni programın içerik boyutuna eklenen fen, mühendislik ve girişimcilik uygulamalarının öğrencilerin bilimsel kapasitesini arttıracığı şeklinde görüşlerini ifade etmişlerdir. Elmas, Aydoğdu ve Saban (2014) tarafından yapılan çalışmada fen bilimleri öğretmenlerinin birçoğu öğretim programındaki konuların anlaşılır ve günlük hayatla ilişkilendirilebilir özelliklere sahip olduğu şeklinde olumlu görüş bildirmiştir. Deveci (2018) tarafından 2013 ve 2018 yılındaki fen bilimleri dersi öğretim programlarının temel boyutlar açısından karşılaştırılmasının yapıldığı çalışmada ise mitoz ve mayoz gibi öğrencilerin anlamakta güçlük çektiği konuların daha iyi öğrenilebilmesi için yedinci sınıfa alındığı ifade edilmiştir. Ayrıca Berkant ve Kankılıç (2014) tarafından yapılan “Fen Bilimleri Dersi Öğretim Programına Yönelik Öğretmen Görüşlerinin İncelenmesi” isimli araştırmada fen bilimleri öğretmenleri içeriğin genel anlamda öğrencilerin

hazırbulunuşluk seviyelerinin dikkate alınarak düzenlendiği şeklinde olumlu görüş belirtmiştir. Fakat Özcan ve Düzgünoğlu'nun (2017) fen bilimleri dersi taslak programın değerlendirilmesine yönelik yapmış oldukları çalışmada fen bilimleri öğretmenleri konu dağılımını uygun bulmadığını belirtmiştir. Güncellenen fen bilimleri dersi öğretim programının içerik boyutuna ilişkin fen bilimleri öğretmenlerinin görüşleri incelendiğinde genel olarak olumlu olduğu ifade edilebilir.

Bunun yanı sıra fen bilimleri öğretmenlerinden bazıları ise fen bilimleri dersi öğretim programının içerik boyutundaki değişikliklere ilişkin konu çıkarmanın yeterli seviyede olmadığı, içeriğin fazla olmasından ötürü öğrencilerin sıkıldığı ve içeriğin öğrenci seviyesinin üstünde olduğu şeklinde olumsuz görüş belirtmiştir. Ayrıca fen bilimleri öğretmenlerinden bazıları özellikle 5. sınıf "Madde ve Isı" ile 6. sınıf "Vücudumuzdaki Sistemler" adlı ünitelerde öğrencilerin zorlandıklarını ve bu üniteleri öğrencilerin anlamakta güçlük çektiğini belirtmiştir. Bu durum; öğrencilerin ünite içeriklerini somutlaştırmada sıkıntı yaşamalarına ve derse yönelik kaygıya sebep olabilir. Dolayısıyla öğrencilerin içerik boyutunda söz konusu olumsuzlukları yaşamaması adına bu ünitelerin 5. ve 6. sınıf kademelerinden kaldırılarak 7. ve 8. sınıflarda verilmesinin daha uygun olacağı düşünülmektedir.

Araştırmanın üçüncü sorusuna ait bulgular incelendiğinde, güncellenen fen bilimleri dersi öğretim programının öğrenme-öğretme sürecinde meydana gelen değişikliklere ilişkin fen bilimleri öğretmenlerinin görüşleri olumlu ve olumsuz görüş alt temalarında toplanmıştır. Olumlu görüşler alt temasında fen bilimleri öğretmenleri öğrenme-öğretme sürecine yönelik; öğrenci merkezli olduğunu, sürecin güncel hayatla ilişkilendirilmiş olduğunu ve etkinliğe dayalı öğrenmeyi sağladığını belirtmiştir. Ayrıca bilimi deneyerek yani yaparak ve yaşayarak öğrenmeyi sağladığını, akıllı tahta gibi öğretim araçlarından faydalanmaya imkân tanıdığı şeklinde görüşlerini de ifade etmiştir. Fen bilimleri öğretmenlerinin bu görüşlerinden yola çıkılarak güncellenen fen bilimleri dersi öğretim programının öğrencilerin etkinlikleri iş birliği içerisinde gerçekleştirmesine olanak tanıdığı, model ve ürün tasarlamasına katkı sunduğu, yaparak ve yaşayarak öğrenme ile kalıcı ve etkili öğrenmeyi sağladığı düşünülebilir. Bunun yanında araştırma ve sorgulamaya dayalı öğrenme sürecini pekiştirerek üst düzey düşünme becerilerini de geliştirdiği söylenebilir.

Buna karşın fen bilimleri öğretmenleri olumsuz görüşler alt temasında güncellenen fen bilimleri dersi öğretim programının öğrenme-öğretme sürecine ilişkin olarak sınıfların kalabalık olmasından öğrenme-öğretme sürecinin olumsuz etkilendiği, ders saatlerinin yeterli olmadığı ve etkinlik sayısının fazla olmasından ötürü konuların yetişemediği şeklinde görüşlerini paylaşmışlardır. Öğrenme-öğretme sürecine yönelik fen bilimleri öğretmenlerinin bu olumsuz görüşlerine dayalı olarak güncellenen fen bilimleri dersi öğretim programının hedeflediği öğrenci merkezli öğretim sürecinin aksine programın amacına ulaşabilmek adına öğretmen merkezli bir öğretim gerçekleştirmek zorunda kalabilecekleri düşünülebilir. Ayrıca Bakırcı ve Çepni (2014) Fen Bilimleri Dersi Öğretim Programı Temelinde "Ortak Bilgi Yapılandırma Modelinin İrdelenmesi" adlı çalışmalarında ise; MEB'in (2013) programında yer alan açıklamalar dikkate alınarak hazırlanmış fen bilimleri dersinde herhangi bir öğrenme modelinin temel alınmadığı ifade edilmiştir. Söz konusu bu durum, öğretim yöntem ve model seçiminde fen bilimleri öğretmenlerinin tercihine bırakıldığı şeklinde düşünülmektedir. Çıray, Küçükyılmaz ve Güven (2015) tarafından yapılmış başka bir çalışmada da fen bilimleri öğretim programının öğrenme-öğretme sürecine yönelik fen bilimleri öğretmenlerinin görüşleri incelenmiştir. Çalışma sonucunda; fen bilimleri öğretmenleri yeni programın öğrenme-öğretme süreci bakımından eski programa göre çok farklı olmadığını, etkinliğe dayalı ve öğrenci merkezli bir öğrenme-öğretme sürecinin önerildiğini, argümantasyon, araştırma ve sorgulama sürecinin ön planda tutulduğunu ifade etmiştir.

Araştırma kapsamında fen bilimleri öğretmenlerine dördüncü soru olarak güncellenen fen bilimleri dersi öğretim programının ölçme değerlendirme boyutundaki değişiklikleri değerlendirmeleri sorulmuştur. Fen bilimleri öğretmenlerinin vermiş oldukları yanıtlar diğer görüşlerde olduğu gibi olumlu ve olumsuz görüşler şeklinde iki alt temaya ayrılmıştır. Olumlu görüşler temasında fen bilimleri öğretmenlerinden bazıları ölçme değerlendirme boyutunun sonuçtan ziyade süreç odaklı olduğunu belirtmiştir. Bu bakımdan güncellenen öğretim programının ölçme değerlendirme sürecinin öğrencilerin birçok yönden değerlendirmeye imkân tanıdığı, öğrencilerin değerlendirme sürecinde aktif olmalarını sağlayarak etkili dönüt verdiği, kazanımlara ulaşma düzeylerini etkili bir şekilde belirlediği söylenebilir. Bunun yanında güncellenen fen bilimleri dersi

öğretim programının süreç odaklı değerlendirme ile öğrencilerin eksik öğrenmelerini telafi etme fırsatı da sağladığı düşünülebilir.

Buna karşın fen bilimleri öğretmenlerinin güncellenen fen bilimleri dersi öğretim programının ölçme değerlendirme boyutuna yönelik olumsuz görüşler alt temasında yer alan görüşleri incelendiğinde; ölçme değerlendirme sürecinin yetersiz olduğunu, uygulama için okulların olanaklarının uygun olmadığını ve dikkate alınmadığını, değerlendirme formlarının da fazla ve karmaşık olduğunu, ders saatlerinin yetersiz kaldığını ifade ettikleri görülmüştür. Öğretmenlerin bu görüşlerinden hareketle güncellenen fen bilimleri dersi öğretim programının ölçme değerlendirme sürecinin uygulanması noktasında fen bilimleri öğretmenlerinin sıkıntı yaşadığı söylenebilir. Ayrıca ölçme değerlendirme sürecinin etkili bir şekilde uygulanması için okulların olanaklarının uygun hale getirilmesi, değerlendirme formlarının sadeleştirilerek daha uygulanabilir şekilde hazırlanması, ders saatlerinde ise ölçme değerlendirme uygulamalarına yeteri kadar zaman ayrılması gerektiği ifade edilebilir. MEB (2018) de ölçme değerlendirme boyutunda uygulanabilecek ölçme yöntemleri ve materyalleri bakımından fen bilimleri öğretim programının öğretmenlere kesin sınırlar çizmeyerek yalnızca yol gösterici olduğunu belirtmiştir. Diğer yandan yapılan başka çalışmalarda fen bilimleri öğretmenleri tarafından fen bilimleri öğretim programında süreç odaklı ölçme değerlendirmeye daha fazla yer verilmesinin olumlu bir adım olarak görüldüğü ifade edilmiştir (Akmaz ve Kapucu, 2014; Çıray, Küçükyılmaz ve Güven, 2015). Toraman ve Alcı (2013) tarafından yenilenen fen bilimleri öğretim programına yönelik diğer bir çalışmada ise öğrencilerin duyuşsal, bilişsel ve psikomotor becerilerini ölçmesi bakımından fen bilimleri öğretim programının olumlu özelliklere sahip olduğu yönünde bulgular elde edilmiştir. Son olarak Özyurt, Bahar ve Nartgün (2014)'ün yapmış oldukları araştırmada da güncellenen programda öz ve akran değerlendirme yaklaşımlarının benimsenerek ürün değerlendirmesi kadar süreç odaklı değerlendirmenin de ön planda tutulduğu, ancak öğretim programında bu tekniklerin nasıl kullanılacağı konusunda herhangi bir durumdan bahsedilmediğini ifade etmiştir.

Araştırmanın sonuçlarından yola çıkılarak güncellenen fen bilimleri dersi öğretim programının kazanım, içerik, öğrenme-öğretme süreci ve ölçme değerlendirme boyutlarına yönelik aşağıda bazı önerilere yer verilmiştir:

- 1) Güncellenen öğretim programındaki içerik boyutunda 5. sınıf “Isı ve Sıcaklık” ile 6. sınıfta yer alan “Vücudumuzdaki Sistemler” adlı üniteler öğrenci seviyesine uygunlukları bakımından daha üst sınıflarda yer alabilir.
- 2) Öğrenme-öğretme sürecinin uygulanabilirliğini arttırmak adına sınıflardaki öğrenci sayısı azaltılabilir ve ders saatleri yeterli hale getirilebilir.
- 3) Fen laboratuvarı olmayan okullarda laboratuvar oluşturularak ve gerekli malzemeler temin edilerek fen bilimleri öğretim programı daha etkili uygulanabilir.
- 4) Ölçme değerlendirme sürecinin paydaşların önerileri doğrultusunda daha yeterli hale getirilerek uygulanması noktasında okulların materyal eksiklikleri giderilebilir.

Kaynaklar

- Akmaz, B. ve Kapucu, S. (2014). Fen Bilimleri Öğretmenlerinin Fen Bilimleri Dersi (3, 4, 5, 6, 7 ve 8. sınıflar) Öğretim Programının Güçlü ve Zayıf Yönleri Hakkındaki Görüşleri. *11. Ulusal Fen Bilimleri ve Matematik Eğitimi Kongresi Bildiri Özet Kitapçığı*, Adana.
- Akpınar, D. Günay, Y. ve Hamurcu, H. (2005). Fen Bilgisi Programlarının Hedef ve İçerik Boyutuna İlişkin Öğretmen Görüşleri. *Eğitim ve Bilim*, 30(136), 3-11.
- Aktaş Cansız, M. (2016). Nitel Veri Toplama Araçları. M. Metin (Ed.). *Eğitimde bilimsel araştırma yöntemleri içinde* (s. 337 – 371). (3. Baskı). Ankara: Pegem Akademi.
- Alshammari, A. (2013). Curriculum Implementation and Reform: Teachers' Views About Kuwait's New Science Curriculum. *US-China Education Review A*, 3(3), 181-186.
- Ayas A. ve Çepni, S. (2016). Eğitimde Program Geliştirme ve Bazı Fen ve Teknoloji Programları. S. Çepni (Ed.). *Kuramdan uygulamaya fen ve teknoloji öğretimi içinde* (s.16- 47). (13. Baskı). Ankara: PegemA Yayıncılık.

- Ayvacı, H. Ş. ve Özbek, D. (2014). Fen Bilimleri Dersi 2013 Öğretim Programına Yönelik Öğretmen Görüşleri (Ordu İli örneği). *Milli Eğitim Dergisi*, 204, 214-231.
- Ayvazoğlu, Ş. (2019). Ortaokul 5. Sınıf Düzeyinde Fen Bilimleri Dersi Öğretimi Yapan Öğretmenlerin 2017 Yılında Güncellenen Fen Bilimleri Dersi Öğretim Programıyla İlgili Görüşleri ve Değerlendirilmesi. Yayınlanmamış Yüksek Lisans Tezi, Erzincan Binali Yıldırım Üniversitesi, Fen Bilimler Enstitüsü, Erzincan.
- Badur, S., Timur, B. ve Timur, S. (2017). Fen Bilimleri Dersi Öğretim Programının Genel Amaçlarının Gerçekleşme Derecesi Hakkındaki Öğretmen Görüşleri. *Eğitimde Kuram ve Uygulama*, 13(3), 471-497.
- Bakırcı, H. ve Çepni, S. (2014). Fen Bilimleri Dersi Öğretim Programı Temelinde Ortak Bilgi Yapılandırma Modelinin İrdelenmesi. *Fen Eğitimi ve Araştırmaları Derneği Fen Bilimleri Öğretimi Dergisi*, 2(2), 83-94.
- Bender W. N. (2017). 20 Strategies for STEM Instruction. *Learning Science International*: FL, USA.
- Berkant, H.G. ve Kankılıç, D. (2014). Fen Bilimleri Dersi Öğretim Programına Yönelik Öğretmen Görüşlerinin İncelenmesi. *11. Ulusal Fen Bilimleri ve Matematik Eğitimi Kongresi Bildiri Özet Kitapçığı*, Adana.
- Böyük, E. T. (2017). *Fen Bilimleri Dersi Öğretim Programının TEOG Ve TIMSS Sınavları Kapsamında İncelenmesi*. Yayınlanmamış Yüksek Lisans Tezi, Yıldız Teknik Üniversitesi, Sosyal Bilimler Enstitüsü, İstanbul.
- Büyüköztürk, Ş., Kılıç Çakmak, E., Akgün, Ö. A., Karadeniz, Ş. ve Demirel, F. (2019). *Bilimsel Araştırma Yöntemleri*. (26. Baskı). Ankara: PegemA Yayıncılık.
- Cengiz, E. (2019). Fen Bilimleri Öğretmenlerinin 2018 Yılında Güncellenen Fen Bilimleri (5, 6, 7 ve 8) Dersi Öğretim Programına İlişkin Düşünceleri. *Academia Eğitim Araştırmaları Dergisi* 4 (2), 125-141.
- Çepni, S., Özmen, H. ve Ayvacı, H.Ş (2016). Yaşam Temelli ve Beyin Temelli Öğrenme Kuramları ve Fen Bilimleri Öğretimindeki Uygulamaları. S. Çepni (Ed.). *Kuramdan uygulamaya fen ve teknoloji öğretimi içinde* (s.122- 186). (13. Baskı). Ankara: PegemA Yayıncılık.
- Çevik, A., Ezberci Çevik, E., Saylan Kırmızıgül, A. ve Kaya, H. (2018). 5. Sınıf Fen Bilimleri Dersi Yeni Öğretim Programına İlişkin Öğretmen Görüşleri. *Anadolu Öğretmen Dergisi*, 2(2), 29-56.
- Çıray, F., Küçükıylmaz, E.A, Güven, M. (2015). Ortaokullar İçin Güncellenen Fen Bilimleri Dersi Öğretim Programına Yönelik Öğretmen Görüşleri, *Dicle Üniversitesi Ziya Gökalp Eğitim Fakültesi Dergisi*, 25: 31-56.
- Deveci, İ. (2018). Türkiye’de 2013 ve 2018 Yılı Fen Bilimleri Dersi Öğretim Programlarının Temel Öğeler Açısından Karşılaştırılması. *Mersin Üniversitesi Eğitim Fakültesi Dergisi*, 14(2), 799-825.
- Elmas, R. Aydoğdu, B. ve Saban, Y. (2014). 2013 Fen Bilimleri Dersi Öğretim Programının Değerlendirilmesi. *11. Ulusal Fen Bilimleri ve Matematik Eğitimi Kongresi Bildiri Özet Kitapçığı*, Adana.
- Gömlüksiz, M.N., & Bulut, İ. (2007). Yeni Fen ve Teknoloji Dersi Öğretim Programının Uygulamadaki Etkililiğinin Değerlendirilmesi. *Hacettepe Üniversitesi Eğitim Fakültesi Dergisi*, 32, 76-88.
- Kaleli Yılmaz, G. (2016). Durum Çalışması. M. Metin (Ed.). *Eğitimde bilimsel araştırma yöntemleri içinde* (s. 261 – 285). (3. Baskı). Ankara: Pegem Akademi.
- Karaman, P., Karaman, A. 2016. Fen Bilimleri Öğretmenlerinin Yenilenen Fen Bilimleri Öğretim Programına Yönelik Görüşleri. *Erzincan Üniversitesi Eğitim Fakültesi Dergisi*, 18 (1), 243-269.
- Kotluk, N. ve Kocakaya, S. (2015). 21. Yüzyıl Becerilerinin Gelişiminde Dijital Öykülemeler: Ortaöğretim Öğrencilerinin Görüşlerinin İncelenmesi. *Eğitim ve Öğretim Araştırmaları Dergisi*, 4 (2), 354-363.
- Lewthwaite, B. (2005). ‘It’s More Than Knowing The Science’: A Case Study in Elementary Science Curriculum Review. *Canadian Journal of Science, Mathematics and Technology Education*, 5(2), 171-184.
- Miles, M. B., & Huberman, A. M. (1994). *Qualitative Data Analysis: An Expanded Sourcebook*. (2nd ed). Thousand Oaks, CA: Sage.
- Milli Eğitim Bakanlığı (MEB, 2013). İlköğretim Kurumları (İlkokullar ve Ortaokullar) Fen Bilimleri Dersi (3, 4, 5, 6, 7 ve 8. Sınıflar) Öğretim Programı, Ankara.
- Milli Eğitim Bakanlığı (MEB, 2018). Fen Bilimleri Dersi Öğretim Programı ve Kılavuzu (İlkokul ve Ortaokul 3, 4, 5, 6, 7 ve 8. sınıflar). Ankara: MEB Yayınları.
- Oliva, P. F. (2005). *Developing the Curriculum* (6th ed.). Boston: Pearson Education.
- Özcan, H. ve Düzgünoğlu, H. (2017). Fen Bilimleri Dersi 2017 Taslak Öğretim Programına İlişkin Öğretmen Görüşleri. *International Journal of Active Learning* 2 (2), 28-48.

- Özcan, H. ve Küçüköğlü, M. (2014). 2004 Ve 2013 Fen Öğretim Programlarının Kazanımlar Açısından Karşılaştırılmasına Yönelik Öğretmen Görüşleri. *11. Ulusal Fen Bilimleri ve Matematik Eğitimi Kongresi Bildiri Özet Kitapçığı*, Adana.
- Özyurt, Y., Bahar, M. ve Nartgün, Z. (2014). Fen Bilimleri Dersi Öğretim Programlarının (2005-2013) Ölçme-Değerlendirme Anlayışlarının Karşılaştırılması ve 5.Sınıf Ders Kitaplarına Yansımaları. *11. Ulusal Fen Bilimleri ve Matematik Eğitimi Kongresi Bildiri Özet Kitapçığı*, Adana.
- Polat Tan, G. (2019). *Ortaokul 5.Sınıf Fen Bilimleri Dersi Öğretim Programına İlişkin Öğretmen Görüşleri*. Yayınlanmamış Yüksek Lisans Tezi, Hacettepe Üniversitesi, Eğitim Bilimleri Enstitüsü, Ankara.
- Saraç, E., & Yıldırım, M. S. (2019). 2018 Fen Bilimleri Dersi Öğretim Programına Yönelik Öğretmen Görüşleri. *Academy Journal of Educational Sciences*, 3(2), 138-151.
- Sarı, U. ve Yazıcı, Y.Y. (2019). Fen Bilgisi Öğretmenlerinin Fen ve Mühendislik Uygulamaları Hakkında Görüşleri. *International Journal of Social Sciences and Education Research*, 5(2), 157-167.
- Taşpınar, M. (2009). *Öğretim İlke ve Yöntemleri*. Ankara: Üniversite Kitabevi Yayınları.
- Toraman, S. ve Alcı, B. (2013). Fen ve Teknoloji Öğretmenlerinin Yenilenen Fen Bilimleri Dersi Öğretim Programına İlişkin Görüşleri, *EKEV Akademi Dergisi*, 17 (56), 11-22.
- Ural Keleş, P. (2018). 2017 Fen Bilimleri Dersi Öğretim Programı Hakkında Beşinci Sınıf Fen Bilimleri Öğretmenlerinin Görüşleri. *Eğitimde Nitel Araştırmalar Dergisi – Journal of Qualitative Research in Education*, 6(3), 121-142.
- Uzuner, M. N. (2019). Beşinci Sınıf Fen Bilimleri Dersi Fen ve Mühendislik Uygulamaları Ünitesinin Öğretmen Görüşleri Açısından Değerlendirilmesi. Yayınlanmamış Yüksek Lisans Tezi, Ondokuz Mayıs Üniversitesi, Eğitim Bilimleri Enstitüsü, Samsun.
- Yıldırım, A. ve Şimşek, H. (2011). *Sosyal Bilimlerde Nitel Araştırma Yöntemleri*. Ankara: Seçkin Yayıncılık.
- Yıldırım, B. (2017). Fen eğitiminde STEM. P. D. Güler (Ed.). *Fen bilimleri öğretimi içinde* (s. 283- 295). (1. Baskı). Ankara: Pegem Akademi.



FIRAT ÜNİVERSİTESİ

SOSYAL BİLİMLER DERGİSİ

Journal of Social Sciences

p-ISBN:1300-9702 e-ISBN: 2149-3243



ÜNİVERSİTE ÖĞRENCİLERİNİN GELECEK BEKLENTİLERİ İLE AKADEMİK ERTELEME EĞİLİMLERİ ÜZERİNE BİR ARAŞTIRMA

A Research on University Students' Future Expectations and Academic Procrastination

Melih DİKMEN¹

¹Firat Üniversitesi, Enformatik Bölümü, Elazığ, mdikmen@firat.edu.tr, orcid.org/0000-0001-7015-6236

Araştırma Makalesi/Research Article

Makale Bilgisi

Geliş/Received:

26.01.2021

Kabul/Accepted:

11.03.2021

DOI:

10.18069/firatsbed.869090

Anahtar Kelimeler

Gelecek Beklentisi,
Akademik Erteleme,
Üniversite Öğrencileri

ÖZ

Bu araştırmanın amacı üniversite öğrencilerinin gelecek beklentilerinin akademik erteleme üzerindeki yordayıcılığının incelenmesidir. Araştırmada ayrıca üniversite öğrencilerinin cinsiyetlerine, yaş düzeylerine, sınıf düzeylerine, öğrenim gördükleri alan türüne ve öğrenim gördükleri bölümü sevip sevmemelerine göre akademik erteleme eğilimleri ile gelecek beklentileri incelenmiştir. Araştırma nicel araştırma yöntemlerinden ilişkisel tarama modeline göre yürütülmüştür. Araştırmaya 432 üniversite öğrencisi (228'i erkek, 204'ü kadın) katılmıştır. Bulgular gelecek beklentisinin akademik erteleme eğilimini negatif yönde anlamlı yordadığını göstermektedir. Üniversite öğrencilerinin cinsiyetlerine ve sınıf düzeylerine göre akademik erteleme eğilimleri anlamlı düzeyde farklılaşmazken, yaş düzeylerine, öğrenim gördükleri alan türüne ve öğrenim gördükleri bölümü sevip sevmemelerine göre anlamlı düzeyde farklılaştığı tespit edilmiştir. Öğrencilerin gelecek beklentilerinin ise cinsiyetlerine, yaş düzeylerine göre anlamlı düzeyde farklılaşmazken, sınıf düzeylerine, öğrenim gördükleri alan türüne ve öğrenim gördükleri bölümü sevip sevmemelerine göre anlamlı düzeyde farklılaştığı belirlenmiştir. Bu araştırmanın sonuçları erteleme davranışlarının olumsuz sonuçlarının azaltılması açısından, üniversite öğrencilerinin gelecek beklentilerinin artırılmasının etkili bir müdahale olabileceğini göstermektedir.

ABSTRACT

The aim of this study is to examine the predictions on academic procrastination of university students' future expectations. The study also examined academic procrastination tendencies and future expectations of university students according to their gender, age, grade level, field of study, and whether they like the department they study. The research was conducted according to the relational scanning model, one of the quantitative research methods. The participants of the study consisted of 432 (228 males and 204 females) university students. The findings show that future expectation significantly predicts academic procrastination negatively. While the academic procrastination tendencies of university students did not differ significantly according to their gender and grade levels, a significant difference was found in terms of their age levels, the type of field they studied, and whether they liked the department they studied. While the future expectations of the students did not differ significantly according to their gender and age levels, it was determined that they differ significantly according to their class level, the type of field they were studying and whether they liked the department they studied. The results of this study show that increasing the future expectations of university students can be an effective intervention in terms of reducing the negative consequences of procrastination behaviors.

Keywords

Future Expectations,
Academic Procrastination,
University Students

Atf/Citation: DİKMEN, M. (2021). Üniversite öğrencilerinin Gelecek Beklentisi ve gelecek beklentileri ile akademik erteleme eğilimleri üzerine bir araştırma. *Firat Üniversitesi Sosyal Bilimler Dergisi*. 31, 2(731-743).

Sorumlu yazar/Corresponding author: Melih DİKMEN, melihdikmen@gmail.com

1. Giriş

Genellikle akademik ortamlarda yaygın bir olay olarak kabul edilen erteleme davranışı insanın doğasında var olan eğilimlerden biridir. Popoola'ya (2005) göre erteleme davranışı bireyin neyi nasıl yapacağını bildiği halde yine de yapmamasıdır. Akademik erteleme ise akademik faaliyetlerin başlamasında veya tamamlanmasında kasıtlı olarak yapılan gecikmedir (Schouwenburg, 2004). Bir başka tanımda akademik erteleme, öğrencinin akademik faaliyetlerini erteleme yönündeki yaygın ve kalıcı arzusudur (Özer, Demir & Ferrari, 2009). You (2012) akademik ertelemenin, tamamlanması gereken akademik çalışmanın ertelenmesi veya akademik bir görevin beklenen zaman içerisinde yapılmamasıyla ilgili olduğunu belirtmiştir. Son zamanlarda yapılan araştırmalar (Klingsieck, Grund, Schmid & Fries, 2013; Gustavson & Miyake, 2017; Zacks & Hen, 2018) akademik ertelemenin üniversite öğrencileri arasında giderek yaygınlaşan bir sorun olduğunu göstermektedir. Gargari, Sabouri ve Norzad (2011) lisans öğrencileri arasında tahmin edilen sorunlu akademik erteleme oranının % 70 ila %95 arasında olduğunu rapor etmiştir. Akademik erteleme eğilimi olan öğrenciler, sınavlara hazırlanmamak, dönem ödevini yapmamak, haftalık okuma ödevlerini yerine getirmemek gibi yaygın ve benzer davranışlar sergilemektedirler (Onwuegbuzie & Jiao, 2000). Ayrıca akademik ertelemenin, sınav kaygısı ve düşük akademik başarı ile ilişkili olduğu belirtilmektedir (Balkıs, 2011; Hen & Goroshit, 2014).

Akademik ertelemenin nedenleri, öğrenciden öğrenciye değişebileceği belirtilmektedir (Kutlu & Demir, 2016). Bu nedenle alanyazında akademik ertelemenin nedenlerine ilişkin birçok araştırmanın (Bojuwoye, 2019; Kutlu-Abu & Saral, 2016; Kandemir, 2014) yapıldığı görülmektedir. Bu araştırmalar akademik ertelemenin yüksek kaygı düzeyi (Glick, Millstein ve Orsillo, 2014), düşük umut (Alexander ve Onwuegbuzie, 2007), öz disiplin eksikliği (Johnson ve Bloom, 1995), zaman yönetimi (Motie, Heidari ve Sadeghi, 2012), yaşam doyumu (Çapan, 2010), düşük öz yeterlik (Corkin, Yu, Wolters ve Wiesner, 2014), cinsiyet (Balkıs, 2007), sınıf düzeyi (Çetin, 2009), plansız çalışma alışkanlığı (Lay, 1986) gibi birçok değişkenlerle ilişkili olabileceği belirtilmiştir. Adesina (2011) ve Karataş ve Bademcioglu (2015) akademik erteleme davranışının kişilik özellikleriyle ilgili olabileceğini ileri sürmüşlerdir. Rebetez, Rochat ve Van der Linden (2015) ise kişisel, bilişsel, duygusal ve motivasyonel faktörlerin akademik ertelemeye neden olan bazı değişkenler olduğunu rapor etmişlerdir. Ayrıca bazı araştırmaların sonuçları (Balkıs, Duru ve Buluş, 2007) motivasyon ve olumsuz zaman yönetiminin akademik ertelemenin yordayıcıları olduğunu göstermektedir. Ek olarak, öğrencilerin erteleme davranışının nedenleri arasında bireylerin kendisine ve performansına ilişkin gerçekçi olmayan beklentilerinin, mükemmeliyetçilik eğilimlerinin ve hatalı bilişsel yüklemelerinin yer aldığı belirtilmiştir (Yaakub, 2000). Wang ve Newlin (2002) ise bireylerin öz denetimindeki başarısızlığını, değişken ruh halini ve duygularını kontrol edememesi durumu akademik ertelemenin başlıca nedenlerindedir. Benzer biçimde Ferrari ve Tice (200) kişinin duygularını ve tepkilerini yönetememesi, erteleme eğiliminin altında yatan gerçek sebeplerden biri olduğunu belirtmektedir. Hen ve Goroshit'in (2014) ise öz-yeterliği yüksek olan bireylerin düşük olanlara göre daha az erteleme eğiliminde olduklarını tespit etmiştir. Dahası, bireylerin duygusal zekâsının (Deniz, Traş & Aydoğan, 2007) ve sorumluluk hissini (Özer ve Altun, 2011) akademik erteleme eğilimini etkileyen değişkenler arasında olduğunu rapor eden araştırmaların da olduğu görülmektedir. Bununla birlikte bazı araştırmalar (Ferrari & Olivette, 1993; Pychyl, Coplan, & Reid, 2002) öğrencilerin kendi özellikleri dışında bazı dışsal faktörlerin de akademik erteleme eğiliminin nedenleri arasında olabileceğini belirtmektedir. Bu dışsal faktörlerden biri ebeveynlerin sahip olduğu karakteristik özelliklerdir (Ferrari & Olivette, 1993; Pychyl, Coplan & Reid, 2002). Frost, Lahart ve Rosenblate (1991) ebeveynlerin beklentilerinin ve eleştirilerinin algılanan mükemmeliyetçilikle bağlantılı olduğunu ve mükemmeliyetçilik ile erteleme arasında doğrusal bir ilişki olduğunu belirtmiştir.

Akademik erteleme eğiliminin genel olarak öğrencinin akademik hayatı üzerinde olumsuz bir etkiye sahip olduğu söylenebilir (Balkıs ve Duru, 2007). Bu durum öğrenmeyi olumsuz yönde etkileyebileceği gibi bireyin akademik performansın azalmasına ve psikolojik sıkıntı yaşanmasına da yol açabilir (Ackerman & Gross, 2005; Constantin, English & Mazmanian, 2017). Yapılan araştırmalar erteleme eğiliminde olan birçok bireyin bu durumdan makul miktarda rahatsızlık duyduğunu (Flett, Stainton, Hewitt, Sherry & Lay, 2012) ve bu davranışını azaltmak istediğine ilişkin kanıtlar sunmaktadır (Steel, 2007). Gustavson ve Miyake (2017) akademik erteleme eğiliminin yaygınlığına dikkat çekerek bu davranışın azaltmanın potansiyel yollarını araştıran sistematik araştırmalara ihtiyaç duyulduğunu belirtmektedir.

Steel ve Ferrari (2013) ertelemenin yalnızca bu davranışı sergileyen bireyin sorunu olmayıp, ona güvenen diğer insanları da etkilediğini rapor etmiştir. Yapılan araştırmalar (Beltekin & Kuyulu, 2020) erteleme davranışının azaltılmasında gelecek beklentilerinin önemine değinmektedir. Gelecek beklentisi öğrencilerin gelecekte gerçekleşmesini umdukları durumlar olarak tanımlanmaktadır (Tuncer, 2011). Topaktaş'a (2015) göre gelecek beklentisi bireylerin hedeflerini ve tüm davranışlarını şekillendirir. Tuncer (2011) ise gelecek tasarımı iyi yapamayan ve beklentilerini karşılayamayan bireylerin yoğun bir ümitsizlik duygusu yaşadığını ve bu durumun strese girmelerine neden olabileceğini belirtmiştir. Bu bağlamda bireylerin öğrenim gördükleri alanla ilgili geleceğe yönelik beklentilerine (iş bulma, çalışma biçimi, kariyer planlama vb.) göre akademik erteleme eğilimi farklılaşabilir. Nitekim Beltekin ve Kuyulu (2020) öğrencilerin olumlu gelecek algıları ile akademik erteleme davranışlarının ilişkili olabileceğini belirtmiştir. Bu bağlamda üniversite öğrencilerinin akademik erteleme eğilimlerinin azaltılması açısından gelecek beklentilerinin etkililiğinin araştırılması önemli olabilir. Alanyazında gelecek beklentilerinin akademik erteleme eğilimi üzerindeki etkisini inceleyen sınırlı sayıda araştırmanın (Beltekin ve Kuyulu, 2020) yapıldığı görülmektedir. Yapılan araştırmanın sınırlı bir örneklem (Spor Bilimleri Fakültesi) üzerinde yürütülmesi, farklı örneklem gruplarında gelecek beklentisinin akademik erteleme üzerindeki rolünün incelenmesinin alanyazına katkı sunabileceği düşünülmektedir. Bu doğrultuda araştırmanın amacı üniversite öğrencilerinin gelecek beklentilerinin akademik erteleme eğilimleri üzerindeki yordayıcılığının incelenmesidir. Bu genel amaç doğrultusunda aşağıdaki sorulara yanıt aranmıştır:

- Akademik erteleme ile gelecek beklentisi arasında anlamlı düzeyde ilişki (korelasyon) var mıdır?
- Gelecek beklentisi akademik ertelemeyi anlamlı düzeyde yordamakta mıdır?
- Üniversite öğrencilerinin cinsiyetlerine göre akademik erteleme eğilimi ve gelecek beklentisi anlamlı düzeyde farklılaşmakta mıdır?
- Üniversite öğrencilerinin yaş düzeylerine göre akademik erteleme eğilimi ve gelecek beklentisi anlamlı düzeyde farklılaşmakta mıdır?
- Üniversite öğrencilerinin sınıf düzeylerine göre akademik erteleme eğilimi ve gelecek beklentisi anlamlı düzeyde farklılaşmakta mıdır?
- Üniversite öğrencilerinin öğrenim gördükleri alan türüne göre akademik erteleme eğilimi ve gelecek beklentisi anlamlı düzeyde farklılaşmakta mıdır?
- Üniversite öğrencilerinin öğrenim gördükleri bölümü sevip sevmemelerine göre akademik erteleme eğilimi ve gelecek beklentisi anlamlı düzeyde farklılaşmakta mıdır?

2. Materyal ve Metot

Bu araştırma nicel araştırma yöntemlerinden ilişkisel tarama modeline göre yürütülmüştür. İlişkisel tarama modeli, dikkatli bir biçimde seçilmiş örneklem grubunun kendi kendine bildirim ölçütlerinin kullanımını içeren nicel bir yaklaşımdır (Converse, 1987). Bu model çok çeşitli temel ve uygulamalı araştırma sorularını incelemek için kullanılabilir esnek bir yaklaşımdır.

2.1. Evren ve Örneklem

Bu araştırmanın katılımcıları Türkiye'deki bir üniversitede öğrenim gören lisans öğrencileridir. Araştırmada kullanılan ölçekler öğrencilere çevrimiçi (Google Formlar) olarak gönderilmiştir. Öğrencilere araştırmanın herhangi bir aşamasında çekilme haklarının olduğunu belirtilen bir bilgilendirme yazısı yazılmıştır. Çalışma öncesi gerekli tüm izinler alınarak etik kurallara uyulmuştur. Araştırmanın verileri 2020-2021 güz döneminde toplanmıştır. Araştırmaya katılan öğrencilerin demografik özellikleri Tablo 1'deki gibidir.

Tablo 1. Araştırmaya katılan öğrencilerin demografik bilgileri

Değişkenler	
Cinsiyet	Erkek= 228 (%52.8), Kadın= 204 (%47.2)
Yaş düzeyi	18-27 yaş aralığı; Yaş ortalaması =22.01, ss= 2.89
Sınıf Düzeyi	1. sınıf = 134(%31), 2. sınıf = 136 (%31.5), 3. sınıf = 57 (%13.2), 4. sınıf = 105 (%24.3)
Öğrenim görülen alan türü	Fen Bilimleri= 224 (%52.3), Sosyal Bilimler= 182 (%41.9), Sağlık Bilimleri= 26 (%5.8)
Algılanan Sosyo-ekonomik düzey	Düşük= 75 (%17.4), Orta= 344 (%79.6), Yüksek= 13 (%3.0)
Toplam	432

Tablo 1’de görüldüğü üzere araştırmaya katılan öğrencilerin 228’i (%52.8) erkek, 204’ü (%47.2) kadındır. Öğrencilerin yaş düzeyi 18 ila 27 yaş aralığındadır ($ss= 2.89$). Öğrencilerin 134’ü (%31) birinci sınıfta, 136’sı (%31.5) ikinci sınıfta, 57’si (%12.2) üçüncü sınıfta ve 105’i (%24.3) dördüncü sınıfta öğrenim görmektedir. 224 (%52.3) öğrenci Fen Bilimlerinde, 136 (%31.5) öğrenci Sosyal Bilimlerde ve 26 (%5.8) öğrenci Sağlık Bilimlerinde öğrenim gördüğü belirlenmiştir. Öğrencilerin algıladıkları sosyo-ekonomik düzeyleri incelendiğinde 75’inin (%17.4) düşük, 344’ünün (%79.6) orta ve 13’ünün (%3) yüksek olduğu görülmüştür.

2.2. Veri Toplama Araçları

Gelecek Beklentileri Ölçeği Tuncer (2011) tarafından geliştirilmiş olup 14 madde ve tek boyuttan oluşmaktadır. Ölçek beşli likert olarak puanlanmaktadır (1: Tamamen Katılmıyorum, 5: Tamamen Katılıyorum). Tuncer (2011) ölçeğin güvenirlik katsayısını (Cronbach Alpha) .84 bulmuştur. Bu araştırmada ölçeğin güvenirlik katsayısının (Cronbach Alpha) .91 olduğu belirlenmiştir.

Akademik Erteleme Ölçeği ise Tuckman (1991) tarafından geliştirilmiş ve Özer, Saçkes ve Tuckman (2013) tarafından Türkçeye uyarlanmıştır. Ölçeğin orijinal hali dörtlü likert tipte ve 16 maddeden oluşmaktadır. Orijinal ölçeğin güvenirlik katsayısı (Cronbach Alpha) .86 olduğu belirtilmektedir. Ölçeğin Türkçe formunda iki maddenin faktör yükünün düşük olması nedeniyle ölçekten çıkarılmış ve 14 maddelik tek boyuttan oluştuğu belirlenmiştir. Türkçe formunun güvenirlik katsayısı (Cronbach Alpha) .90 olarak bulunmuştur. Ölçeğin uyarlama çalışmasında Doğrulamalı Faktör Analizine (DFA) ilişkin uyum indekslerinin kabul edilebilir düzeyde olduğu tespit edilmiştir ($X^2 = 237.43$, $df = 77$, $p < .001$, $CFI = 0.98$, $NNFI = 0.98$, $RMSEA = 0.058$; $90\% CI = 0.050-0.066$). Ölçeğin Türkçe formu dörtlü likert tiptedir (1: Tamamen Katılmıyorum, 4: Tamamen Katılıyorum). Ölçekten alınan puanın artması, erteleme eğiliminin artması anlamına gelmektedir. Bu araştırmada güvenirlik katsayısı (Cronbach Alpha) .87 olarak bulunmuştur.

2.3. Verilerin Analizi

Veri analizine başlamadan önce geçersiz ve eksik veriler tespit edilerek veri setinden çıkarılmıştır. Araştırmada doğrusal regresyon analizi yapılmıştır. Regresyon analizi yapılmadan önce bazı ön sayıtlar incelenmiştir (normallik, doğrusallık ve korelasyon). Normallik varsayımının karşılanması için çarpıklık (skewness) ve basıklık (kurtosis) değerleri -1.5 ile +1.5 aralığında olması gereklidir (Tabachnick & Fidell, 2007). Gelecek Beklentileri Ölçeğinin skewness ve kortosis değerleri [.531, .509] aralığında akademik erteleme ölçeğinin ise [-.889, .1321] aralığında olması normalliğin sağlandığını göstermektedir. Bağımlı ve bağımsız değişkenlere ilişkin e-Q-Q grafikleri incelendiğinde ise doğrusallık şartının sağlandığı görülmüştür. Ayrıca regresyon analizi yapılmadan önce değişkenler arasında çoklu bağlantı problemi olup olmadığı konusunun araştırılmasını gereklidir. Korelasyon değerinin .75’den büyük olması (Vupa ve Alma, 2008) çoklu bağlantı problemine işaret etmektedir. Bağımlı ve bağımsız değişken arasındaki korelasyonun ($r = -.408$) olması çoklu bağlantı probleminin olmadığını göstermektedir. Ayrıca hesaplanan VIF değerlerinin 5’den küçük olması ($VIF = 1$) çoklu bağlantı problemi olmadığını göstermektedir (Hair, Black, Babin & Anderson, 2010). İstatistiksel analizler SPSS 22 programı kullanılarak yapılmıştır.

3. Bulgular

Araştırmada ilk olarak üniversite öğrencilerinin akademik erteleme eğilimi ile gelecek beklentileri arasındaki korelasyon incelenmiştir. Ayrıca öğrencilerin gelecek beklentileri ile akademik erteleme eğilimlerine ilişkin puan ortalamaları ve standart sapmalarına ilişkin bulgular Tablo 2’de sunulmuştur.

Tablo 2. Akademik erteleme ile gelecek beklentisi arasındaki ilişki

	Ort.	ss	l
1: Akademik Erteleme	2.84	.50	-
2: Gelecek Beklentisi	3.68	.58	-.408**

$N = 432$, ** $p < .001$, $l =$ Akademik Erteleme

Tablo 2’de görüldüğü üzere akademik erteleme ile gelecek beklentisi arasında ($r = -.408$) anlamlı düzeyde negatif korelasyon tespit edilmiştir. Bu bağlamda üniversite öğrencilerinin gelecek beklentilerinin artması akademik erteleme davranışını azaltabilir.

Araştırmanın amacı doğrultusunda üniversite öğrencilerinin gelecek beklentilerinin akademik erteleme eğilimleri üzerindeki yordayıcılığı incelenmiştir. Bulgular Tablo 3'te sunulmuştur.

Tablo 3. Gelecek beklentisinin akademik erteleme üzerindeki yordayıcılığı

Yordayan	Yordanan	B	S.H.	Beta	t	p	F	p	R	R ²
Gelecek Beklentisi	→ Akademik Erteleme	-.351	.038	.408	6.86	.000	85.666	.000	.408	.166

* $p < .05$, *** $p < .001$

Tablo 3'te görüldüğü üzere gelecek beklentisinin akademik erteleme eğilimini negatif yönde anlamlı yordadığı belirlenmiştir ($F = 85.666$, $p < .05$). Gelecek beklentisinin akademik erteleme eğilimine ilişkin varyansın %17'sini açıklamaktadır. Gelecek beklentisinin akademik erteleme eğilimi üzerindeki yordayıcılığının daha iyi yorumlanması amacıyla Scatter Plott grafiği çizilerek Şekil 1'de sunulmuştur.

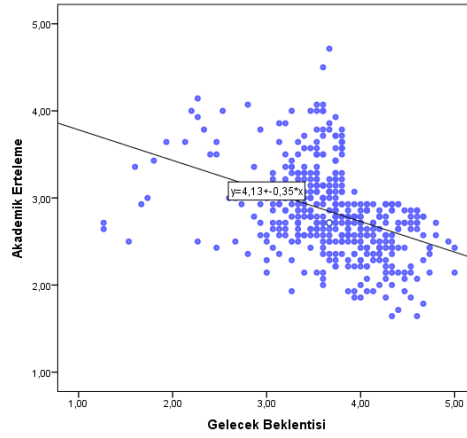

Şekil 1. Gelecek beklentilerinin akademik erteleme eğilimi üzerindeki yordayıcılığı

Şekil 1'den anlaşılacağı üzere üniversite öğrencilerinin gelecek beklentilerinin artması akademik erteleme eğilimini azaltmaktadır. Bu bağlamda üniversite öğrencilerinin gelecek beklentilerinin yüksek tutulması akademik erteleme eğilimlerinin azalması açısından önemli görülebilir.

Araştırmanın alt amaçları doğrultusunda üniversite öğrencilerinin gelecek beklentileri ile akademik erteleme eğilimleri açısından bazı bağımsız değişkenlerin anlamlı olup olmadığı incelenmiştir. Bu değişkenlerden ilki öğrencilerin cinsiyetidir. Cinsiyet değişkeni açısından üniversite öğrencilerinin gelecek beklentileri ve akademik erteleme eğilimleri karşılaştırılmış olup, elde edilen bulgular Tablo 4'de sunulmuştur.

Tablo 4. Üniversite öğrencilerinin cinsiyetlerine göre gelecek beklentileri ve akademik erteleme eğilimlerinin karşılaştırılması

	Erkek (n=228) Ort. (ss)	Kadın (n=204) Ort. (ss)	t (432)	p
Akademik Erteleme Eğilimi	2.85 (.48)	2.82 (.52)	.542	.588
Gelecek Beklentisi	3.70 (.57)	3.67 (.60)	.564	.573

Tablo 4'de görüldüğü üzere araştırmaya katılan üniversite öğrencilerinin cinsiyetlerine göre akademik erteleme eğilimi ile gelecek beklentilerinin anlamlı düzeyde farklılaşmadığı belirlenmiştir ($p > .05$). Bu bağlamda cinsiyet değişkeni açısından akademik erteleme eğiliminin ve gelecek beklentisinin anlamlı değişken olmadığı söylenebilir.

Araştırmanın alt amaçları doğrultusunda incelenen bir diğer durum öğrencilerin yaş düzeylerine göre gelecek beklentileri ve akademik erteleme eğilimleridir. Bu duruma ilişkin bulgular Tablo 5'te sunulmuştur.

Tablo 5. Üniversite öğrencilerinin yaş düzeylerine göre gelecek beklentileri ve akademik erteleme eğilimlerinin karşılaştırılması

	17-21 yaş aralığı (n=215) Ort. (ss)	22-26 yaş aralığı (n=174) Ort. (ss)	27 yaş ve üstü (n=43) Ort. (ss)	F (432)	p	Farklılık
Akademik Erteleme Eğilimi	2.84 (.52)	2.89 (.47)	2.64 (.44)	4.493	.012*	1>3, 2>3
Gelecek Beklentisi	3.74 (.52)	3.62 (.64)	3.68 (.62)	2.387	.093	

Not. * $p < .05$, 1= 17-21 yaş aralığı, 2= 22-26 yaş aralığı, 3= 27 yaş ve üstü,

Tablo 5'te görüldüğü üzere üniversite öğrencilerinin yaş düzeylerine göre akademik erteleme eğilimleri anlamlı düzeyde farklılaşırken ($p < .05$), gelecek beklentilerinin anlamlı düzeyde farklılaşmadığı tespit edilmiştir ($p > .05$). Akademik erteleme eğilimindeki anlamlı farklılığın hangi gruplar arasında olduğunun belirlenmesi amacıyla tamamlayıcı analizler (post hoc) yapılmıştır. Yapılan tamamlayıcı analizler sonucunda 27 yaş ve üstü olan öğrencilerin akademik erteleme eğilimlerinin 17-21 yaş ve 22-26 yaş aralığında olanlara göre anlamlı düzeyde daha düşük ortalamaya sahip olduğu belirlenmiştir.

Araştırma alt amaçları doğrultusunda incelenen bir diğer durum öğrencilerin sınıf düzeylerine göre akademik erteleme eğilimleri ve gelecek beklentilerinin anlamlı farklılık gösterip göstermediğidir. Bu duruma ilişkin bulgular Tablo 6'da sunulmuştur.

Tablo 6. Üniversite öğrencilerinin sınıf düzeylerine göre gelecek beklentileri ve akademik erteleme eğilimlerinin karşılaştırılması

	1. sınıf (n=134) Ort. (ss)	2. sınıf (n=136) Ort. (ss)	3. sınıf (n=57) Ort. (ss)	4. sınıf (n=105) Ort. (ss)	F (432)	p	Farklılık
Akademik Erteleme Eğilimi	2.77 (.47)	2.86 (.54)	2.78 (.44)	2.92 (.50)	1.800	.147	-
Gelecek Beklentisi	3.83 (.54)	3.66 (.52)	3.63 (.64)	3.57 (.64)	4.323	.005*	1>4

Not. * $p < .05$, 1= 1. Sınıf, 2= 2. Sınıf, 3= 3. Sınıf, 4= 4. sınıf

Tablo 6'da görüldüğü üzere üniversite öğrencilerinin sınıf düzeylerine göre akademik erteleme eğilimleri anlamlı düzeyde farklılaşmazken ($p > .05$), gelecek beklentilerinin anlamlı düzeyde farklılaştığı tespit edilmiştir ($p < .05$). Gelecek beklentilerindeki anlamlı farklılığın hangi gruplar arasında olduğunun belirlenmesi amacıyla tamamlayıcı analizler (post hoc) yapılmıştır. Yapılan tamamlayıcı analizler sonucunda birinci sınıfta öğrenim gören öğrenciler ile dördüncü sınıftaki öğrenciler arasındaki anlamlı farklılık belirlenmiş olup, bu farklılaşmanın birinci sınıfta öğrenim görenlerin lehine olduğu tespit edilmiştir.

Araştırmanın alt amaçları doğrultusunda üniversite öğrencilerinin öğrenim gördükleri alan türüne göre akademik erteleme eğilimleri ve gelecek beklentileri karşılaştırılmıştır. Öğrenim görülen alan türü açısından gruplara düşen dağılımlar arasında önemli farklılıklar olduğunun belirlenmesi sonucunda parametrik olmayan testlerden Kruskal Wallis H analizi kullanılmıştır. Elde edilen bulgular Tablo 7'de sunulmuştur.

Tablo 7. Üniversite öğrencilerinin öğrenim gördükleri alan türüne göre gelecek beklentileri ve akademik erteleme eğilimlerinin karşılaştırılması

	Fen Bilimleri (n=224) Ort. (ss)	Sosyal Bilimler (n=182) Ort. (ss)	Sağlık Bilimleri (n=26) Ort. (ss)	X ² (432)	p	Farklılık
Akademik Erteleme Eğilimi	2.89 (.50)	2.80 (.49)	2.67 (.48)	8.308	.016*	1>3
Gelecek Beklentisi	3.65 (.53)	3.68 (.64)	3.97 (.46)	8.309	.016*	1<3, 2<3

Not. * $p < .05$, 1= Fen Bilimleri, 2= Sosyal Bilimler, 3= Sağlık Bilimleri,

Tablo 7'de görüldüğü üzere üniversite öğrencilerinin öğrenim gördükleri alan türüne göre akademik erteleme eğilimleri ve gelecek beklentilerinin anlamlı düzeyde farklılaştığı tespit edilmiştir ($p < .05$). Anlamlı farklılığın hangi gruplar arasında olduğunun belirlenmesi amacıyla yapılan ikili karşılaştırmalarda akademik erteleme eğilimi açısından fen bilimleri ile sağlık bilimleri arasında belirlenen anlamlı farklılığın sağlık bilimlerinde öğrenim görenlerin lehine olduğu belirlenmiştir. Gelecek beklentisi açısından yapılan ikili karşılaştırmalarda ise fen bilimlerinde öğrenim görenler ile sağlık bilimlerinde öğrenim görenler arasında sağlık bilimlerinde

öğrenim görenlerin lehine, benzer biçimde sosyal bilimlerinde öğrenim görenler ile sağlık bilimlerinde öğrenim görenler arasında sağlık bilimlerindekilerin lehine anlamlı farklılık olduğu görülmüştür. Bu bağlamda sağlık bilimlerinde öğrenim gören öğrencilerinin akademik erteleme eğilimlerinin düşük ve gelecek beklentilerinin yüksek olduğu söylenebilir.

Araştırmanın alt amaçları doğrultusunda son olarak üniversite öğrencilerine “öğrenim gördüğünüz bölümü seviyor musunuz” sorusu yöneltilmiştir. Öğrencilerin verdikleri cevaplara göre akademik erteleme eğilimleri ve gelecek beklentileri karşılaştırılmıştır. Elde edilen bulgular Tablo 8’de sunulmuştur.

Tablo 8. Üniversite öğrencilerinin öğrenim gördükleri bölümü sevip sevmemelerine göre gelecek beklentileri ve akademik erteleme eğilimlerinin karşılaştırılması

	<i>Evet</i> (<i>n</i> =358) <i>Ort. (ss)</i>	<i>Hayır</i> (<i>n</i> =74) <i>Ort. (ss)</i>	<i>t</i> (432)	<i>p</i>
Akademik Erteleme Eğilimi	2.81 (.49)	2.99 (.53)	-2.863	.004
Gelecek Beklentisi	3.79 (.47)	3.18 (.75)	9.011	.000

Tablo 8’de görüldüğü üzere araştırmaya katılan üniversite öğrencilerinin “öğrenim gördüğünüz bölümü seviyor musunuz” sorusuna verdikleri yanıtlara göre akademik erteleme eğilimleri ile gelecek beklentilerinin anlamlı düzeyde farklılaştığı belirlenmiştir ($p < .05$). Bu bağlamda öğrenim gördükleri bölümü seven öğrencilerin akademik erteleme eğilimlerinin diğer öğrencilere göre daha düşük olduğu, gelecek beklentilerinin ise daha yüksek olduğu belirlenmiştir.

4. Sonuç

Bu araştırmayla üniversite öğrencilerinin akademik erteleme eğilimleri üzerinde gelecek beklentilerinin yordama gücü incelenmiştir. Mevcut araştırmanın sonuçları akademik erteleme eğilimi ile gelecek beklentileri arasında anlamlı ve negatif ilişki olduğunu göstermektedir. Bulgular, gelecek beklentisinin akademik erteleme eğilimini negatif yönde yordadığına ilişkin kanıtlar sunmaktadır. Bu bağlamda üniversite öğrencilerinin akademik erteleme eğilimlerinin azaltılması açısından gelecek beklentilerinin yüksek tutulmasının önemli olduğu söylenebilir. Mevcut araştırmada üniversite öğrencilerinin cinsiyetlerine göre akademik erteleme eğilimlerinin ve gelecek beklentilerinin anlamlı düzeyde farklılaşmadığı belirlenmiştir. Öğrencilerin yaş düzeylerine göre ise akademik erteleme eğilimleri anlamlı düzeyde farklılaşırken, gelecek beklentilerinin anlamlı farklılık göstermediği tespit edilmiştir. Sonuçlar, yaş düzeyi arttıkça akademik erteleme eğiliminin azaldığını göstermektedir. Araştırmanın bir diğer bulgusu öğrencilerin sınıf düzeylerine göre gelecek beklentilerinin anlamlı farklılık gösterdiği, akademik erteleme eğilimlerinin ise anlamlı farklılık göstermediği yönündedir. Bulgular sınıf düzeyi arttıkça gelecek beklentisinin azaldığı yönündedir. Araştırma kapsamında ulaşılan bir diğer sonuç üniversite öğrencilerinin akademik erteleme eğilimleri ile gelecek beklentilerinin öğrenim gördükleri alan türüne göre anlamlı düzeyde farklılaştığıdır. Fen bilimlerinde öğrenim gören öğrencilerin sağlık bilimlerindeki öğrencilere göre akademik erteleme eğilimlerinin daha yüksek olduğu görülmüştür. Ayrıca fen bilimlerinde ve sosyal bilimlerde öğrenim gören öğrencilerin gelecek beklentilerinin sağlık bilimlerinde öğrenim gören öğrencilere göre daha düşük olduğu tespit edilmiştir.

5. Tartışma ve Öneriler

Bu araştırmanın sonuçları üniversite öğrencilerinin akademik erteleme eğilimlerinin azaltılmasında gelecek beklentilerinin önemine ilişkin güçlü kanıtlar sunmaktadır. Epstein (2001) öğrencilerin gelecek beklentilerinin yüksek olması onları okul yaşamına ve eğitime daha iyi hazırladığını belirtmektedir. Ahadi (1994) ise öğrencilerin başarılarının gelecek beklentileriyle doğrudan ilişkili olduğunu ileri sürmüştür. Araştırmada gelecekteki başarılarını kontrol altına alabileceklerini düşünen öğrencilerin kendilerini daha yetenekli olarak gördükleri ve başarısızlıklarını kontrol edebileceklerine inandıkları belirtilmiştir. Bununla birlikte araştırmada, geleceğe ilişkin başarısızlık beklentisi artan öğrencilerin başarılı olmak için ihtiyaç duydukları motivasyonlarının azaldığı tespit edilmiştir. Benzer biçimde Howell ve Watson (2007) erteleme eğilimi ile öğrencinin akademik başarısını kontrol etmeye yönelik hayal gücü arasında anlamlı düzeyde negatif ilişki tespit etmiştir. Bu bağlamda hayalin, zihinde tasarlanan, canlandırılan ve gerçekleşmesi özlenen bir imge olması

gelecek beklentisiyle ilişkili olduğu söylenebilir. Topaktaş (2015) öğrencilerin gelecek beklentilerinin tüm davranışlarını şekillendirdiğini ve bu durumun bireylere olumlu katkı sağladığını belirtmesi bu araştırmanın sonuçlarını güçlendirmektedir. Gelecek beklentisinin, bireylerin gelecekle ilgili düşüncelerini, ilgilerini ve endişelerini içeren bilişsel bir harita olduğu (Şimşek, 2012) ve bireylerin davranışlarının şekillenmesinde önemli ve belirleyici bir etkiye sahip olduğu (Pralhad & Hamel, 1990) belirtilen bir diğer önemli husustur. Beltekin ve Kuyulu (2020) pozitif gelecek beklentisi olan öğrencilerin diğerlerine göre daha az akademik erteleme eğiliminde olduklarını belirtmiştir. Bu bağlamda alanyazındaki sonuçlar mevcut araştırmanın bulgularını desteklemektedir.

Cinsiyetin akademik erteleme eğilimi açısından alanyazındaki bazı araştırmaların bulguları (Beswick ve diğerleri, 1988, Özer ve Ferrari, 2011) bu çalışmanın sonuçlarını desteklemektedir. Öte yandan bazı araştırmacılar (Abdi Zarrin & Gracia, 2020; Khan, Arif, Noor & Muneer, 2014; Milgram ve diğerleri, 1995) akademik ertelemenin cinsiyete göre farklılaştığını ve erkeklerin daha fazla erteleme eğiliminde olduklarını belirttikleri görülmektedir. Bu doğrultuda, akademik ertelemeye cinsiyete göre çelişkili sonuçların var olduğu söylenebilir (Özer, Demir ve Ferrari, 2009). Çıkrıkçı ve Erzen (2016) tarafından alanyazındaki cinsiyetin akademik erteleme eğilimi açısından çelişkili bulgularını açıklığa kavuşturmak amacıyla yapılan meta analiz çalışmasında, cinsiyetin akademik erteleme üzerinde düşük düzeyde etkisinin olduğu belirlenmiştir. Bu doğrultuda cinsiyetin akademik erteleme açısından etkili bir değişken olmadığı söylenebilir. Mevcut araştırmanın bulguları cinsiyet değişkeni açısından gelecek beklentisinin de anlamlı düzeyde farklılaşmadığını göstermektedir. Alili (2019) tarafından üniversite öğrencilerinin gelecek beklentileri üzerinde yapılan araştırmada da cinsiyet değişkenine göre anlamlı farklılığın belirlenmemesi bu araştırmanın bulgularını desteklemektedir. Benzer biçimde Uygur ve Yanpar-Yelken'in (2017) bulguları da bu araştırmanın sonuçlarıyla örtüşmektedir. Öte yandan Tuncer (2011) üniversite öğrencilerinin gelecek beklentilerinin cinsiyet değişkeni açısından anlamlı düzeyde farklılaştığını belirtmiştir. Bu doğrultuda cinsiyetin gelecek beklentileri üzerindeki etkisinin belirlenmesi açısından gelecekte yapılacak araştırmalara ihtiyaç duyulduğu söylenebilir.

Alanyazındaki az sayıda çalışma, yaş ile akademik erteleme arasındaki ilişkiyi incelemiştir. Genel ertelemenin yaşa göre ne ölçüde değiştiği halen tartışma konusudur (Rabin, Fogel & Nutter-Upham, 2011). Bazı araştırmacılar (Beswick vd., 1988; van Eerde, 2003), kişinin erteleme eğiliminin yaşla birlikte azaldığını bildirirken, bazıları (Haycock, McCarthy ve Skay, 1998; Howell, Watson, Powell ve Buro, 2006; Ekşi ve Dilmaç, 2010) ise bu iki değişken arasında anlamlı ilişki olmadığını bildirmişlerdir. Yaş düzeyi ile olgunlaşmanın (Vygotsky, 1978) ve bilinçli farkındalığın (Boekel & Hsieh, 2018) doğrusal bir ilişki gösterdiği bilinmektedir. Bu açıdan yaş düzeyi arttıkça olgunlaşan ve bilinçli farkındalık düzeyi artan öğrencilerin akademik erteleme eğilimlerinin azaldığı söylenebilir. Kim ve Seo (2015) tarafından yapılan araştırmanın bulguları bu durumu desteklemektedir. Üniversite öğrencilerinin yaş düzeylerine göre gelecek beklentilerinin anlamlı düzeyde farklılaşmaması, Tuncer ve Tanaş (2020) tarafından yapılan araştırmanın sonuçlarıyla örtüşmektedir. Üniversite öğrencilerinin benzer hedeflere sahip oldukları düşünüldüğünde geleceğe yönelik beklentilerinin de birbirine yakın olması, yaş düzeyine göre farklılaşmamasının bir sonucu olabilir.

Kınık ve Odacı (2020) üniversite öğrencilerinin akademik erteleme eğilimlerinin sınıf düzeyine göre anlamlı düzeyde farklılaşmadığını belirtmesi bu çalışmanın bulgularıyla örtüşmektedir. Ancak bazı araştırmalarda (Berber-Çelik ve Odacı, 2015; Şirin, 2011) sınıf düzeyinin akademik erteleme eğilimi açısından anlamlı bir değişken olduğu da belirtilmektedir. Farklı araştırmalarda farklı sonuçların elde edilmesi akademik erteleme eğiliminin farklı değişkenlerle (öğrenim görülen alan, eğitsel faktörler vb.) birlikte sınıf düzeyi açısından anlamlı bir değişken olabileceğini akla getirmektedir. Nitekim Kınık ve Odacı (2020) öğrencilerinin öğrenim görülen bölümü isteyerek seçme ve öğrenim gördükleri bölümden memnun olma durumlarına göre akademik erteleme eğilimlerinin anlamlı düzeyde farklılaştığını tespit etmiştir. Bu araştırmada da benzer bulgulara ulaşıldığı görülmektedir. Öğrenim gördükleri bölümü seven öğrencilerin akademik erteleme eğilimlerinin daha düşük olduğu belirlenmiştir. Bu durum akademik ertelemenin öznel bir yapıyı içerdiğini göstermektedir. Mevcut araştırmada öğrencilerin sınıf düzeylerine göre gelecek beklentilerinin anlamlı düzeyde farklılaşmadığının belirlenmesi, Tuncer (2011) tarafından yapılan araştırmanın bulgularıyla örtüşmektedir. Uygur ve Yanpar-Yelken'in (2017) sınıf öğretmenleri üzerinde yaptığı araştırmada, sınıf düzeyine göre gelecek beklentilerinin anlamlı düzeyde farklılaşmadığı tespit edilmiştir. Öğrencilerin sınıf düzeylerine göre gelecek

beklentilerinin incelendiği sınırlı sayıda araştırmanın olduğu söylenebilir. Mevcut araştırmanın bulguları ve alanyazındaki araştırmaların sonuçları sınıf düzeyinin gelecek beklentisi açısından anlamlı bir değişken olmadığını gösterse de bu iki değişken açısından yapılacak yeni araştırmalara ihtiyaç duyulduğu görülmektedir.

Üniversite öğrencilerinin gelecek beklentilerinin yüksek olması akademik performanslarını artırdığı araştırmaların (Tuncer, 2011; Beltekin & Kuyulu, 2020) genel sonuçları olduğu söylenebilir. Bu bağlamda mevcut araştırmada gelecek beklentileri yüksek olan sağlık bilimleri öğrencilerinin akademik erteleme eğilimlerinin daha düşük olması alanyazındaki bulgularla örtüşmektedir. Mevcut araştırmanın sonuçlarıyla benzer bulgulara Akman (1992) tarafından yapılan araştırmada da ulaşıldığı görülmektedir. Bu doğrultuda sağlık bilimleri alanında öğrenim gören öğrencilerin üniversiteden mezun olduktan sonra iş bulma veya atanma durumu diğer alanlara göre yüksek olması gelecek beklentilerinin pozitif olmasına ve akademik erteleme eğilimlerinin düşük olmasına neden olduğu düşünülmektedir. Nitekim üniversite öğrencilerine göre okulda verilen eğitimin iş hayatı açısından yeterli olması gelecek beklentilerini olumlu etkilediği bildirilmiştir (Taşkent ve Şahin, 2004).

Araştırmanın bulguları, üniversite öğrencilerinin gelecek beklentileri ile akademik erteleme eğilimlerinin ilişkili olduğunu düşündürmekle birlikte, sonuçların bu çalışmanın sınırlılıkları bağlamında dikkate alınmasını gerekli kılmaktadır. Erteleyenlerin gelecek beklentilerinin düşük olması makul olsa da, hem erteleme hem de gelecek beklentisinin başka bir değişken veya değişkenlerden etkilenmesi mümkündür ve mevcut çalışma bu olasılığı ele almak için tasarlanmamıştır. Bu araştırmada, bazı demografik özellikler açısından üniversite öğrencilerinin gelecek beklentileri ile akademik erteleme eğilimleri incelenmiştir. Araştırmada kullanılan metodoloji açısından bazı değişkenlerin akademik erteleme ve gelecek beklentisi üzerindeki etkisinin açıklanması yeterli olmayabilir. Bu nedenle gelecekteki araştırmalar diğer metodolojik yaklaşımlarla (nitel veya karma yöntem) birlikte gelecek beklentilerinin akademik erteleme eğilimi üzerindeki etkisini incelemeleri önemlidir. Mevcut araştırmanın sonuçları erteleme davranışlarının olumsuz sonuçlarının azaltılması açısından, üniversite öğrencilerinin gelecek beklentilerinin artırılmasının etkili bir müdahale olabileceğine ilişkin güçlü kanıtlar sunmuştur. Akademik erteleme eğiliminin azaltılması açısından gelecekte yapılacak araştırmalara ihtiyaç duyulmaktadır.

Kaynaklar

- Abdi Zarrin, S., & Gracia, E. (2020). Prediction of academic procrastination by fear of failure and self-regulation. *educational sciences: Theory and Practice*, 20(3), 34-43.
- Ackerman, D. S., & Gross, B. L. (2005). My instructor made me do it: Task characteristics of procrastination. *Journal of Marketing education*, 27(1), 5-13. <https://doi.org/10.1177/0273475304273842>
- Adesina, O. J. (2011). Influence of personality types and academic procrastination on the academic achievements of senior secondary school adolescents in Ibadan Metropolis. *IFE Psychologia: An International Journal*, 19(1), 84-92. <https://doi.org/10.4314/ife.v19i1.64577>
- Ahadi H. (1994). Investigation of causal attributions of students- teachers in Mashhad Teachers Education College, *J of Edu*, 4, 105-24.
- Akman, Y. (1992). Hacettepe Üniversitesi eğitim fakültesi öğrencilerinin meslek, evlilik ve geleceğe yönelik beklentileri. *Hacettepe Üniversitesi Eğitim Fakültesi Dergisi*, 7(7), 125-149. <https://doi.org/10.17860/mersinefd.746789>
- Alexander, E. S., & Onwuegbuzie, A. J. (2007). Academic procrastination and the role of hope as a coping strategy. *Personality and Individual Differences*, 42(7), 1301-1310. <https://doi.org/10.1016/j.paid.2006.10.008>
- Balkıs, M. (2007). Öğretmen adaylarının davranışlarındaki erteleme eğiliminin karar verme stilleri ile ilişkisi. *Pamukkale Üniversitesi Eğitim Fakültesi Dergisi*, 21(21), 67-83. <https://doi.org/10.21764/maeuefd.584183>
- Balkıs, M. (2011). Academic efficacy as a mediator and moderator variable in the relationship between academic procrastination and academic achievement. *Eurasian Journal of Educational Research*, 45, 1-16. <https://doi.org/10.14689/ejer.2017.69.12>
- Balkıs, M., & Duru, E. (2007). Erteleme davranışı ile ilişkili temel karakteristik ve boyutların psikolojik danışma ve rehberlik çerçevesinde incelenmesi. *Kuram ve Uygulamada Eğitim Bilimleri*, 7(1), 349-385. <https://doi.org/10.14527/9786052410493.01>

- Balkıs, M., Duru, E., & Bulus, M. (2013). Analysis of the relation between academic procrastination, academic rational/irrational beliefs, time preferences to study for exams, and academic achievement: a structural model. *European journal of psychology of education*, 28(3), 825-839. <https://doi.org/10.1007/s10212-012-0142-5>
- Beltekin, E., & Kuyulu, İ. (2020). Examination of academic procrastination, positive future expectation and organizational image levels of university students. *International Journal of Applied Exercise Physiology*, 9(7), 30-38.
- Berber-Çelik, Ç., & Odacı, H. (2015). Akademik erteleme davranışının bazı kişisel ve psikolojik değişkenlere göre açıklanması. *Hacettepe Üniversitesi Eğitim Fakültesi Dergisi*, 30(3), 31-47. <https://doi.org/10.17240/aibuefd.2014.14.1-5000091506>
- Beswick, G., Rothblum, E. D., & Mann, L. (1988). Psychological antecedents of student procrastination. *Australian psychologist*, 23(2), 207-217. <https://doi.org/10.1080/00050068808255605>
- Boekel, W., & Hsieh, S. (2018). Cross-sectional white matter microstructure differences in age and trait mindfulness. *PLoS one*, 13(10), e0205718. <https://doi.org/10.1371/journal.pone.0205718>
- Bojuwoye, O. (2019). *Causes of academic procrastination among high school pupils with learning disabilities in Ilorin*. Kwara State: Nigeria. <https://doi.org/10.20533/ijtie.2047.0533.2019.0171>
- Constantin, K., English, M. M., & Mazmanian, D. (2018). Anxiety, depression, and procrastination among students: Rumination plays a larger mediating role than worry. *Journal of Rational-Emotive & Cognitive-Behavior Therapy*, 36(1), 15-27. <https://doi.org/10.1007/s10942-017-0271-5>
- Converse, J. M. (1987). *Survey research in the United States: Roots and emergence, 1890-1960*. Berkeley, CA: University of California Press. <https://doi.org/10.1126/science.240.4855.1057>
- Corkin, D. M., Yu, S. L., Wolters, C. A., & Wiesner, M. (2014). The role of the college classroom climate on academic procrastination. *Learning and Individual Differences*, 32, 294-303. <https://doi.org/10.1016/j.lindif.2014.04.001>
- Çapan, B. E. (2010). Relationship among perfectionism, academic procrastination and life satisfaction of university students. *Procedia-Social and Behavioral Sciences*, 5, 1665-1671. <https://doi.org/10.1016/j.sbspro.2010.07.342>
- Çetin, Ş. (2009). Eğitim fakültesi öğrencilerinin akademik erteleme davranışlarına ilişkin görüşlerinin incelenmesi. *Gazi Üniversitesi Endüstriyel Sanatlar Eğitim Fakültesi Dergisi*, 25, 1-7. <https://doi.org/10.33711/yyuefd.859561>
- Çıkrıkçı, Ö., & Erzen, E. (2016). Cinsiyetin akademik erteleme üzerindeki etkisi: Meta-analiz. *Hacettepe Üniversitesi Eğitim Fakültesi Dergisi*, 31(4), 750-761. <https://doi.org/10.16986/huje.2016015387>
- Deniz, M. E., Traş, Z. & Aydoğan, D. (17-19 October 2007). Investigation According to Emotional Intelligence Capabilities of Academic Procrastination and Locus of Control. *IX. National Counseling and Guidance Congress*, Dokuz Eylül University, İzmir.
- Ekşi, H., & Dilmaç, B. (2010). Üniversite öğrencilerinin genel erteleme, karar vermeyi erteleme ve akademik erteleme düzeylerinin sürekli kaygı açısından incelenmesi. *Uludağ Üniversitesi Eğitim Fakültesi Dergisi* 23(2), 433-450. <https://doi.org/10.29065/usakead.256378>
- Epstein, J. (2001). *School, family, and community partnerships: Preparing educators and improving schools*. Boulder, CO: Westview Press. <https://doi.org/10.4324/9780429494673>
- Ferrari, J. R., & Olivette, M. J. (1993). Perceptions of parental control and the development of indecision among late adolescent females. *Adolescence*, 28(112), 963-970.
- Ferrari, J. R., & Tice, D. M. (2000). Procrastination as a self-handicap for men and women: A task-avoidance strategy in a laboratory setting. *Journal of Research in Personality*, 34(1), 73-83. <https://doi.org/10.1006/jrpe.1999.2261>
- Flett, G. L., Stainton, M., Hewitt, P. L., Sherry, S. B., & Lay, C. (2012). Procrastination automatic thoughts as a personality construct: An analysis of the procrastinatory cognitions inventory. *Journal of Rational-Emotive & Cognitive-Behavior Therapy*, 30(4), 223-236. <https://doi.org/10.1007/s10942-012-0150-z>
- Frost, R. O., Lahart, C. M., & Rosenblate, R. (1991). The development of perfectionism: A study of daughters and their parents. *Cognitive Therapy and Research*, 15(6), 469-489. <https://doi.org/10.1007/bf01175730>
- Gargari, R. B., Sabouri, H., & Norzad, F. (2011). Academic procrastination: The relationship between causal attribution styles and behavioral postponement. *Iranian journal of psychiatry and behavioral sciences*, 5(2), 76-82.
- Glick, D. M., Millstein, D. J., & Orsillo, S. M. (2014). A preliminary investigation of the role of psychological inflexibility in academic procrastination. *Journal of Contextual Behavioral Science*, 3, 81-88. <https://doi.org/10.1016/j.jcbs.2014.04.002>

- Gustavson, D. E., & Miyake, A. (2017). Academic procrastination and goal accomplishment: A combined experimental and individual differences investigation. *Learning and individual differences*, 54, 160-172. <https://doi.org/10.1016/j.lindif.2017.01.010>
- Hair, J. F., Anderson, R. E., Babin, B. J., & Black, W. C. (2010). *Multivariate data analysis: A global perspective* (Vol. 7). Upper Saddle River, NJ: Pearson
- Haycock, L. A., McCarthy, P., & Skay, C. L. (1998). Procrastination in college students: The role of self-efficacy and anxiety. *Journal of counseling & development*, 76(3), 317-324. <https://doi.org/10.1002/j.1556-6676.1998.tb02548.x>
- Hen, M., & Goroshit, M. (2014). Academic procrastination, emotional intelligence, academic self-efficacy, and GPA: A comparison between students with and without learning disabilities. *Journal of Learning Disabilities*, 47(2), 116-124. <https://doi.org/10.1177/0022219412439325>
- Howell, A. J., & Watson, D. C. (2007). Procrastination: Associations with achievement goal orientation and learning strategies. *Personality and Individual Differences*, 43(1), 167-178. <https://doi.org/10.1016/j.paid.2006.11.017>
- Howell, A. J., Watson, D. C., Powell, R. A., & Buro, K. (2006). Academic procrastination: The pattern and correlates of behavioural postponement. *Personality and Individual Differences*, 40(8), 1519-1530. <https://doi.org/10.1016/j.paid.2005.11.023>
- Johnson, J. L., & Bloom, A. M. (1995). An analysis of the contribution of the five factors of personality to variance in academic procrastination. *Personality and Individual Differences*, 18(1), 127-133. [https://doi.org/10.1016/0191-8869\(94\)00109-6](https://doi.org/10.1016/0191-8869(94)00109-6)
- Kandemir, M. (2014). Reasons of academic procrastination: Self-regulation, academic self-efficacy, life satisfaction and demographics variables. *Procedia-Social and Behavioral Sciences*, 152, 188-193. <https://doi.org/10.1016/j.sbspro.2014.09.179>
- Karataş, H., & Bademcioğlu, M. (2015). The explanation of the academic procrastination behaviour of pre-service teachers with five factor personality traits. *The International Journal of Research in Teacher Education*, 6(2), 11-25.
- Khan, M. J., Arif, H., Noor, S. S., & Muneer, S. (2014). Academic procrastination among male and female university and college students. *FWU Journal of Social Sciences*, 8(2), 65-70.
- Kınık, Ö., & Odacı, H. (2020). Üniversite öğrencilerinde akademik erteleme davranışı: bazı bireysel ve çevresel değişkenler bir etken olabilir mi?. *Yükseköğretim ve Bilim Dergisi*, 10(1), 183-192. <https://doi.org/10.5961/jhes.2020.380>
- Kim, K. R., & Seo, E. H. (2015). The relationship between procrastination and academic performance: A meta-analysis. *Personality and Individual Differences*, 82, 26-33. [doi:10.1016/j.paid.2015.02.038](https://doi.org/10.1016/j.paid.2015.02.038)
- Klingsieck, K. B., Grund, A., Schmid, S., & Fries, S. (2013). Why students procrastinate: A qualitative approach. *Journal of College Student Development*, 54(4), 397-412. <https://doi.org/10.1353/csd.2013.0060>
- Kutlu, M., & Demir, Y. (2016). Ergenlerdeki akademik erteleme davranışının incelenmesi. *Hedefe Doğru İnsan Psikolojik Danışma ve Rehberlik II Sempozyumu, Samsun*. <https://doi.org/10.14527/9786053180128.04>
- Kutlu-Abu, N., & Saral, D. G. (2016). The reasons of academic procrastination tendencies of education faculty students. *The Online Journal of New Horizons in Education-January*, 6(1), 165-169.
- Lay, C. H. (1986) At last my research article on procrastination. *Journal of Research in Personality*, 20, 474-495. [https://doi.org/10.1016/0092-6566\(86\)90127-3](https://doi.org/10.1016/0092-6566(86)90127-3)
- Milgram, N., Marshevsky, S., & Sadeh, C. (1995). Correlates of academic procrastination: Discomfort, task aversiveness, and task capability. *The Journal of psychology*, 129(2), 145-155. <https://doi.org/10.1080/00223980.1995.9914954>
- Motie, H., Heidari, M., & Sadeghi, M. A. (2012). Predicting academic procrastination during self-regulated learning in Iranian first grade high school students. *Procedia-Social and Behavioral Sciences*, 69, 2299-2308. <https://doi.org/10.1016/j.sbspro.2013.02.023>
- Onwuegbuzie, A. J., & Jiao, Q. G. (2000). I'll go to the library later: The relationship between academic procrastination and library anxiety. *College & Research Libraries*, 61(1), 45-54. <https://doi.org/10.5860/crl.61.1.45>
- Özer, A. & Altun, E. (2011). The reasons for academic procrastination among university student. *Mehmet Akif Ersoy University Journal of the Faculty of Education*, 11(21), 45-72.

- Özer, B. U., Demir, A., & Ferrari, J. R. (2009). Exploring academic procrastination among Turkish students: Possible gender differences in prevalence and reasons. *The Journal of social psychology, 149*(2), 241-257. <https://doi.org/10.3200/socp.149.2.241-257>
- Özer, B. U., Saçkes, M., & Tuckman, B. W. (2013). Psychometric properties of the Tuckman Procrastination Scale in a Turkish sample. *Psychological reports, 113*(3), 874-884. <https://doi.org/10.2466/03.20.pr0.113x28z7>
- Popoola, B. I. (2005). A study of the relationship between procrastinatory behaviour and academic performance of undergraduate students in a Nigerian University. African Symposium: An Online Journal of Educational Research Network. In *the African Symposium: An Online Journal of African Educational Research* (p. 60).
- Prahalad C. K., & Hamel, G. (1990). The core competence of the corporation. *Harvard Business Review, 68*(3), 79-81.
- Pychyl, T. A., Coplan, R. J., & Reid, P. A. (2002). Parenting and procrastination: Gender differences in the relations between procrastination, parenting style and self-worth in early adolescence. *Personality and Individual Differences, 33*(2), 271-285. [https://doi.org/10.1016/s0191-8869\(01\)00151-9](https://doi.org/10.1016/s0191-8869(01)00151-9)
- Rabin, L. A., Fogel, J., & Nutter-Upham, K. E. (2011). Academic procrastination in college students: The role of self-reported executive function. *Journal of Clinical and Experimental Neuropsychology, 33*, 344-357. doi:10.1080/13803395.2010.518597
- Rebetez, M. M. L., Rochat, L., & Van der Linden, M. (2015). Cognitive, emotional, and motivational factors related to procrastination: A cluster analytic approach. *Personality and Individual Differences, 76*, 1-6. <https://doi.org/10.1016/j.paid.2014.11.044>
- Schouwenburg, H. C. (2004). *Procrastination in Academic Settings: General Introduction*. In H. C. Schouwenburg, C. H. Lay, T. A. Pychyl, & J. R. Ferrari (Eds.), *Counseling the procrastinator in academic settings* (p. 3-17). American Psychological Association. <https://doi.org/10.1037/10808-001>
- Steel, P. (2007). The nature of procrastination: a meta-analytic and theoretical review of quintessential self-regulatory failure. *Psychological bulletin, 133*(1), 65. <https://doi.org/10.1037/0033-2909.133.1.65>
- Steel, P., & Ferrari, J. (2013). Sex, education and procrastination: An epidemiological study of procrastinators' characteristics from a global sample. *European Journal of Personality, 27*(1), 51-58. <https://doi.org/10.1002/per.1851>
- Şimşek, H. (2012). Güneydoğu Anadolu bölgesindeki lise öğrencilerinin gelecek beklentileri ve gelecek beklentilerini etkileyen faktörler. *Kuramsal Eğitimbilim Dergisi, 5*(1), 90-109. <https://doi.org/10.30831/akukeg.415026>
- Şirin, E. F. (2011). Academic procrastination among undergraduates attending school of physical education and sports: Role of general procrastination, academic motivation and academic self-efficacy. *Educational Research and Reviews, 6*(5), 447-455. <https://doi.org/10.9734/ajess/2021/v14i330356>
- Tabachnick, B. G., & Fidell, L. S. (2007). *Experimental designs using ANOVA* (p. 724). Belmont, CA: Thomson/Brooks/Cole.
- Taşkent, N. ve Şahin, A. (2004). Celal Bayar Üniversitesi hemşirelik son sınıf öğrencilerinin işbulma endişeleri ve umutsuzluk düzeylerinin belirlenmesi. 3. *Ulusal Hemşirelik Öğrencileri Kongresi*, 29-30 Nisan, Edirne.
- Topaktaş B. (2015). *Adölesanlarda algılanan sosyal desteğin gelecek beklentisi ve ruhsal belirti düzeyleri ile ilişkisi* (Yayınlanmamış Doktora Tezi). Ondokuz Mayıs Üniversitesi, Samsun.
- Tuckman, B. W. (1991). The development and concurrent validity of the Procrastination Scale. *Educational and Psychological Measurement, 51*, 473 - 480. <https://doi.org/10.1177/0013164491512022>
- Tuncer, M. (2011). A research regarding future expectations of university youth. *Electronic Turkish Studies, 6*(2), 935-948.
- Tuncer, M., & Tanaş, R. (2020). Meslek yüksekokulu öğrencilerinin mesleki eğitime yönelik tutumları ve gelecek beklentileri arasındaki ilişki. *Elektronik Sosyal Bilimler Dergisi, 19*(76), 1691-1707. <https://doi.org/10.17755/esosder.717095>
- Uygur, M., & Yelken, T. Y. (2017). Sınıf öğretmenliği adaylarının memnuniyet düzeyleri ve gelecek beklentisi algılarının incelenmesi: Mersin Üniversitesi örneği. *Yükseköğretim Dergisi, 7*(1), 1-9. <https://doi.org/10.2399/yod.16.006>
- Van Eerde, W. (2003). A meta-analytically derived nomological network of procrastination. *Personality and individual differences, 35*(6), 1401-1418. [https://doi.org/10.1016/s0191-8869\(02\)00358-6](https://doi.org/10.1016/s0191-8869(02)00358-6)
- Vygotsky, L. S. (1978). *Mind in society: the developmental of higher psychological processes*, cambridge massachusetts. London, England: Harvard University Press

- Wang, A. Y., & Newlin, M. H. (2002). Predictors of web-student performance: The role of self-efficacy and reasons for taking an on-line class. *Computers in human behavior, 18*(2), 151-163. [https://doi.org/10.1016/s0747-5632\(01\)00042-5](https://doi.org/10.1016/s0747-5632(01)00042-5)
- Yaakub, N. F. (2000). Procrastination among students in institutes of higher learning: Challenges for K-Economy. The School of Languages and Scientific Thinking, University of Utara, Malaysia (10 Mayıs 2020) <http://mahdzan.com/papers/procrastinate/>.
- You, J. W. (2012). The relationship among academic procrastination, self-regulated learning, fear, academic self-efficacy, and perceived academic control in e-learning. *The Journal of Educational Information and Media, 18*(3), 249-271.
- Zacks, S., & Hen, M. (2018). Academic interventions for academic procrastination: A review of the literature. *Journal of Prevention & Intervention in The Community, 46*(2), 117-130. <https://doi.org/10.1080/10852352.2016.1198154>



FIRAT ÜNİVERSİTESİ

SOSYAL BİLİMLER DERGİSİ

Journal of Social Sciences

p-ISBN:1300-9702 e-ISBN: 2149-3243



FEN BİLİMLERİ, BİYOLOJİ VE FİZİK DERSİ ÖĞRETİM PROGRAMLARININ SOSYOBİLİMSEL KONULAR AÇISINDAN DEĞERLENDİRİLMESİ¹

Evaluation of Science, Biology and Physics Curriculum in Terms of Socioscientific Issues

Sümeýra Zeynep ET² ve Mehmet Nuri GÖMLEKSİZ³

²Kastamonu Üniversitesi, Eğitim Fakültesi, Eğitim Bilimleri Bölümü, Kastamonu, szeynepet@kastamonu.edu.tr, orcid.org/ 0000-0002-0176-4788

³Fırat Üniversitesi, Eğitim Fakültesi, Eğitim Bilimleri Bölümü, Elazığ, ngomleksiz@firat.edu.tr , orcid.org/0000-0002-8268-0163

Araştırma Makalesi/Research Article

Makale Bilgisi

Geliş/Received:
01.02.2021
Kabul/Accepted:
19.03.2021

DOI:

10.18069/firatsbed.872628

Anahtar Kelimeler

Sosyobilimsel konular, Fen bilimleri dersi öğretim programı, Fizik dersi öğretim programı, Biyoloji dersi öğretim programı

ÖZ

Bu araştırmanın amacını fen bilimleri (ilkokul ve ortaokul 3, 4, 5, 6, 7 ve 8. sınıflar) ortaöğretim biyoloji ve fizik dersi (9, 10, 11 ve 12. sınıflar) öğretim programlarında sosyobilimsel konulara yer verilme durumunun incelenmesi oluşturmaktadır. Oluşturulan amaç doğrultusunda araştırmada nitel yöntem benimsenmiştir. Fen bilimleri (ilkokul ve Ortaokul 3., 4., 5., 6., 7. ve 8. sınıflar), biyoloji ve fizik dersi (9., 10., 11. ve 12. sınıflar) öğretim programları veri kaynağı olarak kullanılmıştır. Bu öğretim programlarının kazanımları incelenerek öğretim programları değerlendirilmiştir. Analizler sonucunda fen bilimleri dersi öğretim programında 17 kazanımın, biyoloji dersi öğretim programında ise 8 kazanımın sosyobilimsel konularla ilgili olduğu belirlenmiştir. Fizik dersi öğretim programında toplamda 213 kazanımın olduğu ve bu kazanımlardan sadece 5 tanesinin sosyobilimsel konular ile ilgili olduğu tespit edilmiştir. Elde edilen sonuçlardan yola çıkılarak sosyobilimsel konuları fen eğitimine dâhil edebilmek için öğretim programlarında sosyobilimsel konulara ilişkin kazanımlara daha fazla ağırlık verilmesi gerektiği söylenebilir.

ABSTRACT

The purpose of this study is to investigation in terms of socio-scientific issues in science (primary and secondary schools 3rd, 4th, 5th, 6th, 7th and 8th grades) biology and physics curriculum (9th, 10th, 11th and 12th grades). The method of this study is qualitative research. Science (Primary and Secondary Schools 3rd, 4th, 5th, 6th, 7th and 8th grades) biology and physics (9th, 10th, 11th and 12th grade) curriculum were used as the data sources. Evaluations were made by examining the achievements of these teaching programs. As a result of the analysis, it was determined that 17 learning attainments in science curriculum and 8 learning attainments in biology curriculum were related to socio-scientific issues. It was determined that there are 213 learning attainments in physics curriculum and only 5 of them are related to socio-scientific issues.

Keywords

Socioscientific issues, Elementary science curriculum, Secondary education physics curriculum, Secondary education biology curriculum

Atf/Citation: ET, S. Z. ve GÖMLEKSİZ, M. N. (2021). Fen Bilimleri, Biyoloji ve Fizik Dersi Öğretim Programlarının Sosyobilimsel Konular Açısından Değerlendirilmesi, *Fırat Üniversitesi Sosyal Bilimler Dergisi*. 31, 2(745-756).

Sorumlu yazar/Corresponding author: Sümeýra Zeynep ET, szeynepet@kastamonu.edu.tr

¹ Bu çalışma 9-12 Ekim 2019 tarihlerinde yapılan Uluslararası Eğitim Programları ve Öğretim Kongresi'nde sözlü olarak sunulan "Evaluation of Science Education and Biology Curricula in Terms of Socioscientific Issues" adlı özet bildirinin genişletilmesiyle hazırlanmıştır.

1. Giriş

Günümüz çağında bilim ve teknolojiye meydana gelen değişim ve yenilikler toplumsal alanda ikilemlerin oluşmasına (Topçu, Muğaloğlu, & Güven, 2014; Yapıcıoğlu & Kaptan, 2017), ahlaki ve etik birçok boyutu olan çeşitli tartışma konularının ortaya çıkmasına neden olmuştur (Akbaş & Çetin, 2018). Bu ikilem ve tartışma durumlarıyla birlikte ortaya çıkan durumlar alanyazında sosyobilimsel konular (SBK) olarak nitelendirilmiştir (Aydın & Kılıç Mocan, 2019). SBK'yı; toplumu ilgilendiren (Sadler & Fowler, 2006), bilimsel dayanağı olan (Fang, Hsu & Lin, 2019), ahlaki değerleri içeren (Zeidler, Walker, Ackett & Simmons, 2002) ve birden fazla çözümü olabilen tartışmalı (Atasoy, Tekbıyık & Yüca, 2019; Bossér & Lindahl, 2019; Ram, 2020) konular olarak tanımlamak mümkündür. Bir konunun sosyobilimsel olarak nitelendirilmesi için ise en az iki kritere sahip olması gerektiği düşünülmektedir. Bu kriterlerden ilki fen konu içerikleriyle ilişkili olması iken, diğeri sosyal olarak bir anlamı ve önemi olması şeklindedir (Eastwood & diğeri 2012).

Son yıllarda SBK, fen eğitiminin önemli hedeflerinden biri olan fen okuryazarlığı için etkili bir bağlam olarak sunulmaktadır. SBK'nın; bilgiye dayalı karar verme, (Topçu, Muğaloğlu, & Güven, 2014) muhakeme yapabilme, (MEB, 2018a; MEB, 2018b; MEB, 2018c) ve günlük hayat ile fen arasındaki bağın kurulmasına (Genç & Genç, 2017) imkan sağlaması nedeniyle bireylerin fen okuryazarı olmalarını desteklemektedir. Bir diğeri değişle fen okuryazarlığı bilimle teorik ve kavramsal bağlantıları olan sosyal konularda müzakere etme ve karar verme becerisini gerektirmektedir (Baytelman & Constantinou, 2017). Ayrıca bireyler SBK üzerine düşünürken, bir yandan bilimsel bir araştırma sürecini deneyimlerken diğeri yandan fen okuryazarı olma için gerekli bir takım becerilerin geliştirme fırsatına sahiptir (Newton & Zeidler, 2020). Böylece SBK ve bu konulara ilişkin söylemler modern toplumdaki tüm vatandaşlar için fen okuryazarlığa teşvik edici olarak kabul edildiğini (Cian, 2020; Herman, Zeidler & Newton, 2018; Johnson, Macalalag & Dunphy, 2020; Karisan & Zeidler, 2017; Sadler, 2009) ve fen eğitiminin amaçlarına ulaşılması noktasında eğitimcilerin odağı (Türkmen, Pekmez & Sağlam, 2017) haline geldiğini söylemek mümkündür.

Fen eğitiminde daha fazla içeriğin öğretilmesi yerine fen okuryazarlığı için gerekli olan durumların öğrencilere daha etkin ve otantik bir şekilde öğretilmesine odaklanılmıştır (Karisan & Zeidler, 2017). SBK, fen eğitimde doğru bir bağlam olarak sunulduğunda bu etkin ve otantik öğretimi desteklemektedir. Bu bağlamda SBK'nın eğitim ortamına dahil edilmesi bireylerin bu konuları öğrenmeleri yanı sıra bireylerin, alan bilgileri (Sadler, Romine & Topçu, 2016; Şahintürk, 2014) argümantasyon becerileri (Akbaş & Çetin, 2018; Dawson & Carson, 2020; Topçu & Atabey, 2017) gibi farklı pek çok alanda gelişimlerini destekleyen bir durumdur. Ayrıca SBK ile ilgili karar verme durumunda bireylerin tartışma süreçlerine girmeleri, seçenek üretebilmeleri ve muhakeme yapabilmeleri gerekmektedir. Bu bağlamda SBK bireylerin karar verme stratejilerinin en fazla kullanıldığı konular olduğu için (Demiral ve Türkmenoğlu, 2018) bireylerin karar verme (Yavuz Topaloğlu & Balkan Kıyıcı, 2018a, 2018b) becerilerinin gelişimin de desteklemektedir. Bunun dışında, SBK sınıf ortamında öğrencilerinin entelektüel ve sosyal gelişimlerinin teşvik edilmesi noktasında güçlü bir araç olarak görülmüştür (Sadler, 2004). SBK'nın eğitim ortamına sağlamış olduğu tüm bu olumlu durumlar dikkate alındığında fen eğitiminin önemli bileşenlerinden biri haline geldiği (Han Tosunoğlu & İrez, 2017) bireylerin hem kişisel gelişimleri hem de toplumun ilerlemesi açısından önemli olduğunu (Topaloğlu & Kıyıcı, 2018b) ve öğretim ortamlarına dâhil edilmesinin gerekli olduğu söylenebilir. Bu noktada SBK'nın eğitim ortamına nasıl dahil edileceği sorusu gündeme gelmektedir. Elbette ki SBK'ya ilişkin tartışmaları başarılı bir şekilde yürütebilecek, bu konuların öğretimine ilişkin öğretim becerileri ve kavram bilgilerine sahip öğretmenlerin varlığı oldukça önemlidir. SBK'yı öğrenme ortamlarına dâhil edebilmenin yollarından biri ise farklı öğretim kademelerindeki öğretim programlarında SBK'ya yer verilmesidir. SBK'nın fen eğitimi programlarına dahil edilmesi bireylerin, fen konularına ilişkin değerlendirmeler yaparken toplumu ilgilendiren unsurlara da dikkat etmeleri ayrıca kişisel görüş ve deneyimlerine yer vermeleriyle birlikte, anlamlı bir öğrenmenin gerçekleşebileceği öngörülmüştür (Yenilmez Türkoğlu & Öztürk, 2019). Bu bağlamda fen eğitimine yönelik çalışmalar gerçekleştiren birçok kurum ve proje SBK'nın eğitim programlarında yer alması ve üzerine tartışmalar yapılması gerektiğini savunmuştur (Erkol & Gül, 2020; Topçu, Muğaloğlu & Güven, 2014). Birçok ülkenin eğitim programları (Oulton, Dillon & Grace, 2004; Özcan & Kaptan, 2020; Tatar & Adıgüzel, 2019) yanı sıra ülkemiz fen eğitimi programlarında da yer verilmiştir (Aydın & Kılıç Mocan, 2019). SBK'nın Türkiye'deki öğretim programlarında yer verilme

durumu incelendiğinde ilk kez 2013'te Fen Bilimleri öğretim programında (MEB, 2013) 'Sosyobilimsel konuları kullanarak bilimsel düşünme alışkanlıklarını geliştirme' olarak yer almıştır (Tekin, Aslan & Yılmaz, 2018; Topçu, Muğaloğlu & Güven, 2014). 2018'de ise, (MEB, 2018c) temel amaçları arasında SBK'lardan ise "Sosyobilimsel konuları kullanarak muhakeme yeteneği, bilimsel düşünme alışkanlıkları ve karar verme becerileri geliştirmek," şeklinde yer verildiği görülmüştür.

Bununla birlikte fen öğretiminde önemli bir bağlam olduğunun ileri sürülmesiyle birlikte SBK'ya ilişkin gerçekleştirilen çalışmaların sayısında bir artışın meydana geldiğini tespit edilmiştir (Fang, Hsu & Lin, 2019; Yıldırım & Bakırcı, 2020). İyi tasarlanmış bir programın bireylerin SBK'ya ilişkin karar vermeyi öğrenmelerini başarılı bir şekilde desteklemesi (Fang, Hsu & Lin, 2019), öğretim programlarının öğretmenlerin referans noktaları olması nedeniyle (Yapıcıoğlu & Kaptan, 2017) bu konulara öğretim programlarında yer verilme durumunun incelenmesine ilişkin çalışmaların yeterli düzeyde olmaması (Topçu, Muğaloğlu & Güven, 2014) nedeniyle fen öğretim programlarında SBK'ya ne derece yer verildiğinin incelenmesine ilişkin çalışmaların önemli olduğu düşünülmektedir. Bu bağlamda gerçekleştirilen araştırmanın fen, fizik ve biyoloji öğretim programlarında üniteler ve kazanımlar bazında SBK'ya ne kadar yer verildiğinin belirlenmesi adına önemli olacağı düşünülmektedir. Tüm bu bilgilerden yola çıkılarak araştırmanın amacını fen bilimleri öğretim programı (FBÖP), ortaöğretim biyoloji dersi öğretim programı (BDÖP) ve fizik dersi öğretim programı (FDÖP)'ında SBK'ya yer verilme durumunu incelemek oluşturmaktadır. Bu bağlamda araştırmanın alt problemleri aşağıdaki gibidir:

- ✓ FBÖP'ada yer alan SBK ile ilgili kazanımlar hangileridir?
- ✓ BDÖP'ada yer alan SBK ile ilgili kazanımlar hangileridir?
- ✓ FDÖP'ada yer alan SBK ile ilgili kazanımlar hangileridir?

2. Yöntem

2.1 Araştırma Modeli ve Veri Toplama Araçları

Bu araştırmanın amacını FBÖP, BDÖP ve FDÖP'da SBK'ya yer verilme durumunu incelemek oluşturmaktadır. Belirlenen amaç doğrultusunda nitel araştırma yöntemi benimsenmiştir. Nitel araştırma, insanların gerçek yaşam durumlarında neler yaptıklarıyla ilgilenen, olguları kendi bağımsızlıkları içerisinde inceleyen, süreçleri ya da anlamları yorumlamaya odaklanan bir araştırma türüdür (Silverman, 2018, 7). Araştırmanın verilerini doküman incelemesi ile ölçüt örnekleme kullanılarak elde edilmiştir. Ölçüt örnekleme belirli ölçütleri sağlayan özel durumlarla çalışılmasına imkan sağlayan bir örnekleme türüdür (Yıldırım & Şimşek, 2016, 122). Bu çalışma için geçerli olan ölçütler araştırmacı tarafından araştırmanın amacı doğrultusunda derinlemesine veriler elde edilmesi amacıyla şu şekilde belirlenmiştir;

- ✓ Öğretim programının fen bilimleri ya da fen bilimleri disiplinlerinden biri için hazırlanmış olması,
- ✓ Öğretim programında bilim/fen okuryazarlığı amaç olarak belirtilmeli,
- ✓ Öğretim programında SBK'nın öğretimi amaç olarak belirtilmiş olmalıdır.

Araştırmacı tarafından belirlenen bu ölçütlerin ilki olan öğretim programının fen bilimleri ya da fen bilimleri disiplinlerinden biri için hazırlanmış olması çerçevesi bağlamında FBÖP, BDÖP ve FDÖP incelenmek istenmiştir. Bu dört program daha sonra bilim/fen okuryazarlığı ve SBK'nın öğretimine ilişkin bir amaç içerip içermeme kriterine göre değerlendirilmiştir. Sonuç olarak fen bilimleri, ortaöğretim biyoloji ve fizik dersi programlarında hem bilim/fen okuryazarlığı hem de SBK'nın öğretimine ilişkin amaçların olduğu tespit edilirken ortaöğretim kimya dersi programında bilim/fen okuryazarlığı edinimine yönelik bir amacın olduğu fakat SBK'nın öğretimine yönelik herhangi bir amacın olmadığı belirlenmiştir. Gerçekleştirilen tüm bu incelemeler sonucunda araştırmacı tarafından belirlenen üç ölçütü sağlaması nedeniyle fen bilimleri, ortaöğretim biyoloji ve fizik dersi öğretim programları araştırma kapsamına dahil edilirken ortaöğretim kimya dersi programı araştırmacı tarafından belirlenen son ölçütü karşılamaması gereğiyle araştırma kapsamı dışında tutulmuştur.

2.2 Verilerin Analizi

Doküman incelemesi, araştırmaya konu olan duruma ilişkin yazılı veri kaynaklarının analizini kapsar (Yıldırım & Şimşek, 2016, 192). Dokümanlar, aslında becerikli ve hayal dünyası geniş araştırmacılar için hazır bilgi kaynaklarıdır (Merriam, 2015, 131). Doküman incelemesinde araştırmacı bilgi toplama konusunda temel etken olduğundan toplanacak verinin sağlamlığı araştırmacının bilgiye ulaşmadaki yeteneğine kalmış bir durum olarak ifade edilmektedir (Merriam, 2015, 142). Bu bağlamda sağlam veriye ulaşılması için araştırmacıların doküman analizi sürecinde izleyecekleri bir dizi aşamalar vardır. Yürütülen araştırmaya ilişkin aşamaların neler olduğu ve araştırmacıların araştırmanın aşamalarda neler yaptıklarına aşağıda yer verilmiştir. Doküman analizi sürecinde yer alan:

- 1) Dokümanlara ulaşılması,
- 2) Orijinalliğinin teyit edilmesi,
- 3) Dokümanların anlaşılması,
- 4) Verilerin analiz edilmesi
- 5) Verilerin kullanılması adımları takip edilmiştir (Yıldırım & Şimşek, 2016, 194-200). Araştırma sürecinde takip edilen adımların her birisi ile ilgili detaylar ise şu şekildedir:

1. Dokümanlara Ulaşılması; Doküman incelemesinin ilk aşaması olarak belirlenen dokümanlara ulaşma (Yıldırım & Şimşek, 2016, 194) ile birlikte araştırmaya başlanmıştır. Bu bağlamda ilk olarak araştırmanın problem durumundan yola çıkılarak ulaşılması gereken öğretim programlarının hangileri olduğuna karar verilmiştir. Araştırma için ihtiyaç duyulan doküman türüne karar verildikten sonra dokümanlara nasıl erişileceği saptanmıştır. Fen bilimleri, ortaöğretim biyoloji ve fizik dersi öğretim programları MEB sitesinden indirilerek araştırmanın dokümanlarına ulaşılmıştır.

2. Dokümanlara ulaşılmasının ardından, araştırmacı ve araştırmanın güvenilirliğinin sorgulanmasına neden olacak özgünlüğün kontrol edilmesi araştırmacı tarafından gerçekleştirilmiştir. Özgünlüğün kontrol edilmesi aşamasında araştırmacı şu sorulara cevap aramıştır;

- ✓ Elde edilen doküman birincil yani asıl kaynaktan mı, yoksa ikincil kaynaktan mı elde edildi?
- ✓ Elde edilen dokümanın üzerinde oynanmış ve ya belirli kısımlarında herhangi bir değişiklik var mı?
- ✓ Kim ve kimler tarafından geliştirildiği veya kaleme alındığı belli mi, ne zaman ve nerede?
- ✓ Dokümanı geliştirenler ya da kaleme alanlar inanılır mı?

Tüm bu sorulara verilen yanıtlar araştırmacının dokümanların güvenilirliği konusunda araştırmacının bir fikir edinmesini sağlamıştır.

3. Dokümanları Anlama: Bu aşama elde edilen ve özgünlüğü kontrol edilen dokümanların araştırmacı tarafından anlaşılması ve çözümlenmesini kapsayan bir aşamadır. Araştırmanın dokümanlarını oluşturan öğretim programları bu aşamada araştırmacı tarafından kapsamlı bir şekilde incelenmiştir.

4. Veriyi Analiz Etme: Analize konu olan veriden örneklem seçme: Araştırmanın dokümanlarını oluşturan fen bilimleri, ortaöğretim biyoloji ve fizik dersi öğretim programlarının bir bütün olarak analiz edilmesi mümkün olmadığından örneklem çerçevesi oluşturulmasına karar verilmiştir. Örneklem çerçevesi belirlenirken, programda yer alan kazanımların kullanılmasına karar verilmiştir.

Kategori geliştirme: Bu aşama araştırmacının kullanacağı kategorilerin alanda var olan kuramlardan yola çıkarak mı yoksa araştırmacının kendisi tarafından mı oluşturacağı sorusuna cevap arandığı bir aşamadır. Kategorilerin sağlam olabilmesinin yolu ise araştırma amaçlarının veya alt problemlerin iyi tanımlanmış olmasına bağlıdır. Çünkü problem durumuna ilişkin yapılacak iyi tanımlama kategorilere ilişkin sınırların belirlenmesini sağlar. Gerçekleştirilen doküman incelemesinde ise kategoriler araştırmacı tarafından

belirlenmiştir. Araştırmacı bu kategorileri aslında kazanımların SBK ile ilişkili olup olmama durumundan yola çıkarak oluşturmuştur.

Analiz biriminin saptama: Araştırma amacına bağlı olarak farklı analiz birimlerinden bahsetmek mümkündür: sözcük, tema, karakter, cümle veya paragraf, madde ve içerik. Bu araştırma bağlamında ise öğretim programı kazanımlarının değerlendirilmesine karar verildiği için analiz biriminin kazanımları ifade eden cümleler olmasının uygun olduğu düşünülmüştür.

Sayıllaştırma: Araştırmacı dokümanlardan elde etmiş olduğu verileri daha önceki aşamalarda belirlemiş olduğu kategori bağlamında **var** veya **yok** şeklinde sayıllaştırmıştır. Bir diğer ifadeyle araştırmanın dokümanlarını oluşturan üç farklı öğretim programında yer alan kazanımlar sosyobilimsel konu kategorisini barındırıyorsa “1” barındırmıyorsa “0” değeri ile ifade edilmiştir.

5. Veriyi Kullanma: Bu aşamada elde edilen sonuçları paylaşırken dokümanda adı geçen kurum, kuruluş ya da kişilere herhangi bir şekilde zarar ya da çıkar sağlamamalarına dikkat etmek gerekmektedir. Bu bağlamda araştırmacı programlara yönelik sonuç ve değerlendirmelerini dokümanda adı geçen kurumlara yönelik değil de program odaklı olarak gerçekleştirmiştir.

Araştırma kapsamında elde edilen nitel veriler analizinde betimsel analiz kullanılmıştır. Betimsel analizde verilerin daha önceden belirlenen temalara göre özetlenmesi, yorumlanması yapılırken araştırma verilerine ilişkin çarpıcı verilere ilişkin doğrudan alıntılara yer verilmektedir (Yıldırım & Şimşek, 2016, 239). Bu bağlamda araştırma verileri araştırmacılar tarafından önceden belirlenen SBK öğretimine olanak sağlayıp sağlamama durumlarına göre değerlendirip yorumlanmıştır. Ayrıca araştırma verilerine ilişkin doğrudan alıntılara yer verilmiştir.

3. Bulgular

Bu bölümde FBÖP, BDÖP ve FDÖP'nin SBK açısından incelenmiş ve incelemeler sonuçlarında elde edilen bulgulara yer verilmiştir. Bu bağlamda araştırma kapsamında incelenen öğretim programlarında ilki olan FBÖP'de yer alan sosyobilimsel konular ile ilgili kazanımlar aşağıdaki tabloda yer almaktadır.

Tablo 1. FBÖP'de Yer Alan Sosyobilimsel Konular ile İlgili Kazanımlar

Sınıf Seviyesi	Kazanım
3. Sınıf	F.3.7.2.2. Pil atıklarının çevreye vereceği zararları ve bu konuda yapılması gerekenleri tartışır.
4. Sınıf	F.4.2.1.3. Sağlıklı bir yaşam için besinlerin tazeliğinin ve doğallığının önemini, araştırma verilerine dayalı olarak tartışır.
4. Sınıf	F.4.5.3.3. Işık kirliliğini azaltmaya yönelik çözümler üretir.
4. Sınıf	F.4.5.5.3. Ses kirliliğini azaltmaya yönelik çözümler üretir.
4. Sınıf	F.4.6.1.2. Yaşam için gerekli olan kaynakların ve geri dönüşümün önemini fark eder.
5. Sınıf	F.5.6.1.2. Biyoçeşitliliği tehdit eden faktörleri, araştırma verilerine dayalı olarak tartışır.
5. Sınıf	F.5.6.2.2. Yakın çevresindeki veya ülkemizdeki bir çevre sorununun çözümüne ilişkin öneriler sunar.
5. Sınıf	F.5.6.2.3. İnsan faaliyetleri sonucunda gelecekte oluşabilecek çevre sorunlarına yönelik çıkarımda bulunur.
5. Sınıf	F.5.6.2.4. İnsan-çevre etkileşiminde yarar ve zarar durumlarını örnekler üzerinde tartışır.
6. Sınıf	F.6.4.4.2. Farklı türdeki yakıtların ısı amaçlı kullanımının, insan ve çevre üzerine etkilerini tartışır.
6. Sınıf	F.6.6.3.2. Organ bağışının toplumsal dayanışma açısından önemini kavrar.
7. Sınıf	F.7.1.1.2. Uzun kirliliğinin nedenlerini ifade ederek bu kirliliğin yol açabileceği olası sonuçları tahmin eder.
7. Sınıf	F.7.4.5.3. Geri dönüşümü, kaynakların etkili kullanımı açısından sorgular.
8. Sınıf	F.8.2.5.2. Biyoteknolojik uygulamalar kapsamında oluşturulan ikilemlerle bu uygulamaların

	insanlık için yararlı ve zararlı yönlerini tartışır.
8. Sınıf	F.8.2.5.3. Gelecekteki genetik mühendisliği ve biyoteknoloji uygulamalarının neler olabileceği hakkında tahminde bulunur.
8. Sınıf	F.8.7.3.4. Güç santrallerinin avantaj ve dezavantajları konusunda fikirler üretir.
8. Sınıf	F.8.6.3.3. Küresel iklim değişikliklerinin nedenlerini ve olası sonuçlarını tartışır.

3. Sınıfa İlişkin Sonuçlar: Fen bilimleri dersi öğretim programı incelendiğinde 3. sınıf seviyesinde 7 farklı konu alanında toplamda 36 kazanım olduğu belirlenmiştir. Sadece **F.3.7.2.2.** numaralı kazanımın kimyasal atıkların çevre üzerine etkisinin tartışılması üzerine odaklanması nedeniyle SBK kapsamında yer alan bir kazanım olarak değerlendirilmiştir.

4. Sınıfa İlişkin Sonuçlar: Besinlerimiz/ canlılar ve yaşam ünitesi besinler ve özellikleri konu alanında yer alan **F.4.2.1.3.** numaralı kazanımın besinlerin tazeliği ve doğallığının korunması için alternatif yollar üzerine öğrencileri düşündürmesini sağlayacağı gerekçesiyle SBK kapsamında yer alan bir kazanım olarak değerlendirilmiştir. Aynı sınıf seviyesinde yer alan **F.4.5.3.3.** ve **F.4.5.5.3.** kazanımlarının ise ışık ve ses kirliliğine yönelik çözüm önerilmesini bir bakıma çevre kirliliğinin önüne geçilmesi noktasında öğrencilerin alternatif üretmelerini desteklemesi nedeniyle SBK kapsamında yer alan bir kazanım olarak değerlendirilmiştir.

5. Sınıf İçin Sonuçlar: İnsan ve çevre ünitesi biyoçeşitlilik konu alanında yer alan **F.5.6.1.2.** kazanımının biyoçeşitliliği tehdit eden durumlara ilişkin öğrencilerin tartışma sürecin desteklemesi nedeniyle SBK'ya ilişkin bir kazanım olarak düşünülmüştür. 5.sınıf seviyesinde yer alan **F.5.6.2.2.**, **F.5.6.2.3.** ve **F.5.6.2.4.** numaralı kazanımların insan faaliyetlerinin çevre üzerine etkilerinin ortaya konulmasını sağlaması böylece çevre sorunlarının sınıf ortamına taşınmasını destekleyen ve SBK ile ilişkili kazanımlar olduğu görülmüştür.

6. sınıf için elde edilen sonuçlar: Madde ve ısı ünitesi yakıtlar konu alanı altında yer verilen **F.6.4.4.2.** ısınma amaçlı kullanılan yakıtların çevre üzerine etkisinin tartışılmasını öngören bir kazanım olması nedeniyle SBK ile ilişkili olduğu düşünülmüştür. 6. sınıf seviyesinde bir başka sosyobilimsel kazanım ise **sistemlerin sağlığı** konu alanı yer alan **F.6.6.3.2.** organ nakli ile ilgili kazanımdır.

7. Sınıf için elde edilen sonuçlar: Güneş Sistemi ve ötesi ünitesi uzay araştırmaları konu alanı altında yer alan **F.7.1.1.2.** uzay araştırmalarının sebep olacağı olası çevre kirliliği sorunları üzerine odaklanması benzer bir şekilde **evsel atıklar ve geri dönüşüm** konu alanı altında bulunan **F.7.4.5.3.** ve **F.7.4.5.4** kazanımlarının çevre kirliliğinin önüne geçilmesi noktasında geri dönüşümü temele almaları nedeniyle SBK kapsamında değerlendirilmiştir.

8. Sınıfa ilişkin sonuçlar: DNA ve genetik Kod ünitesi biyoteknoloji konusu altında yer alan **F.8.2.5.2.** ve **F.8.2.5.3.** kazanımlarının biyoteknolojik bağlamı ikilem durumlarının tartışılmasına imkân sağlayan kazanımlar olarak değerlendirilmiştir. **Elektrik enerjisinin dönüşümü** konu alanında yer alan **F.8.7.3.4.** kazanımı güç santrallerinin avantaj ve dezavantajlarının tartışılmasına imkân sağlaması gerekçesiyle SBK kapsamında yer alan bir kazanım olarak değerlendirilmiştir. 8. sınıf seviyesinde yer alan son SBK kazanımı ise küresel iklim değişikliğinin neden ve sonuçları üzerine öğrencilerin düşünmelerini destekleyen **F.8.6.3.3.** numaralı kazanımdır.

Araştırma kapsamında incelenen bir diğer öğretim programı olan BDÖP'de yer alan sosyobilimsel konular ile ilgili kazanımlara Tablo 2'de yer verilmiştir.

Tablo 2. BDÖP’de Yer Alan Sosyobilimsel Konular İle İlgili Kazanımlar

Sınıf Seviyesi	Kazanım
10. Sınıf	10.3.2.1. Güncel çevre sorunlarının sebeplerini ve olası sonuçlarını değerlendirir.
10. Sınıf	10.3.2.2. Birey olarak çevre sorunlarının ortaya çıkmasındaki rolünü sorgular.
10. Sınıf	10.3.2.3. Yerel ve küresel bağlamda çevre kirliliğinin önlenmesine yönelik çözüm önerilerinde bulunur.
10. sınıf	10.3.3.1. Doğal kaynakların sürdürülebilirliğinin önemini açıklar.
10. Sınıf	10.3.3.3. Biyolojik çeşitliliğin korunmasına yönelik çözüm önerilerinde bulunur.
12. Sınıf	12.1.2.4. Genetik mühendisliği ve biyoteknoloji uygulamalarının insan hayatına etkisini değerlendirir.
12. Sınıf	12.2.2.3. Fotosentez hızını etkileyen faktörleri değerlendirir.
12. Sınıf	12.4.1.1. Çevre şartlarının genetik değişimlerin sürekliliğine olan etkisini açıklar.

Tablo 2 incelendiğinde ortaöğretim biyoloji dersi öğretim programında 10. Sınıf seviyesinde SBK’ya yönelik kazanımların diğer sınıf seviyelerine göre daha fazla olduğu görülmektedir. Bununla birlikte 9. ve 11. sınıf seviyesinde SBK’a yönelik herhangi bir kazanıma yer verilmezken 12. sınıf seviyesinde ise üç kazanımın olduğu belirlenmiştir. 10. sınıfta yer verilen beş kazanımın tümünün **ekosistem ekolojisi ve güncel çevre sorunları** ünitesinde yer aldığı tespit edilmiştir. Bu beş kazanımdan üçünün **güncel çevre sorunları ve insan** konu alanı altında yer alırken ikisinin ise **doğal kaynaklar ve biyolojik çeşitliliğin korunması** konu alanı altında yer aldığı görülmüştür.

Ortaöğretim biyoloji dersi öğretim programında 12. sınıf seviyesinde 29 kazanım bulunurken bunlardan yalnızca üçünün SBK ile ilişkili kazanımlar olduğu görülmüştür. Bu kazanımlardan ilki **genden proteine** ünitesi altında yer alan **12.1.2.4.** kazanımıdır. **Canlılarda enerji dönüşümleri** ile **canlılar ve çevre** üniteleri altında sırasıyla yer verilen **12.2.2.3.** ve **12.4.1.1.** kazanımlarının SBK ile ilişkili olduğu görülmüştür.

Ortaöğretim eğitim programlarında biri olan FDÖP araştırma kapsamında incelenen son öğretim programı olmuştur. FDÖP’de yer alan sosyobilimsel konulara ilişkin kazanımlara ise Tablo 3’de yer verilmiştir.

Tablo 3. FDÖP’de Yer Alan Sosyobilimsel Konular İle İlgili Kazanımlar

Sınıf Seviyesi	Kazanım
9. Sınıf	9.1.4.1. Bilim araştırma merkezlerinin fizik bilimi için önemini açıklar.
9. Sınıf	9.4.5.1. Yenilenebilir ve yenilenemez enerji kaynaklarını avantaj ve dezavantajları açısından değerlendirir.
9. Sınıf	9.5.4.5. Küresel ısınmaya karşı alınacak tedbirlere yönelik proje geliştirir.
12. sınıf	12.4.3.3. Nükleer fisyon ve füzyon olaylarını açıklar
12. sınıf	12.4.3.4. Radyasyonun canlılar üzerindeki etkilerini açıklar.

Tablo 3’de ortaöğretim fizik dersi öğretim programında yer alan SBK ile ilişkili olan kazanımlara yer verilmiştir. Bu kazanımlardan üçü 9. sınıf seviyesinde yer alırken ikisi 12. sınıf seviyesindedir. Bununla birlikte 10. ve 11. sınıf seviyesinde SBK’a yönelik herhangi bir kazanım olmadığı belirlenmiştir.

Ortaöğretim fizik dersi öğretim programında 9. sınıf seviyesinde yer alan ve SBK ile ilişkili olan kazanımlardan ilki **fizik bilimine giriş** ünitesinde bulunan **9.1.4.1.** kazanımıdır. Bu kazanım altında yer verilen “*bilimsel araştırmalarda etik ilkelere uymanın önemi vurgulanır*” ifadesindeki etik ilkeler kısmı SBK ile ilişkili bulunmuştur. **Enerji** ünitesi altına bulunan **9.4.5.1.** kazanımı ise enerji kaynaklarının, toplum ve çevre üzerine etkisini ifade etmesi nedeniyle bu kazanımın SBK öğretimine imkân sağlayan bir kazanım olarak değerlendirilmesine neden olmuştur. 9. sınıf seviyesinde yer alan ve SBK ile ilişkili olan son kazanım ise **ısı ve sıcaklık** ünitesinde bulunan **9.5.4.5.** kazanımıdır. Bu kazanım ilgili literatürde SBK olarak kabul edilen küresel ısınmayla ilgili olduğundan SBK ile ilişkili kazanım olarak değerlendirilmiştir. 12. sınıf seviyesinde yer alan SBK’ya ilişkin kazanımların ikisinin de **atom fiziğine giriş ve radyoaktivite** ünitesi başlığı altında yer alan **radyoaktivite** konu alanında bulunduğu tespit edilmiştir. Bu kazanımların açıklamalarında yer alan nükleer enerji kaynaklarının çevreye olası etkilerine değinilmesi SBK ile ilişkili bulunmuştur.

4. Sonuç ve Tartışma

Bu araştırmanın amacını fen bilimleri (ilkokul ve ortaokul 3, 4, 5, 6, 7 ve 8. sınıflar) ortaöğretim biyoloji ve fizik dersi (9, 10, 11 ve 12. sınıflar) öğretim programlarında sosyobilimsel konulara yer verilme durumunun incelenmesi oluşturmaktadır. Bu amaç doğrultusunda gerçekleştirilen araştırmaya konu olan farklı öğretim programlarında SBK'ya yer verilme durumuna ilişkin elde edilen sonuçlar incelendiğinde ilkök ve ortaokul fen bilimleri dersi öğretim programında toplam 305 kazanım olduğu bu kazanımlardan 17'sinin SBK ile ilgili olduğu görülmüştür. Bu kazanımların ağırlıklı olarak 4'er kazanımla 4., 5. ve 8. sınıfta yer aldığı tespit edilmiştir.

Araştırma bağlamında incelenen bir diğer program olan ortaöğretim biyoloji dersi öğretim programında yer alan toplam 91 kazanımdan sadece 8 tanesinin SBK ile ilgili olduğunu söylemek mümkündür. SBK'ya ilişkin kazanımların tamamının 10. ve 12. sınıfta düzeyinde yer aldığı tespit edilmiştir. 9. ve 11. sınıfların öğretim programlarında ise SBK'ya yönelik kazanımların yer almadığı görülmüştür. Bu bağlamda sınıf seviyesi açısından düşünüldüğünde ortaöğretim biyoloji dersi öğretim programının yer alan kazanımların her sınıf düzeyinde yer almaması sebebiyle dengeli bir dağılım göstermediği görülmüştür. Araştırma kapsamında incelenen son program olan ortaöğretim fizik dersi öğretim programında ise toplamda 213 kazanımın olduğu ve bu kazanımlardan sadece 5 tanesinin SBK ile ilgili olduğu belirlenmiştir. SBK'ya ilişkin kazanımların tamamının 9. ve 12. sınıfta düzeyinde yer aldığı tespit edilmiştir. 10. ve 11. sınıfların öğretim programlarında ise SBK'ya yönelik kazanımların yer almadığı görülmüştür. Bu bağlamda sınıf seviyesi açısından düşünüldüğünde ortaöğretim fizik dersi öğretim programının yer alan kazanımların her sınıf düzeyinde yer almaması sebebiyle dengeli bir dağılım göstermediğini söylemek mümkündür.

Günümüzde bireylerin hayatlarında karşılaştığı durum ve olayları anlamak ve çözüm üretebilmeleri noktasında fen okuryazarlığının katkısı yadsınamaz bir gerçektir. SBK hakkındaki farkındalığın ise bu problem durumuna ilişkin çözüm yöntemlerini etkilediği (Zengin, Keçeci, Kırılmazkaya & Şener, 2011) ve işlevsel fen okuryazarlık ediniminde bir çerçeve olarak kullanılabilmesi düşünülmektedir (Cian, 2020; Dawson & Schibeci, 2003; Herman, Zeidler & Newton, 2018; Johnson, Macalalag & Dunphy, 2020; Kolstø, 2001; Lewis & Leach, 2006; Sadler, 2004; Newton & Zeidler, 2020; Yapıcıoğlu, 2016). SBK'ın fen okuryazarlık hedefine ulaşma noktasında etkili bir bağlam olması yanı sıra fen öğretimi açısından zengin öğrenme çıktıları sağladığını söylemek mümkündür (Han Tosunoğlu & İrez, 2017). Bu nedenle etkili olarak gerçekleştirilen SBK öğretiminin bireylerin alan bilgileri (Bayram Jacobs & diğerleri, 2019; Sadler, Romine & Topçu, 2016), argümantasyon becerileri (Chen & Liu, 2018; Lin & Mintzes, 2010) bilimin doğası anlayışları (Herman, Owens, Oertli, Zangori & Newton, 2019; Khishfe, Alshaya, BouJaoude, Mansour & Alrudiyan, 2017) gibi farklı alanların gelişimine katkı sağladığı görülmektedir (Han Tosunoğlu & İrez, 2017). Bunun dışında SBK'nın sınıf ortamına dahil edilmesiyle öğrencilerin bilimsel düşünmesi ve toplumu ilgilendiren konulara ilişkin duyarlı olması sağlanabilir (Ayvacı, Bülbül & Türker, 2019). Bireylerin olumlu öğrenme ortamından faydalanabilmeleri için ise, fen bilimleri öğretmenlerinin öğretim programında yer alan SBK ile ilgili öğretme bilgisine sahip olmaları gerekmektedir (Varal & Belge Can, 2020). Bu bağlamda öğretmenler, SBK'ya ilişkin tartışmalarda sahip oldukları görüşlerini rahatlıkla dile getirebildikleri öğrenme ortamını oluşturabilmeli, öğrencileri tartışma sürecine katılmaları için teşvik etmeli ve rehber görevi üstlenmelidir (Aydın & Silik, 2020). Fakat var olan durum incelendiğinde öğretmenlerin SBK öğretimini nasıl yapacaklarına ilişkin bir yöntemin zihinlerinde yeterince olgunlaşmamış olduğu tespit edilmiştir (Can Gözüm, 2015; Han Tosunoğlu, 2018). Diğer bir yandan SBK tartışmaları sırasında odak noktasından uzaklaşma ve tartışılan konuların dini, kültür ve aile etkisi gibi sebeplerden dolayı yanlış anlaşılmalara karşılaşma olasılıkları öğretmenlerde bu konuların öğretimine ilişkin bir takım kaygıların oluşmasına neden olmaktadır (Kılıç, 2019). Öğretmenlerin bu konuların öğretimine ilişkin kaygılarının azalması (Altuntaş, Yılmaz & Turan, 2017) ve SBK'nın bireylerin farklı gelişim alanlarına sağlamış olduğu katkılar düşünüldüğünde dünyadaki pek çok kurum ve kuruluş SBK'nın öğretim programında yer alması, bu konuların tartışılmasını ve analiz edilmesinin gerekli olduğunu vurgulamıştır (Bakırcı, Artun, Şahin & Sağdıç, 2018; Yenilmez Türkoğlu & Öztürk, 2019). Gelişmiş ülkeler fen programlarına SBK'yı dâhil etmiştir (Özcan & Kaptan, 2020).

Yapılan arařtırmalar fen bilimleri öğretmenlerinin SBK öğretiminde zorlandıklarını (Gürbüzkol & Bakırcı, 2020) öğretmen adaylarının ise SBK'nın öğretimine zaman, fiziksel olanak ve hazırlık süreci gibi nedenlerden dolayı sıcak bakmadıklarını (Özcan & Kaptan; 2020) göstermektedir. Ayrıca öğrencilerin SBK'ya ya ilişkin yeterli düzeyde bilgiye sahip olmamaları öğretmenlerin bu konulara sınıf ortamında yer vermelerinin kendi inisiyatifinde olması nedeniyle (Bakırcı, Artun, Şahin & Sağdıç, 2018; Öztürk & Leblebiciođlu, 2015) bu konuları ihmal etmelerine neden olabileceđi düşünölmektedir.

Sosyobilimsel konuların potansiyel katkıları ve öğretmenlerin bu konulara ilişkin olumsuz tutumları (Aydın & Kılıç Mocan, 2019) düşünöldüğünde öğretim programlarında daha fazla yer verilmesi gerektiđi önerilebilir. Ayrıca sınıf seviyesi açısından düşünöldüğünde SBK'a yönelik kazanımların her sınıf düzeyinde yer almadığı elde edilen arařtırma sonuçlarından birisidir. Bu bağlamda SBK'a ilişkin kazanımlara basitten karmaşıđa doğru gidilerek sarmal bir yapıyla her sınıf seviyesinde ve birbirini destekleyecek içeriklerde yer verilmesinin gerekli olduđu düşünölmektedir. Son olarak bu arařtırma bağlamında öğretim programlarının sadece amaç ve kazanımları dikkate alınmıştır. Bu kazanımların sınıf ortamında nasıl karşılık bulunduđuna ilişkin olarak gerçekleştirilecek nitel ve nicel verilerin bir arada bulunduđu çalışmaların yapılması öğretim programlarının SBK perspektifinden daha etkili şekilde yorumlanmasına katkı sağlayacağı düşünölmektedir.

Kaynaklar

- Akbař, M. & Çetin, P. S. (2018). Üstün yetenekli öğrencilerin çeşitli sosyobilimsel konulara ilişkin argümantasyon kalitesinin ve informal düşünme becerisinin incelenmesi. *Necatibey Eğitim Fakültesi Elektronik Fen ve Matematik Eğitimi Dergisi*, 12(1), 339-360. <https://doi.org/10.17522/balikesirnef.437794>
- Altuntaş, E. Ç., Yılmaz, M. & Turan, S. L. (2017). Biyoloji öğretmen adaylarının sosyobilimsel bir konudaki eleştirel düşünmelerinin empati açısından incelenmesi. *Bartın Üniversitesi Eğitim Fakültesi Dergisi*, 6(3), 915-931. Doi: 10.14686/buefad.311276
- Atasoy, Ş., Tekbıyık, A. & Yüca, O. Ş. (2019). Karadeniz Bölgesi'ndeki bazı yerel sosyobilimsel konularda öğrencilerin informal muhakemelerinin belirlenmesi: HES, organik çay ve yeşil yol projesi. *Hacettepe Üniversitesi Eğitim Fakültesi Dergisi*, 34(2), 524-540. doi: 10.16986/HUJE.2018045573
- Aydın, E. & Kılıç Mocan, D. (2019). Türkiye'de dünden bugüne sosyobilimsel konular: Bir doküman analizi. *Anadolu Öğretmen Dergisi*, 3(2), 184-197. <https://doi.org/10.35346/aod.638332>
- Aydın, F. & Silik, Y. (2020). Sınıf öğretmeni adaylarının 2017 Fen Bilimleri dersi öğretim programı 3. ve 4. sınıf kazanımları kapsamında sosyo-bilimsel konuları nasıl ilişkilendirdiklerinin incelenmesi. *İnönü Üniversitesi Eğitim Fakültesi Dergisi*, 21(2), 740-756. <https://doi.org/10.17679/inuefd.648944>
- Ayvacı, H. Ş., Bülbül, S. & Türker, K. (2019). Fen Bilgisi öğretmen adaylarının sosyobilimsel konular hakkındaki tutumlarının sınıf düzeyine göre incelenmesi. *Ondokuz Mayıs Üniversitesi Eğitim Fakültesi Dergisi*, 38(2), 17-30. DOI: 10.7822/omuefd.525453
- Bakırcı, H., Artun, H., Şahin, S. & Sağdıç, M. (2018). Ortak bilgi yapılandırma modeline dayalı fen öğretimi aracılığıyla yedinci sınıf öğrencilerinin sosyobilimsel konular hakkındaki görüşlerinin incelenmesi. *Eğitimde Nitel Arařtırmalar Dergisi- Journal of Qualitative Research in Education*, 6(2), 207-237.
- Bayram Jacobs, D., Henze, I., Evagorou, M., Shwartz, Y., Aschim, E. L., Alcaraz-Dominguez, S. ... & Dagan, E. (2019). Science teachers' pedagogical content knowledge development during enactment of socioscientific curriculum materials. *Journal of Research in Science Teaching*, 56(9), 1207-1233. <https://doi.org/10.1002/tea.21550>
- Baytelman, A. & Constantinou, C. P. (2017). *Investigating the relationship between content knowledge and the construction of ethical arguments on socioscientific issues*. ESERA 2017 Conference, Dublin City University, Dublin.
- Bossér, U. & Lindahl, M. (2019). Students' positioning in the classroom: A study of teacher-student interactions in a socioscientific issue context. *Research in science education*, 49, 371-390. DOI 10.1007/s11165-017-9627-1
- Can Gözüm, A.İ. (2015). *Okul öncesi, sınıf ve fen bilgisi öğretmenlerinin fen bilimleri öz - yeterliklerine göre sosyo- bilimsel tutum ve bilişsel yapılarının belirlenmesi (Kars ili örneđi)*. Yayımlanmamış Yüksek Lisans Tezi, On Dokuz Mayıs Üniversitesi Eğitim Bilimleri Enstitüsü, Samsun.
- Chen, S. Y. & Liu, S. Y. (2018). Reinforcement of scientific literacy through effective argumentation on an energy-related environmental issue. *EURASIA Journal of Mathematics, Science and Technology Education*, 14(12), 1-15. <https://doi.org/10.29333/ejmste/95171>

- Cian, H. (2020). Assessing student knowledge, values, and personal experience to determine associations with socioscientific reasoning. *The Electronic Journal for Research in Science & Mathematics Education*, 24(1), 56-85.
- Dawson, V. & Carson, K. (2020). Introducing argumentation about climate change socioscientific issues in a disadvantaged school. *Research in Science Education*, 50, 863-883. <https://doi.org/10.1007/s11165-018-9715-x>
- Dawson, V. & Schibeci, R. (2003). Western Australian high school students' attitudes towards biotechnology processes: Case studies. *Journal of Biological Education*, 38(1), 7-12. <https://doi.org/10.1080/00219266.2003.9655889>
- Demiral, Ü. & Türkmenoğlu, H. (2018). Fen Bilgisi öğretmen adaylarının sosyobilimsel bir konuda karar verme stratejilerinin alan bilgileriyle ilişkisi. *Uludağ Üniversitesi Eğitim Fakültesi Dergisi*. 31(1), 309-340.
- Eastwood, J. L., Sadler, T. D., Zeidler, D. L., Lewis, A., Amiri, L. & Applebaum, S. (2012). Contextualizing nature of science instruction in socioscientific issues. *International Journal of Science Education*, 34(15), 2289-2315. <https://doi.org/10.1080/09500693.2012.667582>
- Erkol, M. & Gül, Ş. (2020). Fen Bilgisi öğretmen adaylarının sosyobilimsel konulara yönelik tutumları. *PESA Uluslararası Sosyal Araştırmalar Dergisi*, 6(1), 9-21. <https://doi.org/10.25272/j.2149-8385.2020.6.1.02>
- Et, S.Z. (2019). *Evaluation of science education and biology curricula in terms of socioscientific issue*. VII. Uluslararası Eğitim Programları ve Öğretim Kongresi, Ankara, Türkiye, 9-12 Ekim 2019.
- Fang, S. C., Hsu, Y. S. & Lin, S. S. (2019). Conceptualizing socioscientific decision making from a review of research in science education. *International Journal of Science and Mathematics Education*, 17, 427-448. <https://doi.org/10.1007/s10763-018-9890-2>
- Genç, M. & Genç, T. (2017). Türkiye’de sosyo-bilimsel konular üzerine yapılmış araştırmaların içerik analizi. *E-Kafkas Eğitim Araştırmaları Dergisi*, 4(2), 27-42. <https://doi.org/10.30900/kafkasegt.291772>
- Gürbüzkol, R. & Bakırcı, H. (2020). Fen bilimleri öğretmenlerinin sosyobilimsel konular hakkındaki tutum ve görüşlerinin belirlenmesi. *Yüzüncü Yıl Üniversitesi Eğitim Fakültesi Dergisi*, 17(1), 870-893. <https://doi.org/10.33711/yyuefd.751857>
- Han Tosunoğlu, Ç. (2018). *Biyoloji öğretmenlerinin sosyobilimsel konularla ilgili pedagojik alan bilgilerinin incelenmesi*. Yayımlanmamış Doktora Tezi, Marmara Üniversitesi Eğitim Bilimleri Enstitüsü, İstanbul.
- Han Tosunoğlu, Ç. & İrez, S. (2017). Biyoloji öğretmenlerinin sosyobilimsel konularla ilgili anlayışları. *Uludağ Üniversitesi Eğitim Fakültesi Dergisi*, 30(2), 833-860. <https://doi.org/10.19171/uefad.369244>
- Herman, B. C., Owens, D. C., Oertli, R. T., Zangori, L. A. & Newton, M. H. (2019). Exploring the complexity of students’ scientific explanations and associated nature of science views within a place-based socioscientific issue. *Context. Science & Education*, 28, 329-366. <https://doi.org/10.1007/s11191-019-00034-4>
- Herman, B. C., Zeidler, D. L. & Newton, M. (2018). Students’ emotive reasoning through place-based environmental socioscientific issues. *Research in Science Education*, 50, 2081-2109, <https://doi.org/10.1007/s11165-018-9764-1>
- Johnson, J., Macalalag, A. Z. & Dunphy, J. (2020). Incorporating socioscientific issues into a STEM education course: exploring teacher use of argumentation in SSI and plans for classroom implementation. *Disciplinary and Interdisciplinary Science Education Research*, 2(9), 1-12. <https://doi.org/10.1186/s43031-020-00026-3>
- Karisan, D. & Zeidler, D. L. (2017). Contextualization of nature of science within the socioscientific issues framework: A review of research. *International Journal of Education in Mathematics, Science and Technology*, 5(2), 139-152. DOI:10.18404/ijemst.270186
- Khishfe, R., Alshaya, F. S., BouJaoude, S., Mansour, N. & Alrudiyan, K. I. (2017). Students’ understandings of nature of science and their arguments in the context of four socio-scientific issues. *International Journal of Science Education*, 39(3), 299-334. <https://doi.org/10.1080/09500693.2017.1280741>
- Kılıç, M. (2019). *Fen Bilimleri öğretmenlerinin sosyobilimsel konuların öğretimine ilişkin görüşleri ve bu konuların öğretim ortamında incelenmesi*. Yayımlanmamış Yüksek Lisans Tezi, Mersin Üniversitesi Eğitim Bilimleri Enstitüsü, Mersin.
- Kolstø, S. (2001). Scientific literacy for citizenship: tools for dealing with the science dimension of controversial socioscientific issues. *Science Education*, 85(3), 291-310. <https://doi.org/10.1002/sc.1011>
- Lewis, J. & Leach, J. (2006). Discussion of socio-scientific issues: The role of science knowledge. *International Journal of Science Education*, 28(11), 1267-1287. <https://doi.org/10.1080/09500690500439348>

- Lin, S. S. & Mintzes, J. J. (2010). Learning argumentation skills through instruction in socioscientific issues: The effect of ability level. *International Journal of Science and Mathematics Education*, 8(6), 993-1017.
- MEB. (2013). *İlköğretim kurumları (ilkokullar ve ortaokullar) fen bilimleri dersi (3, 4, 5, 6, 7 ve 8. sınıflar) öğretim programı*. Ankara: Talim ve Terbiye Kurulu Başkanlığı.
- MEB. (2018a). *Ortaöğretim Biyoloji Dersi Öğretim Programı (9., 10., 11. ve 12. Sınıflar)*. Ankara: Milli Eğitim Bakanlığı.
- MEB. (2018b). *Ortaöğretim Fizik Dersi Öğretim Programı (9., 10., 11. ve 12. Sınıflar)*. Ankara: Milli Eğitim Bakanlığı.
- MEB. (2018c). *Fen Bilimleri Dersi Öğretim Programı (İlkokul ve Ortaokul 3, 4, 5, 6, 7 ve 8. Sınıflar)*. Ankara: Milli Eğitim Bakanlığı.
- Merriam, S. B. (2015). *Nitel Araştırma Desen ve Uygulama İçin Bir Rehber*. (S. Turan, Çev.Ed.). Ankara: Nobel.
- Newton, M. H. & Zeidler, D. L. (2020). Developing socioscientific perspective taking. *International Journal of Science Education*, 42(8), 1302-1319. <https://doi.org/10.1080/09500693.2020.1756515>
- Oulton, C., Dillon, J. & Grace, M. M. (2004). Reconceptualizing the teaching of controversial issues. *International Journal of Science Education*, 26(4), 411-423. <https://doi.org/10.1080/0950069032000072746>
- Özcan C. & Kaptan, F. (2020). 2008-2017 Yılları Arasında sosyobilimsel konulara ilişkin yapılan çalışmaların incelenmesi. *Muallim Rifat Eğitim Fakültesi Dergisi*, 2(1), 16-36.
- Öztürk S. & Leblebicioğlu, G. (2015). Sosyo-bilimsel bir konu olan hidroelektrik santraller (HES) hakkında karar verilirken kullanılan irdeleme şekillerinin incelenmesi. *Necatibey Eğitim Fakültesi Elektronik Fen ve Matematik Eğitimi Dergisi*, 9(2), 1-33. <https://doi.org/10.17522/nefmed.88999>
- Ram, R. (2020). Engaging young people in science education through socioscientific issues of biosecurity. *Kōtuitui: New Zealand Journal of Social Sciences Online*, 15(1), 22-37. <https://doi.org/10.1080/1177083X.2019.1637908>
- Sadler, T. D. (2004). Informal reasoning regarding socioscientific issues: A critical review of research. *Journal of Research in Science Teaching: The Official Journal of the National Association for Research in Science Teaching*, 41(5), 513-536. <https://doi.org/10.1002/tea.20009>
- Sadler, T. & Fowler, S. R. (2006). A threshold model of content knowledge transfer for socioscientific argumentation. *Science Education*, 90(6), 986-1004. <https://doi.org/10.1002/sce.20165>
- Sadler, T.D. (2009). Situated learning in science education: Socio-scientific issues as contexts for practice. *Studies in Science Education*, 45, 1-42. <https://doi.org/10.1080/03057260802681839>
- Sadler, T. D., Romine, W. L. & Topçu, M. S. (2016). Learning science content through socio-scientific issues-based instruction: A multi-level assessment study. *International Journal of Science Education*, 38(10), 1622-1635. <https://doi.org/10.1080/09500693.2016.1204481>
- Silverman, D. (2018). *Nitel verileri yorumlama*. (Dinc, E, Çev.). Ankara: Pegem Akademi
- Şahintürk, G. Y. (2014). *Sosyo-Bilimsel tartışma destekli fen etkinliklerinin 8. sınıf öğrencilerinin yenilenebilir enerji kaynakları ile ilgili farkındalıkları ve içerik bilgisi gelişimine etkisinin incelenmesi*. Yayımlanmamış Yüksek Lisans Tezi, Marmara Üniversitesi Eğitim Bilimleri Enstitüsü, İstanbul.
- Tatar, Ş. & Adigüzel, O. C. (2019). Türkiye’de tartışmalı ve sosyobilimsel konular üzerine yazılan lisansüstü tezlerin eğitim bilimleri perspektifinden incelenmesi. *Eskişehir Osmangazi Üniversitesi Sosyal Bilimler Dergisi*, 20, 305-325. <https://doi.org/10.17494/ogusbd.548368>
- Tekin, N., Aslan, O. & Yılmaz, S. (2018). Sosyobilimsel konular temelli bir etkinlik örneği: Sbk tombala. *Anadolu Öğretmen Dergisi*, 2(1), 68-74.
- Topçu, M. S. & Atabey, N. (2017). Sosyobilimsel konu içerikli alan gezilerinin ilköğretim öğrencilerinin argümantasyon nitelikleri üzerine etkisi. *Bartın Üniversitesi Eğitim Fakültesi Dergisi*, 6(1), 68-84. Doi: 10.14686/buefad.263541
- Topçu, M. S., Muğaloğlu, E. Z. & Güven, D. (2014). Fen eğitiminde sosyobilimsel konular: Türkiye örneği. *Kuram ve Uygulamada Eğitim Bilimleri*, 14(6), 1-22. DOI: 10.12738/estp.2014.6.2226
- Türkmen, H., Pekmez, E., & Sağlam, M. (2017). Fen öğretmen adaylarının sosyo-bilimsel konular hakkındaki düşünceleri. *Ege Eğitim Dergisi*, 18(2), 448-475. <https://doi.org/10.12984/egedfd.295597>
- Varal, E. & Belge Can, H. (2020). Fen Bilgisi öğretmen adaylarının sosyobilimsel konular bağlamında pedagojik alan bilgilerinin incelenmesi. *Mehmet Akif Ersoy Üniversitesi Eğitim Bilimleri Enstitüsü Dergisi*, 8(10), 21-42.
- Yapıcıoğlu, A. (2016). *Fen Bilimleri öğretmen eğitiminde sosyobilimsel temelli yaklaşım uygulamalarının etkinliğine yönelik bir karma yöntem çalışması*. Yayımlanmamış Doktora Tezi, Hacettepe Üniversitesi, Eğitim Bilimleri Enstitüsü, Ankara.

- Yapıcıoğlu, A. E. & Kaptan, F. (2017). Sosyobilimsel konu temelli öğretim yaklaşımı uygulamalarının etkililiğine yönelik bir karma yöntem çalışması. *Eğitim ve Bilim*, 42(192), 113-137. <http://dx.doi.org/10.15390/EB.2017.6600>
- Yavuz Topaloğlu, M. & Balkan Kıyıcı, F. (2018a). Sosyobilimsel konulara dayalı okul dışı öğrenme ortamlarında yürütülen etkinliklerin öğrencilerin karar verme becerilerine etkisi. *Kastamonu Eğitim Dergisi*, 26(5), 1667-1678. <https://doi.org/10.24106/kefdergi.2200>
- Yavuz Topaloğlu, M. & Balkan Kıyıcı, F. (2018b). Okul dışı öğrenme ortamlarında yürütülen etkinliklerin öğrencilerin sosyobilimsel konulara ilişkin görüşlerine etkisi: organ bağıışı ve GDO1. *E-International Journal of Educational Research*, 9(1), 36-51. DOI: 10.19160/ijer.350189
- Yenilmez, Türkoğlu, A. & Öztürk, N. (2019). Sosyo-bilimsel konulara ilişkin fen bilgisi öğretmen adaylarının zihinsel modelleri. *Başkent University Journal of Education*, 6(1), 127-137.
- Yıldırım, İ. & Bakırcı, H. (2020). Ortak bilgi yapılandırma modeline dayalı fen öğretiminin sekizinci sınıf öğrencilerinin sosyobilimsel konular hakkındaki görüşlerine yansımalarının incelenmesi. *İnönü Üniversitesi Eğitim Fakültesi Dergisi*, 21(2), 1051-1070, DOI: 10.17679/inuefd.735702
- Yıldırım, A. & Şimşek, H. (2016). *Sosyal Bilimlerde Nitel Araştırma Yöntemleri*. Ankara, Seçkin Yayıncılık.
- Zeidler, D. L., Walker, K. A., Ackett, W. A. & Simmons, M. L. (2002). Tangled up in views: Beliefs in the nature of science and responses to socioscientific dilemmas. *Science Education*, 86(3),343-367. <https://doi.org/10.1002/sce.10025>
- Zengin, F. K., Keçeci, G., Kırılmazkaya, G. & Şener, A. (2011, Eylül). İlköğretim öğrencilerinin nükleer enerji sosyobilimsel konusunu online argümantasyon yöntemi ile öğrenmesi. *5th International Computer & Instructional Technologies Symposium, Elazığ, Türkiye*.



FIRAT ÜNİVERSİTESİ

SOSYAL BİLİMLER DERGİSİ

Journal of Social Sciences

p-ISBN:1300-9702 e-ISBN: 2149-3243



MANTIK VE SANAT İLİŞKİSİ

Relationship of Logic and Art

Gülümser DURHAN¹

¹Muş Alparslan Üniversitesi, Fen Edebiyat Fakültesi, Felsefe Bölümü, Muş, g.durhan@alparslan.edu.tr, orcid.org/0000-0002-9639-9620

Araştırma Makalesi/Research Article

Makale Bilgisi

Geliş/Received:

12.11.2020

Kabul/Accepted:

19.03.2021

DOI:

10.18069/firatsbed.825079

Anahtar Kelimeler

Mantık, Sanat, Akıl
Yürütme, Bilgi, Duygu,
Akıl

ÖZ

Mantık, akıl yürütmeler yolu ile doğruyu yanlıştan ayırt etmedir. Bu akıl yürütme, bazen söylenen sözlerden elde edilen bir çıkarım, bazen de görsel simgelerden ortaya konan bir çıkarsamadır. Bununla mantığın, sanatla olan ilişkisi anlaşılmaktadır. Zira sanat; yaratıcılığın ve hayal gücünün insan eliyle dışavurumunda kullanılan yöntemlerin tümü şeklinde gerçekleşmektedir. Sanatın, estetik kaygı taşıdığı ve bir düşünceyi ispat etme girişimi olmadığı düşüncesi, sanat ile mantığın ilişkilendirilemez olduğu fikrini doğurmuştur. Mantık, akıl yürütmeler sayesinde hakikate ulaşma girişimi ise de sanat, aynı akıl yürütmeleri görsel veya sözsözsel tarzda ortaya koyup muhatabından bir çıkarsama yapmasını sağlamaktadır. Mantığın kullandığı akıl yürütmeyi sanat, estetik tarzda dışarıya sunmaktadır. Ancak mantık, ispat ilmi olması nedeniyle tek bir düşüncenin kanıtı iken sanat, açık uçludur ve herkes onda kendinden bir şey bulabilir; bu sanatın estetik kaygısına uyum sağlaması olarak mantıktan ayrıldığı noktadır. Dolayısıyla bu çalışmanın amacı, mantık ve sanatın ayrıldığı ve ortak olduğu noktalarının tespit edilmesi yoluyla mantık ve sanat ilişkisinin incelenmesidir.

ABSTRACT

Logic is a formal science that makes it possible to distinguish true statements from false ones through reasoning methods. This reasoning is sometimes an inference from speech, sometimes an inference from visual symbols. With this, the relationship between logic and art is understood. Because art takes place in all the methods used in the expression of creativity and imagination by human hands. The idea that art have aesthetic concern and is not an attempt to prove an idea made us think that art and logic cannot be associated. Although logic is an attempt to reach the truth through reasoning, art provides an inference from its interlocutor by revealing the same reasoning visually or verbally. Art presents the reasoning used by logic in an aesthetic manner. However, while logic is the proof of a single thought because it is the science of proof, art is open-ended and everyone can find something in it, this is the difference from logic as art's adaptation to aesthetic concern. Therefore, the aim of the study is to determine different and common points of logic and art and to examine the connection between them.

Keywords

Logic, Art, Reasoning,
Knowledge, Emotion,
Mind

Atıf/Citation: DURHAN, G. (2021). Mantık ve Sanat İlişkisi. *Firat Üniversitesi Sosyal Bilimler Dergisi*, 31, 2(757-764).

Sorumlu yazar/Corresponding author: Gülümser DURHAN, g.durhan@alparslan.edu.tr

1. Giriş

İnsan durduğu yerde duran ya da olduğu ile yetinen statik bir varlık değildir; hep üretmek ve yaratmak ister. İnsan yaşamının her alanına nüfuz eden yaratma ve üretme etkinliği, insanın hayatta kalma mücadelesinin bir tezahürü olarak kabul görmektedir. Başka bir ifadeyle insanın yaşamda kendisini var etme ve varlığını devam ettirme çabası, onun yaratıcılığı ve üreticiliği ile vücut bulmuştur. İşte insanın bu yaratma edimi beraberinde bir sanat anlayışından söz edilebilmesine vesile olmuştur. Zira insan düşünen, düş gören, hayal gücü olan, soyutlama ve somutlaştırma yapabilen ve bu sayede duyularına gelenleri farklı şekillerde dönüştürerek ortaya koyabilen bir varlıktır. Söz gelimi bereketi başak; ölümü iskelet simgesi ile anlatmak ve böylece soyut düşünceyi somutlaştırmak insana mahsus bir şeydir. Gözyaşı resmi ile hüznü, kan ile zulmü ve acıyı somutlaştırmak yine insanın hayal gücünün eseridir. İşte bir düşünceyi başka bir düşünce üzerinden açıklayan insanın bu özelliği, onu sanata yönlendirmiştir.

Sanat, "Bazı düşüncelerin, amaçların, durumların, duyguların ya da olayların deneyimlerden yararlanılarak beceri ve düş gücü kullanılarak anlatılmasına ya da başkalarına iletilmesine yönelik yaratıcı insan etkinliğidir" (Tezcan 2011: 1). O, varlık dünyasının yeni bir görüntüsü ve algısını yaratma işini üstlenen bir üretme etkinliği; insan eliyle ortaya konan ve insanın kendisini anlatma uğraşlarından biridir (Mülayim, 1994: 17). Dolayısıyla sanat, "insanların gördükleri, işittikleri, his ve tasavvur ettikleri olayları ve güzellikleri, insanlarda estetik bir heyecan uyandıracak şekilde ifade etmesidir" (Çam, 1994: 12). Bu durumda sanat yapıtı da, maharet ya da yaratıcılık ve dolayısıyla duygu, düşünce ve düş gücü ile harmanlanmış, özgün biçimlendirme uğraşısının bir ürünüdür.

Sanat, dış dünyayı farklı açılardan gözlemlemeye teşvik etmektedir. Genellikle sanat karmaşık ve çok anlamlı bir etkinliktir. Bu anlamı yakalamak, incelemek, üzerinde derinliğine düşünmek zaman alır. Dolayısıyla dış dünyayı daha yoğun bir şekilde gözlemlemeyi ve analiz etmeyi öğreten de bu gözlem ve inceleme sürecidir. Bu şekliyle sanat insana, mantıksal düşünmenin temelini oluşturan becerileri vermektedir. Şu halde bir düşünme etkinliği olarak mantık, bir sanat yapıtının oluşum sürecinin her aşamasındadır. Nitekim bir sanat yapıtı ortaya koymak, gözlem incelemeler sonucunda, yeni bir düşünce inşa etmek ve dolayısıyla yeni bir şey keşfetmektir. Aynı şekilde mantık da kavramlar aracılığıyla yeni ilişkiler kurmakta ve yeni fikirler yaratmaktadır. Bu noktada sanat, "duyuların bilgisini, akli bilgiye benzer tarzda düşünme sanatıdır. Bu açıdan bakıldığında mantıksal düşünme yeteneği ile güzel düşünme arasında bir çatışma bulunmamaktadır" (Altunya, 2014: 171). Bu amaç noktasında birleşen mantık ile sanatın ayrıldıkları nokta, mantığın ispat ilmi olması, sanat yapıtının ise duygu ağırlıklı olması vesilesi ile açık uçlu olmasıdır. Ancak günümüzde bu ayrım ortadan kalkmış durumdadır. Sözelimi artık günümüzde çok farklı sanat dallarında adına "kavramsal" denen bir sanat anlayışı da çok yaygın olarak dillendirilmektedir. Edebiyatta matematiksel, olasılıkçı, yapısalcı, permütasyona dayalı vs. şiir ve anlatı üretme teknikleri kullanılmaktadır. Ayrıca yadırgatma teknikleri kullanılmakta, masalların bile morfolojik-yapısal analizleri yapılmaktadır. Kısacası sırf bir ikili karşıtlık üretmek için sanatın yalnızca duyguya ağırlık verdiğine dair indirgemeci ifade anlayışı geçerliliğini yitirmiştir. Bir düşünceye karşı çıkmak için sanat üretildiği gibi bir düşünceyi savunmak için de bir sanat ürünü ortaya koyulabilmektedir. Dolayısıyla sanatın bir ispat ilmi olmadığı anlayışı ve mantıktan ayrı değerlendirmesi, mantıkla sanatın iki karşıt alan olduğu ifadesi çok gerçekçi bir ifade gibi durmamaktadır.

Bu bağlamda "düzgün düşünme", "mantıksal düşünme" (Özlem, 2004: 27) anlamlarına gelen mantık, doğru ve tutarlı düşünmenin kurallarını veren bir ilimdir. Doğru ve tutarlı düşünme ise, tüm bilimler için gerekli olan bir metottur. Dolayısıyla mantık; sorgulayan, düşünen, inceleyen, araştıran, bir sonuç elde etmek isteyen zihnin nasıl düzgün çalışması gerektiğini gösteren bir araçtır. Mantık, düşünme sürecinde zihni hataya düşmemesi için uyarır ve zihnin hataya düşmesine engel olmak maksadıyla sağlam ölçüler sunar. Bu ölçüler kavram, önerme, akıl yürütme ve bilgi elde etmek maksadıyla kullanılan yöntemlerle ilgilidir. Öyle ki mantık bir bina inşa etmek gibidir. Onun inşası fikirlerledir. O, fikir binasının tuğlalarla, yani kavramlarla nasıl kurulması gerektiğinin, bu tuğlaların birbiriyle uyumlu şekilde nasıl harçlanacağını (yani kavramlar arasında kurulacak uygun ilişki sonucu önermelerin nasıl elde edileceğinin) ve böylece duvarın (önermelerde akıl yürütmenin) sağlam ve düzgün ya da tutarlı ve geçerli şekilde nasıl yükseltileceğinin (çıkarımın nasıl kurulacağını) ölçülerini verip bu binanın bu ölçülere uygun şekilde inşa edilip edilmediğinin hesabını yapmaktadır (Emiroğlu, 2013: 32). Bu nedenle Farabi, mantığı dikey ve yatay olarak doğru düzlem mesafeleri yapan su terazisine, doğru çizgiler çizmeye yarayan cetvele, yay ve çember çizen ve küçük mesafeleri ölçen pergele benzetmiştir (Farabi, 1990: 68-69). Dolayısıyla mantık, düşünce binamızı ölçen, onun doğruluğunu, yanlışlığını, düzgünlüğünü, sağlamlığını gösteren ve insanı hata yapmaktan alıkoymaya yarayan ölçüdür. Bu şekliyle mantık, bir ürün ortaya koymak arzusunda olan her insanın kendisinden

kaçınmayacağı yegâne araçtır. Ve kendisi de, bir fikir binası inşa etmek bakımından mimari bir yapıt ve sanatsal bir etkinliktir. Başka bir ifadeyle sanatla ilişkisi araştırılan mantığın kendisi zaten bir sanattır: doğru düşünme sanatıdır.

2. Sanat ve Mantık

Sanat sanatçının düşüncelerini ortaya koyma aracıdır. Bu nedenle sanat, dilin farklı bir dile getiriliş biçimidir. Öyle ki mantık nasıl formel ise, aynı şekilde günlük yaşamdaki nesne veya olayların yaratıcısının zihninde tekrar yorumlanması ve günlük dilden farklı bir dille ifade edilmesi nedeniyle sanat ürünü de biçimsel tarzıdır. O nedenle mantık ve sanat formel bir dile sahip olmaları noktasında ortaklıklar.

Bir bilim adamı, olayları gözleme aşamasında tarafsız, duygulara yer vermeksizin ya da duygusal bakmaksızın, saf akıl yolu ile hareket etmeye çalışırken; bir sanatçı ise olaylara, akıl, zekâ ve duygularının birlikteliğiyle bakmaktadır. Bilim adamı hakikate, kendisini duygulardan soyutlayarak, akıl yoluyla ulaşmaya çalışırken; sanatçı ise, duygularını incelterek ve yücelterek aşk, akıl ve gönlül yolu güzeli ve hakikati ortaya koymaya çalışmaktadır (Arvasi, 1998: 187-188).

Anlaşıyor ki sanat, yalnızca duygulardan ibaret bir etkinlik değildir; sanatta, düşüncenin, akletmenin, mantığın ve aklın tüm çilesi mevcuttur (Arvasi, 1998: 188). Başka bir ifadeyle sanat, "Sıkıntı sürecinde olgunlaşan, düşünceyle yoğunlaşan, emekle hazırlanan ve en iyiyi vermeyi amaçlayan faaliyettir" (Tolstoy, 1992: 59). Öyle ki bir sanat eseri, yaratıcısının ve izleyicisinin duygularına vurgu yapmakla birlikte aynı zamanda, yaratıcısının ruh yapısına ilişkin bir bilgi de vermektedir. Sözelimi ressamın kullandığı renkler, müzisyenin tercih ettiği notalara eşlik eden ses vs. yaratıcısının iç dünyasından izler taşıyan bilgi içerikli ürünlerdir. Dolayısıyla bir sanat eseri, sadece bir duyguyu dile getiren yapıtlar ya da duyguları ifade etme araçları değildir; sahip olduğu simgeler, kodlar, biçimler vs. sayesinde yaratıcısının dışına çıkarak bilgi sunan ürünler olmaktadır. Verdiği mesajlar sayesinde sanat, bir toplumun kültürel yapısını, tarihini öğrenmek ve hatta o çağa ait bilimsel birtakım bilgiler elde etmek de mümkündür. Bu bilgilerin doğruluk yanlışlığının, sanatçının açıklamalarındaki tutarlılığın, sanat yapıtında algılanan mesajın ürünle olan uyumunun analizini ise mantık yapmaktadır. Hakeza sanatsal bir ürün ortaya koymak, bir bilgi sunmak zaten mantık sayesinde. Zira aklını kullanamayan birinin sanat yaptığı, yeni bilgi ortaya koyduğu düşünülemez. Bu noktada sanatın mantıkla ilişkisi ortadadır ve sanat eserinin mantıksal yanını göz ardı etmemek gerekmektedir.

Bu bağlamda sanatın mantıkla olan ilişkisi, sanatın hakikat arayışında bir fayda sağlayıp sağlamadığında ve dolayısıyla kullandığı yöntemde gizlidir. Başka bir ifadeyle bir sanat ürünü, akıl yürütme yollarını kullanıyor ve epistemolojik bir kaygı taşıyorsa ya da bir hakikat arayışının bir parçası ise, sanatın mantıksallığı ortaya konmuş demektir.

Sanat bir vakit öldürme, oyun oynama, oyun veya şatafat değildir. Yani sadece duyguları temel alan bir anlayış değildir (bu sayılanlar da yalnızca duyguları temel almıyor, örneğin oyun olarak kabul edilen pek çok şey üzerine derin incelemeler yapılabilir; briç, futbol, satranç, poker, yazı-tura atmak bile istatistiksel olarak analiz edilebiliyor). Sanatın kökeninde oyunun ve duyguların yeri olduğu göz ardı edilemez ise de sanat, kaçınılmaz olarak denge ve tutarlılık içinde evrensel bir bilgiye salık vermektedir (Mülayim, 1994: 19). Bu da sanatın mantıkla olan birlikteliğini göstermektedir (Sizin bireysel ifadeniz değil, alıntı olduğu için uzatmayacağım ama alıntı yapılan yazarın iddiası da tartışmalı). Sanat, bir çikolatanın ambalajının güzelliğinde saklı ise, mantık da o ambalajın içinin gerçekliğidir. Yapmacık ya da biçimsel bir süs taşıyan; ancak gerçeklik içermeyen bir eseri, birtakım süslemelerle albenili kılınmaya çalışmanın bir anlamı yoktur. Görünüşü ya da biçimsel tarzda duygulara vurgu yapan, ama gerçekliği vermeyen bir işin; sanat olarak görünümünün kalıcılığı yoktur. Öyle ki herhangi bir sanat yapıtı karşısında hoşlantı duymak, o şeyin sanat eseri olmasını zorunlu kılmaz. O halde belirli bir mesaj ve içerik taşımayan; bilgi vermeyen hoşluk, gerçek sanat değildir (Mülayim, 1994: 19). Söz gelimi güzel, fakat yapmacıklı rol yapan bir tiyatrocunun bir tiyatrodaki yer alması bir defaya mahsus olarak kalacaktır. O tiyatrodaki gerçekliği yansıtmaksızın, mantıksal bir zemine oturmaksızın, yani ne dediği ne yaptığı anlaşılmaksızın sadece güzelliği ile ön planda olan biri, verilmek istenilen mesajı veremeyecek ve tutulmayacaktır. O nedenle mantıkla harmanlanmamış sanat ya da akıl ile dengelenmemiş duygunun sanatsallığı yoktur. Zira sanatın anlamsallığı, mantıkla olan iş birliğinde saklıdır. Ne var ki Tolstoy'un deyişiyle "anlamsız olan bir sanat, sanat olamaz. Bu, sanatın kendi kendisini bitirmesi demektir" (Tolstoy, 1992: 121). Öyle ki sanatta anlam, bir sanat yapıtının bir amaca yönelik olmasıdır. Dikkati biçime odaklayıp, amacı kapı dışarı eden bir ürün, anlamsallıktan yoksundur, yani mantıktan soyutlanmış demektir. Dolayısıyla mantık olmaksızın bir sanat icra etmek olanaksızdır.

Mantık açısından sanat, bir ifadeden çok daha fazlasıdır. Sanatsal yapıtlar, argümanlarla birlikte çalışarak bir akıl yürütme zinciri oluştururlar. Söz gelimi reklam kampanyaları, sıklıkla bir dizi görsel ve/veya sözlü argümanın birlikte çalıştığı genişletilmiş tartışmalı denemeler olarak işlev gören iyi örneklerdir. Bunun iyi bir örneği, Minnesota Sağlık Bakanlığı'nın 1987'de yaptığı sigara karşıtı reklam kampanyasıdır. Bu kampanyada bireysel reklamlarda "Sigara içenlerin nefesi kokar", "Sigara kıyafetlerinizi mahveder", "Sigara içmek pahalıdır", "Sigara içmek bağımlılık yapar" ve "Akranlarınızın çoğu sigara içmiyor. Birlikte ele alındığında, bu reklamlar "Sigara içmemelisiniz" şeklindeki genel sonuç için birçok öncül argümanı temsil etmektedir (Groarke, 1996: 113-114). Ya da tersi şekilde öncüller kurarak, "sigara içmelisiniz" sonucu da elde edilebilir. Daha önce ifade edildiği gibi sanat ürünü, bir düşünceye karşı çıkış olabileceği gibi onu tasdiklemek olarak da zuhur edebilmektedir. Dolayısıyla sanatsal yapıtlarla somutlaştırılmış argümanlar, mantıkta akıl yürütmenin öncüllerini temsil ederek, bir sonuç çıkarma işlemine kaynaklık etmektedir. Elde edilen bu sonuç, sanat yapıtının vermek istediği bilgi veya mesajı, salık vermektedir. Böylece sanat yapıtı, akıl yürütme sayesinde anlamsallıkla sarmalanmaktadır. Ortaya çıkan bu anlamsallık, sanatı sanat yapan zorunluluktur.

Bir sanat yapıtının anlamı, alegorik bir anlama ile mümkündür (Geobel 2009: 57). Alegori; bir düşüncenin daha iyi kavranması ve anlaşılmasını sağlamak amacıyla o düşüncenin heykel, resim gibi sanat yapıtları ile tasvir etmektir. Aşağıda yer alan (Şekil 1) evrensel hukukun simgesi olan resim ya da Atina'daki mermerden yapılmış Themis heykeli bunun en güzel örneğidir. Burada adalet kavramı, bir elinde terazi bir elinde kılıç bulunan ve gözü bağlı olan bakire bir kadın heykeli üzerinden anlatılmıştır. Gözlerinin bağlı olması tarafsızlığı; kılıç, adaletin verdiği cezaların gücünü ve caydırıcılığını; terazi, adaletin dengeli veya hakkaniyetli bir şekilde dağıtılmasını; bakire kadın ise, bağımsızlığı simgelemektedir. Bu simgesel öncüllerden mantıksal olarak çıkarsanacak sonuç adalet; tarafsız, bağımsız, hakkaniyetli, caydırıcı güce sahip olması gerektirir. Eş deyişle bu heykel, adaletin nasıl olması gerektiğinin bilgisini vermektedir. Dolayısıyla sanat epistemik bilgi içeriklidir. Ve bu bilgi içeriğini kavramak da mantığın işidir.



Şekil 1. Themis heykeli

Öyleyse mantıksal açıdan ele aldığımızda, bir resimde tasarlanan imgeler de akıl yürütmenin öncüllerini teşkil eden görseller olarak bir sonuca gidilmesine kaynaklık edebilmektedir. Söz gelimi, 1919'da Boardman Robinson, Versailles Antlaşması'nın imza kalemini zayıflamış ölmekte olan bir elde tasvir ederek, uğursuz gri bir arka plana bir yırtıcı kuş yerleştirerek ve köşesini kemiren bir fare çizerek antlaşmanın geçerli olmayacağı fikrini aktarmaktadır (Groarke, 1996: 109). Burada kullanılan uğursuz gri bir arka plan, yırtıcı bir kuş ve metnin köşesini kemiren bir fare, akıl yürütme zincirinin halkalarını, yani öncüllerini oluşturarak, antlaşmanın geçerli olmayacağı sonucuna ulaştırmaktadır.

Benzer şekilde aşağıdaki (Şekil 2) Hobbes'un Leviathan eserinin dış kapağında bulunan resimde; Leviathan'ın bir elinde kılıç diğer elinde piskopos asası bulunmaktadır. Kılıç, dinden bağımsız, özerk siyasi

otoriteyi; asa ise, siyasi otoriteden bağımsız kilise otoritesini temsil etmektedir. Kılıç tutan elin altında, kale, taç, top, tüfekler, mızraklar ve sancaklar bulunmakta; asa tutan elin altında da, kilise, piskoposluk rütbesi, farklı yönlerde çakan şimşekler, Ortaçağ öğretilerinin dilemler ve kıyasları temsilen çatallaşmalar ve bir konsey toplantısı sahnesi simgeleri yer almaktadır. Bu resimdeki simgeler, argümanlarla birleştirildiği vakit, kralın, siyasi ve dini kurumların üzerinde yer alan, mutlak iktidar sahibi kimse olarak tasarladığı akıl yürütmesel sonucu elde edilmektedir.



Şekil 2. Leviathan

Görselde öncül haline gelen simgeler bir sonuca götürmek suretiyle mantıksal ve estetiksel bir bütünlük oluşturmaktadır. Aynı durum sözle ifade bulan şiir, retorik, tiyatro gibi sanatlarda da geçerlidir. Sözel sanatların sunduğu estetik haz, biçimsel bir nitelik gibi gelebilir. Ancak bu hazzın rasyonel bir içeriğe sahip olmadığı düşünülemez (Taşkent, 2018: 269). Zira sözün kendisi, ruha hareket katması ve hayal gücümüz üzerine yoğunlaştırması ile haz veren nesnenin, neden dolayı haz verdiği üzerine aklın yapacağı işlem sözün bütünlüğündeki harmonik unsurların algılanmasıdır (Taşkent, 2018: 270). Dinleyiciyi belli bir şeye yönlendirme amacı güden estetik ifadedeki estetik haz, sanatsal araçların (söz gelimi, müzikte notalar, şiirde vezin, sözde benzetmeler vb.) uyumlu bir şekilde kullanılması ile ruh dünyamızı etkilemesi ve bu etkilenimin akıl yolu ile denetlenmesi birlikte iş görür (Taşkent, 2018: 271). Sözün kendisinde kullanılan unsurlar, mantığın sınırlarının dışına çıkmaksızın, olabilecek olan sınırları içinde kalarak; yani akla, mantığa uygun şekilde alışılmış olanın dışına çıkmak suretiyle etkili hale getirilir (Gemuhluoğlu, 2008:/1: 141). Böylece sözdeki estetiklik ve bizzat sözün kendisi, mantık ile sanatın, teorik olan ile sanatsal olanın birleşimi olacaktır. Dolayısıyla görsel sanatlardaki bir çıkarıma öncül olan simgeler; sözel sanatlarda, estetik unsurlar ile karşılanmaktadır. Söz gelimi aşağıdaki dizelerdeki estetik unsur, benzetmedir:

Yeşil bir elma gibisin,
Lezzeti kadar büyük
Bir kurt barındıran...

Burada bir şey, içi kurtlu büyük yeşil bir elmaya benzetilmektedir. Estetiksel açıdan, benzetme yolu ile söz, cezbedici ve etkileyici hale getirilmiştir. Tabii ki bu sözlerden çıkarılacak düşünce, dışarıdan güzel görünenin içinin de güzel olacağı anlamına gelmediğini vurgulamaktadır. Benzer şekilde;

Kırık bir cam gibisin,

Parlak ve paramparça...

İfadelerinde de olduğu gibi dışarıdan mutlu görünenin içinden mutsuz olabileceğinin bir benzetmeyle ortaya konması da aynı şekildedir. Dolayısıyla sözel sanatlar, hayal gücüne dayalı önermelerden ve bunlardan elde edilen akıl yürütmelerden oluşmaktadır. Başka bir ifadeyle söze gelen sanat, hayali sözlerle, sözü etkili hale getirdiği gibi içinde bulunduğu durumu da açık hale getirmektedir. Söz gelimi "taş bağırlı dağlar mısın" dizesi kişinin merhametsizliğini, soğukluğunu ortaya koyan bir ifade olacaktır. Bu durumda sözün estetiksel olması ve bir hoşlanıtı yaratması, gerçekliğin estetik unsurlarla sarmalanması, hayali ile gerçeklik arasında kurulacak ilişki, rasyonelliğin ve sanatsallığın kesişmesinden doğmaktadır. Dolayısıyla akıl yürütme olmaksızın müzikte harmoni, şiirde vezin, retorikte ikna ve hatta sanatın sanatsallık kazanması mümkün değildir. Öyle ki sanatı sanat yapan, özgünlüktür; farklı bakış açıları geliştirmek, öznel bakış açısı ile herkesin kendinden bir şey bulacağı yapıtlar ortaya koymaktır. Basit bir taklitten öte gitmeyen yapıtlar, sahibini sanatçı kılmaz. Söz gelimi bir çocuğun dışarıdaki kar yağışını, oynayan çocukları, kardan adamı çizmesi estetik olsa da ya da masum bir hoşlanıtı verse de onu sanatçı yapmaz. Bir mesaj kaygısı taşımayan yapıtlar, sanat eseri olarak değerlendirilemez. O nedenle sanat, pathosla olduğu kadar logosla da örülü bir yapıdır; mantıkla duygunun birlikte inşasıdır. Bunun en büyük kanıtı, sanatsal bir yapıtın, teorik bir anlatımdan çok daha güçlü bir öğreticiliği bulunmasıdır. Öyle ki sanat, içinde bulunduğu toplumun sosyal ve kültürel yapısını yansıtmaktadır (Şener, 1971: 7) Dolayısıyla sanat, içinde doğduğu toplumun sosyo-kültürel bilgisini vermesinin yanı sıra, toplumu iyiye, doğruya yönlendirecek kurallar koyar, bu kurallar doğrultusunda toplumu eğitir ve yönlendirir.

Görüldüğü gibi bir sanat eseri, mantıksal bağlamda bir akıl yürütme zincirinin halkalarına kaynaklık etme ve bir sonuca götürmesiyle, bir bilgi orta koymaktadır. İşte sanatı, sanat yapan, ortaya bir şey koyma değil, o şeyden elde edilen sonuçtur. Eğer bir yapıt bir sonuca götürmüyorsa o, muhatabı için anlamsız kalacak ve hatta sanatsal değerden yoksun tutulacaktır. O halde bir sanat yapıtı, amacına ulaşmak için mantıksal argüman ve estetik yargıları birleştiren sözlü/ sözsüz konuşmalardır.

Sanat yapıtının alegorik okunmasında görünen her şey her daim yeni bir anlama kapı aralar (Benjamin 1998: 163). Bu yüzden sanat yapıtları, öğretici ve şaşırtıcı anlam içeren ürünlerdir. Başka bir ifadeyle sanat, muhataplarını farklı farklı anlamlara hazırlar (Hansen 2008: 359); her sanat eserini deneyimleyen, başka başka çıkarımlara ulaşır. Dolayısıyla sanat için, kesin bir yorumlama yapmak olanaksızdır. Zira o, maksatlı olarak açık uçlu olduğu için, öte dünya hakkında bir yorum olarak tasarlanmadığı için, sözlü anlatılması zor olan görsel özellikleri vurguladığı için vb. (Groarke, 1996: 118) nedenlerle eksiksiz bir yoruma karşı koyabilmektedir.

Bununla birlikte, bir sanat eserini mantıksal veya argümantatif bir analize tabi tutmaya yönelik tüm girişimleri reddetmek yanlış olur. Çoğu durumda, sanat eserleri açıkça savunuculuk veya düşünme amacıyla yaratılır ve belirli bir bakış açısına bir açıklama yapma veya izleyiciyi ikna etmenin bir yolu olarak işlev görür. Bunun en güzel örneği, konusu Nazi lideri Goering olan ünlü bir John Heartfield fotomontajıdır. Goering'i bir kasap olarak tasvir eden rahatsız edici ama doğru bir çalışmadır. O, Nazi üniformasının etrafına sarılmış bir kasap önlüğü ile bağırırken gösterilir. Sağ elinde, fotoğrafın sınırlarının ötesine uzanan bir kasap baltası tutar. O ve önlük kanla bezenmiştir. Goering'in bir kasap olduğu ifadesini taşıyan eser, açıkça siyasi tartışmaya katkı sağlamayı amaçlamaktadır. Bu bir ifade olduğu için, bu, tartışmaya açık mübadelede sözlü ifadeleri değerlendirdiğimiz şekilde değerlendirilebilir. Bu durumda yapıtın doğru, anlamlı ve cesur bir açıklama yaptığını söyleyebiliriz. Bu ifade, eserin öyle bir parçası ki, o parçayı estetik açıdan ele almak istediğimizde bile, onu ayırmak imkânsız görünüyor. Aksine düşünmek, estetik, siyaset ve tartışmaya açık mübadeleyi birbirinden ayıramaz oldukları bir çalışmada yapay olarak ayırmaktır (Groarke, 1996: 118). O halde bir sanat yapıtının, mantıksallığından ayırmak suretiyle, sadece estetik yönden ele alıp değerlendirmek gerçekçi bir bakış açısı değildir.

Bir başka açıklayıcı örnek, 1994 Kanada federal seçiminde meydana gelmiştir. Muhafazakâr Parti, popüleritesindeki dramatik düşüşü tersine çevirmek amacıyla, Liberallerin lideri Jean Chretien'e karşı bir "saldırı" kampanyası başlattı. Kampanyada kullanılan televizyon reklamları, Liberal liderin konuşmasının büyük ve rahatsız edici yakın planlarını içeriyordu. Yüzü kısmen felç olduğu için onu son derece tuhaf ve garip gösteriyorlardı. Video görüntülerine "Bu adamın başbakanınız olmasını ister miydiniz?" sorusunu soran

bir ses eşlik ediyordu. Soru açıkça retoriktir. Amaçlanan cevap - "Bu adamın başbakanın olmasını istemiyorsun" - Chretien'in beceriksiz, tuhaf ve garip olduğunu gösteren görsellerle destekleniyordu. Sorun şu ki bunu, iyi bir Başbakan olarak hareket etmesin engel olacak bir anlamda, beceriksiz, tuhaf ve garip olmakla, beceriksiz, tuhaf ve garip görünmeyi alakasız bir şekilde birleştirerek gösteriyorlardı (Groarke, 1996: 117). Burada reklamlar üzerinden gerçekleştirilen retorik uygulamalar, insanların zihninde iyi ya da kötü yönde bir algı yaratmıştır. Bu noktada sanatın iyiye yönlendireceği gibi, haklı olarak birilerinin kötü emellerine de hizmet edebileceği düşüncesi doğabilir; ancak sanatın içinde hep iyi niyet gizlidir. İyi niyetle ortaya konulan bir şeyi, kendi çıkarları uğruna kötüye kullanmak, sanatı değil kötüye kullanılanı kötü kılar. Dolayısıyla buradan bile sanatın, bir amaç uğruna yapıldığı açıktır. Bir amaca sahip olması ve bunun için bir amaç belirlenmesi, amaç doğrultusunda bir ilerleme kaydetmesi, sanatın mantıkla yan yanlığı sayesinde.

Her sanat yapıtı, organik bir bütünlüktür. Bu bütünsel yapı, kendi içinde gizli bir hakikat taşımaktadır (Benjamin 1998: 184). Heidegger'in ifadesiyle, bir sanat yapıtında hakikat, nesnesinde içkindir. Zira Heidegger için bir sanat eseri, hakikati kendi içinde barındırmaktadır (Heidegger 2011: 55). Ve bu hakikat, çıkarsanmayı beklemektedir. Sanat yapıtının bütünlüğünü oluşturan ve her biri bir anlam ifade eden tek tek simgeler hakikatin inşa taşlarıdır. Ayrıca bir sonuç çıkarmaya götüren bu simgeler, mantıkta akıl yürütmenin öncüllerini temsil etmektedir. Bu öncül veya argümanların ya da simgelerin temsil ettiği anlamların birlikteliği, bütünselliğe varan, hakikat yolculuğudur. Bu durumda, sanat yapıtı karşısında anlamak ve sonuç çıkarma için kullanılan, mantık yöntemi, teklerin bütünselliğine varan tümevarım yöntemidir. Ancak bundan önce, her sanat yapıtının bir yaratıcısı olduğunu göz önüne getirildiğinde, bu yaratıcının zihnindeki bütünü eserine yansıttığını düşündüğümüzde sanatın, tümdengelsel bir yaratma etkinliği olduğunu söyleyebiliriz. Ayrıca her sanat eserinin bir var olana ilişkin olduğunu ve bu var olanın sanatçının yapıtında başka bir bakış açısıyla yeniden canlandırıldığını düşündüğümüzde, sanatsal sürecin bir analogik karakter taşıdığı da görülmektedir. Hal böyle olunca, mantıkta kullanılan; akıl yürütme türlerinin (tümevarım, tümdengelim, analogi) hepsini bünyesinde barındıran sanatın mantıktan ayrı olduğu düşünülemez.

Gelinen bu noktada, sanat yapıtlarının hakikati verip vermediği fikri, her bir yapıtın söylemek istediği ya da akıl yürütme sayesinde sonuç olarak ortaya koyduğu mesajın, farkındalığına ulaşmaktır. Bu farkındalık sayesinde, hakikat elde edilmiş olacaktır. Bu hakikat de, ancak düşünme yoluyla kazanılabilecek olan şeydir. Dolayısıyla her bir sanat ürününün göndergesi olan sonuca, ancak mantık sayesinde ulaşılabilir. Söz gelimi bir şehrin girişine yapılmış elma heykeli, o şehrin billboard köşelerinde yer alan elma amblemleri, elma şekli verilmiş kurabiyeler ya da yapılar vs. kişiyi, sonuç argümanına götürecektir öncülleri veren imgelemlerdir. Bu öncüller sayesinde kişi, bu şehrin elması ile meşhur olduğu mantıksal sonucunu elde edebilir. Yani burada sanatsal imgeler bize akıl yürütme işlemi sonucu bir sonuç (mesaj) elde etmemizi sağlamaktadır. Buradan sanatın, yaratıcısının elinde bir düşünme ile gerçekleştiği ve kendini sunduğu kişilere de bu düşünmenin açığa çıkarılması şeklinde anlam kazandığını söyleyebiliriz. Böylece mantığı, sanatsal bir yaratının ortaya konması için araç olarak görmek gerektiği gibi, kendisini bu yaratıda gizleyen hakikatin de ortaya çıkarılması için bir akıl yürütme yöntemi olarak da düşünmek gerekmektedir. Bu yönüyle mantık sanata içkindir. Zira mantık; düşünmek, akıl demektir. Düşünme olmaksızın bir yaratının ortaya konması mümkün değildir. Ancak bu, her düşünme gücüne sahip olanın sanatçı olacağını söylemek değildir. Sanatçı, logos (akıl) ve pathos (duygu) uyumunun ürünü olarak bir eser ortaya koyabilen kişinin işidir. Öyleyse sanatın başarısı, duygu ve aklın eksiksiz ahengine bağlıdır. Bu ahenk, aklını kullanabilme ve aklını duygularının hükümranlığına vermeme becerisinin bir temsilidir. Dolayısıyla mantığı en iyi biçimde kullanan, en iyi sanatçı itibarına sahiptir.

3. Sonuç ve Değerlendirme

Sanat; düşünen, düşündüğünü geliştirebilen, insanları anlayabilen, gerçekliği analiz edebilen, içinde yaşadığı toplumu tanıyan insanların işidir (Tolstoy, 1992: 63). Dolayısıyla sanat, duygulara gelen üzerinde derinliğine, özgün ve yaratıcı tarzda düşünmedir. Bu yönüyle mantık, kendi başına bir sanattır; yani düşünme sanatıdır. Hal böyle olunca mantık ve sanatın birbirini dışladığı (Altunya, 2014:171) ya da akıl ve duygunun birlikte iş görmesinin mümkün olmadığı düşünülemez.

Mantık kişiyi, muhatabının yapıp etmelerini ve söylemlerini değerlendirebilmek, onun görüş, fikir ve yapıp etmelerindeki eksik, tutarsız, saçma, zayıf, gerçek dışı yanları kolayca fark edebilmek ya da yakalayabilmek noktasında donanımlı kılmaktadır (Emiroğlu,2013: 203). Zira her insanın düşünce ve bakış açısı birbirinden farklıdır. Söz gelimi, elinde kılıç bulunan bir kişinin resmi, biri için başkaldırı olarak değerlendirilirken diğeri için onun katil ruhlu bir diğeri için güç göstergesi olarak değerlendirilebilir. Bu yapıtın ne amaçla tasarladığını ancak yaratıcısı bilebilir. Dolayısıyla bir sanat yapıtı, tümdengelsel tarzda ve dolayısıyla

mantık merkezli olarak ilerler ve yaratıcısının zihnindekini ortaya koyması ile sonlanır. Bundan sonra artık, sanat tüketicilerinin duyularına bırakılır. Onların öncelikle duygularını ön plana çıkararak sanat yapıtı, sonrasında, üzerinde bir karar verilmesi, bir anlam yüklenmesi için mantığa ihtiyaç duyar. Başlangıçta geri planda duran mantık, anlam verilmesi aşamasında duygu ile harmanlanmış olarak kendisini dışı vurur.

Mantığın temel taşı kavram, nasıl ki henüz bir araya getirilmemiş ilişkileri kuruyor ve yeni fikirler ortaya çıkarıyorsa, aynı şekilde sanat da, duyumlardan elde edilen malzemeyi farklı şekilde yoğurarak yeni bir duygulam ve algılam ortaya koymaktadır (Sutton & Martin Jones, 2016: 98). Buradaki duygulam ve algılamdan kasıt, duyulara ya da algılara geleni yeniden yorumlamak suretiyle yeni bir ürün ortaya koymaktır. Sözelimi gerçeklikteki ane, duyulara gelendir, bunun bir resme dökülmesi ise yeniden aktarımdır. Dolayısıyla kavramların bir araya getirip önerme oluşturulması ve bu önermelerden akıl yürütme işleminin gerçekleştirilmesi ne ise, sanat içinde sözdizimsel ya da simgesel malzemelerden ortaya çıkarılan yapıt odur. Sözelimi çeşitli renk ve simgelerin birleşimi ile ortaya çıkan tablo, farklı kavramların birleşimi ile ortaya çıkan önerme ya da farklı öncüllerin bir araya gelişi ile kurulan akıl yürütmedir. Sanatın varlığını somutlaştıran yapıt, mantığın argümantatif karşılığıdır. Bu noktada mantık, başka bir tarzda sanatın ta kendisidir.

Kaynaklar

- Altunya, H. (2014). *Klasik Mantık Açısından Hakikat ve Şiir*. İstanbul: Büyüyen Ay yayınları.
- Arvasi, S. A. (1998). *Diyalektiğimiz Ve Estetiğimiz*. 2. bsk., İstanbul: Burak Yayınevi.
- Benjamin, W. (1998). *The Origin of the German Tragic Drama*. Translate: John Osborne., London and New York: Verso Publish.
- Çam, N. (1994). *İslam'da Sanat Resim ve Mimari*. Ankara: Elektronik İletişim Ajansı Tesisleri.
- Emiroğlu, İ. (2013). *Klasik Mantığa Giriş*. Ankara: Elis Yayınları.
- Farabi (1990). *İlimlerin Sayımı*. Çev. A. Ateş, İstanbul: Milli Eğitim Basımevi.
- Gemuhluoğlu, Z. (2008/1). Metaforların Kognitif İçeriklerinin Felsefe ve Şiir Dili Açısından İncelenmesi. *M.Ü. İlahiyat Fakültesi Dergisi*, ss. 121-144.
- Goebel, R. J. (ed.) (2009). *A Companion to the Works of Walter Benjamin*. Camden House, Boydell & Brewer Ltd.
- Groarke, L. (1996). Logic, Art and Argument, *Informal Logic*, 18 (2), 105-129.
- Hansen, M. B. (2008). "Benjamin's Aura", *Critical Inquiry*, 34 (2), 336-375.
- Heidegger, M. (2011). *Sanat Eserinin Kökeni*. Çev. Fatih Tepebaşı. Ankara: De Ki Yayınevi.
- Mülayim, S. (1994). *Sanata Giriş*, 2. baskı, İstanbul: Bilim Teknik Yayınevi.
- Özlem, D. (2004). *Mantık*. İstanbul: İnkılap Kitabevi.
- Sutton, D. ve Martin-Jones, D. (2016). *Yeni Bir Bakışla Deleuze*. İstanbul: Kolektif Kitap.
- Şener, S. (1971). *Çağdaş Türk Tiyatrosunda Ahlak, Ekonomi, Kültür, Sorunları- (1923-1970)*. Ankara: Ankara Üniversitesi Dil ve Tarih Coğrafya Fakültesi Yayınları:208.
- Taşkent, A. (2018). *Güzelin Peşinde: Fârâbî, İbn Sînâ ve İbn Rüşd'de Estetik*. İstanbul: Klasik Yayınları.
- Tezcan, M. (2011). *Sanat Sosyolojisi Giriş*. Ankara: Anı Yayıncılık.
- Tolstoy, L. N. (1992). *Sanat Nedir?*. Çev. Buradan Dural, İstanbul: Şule Yayınları.



FIRAT ÜNİVERSİTESİ

SOSYAL BİLİMLER DERGİSİ

Journal of Social Sciences

p-ISBN:1300-9702 e-ISBN: 2149-3243



YURT DIŐI TÜRKLERİN SİYASAL KATILIMINDA YURT DIŐI SEÇİM ÇEVRESİ: NİÇİN VE NASIL?

The Overseas Election District in the Political Participation of Turks Abroad: Why and How?

Bekir GÜNDOĞMUŐ¹

¹Bandırma Onyedİ Eylöl Üniversitesi, İktisadi ve İdari Bilimler Fakóltesi, Siyaset Bilimi ve Kamu Yönetimi Bölümü, Balıkesir, bgundogmus@bandirma.edu.tr, orcid.org/0000-0002-4279-5935

AraŐtırma Makalesi/Research Article

Makale Bilgisi

GeliŐ/Received:
26.01.2021
Kabul/Accepted:
17.03.2021

DOI:

10.18069/firatsbed.868791

Anahtar Kelimeler

Yurt DıŐı Türkler, Yurt DıŐı Seçim Çevresi, Siyasal Katılım, Göç

ÖZ

Siyasal katılım konusu yurt dıŐı Türkleri ilgilendiren önemli baŐlıklar arasında yer almaktadır. Büyük çoğunluđu Avrupa ölkelerinde yaŐayan Türklerin bu ölkelerde siyasal katılımı henüz yerel düzeyde kalmaktadır. Türkiye seçimlerinde oy kullanma durumunda ise son yıllarda önemli geliŐmeler yaşanmaktadır. Yurt dıŐı Türklerin Türkiye seçimlerinde siyasal katılım sürecine odaklanılan bu çalıŐmada, tarihsel süreç içerisinde yurt dıŐı Türklerin siyasal katılım tecrübelerine değinilmekte, akabinde de Fransa ve İtalya örneklerinde yurt dıŐı vatandaşlarının siyasal katılımına imkân veren kurumsal yapılara ve düzenlemelere yer verilmektedir. Bu çalıŐma; geçmiş yıllarda da sınırlı olarak gündeme gelen yurt dıŐı seçim çevresi kurulması önerisinin önemine değinmekte ve nüfus yoğunlukları göz önüne alınarak baŐta Batı Avrupa ölkeleri olmak üzere ilgili öлке ya da bölgeleri kapsayacak şekilde güncel bir teklif getirmektedir. ÇeŐitli zorlukları bünyesinde barındıran yurt dıŐı seçim çevresinin yurt dıŐı Türklerin siyasal katılımını işlevsel hale getirmesi ve anavatanla bađların kuvvetlendirilmesi açısından önemli avantajları olduđu varsayılmaktadır.

ABSTRACT

The issue of political participation is among the important topics for that concern Turks abroad. The political participation of Turks, most of whom live in European countries, remains at the local level in these countries. However, voting issue in Turkey elections experiencing important developments in recent years. This study that focused on the political participation process of the Turks abroad in Turkey elections at the historical process is referred to the Turkish political participation experience. After that, examples of institutional structures and regulations that ensure the political participation of citizens abroad from France and Italy are given. This study emphasizes the importance of the suggestion to establish overseas election district which was came up agenda in previous years. And it makes an up-to-date suggestion to cover the relevant country or regions, especially the Western European countries, considering the population density. It is assumed that this proposal, which contains various difficulties, will have significant advantages in functionalizing the political participation of Turks abroad and strengthening their ties with the homeland.

Keywords

Turks Abroad, Overseas Election District, Political Participation, Migration

Atıf/Citation: GUNDOGMUS, B. (2021). Yurt DıŐı Türklerin Siyasal Katılımında Yurt DıŐı Seçim Çevresi: Niçin ve Nasıl? *Firat Üniversitesi Sosyal Bilimler Dergisi*, 31, 2(765-779).

Sorumlu yazar/Corresponding author: Bekir GÜNDOĞMUŐ, bgundogmus@bandirma.edu.tr

1.Giriş

1961 yılında Almanya ile Türkiye arasında imzalanan Ankara Anlaşması, ilerleyen yıllarda Türk siyasal hayatını birçok yönüyle etkileyecek gelişmeleri beraberinde getirmiştir. İçeriği itibariyle Almanya açısından işgücü ihtiyacını, Türkiye açısından ise temel planda işsizliği önleme ve döviz girdisi ihtiyacını karşılama motivasyonu ile yapılan bu anlaşma, kısa sürede her iki ülke açısından da sosyo-ekonomik, siyasi, kültürel çıktılara neden olmuştur. Max Frisch süreci, meşhur ifadesiyle “...biz işçi istedik, onlar bize insan gönderdi” diyerek betimlemektedir. Fabrikalarda, ağır işlerde ve zor şartlar altında çalışarak ülke kalkınmasını sırtlayacak olan işçiler bir süre çalışıp döviz biriktirdikten sonra da ülkelerine, Türkiye’ye, geri dönecek diye düşünülmüş, ancak netice böyle olmamıştır. Bugün Almanya’da dördüncü kuşak Türkler yaşamaktadır. Dahası işgücü göçü Almanya ile sınırlı kalmamış, birçok Avrupa ülkesine yönelmiştir. 2021 yılı itibariyle başta Batı Avrupa ülkeleri olmak üzere yurt dışında yaşayan Türk vatandaşlarının sayısı 6 milyonun üzerindedir.

İşgücü göçünün ardından Avrupa ülkelerine yerleşen yüz binlerce Türk vatandaşının Türk siyasal hayatına etkisi 1970’li yıllar ile birlikte gözlemlenmeye başlamıştır. Yerinde gözlem yapma imkanı elde etmelerinden ötürü Avrupa ülkelerinin şartları ile Türkiye’nin içinde bulunduğu şartları mukayese imkanına kavuşan vatandaşların bu bilgilerini siyasal hayata yönelttiği görülmüştür. Bu anlamda Avrupa’da ilk etkili örgütlenmeyi başaran Milli Selamet Partisi’nin 1973 seçimleriyle birlikte gerek insan kaynağı gerekse finansal destek bakımından yurt dışı Türklere önemli ölçüde destek gördüğü bilinmektedir. Benzeri desteklerin diğer partiler tarafından da belirli ölçülerde elde edildiğini ayrıyeten belirtmek gerekmektedir. Yurt dışında yaşayan Türk vatandaşlarının siyasal gelişmelere olan ilgisi 1990’lı yıllar ve sonrasında da kamuoyunda sıklıkla gündeme gelmekle birlikte 2008 sonrası dönemde bu süreç önemli bir dönüşüm geçirmiştir. Zira 2008 ve 2012 yılında hayata geçirilen düzenlemeler ile birlikte yalnızca gümrük kapılarında sınırlı tutulan oy verme işlemi değiştirilmiş ve yurt dışında sandık kurulması dönemi başlatılmıştır.

Yurt dışında sandık kurulması, yurt dışı Türkler açısından önemli bir dönüşüm olarak değerlendirilmektedir. Bunun en önemli nedeni, geçmiş yıllarda, her ne kadar Türkiye seçimlerine olan ilgileri devamlı gündeme gelse de, vakit ve bütçe darlığından kaynaklı olarak Türk vatandaşlarının çok önemli bir çoğunluğunun oy kullanma işlemine katıl/a/mamasıdır. Yurt dışında sandık kurulmasına dönük düzenleme bu anlamda Türk vatandaşlarının siyasal katılımını doğrudan tetikleyici bir niteliğe sahip olmaktadır. İlerleyen bölümlerde detaylarına değinildiği gibi, yalnızca seçimlere katılım oranına bakıldığında dahi %8 seviyelerinden %45’e kadar hızla bir yükseliş olduğu görülmektedir.

Siyasal katılım sürecinde var olan eksiklikler bakımından değerlendirildiğinde yurt dışında sandık kurulma kararı önemli bir açığı kapatmaktadır. Ne var ki, atılan bu olumlu adım aynı zamanda yeni eksikliklerin görünür hale gelmesine de neden olmaktadır. Şöyle ki, yurt dışında sandık kurulmaya başlanması siyasi partileri Avrupa ülkelerinde temsilcilikler açmaya teşvik etmiş, bu durum ise parti ile seçmen arasındaki çift yönlü etkileşimi artırmıştır. Geçmişte sınırlı sayıda seçmenin oy kullandığı bir niteliğe sahip olan yurt dışı oyları, bugün siyasi partilerin görmezlikten gelemeyeceği bir düzeye ulaşmış durumdadır. Bu nedenle siyasi partiler yurt dışı Türklerin talepleri ve beklentileri ile ilgili görece somut adımlar atma zorunluluğu hissetmektedir. Dile getirilen bu durum, özellikle siyasi parti temsilcilikleriyle bağlantılı olan ve seçmen yönü geçmişe nazaran çok daha öne çıkan yurt dışı Türkler açısından da talep ve beklenti değişikliğini ortaya çıkarmıştır.

Bu çalışma, ilk kez 2014 yılında gerçekleştirilen Cumhurbaşkanlığı seçimlerinde uygulamaya başlanan yurt dışında sandık kurulması kararının yurt dışı Türklerin temsil problemini görece öne çıkartacağını savunmaktadır. Seçimlere katılım düzeyi arttıkça seçmenlerin verdiği oy ile temsil düzeyini karşılaştırmaya başlaması beklenen bir durumdur. Yurt dışında yaşayan ve kamuoyunda belirli düzeylerde öne çıkan kişilerin yasal kısıttan ötürü ancak Türkiye’de herhangi bir ilden aday olabilmesi ve seçilen milletvekillerinin önceliğini parti işlerine ayırarak yurt dışında yaşayan vatandaşların genel taleplerini karşılayamaz hale gelmesi temsil konusunda şikâyetleri ortaya çıkarmaktadır. Dile getirilen bu sorunun çözümü olarak bu çalışmada, yurt dışı seçim çevresinin kurulması önerisinin önemine değinilmektedir.

2.Siyasal Katılımın Anlamı

İktidar ve meşruiyetinin halka dayandırılması düşüncesinin yerleşmesi ile birlikte halk kitleleri, politika alanına dâhil olmaya başlamışlardır. Geçmişteki sınırlı yönetim kadroları yerini geniş yığınlara bırakmış, yönetimin ve otoritenin belirleyicisi “halk” ve onun “katılımı” olmuştur. Bu gelişme, siyaset bilimcilerin “siyasal katılım” kavramına odaklanmalarını sağlamıştır (Kapani, 2007: 143). Siyasal katılım ve ilgili kavramların önemi, bilhassa modern dönemde katılımın öncelendiği demokratik sistemlerle artmıştır (Aydm, 2019: 396).

Sosyal bilimlerde pek çok kavramda rastlanan evrensel tanım zorluğuna, siyasal katılım kavramı tanımlanırken de rastlanılmaktadır. Dolayısıyla, siyasal katılım kavramından anlaşılana tek ve ortak bir paydasının olduğunu söylemek güçtür (Peacock, 2009; akt. Aktan, 2017: 6). Katılım ve siyasal katılımın belirli bir tanımının yapılmasının meşakkatine dair Uysal (1984: 83) üç gerekçe saymıştır. İlk temel gerekçe, gelişmiş ve gelişmekte olan toplumlarda katılma olgusunun demokratik sistemin işlevselliğini sağlamaya yönelik çabaları haiz bir süreç olması ile ilgilidir. Tanımlamada diğer sorun, katılma ve demokrasi kavramının iç içe geçmiş olmasından, yani siyasi katılımın sadece demokratik sistemlere özgü bir olgu olarak lanse edilmesinden ileri gelmektedir. Evrensel bir tanımda anlaşılmasının başka bir sebebi ise siyasi katılımın günümüzde daha çok pratiğe dönük olmasıdır. Katılım, çalışma hayatından yerel yönetimlere kadar, farklı düzeylerdeki yapı ve amaca göre işlevsel tanımlara tabi tutulmaktadır. Bu farklılık da evrensel bir tanıma ulaşılmasının önünde bir engel teşkil etmektedir.

Rudolph ve Tam’a (akt. Aktan, 2017) göre siyasal katılım, halk kitlesi ile yönetim arasındaki ilişkiyi meydana getiren; yönetilenlerin yönetenlere talep, endişe ve beklentilerini iletmelerini sağlayan süreçtir. Kalaycıoğlu’nun (1998: 10), “kişinin otonom olarak yaptığı tercihler ve verdiği kararlar sonucunda siyasal karar mevkilerine gelecek olanları veya bu mevkileri ellerinde bulunduranları etkilemek üzere yaptıkları eylem ve faaliyetler” şeklinde kavramsallaştırdığı siyasal katılımı, Görün (2006: 164), “kişilerin ya da onların oluşturduğu birimlerin, örgütlerin kendilerini yöneten kadroların seçim ve eylemlerini belirlemek ve etkilemek için giriştikleri çabalar” olarak ifade etmektedir. Verba, Nie ve Conserve’ye (1989: 1) göre siyasal katılım kavramı, “vatandaşların hükümet yetkilerinin seçimini ve onların yaptıkları işleri doğrudan ve dolaylı olarak etkilemek amacıyla giriştikleri yasal eylemler”dir. Özbudun, siyasal katılımı siyasi karar mekanizmalarının kararlarını etkilemek amacıyla yapılan davranışlar olarak ifade eden bir tanımlamada bulunur. Özbudun’a (1975: 1) göre katılım, “merkezi ve yöresel devlet organlarının personelini yahut kararlarını etkilemek üzere kendilerince ya da başkalarınca tasarlanmış, hukuki veya hukuk dışı başarılı veya başarısız eylemlere girişmeleri”dir.

Siyasal katılım, yurttaşların siyasal sistem içerisindeki vaziyetlerini, tutum ve davranışlarını tayin eden bir kavramdır. Bu katılım, yalnızca siyasal seçimlerde oy kullanmakla sınırlı olmayıp geniş bir eylem alanına sahiptir (Kapani, 2007: 144). Ayrıca katılma, demokratik sistemlerde bir ilke olup sürdürülebilirliği sağladığı halde sadece demokrasilere özgü bir olgu değildir. Biçimi ve niteliği önemli olmaksızın, her yönetim sistemi, meşruiyetini aldığı toplumsal yapıya dayanmak, katılma mekanizmasını sağlamak zorundadır (Uysal, 1984: 35). Tanımlardan da anlaşılacağı üzere, siyasal katılım olgusu yalnızca bir davranış üzerinden değil, çeşitli düzeylerde tutum ve etkinlikler üzerinden değerlendirilmektedir. Katılımın tek bir fiil ya da düşünce ile belirlenememesi, siyasal katılımın ölçüsü ya da düzeyi konusunun tartışılmasına yol açmıştır. Bu tartışma, misalen, siyasal karar mercilerini etkilemek için protestoda bulunan bir birey ile yalnızca seçimlerde oy kullanarak katılımı sağlayan başka bir bireyin katılma düzeylerinin ayrılmasını sağlamıştır.

2.1.Siyasal Katılım Düzeyleri

Ontolojik olarak toplumsallaşma süreciyle muhatap olan insanın düşünebilme yetisi onun adalet, hukuk, toplumsal düzen gibi olguları talep etmesini sağlamıştır. Söylenebilir ki, insan, akla sahip olması nedeniyle adil ve hukuki bir siyasal düzen arzulamaktadır (Ağaoğulları, 1994: 318). Dolayısıyla bireyler, siyasal düzen talepleri nedeniyle toplumsal mekanizmalara etkide bulunmak istemektedirler. Siyasal düzene dair beklenti ve taleplerin eşit olmaması, sosyo-politik, psikolojik, sınıfsal vb. unsurlar siyasal katılımın farklılaşmasına neden olmaktadır. Kapani’ye (2007: 131) göre katılım alelade bir meraktan konsantre eylemlere geniş bir yelpazede kendisini göstermektedir, çünkü bireyler politikaya karşı aynı alaka seviyesinde değillerdir.

Siyasal katılım düzeylerinin tasnifinde ilk olarak Milbrath, zordan kolayca üç çeşit siyasal katılım düzeyi belirlemektedir: Yapılması en zor eylemler (gladiatorial activities), geçiş eylemleri (transitional activities) ve izleyici faaliyetler (spectator activities) (Milbrath, 1977; akt. Akıncı, 2014: 40). Milbrath'ın siyasal katılım ile ilgili fikirlerine bakıldığında, siyasal dürtülere açık olmak gibi pasif eylemlerden, siyasal partilerde rol almak gibi aktif görevlere kadar pek çok fiil, bireyin siyasal katılımında ele alınmaktadır.

Siyasal katılım düzeyleri ile ilgili literatürde Amerikan vatandaşları üzerinde yapılan Verba ve Nie'nin araştırması, katılımın altı düzeyi olduğunu öne sürmektedir (Akıncı, 2014: 41). Siyasal sürece hiç katılmayanlar, sadece oy kullananlar, kişisel sınırlı katılmalar, topluluk düzeyinde katılmalar, kampanyacılar ve siyasi partilerde aktif olarak görev alanlar, Verba ve Nie'nin siyasal katılım tasnifinde yer alan maddelerdir.

Robert Dahl (1963: 57- 59) ise siyasal katılım üzerinden toplumu dört ayrı başlıkta incelemiştir. Buna göre ilk olarak “siyasal olmayanlar”, toplumda her şartta politize olmayan, siyasetten uzak duran kişilerdir. “Siyasal tabaka”, siyasete karşı ilgisiz olmayıp takip eden ancak siyasete girme gayesi gütmeyen, yalnızca buna dair heves taşıyan kişilerden oluşur. “İktidarı isteyenler”, aktif siyaset yapan, yönetimi ele geçirmeye çalışan düzeyi temsil eder. “İktidar olanlar”, siyasal iktidarı elinde tutan, siyasal düzeni tayin eden kademedir.

Bornes ve Kease (Kalaycıoğlu, 1984: 204-205), siyasal katılım düzeylerini ikiye ayırır. “Olağan siyasal katılım”, siyasal yönetimin koymuş olduğu kurallara uygun faaliyetlerden oluşurken “olağan dışı siyasal katılım”, kişilerin siyasal yönetime karşı olarak işgal, grev, toplu dilekçe gibi protesto ve baskı eylemlerini içermektedir.

Siyasal katılımın altı düzeyinden bahseden Olsen'e (1970: 681- 683) göre, bu düzeylerden ilki olan “liderler”, seçilmiş ve atanmış kişilerden oluşmaktadır. “Siyasal aktivistler”, siyasal örgütlenmelerin eylemlerinde aktif olarak bulunanları; “siyasal iletişimciler” politik haber, değer ve inançları ikinci veya üçüncü kişilere taşıyan kişilerdir. “Siyasal vatandaşlar”, siyasal alanda aktif olmayıp temel siyasal sorumlulukları (oy kullanmak, parti tercih etmek vs.) yerine getiren tabakadır. “Siyasal marjinaler” siyasi sistem ile ilgisi minimum olan, “siyasal dışlanmışlar” ise siyasi gelişmelere hiçbir şekilde katılım göstermeyen bireylerden oluşmaktadır.

3.Fırsatlar ve Zorluklar Bağlamında Yurt Dışından Siyasal Katılım

Ülkeler, demokratikleşme ve çoğulculuğu sağlamak, uluslararası standartlara uyum sağlamak ve siyasal seçimlerde aktör çeşitliliğini arttırmak nedeniyle yurt dışındaki vatandaşlarının seçimlere katılmalarını önemsemektedirler. Özellikle oy verme yoluyla yurt dışından siyasal katılım, göçmenlerin vatandaşı oldukları ülke ile aidiyetlerini devam ettirme ve ülkelerinin karar mekanizmalarına dâhil olma motivasyonu ile ortaya çıkmaktadır. Bu yönüyle değerlendirildiğinde yurt dışından siyasal katılım bir yandan yurt dışında yaşayan kişiler açısından diğer yandan ise ülke politikası açısından işlevsel bir zemine oturmaktadır.

Demokratik değerler üzerinden yaklaşım geliştirildiğinde, devletlerin yurt dışında yaşayan üyelerini siyasal katılıma yönlendirmesi ve elbette her bir ülke insanının üyesi olduğu topluluğun geleceği, aynı zamanda kendi geleceği, ile ilgili süreçlere katılımı doğal bir arz ve talep olarak görülmelidir. Ne var ki, bu durumda şu can alıcı soru ile karşı karşıya kalınmaktadır: “Sınır ötesinde yaşayan insanların hangileri nasıl ve ne zaman katılım sağlayacak?”. Bu sorunun yanıtının verilmesi önemlidir. Zira yurt dışından siyasal katılım, şartlar itibarıyla çeşitli fırsatları ve zorlukları bünyesinde barındırmaktadır.

3.1.Yurt Dışından Siyasal Katılımın Fırsatları

20.yy. damgasını vuran ve etkinliğini belli ölçülerde devam ettiren ulus devletler açısından bölgesel ve uluslararası arenada söz sahibi olmak, dünya politikalarına yön veren bir konuma yükselmek önemli bir motivasyon kaynağıdır. Bu süreçte devletlere ya da devletleşmeye çalışanlara işlevsel imkân sunan politikalarından birisi de diaspora politikalarıdır. Ulus-ötesi sınırlarda yaşayan vatandaşlarıyla/soydaşlarıyla bağlantılarını devam ettiren ülkeler ya da etnik gruplar açısından diyasporik etkileşimler kaçınılmaz olmaktadır. Sağlıklı ilişkiler temelinde kurulu güçlü diaspora sahibi ülkeler, yurt dışından siyasal katılım sürecini “aidiyeti devam ettirme ve geliştirme” bakımından önemli bir araç olarak kullanmaktadır. Vatandaşlarını anavatanda yaşanan gelişmelerden haberdar hale getirmek ve aksiyona yöneltmek bakımından

siyasal katılım oldukça teşvik edici olmaktadır. Bu durum, kültür ve kimlik inşası süreci açısından önemlidir. Zira aidiyetin devam ettirilmesi ve geliştirilmesi aynı zamanda ortak değerlerin nesilden nesile aktarımına katkı sunmaktadır. Aktarım süreci değerlerin yeniden-yeniden üretilmesini beraberinde getirmektedir.

Yurt dışında yaşayan vatandaşların anavatan ülkeye önemli miktarda döviz girdisi sağlama potansiyeli de yine siyasal katılımın ortaya çıkaracağı fırsatlar arasında yer almaktadır. Genel itibariyle yurt dışında yaşayan kişilerin maddi refah seviyesinin anavatanda yaşayanlara oranla yüksek olması, diasporanın ekonomik katkısını görece öne çıkartmaktadır. Döviz girdisinin sağlanması, iki ülke arası ticareti geliştirmesi, anavatanda yatırıma dönük girişimlerin olması gibi ekonomik gelişmeler siyasal katılım süreciyle doğru orantılı bir seyir izlemektedir. Diğer bir ifadeyle, ekonomi ve siyaset arasındaki tarihsel etkileşim bu süreçte de görünür hale gelmektedir.

3.2.Yurt Dışından Siyasal Katılımın Zorlukları

Yurt dışından siyasal katılım, yurt içiyle mukayese edildiğinde, şartlar itibariyle her şeyden evvel mekân ve zaman bağlamında ayrılmaktadır. İlk olarak yurt dışında bulunanlar mekânsal bağlamda *dağınık* haldedirler. Dünyanın farklı coğrafyalarına dağılan yüz binlerce hatta milyonlarca insanın siyasal katılımını sağlıklı bir şekilde organize etmek oldukça zahmet ve zorluk barındırmaktadır. İnsanların başka ülkelerde olması bir yana, aynı ülkenin farklı bölgelerinde yaşaması dahi bu anlamda mekânın kısıtlayıcı etkisini ortaya çıkarmaktadır. Mekândan kaynaklı bu kısıt, oy verme işleminin yapılacağı mekâna ulaşımında da kendini göstermektedir. Nitekim oy verme için belirlenen mekâna (ülke temsilcilikleri, gümrük kapıları) ulaşım konusu aynı zamanda finansal problem de içermektedir. Bir şehirden başka bir şehre gitmesi gereken bir kişinin gidiş-geliş ulaşım masrafları, ihtiyaç durumunda barınma ve yeme-içme masrafları dahi dikkate alınmak durumundadır. Tekil bir seçmenin maliyetinin yanında seçmenlerin aile üyeleriyle birlikte oy vermeye katıldığı düşünülürse bu finansal problem otomatikman katlanmaktadır. Yine benzer şekilde seçim propagandasının ve oy vermenin hangi mekânda yapılacağı sorusu da hayati önemi haizdir. Çünkü bu durumda ulus devletlerin kırmızı çizgisi konumundaki egemenlik hakkının ihlali gündeme gelmektedir. Ülkeler kendi sınırları içerisinde kendilerinden habersiz ve izinsiz bir şekilde başka ülke vatandaşlarının seçim propagandası yapmasına razı olmamaktadır. Dahası şayet bu seçmen nüfusu dikkat çekecek düzeyde bir orana ve mobilizasyona sahipse izinli olsa dahi razı olmama durumu yerini ülkeye sadakati sorgulamaya varıncaya kadar çeşitli agresif tepkiler vermeye bırakabilmektedir.

Yurt dışından siyasal katılımın önündeki ikinci engel ise, aslında bir ölçüde mekân kısıtıyla da bağlantılı olan zaman problemidir. Yurt dışında oy kullanacak olan seçmenlerin seçimin son gününden çok önce oylarını kullanmaları ve kullanılan bu oyların da zamanında anavatan ülkeye getirilmesi gerekmektedir. Örneğin uçakla dahi üç günde gidilebilecek bir mekânda (ülkede) bulunan ilgili ülke vatandaşlarının oy kullanma işlemini seçimlerin gerçek tarihinden en az birkaç hafta önce bitirmiş olması adeta bir zorunluluk halini almaktadır. Ancak bu durum seçim süreci açısından da önemli bazı handikapları beraberinde getirmektedir. Bunlardan ilki; karar alma sürecindeki etkilenme düzeyi ile ilgilidir. Zira yurt dışında yaşayan vatandaşlar seçimde kime oy vereceğine dair karar verme dönemini daha erken tamamlamak zorunda kalmaktadır. Bu aslında önemli bir sorundur. Zira seçim gününe kadar olabilecek her türlü gelişme karar alma sürecini doğrudan etkileyebilmektedir. Seçim süreçlerinde desteklenmesi düşünülen ya da düşünülmeyen bir siyasetçinin vefatı, ülke içinde yaşanan bir kargaşa ya da olumlu bir gelişme karşısında seçmenler oy tercihlerini anlık olarak değiştirebilmektedir. Dolayısıyla erken oy verme işlemi bu gelişmelerden kopuk bir katılıma neden olmaktadır. Bir diğer handikap ise oy verme işleminin belirli bir zaman kısıtlamasına sahip olmasıdır. Belirtilen tarih aralığında çeşitli iş ve yaşam koşulları nedeniyle oy verme imkanı olmayan insanlar katılım hakkından mahrum kalmaktadır.

Süreç içerisinde gündeme gelen bir diğer zorluk, seçmen belirleme sürecinde ortaya çıkmaktadır. Kimin seçmen olarak kabul edileceği hususu siyasal karar alıcılar açısından çözümü çok da kolay olmayan ikilemler barındırmaktadır. Örneğin vatandaşlık bağı yasal açıdan devam etmediği halde ülkesiyle irtibatı güçlü bir şekilde süren kişilerin siyasal katılımında bulunma hakkının olup olmayacağı hususu önemli bir soru ve sorundur. Diğer yandan anavatanı olan ülkesinde herhangi bir şekilde vergi vermeyen ancak vatandaşlık bağına sahip olan bir kişinin oy verme yoluyla ülke geleceğinde söz sahibi olup olmayacağı hususu da bir başka tartışma

alanıdır. “Vergi yoksa temsil de yok” Son olarak çeşitli kıstaslarla belirlenen seçmenler, kim tarafından temsil edilecektir? Zira yurt dışında yaşayan insanların temsili yine yurt dışında belirlenen temsilciler aracılığıyla olacaksa, bu kişiler ülke geneli politikalarda mı söz sahibi olacaktır, yurt dışını ilgilendiren konularda mı sorusu akıllara gelmektedir (Bauböck, 2007: 2447).

Özellikle küreselleşmenin arttığı, iletişim ve ulaşım imkanlarının yaygınlaştığı post-modern dönemde, yukarıda belirtilen zorlukların önemli kısmını ortadan kaldıracak enstrümanlar geliştirilmesinin yolu açılmış bulunmaktadır. Bu anlamda zihinlerde yurt dışından siyasal katılımın posta yoluyla yapılmasından da öte elektronik ortamda gerçekleştirilme ihtimali belirmektedir. Ne var ki, elektronik ortamın siber güvenlik bağlamında endişelere neden olduğu da bilinmektedir. Bu nedenle, en azından şimdilik, elektronik ortamda oy verme seçeneğinin büyük ölçüde geri planda bekletildiği görülmektedir.

4.Dünyada ve Türkiye’de Yurt Dışından Siyasal Katılım Süreci

Tarihsel süreç değerlendirildiğinde, yurt dışındaki vatandaşların kendi anavatanlarındaki seçimler için oy kullanmalarının siyasi partilerin ortaya çıkışından çok da uzak olmayacak bir tarihte başladığını, dolayısıyla 150 yılı aşkın bir geçmişe sahip olduğunu söylemek mümkündür. Geçmişte sınırlı sayıda ülkenin bir kısım seçmenine sunduğu yurt dışında oy kullanma uygulaması, 150’yi aşkın ülkeyle birlikte günümüzde dünya geneline yayılmıştır. 19. Yüzyılın sonlarında başlayan uygulamalarla deniz aşırı bazı ülkeler (Yeni Zelanda, Avustralya gibi) gemicilere yurt dışında seçme hakkını kullanırken bazı ülkeler de (Amerika, Fransa gibi) yurt dışında bulunan asker ve kamu görevlilerine bu hakkı tanımıştır. Sınırlı sayıda meslek grubuna sağlanan bu imkan, Birinci Dünya Savaşı’nın ardından çok sayıda ülke tarafından vatandaşlarına posta yoluyla oy kullandırma şeklinde yaygınlaştırılmıştır (Anaz ve Köse, 2020: 26).

Esasında yurt dışında yaşayan kişiler, yabancı ülkede ikamet ettikleri için anavatanlarındaki oy haklarından, belirli şartlar çerçevesinde, mahrum kalmamaktadır. Vatandaşlık statüsünün devam etmesi, oy verme amacıyla anavatanlarına dönüp ülkelerindeki seçimlere katılma şartı olmaktadır. Ancak yurt dışından siyasal katılım sağlanması durumu, fiziki olarak anavatana gelmeksizin posta gibi çeşitli araçlar kullanarak oy vermeyi içermektedir. Ki bu durum, yalnızca yurt dışına ikamet eden kişiler açısından değil aynı zamanda yurt içinde ikamet ettiği halde seçim döneminde yurt dışında olan kişilerin de oy kullanmasının önündeki engeli ortadan kaldırmak anlamına gelmektedir (Laguerre, 2020: 50).

Yurt dışında yaşayan vatandaşların oy verme yöntemleri ülkeden ülkeye değişiklik göstermektedir. Arjantin, Brezilya, Bulgaristan, Finlandiya, Rusya ve Venezuela gibi ülkeler yurt dışı seçmenine sadece sandıkta oy kullanma imkânı sunarken Avusturya, Kanada, Danimarka, Almanya, İtalya ve Meksika gibi ülkeler ise bu hakkı sadece mektupla oy verme ile sınırlandırmaktadır. Ayrıca Avustralya, Belçika, Estonya, Fransa, Endonezya ve Japonya gibi yurt dışı seçmenine birden fazla oy kullanma yöntemini sunan ülkeler de bulunmaktadır. Bu yöntemler sandıkta, posta yoluyla ve vekâleten oy kullandırma ile elektronik oylama yöntemleri olarak bilinmektedir (Aydın, 2012: 26).

Yurt dışından siyasal katılım süreci Türkiye’de de benzeri bir izlek takip etmiştir. Bilindiği üzere, yurt dışında yaşayan Türk vatandaşlarının siyasal katılımının bir mesele olarak ele alınması hususu 1970 sonrası yıllara denk gelmektedir. Bunun en önemli sebebi, yurt dışında yaşayan Türk vatandaşlarının sayısının, Almanya ile Türkiye arasında 1961 yılında işgücü konusunda imzalanan Ankara Anlaşması sonrasında hızlı bir yükseliş yaşamasından kaynaklanmaktadır. 1961 yılına kadar binlik rakamlarla ifade edilen Türk nüfus aradan geçen 10-15 yıllık süre içerisinde milyonları kapsayan bir noktaya ulaşmıştır. Bu nedenle yurt dışında yaşayan Türklerin siyasal katılımına yönelik yasal düzenleme konusunun da artan nüfus ile doğru orantılı bir şekilde ilerlediğini belirtmek gerekmektedir.

Türkiye Cumhuriyeti’nde yurt dışındaki vatandaşların oy kullanmasını öngören yasa ilk kez 1950 yılında düzenlenmiştir. 1950 Milletvekilleri Seçim Kanunu ile yurt dışında yaşayan Türkiye Cumhuriyeti seçmenlerine ülkeye gelerek seçimlere katılma imkânı sunulmuştur. 2 Mayıs 1961 tarihli ve 10796 sayılı Resmi Gazete’de yayınlanan 298 sayılı kanun da bunu teyit eder şekilde düzenlenmiştir. İlgili kanunun seçim öncesi işleri düzenleyen üçüncü bölümünde seçmen kütüğüne yazılacak kimseler başlığında “*Yabancı memleketlerde bulunan vatandaşlar, istekleri üzerine, tâyin ettikleri seçim bölgesi veya bildirdikleri son ikametgâhları*

kütüğüne yazılırlar.” hükmü aynen korunmuştur. Dolayısıyla henüz vatandaşlardan Türkiye’ye gelerek bağlı oldukları kütüklerde oy kullanmaları istenmektedir. Ancak kanunun yurt dışında ikamet eden seçmenin kendisini bu kütüklere nasıl yazdıracağı hususuna açıklık getirmemesi önemli bir eksiklik olarak göze çarpmaktadır (Anaz ve Köse, 2020: 33).

1970’li yıllar gerek bu eksikliğin giderildiği gerekse genel olarak yurt dışı Türklerin siyasal katılım açısından görece öne çıktığı bir dönem olmuştur. 1973 yılında yapılan düzenleme ile birlikte seçmen kütükleri ile ilgili muğlaklık giderilmiştir. Düzenleme ile seçmen yakınları aracılığıyla yurt dışında yaşayan vatandaşlar seçmen kütüklerine yazılmaya başlanmıştır. Ancak bu uygulama 30 Mayıs 1979 tarihli ve 16651 sayılı Resmi Gazete’de yayımlanan düzenleme ile kaldırılarak şu şekilde belirlenmiştir: “*Yazım sırasında Türkiye sınırları dışında oturmakta olanların seçmen kütüğüne yazımı aşağıdaki kurallara uygun olarak Yüksek Seçim Kurulu Seçmen Kütüğü Genel Müdürlüğüne yapılır. a) Yurt dışında altı aydan fazla oturanlar, Seçmen Kütüğü Genel Müdürlüğü’nün belirteceği yerlerden sağlayacakları formu doldururlar. b) Bu formu bağlı oldukları yer konsolosunun veya belirleyeceği memurun yanında imzalarlar; form, konsoloslukça mühürlenir. c) Formun birinci nüshası Yüksek Seçim Kurulu Seçmen Kütüğü Genel Müdürlüğüne konsolosluk tarafından gönderilir. d) Formun ikinci nüshası konsoloslukça sıra numarasına göre saklanır. e) Formun üçüncü nüshası vatandaşa iade edilir. f) Yurt dışında oturan vatandaşların Türkiye’deki son ikametgahları da forma yazılır. Sandık seçmen listesinde bu bildirim gözönüne alınır. g) Seçmen Kütüğü Genel Müdürlüğü kendine gelen formlarda yazılı kişiyi seçmen kütüğüne kaydeder.*”.

Yurt dışından siyasal katılım açısından 1987 tarihi bir milat olarak kabul edilmektedir. Türkiye Büyük Millet Meclisi’nin 23 Mayıs 1987 tarihinde aldığı kararla en az 6 aydır yurt dışında bulunan ve Türkiye’de seçmen kaydı bulunmayan vatandaşların ülkeye giriş yapmadan gümrüklerde oy kullanma hakkı yürürlüğe konulmuştur. Vatandaşlar milletvekili genel seçimlerinin yapılacağı günün 75 gün öncesinden başlayarak seçim bitimi saati 17.00’ye kadar oy kullanabilmektedir. Partilerin gümrük kapılarında aldıkları oylar, diğer seçim kurullarından gelen oylara eklenerek her partinin ülke genelinde aldığı geçerli oy miktarı bulunur (Özbudun, 2005).1980 askeri darbesinin ardından siyasi yasak alan parti liderlerinin siyasete dönüşünü ilgilendiren 6 Eylül 1987 tarihli referandum yurt dışında yaşayan vatandaşların gümrüklerde oy kullandığı ilk seçim olmuştur.

Ne var ki, gümrüklerde oy kullanma yönteminin özellikle zaman, mekan ve imkan bağlamında barındırdığı zorluklar nedeniyle tatmin edici düzeyde katılımı sağlayamadığı görülmüştür. Öyle ki, düzenleme boyunca seçimlere katılım düzeyi, genel olarak %10’ların dahi altında bir seyir izlemiştir. Siyasal katılım konusunda yurt dışında yaşayan vatandaşların oy kullanma hakkı elde edilebilmesi için 1995 yılında yasa hazırlığı girişimi başlatılmış ve konu somutlaştırılmaya çalışılmıştır. Bu kapsamda 23/07/1995 tarihli kanunla Anayasa’nın 67’nci maddesine ilave yapılarak yurt dışında oy kullanma hakkının önü açılmıştır. Ancak belirtilen bu anayasa değişikliğinin yasal düzenleme haline getirilmesi, oldukça ileri bir süreçte, 13/03/2008 tarihinde mümkün olmuştur. 1995-2008 arası bu dönemde gümrüklerde oy kullanma düzeyi ise iniş-çıkışlı da olsa genel olarak düşük seviyelerde seyretmiştir. Örneğin yurt dışında yaşayan vatandaşlardan, 1995 seçimlerinde 87.677’si, 1999 seçimlerinde 66.097’si, 2002 seçimlerinde 115.459’u, 2007 seçimlerinde 228.019’u ancak oy kullanmıştır. Bu oranlar, ortalama 2.5 milyon seçmenin var olduğu düşünüldüğünde oldukça yetersiz kalmaktadır (Buran, 2005: 154).

Bu tarihte 298 sayılı Seçim Kanunu’nda yapılan düzenleme ile müstakil bir yurt dışı seçmen kütüğü oluşturulması ve mektupla oy verme, elektronik oylama, konsolosluklar ve gümrüklerde oy kullanmaya imkan verilmesi sağlanmıştır. Ne var ki, bu yasal düzenlemeye rağmen 2012 yılına kadar gümrük kapılarında oy kullanma yöntemi uygulanan tek yöntem olarak kalmıştır. Oluşan beklentiyi karşılamayan bu durum yurt dışından siyasi katılıma negatif yönde etkide bulunmuştur. Şöyle ki, bir önceki 2007 seçimlerinde 228.019 kişi gümrüklerde oy kullanırken 12 Haziran 2011 tarihli genel seçimlerde ise 2.568.979 yurt dışı seçmenin yalnızca 129,283’ü gümrük kapılarında oy kullanmış ve katılım oranı %5’te kalmıştır. Bu denli düşük bir katılım siyasal karar alıcılar ve ilgili kurumlar açısından göz ardı edilmeyecek bir durum oluşturmuştur. Bu kapsamda ilgili kurumların ortak çalışmasıyla bir yasa hazırlığına girişilmiş ve yasa tasarısı 9 Mayıs 2012 tarihinde Türkiye Büyük Millet Meclisi Genel Kurulu’nda kabul edilerek kanunlaşmış, 18/05/2012 tarih ve 28296 Sayılı Resmi Gazete’de yayımlanarak yürürlüğe girmiştir (Aydın, 2012: 27). Gümrükler dışında da oy kullanma hakkını

getiren bu düzenleme sonrası yurt dışından siyasal katılım ilk kez 2014 seçimleriyle birlikte olmuştur. Buna göre, yasadaki koşulları haiz seçmen, seçim sandığı kurulan en yakın konsoloslukta oy kullanabilmektedir. Seçim sandığı kurma ölçütü olarak Yüksek Seçim Kurulu (YSK), ülkede en az 500 seçmenin bulunması ve güvenliğinin bir sorun teşkil etmemesini saymaktadır. Ancak bu seçimlerde Yüksek Seçim Kurulu'nun sınırlı sandıklarda randevu usulüyle oy kullandırma kararını uygulaması, beklenenin oldukça altında bir katılımı mümkün kılmıştır. 2.798.726 seçmenin yalnızca 232.795'i yurt dışında kurulan sandıklarda oy vermiş, gümrüklerde kullanılan toplam oylar da 500 bin dolayında kalmıştır. Bunun üzerine 2015, 2017 ve 2018 seçimlerinde randevu sistemi gibi bazı aksaklığa neden olan uygulamalar ortadan kaldırılarak siyasal katılım konusunda önemli bir aşamaya geçilmiştir (Anaz ve Köse, 2020: 86).

Gümrükler dışında da oy kullanma hakkının verilmesinin yurt dışında yaşayan Türklerin siyasal katılım düzeyini önemli ölçüde artırdığı bariz bir şekilde görülebilmektedir. 2014 yılında yapılan Cumhurbaşkanlığı seçiminde oy kullanan yurt dışı seçmen sayısı, çeşitli aksaklıkların da etkisiyle, 530 bin dolayında iken, 7 Haziran 2015 seçimlerinde 1 Milyon 56 bin, 1 Kasım 2015 seçimlerinde 1 Milyon 300 bin, 16 Nisan 2017 referandumunda 1 Milyon 400 bin, 24 Haziran 2018 Cumhurbaşkanlığı ve Milletvekilliği genel seçimlerinde 1 Milyon 525 bin kişiye ulaşmıştır. Bu veriler, yurt dışı seçmenlere yerinde oy kullanma hakkının verilmesiyle birlikte siyasal katılımın her geçen yıl daha da yükseldiğini ortaya koymaktadır. Hemen ifade edilmelidir ki, Yurt Dışı Seçim Çevresi önerisini akillara getiren ilk done, her seçimde giderek arttığı gözlemlenen bu yurt dışı seçmen sayısıdır.

Aşağıdaki tabloda, 24 Haziran 2018 Pazar günü yapılan Cumhurbaşkanı ve 27.Dönem Milletvekili genel seçimi yurt dışı sandıkları seçim sonuçları verilmiştir.

Tablo 1. 24 Haziran Seçimleri Yurt Dışı Sandık Sonuçları

Kayıtlı Seçmen Sayısı	3.044.837
Oy Kullanan Seçmen Sayısı	1.525.279
Geçerli Oy Sayısı	1.505.809
Geçersiz Oy Sayısı	19.470
Seçime Katılma Oranı (%)	%50,09

Kaynak: 24 Haziran 2018 Pazar Günü Yapılan Cumhurbaşkanı ve 27.Dönem Milletvekili Genel Seçimi İle Yüksek Seçim Kurulundan Duyuru Ankara İl Seçim Kurulundan Gelen Yurt Dışında ve Gümrük Kapılarında Kurulan Sandık Sonuçlarına Göre Düzenlenerek YSK'ya Gönderilen Birleştirme Tutanağı

Görüldüğü gibi, yurt dışında yaşayan Türkiye Cumhuriyeti vatandaşlarının seçimlere katılım oranı geçmiş yıllara nazaran dikkat çekici bir yükselişe geçmiştir. 2011 seçimlerinde seçimlere katılım oranının %5 seviyelerinde olduğu düşünüldüğünde, 2018 yılında %50 mertebesinde bir katılımın ne denli bir artış olduğu kolaylıkla anlaşılmaktadır. Bununla birlikte üç milyonu aşkın seçmenin olduğu yurt dışında, her iki kişiden birinin oy kullanmadığı da göz önüne alınmak durumundadır. Anavatan Türkiye'de seçimlere katılım oranının %80'in üzerinde bir ortalama sahip olduğu bilinmektedir. Yurt dışı Türklerin siyasal katılım düzeyinin görece düşük olması, eksik siyasal katılımın nedenleri üzerinde yoğunlaşmayı gerekli kılmaktadır. Seçmenin hangi nedenlerle sandığa gitmediği konusunda elbette çok fazla sebep gösterilebilir ancak çalışmanın gereği olarak seçim sisteminden kaynaklanan bir sorunun var olup olmadığının tespiti önem arz etmektedir.

5.Yurt Dışı Türklerin Siyasal Katılımında Yurt Dışı Seçim Çevresi: Niçin ve Nasıl?

Bu çalışma, Türkiye'de bugüne kadar farklı dönemlerde gündeme gelen fakat kamuoyunda hak ettiği karşılığı bulamayan ancak kapsamı itibarıyla düşünüldüğünde milyonlarca Türkiye Cumhuriyeti vatandaşını ilgilendiren "Yurt Dışı Seçim Çevresi" önerisini gündeme getirmeyi amaçlamaktadır. Türkiye Cumhuriyeti

Dışişleri Bakanlığı 2019 verilerine göre 5,5 milyonu Batı Avrupa ülkelerinde olmak üzere yurt dışında 6,5 milyonu aşkın Türk vatandaşı bulunmaktadır. Türkiye'ye kesin dönüş yapmış olan 3 milyon vatandaş ile birlikte düşünüldüğünde yaklaşık 9,5 milyonluk bir kitleyi ilgilendiren, geniş kapsamlı bir sürecin varlığı ortaya çıkmaktadır.

Bir önceki bölümde ana hatlarıyla aktarılan yasal süreç göz önüne alındığında, yurt dışında yaşayan Türk vatandaşlarının siyasal katılım tecrübesinin karar alıcıların ve siyaset yapıcılarının izlediği politikalar nedeniyle önemli ipuçları taşıdığı görülmektedir. Zira bu tecrübe; 1950 yılından itibaren başlayan, 1970'li yıllar önemli bir sayısal güce ulaşılmasıyla birlikte ivme kazanan, buna rağmen ancak 2014 yılında hayata geçirilebilen bir tarihsel geçmişi bünyesinde barındırmaktadır.

Peki, yurt dışında yaşayan vatandaşların seçimlere daha aktif katılımı ve temsiliyetleri için ne gibi adımlar atılması düşünülebilir? Geçmiş dönemlerde akademik çevreler ve çeşitli siyasi partiler tarafından “Yurt Dışı Seçim Çevresi” ve “Yurt Dışı Milletvekilliği” gibi önerilerin gündeme getirildiği bilinmektedir. Bu önerilerin gerçekçi bir çözüm olma durumu tartışmaya açık bir nitelik arz etmektedir. Bu çalışmada bir öneri olarak sunulan “Yurt Dışı Seçim Çevresi” uygulamasının önemine vurgu yapılmaktadır. Ancak öncesinde farklı ülkelerde uygulanan bu sistem hakkında kısa bir bilgi vermenin yararlı olacağı düşünülmektedir.

5.1.Yurt Dışı Seçim Çevresi Uygulaması Örnekleri: Fransa ve İtalya

1 Ocak 2020 itibariyle, Fransa dışında yaşayan Fransızlardan Fransa siciline 1.775.875 vatandaş kayıtlıdır. Bu rakam, 20 Ocak 2020 tarihli bir kararname ile doğrulanmıştır. Ancak bu rakam sınırlayıcıdır, çünkü yurt dışında yaşayan tüm Fransızlar bu sicil kaydı için kayıt yaptırmamıştır. Fransa Dışişleri Bakanlığı tarafından yayınlanan rakamlara göre yurt dışındaki Fransız toplamının 2,5 milyon olduğu tahmin edilmektedir (Vie Publique, 2020). Buna göre Fransa için yurt dışında son seçimlerde oy kullanma hakkına sahip kayıtlı 1,3 milyon Fransa vatandaşı bulunmaktadır. Sicile kayıtlı Fransızların %40,8'i İsviçre ve Almanya'da yaşamaktadır. En fazla seçmen Fransız seçmen 67.583 kişi ile İsviçre'de bulunmaktadır. Daha sonra Birleşik Devletler (51.991) ve Birleşik Krallık (49.122) gelmektedir (Le Monde, 2017)

Fransa, yurt dışındaki seçmenlerin iradelerinin sandığa yansıtılması için 23 Temmuz 2008'de bir anayasa değişikliği gerçekleştirmiştir. Buna göre yurt dışındaki Fransız yurttaşlarının oyları, 11 milletvekilinin seçilmesini sağlayacaktır. Bu amacın gerçekleştirilmesi için de 11 adet yeni seçim çevresi öngörülmüştür. Bu reform Nisan 2009'da somutlaştırılmış ve ülke dışındaki her 125 bin Fransız yurttaşına bir milletvekili düşecek şekilde 11 yeni dar bölge kıtalar arasında paylaştırılmıştır. Toplam seçim bölgesi sayısı, Fransa dışında yaşayan Fransızların ve Fransa dışında oy kullanmak için konsolosluk listelerine kayıtlı aile hane halkı üyelerinin sayısına göre belirlenmektedir.

Tablo 2. Fransa Yurt Dışı Seçim Bölgeleri ve Ülke Sayıları

Birinci Seçim Bölgesi	ABD ve Kanada	2 Ülke
İkinci Seçim Bölgesi	Meksika, Orta ve Güney Amerika, Karayipler	33 Ülke
Üçüncü Seçim Bölgesi	Kuzey Avrupa	10 Ülke
Dördüncü Seçim Bölgesi	Benelüks	3 Ülke
Beşinci Seçim Bölgesi	İber Yarımadası, Andora ve Monako	4 Ülke
Altıncı Seçim Bölgesi	İsviçre ve Lihtenştayn	2 Ülke
Yedinci Seçim Bölgesi	Orta Avrupa ve Balkanlar	15 Ülke

Sekizinci Seçim Bölgesi	Türkiye, Kıbrıs, Yunanistan, İsrail, İtalya, Malta, Filistin	8 Ülke
Dokuzuncu Seçim Bölgesi	Batı Afrika	16 Ülke
Onuncu Seçim Bölgesi	Yakın Doğu ve Afrika	48 Ülke
On birinci Seçim Bölgesi	Doğu Avrupa, Asya ve Okyanusya	49 Ülke

Kaynak: Ministère de L'Europe et des Affaires Etrangères (2020). https://www.diplomatie.gouv.fr/IMG/pdf/liste_des_pays_et_des_postes_par_circonscription_legislative_cle0e6184-1.pdf.

Görüldüğü üzere Fransa, dünyanın neredeyse tamamında yaşayan vatandaşlarının seçimlerde oy kullanabilmesi için ülke şartlarına uygun bir seçim sistemini uygulamaya koymaktadır. 9 Ağustos 2004 yılında "Yurt Dışı Fransız Meclisi" kurulması tamamlanmıştır. Yurt Dışı Fransız Meclisi, konsolosluk konseyleriyle birlikte temsilci organlarından biridir. 2013 yılında hayata geçirilen düzenleme ile Yurt Dışı Fransız Meclisi (AFE), tüm dünyayı kapsayan 15 seçim bölgesinde dolaylı genel oyla 6 yıllığına seçilen 90 meclis üyesinden oluşan bir meclis haline getirilmiştir. Başkanı, üyeleri tarafından ve arasından seçilir. Başkan, onların sözcüsü ve haklarının ve çıkarlarının savunucusudur. Meclis, hükümetin Fransa dışında yaşayan Fransızların durumu ve bunlarla ilgili uygulanan politikalar konusunda muhataptır (Assemblée des Français de l'étranger, 2009).

Seçim sisteminde yurt dışı seçim çevresi uygulamasına yer veren bir başka örnek de İtalya'dır. İtalya'nın yurt dışında yaklaşık 5,3 milyon vatandaşı bulunmaktadır. İtalya Yabancı Seçim Bölgesi, Anayasa'nın sırasıyla 56 ve 57. maddelerinde belirlenen toplam 12 milletvekili ve 6 senatör hakkına sahiptir. İtalya'da yurt dışı seçmenleri için 4 adet yurt dışı seçim çevresi öngörülmektedir (TBMM, 2020: 95).

Tablo 3. İtalya Yurt Dışı Seçim Çevresi, Milletvekili ve Senatör Sayıları

Bölge	Milletvekili Sayısı	Senatör Sayısı
Avrupa	5	2
Güney Amerika	4	2
Kuzey ve Orta Amerika	2	1
Afrika, Asya, Okyanusya, Antarktika	1	1

Kaynak: Ministero dell'Interno, Elezioni Politiche del 4 Marzo 2018 Il Dossier, s. 60, 66. akt. TBMM, 2020: 96.

Görüldüğü üzere, İtalya'da Temsilciler Meclisi'nin 12, Senato'nun da 6 koltuğu yurt dışında yaşayan İtalyan seçmenlere tahsis edilmiş durumdadır. Sistemin işleyişi kısaca şu şekildedir: Mezkûr 4 seçim çevresine önce birer milletvekili ve senatör ayrılmakta, sonra kalan 8 milletvekilliği ve 2 senatör, buralardaki seçmen sayısı ile doğru orantılı bir biçimde paylaştırılmaktadır. Yurt dışı seçim bölgeleri Avrupa, Güney Amerika, Kuzey ve Orta Amerika ile Afrika-Asya Okyanusya-Antarktika olmak üzere dörde ayrılırken buralardan gelen oylar yalnızca nispi temsil esas alınarak hesaplanmaktadır. Temsilciler Meclisi için yurt dışından gelen oylar aracılığıyla Avrupa için 5, Güney Amerika için 4, Kuzey ve Orta Amerika için 2 ve Afrika-Asya-Okyanusya-Antarktika için de 1 üye olacak şekilde toplam 12 üye seçilmektedir (TBMM, 2020: 96).

Yurt dışı seçim çevresine benzer uygulamalar, Fransa ve İtalya'nın dışında Portekiz, Hırvatistan, Romanya, Makedonya, Litvanya, Cape Verde, Cezayir, Tunus, Kolombiya, Ekvator, Dominik Cumhuriyeti, Mozambik, Senegal, Moritanya, Gine Bissau ve Mali olmak üzere toplam 18 ülkede mevcuttur. Dolayısıyla farklı ülke demokrasileri ülkeleri dışındaki seçmenler için ayrı seçim bölgelerinin tahsisini içeren söz konusu sistemi uygulamaktadır.

5.2. Türkiye’de Yurt Dışı Seçim Çevresi Oluşturulması

Yüksek Seçim Kurulu (YSK) verilerine göre 24 Haziran seçimlerinde yurt dışındaki Türkiye seçmen sayısı 3.044.837’dir (Tablo 1). Bu seçmenlerde oy kullanma oranı son seçimlerde nispeten artmış ise de bu oranın en çok %50 bandında seyretmesi, arzulanan bir temsil iklimi meydana getirmemektedir. Mevcut sistemde yurt dışında yaşayan vatandaşların TBMM’ye temsilci göndermesi ise mümkün değildir.

Demokrasinin ayırt edici temel özelliklerinden birisi de toplumun farklı kesimlerinin, devlet nezdinde temsil edilebilir olmasıdır. Demokrasilerde meşruiyetin yolu, temsiliyet vasıtası ile çoğulculuğun sağlanmasından geçmektedir. Türkiye için durum göz önüne alındığında, demokratik katılımın önündeki en önemli hususlardan biri –seçim barajının yüksekliği ile birlikte- yurt dışındaki seçmenlerin temsil edilmesi sorunudur.

Türkiye Cumhuriyeti Anayasası’nda 298 Sayılı Kanun, Yurt dışı ilçe seçim kurulu kurulmasını öngörmektedir. Buna göre yurt dışındaki vatandaşların kullandığı oylar, ülke genelindeki oylara, parti oy oranlarına göre eklenmektedir. Halbuki bu orana göre eklenmeler birtakım sorunlar doğurmaktadır. Öyle ki, Türkiye’de 85 seçim çevresinde oy kullanan vatandaşların tercihlerini etkileyen bu uygulama nedeniyle partilerin seçim barajı altında kalması ya da meclis aritmetiğinde değişikliğin yaşanması olağan bir etki olmaktadır. Örneğin:

7 Haziran 2015 Milletvekili genel seçiminde yurt dışı oyları 3 milletvekilliğini değiştirmiştir. Kocaeli’nde yurt içi oylarla MHP’nin kazanabileceği 1 milletvekilliği yurt dışı oylarının dağıtılması ile HDP’ye geçmiştir. İzmir 2. bölgede yurt içi oylarla CHP’nin kazanabileceği bir milletvekilliği yurt dışı oylarının dağıtılması ile AK Parti’ye geçmiştir. Amasya’da yurt içi oylarla MHP’nin kazanabileceği bir milletvekilliği yurt dışı oylarının dağıtılması ile AK Parti’ye geçmiştir. Buna göre; 7 Haziran’da yurt dışı oyları AK Parti’nin 2, HDP’nin 1 milletvekilliği artırmasını sağlamıştır. CHP 1, MHP de 2 milletvekilliği kaybetmiştir.

1 Kasım Milletvekili genel seçiminde de yurt dışı oyları 3 milletvekilliğini değiştirmiştir. Manisa’da yurt içi oylarla MHP’nin kazanabileceği 1 milletvekilliği yurt dışı oylarının dağıtılması ile AK Parti’ye geçmiştir. Kırıkkale’de yurt içi oylarla MHP’nin kazanabileceği 1 milletvekilliği yurt dışı oylarının dağıtılması ile AK Parti’ye geçti. Denizli’de yurt içi oylarla CHP’nin kazanabileceği 1 milletvekilliği yurt dışı oylarının dağıtılması ile AK Parti’ye geçmiştir. Buna göre; 1 Kasım’da yurt dışı oyları AK Parti’nin 3 milletvekilliği artırmasını sağlarken CHP’nin 1, MHP’nin de 2 milletvekilliği kaybetmesine neden olmuştur.

24 Haziran 2018 seçimlerinde ise yurt dışı oyları Aydın, Burdur, Çanakkale, Elazığ, Hakkari, Hatay, Mersin, İstanbul 1. Bölge, Kars, Kahramanmaraş ve Osmaniye’de milletvekili aritmetiğini değiştirmiştir. Aydın’da yurt dışında kullanılan oyların partilere dağıtılmasıyla, CHP’nin kazandığı milletvekilliği AK Parti’ye geçmiştir. Burdur’da yurt dışında kullanılan oyların partilere dağıtılmasıyla, İYİ Parti’nin kazandığı milletvekilliği CHP’ye geçmiştir. Çanakkale’de yurt dışında kullanılan oyların partilere dağıtılmasıyla, İYİ Parti’nin kazandığı milletvekilliği CHP’ye geçmiştir. Elazığ’da yurt dışında kullanılan oyların partilere dağıtılmasıyla, MHP’nin kazandığı milletvekilliği AK Parti’ye geçmiştir. Hakkari’de yurt dışında kullanılan oyların partilere dağıtılmasıyla, HDP’nin kazandığı milletvekilliği AK Parti’ye geçmiştir. Mersin’de yurt dışında kullanılan oyların partilere dağıtılmasıyla, CHP’nin kazandığı milletvekilliği MHP’ye geçmiştir. Hatay’da yurt dışında kullanılan oyların partilere dağıtılmasıyla, MHP’nin kazandığı milletvekilliği AK Parti’ye geçmiştir. İstanbul 1. Bölge’de yurt dışında kullanılan oyların partilere dağıtılmasıyla, CHP’nin kazandığı milletvekilliği MHP’ye geçmiştir. Kars’ta yurt dışında kullanılan oyların partilere dağıtılmasıyla, CHP’nin kazandığı milletvekilliği Ak Parti’ye geçmiştir. Osmaniye’de yurt dışında kullanılan oyların partilere dağıtılmasıyla, İYİ Parti’nin kazandığı milletvekilliği CHP’ye geçmiştir. Kahramanmaraş’ta yurt dışında kullanılan oyların partilere dağıtılmasıyla, İYİ Parti’nin kazandığı milletvekilliği CHP’ye geçmiştir.

Rakamlar yurt dışı oylarının Meclis aritmetiğini, özellikle büyük partiler lehine, ne derece etkilediğini göstermektedir. Yurt dışı oylarının seçimleri bu şekilde etkilemesi, temel bazı soruları beraberinde getirmektedir. Örneğin Berlin, Londra ya da New York’taki Türk vatandaşlarının Hakkari, Aydın ya da Burdur’daki diğer vatandaşların siyasi iradelerinin tezahürü olan seçim sonuçlarına etki etmesi, halk iradesinin seçim sandıklarına şeffaf bir şekilde yansımaya ve demokratik etiğe ne kadar uymaktadır? Yurt dışındaki Türkiye Cumhuriyeti seçmenleri, Anadolu’nun herhangi bir ilindeki seçimlere etki etmek için mi, yoksa temsil edilmek ve anavatanla iletişimi devam ettirmek için mi oy kullanmaktadırlar? Öte yandan yurt dışından gelen

oylar sayesinde parlamentoya giren “sürpriz milletvekilleri” ile yurt dışındaki vatandaşların ilişkisi ne şekil ve düzeydedir? Mevcut sistemin adaletsizliğine yönelik bu soruları arttırmak mümkündür.

Yurt dışı seçim çevresinin adeta bir zorunluluk olarak görülmesinin bir diğer gerekçesi, dünyadaki birçok ülke nüfusundan fazla olan Türkiye seçmenlerinin siyasal katılım ve temsil hakkından faydalanamamasıdır. Yurt dışında oy kullanan Türk vatandaşları, Türkiye'deki siyasi mekanizmalarda doğrudan temsil hakkından mahrum kalmaktadır.

Yurt dışı seçim çevresi oluşturmaya yönelik olarak geçmişten bu yana Hikmet Sami Türk (1995), Hasan Buran (2005) Anaz & Köse (2020) gibi çeşitli siyasetçi ve akademisyenler tarafından öneriler sunulmuş ve çeşitli partilerce yüzeysel bir çalışma yapılmışsa da somut bir sonuca ulaşılammıştır. Halbuki güncel verilere göre 152 farklı ülkede 6 milyonu aşkın bir nüfusla yaşayan Türkiye Cumhuriyeti vatandaşlarının temsil sorunu, yüzeysel ve cılız önerilerle geçiştirilemeyecek bir noktada görülmektedir.

Bu kapsamda, elde edilen bilgiler ve uygulama örnekleri ışığında önerinin uygulanması sürecine yönelik tespitler şu şekilde sıralanabilir.

5.2.1. Seçim Çevresinin Belirlenmesi

Türkiye Cumhuriyeti Dışişleri Bakanlığı 2021 verilerine göre 5 milyonun üzerinde vatandaşımız yurt dışında yaşamaktadır. Yurt dışındaki seçmen sayısı ise, YSK verilerine göre, 2018 seçimleri itibari ile 3.044.837 olmakla birlikte sayının her geçen gün arttığı kanıtı ihtiyaç duymayan bir gözlemdir. Zira tahminlere göre yurt dışındaki vatandaş sayımız 6,5 milyonun üzerindedir.

Yurt dışındaki vatandaşların büyük çoğunluğunun Avrupa'da yaşadığı göze çarpmaktadır. Dünyanın 152 ülkesine dağılmış vaziyette bulunan vatandaşlarımızın öne çıkan ülke tercihleri arasında Almanya, Belçika, Fransa, ABD, Suudi Arabistan, Hollanda, Danimarka, İsviçre, Avusturya ve Avustralya gelmektedir. Görüldüğü gibi, 5,5 milyon ile, vatandaşlarımızın yoğunlaştığı bölge Avrupa ülkeleridir. Buna mukabil, neredeyse tüm dünya ülkelerinde nüfusumuz bulunmaktadır.

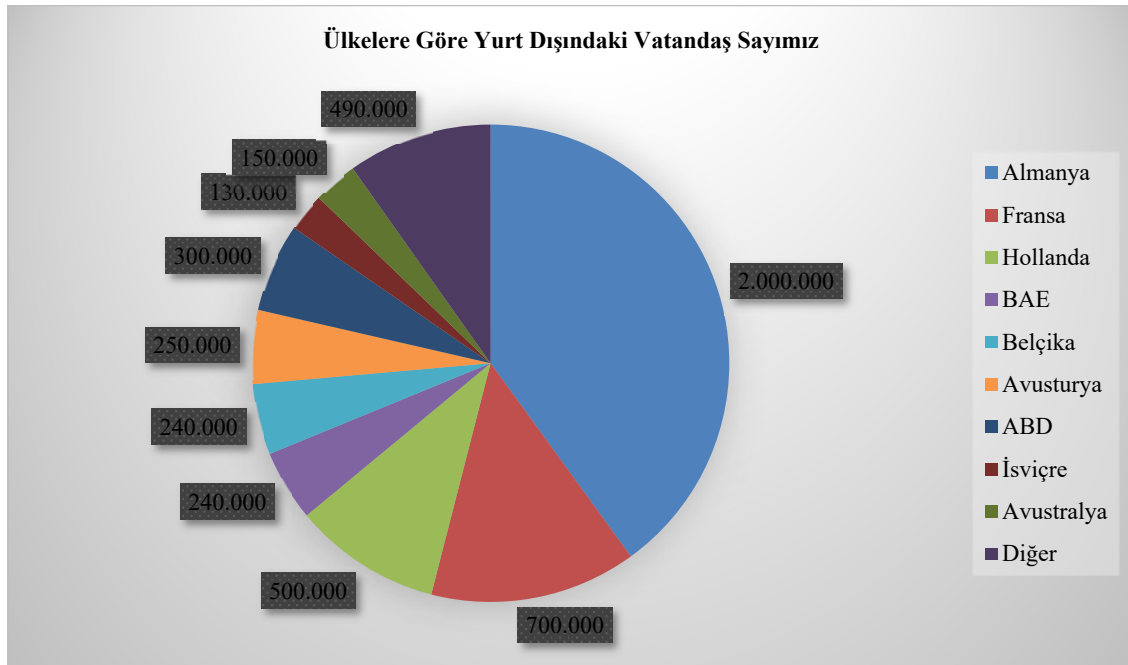

Şekil 1. Ülkelere Göre Türkiye Cumhuriyeti Vatandaşları

Yurt dışı Türklerin bu dağılımı göz önüne alındığında, Avrupa'da oy kullanacak seçmenleri incelemekle birlikte genel nüfusu dikkate alacak şekilde alternatif yaklaşımlar geliştirilmelidir. Esasında yurt dışı seçim

çevresinin belirlenmesi aynı zamanda bu çevreden seçilecek milletvekili sayısı ile ilintilidir. Zira 1-18 arası milletvekiline kadar bir yurt dışı seçim çevresi, 19-35'e kadar 2 yurt dışı seçim çevresi, 36 ve üzerine kadar da 3 yurt dışı seçim çevresi hesaplanmaktadır. Onun için öncelikle milletvekili sayısının hesaplanması gerekecektir.

Milletvekili Seçim Kanunu'nda da belirtildiği gibi, seçmen nüfusu yerine genel nüfus üzerinden bir değerlendirilmenin daha sağlıklı bir netice vermesi beklenmektedir. Ancak bu durumda temsilde adaleti zedeleyebilecek bir düzeyin oluşmaması gerekmektedir. Zira yurt dışı seçim çevresinden seçilecek milletvekilleri TBMM çatısı altında görev yürütecektir. Bu nedenle yurt dışı Türklerin temsiline gerçek anlamda sağlayacak bir milletvekili sayısı belirlenmesi gerekecektir. Sözelimi 15 bin oy ile milletvekili olunabilen Tunceli baz alındığında 200 milletvekili seçilebilecekken, 2013 yılında CHP tarafından dile getirilen bir öneride de olduğu gibi, 300 bin dolayında bir baraj belirlendiğinde ise yalnızca 10 milletvekili seçilebilecektir. Bu bağlamda, mevcut bulunan 3 milyon seçmen üzerinden ortalama bir netice almak adına oransal bir barajın belirlenmesi daha yararlı görünmektedir. Örneğin İstanbul'da milletvekili seçilebilmek için alınması gereken oy (85-90 bin) bir ölçüt olarak ele alındığında bu durum yurt dışından 30-35 milletvekili seçilmesini sağlayacaktır. Bu oranın makul bir seviye olacağı varsayılmaktadır. Bu durumda ise YSK tarafından sınırları belirlenmek üzere 2 yurt dışı seçim çevresi oluşturulması gerekecektir. Sınırların belirlenmesiyle ilgili zorluklar göz önüne alındığında da bunun oldukça kompleks bir nitelik arz ettiği görülmektedir. Buna çözüm olarak, yurt dışından siyasal katılmaya ilişkin özel düzenlemeye gidilerek nüfus oranı dikkate alınmaksızın bölgesel belirlemeler aracılığıyla yurt dışı seçim çevresi oluşturulması düşünülebilir. Aşağıda yer alan tabloda ülkelerde bulunan mevcut Türk vatandaşlarının sayısı göz önüne alınarak bir tasnif yapılmıştır.

Yurt dışı Türklerin kendi oyları ile doğrudan temsil edilmelerinin daha adil ve demokratik bir ortam oluşturması, nüfusla doğru orantılı paylaştırılan vekil sayısı ile sağlanacaktır. Yurt dışında yaşayan Türkiye Cumhuriyeti vatandaşlarını temsilen 35 milletvekili belirlenmesi uygun görülmektedir. Bu milletvekilleri seçim çevresi olarak ülke geneli için tespit edilen ve halen uygulanan 600 milletvekili sayısının içinde değerlendirilebileceği gibi 600 milletvekiline ilave olarak da hesaplanabilecektir.

Tablo 4. Yurt Dışı Milletvekili Dağılımı Önerisi

Çıkaracağı Milletvekili Sayısı	Milletvekillerinin Coğrafi Dağılımı
14 Milletvekili	Almanya
14 Milletvekili	Diğer Avrupa Ülkeleri (Balkanlar dâhil)
2 Milletvekili	ABD ve Kanada
1 Milletvekili	Avustralya
1 Milletvekili	Ortadoğu
1 Milletvekili	Afrika
1 Milletvekili	Orta Asya
1 Milletvekili	Uzak Doğu

Son olarak bu önerinin uygulanabilmesi için yasal değişikliklerin hayata geçirilmesi gerekecektir. Bu bağlamda "Yurt Dışı Seçim Çevresi" için 298 sayılı Seçimlerin Temel Hükümleri ve Seçmen Kütükleri Hakkında Kanun ve 2839 sayılı Milletvekili Seçim Kanunu'nda değişmesi lazım gelen düzenlemelerin ele alınması gündeme gelecektir.

5.2.2.Önerinin Getireceği Fırsatlar ve Zorluklar

Her yeni öneride olduğu gibi, bu öneri de bünyesinde çeşitli fırsat ve zorlukları barındırmaktadır. Yurt dışı seçim çevresinin kurulması önerisi önemli fırsatlara sahiptir. Kısaca değinmek gerekirse önerinin; temsil

sorununun ortadan kaldırılmasına, yurt dışındaki vatandaşlar ile doğrudan ilgilenen milletvekillerinin varlığına, Türkiye Cumhuriyeti vatandaşlığının – ülkesinin sahip çıktığı vatandaş imajı ve gerekliliği sayesinde kıymetinin daha da artmasına, yurt dışı oylarının yurt içindeki seçimleri etkilememesine, seçimlerin hakkaniyetinin artmasına ve oyların dağılımı sonucunda oluşan mağduriyetlerin giderilmesine, vatandaşlarının Türkiye ile ilgili aidiyet duygusunun artmasına, belirlenen seçim çevrelerinde propaganda faaliyetlerinden ötürü vatandaşların Türkiye ile ilgili dikkatlerinin artmasına ve gündem takibine yoğunlaşmasına, vatandaşların, günlük hayatta yaşadıkları zorlukların ve sıkıntıların milletvekilliği mekanizmasıyla gündeme getirilmesine, ideolojik yaklaşımlardan ziyade sorun çözme temelli siyasi tercihlerin oluşmasına, Türkiye Büyük Millet Meclisi'nin dünya meclisi özelliğini haiz olmasına, yurt dışı Türklerin lobi oluşturma kapasitelerinin artmasına katkı sunacağı varsayılmaktadır.

Önerinin getirebileceği zorluklar üzerinden düşünüldüğünde ise, esasında yurt dışı seçim çevresinin kurulması önerisinin getireceği zorlukların büyük çoğunluğunun içerik ile ilgili olmaktan ziyade bunun nasıl yapılacağı ile ilgili belirsizliklerden kaynaklandığı görülmektedir. Dolayısıyla yurt dışı Türklerin temsil kabiliyeti kazanması için bir yurt dışı seçim çevresi kurulması noktasında genel bir konsensüsün varlığından söz etmek mümkündür. Zorlu olan nokta, yurt dışı seçim çevresinin nasıl belirleneceği, kaç milletvekili çıkarılacağı gibi hususları içermektedir. Kısaca muhtemel zorluklar ele alındığında önerinin; uygulanabilir ve etkili olup olmayacağı, ilgili ülkelerce egemenlik sorunu olarak kabul edilip edilmeyeceği ve propaganda süreçlerinin nasıl olacağı ile ilgili şüpheleri barındırdığı fark edilmektedir.

Önerinin birçok uygulama örneğine sahip olması ve bu sayının giderek artması, zikredilen bu zorlukların ve şüphelerin giderilmesinin çok da zor olmayacağını göstermektedir. Bununla birlikte ülkelerin seçim sistemlerini de içerecek şekliyle demokratik gelişmişlik düzeyinin de önemli olduğunu belirtmek gerekmektedir. Zira yurtdışından katılım, kutuplaşma ortamına sahip ülkelerde birbirine yakın oy oranları alan rakipler arasında kıl payı farkla kimin öne geçeceğini belirleyecek oranda bir potansiyeli bünyesinde barındırmaktadır. Bu durum, genel nüfusa göre oldukça sınırlı bir kitle olmasına karşın, yurtdışı seçmenlerin ülke siyasetine doğrudan etkide bulunması gibi bir netice vereceğinden özellikle yurtdışı seçmenden daha az oy alma ihtimali olan partilerin yurtdışından katılıma karşı sert muhalefet sergilemesini beraberinde getirmektedir (Laguerre, 2020: 96).

6.Sonuç

Demokratik yaşamın sağlam temeller üzerine kurgulanabilmesi, siyasal katılım süreçlerine odaklanılmasını zorunlu kılmaktadır. Vatandaşlarının bir kısmına çeşitli nedenlerden ötürü siyasal katılım imkânı sunamayan bir ülkede toplumsal birliktelik ve bütünlüğün zedelenmesi kaçınılmaz olmaktadır. Ülkenin geleceğinin belirlenmesine katkı noktasında bireylere aidiyet duygusu aşılacak olan siyasal katılımın eksik bırakılması yabancılaşmaya ve uzaklaşmaya neden olmaktadır.

Zamanın kısılması ve mekânın daralması olarak nitelenen küreselleşme sürecinde ülke vatandaşlarının mobilize hale gelmesi, siyasal katılım sürecine de etki yapmaktadır. Büyük çoğunluğu 1961 yılında imzalanan işgücü anlaşması çerçevesinde olmak üzere Türk vatandaşlarının da son yarım asırdır önemli ölçüde mobilize hale geldiği bilinmektedir. 2021 yılı itibariyle yurt dışında yaşayan Türk vatandaşlarının sayısı 6 milyonun üzerinde seyretmektedir. Birçok ülke nüfusundan dahi kalabalık olacak şekilde bir kitle haline gelen yurt dışı Türkler, son dönemde hayata geçirilen çeşitli düzenlemeler ile kamuoyunda görece öne çıkmaktadır. Yurt Dışı Türkler ve Akraba Topluluklar Başkanlığı'nın (YTB) kurulması ve yurt dışında oy kullanma hakkının verilmesi bu anlamda öne çıkan iki önemli değişiklik olmuştur.

Yurt dışı Türklerin siyasal katılım süreci, bu çalışmanın odak noktasını oluşturmaktadır. Tarihsel süreçte yurt dışı Türklerin siyasal katılım konusunda yaşadığı tecrübelerin ele alındığı çalışmada cari sistemin eksik yanları öne çıkartılmakta ve çeşitli ülke örneklerinde de yola çıkarak geçmiş yıllarda da gündeme gelen yurt dışı seçim çevresi kurulması önerisinin önemine dikkat çekilmektedir. Araştırmacının ilk olarak 2011 yılında yüksek lisans döneminde Prof. Dr. Hasan Buran'ın yönlendirmesiyle incelediği bu öneri, siyasal katılım hakkının korunması bakımından halen güncel bir ihtiyaç olarak görülmektedir. Çalışma kapsamında yurt dışı Türklerin Türkiye Büyük Millet Meclisi (TBMM) çatısı altında toplam nüfusa orantılı olacak şekilde 35 milletvekili ile

temsil edilmesinin teklif edildiği önerinin, sağlayacağı yararlar itibariyle siyasal katılım açısından yeni bir tecrübe imkânı sunması beklenmektedir. Yurt dışı seçim çevresinin kurulmasının sakıncalarına yönelik yaklaşımların da başka araştırmacılar tarafından çalışılması konunun daha kapsamlı ele alınması fırsatı sunacaktır.

Kaynaklar

- Ağaoğulları, M. A. (1994). *Kent devletinden imparatorluğa*. Ankara: İmge Kitapevi.
- Akıncı, S. (2014). Siyasal Katılım Düzeyleri Üzerine Bir İnceleme. *Karadeniz Teknik Üniversitesi Sosyal Bilimler Enstitüsü Sosyal Bilimler Dergisi*, 7, 33-45.
- Aktan, E. (2017). *Sosyal medya ve siyasal katılım*. Konya: Eğitim Kitabevi.
- Anaz, N ve Köse M. (2020). *Diaspora seçim coğrafyası anavatanda türk diasporasının siyasal katılım serencamı*. Ankara: GAV Perspektif Yayınları.
- Assemblée des Français de l'étranger (2009). Historique. Erişim adresi <https://www.assemblee-afe.fr/historique,16.html>
- Aydın, A. (2019). Siyasal katılım araçları üzerinden merkezi ve yerel düzeydeki katılımın incelenmesi. *Gümüşhane Üniversitesi Sosyal Bilimler Enstitüsü Elektronik Dergisi*, 10(2), 395-403.
- Aydın, B. (2012). Oy kullanma temel siyasi haktır. *Artı90 Dergisi Yurt Dışı Türkler ve Akraba Topluluklar Başkanlığı Yayını*, 3, 26-29.
- Bauböck, R. (2007). Stakeholder citizenship and transnational political participation: A normative evaluation of external voting, *Fordham Law Review*, 75, 2393-2447.
- Buran, H. (2005). *Seçim sistemleri ve Türkiye için yeni bir seçim sistemi önerisi*. Ankara: Siyasal Kitabevi.
- Dahl, R. A. (1963). *Modern political analysis*. New Jersey: Prentice- Hall.
- Görün, M. (2006). Yerel Demokrasi Ve Katılım: İzmir, Konya Ve Ağrı İl Genel Meclis Üyeleri Üzerinde Bir Araştırma. *Yönetim Bilimleri Dergisi*, 4(2), 159-184.
- Kalaycıoğlu, E. (1998). *Karşılaştırmalı siyasal katılım: siyasal eylemlerin kökenleri üzerine bir inceleme*. İstanbul: İstanbul Üniversitesi Siyasal Bilimler Fakültesi Yayınları.
- Kalaycıoğlu, E. (1984). *Çağdaş siyasal bilim teori olgu ve süreçler*. İstanbul: Beta Basım Yayım.
- Kapani, M. (2007). *Politika bilimine giriş*. İstanbul: Bilgi Yayınevi.
- Laguerre, M. S. (2020). *Avrupa'da parlamento ve diaspora*. Ankara: GAV Perspektif Yayınları.
- Le Monde (2017). Présidentielle: 93 % des français de l'étranger ont voté pour macron au second tour. Erişim adresi https://www.lemonde.fr/les-decodeurs/article/2017/05/10/93-des-francais-de-l-etranger-ont-vote-macron-lors-du-second-tour-de-la-presidentielle_5125570_4355770.html
- Ministère de L'Europe et des Affaires Etrangères (2020). liste_des_pays_et_des_postes_par_circonscription legislative. Erişim adresi http://www.diplomatie.gouv.fr/IMG/pdf/C_cle0e6184-1.pdf
- Nie N. H., Verba S., Converse E. (1989). *Siyasal katılım kamuoyu ve oy verme davranışı*. Ankara: Siyasi İlimler Türk Derneği Yayınları.
- Olsen, M. E. (1970). Social and political participation of blacks. *American Sociological Review*, 35(4), 682-697.
- Özbudun, E. (1975). *Türkiye' de sosyal değişme ve siyasal katılım*. Ankara: Ankara Üniversitesi Yayınları.
- TBMM, Türkiye Büyük Millet Meclisi (2020), *Dünyada seçim sistemleri*, (Yay. Yönetmeni Emrah Hurma). Yayın No: 12. Ankara: TBMM Araştırma Hizmetleri Başkanlığı Yayınları.
- Uysal, B. (1984). *Siyasal katılım ve katılım davranışı üzerinde ailenin etkisi*. Ankara: TODAİE Yayınları.
- Vie Publique (2020). Combien de français vivent à l'étranger?. Erişim adresi <https://www.vie-publique.fr/en-bref/272982-combien-de-francais-vivent-letranger>



FIRAT ÜNİVERSİTESİ

SOSYAL BİLİMLER DERGİSİ

Journal of Social Sciences

p-ISBN:1300-9702 e-ISBN: 2149-3243



WHISTLEBLOWING (ERDEMLİ RAPORLAMA) VE MANTAR YÖNETİM ARASINDAKİ İLİŞKİ

The Relationship Between Whistleblowing and Mushroom Management

Fatih Ferhat ÇETİNKAYA¹ ve Mustafa ALTINTAŞ²

¹ Dr. Öğr.Üy., Kırşehir Ahi Evran Üniversitesi, İİBF, İşletme Bölümü, e posta: ffcetinkaya40@gmail.com, ORCID: <https://orcid.org/0000-0003-2263-0479>

² Öğr.Gör. Yozgat Bozok Üniversitesi, Çekerek Fuat Oktay Sağlık Hizmetleri Meslek Yüksekokulu, e posta: mustafaltintas40@gmail.com ORCID: <https://orcid.org/0000-0002-9846-5513>

Araştırma Makalesi/Research Article

Makale Bilgisi

Geliş/Received:
22.10.2020
Kabul/Accepted:
17.03.2021

DOI:

10.18069/firatsbed.815157

Anahtar Kelimeler

mantar yönetim, yönetim,
erdemli raporlama
(whistleblowing).

ÖZ

Yönetim şekilleri örgütler açısından her zaman araştırma konusu yapılmaktadır. Son yıllarda gündemde olan mantar yönetim kavramı da araştırmacıların ilgilendiği bir yönetim tarzıdır. Mantar yönetim çalışanlar ile çoğu bilgilerin paylaşılmadığı bir yönetim şeklidir. Whistleblowing kavramı ise çoğu zaman örgütsel açıdan pozitif bir şekilde algılanan örgüte faydalı bilgilerin çalışanlar tarafından yönetime iletilmesidir. Farklı yönetim tarzlarının olduğu örgütlerde erdemli raporlama davranışının nasıl değişikli gösterdiğinin ortaya konulması açısından çalışma önemli görülmüştür. Araştırmanın amacı, mantar yönetimin erdemli raporlamaya ve alt boyutlarına etkisi olup olmadığını ortaya koymaktır. Çalışma 470 özel sektör çalışanı üzerinde yapılmıştır. Anket tekniği ile toplanan veriler gerekli istatistikî analizlere tabi tutulmuştur. Araştırma sonucunda, mantar yönetimin erdemli raporlama davranışına etkisinin olmadığı tespit edilmiştir. Yine araştırma neticesinde mantar yönetimin erdemli raporlamanın alt boyutlarından olan dışsal erdemli raporlamayı pozitif ve anlamlı şekilde etkilediği, mantar yönetimin içsel erdemli raporlamayı negatif ve anlamlı şekilde etkilediği ve mantar yönetimin kayıtsızlığı negatif ve anlamlı şekilde etkilediği tespit edilmiştir. Bu sonuçlar ışığında ilgili literatüre katkı sağlamaya çalışılmıştır.

ABSTRACT

Management forms are always determined as a topic of research for organizations. The concept of mushroom management that has been on the agenda in recent years, is a management style that researchers are interested in. Mushroom management is a management style in which most of the information is not shared with employees. In contrary; the concept of whistleblowing is the transmission of useful information which is perceived positively in terms of organization to the administration by the employees, The study was considered as important in terms of revealing how whistleblowing behavior changes in organizations which has different management styles. The aim of the research is to reveal whether mushroom management has an effect on whistleblowing and its sub-dimensions. The study was conducted on 470 private sector employees. The data collected with the survey technique were subjected to the necessary statistical analysis. As a result of the research, it has been determined that mushroom management has no effect on whistleblowing behavior. As a result of the research, additionally it was determined that mushroom management positively and significantly affected external whistleblowing which is one of the sub-dimensions of whistleblowing, but it is also determined that the mushroom management affected internal whistleblowing negatively and significantly and affected indifference negatively and significantl. In the light of these results, it has been tried to contribute to the relevant literature.

Keywords

mushroom management,
management,
whistleblowing.

Atf/Citation: ÇETİNKAYA, F.F. ve ALTINTAŞ, M. (2021). Whistleblowing (Erdemli Raporlama) ve Mantar Yönetim Arasındaki İlişki. *Firat Üniversitesi Sosyal Bilimler Dergisi*. 31, 2(781-793).

Sorumlu yazar/Corresponding autohor: Fatih Ferhat ÇETİNKAYA, ffcetinkaya40@gmail.com

1. Giriş

Sosyal bir varlık olan insan var oluşundan bu yana hep bir arayış içerisinde olan, doğruyu yanlıştan ayırt etmeye çalışan, yönetme ve yönetilmeye ihtiyaç duyan, yaşamına çeşitli metaforlar ile anlam katmaya çalışan bir varlıktır. İnsanlar öncelikle kendi kişisel ihtiyaçlarına ulaşmaya çalışırken zamanla bir gruba dahil olma isteğinin, hayatın vazgeçilmez bir parçası olduğu anlaşılmıştır. İnsanların belirli bir gruba dahil olma istekleri ile birlikte eş zamanlı bir şekilde yönetim kavramı ortaya çıkmış olup, gelişen ve değişen dünyada ilk günkü gibi önemini ve yerini korumaktadır. Yönetim kavramı, belirlenmiş amaçlara ulaşmak üzere bir grup insanın aralarındaki iş birliği ve koordinasyon çabalarını içeren bir süreç olarak ifade edilmektedir (Çelik ve Şimşek, 2018:4). Dolayısıyla insanlar kendilerini bir sürecin içerisine dahil ederek ulaşmak istedikleri standartlara ve yaşamlarına anlam katmak istedikleri metaforlara yönetim olgusuyla ulaşmaya çalışmaktadırlar.

Yönetim olgusuyla amaçlarına ulaşmak isteyen insanlar bir grubun üyesi olarak çeşitli yönetim stilleri ve davranış kalıpları ile günlük hayatta yaşadıkları olay ve durumları örgüt düzeyine taşımaktadır. Amaçlarına ulaşmak isteyen bireyler örgütlerde belli başlı kurallara, yönetmeliklere, o örgütün kültürüne ayak uydurmak durumunda kalmaktadır. Bir örgütün en temel amaçlarından olan etik ve ahlaki sorumluluklar, bireylerin nasıl davranması gerektiğine ilişkin onlara yol göstermektedir.

Son yıllarda örgütler özellikle etik ve ahlaki sorumlulukları benimseyerek davranışlarını ona göre şekillendirmek istemektedir. Dolayısıyla örgütteki insan unsuru, örgütün dışarıdan görünüşü için en önemli faktörlerden birisidir. Bir bireyin olumlu veya olumsuz davranışları, örgütün iç ve dış paydaşlarına yansımaktadır. Çeşitli sektörler göz önünde alındığında bireyler mesleklerini icra ederken herhangi bir ihmali, yanlış ve hatalı durumu ortaya çıkarması hem örgüt açısından hem de kamuoyu açısından ciddi kayıpların önüne geçebilir (Mansbach ve Bachner, 2010). Sözü geçen olay ve durumlara karşılık gelen kavramın whistleblowing kavramı olduğu ifade edilmektedir. Kavramın ortaya çıkış noktasına bakıldığında bireylerin, örgütlerin, kamuoyunun, devletin ve herkesin yararına olan durumların açığa çıkartılması şeklindedir.

Whistleblowing kavramı, ilk olarak güvenlik risklerini ortaya çıkaran ve hukuki bir belge niteliği taşıyan bir toplantıda sunulan metinde geçtiği belirtilmektedir (Nalcı Arıbaş, 2014:14). Örgütsel davranış alanında çalışmalar yapan birçok araştırmacı bu kavramın pozitif bir kavram olduğunu belirtmektedir. İspiyonculukla, gammazlıkla, dedikoduyla karıştırılmaması gereken bu kavramın ses çıkarma davranışı ile benzeştiği söylenebilir.

Öte yandan bir örgütteki yönetim tarzları hem çalışanların örgüte bakış açısını hem de örgütün kurum kültürünü şekillendirmektedir. Buna ek olarak son yıllarda mantar yönetimi yeni bir yönetim kavramı olarak karşımıza çıkmaktadır. Bir metafor şeklinde ortaya çıkan mantar yönetim kavramı, mantarların yetiştirilmesini esas alarak yönetim biliminde yerini almıştır. Mantar yetiştiriciliğinde mantarın karanlık ortamlarda yetişen bir bitki olduğu düşünülerek çalışanlar metaforik olarak mantara benzetilmiş ve sadece çalışanın ihtiyaç duyduğu kaynaklar ile daha performanslı olacağı dile getirilmiştir (Birincioğlu ve Tekin, 2018:170).

Bu kapsamda bu çalışmanın amacı mantar yönetim uygulanan örgütlerde meydana gelen yanlış, yasa dışı, ahlâk dışı olayların açığa çıkarılmasının ilişkini belirlemektir. Çalışmada mantar yönetim kavramındaki karanlık durumların, gizliliklerin örgütte meydana getirebileceği rapor etme durumunu hangi yönde etkileyeceği belirlenmek istenmiştir.

2. Literatür Taraması

Bu bölümde mantar yönetim ve erdemli raporlama (whistleblowing), literatür çerçevesinde kavramsal olarak ele alınmaktadır. Çalışmada özel sektör çalışanlarının erdemli raporlama ve mantar yönetim algıları arasındaki ilişkiler ele alınmakta ve mantar yönetimin erdemli raporlama ve alt boyutları üzerinde etkisinin olup olmadığı analiz edilmektedir.

2.1. Mantar Yönetim

Mantar yönetim kavramı son yıllarda yönetim bilimine girmiş olan yeni bir kavramdır. Bu kavrama mantar yönetim denilmesinin sebebi mantarın bir metafor olarak kullanılmasındandır. Mantar yetiştirme metodlarının

içerisinde mantara gübre verilmesi, karanlıkta büyüme bırakılması ve bunun sonucunda kısa zamanda verim alınması gibi metaforlardan etkilenilerek bu kavram ortaya çıkarılmıştır. Mantar yönetiminde temel amaç ise yöneticilerin çalışanlarından bazı bilgileri gizlemesidir. Yani onları karanlık ortamlarda bırakmasıdır. Yöneticiler, çalışanlarının ihtiyacı olan kaynaklara ulaşmasını sağlar fakat örgüt politikalarını, gizli bilgilerini, gelirlerini onlarla paylaşmaz. Mantar yönetim biçimi uygulanan örgütlerde çalışanların meraklı olması ve kendilerini ifade etme çabaları desteklenen bir durum değildir (Mar, 2011).

Mantar yönetim neyin ne olduğunu açıklamadan talimatlar ile yönlendirme anlamı taşımaktadır. Böyle bir durumda bilgi asimetrisi konusu meydana gelmektedir. Geçmişte klasik yönetim anlayışının hakim olduğu zamanlarda bilgi asimetrisi herhangi bir problem yaratmazken, günümüzde bilgi çağı ile birlikte sadece değişim kavramının değişmediği varsayılarak literatüre kazandırılan mantar yönetim kavramı önemli bir duruma işaret etmektedir (Tekin ve Birincioğlu, 2017:22). Kısacası mantar yönetim içe kapanık bir kapalı sistem olarak da görülebilir. Genellikle mantar yöneticileri kendi işlerini yaptırmak için bu yönetim tarzına uygun kişilerin yanlarında çalışmalarına sıcak bakmaktadır.

Mantar yönetim yaklaşımında belirsizlik oldukça yüksek, geri bildirim ise oldukça düşüktür. Dolayısıyla mantar yönetim yaklaşımında hem bilginin hem de kaynakların nereden gelip nereye gittiği tamamıyla bir soru işaretidir (Baxter, 2005). Ayrıca mantar yönetim yaklaşımı bir örgütün personeline mantar gibi muamele etmesini ifade eder. Mantar karanlıkta tutulur, üzeri gübre ile örtülür ve yeterli büyümeye ulaştığı zaman tüketilir (Herman, 1997:66). Dolayısıyla mantar yerine konulan çalışanlar, yeterli bilgi verilmeyerek karanlıkta tutulmakta ve onlardan elde edilen kazanç sağlandığında tüketilmektedir.

Mantar yönetim yaklaşımını uygulamanın bazı nedenleri bulunmaktadır. Kılıç (2015)'a göre bunlar; bilgilerin gizlilik düzeyi, prosedürler, çalışanlar arasında çatışmaları önlemek, örgütün prestijini korumak, söylentilere önem almak, panik ve kaosun önüne geçmektir. Bilgilerin gizlilik düzeyinde, örgütün elinde var olan teknik bilgilerin (patent, formül, yazılım vb.) bütün çalışanlarla paylaşılmaması gerektiği savunulmaktadır. Bazı yasal prosedürler gereği yine kişisel bilgiler her çalışan ile paylaşılabilir. Çalışanlar arasındaki çatışmaları önlemek için bilgilerin paylaşılmaması gerektiği savunulmaktadır. Üst yönetim ile bir çalışan arasında gerçekleşen etik dışı davranış veya yanlış bir davranışın açığa çıkması birimler ve çalışanlar üzerinde baskı oluşturabilir (Kılıç, 2015:475). Mantar yönetimin uygulanma sebeplerinden olan bu durum erdemli raporlama ile ters düşmektedir. Doğru olan bir örgütte yanlış/etik dışı yasa dışı bir olay olduğunda bunun açığa çıkartılmasıdır.

Yine aynı şekilde örgütün prestijini korumak mantar yönetimin uygulanma sebeplerinden birisidir. Örgüte ait bilgilerin erişime açılması örgütün bazı sırlarının da ortaya çıkarılması manası taşımaktadır. Bu da örgütün prestijini sarsabilmektedir. Söylentilerin ve yanlış yorumların önüne geçilmesi örgüt adına önemli bir durumdur. Örgütün var olduğundan farklı gösterilmesi, çeşitli dedikodular örgüte zarar verebilir. Bu yüzden her şeyin paylaşılmaması gerektiği kanaati uyanmaktadır (Kılıç, 2015:476).

Smart (2012) çalışmasında, Titanik gemisinin buz dağına çarpıp üzülmeye bürünürken bunu pek az kişinin bildiğini söyleyerek bazı bilgilerin az kişi tarafından bilinmesinin kaotik bir ortamın oluşmaması adına faydalı olabileceğini söylemektedir. Mantar yönetim kavramı genelde bazı işlerin gizli tutularak örgütün daha iyi yönetileceği kanaatinde olan bir yaklaşımdır. Fakat günümüzde iletişimin sıklıkla kullanılması, bilgi alışverişinin faydalı bir olgu olduğu aşikârdır. Dolayısıyla bir örgütte bilinmesi ve bilinmemesi gereken faktörlerin ayrımının sağlıklı bir şekilde yapılarak bunu yönetime entegre etmek örgüt açısından büyük avantajlar sağlayabilir. Özellikle erdemli raporlamanın içsel boyutu göz önüne alındığında örgütte meydana gelebilecek yanlış, etik dışı, yasa dışı olayların örgütün dışındaki kişilerin haberi olmadan önüne geçilmesi örgüt açısından faydalı olabilir.

2.2. Whistleblowing (Erdemli Raporlama)

Whistleblowing kavramı, "to blow the whistle on" kökeninden gelen İngilizce bir kavram olup, "ıslık çalma" olarak ifade edilen bir kavramdır (Alp, 2014:386). Bir nevi metafor olarak kullanılan whistleblowing kavramı, literatüre bir spor müsabakasında hakemin faule işaret etmek amacıyla düdüğünü çalması ve güvenlik güçlerinin suç işleyenlerin uyarılmak amacıyla düdüğü çalması anlamlarına gelmektedir (Alper ve Çetin, 2018:50).

Whistleblowing kavramının yerli literatürde tam bir karşılığı bulunmamaktadır. Türkiye'de whistleblowing üzerine yapılan çalışmalar incelendiğinde (Alpaslan Danışman, 2006; Fettahloğlu ve Demir, 2014; Demirtaş, 2014; Toker Gökçe ve Oğuz, 2015; Toker Gökçe, 2014; Başol ve Karatuna, 2015; Kızıloğlu ve Çelik, 2015; Candan ve Kaya, 2015; Uyar ve Yelgen, 2015, Yürür ve Nart, 2016; Kurnaz vd., 2018; Tosunoğlu, 2019) bilgi uçurma, bilgi ifşası, etik olmayan durum ve davranışları bildirme gibi birçok farklı anlamın kavrama yüklendiği görülmektedir. Bu çalışmaların yanı sıra Aktan (2015) whistleblowing için vicdani red davranışı; Özaslan ve Ünal (2016) açığa çıkarma; Yılmaz ve Bayram (2018) etiksel ifşa; Kavkalı ve Yeşiltaş (2018) sosyal bildirme davranışı olmak üzere whistleblowing kavramı Türkçeleştirilmeye çalışılmıştır. Altıntaş (2019), Altıntaş ve Özata (2020a) ile Altıntaş ve Özata (2020) ise çalışmalarında whistleblowing kavramını Türkçeye çevirirken "erdemli raporlama" kavramını kullanmıştır. Bunu kullanmasının sebebinin ise whistleblowing davranışının olumlu yönüne işaret etmek amacıyla erdem kelimesini kullanmış ve kavramın amacını ortaya koymak için raporlamanın uygun olacağını ifade etmiştir. Dolayısıyla bu çalışmada da whistleblowing kavramı yerine erdemli raporlama kavramı kullanılacaktır.

Erdemli raporlama kavramı dünyada ilk kez 1963'te güvenlik risklerini açığa çıkaran, hem hukuki hem de resmî bir belge niteliği taşıyan bir metinde adı geçmiştir. Ayrıca İngiliz hukukunda yer alan bir polisin suçluyu durdurmak amacıyla düdük çalması, erdemli raporlama kavramının ortaya çıkış noktalarından birisidir. Etik dışı veya yasalara uygun olmayan davranışların önüne geçilmesi faaliyetleri erdemli raporlama kavramının özünü oluşturmaktadır (Hersh, 2002:243).

O tarihte adı sıklıkla duyulmaya başlayan erdemli raporlama kavramının bazı araştırmacılar tarafından genel kabul görmüş tanımlamaları yapılmıştır. Örneğin Near ve Miceli (1985), erdemli raporlamayı; "işverenlerinin kontrolü altında, yasadışı, ahlâksız veya gayri meşru uygulamaların örgüt üyelerinin (eski veya şimdiki), eylemi gerçekleştirebilecek kişi veya kuruluşlara açıklanması" olarak tanımlamıştır. Jubb (1999) ise kavrama farklı bir anlam katarak geliştirmiştir. Araştırmacıya göre erdemli raporlama; "örgütü içeren ve kontrolü altında olan bir fiil ya da şüphelenilen/öngörülen önemli boyuttaki illegallik ya da başka türdeki haksızlığın, kamu kaydına geçen ve örgütle ilgili verilere özel (ayrıcılık) erişimi bulunan/bulunmuş olan bir birey tarafından, bu haksızlığı/illegalliği düzeltme gücü bulunan dış bir birime, planlı olarak ve zorunlu olmadan ifşa etme hareketidir."

Bir örgütte meydana gelen yanlışlıkların açığa çıkartılması durumu genellikle bilinen yolların dışına çıkılması ile gerçekleşmektedir (Harrison, 2005). Eğer bir çalışan bilinen yolların dışına çıkmışsa genellikle olumsuz durumlar ile karşı karşıya kalabilmektedir (Peter vd., 2011). Erdemli raporlamayı gerçekleştiren çalışanlar örgütte sorunlu kişi veya hain damgası yiyebilmektedir (Jubb,1999). Erdemli raporlama davranışı, bir çalışanın zarara uğrayacağını bilmesine rağmen örgütün çıkarları için yerine getirmiş olduğu prososyal bir davranıştır (Taylor ve Curtis, 2010). Ayrıca erdemli raporlama örgütün etkililiğinin ve işlerliğinin artırılmasında önemli bir kilometre taşı olarak kabul edilebilir.

Erdemli raporlama davranışının belirli aşamaları bulunmaktadır. Davranışın ne zaman ortaya çıktığı, kim tarafından yapılabileceği, hangi makamlara bu durumların ulaşacağı belirli bir düzen içerisinde. Aktan (2015)'in oluşturmuş olduğu erdemli raporlama eyleminin aşamaları Tablo 1'de verilmiştir.

Aktan (2015) tarafından geliştirilen 5N1K Erdemli Raporlama analizi kayda değer bilgiler sunmaktadır. Söz konusu analizde erdemli raporlamanın ne olduğu, nereye, nasıl ve ne zaman yapıldığı ve erdemli raporlayıcının kim olduğu açık bir şekilde belirtilmiştir. Erdemli raporlamanın belirli kişisel, örgütsel ve durumsal sebeplerinin olduğu belirtilmektedir. Ayrıca güçlü bir örgüt kültürünün ve örgütsel vatandaşlık bilincinin örgütlerdeki farkı ortaya konulmuştur. Erdemli raporlama davranışının sadece mevcut çalışanlar tarafından değil aynı zamanda eski personel ve bilgi sahibi olan dış paydaşlar ile ortaya çıkabileceği vurgulanmaktadır.

Genel olarak bakıldığında erdemli raporlamayı etkileyen bazı faktörler bulunmaktadır. Yapılan araştırmalar, erdemli raporlama eylemini etkileme olasılığı olan beş faktörün üzerinde durmaktadır. Bunlar kültürel/etik faktörler, misilleme, psikolojik faktörler, yapısal faktörler ve etik dışı uygulamaların türü olarak belirtilmiştir (Kozak ve Şahin, 2018). Kültürel/etik faktörlere bakıldığında bireylerin yaşadıkların toplumdaki inanışlar, gelenek ve görenekler vb. şeyler eylemin yapılmasını etkilemektedir. Misilleme ise erdemli raporlamayı yerine getirecek kimsenin sonuçlarından çekinmesini ifade etmektedir. Eğer birey sert cezalarla karşılaşacağını düşünürse eylemi yapmaktan vazgeçebilir (Cemaloğlu ve Akyürek, 2017:129). Psikolojik faktörler ise bir

çalışanın örgütüne içten bağlılığını ve bu durumda örgütün çıkarları için eylemi yerine getireceği belirtilmektedir. Eğer bir örgütte yanlış, etik dışı, yasa dışı uygulamaları açığa çıkarma kültürü gelişmiş ise erdemli raporlama eylemi tüm çalışanlar tarafından yapılır. Bu durum ilgili örgütün yapısal faktörleri arasında girmektedir. Son olarak erdemli raporlama eylemi, yanlış veya etik dışı faaliyetlerin türüne bağlı olarak değişkenlik göstermektedir (Özler vd, 2010:175).

Tablo 1. 5N1K Erdemli Raporlama Analizi

Ne Erdemli Raporlama Nedir?	Erdemli Raporlama, bir örgütün içindeki etik dışı, yasa dışı eylem ve davranışların örgüt içi veya örgüt dışı kimselere zarar vermemesi amacıyla enformasyon sahibi bireyler tarafından (paydaşlar ve çalışanlar) sorunları çözme yetkisine sahip kişilere bildirilmesidir.
Niçin, Neden? Erdemli Raporlama Niçin Yapılır?	<i>Kişisel nedenler:</i> Bireyin erdem ve etik değerlere bağlılığı, eylem sonucunda ödüllendirme beklentisi <i>Örgütsel nedenler:</i> Güçlü bir örgüt kültürü, örgüte bağlılık, örgütsel vatandaşlık davranışının gelişmiş düzeyde olması vb. <i>Durumsal nedenler:</i> Sadece bazı durumlara meydana gelen yanlış, etik dışı vb davranış ve durumlar buna dahil edilebilir. Kişisel anlaşmazlık, kıskançlık vb.
Nasıl? Erdemli Raporlama nasıl ve hangi yöntemlerle yapılır?	<i>Aleni erdemli raporlama:</i> Etik dışı, yanlış, yasa dışı eylem ve davranışların sözlü veya yazılı bildirimini. <i>Zimni erdemli raporlama:</i> Etik dışı, yanlış, yasa dışı eylem ve davranışların kimliğin gizli tutularak bildirilmesidir. Erdemli raporlayıcı, kendisini gizleyerek olayı açığa çıkartır (anonim). Üst yönetim erdemli raporlayıcının kimliğini bilir fakat açığa çıkartmaz (gizli). <i>Araçlar:</i> Telefon, faks, mektup, e-mail vb. araçlar
Nereye? Erdemli Raporlayıcı, yasa-dışı ve/veya etik-dışı davranış ve eylemleri nereye/kime bildirir?	<i>İçsel erdemli raporlama:</i> Etik dışı, yanlış, yasa dışı eylem ve davranışların örgütün üst yönetimine yazılı veya sözlü şekilde rapor edilmesidir. <i>Dışsal erdemli raporlama:</i> Etik dışı, yanlış, yasa dışı eylem ve davranışların örgütün dışında, sorunları açığa çıkartabilecek veya çözebilecek kişi ya da kuruluşlara (adli yargı makamları, medya vb) rapor edilmesidir.
Ne Zaman? Erdemli Raporlayıcı, yasa-dışı ve/veya etik-dışı davranış ve eylemleri ne zaman bildirir?	Güçlü bir örgüt kültürünün ve örgütsel vatandaşlık davranışının sağlam bir şekilde yerleşmiş olduğu örgütlere erdemli raporlama için bir zaman konusu yoktur; yanlış, yasa dışı, etik dışı olay meydana geldiğinde erdemli raporlayıcılar harekete geçerek davranışı yerine getirirler. Eğer bir örgütte örgütsel vatandaşlık bilinci ve güçlü bir örgüt kültürü mevcut değilse durumsal nedenlere bağlı olarak erdemli raporlama eylemi gerçekleştirilebilir.
Kim? Organizasyonda yasa-dışı ve/veya etik-dışı davranış ve eylemleri açığa çıkaran kişiler (erdemli raporlayıcılar) kimlerdir?	Örgütlerde yanlış, etik dışı ve/veya yasa dışı davranışları ortaya çıkararak kişilere "erdemli raporlayıcılar" adı verilir. Bu kişilere "gönüllü denetçiler" de denilmektedir. Gönüllü oldukları için tamamen vicdani olarak bu görevi yerine getirmektedirler. Erdemli raporlayıcılar üç gruba ayrılır: - Enformasyon sahibi olan örgütün eski çalışanları, - Enformasyon sahibi olan mevcut çalışanlar - Örgüt dışından olan örgüt içi bilgilere sahip olan paydaşlar

2.3. Mantar Yönetim ve Whistleblowing Arasındaki İlişki

Günümüzde örgütlerde çalışanlar, kurumlarında meydana gelen etik dışı, yasa dışı, mevcut kurallara aykırı veya yanlış uygulamalar ile karşı karşıya kalabilmektedir. Böyle durumlardan rahatsız olan ve bu durumların çözüme kavuşmasını isteyen çalışanlar, var olan problemleri çözmek amacıyla bir çaba içerisine girmektedir. Bu durumun en önemli kilometre taşı ise erdemli raporlamadır. Erdemli raporlama, bir örgütteki yanlış

uygulamaların önüne geçilmesinde etkili rol oynayan bir kavramdır. Eğer bir örgütte yasa dışı, ahlâk dışı eylemler gerçekleştiriliyorsa bu durum örgütün içinde bulunduğu toplumu da doğrudan etkilemektedir. Dolayısıyla çözüme kavuşturulması hem örgütsel açıdan hem de toplumsal açıdan önem taşımaktadır. Yanlış uygulamaların ortadan kaldırılması için yapılan erdemli raporlama davranışı her örgüt için doğru karşılana bir eylem değildir. Bazı örgütlerde bu durum doğru bir davranış olarak kabul edilirken bazı örgütlerde ise ispiyonculuk, gammazlık gibi kötü anlamlar yüklenmektedir. Eylemi yerine getiren çalışanlar bazı yaptırımlar ile karşı karşıya kalabilmektedir. Erdemli raporlama eyleminin doğru bir davranış olarak kabul edilmesi ve uygulanması için örgüt kültürüne bunun yansımaları gerekmektedir.

Mantar yönetim ise yöneticilerin çalışanlarından belli başlı bilgileri gizlediği bir ortamda daha verimli çalışma alanı sağlayabileceği varsayımıyla ortaya atılmış bir kavramdır. Üst yönetimin asıl amacının örgütü yönetmek olduğu ve bunun sonucunda her bilgiyi paylaşmaması gerektiği, bazı bilgilerin stratejik öneme sahip olduğu ve çalışanlar ile paylaşılmasının doğru olmadığı, yöneticilerin eleştirilmekten kaçınması gibi nedenlerden dolayı uygulanmak istenen mantar yönetim, bir bilgi asimetrisi meydana getirerek yöneticiler ve çalışanlar arasında olumsuz etkilere yol açabilmektedir. Eğer bir örgütte çalışanlar yeterli bilgiye sahip olmazsa çalışanların örgüte karşı güveni azalabilmektedir. Kademeler arasında bilgi paylaşımının yetersiz olması dengesiz bir ortama yol açarken iletişim kopukluklarını da beraberinde getirmektedir. Sağlıklı bir örgüt ortamı yaratmak için gerekli olan erdemli raporlama davranışının mantar yönetim anlayışı çerçevesinde uygulanması da söz konusu görünmemektedir.

Literatüre bakıldığında mantar yönetim ile Whistleblowing arasında çalışma bulunamamakla birlikte, yönetim ve liderlik bağlamında, Candan ve Kaya (2015:324) “İhbarcılık (Whistleblowing) ve Algılanan Örgütsel Destek Arasındaki İlişkinin İncelenmesine Yönelik Bir Kamu Kurumunda Araştırma” adlı araştırmalarında yönetim desteğine bağlı olarak içsel whistleblowing davranışının arttığını tespit etmişlerdir. Liu vd. (2015), “Otantik liderlik ve Whistleblowing: Kişisel Kimlik ve Psikolojik Güvenliğin Aracı Rolü” adlı çalışmalarında otantik liderlik ile whistleblowing davranışı arasında aynı yönde ilişkiler bulmuşlardır. Otantik liderlerin içsel whistleblowing davranışını destekleyici bir etkiye sahip olduğunu ortaya koymuşlardır (Liu, Liao, ve Wei, 2015: 116). Oran, F.Ç. (2018:292-297) ise yaptığı “Liderlik Tarzlarının Örgütsel Güven ve Etik Dışı Davranışların İfşasına (Whistleblowing) Etkisi: Uygulamalı Bir Çalışma” adlı çalışmada; informal whistleblowing ile serbestiyetçi liderlik ve otokratik liderlik arasında pozitif yönlü, informal whistleblowing ile etik liderlik ve demokratik-katılımcı liderlik arasında negatif yönlü bir ilişki olduğunu, formal whistleblowing ile serbestiyetçi liderlik ve otokratik liderlik arasında pozitif yönlü; formal whistleblowing ile demokratik-katılımcı liderlik arasında negatif yönlü bir ilişki olduğunu, dışsal whistleblowing ile serbestiyetçi liderlik arasında pozitif yönlü; dışsal whistleblowing ile etik liderlik ve demokratik katılımcı liderlik arasında negatif yönlü bir ilişki olduğunu ve içsel whistleblowing ile serbestiyetçi liderlik arasında pozitif yönlü bir ilişki olduğunu belirlemiştir. Bu sonuçlar neticesinde aşağıdaki açıklamalar doğrultusunda ilgili hipotezler oluşturulmuştur.

Mantar yönetim anlayışı bulunan örgütlerde çalışanlar, erdemli raporlama eylemini yerine getirmek istediğinde mobbing mağduru olabilir. Çünkü mantar yönetim uygulanan örgütlerde üst yönetim örgütün prestijini korumak, söylentilerin önüne geçmek gibi sebeplerle meydana gelen yanlış, etik dışı veya yasa dışı bir olayın gizlenmesini de doğru bulmak isteyecektir. Dolayısıyla erdemli raporlayıcı statüsüne giren çalışan, yanlış bir uygulamayı içsel veya dışsal olarak açığa çıkardığında çeşitli yaptırımlarla karşı karşıya kalacaktır. Örgütlerde bu durumların önüne geçmek için üst yönetimin alt kademedeki çalışanlar ile iletişimini güçlendirmesi gerekmektedir. Ayrıca erdemli raporlamanın kötü bir uygulama olmadığı, davranışı yerine getirenlerin de ispiyoncu olmadığı kurum kültürüne yansıtılmalıdır. İlgili yerli ve yabancı literatür incelendiğinde iki kavramın birlikte kullanıldığı herhangi bir çalışmaya rastlanmamıştır. Dolayısıyla çalışma bu açıdan özgünlük oluşturmakla birlikte alana katkı sağlayacağı düşünülmektedir. Bu doğrultuda ilgili literatür taraması da dikkate alınarak araştırmanın hipotezleri şu şekilde oluşturulmuştur:

Hipotez_{1a} : Mantar yönetimin erdemli raporlama üzerinde etkisi vardır.

Hipotez_{1b}: Mantar yönetimin erdemli raporlamanın alt boyutlarından dışsal erdemli raporlama üzerinde etkisi vardır.

Hipotez_{1c} : Mantar yönetimin erdemli raporlamanın alt boyutlarından içsel erdemli raporlama üzerinde etkisi vardır.

Hipotez_{1d} : Mantar yönetimin erdemli raporlamanın alt boyutlarından kayıtsızlık üzerinde etkisi vardır.

3. Araştırmanın Yöntemi

3.1.Araştırmanın Önemi ve Amacı

Yönetim tarzları çalışanların örgütsel davranışında etkili olmaktadır. Mantar yönetim kavramı son zamanlarda araştırılmakta olan bir yönetim tarzıdır. Erdemli raporlama ise etik açısından ele alınan ve örgütsel problemlerin çözümünde zaman zaman başvurulan bir olgudur. Mantar yönetim tarzını ve erdemli raporlama ilişkisinin ortaya konulması literatür açısından önemli görülmüştür. Çalışmanın amacı mantar yönetimin erdemli raporlama ve alt boyutları üzerinde etkisinin olup olmadığını ortaya koymaktır.

3.2.Araştırma Modeli

Mantar yönetimin erdemli raporlama ve alt boyutları üzerinde etkisinin olup olmadığını belirlemek amacıyla yapılan çalışmanın modeli yukarıdaki şekilde oluşturulmuştur. Araştırmanın hipotezleri de model çerçevesinde belirlenmiştir.

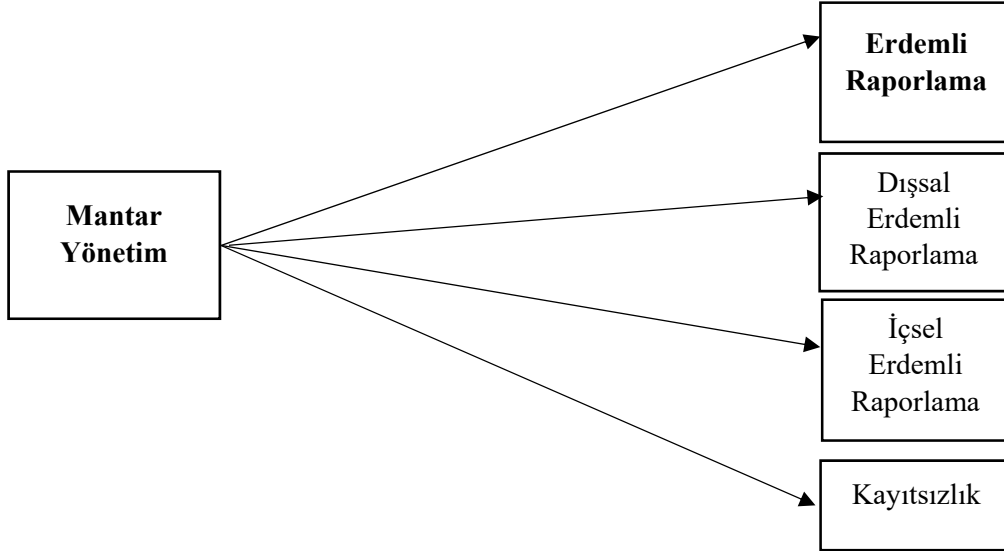

Şekil 1. Araştırmanın Modeli

3.3.Araştırmanın Evren ve Örneklemi

Araştırmanın evrenini; Kırşehir ili Organize Sanayi Bölgesi fabrikalarındaki özel sektör çalışanları oluşturmaktadır. Araştırmanın örneklemini ise, anketi cevaplamayı kabul eden 470 özel sektör çalışanı oluşturmaktadır. Evrenin tamamına ulaşamadığı durumlarda, evreni temsil edecek en iyi örneklem sayısına ulaşmak önemlidir. Gürbüz ve Şahin (2014) tarafından, araştırmanın yöntemine göre değişiklik göstermekle beraber, sosyal bilim araştırmaları için çoğu zaman 30 ile 500 arasındaki örneklem büyüklüğünün yeterli olduğu ifade edilmektedir. Bu nedenle 470 olan örneklem sayısı araştırma için yeterlidir.

3.4.Araştırmada Kullanılan Ölçekler

Araştırmada kullanılan mantar yönetim ölçeği; Birincioğlu, N. ve Tekin, E. (2018) geliştirilen ve geçerlilik ve güvenilirliği yapılan, 19 ifadeden oluşan 5'li Likert tipine göre hazırlanmış ölçektir. Cevapların puanlaması;

1= Hiç Katılmıyorum, 2= Katılmıyorum, 3= Kısmen Katılıyorum, 4= Katılıyorum ve 5= Tamamen Katılıyorum şeklindedir. İfşa (Whistleblowing) Eğilim düzeylerini ölçmeye yönelik olan Park ve ark. (2005) tarafından geliştirilen ve Yılmaz, N. (2015) den alınan Whistleblowing ölçeği 8 ifadeden oluşmakta olup, 5'li Likert tipi; 1= Kesinlikle Katılmıyorum; 5= Kesinlikle Katılıyorum şeklindedir. Ölçek; İçsel Whistleblowing, Dışsal Whistleblowing ve Kayıtsızlık olmak üzere 3 alt boyuttan oluşmaktadır. Ayrıca ölçek ilk bölümünde demografik faktörleri tespit etmek için ilgili ifadeler yer verilmiştir.

3.5.Verilerin Analizi

Araştırmada ve toplama aracı olarak anket tekniği kullanılmıştır. Veriler kolayda örnekleme yöntemiyle elde edilmiştir. Araştırmada elde edilen veriler uygun istatistiksel paket program kullanılarak analiz edilmiştir. İlk önce demografik faktörler ele alınarak tanımlayıcı istatistikler verilmiştir. Ölçeklerin güvenilirlik ve geçerlilik analizleri yapılmıştır. Değişkenler arasındaki ilişkileri ölçmek için korelasyon ve regresyon analizleri yapılmıştır.

Ölçeklerin Güvenilirliği ve Geçerliliği

Ölçüm araçlarının güvenilirliğini belirlemek için en sık kullanılan yöntem Cronbach Alfa katsayısıdır. Cronbach Alfa katsayısı 0 ile 1 arasında değerler almaktadır ve kabul edilebilir bir değer en az 0.70 olması arzu edilmektedir (Altunışık vd., 2010: 124). Ölçeklerin ve alt boyutların güvenilirliğini ölçmek amacıyla yapılan analiz neticesinde Cronbach Alfa değerlerinin 0,70'in üzerinde olduğu ve ölçeklerin güvenilir olduğu tespit edilmiştir. Ölçeklerin geçerliliğini ölçmek amacıyla da açımlayıcı faktör analizleri yapılmış olup ölçeklerin geçerli olduğu tespit edilmiştir. Ölçeklerin güvenilirlik ve geçerlilik sonuçları tablo 2'de verilmiştir.

Tablo 2. Ölçeklerin Güvenilirlik ve Geçerlilik Analizleri

Ölçek Adı	KMO Barlett Küresellik Testi	Açıklama Sayısı, Madde Sayısı, Faktör Sayısı	Güvenirlik Sonuçları
Mantar Yönetim	,943 (p< ,01)	% 62, 19 Madde, 4 Faktör	,921
Erdemli Raporlama	,715 (p< ,01)	% 70, 8 Madde, 3 Faktör	,717

4. Araştırmanın Bulguları

Bu kısımda araştırma ile ilgili demografik bulgulara, korelasyon ve regresyon analizlerine yer verilmiştir.

Katılımcıların Demografik Özellikleri

Katılımcıların demografik özelliklerine ilişkin bulgular tablo 3'de gösterilmiştir.

Tablo 3. Katılımcıların Demografik Özellikleri

Değişkenler	Frekans	% (100)	Değişkenler	Frekans	% (100)
Cinsiyet			Medeni Durum		
Kadın	133	28.3	Evli	340	72.3
Erkek	337	71.7	Bekar	130	27.7
Toplam	470	100.0	Toplam	470	100.0
Eğitim Durumu			Yaş		
İlköğretim	2	.4	18-25 Arası	52	11.1
Lise	12	2.6	26-33 Arası	73	15.5
Ön Lisans	25	5.3	34-41 Arası	171	36.4
Lisans	266	56.6	42-49 Arası	74	15.7

Lisansüstü	165	35.1	50 ve üzeri	100	21.3
Toplam	470	100.0	Toplam	470	100.0
Kurumda Çalışma Süresi			Aylık Gelir		
1-5 Yıl	187	39.8	0-2500 TL	32	6.7
6-10 Yıl	129	27.4	2501-4000TL	60	12.8
11-15 Yıl	64	13.6	4001-6000TL	233	49.6
16 Yıl üzeri	90	19.2	6000TL üzeri	145	30.9
Toplam	470	100.0	Toplam	470	100.0

Tablo 3'e bakıldığında katılımcıların %71.7' sinin erkek katılımcı olduğu, %72.3'ünün evli çalışanlardan oluştuğu görülmektedir. Ayrıca katılımcıların çoğunun lisans (%56.6) ve lisansüstü (%35.1) eğitime sahip olduğu görülmektedir. Yine tablo 3 incelendiğinde, katılımcıların çoğunun kurumlarında 1-5 yıl arası (%39.8) çalışanlardan oluştuğu ve aylık gelirlerinin 4001-6000 TL arası (%49.6) çalışanlardan olduğu görülmektedir.

Tablo 4. Değişkenler Arasındaki İlişkilere Ait Korelasyon Analizi

				Dışsal	İçsel	
		Mantar	Erdemli	Erdemli	Erdemli	
		yönetim	raporlama	Raporlama	Raporlama	Kayıtsızlık
Mantar yönetimi	Pearson Korelasyon	1				
	Ölçek Ortalaması	2.69				
Erdemli raporlama	Pearson Korelasyon	-,087	1			
	Anlamlılık Düzeyi	,060				
	Ölçek Ortalaması	3.44				
Dışsal Erdemli Raporlama	Pearson Korelasyon	,150**	,703**	1		
	Anlamlılık Düzeyi	,001	,000			
	Ölçek Ortalaması	2.78				
İçsel Erdemli Raporlama	Pearson Korelasyon	-,136**	,854**	,377**	1	
	Anlamlılık Düzeyi	,003	,000	,000		
	Ölçek Ortalaması	3.60				
Kayıtsızlık	Pearson Korelasyon	-,251**	,619**	,071	,444**	1
	Anlamlılık Düzeyi	,000	,000	,126	,000	
	Ölçek Ortalaması	4.19				

******: p<0.01

Tablo 4'e bakıldığında mantar yönetim ile erdemli raporlama arasında istatistiki açıdan anlamlı bir ilişki olmadığı ($R=,060$, $p>0.05$), mantar yönetimin dışsal erdemli raporlama ile pozitif yönlü anlamlı bir ilişkisinin olduğu ($R=,150^{**}$, $p<0.01$) ve mantar yönetim ile erdemli raporlamanın alt boyutları olan içsel erdemli raporlama ($R= -,136^{**}$, $p<0.01$) ve kayıtsızlık ($R= -,251^{**}$, $p<0.01$) arasında negatif yönlü anlamlı ilişkiler olduğu görülmektedir.

Araştırmanın hipotezlerini test etmek amacıyla yapılan regresyon analizleri aşağıda verilmiştir.

Tablo 5. Mantar Yönetim İle Dışsal Erdemli Raporlama Arasındaki Regresyon Analizi

Bağımsız Değişken	R ²	B	Std hata	T	P	β	F
Mantar Yönetim	0.023	,159	,048	3,288	0.001	,150	10,808

Tablo 5'de görüldüğü üzere mantar yönetimin bağımsız değişken, dışsal erdemli raporlamanın bağımlı değişken olarak girdiği Model I istatistiksel açıdan anlamlıdır ($R^2=0.023$; $F_{(1-470)}=10,808$; $p<0.01$). Modelde mantar yönetim bağımlı değişken olan dışsal erdemli raporlamadaki değişimin %2.3'ünü açıklamaktadır. Yani mantar yönetim dışsal erdemli raporlamaya orta düzeyde etki etmektedir. Regresyon analizi sonuçlarına göre, mantar yönetim ($\beta= 0,150$; $p<0.001$) dışsal erdemli raporlamayı pozitif ve anlamlı şekilde etkilemektedir. Bu bulgulara göre **H_{1b} hipotezi** kabul edilmiştir.

Tablo 6. Mantar Yönetim İle İçsel Erdemli Raporlama Arasındaki Regresyon Analizi

Bağımsız Değişken	R ²	B	Std hata	T	P	β	F
Mantar Yönetim	0.019	-,153	,051	-2,972	0.003	-,136	8,835

Tablo 6'da görüldüğü üzere mantar yönetimin bağımsız değişken, içsel erdemli raporlamanın bağımlı değişken olarak girdiği Model II istatistiksel açıdan anlamlıdır ($R^2=0.019$; $F_{(1-470)}=8,835$; $p<0.01$). Modelde mantar yönetim bağımlı değişken olan içsel erdemli raporlamadaki değişimin %1.9'unu açıklamaktadır. Yani mantar yönetim içsel erdemli raporlamaya orta düzeyde etki etmektedir. Regresyon analizi sonuçlarına göre, mantar yönetim ($\beta= -0,136$; $p<0.001$) içsel erdemli raporlamayı negatif ve anlamlı şekilde etkilemektedir. Bu bulgulara göre **H_{1c} hipotezi** kabul edilmiştir.

Tablo 7. Mantar Yönetim İle Kayıtsızlık Arasındaki Regresyon Analizi

Bağımsız Değişken	R ²	B	Std hata	T	P	β	F
Mantar Yönetim	0.63	-,294	,052	-5,621	0.000	-,251	31,595

Tablo 7'de görüldüğü üzere mantar yönetimin bağımsız değişken, kayıtsızlığın bağımlı değişken olarak girdiği Model III istatistiksel açıdan anlamlıdır ($R^2=0.63$; $F_{(1-470)}=31,595$; $p<0.01$). Modelde mantar yönetim bağımlı değişken olan kayıtsızlık' daki değişimin %6.3'ünü açıklamaktadır. Yani mantar yönetim kayıtsızlığa orta düzeyde etki etmektedir. Regresyon analizi sonuçlarına göre, mantar yönetim ($\beta= -0,251$; $p<0.001$) kayıtsızlığı negatif ve anlamlı şekilde etkilemektedir. Bu bulgulara göre **H_{1d} hipotezi** kabul edilmiştir.

Yapılan analizler neticesinde mantar yönetim ile erdemli raporlama arasında anlamlı ilişki olmadığından **H_{1a} hipotezi** ise reddedilmiştir.

5. Sonuç ve Tartışma

Günümüz rekabet ortamında örgütler çevresel koşullarında hızla değişmesiyle kendilerini yenilemek ve değişen şartlara ayak uydurmak zorunda kalmaktadırlar. Özellikle yönetim konusunda yeni ve güncel kavramlar ortaya çıkmaktadır. Mantar yönetim dediğimiz yönetim şeklide bu kavramlardan bir tanesidir. Bu yönetim şeklinin kendine has avantaj ve dezavantajlarından bahsedilebilir. Erdemli raporlama kavramı olumlu

yönden bakıldığında örgütlerde ters giden ve yöneticilerin haberdar olmadığı işlerin bir şekilde yöneticilerin bilgisine sunulmasıdır. Mantar yönetim algısının olduğu örgütlerde erdemli raporlama davranışlarının çalışanlar açısından ne derece uygulandığının ortaya konulması literatürdeki bir boşluğu doldurma çabası açısından önemli görülmüş ve araştırma ortaya konulmuştur.

Araştırma neticesinde, mantar yönetim ile erdemli raporlama arasında istatistiki açıdan anlamlı bir ilişki olmadığı tespit edilmiştir. Bu sonuç iddialı bir bulgu olup araştırmanın belki de kısıtlarının ortaya konulmasını anlamlılaştıracak ya da benzer sonuçların bulunmasıyla teoriye destek olacak nitelikte bir bulgu olarak düşünülebilir. Ayrıca araştırma sonucunda, mantar yönetimin erdemli raporlamanın alt boyutları ile ilişkili olduğu ve dışsal erdemli raporlama ile pozitif yönlü anlamlı bir ilişkisinin olduğu, içsel erdemli raporlama ve kayıtsızlık boyutları arasında da negatif yönlü anlamlı ilişkiler olduğu tespit edilmiştir.

Araştırmanın hipotezlerini test etmek amacıyla yapılan analizler neticesinde ise; mantar yönetimin dışsal erdemli raporlamayı pozitif ve anlamlı şekilde etkilediği, mantar yönetimin içsel erdemli raporlamayı negatif ve anlamlı şekilde etkilediği ve mantar yönetimin kayıtsızlığı negatif ve anlamlı şekilde etkilediği tespit edilmiştir. Bu sonuçlar mantar yönetim tarzının çalışanların erdemli raporlama davranışını işletme içerisinde negatif yönde etkilediğini yani işletme içerisinde bu davranıştan kaçınıldığını ama işletme dışı erdemli raporlama davranışının ise kısmi olarak artırdığını göstermektedir. Mantar yönetim algısının olduğu örgütlerde çalışanların erdemli raporlama davranışına işletme içerisinde belirli oranda kayıtsız kalması yada problemleri üstlerine iletmekten kaçınması, buna nazaran dış çevreyle paylaşımının artması araştırma sonucunda elde edilen önemli bulgulardandır.

Araştırma konusunda çok fazla çalışmaya rastlanamaması ve bu nedenle araştırmanın tartışma kısmında ilgili araştırma sonuçlarının karşılaştırılamaması araştırmanın orijinalliğini desteklerken aynı zamanda kısıtı olarak da düşünülebilir. Yine araştırmanın sadece bir bölgede ve belirli sayıda çalışan üzerinde yapılması araştırmanın kısıtlarından biridir.

Bu çalışmaya paralel olarak mantar yönetim erdemli raporlama ilişkisinin başka bölgelerde yapılması öneri olarak sunulabilir. Yine bu çalışma özel sektör çalışanları üzerinde yapılmış olup, kamu çalışanları üzerinde de yapılabileceği önerilmektedir. Mantar yönetim dışında değişik yönetim tarzlarının da erdemli raporlama üzerindeki etkilerinin araştırılması önerilmektedir. Değişik yönetim tarzlarının ve erdemli raporlamanın örgütsel başarıyı olumlu yönde etkileyebileceğini ortaya koyacak aracı değişkenlerinde etkisine bakılabileceği araştırmacılara önerilmektedir.

Bu çalışma mantar yönetim tarzının erdemli raporlama üzerindeki etkisini ortaya koymak amacıyla araştırma konusu yapılmıştır. Araştırma sonucu elde edilen bulgular ilgili kavramların ilişkisini belirli ölçüde açıklamaya çalışarak literatüre katkı sağlamayı amaçlamıştır. Örgütsel davranış açısından, araştırma sonucunda işletmelere katkı sağlayacak öneri olarak çalışanların içsel erdemli raporlama konusunda bilinçlendirilmeleri ve örgüte sağlayacağı katkının anlatılması önerilmektedir.

Kaynaklar

- Aktan, C.C. (2015). Organizasyonlarda Yanlış Uygulamalara Karşı Bir Sivil Erdem, Ahlâki Tepki ve Vicdani Red Davranışı: Whistleblowing, *Organizasyon ve Yönetim Bilimleri Dergisi*, 7 (2), 19-36
- Alp, M. (2014). Avrupa İnsan Hakları Mahkemesi'nin Heinisch/ Almanya Kararı Işığında Whistleblowing (İşçinin İfşa ve İhbarı) ve İş İlişkisinde İfade Özgürlüğü, *Dokuz Eylül Üniversitesi Hukuk Fakültesi Dergisi*, 15, Özel S.,385-422.
- Alpaslan, D.S. (2006). Sosyal Bir Sorumluluk Olarak İhbarcılık. *İş Ahlâki Dergisi*, 5(2), 227-238.
- Alper, M. ve Çetin, C. (2018). Liderlik Türlerinin Whistleblowing İlişkisinin Avukatlar Açısından İncelenmesi, *Kırklareli Üniversitesi Sosyal Bilimler Dergisi*, 2 (1), 48-64.
- Altıntaş, M. (2019). *Örgütsel Sağlık ve Erdemli Raporlama (Whistleblowing) Arasındaki İlişkinin Araştırılması: Eğitim ve Sağlık Kuruluşları Örneği*, (Yüksek Lisans Tezi), Kırşehir Ahi Evran Üniversitesi/Sosyal Bilimler Enstitüsü, Kırşehir.
- Altıntaş, M. ve Özata, M. (2020). *Erdemli Raporlama ve Örgütsel Sağlık İlişkisi (Eğitim ve Sağlık Çalışanları Üzerinde Bir Araştırma)*. (1. Baskı) İstanbul. Efe Akademi Yayınları.

- Altıntaş, M. ve Özata, M. (2020a). Researching The Relationship Between Organizational Health and Whistleblowing Behavior: Education and Health Organizations Version. *Journal of International Health and Sciences and Management*. 6(10), 12-34.
- Altunışık, R., Coşkun, R., Bayraktaroğlu, S. ve Yıldırım, E. (2010). *Sosyal Bilimlerde Araştırma Yöntemleri*. (6. Baskı). Sakarya, Sakarya Yayıncılık.
- Başol, O. ve Karatuna, I. (2015). Örgütlerde Olumsuz Durumların İfşa Edilmesi ve Örgütsel İletişim İlişkisi. *Marmara Üniversitesi İktisadi İdari Bilimler Dergisi*, 37 (2), 153-170.
- Baxter, L. (2005). *Top Definition mushroom management*, www.urbandictionary.com/author.php?author=Lance+Baxter, Erişim tarihi 15 Temmuz 2020.
- Birincioğlu, N. ve Tekin, E. (2018). Mantar Yönetim Ölçeği Geliştirilmesi Üzerine Bir Çalışma. *Business and Economics Research Journal*, 9(1), 169-185.
- Candan, H. ve Kaya, T.P. (2015). İhbarcılık (Whistleblowing) ve Algılanan Örgütsel Destek Arasındaki İlişkinin İncelenmesine Yönelik Bir Kamu Kurumunda Araştırma. *Kahramanmaraş Sütçü İmam Üniversitesi İktisadi İdari Bilimler Fakültesi Dergisi*, 5 (2), 305-330.
- Cemaloğlu, N. ve Akyürek, M.İ. (2017). Örgütlerde Whistleblowing (Bilgi Uçurma). *Turkish Journal of Educational Studies*, 4 (3), 123-142.
- Çelik, A. ve Şimşek, M.Ş. (2018). *Yönetim ve Organizasyon*, Konya: Eğitim Yayınevi, (20. Baskı).
- Demirtaş, Ö. (2014). İşyerlerinde Olumsuz Durumları İfşa Etmenin Etik İklim Üzerindeki Etkisi: Yıldırım Algısının Moderatör Rolü. *İstanbul Üniversitesi İşletme Fakültesi Dergisi*, 43 (1), 136-156.
- Fettahlioğlu, Ö.O. ve Demir, S. (2014) Konuşma Hürriyetinin Yanında Sessiz Kalma Seçeneği: Üniversite Akademik Personelinin Örgütsel Sessizlik ve Whistleblowing (İfşa Etme) Hakkındaki Görüşleri. *Akademik Bakış Dergisi*, 45, 27-56.
- Gürbüz, S. ve Şahin, F. (2014). *Sosyal bilimlerde araştırma yöntemleri, Felsefe Yöntem-Analiz* (1. Baskı). Ankara: Seçkin Yayıncılık.
- Harrison, M. R. (2005). *An introduction to business and management ethics*. New York: Palgrave Macmillan.
- Herman, R.E. (1997). *The Process of Excelling: The Practical How-To Guide For Managers And Supervisors Greensboro*. NC: Oakhill Press Google Books.
- Hersh, M.A., (2002). Whistleblowers-heroes or traitors?: Individual and collective responsibility for ethical behaviour. *Annual Reviews in Control*, 26 (2), 243-262.
- Jubb, P.B. (1999). Whistleblowing: A restrictive definition and interpretation. *Journal of Business Ethics*, 21, 77-94.
- Kavkalı, Z. ve Yeşiltaş, M. (2018). Etik Örgüt Kültürünün Sorun Bildirme Davranışına Etkisi: Ankara İlinde Faaliyet Gösteren Dört ve Beş Yıldızlı Otellerde Uygulama, *Turizm Akademik Dergisi*, 5 (2), 85-96.
- Kılıç, T. (2015). Mushroom Management Theory Sample of Health Sector, *Academy Of Strategic Management Journal, Volume 14, Special Issue*, s,85-91.
- Kızıloğlu, E. ve Çelik, A. (2015). Whistleblowing Behavior in Organizations and Work Morality Interaction. *International Journal of Social Sciences and Education Research*. 1 (2), 399-414.
- Kozak Akoğlan, M. ve Şahin, S. (2018). Bilgi İfşası (Whistleblowing) ve Etik İkilem Üzerine Çıkarımlar. *Turizm Araştırmaları Dergisi*, 29(1), 31-38.
- Kurnaz, N., Ercan, C. ve Kestane, A. (2018). Muhasebe Bilgi Kalitesi Ekseninde İç Denetim ve Bilgi İfşası (Whistleblowing) İlişkisi, *Kastamonu Üniversitesi İktisadi ve İdari Bilimler Fakültesi Dergisi*, 20 (1), 150-169.
- Liu, S.-m., Liao, J.-q., ve Wei, H. (2015). Authentic Leadership and Whistleblowing: Mediating Roles of Psychological Safety and Personal Identification. *J Bus Ethics*, 131:107-119.
- Mansbach, A. ve Bachner, Y.G. (2010). Internal or External Whistleblowing: Nurses' Willingness to Report Wrongdoing. *Nursing Ethics*, 17 (4), 483-490.
- Mar, A. (2011). *Mushroom Management*, <http://management.simplicable.com/management/new/mushroom-management>. Erişim tarihi 15 Temmuz 2020.
- Nalcı, A. N. (2017). *Kamu Yönetiminde Yasa/Etik Dışı Davranışların Önlenmesinde "İfşa" Mekanizması: Bir Model Önerisi*. (Yayımlanmamış Doktora Tezi). İnönü Üniversitesi/Sosyal Bilimler Enstitüsü, Malatya.
- Near, J.P. ve Miceli, M.P. (1985). Organizational Dissidence: The Case of Whistleblowing, *Journal of Business Ethics*, 4, 1-16.
- Oran, F.Ç. (2018). *Liderlik Tarzlarının Örgütsel Güven ve Etik Dışı Davranışların İfşasına (Whistleblowing) Etkisi: Uygulamalı Bir Çalışma*. (Yayımlanmamış Doktora Tezi). Trakya Üniversitesi, Sosyal Bilimler Enstitüsü, İşletme Anabilim Dalı. Edirne.
- Özaslan, G. ve Ünal, A. (2016). Öğretmenlerde Açığa Çıkarma Davranışı: Mevcut Durum ve Öneriler. *Kuram ve Uygulamada Eğitim Yönetimi*, 22(3), 321-350.

- Özler E. D., Şahin Dil, M. ve Atalay G. C. (2010). Teorik Bir Çerçeve de Whistleblowing Etik İlişkisi. *Eskişehir Osmangazi Üniversitesi Sosyal Bilimler Dergisi*, 11(2), 169-194.
- Park, H., Rehg, M. T., ve Lee, D. (2005). The influence of confucian ethics and collectivism on whistleblowing intentions: A study of South Korean public employees. *Journal of Business Ethics*, 58, 387-403.
- Peters, K., Luck, L., Hutchinson, M., Wilkes, L., Andrew, S., ve Jackson, D. (2011). The emotional sequelae of whistleblowing: Findings from a qualitative study. *Journal of Clinical Nursing*, 20(19-20), 2907-2914.
- Smart, J.M. (2012). *Saving the Titanic- Crowdsourcing to Find Hard Solutions, and Unlearning to Implement Them*. <https://eversmarterworld.wordpress.com/tag/mushroom-management/>, Erişim tarihi 10 Haziran 2020.
- Taylor, E.Z., ve Curtis, M.B. (2010). An examination of the layers of workplace influences in ethical judgments: Whistleblowing likelihood and perseverance in public accounting. *Journal of Business Ethics*, 93(1), 21-37.
- Tekin, E. ve Birincioğlu, N. (2017). Bilgi Çağının Odak Noktası Üniversitelerde Mantar Yönetimi, *International Journal of Academic Value Studies*, 3 (14), 22-29.
- Toker, G. A. (2014). Öğretmenlerin Farklı Bilgi Uçurma Tercihlerinde Belirleyici Olan Değer Yönelimleri. *Trakya Üniversitesi Eğitim Fakültesi Dergisi*, 2 (4), 1-11.
- Toker, G. A. ve Oğuz, E. (2015). Öğretmen Adaylarının Farklı Bilgi Uçurma (Whistleblowing) Tercihlerinde Belirleyici Olan Kültürel Değerler. *Sakarya University Journal of Education*, 5 (1), 55-69.
- Tosunoğlu, B. (2019). Bilgi Uçurmanın Psikolojik Dayanıklılık Üzerindeki Etkisi: TR90 Bölgesi Muhasebe Meslek Mensupları Örneği. *Gümüşhane Üniversitesi Sosyal Bilimler Enstitüsü Elektronik Dergisi*, 10 (Ek Sayı), 170-180
- Uyar, S. ve Yelgen, E. (2015), Bilgi İfşası (Whistleblowing) ve Denetim. *Yönetim ve Ekonomi Araştırmaları Dergisi*, 13(1), 85-106.
- Yılmaz, N. (2015), *Kadın Girişimciliğinde Yönetmelik Etik Değerler ve İfşa (Whistleblowing): Mersin İlinde Uygulamalı Bir Araştırma*. (Yüksek Lisans Tezi). Mersin Üniversitesi Sosyal Bilimler Enstitüsü, Yüksek Lisans Tezi, Mersin.
- Yürür, S. ve Nart, S. (2016). Örgütsel Adalet Algısı Kamu Çalışanlarının İhbar Etme Niyetinin Belirleyicisi midir?. *Amme İdaresi Dergisi*, 49(3), 117-148.
- Zeybek, Y. E. ve Bayram, A. (2019). Sağlık Çalışanlarında Örgütsel Vatandaşlık Davranışı ile Etiksel İfşa Arasındaki İlişkinin İncelenmesi, *Manas Sosyal Araştırmalar Dergisi*, 8(1), 46-267.



FIRAT ÜNİVERSİTESİ

SOSYAL BİLİMLER DERGİSİ

Journal of Social Sciences

p-ISBN:1300-9702 e-ISBN: 2149-3243



GELENEKSEL BÜROKRASİNİN İLK İZLERİ: MALATYA ARSLANTEPE

First Traces of Traditional Bureaucracy: Malatya Arslantepe

Hasan YILMAZ¹

¹Dr.Öğr.Üyesi, İnönü Üniversitesi, İktisadi ve İdari Bilimler Fakültesi, Siyaset Bilimi ve Kamu Yönetimi Bölümü, Malatya, Türkiye, hyilmaz@inonu.edu.tr, orcid.org/ 0000-0001-9212-8084

Araştırma Makalesi/Research Article

MakaleBilgisi

Geliş/Received:
31.03.2021
Kabul/Accepted:
03.05.2021

DOI:

10.18069/firatsbed.907497

AnahtarKelimeler

Bürokrasi, Geleneksel
bürokrasi, Malatya,
Arslantepe,

ÖZ

Türkiye son yıllarda arkeolojik çalışmalarda önemli buluntulara ev sahipliği yapmaktadır. Malatya'da Arslantepe Höyüğü bu konudaki önemli arkeolojik keşiflerden biridir. Tarihin farklı dönemlerine ait izler taşıyan Arslantepe'de ilk buluntular, M.Ö. 6000'li yıllara kadar uzanmaktadır ve bu tarihin daha eskilere uzanacağı düşünülmektedir. Çünkü hali hazırda arkeolojik çalışmalar höyüğün bir başka alanında devam etmektedir. Malatya il merkezine 7 km. uzaklıkta Battalgazi ilçesinde yer alan höyük, yerden 30 metre yükseklikte ve kesintisiz bir yerleşim katmanından oluşmuştur. Arkeolojik kazılarda; saray tarzında bir yapının varlığı, ekonomik işler için geliştirilen uygulama örnekleri (depolama, cretula ve mühürler), askeri hiyerarşik yapıyı ifade eden metal kılıç ve eşyalar, sınıflı bir toplum yapısının varlığı ve gıda ambarlarının depolama ve dağıtma gibi işlevlerinin olması geleneksel bürokrasinin varlığını akla getirmektedir. Ayrıca saray duvarlarında seçkin sınıfa ait olduğu düşünülen kabartma ve figürlerin, kral mezarının, sarayda kabul alanı gibi buluntuların siyasi ve idari yapıda seçkin bir sınıfın varlığına işaret edebileceği düşünülmektedir. Klasik bilgiler bürokrasinin tarihi geçmişinin Eski Çin, Mısır medeniyetlerine dayandığını belirtmektedir. Oysa her iki medeniyetten daha eski bir tarihe dayanan Arslantepe'nin bürokratik yapısıyla literatürde ilk örnekler arasında yer alması gerektiği düşünülmektedir. Ayrıca bu çalışmada, bürokrasinin tarihi kökeninin genel kabul görmüş bilgilerden daha eski bir tarihe dayandığı ileri sürülmektedir.

ABSTRACT

In recent years Turkey is home to the most important finds in archaeological work. Arslantepe Mound in Malatya is one of the important archaeological discoveries on this subject. The first find in Arslantepe, which bear traces of different periods of history, BC. It goes back to the 6000s and it is thought that this date will extend back to earlier times. Because archaeological studies are currently ongoing in another area of the mound. Located in Battalgazi district, 7 kilometres from Malatya city centre, the mound is 30 meters above the ground and consists of an uninterrupted settlement layer. In archaeological excavations; The existence of a palace-style structure, application examples developed for economic affairs (storage, cretula and seals), metal swords and items expressing the military hierarchical structure, the existence of a class social structure, and the functions such as storage and distribution of food warehouses suggest the existence of traditional bureaucracy. Besides, it is thought that the reliefs and figures thought to belong to the elite class on the palace walls, the king's tomb, and the findings such as the reception area in the palace may indicate the existence of an elite class in the political and administrative structure. Classical historical information states that the historical background of bureaucracy is based on Ancient Chinese and Egyptian civilizations. However, it is thought that Arslantepe, which is based on a history older than both civilizations, should be among the first examples in the literature with its bureaucratic structure. Also, this study suggests that the historical roots of bureaucracy are older than generally accepted information.

Atf/Citation: YILMAZ, H. (2021). Geleneksel Bürokrasinin İlk İzleri: Malatya Arslantepe. *Firat Üniversitesi Sosyal Bilimler Dergisi*. 31, 2(795-806).

Sorumlu yazar/Corresponding author: Hasan YILMAZ, hyilmaz@inonu.edu.tr

1. Giriş

Türkiye’de arkeolojik çalışmaların giderek yaygınlaştığı görülmektedir. Türkiye sınırları içerisinde M.Ö. 10.000’li yıllara varan bulgular, Türkiye’nin kültür ve medeniyet tarihi açısından zengin bir ülke olduğuna işaret etmektedir. Bu durum farklı medeniyetlere ev sahipliği yapmış bir coğrafyada farklı öğreti ve inanç sistemlerinin varlığını da göstermektedir. Bu bağlamda arkeolojik bulgular geçmiş toplumların sosyal, ekonomik ve siyasal yaşamından izleri gün yüzüne çıkarmakta ve gelecek nesillere aktarmaktadır.

Bürokrasi kavramı geleneksel ve modern olarak iki açıdan ele alınmaktadır. Birincisi tarihsel süreçte yöneten-yönetilen kavramlarından hareketle daha çok yönetsel bir eylem olarak geleneksel bürokrasi, ikincisi ise Weber’in bürokrasi modeli ile gelişen modern bürokrasi anlayışıdır. Özellikle ilk devletlerin oluşmasıyla birlikte iktidarı elinde bulunduran yapı ile toplum arasındaki ilişkilerin yapısal durumu önem kazanmış, birtakım işler belirli kurallara göre ve hiyerarşik bir düzende yapılmaya başlanmıştır. Bu anlamda geleneksel bürokrasi devlet idaresinin düzenli işleyişi ve kurallara bağlı bir yönetim anlayışına işaret etmektedir.

2014 yılında UNESCO Dünya Miras Geçici Listesi’ne alınan ve yakın zamanda asıl listeye girmesi beklenen Arslantepe’de arkeolojik çalışmalar devam etmektedir. Arslantepe’de kazı çalışmaları Roma La Sapienza Üniversitesi’nden Doç. Dr. Francesca Balossi Restelli’nin başkanlığını yaptığı bir ekip tarafından devam etmektedir. Kazı çalışmalarında yer alan ekiptekilerin birçoğu Arslantepe üzerinde uzmanlaşmışlardır. Kazı ekibinde yer alan akademisyenler farklı bilimsel çalışmalar ortaya koymuşlardır. Arslantepe ile ilgili başta kazı ekibinden hocalar olmak üzere farklı başlıklarda bilimsel çalışmalar yapılmıştır. Bu çalışma bürokrasinin tarihi kökeni ile ilgili bilgileri, arkeolojik verilerden yola çıkarak farklı bir bakış açısıyla değerlendirmeyi hedeflemektedir.

2. Yöntem ve Amaç

Bu bölümde çalışmanın yöntemi ve amaçları hakkında detaylı bilgiler paylaşılmaktadır. Genel olarak çalışmanın yöntemi, amacı, sınırlılıkları ve araştırma soruları ele alınmaktadır. Çalışmanın genel hatları bu bölümde ifade edilirken, diğer yandan çalışmaya neden ihtiyaç duyulduğu hakkında kanaat oluşturmaya hedeflenmektedir.

2.1. Çalışmanın Yöntemi

Çalışma, sosyal bilimlerde tarihsel bir boyutu ele aldığı için tarihsel araştırma yöntemi kapsamında tarama (veriye ulaşma), tasnif (sınıflandırma), tahlil (çözümleme), tenkit (eleştiri) ve terkip (sentez) aşamalarından oluşan yöntemle yapılmaktadır. Ayrıca tarihsel olayları derinlemesine araştırabilmek adına ayrı bir tarihsel karşılaştırmalı yaklaşım modeline uygun olarak farklı bilimlerden yararlanılmış, başka yerdeki gerçekleri yeniden ortaya koymaya; nedenler, kanıtlar, bağlamlar üzerinden kurgular üretilmek istenmiştir. Farklı bir tarihsel karşılaştırmalı yaklaşımında olaylar geniş bir şekilde eylemler, semboller üzerinden ele alınarak, toplumsal yaşamın belirli bir yönü üzerine odaklanma (Neuman, 2006: 609) ve buradaki bulgular üzerinden bir çıkarımda bulunma amacını taşımaktadır. Bu çalışmada Malatya ilinde yer alan Arslantepe Höyüğünde yapılan arkeolojik kazılar ve kazı sonucunda elde edilen bulgular incelenmektedir. İnceleme sonucu çıkan bulgular tartışma ve sonuç bölümünde değerlendirilmektedir.

2.2. Çalışmanın Amacı

Çalışmanın amacı; Malatya ilinde yer alan Arslantepe Höyüğü’nde yapılan kazı çalışmaları sonrasında ortaya çıkan bulgular üzerinde, bürokratik yapı çerçevesinde, bir tahlil ve çıkarım yapabilmektir. M.Ö. 6000’li yıllara kadar uzandığı ifade edilen höyükte; anıtsal yapıların olması, duvarlarında yer alan baskı ve motifler sarayın varlığına işaret ettiği düşünülmektedir. Ayrıca mühür baskılarının kullanılması idari yapıların varlığına, kabartmalar ise iktidarı simgelemektedir. Diğer yandan kazı sonuçlarına göre dini ve kültürel bir merkez olduğu ve aristokrasinin izlerinin bulunduğu ortaya çıkarılmıştır. Buradan yola çıkarak merkezi bir otoritenin varlığı ve bu otoritenin bürokratik yapısının kurgulandığı düşünülmektedir. Bu bağlamda bürokrasiye ait ilk izler araştırıldığında, Arslantepe’nin de ilk örnekler arasında olması gerektiği ileri sürülmektedir.

2.3. Çalışmanın Önemi

Bürokrasi çalışmalarına bakıldığında bürokrasiyi genel olarak geleneksel ve modern olarak ayırabilmek mümkündür. Modern anlamda bürokrasi, 18. yüzyılda ilk kez Vincent de Gournay tarafından kullanılmış, Max Weber tarafından 20. Yüzyılın başlarında bir örgüt modeli olarak ifade edilmiştir. Ancak bürokrasi kavramının geleneksel olarak kavramsallaşması daha eski tarihlere dayanmaktadır. Özellikle Eski Çin ve Mısır medeniyetlerinde bazı uygulamaların bürokratik yapıların gelişmesine olanak sağladığı ve ilk örnek oluşturduğu bilinmektedir (Gültepe, 2019: 23-25). Bu bağlamda tarihsel açıdan bakıldığında Malatya Arslantepe Höyüğünde yapılan çalışmalarda, Kalkolitik Dönem'e kadar uzanan¹ bir tarihsel geçmişte, yerleşim yeri ve saray alanında ekonomik ve sosyal alanların var olduğu ortaya çıkmıştır. Arslantepe'nin yerleşim merkezi, devlet ve bürokrasi ile olan ilişkisini ele alan çalışmalar bizzat kazı çalışmalarında yer alan arkeologlar tarafından yapılmıştır. Kazı heyetinden bilim insanları, birçok çalışmada erken devlet, bürokratik yapılar, muhasebe fonksiyonları, saray ve seçkin sınıf üzerinde durmakta ve genel olarak birlikte ele almaktadır. Ancak bu çalışmada bürokrasi kavramından hareketle analizler yapılmış ve geleneksel bürokrasi örnekleri arasında olması gerektiği savunulmuştur. Çalışmanın özeldde Malatya, Anadolu, Türkiye genelinde ise bürokrasi literatürüne katkı sağlaması hedeflenmektedir.

2.4. Çalışmanın Sınırlılıkları

Çalışmada Malatya ilinde yer alan Arslantepe Höyüğünde yapılan kazı çalışmalarının sonucunda ortaya çıkan bürokratik bulgular ile sınırlandırılmaktadır. Yerleşim yerindeki devlet benzeri bir yapılanma olduğu arkeolojik çalışma sonuçlarına dayanarak ifade edilmektedir. Ayrıca Malatya'daki ilgili birçok kamu kurumu ve yöneticisi başlangıcı ile ilgili farklı tarihler verse de ortak bir kanaat ile tarihi devlet yapılanmalarına ilk olduğunu beyan etmektedir. Bu noktada kazı ekibinin bilimsel çalışmalarının yanı sıra Malatya Valiliği "Arslantepe-Malatya" ve Battalgazi Belediyesi "İlk Devlet Arslantepe (5000 Yıllık Tarih)" başlıklı kitapçıklar yayımlamıştır. Bu eserlerde kavramsal olarak "devlet" vurgulanmıştır. Özet olarak çalışmada, Arslantepe'de siyasi ve idari yapılar ile sınırlandırılmakta ve bürokrasinin ilk izleri araştırılmaktadır.

2.5. Araştırma Soruları

S.1. Devlet ve saray gibi kavramların olduğu yerlerde geleneksel bürokrasi yapılarının da beraberinde ortaya çıktığı söylenebilir. Bu bağlamda Arslantepe'de kazılar sonucunda ortaya çıkan bulgular; yerleşim yeri, ekonomik ve idari yapılanmaları gösterirken, bürokrasiye vurgu yapılmış mıdır?

S.2. Kazı çalışmasında bulunan duvar bezemeleri, kabartmaları ve mühürlemeleri siyasal alandaki karşılığı ne olabilir?

S.3. "Geleneksel Bürokrasi" literatürü incelendiğinde, ilk bürokrasi izlerinin Eski Çin (M.Ö. 2000'li yıllar) ve Eski Mısır (M.Ö. 4000-2000) medeniyetlerinde ortaya çıktığı ifade edilmektedir. Oysaki Eski Çin ve Mısır'dan daha eski bir tarihe sahip Arslantepe'de, saray, ekonomik ve idari sistem, memurlar, mühürler ve depolar bürokrasinin varlığı için yeterli midir?

3. Literatür

Bu bölümde çalışmanın anahtar kavramı olan geleneksel bürokrasi kavramı ve ortaya çıkışına yönelik literatür özetine yer verilmektedir. Çalışmanın ana konularından olan bürokrasinin ilk ortaya çıkışına dair literatür bilgilerinin yanı sıra bürokrasinin devlet idaresi, şehir yapılanması gibi konulardaki etkisi incelenmektedir.

¹ Kazı çalışmaları devam etmekte olup, Neolitik Dönem'e ait izlerin bulunabileceği öngörülmektedir.

3.1. Bürokrasi

İlkel toplumlarda aile bağları öne çıkmış ve kabile anlayışı gelişmiştir. İnsanların bir arada yaşama zorunluluğu ve gelişen toplumsal ilişkiler bürokratik yapılara ihtiyaç duyulduğunu göstermiştir. Bu bağlamda ele alındığında, ilkel toplumların klan veya kabile tarzında, kan bağı ile bağlanmış bir yapıda oldukları görülmektedir. Ayrıca ilkel toplumlarda bireyler, geleneksel kurallar ve yerleşik öğretilere göre davranırlardı. Arada herhangi bir aracı kurum veya yaptırım gücü oluşmamıştı. Ancak karşılıklı dayanışmanın ve savunma ilişkilerinin kurulması ve bir otoriteye bağlanması idari yapılara zemin hazırlamıştır (Abadan, 1959: 12). İlk yönetim anlayışının ve bürokratik yapıların ortaya çıkışında, tarım, din, ticaret, nüfusun çoğalması, güvenlik ve savaş gibi etkenler olduğu söylenebilir. Tarihçiler, Çin bürokrasisinin geleneksel anlamda bürokrasinin izlerini taşıdığını ifade ederken, bürokrasinin bu bağlamda gelişmesini dış tehditlere karşı kendilerini koruma güdüleri olduğunu ifade ederler (Eryılmaz, 2017: 88).

Yerleşik hayata geçen medeniyetler arasından Sümerler, ilk medeniyeti Mezopotamya’da kurmuşlardır. “Orta ırmak” anlamına gelen Mezopotamya, uygarlık anlamında dünyaya örnek teşkil etmiştir (Şenel, 1995: 40). Birçok kaynakta, Eski Mısır bürokrasisinin en eski bürokrasi örneği olduğu ifade edilmektedir. M.Ö. 3000’li yıllarda Nil Nehri’nin ulaşım ve sulama gibi teknik ihtiyaçlarda kullanılmasına karar verilmiş (Abadan, 1959: 18) ve büro tarzında ofisler kurulması ile örgütlenme modeli geliştirilmiştir (Başaran, 1989: 45). Mısır piramitleri ve Çin Seddi’nin dönemin şartlarına göre değerlendirildiğinde planlı ve koordineli bir şekilde yapıldığı ve bu eserlerin ancak bürokratik yapılar ile olabileceği düşünülmektedir (Robbins ve Coulter, 2007: 28). Ayrıca Eski Mısır ilahlarından kabul edilen Horus’un temsilcisi kral, hem hükümdar hem de ilah sayılırdı. M.Ö. 1198-1167’de kral olan Firavun III. Ramses’in oğlu IV. Ramses’in yazdığı papirüste² kralın bürokrasi vurgusu öne çıkmaktadır (Gültepe, 2019: 23-24):

“Sana toprağının idaresi için Mısır kitabelerinin dehlizlerinde kayıtlı ulu fermanlar yazdım. Yıllık vergilerini yüce hazinene teslim etmek üzere tütsüler taşıyan okçular ve bal toplayıcılar tayin ettim. Senin için, halktan gemici ve vergi memurları ayırdım. Yine senin için kölelerden kanal idaresine bekçiler ve saf arpna gözcüler koydum.”

Yukarıdaki notta yer alan kayıtlı ferman, yıllık vergiler, hazine, tayin edilen memurlar, kanal idaresi, bekçiler gibi kavramlar bürokrasinin izlerini ortaya koymaktadır.

Genel olarak toplumların işlerini sistematik olarak koordine eden büyük ölçekli idari görevleri yerine getirmek için tasarlanan organizasyonel yapılara bürokrasi adı verilir. Bürokratik organizasyonun en temel özellikleri uzmanlık, yetki hiyerarşisi ve kurallar sistemidir (Blau, 1956). Ayrıca bilgi ve tecrübelerin günümüze kadar aktarılabilmesine olanak sağlayan yazı, sembol, çizim, figür ve mühürler kesin bir belgelenme anlamına gelmektedir. Bu noktada Eski Çin medeniyetinde yazılı raporlar ve resmi istatistiklerin olması (Albrow, 1970: 16) ilkesel bir idari yapıyı işaret etmektedir. Söz konusu idari yapılar bürokrasinin ilk örnekleri olarak gösterilmiştir.

Fransızca bir terim olarak ortaya çıkan bürokrasi; burjuvazi, teknokrasi, aristokrasi gibi sınıfları vurgulayan bir kavram olarak da kabul edilebilir. İlk defa 1745’te Fransız Vincent De Gournay tarafından kullanılan bürokrasi, “büro” (daire, ofis) ve “krasi” (güç, iktidar) kavramlarının birleşmesinden meydana gelmiştir. Bu bağlamda bürokrasi “büroların iktidarı” anlamına gelmektedir (Kabaklı, 2002: 9). Genel olarak bürokrasi üç farklı anlam ile karşımıza çıkar. Bunlar; kırtasiyecilik, devlet idaresi ile belirli ilkeleri olan yönetim ve kurumsallaşma şeklindedir (Çevikbaş, 2014: 75). Bu yüzden devlet ve bürokrasi kavramları birçok zaman birlikte kullanılmaktadır. Bürokrasi, devlet kavramının şekillenmesinde ve kurumsallaşabilmesinde etkili olan bir araç olarak görülür. Bu bağlamda geleneksel devlet yapılanmalarından modern devlete uzanan tarihsel süreç genel olarak beş grupta incelenebilir. Bunlar geleneksel yapılı, feodal yapılı, geç feodal dönem, mutlakiyetçi, modern ulus-devlet olarak ele alınabilir (Öztürk, 2017: 18-19). Söz konusu dönemlerde devletin yapılanması ve uygulama şekli farklılık gösterse de bürokrasinin varlığı değişmemiştir.

Modern bürokratik yapılar rasyonel örgüt tiplerinden oluşmaktadır. Weber’e göre; bir örgütte veya kurumsal yapıda işbölümü, uzmanlaşma, gayrişahsilik, otorite, hiyerarşik yapı, yasalarla düzenlenen yetki alanı ve teknik nitelikte kariyer sistemi var ise burada rasyonellikten bahsedilir. Söz konusu özelliklerin devlet

² Eski Mısırlıların papirüs sapslarından yaptığı kâğıt.

dairelerinde, özel işletmelerde ve sivil toplum kuruluşlarında egemen hale gelmesiyle bürokratikleşme tamamlanmış olur (Eryılmaz, 2017: 87). Bir başka açıdan ise teknolojiye yenilikler ve sanayileşmenin ortaya çıkması kurumsal yapılardaki bürokrasiler için "modern bürokrasiler" kavramı kullanılmaktadır. Söz konusu yapıların ortaya çıkmasında ekonomik yapı, kapitalist sistem ve kurumsal yapılardaki değişiklikler yer almaktadır (Dursun, 1992: 134). Bununla birlikte tarihte bazı durumlar bürokrasinin siyasi mücadeleler sonucu oluştuğunu da gösterebilmektedir. Mevki ve görev dağılımını siyasi bir kaynak olarak kabul eden yöneticilerin, memur sınıfı oluşturma çabası bu duruma örnektir (Dreyfus, 2014: 23). 18. yüzyıl sonrasında modern devletlerde bu durum açıkça görülmektedir.

Weber'in patriyarkal ve patrimonyal bürokrasi adını verdiği ve geleneksel ifade eden otorite tipleri hükümdarın önderliğinde, onun normlarına göre, aile yönetimi şeklinde hareket etme anlamlarını içermektedir (Weber, 1993: 253). Ayrıca belirli bir grup üzerinde hakimiyeti bulunan ve grubun en yaşlı üyesinin egemenliğin sahibi olarak görmektedir. Bu durum geleneksel yapıda gerentokrasi terimi ile ifade edilir (Weber, 2017: 69). Rasyonel olmayan ve bürokratik yapılanma olarak görülen geleneksel otoriteler, tarihteki ilk idari örgütlenme modelleri arasında gösterilir. Dünyanın birçok yerinde farklı şekillerde görülen bu yapılar, toplulukların bir hükümdar veya feodal yapı etrafında yaşam sürmesine yardımcı olmuştur.

Mises'a göre, hükümeti icra eden kamu yönetimlerinin şekilsel ve bürokratik bir yapıda olması gerekmektedir. Kırtasiyecilik gibi olumsuz itibarları olmasına rağmen bürokrasi kurumsal yapıların temel yapı taşıdır. Mises'a göre, kamu kurumlarının varlığı korunmalıdır (Mises, 2018: 155). Ancak bürokrasinin sağlıklı oluşması ve gelişmesinde liyakat esas olmalıdır. İşinin ehli olan devlet hizmetlerini yerine getiren bir yönetici grubun oluşması nepotizmden uzaklaşmayı beraberinde getirmektedir. Yakınlarını kollayan ve yönetimde liyakati savunmayan yapılarda bürokrasilerin sağlıklı gelişmesi olanaksızdır (Lipset, 1986: 49).

Eleştirel bir yaklaşımla bürokrasi, sermaye sınıfının bir aracıdır ve sınıfsız bir toplumla yok olabilir. Ona göre bürokratik yapılar sömürü düzeninin eserleridir (Mouzelis, 2001: 23). Bu bakımdan modern bürokrasinin mutlakiyetçi monarşik yapıların sona ermesiyle oluştuğunu iddia eden Marksist görüşe göre, sınıflı toplumlarda bürokrasi ve bürokratikleşme kaçınılmazdır.

4. Bulgular

Malatya Arslantepe'de ilk sistematik kazı çalışmaları Fransız arkeolog Louis Delaporte tarafından 1932 yılında başlamıştır. 1946'da başka bir Fransız arkeolog Claude Schaeffer devralmıştır. 1961 yılında ise İtalyan arkeologlarca tekrar başlatılan kazılar, 1990 yılından itibaren Roma La Sapienza Üniversitesi Arkeoloji Bölümü öğretim üyesi Prof. Dr. Marcella Frangipane başkanlığında sürdürülmüştür. Marcella Frangipane'nin emekliye ayrılmasından sonra Arslantepe Höyüğü Kazı Heyeti Başkanı Doç. Dr. Francesca Balossi Restelli olmuştur ve çalışmalar devam etmektedir.



Şekil 1: Arslantepe Höyüğü (Frangipane, 2011: 134).

Şekil 1'deki fotoğrafta Malatya ili Battalgazi ilçesinde yer alan Arslantepe Höyüğü'nün kuşbakışı görüntüsü yer almaktadır. Malatya'nın kuzeydoğusunda il merkezine 7 km uzaklıkta yer alan höyük sadece Malatya için değil Anadolu topraklarında ortaya çıkarılmış önemli bir arkeolojik yerleşimdir. Arslantepe'de yapılan çalışmalarda elde edilen bulgulara göre M.Ö 4500'li yıllarda "Geç Kalkolitik 1-2" diye adlandırılan dönemde, Mezopotamya'nın farklı kültürleri bölgede yer almıştır. Tablo 1'de kronolojik, dönemsel ve kültürel bilgiler derlenmiştir. Söz konusu tablodan anlaşılacağı üzere Arslantepe tarihin farklı dönemlerinde birçok medeniyete ev sahipliği yapmıştır. Böylesine tarihi birikimi olan bir yapıda idari ve ekonomik işlerin yoğun olduğu tahmin edilebilir.

Tapınak, saray, metal ve seramik ürünler ile birlikte çok sayıda mührün bulunması söz konusu yerleşim yerinde idari ve ekonomik anlamda sistemli bir yapı bulunduğuna işaret etmektedir. Arslantepe'de Geç Uruk döneminde başladığı düşünülen merkezileşme, dördüncü milenyumun sonlarında, Mezopotamya tarzında ekonomik ve idari sistemi işaret eden bu Anadolu toplumunun erken devlet oluşumunu göstermektedir (Frangipane, 1997b: 56).

Arslantepe'de idari sistemin varlığı, koridorun batı duvarından açılan ve depoların karşısındaki bir oyukta bulunan binlerce mührün (Şekil 4 ve 6) geri kazanılmasıyla kanıtlanmaktadır. Yaklaşık 120 farklı mühür izlenimi taşıyan ve depo kapıları içerisindeki farklı kaplara yapıştırılan mühürler, gruplandırılarak kesin bir sıraya göre kullanılmıştır. Bu şekilde bir gruplandırma, farklı depo tarzlarına dayalı olabilir. Bu mühürler ancak karmaşık bir idari sistemin ve kayıt işlemlerinin varlığına işaret edebilir (Frangipane, 1997b: 51).

Tablo 1: Arslantepe'de Kronolojik Dönem ve Kültürler (Frangipane, 2019: 73)

Genel Kronoloji	Dönemi	Tarih Aralığı	Çağdaş Yakın Doğu Kültürleri
Geç Roma ve Bizans Çağı	I	MS 400 -	

Demir Çağı	II-III	MÖ 1200-700	Yeni Hitit hükümdarlığı, Yeni Asur imparatorluğu, Urartu hükümdarlığı
Geç Bronz II	IV	MÖ 1500-1200	Hitit İmparatorluğu
Geç Bronz 1	VB	MÖ 1750-1500	Eski Hitit Krallığı
Orta Tunç Çağı	VA	MÖ 2000-1750	Orta Anadolu'daki eski Asur kolonileri
Erken Bronz III	VI D	MÖ 2500-2000	Erken Hanedan III b, Akad imparatorluğu, Mezopotamya'da 3. Ur Hanedanı
Erken Bronz II	VI C	MÖ 2750-2500	Mezopotamya'da Erken Hanedan II-III a
Erken Bronz 1	VI B1-VI B2	MÖ 3200-2800	Jemdet Nasr ve Mezopotamya'da Erken Hanedan I
Geç Kalkolitik 5	VIA	MÖ 3400-3200	Mezopotamya'da Geç Uruk kültürü
Geç Kalkolitik 3-4	VII	MÖ 3900-3400	Mezopotamya'da Erken ve Orta Uruk kültürleri
Geç Kalkolitik 1-2	VIII	MÖ 4500-3900	Mezopotamya'da Ubeyd sonrası kültürler

Arkeolojik çalışmalarla Şekil 2'deki alanda zaman içerisinde değişikliğe uğramış kamu yapılarının külliye tarzı bir yapı meydana getirdiği kanıtlanmıştır. Birden fazla amaç için, özellikle dini, ekonomik ve yönetsel olmak üzere inşa edildiği düşünülen üç külliye oluşmaktadır. Söz konusu yapı genişlik ve büyüklük anlamında öne çıkar ve tapınak veya saray külliyesinin ilk örneğidir (Frangipane, 2002: 270). Tarihe ışık tutan arkeolojik kazılar Arslantepe Höyüğü'nün; sosyal, ekonomik, siyasal ve askeri merkez olduğunu açıkça ortaya koymaktadır. Bu bağlamda farklı alanlarda olan yapıların birlikte idaresi için bürokratik, planlı ve sistematik bir şekilde yapılanma olduğu düşünülmektedir (Şekil 3)..



Şekil 2: Arslantepe Höyüğü Saray Yapılanması (Frangipane, 2011: 137).

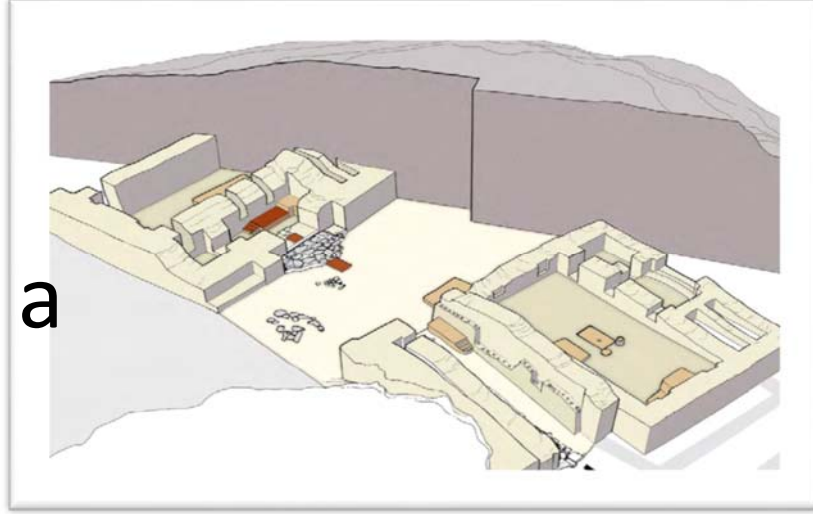

Şekil 3: Saraya Ait Üç Boyutlu Çizim (Frangipane, 2018: 80).

Şekil 3’de saray yapılanmasının erken dönemine ait üç boyutlu çizimi yer almaktadır. Daha önceki tapınaklara göre çok yüksek, anıtsal ve heybetli bir binada kamusal alan oluşmuştur. Damgalı baklava motifleri ve duvar resimleri ile süslenmiş bir giriş koridoru, ziyaretçilerin kendilerini anıtsal ihtişamlı bir binanın karşısında bulacakları çok büyük bir avluya açılmaktadır. Yüksek bir platform ve üç basamağın üzerinde kömürleşmiş ardıç ağacının kalıntılarının bulunması, taşınabilen, muhtemelen sandalye veya taht olduğu varsayılan alanda halkı selamlama veya halka sesleniş anlamına gelen kamu ile temas noktasıdır. Figür incelendiğinde halkın saray içlerine giremediği görülmektedir. Şekil 3’de “a” ile belirtilen alanın, liderin kabul binası olduğu düşünülmektedir (Frangipane, 2018: 79). Vatandaşların evleri daha çok yerleşim alanı yamaçlarında yapılmıştır. Halkın höyük etrafındaki ovada yaşadığı tahmin edilmektedir (Di Nocera 2008). Bu durum ise toplumun saraydan bizzat yönetildiğine işaret etmektedir. Böylelikle iktidar yöneten olurken, toplum yönetilen olmakta ve geleneksel bürokrasi anlayışında yöneten ve yönetilen kavramları ortaya çıkmaktadır. Bu bağlamda toplum ile iktidar arasında hiyerarşik bir yapının oluştuğunu söylenebilir.

Höyük’te idari işlerin olduğuna dair kanıtlar vardır. Her türlü mal ve malzemenin depolanması, bunların yeniden dağıtımını konusunda hazırlanan mühürler ve cretulalar³ küplerle birlikte (Şekil 4, h ve i) bulunmuştur. Burada ki bulguların önemli bir noktası ise, depo tarzı yapıların iki farklı büyüklükte olmasıdır. Muhtemelen

³ İlk irsaliye olarak Cretula adı verilen, kapların üzerine konulan, kaptaki malın cinsini ve miktarını belirten kil kullanılmıştır. Cretula malın cinsini ve miktarını gösteren simgeler içermektedir (Yükçü ve Atağan, 2011).



Şekil 4: Höyükte Bulunan Mühürler ve Çizimleri (Frangipane, 2018: 84).

Çok sayıda mühür, kabartma (Şekil 6) ve duvar bezemelerinin olması saray işlerinin belirli kurallarca yapıldığını ve idari işlerin varlığını göstermektedir. Bulunan iki binden fazla öge (mühür, cretula vb.) depolama ve muhasebe sisteminin güçlü olduğuna işaretir (Frangipane: 2012: 34). Depolamanın ve dağıtımın farklı alanlarda yapılması, yerleşim yerinde bir tür uzmanlık ve işbölümü anlayışının izlerine işaret edebilir. Ayrıca dağıtımın belirli mühürler ile yapılması dağıtan memurların olduğunu göstermektedir. Muhtemelen memurlar, üst otoriteden aldığı yetki ile hareket etmekte ve yaşamın sürdürülebilmesi için işbölümü yapmaktadır. Bu kararların belirli usul ve kaidelere göre yapıldığı düşünülmektedir. Ayrıca iki yüzden fazla mühürde tarım ve hayvancılığı simgeleyen figürler (Şekil 4, a-g) bulunmaktadır. Bu bulgunun ise toplumun geçim kaynakları ile ilgili bilgiler taşıdığı düşünülebilir. Bu figürlerin kendi içinde bir sistematik içerisinde olduğu söylenebilir.



Şekil 5: Arslantepe'de Seramik ve Metal Objeler (Frangipane, 2018: 86).

Arslantepe'de çok özenli bir şekilde metal ürünlerin imal edildiği ve farklı türde metaller kullanıldığı görülmüştür. Bakır, kurşun, altın, gümüş ve metal alaşımlı öğeler dönemin madenciliği hakkında önemli fikirler vermektedir. En önemli metal öğeler arasında mızrak uçları ve kılıçlar yer almaktadır (Şekil 5). Her biri farklı metal ve büyüklükte olan öğeler muhtemelen şef veya rütbeli kişilerin saygınlığı ile doğru orantılı olarak imal edilmiştir (Frangipane, 2018: 97). Bu durum askeri hiyerarşinin varlığına işaret etmektedir. Bir başka açıdan yüksek statülü bir kişinin mezarı (Kral mezarı) taş sanduka içinde bulunmuştur. Burada ise metal nesne, silah ve mücevher gibi farklı semboller bulunması siyasi ve askeri hiyerarşik yapıyı çağrıştırmakta ve lidere, komutana verilen önemi ifade etmektedir. Liderin gücü ve otoritesinin vurgulanması ve hiyerarşik bir yapının oluşması geleneksel bürokrasinin izlerine işaret etmektedir.



Şekil 6: Mühür ve Kabartmalar (Atlas, 2015).

Arslantepede kral veya liderin ihtişamlı bir iktidar alanı olduğu söylenebilir. Söz konusu iktidarın tepenin en üst noktasında saray yapılanmasında olduğu düşünülmektedir. Ayrıca devredilmiş yetkilere sahip bir memur sınıfı olarak bürokrasinin ortaya çıkışı, Astantepede erken devlet ve bürokrasi adına önemli bir bulgudur (Frangipane, 2018: 10). İktidar veya güç bağlamında duvar resimlerinin binaya erişim alanları boyunca en belirgin yerlere yerleştirilmesi, korundukları resimlerin saf ve basit süslemeler olmadığını, bu resim veya çizimlerin önemli figüratif motifleri temsil ettiği düşünülmektedir. Sembolik içeriği nedeniyle ziyaretçiye ideolojik mesajlar da vermektedir. Saray kompleksinin iki bölgesinde (mağazalara ve iç avluya erişim odası ve koridorun en kuzey bölümü) olağanüstü iyi korunmuş figürler, son aşamada yok edilmiştir (Frangipane, 1997a: 64).

5. Sonuç ve Değerlendirme

Devlet ve saray gibi kavramların olduğu yerlerde geleneksel bürokrasi yapılarının da beraberinde ortaya çıktığı söylenebilir. Bu bağlamda Arslantepede kazılar sonucunda ortaya çıkan “erken devlet”, “merkezi yerleşim” ve “saray” bulguları, bu alanda bürokratik yapıların olabileceğini göstermektedir. Kazı çalışmasında bulunan duvar bezemeleri, kabartmaları ve mühürlemeleri, iktidar ve otorite vurgusu içerir ve bu alanda sistematik bir yapı ile yani bürokrasi kavramıyla ifade edilebilir.

Günümüze kadar yapılan çalışmalarda ortaya çıkan sonuçlara göre; Arslantepede M.Ö. 6000’li yıllara kadar uzanan tarihi ile bilinen en eski yerleşim yerlerinden biri olmuştur. Bulgular “Erken Devlet” olduğunu kanıtlar niteliktedir. Ayrıca gerçek bir kentleşmenin olmadığı düşünülen kazılarda saray, idari yapı, ekonomik ve askeri sistemler merkezi bir devlet öngörüsünü desteklemektedir. Bu bağlamda Arslantepede siyasi, idari, ekonomik ve askeri açıdan bürokrasinin olduğu söylenebilir.

“Geleneksel Bürokrasi” literatürü incelendiğinde, Eski Çin (M.Ö. 2000’li yıllar) ve Eski Mısır (M.Ö. 4000-2000) medeniyetleri ilk örnekler olarak gösterilmektedir. Ancak tarihsel sınıflandırma yapıldığında Arslantepede’nin daha eski bir tarihte olduğu görülmektedir. Ayrıca arkeolojik bulgulara göre siyasi, idari, ekonomik ve askeri yapılanmanın geleneksel bürokrasiye uygun olduğu da kanıtlanmıştır. Bu bağlamda Arslantepede’nin, geleneksel bürokrasinin ilk örneklerinden biri olduğu ve ilk bürokrasi örnekleri arasında Eski Çin ve Mısır’dan önce yer alması gerektiği düşünülmektedir.

Kaynakça

- Abadan, N. (1959). *Bürokrasi*. Ankara: A.Ü. S.B.F Yayınları.
- Albrow, M. (1970). *Bureaucracy*. London: Pall Mall Press.
- Atlas (2015). Arslantepe: Devletin kökeni. *Atlas Dergisi*. Erişim adresi: <https://www.atlasdergisi.com/kesfet/arkeoloji-haberleri/4536.html>
- Başaran İ. E. (1989). *Yönetim*. Ankara: Gül Yayınevi.
- Blau, P. M. (1956). *Bureaucracy in modern society*. Crown Publishing Group/Random House.
- Çevikbaş, R. (2014). Bürokrasi kuramı ve yönetsel işlevi. *Ekonomi ve Yönetim Araştırmaları Dergisi*, 3(2), 75-102.
- Di Nocera, G. M. (2010). Metals and metallurgy. Their place in the Arslantepe society between the end of Food and urbanization. Material and textual perspectives on alimentary practice in early Mesopotamia the 4th and the beginning of the 3rd millennium BC. *Economic Centralisation in Formative States. The Archaeological Reconstruction of the Economic System in 4th Millennium Arslantepe*, (3), 255-330.
- Dreyfus, F. (2014). *Bürokrasinin icadı*. İstanbul: İletişim Yayınları.
- Dursun, D. (1992). Bürokrasi teorisi ve yönetim. *Sosyal Siyaset Konferansları Dergisi*, (37-38), 133-149.
- Eryılmaz, B. (2017). *Bürokrasi ve siyaset*. (Altıncı Baskı) İstanbul: Alfa Yayınları.
- Frangipane, M. (1997a). A 4th-millennium temple/palace complex at Arslantepe-Malatya. North-South relations and the formation of early state societies in the northern regions of Greater Mesopotamia. *Paléorient*, 45-73.
- Frangipane, M. (1997b). Arslantepe-Malatya. *In Emergence and change in early urban societies* (43-58). Springer, Boston, MA.
- Frangipane M. (2002). *Yakındoğuda devletin doğuşu*. (Çev: Z. Zühre İlkelen) İstanbul: Kanaat Yayınları.
- Frangipane, M. (2011). Arkeoatlas: Tarihöncesinden Demirçağı'na Anadolu'nun Arkeoloji Atlası, (Ed. N.Karul), *Doğu Anadolu*, 126-137.
- Frangipane, M. (2012). Fourth millennium Arslantepe: The development of a centralised society without urbanisation. *Origini*, 34, 19-40.
- Frangipane, M. (2018). Different trajectories in state formation in Greater Mesopotamia: A view from Arslantepe (Turkey). *Journal of Archaeological Research*, 26(1), 3-63.
- Frangipane, M., 2019. "Arslantepe. Siyasi Merkezin Yükselişi ve Düşüşü: Tapıntan Saraya Saraydan Surla Çevrili Bir Kente / Arslantepe. The rise and development of a political centre: From temple to palace to a fortified citadel". *I. Uluslararası Arslantepe Arkeoloji Sempozyumu / I. International Arslantepe Archaeology Symposium*, 4-6 October 2018 Malatya, 71-104.
- Frangipane, M., & Palmieri, A. (1983). A protourban centre of the late Uruk period in perspectives on protourbanization in Eastern Anatolia: Arslantepe (Malatya). An interim report on 1975-1983 campaigns. *Origini. Rivista di Preistoria e Protostoria delle Civiltà Antiche*, 12(2), 287-45
- Gültepe, N. (2019). *Mührün gücü, ilk Türk İslam devletlerinde ve Osmanlılarda Bürokrasi*. İstanbul: Kapı Yayınları.
- Kabaklı, A. (2002). *Millete vurulan canlı pranga*. İstanbul: Türk Edebiyatı Vakfı Yayınları.
- Lipset, S. M. (1986). *Siyasal insan* (Çev: Mete Tunçay). Ankara: Teori Yayınları.
- Mises, L. V. (2018). *Bürokrasi*. (Çev: Atilla Yayla ve Feridun Ergin) İstanbul: Liberte Yayınları.
- Mouzelis, N. P. (2001), *Örgüt ve bürokrasi*, (Çev: Alın, H. Bahadır), Konya: Çizgi Kitabevi.
- Neuman, W .L., (2006), *Toplumsal araştırma yöntemleri nitel ve nicel yaklaşımlar Cilt 2*, (Çev: Sedef Özge). İstanbul: Yayınodası.
- Öztürk, N. K. (2017). *Bürokrasi-siyaset ilişkileri ve Türkiye*. Ankara: Siyasal Yayınevi.
- Robbins, S. P., Coulter M. (2007). *Management*, 9th. Edt. New Jersey, USA: Prentice Hall.
- Şenel, A. (1995). *Siyasal düşünceler tarihi*. Ankara: Bilim ve Sanat Yayınları.
- Weber, M. (1993). *Sosyoloji yazıları*. (Çev: Taha Parla). İstanbul: Hürriyet Vakfı Yayınları.
- Weber, M. (2017). *Bürokrasi ve otorite*. (Çev: H. Bahadır Akın). 8. Baskı. İstanbul: Adres Yayınları.
- Yükçü, S, Atağan, G. (2011). Ortadoğu'da zaman tüneline ticaret. *Muhasebe ve Finans Tarihi Araştırmaları Dergisi*, (1), 86-109.



FIRAT ÜNİVERSİTESİ

SOSYAL BİLİMLER DERGİSİ

Journal of Social Sciences

p-ISBN:1300-9702 e-ISBN: 2149-3243



ENGELLİ BİREYLERE YÖNELİK ALGI ÖLÇEĞİ: GEÇERLİK VE GÜVENİRLİK ÇALIŞMASI*

Perception Scale For Disabled Individuals: A Validity And Reliability Study

Hülya DİĞER¹ ve Abdunnur YILDIZ²

¹Doktora Öğrencisi, Fırat Üniversitesi, Sosyal Bilimler Enstitüsü, Sağlık Yönetimi Anabilim Dalı, Elazığ/Türkiye, hulyadiger@gmail.com.tr, ORCID: 0000-0002-1737-8195.

²Doç.Dr., Fırat Üniversitesi, İİBF, Maliye Bölümü, Elazığ/Türkiye, abduunnur@firat.edu.tr, ORCID: 0000-0002-6068-336.

Araştırma Makalesi/Research Article

Makale Bilgisi

Geliş/Received:
25.02.2021

Kabul/Accepted:
03.05.2021

DOI:

10.18069/firatsbed.886698

Anahtar Kelimeler

Engel, Engelli, Engellilik Algısı.

Keywords

Disability, Disability, Disability Perception.

ÖZ

Bu çalışmada engelli bireylere yönelik algı düzeyini geçerli ile güvenilir şekilde ölçmek amacıyla bir "Engellilik Algısı Ölçeği" geliştirilmiştir. Geliştirilen bu ölçek kişilerin engelli bireylere yönelik algı düzeylerini incelemeyi ve çeşitli açılardan değerlendirmeyi amaçlamaktadır. Ölçek benimsemek, farkındalık, bireysel destek ve toplumsal çevre olarak dört boyuttan oluşmakta olup, likert tipidir. Ölçeğin ön uygulama formu Fırat Üniversitesi'nde öğrenim gören 385 öğrenciye uygulanmıştır. Ölçeğin yapı geçerliliğine yönelik yapılan faktör analizi sonucunda 7 maddenin yer aldığı birinci kısımda faktör yükü değerleri 0.75 ile 0.46 arasında olup, 6 maddenin yer aldığı ikinci kısımda bulunan maddelerin faktör yükü değerleri 0.64 ile 0.51 arasında değişmektedir. Üçüncü kısımda yer alan 4 maddenin faktör yükleri ise 0.67 ile 0.54 arasında olup, 3 maddenin yer aldığı dördüncü kısımda bulunan maddelerin faktör yükü değerleri 0.77 ile 0.46 arasında değişmektedir. Engellilik algısını ölçmeye yönelik faktörlerin toplam varyansın %50'sini açıkladığı belirlenmiştir. Ölçeğin güvenilirlik katsayısı 0.86 bulunmuştur.

ABSTRACT

In this study, it was aimed to develop a "Disability Perception Scale" that measures the perception level of persons with disabilities in a valid and reliable manner. This scale developed aims to examine the perception levels of people towards disabled individuals and evaluate them from various angles. The scale as adopt, awareness, individual support and social environment consists of four dimensions and is likert type. The pre-application form of the scale was applied to 385 students studying at Fırat University. As a result of the factor analysis conducted for the construct validity of the scale, the factor load values in the first part where there are 7 items are between 0.75 and 0.46, and the factor load values of the items in the second part where there are 6 items vary between 0.64 and 0.51. The factor loads of the 4 items in the third part are between 0.67 and 0.54, and the factor load values of the items in the fourth part, which includes 3 items, vary between 0.77 and 0.46. It has been determined that the factors for measuring the disability perception explain 50% of the total variance. The reliability coefficient of the scale was found to be 0.86.

Atıf/Citation: DİĞER, H. ve YILDIZ, A. (2021). Engelli Bireylere Yönelik Algı Ölçeği: Geçerlik ve Güvenirlik Çalışması. *Fırat Üniversitesi Sosyal Bilimler Dergisi*. 31, 2(807-822).

Sorumlu yazar/Corresponding author: Hülya DİĞER, hulyadiger@gmail.com.tr

* Bu çalışma, Doç. Dr. Abdunnur YILDIZ'ın danışmanlığında hazırlanan "Üniversite Öğrencilerinin Engellilik Algı Düzeyinin Belirlenmesine Yönelik Bir Araştırma: Fırat Üniversitesi Örneği", başlıklı Hülya DİĞER'in yüksek lisans tezinden türetilmiştir.

1. Giriş

Engelli bireyler genel özellikleri ve yetersizlikleri nedeniyle özel eğitim, bakım, rehabilitasyon ve danışma hizmetlerine gereksinim duyan kişiler arasında yer almaktadır. Duyulan gereksinimler ve toplumun öteki kavramını empoze etmesi sebebiyle engelli bireyler kendilerini toplumdaki soyutlamaktadırlar. Engelli bireylerin gerek eğitim, sağlık gerek sosyal ve kültürel ortamlara katılımlarını sağlamak hiç kuşkusuz yaşadıkları çevre şartlarını iyileştirmek, onlar için uygun şekilde düzenlemek ile mümkün olacaktır. Dolayısıyla engelli bireylerin gereksinimlerini daha kolay karşılayabilmeleri için çeşitli araçlara ihtiyaç duydukları yadsınamaz bir gerçektir. Bu nedenle çeşitli araçlar veya mal ve hizmet olarak da nitelendiğimiz bu gereksinimler, hayatın her alanında engelli bireyler için bir ihtiyaç olmakta ve engelli bireylerin bu ihtiyaçları karşılandıkça hayatlarını normal bireylerden farksız bir şekilde idame edebilmeleri sağlanmaktadır.

Engellilik algısı, toplumsal hayatın birçok sürecinde engelli bireylere yönelik sergilenen tutum ve davranış şekilleri olarak tanımlanabilir. Toplumsal hayatta ulaşılabilirlik, erişilebilirlik ile başkasına gereksinim duymadan günlük hayatı sürdürmek engelli bireyler için önem arz etmektedir. Bu bağlamda engelli bireylere yönelik uygulamalar vasıtası ile engelli bireyler toplumda diğer bireylerden farksız olarak görülmekte olup, engellilik algısına maruz kalma düzeyleri nispeten daha az seviyede olmaktadır. Nitekim gerek engelli bireylere yönelik uygulamaların yetersizliği gerekse de istihdamları konusundaki düzenlemelerin engelliler hakkındaki kanunda belirtilmesine rağmen engelli bireyler günümüze değin birçok sektörde bulunamamıştır. Dolayısıyla söz konusu husus günümüzde varlığını sürdürmekte olan engellilik algısını açıklamaktadır. Bu bağlamda gerekli önlemler alınmaya devam etmesine ve her kamu kurumuna engelli birey çalıştırma zorunluluğu getirilmesine rağmen ne yazık ki toplumda mevcut algıyı görmek ve hissetmekteyiz.

Engelli bireylerin hayatlarında bir engel şeklinde ortaya çıkan engellilik algısı, geçmişten günümüze değin varlığını sürdürmektedir. Engelli bireyler engelleri nedeniyle gündelik yaşamda çeşitli problemler ile karşı karşıya kalmaktadır. Söz konusu problemler genel anlamda eğitim, ulaşım, iletişim, sosyo-kültürel vb. unsurlar ile ilgili olmaktadır. Ancak temelde yaşanan sorunlar, engel türüne ve dolayısıyla engellilik algısına bağlı olarak ortaya çıkmaktadır. Zihinlerinde oluşan engellilik algısı sonucu bireylerin davranışları şekillenmektedir. Sıklıkla acıma, ötekileştirme ile ayrımcılık şeklinde kendini gösteren algı, engelli kişilerin hayatlarında bir engel daha meydana getirmektedir.

Engellilik algısı sonucu bireylerin hayatlarında oluşan problemleri çözmeye yönelik çalışmalar yapılmaktadır. Bu bağlamda engelli bireylerin hayat kalitelerini yükseltmeye yönelik çeşitli unsurlar bulunmaktadır. Yasa, tüzük ile yönetmelik şeklinde yasal dayanakların yanı sıra farkındalık çalışmaları da bu kapsamda yer almaktadır. Fakat farkındalık çalışmalarının engelli bireylere yönelik algı konusundaki katkısı ile toplumun bu konuda ne kadar duyarlılık sahibi olduğu belirsizdir. Söz konusu belirsizlik ve engelli bireylere yönelik algının belirlenememesi toplumsal yaşamda bir problem olarak ortaya çıkmaktadır. Engellilik algısının tespiti ile çeşitli problemlere çözümler üretilebileceği düşünülmektedir. Dolayısıyla engellilik algısına yönelik bir ölçek geliştirilmesine gereksinim duyulmuş ve çalışma konusu tasarlanmıştır.

1. Engelli Kavramı

Engellilik hakkında ilk olarak doğru terimin kullanılması çok önemlidir. Bu nedenle çeşitli terimler ile ifade edilen engellilik durumunun gerçek anlamlarını bilmek gerekmektedir. Bu bağlamda özürle ya da yetersiz terimlerinin kullanılması karşı tarafı rahatsız edici nitelikte olsa da yaygın hale gelmiştir. Ancak söz konusu terimlerin kullanılması kişiliği negatif etkileyebilmesi sebebiyle tehlike oluşturmaktadır. Bu anlamda özür, belirli bir uzvun eksikliği ya da kusurluluğunun yanı sıra özbakım becerilerine veya çalışma gücüne kısıtlamalar getiren kusurlu bir organ olması olarak tanımlanabilir. Öte yandan yetersizlik, fonksiyonlardaki işlevselliğin azalması ya da olmaması, engel ise ortaya çıkan eksiklik sonucu aktivitelere sınırlılık olarak ifade edilebilir (Babadag, 1996: 2).

5378 sayılı Engelliler Kanunu tanımına göre engelli; fiziksel, zihinsel, ruhsal ve duyuşsal yetilerinde çeşitli düzeyde kayıplarından dolayı topluma diğer bireyler ile birlikte eşit koşullarda tam ve etkin katılımını kısıtlayan tutum ve çevre koşullarından etkilenen birey olarak tanımlanmaktadır (Engelliler Hakkında Kanun, 2005: 3). Bu hizmetlere ihtiyaç duyan ve toplumda engelli olarak tanımlanan bireyler günlük hayatlarını sürdürebilmek ve hayatlarını istedikleri şekilde yaşayabilmek için bu gereksinimleri zaruri olarak

kullanılmaktadır. Başka bir tanım kapsamında engelli kavramı, doğuştan veya daha sonradan herhangi bir sebep sonucu bedeninin çeşitli yeteneklerini kaybetmiş, normal yaşamın gereklerini yerine getiremeyen birey olarak ifade edilebilir (Baldemir, 2007:118).

Dünya Sağlık Örgütüne göre ise; engellilik durumu herkesin hayatının belirli bir döneminde yaşayabileceği, insan işlevleri üzerinde kendini gösteren geçici ya da kalıcı zorluklar olarak tanımlanabilir (World Health Organization, Dünya Engellilik Raporu, 2011:1). Diğer bir ifade ile herhangi bir kaza sebebi ile ortaya çıkan yaralanmalar ve birçok olgunun işlevini kaybetmesi sonucunda gereksinimlerin yerine getirilmesinde güçlükler yaşanması ve bu bağlamda gerekli destek hizmetlere ihtiyaç duyulması hususu engellilik durumu olarak tanımlanabilir (Kır vd, 2015: 106). Bu bağlamda bireylerin yaşadığı günlük hayatı sürdürebilme, sosyal ve kültürel aktivitelere katılım, diğer bireylerin yardımına ihtiyaç duymama ve öz bakım becerilerini yerine getirebilmenin yanı sıra toplumsal hayata katılım ve normal insanlarla kaynaşma sürecinde sahip olunan engellilik sebebi ile ortaya çıkan kısıtlılıklar örnek olarak verilebilir.

Dünya Sağlık Örgütü'nün (World Health Organization) uluslararası yetersizlik, özrürlük ve engellilik sınıflandırması (International Classification of Impairments, Disabilities and Handicaps) 2001'de yeniden incelenerek uluslararası fonksiyon, özrürlük ve sağlık sınıflaması (International Classification of Functioning- İşlevselliğin Uluslararası Sınıflandırması) şeklinde yayınlanmıştır. ICF, ICIDH'de bulunan nedensel düşünce yerine, sağlığın bileşenleri veya kavramların etkileşimini kapsamaktadır. Bu hususta oluşturulan yeni sınıflamada eskisine göre iki büyük farklılık bulunmaktadır. Bu farklılıklardan ilki, özrürlük ve engellilik şeklinde tabir edilen olumsuz ifadeler yerine aktivite ve katılım şeklinde ibarelerin kullanılması, diğeri ise bireysel ve çevresel dış etkenlerin de sınıflandırma hususuna dâhil edilmesidir. Bu anlamda ICF'e göre oluşturulan engellilik modeli şekil 1'de yer almaktadır (Kaya, 2006: 8).



Şekil 1. ICF'nin Özrürlük Modeli (Kaya, 2006: 9).

İşlevselliğin uluslararası sınıflandırması (ICF), herhangi bir nedenden ötürü ortaya çıkan eksiklik veya bozuklukta bireylerin neleri yapabildiğini ya da yapma becerilerini sınıflandırmaktadır. Çünkü aynı hastalık farklı kişilerde farklı şekilde seyredilebilmektedir. İşlevselliğin uluslararası sınıflandırması, kişinin iyi olma durumunu sağlık ve sağlıkla ilgili bileşenlerini daha detaylı bir şekilde incelemesinin yanı sıra bireysel faktörleri de göz önüne alması hususu bakımından yaşamın kalitesinin değerlendirilmesinde daha geniş bir bilgi ağı oluşturmaktadır. Uluslararası yetersizlik, özrürlük ve engellilik sınıflandırması (ICIDH) sakatlık durumunu çok boyutlu bir şekilde ele almakta ve sağlık durumlarının sonuçları ile ilişkilendirerek tanımlamaktadır. Ancak ICIDH, bireylerin işlevleri üzerinde belirleyici anlamda önem arz eden çevreyi kapsamamaktadır. ICF ise, sosyal bir yaklaşım olması ile beraber birey ve çevreyi kapsayan bir şekilde tasarlanmıştır. ICF ve ICIDH'nin esas amacı klinik kullanım değil, istatistiksel ve hastalık, kaza, ve sağlıkla ilgili verilerin karşılaştırılmasıdır (Şiriner Önver, 2012: 46). Bu bağlamda ICF'nin engelli bireylere yönelik kullanılan ve onların yanı sıra çevresindeki kişilerin de zihinlerinde olumsuz algı yaratan özrürlük ve engellilik ibareleri yerine aktivite ve katılım kavramlarının kullanılması ve bireylerin sahip oldukları eksiklikler kapsamında kişisel ve çevresel faktörleri de dikkate alarak değerlendirme yapması önemlidir. Çünkü sahip olunan engelin türü aynı olmasına rağmen, gerek kişisel gerek çevresel nedenler, bireylerde farklı

sonuçlar doğurabilir. Dolayısıyla ICF programı sayesinde alınan önlemler ile engelli bireylerin yaşam kalitesi artırılabilir.

Geçmişten günümüze engellilik kavramında çeşitli tanımlamalar ve çalışmaların yapılmasına ek olarak söz konusu husus farklı özellikleri kapsayan modeller ile de ifade edilmektedir. Bu kapsamda engellilik kavramı çeşitli modeller ile de açıklanmaktadır. Bu modeller (Güneş, 2016:8);

- *Moral Model:* Engelliliğe ilişkin ilk ve en eski model olarak bilinmektedir. Bu model engelliliğin, ahlaki çöküntüden oluştuğunu, kişinin içindeki “şeytanın” veya “ahlaksızlığın” dışı vurumu olduğunu ileri sürmektedir. Engelliliğin moral model olarak değerlendirilmesi görüşü Orta Çağın sonuna kadar devam etmiş ve engelli olarak yaşamlarını idame ettiren bireyler, sağlığın tanımında belirtilen ruhen iyi olma durumu konusunda iyi olmadığı için engelli olduğu şeklinde yargılanmış ve bu şekilde değerlendirilmiştir.

- *Medikal Model:* Bütün engellileri çeşitli nedenlerden kaynaklanan fizyolojik bozuklukların sonucu olarak gören bu model temelinde bütün engelli kişilerin otomatik olarak sınırlı olduğunu varsaymaktadır. Bu modelde kişi sınırlılık veya kısıtlılık ile öne çıkarılmakta ve sorun engelli bireyin bedenine yerleştirilmektedir. Medikal modelin politikası, kurumsal bakım veya tıbbi desteği kapsamaktadır. Bu modelde, bireylerin beden en iyi olmama hâlinin sonucunda engelli olarak değerlendirilebileceğini benimsemiş ve açıklamıştır.

- *Sosyal Model:* Bu model engellilik olgusu konusunda medikal modelin açıklamalarında oluşan eksikliklerin sonucunda ortaya çıkmıştır. Bu modelin temel iddiası, engelliliğin toplumsal olarak yenilediği ve çeşitli eksiklikleri olan kişilere dayatıldığıdır. Kişinin bedensel veya ruhsal eksikliğinin değil, toplumun muktedir bir bedene sahip olmayı temel bir esas olarak kabul etmesinin, bireyleri engelleyici ettiğini ifade etmektedir.

Engelli bireylerin hayatında hüküm süren asıl engelin kendi eksiklikleri veya noksanlıklarından ziyade toplumun onların önüne sürdükleri engeller olarak belirtebiliriz. Bu bağlamda toplum engelli bireyleri çeşitli terimler ile de ifade etmekte ve açıklamaktadır. Noksanlık kavramı, anatomik, ruhsal veya bedensel yapı ve fonksiyonlardaki bir eksikliği veya düzensizliği ifade etmektedir. Maluliyet ise, bir eksiklik veya engellilik sonucunda belirli bir bireyde ortaya çıkan ve o bireyin gerek demografik özelliklerine gerekse sosyal ve kültürel durumuna göre normal olabilecek faaliyette bulunabilme becerisini engelleyen ve kısıtlayan bir durumu ifade etmektedir (Kızılkaya, 2016: 44).

Başka bir ifade ile herhangi bir nedenden ötürü eksiklik, noksanlık, engellilik veya özürülük durumu sonuçlarının bireyin yaşam tarzını etkilemesi ve hayatına yansıma durumu maluliyet olarak tanımlanabilir. Sakat kavramı ise, bireyin bedensel ve ruhsal yapısında varlığını sürdüren bir eksiklik ya da bozukluk olarak tanımlanabilir. Söz konusu eksiklikten ötürü birey, gereksinimlerini yerine getirebilecek güce sahip değilse işlevsel anlamda sakat olarak ifade edilebilir (Kırımlı, 1994: 446). Sakatlık, bireyin bedensel, düşünsel ve zihinsel anlamda yaşadığı bozukluk sonucu hayatını normal şekilde yaşayamaması şeklinde tanımlanabilir. Ancak yaşın ilerlemesi vb. sebeplerden ötürü ortaya çıkan eksiklikler ya da bozukluklar sakatlık olarak tanımlanamaz (Canıklıoğlu, 1991: 73-74).

Diğer bir tanım ile sakat, ister bedensel ister zihinsel sebeplerden ötürü ortaya çıkan ve söz konusu nedenler dolayısı ile bir yanı bozuk ya da eksik olan kimse olarak tanımlanır (Şişman, 1995: 5). Bir bireyin sakat olarak ifade edilebilmesi için bedensel veya düşünsel eksikliğinin bulunması gerekmektedir. Bedensel eksiklik; vücut sisteminde fizyolojik anlamda oluşan çeşitli düzensizlikler ve bozukluklardır. Zihinsel eksiklik ise; hastalık, kaza ve psikolojik sebepler gibi herhangi bir neden dolayısıyla ortaya çıkan zihin rahatsızlıklarıdır (Akkaya, 2002: 13). Öte yandan birey bedensel veya zihinsel olarak sakat olsa bile çalıştığı herhangi bir işte, işi gerektiği ölçüde yerine getirebildiği sürece sakat olarak kabul edilmeyebilir. Örneğin, herhangi bir elini kaybetmiş kişi, yaptığı işin gereklerini tek eli ile yerine getirebildiği sürece sakat olarak ifade edilmeyebilir. Yani, bireyin sahip olduğu nitelikler söz konusu iş için yeterli değilse, o kişi çalıştığı işte sakat olarak ifade edilecektir (Uşan, 1997: 5).

Toplumsal yaşamda “sakat” ibâresi genellikle engelli bireylere yönelik kullanılmasına rağmen, istihdam konusunda talep ile arzın ortak bir payda içerisinde kesişmediği durumlarda da sakatlık kavramı ortaya çıkabilir. Yani istihdam alanında arz edilen bir pozisyon için başvurusunu yapıp o pozisyonu talep eden kişi pozisyonun gereklerini yerine getirebilecek özelliklere sahip değilse, söz konusu pozisyon için onu talep eden kişi “sakat” olarak ifade edilebilir. İnsan Hakları Evrensel Beyannamesine ek olarak oluşturulan “Sakat Kişilerin Hakları Beyannamesinin” birinci maddesi kapsamında özür, doğuştan veya sonradan herhangi bir nedenden ötürü başkasından destek almadan ihtiyaçlarını karşılayamayan ve günlük öz bakım becerilerini yerine getiremeyen birey olarak tanımlanır (Çolak ve Hergüner, 2016: 2438).

Türk Dil Kurumu'nun Türkçe Sözlüğünde ise, özürli; özrü ve kusuru olan engelli olarak açıklanırken (Yıldız, 2013: 312), engelli; engeli olan, bedeninde eksikliği veya kusuru bulunan şeklinde açıklanmıştır. Sakat ise bedeninde hastalık veya eksiklik bulunan, engelli, özürli olarak belirtilmiştir. Anlamları farklı olmasına rağmen tüm tanımlar aynı kavramı anlatmak amacıyla kullanılmaktadır (Güner, 2016: 5-6).

2. Engellilik Algısı

Geçmişten günümüze kadar engelli kişiler, genel olarak toplumsal baskı ile karşı karşıya kalmıştır. Ayrıca gündelik hayatın çeşitli süreçlerinde dışlanmışlardır. Toplumsal baskı ile soyutlanma toplumsal ve kültürel anlamlarda farklılık gösterecek şekilde oluşmuştur. Bu kapsamda toplum, engelli kişilerin fiziksel ve zihinsel görünümünü yorumlama yoluyla onlara farklı anlamlar atfetmiştir. Farklı anlamlar beraberinde engelli bedenlere yönelik etiketlenme ile soyutlanmayı beraberinde getirmiştir. Engelli bireylere yönelik olumsuz düşüncelerin aksine engellilik durumu normal olarak da karşılanmaktadır. Fakat engelli bireylere yönelik algının geçmişi incelendiğinde, genel anlamda Batıda gelişmesi sonucu diğer ülkeleri de kapsadığı belirtilebilmektedir (Altuntaş Duman ve Doğanay, 2017: 6-7). Engelli bireylere yönelik oluşan algı devam ederek günümüze değin varlığını sürdürmüştür. Engellilik algısına ilk maruz kalma durumu aile içerisinde gerçekleşmektedir.

Engelli çocuğa sahip olmak, anne baba açısından da zor, zahmetli ve üzücüdür. Her anne baba çocuklarıyla ilgili birçok hayal kurar ve bu hayaller bebekle birlikte vücut bulur. Ancak hayallerle karşılanan bebeğin, hayallerde hiç yeri olmayan ve belki de hiç istenmeyen bir sürpriz ile doğması anne baba üzerinde negatif bir etki oluşturmakta ve zorlu süreç başlamaktadır. Bu beklenmeyen durum ailelerde hayal edilen çocuk beklentisinin gerçekleşmemesinden ötürü şok etkisi oluşturmaktadır. Dolayısıyla engelli çocuğu olan aileler, genel anlamda yas tepkileri göstermektedir (Gören, 2016: 230). Yas tepkileri genel anlamda hayal edilen ile gerçekleşen durum arasındaki çatışma ve çevrenin bireylere yönelik gösterdikleri tutum ve davranışlar sebebiyle ortaya çıkmaktadır. Hamilelik sürecinde özellikle anne zihninde doğacak çocuğu için bir şekil tasarlar. Şüphesiz bu şeklin oluşmasında annenin kendisinin, eşinin ve yakın çevresinin de katkısı vardır. Ayrıca da söz konusu katkılar toplumun bireylere empoze ettiği "ideal çocuk" algısından da oluşmaktadır. Ancak aile çocuklarının engelli olabilme ihtimalini dâhi düşünmemektedir. Çocuğun engelli olduğunun öğrenilmesi beraberinde bütün beklenti ve hayalleri alt üst etmektedir. Bu süreçte aile zorlanmakta ve çeşitli duygu karmaşaları yaşamaktadır. İlerleyen zamanda ailenin beklentisi ile gerçek durum arasındaki farklılık arttıkça gerçek durum katlanılmaz hale gelmektedir (Altuğ Özsoy vd., 2006: 70).

Farklı özelliklere sahip olan çocuğun doğması, ailelerin hayatlarının birçok sürecinde çeşitli tepkiler vermesine neden olmaktadır. Bu durumda çocuğun doğumu ile ailenin yaşam tarzında değişiklikler yaşanmakta ve çevreleri ile iletişimlerinde sorunlar oluşmaya başlamaktadır. İlk süreçte şok, inkâr, suçluluk ve utanç gibi duygular yaşayan ebeveynler, kabul ve uyum sürecinin akabinde çocukları için bir şeyler yapmaya çalışmaktadır. Ancak çocuğun yetersizlikleri sebebiyle anne, toplum tarafından suçlanabilmektedir. Babanın da engelli bir çocuğa karşı olumsuz tepkileri annenin duygularını negatif yönde etkilemekte ve onu umutsuzluk duygusuna sürüklemektedir. Bu husus beraberinde karı-koca çatışmalarını getirmektedir (Avşaroğlu, 2012: 536).

Ebeveynler yaşanan sıkıntıları ve ortaya çıkan çatışma sürecini, uyum süreçlerini hayatlarına entegre etmeleri ile atlatabilirler. Bu bağlamda engelli çocuğa sahip olan aileler için farklı faaliyetler ve destek amaçlı etkinlikler oluşturulmaktadır. Engelli çocuğa sahip olan birçok ebeveynin benzer duyguları yaşadığını ve çeşitli süreçlerden geçtiklerini çevremizde görmekteyiz. Birçok aile yaşanan sürece uyum konusunda, çeşitli yardımlar ve destek programlarından yararlanmaktadır. Bu hususta hayatlarındaki zorlu sürece daha kolay uyum sağlamaktadırlar. Ancak uyum süreci sağlanana değin aile üyelerinden birinin yaşadığı depresyon diğer aile bireylerini de etkilemektedir. Bu durum engelli çocuğu olan ailelerin yaşamış oldukları sıkıntılar ve depresyona neden olan etmenler hakkında bilgi sahibi olmak, mutsuzluk sebeplerini daha iyi anlamak konusunda yardımcı olmaktadır. Dolayısıyla engelli bir çocuğu olan ailelere yönelik çalışmalara gereksinim vardır. Çünkü engelli bir çocuğa bakabilmek aile için çeşitli zorluklara sebep olmakta, özellikle anne ve babalar mevcut durumdan daha çok etkilenmektedirler (Kaçan Softa, 2012: 591).

Anne babanın yanı sıra engelli çocuğa sahip olan kardeşler de bu durumdan etkilenmekte ve davranışlarını engelli kardeşine göre şekillendirebilmektedir. Engelli kardeşe sahip bireylerin bazıları mevcut durumundan ötürü onun için üzüldüğü koruma içgüdüsüne bürünürken, bazıları da anne babasının engelli çocuğa daha fazla ilgi göstermesinden ötürü kıskançlık duygusuna kapılabilmektedir. Ancak engelli çocuğa uyum sürecini tamamlayan aileler yaşam şekillerini ve hayatlarını ona göre entegre etmekte ve ona uygun şekilde hayatlarını idame ettirmektedirler. Hatta öyle ki mal ve hizmet alımları ve herhangi bir konuda verecekleri kararlar engelli çocuklarına uygun olacak şekilde biçimlenmektedir. Örneğin engelli bireylerin aileleri tarafından konut satın alımlarında engelli bireylere yönelik olarak tasarlanmış konutlar dikkat çekmekte ve tercih edilmektedir. Engelli çocuğa sahip aileler, bir yandan çocuğunun çeşitli ihtiyaçları ile ilgilenirken diğer yandan da normal çocuklarının gereksinimlerini karşılamaya çalışmaktadır. Nitekim bu hususta engelli çocukların kardeşlerinin büyütülmesinde parçalanma üç alanda ortaya çıkabilir (Berçin Yıldırım, 2005: 25);

- Ebeveyn Çocuk Etkileşimi: Engelli çocuğun günlük hayatını idame edebilme ve tedavilerini sağlamaya yönelik çabalar, anne-babada normal çocuklarına ayırabilecek zamanı ve kullanabilecekleri enerjiyi bırakamayabilir.
- Aile Organizasyonu: Bazı aileler mevcut durum karşısında yeniden organize olabilmeyi başaramayabilir, sorunları etkin bir şekilde çözemeyip aile içi çatışma yaşayabilirler.
- Kardeşlerin Rolü: Engelli olmayan çocuğa gerçekte var olmayan çeşitli roller yüklenmiştir. Bazı aileler engelli olmayan çocuğa dair beklentilerini artırırken, bazı aileler de azaltabilir. Bu husus ebeveynlerin sahip oldukları becerilerinin gelişimi konusunda bir engel oluşturabilir.

Küçükler'e göre (1993: 24), çocuğun engellilik durumunun ortaya çıkmasından çevresi tarafından benimsenmesine kadar oluşan süreç beş aşamadan oluşmaktadır. Bunlar;

- Çocukta bir problem olduğunun fark edilmesi,
- Gerçek problemin belirlenmesi,
- Probleme bir neden arama,
- Probleme bir çare arama
- Çocuğun kabul edilmesi olarak ifade edilebilir.

Toplumsal anlamda engelli bireyleri benimsemeye yönelik çalışmalar gerçekleştirilmektedir. Engelli bireylerin istihdamına yönelik kanun ile kararname bu kapsamda değerlendirilebilmektedir. Söz konusu kanun ile kararname engelli bireyleri başkalarına bağımlı yaşam sürmekten kurtarmıştır. Ayrıca istihdam oranlarının artması ile birlikte engelli bireyler, tüketici konumundan sınırlanarak üretici konumunda yer almıştır. Üretici konumunda engelli bireyler diğer kişilerle aynı ortamda çalışmanın yanı sıra eşit haklara sahip olmak istemektedir. Bu kapsamda acıma ile yardım düşüncelerinin aksine bağımsız şekilde aktivitelere katılan kişiler olmayı tercih etmektedirler (Genç ve Çat, 2013: 368). Engelli bireylerin bahsedilen çerçevede toplumda yer almaları, engellilik algısının olumlu yönde değişmesine katkıda bulunacaktır.

Toplumsal yaşama katılım engellilik algısının yanı sıra sağlık üzerinde de fayda oluşturmaktadır. Fakat toplumsal yaşamın engelli bireylere yönelik eksik ya da yanlış tasarlanmasından dolayı katılım sınırlı olmaktadır. Sınırlılıklar beraberinde engelli bireylerin kendilerini toplumdan soyutlamasına sebebiyet vermektedir. Bu kapsamda yapılan çalışmalar incelendiğinde, engelli bireylere yönelik uygulamaların eksikliğinin (rampa, kaldırım vb.) fiziksel aktivitelere dahil olmalarında engel oluşturduğu sonucuna ulaşılmıştır (Esatbeyoğlu ve Güven Karahan, 2014: 44; Kirchner vd., 2008).

Konu ile ilişkilendirilebilecek kavramların ardından bu konuda benzer olarak yapılan çalışmalar aşağıdaki gibi özetlenmiştir.

Ergüden (2008: 106-109), sosyal dışlanma açısından bedensel engelli bireylerin yaşantılarını incelemiştir. Elde edilen sonuçlara göre, ulaşım, eğitim, sağlık hizmetleri ile gelir gibi konularda sorun yaşadıkları belirlenmiştir.

Başaran vd. (2010: 147-157), tarafından özürüllüğe dayalı ayrımcılık araştırıldığı çalışmada engelli kişilerin çalışma yaşamı ile istihdam, sağlık, eğitim, adalet ile topluma entegre konusunda ayrımcılık ile karşılaştıkları belirlenmiştir. Ayrıca engelli kişilerin ayrımcılığa maruz kalınma durumunda hak ile destek arama konusunda bilgi seviyelerinin düşük seviyede olduğu belirlenmiştir.

Özgökçeler ve Bıçkı (2010: 240-242), özürülerin sosyal dışlanma boyutlarını Bursa ile Çanakkale il örnekleri kapsamında değerlendirdiği çalışmada engelli kişilerin sosyal dışlanmaya maruz kalmazken, eğitim konusunda dışlandıkları tespit edilmiştir. Sağlık hizmetlerine erişim konusu engelli bireyler için bir problem halini almaktadır. Bu bağlamda fiziki engeller ulaşılabilirliği, toplumsal engeller ise, sosyal ilişkilerden soyutlanmaya sebebiyet vermektedir. Dolayısıyla bu konuların engelli bireyleri kendilerine özel olan kurumlara (eğitim, istihdam vb.) yönelttiği ileri sürülmektedir.

Köten ve Erdoğan (2014: 248-249), tarafından engelli gençler, sosyal dışlanma ve internet konusu değerlendirilmiştir. Fiziksel ekipmanların engelli bireylerin özelliklerine yönelik olmaması nedeniyle sosyal anlamda eksiklik hissettikleri belirlenmiştir. Söz konusu eksikliğin ise, onları internet kullanmaya yönelten en önemli unsur olduğu sonucuna ulaşılmıştır. Eğitim hayatında da söz konusu fiziksel ekipmanların bulunmayışı engelli öğrencileri okul kapsamında yalnızlığa yöneltmektedir. Bu bağlamda toplumsal hayattan kendini soyutlayan engelli kişiler, sosyal hayat eksikliklerini sanal mecralar ile tamamlamaya çalışmaktadır.

Eratay ve Eldeniz Çetin (2013: 1689), tarafından işverenlerin engelli çalışanlara yönelik tutumları Bolu ili kapsamında değerlendirilmiştir. İşverenlerin engelli bireylere yönelik tutumlarının genel anlamda orta düzeyde ve olumlu yönde olduğu sonucuna ulaşılmıştır. Fakat toplumsal hayattaki konularına yönelik tutumlarının ise, olumsuz olduğu tespit edilmiştir. Ayrıca engelli bireylere yönelik tutumların demografik özelliklere göre farklılaşmadığı, engelli yakına sahip olma duruma göre farklılaştığı belirlenmiştir.

2. Materyal ve Metot

2.1. Gereç ve Yöntem

Bu çalışma, araştırmacılar tarafından geliştirilen engelli bireylere yönelik algı ölçeğinin geçerlik ve güvenilirliğini test etmek amacıyla tasarlanan metodolojik bir çalışmadır. Literatür taramasından sonra madde havuzu oluşturulmuş, uzman görüşü ve pilot uygulamalar önderliğinde çalışma maddeleri geliştirilmiştir.

2.2. Ölçeğin Geliştirilmesi

Engelli bireylere yönelik algı ölçeğinin geliştirilmesinde, literatür tarama, inceleme ve görüşme ile 40 maddelik bir havuz oluşturulmuştur. Oluşturulan madde havuzu, uzman görüşleri alınarak 20 maddelik ön uygulama formu şeklinde geliştirilmiştir. Ön uygulama formunun pilot uygulaması yapılmıştır. Pilot uygulama sonucu yapılan açımlayıcı faktör ve güvenilirlik analizi yapılmıştır. Analiz sonuçlarına göre ölçeğin geçerli ve güvenilir olmadığı sonucuna ulaşılmıştır. Madde havuzundan faydalanılarak ve uzman görüşü eşliğinde ölçek maddeleri revize edilmiştir. Ölçeğin ön uygulama formu 91 kişiyle gerçekleştirilmiş olup, esas uygulama 385 kişiyle gerçekleştirilmiştir. Esas uygulama sonunda faktör analizi yapılmıştır. Faktör yüklerinin dağılımına uygun olarak ölçek ifadelerinin dört başlıkta toplanmasına karar verilmiştir. Ölçek boyutlarının belirlenen faktör yüklerine uygun olacak şekilde Benimsemek, Farkındalık, Bireysel Destek ile Toplumsal Çevre şeklinde isimlendirilmesi uygun görülmüştür.

Ölçme aracı 5'li likert tipi bir ölçektir. Buna göre; "5: Kesinlikle Katılıyorum", "4: Katılıyorum", "3: Kararsızım", "2: Katılmıyorum", ve "1: Kesinlikle Katılmıyorum" şeklinde belirlenmiştir.

Ölçeğin geçerlik ve güvenilirliği hakkında şu işlemler gerçekleştirilmiştir.

2.3. Kapsam Geçerliliği

Ölçeğin kapsam geçerliliği iki aşama ile gerçekleştirilmiştir. İlk aşamada bu kapsamda yapılan çalışmalara ve bu alanındaki uzmanların görüşlerine başvurulmuştur. İkinci aşamada ise, farklı engel türlerine sahip olan bireylerin ailelerinin görüşleri alınmıştır. Bu bağlamda gerek gündelik gerekse de sosyo-kültürel hayatta yaşanan zorluklar ve diğer bireyler ile ilişkileri hakkında bilgiler edinilmiştir.

2.4. Yapı Geçerliliği

Ölçeğe ilişkin yapıların tasarlanmasında açımlayıcı faktör analizi tasarlanan yapıların doğrulanmasında ise, doğrulayıcı faktör analizi kullanılmıştır. Analiz sonuçlarına göre verilerin uygunluğu, Kaiser-Meyer-Olkin (KMO) ile Bartlett Küresellik testi değerleriyle incelenmiştir.

2.5. İç Tutarlılık (Güvenirlik) Analizi

Ölçeğe ilişkin iç güvenilirliğin belirlenebilmesi amacıyla ölçekte yer alan maddelere ilişkin Cronbach Alpha katsayıları belirlenmiştir. Ayrıca belirlenen boyutlar için de Cronbach Alpha katsayıları belirlenmiştir.

2.6. Çalışmanın Evren ve Örnekleme

Araştırmanın evreni Fırat Üniversitesi'nde öğrenim gören 385 öğrenciden oluşmaktadır. Araştırmada basit tesadüfi örnekleme yöntemi kullanılmış olup, 402 öğrenciden veriler elde edilmiştir. Ancak elde edilen verilerden 17 tanesinin eksik ya da yanlış olması nedeniyle analiz sürecine dâhil edilmemiştir. Katılımcılara ait demografik bilgiler Tablo 1'de sunulmuştur.

Tablo 1. Katılımcıların Demografik Bilgileri

Değişkenler		n	%
Cinsiyet	Kadın	189	49,1
	Erkek	196	50,9
Çocuk Durumu	Yok	374	97,1
	Var	11	2,9
	0-1000	118	38,0
Ailenin Aylık Geliri	1001-2000	120	19,0
	2001-3000	72	13,8
	3001 ve üzeri	75	9,8
Medeni Durum	Bekâr	373	96,9
	Evli	12	3,1
Ailede Engelli Birey	Yok	355	92,2
	Var	30	7,8
Toplam		385	

Ölçeğe ait toplam puan ortalamasının normallik varsayımını sağlayıp sağlamadığını tespit etmek amacıyla normallik testi yapılmıştır. Normallik testi sonuçları Tablo 2'de sunulmuştur.

Tablo 2. Normallik Testi Sonuçları

	Kolmogrov-Smirnov			Shapiro-Wilk		
	İstatistik değeri	Serbestlik derecesi	p-değeri	İstatistik değeri	Serbestlik derecesi	p-değeri
Ortalama Toplam Skor	0.41	385	.137	.992	385	0.47

Tablo 2'ye göre ölçek toplam puan ortalamasının normal dağılım ile uyumlu olduğu sonucuna ulaşılmıştır ($p>0.05$)

2.7. Verilerin Analizi

Ölçek uygulaması Fırat Üniversitesi'nde öğrenim gören öğrenciler ile yüz yüze gerçekleştirilmiştir. Elde edilen veriler, geçerlik ve güvenilirlik analizleri yardımıyla test edilmiştir. Veri analizinde faktörlerin belirlenmesinde

SPSS 25.0 paket programı kullanılmış olup, açımlayıcı faktör analizi yapılmıştır. Faktörlerin doğrulanmasında AMOS 24 paket programı ile doğrulayıcı faktör analizi uygulanmıştır. Güvenirlilik analizi için iç tutarlılık katsayılarından faydalanılmıştır.

Tablo 3. Açımlayıcı Faktör Analizi Sonuçları

Faktörler	Maddeler	F1	F2	F3	F4	AV%
Benimsemek	13. Bireylerin ailelerinde engelli birey olup olmaması engelli bireylere yönelik davranışlarını etkilemektedir.	0.753				29.02
	20. Farkındalık filmleri ve bu hususta yapılan çalışmalar, toplumda engelli bireylere yönelik algıyı yıkamaktadır.	0.705				
	18. Engelli bireylere yönelik sahip olunan algı bireylerin davranışlarını şekillendirmektedir.	0.682				
	7. Engelli bireyler ile bir etkinlik içerisinde bulunmak zihinlerdeki olumsuz algıyı yıkamaktadır.	0.571				
	8. Yayınlanan kamu spotları engelli bireyler hakkındaki düşünceler üzerinde olumlu bir etki oluşturmaktadır.	0.562				
	14. İşaret dili işitme engelli bireyleri anlamak için öğrenilmektedir.	0.560				
	15. Çevresinde engelli birey olan kişiler ona karşı duyarsız kalmamakta ve yardımcı olmaktadırlar.	0.461				
Farkındalık	10. Hizmet kurumlarında engelli bireylerin öncelik hakkı benimsenmekte ve olumsuz bir tutum ile karşılaşılmamaktadır.		0.642			10.64
	11. Toplumda engelli bireylere yönelik bir ön yargı varlığını sürdürmemektedir.		0.631			
	12. Engelli bireyleri daha iyi anlamak için çoğu birey engelli okullarına ve rehabilitasyon merkezlerine gitmekte ve engelli bireyler ile vakit geçirmektedir.		0.616			
	9. Kaldırımlar vb. yerlerde bulunan hissedilebilir yüzeyin işlevi ve anlamı toplumda bilinir ve bu hususta duyarlı davranılmaktadır.		0.577			
	17. Engelli bireyleri görmek, diğer bireylerde bir acıma duygusu oluşturmamaktadır.		0.566			
	16. Sergilenen tutum ve davranışlardan ötürü engelli bireyler kendilerini toplumdaki soyutlamamaktadır.		0.516			
	4. Bireyler engelli bireylere yönelik uygulamaların önemini bilir ve ona göre davranır.				0.672	
Bireysel Destek	6. Engelli bireylerin büyük çoğunluğu hayatlarını diğer bireylerin desteği ile engelsiz bir şekilde sürdürebilmektedir.			0.593		
	5. Engelli bir bireye toplumda mutlaka yardımcı olunmaktadır.			0.573		
	19. Engelli bireylerin uygulamalarını ihlal eden kişiler diğer bireyler tarafından uyarılmaktadır.			0.543		
Toplumsal Çevre	2. Engelli bireyler toplum üzerinde korku oluşturmamaktadır.				0.771	5.34

1. Engelli bireyler toplumda dışlanmaya maruz kalmamaktadır.	0.681
3. Bireylerin engelli bireylere yönelik davranışları engel türüne göre değişiklik göstermektedir.	0.462

Toplam Açıklanan Varyans (%) **50.95**

Tablo 3'te görüldüğü gibi ölçeğin boyutlarını belirlemek amacıyla yapılan açımlayıcı faktör analizi sonucunda dört faktör belirlenmiştir. Birinci faktör olan benimsemek boyutunda 7 madde (13, 20, 18, 7, 8, 14, 15), ikinci boyut olan farkındalık boyutunda ise 6 madde (10, 11, 12, 9, 17, 16) yer almaktadır. Üçüncü faktör olan bireysel destek boyutunda 4 madde (4, 6, 5, 19), dördüncü boyut olan toplumsal çevre boyutunda ise 3 madde (2, 1, 3) yer almaktadır. Maddelerin faktör yükleri 0.46 ile 0.77 arasında dağılmaktadır. Ölçek çalışmalarında faktör yüklerinin değeri için asgari değer olarak 0.30'un yeterli olduğu genel kabul gören bir görüştür (Bilgin ve Diğer, 2019; Yıldırım ve Kızmaz, 2018; Costello ve Osborne, 2005).

Yapılan ön analizlerden verilerin faktör analizi bakımından uygun olduğu belirlenmiştir (KMO: 0.88; Barlett Sphericity testi: $p=0.00$). KMO değerinin 0.88 olması örneklemin faktör analizi açısından yeterli düzeyde olduğunu ifade etmektedir. Yapılan AFA sonucunda 20 maddeden oluşan ve toplam varyansın %50.95'ini açıklayan 4 boyutlu bir yapı elde edilmiştir.

Açımlayıcı faktör analizinin ardından elde edilen faktörler ve araştırma modeli AMOS 24 paket programı ile test edilmiştir. Araştırma modeli ve boyutları doğrulayıcı faktör analizi yardımıyla test edilmiştir. Şekil 2, Şekil 3, Şekil 4, Şekil 5 ve Şekil 6'da ölçeğin ölçüm modeli ile uyum indeksleri yer almaktadır. Tablo 4'te ise, ölçeğe ait uyum iyiliği değerleri sunulmuştur.

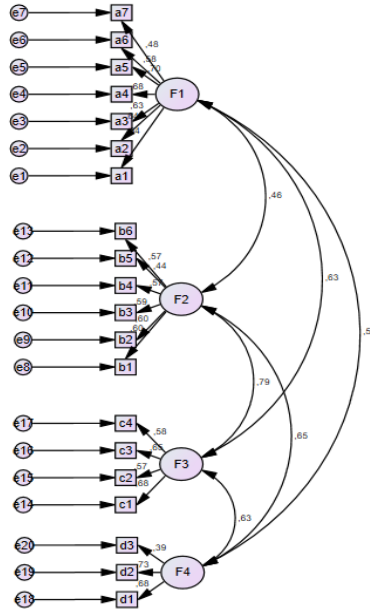

Şekil 2. Engelli Bireylere Yönelik Algı Ölçeğinin Alt Boyutları İçin Çok Faktörlü Model (Model 1)

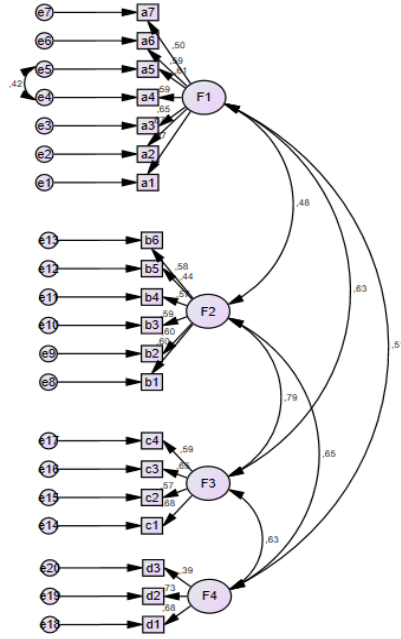

Şekil 3. Engelli Bireylere Yönelik Algı Ölçeğinin Alt Boyutları İçin Modifiye Edilmiş Çok Faktörlü Model (Model 2)

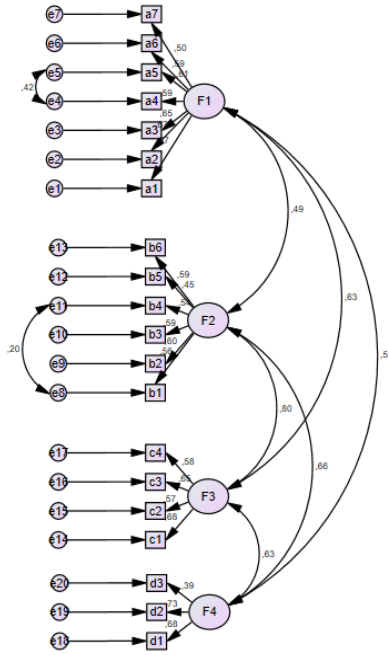

Şekil 4. Engelli Bireylere Yönelik Algı Ölçeğinin Alt Boyutları İçin Modifiye Edilmiş Çok Faktörlü Model (Model 3)

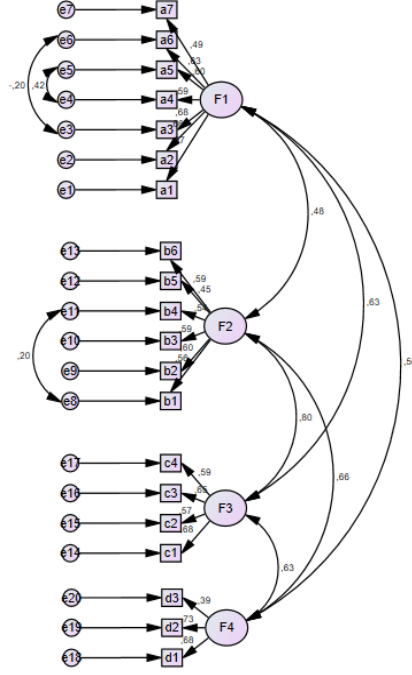

Şekil 5. Engelli Bireylere Yönelik Algı Ölçeğinin Alt Boyutları İçin Modifiye Edilmiş Çok Faktörlü Model (Model 4)

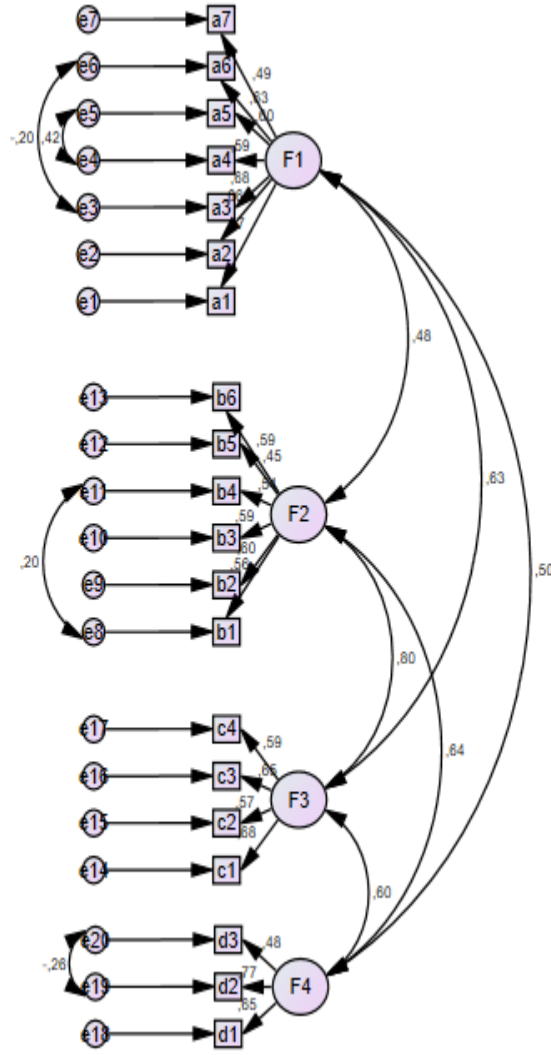

Ki kare olabilirlik oranı (χ^2)	315.667 (p=0.000)
Ki kare olabilirlik oranı /Serbestlik Derecesi (χ^2 /sd)	1.973
Tahminin Kök Hata Kareler Ortalaması (RMSEA)	0.050
Kök Artık Kareler Ortalaması (RMR)	0.095
Ölçeklendirilmiş Uyum İndeksi (NFI)	0.858
Karşılaştırmalı Uyum İndeksi (CFI)	0.923
Uyum İyiliği İndeksi (GFI)	0.926
Düzeltilmiş Uyum İyiliği İndeksi (AGFI)	0.903

Şekil 6. DFA Yol Diyagramı

Analiz aşamasında modifikasyon önerileri (The Modification Indices Suggest to Add an Error Covariance) incelenmiştir. E4-E5; E8-E11; E3-E6; ve E19-E20 arasında yapılacak olan modifikasyonların uyum iyiliği değerlerine katkı sağlayacağı tespit edilmiştir. Birden fazla modifikasyon yapılması durumunda, sırayla yapılması konusunda öneride bulunmaktadır (Canaslan ve Güçlü, 2020:2079). Bu bağlamda modelin uyum iyiliği değerlerine yüksek şekilde katkı sağlayacak maddelerden başlamak suretiyle modifikasyon işlemleri gerçekleştirilmiştir. İşlemlerin ardından analiz tekrarlanmış olup yukarıda yer alan uyum iyiliği değerleri 5. modele aittir. Diğer modeller ile gerçekleştirilen DFA sonucunda elde edilen uyum iyiliği değerleri Tablo 4'te sunulmuştur.

Tablo 4. Ölçeğin Uyum İyiliği Değerleri

Model	X ²	(X ² /sd)*	RMSEA	NFI	CFI	GFI	AGFI
Model 1	397.872	2.426	0.061	0.821	0.885	0.905	0.879
Model 2	344.602	2.114	0.054	0.845	0.911	0.918	0.894
Model 3	332.769	2.054	0.052	0.850	0.916	0.921	0.897
Model 4	324.194	2.014	0.051	0.854	0.920	0.923	0.900
Model 5	315.667	1.973	0.050	0.858	0.923	0.926	0.903

Ölçeğin uyum iyiliği değerlerinde, ki-kare/serbestlik derecesinin 2.5'ten küçük olması (Doğan ve Özdamar, 2017); RMSEA değerinin 0.03 ile 0.08 değerleri arasında olması (Yaşlıoğlu, 2017:81); NFI değerinin 0.90'a eşit ya da büyük olması (Karagöz, 2019:1084); CFI değerinin 0.85 veya 0.95 üzerinde olması (Akyüz, 2018: 196); GFI değerinin 0.85'e eşit ya da büyük olması; AGFI değerinin 0.85'e eşit ya da büyük olması beklenmektedir (Karagöz, 2019:1083-1084).

Elde edilen uyum iyiliği değerlerinin önceki uyum iyiliği değerlerinden daha iyi olduğu sonucuna ulaşılmıştır. Uyum iyiliği değerleri incelendiğinde, genel olarak modelin mükemmel uyum gösterdiği sonucuna ulaşılmıştır. Fakat yalnızca NFI değeri uyum göstermemiştir.

2.8. Yapı Geçerliliği

Ölçeğe ait yapılar açılımlayıcı faktör analizi ile tasarlanmış olup, doğrulayıcı faktör analiziyle doğrulanmıştır (Tablo 2, Şekil 6). Verilerin faktör analizine uygunluğu konusunda Kaiser-Meyer-Olkin (KMO) değeri incelenmiştir. Söz konusu değerin 0.884 olduğu tespit edilmiştir. KMO değerinin 0.884 olması, verilerin faktör analizi için uygun olduğunu göstermektedir (Yüksek ve Ölmez, 2020:5). Korelasyon matrisinin faktör analizine uygunluğu konusunda da Bartlett Küresellik testi yapılmıştır (2177.922; df:190; p=0.000). Açılımlayıcı faktör analizi sonuçlarına göre, faktör yükleri 0.753 ile 0.461 arasındadır.

2.9. İç Tutarlılık

Ölçeğin iç güvenirliliğin belirlenmesi amacıyla güvenirlilik analizi yapılmıştır. Analiz sonucuna göre Cronbach Alpha katsayısı değeri 0.869 olarak belirlenmiş olup, yüksek düzeyde güvenilirdir. Tablo 5'te ölçeğin boyutlarının Cronbach Alpha değerleri sunulmuştur.

Tablo 5. Güvenirlilik Analizi

	Cronbach Alpha Katsayısı	Madde Sayısı
F1	0.80	7
F2	0.73	6
F3	0.71	4
F4	0.61	3
Ölçeğin Geneli	0.86	20

Tablo 4'te dört boyutlu ölçekten elde edilen puanlar için hesaplanan güvenirlilik katsayısı birinci boyut için 0.80, ikinci boyut için 0.73, üçüncü boyut için 0.71, dördüncü boyut için ise 0.61'dir. Cronbach Alpha katsayısı 0 ve 1 arasında bir değer almaktadır. Söz konusu katsayının 0.70 ve üzerinde olması durumunda ölçeğin yüksek güvenirlilik düzeyine sahip olduğu öngörülmektedir (Özdamar, 2015: 575). Araştırma kapsamında geliştirilen ölçeğin güvenirlilik katsayısının 0.86 olması geliştirilen ölçeğin yüksek düzeyde güvenilir ile ulaşılan sonuçların da büyük ölçüde anlamlı olduğunu ifade etmektedir.

3. Sonuç ve Öneriler

Kişilerin davranış şekilleri ile davranışların öngörülebilirliği çeşitli disiplin alanları tarafından araştırılan bir konudur. Bu araştırmalar kapsamında kişilerin davranış şekilleri, durum, ortam vb. durumlara göre incelenmektedir. Davranış şekilleri ilk olarak zihinlerde algı ile başlamakta olup akabinde davranışları şekillendirmektedir. Kişilerin engelli bireylere yönelik algıları ve davranış şekilleri benzerlik göstermektedir. Benzer şekilde sergilenen davranış şekillerini inceleme ile ardında yer alan algının tespiti önem arz etmektedir. Çünkü engelli bireylerin olumlu-olumsuz şekilde algıya maruz kalması, onların hayatlarında etki oluşturmaktadır. Engelli bireylere yönelik algının tespitine yönelik çalışmaların yapılması, hem engelli bireylerin hem de engelsiz kişilerin hayatlarına olumlu anlamda katkı oluşturacaktır. Söz konusu katkı beraberinde engellilik algısının değişmesine zemin oluşturacaktır.

Engellilik algısının değiştirilmesi için kişilerin zihinlerinde oluşan engellilik algı düzeyinin belirlenmesine gerek görülmüş ve çalışmanın başlığı belirlenmiştir. Algı düzeyinin belirlenmesi beraberinde algının sebebi ile sonucunun belirlenmesine katkı sağlayacaktır. Dolayısıyla söz konusu katkılar, algının değişmesine zemin hazırlayacaktır.

Engelli bireylere yönelik kişilerin algı seviyelerini ölçme amacıyla “Engellilik Algısı Ölçeği” oluşturulmuştur. 385 katılımcıya uygulanan ölçeğin geçerliliği ile güvenilirliği, açılımlayıcı ile doğrulayıcı faktör ve Cronbach Alpha analizleri yardımıyla test edilmiştir. Elde edilen sonuçlara göre ölçek geçerli ve güvenilirlerdir. Belirlenen sonuçlardan hareketle ölçeğin kullanılabilir olduğu kanaatine varılmıştır.

Çalışmadan veri toplama ve gerçekleştirme sürecinde edinilen bilgilerden hareketle ilerleyen süreçte yapılacak çalışmalar ile ilgili öneriler şu şekilde ifade edilebilir:

- Engelli bireylerin hayatın her sürecinde bulunmaları (istihdam, eğitim, sağlık, sosyal ve kültürel alanlar vb.) engellilik algısını azaltarak akabinde değiştirilmesine yardımcı olabileceği öngörülmektedir.
- Engelli bireylere yönelik farkındalık çalışmalarının artırılmasının engellilik algısını azaltıp, bireylerin davranışlarını pozitif yönde değiştireceği düşünülmektedir.
- Eğitim kurumlarında engellilik algısı hakkında çocukların düzeylerine uygun eğitim, seminer ve çeşitli çalışmalar düzenlenerek söz konusu hususta çocuklar eğitilebilirler.
- Ebeveynlerin çocuklarını engelli bireylere yönelik duyarlı yetiştirmesi, ilerleyen süreçte toplumda engellilik algısının oluşmasına zemin hazırlamayacaktır.
- Engelli bireylere yönelik oluşturulan ve kanun tarafından da desteklenen çeşitli alanlardaki (istihdam, eğitim, sağlık, sosyal ve kültürel alanlar vb.) hakların kurumlarda etkili şekilde uygulanmasının engellilik algısını değiştireceği öngörülmektedir.
- İstihdam alanında engelli bireylerin çalıştırılması konusu kapsamında Tokenizm (numuncilik) kavramı ile karşı karşıya kalınmaması gerektiği öngörülmektedir. Bu bağlamda yetkili kuruluşların gerekli düzenleme ve belirli süre aralıklarında denetleme gerçekleştirmelerinin söz konusu hususun uygulanmasını engelleyeceği düşünülmektedir.

Kaynaklar

- Akkaya, S., (2002). *Türkiye’de İnsan Kaynakları Açısından Sakatlık ve Sakatların İstihdamı*. (Yayınlanmamış Yüksek Lisans Tezi), Marmara Üniversitesi Sosyal Bilimler Enstitüsü, İstanbul.
- Akyüz, H. E. (2018). Yapı Geçerliliği İçin Doğrulayıcı Faktör Analizi: Uygulamalı Bir Çalışma, *BEÜ Fen Bilimleri Dergisi*, 7 (2), 186-198.
- Altuğ Özsoy, S., Özkahraman, Ş., ve Çallı, F., (2006). Zihinsel Engelli Çocuk Sahibi Ailelerin Yaşadıkları Güçlüklerin İncelenmesi. *Aile ve Toplum Eğitim Kültür ve Araştırma Dergisi*, 3 (9), 69-77.
- Avşaroğlu, S., (2012). Zihinsel Yetersizliğe Sahip Çocuğu Olan Anne-Babaların Kaygı Düzeylerinin İncelenmesi. *Uluslararası İnsan Bilimleri Dergisi*, 9 (1), 533- 549.
- Babadağ, M., (1996). *Tekerlekli Sandalyeye Bağımlı Bedensel Özürlüler İçin Mutfak Ekipmanları Tasarımı ve Eviye Tasarımı İçin Bir İrdeleme*. (Yayınlanmamış Yüksek Lisans Tezi), İstanbul Teknik Üniversitesi Fen Bilimleri Enstitüsü Mimarlık Ana Bilim Dalı, İstanbul.
- Baldemir, E., (2007). Engellilerin Sosyo-Ekonomik Durumları Üzerine Bir Araştırma (Muğla Örneği). *Süleyman Demirel Üniversitesi İktisadi ve İdari Bilimler Fakültesi Dergisi*, 12 (1), 117-126.
- Başaran, S., Gürboğa, C., Karkçay, K., Uğurlu, B., ve İter, E., (2010). *Özürlülüğe Dayalı Ayrımcılığın Ölçülmesi Araştırması*. Özürlüler İdaresi Başkanlığı, Ankara.

- Berçin Yıldırım, G., (2005). *Farklı Engel Grubundan Engelli Kardeşe Sahip Çocukların Kardeş İlişkileri İle Kardeşlerini Kabullemeleri Arasındaki İlişkinin İncelenmesi*. (Yayınlanmamış Yüksek Lisans Tezi), Gazi Üniversitesi Eğitim Bilimleri Enstitüsü Çocuk Gelişimi ve Eğitimi Ana Bilim Dalı, Ankara.
- Bilgin, R. ve Diğer, H. (2019). Sağlık Kurumlarına Müracaat Eden Hasta Bireylerin Hak ve Sorumluluk Bilgi Düzeyi Ölçeği'nin Geliştirilmesi. *Bitlis Eren Üniversitesi Sosyal Bilimler Dergisi*, 8 (2) , 621-630.
- Canaslan, A. ve Güçlü, N. (2020). Öğretmenlerin Öğrenme Çevikliği: Ölçek Geliştirme Çalışması. *Kastamonu Education Journal*, 28(5), 2071-2083.
- Caniklioğlu, N., (1991). *Türk Hukukunda Sakat ve Eski Hükümlü Çalıştırma Yükümlülüğü*. (Yayınlanmamış Yüksek Lisans Tezi), Marmara Üniversitesi Sosyal Bilimler Enstitüsü, İstanbul.
- Costello, A. B. ve Osborne, J. (2005). Practices In Exploratory Factor Analysis: Four Recommendations For Getting The Most From Your Analysis. *Practical Assessment Research & Evaluation*, 10 (7), 1-9.
- Çolak, Ü. ve Hergüner, B., (2016). Zihinsel Engellilerin İstihdamı ve Korunmalı İşyeri Projesinin İşverenler Açısından Uygulanabilirliği: Trabzon Örneği. *İnsan ve Toplum Bilimleri Araştırmaları Dergisi*, 5 (8), 2436-2455.
- Gören, A.B.(2016). Engelli Çocuğa Sahip Annelerde Yas Süreci. *Cumhuriyet İlahiyat Dergisi*, 20(1), 225-244.
- Güneş, C., (2016). *Engelli Sporcularla Çalışan Antrenörlerin Mesleki Yeterliliklerinin Tükenmişlik ve İş Doyumu Düzeylerine Etkisinin İncelenmesi*. (Yayınlanmamış Yüksek Lisans Tezi), Sütçü İmam Üniversitesi Sağlık Bilimleri Enstitüsü Beden Eğitimi Spor Ana Bilim Dalı, Kahramanmaraş.
- Güner, A., (2016). *Engelli Bireylerin Öz-Yeterlilik ve Öfke Düzeyleri Arasındaki İlişkinin İncelenmesi*. (Yayınlanmamış Yüksek Lisans Tezi), Nişantaşı Üniversitesi Sosyal Bilimler Enstitüsü Psikoloji Ana Bilim Dalı, İstanbul.
- Doğan, İ., Özdamar, K. (2017). The Effect Of Different Data Structures, Sample Sizes On Model Fit Measures, *Communications in Statistics-Simulation and Computation*, 46 (9), 7525-7533.
- Dünya Sağlık Örgütü. (2011). Dünya Engellilik Raporu Yönetici Özeti. Erişim adresi <http://documents1.worldbank.org/curated/en/540061468336031909/pdf/627830TURKISH00YA0ENGE LLILIK0RAPORU.pdf>
- Engelliler Hakkında Kanun. (2005), Sayı 25868, 5 (44).
- Eratay, E., ve Eldeniz Çetin, M., (2013). Bolu İlindeki İşverenlerin Engelli Çalışanlara Yönelik Tutumları. *Kastamonu Eğitim Dergisi*, C.21, S.4, 1681-1694.
- Ergüden, A. D., (2008). *Sosyal Dışlanma Açısından Bedensel Engelli Bireylerin Yaşantılarının İncelenmesi*. (Yayınlanmamış Yüksek Lisans Tezi), Hacettepe Üniversitesi Sosyal Bilimler Enstitüsü, Ankara.
- Özgökçeler, S. ve Bıçkı, D., (2010). Özürlülerin Sosyal Dışlanma Boyutları: Bursa ve Çanakkale Örneklerinden Yansıyanlar. *Sosyal Haklar Ulusal Sempozyumu*, (4-6 Kasım 2010), Denizli, 217-243.
- Özdamar, K. (2015). *Paket Programlar İle İstatistiksel Veri Analizi*, Ankara: Nisan Kitapevi.
- Kaçan Softa, H., (2012). Engelli Çocuğa Sahip Ebeveynlerin Depresyon Düzeylerinin İncelenmesi. *Kastamonu Eğitim Dergisi*, 21 (2), 589-600.
- Karagöz, Y. (2019). *SPSS-AMOS-META Uygulamalı İstatistiksel Analizler*. 2.Basım, Ankara: Nobel Yay..
- Kaya, Ç. (2006). *Ortopedik Özürlülerin Günlük Yaşam Aktivitelerindeki Bağımsızlıklarının Yaşam Kalitelerine Etkisi*. (Yayınlanmamış Yüksek Lisans Tezi), Marmara Üniversitesi Sağlık Bilimleri Enstitüsü, İstanbul.
- Kır, M. Z., Yavuz, M. S., Uluçay, T., Zeyfeoğlu, Y., Kahraman, İ., ve Tatar G., (2015). Özürlü Sağlık Kurulunda Değerlendirilen Trafik Kazası Olguları. *Celal Bayar Üniversitesi Sağlık Bilimleri Enstitüsü Dergisi*, 2 (4), 106-109.
- Kızılkaya, S., (2016). *Yoksulluk-Engellilik İlişkisi ve Evde Akraba Bakımı Uygulamasının Değerlendirilmesi*. (Yayınlanmamış Yüksek Lisans Tezi), İstanbul Üniversitesi Sosyal Bilimler Enstitüsü, İstanbul.
- Köten, E. ve Erdoğan, B.(2014). *Engelli Gençler, Sosyal Dışlanma ve İnternet*. Gençlik ve Spor Bakanlığı, İstanbul.
- Küçükler, S., (1993). Özürlü Çocuk Ailelerine Yönelik Psikolojik Danışma Hizmetleri. *Özel Eğitim Dergisi*, 1 (3), 23-29.
- Şiriner Önver, M., (2012). *Kentsel Mekân Sakatlık İlişkisi Bağlamında Yerel Yönetimlerin Politikaları: İstanbul Büyükşehir Belediyesi Üzerinden Bir İnceleme (Niteliksel Bir Araştırma)*. (Yayınlanmamış Doktora Tezi), İstanbul Üniversitesi Sosyal Bilimler Enstitüsü, İstanbul.
- Şişman, Y., (1995). *Türkiye'de Sakat Çalıştırma Yükümlülüğünün Düzenlenmesi ve Uygulanması*. (Yayınlanmamış Yüksek Lisans Tezi), Anadolu Üniversitesi Sosyal Bilimler Enstitüsü, Eskişehir.
- Uşan, M. F., (1997). *İş Hukukunda Sakat İstihdamı*. (Yayınlanmamış Doktora Tezi), Selçuk Üniversitesi Sosyal Bilimler Enstitüsü, Konya.
- Yaşlıoğlu, M. M., (2017). Sosyal Bilimlerde Faktör Analizi ve Geçerlilik: Keşfedici ve Doğrulamalı Faktör Analizlerinin Kullanılması. *Istanbul University Journal of the School of Business*, 46, 74-85.
- Yıldırım, İ. ve Kızmaz, Z. (2018). Ortaöğretim Öğrencilerine Yönelik Aile İçi Şiddet Ölçeği: Geçerlik Ve Güvenirlik Çalışması. *Şarkiyat İlmî Araştırmalar Dergisi*, 10 (3), 1135-1153.
- Yüksek, S. ve Ölmez, C. (2020). Ölmez & Yüksek Taekwondo'da Kyorugi Performans Değerlendirme Ölçeğinin Geliştirilmesi. *Research in Sports Science*, 1-6.



FIRAT ÜNİVERSİTESİ

SOSYAL BİLİMLER DERGİSİ

Journal of Social Sciences

p-ISBN:1300-9702 e-ISBN: 2149-3243



KRONİK HASTA BİREYLİ AİLELERİN GIDA TÜKETİM DAVRANIŞLARININ İNCELENMESİ: ÇÖLYAK HASTALIĞI ÖRNEĞİ

*Analysis of Food Consumption Behavior of The Families With Chronically Ill Individuals: The
Coeliac Disease Case*

Kazım KILINÇ¹

¹Batman Üniversitesi, İktisadi ve İdari Bilimler Fakültesi, İşletme Bölümü, Batman, kazim.kilinc@batman.edu.tr,
orcid.org/0000-0003-4154-5245

Araştırma Makalesi/Research Article

Makale Bilgisi

Geliş/Received:
14.01.2021
Kabul/Accepted:
16.03.2021

DOI:

10.18069/firatsbed.860928

Anahtar Kelimeler

Tüketici Davranışları,
Tüketici Satın Alma
Davranışları, Çölyak
Hastalığı, Glütensiz
Ürünler, Glütensiz Ürün
Tüketimi

ÖZ

Glütensiz unlu mamullere bağlı bir diyeti gerektiren çölyak hastalığı, bu hastalığı taşıyan tüketicileri yaşam boyu glüten içermeyen ürünleri (glütensiz unlu mamulleri) tüketmeye zorunlu hale getirmektedir. Bu zorunluluk az ya da çok ailenin gıda tüketim davranışı üzerinde etkili olmaktadır. Bu bağlamda, kronik çölyak hastası birey bulunan ailelerin gıda tüketim davranışlarının incelenmesi araştırmanın amacı olarak belirlenmiştir.

Çalışmanın evrenini Türkiye’de çölyak hastalığı tanısı konulmuş olan bireyler oluşturmuştur. Tesadüfi olmayan örnekleme yöntemlerinden yargısal örnekleme yöntemi ile veriler toplanmıştır. Çölyak tanısı konmuş kişilerin bulunduğu ailelere çevrimiçi anket yapılmış ve 694 kişiden anket yolu ile veriler elde edilmiştir. Analizler sonucunda, çölyak hastalığı sonrası satın alınan gıda türleri kapsamında ailelerin büyük bir çoğunluğunda davranış değişikliği olduğu, ancak tüketilen gıda maddeleri kapsamında tüketim davranış değişikliğinin olmadığı sonuçlarına ulaşılmıştır. Ayrıca glütensiz gıdaların bulunabilirliğinin sınırlı, fiyatlarının diğerlerine göre daha yüksek, çevrimiçi ürün bulmanın daha kolay olduğu ve aileleri ekonomik açıdan olumsuz etkilediği belirlenmiştir.

ABSTRACT

Celiac disease, which requires a diet based on gluten-free bakery products, obliges consumers with the disease to consume gluten-free products (gluten-free bakery products) in their whole lives. This requirement more or less affects the food consumption behavior of families. In this context, our aim is to examine the food consumption behavior of families with individuals with chronic celiac disease.

The universe of the study is the individual diagnosed with celiac disease in Turkey. Data were collected by judicial sampling, one of the non-random sampling methods. An online questionnaire was applied to families with patients diagnosed with celiac disease, and data were obtained from 694 people via the questionnaire. As a result of the analyzes, we conclude that there was a change in behavior in the majority of families within the scope of the food types purchased after celiac disease, but there was no change in consumption behavior within the scope of the food consumed. Besides, gluten-free foods have been found to be limited in availability, higher in prices than others, easier to find online, and negatively affect families.

Atf/Citation: KILINÇ K. (2021). Kronik Hasta Bireyli Ailelerin Gıda Tüketim Davranışlarının İncelenmesi: Çölyak Hastalığı Örneği. *Firat Üniversitesi Sosyal Bilimler Dergisi*. 31, 2(823-838).

Sorumlu yazar/Corresponding author: Kazım KILINÇ, kazim.kilinc@batman.edu.tr

1. Giriş

Tüketici yaşam koşullarında meydana gelen önemli gelişim ve değişimler, tüketicilerin istek ve ihtiyaçları üzerinde de değişimlere neden olmaktadır. İstek ve ihtiyaçlardaki değişimler fizyolojik, kültürel, hedonik veya isteğe bağlı olabileceği gibi bazen de zorunluluk içerebilmektedir. Bu değişimler ise tüketicinin tüketim davranışı üzerinde etkili olabilmektedir. Özellikle zorunlu tüketim değişikliklerinin (ekonomik veya sağlık durumundaki değişiklikler) tüketim davranışını önemli ölçüde etkileyebileceği düşünülmektedir. Tüketiciler istek ve ihtiyaçlarını karşılamak amacı ile değişik şekillerde davranışlar sergileyebilmektedirler. Söz konusu davranışlar, tüketicinin satın alma amacı, ihtiyacın türü, miktarı, zorunluluğu, faydası ve aciliyeti gibi faktörlere göre şekillenebilmektedir. Ayrıca tüketici ihtiyacının şiddeti de mal veya hizmetin satın alma şekli, büyüklüğü, ergonomik yapısı, içeriği, ekonomik değeri, miktarı gibi unsurlar üzerinde etkili olabilmektedir. Örneğin ihtiyacı olmayan bir tüketici ile ihtiyacı olan bir tüketicinin eczaneden ağrı kesici ilaç satın alma istek ve arzusu farklılık gösterecektir.

Tüketiciler için en önemli konulardan biri gıda tüketimidir. Gıda tüketiminde ise sağlıklı gıdaların tüketimi ön plana çıkmaktadır. Tüketiciler genellikle sağlıklarını tehdit etmeyecek veya tehlikeye atmayacak gıdaları tercih etme ve tüketme eğilimi göstermektedirler. Bu ise tüketicilerin gıda tercihinde seçici davranışlarına neden olmaktadır. Temel bir ihtiyaç olarak görülen gıda ve bunun için yapılan satın alma faaliyeti, tüm tüketiciler için zorunlu ve rutin bir faaliyet olarak değerlendirilmektedir. Kronik hastalıkları da gıda tüketimi değişikliğine hatta ailelerin tüketim davranışı değişikliğine neden olan zorunluluklardan biri olarak değerlendirmek mümkündür.

Kronik hasta (çölyak hastası) bireyli ailelerin gıda tüketimi davranışlarının (özellikle unlu mamuller açısından) incelenmesi, ailenin gıda terci değişiklikleri, zorunlu gıda tercihleri, satın alma davranış değişiklikleri, yaşam şekilleri ve kronik hastaya yönelik gıda temini, satın alınma şartları ve bunlarla ilgili karşılaşılan sorunların belirlenmesi ve anlaşılması açısından önemli görülmektedir. Bu bağlamda çölyak hastası birey olan ailelerin gıda tüketim davranışlarının incelenmesine odaklanan bu çalışma ve elde edilen sonuçların da başta literatür olmak üzere hem işletmelere hem de tüketicilere katkı sağlayacağı düşünülmektedir.

2. Konuya İlişkin Literatür

2.1. Tüketici Davranışı

Tüketici davranışı araştırmaları genel olarak, tüketici istek ve ihtiyaçlarını belirlemek ve karşılamak için mal ve hizmetleri satın alma, kullanma veya elden çıkarma konularını ele alan bir süreç olarak değerlendirilmektedir (Solomon, 2011: 7; Yıldırım ve Boztepe, 2019: 326). Bu nedenle günümüz modern dünyasında tüketici davranışlarını anlamak ve araştırmak için yapılan çalışmalar karmaşık çalışmalar olarak değerlendirilmektedir (Akçi, 2014: 48; Moslehpour, Kien ve Danyfısla, 2014: 351).

Genellikle insan davranışlarının bir özelliği olarak nitelendirilen tüketici davranışları, tüketicilerin satın alma niyetlerine ilişkin davranışlar olarak kabul edilmektedir (Wekeza ve Sibanda, 2019: 3-4). Bu manada, bireylerin istek ve ihtiyaçlarını karşılamak için mal ve hizmetleri araştırmaları, satın almaları, kullanmaları, değerlendirmeleri ve elden çıkarmak amacıyla sergilemiş oldukları davranışlar tüketici davranışları olarak tanımlanmaktadır (Schiffman vd., 2008: 3). Tanımdan da anlaşılacağı üzere tüketici davranışı, tüketicinin mal ve hizmetleri nasıl ve ne amaçla satın aldığı ile ilgilidir. Diğer bir ifadeyle tüketici davranışı, tüketicilerin satın alma ile ilgili kararlarının tamamını içermektedir (Hoyer vd., 2013: 2). Tüketici rolü insanların hayatları boyunca üzerlerinde taşıdıkları ve vazgeçilmez olan tek roldür. Bu nedenle tüketim, insan ihtiyaçlarının en önemli ve ayrılmaz bir parçası olarak kabul edilmektedir (Torlak, Altunışık ve Özdemir, 2007: 11). Zamanla yaşanan bazı zorunlu değişim ve gelişmeler (ekonomik kriz, kronik hastalık vb.) tüketici ihtiyaçları üzerinde önemli ölçüde etkili olabilmekte ve tüketici istek ve ihtiyaçlarının yeniden şekillenmesine, tüketim alışkanlıklarının değişimine neden olabilmektedir (Yıldız, 2020: 379).

2.2. Gıda Tüketimi ve Çölyak Hastalığı

Tüketicilerin hangi tür gıdalarla besleneceklerine ilişkin kararlarını etkileyen birçok faktör bulunmaktadır. Bunlar tamamen fizyolojik veya beslenme ihtiyacı ile ilgili olmayıp (Shepherd, 1999: 807), aynı zamanda yaşam alışkanlıkları, psikolojik ve kültürel faktörler (Şahin ve Özer, 2006: 130) olabileceği gibi çeşitli zorunluluklardan (ekonomik şartlar, sağlık sorunları vb.) kaynaklı faktörler de olabilmektedir. Kronik sağlık

sorunları da tüketici gıda tüketimi üzerinde etkili olan zorunlu ve önemli bir faktör olarak değerlendirilebilir. Kronik sağlık sorunlarının giderilebilmesi için de sağlıklı beslenme önemli görülmektedir. Sağlıklı beslenme kavramı, sağlığın korunması, iyileştirilmesi, kronik hastalık riskinin azaltılması (Baysal, 1998: 1) veya var olan kronik hastalığın seyrinin stabil olarak devam ettirilmesi için uyulması ve yapılması gereken beslenme biçimi olarak değerlendirilebilir. Literatürde genel olarak kronik hastalık “normalden sapma veya bozukluk gösteren, kalıcı yetersizlik bırakabilen, geriye dönüşü olmayan, patolojik değişiklikler sonucu oluşan, hastanın rehabilitasyonu için özel eğitim gerektiren, uzun süreli bakım, gözetim ve denetim gerektireceği beklenen durum” şeklinde tanımlanmaktadır (Durualp vd., 2010: 55-56; Alahan, Aylaz ve Yetiş, 2015: 1). Tanım gereği çölyak hastalığının da uzun süreli gözetim, bakım ve denetim gerektiren kronik bir hastalık olduğu açıktır.

Çölyak hastalığı, genetik olarak yatkın kişilerde glutene karşı hassasiyet gösteren ve bağışıklık tepkisi sonucu ortaya çıkan kronik iltihaplı bir ince bağırsak hastalığıdır (Alaadini ve Green, 2005: 289). Glutene duyarlı enteropati olarak da bilinen çölyak hastalığı, bireyin ince bağırsağını etkileyen otoimmün bir hastalıktır. Çölyak hastalığı bazı tahıl (buğday, arpa, çavdar ve bir miktarda yulafta bulunan) proteinlerinin neden olduğu hem çevresel (glüten) hem de genetik faktörlerden dolayı ortaya çıkan ve yaşam boyu devam eden yaygın hastalıklardan biridir (Bardella vd., 2000: 937; Ivarsson vd., 2002: 914; Ün ve Aydoğdu, 2003: 75; Maki vd., 2003: 2518; Kondolot, Demirçeken ve Ertan, 2009: 11; Gujral, Freeman ve Thomson, 2012: 6036). Tanı konulmadan önce bir hastalık, tanı konulduktan sonra ise bir hastalık olmaktan ziyade bir yaşam şekli haline gelmektedir (Aydoğdu ve Tümgör, 2005: 47). Çölyak hastalığının tedavi süreci, gluten içermeyen gıda maddelerinin tüketimine ilişkin bir diyetle ömür boyu bağlı kalmayı gerektirmektedir. Genel olarak çölyak hastalığı olan bireylere yaşamları süresince glutensiz diyet uygulamaları beraberinde buğday (prolamin gliadin), çavdar (sekalin) ve arpa (hordein) tüketiminden kaçınmaları tavsiye edilmektedir (Mariani vd., 1998: 520; Thompson, 2001: 1456; Hopman vd., 2006: 102). Diğer bir ifade ile buğday, çavdar ve arpadan üretilmiş olan gluten içeren tüm gıdalar ve ilaçlar ile bunların türevlerinde küçük miktarlarda glutenin bile zararlı olabileceği kabul edilmektedir (Niewinski, 2008: 664). Bu ise glutenin tüm yiyecek ve içecekler ile ilaçlardan kaldırılması anlamına gelmektedir. Lee ve Newman yapmış oldukları çalışma ile glutensiz diyetle bağlı kalmanın sadece gıda tüketimini değil, aynı zamanda çölyak hastalığı olan bireylerin yaşam tarzları ve yaşam kalitelerini de etkilediğini belirlemişlerdir (Lee ve Newman, 2003: 1533). Elde edilen sonuçtan hareketle hastalığın aynı zamanda tüketicilerin satın alma davranışı, mal ve hizmet tercihi gibi birçok alanı da etkilediği söylenebilir.

Çölyak hastalığı olan kişiler çok çeşitli glutensiz ürün tüketebilirler. Bu ürünler doğal olarak yetişen ve piyasada bulunan glutensiz yiyecekler (baklagiller, meyveler, sebzeler, işlem görmemiş et ve et ürünleri, deniz ürünleri ve kümes hayvanları ve bunlara ilişkin ürünler) ve buğday unundan üretilen malların yerine muadili olan glutensiz unlardan (mısır unu, nohut unu vb.) üretilen (genel olarak ana hammaddesi un olan ekme, makarna, vb.) ikame yiyeceklerdir. Söz konusu ürünler genel olarak gıda mağazalarından veya internet üzerinden temin edilmektedir (Lee, Zivin ve Green, 2007: 423-424). Glutensiz bir diyetle uymak öncelikli olarak tahıl gıda (unlu mamuller) tüketimi ile ilgilidir (Thompson vd., 2005: 164). Tahılların farklı tüketim şekilleri bulunmaktadır. Tahılların başta gelen tüketim şekilleri arasında un, makarna, bulgur, nişasta vb. gelmektedir (Kalkan ve Özarık, 2017: 38). Özel olarak formüle edilmiş glutensiz unlar, ekme ve makarnalar gibi ürünler hazır olarak piyasada bulunmaktadır. Glutensiz tahıl gıdaları sıklıkla rafine edilmiş glutensiz un veya nişasta kullanılarak yapılmakta (Thompson vd., 2005: 164) ve piyasada satışa sunulmaktadır.

Çalışmanın amacına uygun olarak yapılan literatür çalışmasında, çölyak hastalığı ile ilgili ulaşılan çalışmalar kapsamında, glutensiz gıdaların çeşitliliği, ulaşılabilirliği, marketlerde ve çevirim içi bulunabilirliği, tüketiciye maliyeti, glutensiz gıdaların normal gıdalara göre fiyat farklılığı ve glutensiz ürünlere bakma ve ürünlerin özelliklerini anlamaya ilişkin etiket okuryazarlığına yönelik birçok çalışmanın olduğu görülmüştür. Yapılan çalışma ile ilgili olduğu düşünülen ve ulaşılabilen çalışmalar aşağıda verilmiştir.

Niewinski (2008: 661), çölyak hastalığı olan kişilerin gıda maddelerinin glutensiz olup olmadığını anlamak için gıda etiketlerini okumaları gerektiğini, ayrıca glutensiz diyetin sağlıklı uygulanması açısından uzman diyet danışmanlığının önemine vurgu yapmıştır. Araújo ve Araújo (2011: 105), katılımcıların büyük bir kısmının ürünlerin bulunabilirliği ve fiyatının yüksek olması konusunda memnun olmadıkları, bilgi eksikliği nedeniyle gluten içeren ürünlerin tüketildiği ve etiketlerin okunma düzeyinin yüksek olduğu sonuçlarına ulaşmışlardır. Singh ve Whelan (2011: 479) glutensiz yiyeceklerin bulunabilirliği ve tüketiciye maliyetini ortaya koymak amacıyla yapmış oldukları çalışmada, glutensiz gıdaların sınırlı bulunabilir ve genellikle standart muadillerinden daha pahalı olduğunu belirlemişlerdir. Barratt, Leeds ve Sanders (2011: 241) ise glutensiz diyetin zorluk derecesinin sosyal ve eğitimsel açıdan çölyak hastalarının yaşam kalitesini olumsuz olarak etkilediğini tespit etmişlerdir. Diğer bir çalışma da Do Nascimento ve arkadaşları tarafından yapılmıştır.

Çalışmada, glutensiz ürünlerin bulunabilirliği ve çeşitliliğinin sınırlı ve fiyatlarının yüksek olduğu belirlenmiştir (2014: 1842).

Glütensiz diyetin ekonomik yükünü ortaya koymayı amaçlayan çalışma Lee, Zivin ve Green tarafından yapılmıştır. Çalışmada, glutensiz ürünlerin bulunabilirliğinin zor ve düşük seviyede olduğu, ayrıca glutensiz ürünlerin normal benzer ürünlere nazaran çok daha fazla pahalı olarak satışa sunulduğu sonuçlarına ulaşılmıştır (2007: 423-424). Burden ve arkadaşları (2015: 622) tarafından yapılan çalışmada, glutensiz gıda maddelerinin çevrimiçi olduğu kadar normal ve kaliteli süpermarketlerde de bulunduğu, ancak önemli ölçüde pahalı oldukları ve düşük sosyoekonomik sınıf hastaların alışveriş yaptıkları ekonomik süpermarketlerde bulunmadığı belirlenmiştir. Abdulla ve Garemo (2018: 37), süpermarketlerde satışa sunulan glutensiz ürünler ile benzer normal ürünlerin maliyetlerini karşılaştırmak amacıyla yapmış oldukları çalışmada, glutensiz ürünlerin benzer normal ürünlere göre daha pahalı oldukları ve bunun ise çölyak hastaları açısından daha fazla gıda harcamasına yol açtığı sonuçlarına ulaşmışlardır. Glütensiz ürünlere erişim, maliyet ve çölyak hastalığının yaşam tarzı üzerindeki etkilerini, araştırmak amacıyla Arias-Gastelum ve arkadaşları (2018: 27) tarafından yapılan çalışmada, glutensiz gıdaların sınırlı bulunabildiği, maliyetinin yüksek olduğu ve yaşam tarzını zorlaştırdığı (özellikle sosyal aktiviteler) sonuçlarına ulaşılmıştır.

Capaccia, Leuccib ve Mazzocchia (2018: 84), glutensiz ürünlerin fiyatlarının normal ürünlerden daha fazla olduğu ve çölyak hastası bireylerin yaşam maliyetini olumsuz yönde etkilediği sonuçlarını elde etmişlerdir. Jeanes ve Hanci tarafından yapılan çalışmada, glutensiz diyet yapanların sayısının artışına bağlı olarak glutensiz gıdaların çevrimiçi ve premium mağazalarda bulunabilirliğinin daha fazla olduğu, ancak fiyatlarının normal ürünlere göre daha pahalı olduğu sonuçlarına ulaşılmıştır (2018: 1). Atasoy, Gökhisar ve Turhan (2020: 170) Türkiye’de glutensiz gıdaların erişilebilirliğinin sınırlı olduğunu, fiyatlarının diğer glutensiz ürünlere göre daha fazla olduğunu ve bu nedenle tüketiciler üzerinde ağır bir ekonomik yük oluşturduğunu rapor etmişlerdir. Chrysostomou, Andreou ve Andreou (2019: 1), glutensiz gıdaların normal gıdalara göre daha maliyetli olduğu bu nedenle düşük gelirli yetişkin tüketiciler üzerinde daha fazla ekonomik yük oluşturduğunu tespit edilmiştir. İngiltere’de reçete ile verilen glutensiz gıdaların kısıtlanması ile glutensiz gıdaların bulunabilirliğini, maliyetini belirleme ve gluten içeren gıdalarla besin bileşimini karşılaştırmak amacıyla Hopkins ve Soon tarafından yapılmış olan çalışmada, glutensiz gıdaların fiyatının daha yüksek olduğu, küçük marketlerde bulunmadığı ve en fazla çevrimiçi bulunabilirliğinin olduğu sonuçlarına ulaşılmıştır (2019: 2867). Vriesekoop ve arkadaşları (2020: 95) tarafından 2015 yılında yapılmış ve 2019 yılında tekrar edilmiş çalışmada ise, glutensiz ekmeğin en çok satın alınan ancak hem fiyat hem de kalite açısından en çok şikâyet edilen ürün olduğu, 2015 yılına göre 2019 yılında marketlerde satılan glutensiz gıda sayılarında artış olduğu ve glutensiz ürün fiyatlarının normal ürünlere göre daha da pahalı olduğu sonuçlarına ulaşılmıştır.

3. Araştırmanın Metodolojisi

3.1. Araştırmanın Konusu, Amacı ve Problemi

Kronik çölyak hastası birey bulunan ailelerin, özellikle unlu mamuller açısından gıda tüketim davranışlarının incelenmesi araştırmanın konusunu oluşturmaktadır. Buna bağlı olarak, çölyak hastalığı kaynaklı ailenin gıda tercihi değişiklikleri, zorunlu gıda tercihleri, satın alma davranış değişiklikleri, yaşam şekilleri ve kronik hastaya yönelik gıda temini, satın alınma şartları ve bunlarla ilgili karşılaşılan sorunların belirlenmesi ve anlaşılması da araştırma konusu içerisinde yer almaktadır. Araştırma konusuna bağlı olarak kronik hasta (çölyak hastalığı bulunan) bireyli ailelerin gıda tüketimi davranışlarının incelenmesi araştırmanın amacı olarak belirlenmiştir. Belirtilen amaç doğrultusunda, “Çölyak hastası birey olan ailelerin gıda tüketimi davranışlarında değişiklik var mıdır?” sorusu araştırmanın problem cümlesi olarak belirlenmiştir. Problem cümlesinden hareketle, bireyin kronik (çölyak) hastalığından dolayı aile zorunlu gıda tercihinde bulunmakta mıdır?, ailede satın alma davranışı ve yaşam şeklinde değişiklik meydana gelmiş midir? ve ailenin kronik hastaya yönelik gıda temini ve satın alma şartları ile ilgili karşılaşmış oldukları sorunlar nelerdir? sorularına cevap aranmaya çalışılmıştır.

3.2. Evren, Örneklem ve Ölçek Geliştirme

Çalışmanın evrenini Türkiye’de bulunan ve çölyak hastalığı tanısı konulmuş olan bireyler oluşturmuştur. Tanı konulmuş kişi sayısı T.C. Sağlık Bakanlığı, Halk Sağlığı Genel Müdürlüğü, Sağlıklı Beslenme ve Hareketli Hayat Dairesi Başkanlığı 2019 yılı verilerinden alınmıştır. Türkiye’de 250 bin ile 750 bin arasında tahmini çölyak hastasının olduğu, ancak 2019 yılı verilerine göre tanı konulmuş çölyak hasta sayısının sadece 68.123 olduğu belirlenmiştir (hsgm.saglik.gov.tr., 2020). Elde edilen verilerden, araştırma evrenini çölyak hastalığı

tanısı konulmuş olan 68.123 kişi oluşturmuştur. Anketlerin sadece kronik çölyak hastası bulunan ailelere uygulanması gerektiğinden, örneklem tesadüfi olmayan örnekleme yöntemlerinden amaçsal (yargısal) örnekleme yöntemi ile belirlenmiştir. Bu doğrultuda Antalya ve Malatya ili çölyak derneklerine üye aileler araştırmanın örneklemini oluşturmuştur. Örnekleme 694 kişi oluşturmuştur. %95 güven aralığı ve %5 hata payında 384 anket evreni temsil etmesi açısından yeterli olmasına karşın, güvenilirliği arttırmak için 694 adet anket verisi değerlendirmeye alınmıştır. Uygulama online (çevrimiçi) anket yoluyla yapılmış ve analizler geçerli 694 anket verisi üzerinden yapılmıştır.

Ölçek geliştirmede çalışmanın amacı doğrultusunda, tüketicilerden ihtiyaç duyulan bilgilerin elde edilebilmesi için konuyla ilgili olduğu düşünülen çalışmalar incelendikten sonra Antalya ve Malatya ili Çölyak Derneği başkanları ile görüşülmüştür. Sonrasında ise çölyak hastalığı tanısı konulan kişiler ve ailede gıda temini ve tüketiminden sorumlu aile bireyleri (anne/baba) ile yüz yüze görüşülerek, hastalığın ailenin gıda tüketimi davranışına etkileri, ailelerin satın alma davranışı ve yaşam şekillerinde meydana gelen değişiklikler ile gıda temini ve satın alma şartları ile ilgili karşılaşmış oldukları sorunlara ilişkin bilgiler alınmıştır. Alınan bilgiler doğrultusunda anket formu oluşturulmuştur. Anket formu çevrimiçi olarak Malatya ve Antalya çölyak dernekleri başkanlarının izni alınarak bu derneklere üye olan çölyak hastalığı tanısı konulmuş kişiler ile ailede gıda temini ve tüketiminden sorumlu aile bireylerine (anne, baba, vs.) uygulanmıştır.

Hazırlanan anketin güvenilirliğini test etmek amacı ile 50 kişilik bir pilot uygulamaya tabi tutulmuştur. Pilot uygulamanın Cronbach's Alpha değeri 0,857 bulunmuştur. Soruların bazılarında geçen "gıda maddesi" ifadesinin anlaşılmadığı görülmüş ve bu sorularda "gıda maddesi" ifadesi yerine "unlu mamuller" ifadesi kullanılmış ve hesaplanan güvenilirlik (Cronbach's Alpha) değeri yüksek derecede güvenilir olduğundan ana uygulamaya geçilmiştir.

3.3. Verilerin Analizi

İlk olarak elde edilen verilerden hareketle güvenilirlik ve geçerlik analizi yapılmıştır. Güvenirlik analizinde Cronbach's Alpha değeri 0,868 olarak bulunmuş olup, güvenilirliğin yüksek derecede olduğu görülmüştür. Yapı geçerliliğini belirlemek amacıyla yapılan faktör analizinde ise KMO değeri 0,917 ve Barlett değeri ise 0,000 olarak belirlenmiştir. Belirlenen değerler elde edilen verilerin faktör analizine uygun olduğunu ortaya koyduğundan faktör analizi yapılmıştır.

Tablo 1. Faktör Analizi Tablosu

Faktörler	Faktörlere İlişkin İfadeler	Faktör Yükleri	Crombach's Alpha
Faktör 1	GGT2	Glütensiz unlu mamulleri diğer aile bireyleri de tüketebilir.	,404
	GGT4	Glütensiz unlu mamuller diğer unlu mamullere göre daha pahalıdır.	,796
	GGT5	Glütensiz unlu mamulleri bulup almak daha zordur.	,811
	GGT6	Glütensiz unlu mamuller her markette satılmamaktadır.	,780
	GGT7	Glütensiz unlu mamullerin çeşitliliği çok azdır.	,799
	GGT8	Ambalajın üzerinde "Glütensizdir vb." etiketinin olması benim için önemlidir.	,721
	GGT9	Glütensiz gıdaların hijyenik ortamda satılıp satılmadığına dikkat ederim.	,669
	GGT11	Ambalajı olmayan glütensiz gıdaları satın almam.	,487
	GGT12	Tekrar bulamam korkusuyla glütensiz gıdalardan daha fazla satın alırım.	,584
	GGT13	Glütensiz gıdaları internet üzerinden de satın almaktayım.	,466
	GGT17	Çölyak hastalığı sonrası satın aldığımız gıda ürünleri değişti.	,675
Faktör 2	GGT1	Glütensiz unlu mamuller glüten içeren unlu mamullere göre daha sağlıklıdır.	,652
	GGT3	Glütensiz unlu mamuller glüten içeren unlu mamullere göre daha lezzetlidir.	,541
	GGT14	En kolay bulabildiğim glütensiz ürünler un ve ekmektir.	,445
	GGT15	En çok ve en sık aldığım glütensiz ürün glütensiz undur.	,582
	GGT16	Genellikle glütensiz ekmeği evde kendim yaparım.	,529
	GGT18	Çölyak hastası dışındaki diğer aile üyelerinin tükettiği gıdalar değişmedi.	,486

Toplam Açıklanan Varyans: 44,555

Faktör analizi sadece yapı geçerliliğini kontrol etmek amacıyla yapılmış olup, analizlerde faktörlerden yararlanılmamıştır. Yapı geçerliliğinin kontrolü için yapılan faktör analizi sonucunda verilerin iki faktör altında toplandığı görülmüştür. Birinci faktörün Cronbach's Alpha değeri ($0,80 \leq \alpha < 1,00$ yüksek derecede güvenilir)

0,879, ikinci faktörün Cronbach's Alpha değeri ($0,60 \leq \alpha < 0,80$ güvenilir) ise 0,626 olarak gerçekleşmiştir (Kayış, 2010). İfadelerden sadece GGT10 ifadesine ait faktör yükü 0,40'tan düşük olduğundan her iki faktöre de girememiştir. Elde edilen verilerin değerlendirme sürecinde, demografik verilerin incelenmesi amacıyla frekans, yüzde ve ortalama analizleri, ortalamalara ilişkin anlamlı farklılıkların tespiti amacıyla da t testleri ve tek yönlü varyans (Anova) analizleri yapılmıştır.

Tablo 2. Demografik Veriler Tablosu

Yaş	F	%	Harcama Tutarı	F	%
30 yaşından küçük	195	28,1	250 TL'den az	144	20,7
31-45 arası	371	53,5	251-500 TL arası	304	43,8
46 ve üstü	128	18,4	501-750 TL arası	154	22,2
Toplam	694	100,0	751 TL'den fazla	92	13,3
Cinsiyet	F	%	Toplam	F	%
Kadın	519	74,8	Ekonomik Durum	F	%
Erkek	175	25,2	Çok kötü	37	5,3
Toplam	694	100,0	Kötü	123	17,7
Medeni Durum	F	%	Orta	F	%
Evlü	487	70,2	İyi	434	62,5
Bekâr	207	29,8	Çok iyi	9	1,3
Toplam	694	100,0	Toplam	694	100,0
Çölyak Hasta Sayısı	F	%	Hastalık Teşhis Süresi	F	%
1 kişi	617	88,9	Son bir yıl içinde	115	16,6
2 kişi	59	8,5	1-5 yıl arası	316	45,5
3 kişi	15	2,2	6-10 yıl arası	163	23,5
4 kişi ve üstü	3	0,4	11 yıl ve daha uzun süredir	100	14,4
Toplam	694	100	Toplam	694	100
Meslek Durumu	F	%	Hasta Aile Üyesi	F	%
Memur/İşçi/Emekli	248	35,7	Ben	393	56,6
Serbest meslek/Çiftçi	69	9,9	Eşim	10	1,4
Ev hanımı/Öğrenci/Çalışmıyor	377	54,3	Çocuğum	287	41,4
Toplam	694	100,0	Kardeşim	4	0,6
Eğitim Durumu	F	%	Toplam	694	100
İlköğretim	121	17,4			
Ortaöğretim	237	34,1			
Yükseköğretim	336	48,4			
Toplam	694	100,0			

Tablo incelediğinde cevap verenlerin yarısından fazlasının (%53,5) 31-45 yaş aralığında ve büyük çoğunluğunun (%74,8'nin) kadınlardan oluştuğu görülmektedir. Katılımcıların yine büyük çoğunluğunun (%70,2) evli olanlardan olduğu görülmüştür. Verilerden, yaklaşık %90'nın hane halkından 1 kişinin, geriye kalanların ise 2 veya daha fazla kişinin çölyak hastası olduğu belirlenmiştir. Hiçbir geliri olmayanların (Ev Hanımı/Öğrenci/Çalışmıyor) cevap verenlerin yarısından fazlasını (%54,3) oluşturduğu görülmüştür. Yükseköğretim mezunu olanların katılımcıların yaklaşık yarısını (%48,4) oluşturduğu, ortaöğretim mezunlarının %34,1 ve ilköğretim mezunlarının ise %17,4 oranlarında katılım gösterdikleri belirlenmiştir.

Tablodan, glütensiz gıda maddelerine ilişkin aylık harcama tutarları incelendiğinde, cevap verenlerin yarısına yakınının (43,8) 251-500 TL arası harcama yaptıkları tespit edilmiştir. 250 TL'den az ve 501-750 TL arası harcama yapanların oranları birbirine yakın oranlarda gerçekleşmiştir. Katılımcıların %62,5'i kendilerini orta seviyede, %17,7'si kötü, %13,1'i iyi, %5,3'ü çok kötü ve %1,3'ü ise çok iyi seviyede gelire sahip olduklarını belirtmişlerdir. Çölyak hastalığı teşhis süresi ile ilgili sonuçlar incelendiğinde, katılımcıların yaklaşık yarısı (%45,5) 1 ila 5 yıllık bir süredir, %23,5'nin 6 ila 10 yıl, %14,4'nün 11 yıldan daha fazla ve %16,6'sının ise son bir yıllık süre içerisinde çölyak hastalığı teşhisi konduğunu belirtmişlerdir. Katılımcıların yarısından fazlasının (%56,6) bizzat kendisinin, %41,4'nün çocuğunun, %1,4'nün eşinin ve %0,6'nın ise kardeşinin çölyak hastası olduğunu belirtmişlerdir. Gıda tüketim davranışına yönelik verilen ifadelerle, kronik hasta bireyli katılımcılar tarafından verilen cevapların ortalamaları Tablo 3'te verilmiştir.

Ortalamalar incelendiğinde, ifadelerden GGT3 kodlu maddeye ilişkin katılımın düşük (katılmıyorum aralığında), GGT1 kodlu maddeye katılımın orta seviyede (kararsızım) ortalamaya sahip olduğu görülmüştür. İfadelerden GGT2, GGT10, GGT12, GGT13, GGT14, GGT15, GGT16 ve GGT18 ifadelerine katılım yüksek düzeyde (katılıyorum) ortalamaya sahiptir. Diğer ifadelerle ise katılım çok yüksek seviyede (tamamen

katılıyor) gerçekleşmiştir. Sonuçlardan, genel olarak kronik hasta bireyli ailelerin verilen ifadelerin büyük çoğunluğuna katılım gösterdikleri söylenebilir.

Tablo 3. İfadelere İlişkin Ortalamalar Tablosu

İFADELER		N	Ort.	St.Sp.
GGT1	Glütensiz gıdalar glüten içeren gıdalara göre daha sağlıklıdır.	694	3,31	1,279
GGT2	Glütensiz gıdaları diğer aile bireyleri de tüketebilir.	694	3,64	1,156
GGT3	Glütensiz gıdalar glüten içeren gıdalara göre daha lezzetlidir.	694	2,28	1,107
GGT4	Glütensiz gıdalar diğer gıdalara göre daha pahalıdır.	694	4,72	,918
GGT5	Glütensiz gıdaları bulup almak daha zordur.	694	4,55	,990
GGT6	Glütensiz gıdalar her markette satılmamaktadır.	694	4,55	1,046
GGT7	Glütensiz gıdaların çeşitliliği çok azdır.	694	4,46	1,025
GGT8	Gıda paketinin üzerinde "Glütensizdir vb." etiketinin olması benim için önemlidir.	694	4,67	,880
GGT9	Glütensiz gıdaların hijyenik ortamda satılıp satılmadığına dikkat ederim.	694	4,48	,920
GGT10	Glüten içeren gıdalarla aynı ortamda satılan glütensiz gıdaları satın almam.	694	3,88	1,236
GGT11	Ambalajı olmayan glütensiz gıdaları satın almam.	694	4,26	1,122
GGT12	Tekrar bulamam korkusuyla glütensiz gıdalardan daha fazla satın alırım.	694	3,83	1,208
GGT13	Glütensiz gıdaları internet üzerinden de satın almaktayım.	694	3,67	1,264
GGT14	En kolay bulabildiğim glütensiz ürünler un ve ekmektir.	694	4,00	1,199
GGT15	En çok ve en sık aldığım glütensiz ürün glütensiz undur.	694	4,01	1,202
GGT16	Genellikle glütensiz ekmeği evde kendim yaparım.	694	3,46	1,399
GGT17	Çölyak hastalığı sonrası satın aldığımız gıda ürünleri değişti.	694	4,24	1,078
GGT18	Çölyak hastası dışındaki diğer aile üyelerinin tükettiği gıdalar değişmedi.	694	3,45	1,393

Tablo 4. Cinsiyet ile İfadeler Arasındaki Anlamlı Farka İlişkin T Testi Tablosu

Değişkenler / Cinsiyet	N	Ort.	St. Sp.	F	t	Sig.
GGT6	Kadın	519	4,58	,973	10,548	1,470
	Erkek	175	4,45	1,235		1,308
GGT13	Kadın	519	3,61	1,278	7,633	-2,131
	Erkek	175	3,85	1,210		-2,189

*p<0,01

Katılımcıların cinsiyetleri ile değişkenler arasındaki anlamlı farkı belirlemek amacıyla yapılan t testi analizi sonucunda, verilen ifadelerle ilişkin sadece GGT6 ve GGT13 değişkenlerinde anlamlı fark ortaya çıkmıştır. Anlamlı farkın ortaya çıktığı GGT6 değişkeninin ortalamasına bakıldığında, (p<0,005) anlamlılık seviyesinde kadınların erkeklerden daha fazla glütensiz gıda maddesi teminine önem verdikleri söylenebilir. Kadınların hastalık konusunda daha duyarlı olmaları çıkan sonucu anlamlı kılmaktadır. GGT13 değişkeni ile ilgili ortalamaya bakıldığında ise (p<0,005) anlamlılık seviyesinde erkeklerin kadın katılımcılara göre glütensiz gıda maddesi temininde interneti daha fazla kullandıkları görülmüştür.

Tablo 5. Medeni Hal ile İfadeler Arasındaki Anlamlı Farka İlişkin T Testi Tablosu

Değişkenler / Medeni Hal	N	Ort.	St. Sp.	F	t	Sig.	
GGT1	Evli	487	3,28	1,249	4,017	-8,28	
	Bekâr	207	3,37	1,348		-8,03	,045**
GGT3	Evli	487	2,21	1,066	7,858	-2,524	
	Bekâr	207	2,44	1,185		-2,419	,005*
GGT4	Evli	487	4,76	,839	12,902	1,914	
	Bekâr	207	4,62	1,077		1,733	,000*
GGT5	Evli	487	4,62	,873	23,185	2,884	
	Bekâr	207	4,39	1,209		2,538	,000*
GGT6	Evli	487	4,61	,958	15,463	2,392	
	Bekâr	207	4,40	1,218		2,174	,000*
GGT7	Evli	487	4,53	,944	11,419	2,951	
	Bekâr	207	4,28	1,178		2,702	,001*
GGT8	Evli	487	4,71	,777	17,648	2,251	
	Bekâr	207	4,55	1,078		1,980	,000*
GGT9	Evli	487	4,52	,843	10,070	1,845	
	Bekâr	207	4,38	1,076		1,674	,002*
GGT13	Evli	487	3,77	1,191	26,610	3,084	
	Bekâr	207	3,44	1,399		2,891	,000*
GGT14	Evli	487	4,04	1,151	5,312	1,218	,021**

Kronik Hasta Bireyli Ailelerin Gıda Tüketim Davranışlarının İncelenmesi: Çölyak Hastalığı Örneği

	Bekâr	207	3,92	1,303		1,159	
GGT15	Evli	487	4,06	1,168	4,613	1,713	,032**
	Bekâr	207	3,89	1,274		1,654	
GGT17	Evli	487	4,34	,991	6,900	3,737	,009*
	Bekâr	207	4,01	1,231		3,428	
GGT18	Evli	487	3,38	1,412	4,540	-2,051	,033**
	Bekâr	207	3,62	1,334		-2,098	

*p<0,01; **p<0,05

Verilen ifadeler ile medeni hal arasındaki anlamlı farkı belirlemek amacıyla yapılan t testi analizi sonucunda, değişkenlerden GGT2, GGT11, GGT12 ve GGT16 değişkenlerinde anlamlı fark ortaya çıkmamıştır. Diğer değişkenlerde ise (p<0,01 ve p<0,05) anlamlılık seviyesinde anlamlı fark ortaya çıkmıştır. GGT1 ve GGT3 ve değişkenlerindeki anlamlı farka bakıldığında, bekâr olanların evli olanlara göre, glutensiz gıdaların gluten içeren gıdalara göre daha sağlıklı ve lezzetli oldukları konularına daha fazla katılım gösterdikleri belirlenmiştir. GGT18 değişkeninde oluşan anlamlı fark dikkate alındığında ise bekârların evli olanlara nazaran, hasta olan birey dışında diğer aile üyelerinin gıda tüketim alışkanlıklarında bir değişme olmadığı fikrine katılım göstermişlerdir. Anlamlı fark çıkan diğer değişkenlere (GGT4, GGT5, GGT6, GGT7, GGT8, GGT9, GGT13, GGT14, GGT15 ve GGT17) bakıldığında evli olanların bekâr olanlara göre, glutensiz gıdaların gluten içeren gıdalara göre daha pahalı ve bulmanın daha zor olduğu, her satış noktasında satışa sunulmadıkları ve çeşitliliğinin az olduğu ifadelerine daha fazla katılım göstermişlerdir. Evli olanların bekâr olanlara nazaran, gıda ürün etiketlerinde “gluten içermez” ibaresinin olmasına ve bu tür gıdaların hijyenik bir ortamda satılmasına daha fazla önem verdikleri belirlenmiştir. Evli olanların bekârlardan daha fazla internet üzerinden glutensiz gıda satın aldıkları, evli olanların bekârlara göre en kolay temin ettikleri glutensiz gıdaların un ve ekmek olduğu, en çok ve en sık satın aldıkları gıdanın ise glutensiz un olduğu ortaya çıkmıştır. Ayrıca, evli olanların bekârlara nazaran, hastalık sonrası satın alınan gıda ürünlerinin değiştiği ifadesine daha fazla katılım göstermişlerdir.

Tablo 6. Yaş ile İfadeler Arasındaki Anlamlı Farka İlişkin Anova Tablosu

Değişkenler / Yaş	N	Ort.	St. Sp.	F	Sig.	
GGT1	30 yaşından küçük	195	3,50	1,224	3,081	0,047*
	31-45 arası	371	3,23	1,285		
	46 ve üstü	128	3,24	1,321		
	Toplam	694	3,31	1,279		
GGT3	30 yaşından küçük	195	2,47	1,190	3,806	0,023*
	31-45 arası	371	2,22	1,064		
	46 ve üstü	128	2,20	1,073		
	Toplam	694	2,28	1,107		
GGT11	30 yaşından küçük	195	4,18	1,152	3,721	0,025*
	31-45 arası	371	4,21	1,181		
	46 ve üstü	128	4,50	,842		
	Toplam	694	4,26	1,122		

*p<0,05

Katılımcıların yaşları ile ifadeler arasındaki anlamlı farkın ortaya konması amacı ile yapılan tek yönlü varyans (anova) analizi sonucunda, GGT1, GGT3 ve GGT11 değişkenlerinde (p<0,05) anlamlılık seviyesinde anlamlı farklılıkların olduğu belirlenmiştir. Tukey testi verilerinden glutensiz gıdaların daha sağlıklı ve daha lezzetli olmaları konusundaki anlamlı farkın 30 yaşından küçükler ile 31-45 yaş aralığında bulunan arasında olduğu görülmüştür. 30 yaşından küçüklerin glutensiz gıdaları daha sağlıklı buldukları ve daha lezzetli olarak algıladıkları söylenebilir. Ambalajı olmayan glutensiz gıdaların satın alınmaması konusunda ise anlamlı farkın 30 yaşından küçükler ve 31-45 yaş aralığında bulunanlar ile 46 ve üstü yaşa sahip olanlar arasında gerçekleşmiştir. Buradan diğer yaş gruplarının 46 yaş ve üstü yaş grubuna göre sağlık ve hijyen açısından ambalajlı gıdalara daha fazla önem verdikleri söylenebilir. Hatta yapılan diyetin bozulma riskini göze alamadıkları, gıdanın glutensiz olmasına rağmen ambalajı olmadığından gluten içeren gıdalardan gluten bulaşma riskini dikkate alarak yapmış oldukları sıkı diyetin bozulmasına sebebiyet verecek her türlü riski minimize etme amacının olduğu da söylenebilir.

Tablodan, katılımcıların eğitim durumları ile ifadelere katılımları arasında anlamlı farklılıkların olduğu görülmektedir. Glutensiz gıdaların daha sağlıklı olması, diğer aile bireylerinin de tüketebileceği, temin etmenin

daha zor olduğu, paketlerin üzerinde “glütensizdir” ibaresinin olması, hijyenik ortamda satılması, tekrar bulamama korkusuyla daha fazla satın alınması, internet üzerinden de satın alınması ve hastalık sonrası satın alınan gıdaların değiştiği konularında anlamlı farkın ilköğretim mezunları ile ortaöğretim ve yükseköğretim mezunları arasında olduğu görülmüştür. İlköğretim mezunlarının belirtilen konulara daha fazla önem verdikleri ve katılım gösterdikleri söylenebilir. Glütensiz gıdaların daha lezzetli olması ile kronik hasta birey dışındaki diğer aile bireylerinin tükettiği gıda türlerinin değişmediği konularında anlamlı farkın ortaöğretim ile yükseköğretim mezunları arasında olduğu belirlenmiştir. Ortaöğretim mezunlarının belirtilen konulara daha fazla katılım göstermişlerdir. Glütensiz gıdaların glüten içeren gıdalara göre fiyatının daha yüksek olması, her markette satışa sunulmaması, çeşitliliğinin çok az olması konularında anlamlı farkın ilköğretim mezunları ile yükseköğretim mezunları arasında olduğu tespit edilmiştir. Ambalajı olmayan glütensiz gıdaların satın alınmaması konusunda ise anlamlı fark ilköğretim mezunları ile ortaöğretim mezunları arasında gerçekleşmiştir. İlköğretim mezunlarının glütensiz gıdaların korunması ve çevreden kaynaklı glüten bulaşma riskini azaltmak amacıyla glütensiz gıdaların ambalajlı olması konusuna daha fazla önem verdikleri belirtilebilir.

Tablo 7. Eğitim Durumu ile İfadeler Arasındaki Anlamlı Farka İlişkin Anova Tablosu

Değişkenler / Eğitim	N	Ort.	St. Sp.	F	Sig.	
GGT1	İlköğretim	121	3,57	1,328	7,714	,000*
	Ortaöğretim	237	3,44	1,243		
	Yükseköğretim	336	3,12	1,261		
	Toplam	694	3,31	1,279		
GGT2	İlköğretim	121	3,30	1,302	16,491	,000*
	Ortaöğretim	237	3,46	1,180		
	Yükseköğretim	336	3,88	1,026		
	Toplam	694	3,64	1,156		
GGT3	İlköğretim	121	2,36	,983	10,250	,000*
	Ortaöğretim	237	2,51	1,206		
	Yükseköğretim	336	2,10	1,044		
	Toplam	694	2,28	1,107		
GGT4	İlköğretim	121	4,50	1,252	5,288	,005*
	Ortaöğretim	237	4,71	,913		
	Yükseköğretim	336	4,81	,753		
	Toplam	694	4,72	,918		
GGT5	İlköğretim	121	4,26	1,339	7,687	,000*
	Ortaöğretim	237	4,54	,954		
	Yükseköğretim	336	4,66	,838		
	Toplam	694	4,55	,990		
GGT6	İlköğretim	121	4,27	1,310	7,383	,000*
	Ortaöğretim	237	4,49	1,107		
	Yükseköğretim	336	4,68	,859		
	Toplam	694	4,55	1,046		
GGT7	İlköğretim	121	4,22	1,301	4,108	,017**
	Ortaöğretim	237	4,46	1,023		
	Yükseköğretim	336	4,53	,897		
	Toplam	694	4,46	1,025		
GGT8	İlköğretim	121	4,43	1,139	6,094	,002*
	Ortaöğretim	237	4,66	,900		
	Yükseköğretim	336	4,75	,734		
	Toplam	694	4,67	,880		
GGT9	İlköğretim	121	4,21	1,217	6,426	,002*
	Ortaöğretim	237	4,51	,876		
	Yükseköğretim	336	4,54	,805		
	Toplam	694	4,48	,920		
GGT11	İlköğretim	121	4,11	1,303	3,172	,043**
	Ortaöğretim	237	4,40	1,063		
	Yükseköğretim	336	4,21	1,085		
	Toplam	694	4,26	1,122		
GGT12	İlköğretim	121	3,46	1,414	14,997	,000*
	Ortaöğretim	237	3,68	1,204		
	Yükseköğretim	336	4,07	1,075		
	Toplam	694	3,83	1,208		

GGT13	İlköğretim	121	3,36	1,371	10,576	,000*
	Ortaöğretim	237	3,52	1,227		
	Yükseköğretim	336	3,89	1,214		
	Toplam	694	3,67	1,264		
GGT17	İlköğretim	121	3,78	1,429	15,333	,000*
	Ortaöğretim	237	4,26	1,033		
	Yükseköğretim	336	4,40	,905		
	Toplam	694	4,24	1,078		
GGT18	İlköğretim	121	3,59	1,370	4,568	,011**
	Ortaöğretim	237	3,62	1,369		
	Yükseköğretim	336	3,29	1,403		
	Toplam	694	3,45	1,393		

*p<0,01; **p<0,05

Tablo 8. Meslek Durumu ile İfadeler Arasındaki Anlamlı Farka İlişkin Anova Tablosu

Değişkenler / Meslek Durumu	N	Ort.	St. Sp.	F	Sig.	
GGT4	Memur/İşçi/Emekli	248	4,69	,979	3,037	,049**
	Serbest meslek/Çiftçi	69	4,49	1,290		
	Ev hanımı/Öğrenci/Çalışmıyor	377	4,78	,780		
	Toplam	694	4,72	,918		
GGT5	Memur/İşçi/Emekli	248	4,57	1,000	3,381	,035**
	Serbest meslek/Çiftçi	69	4,26	1,313		
	Ev hanımı/Öğrenci/Çalışmıyor	377	4,59	,906		
	Toplam	694	4,55	,990		
GGT13	Memur/İşçi/Emekli	248	4,01	1,117	14,998	,000*
	Serbest meslek/Çiftçi	69	3,64	1,361		
	Ev hanımı/Öğrenci/Çalışmıyor	377	3,45	1,292		
	Toplam	694	3,67	1,264		
GGT18	Memur/İşçi/Emekli	248	3,31	1,438	5,714	,003*
	Serbest meslek/Çiftçi	69	3,12	1,510		
	Ev hanımı/Öğrenci/Çalışmıyor	377	3,61	1,321		
	Toplam	694	3,45	1,393		

*p<0,01; **p<0,05

Tablo incelendiğinde, katılımcıların meslek durumları ile verilen ifadelerden GGT4, GGT5, GGT13 ve GGT18 değişkenlerinde ($p<0,01$ ve $p<0,05$) anlamlılık seviyesinde anlamlı farkların olduğu görülmektedir. Diğer değişkenlerde anlamlı farklılık oluşmamıştır. Post Hoc testlerinden Tukey testi verilerinden, GGT4 (glütensiz gıdalar diğer gıdalara göre daha pahalıdır) ve GGT5 (glütensiz gıdaları bulup almak daha zordur) değişkenlerindeki anlamlı fark düzenli bir geliri olmayanlar (serbest meslek / çiftçi) ile hiçbir geliri olmayanlar (ev hanımı / öğrenci / çalışmıyor) arasında ortaya çıkmıştır. GGT13 değişkenindeki anlamlı farkın düzenli geliri olanlar (memur / işçi / emekli) ile hiç geliri olmayanlar arasında olduğu görülmüştür. GGT18 değişkenindeki anlamlı farkın ise düzenli geliri olanlar ve düzenli geliri olmayanlar ile hiç geliri olmayanlar arasında olduğu belirlenmiştir. Verilerden hiç geliri olmayanların gelir sıkıntılarının olması, glütensiz gıdaları diğer aile bireylerinin satın alması vb. nedenlerle glütensiz gıdaları bulup alma, fiyatının yüksekliği konuları ile çok fazla ilgilenmedikleri düşünüldüğünde çıkan sonuçların anlamlı olduğu söylenebilir.

Tablo 9. Ekonomik Durum ile İfadeler Arasındaki Anlamlı Farka İlişkin Anova Tablosu

Değişkenler / Ekonomik Durum	N	Ort.	St. Sp.	F	Sig.	
GGT1	Çok kötü	37	3,32	1,435	3,920	,004*
	Kötü	123	3,46	1,182		
	Orta	434	3,36	1,250		
	İyi	91	2,89	1,394		
	Çok iyi	9	2,56	1,236		
	Toplam	694	3,31	1,279		
GGT2	Çok kötü	37	3,27	1,367	2,647	,033**
	Kötü	123	3,46	1,161		
	Orta	434	3,67	1,131		
	İyi	91	3,87	1,118		
	Çok iyi	9	3,56	1,333		
	Toplam	694	3,64	1,156		

GGT13	Çok kötü	37	3,51	1,592	3,017	,017**
	Kötü	123	3,43	1,248		
	Orta	434	3,68	1,229		
	İyi	91	4,01	1,252		
	Çok iyi	9	3,44	1,236		
	Toplam	694	3,67	1,264		

*p<0,01; **p<0,05

Katılımcıların ekonomik durumları ile değişkenler arasındaki anlamlı farkın belirlenmesi amacıyla yapılan Anova analizi sonucunda, GGT1 (Glütensiz gıdalar glüten içeren gıdalara göre daha sağlıklıdır.), GGT2 (Glütensiz gıdaları diğer aile bireyleri de tüketebilir.) ve GGT13 (Glütensiz gıdaları internet üzerinden de satın almaktayım.) değişkenlerinde anlamlı fark bulunmuştur. GGT1 değişkenindeki anlamlı fark, ekonomik durumu kötü ve orta seviyede olanlar ile iyi olanlar arasında gerçekleşmiştir. Buna göre ekonomik durumu kötü ve orta seviyede olanların iyi seviyede olanlara göre glütensiz gıdaları glüten içeren gıdalara göre daha sağlıklı buldukları söylenebilir. GGT2 değişkenindeki anlamlı farkın ekonomik durumu çok kötü olanlar ile ekonomik durumu orta ve iyi seviyede olanlar ve ekonomik durumu kötü olanlar ile iyi seviyede olanlar arasında gerçekleşmiştir. Ekonomik durumu çok kötü ve kötü olanların diğerlerine nazaran glütensiz gıdaların diğer aile bireylerinin de tüketebileceği düşüncesine hâkim oldukları belirtilebilir. GGT13 değişkeninde ise anlamlı farkın ekonomik durumu kötü olanlar ile iyi olanlar arasında gerçekleştiği görülmüştür.

Tablo 10. Harcama Tutarı ile İfadeler Arasındaki Anlamlı Farka İlişkin Anova Tablosu

Değişkenler / Harcama Tutarı	N	Ort.	St. Sp.	F	Sig.	
GGT4	250 TL'den az	144	4,77	,755	2,867	,036**
	251-500 TL arası	304	4,76	,814		
	501-750 TL arası	154	4,53	1,259		
	751 TL'den fazla	92	4,82	,755		
	Toplam	694	4,72	,918		
GGT5	250 TL'den az	144	4,63	,801	3,368	,018**
	251-500 TL arası	304	4,62	,843		
	501-750 TL arası	154	4,33	1,338		
	751 TL'den fazla	92	4,58	,986		
	Toplam	694	4,55	,990		
GGT13	250 TL'den az	144	3,48	1,295	3,345	,019**
	251-500 TL arası	304	3,64	1,189		
	501-750 TL arası	154	3,71	1,394		
	751 TL'den fazla	92	4,00	1,177		
	Toplam	694	3,67	1,264		
GGT18	250 TL'den az	144	3,74	1,223	4,992	,002*
	251-500 TL arası	304	3,49	1,320		
	501-750 TL arası	154	3,36	1,533		
	751 TL'den fazla	92	3,04	1,533		
	Toplam	694	3,45	1,393		

*p<0,01; **p<0,05

Katılımcıların glütensiz gıdalar için aylık harcama tutarları ile GGT4, GGT5, GGT13 ve GGT18 değişkenleri arasında ($p<0,01$ ve $p<0,05$) anlamlılık seviyesinde anlamlı farkların olduğu görülmüştür. Tukey testi verilerinden, GGT4 (glütensiz gıdalar diğer gıdalara göre daha pahalıdır) değişkenindeki anlamlı farkın, aylık 250 TL'den az, 251-500 TL arası ve 501-750 TL arası harcama yapanlar ile aylık 751 TL'den daha fazla harcama yapanlar arasında olduğu görülmüştür. Çıkan sonuçtan glütensiz gıdalar için aylık 751 TL'den daha az harcama yapanların 751 TL'den fazla harcama yapanlara göre glütensiz gıdaları daha pahalı buldukları söylenebilir. GGT5 değişkenindeki anlamlı fark, aylık 251-500 TL arası harcama yapanlar ile aylık 501-750 TL arası harcama yapanlar arasında, GGT13 değişkenindeki anlamlı fark aylık 250 TL'den az harcama yapanlar ile aylık 751 TL'den fazla harcama yapanlar arasında ve GGT18 değişkeninde ise anlamlı fark, aylık 250 TL'den az ve 251-500 TL arası harcama yapanlar ile aylık 751 TL'den fazla harcama yapanlar arasında gerçekleşmiştir.

Tablo 11. Hastalık Teşhis Süresi ile İfadeler Arasındaki Anlamli Farka İlişkin Anova Tablosu

Değişkenler / Hastalık Teşhis Süresi	N	Ort.	St. Sp.	F	Sig.	
GGT4	Son bir yıl içinde	115	4,94	,404	3,615	,013**
	1-5 yıl arası	316	4,62	1,081		
	6-10 yıl arası	163	4,77	,813		
	11 yıl ve daha uzun süredir	100	4,71	,902		
	Total	694	4,72	,918		

**p<0,05

Tablo incelendiğinde, kronik hastaya teşhisin (tanı) konulmasından sonra geçen süre ile değişkenlerden sadece GGT4 (Glütensiz gıdalar diğer gıdalara göre daha pahalıdır.) değişkeninde (p<0,05) anlamlılık seviyesinde anlamlı farkın olduğu görülmüştür. Anlamlı farkın son bir yıl içinde hastalık teşhisi konulanlar ile 1-5 yıl önce hastalık teşhisi konulanlar arasında olduğu belirlenmiştir. Verilerden son bir yıl içerisinde teşhis konulanların 1-5 yıl önce hastalık teşhisi konulanlara göre glütensiz gıdaların daha pahalı olduğu görüşüne daha fazla katılım gösterdikleri söylenebilir.

Yapılan Anova analizi sonucunda değişkenlerden GGT1, GGT3, GGT12, GGT13, GGT14, GGT15, GGT16 ve GGT18 değişkenlerinde anlamlı fark oluşmamıştır. GGT2, GGT11 ve GGT17 değişkenlerindeki anlamlı fark, ailelerinde 1 ve 2 kronik hasta bulunanlar ile 4 ve daha fazla kronik hasta bulunanlar arasında gerçekleşmiştir. GGT5, GGT6, GGT7 ve GGT9 değişkenlerindeki anlamlı fark, ailelerinde 1, 2 ve 3 kronik hasta bulunanlar ile 4 ve daha fazla bulunanlar arasında ortaya çıkmıştır. GGT4 değişkenindeki anlamlı farkın, ailelerinde 1 kronik hasta bulunanlar ile 4 ve daha fazla, 2 ve 3 kronik hasta bulunanlar ile 4 ve daha fazla bulunanlar arasında oluşmuştur. GGT8 değişkenindeki anlamlı fark ise 1 ile 4 ve daha fazla olanlar ve 2 ile 3 ve 4 ve daha fazla olanlar arasında gerçekleşmiştir.

Tablo 12. Kronik Hasta Sayısı ile İfadeler Arasındaki Anlamli Farka İlişkin Anova Tablosu

Değişkenler / Kronik Hasta Sayısı	N	Ort.	St. Sp.	F	Sig.	
GGT2	1 kişi	617	3,67	1,129	5,855	,001*
	2 kişi	59	3,56	1,193		
	3 kişi	15	3,00	1,604		
	4 kişi ve üstü	3	1,33	,577		
	Toplam	694	3,64	1,156		
GGT4	1 kişi	617	4,74	,883	9,487	,000*
	2 kişi	59	4,83	,746		
	3 kişi	15	4,13	1,642		
	4 kişi ve üstü	3	2,33	2,309		
	Toplam	694	4,72	,918		
GGT5	1 kişi	617	4,56	,962	6,813	,000*
	2 kişi	59	4,69	,856		
	3 kişi	15	4,07	1,624		
	4 kişi ve üstü	3	2,33	2,309		
	Toplam	694	4,55	,990		
GGT6	1 kişi	617	4,57	1,001	5,464	,001*
	2 kişi	59	4,53	1,135		
	3 kişi	15	4,13	1,642		
	4 kişi ve üstü	3	2,33	2,309		
	Toplam	694	4,55	1,046		
GGT7	1 kişi	617	4,46	1,008	5,758	,001*
	2 kişi	59	4,59	,812		
	3 kişi	15	4,00	1,604		
	4 kişi ve üstü	3	2,33	2,309		
	Toplam	694	4,46	1,025		
GGT8	1 kişi	617	4,68	,854	9,801	,000*
	2 kişi	59	4,81	,541		
	3 kişi	15	4,13	1,642		
	4 kişi ve üstü	3	2,33	2,309		
	Toplam	694	4,67	,880		
GGT9	1 kişi	617	4,48	,892	6,813	,000*
	2 kişi	59	4,63	,740		
	3 kişi	15	4,13	1,642		
	4 kişi ve üstü	3	2,33	2,309		
	Toplam	694	4,48	,920		

GGT11	1 kişi	617	4,27	1,104	3,075	,027**
	2 kişi	59	4,31	1,038		
	3 kişi	15	4,13	1,642		
	4 kişi ve üstü	3	2,33	2,309		
	Toplam	694	4,26	1,122		
GGT17	1 kişi	617	4,25	1,047	4,791	,003*
	2 kişi	59	4,41	,967		
	3 kişi	15	3,73	1,870		
	4 kişi ve üstü	3	2,33	2,309		
	Toplam	694	4,24	1,078		

*p<0,01; **p<0,05

Yapılan Anova analizi sonucunda GGT14 ve GGT18 değişkenlerinde anlamlı fark ortaya çıkmıştır. Her iki değişkende ortaya çıkan anlamlı farkın kronik hasta olan kişinin kendisi ile ailesinde çocuğu kronik hasta olanlar arasında olduğu belirlenmiştir. Bu sonuçlardan kronik hasta olan kişinin kendisinin, çocuğu kronik hasta olanlara nazaran en kolay bulabildikleri glutensiz gıdaların un ve ekmeğ olduğu görüşü ile kronik hasta olan kişi dışındaki diğer aile bireylerinin tüketmiş oldukları gıdalarda değişiklik olmadığı ifadesine daha fazla katılım göstermişlerdir. Glütensiz gıdaların üretiminin az olması, en çok üretilen glutensiz gıdanın un ve ekmeğ olması, glutensiz gıdaların her yerde satışa sunulmaması ve çeşitliliğinin az olması dikkate alındığında çıkan sonuçların anlamlı olduğu söylenebilir.

Tablo 13. Çölyak Hastası Olan Aile Üyesi ile İfadeler Arasındaki Anlamlı Farka İlişkin Anova Tablosu

Değişkenler / Aile Üyesi		N	Ort.	St. Sp.	F	Sig.
GGT14	Ben	393	4,08	1,110	2,860	0,036**
	Eşim	10	4,60	,516		
	Çocuğum	287	3,87	1,318		
	Kardeşim	4	4,50	,577		
	Toplam	694	4,00	1,199		
GGT18	Ben	393	3,69	1,271	9,366	,000*
	Eşim	10	3,10	1,287		
	Çocuğum	287	3,14	1,496		
	Kardeşim	4	3,50	1,000		
	Toplam	694	3,45	1,393		

*p<0,01; **p<0,05

4. Araştırma Bulgularının Değerlendirilmesi

Kronik çölyak hastalığı kaynaklı aile gıda tercihi değişiklikleri, ailenin zorunlu gıda tercihleri, satın alma davranış değişiklikleri, kronik hastaya yönelik gıda temini, satın alma şartları ve bunlarla ilgili karşılaşılan sorunlarının belirlenmesini konu edinen bu çalışma ile ilgili elde edilen veriler incelendiğinde, katılımcıların yarısından fazlasının (%56,6) bizzat kendisinin, %41,4'nün ise çocuğunun çölyak hastası olduğu, %53,5'nin 31-45 yaş aralığında ve büyük çoğunluğunun (%74,8'nin) kadınlardan oluştuğu görülmüştür. Cevap verenlerin %43,8'nin glutensiz unlu mamullere aylık 251-500 TL arası harcama yaptıkları ve büyük bir çoğunluğunun (yaklaşık %90) ailelerinde 1 çölyak hastasının olduğu belirlenmiştir. Katılımcıların yarısından fazlası (%62,5) ekonomik olarak kendilerini orta düzeyde gelire sahip tüketiciler olarak belirtmişlerdir.

Katılımcıların glutensiz unlu mamullerin lezzetli olduğu konusuna katılım göstermedikleri, sağlıklı olup, olmadığı konusunda ise içerikleri ve vitamin değerleri hakkında bilgi sahibi olmadıklarından kararsız oldukları tespit edilmiştir. Glütensiz unlu mamulleri diğer aile bireylerinin de tüketebileceği konusuna katılım göstermişlerdir. Glüten içeren ürünlerle aynı ortamda satılan glutensiz ürünleri satın almadıkları, yetersiz ürün çeşitliliği ve bulunabilirliğinin sınırlı olması nedeniyle bulabildiklerinde glutensiz unlu mamulleri daha fazla satın aldıkları tespit edilmiştir. Yetersiz ürün çeşitliliği ve sınırlı bulunabilirlik sonucu daha önce yapılmış çalışmalar ile benzerlik göstermektedir (Lee, Zivin ve Green, 2007; Singh ve Whelan, 2011; Do Nascimento vd., 2014; Atasoy vd., 2020). Ayrıca, en kolay bulunabilen ürünlerin un ve ekmeğ olduğu, en çok ve en sık satın alınan ürünün glutensiz un olduğu, ekmeğın çoğunlukla evde yapıldığı, çevrimiçi (internet üzerinden) olarak da glutensiz ürünlerin alındığı belirlenmiştir. Glütensiz ürünlerin gluten içeren benzerlerine göre daha pahalı olduğu, bulunabilirliğinin sınırlı olduğu, her markette bulunmadığı, çeşitliliğinin az olduğu, etiketlerde gluten içermez veya glutensizdir ibaresinin olmasının, satılan ortamın hijyenik olmasının önemli olduğu ve

ambalajsız satılan glutensiz ürünlerin satın alınmadığı sonuçlarına ulaşılmıştır. Elde edilen sonuçlar daha önce yapılmış birçok çalışma sonuçları ile paralellik göstermektedir (Burden vd., 2015; Abdulla ve Garemo, 2018; Arias-Gastelum vd., 2018; Jeanes ve Hanci, 2018).

Katılımcıların demografik özellikleri ile glutensiz unlu mamullere ilişkin görüşleri arasındaki anlamlı farklar incelendiğinde, kadınların erkeklere göre glutensiz unlu mamullerin teminine daha fazla önem verdikleri, erkeklerin internet üzerinden daha fazla ürün aldıkları belirlenmiştir. Evli olanların bekarlara göre glutensiz ürünleri daha pahalı buldukları ve sınırlı bulunabilirliği, her markette bulunmadığı ve çeşitliliğinin az olduğu konularına daha fazla katılım gösterdikleri tespit edilmiştir. Evli olanların ürün etiketleri üzerinde glutensizdir ibaresinin olmasına, ürünlerin hijyenik ortamda satılmasına daha fazla önem verdikleri görülmüştür. Ayrıca evli olanların hastalık tespiti sonrası satın aldıkları gıda ürünlerinde değişiklik yaptıkları sonucuna ulaşılmıştır.

30 Yaşından küçük olanların glutensiz unlu mamulleri daha lezzetli ve sağlıklı buldukları, ancak diğer yaş gruplarına göre ambalaj konusuna önem vermedikleri belirlenmiştir. Eğitim seviyesi düşük ve orta seviyede bulunan katılımcıların eğitim seviyesi yüksek olanlara göre fiyat yüksekliği, az bulunabilirlik, yüksek maliyet vb. konulara daha fazla önem verdikleri sonuçlarına ulaşılmıştır. Meslek açısından düzenli geliri olmayanlar ile hiç geliri olmayanların fiyat ve bulunabilirlik konusunda daha hassas oldukları görülmüştür. Ekonomik durumu kötü ve orta seviyede olanların, ekonomik durumu iyi olanlara göre glutensiz gıdaları diğer gıdalardan daha sağlıklı olduklarına inandıkları ortaya çıkmıştır. Glutensiz gıda maddelerinin fiyatlarının yüksek olması nedeniyle daha kaliteli olarak algılanması ve kaliteli olanın pahalı olacağı düşüncesiyle böyle bir sonucun ortaya çıkması anlamlı görülmektedir. Glutensiz gıdalara yönelik aylık harcama tutarlarına bakıldığında 250 TL'den az ve 251-500 TL arası harcama yapanların daha yüksek harcama yapanlara göre glutensiz gıdaları daha pahalı buldukları, bulunabilirliğinin sınırlı olduğu ve diğer aile bireylerinin tüketmiş olduğu gıda maddelerinde değişiklik olmadığı konularına daha fazla katılım gösterdikleri belirlenmiştir.

5. Sonuç ve Öneriler

Çölyak hastası birey bulunan ailelerin gıda tüketim davranışlarını incelemek amacıyla yapılmış olan çalışmada, genel olarak çölyak hastalığı sonrası satın alınan gıda türleri kapsamında ailelerin büyük bir çoğunluğunda davranış değişikliği olduğu, ancak tüketilen gıda maddeleri kapsamında tüketim davranış değişikliğinin olmadığı görülmüştür. Çıkan sonuçlar değerlendirildiğinde çalışmanın sonuçlarını, çölyak hastası tüketiciler, işletmeler ve devlet (kanun, tüzük, yönetmelik ve sosyal yardımlar) açısından değerlendirmek mümkündür. Çölyak hastası birey ve ailelerinin özellikle glutensiz gıda kavramına sadece glutensiz unlu mamüller açısından bakmaları, sadece buğday, arpa, çavdar bunların melezleri ile bunlardan üretilen ve içeriğinde gluten içeren bu tahılların bulunduğu her türlü yiyecek, içecek vb. ürünlerden uzak durmaları gerektiğini iyi algılamaları gerektiği düşünülmektedir. Çünkü bunların dışında kalan her türlü gıda maddelerinde (et, balık, nohut, mısır vb) gluten bulunmadığının bilinmesi önem taşımaktadır. Ayrıca etiket okuma alışkanlığının kazanılması gerektiği de açıktır. Glutensiz unlu mamullerin sağlıklı olup olmadığının öğrenilmesi, glutensiz unlu mamullerin diğer aile bireylerinin de tüketip tüketemeyeceği ve satın alına gıda maddelerinde değişiklik yapıp yapılamaması gerektiği konusu ile birlikte sağlıklı ürün seçimi ve sağlıklı bir diyetin uygulanabilmesi için uzman bir diyetisyenden yardım alınması da önemli olarak görülmektedir.

İşletmelerin, özellikle de glutensiz ürün üreten işletmelerin sosyal pazarlama anlayışı odağında hareket ederek glutensiz gıdalara ilişkin güncel araştırmaları takip etmeleri ve glutensiz gıdalar için kodeks standartlarına tam olarak uymaları gerekmektedir. Etiketlerinde “glutensizdir” veya “gluten içermez” gibi net ve anlaşılır ifadelerle yer vermeleri, tüketicinin zihnini bulandıracak “iz miktarı vb.” ifadelerden kaçınmaları, glutensiz ürünlerin seçimi ve diyeteye uygun olup olmadığı konusunda önemli görülmektedir. Ayrıca tam olarak kâr odaklı hareket etmek yerine, müşteri memnuniyeti ve sadık müşteriler oluşturmak için hem fiyat hem de bulunabilirlik konusunda tüketici hassasiyeti dikkate alınmalıdır. Satışa sunulan gıdaların gluten içermediği konusunda iyi bir konumlandırma yapılarak potansiyel müşteriler de elde edilerek pazar payları arttırılabilir.

Devletin ise glutensiz gıda maddeleri, verilen ekonomik yardımlar ve tüketimi konusunda yeni düzenlemelere gitmeleri gerektiği düşünülmektedir. Özellikle yeni çıkarılacak kanun tüzük ve yönetmelikler ile gıda kodeksi mevzuatında glutensiz gıdalara yönelik özel hükümlerin ve kuralların (hijyenik ortamda üretim, etiket zorunluluğu, marketlerde ayrı ortamlarda satışı vb.) konulması önemli görülmektedir. Ayrıca kamu spotu

yayımları ile üreticiler, satıcılar ve toplumun bilgilendirilmesi sağlanabilir. Her aileye, aile hekimi gibi diyetisyen de görevlendirilerek, hasta birey ve aileleri glutensiz gıda tüketimi konusunda özel rehberlik ve eğitim hizmetleri verilebilir. Sosyal Güvenlik Kurumu (SGK) aracılığıyla sağlanan mali desteklerden faydalanacak olanların gelir seviyesine göre belirlenerek, gelir seviyesi düşük olanlara daha fazla yardım yapılabilir. Diğer bir ifadeyle glutensiz gıdaların mali yükünü azaltmak için düşük gelir grubuna mensup olanlara daha fazla mali yardım yapılması gerektiği düşünülmektedir.

Bu çalışmadan hareketle, diğer kronik hastalıkların tüketici davranışları, tüketim tercihleri, ürün ve marka seçimi konularında çalışmalar yapılabilir. Ayrıca bu çalışmanın işletme uygulamalarının, devlet yardımlarının kronik hasta tüketim davranışları üzerindeki etkisine yönelik yapılacak çalışmalara ışık tutacağı düşünülmektedir.

Kaynaklar

- Abdulla, A., & Garemo, M. (2018). High Cost of Gluten Free Products Might be Challenging for People with Celiac Disease in the United Arab Emirates. *International Journal*, 6(2), 37-41.
- Akçi, Y. (2014). Satın Alma Karar Süreci Modeli, M. Paksoy ve M. Kara (Ed.). *Tüketici Davranışları* içinde (47-63). İstanbul. Lisans Yayıncılık.
- Alaedini, A., & Green, P. H. (2005). Narrative Review: Celiac Disease: Understanding a Complex Autoimmune Disorder. *Annals of Internal Medicine*, 142(4), 289-298.
- Alahan, N. A., Aylaz, R., & Yetiş, G. (2015). Kronik Hastalığı Olan Çocuğa Sahip Ebeveynlerin Bakım Verme Yükü. *İnönü Üniversitesi Sağlık Bilimleri Dergisi*, 4(2), 1-5.
- Araújo, H. M. C., & Araújo, W. M. C. (2011). Coeliac Disease. Following the Diet and Eating Habits of Participating Individuals in the Federal District, Brazil. *Appetite*, 57(1), <https://dx.doi.org/105-109>.
- Arias-Gastelum, M., Cabrera-Chávez, F., de Jesús Vergara-Jiménez, M., & Ontiveros, N. (2018). The Gluten-Free Diet: Access and Economic Aspects and Impact on Lifestyle. *Nutrition and Dietary Supplements*, 10, 27-34.
- Atasoy, G., Gökhisar, O. K. ve Turhan, M. (2020). Türkiye'de Glutensiz Gıda Sorunları. *Gıda Bilimi ve Teknolojisi*, 40, 170-178.
- Aydoğdu, S., & Tümgör, G. (2005). Çölyak Hastalığı. *Güncel Pediatri*, 2, 47-53.
- Bardella, M. T., Fredella, C., Prampolini, L., Molteni, N., Giunta, A. M., & Bianchi, P. A. (2000). Body Composition and Dietary Intakes in Adult Celiac Disease Patients Consuming a Strict Gluten-Free Diet. *The American Journal of Clinical Nutrition*, 72(4), 937-939. <https://doi.org/10.1093/ajcn/72.4.937>
- Barratt, S. M., Leeds, J. S., & Sanders, D. S. (2011). Quality of Life in Coeliac Disease is Determined by Perceived Degree of Difficulty Adhering to a Gluten-Free Diet, not the Level of Dietary Adherence Ultimately Achieved. *J Gastrointestin Liver Dis*, 20(3), 241-245.
- Baysal, A. (1998). Sağlıklı Beslenme: Uzmanların Önerisi Tüketicinin Algılaması. *Beslenme ve Diyet Dergisi*, 27(2), 1-4. Erişim adresi <https://beslenmevediyetdergisi.org/index.php/bdd/article/view/573>
- Burden, M., Mooney, P. D., Blanshard, R. J., White, W. L., Cambray-Deakin, D. R., & Sanders, D. S. (2015). Cost and Availability of Gluten-Free Food in the UK: In Store and Online. *Postgraduate Medical Journal*, 91(1081), 622-626. <http://dx.doi.org/10.1136/postgradmedj-2015-133395>
- Capacci, S., Leucci, A. C., & Mazzocchi, M. (2018). There is no Such Thing as a (Gluten-) Free Lunch: Higher Food Prices and the Cost for Coeliac Consumers. *Economics & Human Biology*, 30, 84-91.
- Chrysostomou, S., Andreou, S. N., & Andreou, C. (2020). The Development of the Gluten Free Healthy Food Basket in Cyprus. Is it Affordable Among Low-Income Adults Diagnosed with Celiac Disease?. *Journal of Public Health*, 42(2), 270-276. <https://doi.org/10.1093/pubmed/fdz034>
- Do Nascimento, A. B., Fiates, G. M. R., Dos Anjos, A., & Teixeira, E. (2014). Availability, Cost and Nutritional Composition of Gluten-Free Products. *British Food Journal*. 116(12), 1842-1852.
- Durualp, E., Kara, F. N., Yılmaz, V., & Alabeyoğlu, K. (2010). Kronik hastalığı olan ve olmayan çocukların ve ebeveynlerinin görüşlerine göre yaşam kalitelerinin karşılaştırılması. *Ankara Üniversitesi Tıp Fakültesi Mecmuası*, 63(2), 55-63.
- Gujral, N., Freeman, H. J., & Thomson, A. B. (2012). Celiac Disease: Prevalence, Diagnosis, Pathogenesis and Treatment. *World Journal of Gastroenterology*. WJG, 18(42), 6036-6059.
- Hoyer, W., Maclnnis, D. ve Pieters, R. (2013). *Consumer Behavior* (6th ed.). U.S.A., Cengage Learning.
- Hopkins, S., & Soon, J. M. (2019). Nutritional Quality, Cost and Availability of Gluten-Free Food in England. *British Food Journal*. 121(11), 2867-2882. <https://doi.org/10.1108/BFJ-09-2018-0607>

- Hopman, E. G., le Cessie, S., von Blomberg, B. M. E., & Mearin, M. L. (2006). Nutritional Management of the Gluten-Free Diet in Young People With Celiac Disease in The Netherlands. *Journal of Pediatric Gastroenterology and Nutrition*, 43(1), 102-108. <http://dx.doi.org/10.1097/01.mpg.0000228102.89454.eb> <https://hsqm.saglik.gov.tr/tr/metabolizma-ve-colyak/> (Erişim Tarihi: 09.09.2020).
- Ivarsson, A., Hernell, O., Stenlund, H., & Persson, L. Å. (2002). Breast-Feeding Protects Against Celiac Disease. *The American Journal of Clinical Nutrition*, 75(5), 914-921. <https://doi.org/10.1093/ajcn/75.5.914>
- Jeanes, Y. M., & Hanci, O. (2018). Are Gluten-Free Food Staples Accessible to All Patients With Coeliac Disease?. *Frontline Gastroenterology*, 1-7. <http://dx.doi.org/10.1136/flgastro-2018-101088>
- Kalkan, İ., Özarık, B. (2017). Tam Buğday Ekmeği ve Sağlık Üzerine Etkisi. *Aydın Gastronomy*, 1(1), 37-46.
- Kayış, A. (2010). Güvenirlilik Analizi, Şeref Kalaycı (Ed.), *SPSS Uygulamalı Çok Değişkenli İstatistik Teknikleri* içinde (404-409). Ankara. Asil Yayın Dağıtım Ltd. Şti.
- Kondolot, M., Demirçeken, F., & Ertan, Ü. (2009). 52 Vaka ile Türk Çocuklarında Çölyak Hastalığı. *Türkiye Çocuk Hastalıkları Dergisi*, 3(1), 10-17.
- Lee, A., & Newman, J. M. (2003). Celiac Diet: Its Impact on Quality of Life. *Journal of the American Dietetic Association*, 103(11), 1533-1535. <https://doi.org/10.1016/j.jada.2003.08.027>
- Lee, A. R., Ng, D. L., Zivin, J., & Green, P. H. R. (2007). Economic Burden of a Gluten-Free Diet. *Journal of Human Nutrition and Dietetics*, 20(5), 423-430. <https://doi.org/10.1111/j.1365-277X.2007.00763.x>
- Mäki, M., Mustalahti, K., Kokkonen, J., Kulmala, P., Haapalahti, M., Karttunen, T., ... & Höpfl, P. (2003). Prevalence of Celiac Disease Among Children in Finland. *New England Journal of Medicine*, 348(25), 2517-2524. <http://dx.doi.org/10.1056/NEJMoa021687>
- Mariani, P., Viti, M. G., Montouri, M., La Vecchia, A., Cipolletta, E., Calvani, L., & Bonamico, M. (1998). The Gluten-Free Diet: A Nutritional Risk Factor for Adolescents With Celiac Disease?. *Journal of Pediatric Gastroenterology and Nutrition*, 27(5), 519-523.
- Moslehpour, M., Van Kien, P., & Danyfisla, I. (2014). Differences of customer purchase behavior toward organic rice in Indonesia and Taiwan. *International Journal of Quality and Service Sciences*. 6(4). 348-368.
- Niewinski, M. M. (2008). Advances in Celiac Disease and Gluten-Free Diet. *Journal of the American Dietetic Association*, 108(4), 661-672. <https://doi.org/10.1016/j.jada.2008.01.011>
- Schiffman, L. G., Kanuk, L. L., Hansen, H., (2008). *Consumer Behaviour A European Outlook* (1st ed.). England, Pearson Education Limited
- Shepherd, R. (1999). Gıda seçiminin sosyal belirleyicileri. *Beslenme Derneği Bildirileri*, 58(4), 807-812.
- Singh, J., & Whelan, K. (2011). Limited Availability and Higher Cost of Gluten-Free Foods. *Journal of Human Nutrition and Dietetics*, 24(5), 479-486.
- Solomon, M. (2011). *Consumer Behavior: Buying, Having, and Being* (9th. Ed.). New Jersey, Pearson Educat.
- Şahin, A., & Özer, B. Ş. (2006). Beslenme Kültüründeki Farklılıkların Bayan Tüketicilerin Gıda Ürünleri Satın Alma Davranışları Üzerindeki Etkileri, *D.E.Ü.İ.İ.B.F. Dergisi*, 21(1), 127-145.
- Thompson, T. (2001). Wheat Starch, Gliadin, and the Gluten-Free Diet. *Journal of the American Dietetic Association*, 101(12), 1456-1459.
- Thompson, T., Dennis, M., Higgins, L. A., Lee, A. R., & Sharrett, M. K. (2005). Gluten-Free Diet Survey: Are Americans With Coeliac Disease Consuming Recommended Amounts of Fibre, Iron, Calcium and Grain Foods?. *Journal of Human Nutrition and Dietetics*, 18(3), 163-169.
- Torlak, Ö., Altunışık, R., & Özdemir, Ş. (Ed.). (2007). Yeni Tüketici. *Postmodern Dünyada Tüketimi Yeniden Anlamlandırarak Yeni Müşteri* içinde (11-18). İstanbul: Hayat Yayıncılık.
- Ün, C., & Aydoğdu, S. (2003). Çölyak Hastalığının Moleküler Genetik Temelleri. *Çocuk Sağlığı ve Hastalıkları Dergisi*, 46, 75-79.
- Vriesekoop, F., Wright, E., Swinyard, S., & de Koning, W. (2020). Gluten-Free Products in the UK Retail Environment. Availability, Pricing, Consumer Opinions in a Longitudinal Study. *Internatioal Journal of Celiac Disease*, 8(3). 95-103.
- Wekeza, S. V., & Sibanda, M. (2019). Factors influencing consumer purchase intentions of organically grown products in Shelly Centre, Port Shepstone, South Africa. *International journal of environmental research and public health*. 16(6), 956. 1-26.
- Yıldırım, F. ve Boztepe, A. (2019). Bireylerin moda satın alma davranışı ve sosyal medya kullanımı ilişkisi üzerine bir araştırma. *İstanbul Ticaret Üniversitesi Sosyal Bilimler Dergisi*. 18(35), 325-349.
- Yıldız, A. (2020). Kriz Dönemlerinde Tüketici Davranışlarının İncelenmesi. *USBAD Uluslararası Sosyal Bilimler Akademi Dergisi*. 2(3), 377-390.



FIRAT ÜNİVERSİTESİ

SOSYAL BİLİMLER DERGİSİ

Journal of Social Sciences

p-ISBN:1300-9702 e-ISBN: 2149-3243



İKİNCİ DÜNYA SAVAŞINDA TÜRKİYE-İRAN SINIRI VE TÜRKİYE'YE SİĞINAN İRANLI ASKERLER

Turkey-Iran Border In The Second World War And Persian Soldiers Took Refuge In Turkey

Mustafa ŞEHİTOĞLU¹

¹Dr. Öğr. Üyesi, Muş Alparslan Üniversitesi İ.İ.B.F, Siyaset Bilimi ve Kamu Yönetimi Bölümü, musehitoglu@hotmail.com.
ORCID: <https://orcid.org/0000-0002-1943-7953>

Araştırma Makalesi/Research Article

Makale Bilgisi

Geliş/Received:
22.01.2021

Kabul/Accepted:
21.04.2021

DOI:
10.18069/firatsbed.866603

Anahtar Kelimeler
İkinci Dünya Savaşı,
Türkiye-İran Sınırı,
Sığınmacılar, İranlı
Askerler

ÖZ

Türkiye-İran sınırı, İkinci Dünya Savaşı öncesinde yapılan çeşitli anlaşmalar ile nüfus geçişleri ve ticari işbirliğine daha fazla önem veren bir yapıya kavuşturulmuştur. Türkiye'nin İran'dan gelen sığınmacılar için bir program dâhilinde ve devletler hukukuna göre geliştirdiği olumlu tavrı sonucunda oluşan bazı göç hareketleri, İkinci Dünya Savaşına kadar sürmüştür. İran'ın, İkinci Dünya Savaşında tarafsızlığını ilan etmesine rağmen, Sovyet-İngiliz orduları tarafından işgal edilmesi neticesinde, dağılan İran ordusundan bir kısım asker de Türkiye'ye sığınmıştır. Türkiye'nin İran sınırında ortaya koyduğu dostça yaklaşıma teşekkür eden İranlı askerler, bir müddet Türkiye'de misafir olarak kalmışlardır. Bu çalışma, İkinci Dünya Savaşı öncesi ve savaş sırasında, Türkiye'nin, İran sınırında geliştirdiği güvenlik ve işbirliği tedbirlerini anlatan birkaç belge ışığında ele alınmıştır. Ayrıca Türkiye'ye sığınan İranlı askerler ile Türkiye'nin İran sınırı hakkında bilgi veren arşiv belgelerinde mevcut bir teşekkür mektubu incelenmiştir.

ABSTRACT

Turkey-Iran border has been given a structure that gives more importance to refugee transitions and trade cooperation with various agreements made before the Second World War. Some migration movements resulting from Turkey's positive attitude for asylum seekers from Iran, within a program and according to the international law, lasted until the Second World War. Although Iran declared its neutrality in the Second World War, some Iranian soldiers took refuge in Turkey as a result of occupation by the Soviet-British armies. Iranian soldiers appreciating Turkey's friendly attitude in Iranian border stayed as a guest for a while in Turkey. This study examined various documents describing security measures and cooperation developed by Turkey over the Iranian border before and during the Second World War. In addition, it investigated Iranian soldiers who took refuge in Turkey as well as a letter of thanks in archival documents providing information about the Iranian border of Turkey.

Keywords

Second World War,
Turkey-Iran Border,
asylum seekers, Iranian
Soldiers

Atıf/Citation: ŞEHİTOĞLU, M. (2021), İkinci Dünya Savaşında Türkiye-İran Sınırı Ve Türkiye'ye Sığınan İranlı Askerler, *Firat Üniversitesi Sosyal Bilimler Dergisi*, 31, 2(839-850).

Sorumlu yazar/Corresponding author: Mustafa ŞEHİTOĞLU, musehitoglu@hotmail.com.

1. Giriş

Türkiye İran sınırı uzun yıllar önce ortaya çıkmış ve neredeyse hiç değişmemiş, bu haliyle orta doğudaki en eski sınırlardan biridir. Bu durum iki ülkenin uzun bir barış dönemi yaşadığını göstermesi bakımından dikkate değerdir. Türkiye-İran sınırı, Osmanlı-Safevi döneminde yapılan Kasr-ı Şirin Anlaşması; hangi hattın çizileceği ve iki ülke sınırlarında hangi aşiretlerin topraklarının kalacağına açıklık getiren 17 Mayıs 1639'da imza edildikten sonra 22 Mayıs'ta Safevi Şah'ının onaylaması ile yürürlüğe girmiş bir anlaşmadır (Atsız, 2016: 44-45). Bu anlaşma günümüze kadar değişmeden gelen, bu yüzden de iki ülke sınır sorunlarının çok büyümeden çözülebilmesine yardımcı olmuş bir hafıza kayıdır.

Türkiye'ye İran'dan mülteci olarak gelen insanlar konusu, Birinci Dünya Savaşı'ndan sonra başlayan ve giderek artan, İkinci Dünya Savaşı'nın bitimine kadar devam eden bir mesele olmuştur. Birinci Dünya Savaşı'ndan sonra Türkiye'nin Osmanlı sınırları olarak gördüğü alandan vatandaşlarını kabul politikası ile başlayan ve İran sığınmacılarını da alarak devam eden mülteciler konusu (Çağaptay, 2002: 223-225) cumhuriyetin ilk yıllarından İkinci Dünya Savaşı sonuna kadar sürmüştür.

Türkiye, Rıza Şah'ın iktidara gelmesi ile İran'da oluşan yeni yönetimi ve reform çabalarını her iki ülkenin tarihten gelen olumsuz kamuoylarına rağmen, destekleme kararlılığındadır (Metin, 2011: 288-289). Bu sıralar Türkiye Musul sorunu ve Nesturi ayaklanmaları yüzünden doğu sınırına askeri yığınak yapmıştır. Türk-İran sınırında yaşayan bazı aşiretlerin yaptıkları baskınlar sonucu Türk ve İran hükümetleri birbirlerini suçlamış ve karşılıklı protestolar yapmışlardır (Erdal, 2012: 83). Türkiye ile İran arasındaki ilişkiler 1926'ya kadar sorunlu seyredecek ve belirgin bir düzelmeye göstermeyecektir (Oran, 2018: 207). Türkiye ve İran arasında 22 Nisan 1926 yılında imzalanan güvenlik ve dostluk antlaşması çerçevesinde, her birinin tebaasının diğerinin arazisinde ikametleri ile ilgili ihtilafları gidermek adına yapılacaklar konusunda, iki taraf, anlaşmanın devletler hukuku kaidelerine göre karşılıklı olmak esasına uygun olarak tanzim edilmesi hususunda mutabık kalmışlardır.¹ Bu anlaşma sonrasında artan iyi ilişkiler İran'dan Türkiye'ye geçişleri kolaylaştırmıştır.

2. İkinci Dünya Savaşında Türkiye-İran Sınırı

Sınır geçişleri ve ilticaların artması İkinci Dünya Savaşı'na gelinceye kadar sürmüş, Türkiye ve İran özellikle sınır bölgesinde baş gösteren olaylar sebebiyle birçok defa görüşmüştür. Türkiye-İran sınır olayları arasında Ağrı isyanları önemlidir. 16 Mayıs 1926 tarihinde başlayan bu isyanlara karşılık Türkiye, bir dizi operasyon başlatmıştır. 1930'da Türkiye sınırın İran tarafında yer alan Aybey Dağları ile Küçük Ağrı Dağı'na askeri operasyon gerçekleştirdi ve bu isyanı İran topraklarında bastırdı. 1926-1930 yılları arasında baş gösteren Ağrı isyanlarına yönelik icra edilen askeri operasyonlar üç dönem olarak planlanmıştır. Birinci Ağrı operasyonu: 16 Mayıs-17 Haziran 1926, İkinci Ağrı operasyonu: 13-20 Eylül 1927, Üçüncü Ağrı operasyonu: 7-14 Eylül 1930 tarihleri arasında düzenlenmiştir (Öztiğ, 2018: 154).

Özellikle sınırın iki tarafına da gidip gelen bazı aşiretlerin baskın gibi taşkınlıkları yüzünden, 23 Ocak 1932 tarihinde Türkiye-İran arasında Tahran'da bir anlaşma yapılmıştır. Bu anlaşmanın birinci bölümü sınır değişikliğini içeriyordu. Bu anlaşma ile eşkıyalığı önlemek ve güvenlik önlemlerinin alınmasını kolaylaştırmak için Türkiye-İran sınır hattında küçük değişiklikler yapılmıştır (Gönlübol, 1996: 90). Türkiye ile İran arasındaki sınır hattının tespitine ilişkin olarak 23 Ocak 1932 tarihinde Tahran'da imza edilen anlaşmada tespit olunduğu şekli ile ifade edilen sınır hattının çizilmesinde kullanılan haritaya yerinde uymak ve meydana gelmiş hatayı düzeltmek üzere: Türkiye'nin Tahran Büyük Elçisi Enis Akaygen ve İran Hariciye Nazırı Enayetollah Samiy, yetkilendirilmişlerdir. Buna göre; 27 Mayıs 1937 tarihinde Türkiye Cumhuriyeti ile İran Devleti arasında Tahran'da imza edilen sınır hattının düzeltilmesine dair anlaşma kabul ve tasdik edilmiştir (Resmi Gazete, Sayı 3819, 1938: 9304).

Öte taraftan Türkiye ve İran arasında yapılan görüşmelerden sonra, Şah Rıza Pehlevi'nin 1934 yılında yaptığı Türkiye seyahati iki ülke ilişkilerinde olumlu gelişmelerin yaşanmasını sağlamıştır. Bu sırada Türkiye'de bulunan İngiltere temsilcileri ilişkileri dikkatle takip ediyor ve olası bir Türkiye-İran sınır değişikliğinin İngiltere menfaatlerine aykırı olmaması için çalışıyorlardı. Ancak Türkiye ve İran bu sorunu egemen ülkeler olarak İngiltere'den bağımsız çözüme kavuşturdular (Erdem, 2016: 400). 27 Haziran 1935 tarihinde Hariciye Vekâletinden Başvekâlete gönderilen raporda, İran Şah'ının, İran Millet Meclisi'nin onuncu yıl dönümü toplantısında yaptığı konuşmasına yer verilerek şu ifadeler kullanılıyordu: "*Rıza Şah, geçen yıl Türkiye'ye yaptığı gezide iki ülke arasında hiç yoktan hâsıl olan sorunlarına çözüm getirdiklerini söyledi.*" Bu

¹ Devlet Arşivleri Başkanlığı Cumhuriyet Arşivi (BCA), 30.10.0.0. 261.762.14-1-2.

konuşmasında Rıza Şah, “İki ülke arasındaki soğukluk giderilmiş ve üzüntü verici bir durum kalmamıştır”... diyerek iyi ilişkileri ilan ediyordu.²

Sınır sorunlarının çözüme kavuşturulması ve İlişkilerin olumlu bir seyir almasından sonra iki ülke arasındaki ticaretin gelişmesine paralel olarak sınırdan geçişler de artmıştır. Halı ticareti başta olmak üzere bazı ticari malların transit geçişinin mümkün olmasından³ ve İran’ın Türkiye sınırındaki şehirlerinde yoğun bir Azeri nüfusun varlığından dolayı özellikle sınırın Türkiye tarafına gelerek, geçici ya da kalıcı olarak iltica eden⁴ insanların sayısı iki dünya savaşı arasındaki dönem boyunca devam etmiştir. İran-Türkiye sınır ticareti Türkiye Hükümeti tarafından yakından takip edilmektedir. Umumi müfettişliğin Gümrük Vekâletine verdiği rapor bunun göstergesidir. Umumi müfettişliğin 27 Aralık 1940 tarihli belgedeki raporlarında Türkiye’nin İran sınır şehirlerinde yaşayan halkımıza ait ticari faaliyetleri değerlendirilirken Gümrük Vekâletine; bölge halkının ticari kapasitesi ve stok yapabilme imkânının olmamasından dolayı kaçakçılığa yönelmek zorunda kaldıkları bildirilmektedir.⁵ Bu sebeple sınır olayları ve buna bağlı sınır güvenliği, İran’ın içinde bulunduğu işgal vaziyeti yüzünden Türkiye’nin tek başına çözmek zorunda kaldığı sınır ve mülteci meselesi haline gelmiştir.

İkinci Dünya Savaşı öncesinde gittikçe artan ve savaş sırasında da devam eden mülteci akını karşısında önlem olarak Türkiye, İran’dan ırk ve dil farkı gözetmeksizin mülteci kabul etmeme kararı almıştır.⁶ İranlılar, çoğunlukla temelli kalmak düşüncesiyle Türkiye’ye iltica etmişlerdir/sığınmışlardır. Ancak bu çalışmada sözü edilen sığınmacılar, geçici süreyle gelen ve ülkelerinden kaçmak zorunda olan asker sığınmacılardır.

İki devlet arasındaki sınır ilişkilerinde durum böyleyken Türkiye ve İran, İkinci Dünya Savaşı sırasında tarafsızlık ilan etmiş iki ülke olarak kendilerini savaşın yıkımından uzak tutabilmek adına benzer çabalar içine girmişlerdir. Türkiye tarafsız bir ülke olarak savaşın sonuna kadar bu durumunu koruyabilmek için hem savaşan taraflara hem de komşuları ile iyi ilişkiler içinde olmayı sürdürmüştür. İran ise Türkiye gibi tarafsızlığını koruyamamıştır. Belki de stratejik önem sıralamasında petrole sahip olan İran, bu evrede Türkiye’den öncelikli olarak bazı hesaplara dâhil edilmişti. Yani savaşan Mihver ve Müttefik güçler açısından hissedilen enerji ihtiyacı, İran’ı savaşa katılması konusunda birtakım hesapların içine sürüklüyordu. Dolayısıyla da İran’ın tarafsız kalması kendi isteğinin ötesine geçerek büyük güçlerin hesaplarına bağlı bir konu haline geliyordu.

Petrol rezervlerinin olmasından dolayı savaşın içine çekileceğini anlayan İran hükümeti, bir taraf seçmek durumunda kaldığında Almanya’nın saflarına daha yakın durduğunu gizleyememişti. Kendi hesapları açısından İran’ı Almanya’ya kaptırmak istemeyen İngiltere ve Sovyet Rusya hükümetleri, 25 Ağustos 1941 tarihinde İngiliz ve Sovyet Orduları ile İran’ı işgale başladılar(Merkez-i Pejuhiş ve İsnad-i Riyaset-i Cumhuri İnan,1389: mukaddime 12). İngiltere ve Sovyet Rusya, Almanya’nın olası bir İran harekâtını hesaplamış ve kendilerine göre önce davranmışlardı. Türkiye, İran’da olup bitenlerle yakından ilgileniyor ve hiç de uygun bulmadığı bu işgal karşısında bazı sınır tedbirlerini arttırıyordu. Türkiye, İran’a insani yardım konusunda yapabileceklerini çeşitli toplantılarla ele alıyordu. Türkiye açısından komşu ülke İran’ın işgali kaygı vericiydi ve bunun çeşitli güvenlik gerekçelerini oluşturacak başlıkları vardı. Ancak özellikle sığınmacıların gerçekleştireceği muhtemel göç konusunda bir süredir devam eden önlemler sayesinde Türkiye hazırlıklarını yapmıştı. İran Hükümeti ise işgalden önce geliştirdiği sınır tedbiri ya da Türkiye ile işbirliği yapma gibi konuları, işgalden sonra gündemine alamayacak kadar zayıf düşmüştü.

3. İkinci Dünya Savaşı’nda İran’ın İşgali ve Ordusunun Durumu

İkinci Dünya Savaşı’nın 1939 Eylül başında başlamasının hemen ardından İran, kesin bir dil ile tarafsızlığını ilan etti(Merkez-i Pejuhiş ve Naşr-i Ferheng Siyasi-i Dovran-i Pehlevi, 1356: 21). Tam da İran’ın istediği gibi İngiltere ve Fransa, İran’ın bu tutumunu olumlu karşıladılar. Çünkü İngiltere diğer bölgelerde çatışma halinde olduğundan dolayı bu bölgede güvenliği sağlama gücüne sahip değildi. Alman Hükümeti de İran’ın tarafsızlığından yanaydı. Alman Dışişleri Bakanlığının İran’ın tarafsızlığına olumlu yaklaşmasının sebebi ise şuydu: İkinci Dünya Savaşı başladığında Türkiye’nin İngiltere ve Fransa ile yakın bağları vardı ve müttefikler Türkiye’nin de tarafsızlığından yanaydılar. Müttefikler için Ortadoğu’da siyasi açıdan özel bir önem arz eden İran’ın tarafsızlığının ise Almanya tarafından desteklenmesi, olası Alman planlarını gizleyecekti(Zerger, 1372:

² BCA, 030.10.0.0.261.760.5-2.

³ BCA, 30.18.01.02.86.29.11.

⁴ BCA, 30.18.01.02.97.125.9.

⁵ BCA, 30.10.0.0.212.439.5-1-2.

⁶ BCA, 30.18.01.02.97.125.9.

400-403). Durumu böyle değerlendiren Müttefikler Sovyet Rusya'ya yardım gönderebilmek için İran'ı bir köprü olarak kullanacaklardı(Abrahamian, 2011: 129).

Rıza Şah yönetiminin İkinci Dünya Savaşı sırasında gerek iç politika, gerekse dış politikada yeterince hazırlıklı olmadığını söyleyebiliriz. Müttefik kuvvetlerin ülkeyi kolay şekilde işgal etmeleri, Rıza Şah iktidarının iç politikada gerekli halk desteğinden, uyum ve tutarlılıktan yoksun olduğunu göstermektedir(Eyni, 1385: 71). Dış politikada ise eski sömürgecileri olan İngiltere ve Sovyetlere duyduğu öfkenin etkisiyle Almanya'ya yakınlaşmanın yaratacağı tepkiyi iyi hesaplayamamış olması öfkesinin basiretsizliğe sebep olduğunu göstermektedir(Mecid, 1389: 473) .

İkinci Dünya Savaşı'nın başlamasıyla, daha yeni kurulmuş olan barış ortamı bozuldu ve ülkelerin birçoğu Müttefikleri ya da Mihver devletleri desteklemek zorunda kaldılar. Bunlar arasında İran, savaşın başlangıcından itibaren tarafsızlık politikasını benimsemiş olmasına rağmen Rıza Şah'ın Hitler Almanya'sını destekleme yönündeki siyasetleri ve ülkenin stratejik konumu sebebiyle Müttefik devletlerin dikkatini çekiyordu. Bu yüzden İran, 25 Ağustos 1941 tarihinde Müttefik kuvvetlerin saldırısıyla fiilen düşman devletlerin çatışma sahnesine dönüştü. Bu saldırının İran açısından olumsuz etkileri⁷ ordunun çöküşünü getirdi.

25 Ağustos 1941'de Müttefiklerin İran'a girmesi ve üç gün sonra Rıza Şah'ın Müttefiklere karşı direnişi bırakmaya yönelik emri ile Rıza Şah'ın onca gösteriş, büyük harcamalar yaparak saltanatının dayanaklarından biri kıldığı İran ordusu, bir anda çöktü ve Müttefiklerin saldırısı karşısında çok küçük bir direniş dışında hiçbir şey yapamadı. Bu saldırı sırasında İran ordusunun tek direnişi, donanmanın güney İran'da Amiral Bayender komutasındaki direnişiydi. Ancak bu direniş, İngiliz kuvvetlerinin ilerlemesini sadece bir gün durdurabilirdi. Sonunda İngiliz kuvvetleri, Amiral Bayender ve 650 İranlı denizcinin direnişini kırdı ve bu askerlerin tamamı yaşanan çatışmalarda yaşamını yitirdi. Böylece 127 bin kişiden oluşan ordudan sadece 650 kişi saldırıya karşı gerçek bir direniş göstermiş ve ölmüşlerdi(Eyni, 1385: 73-74).

Diğer taraftan Sovyet kuvvetleri 25 Ağustos 1941'de sabaha karşı saat dörtte Aras nehrinin kıyısında yer alan Nahçıvan sınırına birkaç kilometre uzaklıkta olan Poldeşt sınır karakolunu ele geçirerek bu bölgeden İran topraklarına girdiler. Sovyet kuvvetleri bir alay kadar olup hafif T-26 tanklarıyla destekleniyorlardı. Poldeşt sınır karakolunu ele geçirdikten sonra hızla doğuya ve Maku şehrine doğru ilerlemeye devam ettiler.

Maku şehrinde İran'ın 17. Piyade Alayı yer alıyordu. Bu şehre doğru ilerleyen Sovyet kuvvetleri büyük bir ordu olan 63. Gürcü ordusunun bir bölümüydü. 63. Ordunun büyük bir bölümü Nahçıvan civarında Aras nehrinden geçerek güneye, Hoy ve Rızaiye (Urmiye) şehirlerine doğru yöneldiler. İlk grup Poldeşt üzerinden sınırı geçtikten sonra Aras nehrini geçerek Maku şehrine doğru ilerledi ve bu şehri işgal edip Maku piyade alayını yok ederek Hoy ve Şapur şehirlerine doğru ilerleyişine devam etti. Diğer grup Aras Nehrinden geçtikten sonra iki kol halinde Culfa yönünden İran topraklarına girdi. İlk kol Culfa, Deredüz, Merend ve Tebriz, diğer kol ise Culfa, Hoy, Şapur ve Rızaiye yönünden ilerlemeye başladı. Rızaiye(Urmiye) Ordusu Tümgeneral Ahmet Muayyeni komutasında Maku, Rızaiye ve Mahabad'da konuşlu üç piyade alayı, Şapur ve Rızaiye'de konuşlu iki süvari alayı ve bir topçu alayından oluşuyordu. 25 Ağustos Salı günü Sovyet uçaklarının ufukta görünmesi ve şehrin farklı bölgelerini vurmalarıyla birlikte şehirde hâkim düzen bozuldu(Zengeneh, 1325: 13).

63. ordudan kısa bir süre önce Sovyet savaş uçakları Hoy ve Rızaiye şehirlerine saldırdı. Hoy'da bulunan 17. Süvari birliğine bağlı 1800 süvari Sovyet kuvvetlerin şehre yaklaştıkları haberini alınca atlarına binerek Türkiye sınırına doğru kaçtılar. Daha güneyde ise Sovyet uçakları Urmiye gölünün üzerinden geçerek Rızaiye şehrindeki İran'ın 4. Ordusuna hava saldırısı gerçekleştirdi.

⁷ Rıza Şah'ın 127 bin kişilik ordusunun etkisizliği ve işlevsizliği ile birlikte, İran toplumunda, özellikle de genç askerler arasında, bir hayal kırıklığı ve ümitsizlik yarattı. Bkz. (Eyni, 1385: 71). İran toplumu gibi işgalin ilk günlerinde şaşkına dönen Rıza Şah, halkını savaşa hazırlamak için radyo yayınları aracılığıyla ile propaganda yapıyordu. Tahran radyosu, İran'ın askeri gücü hakkında halkına ümit veriyor ve şunları söylüyordu: “İran ordusu bugün Şah'ın çabaları sayesinde fevkalâde ilerleme kaydetmiştir. Modern silâhlarla teçhiz edilen İran ordusunun maneviyatı yüksek ve her türlü fedakârlığa hazırdır. İran gençliği askerî ruha sahiptir ve askerî disiplinle yetişmiştir. Bugün İran milleti her sahada ilerlemiş, uyanık bir millettir” Bkz. Cumhuriyet 26 Ağustos 1941, s. 1. İşgali ve bunun karşısındaki İran Ordusunu anlatan Tahran radyosu haberlerine dayanarak verilen bilgilerde, Türkiye basınında Cumhuriyet gazetesi, “halen İran'da 200 bin kişilik bir kuvvetin silahaltında olduğu zannedilmektedir”, diye yazıyordu. Haberinin devamında, şu bilgiler veriliyor; “İran'ın hava kuvvetleri 300-350 uçak olarak tahmin edilmektedir. Bu uçakların yarısı son sistemdir. İran'ın deniz kuvvetleri hemen hemen yoktur. Sadece 6 gambotu ve 3-4 karakol gemisi vardır. Öte yandan İran'a karşı harekete geçen İngiliz kuvvetlerinin çoğu motorlu ve zırhlı olmak üzere 6-7 tünenden mürekkep olduğu ve bu kuvvetlerin Iraktan harekete geçmiş olmaları ihtimal dâhilindedir. Sovyetlerin de en az 5-6 piyade ve 2-3 zırhlı tümenle bu harekete iştirak etmiş olmaları muhtemel görülmektedir. İran'ın güneydoğu ve kuzey sınır boyları İngiliz ve Sovyet Rusya saldırısı altındadır” Bkz. Cumhuriyet 26 Ağustos 1941, s. 1-3.

General Novikov'a bağlı 47. ordu askerleri, Culfa'dan İran topraklarına girdiler. 76. Ermeni dağ kuvvetleri, 24. Dağ süvarileri ve 54. İle 6. Tank birliklerinden birkaç kuvvetten oluşan General Novikov kuvvetleri İran sınırından geçtikten sonra Tebriz'e doğru ilerleyişlerini sürdürdüler. Bu esnada şehrin güneydoğusunda yer alan Tebriz karargâhında İran 3. ordusuna bağlı 8500 askeri personel mühendislik taburundan onbaşı Tomic Rosemont ile birlikte sabah içtimasında oldukları sırada üç Sovyet savaş uçağı üzerlerinden geçerek İçtima alanındaki askerlerin bulunduğu sahayı bombaladı(Stewart, 1370: 210-212). Alman radyosunun bildirdiğine göre, Sovyet uçakları İran'ın kuzeyinde Tebriz şehrine hücum etmişlerdir. Bir baskın harekâtı olarak yapılan bu hücumda hava alanı ile kırsal bombalanmıştır(Cumhuriyet, 26 Ağustos 1941: 3). Direnme arzusundan yoksun İran kuvvetleri adeta su olup toprakta kaybolmuştu ve Rusların, daha kısa bir süre zarfında Tebriz ve diğer şehirleri işgal etmesine izin vermişlerdi(Mecd, 1389: 474). İran Ordusu, ülkesini savunma refleksini gerektiği gibi gösterememişti. Bu saldırılar ve işgal girişimi beklenmedik bir şekilde ve İran Ordusuna nispetle güçlü ordularla yapılmıştı. Sonuçta cesaret ve askeri kabiliyeti konusunda ülke içinde oluşturulan "güçlü İran Ordusu" efsanesine rağmen, ordu dağılmıştı. Rıza Şah ve Birlik komutanlarının işgale verdikleri tepki ordunun dağılmasında etkili olmuştu(Moazami, 2018: 91-92).

4. Türkiye'ye Sığınan İranlı Mülteci Askerler

Aslında, görünüşte sağlam ve düzenli olan İran Ordusunun temelleri uzun süre önce yıkılmıştı.⁸ Bu nedenle de ilk sarsıntıda Rızaiye (Urmiye) ve Horasan ordularının komutanları, başkomutanları gibi kaçmayı mücadeleye tercih ederek Türkiye ve Bender Abbas yoluna koyuldular(Rahmani, 1377: 184 ; Eyni, 1385: 74). Bu askerlerin bir kısmı Türkiye'ye sığındı.

Bu sıralar Türkiye, asker sığınmacılara yönelik yürürlükte bulunan kanunlarına göre şöyle muamele etmekteydi; *Muharip Yabancı Ordu Mensuplarından Türkiye'ye İltica Edenler Hakkında*, 11.8.1941 tarihinde 4104 sayılı olarak, resmi gazetede ilan edilen kanun; *Türkiye topraklarına girdikleri tarihten itibaren iade olunacakları tarihe kadar nakil, iaşe, ilbas, iskân ve tedavi hususları Hükümetçe temin olunur.* İfadeleri ile yasalaştırılmıştır(Resmi Gazete, Sayı 4887, 1941: 1554).

Ferdî olarak iltica durumunda, her bölge için belirlenen mahal ilçe merkezidir. Bir bölgede ilk soruşturmalar üç kişiden oluşan mülki ve askeri üyelerden mürekkep bir heyet tarafınca ele alınır. Türkiye'ye yapılan askeri ilticalar, Milli Emniyet soruşturmasına tabi tutulur ve askeri mülteciler belirlenen kamplara yerleştirilir.

Topluca yapılan ilticalar ve asker olduklarından emin olunanlar mülteci asker statüsünde kabul edilirler. Ayrıca şüpheli durumda olanlar için bir soruşturma yürütülür ve elde edilen sonuca göre işlem yapılır.

Asker mülteciler, vatandaşı olduğu ülkenin, savaşta olduğu bir ordunun gerçekleştirdiği askeri harekât ve bunun sonucunda oluşan baskı sonucunda Türkiye'ye iltica eden askerler ve bunların iltica ederlerken yanlarında getirdikleri her türlü savaş teçhizatları gözaltına alınır(Yaman, 2003: 145).

Daha İran'a yönelik İngiliz ve Sovyet Rusya işgali başlamadan 1941 yılı başlarında, İkinci Dünya Savaşının İran'a yönelik ısınan havası ile olası İngiliz ve Sovyet operasyonu ve bu ülkenin de içinde bulunduğu ekonomik sıkıntılar yüzünden, İran halkının /toplumunun çeşitli sınıflarına mensup mültecilerin Türkiye'ye gelişlerinde artışlar başlamıştı.

Türkiye-İran sınır hadiselerinin giderilmesine yönelik tedbirleri tespit etmek üzere oluşturulan karma komisyon tarafından düzenlenen ve Hariciye Vekilliğinin 2 Nisan 1941 tarihli tezkeresi ile tevdi olunan protokol, İcra Vekilleri Heyetince 9 Nisan 1941' de tetkik ve mütalaa edilmiştir. Buna göre, Türkiye İran sınır hadiselerinin giderilmesi için oluşturulan komisyon ve alınan kararlara ek olarak; hadiselerin sebebi ve meydana gelen sorunların giderilmesi için müşterek tahkikatların yapılması kararlaştırılmış ayrıca bu tahkikat ve araştırmalar tayin olunan saha ile sınırlandırılmıştır. Buna ilaveten oluşturulacak karakolların hazırlık ve diziliş şekilleri ile karakolların kaldırılması ya da yerlerinin değiştirilmesi ve komutan veya vekillerinin değişikliği konuları da belirtilmiştir.⁹

Bu dönemde Türkiye'ye gelen mültecilerin bazıları askeri ve bunlara farklı muamele yapıyordu. 27.8.1941 tarihli Sıhhiye İşleri Dairesinden Yüksek Başvekâlete yazılan raporda bildirildiğine göre, İran'dan Türkiye'ye

⁸ İran ordusu, 1 Aralık 1939'da batılılar tarafından şöyle rapor edilmişti; Ordu savaş deneyimine sahip olmadığından dolayı muhtemelen acil durumlarda iyi bir liderliğe de sahip olamayacaktır ve askerlerinin morali çok düşük olacaktır. Ayrıca "Şah'a suikast komplosunun ortaya çıkarıldığı ve yaklaşık 300 ordu subayının tutuklandığı ve beş kişinin idam edildiği bildirilmiştir." Bkz. (Mecd, 1389: 314).

⁹ BCA,030.18.1.2.94.30.13.

sığınan asker mülteciler sağlık taramasından geçirilecek ve hasta askerler, askeri hastanede tedavi edilecek, lüzum görülenlere temizlik yapılmasından sonra gerekli aşuların yapılması sağlanacaktı.¹⁰

İran'da yaşanan işgalden ve buna bağlı olarak gelişen sığınmalardan dolayı Türkiye Hükümeti, İran'ı yakından takip ediyor ve Türkiye-İran sınır hadiselerinin önünü almak üzere İran'ın Hoy şehrinde bir toplantı tertip edilmesini talep ediyordu. Hoy'da toplanan komisyona memur delegeler heyetince görülen lüzuma binaen, hudut köylerinde geçici olarak iskân edilmiş mültecilerin derhal memleket dâhiline sevkleri ve bundan sonra ırk ve dil farkı gözetilmeksizin İran'dan hiçbir suretle mülteci kabul edilmemesi kararı teklif edilmiştir. Türkiye Hariciye Vekâletinin 29.8.1941 tarihli teklifi ile konu, 19.2.1942 tarihinde yapılan İcra Vekilleri Heyeti toplantısında kabul edilmiştir.¹¹ Ancak Hariciye Vekilliklerinden yazılan 8.6.1942 tarihli tezkerede, Hoy'da toplanan komisyonda alınan karar ile oluşan durum gereği Türkiye'ye iltica edenler ile ilgili Bakanlar Kurulu kararı çerçevesinde, mültecilerin memleket içine sevkleri hakkındaki 19.2.1942 tarihli kararname hükmünün, İran'ın işgalinden önceki zamana ait bir karar olduğu ve gelişen durum sebebiyle yeni bir karar alınması gerektiği vurgulanmıştır. Bu sebeple de İran ile normal hudut münasebetlerinin tesisine kadar, bu kararnamenin tatbikinin durdurulması ve yeni bir karar alınmasının Dâhiliye Vekilliklerinden istenildiği ve bunun üzerine durum Hariciye, Dâhiliye, Milli Müdafaa ve Sıhhat ve İçtimai Muavenet Vekillikleri ile Genel Kurmay temsilcilerinden müteşekkil bir komisyonda tetkik edilerek, bu gibi mülteciler hakkında mutlak bir karar oluşturulması gerektiği belirtilmiştir. İran'ın bu günlerdeki vaziyeti sebebiyle bu mülteciler arasında memleketlerinde mevki ve şahsiyet sahibi olanların da bulunmasına binaen kendilerini ilgili makamlarımıza tanıttıranlar hakkında merkezden yetki alınarak muamele yapılmasının uygun olacağı sonucuna varılmıştır. Konu, 11.6.1942 tarihinde İcra Vekilleri Heyeti tarafından görüşülmüş, merkezden alınacak talimat ile hareket edilmesine karar verilmiştir.¹²

Bu sırada 8 Mart 1942 tarihinde Hariciye Vekâleti, Üçüncü Daire Umum Müdürlüğünden, Başvekâlete gönderilen bir yazıda, İran Başkonsolosluğundan alınan bir mektup ile ilgili bilgi verilmekteydi. Mektupta şöyle deniliyordu: *"İran'dan yurdumuza iltica etmiş ve ahiren memleketlerine dönmüş bulunan İran ordusu Mensuplarına yurdumuzda gösterilen hüsnü kabul ve yardıma karşı teşekkürü muntazammın olarak İran Büyükelçisi'nden alınan 6 Mart 1942 tarihli mektup mündericatu aşağıya nakledilmiştir: "1941 Eylül ayı zarfındaki hadiseleri müteakip yüzlerce İran subayı ile askeri sevgili memleketinizin Misafirperver topraklarına, İran milletinin sarsılmaz dostluk hisleriyle bağlı bulunduğu kardeş ve komşu büyük asil Türk milleti nezdinde Melce (barınak, sığınak) bulmuşlardır."*¹³

Mektupta İran büyükelçisinin ifadelerine göre, Türkiye'ye sığınan İranlı askerlerin yüzlerce subay ve askerden oluştuğu belirtilmektedir. Buna karşılık İkinci Dünya Savaşı mültecileri ve gözaltı kampları ile ilgili çalışmalarda, İran'ın işgalinden önce Türkiye'de bulunan mülteci kamplarında, İranlı asker mülteci sayısı sadece bir kişi (Yaman, 2003: 153) ve İran'ın işgalinden sonraki tarihte oluşturulan Türkiye asker mülteci kamplarında ise savaş boyunca İranlı asker mültecisi bulunmamaktadır (Yaman, 2003: 154). Ayrıca *Nasrullah Uzman* tarafından yazılan mülteciler ile ilgili araştırma eserinde de, İran'dan Türkiye'ye hangi yıllarda kaç mültecinin geldiğine ilişkin bilgilere rastlanmadığı ve resmi yayınlarda yer verilmediği vurgulanmıştır (Uzman, 2018: 201). İran'ın işgalinden sonra İranlı askerlerin, Cumhuriyet Arşivi kayıtlarında mevcut bu mektuba göre ise sayıları yüzlercedir. Bununla beraber bu arşiv belgesi dışında hiçbir resmi kayda rastlanmamıştır. Türkiye'nin resmi olarak belgelediği İranlı asker mültecilerin misafirliği, resmi kayıtlara geçmiş ancak o günlerde bahis konusu olmamıştır (Şekil 1).

İkinci Dünya Savaşında işgal edilen İran'daki Sovyet saldırısı önünden kaçarak Türkiye'ye sığınan İranlı askerler hakkındaki ayrıntılı bilgi bu durumu bizzat yaşayan, General Ahmed Zengeneh'in yayımlanmış olan hatıratı ve döneme ait İran tarih kaynaklarında geçmektedir. General Ahmed Zengeneh'in de aralarında bulunduğu İranlı birlikler geri çekilme sırasında 28 Ağustos Perşembe günü Baranduz Çay bölgesine ulaşırlar. Burada dinlenmek için durulduğu esnada ordu komutanından Rızaiye süvari alayı komutanı Albay Celali Kaçar'a İran ordusunun çatışmaları durdurduğuna ve birlikleri derhal en kısa yoldan kışlarına dönmesi yönünde bir yazılı emir ulaşır (Zengeneh, 1325: 21-22).

Albay Celali Kaçar sivil halkın katliamının önüne geçmek için elinde beyaz bayrak ve beraberinde bir haberciyle Sovyet birliklerinin komutanıyla görüşmeye karar verir. Ancak Sovyet güçleri ateşle karşılık verince kışlanın batısında yer alan geniş dutluğa [dut ağaçlık] konuşularak Sovyet güçlerinin ilerleyişi durdurulabilir.

¹⁰ BCA, 030.10.0.0.55.366.3.

¹¹ BCA, 030.18.01.02.97.125.9.

¹² BCA, 030.18.01.02.98.50.19.

¹³ BCA, 030.10.0.0.262.763.31-1.

Hatta kışlaya doğru geri püskürtülür. Artık Rızaiye ve Türkiye sınırındaki dağlar arasında bulunan Mehal Deşt ve Mergever'e gitmekten başka çare kalmamıştır.

29 Ağustos Cuma gününden 3 Eylül Çarşamba'ya kadar ellerinde sadece tüfek bulunan az sayıda kişiyle birlikte Rızaiye'nin batısındaki yükseltilerde son derece zor koşullarda gizlenen İran birliği, hava saldırılarından ve zırlı birliklerden korunmak için gün içerisinde birkaç defa yer değiştirir(Zengeneh, 1325: 23-25).

Bu sırada Türkiye'nin sınır karakolları o bölgedeki bu İran askerlerinin hareketlerini dikkatle takip etmektedir. İran askerleri sürekli sınırdaki Türk askeri ile iletişim halindedir. Türkiye karakol komutanına bir mektup göndererek baskı altında kalmaları halinde Türkiye sınır karakollarının Türk topraklarına girmelerine izin verip vermeyeceklerini sorarlar. Hemen gelen cevapta; Türk sınırlarının İranlı askerlere açık olduğu, Türkiye'nin ikinci vatanları olduğu ve "sizler bizim İranlı kardeşlerimizsiniz", diye cevap verirler(Mekki, 1378: 449 ; Kavianpour, 1378: 360 ; Zengeneh, 1325: 25).

T. C.
Hariciye Vekâleti
Üçüncü Daire Umum Müdürlüğü
Şube 4
U. No. 24609
H. No. 159
Lef: _____ Yüksek Başvekâlete

Ankara 3. IV 1942
Hulâsa

İrandan yurdumuza iltica etmiş ve ahiren memleketlerine dönmüş bulunan İran ordusu mensublarına yurdumuzda gösterilen hüsnü kabul ve yardıma karşı teşekkürü mutazammın olarak İran Büyük Elçisinden alınan 6 mart 1942 tarihli mektub mündericatı aşağıya nakledilmiştir :

"2941 eylül ayı zarfındaki hadiseleri müteakib yüzlerce İran subayile askeri, sevgili memleketinizin misafirperver topraklarında İran milletinin sarsılmaz dostluk hisleriyle bağlı bulunduğu kardeş ve komşu büyük asil Türk milleti nezdinde melce bulmuşlardır.

"Yurtdaşlarımıza karşı Türkiyede ikâmetleri esnasında türk kardeşleri tarafından izhar olunan samimî hüsnü kabul, kendilerinin memleketlerinden uzak kalmak mecburiyetinde bulunmalarından mütevellid azâb ve teessürlerini tahfife medar olmuştur.

"İranlı mültecilerin Türkiyede ikâmetlerini teshil ve memleketlerine iadelerini tanzim hususunda gerek Ekselansınız ve Vekâlet meslekdaşları gerekse Türkiye Cumhuriyeti idarî ve askerî makâmı nezdinde en müessir ve samimî yardımın şahidi oldum.

"Misafirperver topraklardan ayrıldıkları bu sırada zati Devletinize teşekkür etmeği kendim için tatlı bir borc bilir ve bütün Vekâlet meslekdaşlarına da derin minnettarlık duygularımı bildirmenizi rica ederim.

"İranlı kardeşlerini büyük ve derin muhabbetle karşılamış olan ştidedeki zevât nezdinde de derin şükran hislerimin tercemanı.../.

-3-
030 10 262 783 31

Şekil 1. İran Başkonsolosluğu'ndan Hariciye Vekâleti'ne gönderilen mektup s. 1

3 Eylül Çarşamba günü Mergever bölgesi Zerge köyünde Seyid Fehim Ali Gilani'nin evinde kalırlar bu sırada gece saat ikide Seyid Fehim, bazı Sovyet süvari askerlerinin yaklaşık bir saat önce bölgeye geldiklerini ve köyün dışında konuşlandıklarını haber verir. Bu bilgi gönderilen asker ile teyit edilir. Bu zamana kadar Sovyet ordusunun İran ve Türkiye arasındaki sınır bölgesinde İran sınırlarını kontrol ve gözetlemek amacıyla herhangi

sabit bir görevlisi yoktu. Ancak sınır bölgesine acilen süvari birlikleri göndermeleri İran'ın sınır karakollarında sabit asker bulduracaklarını gösteriyordu. Bu nedenle artık İran sınırından Türkiye tarafına geçişlerin mümkün olamayacağı düşünülüyordu. Eğer o gece sınırdan geçilmezse artık Türkiye topraklarına ulaşmanın imkânsız olduğu öngörülüyordu. Artık o bölgede kalmak uygun değildi(Zengeneh, 1325: 26).

Bu nedenle İranlı askerler hemen görüş alışverişinde bulunarak Türkiye'ye doğru hareket etme ve Türk yetkililerden sığınma talebinde bulunma kararı aldılar. Büyük çoğunluk birlikte Türkiye'ye gitmeye karar verir.

Hem kılavuzluk hem de güvende olmak amacıyla Seyyid Fehim'den kardeşleri ve oğullarıyla birlikte Türkiye topraklarına girinceye dek eşlik etmeleri istenir. O bölgedeki en iyi yol ve en yakın Türk sınır karakolu Helane geçidinde yer alıyordu. Bu karakola ulaşmak için dar bir dağlık patikadan geçmek gerekiyordu. Bölgeyi oldukça iyi bilen ve Seyyid Fehim'in akrabalarından olan Mahalli ile birlikte yaya olarak yola koyulurlar. Güneş doğduğunda Helane geçidinin zirvesine, Türk karakoluna yaklaşırlar. Karakola ulaşıldığında, İranlı askerleri Türk karakol komutanı karşılar. Burada bir süre dinlendikten sonra karakola yakın köylerden birine yönlendirilirler. Öğleye kadar bu köyde dinlenen ve öğle yemeği yiyen askerler sonra Türk sınır yetkilileri tarafından Yüksekova ilçesinde yer alan sınır tabur komutanlığına gönderilirler.

İki gün yol yürüdüktan sonra Yüksekova'ya ulaşılır. Tabur komutanıyla görüşmeden sonra bir gün boyunca taburda misafir edilirler(Zengeneh, 1325: 27). Yüksekova'dan (sınır tabur komutanlığı merkezi) sonra ordu merkezinin bulunduğu Van şehrine doğru yola çıkılır. İranlı askerler, Türk yetkililerin eşliğinde yaya olarak Van şehrine intikal ettirilir(Mekki, 1378: 451). Bu guruptan önce Şapur süvari alayı komutanı Nusretullah Bayender ve alaydan bazı subay ve askerler Şapur sınırından Türk topraklarına geçerek Van şehrine gelmişlerdi.

Ayrıca Maku Alay Komutanı Piyade Albay Niknejad ile birlikte bazı subay ve askerler de Siyahçeşme üzerinden Türkiye'ye geçerek Van'a gelmişlerdi. Yüksekova'dan gelen İranlı asker gurubu da Van'da onlara katıldı. İran'dan gelen bütün askerler ile üç gün Van şehrinde kalınır. Bu süre boyunca Van ordu komutanının misafiri olurlar. Van'daki ordu komutanları ve Türk askerinin ilgi ve misafirperverliğinden memnun ayrılırlar. En üst rütbeli olan Şapur Alay Komutanı Albay Nusretullah Bayender komutayı üstlenir.

Van askeri yetkilileri tarafından düzenlenen Van'dan hareket programı şu şekildeydi: Süvari subay ve askerler Van Gölü'nün kuzeyinden Diyarbakır'a gönderilirler. Piyade subay ve askerler ise gemi ile Van Gölü'nden geçerek Tatvan limanına, oradan da askeri kamyonlarla Diyarbakır'a doğru hareket ettirilir. 1941 Eylül ayının son haftasında Diyarbakır'a ulaştırılırlar. Diyarbakır'a ulaşınca bir kışlayı İranlı askerlere tahsis ederler. Aslında bu dönemde Türkiye, sayıları oldukça fazla olan ve farklı milletlerden oluşan savaş dönemi siyasi ve askeri sığınmacıların hepsini Sivas şehrine yerleştirmiştir. Ancak İranlı askerlerin ikameti için Diyarbakır'ı seçtiler.

Türk yetkililer, sığınmacılar için Sivas şehrinde sığınma kanun ve kurallarını oldukça katı şekilde uygulamaya mecbur olduklarını ve İranlı askerlerin bu katı kurallar altında yer almalarını istemediklerinden, onların refah ve huzuru için Diyarbakır'a yerleştirdiklerini ifade ederler(Zengeneh, 1325: 28 ; Mekki, 1378: 452-453).

Astsubaylar ve askerler kışlaya yerleşirler. Subaylar ise şehirdeki misafirhanelere yerleştirilir. Bütün subaylar öğle ve akşam yemekleri için Türk subaylar gibi subay lokantasına gidiyorlardı. O tarihte Diyarbakır'da (3. Ordu merkezi) sadece küçük birimler konuşluydu. Ancak ordunun hizmet ve tedarik organizasyonu çok geniş ve büyüktü. Yiyecek, gıda ve ilaç temin etmekle beraber ayakkabı, dikimevi, dericilik, demircilik ve marangozluk gibi işletmeleri de bünyesinde barındırıyordu. Ordunun bütün ihtiyaçlarını tedarik ve temin ediyordu.

Diyarbakır'a yerleştikten bir iki gün sonra komuta görevini üstlenen Albay Bayender Tahran'da savaş bakanlığı ve genelkurmay başkanlığıyla iletişim kurdu. 80 Subay ve 1000 astsubay ve askerin Diyarbakır'a gelişini bildirir. Ayrıca İran Büyükelçisi Enuşirvan Sipehodi'yi de bilgilendirir. Derhal Tahran'dan yanıt gelir. İran Savaş Bakanlığı ile Genelkurmay Başkanlığıyla yapılan iletişim, Diyarbakır'da bulunan son güne kadar devam eder.

Ancak İran'ın Ankara Büyükelçisi bir girişimde bulunmaz ve Büyükelçi Sipehodi Bey Diyarbakır'da bulunan son güne kadar ne Albay Bayender'in mektuplarına ne de askerlerin özel mektuplarına cevap vermez. Hâlbuki İranlı askerler, Diyarbakır'a gelişlerinden itibaren asker ve subayların durumunu incelemesi ve araştırması için Büyükelçinin Diyarbakır'a gelmesini bekliyorlardı. Ancak İran Büyükelçisi mektup ve telgrafların tamamını cevapsız bırakır(Zengeneh, 1325: 29).

Diyarbakır'da bulunan İranlı Piyade ve süvari askerler eğitim programına göre rütbeliler tarafından günlük eğitime tabi tutuluyorlardı. Ancak bu eğitimler silahsız yapılıyordu. Çünkü askeri sığınma kurallarına göre

bütün ateşli silahlar sınırda Türk askerlerine teslim edilmişti. Türkiye topraklarına geçtikleri zaman İranlı askerler yazlık üniforma giyinmişlerdi ve kışlık üniformaları yoktu. Kışın sert geçtiği bu bölgede kış mevsiminin yaklaşmasıyla subaylara ve askerlere Türk ordusunun üniformaları verilmiştir.

İranlı askerler, Diyarbakır'da gün içerisinde serbest oldukları zamanlarda ve genellikle İran, Berlin ve Londra radyolarında İran ve dünya haberlerinin yayımlandığı saat 19'da, haberleri dinlerdi. Bir gün Berlin Radyosu'nun Farsça programında (sunucusu Behram Şahrüh idi) şu haber işitilir: "Türkiye'ye gelen özgür İran alayı önderin (Hitler) talimatını beklemektedir."

Söz konusu özgür İran alayından kasıt Diyarbakır'daki İranlı askerlerdir. İranlı askerler bu yeni unvan ve Berlin Radyosu'ndan Farsça yayınlanan ilgili günlük haberler kaygılanmalarına neden olur. Ayrıca Türk yetkililerin de İranlı askerlere kuşkuyla yaklaşmasına sebep olur. Nitekim Türk ordusu yetkilileri tarafından bu konuda İranlı askerlere bazı konuşmalar yapılır. Ayrıca sığınma kurallarına saygı göstereceklerine ve her türlü siyasi teşebbüsten kaçınacaklarına dair ant içmeleri de istenir.

Grupta bulunan askerlerden olan ve konuyu hatıratında anlatan Ahmed Zengeneh'e göre; İranlı askerler tarafından Diyarbakır'da hiçbir şekilde siyasi ve propagandif faaliyet gösterilmiyor, herhangi bir yabancı yetkiliyle temasa geçilmiyordu. Ancak İranlı askerlerin Türkiye'deki varlığı yabancıların eline kendilerinin lehine kullanabilecekleri iyi bir bahane veriyordu(Zengeneh, 1325: 30).

İran'dan uzakta, haber alamama ve Diyarbakır'daki birkaç aylık ikamet herkes için yorucu olmuştu. Bu yüzden yer yönden İran'a geri dönebilmek için bir çare aranılıyordu. Ancak çabalar hiçbir şekilde olumlu sonuçlanmıyordu. Çünkü sığınma şartları savaşın sonuna kadar Türkiye'de kalmayı gerektiriyordu. Fakat 29 Ocak 1942'de İran'ın girişimleri sonucunda İngiltere, Rusya ve İran arasında Üçlü İttifak Anlaşması imzalandı. Bu anlaşmaya göre İran devleti İngiliz ve Rus devletleriyle müttefik oldu. Bu anlaşmanın imzalanmasıyla İran'a geri dönme yönünde bir umut yeşerir. Çünkü anlaşmanın imza tarihinden itibaren İran müttefik kuvvetler blokunda yer aldı.

İran'daki yeni durumdan sonra 20 Şubat 1942 tarihinde Türk yetkililerden kısa süre içerisinde İran'a dönüş için gerekli izinlerin verileceği bilgisi İranlı mültecilere iletilir. Şubat ayının sonlarında bazı subayların subay kulübünde buldukları bir anda İran'ın Türkiye maslahatgüzarı Kadimi Bey, Albay Bayender ile askerlerin İran'a geri dönüşünü görüşmek ve gerekli işlemleri yapmak üzere Ankara'dan Diyarbakır'a geldi(Zengeneh, 1325: 31 ; Mekki, 1378: 455-456).

Kadimi Bey İranlı subaylara hitabında büyükelçinin kendisini, büyükelçilik aracılığıyla İran'a dönüş programını hazırlamakla görevlendirdiğini söyledi. Bu sırada subaylardan biri (piyade üsteğmen Ruhani) Kadimi Bey'e şöyle söyler: "*burada bulunduğumuz altı ay boyunca sayın büyükelçi bir kez olsun Ankara'dan Diyarbakır'a gelerek burada bulunan 80 subay ve 1000 askerinin durumu hakkında bilgi edinme zahmeti çekmedi. Hatta mektuplarımıza cevap verme ihtiyacı hissetmedi. Bu nedenle bizim büyükelçinin herhangi bir girişimine ihtiyacımız yoktur. Tahran'la kurduğumuz iletişim ile İran Savaş Bakanlığı ve Genelkurmay Başkanlığının İran'a geri dönüşümüz için gerçekleştirdiği girişimlerle, Türkiye devleti geri dönüş program ve araçlarını hazırlayacaktır. Lütfen siz de daha fazla zahmet etmeyin.*"

Sonunda 26 Şubat 1942 tarihinde Diyarbakır'dan İran'a hareket programı Türkiye devleti tarafından hazırlandı(Zengeneh, 1325: 32). İranlı askerleri, Diyarbakır'dan askeri kamyonlarla Mardin şehrine gönderdiler. Mardin'de trene bindiler ve Suriye'den geçerek Irak topraklarına girdiler. İngiliz askerleri, Irak'ta Kazımeyn istasyonunda ve Bağdat istasyonunda İranlı askerlerin trenden inmesine izin vermediler. Bağdat'tan sonra Hankin'e doğru hareket edildi. İran'ın Bağdat büyükelçisi Nuri İsfendiyari Bey Bağdat'ta subayları ağırlamak istedi, ancak trenden inme izni verilmediği için elçilik bu ağırlama işini Hankin'de gerçekleştirdi.

Sonraki günlerde İran'ın Kirmanşah şehrinden Hankin'e gelen otobüslerle Kirmanşah'a, oradan da Tahran'a doğru yola çıkılır ve 16 Mart 1942'de Tahran'a ulaşılır. Albay Bayender genelkurmay, subay ve rütbelilerin gelişi ile ilgili kapsamlı bir rapor sunar. Ardından askerlik görevi tamamlanmış askerlerin terhis edilmesine ve askerliği devam edenleri ise merkez birliklerde askerlik hizmetine devam etmelerine karar verilir. Subay ve rütbeliler merkez birliklere ve diğer birliklere gönderildiler. Ahmed Zengeneh de 1. Orduya intikal eder(Zengeneh, 1325: 33 ; Mekki, 1378: 456-457).

İranlı askerlerin teşekkür mektubunun devam eden bölümünde ise; "*Yurttaşlarıma karşı Türkiye'de ikametleri esnasında Türk kardeşleri tarafından İzhar olunan samimi hüsnü kabul, kendilerinin memleketlerinden uzak kalmak mecburiyetinde bulunmalarından mütevellit azat ve tesirlerini tahrif ve medar olmuştur.*" İfadeleri ile İranlı askerlerin Türkiye'de kaldıkları süre zarfında gördükleri iyi muamele, dostluk ve güler yüzden çok etkilendikleri son olarak özgürlüklerinden uzakta büyük destek gördükleri için de minnettar oldukları bildiriliyordu.

İran Başkonsolosu; "İranlı mültecilerin Türkiye'de ikametlerini tescil ve memleketlerine iadelerini tanzim hususunda gerek ekselansınız ve vekâlet meslektaşları gerekse Türkiye Cumhuriyeti idari ve askeri makamatı nezdinde en müessir ve samimi yardımın şahidi oldum", ifadeleri ile İranlı askerlerin Türkiye'de kalmalarını sağlayan ve yeniden İran'a dönmeleri konusunda yardımcı olan Türk makamlarının yaptıklarının içten ve samimi yardımlar olduğunu ve bu duruma yakından şahitlik ettiğini vurgulamaktadır.

Başkonsolos mektubun ilerleyen satırlarında genelde Türk devletine teşekkür ederken, özelde ise bölgede İranlı mülteci askerler ile ilgilenmiş askeri zevata şükran duygularının iletilmesini arz etmektedir: "Misafirperver topraklardan ayrıldıkları bu sırada zatî devletinize teşekkür etmeyi kendim için tatlı bir borç bilir ve bütün vekâlet meslektaşlarına da derin minnettarlık duygularımı bildirmenizi rica ederim. İranlı kardeşlerini büyük ve derin muhabbetle karşılamış olan atidedeki zevat nezdinde de derin şükran hislerimin tercümanı olmanızı hasetten rica ederim. Diyarbakır'da yedinci kolordu Komutanı Albay Bay Rıza, Albay Bay Hilmi, Yarbay Bay Galib, Keyfiyeti yüksek itulâlarına arz eder gereğinin ifasına müsaade buyrulmasını derin saygılarımı Tarifen rica ederim. Hariciye vekili"¹⁴

Bu önemli durumu 'yüksek bilginize arz ederim' diye bitirilen mektubun son bölümünde İranlı yetkililer adına teşekkürlerin ilgili komutanlara ve makamlara iletilmesi istenmektedir. Türkiye'deki misafirliklerini uluslararası hukuktan kaynaklanan bir hak olarak görmenin ötesinde, İranlı askerler ve İran devletinin ilgili makamları, bir dostluk ve misafirperverlik olarak değerlendirmişlerdir (Şekil-2).

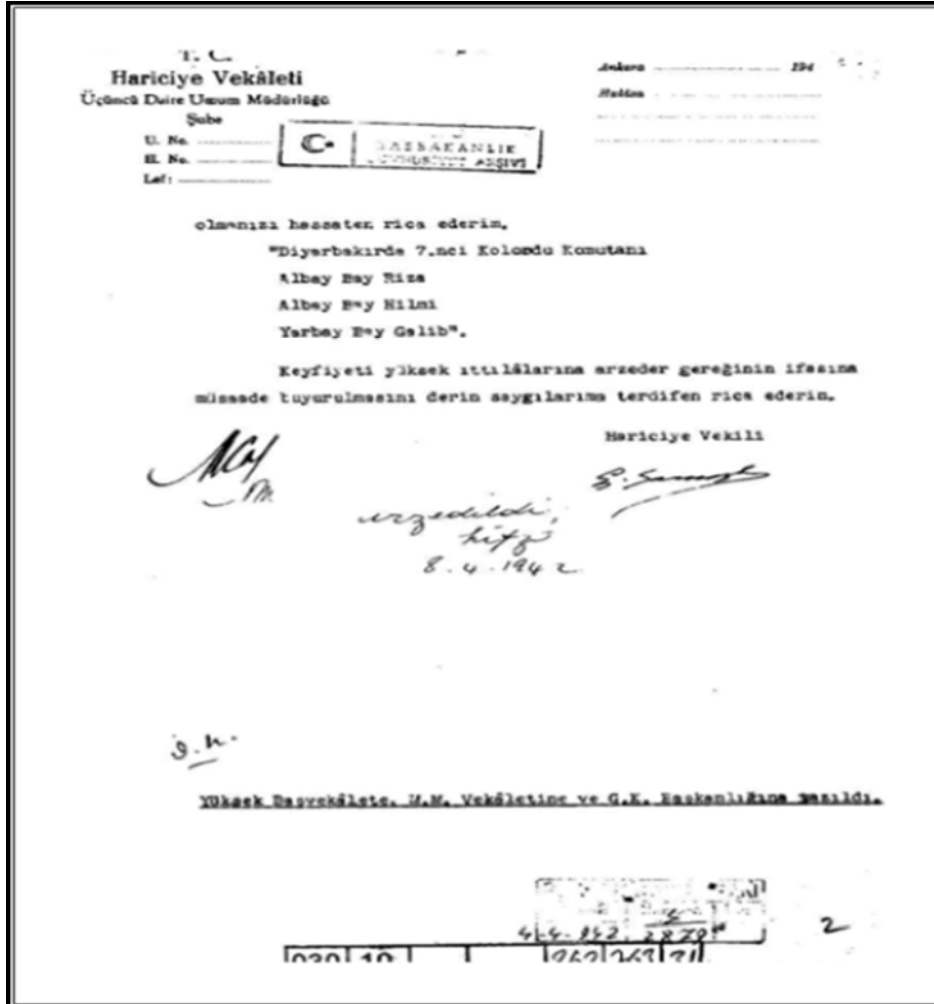

Şekil 2. İran Başkonsolosluğu'ndan Hariciye Vekâleti'ne gönderilen mektup s. 2

¹⁴BCA, 030.10.0.0.262.763.31-1-2.

Türkiye'ye sığınan yabancı askerler ile ilgili, Milli Müdafaa Vekâletinin aldığı tedbir, Başbakanlığa gönderilen 29 Mayıs 1942 tarihli karardır ve asker sığınmacılar konusunun hassasiyetine açıklık getirir niteliktedir. Kararda bu durum şöyle açıklanıyor: Yabancı ordu mensuplarının memleketimize ilticaları ve burada harbin sonuna kadar kalmaları, bir taraftan memleketimizin güvenliğini ilgilendirecek, diğer taraftan savaş halindeki devletlerin dikkatini çekecek sebepler doğurabilir. Bu nedenle bunların idare ve sıkı bir düzen gerektiren işleri üzerinde özel bir dikkatle durulmaktadır. Ayrıca ordu mensuplarının ilticaları, sivil ilticalara göre daha sıkı tedbirleri gerektirdiğinden kamplardaki düzenlerinin temini ve idaresi hususunda 4104 numaralı kanunun 6. maddesine göre Türk ordusu iç hizmet kanunu uygulanmakta ve bunların mensup oldukları elçilikler ile münasebette bulunmaları 13559 sayılı talimatın 24. maddesi ile men edilmiş bulunmaktadır.¹⁵

5. Sonuç

Türkiye-İran sınırı 1639 Kasr-ı Şirin anlaşmasıyla belirlenmiş ve hiç değişiklik göstermemiştir. Bu sınır, İkinci Dünya Savaşı öncesinde iki ülke arasında yapılan anlaşmalar ile iyi niyet ve dostluk ilişkileri çerçevesinde ticaret ve nüfus geçişlerine izin verilen, zaman zaman da sıkıntılara sebep olan bu yüzden iki ülke arasında görüşmelerin sıklıkla devam ettiği bir bölgedir. Türkiye uluslararası ilişkilerin devamı ve geliştirilmesini hedef alan tavrı ile İran sınırında özverili çalışmalar ortaya koymuş ve İran'dan Türkiye'ye gelen sığınmacılar konusu ile yıllarca meşgul olmuştur. Türkiye'nin İran sınırında yaptığı iyileştirmelere rağmen bazı hadiseler ile karşılaşmış ve sınırda karakol yapımı ve güvenlik tedbirleri gibi konularda iki ülke görüşmeleri koordine edilmiştir. Bunun yanı sıra Türkiye, sığınmacıları uluslararası hukuk çerçevesinde misafir edebilmek ya da kabul etmek adına yurt içinde de gerekli tedbirleri geliştirmiştir.

İkinci Dünya Savaşı başladığı zaman Türkiye ve İran'ın konumları birbirine benzer durumdadır. Ayrıca her iki ülke de savaşan taraflar açısından yakından takip edilmektedir. Bu yüzden hem Türkiye hem de İran, savaşta tarafsızlık politikası içine girmek istemişlerdir. Bu konumlarını koruma konusunda 1941 yılına değin bir sorun ile karşılaşılmağı olsa da, bu durum her iki ülke için de zor olmuştur. Ancak özellikle İran'a, tarafsızlığını korumak için aldığı önlemler yetmemiştir. Türkiye savaşın sonuna kadar savaşa dâhil olmamayı başarmıştır. Ancak İran'ın Alman sathına kaydığını düşünen İngiliz-Sovyet müttefikliği, bu duruma müsaade etmemek ve İran petrollerini Almanlara kaptırmamak için bu ülkeyi işgale girişmişlerdir. İran Hükümeti ve onun mutlak lideri Rıza Şah, savaş öncesi ve savaş başında yaptığı stratejik hatalar ile İran'ı işgalden koruyamamıştır. Dahası bir savunma hattı oluşturmayı da başaramadığından, işgal beklenenden kolay gerçekleşmiştir. Bozguna uğrayan İran Ordusu kısa sürede dağılmıştır. Özellikle Türk-İran sınırına yakın bölgedeki çatışmalarda dağılan İran Ordusu askerlerinden bazıları, Türkiye tarafına kaçmış ve Türkiye'de sığınmacı olmuşlardır.

Türkiye tüm sığınmacılar gibi asker sığınmacıları da uluslararası hukuk çerçevesinde kabul etmiş ve yurt içinde belirlediği yerlerde misafir etmiştir. İranlı askerlerin, Türkiye'ye sığınma nedenleri düşünüldüğünde; belirleyici olan etkenlerden biri de Türkiye'nin tarafsızlığı ve İran ile sürdürülen iyi ilişkiler olduğu söylenebilir. Cumhuriyet Arşivi belgeleri arasında bulunan ve İran Başkonsolosluğunun Türkiye Hariciye Vekâletine gönderdiği teşekkür mektubundan anlaşılan bu sığınmacı askerlerin sayılarının yüzlerce olduğu ve misafirlik süresince Türkiye'nin ev sahipliğinden çok memnun kaldıklarını bildiren açıklamaları, yeni bir yorum kazandırmıştır. Cumhuriyet tarihimizle yeniden şekillenen Türkiye-İran ilişkileri çerçevesinde Türkiye ve İran halkları, sınırın diğer tarafına geçme konusunda özellikle İran'dan Türkiye'ye geçişlerde pek istekli olmuşlardır.

Türkiye İkinci Dünya Savaşı'nda da sınırını kapatmamış ve İran'a gerekli insani yardımlarını yapmıştır. Ayrıca Türkiye, asker mültecilerin varlığını kendi tarafsızlık politikası gereği mümkün olduğunca disiplinli ve İranlı askerleri koruyan pozisyona düşmeden yürütmüştür.

İkinci Dünya Savaşı sürecinde Türkiye ve İran, aynı türden tarafsızlık politikasını sürdürmek zorunda hisseden devletler olmuşlardır. Ortadoğu'nun iki kadim milleti ve köklü devletleri olarak Türkiye ve İran, birbirlerinin dostluğuna İkinci Dünya Savaşı döneminde de ihtiyaç duymuş ve bu durumdan kazanç elde edeceklerini görmüşlerdir. Özellikle İran'ın bu durumu tescillediği görülen mezkûr mektubu, bu dönem açısından Türkiye'nin dostluğunu isteyen İran halkı gibi İran Devleti'nin de tutumunu göstermesi bakımından önemlidir. Bu mektup ile Türkiye kayıtlarına geçen İranlı mülteci askerler konusunun, İran kaynaklarında mevcut ayrıntıları görülmüştür.

¹⁵BCA, 30.10.0.0.55.367.5.

Kaynaklar

- Abrahamian, E. (2011). *Modern İran Tarihi* (Çev. Dilek Şendil). İstanbul: İş Bankası Yay.
- Atsız, B. (2016). *Vecihi Tarihi*, Sadeleştirilmiş ve kısaltılmış şekliyle. İstanbul: Post Yay.
- Çağaptay, S. (2002). Kemalist dönemde göç ve iskân politikaları: Türk kimliği üzerine bir çalışma. *Toplum ve Bilim*, 93, (218-241).
- Merkezi Pejuhiş ve Naşr-i Ferheng Siyasi-i Dovran-i Pehlevi, (1356). *Derbare-i Sevvom Şehrîver ve Nekş İran Der Ceng-i Cehani-yi Dovvom*, Tehran: Merkezi Pejuhiş.
- Erdal, İ. (2012). Atatürk Dönemi (1923–1938) Türk-İran İlişkileri ve Sadabad Paktı. *Karadeniz Araştırmaları*, 34: 77-88.
- Erdem, U. (2016). İngiliz Yıllık Raporlarında Türk-İran İlişkileri (1924-1934)", *Yeni Türkiye*, 87(391-401).
- Eyni, M. T. (1385). İran ve Ceng-i Cehani-yi Dovvom. *Zemane*, Şomare-i: 52.
- Merkez-i Pejohiş ve İsnad-i Riyaset-i Cumhuri, (1389). *Esnadiyi Ez İşgali İran Der Cengi Cihani-yi Dovvom, Tehmil-i Peyman-ı Se Canbe, İlan-ı Ceng be Alman, Tasarruf Emakin ve Emval, C. Evvel*. Tahran: Naşr Hane-i Kitab.
- Gönlübol, M. vd. (1996). *Olaylarla Türk Dış Politikası (1919-1995)*, Ankara: Siyasal Kitabevi.
- Hasanlı, C. (2005). *Soğuk Savaşın İlk Çatışması İran Azerbaycanı*. (Çev. Ekber N. Necef). İstanbul: Bağlam Yay.
- Kavianpour, A. (1378). *Tarih-i Urmiye*, Tahran: İntişarat-ı Azarkhan, Mevd M. K. (1389). *Rıza Şah Ve Britanya Ber Esas İsnad-i Vezaret-i Harici-yi Amerika*, (Tercüme: Mustafa Emiri), Tehran: Müesse-i Mütalaat Ve Pejohişha-yi Siyasi, Behar.
- Metin, C. (2011). *Emperyalist Çağda Modernleşme Türk Modernleşmesi Ve İran (1800-1941)*, Ankara: Phoenix Yay.
- Moazami, B. (2018). *İran'da Devlet, Din ve Devrim 1796'dan Bugüne*. (Çev. Bahar Bilgen). İstanbul: İletişim Yay.
- Oran, B. (2018). *Türk Dış Politikası Kurtuluş Savaşından Bugüne Olgular Belgeler yorumlar*, C. 1, İstanbul: İletişim Yay.
- Öztug, L. İ. (2018). Küçük Ağrı Krizi: Türkiye-İran İlişkilerinde bir Kriz Yönetimi Örneği. *Avrasya Etüdüleri*, 54.2 (151-177).
- Rahmani, G. M. (1377). *Kohne Serbaz hatırat-ı siyasi, nizami ve iktisadi*, Tehran: Naşr: Şirket-i Sehami İntişar
- Stewart, R. A. (1370). *Der Aherin Ruzha-i Rıza Şah Teheccüm-i Rus ve İngiliz Be İran Der Şehrîver 1320*, (Tercüme: Abdurıza Huşeng Mehdevi, Kave Beyat), Tehran: Naşr Nu
- Uzman, N. (2018). *Türkiye'nin Mülteci ve Muhacir Politikaları(1923-1947)*, Ankara: Atatürk Araştırma Merkezi.
- Yaman, A. E. (2003). II. Dünya Savaşında Türkiye'de Askeri Mülteciler ve Gözaltı Kampları (1941-1942). *Tarih Araştırmaları Dergisi*, AÜDTCF Yay. 21.33, (143-166).
- Zerger, A. A. (1372). *Tarih-i Revabit-i İran ve İngiliz Der Dovre-i Rıza Şah*, (Tercüme. Kaveh Beyat), Tehran: Naşr. Pervin,
- Zengeneh, S. A. (2535). *Hatırat-ı Ez Memuriyetha-yi Men Der Azerbaycan (Ez Şehrîver 1320 Ta Deymah-1325)*, Tahran: İntişarat-ı Şark
- Resmi Gazete, 27 Kânunusani 1938, Sayı 3819.
- Resmi Gazete, 15 Ağustos 1941, Sayı 4887
- Cumhuriyet, 26 Ağustos 1941.

Arşiv Belgeleri

- BCA, 30.18.01.02.97.125.9.
- BCA, 30.10.0.0.212.439.5-1-2.
- BCA, 30.10.0.0. 261.762.14-1-2.
- BCA, 030.10.0.0.262.763.31-1-2.
- BCA, 030.10.0.0.55.366.3.
- BCA, 030.10.0.0.261.760.5-2.
- BCA, 30.10.0.0.55.367.5
- BCA, 30.18.01.02.86.29.11.
- BCA,030.18.1.2.94.30.13.
- BCA, 030.18.01.02.98.50.19.



FIRAT ÜNİVERSİTESİ

SOSYAL BİLİMLER DERGİSİ

Journal of Social Sciences

p-ISBN:1300-9702 e-ISBN: 2149-3243



KÜRESEL GÜÇ OLMA HEDEFİ BAĞLAMINDA RUSYA'NIN DOĞU AKDENİZ POLİTİKASI

The Eastern Mediterranean Policy of Russia in the Context of Its Goal To Become A Great Power

Mustafa ÜREN¹

¹ Dr., muren4410@gmail.com ORCID: 0000-0001-5662-3248

Araştırma Makalesi/Research Article

Makale Bilgisi

Geliş/Received:
25.01.2021
Kabul/Accepted:
28.04.2021

DOI:

10.18069/firatsbed.868057

Anahtar Kelimeler

Rusya, Türk Boğazları,
Doğu Akdeniz, Orta Doğu,
Büyük Güç

ÖZ

Jeopolitik teorilerin odak noktasında yer alan Akdeniz, tarihsel süreçte küresel rekabetin kesintisiz devam ettiği bölgelerin başında yer almaktadır. I. Petro'dan beri kendisini büyük güç adayı olarak gören Rusya, sıcak deniz olarak kabul ettiği Doğu Akdeniz'e ulaşmayı ve buradaki rekabete dahil olmayı istemesine rağmen Osmanlı İmparatorluğu'nu yenerek İstanbul'u işgal etme ve bu sayede Doğu Akdeniz'e ulaşma hedefine ulaşamamıştır. Çarlık rejimini yıkarak iş başına gelen Sovyet Yönetimi, bu hedeflerinden vazgeçmemiş, ancak Türk Boğazlarını elde etmenin mümkün olmadığını görerek, bölgede kalıcı askeri üs elde etme stratejisini devreye sokmuştur. Bu kapsamda Suriye'de bir askeri üs elde edilmiş, fakat Soğuk Savaş'ın kaybedilmesinin ardından bölgeden geri çekilmek zorunda kalmıştır. Daha sonra Rusya, büyük güç olduğu iddiasıyla 2000'li yılların ortalarından itibaren Orta Doğu bölgesine olduğu gibi Doğu Akdeniz bölgesine de geri dönmüştür. "Bu süreçte iki kez başarılı olamayan Rusya bu sefer başarılı olabilecek midir?" sorusunun cevabının aranacağı bu çalışmada, doğru bir sonuca ulaşabilmek için başta Rusya olmak üzere tüm tarafların görüşlerinin yansıtılmasına önem verilmiştir. Yapılan analiz neticesinde, bölgede Rusya'nın kalıcı olmasını engelleyebilecek bir faktörün olmadığı, ancak mevcut gücüyle büyük güçten beklenebilecek işlevleri yerine getirme yeterliliğine de sahip olmadığı sonucuna varılmıştır.

ABSTRACT

Being at the focal point of geopolitical theories, the Mediterranean is one region where global competition continues uninterrupted throughout history. Since Peter the Great, Russia, which has seen itself as a great power candidate, wants to reach the Eastern Mediterranean, which it regards as the hot sea, and part of the region's competition. Despite this request, she could not have reached her goal of occupying Istanbul by defeating the Ottoman Empire, and in no way reached the Eastern Mediterranean. The Soviet Administration, which came to power by overthrowing the Tsarist regime, did not give up its' goals but realized that it was impossible to have the Turkish Straits and put the strategy of obtaining a permanent military base in the region into effect. In this context, a military base was acquired in Syria, but it became necessary to be withdrawn from the region after losing the Cold War. Later Russia returned to the Eastern Mediterranean region and the Middle East region as of the mid-2000s with the claim of being a great power. In such a case, the question arises whether Russia, who has failed twice, will succeed this time. In this study, in which the answer to the subject in question will be sought, great importance was attached to reflecting the views of all parties, including Russia, to reach a correct conclusion. At the result of the analysis as a summary, it was concluded that no factor could prevent Russia from being permanent in the region, but it did not have the ability to fulfill the great power's tasks with its current capability.

Keywords

Russia, Turkish Straits,
Eastern Mediterranean,
Middle East, Great Powers

Atf/Citation: Üren, M. (2021). Küresel Güç Olma Hedefi Bağlamında Rusya'nın Doğu Akdeniz Politikası, *Firat Üniversitesi Sosyal Bilimler Dergisi*, 31, 2(851-874)

Sorumlu yazar/Corresponding author: Mustafa ÜREN, muren4410@gmail.com

1. Giriş

Rusya'nın bugünkü konuma ulaşmasında, I. Petro(1682-1725)'nin önemli bir role sahip olduğu çoğu uzman tarafından kabul edilmektedir. İktidara geldiği dönemde Avrupa'yı örnek alan I. Petro, başta silahlı kuvvetler olmak üzere tüm devlet teşkilatını reforma tabi tutmuştur (Frost, 2000: 18). Bunun neticesinde kendisine yönelik bölgesel tehditleri ortadan kaldıran Rusya, İmparatorluğunu (Çarlığı) ilan ederek Avrupa'nın büyük devletlerinden biri haline gelmiştir (Vernadsky, 1946: 98). Bu başarıdan sonra Rusya'nın küresel bir güç olabileceğine de inanan I. Petro, devletin dış politika faaliyetlerini bu hedefe ulaşmasını sağlayabilecek şekilde yönlendirmiştir. Doğal olarak bu tarihten itibaren Rusya'nın dış politika gündemine, Baltık Denizi ve Karadeniz'de uluslararası ekonomik sistemle bütünleşmesini engelleyen boğazlar sorunu dahil olmuştur (Gvosdev, 2019: 7). Bu engellerin her ne surette olursa olsun aşılması gerektiğini düşünen Rus Çarı I. Petro, ekonomik kalkınma ve gücün kaynağının da denizlerde olduğunu öngörmüştür (Derviş ve Devrisheva, 2015: 352). Ona göre, boğazları aşarak sıcak denizlere ulaşmak suretiyle büyük güç olabilmenin iki şartı bulunmaktadır. İlki, aşamalı bir şekilde güneye doğru genişleyerek Osmanlı Devleti'nin ortadan kaldırılmasıdır. Ancak Dünya Adası olarak tanımlanan Avrupa, Asya ve Afrika kıtalarının jeostratejik açıdan en kritik bölümünde yer alan Osmanlı Devleti'nin aşılması, istikrarlı ve sabırlı bir ilerlemeye bağlıydı. Bu amaç doğrultusunda Rusya, Osmanlı Devleti ile on üç kez savaşmış ve bu savaşların on birini kazanmış olmasına rağmen Osmanlı engelini aşmayı başaramamıştır. İkincisi ise, oluşturulacak güçlü bir donanma vasıtasıyla Rusya'nın gücünü, sadece Karadeniz ve Baltık Denizi'nde değil, tüm deniz ve okyanuslarda ya da dünyanın her yerinde gösterebilmektir.

Rus Çarlığı'nın önündeki Osmanlı engelini ortadan kaldırma ve sıcak denizlere ulaşma amacıyla uygulamaya koyduğu politika, uzun süre Osmanlı-Rus rekabetine kaynaklık etmiştir. Osmanlı ile rekabetinde Çarlık Rusyası'nın niyetini en iyi anlayan uzmanlardan biri Alman Alfred Stenzel'dir. Adı geçen uzman, 1894'te basımı yapılan "İstanbul'a En Kısa Yol: Ordu ve Donanma Birlik Etkisine Bir Örnek" isimli kitapçığında, "Osmanlı ile rekabetinde Rus Çarlığı, ne yapmak istiyor veya ne yapmalı?" sorusunun cevabını bulmaya çalışmıştır (Keleş, 2009: 92). Ona göre; Rus Çarlığı, Avrupa ile ticaretini geliştirmek istiyorsa, boğazlardan serbestçe geçiş hakkına sahip olmalıdır. Bunu gerçekleştirebilmek için de, önceliğini Akdeniz'e çıkış imkanı veren Türk Boğazlarına vermelidir. Bunun nedeni Prut, Dinyester, Buğ, Dinyeper, Don ve Volga gibi Rusya'nın verimli topraklarının üçte ikisini oluşturan Boğazlarla bağlantılı olmasıdır. Bu topraklarda üretilen Rus ürünleri, ancak Karadeniz üzerinden Türk boğazlarını kullanmak suretiyle ihtiyaç duyulan ülkelere ulaştırılabilmektedir. Diğer taraftan Akdeniz'in çok geniş bölgelere ulaşım imkanı sunması, onu hem siyasi hem de ticari bakımdan önemli kılmaktadır. Ayrıca Akdeniz'in dini merkezlerle olan bağlantısı, konunun önemiyle ilişkili kültürel boyutu da devreye sokmaktadır (Keleş, 2009: 93). Bunların dışında, Rus topraklarının çok geniş bir coğrafyaya yayılması, Rus donanmasının da geniş bir coğrafyada konuşlanmasını zorunlu hale getirmektedir. Böyle bir durumda Pasifik Okyanusu, Baltık Denizi, Kuzey Denizi ve Kara Deniz'de konuşlu bulunan Rus donanma unsurlarının birbirlerini destekleme yeteneği ortadan kalkmaktadır. Bu nedenle tüm Okyanuslarla irtibatı sağlayan Akdeniz'in önemi, Rusya açısından daha da artmaktadır (Vego, 2006: 164).

Osmanlı İmparatorluğu ile girdiği rekabette kısa sürede üstünlüğü ele geçiren Rus Çarlığı, sıcak denizlere ulaşabilmek için kendini boğazlarla sınırlandırmamış, güneye doğru genişlemesine paralel olarak iki alternatif güzergâh daha eklemiştir. İlki, Doğu Avrupa ve Balkanlar üzerinden Ege Denizi ya da Akdeniz'e ulaşılması; diğeri, Kafkasya üzerinden İskenderun ya da Basra Körfezleri vasıtasıyla Akdeniz ile temasın sağlanmasıdır. Osmanlı-Rus rekabetinin artarak devam ettiği bu dönem içinde İngiltere, uzun süre söz konusu rekabeti sessizce izlemeyi tercih etmiştir. Ancak Çarlık Rusyası'nın sıcak denizlere ulaşma olasılığının ortaya çıkmasıyla, İngiltere tutumunu değiştirmiştir (Şahin, 2016, 162). Bu konuda Fransa'nın 1798'de Mısır'ı işgali ve Fransa'ya karşı yetersiz kalan Osmanlı Devleti'nin Rus Çarlığı ile imzaladığı İttifak Antlaşması (Kuzucu, 2013: 79), İngiltere'yi harekete geçirmiştir. Rus Donanmasının Akdeniz'i kullanmasını bölgesel çıkarlarına tehdit olarak algılayan ve bu nedenle devreye giren İngiltere, Fransa'yı Mısır'dan çıkarmakla kalmamış, uzun mücadele neticesinde 1841'de Londra'da topladığı konferansta, Türk boğazlarının kullanımıyla ilgili genel esasları bütün devletlere kabul ettirmiştir (Vego, 2006: 165). Be gelişmeden sonra 1877-1878 Osmanlı-Rus Savaşı'nda Rus Çarlığı'nın Osmanlı Devleti'ni ağır bir yenilgiye uğratması ve Kafkasya üzerinden İskenderun ve Basra Körfezlerine doğru ilerleme yönündeki niyetini açıkça ortaya koyması, İngiliz Yönetimi'nde büyük bir tedirginlik yaratmıştır. Bu gelişmeleri dikkatle takip eden İngiltere, Çarlık Yönetimi'nin İskenderun ve

Basra Körfezlerine ulaşma ihtimaline karşı Doğu Akdeniz ve Basra Körfezi'nde gerekli önlemleri almıştır (Şahin, 2016, 166).

Çok sayıdaki girişimlerine rağmen Rus Çarlığı, sıcak denizlere ulaşma yönündeki hayalini gerçekleştiremeden I. Dünya Savaşı sonunda siyasi ömrünü tamamlayarak yerini Sovyetler Birliği'ne bırakmıştır. İktidarı ele geçiren Bolşevikler, önceliklerini ülke içi siyasi ve ekonomik gelişmelere vermiştir. Bu nedenle sıcak denizlere ulaşma politikasıyla ilgilenme fırsatını bulamamışlardır. İkinci Dünya Savaşı'ndan sonra küresel bir güç olarak ortaya çıkan Sovyet Yönetimi, Çarlık Rusyası'nda olduğu gibi dikkatini yeniden Orta Doğu ve Akdeniz'e çevirmiştir. Doğu Dünyasının lideri olarak, Orta Doğu ve Akdeniz'de başta ABD olmak üzere Batı dünyası ile kıyasıya rekabete girmiş, ancak Soğuk Savaş'ı kaybetmesi nedeniyle bazı kazanımlar elde ettiği her iki bölgeyi de terk etmek zorunda kalmıştır (Vego, 2006: 164). Sovyetlerin ardılı Rusya da, tıpkı selefi gibi önceliğini ülke içi ve yakın çevresindeki konumunu güçlendirmeye vermiştir. Bunu başarıyla tamamladığına inanan Rusya, Putin'in işbaşına gelmesiyle birlikte ilgisini yeniden Orta Doğu ve Akdeniz'e çevirmiştir. Dolayısıyla üç asırlık Rus tarihinin değişmeyen özelliği, sıcak denizlere ulaşma yönündeki kararlılığıdır. Bununla özdeşleşen diğer bir özelliği ise, girişimlerine rağmen bu alanda henüz başarılı olamamasıdır. Doğal olarak böyle bir durumda akla gelen ilk konu, "Bu sefer başarılı olabilecek mi?" sorusudur.

Rusya'nın Doğu Akdeniz Politikasının ele alınacağı bu çalışmanın temel amacı, küresel güç olduğunu ispatlamak için yeniden geri döndüğü Doğu Akdeniz'de siyasi ve askeri varlığını devam ettirebilmek amacıyla uygulamaya koyduğu politikasının daha iyi anlaşılabilmesini sağlamaktır. Bu kapsamda; önce, Rusya'nın dahil olduğu Doğu Akdeniz'deki ortamın jeopolitik teorilere uygun bir tanımlaması yapılacaktır. Ardından, bölgedeki mevcut jeopolitik ortamda etkin olan bölgesel ve küresel dinamiklerin Rusya'nın politikasını nasıl etkileyebilir sorusunun cevabı aranacaktır. Daha sonra konunun daha iyi anlaşılabilmesi için Rusya'nın bölgeye yönelik politikasını şekillendiren temel esaslar incelenecektir. Söz konusu esasların açıklığa kavuşturulmasından sonra bölgedeki aktörlerle ilişkileri ele alınacaktır. Nihayetinde, elde edilen verilerin ışığında genel bir analiz yapılarak "Rusya bu sefer bölgede kalıcı olabilecek mi?" sorusunun cevabı aranacaktır.

2. Doğu Akdeniz'in Jeopolitiği ve Rusya'nın Bölgeye Yaklaşımı

Rusya'nın sıcak denizlere ulaşma politikasının ana hedefi Doğu Akdeniz'e ulaşmaktır. Bunu başarması halinde, başta Dünya Adası olmak üzere uluslararası sistemin her yerinde etkin olabileceğine inanılmaktadır. Rusya'nın söz konusu hedefine ulaşmak amacıyla uygulamaya koyduğu strateji, daha sonra ortaya çıkan jeopolitik teorilere esin kaynağı olmuştur. Rusya, belirtilen hedefine ulaşabilmek amacıyla üç ara hedef belirlemiştir. Bunlardan ilki, daha sonra "kalpgah" olarak adlandırılan bölgenin güneyinde kalan kısmını kapsamaktadır. Rus Çarlığı, güneye doğru aşamalı bir şekilde ilerleyerek daha sonra "Avrasya" olarak adlandırılan geniş bölgeyi işgal etmeyi başarmıştır. Diğer, Avrasya bölgesine nüfuz etmek için hayati öneme sahip olan Karadeniz bölgesidir. Çarlık Rusyası, I. Petro döneminde oluşturulan ve sonraki dönemlerde daha da güçlendirilen donanmasıyla aşamalı bir şekilde Karadeniz üzerinde kontrolü sağlamıştır. Buradaki donanması vasıtasıyla Osmanlı'yı Doğu Avrupa ve Kafkasya'da daha da yıpratılmak için önüne çıkan her fırsatı kullanmıştır. Sonuncusu ise, İstanbul ve Çanakkale boğazlarından meydana gelen Türk Boğazlarıdır. Boğazlar, Avrasya bölgesinin nefes borusu olduğu kadar, sıcak denizlere ulaşma politikasının da kilidi niteliğindedir. Bu nedenle hangi dönemde olursa olsun sıcak denizlere ulaşma hedefinden asla vazgeçmeyen Rus yöneticileri için "Türk boğazlarını kendi kontrolüne almak" veya bu bölgeye hakim olmak nihai hedef olmuştur (Goryanof, 2006: 45; Roucek, 1953a: 83). Bu durumun farkında olan küresel güç İngiltere; Türk Boğazlarını, Rus askeri gücünün ve özellikle de donanmasının Akdeniz'e geçişini engelleyen stratejik bir bölge olarak görmüştür (Kappis, 2016: 35). Aslında Rus Çarlığı, I. Dünya Savaşı'nın devam ettiği dönemde İtilaf Devletleri arasında yapılan gizli antlaşmalar çerçevesinde bu amacına ulaşmıştır. Bu maksatla taraflar arasında imzalanan "İstanbul Antlaşması" ile İstanbul ve Çanakkale boğazlarının savaş sonunda Çarlık Yönetimine bırakılması kabul edilmiştir (Köse, 2019: 12; Bregolat, 2018: 36). Ancak Ekim 1917'deki Bolşevik Devrimi ile Çarlık rejiminin yıkılması nedeniyle antlaşma uygulanamamış ve uzun mücadeleler neticesinde elde edilen tarihi fırsat kaçırılmıştır. Yaklaşık iki asır boyunca sürekli çatışma halinde olan Osmanlı Devleti ve Çarlık Rusyası'nın ardılları Türkiye ve Sovyetler Birliği, I. Dünya Savaşı'nda sonra ortaya çıkan yeni jeopolitik ortamda dost olmayı tercih etmiştir. Bu yüzden Sovyet Yönetimi, iki savaş arası dönemde boğazlar konusuna

uzak durmuştur. Ancak II. Dünya Savaşı'nın galibi olarak bu konudaki tutumunu değiştirmiş ve boğazları birlikte yönetme konusunda teklifte bulunmuştur (Özkan, 2010: 66). Bahse konu teklif, iki ülke arasındaki dostane ilişkileri sonlandırmış ve bu girişim, Türkiye'nin NATO'ya dahil olmasıyla sonuçlanmıştır.

Bulunduğu coğrafyada güneye ve doğuya doğru sürekli genişleyerek büyük bir kara gücü haline gelen Rus Çarlığı'nın dönüşümünü inceleyerek bundan jeopolitik sonuçlar çıkararak ilk uzman Halford J. Mackinder'dir. Rusya'nın sahip olduğu coğrafyayı ekonomik potansiyeli ve tarihi geçmişiyle birlikte inceleyen Mackinder (2004: 313), 1904 yılında yaptığı "The Geographical Pivot of History" (Tarihin Coğrafi Eksenini) isimli bildirisinde, Rusya'nın "Kalpgah" olarak tanımladığı ve ekonomik potansiyeli yüksek olan bölge üzerinde aşamalı bir şekilde kontrolü sağladığını, güneye doğru ilerlemesine devam ettiğini ve denize ulaşması halinde büyük bir deniz gücünü oluşturabileceğini, zira bunun için de yeterli kaynaklara sahip olduğunu ileri sürmüştür (Petersen, 2011: 17). Aynı bildiride, Almanya ve Rusya'nın ittifak oluşturmaları halinde bunun dünya hakimiyetine dönüşebileceği tehlikesine (Mackinder, 2004: 313) özel vurgu yapmış ve daha sonraki bir eserinde de, "Kara Hakimiyet Teorisi" olarak adlandırılacak iddiasını özetlemiştir: Doğu Avrupa'ya kim hükmederse, Kalpgah'a hakim olur; Kalpgah'a kim hakim olursa, Dünya Adası'na hükmeder; Dünya Adası'na kim hükmederse, Dünya'ya hakim olur (Mackinder, 1919: 186; Petersen, 2011: 19). Aslında Mackinder, adı geçen bildirisinde, İngiliz Yönetimi'ne örtülü bir şekilde üç mesaj verdiği görülmektedir. İlki, mesajdan ziyade bir şart niteliğindedir. "İç Kenar Kuşak" (İşcan, 2004: 61) olarak tarif ettiği alan içinde bulunan ülkelerle (Almanya, Avusturya, Türkiye, Hindistan ve Çin) ilişkiler güçlendirilmeli ve özellikle Almanya-Rusya arasında bir ittifak kurulmasına fırsat verilmemelidir. İkincisi, Rusya'nın sıcak denizlere ulaşmasına her ne olursa olsun müsaade edilmemesidir. Burada sıcak denizlerden kastedilen bölge, hiç şüphesiz Akdeniz'dir. Sonuncusu ise, Rusya'nın Akdeniz'e ulaşmasının engellenmemesi halinde, "Dış Kenar Kuşak" (İşcan, 2004: 61) içinde yer alan ülkelerle (İngiltere, Güney Afrika, Avustralya, ABD, Kanada ve Japonya) işbirliği yapılmak suretiyle Almanya-Rusya ortaklığının dünya üzerinde egemenlik kurmasına müsaade edilmemelidir.

İngiliz Yönetimi'nin Mackinder'in mesaj ve uyarılarını ne derece dikkate aldığı bilinmemektedir. Ancak daha öncesinde İngiltere, 1704'de Akdeniz'in giriş kapısı niteliğindeki Cebelitarık bölgesini işgal etmiş ve bu tarihten itibaren başta Malta olmak üzere aşamalı bir şekilde Akdeniz üzerinde kontrolünü tesis etmiştir (Roucek, 1953: 351). 1869 yılında Süveyş Kanalı'nın açılmasıyla Akdeniz'in jeopolitik önemi daha da artmıştır. Bu nedenle yeni açılan kanalın kontrol altında bulundurulması, sömürgeleri ile irtibatını sağlayan en kısa ve güvenli yolun korunması, İngiliz dış politikasının önemli gündem maddelerinden biri haline gelmiştir (Roucek, 1953: 347). Dolayısıyla Çarlık Rusyası'nın Osmanlı karşısında üstünlüğünün giderek bariz hale gelmesi İngiltere'yi tedirgin etmiştir. Bu nedenle İngiltere'nin dikkati, Doğu Akdeniz'e yoğunlaşmaya başlamıştır. Bu bağlamda giderek hedefine yaklaşan Rus tehlikesine karşı, önce 1853 yılında Katar'ı işgal etmeye başlayarak (Şenel, 2016: 196) Basra Körfezi'nde gerekli önlemleri almıştır. Ardından Doğu Akdeniz'e çıkış arazi niteliğine sahip Kars Platosu'nun (Akgül, 1995: 25) 1877-78 Osmanlı-Rus Savaşı'ndan sonra Çarlık Rusyası'nın egemenliğine girmesi neticesinde, Osmanlı Devleti ile bir antlaşma yaparak Doğu Akdeniz'deki Kıbrıs'ı kendi kontrolü altına almıştır (Menekşe, 2013: 315). Ayrıca II. Dünya Savaşı'nın sonuna doğru Churchill ve Stalin arasında savaş sonrası dünyanın geleceğini belirlemek amacıyla 9 Ekim 1944 tarihinde Moskova'da yapılan ve daha sonra "Yüzdeler Antlaşması" olarak anılan görüşmeler neticesinde Balkanlar bölgesinde Yunanistan özellikle İngiltere'nin etkinlik alanında bırakılmış ve bu sayede Sovyetler Birliği'nin Akdeniz'e çıkışı engellenmiştir (Köse, 2015: 246). Bu gelişmeler çerçevesinde İngiliz Yönetimi'nin Doğu Akdeniz'de takip ettiği politikalarına bakıldığında, adı geçen çalışmasını henüz yapmadığı dönemde bile Mackinder'in beklenti ve öngörülerine uygun bir strateji takip ettiği söylenebilir.

Osmanlı engelini aşma konusunda başarılı olamaması, Çarlık rejiminden sonra işbaşına gelen Sovyet Yönetimi'ni yeni arayışlara itmiştir. Bu arayışlar sonucunda, engelin diğer tarafında yani Doğu Akdeniz'de kalıcı bir deniz üssüne sahip olma fikri en mantıklı çözüm olarak öne çıkmıştır. Bunun başarılması halinde, hem kendi toprakları daha uzak bölgeden koruma altına alınabilecek, hem boğazlar vasıtasıyla rakibin engelleyici etkisi azaltılabilecek hem de kendi hareket kabiliyetini sınırlayan boğazlar dışarıdan kuşatma altına alınabilecektir (Gvosdev, 2019: 7). Bu seçeneğin mahzurlu tarafı ise, küresel güçlerin de Avrasya'da konuşlu kara gücünün sıcak denizlere ulaşmasını engellenmek amacıyla önlem alma yeri olarak Akdeniz'i seçmiş olmalarıdır. Bu nedenle bölge, küresel güçler arasında rekabet alanına dönüşmüştür. Zaman içinde küresel güçler değişse bile, Doğu Akdeniz'in bu özelliği hiç değişmemiştir. Tıpkı daha önce İngiltere'nin yaptığı gibi

II. Dünya Savaşı'ndan sonra küresel güç haline gelen ABD de, Doğu Akdeniz'i Sovyetlere ya da Avrasya'daki kara gücüne karşı mücadele alanı olarak kullanmaya başlamıştır. Bu maksatla Küba Krizi sonrasında daha önce Sovyetlere karşı Türkiye'de konuşlandırıldığı nükleer füzelerini geri çekmiş ve hemen ardından da nükleer füze taşıyan denizaltılarını Doğu Akdeniz'e göndermiştir. Daha sonra benzer tedbirleri, Basra Körfezi bölgesinde de almıştır (Özçelik, 20319: 778). Dolayısıyla kendisine karşı alınan bu tür önlemleri etkisiz hale getirme düşüncesiyle Rusya, geçmiş dönemde Sovyet Yönetimi'nin yaptığı gibi Doğu Akdeniz'de bulunmayı bir zaruret olarak görmektedir. Bu zorunluluğun bir gereği olarak Doğu Akdeniz'de varlık göstermesi, biri savunma diğeri taarruzi olmak üzere Rusya'ya iki stratejik avantaj sağlamaktadır. Rusya'nın savunma amacıyla Doğu Akdeniz'de bulunması sayesinde, bu bölgede deniz ve havadan gelecek tehditlere karşı asgari de olsa, gerekli önlemleri alabilme imkanına sahip olabilmektedir. Bölgeyi taarruzi amaçla kullandığında ise, Türkiye dahil Avrupa'daki rakiplerini denizden kuşatma olasılığını elde etmektedir (Roucek, 1953a: 83). Böylesine önemli avantajları nedeniyle II. Dünya Savaşı'ndan sonra Doğu Akdeniz'de varlık göstermek, Rus dış politikasının değişmeyen hedeflerinden biri olmuştur.

Mackinder'e göre, Dünya Adasını kontrol altına almadan dünyaya hükmetmek kolay değildir. Bunun başarılabilmesi, Akdeniz'in tam anlamıyla kontrol altına alınması ve etkin bir şekilde kullanılmasına bağlıdır. Mackinder'in bu jeopolitik durum tespitinden sonra ortaya koyduğu "Kara Hakimiyet Teorisi"nin hayata geçirilebilmesi için en kritik rol, örtülü bir şekilde Akdeniz'e verilmiştir. Jeopolitik biliminin kurucusu olarak kabul edilen Ratzel, Dünya Adasının merkezinde yer alan Akdeniz'e büyük önem atfetmiş, bu yüzden de daima büyük güçlerin kontrolü altında kaldığını iddia ederek, Süveyş Kanalı'nın açılmasıyla birlikte Doğu Akdeniz'in öneminin arttığını belirtmiştir (Stogiannos, 2019: 179). "Kara Hakimiyet Teorisi" gereği kalpgah bölgesindeki bir kara gücünün, Akdeniz'de güçlü ve üstün bir manevra yeteneğine sahip bir donanma oluşturmadan, onu esnek ve etkin bir şekilde kullanmadan, önce Dünya Adasında ve daha sonra dünyada hakimiyet kurması mümkün değildir. Dünya Adasının kritik bir bölgesinde yer alan Akdeniz'in jeopolitik önemi her geçen gün artmaktadır. Burada coğrafi konum, tarih, jeostrateji ve jeoekonomi gibi değişik faktörler de rol oynamaktadır.

Coğrafi konum bakımından Akdeniz; Çanakkale Boğazı (Karadeniz), Cebelitarık Boğazı (Atlantik Okyanusu) ve Süveyş Kanalı (Pasifik Okyanusu) gibi stratejik bağlantı noktaları vasıtasıyla Dünya Adasını iç deniz ve okyanuslarla irtibatını sağlayan bir bölgedir (Roucek, 1953: 349). Kapalı deniz niteliğine sahip olan Akdeniz; bazı uzmanlara göre, Tunus'daki "Bon Burnu" ile İtalya'ya ait Sicilya Adası'nın batı ucunda bulunan "Lilibeo Burnu" arasında ikiye ayrılmaktadır. Bu tanımlamaya göre Doğu Akdeniz; Tunus, Libya, Mısır, Filistin, İsrail, Lübnan, Suriye, Türkiye, Yunanistan, Arnavutluk, Karadağ, Bosna-Hersek, Hırvatistan, Slovenya ve İtalya gibi ülkelerle çevrilidir (Yaycı, 2020: 17). Dünya Adası içinde kapladığı bu alan açısından Doğu Akdeniz'in üç kıtanın birleştiği bir noktada yer alması, ona ayrı bir önem kazandırmaktadır. Başta Avrasya bölgesi olmak üzere üç kıtaya müdahale olanağı vermesi, Rusya'nın Doğu Akdeniz'de bulunmasının temel gerekçelerinden birini oluşturmaktadır. Diğer bir ifadeyle Doğu Akdeniz, Tim Marshall (2019: 15-46)'ın "Coğrafya Mahkumları" isimli eserinde de belirttiği gibi Rusya'nın mahkum olduğu devasa yapıdaki arazisinden çıkarak kendini hür ve serbest hissettiği bir alandır.

Bölgeye tarihsel açıdan bakıldığında, üç kıtanın birleşme noktası olan Akdeniz, siyasi, ekonomik ve kültürel alanlarda uluslararası etkileşimi sağlayan bir bölge olarak ön plana çıkmıştır. Bu kapsamda bölge, Anadolu, Mezopotamya ve Mısır medeniyetlerinin ortaya çıkışında ve dünyaya yayılmasında etkili rol oynamıştır (Şahin, 2019: 5). Bu nedenle Akdeniz'in dönemin küresel veya bölgesel güçlerinin kontrolü altında kaldığı görülmektedir. Bu manada Doğu Akdeniz, her zaman büyük güçlerin ilgi odağı olmuştur. Avrasya bölgesiyle bağlantıyı sağlayan Anadolu'yla birlikte Asya ve Afrika kıtalarını birbirine bağlayan Orta Doğu'yu kontrol altında bulundurabilmek için Doğu Akdeniz'de üstün bir deniz gücüne sahip olunması zorunludur. Örneğin Akdeniz vasıtasıyla bölgede egemenlik kurmayı başaran Roma İmparatorluğu, hareket esnekliği sağlayan Akdeniz için "Bizim Deniz" manasında "Mare Nostrum" ifadesini kullanmıştır (Yaycı, 2020: 18). Diğer bir ifadeyle, Akdeniz olmaksızın bu kadar geniş coğrafyada kontrol kurmak zordur. Belirli bir dönemde Dünya Adası'nın bazı bölümlerinde egemenlik kurmayı başaran Osmanlı İmparatorluğu, 15. yüzyılın sonlarından başlayarak 19. yüzyılın ortalarına kadar Doğu Akdeniz'i etkin bir şekilde kullanmıştır (Kiren, 2019: 18). Bölgede sürekli varlık gösterme niyeti olan Çarlık Rusyası'na göre; Akdeniz, sıcak denizlere ulaşma ve karaya mahkûm olma konumundan kurtulabilme fırsatı vermektedir. Bölgede sürekli varlık gösterebilmek için de

kalıcı üsler elde etmek gerekmektedir (Roucek, 1953a: 83). Bunu gerçekleştirebilmek amacıyla 1784 yılında kendisine askeri üs verilmesi karşılığında, Mısır Memlûkluları'na bağımsızlıklarını destekleme garantisi vermiştir (Tepeyurt ve Coşkun, 2016: 216). Bu girişiminde istediği başarıyı elde edemese de, belirtilen tarihten itibaren Doğu Akdeniz'de varlık gösterme girişimlerinden vazgeçmemiştir. Bu dönem içinde bölgede ne kalıcı bir üs elde edebilmiş, ne de İngiltere'ye tehdit oluşturabilecek bir konuma ulaşabilmiştir (Roucek, 1953a: 83). Konuyla ilgili girişimlerinden ilk somut neticeyi, II. Dünya Savaşı'ndan sonra Sovyet Yönetimi elde edebilmiştir.

Aslında Doğu Akdeniz'in jeopolitik öneminin belirlenmesinde temel faktör, jeostratejik konumudur. Bölgeye bu açıdan bakıldığında, jeostratejik önemini artıran üç faktörün olduğu söylenebilir. Bunlardan ilki, bölgenin okyanus ve iç denizlerle bağlantısını sağlayan tartışılmaz stratejik öneme sahip kanal ve boğazlara ev sahipliği yapmasıdır. Doğu Akdeniz, uluslararası ticaret yollarının doğu ve batısını birbirine bağlayan güzergah üzerinde yer almaktadır (Gürdeniz, 2020: 52; Yayıncı, 2012: 4). Stratejik bir bağlantı noktası olan ve Pasifik-Atlantik okyanuslarını birbirine bağlayan Süveyş Kanalı (Akin, 2019: 306); hizmete girmesiyle birlikte doğu ile batıyı birleştiren ticaret yolunu, eski "Uzak Doğu Hattı"na göre mesafe bakımından yaklaşık yüzde 40 oranında; zaman bakımından ise, yaklaşık üç hafta kadar kısaltmıştır (Bediz, 1951: 335). Günümüzde dünya ticaret hacminin yaklaşık üçte biri, kanalı kullanma mecburiyetindedir. İkincisi, stratejik ham madde niteliğindeki petrolü taşıyan stratejik ulaştırma hatlarının bölgeden geçerek tüketici ülkelere ulaştırılma zorunluluğudur. Hazar Havzası ve Kuzey Irak'tan boru hatlarıyla İskenderun Körfezi'ne gelen ya da İran, Basra Körfezi ve Suudi Arabistan'da üretilen petrol, tankerlerle Doğu Akdeniz üzerinden ilgili tüketici pazarlara aktarılmaktadır. Daha açıkçası, Avrupa petrol ihtiyacının yüzde 70'lik bölümü, kanal ve Doğu Akdeniz güzergâhını geçerek tüketici pazarlarına ulaştırılmaktadır (Hasanoğlu ve Abbasov, 2019: 803). Bu yönüyle Süveyş Kanalı, hem büyük enerji tasarrufu sağlamak hem de Doğu Akdeniz'i uluslararası ticaret için stratejik bir geçiş alanı haline getirmektedir. Bu yüzden istikrarsız bir durumla karşılaşmamak için "11 Eylül Terör Saldırıları"ndan sonra Akdeniz'in güvenliği görevi, Ekim 2001'den itibaren NATO'ya verilmiş ve bu görev, "Aktif Çaba Harekatı" (Operation Active Endeavour) adı altında 2016 yılına kadar sürdürülmüştür. Daha sonra NATO'nun yaptığı durum değerlendirilmesine bağlı olarak 2018 yılında başlattığı "Deniz Koruma Harekatı" (Operation Sea Guardian) ile Akdeniz, gözlem ve kontrol altında bulundurulmaya devam edilmektedir (Bayer, 2019: 882). Sonuncusu ise, başta Avrasya olmak üzere kritik bölgeler üzerinde stratejik kontrol imkânı sağlayan Kıbrıs'ın konumudur. Kıbrıs, hem Orta Doğu ve Doğu Akdeniz'i hem de Süveyş Kanalı ve Çanakale Boğazı'na giden yolları kontrol altında bulundurmaktadır. Jeopolitik önemini tartışılmaz hale gelen Kıbrıs, küresel ve bölgesel güçlerin ilgi odağında yer almaktadır (Yayıncı, 2012: 5; Gönül, 2019: 342). (.)

Bölgenin jeoekonomik önemini belirleyen faktör ise, keşfedilmiş ve potansiyeli olduğu iddia edilen petrol ve doğalgaz kaynaklarıdır. Keşfedilen petrol miktarı, iyimser hesaplar yapılmasını gerektirecek seviyede değildir. Aynı durum, keşfedilmesi öngörülen petrol için de geçerlidir. Ancak doğal gaz konusunda durum tamamen farklıdır. Doğu Akdeniz, dünyadaki doğal gaz rezervlerinin yüzde 4,5'ine sahip olduğu iddia edilmektedir (İnat ve Duran, 2020: 17). Keşfedilen doğal gazın Avrupa'ya nasıl aktarılacağı konusundaki tartışmalar devam etmektedir. Enerjide dışa bağımlılık oranı petrolde yüzde 90, doğal gazda yüzde 66 seviyelerinde (Orhan ve Tamçelik, 2019: 1090) olan AB, bu durumdan kurtulmanın yollarını ararken, özellikle Rusya'ya bağımlılıktan kurtulmak için özel gayret sarf etmektedir. Hatta bölgedeki gazın Avrupa'nın Rusya'ya bağımlılığını azaltabilmesi ihtimali, bölgedeki gündemin önemli maddelerinden biri haline gelmiştir (Şahin, 2019b: 36). Rusya'nın bu konudaki politikası ise, kendi bölgesi dışındaki doğal gaz ve petrolün doğrudan Avrupa'ya ulaşımını öngören boru hatlarının inşa edilmesini engellemeyi hedeflemektedir (Rumer, 2007: 33). Gelirlerinin büyük bölümü enerji kaynaklarına dayalı olan Rusya, bu tür girişimleri yakından takip etmekte, faaliyetlerin kendi aleyhine sonuçlanmaması için özel dikkat saf etmekte ve bölgedeki enerji kaynaklarının tüketici pazarlara aktarılmasında oyun kurucu olmak istemektedir (Telli, 2019: 1020).

3. Rusya'nın Doğu Akdeniz Politikasını Etkileyen Bölgesel ve Küresel Dinamikler

Doğu Akdeniz'in jeopolitik önemini belirleyen faktörler, bölge dışı aktörlerin ilgisini bu bölgeye çekmekte ve kesişen çıkarlar (Şahin, 2019b: 36), bölgeyi küresel rekabetin arenası haline getirmektedir. Bu rekabet neticesinde bölgenin kaderi, büyük güçler tarafından belirlenmektedir. Bölgedeki rekabetin sonuçlarının

Avrasya'yı da etkilemesi nedeniyle Rusya, bölgede varlığını göstererek rekabete dahil olmak istemektedir. Günümüzde bölgedeki rekabet ABD, AB ve Rusya arasında devam etmektedir. Bölgedeki aktörler ise, bölgesel ve küresel dinamiklerin yarattığı etki ve çıkar algılarına göre konumlarını belirleyerek bu rekabetteki yerlerini almaktadırlar.

Doğu Akdeniz'de tarifi yapılan jeopolitik ortama göre, bölgedeki gelişmeleri doğrudan etkileyebilecek nitelikteki bölgesel ve küresel dinamikleri beş genel başlık altında sıralamak mümkündür. İlki, jeopolitik öneminden dolayı bölgenin dönemin büyük güçleri tarafından kendi kontrollerinde bulundurulma isteğidir. İngiltere ile başlayan bu alışkanlık, günümüzde devam etmektedir. İngiltere, bunun için önce İspanya ve Fransa'nın bölgedeki hegemonyalarını yok ederek kendi hegemonyasını tesis etmiştir. Bu kapsamda önce Cebelitarık, Malta ve Kıbrıs gibi jeostratejik açıdan kritik bölgelerde üsler kurarak "İmparatorluk Yolu"nu (İngiltere-Cebelitarık-Malta-Süveyş Kanalı-Hint Okyanusu) güvence altına almıştır. Ardından, tüm gayretini bu düzenin korunmasına vermiştir (Federzoni, 1936: 391; Roucek, 1953: 352). Ancak II. Dünya Savaşı'ndan sonra ortaya çıkan yeni uluslararası düzende güç kaybına uğrayan İngiltere, yerini ABD'ye bırakmıştır. Bu değişimde, savaş dönemi müttefikleri olan Sovyetler Birliği'nin tutum değişikliği de etkili olmuştur. II. Dünya Savaşı'nın hemen akabinde Sovyetler Birliği'nin güneye doğru genişleme girişimi, ABD'nin devreye girerek 1947'de yayınladığı Truman Doktrini'yle durdurulabilmiştir. II. Dünya Savaşı'ndan sonra Batı Dünyasının lideri olarak ortaya çıkan ABD'nin bu kararı, Akdeniz'deki varlık göstermesinin başlangıcı olarak kabul edilmektedir (Roucek, 1953a: 81). ABD bu dönemin başlangıcında, İngiltere'nin bölgedeki üslerini kullanması yanında Doğu Akdeniz, Orta Doğu, Körfez Bölgesi ve Kuzey Afrika'da oluşturduğu hava üsleriyle deniz gücünü tam anlamıyla koruma altına almıştır. Bunlara ilave olarak bölgedeki aktörlerle işbirliği yaparak Balkan Paketi ve Bağdat Paketi gibi bölgesel güvenlik örgütlerini kurdurtmak suretiyle Sovyetlerin güneye genişlemesini engellemeyi başarabilmiştir (Özçelik, 2019: 773). Buna karşılık Sovyetler Birliği de, Türkiye ve Yunanistan üzerine kurduğu baskı ile Akdeniz'e ulaşmada başarılı olamayacağını anlayınca, bu sefer Yugoslavya ve Arnavutluk gibi ülkelerdeki kendine müzahir rejimler vasıtasıyla Doğu Akdeniz'de varlık gösterme mücadelesine (Roucek, 1953a: 84) girmiş ve bu yöndeki gayretlerini, Soğuk Savaş boyunca devam ettirmiştir.

En az ilki kadar önemli olan diğeri, 2010 yılından itibaren enerji alanında yapılan keşifler ve bunun yaratmış olduğu sonuçlardır. Bölgede potansiyel enerji kaynaklarına yönelik ilk araştırma, 2010'da ABD Jeolojik Araştırmalar Merkezi tarafından yapılmıştır (Şafak, 2019: 5). Bu araştırmaya göre, Lübnan, İsrail, Filistin ve GKRY açıklarında kalan ve "Levant" olarak adlandırılan bölgede yaklaşık 1.7 milyar varil petrol ve 3.5 trilyon metre küp doğal gaz olduğu öngörülmüştür. Bu gelişmeler farklı olarak Mısır açıklarında bulunan "Nil Deltası" olarak adlandırılan bölgede 1.8 milyar varil petrol ve 6.3 trilyon metre küp doğal gaz bulunduğu açıklanmıştır. Aynı şekilde GKRY'nin hak iddia ettiği Limasol Limanından yaklaşık 160 km mesafedeki "Afrodit" sahasında da 198 milyar metre küp doğal gazın bulunduğu duyurulmuştur (Özekin, 2020: 9). Bölgenin geneline bakıldığında, Doğu Akdeniz'de 3.3 milyar varil ham petrol ve 10 trilyon metre küp doğal gaz bulunduğu tahmin edilmektedir. Bugüne kadar öngörülen bu rezervlerden yaklaşık 2.5 trilyon metre küp doğal gazın keşfedildiği bildirilmektedir (Kavaz, 2020: 276). Bölgede bulunan petrol ve doğal gaz kaynakları, bölgenin jeopolitik önemini artırırken, tam aksine bölge güvenliğine ters etkide bulunmuştur. Bu anlamda ortaya çıkan yeni ve farklı çıkar, maliyet ve fayda algıları, bölgedeki devletler arasında değişik gruplaşmalara neden olmuştur (Zenonas, 2019: 5). Farklı çıkar algılarına dayalı gruplaşmalar, doğal olarak bölgesel ve küresel güçlerin bölgeye nüfuz etmesini kolaylaştırmaktadır. Bu manada diğer küresel güçler gibi Rusya da, bölgedeki varlığıyla enerji kaynaklarının tüketici pazarlara ulaştırılması amacıyla kullanılan güzergâhların kontrol edilmesinde söz sahibi olmak istemektedir.

Enerji keşiflerinin bölgesel ve küresel yansımaları, bir diğer bölgesel dinamik olarak ortaya çıkmaktadır. Aslında buna, küresel sonuçlar doğurabilecek bölgesel dinamik denmesi daha doğru olacaktır. Doğu Akdeniz'de keşfedilen enerji kaynakları bölge ülkeleri için ekonomik avantajlar sunmakla birlikte deniz alanlarının resmi paylaşımının yapılmaması ülkeler arasında gerilime neden olmuştur. Bu olumsuz gelişme, başta Kıbrıs Sorunu olmak üzere Türk-Yunan uyuşmazlığı ve Filistin Sorunu gibi bölgede süre gelen sorunları daha da tetiklemiş ve hatta içinden çıkılmaz hale getirmiştir (Yorulmaz, 2019: 82). Bölgedeki enerji keşifleri ve bu alandaki yeni beklentiler, Doğu Akdeniz'in yetki alanlarının paylaşımı konusunu bölgedeki gelişmeleri doğrudan ya da dolaylı etkileyebilen bir dinamik haline dönüştürmüştür (Şahin, 2019b: 15). Sorunun bölgesel bir nitelik kazanmasına neden olan ilk adım GKRY tarafından atılmıştır. AB'nin desteğini arkasına alan

GKRY, KKTC ve Türkiye'nin bölgedeki hak ve çıkarlarını dikkate almaksızın Mart 2003'de tek taraflı münhasır ekonomik bölge ilan etmiştir (Özekin, 2020: 12). Türkiye'nin uluslararası hukuka dayandırdığı tezlerine itiraz eden Yunanistan ve GKRY'nin Mısır ve İsrail ile yaptığı ayrı ayrı deniz yetki alanları antlaşmaları ile bölgedeki siyasi gerilim artmıştır (Balık, 2018: 95). Bu antlaşmaları uluslararası hukuka aykırı olduğunu iddia eden Türkiye'nin 27 Kasım 2019 tarihinde İstanbul'da Libya ile imzaladığı deniz yetki alanları antlaşması (Yaycı, 2020: 160), bölgedeki siyasi tansiyonu daha da yükseltmiştir. Bölgesel çıkarları konusunda hassas bir tutum sergileyen Türkiye, 31 Mayıs 2010'da İsrail Silahlı Kuvvetlerine ait unsurların Mavi Marmara gemisine yaptığı baskın neticesinde bu ülkeyle ikili ilişkilerini askıya alarak, ilişkilerin yeniden başlamasını bazı temel şartlara bağlamıştır (Tüysüzoğlu, 2014: 593). İki ülke ilişkilerinde bugüne kadar olumlu bir gelişme kaydedilmezken, Türkiye'nin Mısır'da seçimle iş başına gelen siyasi iktidarın 3 Temmuz 2013'te askeri darbe ile yıkılmasına sert tepki göstermesi üzerine Türkiye-Mısır ilişkileri de kopma noktasına gelmiştir (Sarıslan, 2019: 541). Dolayısıyla bölge devletleri arasındaki anlaşmazlıklar, doğal olarak istikrarsız bir ortam yaratmakta ve bölgedeki güç dengesini olumsuz yönde etkilemektedir (Beccaro ve Maass, 2017: 8). Bu olumsuz gelişmelerin üzerine bir de AB'nin deniz yetki alanları konusunda Türkiye'ye karşı kendi üyeleri Yunanistan ve GKRY'nin yanında yer alması, sorunun daha da karmaşık hale getirmiştir. Bu nedenle sorun, bölge sınırlarını aşip küresel bir boyut alabilecek şekilde bir seyretmektedir.

Kıbrıs Adası'nın Doğu Akdeniz'in merkezinde yer alması gibi bir türlü çözüme kavuşturulamayan ve bu yüzden kördüğümüne dönüşen Kıbrıs sorunu da, bölgesel dinamiklerin merkezinde yer almaktadır. Sorunun çözümsüzlüğü, büyük oranda diplomasi kanallarının tıkanmasından kaynaklanmaktadır. Sorunun çözümsüzlüğü, 1968'den beri diplomatik kanallar açık olmasına rağmen Rum tarafının adayı yönetme hak ve yetkisini Türk tarafıyla paylaşmama ısrarından kaynaklanmaktadır. Dolayısıyla bu durum diğer bölgesel ve küresel dinamikleri de olumsuz yönde etkileyebilmektedir. Daha doğrusu tetikleyici bir özelliğe sahiptir. Sorunun temelinde, Rumların adayı kendilerine ait bir mülkümü gibi görme anlayışı yer almaktadır. Rum tarafının kurucu antlaşmalar ve anayasayı dikkate almaksızın siyasi düzeni kendi çıkarlarına göre değiştirmek istemesi, çözümsüzlüğün altında yatan asli nedeni oluşturmaktadır. Aslında 1959 tarihli kurucu antlaşmalar (Vatansever, 2010: 1504) gereği Ada Yönetiminin herhangi bir bölgesel örgüte üye alınmaması gerekmektedir. Ancak AB'nin stratejik çıkar hesaplamalarından dolayı tüm adayı temsilen GKRY'yi üyeliğe kabul etmesi (Vatansever, 2010: 1523), sorununun çözümsüzlüğünü perçinlemiştir. Bu durum, sadece Yunanistan ve GKRY ile Türkiye'yi değil, başta Kıbrıs sorunu olmak üzere Doğu Akdeniz'deki diğer sorunlarda Türkiye ve AB'yi de karşı karşıya getirmektedir. Bu tip olumsuz gelişmeler ise, NATO üyesi ülkeler arasında ortaya çıkan çatlaklar nedeniyle Rusya'ya daha geniş manevra imkanı sunmakta ve bölgedeki konumunu güçlendirmektedir.

Sonuncusu ise, bölgesel bir dinamik olarak başlayan, sonra küresel bir dinamiğe evrilen Arap Baharı ve onun bölgede yarattığı sonuçlardır. 2010 yılı sonunda Arap Baharı kapsamında Suriye ve Libya'da başlayan istikrarsız durumun Doğu Akdeniz'e yönelik olumsuz yansımaları devam etmektedir. Bölgesel ve küresel güçlerin farklı tutum sergilemeleri, her iki soruna bir türlü çözüm bulunamamasına neden olmaktadır. ABD ile rekabet halinde olan Rusya, her iki olayda da gerek Orta Doğu ve Kuzey Afrika gerekse Doğu Akdeniz'deki çıkarlarına uygun hareket etmektedir. Özellikle, Libya'da eski müttefiki Kaddafi'ye karşı ilgisiz kalması Orta Doğu ve Doğu Akdeniz'deki güvenilirliğine büyük darbe indirmiştir. Bu gelişmeden önemli dersler çıkaran Rusya, Suriye'de mevcut rejime siyasi ve askeri destek vererek gelişmeleri yönlendirici bir konuma gelmiş; Libya'da ise, muhalif güçleri destekleyerek ülkenin geleceğinde söz sahibi olmaya gayret göstermektedir. Bölge devletlerinin sahip olduğu kapasiteleri, bölgedeki mevcut sorun ve çatışmaları çözüme kavuşturabilecek yeterlikte değildir. Bu nedenle bölgede ortaya çıkan anlaşmazlıkların krize dönüşerek tırmanışa geçtiğinde taraflar arasındaki gerilim, genellikle büyük güçlerin devreye girmesiyle yatıştırılmaktadır. Bu yüzden bölgede büyük güçlerin varlığı, güç dengesinin oluşması ve istikrarın sağlanması açısından zaruridir

Bölgedeki büyük güçlerden biri ABD, diğeri de Rusya'dır. Bölgedeki varlığını sürekli hale getirmeye çalışan Rusya, söz konusu dinamikleri dikkate alarak politika planlamak ve uygulamak zorundadır. Ancak sadece bunları göz önünde bulundurarak bir dış politika oluşturmak yeterli değildir. Bu nedenle bölgeye küresel güç olma hayaliyle geri dönen Rusya'nın genel hedeflerine ulaşabilmesi için bölgeye yönelik oluşturduğu politikasının hazırlanmasına etki eden çok sayıda faktörü göz önünde bulundurması gerekmektedir. Bunları dikkate alarak hazırlanacak bir dış politikanın başarı olasılığı, hiç şüphesiz daha fazla olacaktır.

4. Rusya'nın Doğu Akdeniz Politikasının Temel Esasları

Rus dış politikasının hazırlanmasında belirli stratejik dokümanların rehber olarak alındığı bilinen bir gerçektir. Bu dokümanlarla Rusya'nın ilgisini hangi alanlara ve bölgelere yoğunlaştırdığını belirlemek mümkündür. Doğu Akdeniz'de varlık göstermesini büyük devlet olmasının bir gereği olarak gören Rusya'nın dış politikasına yön veren "Dış Politika Konsepti" (2016) ve "Ulusal Güvenlik Stratejisi" (2009) gibi bazı stratejik dokümanlarında Akdeniz bölgesine yer vermemesi (Pedro, 2017: 49) bir çelişki olarak ortaya çıkmaktadır. Akdeniz'in aksine Orta Doğu bölgesine ise, her iki dokümanda da özel olarak değinilmektedir. Bu dokümanlara göre; küresel güç olma hedefine ulaşabilmek için Orta Doğu'da başta bölgedeki müttefikleri olmak üzere Arap Ligi, Körfez İşbirliği Konseyi, İslam İşbirliği Teşkilatı ve Rus-Arap İşbirliği Forumu gibi örgüt ve kurumlarla işbirliği yapmayı öngörmektedir (Pedro, 2017: 55). Akdeniz konusuna değinen Rus stratejik belgesi ise, 2015'te yayınlanan "Rusya Federasyonu'nun Denizcilik Doktrini" isimli dokümanıdır. Dokümanın 58. Paragrafında, kararlı bir politika takip edilmek suretiyle Akdeniz'in siyasi ve askeri istikrar ve iyi niyet bölgesine dönüştürülebileceği, bölgede kalıcı Rus deniz gücü varlığının bulundurulacağı, Kırım limanları ve Krasnodar Eyaleti bölgesindeki Rus deniz araçlarının Akdeniz Havzası ülkelerine kesintisiz seyir imkânının sağlanmasının hedeflendiği belirtilmektedir (Davis, 2015: 22).

Öngörülen bu hedefler çerçevesinde Rusya'nın Akdeniz'e ilgisi, uzun bir geçmişe dayanmaktadır. Ancak İngiltere gibi bölgeye kök salmış bir geçmişi de yoktur. Akdeniz'e ilgi göstermeye başladığı dönemde, aynı durum Karadeniz için de geçerliydi. 18. yüzyılın başında Karadeniz'de bir limanı bile yok iken, söz konusu yüzyılın sonunda güçlü bir deniz gücü oluşturmayı başarmıştır. Rus donanmasının Karadeniz'de üstünlük sağlamanın ardından bu sefer de; Rus ticaret filolarının, Karadeniz, Ege Denizi ve Akdeniz istikametinde başlayan faaliyetleri günümüze kadar devam etmiştir. Bu dönemde Çarlık Rusyası'nın Akdeniz'e ulaşma yönündeki kararlılığı İngiltere'nin tepkisini çekmiş ve İngiltere, Fransa ile birlikte Kırım Savaşı (1853-1856)'nda Osmanlı Devleti'nin yanında yer almak suretiyle Rus Çarlığı'nı cezalandırmıştır (Pedro, 2017: 49). Buna rağmen kararlı tutumundan vazgeçmeyen Rusya, geçmişte Osmanlı'ya karşı Karadeniz'de başardığını, günümüzde ABD ve AB'ye karşı Doğu Akdeniz'de de tekrarlama niyetindedir. Bugüne kadar bölgedeki mücadelesinde tek kazanımı, 1971'de Suriye ile imzaladığı savunma ve işbirliği antlaşması çerçevesinde elde ettiği "Tartus Deniz Üssü"dür. Soğuk Savaş sonrası bölgeyi terk etmek zorunda kalan Rus Filosu, adı geçen üs vasıtasıyla varlık gösterebilmek için 2000'li yılların başından itibaren bölgeye geri dönmüştür (Nopens, 2013: 4). Tartus Limanı'nda konuşlu olan Akdeniz Filosu, normal olarak Karadeniz Filosu'nun bir parçasıdır. Rus Deniz Kuvvetleri Komutanı Oramiral Viktor Chirkov'a göre; Akdeniz Filosu, sadece Akdeniz'de değil, başta Atlantik ve Hint okyanusları olmak üzere dünyanın her yerinde görev yapmak amacıyla teşkil edilmiştir (Zonova, 2015: 524). Rusya, belirtilen görevleri başarıyla yerine getirebilmesi için Tartus Limanı'nın yeterli olmadığını düşünmektedir. Rus Savunma Bakanı Sergey Şoyku, 2014 yılında yaptığı bir açıklamasında, bu eksikliğin giderilmesi yönünde görüşmelerin devam ettiğini açıklamıştır (Zonova, 2015: 525). Ancak bugüne kadar bu konuda olumlu bir netice alınmamıştır.

Putin'in işbaşına gelmesinden itibaren Rusya, ABD çıkarlarına dayalı "tek kutuplu dünya" yapılanmasına itiraz etmeye başlamış ve "tek kutuplu dünya" düzeninin Rusya'yı tehdit ettiğini iddia etmiştir (Ertekin, 2012: 138). Moskova'nın önerilerini dikkate almayan ABD'nin Mart 2003'te Irak'ı işgali ve hemen ardından başlattığı renkli devrimlerle post-Sovyet alanında etkisini artırma girişimleri, Rusya'nın hem Orta Doğu'ya hem de Akdeniz'e geri dönüş kararlarını etkileyen faktörler olmuştur (Chuprygin, 2019: 95; Krasna, 2018: 6). Bunun da temel gerekçesi, ülke içi ve yakın çevresinde gücünü ve otoritesini pekiştiren Rusya'nın Orta Doğu ve Doğu Akdeniz'de kendisini ABD'yi dengeleyebilecek bir küresel güç adayı olarak görmeye başlamasıdır (Clark, 2019: 235). Bölgeye yeniden dönme kararı veren Rusya'nın Doğu Akdeniz'de varlık göstererek ulaşmak istediği hedeflerini yedi başlık altında sıralayabiliriz. İlki, Doğu Akdeniz'deki konumunu güçlendirerek ABD'nin nükleer füzelerini kendisine karşı kullanılmasına imkan verilmemesidir. İkincisi, ikili iyi ilişkiler geliştirmek suretiyle İsrail'in başta Suriye olmak Rusya'nın dost ve müttefik olduğu ülkelere karşı önleyici askeri müdahalede bulunma girişiminin engellenmesidir. Üçüncüsü, bölgede yarattığı olumlu intibaya bağlı olarak silah satışı yaptığı ve ekonomik ilişkilerini geliştirdiği ülkeler üzerindeki nüfuzunun giderek artırılmasıdır. Dördüncüsü, değişik vasıtaları devreye sokmak suretiyle ABD'nin bölge ülkelerine yönelik askeri müdahalesine fırsat verilmemesidir. Beşincisi, ticaret amacıyla bölgede seyri sefer halinde olan Rus denizcilik unsurlarına koruma sağlanmasıdır. Altıncısı, Rus çıkarları açısından ABD ve AB dahil bölgeyle

ilgili ihtiyaç duyulan istihbari bilgilerin toplanmasıdır. Sonuncusu ise, gerçek koşullara uygun deniz tatbikatları yapmak suretiyle rakiplerine gözdağı verirken, bölgedeki ortaklarına ise güven telkininde bulunulmasıdır (Vego, 2006: 170).

Rusya'nın belirtilen bu hedeflerini gerçekleştirebilmek amacıyla hazırladığı Doğu Akdeniz Politikasının temel dayanaklarını siyasi, enerji ve güvenlik boyutları oluşturmaktadır. Söz konusu üç boyut, Rusya'nın Doğu Akdeniz'de bulunmasını gerektiren jeopolitik nedenleri üzerine inşa edilmiştir. Doğu Akdeniz Politikasının siyasi boyutu, Rusya'nın küresel güç olduğunun ispatlanması ve bölgede oyun kurucu bir aktör olduğunu, başta ABD ve AB olmak üzere tüm aktörlere kabul ettirmeyi hedeflemektedir Rusya'nın bu noktada Orta Doğu ve Doğu Akdeniz'deki politikalarının amaçları aynıdır. Orta Doğu Politikasının amacı, bölgede Moskova'nın prestijini artırarak Washington ile aynı seviyeye gelmek ve mücadeleden büyük güç olduğunu ispatlayarak çıkmaktır. Yani buradaki asıl hedefi, ABD'yi bölgeden dışlayarak onun yarattığı boşluğu doldurmak değil, başta Orta Doğu olmak üzere uluslararası sorunların çözümünde Washington'a Moskova'yı kendisine eşit büyük güç olarak kabul ettirilmesini sağlamaktır (Askeroğlu, 2020: 198). Aynı durum Doğu Akdeniz için de geçerlidir. Temel fark, Doğu Akdeniz'de ABD'ye ilave olarak AB ve NATO'ya karşı da mücadele etmek zorunda kalmasıdır. Dolayısıyla bu bölgede rekabete devam ederken, Doğu Akdeniz'deki varlığı; hem bu bölgedeki ortaklarına güven verecek hem de Kuzey ve Güney Avrupa ülkeleriyle ilişkilerinin geliştirilmesine katkı sağlayabilecektir. Bu sayede AB'nin kendisine karşı bölgede uygulamaya koyduğu politikaların etkisinin azaltılması da mümkün olabilecektir. Diğer taraftan Rusya, ABD'nin Karadeniz'e girmesine engel olduğu gibi Orta Doğu'daki gücünü dengelemesine paralel bir şekilde Doğu Akdeniz'deki etkisini de sınırlandırabilmek için uygun zemin yaratmaya gayret göstermektedir (Hasanoğlu ve Abbasov, 2019: 809).

Enerji boyutu, Avrupa'ya doğal gaz arzını kontrol etmesine yönelik alternatif girişimleri engellemeyi hedeflemektedir. Bunun için Orta Asya ve Kafkasya'da çıkarılan doğal gazın Avrupa'ya aktarılmasında söz sahibi olmaya çalışırken; aynı zamanda Doğu Akdeniz'de keşfedilen enerji kaynaklarının pazarlanmasında da aktif rol oynamak istemektedir (Nopens, 2013: 4). Bu hedef doğrultusunda Rus enerji şirketlerinin 2010'lu yılların ortasından itibaren bölgede daha aktif olmaya başladıkları görülmektedir. Rus enerji şirketi Rosneft, Mısır'ın Zohr bölgesinde keşfedilen doğal gazın yüzde 30'unun işletme hakkını elde etmiştir. Diğer bir Rus enerji şirketi Novatek, Lübnan'daki rezerv doğal gaz alanlarında araştırma yapmak amacıyla İtalyan Eni ve Fransız Total şirketlerinin katılımıyla oluşturulan konsorsiyumun yüzde 55 hissesine sahip olmuştur. Ayrıca Rus şirketleri, Şam Yönetimiyle yapılan antlaşma gereği Suriye'nin Akdeniz sahilindeki alanlarında araştırma hakkını elde etmiştir. Bunlara ilave olarak yine Rus şirketleri, İsrail doğal gazının Doğu Asya'ya pazarlanması konusunda İsrail Yönetimi ile görüşmelerine devam etmektedirler (Aleksenkova, 2020: 54). Bu konuda başarılı olabilmesi büyük oranda bölge ülkeleriyle iyi ilişkisine bağlıdır. Ancak ABD ve AB işbirliğine karşı bölgede üstünlük sağlaması olasılığı zayıf görünmektedir. Bu noktada Rusya'nın imdadına Çin'in yetiştiği söylenebilir. ABD'nin bölgedeki varlığını azaltarak Asya'ya dönüş yapma konusundaki kararı Çin'de büyük rahatsızlık yaratmaktadır. Bu durum doğal olarak Rusya ve Çin'in Doğu Akdeniz'deki işbirliğine yansımaktadır. Nitekim iki ülke, 2015'te ortak deniz tatbikatı düzenleyerek Şanghay İşbirliği Örgütü vasıtasıyla Asya'da kurdukları işbirliğini bölgeye de taşıyabileceklerini göstermiştir (Bregolat, 2018: 39).

Güvenlik boyutu, Akdeniz'in Soğuk Savaş'tan sonraki değişen yapısıyla ilgilidir. Bu yeni dönemde küreselleşmeden kaynaklanan etkileşimin artması neticesinde, Akdeniz'in barış ve güvenliğinde meydana gelen olumsuz gelişmeler Batı dünyasını endişelendirmiştir. Orta Doğu ve Balkanlarda yaşanan çatışmalardan kaynaklanan göçler, kaçakçılık gibi sorunlarla mücadele amacıyla ABD ve AB, bölgede NATO'yu görevlendirmiştir (Özçelik, 2019: 772). Bölgedeki güvenliğin sadece Batı çıkarları dikkate alınarak düzenlenmesi, doğal olarak Rusya'yı rahatsız etmiştir. Buna sessiz kalınması, bir bakıma Doğu Akdeniz'in kendi güvenliği aleyhine kullanılmasını onaylama anlamına gelmektedir. Bu nedenle Rusya, tek yanlı kararlarla bölge güvenliğini sağlama girişimlerine karşı çıkmaktadır. Rus Yönetimi'nin bu konuda duyduğu rahatsızlığı resmi bildirimlere açıkça yansıtılmıştır. Akdeniz'i Rus ilgi alanının doğal bir parçası olarak gören Rus Deniz Kuvvetleri Komutanı Oramiral Vladimir Masorin 2007'de yaptığı bir konuşmasında, Rus donanmasının harekât alanının Karadeniz'den Akdeniz'e, oradan da okyanuslara kadar genişlediğini, bunun içinde üç kıtanın birleşme noktası olan Akdeniz'de kalıcı bir üssün gerekli olduğunu belirtmiştir. Devlet Başkanı Putin de, 2015 yılında Rus denizciliğinin stratejik gayesinin bölgesel seviyeden küresel seviye genişleme ve nükleer olmayan caydırma yeteneğini kazanma olduğu vurgusunu yapmıştır (Litsas, 2017: 57).

Bu açıklamalar doğrultusunda Rusya, ilgi alanı olarak kabul ettiği Doğu Akdeniz'in diğer alanlarında olduğu gibi güvenlik alanında da söz sahibi olmak gayret göstermektedir.

Rusya'nın Doğu Akdeniz'de belirlediği hedeflerine ulaşması, Orta Doğu'daki konumunu güçlendirmesi anlamına gelmektedir. Rusya'nın ABD ile rekabete girmek istediği Orta Doğu bölgesi, kıtalar arasında düğüm noktası olma özelliği yanında dünya petrol rezervlerinin hemen hemen yarısına sahiptir. Stratejik su geçidi ve devamındaki suyolları üzerindeki kontrol kabiliyeti, jeostratejik önemini daha da artırmaktadır (Şahin, 2019a: 211). Bu olumlu yönlerine karşılık, yoksulluk, kitle imha silahlarının yayılması, terörizm, silah kaçakçılığı, insan ticareti, uyuşturucu ticareti, düzensiz göç, göçmen kaçakçılığı, uluslararası örgütlü suç, demokrasi karşıtı rejimler ve istikrarsızlık gibi özellikler Akdeniz'i çevreleyen Orta Doğu ve Kuzey Afrika bölgeni tanımlayan temel nitelikler olarak ortaya çıkmaktadır. ABD'ye karşı Doğu Akdeniz'de rekabete giren Rusya'nın bölgede başarılı olabilmesi, Orta Doğu'daki bu sorunların çözümüne katkı sağlayacak politikalar oluşturmasına ve uygulamasına bağlıdır.

5. Rusya'nın Bölgedeki Aktörlerle İlişkisi

Rusya'nın Doğu Akdeniz'deki ülkelerle ilişkisinde, bölgede varlık gösteren diğer büyük güçlerin tutum ve yaklaşımları belirleyici olmaktadır. Bölgedeki enerji kaynaklarının keşfinden dolayı Doğu Akdeniz'in jeopolitik öneminin artmasına bağlı olarak başta ABD olmak üzere Çin ve AB gibi küresel güçlerin bölgeye ilgilerinin ciddi bir şekilde arttığı gözlenmektedir (Örselli ve Babahanoğlu, 2019: 391). Küresel güç ABD; Doğu Akdeniz'i, tıpkı selefi İngiltere gibi dünya hâkimiyetinin sağlanmasında vazgeçilmez bir bölge olarak görmektedir. ABD'nin Doğu Akdeniz'deki öncelikli hedefi, bölgesel çıkarlarının korunmasında stratejik ortağı olan İsrail'in güvenliğinin garanti altına alınmasıdır (Ozan, 2020: 164). ABD'ye göre Doğu Akdeniz, İsrail'in güvenliğinin sağlanması dışında Avrasya'ya yönelik güç mücadelesinde kilit bir bölge olmasının yanında Hint Okyanusu ve Basra Körfezi ile Atlantik Okyanusu arasında kuvvet kaydırmak için kritik bir geçiş güzergâhıdır (Ekin, 2020: 23). Soğuk Savaş'tan sonra Orta Doğu ve Akdeniz'de otoritesini kabul ettiren ABD, Rusya'nın Suriye vasıtasıyla Akdeniz'deki varlığının ve bölgeye olan ilgisinin her geçen gün artırmasından rahatsızlık duymaktadır. Aynı şekilde Çin'in de bölgeye açılımını endişeyle takip eden ABD, NATO ile birlikte hareket ederek iki ülkenin de manevra alanlarını sınırlandırmaya çalışmaktadır (Nogayeva ve Jumadilova, 2019: 356). ABD'ye göre; Akdeniz, NATO'nun güney kanadında yer almaktadır. Bu nedenle NATO'nun caydırma kapasitesi ve bölgedeki savunma yapısının devam ettirilmesinden yanadır. Bununla birlikte bölgeyi tamamen boşaltma niyetinde de değildir (Newlin vd, 2020: 7). Nitekim ABD'nin bölgede, 10 savaş gemisi, 130 savaş uçağı ve yaklaşık dokuz bin askerî personeli bulundurması (Ekin, 2020: 23), bölgeye verdiği önemin bir göstergesi olarak yorumlanabilir. Diğer bölgesel aktör AB açısından Akdeniz, istikrarsızlık merkezi olarak gördüğü Orta Doğu ve Kuzey Afrika ile kendisi arasında doğal bir tampon bölgedir. Özellikle Doğu Akdeniz, Orta Doğu'da meydana gelen istikrarsızlıklar neticesinde ortaya çıkan mülteci ve terörist eylemcilerin Avrupa'ya geçişini engelleyen bir set gibi işlev görmektedir (Özdemir, 2018: 9). Bunun dışında bölgede keşfedilen zengin enerji kaynaklarının Rusya'ya bağımlılıktan kurtulmaya yardımcı olmasına bağlı olarak AB'nin bölgeye ilgisi artmaktadır. Bölge dışı bir aktör olmasına karşılık Çin de, "Kuşak ve Yol Girişimi"nin deniz güzergahını ilgilendiren faaliyetleriyle bölgedeki varlığını her geçen gün artırmaktadır (Zenonas, 2019: 6). Çin, söz konusu girişimin bir parçası olan "21. Yüzyıl Deniz İpek Yolu" projesi ile ticaret ve lojistik ağını Hint Okyanusu ve Kızıldeniz üzerinden Akdeniz'e bağlamayı planlamaktadır. Bölgede GKRY ile ilişkilerini geliştirmeye önem veren ve Mart 2012'de eski Larnaka Havaalanını kiralayan Çin, Pire (Yunanistan), Kumport (Türkiye) ve Hayfa (İsrail) limanlarına yatırım yapmasıyla dikkat çekmektedir (Şahin, 2019b: 38). Bölgedeki büyük güçler arasındaki rekabet, bölge ülkeleri tarafından dikkatle gözlenmektedir. Bazı uzmanlar, özellikle Rusya ve Batı arasındaki rekabetin Orta Doğu'da olduğu gibi Doğu Akdeniz'de de bölge ülkelerinin yararına sonuç doğurabileceğini iddia etmektedir. Rusya ve Batı arasındaki rekabet kızışırken bölge ülkelerinin de ağırlığı giderek artabilecektir (Shlykov, 2015: 32).

Avrupa'nın bölgede enerji keşiflerinden sonra ortaya çıkan ittifak girişimlerine karşı tutumunun netleşmesine bağlı olarak bölge ülkeleri arasındaki dayanışma anlayışının zaman içinde güçlendiği görülmektedir. Bölgede enerji kaynağı keşfi yapan ülkeler, tespit edilen enerji kaynaklarını iş birliği içerisinde işletmek ve tesis edilecek bir boru hattıyla Avrupa'ya ihraç etmeyi planlamaktadırlar. Bu maksatla projeyi hayata geçirebilmek

için siyasal platform oluşturma yönünde girişimde bulunmuşlardır. İtalya, Mısır, İsrail, Yunanistan, Ürdün, GKRY ve Filistin olmak üzere yedi bölge ülkesi Ocak 2019'da Kahire'de bir araya gelerek "Doğu Akdeniz Gaz Forumu"nu kurmuştur. Bu girişimden bir yıl sonra ise, Ocak 2020'de bir araya gelen İsrail, Yunanistan ve GKRY, İsrail ve GKRY tarafından bulunan doğal gazın Avrupa'ya taşınması amacıyla "EastMed" (Doğu Akdeniz) isimli projeye boru hattı kurulmasını öngören bir antlaşma imzalamışlardır. Büyük bölümü su altından geçecek olan yaklaşık 1900 km. olması planlanan ve 7-10 milyar dolarlık bir maliyet öngören bu projenin, Rus doğal gazına göre iki veya iki buçuk kat daha pahalı olacağı tahmin edilmektedir (Atlas ve İstikbal, 2020: 195). AB'nin Rusya'ya doğal gaz bağımlılığında kurtulmasını isteyen ABD, AB ile birlikte hareket ederek bölge doğal gazının Avrupa'ya pazarlanması girişimini desteklemektedir (Özekin, 2020: 22). Rusya, ABD ve AB arasında kendisine yönelik oluşturulan bu işbirliğinin farkındadır. Bölge ülkelerinin de tercihinin bu işbirliğinden yana olduğu gözlenmektedir. Dolayısıyla Rusya'nın bölgedeki enerji politikasıyla ilgili beklentilerinin gerçekleşme şansının kısa vadede zayıf olduğu düşünülmektedir.

Doğu Akdeniz ve doğuya doğru uzanımındaki kara parçası olan Orta Doğu'nun güvenlik ve istikrarı, bölge ülkelerinin olduğu kadar dünya kamuoyunun da gündemindedir. ABD, bölgenin güvenlik üreticisi ve bunun garantörü olan küresel güç olarak kabul edilmektedir. Ancak Soğuk Savaş'tan sonra onun da, bölgedeki askeri varlığını giderek azalttığı görülmektedir (Chorev vd, 2019: 12). Son dönemlerde ABD'nin bölgeden geri çekilmeye başladığı ve AB'nin de bölgeye nispeten daha az ilgi göstermesi nedeniyle Rusya için ortaya çıkan boşluğu doldurmak için fırsat çıktığı yönünde iddialar gündeme getirilmektedir. Bu kapsamda Rusya'nın Suriye'de başlattığı boşluğu doldurma girişimini, Libya'da da devam ettiği ileri sürülmektedir (Cristiani, 2020: 2). Bu tür iddiaların ne derece doğru olduğu sorusunun cevabıyla ilgili belirsizlik hala devam etmektedir. Sorunun muhatabı olan ABD'nin halen Basra Körfezi, Kızıl Deniz ve Doğu Akdeniz bölgelerindeki Askeri Üslerinin yanında Basra Körfezi'nde 5. Filosu ve Akdeniz'deki 6. Filosu ile bölgedeki varlığını sürdürdüğü görülmektedir. Bölgeyi boşaltması halinde yerini kim dolduracağı sorusunun cevabı henüz bulunabilmiş değildir (Wechsler, 2019: 25). Bölgedeki bu görevin Rusya tarafından yapılabileceğini iddia eden uzman yoktur. Bu durumda küresel güç olma iddiasındaki Rusya'nın, eğer bu konudaki iddialarında samimi ise, bu yöndeki beklentileri tatmin edebilecek bir politika takip etme zorunluluğu ortaya çıkmaktadır. Rusya'nın bölgedeki askeri varlığına bakıldığında, Orta Doğu ve Doğu Akdeniz bölgelerinde güvenliği sağlayabilecek bir kapasitesinin olmadığı açıkça görülmektedir. Bölgede Suriye dışında sadece korsanlara karşı Aden Körfezi'nde görev yapan uluslararası deniz gücüne katılan bir unsuru bulunmaktadır (Facon, 2017: 11).

Rusya'nın bölge ülkeleriyle ilişkilerini kolaylaştıran bazı faktörleri dikkate almakta da fayda vardır. Bunların başında, bölgede kültürel alanda işbirliğini kolaylaştıran Ortodoks eksenini yer almaktadır. Bölgedeki Rum ve Yunanlıların Ortodoks dinine mensup olmaları, aynı dinin üyesi Rus halkıyla işbirliğini kolaylaştırmaktadır (Litsas, 2017: 66). Bu husus, özellikle GKRY ve Rusya ilişkilerinde kendini fazlaca hissettirmektedir. Diğer, değişik nedenlerle bölgesel güç Türkiye'ye karşı tutum sergileyen İsrail, Mısır, Yunanistan ve GKRY'nin oluşturduğu cephe. Söz konusu gruplaşma, Rusya'nın bölgedeki siyasi manevraları için uygun bir siyasi zemin yaratmaktadır. Bu kapsamda yine Mısır, Yunanistan ve GKRY'nin Rusya'yı ABD'ye karşı bir denge unsuru olarak görmeleri, Moskova'nın lehine sonuçlar doğurabilmektedir (Triana, 2017: 1). Bir başkası, bölgesel hedeflerinin içinde yer alan arabuluculuk yapma ile ilgili niyetidir. Aslında bölgede Arap-İsrail Sorununa çözüm bulmak amacıyla BM, AB, ABD ve Rusya arasında oluşturulan "Orta Doğu Dörtlüsü'nün (Zonova, 2015: 527) bir üyesidir. Son dönemde İsrail ile ilişkilerini geliştirmesine bağlı olarak bu konudan uzak durmaya çalışan bir yaklaşım içinde olması dikkat çekmektedir. Sonuncusu ise, uluslararası sistemde sahip olduğu avantajlı ve ayrıcalıklı konumudur. Bu statüsü, bir bakıma büyük güç olduğu iddiasıyla da uyumludur. Bilindiği gibi Rusya, Birleşmiş Milletler Güvenlik Konseyi (BMGK) üyesi olarak bölgesel sorunları Konseyde gündeme getirebilme ve yeri geldiğinde zor durumda kalan bir müttefikini koruyabilme yetkisine sahiptir. Nitekim bu yetkisini, Orta Doğu ve Doğu Akdeniz'deki müttefik olan Suriye'yi diplomatik koruma kalkanı altına alma amacıyla kullanmaktan kaçınmamıştır (Allison, 2013: 798). Örneğin 2011 ve 2012 yılları içinde BMGK'de Suriye'ye insani müdahale yapılması tartışmalarının yapıldığı dönemde devreye girerek dört kez veto yetkisini kullanmış ve Suriye'ye müdahale edilmesini engellemiştir (Ertekin, 2012: 134).

5.1. Rusya-Türkiye İlişkileri

Türk-Rus ilişkileri uzun bir geçmişe sahiptir. Bu uzun sürecin çok önemli bir bölümü rekabet ve çatışma ile geçmiştir. Soğuk Savaş'tan sonra ise, işbirliği ve rekabetin birlikte yürütüldüğü yeni bir dönem başlamıştır. Bu yeni dönemde Kafkasya ve Orta Asya, iki ülke arasında rekabet alanı olarak ortaya çıksa da; ekonomi, teknoloji, bilim, kültür, sağlık ve turizm alanlarında ikili ilişkiler hızla gelişme kaydetmektedir (Stergiou, 2017: 105). Bu döneme büyük sorunlarla başlayan ancak kısa sürede kendini toparlayan Rusya, Türkiye'yi Kafkasya ve Orta Asya bölgelerinde baskı altına alarak bölgedeki etkisini sınırlandırmaya ve Karadeniz'deki güçlü konumu vasıtasıyla bu bölgede de olabildiğince pasifize etmeye çalışmaktadır (Vego, 2006: 184).

Rusya'nın bu avantajlı konumuna karşın güney komşusu Türkiye, tarihsel süreçte olduğu gibi günümüzde de sıcak denizlere veya Akdeniz'e ulaşmasının önündeki engellik vasfını muhafaza etmektedir. Avrasya'ya mahkûm olmasındaki asli rolüyle birlikte, Rusya'nın Doğu Akdeniz politikasını zorlaştıran faktörlerden en önemlisi olarak kabul edilmektedir. Bu algı Türkiye için bir anlam ifade etmese bile, sorunu çözmeye çalışan ancak Akdeniz'de kalıcı bir üs elde etme dışında başka bir seçeneği olmayan Rusya açısından her zaman önemli olmuştur. Bu yüzden iki taraf arasında çatışmanın Kafkasya ve Orta Asya bölgelerinde beklerken bir anda Suriye'de ortaya çıkması, şaşırtıcı bir sonuç olmamalıdır. Esad rejimine askeri desteğini başlattığı dönemde, Kasım 2015'te savaş uçağının Türk Hava Kuvvetleri tarafından düşürülmesine (Üren, 2019: 257) karşı Rusya'nın sert tepki göstermesi, zaman içinde Rus karar alıcılarının hafızalarına yerleşen gizli öfkenin dışı vurumu olarak yorumlanabilir. Zira olumlu seviyede ilerleyen ilişkilerini tamamen koparmayı göze alan bu aşırı reaksiyonuyla iki mesaj verdiği düşünülmektedir. İlki, Türkiye ve bölge ülkelerine yöneliktir. Orta Doğu ve Doğu Akdeniz'e yönelik politikalarının temel dayanağını oluşturan Suriye konusunda taviz verilmeyeceği anlamına gelmektedir. İkincisi ise, doğrudan ABD, AB ve NATO'yu hedef almaktadır. Bölgedeki çıkarlarına zarar verilmesi halinde, askeri gücünü kullanma konusunda tereddüt göstermeyeceğine dair gözdağını içermektedir.

Orta Doğu'daki bazı gelişmeler Rusya ve Türkiye'yi işbirliğine zorlamaktadır. Bu zorunluluk daha çok ABD'nin bölgedeki tutumundan kaynaklanmaktadır. Uçak krizinin beklenenden çok daha kısa sürede çözüme kavuşturulmasında da, ABD'nin tavrı belirleyici olmuştur. ABD'nin Orta Doğu'da takip ettiği politikasından en fazla rahatsızlık duyan ülkelerin başında Türkiye gelmektedir. ABD ile Orta Doğu'da çıkarlarının çatışması ve özellikle ABD'nin Suriye'de PKK Terör Örgütünün uzantısı Kürt grupları desteklemesinin yanında bir de AB ile ilişkilerin giderek bozulması, bölgede işbirliği için Rusya dışında başka bir seçenek bırakmamaktadır (Üren, 2020: 35). Bu nedenle uçak krizini bir yıl sonra çözüme kavuşturmayı başaran iki ülke, Suriye konusunda farklı taraflarda olmasına rağmen siyaset, ekonomi, enerji, turizm ve askeri sanayi alanlarında ilişkilerini hızla geliştirmiştir.

Bu olumlu gelişmeler neticesinde NATO üyesi olan Türkiye, ABD'nin itirazlarına rağmen Rusya'dan S-400 hava savunma füzesi satın almıştır. Yine Rusya ile enerji alanında birçok ortak projeye imza atan Türkiye, Rusya ile nükleer enerji santrali konusunda antlaşma imzalamıştır (Bregolat, 2018: 38). Akdeniz'in güvenliğinin sağlanmasında NATO'ya rol verilmesini destekleyen ABD ve AB, bölgede Rusya-Türkiye yakınlaşmasından rahatsızlık duymakta ve NATO üyesi Türkiye'nin Akdeniz'de örgüt için dost olmayan bir aktör konumundaki Rusya'nın ile ilişkilerini geliştirmesini çelişkili bir durum olarak görmektedirler. Dolayısıyla NATO içinde olumsuz gelişmeler, bölgede Rusya'nın lehine bir sonuç doğurmaktadır. Rusya'ya göre, NATO içindeki bu tip bir çatlaklar, üyeler arasındaki dayanışma ve işbirliğini zayıflatabileceği gibi ABD ve AB'nin kendisine karşı başlattığı izolasyon faaliyetlerinin etkisini de azaltabilecektir (Newlin vd, 2020: 8).

5.2. Rusya-Suriye İlişkileri

Rusya'nın Doğu Akdeniz ve Orta Doğu Politikalarının kesişim noktası Suriye'dir. Her iki politikasıyla bağlantılı hedeflerine ulaşabilmesi, büyük oranda Suriye'de elde edeceği başarıya bağlıdır. Avrasya, Orta Doğu ve Doğu Akdeniz gibi kritik bölgelerin birleşim noktasında yer alan Suriye, coğrafi konumu itibarıyla Rusya'ya Orta Doğu ve Doğu Akdeniz'de etkin bir politika takip edebilmesi için elverişli şartları sağlamaktadır. Bilindiği gibi Orta Doğu'nun kalbi, İskenderun-Basra-Süveyş üçgeni arasında atmaktadır. Jeostratejik açıdan Doğu Akdeniz'in kritik bölgesinde yer alan Kıbrıs, bu üçgenin iki köşesinde yer alan İskenderun ve Süveyş Kanalı'nı

kontrol altında bulundurmaktadır. Orta Doğu'da hâkimiyet kurma iddiasında bulunan bir aktör için Kıbrıs, bu faaliyetin yerine getirilebilmesi için en uygun vasıtalarından biridir (Yaycı, 2012: 5). Kıbrıs'a sahip olamayan bir aktörün bu olumsuz durumunu tolere edebilmesi Suriye'de varlık sağlamakla mümkündür. Zira Rusya, Suriye'de sahip olduğu askeri varlığıyla hem Kıbrıs'ın belirtilen niteliklerine karşı önlem alabilme, hem İskenderun Körfezi ve Süveyş Kanalını kontrol edebilme, hem de Basra Körfezini etki altına alabilme imkan ve avantajlarına sahip olmaktadır. Daha da önemlisi, Suriye sayesinde kuşatılmaktan kurtularak kuşatan ülke konumuna ulaşmakta ve en nihayetinde, kendisini bulunduğu coğrafyaya mahkum eden Türk Boğazlarının engellik vasfını bir nebze de olsa tolere etme şansını yakalayabilmektedir.

Tartus'da kurulan Deniz Üssü'nde, S-300 ve S-400 hava savunma sistemleri, özel kuvvetlere ait teknik ekipler ve donanma unsurları bulunmaktadır (Kappis, 2016: 29). İki ülke arasında 2006'da imzalanan antlaşma gereği Tartus'daki Deniz Üssü, 2009'da yeniden yapılandırılmak suretiyle büyük tonajlı savaş gemilerinin konuşlanmasını sağlayabilecek bir seviyeye ulaştırılmıştır. Bu üssün eksikliklerini ise, Lazkiye Limanı'nda elde ettiği ilave tesislerle gidermeye çalışmıştır (Özdemir, 2018: 11; Aydın, 2019: 32). Sahip olduğu bu avantajlardan dolayı Suriye'yi kaybetmek istemeyen Rusya, Esad rejiminin daveti üzerine Eylül 2015 tarihinden itibaren başlattığı askeri desteğini devam ettirmektedir (Lovotti, 2019: 66). Esad rejimine askeri destek vermeye başlamasıyla birlikte Lazkiye'de elde ettiği "Hmeymim Hava Üssü" ile Orta Doğu ve Doğu Akdeniz'deki siyasi ve askeri varlığı daha da kuvvetlenmiştir (Yaşar, 2017: 66). Bu çerçevede Suriye'deki üslerine konuşlandığı S-300 ve S-400 hava savunma füzeleri ve en modern savaş uçaklarıyla, Doğu Akdeniz'i kapsayan A2/AD (Anti Access/ Area Denial- Girişi Önleme/ Bölgeyi Koruma) adıyla çok katmanlı bir hava savunma sistemi tesis etmiştir (Beccaro ve Maass, 2017: 3).

Askeri desteği sayesinde Suriye'de rejimin varlığını garanti altına alan Rusya, Suriye'nin geleceğiyle ilgili faaliyetleri, 2017 yılı başında Moskova müzakereleriyle başlayan "Astana Süreci" çerçevesinde Türkiye ve İran ile birlikte yürütmektedir (Üren, 2019: 264). Suriye'deki askeri üslerinin kapasitelerinin artırılmasına bağlı olarak Orta Doğu ve Doğu Akdeniz'deki faaliyetlerinde artış gözlenmeye başlamıştır. Rusya'nın tek uçak gemisi olan Amiral Kuznetsov 2016 yılı içinde bir yıl boyunca Doğu Akdeniz'de görev yapmıştır. Devlet Başkanı Putin Aralık 2016'da yaptığı bir açıklamasında, uçak gemisinden kalkan savaş uçaklarının İdlip ve Humus'taki hava harekâtına destek sağladığını belirtmiştir (Atlas ve İstikbal, 2020: 188). Benzer bir şekilde Hazar Denizi ve Doğu Akdeniz'deki donanma unsurlarından Suriye'deki terörist unsurlara karşı güdümlü füze kullanılması not edilmesi gereken bir gelişmedir. Gelecekte de tekrarlanma ihtimali yüksek olan bu tip eylemlerin, Rusya'nın ilgi alanı içinde olan Orta Doğu bölgesinin aynı zamanda etki alanının da içinde olduğu mesajını vermek amacıyla özellikle yapıldığı iddia edilmektedir (Kapsis, 2016: 41; Feith ve Chorev, 2019: 2).

5.3. Rusya-İsrail İlişkileri

Rusya, İsrail'in bağımsızlık ilanını ilk tanıyan ülkelerden biridir. Bu olumlu başlangıç, Soğuk Savaş dönemindeki ilişkilere yansımamıştır. Bu manada olumlu gelişmeler, Soğuk Savaş'tan sonra Putin dönemi ile birlikte başlamıştır. Taraflar arasındaki tarihi, kültürel ve sosyal bağlar ikili ilişkilerin gelişmesinde önemli rol oynamaktadır. Sovyet döneminde İsrail'e göç eden bir milyon civarındaki Rusya doğumlu Yahudinin, iki ülke arasındaki ekonomik ve kültürel bağların gelişmesinde önemli katkıları olduğu kabul edilmektedir (Lasensky ve Michlin-Shapir, 2019: 153). İkili ilişkiler giderek gelişme kaydetmesine karşılık başta İran olmak üzere Suriye ve Filistin Sorunu gibi faktörler, Rusya ve İsrail arasında kriz çıkarma potansiyelini muhafaza etmektedir (Krasna, 2018: 5).

Orta Doğu'daki güç dengesinde farklı bloklarda yer alan Rusya ve İsrail arasında son dönemde gelişme gösteren dostluk ilişkisi, bazı bölgesel sorunların büyük krizlere dönüşmeden çözümü kavuşturulmasında önemli katkılar sağlayabilmektedir. Rusya'nın Mart 2014'te Kırım'ı ilga etmesinden sonra Batı ile ilişkilerinin gerginleştiği dönemde İsrail, iki taraf arasında gizli diplomatik aracılık yapmıştır. Suriye'deki siyasi ve askeri varlığıyla İsrail ile komşu haline gelen Rusya da, hem Suriye ile İsrail hem de İran ve İsrail arasında benzer şekilde irtibatı sağlayabilmektedir. Rusya'nın İsrail üzerindeki etkisi, Orta Doğu'da olduğu gibi Doğu Akdeniz'de de kendisini hissettirebilmektedir (Krasna, 2018: 8). Ancak zaman zaman da olsa bu etkinin ortadan kalktığı dönemler de yaşanabilmektedir. Böyle bir durum daha çok İsrail ve İran arasındaki ani gerginlikten kaynaklanmaktadır. Gerginliğin ortaya çıkmasıyla birlikte İran, Suriye'de bulunan unsurlarıyla

İsrail'i tehdit ederken; İsrail'de, söz konusu unsurları yok etmek veya en azından sınırından uzak tutmak için başta savaş uçakları olmak üzere her türlü vasıtayı kullanmaktan çekinmemektedir (Feith ve Chorev, 2019: 3). Aslında olumsuz gibi görünen böyle bir durumda Rusya'nın devreye girerek tarafları dizginlemesi ve gerginliği yatıştırması, bölgedeki prestijinin artmasına katkı sağlamaktadır.

Rusya ve İsrail, askeri işbirliği alanında geniş bir potansiyele sahiptir. İki ülke de, güçlü savunma sanayi tesislerine sahip olup bu alanda yaptıkları ihracattan önemli gelir elde etmektedirler. Savunma sanayi alanındaki işbirliği giderek ivme kazanmaktadır. Rusya, İsrail'in insansız hava araçları ve erken uyarı radar sistemlerine ilgi duymaktadır. Nitekim Rusya, 2009'da ihtiyaç duyduğu her iki sistemi İsrail'den satın almıştır (Shlykov, 2015: 42).

5.4. Rusya-Mısır İlişkileri

Mısır, jeostratejik konumu itibarıyla Akdeniz'in en kritik bölgesinde yer almaktadır. Bu bağlamda Asya-Afrika kıtalarını birleştiren bir noktada olmasının yanında Süveyş Kanalı ve Afrika derinliklerine ulaşım imkânı sağlayan Nil Nehri vasıtasıyla jeostratejik önemi tartışılmaz bir konumdadır. Bu özelliklerinden dolayı, Akdeniz'de sürekli varlık gösterme niyetinde olan Rusya açısından bölgede işbirliği yapılması gereken ülkelerin başında gelmektedir. Süveyş Krizi sonrasında hızla gelişen Moskova-Kahire ilişkileri, İsrail-Arap çatışmaları döneminde Sovyetlerin yeterli destek sağlamadığı gerekçesiyle aynı hızla gerilemiştir. ABD'nin arabuluculuğu neticesinde 1979'da Mısır-İsrail arasında imzalanan "Camp David Antlaşması" ile Rusya-Mısır ortaklığı yerini ABD-Mısır ortaklığına bırakmıştır (Triana, 2017: 2; Vego, 2006: 174).

Arap Baharı sonrasında Mısır'da meydana gelen değişiklikler, beklenilen aksine Rusya'nın lehine sonuçlar doğurmuştur. Bu dönemde seçimle işbaşına gelen Cumhurbaşkanı Mursi, 3 Temmuz 2013'te Genelkurmay Başkanı Abdul Fettah El Sisi tarafından askeri darbeyle görevden uzaklaştırılmıştır. Bu dönemde iktidarı ele geçiren Sisi'nin insan hakları ihlalleri ve ifade özgürlüğüne getirdiği sınırlamaları gerekçe gösteren Obama Yönetimi, Kahire'ye karşı soğuk bir tutum sergilemiştir (Borshchevskaya ve Eljarh, 2018: 7). Mısır'da yapılan seçimlerde cumhurbaşkanı olarak seçilen Sisi, darbe sonrasında Arap olmayan ülkeler kapsamında ilk ziyaretini Şubat 2014'te Rusya'ya yapmıştır. Rusya, Sovyet döneminde olduğu gibi Mısır'da askeri üs elde etme niyetinden dolayı Mısır ile ilişkilerini geliştirmek amacıyla özel bir gayret göstermektedir. Devlet Başkanı Putin, Şubat 2015'te Kahire'ye iade ziyaretinde bulunmuştur. Bu ziyaret sırasında iki ülke arasında enerji ve savunma alanlarında antlaşmalar imzalanmıştır. Savunma alanında yapılan antlaşma çerçevesinde Rusya'nın Mısır'a 50 MİG-35 savaş uçağı, 46 Ka-52 taarruz helikopteri, S-300 hava savunma füzeleri ve hafif sınıflı savaş gemisi satışına karar verilmiştir. Rusya ve Mısır arasında ayrıca Kasım 2015'te ülkenin kuzeyinde bulunan nükleer santralin Rus Rosatom şirketi tarafından onarımını öngören bir antlaşma da imzalanmıştır (Triana, 2017: 3).

Askeri ve enerji alanında kat edilen olumlu mesafelere karşın Rusya'nın Mısır ile ekonomik ilişkilerinin gelişeceğine dair iyimser bir tablo olduğu söylenemez. Bunun nedeni, Mısır'ın ABD'den olduğu gibi Rusya'dan da karşılıksız ekonomik destek beklentisi içinde olmasıdır. Rus ekonomisi, bu tip bir beklentiyi karşılayabilecek yeterlilikte değildir. Arap dünyasında önemli bir konuma sahip olduğunu düşünen Mısır, bölgesel konularda Suudi Arabistan ve BAE ile ilişkilerine önem vermektedir. İki ülkenin muhalif tutumuna rağmen Suriye konusunda Rusya ile ortak hareket etmekten çekinmemektedir (Borshchevskaya ve Eljarh, 2018: 7). Bu durumdan büyük memnuniyet duyan Rusya, siyasi işbirliğini askeri alana da yaymak için gayret göstermektedir. Bu kapsamda iki ülke Silahlı Kuvvetlerine ait unsurların katılımıyla 15-26 Ekim 2016 tarihleri arasında Alam El-Khadem bölgesinde yapılan ortak eğitim tatbikatı, ikili ilişkilerin Rusya'nın beklentilerine göre geliştiğini göstermektedir (Beccaro ve Maass, 2017: 4). Söz konusu tatbikatla Rusya, iki ülke arasında geçmişte olduğu gibi dostluk ortamı yaratmaya çalışırken, Sisi rejimi ile bölgedeki rakibi ABD arasındaki ilişkilerin zayıflatılması yönünde azımsanmayacak bir mesafe kat ettiği söylenebilir (Özdemir, 2018: 13).

5.5. Rusya-Libya İlişkileri

Coğrafi konumu bakımından Kuzey Afrika ülkesi olan Libya, tıpkı Suriye ve Mısır gibi jeostratejik açıdan önemli bir konuma sahiptir. Akdeniz'in merkez bölgesine hakim olan konumu nedeniyle hem Akdeniz'i hem

de Avrupa'yı etki altına alma potansiyeli bulunmaktadır. Rusya'nın bölgede ilişkilerini geliştirmek istediği ülkelerden biri de Libya'dır (Borshchevskaya ve Eljarh, 2018: 5). Mısır'da olduğu gibi Libya'da da askeri üs arayışı içindedir. Bunu başarabilmek için Arap Baharı'ndan sonra istikrarın bir türlü sağlanamadığı ülke ile ilişkilerini geliştirebilmek için her fırsatı kullanmaya çalışmaktadır. Bu konuda çatışan taraflara eşit mesafede olduğu mesajını vermekle birlikte, muhalif kanadın lideri olan ve Sovyetler Birliği döneminde Frunze Harp Akademisi'nden mezun olan Halife Hafter'i desteklediği görülmektedir. İşbaşındaki meşru hükümeti devirerek iktidarı ele geçirmeye çalışan Hafter, birçok kez Moskova'yı ziyaret etmiştir. Bu sayede Rus Yönetimi ile yakın ilişkisini devam ettirerek, siyasi ve ekonomik desteğin yanında silah-teçhizat yardımı talebinde bulunmaktadır. Ülkede istikrarlı bir düzen kurulması amacıyla tesis edilecek diplomatik masada yer almak isteyen Rusya, işbaşındaki yönetimle de ilişkisini devam ettirmeye özen göstermektedir. Bu yüzden Hafter ile ilişkisini ise, daha çok Mısır ve BAE aracılığı ile yürütmeyi tercih etmektedir (Beccaro ve Maass, 2017: 4).

Rusya'nın Libya ile ilişkilerini yeniden canlandırmak istemesinin iki ana nedeni bulunmaktadır. İlki, ekonomik ilişkilerle bağlantılıdır. Rusya, daha önce devrik lider Kaddafi ile imzalanan yaklaşık 10 milyar dolarlık silah satışı ve Sirte-Bingazi arasındaki demiryolu hattının inşasını içeren anlaşmanın uygulanmasını istemektedir. İkincisi ise, siyasi ve askeri ilişkilerle bağlantılıdır. Bu kapsamda Hafter'in işbaşına gelmesi halinde daha önce Kaddafi tarafından 2009 yılında teklif edilen Bingazi'de bir askeri üssün açılmasını planlamaktadır (Beccaro ve Maass, 2017: 5). Bunun başarılması halinde Rusya'nın manevra alanı, sadece Orta Doğu ve Doğu Akdeniz ile sınırlı kalmayıp Kuzey Afrika ve Batı Akdeniz bölgelerini kapsayacak şekilde daha da genişlemiş olacaktır.

Rusya-Libya ilişkileri, Türk-Rus ilişkilerini doğrudan etkileyen faktörlerden biridir. Bu durum, Rusya ve Türkiye'nin Libya konusunda farklı tarafları desteklemelerinden kaynaklanmaktadır. Ülkedeki muhalif kesimi destekleyen Rusya'nın aksine Türkiye, BM'ye kayıtlı meşru iktidar ile yakın ilişki içindedir. Türkiye, Libya "Ulusal Mutabakat Hükümeti" (UMH) ile imzaladığı deniz yetki alanları anlaşmasından hemen sonra Aralık 2019'da "Güvenlik ve Askeri İşbirliği Antlaşması" da imzalamıştır. Bu antlaşma gereği Libya'nın güvenlik askeri alanında teşkilatlanmasına yardımcı olmak amacıyla TSK tarafından görevlendirilen askeri görev grubu, bu ülkede başladığı görevine halen devam etmektedir (Eljarh, 2020: 39). Söz konusu grubun yardımıyla Libya Ordusu'nun ülke içinde güvenliği ve kontrolü sağlama yönünde elde ettiği başarı, başta muhalif grubun lideri Hafter ile onu destekleyen Rusya, Mısır, Suudi Arabistan ve BAE gibi yabancı aktörleri rahatsız etmekte, hatta zaman zaman karşı karşıya getirmektedir. Bu konuda ihtiyatlı bir tavır içinde olan Rusya, Libya UMH'nin çağrısıyla bu ülkede siyasi ve askeri varlığını devam ettiren Türkiye ile doğrudan çatışmaya girmekten kaçınmaktadır. Libya'da Türkiye ile çatışmaya girerek Suriye'deki konumunu tartışmaya açmaktan çekinen Rusya, bunun yerine Mısır, Suudi Arabistan ve BAE ile birlikte hareket ederek muhalif kanadın başarılı olması için ortak bir strateji takip ettiği görülmektedir (Aleksenkova, 2020: 53).

5.6. Rusya-Yunanistan İlişkileri

Rus-Yunan ilişkilerinin köklü bir tarihi geçmişi bulunmaktadır. Çarlık Rusyası, tarihsel süreç içinde Ortodoks dünyasının lideri olduğu iddiasıyla Ortodoks ulusların hamisi olmuştur. İstanbul'un 1453'te Türkler tarafından fethedilmesinden sonra kendisini "Üçüncü Roma" olarak gören Rus Çarlığı, Ortodoks Yunanlıların Osmanlı'ya karşı bağımsızlık savaşını desteklemiştir (Nopens, 2013: 5). Bu maksatla II. Katerina döneminde Ekim 1752'de "Yunan Projesi" uygulamaya konmuştur. Adı geçen bu proje ile bir Rus prensin yönetiminde, başşehri İstanbul olacak şekilde bağımsız bir Yunan devletinin kurulması öngörülmüştür (Zonova, 2015: 521; Keleş, 2008: 1256). Bahse konu proje başarılı olamasa da, Çarlık Rusyası bu konudaki desteğinden vazgeçmemiştir. Nitekim 1828-1829 Osmanlı Rus Savaşı sonucunda imzalanan 14 Eylül 1829 tarihli Edirne Antlaşması'nın 10. maddesi (Turan, 1951: 140) gereği Yunanistan'ın bağımsızlık süreci başlatılmıştır.

Türkiye ile çeşitli sorunları bulunan Yunanistan, bu sorunları kendi lehine çözüme kavuşturabilmek için mevcut ittifaklardan azami yararlanmaya çalışmaktadır. Bu maksatla duruma bağlı olarak iki yönlü bir strateji kullanmaktadır. Bu konuda ilk aklına gelen AB ve ABD'dir. Bunlardan beklediği desteği elde edememesi halinde ise, Rusya ile işbirliğini tercih etmektedir. Bu nedenle Doğu Akdeniz bölgesinde Türkiye'ye karşı avantajlı bir konuma sahip olduğunu söylemek mümkündür.

Avrupa ülkeleri arasında Yunanistan, kültürel bağları dolayısıyla askeri ve teknik işbirliği konularında Rusya ile işbirliğini tercih etmektedir. ABD ve AB'nin itiraz ve baskılarına rağmen 1995 yılında Rusya ile askeri ve teknik alanda işbirliğini öngören bir antlaşma imzalamış ve bunun neticesinde Rusya'dan silah satın alan ilk NATO ülkesi olmuştur. Bu antlaşmanın ardından askeri ilişkiler giderek gelişme kaydetmektedir (Shlykov, 2015: 43). 2008 yılında ortaya çıkan dünya ekonomik krizinin ardından AB ve Yunanistan arasında ortaya çıkan borç krizi döneminde Yunanistan çoğu zaman AB'ye karşı Rusya'yı devreye sokmaya çalışmıştır. Bu dönemde Rusya tarafından desteklenen Yunanistan, bunun karşılığında Mart 2014'de Kırım'ı ilhakı döneminde AB'nin ikazlarını dikkate almayarak Rusya'nın tarafında bir tutum sergilemiştir. Hatta Nisan 2015'te Moskova'yı ziyaret eden Yunanistan Başbakanı Alexis Tsipras, AB'ye Rusya'ya karşı başlatılan yaptırımların kaldırılması çağrısında bulunmuştur (Triana, 2017: 2).

5.7. Rusya-GKRY İlişkileri

Rusya'nın kültürel alanda Ortodoksluk temelinde ortak bağlarının olmasından dolayı Yunanistan gibi GKRY ile de siyasi, ekonomik ve askeri açıdan güçlü ilişkileri bulunmaktadır. Soğuk Savaş döneminde başlayan iyi ilişkiler günümüzde de devam etmektedir.

Sovyet Rusya, Soğuk Savaş döneminin başlangıcından itibaren Kıbrıs politikasını “bağımsız ve bağlantısız Kıbrıs” prensibi üzerine inşa etmiştir (Şahin, 2019b: 37). Bu dönemde Moskova, Doğu Akdeniz'deki jeostratejik konumu nedeniyle Kıbrıs'a özel bir önem atfetmiş ve adanın NATO üssüne dönüştürülmesini istememiştir. Bu nedenle Sovyet Yönetimi, öncelikle İngiltere'nin adadaki üslerini terk etmesini sağlayacak girişimleri desteklemiş, ardından da ada konusunda NATO üyeleri arasında derin siyasi çatlaklar olmasını bekleyerek Kıbrıs'ı kendi nüfuzu altına almaya çalışmıştır (Hasanoğlu, 2015: 54). Bu dönem içinde Moskova, adanın NATO üyesi bir ülkenin kontrolüne girmesine karşı olması nedeniyle Kıbrıs'ın Yunanistan ile birleşme girişimlerine sıcak bakmamıştır.

Soğuk Savaş'tan sonraki dönemde taraflar arasındaki iyi ilişkiler ivme kazanmıştır. Adanın silahlandırılmasına karşı çıkan NATO'nun uyarılarını dikkate almayan Rusya, 1995 ve 1996 yıllarında imzaladığı antlaşmalarla GKRY'ye 43 adet BMP-3 zırhlı personel taşıyıcı ve 41 adet T-80 tankı satmayı başarmıştır (Ertekin, 2012: 135). Yine daha önceki antlaşmalar gereği olarak 5 Ocak 1997'de S-300 hava savunma füzesi satışı öngören bir antlaşma ise, Türkiye'nin kararlı tutumu nedeniyle uygulamaya konulamamıştır. Bu gelişme üzerine satın alınan füzeler Yunanistan Silahlı Kuvvetlerine teslim edilerek Girit Adası'ndaki depolara yerleştirilmiştir (Triana, 2017: 1). Bu gelişmelerden sonraki dönemde Rus Cumhurbaşkanı Medvedev'in Ekim 2010'da Lefkoşe'yi ziyareti, Rusya'nın hem Kıbrıs'a hem de Doğu Akdeniz'e verdiği önemin bir göstergesi olarak yorumlanmıştır. Ziyaret sırasında imzalanan 15 antlaşma ile ikili ilişkilerin geniş bir alana yayılmamaya çalışılması dikkat çekmektedir (Hasanoğlu, 2015: 57).

2011 yılında AB bünyesinde Yunanistan ve GKRY'nin borç kriziyle karşı karşıya kalması, Rusya'nın iki AB üyesi üzerinde nüfuzunun kuvvetlenmesine neden olmuştur. Bu dönemde Rusya'nın iki milyar avro borç vermesinin ardından GKRY, beş milyar avro daha borç talebinde bulunmuştur. Bu gelişmeyi takip eden uzmanlar, Rusya'nın borç verme girişimini GKRY'nin gelecekte keşfedilebilecek doğal gaz rezervleri üstünde söz sahibi olmak istiyor şeklinde yorumlamıştır (Nopens, 2013: 4). Bu dönemde gelişen ikili ilişkiler çerçevesinde Rusya, 10 Ocak 2014'te GKRY ile yaptığı bir antlaşma ile Paphos Uluslararası Havalimanı'nın askeri kısmı niteliğindeki “Andreas Papandreu Hava Üssü” ve “Limasol yakınlarındaki Evangelos Florakis Deniz Üssü”nü kullanma iznini elde etmiştir (Aydın, 2019: 33). Rusya'nın kullanım izni elde ettiği iki üssü, Orta Doğu'da meydana gelebilecek bir kriz durumunda bölgedeki vatandaşlarını kurtarma operasyonları için kullanmayı planladığı iddia edilmektedir (Zonova, 2015: 526; Triana, 2017: 1). Bu antlaşmanın hemen ardından Şubat 2014'te Rus Deniz Filosuna ait “Büyük Petro” adlı kruvazör Limasol Limanı'nı ziyaret etmiştir. Bu gelişme üzerine Rum Savunma Bakanı Fotis Fotiu, adı geçen gemiyi ziyaret ederek, “savaş gemilerinin Ada'ya gelmesinin siyasi ve ekonomik açıdan faydalarına” vurgu yapması, taraflar arasındaki ilişkinin geldiği noktayı göstermesi bakımından ilginçtir (Hasanoğlu, 2015: 57). Bu gelişmenin ardından GKRY, ayrıca ABD'nin karşı çıkmasına rağmen Rusya'ya terörizmle mücadele kapsamında limanlarını kullanma iznini vermiştir (Stergiou, 2017: 108).

NATO üyesi olan Türkiye ve Yunanistan'ın siyasi bakımdan bölünmüş durumdaki Kıbrıs Adası ile ilgili anlaşmazlıkları, Rusya'ya hem GKRY ile hem bölgesel politikalarının uygulanmasında önemli avantajlar sunmaktadır. ABD, Rusya ve GKRY arasındaki iyi ilişkilere sıcak bakmamaktadır. Bu yüzden ABD, iki yönetim arasındaki işbirliği yerine bölgede İsrail, Yunanistan ve GKRY arasındaki işbirliğini desteklemektedir. Bu konuda ABD'nin üç yönetim arasında işbirliğini desteklemek amacıyla 2019'da hazırladığı "Doğu Akdeniz'de Enerji Ortaklığı" yasa tasarısı, Rusya'nın Paphos ve Limasol limanlarını kullanılmasını yasaklamayı öngörmektedir. ABD yasa tasarısı, GKRY tarafından kabul edilmediği gibi Moskova'nın da tepkisini çekmiştir (Atlas ve İstikbal, 2020: 193).

6. Sonuç

Doğu Akdeniz'in jeostratejik konumu ve sahip olduğu jeopolitik özellikleriyle, uluslararası sistemdeki önemi her geçen gün daha da artmaktadır. Buna paralel bir şekilde küresel güçlerin bölgeye ilgisinin artması, taraflar arasındaki var olan rekabeti kızıştırmaktadır. Daha önce ortaya atılan "Deniz Hâkimiyet Teorisi", "Kara Hâkimiyet Teorisi" ve Kenar Kuşak Teorisi" gibi ana akım jeopolitik teorilerde öngörülen iddiaların hayata geçirilebilmesi, Akdeniz'in etkin bir şekilde kullanılmasına bağlıdır. Asya ve Avrupa'ya yayılmış geniş topraklarıyla bulunduğu coğrafyaya hapsediğine inanan ve adı geçen teorilerde kendisine önemli roller atfeden Rusya da, büyük güç olma ümidini Akdeniz vasıtasıyla dünya denizleri ve okyanuslarında varlık göstermesine bağlamaktadır. Bu konuda tüm çabalarına rağmen bugüne kadar bu hedefine ulaşmada başarılı olamamıştır. Ancak bu başarısızlığına karşın mücadelesinden de vazgeçmemiştir.

Bu nedenle yeniden geri döndüğü Doğu Akdeniz, jeopolitik rekabetin arenası gibidir. Sadece günümüzün büyük güçleri değil geçmiş dönemde küresel güç rolünü oynamış olan İngiltere ve Fransa da bölgedeki varlığını devam ettirebilmek için mücadele etmektedir. Örneğin daha önceki küresel güçlerden biri olan İngiltere, güç sıralamasındaki yerini kaybetmesine bağlı olarak Doğu Akdeniz'deki birçok bölgeyi terk etmek zorunda kalsa da, üsleri aracılığıyla Kıbrıs'taki varlığını korumayı başarmıştır. Nitekim Körfez Krizi sırasında ABD ile birlikte Irak'a karşı harekâta Kıbrıs'taki üslerini kullanmıştır. Diğer güç Fransa, bölgede varlığını göstermek için mücadele etmektedir. Bu maksatla GKRY ile 1 Mart 2007'de imzaladığı askeri işbirliği antlaşması ile Baf kentinde bulunan "Andreas Papandreu Hava Üssü"nü kullanım hakkını kazanmıştır. Günümüzün küresel gücü ABD ise, İncirlik/Adana (Türkiye), Suda/Girit (Yunanistan) ve Gaeta (İtalya) gibi bölgelerde tesis ettiği askeri üslerinin yanında ilave olarak uçak gemilerini de içeren 6. Filosu ile bölgedeki üstünlüğünü kabul ettirmeye çalışmaktadır (Yaycı, 2012, 6). Bölgeye tekrar geri dönen Rusya ise, geçmiş dönemlerde edindiği tecrübelerle de dayanarak küresel bir güç olduğunu ispatlayabilmek için bölgedeki varlığını kalıcı hale getirmeye çalışmaktadır.

Bu noktada Rusya'nın büyük güç olduğu iddiasının gerçekleşme olasılığı incelemekte fayda vardır. Bunun için en uygun yöntemin, Rusya ve rakibi ABD'nin yeteneklerinin mukayese edilmesi olduğu düşünülmektedir. Bu konuda elde edilen sonuç, Rusya'nın beklentilerinin tam tersi olduğunu göstermektedir. İnceleme neticesinde uluslararası sistemde askeri, ekonomik ve diplomatik alanlarda Rusya'nın ABD'ye göre konumunun zayıf olduğu ortadadır. Rusya'nın savunma bütçesi, ABD'nin onda biridir. Yakın çevresinin dışındaki çatışmalara kontrol veya müdahale edebilecek güce sahip değildir. Ekonomik alanda, Rusya'nın gücü ABD'nin yanında cüce gibi kalmaktadır. Uluslararası Para Fonu (IMF) verilerine göre, Rusya'nın Gayri Safi Milli Hasılası (GSMH) 1.58 trilyon dolar iken; ABD GSMH ise, 20.51 trilyon dolardır. Diplomatik alanda da durum farklı değildir. Rusya, sınırları boyunca ortaya çıkan sorunları kontrol etmede yetersiz kalmaktadır (Clark, 2019: 232). ABD'nin de siyasi gücü ve kontrolü giderek zayıflamaktadır. Bu yüzden ortaya çıkan yeni büyük güçlerden dolayı çok kutuplu dünya düzeni iddiaları giderek artmaktadır. Fakat Rusya'nın gücü de, Doğu Akdeniz ve Orta Doğu'da tam anlamıyla kontrol edebilecek bir boyutta olmadığı açıkça ortadadır. Bu haliyle Rusya için küresel güçten ziyade, her iki bölgede de revizyonist bir güç denmesi daha doğru olacaktır (Clark, 2019: 238; Rumer, 2007: 53).

Büyük güç olma iddiasıyla bağlantılı olarak bölgedeki hedeflerine ulaşma derecesine bakmak da, genel bir değerlendirme için uygun ipuçları verebilir. ABD'yi dengelemek amacıyla başlattığı girişimlerinden bölgede küçümsenmeyecek bir taban bulduğu söylenebilir. Zaten bu alandaki hedefi, ABD'yi bölgeden tamamen dışlamak değildir. Bu bölgedeki hedefi ile Orta Doğu Politikasının hedefi aynıdır. Yani iki bölgedeki

rekabetten de, Rusya'nın prestijini artırarak ABD gibi büyük güç olduğunu ispatlayarak çıkmaktır. Bunu yaparken, Doğu Akdeniz'de çok daha dikkatli olmak zorundadır. Zira Orta Doğu'nun aksine burada NATO ile de doğrudan temas halindedir. Bu tehlikeli duruma karşı, Suriye'deki üslerine modern silah ve teçhizatın oluşturan çok katmanlı bir hava savunma sistemi tesis etmiştir. Ancak bu NATO'yu engelleyebilecek yeterlilikte değildir. Bölgede geliştirdiği olumlu ilişkiler vasıtasıyla İsrail'in dizginlenebilmesinde elde ettiği ayrıcalıklı konumu, kendi hanesine bir artı olarak yazılabilir. Ancak silah sanayi ürünlerinin satışı konusunda beklentilerin kısa kaldığını da kabul edilmesi gerekmektedir. Aynı şekilde enerji alanında da belirli bir mesafe kat edilmiş olmakla birlikte, bölgesel politikalara etki edebilecek bir boyutta olmadığı anlaşılmaktadır. Bununla birlikte bölgedeki varlığıyla, Rus denizciliğinin çıkarlarını koruma konusunda gerekli önlemleri alabilme yeterliliğine sahip olduğu söylenebilir. Bu haliyle bölgede ABD ve AB üzerinde gerekli etki doğurduğu düşünülmektedir.

Küresel güç olma iddiasıyla uyumlu olmayan diğer bir durum, Rusya'nın bölgedeki sorunlara karşı mesafeli yaklaşımıdır. Bölge ülkelerinin büyük güçlerden beklediği en önemli iki görevden biri, bölgesel sorunların çözümüne arabuluculuk yapması; diğeri, bölgesel güvenliğin sağlanmasıdır. Günümüzde Doğu Akdeniz'de Arap-İsrail Sorunu, Kıbrıs Sorunu ve deniz yetki alanlarının paylaşımıyla ilgili son dönemde ortaya çıkan Türk-Yunan rekabeti bölgede kronik haline gelmiş ve çözüm bekleyen sorunlardır. Rusya, diplomatik tarafsızlık misyonunu kaybetmeme adına mümkün olduğu kadar bu sorunlara taraf olmama yönünde tutum sergilemektedir. Tarihi ve kültürel açıdan Rusya'nın gerek Yunanistan gerekse GKRY ile güçlü bağları bulunmaktadır. Buna rağmen bu sorunlar karşısında rasyonel bir politika takip ettiği görülmektedir. Sorunlar gündeme geldiğinde, taraflar arasında eşit mesafe ilkesine göre hareket ettiğini ifade etmekte ve çözüm tarzı olarak da, uluslararası hukuk, deniz hukuku ve BMGK kararları doğrultusunda hareket edilmesi gerektiğini belirtmektedir (Alekseenkova, 2020: 54). Bu durum Rusya'nın bölgede güçlenmesine bağlı olarak değişebilecektir. Bölgedeki güvenliği sağlama konusunda yetersiz olduğu tartışma götürmeyen bir gerçektir. ABD'nin Orta Doğu ve Akdeniz'deki askeri varlığı göz önünde bulundurulduğunda, Rusya'nın bu alandaki zafiyeti daha açık bir şekilde ortaya çıkmaktadır. Bu haliyle ABD ve NATO, bölgede güvenlik üreten iki aktör olarak kendilerini kabul ettirmiş durumdadırlar.

Rusya, bölgedeki rekabetinde başarılı olabilmesi için daha fazla askeri güce ihtiyacı olduğunun bilincindedir. Bu yüzden Mısır ve Libya'da askeri üs elde etmek amacıyla girişimlerini sürdürmektedir. Ancak bugüne kadar olumlu bir sonuç alamamıştır. Bu nedenle Suriye'deki Deniz Üssü'nün önemi daha da arttığı görülmektedir. Tartus Deniz Üssü'ne sahip olmasıyla, bölgede elde ettiği üç avantaj ön plana çıkmaktadır. İlki, bu vesileyle Doğu Akdeniz'de NATO'yu dengeleyebilen bir güç haline gelmesidir. Bu sayede ayrıca NATO'nun Doğu Avrupa'da yapacağı baskıyı dengeleme imkânına da sahip olmaktadır. İkincisi, bölgeye yönelik enerji politikasıyla ilgilidir. Buradaki deniz gücü vasıtasıyla bölgedeki denklemlerde ağırlığının artmasına bağlı olarak bölgedeki enerji politikalarının belirlenmesindeki etkisinin de artacağı düşünülmektedir. Sonuncusu ise, sıcak denizlere ulaşma konusunda önündeki en büyük engel niteliğindeki Türkiye'yi hem karadan Orta Doğu'da, hem de denizden Doğu Akdeniz'de kuşatma imkânına sahip olmasıdır. Aslında bölgede oluşan bu durum, Nikolay Rimskiy-Korsakov isimli Rus uzmanının "Rusya'ya Neden Donanma Lazım?" adlı çalışmasında önerdiği şartlara birebir benzerlik göstermektedir. Rusların kara savaşlarında Osmanlı'ya öldürücü darbeyi bir türlü vuramadığını iddia eden Rimskiy-Korsakov; bunun yerine "Osmanlı'nın kalbi olan İstanbul'a donanma ile Akdeniz üzerinden saldırmayı" önermiştir (Derviş ve Devrisheva, 2015: 362).

Doğu Akdeniz'in iki önemli aktörü konumundaki Rusya ve Türkiye, Libya'daki çatışmada farklı çıkar grupları içinde yer almaktadır. Bu durum sadece Libya'da değil, Suriye, Kırım ve Dağlık Karabağ bölgeleri içinde geçerlidir. Bu ilginç duruma karşın iki aktör, savunma, enerji ve ticaret alanlarında birçok büyük projelere imza atmıştır. Libya'da farklı tarafları desteklemelerine rağmen ülkede istikrarın sağlanması adına taraflar arasında ateşkes antlaşması yapılabilmesi için ortak girişimde bulunabilmektedir. Bu maksatla rakip taraflar, Türkiye ve Rusya'nın desteğiyle Ocak 2019'da Moskova'da bir araya gelmiştir. Astana Sürecine benzer olan bu girişim, Hafter'in son anda imzadan vazgeçmesi nedeniyle başarısızlıkla sonuçlanmıştır (Eljarh, 2020: 41). Dolayısıyla Suriye'dekine benzer girişimler Libya'da da tekrarlanmaktadır. Gelişmeleri yakından takip eden gazeteci Sedat Ergin; örneği az bulunabilecek olan bu özel durumu, "çatışarak, rekabet ederek işbirliği yapmak" diye tarif etmektedir (2020: 10). ABD ve AB ile bölgede çıkarları çatışan Türkiye ile Rusya, aralarında ciddi anlaşmazlık ve uzlaşmazlık noktaları olmasına karşın, bir taraftan da çıkarlarına uygun işbirliği alanları yaratmaktadırlar. Son dönemde Türkiye'nin ABD ve AB ile ilişkilerinin giderek zemin kaybetmesi

neticesinde, bölgede kazanan tarafın Türkiye'den ziyade Rusya olma olasılığı daha fazladır. Doğal olarak böyle bir durumda, iki ülke arasındaki pazarlık şartlarının Rusya'nın lehine arttığını kabul etmek gerekmektedir.

Rusya'nın Doğu Akdeniz'de varlığını güçlendirmeye devam etmesi, gelecekte Türkiye açısından iki önemli sonuç doğurabileceği öngörülmektedir. İlki, bölgenin güvenliği ile ilgidir. ABD ve AB, bölgede ABD'nin küçümsenmeyecek askeri varlığı olmasına rağmen Akdeniz'in güvenliğinin NATO tarafından sağlanması eğilimindedir. Rusya'nın Suriye'de elde ettiği konum NATO'ya kayda değer bir tehdit oluşturmaktadır. Bunun için en uygun tedbir, Kıbrıs'ın NATO'ya dahil edilmesi ve böylece Rusya'ya biraz daha yaklaşılarak etki yarıçapının daraltılmasıdır. Bu tedbirin uygulamaya konmasının önündeki engel Türkiye'nin bu konuda bilinen tutumudur. Türkiye'nin NATO'dan ayrılmaya karar vermesi halinde, NATO'nun ilk hamlesinin bu yönde olacağından şüphe yoktur. Böyle bir durumda Türkiye'nin bölgedeki elastikiyetinin ne derece azalacağını söylemeye bile gerek yoktur. Diğeri ise, bölgede kültürel işbirliği alanında oluşan ortak platformla ilgilidir. Bu konuda Rusya, Yunanistan ve GKRY arasında oluşan "Ortodoks Eksen", Yunanistan ve GKRY'nin bölgedeki manevra kabiliyetini siyasi ve askeri gücü ile orantılı olmayan bir şekilde artırdığına şahit olunmaktadır. ABD karşıtlığı zorlamasıyla Orta Doğu'da olduğu gibi Doğu Akdeniz'de oluşan Rus-Türk ortaklığının hakim olduğu bu dönemde söz konusu eksenin etkisi fazla hissedilmeyebilir. Ancak bu ortaklığın bozulması halinde, bu eksenden kaynaklanabilecek sorunların çözümü, Türk Dış Politikasına önemli bir gündem maddesine dönüşme ihtimalinin yüksek olduğu göz ardı edilmemelidir.

Rusya'nın Doğu Akdeniz Politikalarının başarısı, tıpkı Orta Doğu Politikasında olduğu gibi ülke içi istikrarın sağlanmasının ardından Suriye'nin yeniden yapılandırılmasındaki rolüne bağlıdır. Rusya'daki mevcut ekonomik şartlar, Suriye'ye kaynak ayırabilmesi için uygun değildir. Bu alandaki kaynak beklentisinin AB dışında bir adresi bulunmamaktadır. Bu nedenle Moskova'nın bölgede AB'yi hedef alan ve dışlayan ya da AB'nin çıkarlarına aykırı politikaları devreye sokmasının pek de rasyonel bir hareket tarzı olmayacağı düşünülmektedir. Suriye'nin sorunlarının çözümü konusunda Rusya'nın tutumu ve bu alanda elde edeceği başarı, bölgedeki güven ve prestijinin artmasına neden olabilecektir. Bölgede güvenilir ve işbirliği yapılabilir görüntüsünü kazandıktan sonra Mısır ve Libya gibi ülkelerde askeri üs elde etmesi, doğal olarak daha kolay olabilecektir. Ancak bölgede daha fazla askeri üs elde etme durumunda da, mevcut ekonomik durumuyla bu üslerin varlığını ve kalıcılığını uzun süre devam ettirebilme sorunuyla baş etmek zorunda kalabilecektir. Bu genel verilerin ışığı altında konuya bir bütün olarak bakıldığında, Rusya'nın kısa ve orta vadede bölgeden geri dönüşünü gerektirebilecek olumsuz bir durum olmadığı; ancak aynı zaman dilimi içinde bölgede büyük güç olmasını sağlayabilecek bir potansiyele de sahip olamadığı, bölgede güvenliğini sağlayabilme yeteneğine ulaşmadığı müddetçe bölgede büyük güç olarak kabul edilme olasılığının bulunmadığı; bu nedenle de, kısa ve orta vadedeki önceliğini bölgede kalıcılığını pekiştirecek politikalara vermesinin daha doğru olacağı; tüm bu olumsuz duruma rağmen şartların Rusya'nın lehine gelişmesi ve neticede büyük güç olma hedefine ulaşması halinde bölgede bu durumdan en fazla zarar görecektir.

Kaynaklar

- Akgül, S. (1995). *Rusya'nın Doğu Anadolu Politikası (1918'e Kadar)*. Yayınlanmamış Doktora Tezi. Ankara: Hacettepe Üniversitesi Atatürk İlkeleri ve İnkılap Tarihi Enstitüsü.
- Akın, İ. (2019). "Süveyş Kanalı Geçiş Rejimi ve Akdeniz'in Statüsü" İçinde. H. Çomak ve B.Ş. Şeker (Ed.ler), *Akdeniz Jeopolitiği Cilt I*, İçinde. Ankara: Nobel Akademik Yayınları No: 2302. 304-315.
- Alekseenkova, E. (2020). "Russia Navigates Complex Competing Interests in the Eastern Mediterranean". M. Tanchum (Ed.), *Eastern Mediterranean In Uncharted Waters: Perspectives on Emerging Geopolitical Realities*, Within. Ankara(Turkey): Publication of Association of Konrad-Adenauer-Stiftung. 52-58.
- Askeroğlu, S. (2020). Rusya'nın Büyük Güç Olma Stratejisi. Ankara: Orion Kitabevi.
- Allison, R. (2013). "Russia and Syria: Explaining Alignment with A Regime in Crisis". *International Affairs*, 89(4), 796 - 823.
- Atlas, M. İ. ve İstikbal, D. (2020). "Rusya ve Çin'in Doğu Akdeniz Politikaları". K. İnat, M. Ataman ve B. Duran (Ed.ler), *Doğu Akdeniz ve Türkiye'nin Hakları*, İçinde. Ankara: SETA Kitapları 60. 183-208.
- Aydın, A. (2019). "Rusya'nın Enerji ve Güney Kıbrıs Politikası", *Stratejik Analiz Dergisi*, 10(89), 30 - 33.
- Balık, İ. (2018). "Türkiye'nin Deniz Yetki Alanları ve Kıyıdaş Ülkelerle Yetki Alanı Anlaşmazlıkları", *Kent Akademisi Dergisi*, 11(1), 86 - 98.

- Bayer, D. (2019). "NATO'nun Akdeniz Politikası". H. Çomak ve B.Ş. Şeker (Ed.ler), *Akdeniz Jeopolitiği Cilt II*, İçinde. Ankara: Nobel Akademik Yayınları No: 2303. 873-886.
- Beccaro, A. and Maass, A. S. (2017). *The Russian Web in the Mediterranean Region*. Milano(Italy): Analysis of the Institute for International Political Studies (ISPI) No: 308.
- Bediz, D. (1951). "Süveyş Kanalı'nın Önemi". *Ankara Üniversitesi Dil ve Tarih Coğrafya Fakültesi Dergisi*, 9(3), 229-352.
- Borshchevskaya, A. and Eljarh, M. (2018). *Russia in the Mediterranean: Strategies and Aspirations*, Washinton(The U.S.): Mediterranean Dialogue Series No. 12 Published by the Konrad-Adenauer-Stiftung.
- Bregolat, E. (2018). "Russia in the Mediterranean and in Europe". *IEMed Mediterranean Yearbook 2018*, Within. Barcelano(Spain): Publication of The European Institute of the Mediterranean. 36-39.
- Chorev, S.; Feith, D. J.; Cropsey, S.; Dorset, J. and Roughead, G. (2019). *The Eastern Mediterranean in the New Era of Major-Power Competition: Prospects for U.S.-Israeli Cooperation*. Washington(The U.S.): Publication of the Hudson Institute.
- Chuprygin, A. (2019). "Russia and the United States in the Cases of Egypt and Libya". K. Mezran and A. Varvell (Eds), *The MENA Region: A Great Power Competition*, Within. Milano(Italy): Publication of The Institute for International Political Studies (ISPI). 93-105.
- Clark, J. R. (2019). "Russia's Indirect Grand Strategy", *ORBIS*, 63(2), 225 - 239.
- Cristiani, D. (2020). *Framing Russia's Mediterranean Return: Stages, Roots, and Logics*, Washinton (The U.S.): Publication of The German Marshall Fund of the United States (GMF).
- Davis, A. (2015). *The 2015 Maritime Doctrine of the Russian Federation*, Newport(The U.S.): Publication of United States Naval War College.
- Derviş, L. ve Devrisheva, K. (2015). "Çarlık Rusyası'nın Akdeniz Politikası'nın Arka Planı", *Cedrus Akdeniz Uygarıkları Araştırma Dergisi*, 3: 351-364.
- Eljarh, M. (2020). "Escalating Complexity in Libya's Ongoing Conflict". M. Tanchum (Ed.), *Eastern Mediterranean In Uncharted Waters: Perspectives on Emerging Geopolitical Realities*, Within. Ankara(Turkey): Publication of Association of Konrad-Adenauer-Stiftung. 39-44.
- Ergin, S. (2020, Aralık 29). *2020'den 2021'e Dış Politika (1): Rusya İle Rekabet, Çatışma ve İşbirliği El Ele Yürüyor*. Hürriyet Gazetesi.
- Ertekin, B. A. (2012). "Neo-Rusya'nın Akdeniz Rüyası: Neo-Rusya'nın Suriye Arap Baharı'ndaki Rolü", *Bilge Strateji Dergisi*, 4(7), 131 - 163.
- Facon, I. (2017). *Russia's National Security Strategy and Military Doctrine and their Implications for the EU*. Brussels (Belgium): Publication of Foundation for Strategic Research (Paris).
- Federzoni, L. (1936). "Hegemony in the Mediterranean", *Foreign Affairs*, 140(3): 387-397.
- Feith, D. J. and Chorev, S. (2019). *Russia's Eastern Mediterranean Strategy—Implications for the United States and Israel*. Washington(The U.S.): Publication of the National Institute for Public Policy No: 450.
- Frost, R. I. (2000). *The Northern Wars*. London (The UK): Publication of Longman.
- Goryanof, S. (2006). *Rus Arşiv Belgelerine Göre Boğazlar ve Şark Meselesi*. İstanbul: Ötüken Yayınları No: 633.
- Gönül, C. O. (2019). "Uluslararası Teoriler Açısından Akdeniz Coğrafyası". H. Çomak ve B.Ş. Şeker (Ed.ler), *Akdeniz Jeopolitiği Cilt I*, İçinde. Ankara: Nobel Akademik Yayınları No: 2302. 339-349.
- Gürdeniz, C. (2020). *Doğu Akdeniz: Mavi Vatan'ın Güney Cephesi*, 4. Baskı. Ankara: Pankuş Yayınları.
- Gvosdev, N. K. (2019). "Russian Strategic Goals in the Middle East". M. Laruelle (Ed.), *Russia's Policy in Syria and the Middle East*, Within. Washinton(The U.S.): Publication of The Institute for European, Russian and Eurasian Studies (The George Washinton University) No: 212. 7-10.
- Hasanoğlu, İ. (2015). "Doğu Akdeniz'de Rusya'nın Stratejik Müttefiki: Güney Kıbrıs Rum Yönetimi", *EkoAvrasya Dergisi*, 29, 54-57.
- Hasanoğlu, İ. ve Abbasov, E. (2019). "Rusya Federasyonu'nun Akdeniz Politikasında Kıbrıs". H. Çomak ve B.Ş. Şeker (Ed.ler), *Akdeniz Jeopolitiği Cilt I*, İçinde. Ankara: Nobel Akademik Yayınları No: 2302. 803-818.
- İnat, K. ve Duran, B. (2020). "Türkiye'nin Doğu Akdeniz Politikası'nın Temel Parametreleri". K. İnat, M. Ataman ve B. Duran (Ed.ler), *Doğu Akdeniz ve Türkiye'nin Hakları*, İçinde. Ankara: SETA Kitapları 60. 9-30.
- İşcan, İ. H. (2004). "Uluslararası İlişkilerde Klasik Jeopolitik Teoriler ve Çağdaş Yansımaları", *Uluslararası İlişkiler Dergisi*, 1(2), 47-79.
- Kappis, V. (2016). "The Bear Learns to Swim: Russia's Re-emergence in the Mediterranean", *Eastern Mediterranean Geopolitical Review*, 2, 29-49.
- Kavaz, İ. (2020). "Doğu Akdeniz'de Enerji Kaynaklarının Olası Transfer Güzergahları". K. İnat, M. Ataman

- ve B. Duran (Ed.ler), *Doğu Akdeniz ve Türkiye'nin Hakları*, İçinde. Ankara: SETA Kitapları 60. 275-293.
- Keleş, E. (2008). "Rusya'nın Panslavizm Politikasının Balkanlarda Uygulanmasına Dair Bir Layiha", *Muğla Üniversitesi Sosyal Bilimler Enstitüsü Dergisi*, 8, 123-139.
- Keleş, E. (2009). "Rusya'nın Sıcak Denizlere İnme Politikası (Alman Deniz Yüzbaşı Stenzel'e Göre İstanbul'a En Kısa Yol)", *Tarih Araştırmaları Dergisi*, 28(46), 89-142.
- Kiren, A. (2019). "Akdeniz'in İki 'Başat Güç' Adayı: Osmanlı ve İspanyol İmparatorlukları (1518-1578)". H. Çomak ve B.Ş. Şeker (Ed.ler), *Akdeniz Jeopolitiği Cilt I*, İçinde. Ankara: Nobel Akademik Yayınları No: 2302. 14-35.
- Köse, İ. (2015). "Yalta ve Potsdam Konferansları: Sovyetler Birliği'nin Türk Boğazlarında Egemenlik Paylaşım Talepleri", *Karadeniz Araştırmaları Dergisi*, 19, 241-276.
- Köse, İ. (2019). "I. Dünya Savaşı'nın İlk Gizli Anlaşması: İstanbul ve Boğazlar'ın Rus Çarlığı'na Bırakılması (Mart-Nisan 1915)", *Bilgi Türk Dünyası Sosyal Bilimler Dergisi*, 89, 1-27.
- Krasna, J. (2018). *Moscow on the Mediterranean: Russia and Israel's Relationship*. Philadelphia (The U.S.): Publication of the Foreign Policy Research Institute.
- Kuzucu, S. (2013). "Rus Çarı I. Pavel Dönemi Osmanlı-Rus Siyasi İlişkileri ve Napolyon'a Karşı Ortak Mücadele", *Karadeniz Araştırmaları Dergisi*, 38, 75-87.
- Lasensky, S. B. and Michlin-Shapir, V. (2019). "Avoiding Zero-Sum: Israel and Russia in an Evolving Middle East". K. Mezran and A. Varvell (Eds), *The MENA Region: A Great Power Competition*, Within. Milano(Italy): Publication of the Institute for International Political Studies (ISPI). 141-157.
- Litsas, S. N. (2017). "Russia in the Eastern Mediterranean: Intervention, Deterrence, Containment", *Digest of Middle East Studies*, 26(1), 56-73.
- Lovotti, C. (2019). "Redistribution of Power in the Middle East: Moscow's Return to Syria". K. Mezran and A. Varvell (Eds), *The MENA Region: A Great Power Competition*, Within. Milano(Italy): Publication of The Institute for International Political Studies (ISPI). 65-78.
- Mackinder, H. J. (1919). *Democratic Ideals and Reality*. New York(The U.S.): Publication of Henry Holt and Company.
- Mackinder, H. J. (2004). "The Geographical Pivot of History", *The Geographical Journal*, 170(4): 298-321.
- Marshall, T. (2019). Coğrafya Mahkumları (4. Baskı). İstanbul: Epsilon Yayınları.
- Menekşe, M. (2013). "Berlin Konferansı Sonrasında Osmanlı-İngiliz İlişkileri'nde "Kıbrıs Meselesi" (1878-1923)", *Motif Akademi Halk Bilimi Dergisi*, 1(Özel Sayı-1), 309-325.
- Newlin, C.; Conley, H. A.; Viakhireva, Natalia and Timofeev, Ivan (2020). *U.S.-Russia Relations at a Crossroads*. Washinton (The U.S.): Publication of The Center for Strategic and International Studies (CSIS).
- Nopens, P. (2013). *Geopolitical Shifts in the Eastern Mediterranean*. Brussels(Belgium): Publication of EGMONT - Royal Institute for International Relations.
- Nogayeva, A. and Jumadilova, G. (2019). "Variability in the Mediterranean Geopolitics: Connect-Analysis (Link Analysis)". H. Çomak ve B.Ş. Şeker (Ed.ler), *Akdeniz Jeopolitiği Cilt I*, İçinde. Ankara: Nobel Akademik Yayınları No: 2302. 350-364.
- Orhan, A. ve Tamçelik, S. (2019). "Avrupa Birliği'nin Enerji Güvenliği ve Akdeniz". H. Çomak ve B.Ş. Şeker (Ed.ler), *Akdeniz Jeopolitiği Cilt II*, İçinde. Ankara: Nobel Akademik Yayınları No: 2303. 1083-1100.
- Ozan, E. (2020). "Doğu Akdeniz'de ABD-Rusya Rekabeti ve Türkiye'nin Güvenliği", *Uluslararası Kriz ve Siyaset Araştırmaları Dergisi*, 4(1): 159-188.
- Özçelik, S. (2019). "ABD'nin Akdeniz Politikası". H. Çomak ve B.Ş. Şeker (Ed.ler), *Akdeniz Jeopolitiği Cilt I*, İçinde. Ankara: Nobel Akademik Yayınları No: 2302. 769-786.
- Özdemir, Ç. (2018). *Rusya'nın Doğu Akdeniz Stratejisi*, İstanbul: SETA (Siyaset, Ekonomi ve Toplum Araştırmaları) Vakfı Yayını No: 230.
- Özekin, M. K. (2020). "Doğu Akdeniz'de Değişen Enerji Jeopolitiği ve Türkiye", *Güvenlik Araştırmaları Dergisi*, 16(33): 1-51.
- Özkan, R. Ö. (2010). *The Soviet Territorial Demands From Turkey: 1939-1946*. Unpublished Master's Thesis. Ankara: The Graduate School Of Social Sciences of Middle East Technical University.
- Örselli, E. ve Babahanoğlu, V. (2019). "Doğu Akdeniz'de Açılmaya Çalışılan Pandoranın Kutusu: Enerji Kaynaklarından Alan Hâkimiyetine Uzanan Ekonomi Politik Hesaplar", *Uluslararası Sosyal Araştırmalar Dergisi*, 12(66): 388-400.
- Pedro, N. (2017). "How Does Russia Conceive of the Mediterranean Space in Its Official Discourse and Narratives? A Critical Discourse Analysis". A. Ehteshami, D. Huber and M. C. Paciello (Eds), *The Mediterranean Reset: Geopolitics in a New Age*, Within. Durham(The UK): Publication of Global Policy Journal. 48-59.

- Petersen, A. (2011). *World Island: Eurasian Geopolitics and the Fate of the West*. California (The U.S.): Publication of PRAEGER.
- Roucek, J. S. (1953). "The Geopolitics of the Mediterranean, I ", *American Journal of Economics and Sociology*, 12(4): 347-354.
- Roucek, J. S. (1953a). "The Geopolitics of the Mediterranean, II ", *American Journal of Economics and Sociology*, 13(1): 71-86.
- Rumer, E. B. (2007). *Russian Foreign Policy Beyond Putin*. New York(The U.S.): Publication of Adelphi Paper 390 Published by Routledge.
- Sarıaslan, F. (2019). "Türkiye-Mısır İlişkilerinde Ekonomik Dinamiklerin Etkisi", *Erciyes Üniversitesi İktisadi ve İdari Bilimler Fakültesi Dergisi*, 54, 526 - 559.
- Shlykov, P. (2015). "Russian Foreign Policy in the Eastern Mediterranean since 1991". S. N. Litsas and A. Tziampiris (Eds), *The Eastern Mediterranean in Transition: Multipolarity, Politics and Power*, Within. Burlington(The U.S.): Publication of Ashgate Publishing Company. 31-49.
- Stergiou, A. (2017). "Russia's Energy and Defense Strategy in the Eastern Mediterranean", *Journal of Economics World*, 5(2): 101-119.
- Stogiannos, A. (2019). *The Genesis of Geopolitics and Friedrich Ratzel*. Cham(Switzerland): Publication of Springer.
- Şafak, E. (2019). *Doğu Akdeniz'de Enerji Bağlamında Değişen Dengeler*, Lefkoşa(KKTC): Yakın Doğu Üniversitesi Yakın Doğu Enstitüsü Yayını Rapor No: 2.
- Şahin, İ. (2016). "İngiltere'nin Akdeniz Siyasetinde Kıbrıs (1580-1878)". *Asia Minor Studies*, 4(7): 149-176.
- Şahin, M. (2019). "Akdeniz: Doğu-Batı Arasındaki Köprü ve Medeniyetler Buluşması". H. Çomak ve B.Ş. Şeker (Ed.ler), *Akdeniz Jeopolitiği Cilt I*, İçinde. Ankara: Nobel Akademik Yayınları No: 2302. 3-13.
- Şahin, G. (2019a). "Orta Doğu ve Doğu Akdeniz'in Önemi: Tehditler, Riskler, Fırsatlar ve Türkiye", *Güvenlik Araştırmaları Dergisi*, 15(29): 199-230.
- Şahin, İ. (2019b). *Doğu Akdeniz'de Enerji Çatışması ve İşbirliği*, Ankara: ORSAM (Orta Doğu Araştırmaları Merkezi) Yayını No: 3.
- Telli, A. (2019). "Orta Doğu Enerji Güvenliğinde Doğu Akdeniz Faktörü". H. Çomak ve B.Ş. Şeker (Ed.ler), *Akdeniz Jeopolitiği Cilt II*, İçinde. Ankara: Nobel Akademik Yayınları No: 2303. 1016-1025.
- Tepeyurt, M. ve Coşkun, B. B. (2016). "Tarihsel Süreçte Bir Kağıt Asker Olarak Ortadoğu'da Rus Varlığı". S. Kaya (Ed.), *Rusya'nın Doğu Politikası*, İçinde. Bursa: Ekin Yayınevi. 205-248.
- Triana, J. M. P. (2017). *Russia in the Eastern Mediterranean: A Counterweight to the West?*, Barcelona(Spain): Publication of the Barcelona Centre for International Affairs No:178.
- Turan, Ş. (1951). "1829 Edirne Antlaşması", *Ankara Üniversitesi Dil ve Tarih -Coğrafya Fakültesi Dergisi*, 9(1-2), 111-151.
- Tüysüzöğlü, G. (2014). "Değişen Bölgesel Denklemler Işığında Türkiye-İsrail İlişkileri'nde İşbirliğini Tetikleyen Unsurlar", *İnsan ve Toplum Bilimleri Araştırmaları Dergisi*, 3(3), 588-609.
- Tziarras, Z. (2019). "The New Geopolitics of the Eastern Mediterranean - An Introduction". Zenonas Tziarras (Ed.), *The New Geopolitics of the Eastern Mediterranean*, Within. Oslo(Norvey): Report 3 Published by Peace Research Institute Oslo (PRIO). 5-10.
- Üren, M. (2019). "Orta Doğu'daki Yeni Jeopolitik Ortamda Rusya'nın Suriye Politikası", *Avrasya İncelemeleri Dergisi VIII(2)*, 231-275.
- Üren, M. (2020). Rusya'nın Kürt Politikası ve Orta Doğu Bölgesine Yansımaları, *Gümüşhane Üniversitesi Sosyal Bilimler Enstitüsü Elektronik Dergisi*, 11(Ek), 34-55.
- Vatansever, M. (2010). "Kıbrıs Sorununun Tarihi Gelişimi", *Dokuz Eylül Üniversitesi Hukuk Fakültesi Dergisi*, 12(Özel Sayı), 1487-1530.
- Vego, M. (2006). "Soviet and Russian Strategy in the Mediterranean since 1945". J. B. Hattendorf (Ed.), *Naval Policy and Strategy in the Mediterranean*, Within. London(The U.K.): Publication of Frank Cass Publishers. 164-195.
- Vernadsky, G. (1946). *A History of Russia*, Fourth Edition. New Haven(The U.S.): Yale University Press.
- Yaşar, A. (2017). *Jeopolitik Bakımdan Suriye-Rusya İlişkileri*. Yayınlanmamış Yüksek Lisans Tezi. İstanbul: Marmara Üniversitesi Orta Doğu ve İslam Ülkeleri Araştırmaları Enstitüsü.
- Yaycı, C. (2012). "Doğu Akdeniz'in Paylaşım Sorunu ve Türkiye", *Bilge Strateji Dergisi*, 4(6), 1-70.
- Yaycı, C. (2020). *Doğu Akdeniz'in Paylaşım Mücadelesi ve Türkiye*. İstanbul: Kırmızı Kedi Yayınevi No: 1213.
- Yorulmaz, R. (2019). "Sıcak Gündem: Doğu Akdeniz", *Stratejik Analiz Dergisi*, 10(88), 80-83.
- Zonova, T. (2015). "Mediterranean Trend in the Russia's Foreign Policy", *Rivista di Studi Politici Internazionali*, 82(4), 521-530.

Wechsler, W. F. (2019). "US Withdrawal from the Middle East: Perceptions and Reality". K. Mezran and A. Varvell (Eds), *The MENA Region: A Great Power Competition*, Within. Milano(Italy): Publication of The Institute for International Political Studies (ISPI). 13-38.



FIRAT ÜNİVERSİTESİ

SOSYAL BİLİMLER DERGİSİ

Journal of Social Sciences

p-ISBN:1300-9702 e-ISBN: 2149-3243



BÜYÜKŞEHİRLERİN ÇOK YILLI GİDER BÜTÇELERİNİN GRİ TAHMİN MODELİ İLE ANALİZİ: İSTANBUL BÜYÜKŞEHİR BELEDİYESİ ÖRNEĞİNDE BİR UYGULAMA

Analysis of Multi-Year Expenditure Budgets of Metropolitan Municipalities with Grey Prediction Model: An Application on Istanbul Metropolitan Municipality

Onur AKÇAKAYA¹

¹Ardahan Üniversitesi, İktisadi ve İdari Bilimler Fakültesi, Siyaset Bilimi ve Kamu Yönetimi Bölümü, Ardahan, onurakcakaya@ardahan.edu.tr, orcid.org/0000-0002-7328-5380

Araştırma Makalesi/Research Article

Makale Bilgisi

Geliş/Received:

18.03.2021

Kabul/Accepted:

21.04.2021

DOI:

10.18069/firatsbed.899037

Anahtar Kelimeler

yerel yönetimler, mali özerklik, bütçeleme, gri tahmin yöntemi

ÖZ

Yerel yönetimlerin gelir ve giderlerinin öngörülebilir olmaması, stratejik planlama sürecini sekteye uğrattığı gibi mali özerkliği de olumsuz etkilemektedir. Bu bağlamda, yerel yönetimlerde gider bütçesinin nasıl öngörülebilir kılınabileceği önemli bir sorunsaldır. Bu çalışmanın amacı, Gri Tahmin Yöntemi'nin büyükşehir belediyelerinin gider bütçelerinin tahmininde kullanılmaya ne denli elverişli olabileceğinin incelenmesidir. Bu çerçevede, İstanbul Büyükşehir Belediyesi'nin (İBB) gider bütçesi, 2021-2024 dönemi için analiz edilmektedir. Çalışmada iki aşamalı bir yol izlenmiştir. Öncelikle İBB'nin 2018-2020 yılları arasındaki verilerine Gri Tahmin Yöntemi'nin uygulanmasıyla sonuçların tutarlı olup olmadığı test edilmiştir. Bu aşamada sapma oranı, yöntemin geçerli ve güvenilir olduğunu gösterecek şekilde %1.88 olarak tespit edilmiştir. Nitekim İBB'nin hali hazırda yaptığı tahminler ile gerçekleşen rakamlar arasındaki sapma oranının %12 gibi nispeten yüksek bir seviyede olduğu göz önünde bulundurulduğunda, çalışmanın sapma oranı makul seviyededir. Bu tespit, göz önünde bulundurularak ikinci aşamaya geçilmiş ve yöntem tekrar uygulanarak kuruluşun 2021-2024 yılları arasındaki döneme ilişkin gider-bütçesi tahminlemesi yapılmıştır. Elde edilen bulgulara göre, İBB gider bütçesi toplamı, 2021 yılı için 29.492.566.776 TL, 2022 yılı için 33.321.097.278 TL, 2023 yılı için 37.646.622.359 TL ve 2024 için 42.533.658.577 TL olarak tahmin edilmiştir.

ABSTRACT

The fact that the revenues and expenditures of local governments are not predictable interrupts the strategic planning process and affects financial autonomy negatively. In this context, how to make the expense budget predictable in local governments is an important problematic. The purpose of the study is to examine how convenient the Grey Prediction Method can be used in estimating the expense budgets of metropolitan municipalities. In this framework, the expenditure budget of the Istanbul Metropolitan Municipality (IMM) is analyzed for the 2021-2024 period. A two-stage pathway was followed in the study. First of all, it has been tested whether the results are consistent or not by applying the Grey Prediction Method to IMM's data between 2018-2020. At this stage, the deviation rate was determined as 1.88%, indicating that the method is valid and reliable. As a matter of fact, considering that the deviation rate between the current estimates made by IMM and the actual figures is at a high level of 12%, the deviation rate of the study is at a reasonable level. Considering this determination, the second stage was passed and the method was applied again for expenditure-budget estimation for the period between 2021-2024. According to the findings obtained, the total expenditure budget of IMM is estimated as 29.492.566.776 TL for 2021, 33.321.097.278 TL for 2022, 37.646.622.359 TL for 2023 and 42.533.658.577 TL for 2024.

Atf/Citation: AKÇAKAYA, O. (2021). Büyükşehirlerin Çok Yıllı Gider Bütçesinin Gri Tahmin Modeli ile Analizi: İstanbul Büyükşehir Belediyesi Örneğinde Bir Uygulama. *Firat Üniversitesi Sosyal Bilimler Dergisi*. 31, 2(875-885).

Sorumlu yazar/Corresponding author: Onur AKÇAKAYA, onurakcakaya@ardahan.edu.tr

1. Giriş

Yerel yönetimlerin gelir ve giderlerinin öngörülebilir olmaması, mali özerkliği ve sürdürülebilirliği olumsuz etkilediği gibi stratejik planlama sürecinin başarısız olmasına da sebebiyet verebilmektedir. Bu sorunun gelirler ve giderlerle ilgili olan iki boyutu bulunmaktadır. Meselenin gelirlerle ilgili boyutunda yerel yönetimlerin mali kaynaklarının önemli kısmının merkezi yönetime bağlı olmasının; giderlerle ilgili boyutunda ise harcama kalemlerinin öngörülebilir olmamasının payı bulunmaktadır. Bu sorunun en fazla yerel yönetimlerin özerkliği üzerinde etkili olabileceği düşünülmektedir.

Yerel yönetimlerin özerkliğinden söz edebilmenin çeşitli unsurları vardır. Gözler (2018, ss.182-183), '*Mahalli İdareler Hukuku*' isimli eserinde bu unsurları üç bağlamda incelemektedir. *Bunlardan birincisi*, merkezi idare ile mahalli idareler arasında yetki paylaşımı yapılarak belli başlı görevlerin mahalli idarelere bırakılmasıdır. *İkincisi*, mahalli idarelerin kendilerine has karar organlarının bulunmasıdır. *Üçüncüsü* ise yerel yönetimlerin kendilerine has ve görevlerini yürütmelerine imkân tanıyacak mali kaynaklara sahip olmalarıdır. Gözler'in burada ifade ettiği unsurların yerel yönetimlerin idari ve mali özerkliğine ilişkin olduğunu belirtmek gerekir (Gözler, 2018, ss. 182–183).

Türk Hukuku, mahalli idarelere (belediye, il özel idaresi ve köy) idari ve mali özerklik tanımaktadır. Bu durum, metropoliten yerleşim yerlerine özgü bir yerel yönetim biçimi olan büyükşehir belediyeleri için de geçerlidir. Ancak bir yerel yönetimin gerçek anlamda özerk olarak nitelendirilebilmesi için pozitif hukuk kuralları tek başına yeterli olmamaktadır. Bu bağlamda, hukuken (*de jure*) teslim edilen hak, yetki ve imtiyazların uygulamaya (*de facto*) geçirilmesi de bir o kadar gereklidir. Ancak Türkiye'de yerel yönetimlerin gelir ve giderlerinin yeterince öngörülebilir olmamasından kaynaklı sorunlar yaşandığı bilinmektedir.

Bu çalışma, yerel özerkliğin idari boyutu ile ilgilenmemekte; mali boyutuna odaklanmaktadır. Mali özerklik bağlamında, yerel yönetimler için öngörülebilir gelir ve gider kaynaklarının elzem olduğu düşüncesinden hareket edilerek büyükşehir belediyeleri örneğinde, gider bütçesinin nasıl daha öngörülebilir kılınabileceği sorusuna odaklanılmaktadır. Bu bağlamda, çalışmanın amacı, İstanbul Büyükşehir Belediyesi (İBB) gider bütçesini Gri Tahmin Yöntemi ile analiz etmek; böylelikle söz konusu yöntemin belirlenen amaç doğrultusunda yerel yönetimlerde ne denli uygulanabilir olduğunu değerlendirmektir.

Çalışmada Gri Tahmin Yöntemi'nin seçilmesindeki gerekçe, yöntemin sistemsel davranışlar hakkında yeterli tecrübenin bulunmadığı ya da ancak sınırlı bir veri setine ulaşılabildiği durumlarda işlevsel bir tahmin yöntemi olarak kabul edilmesidir (Köse et al., 2015, s. 82). Nitekim literatürde bu yöntemle sıklıkla başvurulduğu görülmektedir. Gri Tahmin Yöntemi, Wu ve Chen (2005) tarafından internet erişimi olan nüfusun tahmininde; Luo, Ogst Chen ve Pan (2005) tarafından kablosuz sensör ağına mobil kullanıcı yerleştirilmesinde; Hsu (2003) tarafından küresel entegre devre endüstrisinde; Ren, Tang, Li ve Yang (2012) tarafından toprağın kümülatif plastik deformasyonunun tahmin edilmesinde; Yılmaz ve Yılmaz (2013) tarafından Türkiye için karbondioksit emisyonlarının tahmin edilmesinde; Hsu ve Chen (2003) tarafından Tayvan'ın toplam güç talebinin tahmin edilmesinde; Hu, He, Cai, Wen ve Ren (2019) tarafından izleme devre hatalarının tahmin edilmesinde; Başakın ve Özger (2018) tarafından İstanbul'un su tüketiminin modellenmesinde; Özer Keçe, Ömürbek ve Acar (2016) tarafından işletmelerin maliyetlerinin tahmin edilmesinde; Es (2020) tarafından Türkiye'nin toplam enerji talebinin tahmin edilmesinde; Eren ve Kaçtıoğlu (2017) tarafından Türkiye'deki doğalgaz tüketiminin tahmin edilmesinde; Başakın, Ekmekcioğlu, Özger ve Çelik (2020) tarafından Türkiye'deki buğday veriminin tahmin edilmesinde; Erden ve Ceviz (2015) tarafından Türkiye'nin büyüme oranına ilişkin faktörlerin analiz edilmesinde; Kaynak ve Eren (2015) tarafından Türk İmalat Sanayi'nin satış gelirinin tahmin edilmesinde kullanılmıştır.

Gri Tahmin Yöntemi, literatürde sıklıkla başvuru alan ve olumlu sonuçlar veren bir yöntem olarak kabul edilmektedir. Ancak kamu yönetimi çalışmalarında bu yöntemle neredeyse hiç başvurulmadığı, dolayısıyla literatürde bir boşluk bulunduğu söylenebilir. Bu bağlamda, a) literatürdeki mevcut boşluğun doldurulması; b) kamu yönetimindeki reform hareketlerinin ruhuna uygun bir modelin bir kamu yönetimi çalışmasında kullanılması; c) yeni bir perspektifin kamu yönetimi araştırmacılarının kullanımına sunulması; d) yerel yönetimlerin giderlerini öngörülebilmelerine katkı sağlanması; çalışmanın hedefleri arasındadır. Sayılan bu hedefler aynı zamanda çalışmanın özgün yanlarını oluşturmaktadır.

Çalışma beş kısımdan oluşmaktadır. Giriş bölümünün ardından ikinci kısımda, kamu idarelerinde planlama ve bütçeleme sürecinin teorik çerçevesi değerlendirilmektedir. Üçüncü kısımda, çalışmada kullanılan materyal ve yöntem hakkında bilgiler verilmektedir. Dördüncü kısımda elde edilen veriler çerçevesinde, İBB gider bütçesi toplamı çok yıllık olarak tahmin edilmektedir. Bu kısımda ayrıca yapılan tahminlerin sapma oranları belirlenerek yöntemin güvenilirliği de değerlendirilmektedir. Beşinci kısımda, çalışma bulguları değerlendirilmektedir. Ayrıca Gri Tahmin Yöntemi kullanılarak yapılan tahminler ile İBB tarafından yapılan tahminler, kuruluş bütçesindeki gerçekleşen tutarlar dikkate alınarak karşılaştırılmaktadır. Çalışma genel bir değerlendirme ve sonuç kısmı ile nihayete erdirilmektedir.

2. Kamu İdarelerinde Planlama ve Bütçeleme Sürecinin Teorik Çerçevesi

Türkiye’de kamu kurum ve kuruluşları stratejik plan, performans programı, bütçe ve faaliyet raporlarını 5018 sayılı Kamu Mali Yönetimi ve Kontrol Kanunu çerçevesinde hazırlanmakta ve uygulamaktadır. Dolayısıyla stratejik yönetim süreci bakımından merkezi yönetim kapsamındaki kamu idareleri, sosyal güvenlik kurumları ve yerel yönetimler bu kanun hükümlerine tabidir (*Kamu Mali Yönetimi ve Kontrol Kanunu*, 2003).

5018 sayılı kanuna göre kamu idareleri, stratejik planlarını kalkınma planları, hükümet programları ve ilgili mevzuata uygun olarak hazırlamak zorundadırlar. Ayrıca stratejik plana ek olarak bütçeyle uyumlu şekilde yürütülecek faaliyetleri ve bunlarla ilgili kaynak ihtiyaçlarını gösteren performans programlarını hazırlamakla yükümlüdürler. Kamu idareleri, bütçelerini ve gerekli kaynak tahsislerini ise stratejik planlarına ve performans göstergelerine dayandırmak mecburiyetindedirler (*Kamu Mali Yönetimi ve Kontrol Kanunu*, 2003, md.9).

Mahalli idareler ise stratejik plan, performans programı ve bütçenin hazırlanmasında, 5018 sayılı kanunun yanı sıra özel kanun hükümlerini de gözetmek durumundadır. Bu kanunlar, 5302 sayılı İl Özel İdaresi Kanunu, 5393 sayılı Belediye Kanunu ve 5216 sayılı Büyükşehir Belediye Kanunu’dur.

5216 sayılı kanuna göre büyükşehir belediyelerinde stratejik plan, performans programı, bütçe ve faaliyet raporunu hazırlama görev ve sorumluluğu, büyükşehir belediye başkanına aittir (*Büyükşehir Belediyesi Kanunu*, 2004, md.18). Söz konusu süreçlerde büyükşehir belediye başkanına mali hizmetler birimi personeli yardım etmektedir. Mali hizmetler birimi, bütçeyi izleyen iki yılın tahminlerini de içerecek şekilde, stratejik plan ve performans programına uygun bir şekilde hazırlamakla yükümlüdür (*Büyükşehir Belediyesi Kanunu*, 2004, md.60). Mali yıl bütçesini izleyen iki yılın bütçe tahminlerinin yapılabilmesi ise gelir ve giderlerin belirli ölçüde öngörülebilir olmasını gerektirmektedir.

Gelirler bağlamında bir değerlendirme yapmak gerekirse, Türkiye’de merkezi yönetim tarafından büyükşehir belediyelerine aktarılan transfer gelirlerinin ‘öngörülebilirlik ilkesine’ tam anlamıyla uygun olmadığını belirtmek gerekir. Zira merkezi yönetim aktarılan paylar ve payların dağıtım yöntemi üzerinde yüksek inisiyatifte sahip olup bu parametreleri kolaylıkla değiştirebilmektedir (Arıkboğa, 2008, s. 280).

Gelir bütçesinde yaşanan sorunlar, gider bütçesi için de geçerlidir. Bu hususta, İstanbul Büyükşehir Belediyesi’nin çok yıllık gider bütçesi üzerinden somut iki değerlendirmede bulunmak mümkündür. *Birinci olarak*, kuruluşun bütçesinde yer alan personel giderleri kalemi tutarı, 2017 yılında 1.080.421.378 TL, 2018 yılında 1.169.482.000 TL, 2019 yılında 1.393.636.000 TL ve 2020 yılında 1.662.894.000 TL olarak gerçekleşmiştir (İBB, 2016, s. 80; İBB, 2017, s. 78; İBB, 2018, s. 64; İBB, 2019, s. 61). Görüleceği gibi dört yıl gibi kısa bir zaman zarfında, söz konusu ödenek kaleminde yaklaşık olarak %54 oranında bir artış gerçekleşmiştir. Personel giderlerinin söz konusu kuruluşa ait gider bütçesinin sadece bir kalemini oluşturduğu düşünüldüğünde, meselenin boyutu daha açık bir şekilde ortaya çıkmaktadır. *İkinci bir değerlendirme* ise İBB’nin gider bütçesi toplam tutarına yönelik öngörülerinin bütçedeki gerçekleşen tutarlarla karşılaştırılması neticesinde yapılabilir. Şöyle ki, İBB tarafından 2019 yılında 20.300.000.000 TL olarak öngörülen giderler toplamı tutarı 23.800.000.000 TL; 2020 yılı için 22.350.000.000 TL olarak öngörülen giderler toplamı tutarı ise 25.850.000.000 TL olarak gerçekleşmiştir (İBB, 2018, 2019). Öngörülen ve gerçekleşen tutarlar arasındaki sapma oranı, 2019 mali yılı için %17,2; 2020 mali yılı için ise %15,5 olarak gerçekleşmiştir. Bu bağlamda, tahmini tutarlar ile gerçekleşen tutarlar arasındaki sapma oranları her iki mali dönemde de yüksek düzeyde gerçekleşmiştir.

Yukarıda İBB'nin gider bütçesi üzerinden yapılan iki farklı değerlendirme bile kuruluşun gider bütçesini tutarlı bir şekilde öngöremediğini göstermektedir. Gider tahminleri ile ilgili bu tarz sorunlar kuruluşun stratejik yönetim sürecinde sorunlar yaşamasını beraberinde getirebilir. Nitekim stratejik yönetim sürecinin başarısı, plan, program, bütçe ve faaliyet raporlarının birbiriyle eşgüdümlü olarak hazırlanmasını ve uygulanmasını gerektirmektedir. Bütçenin öngörülebilirliği ile ilgili bu sorunlar, mali özerkliği ve mali sürdürülebilirliği de olumsuz etkileme potansiyeline sahiptir.

3. Materyal ve Metot

Bu çalışmada, İBB gider bütçesi Gri Tahmin Yöntemi kullanılarak 2021-2024 dönemi için tahmin edilmiştir. Yöntemin uygulanması için ihtiyaç duyulan veriler, kuruluşun 2017, 2018, 2019 ve 2020 mali yıl bütçelerinden elde edilmiştir. İlgili bütçelere kuruluşun resmi web sitesinden ulaşılmıştır.

Çalışmada Gri Tahmin Yöntemi kullanılmıştır. Gri Tahmin Yöntemi Gri Sistem Teorisi'nin bölümlerinden birisidir. Gri Sistem Teorisi, 1982 yılında Ju-Long Deng tarafından ortaya atılmıştır (Deng, 1982: 288). Sınırlı sayıda veri ya da eksik bilgi içeren problemlerin incelenmesine odaklanan Gri Sistem Teorisi, belirsiz sistemleri ele alarak az sayıda veriden anlamlı bilgiler elde edebilmek amacıyla geliştirilmiştir (Liu ve Lin, 2010: 2).

Gri Sistem Teorisi'nde bilgileri tam olarak bilinen sistemler beyaz, bilinmeyen sistemler siyah, kısmen bilinen sistemler ise gri olarak adlandırılmaktadır (Liu ve Lin, 2006: 3-6). Yönetim ve organizasyon, ekonomi analizleri, endüstriyel sistemler, sosyal sistemler, eğitim sistemleri, çevresel ve ekolojik sistemler, trafik uygulama sistemleri ve askeri sistemler gibi pek çok alanda kullanılan Gri Sistem Teorisi, altı ana bölümden oluşmaktadır. Bunlar Gri Üretim, Gri Tahmin, Gri İlişki Analizi, Gri Karar Verme, Gri Modelleme ve Gri Kontrol olarak sıralanabilir (Aydemir, Bedir ve Özdemir, 2013: 188).

Bu yöntemler içerisinde, Gri Tahmin Yönteminin bir takım avantajları bulunmaktadır. Bu avantajları, bilinmeyen bir sistemi sadece birkaç ayrı veri ile karakterize edilebilme; sınırlı sayıda tarihsel veriye erişilebildiği durumlarda karar vericilerin kolaylıkla tahmin yapabilmelerini sağlayabilme (Hsu, 2003: 565) ve yöntemin uygulanması için sadece dört gözleme ihtiyaç duyma (Deng, 2005: 1) olarak sıralamak mümkündür.

Gri Tahmin Yönteminin (1) Kümülatif Üretim, (2) Ters Kümülatif Üretim ve (3) Gri Modelleme olmak üzere üç temel operatörü vardır. Model, diferansiyel denklemler oluşturmak için kümülatif üretim işlemlerini kullanmaktadır (Tseng, Yu ve Tzeng, 2001: 294). Gri Tahmin Yönteminin adımları aşağıda verilmiştir (Deng, 1989: 8-9; Hsu ve Chen, 2003: 2242-2243):

Adım 1: Başlangıç verileri ile $X^{(0)}$ ham veri seti oluşturulmaktadır.

$$X^{(0)} = (x^{(0)}(1), x^{(0)}(2), x^{(0)}(3), \dots, x^{(0)}(n)) \quad (1)$$

Adım 2: Kümülatif üretim operatörü kullanılarak monoton şekilde artan $X^{(1)}$ serisi oluşturulmaktadır.

$$x^{(1)}(k) = \sum_{i=1}^k x^{(0)}(i) \quad (2)$$

$$X^{(1)} = (x^{(1)}(1), x^{(1)}(2), x^{(1)}(3), \dots, x^{(1)}(n)) \quad (3)$$

Adım 3: $X^{(1)}$ serisinden yararlanılarak $Z^{(1)}$ serisi oluşturulmaktadır.

$$z^{(1)}(k) = 0.5x^{(1)}(k) + 0.5x^{(1)}(k - 1) \quad (4)$$

$$Z^{(1)} = (z^{(1)}(2), z^{(1)}(3), z^{(1)}(4), \dots, z^{(1)}(n)) \quad (5)$$

Adım 4: $x^{(0)}(k) + az^{(1)}(k) = b$ eşitliğinde yer alan “a” ve “b” parametre değerleri bulunmaktadır.

$$\hat{a} = [a \ b]^T = (B^T B)^{-1} B^T Y \quad (6)$$

Burada B ve Y matrisleri aşağıda verilmiştir.

$$B = \begin{bmatrix} -Z^{(1)}(2) & 1 \\ -Z^{(1)}(3) & 1 \\ -Z^{(1)}(4) & 1 \\ \dots & 1 \\ -Z^{(1)}(n) & 1 \end{bmatrix} \quad Y = \begin{bmatrix} x^{(0)}(2) \\ x^{(0)}(3) \\ x^{(0)}(4) \\ \dots \\ x^{(0)}(n) \end{bmatrix} \quad (7)$$

Adım 5: Gri diferansiyel denklemin çözülmesi ile gri tahmin denklemi oluşturulur.

$$\hat{x}^{(1)}(k+1) = \left[x^{(0)}(1) - \frac{b}{a} \right] e^{-ak} + \frac{b}{a} \quad k=1,2,\dots,n \quad (8)$$

Adım 6: Elde edilen tahmini değerler kümülatif değerler olduğu için ters kümülatif işlemi uygulanmaktadır.

$$\hat{x}^{(0)}(k+1) = \hat{x}^{(1)}(k+1) - \hat{x}^{(1)}(k) \quad (9)$$

4. İBB Gider Bütçesi Üzerine Bir Uygulama

Çalışmanın bu kısmında mevcut veriler, Gri Tahmin Yöntemi ile analiz edilerek İBB'nin gider bütçesine yönelik tahminler gerçekleştirilmektedir. Tahminler iki aşamada gerçekleştirilmiştir. Birinci aşamada, veriler yardımıyla oluşturulan GM (1,1) modeli (Grey Model) ile İBB'nin 2018-2020 yılları arasındaki çok yıllık gider bütçelerine ait toplam tutarlar tahmin edilmiştir. Tahminler daha sonra gerçekleşen değerlerle karşılaştırılmış; böylelikle yöntemin sapma oranı hesaplanmıştır. İkinci aşamada ise mevcut verilerden yararlanılarak İBB'nin 2021-2024 yılları arasındaki çok yıllık gider bütçesi tahmin edilmiştir (Tablo 1).

Tablo 1. İstanbul Büyükşehir Belediyesi Gider Bütçesi Verileri (2017-2020)

Yıllar	2017	2018	2019	2020
Gider Bütçesi Toplamı (TL)	18.500.000.000	20.100.000.000	23.800.000.000	25.850.000.000

Kaynak: İBB 2017,2018, 2019 ve 2020 Mali Yılı Bütçeleri.

$X^{(0)}$ ham veri seti Eşitlik (1) yardımıyla elde edilmiştir.

$$X^{(0)} = (18500000000; 20100000000; 23800000000; 25850000000)$$

$X^{(1)}$ serisi Eşitlik (2) yardımıyla elde edilmiştir.

$$X^{(1)} = (18500000000; 38600000000; 62400000000; 88250000000)$$

Yarı düzgünlük ve yarı üssellik kuralları kontrol edilmiştir.

$X^{(0)}$ dizisi için yarı düzgünlük (quasi-smooth) kontrolü:

$$p(3): \frac{x_3^0}{x_2^0} = \frac{23800000000}{38600000000} \cong 0,62$$

$$p(4): \frac{x_4^0}{x_3^0} = \frac{25850000000}{62400000000} \cong 0,42$$

Koşul: $k > 3$ olduğu durumlarda değerler 0,5'den küçük olmak zorundadır. $p(4) < 0,5$ olduğu için $X^{(0)}$ dizisi yarı düzgünlük kuralına uymaktadır.

$X^{(1)}$ dizisi için yarı üssellik (quasi exponentiality) kontrolü:

$$\sigma^{(1)}_{(3)} = \frac{x_3^1}{x_2^1} = \frac{62400000000}{38600000000} \cong 1,62$$

$$\sigma^{(1)}_{(4)} = \frac{x_4^1}{x_3^1} = \frac{88250000000}{62400000000} \cong 1,42$$

Koşul: $k > 3$ olduğu durumlarda $\sigma^{(1)}_{(k) \in [1,1.5]}$ olmalıdır. $\sigma^{(1)}_{(4) \in [1,1.5]}$ olduğu için $X^{(1)}$ dizisi için yarı üssellik kuralına uymaktadır.

GM (1,1) modeli için gerekli olan yarı düzgünlük ve yarı üssellik kuralı sağlandığından model kurulabilir.

$Z^{(1)}$ serisi Eşitlik (4) yardımıyla elde edilmiştir.

$$Z^{(1)} = (18500000000; 28550000000; 50500000000; 75325000000)$$

"a" ve "b" parametrelerinin hesaplanabilmesi için B ve Y matrisleri Eşitlik (7) yardımıyla oluşturulmuştur.

$$B = \begin{bmatrix} -Z^{(1)}(2) & 1 \\ -Z^{(1)}(3) & 1 \\ -Z^{(1)}(4) & 1 \end{bmatrix} = \begin{bmatrix} -28550000000 & 1 \\ -50500000000 & 1 \\ -75325000000 & 1 \end{bmatrix}$$

$$Y = \begin{bmatrix} x^{(0)}(2) \\ x^{(0)}(3) \\ x^{(0)}(4) \end{bmatrix} = \begin{bmatrix} 20100000000 \\ 23800000000 \\ 25850000000 \end{bmatrix}$$

B ve Y matrislerinin elde edilmesinden sonra Eşitlik (6) yardımıyla a ve b parametre değerleri hesaplanmıştır.

$$(B^T B)^{-1} = \begin{pmatrix} 9.12969E - 22 & 4.69798E - 11 \\ 4.69798E - 11 & 2.750837744 \end{pmatrix}$$

$$(B^T B)^{-1} B^T Y = \begin{pmatrix} -0.12205249 \\ 16969382266 \end{pmatrix}$$

a= -0.12205249 ve b= 16969382266 parametre değerleri elde edilmiştir.

Eşitlik (8) ve Eşitlik (9) yardımıyla model belirlenmiştir.

$$\hat{x}^{(1)} = (18500000000; 38949957143; 62054592846; 88158519970)$$

$$\hat{x}^{(0)} = (18500000000; 20449957143; 23104635703; 26103927124)$$

Gri Tahmin Modeli'nin ürettiği sonuçlarla gerçek veriler karşılaştırılmış ve hata analizi ile modelin doğruluğu test edilmeye çalışılmıştır (Tablo 2).

Tablo 2. Hata Analizi

	Ham veri $x^{(0)}(k)$	Tahmini Veri $\hat{x}^{(0)}(k)$	Hatalar $\epsilon(k)$	Görelî Hatalar (%) Δ_k	Ortalama Görelî Hata Δ
2	20100000000	20449957143	-349957143	1.74	
3	23800000000	23104635703	695364297	2.92	% 1.88
4	25850000000	26103927124	-253927124	0.98	

Tablo 2'de ortalama hata oranının analizine ilişkin hesaplamalar yer almaktadır. Bu hesaplamalara göre yöntemin hata oranının %1.88 olduğu görülmektedir. Hesaplanan hata oranı oluşturulan modelin 2021-2024 yılları arasındaki gider bütçe tahminlerini çok düşük bir sapma ile gerçekleştirdiğini göstermektedir. Gri Tahmin Modelinin kullanılması ile elde edilen gider bütçe tahmini (T) ve gerçekleşen (G) Tablo 3'te verilmiştir.

Tablo 3. Tahmin Sonuçları

	2017	2018	2019	2020
(T)	18500000000	20449957143	23104635703	26103927124
(G)	18500000000	20100000000	23800000000	25850000000
	2021	2022	2023	2024
(T)	29492566776	33321097278	37646622359	42533658577
(G)

5. Bulgular ve Tartışma

İBB Bütçesi gelir ve gider bütçesi olmak üzere iki kısımdan oluşmaktadır. Gelir bütçesi, vergi gelirleri, teşebbüs ve mülkiyet gelirleri, bağış ve yardımlar, sermaye gelirleri, alacaklardan tahsilatlar, ret/iadeler ve diğer gelirler gibi kalemlerden oluşmaktadır. Gider bütçesi ise personel giderleri, sosyal güvenlik kurumu devlet primi giderleri, mal ve hizmet alımı giderleri, faiz giderleri, cari transferler, sermaye giderleri, sermaye transferleri, borç verme ve yedek ödenekler gibi kalemleri içermektedir. Bütçede gelir ve giderlerle ilgili ekonomik sınıflandırma icmal tabloları da yer almaktadır. Tablo 4'te İBB 2020 Mali Yılı Bütçesi'nde giderlerin ekonomik sınıflandırmasına göre icmalı gösterilmiştir. Buna göre, İBB 2020 Mali Yılı Bütçesi'nde giderlerin genel toplamına ilişkin gerçekleşen tutarın 25.850.000.000 TL olduğu görülmektedir (İBB, 2019, s. 211-212).

Tablo 4. İBB 2020 Mali Yılı Bütçesi'nde Giderlerin Ekonomik Sınıflandırmaya Göre İcmali

Gider Kalemi	Gider Tutarı (TL)
Personel Giderleri	1.662.894.000
Sosyal Güv. Kur. Devlet Primi Gideri	243.098.000
Mal ve Hizmet Alım Giderleri	7.341.825.000
Faiz Giderleri	1.506.300.000
Cari Transferler	2.576.403.000
Sermaye Giderleri	9.874.330.000
Sermaye Transferleri	570.150.000
Borç Verme	275.000.000
Yedek Ödenekler	1.800.000.000
Genel Toplam	25.850.000.000

Kaynak: İBB 2020 Yılı Mali Bütçesi, s.211.

İBB'ye ait bütçelerde, gider bütçesinin tahminlemelerine ve gerçekleşen tutarlara yer verilmektedir. Tablo 5'te çeşitli yıllara ait giderler toplamı tahminleri ve gerçekleşen tutarlar gösterilmektedir.

Tablo 5. İBB Bütçelerinde Giderler Toplamına Yönelik Tahmini (T) ve Gerçekleşen (G) Tutarlar

	2017	2018	2019	2020	2021	2022
(T)	-	19.400.000.000	20.300.000.000	22.350.000.000	27.150.000.000	28.500.000.000
(G)	18.500.000.000	20.100.000.000	23.800.000.000	25.850.000.000	-	-

Kaynak: İBB 2017 Mali Yılı Bütçesi, s. 81; İBB 2018 Mali Yılı Bütçesi, s. 79; İBB 2020 Mali Yılı Bütçesi, s.61.

Tablo 5'e göre, kuruluşun gider bütçesine yönelik 2018 yılı tahmini 19.400.000.000 TL, gerçekleşen tutar 20.100.000.000 TL; 2019 yılı tahmini 20.300.000.000 TL, gerçekleşen tutar 23.800.000.000 TL; 2020 yılı tahmini 22.350.000.000 TL, gerçekleşen tutar 25.850.000.000 TL olmuştur. Bu rakamlar, kuruluşun gider bütçesi tahminleri ile gerçekleşen bütçe rakamları arasında tutarsal ve oransal açıdan önemli bir sapma olduğunu göstermektedir (Tablo 6).

Tablo 6. Gider Bütçesine İlişkin Tahmini ve Gerçekleşen Rakamlar Arasındaki Farklar

Yıllar	2018	2019	2020
Sapma Tutarı	700 Milyon TL	3 Milyar 500 Milyon TL	3 Milyar 500 Milyon TL
Sapma Oranı	%3,6	%17,2	%15,5

Tablo 6 incelendiğinde, İBB'nin gider bütçesine ilişkin tahminleri ile gerçekleşen tutarlar arasında 2018 yılı için 700 Milyon; 2019 yılı için 3 Milyar 500 Milyon; 2020 yılı için ise 3 Milyar 500 Milyon TL'lik bir sapma gerçekleştiği görülmektedir. Bu bağlamda, tahmini ve gerçekleşen tutarlar arasında 2018 yılı için %3,6; 2019 yılı için %17,2; 2020 yılı için ise %15,5'lik bir sapma oranı ortaya çıkmıştır. Ortalama sapma oranı ise yaklaşık olarak %12 olmuştur. Tablo 7'de ise kuruluşun gider bütçesinin Gri Tahmin Yöntemi ile analizine ilişkin bulgular yer almaktadır.

Tablo 7. İBB'nin Giderler Bütçesinin Gri Tahmin Yöntemi ile Analizine İlişkin Bulgular

2018 Tahmin	2019 Tahmin	2020 Tahmin	2021 Tahmin	2022 Tahmin	2023 Tahmin	2024 Tahmin
20.449.957.143	23.104.635.703	26.103.927.124	29.492.566.776	33.321.097.278	37.646.622.359	42.533.658.577

Tablo 7'den anlaşılacağı üzere, İBB Bütçesi'nde yer alan gider bütçesinin Gri Tahmin Yöntemi ile analiz edilmesi neticesinde, söz konusu gider kalemi 2018 yılı için 20.449.957.143 TL; 2019 yılı için 23.104.635.703 TL; 2020 yılı için 26.103.927.124 TL; 2021 yılı için 29.492.566.776 TL; 2022 yılı için 33.321.097.278 TL; 2023 yılı için 37.646.622.359 TL ve 2024 yılı için 42.533.658.577 TL olarak tahmin edilmiştir. Bu aşamada, çalışma bulgularının mukayeseli bir şekilde değerlendirilebilmesi için çalışmanın ortaya koyduğu tahminlerin, İBB'ye ait tahminler ve gerçekleşen tutarlar ile karşılaştırılması gerekli görülmüştür (Tablo 8).

Tablo 8. Çalışmanın ve İBB'nin Tahminlerinin Gerçekleşen Rakamlar ile Karşılaştırılması

	2018	2019	2020
İBB Tahmin	19.400.000.000	20.300.000.000	22.350.000.000
İBB Gerçekleşen	20.100.000.000	23.800.000.000	25.850.000.000
İBB Sapma (Tutar)	700.000	3.500.000.000	3.500.000.000
İBB Sapma (Oran)	%3,6	%17,2	%15,5
Gri Tahmin	20.449.957.143	23.104.635.703	26.103.927.124
İBB Gerçekleşen	20.100.000.000	23.800.000.000	25.850.000.000
Gri Tahmin Sapma (Tutar)	349.000	704.000	258.000
Gri Tahmin Sapma (Oran)	%1.7	%3	%0.9

Tablo 8 incelendiğinde görüleceği gibi gider bütçesine yönelik İBB'nin tahminleri ile gerçekleşen tutarlar arasında 2018 yılı için 700 Milyon TL, 2019 yılı için 3 Milyar 500 milyon TL; 2020 yılı için ise 3 milyar 500 milyon TL'lik bir sapma bulunmaktadır. Çalışma bulguları ile gerçekleşen tutarlar arasında bir mukayese yapmak gerekirse, 2018 yılı için yaklaşık 350 milyon, 2019 yılı için yaklaşık 704 milyon, 2020 yılı için ise yaklaşık 258 milyonluk bir sapma olduğu görülmektedir. Bu çerçevede, İBB tarafından yapılan tahminler ile gerçekleşen rakamlar arasındaki sapma oranı 2018 yılı için %3,6; 2019 yılı için %17,2 ve 2020 yılı için %15,5 olarak hesaplanmıştır. Üç yılın sapma oranlarının ortalaması ise yaklaşık %12 düzeyinde gerçekleşmiştir. Gri Tahmin Yöntemi ile yapılan hesaplamalarda ise ortalama sapma oranı sadece %1,88'dir. Bu bağlamda, Gri Tahmin Modeli ile gerçekleştirilen tahminlerin İBB tarafından yapılan tahminlerine göre oldukça tutarlı olduğunu söylemek mümkündür (Tablo 9).

Tablo 9. Sapma Oranlarının Mukayesesi

	İBB	Gri Tahmin
Sapma Oranı (Ortalama)	%12	%1.8

6. Sonuç ve Değerlendirme

Büyükşehir belediyelerinin gelirlerinin önemli bir kısmı, merkezi yönetim tarafından aktarılan paylardan oluşmaktadır. Bu nedenle, büyükşehirler belediyelerinin gelirleri bağlamında merkezi yönetimin önemli bir belirleyiciliği bulunduğu söylenebilir. Merkezi yönetimin inisiyatif yetkisinin yüksek olması, gelir bütçelerinin öngörülmesinde büyükşehir belediyelerinin işini zorlaştırmaktadır. Buna karşın, gider bütçelerinde yer alan harcama kalemlerinde inisiyatif yetkisi büyük oranda büyükşehir belediyelerine aittir. Bu bakımdan, büyükşehir belediyelerinin gider bütçelerini gelir bütçelerine göre daha sağlıklı öngörülebilme beklenebilir.

İlgili mevzuat mali yıl bütçesinin hazırlanmasında izleyen yıllara ait bütçe tahminlerine yer verilmesini zorunlu kılmaktadır. Bu zorunluluk bütçeyi hazırlamakla görevli büyükşehir belediye başkanına ve başkana bağlı olarak faaliyet gösteren mali hizmetler birimine önemli sorumluluklar yüklemektedir. Ayrıca gider bütçesi bakımından sağlıklı tahminlerin yapılması, stratejik yönetim sürecinin başarıya ulaşması, mali özerkliğin güçlendirilmesi ve mali sürdürülebilirliğin sağlanması bakımlarından oldukça elzemdir.

Bu çalışmada, büyükşehirlerin gider bütçelerini öngörebilmelerine katkı sağlamak amacı güdülmüştür. Bu amaç doğrultusunda, İBB gider bütçesinde yer alan giderler toplamı kalemi, 2021-2024 dönemi için tahmin edilmiştir. Tahminlerin yapılması için Gri Tahmin Yöntemi'nden faydalanılmıştır. Yöntemin uygulanabilmesi

için gerekli veriler, kuruluşun 2017-2020 yılları arasındaki mali bütçelerinden elde edilmiştir. İlgili yıllara ait bütçelere kuruluşun resmi web sitesinden ulaşılmıştır.

Çalışma iki aşamalı olarak gerçekleştirilmiştir. Birinci aşamada, elde edilen veri setinden yararlanılarak kuruluşun 2018-2020 yılları arasındaki gider toplamı hesaplanmıştır. Bu hesaplama sonucunda elde edilen bulgular, aynı dönem için gerçekleşen tutarlarla karşılaştırılmış ve sapma oranı tespit edilmiştir. Bu analiz neticesinde, sapma oranının %1.88 olduğu tespit edilmiştir. Bu oran, İBB'nin tahminlerindeki ortalama %12'lik sapma oranı ile mukayese edildiğinde, oldukça makul seviyededir. İkinci aşamada İBB gider bütçesi 2021-2024 dönemini kapsayacak şekilde tahmin edilmiştir.

Bu bağlamda, Gri Tahmin Yöntemi'nin İBB gider bütçesi örneğinde olumlu sonuçlar verdiği tespit edilmiştir. Bu tespit doğrultusunda, söz konusu yöntemin gider bütçesinin makul bir sapma oranı ile tahmin edilmesinde, tüm yerel yönetim birimleri için faydalı olabileceği değerlendirilmiştir. Ayrıca yöntemin gider bütçelerinde yer alan tüm kalemlere uygulanabileceği düşünülmüştür. Böylelikle gider bütçesinin öngörülebilirliğinin sağlanmasında, kayda değer bir iyileşme kaydedilebileceği değerlendirilmiştir.

Gri Tahmin Yöntemi, Excel programı yardımıyla gerçekleştirilmektedir. Yöntemin aşamalarının uygulanması, belirli bir uzmanlık ve tecrübe gerektirmektedir. Bu nedenle, özellikle mali hizmetler birimi personelinin Gri Tahmin Yöntemi ve işlevsel olabilecek diğer yöntemlerle ilgili eğitilmesi elzemdir. Bunun yanı sıra yöntemin otomasyonunun sağlanması bakımından tüm kamu kurum ve kuruluşlarının kullanımına sunulabilecek bir yazılım geliştirilmesi faydalı olabilir.

Son söz olarak çalışmanın büyükşehir belediyeleri başta olmak üzere tüm mahalli idareler ve hatta tüm kamu kurum ve kuruluşlarında bütçeleme sürecine katkı sağlayabileceği; başta stratejik liderler ve mali hizmetler birimi olmak üzere karar alıcı ve uygulayıcılar için faydalı olabileceği belirtilebilir. İleride bu alanda çalışma yapmayı planlayan araştırmacılara ise bu çalışmada gerçekleştirilen tahminlerin sağlanmasını yapmaları önerilmektedir. Bu sağlama, İBB'nin 2021-2024 yıllarına ait gerçekleşen rakamları açıklandığında farklı ampirik çalışmalarla yapılabilir.

Kaynaklar

- Arikboğa, Ü. (2008). Yerel Yönetimlerin Gelir Kaynakları. R. Bozlaşan ve Y. Demirkaya (Ed.), *Türkiye'de Yerel Yönetimler* içinde (1. Baskı., ss. 251–285). Ankara: Nobel Yayın Dağıtım.
- Aydemir, E., Bedir, F. ve Özdemir, G. (2013). Gri Sistem Teorisi ve Uygulamaları: Bilimsel Yazın Taraması. *Süleyman Demirel Üniversitesi İktisadi ve İdari Bilimler Fakültesi Dergisi*, 18(3), 187–200.
- Başakın, E. E., Ekmekcioğlu, Ö., Özger, M. ve Çelik, A. (2020). Dalgacık Bulanık Zaman Serisi Yöntemi ile Türkiye Buğday Verimi Tahmini. *Türkiye Tarımsal Araştırmalar Dergisi*, 7(3), 246–252. doi:10.19159/tutad.685342
- Başakın, E. E. ve Özger, M. (2018). Gri Tahmin Yöntemi İle İstanbul Su Tüketiminin Modellenmesi. *Journal of Polytechnic*, 22(3), 755–761. doi:10.2339/politeknik.422727
- Büyükşehir Belediyesi Kanunu. (2004). <https://www.mevzuat.gov.tr/Metin1.aspx?MevzuatKod=1.5.5216&MevzuatIliski=0&sourceXmlSearch=&Tur=1&Tertip=5&No=5216> adresinden erişildi.
- Deng, J.-L. (1982). Control Problems of Grey Systems. *Systems & Control Letters*, 1(5), 288–294. doi:10.1016/S0167-6911(82)80025-X
- Deng, J.-L. (1989). Introduction to Grey System Theory. *The Journal of Grey System*, 1, 1–24.
- Deng, J.-L. (2005). Proving GM(1,1) Modeling via Four Data (at Least). *The Journal of Grey System*, 1, 1–6.
- Erden, C. ve Ceviz, E. (2015). Gri sistem teorisi kullanılarak Türkiye'nin büyüme oranı faktörlerinin analizi. *SAÜ Fen Bilimleri Dergisi*, 19(3), 361–369.
- Eren, T. ve Kaçtıoğlu, S. (2017). Türkiye'deki Doğal Gaz Tüketimi ve Gri Tahmin Metoduyla Tahmin Edilmesi. *İstanbul Ticaret Üniversitesi Fen Bilimleri Dergisi*, 16(31), 23–41.
- Es, H. A. (2020). Gri Tahmin Modelleri ile Toplam Enerji Talep Tahmini: Türkiye Örneği. *Gümüşhane Üniversitesi Fen Bilimleri Enstitüsü Dergisi*. doi:10.17714/gumusfenbil.676909
- Gözler, K. (2018). *Mahalli İdareler Hukuku* (Birinci Ba.). Bursa: Ekin Basın Yayın Dağıtım.
- Hsu, C.-C. ve Chen, C.-Y. (2003). Applications of improved grey prediction model for power demand forecasting. *Energy Conversion and Management*, 44(14), 2241–2249. doi:10.1016/S0196-

8904(02)00248-0

- Hsu, L.-C. (2003). Applying the Grey prediction model to the global integrated circuit industry. *Technological Forecasting and Social Change*, 70(6), 563–574. doi:10.1016/S0040-1625(02)00195-6
- Hu, L.-Q., He, C.-F., Cai, Z.-Q., Wen, L. ve Ren, T. (2019). Track circuit fault prediction method based on grey theory and expert system. *Journal of Visual Communication and Image Representation*, 58, 37–45. doi:10.1016/j.jvcir.2018.10.024
- İBB. (2016). *İBB 2017 Mali Yılı Bütçesi*. ibb.istanbul adresinden erişildi.(Erişim Tarihi: 22.02.2021)
- İBB. (2017). *İBB 2018 Mali Yılı Bütçesi*. ibb.istanbul adresinden erişildi.(Erişim Tarihi: 22.02.2021)
- İBB. (2018). *İBB 2019 Mali Yılı Bütçesi*. ibb.istanbul adresinden erişildi.(Erişim Tarihi: 22.02.2021)
- İBB. (2019). *2020 Mali Yılı Bütçesi*. ibb.istanbul adresinden erişildi. (Erişim Tarihi: 22.02.2021)
- İBB. (2019). *İBB 2020 Mali Yılı Bütçesi*. ibb.istanbul adresinden erişildi. (Erişim Tarihi: 22.02.2021)
- Kamu Mali Yönetimi ve Kontrol Kanunu. (2003). Türkiye. <https://www.mevzuat.gov.tr/MevzuatMetin/1.5.5018.pdf> adresinden erişildi.
- Kaynak, S. ve Eren, M. (2015). Gri Tahmin ve Markov Modeli ile Türk İmalat Sanayinin Satış Gelirinin Öngörüsü. *Business and Economics Research Journal*, 9(3), 531–542.
- Köse, E., Aplan, H. S. ve Kabak, M. (2015). Yetersiz Veri Ortamında Tahminler İçin Örnek Bir Uygulama: Gri Tahmin Yöntemi. *Erciyes Üniversitesi Fen Bilimleri Enstitüsü Dergisi*, 31(1), 82–88.
- Liu, S. ve Lin, Y. (2006). *Grey Information Theory and Practical Applications*. London: Springer.
- Liu, S. ve Lin, Y. (2010). *Grey Systems Theory and Applications*. Understanding Complex Systems (C. 68). Berlin, Heidelberg: Springer. doi:10.1007/978-3-642-16158-2
- Luo, R. C., Ogst Chen ve Pan, S. H. (2005). Mobile user localization in wireless sensor network using grey prediction method. *31st Annual Conference of IEEE Industrial Electronics Society, 2005. IECON 2005*. içinde (s. 6 pp.). IEEE. doi:10.1109/IECON.2005.1569330
- Özer Keçe, F., Ömürbek, V. ve Acar, D. (2016). Gri Temelli Maliyet Tahmini. *Süleyman Demirel Üniversitesi İktisadi ve İdari Bilimler Fakültesi Dergisi*, 21(2), 453–461.
- Ren, X.-W., Tang, Y.-Q., Li, J. ve Yang, Q. (2012). A prediction method using grey model for cumulative plastic deformation under cyclic loads. *Natural Hazards*, 64(1), 441–457. doi:10.1007/s11069-012-0248-8
- Tseng, F.-M., Yu, H.-C. ve Tzeng, G.-H. (2001). Applied Hybrid Grey Model to Forecast Seasonal Time Series. *Technological Forecasting and Social Change*, 67(2–3), 291–302. doi:10.1016/S0040-1625(99)00098-0
- Wu, W.-Y. ve Chen, S.-P. (2005). A prediction method using the grey model GMC(1,n) combined with the grey relational analysis: a case study on Internet access population forecast. *Applied Mathematics and Computation*, 169(1), 198–217. doi:10.1016/j.amc.2004.10.087
- Yılmaz, H. ve Yılmaz, M. (2013). Forecasting CO2 Emissions for Turkey by Using the Grey Prediction Method. *Journal of Engineering and Natural Sciences*, 31, 141–148.



FIRAT ÜNİVERSİTESİ

SOSYAL BİLİMLER DERGİSİ

Journal of Social Sciences

p-ISBN:1300-9702 e-ISBN: 2149-3243



COVID-19 SONRASI ULUSLARARASI POLİTİKADAKİ OLASI DEĞİŞİMLERE YÖNELİK BİR DEĞERLENDİRME

An Evaluation of Possible Alteration in International Policy After COVID-19

Osman AĞIR¹

¹ Doç. Dr. İnönü Üniversitesi, İİBF, Siyaset Bilimi ve Kamu Yönetimi Bölümü, osmanagir@hotmail.com, ORCID: 0000-0002-1087-0478

Araştırma Makalesi/Research Article

Makale Bilgisi

Geliş/Received:
25.02.2021
Kabul/Accepted:
27.04.2021

DOI:

10.18069/firatsbed.886681

Anahtar Kelimeler

COVID-19-,
Uluslararası Politika,
Uluslararası Örgütler,
Küresel Sistem,

ÖZ

Çin'in Wuhan kentinde 2019 yılında ortaya çıkan ve çok kısa süre içerisinde tüm dünyaya yayılan COVID-19, insanlık için çok boyutlu tehdit oluşturmaya başlamıştır. Salgının uluslararası sisteme, ulus devlet yapılanmalarına, ekonomik yapılanmalara ve toplumsal yaşama kısa sürede çok boyutlu olumsuz etkileri olmuştur. Devletler, uluslararası örgütler, bunların oluşmasına katkı sağladığı bölgesel sistemler ve yapısal belirleyiciler arasındaki etkileşimlerden oluşan uluslararası sistemin salgına yönelik olarak topyekün bir çözüm üretilmesi noktasında yetersiz kalması, BM ve AB gibi uluslararası oluşumların meşruiyet krizi yaşamalarına neden olmuş, salgın sonrası uluslararası politika aktörlerinin yeniden yapılandırılması tartışılır hale gelmiştir. "Pandemi sonrası uluslararası sistemde ne gibi değişimlerin yaşanacağı" sorusuna cevap aranacak olan bu çalışmada, salgın sonrası uluslararası politikada meydana gelebilecek olası değişimlerin tartışılması amaçlanmıştır, salgının siyasi ekonomik ve toplumsal etkileri ele alınarak salgın sonrası uluslararası politikada meydana gelebilecek olası değişimlere yönelik değerlendirmelerde bulunulmuştur.

ABSTRACT

COVID-19, which emerged in Wuhan (China) in 2019 and spread all over the world in a very short time, has started to a multidimensional threat to humanity. The epidemic had multiple negative effects on the international system, nation-state structures, economic structures and social life in a short time. The insufficiency of the international system, which consists of the interactions between states, international organizations, regional systems and structural determinants that they have contributed to, to produce an overall solution, has caused international organizations such as the UN and the EU to experience a legitimacy crisis. Therefore, it has become debatable that international policy actors can be restructured after the epidemic. Since the beginning of the epidemic, the international community has not been able to form a concrete global strategy to combat the global pandemic. In the study, an answer to the question "What kind of changes will occur in the international system after the pandemic" will be sought. In the article, the main purpose of which is to discuss possible changes that may occur in international policy after the epidemic, the political, economic and social effects of the epidemic were evaluated and possible changes in international policy after the epidemic were made.

Keywords

COVID-19,
International Politics,
International
Organizations,
Global System

Atf/Citation: AĞIR, O. (2021). COVID-19 Sonrası Uluslararası Politikadaki Olası Değişimlere Yönelik Bir Değerlendirme. *Firat Üniversitesi Sosyal Bilimler Dergisi*. 31, 2(887-896).

Sorumlu yazar/Corresponding author: Osman AĞIR, osmanagir@hotmail.com

1. Giriş

Tarihi değişimlerin önemli bir parçası olan salgın hastalıklar sosyal, toplumsal ve siyasi gelişmeleri ciddi bir şekilde etkileyerek hem ulusal kamu politikalarında hem de uluslararası sistemde bazı kırılmalar yaşanmasına neden olmuşlardır. 14. yüzyılda yaşanan veba krizi Avrupa'daki feodal sistemin temellerini sarsmış; Batı Avrupa'yı daha modern ve ticaret odaklı bir yapıya doğru itmiştir. 15. ve 17. yüzyıllar arasında gözlenen çiçek hastalığı Avrupa'nın dünya çapında yayılmasına ve genişlemesine büyük bir katkı yapmış, Amerika'da ise köleliğin yerleşik hale gelmesine neden olmuştur. Amerika kıtasındaki Afrikalı köleler arasında yayılan sarıhumma hem Latin Amerika'daki ilk bağımsızlık devrimini tetiklemiş hem de Avrupalı güçlerin bölgeden çekilmesine neden olarak ABD'nin güçlenmesinin önünü açmıştır. 19. yüzyıl sonlarında gözlenen Afrika sığır vebası Avrupalı kolonyal devletlerin Afrika'daki hegemonyasını genişletmesini kolaylaştırmıştır. Küresel salgınlardan günümüze en yakın olan 1918 İspanyol Gribi sonucunda ise devletler sağlık yapılanmalarını yeniden düzenlemek ve kamu sağlığı stratejilerini gözden geçirmek durumunda kalmışlardır (Oğurlu, 2020: 800). 2019 sonlarında ortaya çıkan ve henüz ne zaman sonlanacağı kestirilemeyen Covid-19 salgınının da, önceki salgılarda olduğu gibi, hem ulusal hem de uluslararası politikada bazı kırılmalara neden olacağı beklenmektedir.

Çin'in Wuhan kentinde ortaya çıkan ve çok kısa süre içinde; kuzey-güney, doğu-batı, zengin-fakir, küçük-büyük ayrımı yapmadan tüm ülkelere yayılan COVID-19 insanlık için çok boyutlu tehdit oluşturmaya başlamıştır. Salgın sonrası çok kısa sürede ülkeler arası insan hareketliliği neredeyse tamamen durmuş, devletler dış ülkelerdeki vatandaşlarının ülkelerine transferi için yoğun çaba sarfetmişlerdir. İnsan hareketliliğinin yanında ticaret de durma noktasında gelmiş ve her şey sorgulanır hale gelmiştir. Virüsün kaynağı noktasında ise tartışmalar başlamış, Çin'de yarasalardan insana bulaştığı ifade edilmesine karşın, bu virüsün laboratuvar üretimi bir biyolojik silah olup olmadığı çeşitli çevrelerde tartışılmaya başlanmıştır. Bu tartışmaların önümüzdeki dönemde de uzun süre devam etmesi ve uluslararası politikada, özellikle ABD ve Çin arasında, uzun süre polemik konusu yapılmaya devam edeceği beklenmektedir.

Kökleri daha eskilere dayansa da Birinci Dünya Savaşı sonrası inşa edilmeye başlanan uluslararası sistem, İkinci Dünya Savaşı sonrası ABD ve SSCB'nin başını çektiği iki kutuplu bir yapıya evrilmiştir. SSCB'nin dağılması ve Soğuk Savaş'ın bitmesiyle birlikte ise ABD, tek kutuplu dünya sistemi oluşturmaya çabalamıştır. Özellikle İkinci Dünya Savaşı sonrası şekillenmeye başlayan küresel sistem, serbest piyasa ideolojisi ve uluslararası kurumlar (BM sistemi, AB vb.) aracılığıyla şekillenmiştir. Yeni dönemde küresel sorunların çözümü ve uluslararası politikada devletlerin yanında uluslararası örgütler de etkili olmaya başlamışlardır. Devletlerarası sınırlar geçişken hale gelmiş ve insan yaşamı giderek küreselleşmiştir. Bu uluslararası sistemin içerisinde malların, insanların, sermayenin göreceli olarak serbest dolaşımı ve sınırların esnekleşmesi ise kanıksadığımız bir durum haline gelmiştir. Sınırlar arası hareketlilik sadece elinde çeşitli kaynakları olan küçük bir zümrenin değil hemen herkesi içine alan, turizm, eğitim, ticaret, ziyaret, iş, diplomasi gibi boyutları içeren bir olgu olarak virüsün de yayılmasını kolaylaştırmıştır (Müftüler, 2020: 22). Son dönemlerde insanlığın yüz yüze kalmış olduğu en büyük kriz sayılabilecek virüs karşısında, tamamen güvenlik odaklı olarak kurgulanmış ve kurumlarını bu doğrultuda şekillendirmiş olan uluslararası sistem, krizi yönetmek konusunda önemli bir başarı sağlayamamıştır. Küresel salgın karşısında ulusal düzeyde mücadeleler başlamış, uluslararası işbirliği yeterli düzeyde sağlanamamıştır. Uluslararası sistemin çaresizliğinin sonucu olarak ulusal sınırlar kapatılarak virüsten korunulmaya çalışılmıştır.

Temel sorunsalı, "COVID-19 küresel salgını sonrası uluslararası sistemde ne gibi değişimlerin yaşanacağı" olan bu çalışma, salgın sonrası uluslararası alanda 1789 Fransız Devrimi, Birinci Dünya Savaşı ve İkinci Dünya Savaşı sonrası dönemlerde olduğu gibi köklü sistem değişiklikleri yaşanmayacağı; buna mukabil önemli paradigma değişiklikleri yaşanabileceği, uluslararası işbirliğinin her zamankinden daha önemli hale geleceği ve mevcut sistemin daha fazla sorgulanacağı denencesine dayalı olarak hazırlanmıştır.

2. COVID-19'un Siyasi, Ekonomik ve Toplumsal Etkileri

Covid 19 insan sağlığını derinden etkilemesi ve çok hızlı yayılması nedeniyle çok kısa sürede küresel bir salgın haline gelmiştir. Salgın, insan yaşamını çok boyutlu etkilemesi nedeniyle sadece sağlık alanında çalışan bilim insanlarının sorunu olmaktan çıkmış, siyasi, ekonomik ve toplumsal yönleriyle ele alınması gereken bir hal almıştır. Salgının uluslararası sisteme, ulus devlet yapılanmalarına, ekonomik yapılanmalara ve toplumsal yaşama kısa sürede çok boyutlu olumsuz etkileri olmuştur. Bu bölümde salgının etkileri çeşitli boyutlarıyla ele alınacaktır.

2.1. Siyasi Etkileri

Salgının en beklenmedik sonuçlarından birisi uluslararası işbirliği, küresel yönetim ve uluslararası dayanışmanın temellerinin ne kadar zayıf olduğunu göstermesi olmuştur. Küresel seviyede bütün insanlığı ilgilendiren bir kriz zamanında bile yeterli iletişimin olmaması ve uluslar üstü koordinasyon mekanizmalarının eksikliği ile krizin boyutları daha da büyümüştür (Müftüler, 2020: 21). 2000 yılının sonlarındaki kriz benzeri bu krizin de uluslararası ilişkilere büyük etkileri olacaktır. Küresel sistemde yapısal değişiklikler beklenmektedir (Olivia ve Gracia, 2020: 13). Buna karşılık, COVID-19 krizinin, uluslararası ilişkiler alanında büyük bir düzen değişikliğini tetiklemeyecek, bu alanda gündeme getirilecek kapsamlı değişim önerileri genel kabul görmeyecektir. Yaşadığımız salgın, Birinci Dünya Savaşı sonrasında, idealist, uzun vadeyi ön plana alan “yeni düzen” yaklaşımı ile reel politik merkezli olduğunu varsayan, kısa vadeye yoğunlaşan “eski düzenin radikal önlem, tedbir ve uygulamalarla sürdürülmesi” siyaseti arasında yaşanan çatışmaya benzer bir gerginliği ortaya çıkarma potansiyeline sahiptir (Hanioglu, 2020: 25).

COVID-19’un olası etkisini anlamaya çalışırken ilk akla gelen sorulardan birisi Soğuk Savaş sonrası kurulan ve son yıllarda çöküşte olduğu söylenen liberal dünya düzeninin yerine yenisini getirip getirmeyeceğidir. Mevcut dünya düzeni güçler dağılımı açısından ABD’nin üstünlüğüne dayalı çok kutupluluk hali olarak değerlendirilmektedir. COVID-19 pandemisi sonrasında yakın-orta vadede Çin’in ABD’nin yerine geçecek bir süper güç konumuna yükselmesi senaryosu çok fazla olası değildir. ABD son yıllarda kendi formüle ettiği “liberal normları” yine kendi politikaları ile zayıflatıyorsa da, Çin’in yeni bir düzen kurabilme kapasitesi sınırlıdır. AB, liberal düzeni korumakla ilgili ABD’ye bağımlılıktan kurtulamamaktadır. Rusya’nın ise düzensizlikten beslenen bir büyük güç olarak düzen kurma kapasitesi bulunmamaktadır (Duran, 2020: 29).

Uluslararası siyaset, yüksek politika ve düşük politika olmak üzere ikiye bölünmüştür. Yüksek politika devletlerin devamlılığı ve güvenlik konuları oluştururken; düşük politika ise geriye kalan her şeyi içermektedir. Pandemiyle birlikte halk sağlığı yüksek politika alanına dönüşmüş durumdadır (Carrieras ve Malamud, 2020: 20). Yüksek politika alanına dönüşmüş olan halk sağlığı alanında uluslararası sistemin çözüm üretememesi ulus devletlerin sağlık yapılanmalarını güçlendirmelerine yol açacaktır.

Salgınla birlikte, gelişmişlik düzeyine bakılmaksızın tüm dünya ülkelerinde etkisiz ve işlevsiz hükümet ve toplumsal eşitsizlik sorunu açığa çıkmış ve ülkeler tüm alanlarda etkin olmak zorunda kalmışlardır. Bu bağlamda salgına karşı performans belirleyen başlıca etken devlet kapasitesi, sosyal güven ve güçlü liderlik olmuştur. Fukuyama’nın ifade ettiği üzere bu üç unsurdan mahrum olan ülkelerde devlet, işlevsiz kalmış, toplum kutuplaşmış ve ekonomik çöküşün önüne geçilememiştir (Valiyeva, 2020: 391). Ulus devletler kendi vatandaşlarını korumak için küreselleşmenin çeşitli boyutlarından vazgeçmek zorunda kalmışlardır. Devletler arasında siyasi, ekonomik ve toplumsal etkileşimin daha sınırlı olduğu yeni bir dünya düzenine doğru bir yönelim daha şimdiden belirginleşmiş durumdadır (Müftüler, 2020: 22). Bir milletin gücü, diğer devletlerin başarısızlıklarından ziyade, kendi ülke içi başarısına bağlı hale gelmiştir (Aydınlı, 2020: 39). Bu durum ulus devlet yapılanmalarını daha şimdiden güçlü hale getirmiştir. Belirtilmesi gerekir ki başarı ve başarısızlığın kuşkusuz siyasi sonuçları olabilecektir. Krizi başarılı yönetebilen rejimler güçlenirken, başarısız yönetenlerin ise meşruiyet krizi yaşamaları muhtemeldir.

Başlangıçta otoriter rejimlerin salgına daha hızlı ve net önlemlerle karşılık vererek başarılı oldukları izlenimi uyandıysa da bu görüş yerini artık önemli olanın rejim türünden ziyade, rejimin etkinliği ve becerisi olduğu anlayışına bırakmıştır. Tüm rejim türlerinin de güvenlikleri ve varlıkları söz konusu olduğunda vatandaşların özgürlüklerinden devlet lehine taviz vermeye hazır oldukları görülmüştür (Aydın, 2020: 40). Çin deneyiminden yola çıkılarak otoriter rejimlerin bu tip kriz durumlarında daha sert önlemler alabilerek başarılı olduğu, Çin’de alınan katı önlemler Batı’nın liberal sistemlerinde mümkün olamadığı için ABD’nin, İtalya’nın, İspanya’nın bu süreci ağır geçirdiği bir olgu ise de; Almanya’nın, Japonya’nın, Güney Kore’nin liberal demokrasileri de virüsle mücadelede önemli başarılar sağlayabilmişlerdir. Dolayısıyla rejimin türünden ziyade devletin güçlü kurumsal kapasitesi ve işleyişinin mücadelede belirleyici olduğu görülmüştür (Atlı, 2020: 58). Virüsle mücadelede rejim türünden ziyade güçlü kurumlara ve disiplinli topluma sahip olmanın önemi anlaşılmıştır. Otoriter bir rejime sahip Çin virüsle mücadelede başarılı olurken benzer yönetim türüne sahip birçok ülke ise başarısız olmuştur. Benzer biçimde demokratik rejime sahip olan ABD, İtalya ve İspanya başarısız olurken, Almanya ve Güney Kore başta olmak üzere bazı demokratik ülkelerin başarılı oldukları görülmüştür. Buradan, etkili kurumlara sahip devletlerin krizi başarıyla yönetebildikleri anlaşılmaktadır.

Virüse karşı etkili bir mücadele yürütülememesinde 1970’lerden itibaren hız kazanan neoliberal politikalar nedeniyle devletlerin ekonominin hayati alanlarından ve sağlık sektöründen uzaklaşarak bu alanları tamamen özel sektöre bırakmaları etkili olmuştur (Avarez, 2020: 11). Bu noktada sağlık, su ve gıda kaynaklarına sahip

olma ve bunlara erişimde lojistik destek alanlarının yeniden düzenlenmesi gibi sadece özel sektör tarafından değil, ulus devletlerin imkânlarıyla da oluşturulacak hayati yapılanmalar önem taşımaya başlamıştır (Özay, 2020: 64). En temel insan ihtiyaçlarına yönelik ulus devletlerin düzenleyici rolünün ne derece önemli olduğu salgınla birlikte bir kez daha anlaşılmıştır. Salgın sonrası ulus devletlerin gıda, sağlık ve sağlık ekipmanları gibi hayati alanları daha fazla destekleyeceği ve bu sektörleri regüle etmeleri beklenmektedir.

Pandemiyle birlikte realist teorinin “iç ve dış politikada temel aktörün devlet olduğu” görüşü bir kez daha doğrulanmıştır. Küresel krizlerde başat rol oynaması beklenen uluslararası kuruluşların etkisiz kalması ise liberal teorinin sorgulanmasına yol açmıştır. Dünya ekonomisinin büyük bir bölümünü yöneten ülkelerin neredeyse tamamının liberal bir ekonomik yapıya sahip olmalarına karşın, yeni dönemde devletlerin ekonominin belli alanlarındaki ağırlığı artacak ve devletler daha çok korumacı politikalara yöneleceklerdir. Özellikle tarım ve sağlık sektörlerine devlet müdahalelerinin önümüzdeki dönemde artacağını rahatlıkla söyleyebiliriz.

2.2. Ekonomik Etkileri

Pandemi, dünyada yaşayan herkesi etkilemeye başlamış, öngörülemezlik nedeniyle ekonominin bir çok alanlarında duraksama yaşanmaya başlamıştır. Bu krizin etkilerinin 2008 krizinden daha büyük olacağı beklenmektedir (Garofali, 2020: 57). Beklenmedik durum nedeniyle ekonomiler durgunluğa girmiş, bazı sektörler diğerlerinden daha fazla olumsuz etkilenmişlerdir. Ekonomik durgunluk işsizliği etkilemiştir. DTÖ'ye göre bu süreçte uluslararası ticaret % 13 ile % 32 arasında etkilenecektir. Bunun daha kötüsünün yaşanmaması ise pandeminin kontrol altına alınması ve finansal-ticari tedbirlerin yerinde ve zamanında uygulanmasına bağlıdır (Daze Aramayo ve Vokoun, 2020: 61).

Salgın ilk aşamada en çok tedarik zincirlerini etkilemeye başlamış, tamamıyla sınırlar ötesi ve küresel olarak tasarlanan tedarik zincirleri, öncelikle Çin'in üretim kapasitesinin azalması, sonrasında da virüsün Batı ülkelerini vurmasıyla artan talep karşısında yetersiz kalmaya başlamıştır. Gıdadan tekstile ve elektroniğe değişik alanlarda faaliyet gösteren birçok şirket, yeni tedarik zincirlerini tasarlamaya, coğrafi kaynak çeşitliliğine gitmeye ve yapabildikleri alanlarda yerel alternatifler oluşturmaya başlamışlardır (Zarifoglu, 2020: 107-108).

Asya, Avrupa, Amerika ve diğer bölgelerde ticaretin büyük oranda daralması, küresel üretim zincirini de sekteye uğratmaya başlamıştır. Küresel üretimin % 70'inden fazlasını gerçekleştiren ekonomilerin virüsle derinlemesine mücadeleleri, üretimin azalmasının en büyük nedenidir. Salgın arz, talep ve finans-sermaye olmak üzere üç değişkeni etkileyecektir. Talep kısmındaki daralmanın bir kısmı, kamu harcamaları ve hükümetlerin gelir desteği, vergi indirimi, ayni veya nakdi yardımlarla özellikle gelişmiş ülkelerde telafi edilebilmektedir. Fakat korku, panik ve yayılma endişesi nedeniyle tüketici talebi, tamamının kamu desteği ile karşılanmasını olanaksız kılacak şekilde düşmeye devam etmektedir. Talebin olmadığı yerde ise arzın azalması ve toplu iflasların yaşanması muhtemeldir (Şanlı, 2020: 605).

IMF, WTO ve ILO, Nisan 2020 içerisinde korona virüsün ekonomi, ticaret ve istihdam üzerindeki etkilerini içeren raporlar yayınlamışlardır. Bu raporlardan çıkan sonuçlara göre dünya ekonomisi 2020'de % 3-4 küçülürken, küresel ticaret en iyi ihtimalle % 11 küçülecektir. ILO'ya göre, dünya genelinde çalışanların % 35'i büyük risk altında, işini kaybedenlerin sayısı ve kapanan iş yerleri sayısı milyonları aşacaktır. Fakat IMF virüsün ekonomik etkilerinin tahmin edilenden daha fazla olacağını belirterek nisan ayı tahminlerini tekrar güncelleneceğini belirtmiştir. Yani küresel ekonominin %3'den daha fazla küçülebileceği tahmin edilmektedir. WTO verilerine göre Küresel toplam ticaret yaklaşık %12 küçülebilecek, en kötü senaryoda ise %35 küçülebilecektir (Şanlı, 2020: 623).

Krizin ekonomik olarak en büyük etkileri hizmet sektöründe ortaya çıkmıştır. İspanya gibi ekonomileri hizmet sektörüne ve turizme bağlı ülkeler bu süreçten çok daha fazla etkilenmişlerdir (Olivia ve Gracia, 2020: 7). Ülkeler arası hatta ülke içerisinde uygulanan seyahat kısıtlamaları turizme bağlı birçok sektörü etkilemiş, hizmet sektöründeki birçok işyerinin salgın nedeniyle zorunlu olarak kapatılması ise ülkelerin işsizlik rakamlarını artırmıştır. Bu durum aynı zamanda bazı devletlerin gelirlerinde de önemli bir düşüşe yol açmıştır. Uluslararası ekonomi politik ekseninde değerlendirildiğinde Covid-19'un küresel ekonomideki kısa-orta vadeli risk ve belirsizlikleri arttırdığı görülmektedir. Salgınla birlikte gelecekte oluşması muhtemel salgın hastalıklarla mücadelede, uluslararası işbirliği sürecinin, fonksiyonel bir çerçevede işletilmesinin zorunlu olduğunu ortaya çıkarmış (Macar ve Asal, 2020: 236) ancak; pandemi ilan edilmesinden itibaren bir yıldan fazla bir zaman geçmesine karşın, salgının ekonomik etkileri ile mücadeleye yönelik etkili bir uluslararası işbirliği henüz geliştirilememiştir. Salgınla mücadelede küresel işbirliğinin sağlanamamış olması ise gelecekte

tüm ülkelerin stratejik sektörlerini koruma ve desteklemeye yönelmelerine neden olacaktır. Bu kapsamda tarım yeni dönemin en önemli sektörlerinden birisi haline gelecektir.

2.3. Toplumsal Etkileri

Salgın hastalıklar her ne kadar tıbbi bir problem olarak algılansa da toplumları çok boyutlu etkilemektedir. Ölüm riski ve temel gereksinimleri karşılayamama duygusu insanları korkuya sevk etmekte; izole bir yaşam toplumsal bağları ve insan ilişkilerini zayıflatmaktadır.

COVID-19 daha şimdiden ırkçılığın ve yabancı düşmanlığının arttığını göstermektedir. Bu durum kültürel iletişime, diyaloga ve uluslararası dayanışmaya zarar vermektedir. Sınırların kapatılmış olması, ticaret ve turizmin durma noktasına gelmiş olması toplumlararası dayanışmayı olumsuz etkilemektedir (Mansouri, 2020: 2). Salgının kitlesel psikoloji üzerindeki önemli etkilerinden biri korku ve kaygı düzeylerindeki artıştır. Buna bağlı olarak tutum ve davranış kalıplarında değişiklikler beklenmelidir. Görülme sıklığı artan ölüm korkusu ve yaygın dehşet hissi, insanların benlik saygılarını etkilediğinden, bu saygıyı tamir etmek için insanlar kültürel değerlerine ve inanç sistemlerine daha fazla sahip çıkmaya yönelmektedirler (Taştan vd. 2020: 5).

Bilişim teknolojisindeki gelişim uzun zamandan beri yaşamın her alanını etkileyerek köklü değişimlere neden olmuş (Tunç, Belli ve Aydın, 2017: 686), pandemi sürecinde ise bilişim teknolojisi her zamankinden çok daha fazla vazgeçilmez hale gelmiştir. Evlerinde sosyal izolasyona uymak zorunda kalan iş ve eğitim dünyası, normal bir zamanda çok uzun sürebilecek bir atılım ile, uzaktan erişime geçmiş ve bu uzaktan erişim modelleri ile çalışma ve eğitim hayatlarının devamının mümkün olduğu görülmüştür. Ancak bu durumun özellikle gençler ve çocuklar üzerinde olumsuz etkileri olacağı muhakkaktır. Salgın sonrası da devam etmesi beklenen teknolojik bağımlılık sonucu toplumsal ilişkiler ve dayanışma ruhu belli oranda zayıflayacaktır.

Salgından korunmak için uzmanlar tarafından önerilen maske, mesafe ve hijyen kuralları tüketim alışkanlıklarında ve sosyal ilişkilerde önemli değişimlere yol açmıştır. Sosyal bir canlı olan insanın monoton bir yaşam tarzını uzun süre yaşamak zorunda kalması salgın sonrası da selamlaşmadan, toplu ortamlarda zaman geçirmeye kadar insan davranışlarında uzun süre kalıcı değişimlere yol açabilecektir.

3. COVID-19 Sonrası Uluslararası Sistem: Değişim ve Dönüşüme Yönelik Beklentiler

Uluslararası sistem, aralarında doğrudan ya da dolaylı ilişkiler bulunan ve oluşturdukları davranışsal düzenlilikler ile dış çevreden ayrılan ve bir ilişkiler ağı oluşturan değişkenler olarak tanımlanabilir. Bu bağlamda uluslararası sistem; devletler, uluslararası örgütler, bunların oluşmasına katkı sağladığı bölgesel sistemler ve yapısal belirleyiciler arasındaki etkileşimlerden oluşan bir bütündür (Ateş, 2014: 419). Uluslararası sistemin tek kutuplu, iki kutuplu çok kutuplu gibi bir görünüm kazanması ise nüfus, coğrafya, zenginlik sanayi ve askeri kapasite gibi güç unsurlarının devletler arasındaki dağılımı ya da paylaşımından kaynaklanmaktadır. Sahip oldukları milli güç unsurları ile uluslararası politikayı ve gündemi kendi çıkarları doğrultusunda değiştirebilme kapasitesine sahip olan aktörler küresel güç, benzer şekilde bulunduğu bölgedeki politikayı kendi çıkar ve gündemi çerçevesinde şekillendirebilme kapasitesine sahip olan aktörler ise bölgesel güç olarak adlandırılmaktadırlar (Bağbaşıoğlu, 2020: 100).

Teknolojide ve ekonomide yaşanan hızlı değişim ve dönüşümler uluslararası sistemin büyük çaplı değişimler yaşamasına neden olmuştur (Bakan ve Tuncel, 2012: 59). 1648 Vestfalya Antlaşması ile oluşmaya başlayan uluslararası sistem devletlerin egemenliğine dayalı bir yapı oluşturmuş, Birinci Dünya Savaşı sonrasında daha çok ideolojik bölünmeye¹ dayalı çok kutuplu sistem hakim olmuş, İkinci Dünya Savaşı sonrası ise dünya, ABD'nin önderlik ettiği Batı Bloğu ve SSCB'nin önderlik ettiği Doğu Bloğu olmak üzere iki kutuplu bir yapıya evrilmiştir. 1991 yılında SSCB'nin dağılmasıyla birlikte ABD, siyasi, ekonomik ve askeri bakımdan tek hegemon güç olarak kalmış ve uluslararası örgütler üzerindeki etkisi belirgin hale gelmiştir. Son on yılda ise ABD'nin yanında Çin ve Rusya'da küresel sistemde ABD'ye rakip olarak belirmişlerdir.

Günümüzde uluslararası sistemin temel aktörleri devletler olmakla birlikte BM, AB, Şanghay İşbirliği Örgütü gibi küresel ve bölgesel yapılanmaların da sistemin şekillenmesinde önemli rol oynadıkları kabul edilmektedir. Bu örgütler aracılığıyla dünyada siyasi, ekonomik ve toplumsal manada bir standart oluşturulmaya çalışılması küreselleşmenin ivme kazanmasına neden olmuştur.

Siyasi, ekonomik ve toplumsal alanlarda entegrasyonu beraberinde getiren küreselleşme süreci sorunların da küreselleşmesine yol açmıştır (Kaypak ve Yılmaz, 2019: 856). Küreselleşme ekonomileri, kültürleri ve

¹ Birinci Dünya Savaşı sonrası ulus devletlerin tek başlarına bağımsızlıklarını koruyamayacakları belli olmuş ve bu durum kapitalist, faşist ve sosyalist olmak üzere üç bloğun oluşumuna yol açmıştır (Dugin, 2019: 14)

insanları karşılıklı bağımlı hale getirerek refaha ve ekonomik büyümeye sebep olmuştur. Bununla birlikte modern küreselleşme serbest dolaşım ve ticaretle birlikte aynı zamanda virüsün yayılmasının da temel sebebi sayılmaktadır (Zhu, 2020: 1). Sınırların ortadan kalktığı, bireylerin, mal ve hizmetler ile sermayenin özgürce hareket ettiği bir dünyadan sadece birkaç hafta içerisinde sınırların fiziksel olarak kapatıldığı, seyahat imkânlarının ortadan kalktığı, bireylerin evden çıkamadığı, mal, hizmet ve sermaye hiçbir yere gidemezken dünya çapında serbestçe hareket edebilme kabiliyetinin sadece virüse ait olduğu bir dünyaya geçilmiştir (Atlı, 2020: 55). Tarihte meydana gelen büyük savaşlar ve diğer küresel bunalımların insan yaşamını derinden etkilediği görülmüştür. Ancak; insanlığın bu düzeyde büyük ve hızlı bir yaşam tarzı değişikliğini ilk defa yaşamakta olduğunu rahatlıkla söyleyebiliriz. Bunun temel nedeni kuşkusuz küreselleşmenin ulaştığı boyut ve uluslararası sistemin karşılıklı bağımlılık üzerine temellendirilmiş olmasıdır.

Carrieras ve Malamud (2020: 20), dünyanın ve insanlığın “yeni tehditler, uluslararası kurumların krizi ve devletlerin rolü” olmak üzere üç önemli konuyla karşı karşıya olduğunu vurgulamaktadırlar. Uluslararası sistemdeki köklü değişimlerin büyük krizler sonrası meydana geldiği görülmektedir. Söz konusu krizlerden biri; insanlık tarihi kadar eski olan ve uluslararası sistem üzerinde çok ciddi ekonomik, siyasi, sosyal ve toplumsal etkilere yol açan salgınlardır. Aslında, tüm salgınlar küreselleşme tarihinin kırılma noktalarıdır ve uluslararası sistemin kurallarını derinden etkilemiştir. Bugün yaşanan kriz de yirmi birinci yüzyılın dönüm noktası olabilecek derinliktedir (Oğurlu, 2020: 793).

Uzun yıllardır güvenlik odaklı olarak kurgulanan uluslararası sistem ne güvenlik sorunlarına ne de insana dair diğer sorunlara yeterli çözüm üretmemektedir. Dolayısıyla insanlığın yaşamını tehdit edebilecek gıda sorunu, su sorunu, salgın hastalıklar ise neredeyse hiç gündem olmamaktadır. Neo liberal politikardan başka doğru tanınmayan devletler ise sağlık ve gıda gibi en hayati alanları dahi özel sektöre bırakmış, güvenlik ve dış politika konularına yoğunlaşmıştır. Bu durum hem uluslararası sistemin hem de ulus devletlerin yeni tehditlere karşı bağımsızlık sisteminin gelişmemesine neden olmuştur. COVID-19 sürecinde ise bu durum daha da belirgin hale gelmiştir.

II. Dünya Savaşı'ndan sonra inşa edilen BM sisteminin küresel krizleri önlemedeki başarısızlıkları, şu an için alternatifi bulunmayan BM sistemini sorgulanır hale getirmiştir (Ağır ve Aksu, 2017: 43). Bretton Woods kurumlarının ve çok sayıda bölgesel kuruluşun rolleri ve bütçeleri 1989'dan bu yana genişlemiş; ancak işlevsizliklerini anlaşılmıştır. 1994-2008 yılları arasında yaşanan ekonomik krizlerde Bretton Woods kurumlarının işlevlerini yerine getiremedikleri tartışma konusu olmuş, 20. yüzyılın sonlarında başlayan bir dizi tek taraflı müdahalenin ardından (1999'da Yugoslavya'nın bombalanması), 2003'te Irak'a ABD müdahalesi, Rusya'nın 2014'te Kırım'ı ilhak etmesi, Suriye'de çeşitli koalisyonların müdahalelerinde BM'nin etkili olamaması küresel sistemin işlevsizliğini göstermiştir (Gama, 2020: 1). Virüs liberal uluslararası kurumları etkisizleştirmemiş, zaten sorgulanır halde olan bu kuruluşların etkisizliklerini açığa çıkarmıştır (Lika, 2020: 14). Virüsle birlikte uluslararası kuruluşların küresel güvenlik sorunlarının yanında, en temel insani sorunlara da müdahale yeteneğine sahip olmadıkları anlaşılmıştır. Bu durum aslında uluslararası kuruluşların yeni dönemde önemlerini artmalarını ve daha verimli çalışmalarını zorunlu kılmaktadır. Çünkü küresel sorunlarla yerel mücadeleyle başarı sağlamak mümkün olmayacaktır.

1948 yılında BM bünyesinde kurulan Dünya Sağlık Örgütü tüm insanların mümkün olan en yüksek sağlık düzeyine ulaşmasını sağlamayı temel ilke edinmiştir. DSÖ, 30 Ocak 2020'de uluslararası kamu sağlığı acil durumu ilan etmiş 11 Mart 2020 tarihinde ise hastalığı pandemi olarak tanımlamıştır. Bu durum örgütün müdahalede geç kaldığı gerekçesiyle suçlanmasına neden olmuştur.

Küresel salgın, istisnasız bütün uluslararası örgütlerin kâğıt üzerindeki temel misyonlarını yerine getirmekteki yetersizliklerini ve zaman içinde şişirilmiş bürokratik yapılarından ibaret olduklarını açığa çıkarmıştır (Kıbaroğlu, 2020: 52). Ne BM, ne de en etkili bölgesel oluşum olan AB krizin başlangıcından itibaren etkili bir mücadele ortaya koyamamıştır. AB ülkeleri arasında yardımlaşma krizin başlangıcından itibaren çok sınırlı düzeyde kalmış, bu durum birliğin ana iskeleti olan Almanya, Fransa, İtalya gibi ülkelere birliğin diğer ülkeleri nezdindeki güvenilirliklerinin sarsılmasına neden olmuştur. AB'nin krizin başlangıcından itibaren ciddi bir dayanışma sergileyememesi bile ulus devletlerin uluslararası kuruluşlardan daha önemli olduğu algısının güçlenmesine kafi gelmektedir.

COVID-19'un jeopolitik etkisinin Richard Haass'ın işaret ettiği gibi, “tarihi yeniden şekillendirme” değil, “hızlandırma” şeklinde olması daha makul gözükmektedir. Haass'a göre beklenmesi gereken II. Dünya Savaşı sonrası işbirliği değil, I. Dünya Savaşı sonrası belirsizliğidir. Bu da, ABD liderliğinin düşmeye devam etmesi, küresel iş birliğinin daha da zayıflaması, birçok ülkenin başarısız devlete dönüşmesi ve büyük güç rekabetinin derinleşmesi anlamına gelecektir. Uluslararası sistemin geleceğinin şekillenmesinde en etkili iki

aktör olan ABD ve Çin'in pandemi sonrasında iş birliği yapmaması, aksine çok boyutlu ve sert bir kapışmaya girmesi, ticaret savaşlarına virüs savaşlarının da eklenmesi anlamına gelmektedir. Yeni bir dünya düzeni kurulmasa da "büyük güç rekabetine dayalı düzensizliğin" yani "türbülansın" yoğunlaşmaya devam edeceği anlaşılmaktadır (Duran, 2020: 30). Uluslararası sisteme yön veren büyük devletler dünyanın sorunlarına çözüm üretememektedirler. Birinci Dünya Savaşı ve İkinci Dünya Savaşı sonrasında büyük ülke liderleri küresel sistemin sorunlarının çözümüne çaba harcamışken, günümüzde bu vizyondaki liderlerin bulunmadığı görülmektedir.

"Bugün Amerika'nın başında, ne 1914'te barışçıl bir vizyonla tüm dünyaya "14 ilke" yayımlayıp Milletler Cemiyetini kuran Wilson vardır; ne de İkinci Dünya Savaşı sırasında Transatlantik Bildirisi'ni hazırlatıp Rusya ve İngiltere ile iş birliği yaparak Birleşmiş Milletler'in temelini atan Roosevelt vardır. Aynı şekilde Avrupa da bugün Birleşik Avrupa'nın siyasi temellerini atan J. Monnet, W. Churchill, R. Schuman, A. Gasperi, K. Adenauer gibi vizyoner liderlikten mahrumdur. Dolayısıyla Kissinger gibi realist bir diplomat bile Batılılara çok taraflılığa geri dönüş çağrısı yapsa da, virüs salgını çok büyük dalgalar halinde insanlığı tahrip edecek devasa sonuçlar yaratmadığı sürece böyle bir ruhun Batı'da yeniden nüksetmesi kolay olmayacaktır" (Akgün, 2020: 80). Salgının daha da ağır sonuçlara yol açması halinde ne olacağını bugünden kestirmek olanaksız olmakla birlikte salgının başlangıcından itibaren ne ABD, ne Çin, ne de Rusya küresel çaplı olan salgınla mücadelede somut bir küresel mücadele stratejisi oluşturulması için öncül olamamışlardır. Küresel anlamda güçlü ülkelerin krizle birlikte mücadele edilmesi hususunda liderlik etmeye istekli olmadıkları görülmektedir.

Uluslararası ilişkiler açısından da krizin ortaya çıkartacağı değil, hızlandıracağı bazı eğilimlerden bahsetmek daha doğru olacaktır. Uluslararası siyasetin gidişatına ilişkin küreselleşme bağlamında yapılan "yeni dünya düzeni" tartışmalarının bu krizle birlikte daha da canlandığı muhakkaktır. Ancak bu tartışmaların, dünya siyasi-ekonomik sistemini, ipuçlarını kriz öncesinde gördüğümüz eğilimlerden tamamen farklı bir yöne taşınmasından ziyade, hâlihazırda başlamış evrimleşmesine katkı yapacağını öngörmemiz daha doğru olacaktır (Aydın, 2020: 41).

Pandemi sonrası Batı merkezli sistem yerini, içerisinde batılı olmayan Çin, Hindistan ve diğerlerinin de yer alacağı, çok kutuplu bir yapıya bırakabilir (Heine, 2020: 23). Dünya tek kutupluluktan iki kutupluluğa belki de çok kutupluluğa ilerlemektedir. Yeni jeopolitik modelde iki kutup birbiriyle rekabet halindedir. İki kutupta farklı güç ve farklı ideallere sahipler. Demokratik ideallere sahip Trans Atlantik grubu ABD ve AB; diğer grubu ise Çin ve Rusya temsil etmektedir (Pila, 2020: 39). Küresel işbirliği birçok alanda azalmıştır. Milliyetçilik ve yabancı düşmanlığı yükselmiş, Şengen bölgesinde bile sınır geçişleri sınırlandırılmış, AB kurumları üyelerine yardımda yetersiz kalmıştır (Bettiza, 2020: 2). Bağlantılılığın sembolü sayılan küresel kurumlar ve AB gibi kuruluşlar dayanışma eksikliği ve iç çekişmelerle prestij kaybına uğramışlardır (Okur, 2020: 323).

Salgının uzun süre devam etmesi, görece zayıf ülkelerin kaynaklarını tüketerek istikrarsızlığa sürüklenmelerine, içerde meşruiyet kriziyle, dışarda da krizden güçlü çıkan devletlerin yeni güç dengelerine göre nüfuz alanları kurma stratejileriyle yüzleşmesine neden olabilecektir. Bu durum, yerelden küresele uzanan yelpazede muhtelif devlet dışı aktörlerin yükselişleri için güç boşluğu üretebilir ve dünya düzeninde meşruiyet ve güç eksenli köklü değişimler yaşanmasını tetikleyebilir (Okur, 2020: 317). Higgot (2020:5), pandemi sonrası yaşanacak ekonomik daralmanın yeni jeopolitik etkilerinin olacağını, sosyo-ekonomik yetersizlikler sonucu popülist otoriter yönetimlerin daha fazla kabul göreceğini, temel özgürlüklere ve çevre sorunlarına duyarlılığın azalacağını vurgulamaktadır.

Küreselleşme sürecinde sıklıkla dile getirilen ulusal sınırların ortadan kalkacağı ve bir dünya devletine doğru yol alındığı ifadesi yeni süreçte daha fazla sorgulanır hale gelecektir. Realizmin askeri güç, ekonomik güç, nüfus vb. kriterlerinin yanında kendi kendine yeterlilik unsuru, daha da önemli hale gelecektir. BM, AB, ŞİÖ ve Dünya Sağlık Örgütü gibi uluslararası kuruluşların süreçteki başarısızlıkları sonucu, güçlü ulus devlete olan ihtiyaç artacaktır. Güçlü ulus devlete olan ihtiyaç ise siyasal sistemlerde de kısmi değişimlere yol açabilecektir. Temel değer olan demokrasiden ödün veriliyor olması uluslararası sistem ve halklar tarafından makul karşılanabilecektir. Daha doğrusu uluslararası kuruluşların değerlendirmelerinin çok fazla rağbet görmeyeceği bir döneme girildiğini rahatlıkla söyleyebiliriz.

Yeni dönemde gıda güvenliği ve dolayısıyla tarım politikaları daha önemli hale gelecektir. Ülkeler gıda da kendi kendine yeterli hale gelebilmek için bu alana daha fazla kaynak aktarmak durumunda kalabileceklerdir. Gıda yeterliliğinin nükleer silah üretmekten daha kıymetli olduğu dünya kamuoyunun genel kanaati haline şimdiden gelmiştir bile.

Özellikle 1990'lı yılların ilk yarısından itibaren küresel çapta ivme kazanan serbest dolaşım pandemi süreciyle birlikten fiilen ortadan kalkmıştır. Hukuki olarak sona ermesi bile serbest dolaşımın eski haline çok kısa sürede gelmesi beklenmemelidir. Siyasi, ekonomik ve toplumsal boyutlarıyla öne çıkan küreselleşme sürecinin sonlanmasa da hız keseceği muhakkaktır. Yeni süreçte çalışma hayatına dair de çok hızlı dönüşümlerin yaşanması beklenmelidir. Pandemi sürecinde kamu ve özel sektör çalışmalarının önemli bir bölümünün elektronik ortamda yürütülmeye başlanması yeni bir çalışma hayatının fiilen başlamış olduğunu da göstermiştir. Bu durumun yaygınlaşması beklenmelidir.

Etkileşim ve iletişimin giderek daha yoğun ve güçlü hale geldiği dünyamızda bu salgınların doğurduğu olumsuz sonuçların da aynı oranda etkili ve güçlü olduğunu görmekteyiz. Dolayısıyla modern toplumlarda salgınla mücadele yöntemleri geleneksel toplumlarda olduğundan farklılaşarak karşımıza çıkmaktadır. Covid-19 ile bütüncül bir mücadele yöntemi geliştirilmesi elzemdir (Tunç ve Atıcı, 2020: 358). Küresel krizlere yönelik küresel yönetim sistemleri oluşturulmaz ise uluslararası sistem için gerekli adımlar atılmazsa bu virüs küreselleşmenin yıkımı için son pandemi olmayacaktır (Zhu, 2020: 5). Küresel yönetim sistemlerinin oluşturulabilmesi için BM sisteminin iyi işletilmesi gerekmektedir.

Virüsün yayılmasıyla birlikte dünya, ticari ve ekonomik faaliyetlerin rahatça yürütülebildiği, sınırların önemsiz kılındığı ve küreselleşmenin egemen olduğu, idealizm temelli bir yapıdan; ticari ve ekonomik faaliyetlerin zorlukla yapılabildiği, devletlerin güç kazanarak yetkiyi ele aldığı ve her devletin kendi olanakları dâhilinde, yaşama tutunabildiği bir sürece evrilmiştir. Yaşanan süreç dünya genelinde bir belirsizliğin yaşanmasına neden olmaktadır. Bu nedenle bu süreç uluslararası sistemi kırılgan ve belirsiz hale getirmekte olup, artık Koronavirüs öncesi ve Koronavirüs sonrası dönem diye adlandırabileceğimiz bir sürece girmiş bulunmaktayız (Kaya, 2020: 271). Koronavirüs sonrası dönemin ise tüm alanlarda olduğu gibi uluslararası sistemde de bir takım değişimleri beraberinde getireceği muhakkaktır.

Yeni dönemde, ulus devlet yapılanmaları güçlenecek, ekonominin temel alanlarına devlet müdahalesi artacaktır. Soğuk Savaş sonrası ABD merkezli tek kutuplu bir dünya yerine Çin, Rusya, Hindistan, Japonya, Almanya, Türkiye, İran, Brezilya gibi bazı bölgesel güçlerin de küresel sistemde daha aktif olmalarıyla yeni bir uluslararası sistem zaman içerisinde belirgin hale gelebilecektir. BM ve bağlı kuruluşlarının prestiji uzun yıllardan beri azalmış olmakla birlikte, bu sistemin yerine yenisini koyabilecek bir iradenin oluşmasını beklemek gerçeklikten uzaktır. Bu kuruluşların meşruiyeti kuşkusuz daha net olarak tartışılmaya başlanacak, ancak bir konsensüs sağlanamayacak olması nedeniyle sistemde köklü değişimler gerçekleşmeyecektir. Karşılıklı bağımlılığa dayalı olarak şekillendirilmiş AB ise bu süreçten en fazla etkilenen uluslararası örgüt olacaktır. İlerleyen zamanlarda dağılmasının gündeme gelmesi muhtemeldir. Buna karşılık bölgeselleşme daha fazla önem kazanacak, bölgesel oluşumların önemi ve sorun çözebilme kabiliyetleri artacaktır.

4. Sonuç

COVID-19 salgını siyasi, ekonomik ve toplumsal açıdan birçok değişimlere yol açmış ve insana dair birçok meselenin derinden sorgulanmasına yol açmıştır. Bu sorgulamalardan en önemlisi ise uluslararası sisteme yönelik olmuştur. Bu çalışma; salgın sonrası uluslararası sistemde Fransız Devrimi, Birinci Dünya Savaşı, İkinci Dünya Savaşı veya Soğuk Savaş'ın bitimi gibi keskin değişimlerin gerçekleşmeyeceği; ancak çok boyutlu etkileri uzun yıllar boyu devam edecek yeni bir algının oluşacağı iddiasındadır.

Küreselleşme paradigmalarında önemli bir değişime yol açması muhakkak olan salgın sonucu küresel sisteme dair ortaya çıkan en önemli husus uluslar üstü kriz yönetim mekanizmalarının uluslararası sistemde bulunmamasıdır. Daha çok güvenlik meselelerine odaklı olarak kurgulanmış uluslararası sistemin, özellikle BM sisteminin, küresel ve bölgesel güvenlik sorunlarını çözüme kavuşturma konusunda yeterli başarıyı sağlayamadığı zaten bilinmekte ve sorgulanmaktaydı. BM'nin salgına yönelik yetersiz politikaları kuruma olan güveni iyice sarsarak realizm teorisinin "uluslararası örgütlerin bağımsız karar alabilme iradesinden yoksun oldukları" yargısını haklı çıkarmıştır. Salgının başlangıcından itibaren en fazla hayal kırıklığı oluşturan uluslararası kuruluş ise, kurumsallaşmasını tamamlamış yapısıyla ekonomik ve sosyal meselelerde belirli bir mesafe katetmiş ve önemli başarılar sağlamış olan, AB olmuştur. Bu durum ulus devletlerin güçleneceğini göstermektedir.

COVID-19'un laboratuvar üretimi bir virüs olup olmadığı tartışmalarının uzun bir müddet devam etmesi beklenmelidir. Uluslararası örgütlerin buna net bir cevap bulamaması, üzerinden bir yıl geçmesine karşın virüsün başlangıcına ilişkin dünya kamuoyuna somut bir delil sunulamamış olması DSÖ'ye olan güveni sarsmıştır. ABD eski devlet başkanı Trump, uluslararası kuruluşları aşağılamış ve görevlerini yapmamakla

itham etmiştir. Bununla da yetinmeyen Trump Dünya Sağlık Örgütü'ne ödeme yapmayacağını duyurmuş, aynı zamanda virüsün tüm dünyaya yayılmasından Çin'in sorumlu olduğunu ifade etmiştir.

Pandemi sonrası ABD ve Çin arasında iki kutuplu soğuk savaşın daha belirgin hale geleceği şimdiden anlaşılmaktadır. Soğuk savaşın sonlanmasıyla başlayan iki ülke arasındaki ekonomik rekabet derinleşmiş ve siyasi alana taşınmıştır. ABD'nin Çin'i çevrelemeye çalışması ve Çin'in bundan rahatsızlık duyarak çeşitli vesilelerle ABD'ye karşı duruş sergilemesi bu rekabeti kızıştırmıştır. ABD devlet başkanının virüsü Çin virüsü olarak tanımlaması spontane bir konuşma olarak düşünülmemelidir.

Küresel olan salgınla mücadele küresel bir yönetim mekanizmasını zorunlu kılsa da, şu ana kadar bu yeterli düzeyde sağlanamamıştır. Uluslararası örgütlere en fazla ihtiyaç duyulan anda bu örgütlerin etkisiz ve yetersiz kalmaları, COVID-19 öncesi de birçok fonksiyonu zaten sorgulanır hale gelmiş olan uluslararası kurumlara, BM ve AB'de dahil, duyulan saygının ve güvenin azalmasına yol açmıştır. Bu durum uluslararası politikanın daha geleneksel hale gelmesine, uluslararası politikada ulus devlet merkezli ilişkilerin belirleyici olmasına yol açacaktır. Kriz zamanlarında insanların idealist fikirlerden uzaklaşarak güce ihtiyaç duymaları ise otoriter ve milliyetçi rejimlerin güçlenmesine zemin hazırlayabilir.

Teşekkür

Bu çalışma (Proje No: 2197), İnönü Üniversitesi BAP Koordinasyon Birimi tarafından desteklenmiştir. Desteklerinden dolayı İnönü Üniversitesi BAP birimine teşekkürlerimizi sunarız.

Kaynaklar

- Ağır, O. ve Aksu, Z. (2017). "Birleşmiş Milletler'in Suriye Krizine Yönelik Politikalarının Değerlendirilmesi", *ASSAM International Refereed Journal*, Cilt 4, Sayı 9, 43-55.
- Akgün, B. (2020). "COVID-19 ve Uluslararası Kurumların Rolü", *COVID-19 Sonrası Küresel Sistem: Eski Sorunlar, Yeni Trendler, Dış İşleri Bakanlığı Stratejik Araştırmalar Merkezi*, Ankara: MATSA Basımevi, 76-81.
- Alvarez, J. (2020). "Public Diplomacy, Soft Power and the Narratives of COVID-19 in the Initial Phase of Pandemic", Ed. Gian Luca Gardini, *The World Before and After The COVID-19*, *Stockholm: European Institute of International Studies*, 11-15.
- Ateş, D. (2014). "Uluslararası Sistem", *Uluslararası İlişkilere Giriş*, Ed. Ali Balcı ve Şaban Kardeş, İstanbul: Küre Yayınları, 419-430.
- Atlı, A. (2020). COVID-19 Küreselleşmenin Sonunu Mu Getirecek? *COVID-19 Sonrası Küresel Sistem: Eski Sorunlar, Yeni Trendler, Dış İşleri Bakanlığı Stratejik Araştırmalar Merkezi*, Ankara: MATSA Basımevi, 54-59.
- Aydın, M. (2020). "COVID-19 ve Uluslararası Düzen", *COVID-19 Sonrası Küresel Sistem: Eski Sorunlar, Yeni Trendler, Dış İşleri Bakanlığı Stratejik Araştırmalar Merkezi*, Ankara: MATSA Basımevi, 40-45.
- Aydınlı, E. (2020). Salgınlar ve Uluslararası Sistemin Dayanıklılığı, *COVID-19 Sonrası Küresel Sistem: Eski Sorunlar, Yeni Trendler, Dış İşleri Bakanlığı Stratejik Araştırmalar Merkezi*, Ankara: MATSA Basımevi, 35-40.
- Bakan, S. Tuncel, G. (2012). Küreselleşmenin Ulus Devlet Üzerindeki Etkisi, *Birey ve Toplum Dergisi*, Cilt:2, Sayı:3, 51-66.
- Bağbaşıoğlu, A. (2020). Koronavirüs Salgınının Uluslararası Örgütlerin Meşruiyeti ve Etkinliğine Yönelik Yansımaları: NATO Örneği, *Turkish Studies*, 15(4), 95-108.
- Bernardini, D. (2020). The Need for a New Governance in Health: The Rol Of The World Health Organization, Ed. Gian Luca Gardini, *The World Before and After The COVID-19*, *Stockholm: European Institute of International Studies*, 48-52.
- Bettiza, G. (2020). *The Pandemic and the end of the Liberal World Order as We Knew it*, <https://aspeniaonline.it/the-pandemic-and-the-end-of-the-liberal-world-order-as-we-knew-it/>.
- Carrieras, H. and Malamud, A. (2020). Cooperation, the State and the International Organization, Ed. Gian Luca Gardini, *The World Before and After The COVID-19*, *Stockholm: European Institute of International Studies*, 18-23.
- Daza A. Lourdez, V. Marek, (2020). Covid-19 and International Trade, Ed. Gian Luca Gardini, *The World Before and After The COVID-19*, *Stockholm: European Institute of International Studies*, 60-65.
- Dugin, A. (2019). *Dünya Adasında Son Savaş*, Çev. Arzu Yazıcıoğlu, İstanbul: Pınar Yayınları.
- Duran, B. (2020). "Koronavirüs Sonrası Yeni Bir Dünya Düzeni Mi, Düzensizliği Mi", *COVID-19 Sonrası Küresel Sistem: Eski Sorunlar, Yeni Trendler, Dış İşleri Bakanlığı Stratejik Araştırmalar Merkezi*, Ankara: MATSA Basımevi, 29-35.

- Gama, C. Frederico Pereira Da Silva, (2020), *Reframing Globalization: COVID-19 And 21st Century, Institutional Retreat*, <https://www.e-ir.info/2020/08/04/reframing-globalization-covid-19-and-21st-century-institutional-retreat/>.
- Garofali, A. (2020). International Economic Outlook in Times of Covid-19, Ed. Gian Luca Gardini, The World Before and After The COVID-19, *Stockholm: European Institute of International Studies*, 57-61.
- Hanioglu, Ş. (2020). Covid 19 Sonrası Küresel Düzen: İki Seçenek, *COVID-19 Sonrası Küresel Sistem: Eski Sorunlar, Yeni Trendler, Dış İşleri Bakanlığı Stratejik Araştırmalar Merkezi*, Ankara: MATSA Basımevi, 24-29.
- Higgott, R. (2020). Three Scenarios For World Order After COVID-19: Can Multilateral Cooperation be Saved? <https://doc-research.org/2020/06/three-scenarios/>.
- Heine, J. (2020), A World Order Turned Upside Down? Ed. Gian Luca Gardini, The World Before and After The COVID-19, *Stockholm: European Institute of International Studies*, 23-28.
- Kaya, F. (2020). Pandemi Sonrası Değişen Uluslararası Sistem ve Küreselleşme, *Gaziantep University Journal Of Social Sciences*, 2020 Special Issue 261-273.
- Kaypak, Ş. Yılmaz, V. (2019). Security Understanding of a New Dimension in The Globalization Process and Environmental Effects, *Afyon Kocatepe Üniversitesi Sosyal Bilimler Dergisi*, 21(3), 855-868.
- Kıbaroğlu, M. (2020). “COVID-19 Sonrası Dönemde Pozitif Ayrışma”, *COVID-19 Sonrası Küresel Sistem: Eski Sorunlar, Yeni Trendler, Dış İşleri Bakanlığı Stratejik Araştırmalar Merkezi*, Ankara: MATSA Basımevi, 50-54.
- Lika, İ.(2020). The Possible Geopolitical Implications of The COVID-19 Pandemic, SETA Analysis, No:63.
- Macar, O. D. ve U. Y. Asal (2020). COVID-19 İle Uluslararası İlişkileri Yeniden Düşünmek: Tarih, Ekonomi ve Siyaset Ekseninde Bir Değerlendirme, *İstanbul Ticaret Üniversitesi Sosyal Bilimler Dergisi Covid-19 Sosyal Bilimler Özel Sayısı Yıl:19 Sayı:37 Bahar (Özel Ek)*, 222-239.
- Mansouri, F. (2020). The Socio-Cultural Implication of COVID-19, <https://en.unesco.org/news/socio-cultural-implications-covid-19>.
- Müftüler, M. (2020). “Küresel Salgın Tehdidi Altında Küresel Sistem”, *COVID-19 Sonrası Küresel Sistem: Eski Sorunlar, Yeni Trendler, Dış İşleri Bakanlığı Stratejik Araştırmalar Merkezi*, Ankara: MATSA Basımevi, 20-24.
- Oğurlu, E. (2020). Tarih Boyunca Pandemiler ve Uluslararası Sisteme Etkileri, *Turkish Studies*, 15(4),791-805.
- Okur, M. A. (2020), COVID-19 Salgını, Dünya Düzeni ve Türkiye, *Akademik Hassasiyetler*, Cilt:7, Sayı:13, 311-335.
- Olivia, İ. and Gracia, M. (2020), The End of Globalisation? A Reflection on the Effects of the COVID-19 Crisis Using the Elcano Global Presence Index, *Elcano Royal Institute*, http://www.realinstitutoelcano.org/wps/portal/rielcano_en/contenido?WCM_GLOBAL_CONTEXT=/elcano/elcano_in/zonas_in/ari60-2020-olivie-gracia-end-of-globalisation-reflection-on-effects-of-covid-19-crisis-using-elcano-global-presence-index.
- Pila, Jesus R. Argumosa (2020). Covid-19, Jeopolitics and the New Balance of Power, Ed. Gian Luca Gardini, The World Before and After The COVID-19, *Stockholm:European Institute of International Studies*,35-40.
- Sauco, A. Nunez G, (2020). Old and New Order, Ed. Gian Luca Gardini, The World Before and After The COVID-19, *Stockholm: European Institute of International Studies*, 7-11.
- Şanlı, O. (2020). Keynesyen Model Bağlamında Covid-19 Pandemisinin Küresel Ekonomiye Muhtemel Etkileri: ABD ve Çin Ekonomileri Üzerine Bir Araştırma, *ASEAD*, Cilt 7 Sayı 5, 597-634.
- Taştan, C. vd. (2020). *KOVID-19 Salgını ve Sonrası Psikolojik ve Sosyolojik Değerlendirmeler*, Ankara: Polis Akademisi Yayınları: 90.
- Tunç, A. Aziz Belli ve Abdullah Aydın (2017), Kent Kimliği İle İnternet Kullanımı Arasındaki İlişkinin Belirlenmesi: Üniversite Öğrencileri Üzerine Bir Alan Araştırması, *Süleyman Demirel Üniversitesi İktisadi ve İdari Bilimler Fakültesi Dergisi* Y.2017, C.22, 1673-1688.
- Tunç, A. ve Atıcı, F.Z. (2020). Dünyada ve Türkiye’de Pandemilerle Mücadele: Risk ve Kriz Yönetimi Bağlamında Bir Değerlendirme, *Troyacademy* 5 (2), 329-362.
- Özay, M. (2020). “COVID-19, Ulus Devlet Ve Risk Toplumu”, *COVID-19 Sonrası Küresel Sistem: Eski Sorunlar, Yeni Trendler, Dış İşleri Bakanlığı Stratejik Araştırmalar Merkezi*, Ankara: MATSA Basımevi, 63-67.
- Valiyeva, K. (2020). COVID-19 İle Ulus Devleti Yeniden Düşünmek, *İstanbul Ticaret Üniversitesi Sosyal Bilimler Dergisi*, Covid-19 Sosyal Bilimler Özel Sayısı Yıl:19 Sayı:37 Bahar (Özel Ek), 390-403.
- Zarifoglu, E. (2020). “COVID-19 Sonrası Küresel Ekonomi Trendleri”, *COVID-19 Sonrası Küresel Sistem: Eski Sorunlar, Yeni Trendler, Dış İşleri Bakanlığı Stratejik Araştırmalar Merkezi*, Ankara: MATSA Basımevi, 107-112.
- Zhu, H. Yue. (2020). COVID-19: Turning Point for Globalization, <https://yaleglobal.yale.edu/content/covid-19-turning-point-globalization>.



FIRAT ÜNİVERSİTESİ

SOSYAL BİLİMLER DERGİSİ

Journal of Social Sciences

p-ISBN:1300-9702 e-ISBN: 2149-3243



KOMPULSİF SATIN ALMA ÜZERİNDE ETKİLİ OLAN FAKTÖRLERİN BELİRLENMESİNE YÖNELİK BİR ARAŞTIRMA

A Research to Determine The Factors Affecting Compulsive Buying

Özge Elmas GÜNAYDIN¹

¹*İzmir Kavram Meslek Yüksekokulu, Dış Ticaret Programı, ozge.gunaydin@kavram.edu.tr, orcid.org/0000-0003-3959-1357*

Araştırma Makalesi/Research Article

Makale Bilgisi

Geliş/Received:
23.01.2021
Kabul/Accepted:
05.05.2021

DOI:

10.18069/firatsbed.866529

Anahtar Kelimeler

Kompulsif Satın Alma,
Online Kompulsif Satın
Alma, Pazarlama.

Keywords

Compulsive Buying,
Online Compulsive
Buying, Marketing.

ÖZ

Teknolojik gelişmeler tüketim alışkanlıklarında farklılaşmalar meydana getirmektedir. Fiziksel ve online kanalların birlikteliği ürünlere her zaman ulaşılabilirliği artırarak tüketim çılgınlığını ortaya çıkarmaktadır. İlgili durum sonucunda bireyler istek ve ihtiyaçlarını giderirken kendini kontrol edemez duruma gelebilmektedir. Tüketicilerin engelleyemediği dürtüleri sebebiyle gerçekleştirdiği satın alma davranışına kompulsif diğer bir ifade ile takıntılı satın alma denir. Kompulsif satın alma davranışı bireyleri sosyal ve maddi zorluklara sürüklemektedir. Bu çalışmada kompulsif satın alma davranışı üzerinde etkili olan değişkenlerin alan araştırması yöntemi ile belirlenmesi amaçlanmıştır. Çalışma sonuçlarına göre; postmodern tüketim davranışları, psikolojik durumlar, kişisel faktörler, teknoloji, tutundurma çabaları ve marka davranışları ile demografik ve sosyal unsurlar kompulsif satın alma davranışı üzerinde etkili olmaktadır.

ABSTRACT

Technological developments cause differentiation in consumption habits. The coexistence of physical and online channels increases the availability of products and creates a craze for consumption. As a result of the relevant situation, individuals may become unable to control themselves while meeting their wishes and needs. The buying behavior performed by the consumers because of the impulses that cannot be prevented is called compulsive, in other words, obsessive buying. Compulsive buying behavior drives individuals to social and financial difficulties. In this study, it was aimed to determine the variables that affect compulsive buying behavior by using field research method. According to the results of the study; postmodern consumption behaviors, psychological conditions, personal factors, technology, promotion efforts and brand behaviors, and demographic and social factors have an effect on compulsive purchasing buying.

Atf/Citation: GÜNAYDIN, Ö. E. (2021). Kompulsif Satın Alma Üzerinde Etkili Olan Faktörlerin Belirlenmesine Yönelik Bir Araştırma. *Firat Üniversitesi Sosyal Bilimler Dergisi*, 31, 2(897-912).

Sorumlu yazar/Corresponding author: Özge Elmas GÜNAYDIN, ozge.gunaydin@kavram.edu.tr

1. Giriş

Tüketicilerin bebeklik, ergenlik, yetişkinlik ya da yaşlılık dönemlerinin her birinde farklı olmak üzere istek ve ihtiyaçları bulunmaktadır. İlgili istek ve ihtiyaçların giderilmesi ise işletmelerin sorumluluk alanına girerek çoğu zaman rant amacı ile desteklenmektedir. Toplumda yer alan her bireyin gerçekleştirdiği alışverişlerin temel mantığı zorunlu ihtiyaçların karşılanmasına dayanmaktadır. Yemek yeme, su içme, barınma, korunma gibi ihtiyaçların zorunluluğu ve karşılanması gerekliliği kaçınılmazdır. Tüketici davranışları geniş bir çerçeveye sahip olup, mantığa dayanarak ya da dayanmayarak satın alınan ve tüketilen tüm mal ve hizmetler ile bu mal ve hizmetleri satın alan tüketicileri incelemektedir.

Bireylerin motivasyonu, belirli bir ürünü satın alma arzusundan satın alma sürecini arzulamaya doğru geçiş yapmakta ve ani satın alma dönemleri yerini, orantısız olarak artan, bağımlılık yaratan satın almaya dönüşen kronik kompulsif satın almaya bırakmaktadır (Joji ve Raveendran, 2008: 23-24). Kompulsif satın alma tüketicilerin paranın yetersizliği, planlama eksikliği veya ihtiyaç eksikliği gibi nedenlerle gerçek anlamda satın alınmaması gereken ürünlere yönelik satın alma eylemlerini ifade etmektedir (Pankey, 2016: 1). Rasyonel karar teorisinin tersi olan kompulsif satın alma, kişisel ve ailevi sıkıntılara yol açan, tekrarlayan dürtüsel ve aşırı satın almanın varlığıyla tanımlanmaktadır (Lejoyeux vd., 1997; Pankey, 2016: 1). Bireylerin ihtiyaç duymadığı halde, kontrol edemediği güdüler ile ortaya çıkan ve karşılaştığı olumsuzlukların yarattığı duygu ve düşünceleri azaltmak amacıyla tetiklenen satın alma faaliyetleri kompulsif diğer bir ifade ile takıntılı satın alma eğilimini ifade etmektedir. Satın alma faaliyetleri geleneksel dağıtım kanalları ve küreselleşme ile birlikte hayatımıza giren e-ticaret, özel alışveriş siteleri gibi online kanalların kullanımına göre değişmektedir. Online satın alma kanallarının tüketicilerin her an ve kolay bir şekilde ürün ya da hizmetlere ulaşımını kolaylaştırdığından dolayı bireylerin dürtüleri sonucunda meydana gelen satın alma istediğindeki eylem sürecini artırabilmektedir. Bu bağlamda online kanalların kullanımı ile ihtiyaç duyulmayan ürünlerin sürekli olarak satın alınması online kompulsif satın alma kavramını karşımıza çıkarmaktadır.

Bu çalışmada hem geleneksel hem de online kanallar vasıtasıyla gerçekleştirilen kompulsif satın alma faaliyetleri ile ilişkili değişkenler ve kompulsif satın alma üzerinde etkili olan değişkenlerin incelenmesi amaçlanmıştır. Bu amaç doğrultusunda yazın taraması metodu kullanılmış olup, çalışma sonuçlarına göre bireylerin zevk ve eğlence ya da kendine statü kazandırma gibi sebeplerden dolayı gerçekleştirdiği postmodern tüketim davranışları, stres, depresyon ya da kaygı gibi psikolojik faktörler, bireylerin sahip oldukları kişilik özellikleri ve kişisel durumlar, bilgi çağı ile yaşanan teknolojik gelişmeler, pazarlamada uygulanan tutundurma faaliyetleri ve tüketicilerin markaya yönelik tutumları ile bireylerin sosyal/demografik unsurları kompulsif satın alma üzerinde etkilidir.

2. Literatür Taraması

2.1. Kompulsif (Takıntılı) Satın Alma

Günümüzde gelişen teknoloji ile beraber tüketiciler istek ve ihtiyaçlarını karşılamak için birçok satın alma kanalına sahip olup satın alma işlemlerini hızlı ve güvenli bir şekilde gerçekleştirmektedir. Bilgi çağının kolay, hızlı ve güvenli alışveriş imkânı sağlaması tüketim toplumlarının varlığını ön plana çıkarmakta ve ürün/hizmet çeşitliliği ile birlikte satın alma faaliyetlerinde sergilenen davranışlarda daha sık ve sürekli şekilde alışveriş gerçekleştirme olarak farklılaşma ortaya çıkmaktadır. Tüketicinin körüklenmiş ve en üst seviyelere çıktığı günümüzde insanlar artık ihtiyaç duyduklarından daha fazlasını tüketmek isteyerek daha fazla ürün satın almaya başlamış ve ilgili davranışı bazı zamanlarda bilişsel çerçevede anlamlandıramayıp daha da ötesinde bazı tüketiciler için bu durum takıntı haline gelmektedir (Yüce ve Kerse, 2018: 143). Tüketicinin duygusal yetenekleri bilişsel yeteneklerinden daha azsa, tüketici rasyonel kararlar verir ve eğer duygusal yetenekleri bilişsel yeteneklerinin üstesinden gelirse, o zaman tüketicinin aldığı kararlar genel olarak mantıksız olur ve bu mantıksız karar verme kompulsif satın almaya yol açabilir (Sofi vd. 2018: 3).

Kompulsif satın alma davranışı bilim dünyasına psikoloji alanında yapılan çalışmalarla girmiştir. Bu nedenle kompulsif satın almanın tanımını yapmadan önce kompulsif davranışın ve hatta öncesinde kompulsif kelimesinin tanımını yapmak faydalı olacaktır. Türkçe telaffuzu kompulsif, İngilizce karşılığı “compulsive”

olan kelimenin manası; “Engellenemez”, “Önüne geçilemez”, “Kontrolsüz” ve “İstem dışı” olmak üzere dört farklı şekilde ifade edilmiştir (Cambridge Dictionary, 2020). Kompulsif satın alma farklı yönlerden dürtü denetim bozukluklarına, obsesif kompulsif bozukluklara, duygu durum bozukluklarına ve bağımlılık sendromlarına benzemektedir (Tamam, Diller ve Özpoyraz, 1998: 229). Obsesif kompulsif bozukluk (OKB) kişinin zihnine girmesine engel olamadığı, uzaklaştıramadığı düşünceler, fikirler ve dürtüler olarak adlandırılan obsesyonlar ve bu obsesyonların neden olduğu sıkıntı ve huzursuzluğu azaltmak ya da yok etmek maksadıyla yapılan tekrarlayan davranışlar olan kompulsiyonlardan oluşan ruhsal bir hastalıktır (Türkiye Psikiyatri Derneği, 2020). Kompulsif satın alma obsesif satın alma ya da dürtü kontrol bozukluğunun bir hastalığı olarak tanımlanabilir; kompulsif satın almayı obsesif kompulsif bir spektrum bozukluğu olarak sınıflandırmanın mantığı, tıpkı OKB olduğu gibi tüketicinin düşüncelerinin satın alma ile meşgul olması ve endişeyi azaltmak için tekrarlayan satın alma davranışlarının gerçekleştirilmesidir (Ridgway vd., 2006: 623). Bununla birlikte, satın alma eylemi bir bağımlılık haline geldiğinde ve patolojik bir durumla sonuçlanmaya başladığında bu durum kompulsif satın alma olarak adlandırılmaktadır (Pankey, 2016: 1).

Kompulsif satın alma ilk kez Emil Kreapelin (1915) ve Bleuler (1924) tarafından bir davranış kontrol bozukluğu olan aşırı satın alma davranışını ifade eden tıbbi bir vaka olarak değerlendirilen “Oniomania” olarak tanımlanmıştır (Öz, Arslan ve Dursun, 2016: 4; Aliçavuşoğlu ve Boyraz, 2019: 1802). Sürecin başında kontrol bozukluğu ya da olayların sonuçları ile ilgili bir duyarsızlaşma olarak ele alınan ve arttırdığı tüketim ile beraber 2. Dünya savaşı sonrası dönemlerde görülmeye başlamıştır (Çerçi, 2014: 59). Tüketicilerin satın alma karar aşamasında rasyonel davranış şekillerini göstermemesi sonucunda kompulsif satın alma kavramı literatüre girmiş olup, bireyde yarattığı ekonomik, sosyal ve psikolojik sonuçlar pazarlama literatürü açısından incelenmeye değer görülmektedir. Kompulsif satın alma negatif durumlar veya duygular sonucunda gerçekleşen kronik ve tekrarlı satın alma davranışlarından oluşur (Q’Guinn ve Faber, 1989: 148). Benzer şekilde tüketicilerin günlük streslerle başa çıkmak ve pozitif etki kazanmak amacıyla sık sık başvurduğu ihtiyaç duymadığı ürünleri tekrarlı ve aşırı şekilde satın alma şeklidir (Mrad ve Cui, 2020: 399). Çoğu tüketici özellikle dondurma, sokak yemekleri gibi ürünlerde dürtüsel satın alma eğilimlerini sergilemiş olabilmektedir. Bireylerin planlamadığı ve alışveriş listelerinde olmayan ürünleri satın alma faaliyetleri ne kadar yüksek ise kişinin kompulsif satın alma eğilimi de o kadar yüksek olmaktadır (Shoham ve Brencic, 2003). ABD’de yapılan bir araştırma sonucuna göre kompulsif alıcılar genç ve gelirleri 50.000 \$ altında olan, tüketici davranışları ölçümüne uygunsuz yanıtlar veren ve harcamaları kredi kartı bakiyelerinin dört katından daha fazla olan bireylerdir (Koran vd., 2006). Sürekli satın almak, satın alma duygusuna karşı koyamamak, ani ya da anlamsız dürtülere maruz kalmak, sıklıkla sahip olduğu maddi güç imkânından daha fazla ya da gereksiz ürün satın alma, niyet edilen zamandan daha uzun alışveriş yapma ve stres, sosyal/mesleki işlev bozukluğu ya da finansal problemler gibi kötü sonuçları deneyimleme gibi kriterler kompulsif satın almanın teşhisinde önemli kriterlerdir (Mc Elroy vd. (1994), aktaran Koran vd., 2006: 1806). Bağımlılık yapan, aşırı ve kontrol edilemeyen sıfatları ile de kullanılabilen kompulsif davranış, hastalık riskini, kişisel ve sosyal problemleri arttıran tekrarlayan bir alışkanlık modelidir (Marlatt, 1988: 225). Üzüntü, depresyon, hayal kırıklığı ya da hoş olmayan olaylarla başa çıkmanın ana tepkisi olarak tekrarlayan ve akut bir satın alma davranışı olan takıntılı satın alma (Mulyono ve Rusdarti, 2020: 335-336) kişilerin dürtüsel olarak hissettiği satın alma duygularını denetleyememesi sonucunda maddi birtakım zorluklara da neden olmaktadır (Korur ve Kimzan, 2016: 45).

Birçok tüketici satın alma davranışı öncesinde pazar ve fiyat araştırması yaparak buradan elde ettiği verileri geliri ile kıyaslayarak satın alma sürecini bir planlama dahilinde gerçekleştirir. Günlük yaşamımızda sürekli şekilde gerçekleştirdiğimiz ürün ve hizmet alımı çoğu birey için olağan bir durum iken, kompulsif satın alıcılar için dürtü kontrolü gerçekleştiremediklerinden dolayı ciddi sorunlara yol açmaktadır. Takıntılı alıcılar için satın alma eylemi kontrol edilemeyen takıntıyı ya da kaygı veya gerginliğin ortadan kaldırılmasına imkân sağlayan bir başa çıkma mekanizmasıdır (Kukar-Kinney vd., 2016: 691). Kompulsif kişiyi psikolojik olarak rahatsız edecek şekilde takıntılı olmakta ve kompulsif satın alma eğiliminde bulunan tüketiciler satın aldıkları ürünlerin faydalarından ziyade satın alma sürecinde elde ettikleri memnuniyet ile ilgilenirler (Bozbay ve Karakuş Başlar, 2019: 334). Yapılan araştırmalarda memnuniyet arayışının ve sosyal alışverişin obsesif kompulsif satın alma üzerinde etkili olmadığı sonucuna ulaşmıştır (Ali vd., 2020). Takıntılı davranış;

dürtü, kontrol kaybı ve olumsuz sonuçlara rağmen devam etme bileşenlerinden oluşur (Smith ve Seymour, 2004: 5). Diğer bir ifade ile birey satın alma sonucunda kısa vadede ödül uzun vadede maliyet ile karakterize edilen davranışını endişe ve hayal kırıklığı yaratan kontrol kaybı olarak görür, fakat davranışını durdurma ya da yavaşlatma eylemlerine rağmen davranışı devam etmektedir (Marlatt, 1988: 224).

Anormal davranışların hem birey hem de diğerleri için ciddi sonuçlar doğurması tüketici davranışları için önemlidir. Stres ve olumsuz duygular karşısında ortaya çıkan ve kontrol edilemeyen kompulsif satın alma davranışı bireyin toplumdaki soyutlanmasına sebep olabileceğinden dolayı bu eğilimdeki kişiler sadece kendilerini değil aynı zamanda ailelerini ve karşı taraftaki alıcı ve satıcıyı da zor durumda bırakmaktadır. Tüketicinin planlanmamış bir satın alma gerçekleştirdiği dürtüsel satın alımın aksine, kompulsif satın alma tipik olarak ciddi olumsuz sonuçlara, özellikle ciddi finansal borçlara ve tüketicinin günlük yaşamı üzerinde ciddi şekilde bozulmalara neden olmaktadır (Edwards, 1993: 67). Benzer şekilde uzun dönemli bir kompulsif satın alma davranışının sonuçları borç, anksiyete ve depresyon gibi durumları içerir (Singh ve Nayak, 2016: 1456). Yönetilemez miktarda borç yaratan kompulsif alıcılar kendilerinde, ailelerinde ve borcun ödenmemesi durumunda karşı taraftaki alacaklılarda ekonomik ve duygusal sorunlar yaratabildiğinden dolayı bu sorunu anlamak ve muzdarip olanlara yardımda bulunmak toplum yararına olacaktır (Q'Guinn ve Faber, 1989: 147). Kompulsif satın alma bireylerin hayatına birtakım olumsuzluklar ile birlikte zorluklar getirmiş olsa da toptancılar veya perakendeciler gibi pazarlama tarafları için ürünlerinin satışına imkân sağlamaktadır. Ne kadar fazla ürün satılırsa tutundurma politikalarının sağlanması sağlanabilecektir. İlk bakışta aşırı satın alımlar perakendeciler için iyi görünse de aslında daha fazla satışa yol açması, müşterilerin ürünleri iade etmesi ve ağızdan ağza olumsuz sözlerle meşgul olunması gibi sebepler nedeniyle genel çerçevede kar marjları zarar görebilmektedir (Kukar-Kinney vd., 2016: 692).

Her alanda internette yararlanılması, kullanımının yaygınlaşması ve altyapıdaki gelişimlerin firmalara ve müşterilere sağlamış olduğu avantajlar satın alma faaliyetlerinin geleneksel yöntemlerden online kanallara geçişini hızlandırmaktadır. İnternet dünya çapında ticaret ve iletişim kurmak için zorunlu bir araç haline gelerek online alışveriş tüketicilerin tercihi olmakta (Ariffin vd., 2018: 309) ve satın alma niyetinin birçok aşamasında etkisini göstermektedir. Günün her saatinde ve her yerde alışveriş imkânı sağlayan çevrimiçi kanallar ile satın alma davranışları kronikleşmeye başlamıştır. Bu durumun temelinde özel alışveriş sitelerinin kompulsif satın alma davranışını tetikleyen sepette tutma, hatırlatıcı e-posta gönderme ve çapraz satış uygulaması haricinde, koşulsuz iade, sepeti boşaltma, kampanya e-posta gönderme, kupon ve puan ve indirim yazısı uygulamaları bulunabilmektedir (Çerçi ve Özkaya, 2014). Bu durum online kompulsif satın alıcı terimini karşımıza çıkarmaktadır.

2.1.1. Online (Çevrimiçi) Kompulsif Satın Alma

Endüstri 4.0 ve beraberinde gelen Toplum 5.0 ile teknolojinin her alanda kullanılması bireylerin satın alma davranışları üzerinde farklılıklar meydana getirmektedir. İnternet bireylerin iş, sosyal veya aile hayatı yoğunluğuna birçok fayda sağladığından dolayı kullanım sıklığı artmakta ve her yaşta bireyi kullanımına çekmektedir. Ucuz ve kolay şekilde her istediğimize ulaşabilme şansımız ve ayırdığımız vaktin artması bazı olumsuzlukları beraberinde getirebilmektedir. Online alışveriş ortamının gelişmesiyle birlikte aslında online alışverişin karanlık yüzü de ortaya çıkmaya başlamıştır (Wang, He ve Yin, 2016: 582). Tutkulu bireyler belirli bir faaliyete tutkusu olmayanlara göre önemli ölçüde daha fazla zaman ve enerji ayırmakta olup, bireyler çevrimiçi alışveriş etkinlikleri konusunda tutkulu olduklarında, çevrimiçi alışveriş için önemli ölçüde zaman ve enerji harcayarak alışveriş yapma olasılıkları yüksektir (Wang ve Yang, 2008: 694). Tutku, bağımlılık kavramını ortaya çıkarabilir. Kompulsif satın alma davranışı gösteren bireyler online alışveriş için daha tutkulu olmaktadır ve online alışverişe daha bağımlıdır.

Online kompulsif alıcılar diğer kişilerden daha fazla şekilde telefon ya da online siteler aracılığıyla online satın alım yapmakta olup, günlük harcadığı zaman 51 dakika ve her gece harcadığı zaman ise 30 dakikadır (Duroy ve diğerleri, 2014). Kompulsif alıcıların satın alma eylemi üzerinde dürtü kontrolü hakimiyeti daha az olup, savunmasız bir tüketici kitlesi olduğunu göz önüne alındığında kompulsif eğilimler her zaman açık ve ulaşılabilir olan online alışveriş çevresi tarafından daha da şiddetlenmektedir (Kukar-Kinney vd., 2016: 691). Bu bağlamda takıntılı satın alma davranışına sahip bireyler, çevrimiçi alışveriş aktivitesi konusunda

takıntılı bir şekilde tutkulu olmaktadır (Wang ve Yang, 2008: 695). Kompulsif satın alma eyleminde kontrol edilemeyen dürtülerin elektronik ortamlardaki kontrol kaybı online kompulsif satın almanın temelini oluşturabilmektedir.

Online kompulsif satın alıcılar mağazalardan ziyade daha çok internet temelli online satın alma kanalları vasıtası ile alışveriş yapmaktadır. Online kompulsif satın alma belirli kontrol ve motivasyon kaybı faktörleri ve finansal ve zaman harcayan etkileri olan belirgin bir davranış bozukluğudur (Duray vd., 2014: 1829). Takıntılı alıcıların online olarak satın alma gerçekleştirmesinde; anlık pozitif duygular, sosyal iletişimden kaçınma, her yerde ve her zaman satın alma, hayal kurmak, gözlemlenen satın alma ve duygusal tepki olmak üzere altı motivasyon unsuru bulunmaktadır (He vd., 2018: 33). Online kompulsif satın alıcılar zamanlarının büyük bir kısmını internet ortamında alışveriş yapmayı düşünerek geçirdiğinden dolayı online satıcılar eğer kompulsif alıcıların ruh hallerine hitap edebilecek çekici satış tekliflerinde bulunabilirse süreçten karlı çıkabilecektir (Suresh ve Biswas, 2019: 13). Online kompulsif satın alıcıların satın alma için harcadıkları zaman 2.5 saatten fazla, harcadıkları miktar ise aylık kazançlarının dörtte biri kadardır (Duray vd., 2014: 1829).

Online olarak alışveriş yapan tüketicilerin araştırılması ile online kompulsif satın alma davranışına sahip tüketicilere yönelik gerçekleştirilen araştırmalar birbirinden farklıdır. Geleneksel satın alma kanalları ve online kompulsif satın alma davranışı arasında aşağıda belirtildiği gibi farklılıklar bulunmaktadır (Wang, He ve Yin, 2016: 587);

- ❖ Online alışveriş süreci geleneksel kanallardaki alışveriş sürecine kıyasla daha karmaşık bir yapıya sahip olup, online mağaza iletişimi, işlem süreci ve uygulama süreci olmak üzere üç aşamadan oluşur.
- ❖ Bazı tüketiciler geleneksel kanallarda kompulsif satın alıcı değilken, online kanallarda kompulsif satın alıcıdır.
- ❖ Online alışveriş sürecinde, hayal gücü online kompulsif satın alma davranışı üzerinde önemli bir rol oynayabilir.
- ❖ Ağ, kompulsif alıcılara sınırsız alışveriş fırsatları sunar ve tüketiciler başkalarıyla iletişim kurmadan istedikleri zaman ve istedikleri yerde özgürce satın alabilirler.

3. Kompulsif Satın Alma Üzerinde Etkili Olan Faktörlerin Belirlenmesine Yönelik Bir Araştırma

3.1. Çalışmanın Amacı ve Yöntemi

Çalışmanın amacı geleneksel ve online kanallarla gerçekleştirilen kompulsif satın alma eğilimi üzerinde etkili olan faktörlerin saptanmasıdır. Bu amaç doğrultusunda faktörlerin belirlenmesi maksadıyla yazın taraması metodu kullanılmış olup, araştırma tasarımı keşfedici araştırmadır. Bir yazın taraması şeklinde gerçekleştirilen, yeni bakış açıları keşfetmek için yapılan çalışmalar keşfedici araştırmadır (Gürbüz ve Şahin, 2014: 99).

3.2. Kompulsif Satın Alma Üzerinde Etkili Olan Faktörlerin İncelenmesi

İnsanların davranışlarını kontrol etme ya da düzenleme yeteneği farklılık göstermekte ve bir dizi faktör tüketicinin duygu, inanç, ilişki ve hatta enerji seviyesi dahil olmak üzere kendi kendini düzenleme yeteneğini etkileyebilir (Ingham, 2015: 35). Kompulsif satın alma üzerinde etkili olan nedenleri tanımlamak için birçok çalışma yapılmıştır. Tüketicilerin yoksunluk duygusunu yaratan psikolojik, sosyo-kültürel ve biyolojik nedenleri bulunmakta olup (Çerçi, 2014: 63); takıntılı kumar, çok fazla yemek, bulimianervosa (yeme bozukluğu) ve kleptomani gibi kompulsif tüketim, anksiyete ve gerginliğin yanı sıra çeşitli dürtü ve zorlamalar tarafından ortaya çıkabilmektedir (Lee vd., 2000: 463-464). Benlik kaygısı, sosyal olarak statü kazanma, imaj yaratma, iyi ilişkiler kurma arayışı, moda uyum, taklit etme, ilgi görme gibi faktörler satın alma davranışı üzerinde takıntıya neden olmaktadır (Korur ve Kimzan, 2016: 45; Kaderli, Aksu Armağan ve Küçükçambak, 2017: 190). Bu bağlamda kompulsif satın alma davranışı üzerinde etkili olan değişkenler post modern tüketim, psikolojik durumlar, kişisel faktörler, teknoloji, tutundurma çabaları ve marka ile demografik ve sosyal unsurlar başlıkları altında belirtilmiştir.

3.2.1. Postmodern Tüketim

Postmodern anlayış tüketicilerin fayda sağlamak yerine haz, eğlence, zevk, saygı görme, kendini kabul ettirme ya da kendini tatmin etme amacıyla gerçekleştirdiği postmodern tüketim anlayışının temellerini oluşturmuştur. Kompulsif satın alıcıların tüketim odaklı olması, ürün sahipliğinden zevk duyması gibi durumların varlığı postmodern tüketim şekilleri ile ilişkisinin incelenmesi gerekliliğini meydana getirmektedir. İstanbul, Balıkesir ve Çanakkale illerinde 18 yaş üstü bireyler ile yapılan çalışma sonucuna göre tüketicilerin hedonik tüketim, statü tüketimi, gösterişçi tüketim ve moda yönelimli tüketimi kompulsif satın alma eğilimi üzerinde etkili olmakta iken, literatürden farklı olarak içtepesel satın alma artışı kompulsif satın alma davranışının artışı üzerinde etkili olmadığı görülmüştür (Eroğlu, 2016). Bu bağlamda eğlence ve heyecan temelli, sosyal konumunu yükseltmek amaçlı, pahalı ve görülebilir ürünler satın alma durumu, modaya uyum ile çevreye uygun olduğunu kanıtlamak amaçlı satın alma davranışları tüketicilerin dürtü kontrolü durumunu azaltarak kompulsif satın alma üzerinde etkili olmaktadır. Kompulsif satın alıcıların satın alma faaliyeti sonucunda zevk alması ve tatmin olması durumu göz önüne alındığında post modern tüketim tercihleri ile nedenselliği anlaşılabilir. Ancak plansız şekilde, bir uyarıcı etkisi ile ve zevk almak maksadıyla gerçekleştirdiği satın alma durumunda kompulsif satın alma davranışı artmamaktadır. Postmodern tüketim anlayışı bireyleri materyalist tutumlara yöneltebilmektedir. Materyalist bireyler sahip oldukları mal, mülk ve ürünleri başarı olarak algılamakta ve bu durumu benliklerine yönelterek kendilerini üstün görmektedir (Arslan, 2020: 122). Sahip olmanın hayatlarına başarı ve mutluluk getirdiğini düşünen ve onları hayatlarının merkezi olarak gören bireyler, çevrimiçi kompulsif satın almaya daha yatkındır (Türkyılmaz, Kocaman ve Uslu, 2016). Sahip olma duygusuna önem veren tüketiciler çevrimiçi kanallarda kendilerine sunulan tüm avantajlardan yararlanma isteği duyarak onları satın almaya yönelmektedir. Bu bağlamda materyalizm kompulsif satın alma davranışı üzerinde pozitif bir etkiye sahip olabilmektedir (Mulyono ve Rusdatri, 2020; Eroğlu, 2016; Karahan ve Söylemez, 2019). Bozbay ve Karakuş Başlar (2019) ise materyalizm ile ürün ve hizmetlerin tüketiminin kişiye statü kazandırdığını belirten statü tüketiminin kompulsif satın almayı negatif olarak etkilediği bulgusuna ulaşmıştır. Kompulsif satın alıcıların nesnelere sahibi olma ve bu durumu gerçekleştirmek için harcadıkları bedel ve yaşadıkları tatmin ilgili durumun materyalist bakış açısına olan yakınlığını ifade edebilmektedir. Hedonik tüketim alışverişin haz ve eğlence veren bir eylem olarak görülmesi olup, kompulsif satın alıcıların satın almadan duydukları hazda tetikleyici olabilmektedir. Hedonik zevk eğilimi kompulsif satın alma eğilimini tetikleyen önemli bir faktördür (Japutra ve Song, 2020). Çin’de alışveriş sitelerini kullanan 503 katılımcı ile gerçekleştirilen çalışmada online kompulsif satın alıcıların hedonik alışveriş motivasyonları olan; macera arayışı, fikir alışverişi, rol alışverişi, değer alışverişi, memnuniyet alışverişi ve sosyal alışveriş ile olan ilişkisini incelemiştir. Sonuç olarak; bireylerin rol alışverişi ve değer alışverişi kompulsif satın alma üzerinde negatif, macera arayışı ve fikir alışverişi ise pozitif etkiye sahiptir. Memnuniyet arayışı ve sosyal alışveriş ise önemli bulunmamıştır (Ali ve diğerleri, 2020). Bu doğrultuda alıcıların deneyimi sevmesi ile satın alması da yeni ürün ve fikirlere açık olması arttıkça bireyin kompulsif satın alma davranışları da artmaktadır. Çevrelerindeki diğer insanları mutlu etmek maksadıyla yaptıkları alışveriş ile indirim vb. takip ederek en uygunu bulma durumu azaldıkça da kompulsif satın alma eğilimi artmaktadır. Kompulsif alıcılar için alınan nesneden çok nesneye sahip olma düşüncesi ön plandadır bu doğrultuda yeni fikirler ve macera arayışı kompulsif alıcıları etkileyebilmektedir.

3.2.2. Psikolojik Durumlar

Kompulsif satın alma davranışı psikoloji alanında tanımlanan bir hastalık olarak değerlendirilmekte, farklı kaynak temelli stres, sıkıntı, kaygı ya da depresyon gibi birçok psikolojik faktör bireylerin takıntılı satın alma davranışı üzerinde etkili olabilmektedir. Eroğlu (2016) 18 yaş üstü bireyler ile gerçekleştirdiği çalışma sonucunda psikolojik rahatsızlıkların kompulsif satın alma eğilimi üzerinde etkisi olduğunu bulgulararak, stres, kaygı ve depresyonu fazla olan tüketicilerin kompulsif satın alma eğilimlerinin yüksek olduğunu belirtmiştir. Bireylerin stresli olması ve strese yönelik algı durumları da farklılık yaratabilmektedir. Zheng ve diğerleri’ne (2020a) göre algılanan stres online kompulsif satın alma üzerinde doğrudan etkili olmaktadır. Bu doğrultuda bireyin kendinden ya da dış etmenlerden kaynaklanan sebeplerden ve yaşamış olduğu

durumlardan kaynaklanan ruhsal ve fiziksel zorlanması bireyin online kompulsif satın alma davranışına yönlendirerek satın aldığı ürün ile haz yaşayarak stres yaratan durumu ortadan kaldırmaya yönlendirmektedir. Stres ya da depresyon tabanında birçok faktör bulunabilmekte olup, aile ortamında yaşanan problemler bireyin stres ve depresyon durumunu artırabilmektedir. Boşanma nedeniyle bozuk aile yapısındaki 11-15 yaş aralığındaki bireylerin aile yapısı ile kompulsif satın alma davranışı arasındaki ilişkide aile kaynaklarının (somut ya da soyut) ve aile stresörlerinin aracılık rolünü incelenmiş ve zedelenen aile yapısı ile kompulsif satın alma eğilimi arasında ilişki bulunmamaktadır (Robert, Manolis ve Tanner, 2003). Singh ve Nayak (2016) tarafından 15 ve 18 yaş aralığında yer alan 210 Hindistanlı ergen ile gerçekleştirilen çalışmada yıkıcı aile etkinliklerinin kompulsif satın alma eğilimi üzerinde pozitif, algılanan stresin ise negatif etkisi bulunmuştur. Kompulsif satın alma davranışının temel dayanağı var olan bir stres ya da üzüntü durumunu satın alma ile telafi etmektir. Bu bağlamda stres faktörü hani temelden gelirse gelsin kompulsif satın almayı artırabilecektir. Tüm insanlar yaşamları boyunca kaygı, üzüntü, mutluluk, sevinç gibi zıt olayları beraber yaşamaktadır. Bu durum bireyin yaşam doyumunu etkileyebilmektedir. Deniz (2020) ise bireylerin yaşamından doyum almasının –özel olarak iyi hissetmesi, kişisel memnuniyet duyması- durumu çevrimiçi kompulsif satın alma davranışını artırdığı sonucuna ulaşmıştır.

3.3.3. Kişisel Faktörler

Her bireyin farklı kişilik özellikleri bulunmakta ve kişilik özellikleri satın alma davranışlarını etkileyebilmektedir. Anlı, Türkoğlu ve Sağır (2019) tarafından hastane çalışanları ve öğrencilerin kişilik özellikleri ile obsesif kompulsif kişiliğin oluşumu arasındaki ilişkinin incelendiği çalışmada zorlantılar (kompulsiyon) ve takıntılar (obsesyon) duygusal dengelik (nevrotiklik) ile negatif şekilde ilişkili olduğuna ulaşılmıştır. Zorlantılar ve takıntılar arttıkça kişinin nevrotiklik durumu azalış gösterirken; zorlantılar ve takıntılar azaldıkça kişinin nevrotikliği artmaktadır. Diğer bir deyiş ile zorlantı ve takıntı arttıkça kişi duygusal olarak güçsüzleşmektedir. Benzer şekilde Yüce ve Kerse (2018) tarafından Van ilinde yaşayan 18 yaş ve üstü bireylerden elde edilen veriler neticesinde sorumluluk ve duygusal dengenin kompulsif satın alma üzerinde negatif yönde anlamlı bir etkisi bulunmaktadır. Bireylerin sorumluluk bilinci arttıkça ya da rahat, soğukkanlı ve dengeli oldukça kompulsif satın alma eğilimi de azalmaktadır. Birey kendinde olumlu hisler yaşadıkça kompulsif davranışa yönelme girişiminde bulunmayacaktır. Benzer şekilde bireyin kendi öz saygısının olması ve kendine değer vererek yeterli olduğunu düşünmesi çevrimiçi kanallar vasıtasıyla gerçekleştirilen kompulsif satın alma davranışı üzerinde negatif etkiye sahiptir (Deniz, 2020). Zheng vd. (2020a) özsaygı online kompulsif satın alma davranışı üzerindeki etkisini aracı değişken üzerinden incelemiş olup; bireyin stres altında gerçekleştirdiği online kompulsif satın alma durumunda özsaygı, olumsuzluklarla başa çıkabilmenin etkisini hafifletmektedir. Ancak benlik saygısının artışının literatürden farklı bir şekilde kompulsif satın alma üzerinde azaltıcı bir etkisi olmadığı sonucu da mevcuttur (Eroğlu, 2016; Karahan ve Söylemez, 2019). Amerika’da 798 tüketici üzerinde yapılan çalışma sonuçlarına göre kompulsif satın alma özgüven üzerinde negatif bir etkiye sahiptir (Mrad ve Cui, 2020; Mulyono ve Rusdatri, 2020) Bu doğrultuda bireylerin beyinde atılamayan düşünceler gibi satın alma düşüncesi yer aldıkça bireyin özgüveni azalmaktadır.

Zihniyet bireylerin düşünüş biçimini ifade etmektedir. Türk Dil Kurumu’nda (2021) “Anlayış” olarak ifade edilmektedir. Her bireyin düşünüş ve anlayış tarzı farklı olabilmektedir. Japutra ve Song (2020) Çin’de 421 katılımcı ile farklı zihniyetlerin kompulsif satın alma üzerinde etkisini incelemiş olup, sabit bir zihniyet sahibi olduğunda anlaşma tekliflerine ve sosyal karşılaştırmaya karşı daha savunmasız olmakta ve bu durum sonucunda hedonik zevk arama eğilimi artış göstermektedir. Hedonik zevk eğilimi de kompulsif satın alma eğilimi tetikleyen önemli bir faktördür. Kişilerin daha açık ve büyüyen bir zihne sahip olmaları da yine hedonik zevk eğilimini arttırmakta ve bu durum kompulsif satın alma eğilimini arttırmaktadır. Bu doğrultuda bireyin sabit ve artımlı zihniyete sahip olması kompulsif satın alma üzerinde etkili olmaktadır. Ek olarak kompulsif satın alıcılar ürün ve hizmet satın aldıkça ilerleyen dönemlerde çevrelerindeki insanlarında sıkıntı (aile, eş, çocuk, arkadaş vb.) yaşamasına sebep olmaktadır. Wang ve Yang (2008:701) durumu destekleyecek şekilde kompulsif olmayan alıcıların kompulsif alıcılara göre daha vicdanlı olduğu sonucuna ulaşmıştır. Bu

başlamda kompulsif bir alıcı ürün ya da hizmet deneyimi yaşamak için güdüsüne yenik düşerken, aslında gelecekte yaşatacağı sorunlara da çevresindekileri yenik düşürmeyi kabul etmektedir.

3.3.4. Teknoloji

Endüstri 4.0 beraberinde yaşadığımız bilgi çağının yenilikleri sonucunda dijitalleşme hayatımızın her anında bize birçok fırsat sunmaktadır. Akıllı telefon, tablet, bilgisayar, akıllı saat vb. birçok teknolojik ürün ile günün her anında ve her saatinde internete ulaşılabilir olma satın alma davranışlarında ve satın alma tercihlerinde muhtelif farklılıklar yaratmaktadır. Online alışveriş imkânının varlığı bireylerin anlık satın alma davranışını tetiklemektedir. Yakın ve Aytekin (2019) çalışmasında çevrimiçi anlık satın alma davranışının kompulsif satın alma davranışını etkilediğini ve beraberinde internete yönelik bağımlılığın çevrimiçi anlık ve çevrimiçi kompulsif satın almayı etkilediğini belirtmektedir. Bireylerin interneti aşırı kullanımı sonucunda oluşan bağımlılık kavramı beraberinde kompulsif satın almayı da getirebilmektedir. Suresh ve Biswas (2019) internet bağımlılığı ve kompulsif satın alma davranışı arasındaki etki düzeyini belirlerken Y kuşağı bireylerine odaklanmış ve günden güne artan internet bağımlılığı ile online kompulsif satın alma davranışı arasında pozitif bir ilişki olduğu sonucuna ulaşmıştır. Bu bağlamda bireylerin interneti gereken ve yarar sağlayacak şekilde kullanmaması sonucunda sürekli olarak tüketme eğilimine yönelmesinde etkili olabilmektedir. Sürekli internette olmak ve engel olamamak; engel olunamayan satın alımlara adeta davetiye çıkarmaktadır.

Teknolojik gelişimler ve dijitalleşme ödeme yöntemlerinde de kolaylıklar sunmaktadır. Kredi kartları her an kullanıma hazır kredi imkânı sağlama, nakit taşıma zorunluluğunu ortadan kaldırma, kolay alışveriş ortamı yaratma, kolay ve hızlı şekilde ödeme yapabilme vb. gibi birçok fayda sağlarken, bireylerin kredi kartı ile materyalizm tutumu kompulsif satın alma davranışı üzerinde etkili olmaktadır (Kaderli vd., 2017). Kredi kartlarının yeterli bütçeye sahip olmama durumunda yardımcı ve destekleyici bir araç olarak kullanılması ile gelir açısından sıkıntı yaşayan bireyleri rahatlatmaktadır. Ancak bireyin nesnelere sahip olma güdüsünde destekleyici olması birtakım zorluklar yaratabilmektedir. Takıntılı satın alma faaliyetleri ile kontrolsüz şekilde kredi kartı kullanımı arasında pozitif ve anlamlı bir ilişki bulunurken, kompulsif satın alma davranışları ile satın alma sonucunda oluşan pişmanlık duygusu arasındaki ilişkide kontrolsüz kredi kartı kullanımının aracılık etkisi bulunmaktadır (Korur ve Kimzan, 2006). Bu doğrultuda alışveriş yapma konusunda kontrol yetisi düşük olan bireylerin kredi kartlarını kontrolsüz (aşırı) şekilde kullanması hem kompulsif satın almaya yönlendirmekte hem de gerçekleşen alışveriş sonrasında pişmanlık duygusu yaşamasına sebep olmaktadır.

Günümüzde bireylerin her an internete ulaşılabilirlik durumunu en fazla etkileyen araçlardan birisi olan ve ulaşımı kolaylaştıran akıllı telefonların satın alma davranışı üzerindeki etkisi yadsınamaz. Tüketicilerin cep telefonu kullandığı zamanlar ile kullanmadığı zamanlar arasındaki duygu halinin farklılık göstermesi, tüketicinin telefonu problemlili şekilde ifade edilecek tarzda kullanması durumu çevrimiçi kompulsif satın alma üzerinde etkili olmaktadır (Deniz, 2020). Sharif ve Yeoh'a (2018) göre sosyal ağ sitelerini aşırı kullanma, para prestiji ve para kaygısı online kompulsif satın alma üzerinde pozitif etkiye sahip olmakla birlikte, para tutumu sosyal ağ sitelerinin aşırı kullanımının online kompulsif satın alma üzerindeki etkisinde aracılık rolüne sahiptir. Bu doğrultuda bireylerin aşırı şekilde sosyal ağ sitesi kullanması, parayı gücün bir sembolü olarak düşünmesi ve gergin ya da huzursuz durumlarda para harcama isteği arttıkça bireylerin çevrimiçi ortamlarda gerçekleştirdiği kompulsif satın alma eğilimleri de artmaktadır. Zheng ve diğerleri (2000b) tarafından kadın lisans öğrencileri arasında sosyal ağların pasif kullanımı ile online kompulsif satın alma davranışı arasında sosyal karşılaştırma ve anksiyete durumunun aracılık rolünün araştırılmıştır. Çalışma sonucuna göre; sosyal ağı pasif kullanmak ile online kompulsif satın alma davranışı arasındaki ilişkide hem sosyal karşılaştırmanın hem de anksiyete durumunun aracılık rolü bulunmaktadır. Bu doğrultuda kadın öğrencilerin sosyal ağı pasif kullandıkça anksiyetesi ya da sosyal karşılaştırması artarak, online kompulsif satın alma davranışları da artış göstermektedir. Suresh ve Biswas (2019) benzer şekilde bireyleri sanal ortama sürükleyen ve internet bağımlılığı üzerinde etkili olabilecek faktörlerin yalnızlık, depresyon, düşük benlik saygısı ve kaygı gibi duygular olabileceği ileri sürülmüştür. Tüketiciler psikolojik sorunlarını azaltmaya çalışırken aslında kompulsif satın alma davranışı ile yeni bir psikolojik soruna kucak açmaktadır.

3.3.5. Tutundurma Çabaları ve Marka

Değer, pazarlama uzmanlarının ve tüketicilerin ortak paydada buluşmasını sağlayan en önemli kavramdır. Gerçekleştirilen pazarlama çabaları sonucunda tüketicinin aldığı değer pazarlamacıya da değer kazanmak olarak geri dönmektedir. Bu noktada tutundurma çabaları ile değer unsuru vurgulanmaktadır. İşletmelerin ürün ve hizmetleri tüketicilere ulaştırma ve satın alma niyetinin artırılmasında reklam uygulamalarının büyük önemi bulunmaktadır. Eroğlu (2016) reklam çabalarının tüketicilerin kompulsif satın alma davranışını arttırdığı sonucu ile literatürü destekler sonuca ulaşmıştır. Sofi vd. (2018) televizyon reklamlarının tüketici davranışlarına olan etkisine odaklanarak kompulsif satın alma davranışı üzerindeki etkisini incelerken, bilinçaltı reklamcılığın tüketicilerin genel karar verme sürecini etkilediğini belirtmiştir. Ayrımcı analiz uygulanması, duygular/sevgi, reklam değerlendirmesi, reklam katılımı, biliş, satın alma niyeti ve satın alma gizliliğinin kompulsif satın alma davranışının önemli belirleyicileri olmakta ve günümüz genç tüketicilerinin çoğunun istenmeyen satın alma eğilimi nedeni olabileceğini desteklemektedir. Benzer şekilde indirimli ya da kampanyalı alışverişlerin kompulsif satın alma davranışı üzerinde pozitif etkisi bulunmaktadır (Pankey, 2016). Tutundurma faaliyetleri içerisinde yer alan reklamcılık ve promosyon uygulamaları tüketicilerin dürtülerini kontrol etmesini zorlaştırmakta ve kompulsif satın alma davranışını baskılamaktadır. Bu bağlamda kompulsif satın alıcıların dürtü kontrolünü gerçekleştirememesi durumuna ek olarak ürünün satın alma isteğini artırma amaçlı yapılan reklam ve promosyon faaliyetleri kompulsif alıcıların davranışını tetiklemektedir.

Satın alma faaliyetleri neticesinde bireyler marka ve işletme hakkında olumlu ve olumsuz değer algısına sahip olabilmektedir. Bazı durumlarda satın alma faaliyetleri devam ederken bazı durumlarda satın alma fikri tamamen zihinden atılmaktadır. Markadan elde edilen değer markaya yönelik algı ve tutumları etkiler. Marka bağımlılığı duyan tüketiciler her zaman aynı markanın ürünlerini tercih edecektir. Bu bağlamda sürekli satın alma davranışı gösteren kompulsif satın alıcılar açısından durum incelendiğinde Amerika'da 798 tüketici üzerinde yapılan çalışma sonuçlarına göre, kompulsif satın alma marka bağımlılığı ile pozitif bir ilişkiye sahiptir (Mrad ve Cui, 2020: 405). Bir markaya duyulan bağlılık takıntılı satın alma üzerinde etkilidir. Türkyılmaz vd. (2016) benzer şekilde marka bağlılığının ve marka topluluklarının çevrimiçi kompulsif satın alma üzerinde etkisinin varlığını belirtirken, markaya yönelik sadakat kavramının ise online çevrimiçi kompulsif satın alma üzerinde negatif etkisi olduğunu belirtmiştir. Diğer bir deyiş ile kullanılan markayla özdeşleşmek, markanın kişiyi yansıtması, markayla kişisel bağlar hissetmesi ve markayı kullanan diğer kişilerle bağ hissetmek ve onlarla özdeşleşmek, markanın diğer kişiler tarafından tercih edilmesi online kompulsif satın almaya itmektedir. Ancak markaya sadık olan tüketicilerin kompulsif satın alma eğilimleri düşük, sadık olma durumu azaldıkça kompulsif eğilim artmaktadır.

3.3.6. Demografik ve Sosyal Unsurlar

Pazarda farklı kültürel, sosyal ve demografik unsurlara sahip birçok tüketici yer almaktadır. Pazarlama uzmanları belirledikleri hedef pazar içerisinde başarılı olmak için tüketicilerin sahip oldukları nitelikleri çok iyi şekilde belirlemelidir. Tüketici davranışları birçok faktörden etkilenmektedir. Kompulsif satın alıcıların sahip oldukları standart özellik dürtülerini kontrol edememektir. Satın alınan ürün ya da satın alan kişi nitelikleri bakımından benzerlikleri söz konusu değildir. Kompulsif satın alma literatüründe kadın tüketicilerin kompulsif eğilimin fazla olduğu görülmektedir. Benzer şekilde Yakın ve Aytakin (2018) tüketicilerin çevrimiçi kompulsif satın alma eğilimlerinin cinsiyet, medeni durum, yaş ve gelire göre farklılaştığını belirtmiştir. Zheng vd. (2020a) algılanan stresin kompulsif satın alma davranışı üzerindeki etkisinde benlik saygısının hafifletici etkisinin kadın tüketiciler için daha güçlü olduğunu belirtmiştir. Ancak Pankey (2016) Hindistanlı 172 genç katılımcıdan elde ettiği veriler cinsiyetin kompulsif satın alma davranışı üzerindeki etkisini incelemiş ve cinsiyetin kompulsif satın alma davranışı üzerinde bir etkiye sahip olmadığı sonucu ile literatürden farklı bir bulgu ortaya çıkarmıştır.

Demografik faktörlerden en önemlilerinden birisi yaş ve kuşak farkıdır. Tüketicilerin hayatı boyunca satın aldığı ürünler ve duydukları zevk yaşlarına göre değişebilmektedir. Bebekler oyuncak, gençler heyecan verici

ve yaşlılar ise daha sakinlik içeren ürün ve hizmetlere yönelir. Yiğit ve Yiğit (2020) Y kuşağı ve Z kuşağı arasındaki cinsiyet farklılığının kompulsif satın alma üzerindeki etkisini incelediği çalışmada kuşaklar arası farkın cinsiyete bağlanabildiğini bulgulamıştır. Çalışma sonuçlarına göre Y kuşağı kadınları Z kuşağı kadınlara kıyasla daha yüksek kompulsif iken, Z kuşağı erkekleri Y kuşağı erkekleri birbirine yakın oranda kompulsiftir. Ancak erkekler arasındaki oran birbirine yakındır. Bu bağlamda bireylerin yaşadığı kuşak ve yaş faktörü kompulsif satın alma üzerinde etkili olabilmektedir. Beraberinde Bilgen ve Kara (2014) kadın ve erkekler arasında kompulsif satın alma davranışı farklılık göstermekte olup, farklılık kadınlarda baskın görülmüştür. Kadın tüketicilere sunulan avantaj ve teşviklerin daha fazla olması ilgili durum üzerinde etkili olabilmek şeklinde tartışma yapılabilir. Sosyal ve kültürel çevre etkisiyle tüketici davranışları değişebilmektedir. Tarka (2019) çalışmasını materyalizmin zorunlu satın alma davranışı üzerindeki etkisini Polonya ve ABD'deki genç tüketiciler ile ilgili benzerlikler ve farklılıklar üzerine gerçekleştirmiştir. Araştırma sonuçlarına göre Polonya tüketim eğilimleri ABD tüketim eğilimlerini aşmakta; Polonyalı genç tüketicilerin materyalizm ve kompulsif satın alma arasındaki ilişkisi ABD'li akranlarına göre çok daha güçlüdür. Benzer şekilde Karahan ve Söylemez (2019) 18 yaş üstü bireylerle gerçekleştirdiği çalışma sonucuna göre akran etkisinin kompulsif satın alma davranışı üzerinde etkili olmaktadır. Bu bağlamda bireylerin çevrelerinde yer alan yaşlılarının düşünceleri ve davranışları neticesinde takıntılı satın almaya yönelebilmektedir.

Ulaşılabilen alan yazınla sınırla kalmak üzere çalışmaların sonuçları incelendiğinde kompulsif satın alma üzerinde birçok faktörün etkili olduğu görülmektedir. İlgili faktörler geleneksel ve online yöntemlerle gerçekleştirilen kompulsif satın alma davranışına göre farklılık göstermekle birlikte kompulsif satın alma davranışı üzerinde etkili olan genel değişkenler Şekil 1.'de yalın şekilde gösterilmeye çalışılmıştır. Model içerisinde yer alan kompulsif satın alma hem online hem geleneksel yöntemlerle gerçekleştirilen genel kompulsif satın alma davranışını ifade etmektedir.

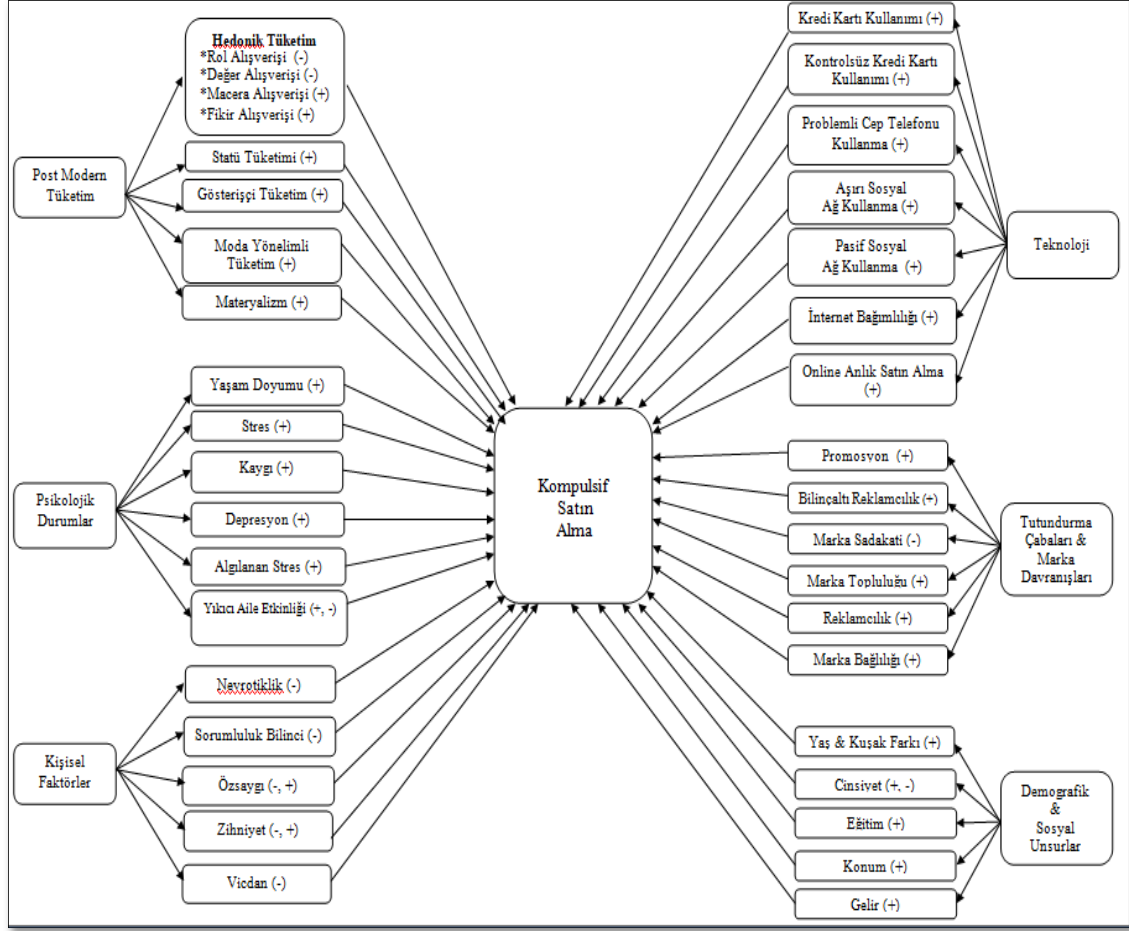

Şekil 1: Kompulsif Satın Alma Davranışı Üzerinde Etkili Olan Faktörler (Yazar tarafından derlenmiştir.)

Şekil 1.'de görüldüğü üzere kompulsif şekilde gerçekleştirilen satın alma davranışı birçok faktör tarafından etkilenmekte olup, ilgili değişkenler alan taraması ile daha da genişletilebilecek niteliktedir. Gerçekleştirilen bu çalışmada postmodern tüketim, psikolojik ve kişisel faktörler, teknoloji gelişimi ile yaşanan değişimler ile oluşan davranışlar, pazarlama uzmanlarının gerçekleştirdiği tutundurma çabaları ve sonucunda oluşan markaya yönelik davranışlar ile makro çevre faktörlerinden olan sosyal ve demografik unsurlara yer verilmiştir.

4. Sonuç

Tüketici çevre ile sürekli alışveriş halinde olan ve bazen maddi bazen de manevi aktarımlar gerçekleştiren sosyal bir varlıktır. Zorunlu ya da isteğe bağlı taleplerini karşılayarak yaşamlarını sürdürebilmek için geleneksel ya da online kanallar vasıtası ile ürün ya da hizmet satın alması gerekmektedir. Tüketiciler tarafından gerçekleştirilen satın alma faaliyetleri tüketici davranışı alanında önemli konular içerisinde yer almaktadır. İhtiyaçların giderilmesi noktasında yemek yeme, içme, dinlenme ve barınma gibi ihtiyaçlar yanında tüketicilerin şahsi fikirlerinin tercih hakkına yansımaları sonucunda istekler oluşacaktır. İstek ve ihtiyaçların bireylerin yaşamsal faaliyetlerinde önemli bir yeri bulunmakta iken, kişilerin bazı durumlarda ihtiyacı olmayan mal ya da hizmeti talep etmesi durumu da söz konusu olmaktadır. Günlük yaşamın vermiş olduğu stresten kaçmak ya da rahatlamak amacıyla da tüketiciler satın alma işlemi de gerçekleştirebilmektedir. Bireylerin anlık olarak bir satın alma istediğinin oluşması ve en önemlisi kişinin ilgili satın alma isteğini kontrol edebilecek yetiye sahip olabilmesi anlık satın alma davranışıdır. Anlık satın alma tüm tüketiciler tarafından yapıldığından dolayı bir hastalık olarak değerlendirilmemektedir. Örneğin

markette kasada beklerken kasa önu çikolata, sakız vb. atıştırma ürünleri almak anlık satın almadır. Ancak bu durumun karşı konulamaz duyu ve düşünceler vasıtası ile kontrolsüz şekilde gerçekleşmesi satın alma faaliyetinde bir takıntının meydana geldiğini ve problem olduğunu göstermektedir. Bireylerin istek ve ihtiyaç ölçüğünde bulunmayan ancak buna rağmen bireyin bir olumsuzluk karşısında durduramadığı dürtü gerekçesiyle, ihtiyaç duymadığı ürünü sürekli olarak satın alması eylemi kompulsif satın almayı ifade etmektedir. İlgili satın alma faaliyetinin online kanallarla desteklenmesi ise online kompulsif satın alma davranışını karşımıza çıkarmaktadır.

Satın alma davranışının temelinde birçok faktör yer almaktadır. Kompulsif satın alma davranışı ise takıntılı bir satın alma davranışını ifade etmekte ve muhtelif faktörler tarafından etkilenmektedir. Bu çalışmada hem geleneksel yollarla hem de online yöntemlerle gerçekleştirilen takıntılı satın alma üzerinde etkili olan faktörlerin belirlenmesi amaçlanmıştır. Bu amaç doğrultusunda yazın taraması yapılarak kompulsif satın alma ile gerçekleştirilen çalışmalar ulaşılabilen alan yazınla sınırlı kalmak üzere incelenmiştir. Kompulsif satın alma davranışı üzerinde postmodern tüketim alışkanlıkları, psikolojik faktörler, kişisel faktörler, teknoloji, tutundurma çabaları/marka ve demografik/sosyal unsurların etkili olduğu görülmüştür. Postmodern tüketim alışkanlıkları; hedonik tüketim, statü tüketimi, gösterişçi tüketim, moda yönelimli tüketim ve materyalizm başlıklarında incelenmiştir. Psikolojik durumlar ise; yaşam doyumu, stres, kaygı, depresyon, algılanan stres ve yıkıcı aile etkinlikleri olarak incelenmiştir. Kişisel faktörler içerisinde nevroz, sorumluluk, özsayı, zihniyet ve vicdan yer almaktadır. Teknoloji başlığında ise kredi kartı kullanma ve kontrolsüzlüğü, problemler cep telefonu kullanma, sosyal ağı aşırı ve pasif kullanma, internet bağımlılığı ve online anlık satın alma yer almaktadır. Tutundurma çabaları ve marka davranışlarında; promosyon, reklamcılık ve marka sadakati, bağlılığı ve topluluğu bulunmaktadır. Demografik ve sosyal unsurlar içerisinde ise yaş ve kuşak, cinsiyeti eğitim, konum ve gelir bulunmaktadır.

Günümüz toplumunda bireylerin tüketim alışkanlıkları ihtiyaç gidermekten ziyade isteklerini karşılamak olarak gerçekleşmektedir. Postmodern tüketim anlayışının hakimiyeti ile bireyler değişim arzusu, ürün sahipliği ile statüye kazanma, moda uygun giyinme ya da moda uygun ürünler seçme, diğer kişilere ürün ve hizmetlerle üstünlük sağlama ve değer kazanma ve ürünlerle kişinin kendi değer algısını yükseltmesini sağlama maksadı ile yapılan alışveriş davranışlarını çoğaltmaktadır. Aynı zamanda birey zevk ve eğlence temeline dayanan isteklere yönelmektedir. İnsanların maddi varlıklara duydukları bağımlı ya da mutluluklarına giden yolun paraya ya da çeşitli materyallere bağlı olduğunu ifade eden materyalizm kompulsif satın alma üzerinde pozitif etkiye sahip olmaktadır. Materyalizm eğilimi yani paraya ve materyallere olan bağı arttıkça bireyin kompulsif satın alma eğilimi artmaktadır. Birey ne kadar fazla ürün satın alırsa o kadar mutlu ve huzurlu olmaktadır da denilebilir. Kişinin sahip olduğu gelirin etkisi ile göstermiş olduğu kompulsif satın alma eğiliminde materyalizmin pozitif anlamlı katkısı bulunmaktadır. Bireyin nesnelere verdiği değer ve satın alma gücü ne kadar fazlaysa kompulsif satın alma eğilimi de artmaktadır. Kompulsif satın alıcıların ürünlere sahip olmak için sahip olmadıkları gelir düzeyinden fazlasını ödemeyi kabul etmeleri ile postmodern tüketim algısı birleşebilmektedir. Postmodern tüketim ve kompulsif satın alma davranışlarının temeli sahip olma ve tatmin olmaya dayanmaktadır.

Bilgi çağının sağladığı faydalar ile birlikte alışveriş esnasında yanlarında sürekli olarak nakit taşıma zorunluluğu ortadan kalkmış ve maddi tükenme yaşanan ya da nakit paranın olmadığı durumlarda kredi kartları insanların hayatlarını adeta kurtarmaktadır. Elektronik ticaretin artan kullanımı bireyleri günün her anında kredi/banka kartları ya da kapıda ödeme imkânı sunan özel alışveriş sitelerinin kullanıma yöneltmiştir. Ancak bu durum son yıllarda birtakım olumsuz sonuçlara sebep olmakla birlikte insanları tüketim çılgınlığına iten bir güç haline dönüşmektedir. Bireylerin dürtüsel olarak gerçekleşen ve karşı koyamadığı bir satın alma durumuna ek olarak sürekli olarak para ihtiyacını gideren bir araç ve alışveriş imkânı sağlayan online kanalların varlığı olması süreci korkutucu bir boyuta getirebilmektedir. Aile, sosyal ve iş yaşamına hem maddi hem de manevi derecede büyük zararlar veren kompulsif satın alma kredi kartı kullanımının ve kontrolsüzleşmesi sonucunda daha da artmaktadır. Bireylerin borç bataklarına saplanmasına neden olan kompulsif satın almanın temeli engellenemeyen aşırı ve sürekli satın alımların temelinde kredi kartlarının etkisi bulunabileceken, ilgili durum bireylerin alışveriş sonrası pişmanlıklarını da artırmaktadır. Dijitalleşme ile birlikte mobil, tablet, bilgisayar, akıllı saat vb. teknolojik araçlar ile kolayca internete ulaşılabilir hale gelen kompulsif tüketicilerin kompulsif satın alım yapmayan tüketicilere oranla daha fazla

mobil ya da çevrimiçi ağlarda vakit geçirmesi ve beraberinde zamana ve ilgili duruma karşı koyamamaları online kompulsif satın alımları üzerinde etkili olmaktadır. Beraberinde online ortamların sunduğu imkânlar bireyleri online anlık satın almaya yönlendirmekte ve online anlık satın alımlar kompulsif davranışla sonlanabilmektedir. Bireyleri online ortama sürükleyen duyguların başında yalnızlık, özgüven düşüklüğü ve depresyon gelirken, birey online ortamı sosyallikten kaçış alanı olarak kullanmaktadır. Kompulsif alıcıların online kanallarda sergilediği satın alma davranışında -satın alma niyeti olmasa dahi- yeniliğe açık olması, ürün ya da hizmetlerdeki gelişimleri takip etmesi ile alışveriş esnasında satın alma eylemi sonucunda yaşadığı deneyimden aldığı haz etkili olabilmektedir.

İnsanlar günlük yaşantılarında birçok sorun ve problemle karşılaşmaktadır. Bireyler yaşanan iş, sosyal ve ekonomik stresin etki düzeyini azaltmak ya da anlık olarak kendini rahatlatma amacıyla birtakım faaliyetlere yönelir. Kompulsif olmayan tüketiciler kimi zaman bir arkadaş ortamı kimi zaman bir eğlence aktivitesi gerçekleştirilirken, kompulsif alıcılar yaşamış oldukları stres karşısında satın almaya yönelmektedir. Anlık olarak gerçekleşen bu durum bireylerin yaşanan stresteki olumsuzluğu yönetebilme ya da onunla başa çıkabilme durumu tarafından azalabilmektedir. Kişilerin ergenlik dönemlerinde ailelerinde beraber yaşamama, fiziksel taciz, ebeveynlerin zamanının olmaması gibi durumlar tüketicilerin kompulsif satın alma eğilimlerini artırmaktadır. Beraberinde çeşitli faktörlerden kaynaklı olarak hissedilen stres, kaygı, depresyon ya da stresin algılanan şiddeti kompulsif tüketicileri ilgili durumların yaşattığı olumsuzluğu ortadan kaldırmak için satın almaya yönlendirecektir.

Her bireyin kendine özgü karakteristik özellikleri ve tutumları bulunmaktadır. Kimi insan çok eğlenceli, sosyal ve ilgili iken, kimi insan çekingen, asosyal ve ilgisiz olabilmektedir. Bu tip özellikler kişiliğin belirleyicisidir. Kişilerin sahip oldukları özellikler bireylerin satın alma davranışları üzerinde de etkili olabilmektedir. Yeniliğe açık tüketiciler sürekli son teknolojik ürünler, ürünün yeni özellikleri, gelişim trendleri vb. gibi yenilikleri takip etmek isteyecek ve ürün ya da hizmet seçiminde kişilik özellikleri etkili olacaktır. Bireylerin duygusal açıdan dengede olmaması ve sorumluluk bilincinde olmaması kompulsif satın almayı etkilemektedir. Bireyin aniden gelen ve dakikalar önceki halinden farklı şekilde dürtüsünün etkisi altına girmesi ile sahip olmadığı bütçeden fazlasını harcamaya meyillenmesi kompulsif satın alıcıların sergilediği satın alma faaliyetinde de yer almaktadır. Bireyin kendine öz saygısının olması ve kendine kendisinin değer vermesi durumu ve sahip olduğu bakış açısı ise bireyin kompulsif davranışı üzerinde incelenen örneklem düzeyinde farklılık gösterebilmektedir. Ancak bireylerin özgüveninin yüksek ya da düşük oluşu durumun moderatör etkisini farklılaştırmaktadır. Bireylerin özgüvenlerinin yüksek olması kendini bilmesi ve tanıması, her türlü durum ve koşulda benliğine saygı duyarak güvenmesi ve durumlar karşısında kendini kontrol edebilmesi takıntılı satın alma davranışını azaltmaktadır. Benzer şekilde eğer bireyin borçtan kaçınma davranışı yüksek ise; ürün ve hizmetleri sahip olduğu veya ödeyebileceği meblağdan daha yüksek olmamasına dikkat etmesi sonucunda kompulsif satın alma durumu da azalmaktadır. Karşıt bir durum olarak ise bireylerin ekonomik kazançlarının diğer bir ifade ile gelirlerinin kompulsif satın alma üzerinde arttırıcı etkisi bulunmaktadır. Ancak kompulsif satın alıcılar en başta kendilerine ve ardından çevrelerindeki insanlara maddi manevi birçok sorun yaşatmakta olduğu için vicdan duyguları diğer alıcılara oranla daha düşüktür.

Pazarlama uzmanlarının temel amacı bireyleri tüketime yönlendirmektir. Bu bağlamda her an tüketime hazır şekilde bekleyen kompulsif satın alıcılar için tutundurma çabaları aslında çok büyük risk unsurudur. Online ya da geleneksel kanallarda uygulanan promosyonlar ya da reklamlar kompulsif alıcıların tüketim eğilimini tetikleyerek satın alma faaliyetlerini artırmaktadır. Pazarlama uzmanlarının gerçekleştirdiği tüm tutundurma ve promosyon çabalarının temeli markaya yönelik bağlılık, sadakat ve topluluk oluşumunu sağlayarak sürdürülebilir bir pazar payı elde etmektir. Kompulsif alıcıların markaya olan bağlılıkları ve marka topluluklarında yer alması kompulsif satın alımlarını etkilemektedir. Bu durum topluluk içerisinde yer alan bilgi, reklam ve kampanyanın kompulsif alıcıyı tetiklemesi ya da bağlı olduğu markaya katkı sağlama istediği olarak yorumlanabilir. Marka sadakati olan kişiler aynı markaya yönelik sadakat duymaktadır. Bu bağlamda kompulsif alıcıların marka sadakati arttıkça kompulsif eğilimlerinin azaldığı görülmektedir. Bu durum sadık olunan markaya yönelik kompulsif davranışın gerçekleşmesi diğer markaların yok sayılması şeklinde yorumlanabilir.

Her birey belirli bir toplum içinde doğar, büyür ve gelişir. Gelişim evresinin her aşamasında farklı özelliklere sahip oluruz. Kompulsif satın alıcıların gelişim aşamalarında bir sorun olmadığı için yaşa, gelire, eğitime ya da doğduğu kuşak içerisindeki özelliklere bağlı olarak kompulsif satın alımları etkilenmektedir. Yaşanılan ülke dahi kompulsif satın alma üzerinde etkilidir.

Kişilerin iş ya da sosyal yaşamında yaşadıkları olumsuzlukları artıracak birçok etken bulunabilmekte iken, ilgili durumdan kurtulmak için sergilenen davranışların ya da yöntemlerin bireyin süreklilik arz eden bir çözüm yoluna ulaşmasını sağlamalıdır. Kompulsif satın alma davranışı anlık mutlulukla beraber bitmeyecek bir problemin temelini her satın alımda sağlamlaştırmaktadır. Bu bağlamda pazarlama ahlakı gereğince kendini kontrol edemeyen bir tüketici kitlesi ve kontrol edilemeyen dürtüler sebebiyle gerçekleşen satın alma davranışları pazarlama uzmanları ve yöneticileri açısından dikkatle incelenmesi gereken bir konudur. Gelecek çalışmalarda ilgili tüketici davranışının pazarlama etiği ve ahlakı açısından ne tür çalışmalar yapılması gerektiği vurgulanabilir.

Kaynaklar

- Ali A, Li C, Hussain A. (2020). Hedonic Shopping Motivations and Obsessive–Compulsive Buying on the Internet. *Global Business Review*. doi:10.1177/0972150920937535
- Aliçavuşoğlu, Ç. ve Boyraz, E. (2019). Takıntılı Tüketim: Tek Ürüne Yönelik Kompulsif Satın Alma Davranışı, *MANAS Sosyal Araştırmalar Dergisi*, 8(2), 1800-1814.
- Anlı, İ., Türkoğlu, L. ve Sağır, R.(2019). Bağlanma Biçimleri, Kişilik Özellikleri ve Obsesif Kompulsif Kişilik Oluşumu Arasındaki İlişki. *İstanbul Bilim Üniversitesi Florence Nightingale Tıp Dergisi*, 5(1), 26-31.
- Ariffin, S. K.,Mohan, T. ve Goh, Y. (2018). Influence of Consumers Perceived Risk on Consumers' Online Purchase Intention, *Journal of Research in Interactive Marketing*, 12(3), 309-327.
- Arslan, M. (2020). Tüketimin Karanlık Üçlüsü: Açgözlülük, Materyalizm ve Tüketici Kibrinin Yaşam Tatmini Üzerindeki Etkisine Yönelik Hatay'da Bir Araştırma. *Yayınlanmamış Doktora Tezi*, Hatay Mustafa Kemal Üniversitesi Sosyal Bilimler Enstitüsü: Hatay.
- Bilgen, İ. ve Kara, A. (2014). Genç Tüketicilerde Cinsiyetin Kompulsif Satın Alma Davranışındaki Rolü. *19. Ulusal Pazarlama Kongresi*.
- Bozbay, Z. ve Karakuş Başlar, E. (2019). Genel Kişilik Özellikleri, Materyalizm Ve Statü Tüketiminin Kompulsif Satın Alma Üzerindeki Etkilerinin İncelenmesi.*Pamukkale Üniversitesi Sosyal Bilimler Enstitüsü Dergisi*, (37), 333-345.
- Cambridge Dictionary, Compulsive Nedir?. (2020). <https://cutt.ly/hjK3RuS>, (Erişim Tarihi: 18.09.2020).
- Çerçi, M. (2014). Özel Alışveriş Sitelerinin Kompulsif Satın Alma Davranışına Etkileri, *Yayınlanmamış Yüksek Lisans Tezi*, Marmara Üniversitesi Sosyal Bilimler Enstitüsü: İstanbul.
- Deniz, E. (2020). Üniversite Öğrencilerinde Çevrimiçi Kompulsif Satın Alma Davranışına Etki Eden Faktörlerin Yapısal Eşitlik Modeliyle İncelenmesi. *Pamukkale Üniversitesi Sosyal Bilimler Enstitüsü Dergisi*, (40), 209-226.
- Duroy, D.,Gorse, P. ve Lejoyeux, M. (2014). Characteristics of Online Compulsive Buying in Parisian Students. *Addictivebehaviors*, 39(12), 1827-1830.
- Edwards, E. A. (1993). Development of a New Scale for Measuring Compulsive Buying Behavior. *Financial Counselingand Planning*, 4(1), 67-84.
- Eroğlu, F. (2016). Kompulsif Satın Alma: Kişisel Faktörler, Postmodern Tüketim Şekilleri ve Reklama Karşı Tutumun Rolüne Yönelik Bir Araştırma. *Balıkesir Üniversitesi Sosyal Bilimler Enstitüsü Dergisi*, 19(35), 252-282.
- He, H.,Kukar-Kinney, M. ve Ridgway, N. M. (2018). Compulsive Buying in China: Measurement, Prevalence, and Online Drivers. *Journal of Business Research*, 91, 28-39.
- Ingham, G. R. (2015). *Love of Having: CompulsiveBuying, Spending, and Hoarding*. Create Space Independent Publishing Platform.
- Japutra, A. ve Song, Z. (2020). Mindsets, Shopping Motivations and Compulsive Buying: Insights From China. *Journal of Consumer Behaviour*, (19)5, 1-15.
- Joji, N. A. ve Raveendran, P. T. (2008). Does Compulsive Buying Affect Credit Card Defaults?. *Vision: The Journal of Business Perspective*, 12(4), 23-32.

- Kaderli, Y., Armağan, E. A. ve Küçükkambak, S. E. (2017). Y Kuşağının Kompulsif Satın Alma Davranışına Etki Eden Faktörler Üzerine Bir Araştırma. *Istanbul University Journal of the School of Business Administration*, 46(2), 188-210.
- Karahan, M. O. ve Söylemez, C. (2019). Tüketicilerin Kompulsif Satın Alma Davranışını Etkileyen Faktörler: Bir Uygulama. *İşletme Araştırmaları Dergisi*, 3(11), 1961-1975.
- Koran, L. M., Faber, R. J., Aboujaoude, E., Large, M. D. ve Serpe, R. T. (2006). Estimated Prevalence of Compulsive Buying Behavior in the United States. *American Journal of Psychiatry*, 163(10), 1806-1812.
- Korur, M. G. ve Kimzan, H. S. (2016). Kompulsif Satın Alma Eğilimi ve Alışveriş Sonrası Pişmanlık İlişkisinde Kontrolsüz Kredi Kartı Kullanımının Rolü: Avm Müşterileri Üzerine Bir Araştırma. *Tüketici ve Tüketim Araştırmaları Dergisi*, 8(1), 43-71.
- Kukar-Kinney, M., Scheinbaum, A. C. ve Schaefers, T. (2016). Compulsive Buying in Online Daily Deal Settings: an Investigation of Motivations and Contextual Elements. *Journal of Business Research*, 69(2), 691-699.
- Lee, S. H., Lennon, S. J. ve Rudd, N. A. (2000). Compulsive Consumption Tendencies Among Television Shoppers. *Family and Consumer Sciences Research Journal*, 28(4), 463-488.
- Lejoyeux, M., Tassain, V., Solomon, J. ve Ades, J. (1997). Study of Compulsive Buying in Depressed Patients. *The Journal of Clinical Psychiatry*, 58(4), 169-173.
- Marlatt, G. A., Baer, J. S., Donovan, D. M. ve Kivlahan, D. R. (1988). Addictive Behaviors: Etiology and Treatment. *Annual Review of Psychology*, 39(1), 223-252.
- Mrad, M. ve Cui, C. C. (2020). Comorbidity of Compulsive Buying and Brand Addiction: An Examination of Two Types of Addictive Consumption. *Journal of Business Research*, (113), 399-408.
- Mulyono, K. B. ve Rusdarti, R. (2020). How Psychological Factors Boost Compulsive Buying Behavior in Digitalera. *International Journal of Social Economics*, (47)3, 334-349.
- O'Guinn, T. C. ve Faber, R. J. (1989). Compulsive buying: A Phenomenological Exploration. *Journal of Consumer Research*, 16(2), 147-157.
- Pandey, S. K. (2016). The Effect of Deals and Moods on Compulsive Buying: A Study on Young Indian Consumers. *Global Business Review*, 17(2), 438-449.
- Ridgway, N. M., Kukar-Kinney, M. ve Monroe, K. B. (2008). An Expanded Conceptualization and a new Measure of Compulsive Buying. *Journal of Consumer Research*, 35(4), 622-639.
- Roberts, J. A., Manolis, C. ve Tanner Jr, J. F. (2003). Family Structure, Materialism, and Compulsive Buying: A Re inquiry and Extension. *Journal of The Academy of Marketing Science*, 31(3), 300-311.
- Sharif, S. P. ve Yeoh, K. K. (2018). Excessive Social Networking Sites Use and Online Compulsive Buying in Young Adults: The Mediating Role of Money Attitude. *Young Consumers*, (19)3, 310-327.
- Shoham, A., ve Brenčić, M. M. (2003). Compulsive Buying Behavior. *Journal of Consumer Marketing*, (20)2, 127-138.
- Singh, R. ve Nayak, J. K. (2016). The Effects of Stress and Human Capital Perspective on Compulsive Buying: A Life Course Study in India. *Global Business Review*, 17(6), 1454-1468.
- Smith, D. E. ve Seymour, R. B. (2004). *The Nature of Addiction*. In R. H. Coombs (Ed.), *Handbook of Addictive Disorders: A Practical Guide to Diagnosis and Treatment*, John Wiley & Sons, Inc..
- Sofi, S. A., Nika, F. A., Shah, M. S. ve Zarger, A. S. (2018). Impact of Subliminal Advertising on Consumer Buying Behaviour: An Empirical Study on Young Indian Consumers. *Global Business Review*, 19(6), 1580-1601.
- Suresh, A. S. ve Biswas, A. (2019). A Study of Factors of Internet Addiction and Its Impact on Online Compulsive Buying Behaviour: Indian Millennial Perspective. *Global Business Review*, 21(6), 1448-1465.
- Tamam, L., Diler, R. S. ve Özpoyraz, N. (1998). Kompulsif Satın Alma: Bir Gözden Geçirme. *Türk Psikiyatri Dergisi*, 9(3), 224-230.
- Tarka, P. (2020). Influence of Materialism on Compulsive Buying Behavior: General Similarities and Differences Related to Studies on Young Adult Consumers in Poland and US. *Journal of International Consumer Marketing*, 32(3), 243-267.
- Türkyılmaz, C. A., Kocamaz, I. ve Uslu, A. (2016). Materialism and Brand Resonance As Drivers of Online Compulsive Buying Behavior. *International Journal Of Social Science*, 43(2), 91-107.
- Wang, C. C. ve Yang, H. W. (2008). Passion for Online Shopping: The Influence of Personality and Compulsive Buying. *Social Behavior And Personality: An International Journal*, 36(5), 693-706.
- Wang, Y., He, X. Q. ve Yin, X. (2016). The Impact of Consumer Materialism in China on Online Compulsive Buying Behavior. *Wuhan International Conference on e-Bisnis*. Association for Information Systems AIS Electronic Library (AISeL). 582-589.

- Yakın, V. ve AYTEKİN, P. İnternet Bağımlılığının Online Kompulsif ve Online Anlık Satın Alma Davranışlarına Etkisi. *Dokuz Eylül Üniversitesi İşletme Fakültesi Dergisi*, 20(1), 199-222.
- Yiğit, A. G. ve Yiğit, M. (2020). Kompulsif Satın Alma Davranışının Y ve Z Kuşaklarında Cinsiyetler Arası Analizi. *OPUS Uluslararası Toplum Araştırmaları Dergisi*, 16(28), 1223-1240.
- Yüce, A. ve Kerse, Y. (2018). Kişiliğin Kompulsif Satın Alma Davranışı Üzerindeki Etkisi: Ampirik Bir Çalışma. *Ataturk University Journal of Economics ve Administrative Sciences*, 32(1). 143-156.
- Zheng, Y., Yang, X., Liu, Q., Chu, X., Huang, Q. ve Zhou, Z. (2020a). Perceived Stres and Online Compulsive Buying Among Women: A Moderated Mediation Model. *Computers in Human Behavior*, (103) 13-20.
- Zheng, Y., Yang, X., Zhou, R., Niu, G., Liu, Q. ve Zhou, Z. (2020b). Upward Social Comparison and State Anxiety as Mediators Between Passive Social Network Site Usage and Online Compulsive Buying Among Women. *Addictive Behaviors*, (111), 106569.



FIRAT ÜNİVERSİTESİ

SOSYAL BİLİMLER DERGİSİ

Journal of Social Sciences

p-ISBN:1300-9702 e-ISBN: 2149-3243



THE EFFECT OF MILITARY EXPENDITURES ON ECONOMIC GROWTH AND UNEMPLOYMENT: EVIDENCE FROM TURKEY

Askeri Harcamaların Ekonomik Büyüme ve İşsizlik Üzerindeki Etkisi: Türkiye'den Kanıtlar

Turgay CEYHAN¹ ve Ahmet KÖSTEKÇİ²

¹Mehmet Akif Ersoy University, Bucak Faculty of Business, Department of Economics and Finance, tceyhan@mehmetakif.edu.tr, ORCID: 0000-0001-5225-297X

²Firat University, Faculty of Economics and Administrative Sciences, Department of Public Finance, akostekci@firat.edu.tr, ORCID: 0000-0001-8485-887X

Araştırma Makalesi/Research Article

Makale Bilgisi

Geliş/Received:
18.03.2021

Kabul/Accepted:
07.05.2021

DOI:

10.18069/firatsbed.898944

Keywords

Military Expenditures,
Economic Growth,
Unemployment,
Cointegration Test

ABSTRACT

Nowadays, military expenditures have an important share in public expenditures of countries. Although military expenditures have an important share in public expenditures, it is considered that military expenditures are unproductive in the economic growth and development process. The point in question, increases in military expenditures may cause less spending on economic and social fields. Less resource allocation to economic and social fields affects growth and employment. Thus, in this study, it is aimed to investigate the effect of military spending on economic growth and unemployment in Turkey. A data set which based on the period 1988-2019 was used to examine the relations between variables. According to the findings of Maki (2012) cointegration test, a cointegration relationship was found between military expenditure (ME), economic growth (EG) and unemployment (UNEMP). The FMOLS estimator was used for the estimation of long-term coefficients in the study. According to the results, it has been determined that military expenditures increase economic growth and unemployment in the long-term. This results showed that military expenditure led to growth that not based on employment in Turkey.

ÖZ

Anahtar Kelimeler

Askeri Harcamalar,
Ekonomik Büyüme,
İşsizlik, Eşbütünlüşme
Testi

Günümüzde askeri harcamalar, ülkelerin kamu harcamaları içerisinde önemli bir paya sahiptir. Askeri harcamalar, kamu harcamaları içerisinde önemli bir paya sahip olmakla birlikte bu harcamaların ekonomik büyüme ve kalkınma sürecinde verimsiz olduğu kabul edilmektedir. Söz konusu askeri harcamalardaki artışlar, ekonomik ve sosyal nitelikteki alanlara daha az harcama yapılmasına neden olabilmektedir. Ekonomik ve sosyal nitelikteki alanlara daha az kaynak ayrılması ise büyüme ve istihdamı etkilemektedir. Buradan hareketle yapılan bu çalışmada, Türkiye'de askeri harcamaların ekonomik büyüme ve işsizlik üzerindeki etkisinin araştırılması amaçlanmıştır. Değişkenler arasındaki ilişkileri incelemek için 1988-2019 dönemine dayalı bir veri seti kullanılmıştır. Maki (2012) eşbütünlüşme testinin bulgularına göre askeri harcamalar, ekonomik büyüme ve işsizlik arasında eşbütünlüşme ilişkisi bulunmuştur. Çalışmada uzun dönem katsayılarının tahmini için FMOLS tahmincisi kullanılmıştır. Elde edilen sonuçlara göre, askeri harcamaların, uzun vadede ekonomik büyümeyi ve işsizliği artırdığı tespit edilmiştir. Bu sonuçlar, Türkiye'de askeri harcamaların istihdama dayalı olmayan bir büyümeye neden olduğunu göstermiştir.

Atıf/Citation: CEYHAN, T. and KÖSTEKÇİ, A. (2021). The Effect of Military Expenditures on Economic Growth and Unemployment: Evidence from Turkey. *Firat Üniversitesi Sosyal Bilimler Dergisi*. 31, 2(913-928).

Sorumlu yazar/Corresponding author: Turgay CEYHAN, tceyhan@mehmetakif.edu.tr

1. Introduction

Because of the fact that the different masses of people have been living together since the early ages of history, the division of labor has developed and specialization has been started in society. Within this specialization, the military appeared as a privileged class in the society. The military is an important force in terms of ensuring the security of the society, protection from internal and external threats and continuity of the existing puissances. In general manner, the term can also be expressed in the form of physical power that countries use to achieve their national goals. Today, many civilizations prolong their existence depending on the military forces they hold in the past or present. Therefore, each country allocates some of its budget revenues to military expenditures. The share of these expenditures in the economy varies with regard to the countries and cyclical situation (Durgun and Timur, 2017: 127). But, in this sense, neo-liberal policies are guide of almost all countries about how public sector can operate in more limited function (Demir and Geyik, 2019: 59).

In many countries, the resources allocated for military expenditures constituting a significant proportion of both total public spending and GDP are withdrawn from alternative areas of use that may be extremely important for growth. When viewed from this aspect, it can be said that ME are carried out at the cost of neglecting activities that accelerate the EG and development of the country. On the other hand, defense is an indispensable service in protecting the existence and independence of the country. Indeed, Adam Smith's statement that "Defense is more important than prosperity" supports this view (Giray, 2004: 189).

Advocates of ME tackle it not only based on national security and steadiness, but also in an economic context. In this sense, if aggregate demand is preliminarily lower than potential output, an increase in demand for ME will evoke to reduction in resource costs and more efficient capacity utilization. This will increase the rate of profit and eventually fosters investments, employment and growth (Değer, 1986: 182). Considering that countries around the world form their future plans in line with the aim of growth, it should be noted that the amount of goods and services to be produced in a country is directly related to the inclusion of labor in production process and its adaptation to constantly changing and developing modern production technologies (Bağcı and Börü, 2018: 890-891). Budget allocated for ME and proper and effective use of defense technologies come to the forefront at this point. On the other hand, the expenditures of periods of the war cause unreliable standing of the government in front of the public. Therefore, the value of the money decreases. These results can be accounted one of the disadvantages of ME (Gürsoy and Kartal, 2020: 99).

ME may be a prerequisite for EG if it provides national security. The optimality of ME in a country is important in terms of the development. Because allocating more than adequate resources to defense, hence excessive ME will delay growth. On the other hand, a low level of resource allocation will threaten growth by causing instability or turmoil (Değer and Sen, 1995: 285-297). But even if the optimal level of ME can be determined, it is vital to assess the cost of defense in terms of growth or reductions in current consumption, investment or output. In addition to this, ME create positive external effects especially in the infrastructure, technological development and human capital accumulation areas of the economy. It is required to investigate that how the cost of the change in use occurring by shifting the scarce resources from the areas that don't directly contribute to current consumption, investment and EG will be compensated with positive external benefits (Ram, 1995: 253-254).

ME has different effects on developed and developing nations. Certain approaches are associated with the developing countries. Upswing in ME may keep down UNEMP induced by low level of depletion or underinvestment. Research and development activities in defense industry can positively affect private investments through spin-offs and technology transfer. It can be asserted that ME could facilitate progress social infrastructure and other public-domain goods and servicings. Also, ME might enhance the communal skill set via the instruction of army personnel. ME help create a steady business environment that contributes to the acceleration of foreign investments by enabling surety. Nonetheless, ME cause investments to be withdrawn from private sector and shifted to other areas. Weapon import could adversely affect the balance of payments. Growing tendency to military R&D activities may draw off vital R&D investments from private sector where output could be made use of for more practical purposes. Governments might step up tax rates to finance ME that could restrict EG. It can also utilize resources and technologies used by export industries, resulting in higher EG (Islam, 2015: 58).

In industrialised countries, economic shrinkage in times of peace is observed generally due to the lack of demand. In such periods, ME can stimulate economic activities and thereby cause a revival in production (Eshag, 1983: 87). ME can control overgrowth. ME which is an item of capital budget can be significantly controlled and used for economic stabilization by governments. In short, these expenditures can be increased during the periods of recession, and reduced in the periods of inflationist pressures (Looney, 1997: 381-406).

Although ME are included in the budgets of both developed and developing countries as an important component of public expenditures, these are usually not accepted as productive. Therefore, the expenditures made in defense industry may cause the decrease of other expenditures that expand the volume of output and investment. This inevitably affects economic growth and unemployment. Even if ME has the potential to increase EG, it is likely to reduce employment. The use of capital intensive technologies, the increase in demand for a well-educated, highly skilled workforce in defense sector exclude unqualified labor from the labor market, resulting in an increase in UNEMP particularly due to the growth in total factor productivity by technology. Hence, the idea that ME may have different effects on EG and UNEMP constitutes the starting point of our study. In this study, the relevance of ME, EG and UNEMP is tried to be determined for Turkey over the period 1988-2019 with time series analysis. Within this framework, at first, theoretical approaches that explain the impact of ME on EG and UNEMP are mentioned. Afterward, some previous studies on the subject and their results are given. Then the empirical model used in the study is acquainted and findings obtained by the analysis are presented. Finally the outcomes of the analysis are evaluated as a whole and some policy recommendations of empirical findings are made.

2. Theoretical Framework

Determining the feasible effects of ME on EG actually means to explain through which channels these effects are coming from. However, there is no sole theoretical explanation that predicated through which channels ME affect the EG and is agreed upon (Topal, 2018b: 177). Policy makers who favor EG and welfare economists argue that the growth in ME should be less than the growth of nonmilitary expenditures. Over against, some other experts affirm that ME have positive external benefits that increase output in the economy. Counter-views such like make the theories association between ME and EG subject to discrepancies (Islam, 2015: 57).

Military Keynesianism Approach says that ME can be considered as a constituent of government expenditures. Therefore, the state can step in the market when total demand is weak. In case of a rise in ME, the capacity utilization will ameliorate, thus the aggregate demand and the level of output and employment will bid up through multiplier effect. Consequently, the return of capital, investments and growth increase (Looney, 1994: 46-47). In the light of this approach, Military Keynesian theory lets on the effects of ME on EG by focalising the positive externalities that these expenditures cause in the economy. In this respect, the theory provides a supply-side explanation to the subject.

Positive externalities that ME disperse to the economy increase total factor productivity. These externalities include factors such as training of military personnel, the infrastructure formation and technical methods augmenting through military R&D, the supports that the army provides to internal security services as well as modernisation, stability and discipline. In particular, all citizens living in the country can benefit from the innovations discovered during the R&D activities carried out in the military field. In fact, almost all of the inventions in the fields of electronics (e.g. computer, internet, fax, etc.) and transportation (e.g. airways, communication webs, dams, roadways and so on) was conducted for the first time due to military reasons (Giray, 2004: 189; Durgun and Timur, 2017: 130). Communication devices like smartphones and aviation tools which are widely used today are the outcome of developments in the information sector and defense industry. This existing technology will enable social and economic activities to take place easily, and will also speed up the production of goods and services, thus generate a positive impact on growth. At that, infrastructural investments will give rise to accretions on education, health and human capital. Thereby, the productivity of endproduct will increase and so it positively affects EG (Uçan, Öztürk and Akyıldız, 2016: 54-55). In addition to these, a high-tech and factor-efficient defense sector will have significant effects especially on the manufacturing industry. Notably, technological innovations stemming from the production of advanced weapons will lead to increases in inter-industry links through the feedback. Positive externalities both spark off productivity growth and positively influence the GDP by causing the nascence of new branch of industries, creation of new employment areas and so the increase in the level of domestic income (Künü, 2013: 71).

On the other hand, Neo-Classical Theoretical Approach focuses on the negative externalities of ME and explores the link between the variables by demand-side factors. Import of some military weapons from abroad may narrow scarce foreign exchange resources of developing countries (Eshag, 1983: 87). The employment of qualified workforce like experts, scientists, engineers and demand for high-skilled labor in defense industry will reduce human capital supply in other sectors of the economy (Değer and Sen, 1995: 296). As the R&D expenditures which are in the group of ME and have a positive contribution to productivity produce negative effects on civil expenditures (resources allocated to civil projects are reduced), EG may be adversely affected.

This situation is based on the view that military technology has lower profitability than civilian technology (Cappelen, Gleditsch and Bjerkholt, 1984: 372).

In the Neo-Classical Model, the government is seen as a rational actor who balances the security benefits and opportunity costs of ME in order to maximise a clearly defined national interest reflected in a societal welfare function. This approach accepts ME as a pure public good and suggests that the net economic effects of ME are determined by alternative costs. Nominally, it measures the economic impact of ME by comparing opportunity costs between military expenditures and other expenditures. According to this model, ME that impairs efficiency in resource allocation is the result of technological changes, cost increases and armament race (Topal, 2018b: 177-178).

The financing of ME with taxes may disrupt the tax structure of the economy and reduces the amount of consumption and investment. As a result; the output, employment and growth rate will decrease. This fall or slowdown in growth has to be balanced with benefits that the defense can create on growth. Reducing ME will create budget savings, and the use of these savings for health and education expenditures or incidence of them to citizens in the form of a lower tax rate will raise EG (Giray, 2004: 191).

Briefly, in compliance with the Neo-Classical Approach, ME can bring along a high opportunity cost by moving away scarce resources from directly productive investments (e.g. development projects with high growth rates) and human capital accumulation. This case not only lowers nonmilitary public expenditures, but also interrelating private sector expenditures (Looney, 1994: 36). Accordingly, the disarmament is seen as the main factor of development. Indeed, it is argued that one of the most important reasons for the decrease in productivity of the USA economy comparing with Japan is the high burden of ME (Fontanel, 1995: 572).

Another view that ME negatively affect EG comes from the theorists of institutional economics. Institutional Approach mostly focuses on the negative effects of ME, considering that government intervention is not a forcible solution for the economy. According to an institutionalist view, ME lead to industrial inefficiency. Advocates of this view, in the context of the Military Industrial Complex, discuss how interest groups in the form of an individual, firm or organisation trying to gain expedience from ME develop. This notion submits that conflicts of interest will spoil the rational allocation of resources in the economy even though it admits that national interests are preserved at a certain level. Once for all, ME is considered as the type of expenditure that increases fiscal burden and creates exclusionary effects for civil sectors. Another institutionalist criticism for military disbursement comes from the Austrian School of Economics. The members of this school put forth that high ME is a product of statist and collectivist understanding and such expense is a reason for wars and long-term economic devastation (Topal, 2018b: 177-178).

The connection between ME and EG is also evaluated in the context of Marxist economics. In the Marxist Approach, ME are generally presumed fructuous for the continuity of the capitalist system. Marxist Theory sees ME as a means of capitalist development and evaluates the role of Military Industrial Structure in the class war. According to Baran and Sweezy (1966), ME play an important role in overcoming realised crises involving the protection of income by absorbing the excess capacity without increasing labor wages. But Marxist writers also point out that it is a public measure that feeds the contradictions of the capitalist system due to the opposing effects of military expenditures. ME can contribute to the increase of the rate of exploitation in the economy by suppressing labor wages of monopolistic production units. Thus, the fall of the profit rates in the economy is prevented. Also higher ME can redound the postponing of recession by creating substitute demand and making the assessment of monopolistic profits more realistically even if it doesn't increase per capita output in the economy. By contrast with, ME could bring on the slump in labor income and contraction in demand. When evaluated in the context of Marxist theories of profit, ME are reckoned as a type of outlay that slows down the increase in organic compound of capital by changing the structure of capital accumulation, calls forth monopolization of capital by causing high R&D expenditures, boosts added value by leading up the fall of fixed capital (as cited in Baran and Sweezy (1966), Dunne, 1996: 446; Topal, 2018b: 178).

As known, UNEMP is one of the macroeconomic indicators commonly used to reflect the EG. Because UNEMP is closely related to EG, and ME affects EG, it may also affect UNEMP (Üçler, 2017: 161). There are different alternative views on how ME affect the level of employment. Conservative view argues that increase in ME would directly reduce UNEMP as sheer number of workers are hired by agminal-connected operations. Also these expenditures may indirectly reduce UNEMP to a great extent with manifold service or supporting roles. Lliberal view, on the other hand, considers ME as waste, inefficiency, private sector crowding-out and fraud in production. The advocates of this view think that enhanced ME due to the transfer of social budget to defense expenditures will lead to a decrease in employment. Radical approach suggests that large scale ME can pull the economies out of recession. High defense expenditure within the country will increase EG and

thus employment. If the expenditures on military personnel and the maintenance outgoings of the army make up a large part of the ME, an uptick in the ME will increase the aggregate demand and this will increase the employment (Yıldırım and Sezgin, 2003: 130).

Sweezy and Baran's study also comprises findings that support the radical view. According to Sweezy and Baran (1966), ME create employment opportunities and take the capitalist system out of stagnation by stimulating effective demand. They conclude in their study that ME in the USA significantly increase employment. However, contrary to their opinion, there has been an appreciable shift towards labour-saving advanced technology military systems from 1980s. Accordingly, capital intensive weapons are anticipated to generate less employment gains owing to spending on high-tech products (as cited in Baran and Sweezy (1966), Yıldırım and Sezgin, 2003: 130).

ME may affect labor markets through different channels. First, military infrastructure works and improvements in productivity can increase private sector labor demand via technological diffusions. Technological advances in defense industry call forth additions in the human capital stock, thereby increasing employment. Second, the shrinkage in defense industry may lead workers to move from the military sector to the private sector. This situation is called as "Displacement Effect". This effect in the defense industry will create frictional unemployment, hence the labor supply in the private sector will increase. Third, the provision of the necessary resources to finance ME will incur a tax burden on labourers and employers and this will affect both labor supply and labor demand. If the tax burden is on the employer, the demand for labor will decrease; if on the workers, the labor supply will decrease. Also, such tax burdens can negatively affect employment in the country by leading to public inefficiency or corruption. And fourth one, stabilising and countercyclical effects of military expenditures. ME can increase or decrease UNEMP in the economy depending on how these effects work. However, these alternative channels don't give any precise information about the direction of the effects of ME on UNEMP rates. Therefore, nothing can be said about how UNEMP will respond to changes in ME in view of the positive and negative effects of ME together (Aydemir, Özdemir, Kabadayı and Emsen, 2016: 438; Üçler, 2017: 161; Topal, 2018a: 142).

3. Literature Review

Investigations in academic literature generally focus on the effects of ME on either EG only or UNEMP. However, in this study, UNEMP and EG variables are considered together. Within this scope, whether ME increase EG through multiplier mechanism and the impact of the relevant expenditures on UNEMP are investigated. So in case ME cause EG, it is tried to be revealed whether it is based on employment or not. The contribution of our study to the literature will be in this direction.

The first study to test the relationship between ME and EG was done by Emile Benoit in 1973. Benoit first touched upon the link between EG and ME in his book titled "Defense and Economic Growth in Developing Countries" published in 1973, and later in his article "Growth and Defense in Developing Countries", which he prepared in the same book in 1978. Benoit (1973, 1978) states that there is a positive relationship from ME to growth rates in developing countries.

Benoit (1978) utters that ME has three positive effects on economies. Firstly, military service allows a country's people to acquire modern skills and behaviors. Secondly, ME such as roads, bridges and airports also contribute to the development of economic infrastructure of the country since they have alternative civilian areas of use. Thirdly, ME lead to a moderate inflation that promotes full or almost entire use of the available production capacity. Concisely, Benoit (1978) says that the favorable effects of ME on the economy are more than the adverse effects. The results, in fact, seem to be far from presenting a consensus when the related literature is evaluated collectively.

Benoit (1978), in his study for 44 less developed countries over the period 1950-1965, shows that countries with high military budget often have the fastest growth rate, but countries with the lowest military budget have the minimum rate of growth. These results constitute the mainstay of the Benoit hypothesis. The notional linkage that is thought of sensible in this research that military operates more efficiently than red tape in unmilitary well being activities centering upon indigent people. Besides, the deployment of military forces in conflict areas enable reliance for agrarian and nonagrarian production in less developed countries.

According to Benoit (1978), economists claim that ME often reduce resources that are required for investment and thus slow down the growth rate of countries. However, the result reached in the study by Benoit in 1978 was thought to be valid for developed countries but not for underdeveloped countries. Based on this, Lim (1983) argued that Benoit's work doesn't yield distinct results, so he retested the relationship between ME and

EG for 54 less developed countries. According to the result of Least Squares Method, a reverse relation between ME and EG has been found. Because these two pioneering works earn a different perspective on the subject, many empirical studies criticising or supporting Benoit's approach have been done in the literature to establish the link between the variables. But the results derived from these works could be different. When the subject is theoretically tackled, the investigations fulfilled don't submit a lucid compromise about the influence of ME on EG.

The literature summary on the connection of ME and EG is presented in Table 1 in chronological order in the context of the period, sample, method applied and the results achieved.

Table 1. Studies on the Relations Between ME and EG

Researcher	Period/Country/Method	Findings
Değer and Smith (1983)	1965-1973, 50 Less Developed Countries, OLS	ME adversely affect EG.
Payne and Ross (1992)	1960-1988, USA, Vector Autoregression Analysis	No causal relevancy between the economic performance and ME.
Dunne, Nikolaidou and Vougas (2001)	1960-1996, Greece and Turkey, Granger Causality Test	Causality relationship between ME and real GDP is positive for Greece, but negative for Turkey.
Hou and Chen (2013)	1975-2009, 35 Developing Countries, GMM Method	ME negatively impact EG.
Destek and Okumuş (2016)	1990-2013, BRICS and MIST Countries, Panel Bootstrap Granger Causality Analysis	ME has a positive impact on EG in China, but negative impact in Turkey.
Korkmaz and Bilgin (2017)	1961-2015, USA and Turkey, Johansen Cointegration and Granger Causality	No causal relationship between ME and EG for the USA, but a long-term causality has been seen between two variables for Turkey.
Topal (2018b)	1960-2016, Turkey, Cointegration and Causality Analysis	ME negatively impact long-term per capita output.
Raju and Ahmed (2019)	1989-2017, China, India and Pakistan, Cointegration and Causality Analysis	ME positively impact EG in the long-term.
Lobont, Glont, Badea and Vatavu (2019)	1991-2016, Romania, Granger Causality Analysis	Positive association between ME and EG in the long-term.
Ologbenla (2020)	1980-2017, Nigeria, VAR Model	ME don't significantly contribute to GDP.
Rehman (2020)	1961-2018, Pakistan, ARDL Approach	ME positively affect EG.
Laniran and Ajala (2021)	1981-2017, Nigeria, ARDL Approach	Inverse relation in the short-term, but positive relation in the long-term between ME and EG.
Topal, Unver and Turedi (2021)	1960-2019 and 1996-2019, 27 NATO Countries, Panel Bootstrap Granger Causality Analysis	Symmetric and asymmetric causal relationships between ME and EG, that differ from country to country.
Nugroho and Purwanti (2021)	2002-2018, 27 Lower-Middle Income Countries, GMM Method	ME alone don't have an impact on EG. But it creates a positive and significant effect on EG when interacting with variables such as the population and rule of law. Meantime, it affects EG negatively when interacting with foreign direct investment and political stability variables.

Principally, EG increases the need for labor. Namely it is anticipated that developments in the economy will absorb surpluses in the labor supply and thus lower UNEMP rates. Increase in ME may positively affect the level of investment, output and employment through the multiplier mechanism. Although the view that the increase in ME can reduce UNEMP by absorbing idle labor can be proved theoretically, it is also found empirically that these expenditures can increase UNEMP (Qiong and Junhua, 2015: 499). Because the relationship between EG and employment is not completely flawless in every case and country, the researchers also try to analyse the effects of ME on the labor market. Explaining the ME-UNEMP association actually means to reveal that through which channels ME affect the labor market (Topal, 2018a: 141-142). In addition, there will be reverse causation in the case that UNEMP is the determinant of ME besides the positive and negative effects of ME on UNEMP (Aydemir et al., 2016: 438).

The table below presents the results of the studies on the relationship between UNEMP and ME.

Table 2. Studies on the Relations Between ME and UNEMP

Researcher	Period/Country/Method	Findings
Chester (1978)	1960-1980, 9 Countries, Data of Unemployment	No nexus between ME and UNEMP rate.
Barker, Dunne and Smith (1991)	1992-2000, United Kingdom, Simulation Analysis	Cuts in ME lead to a significant decrease in UNEMP.
Dunne and Watson (2000)	1961-1991, South Africa, ARDL Approach	ME increase employment in the short-term, reduce it in the long-term.
Yıldırım and Sezgin (2003)	1950-1997, Turkey, ARDL Approach	ME negatively influence employment in both short and long-term.
Huang and Kao (2005)	1966-2002, Taiwan, ARDL Approach	ME negatively affect employment growth in the short-term and positively in the long-term.
Qiong and Junhua (2015)	1991-2013, China, ARDL Approach	ME positively influence UNEMP.
Zhong, Chang, Tang and Wolde-Rufael (2015)	1988-2012, G7 Countries, Bootstrap Panel Granger Causality Test	No evidence of causality between ME and UNEMP.
Üçler (2017)	1980-2014, Turkey, DOLS Test	Increase in the burden of ME reduces UNEMP.
Topal (2018a)	1955-2016, Turkey, Cointegration and Causality Test	No nexus between ME and UNEMP.
Onuoha and Agbede (2019)	2000-2017, 20 African Countries, GMM Method	Positive link between ME and UNEMP.
Canbay and Mercan (2020)	1988-2017, Turkey, ARDL Approach	No relationship between ME and UNEMP rate in the short-term, but ME negatively affect the UNEMP in the long-term.
Erdugan and Özçelik (2020)	1993-2017, 28 EU Countries and Turkey, Panel Data Analysis	Increase in ME rises UNEMP.
Becker (2021)	1991-2019, NATO and EU Countries, Panel Data Analysis	Governments have slightly reduced high-level defense spending in response to unemployment.

4. Econometric Analysis

4.1. Dataset

The data that was used in the study on the basis of the period of 1988-2019 in order to analyse the impact of military expenditures (ME) on economic growth (EG) and unemployment (UNEMP) in Turkey are presented in the following table.

Table 3. Data Used in Analysis

Data Abbreviation	Unit	Source
Military Expenditures (ME)	Billion Dollar (\$)	Stockholm International Peace Research Institute
Economic Growth (EG)	Billion Dollar (\$)	World Bank, World Development Indicators (2020)
Unemployment (UNEMP)	Number of Unemployed	Turkish Statistical Institute

All series used in the study were subjected to logarithmic transformation and analyses were made accordingly. In this way, it was aimed to eliminate the outliers in the series and reduce the risk of encountering heteroscedasticity problem as a result of the analyses. The data of military expenditures, economic growth and unemployment used in the study consisted of annual data. The military expenditures data were derived from the NATO's definition, which includes all current and capital expenditures made by the armed forces, including the peace force. To expand this definition, military expenditures data include military and civil personnel, including retirement pensions of military personnel and social services for personnel; operation and maintenance; procurement; and military R&D (The World Bank, 2020). The economic growth shows the annual GDP data calculated at constant prices in \$ for 2010. The unemployment variable shows the annually announced number of unemployed people.

4.2. Methodology

In this study, stationarity orders of relevant variables were attempted to be determined first in order to analyse the effects of military expenditures on economic growth and unemployment in Turkey between the years of 1988-2019. Dickey-Fuller (1979) (ADF), Phillips-Perron (1988) (PP) and Lumsdaine-Papell (1997) (LP) unit root tests were used for testing the unit root of variables. The cointegration relationship between the series was analysed by Maki (2012) cointegration test with multiple structural breaks. The Fully Modified Ordinary Least Squares (FMOLS) method was used to estimate the long-term cointegration coefficients. In the analysis and findings section of the study, the results of Dickey-Fuller (1979) and Phillips-Perron (1988) unit root tests were provided, but the methodology of these two-unit root tests was not mentioned.

4.2.1. Lumsdaine-Papell Unit Root Test

If there is an event that occurred in the country during the period subject to analysis, such as crisis, natural disaster etc., such event must be taken into consideration in the regression with the dummy variable and break dates must be determined to make sure that the prediction and estimation results are reliable. For this reason, contrary to Perron who assumed the break time as exogenously, Zivot and Andrews developed a new unit root test that allows a predictive break in the trend function and established three models to demonstrate this. These are the Model A which allows for a single break in the level of the trend function, the Model B which allows for a single break in the slope of the trend function, and the Model C which allows for a single break in the level and slope of the trend function of the series (Zivot and Andrews, 1992; Waheed, Alam and Ghauri, 2006: 5-6). However, Lumsdaine and Papell (1997) formulated the models in the unit root test, which were developed by Zivot and Andrews (1992) and allow for a single break, in a way that they allow for two endogenous breaks by arguing that a single break will cause incorrect estimations in case the series analysed are a long term series. Accordingly, Lumsdaine and Papell (1997) created the Model AA, which allows for two breaks in the level, and the Model CC, which allows for two breaks in the slope, in the place of Model A, which allows for a single break in the level, and Model C, which allows for a single break in the level and the slope, in the Zivot-Andrews' test (Ari and Özcan, 2015: 32-33). These models were formulated as follows:

$$\text{Model AA: } \Delta y_t = \mu + \beta t + \theta DU1_t + \omega DU2_t + \alpha y_{t-1} + \sum_{i=1}^k c_i \Delta y_{t-i} + \varepsilon_t \quad (1)$$

$$\text{Model CC: } \Delta y_t = \mu + \beta t + \theta DU1_t + \gamma DT1_t + \omega DU2_t + \psi DT2_t + \alpha y_{t-1} + \sum_{i=1}^k c_i y_{t-i} + \varepsilon_t \quad (2)$$

In these models, T_{B1} and T_{B2} refer to first and second break times, DU and DT refer to dummy variables that represent the break in the constant and the constant-trend, respectively. In Model AA, the dummy variable $DU1_t$ is expressed in a way to take the value one when $t > T_{B1}$ and zero in other cases; while the dummy variable $DU2_t$ is expressed in a way to take the value one when $t > T_{B2}$ and zero in other cases. In Model CC, the dummy variable $DT1_t$ is expressed in a way to take the value one when $t > T_{B1}$ and zero in other cases; while the dummy variable $DT2_t$ is expressed in a way to take the value $(T - TB2)$ when $t > T_{B2}$ and zero in other cases. The value that makes the t-statistics of α minimum is selected as the first and second break points (T_{B1}, T_{B2}) . Optimal lag lengths (k) are calculated by the method proposed by Campbell and Perron (1991) and Ng and Perron (2001) (t-test) (Arı and Özcan, 2015: 33). In this test, which suggests that the series includes unit root without structural change under the null hypothesis (H_0), the alternative hypothesis (H_1) suggests that the series is stationary with two structural changes (Akbaş, Zeren and Özekicioğlu, 2013: 191-192).

4.2.2. Maki (2012) Cointegration Test

The equilibrium relationship between the series that are analysed with cointegration tests generally has structural breaks. Structural breaks result from policy changes, behaviors of economic units and certain shocks. Therefore, the structural breaks in the cointegration relationship affect the performance of cointegration test significantly and may cause erroneous results. For this reason, there is not sufficient cointegration relationship under structural breaks in traditional cointegration tests. For the solution of this problem, firstly Gregory and Hansen (1996) developed a cointegration test that allows for a one break and then Hatemi-J (2008) developed a cointegration test that allows for two structural breaks. Although these tests give better results than the standard cointegration tests, they assume one or two breaks only. Maki (2012) developed a new cointegration test for the cases with more than two breaks (Maki, 2012: 2011). Maki (2012) set up the following models to test the cointegration allowing for multiple breaks:

$$\text{Model 0: } y_t = \mu + \sum_{i=1}^k \mu_i D_{i,t} + \beta' x_t + \varepsilon_t \quad (3)$$

$$\text{Model 1: } y_t = \mu + \sum_{i=1}^k \mu_i D_{i,t} + \beta' x_t + \sum_{i=1}^k \beta'_i x_t D_{i,t} + \varepsilon_t \quad (4)$$

$$\text{Model 2: } y_t = \mu + \sum_{i=1}^k \mu_i D_{i,t} + \gamma t + \beta' x_t + \sum_{i=1}^k \beta'_i x_t D_{i,t} + \varepsilon_t \quad (5)$$

$$\text{Model 3: } y_t = \mu + \sum_{i=1}^k \mu_i D_{i,t} + \gamma t + \sum_{i=1}^k \gamma_i t D_{i,t} + \beta' x_t + \sum_{i=1}^k \beta'_i x_t D_{i,t} + \varepsilon_t \quad (6)$$

Here, Model 0 is the trendless model that allows for break in the constant term, Model 1 is the trendless model that allows for break in the constant term and the slope, Model 2 is the trend model that allows for break in the constant term and the slope, and Model 3 is the model that allows for break in the constant term, slope and trend. In the equations, the maximum number of breaks is shown with k (Karakurt, Şentürk and Şahingöz, 2018: 165). It should be kept in mind that if there is one break in the models, it will be compatible with the Gregory and Hansen's (1996) cointegration model, and if there are two breaks in the models, then it will be compatible with the Hatemi-J's (2008) model (Maki, 2012:2012). In these models where the null hypothesis (H_0)

H_0) suggests that no cointegration relationship exists between the series under the structural break in the equations, the alternative hypothesis (H_1) shows that there is a cointegration relationship between series under structural break.

4.3. Analysis and Findings

Results of the ADF and PP unit root test for the series are shown in Table 4, and results of the Lumsdaine and Papell (1997) (LP) unit root test for the series are shown in Table 5.

According to the results of the ADF and PP unit root tests in Table 4, it was found that the military expenditures, economic growth, and unemployment series are not stationary in their level values, but stationary at their initial difference values. Results of the LP unit root test obtained in the study are shown in Table 5.

Table 4. ADF and PP Unit Root Test Results

Variables	ADF Test statistics		PP Test statistics	
	Constant Model	Constant and Trend Model	Constant Model	Constant and Trend Model
LME	-1.096171 [0] (0.7046)	-1.592333 [0] (0.7729)	-1.409581 [4] (0.5648)	-2.121510 [4] (0.5143)
Δ LME	-4.164939 [0] (0.0029)*	-4.086086 [0] (0.0162)**	-4.226503 [4] (0.0025)*	-4.131607 [4] (0.0146)**
LEG	0.215073 [0] (0.9692)	-2.496323 [0] (0.3275)	0.562186 [5] (0.9862)	-2.531134 [1] (0.3121)
Δ LEG	-5.947032 [0] (0.0000)*	-5.840268 [0] (0.0002)*	-6.096513 [4] (0.0000)*	-6.285314 [5] (0.0001)*
LUNEMP	0.081486 [0] (0.9590)	-2.415565 [0] (0.3649)	1.092542 [10] (0.9965)	-2.109167 [5] (0.5208)
Δ LUNEMP	-4.846587 [0] (0.0005)*	-4.984656 [0] (0.0019)*	-4.804189 [10] (0.0006)*	-6.718861 [17] (0.0000)*

Note: * and ** show significance at the level of 1% and 5%, respectively. The values in parentheses show the probability values. In the ADF test, the values in square brackets show the appropriate lag lengths found according to the Schwarz information criterion (SIC). In the PP test, the values in square brackets show the bandwidth calculated according to the Newey-West method.

Table 5. LP Unit Root Test Results

Variables	Model AA		Model CC	
	Test statistic	TB1 TB2	Test statistic	TB1 TB2
LME	-4.7538 [0]	2002 2015	-4.2550 [0]	2000 2013
Δ LME	-7.0038* [0]	1999 2015	-7.3666* [0]	1995 2005
LEG	-4.4687 [0]	1993 1998	-5.4364 [0]	2000 2007
Δ LEG	-7.3377* [0]	2002 2010	-7.6576* [0]	2002 2010
LUNEMP	-4.3169	1994	-4.5505	2000

	[0]	2010	[0]	2010
ΔLUNEMP	-6.0053**	2003	-6.1576**	2003
	[0]	2009	[0]	2009

Note: In Model AA, the critical values at the significance level of 1%, 5% and 10% are -6.7400, -6.1600 and -5.8900, respectively. In Model CC, the critical values at the significance level of 1%, 5% and 10% are -7.1900, -6.7500 and -6.4800, respectively. Critical values were obtained from Ben-David et al. (2003). * and ** show significance at the level of 1% and 10%, respectively. The values in square brackets show the appropriate lag lengths that were calculated using the t-statistics from the general to the specific. TB1 and TB2 show the first and second break dates, respectively.

In the null hypothesis of LP test, it is assumed that there is unit root in the series without endogenous structural break. In the alternative hypothesis, the series are assumed to be trend stationary with two endogenous structural breaks. According to the findings obtained for Model AA and Model CC in the LP unit root test, it was found that military expenditures, economic growth and unemployment series have unit root without two structural breaks in level values, but are trend stationary with two endogenous breaks found in the initial difference values. As a result, the finding that series are not stationary in the level shows the presence of a possible cointegration relationship between the series (Göv, 2017). The Maki (2012) cointegration test, which allows for multiple structural breaks, was used in the study to test the existence of long-term relationships between *LEG-LME* and *LUNEMP-LME*. Results of the Maki (2012) cointegration test are shown in Table 6 and Table 7 below.

Table 6. Results of Maki Cointegration Test Between LEG-LME

Dependent Variable: LEG	Test Statistic	Break Dates	Critical Values		
			1%	5%	10%
Model 0	-7.4862533*	1995, 1997	-5.416	-4.893	-4.610
Model 1	-5.4658016**	1998, 2002, 2014	-5.833	-5.373	-5.106
Model 2	-7.5105427*	1997	-5.457	-4.895	-4.626
Model 3	-6.6531217**	1998, 2006, 2014	-7.082	-6.524	-6.267

Note: A model analysis with maximum 3 breaks was used. *, ** and *** show significance at the level of 1%, 5% and 10%, respectively. Critical values were obtained from Maki (2012).

Table 7. Results of Maki Cointegration Test Between LUNEMP-LME

Dependent Variable: LUNEMP	Test Statistic	Break Dates	Critical Values		
			1%	5%	10%
Model 0	-4.8653412***	1998, 2001	-5.416	-4.893	-4.610
Model 1	-6.0987356 *	1992, 1997, 2012	-5.833	-5.373	-5.106
Model 2	-5.9111955**	2000, 2005, 2016	-6.251	-5.703	-5.402
Model 3	-6.4955551*	2010	-6.048	-5.541	-5.281

Note: A model analysis with maximum 3 breaks was used. *, ** and *** show significance at the level of 1%, 5% and 10%, respectively. Critical values were obtained from Maki (2012).

Table 6 shows the results of Maki (2012) cointegration relationship between LEG and LME. According to these results, the hypothesis H_0 , which assumes that no cointegration relationship exists under the structural break(s) found in all the models estimated, is rejected. Thus, it is accepted that there is a long-term relationship between the LEG and LME variables. Therefore, it was found that military expenditures and economic growth variables will act together in the long-term. Table 7 shows the results of Maki (2012) cointegration relationship between LUNEMP and LME. According to these results, the hypothesis H_0 , which assumes that no

cointegration relationship exists under the structural break(s) found in all the models estimated, is rejected. Therefore, it was found that the LUNEMP and LME variables will act together in the long-term and thus it is accepted that there is a long-term relationship between the LUNEMP and LME variables.

When a cointegration relationship is found between the variables, long-term cointegration coefficients can be estimated for these variables. In the literature, Model 2 or Model 3 is preferred more than the estimation models given in Maki (2012). In the study, Model 3, which allows for break in the constant term, slope, and trend, was preferred for the estimation of long-term coefficients. The FMOLS estimator developed by Phillips and Hansen (1990) was used for long-term coefficient estimates. The models estimated are as follows:

$$LEG_t = \mu + \sum_{i=1}^3 c_i D_{i,t} + \alpha LME_t + \varepsilon_t \tag{7}$$

$$LUNEMP_t = \mu + cD_{1,t} + \alpha LME_t + \varepsilon_t \tag{8}$$

While military expenditures were used as independent variables in both the models estimated above, economic growth in Equation 7 and unemployment in Equation 8 were used as dependent variables. The FMOLS long-term coefficient estimation results among the variables of the study are shown in Table 8 and Table 9.

Table 8. FMOLS Long-Term Coefficient Estimation Results Between LEG and LME

Dependent Variable: LEG				
Variable	Coefficient	Std. Error	t-Statistic	Signif.
Constant	9.053102	1.240368	7.29873	0.0000*
LME	0.422336	0.135881	3.10813	0.0019*
D1998	0.178813	0.059331	3.01379	0.0026*
D2006	0.213232	0.02517	8.47177	0.0000*
D2014	0.082771	0.023132	3.5782	0.0003*

Note: * shows significance at the level of 1%.

According to the FMOLS estimation results shown in Table 8, the coefficients of constant term, LME and dummy variables included in the model were found to be significant at a significance level of 1%. The structural break dates calculated in Model 3 (see Table 5) were used as dummy variable in Equation 7. According to the FMOLS long-term coefficient estimation results obtained for LME and LEG, it was found that military expenditures affect the economic growth positively. In other words, it was found that increasing military expenditures increased the economic growth. Our findings are parallel with the results of the studies conducted by Benoit (1978), Dunne et al. (2001), Destek and Okumuş (2016), Raju and Ahmed (2019), and Laniran and Ajala (2021) in the literature. Technological changes in defense sector increase the total factor productivity and thus contribute to the development of manufacturing industries. Human capital accumulation, public infrastructure investments and technological developments which increase in the industry as a result of military expenditures play a great role in the increase of economic growth.

Table 9. FMOLS Long-Term Coefficient Estimation Results Between LUNEMP and LME

Dependent Variable: LUNEMP				
Variable	Coefficient	Std. Error	t-Statistic	Signif.
Constant	3.129597	2.107098	1.48526	0.1375
LME	0.481558	0.227646	2.11538	0.0344**
D2010	0.349731	0.107734	3.24625	0.0012*

Note: * and ** show significance at the level of 1% and 5%, respectively.

According to the FMOLS estimation results shown in Table 9, the coefficients of LME and dummy variables included in the model were found to be significant at a significance level of 1%. The structural break date calculated in Model 3 (see Table 6) was used as dummy variable in Equation 8. According to the FMOLS long-term coefficient estimation results obtained for LME and LUNEMP, a positive relationship was found between military expenditures and unemployment. This can be interpreted in a way that increasing military expenditures has a negative effect on the employment volume and increases the unemployment. This finding is also supported by the results of the studies conducted by Barker et al. (1991), Dunne and Watson (2000), Yıldırım and Sezgin (2003), Qiong and Junhua (2015), and Erdugan and Özçelik (2020). It can be suggested that military expenditures increase the unemployment due to the fact that the increase in demand for and employment of skilled labor decreases the labor supply in defense industry.

When the results of the analysis are evaluated as a whole, it is observed that military expenditures in Turkey create a growth without employment, thus increasing both economic growth and unemployment. R&D investments and capital-intensive technologies are the main dynamics that lead to growth in defense industry. The productivity increase driven by technological innovations and technical knowledge creates an effect that decreases the labor supply and therefore the employment in defense sector.

5. Conclusion and Recommendations

Military expenditures have a significant share in total public expenditures and national incomes of both developed and developing countries. Governments can sometimes make plans with the intention of increasing military expenditures in order to boost the economy and provide the development. Economic growth and employment can be kept under control by adopting policies with a view to increase military expenditures during the recession periods and decrease them during the inflationary times. Military expenditure which is an important policy tool in stabilising the economies of developing countries is also an effective fiscal policy instrument in overcoming the cyclical unemployment problem seen in the contraction periods in developed countries (Bağcı, 2018: 349).

The fact that employment of high-capacity, high-skilled labor is preferred in defense industry causes the labor, which is unable to meet the needs of military industry in the market, to remain unemployed. Financing of military expenditures by taxes collected from workers and employers is another factor that decreases the labor demand and labor supply. Financing of military expenditures with taxes disorders the tax structure of the economy and decreases the investment and consumption expenditures, ultimately reducing the rates of output, growth, and employment. Moreover, the fact that the import of military weapons decreases the scarce foreign exchange reserves increasingly and makes a negative impact on the balance of payments affects the economic growth negatively, especially in developing countries.

In this study, the impact of military expenditures on economic growth and unemployment in Turkey was researched on the basis of the period of 1988-2019. The relationship between the series was tested by means of ADF and PP unit root tests, Lumsdaine-Papell (LP) unit root test which allows for two structural breaks, and Maki (2012) cointegration test which allows for up to five structural breaks. As a result of the unit root tests performed in the study, it was found that LME, LEG and LUNEMP variables have unit root in their level values, but these variables are stationary in the first order. Thus, a cointegration analysis was made between the related series. According to the results of the Maki (2012) cointegration test, it was found that a cointegration relationship exists between LME and LEG, and LME and LUNEMP under the structural breaks. So, these variable pairs act together in the long-term with the identified structural breaks. After the presence of a cointegration relationship between the above-mentioned variable pairs was found, the FMOLS estimator was used to estimate the long-term coefficients. According to these results, it was found that the LME variable affected both LEG and LUNEMP positively in the long-term. In other words, this result showed that increasing military expenditures have affected the economic growth positively and increased the unemployment, decreased the employment.

When government increases military expenditures, this creates an increase in aggregate demand with the multiplier effect. Increasing demand enhances capacity utilization, output level and ultimately economic growth. Positive externalities that the innovative developments in weapon technologies reflect on the public and private sectors together with the investments in R&D in defense industry can increase the level of output and national income. Considering the positive impact of technology and economic efficiency on growth, it can

be suggested that the share allocated to the military expenditures in Turkey should be increased continuously. Ongoing R&D investments should continue and thus a contribution should be made to the economic growth in line with the developing technologies.

Invention of high technology goods in defense industry and the use of capital-intensive military equipment in production will decrease the earnings from employment of labor. The advanced technologies used require the production operations in the sector to be performed through intensive capital and skilled labor. Technological developments leave unskilled workers out of the labor market and thus reduce the employment in defense industry. In Turkey, the development of innovative and new employment capacities in the market in line with the needs of defense industry will contribute to the employment of idle labor in this industry. In order to achieve economic development and increase of social welfare in the country, it is important that the growth is sustainable, employment-oriented growth policies are implemented and military expenditures are planned accordingly.

Determining the optimum level of military expenditures and allocation of resources for such expenditures at a reasonable rate are important for economic development and sustainable growth in Turkey. Domestic investments should be increased by way of such expenditures without wasting the military expenditures. Economising on the budget by avoiding unnecessary expenditures in defense, utilising such savings for public services and investments, and reducing the tax burdens on citizens for their financing is an effective solution to achieve and maintain economic growth and employment in Turkey.

References

- Akbaş, Y.E., Zeren, F. and Özekicioğlu, H. (2013). Türkiye’de parasal aktarım mekanizması: Yapısal VAR analizi. *C.Ü. İktisadi ve İdari Bilimler Dergisi*, 14(2), 187-198.
- Arı, A. and Özcan, B. (2015). Tüketim-gelir oranının durağanlığı: Türkiye örneği. *Hacettepe Üniversitesi İktisadi ve İdari Bilimler Fakültesi Dergisi*, 33(3), 23-46.
- Aydemir, A.F., Özdemir, D., Kabadayı, B. and Emsen, Ö.S. (2016). G-20 ülkelerinde işsizlik ve askeri harcamalar arasındaki ilişkiler. S. Sarı, A.H. Gencer and İ. Sözen (Ed.), in *7th International Conference on Eurasian Economies* (437-444. pp.), Kaposvár, Hungary, 29-31 August 2016.
- Bağcı, E. (2018). Eğitim düzeyinin işsizlik üzerindeki etkisi: Gelişmiş ve gelişmekte olan ülkelerin karşılaştırılması. *Finans, Ekonomi ve Sosyal Araştırmalar Dergisi*, 3(1), 348-358.
- Bağcı, E. and Börü, M.K. (2018). Ekonomik büyüme ve işsizlik arasındaki ilişki: Türkiye’de ekonometrik bir analiz. *International Journal of Academic Value Studies*, 4(22), 890-897.
- Barker, T., Dunne, P. and Smith, R. (1991). Measuring the peace dividend in the United Kingdom. *Journal of Peace Research*, 28(4), 345-358.
- Becker, J. (2021). Rusty guns and buttery soldiers: Unemployment and the domestic origins of defense spending. *European Political Science Review*, 1-24. <https://dx.doi.org/10.1017/S1755773921000102>
- Benoit, E. (1973). *Defense and economic growth in developing countries*. Lexington: Lexington Books.
- Benoit, E. (1978). Growth and defense in developing countries. *Economic Development and Cultural Change*, 26(2), 271-280.
- Campbell, J.Y. and Perron, P. (1991). Pitfalls and opportunities: What macroeconomists should know about unit roots. *NBER Macroeconomics Annual*, 6, 141-201.
- Canbay, Ş. and Mercan, D. (2020). Unemployment effects of military spending in Turkey. *Journal of Yasar University*, 15(60), 941-952.
- Cappelen, A., Gleditsch, N.P. and Bjerkholt, O. (1984). Military spending and economic growth in the OECD countries. *Journal of Peace Research*, 21(4), 361-373.
- Chester, E. (1978). Military spending and capitalist stability. *Cambridge Journal of Economics*, 2(3), 293-298.
- Değer, S. (1986). Economic development and defense expenditure. *Economic Development and Cultural Change*, 35(1), 179-196.
- Değer, S. and Sen, S. (1995). Military expenditure and developing countries. K. Hartley, T. Sandler (Ed.), in *Handbook of Defense Economics* (275-307. pp), Amsterdam: Elsevier Science.
- Değer, S. and Smith, R. (1983). Military expenditure and growth in less developed countries. *The Journal of Conflict Resolution*, 27(2), 335-353.
- Demir, M. and Geyik, O. (2019). Evaluation of the impact of globalization on health expenditures in terms of public finance. D.D.Çevik, O. Geyik (Ed.), in *Contemporary Issues in Labor, Public Finance & Administration* (59-70. pp), IJOPEC Publication, London.

- Destek, M.A. and Okumuş, I. (2016). Military expenditure and economic growth in BRICS and MIST countries: Evidence from Bootstrap panel Granger causality analysis. *South-Eastern Europe Journal of Economics*, 14(2), 175-186.
- Dickey, D.A. and Fuller, W.A. (1979). Distribution of the estimators for autoregressive time series with a unit root. *Journal of the American Statistical Association*, 74(366), 427-431.
- Dunne, P. (1996). Economic effects of military expenditure in developing countries: A survey. N. Gleditsch, O. Bjerkholt, A. Cappelen, R. Smith, P. Dunne (Ed.), in *The Peace Dividend Contributions to Economic Analysis* (439-464. pp), 235, Emerald Group Publishing Limited.
- Dunne, P., Nikolaidou, E. and Vougas, D. (2001). Defence spending and economic growth: A causal analysis for Greece and Turkey. *Defence and Peace Economics*, 12(1), 5-26.
- Dunne, P. and Watson, D. (2000). Military expenditure and employment in South Africa. *Defence and Peace Economics*, 11(4), 587-596.
- Durgun, Ö. and Timur, M.C. (2017). Savunma harcamaları ve ekonomik büyüme ilişkisi: Türkiye analizi. *Dumlupınar Üniversitesi Sosyal Bilimler Dergisi*, 54, 126-137.
- Erdugan, F. and Özçelik, Ö. (2020). Savunma harcamaları ve istihdam ilişkisi: Panel veri analizi. *Siyaset, Ekonomi ve Yönetim Araştırmaları Dergisi*, 8(2), 152-168.
- Eshag, É. (1983). *Fiscal and monetary policies and problems in developing countries*. Cambridge: Cambridge University Press.
- Fontanel, J. (1995). The economics of disarmament. K. Hartley, T. Sandler (Ed.), in *Handbook of Defense Economics* (563-590. pp), Amsterdam: Elsevier Science.
- Giray, F. (2004). Savunma harcamaları ve ekonomik büyüme. *Cumhuriyet Üniversitesi İktisadi ve İdari Bilimler Dergisi*, 5(1), 181-199.
- Göv, A. (2017). Relationship between energy consumption and economic growth: Structural breaks cointegration analysis in the case of Turkey. *Journal of Applied Research in Finance and Economics*, 3(1), 10-18.
- Gregory, A.W. and Hansen, B.E. (1996). Residual-based tests for cointegration in models with regime shifts. *Journal of Econometrics*, 70(1), 99-126.
- Gürsoy, S. and Kartal, K. (2020). Takas ekonomisinden altın paraya, kâğıt paradan dijital (sanal) paraya dönüşüm: Kripto paralar; bitcoin ve blockchain sistemlerinin araştırılması. S. Gürsoy, D. Agcadag (Ed.), in *İktisat ve İşletme Alanında Değişen Yaklaşımlar* (79-106. pp), İksad Yayınevi.
- Hatemi-J,A. (2008). Tests for cointegration with two unknown regime shifts with an application to financial market integration. *Empirical Economics*, 35(3), 497-505.
- Hou, N. and Chen, A.B. (2013). Military expenditure and economic growth in developing countries: Evidence from system GMM estimates. *Defence and Peace Economics*, 24(3), 183-193.
- Huang, J.T. and Kao, A.P. (2005). Does defence spending matter to employment in Taiwan?. *Defence and Peace Economics*, 16(2), 101-115.
- Islam, M.O. (2015). The relation between military expenditure & economic growth in developing countries: Evidence from a panel of 41 developing countries. *IOSR Journal of Economics and Finance*, 6(4), 57-65.
- Karakurt, B. Şentürk, S.H. and Şahingöz, B. (2018). Türkiye’de savunma harcamalarının enflasyon üzerindeki etkisi: Yapısal kırılmalı eşbütünleşme analizi. *Maliye Dergisi*, 175(Temmuz-Aralık), 154-170.
- Korkmaz, Ö. and Bilgin, T. (2017). Askeri harcamalar ile ekonomik büyüme arasındaki ilişki: Türkiye ve Amerika Birleşik Devletleri’nin karşılaştırmalı analizi. *Uluslararası İktisadi ve İdari İncelemeler Dergisi*, 2017(18), 289-316.
- Künü, S. (2013). *Kamu harcamalarının ekonomik büyüme üzerine Etkileri: Türkiye üzerine bir uygulama*. (Yayımlanmamış doktora tezi). Atatürk Üniversitesi Sosyal Bilimler Enstitüsü, Erzurum.
- Laniran, T.J. and Ajala, O. (2021). Military expenditure and economic growth: Evidence from Nigeria. *American Journal of Economics*, 11(1), 10-18.
- Lim, D. (1983). Another look at growth and defense in less developed countries. *Economic Development and Cultural Change*, 31(2), 377-384.
- Lobont, O.R., Glont, O.R., Badea, L. and Vatavu, S. (2019). Correlation of military expenditures and economic growth: Lessons for Romania. *Quality & Quantity*, 53, 2957-2968.
- Looney, R.E. (1994). *The economics of third world defense expenditures*. London: Jai Press, Inc.
- Looney, R.E. (1997). Excessive defense expenditures and economic stabilization: The case of Pakistan. *Journal of Policy Modeling*, 19(4), 381-406.
- Lumsdaine, R.L. and Papell, D.H. (1997). Multiple trend breaks and the unit-root hypothesis. *Review of Economics and Statistics*, 79(2), 212-218.

- Maki, D. (2012). Tests for cointegration allowing for an unknown number of breaks. *Economic Modelling*, 29(5), 2011-2015.
- Ng, S. and Perron, P. (2001). Lag length selection and the construction of unit root tests with good size and power. *Econometrica*, 69(6), 1519-1554.
- Nugroho, D.A. and Purwanti, E.Y. (2021). Impact of military expenditure on economic growth: Encouraging or constraining? *Journal of Economics and Policy*, 14(1), 9-20.
- Ologbenla, P. (2020). Military expenditure and macroeconomic performance-the case of an emerging country. *Sciend*, 65(1), 67-83.
- Onuoha, F.C. and Agbede, M.O. (2019). Impact of disaggregated public expenditure on unemployment rate of selected African countries: A panel dynamic analysis. *Journal of Economics, Management and Trade*, 24(5), 1-14.
- Payne, J.E. and Ross, K.L. (1992). Defense spending and the macroeconomy. *Defence Economics*, 3(2), 161-168.
- Phillips, P.C. and Hansen, B.E. (1990). Statistical inference in instrumental variables regression with I (1) Processes. *The Review of Economic Studies*, 57(1), 99-125.
- Phillips, P.C. and Perron, P. (1988). Testing for a unit root in time series regression. *Biometrika*, 75(2), 335-346.
- Qiong, L. and Junhua, H. (2015). Military expenditure and unemployment in China. *Procedia Economics and Finance*, 30, 498-504.
- Raju, M.H. and Ahmed, Z. (2019). Effect of military expenditure on economic growth: Evidences from India, Pakistan and China using cointegration and causality analysis. *Asian Journal of German and European Studies*, 4(3), 1-8.
- Ram, R. (1995). Defense expenditures and economics growth. K. Hartley, T. Sandler (Ed.), in *Handbook of Defense Economics* (251-273. pp), Amsterdam: Elsevier Science.
- Rehman, S.F. (2020). Exploring the long run effects and relationship of military expenditures and economic growth in the scenario of Pakistan. *Bulletin of Business and Economics*, 9(3), 106-112.
- Stockholm International Peace Research Institute (2020), Military expenditure database. Access address <https://www.sipri.org/databases/milex>.
- The World Bank (2020), Military expenditure (US\$). Access address <https://databank.worldbank.org/source/world-development-indicators>.
- Topal, M.H. (2018a). Türkiye’de askeri harcama ve işsizlik ilişkisi: Çoklu yapısal kırılmalar altında eşbütünleşme analizi ve zamanla değişen nedensellik. F. Yardımcıoğlu, F. Beşel, H. Bağcı and F. Pekşen (Ed.), in *4. International Congress on Political, Economic and Social Studies* (139-158. pp.), 2(4), Venice, Italy, 28-30 June 2018.
- Topal, M.H. (2018b). Türkiye’de askeri harcamalar ile ekonomik büyüme arasındaki ilişkinin bir analizi (1960-2016). *Maliye Dergisi*, 174, 175-202.
- Topal, M.H., Unver, M. and Türedi, S. (2021). The military expenditures and economic growth nexus: Panel Bootstrap Granger causality evidence from NATO countries. *Panoeconomicus*, Advance Online Publication, 1-16. <https://dx.doi.org/10.2298/PAN170914002T>.
- Turkish Statistical Institute (2020). Access address <https://www.tuik.gov.tr/>.
- Uçan, O., Öztürk, M.B. and Akyıldız, A. (2016). The defence spending-growth nexus in Turkey. *European Scientific Journal*, June 2016 (Special Edition), 53-60.
- Üçler, G. (2017). Türkiye’de savunma harcamalarının işsizlik üzerine etkisi: 1980-2014 dönemi için ekonometrik bir analiz. *Journal of Yasar University*, 12(46), 161-170.
- Waheed, M., Alam, T. and Ghauri, S.P. (2006). Structural breaks and unit root: Evidence from Pakistani macroeconomic time series. *MPRA Paper*, No: 1797.
- Yıldırım, J. and Sezgin, S. (2003). Military expenditure and employment in Turkey. *Defence and Peace Economics*, 14(2), 129-139.
- Zhong, M., Chang, T., Tang, D.P., and Wolde-Rufael, Y. (2015). The causal nexus between military spending and unemployment in the G7: A Bootstrap panel causality test. *Defence and Peace Economics*, 26(6), 609-622.
- Zivot, E. and Andrews, D.W.K. (1992). Further evidence on the great crash, the oil-price shock, and the unit-root hypothesis. *Journal of Business & Economic Statistics*, 10(3), 251-270.



FIRAT ÜNİVERSİTESİ

SOSYAL BİLİMLER DERGİSİ

Journal of Social Sciences

p-ISBN:1300-9702 e-ISBN: 2149-3243



AKILLI KENT UYGULAMALARINDA KİŞİSEL VERİLERİN GİZLİLİĞİ VE GÜVENLİĞİ

The Privacy and Security of Personal Data In Smart City Implementations

Yasemin HAYTA¹

¹Balıkesir Üniversitesi, İktisadi ve İdari Bilimler Fakültesi, Siyaset Bilimi ve Kamu Yönetimi Bölümü, Balıkesir, yasemin.hayta@balikesir.edu.tr, orcid.org/0000-0003-4450-6444

Araştırma Makalesi/Research Article

Makale Bilgisi

Geliş/Received:
15.03.2021
Kabul/Accepted:
04.05.2021

DOI:

10.18069/firsbed.897321

Anahtar Kelimeler

Büyük veri, Açık veri,
Kişisel verilerin
korunması, Akıllı kent.

ÖZ

Kentler bireyler ve küresel medeniyet arasında etkileşimi sağlayan canlı organizmalardır. İnsanoğlunun medeniyet ilerleyişi içerisinde kurduğu mahallelerden büyük kentlere uzanan yolculuğu birçok faktörün etkisi ile şekillenmektedir. Kent yaşamı ilkel anlamda güvenlik ve sağlık gibi en temel ihtiyaçlar çerçevesinde gerçekleşmiş olsa da günümüz çağı için çok daha karmaşık sorunlarla karşılaşmakta ve çözümler aramaktadır. Zira artık güvenlik kavramı can ve mal için değil dijital veriler, siber saldırılar gibi yeni ve ciddi sorunları da ifade edecek şekilde genişlemiştir. Akıllı kentler dijital bağlantı yoluyla kitlelere daha yüksek bir yaşam kalitesi getirecek ve kentlerde verimlilik ve erişilebilirliğe yol açacaktır. Akıllı şehirler, vatandaşlarının katılımını sağlamak için bireysel mahremiyet ve güvenliği de sağlamalıdır. Vatandaşlar katılmaya isteksizse, akıllı bir şehrin temel avantajları ortadan kalkacaktır. 21.yüzyıl kent yaşamını anlamak için güncel sorunları ve bu sorunlara çözüm üretmek amacıyla kullanılan akıllı kent uygulamaları, bu uygulamaların malzemesi olan veri, büyük veri, açık veri ve nihayetinde akıllı kent uygulamalarında kullanılan kişisel verilerin gizliliği ve güvenliği kavramlarını anlamak gereklidir. Bu makalede akıllı kent uygulamalarının hangi tür veriyi kullandığı ve bu verilerin 6698 sayılı Kişisel Verilerin Korunması Kanun'un çizdiği sınırlar referans alınarak; kişisel verilerin ihlal edilme durumunun değerlendirilmesi yapılmaktadır.

ABSTRACT

Cities are living organisms that facilitate the interaction between individuals and the global civilization. The journey of humanity within the progression of civilization from neighborhoods to large cities it has established is being shaped by the effect of several factors. While urban life has been realized around the most basic needs such as security and health in the primitive sense, it is encountering much more complicated problems in today's era and demanding solutions. That is, the concept of security has now expanded to refer to not only lives and property but also new and serious problems involving digital data and cyberattacks. Through digital connections, smart cities will bring a higher quality of life to masses and pave the way for efficiency and accessibility in cities. To achieve the participation of their citizens, smart cities should also provide individual privacy and security. If the citizens are unwilling to participate, the main advantages of a smart city will also disappear. To understand the urban life of the 21st century, it is needed to understand current problems and smart city implementations that are used for the purpose of producing solutions to these problems, the concepts of data, big data and open data that are the material of these implementations, and finally, the concepts of the privacy and security of personal data that are used in smart city implementations. This study investigates the types of data used by smart city implementations and assesses the violation of personal data by taking the boundaries drawn by the Law No. 6698 on the Protection of Personal Data as a reference.

Keywords

Big data, Open data,
Protection of personal data,
Smart city.

Atf/Citation: HAYTA, Y. (2021). Akıllı Kent Uygulamalarında Kişisel Verilerin Gizliliği Ve Güvenliği *Fırat Üniversitesi Sosyal Bilimler Dergisi*, 31, 2(929-941).

Sorumlu yazar/Corresponding author: Yasemin HAYTA, yasemin.hayta@balikesir.edu.tr

1. Giriş

19. ve 20.yüzyılda gerçekleşen teknik ve fenni gelişmenin küresel çapta yarattığı kaçınılmaz değişim 21.yüzyıl modern dünyasını doğurmuştur. Her geçen gün büyüyen, çoğalan ve karmaşık hale gelen modern dünya, modernitenin getirdiği yönetim ve bilgi kaosu ile mücadele etmektedir. Özellikle bürokrasinin ve kamu yönetiminin toplum üzerindeki yönetim sürecini kontrol altına alması güç hale gelmektedir. Sıradan kent yaşamının günlük akışında dahi bireylerin rutini, kamu hizmetlerinin tesisi gibi olağan meseleler çözülmesi gereken sorunlar haline dönüşmüştür. Bu dönüşümün sebeplerinden bazıları kalabalık nüfus, büyük kentler, altyapı sorunları ve modern çağa otomasyon sürecidir.

Nesnelerin İnterneti (IoT) ve Akıllı Şehir, insanlar üzerinde verileri toplamakta ve veri kümeleri oluşturmaktadır. Akıllı Şehir, kamusal yaşamdan elde edilen verilerin algılandığı, toplandığı ve analiz edildiği birbirine bağlı ve araçlı bir forumdur. Akıllı Şehir, teknolojiyi kentsel sorunlara, özellikle bilgi ve iletişim teknolojilerine (ICT) uygulamaktadır (Dameri, 2013:2544). Akıllı Şehir ve IoT, verilerini daha zengin veri topluluğu ve ilgili analitik ürünler için paylaşabilir. Bilgi İşlem Teknolojileri (BİT) yaygınlığı, vatandaşların yaşamları ve şehrin yaşamı hakkında veri profillerine ulaşmayı mümkün kılmaktadır. Bu verilerin tamamı şehrin vatandaşlarının ne yaptığına dair değerlendirmeler için kullanılabilir. Akıllı Şehir, hem kendi sensör ve veri toplama altyapısını hem de özel şahısların ve IOT'nin altyapısını kullanmaktadır. IoT, hem özel hem de devlet kurumları ve özel bireylerin sensörleri ve ağları ile daha küresel bir şekilde yapılandırılmıştır (Garfinkel, 2013; 101). Çeşitli amaçlarla analiz edilmek üzere verileri çeşitli düzeylerde paylaşabilmektedir. Ticaret, yönetim, kolay erişim veya kamusal ve özel malların sağlanması için kullanılabilir. Kullanımdaki En önemli unsurlardan biri şüphesiz kamu güvenliği ve emniyeti içindir. Kamu güvenliği; yaşam, fiziksel şeylere sahip olma, düşünme, hareket etme ve konuşma özgürlüğünü korumaktadır. Aynı zamanda kişisel özerklik alanına sahip olma özgürlüğünü de korumalıdır. IoT çağında yasal dijital soruşturma; bilgi güvenliği, kamu güvenliği ve kamusal/özel hayatın yasal düzenlemesini gerektirmektedir. Örneğin dijital adli tıp, "... bilgisayarlar, cep telefonları ve ağlar da dahil olmak üzere dijital depolama ile elektronik her şeyde bulunan kanıtların ortaya çıkarılması ve incelenmesini" ele almaktadır (Garfinkel, 2013; 101). Dijital adli tıp ve analitik; istihdam, boşanma, çocuk velayeti, sözleşme çözümü veya ceza yargılamaları gibi birçok karar türü için kullanılmaktadır. Bu noktada elde edilen verilerin kaynağının, bütünlüğünün ve güvenilirliğinin oluşturulması gerekmektedir. Veri toplama yöntemi, depolama ve analiz yoluyla gizli ama açığa çıkan şeyleri bilgileri tespit etmektedir. IoT ve Akıllı Şehrin verileri; kişisel özerkliğe, kişiliğe ve mahremiyete yönelik tehditler oluşturabilir. Dijital araştırmalardaki riskin bir kısmı, IP adreslerinden gelen mesajlaşma veya çevrimiçi dijital fotoğraf kimlik doğrulaması gibi dijital kanıtların güvenilirliğine ilişkin gelişen standartlardan kaynaklanmaktadır. Bu, disiplinin güvenilirliğine ve kullanılabilirliğine zarar verir ve masumları cezalandırma riski taşımaktadır. Dolayısıyla IoT ve Akıllı Şehir'den gelen verilerin kullanımı için çeşitli endişeler doğmaktadır (Elmaghraby, 2014:491).

Dünya 21.yüzyılın başlarından itibaren yoğunlaşan bir otomasyon süreci yaşamaktadır. Bireyler, kamu tüzel kişileri ve hatta özel şirketler nezdinde kendisini gösteren otomasyon hareketi özellikle devlet ve yerel yönetimler için artık zaruri niteliktedir. Zira kamu hizmeti kavramı küreselleşen dünya ile fazlasıyla genişlemiştir. Bu genişleyen kamu hizmeti anlayışı ile mücadele eden devlet ve yerel yönetimler günlük hayatın ihtiyaçlarını tesis etmek için zorunlu bir mücadele vermektedir. Bahse konu mücadele birçok teknolojik araçla yürütülmektedir. Akıllı kent kavramı ile kentler bir otomasyon süreci geçirmektedir. Akıllı kent anlayışı ile ilkel hizmet ve işlemler otonom hale getirilmekte ve en basit tabirle günlük hayat birey nezdinde kolaylaştırılmaya çalışılmaktadır (Losavio, 2014; 197). Fakat teknolojiyle gerçekleştirilen bu kolaylaştırma eylemi kişisel veri bazlı çalışmaktadır. Özellikle bireyler üzerinde ayrı ayrı gerçekleşen işlemler için kullanıcıların kişisel verileri işlenmektedir. Akıllı kent uygulamaları ile bireyler üzerinde gerçekleşen işlemlerin de konusu kişilerin bilgileridir. Bu bakımdan akıllı kent uygulamaları ve otomasyon sürecine dair çeşitli endişeler doğmaktadır. Zira kişisel veri, 21.yüzyıl için bireyin mülkiyetinde bulunan bir mal gibi işlev görmektedir ve kişiliğinden ayrılmayacak kadar sıkı sıkıya bağlı niteliktedir. Verilerin korunması bireyler lehine bir talep hakkı doğururken devlet ve yerel yönetimler yani işlemin karşı tarafı için bir koruma/saklama ödevi doğurmaktadır. Mahremiyet ve güvenliğe yönelik tehditler, yalnızca insanların yaşamlarının özel alanlarına girilmesinden değil, aynı zamanda uygun olmayan veya yetersiz analizlere dayanan bu yaşamlara ilişkin yanlış yönlendirmelerden kaynaklanmaktadır.

1.1. Akıllı Kent Kavramı

Akıllı kent kavramı ile ilgili literatürde birçok farklı tanım yer alsa da genel anlamda kent yaşamı ve kentli için günlük yaşam kalitesini artırmak adına teknik ve teknolojik araçları kullanarak kendini modernize eden yapı olarak ifade edilebilir. Akıllı kent bünyesinde kamu hizmetleri akıllı fonksiyonlar ile yürütülmektedir. Bütüncül şekilde bakıldığında her türlü kamu hizmetinin akıllı kent uygulamaları ile tesis edilebileceği görülmektedir. Ulaşım, atık toplanması, zabıta hizmetleri ve benzeri belediyeçilik işleri, trafik düzeni, sağlık ve nüfus hizmetleri, adli tebligat, vergi/harç gibi ödemelerin yapılması, hasta takibi gibi birçok kamu hizmetinin akıllı kent uygulamaları ile yerine getirilebileceği düşünülmektedir. Akıllı kent her ne kadar ütopya niteliğinde bir kavram olsa da teknolojinin gelişmesi ve günlük hayata nüfuz etmesi ile kent yaşamı kaçınılmaz olarak akıllı kente evrilmektedir. Zira kamu yönetiminin ilkel muameleleri büyük nüfus ve kentleri tatmin etmemektedir. Sadece kamu yönetimi için değil aynı zamanda şirketler ve hatta küçük işletmeler için dahi akıllı kent uygulamaları vazgeçilmez olmaya başlamıştır. Bireylerin, işletmelerin, yerel yönetimlerin ve devletin dahi günümüz dünyasına, teknolojik gelişime uyum sağlaması ve modern bir şekil alması zaruri niteliktedir.

Harrison (2010) "akıllı kent" teriminin "araçlı, birbirine bağlı bir şehir" anlamına geldiğini belirtmektedir. Yine Harrison'a göre "Enstrümente edilmiş", sensörler, sayaçlar, kişisel cihazlar ve diğer benzer sensörlerin kullanımı yoluyla gerçek dünya verilerini yakalama ve entegre etme yeteneği olarak tanımlanmaktadır "Birbirine bağlı", bu verilerin çeşitli şehir hizmetleri arasında bu tür bilgilerin iletişimine izin veren bir bilgi işlem platformuna entegrasyonu anlamına gelmektedir. Daha iyi operasyonel kararlar almak için analitik, modelleme, optimizasyon ve görselleştirme hizmetlerinin dahil edilmesini ifade etmektedir. (Harrison vd., 2010:16). Şehir planlama alanında "akıllı şehir" terimi genellikle daha akıllı olmanın stratejik yönleri gerektirdiği ideolojik bir boyut olarak ele alınmaktadır. Her düzeydeki hükümet ve kamu kurumları, sürdürülebilir kalkınmayı, ekonomik büyümeyi, vatandaşları için daha iyi yaşam kalitesini hedefleyen politika ve programlar için akıllılık kavramını benimsemektedir (Ballas, 2013:23).

"Akıllı kent" kavramı, bilgi toplumunun dijital kentle kesişmesi ile ortaya çıkmaktadır. 'Intelligence' etiketi, kentlerin öğrenme, teknolojik gelişme ve yeniliği destekleme yeteneğini ifade etmektedir. Bu bağlamda her dijital kent mutlaka akıllı değildir, ancak her akıllı kentin dijital bileşenleri vardır. (Woods, 2013). Nam ve Pardo (2011), akıllı kent kavramını açıklığa kavuşturmak için 'topluluk' unsuru önceler. Vatandaşlar arasında topluluk duygusuna ilham vermek amaçlanmaktadır. Bu faktörün önemi, üyelerin ve kurumların çevrelerini dönüştürmek için ortaklık içinde çalıştıkları akıllı topluluklar kavramına benzemektedir (Berardi vd, 2015:21). Akıllı bir kent topluluğunun katılma ve büyümeyi teşvik etme arzusunun hissetmesi gerektiği anlamına gelmektedir. Akıllı büyüme kavramı büyük ölçüde 1990'larda yeni kentçilik çerçevesinde, trafik sıkışıklığındaki kötüleşen eğilimlere, okullardaki aşırı kalabalıklaşmaya, hava kirliliğine, açık alan kaybına, değerli tarihi yerlerin yok edilmesine yönelik topluluk odaklı bir tepki olarak kullanılmıştır. (Eger, 2009). Bu hedefler hala akıllı kentlerin çekici olmasının sebepleri arasında yer almaktadır. Akıllı bir kent yükseköğrenim, daha iyi eğitilmiş bireyler ve vasıflı iş gücünün merkezi olmalıdır. Akıllı kentler, yenilikçi insanlar ve çalışanlar için mükafat görevi görür ve böylece daha akıllı hale dönüşen bir çemberin oluştuğu görülür. Sonuç olarak, akıllı bir kent en hızlı kentsel büyüme oranlarının, eğitilmiş işgücünün yüksek payının bulunduğu kentler olması beklenmektedir. Akıllı, yetenekli, yenilikçi, bağlantılı ve rekabetçi olma kavramı, bilgiye dayalı kentsel gelişimin temel bir bileşeni haline gelmektedir. (Dirks vd 2009:6). Akıllı kentler bir yandan sistemlerin işlevlerindeki rolü olan; BİT'in belirleyici rol oynayabileceği binalar, enerji şebekeleri, doğal kaynaklar, su yönetimi, atık yönetimi, hareketlilik ve lojistik gibi "zor" alanlara uygulanmakta; öte yandan ise BİT uygulamasının genellikle belirleyici olmadığı eğitim, kültür, politika yenilikleri ve yönetim gibi alanlara uygulanmaktadır (Neirotti vd, 2014). Akıllı kentler kavramının disiplinler arası birçok alanı ilgilendirmesi sebebi ile terimle ilgili birçok farklı akademik görüş bulunmaktadır.

Akıllı kent işlev ve bileşenleri ile bir bütündür. Akıllı kent anlayışı 6 temel unsurdan oluşmaktadır. Bunlar: akıllı ekonomi, akıllı insan, akıllı yönetim, akıllı hareketlilik, akıllı çevre ve akıllı yaşamdır (Losavio, 2014:197). Bahse konu 6 unsurun bir arada bulunması ile akıllı kent anlayışının tesis edildiği varsayılmaktadır. Akıllı kent uygulamalarının yürütülmesi için gerekli bazı faktörler vardır. Bunlar veri,

yönetişim, teknoloji, ekonomi ve finansmandır. Akıllı kent uygulamalarının güvenliği bakımından öne çıkan unsur veridir. Bir uygulamanın konusunu ve malzemesini veri oluşturur.

1.2. Veri Kavramı ve Türleri

Veriler, gözlem yoluyla toplanan, genellikle sayısal olan bilgi birimleridir. Daha teknik bir tanımla veriler, bir veya daha fazla kişi veya nesne hakkındaki nitel veya nicel değişkenlerin bir dizi değeridir, veri tek bir değişkenin tek bir değeridir. "Veri" kelimesinin ilk İngilizce kullanımı 1640'larda görülmektedir. "Veri" kelimesi ilk olarak 1946'da "aktarılabılır ve depolanabilir bilgisayar bilgisi" anlamında kullanılmıştır. "Veri işleme" ifadesi ilk olarak 1954 yılında kullanılmıştır (Garfinkel 2013:85). Veriler bilimsel araştırmalarda (ör. Satış verileri, gelir, kar, suç oranları, işsizlik oranları vb) ve neredeyse tüm diğer insan faaliyetlerinde kullanılmaktadır. Veriler ölçülür, toplanır, raporlanır ve analiz edilir. Bunun üzerine grafikler, görüntüler veya diğer analiz araçları kullanılarak görselleştirilebilir. Konu ile ilintisi bağlamında büyük veri, açık veri kavramlarına yer verilmiştir.

1.2.1. Büyük Veri

Büyük veri hacimli ve karmaşık veri kümeleridir. Bu veri kümeleri o kadar geniştir ki geleneksel veri işleme yazılımları ile yönetilememektedir. Ancak bu büyük hacimli veriler, daha önce çözilemeyen sorunları çözmek için kullanılmaktadır. Büyük veri kavramı; ses, hız ve çeşitli verilerden oluşma şeklinde açıklanabilir. Tarihsel olarak, kentsel alanlarla ilgili çoğu araştırma, toplu istatistiklere ve daha küçük ölçekli anketlere dayanmaktaydı. Son yıllarda kayıtların sayısallaştırılması, sensör ağlarının genişletilmesi, toplumun bilgisayarlaştırılması ile mekansal ve zamansal kümelenme seviyelerinde zengin şehir verileri üretilmeye başlanmıştır. Büyük verinin kentsel bilime katkı saplanması beklenmektedir. Algoritmalarla birlikte büyük veri; popülasyonun daha önce ölçülmemiş kısımlarına dair sonuç değişkenlerini tahmin etme imkanı tanıyacaktır. Kentsel büyümenin etkisini ve mekanizmalarını anlamak ve kentsel olanaklara ve politikalara değer vermek gibi klasik sosyal bilim sorularını yanıtlamak için büyük veri, dışsal varyasyon kaynakları ile birleştirildiğinde güçlü hale gelecektir (Greenstone, Hornbeck ve Moretti, 2010). Büyük verinin kent uygulamaları ile kentler daha fazla veriye dayalı hale getirilerek kaynakların tahsisini iyileştirebilir ve gelecekteki ihtiyaçları tahmin edebilir.

Akıllı kent uygulamalarının kent üzerindeki fonksiyonları incelendiğinde 5C kodu ile formüle edilen işlevler ortaya çıkmaktadır. Bunlar: bağlantılı (connection), biriktirme (collection), hesaplama (computation), iletişim (communications) ve birlikte üretim (co-creation)'dir (Lim ve Maglio, 2018). Tüm bu işlevlerin kent üzerinde etkili hale gelmesinin anahtarı veridir. Kent üzerinde herhangi bir amaç ile herhangi bir akıllı uygulamanın yürütülmesi ancak ortaya konan veri aracılığıyla gerçekleşmektedir. Bu verilerin işlenmesi ve uygulamalara konu edilmesiyle de akıllı kent yapısı gündeme gelmektedir. O halde veri, akıllı kent uygulamaları için vazgeçilmez bir unsurdur. Verinin kent yapısı ve gelişmesinde kritik rolü oynaması sebebiyle akıllı kent doktrininde "veri odaklı kentleşme" kavramı gündeme sıkça gelmektedir (Kitchin, 2016). Büyük veri, birçok farklı parametre ve kaynaktan birçok farklı şekilde ve usulde elde edilen bilginin toplanması ve işlenmesidir. Esasen lafzında da geçtiği üzere verinin büyüklüğü ve çokluğunu ifade etmektedir. Örneğin, internet dünyasında yer alan yazılı, sözlü ve görsel veriler, devlet ve kamu tüzel kişilerinin nezdinde bulunan rapor ve istatistikler, GSM operatörlerinin elinde bulunan kayıtlar gibi düşünülebilecek her türlü bilgi ve veri, büyük veriyi meydana getirmektedir. Esasen büyük veri bir veri yığını, karmaşa ve kaostur. Fakat büyük veriyi işlevsel yapan, o bilgi yığınının içinden işe yarar ve kullanılabilir veriyi çıkarması ve işlenmesidir. Modern dünyayı bilgi kaosundan çıkaran yegane sistem budur.

Büyük veri beş bileşenden oluşur. Bunlar: Çeşitlilik, hız, veri büyüklüğü, doğrulama ve değerdir. Çeşitlilik, üretilen verinin farklı formlarda olmasını; hız, veri üretilme hızını; veri büyüklüğü, veri havuzunda yer alan verinin büyüklüğünü; doğrulama, elde edilen verinin doğru kaynaktan alınması yani güvenilir olmasını; değer ise büyük veri işlevlerinden geçtikten sonra veriyi kullanacak olan kurum ya da kişi için bir katma değer yaratmasını ifade etmektedir (Kitchin, 2016). Büyük veri, 21.yüzyıl dünyası için kaçınılmaz ve önü

alınmaz bir kavramdır. Zira yalnızca devlet gibi merkezi sjeler tarafından deęil sıradan kentlerde yaşıyan sıradan insanlar tarafından dahi retilmektedir. Her saniye veri havuzuna sayısız ykleme yapılmaktadır. zellikle kitlesel sosyal medya platformları olan Twitter, Instagram, Facebook ve Youtube gibi devasa bilgi depoları bu konuda ciddi rol oynamaktadır. Zira sz konusu uygulamaların var oluř amalarına uygun olarak kullanılabilmesi iin kullanıcıdan bazı bilgilere eriřim ve kayıt izni istemektedir. Milyonlarca kullanıcı olan bu platformların her kullanıcıdan aldıęı veriyi kaydetmesi ve devasa arřivlerde saklaması tam olarak byk veri kavramını ifade etmektedir.

1.2.2. Aık Veri

Aık veri, verilerin telif hakkı gibi herhangi bir sınırlandırma olmaksızın kamuya aılarak kamusal kullanıma sunulmasıdır. Bu haliyle aık veri, verilerin iřlenmesi ve kullanılması srecinde 3.kiřilerin srece mdahil olmasını ve ok taraflı bir geliřim yrtlmesini saęlamaktadır. Aık verinin en byk faydası, tek taraflı bir geliřimden ziyade toplumun tmne yaygın řekilde hem toplumsal hem bireysel geliřimin saęlanmasıdır. Bununla beraber aık veri, ynetimin řeffaflıęı ve hesap verilebilirlięi gibi idari ve hukuki faydalar da saęlamaktadır. Zira aık veri ile herkes verilerin nasıl ve nereden temin edildięi ve nasıl iřlendięi gibi birok unsura ulařabilmektedir. Ulařmakla beraber kiřiler bu srece dahil olabilmekte ve katılım denilen demokratik unsuru da gerekleřtirebilmektedirler. oęunlukla yazılım piyasasında kendini gsteren aık veri kavramı, teknolojik geliřmenin saęlanması bakımından nemli bir aratır. Zira sıradan kiřiler dahi evlerinden devlet ve yerel ynetimlerin hatta řirketlerin hizmetlerine iliřkin faaliyetlerinde kullandıęı verilere eriřebilmektedir ve ilgili yazılım kodlarını temin edebilmektedir. 3.kiřiler tarafından bu kodların zerine eklenerek yeni hizmetler ve yeni uygulamalar meydana getirilmektedir. Bu haliyle dahi yeni mesleklerin doęmasını, istihdamın artmasını ve teknolojik geliřimin hızlanmasını saęlamaktadır (Lim ve Maglio, 2018:99).

Aık veri her trl veri iin sz konusu olabilmektedir. Eęitim, saęlık, belediye hizmetleri, yerel iřletme faaliyetleri aık kaynak olarak kamusal paylařıma aılmaktadır. Aık veri sisteminin teknolojik hayata yerleřme srecinde birok tanımlama ve konumlandırma yapılmıřtır. Bunlardan biri G8 Aık Veri Szleřmesi olarak bilinen Open Data Charter'dır. Szleřmeye gre aık veri sistemi iin bazı prensipler belirlenmiřtir. Bunlar: *Varsayılan olarak aılma*, yani veriye ulařmak iin kurum ya da kiřilere bařvurmaksızın varsayılan olarak ulařılabilir olmasıdır. *Zamanında ve Kapsamlı* olmalı yani arařtırmaya iliřkin olmalı ve hızlıca ulařılabilir olmalıdır. *Ulařılabilir ve Kullanılabilir* yani verilerin ulařılabilirlięi ve iřlevsel olması kullanılabilir olması gereklidir. *Karřılařtırılabilir ve Birlikte alıřabilir* olmalı yani verilerin birbiriyle iliřkisi bulunmalı karřılařtırma ve birlikte analiz edilebilir olmalıdır. *Geliřmiř Ynetiřim ve Vatandař Katılımı* olmalı yani kamu ynetiminin nasıl iřledięi vatandařlarla paylařılmalı ve vatandařlar bu srece dahil edilmelidir. *Yenilięi ve Geliřimi Kapsamlı* yani sreklilik arz eden bir geliřimi desteklemeli ve yenilik prensibiyle alıřmalıdır. (opendatacharter.net/principles, 09.01.2021)

Aık veri uygulamalarının kiřisel verilerin gvenlięi konusunda konumu nemlidir. Zira aık veri uygulamalarının konusu kiřisel veri olabilmektedir. Kiřisel verilerin aık kaynak olarak kamuya paylařılması ise istisnai haller dıřında hukuki prensiplere aykırıdır. Kiřisel veri ilgili kiřiyi tanımlayabilen her trl bilgidir. İsim, kimlik numarası gibi resmi kayıtlar olabileceęi gibi fiziki grnm, sosyo-ekonomik hatta psikolojik kayıtlar dahi kiřisel veri nitelięinde olabilmektedir (Trkiye Biliřim Vakfı, 2019). O halde kiřisel verinin en temel unsuru ilgili kiřiye dair onu dięer kiřilerden ayıran her řeydir. Bu sebeple aık kaynak olarak kullanılması hukuki tehlike barındırmaktadır. Zira kiřisel nitelikte olan her trl veri ancak sahibi olduęu kiřiye baęlıdır ve bu sebeple hukuken korunmalıdır. Hukuken koruma ancak kiřisel nitelikte olan veriye yneliktir. İlgili verinin kiřisel olmayıp anonimleřmiř kamusal bir bilgi olması halinde herhangi bir ihlal sz konusu olmayacaktır. Gnmz uygulamalarının temelinde yer alan aık veri oęunlukla anonimdir. (TBV, 2019) Fakat azınlıkta da kalsa aık kaynaklarda kiřisel veriler bulunmakta ve kiřilik haklarının ihlaline yol aan uygulamalara mahal vermektedir.

1.3. Kişisel Verilerin Gizliliği ve Güvenliği

6698 sayılı Kişisel Verilerin Korunması Hakkında Kanun ve 5237 Sayılı Türk Ceza Kanunu ve Anayasa bu hususta yol göstericidir. TCK “*Kimliği belirli yahut belirlenebilir gerçek kişiye ilişkin her türlü veriyi*” kişisel veri olarak kabul etmektedir. (Gürel, 2020) Kişisel verilerin güvenliği ve gizliliği iki ayrı kavram olarak izah edilmektedir. Verilerin güvenliği, ilgili verilerin doğrulanmış olmasını; gizlilik ise izinsiz müdahalelerden muhafaza edilmesini ifade etmektedir. Verilerin güvenliği teknolojik zaafiyetler, yönetimden kaynaklanan ihmal ve eksiklik gibi hususlar sebebiyle tehlikeye düşmektedir. Verilerin gizliliği ise yine teknolojik zaafiyetler başta olmak üzere yetkililerin kastı yahut ihmeline dayanan ihlalleri, dışsal müdahaleler veya amaca aykırı kullanım sebepleriyle tehlikeye düşebilmektedir.

Akıllı kentlerin türlü teknolojik uygulamalarla donatılması her türlü hizmetin dijital dolaşım yolu ile gerçekleşmesinin yolunu açmıştır. Haliyle dijital sistemlerde yer alan her türlü bilgi ve veri dışsal müdahalelere karşı korunaksız kalmaktadır. Bu husus kişisel verilerin güvenliğini ve gizliliğini gündeme getirmektedir. Akıllı kent uygulamaları gibi birçok akıllı uygulamaların konusu veridir. Bu verilerin bir kısmı anonim olsa da ciddi bir kısmı kişisel niteliktedir. Kişisel verilerin gizliliğini ve güvenliğini sağlamak ise en temel evrensel hukuk prensiplerinden olan özel hayatın gizliliği ilkesi kapsamında bir zaruriyettir. Bu zaruriyet devlet ve diğer kamu tüzel kişileri için ödev; bireyler ve özel hukuk tüzel kişileri için ise borç niteliğindedir. Özel hayatın gizliliği öylesine yerleşmiş bir prensiptir ki birçok farklı yasal düzenleme ile koruma altına alınmıştır.

Uluslararası anlamda kişisel verilerin korunmasına ilişkin ilk düzenleme OECD tarafından 1980’de “*Mahremiyetin ve Kişisel Verilerin Sınırlar Arası Aktarımının Korunması Hususunda Rehber İlkeler*” ismiyle yayımlanan prensiplerdir. Mezkur düzenleme kapsamında sekiz ilke belirlenmiş ve genel belirleyici norm olarak tayin edilmiştir. Bu sekiz ilke:

- a) Veri Toplamanın Sınırlı Olması İlkesi
- b) Veri Kalitesi İlkesi
- c) Amacın Belli Olması İlkesi
- d) Kullanmanın Sınırlı Olması İlkesi
- e) Veri Güvenliği İlkesi
- f) Açıklık İlkesi
- g) Bireysel Katılım İlkesi
- ğ) Hesap Verilebilirlik İlkesi’dir. (Akıncı, 2019)

Sayılan ilkeler bir verinin herhangi bir işleme tabi tutulması sürecinin uyması gereken usulü tayin etmektedir. Zira ilgili ilkelere göre veri, ancak belli bir amaca yönelik sınırlı olarak toplanabilir, sınırlı şekilde kullanılır, bu süreç bireylere açık olarak yapılır ve bireysel katılım sağlanır. Veri toplama ve kullanma sürecinin yetkili kurum ya da kişiler aleyhine hesap verilebilirliği mümkün olmalıdır. İlk genel düzenlemelerden biri olmasına rağmen verinin toplanmasından kullanılmasına kadar her türlü tedbir düşünülmüş ve ayrıntılı prensipler belirlenmiştir.

1995 yılında Avrupa Birliği kapsamında “*AB Veri Koruma Direktifi*” yayımlanmıştır. Fakat Avrupa Birliği nezdinde yapılan asıl düzenleme 2016 yılında yapılan “*Veri Koruma Tüzüğü*”dür. Tüzükte vurgulanan prensipler şunlardır:

- a) Hukukilik
- b) Dürüstlük
- c) Şeffaflık
- d) Amaçla Sınırlılık
- e) Doğruluk
- f) Veri Minimizasyonu
- g) Veri Saklamanın Sınırlandırılması
- ğ) Bütünlük
- h) Gizlilik
- ı) Veri İşleyenler ile Veri Kontrolünün Eşit Düzeyde Sorumluluğu

i) Hesap Verebilirlik (Akıncı, 2019)

İlgili ilkeler 21.yüzyılın 20.yüzyıldan çok farklı olduğunu göstermektedir. Zira kişisel verilerin korunması bakımından genel ve soyut prensiplerden ziyade artık somut ve ayrıntı içeren ilkeler gündeme gelmiştir. 1980’li yıllardan itibaren kişisel verilerin dijital dünyada rolünün hızla artması; getirilen tedbirlerin de zaruri şekilde artması gerektiğini göstermiştir. Dünya çapında kişisel verilerin korunmasına ilişkin yürütülen çalışmalar Türkiye’de de yankı bulmuştur. Özel hayatın gizliliği kapsamında görülen bu koruma esasen birçok kanun ve yasal düzenlemede yer almaktadır. Anayasa 20.maddesinde “Herkes, özel hayatına ve aile hayatına saygı gösterilmesini isteme hakkına sahiptir. Özel hayatın ve aile hayatının gizliliğine dokunulamaz.” Hükmüyle; Avrupa İnsan Hakları Sözleşmesi 8.maddesinde “Herkes özel ve aile hayatına, konutuna ve yazışmasına saygı gösterilmesi hakkına sahiptir.” Hükmüyle; Türk Ceza Kanunu ise 9.bölümünde “Özel Hayata ve Hayatın Gizli Alanına Karşı Suçlar” başlığıyla bu hususta düzenlemeler yapmıştır. Türkiye nezdinde kişisel verilerin korunması hususu ilk defa Sekizinci Kalkınma Planı’nda düzenlenmiştir. Fakat esas düzenleme Onuncu Kalkınma Planı çerçevesinde yürürlüğe giren 6698 Sayılı Kişisel Verilerin Korunması Kanunu’dur (mevzuat.gov.tr).

1.3.1. 6698 Sayılı Kişisel Verilerin Korunması Kanunu

6698 Sayılı Kanun 2016 yılında hukuk alanında yürürlüğe girmiş ve fakat uygulama tarihi 2018 yılı olarak belirlenmiştir. İki yıllık geçiş sürecinin ardından ilgili kanun ve kanuna göre kurulan Kişisel Verileri Koruma Kurumu tam anlamıyla çalışmaya başlamıştır. Kanunun yürürlüğe girmesinden itibaren birçok yönetmelik düzenlenerek kapsamlı bir veri koruma sistemi inşa edilmeye çalışılmıştır.

Kişisel verilerin korunması prensibinin konusu kişisel verilerin işlenmesi faaliyetidir. 6698 sayılı kanunun yaptığı tanıma göre işleme; “Kişisel verilerin tamamen veya kısmen otomatik olan ya da herhangi bir veri kayıt sisteminin parçası olmak kaydıyla otomatik olmayan yollarla elde edilmesi, kaydedilmesi, depolanması, muhafaza edilmesi, değiştirilmesi, yeniden düzenlenmesi, açıklanması, aktarılması, devralınması, elde edilebilir hâle getirilmesi, sınıflandırılması ya da kullanılmasının engellenmesi gibi veriler üzerinde gerçekleştirilen her türlü işlemi” olarak tanımlanmaktadır. O halde kişisel veriye ilişkin elde edilmesinden yok edilmesine kadar her türlü işlem kişisel verinin işlenmesi faaliyeti olarak kabul edilmektedir. Mezkur kanunun amacı ve tesis etmek istediği organizasyon, işbu işleme faaliyetinin hukuk dairesi içerisinde temel hak ve özgürlükler gözetilerek yürütülmesidir (mevzuat.gov.tr).

6698 sayılı kanunda kendinden önceki kişisel verilerin korunması ilkeleri muhafaza edilmiş ve 4.maddede Türk hukuk sisteminin kendi ilkeleri düzenlenmiştir.

“Kişisel verilerin işlenmesinde aşağıdaki ilkelere uyulması zorunludur:

a) Hukuka ve dürüstlük kurallarına uygun olma.

b) Doğru ve gerektiğinde güncel olma.

c) Belirli, açık ve meşru amaçlar için işlenme.

ç) İşlendikleri amaçla bağlantılı, sınırlı ve ölçülü olma.

d) İlgili mevzuatta öngörülen veya işlendikleri amaç için gerekli olan süre kadar muhafaza edilme.“

1980’li yıllardan beri üzerinde çalışmalar yapılan bu konu, günümüz hukuk sistemleri için oldukça önemlidir. Zira 20.yüzyılın genel-soyut prensiplerinin yerini daha somut ve kazuistik prensipler almıştır. Önceki düzenlemeler bakımından amacın belirli olması yeterli iken; artık belirli, açık ve meşru olması icap etmektedir. Bu basit örnek dahi kanun koyucunun, kişisel verileri korumak adına hukuk sistemindeki var olabilecek boşlukların önünü erkenden almaya çalıştığını göstermektedir. 6698 sayılı kanuna göre ve hukukun genel bir prensibi olarak bir verinin işlenmesinin hukuka uygun hale gelmesinin temel kuralı “açık rıza” unsurunun bulunmasına bağlıdır. Açık rıza 6698 sayılı kanun kapsamında yazılı veya sözlü olarak ve hatta elektronik yol ile alınan “olumlu irade beyanından” ibarettir. 6698 sayılı kanunun 3.maddesine göre açık rıza üç unsurlardan oluşur: Belirli bir konuya ilişkin olması, rızanın bilgilendirmeye dayanması ve özgür irade ile açıklanmasıdır. Bu üç unsura sahip olan rıza açıklaması neticesinde kişisel verilerin işlenmesi hukuken bir sakınca oluşturmayacaktır (mevzuat.gov.tr).

6698 sayılı kanunun 5.maddesi açık rızaya gerek olmaksızın kişisel verilerin işlenebildiği halleri düzenlemektedir:

“Aşağıdaki şartlardan birinin varlığı hâlinde, ilgili kişinin açık rızası aranmaksızın kişisel verilerinin işlenmesi mümkündür:

- a) Kanunlarda açıkça öngörülmesi.
- b) Fiili imkânsızlık nedeniyle rızasını açıklayamayacak durumda bulunan veya rızasına hukuki geçerlilik tanınmayan kişinin kendisinin ya da bir başkasının hayatı veya beden bütünlüğünün korunması için zorunlu olması.
- c) Bir sözleşmenin kurulması veya ifasıyla doğrudan doğruya ilgili olması kaydıyla, sözleşmenin taraflarına ait kişisel verilerin işlenmesinin gerekli olması.
- ç) Veri sorumlusunun hukuki yükümlülüğünü yerine getirebilmesi için zorunlu olması.
- d) İlgili kişinin kendisi tarafından alenileştirilmiş olması.
- e) Bir hakkın tesisi, kullanılması veya korunması için veri işlenmesinin zorunlu olması.
- f) İlgili kişinin temel hak ve özgürlüklerine zarar vermemek kaydıyla, veri sorumlusunun meşru menfaatleri için veri işlenmesinin zorunlu olması.

Sayılan hallerden herhangi birinin vuku bulması halinde artık ilgili kişinin rızası aranmaksızın kişisel verisi işlenebilmektedir. Tüm bu sayılan unsurlar dışında unutulmamalıdır ki ilgili veriler kişisel veri olmaktan çıkartılması halinde özgürce işlenebilmektedir. Yani veri, kişisel nitelikten sıyrılarak anonimleştirilir ise işlenmesine ilişkin var olan kanuni kısıtlamalar hükümsüz kalmaktadır. Kişisel Verilerin Silinmesi, Yok Edilmesi veya Anonim Hale Getirilmesi Hakkında Yönetmelik 10.maddesi ; “Kişisel verilerin anonim hale getirilmesi, kişisel verilerin başka verilerle eşleştirilse dahi hiçbir surette kimliği belirli veya belirlenebilir bir gerçek kişiyle ilişkilendirilemeyecek hale getirilmesidir”

Hükmü ile anonimleştirmenin veri üzerindeki etkisini düzenlemiştir. Maddeye göre anonimleştirme, veri üzerindeki kişisel-ayrıt edici nitelikteki etkinin yok edilerek aleni hale getirilmesidir. Hukuken verinin, kişisel veri olmaktan çıkarak anonim nitelikte kabul edilebilmesi için mezkur yönetmelikte belirlenen usule göre anonimleştirme işleminin yapılmış olması gerekir (mevzuat.gov.tr).

6698 sayılı kanunun benimsediği ilkeler gereği elde edilen veri ancak belirlenmiş bir amaca yönelik kullanılır. İşlenme amacı tamamlanır yahut ortadan kalkar ise ilgili verinin imha edilmesi gereklidir. Zira aksi halde, belirli bir amaca yönelik, amaçla bağlantılı ve sınırlı bir veri işlenmesinden bahsedilemez. Kanun’un 7.maddesi bu hususu düzenlemektedir: “Bu Kanun ve ilgili diğer kanun hükümlerine uygun olarak işlenmiş olmasına rağmen, işlenmesini gerektiren sebeplerin ortadan kalkması hâlinde kişisel veriler resen veya ilgili kişinin talebi üzerine veri sorumlusu tarafından silinir, yok edilir veya anonim hâle getirilir”

Kanun koyucunun imha ve anonimleştirme hassasiyeti yerinde ve zaruridir. Zira kişisel veriler ancak yetkili kurum ya da kişilerce incelenmeli ve görevi sona eren veri derhal yok edilmeli yahut kişisel veri niteliğinden bertaraf edilmelidir.

1.3.2. Kişisel Verileri Koruma Kurumu ve Kurulu

6698 sayılı kanun ile kurulan kurum, kamu tüzel kişiliği haiz ve Adalet Bakanlığı ile ilişkilidir. Tarafsızlık, bağımsızlık, güvenilirlik, temel hak ve hürriyetlere saygı gibi ilkeleri benimseyen kurum, kurum nezdinde yer alan Kurul marifetiyle kişisel verilerin korunmasına ilişkin şikayetleri inceleme merciidir. 6698 sayılı kanunun kişisel verilerin korunmasına yönelik hükümlerinin ihlal edilmesi suç niteliğinde ise 5237 Sayılı Türk Ceza Kanununun 135-140 maddelerine göre mahkemeler nezdinde hüküm kurulmaktadır. 6698 sayılı kanunun öngördüğü usul bakımından yapılan ihlaller suç niteliğinde olmayıp kabahat niteliğinde ise 6698 sayılı kanunun 18.maddesinde belirtilen hallerde ihlal hallerine göre idari para cezası öngörülmüştür (mevzuat.gov.tr).

1.4. Akıllı Kent Uygulamalarında Kişisel Veri

Akıllı kent uygulamaları kullandıkları veri ve yönedikleri amaç bakımından farklılık göstermektedir. Kişisel nitelikte olmayıp aleni ve anonim hale getirilmiş yahut kişilerden bağımsız verileri kullanan uygulamalar,

kişisel verilerin korunması bakımından herhangi bir sakınca oluşturmamaktadır. Fakat bazı akıllı kent uygulamaları, kullanıcıların kentli olması bakımından kişisel verilerini işlemektedir. Haliyle bu uygulamaların kişisel verileri 6698 sayılı kanunda yer alan usule uygun şekilde işleyip işlemediği meselesi hukuki bir değerlendirmeye muhtaç kalmaktadır. Zira bazı uygulamalar örneklendirilerek ne tür veriler kullandığı ve hangi hal ve şartlar dahilinde hukuk prensiplerine uygun olarak işlenebileceği izah edilmelidir.

1.4.1.Trabzon İçin Bir Fikrim Var Uygulaması

Trabzon Büyükşehir Belediyesi tarafından geliştirilen bir uygulamadır. Şehrin merkezi olan bir bölgeye kabin kurularak halkın kent yönetimine ilişkin görüş, şikayet ve önerilerini ses ve görüntü kaydı yapılarak tespit etmektedir. Uygulamanın kent yönetimine yönelik vatandaşın katılımını sağladığı açıktır. Bu hususta yerel yönetim sistemine ve demokrasiye yönelik oldukça faydalı bir uygulamadır. Kullandığı veri türü olarak kişilerin ses ve görüntülerini kayda almakta ve onları işlemektedir. 6698 sayılı Kanun'un 5.maddesinin 1.fıkrasında yer aldığı şekliyle kişisel veriler ilgili kişilerin açık rızası ile işlenmektedir. Zira kişiler ses ve görüntülerinin kayıt edileceğini bilerek görüşlerini açıklamaktadırlar. Bu haliyle kişiler belirli bir konuya yönelik, önceden bilgilendirilerek özgür iradeleri uygulamayı kullanmaktadır (TBB, 2020).

1.4.2. Sevgi Çipi Uygulaması

Alzheimer ve benzeri zihni rahatsızlıklara sahip kişilerin yakınları tarafından 7/24 takip edilmesini sağlayan bir sistemdir. Sevgi çipi denen cihazı üzerinde taşıyan kişinin konumu anlık güncel olarak yakınlarıyla paylaşılmaktadır. Uygulamanın kullandığı konum verisi, kişilerin nerede olduğunu anlık paylaşması sebebiyle kişisel veri niteliğindedir. Zira kişinin an itibarıyla nerede olduğu onu diğer kişilerden ayırabilmektedir. Kişisel verilerin işleme şekli 6698 sayılı kanun referans alınarak değerlendirilecek ise temel kural olan açık rızanın yokluğu halinde kişisel verilerin ihlali sonucu doğmaktadır. Fakat 6698 sayılı Kanun'un 5.maddesinin 2.fıkrasının (b) bendi gereği Alzheimer gibi zihni rahatsızlığa sahip olup açıkladığı rızası hukuken geçerlilik tanınmayan bir kişi bakımından kanun istisna öngörmüştür. O halde sevgi çipi uygulaması bakımından rızası olmasa dahi kişisel verisi kullanılabilir olan kişinin kendisinin hayat veya beden bütünlüğünü korumak adına kişisel verisinin işlenebilmesi mümkündür. Nihayetinde bu uygulama bakımından 6698 sayılı Kanun'a muhalef bulunmamaktadır(mevzuat.gov.tr). Aynı değerlendirme panik butonu, güven çemberi ve kronik hasta takibi benzeri uygulamalar için de geçerlidir.

1.4.3. Balıkesir E-Belediye Uygulaması ve Çerezler

Balıkesir e-belediye uygulaması ile Balıkesir Büyükşehir Belediyesinin yürüttüğü bazı kamu hizmetlerinin vatandaşlar lehine kolaylaştırılmasının yolunu açmaktadır. Vatandaşlar akıllı cihazlarını kullanarak yorulmadan bazı hizmetlerden faydalanmaktadır. Örnek olarak borç sorgulama, ödeme yapma, sicil sorgulama gibi işlemler internet üzerinden gerçekleştirilebilmektedir. Fakat ilgili işlemi yaparken girilen kimlik numarası, telefon numarası gibi kişisel veriler çerez (cookie) olarak saklanmaktadır. İlgili web sayfasının gizlilik politikası değerlendirildiğinde kullandığı çerezlerden bazıları şunlardır: internet sitesinde görüntülenen sayfaların tespiti, siteyi ziyaret saati, şifre ve numaraların kaydedilmesidir. Bu çerezler internet tarayıcısı nezdinde kaydedilmekte ve kullanılmaktadır (BBB, 2020). Çerezler tarayıcıdan silinmediği sürece çerezlerin kullanımı devam etmektedir. Bu hususta işlenen verilerin kişisel veriler olduğu aşikardır. Her ne kadar internet sayfası bildirim (pop-up) yoluyla çerezleri kabul veya red etme imkanı sunsa da çoğunlukla tarayıcıdan silinmediği müddetçe çerezlerin kullandığı düşünülmektedir. Halihazırda kullanıcı için bir bilinmez olan çerez konusu, kullanıcının kontrolünden bağımsız şekilde işlemektedir. Bireylerin kullandıkları web sayfalarının çerez ve gizlilik politikalarına hakim olmaları ve tarayıcılarında desteklenen çerezleri kontrol etmeleri tavsiye edilmektedir. Neticede, internet sayfasında çerezlerin kullanımına yönelik gelen bildirim ile kullanıcıya çerez politikası hakkında bilgi verilmekte ve kullanıcı aydınlatılmaktadır. Kullanıcının bu bilinçle çerezleri kabul etmesi halinde 6698 sayılı kanunun 5.maddesinde yer alan açık rıza unsurunun sağlanacağı ve işlemin hukuka uygun hale geleceği sonucuna varılmaktadır. Fakat, çerezlerin kullanımına yönelik gelen bildirim kabul edilmemesi yahut hiç cevaplanmaması halinde dahi çerezlerin

kullanımı gerçekleşiyor ise kullanıcının rızasına muhalif olarak kişisel verilerinin işlendiği ve haliyle 6698 sayılı kanunun veri işleme usulünün ihlal edildiği sonucuna ulaşılmaktadır.

1.4.4. Güven Çemberi Projesi

Birçok kentte örneğine rastlanan proje çocukların ilgili kamusal alanda vakit geçirirken güvenliklerini sağlama amacına dayanmaktadır. Çocukların bileklerine takılacak bir bileklik ve ebeveynlerin akıllı cihazlarına kuracakları bir uygulama ile proje çalışmaktadır. Uygulama yalnızca çocuklar için değil Alzheimer gibi ruhsal rahatsızlığı olan vatandaşlar ve hatta evcil hayvanlar için dahi kullanılabilir. Kurulan belirli sayıda direk ile bir güven çemberi yaratılmakta ve bileklik ile takip edilen kişilerin o çemberin içerisinde tehlikeden uzak şekilde vakit geçirmesi planlanmaktadır. Bileklik kullanan kişinin direklerin ördüğü çemberin dışında çıkması ile ebeveynlerin mobil cihazları anlık bildirim vererek kullanıcıyı bu durumdan haberdar etmektedir. Uygulamanın 6698 sayılı Kanun'a göre değerlendirmesi yapılacak ise, ilgili Kanun'un 5/2-b bendine düzenlendiği gibi "rızasına hukuki geçerlilik tanınmayan kişinin kendisinin ya da bir başkasının hayatı veya beden bütünlüğünün korunması için zorunlu olması" durumu uygulama için söz konusudur. Zira güven çemberi uygulaması çocuklar, ruhsal rahatsızlığı olan hastalar ve hayvanlar için uygulanmaktadır. Haliyle sayılanların rızaları hukuken geçerli değildir. Özetle kendilerinin veya başkalarının hayat veya beden bütünlüğünü korumak adına kendilerine bileklik takılarak konum bilgilerinin ebeveynleri ile paylaşılması açık rızaları olmasa dahi hukuka uygundur ve 6698 sayılı Kanun'un prensiplerini ihlal eder nitelikte değildir.

1.4.5. Mobese (Mobil Elektronik Sistem Entegrasyonu) - Kent Güvenlik Yönetim Sistemi (KGYS)

Mobese kameraları kentin işlek noktalarında trafik kontrolü ve araç takibi yapmak için kullanılmaktadır. Faaliyeti ise görüntü almak ve kaydetmektir. Yalnızca trafik ve araç takibine ilişkin değil görüş alanı içerisindeki bir hadise için başvuru yegane delil aracıdır. Örneğin görüş alanı içerisinde gerçekleşen bir ölümlü trafik kazası için başvurulduğu gibi trafikten bağımsız olarak gerçekleşen ölüm, yaralama vb. her türlü suç için kayıtlarına başvurulmaktadır. Görüldüğü üzere mobese uygulamalarının konusu bizzat kişilerin kamusal alandaki görüntüleridir. Kişilerin kamusal alandaki görüntülerinin kaydedilmesi 6698 sayılı Kanun'un ihlali olup olmadığı hususunda birçok farklı görüş bulunmaktadır.

Görüş farklılıkları iki ana görüş etrafında şekillenmektedir. Birinci görüşe göre mobese kameralarının kaydettiği görüntülerin kişilerin kamusal alandaki eylemleri olduğu ve bu sebeple kişisel verilerin ihlali anlamına gelmediği kabul edilmektedir. İkinci görüşe göre kaydedilen görüntülerin kamusal alandaki eylemler olması mobese uygulamasını hukuka uygun hale getirmeye yetmeyeceği ve mobese sistemleri hakkında hiçbir yasal düzenleme olmamasının keyfiyete sebep olduğu, nihayetinde bu sistemlerin hukuka aykırı olduğu kabul edilmektedir. Esasen iki görüşün kısmen kabul kısmen de reddedilmesi gereklidir. Zira mobese uygulamalarının yaptığı görme ve kaydetme işlemi ayrı ayrı değerlendirilmelidir. Yapılan görme işlemi hukuka uygun olup, kişiler için 3.kişi veya kamera tarafından görülmenin hiçbir farkı yoktur. Fakat görüntülerin kaydedilmesi görme eylemi kadar basit değildir. Zira bu kaydedilme eyleminde bilinmeyen hususlar vardır. Nereye kaydediliyor, ne süre ile elde tutuluyor, herhangi süreli ya da süresiz bir arşivde saklanıyor mu, hangi makam ve kişileri tarafından görülüyor? gibi sorular aydınlatılmalıdır. Bunlar bilinmeden kişisel verilerin işleme şartlarının gölgede kaldığı ve doğrudan hukuka uygundur demenin mümkün olmadığı söylenebilir. Bu sorunun çözümü, aciliyetle yasal düzenlemenin yapılmasıdır. Çünkü yapılacak düzenlemede mobese uygulamasının ayrıntıları aydınlatılacak ve şartları kamu tarafından bilinecektir. Yasal bir dayanak olmaksızın kaydetme eyleminin idari bir keyfiyetten öteye gitmediği anlaşılmaktadır. Özetle kaydetme eylemi neticesinde elde edilen verilerin işlenmesi hususu yasal düzenleme ile aydınlatılmadıkça mobese kameralarının varlığı kişisel verilerin korunması ilkelerinin ihlalidir. Avrupa İnsan Hakları Mahkemesinin aşağıdaki kararı da bu hususta yol göstericidir (<https://www.echr.coe.int/Pages/home.aspx?p=applicants/tur&c>):

"28.01.2003 tarihli ve 44647/98 başvuru numaralı Peck v. Birleşik Krallık kararında; bireyin hareketlerini kamusal alanda izlemeye yarayan ancak kaydetmeyen kameraların özel hayatın gizliliğini ihlal anlamına gelmeyeceği, diğer yandan, görüntülerin kaydedilmesinin ve sistematik ve kalıcı kayıtların ihlal anlamına

gelebileceği belirtilmiş, kamusal alanda görüntüleri güvenlik kameraları vasıtasıyla kayıt altına alınıp, daha sonra yerel medyada servis edilen başvuruçunun, kamusal alanda çekilmiş görüntülerinin de özel hayatının gizliliğini ihlal edebileceği ifade edilmiştir.”

1.4.6. iTaksi Uygulaması

iTaksi İstanbul merkezli bir ulaşım uygulamasıdır. Uygulamanın amacı kullanıcılara en yakın taksi durağını göstermek ve güvenli bir yolculuk imkanı sunmaktır. İstanbul Büyükşehir Belediyesi himayesinde üretilen uygulama mobil cihaza indirilerek kullanılmaktadır. Uygulama ile sürücüyü değerlendirme, seyahati takip etme, seyahat öncesi planlama imkanı vardır. Uygulama özellikle güvenli seyahat prensibi çerçevesinde üretilmiştir. Bunu sağlamak için araç içi güvenlik kamerası sürekli çalışmakta ve panik butonu uygulaması ile desteklenmektedir. Güvenlik kamerası ile ses kaydı yapılmaksızın araç içi görüntüler kaydedilmektedir. Son bir haftaya ait görüntüler hiç kimsenin ulaşamayacağı şekilde cihaz arşivinde saklanmaktadır. Bir hafta öncesine ait görüntülerin kaydı cihazlarda saklanmamaktadır. Kaydedilen görüntüler herhangi bir adli vaka olması halinde kolluk kuvvetlerine aktarılmaktadır.

6698 sayılı Kanun gereği uygulama kapsamında kaydedilen görüntüler kişisel veridir. iTaksi uygulaması gerek mobil cihazında gerek web platformunda kullanıcılar için açık şekilde bilgilendirme yapmaktadır. Araç içi görüntülerin 1 hafta süreyle kaydedildiği, gerektiği takdirde kolluk kuvvetlerine gönderildiği açık şekilde izah edilmektedir. Kullanıcılar da bunu bilerek kullanmaktadırlar. Hal böyleyken kullanıcıların açık rızası olduğu kabul edilmelidir. Bu sebeple iTaksi uygulamasının görüntü kaydı yapması 6698 sayılı Kanun hükümlerine göre kişisel verilerin korunması prensibinin ihlali anlamına gelmemektedir.

2. Materyal ve Yöntem

Kentler, yaşam kalitesini artırmak adına teknik ve teknolojik araçların kullanması ile kendini modernize eden yapılarıdır. Gelişen teknolojiler ile beraber yönetim ve yönetilen algıları, kent sorunları, vatandaşların beklentileri, talepleri değişmektedir. Bu sorunlara hızlı ve etkin çözüm bulabilmek adına yeni uygulamalar geliştirilmektedir. Bu uygulamaların mekânsal bağlamı da kentlerdir. Akıllı kent bünyesinde kamu hizmetleri akıllı fonksiyonlar ile yürütülmektedir. Bütüncül şekilde bakıldığında her türlü kamu hizmetinin akıllı kent uygulamaları ile tesis edilebileceği görülmektedir. Ulaşım, atık toplanması, zabıta hizmetleri ve benzeri belediyeçilik işleri, trafik düzeni, sağlık ve nüfus hizmetleri, adli tebligat, vergi/harç gibi ödemelerin yapılması, hasta takibi gibi birçok kamu hizmetinin akıllı kent uygulamaları ile yerine getirilebileceği düşünülmektedir. 21.yüzyıl kent yaşamını anlamak için güncel sorunları ve bu sorunlara çözüm üretmek amacıyla kullanılan akıllı kent uygulamaları, bu uygulamaların malzemesi olan veri, büyük veri, açık veri ve nihayetinde akıllı kent uygulamalarında kullanılan kişisel verilerin gizliliği ve güvenliği kavramlarını anlamak gereklidir. Bu bağlamda elde edilen sayısız veri kullanılırken ortaya çıkabilecek teknik aksaklıklar, kontrol problemleri ve mahremiyet gibi konularda endişelere sebep olmaktadır. Bu makalede Türkiye’de ki akıllı kent uygulamalarının 6698 sayılı Kişisel Verilerin Korunması Kanun’a göre kişisel verilerin ihlal edilme durumunun değerlendirilmesi yapılmaktadır.

3. Sonuç

Akıllı kentler mevcut kentsel gelişim politikalarını ve önceliklerini küresel ölçekte etkilemeye devam eden, teknoloji odaklı ve düşünme akışına dayanmaktadır. Akıllı kent stratejisi, mekansal gelişmeyi sağlamak için hem teknolojiden (yani dijital zeka) hem de bilgiden (yani insan zekası) yararlanmalıdır. Genel olarak, teknoloji bilginin gelişiminin temelini oluşturur ve ikisi birlikte kentsel gelişimi besleyerek akıllı kentlerin gerçekleştirilmesine yardımcı olur. Günümüz stratejilerinin birçoğu bu etkiyi dikkate almamaktadır. Bu nedenle akıllı kentlerin gelişimi için stratejik planlamanın hem teknolojik ilerlemeden hem de bilgi ve inovasyon ağlarının geliştirilmesinden yararlanmaya ihtiyacı vardır. Pazar düzeyindeki durumla ilgili olarak, arza dayalı akıllı kent çözümlerinin mevcut hakimiyeti, genellikle sosyal bağlamlardan kopuk ve bir kentin sorunlarını uyumlu bir şekilde çözemeyen akıllı kent stratejileri ile sonuçlanmaktadır. Öte yandan, en başarılı akıllı kentler, arza dayalı bir yaklaşım yerine talebe dayalı bir yaklaşımı tercih etmiş veya en azından iki

yaklaşımı dengelemeye çalışmışlardır. Akıllı kent stratejileri, kentlerin inovasyon ağlarının, sağlıklı toplumların ve dinamik ekonomilerin gelişimini desteklemek için teknolojiyen yararlanmayı nasıl seçecekleri konusunda belirleyici bir rol oynamaktadır. Aynı zamanda birçok kentleşme ve sürdürülebilirlik sorununa çözüm aramaktadır. Uygulamaları hem politika tasarım hem de politika uygulama düzeyinde metodolojik ve tutarlı bir şekilde incelemek çok önemlidir. Somut ekonomik / sosyal / kentsel gelişme sonuçları elde etmek için akıllı kentler stratejik bir şekilde planlanmalıdır.

Kentleşmenin getirdiği toplumsal ve bireysel ihtiyaçları karşılamak adına eyleme dökülen kamu hizmetlerinin tesisi için ilkel metotlardan ziyade güncel ve teknolojik anlamda gelişmiş sistemler günlük hayata yerini almaya başlamıştır. Verilen örneklerde olduğu gibi birçok yeni ve teknolojik uygulama günlük eylemler için dahi vazgeçilmez olmuştur. Fakat bu uygulamaların denetimsiz kalması oldukça tehlikeli olup bu tehlikenin bertaraf edilebilmesi için şeffaflık ilkesinin kusursuz şekilde sağlanması gereklidir. Özellikle uygulamalarda kullanılan verinin niteliği, hangi amaçla ve ne kadar süre için kullanıldığı ve kullanıldıktan sonra imha edilip edilmediği gibi hususlar kamuya karşı aydınlatılmalıdır. Zira kamu yönetiminin tam anlamıyla şeffaflık ve hesap verilebilirlik yeteneğiyle donatılması idari ve hukuki bir zaruriyettir. Akıllı kent uygulamalarında bu zaruriyetin kendini göstermesi kişisel veriler üzerinde olmaktadır. Haliyle kişisel veriler hukuki koruma altına alınmaktadır. Fakat akıllı uygulamalar merkezleştirilmemiştir. İki kişi arasında yapılan alışveriş gibi kişisel veriler bilinçli ya da bilinçsiz şekilde aktarılmaktadır. Bu alışverişin üzerinde hiçbir merkezi denetim yoktur ve ancak herhangi bir uyuşmazlık çıkması halinde denetim mekanizmaları söz konusu olmaktadır. Akıllı kent uygulamalarının çoğunlukla bir kamu hizmetini tesis etme amacı gütmeleri uygulamaları masumlaştırılmamaktadır. Çünkü elde edilen tüm veri malzemesi kişilerin mahremiyet alanına ilişkindir. Veri mahremiyeti en az fiziksel mahremiyet kadar olup hem hukuk tarafından hem de kullanıcıların bizzat kendisi tarafından korunması gereklidir. 6698 sayılı Kanun bu konudaki hukuki boşluğu doldursa da toplumun kişisel veri konusunda bilinç eksikliği bulunmaktadır. Zira akıllı kent uygulamaları her yaş ve her kesim tarafından kullanılmaktadır. Toplum nezdinde kişisel veri, kişisel verilerin güvenliği gibi terimlerin karşılığı yoktur. Kanun koyucunun hukuksal boşluğu doldurması takdir edilmekle birlikte toplumsal bilincin de sağlanması gerekmektedir. Toplumsal bilinç sağlanmadıkça bireylerin kendi kişisel verilerinin yasadışı işlenmesinden rahatsız olması bir yana bundan haberi dahi olmayacaktır. Haliyle öncelikle toplum bilinçlendirilmeli ki tanzim edilen kanunun uygulanması mümkün olsun. Bilinçlendirme merkezi idare ve yerel yönetim eliyle olabileceği gibi sivil toplum kuruluşları marifetiyle de gerçekleştirilebilir. Neticede, kentleşmenin getirdiği kaçınılmaz akıllı kent ve uygulamaları gün geçtikçe bir tercih olmaktan bir zaruriyet olmaya doğru ilerlemektedir. Zamanla akıllı kent uygulamaları, hayatı kolaylaştırmayı sağlayan bir tercih olmaktan çıkarak yapılmak istenen işlem için maruz kalınan tek yol olacaktır. Bu kaçınılmazlık içerisinde uygulamaları zarar görmeden kullanmanın yolu ise kişisel ve hukuki korumadır. Bu halde 6698 sayılı Kanun gibi hukuki dayanak ve toplumsal bilinçlenme şarttır.

Kaynaklar

- Akıncı, A.Ş. (2019). Büyük Veri Uygulamalarında Kişisel Veri Mahremiyeti. (Yayımlanmamış Uzmanlık Tezi). T.C. Cumhurbaşkanlığı Strateji ve Bütçe Başkanlığı, Sektörler ve Kamu Yatırımları Genel Müdürlüğü, Ankara.
- Aktan, E. (2018). Büyük Veri: Uygulama Alanları, Analitiği ve Güvenlik Boyutu. *Bilgi Yönetimi Dergisi*, 1(1), 1-22.
- Albino, U. ve Berardi, R.M. (2015). Dangelico Smart cities: Definitions, dimensions, performance, and initiatives. *Journal of Urban Technology*, 22(1), 3-21.
- Avrupa İnsan Hakları Mahkemesi (2021, Ocak). Erişim adresi <https://www.echr.coe.int/Pages/home.aspx?p=applicants/tur&c>.
- Harrison, C., Eckman, B., Hamilton, R., Hartswick, P., Kalagnanam, J., Paraszczak, J. ve Williams, P. (2010). "Foundations for Smarter Cities". *IBM Journal of Research and Development*, 54(4), 1-16. doi: 10.1147 / JRD.2010.2048257.
- Balıkesir Büyükşehir Belediyesi (2021, Ocak). Erişim adresi <https://www.balikesir.bel.tr>.
- Ballas, D. (2013). "Mutlu Şehri' Ne Yapar?" *Şehirler*, 32(1), 39-50. doi: 10.1016 / j.cities.2013.04.009

- Dameri, R.P. (2013). Searching for smart city definition: a comprehensive proposal. *Int J Comput Technology*, 11(5), 2544- 2551.
- Dirks, S. ve Keeling, M. (2009). A Vision Of Smarter Cities: How Cities Can Lead The Way Into A Prosperous And Sustainable Future, IBM Institute for Business Value (s.1-6), June. (Retrieved from http://www-935.ibm.com/services/us/gbs/bus/pdf/ibm_podcast_smarter_cities.pdf)
- Doğan, K. ve Arslantekin, S. (2016). Büyük Veri: Önemi, Yapısı ve Günümüzdeki Durum. *DTCF Dergisi*, 56(1), 15-36. doi: 10.1501/Dtcfder_0000001461
- Elmaghraby, A. ve Losavio, M. (2014). Cyber security challenges in Smart Cities: safety, security and privacy. *J Adv Res*. 5(4): 491- 497.
- Forsberg, I. ve Jabbari, M.M. (2013). *Big Data and the Big Gap* (Lisans Tezi). University of Gothenburg, Gothenburg.
- Garfinkel S. Digital forensics. *Am. Science*, 101(5), 370.
- Greenstone, M. ve Horbeck, R. (2010). Identifying Agglomeration Spillovers: Evidence from Winners and Losers of Large Plant Openings. *Journal of Political and Economy*, 18 (3), 50-55.
- Gürel, B. (2021). WhatsApp'da Onaylatılmak İstenen Yeni Gizlilik Sözleşmesi ve Değerlendirmeler, *Adalet Medya*.
- İstanbul Büyükşehir Belediyesi. (2021, Ocak). İstanbul Büyükşehir Belediyesi itaksi Uygulamaları. Erişim adresi <https://www.itaksi.com>
- İstanbul Büyükşehir Belediyesi. (2021, Ocak). İstanbul Büyükşehir Belediyesi Açık Veri Sistemi. Erişim adresi <https://www.opendata.edp.com>
- Kişisel Verileri Koruma Kurumu. (2019). *Örneklerle Kişisel Verilerin Korunması* (Yayın no.29). Ankara
- Kitchin, R. (2016a). Theethics of smart cities and Urban science. *Phil.Trans.R. Soc.*, 1-15.
- Kitchin, R. (2016b). Reframing, reimagining and remaking smart cities. Routledge.
- Lim, C. ve Maglio, P. (2018). Data-Driven Understanding of Smart Service Systems Through Text Mining, *10(2)*, 154-180.
- Lim, C. ve Maglio, P.P. (2018). Data-Driven Understanding of Smart Service Systems Through Text Mining, *Service Science*, 10(2), 154-180.
- Losavio, M. ve Keeling, D. (2014). Evidentiary power and propriety of digital identifiers and the impact on privacy rights in the United States. *J Digit Foren Secur Law*. 9(2): 197- 203.
- Memiş, L. ve Güç, M. (2020). Akıllı Kentlerde Verinin Gizliliği ve Güvenliği: İlkeler ve Yaklaşımlar. *Güvenlik Bilimleri Dergisi*, UGK Özel Sayısı, 95-112.
- Nam, T. ve Pardo T.A. (2011). *Conceptualizing Smart City With Dimensions Of Technology, People, And Institutions*, Proceedings of the 12th Annual International Digital Government Research Conference On Digital Government Innovation In Challenging Times, 10.1145/2037556.2037602.
- Neirotti, P., De Marco, A., Cagliano, A.C., Mangano, G. ve Scorrano, F. (2014). Current Trends in Smart City Initiatives: Some Stylised Facts, *Cities*, 38, 25–36.
- Şener, B.Ş. (2019). *Kamu Hizmeti Anlayışındaki Değişim ve Akıllı Kentler*. (Yayınlanmamış Yüksek Lisans Tezi). Necmettin Erbakan Üniversitesi, Konya.
- T.C. Cumhurbaşkanlığı Mevzuat Bilgi Sistemi (2021). Kişisel Verilerin Korunması Kanunu. Erişim adresi <https://www.kvkk.gov.tr>
- T.C. Cumhurbaşkanlığı Mevzuat Bilgi Sistemi (2021). Erişim adresi <https://www.mevzuat.gov.tr>.
- T.C. Çevre ve Şehircilik Bakanlığı (2021, Ocak). Akıllı Şehirler Uygulaması. Erişim adresi <https://www.akillisehirler.gov.tr/>
- Trabzon Büyükşehir Belediyesi (2021, Ocak). Şehrim İçin Fikrim Var. Erişim adresi <https://www.trabzon.bel.tr/sehrim-icin-fikrim-var.aspx>.
- Trabzon Büyükşehir Belediyesi (2021, Ocak). Erişim adresi <https://www.trabzon.bel.tr>.
- Türkiye Bilişim Vakfı. (2019). Açık Veri. İstanbul: Set Pozitif Matbaa.
- Woods, E. (2013). Smart Cities. Infrastructure, Information, and Communication Technologies for Energy, Transportation, Buildings, and Government: City and Supplier Profiles, Market Analysis, and Forecasts, Pike Research.
- Worldwide Big Data and Analytics Spending Guide. (2021). Analyze the Future. Erişim adresi https://www.idc.com/getdoc.jsp?containerId=IDC_P33195.



FIRAT ÜNİVERSİTESİ

SOSYAL BİLİMLER DERGİSİ

Journal of Social Sciences

p-ISBN:1300-9702 e-ISBN: 2149-3243



TÜRKİYE'DE MALİYE POLİTİKASI ŞOKLARININ ÇIKTI ÜZERİNDEKİ ASİMETRİK ETKİSİ

Asymmetric Effect of Fiscal Policy Shocks on Output in Turkey

Yavuz ÖZEK¹ ve Tayfur BAYAT²

¹Fırat Üniversitesi, Sosyal Bilimler Meslek Yüksek Okulu, Bankacılık ve Sigortacılık Bölümü, yozek@firat.edu.tr, orcid.org/0000-0003-4517-4875

²İnönü Üniversitesi, İktisadi ve İdari Bilimler Fakültesi, İktisat Bölümü, tayfur.bayat@inonu.edu.tr, orcid.org/0000-0002-4427-0999

Araştırma Makalesi/Research Article

Makale Bilgisi

Geliş/Received:
18.01.2021

Kabul/Accepted:
19.03.2021

DOI:

10.18069/firatsbed.863275

Anahtar Kelimeler

Maliye Politikası,
Ekonomik Büyüme,
Asimetri

ÖZ

Devletin ekonomi üzerindeki rolü iktisat teorisinin en çok tartışılan konulardan biridir. Ekonomik konjonktürde özellikle yirminci yüzyılda yaşanan gelişmeler devletin ekonomideki rolüne ve maliye politikalarının etkinliğine yeni bir boyut kazandırmıştır. Kamu harcamaları ise devletin ekonomiye müdahalesini sağlayan önemli bir maliye politikası aracıdır. Literatürde kamu harcamaları ve iktisadi büyüme ilişkisini farklı yaklaşımlarla ele alan çok sayıda teorik ve ampirik çalışma bulunmaktadır. Bu çalışmada ise Türkiye ekonomisinde Wagner ve Keynes yaklaşım bağlamında 1971-2019 dönemine ait yıllık veriler kullanılarak maliye politikası şoklarının çıktı üzerindeki asimetrik etkisi incelenmektedir. Uygulanan nedensellik test sonuçlarına göre, negatif maliye politikası şokundan çıktının pozitif şokuna doğru nedensellik bulunmaktadır. Parametre tahminlerine göre ise pozitif maliye politikası şokunun, çıktı üzerinde negatif maliye politikası şokundan daha fazla etkili olduğu bulgusuna ulaşılmıştır.

ABSTRACT

Keywords

Fiscal Policy, Economic
Growth, Asymmetry

The role of the state in the economy is one of the most debated topics in economic theory. Developments in the economic conjuncture, especially in the twentieth century, have given a new meaning to the role of the state in the economy and the effectiveness of fiscal policies. Public expenditures are an important fiscal policy tool that enables the state to intervene in the economy. There are many theoretical and empirical studies in the literature that deals with the relationship between public expenditures and economic growth using different approaches. In this study, the asymmetric effect of fiscal policy shock on output in Turkey is analyzed using annual data from 1971 to 2019 according to the Wagner and Keynes approach. According to the causality test results, there is causality running from negative fiscal policy shock to the positive shock of output. Also, according to the parameter estimates, it was found that the positive fiscal policy shock is more effective on output than the negative fiscal policy shock.

Atıf/Citation: ÖZEK, Y. ve BAYAT, T. (2021). Türkiye'de Maliye Politikası Şoklarının Çıktı Üzerindeki Asimetrik Etkisi. *Fırat Üniversitesi Sosyal Bilimler Dergisi*. 31, 2(943-951).

Sorumlu yazar/Corresponding author: Yavuz ÖZEK, yozek@firat.edu.tr

1. Giriş

Kamu harcamaları, kamu otoritesinin görev ve sorumluluklarını gerçekleştirmek adına kamu hizmetleri için yapmış olduğu ödemeleri ifade eden ve önceden belirlenmiş kurallar çerçevesinde yapılan bir maliye politikası aracıdır (Zhang vd., 2017, Chen vd., 2017). Bu kavram, zamanla devletin ekonomideki rol ve görevlerine yönelik bakışın değişmesiyle birlikte daha geniş anlam kazanmıştır. Kamu harcamaları, günümüzde devletin ekonomik ve sosyal hayata doğrudan ve dolaylı olarak dâhil olması için gerekli harcamalar olarak tanımlanmaktadır (Rathanasiri, 2020). Ekonomik büyüme kavramı ise belirli bir dönemde bir ekonomide üretilen mal ve hizmetlerdeki üretim artışı olarak tanımlanmaktadır (Asongu ve Odhiambo, 2020). Ekonomik büyümeyi sağlamak, birçok ekonomi politikasının ana hedeflerinden ve öncelikli amaçlarından biridir. Çünkü mal ve hizmet üretiminde yaşanan artış, ekonomik refah artışının bir göstergesidir. Bu sebeple ekonomik büyüme, tüm ekonomik aktörleri ilgilendiren kritik öneme sahip makroekonomik bir göstergedir. Kamu harcamalarının büyüme üzerinde yaratacağı etki, büyümenin sağlanması ve sürdürülebilir olması açısından önemlidir. Bu bağlamda, bir politika aracı olarak kamu harcamalarının etkinliği ve seçilen ekonomi politikasının doğru olup olmadığının tespiti ekonomik aktörler için oldukça önem arz etmektedir (Çetinkaya vd., 2017: 211). Türkiye gibi gelişmekte olan ekonomilerde görülen büyüme oranlarındaki istikrarsızlık, yüksek reel faiz oranları, büyük ölçekli dış ticaret ve bütçe açığı, döviz kurundaki aşırı oynaklık ve yüksek enflasyon gibi makroekonomik sorunların temel nedenlerinden biri olarak kamu kesimi finansman açıkları gösterilmektedir. Söz konusu finansman açığı şüphesiz aşırı kamu harcamalarından ve kamu gelirlerinin bu harcamaları karşılayacak şekilde artırılmamasından kaynaklanmaktadır. Bu konu da, kamu harcamalarındaki artışın ekonomik gelişmenin ortaya çıkardığı bir zorunluluktan mı, hükümetlerin ekonomik gelişimden bağımsız şekilde izlemiş oldukları popülist politikalarından mı kaynaklandığı sorusunu akıllara getirmektedir. Bu noktada, kamu harcamalarında yaşanan artışın ekonomik büyümeden kaynaklandığını belirten Wagner yasasını ve ekonomik büyümenin sağlanmasını kamu harcamalarındaki artışa bağlayan Keynes yaklaşımını incelemek oldukça önemlidir (Arsoy, 2005: 63-64). Hangi maliye politikası şokunun çıktı üzerinde daha etkili olduğunun ortaya konulması politika yapımcılar için de önem arz etmektedir. İktisat teorisinde maliye politikası araçlarından biri olan kamu harcamalarının ekonomik büyüme ile ilişkisi birçok çalışmaya konu olmuş ve farklı yaklaşımlarla irdelenmiştir. Bu çalışmanın amacı ise Türkiye’de 1971-2019 dönemine ait yıllık verilerle kamu harcamaları ve ekonomik büyüme ilişkisinin Wagner ve Keynes yaklaşım bağlamında ekonometri metodolojisinde ortaya konulan asimetrik zaman serisi testleri ile ampirik olarak incelenmesidir. Çalışmada giriş bölümünü takiben ikinci bölümde kamu harcamaları ve ekonomik büyüme ilişkisine yönelik teorik altyapı ve literatür incelemesine yer verilmiştir. Üçüncü bölümde çalışmanın analizinde uygulanan ekonometrik test bulguları sunulmaktadır. Son olarak ise elde edilen bulguların değerlendirildiği ve politika önerilerinin sunulduğu sonuç bölümü yer almaktadır.

2. Teorik Altyapı ve Literatür İncelemesi

Devlet, ekonomik büyüme ve istikrarın gerçekleşmesi, ekonomide dengenin sağlanması ve korunması, gelir ve servet dağılımının daha adaletli hale gelmesi ve vatandaşların hayat standartlarını arttırmak için kamu harcamaları, borçlanma, vergiler ve bütçe politikaları gibi maliye politikası araçlarından yararlanmaktadır (Çiçek vd., 2010: 142). İktisat kuramında devletin ekonomi içerisindeki payı ve rolünün ne olması gerektiğine yönelik farklı görüşler her zaman varlığını korumuştur. Klasik iktisatçılar devletin müdahalesi olmadığı veya minimal seviyede olduğu, piyasa ekonomisinin etkin olduğu bir iktisadi yapıda ekonominin tam istihdam seviyesinde dengede olacağını savunmaktadır. Keynesyen iktisatçılar ise devlet müdahalesinin gerekliliğine vurgu yapmakta ve özellikle efektif talep yetersizliğinin giderilmesi için kamu harcamalarının en etkili araç olarak kullanılması gerekliliği üzerinde durmaktadırlar. Bu farklı görüşler ışığında devletin ekonomideki rolünün ne olması gerektiği konusunda en önemli göstergelerden biri kamu harcamalarının büyüklüğüdür. Kamu harcamaları makro açıdan ekonomik büyüme ve istihdam üzerinde etkilere sahiptir. Bu sebeple kamu harcamalarıyla ekonomik büyüme ilişkisinin yönü ve büyüklüğü çok sayıda iktisatçının ilgisini çeken bir konu olmuştur (Aytaç ve Güran, 2010: 131). Son yüzyılda kamu harcamalarında ciddi artışların yaşanması kamu harcamalarındaki artışların nedenlerini açıklamaya yönelik farklı yaklaşımların ortaya çıkmasına neden olmuştur. Bu yaklaşımlar genel olarak iki görüş etrafında

toplantılmaktadır. Bunlar; Wagner ve Keynes yaklaşımdır (Telek ve Telek, 2016: 629). Kamu harcamaları ile ekonomik büyüme arasındaki ilişkisi ilk kez Alman ekonomist Wagner tarafından tartışılmıştır. Wagner, sanayileşme sürecinin kamu harcamalarındaki artışın en önemli nedeni olduğunu ve bunun sonucunda birçok faktörün kamu harcamaları üzerinde artırıcı etki yarattığını savunmuştur. Wagner'e göre kamu harcamalarında artış yaşanması bir ülke için neredeyse kanun niteliğindedir ve bu artış milli gelirin büyüme hızından daha fazladır. Ancak Wagner, bir ülkede ekonomik büyüme ile beraber büyüyen reel kişi başına gelirin bir sonucu olarak kamu harcamalarının artacağını belirtmiştir. Bu nedenle, kamu harcamaları ekonomik büyümenin bir nedeni değil, sonucudur. Keynes ise Wagner'in aksine ekonomik büyümenin kamu harcamalarındaki artışla gerçekleştiğini ve ekonomik büyümenin sağlanması için kamu harcamalarının artırılmasını savunmaktadır. Klasik düşüncenin aksine Keynes, ekonominin talep yönüne yoğunlaşılması gerektiğini vurgulamıştır. Kamu harcamaları aracılığıyla toplam talepte canlılık yaratılması ve ekonomik büyümenin kamu harcamalarından yararlanılarak sağlanması gerektiğini vurgulamıştır. Keynes, kamu harcamalarının, ekonomik büyümeyi etkileyebilecek ve kısa dönem oynaklıkları giderebilecek bir politika aracı olduğunu belirtmiştir. Dolayısıyla Keynes yaklaşıma göre, kamu harcamalarındaki artış ekonomik büyümenin sonucu değil, bir nedendir (Gül ve Yavuz, 2011: 74-75). Gelişmekte olan ülkelerin ekonomik büyümeyi sağlamak için özel sektörün yetersizliği gerekçesiyle kamu harcamalarına öncelik vererek Keynesyen görüş doğrultusunda politika izledikleri bilinmektedir. Türkiye de uygulamış olduğu bütçe politikaları ve kalkınma planları bakımından bu yolu izlemektedir. Gelişmekte olan ülkelerde ekonomik kalkınmayı sağlamak adına özellikle kamunun üstlenmiş olduğu sağlık, eğitim ve çeşitli altyapı hizmetleri değerlendirildiğinde kamu harcamalarının ne kadar önemli olduğu daha net anlaşılmaktadır. Bir ülkenin kalkınması o ülke vatandaşlarının iyi eğitim almalarına ve bu eğitimle kazanmış oldukları bilgi, beceri ile ekonomik büyümeye sunacakları katkıya bağlıdır. Kalkınmanın beyni olan birey, aramayı, çalışmayı, öğrenmeyi ve düşünmeyi bilmeli ve arzulamalıdır. Bu nedenle sosyo-ekonomik kalkınmanın en önemli itici gücü ve üretkenliği artırmanın en temel unsuru toplum ve işgücü eğitim düzeyidir (Ulucak ve Ulucak, 2014: 83). Uzun dönem ekonomik büyüme üzerinde etkili olan faktörleri analiz etmek için birçok ampirik araştırma yapılmıştır. Ekonomik büyümeyi açıklamak için nüfus artışı, enflasyon, kişi başına gelir, yatırım, dış yardım, ihracat, politik istikrar, okuryazarlık oranı, kamu harcamaları gibi birçok değişken modellerde kullanılmaktadır. Kamu harcamaları bu faktörler içerisinde en sık kullanılanlarından biridir. Çünkü bu harcamalar doğrudan devlet politikalarından etkilenmektedir. Kamu harcamalarının büyüme oranlarını etkilemesi ekonomiler arasındaki uzun dönem büyüme oranları farklılıklarını açıklamada da büyük öneme sahiptir. Bu durum uzun dönem büyüme ve kamu harcamaları ilişkisini inceleyen çok sayıda ampirik çalışmanın temel motivasyon kaynağıdır (Kocaoğlu, 2019: 1). Yapılan literatür incelemesinde farklı yıllar ve ülkeler açısından kamu harcamaları ve ekonomik büyüme ilişkisinin incelendiği birçok ampirik çalışmaya rastlanmaktadır. Elde edilen bulgulara göre, bazı çalışmalar Wagner Yasası'nı desteklerken bazıları ise Keynes yaklaşımı desteklemektedir. Ayrıca her iki yaklaşımı destekleyen veya reddeden çalışmalara da ulaşmak mümkündür. Abdıyeva ve Çetintaş (2017) Kırgızistan ekonomisi için 1995-2014 döneminde, Kabaklarlı ve Er (2014) Türkiye ekonomisi için 1930-2012 döneminde, Güder vd. (2016) Türkiye ekonomisi için 2006-2015 döneminde, Zabun (2020) Türkiye ekonomisi için 1999-2017 döneminde, Kolluri vd. (2000) G-7 ülkeleri için 1960-1993 döneminde, Oxley (1994) İngiltere ekonomisinde 1870-1913 dönemi için, Al-Faris (2002) Suudi Arabistan, Kuveyt, Birleşik Arap Emirlikleri, Umman, Katar ve Bahreyn ekonomilerinde 1970-1997 döneminde ekonomik büyümeden kamu harcamalarına doğru bir etkileşim bulunduğu ve dolayısıyla Wagner Yasasının geçerli olduğuna dair ampirik bulgulara ulaşmışlardır. Öte yandan Barro (1991) 98 gelişmiş ve gelişmekte olan ülke açısından 1960-1985 döneminde, Kar ve Taban (2003) Türkiye ekonomisinde 1971-2000 döneminde, Esen ve Bayrak (2015) Kazakistan, Azerbaycan, Kırgızistan, Türkmenistan ve Özbekistan ekonomilerinde 1990-2012 döneminde, Kiraz ve Gümüş (2017) 29 OECD ülkesinde 1995-2012 döneminde, Altuner (2019) 27 OECD ülkesinde 1995-2016 döneminde, Ünsal (2020) 22 OECD 1995-2017 döneminde kamu harcamalarından ekonomik büyümeye doğru ilişkinin olduğu ve Keynesyen iktisadın maliye politikasının çarpan yoluyla ekonomik büyümeyi pozitif yönde etkilediği sonucuna varmışlardır. Diler (2016) 1998-2010 döneminde ve Bağdigen ve Çetintaş (2004) 1965-2000 döneminde Türkiye ekonomisinde kamu harcamaları ve ekonomik büyüme arasında herhangi bir ilişki bulunmadığını öne sürmektedir.

3. Ampirik Sonuçlar

Bu çalışmada Türkiye ekonomisinde 1971-2019 dönemine ait yıllık veriler ile maliye politikası şoklarına proxy değişken olarak kamu harcamalarının (Milyar Amerikan Doları, GOV) gayrisafi yurtiçi hasıla (Milyar Amerikan Doları, GDP) üzerindeki asimetrik etkisi incelenmektedir. Her iki değişkene ait veriler Dünya Bankası veri dağıtım sisteminden elde edilmiştir. Değişen varyansı önlemek amacıyla her iki değişkenin doğal logaritması alınmıştır.

Tablo 1. ADF (1979, 1981) ve PP (1988) Birim Kök testi Sonuçları

		Değişkenler	ADF	PP	ADF	PP
Düzey	Sabit	GOV	-1.545 (0) [0.502]	-1.430 (3) [0.559]	-4.933 (0) [0.00]***	-4.976 (3) [0.00]***
		GDP	-2.136 (0) [0.231]	-2.046 (3) [0.266]	-6.567 (0) [0.00]***	-6.578 (2) [0.00]***
	Sabit+Trend	GOV	-2.612 (1) [0.276]	-2.431 (4) [0.359]	-4.967 (0) [0.00]***	-5.026 (3) [0.00]***
		GDP	-2.419 (0) [0.365]	-2.718 (3) [0.234]	-6.802 (0) [0.00]***	-6.809 (2) [0.00]***
					Birinci Farklar	

Not: ***,** ve * değerleri sırasıyla %1, %5 ve %10 anlam seviyelerinde serilerin durağanlıklarını göstermektedir.

Dickey-Fuller (1981) ve Phillips-Perron (1988) birim kök test sonuçlarına göre, her iki değişkenin düzey değerinde açık bir şekilde birim kök taşıdığı ve birinci farkı alındığında durağan olduğu görülmektedir.

P_{1t} ve P_{2t} eşbütünlük iki değişken olmak üzere;

$$P_{1t} = P_{1t-1} + \varepsilon_{1t} = P_{1,0} + \sum_{i=1}^t \varepsilon_{1i} \quad (1)$$

$$P_{2t} = P_{2t-1} + \varepsilon_{2t} = P_{2,0} + \sum_{i=1}^t \varepsilon_{2i} \quad (2)$$

t zaman indisi, $P_{1,0}$ ve $P_{2,0}$ sabit terimler ve hata terimi bağımsız özdeş dağılıma sahiptir. Her bir değişkene

ait pozitif ve negatif şoklar $\varepsilon_{1i}^+ = \max(\varepsilon_{1i}, 0)$, $\varepsilon_{2i}^+ = \max(\varepsilon_{2i}, 0)$, $\varepsilon_{1i}^- = \min(\varepsilon_{1i}, 0)$ ve

$\varepsilon_{2i}^- = \min(\varepsilon_{2i}, 0)$ şeklinde tanımlanmaktadır. $\varepsilon_{1i} = \varepsilon_{1i}^+ + \varepsilon_{1i}^-$ ve $\varepsilon_{2i} = \varepsilon_{2i}^+ + \varepsilon_{2i}^-$ şeklinde pozitif ve negatif bileşenlerine ayrıldıktan sonra;

$$P_{1t} = P_{1t-1} + \varepsilon_{1t} = P_{1,0} + \sum_{i=1}^t \varepsilon_{1i}^+ + \sum_{i=1}^t \varepsilon_{1i}^- \quad (3)$$

$$P_{2t} = P_{2t-1} + \varepsilon_{2t} = P_{2,0} + \sum_{i=1}^t \varepsilon_{2i}^+ + \sum_{i=1}^t \varepsilon_{2i}^- \quad (4)$$

$P_{1t}^+ = \sum_{i=1}^t \varepsilon_{1i}^+$, $P_{1t}^- = \sum_{i=1}^t \varepsilon_{1i}^-$, $P_{2t}^+ = \sum_{i=1}^t \varepsilon_{2i}^+$, $P_{2t}^- = \sum_{i=1}^t \varepsilon_{2i}^-$, eşitlenerek nedensellik testi yapılmaktadır. (Hatemi J ve Roca, 2014).

Tablo 2. Hatemi J-Roca (2014)Asimetrik Nedensellik Test Sonuçları

Nedenselliğin Yönü	MWALD	%1	%5	%10
(GOV) ⁺ ≠> (GDP) ⁺	2.005 (0.157)	8.801	5.213	3.400
(GOV) ⁺ ≠> (GDP) ⁻	1.136 (0.287)	9.112	4.652	3.000
(GOV) ⁻ ≠> (GDP) ⁻	0.220 (0.639)	15.127	4.832	2.640
(GOV) ⁻ ≠> (GDP) ⁺	3.794 (0.051)*	8.076	4.225	2.726*

Not: ≠> notasyonu nedenselliğin olmadığı sıfır hipotezini göstermektedir. Parantez içindeki değerler asimptotik olarak olasılık değerlerini göstermektedir. ***, ** ve * değerleri sırasıyla %1, %5 ve %10 anlam seviyelerinde değişkenler arasında nedensellik ilişkisini göstermektedir. Bootstrap sayısı 10.000'dir. Vektör otoregresyon modelinden elde edilen optimal gecikme uzunluğu 2 olarak seçilmiştir.

Hatemi ve Roca (2014) tarafından geliştirilmiş olan nedensellik testinde, asimetrik şoklar arasındaki nedensellik ilişkilerini ortaya koymak mümkün olmaktadır. Tablo 2'de yer alan Hatemi ve Roca (2014) asimetrik nedensellik test sonuçlarına göre, negatif maliye politikası şokundan (kamu harcamalarının azalması) çıktının pozitif şokuna (gayrisafi yurtiçi hasılanın artması) %10 asimptotik ve bootstrap anlam seviyesinde nedensellik ilişkisi bulunmaktadır. Bu nedenselliğin dışında herhangi bir nedensellik ilişkisi görülmektedir. Kamu kesimi borçlanma gereğinin artması ile yükselen faiz oranları özel sektör yatırım ve hanehalkı tüketim harcamalarının azalması nominal döviz kuru hareketiyle birleşince Türkiye gibi gelişmekte olan ekonomilerde dışlama etkisi yaratmaktadır. Negatif maliye politikası şokunun çıktıda pozitif etki yaratması, Keynesyen iktisadin maliye politikalarının çarpan etkisiyle hanehalkı tüketim harcamalarını artırarak ekonomik büyümeye destek olacağı öngörüsü geçersiz kılmaktadır. Buna karşın 2000 yılı sonrası dönemde kamu kesimi borçlanma gereğinin düşmesi ile birlikte Monetaristlerin öne sürdüğü dışlama etkisinin azalması nedeniyle negatif maliye politikası şokları çıktı üzerinde pozitif etki yaratmaktadır. Kamu harcamalarının pozitif ve negatif bileşenlerinin gayrisafi yurtiçi hasıla üzerindeki etkisini görmek amacıyla Shin vd. (2014) tarafından geliştirilmiş gecikmesi dağıtılmış regresyon modeli kullanılmıştır. Asimetrik gecikmesi dağıtılmış otoregresif model (NARDL) ;

$$GDP_t = \beta_0 + \beta_{1p} GDP_{t-p} + \beta_{2p} GOV_{t-p}^+ + \beta_{3p} GOV_{t-p}^- + \beta_4 ECT(-1) + \varepsilon_t \quad (5)$$

şeklinde. β_2 maliye politikası pozitif şokunun çıktı üzerindeki etkisini, β_3 maliye politikası negatif şokunun çıktı üzerindeki etkisini ve β_4 modele ait hata düzeltme terimini ifade etmektedir.

Tablo 3. Asimetrik ARDL Sınır Testi Sonuçları

	F İstatistiği	k
	4.795	2
	I(0)	I(1)
%10 Kritik Değer	2.63	3.35
%5 Kritik Değer	3.1	3.87
%1 Kritik Değer	4.13	5

Tablo 3'te yer alan sınır testi sonuçları incelendiğinde, %10 ve %5 anlam seviyelerinde uzun dönemde kamu harcamalarının pozitif ve negatif bileşenleri ile gayrisafi yurtiçi hasıla arasında eşbütünleşme ilişkisi bulunmaktadır.

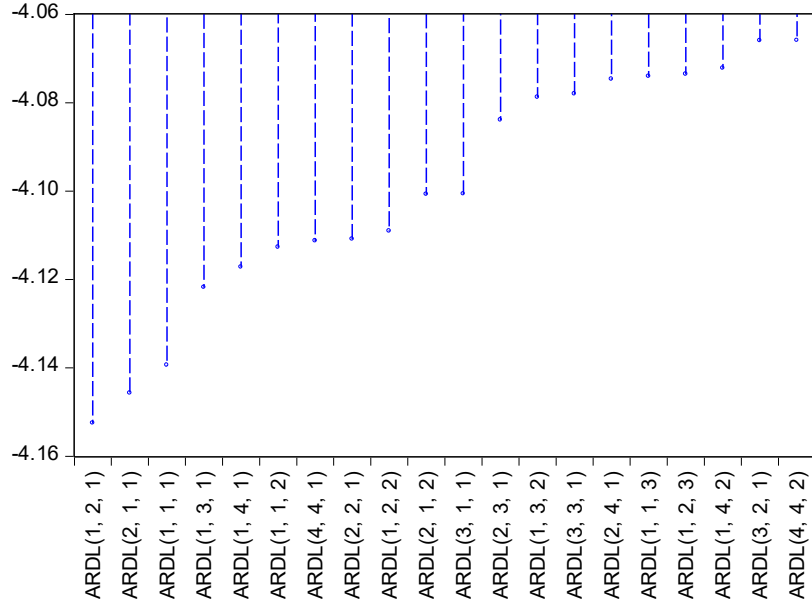

Şekil 1. Akaike Bilgi Kriterine Göre ARDL(1,2,1) Modeli Tercihi

Tablo 4. Asimetrik ARDL Tahmin Sonuçları

Statik Asimetrik Regresyon	
Sabit Terim	10.417 (0.00)***
GOV ⁺	0.734 (0.00)***
GOV ⁻	0.468 (0.00)***
ECT(-1)	-0.411 (0.00)***
R ²	0.699
χ^2_{SC}	0.069 (0.932)
χ^2_H	0.472 (0.824)
χ^2_{FF}	1.414 (0.165)
$W_{aofm^+=aofm^-}$	45.593 (0.00)***

Not: ***, ** ve * değerleri sırasıyla %1, %5 ve %10 anlam seviyelerinde katsayıların istatistiksel olarak anlamlı olup olmadığını göstermektedir. Parantez içindeki değerler olasılık değerlerini göstermektedir. χ^2_{SC} , χ^2_H , χ^2_{FF} ve χ^2_N değerleri sırasıyla seri korelasyonu, (Breusch-Pagan-Godfrey) değişen varyans testini, Ramsey RESET testi ve normallik testlerini göstermektedir.

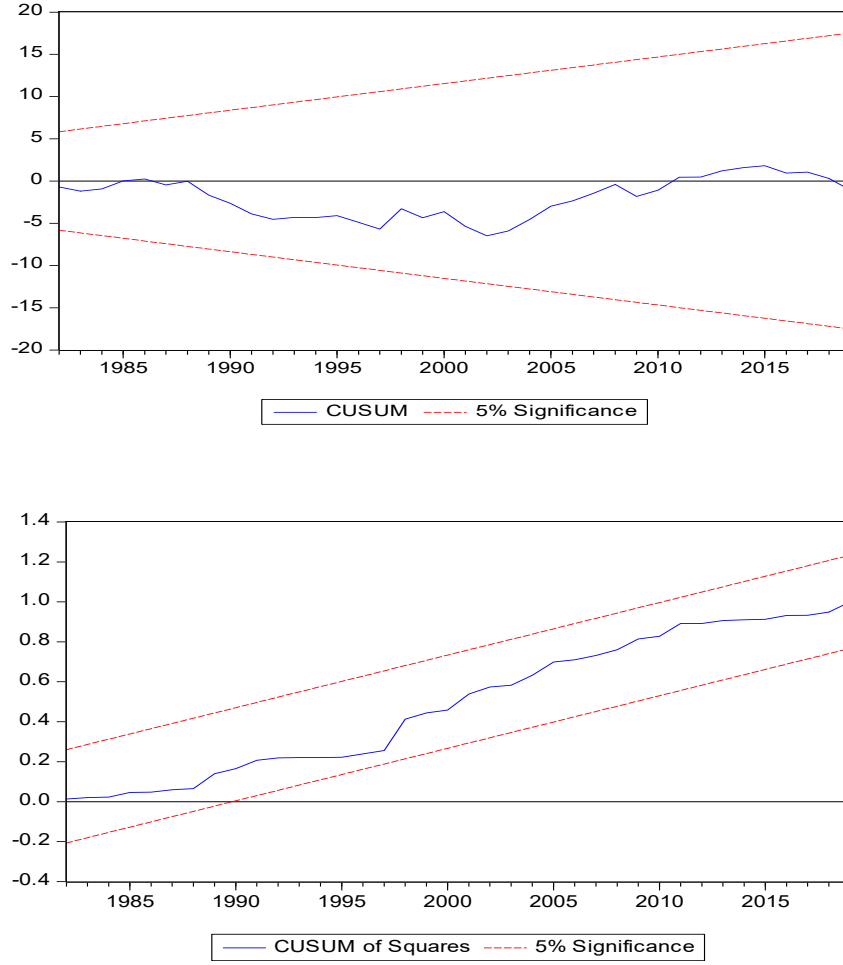

Şekil 2: NARDL Modeline Ait CUSUM ve CUSUMQ Grafikleri

Tablo 4’te ilk göze çarpan husus kamu harcamalarının pozitif ve negatif bileşenin gayrisafi yurtiçi hasıla üzerindeki etkisini gösteren katsayılar ve sabit terimin istatistiksel olarak anlamlı çıkmasıdır. Kamu harcamaları %1 artarsa gayrisafi yurtiçi hasıla %0.734 artmaktadır. Kamu harcamaları %1 azalrsa gayrisafi yurtiçi hasıla %0.468 artmaktadır. Dolayısıyla pozitif maliye şokunun çıktı üzerinde negatif maliye politikası şokundan daha fazla etki yarattığı görülmektedir. Hauner (2009) göre, kamu harcamalarının finansmanında iç borçlanmanın tercih edilmesi ticari bankaları güvenli kamu varlıklarını tutmaya yöneltmektedir. Finansal istikrara ve finansal gelişmeye pozitif katkının sağlandığı bu durumda finansal sistemdeki sızıntılar da azalmakta ve ekonomik büyümeye pozitif katkı sağlamaktadır. Hem para hem de maliye politikasının asıl amaçları ekonomik büyüme olsa da maliye politikasının temel çıpası kamu harcamaları ve para politikasının temel çıpası fiyat istikrarı olmaktadır. İncelenen dönemde, politika yapıcılarının fiyat istikrarını sağlamak amacıyla uyguladığı daraltıcı para politikası ile kamu yatırım harcamalarını finanse etmek amacıyla uyguladığı genişletici maliye politikası birbirleri ile çelişmektedir. Asimetrik ARDL modeline ait CUSUM grafiklerden kurulan modelde yapısal kırılma olmadığı görülmektedir.

Sonuç

İktisat politikaları içerisinde maliye politikasının ekonomik büyüme üzerindeki etkisi birçok iktisadi ekol tarafından tartışılmaktadır. Türkiye ekonomisinin sürdürülebilir ekonomik büyüme yolunda maliye politikalarına büyük görevler düşmektedir. Bu çalışmada Türkiye ekonomisinde 1971-2019 dönemine ait yıllık veriler kullanılarak maliye politikası şoklarının çıktı üzerindeki etkisi incelenmektedir. Uygulanan ampirik test sonuçlarına göre, Dickey-Fuller (1981) ve Phillips-Perron (1988) birim kök testinde, ampirik

analiz dönemi boyunca ortaya çıkan 1973 petrol krizleri, 24 Ocak 1980 Ekonomik İstikrar tedbirleri, 5 Nisan Kararları, Kasım 2000 ve Şubat 2001 krizleri ve son olarak 2008 küresel ekonomik krizi nedeniyle düzey değerinde iktisadi şoklara maruz kaldığı tespit edilmiştir. Hatemi ve Roca (2014) asimetrik nedensellik testi sonuçlarına göre, maliye politikasının negatif şokundan çıktının pozitif şokuna doğru nedensellik olduğu sonucuna varılmıştır. Shin vd. (2014) tarafından geliştirilen gecikmesi dağıtılmış regresyon modeli sonuçlarına göre ise çıktı üzerinde pozitif maliye politikası şoklarının negatif maliye politikası şoklarından daha fazla etkiye sahip olduğu sonucuna ulaşılmıştır. 1970-1990 arası yaşanan ekonomik gelişmeler Keynesyen iktisadın maliye politikasının etkinliğine yönelik öngörülerini tartışılmalı hale getirmiştir. Ancak bu çalışmadan elde edilen ampirik sonuçlara göre, Rasyonel Beklentiler hipotezinin pozitif maliye politikası şoklarının kısa ve uzun dönemde vergi yüklerini artırması nedeniyle çarpanın etkinliğini azaltacağı öngörüsü geçersiz olmaktadır. Gelecek çalışmalara yönelik olarak içsel büyüme modelleri çerçevesinde Barro (1991)’un öne sürdüğü sabit sermaye yatırımlarının ve vergilemenin modele dâhil edilmesi ile kamu harcamalarının ekonomik büyüme üzerinde yaratacağı etkinin daha açık şekilde ortaya çıkacağı düşünülmektedir.

Kaynakça

- Abdiyeva, R., & Çetintaş, H. (2017). Kamu Harcamaları ve Ekonomik Büyüme Arasındaki İlişki: Kırgızistan Örneği. *Optimum Ekonomi ve Yönetim Bilimleri Dergisi*, 4(1), 19-34.
- Al-Faris, A. F. (2002). Public expenditure and economic growth in the Gulf Cooperation Council countries. *Applied economics*, 34(9), 1187-1193.
- Altınar, A. (2019). OECD Ülkelerinde Kamu Harcamaları ve Ekonomik Büyüme İlişkisi: Panel Simetrik ve Asimetrik Nedensellik Analizi. *Atatürk Üniversitesi İktisadi ve İdari Bilimler Dergisi*, 33(3), 849-870.
- Arısoy, A. G. İ. (2005). Wagner ve Keynes Hipotezleri Çerçevesinde Türkiye’de Kamu Harcamaları ve Ekonomik Büyüme İlişkisi. *Çukurova Üniversitesi Sosyal Bilimler Enstitüsü Dergisi*, 14(2), 63-80.
- Asongu, S. A., & Odhiambo, N. M. (2020). Foreign direct investment, information technology and economic growth dynamics in Sub-Saharan Africa. *Telecommunications Policy*, 44(1), 101838.
- Aytaç, D., & Güran, M. (2010). Kamu Harcamalarının Bileşimi Ekonomik Büyüme Etkileri Mi? Türkiye Ekonomisi İçin Bir Analiz. *Sosyoekonomi*, 13(13).
- Bagdigen, M., & Cetintas, H. (2004). Causality between public expenditure and economic growth: The Turkish case. *Journal of Economic and Social research*, 6(1), 53-72.
- Barro, R. J. (1991). Economic growth in a cross section of countries. *The quarterly journal of economics*, 106(2), 407-443.
- Chen, C., Yao, S., Hu, P., & Lin, Y. (2017). Optimal government investment and public debt in an economic growth model. *China Economic Review*, 45, 257-278.
- Çetinkaya, M., Çetinkaya, A. T., & Aksoy, E. (2017). Askeri Harcamalar Özelinde Kamu Harcamaları ve Ekonomik Büyüme İlişkisi. *Sosyal Ekonomik Araştırmalar Dergisi*, 17(33), 210-225.
- Çiçek, H., Gözegir, S., & Çevik, E. (2010). Bir Maliye Politikası Aracı Olarak Borçlanma ve Ekonomik Büyüme İlişkisi: Türkiye Örneği (1990–2009). *C.Ü. İktisadi ve İdari Bilimler Dergisi*, Cilt 11, Sayı 1, 141-156.
- Dickey, David and Wayne Fuller. (1979). Distribution Of The Estimators For Autoregressive Time Series With A Unit Root, *Journal of The American Statistical Association*, 74, ss:427- 431.
- Dickey, David and Wayne Fuller. (1981). “Likelihood Ratio Statistics For Autoregressive Time Series With A Unit Root” *Econometrica*, 49, ss:1057-72.
- Diler, H. (2016). Kamu Harcamaları–Ekonomik Büyüme: Türkiye Üzerine Bir Uygulama. *İktisat Politikası Araştırmaları Dergisi*, 3(1), 21-36.
- Esen, Ö., & Bayrak, M. (2015). Kamu Harcamaları ve Ekonomik Büyüme İlişkisi: Geçiş Sürecindeki Türk Cumhuriyetleri Üzerine Bir Uygulama. *Bilgi*, 73, 231.
- Güder, F., Yücekaya, P., & Şenyurt, A. (2016). Kamu Harcamaları İle Ekonomik Büyüme İlişkisi: Türkiye İçin Keynesyen Görüş Mü? Wagner Kanunu Mu Geçerli?(2006-2015 Dönemi). *Çanakkale Onsekiz Mart Üniversitesi Uluslararası Sosyal Bilimler Dergisi*, 1(1), 47-60.
- Gül, E., & Yavuz, H. (2011). Türkiye’de Kamu Harcamaları İle Ekonomik Büyüme Arasındaki Nedensellik İlişkisi: 1963-2008 Dönemi. *Maliye Dergisi*, 160, 72-85.
- Hatemi-J, A., & Roca, E. (2014). BRICs and PIGS In The Presence Of Uncle Sam and Big Brothers: Who Drive Who? Evidence Based on Asymmetric Causality Tests. *Griffith Business School Discussion Papers Finance*.

- Hauner, David. 2009. "Public Debt and Financial Development." *Journal of development economics*, 88(1), 171-183.
- Kabaklarlı, E., & Er, P. H. (2014). Türkiye’de Kamu Harcamalarının Ekonomik Büyümeye Etkisinin Sınır Testi Yaklaşımı İle Analizi. *Maliye Dergisi*, 166, 268-285.
- Kar M., Taban, S. (2003). Kamu Harcama Çeşitlerinin Ekonomik Büyüme Üzerine Etkisi. *Ankara Üniversitesi SBF Dergisi*, 58(03).
- Kiraz, H., & Gümüş, E. (2017). Kamu Harcamalarının Büyümeye Etkisi: OECD Ülkeleri Üzerine Bir Araştırma. *Finans Politik & Ekonomik Yorumlar*, 54(631), 9-22.
- Kocaoğlu, D. (2019). Orta Gelirli Ülkelerde Kamu Harcamaları ve Ekonomik Büyüme İlişkisi: Bir Panel Veri Seti Analizi. *Hacettepe Üniversitesi Sosyal Bilimler Enstitüsü*, Yayınlanmamış Yüksek Lisans Tezi.
- Kolluri, B. R., Panik, M. J., & Wahab, M. S. (2000). Government expenditure and economic growth: evidence from G7 countries. *Applied Economics*, 32(8), 1059-1068.
- MacKinnon, James. (1996). Numerical Distribution Functions For Unit Root and Cointegration Tests, *Journal of Applied Econometrics*, 11, ss:601–618.
- Oxley, L. (1994). Cointegration, causality and Wagner's law: A test for Britain 1870-1913. *Scottish Journal of Political Economy*, 41(3), 286-298.
- Phillips, P. C., & Perron, P. (1988). Testing for a unit root in time series regression. *Biometrika*, 75(2), 335-346.
- Rathanasiri, R. A. (2020). Impact of public education expenditure on economic growth in Sri Lanka: Evidence from econometrics analysis. *Journal of Management Matters*, 51.
- Shin, Y., Yu, B., & Greenwood-Nimmo, M. (2014). Modelling Asymmetric Cointegration and Dynamic Multipliers In A Nonlinear ARDL Framework. In *Festschrift in honor of Peter Schmidt* (pp. 281-314). *Springer*, New York, NY.
- Telek, C., & Telek, A. (2016). Kamu Harcamaları Ve Ekonomik Büyüme İlişkisinin Wagner ve Keynes Hipotezi Çerçevesinde İncelenmesi. *Uluslararası Yönetim İktisat ve İşletme Dergisi*, 12(12), 628-642.
- Ulucak, R., & Ulucak, Z. Ş. (2014). Kamu Harcamaları ve Ekonomik Büyüme Arasındaki Nedensellik: Türkiye Örneği. *Uluslararası Yönetim İktisat ve İşletme Dergisi*, 10(23), 81-98.
- Ünsal, M. E. (2020). Kamu Harcamaları, Kamu Gelirleri ve Kamu Borçlarının Ekonomik Büyüme Üzerindeki Etkileri: OECD Ülkeleri Üzerine Panel Veri Analizi. *Sosyal Bilimler Dergisi/Journal of Social Sciences*, (64).
- Zabun, F. (2020). Kamu Harcamaları ve Ekonomik Büyüme Arasındaki Nedensellik İlişkisinin Ekonometrik Analizi; Türkiye Örneği. *R&S-Research Studies Anatolia Journal*, 3(4), 287-305.
- Zhang, Q., Zhang, S., Ding, Z., & Hao, Y. (2017). Does government expenditure affect environmental quality? Empirical evidence using Chinese city-level data. *Journal of cleaner production*, 161, 143-152.



FIRAT ÜNİVERSİTESİ

SOSYAL BİLİMLER DERGİSİ

Journal of Social Sciences

p-ISBN:1300-9702 e-ISBN: 2149-3243



TÜRKİYE'DEKİ SURİYELİLERİN KENTE UYUMU: ELAZIĞ ÖRNEĞİ¹

The Adaptation of Syrian Immigrants in Turkey to the Urban:

The Case of Elazığ

Yeliz POLAT² ve Ayşe YILMAZ³

²Fırat Üniversitesi, İktisadi ve İdari Bilimler Fakültesi, Siyaset Bilimi ve Kamu Yönetimi Bölümü, Elazığ, Türkiye, ylzaktas@firat.edu.tr, orcid.org/0000-0002-6980-5742.

³İnönü Üniversitesi, Sosyal Bilimler Enstitüsü, Kentleşme ve Çevre Sorunları ABD, Malatya, Türkiye, ayseyilmaz.kamu@gmail.com, orcid.org/0000-0002-8203-4743.

Araştırma Makalesi/Research Article

Makale Bilgisi

Geliş/Received:
25.11.2020

Kabul/Accepted:
17.03.2021

DOI:

10.18069/firatsbed.808118

Anahtar Kelimeler

Suriyeli göçmen, sosyo-kültürel uyum, ekonomik uyum, kente uyum

ÖZ

Göç İdaresi Genel Müdürlüğü'nün (GİGM) Mayıs 2020 yılı Göç İstatistik verilerine göre, Elazığ'da kent merkezi ve ilçelerinde 11.944 geçici koruma altındaki Suriyeli göçmen yaşamaktadır. Bu rakamın büyük bir bölümü de Elazığ kent merkezinde ikamet etmektedir. Bu bağlamda, araştırmada Elazığ kent merkezindeki Suriyelilerin kentteki sosyo-kültürel ve ekonomik uyumu ile Elazığ'da yaşayan Suriyelilerin yerli halkla etkileşim düzeylerini ve kentin yaşayış ve düşünüş tarzını içselleştirme biçimlerini ortaya çıkarmak amaçlanmaktadır. Araştırma, nitel araştırma yöntemi kullanılmış bir saha araştırmasıdır. Suriyeli göçmenlerin yoğunluklu olarak yaşadığı ilk 15 mahalle muhtarı ile derinlemesine görüşme yapılmıştır. Bu araştırmada, sahadan elde edilen veriler betimsel yöntemle çözümlenmiştir. Araştırma sonucunda, Suriyeli göçmenlerin Suriye'de iken ait oldukları toplumsal sınıfın ve ekonomik gelişmişlik düzeylerinin Türk toplumuna sosyo-kültürel ve ekonomik uyumlarını doğrudan etkilediği tespit edilmiştir.

ABSTRACT

According to the Immigration Statistics data of the Directorate General of Migration Management in May 2020, 11.944 Syrian migrants live under temporary protection in the urban center and its districts in Elazığ. A large part of this figure resides in Elazığ city center. Hence, in this study, it is aimed to reveal the socio-cultural and economic harmony of Syrians in the city center of Elazığ, and the interaction level of Syrians living in Elazığ with the local people, and the way they internalize the city's way of living and thinking. The research is a field research using qualitative research method. In-depth interviews were made with the first 15 elected neighborhood headman in which Syrian immigrants live densely. In this research, the data obtained from the field were analyzed with the descriptive method. It is found as a result of the research that the social class and the level of economic development of Syrian migrants, which they carried when they were in Syria, directly affect their socio-cultural and economic adaptations to the Turkish society. Furthermore, it is observed that the willingness of the indigenous people to live with the immigrant Syrians gradually decreases.

Atf/Citation: POLAT, Y. ve YILMAZ, A. (2021). Türkiye'deki Suriyelilerin Kente Uyumunu: Elazığ Örneği. *Fırat Üniversitesi Sosyal Bilimler Dergisi*. 31, 2(953-976).

Sorumlu yazar/Corresponding author: Yeliz POLAT, ylzaktas@firat.edu.tr.

¹ "Seçilmiş Yerel Yöneticilerin (Muhtarların) Bakış Açısıyla Türkiye'deki Suriyeli Göçmenlerin Kente Sosyo-Ekonomik Etkileri: Elazığ Örneği" başlıklı yüksek lisans tezinden türetilmiştir. Fırat Üniversitesi Girişimsel Olmayan Araştırmalar Etik Kurulu'nun 12.09.2017 tarih ve 218416 sayılı Kararı ile araştırmanın etik kurul izni ve TC İçişleri Bakanlığı Göç İdaresi Genel Müdürlüğü Göç Politika ve Projeleri Daire Başkanlığı'ndan 29.03.2018 tarih ve 74211 sayılı Kararı ile saha araştırma izni alınmıştır.

1. Giriş

Türkiye'de, Göç İdaresi'nin 2020 yılı Mayıs ayı verilerine göre yaklaşık olarak 3 milyon 580 bin geçici koruma altındaki Suriyeli göçmen bulunmaktadır. 2011 yılı Nisan ayından günümüze Türkiye'ye göç eden Suriyeliler öncelikle Suriye sınırı boyunca kamplarda ikamet etmiş olsa da, süreç içinde göç eden Suriyeli sayısının artışıyla birlikte önemli oranda göçmen başta Kilis, Hatay gibi sınır kentlerinde yaşamaya başlamıştır. Ayrıca, sınır kentlerinin dışında zamanla Suriyeli göçmenler ağırlıklı olarak metropol kentlere ve kıyı kentlere süzülmüşlerdir. Bununla birlikte, bir miktar göçmen de orta ölçekli kentlerde de iskân edilmektedir. Göçmenler orta ölçekli kentlerde tutulamazlar ise, metropol kentlere büyük bir göç baskısı oluşturacaklardır. Bu çerçevede orta ölçekli kentlerdeki ikamet eden Suriyelilerin, bu kentlere olası etkilerini tespit etmek göçmenlerin uyum sürecine yönelik yerel ve ulusal ölçekte politikalar geliştirilmesi açısından önem arz etmektedir. Kitlesel ölçekte gerçekleşen Suriyeli göçü kamplardan kent alanlarına geçişin önemli itici nedenini oluşturmuştur. 2018 yılından itibaren geçici sığınma merkezlerinin kapanması göçmenlerin kent alanına yönelmesini daha da arttırmıştır. Göç İdaresinin Ocak 2020 verileri, geçici sığınma statüsündeki Suriyeli göçmenlerin yaklaşık %98'inin kentlerde yaşadığını ortaya koymaktadır. Bu olgu göçmen Suriyelilerin yaşadıkları kentlerin sosyal-kültürel ve ekonomik yapısında önemli etkiler yaratmasına neden olmaktadır. Bu bağlamda, göçmen Suriyelilerin kentte yarattıkları değişikliklerin incelenmesi, oldukça önem arz etmektedir. Bununla birlikte, bu göçmenlerin Anadolu kentlerinde tutulabilmeleri, büyükşehirlere göçlerinin önüne geçilebilmesini sağlayacaktır. Fakat bu yalnızca yasal düzenlemelerle gerçekleştirilemez. Bunun için Anadolu kentlerdeki Suriyeli göçmenlerin kente sosyo-kültürel ve ekonomik uyumunun sağlanması gerekmektedir. Aksi takdirde, Türkiye'deki İstanbul, Ankara, İzmir, Adana, Mersin ve Antalya gibi büyükşehirler iç göç baskısına ek olarak uluslararası göçmen baskısı ile karşı karşıya kalacaklardır.

Türkiye'deki Suriyelilerin uyumu bağlamında literatüre bakıldığında da, kavramsal olarak ilk kez 2014 yılından itibaren göç olgusu, uyum ve kültürleşme kavramlarının incelendiği görülürken saha araştırmaları ise ilk kez 2014 yılından itibaren gerçekleştirilmeye başlanmıştır. Erdoğan (2015)'in 2014 yılında İstanbul, İzmir, Mersin, Gaziantep, Hatay ve Kilis'te 72 Suriyeli göçmen ile yaptığı görüşmeye dayanan araştırmada Suriyelilerin uyumu sürecinde yerli halkın kabulü sorunsallaştırılmıştır. Erkan (2016) 2016 yılında Gaziantep İlahiyat Fakültesinde görevli 10 Suriyeli okutman ve 2 Suriyeli öğrenci ile yaptığı mülakata dayanan araştırmada, Suriyelilerin yerli halkla dini benzerlik ve farklılıklarının uyum süreçlerine etkisi incelenmiştir. Araştırmada, toplumlar arası benzer öğelerin varlığının uyum sürecinde etkin rol aldığı ve özellikle Suriyelilerin Türkiye'deki dini ortak öğeler vasıtasıyla uyum sürecini kolaylaştırdığı vurgulanmıştır. Yıldırım alp vd., (2017), İstanbul'da yaşayan 30 Suriyeli göçmenle derinlemesine görüşme gerçekleştirmiştir. Suriyelilerin, Türkiye'de kalmaktan memnun oldukları ve kalıcı olarak kalmak istedikleri, özellikle sınır bölgelerinde daha kolay uyum sağladıkları, fakat batıya doğru gidildikçe kültürel ve sosyal farklılıkların yarattığı sorunlar neden olduğu tespit edilmiştir. Şimşek (2018) 2016 yılında İstanbul, İzmir, Gaziantep ve Hatay'da 80 Suriyeli mülteci ile gerçekleştirdiği görüşmelerde, Suriyeli göçmenlerin hakları ve yerli halk ile ilişkileri üzerinde durulmuştur. Araştırmada, Suriyelilerin işgücü piyasasına, eğitim ve sağlık haklarına erişim ve vatandaşlık konusunda uyum politikalarının kademeli olarak gelişmesine rağmen, tüm Suriyelilerin bu haklara eşit şekilde erişemediği ve bu eşitsizliğin sosyal sınıf odaklı olduğu vurgulanmıştır. Şimşek (2019)'in 2019'da İstanbul'da bulunan 50 Suriyeli göçmenle yaptığı derinlemesine görüşmede de, benzer bir sonuçta dikkat çekmiştir. Bu alan araştırmalarına bakıldığında ağırlıklı olarak büyükşehirlerdeki Suriyeli göçmenler üzerinde araştırma yapıldığı görülmektedir. Bu çerçevede, orta ölçekli bir kent olan Elazığ'daki Suriyeli göçmenlerin uyumu bu araştırma kapsamında sorunsallaştırılmıştır. Araştırmanın ilk ayağını oluşturan Elazığ'daki Suriyeli göçmenlerin uyum sürecinde yaşanan sorunları tespit etmeye yönelik kent merkezindeki mahalle muhtarlarıyla derinlemesine görüşme 2018 yılında gerçekleştirilmiştir. Görüşme sonucunda, eğitim, sağlık, istihdam, barınma, komşuluk, girişimcilik gibi pek çok konuda Suriyeliler ile yerli halk arasında karşılıklı bir etkileşimin olduğu, etkileşimin olumlu ya da olumsuz olmasında ise zamanın ve kaynak paylaşımının etkili olduğu tespit edilmiştir.

Göç İdaresi Genel Müdürlüğü'nün (GİGM) Mayıs 2020 yılı Göç İstatistik verilerine göre, Elazığ'da kent merkezi ve ilçelerinde 11.944 geçici koruma altında bulunan Suriyeli göçmen yaşamaktadır. Bu rakamın büyük bir bölümü de Elazığ kent merkezinde ikamet etmektedir. Dolayısıyla Elazığ kent merkezindeki Suriyelilerin kentteki sosyo-kültürel ve ekonomik uyumunu; Elazığ'da yaşayan Suriyelilerin yerli halkla etkileşimleri ile

entin yaşayış ve düşünüş tarzını içselleştirmesini araştırmak önemli bir sorunsaldır. Bu araştırmada, Elazığ ilinde ikamet eden Suriyelilerin bireysel uyumlarını ortaya koymak için ilk olarak, sosyo-kültürel ve ekonomik uyum düzeyleri tespit edilmiş ve olası bireyler arasındaki farklı uyum düzeylerinin araştırılmış, böylece bu göçmenlerin kentte uyum düzeyleri ortaya çıkarılmaya çalışılmıştır. Ayrıca, Suriyeliler hakkında elde edilen veriler, göçmenlerin bireysel uyumlarının sağlanması için gereken unsurların belirlenmesi açısından da hayatidir. Araştırma, nitel araştırma yöntemi kullanılmış bir saha araştırmasıdır. Bu araştırma, mahalle muhtarlarıyla derinlemesine mülakat Elazığ kent merkezinde ikamet eden Suriyeli geçici koruma altındaki göçmenlerin kente sosyo-kültürel ve ekonomik uyumuna yönelik yapılmakta olan araştırmanın ilk bölümünü oluşturmaktadır. Muhtarların seçilmiş yerel yöneticiler olmaları; merkezi yönetim halk ve diğer yerel yönetim temsilcileri arasında arabulucu bir misyon yüklenmiş olmaları ve son olarak da göçmenlerin doğrudan başvurdukları en yakın resmi görevli olmaları nedenleriyle mahalle ölçeğinde göçmenlerin uyumunda yaşanan süreci kavramak amacıyla Elâzığ kent merkezindeki mahalle muhtarlarıyla görüşme gerçekleştirilmiştir. Araştırmada, göçmenler hakkında genel bilgi edine bilmek ve göçmenlerin uyumu sürecinde yaşanan sorunlar hakkında ön verilere ulaşmak amacıyla ilgili göçmenlerin yoğunluklu olarak yaşadığı ilk 15 mahalle muhtarı ile derinlemesine görüşme yapılmış ve veriler betimsel yöntemle çözümlenmiştir.

2. Araştırmanın Yöntemi

Araştırmada, nitel tek araçsal durum araştırma yöntemi kullanılmıştır. Creswell (2020: 101, 102) tek araçlı durum çalışmasında, bir konu ya da soruna odaklanıldığını ve bu durumu örneklemek amacıyla sınırlı bir durumun seçildiğini belirtmektedir. Bu bağlamda, Elazığ'daki Suriyelilerin kente uyumu bu araştırmanın ana sorunsalını oluşturmaktadır. Seçilen durumla ilgili bilgi toplamada amaçlı örnekleme stratejisi ve elde edilen verilerin analizinde de durumun tamamına ilişkin çözümleme amacıyla bütüncül analiz tekniği kullanılmıştır. Son olarak veri toplamada doğrudan gözlem, derinlemesine mülakat ve yazılı literatür kullanılmıştır.

yapılandırılmıştır. Punch (2014: 23)'in ifadesiyle yarı yapılandırılmış sorular, temel alanlarda önceden geliştirilmiş soruları ve görüşme süreci içinde şekillenen soruları barındırmaktadır. Yarı yapılandırılmış görüşmeler hem sabit seçenekli cevapları hem de ilgili alanda derinlemesine gidilmeyi sağlar (Büyüköztürk vd., 2018: 23). Bu araştırmada Elazığ kent merkezine ikamet eden Suriyelilerin, kentteki sosyo-ekonomik ve kültürel uyum sorunsallaştırılmıştır. Aynı zamanda Elazığ'da bulunan Suriyeli vatandaşların sosyal, kültürel ve sınırlı bir şekilde ekonomik etkileşimleri de ortaya koymak amaçlanmıştır.

Araştırmanın evreni temsilen örneklem grubu, Elazığ kent merkezinde ikamet eden geçici koruma altındaki Suriyeli göçmenlerin yaşadığı mahallelerin muhtarlarından meydana gelmektedir. Araştırmanın katılımcı grubu belirlenirken öncelikle, Elazığ kent merkezinde ikamet eden Suriyelilerin yoğunluklu olarak bulunduğu 15 mahalle muhtarıyla görüşme yapılmasına karar verilmiştir. Fakat Salıba Mahalle muhtarının görüşmeyi kabul etmemesi sebebiyle İzzetpaşa Mahalle muhtarıyla görüşme yapılmıştır. 15 mahalle muhtarıyla birebir görüşme yapılmıştır. Elde edilecek verilerin eksikliği durumunda görüşülecek örneklemin sayısı artırılması düşünülmüş ancak ulaşılan bilgilerin tekrarlanmasıyla görüşme örneklem sayısı sonlandırılmıştır. Bu bağlamda, araştırmada nitel araştırma örneklem türlerinden “amaçlı/maksatlı örnekleme bağlı tipik durum örnekleme” yöntemi kullanılmıştır. Shenton'a göre amaçlı örnekleme yöntemlerinde örnekleme büyüklüğü, yeni örnekleme birimlerinden artık yeni bir bilgi gelmediği durumda, yani bilgilerin tekrarı söz konusu olduğunda örnekleme dâhil etmelerin durdurulması gerekmektedir (Baltacı, 2018: 262). Amaçsal örnekleme araştırmanın amacına bağlı olarak bilgi açısından zengin durumların seçilerek derinlemesine araştırma yapılmasına olanak tanımaktadır. Tipik durum örnekleme ise, örneklemin araştırma problemi ile ilgili olarak evrende yer alan çok sayıdaki durumdan tipik olan biriyle oluşturulmasıdır (Büyüköztürk, 2018: 22, 92). Başka bir ifadeyle, evrenin olası küçük bir modelini yansıtabilecek mahallelerin muhtarlarının seçimi söz konudur. 2019 yerel seçimlerinde görüşme yapılan 15 mahalle muhtarından 12'si değişmemiştir.

2.1. Katılımcı Grup

Araştırmada, EİEM'nün Haziran 2017 verilerine göre, Elazığ'da 8.071 Suriyeli göçmen ikamet etmektedir. Geçici koruma altındaki 8.071 Suriyelinin 871'i Elazığ kent merkezine bağlı köyler ile Elazığ'a bağlı Palu, Sivrice, Arıcak ve Maden ilçelerinde ve/veya ilçelerine bağlı köylerde ikamet etmektedir. Araştırma

kapsamında, Elazığ kent merkezinde 7.200 Suriyeli göçmenin yaşadığı saptanmıştır. Geçici sığınma statüsündeki Suriyelilerin, Elazığ kent merkezindeki mahallelere göre nüfus dağılımı Tablo 1'de verilmiştir. Araştırma, 2018 yılı mahalle ölçeğinde ilgili göçmen sayısına ulaşamaması sebebiyle 2017 yılı EİEM'nün verileri temel alınmıştır. GİGM'nin Mayıs 2020 yılı Göç İstatistik verilerine göre de Elazığ'da kent merkezi ve ilçelerinde 11.944 geçici koruma altındaki Suriyeli yaşamaktadır. Haziran 2017 ile Mayıs 2020 yılları arasında Elazığ'da ikamet eden Suriyeli sayısı yaklaşık 15 bine ulaşmıştır. Fakat hem görüşmelerden elde edilen verilere göre, bazı mahallelerde yerli halk ile kaynak paylaşımından çıkan çatışma sonucunda işyeri bulunan ya da yerli halkın açmış olduğu işyerlerini işleten 300 civar Suriyeli kentten gönderilmiş ve işyerleri kapatılmıştır. Ayrıca, 24 Ocak 2020'de Elazığ'da meydana gelen deprem sonrası kiralardaki artış, göçmenlerin oturduğu pek çok konutun ağır hasar görmesi ve yaşam koşullarının pahalılaşması nedeniyle yaklaşık 3000'in üzerinde Suriyeli İstanbul ve Antalya hariç 79 ile gönderilmiştir. Bu yer değişiminde, Suriyeli göçmenlerin kendi talep ettikleri iller esas alınmıştır ve ağırlıklı olarak Elazığ kent merkezindeki göçmenler başka illere gitmiştir.

Tablo 1: Elazığ Kent Merkezindeki Suriyelilerin Mahallelere Göre Nüfus Dağılımı

Sıra	Mahalle Adı	İkamet Suriyeli Sayısı	Eden Göçmen Sıra	Mahalle Adı	İkamet Eden Suriyeli Göçmen Sayısı
1	Sanayi	2192	16	İzzetpaşa	81
2	Rüstempaşa	780	17	Yenimahalle	57
3	Aksaray	696	18	Çatalçeşme	50
4	Mustafapaşa	503	19	Kültür	49
5	İcadiye	402	20	Çaydaçıra	47
6	Çarşı	314	21	Üniversite	32
7	Kırklar	274	22	Cumhuriyet	27
8	Hicret	253	23	Doğukent	26
9	Sarayatik	247	24	Ataşehir	16
10	Rızaiye	219	25	Esentepe	8
11	Olgunlar	200	26	Fevzi Çakmak	7
12	Sürsürü	185	27	Hilalkent	3
13	Salıbaba	165	28	Zafran	2
14	Nailbey	124	29	Diğer	130
15	Ulukent	111	Toplam		7200

Kaynak: Elazığ İl Emniyet Müdürlüğü (EİEM)'nin Haziran 2017 Yılı verilerinden derlenmiştir.

Araştırmada planlı-derinliğine ya da eylem mülakat türü uygulanmıştır. Mülakatta sorular, yarı

2.2. Veri Toplama Araçları ve Verinin Analizi

Araştırmada veri toplama aracı olarak yüz yüze görüşme yöntemi kullanılmıştır. Suriyelilerin Elazığ kent merkezinde yoğun olarak yaşadığı mahallelerin muhtara yarı yapılandırılmış görüşme formu uygulanmıştır. Katılımcıların görüşme esnasında verdikleri cevapların çözümlenmesi ve mülakat esnasında alınacak cevaplara göre oluşan yeni sorular sorulması amacı ile bu form tercih edilmiştir. Kuş (2003: 87), nitel araştırmalarda görüşmenin amacını katılımcının, anlam dünyasını, duyu ve düşüncesini anlamaya çalışmak, bakış açısını ortaya koymak ve nicel görüşmelerden farklı olarak “derinlikli” bilgiyi edinmek biçiminde belirtmiştir. Bu bağlamda, Suriyeliler ile mahalle sakinleri arasındaki etkileşimler, yorumsal süreci barındırdığı için nitel bakış açısıyla Suriyelilerin mahalledeki durumları ve mahalle sakinleri ile olan ilişkileri derinlemesine irdelenmiştir. Katılımcı grupla görüşmede, hem kentte ikamet eden Suriyeli göçmenler hakkında elde edilen verilerle Suriyelilerin kente sosyo-kültürel ve ekonomik etkileri ortaya çıkarılmış hem de muhtarların ekonomik durumları, eğitim düzeyleri ve muhtarlık yapma süreleri hakkında bilgi alınarak mahallede yaşayan Suriyeli göçmenleri yönetme konusunda olası farklılıkları karşılaştırılmıştır.

Araştırmanın analizinde, betimsel analiz yöntemi kullanılmıştır. Mahalle muhtarlarından elde edilen nitel veriler sınıflandırılmış ve tablolaştırılmış, verilerin göç kuramlarıyla ilişkisi irdelenmiş ve örneklendirme amacıyla muhtarların yanıtlarından alıntılara yer verilmiştir.

3. Görüşme Yapılan Mahallelerdeki Muhtarların Gözüyle Elazığ'daki Geçici Koruma Altındaki Suriyelilerin Kente Toplumsal Uyumunu: Alan Araştırma Sonuçlarının Çözümlenmesi

Muhtarlarla yapılan görüşmelerde, öncelikle katılımcıların yaş, cinsiyet eğitim, meslek gibi demografik bilgilerini veriler tablolaştırılmıştır. Ardından araştırmanın asıl amacına ulaşmak için soruların yanıtları sınıflandırılarak çözümlenmiştir. Son olarak ise araştırmadaki bulgular çerçevesinde öneriler geliştirilmiştir.

3.1. Görüşme Yapılan Mahallelerdeki Muhtarlara Ait Demografik Verilerin Çözümlenmesi

Görüşme yapılan muhtarların cinsiyet, yaş, eğitim, meslek gibi demografik verilerinin yanı sıra muhtarlık yapma süreleri/muhtarlık dönemi, doğdukları yer ile muhtarlık yaptığı yer bilgileri irdelenmiştir. Muhtarların yaş, muhtarlık yapma süreleri/muhtarlık dönemi ve doğum yeri ile muhtarlık yaptığı yer hakkındaki bilgileri tablolaştırılarak verilmiştir.

3.1.1. Görüşme Yapılan Muhtarların Yaş, Cinsiyet, Öğrenim Durumları ve Meslek Dağılımları

Görüşmeye katılan muhtarların sekizi 46-55 yaş aralığında iken, yalnızca bir muhtar 36-45 yaş aralığındadır. Araştırmada, altı muhtar ise 56 ve üzeri yaş aralığındadır. Görüşme yapılan muhtarların ağırlıkla orta ve ileri yaşta olduğu tespit edilmiştir. Altı muhtar ise emeklilik yaşı dediğimiz döneme tekabül etmektedir.

Araştırmada örneklemin tamamını erkek katılımcılar oluşturmaktadır. Bununla birlikte, Elazığ kent merkezinde mahalle muhtarlığı yapan kadın muhtar bulunmamaktadır. Türkiye'de İçişleri Bakanlığı'nın Türkiye Mülki İdare Bölümleri Envanteri Haziran 2020 yılı verilerine göre, 32.166 mahalle, 18.292 köy olmak üzere toplam 50.458 muhtar bulunmaktadır. Türkiye geneline bakıldığında kadın muhtarların sayısı erkek muhtarların sayısına oranla oldukça düşük çıkmaktadır. 2009 seçimleri sonrasında 412 kadın muhtar görev yapmakta iken 2014 yerel seçimlerinden sonra, Türkiye'de 674 kadın muhtar görev yapmaktadır. Son yerel seçimlerde (2019) kadın muhtarların sayısı ise 1071'e yükselmiş olsa da bu sayının genel muhtar sayısına oranı %2,14'tür (www.muhtarlarlarkonfederasyonu.org). Bu oran Türkiye'deki kadınların siyasi alanda çok az yer aldıklarının açık göstergesidir. Türkiye'de kadınların siyasal alanda geride kalması birçok sebebe dayandırılır, ancak genel olarak Türkiye'nin toplumsal yapısına bağlanabilir. Dolayısıyla araştırmada cinsiyet dağılımında kadın muhtar katılımcının olmaması, Elazığ'ın Türkiye'nin siyasetteki dengesiz temsil oranını yansıttığını söylemek mümkündür.

Görüşme yapılan muhtarların öğrenim durumları incelendiğinde lise, ortaöğretim ve ilköğretim mezunu oldukları tespit edilmiştir. Üniversite mezunu muhtara rastlanmamıştır. Muhtarlar, eğitim-öğretim düzeylerinin düşük olmasında ailelerinin rolü ve maddi yoksunlukların olduğunu belirtmişlerdir. Görüşme yapılan muhtarların meslek dağılımlarına bakıldığında muhtarların hemen hemen tamamının emekli olduğu ve

bazılarının muhtarlıkla birlikte esnafılık ve öğrenci servisçiliği yaptığı tespit edilmiştir. Muhtarlar, ek kazanç elde etmek için ikinci bir iş ile meşgul olmaktadır.

3.1.2. Görüşme Yapılan Muhtarların Muhtarlık Yapma Süreleri/Muhtarlık Dönemi

Görüşmeler sonucunda 0-5 yıl arası muhtarlık yapanların sayısı 5, 6-10 yıl arası 4, 11-15 yıl arası 4, 16 ve üzeri ise 2 muhtar olduğu tespit edilmiştir. Altı yıl ve üzerinde muhtarlık yapanların oranı üçte ikidir. Bu da muhtarların büyük oranda mahalle sorunlarına vakıf olduklarını ve mahalle sakinleri tarafından benimsediklerini göstermektedir.

3.1.3. Görüşme Yapılan Muhtarların Doğum Yeri ile Muhtarlık Yaptığı Yer

Görüşme yapılan muhtarların dokuzu doğduğu mahallede muhtarlık yapmaktayken; muhtarların altısı farklı bir yerde doğup daha sonra mahalleye yerleştiği görülmektedir. Beş, sekiz ve dokuz yaşlarında ikamet ettiği mahalleye yerleşmiş olanlar ile yerleştiği mahallede muhtarlık yapan katılımcılar, muhtarlık yaptığı yer ile doğum yeri kategorisinde “Aynı” başlığı altında değerlendirilmiştir. Doğup büyüdüğü yerde muhtarlık yapanların mahalle sorunlarını bilme ve anlama konusunda daha yetkin olduğu saptanmıştır.

3.2. Görüşme Yapılan Mahallelere Genel Bakış: Mahallelerin Mevcut Sorunları

Mahallenin sorunlarına ilişkin yöneltilen sorularda ulaşılmak istenen temel amaç, Suriyeli göçmenlerin mahallede var olan sorunların neresinde olduğunu belirlemektir. Muhtarlarla yapılan görüşme sonucunda Suriyelilerin, birkaç mahallede mahallenin diğer sorunlarından görece daha az hissedildiği belirtilmiştir. Öyle ki bazı mahalle muhtarları Suriyelileri mahallenin sorunları içerisinde bile değerlendirmemiştir. Suriyeli göçmenleri mahalledeki sorunlar arasında görülmediği Kırklar'da, Ulukent'te ve İzzetpaşa'da Suriyeli nüfusun mahalle nüfusuna oranı sırasıyla 1.66, 0.68 ve 0,63'tür. Yani Suriyeliler mahallelerde düşük yoğunlukta konumlanmaktadır ve bu da sorun olarak algılanmamalarını açıklamaktadır. Tablo 2'de mahalle sorunları ayrıntılı bir biçimde verilmiştir.

Tablo 2: Mahallenin Sorunları

Mahallenin adı	Alt yapı	Park-yeşil alan	Suriyeliler	Ulaşım-yol-kaldırım	İmar	Hizmet	Güvenlik
Sanayi	+	+	+	-	+	+	+
Rüstempaşa	+	-	+	+	-	-	+
Aksaray	+	+	+	+	+	+	+
Mustafapaşa	-	-	+	+	-	-	+
İcadiye	+	+	+	-	-	-	-
Çarşı	-	-	+	-	-	-	-
Kırklar	+	-	-	+	-	-	-
Hicret	+	+	+	-	+	-	+
Sarayatik	+	-	+	-	-	-	+
Rızaiye	+	-	+	+	-	-	+
Olgunlar	+	-	-	+	+	-	-
Sürsürü	+	+	+	+	+	+	+
Nailbey	+	-	+	+	-	-	-
Ulukent	-	-	-	-	+	-	-
İzzetpaşa	+	-	-	-	-	-	+

Tablo 2 incelendiğinde mahallenin sorunları öncelik sırasına göre, altyapı, mahallede yaşayan Suriyeli göçmenler ve güvenlik olarak sıralanmıştır. Saha araştırması yapılan mahalleler ağırlıklı olarak iç göç sonucunda süreç içinde oluşan eski gecekondular mahalleleridir. Bu ise mahallelerin yapısal sorunlarının birinci derecede hissedilmesine neden olmaktadır. Bununla birlikte, mahallelerde göçmen sorunun dışında, Elazığ Belediyesi'nin hizmet sunumunda bazı aksaklıkların yaşandığı tespit edilmiştir. Yerli halkın ikamet edeceği mahalle seçiminde, mahallenin sorunları öncelik arz etmektedir. Suriyeliler ise, yerli halk tarafından daha az

tercih edilen ya da tercih edilmeyen alanlara, kent mekânlarına yönelmektedir. Başka bir ifade ile gelişmişlik düzeyi diğer mahallelere oranla daha düşük ve yerli halk tarafından daha az tercih edilen alanlar, kente sonradan gelen Suriyelilerin ağırlıklı olarak ikamet ettikleri mahallelerdir. Belirli yerleşim alanlarında yığılma görülmesindeki sebepler arasında, mahallenin gelişmişlik düzeyiyle doğru orantılı olarak diğer mahallelere göre kira fiyatlarının daha ucuz olması ve mahalledeki yapısal sorunlar bulunmaktadır. Tablo 3'deki Elazığ'da Geçici Koruma Altındaki Suriyeli Sayısının İkamet Ettikleri Mahalle Nüfusuna Oranı incelendiğinde ilgili veri doğrulanmaktadır. Bununla birlikte, bu mahallelerde iş olanaklarının daha fazla olması da Suriyelilerin belirli alanlarda yoğunlaşmasına neden olmaktadır. Ayrıca, iş çeşitliliği ile söz konusu mahallede yaşayan Suriyeli sayısı doğru orantılıdır. Tablo 8'deki Suriyeli Göçmenlerin İşgücü Piyasasına Etkileri mekânsal bağlamda incelendiğinde bu veri daha iyi anlaşılacaktır.

3.3. Görüşme Yapılan Mahallelerdeki Suriyeli Göçmenlerin Sosyo-Ekonomik Özellikleri

Neoklasik ekonominin makro kurama göre iş koşulları ile ülkeler arasındaki ücret farklılıklarının aynı düzeyde olmaması göç kararında etkili olmaktadır (Güllüpnar, 2012: 58), mikro kurama göre ise bireylerin göç hareketine katılırken göçten parasal olarak getirinin en yüksek olacağı ülkeyi tercih etmesi eğilimi söz konusudur (Massey vd., 2014: 14). Fakat Suriye'de yaşanan iç savaş sonucunda kitlesel biçimde göçmenler Suriye'den Türkiye'ye kaçmıştır. Buda uluslararası göç hareketini açıklayan göç kuramlarından Neoklasik ekonomi kuramları ile Suriyeli göç olgusunun açıklanmasına engel olmaktadır. Fakat Neoklasik kuram, Türkiye'den mülteci olarak gitmek isteyen Suriyelilerin hedef ülke tercihlerini ya da Suriyeli göçmenlerin Elazığ yerine büyükşehirlere süzülme eğilimlerini açıklamada anlamlı bir sonuca varmayı sağlayabilir. Ayrıca, Türkiye'deki Suriyeliler, önceden göç edenler ile yeni göç eden ve henüz göç etmemiş göçmenlerle bağları koparmayarak göç ağını kuvvetlendirmiştir. Dolayısıyla ilişkiler ağı kuramının göçmenler arasındaki sosyal ağın, göç akışını ve göçün hızını etkiler varsayımı (Massey vd., 2014, s. 29; Deniz, 2012, s. 35; Güllüpnar, 2012, s. 73; Abadan- Unat, 2017, s. 64), Suriye'den Türkiye'ye göç akışının kitlesel ve yoğun oluşunu açıklamaktadır. Suriye'den Türkiye'ye göç eğilimleri ilk önce ekonomik kaygılar nedeniyle gerçekleşmediği bilirse de, Türkiye'nin görece sosyo-ekonomik gelişmişlik düzeyinin yüksek olması, Suriyelilerin Türkiye'de buldukları sürede ensar anlayışıyla sahiplenilmesi, Türkiye'nin Suriyeli göçmenlere açık kapı politikası uygulaması, ortak din anlayışı ve Suriyelilere geçici koruma statüsü kapsamında sunulan eğitim, sağlık, güvenlik, barınma ve hukuksal olanaklar, Türkiye'yi hedef ülkeye dönüştürmüştür. Özellikle, Libya'daki Suriyeli sığınmacılar, bu ülkedeki elverişsiz yaşam koşullarına sahip kamplardan kurtulmak amacıyla Türkiye'ye gelmek için çabalamışlardır.

Türkiye'ye gelen Suriyeli göçmenler öncelikle kamplara yerleştirilmiş olsa da artan sayılar ve devamlı gelişleri dolayısıyla kamplar dışında, sadece sınır bölgesinde değil, Türkiye'nin her bölgesinde yaşamaya başlamışlardır. Türkiye'de 10 ilde bulunan 26 mülteci kampında yaşayan Suriyelilerin sayısı Aralık 2016 itibarıyla 257.566'dır. Bu sayı Türkiye'deki toplam Suriyeli mülteci sayısının sadece %8'i anlamına gelmektedir. Geri kalan %92'si ise Türkiye'nin 81 iline dağılırarak "kent mültecileri" olarak yaşamaktadırlar (Erdoğan, 2017: 23). GİGM'nin Mayıs 2018 yılı Göç İstatistik verilerine göre Elazığ'daki 8.071 olan geçici koruma altındaki Suriyeli sayısı 12.811'e ulaşmıştır. Araştırmada, 2018 yılı mahalle ölçeğinde Suriyeli göçmen sayısı elde edilemediği için EİEM verileri kullanılmıştır. EİEM'nün Haziran 2017 verilerine göre, geçici koruma altındaki 8.071 Suriyeli ikamet etmektedir. Suriyelilerin 7.200'ü Elazığ kent alanında yaşarken 871'i Elazığ'a bağlı ilçe ve köylerde bulunmaktadır. Elazığ kent merkezinde Suriyeli göçmenlerin mahallelerdeki sayısal oranları farklılık göstermektedir. Suriyeli göçmenlerin yoğun olarak yaşadığı ilk 16 mahalle, ya gecekondularla zamanla oluşan, kent alanına eklenilen ve hafif sanayi üretim alanına yakın çöküntü mahalleleri ya da kent merkezine yakın orta gelir grubunun süzülmeyle boşalttığı ucuz konutların olduğu mahallelerdir. Buralarda, Suriyeliler yerel alt gelir grubuyla birlikte yaşamaktadır. Bununla birlikte bu mekânlarda, Suriyeliler kaynak paylaşımında ve istihdam piyasasında yerli halk ile karşı karşıya kalmaktadır. Bu olguda mahallelerdeki yerli halkın Suriyelileri istememesine ve ön yargılar geliştirmelerine neden olmaktadır.

Araştırmada, Suriyelilerin sosyo-ekonomik nitelikleri hakkında bilgiler elde etmek adına, muhtarlara Suriyelilerin Suriye'de kaldıkları sürece hangi işleri yaptıkları ve Suriye'den geldikleri yerler hakkında sorular

sorulmuştur. Böylece, Suriyelilerin kentli mi ya da kırsaldan mı olduğu, gelir düzeyleri, eğitimi, mesleği hakkında bilgi edinilerek Suriye'deyken ait oldukları sosyo-ekonomik gelişmişlik düzeyleri hakkında bilgiye ulaşılmaya çalışılmıştır. Bu bağlamda, iki boyutlu bir çözümlemeye gidilmiştir. Bu da araştırmanın sınırlılığını oluşturmaktadır. Görüşmelerde muhtarlardan alınan yanıtlardan, göçmenlerin yoğunluk olarak Suriye'nin Deyrizor, Halep gibi kentlerinden geldikleri bilgisine ulaşılmıştır. Suriyelilerin Türkiye'ye gelmeden önce yapmış olduğu iş ve yaşam kültürü (yerleşik ya da çadır kültürü) hakkında bilgiye ulaşılmaması, göçmenlerin sosyo-ekonomik özellikleri hakkında yorum yapmamızı sağlamıştır. Suriye'den Elazığ'a gelen göçmenlerin bir kısmının orada da göçebe olduğu ya da dilencilik yaptığı belirtilmiştir. Zira zaten kent kültürünü tanımayan Suriyeli göçmen Türkiye'de bir anda kent kültürüyle karşı karşıya kalmıştır. Bu da göçmenlerin Türkiye'deki kent kültürüne yabancılaşmasına neden olmaktadır. Muhtarlarla görüşmelerde, Elazığ'da farklı sosyo-ekonomik gelir düzeyine ait Suriyelinin bulunduğunu da tespit edilmiştir. Alt gelir grubuna dâhil ettiğimiz yani kâğıt toplayıcıları, dilenciler ve çalışmayan Suriyelilerin kent kültürüne ayak uyduramadığı ve kentte problem yarattığı da saptanmıştır. Üst gelir grubuna ait olan ve sayıları oldukça az olan Suriyelilerin, kentte daha az soruna neden oldukları görülmüştür. Yani, daimi işte çalışan Suriyelilerin, topluma sosyal ve kültürel yönden çok daha iyi uyum sağladığını ifade edebiliriz. Ayrıca, görece nitelikli Suriyeli nüfus, süreç içinde Elazığ'dan büyük kentlere süzülme eğiliminde olduğu tespit edilmiştir. Bu da büyükşehirler için risk oluşturmaktadır.

3.4. Muhtarların Gözüyle Elazığ Kent Alanındaki Suriyeli Göçmenler ile İlk Karşılaşma

Elazığ kent merkezinde, Sanayi Mahallesi 2192 Suriyeli göçmen ile en yüksek göçmen oranını barındırmaktadır. İkinci sırada, 780 Suriyeli ile Rüstempaşa Mahallesi, üçüncü sıra da ise 696 Suriyeli ile Aksaray Mahallesi gelmektedir. Bununla birlikte, Elazığ'da yaşayan Suriyeli sayılarının mahallenin nüfusuna oranına bakıldığında en fazla yoğunluk Çarşı Mahallesi'nde görülmekte, ikinci ve üçüncü sırayı ise Sanayi ve İcadiye Mahalleleri almaktadır. Suriyelilerin yaşadıkları mahallelere etkileri, mahalleden etkileşimleri ve sosyal uyumlarındaki yansımalarında nüfus oranındaki sıralamaların olumlu ya da olumsuz etkilediği konusunda açık bir veriye ulaşılamamıştır. Başka bir ifade ile Tablo 6 incelendiğinde Kırklar'da, Ulukent'te ve İzzetpaşa'da Suriyeli nüfusun mahalle nüfusuna oranı sırasıyla 1.66, 0.68 ve 0,63'tür ve Suriyeliler mahallelerde düşük yoğunluktadır. Tablo 2'deki Mahallenin Sorunları verilerine dikkatli bakıldığında ise bu mahallelerde Suriyelilerin sorun olarak algılanmadıkları görülmektedir. Yani, Yani Suriyeliler düşük yoğunlukta oldukları mahallelerde sorun olarak algılanmamaktadırlar. Ancak, Elazığ'daki Suriyelilerin Mahalle Nüfusuna Oranı sıralamasına göre, 4. 5. 6. ve 9. sırada olan Aksaray, Rüstempaşa, Hicret ve Mustafapaşa mahalleleri, 1. ve 3. sıradaki Çarşı ve İcadiye mahallelerine oranla çok daha büyük anlaşmazlıkların yaşandığı alanlardır. Yani, Suriyeli göçmenlerin nüfusa oranı düşük olsa bile söz konusu mahallelerde ikamet eden Suriyelilerin daha fazla sorun oluşturduğu ve kente uyum konusunda daha zorlandıkları tespit edilmiştir. Bu olguda, mahallelerde yaşayan Suriyeli göçmenlerin nüfusa oranının sıralamasından ziyade, söz konusu mahalledeki hem Suriyelilerin hem de yerli halkın yaşam tarzı, sosyal etkileşimleri ve sosyo-ekonomik düzeyleri, göçmenlerin uyumu ve yerli halkın göçmenleri kabulü hakkında çok daha önemli bilgiler vermektedir. Tüm bunlarla birlikte, yapılan araştırma kapsamında Suriyelilerin daha az yoğunlukta bulunduğu ancak sosyo-ekonomik gelişmişlik düzeyi daha düşük mahallelerde, yerli halk tarafından Suriyelilerin kabulünde daha fazla sorunla karşılaşıldığı tespit edilmiştir. Bu durumda, göçmen ve yerli grupların kaynak paylaşımında karşı karşıya gelmesi ana belirleyici olmaktadır. Ayrıca, göçmenlerin yaşam alanlarını seçerken işgücü piyasasına kolay ulaşabilecekleri mahalleri öncelikli tercih ettikleri saptanmıştır. Bu mahalleler ise görece istihdam ve yatırım bağlamında diğer mahallelerden daha gelişmiştir ve mahallelerdeki iş çeşitliliği daha fazladır. Bununla birlikte, mahallelerdeki kira fiyatları görece yüksek olsa bile ulaşım maliyetleri daha düşüktür.

Tablo 3: Elazığ'da Geçici Koruma Altındaki Suriyeli Sayısının İkamet Ettikleri Mahalle Nüfusuna Oranı

Sıra	Mahalle adı	Mahalle nüfusu	İkamet eden Suriyeli göçmen sayısı	Suriyelilerin nüfusa oranı (%)	Oransal sıralama
1	Sanayi	16.032	2.192	13.6	2
2	Rüstempaşa	12.267	780	6.35	5

3	Aksaray	8.516	696	8.17	4
4	Mustafa Paşa	16.541	503	3.04	9
5	İcadiye	3.684	402	10.9	3
6	Çarşı	1.607	314	19.5	1
7	Kırklar	16.459	274	1.66	11
8	Hicret	4.412	253	5.73	6
9	Sarayatik	5.781	247	4.27	8
10	Rızaiye	14.245	219	1.53	12
11	Olgunlar	11.535	200	1.73	10
12	Sürsürü	28.806	185	0.64	15
13	Salıbaba	3.617	165	4.56	7
14	Nailbey	8.990	124	1.37	13
15	Ulukent	16.199	111	0.68	14
16	İzzetpaşa	12.830	81	0.63	16

Kaynak: EİEM'nün Haziran 2017 yılı ve www.elazig.bel.tr verilerinden derlenmiştir.

Elazığ'ın çöküntü mahalleleri olan Rüstempaşa, Aksaray, Salıbaba, Hicret ve Olgunlar gibi mahalleler, buralarda terk edilmiş konutların bulunması sebebiyle kira ödemedi kalabilme ve eski binaların oldukça fazla olması dolayısıyla ucuza konut kiralayabilme olanakları nedeniyle Suriyeli göçmenler tarafından tercih edilmektedir. Yani, göçmenlerin barınma maliyetlerini minimize etmek amacıyla Elazığ kent alanındaki çöküntü mahallelerine yönelmektedir. Ayrıca, mahallelerde iş olanakları sınırlı olsa da bu mahalleler, iş gücü piyasasına katılabilecekleri sanayi bölgelerine ya da kent merkezine görece yakın konumdadır. Bazı mahalle muhtarlarının “Mahallenizde yaşayan kaç Suriye hanesi bulunmaktadır?” sorusunu cevaplamakta zorlandıkları görülmüştür. Yakın günlerde tespit edilen sayılar zaman zaman şaşırtıcı şekilde değişiklik gösterebilmektedir. Buda bazı mahalle muhtarlarının Suriyelilerin sayılarının tam olarak verilmede zorlanmalarını açıklamaktadır. Ayrıca, bu durum göçmenlerin mekânsal olarak devingenliğinin çok yüksek düzeyde olduğunu ve mekâna aidiyet duygularının zayıf olduğunu da göstermektedir. Suriyeliler yerleştikleri konutlarda barınmadığında birbirleriyle yer değiştirmektedir, yani Suriyeliler arasında “konut takası”nın yaygın olduğu görülmüştür. Bu mekânsal devingenliğin maddi zorluklardan kaynaklanmadığı, göçmenlerin daha çok sosyo-kültürel sorun yaşadıkları mekânları terk etmek için bu yöntemi kullandıkları tespit edilmiştir. Buna ek olarak, göçün doğası gereği Suriyeli işçilerin bekâr evleri de mahallelerde bulunmaktadır. Bu bekâr evleri ağırlıklı olarak kiranın yüksek olduğu fakat iş imkânlarının bulunduğu merkeze yakın mahallelerde konumlanmıştır.

Suriyeli göçmenlerin mekânsal devingenliği yalnızca kent alanında mahalleler arasında değil şehirlerarası devingenlikte yüksek düzeydedir. Türkiye 2018 yılında, Suriyeli yabancıların kendilerine sağlanan haklardan ve hizmetlerden gerektiği gibi faydalanabilmeleri, kamu düzeninin ve güvenliğinin sağlanabilmesi, göçmen kaçaklığı suçuna karışanların ya da terör örgütleriyle irtibatı bulunanların tespitinin sağlanması için iller arası seyahat kısıtlaması getirmiştir. Bu kapsamda, Suriyeli geçici sığınmacılar ikamet kayıtlarının yapıldığı illerde kalma zorunluluğu olmasına ve seyahat izin belgesi ile başka illere gidemelerine karşın göçmenler çeşitli gayri resmi yolları kullanarak başka illere gitmektedir. Yani, ikamet kaydı Elazığ'da olan ve resmi olmayan yollarla Elazığ dışına çıkmış olan Suriyeli göçmen bulunmaktadır. GİGM'nin 2018 yılı verilerine göre, Elazığ kent merkezi ve ilçelerinde 12.726 geçici koruma altındaki Suriyeli bulunmaktaydı, bu oran Mayıs 2020 yılı Göç İstatistik verilerine göre, 11.944'a gerilemiştir. Elazığ İl Göç İdaresi ile yapılan görüşmelerde, Ocak 2020'de gerçekleşen deprem sonrası barınma sıkıntısı nedeni ile 3000'e yakın Suriyeli göçmenin talep ettikleri ya da akrabalarının bulunduğu İstanbul ve Antalya hariç 79 “İl”e gönderildiği belirtilmiştir.

3.5. Suriyeli Göçmenlerin İkamet Ettikleri Mekânlarda Yarattıkları Sorunlar

Görüşme yapılan mahallelerde ikamet eden Suriyeli göçmenlerin mahallelerde ve konutlarda yarattığı sorunlar, Suriyeli göçmenlerin suçla eklemlenmeleri ve son olarak yerli halk ile Suriyeli göçmen arasındaki sosyal ilişkilerde yaşanan sorunlar muhtarlardan edinilen verilere göre çözümlenmiştir.

3.5.1. Suriyeli Göçmenlerin İkamet Ettikleri Mahallelerde Yarattığı Sorunlar

Mahalle muhtarlarıyla yapılan görüşmelerde, mahallenin sorunları arasında Suriyeli göçmenlerin mahalleye yerleşmesiyle bir sorun alanı oluşturduğunu belirtmişlerdir. Bu yüzden Suriyeli göçmenlerin mahalleye yerleşmesiyle birlikte mahallede ortaya çıkan sorunların neler olduğu alınan yanıtlara göre belirlenmiş ve Tablo 4 hazırlanmıştır.

Suriyeli göçmenlerin ikamet ettikleri mahallelerde yarattığı sorunlar; temizlik-hijyen, park-yeşil alan, çocuk evlilikler, başlık parası, çok eşlilik ve kadın beden işçiliği olmak üzere 6 başlıkta sınıflandırılmıştır. Mahalle muhtarlarının tamamı Suriyelilerin temizlik-hijyen ve çocuk yaşta evlilik konusunda sorunların olduğunu ifade etmişlerdir. Ardından muhtarlar, Suriyeliler arasındaki çok eşlilik, kadın beden işçiliği, park-yeşil alanların amacına uygun kullanılmaması gibi sorunlara dikkat çekmiştir. Suriyeli göçmenlerin, kamusal mekânları (regresyon alanları) amacının dışında kullandıkları belirlenmiştir. Bu da yerel halk le göçmenler arasında sorunların yaşanmasına neden olmaktadır.

Suriyeli göçmenler, şer'i hükümler gereği 13 yaşındaki kız çocuğunun ergenliğe girdiğini kabul etmekte ve bu yaşı kız çocuğu için evlilik yaşı olarak görmektedir. Yerli halk bu uygulamayı çocuk evlilik olarak ifade etmektedir. 4721 sayılı Türk Medeni Kanununun 124. maddesine göre "Erkek veya kadın onyediy yaşını doldurmadıkça evlenemez" hükmü düzenlenmiştir. Ayrıca, ilgili yasa kapsamında tek eşlilik kabul edilmektedir. Bu yasa kapsamında muhtarlar, çocuk evliliği olarak ifade ettikleri Suriyeliler arasında yaygın olan evlilikleri engelleyebilmek amacıyla resmi şikâyette bulunmuşlardır. Ancak, çocuk evliliği engellemeye yönelik ellerinde bir yetki olmadığına vurgu yapmışlardır. Bununla birlikte, muhtarlar Suriyeli göçmenler arasında çok eşliliğinde yaygın olduğunu ve bu evliliklere olumlu bakmadıklarını belirtmişlerdir. Kısacası, küçük yaşta evlilikler ve çok eşlilik yerel halk tarafından hoş karşılanmamaktadır.

Tablo 4: Suriyeli Göçmenlerin Yaşadığı Mahallelerde Yarattığı Sorunlar

Mahalle adı	Temizlik	Park-yeşil alan	Çocuk evlilikleri	Başlık parası	Çok eşlilik	Kadın beden işçiliği
Sanayi	+	+	+	+	+	+
Rüstempaşa	+	+	+	-	+	-
Aksaray	+	+	+	+	+	+
Mustafapaşa	+	+	+	+	+	+
İcadiye	+	+	+	-	+	+
Çarşı	+	-	+	-	+	+
Kırklar	+	-	+	+	+	-
Hicret	+	+	+	+	+	+
Sarayatik	+	-	+	+	+	-
Rızaiye	+	-	+	-	+	-
Olgunlar	+	-	+	-	+	-
Sürsürü	+	-	+	-	+	-
Nailbey	+	+	+	-	+	+
Ulukent	+	-	+	-	-	-
İzzetpaşa	+	-	+	-	+	-

Tablo 4'de kadın istismarı ile çok eşlilik, küçük yaşta evlilik, evlilik dışı ilişkiler, kadın beden işçiliği gibi sorunları barındırmaktadır. Suriyeli göçmen kadınlar, kendi uyuğundan bir erkekle on üç yaşından itibaren ikinci, üçüncü ve dördüncü eş olarak evlilikleri olağan kabul etmektedir. Bu kabulde, Suriye'deyken şerri hükümlere göre çok eşliliğin yasal olması ana etken iken; ikinci derece de Türkiye'ye geldikten sonra Suriyeli kadınların kendilerini koruma güdüsüyle ya kendi uyuğundan ya da geldiği bölgeden biriyle evlenme yolunu seçmesi etkilidir. Türkiye'ye geldikten sonra, Suriyelilerin çok eşlilik ve çocuk yaşta evlilik eğilimlerinde olası azalma ya da artma oranları ise ayrı bir çalışma konusunu oluşturmaktadır. Göç İdaresi 2016 Yılı Türkiye Göç Raporu'nda, Türkiye'de geçici koruma kapsamında 1,5 milyonu aşkın Suriye uyruklu kadın kayıtlı bulunmaktadır. Geçici koruma statüsündeki kadınların evli ya da bekâr oranları bilinmemektedir. Çünkü resmi nikâhların dışında evliliklerin dini nikâh üzerinden gerçekleştiği ve çok eşliliğin yaygın olarak görülmesi belirli bir sayı vermeyi imkânsız hale getirmektedir. Bu araştırmada, Suriyeliler arasında erken yaşta evlilikler dini inanç ve kültürel geleneklerden kaynaklandığı tespit edilmiştir. Suriyeliler arasında, çok eşlilik ve erken yaşta evliliklerinin normal karşılandığı yapılan görüşmelerde tespit edilmiştir. Bununla birlikte boşanmalarda

şerri hükme göre gerçekleştirilmekte ve kayıt altına alınamamaktadır. Bu da soy takibini imkânsız hale getirmekte, Suriyeli kadınların ve çocukların istismarına neden olmakta ve Suriyeli kadınların evlilik kurumunun getirdiği haklardan yoksun kalmasına neden olmaktadır.

Görüşmelerde Suriyeli kadınların Türk erkeklerle evlenip evlenmediklerini ortaya çıkarmak için sorulan soruya alınan cevaplar daha çok Suriyeli göçmenlerin kendi aile yapısı hakkında bilgi edinilmesini sağlamıştır. Görüşme yapılan muhtarlardan alınan yanıtlar Suriyeli kadınların Türk erkekleriyle evlenmeye olumlu yaklaştığını göstermiştir. Çünkü savaş ortamından kaçan ve/veya eşleri ölmüş kadınların, hayatını idame ettirmek için Türk erkekleriyle evlenmeyi bir çözüm yolu olarak gördükleri ortaya çıkmıştır. Yerli halktan erkeklerin ise Suriyeli kadınlarla evlilikte güven konusunda yaşadıkları tedirginlik ve evin düzenine (hijyenine) pek dikkat etmedikleri gibi nedenlerle Suriyeli kadınlarla evliliğe olumlu tavır sergilemedikleri görülmüştür. Yine de bazı mahallelerde birkaç evliliğin yaşandığı belirtilmiştir. Bu evliliklerin de boşanmış ve yaşı ilerlemiş yerli halktan erkekler tarafından talep edildiği tespit edilmiştir. Kısacası, aynı dini inanç benimsemiş olsa da kültürel farklılıklar evliliğe karşı yerel halkta bir ön yargı gelişmesine neden olmuştur.

3.5.2. Suriyeli Göçmenlerin İkamet Ettikleri Konutlarda Yarattıkları Sorunlar

Görüşmelerde muhtarlar, aile içi eş kavgalarının yoğun yaşanmasını, ev hijyenine dikkat edilmemesini, evde kalan Suriyeli göçmenlerin kalabalık olmasını, ev içi gürültüyü, geç saatlere kadar uyumamayı ve sosyal donatı alanlarının amacına uygun kullanılmamasını sıkça bir sorun olarak dile getirmişler ve yerli halkın tepkisini vurgulamışlardır. Suriyeli göçmenlerin ikamet ettiği konutlarda yaratmış olduğu sorunlar belirtilmiş olsa da, Suriyeliler ile yerli halkın anlaşmazlıkları çeşitlilik göstermektedir. Elbette ki yukarıda belirtilen sorunların tüm Suriyelileri kapsamamaktadır. Bazı Suriyeliler yerli kültüre uyum sağlayan küçük bir kesimde mahallelerde mevcut olduğu muhtarlar tarafından vurgulanmıştır. Yerli halk ile Suriyeliler arasındaki uyumsuzluklar sırasıyla: a) Suriyelilerin bir konutta birden fazla aile ile birlikte oturması, nadir olsa da bir konutta tek aile ikamet eden Suriyelilerin bulunduğunu; fakat bu ailelerin çocuk sayılarının fazla olması nedeniyle küçük evlerde çok kalabalık yaşamaları; b) kalabalık hane sayıları muhtar ve mahalle sakinleri tarafından hoş karşılanmamakta özellikle sadece genç Suriyeli erkeklerin aynı evde konaklaması terör örgütleri ya da kaçakçılık gibi suçlarla bağlantılı olabileceği şüphesini (önyargısını) doğurması; c) genel olarak Suriyelilerin ikamet ettikleri ev ve sokağın hijyenine yeterince özen göstermemeleri ve bu nedenle Suriyelilerin yaşadığı apartmanlarda kötü kokuların yayılması; d) Suriyelilerin gece geç saatlere kadar uyumamaları ve bu sırada hem konutta hem de mahallede gürültü çıkarmaları nedeniyle yerli halkı ile Suriyeliler arasında küçük çatışmalara yaşanması hatta bu çatışmaların bir kısmının kolluk güçlerine kadar taşınması; e) Suriyelilerin park, sokak ve kaldırım gibi kamuya açık alanları amacına uygun olmayan biçimde kullanmaları, söz konusu alanlarda kalabalıklar halinde bir araya gelmeleri, kilim serim yemek yiyip uyumaları ve bu nedenle bu alanların yerli halk tarafından kullanılmamasıdır. Yukarıda ifade edilen sorunlar, Suriyelilere karşı tepkileri artıran nedenleri oluşturmaktadır. Suriyelilerin yerel halktan aldıkları tepkilerin neler olduğunu belirlemek amacıyla sorulan soruya Suriyelilerin gürültülü ve kalabalık olmalarının haricinde kamu kurumlarında Suriyelilere öncelik tanınması yanıtı alınmıştır. Hastanelerde ve bankalarda önceliklerin Suriyelilere tanınmasından vatandaş oldukça rahatsız olduğu ifade edilmiştir. Mahalle muhtarlarının pek çoğu görüşmede Suriyeli göçmenlerin mahallede yarattığı sorunları saydıktan sonra bazı ifadelerde bulunmuşlardır. “Bir Türk vatandaşının komşusunu rahatsız etmeye hakkı nasıl yoksa Suriyelilerin de hakları yok. Fakat Suriyelilere her şey serbest.”. Görüşmelerde, yerli halk arasında Suriyelilere hizmetlerin sunumunda ayrıcalık tanındığı yönünde bir önyargının geliştiği tespit edilmiştir.

GİGM'nin düzensiz göç ve uluslararası koruma altındaki yabancılara ait verileri incelendiğinde, Türkiye'de Suriyelilerden sonra en çok Afgan, Pakistan, İran ve Irak uyruklu göçmenlerin olduğu görülmektedir (www.goc.gov.tr). İlgili veriye paralel olarak, görüşmelerde, Elazığ'da Suriyeli göçmenler haricinde farklı göçmen grupları da bulunduğu tespit edilmiştir. Ayrıca, Suriyelilere göre Afgan ve Iraklı göçmenlerin, daha hızlı yerli kültüre uyum sağladığı ifade edilmiştir. Iraklı ve Afgan göçmenlerin daha hızlı uyum sağlamalarında bireysel göç ile gelmeleri ya da bu grupların göç hareketlerinin kitlesel şekilde gerçekleşmemesi etki etmektedir. Kısacası, Suriyelilerin diğer göçmenlere göre sayıca çok fazla olması, Türkiye'ye kitlesel yani gruplar halinde gelmeleri ve kent içinde belli mahallelerde ve belli sokaklarda yoğunlaşmaları değişime karşı

direnç göstermelerine neden olmaktadır ve bu durum diğer göçmen gruplarından farklı sonuçlar doğurmaktadır. Kısacası, Suriyelilerin önceki yaşamlarındaki tutum ve davranışları Elazığ'a yerleştikten sonrada sürdürmektedirler. Suriyelilerin önceki yaşamlarındaki davranış ve tutumlarını sürdürmelerinde temelde bir sakınca bulunmamaktadır. Fakat Suriyeli göçmenler, Suriye'nin gelişmişlik düzeyi bakımından Türkiye'deki kent kültürüne yabancıdır. Yani Suriyeliler hem ortak bir tarihi geçmişi paylaşmış olsa da farklı bir kültüre hem de kentsel kültüre uyum sağlamakla karşı karşıya kalmaktadır. Bu da, Elazığ kent ölçeğinde bazı problemleri beraberinde getirdiği görülmektedir. Suriyelilerin kentlerde meydana getirdiği sorunlar, kent kültürü bilincinden yoksun olmalarının bir sonucudur. Yani, Elazığ'daki Suriyeliler sosyal ve davranışsal olarak kentsel yaşamın gerektirdiği kurallara göre hareket etmemektedir ve 2011 yılından günümüze Suriyelilerin kentleşme konusunda yeterli bilinç kazanmadığı görülmektedir.

3.5.3. Suriyeli Göçmenlerin Suçla Eklemlenmeleri

Muhtarlarla yapılan görüşmelerde, Elazığ'daki Suriyelilerin Türk hukuk sistemine göre suç teşkil eden bazı davranış ve tutumlar sergiledikleri tespit edilmiştir. Suriyelilerin mahalle ölçeğinde uyuşturucu madde kullanımı ve kaçakçılığı, kadın beden işçiliği, organ pazarlığı, dilencilik, ruhsatsız işyeri işletme, kaçak istihdam ve çocuk evlilikleri gibi pek çok suç ile eklemlendiği tespit edilmiştir.

Tablo 5 incelendiğinde, Elazığ kent ölçeğinde mahalle muhtarlarıyla yapılan görüşmede suç olarak çocuk evlilikleri ilk sırayı aldığı görülmektedir. Öyle ki muhtarlar ile yapılan görüşmelerde, çocuk evlilikler ortak cevabı oluşturmaktadır. Ardından çalışma izni olmadan Suriyeli göçmenlerin kaçak olarak istihdam edilmesi ile ruhsatsız işyeri açma yer almaktadır. İlk olarak, 2016/8375 karar sayılı Geçici Koruma Sağlanan Yabancıların Çalışma İzinlerine Dair Yönetmelik ile geçici koruma altındaki Suriyelilerin çalışma izinleri düzenlenmiştir. Yönetmelik kapsamında, Türkiye'deki Suriyelilerin çalışma izni almadan ya da çalışma muafiyeti olmadan istihdam edilmeleri yasal değildir. Suriyelilere yönelik çalışma muafiyeti yalnızca mevsimlik tarım ve hayvancılık işlerinde istihdam edilecekleri kapsamaktadır. Suriyelinin çalışma izni olmadan bir işyerinde çalışması veya çalıştırılması yasaktır. 6735 Sayılı Uluslararası İşgücü Kanununun m. 23 (5) (b) bendine göre, çalışma izni olmadan bir işverenin yanında çalışan yabancıya idari para cezası uygulanmaktadır. Çalışma izni bulunmadan çalışan yabancılar kanununun (8) fıkrasına göre, sınır dışı edilmek üzere İçişleri Bakanlığına bildirilir. Elazığ'da ruhsatsız olarak işyeri açtığı tespit edilen Suriyeli göçmenler Elazığ'da Hatay'daki kamplara gönderilmiştir. Suriyelilerin sınır dışı edilmesi ve Elazığ'da çalışması konusu, mekânın iş piyasasına etkisi başlığı altında detaylı bir şekilde ele alınmıştır.

Tablo 5: Suriyeli Göçmenlerin Suçla Eklemlenmeleri

Mahalle adı	Uyuşturucu/ Kaçakçılık	Kadın beden işçiliği	Organ pazarlığı	Dilencilik	Ruhsatsız işletme	Kaçak işçilik	Çocuk evlilik
Sanayi	+	+	-	+	+	+	+
Rüstempaşa	-	-	-	-	+	+	+
Aksaray	+	+	-	+	+	-	+
Mustafapaşa	+	+	-	-	+	+	+
İcadiye	-	+	-	+	-	+	+
Çarşı	+	+	-	+	+	+	+
Kırklar	-	-	-	-	+	+	+
Hicret	+	+	+	+	+	-	+
Sarayatik	+	-	-	+	+	+	+
Rızaiye	-	-	-	-	-	+	+
Olgunlar	-	-	-	-	-	-	+
Sürsürü	-	-	-	+	-	+	+
Nailbey	+	+	-	+	+	+	+
Ulukent	-	-	-	-	-	+	+
İzzetpaşa	-	-	-	-	-	+	+

Muhtarlarla yapılan görüşmelerde, Suriyeli göçmenlerin suçla bağlantılı olarak İŞİD gibi terörle bağlantısı olduğu Suriyelilerin kolluk güçlerince yakalanıp sınır dışı edildiği bilgisi verilmiştir. Bununla birlikte, terör dışında esrar, eroin gibi uyuşturucu madde satışlarında yakalanan Suriyeli göçmenlerde yine sınır dışı edildiği

bilgileri aktarılmıştır. Göç sürecinde yaşanan maddi yoksunluklar, göçmenlerin kadının cinsel istismarı ya da uyuşturucu kaçakçılığı gibi suçlara eklenmelerine neden olmaktadır. Türkiye’de yaşamlarını sürdüren Suriyeliler arasında, Türk medeni hukuk sistemi içerisinde yer almayan çok eşliliğinin oldukça yaygın olduğu tespit edilmiştir. Ayrıca, Suriyelilerin Türkiye’ye yerleştikten sonra bile çokeşliliği ve çocuk yaşta evliliği sürdürdüğü ve bu evliliklerden doğan çocuk oranlarının oldukça yüksek olduğu tespit edilmiştir. Bu evliliklerin birçoğunun yasal olmaması nedeniyle çocukların soy takibini imkânsız hale getirmekte ve Suriyeli kadın ve çocuklar istismara karşı devlet korumasından yoksun kalmaktadır. Bununla birlikte, Suriye’de dilencilik ile geçimini sürdüren gruplarında Türkiye’de aynı yöntemle geçimini sürdürdüğü sürekli bir işte çalışmadığı görülmektedir. Dilencilik gibi, ruhsatsız işletme, kaçak işçilik gibi suçları işleyen Suriyelilerin işletmeleri kapatılmış ve bunlar Hatay’daki kamplara gönderilmiştir. Uyuşturucu ve herhangi bir terör örgütüne bağlı olduğu tespit edilen Suriyeli göçmenler ise sınır dışı edilmiştir. Elazığ’da suça eklenmelerine nedeniyle sınır dışı edilen Suriyeli göçmenlerin tam sayısına ulaşılmasa da yüz kızartıcı suçlarla bağlantılı olarak birçok Suriyeli göçmen sınır dışı edildiği belirtilmiştir.

3.5.4. Yerli Halkla Suriyeli Göçmenler Arasında Kaynak Paylaşımından Doğan Çatışmalar

Elazığ kent merkezindeki görüşme yapılan mahallerde yaşayan yerli halk ile göçmen Suriyelilerin sosyo-ekonomik yoksunluk ile kaynak paylaşımı temelinde her iki grup arasında çatışmalar yaşanmaktadır. Yerel halk ile Suriyelilerin mekândaki birlikteliği ve Suriyelilere yapılan yardımlara yönelik mahalle muhtarlarının değerlendirmeleri “Devlet kendi fakir vatandaşına bakmıyor”, “Bütün yardımlar onlara yapılıyor”, “Devlet onlara bakıyor” ve “Ekonomimiz onlar yüzünden bozuldu” biçiminde 4 ana ifade de yoğunlaşmıştır.

Mülakat yapılan muhtarların önemli bir kısmı Suriyeli göçmenler için verilen yardımlar hakkında mahalle sakinlerinin bazı olumsuz düşünceler geliştirdiğini ifade etmiştir. Buna göre, özellikle de dar gelir grupların ve sosyal devlet yardımları ile geçinen yerel halkın yoğun olduğu mahallelerde, Suriyeli göçmenlerin gelmesinden sonra devlet eliyle verilen yardımların azaldığı kanaati gelişmiştir. Ayrıca, Suriyeli göçmenlere verilen yardımlar sorun olarak algılanmaya başlanmıştır. Birçok mahalle sakinine göre, Suriyelilere yapılan yardımlar yalnızca devlet tarafından karşılandığı konusunda yanlış bilgiye sahip oldukları anlaşılmıştır. Bununla birlikte, muhtarlar, pek çok mahalle sakinin Suriyelilere yapılan devlet yardımları nedeniyle ülke ekonomisinin bozulduğu yönünde bir düşünce geliştirdiğini aktarmıştır. Suriyelilerin ülkedeki ekonomik bozulmanın nedeni olarak görülmesi, yerli halkın Suriyeli göçmenleri mahallelerinde ve Elazığ’da istememe sebep olarak karşımıza çıkmaktadır. Görüşmelerde muhtarlar, bir yardım getirildiği zaman muhtarlık alanı ve çevresi çok kalabalık olduğunu işin içerisinde çıkmakta zorlandıklarını belirtmişlerdir. Bununla birlikte, sadece ihtiyacı olduğu kadar yardımları kabul çok az sayıda Suriyelinin de olduğu vurgulanmıştır. Son olarak, Suriyelilere yapılan bazı aynı yardımların göçmenler tarafından amacının dışın da kullanıldığı ya da kültürel farklılıktan dolayı ziyan edildiği tespit edilmiştir. Ekonomik zorluklar nedeni ile bazı göçmenlerin yardım olarak verilen kömürleri ya da ev eşyalarını sattığı, kültürel farklılıklardan dolayı makarna tüketme alışkanlığı olmayan göçmenlerin verilen makarnaları çöpe attığı, Suriyeli kadınların tesettürlü olmalarına karşın güzellik malzemelerine para harcamaları gibi kötü niyetli olmayan fakat yerli halk tarafından tepki çeken uygulamaların olduğu da tespit edilmiştir. Bu uygulamalar yerli halk arasında hem göçmenlere verilen yardımların azalmasına neden olmakta hem de aynı mahalledeki maddi olanaklardan yoksun yerli halkın tepkisini çekmekte ve çatışmaları derinleştirmektedir. Mahalle halkının, Suriyeli göçmenlere verilen yardımlardan genel olarak hoşnut olmadığı saptanmıştır. Hatta verilen bazı yardımların suiistimal edildiği de belirtilmiştir. Bununla birlikte, kurumsal ya da kişisel gerçekleştirilen yardımların yönü yerel halktan ziyade daha kötü koşullardaki Suriyelilere doğru kaydığı tespit edilmiştir. Verilen yardımlar istenmeden de olsa toplumsal çatışmalara yol açtığı anlaşılmıştır.

3.5.5. Elazığ’daki Yerli Halkla Suriyeli Göçmenler Arasındaki Sosyal İlişkilerde Yaşanan Sorunlar

İletişim çift yönlü bir süreçtir. Bu süreçte bir tarafı Elazığ’daki yerli halk diğer tarafı ise Suriyeli göçmenler oluşturmaktadır. Ayrıca, taraflar arasındaki iletişimde her iki tarafında istekliliği gerekmektedir. Yani hem yerli halk göçmenlerle iletişime açık olmalı hem de göçmenlere iletişim kurmaya istekli olmalıdır. Muhtarlarla yapılan görüşmede her iki tarafında iletişim konusunda direnç geliştirdiği tespit edilmiştir. Yerli halkı 2011’den

İtibaren Suriyeliler gelmeye başladığında ensar anlayışı ile sahiplenici bir tavır sergilemiş iletişime açık olmuştur. Fakat süreç ilerledikçe Suriye'deki iç savaşın bitmemesi göçün kalıcı hale gelmesi korkusu ve yukarıda yerli halkında ifade edildiği gibi özellikle kaynak paylaşımından doğan çatışmalar ve aynı inancın benimsenmesine karşın kültürel farklılıklardan (çocuk evlilik, çok eşlilik, yemek alışkanlıklarındaki farklılıklar, hijyen anlayışındaki farklılıklar vb.) kaynaklanan uyuşmazlıklar Elazığ'daki halkın göçmenlere karşı önyargılar geliştirmelerine ve iletişimde isteksizliklerine neden olmuştur. Bu nedenler yerli halk Suriyeliler arasında komşuluk ilişkilerinin gelişmesine engel olmaktadır. Elbette iç siyasi nedenlerle göçmenlere karşı mesafeli olan küçük bir grup 2011'den beri mevcut olduğu unutulmamalıdır. Bu grupların yoğun olduğu mahallelerde göçmenlerin konumlanmadığı da tespit edilmiştir.

İletişimin diğer tarafını oluşturan Suriyeli göçmenler de göç edilen bölgeye ve kültüre yabancı olmalarının da bir sonucu olarak yerel halk ile iletişimde isteksiz davranmakta ve ağırlıklı olarak ortak dili (Arapça), kültürü ve sıkıntıları yaşadıkları hemşeri ya da akraba gruplarıyla iletişime geçmeyi ve ekonomik ilişki kurnayı tercih etmektedir. Suriyelilerin göç sürecinde geliştirdikleri hemşerilik ve akraba ilişkileri yabancı bir memleketten onların sosyal ve ekonomik sermayesini oluşturmaktadır. Unutulmamalıdır ki Suriyelilerin göçü bireysel tercihlerden kaynaklanmadığı için kitlesel niteliktedir ve göç sürecinde akrabalar ya da hemşeriler bir arada kalma çabası içine girmişlerdir. Bu çerçevede, Suriyeli göçmenler kendi aralarında ekonomik ilişki kurmakta, toplu olarak kent alanında hareket etmekte ve yerli halk ile komşusal ilişkilerde isteksiz davranmaktadır. Adıgüzel (2016) hemşerilik ilişkisi için, göçmenin, kentte ötekine karşı kendisi gibi - aynı toprağa ait olanın yanında durması - şeklinde tanımlamıştır. Bu bağlamda, Suriyeli göçmenlerin kendi dükkânlarında alışveriş yapmaları ve toplu hareket etmeleri göç sürecinin ve hemşerilik ilişkisinin doğal bir sonucudur. Bu sonuç ise ne yazık ki yerli halkı ile göçmen arasında sosyal bağın kurulamamasına yol açmaktadır. Tablo 6'da görüşme yapılan muhtarların bakış açısına göre, Suriyeliler ile yerli halk arasındaki sosyal ilişkilerde yaşanan sorunlar verilmiştir.

Tablo 6 incelendiğinde, Elazığ'da ikamet eden yerli halk ile Suriyeli göçmenler arasındaki sosyal ilişki düzeyi oldukça zayıftır. Görüşme yapılan mahalle muhtarları, komşusal ilişkilerin kurulmadığı görüşünde birleşmişlerdir. Ayrıca, Suriyelilerin yerli halkı ile ilişki kurmak yerine çok ihtiyaç duymadıkça iletişime geçmediği ve göçmenlerin alışverişlerini bile Suriyeli dükkânlardan ya da Suriyeli çalışanların bulunduğu yerli halka ait dükkânlardan yaptıkları tespit edilmiştir. Bu durum yerli esnaf tarafında tepkiyle karşılanmaktadır. Nitekim bir mahallede çıkan anlaşmazlık sonucunda 2018 yılında Suriyeliler tarafından açılan gayri resmi dükkânlar ya da yerli halka ait olup Suriyelilerin çalıştırdığı işletmeler kapatılmış, Suriyelilere tarafından işletilen yerlerin sahiplerine belediye tarafından ceza yazılmış ve üç yüze yakın Suriyeli bu anlaşmazlık sonucunda Elazığ kent merkezinden gönderilmiştir. Muhtarlar, Elazığ kentinde yaşayan Suriyelilerin toplu olarak iskân ve grupça hareketi tercih ettiklerini belirtmişlerdir. Muhtarlar, özellikle Suriyelilerin hem mahalle içinde hem de Elazığ kent alanında birlikte hareket ettiklerini vurgulamıştır.

Tablo 6: Elazığ'daki Yerli Halkla Suriyeli Göçmen Grup Arasındaki Sosyal İlişkilerde Yaşanan Sorunlar

Mahalle adı	Kendi arasında alışveriş	Toplu hareket etme	Komşusal ilişkilerin zayıflığı
Sanayi	+	+	+
Rüstempaşa	+	+	+
Aksaray	+	+	+
Mustafapaşa	-	+	+
İcadiye	-	+	+
Çarşı	+	+	+
Kırklar	+	+	+
Hicret	-	-	+
Sarayatik	+	+	+
Rızaiye	-	+	+
Olgunlar	-	+	+
Sürsürü	-	+	+
Nailbey	-	+	+
Ulukent	-	+	+
İzzetpaşa	-	+	+

Göçmenlerin belli mahallelerin belli sokaklarında yoğunlukla konumlandıkları muhtarlar tarafından ifade edilmiş olsa da yalnızca bir muhtar, mahalle içinde belli sokaklar da yoğunlaşmanın önüne geçmek amacıyla ev sahiplerini örgütlemiş ve hatta aynı binada birden fazla göçmenin ikamet etmesinin önüne geçmiştir. İlgili muhtar bunu yasal bir dayanakla değil mahalle sakinleriyle iletişim içine girerek gerçekleştirmiştir. Aynı muhtar göçmenlerin mahalle içinde toplu hareket etmesinin önüne de hem göçmenlerle hem de mahalle sakinleriyle görüşerek engel olduğuna dikkat çekmiştir. Tüm bunlara karşın, Suriyeli göçmenler temel olarak kendi aralarında yoğun bir iletişim ve sıkı bir ilişki ağı kurmuş olsalar da, kendi içlerinde bazı sosyal sorunlar ve çatışmalar yaşadıkları da belirlenmiştir. Türkçe bilen Suriyelilerin, Türkçe bilmeyenlere para karşılığı tercümanlık yaptıkları, Türkçe bilmeyenleri maddi olarak sömürdükleri ya da yardım verilen erzakları birbirlerine sattıkları muhtarlar tarafından belirtilmiştir.

3.6. Görüşme Yapılan Mahallelerde İkamet Eden Suriyeli Göçmenlerin Karşılaştıkları Sorunlar

Görüşme sırasında muhtarlara, Suriyeli göçmenlerin mahallede yaşadığı sorunların neler olduğu yöneltildiğinde, genel olarak göçmenlerin mahallede keyiflerinin yerinde olduğu cevapları ile karşılaşılmıştır. Fakat muhtarlara yöneltilen diğer sorulardan alınan yanıtlar Suriyelilerin ikamet ettikleri mahallelerde yüz yüze kaldıkları sorunları belirleme de yol gösterici olmuştur. Suriyelilerin oturdukları mahallelerde karşı karşıya kaldıkları sorunlar altı grupta sınıflandırılmış ve Tablo 7’de verilmiştir.

Muhtarlarla yapılan görüşmelerde, kiraların yüksekliği, dil sorunu, kadın ve çocuk istismarı ile Suriyelilerin istihdamında yaşanan sıkıntılar Suriyelilerin yüz yüze kaldıkları sorunları oluşturmaktadır. Bu sorunlar mahalleden kaynaklı sorunları değil Elazığ kent alanında ikamet eden göçmenlerin karşılaştıkları genel zorlukları ifade etmektedir. Muhtarlara, Suriyelilerin oturdukları evlerin konut niteliği sorulduğunda, göçmenlerin büyük bir kısmının yaşadığı evin bodrum kat ve eski olduğu, çok azının yeni evde oturduğu ve ev fiyatlarının yarı yarıya yükseldiği tespit edilmiştir. Bir muhtar, “Ev sahipleri bodrum katları için eskiden 150 TL fiyat veriyorken şimdi Suriyelilere 350 TL gibi yüksek fiyat vermeye başladığını” ayrıca, “Mahallemizin eskiden en lüks evleri bile 550 TL’yi geçmezken şimdi normal evler 800 TL’yi geçtiğini” söylemiştir. Diğer taraftan, mahallerde bazı ev sahipleri Suriyeli göçmenlere özellikle kiraya ev vermediği de ifade edilmiştir. Bunun nedeni olarak, Suriyeli göçmenlerin hem konutta hem de mahallede hijyen konusunda kötü oldukları ve konutlarda kalabalık halde yaşamaları gösterilmiştir. Bununla birlikte, kiraların yüksek olmasına karşın altı aylık ya da bir yıllık kirasını nakit ödeyen bazı Suriyeli göçmenlerin de olduğu belirtilmiştir. Bu Suriyelilerin kaldıkları evlerin niteliği sorulduğunda, evlerin yeni ve bakımlı olduğu belirtilmiştir.

Tablo 7: Suriyelilerin İkamet Ettiği Mahallelerde Karşılaştığı Sorunlar

Mahalle adı	Kiraların yüksek olması	Dil sorunu	Barındıkları evlerde su- elektrik yok	Kadın istismarı	Damak tadı farklılığı	İstihdam
Sanayi	+	+	+	+	+	+
Rüstempaşa	+	+	-	+	-	+
Aksaray	+	+	+	+	+	-
Mustafapaşa	+	+	-	+	+	+
İcadiye	-	+	-	+	+	+
Çarşı	+	+	-	+	-	+
Kırklar	+	+	-	+	+	+
Hicret	+	+	-	+	+	-
Sarayatik	+	+	-	+	+	+
Rızaiye	-	+	-	+	-	+
Olgunlar	-	+	-	+	-	-
Sürsürü	+	+	-	+	+	+
Nailbey	+	+	-	+	-	+
Ulukent	-	+	-	+	+	-
İzzetpaşa	-	+	-	+	-	+

Suriyelilerin mahallede yaşadığı diğer sorunların neler olduğu muhtarlara sorulduğunda, dil, istihdam ve yemek kültüründeki farklılıklar sıralanmıştır. Muhtarlarla yapılan görüşme esnasında muhtarlığa gelen Suriyeli göçmenlerle de görüşülmüştür. Bir muhtarla gerçekleştirilen görüşmede, muhtar Suriyeli gençle iletişim

kurmaya çalışmış olsa da Suriyeli genç Türkçe bilmediği için muhtarın söylediklerini anlayamamıştır. Bunun üzerine, Suriyeli genç, muhtar tarafından söylenen konuyu telefonla birisini arayıp tercüme ettirmiştir. Muhtar, Suriyelinin kaldığı evde su akıntısı olduğunu ve kısa zamanda yaptırımları gerektiğini anlatmaya çalışmıştır. Bir başka muhtarla yapılan görüşmede ise, muhtarlığa gelen Suriyeli genç kadınla kısa bir konuşma gerçekleştirilmiştir. Suriyeli genç kadının Türkçeyi çok iyi kullanmadığı gözlemlenmiştir.

3.7. Görüşme Yapılan Mahallelerde Suriyeli Göçmenlerin İşgücü Piyasasına Etkileri

Kent mekânın sunmuş olduğu imkânların, Suriyeli göçmenlerin istihdamı bakımından farklı etkiler yaratıp yaratmadığını tespit etmek amacıyla muhtarlara yöneltilen sorulardan alınan cevaplara göre Tablo 8 düzenlenmiştir. Aşağıda verilen tablodaki dokuz iş kollundan, hamallık ve inşaat beden işçisi (vasıfsız işçi) kategorisinde, lokanta, bakkal, kuaför ile tütün mamulü satışı ise esnaf kategorisinde sınıflandırılmıştır. Dilencilik ve kâğıt toplayıcılığı da üçüncü bir grup olarak değerlendirilmiştir. Ağırlıklı olarak çoğu Suriyelinin beden işçisi, sonra sırasıyla esnaf ve dilencilik kategorisinde iş gücü piyasasında yer aldığı tespit edilmiştir.

Tablo 8: Suriyeli Göçmenlerin İşgücü Piyasasına Etkileri

Mahalle adı	Kuaför	Bakkal	İnşaat	Kahve	Hamallık	Tütün	Berber	Dilencilik/kâğıt toplayıcıları	Lokanta
Sanayi	+	+	+	-	+	+	+	+	-
Rüstempaşa	+	+	+	+	-	-	+	-	+
Aksaray	-	+	-	-	-	-	+	+	-
Mustafapaşa	-	-	+	-	+	-	-	-	-
İcadiye	-	-	+	-	-	-	-	+	-
Çarşı	-	+	+	-	+	-	-	+	+
Kırklar	-	+	+	-	+	-	+	-	+
Hicret	-	-	-	-	-	-	+	+	-
Sarayatik	-	+	+	-	+	-	+	+	-
Rızaiye	-	-	-	-	-	-	-	-	-
Olgunlar	-	-	-	-	+	-	-	+	-
Sürsürü	-	-	+	-	-	-	-	+	-
Nailbey	-	+	+	-	+	-	-	+	-
Ulukent	-	-	+	+	-	+	-	-	-
İzzetpaşa	-	-	+	-	+	-	-	+	-

Uygulamada, muhtarlar tarafından geçici koruma altındaki Suriyelilere ikametgâh belgesi verilmekte ve böylece göçmenin bir iş yerinde çalışması sağlanabilmektedir. Elbette ki bu uygulama yasal değildir. Resmî olarak, göçmen Çalışma ve Sosyal Güvenlik Bakanlığından ya da valilikten çalışma izni alınabilmektedir. 8375 sayılı Geçici Koruma Sağlanan Yabancıların Çalışma İzinlerine Dair Yönetmelikte çalışma izni, yönetmeliğin 5.maddesinin (1) fıkrasına göre, geçici koruma sağlanan yabancılar, geçici koruma kayıt tarihinden altı ay sonra çalışma izni almak için Bakanlığa başvuruda bulunabilir. (2) Çalışma izni başvuruları, geçici koruma sağlanan yabancıları çalıştıracak işveren tarafından e-Devlet Kapısı üzerinden yapılır. Bağımsız çalışma iznine başvurma hakkı olan geçici koruma sağlanan yabancılar kendi adına başvuru yapar. (4) Mevsimlik tarım veya hayvancılık işlerinde çalışacak geçici koruma sağlanan yabancılar, çalışma izni muafiyeti kapsamındadır. Çalışma izni muafiyeti başvuruları, geçici koruma sağlanan il valiliğine yapılır. Bu başvurular, ilgili valilik tarafından Bakanlığa bildirilir. (5) Bakanlıkça, mevsimlik tarım veya hayvancılık işlerinde çalışacak geçici koruma sağlanan yabancılara ilişkin il ve kota sınırlaması getirilebilir. Aile, Çalışma ve Sosyal Hizmetler Bakanlığı tarafından Türkiye’de çalışma izni verilen Suriyeli sayısı, 1 Mart 2019’da 31.185 iken bu rakam 1 Nisan 2020 itibari ile 34.573 olmuştur (www.multeciler.org.tr). Bir yıldan fazla bir süre içinde çalışma izni verilen Suriyeli sayısındaki artış 2.988’dir. Bu artışta göstermektedir ki, işgücü piyasasına girebilecek tüm Suriyelilere çalışma izni verilmemektedir. Bu bağlamda, görüşme gerçekleştirilen muhtarların, yalnızca kendi mahallesinde ikamet eden Suriyeli göçmenlerin, işverenler tarafından işe alımını kolaylaştırmak amacıyla bu yöntemini izlediği anlaşılmıştır. Fiili durumu, bir muhtar şu şekilde açıklamaktadır: “İkametgâhı Elazığ’a verilmesine dayanarak Suriyelilerin çalışması için ikametgâh belgesi veriyoruz. Bu uygulama, işveren tarafından Suriyeli göçmenin kayıtlı olduğundan emin olması durumunda iş vermesini sağlamaktır. Suriyelilere ikametgâh belgesinin verilmesi, evlerine internet alabilmelerini ve işverenin kendilerine ulaşmalarına kolaylık

sağlamaktadır. Yani, ikametgâh belgesi Suriyelilerin çalışıp ellerine biraz para geçsin diye yaptığımız bir şey.” Bazı muhtar görüşmelerinde ise Suriyeli göçmenlerin ülkeye alınmasından sonra devletin göçmenlere iş imkânı sunması gerektiği belirtilmiş ve “Ya almayacaksın ya bakacaksın. Ülkeye aldıysan işte vereceksin, bakacaksın da.” ifadeleri kullanılmıştır. Temel olarak, muhtarların iş piyasasına katılımında iki görüş oluşmuştur. Göçmenlerin istihdamına karşı çıkanlar ise çoğunluğu oluşturmaktadır.

Mahalle muhtarı, mahallesinde çıkan çatışmayı şöyle aktarmıştır; “Esnaf çatışmasından önce 2.500 üstü Suriyeli vardı. Fakat yerli esnaf ile yaşadıkları çatışma sonrası 15 hane burayı terk etti. Bu sayı yaklaşık olarak 300 kişiye karşılık gelmektedir. Suriyeliler, 3-4 senedir ruhsatsız iş yeri açıp işletiyorlardı. Tartışma sonrasında yaklaşık 40 dükkân kapatıldı. Tuhafiye, giyim, kuaför, çerez, kasap, pastane, tütün ve fırın gibi pek çok çeşit dükkân vardı. Elazığ Belediyesi, işletmeleri çalışma izni alınmadan açıldığı için tamamını mühürledi. Zaten izin alan yoktu, Suriyeliler ya kaçak çalışırdı ya da işletme sahibinin Türk olduğu dükkânları Suriyeliler çalıştırdı. İşletmesini Suriyeli göçmenlere bırakan dükkân sahipleri de ceza aldı.” Diğer bir muhtar, başka bir mahallede Suriyelilerle bağlantılı patlak veren çatışmanın ilk olarak kendi mahallesinde beklediğini, ayrıca mahallesinde yerli halk ile Suriyelilerle arasında çıkabilecek bir kavganın çokta şaşırtıcı olmayacağını belirtmiştir. Muhtar mahallesinde olası tartışmaya yol açacak nedenleri şöyle açıklamıştır; “Mahallemizdeki parka girdiğimizde 300’e aşkın Suriyeli kadın ve bir o kadar Suriyeli erkek bir arada bulunurlardı. Yan mahalleden gelen Suriyeli gruplarda kadınlı erkekli toplu olarak nargile içerlerdi ve bu sürekli yaşanan bir durumdu. Parkları evleri gibi kullandıkları için mahalleli çocuğunu parka götürüp salıncakta sallayamıyordu. Dahası, parkta Suriyeli erkek ve kadınlar para karşılığında gayri ahlaki ilişkiler yaşamaktaydı ve bu ilişkilerinden kaynaklı kavgalar çıkmaktaydı. Bu olumsuzlukların artmasıyla mahallelinin özellikle park alanlarına yakın oturan vatandaşın şikâyetleri ve tepkileri giderek arttı. Şikâyetlerin yüksek olduğu dönemlerde başka mahallede görülen Suriyelilerle esnaf tartışmasına bizim mahalleli de sopasını alıp gitti. Vatandaşlar Suriyelilerin işlettiği dükkânların camlarını kırmıştı. Vatandaş, ne Emniyet Müdürünü ne Vali yardımcısını ne de belediye başkan yardımcısını dinliyordu. Yalnızca, Elazığ Belediyesi’nin başkanın gelmesini istiyorlardı. Gerginlik çok yüksekti, mahallede polisler çıkabilecek kavgaya karşı bekliyordu. Birkaç gün sonra kavganın çıktığı mahalleye gelen Belediye Başkanı’nın üstüne yürüyen belirli bir kesim bile oldu. Belediye başkanı halkın isteklerini dinledi. Suriyelilerin ruhsatsız açtığı dükkânların tamamı kapatıldı ve ruhsatı yerli esnafa ait olup işletmesini Suriyelilere vermiş olan dükkân sahiplerine de işlem başlatıldı. Bu olaydan sonra mahalledeki Suriyeliler daha temkinli davrandıkları için mahalleli de daha sakin.” Bir mahallede çıkan esnaf tartışmasına benzer olayların başka mahallede yaşanıp yaşanmadığını öğrenmek için sorulan sorulardan alınan yanıtlar, iş sebebiyle herhangi bir kavganın yaşanmadığı ortaya çıkarmıştır. Yalnızca, Suriyeli göçmenlerin ikamet ettikleri konutlarında çıkardıkları gürültüden dolayı komşularıyla bazen çatışmaların yaşandığı ifade edilmiştir. Muhtarlarla gerçekleştirilen görüşmeler sonucunda, yerli esnaf ile göçmenler arasındaki toplu çatışmanın, Suriyeli göçmenlerin istihdam piyasasına girmeleri sonrasında yaşandığı tespit edilmiştir.

Araştırmada, Elazığ’da Suriyelilerin hangi iş kollarına yöneldiği tespit edilmiş ve Suriyelilerin yaşadığı göç sürecinin hangi uluslararası göç kuramlarıyla ilişkili olduğu belirlenmiştir. İlk olarak, Kümülatif Nedensellik Kuramı, göçmenlerin yoğun olarak belirli alanlarda çalışması ile söz konusu işin artık yerli halk tarafından çalışabilir bir iş alanı olarak tercih edilmemesini açıklar. Ayrıca, Kümülatif Nedensellik Kuramı ile İkiye Bölünmüş Emek Piyasası Kuramı, belirli iş kollarında göçmen gruplarının çalışması ve yerli halk tarafından tercih edilmemesi görüşü ile benzerlik gösterir. Ancak İkiye Bölünmüş Emek Piyasası Kuramı, sanayisi gelişmiş ülkelerin emek piyasasındaki işgücü açığını göçmenlerden düşük ücretle kapatmaktadır. Yani, bu kuramda göç alan ülke, göçmen işçileri kontrol altında tutar ve bu yüzden kümülatif nedensellik kuramından ayrılır. Bu nedenle, Kümülatif Nedensellik Kuram’daki ekonomik süreç, o iş kolu için göçmenlerin çalışabileceği bir etiketleme almasına yol açarken İkiye Bölünmüş Emek Piyasası Kuramı göç alan ülkenin ekonomi politikası bağlamında bu etiketlemeyi gerçekleştirir. Suriyeli göçmenler, Türkiye’ye/Elazığ’a ekonomi-politik bir amaçla getirilmedikleri için İkiye Bölünmüş Emek Piyasası bu göç süreci için üzerinde yorum yapılmasını mümkün kılmamaktadır. Bununla birlikte, Kümülatif Nedensellik Kuramı sosyal bir süreci içerdiği için Elazığ’daki Suriyeli göçmenlerin hangi iş kollarına dahil olduğu tespit edilmiş ve kuramla ilişkisi ortaya konulmaya çalışılmıştır. Elazığ’daki geçici koruma altındaki Suriyelilerin ağırlıklı olarak esnaf, inşaat, taşımacılık (hamallık) gibi işlerde istihdam edildikleri saptanmıştır. Araştırmanın gerçekleştirildiği dönemde, yerli halkın bir iş kolunu göçmenlerin çalışabileceği bir iş alanı olarak tanımladığı görülmemiştir. Bu sosyo-

ekonomik etiketlenmenin oluşması olası görünse de açık bir söylem için daha erken olduğu görülmektedir. Ticaret Bakanlığı tarafından yapılan açıklamaya göre, en az bir ortağı Suriyeli olan şirket sayısı 26 Şubat 2019 tarihi itibarıyla 15.159'dur (www.multeciler.org.tr). Kısacası, Suriyeliler hem sermaye sahibi olarak yatırım yapmakta hem de iş gücü piyasasında beden işçisi olarak düşük ücretlerde çalışabilmektedir. Bu da Suriyeli göçmenlerin farklı sosyo-ekonomik sınıflardan geldiklerini ortaya çıkarmaktadır. Bu olguda belli bir iş kolunun Suriyelilerle özdeşleştirilmesini olanaksız kılmaktadır.

3.8. Görüşme Yapılan Mahallelerde Suriyeli Göçmenlerin Uyum Sorunsalı

Suriyeli geçici koruma altındaki göçmenlerin genelde Türkiye'ye özelde ise Elazığ ölçeğinde kente uyumu konusu, görüşme yapılan mahallelerdeki muhtarlardan edinilen bilgilere göre üç başlık altında çözümlenmiştir. İlk olarak mahalle ölçeğinde, Suriyelilerin yaşadığı mahallelerde onların uyumuna yönelik hayata geçirilen projeler ve yapılan uygulamalar irdelenmiş; ikinci olarak, Suriyeli çocukların uyum sorunsalı ele alınmış ve son olarak Suriyeli göçmenlerin yerli halk tarafından kabul edilme sorunsalı çözümlenmiştir.

3.8.1. Görüşme Yapılan Mahallelerde İkamet Eden Suriyelilerin Uyumuna Yönelik Yapılan Faaliyetler

Elazığ'da, göçmenlerin yaşadığı mahalleler ağırlıklı olarak Elazığ ilçe ve köylerinden yönelen iç göçle oluşmuş mahalleler olsa da, görüşme yapılan mahallelerden biri çevre illerden gerçekleşen iç göç sonucunda mahallenin nüfusunun artmasıyla yakın zamanda kent merkezine eklenmiştir. Görece yakın bir zamanda, iç göçle oluşmuş farklı illerden ve sosyo-kültürel yapıdan gelenlerin oluşturduğu heterojen yapıya sahip bu mahalle diğer mahallelere göre, göçmenlerin uyumdaki sorunu daha iyi yönettiği tespit edilmiştir. Bunun nedeni ise, zaten kente eklenmeye çalışan mahallenin içine başka bir göçmen grubunun dâhil olması, mahalle halkının yabancı olduğu bir durum değildir. Bu bağlamda, Suriyeli göçmenlerin mahalleye yerleşmesinden sonraki süreçte, ilgili mahalledeki muhtar, mahalleyi yönetmek ve mahallede kontrolü sağlamak amacıyla farklı uygulamalar hayata geçirmiştir. Muhtar, Suriyeli göçü öncesi, iç göçle çevre illerden gelip yerleşen göçmenlerin sosyalleşmesi amacıyla tesis kurmuş ve kurslar açtırmıştır. Böylece, hem iç göç sonucu gelenlerin iletişim kurması ve kaynaşması hem de terör dolayısıyla gelen yerli göçmenlerin tekrar terör faaliyetlerine katılmaması sağlanmaya çalışılmıştır. Mahalleye, Suriyeli uluslararası göçmenlerin gelmesiyle birlikte açılan bu tesisler Suriyelilere hizmet vermek amacıyla kullanılmaya başlanmıştır. Suriyelilere, bu tesislerde, okuma-yazma, yeme-içme ve bilgisayar kursları düzenlenmiş ve barınma, banyo ve spor yapabilecekleri mekânlar sunulmuştur. Okuma-yazma kursları mahallede üniversite okuyan öğrenciler tarafından verilmiştir. Bu mahallede, Suriyelilerin mahalledeki denetimi amacıyla, iskânlarında yönlendirme ya da müdahale diyebileceğimiz uygulamalar da hayata geçirilmiştir. Muhtar, Suriyelilerin konut yerleşim süreçlerinde yönlendirme yaparak belirli sayıya göçmenin ve belli mesafeler konumlanmış evlerde ikamet etmelerini sağlamıştır. Muhtarın yasal olarak böyle bir mekânsal düzenleme yetkisi olmasa da, muhtar ve mahalleli ortak hareket ederek Suriyelilerin belli sokaklarda ya da binalarda yoğunlaşmalarının önüne geçmektedir. Yani, mahallede Suriyeli göçmenlerin belirli alanlarda yığılmasına engel olmak için iskân konusunda bazı yerleştirme uygulamaları mevcuttur. Aynı şekilde, Suriyeli göçmenlerin grupça gezmeleri ve toplu bir alanda oturmalarının önüne geçmek amacıyla kamusal alanda birlikte hareket eden Suriyeli gruplar dağıtılmıştır. Son olarak, mahallede Suriyeli göçmenlerle alakalı bir sorunun yaşanması ihtimaline karşı mahallenin gençleriyle muhtarın haberleşme ağının kurulmuş olması diğer mahallelerin göç konusunda sürdürdüğü politikanın farklılığını ortaya koymaktadır.

3.8.2. Görüşme Yapılan Mahallelerde İkamet Eden Suriyeli Çocukların Uyum Sorunsalı

Okul çağındaki çocuk ve gençlerin, öğrenmeye daha açık olmaları ve eğitim sürecine devam ediyor olmaları, göçmenlerin kültürlenme ve kültürlenme sürecini olumlu anlamda hızlandırmaktadır. Bu varsayımın doğru olup olmadığını sınamak amacıyla muhtarlara bu konuda sorular yöneltilmiştir. Türkiye'ye gelen Suriyeli göçmenlerin eğitim hayatına devam etmelerini sağlamak amacıyla il etapta kamplarda GEM (Geçici Eğitim Merkezleri) kurulmuştur. GEM'lerde ilk önce Suriyeli öğretmenler ile anadilde eğitim imkânı sunulmuştur. Suriyelilerin kamplar dışında kentlere süzülmesi ve buralarda yoğunlaşmaları neticesinde, kentlerde çocuklar Türk okullarına alınmaya başlanmıştır. Süreç içinde hem kamplar hem de GEM'ler kapatılmıştır. Türkiye 2020

yılına kadar Suriyeli geçici sığınma statüsündeki çocukları 12 yıllık zorunlu eğitime dahil etme kararı almış ve bunu 2019 yılı itibari ile gerçekleştirmiştir. Elazığ'da Suriyelilerin barınması için kamp olmaması nedeni ile göçmenler kentte ikamet etmiş ve çocukları da önce belli okullarda eğitime alınmış, 2018 yılından beri de ikamet ettikleri mahallelerde yerli halkın çocukları ile birlikte eğitim almaya başlamıştır. Birleşmiş Milletlerin 2020 yılı Dünya Göç Raporuna göre, Türkiye 2014 yılından beri geçici koruma altına aldığı çocukların başta eğitim olmak üzere sağlık ve güvenliklerini başarıyla gerçekleştirmektedir (UN World Migration Report 2020, 2019, s. 248). Suriyeli çocuklar, temel eğitimde zorunlu eğitime tabi tutulmuştur. Buna rağmen muhtarlar, çocukların okula gitmediğini belirtmiştir. Bu konuda, maddi zorluklar sebebiyle mi bıraktılar? sorusuna hayır diyerek devamında serbest hayata alıştıklarını, ailelerin de çocuklarını okutmak gibi bir gayelerinin olmadığı ve ailelerin çocukları için bir gelecek kaygısı içerisinde olmadıklarını ifade etmişlerdir. Çocukların Türkçeyi öğrenemedikleri için mi okulu bıraktılar? sorusuna ise muhtarlar, çocukların Türkçeyi çok iyi öğrendikleri ve çok da iyi konuştuklarını belirtmiştir. Suriyeli çocukların okula gitsin ya da gitmesin Türkçeyi iyi konuştukları tespit edilmiştir. Bu da, Türkiye'de doğan çocukların kültürleşme sürecine hızlı girdiklerini göstermektedir. Göçmen çocukların okullaşma oranının neden düşük olduğu ise ayrıca araştırılması gereken bir sorun olarak tespit edilmiştir. Muhtarlarla görüşmede, Suriyeli çocukların sayıca fazla olduğu okullarda yerli halkın çocukları arasında sıkıntılı ortaya çıktığı ve Suriyeli göçmen çocukların kendi aralarında gruplaştıkları belirtilmiştir. Yani hem yerli hem de göçmen çocuklar arasında karşılıklı bir ötekileştirme mevcuttur. Bu da Suriyeli çocukların okula devam etmeme nedenlerinin yalnızca ailelerin isteksizliğinden kaynaklanmadığını, göçmen çocuklar ile yerli halkın çocuklarıyla arasında uyum sorunlarının yaşanmasının etkili olduğunu ortaya çıkarmaktadır. Ergil (1995: 160), resmi dili hakkıyla öğrenmek, onu günlük iletişim aracından bilimsel ve sanatsal bir araca dönüştürmek için, anadil (kültür dili) ile resmi dil arasında sağlam köprüler kurulması gerektiğine dikkati çekmektedir. Anadilin geliştirilmesi yoluyla, resmi dile üst düzeyden bir geçişin sağlanmasının, sağlıklı sosyalleşme için son derece yararlı olacağı ve hatta bu geçişin yumuşak, mümkün olduğu kadar firesiz ve gönüllü olmasının yüksek sosyalleşmeyi getireceğini ifade etmektedir. Bununla birlikte, kültür kümelerinin, kendi dillerini geliştirebildikleri oranda daha bilgili, dillerinin de anlatım açısından daha zengin ve yetkin olacağını ve ayrıca kültürel kimlikleri konusunda aşağılık duygusu duymayacaklarını da ileri sürmektedir. Toplumlar arasında aşağılık duygusu, kültür kümelerinin eşitsizlik neticesinden doğmaktadır. Aşağılık duygusuna eşlik eden "engellenmişlik" ve "bastırılmışlık" duygusu, mağduriyet algılamasına sebep olmaktadır. Siyaset psikologları, bu olguyu, toplum huzurunun altındaki "dinamit" diye ifade etmektedir. Diller yoluyla gerçekleştirilen kültürlerarası transferler, kişilikli insanların yetişmesine de katkı sağlamaktadır. Bu bağlamda, Türkiye'ye gelen Suriyeli göçmenlerinden hem Türkçeyi öğrenmeleri hem de göçmenlerin kendi anadilinde konuşması, eğitim haklarının anadilinde verilmesi gerekmektedir. Böylece, Suriyelilerin geldikleri coğrafyayla ve oradaki akrabalarıyla bağlarını koparmalarının önüne geçilmiş olacaktır. Bu ise gerek geri dönme eğilimini canlı tutulmasını sağlayacak gerekse geldiği ülkeyle kültürel ve ticari bağ kurabilmelerini kolaylaştıracaktır. Aksi takdirde, Türkçe konuşan, Arapça bilmeyen, Suriye ile kültürel ve ekonomik bağları kopmuş ama kendini Türkiye'ye ait hissetmeyen *Arafta Kuşaklar* oluşacaktır. Bu da uzun vadede "engellenmişlik" ve "bastırılmışlık" duygusu yaratacak ve sosyal patlamalara neden olacaktır.

3.8.3. Görüşme Yapılan Mahallelerde Sürece Bağlı Olarak Suriyelilerin Kabul Edilme Sorunsalı

Muhtarlara, Suriyelileri mahallelere yerleşmesiyle birlikte yerli halkın onları nasıl karşıladıkları bilgisine ulaşmak için belirli sorular yöneltilmiştir. Yerli halk ile ortak inancı paylaşan göçmenlerin, yaşayış ve düşünce tarzının geldikleri yeni ortamdaki mahalle sakinleriyle yakın olabileceği ön kabulüyle, uyum konusunda yaşanabilecek problemlerin daha düşük düzeyde gerçekleşeceği varsayımı kabul edilmiştir. Elazığ kent merkezindeki yerli halk ile Suriyeli göçmenlerin birlikte yaşamaya başlamasıyla birlikte "din kardeşi" söylemleri şaşırtıcı bir dönüşüm yaşamıştır. Ağırlıklı olarak, Suriyeli göçmenlerin İslam'ı kavrayış biçimleri sorgulanmakta ve dini ritüelleri yerine getirme biçimleri ile temizlik anlayışları eleştirilmektedir. Muhtarlara kente ilk gelen Suriyeli göçmenler ile kente sonradan gelen Suriyeli göçmen arasında uyum konusunda ne gibi farklılıkların olduğuna ya da farklılık olup olmadığını saptama amacıyla sorular yöneltilmiştir. Ayrıca, Suriyelilerin kente yaşadıkları süreçte, ilk geldikleri dönemden farklı olarak herhangi bir değişim yaşanıp yaşanmadığı da saptanmaya çalışılmıştır. Böylece, hem değişik zamanlarda gelen göçmen grupları arasında uyum bakımından farklılıkların olup olmadığı hem de kente gelen göçmenlerde zaman içinde ne gibi bir

dönüşümün yaşandığı tespit edilmeye çalışılmıştır. Görüşme yapılan muhtarların ilk gelen ile sonradan kente gelen Suriyeliler diye bir ayırım söz konusu değildir. Ancak dönemsel olarak farklılık olsa bile Suriyelilerin yerli toplumunun kültürüne, örf ve âdetine oldukça uzak olduğu aktarılmıştır. İlk gelenler dil ve çevreye/sisteme adapte olma konusunda sonradan gelenlere göre iyi durumda olsa da yerli halkla birlikte yaşama duyguları içerisinde hareket etmedikleri tespit edilmiştir. Mahalle muhtarlarının göçmenlerin toplumsal uyumu konusunda geleceğe yönelik kaygı ve şüpheleri barındırdıkları görülmüştür.

Muhtarlarla gerçekleştirilen görüşmelerde Suriyeliler Türk vatandaşlığına alınmalı mı? sorusu yöneltilmiştir. Muhtarlar, ağırlıklı olarak ülkeye yarar sağlayacak kişilerin vatandaşlığa alınması gerektiğini belirtse de, tüm Suriyelilere vatandaşlık verilmesine karşı çıkmaktadır. Yani, muhtarlarda, geçici koruma atındaki Suriyelilerin tamamına vatandaşlık verileceği gibi bir algı mevcuttur. Oysa ki Türkiye'nin de kabul ettiği 1951 Cenevre Sözleşmesi taraf ülkelere mültecilere vatandaşlık verilmesini zorunlu tutmamaktadır. Birleşmiş Milletlerin ve Birleşmiş Milletler Mülteciler Yüksek Komiserliği'nin kararları, varılan ülkede uzun süre yaşayan mültecilere vatandaşlık hakkı verilmesini kuvvetle tavsiye etmektedir. Bu tavsiyenin bir bağlayıcılığı olmadığı gibi 2014/6883 sayılı Geçici Koruma Yönetmeliği kapsamında Suriyelilere “geçici koruma statüsü” verilirken, vatandaşlık hakkı tanınmamıştır. İçişleri Bakanlığı'nın basın açıklamasına göre vatandaşlık verilen Suriyeli sayısı 15.11.2018 tarihli itibarı ile 59.747 iken 30.12.2019 tarihinde bu sayı 110 bine çıkmıştır. Vatandaşlık verilen Suriyeliler ağırlıklı olarak, doktor ve öğretmen gibi meslek sahipleri ile sanatçılardan oluşmaktadır. Sınırdan ayrılan Suriyeli sayısı ise 03.03.2020'de 130.469'dur. 20.06.2020'de Türkiye'deki geçici koruma statüsündeki Suriyeli sayısı ise 3.585.198'dir (www.mülteciler.org.tr).

3.9. Görüşme Yapılan Mahallelerdeki Muhtarların Suriyeli Göçmen Akınına Karşı Çözüm Önerileri

Muhtarlarla yapılan görüşmelerde Elazığ kent mücavir alanı içinde yaşayan Suriyeli göçmenler için bir çözüm öneriniz var mı? sorusu yöneltilmiştir. Görüşme yapılan muhtarların neredeyse tamamı kent alanı dışında bir “konteynir kent” kurulup söz konusu alana Suriyelilerin yerleştirilmesi gerektiğini ifade etmiştir. Ancak kent alanı dışında Suriyelilerin kontrol altına alınabileceği belirtilmiştir. Yani muhtarlar mekânsal olarak yerli halk ile göçmenlerin ayrıştırılmasının Suriyeliler ile yaşan sorunlar için bir çözüm olarak görmekte ve mekânsal ayrışmayı benimsemektedirler. Bu yaklaşım çevre bilimci mekân kavrayışını ifade etmektedir ve sorunun sosyo-kültürel ve ekonomik boyutunu dışlamaktadır. Bu yaklaşım Şikago Ekolü tarafından ABD'de uygulanmış; koyu tenli, Meksikalı ve beyazlar arasında ötekileştirmelere neden olmuştur. Ötekileştirme ve mekânsal ayrışma 2020 itibarı ile hala ABD'deki önemli sorunlardan birini oluşturmaktadır. Türkiye'de ise devlet, böyle bir politika uygulamamaktadır; hatta göçmen kamplarını kapatarak Suriyeli göçmenlerin kent alanına süzülmesini sağlamıştır. Bununla birlikte, muhtarlar, bir öneri niteliği olmasa da Suriyelilerin savaş biter bitmez geri gönderilmesinin zorunluluğuna değinmişlerdir. 5 Mayıs 2020 tarihi itibarıyla İçişleri Bakanlığı tarafından Türkiye'den Suriye'ye geri dönen Suriyeli sayısı ise 402.011'dir (www.mülteciler.org.tr). Bu yaklaşımın bir yansıması olarak, Ocak 2020'de gerçekleşen deprem sonrası göçmenlerin yaşadığı barınma sıkıntısı nedeni ile 3000'e yakın Suriyeli göçmenin talep ettikleri ya da akrabalarının bulunduğu İstanbul ve Antalya hariç seksen İle gönderilmiş olması dikkat çekicidir. Zira deprem sonrası pek çok konut hasar almış ve konut fiyatları aşırı artmıştır. Suriyeliler ağırlıklı olarak eski ve bakımsız konutlarda ikamet ettikleri için depremde en çok onlar etkilenmişlerdir. Türkiye'nin 2019 yılında başlattığı Barış Kalkanı Harekâtı sonucunda güvenli hale getirilen bölgelere, Türkiye'de yaşayan bölge sakinleri geri dönüş yapmıştır.

4. Sonuç, Tartışma ve Öneriler

Suriye'de yaşanan iç savaş nedeniyle hayatta kalma amacıyla Türkiye sınırlarına yönelen Suriyelilere devlet “açık kapı politikası” uygulanmıştır. Nisan 2011 yılında küçük gruplar halinde başlayan Türkiye'ye girişler süreç içinde büyük kitlelere dönüşmüştür. Bu sığınmacılar, Türkiye göç tarihi açısından Anadolu'ya yönelen son kitlesel göçü meydana getirmiştir. İlk başlarda, Türkiye'nin sınır bölgelerinde oluşturulan kamplara yerleştirilen Suriyeli göçmenler, zamanla Türkiye'nin bütün kentlerine süzülme başlamıştır. Suriyelilerin bir bölümü de, Elazığ'a gelmiştir. Elazığ kent alanında yerel halkın seçilmiş temsilcisi olan muhtarlar ile yapılan görüşmede, Elazığ'daki Suriyelilerin sosyo-kültürel ve ekonomik yönden oldukça farklı özellikler taşıdığı yani heterojen nitelikte oldukları ortaya çıkmıştır. Ayrıca, hem Suriyelilerin hem de mahalle

sakinlerinin birlikte yaşayabilme konusunda oldukça zorluk çektikleri ve her iki taraf açısından birlikte yaşama istekliliğinin zayıf olduğu tespit edilmiştir. Yalnızca küçük bir grubun özellikle sürekli bir işte çalışan Suriyeli göçmenlerin Elazığ kent alanındaki yerli topluma uyum sağlamada sıkıntı yaşamadığı belirlenmiştir. Diğer taraftan, ağırlıklı olarak büyükşehirlerde yaşayan ya da Suriyeli nüfusun yoğun olduğu illerde Suriyeli göçmenler üzerine gerçekleştirilen araştırmalar dışında bu saha çalışması, orta ölçekli kentlerde yaşayan Suriyelilerin kentteki sosyal, kültürel ve ekonomik durumlarını ortaya çıkarmıştır. Alan araştırması ile elde edilen veriler şu şekildedir:

1- GİGM'nin Mayıs 2020 yılı Göç İstatistik verilerine göre, Elazığ'da kent merkezi ve ilçelerinde 11.944 geçici koruma altındaki Suriyeli yaşamaktadır. Haziran 2017 ile Mayıs 2020 yılları arasında Elazığ'da ikamet eden Suriyeli sayısı yaklaşık 15 bine ulaşmıştır. Fakat hem görüşmelerden elde edilen verilere göre, bazı mahallelerde yerli halk ile kaynak paylaşımından çıkan çatışma sonucunda işyeri bulunan ya da yerli halkın açmış olduğu işyerlerini işleten 300 civar Suriyeli kentten gönderilmiş ve işyerleri kapatılmıştır. Ayrıca, 24 Ocak 2020'de Elazığ'da meydana gelen deprem sonrası kiralardaki artış, göçmenlerin oturduğu pek çok konutun ağır hasar görmesi ve yaşam koşullarının pahalılaşması nedeniyle yaklaşık 3000'in üzerinde Suriyeli İstanbul ve Antalya hariç 79 ile gönderilmiştir. Bu yer değişiminde, Suriyeli göçmenlerin kendi talep ettikleri iller esas alınmıştır ve ağırlıklı olarak Elazığ kent merkezindeki göçmenler başka illere gitmiştir. Görece nitelikli Suriyeli nüfus, süreç içinde Elazığ'dan büyük kentlere süzülme eğiliminde olduğu tespit edilmiştir.

2- Elazığ'a kent mücavir alanına gelen Suriyeliler başlarda belirlenen bir mahallede çadırlarda ve sosyal tesiste yaşamaya başlamıştır. Ayrıca, Elazığ'da Suriyeliler için kamp oluşturulmamıştır. Fakat Suriyelilerin sayısının artması nedeniyle ile belirlenen mahallenin dışına çıkılmış ve kentin başka bölgelerine süzülme yaşanmıştır. Elazığ'da yaşayan Suriyeli sayılarının mahallenin nüfusuna oranına bakıldığında, en fazla yoğunluk sırasıyla Çarşı, Sanayi ve İcadiye Mahalleleri olduğu belirlenmiştir. Ayrıca, Elazığ'ın çöküntü mahalleleri olan Rüstempaşa, Aksaray, Salıbaşa, Hicret ve Olgunlar gibi mahalleler, buralarda terk edilmiş konutların bulunması sebebiyle kira ödemedi kalabilme ve eski binaların oldukça fazla olması dolayısıyla ucuza konut kiralayabilme olanakları nedeniyle Suriyeli göçmenler tarafından tercih edilmektedir. Yani, göçmenler barınma maliyetlerini minimize etmek amacıyla Elazığ kent alanındaki çöküntü mahallelerini tercih etmektedir. Ayrıca, mahallelerde iş olanakları sınırlı olsa da bu mahalleler, iş gücü piyasasına katılabilecekleri sanayi bölgelerine ya da kent merkezine görece yakın konumdadır. Fakat bu mekânsal ve ekonomik tercih, göçmenlerin Elazığ'daki kent kültürüne yabancılaşmasına neden olmaktadır.

Suriyelilerin yaşadıkları mahallelere etkileri, mahalleden etkileşimleri ve sosyal uyumlarındaki yansımalarında nüfus oranındaki sıralamaların olumlu ya da olumsuz etkilediği konusunda açık bir veriye ulaşılamamıştır. Başka bir ifade ile Tablo 3 incelendiğinde Kırklar'da, Ulukent'te ve İzzetpaşa'da Suriyeli nüfusun mahalle nüfusuna oranı sırasıyla 1.66, 0.68 ve 0,63'tür ve Suriyeliler mahallelerde düşük yoğunlukta. Tablo 2'teki Mahallenin Sorunları verilerine dikkatli bakıldığında ise bu mahallelerde Suriyelilerin sorun olarak algılanmadıkları görülmektedir. Yani, Suriyeliler düşük yoğunlukta oldukları mahallelerde sorun olarak algılanmamaktadırlar. Ancak, Elazığ'daki Suriyelilerin Mahalle Nüfusuna Oranı sıralamasına göre, 4. 5. 6. ve 9. sırada olan Aksaray, Rüstempaşa, Hicret ve Mustafapaşa mahalleleri, 1. ve 3. sıradaki Çarşı ve İcadiye mahallelerine oranla çok daha büyük anlaşmazlıkların yaşandığı alanlardır. Yani, Suriyeli göçmenlerin nüfusa oranı düşük olsa bile söz konusu mahallelerde ikamet eden Suriyelilerin daha fazla sorun oluşturduğu ve kente uyum konusunda daha zorlandıkları tespit edilmiştir. Bu olguda, mahallelerde yaşayan Suriyeli göçmenlerin nüfusa oranının sıralamasından ziyade, söz konusu mahalledeki hem Suriyelilerin hem de yerli halkın yaşam tarzı, sosyal etkileşimleri ve sosyo-ekonomik düzeyleri, göçmenlerin uyumu ve yerli halkın göçmenleri kabulü hakkında çok daha önemli bilgiler vermektedir. Tüm bunlarla birlikte, yapılan araştırma kapsamında Suriyelilerin daha az yoğunlukta bulunduğu ancak sosyo-ekonomik gelişmişlik düzeyi daha düşük mahallelerde, yerli halk tarafından Suriyelilerin kabulünde daha fazla sorunla karşılaşıldığı tespit edilmiştir. Bu durumda, göçmen ve yerli grupların kaynak paylaşımında karşı karşıya gelmesi ana belirleyici olmaktadır. Ayrıca, göçmenlerin yaşam alanlarını seçerken işgücü piyasasına kolay ulaşabilecekleri mahalleri öncelikli tercih ettikleri saptanmıştır. Bu mahalleler ise görece istihdam ve yatırım bağlamında diğer mahallelerden daha gelişmiştir ve mahallelerdeki iş çeşitliliği daha fazladır. Bununla birlikte, mahallelerdeki kira fiyatları görece yüksek olsa bile ulaşım maliyetleri daha düşüktür.

3- Suriyeli göçmenlerin ikamet ettiği konutlarda eş kavgası, kaldıkları konutun temizliğindeki özensizlik, konuttaki kalabalık, gürültü kirliliği, sosyal donatı alanlarının uygunsuz kullanımı gibi sorunlar tespit edilmiştir. Söz konusu sorunlar Suriyeli göçmenlerin kentsel değerlerin içselleştirilmesinde yani kente uyumda sıkıntı yaşadıklarını göstermiştir.

4- Suriyelilerin kentteki uyumunu zorlaştıran bazı etkenler de tespit edilmiştir. Dil bunların en başında gelmektedir. Suriyeli yetişkinler dil problemleri dolayısıyla ev sahipleri ve okul müdürleri ile sıkıntılar yaşarken en çok iş bulmakta zorlandıkları tespit edilmiştir. Ayrıca, iş bulup çalışan Suriyeliler, yerli halktan çok düşük ücretle çalıştırıldığı görülmüştür. Yine, Suriyelilerin giyim ve yiyecek konusunun yerli kültürden farklı olduğunu ve özellikle gıda ürünlerini Suriye'den ya da Kilis, Hatay ve Gaziantep gibi sınır illeri ile Malatya'dan getirdikleri bilgisine ulaşılmıştır. Suriyelilerin kentte karşılaştığı başka sorun alanı ise, genel olarak ev fiyatları, konutların Suriyelilere değerinden çok üstünde kiraya verildiği ve bazı Suriyelilerin suyu ve elektriği olmayan terk edilmiş evlerde yaşadığı ifade edilmiştir. Yani, Elazığ kentinde yaşayan Suriyelilerin maddi imkânsızlıklar içinde yaşamlarını sürdürmeye çalıştıkları görülmüştür. Suriyelilerin maddi sıkıntıları, organ mafyası, kaçakçılar ya da suç örgütleri tarafından kullanılabilme ve göçmenlerin suça eklenme riskini arttırmaktadır. Bunlar çok uzak çıkarımlar değildir, çünkü Elazığ'da yerli halktan bir mahallelinin para karşılığında Suriyelilerden organ bağıışı yapması için muhtarla görüşme talebinde bulunduğu unutulmamalıdır. O halde Elazığ'da ya da Türkiye'nin başka kentlerinde böyle bir yapılanmanın olmaması için Suriyelilerin istihdam piyasasındaki sömürülerinin ortadan kalkması ve Emniyet güçlerinin bu konudaki takibini sıkı tutması gerekmektedir.

5- Yerel halkının ve Suriyeli göçmenlerin, sosyal etkileşimleri ve uyumları konusunda karşılıklı pek istekli ve gönüllü olmadıkları tespit edilmiştir. Suriyelilerin grup halinde hareket etmeleri ve bir mekânda Suriyelilerin dükkân açması durumunda Türk dükkânlarının tercih edilmemesi bu durumu açıklamaktadır. Diğer taraftan, yerel halkında genel olarak açılan Suriyeli dükkânlardan alışveriş yapmadığı saptanmıştır. Bunlarla birlikte, aynı apartman içerisinde yerli sakinlerin Suriyeli komşularından rahatsız oldukları ve komşusal ilişki kurmaktan kaçındıkları belirlenmiştir.

6- Gelişmişlik düzeyi daha düşük olan ve eski yapıların fazla olduğu mekânlarda, ilk gelen Suriyeli göçmenler ile sonradan gelen Suriyeli göçmenler arasında pek bir farkın olmadığı tespit edilmiştir. Gelişmişlik düzeyi görece daha fazla olan mahallelerde, ilk gelen Suriyeli göçmenler sonradan gelen Suriyeli göçmenlere göre temizlik, giyim konusunda Türk toplumuna daha fazla benzer olduğu ve Türkçeyi daha fazla öğrendikleri ve konuştukları tespit edilmiştir. Bu sebeple Suriyeli göçmenler düşük ücretle çalıştırılmak istendiğinde ilk gelen göçmenler sonradan gelen göçmenlere göre daha fazla haklarını koruyabildikleri ve savunabildikleri görülmüştür.

7- Suriyeli göçmenlerin, iş bulma konusunda zorlandıkları görülmüş ve değerinden düşük ücretlerle çalıştırıldığı saptanmıştır. Suriyeli göçmenlerin işgücü piyasasına katıldıkları ve girişimci olarak da kentin sanayi bölgesinde birçok dükkân açtıkları tespit edilmiştir. Bölgenin Suriyelilere çeşitli iş kollarında çalışma imkânı sunması ise beraberinde 2 farklı durumu ortaya çıkarmıştır. Bölgedeki iş çeşitliliğinin çok olması Suriyelilerin iş piyasasına erişimini kolaylaştırmıştır ancak bölge halkı için iş kaynaklarının ve kazancın paylaşılmasına yol açmıştır. Suriyeli göçmenlerin açtığı dükkânlarla yerli halkla rekabet yapabilir duruma kavuşması, bölge halkı ile Suriyeliler arasında artan bir rahatsızlığı gizliden gizliye beslemiştir. Bu da belirli bir süre sonra bölge halkı ve yakın mahallelerdeki yerli halk ile Suriyeliler arasında karşılıklı tartışmalar yaşanmasına yol açmıştır. 2018 yılında çıkan bir esnaf kavgasını takiben kent alanlarında ruhsatsız dükkân açan Suriyelilerin bütün dükkânları ile bazı yerli esnafın işletmesi için kira karşılığında Suriyelilere bıraktığı dükkânları kapatılmıştır. 300 civarı Suriyeli Elazığ'dan gönderilmiş ve yerli esnafa ceza kesilmiştir.

8- Görüşmelerde muhtarlardan alınan yanıtlardan, göçmenlerin yoğunluk olarak Suriye'nin Deyrizor, Halep gibi kentlerinden geldikleri bilgisine ulaşılmıştır. Suriye'den Elazığ'a gelen göçmenlerin bir kısmının orada da göçebe olduğu ya da dilencilik yaptığı tespit edilmiştir. Zira zaten kent kültürünü tanımayan Suriyeli göçmen Türkiye'de bir anda kent kültürüyle karşı karşıya kalmıştır. Muhtarlarla görüşmelerde, Elazığ'da farklı sosyo-ekonomik gelir düzeyine ait Suriyelinin bulunduğunu da tespit edilmiştir. Alt gelir grubuna dâhil ettiğimiz yani kâğıt toplayıcıları, dilenciler ve çalışmayan Suriyelilerin kent kültürüne ayak uyduramadığı ve kentte problem yarattığı da saptanmıştır. Üst gelir grubuna ait ve sayıları oldukça az olan Suriyelilerin, kentte daha az soruna

neden oldukları görülmüştür. Yani, daimi işte çalışan Suriyelilerin, topluma sosyal, kültürel ve ekonomik yönden çok daha iyi uyum sağladığını ifade edebiliriz. Ayrıca, alt grup gelire grubu içinde saydığımız Suriyelilerin bir kısmının hırsızlık, kaçakçılık, uyuşturucu ticareti, fuhuş gibi suç nitelikli faaliyetler içerisinde sıkça olduğu bilgisine ulaşılmıştır. Geçici koruma altında olan Suriyeliler Türk hukuk sisteminde suç teşkil edecek eylemleri yapmış olsa bile Türk hukuk sisteminde yargılanamamaktadır. 6458 sayılı Yabancılar ve Uluslararası Koruma Kanunu'nun 54. maddesinde düzenlenmiştir. Terör örgütü yöneticisi, üyesi, destekleyicisi veya çıkar amaçlı suç örgütü yöneticisi, üyesi veya destekleyicisi olanlar; kamu düzeni veya kamu güvenliği ya da kamu sağlığı açısından tehdit oluşturanlar; çalışma izni olmadan çalıştığı tespit edilenler sınır dışı edilebilmektedir.

9- Suriye'de çadır kültürü hâkim olan grupların Elazığ'da yerleşik hayata ayak uyduramaması ve yerleşik hayata nasıl yaşanması gerekir konusundaki eksiklikleri tespit edilmiştir. Söz konusu eksiklikleri bölge halkının Suriyeli göçmenleri kabul düzeyini olumsuz etkilediği bilgisine ulaşılmıştır. Yine aynı şekilde Suriye'de dilencilik, hırsızlık gibi yollarla geçimlerini sağlayan kesimin Elazığ'a yerleştikten sonra da devam ettirmesi bölge halkının Suriyelilere karşı olumsuz algılarını körüklemiştir. Bahsedilen Suriyeli grubun dışında Suriye'de öğretmen, doktor, mühendis, esnaf gibi meslek grubunda yer alan Suriyelilerin bulunduğu mahallelerde yaşam tarzı, kültürel olarak kente daha yakın olduğu tespit edilmiş ve bölge halkı ile Suriyeli göçmenler arasında anlaşmazlıklar daha az düzeyde yaşandığı görülmüştür. Ancak, kent ölçeğine bakıldığında nitelikli ve çalışmak isteyen Suriyeli göçmenlerin az bir grubu oluşturduğu tespit edilmiştir. Nitelikli Suriyeli göçmen öncelikli mülteci olarak batılı gelişmiş ülkelere yönelmiş, kalanlar ise Türkiye'deki İstanbul, İzmir ve Antalya gibi büyükşehirlerle süzülmiştir.

10- Suriyeli göçmenlerin yaşadığı mahallelerde birinci ve ikinci düzey diyebileceğimiz problem alanları ortaya çıkmıştır. Birinci düzey diye ifade edilen problem alanı daha çok mahalleyi ilgilendirebiliyorken; ikinci düzey diye ifade edilen problem alanı ise kent ve ülke genelini ilgilendirmektedir. Birinci düzey olarak, Suriyeli göçmenlerin mahallede temizlik, sokak-kaldırım, park-yeşil alanlarının kötü kullanımı yani sosyal donatı alanlarının uygunsuz kullanımının yanında çok eşlilik, çocuk evlilikleri, başlık parası gibi farklı yaşamsal düzene sahip olmaları şeklinde tespit edilmiştir. İkinci düzey problem alanları ise, uyuşturucu madde ticareti, terör örgütlerine üyelik, kadın beden işçiliği, organ pazarlığı, dilencilik, ruhsatsız işletme, kaçak işçilik ve çocuk evlilikleri şeklinde belirlenmiştir. Belirlenen unsurlar ülkenin şu anki durumunu ve gelecekteki durumunu etkileyebilecek faktörler olarak karşımıza çıkmaktadır.

11- Suriyelilerin yoğun bir şekilde yaşadığı kent alanlarında yardımların sıkça ve halkın görebileceği alanlarda yapılıyor olması halkın olumsuz düşünceler beslemesine sebep olmuştur. Ayrıca, mahallelerde yardımların devlet tarafından yapıldığı algısı yüksek çıkmıştır. Burada kamuoyunun bilgilendirilme konusunda eksiklik olduğunu söyleyebiliriz. Bununla birlikte bu algı önemli bir kırılma yaratmakta ve göçmenlere yerel halk arasında çatışma alanı yaratmaktadır. Bu olgu iç siyasete konu edilmektedir. Bu anlamda da iç siyasette yeni bir gerilim alanı oluşturabileceği tespit edilmiştir.

12- Suriyeli çocuklar evlerinde Türkçe konuşulmamasına rağmen Türkçe öğrendikleri ve konuştukları bilgisine ulaşılmıştır. Dolayısıyla çocukların yeni kent uyumu ve kültürlenmesinin ailelerine göre daha yüksek olduğunu saptanmıştır. Eğitimine devam eden Suriyeliler olduğu gibi okula gönderilmeyen çocukların da olduğu tespit edilmiştir. Yine okula giden ve Türk eğitim sistemine uyum sağlayamayan çocuklar da olduğu belirlenmiştir. Bu en çok Suriyelilerin sayıca fazla olduğu okullarda ortaya çıkmıştır. Eğitim almayan çocukların aileleri alt gelir grubu Suriyelilerden olduğu sonucuna ulaşılmıştır. Bu aileler çocukları için gelecek kaygısı beslemedikleri ve çocuklarını dilencilik yapması için kullandığı tespit edilmiştir.

13- Yerli halkın Suriyelilerin kent alanında yaşamasından rahatsız olduğu ve bu rahatsızlığın gün geçtikçe arttığı gözlemlenmiştir. Suriyelilerden duyulan rahatsızlık dolayısıyla, hükümetin ya da parti başkanlarının Suriyeliler ile ilgili izleyecek politikası bundan sonraki seçim dönemlerinde seçmen kitlenin oyunu etkilemede önemli olduğu ortaya çıkmıştır.

14- Muhtarlar, ağırlıklı olarak ülkeye yarar sağlayacak kişilerin vatandaşlığa alınması gerektiğini belirtse de, tüm Suriyelilere vatandaşlık verilmesine karşı çıkmaktadır. Yani, muhtarlarda, geçici koruma atındaki Suriyelilerin tamamına vatandaşlık verileceği gibi bir algı mevcuttur. Bununla birlikte, Suriyelilere vatandaşlık

verilmesi konusu iç siyasi bir meseleye dönüştürülme eğilimindedir. Bu konu iktidar ve muhalefet çekişmenin aracı olmasından öte, ülkede toplumsal ve hatta siyasi bir kırılma noktası oluşturma riski taşımaktadır.

Suriyeli göçmenlerin sosyo-ekonomik gelir düzeyindeki farklılıklar, göçmelerin doğrudan Türk toplumuna ve kente uyumu etkilemektedir. Ayrıca, Elazığ'da göçebe/çadır kültürüne ait olan Suriyelilerin yoğunlukta olduğu belirlenmiştir. Bu olgu, göçmenlerin Türk toplumuna ve kente uyumda ya da birlikte yaşayabilme konusunda engelleyici bir etki yaratmaktadır. Göçebe kültür dışındakiler yani sosyo-ekonomik gelir düzeyi daha üst grubu oluşturan Suriyeliler ise daha fazla iş piyasasında yer almakta, çocuklarının eğitimini desteklemekte ve yaşadığı topluma uyum sağlamaktadır. Unutulmamalıdır ki sosyal uyumun başarıyla gerçekleşmesi için göçmenlerin hukuksal, sosyal ve ekonomik sistemi içselleştirmesi gerekmektedir.

Kaynakça

- Abadan Unat, N. (2017). Bitmeyen Göç Konuk İşçilikten Ulus-Ötesi Yurttaşlığa. İstanbul: İstanbul Bilgi Üniversitesi Yayınları.
- Adıgüzel, Y. (2016). Göç Sosyolojisi. Ankara: Nobel Yayınları.
- Baltacı, A. (2018). Nitel Araştırmalarda Örneklem Yöntemleri ve Örnek Hacmi Sorunsalı Üzerine Kavramsal Bir İnceleme. Bitlis Eren Üniversitesi Sosyal Bilimler Enstitüsü Dergisi. 7(1), 231-274.
- Büyüköztürk, Ş., E. Kılıç Çakmak, Ö. E. Akgün, Ş. Karadeniz ve F. Demirel (2018). Eğitimde Bilimsel Araştırma Yöntemleri. Ankara: Pegem Akademi Yayınları.
- Deniz, A. (2012). Rusya'dan Antalya'ya Ulusaşırı Göç ve Bu Göçün Sosyo-Mekânsal Sonuçları (Yüksek Lisans Tezi). Ankara Üniversitesi, Sosyal Bilimler Enstitüsü, Ankara.
- Erdoğan, M. M. (2016). Türkiye'deki Suriyeliler: Toplumsal Kabul ve Uyum. İstanbul: Bilgi Üniversitesi Yay.
- Erdoğan, M. M. (2017). Kopuştan Uyuma Kent Mültecileri- Suriyeli Mülteciler ve Belediyelerin Süreç Yönetimi: İstanbul Örneği, İstanbul: Marmara Belediyeler Birliği Yayını.
- Ergil, D. (1995). Çokkültürlülük ve Çokdillilik. Ankara Üniversitesi SBF Dergisi. 50(3), 159-167.
- Erkan, E. (2016). "Suriyeli Göçmenler ve Dini Hayat: Uyum, Karşılaşma, Benzeşme Gaziantep Örneği", İlahiyat Akademi, Sayı 4, 1-36.
- Göç İdaresi 2016 Yılı Türkiye Göç Raporu (2017). Ankara: TC İçişleri Bakanlığı Göç İdaresi Genel Müdürlüğü Yayınları, Yayın No: 40.
- Güllüoğlu, F. (2012). Göç Olgusunun Ekonomi Politikası ve Uluslararası Göç Kuramları Üzerine Bir Değerlendirme. Yalova Sosyal Bilimler Dergisi. 4, 53-85.
- Kuş, E. (2007). Nicel- Nitel Araştırma Teknikleri. Ankara: Anı Yayıncılık.
- Massey D. S., Arango, J., Hugo, G., Kouaouci, A., Pellegrino, A. ve Taylor E. J. (2014). Uluslararası Göç Kuramlarının Bir Değerlendirilmesi. Göç Dergisi. 1(1), 11-46.
- Punch, F. Keith (2014) Sosyal Araştırmalara Giriş: Nicel ve Nitel Yaklaşımlar, çev. Dursun Bayrak, H. Bader Arslan ve Zeynep Akyüz, Ankara: Siyasal Kitabevi.
- Şimşek, D. (2018). "Mülteci Entegrasyonu, Göç Politikaları ve Sosyal Sınıf: Türkiye'deki Suriyeli Mülteciler Örneği", Sosyal Politika Çalışmaları Dergisi, Sayı 40, 367-392.
- Şimşek, D. (2019). "Türkiye'de Suriyeli Mülteci Entegrasyonu: Zorlukları ve Olanakları", Ekonomi, Politika & Finans Araştırmaları Dergisi, Cilt 4, Sayı 2, 172-187.
- Türkiye Cumhuriyeti İçişleri Bakanlığı (2020). Türkiye Mülki İdare Bölümleri Envanteri, Erişim Tarihi: 02.05.2020, www.e-icisleri.gov.tr/Anasayfa/MulkiIdariBolumleri.aspx.
- UN World Migration Report 2020. (2019). editor Marie McAuliffe and Binod Khadria. UN International Organization for Migration (IOM), ISSN 1561-5502 e-ISBN 978-92-9068-789-4 2019 (IOM), www.un.org/sites/un2.un.org/files/wmr_2020.pdf, İndirilme Tarihi: 18.04.2020.
- Yıldırım, S. ve Erdoğan, H. (2019). "Suriyelilere Bakış Açısının Toplumsal Uzaklık Bağlamında İncelenmesi: Sakarya İli Örneği", Bilgi, Cilt 21, Sayı 2, 343-363.
- 4721 sayılı ve 22.11.2001 tarihli Medeni Kanun. Resmi Gazete Yayın Sayısı: 24607, Resmi Gazete Yayın Tarihi: 08.12.2001.
- 6735 sayılı 28.07.2016 tarihli Uluslararası İşgücü Kanunu. Resmi Gazete Yayın Sayısı: 29800, Resmi Gazete Yayın Tarihi: 13.08.2016.
- 6458 Sayılı 04.04.2013 tarihli Yabancılar ve Uluslararası Koruma Kanunu (YUKK). Resmi Gazete Yayın Sayısı: 28615, Resmi Gazete Yayın Tarihi: 11.04.2013.
- 6883 sayılı ve 13.10.2014 tarihli Geçici Koruma Yönetmeliği. Resmi Gazete Yayın Sayısı: 29153, Resmi Gazete Yayın Tarihi: 22.10.2014.
- 8375 sayılı 15.01.2016 tarihli Geçici Koruma Sağlanan Yabancıların Çalışma İzinlerine Dair Yönetmelik. Karar Sayısı: 2016/8375.
- www.goc.gov.tr/istatistikler, Erişim Tarihi: 02.05.2020.
- www.muhtarlar-konfederasyonu.org, Erişim Tarihi: 23.10.2018.
- www.multeciler.org.tr/turkiyede-calisma-izni-verilen-suriyeli-sayisi/, Türkiye'de Çalışma İzni Verilen Suriyeli Sayısı. İnternet Erişim Tarihi: 02.05.2020.
- www.multeciler.org.tr/turkiyedeki-suriyeli-sayisi/, Türkiye'deki Suriyeli Sayısı. İnternet Erişim Tarihi: 08.07.2020.



FIRAT ÜNİVERSİTESİ

SOSYAL BİLİMLER DERGİSİ

Journal of Social Sciences

p-ISBN:1300-9702 e-ISBN: 2149-3243



DEVLET DENETLEME KURULU VE YEREL YÖNETİMLERE İLİŞKİN DENETİM YETKİLERİ: YASAL DÜZENLEMELER ÜZERİNDEN BİR DEĞERLENDİRME

*The State Supervisory Council and Supervisory Powers on Local Governments: An Evaluation
on Legal Regulations*

Yusuf KARAKILÇIK¹ ve Ünal KÜÇÜK²

¹ İnönü Üniversitesi, İktisadi ve İdari Bilimler Fakültesi, Siyaset Bilimi ve Kamu Yönetimi Bölümü, Malatya, Türkiye, yusuf.karakilcik@inonu.edu.tr, orcid: 0000-0001-9599-6290

² Fırat Üniversitesi, İktisadi ve İdari Bilimler Fakültesi, Siyaset Bilimi ve Kamu Yönetimi Bölümü, Elazığ, Türkiye, ukucuk@firat.edu.tr, orcid: 0000-0002-0593-5935

Araştırma Makalesi/Research Article

Makale Bilgisi

Geliş/Received:
18.11.2020
Kabul/Accepted:
09.04.2021

DOI:

10.18069/firatsbed.827681

Anahtar Kelimeler

Denetim İlkesi, Vesayet
Denetimi, İdari
Soruşturma, Devlet
Denetleme Kurulu, Yerel
Yönetimler, Merkez-Yerel
İlişkisi.

ÖZ

Cumhurbaşkanlığı Hükümet Sistemi sonrası yönetsel düzende meydana gelen değişiklikler kapsamında Devlet Denetleme Kurulu yeniden yapılandırılmış ve denetim yetkileri genişletilmiş, ayrıca 'soruşturma ve görevden uzaklaştırma yetkisi' ile donatılmıştır. Bu yetkileriyle kurul, yönetsel denetim kurumları içinde ayrıcalıklı bir konum kazanmış ve merkezi yönetimin en etkili aktörlerinden birine dönüşmüştür. Doğrudan Cumhurbaşkanı'na bağlı kurulun yapacağı soruşturmaların 'yetkili grup başkanı' ve Cumhurbaşkanı karnameleri ile yaptırma dönüşmesi mümkündür. Nitel araştırma yaklaşımına ve içerik analizi araştırma desenine yaslanan çalışmada temel kaynaklar ilgili yasal düzenlemeler ve idari düzenleyici işlemlerdir. Çalışmanın amacı, yeni yapısı ve yetkileriyle DDK'nın denetim ve vesayet bakımından nasıl bir işlev görebileceğini ortaya koymaktır. Bu bağlamda, çalışmada DDK'nın tarihsel geçmişi, yeni yapısı ve işlevleri irdelenmekte, ayrıca kurulun önceki konumuyla yeni konumu karşılaştırılıp nasıl bir değişim geçirdiği ortaya konulmaya çalışılmaktadır. Çalışma sonucunda elde edilen bulgular doğrultusunda kurulun yeni yapısıyla merkeziyetçiliği güçlendirebileceği bu durumun da merkez-yerel ilişkileri bağlamında yeni tartışmalara yol açacağı söylenebilir. Diğer taraftan uygulama boyutuyla değerlendirildiğinde DDK eliyle yerel yönetimlere ilişkin yoğun bir vesayet denetiminin söz konusu değildir.

ABSTRACT

Within the scope of the changes in the administrative system following the Presidential Government System; State Supervisory Council (SSC) has been restructured and its audit powers have been expanded and equipped with 'investigation authority and suspension from office'. With this authority, SSC, has gained a privileged position among managerial audit institutions and has become one of the most influential actors of central government. SSC investigations may become a sanction, with the chairman of the group and the decrees of the President. Based on the qualitative research approach and content analysis research design, the main sources are the relevant legal regulations and decree. The purpose of the study is to reveal how SSB can function in terms of control and guardianship with its new structure and powers. In this context, the historical background, new structure and functions of the SSC are examined, and the new position of the council is compared with the previous position. In line with the findings obtained as a result of the study, it can be said that the new structure of the board can strengthen centralization and this situation will lead to new discussions in the context of center-local relations. On the other hand, when evaluated in terms of implementation, there is no intensive supervision of tutelage of local governments by the SSC.

Atıf/Citation: KARAKILÇIK, Y. ve KÜÇÜK, Ü. (2021). Devlet Denetleme Kurulu ve Yerel Yönetimlere İlişkin Denetim Yetkileri: Yasal Düzenlemeler Üzerinden Bir Değerlendirme. *Fırat Üniversitesi Sosyal Bilimler Dergisi*. 31, 2(977-988).

Sorumlu yazar/Corresponding author: Ünal KÜÇÜK, ukucuk@firat.edu.tr

1. Giriş

16 Nisan 2017 referandumunun ardından Türkiye’de sadece hükümet sistemi değişmemiş, yönetsel anlamda birçok kurum, kuruluş ve kurul da yeniden yapılandırılmıştır. Çalışmanın konusu olan Cumhurbaşkanlığı Devlet Denetleme Kurulu (DDK) da görev ve yetkilerinde değişiklik meydana gelen, yeniden yapılandırılan kurullardan birisidir. Cumhurbaşkanlığı Hükümet Sistemi’nin, yürütmenin tek sorumlu kanadı olan Cumhurbaşkanı’na tanıdığı ‘kararname çıkarma’ yetkisiyle ‘kurul’, söz konusu makam tarafından yeniden düzenlenmiştir. Beş sayılı Cumhurbaşkanlığı Kararnamesi’nden anlaşıldığı üzere DDK; askeri alan dâhil olmak üzere bütün kamu kurum ve kuruluşlarında, bu kurumların ilişkili ve ilgili yapıları hakkında, kamuya yararlı dernek ve vakıflarda, meslek kuruluşlarında (kamu kurumu niteliği taşıyanlar), işveren ve işçi kuruluşlarında denetim ve soruşturma yapma yetkisine kavuşmuştur. Açık bir şekilde yargı alanı dışında neredeyse yönetsel alanın tümünde denetim yetkisine sahip bir yapılanma söz konusudur.

DDK tarafından kullanılacak olan denetim yetkisi, beş sayılı Cumhurbaşkanlığı Kararnamesi’nin ikinci maddesi uyarınca; denetleme, inceleme, *soruşturma* ve araştırma faaliyetlerini kapsamaktadır. Yani söz konusu kurulun sadece faaliyet sahası genişlemekle kalmamış, aynı zamanda denetim niteliğinde ve yetkisinde de bir artış meydana gelmiştir. Örneğin, soruşturma yetkisine görevden alma yetkisi de eklenmiştir.

2443 sayılı kanun metni incelendiğinde, on maddelik metnin sekizinci maddesi hariç tamamının 2018 değişiklikleriyle mülga olduğu görülmektedir. Cumhurbaşkanlığı kararnamesi ile yetkileri ve denetim alanı genişletilen kurulun, söz konusu yetkilerinin yerel yönetim alanında da kullanabilecek olması, vesayet denetimini aşan ve hiyerarşik denetime yaklaşıldığı yönündeki tartışmalara zemin hazırlamıştır. Yerel yönetimler üzerinde merkezi yönetimin uygulayageldiği ve genellikle yerelleşme savunucuları tarafından eleştiri konusu olan hukuksal denetim sınırını aşan vesayet denetimi uygulaması, şimdi de DDK’nın denetim yetkileri üzerinden tartışmaya açılacaktır.

Denetim, yönetim sürecinin en önemli unsurlarındandır. Aynı zamanda kamusal kaynakların ve yetkilerin doğru kullanımı adına zorunlu bir süreçtir. Bu anlamda yerel yönetimlerin de denetlenmesi zorunludur. Ancak hukuki statüleri gereği devlet tüzel kişiliği dışındaki yerel yönetimlerin denetimleri konusunda birtakım ilkeler benimsenmiştir. Yerel yönetimlerin merkezi yönetimlerce denetlenmesi, bu anlamda yerel özerklik (idari anlamda) ile vesayet ilkeleri bağlamında şekillenmektedir.

Öte yandan yerel yönetimlerin geleneksel ‘üçlü’ ayrımına dayalı yapısı da yeni büyükşehir-bütünşehir uygulamasıyla değişmiş ve teklî bir yapıya dönüşmüştür. 6360 sayılı yasa sonrası ‘büyük kentler’ için yerel yönetimler ya da mahalli idareler başlığı altında, 1982 Anayasası’nın 127. maddesinde belirtilen üçlü mekanizma artık geçerli değildir. Çünkü anayasanın öngördüğü üçlü mekanizma içerisinde yer alan; il özel idareleri ve köyler 6360 sayılı yasa sonrası büyük kentler için yürürlükten kaldırılmıştır¹. 30 adet büyükşehir içerisinde mahalli idare ya da yer yönünden yerinden yönetim kuruluşlarına dair tek yapılanma olarak ‘belediyeler’ kalmıştır. Bu birimler, büyükşehir belediyeleri ve büyükşehir ilçe belediyeleridir. Türkiye’de çok büyük bir nüfus yoğunluğunun yaşadığı birimlerde (büyükşehirlerde), mahalli idare denildiğinde akıllara artık sadece belediyeler gelmektedir. Bu yüzden; DDK’nın yerel yönetimler ile ilişkisinin önemli bir kısmını belediyeler, belediye birlikleri ve onların ortaklığında meydana getirilen yerel iktisadi kuruluşlar oluşturmaktadır. Diğer taraftan belediyelerin bir kısmının devasa bütçeleri kontrol etmesi ve ülke nüfusunun önemli bir kısmını sınırları içerisinde barındırması bu birimlerin denetimini de zorunlu hale getirmektedir. Söz konusu denetimler çeşitli yollarla ve farklı biçimlerde yapılmaktadır.

Yerel yönetimlerin denetimi, yönetsel, siyasal ve yargısal birimler arasında paylaştırılmıştır. Bu denetim türlerine kamuoyu, sivil toplum kuruluşları ve medya kuruluşlarınca yapılan denetimleri de eklemek gerekmektedir. En önemli denetim türlerinden birisinin ise Sayıştay tarafından gerçekleştirilen mali denetim olduğu söylenebilir. Bununla birlikte idari yargı konularında Danıştay’ın ve adli vakalarda diğer yargısal kuruluşların da görevleri söz konusudur. Ayrıca müfettişler aracılığıyla gerçekleştirilen iç denetim ve merkezi düzeyde gerçekleştirilen ve 1982 Anayasası’nın 127. maddesinde belirtilen haliyle vesayet denetimi de söz konusu olmaktadır. Çalışma açısından konu edilen denetim türü ise Cumhurbaşkanlığı DDK tarafından gerçekleştirilen idari denetimdir. Merkezi düzeyde gerçekleştirilen Sayıştay denetimi, parlamento denetimi, Kamu Denetçiliği Kurumu (KDK) denetimi ve yürütme erkinin uyguladığı vesayet denetimi gibi denetim

¹ 6360 sayılı yasanın 1. maddesinin 3 ve 5 sayılı fıkraları şu şekilde düzenlenmiştir:

(3) Birinci ve ikinci fıkrada sayılan illere bağlı ilçelerin mülki sınırları içerisinde yer alan köy ve belde belediyelerinin tüzel kişiliği kaldırılmış, köyler mahalle olarak, belediyeler ise belde ismiyle tek mahalle olarak bağlı oldukları ilçenin belediyesine katılmıştır.

(5) Birinci, ikinci ve dördüncü fıkrada sayılan illerdeki il özel idarelerinin tüzel kişiliği kaldırılmıştır.

türleri içinde yeni DDK ile yapılacak olan denetim, geçmişe kıyasla daha önemli bir hale gelmiştir. Ayrıca parlamenter sistemde yer alan haliyle Cumhurbaşkanı'nın yürütmenin görece yetkisiz ve sorumsuz kanadı olma vasfı sona ermiş, yeni sistemde Cumhurbaşkanı, yürütmenin hiyerarşik başı konumuna gelmiştir. Tüm bu değişiklikler göz önünde bulundurulduğunda, DDK'nın yerel yönetimler üzerindeki denetim yetkilerinin merkezi yönetim ve yerel yönetim ilişkilerini yeniden şekillendirdiği söylenebilir.

2. Metot

Nitel araştırma yaklaşımına ve içerik analizi araştırma desenine yaslanan çalışmada temel kaynaklar ilgili yasal düzenlemeler ve idari düzenleyici işlemlerdir. Bu doğrultuda kurum incelemesi yapılmış ve yeni yapısıyla incelemeye değer görülen Devlet Denetleme Kurulu ele alınmıştır.

3. Yerel Yönetimlerin Denetimi

Yerel yönetimlerin tarihsel gelişiminde 18. ve 19. yüzyıllar bir kırılma noktası teşkil etmektedir. Bu tarihin Osmanlı Devleti döneminde de yerel yönetimlerin gelişimi bakımından etkili olduğu ve yerel yönetimlerin modern anlamda günümüzdeki yapıya söz konusu tarihlerdeki gelişmelerle kavuştuğu belirtilmelidir (Karakılçık, 2016: 37). Gerçekten de 1826 ve 1855 yıllarında gerçekleştirilen düzenlemeler ilk modern belediyeçilik adımları olarak değerlendirilmektedir (Özer ve Önen, 2017: 323). Ancak Osmanlı yönetim anlayışında kente hizmet götürmenin, kente özgü davranış kalıplarının Tanzimat sonrası öğrenildiğini iddia etmek de yanlış bir değerlendirmedir (Ortaylı, 2018: 7). Yerel yönetimlerin gelişim süreci Osmanlı Devleti'nin gerileme döneminin şartları bakımından değerlendirildiğinde, merkezi yönetim ve yerel yönetim ilişkilerinin niteliği ve tarihsel kökeni daha az yanılmayla tespit edilebilecektir. Öyle ki bu dönem; hükümdarın geniş yetkilere ve mutlak güç ile otoriteye sahip olduğu, merkeziyetçilik kültürü üzerine bina edilmiş ve güçlü sermaye sınıflarının olmadığı bir yapıdadır (Akad vd, 2018: 358). Aynı zamanda yerel yönetim geleneği tezat oluşturacak şekilde merkeziyetçilik anlayışıyla beraber ilerlemiştir (Ortaylı, 2018: 29). Söz konusu yönetsel kültür, yerel yönetimlerin ve onların denetiminin tarihsel gelişiminde günümüze kadar etkili olmuştur. Bu açıdan bakıldığında merkezi yönetim ve yerel yönetim ilişkilerinde 'yerel yönetimlerin merkezi birimlerce sıkı denetimi hususu' Türkiye açısından tarihsel, yönetsel ve kültürel mirasın bir ürünüdür.

Türkiye'de yerel yönetim (mahalli idareler) birimleri; köy, il özel idareleri ve belediyeler şeklinde yapılandırılmıştır. 1982 Anayasası'nın 127. maddesinden hareketle, belediyeler, il özel idareleri ve köyler; kendilerine ayrılan hizmet sınırları içerisinde mahalli müşterek niteliğindeki yerel kamu hizmetlerinden sorumlu, karar organları kanunda belirtilen seçmenlerce oluşturulan ve yönetsel ve açkal özerkliğe sahip kamu tüzel kişileri olarak tanımlanmışlardır.

Yerel yönetimlerin özerkliği; seçimle işbaşına gelen yerel kadroların herhangi bir dış baskı ve müdahale olmaksızın faaliyetlerde bulunması ile ifade edilebilir (Keleş, 2012: 56; akt. Küçük, 2018: 45). Avrupa Yerel Yönetimler Özerklik Şartı çerçevesinde söz konusu durum; kanun sınırları içerisinde yerel kamusal işlerin önemli bir bölümünün yine yerel halkın çıkarları doğrultusunda yerel makamlarca kullanılması (yerellik ilkesi) şeklinde tanımlanmıştır. Ancak madde metninden de anlaşıldığı üzere özerklik; yerel birimlerin merkezi yönetim tarafından denetlenmemesi anlamına gelmemektedir. Sadece bu denetimin kanunlarca belirtilmesi ve yerindelik denetimi şeklinde değil, hukukilik denetimi şeklinde olması istenilmektedir. Ayrıca bu denetimin belirli koşullarda, sınırlı ve ancak zorunluluk hallerinde yapılması esastır.

Türkiye'nin, 1999'da "aday ülke" statüsü kazanmasıyla birlikte Avrupa Birliği'ne tam üyelik müzakerelerinin başladığı 2000'li yılların başında çıkarılan yerel yönetim yasalarında, geçmişin katı vesayet sistemi yumuşatılmış, hatta önemli bir kısmı kaldırılmıştır. Avrupa Yerel Yönetimler Özerklik Şartı'nda yer alıp da kabul edilen hükümler daha titizlikle gözetilmeye başlanmış, hatta çekince konulan bazı hükümler dahi pratikte (uygulamada) kaldırılmıştır.²

² 5216 sayılı kanununun 21. maddesinde, "Birimlerin kurulması, kaldırılması veya birleştirilmesi büyükşehir belediyesi meclisinin kararı ile olur" ifadesi yer almaktadır. Oysa 3030 sayılı önceki Büyükşehir Yasasının 17. maddesinde; "Birimler hizmet gereklerine göre, büyükşehir belediye meclisinin kararı ve İçişleri Bakanlığının onayı ile kurulur" ifadesi yer almaktaydı. Avrupa Yerel Yönetimler Özerklik Şartı'nın (AYYÖŞ) 6. maddesinin 1. fıkrası, Türkiye'nin çekince koyduğu bir paragraftır. Söz konusu madde metninde; *Kanunla düzenlenmiş daha genel hükümlere hâle getirmemek koşuluyla, yerel makamlar kendi iç idari örgütlenmelerini, bunları yerel ihtiyaçlarla uyumlu kılmak ve etkin idare sağlamak amacıyla, kendileri kararlaştırabileceklerdir*" şeklinde bir ifade yer almaktadır. Türkiye söz konusu AYYÖŞ metnine

Yerel yönetimler üzerinde ve özellikle belediyeler üzerinde gerçekleştirilen denetim çeşitleri; siyasi, yönetsel ve yargısal denetim birimleri arasında paylaştırıldığı belirtilmiştir. Bununla birlikte kamuoyu denetimi ve kamu denetçisi denetiminin de denetim türleri arasında yer aldığı bilinmektedir (Türkyılmaz, 2016: 19). Diğer taraftan, bu yapı içerisinde belediyelerin denetiminin 5393 sayılı kanun çerçevesinde düzenlendiği belirtilmelidir. Ana hatlarıyla belediyelerin mali denetim, hukuka uygunluk denetimi ve performans denetimine tabi tutulduğu fakat bununla birlikte güçlü bir vesayet denetimine de tabi olduğu bilinmektedir (Özer ve Önen, 2017: 341).

Siyasi denetim özellikle TBMM tarafından ve siyasi partilerce gerçekleştirilen denetim türüdür (Erkul ve Kara, 2014: 225). Yargısal denetim ise 1982 Anayasası'nın 125. maddesinden hareketle, genel anlamda idarenin bütün eylem ve işlemlerinin bağımsız ve tarafsız mahkemelerde denetlenmesi işidir³. Yerel yönetimlerin ve özellikle belediyelerin mali anlamda denetimi Sayıştay tarafından 5018 sayılı kanun ve Sayıştay Kanunu çerçevesinde yürütülür (Salihoğlu, 2019: 117). Sayıştay söz konuyu yetkiyi 1982 Anayasası'nın 160. maddesinden almaktadır. 5428 sayılı yasayla 2005 yılında yapılan değişiklik sonrası; '*mahallî idarelerin hesap ve işlemlerinin denetimi ve kesin hükme bağlanması Sayıştay tarafından yapılır*' ifadesi yürürlüğe girmiştir. Vesayet denetimi ise merkezi idarenin farklı tüzel kişiliklerine sahip hizmet ve yer yönünden yerinden yönetim birimleri üzerindeki denetimdir (Nohutçu, 2019: 31). Vasi⁴ kelimesinden türeyen vesayet kavramı merkezi yönetim ve yerel yönetim ilişkilerinin tarihsel karakterinin betimlenmesi adına önemli bir kavramdır. Elbette özel hukuktaki vesayet kavramı ve idare hukukuna konu olan vesayet kavramı birbirinin aynısı değildir⁵ (Kozanoğlu, 2015: 137). İdari anlamda vesayet ise idari örgütler arasındaki uyum ve bütünlüğü sağlayan araçlardan birisidir (Odyakmaz ve Kaymak, 2019: 33). Söz konusu araçların hiyerarşi ve idari vesayet olduğu belirtilmelidir. İdari vesayet denetimi 1982 Anayasası'nın 123. maddesine dayanmaktadır. İdare hukukuna hâkim olan idarenin bütünlüğü ilkesi yerinden yönetim kuruluşlarının özerkliklerini veya hareket serbestilerini dengeleyici bir unsur olarak değerlendirilmelidir. Üniter devlet yapısına sahip yönetimlerde tam bağımsızlığın olması mümkün olmadığından, söz konusu denetim yetkisi yerel hizmetlerin hukuka uygun olarak yürütülüp yürütülmediğini ortaya koymak adına önemli bir vasıttır. Ancak vesayet denetiminin en önemli özelliği hukuka uygunluk denetimi şeklinde gerçekleşmesidir.⁶

Yerel yönetimlerin doğrudan ya da dolaylı olarak yasama, yürütme ve yargı erklerince denetlendiği, bununla birlikte KDK ve DDK gibi kuruluşlarca ve kamuoyu denetimiyle de gözetim altında tutulduğu ifade edilebilir. Söz konusu denetimlerin etkililiği ayrı bir tartışma konusudur. Diğer taraftan DDK tarafından gerçekleştirilecek bir denetim faaliyetinin; merkezi denetim başlığı içerisinde değerlendirilmesi doğru olacaktır (Türkyılmaz, 2016: 20-30). Çalışma açısından önem arz eden durum, DDK'nın sadece hukukilik değil aynı zamanda yerindelik denetimi yapabilecek olması ve kendisine verilmiş olan yetkiye dayanarak yerel yöneticileri de denetleme imkânına ve onları görevden uzaklaştırma yetkisine sahip olmasıdır. Cumhurbaşkanlığı Hükümet Sistemi'ndeki tekçi yapı ve görece zayıf yerel yönetimler (Özdemir, 2018: 124) göz önüne alındığında söz konusu alan daha ilgi çekici olmaktadır.

4. Kuruluş ve Gelişim Açısından Devlet Denetleme Kurulu

DDK; Türk yönetsel mekanizması içerisine 1981 tarihli ve 2443 sayılı kanunla dâhil olmuştur. İlgili kanun metni uygulama açısından; '*Devlet Denetleme Kurulunun Teşkilat Görev ve Çalışma Düzeni Hakkında Yönetmelik*' ile desteklenmiştir. DDK'nın ortaya çıkmasında etkili olan politik baskıların kaynağı ise dünyada ve Avrupa'da birçok ülkeye ilham kaynağı olan kamunun bağımsız bir kuruluşça denetlenmesi fikrine bağlı olarak kamu denetçiliği kurumudur (Tögel, 2016: 92). Ombudsman kavramı, ilk olarak 19. yy.'ın hemen

çekince koymasına rağmen 5216 sayılı yasa da yerel özerkliğin gelişmesi adına 21. maddede yerel yönetim birimlerini belirlemede yerel meclisi yetkili kılan düzenlemeyi gerçekleştirmiştir.

³ B. Yargı yolu

Madde 125 – İdarenin her türlü eylem ve işlemlerine karşı yargı yolu açıktır.

⁴ Bir yetimin veya akılca zayıf, hasta birinin malını yöneten kimse (Türk Dil Kurumu, 2019). Türk Medeni Kanunu'nun 403. maddesinde vasi; '*vesayet altındaki küçüğün veya kısıtlının kişiliği ve malvarlığı ile ilgili bütün menfaatlerini korumak ve hukukî işlemlerde onu temsil etmekle*' yükümlü şeklinde yer almaktadır.

⁵ Özel hukukta vesayet kavramı; velâyet altında bulunmayan küçüklerin ve istisnai olarak, velâyet altına alınmamış bazı erginlerin korunması amacıyla kabul edilen bir hukukî kurum olarak tanımlanmıştır (Koç, 2005: 99).

⁶ Ancak bu konuda gerek 1982 Anayasası'nın 127. maddesinde gerek diğer kanunlarda yerindelik denetimini barındıran ifadelerle rastlamak mümkündür. Örneğin 442 sayılı Köy Kanunu'nun 40. maddesinde; '*köy muhtarının köylü faydasına olmiyan kararlarını kaymakam bozabilir*' hükmü yer almaktadır. Benzer şekilde 1982 Anayasası'nın 127. maddesinde yer alan; '*mahallî ihtiyaçların gereği gibi karşılanması*' ifadesi de muğlaklık içermektedir.

başında İsveç Parlamento Ombudsmanı uygulamasında ortaya çıkmış, yürütme organından bağımsız bir idari kurum olarak vatandaşların haklarını korumak için faaliyette bulunmuştur (Batalli, 2015: 233). Diğer ülkelerde farklı adlarla kurulan⁷ ve vatandaşlarla idare arasında arabuluculuk işlevi yürüten, belli ölçüde de denetim yetkisi bulunan ombudsmanlık kurumu, ülkemizde de KDK adıyla son 7 yıldır faaliyet yürütmekte⁸ ve idarenin denetiminde önemli bir işlev üstlenmektedir. Her ne kadar ilgili kurumun yaptırım yetkisi olmasa da ve kararları bağlayıcı değilse de⁹, gerek hukuksal kimliği ve gerekse TBMM'den kaynaklanan ağırlığı nedeniyle idareye yönelik tavsiyeleri ilgili birimlerce ciddi bir şekilde dikkate alınmalıdır. Çünkü 2010 yılında 1982 Anayasası'nın 74. maddesine eklenen fıkra ile KDK'nın TBMM Başkanlığına bağlı olarak idarenin işleyişiyle ilgili şikâyetleri inceleyeceği belirtilmiştir. Kurulun aynı zamanda özerk statüde olduğu belirtilmiştir. Çalışmanın gayesi KDK'nın yapı ve işleyişi değildir. Söz konusu bilgilerin verilmesinin altında yatan ana neden kamu denetçiliği uygulamasının Türkiye'nin yönetsel tarihi içerisinde DDK ile düzenlendiğini ortaya koymaktır. Ancak bu bilgi DDK'nın hiçbir şekilde gerçek anlamda bir kamu denetçisi olamayacağı gerçeğini ortadan kaldırmamalıdır. Çünkü yalnızca cumhurbaşkanının talimatıyla harekete geçen ve halkın şikâyet ve başvurularına kapalı bir yapı herhalde kamu denetçiliği özelliği sergileyemez (Dursun, 2011: 398).

Parlamentar sistemde DDK'nın işleyişini düzenleyen yönetmelik, Cumhurbaşkanlığı Hükümet Sistemi'yle birlikte yürürlükten kaldırılarak söz konusu kurulun yapısı, işleyişi ile görev ve yetkileri beş sayılı Cumhurbaşkanlığı Kararnamesi'yle büyük değişikliğe uğratılmıştır.

1982 Anayasası'nın 108. maddesi yeni haliyle şu şekilde düzenlenmiştir:

"İdarenin hukuka uygunluğunun, düzenli ve verimli şekilde yürütülmesinin ve geliştirilmesinin sağlanması amacıyla, Cumhurbaşkanlığına bağlı olarak kurulan Devlet Denetleme Kurulu, Cumhurbaşkanının isteği üzerine, tüm kamu kurum ve kuruluşlarında ve sermayesinin yarısından fazlasına bu kurum ve kuruluşların katıldığı her türlü kuruluşta, kamu kurumu niteliğinde olan meslek kuruluşlarında, her düzeydeki işçi ve işveren meslek kuruluşlarında, kamuya yararlı derneklerle vakıflarda, her türlü idari soruşturma, inceleme, araştırma ve denetlemeleri yapar.

...yargı organları, Devlet Denetleme Kurulunun görev alanı dışındadır.

Devlet Denetleme Kurulunun Başkan ve üyeleri, Cumhurbaşkanınca atanır.

Devlet Denetleme Kurulunun işleyişi, üyelerinin görev süresi ve diğer özlük işleri, Cumhurbaşkanlığı kararnamesiyle düzenlenir."

Bununla birlikte beş sayılı Cumhurbaşkanlığı Kararnamesi'nin birinci maddesinin ikinci fıkrasında DDK'nın görev sahası şu şekilde belirtilmiştir:

"(2) Bu Cumhurbaşkanlığı Kararnamesi;

a) Yargı organları dışında tüm kamu kurum ve kuruluşları ile bunların bağlı, ilgili ve ilişkili kurum ve kuruluşlarında,

b) (a) bendinde belirtilenlerin sermayelerinin en az yarısından fazlasına katılmak suretiyle oluşturulan yurtiçi ve yurtdışı kuruluşlarda,

c) Kamunun ortaklık hakları bakımından olmak üzere, (a) ve (b) bendinde sayılanlar dışında kalanların; kamunun yönetiminde hâkim durumda, nitelikli paya sahip veya birlikte kontrol ettiği yurtdışı dâhil ortaklıklar ve her türlü birimlerinde,

ç) Kamu Kurumu niteliğindeki meslek kuruluşları ile her düzeydeki işçi ve işveren meslek kuruluşlarında,

d) Kamuya yararlı derneklerde,

e) Vakıflarda,

⁷ Türkiye'de Kamu Denetçiliği Kurumu olarak adlandırılan söz konusu kurul; İngiltere'de parlamento komiseri, Fransa'da, hakların savunucusu ve arabulucu olarak adlandırılmış; İsrail'de ise doğrudan devlet denetçisi ve hatta Avrupa Birliği bünyesinde Avrupa Ombudsmanı isimleriyle kurulmuşlardır (Gişi, 2017: 3).

⁸ Kamu Denetçiliği Kurumu, 29.06.2012 tarihinde 28338 sayılı yasayla Resmi Gazetede yayımlanarak kurulmuştur. Ancak 2013 yılından itibaren faaliyette bulunmaktadır.

⁹ 6328 Sayılı Kamu Denetçiliği Kurumu Kanunu'nda, kurumun görevi 5. madde de idareye öneride bulunmak şeklinde düzenlenmiştir.

MADDE 5– (1) Kurum, idarenin işleyişi ile ilgili şikâyet üzerine, idarenin her türlü eylem ve işlemleri ile tutum ve davranışlarını; insan haklarına dayalı adalet anlayışı içinde, hukuka ve hakkaniyete uygunluk yönlerinden incelemek, araştırmak ve idareye önerilerde bulunmakla görevlidir.

f) Genel Kurmay Başkanlığı, Kuvvet Komutanlıkları, Milli Savunma Üniversitesi ile her türlü askeri okul, birlik ve birimlerde,

g) Türk Silahlı Kuvvetlerini Güçlendirme Vakfı ve Savunma Sanayii Destekleme Fonunun kendi aralarında veya üçüncü kişilerle birlikte veya ayrı ayrı sermayelerinin en az yarısından fazlasına katılmak suretiyle oluşturulan ortaklıklarda,

ğ) Mevzuatta, Kurul tarafından denetleneceği belirtilen kurum, kuruluş, ajans, organizasyon, fon, kaynak, muhtelif konu, iş ve işlemlerde; yapılacak denetlemeler ile ilgili düzenlemeleri kapsar.”

Söz konusu kararnamenin altıncı maddesi ise doğrudan soruşturma ve denetim başkanlığını yürüten kurul üyesi sıfatıyla Grup Başkanına denetim ve soruşturma faaliyetleri kapsamında denetimi güçleştirici faaliyette bulunanları, görevde kalması durumunda kamu zararını artıracakı düşünölen kişileri görevden alma yetkisi vermiştir (Beş Sayılı Cumhurbaşkanlığı Kararnamesi altıncı madde ‘a’ ve ‘b’ fıkraları). Bununla birlikte yine altıncı maddenin ‘‘c’’ ve ‘‘ç’’ fıkrasına göre kamu hizmetlerinin gerekleri yönünden görevi başında kalmasında söz konusu yetkililerce sakıncalı görölenler ve suçla ilişkin delilleri karartacakı bir şekilde anlaşılabilirler da grup başkanınca ilgili yasal düzenlemeye dayanarak görevinden uzaklaştırılabilirlerdir.

Sözö edilen yetki beş sayılı Cumhurbaşkanlığı Kararnamesi’nin ikinci maddesinin ‘‘e’’ bendinde şu şekilde ifade edilmektedir:

‘‘e) İdari soruşturma: Bu Cumhurbaşkanlığı Kararnamesinin kapsamına giren kurum ve kuruluşlar ile diğere birim ve işlerdeki görevlilerin, ceza ve disiplin hukukundan ve diğere mevzuattan doğan sorumluluklarının tespit edilmesi ve ilgili kanun ve kararnemelerle düzenlenen işlemlerin yapılması faaliyetlerini ifade eder.’’

DDK’nın 1981 düzenlemesine göre şekillenen ilk halinde söz konusu kurulun kuruluş amacının; yönetimin verimli ve düzenli olarak yürütölməsi ve geliştirilmesi ile hukuka uygun faaliyette bulunmasının sağlanması olduđu belirtilmiştir. 2443 sayılı kanunun ikinci maddesine göre silahlı kuvvetler ile yargı organları düzenlemenin ilk halinde denetim kapsamı dışında tutularak, kurula geriye kalan yönetsel alanlarda araştırma, inceleme ve denetleme yapma yetkisi tanınmıştır. Kurulun o günkü yapısı güncel durumdan bir hayli farklıdır. Özellikle kurul personel sayısı, DDK’nın genel organizasyon şeması ve kurul üyelerinin atama şekli ve yetkileri bu anlamda ön plandadır. Düzenlemenin ilk halinde, 2443 sayılı yasanın üçüncü maddesine göre kurul üyeleri; ‘‘yükseköğrenimlerini bitirdikten sonra en az on iki yıl devlet hizmetinde başarı ile çalışmış ve temayüz etmiş olan tecrübeli kimseler arasından’’ Cumhurbaşkanınca atanmaktadır. Bu durum değişmemiş ve beş sayılı kararnamenin 10. maddesinde aynen ifade edilmiştir. Kanunun ilk halinde kurul raporlarının niteliği ve yaptırım gücü altıncı maddede açıklanmıştır. Buna göre; kurul raporları Cumhurbaşkanına arz edilmek üzere hazırlanmaktadır. Cumhurbaşkanının onayıyla raporlar Başbakanlığa gönderilebilirler. Bununla birlikte söz konusu düzenlemenin altıncı maddesinin son iki fıkrası raporların yaptırım sürecine ilişkin bilgi aktarmaktadır:

‘‘Kurul raporlarında; incelenmesi, teftişi, tahkiki veya dava açılması istenilen konular en geç kırkbeş gün içinde gereği yapılmak üzere Başbakanlıkça yetkili mercilere intikal ettirilir. Sonuçtan Başbakanlık aracılığı ile Cumhurbaşkanlığına bilgi verilir.’’

Cumhurbaşkanı gerek gördüğünde önemli konularla ilgili raporları doğrudan adli ve idari mercilere intikal ettirir.’’

Yukarıda yer alan düzenlemeden de anlaşılacakı üzere kurul raporlarının parlamenter sistem döneminde tek başına hiçbir yaptırım gücü yoktur. Raporlar gereği yerine getirilmek üzere ya Başbakanlığa gönderilmekte ya da doğrudan adli mercilere sunulmaktadır. Yani DDK burada sadece bir tespitte bulunmaktadır. Re’sen soruşturma yapma yetkisine sahip değildir. Dolayısıyla, parlamenter sistem ve cumhurbaşkanlığı hükümet sisteminde, DDK tarafından hazırlanan denetim raporlarının hukuki sonuçlarında niteliksel dönüşüm söz konusudur. Görüş bildirme ve kendiliğinden hüküm doğurmayan kurul raporları, yeni sistemle birlikte soruşturma yetkisi bağlamında etkili yaptırımlar için kullanılabilirlerdir. Bu yetki Cumhurbaşkanı’na yeni ve çok güçlü bir denetleme mekanizması sunmaktadır.

Avrupa’da yaygınlaşan kamu denetçiliği (ombudsmanlık) uygulamasından esinlenilerek kurulan eski DDK; Cumhurbaşkanlığı teşkilatlanması içerisinde yer alan bağı kuruluş statüsünde bir denetim birimidir. DDK, tüm kamu kurum ve kuruluşlarında idarenin düzenli, hukuka uygun ve verimli bir biçimde yürütölməsinin ve gelişmesinin sağlanması amacı ile faaliyette bulunan ve bu amaçla Cumhurbaşkanının direktifleri ve isteğine bağı olarak her türlü araştırma, inceleme ve denetleme yapmakla görevli bir kuruldur (Türkyılmaz, 2016: 30).

DDK’nın yetkilerinde mahalli idarelere ilişkin doğrudan bir düzenleme yapılmamış, anayasa değişikliği öncesinde yer alan denetim alanları muhafaza edilmiştir. Bununla birlikte söz konusu yetkilerin yerel yönetim birimlerinin denetiminde de kullanılmasının önünde herhangi bir engel bulunmamaktadır. Ayrıca askeri okullar

ve askeri kamusal birimler anayasa değişikliklerine dayanılarak Cumhurbaşkanlığı kararnamesiyle denetim kapsamına alınmıştır. Daha önce kurulun işleyişi, üyelerin özlük hakları ve görev süreleri kanunla belirlenirken; yeni haliyle kurula ilişkin bu yetkiler doğrudan Cumhurbaşkanına verilmiş ve bu alanın ‘Cumhurbaşkanı kararnamesi’ ile düzenleneceği belirtilmiştir. Aynı şekilde DDK üyeleri ve başkanını belirlemede yetkili olan Cumhurbaşkanı, yasanın önceki halinde bu yetkisini ‘kanunda belirtilen nitelikteki kişiler’ arasından seçebilecekken; yasanın son halinde böyle bir sınırlama da getirilmemiştir.

DDK tarafından gerçekleştirilen denetim türü parlamenter dönem uygulamalarında da hem hukukilik hem de icab-ı hale uygunluk (yerindelik) denetimi şeklinde gerçekleşmiştir (Soybay, 1985: 223). Ancak parlamenter dönemde Cumhurbaşkanı, makamı gereği yürütmenin tarafsız ve sorumsuz kanadını temsil ettiğinden, ilgili kurulun raporları tek başına hiçbir bağlayıcılık içermeyen, ancak rapora konu kurum veya kuruluşların sorumluluğunun doğmasına neden olan bir yapıdadır. Oysa yeni sistemde DDK soruşturma yetkisini haizdir ve raporların icrai yönü Cumhurbaşkanının değişen rolü nedeniyle çok daha güçlüdür.

Yeni yapısıyla kurulun soruşturma raporları Cumhurbaşkanına sunulacaktır ve Cumhurbaşkanı bu raporların gereğini yapma-yaptırma yetkisine sahiptir. Zira Cumhurbaşkanının bir tür yarı yasama işlevi sayılabilecek olan kararname çıkarma yetkisi vardır ve bu yolla soruşturma raporlarını gerekçe gösterilerek ilgili kamu kurumunu görevlilerine yaptırma dönüştürebilecektir.¹⁰

5. Yeni Sistemde Devlet Denetleme Kurulu ve Yerel Yönetimlerin Denetimi

1982 Anayasası’nın 108. maddesinde düzenlenen DDK, yargısal organlar dışında tüm kamu kurum ve kuruluşlarında araştırma, inceleme, soruşturma ve denetim yetkisini haizdir. Yerel yönetimler de denetim kapsamında olup, DDK tarafından denetlenmelerinin önünde hukuki bir engel yoktur. Bu anlamda DDK, yerel yönetimler üzerinde dış denetim gerçekleştirebilmektedir. Dış denetim ise yönetsel makamlarda söz konusu yönetsel makamın dışındaki başkaca bir yönetsel makam tarafından denetlenmesi demektir.

Yeni yasal düzenlemeler sonrasında DDK’ya, yargı kuruluşları dışında tüm kamu kurum ve kuruluşlarını denetleme, kamu kurum ve kuruluşları arasında koordine etme ve diğer kamu kurum kuruluşlarca başlatılan denetimlere gerektiğinde el koyabilme yetkileri tanınmıştır (Salıhoğlu, 2019: 47).

Cumhurbaşkanının emri altında faaliyet gösteren DDK eliyle, idare mekanizmasını denetim ve kontrol altında tutup belirlediği ölçütler doğrultusunda onu yönlendirdiği belirtilmektedir (Soybay, 1985: 224). Soybay (1985: 224) tarafından kaleme alınan eski sisteme ilişkin söz konusu iddianın yeni sistem için de geçerli olacağı belirtilmelidir.

Önceki dönem DDK raporlarının tamamına ulaşmak mümkün olmasa da 11. Cumhurbaşkanı döneminde yayınlanmasında sakınca görülmeyen 34 adet rapor söz konusudur. DDK raporları incelenerek; kamusal kurumların ve özellikle yerel yönetimlerin ne ölçüde denetime konu oldukları saptanabilir. Söz konusu dönemde gerçekleştirilen DDK raporlarından 34 tanesi yayımlanmıştır. Tablo 1’de de belirtildiği üzere raporların 13 tanesi araştırma ve inceleme raporu, 20 tanesi denetim raporu ve 1 tanesi de sadece inceleme raporu niteliğindedir.

Tablo 1. 11. Cumhurbaşkanı Döneminde Devlet Denetleme Kurulu Raporlarının Analizi

Rapor Tipi	Rapor Sayısı
Araştırma ve İnceleme Raporu	13
Denetim Raporu	20
İnceleme Raporu	1
Araştırma Raporu	-

Kaynak: İlgili raporlar çerçevesinde araştırmacılar tarafından hazırlanmıştır.

¹⁰ Beş Sayılı Cumhurbaşkanlığı Kararnamesi altıncı madde;

Görevden uzaklaştırma

MADDE 6- (1) Grup başkanı;

a) Denetlemeler sırasında denetimi güçleştiren veya engelleyen davranışlarda bulunan,

b) Görevde kalması halinde kamu zararını artıracığı anlaşılan,

c) Suç delillerini karartacağı anlaşılan,

ç) Kamu hizmetinin gerekleri yönünden görevi başında kalmasında sakınca görülen, her kademe ve rütbedeki görevliler hakkında *görevden uzaklaştırma* tedbiri uygulayabilir.

Raporların konu tabanlı dağılımı incelendiğinde araştırma ve inceleme raporlarının; merkez ve yerel kamu kurumları ve kadın-çocuk şiddet olayları, sekizinci Cumhurbaşkanı Özal'ın vefatı, Hrant Dink cinayeti, maden kazaları, sivil havacılık, düzenleyici ve denetleyici kurumların raporları, kamuya yararlı dernekler hakkındaki rapor, kamu kurumu niteliğindeki meslek kuruluşları raporu ve tersanecilik sektörünün sorunlarına ilişkin raporlardan oluştuğu görülmüştür. Araştırma ve inceleme raporları içerisinde doğrudan yerel yönetim birimlerini ilgilendiren bir adet rapor söz konusudur¹¹.

Sadece denetim niteliğinde olan, dönemin DDK raporları ise; savunma sanayi müsteşarlığı, kişisel verilerin izlenmesi ve korunması, adli tıp alanındaki faaliyetler, Türk Patent Enstitüsü çalışmaları, kamu kurumları ve diğer kişilerce işletilen şans oyunları, gençlik ve spor genel müdürlüğü faaliyetleri, özurlular idaresi başkanlığı faaliyetleri, 4691 sayılı kanun çerçevesinde teknoloji geliştirme uygulamaları, yükseköğretimin gözetim ve denetimi ile tüm bağımsız düzenleyici ve denetleyici kurumların faaliyetlerinin denetimi şeklinde gerçekleştirilmiştir. Özellikle yerinden yönetim kuruluşlarından hizmet yönünden yerinden yönetim kuruluşlarının, DDK denetim raporları aracılığıyla sıkı bir denetim ve gözetim altında tutulduğu belirtilebilir. Ancak doğrudan mahalli idarelere ilişkin bir denetim raporu söz konusu değildir. Bununla birlikte söz konusu 34 adet rapor, sadece yayınlanması uygun görülen raporlardır.

Parlamentar dönemde henüz söz konusu denetsel birimin (DDK), Danışma Meclisince tartışılması esnasında; Cumhurbaşkanı ve Hükümetin farklı siyasi düşüncelerden gelmesi durumunda üstü kapalı da olsa iki makam arasında bir güç oyununa dönüşebileceği dönemin siyasileri tarafından belirtilmiştir¹² (Danışma Meclisi, 1982: 647 akt. Onat, 2015: 125). Söz konusu dönemde parlamenter sistemin Cumhurbaşkanlığına yüklemiş olduğu tarafsızlık ve sorumsuzluk ilkesinin bir gereği olarak tartışılan bu durum, Cumhurbaşkanlığı Hükümet Sistemi'nde ise farklı bir görüntüde ortaya çıkabilecektir. Benzer şekilde, İçişleri Bakanı'nın, 1982 Anayasası'nın 127. maddesine dayanarak gerçekleştirmiş olduğu vesayet denetimi de 2005 tarihli bir çalışmada somut verilerle tartışmaya açılmıştır.¹³ 1989 ve 1991 yıllarını kapsayan araştırmada İçişleri Bakanlığı tarafından 49 belediye başkanı görevden alınmış ve bu başkanlardan 34'ü Danıştay tarafından suçsuz bulunmuş ve görevlerine iade edilmişlerdir. Söz konusu dönemde yalnızca üç belediye başkanının iktidar veya koalisyon mensubu olduğu ortaya konulmuş ve İçişleri Bakanlığının iktidar ve muhalefet partili başkanlara karşı eşitlik ilkesi çerçevesinde davranmadığı iddia edilmiştir (Çelik, 2005: 150).

DDK, ilk haliyle ihdas edildiğinde KDK işlevi gördüğü belirtilmiştir. 2010 Anayasa değişikliğiyle birlikte 2013 yılından itibaren ayrıca bir KDK (ombudsmanlık) kurulması DDK'nın varlığını tartışmaya açmıştır. Şöyle ki literatürde KAYA Projesi şeklinde ifade edilen yerel raporda DDK'nın bir kamu denetçisi (ombudsman) olarak işlev görmesini sağlayacak yasal düzenleme yapılması tavsiye edilmiştir (Yürekli, 2015: 272). Kamu Yönetimi Araştırma Projesi (KAYA Projesi), Devlet Planlama Teşkilatı'nın isteğiyle 1991 yılında TODAİE tarafından hazırlanarak hükümete sunulmuş bir çalışmadır (Kaya: 2016: 176). Türk yönetsel sisteminde şu an iki kurul aynı anda faaliyette bulunmaktadır.

Diğer taraftan DDK'nın hukukilik denetiminin yanında yerindelik denetimi yapma imkânına sahip olması ile idari soruşturma yetkisi ve bu yetkiyle birlikte Grup Başkanının beş sayılı Cumhurbaşkanı Kararnamesi'nin altıncı maddesinde yer alan düzenlemelere dayanarak, kamu görevlilerini, belirtilen şartlar dâhilinde görevden uzaklaştırma yetkisi Avrupa Yerel Yönetimler Özerklik Şartı'na aykırı uygulamalara ortam oluşturabilir. Söz konusu yetkilerin kullanımı esnasında, kamu yönetimi ilkelerinden, merkezden yönetim ve yerinden yönetim ayrımına dayanan vesayet denetimi anlayışına hâkim olan hukukilik denetimine de aykırılık söz konusu olabilir.

Ancak, inceleme ve araştırma yetkilerine ilaveten, anayasada yapılan değişiklik ve akabinde gelen 6771 sayılı kanununun 16. maddesine eklenen madde ile kurula *soruşturma yetkisi* de verilmiştir. Söz konusu soruşturma

¹¹ 30.05.2013 tarih ve 2013/1 sayılı Araştırma ve İnceleme Raporu, "Merkezi ve yerel kamu kurum ve kuruluşları ile sivil toplum kuruluşlarının, kadın ve çocuklara yönelik şiddetle mücadele kapasite ve imkânlarının değerlendirilmesi".

¹² Danışma Meclisi Trabzon Üyesi Akif Ergenay'ın konu hakkındaki görüşleri: ...''O yüksek makam bütün teşkilat bakımından tarafsızdır, bu anlamda bir denetim olmaktan çok, yüksek, tarafsız ve bütün organların üzerinde hâkim elini gösteren bir organdır. Ona itimat etmek gerekir, ama onun yapacağı özel bir denetimden sonra ne olacaktır? Onun vazifesine bu girmez, girmemesi lazım'' (Danışma Meclisi, 1982: 647 akt. Onat, 2015: 125).

Danışma Meclisi Adana Üyesi Turgut Yeğenağa'nın konu hakkındaki görüşleri: ...''Yalnız Cumhurbaşkanının muttali olduğu bir konuyu kovuşturacak değil, bir nevi jurnal müessesesi olacaktır ve her zaman hükümetle Cumhurbaşkanlığı müessesesi arasında bir sürtüşme kaynağı olacaktır'' (Danışma Meclisi, 1982: 647 akt. Onat, 2015: 125).

¹³ Bu konu hakkında detaylı bilgi için bakınız: Çelik, A. (2005). Belediye Başkanlarının Geçici Olarak Görevden Uzaklaştırılması Üzerine Bir Çalışma, 145-159

yetkisinin, niteliği gereği idari soruşturma olarak değerlendirilmesi gerekmektedir. Çünkü adli soruşturma, Cumhuriyet Savcıları ve adli yetkililer tarafından gerçekleştirilmektedir. Ceza Muhakemesi Kanununa (CMK) göre soruşturma; *kanuna göre yetkili mercilerce suç şüphesinin öğrenilmesinden iddianamenin kabulüne kadar geçen evreyi* ifade etmektedir (CMK, 2. madde/e bendi). Söz konusu tanımda bahsedilen yetkili merciler ise adli birimlerdir. İdari soruşturmaya yetkili birimler ise ayrıca her kurumun kendi disiplin yönetmeliğinde belirtilmektedir.

Diğer taraftan görevden uzaklaştırma yerel mevzuatta geçici bir tedbir olarak nitelendirilmektedir. Devlet Memurları Kanunu'nun (DMK) 137. maddesine göre görevden uzaklaştırma; *'devlet kamu hizmetlerinin gerektirdiği hallerde, görevi başında kalmasında sakınca görülecek Devlet memurları hakkında alınan ihtiyati bir tedbir'* şeklinde tanımlanmıştır. Görevden uzaklaştırma tedbiri, soruşturmanın herhangi bir safhasında da alınabilmektedir. DMK'ya göre görevden uzaklaştırmaya yetkili birimler; atamaya yetkili amirler, bakanlık ve genel müdürlük müfettişleri, illerde valiler ve ilçelerde ilçe idare şube başkanları hakkında valinin muvafakati ile kaymakamlardır (DMK, 138. madde). Kanunda görevden almaya ilişkin grup başkanlarından söz edilmemiştir.

'Mahallî idarelerin kuruluş ve görevleri ile yetkileri, yerinden yönetim ilkesine uygun olarak kanunla düzenlenir' hükmü 1982 Anayasası'nın 127. maddesinin ikinci fıkrasına göre açıktır. Yine aynı maddenin dördüncü fıkrası; *'Mahallî idarelerin seçilmiş organlarının, organlık sıfatını kazanmalarına ilişkin itirazların çözümü ve kaybetmeleri, konusundaki denetim yargı yolu ile olur'* denilmektedir. Yani anayasaya göre, söz konusu alanda yargısal birimlerin rol alması gerektiği ifade edilmektedir. Bu yüzden, Cumhurbaşkanlığı kararnameleriyle gerçekleştirilecek bir düzenleme 1982 Anayasası'nın 127. maddesine aykırılık teşkil edecektir.

1982 Anayasası'nın 127 maddesinin üçüncü fıkrasında, idari vesayet yetkisinden bahsedilmiştir. Söz konusu düzenlemeye göre merkezi idarenin mahalli idareler üzerindeki denetim yetkisi kanunda belirtilen esas ve usuller dairesindedir. Yani kararname ile vesayet yetkisi tanımlamak veya düzenlemek aşağıdaki metne göre sakıncalı bir durum meydana getirebilir. Buna göre söz konusu metninde şöyle denilmektedir:

'Merkezi idare, mahalli idareler üzerinde, mahalli hizmetlerin idarenin bütünlüğü ilkesine uygun şekilde yürütülmesi, kamu görevlerinde birliğin sağlanması, toplum yararının korunması ve mahalli ihtiyaçların gereği gibi karşılanması amacıyla, kanunda belirtilen esas ve usuller dairesinde idari vesayet yetkisine sahiptir.'

1982 Anayasası'nın 127. maddenin altıncı fıkrası ise şu şekilde düzenlenmiştir:

'Mahallî idarelerin belirli kamu hizmetlerinin görülmesi amacı ile, kendi aralarında Cumhurbaşkanının izni ile birlik kurmaları, görevleri, yetkileri, maliye ve kolluk işleri ve merkezi idare ile karşılıklı bağ ve ilgileri kanunla düzenlenir.'

Yukarıdaki düzenlemeye göre merkezi idare ile yerel idarelerin karşılıklı tüm bağları ve hukuki işleri de kanunla düzenlenmek zorundadır. Bu durumda doğrudan ya da dolaylı olarak yerel yönetimlerin işleyişine, yetkilerine ve denetimine ilişkin kararname çıkarılıp çıkarılmayacağı tartışma konusu yapılabilir. Çünkü anayasanın 104. maddesinin 17. fıkrası bu konuda kararnamelere ilişkin birtakım sınırlar belirlemiştir. İlgili madde metninde şu ifadeye yer verilmiştir:

'Cumhurbaşkanı, yürütme yetkisine ilişkin konularda Cumhurbaşkanlığı kararnamesi çıkarabilir. Anayasanın ikinci kısmının birinci ve ikinci bölümlerinde yer alan temel haklar, kişi hakları ve ödevleriyle dördüncü bölümde yer alan siyasi haklar ve ödevler Cumhurbaşkanlığı kararnamesiyle düzenlenemez. Anayasada münhasıran kanunla düzenlenmesi öngörülen konularda Cumhurbaşkanlığı kararnamesi çıkarılamaz. Kanunda açıkça düzenlenen konularda Cumhurbaşkanlığı kararnamesi çıkarılamaz. Cumhurbaşkanlığı kararnamesi ile kanunlarda farklı hükümler bulunması halinde, kanun hükümleri uygulanır. Türkiye Büyük Millet Meclisinin aynı konuda kanun çıkarması durumunda, Cumhurbaşkanlığı kararnamesi hükümsüz hale gelir.'

Yukarıda yer alan şekliyle anayasanın 104. maddesine göre, kanunda açıkça düzenlenen konularda ve anayasada münhasıran kanunla düzenlenmesi gereken konularda Cumhurbaşkanlığı kararnamesi çıkarılmayacağından bahsedilmiştir.

1982 Anayasası'nın 127. maddesinin dördüncü fıkrası; *'Mahallî idarelerin seçilmiş organlarının, organlık sıfatını kazanmalarına ilişkin itirazların çözümü ve kaybetmeleri, konusundaki denetim yargı yolu ile olur'* denilmektedir. Aynı şekilde herhangi bir yerel yönetim biriminde organlık sıfatının kaybedilmesi ancak yargı kararıyla olabileceken söz konusu düzenlemeyle (Cumhurbaşkanlığı beş sayılı kararnamenin altıncı

maddesiyle) yargı organları ve bu organları temsil edenler idari soruşturma ile görevden alınabilecektir. Geçici de olsa görevden uzaklaştırmanın idari bir kararla gerçekleştirilecek olması söz konusu kararnemenin anayasal düzenlemeye aykırılığı tartışmalarını besleyecektir. Ancak uygulamada henüz böyle bir yetkinin kullanılmadığı belirtilmelidir.

Benzer bir yetkinin İçişleri Bakanı tarafından kullanıldığı bilinmektedir. Ancak iki uygulama arasında önemli ayrımlar söz konusudur. İlkın, İçişleri Bakanının kullanmış olduğu yetki doğrudan anayasal bir yetkidir. 1982 Anayasası'nın 127. maddesinin ikinci fıkrası şu şekilde düzenlenmiştir:

"...Ancak, görevleri ile ilgili bir suç sebebi ile hakkında soruşturma veya kovuşturma açılan mahalli idare organları veya bu organların üyelerini, İçişleri Bakanı, geçici bir tedbir olarak, kesin hükme kadar uzaklaştırabilir."

İlgili maddeden anlaşıldığı üzere İçişleri Bakanının kullanmış olduğu idari vesayet yetkisi anayasada açıkça düzenlenmiştir. Bununla birlikte, ikinci bir ayırım olarak söz konusu yetkinin yargı organları tarafından başlatılan sürecin bir devamı olduğu açıktır. Yani söz konusu soruşturma ve kovuşturma süreçleri görevden alma işlemi öncelikle. Diğer taraftan DDK'nın yetkileri cumhurbaşkanlığı kararnamesi ile düzenlenmiştir. Ayrıca DDK'ya, konu ile ilgili doğrudan soruşturma yetkisi verilmiştir. Yani DDK tarafından kullanılacak olan görevden uzaklaştırma yetkisi ile İçişleri Bakanı tarafından kullanılacak yetki arasında birtakım niteliksel farklılıklar söz konusudur. DDK hem süreci başlatan (soruşturma açma) güç, hem de bu sürece dayanarak görevden alma yetkisine sahip olan bir kuruluş haline gelmiştir. Oysa İçişleri Bakanının sahip olduğu yetki önceden başlatılan sürecin ardından kullanılabilir olan ve anayasal düzeyde temsil edilen bir yetkidir.

6. Sonuç

Kuruluşundan itibaren tartışmalara neden olan Cumhurbaşkanlığı DDK; tarihsel anlamda Ombudsmanlık kurumunun etkisi altında şekillendirilmeye çalışılmıştır. KAYA projesinde belirtildiği üzere kurulun ombudsman gibi hareket etmesi ve buna göre düzenlenmesi talep edilmiş, 2013 yılından itibaren faaliyette bulunan KDK yönetsel düzende yerini almasıyla DDK'nın varlığını tartışmaya açmıştır. İdarenin yargısal denetiminin yanında bağımsız ve tarafsız bir birimce denetimi mantığına dayanan Ombudsmanlık kurumundan oldukça uzak bir görünüm sergileyen DDK, parlamenter sistemin terk edilmesiyle birlikte görece işlevsiz konumundan uzaklaşmış, yeni ve etkili bir konum kazanmıştır. Yürütmenin sorumsuz ve tarafsız kanadının sekreterliğinde inceleme, araştırma ve yaptırımsız denetim yetkisine sahip kurul, yeni sistemde yürütmenin sorumlu ve taraflı kanadında soruşturma yetkisine ve idari yaptırım gücüne sahip etkili bir denetim mekanizmasına dönüşmüştür.

Bugün itibariyle Cumhurbaşkanlığı makamının idareyi gözetleme ve denetleme organı olarak faaliyet gösteren yapının yetkileri arasında yerel yönetim birimlerinin ve onların ortaklığında oluşturulan kamu kuruluşlarının da faaliyetleri yer almaktadır. Gizlilik gerekçesi nedeniyle ilgili kurulun yapmış olduğu araştırma, inceleme, denetleme ve soruşturma faaliyetlerinin tamamına erişmek mümkün değildir. Sadece yayınlanmasında sakınca görülmeyen birtakım raporların ya tamamı ya da özet haline getirilmiş halleri kamuoyu ile paylaşılmaktadır. Geçmiş dönemlere ait paylaşılan denetim raporlarında sınırlı da olsa yerel yönetimleri dolaylı olarak ilgilendiren denetlemeler söz konusudur. Bu veriler parlamenter sistemin uygulandığı döneme ilişkindir. İlgili kurulun politik amaçlarla kullanılması yepyeni tartışmalara kapı aralayabilir. Özellikle kurulun soruşturma ve görevden uzaklaştırma yetkisine sahip olması, idari soruşturma kavramının kökten değişebileceği anlamına gelmektedir. Bununla birlikte DDK, farklı siyasi görüşlerden seçilmişlerin görev alması durumunda merkezi yönetim ve yerel yönetim ilişkilerini de etkileme gücüne sahiptir.

1982 yılında Parlamenter sistemde yer alan Danışma Meclisinde, hükümet ile Cumhurbaşkanı arasında sirtüşme yaratacağı belirtilen/düşünülen DDK, yeni sistemde de Cumhurbaşkanı ile yerel yönetimler arasında farklı siyasi görüşlerin temsil edilmesinden kaynaklı problemleri besleyebilecektir. DDK soruşturmaları yoluyla görevden uzaklaştırmaya varan yetkileri sonrası kurul, bir bakıma yüksek yargı görüntüsüne kavuşacaktır.

Her ne kadar DDK'yı düzenleyen hükümler içerisinde doğrudan yerel yönetim kuruluşlarının denetimini içeren hükümler olmasa da kararnemenin uygulama kapsamının dışında olduğu da söylenemez. DDK denetim sahasının genişlemesi ve soruşturma açma yetkisine sahip olmasıyla önceki uygulamalardan farklı bir yapıya kavuşmuştur. Çalışmaya konu olan haliyle DDK, kamusal kurum ve kuruluşlar üzerinde yeni bir vesayet mekanizması haline gelebilecektir. İçişleri Bakanı tarafından anayasal düzeyde belirlenen vesayet yetkisinden

farklı bir nitelikte denetim yetkisi söz konusudur. DDK'nın denetim sahası içerisinde yer alan tüm kuruluşlar üzerinde yeni bir vesayet mekanizması haline dönüşmesi kaçınılmaz görünmektedir.

DMK'da yer alan hükümlere benzer şekilde ve hatta söz konusu düzenlemelerden daha detaylı bir şekilde, DDK'na ilişkin düzenlemelerde, yerel yöneticilerin görevden alınma sebepleri, süreleri ve şartları nesnel olarak ortaya konulmalıdır. Kurulun yeniden yapılandırılması, yerel özerklik ilkesini ve erkler ayrımını gözeterek daha demokratik bir yapıya kavuşturulması veya bu alanda yalnızca KDK'nın faaliyette bulunması çalışma sonucunda belirtilmesi gereken diğer öneriler arasındadır.

Kurula verilen soruşturma ve görevden alma yetkisi yeni sistem içerisinde değerlendirildiğinde idari anlamda bir gereklilik şeklinde algılanabilmektedir. Ancak yerel yönetim düzeyinde gerçekleştirilecek denetimlerin AYYÖŞ hükümleri ve özerklik ilkesi gözetilerek gerçekleştirilmesi hukuk devleti anlayışına uygun düşecektir. Çünkü kurulun yönetsel hiyerarşi bünyesinde devlet tüzel kişiliği içerisinde yer alan diğer birimler üzerinde söz konusu denetim yetkilerini kullanması Cumhurbaşkanlığı Hükümet Sistemi içerisinde olağan karşılanabilir. Hatta yürütmenin tek sorumlu kanadı haline gelen Cumhurbaşkanlığının etkili denetim mekanizmalarına sahip olması savunulabilir. Ancak her ne kadar kurul marifetiyle yerel yönetimlere ilişkin yoğun bir denetim uygulanmamış olsa da idarenin bütünlüğü ilkesi ve üniter devlet anlayışı göz ardı edilmeden, farklı tüzel kişilikler bünyesinde yer alan mahalli idareler gibi diğer kamu kurum ve kuruluşlarının söz konusu düzenleyici madde kapsamında ayrı başlık ve içerikte değerlendirilmesi daha isabetli bir düzenleme olacaktır.

7. Kaynakça

- Akad, M., Vural Dinçkol B. ve Bulut N. (2018). Genel Kamu Hukuku (14. Baskı). DER Yayınları, İstanbul
- Batalli, M. (2015). Role of Ombudsman Institution over the Administration. *Journal of Business, Administration, Law and Social Sciences*, 1 (3), 232-240
- Çelik, A. (2005). Belediye Başkanlarının Geçici Olarak Görevden Uzaklaştırılması Üzerine Bir Çalışma. *Elektronik Sosyal Bilimler Dergisi*, 4 (14), 145-159
- Dursun, H. (2011). Türkiye'de Ombudsmanlığın (Kamusalığın) Etkin Olarak İşleyebilme Yetisi Yoktur. *Türkiye Barolar Birliği Dergisi*, 95, 377-418
- Erkul, H. ve Kara, H. (2014). Denetim Açısından Bulgaristan, Yunanistan ve Türkiye Yerel Yönetimlerinin Karşılaştırılması. *Yönetim Bilimleri Dergisi*, 12 (24), 205-237
- Gişi, S. (2017). Ombudsmanlık Kurumu, İsveç ve Fransa Ülke Uygulamaları İle Avrupa Ombudsmanı Üzerine Bir İnceleme. *Yıldırım Beyazıt Hukuk Dergisi*, 2 (2), 1-42
- Güven, A., Karkacıer, A., Şimşek, T. (2017). Merkezileşme Yerelleşme Tartışmaları Kapsamında Yerel Yönetimlerde Vesayet Denetimi Sorunu. *Bilgi Ekonomisi ve Yönetimi Dergisi*, 7 (2), 189-208
- Karakılıçık, Y. (2016). *Yeni Yerel Bölgesel Gelişmeler Işığında Yerel Yönetimler* (3. Baskı). Seçkin Yayınları, Ankara
- Kaya, F. (2016). Türkiye Cumhuriyeti'nde Yapılan İdari Reform Çalışmalarının Karşılaştırmalı Analizi. *Dumlupınar Üniversitesi Sosyal Bilimler Dergisi*, (48), 165-181
- Koç, N. (2005). Türk Medenî Kanunundaki Düzenlemeler Işığında Vesayet Hukukuna Genel Bir Bakış. *Dokuz Eylül Üniversitesi Hukuk Fakültesi Dergisi*, 7 (0), 99-120
- Kozanoğlu, G. (2015). *Üniter Devlet Modelinde Mahalli İdarelerin Özerkliği İlkesi*. Adalet Yayınevi, Ankara.
- Küçük, H. (2018). Yerel Özerklik Bağlamında Belediyelerin Denetimi: İtalya ve Türkiye Örneği. *Siyasal Bilimler Dergisi*, 6 (1), 35-60
- Nohutçu, A. (2019). *İdare Hukuku* (24. Baskı). Savaş Yayınevi, Ankara.
- Odyakmaz, Z. ve Kaymak, Ü. (2019). *İdare Hukuku* (21. Baskı). Savaş Yayınevi, Ankara.
- Onat, O. (2015). İdareyi Denetleyen İki Anayasal Kuruma İlişkin Kısa Bir Değerlendirme: Devlet Denetleme Kurulu-Kamu Denetçiliği Kurumu. *Ombudsman Akademik*, (2), 121-141
- Ortaylı, İ. (2018). *Tanzimat Devrinde Osmanlı Mahalli İdareleri (1840-1880)* (3. Baskı). Atatürk Kültür, Dil ve Tarih Yüksek Kurumu, Türk Tarih Kurumu Yayınları, Ankara
- Özdemir, H. (2018). *100 Soruda Hükümet Sistemleri, Birleşik Krallık, Almanya, ABD, Fransa, İsviçre, Türkiye*. Seçkin Yayınevi, Ankara.
- Özer, M. A. ve Önen, S. M. (2017). 200 Soruda Yönetim Kamu Yönetimi (2. Baskı). Gazi Kitabevi, Ankara
- Salihoglu, E. (2019). *Cumhurbaşkanlığı Hükümet Sisteminde Yerel Yönetimler ve Denetimi*. Marmara Belediyeler Birliği Kültür Yayınları, İstanbul.
- Soybay, S. (1985). Devlet Denetleme Kurulu'nun Konumu ve İşlevi. *İdare Hukuku ve İlimleri Dergisi*, 6 (1-3), 215-224.

- Tögel, A. (2016). Cumhurbaşkanlığı Hükümet Sisteminde Devlet Denetleme Kurulunun İdari Denetimdeki Rolü. *Ombudsman Akademik*, (5), 91-110.
- Türkyılmaz, A. (2016). Belediyelerde Denetim. *Denetim Dergisi*, (15), 16-33.
- Yürekli, Ö. (2015). Kamu Yönetimsel Teftiş ve Denetim Sistemi ve Yeniden Yapılanması. *Türk İdare Dergisi*, 480, 257-287

Mevzuat ve Raporlar

- Belediye Kanunu. Kanun Numarası: 5393, Kabul Tarihi: 03.07.2005, Yayımlandığı Resmi Gazete: 13.07.2005, Sayı: 25874, Tertip: 5, Cilt: 44
- Büyükşehir Belediyesi Kanunu''. Kanun Numarası: 5216, Kabul Tarihi: 10.07.2004, Yayımlandığı Resmi Gazete: 23.07.2004, Sayı: 25531, Tertip: 5, Cilt: 43
- Cumhurbaşkanlığı Kararnamesi, Sayı: 5, Yayımlandığı Resmi Gazete Tarih: 15.07.2018, Sayı: 30479
- Devlet Denetleme Kurulu Başkan ve Üyelerine İlişkin Bazı Düzenlemeler Hakkında Kanun. Kanun Numarası: 2443 Kabul Tarihi: 01.04.1981 Yayımlandığı R. Gazete: Tarih: 03.04.1981, Sayı: 17299, Yayımlandığı Düstur: Tertip: 5, Cilt: 20, Sayfa: 242
- <http://www.abdullahgul.gen.tr/ddk-raporlari/366/22504/devlet-denetleme-kurulu-raporlari.html>; (erişim tarihi: 27.02.2019)
- İl Özel İdaresi Kanunu''. Kanun Numarası: 5302, Kabul Tarihi: 22.02.2005, Yayımlandığı Resmi Gazete: 04.03.2005, Sayı: 25874, Tertip: 5, Cilt: 44
- Kalkınma Ajanslarının Hizmetlerine İlişkin Kanun''. Kanun Numarası: 5449, Kabul Tarihi: 25.01.2006, Yayımlandığı Resmi Gazete: 08.02.2006, Sayı: 26074, Tertip: 5, Cilt: 45
- Türk Mühendis ve Mimar Odaları Birliği, (2011). Cumhurbaşkanlığı Devlet Denetleme Kurulu Meslek Örgütleri Raporu Üzerine TMMOB Görüşü. https://www.tmmob.org.tr/sites/default/files/189547c5d65d3fe_ek.pdf, (erişim tarihi: 27.02.2019).



FIRAT ÜNİVERSİTESİ

SOSYAL BİLİMLER DERGİSİ

Journal of Social Sciences

p-ISBN:1300-9702 e-ISBN: 2149-3243



SOSYAL MEDYA BAĞIMLILIĞI İLE BAĞLANMA TARZLARI İLİŞKİSİ ÜZERİNE BİR DERLEME

A Review on The Relationship Between Social Media Addiction and Attachment Styles

Nur TALUY¹

¹Muğla Sıtkı Koçman Üniversitesi, Edebiyat Fakültesi, Psikoloji Bölümü, Muğla, nurtaluy@mu.edu.tr, orcid.org/0000-0003-1185-846X

DerlemeMakalesi/Review Article

Makale Bilgisi

Geliş/Received:
26.10.2020
Kabul/Accepted:
16.03.2021

DOI:

10.18069/firatsbed.816537

Anahtar Kelimeler

Sosyal Medya Bağımlılığı,
Güvenli Bağlanma,
Güvensiz Bağlanma

ÖZ

Sosyal medya sitelerinin kullanımında görülen hızlı artış, revaçta olan bu sitelerin bazı bireyler için bir bağımlılık haline gelebileceğini göstermektedir. Sosyal medya bağımlılığının performans problemlerinin yanı sıra bir dizi duygusal ve ilişkisel sorunla ilişkili olduğu düşünüldüğünde bu bağımlılığın nedenlerini, sonuçlarını ve çarelerini anlamak oldukça önemlidir. Kişilik özelliklerinin yanı sıra bağlanma tarzlarının sosyal medya bağımlılığını açıklamada önemli bir unsur olabileceği düşünülmektedir. Bu nedenle geniş bir araştırma grubu bağlanma tarzlarının internet bağımlılığı ve sosyal medya bağımlılığı üzerindeki etkisini incelemeye devam etmektedirler. Yapılan araştırmaların sonuçları, sosyal medyanın daha yoğun ve işlevsiz kullanımı ile güvensiz bağlanma tarzları arasında olumlu bir ilişki olduğunu göstermektedir. Bu çalışma, çeşitli bağlanma tarzlarına sahip olan bireylerin sosyal medyayı yoğun biçimde kullanma nedenlerini açıklayan araştırmalara ait bulguları bir araya getirerek değerlendirmeye çalışmıştır.

ABSTRACT

The excessive use of social media sites reveals that these trendy phenomena can become an addiction among some individuals. Considering that social media addiction is associated with a range of emotional and relational issues as well as performance problems, it is important to understand the causes, consequences, and remedies. It is thought that attachment styles, as well as personality traits, can be an important factor in explaining social media addiction. Therefore, a large researcher group continues to examine the impact of attachment styles on the internet and social media addiction. The results of these studies reveal that there is a positive relationship between insecure attachment styles and the intense and dysfunctional use of social media. This study tries to make sense by reviewing the findings of researches that explain the reasons why individuals that have various attachment styles use social media extensively.

Keywords

Social Media Addiction,
Secure Attachment,
Insecure Attachment

Atf/Citation: TALUY, N. (2021). Sosyal Medya Bağımlılığı ile Bağlanma Tarzları İlişkisi Üzerine Bir Derleme. *Firat Üniversitesi Sosyal Bilimler Dergisi*. 31, 2(989-1002).

Sorumlu yazar/Corresponding author: Nur TALUY, nurtaluy@mu.edu.tr

1. Giriş

İnsanların en temel ihtiyaçlarından olan aidiyet duygusu ve ilişki kurma isteği, kişiler arası iletişimin yaşamda anahtar rol oynamasına neden olmaktadır (Baumeister ve Leary, 1995: 497). Kişiler arası iletişim, en az iki kişi arasında sözlü ya da sözsüz ortak simgeler kullanılarak gerçekleştirilen bir iletişim türüdür (Işık, 2000: 36) ve çok geniş kitlelere kadar uzanan bir yapıdadır. Son yıllarda, bilişim teknolojisinin gelişmesinin ardından sosyal medyanın hızla yaygınlaşmasıyla, kişiler arası iletişim yolları değişime uğramış ve çevrimiçine evrilmiş (Stone ve Wang, 2018: 3); yüz yüze iletişim yerini sosyal medya ile iletişime vermiştir. Sosyal medya, sanal topluluklar ve sanal ağlar aracılığıyla bilgi, düşünce ve diğer gereksinimlerin paylaşılmasını kolaylaştıran, karşılıklı etkileşimli ve bilgisayar aracılığıyla gerçekleşen bir teknolojidir (Obar ve Wildman 2015: 745). Sosyal Medya Siteleri ise kullanıcıların bireysel profiller oluşturabileceği, gerçek hayattaki arkadaşlarıyla etkileşime girebileceği ve hem çevrimiçi hem de çevrimdışı ilişkileri sürdürmek için benzer ilgi alanlarına sahip diğer insanlarla tanışabileceği sanal topluluklardır (Kuss ve Griffiths, 2011a: 68, 2011b: 3528). Facebook, Twitter, Instagram, Youtube gibi sosyal medya siteleri, kullanıcıların metin, fotoğraf, ses ve bilgi paylaşarak etkileşimde bulunduğu her yaştan ve her sınıftan bireyi cezbetmektedir. Her yerden kolayca erişilebilen sosyal medya platformları, iletişim, öğrenme, bilgi alışverişi ve işbirliği için giderek daha fazla kullanılmaktadır. Sosyal medyanın halkı bilinçlendirmek, kitleleri harekete geçirmek gibi işlevleri vardır. Doğru kullanıldığı sürece gücü ve etkisi çok yüksek olan sosyal medyanın yararları olduğu kadar aşırı kullanımında zararlarının da olacağı göz ardı edilmemelidir. İnterneti yoğun kullanan bireylerin sosyal çevreleriyle daha az zaman geçirdikleri (Shim, 2004: 88) ve kişilerarası ilişkilerde sorun yaşadıkları belirtilmektedir (Welsh, 1999: 69). İnternet ile ilgili etkinlikler kullanıcıların çoğu için işlevsel özelliklerini kaybederek sorunlu ve bağımlılık yapan davranışlar gibi olumsuz sonuçlara yol açabilmektedir (Griffiths, 2000: 413; LaRose, Kim ve Peng, 2010: 62; Kuss ve Griffiths, 2017: 311).

İnternet bağımlılığı, internet kullanımına ilişkin kontrol edilemeyecek dürtü veya davranışların gösterilmesi olarak tanımlanmaktadır (Shaw ve Black, 2008: 354). Benzer şekilde sosyal medya bağımlılığı olan bireyler sosyal medyada oturum açıp kullanmak için kontrol edilemeyen bir dürtüyle hareket ederler (Andreassen ve Pallesen, 2014: 4053). Sosyal medya bağımlılığı, bireylerin sosyal medyayı aşırı kullanma biçiminde sergiledikleri bir internet bağımlılığı biçimi olarak görülebilir (Griffiths, 2000: 414; Starcevic, 2013: 16). Griffiths (1999: 246), çevrimiçi bağımlılıkların internet bağımlılığından daha çok internette var olan oyun, kumar, alışveriş, seks, egzersiz ve benzeri davranışsal bağımlılıklarla ilgili olduğunu ve çevrimiçi sorunlu davranışa sahip olanların çoğunun internette ziyade çevrimiçi içeriğe bağımlı olduğunu söylemektedir. Madde bağımlılıkları ile davranışsal bağımlılıklar arasındaki benzerlikleri öngören biyopsikososyal bir bakış açısıyla yola çıkan Griffiths (2005:192) tüm bağımlılıkların bir dizi ortak bileşenden oluştuğunu belirtmiştir. Griffiths'in (2005:192) 'bileşenler modeli' (components model), sosyal ağ bağımlılığı için de uygulanabilecek altı kriterden oluşmaktadır;

Duygu durumu değişikliği (mood modification), bir kişinin duygu durumunu tutarlı ve güvenilir bir şekilde değiştirmek için ya da kendisini daha iyi hissetmek için bir başa çıkma stratejisi olarak bağımlılık yaratan aktiviteyi kullanmasını ifade eder.

Belirginlik (salience), bağımlılık yaratan aktivitenin bireyin hayatında bilişsel ve davranışsal olarak en önemli şey olduğunu ve düşüncelerine, duygularına ve davranışına hakimiyetini ifade eder.

Tolerans geliştirme (tolerance), keyif düzeyini doyumak amacıyla, zamanla bağımlılık yaratan aktivite için gittikçe artan süreye ihtiyaç duyulmasını ifade eder. Başka bir deyişle, aynı etkiyi yakalayabilmek için gitgide daha fazlasını yapmaya ihtiyaç duyma olarak tanımlanabilir.

Yoksunluk belirtileri deneyimlemek (withdrawal symptoms), aktivite kullanımını azaltırken veya durdururken ortaya çıkan fizyolojik ve psikolojik olumsuz etkileri ifade eder.

Çatışma (conflict), mesleki ve / veya eğitim faaliyetlerini olumsuz etkilerken kişilerarası ilişkileri tehlikeye sokan ve ilişkilere zarar veren aktivitenin aşırı kullanımı anlamına gelir.

Nüksetme (relapse), bir yoksunluk döneminden sonra bağımlılık yapan davranışı hızla yeniden oluşturma eğilimini ifade eder.

Bu bileşenleri sosyal ağ kullanımına uyarlamak gerekirse azınlık bir grup birey için, sosyal ağ sitelerini kullanmak yaşamlarının en önemli faaliyeti haline gelmektedir (belirginlik). Bu sitelerdeki faaliyetler daha sonra duyu durumunu olumluya değiştirmek, keyifli hisleri veya bir uyuma etkisini tetiklemek için kullanılmaktadır (duyu durumu değişikliği). Kullanımın ilk aşamalarındaki duyguları ve duyu durumunu devam ettirebilmek için sosyal medya faaliyetlerinde daha fazla zaman ve enerji harcanması gerekir (tolerans geliştirme). Sosyal medya kullanımı kesildiğinde, bağımlı bireyler olumsuz psikolojik ve bazen fizyolojik belirtiler (yoksunluk) yaşayacak ve bu da sıklıkla sosyal medya kullanımlarının eski haline dönmesine (nüksetme) yol açacaktır (Kuss ve Griffiths, 2017: 311).

Griffiths (2005:194) internete yani ortama bağımlı hale gelmek yerine, bazı kullanıcıların çevrimiçi olarak gerçekleştirdikleri belirli faaliyetlere bağımlılık geliştirebildiklerini söylemesine karşın, Young (1999: 351) özellikle beş farklı internet bağımlılığı türü olduğunu savunmaktadır: bilgisayar bağımlılığı (bilgisayar oyunu bağımlılığı), aşırı bilgi yüklemesi (web'de gezinme bağımlılığı), ağ içinde bulunmaya karşı koyulmaz istek duyma (çevrimiçi kumar veya çevrimiçi alışveriş bağımlılığı), siber cinsel bağımlılık (çevrimiçi pornografi veya çevrimiçi seks bağımlılığı) ve siber ilişki bağımlılığı (çevrimiçi ilişkilere bağımlılık). Sosyal medyayı kullanmanın amacı ve ana motivasyonu hem çevrimiçi hem de çevrimdışı ilişkiler kurmak ve sürdürmek olduğu için Kuss ve Griffiths (2011b: 3529), sosyal medya bağımlılığının siber ilişki bağımlılığına girdiğini iddia etmektedirler. Deneysel araştırmalar, sosyal medya bağımlılığı ile diğer teknolojik ve davranışsal bağımlılık türleri arasında güçlü ilişkiler olduğunu bildirmektedir. Örneğin akıllı telefon bağımlılığının sosyal medya bağımlılığının bir parçası olabileceği söylendiği gibi yine sosyal medya bağımlılığı ile internet oyun bağımlılığı (Andreassen, Billieux, Griffiths, Kuss, Demetrovics, ve Mazzoni, 2016: 252) ve internet bağımlılığı (Monacis, de Palo, Griffiths ve Sinatra, 2016: 683; Wegmann, Stodt ve Brand, 2015: 155) üzerine çalışmalar vardır. Ayrıca aşırı sosyal medya kullanımının maddeye bağlı bağımlılıklarla ilişkili semptomlara da yol açabileceğini öne süren çalışmalar bulunmaktadır (Andreassen, 2015: 175).

Sosyal medya bağımlılığının nedenlerini, sonuçlarını ve çarelerini anlamak oldukça önemlidir, çünkü sosyal medya bağımlılığının bir dizi duygusal, ilişkisel, sağlık ve performans sorunuyla ilişkili olduğu görülmektedir. (Örneğin, Echeburua ve de Corral, 2010: 91; Kuss ve Griffiths, 2011b: 3528; Marino, Finos, Vieno, Lenzi ve Spada, 2017: 541; Marino, Gini, Vieno ve Spada, 2018: 274). Sosyal medya bağımlılığının nedenleri araştırılırken bu bağımlılık ile ilişkili kişilik özellikleri de incelenmiştir. Yapılan çalışmalarda sosyal medya bağımlılığı ile dürtüsellik (Wu, Cheung, Ku ve Hung, 2013: 160), narsisizm (Andreassen, Pallesen ve Griffiths, 2016: 287; Buffardi ve Campbell, 2008: 1303; Mehdizadeh, 2010: 357), nevroitiklik ve dışadönüklük (Wang, Ho, Chan ve Tse, 2015: 32) arasında ilişki olduğu belirlenmiştir. Ayrıca Wilson, Fornasier ve White (2010: 173) tarafından yapılan bir çalışmada, yüksek dışadönüklük ve düşük özdenetimin sosyal ağ bağımlılığı eğilimlerinin yordayıcıları olduğu bildirilmiştir. Kişilik özellikleri ve bireysel bağımlılıkların yanı sıra bağlanma tarzlarının sosyal medya bağımlılıklarını yordamada önemli bir unsur olabileceği düşünülebilir. Bu nedenle çevrimiçine evrilen kişilerarası ilişkilerde bağlanma tarzlarının sosyal medya kullanımını ne şekilde etkilediğini bilmek önem taşımaktadır. İkinci bölümde, bağlanma kuramının bebeklikte ve yetişkinlikteki işlevini hatırlatmakta fayda görülmektedir.

2. Bağlanma Kuramı

2.1 Bebeklikte Bağlanma

Başlanma, bir bebeğin kendisi ve birincil bakıcıları arasında oluşturduğu duygusal bağ olarak tanımlanabilir (Ainsworth, Blehar, Waters ve Wall, 1978: 17). Bağlanma kuramı ilk olarak John Bowlby (1969) tarafından kavramsallaştırılmıştır ve Bowlby, bağlanmayı yaşamın ilk yılında bebeğin kendine bakım veren kişiyle (annesi ya da bakıcısı) oluşturduğu ilk ve en önemli ilişkisi olarak tanımlamıştır. Bebekler hayatta kalma ve birincil bakıcılarını yakınlarında tutma hedefinin bir parçası olan içgüdülerle emmek, sarılmak, ağlamak, gülümsemek gibi tepkiler vererek bakıcılarının onlara verdiği dönütlere göre bir dizi davranış sergilerler. Bowlby (1973: 28) bireyin başka bir belirli kişi ile kendi arasında geliştirdiği bağın sadece hayatta kalma ihtiyacına dayanmadığını belirterek sevgi ve aidiyet duygusunun da önemine vurgu yapmıştır.

Bowlby (1969/1982), henüz 12 haftalıkken görsel ve işitsel uyarıların ayrımı yoluyla, bir bebeğin annesini tanımayı öğrendiğini belirtmiş ve bu biçimde bağlanmanın gelişmeye başladığını iddia etmiştir. Bakım veren kişinin hem görsel hem de işitsel olarak tanınmasıyla, bebek bu bakıcıyı (anneyi) takip etmeye başlar. Bağlanma davranış sistemi yavaş yavaş bağlanma figürü olarak bilinen tek bir kişiye doğru yönelir. "Bağlanma figürü" terimi, gerektiğinde bireylere yeterli duygusal destek sağlaması beklenen kişileri tanımlamak için kullanılmaktadır ve bu figürün yokluğu durumunda bebek tepki göstermektedir (Bowlby (1969/1982, 1973, 1980). Bebeğin birincil bağlanma figürü genellikle annesi olsa da her zaman annesi olmak zorunda değildir; bakıcısı da olabilir. Bowlby (1969/ 1982) bağlanma figüründen bir yabancı tarafından alınan bebeklerin onların yokluğuna nasıl tepki verdiklerini incelemiştir. Bebekler için bağlanmanın özünde kaygı, korku, tehdit veya stres deneyimleri dahil olmak üzere duygusal deneyimlerin düzenlenmesi vardır (Carlson, 1998: 1107). Bowlby'e (1969/1982) göre bebek dünyayı keşfederken bağlantı figürünü güvenli bir üs olarak kullanır ve ara sıra bu "güvenli üsse" geri dönmek ister. Bağlanma yakınlık veya hissedilen güvenlik yoluyla sağlandığında bebek rahatlıkla çevresini keşfetmeye başlar. Dolayısıyla, bir ebeveyn destekleyici, teşvik edici ve işbirlikçi olduğunda, çocuk güvenli bir şekilde bağlı hisseder ve çevresini keşfetme konusunda kendinden emin olur.

Bowlby (1973: 92) bağlanma kuramının bilişsel bir yönü bulunduğunu ve bunun "içsel çalışan modelleri" kavramı olduğunu ileri sürmüştür. Bebeğin bakım veren ile etkileşiminin sonucunda bağlanma ilişkisinin zihinsel temsilleri gelişir. Bowlby'e (1973: 92) göre bakım veren kişiyle kurulan ilişki sonucu gelişen bu zihinsel temsiller içselleştirilerek bireyin gelecekteki sosyal ilişkilerinde önemli rol oynayacaktır. Daha sonraki sosyal ilişkiler için bir örnek teşkil eden bu zihinsel temsiller benliğe ilişkin ve diğerlerine ilişkin "içsel çalışan modeller" olmak üzere iki tipten oluşur. "Benliğe ilişkin içsel çalışan modeller" bireyin kendi sevilirliğine ilişkin inancını oluştururken, "başkalarına ilişkin içsel çalışan modeller" ise bakıcının duyarlılığına ve duygusal olarak ulaşılabilirliğine ilişkin inanç ve beklentileri içerir (Bowlby, 1969/1982, 1973:92). Bakım veren kişi (genellikle anne) çocuğun gereksinimlerine yanıt verir ve çevresini keşfetme çabalarını desteklerse, diğer kişilerin duygusal olarak ulaşılabilir ve duyarlı olduğuna ilişkin içsel modeller geliştirir; ve bu durum aynı zamanda çocuğun kendine ait içsel modelini de sevilir, değerli ve yetkin bir birey olarak tanımlamasına yol açar. Bu durum, bebek ve bağlanma figürü arasında güvenli bağlanmayı oluşturur. Öte yandan, bakım veren kişi çocuğun gereksinimlerini reddeder ve desteklemezse, çocuk diğer kişilerin duyarsız ve ulaşamaz olduğuna ilişkin içsel modeller geliştirir. Bu da güvensiz bağlanmayı oluşturur. Başka bir deyişle güvensiz bir şekilde bağlanan bebeklerin diğerlerine ilişkin içsel çalışma modelleri, kendilerini reddedici veya keşiflerine müdahale edici olarak gelişmeye meyillidir ve bu muhtemelen değersiz ve yetersiz bir "öz-benlik" oluşturmalarına yol açacaktır (Bretherton, 1995: 318). Bowlby'e (1980: 67) göre bu içsel çalışan modeller otomatik olarak etkinleşir ve değişime dirençlidir. Böylece yaşamın ilk yıllarında edinilen içsel çalışan modelleri yaşam boyu geçerliliğini korur (Bowlby, 1969/1982, 1980: 68) ve bireyin daha sonraki ilişkilerinde beklenti ve davranışlarını etkiler (Crowell ve Treboux, 1995: 294). Bowlby (1969/1982) ayrıca kaygılı veya güvensiz çocukların bağlanma modellerinin katılaştığını veya bozulduğunu savunmuştur. Bu katılaştırmış içsel çalışma modeli, ileride çocuğun, reddedilmeyi beklediği için güvensiz olabileceği, dostça birliktelikleri görmezden gelebileceği ve diğerlerinin de kendisinden uzaklaşmasına neden olabileceği anlamına gelir.

Bowlby'nin (1969/1982, 1973) ardından Ainsworth, Blehar, Waters ve Wall (1978), Ainsworth (1982, 1985) ve Main ve Solomon'un (1986, 1990) çalışmalarıyla bağlanma kuramı gelişmiştir. Ainsworth'a (1963: 67) göre bağlanma, "keşfedilecek güvenli bir temeldir" ve o zamandan beri bu fikir bağlanma kuramının temel ilkesi olarak kalmıştır. Ainsworth ve diğerleri (1978: 32), "Yabancı Ortam" adını verdikleri yöntem ile bebeğin bakım verenden ayrılıp yeniden bir araya gelme davranışına verdiği tepkilere göre bireysel farklılıklar olduğunu öne sürmüştür ve bebeklerde üç farklı bağlanma tarzı belirlemiştir. Bunlar "Güvenli Bağlanma", "Kaygılı-Kararsız Bağlanma" ve "Kaçınan Bağlanma" tarzlarıdır:

Güvenli Bağlanma: Annesiyle güvenli bağ kuran bebekler aktif olarak çevrelerini keşfeder, annelerinin yokluğunda az kaygı hisseder, ancak odadaki yabancıyla rahat bir iletişim kurarlar. Anneleri odaya geri döndüğünde ise onunla fiziksel temas kurmaya çalışır, hemen sakinleşir ve çevreyi keşfe devam edip oyunlarına geri dönerler. Bu bebekler bakım verenlerini güvenli bir üs olarak görürler.

Kaygılı-Kararsız Bağlanma: Kaygılı-kararsız bağlanan bebeklerin annelerine karşı davranışları değişkendir. Bu bebekler genellikle bakım verene yapışır gibi kaygılı bir biçimde sarılıp çevrelerini keşfetmek için çaba göstermezler. Bu tip bebekler annesi ayrıldığında çok kaygılanır, şiddetli biçimde ağlar, yabancı tarafından sakinleştirilemezler. Anne geri döndüğünde ise onu terk ettiği için anneye kızgın olur ve fiziksel olarak direnirler. Annenin varlığında bile yabancılara karşı oldukça temkinlidirler. Bu bebeklerin bakım verenleri bebeğe karşı genellikle tutarsız davranışlar sergilerler.

Kaçınan Bağlanma: Bu bağlanma çeşidinde bebekler, anneleri yanlarındayken çevreyi keşfeder, ancak anneleriyle ilişkiye geçmezler. Anneleri odadan çıktığında çok fazla tepki göstermeyip duygusuz görünürler ve üstünkörü bir şekilde oyuncaklarıyla oynarlar. Anneleri odaya döndüğünde ise onunla temastan kaçınır ve daha çok çevreleriyle ilgilenirler. Bu bebeklerin bakım verenleri, genellikle bebeğin isteklerini reddetmekte ya da onları ihmal etmektedir.

Ainsworth'un üç kategorisinin ardından kötü muameleye maruz kalan çocuklarda bağlanma çalışmaları "dağınık bağlanma" adıyla yeni bir tip bağlanmanın varlığını ortaya koymuştur (Main ve Solomon, 1990: 130). Yapılan çalışmalarda birincil bağlanma figürlerinin elinde kötü muamele gören çocuklar ile bu dördüncü kategoride yer alan "dağınık bağlanma" örüntüsü yüksek oranda ilişkili bulunmuştur (Cicchetti ve Barnett, 1991: 397; Lynch ve Cicchetti, 1992: 84; Van Ijzendoorn, Schuengel ve Bakermans-Kranenburg, 1999: 225).

Dağınık Bağlanma: Dağınık bağlanma tarzı gösteren bebekler "Yabancı Ortam" deneyinde sersemlemiş, şaşkın ve korkulu gözükümlüdürler. Dağınık olarak sınıflanmak için bebeklerin hem güçlü kaçınma hem de direnç örüntüleri ya da çevresinden ve bakım verenden çok yüksek düzeyde korkma gibi, belirli özel davranışlar göstermeleri gerekmektedir. Bu bağlanma örtüsünün nedenlerinden en büyüğü bebeğin bakım vereninden korkmasıdır. Bu bebeklerin bakım verenlerinin ihmalkâr, fiziksel olarak taciz eden ve psikiyatrik bozukluklara sahip anneler olduğu bildirilmektedir (Barnett ve Vondra, 1999: 12).

2.2. Yetişkinlikte Bağlanma

Bağlanma kuramına göre bağlanma ilişkisi yaşam boyu önemini korumaktadır (Ainsworth, 1989; Bowlby, 1980, 1982). Anne çocuk ilişkisi, daha sonraki ilişkilerdeki bağlanmalar için örnek teşkil eder (Collins ve Laursen, 2004: 55). Bebek ve bakım veren arasındaki ilk ilişki sonucunda gelişen zihinsel temsiller, değişime dirençli yapılar olmaları sebebiyle aynı yapının yetişkinlikteki bağlanmaları da etkilemesi söz konusudur. Bu ilk ilişkide meydana gelen yetersizlik hissi daha sonraki dönemlerde de değişmeden bağlanmayı olumsuz yordamaktadır. Yetişkinlik bağlanması üzerine ilk çalışmaları yapan Hazan ve Shaver (1987: 511), Ainsworth ve diğerlerinin (1978: 55) sınıflandırmasına eş bir yetişkin bağlanma modeli sunmuştur. Buna göre "güvenli" bağlananlar öz güveni yüksek, ilişkilerinde sorun yaşamayan ve ilişkide güven duyan bireyler olarak belirlenmiştir. Buna karşılık, "kaygılı-kararsız" bağlanan bireyler özgüveni düşük, ilişkide reddedilme korkusu yaşayan, aşırı kıskanç ve ilişkide takıntılı, "kaygılı-kaçınan" bağlanmaya sahip bireyler ise ilişkide güven duygusu en zayıf, ilişki hakkında olumsuz beklentilere sahip ve yakın ilişki kurmaktan kaçınan bir yapıya sahiptirler. Hazan ve Shaver'ın hemen ardından Bartholomew ve Horowitz (1991: 226) ise, Bowlby'nin bağlanma kuramının ışığında başkaları ve bireyin öz-benliği için oluşturduğu iki tip içsel çalışma modelinden yola çıkarak, 4 farklı stilde bağlanma tarzı ortaya koymuştur. Bunlar öz-benliğe ilişkin içsel çalışma modelinin olumlu ya da olumsuz (yani sevmeye değer ya da değersiz) olması ile diğerlerine ilişkin içsel çalışma modelinin olumlu ya da olumsuz (ulaşılabilir, güvenilir ya da reddedici, güvenilmez) olmasına göre farklı kombinasyonlarda dört farklı tipten oluşmaktadır. Bu modele göre "güvenli", "kayıtsız", "saplantılı" ve "korkulu" olmak üzere dört bağlanma tarzı bulunmaktadır. Güvenli bağlanma, benliğin sevillebilir ve diğerlerinin de güvenilir ve kabul edici olduğu inancı ve beklentisi ile oluşmaktadır. Kayıtsız bağlanma, benliğin değerli olduğu inancını içerirken diğerlerinin güvenilmez olduğu inancıyla olumsuz beklentileri getirmektedir. Saplantılı bağlanma, benliğin değersiz ve sevmeye layık olmadığı inancını taşıyarak diğerlerini olumlu algılar. Korkulu bağlanma tarzında ise, hem benliğin değersiz olduğu hem de diğerlerinin reddedici ve güvenilmez olduğu inancı mevcuttur.

3. Sosyal Medya Bağımlılığı ve Bağlanma Tarzları İlişkisi

Yaşamın ilk yıllarında edinilen bağlanma örüntülerinin kişilerarası ilişkilerdeki çeşitli değişkenlerle etkileşimleri göz önüne alındığında, sanal ilişkilerin rahatlıkla oluşturulduğu sosyal medyanın aşırı kullanımının bağlanma tarzlarıyla ilişkisi olacağı düşünülebilir. Sosyal medya bağımlılığı, davranışsal bağımlılık semptomlarından biri olarak kendini gösteren sosyal medya sitelerinin zorlantılı (kompulsif) kullanımınıdır (Hawi ve Samaha, 2017: 576). Flores (2004: 63), bağımlılığı öz-düzenleme ve kendini yatıştırma girişimi olarak görmekte ve bağımlılık kavramını bir bağlanma bozukluğu olarak tanıtmaktadır. Ona göre, bağımlı bireyler, duygusal durumlarını düzenlemek ve kişiler arası karşılıklılık ve sağlıklı yakınlığı geliştirmek için gerekli becerileri öğrenene kadar bağımlılıklarını devam ettirecekler ya da bir bağımlılık nesnesini yoksunluk deneyimi yaşadıkları içlerindeki eksik parçanın yerine koymaya eğilimli olacaklardır. Bu nedenle, bağımlı kişi, kendi yapısı onarılmaya kadar bağımlılık yaratan davranışlara karşı her zaman savunmasız görülmektedir (Höfler ve Kooyman 1996: 511). Uyuşturucu kullanımının samimiyet eksikliğini giderebileceği (Flores 2004: 64) gibi aynı durum madde dışı bağımlılıklar için de geçerlidir (Estévez, Jáuregui, Sánchez-Marcos, López-González ve Griffiths, 2017: 534). Bu, bir nesne veya faaliyet gibi boşluk hissini yerini dolduracak herhangi bir unsur olabilir (Flores 2004: 64). Manteghi (2010: 18), aile ortamındaki duygusal boşluklar ile sohbet odalarını (chat room) ziyaret etme eğilimi arasında bir ilişki olduğunu bulmuştur. Dozier, Stovall-McClough ve Albus (1998: 720) olumsuz duyguların madde (ör. uyuşturucu) ve/veya madde dışı (ör. sosyal medya) bağımlılık yaratan nesne ve faaliyetlerin kullanımını artırabileceğini belirtmişlerdir. Bağlanma ve bağımlılığı daha genel olarak inceleyen son on yılda yapılan çalışmalara dayanarak, bağlanma tarzları çevrimiçi olarak geçirilen zamanı etkiliyor gibi görünmektedir (Kowert ve Oldmeadow, 2015: 556; Lin, 2015: 173) ve bağlanma kuramı aşırı sosyal medya katılımını açıklamaya anlam katmaktadır. Sonuç olarak bu makalenin amacı, bağlanma tarzlarının sosyal medya bağımlılığı üzerindeki rolünü anlayabilmek için bu konu üzerinde çalışılmış araştırmaları genel olarak gözden geçirmektir.

Son on yılda bağlanma tarzlarının internet bağımlılığı ve daha spesifik olarak sanal medya bağımlılığı üzerindeki etkisiyle ilgili oldukça fazla çalışma bulunmaktadır. Monacis, De Palo, Griffiths ve Sinatra (2017a: 853) sosyal medya bağımlılığı ve buna benzer bağımlılık yaratan çevrimiçi etkinliklerin internet bağımlılığı şemsiyesi altında yer alabileceğinden söz etmişlerdir. Aynı araştırmacılar, güvenli bağlanma yöneliminin hem sosyal medya bağımlılığını hem de internet bağımlılığını olumsuz olarak yordadığını bildirmişlerdir. Monacis ve diğerleri (2017a: 853) ile tutarlı biçimde bir çok farklı çalışmada da güvenli bağlanma, internet bağımlılığını (Eichenberg, Schott, Decker ve Sindelar, 2017; Kozan, Kesici, Büyükbayraktar ve Yalçın, 2016: 79; Savcı ve Aysan, 2016: 416) ve sosyal medya platformlarından Facebook bağımlılığını (Eroğlu, 2016: 150) olumsuz yönde yordamaktadır. Ayrıca çalışmalar güvenli bağlanma tarzı ile internet bağımlılığı (Lei ve Wu, 2007: 633; Lin, Ko, Wu, 2011: 741) ve sosyal medya bağımlılığı (Dilsiz ve Kandemir, 2020: 32; Özmen, 2019: 32) arasında olumsuz bir ilişki olduğunu göstermektedir. Bireyin anneye (Estévez ve diğerleri, 2017: 534) ya da baba ile (Lei ve Wu, 2007: 633) arasında güvenli bir bağı olması önemlidir. Bir ebeveynle çocuk arasındaki ilişki güven ve karşılıklı anlayışa dayanıyorsa, bu güven duygusunun tüm zamanlara ve sosyal ilişkilere yayılması ve yaşamda olumlu sonuçlara yol açması beklenmektedir. İyi işleyen bir ailede büyümenin bireylerin olgun ve sağlıklı bir kişilik oluşturmalarına yardımcı olduğu bilinmektedir (Şenormancı, Şenormancı, Güçlü, ve Konkan, 2014: 203). Ebeveynlerle güvenli ilişkiler kurma, çocuklara dünyayı korkusuzca keşfetme ve kendilerini sevgiye layık hissetme gücü verir. Bu, başkalarıyla duygularını paylaşırken kendilerini güvende hissetmelerini ve güvenli ilişkiler kurmalarını sağlar (Mikulincer ve Shaver, 2005: 149). Ebeveynlere bağlanma, çocukların yakınlık ihtiyaçlarını karşılayarak onlara aradıkları sevgi ve ilgiyi verdiği için onları kaçış yolları aramaya zorlamaz (Soh, Charlton ve Chew, 2014). Ebeveyne güçlü bir bağlanmanın günlük sorunlardan kaçmak için interneti kullanma motivasyonunu (Soh ve diğerleri, 2014) ve internet kullanım gereksinimini azalttığı belirtilmektedir (Yang, Zhu, Chen, Song ve Wang, 2016: 221). Bunun yanı sıra güvenli bağlanan bireylerin sosyal medyayı daha olumlu bir şekilde kullandıkları söylenebilir çünkü bu kişiler genellikle girişken ve doğru bir ifade gücüne sahiptirler (D'Arienzo, Boursier ve Griffiths, 2019: 1094). Araştırmalar, güvenli bir şekilde bağlanan bireylerin daha geniş sosyal ağlara ve başkalarıyla daha fazla sosyal bağlara sahip olduğunu göstermiştir (Jenkins-Guarnieri, Wright ve Hudiburgh, 2012: 294). Yüksek öz-sayı ile tanımlandıkları ve iyi sosyal becerilere sahip oldukları için, bu kişilerin genel olarak internete ve özel olarak sosyal medyaya bağımlı olma riski daha düşüktür (Monacis ve diğerleri 2017a: 853; Rao ve Madan 2012: 3).

Bu sonuçlar, hâlihazırda olgun sosyal becerilere sahip bireylerin sosyal medya kullanımı yoluyla daha sağlıklı işlevler kazandığını göstermektedir (Lin, 2015: 173). Bu nedenle, bu bireyler sosyal medya bağımlılığına karşı daha korunmalı olmaktadır (Monacis, De Palo, Griffiths ve Sinatra 2017b: 178).

Güvensiz bağlanan bireylerde ise bu sonuçların tam tersi gözlenmektedir. Estevez, Jáuregui, Sánchez-Marcos, López-González, ve Griffiths'e (2017: 534) göre, güvenli bağlanan bireyler kendi duygusal ihtiyaçlarını kabul ederken, güvensiz bağlanan bireyler kabul etmez. Başkalarının desteğine güvenemeyeceklerini düşündüklerinde, bu kişiler arası ilişkilerden kaçınmaya yol açar ve çevrimiçi etkileşim yoluyla bu boşluğun yerini doldurma arayışına girerler (Estévez ve diğerleri 2017: 534). Bu bilgiyle tutarlı olarak güvensiz bağlanma tarzlarıyla internet bağımlılığı arasında olumlu bir ilişki olduğunu gösteren çok sayıda araştırma mevcuttur (Eichenberg, Schott, Decker, ve Sindelar, 2017; Monacis ve diğerleri, 2017a: 853; Schimmenti, Passanisi, Gervasi, Manzella ve Fama, 2014: 588; Shin, Kim ve Jang, 2011: 665; Şenormancı ve diğerleri, 2014: 203). Başka bir deyişle güvensiz bağlanan bireylerin internet bağımlısı olma eğilimi yüksektir. Şenormancı ve diğerleri (2014: 203) tarafından yapılan bir araştırmanın sonucuna göre internet bağımlılığı olan hastalardan oluşan bir örnekleme kaygılı-güvensiz bağlanan hastaların günlük yedi buçuk saat internet kullandıkları bildirilmiştir. Özellikle aynı çalışmada internet bağımlılığından mustarip olanların kaygılı bağlanma düzeyleri yüksektir. Bir çok çalışma kaygılı bağlanmanın internet bağımlılığı (Morsünbül, 2014: 357) ve sosyal ağ bağımlılığının (Blackwell, Leaman, Tramposch ve Osborne, 2017: 69; Chen, 2019: 80; Dilsiz ve Kandemir, 2020: 32; Flynn, Noone ve Sarma, 2018: 34; Liu ve Ma, 2019: 2629; Wardecker, Chopic, Boyer, Edelstein, 2016: 18) bir yordayıcısı olduğunu ve kaygılı bağlanma ile yoğun sosyal medya kullanımı arasında olumlu bir ilişki olduğunu bildirmiştir (Liu, Shi, Liu ve Sheng, 2013: 252; Monacis ve diğerleri 2017a: 853; Worsley, Mansfield ve Corcoran, 2018: 563; Yaakobi ve Goldenberg, 2014: 127). Özellikle Facebook kullanımı üzerine yapılan çeşitli çalışmalar kaygılı bağlanma ile Facebook'ta yapılan etkinliklere yoğun katılımın olumlu bir şekilde ilişkili olduğunu göstermektedir (Andangsari, Gumilar, Godwin, 2013: 134; Nailling, Bizer, ve Collins 2015: 33; Oldmeadow, Quinn ve Kowert, 2013: 1142; Vaillancourt-Morel, Daspe, Lussier ve Giroux-Benoit, 2019: 2). Yüksek bağlanma kaygısı olan bireylerin Facebook'u olumsuz duygular hissettiklerinde kullandıkları (Oldmeadow ve diğerleri, 2013: 1142) ve diğer Facebook kullanıcılarının kendilerini nasıl algıladıklarına dair endişe duyma olasılıklarının daha fazla olduğu belirtilmektedir (Lin, 2015: 174; 2016: 153; Oldmeadow ve diğerleri, 2013: 1142). Liu ve Ma (2019: 2629), bağlanma kaygısı ile sosyal ağ bağımlılığı bağlantısına duygu düzenlemenin aracılık ettiğini belirtmektedir. Duygu düzenleme, sıklığının, yoğunluğunun veya süresinin değiştirilmesi veya sürdürülmesi yoluyla kişinin duygusal deneyimlerini değiştirme eylemini ifade eder (Kobak, Cole, Ferenz-Gillies, Fleming ve Gamble, 1993: 231). Böylece Liu ve Ma'ya (2019: 2629) göre sosyal medya kullanımı bireylerin sıkıntı duygularından kaçmaları ve stres, kaygı ve depresyonla baş etmeleri için bir yol olabilmektedir. Hart, Nailling, Bizer ve Collins'e (2015: 33) göre ise yüksek düzeyde bağlanma kaygısı taşıyan bireyler, sosyal aidiyet hissi ve geribildirim alarak rahatlamak için daha güçlü bir gereksinim duyma eğilimindedirler ve bunların tümü bir dereceye kadar sosyal ağlar tarafından karşılanabilmektedir. Araştırmalar, yalnız kalmaktan kaygılanan ve güvence ihtiyacı duyan bireylerin Facebook'ta daha fazla zaman geçirdiğini göstermektedir (Longua -Peterson, Giguere ve Sherman, 2017: 215; Oldmeadow ve diğerleri, 2013: 1142). Facebook'ta ne kadar çok zaman geçirirlerse, başkalarından o kadar çok yanıt ve geri bildirim alırlar ve bu geri bildirimlerden beslenirler (Hart ve diğerleri 2015: 33). Rom ve Alfasi'ye (2014: 24) göre ise yüksek bağlanma kaygısı olan bireyler, olumsuz duygular yaşadıklarında güvensizlikleriyle başa çıkmak için bir sığınak olarak sosyal medyayı kullanmaktadırlar. Ayrıca yine onlara göre dikkat çekme arayışı kaygılı bağlanan bireylerin sosyal medyadaki yüksek etkinlik stratejisinin bir parçasıdır. Muhtemelen sosyal medyanın kaygılı bağlanan bireylerin popüler görünmesine izin vermesi ve bunun da kullanıcının mutluluğu üzerinde olumlu bir etkiye yol açması da etkenlerden biridir (Oldmeadow ve diğerleri, 2013: 1142). Yine bir çalışmada güvensiz bir şekilde bağlanan ergenlerin ebeveynlerinden göremedikleri ilginin eksikliğinden sonra Facebook'u kullandıklarını ve Facebook'un aile üyelerinin eksik şefkatini telafi ettiğini söylemektedir (Rao ve Madan 2012: 4). Facebook ayrıca çevrimiçi olarak bireylerin benlik sunumları üzerinde daha fazla kontrole sahip olmalarına izin verebilir (Oldmeadow ve diğerleri 2013: 1142; Yaakobi ve Goldenberg 2014: 127). Facebook ve Instagram kullanımlarında her zaman mükemmel bir imaj gösterme çabasıyla kaygılı bağlanan bireylerin kendi tasvirlerini ve profillerini çevrimiçi olarak manipüle edip düzenledikleri düşünülmektedir (Dungo, 2018: 23; Oldmeadow ve diğerleri, 2013: 1142). Dungo'nun (2018:

23) çalışması Instagram'da aldatıcı resimlerle beğeni arama davranışının gerçek olmayan benlik sunumunu olumlu yönde yordadığını ve bu ilişkinin kaygılı bağlanma yaşayan bireylerde güçlendiğini göstermiştir. Yüksek bağlanma kaygısı olan bireyler benlik sunumlarını yöneterek reddedilme risklerini kontrol ederken istenen yakınlığı elde etmelerinin bir yolu olarak sosyal medyayı kullanmaktadırlar (Coan ve Sbarra, 2015: 87; Oldmeadow ve diğerleri, 2013: 1142). Ancak bu sahte benliğe ilişkin kendini kandırmaca öz benliğe bir katkıda bulunmadığı için öz-saygı gelişmeyecektir. Bu saygı ihtiyacı başkalarından gelen olumlu tepkilerle örneğin, bir fotoğraf veya gönderi paylaşımının hemen ardından herhangi bir yorum yapıp yapılmadığı veya beğenilip beğenilmediğinin sürekli olarak kontrol edilmesiyle karşılanmaya çalışılmaktadır (Oldmeadow ve diğerleri, 2013: 1142; Vaillancourt-Morel ve diğerleri, 2019: 2). Özetlersek, kaygılı bağlanan bireylerin sosyal medyayı yoğun bir şekilde kullanım amaçları öncelikle ilişkilerini geliştirmek ve sürdürmek için bu platformları bir araç olarak kullanmak (Andangsari ve diğerleri, 2013: 134; Estévez ve diğerleri, 2017: 534; Rao ve Madan, 2012: 3; Rom ve Alfasi, 2014: 24), fikirlerini ifade etmek için rahat bir platform olarak algıladıkları ve güvenli bir sığınak olarak gördükleri Facebook'ta aidiyet duygusu (Rom ve Alfasi 2014: 24), güvence ve popülerite aramak (Forchuk, Plouffe ve Saklofske, 2020; Oldmeadow ve diğerleri, 2013: 1142), kendileriyle ilgili olumsuz görüşleri (Andangsari ve diğerleri, 2013:134) ve olumsuz duyguları (Oldmeadow ve diğerleri, 2013: 1142) hafifletmek, eksik şefkat hissini telafi etmek (Rao ve Madan 2012: 4), ve benlik sunumlarını yöneterek reddedilme ile başa çıkmak (Coan ve Sbarra, 2015: 87; Jenkins-Guarnieri ve diğerleri 2012: 294) olarak sayılabilir.

Bağlanma teorisinde güvensiz bağlanma tarzlarından bağlanmadan kaçınma, bir bireyin başkalarıyla yaklaşma konusundaki tereddütlüyle ilgilidir (Jenkins-Guarnieri ve diğerleri, 2012: 294). Yüksek bağlanmadan kaçınma, başkalarının olumsuz temsilleri ve bağlanma sisteminin tamamen devre dışı bırakılmasıyla ilişkilendirilmiştir; bu sayede bireyler artık sosyal ilişkileri aramamaktadır (Yaakobi ve Goldenberg, 2014: 127). Bu bağlanma stili, Facebook'un gece kullanımı (Longua-Peterson, Giguere, ve Sherman, 2017: 215) ve çevrimiçi sosyal sermaye edinme (Lin, 2015: 174) ile olumsuz ilişkili bulunmuştur. Bu kişiler bağlanacakları bireye güvenmedikleri için başkalarına güvenmek istemezler ve kendilerini bağımlı hissetmedikleri için ilgi aramazlar; bu nedenle sosyal medya platformlarından Facebook'un bağlanma ihtiyaçları üzerinde önemli bir etkiye sahip olmadığı düşünülmektedir (Andangsari ve diğerleri, 2013: 134). Bazı araştırmalara göre kaçınma bağlanmasıyla yoğun Facebook kullanımına ilişkin anlamlı bir ilişkiye rastlanmamıştır (Andangsari ve diğerleri, 2013: 134; Oldmeadow ve diğerleri, 2013: 1142). Bazılarında ise kaçınan bağlanma daha az sosyal medya kullanımıyla ilişkilendirilmiştir (Hart ve diğerleri, 2015: 33; Worsley ve diğerleri, 2018: 563). Kanıtlar, kaygılı bir şekilde bağlanan bireylerin sosyal ağ sitelerini kullanma olasılığının kaçınan bağlanmacılara göre daha muhtemel olduğunu göstermektedir (Chen, 2019: 81). Yaakobi ve Goldenberg'e (2014: 127) göre, nadiren sosyal bir ilişki başlattıkları için kaçınan bireylerin sosyal bir merkez olma olasılığı düşüktür. Bu bilgilere karşın, kaçınma bağlanmasının internet bağımlılığı ile ilişkisinde farklı sonuçlara da rastlanmaktadır. Bir önceki sonuçların aksine, kaçınan bağlanmanın sosyal medya bağımlılığını (Blackwell ve diğerleri, 2017: 69, Dilsiz ve Kandemir, 2020: 32; Monacis ve diğerleri, 2017b: 178) ve internet bağımlılığını (Morsünbül, 2014: 357) olumlu şekilde yordadığını belirten çalışmalar da vardır. Shin, Kim ve Yang (2011: 665) kaçınan bağlanma tarzı ile problemler internet kullanımı arasında olumlu bir ilişkiden söz etmiştir. Blackwell ve diğerleri (2017: 69) kaçınan bağlanmanın sosyal medya bağımlılığı ile ilişkili olduğunu, bireylerin başkalarına bağlı hissetmek için sosyal medyayı kullanabileceklerini, ancak aslında yüz yüze sosyal etkileşime giremeyeceklerini belirtmiştir. Böylece, kaçınmacı bağlanan bireyler, sosyal medyada mahremiyet ve yakınlık olmadan ilişkilerini sürdürebildikleri için sosyal medya kullanımının bir sonucu olarak artan mutluluk düzeyleri bildirmişlerdir (Blackwell ve diğerleri, 2017: 69). Onlara göre yüksek düzeyde bağlanmadan kaçınanlar, kimseye gereksinim duymadan yaşayabileceklerine inanır ve bunun sonucunda yakınlık ve mahremiyetten kaçınırlar. İlişkileri geliştirmek ve sürdürmekle ilgilenemeyecekleri için sosyal medyayı kullanmak istemeyebilecekleri varsayılabilir. Bununla birlikte, sosyal medya, kaçınan bağımlılığı olanlar tarafından, insanları belli bir mesafeden hayatlarında tutmanın bir yolu olarak da kullanılabilir (Nitzburg ve Farber, 2013: 1183). Bu nedenle kaçınanlara ait her iki birbirine aykırı bulgu da makul görünmektedir.

Bartholomew ve Horowitz'in (1991: 226) dörtlü bağlanma modelinde yer alan saplantılı bağlanma, kaygılı bağlanma ile benzerken, kayıtsız bağlanma ise kaçınma bağlanmasına benzer niteliktedir. Yapılan

araştırmaların sonucunda saplantılı bağlanma (Kozan ve diğerleri, 2016: 79; Odacı ve Çıkrıkçı, 2014: 61, Özkan, 2013: 89) ve kayıtsız bağlanma (Kozan ve diğerleri, 2016: 79; Odacı ve Çıkrıkçı 2014: 61) tarzı ile problemlerli internet kullanımı olumlu ilişkilendirilmiştir. Yine başka bir çalışmaya göre de güvenli olmayan bağlanma (kayıtsız, saplantılı ve korkulu bağlanma) internet bağımlılığı ile olumlu yönde ilişkilidir (Savcı ve Aysan, 2016: 416). Yani farklı bir deyişle saplantılı, kayıtsız ve korkulu bağlanan bireylerin internet bağımlısı olma eğilimi yüksektir. Eroğlu'nun (2016: 150) çalışmasında ise bu bilgilerden farklı olarak kayıtsız bağlanmanın yoğun Facebook kullanımını olumsuz, saplantılı bağlanmanın ise olumlu olarak yordadığı görülmektedir. Jenkins-Guarnieri ve diğerleri. (2012: 294), korkulu ve kayıtsız bağlanan bireylerin, güvenli bağlanma stiline sahip olanlara göre daha sık Facebook kullanımını bildirdiklerini bulmuştur. Demircioğlu ve Köse'nin (2018: 1) çalışmasında ise, bağlanma stilleri arasında yalnızca korkulu bağlanmanın sosyal medya bağımlılığı ile olumlu ve doğrudan ilişkili olduğu bulunmuştur. Benzer biçimde Özkan (2013: 89) da korkulu bağlanan insanların yüksek düzeyde problemlerli internet kullandığını belirtmiştir. Demircioğlu ve Köse (2018: 9) kendine ve başkalarına ilişkin modelleri olumsuz olan korkuyla bağlanan bireylerin, yüz yüze etkileşimden kaçındıkları için diğer bağlanma stillerine sahip olanlara göre sosyal medya bağımlılığına sahip olma risklerinin daha fazla olduğunu söylemişlerdir. Bu kişilerin olumsuz benlik modellerinden kaynaklanan düşük benlik saygısına sahip olmaları muhtemeldir; bu, başkalarıyla doğrudan iletişimde başarısızlık veya reddedilme korkusuna yol açan bir faktör olabilir (Demircioğlu ve Köse, 2018: 8). Bu nedenle hem olumsuz benlik modeli hem de başkalarının olumsuz görüşü, korkuyla bağlanan bireylerin, çevrimiçi kanallar aracılığıyla kişilerarası ilişkilerdeki eksikliklerini telafi etme eğiliminden sorumlu görülebilir. Tüm bu sonuçlara göre, yapılan çalışmalarda saplantılı ve korkulu bağlanmanın sosyal medyanın yoğun kullanımıyla ilişkili olduğu belirlenmiştir. Kayıtsız bağlanma örüntülerinin sosyal medyanın yoğun kullanımı ile ilişkisi olduğu bulgularına karşın, bazı sonuçlar değişiklik göstermektedir.

Özetle, güvensiz bağlanmaya sahip bireyler, dışlanıp terk edilecekleri konusunda endişelenmektedirler. Kendilerini ilgi ve nezakete layık görmezler ve sosyal ilişkilerden çok az doyum alırlar. Bu bireyler için Facebook ve Instagram gibi sosyal medya siteleri gerçek hayattan kaçmanın bir yolu olabilir. Bu kişiler, internetin her an mevcudiyeti ve başkalarıyla etkileşim kolaylığı sayesinde psikolojik ihtiyaçlarını tatmin edebilir ve reddedilme korkusunu bir miktar azaltabilirler. D'Arienzo ve diğerlerine (2019: 1094) göre, sosyal ağların birincil işlevi sosyal ağların güçlendirilmesi, sürdürülmesi ve sosyal destek elde etmek içindir. Dahası güvensiz bağlanma örüntüleri ile sosyal medya bağımlılığı ilişkisine iyilik ve mutluluk hali aracılık etmektedir (Worsley ve diğerleri, 2018 563) Bu iyilik hali hissiyatı sosyal medya kullanımını tetiklemektedir. Bu nedenle güvensiz bağlanma tarzlarının sadece sosyal medya için değil internet ve çevrimiçi oyun bağımlılığı için de risk faktörü olduğu belirtilmektedir (Monacis ve diğerleri 2017b: 178). Bunun yanı sıra, güvensiz bağlanma gösteren bireylerin problemlerli sosyal ağ kullanımından kaynaklanan olumsuz sonuçlara daha duyarlı olabilecekleri düşünülmektedir (Young, Kolubinski ve Frings, 2020). Young ve diğerlerine (2020) göre bu kişilerin problemlerli sosyal ağ kullanımı nedeniyle yoğun depresif belirti bildirme olasılıkları daha fazladır. Bu durum göz önüne alındığında, sosyal medyanın getirdiği olumsuz zihinsel sağlık sonuçlarının hem yüksek bağlanma kaygısı, hem de kaçınma eğilimi olan kişiler için en büyük olacağı düşünülmektedir.

4.Sonuç

Bağlanma örüntülerinin yaşam boyu önemini koruduğu ve yaşamın çeşitli alanlarında bireyi yönlendirdiği göz önüne alındığında bağlanma tarzlarının sosyal medya bağımlılığında etkisinin olabileceği düşünülmüş ve bu çalışmada bu ilişkiyi araştıran çalışmalar incelenmiştir. Kısa bir özet yapmak gerekirse, araştırmalar güvenli bağlanan bireylerin sosyal medyayı daha olumlu bir şekilde kullandıklarını ve sosyal medya bağımlısı olma ihtimallerinin düşük olduğunu söylemektedir. Güvensiz bağlanan bireylerde ise bu sonuçların tersi gözlenmektedir. Yüksek düzeyde bağlanma kaygısı taşıyan ya da saplantılı bağlanma örüntüsüne sahip olan bireyler, sosyal aidiyet hissetmek ve geribildirim alarak rahatlamak için sosyal ağları yoğun biçimde kullanmakta, aile ve akranlarından alamadıkları sevgi ve yakınlığı bu mecrada bulmaya çalışmaktadırlar. Keza, kendi ve başkalarına ilişkin olumsuz modelleri olan korkuyla bağlanan bireylerin de başkalarıyla doğrudan yüz yüze iletişime geçmekte zorlandıkları için sosyal medyayı ilişki kurmak için kullandıkları ve sosyal medya bağımlılığı riskini daha fazla taşıdıkları düşünülmektedir. Kaçınmacı ve kayıtsız bağlanan bireylerin ise

başkalarıyla yakınlaşma konusunda tereddütleri olduğu için sosyal medyayı kaygılı ve korkulu bağlananlar kadar sık kullanmadıkları gözlenmektedir. Bazı araştırmalar kaçınmacı bağlananların sosyal medya ile fazla ilişkili olmadığını söylerken, bazıları ise kaçınan bağlanma tarzı ile problemlili internet kullanımı arasında olumlu bir ilişkiden söz etmektedir. Bağlanmadan kaçınan ya da kayıtsız bireyler, başkalarına gereksinim duymadan yaşayabileceklerine inandıkları için mahremiyetten kaçınacakları düşünülse de, sosyal medya bu bireyler tarafından diğerlerini sorun yaratmayacak bir mesafeden hayatlarında tutmanın bir yolu olarak kullanılabilir.

Sosyal ilişkilerin yüzyüze iletişimden sosyal ağlara kaymasının ardından çevrimiçi ilişkilerin nedenlerinin anlaşılması önem arz etmektedir. Bu çalışma çeşitli bağlanma tarzlarına sahip olan bireylerin sosyal medyayı kullanma nedenlerini açıklayan önemli bulguları bir araya getirerek durum değerlendirmesi yapmaya çalışmıştır. Ebeveynlerin çocuklarına karşı davranışları onların daha sonraki yaşamlarını büyük ölçüde etkilemektedir ve bireylerin sosyal medyaya bağımlılığına etkin biçimde katkı sunuyor gibi görünmektedir. Çevrimiçi sosyal medya siteleri, bazı temel ihtiyaçlara hizmet etmektedir ve bireyler bu siteleri bağlanma ihtiyaçlarını karşılamak için de kullanmaktadır. Bağlanma tarzlarının etkisine ilişkin bu bilgi, yoğun sosyal medya kullanımının olumsuz sonuçlarını önleme programlarını geliştirirken yardımcı bir unsur olarak kullanılabilir.

Kaynaklar

- Ainsworth, M. D. (1963). The development of infant-mother interaction among the Ganda. *Determinants of Infant Behavior*, 67-112.
- Ainsworth, M. D. S. (1982). Attachment: Retrospect and Prospect. C. M. Parkes, & J. Stevenson-Hinde (Eds.), *The Place of Attachment in Human Behavior* içinde (3-30. ss.). New York: Basic Books.
- Ainsworth, M. D. (1985). Patterns of attachment. *The Clinical Psychologist*, 38(2), 27-29.
- Ainsworth, M. S. (1989). Attachments beyond infancy. *American Psychologist*, 44(4), 709-716.
- Ainsworth, M. D., Blehar, M., Waters, E., ve Wall, S. (1978). *Patterns of attachment: A psychological study of the strange situation*, NY: Psychology Press Taylor & Francis.
- Andangsari, E., Gumilar, I. ve Godwin, R. (2013). Social Networking Sites Use and Psychological Attachment Need among Indonesian Young Adults Population. *International Journal of Humanities and Social Science*, 1,(2),133-138.
- Andreassen, C. S. (2015). Online social network site addiction: A comprehensive review. *Current Addiction Reports*, 2(2), 175-184.
- Andreassen, C. S., Billieux, J., Griffiths, M., Kuss, D., Demetrovics, Z., ve Mazzoni, E. (2016). The relationships between addictive use of social media and video games and symptoms of psychiatric disorders: A large-scale cross-sectional study. *Psychology of Addictive Behaviors*, 30(2), 252-262.
- Andreassen, C. S., ve Pallesen, S. (2014). Social network site addiction-an overview. *Current Pharmaceutical Design*, 20(25), 4053-4061.
- Andreassen, C. S., Pallesen, S., ve Griffiths, M. D. (2016). The relationship between excessive online social networking, narcissism, and self-esteem: Findings from a large national survey. *Addictive Behaviors*, 64, 287-293.
- Barnett, D., ve Vondra, J. I. (1999). Atypical patterns of early attachment: Theory, research, and current directions. *Monographs of the Society for Research in Child Development*, 1-24.
- Bartholomew, K., ve Horowitz, L. M. (1991). Attachment styles among young adults: A test of a four-category model. *Journal of Personality and Social Psychology*, 61(2), 226-244.
- Baumeister, R. F., ve Leary, M. R. (1995). The need to belong: desire for interpersonal attachments as a fundamental human motivation. *Psychological Bulletin*, 117(3), 497-529.
- Blackwell, D., Leaman, C., Tramosch, R., ve Osborne, M. (2017). Extraversion, neuroticism, attachment style and fear of missing out as predictors of social media use and addiction. *Personality and Individual Differences*, 116, 69-72.
- Bowlby, J. (1969/1982). Attachment and loss: Vol. 1. Attachment (2nd ed., 1982). New York: Basic Books.
- Bowlby, J. (1973). Attachment and loss: Vol. 2. Separation Anxiety and Anger (ss.1-429). New York: Basic Books.
- Bowlby, J. (1980). Attachment and loss: Vol. 3. Sadness and Depression. New York: Basic Books.
- Bretherton, I. (1995). A communication perspective on attachment relationships and internal working models. *Monographs of the Society for Research in Child Development*, 60(2-3), 310-329.

- Buffardi, E. L., ve Campbell, W. K. (2008). Narcissism and social networking web sites. *Personality and Social Psychology Bulletin*, 34, 1303–1314.
- Carlson E. A. (1998). A prospective longitudinal study of attachment disorganization/disorientation. *Child Development*, 69(4), 1107–1128.
- Chen, A. (2019). From attachment to addiction: The mediating role of need satisfaction on social networking sites. *Computers in Human Behavior*, 98, 80-92.
- Cicchetti, D., ve Barnett, D. (1991). Attachment organization in maltreated preschoolers. *Development and Psychopathology*, 3(4), 397-411.
- Coan, J. A., ve Sbarra, D. A. (2015). Social baseline theory: The social regulation of risk and effort. *Current Opinion in Psychology*, 1, 87-91.
- Collins, W. A., ve Laursen, B. (2004). Changing Relationships, Changing Youth: Interpersonal Contexts of Adolescent Development. *The Journal of Early Adolescence*, 24(1), 55–62.
- Crowell, J. A., ve Treboux, D. (1995). A review of adult attachment measures: Implications for theory and research. *Social Development*, 4(3), 294–327.
- D’Arienzo, M.C., Boursier, V. ve Griffiths, M.D. (2019). Addiction to Social Media and Attachment Styles: A Systematic Literature Review. *Int J Ment Health Addiction* 17, 1094–1118.
- Demircioğlu, Z. I., ve Köse, A. G. (2018). Effects of attachment styles, dark triad, rejection sensitivity, and relationship satisfaction on social media addiction: A mediated model. *Current Psychology*, 1-15.
- Dilsiz, N. B., ve Kandemir, M. (2020). Lise Öğrencilerinde Sosyal Medya Bağımlılığının Bağlanma Stilleri ve Yaşam Doyumu İle İlişkisinin İncelenmesi. *Online Journal of Technology Addiction and Cyberbullying*, 7(2), 32-51.
- Dozier, M., Stovall-McClough, K., ve Albus, K. (1998). Cassidy, J., & Shaver, P. R. (Eds.). *Attachment and psychopathology in adulthood. Handbook of attachment theory and research* (s. 718-744) içinde. New York: Guilford.
- Dungo, L. (2018). *Instagram Use in Emerging Adults*. (Yayımlanmamış Lisans Tezi). King’s University College at Western University, Canada.
- Echeburua, E., ve de Corral, P. (2010). Addiction to new technologies and to online social networking in young people: A new challenge. *Adicciones*, 22, 91–95.
- Eichenberg, C., Schott, M., Decker, O., ve Sindelar, B. (2017). Attachment style and internet addiction: An online survey. *Journal of Medical Internet Research*, 19(5): e170. doi:10.2196/jmir.6694.
- Eroğlu, Y. (2016). Interrelationship between Attachment Styles and Facebook Addiction. *Journal of Education and Training Studies*, 4(1), 150-160.
- Estévez, A., Jáuregui, P., Sánchez-Marcos, I., López-González, H., ve Griffiths, M. (2017). Attachment and emotion regulation in substance addictions and behavioral addictions. *Journal of Behavioral Addictions*, 6(4), 534–544.
- Flores, P. J. (2004). *Addiction as an attachment disorder*. New York: Jason Aronson Inc.
- Flynn, S., Noone, C., ve Sarma, K. M. (2018). An exploration of the link between adult attachment and problematic Facebook use. *BMC Psychology*, 6(1), 34.
- Forchuk, C. A., Plouffe, R. A., ve Saklofske, D. H. (2020). Do you “like” me? The roles of Facebook reassurance seeking and attachment style on depression. *Psychology of Popular Media*. Advance online publication. <https://doi.org/10.1037/ppm0000312>.
- Griffiths, M. (1999). Internet addiction: Fact or fiction? *The Psychologist*. 12(5):246-250.
- Griffiths, M. D. (2000). Internet addiction – Time to be taken seriously? *Addiction Research*, 8(5), 413–418.
- Griffiths, M. D. (2005). A ‘components’ model of addiction within a biopsychosocial framework. *Journal of Substance Use*, 10, 191–197.
- Hart, J., Nailling, E., Bizer, G., ve Collins, C. (2015). Attachment theory as a framework for explaining engagement with Facebook. *Personality and Individual Differences*, 77, 33–40.
- Hawi, N., ve Samaha, M. (2017). The Relations Among Social Media Addiction, Self-Esteem, and Life Satisfaction in University Students. *Social Science Computer Review*, 35(5), 576-586.
- Hazan, C., ve Shaver, P. (1987). Romantic love conceptualized as an attachment process. *Journal of Personality and Social Psychology*, 52(3), 511–524.
- Höfler, D., ve Kooyman, M. (1996). Attachment transition, addiction and therapeutic bonding — An integrative approach. *Journal of Substance Abuse Treatment*, 13(6), 511–519.
- Işık, M. (2000). *İletişimden Kitle İletişimine*, Mikro Yayınları.
- Jenkins-Guarnieri MA, Wright SL, Hudiburgh LM. (2012) The relationships among attachment style, personality traits, interpersonal competency, and Facebook use. *Journal of Applied Developmental Psychology* 33, 294–301.

- Kobak, R. R., Cole, H. E., Ferenz-Gillies, R., Fleming, W. S., and Gamble, W. (1993). Attachment and emotion regulation during mother-teen problem solving: a control theory analysis. *Child Development*, 64, 231–245.
- Kowert, R., ve Oldmeadow, J. A. (2015). Playing for social comfort: Online video game play as a social accommodator for the insecurely attached. *Computers in Human Behavior*, 53, 556-566.
- Kozan, H., Kesici, S., Buyukbayraktar, C., ve Yalcin, S. (2016). Prediction of problematic internet use by attachment in university students. *Journal of Education and Training Studies*, 5(1), 79–83.
- Kuss, D. J., ve Griffiths, M. D. (2011a). Excessive online social networking: Can adolescents become addicted to Facebook? *Education and Health*, 29(4), 68–71.
- Kuss, D. J., ve Griffiths, M. D. (2011b). Online social networking and addiction – A review of the psychological literature. *International Journal of Environmental Research and Public Health*, 8, 3528–3552.
- Kuss, D. J., ve Griffiths, M. D. (2017). Social networking sites and addiction: Ten lessons learned. *International Journal of Environmental Research and Public Health*, 14, 311.
- LaRose, R., Kim, J., ve Peng, W. (2010). Social networking: Addictive, compulsive, problematic, or just another media habit. Z. Papacharissi (Ed.), *A networked self: Identity, community, and culture on social network sites içinde* (59–81 ss.). New York, NY: Routledge.
- Lei, L., ve Wu, Y. (2007). Adolescents' paternal attachment and Internet use. *CyberPsychology & Behavior*, 10 (5), 633–639.
- Lin, J. (2015). The role of attachment style in Facebook use and social capital: Evidence from university students and a national sample. *Cyberpsychology, Behavior and Social Networking*, 18(3), 173–180.
- Lin, J. H. (2016). Need for relatedness: A self-determination approach to examining attachment styles, Facebook use, and psychological well-being. *Asian Journal of Communication*, 26(2), 153–173.
- Lin, M.P., Ko, H.C. ve Wu, J.Y. (2011). Prevalence and psychosocial risk factors associated with internet addiction in a nationally representative sample of college students in Taiwan. *Cyberpsychology, Behavior and Social Networking*, 14(12):741-746.
- Liu, C. ve Ma, J. (2019). Adult Attachment Orientations and Social Networking Site Addiction: The Mediating Effects of Online Social Support and the Fear of Missing Out. *Frontiers in Psychology*. 10, 2629.
- Liu, H., Shi, J., Liu, Y., ve Sheng, Z. (2013). The moderating role of attachment anxiety on social network site use intensity and social capital. *Psychological Reports*, 112(1), 252–265.
- Longua-Peterson, J., Giguere, B., ve Sherman, J. (2017). Social connection and social networking: Daily conflict increases nightly Facebook use among avoidant participants. *Self and Identity*, 16(2), 215–230.
- Lynch, M., ve Cicchetti, D. (1992). Maltreated children's reports of relatedness to their teachers. R. C. Pianta (Ed.), *Beyond the parent: The role of other adults in children's lives: New directions for child development içinde* (81–108. ss.). San Francisco: Jossey-Bass.
- Main, M., ve Solomon, J. (1986). Discovery of an insecure-disorganized/disoriented attachment pattern: Procedures, findings and implications for the classification of behavior. T. B. Brazelton, & M. Yogman (Eds.), *Affective development in infancy içinde* (95-124. ss.). Norwood, NJ: Ablex.
- Main, M., ve Solomon, J. (1990). Procedures for identifying infants as disorganized/disoriented during the Ainsworth Strange Situation. M. T. Greenberg, D. Cicchetti, & E. M. Cummings (Eds.), *The John D. and Catherine T. MacArthur Foundation series on mental health and development. Attachment in the preschool years: Theory, research, and intervention içinde* (121–160. ss.). University of Chicago Press.
- Manteghi, M. (2010). *Iranian chatroom: Youth and parents (Persian)*. Tehran: Jahad-e Daneshgahi Pub.
- Marino, C., Finos, L., Vieno, A., Lenzi, M., ve Spada, M. M. (2017). Objective Facebook behaviour: Differences between problematic and non-problematic users. *Computers in Human Behavior*, 73, 541–546.
- Marino, C., Gini, G., Vieno, A., ve Spada, M. M. (2018). The associations between problematic Facebook use, psychological distress and well-being among adolescents and young adults: A systematic review and meta-analysis. *Journal of Affective Disorders*, 226, 274-281.
- Mehdizadeh, S. (2010). Self-presentation 2.0: Narcissism and self-esteem on Facebook. *Cyberpsychology, Behavior, and Social Networking*, 13, 357–364.
- Mikulincer, M., ve Shaver, P. R. (2005). Attachment theory and emotions in close relationships: Exploring the attachment-related dynamics of emotional reactions to relational events. *Personal Relationships*, 12(2), 149-168.
- Monacis, L., De Palo, V., Griffiths, M. D., ve Sinatra, M. (2016). Validation of the Internet Gaming Disorder Scale–Short-Form (IGDS9-SF) in an Italian-speaking people. *Journal of Behavioral Addictions*, 5, 683–690.

- Monacis, L., De Palo, V., Griffiths, M., ve Sinatra, M. (2017a). Exploring individual differences in online addictions: The role of identity and attachment. *International Journal of Mental Health and Addiction*, 15(4), 853–868.
- Monacis, L., De Palo, V., Griffiths, M. D., ve Sinatra, M. (2017b). Social networking addiction, attachment style, and validation of the Italian version of the Bergen Social Media Addiction Scale. *Journal of Behavioral Addictions*, 6(2), 178–186.
- Morsünbül, Ü. (2014). İnternet bağımlılığının bağlanma stilleri, kişilik özellikleri, yalnızlık ve yaşam doyumu ile ilişkisi, *International Journal of Human Sciences*, 11(1), 357-372.
- Nitzburg, G. C., ve Farber, B. A. (2013). Putting up emotional (Facebook) walls? Attachment status and emerging adults' experiences of social networking sites. *Journal of Clinical Psychology*, 69(11), 1183-1190.
- Obar, J. A., ve Wildman, S. S. (2015). Social media definition and the governance challenge: An introduction to the special issue. *Telecommunications Policy*, 39(9), 745-750.
- Odacı, H., ve Çıkrıkçı, Ö. (2014). Problematic internet use in terms of gender, attachment styles and subjective well-being in university students. *Computers in Human Behavior*, 32, 61-66.
- Oldmeadow, J., Quinn, S., ve Kowert, R. (2013). Attachment style, social skills, and Facebook use amongst adults. *Computers in Human Behavior*, 29(3), 1142–1149.
- Özkan, Ö. (2013). *İnternet Kullanımıyla İlgili Değişkenlerin Cinsiyet, Kişilik Özellikleri, Yaşam Doyumu Ve Bağlanma Stilleri Açısından İncelenmesi*. (Yayımlanmamış Doktora Tezi). Ankara Üniversitesi Sosyal Bilimler Enstitüsü, Ankara.
- Özmen, B. (2019). *Genç erişkinlerde bağlanma biçimi ile sosyal medya bağımlılığı arasındaki ilişkinin incelenmesi / The relationship between attachment style and social media addiction in young adolescents*. (Yayımlanmamış Yüksek Lisans Tezi). Üsküdar Üniversitesi Sosyal Bilimler Enstitüsü, İstanbul.
- Rao, G., ve Madan, A. (2012). A study exploring the link between attachment styles and social networking habits of adolescents in urban Bangalore. *International Journal of Scientific and Research Publications*, 3(1), 1–12.
- Rom, E., ve Alfasi, Y. (2014). The role of adult attachment style in online social network affect, cognition, and behavior. *Journal of Psychology and Psychotherapy Research*, 1, 24–34.
- Savcı, M., ve Aysan, F. (2016). The role of attachment styles, peer relations, and affections in predicting Internet addiction. *Addicta: The Turkish Journal on Addictions*, 3, 416–432.
- Schimmenti, A., Passanisi, A., Gervasi, A. M., Manzella, S., ve Fama, F. I. (2014). Insecure attachment attitudes in the onset of problematic Internet use among late adolescents. *Child Psychiatry & Human Development*, 45(5), 588–595.
- Shaw, M., ve Black, D. W. (2008). Internet addiction. *CNS Drugs*, 22(5), 353-365.
- Shim, Y.S. (2004). *The impact of the internet on teen-agers' interpersonal communication behaviors: The relationship between internet use and desire for face-to-face communication*. (Yayımlanmamış Doktora Tezi). Southern Illinois University, Carbondale, USA.
- Shin, S., Kim, N., ve Jang, E. (2011). Comparison of problematic internet and alcohol use and attachment styles among industrial workers in Korea. *Cyberpsychology, Behavior and Social Networking*, 14(11), 665–672.
- Soh, P., Charlton, J., ve Chew, K. (2014). The influence of parental and peer attachment on Internet usage motives and addiction. *First Monday*, 19(7).
- Starcevic, V. (2013). Is Internet addiction a useful concept? *Australian & New Zealand Journal of Psychiatry*, 47(1), 16-19.
- Stone, C. B., ve Wang, Q. (2018). From conversations to digital communication: The mnemonic consequences of consuming and sharing information via social media. *Topics in Cognitive Science*, 1-20.
- Şenormancı, Ö., Şenormancı, G., Güçlü, O., ve Konkan, R. (2014). Attachment and family functioning in patients with internet addiction. *General Hospital Psychiatry*, 36(2), 203–207.
- Vaillancourt-Morel, M. P., Daspe, M. È., Lussier, Y., ve Giroux-Benoît, C. (2019). For the love of being liked: a moderated mediation model of attachment, likes-seeking behaviors, and problematic Facebook use. *Addiction Research & Theory*, 1-9.
- Van Ijzendoorn, M. H., Schuengel, C., ve Bakermans-Kranenburg, M. J. (1999). Disorganized attachment in early childhood: meta-analysis of precursors, concomitants, and sequelae. *Development and Psychopathology*, 11(2), 225–249.
- Wang, C. W., Ho, R. T., Chan, C. L., ve Tse, S. (2015). Exploring personality characteristics of Chinese adolescents with internet- related addictive behaviors: Trait differences for gaming addiction and social networking addiction. *Addictive Behaviors*, 42, 32–35.

- Wardecker, B. M. W., Chopik, J., Boyer, M. P. ve Edelstein, R. S. (2016) Individual differences in attachment are associated with usage and perceived intimacy of different communication media. *Computers in Human Behavior*, 59, 18-27.
- Wegmann, E., Stodt, B., ve Brand, M. (2015). Addictive use of social networking sites can be explained by the interaction of Internet use expectancies, Internet literacy, and psychopathological symptoms. *Journal of Behavioral Addictions*, 4(3), 155-162.
- Welsh, L. (1999). *Internet use: An exploration of coping style, locus of control and expectancies*. (Yayımlanmamış Doktora Tezi). Northeastern University, Boston, USA.
- Wilson, K., Fornasier, S., ve White, K. M. (2010). Psychological predictors of young adults' use of social networking sites. *Cyberpsychology, Behavior, and Social Networking*, 13, 173– 177.
- Worsley, J.D., Mansfield, R., Corcoran, R., 2018. Attachment anxiety and problematic social media use: the mediating role of well-being. *Cyberpsychology, Behavior and Social Networking*, 21 (9), 563–568.
- Wu, A. M., Cheung, V. I., Ku, L., ve Hung, E. P. (2013). Psychological risk factors of addiction to social networking sites among Chinese smartphone users. *Journal of Behavioral Addictions*, 2, 160–166.
- Yaakobi, E. ve Goldenberg, J. (2014). Social relationships and information dissemination in virtual social network systems: an attachment theory perspective. *Computers in Human Behavior*, 38, 127–135.
- Yang, X., Zhu, L., Chen, Q., Song, P., ve Wang, Z. (2016). Parent marital conflict and internet addiction among Chinese college students: The mediating role of father-child, mother-child, and peer attachment. *Computers in Human Behavior*, 59, 221–229.
- Young, K. S. (1999). Internet addiction: symptoms, evaluation and treatment. *Innovations in Clinical Practice: A Source Book*, 17(17), 351-352.
- Young, L., Kolubinski, D. C., ve Frings, D. (2020). Attachment style moderates the relationship between social media use and user mental health and wellbeing. *Heliyon*, 6(6), e04056.



FIRAT ÜNİVERSİTESİ

SOSYAL BİLİMLER DERGİSİ

Journal of Social Sciences

p-ISBN:1300-9702 e-ISBN: 2149-3243



AKADEMİNİN SOSYAL İNŞASI, SINIFSALLIKLAR VE TOPLUMSAL YATKINLIKLAR: BAYBURT ÜNİVERSİTESİ ÖRNEĞİ

Social Construction of Academy, Classities and Social Prospects: The Case of Bayburt University

Cem ÖZKURT¹

¹ Bayburt Üniversitesi, İnsan ve Toplum Bilimleri Fakültesi, Sosyoloji Bölümü, Bayburt, cemozkurt@bayburt.edu.tr, orcid.org/0000-0003-1438-6517

Araştırma Makalesi/Research Article

Makale Bilgisi

Geliş/Received:
06.11.2020
Kabul/Accepted:
26.04.2021

DOI:

10.18069/firatsbed.822490

Anahtar Kelimeler

Akademisyenler, Sınıf,
Kültürel Sermaye,
Toplumsal Köken

ÖZ

Bu makale, akademik dünyamızın sosyolojik ritimlerini keşfetmeyi ve akademik kültürümüzün dinamiklerini anlamayı amaçlamaktadır. Bu çerçevede, Bayburt Üniversitesi akademik personelinin 30 akademisyenle derinlemesine görüşmeler yapılmış ve nitel bir çalışmanın verileri toplanmıştır. Çalışmanın kavramsal çerçevesinde ise Bourdieu, Freire ve Apple gibi eğitim sorunsalı üzerine kuramsal yaklaşım geliştiren yorumcuların analizlerinden yararlanılmıştır. Çalışma, akademik gerçekliğimize akademisyenlerin meslek pratikleri, akademisyenlik öncesindeki periyotlarda bilişsel ve duygusal inşa süreçleri ve aktörlerin akademisyenlik mesleğine atfettikleri anlam dünyasını, içerden bir bakışla betimlemeyi amaçlamaktadır. Çalışmada, üniversite yapılaşmamızın, mikro dünyalara yansımaları bizzat akademik failliğin gözünden kendi otantik bütünlüğü ve banallığıyla/olduğu haliyle resmedilmeye çalışılmıştır. Çalışmanın literatüre katkısı ise akademik gerçekliğimizin hem yapı hem de faillik düzeyindeki sorun alanlarını ortaya koymak ve çözüm önerileri çerçevesinde bir tartışma başlatmaktır.

ABSTRACT

Keywords

Academics, Class, Cultural
Capital, Social Origin

This article aims to explore the sociological rhythms of our academic world and to understand the dynamics of our academic culture. In this context, in-depth interviews were conducted with 30 academics from Bayburt University academic staff and data from a qualitative study was collected. In the conceptual framework of the study, the analysis of commentators such as Bourdieu, Freire and Apple who developed a theoretical approach to the educational problem was used. The study aims to describe our academic reality with an insider's view of the professional practices of academics, the processes of cognitive and emotional construction in the periods before academia, and the world of meaning that actors attribute to the profession of academia. In the study, the reflections of our university structure on micro-worlds were tried to be portrayed with their authentic integrity and banality/as it is through the eyes of academic failure. The contribution of the study to the literature is to identify the problem areas of our academic reality at both the structure and level of activity and to start a discussion within the framework of solution proposals.

Atıf/Citation: ÖZKURT, C., (2021). Akademinin Sosyal İnşası, Sınıfsallıklar Ve Toplumsal Yatkinliklar: Bayburt Üniversitesi Örneği, , *Firat Üniversitesi Sosyal Bilimler Dergisi*, 31, 2(1003-1016).

Sorumlu yazar/Corresponding author: Cem ÖZKURT, cemozkurt@bayburt.edu.tr

1. Giriş

İnsansal olanakların giderek eşitsiz biçimde dağıldığı; üretim ilişkilerinden siyasal yapılaşmalara, ideolojik tahayyüllerden eğitimsel süreçlere kadar, toplumsallığın tüm parametreleri açısından giderek karmaşıklaşan bir çağda yaşıyoruz. İki asır önce, klasik liberalizmin koyutladığı, özerk ve özgür birey tasarımı, artık neoliberal dönemde rekabetçi ve girişimci bireye dönüşmüştür. Kişilerin kendileri kazanırken toplumun da kazandığını varsayan “görünmez el” nosyonu, yerini bireylerin salt performanslarıyla değerlendirildiği (Olssen’den aktaran Apple, 2004, s.154,155) piyasa kriterlerine bırakmıştır. Eğitimle meslek arasındaki yaşamsal ilişki işletme ideolojinin pratikleriyle koparılmış (Özkurt, 2018) ve uzmanlıktan yoksun zihinsel iş gücü sınıf düşme, statü kaybetme ve prekarizasyon¹ riskiyle karşı karşıya kalmıştır. Risklerin bireysel yaşantılar için her geçen gün arttığı günümüz toplumlarında, kişilerin entelektüel ve ruhsal gelişimleri için iyi eğitim, tarihin hiçbir döneminde bugünkü kadar ivedi olmamıştır. Illich, bu ivediliği şöyle dile getirmiştir: “ Pedagojik anlamda modern toplumun yabancılaşması, insanoğlunun ekonomik yabancılaşmasına göre daha kötüdür ” (Illich, 2009, s. 38).

Apple’a göre, pedagojik yabancılaşmanın anlam ve mahiyeti, eğitimin gün geçtikçe alınır ve satılır bir meta haline gelmesiyle ilişkilidir (Apple, 2009, s. 63). Apple’ın tezi, eğitimin özelleşmesi ve piyasalaşmasıyla, eğitim merkezli sorun alanlarının genişlemesi ve kangrenleşmesi yönündedir: Varlıklı ailelerin çocuklarıyla, yoksul ailelerin çocuklarının eğitim olanaklarına erişimleri bakımından eşitsizlikleri gün geçtikçe artmaktadır (2009, s. 88). Yetenekli ve hızlı öğrenen çocuklara ağırlık verilmesi ve öğrenim bakımından pek yetenekli olmayan öğrencilerin arka plana itilmesi açık bir dışlanma kültürü yaratmıştır ve bu pratiğin temel motivasyonu, daha yüksek düzeydeki eğitimsel başarı taleplerinden ziyade, ticari kaygılar olmuştur (Apple, 2004, s.162). McLaren’e göre ise insan emeğinin sermayeleştirilmesi ve metalaşması sürecinde, eğitim mevcut statükoların sürdürülmesinde temel bir rol oynamaktadır. Rikowski ise daha radikal bir tespittedir: “eğitim ruhlarımızı sermayeye bağlayan zincirdir, Ona işgücü ile sermaye arasındaki savaşın bir aynası olarak bakmak mümkündür” (McLaren, 2009, s.115).

Ribowski’nin altını çizdiği savaş, Bourdieu sosyolojisinde eğitimin mevcut toplumsal güç ilişkilerini, iktidar yapılarını meşrulaştıran ve bireylerin her gün zihinlerinde sağlama alınan bir sembolik tahakkümün işlemesine zemin hazırlar. Bourdieu ve Passeron’a göre sembolik şiddeti elinde bulunduran her iktidar, bir anlamlar dizisi inşa eder ve bu anlamlar dizisiyle güç ilişkilerini gizleyerek, sembolik nitelikteki kendi gücünü bu güç ilişkilerine ekler (Bourdieu ve Passeron, 2015a, s.34). Pedagojik eylem ise, bir iktidar tarafından dayatılır (kültürel bir keyfiyetin ürünü olarak) ve objektif olarak sembolik şiddeti içerir (2015a, s.35). Görüşte tamamen eğitimsel olan hiyerarşik yapı, toplumsal hiyerarşilerin savunulmasına ve meşrulaştırılmasına katkıda bulunur. Eğitimsel dereceler, diplomalar, kurumsal hiyerarşiler yeniden üretme eğiliminde oldukları toplumsal hiyerarşilerle mutlak bir ittifak halindedir (2015a, s.196). Bourdieu ve Passeron’un önemle vurgu yaptıkları nokta, kültürel yeniden üretimle, toplumsal yeniden üretimin bir tutarlılık çizgisinde işlemesi ve sembolik ilişkilerin güç ilişkilerinin yeniden üretimindeki kilit rolüdür (2015a, s. 41). Kültürel yeniden üretimin somut toplumsal görünümünü orta sınıf velilerin pratiklerinde izlemek mümkündür: Veliler, eğitimdeki piyasa mekanizmalarını etkili biçimde kullanmaktadır. Toplumsal, ekonomik ve kültürel sermayelerini bu amaçla seferber etmektedirler. Veliler, karmaşıklaşan tercih ve öğrenci seçme sistemlerine oldukça hâkimdir. Bu sayede çocuklarını sisteme rahatlıkla entegre edebilmektedirler (Apple, 2004, s.156). Orta sınıfların sermayeler konfigürasyonları, kendi çocukları için eğitim süreçlerinde mutlak bir avantaj yaratmaktadır ve risklere karşı korumaktadır.

Illich’in vurgu yaptığı biçimiyle “ dünyanın giderek eğitim dışı hale gelmesi ” (2009, s.39) özünde, günümüz dünyasında eğitimsel süreçlerde risklerin daha büyük olduğu, katastrofik bir pedagojik gerçeklikle karşı karşıya kaldığımızı gönderme yapar. Apple, bu gerçekliğin ayrıntılarını şöyle betimler: “ İnsanları posaya çevirdikten sonra hayata salıyoruz ve onlara -ya yüzmeyi öğrenirsin ya da boğulursun- diyoruz, ki yaşanan akıbet, çoğunlukla boğulma yönünde oluyor ” (2009, s.88). Boğulmanın pratik karşılığı, aktörlerin çalışma ilişkilerine zayıf eğitim sermayelerinin biçimlendirdiği pazar kapasitesi düşük yarı mesleki kimliklerle

¹ Prekarizasyon, bir orta sınıf, çalışan alt sınıf ya da sınıf altı olarak tabir edilen durumların çok ötesinde, toplumun tüm kesimlerini kapsayabilen ve çalışma ilişkilerindeki güvencesizliğe gönderme yapan bir kavramdır. Bkz. Guy Standing, *Prekaryaya*, s. 10.

girmeleridir. Bu mesleki kimlikler aktörlere, kentsel mekânlarda rekabete dayanan mülkiyet ve para ilişkilerinde avantajlı konumlar sağlamamaktadır. Özellikle ulus-devlet denetimdeki formel eğitim süreçlerinin uzun sürelerden beri temel işlevlerini yerine getirmemesi, bu tabloyu daha da ağırlaştırmıştır. Eğitimsel süreçlerden kamusal iradenin geri çekilmesi, özellikle iki eksenle önemli bir boşluk yaratmıştır. Bunlardan İlki, yurttaşların bilişsel, duygusal ve eğilimler düzeyindeki yeterlilik ve yetkinliklerinin eğitimsel mekanizmalarla nasıl inşa edileceği ve olgunlaştırılacağı sorunsalıdır. İkincisi, faillerin teknik/mesleki konumlanmalarının ne olacağı, bu konumlanmaların piyasa denkliklerinin ve pazar kapasitelerinin risklere karşı nasıl korunaklı hale getirileceği ve faillerin bir gelecek tahayyüllerinin/kariyer tasarımlarının kendi kişisel gerçeklikleriyle ve toplumsal sistemle uyumlu biçimde nasıl tesis edileceğidir.

Bu sorunsalların, zihin açıcı çıkış noktalarını, Paulo Freire'nin kuramsal girişiminde bulmak olanaklıdır. Freire'ye göre, okul içinde her hangi bir düzeydeki öğretmen-öğrenci ilişkisi, anlatan bir özne/öğretmen ve sabırla dinleyen nesnelere/öğrencilerden oluşur. Anlatılan şeyler ister değerler, ister gerçekliğin empirik boyutlarına ilişkin olsun, anlatılma sürecinde cansızlaşma ve taşlaşma eğilimindedir. Eğitim, öz olarak anlatım hastalığından mustarıdır. Böylelikle eğitim bir "tasarruf yatırımı" haline gelir. Öğrenciler "yatırım nesnelere" öğretmen ise yatırımcıdır. Öğretmen iletişim kurmak yerine tahviller çıkarır ve öğrencilerin sabırla aldığı, ezberlediği ve tekrarladığı yatırımlar yapar. Öğrenciler kendilerine yüklenen bu yığılma malzemeyi istiflemekle ne kadar meşgul olurlarsa, bu dünyanın dönüştürücüleri olarak müdahale etmeleri halinde oluşacak olan eleştirel bilinçleri o kadar güdük kalacaktır (Freire, 2018, s. 57-60). Freire, çağdaş toplumlarda tüm öğrenme alanlarının, öğrencinin kendisine dayatılan müfredatı sindirmedeki ilerlemesini ölçen, hatta daha sinsice yöntemlerle kapitalist piyasa sistemine içkin eşitsizlikleri yeniden üreten bir sıralama aygıtı haline gelen kompleks bir sınav sistemi tarafından ele geçirildiği düşüncesindedir (Freire, 2019a, s. 41).

Freire'nin eleştirel pedagojisi ise bütün bu kısıtlılıkları aşmaya yönelik bir girişimdir. Freire'ye göre, eğitim insana özgü bir şey olan dünyaya müdahale etme eylemidir (2019a, s.43). Bu müdahalenin doğru istikameti, insansal olanakları genişleten toplumcu bir ütopyaya sahip olmaktır. Freire, "evrensel bir insan etiği" vurgusu yapar ve bunu insanın kendinin dışına çıkmaya ve kendini aşmaya çalışan ontolojik eğilimle aynı anlamda kullanır (2019a, s.64). Bu eğilimin olmazsa olmaz koşulu, insanın eğitilebilir bir varlık olarak tahayyül edilmesi ve insanlık durumunun "tamamlanmamışlığının" bilincinde olmaktır (2019a, s. 151).

Bu çalışma, Türkiye'de akademi dünyasının "tamamlanmamışlığının" diyalojik ilişkisine derinlemesine bir bakış olanağını araştırmaktadır. Bu amaçla, Bayburt Üniversitesi akademik personelinden 30 akademisyenle derinlemesine görüşmeler yapılmış ve nitel bir çalışmanın verileri toplanmıştır. Araştırmanın kuramsal ve kavramsal inşa sürecinde öne çıkan sorunsalları ise dört eksenle analiz etmek olanaklıdır. Bu eksenlerden ilki, akademisyenlerin toplumsal yatkınlıklarının ve sınıfsal arka planlarının, total bilimsel enerjilerine kattığı avantajlar ve dezavantajlar setlerinin kendi içerisindeki konfigürasyonlarını keşfetmek ve bu konfigürasyonların, bir yapı olarak akademik hiyerarşimizin açık ve gizli işleyiş kurallarıyla karşılaşma alanlarında ne türden gerginlik aksları oluşturduğunu ortaya koymaktır. İkinci sorunsal eksen, akademi dünyamızın pratiklerinde entelektüel, ahlaki ve bilimsel olarak üretilen/kotarılan bilginin "yeniden üretilen" boyutlarının, toplumsal olarak da yeniden üretilen sembolik güç ilişkileriyle bağlantısının nesnel dayanaklarını tartışmaya açmaktır. Üçüncü eksen, akademisyenlerin duygusal, zihinsel ve retorik düzeylerdeki ritimlerine içeriden bir bakışı sergilemek ve olgunlaşma/gelişme süreçlerini kendi banallığında yoğun bir betimlemeyle deşifre etmektir. Örneğin, akademisyenlerin kendi sınıfsal/toplumsal kökenleriyle hesaplaşma ve bu kökenlerle mesafeyi açma girişimleri (akademisyen olarak) hangi dinamiklerle, beklenmedik/ön görülemeyen etkenler aracılığıyla akamete uğratılmakta ve engellenmektedir ve bu gerçekliğin akademik faillerdeki yansımaları ne türden görünüm almaktadır. Dördüncü ve son eksen ise, Türkiye akademisinde, akademik pratiklerin hem yapı, hem de faillik düzeyindeki doxa'larını tartışmaya açmak ve bu doxa'ların reddiyelerinin yeni çözüm önerileri ve çıkış yolları çerçevesinde ne türden olanaklar inşa edebileceğini analiz etmektir.

2. Metot

2.1. Araştırmanın Kuramsal Yaklaşımı ve Kavramsal Çerçevesi

Araştırma, Bayburt Üniversitesi özelinde, akademisyenlerin düşünsel, duygusal ve pratik inşa süreçlerine hem akademisyenlik öncesi toplumsal/sınıfsal yatkınlıkları, hem de mesleki ritim ve yordamların oluşumunu

anlamlandırmaya çalışan niteliksel bir sosyolojik çalışma mahiyetinde tasarlanmış ve uygulanmıştır. Niteliksel sosyolojik çalışmaların, keşif amacı güttüğü, bulguları ve sorunsalları bakımından henüz değinilmemiş toplumsal/bireysel örüntüler üzerine inşa edildiği göz önünde bulundurulduğunda, araştırmanın Türkiye’de akademik dünyamızın failliğine (akademisyene) içerden bir bakış sergilediği söylenebilir. Bu çerçevede, araştırmanın kuramsal yaklaşımı, eğitimsel süreçlerin bütün aşamaları bakımından toplumsal güç ilişkilerine hem yapı hem de faillik düzeyinde gömülü olduğu ve canlı bir sosyolojik arenayı oluşturduğudur. Kavramsal çerçevesinde ise “sınıf”, “toplumsal yatkinlıklar”, “sosyal ve kültürel sermaye”, “insanlık durumunun tamamlanmışlığı”, “mevcudiyet”, “demokratik okullar” gibi nosyonların yer almasıdır. Çalışma, bu nosyonlardan hareketle, üniversite ve akademi dünyamızın, gündelik ritmine akademik failliğin banallığı ve olağan akışını betimleyen; gerginlik, çatışma, yoğunlaşma, süreklilik ve kırılma/kopma akışlarını keşfetmeyi amaçlamaktadır.

2.2. Katılımcıların Kimliği

Araştırmaya iştirak eden katılımcıların hepsi, Bayburt Üniversitesi akademik personeli, araştırma görevlileri, doktor öğretim üyeleri, doçent ve profesör öğretim üyelerinden oluşmaktadır. Katılımcılar mesleki deneyim ve farkındalıklarını bütün sahiciliğiyle yansıtmışlar ve akademi dünyamızın olağan akışına ilişkin özgün değerlendirmeler yapmışlardır.

2.3. Verilerin Toplanması, Uygulama ve Analiz

Araştırmaya iştirak eden toplam akademik personel sayısı 30’dur. Çalışmada, veri toplama aracı olarak derinlemesine görüşme tekniği kullanılmıştır. Yapılandırılmış sorulardan oluşan bir derinlemesine görüşme formu hazırlanmış ve tüm katılımcılara uygulanmıştır. Derinlemesine görüşme formunda yapılandırılmış soruların içeriği katılımcıların lise ve lisans dönemi serüvenleri, aile toplumsal/sınıfsal kökenleri, akademik evrilme süreçleri, akademik pratiklerdeki tutum ve eğilimleri, akademisyenliğe attiklerileri anlamlar ve akademisyenlerin günümüzdeki problem alanlarını keşfetmeye yönelik oluşturulmuştur. Görüşmeler kayıt altına alınmış (katılımcıların rızasıyla) ve daha sonra kayıtlar, araştırmanın yürütücüsü tarafından deşifre edilerek sosyolojik bağlamlar ortaya çıkarılmıştır.

2.4. Etik Sorumluluklar

Araştırmada etik yükümlülükler yerine getirilmiştir. Bu amaçla, katılımcılarla akademisyenlik pratikleri üzerine, arka planını derinlemesine görüşmelerin oluşturduğu sosyolojik bir araştırmaya katılıp katılmayacakları sorulmuş ve razıları alınmıştır. Araştırmanın uygulamasında, kişi hak ve dokunulmazlığını zedeleyici bir soru sorulmadığı gibi, tüm görüşmelerde bilimsel sınırların içinde kalınmaya dikkat edilmiştir. Derinlemesine görüşmelerin, kayıt altına alınıp alınamayacağı, katılımcılara sorulmuş ve razıları alınmıştır. Ayrıca, araştırmanın empirik boyutunu oluşturan derinlemesine görüşmeleri yapmak için Bayburt Üniversitesi Etik Kurul Komisyonuna, Fakülte Dekanlığı aracılığıyla başvurulmuş ve etik kurul onayı alınmıştır.

3. Bulgular

3.1. Olumsuzlama Pratikleri ve Temel Gerilimler

Toplumsal köken etkisi, tüm eğitim hayatı boyunca özellikle de eğitim hayatının büyük dönemeçleri sırasında tatbik olur (Bourdieu ve Passeron, 2015b, s.29). Okullarda en meşru görülen ve öğrenci gruplarını sınıflandırmak için bir filtre işlevi gören bilgi türleri, sosyal formasyonun özel biçimleriyle bağlantılıdır (Apple, 2006, s. 65). Baskın kültürel (egemen kültür) formların eğilimler, tasarımlar ve temsiller üzerindeki etkisi, yine baskın kültürün ekonomik, sembolik ve kültürel sermayelerinin izlerini taşır ve her kademedeki eğitim müfredatları bu formları örtük olarak içerir. Bourdieu ve Passeron’a göre, alt sınıflardan gelen ve elenmekten kurtulmuş öğrenciler için başlangıçtaki dezavantajlar zamanla biçim değiştirirler; sosyal geçmiş, erken ve sıklıkla kötü yapılmış bir yönlendirme, zorunlu tercih ve yerinde sayma gibi ara aktarım mekanizmalarının tesiriyle tederisi borç yüküne dönüşür (2015b, s. 31).

Çağdaş toplumlarda, küresel ve evrensel bir eğitimsel zincir, özellikle meslek inşasının fiili cereyanı lisans döneminin başlangıcında, sahici bir aile yönlendirmesi yoksunluğuyla faillerin kariyer dünyaları açısından felaketin fitilini ateşlemektedir. Aynı durum akademik failler için de geçerlidir. İlk eğitim süreçlerini ileri kapitalist bir Avrupa ülkesinde tamamlayan katılımcı, bugün Türkiye’de bir devlet üniversitesinde akademisyen olmasına rağmen, tedrisi borç yükünü toplumsal ve sınıfsal kökenine, özellikle de ailesinden pedagojik düzeyde bir yönlendirme alamamasına bağlamaktadır:

Babam Almanya’da Siemens fabrikasında işçiydi, annem ise ev hanımı. Üç erkek kardeşiz biz. Üniversite’de ilk gittiğim bölüm gazetecilikti oranın bana uygun olmadığını gördüm, yani beni biraz zorladığını söyleyebilirim. Daha sonra gazeteciliği bıraktım sonra yine Almanya’da Türkoloji bölümüne girdim ama orada da bir sürü klasik dil öğrenmek zorundaydım orayı da bıraktım. Sonra 1993’de pedagoji okumaya başladım, bir taraftan da Alman dili Edebiyatı okuyup çift ana dal yapmayı düşünüyordum ama Alman dili Edebiyatı bölümünü de bırakmak zorunda kaldım. Yani anlayacağın ben baya bir gezdim ve deneme yanılma yoluyla yılları kaybettim. Eğer ailemde bir yönlendirme gücü olsaydı her şey farklı olabilirdi (Sosyoloji Bölümü, Dr. Öğrt. Üyesi, Erkek).

Çoğu zaman kişisel yaşantılarımız biyografik hayatlarımızın çok ötesine geçerek; içinde yaşadığımız toplumun tarihsel bağlam ve bağlantısallığıyla ilişkilendirilir. Bizlerden önce kurulu olan yetersizlikler, kısıtlılıklar ve gerilemeler katlanarak bir sonraki çağa aktarılırlar ve hiç farkında olmaksızın, kişisel hayatlarımızın tam da orta yerinde konum alırlar. Akademisyenlerin anlatıları, hem kişisel yaşam performanslarının (geçmiş deneyimler, başarılar ya da başarısızlar) hem de toplumsal/sınıfsal kökenlerinin örtük ya da belirtik total borç yüküyle (zayıf sermayeler konfigürasyonları) hesaplaştıklarını göstermektedir. Bu hesaplaşmanın yönü, nadir olarak gerçek bir yüzleşmeyle sonuçlanırken; ağırlıklı biçimde yarım bir hesaplaşma biçimindedir ve kendi kültürel/ sınıfsal kökenlerinden süzülüp gelen geleneksel örüntülere denetimli ve ürkek bir eleştirellik (tam eleştirel olmayan eleştirellik) sergilemektedir. Ancak, her iki durumda da, akademik failler, potansiyel gerginliklerle birlikte yaşamaktan kendilerini kurtulamazlar. Gerginliğin en fazla yoğunlaştığı merkez noktası, özellikle beşeri ve sosyal bilim kökenli doktora altı akademisyenlerde bulguladığımız iş güvencesi yoksunluğudur. Akademik sistemimizin yapısal işleyişiyle doğrudan ilişkili olan bu olgunun yıkıcı etkilerinin sosyal ve kültürel bilimler ailesine mensup akademisyenlerde gözlemlenmesi bir tesadüf değildir. Piyasada pazar kapasitesi düşük olan diplomalar (Fen Edebiyat ve Eğitim Fakülteleri) aktörlere düzenli gelir bakımından iki olasılık sunmaktadır: Ya devlet okullarına kadrolu olarak atanarak öğretmenlik yapılır ya da gelişmekte olan devlet üniversitelerinde kadro bulunarak üniversite hocalığı icra edilir. Ancak kimi durumlarda, öngörülemez olaylar silsilesi ortaya çıkar ve yaşam boyunca biriktirilen kazanımlar çok güçlü bir kuşku bulutuyla kaplanabilir:

Rize Üniversite’sinde Yeni Türk Edebiyatı alanına 2012’de atandım. 2 yıl çalıştım ama yüksek lisans tezime çok odaklanamadım. Tezi nasıl bitireceğime odaklanmaktan çok, kendimi geliştirmeye odaklandım. Bu sefer tez konularında derinleştim ama bitirme imkânım olmadı. Bitiremeyince, 50 D’ liydim o zaman, ilişğim kesildi. O dönemin kişiliğim üzerinde etkileri oldu, hala da etkili. İşini kaybetme korkusu da diyebilirim buna. Garanti meslek konusunda kendimi motive ettim, o günden sonra akademisyen olmaktan vazgeçmiştim. Öğretmen olmak istiyordum, öğretmenlikte de mülakat vs. çıktı. Çok az bir puanla öğretmenliği kaçırdım, tekrar akademisyenliğe yöneldim, ama iki yıl boş kaldım (Türk Dili Edebiyatı Bölümü, Araştırma Görevlisi, Erkek).

Richard Shaul’un, (2018) Freire’nin “Ezilenlerin Pedagojisi” çalışmasına önsözde yazdığı gibi “ insanlar dünya aracılığıyla birbirlerini eğitebiliyorlar ” ise, toplumsal uzamın sunduğu olanaklar çeşitlilikler gösterir ve bu çeşitlilikler faillere farkındalıklar açısından ipuçları verir. Bu ipuçları aktörleri doğru yordamlara yönlendirecek potansiyellere sahiptir, fakat bu potansiyelleri aktüel hale dönüştürmek aktörlerin tercihleriyle belirlenmektedir. Akademisyenlerle yaptığımız derinlemesine görüşmelerde özellikle, Bayburt doğumlu (Bayburtlu) akademik faillerin anlatılarında, eğitim geçmişlerinde bir büyükşehirde (İstanbul ya da Ankara) akraba yanında (abi, hala, teyze) ortaokul ya da lise okumak gibi bir pratiğin öne çıktığı bulgulanmıştır. Bu durumun, akademik faillerin zihin dünyalarına ve kariyer tasarımlarına pozitif yönlü bir etki yaptığı söylenebilir:

Ankara’ya yerleştikten sonra (lise eğitimi için) abimin (Abisi, Gazi Üniversitesi Halkla İlişkiler mezunu, TBMM’de iletişim dairesinde uzman memur) içinde olduğu çevreye girmeye başladım. Bunlar meslek sahibi insanlardı kimi müdür, kimi öğretmen, yönetici, iyi yerlerde okumuşlar. Bunları gözlemliyordum. İki seçeneğim vardı: Ya okumayıp babam gibi çiftçilik yapıp ömür boyu zorluk çekecektim ya da abim gibi okuyup bir yerlere gelecektim. Bunları gördükçe, ben de acaba kariyer sahibi olabilir miyim? diye düşünmeye başladım. Üniversiteyi kazanabilir miyim? diye soruyordum. Dolayısıyla

benim üniversite serüvenim abim ve onun çevresi tarafından biçimlendi diyebilirim. (Tarih Bölümü, Araştırma Görevlisi, Erkek)

Eğitimsel süreçlerde, sınıfsal ve toplumsal kökenle ilişkili göreceli yeniden üretilenin paranteze alınması, inşa edilenleri inşa eden bir düzenliliğe atıfta bulunur. Tıpkı, Bourdieu ve Passeron'un "Yeniden Üretim" de belirttiği gibi: "Bir çocuğun kendini bir eğitim seviyesine erişimden dışlanmasına ya da değersizleştirilmiş bir tahsil türüne sürgünü kabullenmesine aracılık eden her tikel tercih edimi, çocuğun toplumsal sınıfıyla eğitim sistemi arasındaki nesnel ilişkilerin ürünüdür" (Bourdieu ve Passeron, 2015, s. 199). Bourdieu ve Passeron'un temas ettikleri nesnel ilişkiler, dışlananların bir kuşak sonrasını yine dışlayan inşa edilmiş, kudretli ve sonsuz bir düzene vurgu yapar. Derinlemesine görüşmelerde, akademisyenlerin hem alt-orta sınıf, hem de köy kökenlilerinde, lise dönemi ve üniversiteye giriş sürecinde, aile yakın çevresinden ve okul/eğitim evreninden mesleki rehberlik yönlendirmesi alamadıkları bulgulanmıştır. Bunun anlamı, bir kuşak öncesindeki sınıfsal, kültürel ve eğitimsel daralmaların, (akademisyenlerin toplumsal kökenlerinin, alt orta sınıf ve köy kökenli olduğu göz önüne alındığında) bir kuşak sonrasında da belirli biçimlerde varlığını sürdürmesidir. Toplumsal kökenin (sosyal ve ekonomik sermayenin) ve kültürel sermayenin zayıf konfigürasyonları, sınıfsal bir borç yüküne dönüşmüş ve gelecek kuşakların olaylar seyrini belirlemiştir. Örneğin, geleneksel kültürel örüntülerin baskın olduğu kırsal mekânlarda gelişimlerini tamamlayan kadın akademisyenlerde, akademisyenlik öncesi eğitim pratiklerinin farklı türden kısıtlılıklarla karşı karşıya kaldığı gözlemlenmiştir:

Ben doğuda, (Doğu Anadolu'yu kastediyor) bir kız çocuğu olarak büyüdüm. Orada, kız çocukları 18 yaşına geldiğinde, aileler hadi evlen artık derler. Lisede sayısalcıydım, sınav puanıyla Van'da, Ağrı'da tıp ve eczacılık gibi bölümlere girebiliyordum ama ailem, biz seni dışarıya göndermeyiz dediler. Sonra şehirde Matematik öğretmenliği bölümüne gittim ve okul bittiğinde KPSS'den (öğretmenlik ve devlet memuru olarak atanmak için gerekli olan merkezi sınav) 90 gibi, çok yüksek bir puan almak gerekiyordu ve ben gerekli puanı alamadım. Atanamamış bir öğretmen olarak geçimimi dersane öğretmenliği yaparak, özel ders vererek sağladım yıllarca. Bir taraftan da doktora yapıyordum. Ancak, doktoramın son dönemlerinde kadro buldum ve atandım. (Matematik ve Fen Bilimleri Eğitimi, Dr. Öğrt. Üyesi, Kadın)

Kentsel etkileşim düzeninde yaşayan orta-sınıf aileler ise özellikle, baba ya da annenin mesleği mühendis, matematik öğretmeni, akademisyen, hekim, İngilizce öğretmeni gibi alanlara mensubiyet gösteriyorsa, çocuklarının teknik/mesleki yönlendirmelerini daha profesyonel ve zamanın ruhuna uygun olarak yapıyorlar. Olası alternatiflerin en güçlü seçeneklerinin tercih edildiği bu stratejik savaşta; stratejiniz yanlışsa zafere ulaşmak için taktik doğrular yeterli değildir ve ailelerin kişisel tarihlerindeki meslek edinme serüvenleri, bir kuşak sonrasına belirli yönlendirmeler biçiminde yansımaktadır. Örneğin, toplumsal hiyerarşide daha üst mevkileri arzulanmış, bunun için çalışmış ancak başaramamış bir orta sınıf baba tipolojisi için bu mücadele, sadece onun adına kaybedilmiş bir mücadeledir. Püriten bir çileciliği kendi hayatında uygulayıp başarı elde edememiş olsa da, bu durum, o hedefin kötü veya yanlış olduğu anlamına gelmektedir ve sonraki kuşakların bayrağı devralarak mücadeleye devam etmesi bir zorunluluktur:

Babam matematik öğretmeni idi, çok üzerime düşmesine rağmen, ortaokul yıllarımdan beri kafam matematiğe basmıyordu. İşte üniversite sınavına girdim. Yaşadığımız kentin üniversitesinde Eğitim Fakültesinde bir bölüm kazandım. Daha ilk yılımdan itibaren babam üniversitede hoca olarak kalmayı kafama işledi, kendi de zamanın da çok istemiş ama nasip olmamış. Beni hemen üniversite birinci sınıfta İngilizce kursuna yazdırdı. 1 ve 2. sınıfta aralıksız İngilizce kursuna gittim, bir de 4. sınıfta altı ay gittim. Babam sürekli "bak oğlum üniversitede kalırsın, hoca olursun, kariyerin olur" diye söylüyordu. Üniversitedeki alan derslerim ise çok iyiydi. Hocalar, iyi öğrencilik nasıl olur diye, beni örnek gösteriyorlar ve alt sınıflarla konuşmam için beni teşvik ediyorlardı. Üniversite bitti ve ben hemen okulda yüksek lisansa başladım, dört ay sonra da Bayburt Üniversitesi kadro açmış, müracaat ettim ve asistan olarak bölüme girdim çünkü puanlarım çok yüksekti. ALES puanım 90, YDS puanım 91,5, lisans not ortalamam da 100 üzerinden 91,5'du. Böylece hiç vakit kaybetmeden üniversiteye araştırma görevlisi olarak girdim. (Türkçe ve Sosyal Bilgiler Eğitimi, Araştırma Görevlisi, Erkek)

Kent kökenli eğitilmiş bir toplumsal/sınıfsal kökenin inşa ettiği yatkinlikler bütünlüğüyle, köy kökenli kırılğan toplumsal /sınıfsal kökeninin biçimlendirdiği yatkinlikler, siyah ve beyaz kadar farklıdır. İlkinde bir kuşak öncesinin kazanımları, bir kuşak sonrasına avantajlar seti olarak yansırken; ikincisinde bir kuşak öncesindeki kısıtlılıklar, bir kuşak sonrasına dezavantajlar seti olarak yansımaktadır. Bu yansımalar, okunan üniversitenin merkeziliğini, alınan diplomanın türünü, gelecek perspektifini, lisan becerilerini, kültürel ve sanatsal zevkler inşa etmek gibi yeterlilikleri belirlemektedir.

Akademik faillerin hem kadro öncesi eğitim aşamalarında, hem de bizzat mesleki pratiklerinde deneyimledikleri üç eksenli gerginlik aksı söz konusudur. Bu akslardan ilki, taşra kökenli akademisyenlerin kentsel ortamda lisans ve yüksek lisans dönemlerinde deneyimledikleri kentsel karşılaşmalardan edindikleri farkındalıklardır. Bu karşılaşmalar, toplumsal yatkınlıklarla ve mevcut eğitim sermayesiyle bağlantılı kısıtlılıkların görünür hale gelmesine aracılık eder. Kentsel etkileşim düzeni, aktörlerin okuma yoluyla kendi sınıfsal/toplumsal kökenlerinin inşa ettiği kesif daireyi aşma girişimlerinde, farklı türden eşitsizliklerin ayırına vardıkları ve kentsel sosyo-ekonomik baskıyı sembolik karakterli (markalar, imajlar, söylemler, tipolojiler) tahakkümle hissettikleri sonsuz bir uzam algısını inşa eder. Aynı zamanda, farklı sınıfsallıklar ve kültürel dokularla nesnel karşılaşma alanlarını oluşturan bu atmosfer, kimi durumlarda ilerletici/geliştirici, kimi durumlarda da geciktirici/geriletici bir işlev yüklenbilir:

Üniversiteye uyum sağlamakta zorlandın mı?

Çok, büyük şehir, (İstanbul, Boğaziçi Üniversitesi) üniversitenin eğitimi İngilizce, bizim gibi Anadolu'dan oraya gidenler çok sıkıntı çekiyorlar ilk etapta. Gümüşhane'de okudum, Bayburtlu'yum. Küçük şehirden büyük şehre okumaya gidiyorsun, ortama ayak uydurmaya çalışıyorsun, farklı insanlar. Bir seneden fazla sürdü adapte olmam, çok zaman aldı. Bu zaten beni çok büyük ölçüde etkiledi, geriletti yani. Bir anlamda zaman kaybı oldu, işte benim arkadaşlarım vardı. Kabataş Lisesinden mezun, (İstanbul merkezli seçkin bir lise) benim üniversitede gördüklerimi o zaten lisede görmüş geçirmiş. Lisan olsun, hayat görüşü olsun, hayata bakış açısını lisede oluşturmuş, kişiliğini oturtmuş. Onların lisede geçirdiği evrim sürecini ben üniversitede geçirdim (Tarih Bölümü, Araştırma Görevlisi, Erkek)

Akademik faillerin, akademisyenlik öncesinde deneyimledikleri bir diğer gerilim aksı: “ meslek fetişizmi” olarak kavramlaştırılabileceğimiz bir durumdur. Faillerin özellikle, lisans dönemlerinin başlarında deneyimledikleri bu gerilim, diploma türünün pazar kapasitesine ve ekonomik karşılığına gönderme yapan bir özneliğe sahiptir. Meslek fetişizmi, mesleğin bizzat aktörleri tarafından icra edilmez. Daha ziyade, alt toplumsal sınıflara mensup bireyler tarafından pejoratif bir söylem eşliğinde, “ bu bölümü okuyup da ne yapacaksın” biçiminde piyasa ilişkilerinin pratikleriyle de uyumlu, sembolik düzeyli ilk dışlama edimini gerçekleştirir. Özellikle, sosyal ve kültürel bilimlerde uzmanlaşan akademik failler, bu sembolik şiddetle erken dönemlerde tanışır: “ Şimdi Tarih bölümü, Boğaziçi bile olsa, tarih okuyup da ne olacaksın? Niye hukuk olmadı, tıp olmadı lafları söylendi ” (Tarih Bölümü, Araştırma Görevlisi, Erkek). Uzun yıllar maruz kalınan bu sembolik şiddet, akademik faillerde içselleştirilmiş bir dışlanma duygusu inşa eder. Bu duygu, alanın bilimsel ayrıntılarıyla içsel, sahici ve dönüştürücü bir okuma kültürüyle bertaraf edilemezse, akademisyenlik sürecinde, akademik failin alanıyla ilişkisinde mutlak bir yarıma ve çatışkı durumu yaratır. Alanın bilimsel statüsünü de sorgulamaya kadar giden bu süreç, akademisyenin ontolojik var oluşunu tehdit eden gerçek bir riske dönüşür: “ Sosyal bilim dallarında akademisyenlik zor. Niye zor? Tabiri caizse bir mezardan alıyorsun bir mezara koyuyorsun, Ama mesela fen bilimlerinde, sağlık bilimlerinde hocaların daha verimli olabileceğini düşünüyorum. Niye? Deney yapıyorlar, gözlem yapıyorlar; ben bir sosyal bilimci olarak kendimi tam akademisyen hissetmiyorum ” (İktisadi İdari Bilimler, Dr. Öğrt. Üyesi, Erkek).

Katılımcıların anlatıları analiz edildiğinde, akademisyenliği bilimsel açıdan bir kendini gerçekleştirme zemini olarak tahayyül etmekten ziyade, mesleğin toplumsal saygınlık ve statü avantajlarına yoğunlaşarak, kendi sınıfsal/toplumsal kökenlerinden gelen kısıtlılıkları aşmaya yönelik bir eğilimin varlığı dikkat çekicidir. Anlatılarda bu durum çok açık bir biçimde gözlemlenirse de, özellikle daha alt statülü addedilen “öğretmenlik” mesleğine ilişkin değerlendirmelerde bu eğilim daha da görünür hale gelir. Akademisyenlerde öğretmenliğe yönelik küçümseme tavrını, Türk toplumunda öğretmenlik mesleğinin halk sınıflarına en yakın meslek türü olduğu pratik gerçeğiyle düşünüldüğünde, akademisyenlerin öğretmenlik mesleğine ilişkin tutumlarının kendi toplumsal/sınıfsal kökenlerinden bir kaçışı ima ettiği, bu sınıfsal/toplumsal ilişkilere yönelik bir mesafeli yaklaşma eğilimini andırdığı söylenebilir. “Öğretmen oldun Anadolu'da, taşrada ya da daha merkezi bir yerde sürekli aynı şeyleri, ben bakıyorum mesela, öğretmenlik yapanlara hep aynı şeyleri ezberlemişler, kafalarını eğmiş papağan gibi hep aynı şeyleri anlatıyorlar ” (Tarih Bölümü, Araştırma Görevlisi, Erkek) “ Öğretmenlikte kitle hep aynı, sorular hep aynı, beklentiler hep aynı haliyle okuduğunun araştırdığının karşılığını bulamıyorsun ” (Türkçe Öğretmenliği, Dr. Öğrt. Üyesi, Erkek)

Özellikle edebiyat ve eğitim fakülteleri kökenli akademisyenlerin öğretmenliği bir mesleki alan olarak ötekileştirmesi farklı türden bir düzenliliğe işaret etmektedir. Bu düzenlilik, Türkiye'de 2000 sonrası dönemde öğretmenliğin atama kriziyle yoğun bir sosyo/ekonomik güvencesizlik ve statü kaybına uğramasıyla

bağlantılıdır. Bu güvencesizliğe ve yoğun baskıya maruz kalan kitleler ise o dönemlerde öğrenci olan bugün ise akademik titre sahip olan aktörlerdir. Gerçekleştirdiğimiz derinlemesine görüşmelerde, özellikle edebiyat ve eğitim fakülteleri kökenli akademisyenlerde, mutlak ve keskin bir bilinçle akademisyenliğe yönelme tavrının (lisans döneminin başından itibaren) çok sınırlı olduğu bulgulanmıştır. Genel eğilim, bir yandan atama krizinin trajedileriyle baş etmek ve onu yönetmeye çalışmak şeklindeyken; bir yanda da, öğretmenlik pratiğe dökülebilecek en yakın meslek olarak düşünülür, (zor olsa da) akademisyenlik ise ulaşılabilecek en üst konum olarak değerlendirilir:

Üniversite birinci sınıfta belki yeni öğrenciydik neyin ne olduğunu bilmiyorduk ama özellikle ikinci sınıfta çalışma performansım arttı. Çünkü formasyon yoktu öğretmen olamıyorduk. Bu öğretmenlik hakkı 2003 yılında geldi. Öğretmenlik hakkı söz konusu olmadığı için herkes okulda kalmanın hesabını yapıyordu. Yani genelde böyle bir algı vardı. Şunu da ifade etmem gerekiyor: Korkuda vardı, açıkçası yani yapabilir miyiz değil de, hani olur mu olmaz mı diye bir korkumuz vardı, herkeste olan bir korkudur. Üniversite 2. sınıf, 3. sınıf, 4. sınıf yıllar geçtikçe biraz daha bilinçlendik. Akademik yönlendirmeye ihtiyacımız var mıydı? vardı ama, bu yönlendirmeyi ne kadar aldık tartışılır (Tarih Bölümü, Dr.Öğrt.Üyesi, Erkek).

Bugünün akademisyenlerinin (Edebiyat ve Eğitim fakülteleri kökenli) fiili bir mesleki alan olarak öğretmenliğe ilişkin olumsuzlamaları, “dışlananların dışladığı” varoluşsal bir karşılıklılıktır. Bu, basit bir etki-tepki ilişkisinin çok ötesinde, bireyin tüm saygınlığını, onurunu ve zihinsel/ruhsal enerjisini ortaya koyduğu ama aynı zamanda bunun reddedilmesi (öğretmen olarak atanamama) durumunda, yaşamsal tüm bağlantıların sosyo/ekonomik açıdan alt üst olduğu bir sürece atıfta bulunur. Bu atfın sosyolojik mahiyetini, 2018 yılında orta sınıf meslekler üzerinde gerçekleştirdiğimiz çalışmada da ayrıntılı biçimde gözlemlene olanağımız oldu (Özkurt, 2018). Bu gözlemlerin akademik failer açısından önemi, özellikle atanamayan öğretmenlerin hoşnutsuzluğuyla, bugünün akademisyenlerinin serzenişlerinin belirli bir tutarlılık çizgisinde olmasıdır:

Türkiye’de Tarih bölümlerinin kapatılmasını istiyorum. Öğretmenlikler kalsın bölümler kapatılsın. Tarih bölümlerinin olmaması lazım, ataması yapılmıyor çünkü. Çok mezun var, benim arkadaşlarımdan şu an formasyonu olanlar da var, evde oturuyorlar yani hiçbir işe yaramıyorlar. Hatta erkek arkadaşlarım var üniversitelerde polisliğe başvurular. Polis olacaklar, mecbur başka çıkar yolu yok (Atanamamış Öğretmen, 27, Kadın).

Akademisyenlerin üçüncü gerginlik aksı, akademik hiyerarşinin kendi içindeki idari denetimin baskı olarak algılanmasının biçimlendirdiği hoşnutsuzluklardır. Genel eğilim, idari ve hiyerarşik baskının, araştırma-bilgi-entelektüel üretim diyalektiğine bozucu etki yaptığı yönündedir. Akademik failer, üniversitenin idari mekanizmalarından daha fazla özerklik, bürokratik işlerin kendilerine yansıtılmaması, ders yüklerinin daha fazla akademik personel alınarak azaltılmasını talep etmektedirler. Özellikle, araştırma görevlileri, akademik hiyerarşinin en altında yer almanın somut etkileriyle hoşnutsuzluklarını daha yüksek sesle dile getirmektedir:

“ Akademisyenlerin en önemli sorunu, kurum içindeki askeri düzen ve alt-üst hiyerarşisinin yarattığı olumsuzluklardır ” (Türk Dili Edebiyatı Bölümü, Araştırma Görevlisi, Erkek). Araştırma görevlilerinin sorun alanlarını sadece hiyerarşik baskıyla betimlemek yeterli değildir. Sözleşmelerinin bir yıllık olması ve doktora sonrasında kadro bulma konusundaki kısıtlılıklar da sorun alanlarına eklenmelidir. Akademi içerisindeki hiyerarşik tahakküm, sadece araştırma görevlilerini denetim altına alan bir araç değil, üst konumda olan bütün aktörlerin alt kadroya uygulayabildikleri bürokratik bir kıskaca dönüşebilir: “ Ünvanların emir komuta düzeni olarak kullanılması problemi. Profesör, sorun neyse sorunu çözmeli. Yukarıya çıktıkça, ünvanlar yükseldikçe sorumluluk almaktan kaçmamalı, cesur olmalı, susmamalı ” (Türkçe Öğretmenliği, Dr.Öğrt. Üyesi, Erkek).

Hiyerarşik baskı ve denetim serzenişine ek olarak, bu durumdan çok da ayırksız olmayan ve katılımcıların “ ünvan baskısı” olarak tanımladıkları bir durumsallığın da altını çizmek gerekir. Hiyerarşik denetim bir taraftan alt kadroları bunaltırken, tam da idari denetimi pratiğe dökmek suretiyle kuruluş reçetesini de sunmaktadır: “ doçent ve profesör olmalısınız, ilerlemelisiniz ” Niceliğin niteliğin önüne geçtiği, bütünüyle çağcıl postmodern değerlerle uzlaşan yeni bilimsel ve akademik söylem bütünlüğünü yansıtan bir önerme. Bu durumun, akademik failer üzerindeki yansımaları ise, bir bilimsel/akademik ivedilik kültürünü tetiklemevidir:

Ben bir çalışmayı keyif alarak yapmalıyım. Benim kaygım doçent olmak olmamalı,

Ben üretmek için çabalyor olmalıyım, o psikolojide olmalıyım. Sırf doçent olacağım diye oradan kopyala buradan kopyala yapamam. Bu yayınlarla insanlar bir yere gelince bazı tuhafıklar oluyor. Yani garip bir rekabet var ve bu benim mesleğimden aldığım hazzı engelliyor (Matematik ve Fen Bilimleri Eğitimi, Dr.Öğrt. Üyesi, Kadın).

3.2. Tamamlanmamışlığın Reddi ve Doxa'ya Teslimiyet

Freire'ye göre "insanın meşru çıkarlarını savunmak için radikal bir duruş benimsemek gerekir" (Freire, 2019a, s.168). Meşru çıkarların savunusu ise, insanlık durumu nosyonunun, kavramsal çerçevesini gerçek boyutlarıyla temellendirmeyi gerektirir. Freire, bu temellendirmeyi "mevcudiyet" kavramının analitik analizini yaparak gerçekleştirir. İnsan için bu mevcudiyet, dünyayla ve ötekilerle ilişki içinde bir mevcudiyettir. Ötekini, "ben olmayan" olarak tanımlayıp, kendinin farkına varan bir mevcudiyet. Kendi üzerine düşünebilen, yaptıklarına müdahale edebilen, onları dönüştürebilen, akıl yürüten, kıyaslayan, değer biçen, vazgeçebilen ve hayal edebilen bir mevcudiyet (2019a, s.64,65). Freire'nin mevcudiyet nosyonu, özünde, insan varlığının tamamlanmamışlığına işaret eder ve insanlık durumunun bir gereği olarak tahayyül edilir. Yaşamın olduğu yerde tamamlanmamışlık vardır ve insanın alameti farikası, dünyayı tinselleştirmesi, güzelleştirmesi yahut çirkinleştirmesidir (2019a, s. 95). İnsanın tamamlanmamışlığının bilincinde olmak, insanlarla birlikte olasılıklar arasından bir tarih yapıldığını ve kadercı durağanlığa sığınmamak gerektiğini kabul etmektir. Gelecek, tüm eylemlerimizi belirleyen acımasız bir mengene değil, deneme-yanılma yoluyla inşa edilecek bir şeydir (2019a, s. 94, 97).

Freire'nin tamamlanmamışlık nosyonundan hareketle, bu noktada sorulması gereken kritik soru, akademi dünyamızın hem faillik hem de yapı düzeyinde eleştirel, dönüştürücü, özgün, yaratıcı ve ütopyacı bir mevcudiyetin ontolojik ve epistemolojik olanaklarını yaratıp yaratmadığını sormaktır. Bu sorgulamanın mahiyeti, akademi dünyamızın giderek boşluğa sürüklenen, mevcudiyet dışı mevcudiyetine eleştirel bir bakış olanağı vermektedir. Akademisyenlerle gerçekleştirdiğimiz derinlemesine görüşmelerde, bu mevcudiyet krizini, gözlemlemek olanaklı oldu. Akademik failler lisans, yüksek lisans, doktora ve bizzat üniversite hocalığı süreçlerinde negatif pekiştireçler ve engelleyici unsurlara vurgu yaptılar. İlk ve en temel hoşnutsuzluk, üniversitenin gün geçtikçe bilimsel kültür ve içerikten uzaklaştığına yöneliktir. Bu değerlendirmelerde, akademi içinde üç yönlü anlam kayması dikkat çekicidir: Yapının, (makro düzeyde üniversitenin işleyiş mekanizmaları) anlam kayması, akademik failliğin anlam kayması ve alımlayıcının (öğrencinin) anlam kayması:

Türkiye'de gerçek manada akademisyen sayısının fazla olmadığını düşünmüyorum. Bugün zaten yaşadığımız sorunların büyük bir bölümü de bu bana göre, yeterli seviyede iyi yetişmiş akademisyenin olmamasından kaynaklanıyor. Eğer gerçek anlamda iyi yetişmiş akademisyenler olsaydı, akademi de bu durumda olmazdı. Mesela, buraya gelen öğrencinin hedefi edebiyat okuyup edebiyatçı olmak, tarih okuyup tarihçi olmak değil, diploma edinmek için geliyor ve bu diplomayla polis olmayı, asker olmayı hedefliyor. Bu koşullarda, siz bir kürsünün bilimini yapamazsınız; önce amaçların, hedeflerin uyushması gerekiyor (Türk Dili Edebiyatı Bölümü, Dr. Öğrt. Üyesi, Erkek).

Özellikle, merkez üniversitelerde doktora yapan genç araştırma görevlileri, profesörlerle görüşemediklerinden ve doktora konularıyla ilgili yeterli tartışma imkânı bulamadıklarından yakınmaktadır. Bu durum, Türkiye'de akademiye usta-çırak ilişkisi diyalektiğinin oturmadağının göstergesidir: "zaten çok sınırlı görüşme imkânım var, arıyorsun müsait değilim diyor, görüşünce de yok bu iş böyle olmaz, şöyle olmaz diyor. Nasıl olur o zaman onu söyleyin" (Tarih Bölümü, Araştırma Görevlisi, Erkek). Akademisyenlerin en fazla şikâyet ettikleri konuların başında ise lisan bilgilerinin yetersizliği gelmektedir. Derinlemesine görüşme gerçekleştirdiğimiz 30 akademisyenden, YDS, KPDS, ÜDS gibi merkezi sınavlardan 80 puanın üzerinde alan bir tek akademisyen vardır. Akademisyenlerin hiçbiri İngilizceyi yazma, okuma ve konuşma pratikleri bakımından yeterli düzeyde bilmemektedir. Lisan eksikliği, alanla ilgili yabancı literatüre yönelik bilimsel hâkimiyeti de olumsuz etkilemiştir. 30 akademisyenden sadece beş tanesi alanıyla ilgili bilimsel saygınlığıyla ün yapmış en az beş yabancı bilim insanını tam olarak sayabilmiştir. (Alanınızda bilimsel saygınlığıyla ün yapmış 5 yerli, 5 tane de yabancı bilim insanı söyleye bilir misiniz ?)

Akademisyenlerin anlatılarından hareketle, bilimsel mevcudiyeti olumsuz pekiştiren dışsal koşulların daha lisans dönemlerinde oluşmaya başladığı söylenebilir. Yaptığımız görüşmelerde, üniversite lisans dönemini bilgi düzeyi, zihinsel farkındalıklar ve akademik eğilimlerin yetkinleştirilmesi gibi parametreler açısından hiçbir katılımcı olumlu olarak değerlendirmemiştir: "... yarı Tanrı hocalarla karşılaşacağımı düşündüm ama anfilere girdiğimde bazı hocalarda hayal kırıklığı yaşadım İstanbul Edebiyatı. Benim akademisyenliğe evrilmem aslında bir hayal kırıklığıyla birlikte oldu. Akademisyen olmayı hep hayal ederdim. Ancak, İstanbul Edebiyatın taşralı hoca dünyası hevesimi kırdı. Şöyle düşündüm: Hayatımı kitaplara vereceğim ve bunlar gibi mi olacağım ? Gördüm ki, İstanbul Edebiyat, şehirli hocaların çekip gittiği, yerine taşralı hocaların geldiği bir kimlikteydi" (Türk Dili Edebiyatı, Dr. Öğrt. Üyesi, Erkek).

Eğitim arka planındaki bilgi eksikleri ve akademik kurumsallıklarla karşılaşmalarda yaşanan motivasyonel kısıtlılıklar, akademisyenlerin bilişsel, duygusal ve geleceğe yönelik tasarım kodlarını gerçek bilimsel bir ruhla inşa etmelerini engellemiştir. Bu gerilim, kendini akademi dünyamızda bir sahiçilik sorunu olarak dışlaştırmıştır. Genel eğilim, sahiç bir bilimsel mevcudiyet inşasından çok, yalın bir “bilimsel iyi niyetlilik” tavrı biçiminde karşımıza çıkar. “Bilimsel iyi niyetlilik”, gerçek bilimsel ruhun ve edimin ne olduğu bilip, bu ruhun pratiklerini eyleme dökmek olarak özetlenebilir. Gün geçtikçe, okuma kültüründen uzaklaşan akademik faillik, kendi tamamlanmamışlığının farkındalığından ayrılır ve inşa edilmiş bilimsel bir boşlukta, kendi tamamlanmamışlığını reddeder. Örneğin, derinlemesine görüşmelerde sorduğumuz, son iki yıl içinde 5 yerli, 5 yabancı alan dışı okumalar sorusuna, 30 akademisyenden sadece bir tanesi tam olarak yanıt vermiştir. Gerçek bilimsel ruhtan, bilimsel iyi niyetliliğe geçiş, doçentlik gibi unvan baskılarıyla daha da genişlemektedir. Mevcut bilgiler tekrar edilerek bilimsel nosyondan giderek uzaklaşmaktadır. Bourdieu’nun “papazın peygamberin mesajını rutinleştirmesi gibi, (Weber’e atıfla söyler) profesörün de yaratıcının söylemini sıradanlaştırması, rutinleştirmesi; özellikle esas olan şeyi, yani yaratıcısının kendi kendine sorduğu problemi ortadan kaldırması ” (Bourdieu, 2015a, s.116) olarak betimlediği, esas/özü yok sayma tavrı, akademimizin verili durumuyla örtüşmektedir. Yaratıcı sorunsalların ortadan kalkması ve rutinleşme doğal bir eğilim olarak özgünlük sorununu ortaya çıkarmıştır: “Akademisyenler sürekli bir yarış halindedir. Bunun ciddi bir sıkıntı olduğunu düşünüyorum. Bir de çok ciddi bir özgünlük sorunu var. Sürekli birilerine öykünme durumu ve kendini bulamama hali ” (İnşaat Mühendisliği Bölümü, Dr. Öğrt. Üyesi, Erkek). Akademi dünyamızda, ivedilik içinde düşünmek, düşünmenin gerçek kökü olan anlamla bağlantısını koparmaktadır ve akademik fail bir seri metin üretim makinesine dönüşmekte, ünvanlar için yarış etmektedir: “Maalesef nicelik daha fazla ön planda bugün: Doçent misin ? Profesör müsün ? Doktor öğretim üyesi misin ? bir yarış var. Bu da akademisyenleri seri üretmeye, makine gibi üretmeye itiyor istese de istemese de (Türk Dili Edebiyatı Bölümü, Dr. Öğrt. Üyesi, Erkek).

Akademik seri üretim, niceliklerin nitelikler üzerindeki tahakkümü ve “bilimsel iyi niyetlilik” düzeyindeki akademik faillik, üniversitelerde bir sahte bilimsel statüko oluşturur ve gerçek bilimselliğin bizzat kendisi yanlış bilinç olarak addedilir. Tam da bu eksende, Bourdieu sosyolojisindeki “doxa” kavramlaştırmasını gündeme getirmekte fayda vardır. Doxa: “Gündelik hayatın sıradanlığında ve “aşıkarcılığında” aşına olunan, sorgulanmayan, bütün sıradanlığında kendini kabul ettirmiş, yani sessiz bir kabulü içinde barındıran inanç ya da sosyal pratikler bütünüdür (Bourdieu ve Wacquant, 2014). Akademi dünyamızda, “bilimsel iyi niyetliliğin ” gerçek bilimsellikten uzaklaşmak için meşrulaştırılmış kendine has doxa’lara ihtiyacı olduğu kuşku götürmez. Akademi dünyamız, Freire’nin kavramlaştırdığı biçimiyle tamamlanmamış mevcudiyetini inşa etmeye yönelik sahiç girişimlerden uzaklaştıkça, biçimlendirilmiş “doxa” larına teslim olur. Akademi dünyamızın doxa’sının sıklet noktası, “bilimsel iyi niyetlilik ” arkasına gizlenmiş “gerçek bilimsellikten kaçış” tavrıdır. Sahici, dönüştürücü, eleştirel, toplumcu, paylaşımcı ve ütopyacı bir akademik faillik yoksunluğu; alternatif olarak rekabetçi, hız içinde düşünmeye eğilimli ve niteliği bir kariyere dönüştürmeyi amaç edinmeyen bir tipoloji yaratmıştır:

Sayılar artmış, kütüphaneler artmış, bakıyorsun etki derecesi yok. Akademisyenin özgünlükle ilgili, kendini gerçekleştirmeye ilgili, işte sahiçilik sorunu diyoruz ya, buralarda büyük sorunlar var (Türkçe Eğitimi, Dr. Öğrt. Üyesi, Erkek).

3.3. Klişelerin Ötesine Geçmek, Yeniden Yapılandırma ve Kurucu Ütopyanın İnşası

Çağdaş toplumlarda, artık sadece belirli bir toplumsal kesimin ya da meslek grubunun potansiyel eşitsizliklere maruz kaldıkları, sıradan bir eşitsizlik gerçekliğiyle değil; hiç kimsenin güvencede olmadığı, eşitlerin eşitsizleştiği, çoklu eşitsizliklerin inşa edildiği ve kökensel eşitsizliklerin yanına, köklü eşitsizliklerin eklendiği yeni türden bir gerçeklikle karşı karşıyayız (Özkurt, 2018). Eğitim, tüm süreçleriyle, bu yeni türden eşitsizlik gerçekliğinin temel aktörlerinden biri olarak öne çıkmaktadır. Günümüzde çağcıl değerler eğitim, meslek ve iş arasındaki diyalektik etkileşimi de büyük bir dönüşüme uğratmıştır. Güncel çalışmalar, eğitim ile iyi meslek ilişkisinin giderek zayıfladığını göstermektedir. Var olan ekonomik sistem içerisinde, birçok işin düşük vasıf ve yetersiz formel eğitim gerektirdiği görülmektedir (Apple, 2004, s. 52). Aynı gerçekliğe, Castells’in küresel ekonominin merkez üssünü oluşturan başlıca kapitalist ülkelerde, 1920-2005 arası dönemde, istihdamın gelişimini izlediği “Ağ Toplumunun Yükselişi” çalışmasında, ileri ve enformasyonel toplumlarda, düşük

vasıflı işlerin ciddi bir artış eğiliminde olduğuna ve bunun da tavan ile tabanın orta kesim aleyhine paylarını artırdığı daha kutuplaşmış bir toplumsal yapı yarattığına vurgu yapılır (Castells, 2013, s. 281).

Bu analizin, ilişkisel bir boyutunu 2018 yılında orta sınıf meslekler üzerine yaptığımız çalışmada bulguladık: İşletme ideolojisinin para ilişkileri merkezi bankacılık sektöründe iktisat, işletme, muhasebe, ekonomi gibi bölümlerden mezun genç iş gücü, kurumsal pratiklerde satış ve pazarlama departmanlarına yönlendirilerek “meslek olmayan mesleğin” (işyerlerini kapı kapı dolaşıp para satmak) inşa süreçleri gerçekleştirilerek, fiili meslek bağlarından koparılmaktadır. İşletme ideolojisi ve kâr zihniyetinin beklentilerini gerçekleştirmek için ne makro iktisat ne de ekonomi tarihi bilgisine ihtiyaç vardır (Özkurt, 2018, s. 221,222). Vasıfsızlaşmanın ve uzmanlık dışı hale gelmenin anlamı, enformasyon toplumunda makbul olanın düşük vasıf sahibi ya da kuramsallıklarda gerçek meslek bağlantısından koparılmış failer olarak, toplumsal artı-değerin üretilmesine katkıda bulunmaktadır.

Bourdieu'nun Ayrım'da, habitusun yansımaları olarak değerlendirdiği, ihtiyar bir marangozun dünya görüşü, bütçesini, zamanını ve bedenini idare etme biçimi, dili kullanımı ve kılık kıyafet seçimi gibi yatkınlıkların analizi, meslek ve eğitimin (habitus) karşılıklı konfigürasyonları olduğuna (Bourdieu, 2015, s. 259) yönelik analizi geçerliğini korumakla birlikte, günümüz dünyasında biraz daha karmaşık bir görünüm almıştır. Türkiye'de akademisyenlerin orta sınıf kökenlerinin aşındığı ve statü kaybına uğradığı, (Vatansever ve Yalçın, 2015) mühendislerin, avukatların işçileştiği ve taşeronlaştığı bir toplumsal gerçekliği deneyimliyorsak, analizlerin kavramsal çerçevesini genişletmek zorundayız. Neo-liberal dalganın, sosyo/ekonomik kazanımları aşındırması ve para ilişkilerinin tahakkümünün genişlemesi, geniş kitlelerin yasal ve meşru olarak yani eğitimsel süreçlerle, diplomalarla, teknik/mesleki bir uzmanlıkla içinde yaşadıkları toplumsal sistemde onurlu ve saygın bir yer edinmelerini gün geçtikçe zorlaştırmaktadır. Bu çerçevede, eğitimsel süreçlerin her bir kademesinde ilerici ve dönüştürücü müdahaleler kaçınılmaz gözükmektedir. Apple ve Beane'ye göre, eğitimsel süreçlerde merkezileşmiş denetim, içeriğin standartlaştırılması, indirgemeci sınavlar, otoriter/kısıp öğretim yöntemleri, (Apple ve Beane, 2011, s. 36) özgürleştirici bir okul yapılaşmasının önündeki en temel engellerdir. Apple'ın formel eğitim süreçlerine atıfla işaret ettiği indirgemecilik, Gelson'un hikayesinde de gözlemlendiği gibi, resmi eğitimle, yaşamın fiili pratiklerinden elde edilen beceriler arasında açık bir yarılma durumu yaratmaktadır ve formel eğitim süreçlerinde yetenekler keşfedilememektedir:

Campinas Üniversitesinden iki profesör, Fizikçi Carlos Arguelo ve Matematikçi Eduardo Sebastiani Ferreira, Parant'ta matematiğin ve genel olarak bilimin nasıl öğretilceğinin tartışıldığı bir üniversite toplantısına katılırlar. İlk günkü etkinliklerin ardından otele döndükten sonra, metruk bir arazide uçurtma uçuran bir grup çocuk görürler. Çocuklara yaklaşıp onlarla sohbet etmeye başlarlar. “Uçurtmayı uçurmak için genellikle kaç metre ipi serbest bırakıyorsun diye sorar Sebastiani. “Aşağı yukarı elli metre” der Gelson isimli oğlan. “Bıraktığımız ipin elli metreden daha az ya da daha çok olup olmadığını nasıl anlıyorsunuz? diye sorar Sebastiani. “sık sık, yaklaşık her iki metrede bir, ipe düğüm atıyorum” der oğlan, “ip elimden kayarken, düğümleri sayıyorum ve böylece ne kadar ip bıraktığımı biliyorum” der çocuk. “Peki sence şu an uçurtma hangi yükseklikte ?” diye sorar matematikçi. “Kırk metre” der oğlan. “Nereden biliyorsun” diye sorar matematikçi. “Ne kadar ip bıraktığıma ve ipin çizdiği yaya göre” der çocuk. “Bu sorunu, trigonometri ya da üçgen benzerliğine dayanarak çözebilirdik” der Sebastiani. Bu arada çocuk “Eğer uçurtma tam başımın üstünde olsaydı, bıraktığım ipin uzunluğuyla aynı yükseklikte olurdu, ama uçurtma başımdan uzakta, aşağıya doğru eğildiğinden, ipin uzunluğundan daha alçakta” der. “O zaman açı ölçümü kullanırdık”, der Sebastiani. Sonra Arguelo çocuğa makara yapımını sorar ve Gelson dört işlemleri kullanarak yanıt verir. İşin tuhafı der fizikçi, Gelson okulda matematikten kalmıştı. Bildiklerinin hiç birinin okulda bir değeri yoktu, çünkü bildiklerini tecrübeleriyle, kendi bağlamının somutluğu içinde öğrenmişti. Bilgisini kurallara uygun ve iyi kurulmuş, mekanik bir şekilde ezberlenmiş bir dille anlatmamıştı ve okulun meşru kabul ettiği tek dilde buydu (Freire, 2019b, s. 151).

Gelson'un hikayesinden formel eğitim süreçlerinin, insan olanaklarını genişleten bir mahiyette sahip olmadığını anlayabiliyoruz. O halde, bu noktada sorulması gereken soru, insansal olanakları genişletmeyi hedefleyen bir eğitim tahayyülünün, yeni bir kurucu ütopya inşasının temel çıkış noktası olup olamayacağıdır? Böyle bir olanağın yaşama geçebilmesi için eğitimsel süreçlerdeki eşitsizlik akslarının toplumcu bir eğilimle ve toplumu savunmak adına bertaraf edilmesi gerekir. Kamusal iradenin, eğitimi toplumun savunulmasının en hassas ve mahrem alanı olarak addetmesi ve para ilişkilerinin eğitim alanındaki tahakkümünü, bu alanın toplum adına kutsallığını kabul ederek reddetmesi gerekir. Böyle bir reddiye, kendi olgusal dayanağını bir başarı hikâyesi olarak geniş kitlelere kabul ettirebilirse, yani en kırılğan toplumsal kesimlerden gelen gençler, örtük ya da belirtik bir ayrımcılığa tabi tutulmadan, eğitim süreçlerinin her adımında iyi eğitimle karşılaşma olanağına

sahip olabilirlerse ve kendilerini gerçekleştirmek adına, her daim yeniden keşfe çıkabilme olanağını bulabilirlerse, belki bir adım ileriye gidilmiş olur. Gerçek anlamda bilimsel, eleştirel, klişeleri reddeden, ilerlemeci, dönüştürücü, yeniden keşif ruhuna sahip bir eğitim nosyonuyla gelişen aktörlerin, işsizlik ve yoksulluk sarmalında heba olmaları çok düşük bir olasılıktır.

Apple ve Beane, başarının anahtarını eğitim programlarında görmektedir: “ İnsanların adalet, iktidar, insan onuru ve özsaygı hakkında önemli dersler öğrendikleri bir çeşit örtük programlar oluşturulmalıdır ” (2011, s. 44). Apple ve Beane, demokrasinin eğitimsel süreçlerde genişletilmesi çerçevesinde bazı temel değerler ve ilkeler saptamıştır: (i) Bireylerin ve azınlıkların onuru ve hakları konusunda duyarlılık (ii) Başkalarının iyiliği ve kamu yararına ilgiyi cazip kılma (iii) Problemlerin çözümü için olasılıklar yaratma konusunda insanların bireysel ve kolektif kapasitelere inanç duyma (iv) Fikirlerin, problemlerin ve politikaların değerlendirilmesinde eleştirel düşünme ve analiz yönteminin kullanılması (v) Demokrasinin bireysel değil, kolektif bir değer olduğunun kabulü (vi) Sosyal kurumların demokratik yaşam biçimini destekleme ve genişletme üzerine organize edilmesi (2011, s. 33).

Bu ilkeler, aynı zamanda yeniden yapılandırılacak bir üniversite girişiminin de, kurucu ütopyasının ilkesel çerçevesini oluşturur. Ancak, burada altı çizilen demokrasi tahayyülünün gerçek bir bilimsel tavırla iç içe geçmesi gerekmektedir. Akademik fail bir ideolojiye değil, tüm insanlık adına evrensel bir ütopyaya sahip olmalıdır. Kendisini yeniden arayan bir sorgu ve eleştiri tavrı, gerçek bilimsel yordamlarla birleşmeli ve akademisyenler, kendi sahipliklerini tüm yaşam enerjileriyle mesleklerine katmaya çalışmalıdır. Akademik dünyamız için kurucu ütopyanın inşasında temel çıkış noktası, Ksenofon’un Anabasis’te, Pers ülkesinde bir iç savaşa katılmış paralı Yunan askerlerin öyküsünü anlatırken çizdiği kavramsal çerçeveye yakın bir anlam almalıdır. Anabasis, Yunancada yeniden yükselerek geri dönmek anlamına gelir; erişilmesi güç bir istikamete doğru geri dönen ya da yeniden yükselen bir gezginliktir bu (Badio, 2016, s. 44,46). Akademik fail, bu gezginlik ruhunu okuma kültürüyle kompozit edebileceğini bilmeli ve kendi eleştirel pedagojisini geliştirdikçe; yapıların, kurumların ve geleceğin yeniden inşasına katkı yapacağını unutmamalıdır.

4. Sonuç ve Değerlendirme

Eğitim, tüm süreç ve aşamalarıyla toplumsal olarak inşa edilir ve ekonomik, siyasal, kültürel, sembolik bir yeniden üretim aracı olarak işlev görür. Eğitim, aynı zamanda toplumsal güç ilişkilerinin yansıdığı canlı bir savaşım alanını oluşturur. Bu savaşımın mahiyeti, toplumsal yatkinliklerle gelen sınıfsal sınırları, en meşru görülen ve objektif olarak addedilen sıralama sistemleriyle güçlendirmesi daha da önemlisi, hem biyografik yaşantılar hem de kolektivite açısından meşrulaştırıcı bir kimliğe sahip olmasıdır. Aktörler kendi sınıfsal/toplumsal kökenlerinden gelen kısıtlılıkları aşma ve sosyo-ekonomik olanaklarını genişletmenin merkez noktasını eğitimsel süreçler olarak görürler. İlk eğitimsel beceriler ve yatkinlikler, erken dönemlerde olgunlaşmaya başlar ve tüm eğitim aşamalarında canlı bir savaşımın fitili ateşlenir. Çoğu zaman, başarı miti merkezli dışlama süreçleri devreye girer ve eğitim içerikli borç yükü kabarır. Üniversiteler, en son aşamada, aktörlerin total sınıfsal/toplumsal yatkinliklerinin, avantajlar ve dezavantajların, olanaklar ve olanaksızlıkların önceki eğitimsel süreçlerde ayrıştırıldığı, sınıflandırıldığı, elendiği ve sınıfsal konumun olgun bir mahsul olarak görünür hale geldiği mekânsal bütünlükler olarak öne çıkar. Üniversite, makro düzeye işleyen piyasa kurallarıyla ve tarihsel/kültürel egemen ön kabullerle, eğitimsel yapılar arasındaki gizli ittifakın ortaya çıktığı son duraktır. Bu son eğitimsel durakta, akademi, kendi mekânsal zeminine ulaşmış ve gözlem alanına girmiş, aktörlerin (öğrencilerin) ekonomik, kültürel ve sosyal sermayelerinin oluşturduğu total bütünlüklerden inşa olan sınıfsallıkları yeniden üretir. Oysa, gerçek anlamda çağdaş ve gelişmiş toplum, sınıf hakikatinin kendiliğindenliğine müdahale edebilen, sınıfın olağan akışındaki hem bireysel hem de kolektif kaderi değiştirebilen ve dönüştürebilen bir yapılaşmaya sahip olmalıdır. Bir köprünün gücü en zayıf bölümlerinin taşıma kapasitesiyle ölçülüyorsa, bir toplumun gücü de en kırılgan toplumsal kesimlerden gelen aktörlerini toplumsal sisteme katma ve onları içerme gücüyle ölçülür (Bauman, 2011).

Türkiye’de üniversite ise, toplumsal ve sınıfsal kökenlerden gelen eğitimsel eşitsizliklerin yoğun bir biçimde yeniden üretildiği, tasdiklendiği ve son olarak akademik dil ve söylemlerle meşrulaştırıldığı özgün bir yapılaşmadır. Bunun anlamı, üniversite ve akademi yapılaşmamızın çağdaş dinamiklerle mutlak bir yarıma ve çelişki içerisinde olmasıdır. Son 25 yıllık periyotta hukuk, mühendislik, iktisadi idari bilimler ve iletişim

fakülteleri gibi birçok bölüm temel işlevlerini yerine getirmekten uzaktır. Üniversite, eğitim alan aktörlere hem kendi dünyaları hem de içinde yaşadıkları çağın sorun/problem alanlarına ve işleyiş mekanizmalarına ilişkin çok sınırlı farkındalıklar sunmaktadır.

Hali hazırda alt orta sınıf ve dar gelirli toplumsal/sınıfsal kökenlerden gelen üniversite öğrencilerinin sosyolojik bakımdan en kırılgan yönleri, aile yatkınlıklarıyla da doğrudan ilişkili kültürel sermaye yoksunluğu ve belirli bir meslek, diploma ve teknik bilgiyle iş sahibi olamamalarıdır. Türkiye’de üniversite, bu iki olanağı yaratmakta ve aktörlerin mevcut toplumsal/sınıfsal kısıtlılıklarını aşma ve sosyo/ekonomik olarak dezavantajlı olan durumlarını, avantajlı hale getirme işlevini yerine getirememekte zorlanmaktadır. Bu durumun en yakıcı olduğu sorun alanı, mezun olan aktörlerin işsizleşmesi, düzenli istihdam yoksunluğu ve prekarizasyon gibi süreçlerin, eğitilmiş/diplomalı bir kent yoksulluğunu ortaya çıkarmış olmasıdır.

Bütün bu sonuçları, akademik faillik açısından değerlendirdiğimizde ise, yapı düzeyinde deneyimlenen bu kısıtlılıkların, iki yönlü yansıması vardır. Bunlardan ilki, akademik zihinsel emeğin kaçınılmaz olarak, hala hazırdaki eğitimsel süreçler ve üniversite yapılaşmasından devşirilmesi ve yapının kısıtlılıklarından mutlak bir epistemolojik kopuş olanaklı olmadığı için, mevcut sınırlılıkların akademik faillere doğrudan yansımaktadır. İkincisi, akademik failin, kendi pratiklerinde belirginleşen bilişsel ve entelektüel sınırlılıkları aşmaya yönelik iradenin boşlukta kalmasıdır. Akademide, bu boşluğu oluşturan üç temel faktör: Kültürel sermaye yetersizliği, teknik bilgi eksikliği ve eleştirel/yaratıcı bakış yoksunluğudur. Bu üç faktörün karşılıklı etkileşimi, akademik faillğin alanıyla ilişkisini yüzeyselleştirmekte ve motivasyonel düzeyde bir geri çekilmeye neden olmaktadır. Gerçek bilimsel tavırdan, bilimsel iyi niyetliliğe evrilen mutlak bir epistemolojik gerilemenin zihinsel ve ruhsal dayanakları inşa edilmektedir.

Genel olarak değerlendirildiğinde, araştırma, akademisyenler üzerine keşif niteliğinde bir niteliksel sosyoloji çalışmasıdır. Sosyoloji çalışmalarında arzu edilen hem nitel çalışmayı, hem de anket çalışmasını birlikte yapmak ve her iki yönden gelen verileri karşılaştırmalı olarak analiz etmektir. Ancak bu çalışmada, sadece nitel çalışma tekniklerinden derinlemesine görüşmeler aracılığıyla veri toplamış ve bulgular belirli parametreler çerçevesinde analiz edilmiş, tartışılmıştır. Araştırmanın geliştirilmesi gereken yönü ise, akademik dünyamızın içerden sesini ve olağan inşa süreçlerini niteliksel olarak bulgularından hareketle, başka çalışmaların, bu bulguları test etmek ve geliştirmek bakımından büyük akademisyen gruplarla anket çalışmaları yapmalarıdır. Böylece, üniversite ve akademi dünyamızın sorun alanlarına ilişkin yeni bakış açılarını elde etmek olanaklı olacaktır. Ayrıca bu çalışmada, derinlemesine görüşmelere katılan, samimi görüş ve değerlendirmelerini ortaya koyan, Bayburt Üniversitesi akademik personeline çok teşekkür ederim.

Kaynaklar

- Apple, M. W. (2001). Piyasalar, Standartlar, Tanrı ve Eşitsizlikler: Eleştirel Pedagoji Yaklaşımları Sağcı Politikalara Müdahale Edebilir mi ? (F. Gök, M. Apak, B. Can, D. Çankaya, F. Keser, H. Ala, Çev.), *Neoliberalizm ve Eğitim Politikaları Üzerine Eleştirel Yazılar* İçinde (s. 143-196). 2004, Ankara: Eğitim Sen Yayınları.
- Apple, M. W. (2006). *Eğitim ve İktidar* (E. Bulut, Çev). İstanbul: Kalkedon Yayınları.
- Apple, M.W ve Beane, J. A. (2011). *Demokratik Okullar* (M. Sarı, Çev). Ankara: Dipnot Yayınları.
- Apple, M. W. (2009). Müfredatın ve Eğitimin ve Yeniden Yapılandırılması/Neo-liberalizmin ve Yenimuhafazakarlığın Gündemi (H. Tanıttıran, Yay. Haz.). (E. Ç. Babaoğlu, Çev.) *Eleştirel Pedagoji Söyleşileri* İçinde (s. 45-90). İstanbul: Kalkedon Yayınları.
- Badiou, A. (2016). *Gerçek Yaşam, Gençliği Yoldan Çıkarmaya Yönelik Bir Çağrı*, (I. Ergüden, Çev). İstanbul: Sel Yayıncılık.
- Bauman, Z. (2011). *Bireyselleşmiş Toplum* (Y. Alogan, Çev). İstanbul: Ayrıntı Yayınları.
- Boudieu, P. ve Passeron, C. (2015a). *Yeniden Üretim* (A. Sümer, L. Ünsaldı, Ö. Akkaya, Çev). Ankara: Heretik Yayınları.
- Boudieu, P. ve Passeron, C. (2015b). *Varisler, Öğrenciler ve Kültür* (L. Ünsaldı, A. Sümer, Çev). Ankara: Heretik Yayınları.
- Bourdieu, P. (2015a). *Bilimin Toplumsal Kullanımları, Bilimsel Alanın Klinik Bir Sosyolojisi İçin* (L. Ünsaldı, Çev). Ankara: Heretik Yayınları.

- Bourdieu, P. ve Wacquant, L. (2014). *Düşünümsel Bir Antropoloji İçin Cevaplar* (N. Ökten, Çev). İstanbul: İletişim Yayınları.
- Bourdieu, P. (2015b). *Ayrım* (D. F. Şannan, A.G. Berkkurt, Çev). Ankara: Heretik Yayınları.
- Castells, M. (2013). *Ağ Toplumunu Yükselişi* c. 1 (E. Kılıç, Çev). İstanbul: İstanbul Bilgi Üniversitesi Yayınları.
- Freire, P. (2018). *Ezilenlerin Pedagojisi* (D. Hatatoğlu, E. Özbek, Çev). İstanbul: Ayrıntı Yayınları.
- Freire, P. (2019a). *Özgürlüğün Pedagojisi* (G. K. Gevinç, Çev). İstanbul: Yordam Kitap.
- Freire, P. (2019b). *Kültür İşçileri Olarak Öğretmenler* (Ç. Sümer, Çev). İstanbul: Yordam Kitap.
- Guy, S. (2014). *Prekarya- Yeni Tehlikeli Sınıf* (E. Bulut, Çev). İstanbul: İletişim Yayınları.
- Illich, I. (2009). *Okulsuz Toplum* (M. Özay, Çev). İstanbul: Şule Yayınları.
- McLaren, P. (2009). *Muhalefetin Politikası* (H. Tanıttıran, Yay. Haz.). (E. Ç. Babaoğlu, Çev.) *Eleştirel Pedagoji Söyleşileri* içinde (s. 91- 127). İstanbul: Kalkedon Yayınları.
- Özkurt, C. (2018). *Sınıf ve Ötesi: 1980 Sonrası Çalışma Hayatına Başlayan Bazı Meslek Mensuplarının Sosyolojik Açından Karşılaştırmalı Analizi*, Ankara: Gece Akademi.
- Vatansever, A. ve Yalçın, M. G. (2015). “ *Ne Ders Olsa Veririz* ” *Akademisyenin Vasıfsız İşçiye Dönüşümü*, İstanbul: İletişim Yayınları.

EK: DERİNLEMESİNE GÖRÜŞME FORMU

1. Üniversite öncesi süreçte nerede yaşıyordunuz?
 - a. Lisede nasıl bir öğrenciydiniz?
 - b. Lise döneminde akademik evrilme gerçekleştireceğinize yönelik emareler var mıydı?
2. Baba-Anne ne iş yapar? Özellikle üniversite sınavına giriş sürecinde aile çevresinden
3. yönlendirme bakımından yardım aldığınızı söyleye bilir misiniz? (Mühendislik, Tıp, Hukuk)
4. Hangi üniversiteden mezunsunuz? Lisans döneminde nasıl bir öğrenciydiniz?
5. Akademik evrilme süreciniz nasıl oldu? Yaşamınızda akademik süreçlere evrilme aşamalarındaki gelişmeleri anlata bilir misiniz?
6. Tüm yaşamınız boyunca kaç kere tiyatroya, müzeye ya da konsere gittiniz?
7. Akademisyenlik nedir sizce? Bu meslekte kendinizi buluyor musunuz?
8. Akademisyenlik mesleğinde kendinizi bulduğunuz unsurlar nelerdir?
9. Sizce bir akademisyenin dünyaya, yaşadığı çağın sorun alanlarına ilişkin sorumlulukları var mıdır?
10. Alanınızda bilimsel saygınlığıyla ün yapmış beş yerli, beş tane de yabancı bilim insanı sayabilir misiniz?
11. Mesleki kaygı ve kokularınız var mı? Mesela, bu meslekte kendinizi gerçekleştirememek gibi, yetkin eseler verememek gibi.
12. Son iki yıl içerisinde edebiyat alanında okuduğunuz beş yerli, beş tane de yabancı eser söyleyebilir misiniz?
13. Size göre, çağımızda bir akademisyen dünyaya nasıl bakmalı?
14. Günümüz dünyasını karmaşık buluyor musunuz? Eğer karmaşık buluyorsanız, ne yönde bir karmaşıklık olduğunu ifade edebilir misiz?
15. Sizce, bu karmaşıklıkları anlamada yerel ve milli değerler alanı bir çıkış yolu sağlayabilir mi?
16. Sizce akademisyenlikle, diğer mesleklerden özgün kılan ayrım noktaları nelerdir?
17. Akademisyenlik öncesinde başka bir mesleki alanda çalışıyor muydunuz?
18. Sizce Türkiye’de akademisyenlerin en temel sorun alanları nelerdir?



FIRAT ÜNİVERSİTESİ

SOSYAL BİLİMLER DERGİSİ

Journal of Social Sciences

p-ISBN:1300-9702 e-ISBN: 2149-3243



TERÖR NEDENİYLE YAŞANAN GÖÇ OLGUSU VE YARATTIĞI SORUNLAR: NUSAYBİN/MARDİN ÖRNEĞİ¹

The Case Of Immigration Due To Terrorism And The Problems Created: Sample Of Mardin

Ömer AYTAÇ² ve Murat SARI³

² Prof. Dr. Fırat Üniversitesi, İnsani ve Sosyal Bilimler Fakültesi, Sosyoloji Bölümü, Elazığ, oaytac@firat.edu.tr, orcid.org/0000-0002-5435-7107

³ Arş. Gör. Fırat Üniversitesi, İnsani ve Sosyal Bilimler Fakültesi, Sosyoloji Bölümü, Elazığ, muratsari@firat.edu.tr, orcid.org/0000-0003-2223-9007

Araştırma Makalesi/Research Article

Makale Bilgisi

Geliş/Received:
28.05.2020
Kabul/Accepted:
17.03.2021

DOI:

10.18069/firatsbed.744107

Anahtar Kelimeler

Terör, Göç, Terörün Neden
Olduğu Problemler, Göç
Sonucu Yaşanan
Problemler, Mardin,
Nusaybin, PKK Terör
Örgütü

ÖZ

Bu makale, yaşanan terör olayları nedeniyle meydana gelen göç olgusunu konu edinmektedir. PKK terör örgütünün strateji değiştirerek çatışma ortamını kırsal alanlardan şehir merkezlerine taşınması, hem toplumun hem de kamunun güvenliğinin tehlikeye girmesine neden olmuştur. Can ve mal güvenliklerinin kalmadığını düşünen/hisseden insanlar göç etmek zorunda kalmışlardır. Yaşanan terör olayları ve akabinde gerçekleşen göç birçok sorunun fitilinin ateşlenmesine yol açmıştır. Bu çalışma kapsamında terör olayları nedeniyle Nusaybin'den Mardin'e göç edenler arasında 380 kişiye toplamda 67 sorudan oluşan anket formu uygulanmıştır. Çalışma sonucunda yaşananların çocukların eğitimi üzerinde ciddi manada olumsuzluklara neden olduğu anlaşılmaktadır. Ayrıca göç edenlerin maddi yönden, konut bulma açısından ve psikolojik bakımdan ciddi problemler yaşadıkları tespit edilmiştir. Bu nedenle makalede, terör nedeniyle yaşanan hendek olayları ve bunun neticesinde gerçekleşen göç olgusu ve neden olduğu sorunların incelenmesi önem arz etmektedir.

ABSTRACT

This article focuses on the phenomenon of migration caused by terrorist incidents. The PKK terrorist organization changed its strategy and moved the conflict environment from rural areas to city centers, which endangered the security of both people and the public. People who think / feel that their life and property security are left have had to migrate. Terrorist incidents and subsequent migration have led to the emergence of many problems. Within the scope of this study, a questionnaire form consisting of 67 questions was applied to 380 people among those who migrated from Nusaybin to Mardin due to terrorist incidents. It is understood that what happened at the end of the study caused serious negativities on the education of children. In addition, it has been determined that immigrants have serious problems in terms of financial means, finding housing and psychologically. For this reason, it is important to examine the terrorist incidents experienced and the migration phenomenon that occurred as a result of this and the problems it causes.

Keywords

Terror, Migration,
Problems Caused by
Terrorism, Problems of
After Migration, Mardin,
Nusaybin, PKK Terrorist
Organization

Atf/Citation: AYTAÇ, Ö. ve SARI, M. (2021). Terör Nedeniyle Yaşana Göç Olgusu ve Yarattığı Sorunlar: Nusaybin Örneği. *Fırat Üniversitesi Sosyal Bilimler Dergisi*. 31, 2(1017-1028).

Sorumlu yazar/Corresponding autohor: Murat SARI, muratsari@firat.edu.tr

¹ Bu çalışma, Fırat Üniversitesi Sosyoloji Anabilim Dalında yapılmakta olan "Terör Kaynaklı İç Göç: Nusaybin'den Mardin'e Göç Edenler Üzerine Bir Araştırma" başlıklı doktora tezinden türetilmiştir ve hiçbir yerde yayınlanmamıştır.

1. Giriş

Ülkemizde ilk defa 1984'te silahlı çatışma ile varlığını duyuran PKK terör örgütü bu tarihten itibaren Türkiye'de aktif bir şekilde eylemlerde bulunmaya devam etmiştir. PKK nedeniyle binlerce vatandaşımız hayatını kaybetmiş, yerinden yurdundan olmuş ve ülkemiz milyarlarca lira ekonomik kayba uğramıştır. PKK ile devam eden mücadelede Türkiye çok büyük acılar çekmiştir. Hem yaşanan acıların dinmesi hem de çatışmaların sonlanması amacıyla Türkiye çözüm sürecini başlatmıştır. Türkiye 2013 yılında uygulanmaya başlanan çözüm süreciyle birlikte PKK terör örgütü ile çatışma dönemini geride bırakmış ve Kürt sorunun siyasi arenada çözüme kavuşturulması için büyük uğraşlar vermiştir. Fakat Temmuz 2015'ten itibaren PKK'nın çözüm sürecinde üstlendiği sorumlulukları yerine getirmeyerek, eylemlerini kırsaldan şehirlere taşınması ve hendekler kazıp barikatlar kurarak hem halkın hem de kamunun güvenliğini tehlikeye atması, çatışmaların önceki dönemlerden daha sık ve şiddetli bir biçimde yeniden başlamasına yol açmıştır. Bu nedenle çözüm süreci bitmiş ve PKK ile hiçbir çatışmanın yaşanmadığı dönem yerini daha önce hiç yaşanmamış çatışmalara ve olaylara bırakmak zorunda kalmıştır. PKK bu dönemde, kimi yerlerde özyönetim ilan ederek kendi bölgesini oluşturmak, güvenlik güçlerinin o bölgelere girişini engellemek ve güvenlik güçleri ile mücadele edebilmek için, hendekler kazıp barikatlar kurmuş ve eylemlerde kullanmak üzere birçok yere patlayıcılar yerleştirmiştir. PKK bu şekilde kendince özerk bölgesini oluşturmuş ve güvenliğini sağlamaya çalışmıştır. PKK tüm bunları yaparken halkın yaşadığı sıkıntıları görmezlikten gelip onların can ve mal güvenliklerini tehlikeye atmıştır. Bu bölgelerde yaşayan insanları göç etmek zorunda bırakmıştır. Olaylar neticesinde yaşanan bu göç, can güvenliği tehlikesinin atlatılmasını sağlamış olsa da daha farklı problemlerin yaşanmasına zemin hazırlamıştır. Bu nedenle PKK terör örgütü nedeniyle yaşanan hendek olaylarının sebep olduğu göç olgusu ve sonrasında ortaya çıkan problemler bu araştırmanın konusunu oluşturmaktadır.

PKK, devlete karşı başlattığı çatışmada bu defa taktik değiştirerek çatışmaları kırsaldan Kürtlerin yoğun olarak ikamet ettikleri merkezi bölgelere taşımıştır. PKK terör örgütünün, yaşam alanlarında özyönetim ilan etmesi, hendekler kazması, barikatlar kurması ve mühimmat yığınağı yapması nedeniyle bu bölgelerde yaşayan insanlar evlerini, işyerlerini yani yaşam alanlarını terk etmek zorunda kalmışlardır. 1990 yıllarında PKK ile devlet arasında yaşanan çatışmalar nedeniyle kırsaldan göç etmek mecburiyetinde kalan insanlar, şimdi de yaşadıkları merkezi yerlerden yine çatışmalardan dolayı göç etmek zorunda kalmışlardır. PKK nedeniyle yaşanan çatışmalardan her zaman için halk önemli ölçüde zarar görmüştür. Yaşananlar nedeniyle insanlar canlarını, mallarını ve sağlıklarını kaybetmişlerdir. Yaşanan olaylar insanlar üzerinde atlatılması çok güç etkiler bırakmıştır.

Olayların aniden ve hızlı bir biçimde başlamasıyla birlikte sivil halk kendini birden çatışmaların ortasında bulmuştur. Çatışmaların ortasında kalan insanlar kendilerinin ve aile fertlerinin can güvenliği için yaşam yerlerini terk zorunda kalmışlardır. Canlarını kurtarma derdine düşen insanlar göç ederken birikimlerini ve mal varlıklarını geride bırakmak mecburiyetinde kalmışlardır. Bu durumda gittikleri yerde hayatlarını yeniden kurmaya çalışan insanlar çok büyük sıkıntılar çekmişlerdir. Çektikleri sıkıntılar neredeyse hayatlarının her alanında kendini göstermiştir.

Meydana gelen olaylardan ülkede yaşayan herkes bir şekilde etkilenmiştir. Kimi maddi yönden kimi manevi yönden kimileri de hem maddi hem de manevi yönden çok büyük zararlar görmüştür. Çatışmaların yaşandığı yerler harap olmuş, yaşam yerleri viraneye dönmüş, yitirilen canlar ve mallar ile birlikte bir tarih yok edilerek bir hafızanın silinmesine neden olunmuştur.

PKK terör örgütünün eylemleri nedeniyle eski yerleşim yerlerini terk ederek yeni yerleşim bölgelerine göç eden insanlar, yeni göç ettikleri yerde onların göç etmelerine neden olan sebep ve problemlerden kısmen kurtulmuş olsalar da, göç ettikleri yerde farklı yeni sorunlarla karşılaşmalarına neden olmuştur. Bu durum göç etmek zorunda kalan tüm herkes için geçerlidir. Göç sonrası yaşanan problemlerin incelenmeye çalışılması ise bu araştırmanın konusunu oluşturmaktadır.

2. Terör

Terörün bugüne kadar kontrol altına alınamamasındaki en büyük neden bu olgunun ortak bir payda da tanımlanamamasıdır. Çünkü terör kavramı herkes için farklı anlamlar ihtiva etmektedir. Yaşanan olaylar kimileri için terör saldırısı niteliğini taşıırken kimileri içinde bir kurtuluş mücadelesi anlamını içerebilmektedir. Yani herkes olaylara nesnel bir perspektiften ziyade öznel bir perspektif ile bakmayı tercih ettiğinden terör ile alakalı herkes tarafından genel kabul gören bir tanım yapılamamaktadır.

Terör kavramının simgelediği, hafızalarda canlandırdığı anlamlar ilişkisini görebilmek ve kavrayabilmek için öncelikle, bahsi geçen kavramın farklı dillerdeki sözlük anlamlarına göz atmak gerekmektedir. Terör kelimesi

köken olarak Latince bir kelime olup “terrere” kökünden meydana gelmektedir (Juergensmeyer, 2003: 5). Terör kelimesi eski Türkçede “tedhiş” (Eren, 1988:1460), Arapçada “irhâb” (Özel, 2007: 18), Batı dillerinde ise “terror” şeklinde ifade edilmiştir. Ayrıca terör kelimesi çeşitli sözlüklerde, “yıldırma, korkutma”(Eren, 1988: 1467), “ürkütme, beklenmedik şeyler yapma, dehşet içinde bırakma” (Sami, 1996:393), “hayretler içinde bırakma, kafa karışıklığı oluşturma, şaşırtma” (Mustafa, 1996: 302), “büyük korku-kuşku-üzüntü, korku, endişeye, soruna neden olan şey” (Crowther, 1999: 1238) vb. anlamlara gelmektedir. Genel olarak terörün sözlüklerde geçen anlamlarına bakıldığında, farklı lisanlardaki ifade değişiklikleri bir kenara bırakılırsa, fiili yapan kişiye yönelik ve genel olarak psikolojik içerikli tanımlamalar üzerinde durulduğu görülmektedir. Sadece psikolojik bir vaka olarak kabul görmeyen terör olayları sabit bir mekânda ve zamanda; kanuni, siyasi, dini, ekonomik, eğitim ve kültür ile alakalı dinamiklerin etkisi çerçevesinde meydana gelmektedir.

Terör kavramı, Siyasi Terimler ve Örgütler Sözlüğünde, “devletin egemenliğini ya da toplumun düzenini bozmak için oluşturulan korku ve bıkkınlık yayan şiddet hareketleri” (Anonim, 1993: 129) şeklinde tanımlanmaktadır. Yapılan tanımdan da anlaşılacağı üzere terörün temelinde korku salma, bıkkınlık verme ve kendi otoritesini sağlama güdüsü yer almaktadır.

Başka bir ifade de terör “insanları sindirmek, korkutmak ve yıldırma yoluyla onlara bir takım fikir ve hareketleri kabullendirmek amacıyla tehdit etme veya zor kullanma hareketi” (Bozdemir, 1981: 528) olarak açıklanmaktadır. Terör hegemonyasını sözlü veya fiili ya da hem sözlü hem de fiili zorbalık ile kurmaya çalışmaktadır. Terör de uygulama türü fark etmeksizin her zaman için kurallara uymama ve zor kullanma vardır.

Terörün varlığının esasında kural dışılık ve zor kullanma vardır. Terör her zaman için şiddet türlerine başvurarak insanları kontrol altına alma, isteklerini kabul ettirme ve hegemonyasını kurma amaçındadır. Tüm bunların gerçekleşmesi için orantısız bir şekilde güç kullanmaktadır. Bu esnada insanların yaşadıkları sıkıntılar, çektikleri acılar ve yaşanan can/mal kayıpları kendileri için herhangi bir anlam ifade etmemektedir. Terör baskılarına maruz kalan insanların büyük çoğunluğu yaşanan problemlerden kurtulma ve can güvenliklerini sağlama alma adına göç etmek mecburiyetinde kalmaktadırlar. Çünkü göç kendileri için terörden ve terör kaynaklı sorunlardan kurtuluş yolu olmaktadır.

PKK'nın en belirgin özelliği, şiddet siyasetini temel etken olarak kabul etmesidir. PKK ideolojik ve siyasi düşüncesini benimsetmeye çalışmak, insanlar üzerinde hegemonya ve korku ortamını oluşturmak için şiddeti önemli bir araç olarak kullanmaktadır. Örgüt “zorun gücüne” dayalı şiddet yaklaşımını benimsemiştir (Kızmaz ve Teğin, 2017:12). PKK terör örgütü hendek olaylarını da zorun gücüne olan inançları ile gerçekleştirmeye çalışmıştır. Örgüt kırsaldan şehirlere gelerek çatışmalara buralarda devam etmeye çalışmıştır. Bu nedenle şehir merkezlerine mühimmat yığınakları yapmış, hendekler kazıp barikatlar kurmuş, evlerin altları da dahil olmak üzere her yere bombalı düzenekler kurarak tüm herkesin çatışmaların ortasında kalmasına neden olmuşlardır.

PKK, hendek/barikat stratejisi ile Kürt halkında devlete karşı bir ayaklanma ve direniş başlatmayı hedeflemiştir. Bu nedenle, örgüt dağdan şehirlere gönderdiği militanlar ile şehirlerdeki insanları örgütleyip silahlandırarak devlete karşı halk mücadelesi başlatmayı amaçlamıştır (Kızmaz ve Teğin, 2017:13). Örgüt özellikle hendek/barikat eylemleri ile çatışmaları şehirlere taşıyarak strateji değişikliğine gittiğini göstermiştir. Bu strateji değişikliği ile örgüt kendi alanını genişletme, merkezlerde girdiği şiddetli çatışmalar ile psikolojik üstünlük algısı oluşturma, kendini ve bileşenlerini halka kabul ettirme çabasına girmiştir. Fakat hendeklerin kazılması, barikatların kurulması ve bombalarla döşetilmesi, evlerin altlarının dahi bombalı düzeneklerle doldurulması ve şiddetli çatışmaların yaşanması sonucu halk bütün olanlara tepki olarak PKK'ya ve yaptıklarına karşı çıkmış, tüm desteğini çekmiştir. Çünkü yaşananlar ve yapılanlar sonucu Kürt halkı çok büyük zararlar görmüştür. İnsanların evleri/işyerleri yakılıp yıkılıp harap edilmiş, can güvenlikleri kalmamış, yaşam imkânları kısıtlanarak ellerinden alınmaya çalışılmıştır. Tüm bunların neticesinde insanlar can güvenlikleri için göç etmek mecburiyetinde kalmışlardır. Örgüt hendek/barikat stratejisi ile umduğunu bulamamıştır. Tam aksine çok büyük tepkilerle karşı karşıya kalmış ve büyük oranda destek kaybı yaşamıştır. PKK terör örgütü insanların yerinden yurdundan edilmesine neden olarak bu insanların çok büyük acılar ve sıkıntılar yaşamasına neden olmuştur.

3. Göç

İnsanlığın tarih sahnesine çıkmasıyla birlikte göç olgusu da var olmaya başlamıştır. Çünkü yaşanan savaşlar, çatışmalar, kaoslar, sürgünler, kıtlıklar, işsizlik ve geçim sıkıntısı gibi nedenlerden ötürü asırlardır devam eden bir sosyal hareketlilik yani göç var olmuştur ve var olmaya da devam edecektir.

İnsanlık tarihinin ilk dönemlerinde hayatlarını idame ettirebilmek için konargöçer bir yaşam tarzı sürdüren insanoğlu, toprağı ekip biçmeyi öğrenmesiyle birlikte konargöçer düzenden yerleşik hayata geçiş yapmıştır. Fakat tarih boyunca gerek keyfi gerekse de zaruri nedenlerden dolayı insanlar farklı yerler arasında hareket halinde olmuşlardır ve halen de olmaya devam etmektedirler (Aksoy, 2012: 294). Bu nedenledir ki dünya var olduğu müddetçe göçte var olacaktır. Çünkü insanoğlunun sahip olduğu dinamik sosyal yapı, onu sürekli bir arayış içine sokacaktır.

Göç; insanların, sosyal, ekonomik, siyasi veya doğal nedenlerden dolayı coğrafi olarak yer değiştirmesi olarak ifade edilebilir. Bu yer değiştirme, uluslararası olabildiği gibi aynı devlet sınırları içinde de olabilir. Göçün türü (gönüllü/zorunlu, geçici/sürekli, iç/dış, bireysel/kitlesele vb.) ne olursa olsun her türlü nüfus hareketleri göç tanımında yerini almaktadır (Adıgüzel, 2016: 3). Nedeni önemli olmaksızın, eski yerleşim yerinin terk edilip yeni yerleşim alanına yerleşme amaçlı gerçekleşen nüfus hareketleri göç olgusunu meydana getirir. Burada önemli olan husus önceden yaşanılan alandan ayrılıp yeni bir yerleşim alanına yerleşmedir.

Göç; maddi, manevi, çevresel veya kişisel nedenlerden dolayı bir yerleşim yerinden başka bir yerleşim yerine gerçekleştirilen ve kısa, orta ya da uzun süreli geriye dönüş veya daimi yerleşme amacı içeren, coğrafi, toplumsal ve kültürel yer değiştirme hareketidir (Yalçın, 2004: 16). Beter'e (2006: 7-8) göre de göç, insanların yaşadığı yerleşim yerlerindeki koşullarının yaşam ihtiyaçları için yetersiz kaldığı veya daha iyi bir yaşam için gerekli imkânların yok edildiği zamanlarda ortaya çıkmaktadır. Bu şekilde bireyler ihtiyaçlarını karşılayabilecekleri veya var olan vaziyetten kurtulabilecekleri başka bir yerleşim yeri arayışına başlarlar. Bu arayış ise göç olgusu olarak karşımıza çıkmaktadır. Yapılan tanımlamaların geneline bakarak göçün her şeyden ziyade bir arayış ve kurtuluş aracı olarak özümsemiği görülmektedir.

İnsanlar neden göç etmek ister? Bu tarz bir soruya verilebilecek en bilindik cevap daha kaliteli bir hayat sürdürme ve yaşamlarını tehdit eden veya tehlikeye atan unsurlardan uzak durma isteğidir denebilir. Fakat bu türdeki bir soruya en doğru cevabı verebilmek için onu göç etmek zorunda bırakan nedenin ne/neler olduğunu bilmek daha sağlıklı bir yaklaşım olacaktır. Aksoy'a göre göç, insanların daha iyi bir hayat yaşamak için başvurduğu önem arz eden bir yoldur. Ekonomik, toplumsal veya siyasi nedenlere dayalı göç, kimi zaman gönüllü kimi zaman zorunlu kimi zaman iç göç kimi zamanda dış göç olarak kendini göstermektedir (Aksoy, 2010'den akt. Atım, 2016: 8). Nasıl meydana gelirse gelsin göç, insanların her zaman daha iyiye kavuşma mücadelesidir. İnsanların yaşadıkları sıkıntılar, göç etmeleri için etkin itici bir güç görevi görmektedir.

Gönüllü göçü açıklarken; "göç her şeyden önce fiziki bir hareketlilikten ziyade daha çok, toplumsal bir olgudur. Toplumsal olma niteliğini, kişisel veya kitlesele yer değiştirmeden ziyade, bu yer değiştirmenin toplumsal yapıda meydana getirdiği etkiler, göç etmeye zorlayan sebepler ve yapılan göçün sonuçları ile elde etmektedir" (Gönüllü, 1996: 104) ifadesini kullanmaktadır. Yapılan tanımdaki en dikkat çekici unsur göçün sosyal yapıda oluşturduğu değişikliklerdir. Gönüllü gibi Bayhan'da göçü; yaşadıkları yeri değiştirme sürecinin, sosyal, ekonomik, siyasi ve kültürel yönden toplum yapısının değişmesine neden olan nüfus hareketleri (Bayhan, 1997: 180) olarak tanımlayarak, göçün neden olacağı etkiler üzerinde durmaktadır.

Yaşanan yer değiştirme sonucunda gerek göç edilen yeni yerde gerekse terk edilen eski yerde göç, toplumda sosyal, kültürel, ekonomik, siyasi vb. birtakım değişikliklere neden olmaktadır. Meydana gelen bu değişiklikler toplumda kimi zaman doğrudan kimi zaman da dolaylı yollardan etki bırakmaktadır.

Erjem'inde ifade ettiği gibi, göç hareketi; kişilerin, ekonomik, sosyal ve ruhsal dünyalarının ihtiyaçlarını karşılama maksadıyla gerçekleştirdiği harekettir. Birçok sebepten dolayı yaşanan göç süreci, daha iyi koşullarda yaşamayı amaç edinen bir hareket olmasına rağmen, göç edenleri birtakım huzursuzluk ve sorun yaşama durumları ile karşılaştırılmaktadır (Erjem, 2009: 2-5). Göç etmede amaç, var olan koşullardan daha iyi koşullara sahip olmak, huzur ve güven içinde hayatı sürdürebilmektir. Ancak bu durum pek de kolay olmayabilir. Çünkü göç edilen yerde karşılaşılan yeni bir toplum yapısı, yeni bir çevre, yeni bir iş ortamı gibi sosyal olguları özümsemek ve uyum sağlamak hemen gerçekleşebilecek şeyler değildir. Saydığımız sosyal olgulara alışana kadar geçen süre bir takım sorunların yaşanmasına neden olacaktır.

PKK terör örgütünün başlattığı hendek/barikat eylemleri nedeniyle hayatları yaşanılmaz bir hal alan insanlar bu durumdan kurtulmak ve daha rahat bir yaşam sürmek için göç etmek mecburiyetine kalmışlardır. PKK bölgedeki insanlara varlığını kabul ettirmek, onları kendi hegemonyası altında tutmak ve güvenlik güçlerini pasifize etmek için şehir merkezlerini mühimmat deposu haline getirmiş, cadde ve sokakları bombalarla döşemiş, insanların hanelerine zorla girerek kendilerine destek olmalarını isteyerek çatışmaları kırsaldan buralara taşımıştır. PKK çatışmaları buralara taşıyarak insanlara korku salarak, bikkınlık vererek insanların kendi güdümlerine girmelerini ve kendilerine koşulsuz şartsız biat etmelerini amaçlamaktadır. Gerek çatışmaların şiddetli bir şekilde yaşanması, gerek PKK'nın uyguladığı baskı ve şiddet gerekse yaşam

imkânlarının yok denecek seviyelere gelmesi insanlara göç etmekten başka bir çare bırakmamıştır. İnsanlar can güvenliklerinin olduğu, yaşamak için ihtiyaçlarını karşılayabilecekleri, herhangi bir korku ya da baskının olmadığı yerlere göç etmişlerdir. Fakat yapılan göç her ne kadar birçok problemden kurtuluş amacıyla gerçekleşse de farklı bir takım problemlerinde başlangıcı olmaktadır.

Yaşanan terör eylemleri nedeniyle göç etmek zorunda kalan insanların gerek sosyal yaşamları gerek hayattaki beklentileri gerekse geleceklerine dair plan ve düşünceleri derinden etkilenmektedir. Beklenmedik bir şekilde gerçekleşen göç insanların tüm hayatının alt üst olmasına neden olmaktadır.

4. Araştırmanın Yöntemi

Var olan problemlerin neler olduğu ve bu problemlerin neden ortaya çıktığını belirlemeye yönelik bir araştırma olarak yapılan bu çalışma, terör nedeniyle göç edenlere 9-29 Temmuz 6-12 Ağustos 2018 tarihlerinde yarı yapılandırılmış anket formu uygulanarak ve gözlem yapılarak hendek/ barikat eylemlerine maruz kalarak göç etmek mecburiyetinde kalanların durumlarını ve problemlerini tespit etmeye yöneliktir. Bununla birlikte bu durum ve tespitlerin olası neden ve sonuçları üzerine açıklayıcı bir yaklaşım benimsenmiştir. Terör mağduru olan insanların daha hassas bir psikolojiye sahip olabileceği, sorulan soruları daha açık ve net bir şekilde cevaplamakta zorlanabilecekleri vb. gibi kaygılar nedeniyle çalışma anket formu ve gözlem ile sınırlandırılmıştır. Anket formunun uygulanacağı ve gözlemin yapılacağı örneklem grubu, PKK terör örgütü nedeniyle meydana gelen hendek/barikat olaylarından kaçıp Nusaybin'den Mardin'e göç edenlerden oluşmaktadır. Ayrıca tüm veriler SPSS-25 Paket programına aktarılarak veri analizi yapılmıştır.

4.1. Araştırmanın Evren ve Örneklemi

Araştırma var olan problemleri belirlemeye ve neden ortaya çıktığını anlamaya yönelik olup, terörün meydana getirdiği hendek/barikat olaylarının neden olduğu göç olgusunun ve sonuçlarının neler olduğunu açıklığa kavuşturmaya çalışılacaktır. Terörün ve göçün insanlar üzerinde meydana getirdiği tahribatlar, bu tahribatların oluşturduğu etkiler araştırma sonucu ortaya konulacaktır. İnsanların teröre maruz kalmalarının etkileri, göç etmek zorunda bırakılmaları, göç edecekleri yeri tercih nedenleri, göç ettikten sonra yaşanan sıkıntılar araştırmamızın açıklığa kavuşturmak istediği sorun alanlarını oluşturmaktadır. Yaşanan terör olayları ve sonrasında Nusaybin'den Mardin'e gerçekleşen göç nedeniyle araştırmanın Mardin ilinde yapılması kararlaştırılmıştır. Araştırmanın evrenini, terör olayları nedeniyle göç etmek zorunda kalan insanlar oluşturmaktadır. Araştırmanın örnekleme ise Nusaybin'den Mardin'e PKK terör örgütü nedeniyle göç eden insanlardan oluşmaktadır. Araştırma söz konusu yer ile sınırlıdır. Ayrıca günümüze kadar yapılan çalışmalarda genel anlamda göç sonrası meydana gelen terör olayları ele alınmıştır, bu çalışmada ise terörün ve terör olaylarının neden olduğu göç olgusu ele alınmıştır. Bu nedenle çalışmamız alanda neredeyse ilk olma özelliği taşıyarak literatüre büyük katkıda bulunmaktadır.

Terör olaylarının başlaması ile Nusaybin'den Mardin'e göç eden nüfusa dair istatistiki bilgiler, İç İşleri Bakanlığı'na bağlı İl Göç İdaresi Genel Müdürlüğü, Mardin Valiliği ve Nusaybin Belediyesinden elde edilmiştir. Bu kurumlardan alınan verilere göre göçten önce Nusaybin merkezde yaşayanların nüfusu 87,948'dir. Göç ile birlikte 27,398 kişi Nusaybin'den Mardin merkeze göç etmiştir. Ancak bu verinin cinsiyet, medeni durum, yaş, hane dağılımı vb. gibi değişkenlere göre dağılımları hakkında ayrıntılı bir veri analizi yapılmamış olup sadece göç edenlerin genel sayısı verilmiştir. Göç edenlerin sayısının belli olması, çalışmanın evren ve örnekleminin belirlenmesinde büyük kolaylık sağlamıştır. Göç eden sayısının belli olmasından hareketle; araştırmamızın örneklem büyüklüğünün belirlenmesi amacıyla Alpha değeri 0.05 ve %5 örneklem hatası ile $p=0.5$, $q=0.5$, $t=1.96$ değeri alınıp hesaplandığında örneklem büyüklüğümüzün 380 bireyden oluştuğu ortaya çıkmaktadır.

Temsil yeteneğini sağladığını düşündüğümüz 380 kişiden oluşan örneklemin tespitinde olasılıksız örnekleme türü olan "kartopu örnekleme türü tekniği" kullanılmıştır. Gerek konunun biraz netemeli olmasından, gerek insanların tanımadıkları biriyle böyle hassas bir konu hakkında konuşmak istememelerinden ve gerekse koca bir şehirde kimlerin Nusaybin'den göç ettiğini bulmanın zor olmasından ötürü çalışmada olasılıksız örnekleme türü olan kartopu örnekleme türünün kullanılması uygun görülmüştür.

5. Bulgular

Gerek terör gerekse de göç ile ilgili yapılan açıklamalar, değerlendirmeler ve elde edilen çeşitli veriler konunun ne denli hassas bir öneme sahip olduğunu göstermektedir. Bu nedenle araştırmamız, terör olayları nedeniyle göç etmek zorunda kalanların yaşadıkları sorunların neler olduğunu anlamaya yöneliktir.

5.1. Sosyo-Demografik Özellikler

Araştırmaya katılan kişilerin oranı kadar bu kişilerin cinsiyet oranları da büyük önem arz etmektedir. Çünkü ülkemizde genellikle erkeklerin ön planda tutulduğu bir yapıda araştırmaya katılanların cinsiyet dağılımı, yaşanan olayların meydana getirdiği etkilerin ve yaşanan olaylara bakış açısı yönünden herhangi bir farklılık içerip içermediği bakımından önemli bir veri oluşturmaktadır.

Araştırma kapsamında yapılan görüşmelerde erkeklerin oranı (%68,4–260 kişi) daha yüksektir. Gerek ataerkil bir yapının devam etmesi neticesinde kadınların erkeklerle görüşmesinin uygun görülmemesi ve gerekse konunun netameli bir konu olmasından kaynaklı kadınların geri planda durmayı ve görüşmemeyi tercih etmeleri nedeniyle erkekler ile daha fazla görüşme sağlanmıştır. Fakat araştırma problematiğine ilişkin kadınların bakış açılarının öğrenilmesi ve kadınların görüşlerinin erkeklerin görüşlerinden farklılık arz edip etmediğinin belirlenebilmesi için erkek nüfusu oranında olmasa bile yine önemli bir oranda kadın nüfusu (%31,6-120 kişi) ile görüşme gerçekleştirilmiştir (Tablo 1).

Tablo 1: Terör Nedeniyle Göç Edenlerin Cinsiyet Dağılımı

Cinsiyet	Sayı	%
Kadın	120	31,6
Erkek	260	68,4
Toplam	380	100

Tipik olarak göç edenlerin cinsiyeti erkek olarak kabul görmektedir. Göçü, cinsiyet eksensiz görmeyen veya yalnızca erkekler tarafından idare edilen bir süreç olarak kabul edenler, kadınları yok saydığı, etkisiz gördüğü ya da göçte erkeklerin izinden gittiğini vurguladıkları ölçüde yanılmaktadırlar. Göç sürecinde kadınların kendileri birer aktördürler (aileyi bir arada tutma durumları vs.) ve cinsiyet ilişkileri bu süreçlerde “temel yapıcı unsur” olarak görev görmektedir (Andall 1992, Kofman 2000 ve Hondagneu-Sotelo 2003’ten akt. Bartram vd., 2017: 159-160).

Araştırmaya katılanların yaş aralıkları yaşanan olaylara verilen tepkilerin anlaşılmasında ve yorumlanmasında ayrı bir önem teşkil etmektedir. Tabloda görüldüğü üzere araştırma grubunun %17,4’ü 18-24 yaş arası, %37,4’ü 25-34 yaş aralığında, %23,6’sı 35-44 yaş arası, %15,8’i 45-55 yaş aralığında ve %5,8’i 55 ve üstü yaş aralığında yer almaktadır. Yaşananların oluşturduğu etkilerin ve insanların verdikleri tepkilerin, her yaş grubunda aynı mı yoksa farklı mı sonuçlar doğurduğunu ortaya koyabilmek adına her yaş grubundan katılımcıyla görüşme gerçekleştirilmeye çalışılmıştır (Tablo 2).

Tablo 2: Terör Nedeniyle Göç Edenlerin Yaş Dağılımı

Yaş	Sayı	%
18-24	66	17,4
25-34	142	37,4
35-44	90	23,6
45-55	60	15,8
55 ve üstü	22	5,8
Toplam	380	100,0

Eğitim, kişilerin olaylara yaklaşımında ve bakış açılarında etkili olmaktadır. Eğitimli insanlar olaylara birçok açıdan yaklaşarak olayları daha iyi analiz edebilmekte ve ona göre hareket edebilmektedir. Tablodaki verilere göre, araştırma grubundakilerin %2,1 ‘i okur-yazar değil, %4,2’si okuryazar, %20’si ilköğretim, %14,7’si ortaokul, %30,5’i lise ve %28,5’i üniversite öğrenim düzeyine sahiptir (Tablo 3).

Tablo 3: Terör Nedeniyle Göç Edenlerin Öğrenim Durumu Dağılımı

Öğrenim Durumu	Sayı	%
Okur-yazar değil	8	2,1
Okuryazar	16	4,2
İlkokul	76	20,0
Ortaokul	56	14,7
Lise	116	30,5
Üniversite	108	28,5
Toplam	380	100,0

Bulgulardan da anlaşıldığı gibi her öğrenim düzeyinde insandan araştırma grubuna dahil edilmeye çalışılmıştır. Buradaki amaç her öğrenim düzeyinden insanın yaşananlara bakış açısı ve yaşananlar hakkındaki görüşlerini öğrenerek, öğrenim durumunun insanların olaylara yaklaşımında ne denli etkili olduğunu görmektir.

Araştırma grubunun medeni durumuna bakıldığında, %63,2'sinin evli, %30'unun bekâr, %26'sının boşanmış, %3,7'sinin eşinin ölmüş olduğu ve %0,5'ininde eşinden ayrı yaşadığı görülmektedir (Tablo 4).

Tablo 4: Terör Nedeniyle Göç Edenlerin Medeni Durum Dağılımı

Medeni Durum	Sayı	%
Evli	240	63,2
Bekâr	114	30,0
Boşanmış	10	2,6
Eşi Ölmüş	14	3,7
Ayrı Yaşıyor	2	0,5
Toplam	380	100,0

Medeni durum, sosyal bilimler alanında önemli bir değişken olarak kabul görmektedir. Kişilerin görüşleri ve tutumları, medeni durumlarına göre değişkenlik göstermektedir (Açıkgöz, 2013:142). Medeni durumun görüş ve tutumları etkilemede önemli bir faktör olmasından dolayı araştırma grubunun ağırlıklı olarak evli kişilerden seçilmesine özen gösterilmiştir. Fakat bekâr kişilerin de araştırma problematiği konusundaki görüşlerinin bilinmesi de çalışmanın nesnelliği açısından büyük önem arz etmektedir.

5.2. Eğitim Sorunu

Araştırma grubundakilerin çocuklarının toplam sayısı 246'dır. Yukarıdaki tabloda bu 246 çocuktan 236'sının Nusaybin'de eğitimlerine devam ettikleri görülmektedir. Bu çocuklardan %76,42'si öğrenimlerine Mardin'de devam edebilirken, %23,58'i öğrenimlerini yarım bırakmak zorunda kalmışlardır (Tablo 5).

Tablo 5: Terör Nedeniyle Göç Edenlerin Göç Öncesi ve Sonrası Eğitim Durumu

Çocukların Okula Gitme Durumları	Göç Öncesi		Göç Sonrası	
	S	%	S	%
Evet	236	95,93	188	76,42
Hayır	10	4,07	58	23,58
Toplam	246	100	246	100

Yaşanan olaylardan ve göçten en çok etkilenenlerin başında çocuklar gelmektedir. Çocuklar gerek yaşları itibariyle gerekse de konumları itibariyle hiçbir şeyin farkında olmadan kendilerini birden bu tür bir hengamenin içinde bulmuşlardır. İçine düştükleri bu hengamenin neden olduğu birtakım olumsuzluklardan

dolayı göç sonrası bazı çocuklar öğrenimlerini yarım bırakmak zorunda kalmışlardır. Eğitimine devam eden çocuklarda da başarı seviyelerinin bir hayli düştüğü ve adapte olmakta zorlandıkları tespit edilmiştir (Tablo 6).

Tablo 6: Göçün/Olayların Göç Eden Çocukların Eğitimine Etki Durumu

Eğitime Etki Durumu	Sayı	%
Etkisi Olmadı	8	3,25
Çocuklar Uzunca Bir Süre Eğitimden Uzak Kaldılar	72	29,26
Eğitim Sürecinde Kopukluk Yaşandığından Başarı Seviyeleri Çok Geriledi	108	43,9
Eğitim Sürecinde Yaşanan Kopukluktan Dolayı Okulu Bıraktılar	58	23,59
Toplam	246	100

Araştırma grubundakiler göçün ve yaşanan olayların çocukların tüm hayatı üzerinde olumsuzlukların yaşanmasına neden olduğunu dile getirmektedirler. Nitekim tabloya baktığımızda bu olumsuzlukların çocukların eğitimlerini de olumsuz bir şekilde etkilediğini görmekteyiz. Bu olumsuzlukların başında çocukların başarı seviyelerinin düşmesi, ikinci sıra da eğitimden uzunca bir süre uzak kalmaları ve son olarak yaşanan kopukluktan dolayı okulu bırakmaları gelmiştir. Katılımcıların görüşme esnasında anlattıkları bir takım şeyler durumu daha iyi özetlemektedir. Anlatılanlardan bazıları şöyledir:

Benim ailemde okuyan 6 kişi vardı. Göç ettikten sonra yeni okullarına alışamadılar, derslerden geri kaldılar. Başarı seviyeleri çok düştü. Hatta içlerinden bir tanesi okulu bıraktı çünkü yapamadı. Yaşadıklarımız kolay şeyler değildi hepimizde kötü etkiler bıraktı ama kardeşimi daha çok etkiledi ve kardeşim Mardin'i bile terk etti. Bize haber vermeden İstanbul'a kaçtı gitti ve bir daha da buralara dönmek istemiyor (M.Ö).

Kardeşlerim Nusaybin'de başarılı birer öğrenci iken, Mardin'e geldikten sonra gerek yaşadıklarının etkisiyle gerekse yeni bir yere adapte olmada yaşadıkları problemler yüzünden başarıları, seviyeleri bir hayli düştü. Ben kendim hem annemin babamın hem de kardeşlerimin ihtiyacını temin edebilmek için okulu bıraktım çalışmaya başladım ve halende çalışmaya devam ediyorum (Y.A).

Görüşmecilerin anlattıklarından da anlaşılacağı üzere, gerek yaşananların travmatik etkisi, gerek yeni bir ortama uyum sağlamanın zorluğu, gerekse okul ortamından uzunca bir süre uzak kalmaları gibi faktörler çocukların eğitim hayatları üzerinde olumsuzlukların yaşanmasına hatta bir kısmının eğitim hayatlarının bitmesine neden olmuştur.

5.3. Yoksulluk

Yaşanan hendek/barikat olayları nedeniyle yerleşim yerlerini terk etmek zorunda kalan insanlar, göç ederek yalnızca yerleşim yerlerinden olmamışlar aynı zamanda birçoğu kendi işinden ve farklı gelirlerinden (tarla, kira geliri vb.) de olmuştur. Aniden başlayan olaylar nedeniyle zaten can telaşesine düşen insanların büyük çoğunluğu yanlarına hiçbir şey alamadan göç etmek zorunda kalmışlardır. Yanlarına herhangi bir şey alamadan göç etmek mecburiyetinde kalan insanlar işlerini de kaybedince daha büyük sıkıntılar yaşamaya başlamıştır. Göç ettikleri yerde her ne kadar farklı işlerde çalışsalar da kazançlarında ve maddi durumlarında ciddi manada büyük düşüş olduğu görülmektedir.

Tabloda görüşmecilerin göç etmeden önceki aylık gelir durumları ile göç ettikten sonraki aylık gelir durumlarına baktığımızda göç sonrası aylık gelirden büyük oranda düşüş yaşandığını görmekteyiz. Araştırma grubundakilerden göç sonrası aylık gelir durumu 0-1000 TL arası olanların oranı %31,1, aylık geliri 1001-2000 TL arası olanların oranı %48,9 ve aylık geliri 2001-3000 TL arası olanların oranı ise %13,2 olarak görülmektedir. Göç sonrası maddi kaybın en çok yaşandığı kategorinin göç öncesi aylık gelir miktarının 2001-3000 TL olduğu kategoride gerçekleştiği tespit edilmiştir. Göç sonrası aylık gelir oranlarının 0-1000 TL arasında yoğunlaşması ve diğer kategorilerde düşüşe geçmiş olması insanların göç ettikten sonra maddi yönden çok ciddi sıkıntılar içine girdiklerinin göstergesidir (Tablo7).

Tablo 7: Terör Nedeniyle Göç Edenlerin Göç Öncesi Aylık Gelir Durumu ile Göç Sonrası Aylık Gelir Durumu Arasındaki İlişkinin Dağılımı

Aylık Gelir Durumu	Göç Öncesi		Göç Sonrası	
	S	%	S	%
0-1000 TL Arası	74	19,5	118	31,1
1001-2000 TL Arası	184	48,4	186	48,9
2001-3000 TL Arası	98	25,8	50	13,2
3001 TL ve Üstü	24	6,3	26	6,8
Toplam	380	100,0	380	100,0

Göç ettikten sonra insanların çoğu kendi mesleklerini icra edememiş, icra edebilenler de düşük ücretle çalışmaya mecbur kalmıştır. Kendi halinde küçük ve ticari faaliyeti düşük bir şehir olan Mardin aniden gerçekleşen bu kadar büyük bir göçün altından kalkamamış, kısıtlı imkanlar dahilinde göç edenlere ev sahipliği yapmak zorunda kalmıştır.

5.4. Barınma

Göç sonrası yaşanan en büyük problemlerden biri de barınma problemi olmuştur. Küçük bir şehir olan Mardin, bu kadar kalabalık bir şekilde gerçekleşen göçe ve göç edenlere bazı imkânları sunmada gösteremediği başarıyı ne yazık ki konut probleminde de gösterememiştir. Göç edenlerin büyük çoğunluğu konut bulmada sorunlar yaşamış, göç etmeden önce kendi evlerinde ikamet edenlerin büyük çoğunluğu kiracı olmak ve birkaç aile aynı hanede yaşamak zorunda kalmıştır.

Araştırma grubunun yarısından fazlasının birden fazla aile ile birlikte kalabalık ev ortamında ikamet ettiklerini göstermektedir. Araştırma grubundakilerin %45,2'si yalnızca kendi aileleri ile birlikte ikamet ettiklerini belirtmişlerdir. Araştırma grubundakilerin %54,8'inin aynı evi 2'den fazla aile ile paylaştıkları görülmektedir (Tablo 8).

Tablo 8: Terör Nedeniyle Göç Edenlerin Göç Sonrası Aynı Hanede Yaşayan Aile Sayısı Dağılımı

Hanede Yaşayan Aile Sayısı	Sayı	%
Yalnızca Kendi Ailem	178	45,2
2 Aile	136	35,8
3 Aile	42	11,7
4 Aile	14	4,7
5'ten Fazla Aile	10	2,6
Toplam	380	100,0

Çok sayıda ailenin aynı evi paylaşması gündelik aile yaşamını güçleştirmekte, aile mahremiyetini zedelemekte, aileler arası gerginlikler üretmekte ve çocukların sosyalleşme süreçlerini olumsuz yönde etkilemektedir.

5.5. Göç Sonrası Uyum/Adaptasyon Sorunları

Göçün sosyal boyutuyla ifade edilmesi, insanları yeni bir topluma götüren bu nedenle yeniden uyum problemleriyle baş başa bırakan yer değiştirme (Tekeli, 1998:11) olup, bu durum, göçün sosyallik boyutu bakımından önemini ortaya çıkarmaktadır. Her göç insanları yeni bir sosyalleşme yani yeni çevreye uyum sağlama, adapte olma problemiyle tekrar tekrar bir araya getirmektedir.

Göç bir yer değiştirme olayı olmakla beraber, aynı coğrafi sınırlar içinde yaşansa bile, kültürel bir değişim içermektedir. Çünkü alışılmış kabullenilmiş bir yerden farklı bir yere geçiş söz konusudur (Çağlar, 2011:59) ve bu durumda yeni ortama uyum sağlama adapte olma problemlerinin baş göstermesine neden olmaktadır.

Tabloya göre araştırma grubundakilerinin “göç ettikten sonra Mardin şehir hayatına adapte olmakta zorluk çektiniz mi?” sorusuna “evet” şeklinde yanıt verenlerin oranı %40, “kısmen” şeklinde yanıt verenlerin oranı %43,2 ve “hayır” olarak cevap verenlerin oranı da %16,8'dir. Göç ettikten sonra uyum/adaptasyon problemi

yaşadıklarını ifade edenlerin oranı araştırma grubunun 3/4'ünden fazlasını kapsamaktadır. Bu durum, göç sonrası insanların uyum problemi yaşadığının en büyük delilidir (Tablo 9).

Tablo 9: Terör Nedeniyle Göç Edenlerin Şehir Hayatına Adapte Olma Durumu

Adapte Olma Durumu	Sayı	%
Evet	152	40,0
Hayır	64	16,8
Kısmen	164	43,2
Toplam	380	100,0

Nusaybin kendi halinde küçük bir sınırlı ilçesidir. Şehirleşme yapısı olarak pek bir ilerleme kaydettiği söylenemez. Burada evler genelde müstakil ve bahçeli olup, müstakil olmayanlarda çoğunlukla aile apartmanıdır. Yaşam burada monoton bir şekilde sürmekte, insanlar merkezde hayvancılıkla uğraşmaktadırlar. Böyle bir yerde yaşayan insanlar hayatın Nusaybin'e nazaran hızlı aktığı, insanların büyük çoğunluğunun çok katlı apartman dairelerinde yaşadığı ve herkesin bir koşturmaya içinde olduğu Mardin'e göç edince büyük bir şok etkisi yaşamışlardır. Yaşadıkları bu şokun etkisiyle uyum/adaptasyon konusunda önemli derecede problemler yaşamışlardır. Ayrıca dışarıdan bakıldığında Nusaybin ve Mardin her ne kadar aynı kültürel yapıya sahip olarak görülse de aslında birbirinden çok farklı kültürel yapıya sahiplerdir. Mardin merkezin genel anlamda Arap kültürünün etkisinde kalması Mardin ve Nusaybin arasındaki en büyük kültürel farkın oluşmasına neden olmaktadır. Nusaybin'de yoğun olarak Kürt vatandaşları yaşadığı için Kürt kültürü yaygındır ve Arap kültürü ile Kürt kültürü birçok bakımdan birbirinden farklılık göstermektedir. Söz konusu bu farklar nedeniyle Nusaybin'den Mardin'e göç edenler genel anlamda uyum/adaptasyon sağlamada ciddi derecede sorunlar yaşamışlardır.

İnsanların göç ettikleri yeni yerleşim yerlerine uyum sağlayabilmeleri uzunca bir süreç gerektirmektedir. Bu süreç atlatılana kadar uyum/adaptasyon konusunda birçok sorun yaşanmaktadır. Olçar'ın belirttiğine göre adaptasyon kişinin yaşamını sürdürdüğü yerde o yerin kabul ettiği kurallar çerçevesinde uyum sağlama durumudur. Fakat bu uyum sağlama belirli bir zaman sürecine ve kişinin adapte olmaya karşıt olarak göstereceği karşı koyma gücüne göre değişiklik göstermektedir (Olçar, 2013:69). Bu doğrultuda, adaptasyon bulunduğu yere alışma ve uyum sağlama anlamına sahiptir. Bu çoğu zaman gerek göç eden kişinin kendisi nedeniyle gerekse göç ettiği yerdeki insanların tutum ve davranışları nedeniyle çok zor olmaktadır.

Bu durumu daha iyi anlayabilmek için örnek olarak katılımcılardan M.H'nin şu ifadelerini inceleyebiliriz:

Mardin ve Nusaybin dışarıdan bakıldığında her ne kadar aynı kültür yapısına sahip görünse de aslında öyle değil. Arada tahmin edilemeyecek kadar büyük bir kültür farkı var. Bu kültür farkı ister istemez birçok yerde karşımıza çıkıyor ve bu durum hem insanlarla iletişime geçmemizde hem de şehir hayatına adapte olmada büyük zorluklar yaşamamıza neden oluyor. Yaşadığımız zorluklar nedeniyle buralara uyum sağlama da yeni hayatımıza adapte olmakta çok büyük sorunlar yaşıyoruz(M.H).

Katılımcılardan M.H'nin anlattıkları, uyum sağlama da problem yaşayanların (%83,2) oranının yüksek olmasının nedenini açıklamaktadır. Uyum problemi yaşanmasındaki en büyük ana etken kültür farklılığı olarak karşımıza çıkmaktadır. Sonrasında yaşam alışkanlıkları, siyasal, ekonomik vs. faktörler etki etmektedir.

5.6. Göç Sonrası Ortaya Çıkan Psikolojik Problemler

Yaşanan olaylar insanlar üzerinde çeşitli travmalara neden olurken, bu travmaları atlatmayı başaramayanlarda farklı psikolojik problemler ortaya çıkmıştır. Travma genellikle, savaş ya da siyasal nedenlerden dolayı göç etmek zorunda kalan insanlarda yani zorunlu göç edenlerde, şok edici olaylar yaşayanlarda veya şok edici olaylara şahit olanlarda, savaş/çatışma mağdurları/kurbanlarında görülür.

Tablodan elde edilen bulgulara göre araştırma grubundakilerin psikolojik problemlerden “uyku bozukluğu” yaşayanların oranı %60,5, “öfke kontrol kaybı” yaşayanların oranı %47,9, “depresyon”da olanların oranı %34,2 ve “panik atak” geçirenlerin oranı ise %29,5'tir. Herhangi bir psikolojik problem yaşamadıklarını dile getiren %3,2 oranındaki katılımcıların olaylar başlamadan önce Nusaybin'i terk ettikleri ve yaşananlara şahit olmadıkları tespit edilmiştir (Tablo 10).

Tablo 10: Terör Nedeniyle Göç Edenlerin Yaşadıkları Psikolojik Problemlerin Dağılımı

Psikolojik Problemler (Çok Seçenekli)	Sayı	%
Uyku Bozukluğu	230	60,5
Öfke Kontrolü Kaybı	182	47,9
Depresyon	130	34,2
Panik Atak	112	29,5
Hiçbiri	12	3,2

İnsanlar henek olayları esnasında yaşananlara şahit olmuş, zulümlere maruz kalmış, ortada herhangi bir olumsuz durum yokken birden yoğun çatışmaların ortasında kalmış ve can güvenliklerinin tehlikeye girmesiyle birlikte büyük bir travma yaşamışlardır. Henek olayları nedeniyle yaşadıkları ve şahit oldukları şeyler insanlar üzerinde birçok psikolojik problemin ortaya çıkmasına neden olmuştur.

Çatışmalar, ani gerçekleşen zorunlu göçler, ölümlü veya ciddi yaralanmalı trafik kazası, deprem, sel felaketi ve fiziksel ya da cinsel istismara maruz kalma vb. olaylar travmatik stres/şok tepkisi adı verilen geçici kişilik bozukluklarına neden olurlar. Fakat kimi bireylerde bu tür olayların oluşturduğu hasarlar kalıcı ve daimi ruhsal durum bozukluklarına yol açabilmektedir. Bu ruhsal bozukluk durumu travma sonrası stres bozukluğu (TSSB) olarak adlandırılmaktadır. TSSB belirtileri yaşanan vakanın şiddet derecesine, çeşidine, umulmadık bir zaman da ortaya çıkmasına ve olaya maruz kalan insanın karakteristik yapısına göre değişkenlik gösterebilmektedir. TSSB durumu haftalar, aylar ve bazen yıllarca devam edebilir ve şu belirtilere sahiptir: 1) Yaşanılan travmanın istemeden oluşan düşüncelerde veya rüyalarda sık sık yaşanması, 2) Öfkeyi kontrol edememe, 3) İnsanlardan uzak durmaya çalışma, 4) Uyku güçlüğü yaşama ya da gürültü vb. uyarıcılara karşı sıçrama gibi abartılı tepkiler verme eğilimi (Geçtan, 2010: 194-196).

Yukarıdaki tabloyu incelediğimizde katılımcıların TSSB belirtilerinden olan “uyku bozukluğu” ve “öfke kontrolü kaybı”nı yoğun olarak yaşadıklarını görmekteyiz. Katılımcıların yaşadıkları olaylar ruhsal sağlıkları üzerinde uzun süre devam edecek hasarlara neden olmuştur. Katılımcılardan T.Ö, M.B ve Ö.Ş şunları dile getirmektedir:

Her an yine bir şeyler olabilir korkusuyla uyuyamamaya başladık ve zamanla uyku bozukluğu problemleri ortaya çıktı. Yaşanan uyku bozukluğu problemi sonucu ve yaşanan güven kaybı neticesinde öfke kontrol kaybı yaşadık. En basit bir şeyler de bile kendimizi kaybedip karşı tarafa sözlü ve fiili saldırılarda bulunuyoruz (T.Ö).

En ufak bir şey de öfkeme sahip olamamaya başladım, hemen karşıdakine nedenini bilemediğim bir şekilde öfke mi boşaltmak istiyorum. Öfkemi kontrol edemiyorum yani öfke kontrol kaybı yaşıyorum. Her daim öfkeyle kalkar öfkeyle oturur oldum. Öfke ayrılmaz bir parçam haline aldı (M.B).

Öfke kontrol kaybı ve uyku bozukluğu yaşadım. Çünkü sürekli silah sesleri ve bomba patlamalarının gölgesinde yaşamak insanın ister istemez bir takım psikolojik sorunlar yaşamasına neden oluyor (Ö.Ş).

Bu ifadeler bizlere olaylara maruz kalanların ne denli bir ruhsal problemler sarmalında bocaladığını ve ağır bir şekilde bu travmaları yaşadığını çok net bir biçimde anlatmaktadır.

6. Sonuç

PKK terör örgütü uyguladığı şiddet türleri ile halkı ve güvenlik güçlerini bezdirmek, kendine ait bölgeler ilan etmek, cinayet başta olmak üzere çeşitli suçlar işlemek, etnik ayrımcılık iddiaları ile toprak talebinde bulunup bağımsızlık mücadelesi adı altında devleti ele geçirerek kendi hükümranlığını var etmeye çalışmaktadır. Terör örgütü kendisine uygun yerlerde iç çatışma çıkararak ve bu çatışmaları her yere yayarak var olan siyasi sistemi kendi kontrolleri altına alma amacı gütmektedirler. Bunun gerçekleşmesi için her türlü şeyi yapmaktadır. PKK, şiddet yolu ile insanlar arasında korku, panik ve bıkkınlık meydana getirerek hegemonyasını kabul ettirmek istemektedir. PKK'nın uyguladığı baskıyı, şiddeti ve yaptığı zulmü bazı insanlar kabullenip yapılanlara katlanırken, bazı insanlarda yapılanları kabullenmeyip terörün olmadığı huzur ve güven içinde yaşayabilecekleri bölgelere göç etmek zorunda kalmışlardır. İnsanların göçü tercih etmelerindeki en büyük etmen PKK teröründen ve neden olduğu sorunlardan kurtulmaktır. Çünkü PKK, insanların can güvenliklerini

tehlikeye atarak hiçe saymakta, onlar üzerinde baskı kurarak yaşam alanlarını sınırlandırmakta, yaşam standartlarını alt seviyelere düşürerek her türlü kötü muameleye maruz kalmalarına neden olmaktadır. Bu durumun insanlar üzerinde neden olduğu güvenlik faktörü göç olgusunu meydana getirmektedir. Çünkü insanlar, yaşamlarını sürdürdükleri yerlerde can güvenliklerinin tehlikede olduklarını hissettikleri andan itibaren göç eğilimine girmektedirler.

PKK terör örgütünün insanların can güvenliklerini hiçe sayması, çatışma ortamını kırsaldan merkeze taşınması ve buradaki halkı kendi egemenliği altında tutmaya çalışması sivil halkı göç etmek zorunda bırakmıştır. Gerek yaşanan olayların etkisi gerekse de göç edilen yerde tekrardan yeni bir düzen kurma çabası göç edenler üzerinde birçok olumsuz durumun yaşanmasına neden olmuştur.

PKK'nın eylemleri nedeniyle gerçekleşen göç her ne kadar olaylara maruz kalan herkes üzerinde etki bırakmış olsa da bu durumdan özellikle çocuklar daha çok etkilenmiştir. Bu durum tüm yaşananlara maruz kalan çocuklarda özellikle eğitim başarı durumlarında kendini bariz bir şekilde göstermektedir. Kimi çocuklar yaşananların etkisiyle okulu bırakmış kimileri de okula her ne kadar devam etmeye çalışsalar da eski başarılarını elde edememişlerdir.

Çocukların yaşadıklarına benzer travmatik durumlar yetişkinlerde de gözlemlenmektedir. Fakat yetişkinlerin sahip oldukları sorumlulukların farklı olması nedeniyle yaşadıkları problemlerde farklılık göstermektedir. Yetişkinler evi geçindirme, ev halkının can güvenliğini sağlama, ev halkını barındırabilecek konut bulabilme, yeni yerleşim yerinde tekrardan çevre edinme ve uyum sağlama gibi sorumluluklara sahip olduklarından durum onlar için daha zor bir hal almaktadır. Yaşanan olaylar ve sonrasında çekilen sıkıntılar onlar üzerinde de özellikle psikolojik olarak olumsuz etkilerin yaşanmasına neden olmuştur. Yaşanan göçler her ne kadar can güvenliği tehlikesini ciddi anlamda ortadan kaldırmış olsa da farklı birçok problemin başlangıcı olmaktadır. Bu problemlerin başında ekonomik problemler ilk sıralarda yer alırken, sosyal, psikolojik vb. birçok sorunlarla bunlar devam etmektedir. Yani göç edenler için problemin biri biterken bir diğeri başlamaktadır.

Kaynakça

- Adıgüzel, Y. (2016), Göç Sosyolojisi, Ankara: Nobel Yayınları
- Açıköz, R. (2013), Yoksullukla Mücadele Ve Üçüncü Sektör, Ankara: Argonot Yayınları
- Aksoy, Z. (2012), "Uluslararası Göç Ve Kültürlerarası İletişim", Uluslararası Sosyal Araştırmalar Dergisi, Sayı 20, Cilt 5, 292-303
- Anonim (1993), Ansiklopedik Siyasi Terimler Ve Örgütler Sözlüğü, Ankara: Güvenlik Ve Yargı Muhabirleri Derneği Yayınları
- Atım, R. (2016), "Yasadışı Göç Olayında Transit Ülke Türkiye", Kırıkkale: Kırıkkale Üniversitesi, Sosyal Bilimler Enstitüsü, Yüksek Lisans Tezi
- Balcı, A. (2013), Sosyal Bilimlerde Araştırma: Yöntem, Teknik Ve İlkeler, Ankara: Pegem Akademi
- Baltacı, A. (2018), "Nitel Araştırmalarda Örneklem Yöntemleri Ve Örnek Hacmi Sorunsal Üzerine Kavramsal Bir İnceleme", Bitlis: Bitlis Eren Üniversitesi Sosyal Bilimler Enstitüsü Dergisi, Cilt:7, Sayı:1
- Bartram, D., Poros, M. V., Monforte, P. (2017), Göç Meselesinde Temel Kavramlar (Çev. İtir Ağabeyoğlu Tuncay), Ankara: Hece Yayınları
- Bayhan, V. (1997), "Türkiye'de İç Göçler Ve Anomik Kentleşme", Mersin 11. Sosyoloji Kongresi: Toplum Ve Göç, Ankara: Devlet İstatistik Enstitüsü Yayınları, 178-193
- Beter, Ö. (2006), Sınırlar Ötesi Umutlar: Mülteci Çocuklar, Ankara: Sabev Yayınları
- Bozdemir, M. (1981), Terör Mü Ve Terörizm Mi, Cilt:6, Ankara: Sbf Basın Yayın Yüksekokulu Yıllığı
- Crowther, J. (1999), Oxford Advanced Dictionary, England: Oxford University Press
- Çağlar, A. (2011), Türkiye'de Sığınmacılar: Sorunlar, Beklentiler Ve Sosyal Uyum, Ankara: Hacettepe Üniversitesi Yayınları
- Eren, H. (1988), Türkçe Sözlük, Ankara: Türk Tarih Kurumu Yayınları
- Erjem, Y. (2009), Mersin'de Göç Kentleşme Ve Sosyal Problemler, Mersin: Mersin Valiliği Yayınları
- Geçtan, E. (2010), Psikodinamik Psikiyatri Ve Normaldışı Davranışlar, İstanbul: Metis Yayınları
- Gönüllü, M. (1996), "Dış Göç", Pamukkale Üniversitesi Eğitim Fakültesi Dergisi, Sayı: 1, 94-104
- Juergensmeyer, M. (2003), Terror In The Mind Of God: The Global Rise Of Religious Violence, California: University Of California Press
- Kızmaz, Z., Teğin, N. (2017), Özyönetim İlanları, Yerinden Edilmeler Ve Kürtler: Hendek/Barikat Eylemlerinin Mağdurları Üzerine Bir Araştırma, Ankara: Hegem Vakfı Yayınları
- Mustafa, İ. (1996), El- Mu'cemu-L Vasit, İstanbul: Çağrı Yayınları
- Olçar, K. (2013), "Türkiye'nin Yoğun Göç Alan Bölgelerinde Meydana Gelen Sorunların Güvenlik Bağlamında Analizi; İstanbul, Tuzla Şifa Mahallesi Örneği" İstanbul: Harp Akademileri Stratejik Araştırmalar Enstitüsü, Doktora Tezi
- Sami, Ş. (1996), Kamûs-I Türkî, 6. Baskı, İstanbul: Çağrı Yayınları
- Tekeli, İ. (1998), "Türkiye'de İçgöç Sorunsalı Yeniden Tanımlama Aşamasına Geldi", Türkiye'de İçgöç, İstanbul: Tarih Vakfı Yurt Yayınları
- Yalçın, C. (2004), Göç Sosyolojisi, Ankara: Anı Yayınları



FIRAT ÜNİVERSİTESİ

SOSYAL BİLİMLER DERGİSİ

Journal of Social Sciences

p-ISBN:1300-9702 e-ISBN: 2149-3243



SULTAN II. ABDÜLHAMİT DÖNEMİ ÖLÜM CEZALARININ DEĞERLENDİRİLMESİ (1876-1908)*

Evaluated of Death Penalty Given During The Period of Sultan Abdulhamit II

Ahmet AKSİN¹

¹Firat Üniversitesi, İnsani ve Sosyal Bilimler Fakültesi, Tarih Bölümü, Elazığ, aksin23@hotmail.com, orcid.org/0000-0001-9553-1573

Araştırma Makalesi/Research Article

Makale Bilgisi

Geliş/Received:
08.03.2021
Kabul/Accepted:
03.05.2021

DOI:

10.18069/firatsbed.886698

Anahtar Kelimeler

II. Abdülhamit, Kısas
Defterleri, Ceza, Hüküm

ÖZ

Osmanlı Devleti'nde Tanzimat'tan sonra suç İstanbul'da işlenmiş ise yargılama Fetvahanе'de, taşrada işlenmiş ise memleket (eyalet) meclisinde yapılacak, yargı hükmü Fetvahanе 'nin incelemesinden sonra padişah onayladıysa, tekrar taşraya gönderilip, kısas infaz edilecekti. Kısas Defterleri ise bu verilen cezalarının icrasına ait hükümlerin kaydedildiği defterlerdir. Cumhurbaşkanlığı Devlet Arşivinde Nefy ve Kısas defterleri serisinden 989 numaralı "Divân-ı Hümayun Defterleri Kataloğunda kayıtlı H.1256–1327 / M. 1840–1903 tarihleri arasındaki ceza kayıtlarını ihtiva eden 10 adet defter vardır. Kısas Defterlerinde meydana gelen münakaşa, yol kesme, gasp, eşkıyalık, alacak, ticari rekabet, firar, vs. sebeplerle işlenen cinayetler ve suçlar ile devletin bu suçlulara vermiş olduğu cezalar yer almaktadır. Çalışmamızda 1874-1903 yıllarını ihtiva eden 10 Numaralı Kısas Defteri'nin Sultan II. Abdülhamit dönemine ait (1876-1908) 104-184. sayfaları arasındaki 130 adet hükmün değerlendirilmesi yapılmıştır. Bu belgeler değerlendirilerek; olayların meydana geldiği şehirler ile suç ve suç oranları, olaylarda işlenen siyasi (komitacılık, devlete başkaldırı, vs.) suçları, işlenen cinayetlerin sebepleri (namus, alacak verecek, husumet vs. ile katil ve maktul bazında erkek, kadın, çocuk sayıları ve oranları, işlenen cinayet suçlarında Müslim-Gayrimüslim sayıları ve oranları ortaya konulmaya çalışılmıştır.

ABSTRACT

After the Tanzimat Period in the Ottoman State if the crime was committed in İstanbul, the trial would carried out in fatwa house, if it was committed in rural the trial would carried out (state) parliament, the judge provision would be sent to the rural again by padishah consent after the examination of the fatwa house, would talion executed. As for talion book is notebooks that saved of resolutions belong to execution these given punishments. In the Prime Ministry State Archives there are 10 pieces books containing the punishment records of between the dates H.1256-1327 / AD. 1840-1903 registered in the "Catalog of Imperial Council Books" number 989 series of Banishment and Trial books. In the Talion Books the state that has given punishments for these criminals with taken place quarrel, latrocination, seizure, banditry, receivables, economic competition, escape etc. by reason of commit murders and crimes. In our communique, were made evaluated of 130 pieces judgments 104-184 between the pages (1876-1908) belong to the period of Sultan Abdülhamit II number 10 book of talion which inclusive years of 1874-1903. By evaluating these documents; crime and crime rates with cities where the events took place crime, political crimes (committism, state to revolt, etc.) committed at the events, with the reasons for the committed murders (honor, receivables and payables, hostility, etc.) the numbers and rates of men, women, children on the basis of killer and victim, in murder committed were tried to revealed Muslim- Nonmuslim numbers and rates.

Keywords

Abdulhamit II,
Punishment, Rural,
Judgment

Atf/Citation: AKSİN, A (2021). Sultan II. Abdülhamit Dönemi Ölüm Cezalarının Değerlendirilmesi (1876-1908). *Firat Üniversitesi Sosyal Bilimler Dergisi*. 31, 2(1029-1040).

Sorumlu yazar/Corresponding author: Ahmet AKSİN, aksin23@hotmail.com

* Bu çalışma Türk Tarih Kurumu tarafından 1-5 Ekim 2018 tarihinde düzenlenen 18. Türk Tarih Kongresinde bildiri olarak sunulmuştur.

1. Giriş

Kıyas (idam) cezası cinayetlere mahsus bir cezadır. Katili maktul mukabilinde öldürmek bir kıyastır (Bilmen, Hukukî İslamiye ve İstılahatı Fıhkiyye Kamusu, 1985: 34). *Kıyas* bazı kaynaklarda “suç ile ceza” arasındaki bir eşitlik, “cinayette ödeşmek” ve “müsavat” manasındadır. Latincesi “Talia” olan Kıyas’ın sözlük manası, ardından gitmek, iz sürmek, yaptığı işte birbirinin yolunu takip etmek, kesmek, eşitlemek, misilleme yapmak şeklindedir. Kıyas, adil karşılık demek olup, misliyle mukabele anlamında değildir. Eğer böyle olsaydı taksirle adam öldürme veya ağır tahrik altında adam öldürme suçlarında maktulün öldürülüşü gibi faili aynı usullerle öldürmek gerekirdi. Bu suçlarda misillemeye gidilemeyeceği gibi, işkence tatbiki ile adam öldürme suçunda da faille ceza işkence ile tatbik edilemez. Kıyasın amacı intikam değil, toplumun korunmasıdır (Avcı, 2004: 82). Örnek olarak kan davalarını ve insanların birbirlerinin hayatlarına kastetmelerini önlemek için kıyas oldukça caydırıcı bir cezadır. Osmanlı Devletinde İslâm hukuku (Şer’î hukuk) ve padişahların kanunları (örfi hukuk) uygulanmaktaydı. Kur’an’da Allah ve Resulüne karşı savaş açıp yeryüzünde bozgunculuk yapanlara uygulanacak cezalar arasında “öldürülmeleri (katl) ve asılmaları (salb)” da sayılmaktadır¹ İslâm hukukçuları bu ayette, yol kesip insan öldüren, silahlı gaspta bulunan eşkıyanın kastedildiği görüşündedir. Ayette zikredilen “öldürme” insan öldürmenin, “asarak öldürme (salb)” ise insan öldürüp silahlı gaspta bulunmanın ağırlaştırılmış cezaî müeyyidesidir. Buradaki ölüm cezası, kıyas değil; hadden katldır. Dolayısıyla maktulün yakınları talep etmese veya ölüm cezası verilmesini istemese bile kamu davası ile kovuşturulur ve uygulanır. Kasden insan öldürmenin cezası kıyastır². Haksız yere ve kasten insan öldüren kıyasla cezalandırılarak hem insan hayatına yönelik haksız saldırılar önlenmiş, hem de suçlu işlediği suça denk bir ceza görerek adalet sağlanmış olur. Kasden insan öldürmede maktulün velisine kıyası isteme yetkisi verilmiştir³. Bununla birlikte bir uç örnek olarak maktulün varislerinden birine kıyas hükmünün infazının yaptırılmasına da müsaade edilmiştir. (E 1)

Ek 1: 7 Numaralı Kıyas Defterinde verilen kıyas hükmünün üzerine suçlunun infaz edildiğine dair şerh⁴.



¹ Maide 5/33.

² Bakara 2/178-179.

³ İsrâ 17/33.

⁴ 7 Numaralı Kıyas Defteri; s. 67, b.123. 17 Haziran 1859 tarihinde Süleyman adlı bir genci öldüren Seyid Hüseyin’in 30 Ağustos 1859 tarihindeki infazını bizzat maktulün babası Hacı Hamavi kılıç ile bizzat kendisi gerçekleştirmiştir. Nitekim belgenin üzerindeki şerhte şöyle yazmaktadır. “Katil-i merkumu verese-i merkumandan maktulün babası Hacı Hamavi bi’l asale ve bi’l vekale kılıç ile vech-i şer’î üzere katl ve idam eylemiş olduğunu natik varid olan mazbata ve ilam me’alleri ba-ferman-ı ali şerh verildi.

Bu hükümde maktülün babası kılıç ile katili kendisi infaz etmiştir. Ancak bu durum dediğimiz gibi uç bir örnektir bugüne kadar Osmanlı tarihinde bir başka örneğine rastlanmamıştır.

Maktülün mirasçıları uzlaşma bedeli olarak veya bedelsiz katili affedebilir⁵. Had suçlarından farklı olarak kısas suçlarında af ve sulh geçerlidir. Af, kısas talebinden karşılıksız olarak vazgeçmektir. Kur'an ve hadislerle af teşvik edilmiştir. Sulh (uzlaşma) ise, kısas talebinden bir bedel karşılığında vazgeçmektir. Kasden insan öldürme, öncelikle kişilere karşı suç olmakla birlikte kamu haklarına ve toplumsal düzene de yönelik bir saldırı kabul edilmekte ve bunun için devlete suçluyu ayrıca cezalandırma (tazir) hakkı tanınmaktadır. İslâm hukukçularının çoğunluğu, belli ağırlıktaki suçlarda devlete had ve kısas dışında ölüm cezası verme hakkı tanımış, ayrıca fikirlerinin propagandasını yapan bid'atçının ve zındığın, düşman lehine casusluk yapan Müslümanın öldürülmesinin cevazını tartışmışlardır. Ölüm cezasının infaz edilebilmesi için padişahın veya onun mutlak vekili olan sadrazamın kararları onama veya ret yetkisi vardı. Araştırmaya konu idam cezası ile ilgili o dönemde yürürlükte olan 1858 Ceza Kanunu m.1'de bu kanunun uygulanma alanının tazir suçları ve bu suçlara uygulanacak tazir cezaları olduğu, ancak herhalde şer'an muayyen olan şahsi haklara halel gelmeyeceği ifade edilmiştir. Ta'zir suçu kul hakkıyla ilgili ise hak sahibi vazgeçmedikçe cezanın verilmesi zorunludur. Allah hakkının galip geldiği durumlarda da genellikle benimsenen görüşe göre kural olarak ceza vermek vâcip ise de hüküm yönetici veya hâkimin takdirine bırakılır; bunlar kişilere ve zamana göre değişiklik arz edebilen maslahat esasına göre ceza, uyarı veya af gibi yollardan birini seçer. 1858 CK m.47'ye göre idam cezasının küreğe ve kürek cezasının kalebentliğe vd. çevrilmesi padişahın yetkisindedir. m.170'e göre taammüden insan öldürene kanunen idam cezası verilir. m.172'ye göre ise maktülün mirasçıları tarafından kısas veya padişah tarafından idam cezalarından affolunan katil, müebbet veya on beş seneden az olmamak üzere küreğe konulur. m.174'e göre tasarlama olmadan kasten insan öldüren, kısas cezası verilmemişse on beş sene küreğe konulur (Ekinci, 2001; Atar, Af, 1988: 395-396; Avcı, 2018; Şentop, 2004; Maşalı, Ölüm Cezası, 2007: 40-43; Dağcı, Kısas, 2002: 488-495; Özen, İnfaz, 2000: 291).

Osmanlı Devleti'nde Klasik dönemde mahkemenin kısas hükmü Bab-ı Meşihat'a gider, tasdik olunursa Divan-ı Hümayunda görüşülür ve ferman çıktıktan sonra infaz edilirdi. Tanzimat'tan sonra (1840 tarihli Ceza Kanunnamesi'nin 3. Maddesine göre) ise durum değişmiş, adam öldürme suçu İstanbul'da işlenmiş ise yargılama Fetvahane'de taşrada işlenmiş ise memleket (eyalet) meclisinde yapılacak, yargı hükmü Fetvahane'nin incelemesinden sonra padişah onayıyla tekrar taşraya gönderilip, kısas infaz edilecekti (Avcı, 2004: 100).

Kısas Defterleri ise işte bu verilen cezalarının (Tanzimat sonrası) icrasına ait hükümlerin kaydedildiği defterlerdir. Cumhurbaşkanlığı Devlet Arşivi'nde Nefy ve Kısas Defterleri serisinden 989 numaralı Divân-ı Hümayûn Defterleri Kataloğunda kayıtlı H.1256-1327 / M. 1840-1903 tarihleri arasındaki ceza kayıtlarını ihtiva eden 10 adet defter vardır (Başbakanlık Arşiv Rehberi, 2000: 42). Bu defterler kronolojik olarak tasnif edilmiş olup defterlerde zikredilen dönemlere ait Kısas Defterleri, ait oldukları dönemle ilgili olarak Osmanlı Devleti'nde işlenen suçlar ve bu suçların karşılığında suçlulara verilen cezaları ihtiva etmektedir.

İncelemiş olduğumuz 10 Numaralı Kısas Defteri büyük boy olup, toplam 233 sayfadır. Sultan II. Abdülhamit'in tahta geçmesinden sonra 104. sayfaya 11 Şaban 1293- 19 Ağustos 1292 (31 Ağustos 1876) tarihiyle şerh düşülerek 8 Ramazan 1293 (27 Eylül 1876) tarihli ilk hükümlerle kayda başlanmıştır. 10 Numaralı Kısas Defterinde Sultan II. Abdülhamit döneminde kaydedilen 130 hüküm yer almaktadır. Bu hükümlerden ilki 104. Sayfadan başlayıp, 184. Sayfaya kadar devam etmektedir.

2. Siyasi İdam Cezaları

İncelediğimiz dönemde kayıt edilmiş 130 adet hükmün 20'si siyasi suçlulara verilmiş cezalardır. Komitacılık ve çetecilik ve zararlı cemiyetler kurmak veya adına faaliyet göstermekten verilen cezalar şeklinde tasnif edebileceğimiz bu suçlular ile ilgili ilk hüküm 27 Eylül 1876 tarihli, Karadağ halkına paralar dağıtarak halkı isyana teşvik etmek isteyen Marko'ya verilen idam hükmüdür⁶. Bunu Müslüman köylere baskın yaparak mallarına zarar veren ve 3 kişiyi katleden 3 eşkıyaya verilen 5 Temmuz 1877 tarihli idam hükmü takip eder⁷. 1877 tarihinden 1900 yılına kadar bu tür suçlular ile ilgili hükümlerin sayısı sadece 7 iken, 1900 yılından sonra bu tür suçlular ile ilgili hükümlerin sayısının arttığı gözlemlenmektedir. Nitekim toplam 20 hükmün 7'si 1876-1900 yıllarını kapsayan yirmi dört yıllık dönemde olmasına karşın 1900-1908 yılları arasındaki sekiz yıllık

⁵ Bakara 2/178, Ebû Dâvûd, Diyât, 15, 26.

⁶ BOA. 10 Numaralı Kısas defteri, s.109, (24 Ca 1293).

⁷ BOA. 10 Numaralı Kısas Defteri s.116, (23 C.1294).

dönemdeki hükümlerin sayısı 11'dir. Bu hükümler incelendiğinde Osmanlı aleyhine faaliyet gösteren çeşitli komitelerin ve örgütlerin faaliyetlerinin bütün Osmanlı coğrafyasına yayıldığını rahatlıkla görmek mümkündür. Rumeli'de Rumlar, Bulgarlar, Anadolu'da ise Ermeniler bu faaliyetlerin baş aktörü durumundadırlar.

Bu hükümlerden dikkat çeken örnekler verecek olursak:

Sason civarında faaliyet gösteren ve tevkif edilen 30 kişilik çete mensupları, üzerlerine sevk edilen asker ile çatışmaya girerek 16'sını şehit etmek ve sayısız Müslüman köylerini basıp onlarca ahalisini katletmiştir. Yine hükümde bu şahıslardan bazılarının halkı silahlandırıp biri birine kırdırmaya teşvik ettikleri de belirtilmektedir 30 Haziran 1902 tarihli verilen hükme göre bu sanıklardan 9'una idam cezası verilmiş diğerleri de başta kürek olmak üzere çeşitli cezalara çarptırılmışlardır⁸.

Diğer önemli bir hüküm ise Erzincan Sancağı merkez Bidayet mahkemesinin hükmüdür. Bu hükümde Rupin veledi Artin isimli bir Ermeni ve 3 arkadaşının "*Dersim Komitesi ismiyle bir Cemiyet-i fesadiye*" kurarak bölgedeki Ermenileri silahlandıkları ve ahaliyi isyana teşvik ettikleri suçlarıyla 25 Mayıs 1903 tarihinde idama mahkum edilmeleridir. Hükümdeki bilgilere göre Rupin Dersim'de faaliyet gösteren eşkıya İbrahim ile birleşerek birlikte şekavet etmişlerdir. Yargılama sonucunda Rupin idama diğerleri de kürek ve müebbet hapis cezalarına çarptırılmışlardır⁹.

Diğer dikkat çeken bir hüküm ise 23 Şubat 1906 tarihli Trabzon Ceza Mahkemesinin kararıdır. Bu davada, Trabzon'da faaliyet gösteren Hınçak Komitesi üyelerinin yasadışı faaliyetleri, görülmüştür. Bu hükümdeki bilgilere göre Kunduracıoğlu Humparson isimli şahıs daha önce Rusya'ya geçerek Hınçak yöneticileri ile görüşmüş ve örgüte üye olmuş ve Trabzon'a tekrar geri gelerek aldığı talimatlar gereği Hınçak Komitesini Trabzon'da kurmuştur. Hınçak teşkilatını kurduktan sonra Gayrimüslim ahalden paralar toplamış vermeyen şahıslardan bazılarını ise öldürmüşlerdir. Diğer taraftan Hınçak gazete ve yayınlarını Trabzon ve havalisinde dağıtımını da yapmışlardır. Mahkeme kararına göre 40 kişiden oluşan sanıklardan 9'u idama diğerleri de çeşitli cezalara çarptırılmışlardır¹⁰.

Siyasi suçlarla ilgili vereceğimiz diğer örnek ise İzmir'in muteber tüccarlarından Ermeni Matyos'un öldürülmesi ile ilgili davadır. Bu konuyla ilgili hükümde merkezi Rusya'da bulunan *Ermeni cemiyet-i fesadiyesinin* üyesi olan Bedros'un Ermeni tüccardan para yardımında bulunmasını istediği, tüccarın ise bu yardımı yapmaması sebebiyle öldürülmesinden bahsedilmektedir. Dava sonucunda Bedros idama diğer altı arkadaşı ise kürek ve müebbet hapse mahkum edilmişlerdir¹¹.

Yine benzeri bir cinayet Manastır'da işlenmiştir. Papaz Aleksî komitecilere yardım etmediği için öldürülmüştür. On beş kişiden oluşan sanıkların üçüne idam diğerlerine ise müebbet ve hapis cezaları verilmiştir (6 Temmuz 1905)¹².

3. Namus Cinayetleri

İncelediğimiz döneme ait defterde kayıtlı 130 hükmün 11 tanesi namus cinayeti olarak dikkat çekmektedir. Bu 11 hüküm içerisinde zıfaf gecesi bakire olmadığı için karısını öldürenler olduğu gibi¹³ eşlerinin sevgililerine saldıran öldürülen kocalar da vardır¹⁴. Bunların dışında hükümlerin 6'sı sözlü veya fiziki tacize uğrayan kadımların kocaları veya kardeşleri tarafından işlenen cinayetler ile ilgilidir. Bu cinayetlerin hükümlerin incelendiğinde eşine veya kızına bakmak, kolundan tutmak, konuşurken görmek gibi sebeplerin olması dikkat çekmektedir.

⁸ BOA. 10 Numaralı Kısas Defteri, s. 164-165 (23 Ra 1320).

⁹ BOA. 10 Numaralı Kısas Defteri, s. 168 (27 S. 1321) Rupin 3 Temmuz 1903'de idam edilmiştir. BOA. DH.ŞFR.,308/142.

¹⁰ BOA. 10 Numaralı Kısas Defteri, s.176-177 Humparson ve arkadaşları 9 Ocak 1906'da idam edilmişlerdir. BOA; İ.AZN, 64/13.

¹¹ BOA. 10 Numaralı Kısas Defteri, s.174 (28 C.1323).

¹² BOA. 10 Numaralı Kısas Defteri, s.174-175 (3 Ca. 1323).

¹³ BOA. 10 Numaralı Kısas Defteri, s.110 (9 M. 1294-24 Ocak 1877); BOA. C.ZB, 48/2367 (9 M 1294- 24 Ocak 1877).

¹⁴ BOA. 10 Numaralı Kısas Defteri, s.150 (11 Ca 1310) s.162, (5 R. 1316).

4. Aile İçi Cinayetler

Bu tür cinayetlerle ilgili 7 hüküm bulunmaktadır. Bu hükümlerdeki cinayetlerin 4'ü erkekler diğer 3'ü ise kadınlar tarafından işlenmiştir. Yemen'de boşandığı karısını mahkemeye giderken öldüren eski koca¹⁵ ve Bağdat'ta kendisini aldattığını zannettiği karısını öldüren kocalar idama mahkum edilmişlerdir¹⁶. Diğer taraftan Halep'te başka bir erkekle evlenebilmek amacıyla kocasını ve üç yaşındaki oğlunu zehirleyip öldüren Kamile¹⁷ ve yine aynı şekilde Ankara sancağında bala karıştırdığı zehirle kocasını öldüren (sebebi belirtilmemiş) Gülistan¹⁸ ve üvey oğlunu katleden Fatma¹⁹ isimli kadınlara da idam cezası verilmiştir. Bunların dışında mirasından veya parasından istifade edebilmek için işlenen cinayetlerle ilgili 2 hüküm de bulunmaktadır. Mesela kız kardeşinin evinde bulunduğunu bildiği altınlarını alabilmek için kız kardeşini ve beslemesini öldüren Terzi Dimitri'ye idam cezası verilmiştir²⁰. Yine dedesini mirası için öldüren toruna da aynı şekilde idam cezası verilmiştir²¹.

5. Cinsel İstismar Sonucu Cinayetler

Günümüzde de üzülmeye sebep ettiğimiz bu türden saldırı ve cinayetler maalesef incelediğimiz dönemde de görülmektedir. Ancak kısas hükmü verilmek suretiyle işlenen bu cinayetler ile ilgili 32 yıllık bir tarih aralığında 3 hükmün ikisinde saldırıya uğrayan ve katledilenler çocuklardır. Çatalca'da 13 yaşındaki Ali'ye tecavüz edip sonrasında balta ile öldüren Hristo²² ve tecavüze uğrayıp boğularak katledilen 11 yaşındaki iki kız çocuğunun katilleri²³ idam cezasına çarptırılıp idam edilmişlerdir.

6. Su ve Toprak Anlaşmazlığı Cinayetleri

İncelediğimiz dönem içerisinde cinayetle sonuçlanan olayların önemli bir kısmının toprak ve su anlaşmazlığı sonucu yaşanan kavgalar sonucu işlendiğini tespit etmekteyiz. 130 hüküm içerisinde 15 tanesi bu konudaki anlaşmazlık sonucu işlenen cinayetlerle ilgilidir. Ayrıca arazi ve su anlaşmazlığı sonucu işlenen bu 15 cinayetin 5'inin Yemende gerçekleşmesi de dikkat çekmektedir.

7. Gasp ve Hırsızlık Cinayetleri

Cinayetle sonuçlanan eylemler içerisinde bu tür olaylar önemli bir yer tutmaktadır. Özellikle Balkanlardaki çete faaliyetleri ve Anadolu'daki Hınçak ve Taşnak örgütlerinin üyelerinin işledikleri gasp amaçlı cinayetler de bu gruba girmektedir.

Nitekim Edirne'de 20 Kasım 1901'de 3 Rum çeteci, Nuri Bey'i kaçırmak için paralarını gasp edip öldürmekten idama mahkum edilmişlerdir²⁴. Yine tüccar Nikola'nın evine zorla giren 7 çeteci işkence ile paralarının yerini kendisine söyletmiş ve altınlarını gasp ederek öldürmüşlerdir²⁵.

8. Alacak Verecek, Husumet ve Kavga Cinayetleri

10 Numaralı Kısas Defterinin incelediğimiz döneme ait hükümlerinde en fazla cinayet suçu bu sebeplerle işlenmiştir. Bu grupta değerlendirdiğimiz 40 hüküm içerisinde 8 hüküm alacak verecek meselesinden kaynaklanan tartışmalar sonucu işlenen cinayetlerdir. Geri kalan 13 hüküm husumet sonucu 19 hüküm ise çeşitli sebeplerle çıkan kavgalarda işlenen cinayetlerdir. Bu cinayetler işlenirken maktuller genellikle bir kişi olurken birkaç kişinin öldürülmesiyle sonuçlanan olaylar da vardır. Bunların içerisinde en trajik olanı Rize'nin

¹⁵ BOA. 10 Numaralı Kısas Defteri, s.130 (24 C. 1295- 25 Haziran 1878).

¹⁶ BOA. 10 Numaralı Kısas Defteri, s.148 (29 Ş. 1309-29 Mart 1892).

¹⁷ BOA. 10 Numaralı Kısas Defteri, s.175-176 (16 B 1323- 16 Eylül 1905).

¹⁸ BOA. 10 Numaralı Kısas Defteri, s.169 (23 C. 1321- 16 Eylül 1903).

¹⁹ BOA. 10 Numaralı Kısas Defteri, s.160 (5 L 1314-9 Mart 1897).

²⁰ BOA. 10 Numaralı Kısas Defteri, s.113 (10 S 1294- 24 Şubat 1877).

²¹ BOA. 10 Numaralı Kısas Defteri, s.150 (3 Ş.1310- 20 Şubat 1893).

²² BOA. 10 Numaralı Kısas Defteri, s. 141 (21 S. 1305- 8 Kasım 1887) BOA. BEO, 2351/176299 (1.4.1322-15 Haziran 1904).

²³ BOA. 10 Numaralı Kısas Defteri, s.180-181 (7 Ra. 1324-1Mayıs1906) BOA, BEO,2815/211081 (2.R.evvel 1324-26 Nisan 1906); İ.AZN,65/48 (23 R.evvel 1324-18 Nisan 1906).

²⁴ BOA. 10 Numaralı Kısas Defteri, s.163-164 (8 Ş. 1319).

²⁵ BOA. 10 Numaralı Kısas Defteri, s.176-177 (4 N.1323-2 Kasım 1905).

bir köyünde gerçekleşmiştir. Aralarında husumet olduğu Salih'in evini ateşe veren Yorgi yangın çıkması üzerine evden dışarı çıkan ikisi çocuk beş kişiyi tüfekle öldürmüştür²⁶.

9. Cinayetlerde Kullanılan Silahlar

Cinayetlerin işlenmesinde kullanılan silahları incelediğimizde 41 cinayetin işlenmesinde kullanılan bıçak, hançer ve kama olarak adlandırılan kesici aletler dikkat çekmektedir. Daha sonra 39 olayda kullanılan tüfek gelmektedir. Bu silahları 12 kez kullanılan tabanca takip etmektedir. Tabanca ismi birkaç belgede kullanılmasına karşın genellikle revolver olarak isimlendirilmektedir. Tüfekle işlenen cinayetlerle ilgili bazı belgelerde ise tüfek kelimesi yerine "saçma" tabiri kullanılmıştır. Bu hususla ilgili dikkat çeken diğer bir detay ise Yemen ile ilgilidir. İncelediğimiz dönemde Yemen'de işlenen 9 cinayetin 6'sında kullanılan cinayet aleti "cenbiyedir". Bugün dahi Yemen'de erkeklerin hemen hepsi hançer türü bu silahı aksesuar gibi üzerlerinde taşımaktadır (Tablo-1).

Tablo 1. Kullanılan Silahlar ve Çeşitleri

	SILAH TÜRÜ	SAYI	Oran %
1	Bıçak-hançer	41	31.5
2	Tüfek	39	30
3	Tabanca	12	9.4
4	Elle boğarak	6	4.6
5	Kazma-balta	4	3
6	Mızrak-kazık	2	1.5
7	Sopa	2	1.5
8	Ustura	1	0.7
9	Belli olmayan	10	7.8
10	Siyasi suçlar	13	10
	TOPLAM	130	100

10. Suçların İşlendiği Şehirler

Kıyas hükmü verilerek sonuçlandırılan 130 davada en fazla cinayetin işlendiği bölge Yemen olarak dikkat çekmektedir. Osmanlı Devletinin Rumeli'deki şehirlerinde işlenen suçların büyük bir kısmını ise komite ve çete faaliyetleri oluşturmaktadır. Benzeri suçlardan özellikle Taşnak ve Hınçak örgütlerinin eylemleri ise Doğu Anadolu'daki şehirlerde cereyan etmektedir (Tablo-2).

Tablo 2. İşlenen Suçların Şehirlere Göre Dağılımı

SIRA	ŞEHİR	SAYI
1	Yemen	9
2	Kütahya	5
3	İstanbul	5
4	Çatalca	4
5	Manastır	4
6	Yanya	4
7	Girit	4
8	Selanik	4
9	Trabzon	4
10	Beyrut	4
11	Yanya	4
12	Kastamonu	3

²⁶ BOA. 10 Numaralı Kıyas Defteri, s.161-162 (8 Ca. 1315- 5 Ekim 1897).

13	İzmir	3
14	Erzurum	3
15	Muş	3
16	Kosova	3
17	Ankara	3
18	Sivas	3
19	Kerkük	3
20	Şehrizer	3
21	Van	3
22	Kıbrıs	2
23	Halep	2
24	Aydın	2
25	Erzincan	2
26	Bursa	2
27	Hama	2
28	Diğer	37
	TOPLAM	130

11. Suçluların ve Maktullerin Cinsiyetleri

İncelenen dönem içerisinde defterde yazılı 130 hükmün 20'si siyasi davalar olup suçluların hemen hepsi erkektir. Diğer 110 hükümde idam cezası alan suçluların 108'i erkek olup 2'si kadındır. Öte taraftan kadınların yardım ve yataklık etmek suretiyle yargılandıkları davalar da vardır ancak bunlara idam değil hapis cezaları verilmiştir. Anlaşılacağı üzere işlenen cinayetlerin 2'si hariç tamamında erkeklerin varlığı söz konusudur.

Kadınların maktul, erkeklerin de katil olduğu vakaların sayısının 8 olduğu görülmektedir. Diğer taraftan 9 cinayette ise erkek kadın, çocuk birlikte öldürüldüğünden bunları dahil edersek cinayete kurban giden kadınların bulunduğu vaka sayısının 17 olduğunu belirtmek doğru olacaktır. Kadınların katledilme sebepleri genellikle evde yalnız olduklarında gasp veya cinsel istismar amacıyla saldırıya uğramalarıdır.

12. Dini İnançlarına Göre Katil ve Maktuller

Suçluları dini inanç yönünden değerlendirdiğimizde idam cezası infaz edilmiş olanların 58'inin Müslüman 71'inin ise Gayrimüslim olmak üzere toplam 129 olduğunu tespit etmekteyiz. Sadece 1 hükümde ise Müslüman ve Gayrimüslim birlikte suç işlemişlerdir. 130 hükmü maktuller yönünden değerlendirdiğimizde ise 94 hükümde Müslümanlar, 34 hükümde ise Gayrimüslimler maktul durumundadırlar. Geri kalan iki hükümde ise Müslim ve Gayrimüslimler birlikte maktul durumundadırlar.

Gayrimüslimlerin suç oranının yüksek olmasının sebebinin, çetecilik ve komitacılık faaliyetlerinden kaynaklandığını söylemek yanlış olmayacağı kanaatindeyiz. Diğer taraftan Katilin Gayrimüslim, maktulün Müslim olduğu cinayet vakası sayısının 17, katilin Müslim maktulün Gayrimüslim olduğu cinayet vakasının da 5 olduğu görülmektedir.

Bu 21 cinayetin dışında katil ve maktulün Müslüman olduğu cinayet dava sayısının 91, katil ve maktulün Gayrimüslim olduğu dava sayısının ise 15 olduğu görülmektedir (Tablo-3).

Tablo 3. İşlenen Cinayetin Dini İnançlara Göre Dağılımı

Katil	Maktul	
Müslim	Müslim	91
Müslim	Gayrimüslim	5
Gayrimüslim	Gayrimüslim	15
Gayrimüslim	Müslim	17
Diğer		2

13. Kıyas Defterindeki İdam Hükümlerinin İnfazı

İncelediğimiz 10 numaralı Kıyas defterinden önceki defterlerde hükmün infaz edildiği veya diyet verilerek kürek cezasına çevrildiği üzerine düşülen şerhlerde yazılır olmasına karşın (EK 1) bu defterde böyle bir durum söz konusu değildir.

İncelediğimiz defterdeki hükümlerin altında yer alan tarihler infaz gerçekleştikten sonraki tarihler midir? Yoksa infazın gerçekleşmesinden önceki tarih midir? Sorusunun cevabını bulabilmek amacıyla Cumhurbaşkanlığı Devlet Arşivindeki belgeleri taradık. Eğer bu suçluların infazları ile ilgili belgeleri bulabilirsek bu sorunun cevabı da kendiliğinden ortaya çıkacaktır diye düşündük. Nitekim idam cezası alan bazı hükümlülerin cezalarının infazına irade çıktığına dair belgelere ulaştık. Bu belgeler ile hükümlerin tarihlerini karşılaştırdığımızda Kıyas Defterindeki hükümlerin altındaki tarihlerin Cumhurbaşkanlığı Devlet Arşivinden temin ettiğimiz infazı onaylayan iradelerin çıktığı tarihten sonra kaydedildiklerini tespit ettik. Bu hususu örneklerle açıklamamızın daha net sonuçlar vereceğini düşünerek örneklerle anlatmayı uygun buluyoruz.

İlk vereceğimiz örnek kocasından boşandıktan bir müddet sonra başka biri ile evlenmek üzere iken eski kocası Marko tarafından öldürülen mühtediye Beyaz binti Abdullah'ın davasıdır. Dava sonucu Marko idama mahkum edilmiş ve cezanın infazı için irade 15 Eylül 1902 (12 C.ahir 1320) de çıkmıştır²⁷. (EK 2)

Ek 2. Marko'nun Cezasının Onaylandığına Dair 12 C.ahir 1320 Tarihli İrade

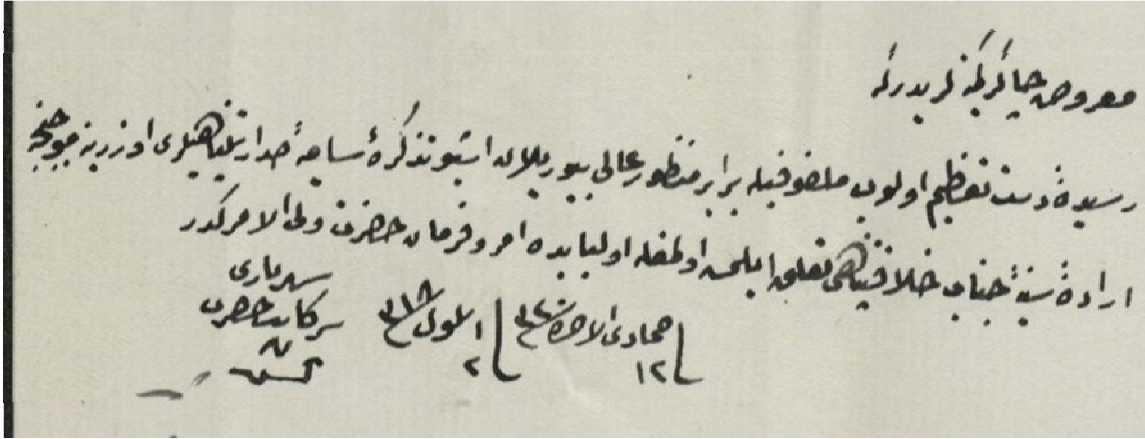

Marko'nun idam ile cezalandırıldığı hükmün Kıyas defterine yazıldığı tarihi ise 23 Eylül 1902 (19 C.ahir 1320)'dir²⁸. (EK 3)

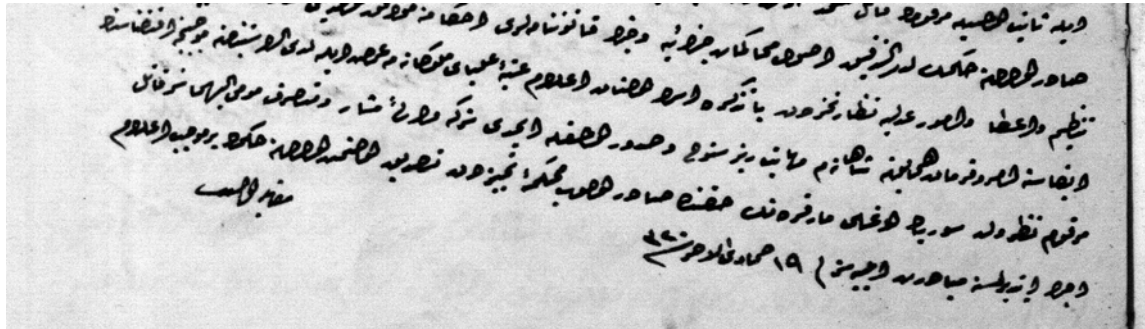

Diğer örneğimiz ise Cemiyet-i Fesadiye üyelerinden olup Mamuretü'l- Aziz'de Sadık ve İsmail isimli kişileri katletmek, zararlı yayınlar yapmak ve çete üyelerine silah temin etmek suçlarından yargılanıp idam cezasına

²⁷ BOA. İ.AZN. 47/25.

²⁸ BOA. 10 Numaralı Kıyas Defteri, s. 167.

çarpıtılan Agob ve Artin isimli kişilerin idamlarına dairdir. Bu suçluların cezalarının infazı için irade 30 Eylül 1904 (20 Receb 1320)'de çıkmış²⁹. Kısas defterine ise 22 Ekim 1904 (12 Şaban 1322)'de kaydedilmiştir³⁰.

Yine Defterin 169. Sayfasında bulunan ve kocası Ali'yi zehirleyerek öldüren Gülistanın idama mahkum edildiği hükmün tarihi 16 Eylül 1903³¹ infazının onaylandığı iradenin tarihi ise 28 Ocak 1904'tür³².

Bu örnekleri çoğaltmak mümkündür.

Bununla birlikte idamına hüküm verilmiş bazı suçluların Padişah tarafından affedildiğine dair kayıtlara da rastladık. Ancak bu kayıtlardaki suç ve suçlular ile ilgili hükmün Kısas defterine kayıt edilmediği de tarafımızdan tespit edilmiştir. Bu konuyla ilgili de iki örnek verecek olursak:

Girit'te Emanuel'in idama mahkum edilen katilin cezasını Padişah 15 Ocak 1893 (26 C.ahir 1310) tarihli iradesiyle müebbed küreğe çevirmiştir³³. Bu dava ve suçlu ile ilgili Kısas defterinde bir kayda rastlanmamıştır. Aynı şekilde Manisa'da Sarıoğlu Ali'nin hanesini basarak onunla birlikte misafirini katleden ve kendisini takip eden askerlerden bir kaçını yaralayan eşkıya Şir Necid nam Şerif Mehmed'in davasıdır. Mahkeme sonucu Şerif Mehmed'e idam cezası verilmiş ancak bu ceza Padişah'ın 20 Mayıs 1895 (25 Z.kade 1312) tarihli iradesiyle idama bedel müebbed küreğe çevrilmiştir³⁴. Aynı şekilde bu eşkıyanın idam cezasına çarpıtıldığına dair hükmüne de Kısas Defterinde rastlanamamıştır. Bu konudaki örnekleri de çoğaltmak mümkündür.

Verdiğimiz örneklerden de anlaşılacağı üzere Cumhurbaşkanlığı Devlet Arşivindeki belgeler içerisinde bulunan ve cezaların onaylandığına dair belgeler (Padişah iradeleri) defterdeki kısas hükümlerinin neredeyse tamamının gerçekleştirildiğini teyid etmektedir. Ancak bir istisna olarak defterin 162. Sayfasındaki üzerinde şerh bulunan hükmüdür. 23 Ağustos 1898 tarihli bu hükümde kocası Pehlivan Salih'i yine bir pehlivan olan İbrahim ile birlikte tasarlayarak öldüren karısı Hatice'ye verilen idam cezaları küreğe çevrilmiş ve bu husus hükmün üzerine düşülen şerhte belirtilmiştir. (EK 4)

²⁹ BOA. İ.AZN. 57/35.

³⁰ BOA. 10 Numaralı Kısas Defteri, s. 171.

³¹ BOA. 10 Numaralı Kısas Defteri, s. 169.

³² BOA. İ.AZN, 54/30.

³³ BOA. AZN. 3/10.

³⁴ BOA. AZN. 8/1.

Ek 4. Salih Pehlivanı Öldüren Karısı Hatice ve Varnalı İbrahim Pehlivan'ın Kısas Hükümleri ve Cezanın Küreğe Çevrildiğine Dair Hükümün Üzerine Yazılan Şerh³⁵

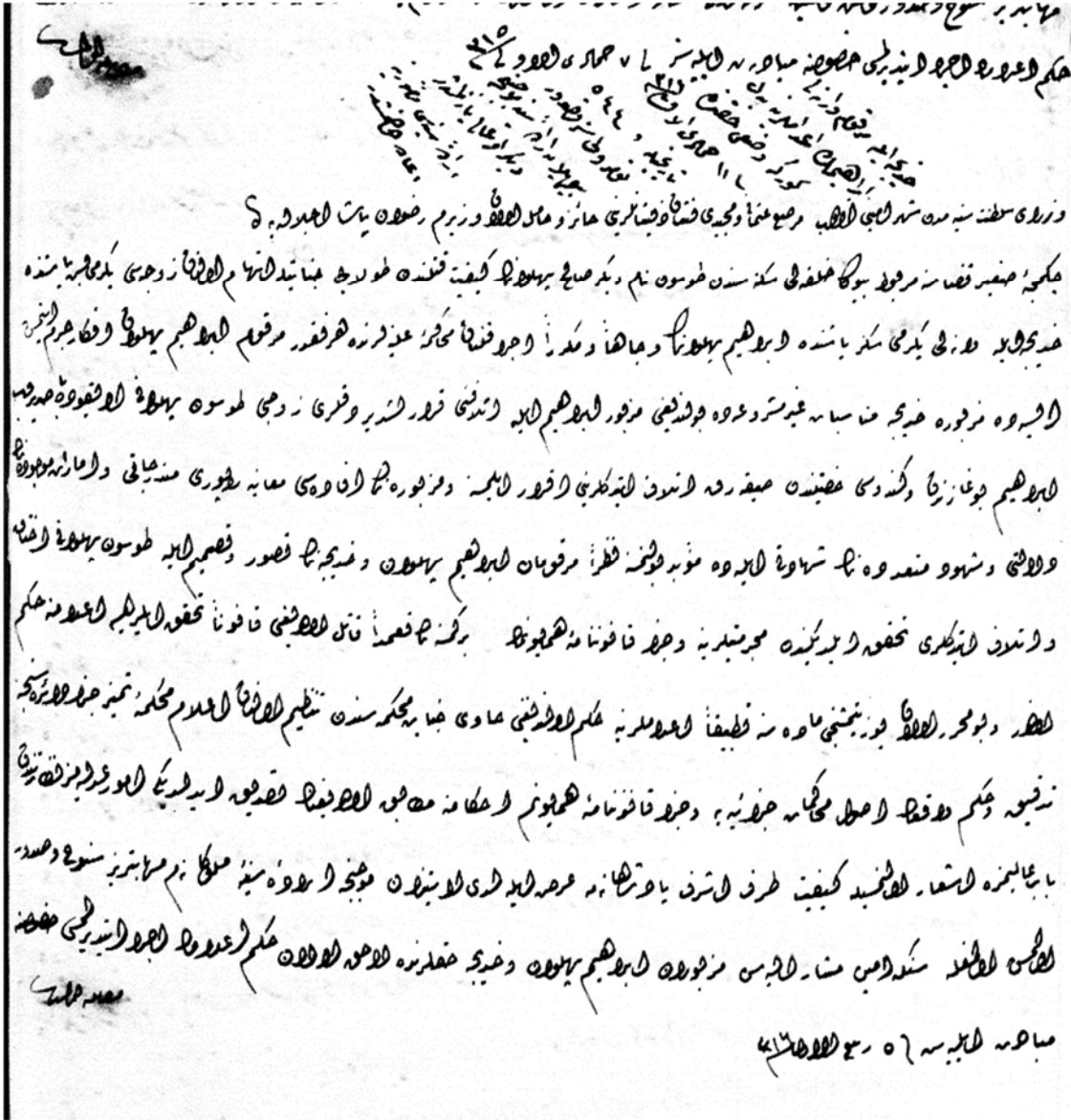

Şerhte “Hatice ile merkum pehlivan Varnalı İbrahim’in idamlarının bedel-i küreğe vaz’ı hakkında fi Cemaziye’l-ula sene 1316 tarihiyle ve 544 numarolu şeref-südur buyurulan irade-i seniyye mucebince diğer emr-i ali yazılmıştır irade-i seniyyesi mezkuruna iade olunmuştur.” denilmektedir. Konu ile Cumhurbaşkanlığı devlet arşivinden temin ettiğimiz belgelerde ise aynı şekilde Pehlivan İbrahim ile Hatice’nin idam cezalarının küreğe çevrildiğini görmekteyiz³⁶. (EK 5)

³⁵ 10 Numaralı Kısas Defteri, s. 162 (5 R. 1316).

³⁶ BOA. BEO;1166/87416(H.8.R.evvel.1316- 27 Temmuz 1898)-; 1202/90089 (H. 11.C.ahir.1316-27 Ekim 1898); İ.AZN.; 30/19, (H. 28.Safer.1316- 18 Temmuz 1898); İ.HUS; 68/44,(H. 11.C.evvel.1316- 27 Eylül 1898).

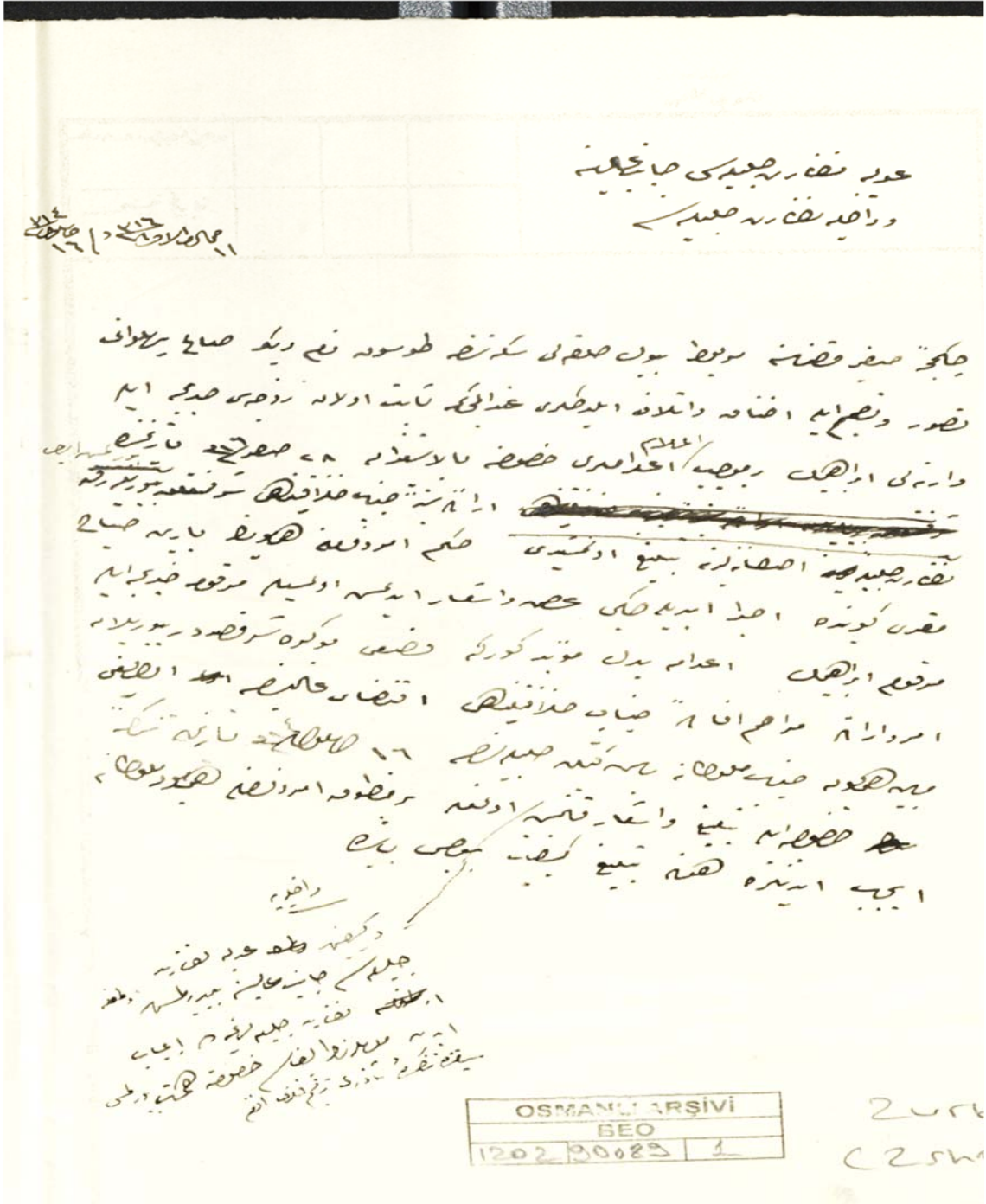

14. Sonuç

10 Numaralı Kıyas Defterinde Sultan II. Abdülhamit dönemine ait hükümler 104-184. Sayfalar arasında olup 1876-1908 yılları arasında kapsamaktadır. Bu dönem içerisinde yer alan hükümler toplam 130 adettir. Bu hükümler incelendiğinde özellikle 1900 yılından sonra Osmanlı coğrafyasında ayrılıkçı hareketlere girişenlerin

³⁷ BOA. 1202/90089,(11 C. 1316).

davalarının olduğu görülmektedir. Balkanlarda Rum, Bulgar vs. çeteler, komiteleler ile Anadolu'da faaliyet gösteren Hınçak, Taşnak gibi Ermeni çetelerin eylemleri dikkat çekmektedir.

Siyasi davaların dışında işlenen suçlar içerisinde Alacak- verecek, husumet gibi sebeplerle işlenen cinayetler ilk sırayı almaktadır. Bunu su ve arazi anlaşmazlıkları ile gasp ve hırsızlık eylemleri sırasında işlenen cinayetler takip etmektedir. Yine günümüzde olduğu gibi kadın çocuk cinayetleri ve cinsel istismar gibi suçlar da aynı şekilde incelediğimiz dönemde gözlemlenmektedir.

İncelediğimiz Kısas defterindeki hükümlerin, idama mahkum edilen suçluların cezalarının infazlarına Padişah iradesi çıktıktan sonra, kaydedildiği tespit edilmiştir. Defterde incelediğimiz II. Abdülhamit'in saltanatı boyunca 130 idam hükmü kaydedilmiş sadece bir hükümde idam cezasının küreğe çevrildiği konusunda hükmün üzerine şerh düşülmüştür. Bundan da anlaşılacağı üzere geri kalan 129 hükümde idam cezasına çarptırılan suçluların tamamının cezaları infaz edilmiştir.

Kaynaklar

Atar, F. (1988). "Af" *DİA*, C.I, İstanbul, s.395-396.

Avcı, M. (2004). *Osmanlı Hukukunda Suçlar ve Cezalar*, Gökkuşbu Yayınları, İstanbul.

Avcı, M. (2008). *Osmanlı Ceza Hukuku –I- Genel Hükümler*, Ankara.

Avcı, M. (2008). *Osmanlı Ceza Hukuku –II- Özel Hükümler*, Ankara.

Başbakanlık Osmanlı Arşivi Rehberi. (2000). Osmanlı Arşivi Daire Başkanlığı Yayınları, İstanbul.

Bilmen Ö. N. (1985). *Hukuk-ı İslamiye ve İstilahat-ı Fikhiyye Kamusu*, C.3, Bilmen Basım ve Yayınevi. İstanbul.

Dağcı, Ş. (2002). "Kısas" *DİA*, C.25, Ankara, s.488-495.

Ekinci, E. B. (2001). *Ateş İstidası, İslâm-Osmanlı Hukukunda Mahkeme Kararlarının Kontrolü*, İstanbul.

Maşalı, M. (2007). "Ölüm Cezası" *DİA*, C.34, İstanbul, s.40-43.

Özen, Ş. (2000). "İnfaz", *DİA*, C.22, İstanbul, s.291.

Şentop, M. (2004). *Osmanlı Yargı Sistemi ve Kazaskerlik*, İstanbul.

Arşiv Belgeleri

BOA, 10 Numaralı Kısas Defteri.

BOA, 7 Numaralı Kısas Defteri.

BOA, BEO, 1202/90089.

BOA, BEO, 2351/176299.

BOA, BEO,2815/211081.

BOA, BEO;1166/87416.

BOA, C.ZB. 48/2367.

BOA, DH. ŞFR. 308/142.

BOA, İ.AZN. 30/19.

BOA, İ.AZN. 47/25.

BOA, İ.AZN. 54/30.

BOA, İ.AZN. 57/35.

BOA, İ.AZN. 65/48.

BOA, İ.AZN. 72/4.

BOA, İ.HUS. 68/44.

BOA, İ.AZN. 3/10.

BOA, İ.AZN. 8/1.



FIRAT ÜNİVERSİTESİ

SOSYAL BİLİMLER DERGİSİ

Journal of Social Sciences

p-ISBN:1300-9702 e-ISBN: 2149-3243



NEOLİTİK DÖNEM ÖLÜM RİTÜELLERİNDE MASKE*

The Mask in the Neolithic Period Death Rituals

Muammer ÖZDEMİR¹ ve Yüksel ARSLANTAŞ²

¹Muş Alparslan Üniversitesi, Fen Edebiyat Fakültesi, Tarih Bölümü, Muş, m.ozdemir@alparslan.edu.tr
orcid.org/0000-0003-3392-0519

²Firat Üniversitesi, İnsani ve Sosyal Bilimler Fakültesi, Tarih Bölümü, Elâzığ, yarslantas@firat.edu.tr orcid.org/0000-0001-9204-3224

Araştırma Makalesi/Research Article

Makale Bilgisi

Geliş/Received:
29.01.2021
Kabul/Accepted:
05.04.2021

DOI:

10.18069/firatsbed.870365

Anahtar Kelimeler

Neolitik, Ritüel, Maske,
Anadolu, Yakınođu

ÖZ

En eski devirlerden günümüze kadar insanın yaşam serüveninde, ekonomik, sosyal ve siyasi uygulamaların yanı sıra inançla alakalı yaklaşımlar da görülebilmektedir. Bu uygulamalar arasında ölüm ritüelleri oldukça önemlidir. Ölen yakınları için seçilmiş kişilerin önderliğinde, belirli bir düzende organize edilen ölüm ritüelleri içerisinde kullanılan ritüel nesnelere bir de maskelerdir. Bu çalışma kapsamında maskenin süreç içerisinde farklı zaman ve coğrafyalardaki kullanımının Neolitik ile ilişkilendirilmesi işlenecektir. Neolitik dönemde çok sık kullanılan bu maskelerin Paleolitik dönemdeki öncül örnekleri, günümüz yerli kabilelerdeki maskelerin özellikleri, Şamanizm’de kullanımı, Anadolu ve Yakınođu Neolitik’indeki önemli görülen maske örnekleri verilerek sembolik anlamda maskenin ve kullanımının önemi anlatılmaya çalışılmıştır. Ayrıca taş ve kilden yapılmış maskelerin yanı sıra kaya ve mağara resimlerinde, çömlek parçalarına işlenen maskeli insan/şaman motifleri de değerlendirilerek ritüellerdeki kullanımı hakkında bazı öngörüler sunulmuştur. Ölüm, ölüm sonrası hayat ve cenaze ritüellerinin vazgeçilmez bir parçası olan bu maskelerin, ritüellerin etkililiğini artırma ve kalıcılığını sağlama gibi bir fonksiyonu olduğu düşünülmektedir. Bu şekilde hem ölen kişinin ruhunun ulaşacağı yere daha rahat ulaşması hedeflenmiş hem de cenaze ritüeline katılan bireylerin manevi yoğunluğa ulaşmasına katkı sağlanmış olabilir.

ABSTRACT

From the earliest eras to the present day, economic, social and political practices as well as faith related approaches can be seen in the life journey of man. Among these practices, death rituals are quite important. Masks are one of the ritual objects that are used in the death rituals organized a certain order under the leadership of a selected individual. In this study, the use of the mask in different times and geographies in the process will be related to the Neolithic. Examples of these masks, which were used very frequently in the Neolithic period, the features of masks in today's indigenous tribes, the use of masks in Shamanism, the importance of the mask and its use in symbolic terms were tried to be explained by giving examples of masks seen as important in Anatolia and Near East Neolithic. In addition to masks made of stone and clay, some predictions about its use in rituals were presented by evaluating masked human/shaman motifs embroidered on pottery fragments in rock and cave paintings. These masks, which are an indispensable part of death, posthumous life and funeral rituals, are thought to have a function of increasing the effectiveness of rituals and ensuring their permanence. In this way, it is aimed to reach the place where the soul of the deceased will reach more comfortably, and it can contribute to the spiritual intensity of the individuals participating in the funeral ritual.

Keywords

Neolithic, Ritual, Mask,
Anatolia, Neareast

Atıf/Citation: ÖZDEMİR, M. ve ARSLANTAŞ, Y. (2021). Neolitik Dönem Ölüm Ritüellerinde Maske. *Firat Üniversitesi Sosyal Bilimler Dergisi*, 31, 2(1041-1054).

Sorumlu yazar/Corresponding author: Muammer ÖZDEMİR, m.ozdemir@alparslan.edu.tr

*Bu çalışma “Neolitik Dönemde Anadolu’da Ölüm Algısı ve Ölü Gömme Uygulamaları” adlı doktora tezinden üretilmiştir.

1. Giriş

Neolitik dönem, günümüz toplumlarının temelini oluşturan ve tarihi dönemler içinde insanın toplumsal, ekonomik, sosyal ve dinsel dünyasında köklü değişikliklere yol açan önemli bir evredir. Bu evrede insanlar, geçmişten gelen birikimlerini yaşamlarına aktarmış ve medeniyetlerin oluşum süreçlerinde sosyal, ekonomik ve dinsel alanlarda birikimleri kullanmıştır. Tüketimden üretime, göçebelikten yerleşikliğe, avcılıktan evcilleştirmeye pek çok alanda radikal değişiklikler yapan insanlar, alet üreten aletler, çömlekler, mimari alanda yenilikler ve sosyal hayattaki sınıflaşma ile beraber bazı toplumsal düzenlemeleri yapmak suretiyle yaşamlarını düzenlemiştir. (Esin,2007: 11-13). İnsanlar, tüm bunları yaparken inançlarından vazgeçmemiş ve zorluklar içerisinde olsa dahi inançlarını içtimai hayatlarına aksettirmiştir. Yüzbinlerce yıllık birikimin sonucu olarak nesilden nesile ulaşan ve benzer yönleriyle dikkat çeken dinsel eylemler, insanların hayatını belirleyen ve şekillendiren en önemli unsurlardan biri olarak kabul edilmiştir. Söz konusu bu kabulde Neolitik insanı ortaya koyduğu dinsel eylemler / ritüeller yoluyla toplumsal birlikteliği sağlamayı amaçlamıştır. Bu ritüeller içinde ölü gömme uygulamaları da önemli bir yer teşkil eder.

En eski dönemlerden günümüze kadar olan bu süreçte insanoğlu, ölümü, ölüm sonrası ve ölüm ile hayat arasındaki ince çizgiyi bilmiş, hayatını buna göre düzenlemiştir. İlk dönemlerden itibaren ölen yakınları için ölüm olayından sonra bir takım ölüm ritüelleri gerçekleştiren insan, bu ritüelleri düzenlerken bazı kriterleri ve aşamaları dikkate almıştır. İnsanlar ritüelleri belirli kurallara göre düzenlerken kutsal mekânın kutsallığından, din adamının maneviyatından, ritüel nesnelere işlevselliğinden yararlanarak ölüm sonrası aşamaların daha sorunsuz geçmesini amaçlamış olmalıdır. Tüm dönemlerde ölüme sadece canın bedenden ayrılması olarak bakılmamış, aynı zamanda ölüm hem ontolojik hem de toplumsal bir rejim değişikliği olarak görülmüştür. Ölen kişinin yakınları ve toplumun diğer üyeleri tarafından öldükten sonraki sürecin şekillenmesi için bir takım dinsel eylemlere başvurulmuştur. Bu sürecin öteki âlemde yaşayan ölümler topluluğunun ölen kişiyi kabul etmesine değin devam etmesi gerektiğine inanan topluluklar da vardır. Onlara göre; toprağa gömülmemiş birisi halen canlıdır ve ona göre davranılması gerekir. Birisinin ölümü ancak cenaze töreni gerçekleştikten sonra tamamlanır. Bu bilgiler, insanların geçiş ritüellerini yaparken dini eylemleri göz ardı etmediğini gösterir (Eliade, 2019: 163-164). Bunun yanında ölüm ritüelleri başta olmak üzere tüm ritüelleri yöneten seçkin kişinin/kişilerin ölüm ritüellerinde belirleyici etkisi vardır. Onların ölen kişinin ruhunun ulaşacağı yere ulaşmasını ve yeni doğanların da ruhlarının topluluğa katılmasının sağlanmasını sağlamak gibi bazı olağanüstü yetkileri vardır. (Yalçıklı, 2019: 49). Özel, ruhani kişilerin yönettiği ritüellerin, ölüm algısı, ölüm sonrası yaşam ve cenaze ayinlerinde yapılan tüm faaliyetlerin belirli kıstasları vardır. Bu ritüeller yapılırken toplum tarafından kutsal kabul edilen bazı ritüel nesnelere de ritüelin gücünü artırmak için kullanılmıştır. Bu nesnelere içinde en dikkat çekenlerden biri ise maskelerdir. Kostüm, boya, ses çıkaran aletler ile birleştiğinde kalıcı bir ölüm ritüeline ulaşılma hedeflenmiş olabilir. Bu ritüel nesnelere hazırlanması, kullanılması ve bir müddet sonra kaldırılması ruhani olarak kabul edilebilen kişilerin himayesinde ve yetkisinde olduğu kabul edilebilir.

Neolitik dönemde Anadolu, Yakınođu ve diđer merkezlerde görülen ölü gömme uygulamaları çerçevesinde yukarıda bahsedilen bileşenlerden oluşan oldukça karmaşık ve bir o kadar da zengin birikim dikkat çekmektedir. Bu dinsel uygulamalar arasında kafatası kültüne dair bazı uygulamalar, mezar armağanları, ölüm ritüelleri, insan- hayvan ilişkisi bağlamında mezarlardaki sembolik hayvan kalıntıları, kutsal mekânlar, din adamları ve diđer bağlantılı meseleler ile ölü gömme uygulamaları başat vazife görmektedir. Ölü gömme uygulamaları ile bağlantısı olduğu düşünölen ve geçmişten günümüze çođu toplumun dinsel eylemlerinde bir amaç için kullanıldığı düşünölen maskenin de ritüel nesnesi olarak işlevsel bir yönünün olduğu söylenebilir. Sadece ölüm ritüellerinde değil toplumu ilgilendiren diđer ritüellerde de kullanılmış olabileceği düşünölen maskenin, gelişim süreci ve toplumlardaki yansıması çalışmamızın odak noktasını oluşturmaktadır. Elbette ki Neolitik dönemin dinsel dünyasında önemli bir yere sahip olan ve ritüellerde kullanılan maskenin, kullanım amacı ve toplumdaki rolü bu odak noktasının belirginleşmesine imkân sağlayacaktır. Bu şekilde özellikle Neolitik toplumların nasıl bir düşünüş ve inanış algısına sahip olduğu daha iyi anlaşılacaktır.

Ölüm ritüellerinde ritüelin kabulünün ve etkisinin artırılmasında önemli bir etkisi olduğu söylenen maskenin, tarihsel süreç içerisinde farklı özelliklerde görüldüğüne dair bazı ön görüşler vardır. Örneğin Campbell, çeşitli niteliklere sahip olan maskeler arasında ahşap maskenin daha yaygın kullanıldığını ancak organik yapısından ötürü günümüze kadar ulaşabilme ihtimalinin zayıf olduğunu söylemektedir (Campbell, 2016: 388)¹. Bunun yanında taş ve kilden yapılmış maskelerin varlığı daha fazla bilinmektedir.

Tarihsel süreç içerisinde ritüellerde kullanılan maskelerin toplum tarafından nasıl algılandığı sorgulanırken bu sorgulamada Antik Mısır'da bulunan maskelerin ölüm ritüellerinde kullanıldığı düşünülmüştür. Ölümlerin öteki âlemde yaşatabilmek için maskeler geliştiren Antik Mısır halkı, bu maskeleri kötü ruhlardan korunmak için de kullanmış olmalıdır (Demircioğlu, 2015: 159). Nitelikleri değişebilen bu maskelerin ölen kişinin ruhunu korumak ve ruhunun en kısa zamanda öteki dünyaya arafta kalmadan daha kolay geçmesini sağlamak kullanış amaçları arasında zikredilebilir.

Sözü edilen ritüeller ve maskelerin farklı dönemlerde ve topluluklarda kullanımına geçmeden önce dinsel uygulamalarda kullanılmasının bürüneceği kılığa bürünüp öteki alem ile irtibata geçmek istenmesinin olabildiği mümkündür. Tüm bu yaklaşımlar içerisinde yerli toplulukların ve tarihsel süreç içerisindeki Neolitik topluluklar başta olmak üzere diğer toplulukların kullandığı maskeler şu şekilde sıralanabilir.

2. Yerli Toplulukların Kullandığı Maskeler

Eskiçağlardan günümüze kadar toplumların maskeyi çeşitli ritüellerinde ve ölüm ritüelinde kullandığı bilinmektedir. Özellikle günümüz yerli toplulukları arasında tespit edilenler arasında Güney Nijerya'da bulunan Ohaffia kabilesi örnek olarak gösterilebilir. Bu kabile insanları yılın belirli dönemlerinde, bazı olaylar esnasında ve olaylardan sonra maske törenleri düzenlemektedir. Yüze takılan ahşap ve kilden yapılmış maskeler ile kendilerine başka bir görünüm izlenimi veren insanlar, bu şekilde dinsel amaçlarına ulaşmayı hedeflemiştir. Yerli kabileler, ataları ya da totemleriyle aynı zamanda inisiyasyon törenlerinde ritüellerine uygun olarak ölmek ve yeniden dirilmek amacıyla maske takmışlar, bu şekilde bir ruhun canlandırılması niyetiyle o ruha cevap vermeyi amaçlamışlardır (Eliade, 2001: 183). Batı Afrika ülkesi olan Mali'de bulunan Dogon kabilesinin tarımsal etkinliklerde, cenaze törenlerinde ve diğer çeşitli ayinlerde maske takan, dans eden önemli ve özel kişiler bulunmaktadır. Ritüellerde kullanılan maskeleri herkes imal edemez. Maske ustalarının elinden çıkan sözü edilen ahşap maskelerin kullanım sebebinin ise dünyevi ve uhrevi arasındaki bağlantıyı oluşturmak olduğu söylenebilir. Çeşitli türlerde ahşap maskeler tespit edilmiş olup, bu maskelerdeki figürlere bakarak hangi maske türünün hangi amaçla kullanıldığı anlaşılabilir (Bontandi- Barnabei, 2016: 84-88). Hakasya'da kuş kostümlü insan tasvirleri, at ve keçi başlı insan resimleri, Tas Haza mezarlığındaki maskeli ve kostümlü insan resmi, ayı maskesi takmış insan betimlemeleri maske geleneğinin sonraki dönemlere hatta günümüze kadar uzandığını göstermektedir (Bağcı, 2018: 37). Eski Türklerde boğa veya öküz alplığının simgesi olarak kabul edilmiştir. Bu topluluklarda savaş tanrısı sayılan Ch'ih-yo'nun başı kaplan, ejder ve yabancı boğayı andırmakta ve koruyucu ruhu temsil etmektedir. Kültürün mezar külliyesinin batı kısmının duvarlarında bulunan maskelerin de bu amaçla kullanıldığı düşünülmektedir (Tunç, 2007: 53). Rusya sınırları içerisinde bulunan Buryatlar'da da güçlü bir ölüm korkusu vardır. Hiçbir Buryatlı, bir ölüyle geceyi geçiremez ve ölen kişinin ruhunun kötü ruhlar tarafından sarıldığına inanır. Ölen kişi çadırdan çıkarılır, atıyla birlikte gömülürdü. Ölüm ritüelinde görevli olan kişi, genellikle demir heykelticikler, deri şeritler ve demir maskeler ve boynuzlar süslenmiş deri kıyafetler giyerdi (Baldick, 2011: 130).

Şamanizm'in inancının görüldüğü bazı yerlerde, maskenin yapıldığına ve kafatasının kil ile yeniden şekillendiğine dair bazı veriler bulunmuştur. Kil ile mumyanın kafatasını yeniden şekillendirme geleneği kuşaktan kuşağa aktarılmıştır. İlk etapta kafatasındaki delikler (Aşıklı Höyük'te olduğu gibi) kille doldurulmuş

¹ Ritüel maskelerin daha kullanılabilir olması için ahşaptan yapılmış maskelerin ve bu maskeler üzerinde kullanılan tüy, yaprak, kabuk gibi maddelerin günümüze kadar dayanması oldukça zordur.

ve zaman içerisinde kafatası bütünüyle alçılanmıştır. Kil ile sıvanan kafatasları çok hızlı deforme olmuştur. Çernogor bölgesinde yapılan arkeolojik kazılardan elde edilen bulgular arasında 4 tane kafatası dikkat çekmektedir. Kafataslarından birine beyaz alçı ile maske yapılmıştır ve bu alçı taşı maskeden göz çukurlarına alçı parçaları bulaşmıştır (Bağcı,2018: 51-52). Petroglifler üzerinde özellikle antropomorfik şekillerde çok sayıda maske tespit edilmiştir. Bu tasvirlerde güneş başlı figürler, ayı başı maskesi, insan figürleri, güneş sembolü maskeler, güneş baş maskesi, çeşitli biçimlerde insanları temsil eden maskeler görülmüştür (Hoppal,2020: 33-35). Maskelerin bir kısmının tıpkı Yukagirlerde olduğu gibi cenaze törenlerinde kullanıldığı ve kullanım amacının ölümlerin ruhları tarafından tanınmamak olduğu söylenmektedir (Eliade,1999: 198). Günümüzde bazı Şamanist toplumların arkaik Şamanizm temellendirme gayretlerinden dolayı Stonehenge gibi ritüel merkezlerini ziyaret edip, kendilerini uzak geçmiş ile ilişkilendirmeye çalıştıkları bilinmektedir. Fakat son dönemde yapılan bazı çalışmalarda, kaya resimleri ile şamanların eşleştirilmesinin oldukça problemli olduğunu iddia edilmektedir. Geçmişteki bazı anlamlandırılmayan meseleleri Şamanizm üzerinden anlamlandırma girişimleri günümüz bilim dünyasında yaygınlaşmaya başlamıştır. Bu, konuyu açığa çıkarmanın ötesinde daha da muğlaklaştırmıştır (Toprak, 2020: 40). İnsanların, inançlarında ve geleneklerinde sürekliliğin kültürel birikim ile biçim ve ad değiştirerek aynı minvalde devam etmesi olağandır. Paleolitik dönemden itibaren benzer nitelikte dini gereklilikler farklı toplumlarda da görülebilmektedir. Şamanizm inancının hâkim olduğu toplulukların ölüm ve diğer ritüellerinde kullandığı düşünülen maske formlarının çok eski dönemlere kadar uzanması, eski toplumların Şamanizm ekseninde bir düşüncesinin ve inancının olduğu anlamına gelmez. Geçmişten gelen bir birikimin uygulamadaki karşılığı olarak algılanabilecek maskelerin, tek bir inanç etrafında şekillendirilme gayreti kanaatimizce yanlış bir yaklaşımdır.

İnsan kimliğinin temsilcisi olabilecek nitelikteki maskelerin güçlü kılık değiştirme sembolleri ile birlikte birçok etnografik toplumda cenazelerde, yas tutmalarda, geçit törenlerinde ve savaşlarda yaygın bir kullanım ağı vardır (Talalay, 2004: 150). Bu sebeple, özellikle toplumun genelini ilgilendiren önemli günlerde de geçmişten günümüze kadar maskelerin kullanıldığı bilinmektedir. Bu kullanımın etnografik, sosyolojik ve antropolojik karşılıkları mutlaka vardır. Ancak tüm bu bağlantıların inanç ekseninde olduğu kanaati yaygındır. Tüm bu bilgiler ışığında Paleolitik ve Neolitik dönemdeki maskelerin tarihsel gelişim süreci ve bu süreçte kullanılan maskenin nitelikleri alt başlıklarda verilmeye çalışılmıştır.

3. Paleolitik Dönemde Kullanılan Maskeler

Paleolitik dönem, insanlık tarihindeki en uzun ve eski dönemdir. Hayatlarını avcılık ve toplayıcılıkla sürdüren insanın bu serüveninde bilişsel yeterlilikleri ve dinsel eylemleri medeniyetlerin oluşmasında belirleyici etkiye sahip olmuştur. Böylece dünyanın farklı yerlerinde yaşamış olan Paleolitik insanının dinsel eylemleri arasında ölü gömme ritüelleri dikkat çekmektedir. Paleolitik dönemde insanların ölen yakınlarını çeşitli ritüeller ile öbür dünyaya uğurladığı bilinmektedir. Ölen yakınlarını genellikle mağara içlerine kendi yaşadıkları alanlar etrafına gömmeyi tercih eden insan, ölümlerini kimi zaman çiçeklerle, kimi zaman hediyelerle, kimi zaman ise sembolik değere sahip nesnelere uğurlamışlardır (Lewin, 2015: 234; Arlette, 1975: 562-564; Uhri, 2014: 29; Insoll, 2004: 30; Triankus vd, 2014: 14-32). Bu uğurlama esnasında ölen yakınının öbür dünyaya göç sürecinde yardımcı olması için yani ruhunun arada kalmadan öteki âleme daha rahat ulaşması için birtakım ritüeller gerçekleştirmiş olması mümkündür.

Paleolitik dönemdeki maske ya da kostümlerin varlığı ile ilgili elde arkeolojik somut bir kanıt yoktur. Ancak dönemin başlıca kaynaklarından kabul edilen mağara ve kaya resimleri üzerinden yapılan birtakım çıkarımlar ile sözü edilen maske ve kostümlerin kullanıldığına dair izlere ulaşılabilmektedir. İngiltere’de Epi-Paleolitik döneme tarihlenen Star Carr’da bir av kampı olduğu düşünülen alanda ritüel sırasında dans eşliğinde kullanıldığı düşünülen geyik kafatasından yapılmış 24 adet maske tespit edilmiştir. Maske takan kişilerin tören lideri olduğu düşünülmektedir (Kolankaya-Bostancı, 2014: 190). İspanya ile Fransa arasında bulunan Franco-Canbatrian olarak adlandırılan batı bölgesinde bulunan mağaralar/kutsal alanlar Paleolitik döneme

tarihlenmiştir. Bu mağaraların duvarlarında av hayvanları ve maskeli avcılarının ritüelleri, av dansları betimlenmiştir (Özbudun, 1997: 37). Bunların yanında Fransa'nın güneyinde tespit edilen Lascaux Mağarası'nda bulunan tasvirler hem inanç hem de toplumsal algı itibarıyla çok önemlidir. Bu mağarada tüylü bodur atların, bizonların, öküzlerin, çatalı boynuzları olan geyiklerin ve tek boynuzlu hayvanların resimleri çizilmiştir. Hayvanların bir kısmı sabit bir haldeyken diğerleri canını kurtarmak için kaçarken tasvirlenmiştir (Davis, 2009: 3-4). Lascaux Mağarası çizimlerinin bir kısmı insan görünümü (antropomorfik) olarak belirlenmemişken bir kısmı da hayvan biçimli (theriomorfik) olarak çizilmiştir. Av sahneleri, sıçrayan boğalar, hareket halindeki geyik sürüleri, at türleri, bizon çeşitleriyle bir bütün halinde duvarlara nakşedilmiştir. Bir tasvirde, yaralanmış bizon, maskeli ve boynuzlu bir insan tasviri olduğu düşünülen bir çizim bulunmuştur. Bu kostüm ve maskenin kullanıldığı gösteren çizim, Paleolitik dönem inanç dünyasını da yansıtmaktadır. Ritüelleri yöneten kişinin, sözü edilen bu resimleri inançla alakalı meseleleri çözüme kavuşturmak için çizdiği düşünülebilir. Özellikle sembolik bir anlam ihtiva eden kuş başlığının çizimiyle kuşun ruh ve ölüm ile ilişkisinin anlatılmış olması muhtemeldir. Av ritüellerinde, dinsel ayinlerde, ölüm ritüellerinde ve kurban törenlerinde kullanıldığı düşünülen bu maskeler ve kostümlerin, ayin esnasında dans eşliğinde kullanıldığı söylenebilir (Campbell, 2016: 297-302). Ayrıca, anlatılan dönem içerisinde bir kuşa kutsal anlamlar yüklenmiş olabileceğinden bizon tarafından öldürülen insana ait ruhun, kuş figürüyle simgelandığı ileri sürülmektedir (Hariri, 2018: 68). Lascaux'ta yaralı bizon, kuş kostümlü adam, kuş ve gergedan simgelerinin olduğu panonun bir kuyuda bulunması, bu kuyunun özel bir önem taşıdığı ifadesidir. Münih Üniversitesi'nden Michael Rappenglück, sahnenin tamamının Kartal takımyıldızı içerisinde yer alan Altair, Lyra takımyıldızındaki Vega ve göklerin kuşu ya da kuğusu olan Kuğu takımyıldızındaki en parlak yıldız olarak da bilinen Deneb'ten oluşan Yaz üçgeni olarak da ifade edilebilen gökyüzü bölgesinin soyut bir haritası olduğunu iddia etmektedir (Collins, 2016: 102-105). Kuş başlı ve dört parmaklı kuş ellerine benzer şekilde tanımlanan bu insanın cinsel organının uyarılmış biçimde tasvirlenmesi ve ayağının önünde mızrak benzeri bir fırlatıcının olması, bazı çevreler tarafından şamanik bir figür olarak yorumlanmıştır. Bazı araştırmacılar, figürün belden yukarısının kuş, belden aşağısının insan olmasından dolayı koruyucu ruhu temsil ettiği, şamanın ölüm anında kuş kisvesine büründüğü, cinsel organın tasvirinin ise doğurganlıkla alakalı olduğu iddia etmişlerdir (Lewis- Williams, 2019: 242-243).



Foto 1. Lascaux maske taktığı düşünülen kuş başlı adam

<https://www.visionaryartexhibition.com/archaic-visions/the-bird-man-of-lascaux> Erişim Tarihi 22.01.2021

Neolitik dönemin sembolik ifadeleri arasında kabul edilen ve akbaba kültü ya da ölümlerin bedenlerini akbabalara ve yırtıcı kuşlara yem etme anlayışının temelini oluşturan bu uygulamaların günümüze kadar

ulaştığı bilinmektedir². Bu avcı kuş tasvirleri, Çatalhöyük'te bulunan akbaba mabedindeki ünlü duvar resminde görüldüğü gibi ölümler ile ilgili törenlerle de ilişkilendirilmektedir (Hauptmann, 2007: 146). Dönemin sembolizmi açısından kuş figürlerinin ritüellerde kullanılması, ritüellerin belirli bir icra ile oluşturulduğunu ve ayının makbul olması için olağanüstü organizeler ile işleyişinin sürdürüldüğünü düşündürmektedir (Campbell, 2016: 297-302). Bu argümanlar bütün halinde değerlendirildiğinde Lascaux'ta ve diğerlerinde özellikle din adamının maske taktığını ve bu maske sayesinde ritüelin etkinliğini artırılma amaçlandığını söylemek mümkün görünmektedir. Neolitik dönemde de benzer düşünüşte maskelerin varlığı, kullanımının çağlar boyunca süregeldiğini gösterir niteliktedir.

4. Neolitik Dönemde Kullanılan Maskeler

Neolitik dönem, günümüz toplumlarının temelini oluşturan önemli bir dönemdir. Bu dönemde insanların yaşamlarını değiştirerek köyler kurmuş, yerleşik hayata geçerek hayvanları evcilleştirmiştir. Bu süreçte insanlar, dinsel eylemlerini hayatlarına yansıtılmışlar ve hayatlarını bu doğrultuda şekillendirmişlerdir. Sahip oldukları inanışın gereği olarak birtakım uygulamalar düzenleyen Neolitik insanı, çeşitli ölü gömme uygulamaları ile bu sürecin şekillenmesinde etkili olmuştur. Anadolu'da ölü gömme uygulamalarının en net görüldüğü uygulayış, ölümleri ile bir arada yaşama isteğinde dolayı ölen yakınlarını yaşadıkları mekânların içine defin etmesidir. Bu defin sürecinde bedenler, ikincil gömüte yani gömüldükten bir müddet sonra çıkarılıp bazı işlemlere tabi tutulup yeniden defnedilmiştir. Tüm bu işlemlerin, görevli kişiler tarafından belirlenmiş ayin düzeni içerisinde yapıldığı düşünülmektedir. Bu cenaze işlemlerinin tamamlanması için ruhun bedenden ayrılması ve gideceği yere ulaşması hedeflenmiş, bu süreçte bazı nesnelere de sürecin hafiflemesi için kullanılmıştır. Özellikle Anadolu ve Yakındoğu Neolitik döneminde ölüm ritüellerinde kullanıldığı düşünülen maskelerin de dini inanışlarda önemli bir yeri olduğu söylenebilir. Ritüellerin etkinliğini artırmak bu maskelerin en önemli kullanım sebeplerinden biri olarak kabul edilebilir. Çünkü bu şekilde hem ritüele katılanlara manevi atmosfer yaşatılabilmeyi hem de cenaze töreni yoluyla ölen kişinin ruhunu rahatlatıp, ölümler dünyasına daha rahat ulaşılmasını hedeflenmiş olunmalıdır.

Neolitik dönemde kullanıldığı bilinen ilginç maske örnekleri vardır. İnsanlar, ölümlerinin uğurlanması esnasında, ölümlerini mezarlarından çıkarıp ölen kişiye birtakım uygulamalar yaparken ya da ölen kişinin kafataslarını boyayıp sıvarken bu tür maskeleri kullanmış olabilir. Bu doğrultuda Anadolu'da ve Yakındoğu'daki bulunan maskelerin bazı özellikleri ve kullanım amaçları hakkında bazı çıkarımlarda bulunulabilir. Bu maskelerin büyük çoğunluğu taş maskelerden oluşmaktadır. İsrail Nahal Hemar Mağarası'nda bulunan yaklaşık 2 kg ağırlığındaki taş maskede, insan yüzü olabildiğince şekillendirilmeye çalışılmıştır. Çanak çömleksiz Neolitik döneme tarihlenen ve kutsal alanda bulunan bu maskenin, ritüel maskesi olduğu düşünülmektedir. İç büyük kısımlarında odun gibi organik malzemenin kullanılma ihtimali vardır³. Aynı nitelikteki yetişkin erkek yüzünü andıran taş maskelere Eriha, Ain Ghazal, Er-Ram Neolitik yerleşmelerinde de rastlanılmıştır. Bir diğer önemli maske de Er-Ram maskesidir. 19. yy. sonlarına doğru bulunan ancak Nahal Hamar'da tespit edilen iki maskenin yorumlanmasıyla maske işlevi taşıdığı anlaşılan Er-Ram maskesi bilinçli bir şekilde seçilen taştan imal edilmiştir. Maskenin üzerindeki kırmızı boyalar, maskeye kanla kaplı insan görünümünü vermiştir. İnsan yüzünün tüm uzuvları açıkça belirtilmiştir. Maskenin arkası oyuktur ve iki göz yeri belirgin bir şekilde oyulmuştur (Bienert, 1990: 257-258).

² Neolitik dönem Eriha'da ve yakın döneme kadar İran Yazd şehrinde "Sessizlik Kuleleri" olarak adlandırılacak mekanlarda ölümlerini kuşlara yem etme anlayışının olduğu bilinmektedir.

³ <https://www.dainst.blog/the-tepe-telegrams/2018/03/15/behind-the-mask-early-neolithic-miniature-masks-and-one-larger-than-life-example-from-gobekli-tepe-and-beyond/> Erişim Tarihi 16.06.2020



Foto 2. Er- Ram Maskesi. Bienert, H. (1990) “The Er- Ram Stone Mask At The Palestine Exploration Fund, London”, Oxford Journal Of Archaeology 9(3).

Ürdün’de Neolitik bir yerleşme olan Ain Ghazal’da yapılan kazılarda da ölüm ritüelleri ile bağlantılı olduğu düşünülen sıvalı kafatasları ile taş maskeler bulunmuştur. Maskelerin yanında figürinler ve heykeller de tespit edilmiştir (Mithen-vd, 2016: 86).

Ayrıca bu maskelerin “Ata Kültü” ile de bağlantısı olduğu söylenmektedir. Bu maskelerin ritüel esnasında yüze takılıp takılmadığı tartışma konusudur. (Grosman-vd., 2014: 54). Ağırlığının fazla olması ve deliklerinin yeterince olmaması, bazı yerlerde de yüz ebatlarından küçük olmaları (Jerf el Ahmar), maskelerin sadece ritüelistik özelliğinin olabileceğini de düşündürmektedir (Ülger, 2007: 44). Özellikle Yakındoğu’daki büyük ebatlarda üretilen maskelerin uç kısımlarında tüy ya da bilumum tekstil malzemeleri ile süslenmiş olduğu ve kafaya takmak için çeşitli aparatlar geliştirildiği düşünülmektedir. Başvurulan bu tür yöntemlerin, nihayetinde ritüelin olabildiğince başarılı kılınabilmesi ve performansının artırılabilmesine yönelik girişimlerden olduğu anlaşılmaktadır. (Kuijt, 2008: 174). Judean Çölü’nde bulunan 9.000 yıllık taş maskenin gözleri ve ağızı açık bir şekilde tasarlanmış, dişleri de özellikle belirgin bir şekilde yapılmıştır. Debby Hershman, bu maskelerin yaşayanlara ait olmadığı, ölen kişilerin ruhlarına ait olduğunu iddia etmektedir⁴. Neolitik dönem Anadolu ve Yakındoğu antropomorfik temalarda, heykellerde, figürinlerde ve resimlerde işlendiği görülen bu maskelerin, kafatası sıvama işlemleriyle ve bununla ilgili kültürlerinin işleyişiyle bağlantısı olduğu söylenebilir. Maskelerin çeşitli kullanımının olduğu bilindiği gibi hepsinin ötesinde maske ve dansın ritüel olarak sanatsal motif haline geldiği bu toplumlar için düşünülmektedir (Garfinkel, 1998: 226).



⁴ <https://www.timesofisrael.com/eerie-neolithic-masks-to-make-israel-museum-debut/> Erişim Tarihi24.01.2021

Foto 3. Ain Ghazal'da tespit edilen alçı ile yapılmış yüz detayını içeren maske

Bonogofsky, M. (2018), "Neolitik Kafatası Kültü", *Aktüel Arkeoloji*, S.63.

Yakınoğu'da bulunan maskelere benzer özelliklerde taş ve kilden yapılmış maskeler Anadolu'da da bulunması, bölgeler arası etkileşimin göstergesidir. Neolitik dönemin sembolik yoğunluğu ve inanç dünyasının zenginliği, aynı zamanda Yakınoğu ile bu etkileşimi, maske formlarının çeşitlenmesine de yansımıştır. Bu maskelerin Anadolu'da bulunan en iyi örneklerden biri Şanlıurfa'da mukim ve günümüzde sular altında kalan Nevali Çori'de bulunmuştur. Bu alanda Jerf el Ahmar'a benzer şekilde küçük boyutlarda tespit edilen maskelerin göz, burun, ağız kısımları yeniden şekillendirilmiş, sırt kısmı içe dönük şekilde düşünülmüştür. 4.4 cm'lik bu taş maskelerde çılgık atan insan yüzü betimlenmiştir. Maskelerin, T biçiminde etrafı taşlarla çevrili kült alanlarında bulunduğundan ritüel nesnesi olarak kabul görmüş olduğu söylenmektedir (Dietrich- vd., 2018: 5).



Foto 4. Nevali Çori minyatür maske çizimi

Dietrich, O.- Notroff, J.- Diétrich, L. (2018) "Masks and masquerade in the Early Neolithica view from Upper Mesopotamia", *Time and Mind*, *The Journal of Archaeology, Consciousness and Culture*, 2018, 11: 1.

Nevali Çori minyatür maskelerinin Geç Mureybet kültürüne ait olduğu, Nahal Hemar ve Hebron bölgesinde bulunan minyatür maskelerin bir kopyası gibi olduğu görülmektedir (Schmidt, 2007: 100). Nevali Çori'de bulunan bir plaka üzerinde dans eden insanların olduğu bir betimleme tespit edilmiştir. Dazlak kafalı, Fırat bölgesinde bulunan kaplumbağayı andıran bir gövde üzerinde dans eden iki erkeğin, sanki bir kadını kavramış gibi tasvirlediği görülen bu betimlemede insanların sanki maske takmıştır (Hauptmann, 2007: 146). Bu plaka, ritüellerde maske ve dansın bir arada betimlendiğini gösteren önemli bir kalıntıdır.



Foto 5. Nevali Çori dans eden insan betimlemesi

<https://www.kulturportali.gov.tr/turkiye/sanliurfa/gezilecekyer/sanliurfa-arkeoloji-muzesi-1> Erişim Tarihi
23.01.2021

Bir diğer önemli Neolitik yerleşimi de Şanlıurfa'da bulunan Göbekli Tepe'dir. Bu yaşam ve tapınma alanında çeşitli şekillerde imal edilmiş taş maske kalıntıları bulunmuştur. Nevali Çori'ye göre daha büyük olan maske diğerlerine göre daha dikkat çekmektedir. Bu maskede yüzün tamamı neredeyse soyut olarak şekillendirilmiştir. Göbekli Tepe ve diğer pek çok merkezde görülen T biçimli antropomorfik şekillerin maskeye bu şekilde yansıtıldığı düşünülmektedir. Çünkü maske kabaca T biçimine benzemektedir. Maskenin yüze takılmak için oldukça büyük olduğundan dolayı bir duvara yaslandırılarak veya sabitlenerek ritüellerde bu şekilde kullanılmış olması mümkün görünmektedir. Göbekli Tepe'de ikinci bir örnek daha küçük boyutlarda imal edilmiş taş maskedir. Bu maskede de bireysel özellikler çok belli değildir. Ağız diğerlerinde olduğu gibi betimlenmemiştir. Göbekli Tepe'de bir küçük maske daha bulunmuştur. Bu maskenin yapılışında insan yüzü şekillendirilmiş, alındaki kavisler ile maske daha da etkileyici bir görünüme kavuşmuştur. Arka kısmı tamamlanmamıştır. İnsan başını simgeleyen ve maske olarak nitelendirilen belki de heykel olarak kullanılmış olabilecek 13 tane bu tür farklı özellikte, bazen ağız ve burunları belirli olarak işlenmişken bazen de yüz hatları net olmayan maske benzeri objeler bulunmuştur (Dietrich- vd., 2018: 9). Bu maskelerin ayinlerin vazgeçilmez parçası olduğu ve bu şekilde ayinlerin kalıcılığının ve etkinliğinin artırılmasına yönelik öğelerden olduğu düşünülmektedir. Aynı zamanda yönetimin bir parçası olarak çeşitli sembolik öğeler arasında ifade edilen maskelerin hem toplumu yöneten hem de yönetilen arasında bütünlüğü sağlayan önemli bir fonksiyonu olduğu söylenebilir (Kuijt, 2018: 182). Sözü edilen maskelerin ritüeller esnasında buldukları yerden özenle çıkarılıp işlevsel hale getirildiği düşünülmektedir. Ayrıca Göbekli Tepe'de bulunan çok sayıda minyatür maskenin belirli bir düzen içerisinde yerleştirilmiş olan kafalar ile alakasının olma ihtimali üzerinde durulmaktadır. Bu maskelerin üç kullanımı olduğundan söz edilebilir. Performans maskeleri, cenazelerde kullanılan maskeler ve koruyucu maskeler. Performans maskelerinin ritüeller esnasında kullanıldığı düşünülmektedir. Cenaze ve performans maskelerinin ritüellerde ve ayinlerde ilgili kişi tarafından aktif olarak kullanıldığı, daha küçük minyatür ve insan yüzü formunda tasarlanmış maskelerin de koruyucu görevi gördüğü düşünülebilir. Nevali Çori maskesi ile bu maskeler ortak özelliklere sahiptir (Dietrich- vd., 2018: 9). Ayrıca Göbekli Tepe'deki cenaze törenleri sırasında, hiyerarşik bir antropomorfik tasvir sisteminin uygulandığı düşünülmektedir. Merkezdeki büyük sütunlar ve etraftaki daha küçük sütunlar ile bu maskelerin bir araya toplanması arasında sembolik bir bağ vardır. Çünkü maskelerin bulunduğu yerler ile anıtsal dikili taşların olduğu yerler arasında doğrudan bağlantısı olduğu görülmektedir. Maskelerin anıtsal dikili taşların yanına sembolik anlamlarından dolayı bilinçli bir şekilde gömüldüğü, insanların ölüm ve diğer karmaşık ritüellerde bizzat aktif rol aldığı ve bulunan maskeler ile ölüm ritüelleri arasında doğrudan doğruya bir bağ kurulduğu düşünülmektedir (Dietrich- vd. 2018: 9).

a)

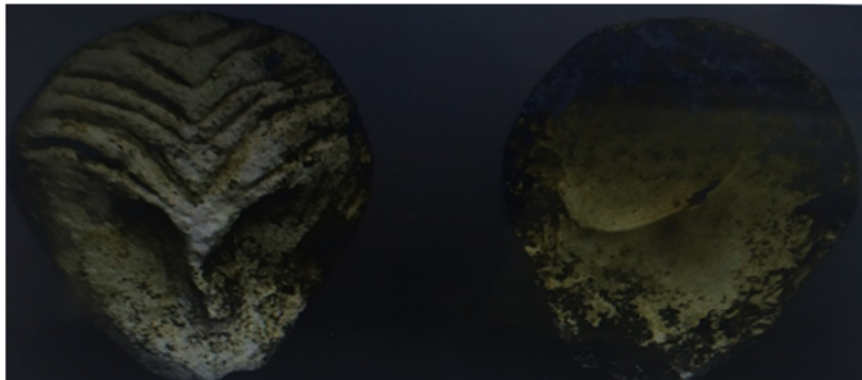

b)



Foto 6. Göbekli Tepe’de bulunan çeşitli maske örnekleri. Dietrich, O.- Notroff, J.- Dİetrich, L. (2018) “Masks and masquerade in the Early Neolithica view from Upper Mesopotamia”, *Time and Mind*”, *The Journal of Archaeology, Consciousness and Culture* ,2018, 11: 1.

Neolitik dönemin sembolizmi içerisinde bazı hayvanlara ayrı bir önem atfedilmiştir. Bu hayvanlardan biri de leopardır. Domuztepe’de leopar hayvanına ayrı bir değer verildiği ve ayinlerde kullanılmak üzere maskesinin yapıldığı çanak çömlek parçaları üzerindeki motiften anlaşılabilir. Bu boyalı çanak çömlek parçasının üstünde leopar maskesi olduğu düşünülen bir tasvir vardır. Parçalar oldukça küçük olarak işlenmiştir. Burada dinsel bir sahnenin anlatılmak istendiği açıktır. Tasvirin, şamanik birtakım öğeler içerdiği ileri sürülmektedir. Bu iddiaya göre; tasvirde şamanın trasa geçerek ruhlarla iletişime geçmek amacıyla hayvan kılığına bürünmesini anlattığı düşünülmektedir. Bu amaç yüze takılan maske ile sağlanmaktadır. (Schmidt, 2007: 241; Carter, 2012: 116).

Bunun yanında Marmara Bölgesi Neolitik yerleşmelerinden biri olan Aşağı Pınar’da silindir biçiminde tasarlanmış bir yükseltinin üzerinde insan yüzünün betimlenmiş olması, bu yükseltinin kullanım işlevinin sorgulanmasına imkân sağlamıştır. Bu insan yüzü betimlemesinin, ritüellerde kullanılan maskeler ile bağlantısı olmalıdır. Bu maskeler ile birlikte silindir boşluğa yerleştirilen şekiller beraber kullanılmış olabilir (Özdoğan, 2007: 419).

Anadolu’nun önemli bir diğer Neolitik yerleşimi Niğde ilinde bulunan Köşk Höyük’tür. Bu yerleşme içerisinde ölü gömme uygulamaları bağlamında dinsel eylemlerin varlığı bilinmektedir. Özellikle dikkat çeken dinsel eylemler içerisinde kafatası ile ilgili birtakım işlemlerin yapıldığı tespit edilmiştir. Köşk Höyük’te açılanmış kafataslarının haricinde açılmamış kafataslarının görülmüştür. Bu kafataslarından yola çıkarak bölgede yaşamış olan halkın belirli bir soya veya tabakaya ait olabileceğini düşünüldüğünde kafataslarının belirli uygulamalara ya da ritüellere tabi tutulmuş olabileceği söylenebilir. Kafatası açılmamış bu kişiler için ölüm maskesi hazırlanmış olması ve bu amaç ile insanın ölümsüzleştirilmesi arzulanması olasıdır (Özbek, 2005: 130). Adı geçen yerleşimde, 1987 kazılarında tespit edilen sıvalı bir banket üzerinde bulunan 21-24 yaşlarındaki bir kadına ait kafatasında ilginç olan bir durum ile karşılaşılmıştır. Kafatası etlerinden arandıktan sonra kil ya da alçı türünden bir madde ile sıvanıp kafatası adeta bir maske haline dönüştürülmüştür. Ardından da aşı boyasıyla sıvanmıştır. Sonraki dönem kazılarında da bulunan açılanmış kafataslarının ve maskelerin ata kültürü bağlantısı olduğu düşünülmektedir (Silistreli, 1988: 62).



Foto 7. Domuztepe leopar maskesinin betimlendiği çömlek Carter, E. (2012) “On Human and Animal Sacrifice in the Late Neolithic at Domuztepe”. In A. Porter & G. Schwartz eds. *Sacred Killing Human and Animal Sacrifice in the Ancient Near East*. Winona Lake Eisenbrauns.

Öte yandan bazı heykellerin yüz kısmına bakılarak maske takmış birini andırdığı söylenmektedir. Örneğin 1991 yılında Şanlıurfa-Yeni Mahalle kazılarında “Urfa Adamı” olarak adlandırılan bir heykel bulunmuştur. 1,91 cm boyunda erkek bir kişiye ait olduğu düşünülen bu heykelin yüz hatları tam olarak belirgin değildir. Elleri tıpkı Nevali Çori ve Göbekli Tepe anıtsal taşlarında olduğu gibi göbek hizasında adeta ibadet edermiş gibi betimlenmiştir. Boynunda ise V şeklinde hayvan kürkünü anımsatan bir obje görülmüştür. Erken Neolitik döneme ait olduğu düşünülen bu heykelin ağız kısmı işlenmemiştir (Çelik, 2000: 4-6). Din adamına ya da şamana ait olabilecek bu seçkin bireyin yüzündeki belirsizlikler, maske takmış birini andırmaktadır. Pek çok dinde ve kültürde bir duruşu simgeleyen, aynı zamanda saygının ifadesi olarak görülen elleri göbekte bağlama olayı, heykelin ağzının olmaması bazı sırları açığa çıkartmamasının bir göstergesi olabilir. Dolayısıyla bu heykel, derin bir bilgiye vakıf olan din adamı figürünün tarih sahnesine çıkışının ilk somut örneklerinden olabilir. Ayrıca sözü edilen heykel, Göbekli Tepe’de din adamı sınıfının olgunlaşmış olduğunu da göstermektedir (Halis, 2016: 61-62). (Foto 8) Çünkü Göbekli tepe dâhil tüm toplumlarda doğüstü güçlerle iletişime geçebilecek yeteneğe sahip bir seçkin kişinin bulunması, diğer toplum üyelerinin rahatlamasına ve cesaretini yitirmemesine olanak sağlamaktadır. Bundan dolayı eski toplumlarda ayinleri yöneten ve toplumu bir arada tutan kişiler, o toplumun önemli bir parçası olarak kabul edilmektedir (Bruhl, 2016: 43).



Foto 8. “Urfa Adamı” Çelik, B. “Yeni Karbon 14 Analizleri Işığında Şanlıurfa Yeni Mahalle Höyüğü”, *ARMİZZİ Engin ÖZGEN’e Armağan*, Ankara, 2014, s. 106.

Ölüm ritüellerinde kullanıldığı düşünülen bu maskelerden bazıları oldukça küçüktür. Bu şekilde kullanılması mümkün olmadığından ritüel esnasında bazı figürinlere takılıp işlevsel hale geldiği düşünülebilir. Taş maskelerin ebatlarının küçük olması, hayatta olan ya da ölen bir kişinin toplum tarafından sembolik bir karşılığı olduğunu ve bu amaçla maskelerin ritüellerde kullanıldığını gösterebilir. Küçük boyutlu maskelerin haricinde büyük olarak kabul edilebilecek 42 cm. boyutunda taş maske de bulunmuştur. Göbekli Tepe’de bulunan bu büyük maskenin ise bir insanın takamayacağı boyutta ve ağırlıkta olduğundan ritüel esnasında bir yere sabitlendiği ve ritüele güç katmak için imal edildiği düşünülmektedir (Dietrich- vd., 2018: 3-7). Ayrıca, antropomorfik heykeller maskeli insanları temsil ederken, daha küçüklerinin ise kasıtlı olarak kırıldığı ve yapıların doldurulması esnasında bilinçli bir şekilde bu yapıların önemli noktalarına yerleştirildiği söylenebilir. Çünkü çoğu zaman maskeler ve birtakım figürinler merkezi sütunların yanına doğru konumlandırılmıştır. (Dietrich- vd., 2018: 7-9).

Bunun yanı sıra Çatalhöyük ve Göbekli Tepe’de başsız insanlar ve akbalar ile ilgili bazı betimlemeler rastlanılmakta ve bu betimlemelerin ölümle alakalı birtakım ritüelleri temsil ettiği düşünülmektedir. Baltalin ve İnkaya Mağaraları’nda bulunan kaya resimlerinde başsız insan betimlemelerinin de bu minvalde değerlendirilmesi mümkündür. Buradaki insan cesetlerinin toplu bir ölüm akabindeki sahnenin yansıması mı yoksa uzun bir süreç içerisinde ölenlerin tamamını mı yansıttığı bilinmemektedir. Bu resimler içerisindeki betimlenmiş kadınlar oldukça dikkat çekmektedir. İnsanların önünde kollarını açmış, başında saç ya da şapkası bulunan bu kişinin ayini yönettiği düşünülmektedir. Dans eden kadının betimlemesinin yaşlı bir kadına ait olduğu söylenmektedir. Bu betimlemenin ölümler konulduğu tepenin karşısında duacı/ağrıtcı kadınları betimlediği tahmin edilmektedir. (Yalçıklı, 2019: 57-58) Stilize insan betimlemelerinden dolayı ritüeli yöneten kişilerin yüzünde maske olup olmadığı tam olarak bilinemese de bu tür duvar resimlerinin anlatıldığı sahnedeki kişilerin din adamı olduğu, bu din adamlarının maske, kostüm ve çeşitli başlıklar taktığı genellikle mümkün görünmektedir.

5. Sonuçlar

Yakınoğu ve Anadolu’da farklı formlarda ve ebatlarda bulunan maskelerin, diğer ritüeller ile birlikte ölüm ile bağlantılı ritüellerde de kullanıldığı düşünülmektedir. Paleolitik dönemden günümüze kadar insanların inanç dünyasında önemli bir işleve sahip olduğu bilinen maskelerin, diğer ritüel nesnelere ile birleştiğinde ölüm, ölüm sonrası hayat, ritüelin etkinliği ve ritüele katılan insanların sonraki yaşamlarına katkı sunma gibi birtakım işlevleri olduğu söylenebilir. Sözü edilen maskelerin çeşitli ritüel nesnelere ile bir araya geldiğinde oluşturacağı sembolik gücün hem ritüele katılanların hem de ölen kişilerin ruhlarına olumlu bir etki bırakacağı düşünülmüş olmalıdır. Neolitik dönem insanının inanç dünyasında ve toplumsal yaşantısında özel bir yeri olduğu düşünülen maskenin kullanımıyla alakalı Nevali Çori, Göbekli Tepe, Domuztepe, Köşk Höyük ve diğer yerleşim yerlerinde bazı izler tespit edilebilmiştir. Bu izler arasında genellikle taş ve kilden yapılan somut örneklerin yanı sıra duvar resimleri, kaya ve mağara resimlerindeki soyut örneklere de rastlanılmıştır. Tüm bu izlerin ölüm ile doğrudan bağlantısının olabileceği kanaati hâsıl olan maskeye ait olduğu söylenebilmektedir. Bazı maskelerin ebatlarının büyük olması ve ağırlıklarının fazla olması bunların yüze takılmadığını, ibadet alanlarında duvara sabitlendiğini düşündürmektedir. Bazı maskeler ise oldukça küçüktür. Bu maskelerin tıpkı amulet gibi koruyucu özelliğinin olabileceğini ve ritüellerde önemli bir işleve sahip bir yönünün olduğunu söylemek mümkündür. Ölüm, ölüm sonrası hayat ve cenaze ritüellerinin vazgeçilmez bir parçası olan bu maskelerin, ritüellerin etkililiğini artırma ve kalıcılığını sağlama gibi bir fonksiyonu olduğu düşünülmektedir. Bu şekilde hem ölen kişinin ruhunun ulaşacağı yere daha rahat ulaşması hedeflenmiş hem de cenaze ritüeline katılan bireylerin manevi yoğunluğa ulaşmasına katkı sağlanmış olabilir. Bu yoğunlukta ritüellerin işlenişinin ve din adamının nasıl etkisi varsa ritüellerde kullanılan nesnelere de kaçınılmaz etkisi vardır. Böylece ritüel nesnesi vazifesi gören maskelerin geçmişten günümüze kadar kullanımı, insanların maskeye ve türevlerine yüklediği manadan ileri gelmektedir. Tüm bu bilgiler ışığında Neolitik dönemde Anadolu dinsel düşüncesinin

toplumsal düzenin oluşmasındaki katkısı, aynı zamanda bu düşüncülerin eylemlere dökülerek bölgeler ve topluluk arası etkileşimi Anadolu'nun eski dönemlerdeki inanışlarına işaret etmektedir. Özellikle süreci şekillendiren temel unsurların ortak değer olarak kabul edildiği ve toplumların şekillenmesinde karar kılıcılarının desteği alınarak toplumsal bütünlüğün sağlandığı medeniyetlerin inşa sürecinde yukarıdaki anlatımda da sıklıkla başvurulan dinsel ritüellerin, bu ritüelleri yöneten kişilerin ve ritüel nesnelерinin belirleyici bir işlevinin olduğunu söyleyebiliriz.

Kaynaklar

- Arlette, L. (1975). "The Flowers Found with Shanidar IVa Neanderthal Burial in Iraq," *Science* Vol.190, 1975, Issue 4214.
- Bağcı, A. (2018). "Şamanizm İncasında Ritüel Maskeleri ve Gömü Maskeleri", *Türk Dünyası Dil ve Edebiyat Dergisi*, S.46, Ankara.
- Bruhl, L. (2016). *İlkel Toplumlarda Mistik Deneyim ve Simgeler*, Ankara.
- Baldick, J. (2011). *Hayvan ve Şaman*, İstanbul.
- Bienert, H. (1990). "The Er- Ram Stone Mask At The Palestine Exploration Fund, London", *Oxford Journal Of Archaeology* 9(3).
- Bonogofsky, M. (2018). "Neolitik Kafatası Kültü", *Aktüel Arkeoloji*, S.63.
- Bontadi, J. – Bernabei, M. (2016). "Inside The Dogon Masks The Selection Of Woods For Ritual Objects", *IAWA Journal* 37 (1).
- Campbell, J. (2016). *İlkel Mitoloji-Tanrının Maskeleri I-*, İstanbul.
- Carter, E. (2012). "On Human and Animal Sacrifice in the Late Neolithic at Domuztepe". *In A. Porter & G. Schwartz eds. Sacred Killing Human and Animal Sacrifice in the Ancient Near East*. Winona Lake Eisenbrauns.
- Collins, A. (2016). *Göbekli Tepe ve Tanrıların Doğuşu*, İstanbul.
- Çelik, B. (2000). "An Early Neolithic Settlement in the Center of Şanlıurfa, Turkey", *Neolithics* 2-3/00, 4-6.
- Çelik, B. (2014). "Yeni Karbon 14 Analizleri Işığında Şanlıurfa Yeni Mahalle Höyüğü", *ARMİZZİ* Engin ÖZGEN'e Armağan, Ankara.
- Davis, J.C. (2009). *İnsanın Hikayesi*, İstanbul.
- Demircioğlu, Z. (2015). "İletişim Sürecinde Amaç ve Niyeti Farklılaştıran Egemen Bir Öge Olarak Maske", *Atatürk İletişim Dergisi*, S. 8.
- Dietrich, O.- Dietrich L.- Notroff, J. (2018). "A Clay Mask Depiction from Göbekli Tepe", *Neo-Lithics* 18- *The Newsletter of Southwest Asian Neolithic Research*.
- Dietrich, O.- Notroff, J.- Dİetrich, L. (2018). "Masks and masquerade in the Early Neolithica view from Upper Mesopotamia", *Time and Mind*, *The Journal of Archaeology, Consciousness and Culture*, 2018, 11: 1.
- Dietrich, O.- Notroff, J.- Dİetrich, L. (2018). "Behind The Mask Early Neolithic Miniature Masks (And One Larger-Than-Life Example) From Göbekli Tepe (And Beyond)", *The Ancient Near East Today*, September, Vol.6, No.9.
- Eliade, M. (2019). *Kutsal ve Kutsal- Dışı*, İstanbul.
- Eliade, M. (2001). *Mitlerin Özellikleri*, İstanbul.
- Eliade, M. (1999). *Şamanizm*, (Çev. İsmet Berkan), Ankara.
- Garfinkel, Y. (1998). "Dancing and the Beginning of Art Scenes in the Early Village Communities of the Near East and Southeast Europe", *Cambridge Archaeological Journal*, 8: 2.
- Grosman, L.- Ovidia, A. and Bogdanovsky, A. (2014). "Neolithic Masks in a Digital World", *Faceto Face The Oldest Masks in the World*, Edt. Debby Hershman, Jerusselam.
- Halis, G. (2016). *Simge Bilim Perspektifinden Göbeklitepe Tapınakları*, İstanbul.
- Hariri, Y.N. (2018). *Hayvanlardan Tanrılara- Sapiens*, İstanbul.
- Hauptmann, H. (2007). "Nevalı Çori ve Urfa Bölgesinde Neolitik Dönem- Genel Bir Bakış-", *Türkiye'de Neolitik Dönem- Yeni Kazılar Yeni Bulgular*, Edt. Mehmet Özdoğan- Neziha Başgelen, C.1, İstanbul.
- Hoppal, M. (2020). *Şamanlar ve Semboller- Kaya Resmi ve Göstergebilim-*, İstanbul.
- Insoll, T. (2004). *Archaeology, Ritual, Religion*, London.
- Kolankaya-Bostancı, N. (2014). The Evidence of Shamanism Rituals in Early Prehistoric Periods of Europe and Anatolia. *Colloquium Anatolicum, XIII*.

- Kuijt, I. (2008). “The Regeneration of Life Neolithic Structures of Symbolic Remembering and Forgetting”, *Current Anthropology*, Volume 49, Number 2.
- Lewin, R. (2015). *Modern İnsanın Kökeni*, Ankara.
- Mithen, S. – vd. (2016). “Death and ArchitectureThe Pre-Pottery Neolithic A Burials at WF16, Wadi Faynan, Southern Jordan”, *Death Rituals, Social Order and the Archaeology of Immortality in the Ancient World - Death Shall Have No Dominion-*, Edt. Colin Renfrew- Michael j. Boyd -Ian Morley, New York.
- Özbek, M. (2005). “Neolitik Toplumlarda Baş veya Tüm Bedeni Alçılama GeleneğiAnadolu ve Yakınođu’dan Bazı Örnekler”, *TÜBA-AR*, S.8.
- Özbudun, S. (1997). *Ayinden Törene*, İstanbul.
- Özdoğan, M. (2007). “Marmara Bölgesi Neolitik Çağ Kültürleri” , *Türkiye’de Neolitik Dönem- Yeni Kazılar Yeni Bulgular*, Edt. Mehmet Özdoğan- Neziha Başgelen, C.1, İstanbul,2007.
- Schmidt, K. (2007). *Göbekli Tepe – En Eski tapınağı Yapanlar-*, İstanbul.
- Silistreli, U. (1988). “1987 Köşk Höyük”, 10. *Kazı Sonuçları Toplantısı*, C.1, Ankara.
- Talalay, L. E. (2004). “Heady BusinessSkulls, Heads, and Decapitation in Neolithic Anatolia and Greece”, *Journal of Mediterranean Archaeology*,17: 2.
- Toprak, B. (2020). “ŞamanizmMuğlak Bir Kavramın Anatomisi”, *Milel ve Nihal*, 17, (1).
- Trinkaus, E.- Alexandra P. B.- Maria B. M.- Maria V. D. (2014). *The People of Sunghir*, New York.
- Tunç, Z. (2007). “Şamanizm Üzerine Bir Araştırma”, *Fırat Üniversitesi Sosyal Bilimler Enstitüsü Tarih Anabilim Dalı Yayınlanmamış Yüksek Lisans Tezi*, Elâzığ.
- Uhri, A. (2014). *Anadolu’da Ölümün Tarih Öncesi-Bir Geleneğin Oluşum Süreçleri-*, İstanbul.
- Ülger, S. (2007). “Yakınođu İlk Neolitik Kültürlerinde Yapı Kültü ve Yapıların Gömülme Sorunları”, *İstanbul Üniversitesi Sosyal Bilimler Enstitüsü Arkeoloji Anabilim Dalı Yayınlanmamış Yüksek Lisans Tezi*, İstanbul.
- Williams, J.D. L., (2019). *Mağaradaki Zihin*, İstanbul.
- Yalçıklı, D. (2019). *Anadolu’da Neolitik Çağ’da Şaman İnanç*, İstanbul.

İnternet Kaynakları

- <https://www.arkeolojikh Haber.com/haber-urfa-adami-urfa-adami-heykeli-22886/>
- <https://www.dainst.blog/the-tepe-telegrams/2018/03/15/behind-the-mask-early-neolithic-miniature-masks-and-one-larger-than-life-example-from-gobekli-tepe-and-beyond/>
- <https://www.kulturportali.gov.tr/turkiye/sanliurfa/gezilecekyer/sanliurfa-arkeoloji-muzesi-1>
- <https://www.timesofisrael.com/eerie-neolithic-masks-to-make-israel-museum-debut/>
- <https://www.visionaryartexhibition.com/archaic-visions/the-bird-man-of-lascaux>



FIRAT ÜNİVERSİTESİ

SOSYAL BİLİMLER DERGİSİ

Journal of Social Sciences

p-ISBN:1300-9702 e-ISBN: 2149-3243



TÜRKİYE BÜYÜK MİLLET MECLİSİNİN AÇILMA SÜRECİ VE MECLİSİN AÇILIŞ GÜNÜ (23 NİSAN 1920)*

*The Establishment Period Of Turkish Grand National Assembly And The Inauguration Day Of
The Assembly (23 April 1920)*

Ufuk ERDEM¹

¹Ankara Hacı Bayram Veli Üniversitesi, Polatlı Fen-Edebiyat Fakültesi, Tarih Bölümü, ufuk.erdem@hbv.edu.tr, orcid.org/0000-0001-7654-0896

Araştırma Makalesi/Research Article

Makale Bilgisi

Geliş/Received:
24.02.2021
Kabul/Accepted:
05.04.2021

DOI:

10.18069/firatsbed.885945

Anahtar Kelimeler

Son Osmanlı Meclis-i
Mebusanı, Türkiye Büyük
Millet Meclisi (TBMM),
Birinci Meclis, TBMM
Birinci Dönem.

ÖZ

Osmanlı Meclis-i Mebusanı, 16 Mart 1920'de İstanbul'un İtilaf Devletleri tarafından resmen işgaliyle çalışamaz hale gelmiştir. Özellikle bazı milletvekillerinin meclis binasında işgal kuvvetleri tarafından zor kullanılarak tutuklanması üzerine Meclis, toplantılarına ara verme kararı almıştır. İtilaf Devletleri'nin Meclisi işlevsiz hale getirmesi üzerine millet iradesinin yok sayılmaması için hemen harekete geçen Mustafa Kemal Paşa, Ankara'da milli bir meclisin açılacağını duyurmuştur. Bu amaçla, yeni açılacak meclis için seçimlerin nasıl yapılacağı ve açılış öncesinde icra edilecek törenlerin nasıl olacağına dair talimatlar, Mustafa Kemal Paşa tarafından Anadolu'daki askerî ve mülki erkâna gönderilmiştir. Ankara'da bulunan 20. Kolordu tarafından da açılış günü askeri tören birliklerinin nasıl konuşlanacağına dair detaylı bir krokili program hazırlanmıştır. Bu çalışmada Büyük Millet Meclisinin açılışına dair talimat ve program ayrıntıları değerlendirilmiştir.

ABSTRACT

The Chamber of Deputies of the Ottoman Empire was deactivated after the official invasion of Istanbul by the allied powers on March 16, 1920. The Chamber decided on suspending their meetings especially upon the forcible arrests of some deputies by the occupation forces in the Parliament Building. Mustafa Kemal Pasha set over upon the deactivation of the assembly by the allied powers with the aim of not leading the people's will to be passed over and proclaimed that a national assembly would be established in Ankara. In line with this objective, he gave the military and civil senior officers the instructions related with how the elections for the new assembly would be held and how the ceremonies to be performed before the inauguration would be conducted. The 20th Corps residing in Ankara prepared a detailed and sketched programme for the deployment of the ceremonial units on the inauguration day. The present research discusses the details of the instructions and programme concerning the inauguration of the Grand National Assembly.

Atf/Citation: ERDEM, U. (2021). Türkiye Büyük Millet Meclisinin Açılma Süreci ve Meclisin Açılış Günü (23 Nisan 1920). *Firat Üniversitesi Sosyal Bilimler Dergisi*. 31, 2(1055-1068).

Sorumlu yazar/Corresponding author: Ufuk ERDEM, ufuk.erdem@hbv.edu.tr

* Türkiye Büyük Millet Meclisinin Açılışının 100. Yılında 'Millî Egemenlik ve Temsil' Uluslararası Sempozyumu'nda 4-6 Aralık 2020 tarihlerinde sunulan bildirinin tam metnidir.

1. Giriş

Osmanlı Devleti'nde 1860'lardan sonra tartışılmaya başlanan temsil ve meclis tartışmaları 23 Aralık 1876'da ilan edilen Kanun-i Esasi ile neticelenmiş ve parlamenter rejime geçilmiştir. Birinci Meşrutiyet dönemi olarak da adlandırılan bu dönemde Osmanlı parlamentosu Meclis-i Umumi adıyla iki kanattan teşkil edilmiştir: Halkın seçtiği parlamenterlerin yer aldığı *Meclis-i Mebusan* ve padişahın atadığı üyelerden oluşan *Meclis-i Ayan*.

19 Mart 1877 tarihinde Meclis-i Mebusan'ın açılmasıyla Türk parlamento tarihinin ilk deneyimi de başlamıştır. Ancak bu deneyim uzun sürmemiş ve 1876-1877 (93 Harbi) Osmanlı-Rus Savaşı nedeniyle Meclis 14 Şubat 1878'de Sultan II. Abdülhamid tarafından tatil edilmiş, Kanun-i Esasi de askıya alınmıştır. Otuz yıl sürecek olan bu tatilden sonra baskılara daha fazla dayanamayan II. Abdülhamid 1908 yılında Meşrutiyeti yeniden ilan ederek Kanun-ı Esasi'yi tekrar yürürlüğe koymuştur. II. Abdülhamid'in tahttan indirilmesiyle devam eden süreçte İttihat ve Terakki Partisi, hem ülke siyasetine yön veren hem de Meclis-i Mebusanda çoğunluğu elinde bulunduran en büyük güç konumuna yükselmiştir. Birinci Dünya Savaşı sonuna kadar iktidarı elinde tutan İttihat ve Terakki savaşın kaybedilmesiyle kendini feshetmiştir. Savaş sonrası yaşanan gelişmeler ise Türkiye Büyük Millet Meclisinin açılmasına kapı aralamıştır.

2. Materyal ve Metot

Türkiye Büyük Millet Meclisinin açılmasıyla ilgili olarak arşivler, resmi yayımlar, gazeteler, hatıratlar ve araştırma eserlerin taraması yapılarak veriler toplanmış, teorik çerçeve çizilmiştir. Meclisin Ankara'da açılmasından önce yapılan yazışmaların belge asılları incelenerek dönemin şartları ve alınan olağanüstü kararların uygulanma süreçleri kaynaklar ışığında analiz edilmiştir.

3. Son Osmanlı Meclis-i Mebusanından Büyük Millet Meclisine Geçiş Süreci

Mustafa Kemal Paşa, 7 Kasım 1918'de Yıldırım Orduları Grubu ve 7. Ordu Karargâhının lağvedilmesiyle İstanbul'a dönerek Harbiye Nezaretinin emrinde çalışmaya başlamıştır. Paşa, İstanbul'a ulaştığı tarihten itibaren kabineye harbiye nazırı olarak girmek için pek çok siyasi girişimde bulunmuştur. Harbiye nazırı olarak mebusan ve ordudan alacağı güçle direnişi örgütleyebileceğini düşünen Mustafa Kemal, bu girişimlerinden sonuç alamamıştır (Akşin, 2010, s.55-60, 69-72, 106-111, 165-169). Nihayetinde İstanbul'da aradığı fırsatı bulamayan Mustafa Kemal Paşa, Karadeniz'deki asayiş/güvenlik problemleri ve Mondros Mütarekesi'nin eksiksiz uygulanması için Samsun'a 9. Ordu müfettişi olarak görevlendirilmesiyle Anadolu'da çalışmak için aradığı fırsatı bulmuştur (BOA, İ.DUİT, 158/73-1, 30 Nisan 1919). İstanbul'daki problemleri ortami gören Mustafa Kemal, siyasi anlamda kurtuluş için Anadolu'da hemen faaliyetlerine başlamış ve kısa bir süre içerisinde Amasya Genelgesi'ni (22 Haziran 1919) yayımlamıştır. Genelgede *milletin haklarını dünyaya duyurmak için her türlü baskı ve denetimden uzak milli bir heyetin kurulması elzendir ve Sivas'ta milli bir kongre toplanması gereklidir* (ATASE, İSH, 1335-7-1, 22 Haziran 1919) denilerek İstanbul'da böyle bir ortamı sağlamanın mümkün olmadığına dikkat çekilmiştir. Bu görüşünde kongreler döneminde de değişiklik göstermeyen Mustafa Kemal Paşa, meclisin İstanbul dışında toplanmasının gerekliliğini Harbiye Nazırı Mersinli Cemal Paşa'ya anlatmaya çalışmıştır. Ancak İstanbul'un hem başkent hem de hilafet/saltanat merkezi olması, ülke meclislerinin başkentlerde toplanması teamülü ve meclisin İstanbul dışında bir yerde toplanma durumunun İtilaf devletleri nezdinde İstanbul'dan vazgeçildiği gibi bir algı oluşturacağı düşüncesiyle Mustafa Kemal'in teklifi uygun bulunmamıştır (Gökbilgin, 2011, s.340-351). Bu yazışmalarda Mustafa Kemal Paşa, dikkat çekici bir şekilde meclisten bahsederken sürekli olarak *Milli Meclis* ibaresini kullanırken Mersinli Cemal Paşa *Meclis-i Mebusan* kullanımını tercih etmiştir.

Mondros Mütarekesi'nden sonra İttihat ve Terakki döneminde seçilmiş olan ve çoğunluğu İttihatçı milletvekillerinden oluşan Meclis-i Mebusan, 21 Aralık 1918'de Sultan Vahdettin tarafından feshedilmiştir. Yeni meclisin toplanma işi, Ekim 1919 tarihine kadar da sürüncemede kalmıştır (Tansel, 1991, s.97). Kanun-i Esasi'ye göre meclisin dağıtılmasından sonraki dört ay içerisinde seçimlerin yenilenmesi gerekiyordu. Ancak işgal ve seferberliğin son bulmamasından dolayı Meclis-i Vükelâ 2 Ocak 1919'da seçimlerin barış ortamına geçilmesinden itibaren dört ay içerisinde yapılması kararını almıştır. Nihayetinde Ali Rıza Paşa Hükümeti 7 Ekim 1919'da seçim kararnamesini yayınlamıştır (Olgun, 2011, s.9). II. Meşrutiyet döneminin dördüncü ve son seçimleri sıkıntılı bir ortamda aralık ayının ilk yarısında yapılmış ve bu seçimlerde Mustafa Kemal Paşa

da Erzurum milletvekili olarak seçilmiştir (BOA, DH. ŞFR, 654/14, 13 Aralık 1919). Ancak Mustafa Kemal, İstanbul'a gitmek yerine, Ankara'ya gitmiştir (BOA, DH. KMS, 53-4/21-3, 18 Aralık 1919). 27 Aralık'ta Ankara'ya ulaşan Paşa, 29 Aralık'ta Müdafaa-i Hukuk Cemiyeti Merkez Heyetlerine bir tamim göndermiştir. Bu tamimde milletvekilleri Meclis-i Mebusan İstanbul'da toplanmadan önce milli bağımsızlık için gerekli görülen tedbirleri almak üzere Ankara'da görüşme yapmaya davet edilmiştir. Ayrıca bu müzakerelere İstanbul'da etkili olabilmek için mümkün olduğu kadar fazla milletvekilinin katılması hedeflenmiştir (Gökbilgin, 2011, s.524).

Meclis-i Mebusan 12 Ocak 1920'de açılmış (BOA, İ. DUİT, 10/53, 10 Ocak 1920) ve meclise savaş şartlarında İstanbul'a ulaşabilen 72 milletvekili ancak katılabılmıştır. Bu zorluklara rağmen Osmanlı Devleti'nin parlamenter yaşamının dördüncü ve son dönemi oldukça kısa (2 ay kadar) sürmüştür (Güneş, 1997, s.572).

4. Büyük Millet Meclisinin Açılış Hazırlıkları

İstanbul'un 16 Mart 1920'de İtilaf Devletleri tarafından resmen işgal edilmesiyle (Osmanlı Belgelerinde Milli Mücadele, 2007, s.213-221) Osmanlı Devleti bilinen sona doğru hızla yaklaşmaya başlamıştır. İngilizler işgal sırasında pek çok resmi kurumun yanı sıra Meclisi de basmışlar ve bazı milletvekillerini tutuklayarak Malta'ya sürgün etmişlerdir (Şimşir, 1985, s.160-168). Bu işgalden sonra Osmanlı Parlamentosunun artık özgürce çalışma ortamı kalmamıştır. Bunu gören milletvekilleri 18 Mart 1920'de *milletvekilliği vazifesinin yapılmasında emniyet verici bir halin gelmesine kadar* meclis çalışmalarının durdurulmasını kararlaştırmıştır (Meclisi Mebusan Zabıt Ceridesi, 18 Mart 1336, s.496). Onların bu kararını, Padişah Vahdettin'in Meclis-i Mebusanı kapattığını belirten 11 Nisan 1920 tarihli irâde-i seniyyesi¹ takip etmiştir (BOA, İ.DUİT, 10/52, 11 Nisan 1920; Güler, 2002, s.296).

İstanbul'da yaşananlar böyleyken² Ankara'da bulunan Mustafa Kemal Paşa işgalden bir gün sonra, 17 Mart 1920'de, ordu komutanlarına bir genelge göndererek Ankara'da bir *Meclis-i Müessisan* (Kurucu Meclis) açılacağını duyurmuştur. Seçim şartlarını bildirmiştir (Unat, 1957, s. 483-487). Bu genelgede yer alan *kurucu meclis* ifadesine bazı itirazlar gelince, Mustafa Kemal Paşa, 19 Mart tarihli yeni bir genelge yayımlayarak durumu ve amacı şöyle ortaya koymuştur³:

Vilayetlere, Müstakil Sancaklara ve Kolordu Komutanlarına

Ankara, 19 Mart 1920

Devlet merkezinin İtilaf Devletleri tarafından resmen işgali yasama, yürütme ve yargıdan ibaret olan devlet kuvvetlerini ortadan kaldırmış ve bu durum karşısında Mebusan Meclisi, göreve devam etmeye imkân göremediğini hükümete resmen açıklayarak dağılmıştır. Şu halde, başkentin dokunulmazlığı ve bağımsızlığı ile devletin kurtuluşunu temin edecek tedbirleri belirlemek ve uygulamak üzere millet tarafından, olağanüstü yetkilerle donatılmış bir meclisin, Ankara'da toplanmaya davet edilmesi ve dağılmış olan mebuslardan Ankara'ya gelebileceklerin de bu meclise katılmaları zaruri görülmüştür. Bu nedenle, aşağıdaki talimatlara göre seçimlerin icrası, sizden beklenmektedir:

1- Ankara'da, olağanüstü yetkilere sahip bir meclis, milletin işlerini idare ve kontrol etmek üzere toplanacaktır.

2- Bu meclise, üye olarak seçilecek kişiler, mebuslar hakkındaki yasal şartlara tabidir.

3- Seçimlerde, sancaklar esas ittihaz edilecektir.

4- Her sancaktan, 5 üye seçilecektir.

¹ Irâde-i Seniyye: Padişah emri, buyruğu (Devellioğlu, 1998, s.445).

² Stanford ve Ezel Shaw, İstanbul'da milliyetçilere karşı alınan sert tedbirlerin, Türk Kurtuluş Savaşı'nda ayrı bir evre başlattığını, milliyetçilerin ilk defa Türk halkını yönetme hakkının kendilerine ait olduğunu iddia ettiklerini belirtmektedir (Shaw-Shaw 2005, s.349). Benzer şekilde Ryan da meclisin her türlü işte en yüksek otorite olduğunu iddia ettiğini belirtiyor (Ryan, 2015, s.129).

³ Genelgenin kullanımında sadeleştirme yapılmıştır.

5- Her sancak, kazalarından gelecek ikinci derece seçmenlerden ve sancak merkezi ikinci derece seçmenlerinden ve sancak idare ve belediye meclisleriyle sancak Müdafaa-i Hukuk idare heyetlerinden ve vilayetlerde merkez heyetlerinden ve vilayet idare meclisiyle vilayet merkezi belediye meclisinden ve vilayet merkezi ile merkez kazası ve merkeze bağlı kaza ikinci derece seçmenlerinden oluşan bir meclis tarafından aynı günde ve aynı oturumda seçimleri icra edecektir.

6- Bu meclis üyeliğine, her fırka, zümre ve cemiyet tarafından aday gösterilmesi caiz olduğu gibi her ferdin de bu kutsal mücadeleye fiilen katılması için bağımsız adaylığını istediği yerde ilana hakkı vardır.

7- Seçimlere, her mahallin en büyük mülkiye memuru başkanlık edecek ve seçimlerin selametinden sorumlu olacaktır.

8- Seçim, gizli oy ve mutlak çoğunluk ile icra edilecek ve oy sayımı, meclisin içlerinden seçeceği iki kişi tarafından, fakat meclis huzurunda ifa edilecektir.

9- Seçim neticesinde, tüm üyelerin imza veya mühürlerini içeren üç nüsha mazbata düzenlenecek, bir nüshası mahallinde alıkonularak diğer iki nüshasının biri seçilen zata verilecek ve diğeri de meclise gönderilecektir.

10- Üyelerin alacakları ödenek, daha sonra meclisçe belirlenecektir. Ancak yol harcırahları seçim meclislerinin zorunlu masraflar hesabıyla takdir edeceği miktar üzerinden, yerel hükümetlerce temin edilecektir.

11- Seçimler, nihayet 15 gün içinde meclis çoğunluğunun Ankara'da toplanmasını temin edebilmek üzere tamamlanarak üyeler yola çıkacak ve sonuçlar üyelerin isimleriyle birlikte derhal bildirilecektir.

12- Bu telgraflar alındığı saat bildirilecektir.

Heyet-i Temsiliye Namuna Mustafa Kemal

(BCA, 490.1.0.0/34.141.2, 19 Mart 1920 [bkz. **Şekil 1**]; Atatürk, 1970, s.421-422.)

Ankara'ya ulaşan milletvekilleri ile yapılan görüşmeler sonunda meclisin, 22 Nisan Perşembe günü açılması kararlaştırılmıştır. Fakat sonra bu karardan vazgeçilerek 23 Nisan 1920 Cuma günü açılmasının halk üzerinde önemli bir etki yapacağı düşünülmüş ve açılış Cuma gününe ertelenmiştir. Bu değişikliğin milli ve manevi sebeplerini Yunus Nadi şöyle anlatmıştır:

Hasımlarımız bizi mağlup edebilmek için müracaat ettikleri muhtelif silahlar içinde ezcümle, dine ve şeriatı dahi istinat ediyorlar ve bizi şer'an asi ilan etmek hususunda çok ileri gidiyorlardı. Meşihat-ı İslamiye makamının fetvaları hep bu esas ve maksatla tertip edilmişti. Halife beyannameleri de hep bu esas ve maksada istinat ediyordu. Damat Ferit bu yoldan yürüyordu. Hâlbuki Ankara'da vatan ve milletin halas (kurtuluş) ve istiklalinde elbette din ve şeriatın dahi ağyarın ayakları altında zelil ve perişan edilmekten kurtarılması hususu da vardı. Dine hizmet ve riayet bahsinde dahi en büyük hürmet mevkie elbette Ankara'da toplanan fedakârlar tarafında idi. İngilizler Yunanların lehine milleti boğmaya, parçalamaya, mahvetmeye alet olanların ağızlarına almaları bile dünyanın en sefil alçaklığı idi. Hakikat bu merkezdeyken İstanbul'un olanca nedameti ile Ankara aleyhine milletin mukaddesatını tahrik vesilesi yapmasına karşı, Ankara'nın dahi layık ve lazım olduğu veçhile mukabele etmesi zarureti hâsıl olmuştur. Bu cümleden olarak meclisin küşadı (açılışı) Perşembe'den Cuma'ya ertelenmiştir (Nadi, 1957, s.55-57).

Meclisin 23 Nisan Cuma günü açılmasına karar verildikten sonra bu karar bütün valiliklere, kolordulara, bağımsız sancaklara, belediye başkanlıklarına, Müdafaa-i Hukuk Merkez Heyetlerine çok ivedi (çok acele) kaydıyla *Heyet-i Temsiliye Namuna Mustafa Kemal* imzasıyla 21 Nisan 1920 tarihinde şu talimatla bildirilmiştir⁴:

⁴ Talimatın kullanımında sadeleştirme yapılmıştır.

Ankara, 21 Nisan 1920

1- Kerim olan Allah'ın yardımıyla Nisanın 23. Cuma günü Cuma namazını müteakip Ankara'da Büyük Millet Meclisi açılacaktır.

2- Vatanın istiklali ile Hilafet ve Saltanat makamının kurtarılması gibi en mühim ve hayati vazifeleri ifa edecek olan Büyük Millet Meclisi'nin açılışını Cuma gününe tesadüf ettirmekle o günün bereketinden istifade edilecektir. Açılıştan önce tüm mebuslarla birlikte Hacı Bayram-ı Veli Cami-i Şerif'inde Cuma namazı kılınarak Kur'an ve namazın ışığından feyiz alınacaktır. Namazdan sonra Lihye-i Saadet ve Sancak-ı Şerif ile birlikte Meclis'e gidilecektir. Meclis'e girilmeden önce dua okunacak ve kurbanlar kesilecektir. Bu törende Hacı Bayram-ı Veli Cami-i Şerif'inden Meclis'e kadar kolordu komutanlığınca askeri kıtalar ile özel tertibat alınacaktır.

3- Açılış gününün kutsallığı için bugünden itibaren vilayet merkezinde vali beyefendinin düzenlemesiyle Kur'an hatmine ve Buhari-i Şerif tilavetine başlanacaktır. Kur'an hatmi, uğur ve bereket getirsin diye Cuma namazından sonra Meclis önünde tamamlanacaktır.

4- Mukaddes ve yaralı vatanımızın her köşesinde aynı şekilde bugünden itibaren Kur'an hatmi ve Buhari-i Şerif tilavet edilecektir. Cuma günü ezandan önce minarelerde salat-ı şerife okunacaktır. Hutbe sırasında Halife ve Padişahımızın adı zikredilirken kendilerinin ve tüm memleket halkının bir an evvel felah ve saadete nail olmaları için dua edilecektir. Cuma namazının edasından sonra Kur'an hatmi tamamlanarak Hilafet ve Saltanat makamı ile tüm vatanın kurtuluşu maksadıyla yapılan çalışmaların önemi ve kutsallığı ile milletin vekillerinden oluşan Büyük Millet Meclisi'nce her bir ferde verilecek vatan görevinin yerine getirilmesinin zorunlu olduğu hakkında vaazlar verilecektir. Daha sonra Halife ve Padişahımızın, din ve devletimizin, vatan ve milletimizin kurtuluşu, selameti ve istiklali için dua edilecektir. Bu dinî ve vatanî törenin ifasından ve camilerden çıkıldıktan sonra Osmanlı ülkesinin her tarafında hükümet binalarına gelinerek Meclis'in açılışından dolayı resmi tebrikleşme icra edilecektir. Her tarafta Cuma namazından önce münasip surette mevlid-i şerif okunacaktır.

5- İşbu tebliğin hemen yayınlanması ve duyurulması için her vasıtaya müracaat olunacak ve hızlıca en ücra köyler ve en küçük askeri birimler ile ülkenin tüm teşkilat ve kurumlarına ilan edilmesi temin edilecektir. Ayrıca bu tebliğ büyük afişler halinde her tarafa asılacak ve mümkün olan yerlerde basılı olarak çoğaltılıp dağıtılacaktır.

6- Cenab-ı Hakk'tan tam bir muvaffakiyet için niyaz edip yalvarıyoruz.

Temsil Heyeti Namuna Mustafa Kemal

(ATASE, İSH, 272-203-1, 21 Nisan 1920 [bkz. Şekil 2]; Atatürk, 1970, s.432-433).

Meclis açılışı için ülke geneline gönderilen beyanname incelendiğinde dini törenlere oldukça büyük önem atfedildiği görülmektedir. Bu duruma etki eden en önemli sebep İstanbul'un (saray ve hükümet) Ankara'yı (Kuvâ-yı Milliyeciler) dinsizlikle suçlamasıdır. Hatta İstanbul, 11 Nisan 1920'de çıkardığı bir fetvayla (fetva-yı şerife) Milli Mücadele hareketini İslâm'a karşı bir hareket olarak tanımlayıp halifeye/padişaha isyan etmiş bu asilerin öldürülmelerinin dinen caiz ve farz olduğunu ilan etmiştir (Takvîm-i Vekâyi, 11 Nisan 1920). İstanbul'un bu fetvası milli birlik ve beraberlik ruhuna zarar verdiği gibi Anadolu'da iç isyanlara sebep olmuştur. Dinin İstanbul tarafından siyasi bir davranışı yönlendirme biçimi olarak kullanılmasına Ankara da aynı şekilde 150'den fazla müftü ve din âliminin imzasıyla yayınladığı karşı bir fetva ile cevap vermiştir (Hâkimiyet-i Milliye, 5 Mayıs 1336). Bu fetvada memleketi düşman işgalinden kurtarmak için mücadele veren Müslümanların asi olamayacakları aksine düşmanla giriştikleri bu mücadelede ölenlerin şehit, kalanların gazi olacağı belirtilmiştir.

Temsil Heyeti adına Mustafa Kemal Paşa tarafından gönderilen bu beyannamenin ikinci maddesinde ise törende *Hacı Bayram-ı Veli Cami-i Şerif'inden Meclis'e kadar kolordu komutanlığınca askeri kıtalar ile özel tertibat alınacaktır* ibaresi bulunmaktadır. Önceden planlandığı anlaşılan tertibatın nasıl olacağı 20. Kolordu Kumandan Vekili Miralay (Albay) İsmet (İnönü) Bey tarafından Mevki Kumandanlığına bildirilmiştir.⁵ Bu talimata göre açılış gününe ait askeri tören şöyle organize edilmiştir⁶:

Mevki Komutanlığına

1- Nisanın 23. Cuma günü Cuma namazından sonra açılacak olan Büyük Millet Meclisi için yapılacak olan dinî ve vatanî tören daha önce evvelce tebliğ edilmişti. O gün Cuma namazından bir saat önce Hacı Bayram-ı Veli Hazretlerinin kapısından itibaren Topçu Alayı Kumandanı Binbaşı Naim Bey emrinde bando ile istihkâmdan bir bölük, iki manga jandarma, Konya'dan gelen süvari bölüğü ve makineli tüfek takımı ve Karaoğlan Çarşısı ağzında olmak üzere bir topçu takımı konuşlanacaktır. Muhterem Heyet ile halkın camiden çıkarak Milli Meclis binası önüne gelmelerini müteakip sağda bando olmak üzere piyade askerleri takım kolunda olarak Bahçe ile Darülmuaallimin arasındaki cadde üzerinde ve yüzü Milli Meclis'e dönük olarak duracaktır. Süvari bölüğü ile makineli takımı ise piyadenin solunda bahçe duvarı altında bulunacaktır. Topçu takımı da Karaoğlan Caddesi boyunca ilerleyerek yönü istasyon olmak üzere bulunacaktır.

2- Dua edilmesinin ardından bando selam çalacak ve Padişahım Çok Yaşa diye bağırılacaktır.

3- Daha sonra kurbanlar kesilerek Meclis açılacak ve tören son bularak askeri birlikler kışlalarına dönecektir.

4- Törene nöbetçi olan ve hazır kıtalar başında bulunanlar dışındaki subaylar iştirak edebilir.

5- Akşam askere kavurmalı pilav ve tatlı verilecektir.

6- Askere Alma Heyeti başkanlığına, Jandarma Alayı komutanlığına, Mevki komutanlığına ve Kolordu şubelerine tebliğ edilmiş ve valiliğe de malumat arz edilmiştir.

20. Kolordu Komutan Vekili Miralay İsmet

(ATASE, İSH, 62-80-1, 22 Nisan 1920, [bkz. **Şekil 3 ve 4**]).

20. Kolordu tarafından hazırlanan talimatın uygulanması noktasında asker sayısı istenilen düzeyde olmadığı için Konya'dan takviye asker getirilmesi dikkat çekmektedir.⁷ Yine merasim sırasında padişaha bağlılık durumunun da atlanmadığı görülmektedir. Zaten Millî Mücadele'nin başlangıcından itibaren padişahın/halifenin icraatları doğrudan eleştirilmemiş, padişahın üstünlüğü ve sorumsuzluğu kabul edilmiştir. Suçlamalar padişahın yanlış yönlendirildiği iddiasıyla hükümetlere yöneltilmiştir. Bu durum sonraki dönemlerde yeni rejimin padişaha değil de İstanbul hükümetine isyan ettiğine yönelik yorumlara neden olmuştur (Shaw ve Shaw, 2005, s.349).

5. İlk Meclis Binası

Meclis'in toplanma yeri olarak çeşitli binalar gezildikten sonra, II. Meşrutiyet döneminde İttihat ve Terakki Cemiyeti Kulübü olarak yapılmış, tek katlı, uzunca bir koridorla, bu koridorun iki yanında birer salonla beş büyük ve üç küçük odadan meydana gelen ve o zaman henüz yapımı tamamlanmamış bina tespit edilmiştir. Birinci Türkiye Büyük Millet Meclisi binası olarak seçilen bu bina, aslında Enver Paşa'nın isteği üzerine 1915 yılında fırka kulüp binası olarak planlanmıştı. Ancak savaş ortamı ve ekonomik problemler nedeniyle bina tamamlanamamıştır (BOA, DH. UMVM, 97/10, 24 Mayıs 1919). Mondros Mütarekesi sonrasında işgaller

⁵ 20. Kolordu'nun Komutanı Ali Fuat (Cebesoy) Paşa'dır. Ancak Ali Fuat Paşa, Kuvâ-yı Milliye'nin Batı Anadolu Komutanı olarak iç isyanların tehlikeli bir boyuta ulaşması nedeniyle 14 Nisan'da maiyetiyle birlikte Ankara'dan Bilecik'e hareket edecektir (Cebesoy, 1953, s.353). Dolayısıyla Ali Fuat Paşa, Meclis'in açılış sırasında Ankara'da bulunmadığından vekâletini Miralay İsmet (İnönü) yürütmekteydi.

⁶ Talimatın kullanımında sadeleştirme yapılmıştır.

⁷ Asker sayısının yeterli gelmeyeşine, kuvvetle muhtemel Mondros Mütarekesi gereğince Osmanlı ordusunun terhis edilmesi ve Ali Fuat Paşa'nın iç isyanlara müdahale etmek için Ankara'dan maiyetiyle ayrılmış olması neden olmuştur.

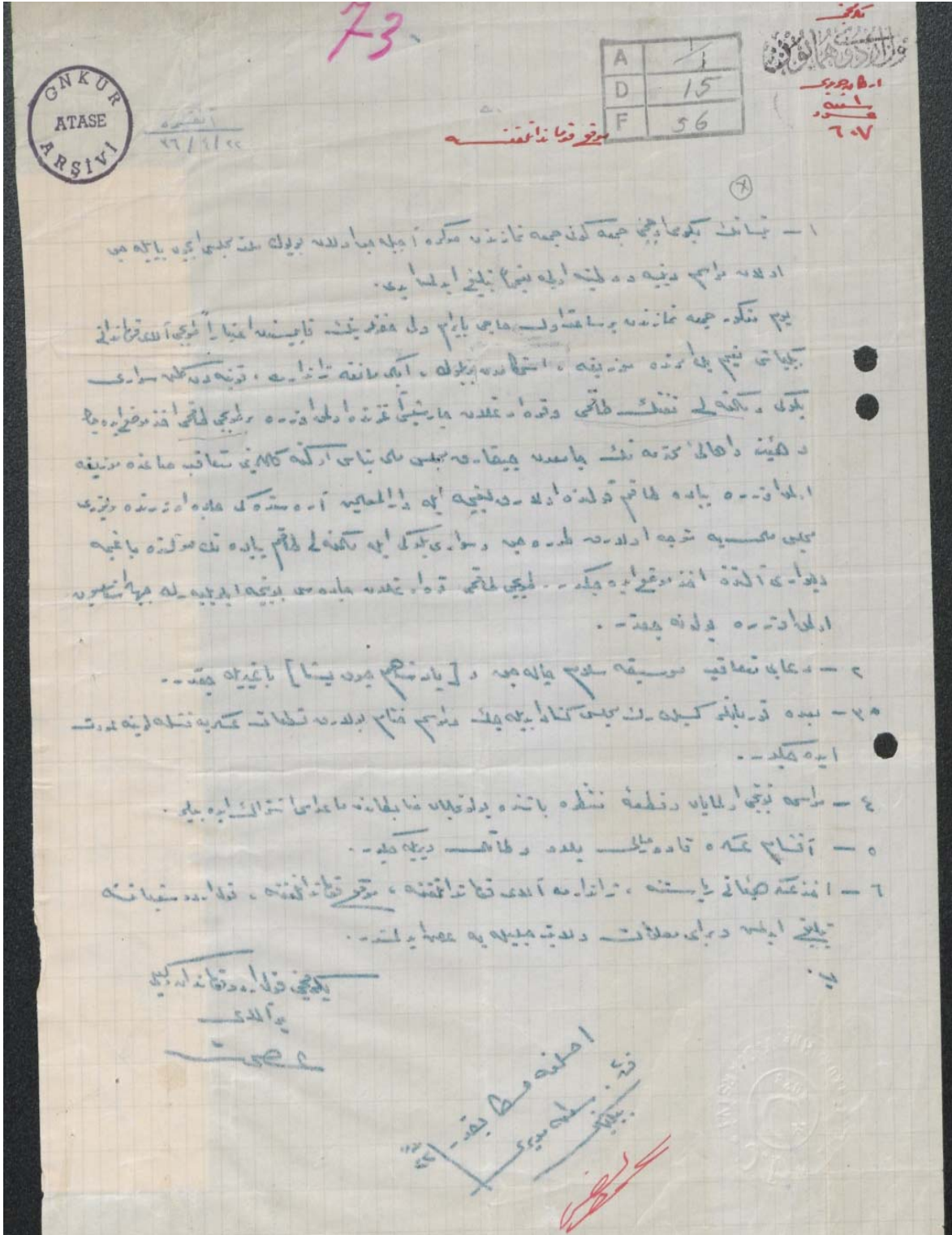

Şekil 3. 23 Nisan Cuma günü açılacak olan Büyük Millet Meclisi için yapılacak törende bulunacak askeri birliklerin Hacı Bayram-ı Veli Camii'nden Milli Meclis binası önüne kadarki düzeni (EK 4) hakkında, 20. Kolordu Komutan Vekili Miralay Mustafa İsmet Bey'den Mevki Komutanlığına gönderilen talimat

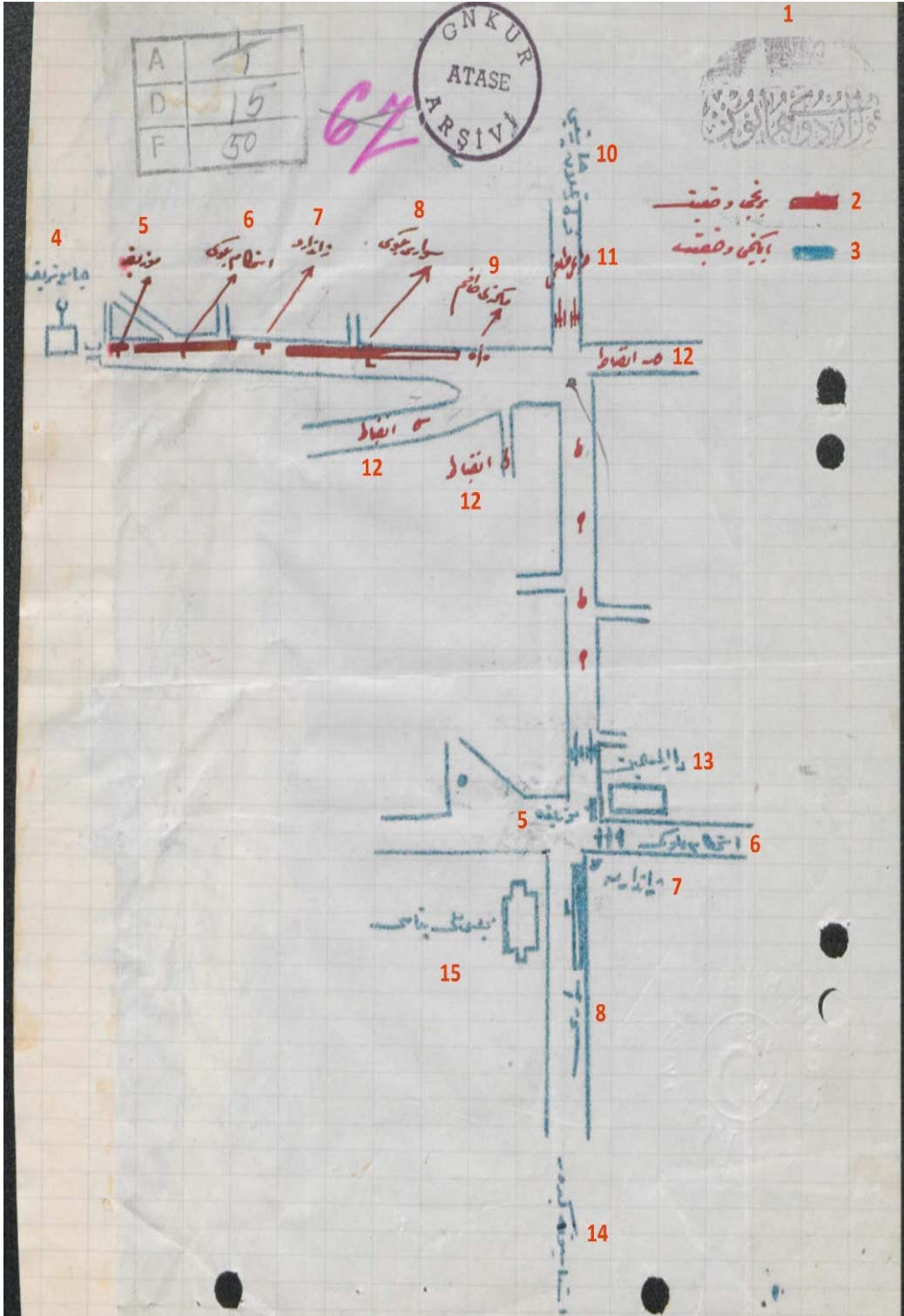

Şekil 4. Askeri Birliklerin Tören Düzeni

1. Kolordu-yı Hümâyûn, 2. Birinci Vaz'iyet, 3. İkinci Vaz'iyet 4. Câmî'-i Şerîf (Hacı Bayram-ı Veli Cami), 5. Muzıka (Bando) 6. İstihkâm Bölüğü, 7. Jandarma, 8. Suvârî Bölüğü, 9. Makineli Takım, 10. Karaoğlan Çarşısı, 11. Topçu Takımı, 12. İnzibât, 13. Darülmualimin (Öğretmen Okulu), 14. İstasyona Gider 15. Meclis-i Millî Binâsı (Meclis Binası)

başlayınca küçük bir Fransız birliği bahse konu bu binaya yerleşmiştir. Bunların başlarında Fransız işgal kumandanlarından Kurmay Yüzbaşı Buazzo bulunuyordu. Şapolyo, Mustafa Kemal'in 27 Aralık 1919'da Ankara'ya ilk defa geldiğinde Dikmen'de karşılandıktan sonra Hacı Bayram Cami ve vilayet binasına giderken, bu binada Fransız bayraklarının asılı olduğunu ve yazmaktadır. Diğer taraftan aynı günlerde istasyonda da başlarında Yüzbaşı Vitol'un komutasında bir İngiliz birliği bulunduğunu ve bu yabancı askerlerin bir kısmı Mustafa Kemal'in Ankara'ya gelişinden kısa bir süre sonra, yani 1919 yılının son günlerinde, bir kısmının da 22 Mart 1920 tarihinde Ankara'yı terk ettiğini belirtmektedir. (Şapolyo 1958, s.387-388; Şapolyo, 1967, s.97).

İlk Meclisin açılacağı bu binanın inşaat anlamında bir takım eksiklikleri bulunmaktaydı. Bu eksikliklerin tamamlanmasında Ankara Müdafaa-i Hukuk Cemiyetinin önemli katkıları olmuştur (İstiklal Savaşı'nda Ankara, 2007, s.150, 152). Binanın çatısındaki kiremit eksikliği de halk tarafından tamamlanmıştır (Kansu, 1996, s.70). Şapolyo bu olayı şöyle anlatmaktadır:

O zamanlar Ulucanlar'da bir ilk mektep yapılıyordu. Bu bina için Marsilya kiremitleri getirilmişti. Bu kiremitler alınarak Meclisin orta kısmına yerleştirildi. Fakat yan taraflar açık kaldı. Kiremitlerin eksik kaldığını gören halk, evlerine koşarak damlarından kiremitleri söktüler, kucak kucak yeni kurulacak devletin, yeni binasını ikmal ettiler. Bu görülecek bir tabloydu. Kadınlar, çocuklar aksakallı ihtiyarlar kucaklarında kiremit taşıyorlardı. Bu suretle binanın eksiklikleri tamamlandı (Şapolyo, 1958, s.392-393; Araz, 1944, s.34-35).

Meclis açıldığında otuz civarındaki memurdan birisi olan Hıfzı Veldet Velidedeoğlu da, ilk meclis binasına dair şunları yazmaktadır:

Müdür ve memurlarının toplamı 23 Nisan 1920'de 30 kişi kadardı. Bütün memurlar – Başkâtip Recep (Peker) Bey hariç olmak üzere – tek bir odada otururdu. Birkaç ay sonra memur kadrosu genişletildiğinde, iki odaya ayrıldık. Recep Bey'in odası bizim odanın karşısında küçük bir odaydı. Kendisi orada tek başına otururdu. Bu odaların bulunduğu koridordan Meclisin toplantı salonuna girilirdi. Bu salon, tablası kuzeye ve ayağı güneye bakan T biçiminde olup tabla kısmının iki yanında tahta merdivenlerle çıkılan ve ahşap direklere oturan dar ve uzun balkonlar biçiminde loca vardı. Bunlar dinleyici localarıydı. Meclis toplantılarını gazeteciler buradan izlerdi. Toplantı salonunun geniş kısmının orta gerisinde, duvara yaslanmış birkaç basamakla çıkılan başkanlık kürsüsü ve hemen önünde biraz daha alçakta konuşma kürsüsü, onun önündeki yerde ise tutanak kâtiplerinin oturduğu sıra ve sandalyeler vardı.

Milletvekilleri sıraları, yer darlığı yüzünden kürsünün hemen dibine yakın bir yerden başlayarak geriye ve yanlara doğru dizilmiş, aralarında ancak bir insanın geçebileceği dar geçitler bırakılmıştı. Söz alan milletvekilleri konuşma kürsüsüne bu geçitlerden adeta sıyrılırcasına geçerek ulaşırlardı.

Toplantı salonunun Ulus Meydanı tarafındaki koridorun iki yanındaki odalar, bizim kalemin bulunduğu bölümün benzeriydi çünkü bina simetrik yapılmıştı. O tarafın büyük giriş kapısından Reis Paşa, Başkanlık Divanı üyeleri ve milletvekilleri giriş çıkış yaparlardı. Bu kapıdan girilince ilk oda Reis Paşa'nın odasıydı. Onun yanındaki oda encümen (komisyon) odası olarak kullanılıyordu. Reis Paşa önemli toplantıları da bu odada yapardı. Karşılarındaki küçük odalarda ise yaverler ve özel kalem bulunurdu. Bu küçük odalardan biri de mescit olarak kullanılırdı.

Binanın önünde istasyona inen caddede yapılan geçit merasimleri, bu yöndeki iki balkondan seyredilebilirdi (Velidedeoğlu, 1990, s.67-69).

Binada başlangıçta elektrik tesisatı yoktur. Bir kahveden alınan kenarları avizeli petrol (gaz) lambası tavanın ortasına asılmış, daha sonraları bir lokomotifle aydınlatılan Fresko'nun Millet Bahçesi'nden Meclis'e çekilen elektrik hattı ile aydınlanma sağlanmıştır. Fakat gece saat 12.00 oldu mu, ışık 3 defa yanıp sönerek işaretini vermekteydi ki bu elektriğin gideceği anlamına gelirdi (Gülekli ve Onaran, 1973, s.169-174).

Meclis binasının fiziki eksikliklerinin yanı sıra tefrişatında da eksiklikler bulunuyordu. Küçük bir toplantı salonuna sahip olan binada mobilya adına Ankara Valiliği bürolarından, şuradan buradan derlenmiş kırık dökük bazı eşyalar yer almıştır. Milletvekilleri, Ankara Öğretmen Okulundan ve Ankara Sultanisinden (Lisesi) getirilmiş öğrenci sıralarında görev yapmaya başlamıştır. Sıraların bir kısmını da Öğretmen Okulu

öğrencilerinin ev işi dersinde yaptıkları siyah renkli sıralar oluşturmuştur (Şapolyo, 1958, s.393). Diğer taraftan başkanlık kürsüsü de marangozlar tarafından para alınmadan yapılmıştır. Kürsünün arka duvarına *Müşaviürühüm fi'l Emir*⁸ levhası asılmıştır (Şapolyo, 1958, s.394-395; Şapolyo, 1967, s.97).

6. Büyük Millet Meclisinin Açılışı

23 Nisan Cuma günü, Ankara'da sabahın erken saatlerinde evlerinden ayrılan kadın, erkek, çoluk çocuk, genç, ihtiyar, kalpaklı, sarıklı, yöresel giysili bütün halk tabakalarını kapsayan insan kitleleri tören alanını doldurmaya başlamıştır. Yerli ve yabancı bütün Ankara halkı Meclis binası ile Hacı Bayram Camii arasına sıkışmaya çalışmış ise de sığmamıştır. Arsalar, evlerin çatıları insanlarla dolmuştur. Hacı Bayram Camii'nde Cuma namazını kılmaya gelenler öylesine çoğalmışlardı ki, kapılardan taşmışlar, mermer avluya dolmuşlar, mezarların yanlarına ilişmişler, sokaklarda yer bulmaya çalışmışlardır. Yunus Nadi'nin de belirttiği gibi *bu şerait içinde usulü dairesinde yapılan bir ibadet olmaktan çok, milletin kendi yazgısını kendisinin çeceği bir dayanışma günü* olmuştur. Çünkü Cuma namazı kılındıktan sonra, solgun ipeklerine yıpranmış satırlarla dualar yazılmış, eski sancaklar altında *tehliller, tekbirler* getirilerek Meclis binasına doğru yürüyen bu insan seli, Anadolu'da yeni bir düşünceyi karşılamaya çıkmıştır. Bu yeni düşünce kendisinin üstünde güç tanımayan ve ülkesini tam bağımsızlığa kavuşturmayı planlayan Büyük Millet Meclisinin ülkenin kaderine el koymasıydı.

Açılış töreni, Mustafa Kemal'in yukarıdaki genelgesinde belirttiği esaslara göre icra edilmiştir. Cuma namazından sonra Kur'an-ı Kerim okunmuştur. Kalabalık Meclis'e doğru bir insan seli halinde tekbirler getirerek gitmeye başlamıştır. En önde Hacı Bayram Veli'nin üzerinde ayetler yazılı sancağı ve Sinop Mebusu Hoca Abdullah Efendi'nin başı üzerinde taşıdığı yeşil örtülü bir rahlede Kur'an-ı Kerim ve Sakal-ı Şerif taşınıyordu. Bir manga askerde bu rahlenin iki tarafında ağır ağır ilerliyordu. Ulema, şeyhler, milletvekilleri, şehrin ileri gelen yöneticileri, yüksek rütbeli askerler ve halk onları seyrediyordu. Meclis'in önüne geldiğinde kurbanlar kesilmiştir. Bursa Mebusu Fehmi Hoca yüksek sesle Hatim Duası okuduktan sonra, Mustafa Kemal Paşa tarafından Meclisin kapısındaki kurdele kesilerek içeriye girmiş ve bütün mebuslar içerideki sıralara oturmuşlardır. Bu sırada hoca mebuslar Meclis'te hep bir ağızdan dua ediyorlar ve Buhari-i Şerif okuyorlardı. Bayraklarla süslenen kürsüye Hacı Bayram Veli'nin sancağı dikilmiştir. Kur'an ile Sakal-ı Şerif de kürsüye konulmuştur. Meclis'te herkes yerini almıştır. Küçük toplantı salonunun iki yanındaki dar dinleyici locaları ve bunlara çıkan merdivenler hiç yer kalmamacasına doldurulmuştur. Başkanlık kürsüsünün hemen önünde, daha alçak bir sırada tutanak kâtipleri ve tutanak grubu şefi, yüzleri milletvekillerine dönük olarak yerlerini almışlardır. (Şapolyo, 1958, s.395-396; Güler, 2002, s.301; Şengil, 1996, s.75; Karaibrahimoğlu, 1968, s.42-44).

Açılış günü meclis İstanbul'dan gelebilenler ve 19 Mart tarihli genelgeyle olağanüstü yetkilerle seçilmiş olan, sayıları 115 kadar mebusla toplanabilmiştir.⁹ Saat 13.45'te en yaşlı üye (1845 doğumlu) Emekli Milli Eğitim Müdürü Sinop Mebusu Şerif (Avkan) Bey, kürsüye gelerek şu konuşmayı yapmıştır:

Huzzarı kiram!

İstanbul'un geçici kaydıyla yabancı güçler tarafından işgal olunduğu, bütün temelleriyle halifelik makamının ve hükümet merkezinin bağımsızlığının bozulduğu hepinizce bilinmektedir. Bu duruma baş eğmek, bize önerilen yabancı köleliğini ulusumuzun kabul etmesi demektir. Ancak kesinlikle tam bağımsız olarak yaşamaya kararlı bulunan, başlangıcından beri özgür ve başına buyruk olan ulusumuz, tutsaklık durumunu son derece sertlik ve kesinlikle reddetmiş ve hemen vekillerini toplamaya başlayarak Yüce meclisini oluşturmuştur. Bu yüce meclisin en yaşlı üyesi kimliğiyle ve Allah'ın yardımıyla, ulusumuzun içte ve dışta tam bağımsız olarak yazgısının sorumluluğunu doğrudan yüklenip kendi kendisini yönetmeye başladığını bütün cihana duyurarak Büyük Millet Meclisini açıyorum. Bütün Müslümanların halifesi ve Osmanlıların Padişahı Sultan VI. Mehmet Han'ın kurtuluşuna ve yüce

⁸ Şapolyo, Âl-i İmrân Süresi 159. ayette yer alan ibareyi yanlış vermektedir. Doğrusu "...ve şavirhum fil emr"dir. Meali: "... İş konusunda onlarla müşavere et" şeklindedir. (*Kur'an-ı Kerim Meâli*, 2011, s.79).

⁹ Meclis açılış günü yoklama yapılmadığı için ilk toplantıya katılan mebus sayısı bilin(e)memektedir. Ancak Meclisin açıldığı ikinci gün yapılan Meclis Başkanlığı seçimi esnasında toplam kullanılan oy sayısından yola çıkarak bu sayının ilk gün yapılan toplantıda 110-120 civarında mebusun olduğu sonucuna ulaşılabilir (Aslan, 2001, s.18).

saltanatın payitahtı İstanbul'umuz ile türlü zulüm ve felaket içinde maddi ve manevi insafsızca imha edilmekte olan bütün mazlum vilayetlerimizi elde etmemize ihsanda bulunmasını Cenabı Allaktan niyaz ederim (Alkışlar) (TBMM Zabıt Ceridesi, s.2, tarih: 23 Nisan 1920).

Şerif Bey'in konuşmasından sonra sözü Mustafa Kemal Paşa aldı ve şöyle konuştu:

Yüksek bilgileri içindedir ki Yüce meclisiniz, olağanüstü yetkilerle yeniden seçilen saygıdeğer mebuslarla, saldırıya uğrayan Saltanat Merkezinden (o zaman Saltanatın bulunduğu yer olan İstanbul, devletin merkeziydi) canlarını kurtararak buraya gelen saygıdeğer mebuslardan oluşmuştur. Kendilerini kurtarıp gelebilecek olan mebuslarla birlikte yüce bir meclis kurulması, ancak yeni kabul edilen seçim yönteminde söz konusu olmuştur. Bu anda meclisimiz toplantı halindedir. Daha önce seçilmiş olan mebusların dahi aynı yetki derecesiyle görev yapmaları mebusların seçilme yönteminden (yani yeniden mebus seçilmesinden) daha çok kapsamlı olduğu için, bunun uygun olacağı kanısındayım. Bu konuyu belirtmek isterim (Uygun, uygun sesleri) (TBMM Zabıt Ceridesi, s.2, tarih: 23 Nisan 1920).

Bu sözlü önerinin uygun görülmesinden sonra konuşmasını sürdüren Mustafa Kemal Paşa, mebusların seçim tutanaklarının incelenmesi için komisyonlar kurulmasını önerdi. Bu öneri kabul edilerek *Tetkiki Mezabıt Encümeni* (Tutanakları İnceleme Komisyonu) oluşturuldu. Bu komisyonlar bir torbadan çekilen isimlerin yüksek sesle okunmasıyla kurulmuştur (TBMM Zabıt Ceridesi, s.2-3, tarih: 23 Nisan 1920)

Mustafa Kemal Paşa döneme dair olayları ve siyasi değerlendirmelerini içeren asıl uzun konuşmasını ise 24 Nisan 1920'de yapmıştır. Paşa, bu konuşmadan sonra yapılan seçimle 110 oy alarak Büyük Millet Meclisi Başkanı seçilmiştir (TBMM Zabıt Ceridesi, s.8-30, 38, tarih: 24 Nisan 1920).

7. Sonuç

İstanbul'un 16 Mart 1920'de işgal edilmesi ve bu işgal sırasında Osmanlı Meclis-i Mebusanının saldırıya uğramasıyla Türk siyasi tarihinde yeni bir sayfa açılmıştır. Meclise yapılan saldırıyı millet iradesini yok saymaya yönelik bir eylem olarak değerlendiren Mustafa Kemal Paşa, hemen harekete geçip Ankara'da olağanüstü yetkilere sahip bir meclis açılacağını duyurmuştur. Seçimlerin nasıl olacağı ve meclisin nasıl teşekkül edeceğine dair ayrıntılar saptanmıştır. Ayrıca İstanbul'dan kaçıp kurtularak Ankara'ya gelen mebusların -tekrar seçime girmeden- yeni açılacak meclise doğal üye olarak kabul edildiğine dikkat çekilmiştir. Bu durum Osmanlı Meclis-i Mebusanı ile yeni açılacak meclisin parlamento tarihi açısından bir devamlılık (halef selef) gösterdiğine işaret etmektedir. Diğer taraftan Büyük Millet Meclisinin ülke içerisinde yaşanan olumsuz gelişmelerin neticesi olarak ortaya çıktığı görülmektedir.

Meclisin nasıl açılacağına dair (21 Nisan tarihli Mustafa Kemal tarafından yayınlanan beyanname) yapılacak tören ayrıntılarında dini merasimlerin yoğunluğu dikkat çekicidir. Özellikle İstanbul'un dinsizlik üzerinden Milli Mücadele'yi itham eden yıkıcı etkisine cevap verilme çabasının hazırlanan bu metne etki ettiği anlaşılmaktadır. Ayrıca açılış merasiminde yapılan dini törenlerle uzun vadede işgal altında bulunan İslâm âlemine de mesaj verilmek istendiği göz önünde bulundurulmalıdır.

20. Kolordu'nun tarafından da Büyük Millet Meclisi'nin açılış günü yapılacak askeri tören merasimine dair bir talimat yayınlanmıştır. Bu talimata ilişkin olarak hatırat ve araştırma eserlerinde herhangi bir bilgi bulunmamaktadır. Bu talimattan ve talimatın eki olan hareket planından Hacı Bayram Veli Camisi'nden çıkan kalabalığın bir kortej yürüyüşü ile Meclis binasına geldiği anlaşılmaktadır.

Olağanüstü yetkilere sahip olarak Ankara'da açılan Büyük Millet Meclisi hem Milli Mücadele'yi sevk ve idare edecek hem de millet egemenliğine dayalı yeni bir devletin kurulmasını sağlayacaktır.

Kaynaklar

- Akşın, S.(2010), *İstanbul Hükümetleri ve Milli Mücadele-I, Mutlakiyete Dönüş 1918-1919*, İstanbul: Türkiye İş Bankası Kültür Yayınları.
- Araz, N. (1944), *Mustafa Kemal'in Ankara'sı*, İstanbul: Apa Ofset.
- Aslan, Y. (2001), *TBMM Hükümeti Kuruluşu, Evreleri, Yetki ve Sorumluluğu (23 Nisan 1920-30 Ekim 1923)*, Ankara: Yeni Türkiye Yayınları.

- Atatürk, K. (1970), *Nutuk*, Cilt:1, 1919-1920, İstanbul: Milli Eğitim Basımevi, Onuncu Basılış.
- Cebesoy, A.F. (1953), *Milli Mücadele Hatıraları*, İstanbul: Vatan Neşriyatı.
- Devellioğlu, F. (1998), *Osmanlıca-Türkçe Ansiklopedik Lûgat*, Ankara: Aydın Kitabevi.
- Gökbilgin, M.T. (2011), *Milli Mücadele Başlarken, Mondros Mütarekesi'nden Büyük Millet Meclisi'nin Açılmasına*, İstanbul: İş Bankası Yayınları.
- Gülekli, N.C. – Onaran R. (1973), *Türkiye Büyük Millet Meclisi 50. Yıl Dönümü 1920-1970*, İstanbul: Milli Eğitim Basımevi.
- Güler, A. (2002), “Türkiye Büyük Millet Meclisi'nin Açılışı ve Anlamı”, *Türkoloji ve Tarihi Araştırmaları Özel Sayısı*, IV, s.295-306.
- Güneş, İ. (1997), *Türk Parlamento Tarihi, Meşrutiyete Geçiş Süreci: I. ve II. Meşrutiyet*, Ankara: Türkiye Büyük Millet Meclisi Vakfı Yayınları.
- Hâkimiyet-i Milliye, 5 Mayıs 1336/1920.
- İstiklal Savaşı'nda Ankara*. (2007), Ankara: Ankara Büyükşehir Belediyesi.
- Kansu, M.M. (1996), *Erzurum'dan Ölümüne Kadar Atatürk'le Beraber*, Cilt:2, Ankara: Türk Tarih Kurumu.
- Karabrahimoğlu, S. (1968), *Türkiye Büyük Millet Meclisi*, Ankara: Ege Matbaası.
- Kur'an-ı Kerim Meâli*. (2011), Diyanet İşleri Başkanlığı, Ankara: Yenigün Matbaacılık.
- Meclis-i Mebusan Zabıt Ceridesi*, İçtima-i Fevkalâde, Devre: 4, Cilt: 1, İçtima Senesi: 1, Yirmi dördüncü İnikad, 18 Mart 1336 (1920).
- Nadi, Y. (1957), *Birinci Türkiye Büyük Millet Meclisinin Açılışı ve İsyandar*, İstanbul: Sel Yayınları.
- Olgun, K. (2011), “Türkiye'de Cumhuriyetin İlanından 1950'ye Genel Seçim Uygulamaları”, *Atatürk Araştırma Merkezi Dergisi*, Cilt: XXVII, Sayı:79, Mart 2011, s.1-35.
- Osmanlı Belgelerinde Milli Mücadele ve Mustafa Kemal Atatürk* (2007), Ankara: Osmanlı Arşivi Daire Başkanlığı Yayınları.
- Ryan, A. (2015), *Sonuncu Dragoman*, çev. Dilek Berilgen Cençiler, Ankara: Türk Tarih Kurumu.
- Shaw, J. S. – Shaw E. K. (2005), *History the Ottoman Empire and Modern Turkey*, Volume: II, Cambridge: Cambridge University Press.
- Şapolyo, E. B. (1958), *Kemal Atatürk ve Milli Mücadele Tarihi*, İstanbul: Rafet Zaimler Yayınevi.
- Şapolyo, E. B. (1967), *Mustafa Kemal Paşa ve Milli Mücadelenin İç Âlemi*, İstanbul: İnkılâp Yayınevi.
- Şengil, M.K. (1996), *Birinci Dönem TBMM'nde Düşünce Akımları*, İstanbul: Cem Yayınları.
- Şimşir, B. (1997), *Malta Sürgünleri*, İstanbul: Bilgi Yayınevi.
- Takvîm-i Vekâyi, 11 Nisan 1336/1920.
- Tansel, S. (1991), *Mondros'tan Mudanya'ya Kadar*, Cilt:1, İstanbul: Milli Eğitim Bakanlığı Yayınları.
- TBMM Zabıt Ceridesi*, Devre: 1, Cilt: 1, İçtima Senesi: 1, Birinci İçtima, 23 Nisan 1336 (1920).
- TBMM Zabıt Ceridesi*, Devre: 1, Cilt: 1, İçtima Senesi: 1, İkinci İçtima, 24 Nisan 1336 (1920).
- Unat, F.R. (1957), “Atatürk'ün Toplamak İsteddiği 'Meclis-i Müessisan'”, *Bellekten*, Cilt: XXI, Sayı: 83, s.483-487.
- Velidedeoğlu, H.V. (1990), *İlk Meclis Milli Mücadele'de Anadolu, TBMM'nin 70. Yılı 1920-1990*, İstanbul: Çağdaş Yayınları.

Arşiv Kaynakları

- Genelkurmay Askeri Tarih ve Stratejik Etüt Daire Başkanlığı (ATASE)
- ATASE, İSH, 1335-7-1, 22 Haziran 1919.
- ATASE, İSH, 272-203-1, 21 Nisan 1920.
- ATASE, İSH, 62-80-1, 22 Nisan 1920.
- Türkiye Cumhuriyeti Cumhurbaşkanlığı Devlet Arşivleri Başkanlığı Cumhuriyet Arşivi (BCA)
- BCA, 490.1.0.0/34.141.2, 19 Mart 1920.
- Türkiye Cumhuriyeti Cumhurbaşkanlığı Devlet Arşivleri Başkanlığı Osmanlı Arşivi (BOA)
- BOA, İ.DUİT, 158/73-1, 30 Nisan 1919.
- BOA, DH. ŞFR, 654/14, 13 Aralık 1919.
- BOA, DH. KMS, 53-4/21-3, 18 Aralık 1919.
- BOA, İ. DUİT, 10/53, 10 Ocak 1920.
- BOA, İ.DUİT, 10/52, 11 Nisan 1920.
- BOA, DH. UMVM, 97/10, 24 Mayıs 1919.



FIRAT ÜNİVERSİTESİ

SOSYAL BİLİMLER DERGİSİ

Journal of Social Sciences

p-ISBN:1300-9702 e-ISBN: 2149-3243



DENGE ESASLI TÜRK DIŞ POLİTİKASINA BİR BAKIŞ (1939-1945)

Outlook on Foreign Policy of Turks Based on Balance (1939-1945)

Yavuz HAYKIR¹ ve Mehmet ASLAN²

¹ Doç. Öğretim Üyesi, Fırat Üniversitesi İnsani ve Sosyal Bilimler Fakültesi Tarih Anabilim Dalı, yhaykir@firat.edu.tr, orcid.org/0000-0002-5819-6558

² Fırat Üniversitesi İnsani ve Sosyal Bilimler Fakültesi Tarih Anabilim Dalı, Doktora Öğrencisi, mehmetasla@gmail.com, orcid.org/0000-0001-7265-4730

Araştırma Makalesi/Research Article

Makale Bilgisi

Geliş/Received:

09.02.2021

Kabul/Accepted:

28.03.2021

DOI:

10.18069/firatsbed.876971

Anahtar Kelimeler

Güç Dengesi, İkinci Dünya Savaşı, Türk Dış Politikası, Yenice Görüşmeleri.

ÖZ

Birinci Dünya Savaşından bakiye kalan sorunlar, mağdurlarının nezdinde sonraki savaşa adeta kapı aralamıştır. Türkiye, İkinci Dünya Savaşı'nın başlamasının ardından İngiltere ve Fransa ile bir ittifak antlaşması imza etmiş ise de Türk yöneticilerin ana politikaları harbe dâhil olmama ekseninde denge esaslı inşa edilmiştir. Uzun soluklu savaşın seyirindeki değişiklikler, Türkiye'nin dış politika stratejilerini sürekli canlı tutmasına ve yenilemesine sebep olmuştur. Almanların Sovyet topraklarında ve Kuzey Afrika'da yenilmeleri; müttefiklerin, Türkiye eksenli politikalarını da değiştirmiştir. Müttefikler, Türkiye'nin kendi taraflarında savaşa dâhil olması için baskılarını çoğaltırken, Almanya ise Türkiye'nin tarafsız duruşunu sürdürebilmesi açısından maddi desteklerini artırmışlardır. Savaşın 1943 yılından itibaren müttefikler nezdinde gelişmesi nihayetinde Türkiye, Kahire Konferansı'nda ilk sefer prensipte müttefiklerin yanında savaşa girmeyi kabul etmiştir. 2 Ağustos 1944'te Almanya ile bütün münasebetlerini sonlandıran Türkiye, 23 Şubat 1945'te Almanya ile Japonya'ya savaş ilan etmiş ve fakat canlı muharebelere dâhil olmamıştır. Güçler ayrılığında güç dengesinin üstünlüğü tezi, Türk dış politikası tezahürleri ile kanıtlanmaya gayret gösterilmiştir. Uzatılmış savaşlarda jeopolitik olarak kıymetli olan coğrafyada bulunan devletlerin, deneyimli liderlerin riyasetinde; ötelemeli denge siyaseti çerçevesi realist yaklaşımlarla, canlı savaşın dışında kalma meziyetleri ortaya koyulmaya çalışılmıştır.

ABSTRACT

Remainder issues from the First World War got the door fairly by sufferer to the following battle. Though Türkiye subscribed an alliance agreement just after the commencing of Second World War with England and France, Turkish statemens primary policy was settled on not to involve to the battle based on balance policy. The alterations during the longterm war led to Türkiye constantly being aware and update of its strategies on foreign policy, Defeated of German troops in the lands of Soviet and Northern Africa led the alteration of allied policies at the axis on Türkiye. While allied countries were enhancing the oppression on Türkiye for attending the battle on their side, Germany raised the amount of economic support for maintaining Türkiye's neutrality. Ultimately the year of 1943 when the war was advanced in favour of allied countries, Türkiye consented to participate in principle to the warfare for the first time on the side of those countries in Cairo Conference. Türkiye cut free all the connections with Germany on 2nd August 1944 and declared war against Germany and Japan on 23rd February 1945, but achieved not to battle in practice. The thesis for balance of power supremacy on division of powers was been spread on effort to prove with appearings of Turkish foreign policy. It was practiced to prove the capability of standing as non combat on shooting war for the countries which were on worthy geography as geopolitic position in longterm wars with postponed policy of balance at realist approach under the leadership of experienced leaders.

Keywords

Balance of Power, Second World War, The Foreign Policy of Türkiye, Yenice Meetings.

Atf/Citation: HAYKIR, Y. ve ASLAN, M. (2021). Denge Esaslı Türk Dış Politikasına Bir Bakış (1939-1945). *Fırat Üniversitesi Sosyal Bilimler Dergisi*, 31, 2(1069-1089).

Sorumlu yazar/Corresponding author: Mehmet ASLAN, mehmetasla@gmail.com

1. Giriş

Birinci Dünya Savaşı sonrası yapılan barış antlaşmalarının getiremediği çözüm, Prusyalı askeri düşünür Clausewitz'in "Harp hiçbir zaman mutlak (kesin sonuçlu) değildir" tezini doğrularcasına bir yenisine kapıyı aralamaktan öteye geçememiştir (Clausewitz, 1984:27). İki dünya savaşı arasında Türk dış politikası ve stratejilerinin nirengi noktası, imza altına alınan Lozan Antlaşması ile tesisi mümkün kılan statükonun sürdürülürülüğünü temin etmek yönünde vücut bulmuştur. Bu minvalde Türkiye, Birinci Dünya Savaşı ardılı oluşan dengeyi sürdürmeye özen gösteren devletlerin çabalarına en baştan katkıda bulunmaya başlamıştır. Bu noktada Lozan Antlaşması nihayetinde Türk dış politikasının ana gayesi, bir taraftan Türkiye'ye karşı var olabilecek olası bir askeri tecavüze karşı coğrafyasının etrafında merkezini kendi teşkil edecek tarzda ortak bir güvenlik ağı tesis etmek, diğer taraftan uluslararası ilişkilerde var olan dönemsel sorunları barışçıl yollarla çözüme ulaştırmak olmuştur (Koçak, 1986:229).

Savaş öncesi gelişmeler bağlamında anılan iki savaş arası dönemin bir önceki mağluplar nezdinde yarattığı yeniden uyanış, farklı neticeleri de beraberinde getirmiştir. Bu bağlamda İtalya ile 30 Mayıs 1928 tarihinde imzalanan Dostluk Antlaşması'nın iki ülkenin ilişkilerinde yarattığı dostluk, bir süre devam etmiştir. Ancak İtalya'nın 1934 yıllarından itibaren Orta ve Yakın Doğu'ya *mare nostrum* (bizim deniz) politikası yayılma emellerini ortaya koyması, tesis edilen olumlu münasebetleri bozmuştur (Uzgel, 2001:295). İkinci Dünya Savaşı'nın ana aktörü olacak ve evvelki savaşın da baş mağluplarından olan Alman toplumundaki kıpırdanmalar ise 1930'lu yılların başından itibaren dikkat çekmektedir. Almanlar 1933 yılından itibaren başlayan Nazi temelli iktidar ile birlikte *Yeni Nizam* doktrini ve *lebensraum* (hayat alanı) kavramlarıyla civar ülke ilişkilerini değiştirmeye ve farklı bir sürece evirmeye başlamıştır. Nazi Almanya'sı, Türkiye'yi ve Balkanlar'ı etki alanı içine almakla, ekonomilerini de kendisine bağlama gayretini artık aleni bir şekilde işlemeye başlamıştır. Özellikle Hitler Almanya'sının ekonomik gelişmişliğine paralel olarak sınır değişikliklerine yönelmesi, İtalya ile ittifak kurması ve Boğazlar hususundaki işgalci yaklaşımları Türkiye'yi tedirgin etmiştir. Bununla birlikte anılan dönemde Türkiye, Almanya ile iktisadi işbirliğinden vazgeçmemiştir. Mezkûr dönemde dış ticaret stratejisini; siyasi, askeri ve ekonomik gayelerine uygun şekilde yönlendiren Almanya ise Türkiye'yi önce ekonomik akabinde de siyasi nüfuzuna almaya çalışmıştır. Bunun sonucunda da Türkiye'yi Batılılardan uzaklaştırarak Berlin Roma Mihverine yanaştırmayı amaçlamıştır (Tekeli ve İlkin, 2018:54).

İki savaş arası dönemde Hitler ve Mussolini idaresindeki Almanya ile İtalya'nın yayılmacı stratejileri, Türkiye'nin 1930'lu yılların ikinci yarısından itibaren sınırında yer alan Akdeniz'de bir denge arayışı olarak İngiltere'yle ilişkilerini güçlendirmiştir. Musul Meselesi sonrasında olumsuz seyir izleyen Türk-İngiliz ilişkilerinde; 1936 Montreux Boğazlar Sözleşmesi bir yol ayrımı esaslı dönüm noktası olmuştur (Özersoy, 2001:374-381).¹ Boğazlar hususunda Türkiye'ye destek veren İngiltere ile ilişkiler düzeldiğinde, bu durum Sovyet Sosyalist Cumhuriyetler Birliği (SSCB) ile Milli Mücadele döneminden beri seyreden dostluk ilişkilerini zedelemiştir. Türkiye her ne kadar, SSCB ile ilişkilerini dostane bir şekilde sürdürmeye gayret etmişse de, 1939 yılına gelindiğinde SSCB'nin Türkiye'ye karşı olumsuz tutumu ve Nazi Almanya'sının da tesirleriyle Türk dış politikası tamamıyla farklı bir boyuta ulaşmıştır (Yalçın, 2000:230).

Savaş arifesinde coğrafi konumu ile gerek revizyonist arzulara olan devletlerce gerekse statüko taraftarı ülkelerce kendi tarafında yer almasının faydalarını gören dönemin güç odakları, Türkiye üzerinde baskılarını artırmaya başlamışlardır. Anılan dönemin siyasi aktörleri, ideolojik akımların da tesirleri ile kutuplaşma yolunda ayrılmışlar ve ittifak ile itilaf oluşumları nezdinde; Dünya'yı uzun soluklu ve neticesi her aklıselim insanoğlunca yadırganan bir felakete sürüklemişlerdir. Bu süreçte Türk dış politikası her türlü baskı ve üstü kapalı tehditlere rağmen, ötelemeli denge siyaseti ile güç paradigmalarının karşılıklı duruşlarına göre vaziyet almayı başarmış ve uzatmalı savaşın canlı çatışmalarının ülke sınırlarına girmesine müsaade etmemiştir. Ama şüphesiz her toplumun etkilendiği ölçüde Anadolu toprakları da savaşın; ekonomik, sosyal, siyasi ve toplumsal travmalarına maruz kalmış ve yaralarını tedavi edebilmesi ise uzun zamanlarına mal olmuştur (Metinsoy, 2020; Tekeli ve İlkin, 2016).

¹ Almanların 7 Mart 1936 tarihinde Versay Antlaşması hilafında askersizleştirilmiş olan Ren Bölgesine girmesiyle başlayan süreci; kurucu lider Mustafa Kemal, diplomatik ataklar ile Türkiye lehine çevirmeyi başarmış ve 22 Haziran 1936 tarihinde toplanan konferans ile Boğazlar rejiminde kazanımlar sağlamıştır.

İkinci Dünya Savaşı süresince izlenen Türk Dış Politikası'nın gözden geçirilmesiyle; konvansiyonel olarak imkân ve kabiliyetleri, rakiplerine nazaran üstün olan devletlerin, coğrafi sınırlarına geçişlerine müsaade edilmemesi irdelenmiştir. Öte taraftan denge siyasetinin uzatmalı savaşlardaki satranç hamleleri ruhuyla deneyimli eller ve karşılıklı çıkar çerçevesinde işlenmesi ile uluslararası ilişkilerdeki jeopolitik vaziyetin; kadim tarihlerden günümüze değin var olan takdiri sorgulanamaz kıymeti ile değeri sorgulanmıştır. Ayrıca paradigma güç odaklarının karşılıklı rekabetinin yoğun olarak hissedildiği uzatılmış savaş süresince, jeopolitik manada hassas durumda olan Türkiye'nin var olan baskı ile tehditlere rağmen denge siyaseti temelli vaziyet alışı ve revizyonist oluşumların hilafında yurttan ve dünyada barış şiarında duruşunun yansımaları ortaya koyulmaya çalışılmıştır. Bu hususlar çerçevesinde; uzatılmış savaşlarda jeopolitik olarak kıymetli olan coğrafyada bulunan devletlerin, deneyimli siyasi liderlerinin siyasetinde; paradigma güçlere karşı yürütecekleri ötelemeli denge siyaseti kazanımında, menfaat çatışmalarından faydalanarak realist güç dengesi yaklaşımı neticesinde, fiili olarak savaşın içerisinde olmamayı başarabilecekleri, makalenin tezi olarak kanıtlanmaya gayret edilmiştir. Bu bağlamda öncelikle doktrinsel kavram analizi, akabinde Türkiye'nin uzun soluklu savaşı dengeli takibi ve nihayetinde savaşın sona erışı ile Türkiye'nin denge siyasetinin akıbeti aktarılmaya özen gösterilmiştir.

2. Kavramsal Analiz ile Türk Dış Politikası'nın Esasları

2.1. Dış Politika ve Onu Etkileyen Faktörler

Tarihsel süreç içerisinde irdelenen karşılıklı ilişkilerin, daha iyi idrak edilebilmesi bağlamında ana kavramların teorik manaları önem arz etmektedir. Bu noktada detayları ile açıklanmaya gayret edilecek olan Türk Dış Politikasının İkinci Dünya Savaşı yansımalarına varmadan, temel hususları betimlemek yerinde olacaktır. Bu noktada genel tanımla dış politika, milletlerin, başka toplumların yaklaşımlarını değiştirmek ya da kendi davranışlarını uluslararası konjonktüre uyumlu hale ulaştırmak için geliştirdikleri faaliyet sistemi şeklinde anlam bulmaktadır (Arı, 1999:12; Akıllı, 2013:11). Devletlerin etkili bir dış politika belirlemeleri ve bu konuda kararlılık sergileyerek ilişkilerini bu mihverde yürütmesi önem arz etmektedir. İşte bu noktada, devletlerin karar verme sürecinde etkili olan üç başat göze çarpmaktadır. Bunlardan ilki; karar verici olan bireyler, ikincisi; içsel çevre ve sonuncusu da; dışsal çevre olarak karar vermenin dinamiklerini teşkil etmektedirler (Kürkçüoğlu, 1980:309; Gözen, 2009:10).

Uluslararası sistemde bir arada ve karşılıklı ilişki halinde olan devletlerin dış politika amaçlarını gerçekleştirmek, dış dünyaya karşı tutumunu belirlemek ve çıkarlarını korumak için belirledikleri dış politikaları, ana hatları çizilmiş bazı dış politika stratejileri benimsenerek yerine getirilmelidir. (Gönlübol, 1978:64). Stratejileri mihverinde hareket sergilemek arzusunda olan bu devletler, çıkarlarını korumak, uluslararası sistemde varlığını sürdürmek, dış politikada etki ile tesir yaratabilmek ve bahsedilen diğer dış politika amaçlarına ulaşmak için uygun stratejiler belirleyerek bazı dış politika araçlarına başvurabilmektedirler. Mezkûr araçlar, önem sıralaması her bir devlet için değişmekle birlikte, uluslararası sistemde standartlaşmış bulunan beş ana kategoriden vücut bulmaktadır. Bunlardan ilki, siyasal etki aracı olan, diplomasi olup kadim tarihlerden günümüze var olarak ilişkilerin seyrine yön vermektedir. İkincisi ise, en az diplomasi kadar yaygın kullanılan ekonomik argümanlar olarak göze çarpmakta olup devletlerin sahip oldukları doğal kaynakları, sermayesi, sanayisi, teknolojisi vs. içeren ekonomik kapasitesi ile diğer devletleri etkileyerek tesir altında tutma imkânı vermektedir. Bir diğer politika aracı olarak karşımıza en belirgin örneği propaganda olan psikolojik etki araçları çıkmakta olup son dönem çatışmasız savaşların teknoloji ile varlığında son derece etkili olduğu su götürmez gerçektir. Dördüncü politika aracı olarak, içişlere karışma şeklinde vücut bulan müdahaleler sıralanabilmektedir. Nihayet beşinci araç olarak ise, geçmişten günümüze hep caydırma envanteri olarak varlığını koruyan ve koruyacağı da değerlendirilen konvansiyonel silahlar ile bunları fiilen kullanma tehdidi olan askeri etki unsurları yer almaktadır. İşte var olan bu araçların katkısı ile uluslar arası sahada rekabet ve karşılıklı menfaat düzleminde yer alan devletler, mezkûr araçlardan uluslararası sistemde cereyan eden şartlara ve güçlerine göre uygun olanı kullanarak dış politika amaçlarına ulaşmayı arzulamakta ve hedeflerine varan yolları açık tutmayı amaç edinmektedirler (Gönlübol, 1978:111).

2.1.1. Güç Bağlamında Askeri ve Ekonomik Güç Hususları

Uluslar arası sistemin içerisinde beka kaygısı güden devletlerin, belirledikleri dış politikaya erişmek ve amaçlarına uygun mihverde ilerleyebilmek adına kullanabilecekleri faktörlerden en önemlisi şüphesiz güç olarak kendini ispatlamaktadır. Karl Deutsch'a göre güç; *çatışma ve mücadelelerde üstün gelme ve var olan engelleri aşma kabiliyeti* iken Michael Sullivan ise gücü *etkiyle bağdaştırmış ve gücün bir etki, etkinin ise diğer devletleri etkilemek* olduğunu dile getirmiştir. Organski ise gücü, *başkalarının davranışlarını kendi amaçları doğrultusunda etkileme kapasitesi* şeklinde tanımlamanın doğru olacağını savunmuştur (Sönmezoğlu, 2005:173-176). Diplomatik çıkmazların çözüme evrilmesinde güç kavramına oldukça önem veren ve sıklıkla kullanan H. J. Morgenthau ise gücü, amaçlara ulaşmak için kullanılan bir araç olarak görmüştür. (Morgenthau, 2006:4-14; Uğrasız, 2003:139).

Disiplinler arası bakış açısı ile güç hususuna uluslararası ilişkiler bağlamında bakıldığında, İkinci Dünya Savaşının yaklaşımlar açısından dönüm noktası olduğu gözlenmektedir. Savaş sonrası realizm yaklaşımı esasında liberalizmin mezkûr savaşı öngörememesi ve engelleyememesi üzerine tepki olarak tırmanışa geçmiştir. Realist yaklaşımının ana kavramları olarak; *güç ile güç dengesi* hususları, disiplinin omurgalarını inşa etmektedir. Realizm esaslarında uluslararası sistemin temel aktörü konumundaki devletler, hâlihazırdaki anarşik bir sistemde var olmakta olup; beka mücadelesinde hayatta kalmak için tıpkı Hobbes'un tanımında olduğu üzere güçlerini en üst seviyeye taşımak durumundadırlar. Bu bağlamda güç kavramı, realist yaklaşımda başat olup paradigma güce evrilebilmek için üstün nitelik ve niceliklere hakimiyet aranmaktadır. Anarşik düzende güvenlik kaygılı bencilce güçlerini artıran devletler, var olan sistemi tehdit edici boyuta ulaştıklarında ise karşısına balans sağlamak amaçlı güç dengesi varsayımı oluşmaktadır. Bu noktada diğer görece az güçlü devletlerin ittifaklaşarak daha güçlü oluşuma karşı denge sağlaması, realist yaklaşımın güç dengesi kavramına işaret etmektedir (Morgenthau, 2006:4-14; Uğrasız, 2003:140).

Güç bağlamında askeri hazırlık durumunun önemi genel kabul gören bir dinamik olmakla beraber güç kavramının analizcilerinden; Morgenthau da, devletlerin sahip olduğu coğrafi konum unsuruna, ekonomik güç unsuruna veya fiili ulusal gücüne önem kazandıran faktörün, askeri açıdan güçlü olma ve hazır bulunma durumu olduğunu dile getirmektedir. Nitekim bir devletin gücü betimlenerek yorumlama ve kıymetlendirme yapılırken, en önemli ölçüt, askeri kapasite olmakta ve caydırma noktasında önem arz etmektedir. Bu bağlamda uluslararası alanda, değişen koşullara bağlı olarak, her devletin; kara, deniz ve hava gücüne sahip olması, varlıklarını sürdürmek ve dış politikada etkide bulunabilmek adına elzem olarak kıymetlendirilebilir. Caydırıcılığın ve ikna mekanizmasının başat unsuru olacak askeri güç esasen; savaş teknolojisi, silahların niteliği/niceliği ve liderlik unsurlarından teşekkül olmakla beraber genel hedef tesisinde her birinin ayrı bir önemi bulunmaktadır (Arı, 1999:52,53).

Güç paradigmaları noktasında devletlerin gücünü irdelerken, yalnızca askeri kuvvete yoğunlaşmak ve gücü askeri kapasiteyle özdeşleştirmek, tam anlamıyla gerçeği yansıtmamakta aksine hatalara sebebiyet verebilmektedir. Bu noktada diplomatik denge tahterevallisinde güç analiz edilirken, askeri unsurların yanı sıra özellikle ekonomik kapasite ile büyüklük gibi diğer başatlara da önem verilerek sürdürülebilirlik kıymetlendirmesi öngörülmelidir. Sürdürülebilirlik ekseninde ekonomik gücün, askeri gücü tamamlayıcı niteliği öne çıkarılarak uzatılmış savaş örneklerinde olduğu gibi nitelikli insan gücüne ek olarak mali destekleyebilirliği analiz edilmelidir (Sönmezoğlu, 2005:177). Güç odağında ekonomik kapasite deyince akla ilk gelen husus, elbette bir devletin endüstriyel gelişmişliği, sanayileşmiş altyapısı ve teknolojik entegre yapılanması olarak ön plana çıkmaktadır (Arı, 1999:52). Diğer unsurların yanında her ne kadar az önemli gibi görülse de, bir devletin tarım kapasitesi de ekonomik güç içinde büyük önem arz etmektedir. Zira tarım ürünleri rezervi zayıf olan devletler, önemli gıda ürünlerinde dışa bağımlı hale gelebilmekte ve kıtlık/salgın/savaş gibi durumlarda, devletlerin sıkıntıya girerek temel beslenme ile iaaşe hususlarında yeterliliklerinin kifayetsizliğine sebep olabilmektedir (Yentürk, 2016:9).

2.1.2. Coğrafya Ekseninde İçsel ve Dışsal Çevreler

Kader olarak birçok ulusun yaşam serüveninin yer aldığı coğrafi arızalar, güç paradigmasında vazgeçilmez bir kuvvet çarpanı olarak haklı yerini korumaktadır. Devletlerin üzerinde konuşlu oldukları coğrafya, kadim tarihten bu yana, uluslararası politika ve dış politika açısından önemli bir güç unsuru olarak dikkate

alınmaktadır. Bir devletin egemenlik sürdürdüğü topraklarının büyüklüğü, komşularının siyasi ve ekonomik yapısı, dünya üzerindeki konumu, bir kara ya da bir ada ülkesi olması gibi faktörler devletler için kader olmakla beraber kazanım yahut kayıplara da sebebiyet verebilmektedir (Hurmi, 2008:140). Devletlerin konuşlu oldukları hâkimiyet sahalarının nispeten geniş ve hasımlarına görece büyük olması, anılan devletlere; karşı güçlerin muhtelif saldırı girişimleri durumunda avantaj kazandırabilmektedir. Bu noktada 8,5 milyon mil kare genişliğinde toprağa sahip olan günümüz Rusya topraklarının, hem Birinci Dünya Savaşında, hem de İkinci Dünya Savaşında Alman saldırı ve istilalarına karşı engelleyici ve oyalayıcı özelliği dikkate değerdir. Öte taraftan Anadolu topraklarında kurucu lider komutasında yürütülen stratejik savunma esaslı direniş harekâtında da; Yunan saldırıları Sakarya sahasına kadar geri çekilme ile ön alınmış ve karşı taarruzlar ile def edilebilmiştir. Bu sıralı tarihsel tecrübeler geniş hâkimiyet alanlarının, uzatılmış savaş süresince sahip olan tarafa katkı sunacak birer güç çarpanı olduğuna işaret etmektedir. Ayrıca söz konusu hâkimiyet alanlarına mavi vatan ile hava sahasının da dâhil olduğu hatırd tutulursa, mezkûr alanların gerek izole olarak savunmadaki katkısı gerekse farklı kuvvet çarpanlarının güçlü olmasındaki artışıyla sahip olan tarafa sunduğu imkanlar takdire değerdir (Arı, 1999:49; Morgenthau, 1970:143).

Öte taraftan şüphesiz konuşlu olunan arazi parçaları her zaman üstünlük sunmamakta çoğu zaman da iştah kabartan yanları ve elverişli arazi arızaları sebepleriyle diğer ulusların kolay hedefleri de olabilmektedirler. Bu bağlamda anılan devletlerin dünya üzerindeki konumu da, uygulayacağı dış politika stratejileri açısından büyük önem arz etmektedir. Polonya gibi geniş düzlüklere ve birçok sınır komşuna sahip olan bir devlet, dünyanın çatısı olarak tanımlanan Nepal tarzında izolasyonist (yalnızcılık esaslı) bir dış politika stratejisi uygulayamamaktadır. Orta Asya'nın doğal zenginliklerine sahip ve kadim tarihlerden günümüze geçiş güzergâhlarının odak noktası olan devlet toprakları da benzer şekilde yalnız diplomasi sergileyememekle çok uluslu devletlerin ajandalarında, istekleri dışında gündem olarak tutulabilmektedirler (Sönmezoğlu, 2005:532).

Coğrafya ekseninde temas edilerek analiz edilmesi gereken bir diğer kavram ise içsel çevre olarak karşımıza çıkmaktadır. İçsel çevre ana hatlarıyla; iç politika, kamuoyu, siyasi partiler, çıkar grupları ve coğrafi konumu barındırmakla ilgili hususların birbirleriyle ilişkilerine işaret etmektedir. Bu noktada kavram içeriğinde; devletin örgütleniş biçimi, siyasi rejimi ve bütünüyle iç siyasal sistemi de yer almaktadır. Şüphesiz ilgili devletin örgütleniş biçimi, dış politikayla ilgili karar verme sürecinde oldukça önemli bir husus olarak kararlılık ve muğlaklık noktasında dikkat çekmektedir. Devletin; federal, konfederal ya da üniter yapıda olması, karar mekanizması açısından farklılıklar yaratırken devletten devlete değişen siyasi rejim sistemleri ve yönetici kadrosu, dış politika karar mekanizması boyutunda kendine has ayrıntıları yaratabilmektedir (Arı, 1999:128,130). Bu aşamada devreye uluslararası ilişkilerde ve dış politikanın belirlenmesi sürecinde, karar verici, yani lider girmektedir. Hem sınırlı sayıdaki karar alıcıların ya da tek bir kişinin belirleyici oldukları totaliter rejimlerde, hem de her ne kadar kurumlar ve kurallar önemli olsa da, kişilerin, ağırlığını hissettirdiği demokratik rejimlerde, karar vericiler ön plana çıkmaktadır. Burada ilgili devlette yönetici konumunda olan liderin kişisel özellikleri, tecrübesi, rolü ve sahip olduğu siyasi kültür, alacağı kararlar açısından önem arz etmektedir. İçsel çevre muhteviyatında, dış politikayı etkileyen diğer önemli bir çarpan da kamuoyu etkisi şeklinde değerlendirilebilir. Kamuoyu etkisini kısaca dış politika konusuyla ilgilenenlerin ve bu bireylerin oluşturdukları kanaat gruplarının görüşleri olarak tanımlamak mümkündür (Sönmezoğlu, 2005:538).

Yaratılan dış politikanın birçok iç konu kapsamlı ve coğrafya katkılı içsel dinamikleri muhakkak dışsal çevrelerin etkileriyle vücut bulacaktır. Dış politikanın bir diğer ana kolunu şeklinde yorumlanabilecek dışsal çevre ise; devletin sınırları dışında gelişen olaylar ile diğer devletlerin ve devlet dışı aktörlerin eylem ve tutumlarının yer aldığı, tüm küresel sistemi ve güç ilişkilerini kapsayan fiziki çevre tarzında betimlenebilir (Arı, 1999:128). Tarihsel süreç içerisinde kendi coğrafyaları dışında var olan savaş, kıtlık, salgın vb. türlü hadiseler hiç tarafı dahi olmamış binlerce insanı muhakkak etkilemiştir ve etkileyecektir (Sönmezoğlu, 2005:763). Uluslararası sistem açısından, devletlerin dış politikalarını etkileyen bir diğer dışsal faktör ise uluslararası hukuk şeklinde yorumlanabilir. Uluslararası sistemde, uluslararası hukukun en genel kurumu, Milletler Cemiyeti ile birlikte kurulan ve daha sonra Birleşmiş Milletler Örgütü bünyesinde yerini alan Uluslararası Adalet Divanı olarak yerini korumaktadır. Uluslararası hukuk, genel anlamda, uluslararası ilişkileri düzenlemek için oluşturulan ilkeler bütünü olmakla beraber ilişkilerde kurallar dâhilinde hareket edilmesini cezai müeyyideler ile garanti altına almaya yönelik bir yapılanmadır (Sönmezoğlu, 2005:679).

Uluslararası sistemde belli ölçüdeki düzeni sağlamak için oluşturulan ve devletlerin dış politikalarını etkileyen diğer bir faktör ise ilgili devletlerin üyeliğini rıza ile kabullendikleri uluslararası örgütler şeklinde kıymetlendirilebilir. Küresel ya da bölgesel düzeyde oluşturulan mezkûr örgütlerin amaçlarına bakıldığında; üyelerinin bağımsızlıklarına, toprak bütünlüklerine ve egemenliklerine yönelik koruyucu yaklaşımları göze çarpmakla beraber ilgili devletlerin bağımsız dış politikadan ziyade müttefik anlayışlı diplomasi bünyesinde oldukları değerlendirilebilir (Sönmezoğlu, 2005:687).

2.2. Türk Dış Politikasının Dinamikleri

Anadolu coğrafyasından Balkanlara kadar devralınan mirasın, elbette kadim tarihlerden kalma alışkanlıkları ve ilişkileri de beraberinde süregelmiştir. Bu anlayışla Türk dış politikasının temelleri de halefi olduğu Osmanlı Devleti'nin diğer devletlerle kurduğu ilişkilere ve izlediği genel dış politikaya dayanmıştır. Mili Mücadele yıllarında farklı iki yönetim ve zihniyetle var olan gerek İstanbul hükümeti gerekse Ankara idaresi şüphesiz iki farklı dış politika yürütmüşlerdir. Bunlardan İstanbul merkezli padişah iradeli olanı İngiltere ve müttefikleriyle yürüttüğü dostluk politikası taraftarı iken diğeri İstanbul hükümetinin izlediği politika ile taban tabana zıt bir nitelik taşıyan, kurucu liderin yürüttüğü tam bağımsızlık temalı ve devletlerin eşitliği odaklı dış politika olarak dikkat çekmektedir (Gönlübol, Kürkçüoğlu, 1985:472). Kurucu lider, Osmanlı Devleti'nin gerilemesi ve çöküşünün bir sebebini de Batı ile var olan ama zaman ile azalan temas ve diyalogun koparılmasına bağlamaktadır. Bu noktada, tam bağımsızlık ile inşa edilen Türkiye'ye Batılı bir yapı kazandırmayı hem çağdaşlaşma hem de devletin beka odaklı güvenliği açısından bir zorunluluk olduğu inancıyla hareket etmiştir. Öte taraftan anılan çağdaşlaşma ile başarının taklidi boyutunda gerek teknolojik gerekse sanayileşme ile modernleşme boyutundaki ilerlemeleri ithal edilmeye gayret gösterilirken Batı'nın emperyalizmine karşı savaş her daim sürdürülmüş ve fakat Batı'ya karşı girişilen silahlı gayretler, *Milli Mücadele* ile sınırlı kalmıştır (Oran, 1981:205).

Kurucu lider, tam bağımsızlık mücadelesini yürütürken diğer yandan öteki devletlerle iletişimi de ihmal etmeyerek nihai amacın, hedeflenen milli sınırları korumak olduğunu sürekli beyan etmekten de geri kalmamıştır. Bağımsızlık mücadelesi ardından, Lozan Antlaşması ile Batılı devletlerle uzun süreli bir barış evresine geçiş yapılmıştır. Lozan Antlaşması nihayetinde aslında umulduğu gibi barışın hâkim olacağı bir dönemden ziyade bakiye sorunlar ile hemhal olunacak uzunca bir yolculuk başlamıştır. En basitinden Anadolu coğrafyası antlaşma sonrasında neredeyse çok güçlü devletlerle himayesi altındaki topraklar sebebiyle komşu durumuna gelmiştir. Bu bağlamda doğu ile kuzey sınırları SSCB, güneydoğu cenahı Irak mandası ve Kıbrıs dolayısıyla İngiltere, güney hatları Suriye mandası nedeniyle Fransa, batı bölgesi Oniki Ada ve Meis Adası bağlamında İtalya şeklinde Türkiye'nin sınır komşusu olmuşlardır. Bu güç odaklı yeni oluşum, Türkiye'yi daha rasyonalist bir dış politika izlemeye mecbur kılmıştır (Aydemir, 1999:311, 312).

Bağımsızlık odaklı Milli Mücadele'yi veren ve diğer devletlerin çıkar amaçlı kavgalarına şahitlik eden kurucu lider ve Milli Mücadele'nin mimar yöneticileri, sonraki güç paylaşımlarının gayelerini; deneyimleri eşliğinde analiz etmeyi başararak Lozan Antlaşması'ndan sonra realist bir algı ortaya koymuşlar ve devletin varlığını tehlikeye sokacak politika ile uygulamalardan kaçınmaya çaba sarf etmişlerdir. Bu bağlamda Mustafa Kemal'in en önemli dış politika düsturu *gerçeklik ilkesi* üzerine inşa edilerek yeni Türkiye'nin takip edeceği siyasetin, belirsiz ve keyfi olamayacağı odağında politikalar seyredilmiştir. Modern bakış açısı ile anılan dönemin dış politika yaklaşımını, gerçeklik ilkesinden hareketle *realizme dayalı dış politika* şeklinde yorumlamak yerinde olacaktır (Ayata, Yücel, 2015:82). Kurucu lider mezkûr bakış açısı eşliğinde savaş ya da barış dönemlerinde, her zaman, devletlerarası diyaloga önem vererek ülke menfaatlerinin gerektirdiği durumlarda ittifak ilişkileri kurmaktan da geri kalmamıştır. Atatürk, kişisel özelliklerinin ve birikmiş tecrübe ile kazanılmış deneyimlerinin de katkılarıyla önemli hususları öngörebilmeyi başarmış ve Türkiye'nin genel dış politikasını, belirlediği bu ilkeler üzerinden realistik yaklaşımla akla en uygun mihverde çizmeye gayret göstermiştir (Albayrak, 1983:18).

Anılan hedeflerin temel alındığı Türk dış politikası, bu amaçlara ulaşmak ve onları korumak adına *baticılık* ve *statikoculuk* prensipli iki mihver dış politika yaklaşımı belirlemiştir. Uluslararası ilişkilerde *status quo* ya da *statüko* sözcüğü, belli bir dönemde, uluslararası sistemin yapısı ve sistemdeki güç dağılımının korunması anlamlarını taşımaktadır. Kendi gücünün ve kendi lehine olan güç dağılımının değiştirilmesini önlemek isteyen bir devlet, statüko politikasını izleyerek diğer oluşumların güç dengelerini sarsmasına mani olmakta

ve menfaatleri merkezli yapının devamlılığını arzu etmektedir. Emperyalist ve revizyonist politikaların karşıtı olan statükoculuk, genellikle savaş sonrası dönemlerde kurulan yeni düzeni ve dengeleri korumak üzere uygulanmaktadır. *Revizyonist* yaklaşımlar ise aynen İkinci Dünya Savaşı arifesinde olduğu gibi ilk savaşın antlaşmalarına razı gelmeyerek haksızlıkların giderilmesi ve yeni denge dağılımlarının sağlanması amacı güden devletlerin dış politika ilkelerine işaret etmektedir. Bu bağlamda statükoculuk politikası izleyen devletler genellikle, aynı politikayı güden diğer devletlerle giriştikleri; ittifak, anlaşma ve sözleşmelerle, var olan istikrarı sağlamaya çalışarak yeni oluşumlar karşısında caydırıcılık temelli müttefiklikler yaratmaktadırlar (Morgenthau, 1970:47; Kenar, Örnek, 2008:191).

Kurucu lider Osmanlı bakiyesi bir kumandan olmanın birikmiş savaş tecrübelerine istinaden, barışa çok fazla ehemmiyet vermiş ve bunu savaş tarihi literatürlerinde yerini almış veciz sözleri ile sürekli vurgulamaktan geri kalmamıştır. “*Yurtta Barış Dünyada Barış*” ve “*Harp zorunlu ve hayati olmalı. Milleti harbe götürünce vicdanında acı duymamalıyım. Öldüreceğiz diyenlere karşı ölmeyeceğiz diye harbe girebiliriz. Lakin millet hayatı tehlikeye uğramadıkça harp bir cinayettir.*” şiarları Türk dış politikasının geleneksel ilkeleri haline gelmiştir (Eroğlu, 1985:437). Mezkûr ilkelerin paralelinde özellikle SSCB, Yunanistan, Bulgaristan ve İran gibi yakın komşularıyla olan sorunlarını çözmeye ve güvenlik ortamı oluşturmaya yönelik, Dostluk ve Tarafsızlık Anlaşmaları aracılığıyla iyi komşuluk ilişkileri kurulmaya çalışılmıştır. Diğer taraftan Lozan Antlaşması’ndan kalan İngiltere ile Musul, Fransa ile Hatay, Yunanistan ile nüfus mübadelesi ve boğazlar konusu gibi sorunları, güce başvurmadan uluslararası hukuka dayanarak, sonradan davet ile dâhil olduğu Milletler Cemiyeti ilkeleri doğrultusunda barışçıl yollarla çözüme kavuşturulmuştur. Türkiye bunların yanı sıra; Briand-Kellog Paktı, Silahsızlanma Konferansı, Milletler Cemiyeti, Balkan Paktı ve Sadabad Paktı gibi tüm barışçıl ittifakların ve işbirliklerinin tamamında yer alarak batıcı ve statükocu yaklaşımını her kulvarda ön plana çıkarmış ve sadakatiyle kanıtlamaya gayret göstermiştir (Sarıay, 2000:861; Soysal, 1985:112). Kurucu liderin, milli mücadele mimarları ile temellerini attığı Türk dış politikası anlayışı ve yaklaşımı, ölümünden sonra da özenle takip edilerek halefi ve yakın mesai arkadaşı İsmet İnönü’nün İkinci Dünya Savaşında izlediği dış politikaya da ilham kaynağı olarak statüko temelli denge mihverinde canlı savaşın topraklara sirayetini mani olacak şekilde vücut bulmuştur. Kifayetsiz düşüncelerle verilen kararlar neticesinde girilen Birinci Dünya Savaşı’ndan sonra, Türkiye’nin yeni ve belki de daha yıkıcı bir canlı savaştan uzak kalması gerektiğini iyi bilen deneyimli komutan ve idareci İsmet İnönü, savaş dışı kalmayı düstur edinerek, statükocu politika anlayışında tarafsız müttefiklik esaslı savaşı yönlendirmeye gayret göstermiştir (Yentürk, 2016:18; Balcı, 2013:55).

2.3. Türk Dış Politikasının Stratejileri

Anılan dönem Türk dış politikasını daha iyi idrak edebilmek açısından konu analiz edildiğinde; sürecin stratejilerini anlamlandırmak ve ilgili kavramların betimlenmesi yerinde olacaktır. Genel strateji dâhilinde karşımıza çıkan; tarafsızlık, güç dengesi veya ittifak yaklaşımları, elbette Türk dış politikasına da yön vererek dönemsel uygulanmalarına zemin hazırlamıştır. Bu bağlamda ilk karşımıza çıkan tarafsızlık, iki veya daha fazla devlet arasındaki savaşa, bir devletin iştiraktan çekinmesi veya daha açık bir ifadeyle, herhangi bir savaşta savaş dışı kalma ve taraflara askeri kolaylıklar sağlamamak anlamına gelmektedir. Tarafsızlığın hukuki bir tarafsızlık sayılabilmesi ve taraflar için karşılıklı hak ve yükümlülüklerin söz konusu olabilmesi için, bu durumun savaş baş göstermeden önce veya savaş anında ilan edilmesi gerekmektedir. Ezcümle uluslar arası hukuk normlarına göre tarafsız devlet; ulusal sınırları, kara suları ve ulusal hava sahası ile birlikte *tarafsız alan* olarak kabul edilmekte ve sıralı sahalarda herhangi bir düşmanca eylemin veya saldırının gerçekleştirilmesi yasaların çiğnenmesi olarak kabul görmektedir (Kenar, Örnek, 2008:158-160).

Milli Mücadele nihayetinde oluşturulan ve farklı konularında sürekli iyileştirmelerle inşası devam eden Türkiye’de kurucu lider döneminde de temel olarak tarafsızlık stratejisi benimsenmiş ve fakat bu strateji sürekli ve değişmez bir politika olarak düzenlenmemiştir. Öte taraftan İkinci Dünya Savaşı öncesine kadar olan dönemde Batılı güçler, SSCB, Balkan devletleri ve Ortadoğu devletlerinin bir kısmı ile yakın ilişkiler de kurulmuş, menfaatlerin gerektirdiği düzeyde caydırma gayeli stratejik ittifaklıkların içerisine dâhil de olunmuştur. Ancak yaratılan bu oluşumların ve dâhil olunan muhtelif yapılanmaların hiç birisinde revizyonist bir gaye güdülmeyen ve herhangi bir çatışmaya dâhil olunmadan tarafsızlık politikası titizlikle uygulanmış (Cengiz, 2012:33).

İkinci Dünya Savaşı'nın arifesinde başlayan karşılıklı çıkar ilişkilerin temelindeki karşılıklı antlaşmalar ve protokollerle tesis edilen müttefik merkezli ittifak yapılanmaları, yeni stratejilerin su yüzüne çıkmalarına zemin hazırlamıştır. Klasik güç dengesinden sıyrılarak caydırma prensibinden ziyade taraf yaratma esaslı ittifaklaşmalar, iki kutuplu Dünya evriminde kilit rolü üstlenmişlerdir. Bu minvalde ittifak kavramının literatür analizi yapıldığında; *ittifakın*, devletler arasındaki belirli bir ya da birkaç konuya ilişkin birlikteliği ifade etmekte olduğu ve devletlerin askeri, siyasi, ekonomik, kültürel vs. gibi çeşitli konularda ittifak yapabilecekleri aktarılmaktadır. Mevcut süreç içerisinde devletleri, ittifak oluşturmaya ya da var olan ittifaklara katılmaya iten sebepler arasında; devletlerin kendi öz kaynakları ve güç unsurlarının belirledikleri amaçlara ulaşabilmekte yetersiz kalması, devletlerin kaynakları yeterli olsa bile maliyetleri azaltmak, amaca ulaşmadaki süreyi kısaltmak niyetleri ve girişilecek eylemlerde sorumlulukların paylaşılarak izlenen politikaya meşruiyet kazandırmak gayeleri sıralanabilir (Cengiz, 2012:35; Kenar, Örnek, 2008:199). Tarafsızlık politikasının anlamsızlaştığı ve nerdeyse mümkün olmadığı İkinci Dünya Savaşı sürecinde ise, Türkiye canlı savaşın dışında kalmaya yönelik bir denge politikası izleyerek, bir yandan tarafsızlık politikasından yararlanmaya çalışmış, diğer taraftan da ittifaklara dâhil olarak güvenliğini caydırma temelli sağlamak adına tarafları birbirine karşı dengelemeyi hedef almıştır. Bu noktada güç dengesi politikası kavramı analiz edilince literatürdeki *güç dengesi stratejisi*; devletlerin güvenliğini ve ulusal egemenliğini korumak için izledikleri klasik bir dış politika stratejisi veya başka bir devletin büyümesini yahut bir devletin etki alanını genişletmesini engellemeyi amaçlayan bir dış politika stratejisi şeklinde gözlenmektedir. Karşılıklı caydırıcılık ve ikna süreçlerinde devletlerin sahip olduğu güç unsurları, değişen koşullar göz önüne alındığında, uluslararası sistemde güçlü bir duruş resmetmek için her zaman yeterli olmayabilir. İşte tam da bu durumlarda ilgili menfaat ilişkili devletler, ortak çıkarları bulunan diğer devletlerle hasım zihniyetli rakip ittifaklara karşı müttefiklikler tesis ederek, yani güç dengesi stratejisi oluşturarak, dış politikalarını kendi lehlerine muhkemleştirebilirler (Gözen, 2009:62).

Kavramsal analiz bağlamında izah edilmeye gayret gösterilen Türk dış politikasının gerek ilke gerekse stratejileri anılan dönemin koşullarında yorumlanarak irdelenmelidir. Şart ve imkânlar dâhilinde mezkûr gayretler ve ittifak temalı güç dengesi arayışları eksen değiştirmiş olabilirler. Bu noktada anılan dönemin ilgili kavramsal terminoloji ile bütünleşmesini sağlamak amacıyla; müteakip bölümde tarihsel akış, derinlemesine irdelenecek ve kavramların koşullara göre yorumlamaları ifade edilmeye çalışılacaktır.

3. Savaş Evveli ve Süresince Türk Dış Politika'sının Değerlendirilmesi

3.1. Savaş Öncesi Milli Şef Döneminde Türkiye'nin İç ve Dış Dinamikleri

Kurucu liderin ardından Türkiye Cumhuriyeti'nin ikinci Cumhurbaşkanı olarak tarih sahnesine farklı bir unvan ile adım atacak olan Mustafa İsmet İnönü, 24 Eylül 1884 senesinde İzmir'de Bitlisli sorgu hâkimi olarak görev yapan Hacı Reşit Bey ile Tuna Boylarından göçme Cevriye Hanım'ın oğulları olarak dünyaya gelmiştir. Çocukluk yıllarını, İzmir, Foça, Buldan ve Sivas'ta geçirmiştir. İsmet İnönü, 12 yaşındayken Askerî Rüştiye'den başarıyla mezun olmuş ve lise eğitiminin ilk yılını Sivas'ta bir sivil lisede tamamladıktan sonra 1897'de İstanbul/Halıcıoğlu'nda Topçu Harp Okulu İdadi bölümüne devam ederek 1903'te topçu teğmen olarak birincilikle mezun olmuştur (İnönü, 1987:7; Turan, 2000:2).² Kurucu liderin ardından İkinci Dünya Savaşı arifesinde Türkiye'nin iç ve dış politikalarının dümencisi olan İsmet İnönü'nün siyasetle ilgilenmeye girizgâhı Edirne'de bulunduğu yıllarda gizli faaliyetlerde bulunan İttihat ve Terakki Cemiyeti'ne üye olması ile başlamıştır. Ancak daha sonra ordu mensuplarının siyasi hareketlere karışmaması gerektiği fikrini savunarak, cemiyet ile bağını koparmış ve 31 Mart Olayı sebebiyle Hareket Ordusu'na katılarak mezkûr isyanın bastırılmasında da görev almıştır (Çetinkaya, 2014:3,4). Kurucu lider gibi İnönü de Osmanlı Devleti'nin muhtelif cephelerinde vazifeler icra ettikten sonra 30 Ekim 1918 tarihli Mondros Mütarekesi ile neticelenen Birinci Dünya Savaşı akabinde kurtuluşu Anadolu'da kazanılacak bir zaferden sonra kurulacak olan yeni bir devlette görmüştür. Bu bağlamda Atatürk'ün çağrısı üzerine, 8 Ocak 1920'de Ankara'ya gelerek Milli Mücadeleye katılmıştır (Turan, 2000:17-19).

² İsmet İnönü, 1903 yılında Mühendishane-i Berr-i Humayun'a kaydolmuş ve yine birincilikle mezun olduktan sonra kurmay subay olarak eğitilmek üzere Erkan-ı Harbiye Mektebi'ne girmiş ve en yüksek dereceyle mezun olmuştur.

23 Nisan 1920’de açılan TBMM’ne Edirne mebusu olarak katılmış ve 3 Mayıs’ta kurulan İcra Vekilleri Heyeti’nde Erkan-ı Harbiye-i Umumiye Vekili olmuştur. Daha sonra Atatürk’ün isteğiyle 25 Ekim 1920 tarihinde Ali Fuat Cebesoy’un yerine Batı Cephesi Kuzey Bölge Komutanlığı’na atanarak düzenli ordu kurma çalışmalarını hızlandırılmıştır (İnönü, 1987:11). Yunan Ordusu’nun yenilgisi sonrası İtilaf Devletleri ve Yunanistan’ın da isteği üzerine TBMM Başkanı Mustafa Kemal’in görevlendirmesi ile 11 Ekim 1922 tarihinde Mudanya Mütarekesini bizzat yürütmüş ve imza altına almıştır. Mudanya Mütarekesi’nden sonra Lozan kentinde görüşülmesine karar verilen barış görüşmelerine, Türkiye’yi temsil etmek üzere İsmet Paşa, 26 Ekim 1922’de Dışişleri Bakanı olarak seçilerek gönderilmiştir (Turan, 2000:39,42). Türkiye, İsmet Paşa’nın öncülüğünü ettiği Lozan Antlaşmasıyla, bazı istisnalar dışında, Misak-î Milli sınırları dâhilinde büyük ölçüde başarılar elde ederek İsmet Paşa’nın yeni Türk diplomat tipinin en başarılı örneğini sergilemesine tanıklık etmiştir (Turan, 2000:60).

Lozan Antlaşması nihayetinde temelleri inşaaya devam eden Türkiye Devleti’nde Cumhuriyetin 29 Ekim 1923’te ilan edilmesinden sonra İnönü, Türkiye Cumhuriyeti’nin ilk başbakanı olup, Cumhuriyetin ilk hükümetini kurmuştur. Başbakanlığından birkaç gün sonra da kurucu liderin Cumhurbaşkanı olmasıyla Halk Fırkası’nın Genel Başkanlığına getirilmiş ve uzun soluklu bir siyasi hayatın içerisine adım atmıştır. Aralarındaki anlaşmazlıklar nedeniyle Atatürk’ün İnönü’yü başbakanlıktan almasıyla 25 Ekim 1937’de başbakanlık görevinden istifa ederek ayrılan İnönü, bu tarihten kurucu liderin ölümüne kadar geçen dönemde, sadece TBMM’de Malatya milletvekili olarak görevini yerine getirmiş ve aktif siyasi hayattan çekilmiştir (Sönmezoğlu, 2011:400).

Milli Mücadele’ye katkıları, siyasi bir zafer olan Lozan heyetinin başkanı olması ve uzun yıllar Atatürk’ün başbakanlığını yapmış olması gibi gerekçelerle, İnönü; kurucu liderin ardından halefi olmaya en yakın namzet olarak değerlendirilmiş ve ikinci meclis toplantısında oyların tamamını alarak Türkiye Cumhuriyeti’nin ikinci Cumhurbaşkanı olarak seçilmiştir (Tuncer, 2012:33; Aydemir, 1975:29). Atatürk’ün ölümü ile CHP (Cumhuriyet Halk Partisi) genel başkanlığı makamı da; *Değişmez Genel Başkanlık* ifadesinin yanında, kurucu liderin *Ebedi Şef*, İnönü’nün ise *Milli Şef* olduğu ibareleri ile İsmet İnönü’ye intikal etmiştir. Dönemsel olarak bölgede güçlü lider algısının (*Almanya’da “Führer”, İtalya’da “Duçe”*) yarattığı otoriter düzen, Türkiye’ye de sirayet ederek İsmet İnönü’nün inşa edilen devrimleri tam manasıyla oturabilmesi açısından Milli Şef tabiri yerleştirilmeye çalışılmıştır. 1930’larda dünya siyasi konjonktüründe otoriter rejimler benimsenmeye başlamış ve iyice yaklaşan savaş tehlikesi ile devletin; kuvvetli ve otoriter bir devlet adamının etrafında milli birlik ve beraberlik içinde toplanmasının gerekliliğinden hareketle mezkûr tanımlama oybirliği ile kabul edilerek Celal Bayar’ın coşkulu ifadeleriyle ilan edilmiştir (Akşin, 1991:165; Aydemir, 1975:39; İnanç, 1994:41).³

İnönü’nün riyasetinde Milli Şef dönemi olarak adlandırılan 1939-1945 süreci, Türkiye’nin ekonomi politika tarihi süreci içerisinde, *devletçilik ve harp ekonomisi devri* olarak tanımlanmaktadır. Türkiye savaş öncesi olduğu gibi, savaş sırasında da müspet bir ekonomik tabloya sahip olamamış ve savaşın tezahürleri ile daha da sorunlu sürece doğru yol almak ve mücadele etmek mecburiyetinde kalmıştır. Bu noktada öncelikle, genç ve yetişkin nüfusun çoğunluğunun silâh altına alınması, üretimde ve tüketimde düşüşe sebebiyet verirken savunma giderlerinin bütçenin büyük bir payına hâkim olması nedeniyle savaş evvelinde hedeflenen planlama ve yatırım programları durma noktasına gelmiştir. Bu süreç içerisinde ülkeye ciddi döviz akışı sunan ihracat sektöre uğrarken ithalat iki yıl içinde yarıya düşmüş ve ikame malların tedariki çıkmaza girmiştir (Boratav, 2013:63). Arz oranının düşmüş olması ve dolayısıyla fiyatların yükselmiş olması, bazı mallarda karaborsaya sebep olmuş, aynı zamanda fırsatçılık ve usulsüzlüğe dayanılarak bazı ellerde bir servet birikimi süreci yaşanmıştır. Fakir ve dar gelirli kesimlerin; gündelik hayatta yaşadıkları pahalılık, temel yiyecek ile gıda ve tüketim maddelerinde yaşadıkları sıkıntılar ile ihtikâr yani karaborsa nihayetinde, ortaya yoksullukla beraber çeşitli toplumsal sorunlar çıkmıştır. Sıralı bu ekonomik olumsuzluklar beraberinde getirdiği belirsizlikler ile devletin ekonomik gelişmesi sürecinde bir kesinti ve hatta bir gerileme yaşanmasına

³ İmajın sağlamaştırılması adına İnönü, Atatürk ile özdeşleştirilmiş ve halka benimsetilmeye çalışılmıştır. Örneğin: devlet dairelerinden ve paraların üzerinden kurucu liderin resimleri kaldırılmış onların yerine, Milli Şef İnönü’nün resimleri asılmaya başlanmıştır.

yol açmış ve geçmiş kalkınma planlamalarının rafa kaldırılmalarına sebep olmuştur (Metinsoy, 2020:48; Sönmezoğlu, 2011:402; Tekeli ve İlkin, 2016:39).

Savaş döneminin canlı çatışmaları her ne kadar ülke topraklarına yansıtılmamış olsa da savaşın her türlü tezahürü sınır dinlemeden Anadolu'ya erişmiş ve halk nazarında sosyoekonomik anlamda derinden hissedilmeye başlanmıştır. Milli Şef riyasetindeki hükümet, anılan etkilere çoğu günümüz de dahi tartışılan sert reaksiyonlar verilmesini tercih etmişlerdir. Bu bağlamda 1940 yılında savaşın ekonomik etkileriyle beraber *Milli Koruma Kanunu* uygulamaya alınmıştır. Mezkûr kanun, anılan dönemin şartlarında; iş gücüne karşı, ücretli iş mükellefiyeti, çalışma saatlerinin artırılması ve ücret daraltılması gibi hükümleri içeren, özel işyerlerine kısmi olarak el koyma ve temel ürünlerin vesikayla satılması şeklinde hükümete geniş tasarruflar sunan bir düzenleme olarak dikkat çekmektedir. Öte taraftan ilgili kanun; askere ucuza beslenme ve giyinme, genç nüfusa ise gelir sınırlarını aşırı zorlamadan ekmek ve kömür avantajı sağlarken ihtikârın, istifçiliğin, rüşvet ile adam kayırma odaklı nüfuz ticaretinin artmasına mani olamamıştır. Söz konusu durumlar karşısında, ekonomik bütçe girdilerinin artırılması hedefli hükümet tarafından tartışmalı iki olağanüstü vergi uygulamaya konulmuştur. Bunlardan ilki, Kasım 1942 tarihinde kabul gören *Varlık Vergisi Kanunu* olup; hükümete, normalin üstünde servete sahip oldukları kıymetlendirilen kimselerden, yönetimce tasarrufla değerlendirilen miktarlarda alınacak ve ayrıca nakdi ödemelerden kaçanlar için de ağır cezaların uygulanmasına imkân sağlayacak hükümleri içermesi ile tepkileri üzerine toplamıştır (Tekeli ve İlkin, 2016:83-105; Metinsoy, 2020:225)⁴. Mevcut düzenleme hilafında vergilerini ödemeyenler, Erzurum yakınlarındaki Aşkale'ye, zorunlu çalışma merkezine gönderilmeleri üzerine çok büyük tartışmalara sebep olmuş ve ABD ile Batı devletlerinden gelen tepkiler üzerine 15 Mart 1944'te uygulamadan kaldırılmıştır.⁵

Diğer olağanüstü dönem muhteviyatlı bir vergi olan *Toprak Mahsulleri Vergisi* ise 1944'te kabul edilerek tarımsal kazançlar üzerinden %10 oranında alınması ile *Aşar Vergisi*'ne benzetilmiştir. Mezkûr vergi ile küçük ve yoksul köylünün üzerinde zaten savaşın tesiri ile artan yük ve geçim sıkıntısının daha da ağır bir hale getirildiğinin gözlemi ve siyasi kaygıların artmasıyla 1946'da uygulanmasına son verilmiştir. Tarım pazarının daralması ile arz stokunun talep oranlarından aşağılarda seyretmesi, karaborsacılığın fiyat mekanizmasını alt üst etmesi; yönetimi, anılan dönemin zaruretlerinden hareketle, hane halkı adedince gram hesaplamalı *ekmek karnesi* uygulamasına sevk etmiştir. Söz konusu uygulama ile gözlenmiştir ki; varlıklı olanlar ekmeğin ve unun kalitelisine karaborsanın tesiriyle erişebilirken, alt ile orta gelir gruplu tabaka, karikatürlere bile konu olan içerisine kum dahi katılmış ekmeğe mahkûm bırakılmıştır (Boratav, 2013:67; Tekeli ve İlkin, 2016:52).

İkinci Dünya Savaşı boyunca uygulanan tüm bu yasaklar, sınırlamalar ve tedbirler piyasa ekonomisinin nabzını düşürememiş, enflasyonu artırmaktan başka bir işe yaramayarak savaşın öyle ya da böyle bir yerinde olan öteki ülkelerde olduğu gibi, Türkiye ekonomisinin de gerilemesiyle dış ekonomik paketlere gebe kalınacak bir sürece tanıklık etmiştir. Şüphesiz karar vericilerin alınan kararların müşterek icrasında aynı fikirde buluşmaları ve hilaf yaklaşımlarda olmamaları önem arz etmektedir. Tek parti rejiminin tek ses yönetim anlayışı miladının dolmak üzere olduğunu tam da bu dönemlerde iyiden iyiye hissederek tıpkı kabine içinde hilaf düşüncelerin revizesi gibi parti içinden de muhalif fikirlerin ayrışmasına zemin hazırlamıştır. Savaş sonrası süreçte daha demokratik oluşumların yaratılmasına zemin yaratılarak tek partili sistemden çoğulcu düzene basamak teşkil etmiştir (Koçak, 2010:280; Tuncer, 2001:39-40).

Uzun soluklu savaşın evveli, esnası ve sonrası Türk politika, siyasi, ekonomik, askeri ve daha pek çok hususunda farklılıkların vuku bulacağı bir dönemler silsilesidir. Mevcut yapılanmaların her birinin diğerine domino etkisiyle tesiri olmuş ve değişimlerin yönünü belirlemiştir. Bu minvalde anılan dönemin derinlemesine analiz ile Türk dış politikasının reaksiyonları müteakip bölümde ayrıntılı olarak ele alınmaya

⁴ BCA, 30.10.0.0.135.970.8; BCA, 30.18.1.2.100.110.14; TBMM Zabıt Ceridesi, 6. Devre, İçtima 4, C. 28, 11 Kasım 1942, ss. 21-32

⁵ ABD ve İngilterede de yasaya yönelik eleştirilerde bulunup tepki gösterilince yasada yumuşamalara gidilerek borcunu ödeme konusunda sıkıntı yaşayan yükümlülere ve çalışma mükellefiyetine tutulmuş olanlara aile ve muhitlerinde çalışarak borçlarını ödeyebilmeleri için aileleri nezdinde iadesine karar verilmiştir. Mezkûr uygulama artan tepkiler üzerine 1944 tarihinde mülga olmuştur. BCA, 30.10.0.0.135.971.24; BCA, 30.18.1.2.104.16.8; TBMM Zabıt Ceridesi, 7. Devre, İçtima Fevkalade, C. 5, 17 Eylül 1943, s. 102.

gayret edilmiş ve uzun savaşın Türkiye'ye tezahürleri denge politikası mihrinde aktarılmaya özen gösterilmiştir.

3.2. Türkiye'nin Uzun Soluklu Savaşta Denge Takibi

Hitler; *Yeni Nizam* pratiği ile 1935 tarihinde Saar bölgesini halk oylaması yoluyla yeniden kazanmış, askeri güç sınırlamasını tanımayan bir tavırla 1936 yılında Ren bölgesine Nazi askerlerini sokmuştur. Anılan Hitler doktrinleri çerçevesinde Südetler bölgesinde Alman nüfusun çoğunlukta olduğu tezi, yaklaşan savaşın kıvılcımları olarak Fransız ve İngilizleri de Çekoslovakya hamisi şeklinde sürece dâhil kılmıştır. Öte taraftan Balkanlar ve Akdeniz üzerinde *mare nostrum* (bizim deniz) hedefinde olan İtalyanların; Adriyatik ile Arnavutluk ve Yunanistan üzerindeki emelleri menfaat noktasında Alman doktrini ile mihrer bağlamında bağdaşmaya başlamıştır. İtalya'nın *Büyük Roma İdeali* ile irredentist politikası mihrerinde genişleme gayeleri ve ileride Almanya ile İtalya'nın yanına uzak doğudan dâhil olacak Japonya'nın da katılacağı bir ittifak tesis edilerek müttefik oluşuma karşı doğal olarak karşıt bir grup olan mihrer dayanışması inşa edilmiştir (Koçak, 1991:109; Yılmaz, 1999:17).

Türkiye, yayılmacı hedefleri olan Alman ve İtalyan stratejilerinin öngörüldüğü ve fakat savaşın henüz sıcak çatışmalara evirilmediği 1939 yılı başlarında İngiltere ile olan ticari ekonomik münasebetlerini ivmelendirmiş ve 12 Mayıs 1939 tarihinde Türk-İngiliz Ortak Deklarasyonuna zemin hazırlanmıştır. İlhak ile işgal girişimleri paralelinde Almanya'nın 15 Mart 1939 tarihinde Çekoslovakya'yı Südetler bölgesi hedefli, yaklaşık bir ay sonra ise İtalya'nın Arnavutluk'u işgal etmesi; Milli Şefi, yaklaşan savaşın eşliğinde güvenlik arayışına yönelmiş ve Mihrer Devletlerin olası tecavüzlerine karşı İngiltere ile 12 Mayıs 1939 tarihinde Türk-İngiliz Ortak Deklarasyonu yayınlanmıştır (Karabekir, 1995:28; Goloğlu, 1974:479). Hatay Meselesinin karşılıklı menfaatler odağında halledilmesinden sonra 23 Haziran 1939 tarihinde bir diğer müttefik olacak Fransa ile Türk-Fransız Deklarasyonu yayınlanmıştır (Gürun, 1983:57). Gerçekleştirilen bu hamleler Almanlar üzerinde tesir etkisi yaratmış ve dönemin Alman Ankara Büyükelçisi Von Papen⁶ tarafından sunulan raporlarda; Türkiye'nin doğusundaki Irak, İran ve Arap ülkelerinin etki alanları dışına ötelenebileceğine dikkat çekilmiştir (Deringil, 2007:74). Savaşın başlarında olası Alman-SSCB yakınlaşmasının yaratacağı neticelerden kaygılanan Türk devlet yöneticileri, mezkûr deklarasyonların akabinde İngiltere ve Fransa ile 19 Ekim 1939 tarihinde başkent Ankara'da bir ittifak antlaşmasına imza koymuş iseler de savaş boyunca Türk dış politikasının ana yörüngesini canlı savaşa iştirak etmemek, ne pahasına olursa olsun savaşı sınırlarından içeri sokmamak üzerine inşa etmişlerdir. Bu denli zor tarafsızlık duruşunu uygulamada dış politikayı belirleyenler, halefi oldukları Osmanlı'dan bakiye dış politika geleneğinden, Birinci Dünya Savaşı'nda edindikleri deneyimler ve birikimler ile kurucu lider uygulamalarını rehber edinmişlerdir. Savaşın dışında kalma ve canlı muharebeye dâhil olmamaya yönelik mezkûr strateji, Milli Şef'in bilindik tarzda ihtiyatlı olmak ve hata yapmamak zeminine oturttuğu anlık yenilik ve gelişmeleri gün be gün takip ettiği bir sürecin, satranç tahtasındaki manevralarına evrilmiştir (Aydemir, 1999:142).

Avrupa Devletlerinin ve belirgin biçimde İngiltere'nin Almanya'nın var olan irredentist stratejisine karşı yeterli tepkiyi sergilemekte ön alamaması ile 1938 Münih görüşmelerinde Çekoslovak halkıyla paylaşılmadan ülke topraklarının Nazilere terk edilme süreci Sovyetler nezdinde, Avrupa toplumlarının Alman saldırganlığını kendilerine doğru yönelttikleri inancına zemin hazırlamıştır. Öte taraftan Sovyetlerce Nazilere karşı bir birliktelik içinde olunması girişimlerinin İngiltere ve Fransa tarafından cevaz görmeyerek geri çevrilmeleri de var olan mezkûr inancı daha da yoğunlaştırmıştır. Nihayet, Doğu Avrupa'da olası Alman saldırılarına karşı kendisine bir güvenlik çemberi tesis etme çarelerini arayan SSCB, 24 Ağustos 1939 tarihinde, savaş henüz başlamadan hemen önce Almanya ile karşılıklı bir Saldırmazlık Paktı yaparak kendilerini koruma altına almaya gayret göstermiştir. Şüphesiz SSCB ile Almanlar arasında kaleme alınan

⁶ Von Papen, Amerika'da görev yapmış, kısa süreliğine Almanya Başbakanlığı görevinde bulunmuş, Hitler Almanya'sında Viyana Büyükelçi görevini üstlenmiş ve diplomasiyi iyi bilen bir kişidir. 7 Nisan 1939'de İtalya'nın Arnavutluk'u işgal ettiği gün, Türkiye'ye büyükelçi olarak atanmıştır. Von Papen, Türkiye elçiliği yıllarında Almanya'nın emirlerini ve isteklerini yerine getirmek için çalışmıştır. Almanya, Türkiye'nin kendi yanında savaşa girmesini arzulamış ve eğer bu gerçekleştirilemezse, en azından Türkiye'nin tarafsız kalmasını sağlamak başat olmuştur. Von Papen, 2 Ağustos 1944 tarihinde görevinden ayrılana kadar mezkûr amaçları gerçekleştirmek için çalışmıştır (Gülmez, Demirci, 2013:227-245)

mezkûr saldırmazlık antlaşması, satrancın tüm hamlelerini yerle bir etmiş ve yeni hamlelerin alınmasında Türkiye'yi zor durumda bırakmıştır (Gürun, 1983:10).

1 Eylül 1939 sabahı Almanya'nın savaş ilanı yapmaksızın Polonya topraklarına propaganda girişimleriyle meşru göstermeye gayret ettiği saldırısı ve nihayetinde İngiltere ve Fransa'nın 3 Eylül 1939 tarihlerinde ard arda Almanya'ya savaş ilanları ile uzatmalı bir şekilde yıllarca ve farklı coğrafyalarda sürecek olan İkinci Dünya Savaşı resmen başlamıştır. Anılan dönemde Türkiye, İngiltere ve Fransa ile savaş öncesinde imzalamak üzere olduğu bağlaşma antlaşmasını SSCB'ye ileterek komşusunun onay ve desteğini almak yöntemini seçmiştir. Fakat SSCB ilgili bağlaşma hükümlerinin; Boğazların müşterek savunulması, Montreux Boğazlar Sözleşmesi'nin değiştirilmesi gibi taleplerle Türkiye'nin hilafında duruş sergileyince, arzulan onama sağlanamamış ve 19 Ekim 1939 tarihinde Türk, İngiliz-Fransız İttifakı imzalanmıştır. Zikredilen ittifak kapsamında; bir Avrupa devletinin saldırısı ile meydana gelecek, İngiltere ve Fransa'nın katılacakları bir savaş, Akdeniz'e sirayet ederse Türkiye, İngiltere ve Fransa'ya yardım edecek ve yine eğer Türkiye bir Avrupa devletinin karşı tecavüzüne maruz kalırsa, İngiltere ile Fransa kendisine yardım edecek tarzında kaleme alınmıştır. Öte taraftan Türkiye, antlaşmaya dâhil ettirdiği *Sovyet Çekincesi* de denen *Ek:2'nci protokol* kapsamında; imza altına alınan sorumluluklardan doğan yükümlülüklerin, Türkiye'yi Sovyetler ile bir savaşa sokmayacağı hususunda teminat oluşturmak istemiştir. Ayrıca söz konusu ittifak sonrası İngiltere ve Fransa ile gerçekleştirilen ekonomi muhteviyatlı anlaşmalar neticesinde Türkiye, çoğunlukla iktisadi yardım ve savaş envanteri temin edecek şekilde bir yol haritası izlemeye özen göstermiştir (Gürun, 1983:11; Koçak, 1986:270-274).

1940 yılı Mayıs'ında Almanya'nın süratli bir şekilde Fransa'ya saldırısı ve İtalya'nın Almanya tarafında yer alarak Mihver Bloğuna dâhil olması ile savaş, Akdeniz'e uzanmış ve Türkiye'den ittifak antlaşması çerçevesinde savaşa iştiraki istenmiştir (Uçarol, 1995:595). Türkiye ise mezkûr antlaşmanın *Sovyet Çekincesi* şeklinde ilgili hükümlerini argüman yaparak; İngiltere ve Fransa'nın isteklerini kabul edemeyeceğini deklare etmiştir. Fransa'nın Almanlar karşısında kısa sürede yenilgiye düşeceğini kestiremeyen Türkiye, Fransa'nın saf dışı kalması ile canlı savaşın dışında kalma konusundaki stratejisini daha da mutlak şekilde vurgulamaya başlamıştır. Öte taraftan İngiltere ise Türkiye'yi savaşa dâhil etme konusundaki arzusu yerine gelmeyince aşırı talebin Türkiye'yi Mihver Devletler tarafına yöneltebileceği endişesinden hareketle Türkiye'nin savaş dışı durumunun özellikle Boğazlar bağlamında kendi çıkarlarına olacağını değerlendirerek baskı politikasını seyreltmıştır. Türkiye, kendisine doğrudan maddi ve teçhizat yardımları yapılmadıkça savaşa giremeyeceğini, ordu envanterinin yetersizlikleri ile modern teçhizatının kifayetsizliklerinden bahisle çekincelerini ön plana çıkarmıştır. Müttefikler nezdinde Türkiye'nin *Sovyet Çekincesi* şeklinde öne sürdüğü husus, Türkiye'nin savaş esnasında Avrupalı devletlerle gerçekleştirdiği antlaşma sorumluluklarını icra etmeyen bir ülke olarak yorumlanmasına neden olmuş ve savaş sonunda dahi yalnız bırakılmasına değin varlığını sürdürmüştür (Gürun, 1983:12,13).

Anılan dönem Türk dış politikasına yön verenler, özellikle İngiltere'ye onların barış yanlısı mücadelelerini desteklediklerini fakat canlı savaşa dâhil olmayarak onların menfaatlerine destek verdiklerini vurgulayarak ikna etmeye çabalarken, benzer ikna yöntemini SSCB ve Almanlara karşı da kullanarak uzatılmış savaşta zamanı kazanmaya gayret göstermişlerdir. Bu bağlamda sürekli savaş dışında kalmayı ve ittifak dışı müttefik yaklaşımını; İngiltere, Almanya ve SSCB arasında bir *denge politikası* takip ederek mekik diplomasi ataklarıyla yerine getirmek durumunda kalmışlardır (Yılmaz, 1999:19). 1941 senesinde genel duruma bakıldığında; Mihver güçleri Balkan topraklarını işgal etmiş, Bulgaristan sınırlarını Alman orduları çepeçevre sarmış, Sovyet Alman münasebetleri dostça bir havada ve etraftaki ülkelere kaygı salar olmuş, ezcümle Türkiye adeta kuşatılmış bir av konumunda gözlenmektedir. Alman saldırı tehditlerinin var olduğu anılan dönemde İngiltere'nin, Almanya ve Sovyetlerin Türkiye'ye saldırarak Polonya misalindeki gibi Anadolu'nun bu mezkûr iki ülke arasında pay edileceğini dile getirmesine karşılık Almanya; Bulgaristan'a gerçekleştirilen hareketin Türkiye'ye yönelik hasmane tutumda olmadığını beyanla Türkiye'ye karşı güvence vermiştir. Türk, İngiliz-Fransız İttifak Paktı'nın imza edilmesiyle Türk-Alman münasebetlerinde oluşa gelen kopukluk, Almanya'nın savaşta elde ettiği başarılar sebebiyle giderilmeye gayretle iki ülke arasında bir ticaret antlaşması imza edilmiş ve Almanya ile olan ilişkiler bu mihverde geliştirilmeye başlanmıştır. Öte yandan Türkiye'nin İngiltere'nin artan baskı ve tutumlarına hilaf Balkanlar bölgesinde cephe açarak mihverlere yönelik saldırıda

bulunmayı kabul etmemesi de Türk-Alman münasebetlerinin iyileşmesinde faydalı olmuştur (Özgüldür, 1993:143).

Hitler-İnönü arasında gerçekleşen Mart ayındaki mektuplaşma süreci, Türk-Alman Saldırmazlık Antlaşması'na yönelik önemli bir başat olmuştur. Hitler, nihai hedefi olan SSCN'ye karşı başlayacağı saldırıdan evvel, Balkan cephesini tamamen güven altına almak arzularıyla Türkiye'ye bir saldırı antlaşması önermiştir. Bu bağlamda Türkiye ile Almanya arasında 18 Haziran 1941'de bir saldırı pakta imzalanarak TBMM tarafından 25 Haziran 1941'de onaylanmıştır. Anılan savaş döneminin kıymetli bir hammaddesi ve çelik yapımında gerekli bir malzeme olan kroma yönelik; Almanya'ya 90.000 ton krom ticaretini kabul eden bir anlaşma gerçekleştirilerek gerek savaşın ekonomik darboğazına ve ihracat ile döviz dengesine katkı sağlanmış gerekse Almanya ile olan ikili ilişkiler denge politikası esaslarında kontrol altında tutulmaya çalışılmıştır. Yaşanan karşılıklı teatiler üzerine İngiltere'nin kromun beraberinde öteki Türk ihraç mallarını da satın almak istememesi ile Türkiye Almanya'ya anılan antlaşma kapsamında krom satmaya devam ederken farklı ticari ilişkilerde tesis edilerek Türkiye'nin Almanya ile yaratılan karşılıklı ticareti 1942 senesindeki önceki seviyelerine erişmiştir (Gürun, 1983:32; Tekeli ve İlkin, 2018:195-199).

Türkiye-Almanya ilişkilerinin düzelmeye başladığı bu süreçte savaşın gidişatında dönüm noktası olacak bir hadise yaşanmış ve beklenen ama ötelendiği düşünülen son gerçekleşmiştir. Almanya, 22 Haziran 1941'de *Barbarossa Hareketi* diye bilinen tarihi operasyonu SSCB'ye saldırmış ve doğuya yönelimini hızlandırmıştır. Türkiye, Almanya'nın Sovyetleri işgale girişmesi ile bir nebze rahatlayarak Alman-Sovyet ortak işgal girişim ihtimalinden kurtulmuştur. Bahsi geçen gelişme, Türkiye'yi *Polonya Sendromu* diye bilinen anılan dönemin zorlu ikileminden, yani eşzamanlı Almanya ile Sovyetlerin müşterek işgaline uğrama endişesinden bir nebze kurtarmıştır (Tekeli ve İlkin, 2018:200; Oran, 2001:388). Almanya'nın Sovyetlere saldırarak yönünü belli etmesi, Türk dış politika ve stratejisi için sürdürülen denge politikasında yepyeni bir süreç doğurmuştur. Anılan dönemin Türk diplomatları, İngiltere'nin, Birinci Dünya Savaşında yaşadığı üzere Sovyetlere Türk Boğazları ve toprakları üzerinden yardım etme ve yanına çekme girişimlerinin olabileceği haklı endişesine kapılmışlardır. Öte taraftan SSCB de yanı başındaki Türkiye coğrafyasının öneminin bilincinde ve yanında olana katacağı faydaların farkında hareket etme yolunu tutmuştur. Bu bağlamda Sovyetler Birliği, 10 Ağustos 1941 tarihinde İngiltere ile müşterek şekilde Türkiye'ye bir nota ulaştırarak Montreux Sözleşmesi'ne ve Türkiye'nin toprak bütünlüğüne saygı gösterileceğini ve olası Türkiye'ye yönelik saldırı halinde her türlü desteğin gösterileceği teminatını vermişlerdir. Anılan dönemde, SSCB ve İngiltere, Türkiye'nin savaş dışı kalarak Almanya'nın Boğazlardan geçişine mani olmasını ve hammadde kaynağı Ortadoğu'ya erişmesini engelleyen bir devlet olarak tarafsız duruşunu devam ettirmesini yeterli görmüşlerdir (Gönlübol, Sar, 1996:158).

Almanların Barbarossa Harekâtı ile ilerleyişleri süresince, Türkiye ile SSCB, 25 Mart 1941 tarihinde karşılıklı bir *Saldırmazlık Bildirisi* imzalayarak 19 Aralık 1925 Paktı'nın yürürlükte olacağına atıfla Türkiye'nin olası bir saldırıya uğraması halinde Sovyetlerin tarafsız duruş sergileyeceğini deklare etmişlerdir (Kumkale, 1997:51). SSCB lideri Stalin'in 23 Kasım 1941 tarihinde İngiliz Dışişleri bakanı Anthony Eden ile karşılıklı görüşmelerinde, zor zamanlarda Türkiye'nin desteklemelerinden ve tarafsız duruşundan dolayı savaş sonrasında toprak vaadinde bulunmasını temkinli karşılayan Türkiye'ye, Almanların da kendi lehlerinde hareket etmesi durumunda toprak teklifleri olmuştur. Ancak mevcut teklifler, tecrübeli Türk idarecilerini savaşa katılma yönünde ikna etmeye yeterli olamamış ve denge sürecine katkıda bulunmaktan öteye gidememiştir (Uçarol, 1995:640).⁷ Savaşın seyrindeki beklenmedik gelişmeler; İngiliz-Sovyet yakınlaşmasına doğru yol almış ve Türkiye, bu yakınlaşmadan önceki tecrübelerine dayanarak haklı olarak endişe duymuştur. Anılan gelişmeler neticesinde İngiltere ve SSCB, Türkiye'nin kaygısını gidermek doğrultusunda Türkiye'ye yukarıda bahsedilen teminatı vermişlerdir. Ne var ki İngiltere ve SSCB'nin Ağustos 1941 tarihinde İran'ı işgal harekâtı, bölge genelinde kurmaya çalıştıkları hegemonyayı ve özelde Türkiye'ye yönelik hedeflerini su yüzüne çıkarmıştır. Söz konusu işgal harekâtı, 1939'dan daha savaşın

⁷ Türk-Alman ilişkilerindeki yakınlaşma ile birlikte Türk hükümeti aynı zamanda Almanya'nın Balkanlardaki eylemlerine karşı bir denge oluşturmak düşünceleriyle de mezkûr 25 Mart 1941 tarihli saldırı pakta bildirisini yayınlamıştır. SSCB'nin 1925 tarihli paktın yürürlükte olduğunu açıklayan bu bildirisi ile ortaya çıkan Türkiye'ye karşı dostça tavır, Alman saldırılarının durdurulup anavatan toprakları düşmandan temizleninceye kadar devam etmiştir.

başından itibaren dünyada dile getirilen sözlerin, imzalanarak dikte edilmiş vesikaların ve temel sayılabilecek ilkelerin hiç de geçerli olamayabileceğini, ülkelerin anlık karar vermelerinde geçerli merkezin o andaki ülke menfaatleri olduğunu resmetmiştir. Anılan konjonktürel gelişmeler Türkiye'ye öz kudretinden ve benliğinden gayrisine itimat etmemeyi, sadece milli menfaatlerine odaklı karar almayı ve paradigma güçleri hegemonyasına girmeden tam bağımsız politika belirlemeyi bir kez daha ispatlamıştır (Yılmaz, 1999:20).

SSCB'nin topyekûn savaş doktrini merkezli coğrafi arazi kabiliyetlerini lehine kullanmaları neticeli 1942 senesinin Kasım ayında meydana gelen genel saldırıları nihayetinde; Alman Ordusu'nun 1943 senesinde Stalingrad'da yenik düşmesi, Almanların geri düşmesine ve savaşın gidişatında köklü değişikliklere neden olmuştur. SSCB'nin Almanlara yönelik 1943 Şubatı başında Stalingrad zaferinden muvaffakiyetle ayrılmalarından itibaren; Türkiye'yi tehdit eden politikası tekrardan kendini su yüzüne çıkarmaya başlamıştır. SSCB nezdinde Almanya ile birlikte ve onun himayesinde Pan-Türkist politika yürütmekle suçlanan Türkiye, yaratılan gerginliği bertaraf etmek açısından Mayıs 1944 senesinin Mayıs ayında bilinen bir grup Türkçü yazar, akademisyen ve öğrenciyi *ırkçılık-Turancılık* gerçekleştirdikleri savlarıyla tutuklatmıştır. Ayrıca artan gerilimin tırmandırılmadan içsel çevre odağından çıkarılarak dışsal çevre propaganda malzemesi olmasına mani olmaya gayret göstermiştir (Goloğlu, 1974:482). Müttefik unsurların, savaşın bir diğer coğrafyası olan Kuzey Afrika bölgesinde de muvaffak olmaları, müttefiklerin ve mihver devletlerinin Türkiye'ye yönelik diplomatik tavırlarının değişmesine sebebiyet vermiştir. Müttefikler elde ettikleri başarılar ile Türkiye'nin artık kendi yanlarında savaşa dâhil olmasını isterlerken, mihver oluşumları ise savaşın bu zorlu sürecinde Türkiye'nin savaş dışı duruşunu devam ettirmesi ve yeni bir cephe açmamak için olanca gayreti ve diplomatik temaslarıyla mücadelesini sürdürmüşlerdir (Yalçın, 2011).

Müttefik Devletler nezdinde gerçekleştirilen Kazablanka Konferansı'nda kararlaştırıldığı tarzda; İngiltere Başbakanı Churchill, Türkiye'yi savaşa dâhil edebilmek için müttefikler namına Adana iline (Yenice Görüşmeleri) gelerek İnönü ile baş başa görüşmüşse de başlarında Milli Şef bulunan Türk heyetini, kendi düşüncelerine tam olarak ikna edememiştir. Türkiye'nin Adana şehrinde 30-31 Ocak 1943 tarihlerinde gerçekleştirilen görüşmelerde Churchill, Almanya'nın mutlak mağlubiyeti için Türk topraklarından ve hava üslerinden faydalanılmasının gerekliliğiyle zaruretlerini dile getirmiş ve Türkiye'nin savaş süresi ve sonrasındaki olası bir SSCB tehdidinde korunabilmesi açısından en güven verici duruşun savaşa ötelemeden iştirakin olduğunu vurgulamıştır. Üstü kapalı tehdit içerikli diplomatik temaslara yönelik Türk dış politikası yine aynı kararlılıkla hareket ederek, mevcut isteklerin yerine getirilebilmesi için öncelikle talep edilen askeri teçhizatın ve envanterin teslimini ön şart koşmuş ve oyalama esaslı denge siyasetini yürütmeye gayret göstermiştir. Öte taraftan savaş güncesinde gelişen süreç ve zayıfladığı hissedilen Alman varlığı, Türkiye'yi savaşa dâhil olma duruşundan vazgeçmeden müttefikler yönünde bir eğilim sürecine evrilmeye yönelmiştir (Yılmaz, 1999:22; Akkor, 2019).⁸

Müttefiklerin aksine Türkiye, mihver ve SSCB olacak şekilde iki cephede birden tehdit altında süreci baskılanarak kontrol altında tutmak zorunda kalmıştır. Milli Şef, bu krizi fırsata çevirerek Türkiye gibi gerek jeopolitik gerekse jeostratejik yerleşkesi ve önemi ehemmiyetli bir ülkenin savaşa dâhil olması durumunda öte tarafça işgal tehdidinde olduğunu sürekli gözler önüne sermiş ve her iki tarafın desteğini dengeli şekilde kontrol altında tutmaya özen göstermiştir. Öte taraftan girişilecek bir işgal harekâtına yönelik caydırıcılığın önemini vurgulayarak Türk ordusunun da anılan duruma mani olmada kifayetsiz kalabileceği ihtimalinden hareketle savaşa dâhil olunamayacağını ifade edip mezkûr hususu, orduya savaş teçhizatı temin edebilmek açısından sürekli gündemde tutmuştur (Oran, 2001:395).

İngiltere gerçekleştirilmesi kurgulanan Balkanlara yönelik bir harekât nezdinde, Türkiye'nin 1943 içerisinde savaşa dâhil olması konusundaki arzu ve niyetini ABD ile SSCB'ye de kabul ettirmiştir. Türkiye'nin savaşa katılması yolunda gerçekleştirilen baskılar bir nevi tehditle şantaja dönüşmüş ve savaş nihayeti oluşacak ortamda Sovyet rejimine karşı duruş gösterebilmek noktasında savaşa müttefikler arasında dâhil olunması baskılanmıştır. Aksi takdirde savaş nihayetindeki ortamda Sovyet rejimli baskılarla ile bir başına mücadele

⁸ Churchill anılan toplantı sonrası ülkesinde Türkiye hakkında görüşlerini; *'...savaşın Türkiye üzerinden İran ve Irak'a yayılarak doğu savaşı için hayati öneme sahip Abadan petrol alanını tehdit etmesini önleyerek bize değer biçilemez bir hizmet verdi..'* şeklinde vurgulamış ve belki de neden tarafsız görünen bir ülkeye bu kadar taviz verildiğini de izah etmiştir. (Aktaran Akkor, 2019)

etmek zorunda kalabileceği Türkiye'ye ima edilmiştir. Türkiye, müttefikler nezdinde tarafına sürdürülen baskı, tehdit ve teklifleri öncelikleri nezdinde öteleyerek savaşa girmeyi sürekli taleplerinin yerine getirilme koşuluyla sınırlandırmıştır. Türkiye'nin savaşı süresince yürüttüğü savaş dışı müttefik durumu, savaşın Boğazlar ile Yakın Doğu coğrafyasına tezahürlerini canlı muharebeler tarzında önleyerek arazi olarak buralara yakın olan diğer ülkelerin savaşı mağduru olmasına ve Romen petrol yataklarına bir nebze korugan sağlamıştır (Tekeli ve İlkin, 2018:280).

Müttefiklerin özellikle Sovyetlerin nezdinde Türkiye, 1943 yılı başından beri yürütmeye gayret gösterdiği tarafsız dış politika ile müttefik mücadelesine zarar vermeye başlamakta ve bu strateji nihayetinde Almanya'nın lehine sonuçlar doğurmaktadır şeklinde taraf bulmaya başlamıştır. Müttefikler tarafınca Türkiye, Balkanlar coğrafyasından Avrupa'ya ulaşmayı planlayan Müttefik güçlerinin önünde bir tahdit ile engel durumunda bulunmuş ve bu duruşuyla, objektif olarak, Alman Ordusu'na dolayısı ile Mihver güçlerine zımnî yardımcı olarak savaşın sonlandırılmasını sekteye uğratmaktadır tezi kabul görerek, müttefikler tarafından baskıların artmasına zemin hazırlamıştır. Öte taraftan İngiltere'nin Rodos ve civarında kontrolü ele geçirmeye yönelik gayretlerinde İtalyan güçleri nezdinde muvaffak olmasına karşılık Almanların mezkûr adaları zorlanmadan işgal edebilmeleri, Almanya'nın hâlihazırda Türkiye açısından bir tehdit unsuru olarak varlığını koruduğunu göstermiştir. Bu bağlamda artan baskılara karşın deneyimli Türk devlet adamları, Sovyet rejimli baskı ile tehditlere yönelik güvence istedikleri gibi Türk ordusunun gerekli envanter ve teçhizat ile evvelen anlaşıldığı üzere modernize edilmesinin gerekli olduğunu ileri sürmüşler ve talepleri İngiltere nezdinde yaşanan gelişmeler ışığında olur görmeye başlamıştır (Bilge, 1992:185).⁹

18 Ekim-1 Kasım 1943 tarihleri arasında Müttefik devletler nezdinde icra edilen Moskova Konferansı'nda SSCB, Türkiye'nin savaşa dâhil edilmesi hususunda ısrarlı duruşunu yinelemiştir. Moskova toplantısında SSCB Dışişleri Bakanı Molotov ile mevkidaşı İngiliz Eden aralarında gizli protokol imzalayarak Türkiye'nin 1943 yılı sonundan önce Birleşmiş Milletlerin yanında savaşa katılmasını ve Türk havaalanlarını müttefikler lehine kullanıma sunulmasını karara bağlamışlardır (Bilge, 1992:188-191; Tekeli ve İlkin, 2018:293). 5 Kasım 1943'te Kahire'de gerçekleştirilen konferansta İngiltere yeniden SSCB kozunu öne sürmüş fakat Türkiye, yeteri kadar askeri desteğin gerçekleştirilmedikçe kesinlikle savaşa katılamayacağını müttefiklere tekrar iletmiştir. Anılan dönem Türk Dışişleri Bakanı Numan Menemencioğlu hava meydanlarını açmanın savaş demek olduğunu dile getirerek salt müttefiklerin isteği ile savaşa iştirakin istenemeyeceğini vurgulamış ve *"..bizden istenilen pasif bir biçimde savaşa girip darbeleri üzerimize çekerek ölmektir.."*sözleriyle talepleri geri çevirmiştir. Karşılıklı mekik diplomasi ile yinelenen tekliflere verilen cevapların sürüncemeli şekilde oluşu, anlık değişen gelen savaşın gidişatına göre vaziyet almak amacıyla yürütülen hassas denge siyaseti ile canlı savaşın dışında kalma gayretlerinin özeti olarak değerlendirilebilir (Bilge, 1992:194-204; Ekinci, 2002:656).

Müttefik devletlerce savaşı kazanacakları inancı oluşunca; savaş sonrası düzeni oluşturmaya yönelik 28 Kasım-1 Aralık 1943 tarihleri arasında dönüm noktası şeklinde olan Tahran Konferansı icra edilmiş ve tekrardan hava üsleri isteği ile 15 Şubat 1944 tarihine değin Türkiye'nin savaşa dâhil ettirilmesi yönünde fikir birliğine varılmıştır. Milli Şef İsmet İnönü, İngiltere Başbakanı Winston Churchill ve ABD Başkanı Franklin D. Roosevelt arasında 4-7 Aralık 1943 tarihlerinde Kahire'de gerçekleştirilen görüşmelerde baskı ile tehdit içerikli görüşlerin hissedilmesi neticesinde Türkiye, ilk defa prensip olarak savaşa dâhil olmaya razı olmuştur. Bu kapsamda Türkiye hava alanlarını 15 Şubat'a kadar hazırlık ile açarak savaşa dâhil olmaya razı olmuş fakat anılan sürecin Türk ordusuna ihtiyaç duyulan silah ile teçhizatın temini koşuluna bağlanmasıyla yine sürüncemeli bir tutum sergilenmiştir (Uçarol, 1995:646; Bilge, 1992:236-245).

Kahire Konferansı'nda alınan kararları yerine getirmek için, Ocak 1944 senesinde İngiliz askeri heyeti Ankara'ya gelerek müttefik hava üslerinin hazırlanması sorununu aşmaya gayret sergilerken Türk kurulu ise daha çok askeri yardım temin edebilme mücadelesini vermiştir. İcra edilen görüşmelerde esas olarak 12

⁹ 23 Eylül 1943 tarihinde Alman Büyükelçisi Von Papen, Dışişleri Bakanı Numan Menemencioğlu'nu ziyaret ederek Mussolini tarafından iletilen On iki Ada'nın Türklere verilmesi talebini iletmiş ancak söz konusu fırsatçı teklif; deneyimli Türk idarecilerince savaşa çekilme sebebi olacağı anlaşılacak şekilde ret edilmiştir. Ayrıca ilgili teklif sonrası Mussolini hükümetini tanıma önerilerinin dahi kabul edilmediği beyan edilmiştir. Süreç sonunda İngiltere Türkiye'ye tutumu dolayısı ile teşekkürlerini iletmiştir. (Bilge, 1992:185)

Aralık 1943 tarihinde İngiltere'ye verilen ve *Aralık Listeleri* şeklinde de adlandırılan talepler listesi görüşülerek Türkiye İngiltere'nin vaat ettiği miktarların daha fazlasını talep etme yoluna gitmiştir. Ayrıca bunun yanı sıra: Doğu Akdeniz'de yer aldığı kıymetlendirilen Alman askeri unsurlarının İngiliz raporlarından ifade bulunduğundan daha çok olduğunu değerlendirilerek, İngiltere'den *500 adet Sherman tankı, 300 adet savaş uçağı ve en az 180.000 ton askeri envantere*nin daha verilmesi istenmiştir. İngiliz heyetince ilgili talepler aşırı fazla görülerek görüşmeler tıkanmış ve bir ay süren görüşmeler sonucunda netice alınamayınca, müzakereler kesilmiştir (Weisband, 1974:273). Anılan durum hiç şüphesiz Türk-İngiliz ilişkilerini daha da gerginleştirmiş ve İngiltere, 4 Şubat'ta Türk-İngiliz ilişkilerinin dondurulduğunu, ABD'nin de aynı şekilde davranmasını istediğini, ABD'ye bildirmiştir. Bu doğrultuda ABD, Türkiye'deki büyükelçisine Türk-Amerikan ilişkilerinin soğutulması talimatını vererek 2 Mart 1944'te İngiltere, 1 Nisan'da ise ABD, Türkiye'ye askeri teçhizat ve envanter desteğini kesmişlerdir (Ertem, 2010:263).

Kahire'de karara bağlandığı şekilde Türkiye'nin savaşa hazırlanması boyutunda askeri heyetlerin icra ettiği görüşmelerden arzulanan sonucun alınmaması ile İngiltere'nin Türkiye'ye yönelik *soğukluk politikası* uygulaması, savaşın tesirinin daha da hissedilir duruma evrilmesine zemin hazırlamıştır. Churchill bu süreci; *"Türkiye'yi muzaffer milletler yanında yer almaya artık teşvik etmez olduk ve Türkiye'nin silahlandırılmasına büyük bir teessüfle son verdik"* sözleriyle dile getirmiştir. Türk dış politikasını icra edenler, İngiltere'yi gücendirmek pahasına savaşa fiili dâhil olmama esaslarında kararlılık göstermeye devam etmişler ve savaş sonrası süreci analiz ederek dengeli takip sürdürmüşlerdir. Öte taraftan İngiltere'nin savaşın nihayetinde SSCB ile kaçınılmaz olarak tutuşacakları rekabetin bilinciyle İngiltere'nin menfaatleri gereği yeniden Türkiye ile dostane münasebetlere gireceğine olan kanaatleri, söz konusu politikanın değişmez öncüsü olmuştur. Şüphesiz bu öngörülere sahip olabilmek için deneyimli bir tarih bilinciyle usta bir diplomat kimliğine haiz olabilmek gerekmektedir. Zira sıralanan meziyetler bizzat o tarih bilincini Lozan Antlaşmasındaki deneyimleri ile yaşamış Milli Şef İnönü varlığıyla Türk dış politikasına yön vererek anılan dönemin asgari zarar ile geçilmesine katkı sunmuştur (Tekeli ve İlkin, 2018:519; Yılmaz, 1999:23).

1943 senesinin kış mevsimlerinde doğu cephesinde özellikle Stalingrad müdafaası sonrası yenilgiler ile geri çekilmeler yaşamaya başlayan Almanya'nın Türkiye'ye yönelik stratejileri de farklılaşmaya başlamıştır. Almanya, Türkiye'yi kendi mihverinde savaşa dâhil etme fikrinden kısmen uzaklaşarak Balkanların güney hattını olası tehditlere yönelik güvence altında tutabilmek açısından Türkiye'nin müttefiklerle birlikte savaşa iştirakini engellemek ve tarafsız duruşunu sürdürmesini hedeflemiştir. Bu kapsamda Türkiye'ye var olan müttefiklerin tehdit ve baskılarına karşı durabilmesi için askeri ve ekonomik yardım sürecine girmiştir. Bu bağlamda Türk-Alman münasebetlerinde karşılıklı iyileşmelerle yakın duruşlar gerçekleşmiş ve iki devlet arasında 18 Nisan 1943 tarihinde bir ticaret antlaşması onaylanmıştır. Mezkûr antlaşma çerçevesinde ticaretin geliştirilmesi ile 1943 yılı nihayetine değin Almanya'nın daha evvel söz verdiği askeri malzemelerle silahları Türkiye'ye teslim etmesi ve Türkiye'nin de, Almanya'ya ihraç ettiği krom seviyesini arzulanan miktarda yükseltmesi hedeflenmiştir (Uçarol, 1995:647; Tekeli ve İlkin, 2018:478) .

3.3. Türkiye'nin Batı İttifakında Yer Alması ve Savaşın Sona Ermesi

Savaşın sonlarına doğru Türkiye ile müttefikler arasında güven bunalımı başlamış ve buna yönelik son husus tekrar gündeme gelen krom meselesi ile su yüzüne çıkmıştır. ABD Dışişleri Bakanı Hull'ın, 9 Nisan'da gerçekleştirdiği bir konuşmada bütün tarafsız ülkelerden Almanya ile ticari münasebetlerini sonlandırmalarını istemesiyle gündeme gelen husus; 14 Nisan'da İngiliz ve Amerikan Büyükelçileri'nin Türkiye'ye birer nota vermesi ile devam etmiştir. Nota muhteviyatında özetle; Almanya'ya stratejik maddeler verilmeye devam edilmesi durumunda, diğer tarafsızlara uygulanan abluka tedbirlerinin Türkiye'ye de uygulanacağı iletilmiştir. Savaşın sonlarına doğru müttefiklerin üstünlük sağlaması ve Almanların savunma pozisyonuna bürünmeleri ile paralel artan baskılar üzerine Türkiye, Almanya ticaret antlaşmasını 30 Nisan 1944 tarihinden itibaren sona erdirmiş ve müttefiklerin ambargo tehdidi üzerine krom sevkiyatı da durdurulmuştur (Kayış, 2009:79).

İngiltere, Türkiye'nin zorlama üzerine gerçekleştirdiği anılan davranışından memnun kalsa da yeterli bulmamış ve bu girişimi, ilişkilerin düzeltilmesi yolunda atılan bir adım olarak nitelendirmiştir. 5 Haziran 1944 tarihinde Boğazlar üzerinden Karadeniz'e birkaç Alman savaş gemilerinin kamufle edilmiş şekilde geçirilmesi, Türkiye ile müttefikler arasındaki var olan soğukluğun daha da derinleşmesi sonucunu doğurarak

düşen gerilimin yeniden yükselmesine zemin hazırlamıştır. Romanya'ya gitmek üzere Boğazlardan geçen Alman ticaret gemileri, İngiltere'nin, askeri malzeme taşıdıkları gerekçesiyle Türk makamlarına bildirilmesi üzerine gerçekleştirilen aramalarda; gerçekten de *Kassel* adlı ticaret gemisinde çok sayıda silah ve askeri üniforma ele geçirilmiştir. İngiltere ise bu durumu protesto etmiş ve Türkiye'nin Boğazlar üzerindeki denetimini eleştirerek SSCB tehdit ve taleplerine gönderme yapmıştır. Anılan olay sonunda kamuoyu nezdinde Alman taraftarlığı ile resmedilen ve savaşın uzun bir döneminde Dışişleri Bakanlığı yapmış Numan Menemencioğlu istifa etmek durumunda kalarak aslında müttefiklerin talebine cevaz verilmiştir (Tuncer, 2001:39,40; Weisband, 1974:328).

Türkiye ile müttefik devletler arasında var olan krom, Alman gemileri ve Menemencioğlu gibi problemlerin çözüme kavuşturulmasından sonra, müttefikler bu sefer de Türkiye'nin, Almanya ile diplomatik temaslarını sonlandırması noktasında baskı kurmaya başlamışlardır. Anılan dönemde istenilen talebin yerine getirilmesi durumunda; SSCB, Türk sahaları üzerinden yüksek irtifalı uçuşlar yapabilmek, Türkiye'den iki bine yakın Alman ve mihver ajanı sınır dışı etmek ve Türk sahalarında stratejik öneme haiz hava ve deniz üslerinin kullanma açılması imtiyazlarını müttefiklerin lehine geçirilerek savaşın gidişatı kontrol edilmek istenmiştir. Savaşın sonunun geldiğini anlayan Türkiye, barış konferansında tam bir müttefik muamelesi ile yaklaşımı gösterileceğine dair İngiltere ve ABD'den teminat alarak, 2 Ağustos 1944 tarihinde TBMM'nin aldığı kararlar Almanya ile bütün diplomatik ilişkilerini kesmiş ve savaşın sonlarında artık tam tarafının rengini belli etmeyi tercih etmiştir (Armaoğlu, 1984:413). Bu gelişmeler üzerine Türkiye ve İngiltere arası diplomatik temaslar soğukluk döneminden çıkarak tekrardan sıkılaştırılmış ve 4 Ağustos 1944'te aralarında öncelikle radar ve hava personelinin de bulunduğu İngiliz teknisyenlerin Türkiye'ye girişine müsaade edilmiştir. Türkiye olası Alman hava saldırılarına karşılık öncelikle yetersiz durumda olan erken uyarı radar sistemlerinin kurularak işletilmesine önem vermiş ve İngiltere'den 42 radar istasyonu ile eğitici personel talep etmiştir. İngiltere ise Türkiye'nin anılan müttefik yaklaşımlı hamlesine yönelik silah ve teçhizat içerikli malzeme desteğine, süratli olmayacak bir tutumla da olsa, tekrardan başlama kararı alarak savaşın sonlarına doğru tarafsız müttefik olarak tanımladığı Türkiye'yi etki altında tutmaya gayret göstermiştir (Tekeli ve İlkin, 2018:528-531).¹⁰

Müttefik Devletler, 6 Haziran 1944'te, tarihin en büyük çıkartması olan Normandiya kıyılarına çıkartma harekâtı yaparak Fransa'nın güney bölgesinden gelen askeri güçlerle 24 Ağustos'ta Paris'te birleşip kadim şehri Alman işgalinden kurtarmışlardır. Normandiya Çıkartması'nın başarılı neticelenmesi üzerine, SSCB de 23 Haziran 1944 tarihinden itibaren Doğu Cephesi'nde genel bir saldırıya geçerek Balkanlara ve Orta Avrupa'ya doğru ilerlemiş ve Temmuz 1944'te Polonya'nın doğu coğrafyalarını işgal ederek bölgenin yönetimini, Moskova'nın oluşturduğu Lublin Hükümeti'ne devretmiştir. Aynı mihverde cılız devletler karşısında ilerlemesini sürdüren SSCB, 15 Eylül'de Bulgaristan'ı, Ekim başında Macaristan'ı ve nihayet 5 Ekim'de de Yugoslavya'yı işgal etmiştir. Öte taraftan Müttefikler de Ağustos ayına kadar süren Alman direnişini kırmış ve 24 Ağustos 1944'te Paris'e, 3 Eylül'de de Brüksel ve Amsterdam'a ulaşarak 25-26 Eylül'de Ren bölgesini ele geçirmiş ve böylece Alman topraklarına ulaşmışlardır (Tuncer, 2001:145; Keegan, 2019:534-547).

1945 yılına gelindiğinde, mihver devletlerinin hezimete yaklaştığı gözlenirken güç paradigması haline gelen diğer devletlerin talep ve arzuları da gün yüzüne çıkmaya başlamıştır. 19 Mart 1945'te SSCB hükümeti, günün şartlarına ve savaş nihayetinde ortaya çıkan yeni sürece uygun olmadığı temalı 17 Aralık 1925 tarihli Türk-Sovyet Dostluk ve Tarafsızlık Antlaşması'nı feshettiğini bildirmiştir. Akabinde iki ülke nezdinde yeni bir antlaşma yapılabilmesi bakımından: Boğazların Türkiye ile müşterek savunulması, bunu gerçekleştirebilmek için de SSCB'ye Boğazlarda deniz ve kara üs imtiyazlarının tanınması, Montreaux Sözleşmesi'nin güncellenerek değiştirilmesi, Türk-Sovyet sınır hattında SSCB lehine değişiklik gibi Türkiye açısından kabulü mümkün olmayan talepler öne sürmüşlerdir (Goloğlu, 1974:483). Anılan dostluk antlaşmasının varlığı ile savaş boyunca karşılıklı sınırların güvence altında tutulduğu ve denge siyaseti ile jeopolitik varlığın tesirlerinde koz olarak kullanıldığı değerlendirildiğinde; mezkûr karar Türkiye tarafında

¹⁰ Gönderilen silahların miktarı; 1944 Ağustosundan 1945 yılı Haziran'ına kadar 100 Valentine Tankı, 350 uçaksavar, 20.000 tüfek, 92 Spitfire, 72 Orta bombardıman, 12 Torpedo bombardıman uçağı şeklinde gözlenmektedir. Öte taraftan anılan dönemde Türkiye'ye parası karşılığı 1000 taşıyıcı ve top traktörü ile bakım atölyeleri de satılmıştır. 1945 Eylül ayı ortalarından itibaren ise Türkiye'ye yeni askeri birlik göndermeme ve var olanların da geriye çekilmesi uygulaması başlatılmıştır. (Tekeli ve İlkin, 2018:528-531)

şok etkisi yaratmıştır. Sıralı taleplerin kabul görmemesi ise Sovyetleri Türkiye üzerinde ciddi manada politik baskıya ve dahası Bulgaristan ile Kafkasya sınırlarında askeri faaliyetlerini sıklaştırmasıyla ciddi bir bunalıma ve gerginliğe yol açmıştır (Aydoğmuş, 2019:16-136). Bir iki yıl önce Almanlara karşı İngiltere ve ABD'nin desteğine ihtiyacı olan Türkiye, şimdi aynı desteğe Sovyetlerin belirgin ve sonu gelmeyecek tehditleri karşısında gereksinme duymaya başlamıştır. Ne var ki bu destek öyle hemen gösterilmemiş ve Türkiye, Birleşmiş Milletler Teşkilatı'nın kurulması gayeli 25 Nisan 1945 tarihinde gerçekleştirilen San Francisco Konferansı'nda, yalnızlığa terk edilerek belki de savaş süresince dilediklerini elde edemeyen müttefik devletlerce cezalandırılma yoluna gidilmiştir. Ama yine de başka alternatifi kalmayan Türkiye, askeri ve ekonomik gücünü de göz önüne alarak, SSCB karşısında yalnız kalmak istemediği için, yine güç dengesi esaslı dış politika kozunu kullanarak bu sefer iki kutuplu sistemin mimarı olacak ABD ile onun hamisi İngiltere'nin desteğini kazanmaya gayret göstermiştir (Esmer, Sander, 1996:193).

Uzun soluklu dünya savaşının sonlarında barışa varan yolda ciddi katkıları olan ABD başkanı Roosevelt 12 Nisan 1945 tarihinde ölmüş, yerine yeni başkan olarak Harry S. Truman geçmiştir. 29 Nisan 1945 tarihinde SSCB'nin Berlin'e girmesi ve 8 Mayıs tarihinde de Almanya'nın teslim olması ile sona yaklaşmış ve Ağustos ayında yeni ABD başkanın Hiroşima'ya ilk atom bombasını atırması ile 14 Ağustos 1945 tarihinde Japonların teslimiyeti ile savaş nihayete ermiştir. Ciddi kayıpları beraberinde getiren Dünya Savaşı sonunda bitmiş, ancak bir önceki savaştan farklı olmayarak yine katılan katılmayan herkese menfi etkileriyle yepyeni bir düzenin yine kazananların elinde şekilleneceği bir başka dünyaya kapı aralanmıştır (Keegan, 2019:592).¹¹

ABD ile İngiltere'nin SSCB ile savaş nihayetindeki işbirliğini gerçekleştirmek icra ettikleri uygulamalardan biri olan 17 Temmuz-2 Aralık 1945 tarihli Potsdam Konferansı'nda Sovyetlerin Türkiye'den toprak talepleri sorunu; iki ülke nezdinde çözüme bağlanması gerekir şeklinde cevap bulurken Boğazlar meselesi tartışmalara konu olmuştur. Bu noktada diğer Müttefik Devletleri, Sovyetlerin ezeli niyetlerinin farkında ve Boğazların ehemmiyetinin bilincinde hareket ile Sovyetlerin Boğazlar konusunda tek hükümran konumuna gelmesine müsaade göstermemişlerdir. Karşılıklı notalaşmalar ile var olan Boğazlar üzeri hâkimiyet süreci, 5 Nisan 1946 tarihinde Türk diplomat Münir Ertegün'ün naaşının ABD Missouri zırhlısıyla İstanbul'a getirilişine dek tüm hışımıyla sürerken anılan tarihten itibaren Türkiye kurulan yenedünyada tarafını belli etmiş ve yalnızlıktan bir nebze kurtulmuştur (Tekeli ve İlkin, 2018:537). Genç Türkiye Cumhuriyeti'nin Birinci Dünya Savaşı ardılı karşılaşmak durumunda kaldığı en çetrefilli dış politika sınavlarından biri olan İkinci Dünya Savaşı'nda; tek parti sürecinin siyasi yaklaşımında dış politikayı icra eden kadro, mihver ve müttefik oluşumlarının karşılıklı etki, tehdit, şantaj ve baskılarına karşı realist bir stratejik duruşla Türkiye'yi canlı savaşın ötesinde tutmaya gayret sergilemişlerdir.

4. Sonuç ve Değerlendirme

Dış politikanın ve onu etkileyen faktörlerin güç bağlamında kavramsal analizi ile literatür muhteviyatındaki terminolojik altyapı sunulmaya özen gösterilmiştir. Bu noktada konunun irdelenebilmesi ve yorumlanabilmesi açısından güç dengesi ana hatları ile tanımlanmaya gayret gösterilmiştir. Akabinde Türk dış politikasının dinamikleri; temel ilkeleri ve stratejileri bağlamında detaylandırılarak anılan dönemde var olan ve vaziyet alınan durumlar izaha gayret gösterilmiştir. Savaş öncesi Türkiye'nin iç ve dış dinamikleri ise Osmanlı Devleti'nin tezahürlerinden hareketle milli şef dönemi başlıklarında tarihsel akış halinde aktararak konunun bütünlüğü sağlanmaya ve akıcılığın tesisine önem verilmiştir. Nihayetinde Türkiye'nin uzun soluklu savaşı dengeli takibi hususu sıralı tespitler ile dönemsel evreler halinde analiz edilerek güçler ayrılığında güç dengesinin üstünlüğü tezi Türk dış politikası tezahürleri ile kanıtlanmaya çalışılmıştır.

İkinci Dünya Savaşı süresince Türkiye fiilen sıcak çatışmaya girmemiş mümkün merteye oyalama taktikleri ile savaşın gidişatını takip etmiş ve denge politikası karşılıklı antlaşmalar ile savaş dışı kalmaya tecrübeli devlet adamları sayesinde muktedir olmuştur. Şüphesiz bu durum savaşan tarafları; Türkiye'nin jeopolitik konumunun da etkisi ile yanlarına çekmek yahut karşı tarafın yanında yer almasını engellemek hedefli cephe

¹¹ Enola Gay adlı B-29 bombardıman uçağı ile 6 Ağustos 1945 sabahı Hiroşima'ya atılan uranyum 235 tipi bomba (78.000 ölü) ile 9 Ağustos'ta Nagazaki'ye atılan B-29 Tinian tipi bomba (25.000 ölü) Amerikalıların Japonya'ya gökyüzünden yıkım yağmuru şeklinde son ikaz ve vuruşları olarak pasifikteki savaşın sonuna gelindiğini göstermiştir. (Keegan, 2019:592)

dışı mücadelelerin yoğun bir şekilde yaşatıldığı arena haline getirmiştir. Bu bağlamda artan cephe dışı savaşın kısıtlayıcı şartlarında Türkiye'yi yönetenlerin İkinci Dünya Savaşı süresince dış politikadaki ana stratejileri, Türkiye'nin canlı savaştan uzak kalmasını temin etmek ve olabildiğince zararı minimum seviyede tutmak şeklinde seyretmiştir. Bu noktada İkinci Dünya Savaşı esnasında devletlerarası dengeleri çok iyi takip ederek *müttefik-mihver* arasındaki çatışmalar boyutunda anılan dengeyi kullanırken, kendisi saldırıya maruz kalırsa, saldırı ne yönden vuku bulursa bulsun karşı koyacağını öteki bütün güçlere açıkça ilan etmekten geri durmamış ve arzuladığı caydırıcılığı tesis etmeyi başarmıştır.

Uluslar arası ilişkiler bağlamında Türkiye'nin takip ettiği politika her ne kadar İkinci Dünya Savaşı esnasında etik görülmeyle tenkit edilmiş olsa da; Türkiye ilk elden kendisini ilgilendirmeyen ve Avrupalıların menfaat çıkar noktasından doğan bir savaşa girmek ve Birinci Dünya Savaşı'nda olduğu gibi paydaşı olacak şekilde zararla ayrılmak istememiştir. Anadolu coğrafyası, savaşın seyrini farklılaştırabilecek bir jeopolitik konumda bulunmasından dolayı İkinci Dünya Savaşı'na katılan bütün uluslar, tarafsızlığını kendi savaş stratejilerinin gereği açısından kullanmaya yönelik Türkiye'ye ciddi manada bir baskı uygulamışlardır. Stratejik konumunun hassasiyeti ve yanında bulunacağı tarafa sunacağı katkılarının bilincinden dolayı müttefik ve mihver bloğunun Türkiye'nin dostluğuna olan ihtiyaçlarından yararlanmasını bilen Ankara, her iki tarafın baskılarına karşı koyabilmiş ve savaşın son anlarına kadar asimetrik yükümlüler olarak denge politikası savaş dışı kalmayı türlü zorluklara rağmen başarabilmiştir. Türkiye jeostratejik ve jeopolitik konumunu en üst şekilde kullanmasını bilerek İngiltere, Almanya ve SSCB baskılarına karşı koymasını bilmiş, baskının arttığı nihai süreçlerde de savaşa dâhil olmayı kabul etmiş olsa bile ağır koşullar ileri sürerek vakit temin etmiş ve savaşın kendisinin dâhil olmasına gerek kalmayacak bir evreye uygun hale gelmesini beklemiştir. Öte taraftan Türkiye diplomatik hamleler ile kendi yanında savaşa dâhil olunması konusunda baskı yapan devletleri Türkiye'nin savaşa girmemesi hususunda da muhtelif argümanlar eşliğinde ikna etmeyi sağlamıştır.

Savaşın Stalingrad müdafaası ve sonrası süreçte yöneliminin çok sık ve keskin tarzda değişikliklere evrilmesi ise Türkiye'yi izlediği denge hususunda hayli zor bir sürece sokmuş, farklı talep ve sorunların çözümlerine yönelik muhtelif gayretlerin mekik diplomasisiyle çözümüne çaba sarf edilmiştir. Dönemin geçmiş tecrübeleri yüksek deneyimli Türk devlet zevatı, ülkenin savaşı sürdürebilecek askeri ve ekonomik hazırlığının kifayetsizliğinin bilinci ile mezkûr baskılar karşısında; İngiltere'ye yönelik SSCB kozunu, Almanya'ya karşı İngiltere ile gerçekleştirdiği ittifak anlaşmasını, Sovyetlere yönelik ise İngiltere ve Amerika devletlerini öne sürerek meşruiyet çerçevesinde stratejik manevralarla diplomatik hamleler yapmışlardır.

Türkiye, İkinci Dünya Savaşı esnasında izlediği siyasi, askeri ve iktisadi kudretinin ötesinde bir diplomasi başarısı sergileyerek savaşın en çetrefilli anlarında dahi fiili olarak savaşın içerisinde olmamayı başarmıştır. İkinci Dünya Savaşı dönemi Türk dış politikasına riyaset eden Milli Şef İsmet İnönü ve kadrosunun, mezkûr savaş sırasında büyük bir sorumluluk ve ihtiyatlılık örneği göstererek, hayalperest dış politikaları yerine daha gerçekçi ve pragmatist vaziyette icra ettikleri politikalar nihayetinde Türkiye, savaş tarihinin en kritik anlarında asgari zararlar canlı çatışmaların dışında kalmayı başarmıştır.

Türkiye, uzun soluklu ve bir o kadar da tesirli olan mezkûr savaşta, dış politikasını kendi menfaatleri doğrultusunda belirlemeye gayret göstererek savaşın dışında kalıp toprak bütünlüğünü ve bağımsızlığını korumuştur. Şüphesiz bu olgunun inşasında ve idamesindeki en başat rol, Türk yönetici kadrosunun birçoğunun Birinci Dünya Savaşı'nda yer alması ile Milli Mücadele sürecinde diğer devletlerin çıkarlarına yönelik vaziyet almalarına bizzat şahit olmalarıdır.

Muhakkak bütün dünyayı tesiri altına alan topyekûn savaş müddetince her ne kadar dış cephe hattına dâhil olunmamış olsa da Türkiye; iç cephe ve uluslar arası diplomatik mücadelelerinde ciddi sınavlar vermiştir. Sıralı gayretlerin neticesinde eriştiği savaş sonrası süreçte; SSCB yayılmacılığına yönelik yalnız kalmış olsa da Sovyet rejim tehdidinden endişe duyarak çekilmeye başlayan ABD ve Avrupa devletleri yörüngesinde yepyeni işbirliklerine girmeye gecikmemiş ve yaratılan yenedünyada kendi yol haritasını çizmesini bilmiştir.

Kaynakça

- Albayrak, M. (1983). Atatürk ve Barış. *Kemalist Atılım Dergisi*. Sayı: 20. Ankara.
- Albayrak, M. (1983). Atatürkçü Dış Politikanın Temel İlkeleri. *Orta Doğu Teknik Üniversitesi Atatürkçü Düşünce Topluluğu Düşün Dergisi*, Sayı: 11. Ankara.
- Akıllı, E. (2013). *Türkiye'de Devlet Kimliği ve Dış Politika*. Ankara: Nobel Yayıncılık.
- Akkor, N. (2019). *Türkiye'yi İkinci Dünya Savaşına Sokma Çabaları: Adana Görüşmeleri*. (Yayımlanmamış Doktora Tezi). Kırklareli Üniversitesi Sosyal Bilimler Enstitüsü, Kırklareli.
- Akşın, A. (1991). *Atatürk'ün Dış Politika İlkeleri ve Diplomasi*, Ankara: AKDITYK TTK Basımevi.
- Arı, T.(1999). *Uluslararası İlişkiler ve Dış Politika*, 3. Baskı. İstanbul: Alfa Yayınevi.
- Armaoğlu, F., H. (1984). *20. Yüzyıl Siyasi Tarihi (1914-1980)*, 2.Baskı. İstanbul: TİŞ Kültür Yayınevi.
- Ayata, A. ve Yücel,G. (2015). *Yeni Küresel Düzendeki Türk Dış Politikasının Kimlik Arayışı*. Ankara:Nobel Yayıncılık.
- Aydemir, Şevket S. (1993). *İkinci Adam(1884-1938)*, Cilt: 1. İstanbul: Remzi Kitabevi.
- Aydemir, Şevket S. (1975). *İkinci Adam (1938- 1950)*, Cilt II. İstanbul: Remzi Kitabevi.
- Aydemir, Şevket S. (1999). *Tek Adam Mustafa Kemal(1922-1938)*, Cilt: III. İstanbul: Remzi Kitabevi.
- Aydoğmuş, F. (2019). *İkinci Dünya Savaşı Süresince Propaganda ve Türkiye*. İstanbul: Kriter Yayınevi.
- Balcı, A.(2013). *Türk Dış Politikası İlkeler Aktörler Uygulamalar*. İstanbul: Nesil Yayın Grubu.
- Bilge, S. A.(1992). *Güç Komşuluk: Türkiye-Sovyetler Birliği İlişkileri. 1920-1964*. Ankara: TİŞ Kültür Yayınevi.
- Boratov, K. (2013). *Türkiye İktisat Tarihi (1908- 2009)*, 18. Ankara: İmge Yayınevi.
- Boratov, K. (2006). *Türkiye'de Devletçilik*. Ankara: İmge Yayınevi.
- Cengiz, E. (2012). *İsmet İnönü ve İkinci Dünya Savaşı Yılları Türk Dış Politikası*. (Yayımlanmamış Yüksek Lisans Tezi). Cumhuriyet Üniversitesi Sosyal Bilimler Enstitüsü, Sivas.
- Clausewitz, Carl V. (1984). *Harp Üzerine*, Cilt I. Ankara : Genel Kurmay Başkanlığı Yayınları.
- Çetinkaya, G. (2014). *İsmet İnönü ve İkinci Dünya Savaşı*. (Yayımlanmamış Yüksek Lisans Tezi). Dokuz Eylül Üniversitesi Atatürk İlkeleri ve İnkılâp Tarihi Enstitüsü, İzmir.
- Davutoğlu, A. (2009). *Stratejik Derinlik*. İstanbul: Küre Yayınları.
- Deringil, S. (2007). *Denge Oyunu 2. Savaşı'nda Türkiye'nin Dış Politikası*, İstanbul: TVY Yayınevi.
- Eroğlu, H. (1985). Yurtta Sulh, Cihanda Sulh. *ATAM Dergisi*. Sayı: 2. Ankara.
- Eroğlu, N. (2007). Atatürk Dönemi İktisat Politikaları (1923-1938). *Marmara Üniversitesi İ.İ.B.F. Dergisi*. Sayı: 2. Ankara.
- Ekinci, N. (2002). *İnönü Dönemi ve II. Dünya Savaşı Yılları*, Ankara: Genel Türk Tarihi Yayınları.
- Ertem, B. (2010). Türkiye Üzerindeki Sovyet Talepleri ve Türk- Sovyet İlişkileri (1939-1947). *Uluslararası Sosyal Araştırmalar Dergisi*. Sayı: 11. Kocaeli.
- Esmer, Ahmet Ş. ve Sander, O. (1996). "1939- 1945 Yılları Arasında Türk Dış Politikası", *Olaylarla Türk Dış Politikası (1919- 1995)*. Ankara: Siyasal Yayınevi.
- Genelkurmay ATASE Başkanlığı. (1987). *İsmet İnönü*. Ankara:Kültür ve Turizm Bakanlığı Yayınları.
- Goloğlu, M. (1974). *Milli Şef Dönemi (1939-1945)*. Ankara: Goloğlu Yayınları.
- Gönlübol, M. ve Sar C. (1996). *Olaylarla Türk Dış Politikası (1919-1939)*. Ankara: Siyasal Kitabevi.
- Gönlübol, M. ve Kürkçüoğlu Ö. (1985). Atatürk Dönemi Türk Dış Politikasına Genel Bir Bakış. *ATAM Dergisi*. Sayı: 2. Ankara.
- Gözen, R. (2009). *İmparatorluktan Küresel Aktörlüğü Türkiye'nin Dış Politikası*. Ankara: Palme Yayınları.
- Gülmez N. ve Demirci E. (2013). Von Papen'in Türkiye Büyükelçiliği. *Çağdaş Türkiye Tarihi Araştırmaları Dergisi*. Sayı:27. İzmir.
- Gürun, K. (1983). *Dış İlişkiler ve Türk Dış Politikası*, Ankara: AÜ Siy. Bilgiler Fak. Yayınları.
- Hurmi, B. T. (2008). Uluslararası İlişkilerde Dış Politikayı Etkileyen Etmenler. İ.Bal (Ed.). *Değişen Dünyada Uluslararası İlişkiler içinde (140-150 ss.)*. Ankara: Lalezar Kitabevi.
- İnan, A. (1968). Balkan Antantı (1934). *Belleten*. Sayı: 126. Ankara.
- İnanç G. (1994). Yarım Asırlık Bir İmaj: Milli Şef. *Toplumsal Tarih*, Sayı: 8. İstanbul.
- Karabekir K. (1995). *Ankara'da Savaş Rüzgârları*, İstanbul:Emre Yayınları.
- Kayış, İ. (2009). *İkinci Dünya Savaşında Türkiye'nin Genel Durumu ve Uyguladığı Dış Politika*. (Yayımlanmamış Yüksek Lisans Tezi). Beykent Üniversitesi Sosyal Bilimler Enstitüsü, İstanbul.
- Keegan, J. (2019). *İkinci Dünya Savaşı*. (Çev. S. Öksüz). İstanbul: Say Yayınları.
- Kenar, N. ve Örnek, S. (2008) Uluslararası İlişkiler ve Devletlerin Dış Politika Tercihleri. İ.Bal (Ed.). *Değişen Dünyada Uluslararası İlişkiler içinde*. Ankara: Lalezar Kitabevi.
- Kissinger, H. (2016). *Diplomasi*. (Çev. İbrahim H. Kurt). İstanbul: TİŞ Kültür Yayınları.

- Koçak, C. (2010). *Türkiye’de Milli Şef Dönemi (1938- 1945), Cilt: I.* İstanbul: İletişim Yayınları.
- Kürkcüoğlu, Ö. (1980). Dış Politika Nedir? Türkiye’deki Dünü ve Bugünü. *Ankara Üniversitesi Siyasal Bilgiler Fakültesi Dergisi*. Sayı: 1- 4. Ankara.
- Metinsoy, M. (2020). *İkinci Dünya Savaşı’nda Türkiye*. İstanbul: TİŞ Yayınları.
- Morgenthau, H. J. (2006). *Politics Among Nations The Struggle, for Power and Peace*. New York: Mcgraw Hill Higher Education.
- Morgenthau, H. J. (1970). *Uluslararası Politika Güç ve Barış Mücadelesi*. (Çev. B. Oran ve Ü. Oskay) Ankara: Sevinç Matbaası.
- Oran, B. (2001). *Türk Dış Politikası, Cilt: 1.* İstanbul: İletişim Yayınları.
- Özersoy, K. (2001). Montro Boğazlar Konferansı. B. Oran (Ed.). *Türk Dış Politikası 1919-1980 Cilt I* içinde İstanbul: İletişim Yayınları.
- Sarınay, Y. (2000). Atatürk’ten Günümüze Türk Dış Politikası Hakkında Genel Bir Değerlendirme. *ATAM Dergisi*. Sayı: 48. Ankara.
- Soysal, İ. (1985). Atatürk’ün Barışçı Politikası ve Dünyadaki Etkileri. *ATAM Dergisi*. Sayı:4. Ankara.
- Sönmezoğlu, F. (2011). *İki Savaş Sırası ve Arasında Türk Dış Politikası*, İstanbul: Der Yayınları.
- Sönmezoğlu, F. (2005). *Uluslararası Politika ve Dış Politika Analizi*. İstanbul: Filiz Kitabevi.
- Tekeli İ. ve İlkin S. (2018). *Dış Siyaseti ve Askeri Stratejileriyle, Cilt I*. İstanbul: İletişim Yayınları.
- Tekeli İ.ve İlkin S.(2018).*İktisadi Politikaları ve Uygulamalarıyla, Cilt II*. İstanbul: İletişim Yayınları.
- Tezel, Yahya S. (2002). *Cumhuriyet Döneminin İktisat Tarihi*. İstanbul: TVY Yayınları.
- Tokgöz, E. (2011). Cumhuriyet Döneminde Ekonomik Gelişmeler. D. Yalçın (Ed.). *Türkiye Cumhuriyeti Tarihi II, Cilt: II*, içinde (s. 319). Ankara: AKDITYK Atatürk Araştırma Merkezi.
- Tuncer, H. (2001). *Atatürkçü Dış Politika*. İstanbul: Kaynak Yayınları.
- Tuncer, H. (2012). *İsmet İnönü’nün Dış Politikası (1935-1950)*. İstanbul: Kaynak Yayınları.
- Turan, Ş. (2000). *İsmet İnönü: Yaşamı Dönemi ve Kişiliği*. Ankara: Türk Tarih Kurumu Basımevi.
- Turan, Ş. (2010). *Türk Devrim Tarihi Yeni Türkiye’nin Oluşumu (1923-1932)*. Ankara: Bilgi Yayınları.
- Uçarol, R. (1995), *Siyasi Tarih (1789-1994)*. İstanbul: Filiz Kitabevi.
- Uğrasız, B. (2003). Uluslararası İlişkilerde İki Farklı Yaklaşım: İdealizm ve Realizm. *Dokuz Eylül Üniversitesi Sosyal Bilimler Enstitü Dergisi*, Sayı:5(2). İzmir.
- Uzgel, İ. (2001), İtalya’yla İlişkiler. B. Oran (Ed.). *Türk Dış Politikası, 1919-1980, Cilt I* içinde İstanbul: İletişim Yay.
- Yalçın, O. (2011). İkinci Dünya Savaşında İsmet İnönü ve Churchill Arasında Yapılan Adana Görüşmesi. *Ankara Üniversitesi Atatürk Yolu Dergisi*, Sayı:47. Ankara.
- Yalçın, S. (2000). *Atatürk’ün Milli Dış Siyaseti*. Ankara: Berikan Yayınları.
- Yentürk, Y.(2016). *II. Dünya Savaşı Döneminde Türk Dış Politikası ve Denge Siyaseti*. (Yayımlanmamış Yüksek Lisans Tezi). İstanbul Gelişim Üniversitesi Sosyal Bilimler Enstitüsü Siyaset Bilimi ve Uluslararası İlişkiler Anabilim Dalı, İstanbul.
- Yeşiltaş, M. (2017). Jeopolitik. Ş. Kardaş ve A. Balcı (Ed.). *Uluslararası İlişkilere Giriş Tarih Teori Kavram ve Konular* içinde (s. 354). İstanbul: Küre Yayınları.
- Yılmaz, M. (1999). İnönü Dönemi Türk Dış Politikası. *Selçuk Üniversitesi Atatürk İlkeleri ve İnkılâp Tarihi Araştırma ve Uygulama Merkezi Dergisi*. Sayı:8. Konya.
- Weisband E. (1974). *2. Dünya Savaşı’nda İnönü’nün Dış Politikası*. (Çev. M.Ali Kayabal). İstanbul: Milliyet Yayınları.

Arşiv Belgeleri ve Resmi Yayınlar

Başkanlık Cumhuriyet Arşivi (BCA)

BCA, 30.10.0.0.135.970.8; BCA, 30.10.0.0.135.971.24; BCA, 30.18.1.2.100.110.14;

BCA, 30.18.1.2.104.16.8.

Meclis Tutanakları

TBMM Zabıt Ceridesi, 6. Devre, İçtima 4, C. 28, 11 Kasım 1942, ss. 21-32.

TBMM Zabıt Ceridesi, 7. Devre, İçtima Fevkalade, C. 5, 17 Eylül 1943, s.102.

TBMM Zabıt Ceridesi, 7. Devre, İçtima Fevkalade, C.1, 4 Haziran 1943, ss. 66-67.



FIRAT ÜNİVERSİTESİ

SOSYAL BİLİMLER DERGİSİ

Journal of Social Sciences

p-ISBN:1300-9702 e-ISBN: 2149-3243



TATAR TOPLUMUNUN MODERNLEŞMESİNDE MUHAMMED ZAKİR REMİYEV İLE FATİH KERİMÎ'NİN ROLÜ

The Role of Muhammed Zakir Remiev and Fatih Kerimi In The Modernization of Tatar Society

Cihan ÇAKMAK¹

¹Manisa Celal Bayar Üniversitesi, Eğitim Fakültesi, Türkçe Eğitimi Bölümü, Manisa, cihancakmak1818@gmail.com.tr, orcid.org/0000-0002-2255-4712

Araştırma Makalesi/Research Article

Makale Bilgisi

Geliş/Received:

03.02.2021

Kabul/Accepted:

19.03.2021

DOI:

10.18069/firatsbed.873858

Anahtar Kelimeler

ceditçilik, Fatih Kerimî,
Muhammed Zakir
Remiyev, Vakıt, Şura.

ÖZ

19. ve 20. yüzyıllar siyasi, sosyal ve ekonomik pek çok gelişmeye öncülük etmenin yanı sıra kültürel alanda yepyeni birtakım oluşumlara da zemin hazırlayan bir zaman dilimi olarak dikkat çekmektedir. Avrupa'da Sanayi Devrimi ve Fransız İhtilali'nin ortaya çıkardığı ekonomik ve sosyolojik gelişmeler toplumdaki milli kimlik anlayışını güçlendirmiştir.

Rusya coğrafyasında, İdil ve Ural nehirlerinin suladığı topraklarda yaşayan Tatarlar arasında ise söz konusu gelişmelerle birlikte milli kimlik ve milli tarih arayışı başlamıştır. Ünlü tarihçi Şehabeddin Mercani ve Kayyum Nasırı'nın öncülüğünü yaptığı tarih ve dil alanındaki gelişmeler daha sonra ceditçilik olarak adlandırılacak ve başta eğitim olmak üzere hayatın her alanında yenilik ve reform faaliyetlerinin önderliğini yapacaktır.

Fatih Kerimî ile Muhammed Zakir Remiyev, İsmail Bey Gaspıralı'nın ideallerini benimsemiş aydınlar olarak Tatar toplumu arasında yenilikçi düşüncenin en önemli temsilcileri olmuşlardır. Bu çalışmada Modern Tatar Edebiyatının ve Vakıtlı Tatar Matbuatının iki önemli ismi olan Fatih Kerimî ile Muhammed Zakir Remiyev'in hayatları, ceditçilik faaliyetleri merkezinde ele alınacaktır.

ABSTRACT

The 19th and 20th centuries draw attention as a time period that paved the way for new formations in the cultural field as well as leading many political, social and economic developments. Economic and sociological developments brought about by the Industrial Revolution and the French Revolution in Europe strengthened the understanding of national identity in societies.

In the Russian geography, on the other hand, the search for national identity and national history began among Tatars living in lands irrigated by the Idil and Ural rivers. The developments in the field of history and language, led by the famous historian Sehabeddin Mercani and Kayyum Nasiri, will later be called jadidism and will lead the innovation and reform activities in all areas of life, especially education.

Fatih Kerimi and Muhammed Zakir Remiyev became the most important representatives of innovative thinking among the Tatar society as intellectuals who adopted the ideals of Ismail Bey Gaspırali. In this study, the lives of Fatih Kerimi and Muhammed Zakir Remiyev, two important names of Modern Tatar Literature and Periodical Tatar Publishing, will be discussed at the center of their activities.

Atf/Citation: ÇAKMAK, C. (2021). Tatar Toplumunun Modernleşmesinde Muhammed Zakir Remiyev ile Fatih Kerimî'nin Rolü. *Firat Üniversitesi Sosyal Bilimler Dergisi*. 31, 2(1091-1097).

Sorumlu yazar/Corresponding author: Cihan ÇAKMAK, cihancakmak1818@gmail.com.tr

1. Giriş

İdil boyunda Marifetçilik¹ olarak adlandırılan akımın temeli eğitim faaliyetlerine dayanıyordu. Toplumun yararını ön planda tutan sosyolojik bir hareket olan bu fikrî hareket kısa sürede kendisine pek çok destekçi toplamıştır. Kendilerini ceditçiler olarak adlandıran bu Tatar aydınlar grubu, Kırımli İsmail Gaspıralı'nın usul-i cedit eğitim sistemini merkeze alarak tarih, dil, edebiyat, matbuat başta olmak üzere hayatın her alanında modernleşmeyi hedefliyordu.

19. yüzyıl bu fikrî cereyanın en hareketli dönemini kapsayan bir zaman dilimi olarak ön plana çıkmaktaydı. Avrupa'nın içlerinde başlayan Fransız İhtilali, Sanayi Devrimi gibi Dünyadaki radikal süreçler Rusya topraklarında görülen 1905 Ekim İhtilali sosyolojik, ekonomik ve siyasi gelişmeler fikir akımlarının gelişmesi ve filizlenmesine geniş bir zemin hazırlıyor, matbuat faaliyetleri her geçen gün daha da önem kazanıyordu.

İdil-Ural boyunda, başta din alanında başlayan bu yenilikçi hareket, ardından tarih ve dil alanında zemin buluyor, edebiyat sahasında kendisine pek çok temsilci bulmakta geç kalmıyordu. Ceditçilik fikrinin geniş halk kitlelerine hızlı ve etkin bir şekilde aktarılmasının en güçlü yolu matbuat faaliyetleriydi. 19. yüzyılda yazılı materyallerin basımı ciddi bir maliyet ve siyasi etkinliği elzem kılıyordu. İdil-Ural boyunda ticaretle uğraşan Remiyev ailesinin finansman desteği Cedit hareketinin güçlenmesine önemli katkı sağlıyordu. Ancak sadece maddi güç yeterli olmuyor, siyasi anlamda Rus egemenliği altında bulunan Kazan Tatarları basın yayın faaliyetleri için bir taraftan da Rus sansüründen izin almak zorunda bırakılıyordu. 1905 Ekim İhtilalinin sağladığı kısa süreli fikri serbestliği iyi değerlendiren Remiyev Kardeşler, Rus Hükümetinden izin alınmasının ardından daha önce hazırlığını yaptıkları matbaayı faaliyete geçirmiş, matbaanın idaresine dönemin en önemli aydınlarından Fatih Kerimî'yi getirmişlerdir. Sahip olduğu entelektüel birikimi var gücüyle yeni kurulan Vakıf Gazetesine aktaran Fatih Kerimî ile Muhammed Zakir Remiyev'in münasebeti matbuat faaliyetleriyle en üst seviyeye çıkmıştır. Şura dergisinin² başına mütefekkir aydın Rızaeddin Fahreddin'i getiren Remiyev Kardeşler bu sayede bin bir güçlkle faaliyetine başladıkları matbaalarını emin ellere teslim etmişlerdir.

Edebi eserlerinde Derdmend mahlasını kullanan Muhammed Zakir Remiyev, 19. yüzyılda gittikçe güçlenen Modern Tatar Edebiyatının şüphesiz en önemli isimlerinden biridir. Yazarın eserlerinde *megrifetçilik* akımının felsefi fikirleri, Ekim Devrimi daha açıkça söyleyecek olursak 19. yüzyıl sonu ve 20. yüzyıl başındaki siyasi, sosyal ve ekonomik hareketlerin etkisi derin bir şekilde hissediliyordu. Derdmend eserlerinde bir taraftan Doğu ile Batı Edebiyatlarına yer verirken diğer taraftan geleneksel Tatar şiiri ile Rus edebiyatını sentezlemiş ve kendine has edebi bir üslup ortaya koymuştur. Derdmend'in eserleri hacim bakımından büyük görünmese de felsefi ve estetik yönüyle Tatar edebiyat araştırmacıları tarafından her zaman ilgi görmüştür.

2. Hayatı

Möxemmedzakir Möxemmedsadyk oğlu Remiyev 23 Kasım 1859 tarihinde Orenburg'a bağlı İsterlitamak ili Cirgen köyünde varlıklı bir ailenin çocuğu olarak dünyaya gelir. Soyları Kazan Hanlığı dönemine kadar uzanan Muhammed Zakir Remiyev, ticaretle uğraşan bir ailenin içinde yetişmiştir. Babası Möxemmedsadyk Gabelkerim yazarın dünyaya gözlerini açtığı yıllarda manifatura ticareti yaparken, 1862 yılında aynı bölgede yer alan Yulık köyüne göç eder ve burada bir altın madeni satın alır. Altın tüccarı milyoner Remiyev ailesinin tarihi bu altın madenin satın alınmasıyla başlar. Babasının sahip olduğu çok sayıda altın madeni ile içinde zengin kütüphaneleri bulunan muhteşem çiftliklere sahip olan soylu bir ailenin çocuğu olan Muhammed Zakir Remiyev, edebiyat dünyasında Derdmend mahlasıyla tanınmaktadır (Xisamov, 1989: 166, Aksoy, 2019: 115, Hemidullin, 2019: 30).

Muhammed Zakir ilköğrenimini köyünde, medresede alır. Ondan sonra ağabeyi Muhammed Şakir ile Orsk öyevinin Mollakay köyündeki medresede okur. Medrese yıllarında Arap ve Fars dillerini iyi derecede öğrenen

¹ Bilindiği gibi 19. yüzyılın ikinci yarısında Tatarlar arasında marifetçilik ideolojisi görülmeye başladı. Tatar marifetçilerine göre toplumu yenileştirmenin iki yolu vardı: Birincisi: fen ve teknikle meşgul olmak. İkincisi insanların yüksek ahlaki değerlere sahip olması gerekliliği (Nurillin 1968: 135). bk. İbrahim Nurillin (1968).“Megrifetçilik Realizmi Turında”, *Kazan Utları*, Aprel (4), s. 133-139.

² Şura dergisi şairin ilk edebi şiirlerinin okurlara aktarılmasında önemli rol oynamıştır. Bu sayede Şura dergisine abone olan okurlar, Derdmend'in edebi yönünü tanıma fırsatı elde etmişlerdir (Xisamov, 2012: 112-114).

Muhammed Zakir Remiyev küçük yaşlardan itibaren kendi gayretiyle Rusçasını da geliştirmiştir. Derdmend'in Rusça öğrenmesinde annesinin büyük desteği olmuştur³. Bir taraftan Puşkin, Tolstoy gibi Rus Edebiyatının önemli yazarları sayesinde Batı Edebiyatı ve şiir estetiğine hâkimiyetini arttırırken diğer taraftan Ömer Hayyam, Fuzuli, Sadi, Nevai gibi söz ustalarıyla Doğu Edebiyatına vâkıf olmuştur. O sadece şairlerin eserleriyle ilgilenmiyor, çağdaşı pek çok felsefe âliminin eserlerini okuyor, bu eserler üzerinde tefekkür ediyor, satın aldığı bu kaynaklarla kütüphanesini zenginleştiriyordu (Hekim, 1980: 6).

Tatar modern edebiyatının en önemli isimlerinden ve Vakit gazetesinin başmuharriri Fatih Kerimî, Derdmend'in iyi derecede Rusça okuyup yazabildiğini ve Rus Edebiyatını yoğun bir şekilde takip ettiğini aktarmaktadır. Sonraki yıllarda Rus ve Türk dillerinin yanı sıra Batı Edebiyatının felsefi, siyasi ve içtimai eserlerine vâkıf olmuştur. Eğitimi sürdürmek üzere 1880 yılında Türkiye'ye gelir. Türkiye'de bulunduğu yıllarda Türkçe'yi en iyi şekilde öğrenen Muhammed Zakir Remiyev, İstanbul'daki sanat ve edebiyat çevreleriyle tanışır, yazar ve şairlerle sıkı münasebetler kurar. Şunu da belirtmek gerekir ki şairin İstanbul'da bulunduğu yıllarda Türk Edebiyatında hüznün ve melankoli duygusu hâkimdir. Türkiye'de bulunduğu yıllarda İstanbul Üniversitesindeki Türk dili ve edebiyatı derslerini takip etmiştir (Hemidullin, 2019: 30).

İlk kısa şiirleri 1902-1903 yıllarında Tercüman gazetesinde neşredilir. Şairin ilk önemli eseri 1906 yılında Kazan Muhbiri gazetesinde yayımlanan "Kalemge Xitap" başlıklı şiiridir. Bu şiirinde şairin şiir anlayışını şekillendiren estetik prensipleri görmek mümkündür. Bunun yanında Derdmend zulme ve haksızlığa uğrayanların çığlığını duyurmaya ve dünya hayatının gelip geçiciliğine eserlerinde sıkça yer vermiştir. Edebiyat araştırmacılarına göre onun eserlerindeki ana tema derin bir hüznün ve karamsarlıktır (Xisamov, 1989: 166, Xisamov, 2012: 112).

Muhammed Zakir ile Muhammed Şakir Remiyev'in hatıralarının yanı sıra Fatih Kerimî ve Rızaeddin Fahreddin'in anlattıklarından yola çıkarak bu "yerinde duramayan" iki kardeşin temel amacı gazete ve dergi çıkarmaktır. Muhammed Şakir Remiyev bu amaçla kardeşi Muhammed Zakir Remiyev adına yazdığı mektupta İstanbul'da kuracağı matbaa için harf satın alma yollarını araştırmaktadır. Bunun yanı sıra matbuat faaliyetlerine ruhsat almak amacıyla Orenburg ve Petersburg idareleri ile görüşmelerini sürdürmektedir. Derdmend 1905 Ekim Devriminin gerçekleşmesine büyük ümit bağladığı ve sonraki yıllarda Vakit gazetesinde başyazar olarak görev yapacağı Fatih Kerimî'ye yazdığı mektupta da belirttiği gibi Ekim Devrimi'nin ardından ortaya çıkacak olan kısa süreli özgürlük havasının çıkarmayı düşündüğü gazete ve dergi faaliyetleri için uygun bir zemin hazırlayabileceğini düşünmektedir⁴.

Vakit gazetesi 21 Şubat 1906 tarihinde Orenburg'ta yayın hayatına başlar. Şura dergisi ise 2 yıl sonra 10 Ocak 1908 tarihinde neşredilir. Her iki yayında meşhur Tatar yazar Fatih Kerimî ile ansiklopedist kişiliği ile ön plana çıkan Rızaeddin Fahreddin'in yazıları yayımlanır. Ayrıca Alimcan İbrahimov, Şerif Kamal, Mecit Gafuri, Şeyxzade Babiç, Zeynep Segiyde, Zarif Beşiri gibi demokrat yazarlar da yazılarını Vakit gazetesi ile Şura dergisinde yayımlamışlardır. Derdmend son derece aktif, sosyal ve yardımsever bir kişiliğe sahiptir. Orenburg vilayetinden milletvekili seçilerek 1. Devlet Duma'sına girmiştir. Halkın yararına yapılan pek çok işte yardımsever kimliğiyle ön plana çıkmış, yoksul ve yetimleri gözetmiştir. Bunun yanı sıra dış ülkelerde tahsil alan yetenekli gençlerin eğitimine büyük maddi destek sağlamış, Tatar mektep ve medreseleri için pek çok derslik inşa ettirmiştir (Xisamov, 1989: 167-168).

1912 yılında Derdmend'in ağabeyi ve neşir faaliyetlerindeki en büyük destekçisi Muhammed Şakir Remiyev üzücü bir şekilde vefat etmiş, bu vefat Tatar Edebiyatında geniş yankı uyandırmıştır⁵. 1918-1922 yılları arasında gerçekleşen Rus İç Savaşının bitmesinin ardından, Derdmend gazete ve dergi neşretme işlerine tekrar yoğunlaşır. Neşriyat faaliyetlerinde birlikte çalıştığı Rızaeddin Fahreddin'in aktardığına göre ölüm döşeginde bile dergideki yazarlık faaliyetlerini sürdürmek isteyen Derdmend'e bu son isteğini hayata geçirmek nasip olmayarak 9 Ekim 1921 tarihinde Orsk şehrinde hayata gözlerini yummuştur.

Mollalar ile eskilik taraftarları Derdmend'in şiirlerine şiddetli bir şekilde hücum etmişler, ancak şair yazdığı satirik şiirlerle kadimcilere aynı sertlikle cevap vermekten çekinmemiştir. Ağabeyinin vefatı üzerine gazete ve dergi yayımlamanın zorluklarıyla tek başına mücadele etmek zorunda kalan Zakir Remiyev, 1917 Ekim

³ Şairin kızı Zeynep Veliyeva'nın naklettiğine göre Derdmend dış görünüşü bakımından annesine benzemektedir.

⁴ bk. Xisamov, Nurmuhamet (1989). "Dermend (Hayatı ve Faaliyeti Hakkında Bir Deneme)", *Kazan Utları*, S. 12, 167.

⁵ Muhammed Zakir Remiyev'in vefatının ardından gönderilen taziye telgraflarında merhumun bilhassa ihtiyaç sahibi yoksullara yaptığı yardımlar dikkat çekmektedir.

Devrimi sırasında beklemediği şekilde ağır şartlar altında kalmıştır. Ekim Devrimi'nin ardından tüccar burjuva sınıfının devamlı olarak maddi servetlerinin azalmasından yakınmalarından büyük rahatsızlık duyan Derdmend, onlardan uzaklaşarak aradığı huzuru sanat ve edebiyat çevreleri ile ailesinde bulmuştur (Xisamov, 1989: 168).

3. Sanat Anlayışı

20. yüzyıl başındaki modern Tatar edebiyatında, Derdmend'in sanat anlayışının ayrı bir yer tuttuğu edebiyat araştırmacılarının çoğu tarafından kabul edilmektedir. Onun sanat anlayışının şekillenmesinde 19. yüzyıl sonu ve 20. yüzyıl başındaki marifetçilik ideolojisinin etkileri ile Rusya'da gerçekleşen Ekim Devriminin siyasi, sosyal ve felsefi gelişmeleri önemli ölçüde etkili olmuştur. Şairin sanat anlayışında Doğu edebiyatının şiir geleneği ile Rus ve Batı Avrupa şiir estetiğinin sentezini görmek mümkündür. Derdmend'in edebi eserleri hacim bakımından fazla olmasa da felsefi ve estetik muhtevası bakımından Sovyet Edebiyat Tarihinde önemli bir yere sahiptir (Xisamov, 2012: 110).

Rusya'dan döndükten sonra edebiyatla ilgilenmeye başlayan Derdmend, Türkçeden hikayeler tercüme etmeye başlar. Şairin ilk tecrübesi olan şiirleri 1902-1903 yıllarında Tercüman gazetesinde yayımlanır.

Dermend kaderci bir anlayışa bağlı olarak yaşam ile ölümün kıyısındaki insanın hayat yolculuğuna şiirlerinde yer vermektedir (Xisamov, 1989: 170). Eserlerinde hayatın kısalığı, fanilik, ölüm, ahiret hayatı temalarını sıklıkla işler. Uhrevi konular üzerinde derin bir fikriyata sahip olan şair, hayatın faniliği ve insanın hiçliğini merkeze alan şiirlerinde karamsar bir üslupla yazmıştır.

Dermend'in hayata bakışını ve ideolojisini yazmış olduğu şiirlerde ele aldığı tabiat tasvirleri ve doğaya dair izlenimlerinde görmek mümkündür. Şiirleri doğa ve aşk teması üzerinde yoğunlaşır. Usta bir kaleme sahip olan Derdmend eserlerinde "sanat sanat içindir" anlayışına bağlı kalmaktadır. Yazdığı eserlerle Tatar lirik felsefi şiirinin kurucusu sayılan Muhammed Zakir Remiyev Tatarların en zengin ailelerinden birinin üyesi olmasına rağmen eserlerinde kendisine "kaygılı, hüznü" anlamında Derdmend mahlasını kullanmayı tercih etmiştir (Yarullina Yıldırım, 2019: 41-42). "Dermend'in şiirlerinin hepsinde başından sonuna kadar ele alınan temel özellik, dünyanın faniliği ve insan hayatının sonluluğu gibi konuların derin bilinçliliğinden ortaya çıkan üzüntü hissi ve ümitsizlik duygusudur. İnsanlık tarihine kozmik yükseklikten bakan Derdmend, birey ömrünün ne kadar kısa ve anlamsız olduğunu görür ve duygularını şiirlerine çeşitli tasvirlerle yansıtır." (Aksoy, 2019: 116-117).

Şairin "Dermend" mahlasını almasında Orta Asır Doğu şiir geleneğine mensup şairler için, okuyucu karşısında alçakgönüllü bir karaktere sahip olmak gerekliliğinin bir ahlak kaidesi olarak kabul edilmesi etkili olmuştur. Doğu edebiyatı şiir geleneğindeki Kul Ahmed, Kul Ali gibi şairlerde görüldüğü üzere Muhammed Zakir Remiyev de eserlerinde "miskin, fakir, garip" mahlaslarını çağrıştıran Derdmend adını kullanmayı tercih etmiştir (Xisamov, 2012: 113).

Dermend şiirlerini fasih bir dille kaleme almaktadır. Onun eserlerinde ne bir eksik ne de bir fazla kelimeye yer verilmez. Her şey yerli yerinde ve ölçülüdür⁶ (İbrahimov, 2002: 228-229). Derdmend'in eserlerinin merkezinde bilhassa şiirlerinde yer alan tabiat teması suların akışında, rüzgârın ve dalların sesinde bambaşka bir hale bürünerek yer alır. Derdmend, tarz bakımından fikirlerini kendine has üslubuyla dile getirmesiyle Tatar şiirinde müstesna bir yer tutmaktadır (Hekim, 1980: 8). Derdmend dil konusunda her zaman anadilin zenginliğinden yararlanılması gerektiğini vurgular. Zaruri olmadıkça dile yabancı kelimelerin alınmasına karşı çıkmıştır. Sokakta, çarşıda, pazarda halkın konuştuğu kelimelerin tercih edilmesini savunur (Xisamov, 2012: 130).

Dermend şiirlerinin derin zenginliği ve kendine has üslubuna ilham veren, asırlara uzanan köklü Tatar şiirine ait özellikleri yeniden yorumlamasında yatmaktadır (Xisamov, 2012: 127).

Dermend'in şiirlerinin ana teması ölümdür. Türk Edebiyatında Otuz Beş Yaş şiiriyle tanınan Cahit Sıtkı Tarancı gibi Derdmend de hayatın faniliği, bu dünyanın geçiciliği üzerinde derin düşüncelere dalar. Onun için Ademoğlu bu dünyada misafirdir. Ona göre yaşam ile ölümün her ikisini de barındıran cihan, O'na daha çok

⁶ "Dermend fasih yazıyor, bu bir. Onda edebi zevkilerin kulağına yâd ve çirkin gelebilecek bir söze rastlamak mümkün olmadığı gibi, yersiz bir lügatle, fazladan tek bir harfle bile karşılaşmak imkânsızdır." (İbrahimov, 2002: 228).

ölüm tarafıyla görünmektedir⁷ (İbrahimov, 2002: 238). Sosyal adalet teması, Derdmend'in şiirlerinde ele aldığı ana temalardan bir diğeridir. Ona göre adalet kavramı hükümdarın kendisine tabi olan halkın tamamına eşit davranmasıyla gerçekleşebilir (Xisamov, 2012: 124).

Araştırmacılar onun şiirlerinin ana temasının fatalizm (kadercilik) olduğunu vurgularlar. İnsan hayatının kader karşısındaki güçsüz ve çaresizliğini vurgulayan şair bununla birlikte hayattan tat almak gerekliliğini de ifade etmektedir. Şairin karamsar ve kaderci anlayışın hâkim olduğu şiirlerinin yanı sıra, eserlerinde sağlık, neşe, mutluluk gibi aydınlık motiflere de sıklıkla yer verdiği görülmektedir (Xisamov, 2012: 118).

4. Fatih Kerimî İle Derdmend Münasebeti

Tatar Edebiyatının temelini atılmasında ve gelişerek güçlenmesinde, Vakıtlı Tatar Matbuatının en önemli temsilcisi olan Fatih Kerimî'yi değerlendirirken Muhammed Zakir Remiyev'i anmamak mümkün değildir. Henüz parlak bir talebe iken Derdmend'in ağabeyi Muhammed Şakir Remiyev'in dikkatini çeken Kerimî, bu zengin tüccarın teklifiyle kendisine iştirak etmek üzere Avrupa Seyahatine gidecektir. Şüphesiz bu teklifte zeki ve parlak bir genç olan Kerimî'nin Batı dillerine olan ilgisi ve Rusça, Fransızca ile Osmanlıcaya hâkimiyeti etkili olmuştur. 1891-1896 yılları arasında Türkiye'de bulunan Kerimî, Ahmet Mithat Efendi'nin desteğiyle İstanbul'un en önemli eğitim kurumlarından Mekteb-i Mülkiye'de tahsil almıştır. İstanbul'da bulunduğu süre zarfında, Halide Edip Adıvar, Ahmet Ağaoğlu, Enver Paşa, Sait Halim Paşa, Emrullah Efendi, Abdullah Cevdet, Ziya Gökalp, Satı Bey, Mizancı Murat Bey gibi Türk Edebiyatının önde gelen sanat çevrelerini yakından tanıma fırsatı bulur. Remiyev ailesi ile başlayan bu ilk temaslar gelişerek Fatih Kerimî'nin tüm hayatına sirayet etmiştir. Aydın fikirli, hür ve demokrat düşüncelere sahip Kerimî, İsmail Gaspralı'nın idealleri doğrultusunda, "Dilde, fikirde, işte birlik" ülküsünü merkeze alan bir yaklaşım benimsemiştir.

Fatih Kerimî'nin bilhassa Derdmend ile teması matbuat ve eğitim faaliyetleri merkezinde şekillenmiştir. Bunun yanı sıra Kerimî'nin kız kardeşi Zakire Şeref'in naklettiğine göre Fatih Kerimî Muhammed Şakir Remiyev'in üç çocuğuna evinde özel dersler vermekteydi⁸ (Şeref, 2000: 95).

Kerimî gibi Zakir Remiyev de tam anlamıyla bir fikir adamıydı. Fikirleri geniş halk kitlelerine yaymanın en kolay yolu matbuat faaliyetleri ile mümkündür. Bunu iyi bilen Derdmend uzun ve oldukça meşakkatli bir sürecin ardından Rus Hükümetinden matbaa faaliyetlerini gerçekleştirmek üzere izin almayı başarır. Çıkaracakları gazeteyle *Vakit* adını veren Derdmend, zor elde ettikleri ve adeta üzerine titredikleri matbaalarının başına yine entelektüel birikimi ve güçlü kalemiyle kendisine sonuna kadar güvendikleri Fatih Kerimî'yi getirirler. Vakıt gazetesinden iki yıl sonra, 1908 yılında, yayın hayatına başlayacak Şura dergisini ise din adamı kimliğinin ötesinde felsefi görüşleriyle ceditçilerin en önemli temsilcilerinden Rızaeddin Fahreddin'e emanet edeceklerdir.

Fatih Kerimî eşi Seyide'nin vefatının ardından melankolik bir ruh haline bürünür, etrafıyla fazla konuşmaz. Derdmend'in şiirlerinde kendisini güçlü bir şekilde hissettiren yokluk, hayatın kısalığı ve geçiciliği onun şiirlerinde "tabiat" temasıyla vücut bulur. Bu iki aydının ortak taraflarından biri olan hüznün Derdmend'in hayatının tamamına sirayet etmiştir. Kerimî ise gençliğinde, bilhassa İstanbul'daki öğrencilik yıllarında, oldukça aktifken ileri yaşlarında kendini sadece kitap ve çeviri işlerine vermiştir. Bunun üzerine bir de eşini kaybetmesi ondaki yalnızlığı artıran başka bir etmen olmuştur.

⁷ "Asırlar geçti gitti... Geçti yıllar

Nebiler, padişahlar sürdü devran

Ömürlerdir göçen kervan kervan

Gelip geçti cihandan pek çok insanlar." (İbrahimov, 2002: 238)

⁸ "Vaktinin çoğunu evinde yazma ve tercüme işleriyle geçiriyordu. Aynı zamanda Şakir Remiyev'in üç çocuğunu okutuyordu. Akşamları eşi Seyide Hanım ile beni okutuyordu. Bu sakin hayatımız ne kadar sürdü, hatırlamıyorum. Fatih ağabeyimin: 'Remiyevler gazete çıkarmayı düşünüyorlar, bunun için ruhsat almaya çalışıyorlar' dediğini hatırlıyorum. Ayrıca ruhsat alıp alamayacakları da şüpheli, demişti. Sonra pek çok zorlukların ardından ruhsat almayı başarmışlar. Gazeteye 'Vakit' adını vermişler. Aynı zamanda Fatih ağabeyimi gazetenin redaktörlüğüne getirmişler. O zamanlar, başmuharririn sorumluluğunun ağır olduğunu bilmesine rağmen, gönülsüz de olsa bu işi kabul ettiğini evde söylüyor idi." (Şeref, 2000: 95).

Fatih Kerimî zeki ve çok dilli bir aydın olması münasebetiyle altın madeni sahibi Remiyevlerin dikkatini çekmiştir. Muhammed Şakir Remiyev çıkacağı Avrupa Seyahatine Fatih Kerimî'yi de davet etmiştir⁹. Bu seyahat Kerimî'nin fikri dünyasını baştan aşağı değiştirmiş ve etkilemiştir. Avrupa medeniyetini gezdiği Fransa, Almanya, Belçika gibi ülkelerin sanat ve edebiyat merkezleri özelinde gözlemleme fırsatı elde eden Kerimî, bu yolla Müslüman Türk toplumu ile Batılı toplumlara mukayese imkânı elde etmiştir.

Fatih Kerimî'den 11 yıl önce 1880 yılında Türkiye'ye eğitim almak üzere gelen Derdmend ile Kerimî'nin ortak özelliklerinden biri her ikisinin de Doğu, Batı kültür ve edebiyatlarına hâkim olmalarıdır. İstanbul'da tahsil alan Derdmend, Osmanlı İmparatorluğundaki sosyolojik ve siyasi pek çok gelişmeye şahitlik etmiştir. Kerimî, medrese yıllarında öğrendiği Arapça, Farsça üzerine 2 yıllık Rus Mektebini de tamamlamış, Rusça'dan tercüme yapabilecek düzeyde Rusçasını geliştirmiştir. Bununla yetinmeyerek Fransızcasını da ilerletmiş, 1891 yılında Mekteb-i Mülkiye'deki öğrenimi yıllarında Osmanlı Türkçesini de en iyi şekilde öğrenmiştir. Yaşça Fatih Kerimî'den büyük olan Muhammed Zakir Remiyev, medrese tahsili sırasında öğrendiği Arapça ve Farsça ile birlikte Rusça'ya da ileri derecede hâkim olmuştur. Batının ünlü düşünürlerinin felsefi eserlerini takip etmiş, şiirlerini derin bir his ve fikri temelde kaleme almıştır. Bu bakımdan her iki Tatar ceditçiyi ele alırken onların kişiliğindeki Doğu ve Batı sentezini gözden kaçırmamak gerekir. Bu durumu Fatih Kerimî "Ben ne Avrupalıyım ne de Asyalıyım. İkisi arasında kalmış bir durumdayım."¹⁰ sözleriyle dile getirmektedir (Şeref, 2000: 89).

5. Sonuç

Fatih Kerimî'nin Tatar cedit hareketinde bu derece etkili olmasında Derdmend'in onun hayatında oynadığı büyük rolü görmezden gelmek mümkün değildir. Fatih Kerimî ilk olarak Tatar maarif hayatının kurucusu kabul edilen babası Gilman Kerimî'nin rahle-i tedrisatından geçtikten sonra okul sıralarında okumaya ve takip etmeye başladığı İsmail Gaspıralı'nın fikir ikliminin etkisinde kalmıştır. Muhammed Zakir Remiyev ile ise ceditçilik ülküsü etrafında birleşen bu iki aydın, fikirlerini ve ideallerini hızlı ve etkili bir şekilde yaymanın yolunu matbuat yani gazete, dergi ve yayıncılık faaliyetlerinde bulmuşlardır.

Toplumu aydınlatmayı milli bir görev bilen bu iki aydın ideallerini gerçekleştirmek üzere en legal yol olan gazete, dergi ve kitap yayımlama faaliyetlerini ilke edinmiştir. Kerimî ile Derdmend'in küçük yaşlarda aldıkları klasik eğitim her ikisine de dar geliyordu. İleri bir vizyona sahip Derdmend bu yolla Batı kültür ve edebiyatına hâkimiyetini arttırmak üzere edebi eserlerin yanı sıra söz konusu kültürlerin duyuş ve düşünüşüne hâkim olmak amacıyla batılı felsefecilerin eserlerine de merak salmıştır. Tüm bu etmenler onun zengin bir kişiliğe sahip olmasının önünü açmıştır. Derdmend'in şiirlerinde batılı düşünürlerin felsefi izlerini görmek mümkündür. Hayat-ölüm, varlık-yokluk sarkacında gidip gelen şairin eserlerinin tamamına hayatın kısılalığı ve geçiciliği teması hâkimdir. Belki de bu yüzden hayatın hızla akışına inat kısa ömründe açtığı matbaa merkezinde gerçekleştirdiği yayın faaliyetleri ve yazdığı şiirlerle gelecek nesillere bir iz bırakmak istemiştir.

Muhammed Zakir Remiyev'in, Derdmend yani "dertli, kederli" anlamına gelen mahlası kullanmasında kendi kişilik özelliklerinin yanı sıra sanatını icra ettiği dönemin siyasi, sosyal ve ekonomik problemlerinin etkisini de yadsınamamak gerekir. Fikirlerini ve ideallerini gerçekleştirmek için uygun ortamın matbuatta olduğunun farkında olan Remiyev Kardeşlerin önu bu kez de Rus sansürü tarafından kapatılmakta, bu durum iki kardeşi derinden üzmekte idi. Nihayet 1905 Ekim İhtilalinin sağladığı kısa süreli özgürlük ikliminden faydalanan Remiyevler ilk iş hayallerini gerçekleştirmek üzere kuracakları matbaa için harf satın almışlar, ardından da kurdukları matbaanın başına Fatih Kerimî'yi getirmişlerdir. Bu sayede Kırım'ın Bahçesaray şehrinde parlayan ceditçilik hareketi, Türklüğün ilerlemesi, aydınlanması, terakki etmesi fikri basın, yayın ve eğitim faaliyetleriyle vücut bulacak ve genç, zeki, aydın fikirli Müslüman Türk gençlerinin önünü açacaktır.

Dermend ilk tahsilini izleyen yıllarda Batıya açılan bir kapı olan Rus diline ve Rus Edebiyatının en önemli şair ve yazarları sayesinde modern anlamda şiir estetiğini geliştirmiştir. Küçük yaşlarda almış olduğu medrese

⁹Kerimî'nin babası Gilman ahun Gani Hüseyinov'dan bir mektup alır. Mektupta altın madeni sahibi Muhammed Şakir Remiyev'in Avrupa seyahatine çıkacağını ve oğlu Fatih'i ona refakat etmek üzere Orenburg'a göndermesini iletir. Orenburg'tan başlayacak Avrupa seyahatine katılmak üzere köyünden ayrılan Fatih, bir daha köyü Minlibay'a geri dönmeyecektir (Şeref, 2000: 85).

¹⁰Min xezir Yavrupalı da, Aziyeli de tügilmîn. İkisi arasında kalğannmın. F. Kerimî (Şeref, 2000: 89).

tahsili, Arap ve Fars dillerine hâkimiyetinin de verdiği güçle Sadi, Ömer Hayyam gibi Doğunun en önemli temsilcilerinin eserleri yoluyla doğunun sanat anlayışına hâkim olmuştur. Doğu ve Batı Edebiyatının kültürel öğeleri ile estetik zevkini bünyesinde eriten Muhammed Zakir Remiyev bu yönüyle birlikte çalıştığı ve ceditçilik faaliyetleri doğrultusunda ideal birliği yaptığı Fatih Kerimî ile de büyük benzerliklere sahiptir. Derdmend'in İstanbul'da bulunduğu yıllarda Türk Edebiyatında derin bir karamsarlık ve hüznün duygusu hâkimdi. Belki de bu sebeple kendisinin en belirgin kişilik özelliklerinden biri olan ve kaygılı ruh halini besleyen bu sanat iklimi onun şiirlerine de sirayet etmiş, bu melankolik ruh hali Derdmend'i en iyi tanımlayan tabirlerden biri olarak öne çıkmıştır.

Kaynaklar

- Aksoy, G. (2019). Derdmend'in Şiirlerinde Varoluşçuluk İzleri. *ASOS Akademik Sosyal Araştırmalar Dergisi*, 7 (89), 114-121.
- Çakmak, C. (2020). Vakitli Tatar Matbuatının En Önemli İsmi Muhammed Zakir Remiyev (1859-1921), *VII. Uluslararası Türk Dünyası Araştırmaları Sempozyumu Bildiriler Kitabı (20-23 Ekim 2020)* içinde (871-882. ss.). Niğde.
- Halit, G. (1986). Derdmend. *Tatar Edebiyatı Tarihi. Altı Tomda. 3. Tom. XX. Yöz Başı* içinde (194-213. ss.). Tatarstan Kitap Neşriyatı Kazan.
- Hekim, S. (1980). Şagır'neñ Ostalığı. *Derdmend, İse Ciller. Şigerler. Hetireler. İstelik-parçalar. Vak hikeyeler* içinde (3-14. ss.). Tatarstan Kitap Neşriyatı Kazan.
- Hemidullin, L. (2019). Halkının Geleceği İçin Büyük İşler Yapan Ozan. (Çev. İ. Miftakhov). *Kardeş Kalemler Derdmend Özel Sayısı*, (13) 154, 29-35.
- İbrahimov, A. (2002). Derdmend. *Tatar Şairleri. Kan Kardeş Remiyevler*. Ruhiet Yayınları Kazan.
- Nurillin, İ. (1968). Megrifetçilik Realizmi Turında. *Kazan Utları*, Aprel (4), 133-139.
- Şeref, Z. (2000). Fatıyh Kerimi. Raif Merdanov, Ramil Miñnullin, Söleyman Rehimov (Ed.) *Fatıyh Kerimi, Şehisleribiz* içinde (74-111. ss.). Kazan Ruhiyat Neşriyatı.
- Xisamov, N. (1971). Derdmend Şigirleri Rus Tiliinde. *Kazan Utları*, Yanvar (1), 163-168.
- Xisamov, N. (1989). Derdmend (Hayatı ve Faaliyeti Hakkında Bir Deneme). *Kazan Utları*, 12, 165-175.
- Xisamov, N. (2012). *Tatar Şagıyrleri*. Tatarstan Kitap Neşriyatı Kazan.
- Yıldırım, R. Y. (2019). Tatar Sanatçısı Derdmend'in Şiir Estetiği Üzerine. *Asos Journal*, 99, 40-47.



FIRAT ÜNİVERSİTESİ

SOSYAL BİLİMLER DERGİSİ

Journal of Social Sciences

p-ISBN:1300-9702 e-ISBN: 2149-3243



KUTADGU BİLİG ESERİNDE YENİDEN DOĞUŞ ARKETİPİ

Rebirth Archetype in Work Kutadgu Bilig

Ebru ŞENOCAK¹ ve Fevziye ALSAÇ²

¹Firat Üniversitesi, İnsani ve Sosyal Bilimler Fakültesi, Türk Dili ve Edebiyatı Bölümü Öğretim Üyesi, Elazığ/Türkiye, esenocak@firat.edu.tr, ORCID ID: 000-0001-5443-3504

²MEB, Türk Dili ve Edebiyatı Öğretmeni, Elazığ/Türkiye, fevziyealsac_23@hotmail.com, ORCID ID: 0000-0001-6419-1617

Araştırma Makalesi/Research Article

Makale Bilgisi

Geliş/Received:

19.10.2020

Kabul/Accepted:

01.04.2021

DOI:

10.18069/firatsbed.812598

Anahtar Kelimeler

Kutadgu Bilig, bilgi, mutluluk, yeniden doğuş arketipi.

ÖZ

Kutadgu Bilig Türk-İslam kültürünü içeren felsefesiyle insana mutluluğu bulma yolunu öğretir. Hükümdarın ve bilge kişinin kılavuzluğunda devlet erkine ve topluma bilinçlenme yolculuğu sunulur. Doğru bilgi, ahlaki olgunlaşma ve sonsuz mutluluk esastır. Eserde mutluluğun yol, yolcu ve rehber merkezli evrensel teması ve mesajları alegorik bir anlatımla işlenir. Kâinatın yaratılış gerçeğindeki bilmek ve bilgi kavramları, insana her iki âlemde mutlu olmanın sırrını verir. İnsan inanç, ahlak, töre ve erdemlerden oluşan doğru bilgiyle yeniden doğuş döngüsünü yaşar. Yeniden doğuş felsefesinde bilginin rehberliğinde erginlenerek/öğrenerek arınma, yenilenme ve ruhsal tamamlanma işlenir. Öğrenme insan için buluş, keşif ve yaratmayla yeniden doğuştur. Kutadgu Bilig’de işlenen dört kavram insanın, toplumun ve kut sahibi yöneticilerin öğrenme yolculuğuyla yeniden doğuş arketipidir. Çalışmada Yusuf Has Hacib’in bilge kişiliği ve yeniden doğuş arketipleri hakkında bilgi verilmiş, Kutadgu Bilig eserinin yeniden doğuş arketipi bağlamında değerlendirilmesi yapılmıştır. Eserdeki ezoterik söylemler, insanın/toplumun bilinçlenmesi, Türk töresi ve ezeli bir imge olan kut anlayışı yeniden doğuş arketipiyle yorumlanmıştır.

ABSTRACT

Kutadgu Bilig teaches people the way to find happiness with its philosophy that includes Turkish-Islamic culture. Under the guidance of the ruler and the wise person, an awareness journey is presented to the state power and society. It is based on correct knowledge, moral maturation and eternal happiness. The universal theme of happiness, centered on the road, passenger and guide, and its messages are handled in an allegorical narrative in the work. The concepts of knowing and knowledge in the reality of creation in the universe give man the secret of being happy in both realms. Human beings go through the cycle of rebirth with true knowledge consisting of beliefs, morals, customs and virtues. In the philosophy of rebirth, purification, renewal and spiritual fulfillment are processed by adult / learning under the guidance of knowledge. Learning is a rebirth for human beings through invention, discovery and creation. The four concepts studied in Kutadgu Bilig are the archetypes of rebirth with the learning journey of human, society and the rulers who own the kut. In the study, information was given about the wise personality and rebirth archetypes of Yusuf Khas Hajib, and the work of Kutadgu Bilig was evaluated in the context of the archetype of rebirth. The esoteric discourses in the work, the awareness of the human / society, the Turkish tradition and the concept of kut, which is an eternal image, are interpreted with the archetype of rebirth.

Keywords

Kutadgu Bilig, knowledge, happiness, rebirth archetype

Atf/Citation: ŞENOCAK, E. ve ALSAÇ, F. (2021). Kutadgu Bilig Eserinde Yeniden Doğuş Arketipi. *Firat Üniversitesi Sosyal Bilimler Dergisi*. 31, 2(1099-1109).

Sorumlu yazar/Corresponding author: Fevziye ALSAÇ, fevziyealsac_23@hotmail.com

1. Giriş

Türk kültür tarihinin başyapıtları arasında yer alan Kutadgu Bilig adlı eser; yazarı, teması, anlatım tekniği ve dönemin zihniyetini içermesi açısından önemli bir kaynaktır. Eserin temel felsefesi insanın değişmeyen macerasında bilgiyle mutluluğu bulması ve bu bilgiyle yeniden doğuşunu gerçekleştirmesidir. Bu felsefeye göre insanoğlunun mutluluğa ulaşması din, ahlak, töre ve erdemlerden oluşan bilginin peşinden gitmekle mümkündür. Bilgi ve bilginin rehberliğini kullanmak Yusuf Has Hacib'in kimliğiyle bütünleşir. Âlim/bilge kişi; kendisine, çevresine, topluma ve toplumun başı olan hükümdara bilginin kaynağını göstererek/tanıtarak hakiki mutluluğu ebedi kılar. Mutluluk bilgisi eserde alegorik söylemle açar konumdaki ezeli bir imgedir ve evrensel bir tema olan yolculuğun/yaratılışın sırrını bilmek üzerine kuruludur. Kut anlayışı, devletin toplumla birlikte ebediyet kazanmasını ve devamında yeniden doğuş arketipini ortaya koyar. Varlık ve kendini bilmek ezoterik bakışla öze/kut anlayışına dayalıdır; öze dönüş yeniden doğuşla ulaşılan mutluluk bağlamıyla tüm insanlar için ortak bir döngü teşkil eder. Yeniden doğuş arketipi, ritüellerle gerçekleşen ve evrensel bir tema olan erginlenme yolculuğunun ödülüdür. Eserde hükümdarın öncülüğünde topluma/insanlığa, saadet yolu metaforlar üzerinden ve alegorik anlatımla sunulur. Alegori, görüntü yaşantı ya da davranışın daha iyi kavranmasını sağlamak için bir şeyin bir başka göstergeyle göz önünde canlandırılıp dile getirilmesi sanatıdır. Kutadgu Bilig insanın kayıp mutluluğa kavuşma arzusuyla yaptığı erginlenme yolculuğunun metaforudur. Eserde devlet olmanın/olabilmenin gerekleri, her iki dünyada mutlu olmanın bilgisi yeniden doğuş arketipini sembolize eden karakterlerle/tiplerle anlatılır. Türk kültürünün siyasi, sosyal ve kültürel değerlerinin aktarımında karakterlerin/tiplerin işleviyle soyut olan düşünce dünyası canlı imajlar halinde sunulur. Alegorik bir anlatımla kişileştirilen dört şahıs, dört farklı fikri ve görevi sembolize eder. Çalışmada insana bilme/öğrenme yolculuğunda rehberlik eden Kutadgu Bilig eseri yeniden doğuş arketipiyle işlenecektir. Öğrenme ve öğretmenin her iki âlemde mutluluğun kaynağı olması değişim/dönüşüm bağlamıyla yeniden doğuş döngüsünde dört karakterin/tipin işleviyle ele alınacaktır. Kutadgu Bilig eserinin teması yeniden doğuş arketipi merkezinde değerlendirilecektir.

2. Yusuf Has Hacib ve Bilge Arketipi

Türk-İslam kültürünün değerleriyle yetişmiş Yusuf Has Hacib bilgisi, eserleri ve işlediği temalarla çağları aşan bir mütefekkindir. Yusuf Has Hacib öyküleme tekniğiyle yazdığı mesnevi ve siyasetname özelliği taşıyan eserini, Türk-İslam felsefesini gelecek kuşaklara aktaran bir bilinçle kaleme alır. Bu eserle sonuza kalma arzusuyla varlığını güçlendiren Yusuf Has Hacib statüsünü ve saygınlığını bilgisiyle ortaya koyar. Yazar, edip kimliğiyle gerçek mutluluğun kendini bilme/tanımaya bilgisi olduğunu ortaya koyar; "Uluğ Has Hacib" unvanı ile baş vezir yardımcılığına kadar yükselir. Has Hacib olan Balasagunlu Yusuf, ilmiyle bu unvanı hak eder; yazar bilgiyi aktaran nakleden ve sunan bilge arketipini temsil eder. Yusuf Has Hacib özellikle tarih ve edebiyat bilgisiyle bu eserde tüm bilimlere hâkim olduğunu ortaya koyar. Eserin vücuda geldiği/getirildiği dönem, Türklerin hâkimiyetini ve gücünü İslam medeniyetiyle tamamladığı siyasi ve kültürel bir çehre taşır. Türk toplumu, geleneklerine büyük önem vererek İslam dinini kabul ettikten sonra da törelerinden hemen vazgeçmemiş iki dinin terkihiyle kültürel ve siyasi varlığını daha da güçlendirmiştir. Yusuf Has Hacib eserini yazarken yaşadığı dönemin siyasi, sosyal ve kültürel ortamını çok iyi tahlil etmiş ve bu güçlü eseri ortaya koymuştur. Eserin yazılış amacı ve dönemin hükümdarına sunulması muhteva ve yapı özelliklerini de belirler. Kutadgu Bilig'in Hakaniye/Karahanlı Türkçesiyle yazılması kültürel değerlerin ve dil özelliklerinin korunmasıyla özel bir dönemdir. Yusuf Has Hacib eserini Balasagun'da yazmaya başlar, 1069-1070'te Kaşgar'da tamamladıktan sonra sanata ve bilime değer veren dönemin Karahanlı Hükümdarı Tavgaç Uluğ Buğra Kara Han'a takdim eder. Eser Karahanlı Hükümdarınca çok beğenilir. Bilge arketipini temsil eden Yusuf Has Hacib eserde aktarılan zihniyet dünyasını, alegorik anlatımla metaforlaştırmış ve hikâye etme tekniğiyle vücuda getirmiştir. Yusuf Has Hacib kendisinin de bir bilim insanı olarak sahip olduğu erdemi ve sanatçının toplum içindeki rolünü tema, içerik ve yapısal kurgudaki güçlü iletim kodlarıyla vurgular. Bilge kişi sahip olduğu bilgiyi insanı mutluluğa taşıyan/ulaştırın en önemli güç olarak kültürel kodlarla ve metaforlarla sunar. Bilge kişi, bilgisini tüm insanlıkla paylaştığında kendisi de mutluluğa ulaşacaktır. "Kutadgu Bilig'de akıl ve bilginin sadece bireysel hayat için kullanılması da doğru bulunmamış bunun topluma ve kamuya mal edilmesi gerektiği ifade edilmiştir. Bu nedenle Yusuf Has Hacib'e göre bilgi de insanlarla paylaşılmalı ve onların kullanımına açılmalıdır. Bilgi sahibi kişinin bilgisini paylaşmasının ortaya koyduğu fayda bakımından çok önemli olduğu vurgulanmıştır. Bilgi paylaşımı ibadetlerin en üstünü olarak kabul edilmiştir. Bu, kişinin bireysel olarak ibadetlerini gerçekleştirmesinin faydası kendisine olduğu, ancak bilgi sahibi kişinin diğer insanlara bunları öğretmesiyle ortaya çıkan faydanın, tüm insanlığa olması sebebiyledir." (Akyol, 2019: 198). Kutadgu Bilig'de bilgi paylaşımı öğrenmenin ve öğretmenin mutluluğu

olarak görülür. Toplumun bilinçlenmesinde bilginlerin/bilgelerin rolü önemsenir. Bilgin/bilge kişi, insanı düşünmeye sevk edecek derin bir tefekkür sunar. Alegorik olay örgüsünde tüm evrenin düzeni ve insanların mutluluğu için gerekli nitelikler kutun sahibi ve kutun işlemlerini/sürmesini sağlayan kahramanlarla öyküleştirilerek açıklanır. Kutun devamı ve işlevselliği hükümdarın toplumla bütünleşerek her iki âlemin düzenine uygun erdemlerle kendi yaratılış/varoluş gerçeğine ulaşmasıyla mümkündür. Yusuf Has Hacib bu bilinçle tecrübe, olgunluk ve sonsuz varoluş olan bilgelik gücünün önemini ve toplumsal yaşamı inşa etmedeki rolünü dört karakterle/tiple ve alegorik olan sembol diliyle ifade eder. İslami Türk edebiyatının ilk temsilcilerinden Balasagunlu Yusuf Has Hacib tarafından yazılan Kutadgu Bilig eseri kavram ve içerik kodlarıyla kut, mutluluk, halk hukuku, geleneksel kültürden beslenen erdemli insan imajı ve güçlü devlet/millet olma bilinciyle varoluş/var olma anlamına gelir. Yusuf Has Hacib eserinde, sanatçının/yazarın bilgisiyle topluma ve yöneticilere yol göstermesi gerektiğini vurgular ve hükümdarın akıl hocası olması yönüyle bilge arketipinin rolünü üstlenir. Bilgeler/bilginler, hükümdarın/kutun devamı için gereken öğretici ve bilginin kaynağıdır. Bu nedenle toplumu yeniden inşa eden bilgiye sahip ehil kişiler, korunmalı ve bilge kişilere değer verilmelidir. *“Kutadgu Bilig’de doğruyu ve yanlış ayırt edebilen hikmet ehli kişiler olan âlimlerin yetişmesi ve desteklenmesi konusunda da bilgi verilmiştir. Âlimler olmadan toprağa ekilen tohumdan bile yiyecek çıkmayacağını belirten Yûsuf, beylerin her şekilde onları desteklemesini, onlara malından hisse ayırıp yedirip içirmesini, maddi açıdan muhtaç duruma düşürmemesini, güler yüzlü davranmasını ve en önemlisi de faaliyetleri için onları desteklemelerini ister. Ona göre insanın yani âlimin gönlü bir bahçedir. Nasıl ki bahçeyi yetiştiren su ise âlimin gönlünü ve ilmini geliştireni onu verimli hale getiren de beylerin sözleri ve nasihatleridir. Eğer bahçe devamlı sulanursa orada binlerce renkli ve kokulu çiçek açılır.”* (Göksu, 2019: 150). Beyler/hükümdarlar âlimleri hoşnut ederek gönüllerini kazanmalıdır; bu davranış âlimin/bilgenin ilim yapmasını teşvik edecektir. Bilge arketipinin karşılığı olan bilgeler, toplum içinde üstlendikleri rolle desteklendiğinde arzulan düzenin ve refahın gelişeceği ifade edilir. Bilginin kaynağı olan ehil kişilerin, beyler tarafından himaye edilerek desteklenmesi gerekir. Böylece kut/devlet, yenilenme ve süreklilik döngüsüyle var olmaya devam edecektir.

Yusuf Has Hacib astronomi, kozmoloji, mitoloji, felsefe, edebiyat, tasavvuf bilgisini yazdığı bu eserle ortaya koyar. Siyasi, sosyal ve kültürel kodların terkibiyle anlatım ustahgını eserindeki içeriğe yansıtarak bilgin kimliğini bilge arketipiyle inşa eder. Bilgi, dönüşen ve dönüştüren işlevsel bir güçtür. Bilgi, kâinatın/evrenin yaratılış nedenidir; bilgiye akıl ve sezgiyle ulaşılır. *“Yusuf Has Hacib’te ‘bilgi bilgisi’ önemli bir yer ve öneme sahiptir. Ona göre; a) Bilgi, anlayışı geliştirici olmalıdır. b) Dil ile bilgi arasındaki ilişkiye dikkat etmelidir. c) Bilgi, uygulanır türden olmalıdır. d) Bilgi, yeni olmalıdır. e) Bilgi ile pratiği arasında uyum olmalıdır. f) Bilgiler yazıya geçirilmeli, tespit edilmelidir. Yusuf Has Hacib’in eğitim metodu, ‘öğüt vermektir. Fakat O, öğüdün (teori) hayata geçirilmesi (pratik) hususunu kuvvetle vurgular.”* (Dönmez ve Koçak, 2018: 152). Bu yönüyle eser hem ezoterik olan sezgileri hem de akli önceleyen bilimi ön plana çıkarır. İnsanoğluna mutlu olmanın sırrı, bilginin peşinden gitmekle sunulur. Kutadgu Bilig’de bilgi, mutlu olmanın anahtarıdır ve bilgi, kendini bilmek üzerine kuruludur. Varlık ve öz, bilgiyle ulaşılan hem akla hem de sezgiye dayanan sonsuz kavramlardır; bilgi insanı kendine ve Tanrı’ya ulaştıran bir kuttur. Bilge kişi, bilim insanı veya öğretmen olarak da sembolize edilir. Bilge arketipi, gerçeği arayan ve her şeyden bir bilgelik durumu çıkarabilen akıl ve sezgileriyle hareket eden kişidir. Yusuf Has Hacib edip/hacib kimliğiyle öğrenme/öğretme sözü verir; bu nedenle eserinde mükemmel bir anlatım/üslup içeren bir dil ve sembolik imgeler kullanır. Düşünceyi güçlü bir şekilde ortaya koymanın yani insanda algılanabilir hale getirmenin en etkili yolu onu, güçlü hikâyelerden üretmekten geçer. Güçlü hikâye, güçlü karakterlerle/tiplerle ve ebedi temalarla var olur. Fikrin cismani hale gelmesi amacıyla Yusuf Has Hacib, dört karaktere/tipe işlevsel rol ve kimlik kazandırır. Halk anlatıları bu yönüyle varoluşçu temaları içeren zengin bir yapıya sahiptir. Varoluşçuluk, insanı var eden tüm değerler bütünüdür. İnsan, dünyasal zaman içinde varoluş felsefesine göre bir yolculuk halindedir. Varoluşçuluk felsefesinde insan, varlığını yokluk içinde keşfeder ve her görüntünün/varlığın asıl kaynağı idealar âlemidir. Kutadgu Bilig’de idealar âlemine öykünülerek anlatılan olaylar, yaşanmışlığa ve ebedilik kazanmaya dair binlerce yıldır süren bir serüvendir ve bu serüven insan var oldukça sürmeye devam edecektir. İdealar âleminde ebedi mutluluğun kaynağı olan kut inancı eserde kişileştirilerek işlevsel rolleri hikâye edilir. Eserde kut anlayışı ve devlet töresi İslami inanışlarla birleşir; kut inancı ve töre/hukuk yeni bir medeniyet dairesi olan inanışlarla yorumlanarak Türk kültürünün geleneksel kodları korunur. Yusuf Has Hacib, kadim bir medeniyet teşkil eden Türk-İslam ruhunun değerlerine bağlılığını, anlatımı güçlü bir dili ve kültürel kodları kullanma yeteneğiyle ortaya koyar. Yusuf Has Hacib, sanatsal formla zirveye taşıdığı eserini kendine özgü üslubuyla ebedileştirir. Türk-İslam felsefesi ve Eski Türk inanış sistemi, değerler ve işlevler olarak bütünlenir. Bilgi, iktidarın gücünü var edebilmesinin ve devamında uygulayabilmesinin en önemli söylem aracıdır. Bilgi; *“özgür özne’nin, iktidara tâbiyetini*

sağlayan önemli bir söylemsel araçtır. Foucault'nun söylem kurgusunda bilgi aracılığıyla iktidara tâbi olmayı seçen ve iktidarı güçlü kılan özne, kendisine sunulan söylemsel edimlerle iktidarı güçlendirmekte ve iktidarca güçlendirilmektedir. İktidar iki yönlü bir kavramdır; sadece yöneten, hükmeden yönüyle değil, yöneten ile yönetilen arasındaki mücadele yönüyle de önemsenir.” (Aydemir, 2013: 806). Bilgi devletin devamında, yönetim erkinin gücünü somutlaştırmasında, nesiller arası iletişimi ifade eden geleceği inşa etmede yüksek ve kutsal statü sağlayan bir kavramdır. Yusuf Has Hacib, bilge arketipinin konumuyla devlet yönetimine dair gereklilikleri ve her iki cihanda mutlu olmanın sırrını alegorik anlatımıyla güçlendirdiği bu eserde bilge/öğretmen kimliğiyle öğretir. Atalar ruhu kutun içerdiği erdemleri ve hakikat bilgisini edebi eserlerle ortaya koyar. Yusuf Has Hacib kültürel kodlara verdiği önemi Türk diline, tarihe ve manevi değerlere bağlılığıyla ortaya koyar. Yöneticinin sahip olması gereken vasıfları, kutu sağlama, devleti sürdürme ve töreyi/geleneği atalar kültürüyle işlevsel hale getirmenin bilgisi alegorik bir anlatımla hükümdara ve topluma öğütlerle aktarılır. Bilgi aynı zamanda toplumun iktidara tabi olmasını sağlayan en büyük güçtür. “Bilgiler ve uygulamaları bir yanda iktidarın amacına hizmet eden toplumsal alımlama edincini oluştururken diğer yandan ülküsel nitelikli toplumsal özneyi de kurgulamaktadır.” (Aydemir, 2013: 806). Bilgi ve bilmek kavramları kişiyi mutluluğa ve aydınlığa taşıyan yüksek değerlerdir. Aydınlanma, bilgiyle sağlanır; bilgi/bilmek, insanoğlunu yeniden doğuş arketipiyle yenileyen, geliştiren ve erginleştiren bir güçtür. Kutadgu Bilig'in geçiş dönemi eseri olması ve bu dönem Türk kültüründe görülen ikili özellikler, Türk-İslam kültürüyle sentezlenen bir içerikle işlevsel olarak sunulur. Ana temanın metinlerarasılıkla bilgi ve mutluluk üzerine kurulduğu anlatıda, bilginin doğru kullanılması ve mutluluk temasının insanı ruhsal ve bedensel açıdan tamamlayan bir değer oluşu sunulur. Bilgi ve bilmek, tüm kültürlerde önemsenen evrensel bir temadır; bu konu hem ezoterik bir öğreti hem de bilimsel bir değer oluşuyla metinlerarası bir kavramdır.

3.Yeniden Doğuş Arketipi: Sonsuz Kut/Saadet

Yeniden doğuş, evrensel bir tema olarak tüm kültürlerde ezoterik bir bağlamla arınma/bilinçlenme/öğrenme döngüsünü ifade eder. Yeniden doğuş arketipinde tabiattaki döngü tekrarlanır; yeniden doğuş, insan doğasının özüne/aslına ulaşmasını işaret eder. Kendini/özünü tanıyan insan/toplum, kökendeki ilk imgeyi tabiata öykünmeyle sürekli hale getirir. Yeniden doğuş arketipinde kendi varlığını içselleştiren insan, yenilenen yaşam enerjisiyle değişim ve dönüşümü yaşar. İnsanın mevsimsel döngüyle koşut olarak değişimi ve dönüşümü yeniden doğuş arketipiyle başlar. Tabiat, eskiyen ve yenilenmesi gereken kış mevsiminin ölüm ve kaos halinden bahar mevsimiyle yeniden doğarak döngüyü tekrar eder. Bu durum insan için de ilksel kökenden beslenen erginlenme yolculuğunun aşamalarıyla aynıdır. “*Sembolik anlamda yolculuk, bir arayışı imler. Görmek, ulaşmak, fethetmek ve bunun sonucunda yeni tecrübeler edinmek adı geçen arayışın çeşitli biçimlerini oluşturur. Bu bağlamda yolculuk ne tarz olursa olsun sonuçları itibarıyla bireyleşim süreci ile yakından ilgilidir.*” (Özmen, 2019: 618). Yolculuk yenilenme, tecrübe etme ve olgunlaşma bağlamıyla yeniden doğuş arketipiyle nihai bir hedeftir. Yeniden doğuş arketipi, sonsuza ulaşma ve zamana hükmetme arzusunun tezahürüdür. Ölümsüzlük kazanma ve ölümü yenme arzusu bilgi ve kut sahibi olmakla yok edilir. Yeniden doğuş arketipi, evrensellik içeren insanoğlunun/insanın ebedi olarak varlığını sürdürme ve kayıp mutluluğu bulma arzusudur. Yeniden doğuş temasında insanın mutluluğu yeniden inşa ederek düzeni sağlama çabası bulunur. Yıpranan eskiyen her değer, kavram, ruh vb. tabiattaki koşutlukla ölür ve bahar döngüsüyle yeniden doğar. Edebi eser ve ritüellerde de insan, yıkıma uğrayan yaşlanan karşıt gücü yenerek sonsuz kut olan yeniden doğuş formuyla kendini ve evreni/kâinatı yeniden inşa eder. Kutadgu Bilig'de insana mutluluk/saadet sunan yeniden doğuş teması ezeli bir söylemdir. Bu durum tabiattaki döngüyle dünyanın yenilenmesi bağlamında edebi eserlerde korunan bir yaratımdır.

Felsefik düşünce, toplumun ve atalar ruhunun ideolojisini taşır. Edebi eserler bu amaca hizmet eden estetik formlardır. Kut ve törenin uygulanması; bilme ve yenilenme metaforuyla insana yeniden doğuşu sunar. Toplum hayatının aksayan yönlerini, kutsal öğretileri, devlet teşkilatının merkezi konumdaki işlevini ve aksaklıkları gidermede dinin ve ahlaki değerlerin önemiyle sorunsal durumu çözme/giderme süreci yeniden doğuşla işlenir. Bilge arketipinin temsilcisi öğütlerini hikâye etme tekniğiyle sunan Yusuf Has Hacib, insanı mutlu edecek kut ve töre anlayışını köken söylenceleriyle etkili olarak işler. Kut uğur, baht, mutluluk sunan kutsal enerjidir. Kut inancı, Türk toplumunda hükümdara yönetme erkinin Tanrı tarafından verilmesi anlayışıyla kutsallık taşır. “*Kut tarih boyunca genel olarak siyasal iktidarın tanrısal iktidarı elde ederek örfi iktidar biçimini idare etmesi bağlamında kullanılmıştır.*” (Ölçer, 2014: 7). Kut, tanrı erkiyle yeryüzünde düzeni inşa eden siyasi ve örfi iktidarın yönetim aracılığıyla devamıdır. Kutun sahibi hükümdar, hem kendisi hem de toplumu için baht ve mutluluk getiren yüce bir karakterdir. Dört kahramanın/tipin işleviyle gelişen olaylarla yazar, sosyal hayat ve devlet arasındaki birliğin önemine vurgu yapar. Devletin bekası için

hükümdarın erginlenmesi gerekir. Kanunu/adaleti temsil eden hükümdar erdemleriyle kutun anahtarını elinde tutar. “Bir memleketin bağı ve kilidi iki şeyden ibarettir, biri ihtiyatlılık biri de kanun bunlar esastır. (2015) Hangi Bey ihtiyatlıysa o memleketini korur, düşmana boyun eğdirir onu sınımsız bağlar. (2016) Ey ülke beyi, memleketin korunmasını istersen, memleketin her tarafında ihtiyat tedbirleri al.(2020)” (Kutadgu Bilig, 2005). Yeniden doğuş arketipinde bilme ve bilinçlenme yoluyla ontolojik bir doğum gerçekleşir. Topluma baş olan hükümdar, her yönüyle ideal bir kişi olmalıdır. Hükümdarın kendini bilmesi, bilginin rehberliğinde doğru olanı seçmesi ve topluma örnek olarak kutu yüceltmesi öngörülür. Bilgi, yükselten iyi erdemlerle göksel alana ait olan bir kavramdır. Bu tema, evrensel bir içerik ve kazanım olarak insanlığın kendi tarihiyle yaşıt bir temadır. Sanat eserlerinde de çeşitlilik içinde sunulur. Yusuf Has Hacib, eseri hükümdara hediye ederek aslında atalar ruhu adına mesajı, gelecek nesillere aktarır. Verilen öğütler hükümdarın kişiliğinde tüm topluma/insanlığa yeniden doğuşun formlarını sunar. Türk töre ve geleneklerinde kut ve kutun alametleri önemsenen tematik bir güçtür. Siyasetnameler, toplum ve yönetim arasındaki algı/algılama biçimini de ortaya koyar. Bilgi, kullanım açısından çok yönlü bir işleve sahiptir. Bilgi, tılsımlı bir güçtür ve doğru kullanılması önemlidir. Bilginin üretimi, işlevi ve sürekliliği kültürel kodlarla ortak bir işleyiş gösterir. Kültür, topluma ait olan dini, tarihi, mitolojik, felsefik, sosyolojik vb. göstergelerin tümünü içeren geniş bir alandır. Kutadgu Bilig, bu bilinçle zamansal sınırı aşan güçlü iletim kodlarıyla her çağa hitap eden insanı, toplumu ve yönetim erkini yeniden doğuş bağlamıyla mutluluğa/kuta ulaştırın güçlü bir eserdir.

4. Kutadgu Bilig: Ebedi Mutluluğa Ulaşma Bilinci

Kutadgu Bilig eseri tematik kurgusuyla insanın/insanlığın bilginin rehberliğinde kuta/saadete ulaşma yolculuğunda sembolik göstergelerden oluşan öyküsünü içerir. Kutlu kılan bilgi, insanın her daim ihtiyaç duyduğu bir öğreti ve mutluluk kaynağıdır. Kutadgu Bilig eseri yapı ve muhteva yönüyle ilmi ve estetik değeriyle çağları aşan bir eserdir. Türk kültürü ve edebiyatında başyapıtlar içinde olması bu değerinin somut bir göstergesidir. Eserde insanoğlunun varoluş temalarından biri olan bilinçlenme yolculuğu, felsefik ve edebi bir dille yeniden doğuş döngüsüyle ele alınır. İnsanın bilinçlenme süreci yolculuk metaforuyla sembolize edilen merkezi hedefdir, hedef/ülkü, her iki dünyada da mutlu olma ve kuta kazanmadır. Eserin alegorik anlatımı, benzetim ve hikâye etme yoluyla ilim yolunda insana bilinçlenme rehberliği sunan sembolik göstergelerle mesajlarını kültürel bir kod haline getirir. Kutadgu Bilig’de sahneleme tekniğiyle canlandırılan/kişileştirilen soyut kavramlar, birer beden ve konumda ruh kazanarak temsil edilir. Somutlaştırılan dört kavram, kişiler dünyasını öyküleme yoluyla ortaya koyar. Eserde, kut inancıyla her iki cihandaki mutluluğun bilgisi tasvir edilir. “Bilindiği gibi, Kutadgu Bilig, XI. yüzyılda Türk devlet ve toplum yapısıyla Türk düşünce sistemini ortaya koyan metaforik ve alegorik bir eserdir. Esere ad olarak verilen Kutadgu Bilig sözü, eski Türkçede “siyasi iktidara veya egemenliğe ulaştırın bilgi” anlamında bir kavramdır. Eser “hükümdar, ilk vezir, ikinci vezir ve sūfi” gibi dört farklı tipin hayat ve faaliyetleri ile bunların sahip oldukları fikir ve görüşler üzerine kurulmuştur. Bunlardan hükümdar “adâleti ve âdil kanunu (koni töre)”, ilk vezir “siyasi iktidarı ve egemenliği (kut, devlet)”, ikinci vezir “aklı ve anlayışı (ök, us, ukuş ve ukuşlug)”, sūfi tipi de “kanaati ve âkabeti” temsil etmiştir. Eserde her tip, kendi tabiat ve karakterini bizzat kendisi tanıtmış, fikir ve görüşlerini de yine bizzat kendisi ileri sürmüş ve savunmuştur.” (Koca, 2012: 65). Bilgi ve saadet/kut, insanoğlunun varoluşuyla birlikte araştırılan ilgi duyulan evrensel bir temadır. Bilgi, ebediyet ve saadet sağlayan yüceltilmiş bir kuttur. Dört tip ve temsil ettikleri kavramlar, insana kayıp mutluluğu/kuta bulma yolculuğunda rehberlik eder. Kut anlayışı bu dünyada ve öteki dünyada mutluluğa ulaştırın ata arketipinden beslenen bir güçtür. Ataların tecrübeleri bir bedende alegorik olarak yeniden ruh bulur ve nesillerin hafızasında imgeleşir. Olması gereken durumla bu durumun eksikliğiyle yaşanacaklar, zıtlıklar üzerinden verilen diyalog ve öğütler, Türk kut/töre anlayışının özünü teşkil eder. Türk devletlerinde töre, örfi hukukun büyük Türk hükümdarları tarafından düzenlenmesiyle meydana gelmiş ve atalar kültü olarak devlet yönetiminde devam ettirilmiştir. Törenin olduğu yerde kut da vardır. (Kafesoğlu, 1970: 16). Örfi hukuk ve Tanrı tarafından hükümdara bahşedildiğine inanılan kut (baht, devlet, talih) Türk devletlerinde, ülkü olarak sürdürülen cihan hâkimiyeti anlayışının temelini teşkil eder. Türk toplumunun tarihin her devrinde kurduğu devletlerle var olması ve bu devletlerin dönemlerindeki dünya siyasetine yön vermeleri iyi bir devlet teşkilatı sayesinde olmuştur. Bu teşkilatlanmayı güçlü kılmaları ise töreleri sayesinde. Gök Tanrı dininde milletini kollama, milletine sahip çıkma ve Tanrı’ya hesap verme düşüncesi İslamiyet dininin ahiret inancıyla aynıdır. Türk kültüründe Gök Tanrı inancı toplumsal düzenin, devletin ve kutun geleneksel olarak kodlanmasında ilksel bir form taşır. Bu yönüyle Kutadgu Bilig eserinde kut anlayışı siyasi, sosyal ve kültürel hayatın izlerini taşır.

Kaynak kavram alanı bilgi olan eserde, bilgi ve bilgisizlik zıtlığıyla var olabilecek durumlar örneklenir. Sözün değeri ve söylemenin önemi vurgulanır. Söz-dil, söylemek-dinlemek vb. birbiriyle ilgili kavramlar; bilmek ve bilgi merkezli olarak eserde öncelenir. Söylemek ve dinlemek bilgiyi doğru kullanma açısından devlet ve toplum arasında bir iletişim sağlar. Sözün kullanımı dönüştürme ve tamamlama eylemiyle kişinin yeniden doğuş deneyimini tecrübe etmesidir. “Sözün kurgulanmasından ve dinleyen üzerindeki etkisinden bahsedilen beyitlerde, söze bir yiyecek olarak yaklaşıldığı belirlenmiştir. Aynı zamanda söz kavram alanına giren sözcüklerle yiyecek kavram alanına giren sözcüklerin dizimdeki birlikteliğini göz önünde bulundurduğumuzda toplum zihninde söz, bir yiyecektir kavramsal metaforunun var olduğunu söyleyebiliriz: yedi içti ança sakındı özün eşitmiş sözünü bışurdu uzun (Yedi içti öylece düşünmeye başladı; işittiği sözleri uzun uzun pişirdi.) küler yüz süçig söz silig öz kerek kılınçı bularka tükel tüz kerek (Güler yüzlü, tatlı dilli, zarif olmalı; ahlâkı da bunlara denk olmalıdır.) köni söz irig ol köngülke açığ, singürse anıng asğı birgey tatig (Doğru söz sert olur ve gönle acı gelir; bu sözü sindirirse, faydası tat verir.) tügük yüz açığ söz kişig tumlitur tiriglikte kitmez köngülde yatur (Çatık yüz, acı söz insanı soğutur ve bu soğukluk bütün hayat boyunca gitmez, insanın gönlünde yatar.” (Çetinkaya, 2017: 394). Eserde dil-söz ve akıl-bilgi ikilikleri insanı kuta, saadete ve mutluluğa taşır. Akıllı/bilge kişi, sözü dilinden çıkarmadan önce düşünür ve fayda sağlama ve tecrübe ettirme yoluyla sözünü/mesajını yeniden oluşturur. Yunus Emre “Söz ola kese savaşı/ Söz ola bitüre başı/ Söz ola agulu aşı/Bal ile yağ ide bir söz.” (Tatçı, 1990: 113 C.II) derken dil-söz ve akıl-bilgi ilişkisinin önemine değinir. Kutadgu Bilig’de yer alan özlü sözler, insanı ruh ve beden olarak bir bütün şeklinde ele alan ontolojik açıklamalardır. Eserde öğütler, beden ve ruh üzerindeki etkileriyle sunulur. İnsan ruhsal ve bedensel portresiyle bir bütünü teşkil eder. Bütünlüğün denge ve düzen içinde devamı için kişileştirilen kavram ve fikirler öğütler halinde işlevselleşir. Türk toplumunun kültürel kodlarından oluşan inanış felsefesiyle hikâyeleştirilen eserde, alegorik sembollerle etkili bir anlatım sağlanmıştır. Alegorik anlatımda karakterler doğrudan kendilerini değil belirli özellikler, kavram ya da fikirleri temsil eder. Kutadgu Bilig metninde insanın yaratılış mitolojisiyle ortaya konan yeniden doğuş arketipi ölümü yok etme ve yenme arzusunun tematik söylemidir. Tabiat-medeniye sürecinde insanın kendini ve yaratılış gerçeğini kavramasında bu tema, birincil bir işleve ve öneme sahiptir. Yusuf Has Hacib, dört alegorik kahramanla yeniden doğuşa ulaşmanın sırrını sunar. Ölümsüzlük kazanmak bu dünyada ve öbür dünyada mutluluğun anahtarı olan bilgiye sahip olmakla mümkündür. Yeniden doğuş, bu dünya ve asıl olan öteki âlem arasındaki uyumu kavrama bilgisiyle verilir. Mutluluk, saadet, kut ve ebedi olma arzusu Tanrı ve Tanrı kutuna kavuşmayla mümkündür. Eserde hükümdar, yol gösterici öğütlerle sunulan töreye ve kuta uyararak saadete/mutluluğa ulaşır. Türk kültüründe ikinci âlemdeki yaşama inanma ve Tanrı’ya hesap verme inancı, Gök Tanrı diniyle İslam dininin ortak değerleridir. Devlet aynı zamanda halkını/toplumunu kucaklayan toplumun gelişmişlik düzeyini yansıtan ve düzeni içselleştirme arzusuyla büyüyen bir sistemdir. Türk geleneğinde hem iktidar hem de topluma verilen rol/roller ‘alimleme edinciyle’ eserde korunur. Bu dünyada ve ilksel yurttan mutluluğa ulaşmak için kaostan kozmosa geçilmesi gerekir. Mutluluğa ulaşma bilgisi didaktik söylemlerle hükümdarın kişiliğinde tüm topluma öğretilir. Hükümdar Tanrı kutunun temsilcisi olarak düzeni ve kozmosu sağlama erkine sahiptir. “Beyin (liderin) her alanda başarılı olabilmesi için anlayışlı ve hoşgörü sahibi olması gerekir. Bu anlayış ve hoşgörü başarılı bir iletişim için önemli unsurlardan biridir. Halk liderin (beyin) bu yönüne inanırsa ona daha çok güvenir ve huzur ortamı sağlanmış olur. Kutadgu Bilig’de, Hz. Âdem’den beri en iyi düzenin anlayışlı liderler tarafından kurulduğuna değinilmiştir.” (Kaya, 2017: 329). Yönetici/hükümdar değişse de kutun verdiği kutsallık, atalar bilincinin yol gösterici işleviyle devam eder. Düzenin/kozmosun sağlanabilmesi; başı/yönetimi sembolize eden hükümdarın devleti doğru yönetmesi ve toplumu bir arada tutmasıyla mümkündür. Böylece atalar kültürünün devamı olan kut anlayışı, töreye ve kültürel kodlara uygun olarak sürdürülür. Soyut olan ve mutluluğa ulaştırılacak olan fikir dünyası, alegorik/metaforik sembollerle dört tip/karakter arasındaki diyaloglarla anlatımı ve iletişimi sunmada etkili bir işlev kazanır. Kutadgu Bilig’de tasvir edilen dört kişilik, dört temsil, Türk kültüründeki dörtlü kozmolojik tasavvurun sonucudur. “Kutadgu Bilig’de, yaşam hedef kavram alanı ile yolculuk kaynak kavram alanı arasında kurulan benzerlik ilişkisini ortaya koyan yaşam bir yolculuktur kavramsal metaforuna oldukça sık rastlanır. ‘Ne kutlug bolur öd budunka küni begi edgü bolsa yorısa köni’ (Beyi iyi olsa ve doğru yürüse, hayat halk için o kadar mesut olur.) bar erse kalı bu tapugçı hakı, sebep bol munı edgü yolka okı (Eğer bu hizmetkârın sende bir hakkı varsa, sebep ol ve onu iyi yola çağır.) bu iki ara boldı kulluk bilin bu ol yol yangılma bu kulluk yolun (Kulluk bu ikisinin arasındadır, bunu bilin; yol budur, bu kulluk yolunu şaşırma.” (Çetinkaya, 2017: 392). Kutadgu Bilig eserinde, kültürel bir kod olan ata kültürünün devamı olarak yöneticilerin toplumu bir arada tutma ve eylemleriyle yol gösterici olma özelliğine vurgu yapılır. Tanrı’dan kut alan ata arketipi, dört karakter/tip üzerinden somutlaştırılır. Eserde bu tipler üzerinden verilen değerler, evrensel ahlak ilkelerinin özelliğini taşır.

Mutluluk, evrensel bir temadır ve tüm insanlığın aradığı, ulaşmak istediği ortak bir arzudur. İnsandaki yaratım arzusu sanat eserlerinde edebi bir tema olarak kaosu yok etme ve kozmosa ulaşma isteğidir. Sanatsal yaratımlarla varoluşunu somutlaştıran insan, daha güçlü bir karakter/varlık haline gelir. Kutadgu Bilig eseri bilginin kullanımı için gereken erdemleri ve izlenmesi gereken yolu örnekler. Söylenen, somutlaştırılan ve nasihat edilen değerler; tüm insanlığa kayıp mutluluğu kazandıracaktır. Kaos halindeki insan kozmosa, benliğini bularak ve ruhsal anlamda yeniden doğarak ulaşır. Hükümdar Ay-Toldı, ezeli bir imge olan kutu/mutluluğu sağlama erdemini içselleştirmesi beklenen kahraman arketipinin tezahürüdür. Toplumsal düzenin sağlanmasındaki ilk şart, hükümdarın kendini bilmek felsefesi olan varoluş nedenini bilmesidir. Öteki âlemde var olan düzenin sağlanması için Tanrı kutunu taşıyan hükümdar kendisine sunulan bu işareti/varoluşsal edimi işlevsel hale getirir. İnsan bu dünyada kendini tanıma, öğrenme ve tamamlama süreçleriyle erginlenerek mutlu olabilir. İslamiyet dininde öteki âlem ve nimetlerine ulaşmak için reel dünyada kendini tanıma/bilme ve bu durumu içselleştirerek mutluluk bilgisini/kutunu bütünlemek/tamamlamak gereklidir. Devleti iyi bir siyasetle yönetmek, dünyada ve ahirette mesut/mutlu olabilmek için öğrenme yolculuğuna çıkılır; yolculuğun kutsal hazinesi olan işlevsel bilgiyi almak gerekir. İşlevsel bilgi arınma ve tamamlanma döngüsüyle yeniden doğuş arketipidir. Bilgiyi arayan hükümdara vezir ve vezirle aynı işleve sahip oğul ve akraba yol gösterir. Yolculukta birbirini tamamlayan güneş/hükümdar ve ay/vezir birbirine ışık olur. Türk töresinde kutun sahibi hükümdar yer ve gök arasında kutsal kılınan yüceltilmiş bir değerdir. Kutadgu Bilig’de kut anlayışı İslamiyet felsefesiyle ve Gök Tanrı inancıyla bütünleşerek işlenir. Hükümdar eşsiz ışık kaynağı olan güneşin dünyadaki karşılığıdır. Ay hem dişil hem de eril bir semboldür ve doğurganlığı, bereketi sembolize eder. Gök ve yer temasıyla göğe ait olan hükümdar ve vezirin karşılığı Güneş ve Ay’dır. Ay, Güneş yokken ışık kaynağı olarak görülür. Güneş, ateş ve ışık sembolüyle hem kızıl hem de sarı renk ile sembolize edilir. Göksel semboller alegorik anlatımda Tanrı katında olma bağlamıyla kutsal kabul edilen değerlerin karşılığıdır. Kutadgu Bilig ve arketipsel kökenleri Türk kozmolojisiyle de yakından ilişkilidir. *“Kutadgu Bilig’deki 4 kişi 4 gezegen ile ilişkilendirilebilir. Arkaik dönemde insanlar gökyüzündeki seyyarelerin tümüne, dolanan anlamında gezegen adını vermiştir. Buna Ay ve Güneş de dâhildir. GünTogdu/Güneş/Adalet/Hükümdar, Ay Toldı/Ay/Mutluluk/Vezir, Ögdülmüş/Merkür/Akıl/Bilge, Ogdurmuş/Mars/Hayatın Sonu/Asker. Güneş ve Ay açık olarak anlaşılırken Ögdülmüş ve Ogdurmuş kelimelerinin aslında hangi anlamda kullanıldığı meçhuldür. Öğ ya da öğ ön eki, öğrenme kelimesinin kökenidir. Bilgi ve akıl ile ilişkilendirilir. Merkür, Türk astrolojisinde akıl ve bilginin gezegenidir. Kutadgu Bilig’de akıl ile özdeşleştirilen ve Ögdülmüş adı ile insanlaştırılan kişi aslında Merkür’dür. Merkür akıl ve gizli bilginin gezegenidir. O bilgisinden dolayı ‘Öğülmüş’ yani yüceltilmiş olan kişidir. Türk mitolojisindeki adı ise ‘Akıllı Mergen Tengri’dir. Od Türkçe ateş demektir. Ogdurmuş adı verilen kişi aslında Mars gezegenidir. Mars, ateş unsuru ile ilişkilidir. Mars ezoterik bilgide astrologlara göre, hayatın sonunu hazırlar ve ölüm ile ilişkilendirilir. Türk mantık ve düşünce sistemine göre doğu-Güneş, batı-Ay, güney-Mars ve kuzey-Merkür ile ilişkilendirilir. Dolayısıyla antropomorfik olarak ifade edilen bu 4 kişi, 4 unsur ve 4 yön ile alakalıdır.”* (Bilgili, 2019: 30). Burada bir döngü oluşturan kavram ve semboller, hükümdarın kişiliğinde tekrar eden yeniden doğuş temasının kaynağıdır. Güneş’e koşut olan hükümdar, kahraman arketipinin temsilcisidir. Güneş’in Dünya için yaşam kaynağı olması koşulluğuyla hükümdar/kahraman da insanlığın/toplumun yaşam kaynağıdır. Yeniden doğuş için gerekli olan mutluluğa bilinçlenme yolculuğuyla erişen hükümdar, devleti/toplumu yücelterek güneş gibi hem kendini hem de dünyayı mutluluğa/saadete ulaştırır. Hükümdar/güneş, ışık/kut imgesiyle bilginin/bilinçlenmenin kaynağıdır; dünyayı/insanlığı var eden sonsuz yaşamın/mutluluğun ilahi kaynaklı gücüdür. Devletin dolayısıyla soyun ve milletin devamı; kutun gelenek olarak işlevini sürdürmesine bağlıdır. *“Güneş, canlı yaratığın olduğu gibi göğün de kalbidir. Ama tam tepe noktasına yani zenit’e gelince, dünyayı gören göz olur. Gönderdiği ışınlar ‘bilinçli bilgiyi gösterdiğinden’, güneş bir kozmik akıl olur.”* (Ersoy, 2007: 191). Kahraman/hükümdar, yüceltilmiş ve seçilmiş Tanrısal gücün temsilcisidir. Hükümdar, güneş sembolüyle hayat sunan eşsiz ışık/bilgi kaynağıdır. Mitolojilerde sema gök katıdır; ulaşılması imkânsız/zor bu mekânda bulunan varlıklar, kutsaldır ve dikey boyutta yükselişi sembolize ederler. Küntogdı kutun sahibi hükümdardır; hükümdar töre, kut ve güneşle sembolize edilir. *“Güneşin doğal yapısına paralel görülerek mecazlaştırılmış, Töre’nin yerine konmuştur. Eserin kurgusunda kullanılan ideal Türk devlet sistemi mizansenini de hakanı temsil etmektedir. Yani Küntogdu=hakan=Töre=güneş sembol silsilesi söz konusudur.”* (Başer, 2019: 93). Hükümdar, güneş sembolü ve töreyle birlikte sonsuz kut anlamındadır; kut, yükseliş motifiyle Tanrısal güçtür. Yükseliş, ruhsal arınmanın ardından gelen büyük ödüldür. Sema sembolü Tanrı, gök, yıldız, Güneş, Ay ile kutsaldır. Bunun altında insan doğası ve Altın Çağ işlenir. Altın Çağ’ın sembolik karşılığı insanlığın mutluluğa ulaşma ülküsüdür. Kutadgu Bilig’de bilgi/bilinçlenme mutluluk ülküsüyle insanın Altın Çağı olarak metaforlaşır. Bu anlayış Gök Tanrı dininde hükümdarın Tanrısal gücün temsilcisi olma, İslamiyet dininde ise halifelik makamıyla karşılık bulur. *“Kahramanın kendilik arketipine ulaşma evrelerindeki yolculuğu ile iktidarındaki*

dönüşüm süreçleri arasında bağ bulunmaktadır. Bu bağ kahramanın tanrısal, siyasal ve örfi iktidarın merkezinde bulunma hâline gönderme yapar. İlk örneğe gönderme yapan kahraman göksel ve evrensel olma özelliğiyle kolektif bilinçdışının yayılmacı özelliğini kullanmaktadır. Bu özellik ona hem tanrısal iktidarın, hem siyasal iktidarın hem de örfi iktidarın tam merkezinde durma kudreti sağlayarak evrensel bir boyut katar.” (Ölçer, 2014: 6). Kutadgu Bilig’de hükümdar güneş sembolüyle merkezi kahramanın işlevine sahiptir. Kahramanın varlığı tüm toplum adına yükselişi gerçekleştirmedir. Büyük âlemin temsili olan bu dünya, kutun temsilcisinin adaleti ve bilgisiyle yücelebilir. Gök ve yer katlarının en büyük ısı ve ışık kaynağı Güneştir. Ay ve yıldızlar ışığını Güneşten alır. Güneş, ay ve ışık sembolleri bilginin/bilinçlenmenin metaforudur. Güneş gündüzün, ay gecenin ışık kaynağıdır ve birbirlerini takip ederler. Işık imgesiyle yer ve gök katını aydınlatırlar. Işık, dünyanın aydınlanma kaynağıdır; ışık olmadan hiçbir şeyin anlamı yoktur. Işıksız kalma hiçlik içinde değildir. Kutadgu Bilig’de hükümdar ve vezir, Güneş-Ay koşutluğuyla ışığın göstergesi ve kaynağıdır. Işık, her şeyi aydınlatır ve tanınır kılar; bilgi/bilinçlenme de insan için bu işleve sahiptir. Işık, hayat sunma vasfıyla yeniden doğuşu içeren bir imajdır. Hükümdar ve vezir birbirlerini güçlendirme ve aydınlatma vasfıyla ışık-bilgi döngüsünü tamamlarlar. Işık; düşünmeyi, aydınlanmayı, bilinçliliği ve bilgeliği sembolize eder. Işık aynı zamanda koruyucu bir figürdür. Hükümdar-vezir, Güneş-Ay koşutluğuyla birbirlerinin varlığını tamamlayan bir uyumu sembolize ederler. Güneş, Tanrısal bir figürdür bununla birlikte Güneşin/hükümdarın da ışığını gösterecek yükseltecek göstergeler gerekir. Bu görev rehber olan bilginin işlevini somutlaştırır. Yusuf Has Hacib, bu sembolle bilginlerin ve vezirlerin sorumluluklarını ifade eder. Bilgi ve dönüşüm ay döngüsü gibi insanın değişimini/dönüşümünü sağlar. Bu durum süreklilik arz eder. Bilgi ve bilgelerin rolü yeniden doğuşun bir formasyonu olan ayın durumuyla aynıdır. Ayın ışıklanma evrelerinde kişinin de varlığını dönüştürerek ışığını alması ve ışıktan yararlanması gerekir. “*Kün Toldı Ay Toldı’dan adının anlamını öğrenmek ister. Ay Toldı ise adı ve kişiliği arasında bir bağ olduğunu ifade eder. Ay ilk doğduğunda çok küçüktür. Gün geçtikçe genişler ve bu süreçte gökyüzünü tamamen dolunay oluncaya kadar aydınlatır. Bütün dünyayı ışığa bırakır. Fakat mükemmelliğinin en üst noktasına geldiğinde küçülür ve güzelliğini kaybeder. Işığını kaybeder ve yok olur. Bu yok oluştan tekrar doğar ve yine gün gün bir bütün halini alır. Kendi kendine bir zaman var olduğunu bir zaman yok olduğunu sorar. Yüzünü çevirdiği insan da isterse durumu çok kötü olsun güzellik içinde büyür ve zenginleşir. Ben ondan uzaklaştığım yani yok olduğum zaman da eski haline geri döner. Ay durağan değildir, sabit değildir. İkamet ettiği yer sürekli değişir.*” (Kök, 2019: 218). Ay Toldı, yeniden doğuş döngüsünün içerdiği yokluk ve varlığın değişeceğini ifade eder. Yüce birey arketipinin karşılığı olan bu kimliğin sahipleri, topluma/hükümdara ışıklarını daha güçlü kılma yolculuğunda rehberlik ederler. Hükümdar, veziri dinleyerek aklı, adalet için kullanacak ve ebedi mutluluğa kavuşacaktır. Bu sembol ve ifade tüm insanlık âlemi için aynı mesajı iletir. Mutluluğun ebedi bilgisine nasıl ulaşılacağına sırrını yüce birey/rehber, öğütler aracılığıyla insanlığa öğretir. Kutadgu Bilig’de yer alan sembolik karakterler/tipler, temsil ettikleri düşüncelerle insana/hükümdara mutluluğun yolunu/bilgisini öğretmeleri yönüyle yüce birey arketipinin formlarıdır. Eserde mutluluğu/kutu sunan ve soyut olan bu kavramlar insana gerçeği, doğruyu öğretmeleri ve tecrübe ettirmeleri yönüyle doğaüstü gücün temsilciliğini yaparlar. “*Bu yaşlı adam, dünyamız gibi iki milyon yıl boyunca insan yaşamını tüm acıları ve nesnelereyle yaşamış, varoluşun ana imgelerini kendinde biriktirmiş ve evrensel deneyimi adına insan ruhunda bireysel bir durum oluşturan imgeleri yetkili kılmıştır.*” (Fordham, 2004: 244). Yüce birey tilsimıyla tecrübe, akıl, bilgi, kutlu yol vb. değerlerin temsilcisidir. Hayatı bütünsel bir formla, yaşın somutlaştırdığı olgunluk ve tecrübesiyle üstlenen yüce birey, millet hayatının felsefik düşüncesini; ömür/yaşam bağlamında üstlenir. Yüce birey, insanlık tarihiyle birlikte gerçek yaşama koşul ritüel dünyada temsil edilmiş ve edebi eserlerde de yerini almıştır. Yaşam tecrübesini sembolize etmesi bağlamıyla olgun bir karakter olarak seçilmiş, toplumun değerlerini kendinde barındıran bir kimliğe sahiptir. Toplumun yıllarca oluşturduğu tecrübe ve değerler, yüce bireyin özellikleri arasındadır; bu yönüyle yüce birey arketipi milli karakteri yansıtan, inanış sistemiyle bağlantılı olağanüstü özellikler taşıyan merkezi bir konuma sahiptir. Ortak hafızanın kültürel kodlarını kahramana/hükümdara kazandıran yüce birey, imaj olarak milli değerlerden beslenirken sembol olarak evrensel bir işlev kazanır. Eserde hükümdarın ihtiyaç duyduğu mutluluk bilgisini toplumun/dönemin zihniyet dünyasını temsil eden yüce birey öğretir. “*Kahraman dışsal ya da içsel nedenlerden ötürü, gerekeni yapamadığı için gerekli, bilgi kişiselleştirilmiş bir düşünce yani öğüt verip yardım eden yaşlı adam kılığında ortaya çıkar.*” (Jung, 2005: 87). Yüce birey arketipi toplumsal değerlerin ve öğretilerin aktarımında işlevsel bir karşılık bulan tiplerle somutlaşır. Vezir, vezirin oğlu ve akrabası kişiselleştirilmiş düşüncenin ve ihtiyaç duyulan yardımın/öğüdün somut aktarıcısıdır. Kutadgu Bilig bu noktada vezir, vezirin oğlu ve vezirin akrabası somutlaşan mutluluk bilgisini sunan güçlerdir. Güneşin/hükümdarın, kutu/saadeti öğrenerek uygulaması yüce birey olan üç tipin temsil ettiği değerlerle yansıtılır. Devletin/milletin refahı için hükümdarın her zaman yanında olup ona destek olan vezir, kutun devam etmesi için rehberlik eder. Güneş/hükümdar güç/devlet, töre ve kut sahibidir. Göksel sembolizmde

Güneş, Tanrıyı ve onun kutunu taşıyan hükümdarları temsil eder. Güneş dünyanın ısı ve ışık kaynağıdır. Bununla birlikte aya ihtiyacı vardır. Güneşin yokluğunda ışık kaynağı aydır. Bu durum tıpkı hükümdarların her konuda akıl danıştıkları vezirlere ihtiyaç duymaları gibidir. “Ay, yaşam devrelerini simgeler. Önce doğar, sonra büyür, bir süre ayakta kalır ve nihayet batar gider, yani ölür; ama ertesi akşam gene doğarak evrenin bu kesin kuralını kanıtlar.” (Ersoy, 2007: 59). Ay-Toldı’dan sonra ay döngüsü devam eder. Oğlu Ögdülmiş babasının görevini ve alegorik anlatımdaki işlevini devralır. Bu durum yeniden doğuş bağlamıyla bir döngüdür. “Ay Toldı ve düşünceleri ölümünden sonra farklı bir kodla karşımıza çıkar. Bu kodlar da Ögdülmiş ve Ogdurmuş’tur. Ogdurmuş’tan sonra yine o ve düşünceleri farklı bir koda Ögdülmiş üzerine kayar.” (Kök, 2019: 84). İktidar, bilgi ve ışık imajı olan Güneş; aldığı ışık/bilgi ile karanlığı/olumsuzlukları yok eder. Hükümdar, adalet ve mutluluk sembolüyle Güneşin karşılığıdır. Güneş, ayın döngüleriyle ışığını daha güçlü bir konumda iletir. Ayın döngü ve hallerinin değişmesiyle Güneş de yenilenir. Hükümdar, üç karakterin/tipin işleviyle yeniden doğuş döngüsünü bilme yolculuğu ve öğrenme tecrübesi olarak deneyimler.

Kutadgu Bilig eserinde hükümdarın yanındaki diğer üç tip/karakter, kutun işlevini somutlaştıran değerlerdir. Vezir Ay-Toldı, oğlu Ögdülmiş ve vezirin akrabası Ogdurmuş yüce birey arketipiyle hükümdara rehberlik eder. Ay-Toldı öldükten sonra yerini oğlu Ögdülmiş alır. “Ayın gökyüzündeki hareketleri, birbirini izleyen değişik fazlar şeklindedir. Bu nedenle, sürekli yer değiştiren bu gök cismi bir bağımsızlık sembolü olmaktadır.” (Ersoy, 2007: 59). Ayın hareketlerindeki devamlılık eserde de oğulun babasının görevini devralmasıyla süreklilik arz eder. Ögdülmiş, hükümdarın ışığından feyz alarak bilge arketipini somutlaştırır. Işığın daha güçlü bir kaynağa dönüşmesinde bilgisiyle aydınlatmaya devam eder. Ögdülmiş, babasının öğütlerini dinleyerek hükümdarın ve halkın güvenini kazanır. Bilgisi, sabrı ve erdemleriyle yenilenme ve arınma ritüeli olan yeniden doğuş döngüsünü gerçekleştirir. Ogdurmuş sembolik olarak sonu/akıbeti temsil etse de yeniden doğuş döngüsündeki sonun başlangıcıdır. Akıbet/hayatın sonu, kişinin kendi yokluğunda Allah’ın sonsuz varlığına ulaşması bağlamıyla yeniden doğuş arketipidir. Yüce birey/rehber, bilici, öğretici ve ilahi yardım ifadeleriyle olağanüstü güce sahip değerler bütünüdür. Jung için “yüce birey” olan rehber, benzer işlevlerle Campbell için doğaüstü güçtür. “Peri kültüründe o ormandaki küçük bir adam, kahramanın ihtiyaç duyacağı tılsımları ve öğütleri sağlayacak bir büyücü, keşiş, çoban, ya da demirci olabilir.” (Campbell, 2010: 89). Yüce birey, toplumun inanç/inanış temelli ritüellerinde yolun kutsal rehberidir; aklın ve bilgeliğin temsilcisi olarak kahramanın aynı zamanda toplumun yol göstericisidir. Yüce bilici, dünyayla tarihsel bir yaşa sahiptir; çünkü toplumun tecrübeleri/duyularını ve atalar ruhunun iletileri yüce birey arketipinde tezahür eder. Bilgelik ve erdemlerin öğretilmesiyle yaşama ve kendine farklı bir bakış getiren kişi/hükümdar için bu durum erginlenme yolculuğuyla yeniden doğuştur. Kendini bilme ve tanıma, ruhun kutsal yolculuğudur. “Bilgi, idrak, düşünce, bilgelik, akıllık ve sezgiyi, diğer yandan da iyi niyet ve yardım severlik gibi ahlaki özellikleri temsil eder.” (Jung, 2005: 91). Yaşam döngüsünde bir şeyler yok olurken yenilenen zihin ve ruh dünyasının ortaya çıkmasıyla yeniden doğuş arketipi vücuda gelir. Hükümdar, erginlenme sürecini eşik atlatımları ve rehberler aracılığıyla gerçekleştirerek yeniden doğuş ritüelini tamamlar. “Bir gün elindeki kitabı okurken, uzun uzun düşünür (1572) ve anlayamadığı bir yeri sormak için birini arar fakat bulamaz. (1573) Sonra birdenbire Ögdülmiş’i hatırlar ve Ben bu iyi işi unuttuğum. (1577) Ay-Toldı ölürken, oğlunu bana emanet etmişti; hayret, ben onu nasıl unuttum; (1578) babası öldü ise, oğlu hayatta der; birini kaybettim, bari diğerini tutayım,(1579) der. Derhal adam gönderir, Ögdülmiş’i huzura çağırır. (1580) Türlü sualler sorar, bilgisini dener; Ögdülmiş bunların hepsine uygun cevaplar verir. (1590) Bunun üzerine hükümdar; ‘Ey oğlum, bundan sonra benim hizmetimde bulun; artık gönlünü ferah tut,’ (1591) der. Ögdülmiş yer öper ve ‘Ey hükümdar, hükümdarın memnuniyeti bana her şeyden üstündür, (1601) ben hizmetkâr kulumum (1602), istersen değer ver, istersen değersiz bul, ben kendimi senin hizmetine vakfettim,’ (1603) karşılığını verir. Bundan sonra Ögdülmiş kolları sıvar, kapıdan ayrılmayarak, saadetle hizmete başlar.(1605) Sabah akşam aralıksız hizmet eder; yemeğini orada yer, geceleyin muhafızlık eder. (1606) Hükümdar hizmetinden memnun kaldıkça, saadet ona el verir ve kapılar açılır. (1607).” (Kutadgu Bilig, 2005). Yeniden doğuş, Kutadgu Bilig eserinde bilgi/bilinçlenme/aydınlanma, toplumun başı olan hükümdarın davranışlarıyla tüm toplumu oluşturan bireylere de ulaşan bir döngü olarak bu beyitlerle ifade edilir. Hükümdar kutun sahibidir ve kut devlet/töre/toplum bağlamıyla sonsuz bir değerdir. Hükümdarın varlığı devletin ve milletin varlığı olarak nesiller arası bir aktarımdır. Ay-Toldı’dan sonra kuta/devlete ulaştırma ve rehberlik görevi bilgi ve aklın temsilcisi olan Ögdülmiş ile devamlılık gösterir. “Hükümdar Ögdülmiş’i takdir eder; iyi kötü bütün işlerini ona danışır. (1641) Ona ihsanlarda bulunur ve onu yükseltir. (1642) Ögdülmiş, bir gün gelir, devlet idaresine ait bütün kanunlara vakıf olur. (1642) Kanun, erkân ve iç hizmeti başarıyla yerine getirir; bu hizmetlerinden dolayı, kendisine arzu ettiği bütün kapılar açılır. (1643) Kusurları fazilet, sözü söz olur; hükümdar uyanır-uyanmaz, ilk defa onu görür. (1644)” (Kutadgu Bilig, 2005). Buradaki beyitlerde anlatıldığı gibi hükümdar Ay-Toldı’dan sonra kendisine danışman olarak seçtiği

Öğdülmiş'in başarısı, azmi ve erginlenme yolculuğunu tamamlamasını ödüllendirir. Yeniden doğuş bir döngüdür, mevsimsel devrimdeki şekliyle dairesel bir zaman olarak tekrar eder. Hükümdar, adaletin temsilcisi olarak kendisinin rehberi olan Ay-Toldı, Öğdülmiş ve Odgurmuş'tan edindiği tecrübe ve güçle kut, ikbal ve devlet olan yeniden doğuş döngüsünü tamamlar. Devleti, saadeti ve mutluluğu hak eder.

Saadet/kut, erginlenme ritüeliyle ulaşılan ruhsal tamamlanma ve konumlanma/statü kazanma bağlamında kendini ispatlamaz. Erginlenme ritüelleri, değişim/dönüşüm döngüsüyle yükseliş motifidir; yükseliş arınma ve tazelenme devrimini yeniden doğuştur. Bu anlamda erginlenme ritüelleri öğrenme bilgisiyle yeniden doğuş arketipine işaret eder. Kendine dönüş, Kutadgu Bilig'de bilme ve öğrenme üzerine kuruludur. Öğrenme deneyimleme ve bilme, kendini tanıma yolculuğundaki şifrelerdir. *"Öğdülmiş, hükümdarın huzurunda hizmet eder; sabah akşam daima hizmette bulunur, hiçbir kusur göstermez. (1652) Uygunsuz ve lüzumsuz hareketlerini terk eder, her türlü işte tam istifade edilecek hale gelir. (1653) Öğdülmiş hükümdara sadakatle bağlanır ve her işi dürüstlükle yerine getirir. (1687) Hükümdar da Öğdülmiş'e iyilikle mukabele/karşılık eder (1688) ve onu günden güne yükseltir; adı ve şöhreti bütün dünyaya/ülkeye yayılır. (1692). Böylece hükümdar birçok zahmetten kurtulur; halkın üzerindeki yük hafifler ve kazancı artar.(1654)."* (Kutadgu Bilig, 2005). Öğdülmiş, yaşının genç olmasına karşın babasından miras aldığı töre ve nizamı uygulayarak erginlenme yolculuğunu tamamlar. Yüce birey rolüyle babasından sonra hükümdar adına toplumun refahı ve huzuru için çalışır. Kutun/devletin, yönetici-millet bütünlüğüyle tüm ülkede devam etmesini sağlar. Öğdülmiş babasının yerine hükümdara rehberlik ederek hükümdarın rehberi/öğreticisi olmaya devam eder. Mevsim döngüsünde olduğu gibi Ay-Toldı'dan sonra Öğdülmiş görevi devam ettirir. Hükümdar Ay-Toldı'dan sonra bilgi ve akılı temsil eden Öğdülmiş ve sufi/zahid tipi olan Odgurmuş aracılığıyla yeniden doğuş arketipinin döngüsünü gerçekleştirir. *"Odgurmuş cevap verdi, dedi ki; Ey hükümdar, Tanrı her işte sana tevfikini refik etsin. Bu kof ve boş dünya çok eski bir âlemdir; o nice beyleri yaşlandırdı, kendisi yaşlanmaz. Senin gibi birçok beyi sevdi ve sonunda onlardan yüz çevirdi; şimdi senin için hazırlandı, fakat seni de çabuk bırakacak."* (Aydemir, 2013: 807). Alegorik konuşmada Odgurmuş gerçek saadetin iki âlemde de gereken erdemlere sahip olmakla gerçekleşeceğini tematik bir mesajla bildirir. Bu dünyanın insanları yutan yok eden bir özelliğe sahip olduğunu belirten Odgurmuş, içsel sezgi ve inanış/inanç kavramlarını temsil eder. *"Odgurmuş insanların arasına karışmayarak kendini ebedî âlem hazırlığına adanmış biridir. Öğdülmiş onu padişahın mektubuyla çağırır. Odgurmuş önce bu teklifi kabul etmez. Fakat daha sonra bazen yüz yüze görüşür, bazen hükümdarla mektuplaşır. Eserin bu bölümünde İslâm imanı, tefekürü derin bilgi, inanış ve düşünce unsurlarıyla işlenir. Bu bölümden anlaşılır ki, hayatta dünya adamı kadar din adamına da ihtiyaç vardır. Bu bölümde görgü kuralları, terbiyeye dair konular görüşülür. Hizmet ehline, halka, âlime, şaire, efsuncuya nasıl davranılacağı konuşulur. Evlenirken, çocuk yetiştirirken dikkat edilecek hususlardan söz edilir."* (Reçber, 2016: 13). Odgurmuş, dünyanın geçici olduğunu işaret eden tiptir. Hükümdarın dengeyi gerçekleştirmesinde öteki dünyayı ve iç sezileri hatırlatır. Odgurmuş'ın ölümü hükümdara değerleri öğretirken kökenine/gerçekliğine geri dönüşüdür. İçsel dünyamızın da bize bilgelik edeceğinin ışık sağlayacağını göstergesidir. Yaşandıran yani yok eden bu dünyada mutluluk, ancak asıl yurt/ebedî yurt olan ahiret hayatını ve bu dünyadaki davranışlarıyla her iki âlemi içselleştirerek yaşamakla mümkündür. Odgurmuş, kanaat ve akıbet kavramlarının temsilini taşıyan sufi/bilge kişiliğiyle insandaki içsel alanı ve inanışı temsil eder. Yeniden doğuş için akılla bilginin tevazu ve iç aydınlanmayla bütünleşmesi gerekir. Hükümdara Ay-Toldı'dan sonra gerekli rehberliği sunan vezirin oğlu akıl/bilgi, akrabası Odgurmuş kanaat ve akıbet terimleriyle ruh ve beden bütünlüğünde tamlığa ulaşmaya ve yeniden doğuş döngüsüne rehberlik ederler. Yeniden doğuş döngüsü, akıl-bilgi ve sezgisel-ezoterik duyuşla bütünlükle ulaşılan insana baht, mutluluk ve devlet sunan kendini bilme yolculuğudur.

5. Sonuç

Eserde öyküleme tekniği ve ezoterik bir söyleve dönüşen sembollerle Türk töresinin ve kut anlayışının toplum ve birey insana sunduğu bilinçlenme/öğrenme yolculuğu aktarılır. Öğrenme yolculuğu, bilinçlenme ve değişim/dönüşüm döngüsüyle yeniden doğuş arketipinin formları arasındadır. Bilinç kazanan değişen ve dönüşen insan, yeni bir kimlikle doğuş/varoluş metaforunu gerçekleştirir. Kut, Tanrı'nın verdiği özel güç/kutsallık ve statü göstergesidir. Yusuf Has Hacib kendisinin sahip olduğu bilge kişi rolünü Has Hacib unvanıyla yazdığı eserle ortaya koyar. Yusuf Has Hacib gerçek bilginin/saadetin ne olduğunu ve nasıl gerçekleşeceğini dört kavram ve tiple sembolleştirmiştir. Ebedî mutluluğun sırrına ermek, bilgiyi gerçek anlamda içselleştirmekle mümkündür. Böylece sonsuz kuta/saadete/mutluluğa ulaşılır. Sembolik öykülemde eserin mesajlarının açar kavramları; adalet, saadet, akıl ve akıbetdir. Hükümdar, adaletin temsilcisi olarak Tanrısal güçten aldığı kut ile akıl ve sezginin rehberliğinde bilgiyi içselleştirir. Bu döngü, hem devlet için

hem toplum için geleceğe kalmanın ve mutluluğa ulaşmanın yolunu içerir. Akıbet sonuçlanma, durum ve hal anlamıyla kişinin yaşamının sona erdiği zaman erişeceği veya duracağı yer bağlamıyla yeniden doğuş arketipini içerir. Bilgi, sınanma yolculuğunda insanı arındıran ve kutsala taşıyan gerçek bir tılsımdır. Bilginin kullanımı saadet/mutluluk, akıl, kanaat ve akıbetle koşuttur. Kuta sahip olma, arınma ve yeniden doğuşla ödüle ulaşma anlamında güçlü bir kültürel koddur. Devlet, saadet ve ebedi varoluş; mutluluğun kazanımı olan kutun ödülüdür. Bilgiye ulaşmak kendini öğrenme ve kendine doğru yolculuk etmeyle mümkündür. Kutadgu Bilig'in özünde/temelinde Türk-İslam felsefesi ve Eski Türk inanış sistemi, değerler/işlevler olarak bütünlenir. Türk toplumunun İslamiyet dinini ve medeniyetini benimsediği bir dönemde yazılan Kutadgu Bilig adlı eser, hem bireysel hem de toplumsal yaşamda saadete ulaşmanın yolunu öğretir. Eserin alegorik anlatım ve öyküleme tekniğiyle sunulan olay örgüsü, kişiler dünyası/tipler, zaman ve mekân bağlamı, İslamiyet dininin kuralları ve kültürel bir kod olan Türk devlet töresi anlayışı etrafında bir terkip haline getirilmiştir. Yusuf Has Hacib, bilge arketipinin temsilcisidir ve bilginlerin topluma yol göstererek bir doğuş döngüsünü gerçekleştirdiklerini belirtir. Öğrenen ve öğreten bilgiler/bilginler, ay metaforuyla ışığın kaynağıdır. Devlet/kut ve toplum bu ışıkla yeniden doğuş döngüsünü gerçekleştirir. Yeniden doğuş, bilinçlenme, öğrenme ve yenilenme döngüsüyle sonsuz mutluluğu ifade eder.

Kaynakça

- Akyol, A. (2019). "İnsanın Anlam Arayışında Akıl ve Gönül İlişkisi -Kutadgu Bilig Merkezli Bir İnceleme-", *Kutadgu Bilig Üzerine Felsefi Araştırmalar* (Haz. Ayhan Bıçak), İstanbul: Dergah Yayınları, s.185-202.
- Aydemir, Ö. K. (2013). "Kutadgu Bilig'in Dilinde Bilgi Kavramı ve İşlevi". *Turkish Studies International Periodical For the Languages, Literature and History of Turkish or Turkic*, Volume 8/1, s. 803-810.
- Başer, S. (2019). *Kutadgu Bilig'de Kut ve Töre*, İstanbul: Post Yayıncılık.
- Bilgili, N. (2019). *Türklerde 5 Element/Türk Kozmoloji Düşüncesinde Elementler*, Ankara: Kripto Yayıncılık.
- Campbell, J. (2010). *Kahramanın Sonsuz Yolculuğu* (Çev. Sabri Gürses), İstanbul: Kabalcı Yayınevi.
- Çetinkaya, B. (2017). "Kutadgu Bilig'de Kavramsal Metaforlar", *Afyon Kocatepe Üniversitesi Sosyal Bilimler Dergisi*, 19 (2), s. 377-399.
- Dönmez, S. ve Koçak, Ş. (2018). "Kutadgu Bilig'de Çocuk Eğitimi" *Akra Kültür Sanat ve Edebiyat Dergisi*, 15(6) s.145-192.
- Ersoy, N. (2007). *Semboller ve Yorumları*, İstanbul: Dönence Yayınları.
- Fordham, F. (2004). *Jung Psikolojisinin Ana Hatları* (Çev. Aslan Yalçınar), İstanbul: Say Yayınları.
- Göksu, E. (2019). *Kutadgu Bilig'e Göre Türk Hükümdarlık Sanatı*, İstanbul: Kronik Yayıncılık.
- Hacib, Y. H. (2005). *Kutadgu Bilig* (Çev. Reşit Rahmeti Arat), İstanbul: Türk Dil Kurumu Yayınları.
- Jung, C. G. (2005). *Dört Arketip* (Çev. Z. A. Yılmaz), İstanbul: Metis Yayınları.
- Kafesoğlu, İ. (1970). "Kutadgu Bilig ve Kültür Tarihimizdeki Yeri", *Tarih Enstitüsü Dergisi*, İstanbul: İstanbul Üniversitesi Edebiyat Fakültesi Yayınları, S.1, s. 1-39.
- Kaya, F. (2017). "Kutadgu Bilig'e Göre Liderde Bulunması Gereken Temel Vasıflar", *International Periodical for the Languages, Literature and History of Turkish or Turkic*, Volume 12/33, s. 313-336.
- Koca, S. (2012). "Kutadgu Bilig'de Hükümdar, Vezir ve Sûfi Tipleri'nin Tanıtılmasında ve Bu Tiplerin Temsil Ettikleri Fikirlerin Açıklanmasında Metaforların Rolü", *Gazi Türkiyat*, Bahar/10, s. 63-79.
- Kök, A. (2019). *Türklerin Entelektüel Mirası Kutadgu Bilig*, İstanbul: Kesit Yayınları.
- Ölçer, E. Ö. (2014). "Kendine Dönüşen Kahraman: Oğuz Kağan Destanı'nda İktidar ve Kut", *Milli Folklor*, Yıl:26, S. 104, s.5-19.
- Özmen, F. (2019). "Mehlika Sultan Şiirinin Arketipsel Sembolizm Yöntemiyle Çözümlemesi", *Yazının Elinden Tutmak Prof. Dr. Tarık Özcan'a Armağan*, İstanbul: Hiper Yayınları, s. 614-627.
- Reçber, G. (2016). *Kutadgu Bilig'den Seçmeler*, İstanbul: Bilge Kültür Sanat Yayıncılık.
- Tatçı, M. (1990). *Yunus Emre Divanı Tenkitli Metin I-II-III*, C. II, Ankara: Kültür Bakanlığı Yayınları.



FIRAT ÜNİVERSİTESİ

SOSYAL BİLİMLER DERGİSİ

Journal of Social Sciences

p-ISBN:1300-9702 e-ISBN: 2149-3243



HALİT ZİYA’NIN DÜŞÜNÇESİNDE İSTANBUL’DAKİ EDEBİ MEKTEPLER

Literary Schools In Istanbul In The Thought Of Halit Ziya

Mehmet GÜL¹

¹ Arş. Gör. Dr., Bingöl Üniversitesi, Fen Edebiyat Fakültesi, Türk Dili ve Edebiyatı Bölümü, Merkez/Bingöl, mgul@bingol.edu.tr (orcid.org/0000-0001-8534-0773)

Araştırma Makalesi/Research Article

Makale Bilgisi

Geliş/Received:

22.01.2021

Kabul/Accepted:

09.05.2021

DOI:

10.18069/firatsbed.866834

Anahtar Kelimeler

Tanzimat, Edebi Mektepler, Hatıra, Halit Ziya, *Kırk Yıl*.

ÖZ

Halit Ziya (Uşaklıgil) edebi hatıralarını kaleme aldığı *Kırk Yıl* adlı hatıratında Tanzimat edebiyatına dair düşüncelerini açıklar. Eserde dikkati çeken temel unsurlardan biri, yazarın İzmir’den İstanbul’a gittikten sonra burada ziyaret ettiği edebi çevreler hakkındaki gözlem ve görüşleridir. Yazar, klasik edebiyat çerçevesinde yazarları Muallim Naci Mektebi, yeni edebiyat yolunda yazarları da Namık Kemal Mektebi çatısı altında toplar. Muallim Naci ve çevresine olumsuz bir bakış açısıyla bakar, bu mektebe mensup yazarların Divan edebiyatı anlayışıyla edebi eser kaleme aldığını ifade eder. Muallim Naci Mektebini eskiye bağlı, yeniliğe kapalı ve dar bir dünya görüşüne sahip olmakla suçlar. Ebuzziya Tevfik, Recaizade Mahmut Ekrem ve Sami Paşazade Sezai’ye olumlu bir bakış açısıyla yaklaşır ve söz konusu yazarları yeni edebiyat çerçevesinde eser verdiği için över. Ebuzziya Tevfik’i kibar ve beyefendi biri olarak tanıtan yazar, Recaizade Mahmut Ekrem’i yaşam tarzı, dünya görüşü ve edebi eleştiri bakımından ön plana çıkarır. Sami Paşazade Sezai’nin ise nesirde güçlü bir kalem olduğuna dikkati çeker.

ABSTRACT

Halit Ziya (Uşaklıgil) explained his thoughts on Tanzimat literature in his work named, “Kırk Yıl” in which he wrote his literary memoirs. One of main elements that draw attention in the work is the author’s observations and opinions about the literary circles he visited here, after he went from Izmir to Istanbul. The author gathered those who worked on the path of classical literature under the roof of Muallim Naci School and those who worked on the path to new literature under the roof of Namık Kemal School. Muallim Naci evaluated and his environment from a negative point of view. He stated that the writers belonging to this school produced Works within the framework of Divan literature. He accused the Muallim Naci School of having a narrow World view, which was devoted to the past. He approached Ebuzziya Tevfik, Recaizade Mahmut Ekrem and Samipaşazade Sezai with a positive perspective and praised these authors for giving Works within the framework of new literature. He depicted Ebuzziya Tevfik as kind and gentleman. He highlighted Recaizade Mahmut Ekrem in terms of lifestyle, wordview and literary criticism. Halit Ziya drew attention to the fact that Sami Paşazade Sezai is a powerful pen in prose.

Atıf/Citation: GÜL, M. (2021). Halit Ziya’nın Düşüncesinde İstanbul’daki Edebi Mektepler. *Fırat Üniversitesi Sosyal Bilimler Dergisi*. 31, 2(1111-1119).

Sorumlu yazar/Corresponding author: Mehmet GÜL, mgul@bingol.edu.tr

1. Giriş

Tanzimat'la birlikte ivme kazanan ve gittikçe genişleyen bir etki sahasına sahip olan Batı medeniyetine yönelme düşüncesi, Osmanlıda kendi kültürüne sırt çeviren ve Batıyı ön plana çıkaran bir aydın zümresinin doğuşuna sebep olur. Bu durum yerli kaynakların görmezden gelinemeyeceği ve Batıya yönelirken toptancı bir yaklaşımdan kaçınılması gerektiği fikrini taşıyanların tepkisini çeker. Özellikle edebiyat âlemi bu iki düşüncenin çatışma alanı haline gelir. Bunlardan birincisi Şinasi etkisiyle gelişen “Namık Kemal mektebi”, diğeri de Ahmet Mithat'ın sağladığı imkânlarla varlığını sürdüren “Muallim Naci mektebi”dir. Servet-i Fünun edebiyatının nesirdeki en önemli ismi Halit Ziya, hatıralarında söz konusu iki mektebi karşılaştırır ve bu konudaki izlenimlerini aktarır.

Halit Ziya, İzmir'den İstanbul'a gittikten sonra etkileşim içine girdiği edebi mekteplerden birincisi Muallim Naci'nin başını çektiği, Ahmet Mithat Efendi'nin denetiminde, *Tercüman-ı Hakikat* gazetesi etrafında şekillenen muhafazakâr; diğeri de Namık Kemal'in mirası olan ve Ebuzağa Tevfik'in matbaası etrafında şekillenen Batı edebiyatları etkisindeki çevredir. Bu çalışmada Halit Ziya'nın söz konusu edebi mektepler hakkındaki görüşleri incelenecektir.

2. Muallim Naci Mektebi

Muallim Naci, eserlerinde yeni zevkin havası içinde klasik zevki yaşatan ve mazinin hemen ortadan kaldırılamayan kudretinin bir örneği olarak edebiyat âleminde temayüz eden bir şahsiyettir (İsmail Habib, 1930: 217). Ahmet Mithat Efendi'nin himayesinde *Tercüman-ı Hakikat* gazetesi etrafında bir çevre edinen şair, dönemin edebi münakaşa ve tartışmalarının içinde yer alır. Divan şiirini toptan reddeden Namık Kemal ve onun temsil ettiği anlayışın temsilcilerine karşı cephe alır.

Çocukluk ve ilk gençlik yıllarında Fransız edebiyatı ve Namık Kemal mektebini takip edip benimseyen Halit Ziya, Muallim Naci'yi de dergi ve gazeteler yoluyla takip eder. Hatıralarında onunla nasıl tanıştığını geniş bir şekilde açıklar. Henüz İzmir'de iken *Tercüman-ı Hakikat* gazetesine *Aşkımın Mezarı* başlıklı bir mensûre yolladığını ancak Muallim Naci'nin bu mensûreyi “*Mezarda aşk aramak, ölüde can aramaya benzer*” cümlesiyle birlikte yayımladığını belirtir. Yazar, bu müstehzi ifadeyi okuduğu ilk anda hiddetinden dudaklarını ısırır ve “*Ne tuhafır ki ondan sonra yarım asırdan beri devam eden tahrir mesleğimde pek çok haksız hücumlara manasız tarizlere müsadif olmuş olmak beni asla hiddete sevk etmemiştir. Muallim Naci'nin bu ilk tarzı müsemmin tesirata karşı bir nevi aşî vazifesini görmüş olacak. Bu itibar ile Muallim'e minnettar olmak lazım gelir, fakat ben bilakis onun hakkında derhal bir kin duydum*” diyerek bu olayın edebi yaşamının sonraki dönemleri üzerindeki olumlu etkisine dikkati çeker (Uşaklıgil, 2008: 191-192). Halit Ziya, yaşadığı bu olumsuz duruma rağmen İstanbul'a gittiğinde Muallim Naci yönetimindeki *Tercüman-ı Hakikat* gazetesini ziyaret eder. Ancak gazetenin bulunduğu Bâb-ı Âli caddesini gözlemlerken hayal kırıklığına uğrar. Burayı kütüphane ve büyük matbaalarla süslenmiş, sonu gelmeyen bir hareketlilikle şair, yazar ve gazetecilerle dolu bir yer olarak hayal ettiğini; fakat bir işkembeci veya bir kasabın yanındaki üç beş pısırk ve fakir kitapçı ile karşılaştığını söyler. Bunun yanında matbaa âleminde Karabet, Kaspar, Aleksan ve Arakel gibi Rum ve Ermeni kökenli matbaacıların etkinliğini gözlemlediğini ve bu durumdan dolayı milli duygularının yara aldığını belirtir (Uşaklıgil, 2008: 256-257).

Halit Ziya'nın *Tercüman-ı Hakikat* gazetesinin bulunduğu binaya dair yaptığı mekân tasvirleri ve Muallim Naci ile karşılaştıkça kullandığı ifadeler içinde bir ötekileştirme ve küçümseme barındırır:

“*Beni bir gün Tercüman-ı Hakikat matbaasına götürdüler. Muallim Naci'nin odasına girdik. Dar bir merdivenden kirlî duvarların arasından perdesiz, döşemesiz, çıplak ve pis bir odacık. Bir-iki kişi, fakir ve küçük bir masanın başında gülerek önünde başlanmış bir gazelin yeni doğan mısralarını okuyan Muallim'in karşısında alkışlamakla meşguldü. Delilimle bana oturulabilecek ancak bir iskemle bulunabildi. Delilim belki tanyordu. Benim isimle bittabi bir fikir hâsil edemezdi. Nazikâne bir kabulden sonra karşısındakilere kesik kesik cümleler arasından konuşmakta devam etti. Zekâsının taşkınlıkları sinirlice evzânında tab'ının neşveye meyelânı daima gülen çehresinden pek aşîkâr görünen Muallim'de kıyafet-i hazırasına rağmen eski sarığını, cüppesini ifşa eden bir hâl vardı. Hatta esmerce simasını çerçeveleyen sakalında bile...*” (Uşaklıgil, 2008: 257-258).

Halit Ziya'nın Muallim Naci hakkındaki ilk izlenimi ön yargılara dayanır. Burada Batı kültür ve terbiyesiyle yetişmiş birinin Müslüman bir din adamını tasvir etmesine benzer bir çevre ve kişi betimlemesi yapılır. Yazar, Muallim Naci'nin dış görünümünü ve yazıhanesi hakkında “*dar bir merdiven*”, “*kirli duvarlar*”, “*döşemesiz, çıplak ve pis bir odacık*”, “*fakir, küçük bir masa*”, “*sakal*”, “*eski sarığını, cüppesini ifşa eden bir hâl*” gibi ifadeler kullanarak yaşadığı hayal kırıklığını dile getirir. Muallim Naci, yaşadığı dönemin kılık kıyafetine uygun bir tarza giyinmesine rağmen Halit Ziya kendi muhayyilesinde onun sarık ve cüppe giydiği eski halini canlandırır. Mekân ve kılık kıyafet tasviri üzerinden yeni bir okuma yapar. Muallim Naci tasvir edilen mekânın bütün olumsuz özelliklerini taşıyan biri olarak resmedilir. Halit Ziya'nın zihninde mekân kişinin dünya görüşü ve iç âlemini yansıtan bir ayna görevi görür (Şahin, 2017: 29). Yazar, öykülerinde olduğu gibi burada da “mekân/eşya-insan ilişkisine psikolojik bir boyut katar” ve düşünsel olarak çatışma halinde olduğu Muallim Naci'nin bulunduğu mekânı; “kapalı boyutuyla, sıkı ve boğan nitelikleri ile” sunar (Deveci, 2014: 276). Batı kültür ve medeniyeti etkisindeki Tanzimat ve Servet-i Fünun yazarlarının dinin siyaset, sosyal hayat ve sanattaki etkisine karşı olduğu gerçeği göz önüne alındığında Halit Ziya'nın Muallim Naci'ye bakışında ön yargı ve ötekileştirmenin varlığı kuvvetli bir şekilde hissedilir.

Muallim Naci ile ilk karşılaşmada “müstesna” bir şahsiyetle karşı karşıya olduğunu düşünen Halit Ziya, daha önce onun tarafından nasıl aşığıldığını unutmaz. Ancak Muallim Naci'nin sıra dışı kişiliği Halit Ziya'da az da olsa olumlu etkiler bırakır:

“İlk yazımın altına yazdığı nahoş cümlelerin tesiri bile onun güleç simasından gelen tesir ile silindi. (...) Kesik kesik konuşmasının fasıllarında hep önünde yarım kalan gazelin gelecek mısralarını zihnen hazırlıyordu. Ağının kenarına sinerek tuzağa düşecek sineğe muntazır duran bir örümcek haliyle nazminin örgüsüne ram olacak kaftıyeyi bekliyordu. Bir aralık karşısındakinin bir temellük cümlesini yarıda bırakarak kalemine atıldı ve önünde bekleyen kâğıda kaçırmaktan korkarcasına iki satır daha yazdı. Gazelin bir beyti daha doğmuş oldu. Onu okudu. Hep beğendik. O güldü, hakikaten bu tarzın en güzel bir beyti idi ki beğenmekte ben de samimi idim. Herhalde bu gazel de intişarından sonra nazire-gû bulacaktı. Şeyhlerden, Defterhâne odacılarına kadar...” (Uşaklıgil, 2008: 258).

Halit Ziya sahip olduğu bütün ön yargılara rağmen Muallim Naci'de fark ettiği olumlu yönleri dile getirir ve onda görülen “zekâ parıltısını” inkâr etmez. Ancak bu ziyaretin sonunda elde ettiği izlenim yazarı edebi anlamda tatmin etmekten uzaktır. Ahmet Mithat Efendi, Muallim Naci ve *Tercüman-ı Hakikat* çevresi hakkında olumsuz değerlendirmelerde bulunur:

“Demek her biri şiir âleminin bir mühim hadisesi olan o gazeller böyle doğuyordu. Demek koca Mithat Efendi'nin koca koca “Tercüman-ı Hakikat” gazetesi ve bir kütüphane dolduran o mebzul asarı Ebussuud caddesinin bu dar merdivenli, pis bulvarlı, fakir, sefil, küçük bir bezirgânın iflasa yaklaşmış yazıhanesi kadar olsun bir gösterişe malik olmayan harap, sanki metruk matbaadan mı çıkıyordu? Ben ki muasır Fransız risalelerinde resimlerini gördükçe emsalini İstanbul'da göreceğime sahip olduğum tantanalı, debdebeli, mermer cephele, cila ve ziynete müstağrak dairelerin içinde insana yolunu şaşırtan gazete idarehanelerinden birine muntazırdım. Hayalimin bu inkisarını da huzma çalışarak bir daha buraya avdet etmemeye kendi kendime ahdedtim. Nazarımda bütün matbuat âlemi birden çöküvermiş, bir yığın enkaz haline gelivermiş oldu” (Uşaklıgil, 2008: 258-259).

Halit Ziya, Muallim Naci'de edebi anlamda birtakım olumlu yönler bulsa da temsil ettiği edebi mektepten dolayı ona olumsuz bir bakış açısıyla yaklaşır. Yaptığı gözlemler sonucunda Muallim Naci mektebinin temsil ettiği edebi anlayış ve dünya görüşünden uzak durmaya, bir daha bu çevreye uğramamaya karar verir. Böyle bir karar almasında Muallim Naci'nin sert mizacının da etkisi vardır. Halit Ziya'ya göre Muallim Naci'nin Ahmet Mithat Efendi'nin himayesine girmesi, onu düşünce ve edebiyat dünyasında “müstebit bir sultan” konumuna getirmişti. Abdülhak Hamid ve Rezaizade Mahmut Ekrem ile girdiği edebi münakaşalar, eski şairlerin daha fazla şöhret bulmasını sağlıyor; yeni edebiyat yanlısı yazar ve şairlerin yetişme şartlarını ortadan kaldıran bir iklimin oluşmasına sebep oluyordu. Özellikle dil ve nazımdaki yüksek iktidarı, etrafında gittikçe genişleyen taklitçi bir zümrenin övgülerine mazhar olarak onu mest ediyordu. Pervasızca hücumlarla bazen tek bir kelime ile bazen de tek bir cümle ile bu dairenin dışında kalan yazar ve şairleri sert bir şekilde eleştiriyordu. Gazel-seralıktaki mahareti nedeniyle gençler üzerinde etkilidiydi ve bu durum yeni edebiyat anlayışı için bir tehditti. Bazen yeni edebiyata eğilim gösteriyor, ancak yazdıkları ile yeni edebiyat temsilcilerinin yazdıkları

arasında kendi aleyhine bir farklılık gördüğü zaman hemen klasik edebiyata dönüş yapıyordu. İlhamını Divan edebiyatından alan Muallim Naci, fitrat olarak başka edebi iklimlerde kalem oynatma kabiliyetine sahip değildi (Uşaklıgil, 2008: 279-280).

Derin ve geniş bir gözlem yeteneğine sahip olan Halit Ziya, yaptığı bu değerlendirme ile Muallim Naci'nin şahsında klasik edebiyat yanlılarının zayıf ve kuvvet yönlerini ortaya koyar. Yazar, her ne kadar Muallim Naci aleyhine olumsuz çıkarımlarda bulunsa da bazı noktalarda onun sahip olduğu edebi yeteneği itiraf etmek zorunda kalır. Özellikle Muallim Naci'nin Fransızca öğrendikten sonra yaptığı tercümelere olumlu bir bakış açısıyla değerlendirir:

“Yalnız Ahmet Mithat Efendi'nin tavsiyesiyle öğrenmeye başladığı Fransızcadan kendisine kırık mana vererek tercüme ediverdikleri manzumeleri cidden şayan-ı hayret bir muvaffakiyetle Türkçe nazma tahvil ettikçe lisan ve vezne hâkimiyet-i mutlakasından mütevellit bir neticeye vasil olurdu. Sonraları şiirlerini toplayarak neşrettiği “Ateşpâre”sinde, “Şerâre”sinde en büyük kıymet-i sanatkâranesini gazellerinde tesadüf olunursa (da), bunlardan sonra tercümelerinde, mesela Sully Prudhomme'dan; ‘Mai siyah bir nice sevda-feza uyun’ diye başlayan tercümesi kabilinden nazımlarında görülürdü” (Uşaklıgil, 2008: 279-280).

Hatıralarında Muallim Naci'nin bazı eserleri hakkındaki görüşlerini de açıklayan Halit Ziya, *Ateşpâre*, *Şerâre* gibi eserleri beğense de Tanzimat döneminde yeni edebiyatın dilde sadelik ve tematik açılım bakımından en önemli örnekleri arasında sayılan *Kuzu* manzumesinin çocukça bir girişim olduğunu, *Yazmış Bulundum* adlı risalesinin de çocukça bir üslupla yazıldığını iddia eder. *Lügat-ı Naci*'nin nesir bakımından bazı olumlu yönlerinin bulunduğunu ancak burada yer alan nesir yazılarının edebi anlamda bir değer taşımadığını belirtir (Uşaklıgil, 2008: 280).

Muallim Naci'nin Halit Ziya'nın düşüncesinde sempatik olmayan bir kişilik olarak görünmesinin bir nedeni de kendini beğenme ve üstün görme eğilimidir. Nitekim *Şerâre*'nin mukaddimesinde yer alan;

“Agûş-ı nigâhında görünmek hevesiyle

Ebkâr-ı nûket cilve eder pişgehimde

Her hangisine baksam atar beytime kendin

Şair mi neyim? Câzibe vardır nigehimde”

dörtlüğü “kendi şairliğiyle övünme tutumunun tipik” bir örneğidir (Sazyek, 2010: 362).

Halit Ziya, Bâb-ı Ali'yi ziyaret ettikten bir süre sonra, Muallim Naci'nin Abdülhak Hamid ve Recaizade Ekrem'e karşı giriştiği münakaşalara dâhil olma kararı alır. Çünkü söz konusu yazarlar Halit Ziya'nın edebi gelişiminde etkili ve yeni edebiyatın temsilcisi konumundadırlar. Yeni edebiyat temsilcilerini savunmak isteyen Halit Ziya; Ali Kemal, Ali Ferruh, Abdülhalim Memduh ve Tefik Nevzat ile birlikte *Hizmet* gazetesinde Muallim Naci'yi tezyif eden birtakım makale kaleme alırlar (Tansel, 1953: 174). Yazar, bu makalelerin yazılış amacının Muallim Naci'nin edebiyat sultanlığındaki gösterişli tahtının önünde yanan ışığı söndürmek olduğunu belirtir (Uşaklıgil, 2008: 382). Halit Ziya, vaktiyle *Tercüman-ı Hakikat*'e yolladığı *Aşkımın Mezarı* adlı mensûresini, “*Mezarda aşk aramak, ölüde can aramağa benzer*” mütalâasıyla âdeta terzil ederek basan Naci'ye, *Hizmet*'te çıkan seri makaleleri ile mukabele” eder (Tansel, 1953: 174-175). Hatıralarında söz konusu makalelerin İstanbul'daki gençler üzerinde büyük bir heyecan meydana getirdiğini ve tebrik mesajları aldığını; Muallim Naci'nin uzun bir zaman buna sessiz kaldığını, fakat daha sonra uzunca bir manzume ile kendisine cevap yazdığını söyler:

“O makalelere en güzel, en hoş cevap ancak böyle olabilirdi. Muallim'in mutadı olan ağır terzilleri, izlerinde yara bırakan kelimeleri bunda yoktu; gayet ince ve zarif bir lisanla, sanki elinde bir tüyle şamarlayarak, başını almış hırçın bir adamın küçük bir çocuğu incitmeyerek tedip edercesine, öyle şakrak bir mukabelesi ki bundan en evvel ben lezzet-yâb oldum” (Uşaklıgil, 2008: 383).

Muallim Naci'nin yumuşak üslubu sonucu Halit Ziya ona karşı kin gütmekten vazgeçer. Abdülhalim Memduh ve Ali Kemal ile birlikte bir süre daha eleştirel yazılar kaleme almaya devam eder. Muallim Naci'nin bu yazıları ciddiye almaması üzerine Halit Ziya ve arkadaşları söz konusu yazıları yazmaktan vazgeçerler.

Halit Ziya'nın Muallim Naci ve çevresine karşı takındığı olumsuz tutum onun klasik Türk edebiyat hakkındaki menfi düşüncesinden kaynaklanır. Yazar, Birinci Dünya Savaşı yıllarında Ruşen Eşref'e verdiği röportajda söz

konusu edebi anlayış için “eski” ifadesini kullanır. Bunun yanında Divan edebiyatının edebiyatımızı “kendi öz kaynaklarından; gerçek milli seciyelerine tamamıyla uygun bulunan kendine mahsus karakterinden pek fazla bir müddet alıkoymuş olmasından dolayı çok büyük bir zarara sebebiyet vermiş” olduğunu ifade eder (Ünaydın, 2000: 48). Ancak Halit Ziya'nın eserlerine bakıldığında bunların milli kimliğe uygun olmayan, tamamen Batılı bir dünya görüşü ve yaşam tarzının emareleriyle dolu olduğu görülür. Servet-i Fünun edebiyatı yazarlarından Ali Ekrem Bolayır hatıralarında Halit Ziya'nın eserlerinin lüzumundan fazla Batılı değerlerle yüklü olduğunu belirtir (akt: Özgül, 1991: 429). Yazardaki kuram ve eylem arasındaki bu çelişkinin temelinde İzmir'deki Fransız okulunda okuması ve Fransız edebiyatına olan ilgisi vardır. Söz konusu röportajda Divan edebiyatının dili hakkındaki fikirlerini açıklarken oldukça müspet ifadeler kullanan Halit Ziya, bu edebiyat sayesinde “dil her türlü sanatkârane kabiliyetleri elde edip bunları ifade edecek derecede” inceldiğine dikkati çeker (Ünaydın, 2000: 49). Muallim Naci de bir kıtasında “yegâne sevgilimizdir lisan-ı Osmani” diyerek dönemin dilini över (akt: Tarakçı, 1994: 22). O halde Halit Ziya'nın Divan edebiyatına karşı cephe almasının temel nedeni dil değil, muhtevadır. Bu karşıtlık, Divan edebiyatının Arap ve Fars edebiyatlarının etkisiyle zenginleşen ve gelişen dini/tasavvufi mazmunların ve temaların kullanımından kaynaklanır. Nitekim Halit Ziya'nın romanlarındaki karakterler ve aileler yerli olmaktan ziyade Fransız yaşam tarzına sahip ve milli olmaktan uzak bir yapıdadırlar. Muallim Naci “Fransızlığı bize yutturmak yok mu, işte bu olamaz” diyerek Namık Kemal mektebinin temsil ettiği Batı etkisindeki edebi anlayışı eleştirir (akt: Çetin, 2006: 671). Dolayısıyla Halit Ziya'nın Muallim Naci mektebine karşı olmasının temelinde Divan edebiyatının muhtevası önemli bir rol oynar. Halit Ziya'nın düşüncesinde oluşturduğu klasik edebiyat (Muallim Naci mektebi) ile yeni edebiyat (Namık Kemal Mektebi) muvazenesi *Mai ve Siyah*'a da yansır. Romanda karşıt değerleri temsil eden Ahmet Cemil ve Raci karakterlerine bakıldığında Raci'de Muallim Naci'nin edebi kişiliğinden ve dünya görüşünden yansımalar görülür. Söz konusu “roman, geleneği korumak ve yeniliği kollamak gayretinin mücadelesini aksettiren bir belge özelliği taşır” (Özgül, 2010: 75). Muallim Naci Mektebi yazarın zihninde bazı olumlu yönleriyle birlikte daima eskiye bağlı ve yeniliğe kapalı olanı simgeler.

3. Namık Kemal Mektebi

1860 sonrası Batı etkisindeki Türk edebiyatının mihreri olan Namık Kemal, dönemin gençleri üzerinde etkili olur, kendisinden sonra yetişen ve edebiyatta Batılı anlayışı benimseyen yazarlar için bir mektep görevi görür. Batı etkisindeki “Tanzimat edebiyatının temsilcileri, Divan edebiyatına karşı çıkmış ve yeni edebiyatı Fransız edebiyatını örnek alarak yaratmak istemişlerdir” (Demir, 2020: 177). Halit Ziya'nın İzmir Rüştüyesi'ni bitirdikten sonra *Mekhitariste Fransız Mektebi*'ne gitmesi; çocukluk ve ilk gençlik yıllarında aldığı eğitimin Batılı niteliği onun edebi yöneliminde etkili olur. Özellikle Fransız okulunun “müdür ve öğretmenlerinden Fransız klasiklerini ve çağdaş Fransız edebiyatını iyi öğrenmiş”, böylece Batı kültür ve edebiyatıyla yetişen bir genç olarak yeni edebiyat çevresini daha kolay tanıma fırsatı bulur (Banarlı, 1998: II, 1050). O, Batı edebiyatları etkisindeki Türk edebiyatı muhitini daha İzmir'de iken takip etmeye başlar. Hatıralarında okul derslerinden arta kalan zamanlarda evde kütüphanesine kapanarak Fransızcadan ziyade Türkçe okumalar yaptığını ifade eder:

“Bütün Kemal'i, Hamid'i münteşir olan eserleriyle o zaman tanıdım. Bilhassa resail-i mefkuteyi getirttim. Bunların arasından Şemsettin Sami Bey'in “Hafta”sı ile Samipaşazade Baki ve Abdülhak Şinasi'nin babası Mahmut Celalettin Beylerin neşrettikleri “Hazine-i Evrak” vardı. Bu iki risale-i mevkute o tarihte neşirleri için cidden mübahatı mucip olacak derecelerde mükemmel addolunabilirdi. “Hafta” daha ziyade ciddi ve ilmi, “Hazine-i Evrak” daha ziyade edebi idi. Bu sonuncusu bilhassa Hamid'in müteferrik manzumelerini neşre tavassut ederek büyük bir kıymet alırdı” (Uşaklıgil, 2008: 182-183).

İzmir'de içinde bulunduğu çevrenin Batı kültür ve edebiyatlarına aşına olması, okuduğu okulun da Fransızca eğitim-öğretim faaliyetlerinde bulunması doğal olarak Halit Ziya'nın klasik edebiyata karşı olumsuz, Batı edebiyatları etkisindeki Türk edebiyatına karşı olumlu bir bakış açısı geliştirmesine sebep olur. Bu yüzden daha çok Namık Kemal ve onun takipçilerinin neşrettiği eser, dergi ve gazetelere ilgi duyar. Nitekim İzmir'de iken yazdığı *Sefile*, *Nemide*, *Bir Ölünün Defteri*, *Ferdi ve Şürekâsı*, *Küçük Hikâyeler* adlı roman ve hikâyeleri Batı edebiyatı etkisinde yazılan ilk dönem eserleridir. Yazar İstanbul'a gittiğinde Batı edebiyatı etkisinde gelişen Türk edebiyatına taraftar olarak edebiyat muhitlerini gözlemler. Hatıralarında yeni edebiyatın önde

gelen isimleri Ebuzziya Tevfik, Recaizade Mahmut Ekrem ve Sami Paşazade Sezai hakkındaki görüş ve izlenimlerini açıklar.

Muallim Naci'nin temsil ettiği klasik edebiyat çevresinde umduğunu bulamayan yazar, Ebuzziya Tevfik Bey'in matbaası vasıtasıyla Batı etkisindeki Türk edebiyatını temsil eden Namık Kemal ve takipçilerinin yolundan gider. Bu sırada Namık Kemal hayatta değildir. Ancak onun miras bıraktığı edebi mektep etkisini sürdürmekte ve takipçileri yolunu devam ettirmektedirler. Halit Ziya, Muallim Naci'de yaşadığı hayal kırıklığını Namık Kemal mektebinin neşriyat âlemindeki en önemli temsilcisi Ebuzziya Tevfik ile tanışma fırsatı yakalayarak gidermeye çalışır:

“Hülyalarımın bu inkisar acılarını teskin edecek yalnız bir tesliyet buldum. Ebuzziya Tevfik Bey'in matbaası, matbaası ve kendisi... (...) Namık Kemal ile ve onun âlemiyle uzun müddet temas ve mücaveretinden alınmış feyzi, hilkatinin sanata, nefaise fart-ı temayülüyle meczeden taşı Ebuzziya Tevfik Bey bizde matbaacılığı emsali görülmemiş, belki daha epeyce zaman görülmeyecek bir mertebeye çıkarmakla iktifa etmeyerek zamanın en mühim, en güzel, belki hala ondan sonra gelen zamanlar için en zengin ve mükemmel bir mecmuasını neşrederdi. Mecmua-ı Ebuzziya... (...) Mündericatin müntahabiyeti ve tabının nefaseti ile bi-hakkın bir mümtaziyeti mahsusa gösteren bu risaleden kendi yazıları da Türkçenin güzelliği ile ayrı bir cazibe teşkil ederdi. (...) Bu risaleden başka onun “Kütüphane-yi Ebuzziya” sernâme-i umumisiyle intişar eden küçük kıtada pek güzel basılmamış bir külliyyat silsilesi vardı ki Namık Kemal'in “Tahrir-i Harabat” ve “Takip” tenkitleri, Şinasi'nin şiirleri (...) o meyanda intişar etmişti” (Uşaklıgil, 2008: 264-265).

Ebuzziya Tevfik'in Türk edebiyatına yaptığı hizmetlerden bahseden yazar, “gidip o matbaayı ve bu zatı ziyaret etmekte ne kadar isabet etmiştim. Galata'nın eski bir taş hanında hiçlerden mürekkep -fakat güzel- bir sanat yuvası yapmıştı” diyerek matbaanın bulunduğu mekânın pozitif etkisine dikkati çeker (Uşaklıgil, 2008: 264-265). Ebuzziya Tevfik'in mekânla olan bağı, Halit Ziya tarafından onun karakterini açmılayan, sanat zevkini yansıtan ve boyutlamalar içeren bir şekilde tasvir edilir (Tuğluk, 2012: 21; akt: Şahin, 2017: 28). Yazar, Hem Muallim Naci hem de Ebuzziya Tevfik'in içinde bulunduğu mekânın kişiliklerini nasıl yansıttığına değinir. “Mekân insan diyalektğine önem veren ve mekânı insan ruhunun bir izdüşümü olarak gören yazarların başında gelen Halit Ziya, insan ile mekân arasındaki ontolojik kökenli ilişkiyi derin ve boyutlu bir şekilde ele alır” (Şahin, 2017: 28). Bu bağlamda Ebuzziya Tevfik ile yaptığı görüşmeyi kişi ve mekân tasviri üzerinden anlatır:

“Beni medeni bir adamın kibarâne edasıyla kabul etti. Aramızda koca bir nesil mesafesi olmakla beraber yaş büyüklerinin kendilerinden sonra gelen gençleri nasıl teşvik eden, cesaret veren, kendi vakarlarını terk etmemekle beraber onların izzet-i nefisine nasıl bir vergi tediyesi lüzumunu anlayan bir hüsn-ü kabul ki, yaş farklarından mütevellit fasılaya riayetkâr olmakla beraber o fasıla-yı zarafetin mukteziyatıyla mahdut bir imkân nispetinde kısaltmaya gayret eder. (...) Onun şahsı da giyinişi de söyleyişi de cazibedar idi. Geniş bir alnı genişçe bir başı, zarif ve uzunca seyrek bir sakalı vardı. (...) Ebuzziya matbaasına bu ziyaret bende maneviyatıma kuvvet veren bir inşirah hâsıl etti” (Uşaklıgil, 2008: 266).

Halit Ziya, Ebuzziya Tevfik'i medeni, kibar, şık giyinen, güzel konuşan ve yaş farkına rağmen karşısındakine değer veren bir kişilik olarak tanıtır. Muallim Naci ve *Tercüman-ı Hakikat* gazetesini tasvir ederken sahip olduğu ön yargılar, ötekileştiren üslup ve kapalı/dar mekân izleği burada görülmez. Mekân, kişilerin huzurlu hallerinin yansıdığı açık bir nitelik gösterir (Deveci, 2014: 276). Halit Ziya, *Tercüman-ı Hakikat* gazetesini ziyaret ederken görmeyi umduğu Fransa'daki görkemli matbaa binalarının bir benzerini Namık Kemal mektebini temsil eden Ebuzziya Tevfik'in matbaasında da göremez. Ancak bu durumu söz konusu çevrenin mütevazı yapısına bağlayarak ‘hüsn-i ta'lil’de bulunur. (Uşaklıgil, 2008: 265).

Halit Ziya'ya göre Ebuzziya Tevfik'i matbuat âleminde çekemeyen çok kişi vardır. Bunların başında münakaşa sahasında şöhret bulmuş ve çevresini kalem ve düşüncesinin keskinliği ile yıldırان *Vakit* ve *Tarık* gazetelerinin başyazarı Kemalpaşazade Sait Bey ile gündün güne artan bir kinle Ahmet Mithat Efendi gelmektedir. Ebuzziya Tevfik, Kemalpaşazade Sait Bey ve Ahmet Mithat Efendi dönemin en önde gelen, münakaşa odaklı yazılarıyla öne çıkan edebi şahsiyetleridir. Yazar, dönemin gençlerinin bu üç amansız münakaşa ehlinin aralarında geçen tartışmaları takip etmek için sabırsızlıkla beklediğini ve onlara ait tenkit yazılarını okumanın dönemin basın dünyasının başlıca zevklerinden biri olduğunu söyler. Halit Ziya kendi zamanın edebi münakaşalarından bahsederken kısır bir döngüde kalan dönemin tenkit anlayışını eleştirir. Ona göre Tanzimat döneminde şiirde vezin ve kafiye, düzyazıda ise gramer kurallarıyla sınırlı olan tenkit; bu daireleri aşmaya, düşünce ve duygu

alanlarına yükselmeye yeltenemez (Uşaklıgil, 2008: 281, 521, 522). Fransız edebiyatını yakından takip eden ve oradaki edebi eleştiri kültürüne hâkim olan yazar, gazete ve dergilerdeki karşılıklı atışmalarla sınırlı olan Türk edebiyatındaki eleştiri anlayışını yadırgar. Muhtevanın göz önüne alınarak Batılı anlamda bir eleştiri kültürünün oluşmasını ister. Bu yüzden kendisi gibi Fransız edebiyatındaki eleştiri kültürüne hâkim ve bu yönde bir eleştiri ortamı yaratma çabası içinde olan Recaizade Mahmut Ekrem'e yaklaşır.

Halit Ziya'nın İstanbul'a gelişinde etkili olan kişi, Namık Kemal mektebinin önemli temsilcilerinden biri olan Recaizade Mahmut Ekrem'dir. II. Abdülhamit'in emriyle Trablusgarb'a yaptığı seyahatten dönerken vapuru İzmir limanına demirlediği sırada rıhtıma çıkan Recaizade Mahmut Ekrem, burada daha önce yazıştığı Halit Ziya ile karşılaşır ve onu İstanbul'a davet eder. Bu davet onda "günden güne büyüyen bir ihtiyacı şiddetle tutuşturacak bir körük vazifesini" görür (Uşaklıgil, 2008: 433). Yazar, bir süre sonra İstanbul'a gider ve orada Recaizade Mahmut Ekrem ile görüşür. Halit Ziya'nın Recaizade Mahmut Ekrem'in "mütevazı" yalısını tasvir ettiği duygu ve düşünceleri Ebuzziya Tevfik'in bulunduğu mekânı tasvir ettiği duygu ve düşüncelerle paralel bir çizgidedir:

"O zaman İstinye'de ne bu günün mükellef iskelesi, ne civarını süsleyen muhteşem binaları vardı. Küçük bir iskele ve onun hemen bitişiğinde küçük bir yalı ki hala mevcut... Daha doğrusu İstanbul'un en eski tarz iki küçük evin birbirine eklenmesinden teşekkül etmiş bir mesken ki Boğaziçi'nin geniş yalılarına nispetle bu nama yegâne istihkak vasfı deniz kenarında olmasından ibaretti. Fakat bu küçük ev alçak tabanlarıyla bir mendil kadar odacılarıyla bence sahibinin büyüklüğüne bir burhan idi. O zaman Recaizade büyüklüğünden ufak bir fedakârlığa tahammül etseydi, onun da Boğaziçi sahillerini süsleyen kaşânelere benzer bir yalısı olacaktı" (Uşaklıgil, 2008: 513).

Burada Recaizade Ekrem'in alçakgönüllü kişiliğine dikkati çeken yazar, onun mütevazı bir yalıda oturmasını devlet imkânlarından istifade etmede diğer devlet ricalinin aksine kendinden yüksek rütbede olanlara baş eğmemesi ve yüksek bir kişiliğe sahip olmasına bağlar. Yalıdaki görüşme Recaizade Ekrem'in alafrağa yaşam tarzıyla alaturka yaşam tarzını sentezlendiği bir gösteri sahnesine dönüşür. Halit Ziya'ya yaptığı yağlı boya resimlerini gösteren Recaizade Ekrem, Batı musikisini sevdiğini ancak zaman bulamadığı için Şark musikisiyle iktifa ettiğini belirtir. Sonra da piyanosunun başına geçerek o dönem pek meşhur olan "*Çeşm-i mahmurun sebeptir nale vü feryadına*" şarkısını çalar. Bu durum Halit Ziya'nın Recaizade Ekrem'e duyduğu hayranlığı artırır. Böylece Halit Ziya yetiştirdiği kültürel kodlara uygun bir kültür, sanat ve edebiyat atmosferi içinde Namık Kemal mektebine intisap etmekte haklı olduğunu düşünür (Uşaklıgil, 2008: 514-515). Recaizade Mahmut Ekrem'in Halit Ziya üzerindeki etkisi *Mai ve Siyah* romanında da görülür. Romandaki Ahmet Cemil karakteri daha çok Recaizade Mahmut Ekrem ve onun çevresine topladığı gençlerin özelliklerini taşır. "Mavi" kelimesi de yazarın bu çevreye yönelik beslediği umudu simgeler.

Halit Ziya, nesirde kalem oynatan biri olarak yeni edebiyat çevresi içinde en çok Sami Paşazade Sezai'den etkilenir. Yazar, henüz İzmir'de iken *Şir* adlı hikâye ile *Sergüzeşt* romanını okuduğunu ve Sami Paşazade Sezai'yi bir üstat sıfatı ile selamladığını belirtir. Bir kitapçıda yeni gelen neşriyatı gözden geçirirken Sami Paşazade Sezai'nin *Küçük Şeyler* adlı hikâye kitabını gören yazarın bu kitap hakkındaki değerlendirmesi İstanbul'daki yeni edebiyat muhitinin yazar üzerinde ne kadar etkili olduğunu gösterir:

"Küçük Şeyler" beni çıldırttı. Sanat heyecanlarımın içinde bu kitaptan duyduğum zevke ve neşâta yetişebilecek bir tahassüs bilmiyorum. Bu, bana yeni bir ufuk, memleketin sanat ve nesir semasında vaatlerle dolu parlak bir meşrik göstermiş oldu. Küçük hikâyelerin tercüme tecrübeleriyle geçen zamanların ve bu "Küçük Şeyler" bediasıyla mükerrer temasların bende birikmiş olması lazım gelen bir heyecan yükünü, adeta gelecek senelerin meş'imesine düşerek hayata çıkmak zamanına intizaren ihtizaza başlamış bir habl tohumu teşkil etmiş olacak ki tahrir mesleğimde en ziyade sevdiğim küçük hikâyelerden kim bilir ne kadar yazmış oldum" (Uşaklıgil, 2008: 479-480).

Sami Paşazade Sezai bir nesir üstadı olarak Halit Ziya'nın edebi yöneliminde etkili olan en önemli yerli yazardır. Çünkü Halit Ziya *Küçük Şeyler*'i okuduktan sonra kısa hikâye yazmada yeni bir merhale açar (Banarlı, 1998: II, 951). Yazarın daha önceki edebi zevki daha çok Fransız edebiyatından yapılan tercüme eserler ve doğrudan Fransızcadan okuduğu eserler yoluyla oluşur. Ancak *Küçük Şeyler* adlı hikâye kitabı hem yerli bir edebi zevkle yazılmış hem de Namık Kemal mektebinin ürünüdür. Halit Ziya'nın sonraki yıllarda kaleme aldığı bütün nesir yazılarını etkileyecek olan eser, özellikle onun küçük hikâyelerinde daha sade ve

doğal bir dile yönelmesini, cümleleri kısa tutmasını ve konu ile intibaka daha elverişli bir üslup kullanmasını sağlar (İsmail Habib, 1930:305). Yazar bunun yanında Sami Paşazade Sezai'nin *Sergüzeşt* adlı romanını yüksek edebi değere sahip bir eser ve Namık Kemal mektebinin bir örneği olduğuna dikkati çeker (Uşaklıgil, 2008: 307).

Halit Ziya'nın Namık Kemal mektebine intisap etmesi Tanzimat edebiyatının Batılı anlayışından kaynaklanır. Şinasi'de ilk örneklerine rastlanan ve Namık Kemal ile devam eden bu anlayışın ana çerçevesi; Batı edebiyatlarından yararlanarak yeni bir edebiyat oluşturmak, Divan edebiyatının mazmunlara dayalı yapısını kırmak, roman ve tiyatro gibi Batı kaynaklı edebi türleri edebiyatımızda tatbik etmektir (İsmail Habib, 1930: 217). Şinasi, Namık Kemal ve Ziya Paşa üçgeninde gelişen, siyasi ve sosyal bir ufka sahip olan Tanzimat edebi hareketinin birinci kuşak yazarlarını doğrudan tanıma fırsatı bulamayan Halit Ziya; onları daha çok eserleri vasıtasıyla tanır. Yazarın doğrudan tanıma fırsatı bulduğu Hamid, Ekrem, Sezai üçlüsünün temsil ettiği Tanzimat edebi hareketinin ikinci kuşağının eserlerinde ise hissi, ferdi ve yalnızlaşan bir ruh halinin emareleri görülür (Mermer, 2011: 204). Bu yüzden Halit Ziya'nın romanlarında bireyin psikolojik buhranları, toplumdaki soyutlanmış aileler içinde gelişen yozlaşmış ilişkilerin varlığı kendini kuvvetli bir şekilde hissettirir. "Edebî etkinliğinin ilk yılları Tanzimat döneminin ikinci yarısına rastlayan Halit Ziya'nın bu dönemdeki üslup anlayışı, Namık Kemal mektebinin izlerini taşıyan sanatkarane söyleyişten oluşur" (Sazyek, 1998: 120).

4. Sonuç

Halit Ziya edebi hatıralarını kaleme aldığı *Kırk Yıl* adlı eserinde Tanzimat edebiyatı hakkındaki düşüncelerini açıklar. İzmir'den İstanbul'a gittikten sonra ziyaret ettiği edebi çevreler hakkındaki gözlemlerini ve görüşlerini dile getirir. Tanzimat edebiyatını Namık Kemal Mektebi ve Muallim Naci Mektebi diye ikiye ayırır. Namık Kemal Mektebi'ne olumlu bir bakış açısıyla yaklaşır, bu mektebin yazar ve şairlerinden övgüyle bahseder. Buna karşılık Muallim Naci Mektebine olumsuz bir bakış açısıyla bakar, bu mektebin yazar ve şairlerinden yergiyle bahseder. Namık Kemal mektebi ve onun müntesipleri arasında yer alan Rezaizade Mahmut Ekrem, Ebuzziya Tevfik ve Sami Paşazade Sezai'yi çağdaş, terakki yanlısı, kişilik sahibi ve edebi anlamda yeniliğe açık birer yazar olarak tanıtır. Muallim Naci mektebinin müntesiplerine ise, yeniliğe kapalı, yeni edebiyattan anlamayan ve klasik edebiyatın sınırlarını aşamayan kimseler gözüyle bakar. Muallim Naci'yi zeki olmakla birlikte gerek kılık kıyafeti bakımından gerekse edebi anlayış ve dünya görüşü bakımından geleneğe bağlı bir şahsiyet olarak tasvir eder. Bunun yanında Muallim Naci'nin gazel-seralıktaki yeteneğine hayran kalan yazar, onun eleştirisi noktasındaki sert tavrını itici bulur. Her ne kadar klasik edebiyat çevresini eleştirse de romanlarında kullandığı dil ve üslup bakımından onlara yaklaşır. Namık Kemal mektebi müntesiplerinden Ebuzziya Tevfik'i matbaa yoluyla yeni edebiyata yaptığı katkıları; Rezaizade Mahmut Ekrem'i kişilik sahibi, izzetli bir devlet adamı ve Batılı anlayışta sanat ve edebiyat zevkine sahip biri; Sami Paşazade Sezai'yi ise hem Batılı hem de milli anlayışa sahip bir nesir üstadı olarak takdir eder. Yeni edebiyat yanlısı yazar ve şairleri gerek kılık kıyafet gerekse yaşam biçimi ve dünya görüşü bakımından yüceltir. Bütünsel bir bakış açısıyla bakıldığında Halit Ziya, İstanbul'daki edebi mektepleri Doğu-Batı muvazenesi üzerinden değerlendirir ve Batılı olanı önceler.

Kaynaklar

- Banarlı, N. S. (1998). *Resimli Türk Edebiyatı Tarihi II*. İstanbul: Milli Eğitim Basımevi.
- Çetin, N. (2006). Eski Edebiyat Çizgisinde Yeni (Muallim Naci). *Tanzimat Edebiyatı*. (Koordinatör: İsmail Parlatur). Ankara: Akçağ Yayınları.
- Demir, H. (Ocak 2010). Muallim Naci: Eski Mi, Yeni Mi?. *Türkbilig*, 19, 176-185.
- Deveci, M. (2014). *Halit Ziya Uşaklıgil'in Öykülerinde Yapı ve İzlek*. Ankara: Akçağ Yayınları.
- İsmail Habib (1930). *Edebi Yeniliğimiz*. İstanbul: Remzi Kitapevi.
- Mermer, K. (2011). Tanzimat Ekseninde Gelişen Edebî Âlemde Farklı Akisler: Birinci ve İkinci Mektep Örneği. *Ankara Üniversitesi İlahiyat Fakültesi Dergisi*. Ankara, 52, (1), 189-208.
- Okay, O. (2005). *Batılılaşma Devri Türk Edebiyatı*. İstanbul: Dergâh Yayınları.

- Özgül, M. K. (2010). Dîvan Yolu'ndan Pera'ya Selametle.... *Hece Dergisi Türk Şiiri Özel Sayısı. 5, 53/54/55, 54-89.*
- Özgül, M. K. (1991). *Ali Ekrem Bolayır'ın Hatıraları*. İstanbul: Kültür Bakanlığı Yayınları.
- Sazyek, H. (1998). Halit Ziya Uşaklıgil'in Öykücülüğü. *Adam Öykü. 14, 113-123.*
- Sazyek, H. (2010). Yeni Türk Edebiyatında Poetika Tarzlarına Bir Örnek: Manzum Ön Sözler. *Hece Dergisi Türk Şiiri Özel Sayısı. 5, 53/54/55, 359-369.*
- Şahin, V. (2017). *Halit Ziya Uşaklıgil'in 'Aşk-ı Memnu' Romanında Mekân- İnsan Diyalektiği. Romanda Mekân* (Editör: Ramazan Korkmaz ve Veysel Şahin). Ankara: Akçağ Yayınları.
- Tansel, F. A. (1953). Muallim Naci ile Rezaizade Ekrem Arasındaki Münakaşalar ve Bu Münakaşaların Sebep Olduğu Edebi Hadiseler. *Türkiyat Mecmuası. C, X'dan Ayrı Basım, İstanbul: Osman Yalçın Matbaası, 159-200.*
- Tarakçı, C. (1994). *Muallim Naci Efendi ve Eserlerinden Seçmeler*. Ankara: Kültür Bakanlığı Yayınları.
- Uşaklıgil, H. Z. (2008). *Kırk Yıl*. (Haz: Nur Özmel Akın). İstanbul: Özgür Yayınları.
- Ünaydın, R. E. (2000). *Diyorlar ki* (Haz: Şemsettin Kutlu) Ankara: Kültür Bakanlığı Yayınları.



FIRAT ÜNİVERSİTESİ

SOSYAL BİLİMLER DERGİSİ

Journal of Social Sciences

p-ISBN:1300-9702 e-ISBN: 2149-3243



KIRGIZ TÜRKÇESİNDE ÇATI BİÇİMBİRİMLERİNİ ALMIŞ EYLEMLERİN SÖZLÜKSELLEŞMESİ

Lexicalization of Verbs that Have Taken Voice-Morphemes in Kyrgyz Turkish

Mehmet ÖZEREN¹

¹Doçent Doktor, Fırat Üniversitesi, İnsani ve Sosyal Bilimler Fakültesi Çağdaş Türk Lehçeleri ve Edebiyatları Bölümü Elazığ/Türkiye, mehmetozeren@hotmail.com.tr, ORCID: 0000-0003-4386-8312.

Araştırma Makalesi/Research Article

Makale Bilgisi

Geliş/Received:
31.03.2021
Kabul/Accepted:
07.05.2021

DOI:

10.18069/firatsbed.906919

Anahtar Kelimeler

Sözlükselleşme, Çatı
Biçimbirim, Kırgız
Türkçesi, Anlam

ÖZ

Sözlükselleşme; geniş anlamda sözcüklerin veya biçimbirimlerin diğer biçimbirimlerle ya da birlikte kullanıldığı diğer sözcüklerle anlamsal farklılıklara uğrayarak ayrı ve farklı bir anlamı işaretlemesi, kodlaması sonucunda sözlük birimi hâline gelmesidir. Sözlükselleşmenin bir türü olan biçimbirimsel sözlükselleşme ise, biçimbirimsel donuklaşma, değişme, örneksene, ekleme, sözcükbirimsel sınıfa geçme, dilbilgiselleşme, eksiltme vb. yollarla gerçekleşmektedir. Bu tür sözlükselleşme, biçimbirimsel açıdan şeffaf görünen, yapısal açıdan çözümlenebilir olan ancak donuklaşmış olan yapılar olarak değerlendirilmektedir. Çatı biçimbirimlerini alan eylemlerin sözlükselleşmesi de bu türden bir sözlükselleşmedir. Çünkü çatı biçimbirimi alan yapılar eşzamanlı bakıldığında çözümlenebilirliklerinin yüksek, yapıyı oluşturan unsurların anlam açısından şeffaf olduğu görülmektedir. Ancak yine de çatı biçimbirimi almış eylemlerin bir kısmı metaforik olarak farklı anlamı işaretlediklerinden sözlük içerisinde ayrı bir birim olarak yer almaktadır.

Bu çalışmada, Kırgız Türkçesi yazı dilinden yola çıkarak çatı biçimbirimlerini almış ve sözlükselleşmiş eylemler tespit edilecek ve bu tür eylemlerin ne şekilde sözlükselleştikleri üzerinde durulacaktır.

ABSTRACT

In its broad sense, lexicalization is a linguistic event in which words or suffixes become a lexical unit as a result of marking and coding a separate and different meaning by undergoing semantic differences with other affixes or other words used together. Morphological lexicalization which is a kind of lexicalization is occurred by morphological fossilization, changing, analogy, adding suffix, joining, moving to the lexical class, grammaticalization, shortening etc. This type of lexicalization is considered as structures that appear morphologically transparent, structurally resolvable but become fossilized. Lexicalization of verbs that have taken voice-morphemes is also such a lexicalization. Because when looking at the structures with voice-morpheme simultaneously, it is seen that their resolution is high and the elements that make up the structure are transparent in terms of meaning. However, some of the verbs that have taken voice-morpheme metaphorically mark different meanings, so they take place as a separate unit in the dictionary.

In this study, based on the written language of Kyrgyz Turkish, the lexicalized verbs that have taken the voice-morphemes will be determined and how such verbs were lexicalized will be emphasized.

Atıf/Citation: ÖZEREN, M. (2021). Kırgız Türkçesinde Çatı Biçimbirimlerini Almış Eylemlerin Sözlükselleşmesi. *Fırat Üniversitesi Sosyal Bilimler Dergisi*. 31, 2(1121-1130).

Sorumlu yazar/Corresponding author: Mehmet ÖZEREN, mehmetozeren@hotmail.com

1. Giriş

Sözlükselleşme (*lexicalization* (İng.), *lexikalisierung* (Alm.), *lexicalisation* (Fr.), *лексикализация* (Rus.)); geniş anlamda sözcüklerin veya biçimbirimlerin diğer biçimbirimlerle ya da birlikte kullanıldığı diğer sözcüklerle anlamsal farklılıklara uğrayarak ayrı ve farklı bir anlamı işaretlemesi, kodlaması sonucunda sözlük birimi hâline gelmesidir. Ayrıca, dil unsurlarının (ekler, sözcükler) veya kalıp ifadelerin farklı bir anlamda ve başka bir eşdeğer sözcük birimine dönüşmesi olarak da açıklanmaktadır (Ахманова, 1966: 215). Sözlükselleşme ile ortaya çıkan yeni sözcükler sözlüğe, dilin söz varlığına yeni ve farklı bir anlamla girmiş olurlar. Sözlükselleşme, bir yönüyle de herhangi bir sözcüğün bağlam bağımlı olmaktan çıkıp sözlükte yer alabilmesidir (Bozkurt, 2016: 110). Genel olarak bir sözcüğün doğması ya da yeni anlam kazanması olarak görülmektedir. (Bozkurt, 2016: 112). Çünkü sözlükselleşmenin en az tartışmalı ve oldukça iyi anlaşılabilir yönünün sözcüklerdeki değişme eğilimi olduğu kabul edilmektedir (Hohenhaus, 2005: 353). Bu yönüyle anlamsal değişim veya yeni bir anlamın işaretlenmiş olması sözlükselleşmede esas sebep olarak görülmektedir.

Sözlükselleşme ile dilbilgiselleşme birbiriyle ilişkili olabilmektedir. Dilbilgiselleşme, sözlükselleşmiş unsurlar üzerinden gerçekleşmektedir. Lehmann, bunu dilbilgiselleşmenin bir sözlükselleşmeyi öngördüğü şeklinde açıklamaktadır (Aydemir, 2015: 224). Sözlükselleşme ile dilbilgiselleşmenin zıt yönlü birbiriyle ilişkili olduğu ileri sürülse de Lehmann'a göre sözlükselleşme dil etkinliğinde sürekli bir süreçtir ve dilbilgiselleşmenin tam tersi bir durum da değildir (Lehmann, 2002: s. 16).

Sözlükselleşme için bazı şartlar gerekmektedir. Lehmann'a göre sözlükselleşmede bütünsellik (holistik), geçirimsizlik (opaque), düzensizlik (irregular), analitiklik (analytic), şeffaflık (transparent), kompozisyon (compositional) şartları görülmelidir (Lehmann, 2002: 16). Bu şartlar görüldüğünde genellikle dört biçimde sözlükselleşme gerçekleşmektedir:

- a. Görevli biçimbirimlerin sözcüğe dönüşmesiyle;
- b. Sözcük formlarının veya çekimlenmiş durumdaki sözcüklerin başka bir görevli sözcüğe dönüşmesiyle;
- c. İfadelerin birleşip bir sözcüğe dönüşmesiyle;
- d. Deyimleşme yoluyla.
- e. Eklerin asıl görevlerinden uzaklaşıp başka bir kavramı işaretlediği durumlarda da sözlükselleşme meydana gelmektedir (Ахманова, 1966: 215).

Eksilteli yapıdan da sözlükselleşme ortaya çıkmaktadır. Bu da daha çok tamlamalardaki tamlananın eksiltilmesi ile gerçekleşmektedir: *cep telefonu* > *cep*, *yelken gemisi* > *yelkenli*, *Adana kebabı* > *adana* (Akalin, 2014: 13-29). Ancak bu tür eksilteli yapılarda, bir önceki biçimin içerdiği anlamdan daha farklı bir anlam işaretlenmemektedir.

Sözlükselleşmede üç tür adlandırma birimi üzerinde durulur:

- a. Basit ve birleşik sözcükler
- b. İfadeler (isim cümleleri, eşdizimler, açıklamalar)
- c. Özel isimler (Lipka vd. 2004: 2-3)

Sözlükselleşmenin oluşum yoluna göre çeşitli türleri vardır. Bunlar dillerin özelliklerine bağlı olarak farklı dillerde farklı yoğunlukta gerçekleşebilmektedir. Bu nedenle sözlükselleşme türleri, dillerin yapısal ve anlamsal benzerlik ile farklılıklarına göre ayrıca betimlenmelidir (Kozan, 2020: 656).

Dilbilgisi unsurları göz önünde bulundurularak sözlükselleşme beş ayrı türde yapılmaktadır:

- a. Sesbilgisel (Fonolojik) Sözlükselleşme
- b. Biçimbilgisel (Morfolojik) Sözlükselleşme
- c. Anlambilimsel (Semantik) Sözlükselleşme
- d. Sözdizimsel (Sintaktik) Sözlükselleşme
- e. Karışık Sözlükselleşme (Lipka vd. 2004: 6-7)

2. Biçimbilgisel Sözlükselleşme

Biçimbirim yani ek “cümle içinde kelimeler arasında geçici anlam ilişkileri kurmak veya yeni bir kelime türetmek üzere kök ve gövdelerin sonuna eklenen ses veya seslerden oluşan öge” olarak tanımlanmaktadır (Korkmaz, 2010: 80). Biçimbilgisinin (morfoloji) inceleme alanına giren biçimbirimler, Türkçe gibi sondan eklemeli bir dilin yeni sözcükler türetmedeki en etkili ve en işlek unsurlarıdır. Ancak Türkçede biçimbirimlerin leksik birimleri cümlede kullanılır duruma getirme veya yeni sözcük türetme görevlerinin yanı sıra sözlükselleşmede de etkili olduğu görülmektedir. İsa Sarı, konuyu farklı yönleriyle ve detaylı bir şekilde ele aldığı “Türkçede Ekleme Dışı Sözcük Yapımı ve Sözlükselleşme” adlı doktora çalışmasında, çeşitli biçimbilgisel sözlükselleşme aşamalarından da söz etmektedir. Biçimbilgisel donuklaşma ve değişimler (oglan (< ogul+an)), yapısal açıdan çözümlenebilir olan ancak anlamsal açıdan kök olarak kullanılmadıkları için geçirimsiz olan kullanımlar (*düğme, düğ-dü; aldan-, aldandı*), ortak kökten örnekseme yoluyla ortaya çıksa da kullanılmayan yapılar (*hırlı mı hırsız mı*), ölü ya da üretken olmayan biçimbirimleri alan kullanımlar (*danış-man, öğret-men*), düzensiz çözümlenme veya örnekseme ile sözcüğün bünyesinden ayrılıp biçimbirim işlevi kazanmış yapılar (*alkol+ik, maç+kolik*), hem çekim hem üretim göreviyle işletilen donuklaşmış biçimbirimleri alan yapılar (*dolma, dolmuş, çıktı, tanıdık*), işlevsel özellikten çıkıp sözcükbirimsel bir sınıfa geçen biçimbirimler (*muşçılar, izimler*), önlerine gelen biçimbirimler ile donuklaşarak işlev bakımından dilbilgiselleşmiş yapı bakımından sözlükselleşmiş eylemler (*Demek bunu yapan sendin!*) biçimbilgisel sözlükselleşmenin aşamalarını oluşturmaktadır (Sarı, 2015: 114-119).

Biçimbilgisel açıdan şeffaf görünen, yapısal açıdan çözümlenebilir olan ancak donuklaşmış olan yapılar da biçimbilgisel sözlükselleşme içerisinde değerlendirilmektedir. Çatı biçimbirimlerinin sözlükselleşmesi bu türden bir sözlükselleşmedir. Örneğin “tut-uş-” eylemi “karşılıklı olarak tut-” anlamı dışında “alev al-” anlamıyla apayrı bir anlamı işaretlediğinden burada bir biçimbilgisel sözlükselleşme görülmektedir (Sarı, 2015: 116).

3. Çatı Biçimbirimlerinin Sözlükselleşmesi

Çatı “fiil kök veya gövdesinin, sözlük anlamında herhangi bir değişikliğe uğramadan fiilden fiil yapan belirli bazı eklerle genişletilerek cümledeki özne ve nesne ile olan bağlantısında uğradığı durum değişikliği; fiilin anlam değişikliği göstermeyen; ancak özne ve nesneye hükmeden şekil değişikliği” olarak tanımlanmakta ve dönüşlülük, edilgenlik, ettirgenlik ve işteşlik görünüşlerine sahip fiil çatı eklerinden söz edilmektedir (Korkmaz, 2010: 57-58). Çatı biçimbirimi alan yapılara eşzamanlı bakıldığında çözümlenebilirliklerinin yüksek, yapıyı oluşturan unsurların anlam açısından şeffaf olduğu görülmektedir. Çünkü yapıyı oluşturan eylemler ile çatı biçimbirimleri türetimsel olarak çağdaş Türk lehçelerinde aktif olarak sıkça kullanılmaktadır. Ancak yine de farklı anlamı işaretleyen durumlarla karşılaşmak mümkündür. Bu durumda biçimbirimler yoluyla bir sözlükselleşmeden söz etmek gerekmektedir. Kırgız Türkçesinde çatı biçimbirimlerini alan eylemlerin sözlükselleştiği kullanımlar şunlardır:

3.1. Dönüşlülük Biçimbirimi Almış Eylemlerin Sözlükselleşmesi

Dönüşlülük, “fiildeki oluş ve kılışın doğrudan doğruya özneye dönüşünü gösteren, yani öznenin bir işi kendi kendine yaptığını belirten fiil çatısı” olarak tanımlanmaktadır (Korkmaz, 2010: 72). Kırgız Türkçesinde “özdük mamile” olarak adlandırılan dönüşlülük çatı biçimbirimi “-n-”dir (Çengel, 2005:154).

3.1.1. “-n-” Dönüşlülük Biçimbirimini Almış Eylemlerin Sözlükselleşmesi

“-n-” dönüşlülük biçimbirimini almış eylemlerin sözlükselleşmesi iki şekilde gerçekleşmektedir:

3.1.1.1. “-n-” dönüşlülük biçimbirimini almış eylemler hem çatı anlamını hem de çatı dışındaki anlamları işaretledikleri için sözlükselleşmişlerdir:

süylö-n- (< süylö- “söyle-, konuş-”): “birine kız-, çıkış-, azarla-, eleştir-” (KTS)

Bu eylem “söylen-, kendi kendine konuş-” anlamlarıyla dönüşlülük işleviyle kullanılmaktadır. Ancak aynı eylem dönüşlülük anlamından uzaklaşarak “birine kız-, çıkış-, azarla-, eleştir-” anlamlarında da kullanıldığından sözlükselleşmiştir.

açı-n- (< açı- “mayalan-, kabar-, köpür-; içi sızla-, acı-”): “acı-; alınarak üzü-” (KTS)

Bu eylem “mayalan-, ekşi-” anlamlarıyla dönüşlülük işleviyle kullanılmaktadır. Ancak aynı eylem dönüşlülük anlamından uzaklaşarak “acı-; alınarak üzü-” anlamlarında da kullanıldığından sözlükselleşmiştir.

makta-n- (< makta- “öv-, methet-”): “hava at-, caka yap-” (KTS)

Bu eylem “övün-” anlamıyla dönüşlülük işleviyle kullanılmaktadır. Ancak aynı eylem dönüşlülük anlamından uzaklaşarak “hava at-, caka yap-” anlamlarında da kullanıldığından sözlükselleşmiştir.

cag-m- (< cak- “hoşa git-”): “yalakalık et-, kendini beğendirmeye çalış-” (KTS)

Bu eylem “beğenil-, hoşa gidil-” anlamıyla dönüşlülük işleviyle kullanılmaktadır. Ancak aynı eylem dönüşlülük anlamından uzaklaşarak “yalakalık et-, kendini beğendirmeye çalış-” anlamlarında kullanıldığından sözlükselleşmiştir.

3.1.1.2. “-n-” dönüşlülük biçimbirimini almış eylemler sadece çatı görevi dışındaki anlamları işaretledikleri için sözlükselleşmişlerdir:

keke-n- (< keke- “azarla-, söv-” (KRS I, 367)): “kin bağla- veya kin besle-” (KTS)

Bu eylem dönüşlülük anlamından uzaklaşarak “kin bağla- veya kin besle-” anlamlarında kullanıldığından sözlükselleşmiştir.

tart-m- (< tart- “çek-”): “bir şeyi sırtına al-, bir şeyi sırtına veya başka yerine bağla-; çekin-, kaçın-; barfiks çek-” (KTS)

Bu eylem dönüşlülük anlamından uzaklaşarak “bir şeyi sırtına al-, bir şeyi sırtına veya başka yerine bağla-”; mecaz anlamda “çekin-, kaçın-; barfiks çek-” (KTS) anlamlarında kullanıldığından sözlükselleşmiştir.

3.2. Edilgenlik Biçimbirimini Almış Eylemlerin Sözlükselleşmesi

Edilgenlik “geçişli ve geçişsiz fiillerden -(I)l-, -(U)l- ve -(I)n-, -(U)n- biçimbirimleri ile kurulan; ancak fiilin gösterdiği işin kimin tarafından yapıldığı belli olmayan, öznesi belirsiz fiil çatısı” olarak tanımlanmaktadır (Korkmaz, 2010: 80). Kırgız Türkçesinde “tuyuk mamile” olarak adlandırılan edilgenlik çatı biçimbirimi “-l-”dir (Çengel, 2005:155).

3.2.1. “-l-” Edilgenlik Biçimbirimini Almış Eylemlerin Sözlükselleşmesi

“-l-” edilgenlik biçimbirimini almış eylemlerin sözlükselleşmesi iki şekilde gerçekleşmektedir:

3.2.1.1. “-l-” edilgenlik biçimbirimini almış eylemler hem çatı anlamını hem de çatı dışındaki anlamları işaretledikleri için sözlükselleşmişlerdir:

cuu-l- (< cuu- “yık-” (KTS)): “kirden temizlen-, sıkıntıdan kurtul-” (KTS)

Bu eylem “yıkın-, yıkıl-, temizlen-, temizlenil-” anlamıyla edilgenlik işleviyle kullanılmaktadır. Ancak aynı eylem edilgenlik anlamından uzaklaşarak “kirden temizlen-, sıkıntıdan kurtul-” anlamlarında kullanıldığından sözlükselleşmiştir.

kada-l- (< kada- “iğne ile tutturarak dik-, sapla-, oyun dışı bırak-, dik-, tuttur-, tak-” (KTS)): “bir şeye gözünü almadan bak-, uzun süre bak-; yanından ayrılma-, uzaklaşma-; etkile-, işle-; engelle-, engel ol-, mâni ol-” (KTS)

Bu eylem “dikil-, saplanıl-, bırakıl-, tutturul-, takıl- vb.” anlamıyla edilgenlik işleviyle kullanılmaktadır. Ancak aynı eylem edilgenlik anlamından uzaklaşarak “bir şeye gözünü almadan bak-, uzun süre bak-; yanından ayrılma-, uzaklaşma-; etkile-, işle-; engelle-, engel ol-, mâni ol-” anlamlarında kullanıldığından sözlükselleşmiştir.

ber-il- (< ber- “ver-” (KTS)): “kendini ver-; yakınlık duy-, önem ver-, beğen-” (KTS)

Bu eylem “veril-” anlamıyla edilgenlik işleviyle kullanılmaktadır. Ancak aynı eylem edilgenlik anlamından uzaklaşarak “kendini ver-; yakınlık duy-, önem ver-, beğen-” anlamlarında kullanıldığından sözlükselleşmiştir.

3.2.1.2. “-l-” edilgenlik biçimbirimini almış eylemler sadece çatı görevi dışındaki anlamları işaretledikleri için sözlükselleşmişlerdir:

cet-il- (< cet- “ulaş-, var-; kavuş-; yet-, olgunlaş-; bir şeyin zamanı gel-; zamanı dol-; sonuna gel-, sona er-; elde et-, sahip ol-; kazan-” (KTS)): “yetiş-, olgunlaş-; geliş-, uzmanlaş-” (KTS)

Bu eylem edilgenlik anlamından uzaklaşarak “yetiş-, olgunlaş-; geliş-, uzmanlaş-” (KTS) anlamlarında kullanıldığından sözlükselleşmiştir.

3.3. İşteşlik Biçimbirimi Almış Eylemlerin Sözlükselleşmesi

İşteşlik, “fiilin gösterdiği oluş ve kılışın birden fazla kişi tarafından karşılıklı veya toplu olarak yapıldığını gösteren çatı” olarak tanımlanmaktadır (Korkmaz, 2010: 135). Kırgız Türkçesinde “koş mamile” olarak adlandırılan işteş çatı biçimbirimi “-ş-”dir (Çengel, 2005:155).

3.3.1. “-ş-” İşteşlik Biçimbirimini Almış Eylemlerin Sözlükselleşmesi

“-ş-” işteşlik biçimbirimini almış eylemlerin sözlükselleşmesi iki şekilde gerçekleşmektedir:

3.3.1.1. “-ş-” işteşlik biçimbirimini almış eylemler hem çatı anlamını hem de çatı dışındaki anlamları işaretledikleri için sözlükselleşmişlerdir:

karma-ş- (< karma- “tut-, ele al-; çevrele-, kuşat-; ele geçir-; düzene sok-, çekip çevir-, ortaya çık-, peyda ol-; kıvamına gel-, ol-; hatırla-, anımsa-; kendini tut-; yönet-; nüks et-; avla-; üret-; dokunarak anla-; işlet-; tutuştur-; yanında bulundur-, alıkoy-” (KTS)): “kapiş-, savaş-” (KTS)

Bu eylem “tutuş-” anlamıyla işteşlik işleviyle kullanılmaktadır. Ancak aynı eylem işteşlik anlamından uzaklaşarak “kapiş-, savaş-” anlamlarında kullanıldığından sözlükselleşmiştir.

uçura-ş- (< uçura- “karşılaş-; maruz kal-; sezil-, hissedil-” (KTS)): “selamlaş-, hâl hatır sor-” (KTS)

Bu eylem “karşılaş-, rastlaş-” anlamıyla işteşlik işleviyle kullanılmaktadır. Ancak aynı eylem işteşlik anlamından uzaklaşarak “selamlaş-, hâl hatır sor-” anlamlarında kullanıldığından sözlükselleşmiştir.

kara-ş- (< kara- “bak-; yaşa gir-; tabi ol-; ilgilen-; cimrilik et-; gözden geçir-; ayır-; ara-” (KTS)): “yardım et-, yardımcı ol-” (KTS)

Bu eylem “bakış-” anlamıyla işteşlik işleviyle kullanılmaktadır. Ancak aynı eylem işteşlik anlamından uzaklaşarak “yardım et-, yardımcı ol-” anlamlarında kullanıldığından sözlükselleşmiştir.

cöölö-ş- (< cöölö- “sürtün-; omuz at-, itekle-; bindiği binekten inip yaya yürü-, yaya kal-” (KTS)): “itişip kakış-” (KTS)

Bu eylem “hep beraber yaya yürü-” anlamıyla işteşlik işleviyle kullanılmaktadır (Çengel, 2005: 156). Ancak aynı eylem işteşlik anlamından uzaklaşarak “itişip kakış-” anlamında kullanıldığından sözlükselleşmiştir.

ayt-ış- (< ayt- “söyle-, de-; ada-; duyur-” (KTS)): “tartış-, münakaşa et-; karşılıklı deyiş söyle-” (KTS), “bahse gir-” (Çengel, 2005: 156)

Bu eylem “karşılıklı konuş-” anlamıyla işteşlik işleviyle kullanılmaktadır. Ancak aynı eylem işteşlik anlamından uzaklaşarak “tartış-, münakaşa et-; karşılıklı deyiş söyle-; bahse gir-” anlamlarında kullanıldığından sözlükselleşmiştir.

3.3.1.2. “-ş-” işteşlik biçimbirimini almış eylemler sadece çatı görevi dışındaki anlamları işaretledikleri için sözlükselleşmişlerdir:

arala-ş- (< arala- “arala-; dolaş-; yol kat et-; yarala-” (KTS)): “karış-” (KTS)

Bu eylem işteşlik anlamından uzaklaşarak “karış-” (KTS) anlamında kullanıldığından sözlükselleşmiştir.

açı-ş- (< açı- “mayalan-, kabar-, köpür-; içi sızla-, acı-” (KTS)): “acı-, sızla-, ağrı-” (KTS)

Bu eylem işteşlik anlamından uzaklaşarak “acı-, sızla-, ağrı-” (KTS) anlamında kullanıldığından sözlükselleşmiştir.

cıl-ış- (< cıl- “kay-, ilerle-, yol al-; yerinden çık-, kay-, sökül-; geliş-” (KTS)): “bir yerden başka bir yere ilerle-, git-; kayarak otur-” (KTS)

Bu eylem işteşlik anlamından uzaklaşarak “bir yerden başka bir yere ilerle-, git-; kayarak otur-” (KTS) anlamında kullanıldığından sözlükselleşmiştir.

cara-ş- (< cara- “ol-, uygun ol-; yara-; işine gel-; bir işi veya görevi yapabil-” (KTS)): “barış-, uzlaş-, anlaş-; uygun ol-, uygun gel-; yaraş-, yakış-, güzel dur-; iyi karşılan-, uygun ol-, münasip ol-” (KTS)

Bu eylem işteşlik anlamından uzaklaşarak “barış-, uzlaş-, anlaş-; uygun ol-, uygun gel-; yaraş-, yakış-, güzel dur-; iyi karşılan-, uygun ol-, münasip ol-” (KTS) anlamlarında kullanıldığından sözlükselleşmiştir.

3.4. Ettirgenlik Biçimbirimi Almış Eylemlerin Sözlükselleşmesi

Ettirgenlik, “fiilin, belirtilen oluş ve kılışın başka bir nesneye aktarıldığını gösteren, geçişsiz fiilleri geçişli fiile dönüştüren, geçişli fiillerden asıl hareketin başkalarına yaptırıldığını gösteren çift geçişli fiiller kuran” bir fiil çatısı olarak tanımlanmaktadır (Korkmaz, 2010: 89-90). Kırgız Türkçesinde “arkıluu mamile” olarak adlandırılan ettirgenlik çatı biçimbirimleri “-Dİr-, -DUR-; -gİr-, -kİr-; -Gİz-, -GUz-; -Göz-; -kar-, -kör-; -r-, -ar-; -t-; -tAr-; -z-”dir (Çengel, 2005:156).

3.4.1. “-Dİr-, -DUR-” Ettirgenlik Biçimbirimini Almış Eylemlerin Sözlükselleşmesi

“-Dİr-, -DUR-” ettirgenlik biçimbirimini almış eylemlerin sözlükselleşmesi iki şekilde gerçekleşmektedir:

3.4.1.1. “-Dİr-, -DUR-” ettirgenlik biçimbirimini almış eylemler hem çatı anlamını hem de çatı dışındaki anlamları işaretledikleri için sözlükselleşmişlerdir:

bil-dir- (< bil- “bil-; elinden gel-; zannet-; yönet-; işine gel-, uygun ol-; öğren-; öğren-, haberi ol-” (KTS)): “bildir-, haber ver-; anlat-; hissettir-” (KTS)

Bu eylem “bil-” eyleminin ettirgenlik işlevli anlamıyla kullanılmaktadır. Ancak aynı eylem ettirgenlik anlamından uzaklaşarak “bildir-, haber ver-; anlat-; hissettir-” anlamlarında kullanıldığından sözlükselleşmiştir.

3.4.1.2. Eylemlerin “-Dİr-, -DUR-” ettirgenlik biçimbirimini almış biçimi ile ettirgenlik biçimbirimi almamış biçimleri aynı anlamı işaretledikleri için sözlükselleşmişlerdir:

buk-tur- (< buk-): “gizlen-, gizlenip yat-, saklan-; gizli ol-” (KTS)

Bu eylemin ettirgenlik biçimbirimi almış “buk-tur-” hâli “buk-” ile aynı anlamda ve ettirgenlik anlamı dışındaki bir anlamı işaretlediğinden sözlükselleşmiştir.

coluk-tur- (< coluk-): “karşılaş-, rastla-, rast gel-, tesadüf et-; buluş-, görüş-; bir şeyle yüz yüze, karşı karşıya gel-, rastla-, uğra-, yakalan-” (KTS)

Bu eylemin ettirgenlik biçimbirimi almış “coluk-tur-” hâli “coluk-” ile aynı anlamda ve ettirgenlik anlamı dışındaki bir anlamı işaretlediğinden sözlükselleşmiştir.

ut-tur- (< ut-): “üt-, oyunda yenerek bir şey kazan-, ut-; başarı, fayda elde et-” (KTS)

Bu eylemin ettirgenlik biçimbirimi almış “ut-tur-” hâli “ut-” ile aynı anlamda ve ettirgenlik anlamı dışındaki bir anlamı işaretlediğinden sözlükselleşmiştir.

ös-tür- (< ös-): “bit-, yetiş-; büyü-, yetiş-; geliş-, ilerle-, önem kazan-; art-” (KTS)

Bu eylemin ettirgenlik biçimbirimi almış “ös-tür-” hâli “ös-” ile aynı anlamda ve ettirgenlik anlamı dışındaki bir anlamı işaretlediğinden sözlükselleşmiştir.

3.4.2. “-gIr-” Ettirgenlik Biçimbirimini Almış Eylemlerin Sözlükselleşmesi

“-gIr-” ettirgenlik biçimbirimini almış eylemlerin sözlükselleşmesi iki şekilde gerçekleşmektedir:

3.4.2.1. “-gIr-” ettirgenlik biçimbirimini almış eylemler hem çatı anlamını hem de çatı dışındaki anlamları işaretledikleri için sözlükselleşmişlerdir:

az-gır- (< az- “yollara düş-; uzaklaş-; zayıfla-; sol-; reddet-, kabul etme-; fakir ol-; sinirlen-” (KTS)): “oyalan-, uğraş-, kendini bir şeye ver-” (KTS)

Bu eylem “azdır-, yoldan çıkar-, kandır-” anlamıyla ettirgenlik işleviyle kullanılmaktadır. Ancak aynı eylem ettirgenlik anlamından uzaklaşarak “oyalan-, uğraş-, kendini bir şeye ver-” anlamında kullanıldığından sözlükselleşmiştir.

3.4.2.2. “-gIr-” ettirgenlik biçimbirimini almış eylemler, hem çatı anlamını hem de çatı anlamı dışında sadece belli bir özel alana ait anlamları işaretledikleri için sözlükselleşmişlerdir:

sız-gır- (< sız- “sız-, ince aralıklardan veya gözeneklerden az miktarda ve belli olmadan yavaş yavaş ak-, çık-; gizlice, haber vermeden git-, sıvış-” (KTS)): “kaymağı veya çiğ yağı eriterek sızma yağ elde et-” (KTS)

Bu eylem “sız-dır-” biçimindeki anlamıyla ettirgenlik işleviyle kullanılmaktadır. Ancak eylemin ettirgenlik biçimbirimi almış hâli, özel kullanım alanına sahip olarak “kaymağı veya çiğ yağı eriterek sızma yağ elde et-” anlamında kullanıldığından sözlükselleşmiştir.

3.4.3. “-Gİz-, -GUz-” Ettirgenlik Biçimbirimini Almış Eylemlerin Sözlükselleşmesi

3.4.3.1. “-Gİz-, -GUz-” ettirgenlik biçimbirimini almış eylemler hem çatı anlamını hem de çatı dışındaki anlamları işaretledikleri için sözlükselleşmişlerdir:

tur-guz- (< tur- “kalk-; yaşa-; bulun-; göreve gel-; oluş-” (KTS)): “yap-, dik-, yapı kur-, inşa et-” (KTS)

Bu eylem “kaldır-, yaşat-, bulundur-” anlamıyla ettirgenlik işleviyle kullanılmaktadır. Ancak aynı eylem ettirgenlik anlamından uzaklaşarak “yap-, dik-, yapı kur-, inşa et-” anlamlarında kullanıldığından sözlükselleşmiştir.

otur-guz- (< otur- “otur-, yerleş-; uygun gel-; çök-; eğlenerek beraber zaman geçir-; hapis yat-” (KTS)): “dik-, hapse at-; ağzının payını ver-, sustur-; sünnet et-” (KTS)

Bu eylem “oturt-” anlamıyla ettirgenlik işleviyle kullanılmaktadır. Ancak aynı eylem ettirgenlik anlamından uzaklaşarak “dik-, hapse at-; ağzının payını ver-, sustur-; sünnet et-” anlamlarında kullanıldığından sözlükselleşmiştir.

3.4.4. “-Ir-, -Ar-, -Ur-” Ettirgenlik Biçimbirimini Almış Eylemlerin Sözlükselleşmesi

“-Ir-, -Ar-, -Ur-” ettirgenlik biçimbirimini almış eylemlerin sözlükselleşmesi iki şekilde gerçekleşmektedir:

3.4.4.1. “-Ir-, -Ar-, -Ur-” ettirgenlik biçimbirimini almış eylemler hem çatı anlamını hem de çatı dışındaki anlamları işaretledikleri için sözlükselleşmişlerdir:

büt-ür- (< büt- “bit-, tüken-, sona er-; yorul-; ses kesil-, kaybol-” (KTS)): “mezun ol-; bitir-, tüket-” (KTS)

Bu eylem “bitir-, tamaml-, sonuçlandır-” anlamlarıyla ettirgenlik işleviyle kullanılmaktadır. Ancak aynı eylem ettirgenlik anlamından uzaklaşarak “mezun ol-; bitir-, tüket-” anlamlarında kullanıldığından sözlükselleşmiştir.

çığ-ar- (< çık- “çık-; rastla-; yayımlan-; bit-; var-; atlat-; belli bir yaşa gel-; görün-” (KTS)): “yaz-, bir bilim ve edebiyat eseri oluştur-; çöz-; bırak-, özgürlük ver-; yay-; bildir-; üret-; yay-, sal-; büyüt-, eğit-; uğurla-” (KTS)

Bu eylem “çıkır-” anlamlarıyla ettirgenlik işleviyle kullanılmaktadır. Ancak aynı eylem ettirgenlik anlamından uzaklaşarak “yaz-, bir bilim ve edebiyat eseri oluştur-; çöz-; bırak-, özgürlük ver-; yay-; bildir-; üret-; yay-, sal-; büyüt-, eğit-; uğurla-” anlamlarında kullanıldığından sözlükselleşmiştir.

kaç-ır- (< kaç- “kaç-, hızla koşup uzaklaş-, yakalanmamaya çalış-; kendini gösterme-, rastlaşmamaya çalış-; kaçın-; yok ol-; uzak dur-, yaklaşma-, karışma-” (KTS)): “saldır-, zarar verici davranışta bulun-; yönel-, belli bir yön tut-; kaçır-, bir daha ele geçmemek üzere yitir-; zor kullanarak yanında götür-; yitir-, yakın birini ölüm sonucu kaybet-” (KTS)

Bu eylem “kaçır-” anlamlarıyla ettirgenlik işleviyle kullanılmaktadır. Ancak aynı eylem ettirgenlik anlamından uzaklaşarak “saldır-, zarar verici davranışta bulun-; yönel-, belli bir yön tut-; bir daha ele geçmemek üzere yitir-; yitir-, yakın birini ölüm sonucu kaybet-” anlamlarında kullanıldığından sözlükselleşmiştir.

keç-ir- (< keç- “geç-; vazgeç-; reddet-; affet-, bağışla-; yapmaktan vazgeç-” (KTS)): “affet-”

Bu eylem “geçir-” anlamlarıyla ettirgenlik işleviyle kullanılmaktadır. Ancak aynı eylem ettirgenlik anlamından uzaklaşarak “affet-” anlamında kullanıldığından sözlükselleşmiştir.

köç-ür- (< köç- “göç-; yer değiştir-; öl-” (KTS)): “fide veya fidan dik-; kopya et-; aktar-, uyarla-” (KTS)

Bu eylem “göçür-, yerini değiştir-” anlamlarıyla ettirgenlik işleviyle kullanılmaktadır. Ancak aynı eylem ettirgenlik anlamından uzaklaşarak “fide veya fidan dik-; kopya et-; aktar-, uyarla-” anlamlarında kullanıldığından sözlükselleşmiştir.

3.4.4.2. “-Ir-, -Ar-, -Ur-” ettirgenlik biçimbirimini almış eylemler sadece çatı görevi dışındaki anlamları işaretledikleri için sözlükselleşmişlerdir:

kayt-ar- (< kayt- “dön-; meyve al-, yarar elde et-; azal-; cay-” (KTS)): “bekle-, muhafaza et-; iade et-; yinele-; saldırıyı durdur-, önüne geç-; güt-; geri gönder-” (KTS; Akın, 2014a: 237)

Bu eylem ettirgenlik anlamından uzaklaşarak “bekle-, muhafaza et-; iade et-; yinele-; saldırıyı durdur-, önüne geç-; güt-; geri gönder-” (KTS) anlamlarında kullanıldığından sözlükselleşmiştir.

3.4.5. “-t-” Ettirgenlik Biçimbirimini Almış Eylemlerin Sözlükselleşmesi

“-t-” ettirgenlik biçimbirimini almış eylemlerin sözlükselleşmesi iki şekilde gerçekleşmektedir:

3.4.5.1. “-t-” ettirgenlik biçimbirimini almış eylemler hem çatı anlamını hem de çatı dışındaki anlamları işaretledikleri için sözlükselleşmişlerdir:

acıra-t- (< acıra- “yerinden ayrıl-, kop-; uzaklaş-, uzak ol-; yitir-, kaybet-” (KTS)): “ayırt et-; kurtulmasını sağla-, kurtar-” (KTS)

Bu eylem “ayırt-, uzaklaştır-, aralarına gir-” anlamlarıyla ettirgenlik işleviyle kullanılmaktadır. Ancak aynı eylem ettirgenlik anlamından uzaklaşarak “ayırt et-; kurtulmasını sağla-, kurtar-” anlamında kullanıldığından sözlükselleşmiştir.

uyal-t- (< uyal- “utan-” (KTS)): “kamaştır-” (KTS)

Bu eylem “utandır-” anlamıyla ettirgenlik işleviyle kullanılmaktadır. Ancak aynı eylem ettirgenlik anlamından uzaklaşarak “kamaştır-” anlamında kullanıldığından sözlükselleşmiştir.

kedeydin-t- (< kedeydin- “birini fakirmiş gibi göster-; fakirmiş gibi görün-” (KTS)): “birini fakir diye küçük gör-” (KTS)

Bu eylem “birini fakirmiş gibi göster-” anlamıyla ettirgenlik işleviyle kullanılmaktadır. Ancak aynı eylem ettirgenlik anlamından uzaklaşarak “birini fakir diye küçük gör-” anlamında kullanıldığından sözlükselleşmiştir.

3.4.5.2. “-t-” ettirgenlik biçimbirimini almış eylemler sadece çatı görevi dışındaki anlamları işaretledikleri için sözlükselleşmişlerdir:

açı-t- (< açı- “mayalan-, kabar-, köpür-; içi sızla-, acı-” (KTS)): “mayala-” (KTS)

Bu eylem ettirgenlik anlamından uzaklaşarak “mayala-” (KTS) anlamında kullanıldığından sözlükselleşmiştir.

arı-t- (< arı- “yıl-, yorul-, bitkinleş-” (KTS)): “koştur-” (KTS), “yor-, bitir-” (Çengel, 2005: 159)

Bu eylem ettirgenlik anlamından uzaklaşarak “koştur-; yor-, bitir-” anlamlarında kullanıldığından sözlükselleşmiştir.

3.4.6. “-tAr-” Ettirgenlik Biçimbirimini Almış Eylemlerin Sözlükselleşmesi

“-tAr-” ettirgenlik biçimbirimini almış eylemlerin sözlükselleşmesi iki şekilde gerçekleşmektedir:

3.4.6.1. “-tAr-” ettirgenlik biçimbirimini almış eylemler sadece çatı görevi dışındaki anlamları işaretledikleri için sözlükselleşmişlerdir:

kıs-tar- (< kıs- “sık-; baskı altına al-; kıs-, sıkıştır-; kırp-; dar gel-” (KTS)): “sıkıştır-, sığdır-, tık-; konuşma sırasında bir sözü, soruyu veya düşünceyi söyleyiver-” (KTS)

Bu eylem ettirgenlik anlamından uzaklaşarak “sıkıştır-, sığdır-, tık-; konuşma sırasında bir sözü, soruyu veya düşünceyi söyleyiver-” anlamlarında kullanıldığından sözlükselleşmiştir.

eñ-ter- (< eñ- “at üstünde giderken yerde bulunan herhangi bir şeyi kap-, çekerek al-; at üzeri kapışmalarda birbirini yıkmaya, düşürmeye çalış-” (KTS)): “çevir-, yana doğru devir-” (Çengel, 2005: 159)

Bu eylem ettirgenlik anlamından uzaklaşarak “çevir-, yana doğru devir-” anlamında kullanıldığından sözlükselleşmiştir. Ayrıca bu eylemin ettirgenlik biçimbirimi almış “eñ-ter-” hâli “eñ-” ile aynı anlamda ve ettirgenlik anlamı dışındaki bir anlamı işaretlediğinden sözlükselleşmiştir.

3.4.7. “-z-” Ettirgenlik Biçimbirimini Almış Eylemlerin Sözlükselleşmesi

3.4.7.1. “-z-” ettirgenlik biçimbirimini almış eylemler hem çatı anlamını hem de çatı dışındaki anlamları işaretledikleri için sözlükselleşmişlerdir:

ug-uz- (< uk- “duy-, işit-; dinle-; uy-, baş eğ-, itaat et-” (KTS)): “kötü haberi duyur-, söyle-” (KTS)

Bu eylem “duyur-, işittir-, dinlet-” anlamıyla ettirgenlik işleviyle kullanılmaktadır. Ancak aynı eylem ettirgenlik anlamından uzaklaşarak “kötü haberi duyur-, söyle-” anlamında kullanıldığından sözlükselleşmiştir.

Sonuç

Çatı biçimbirimi alan yapılar eşzamanlı bakıldığında çözümlenebilirliklerinin yüksek, yapıyı oluşturan unsurların anlam açısından yer yer şeffaf olmadıkları görülmektedir. Bu nedenle bağlam bağımlılıktan ve biçimbilgisel bağımlılıktan çıkıp sözlükte madde başı olacak şekilde çatı biçimbirimsel anlamdan uzaklaşmış çatı biçimbirimli eylemlerin sözlükselleştikleri görülmektedir. Bu durumun dört farklı şekilde gerçekleştiği sonucuna varılmıştır:

- a. Çatı biçimbirimini almış eylemlerin bir kısmı hem çatı anlamını hem de çatı dışındaki anlamları işaretlemektedirler.
- b. Çatı biçimbirimini almış eylemlerin bir kısmı sadece çatı görevi dışındaki anlamları işaretlemektedirler.
- c. Çatı biçimbirimini almış eylemler nadiren çatı anlamı dışında sadece belli bir özel alana ait anlamları işaretlemektedirler.
- d. Eylemin çatı biçimbirimi almış biçimi ile almamış biçimleri aynı anlamı işaretlemektedirler.

Kaynaklar

- Akalın, Ş. H. (2014). Türkçede Eksilteli Yapıdan Sözlükselleşme. *Edebiyat Fakültesi Dergisi*. C: 31, S: 2, 13-29.
- Akın, C. (2014a). *Kırgızcanın Ağzları*. Ankara: Gazi Kitabevi.
- Akın, C. (2014b). *Calal-Abad Merkez Ağzı*. Ankara: Gazi Kitabevi.
- Aksoy, T. S. (2020). Çatı Biçimbirimlerini Almış Eylemlerin Sözlükselleşmesi: Tuva Türkçesi Örneği. *Modern Türklük Araştırmaları Dergisi*, Cilt 17, Sayı 1, s. 66-82 (DOI: 10.1501/MTAD.17.2020.1.5)
- Aydemir, İ. A. (2015). Tuvacada Sözlükselleşmiş Zarf-Fiilli Yapılar. *Türkbilig*, Sayı 30, s. 223-230.
- Bozkurt, F. (2016). Sözlükselleşme. I. ve II. Uluslararası Sözlük Bilimi Sempozyumu Bildiri Kitabı (3-4 Kasım 2015 İstanbul), (Hazırlayan: Hayati Develi, Mehmet Gürlek) 3. Cilt, s. 109-118.
- Hohenhaus, P. (2005). Handbook of Word-Formation. *Lexicalization and Institutionalization* (Edt. Pavol Štekauer and Rochelle Lieber). *Studies in Natural Language and Linguistic Theory*, Volume 64, pp 353-373.
- Kozan, O. (2020). Проблема морфонологической лексикализации в современном русском языке (Çağdaş Rus dilinde morfonolojik sözlükselleşme sorunu) *RumeliDE Dil ve Edebiyat Araştırmaları Dergisi*, 2020.20, s. 655-669.
- Lehmann, C. (2002) New Reflections on Grammaticalization and Lexicalization. *New Reflections on Grammaticalization* (Edt. I. WISCHER, G. DIEWALD). Amsterdam and Philadelphia: John Benjamins, 1-18.
- Lipka, L., HANDL, S., FALKNER, W. (2004) Lexicalization and Institutionalization. *The State of the Art in 2004*. pp 2-19.
- Lubimov, K. (1963) Çağdaş Türkiye Türkçesinde Çatı Kategorisi ve Çatı Ekleriyle Türetilen Ekler. *Türk Dili Dergisi*. S: 147 (Aralık 1963), 150-155.
- Özeren, M. (2020). *Tacikistan Kırgız Türkçesi*. İstanbul: Kesit Yayınları.
- Sarı, İ. (2015) Türkçede Ekleme Dışı Sözcük Yapımı ve Sözlükselleşme. Hacettepe Üniversitesi, Sosyal Bilimler Enstitüsü, Türk Dili ve Edebiyatı Anabilim Dalı Yayınlanmamış Doktora Tezi, Ankara.
- Sebzecioglu, T. (2013) Anlık Oluşum ve Türkçe Anlık Sözcüklerin Oluşum Süreçleri Üzerine Bir Betimleme. *Dil ve Edebiyat Dergisi*. 10/3, 17-47.
- Ахманова, О. (1966). Словарь лингвистических терминов. Москва: Советская энциклопедия. <http://lingvisticheskiy-slovar.ru/description/leksikalizatsiia/298> (01.02.2021)



FIRAT ÜNİVERSİTESİ

SOSYAL BİLİMLER DERGİSİ

Journal of Social Sciences

p-ISBN:1300-9702 e-ISBN: 2149-3243



GALSAN TSCHINAG'IN *KERVAN* ADLI ROMANINDA HATIRLAMA FİGÜRLERİNİN İZDÜŞÜMLERİ

The Projections of the Figures of Remembering in Galsan Tschinag's Novel Called Caravan

Nazlı MEMİŞ BAYTİMUR¹

¹Sinop Üniversitesi, Fen Edebiyat Fakültesi, Türk Dili ve Edebiyatı Bölümü, Sinop, nmbaytimur@sinop.edu.tr, orcid.org/0000-0001-7591-1122

Araştırma Makalesi/Research Article

Makale Bilgisi

Geliş/Received:
10.03.2021
Kabul/Accepted:
13.04.2021

DOI:

10.18069/firatsbed.894264

Anahtar Kelimeler

Galsan Tschinag, Tuvalar,
roman, *Kervan*, hatırlama
figürleri.

Keywords

Galsan Tschinag, Tuvas,
novel, *Kervan*,
remembering figures.

ÖZ

Galsan Tschinag, edebiyat ve kültür sahasında kendini geliştirmiş bir grup olan Tsengel Tuvalarına mensup bir yazardır. Sayısı otuz beşi aşan şiir, öykü, roman, hatıra vb. edebi türlerde Almanca basılan kitapları birçok farklı dile çevrilmiştir. Yazarın söz konusu eserlerinden birisi de Almanca Die Karawane olarak yayımlanan ve Nurettin Demir tarafından Türkçeye aktarılan *Kervan* adlı romandır. Tschinag, romanı aracılığıyla özünden uzaklaşıp ona yabancılaşmaya başlayan Tuva toplumunun bugününe, Tuvaların meydana getirdiği imgeler ve geçmişten taşınan hatırlama figürleri ile olumlu yönde etki etmeye çalışır. Kavramlar, semboller ve deneyimler gibi toplumun düşünceler sistemini oluşturan unsurlar arasındaki ilişki, hatırlama figürlerini ortaya çıkarır. Söz konusu figürler, zamana ve mekâna bağlılık, gruba bağlılık ve tarihin yeniden kurulması özellikleri ile ayırıcı bir nitelik kazanır. Tuvaların kültürel ürünleri ile taşınan çok boyutlu izler, yazarın kurguda hatırlama figürlerinden yararlanılması sonucunda geçmişten gelecek günü anlamlandırır. Bu çalışma, *Kervan* adlı romanın kurgusunda hatırlama figürlerinin kullanım şekillerini göstermeyi ve bu figürler üzerinden romanı incelemeyi hedeflemektedir.

ABSTRACT

Galsan Tschinag is a writer belonging to Tsengel Tuvas, a group that has developed itself in the field of literature and culture. More than thirty five poems, short stories, novel, memoirs and similar literary genres, published in German, have been translated into many languages. One of the author's works in question was published as Die Karawane in German and was translated into Turkish by Prof. Dr. Nurettin Demir. This novel was called as *Kervan* in Turkish. Through his novel, Tschinag tries to positively influence the present of the Tuva society, which has started to alienate itself from its essence, with the images created by the Tuvas and the remembering figures carried from the past. The relationship between the elements that make up the society's system of thoughts, such as concepts, symbols and experiences reveals figures of remembering. The figures in question acquire a distinctive character with their loyalty to time and space, loyalty to the group and reconstruction of history. The multidimensional traces carried by the cultural products of Tuvas make sense of the day coming from the past as a result of the author's use of recall figures in fiction. This study aims to show the usage of remembering figures and to examine the novel through these figures in the fiction of the novel called *Kervan*.

Atf/Citation: MEMİŞ BAYTİMUR, N. (2021). Galsan Tschinag'ın *Kervan* Adlı Romanında Hatırlama Figürlerinin İzdüşümleri. *Firat Üniversitesi Sosyal Bilimler Dergisi*. 31, 2 (1131-1139).

Sorumlu yazar/Corresponding author: Nazlı MEMİŞ BAYTİMUR, nmbaytimur@sinop.edu.tr

1. Giriş

Ars memoriae ya da *memorativa* kavramları ile karşılanan bellek sanatı, ilk olarak MÖ. 6. yüzyılda Yunan şair Simonides tarafından ortaya atılmış olup Batı geleneğinde önemli bir yere sahiptir. Romalılar, bellek sanatını retorik sanatının bir alt kolu olarak görür ve Rönesans dönemine kadar getirir. Antikçağ'ın önemli isimlerinden olan Cicero'ya göre önce belli bir mekân belirlenir ve bilince girmesi istenen şeylerin hayali görüntüleri oluşturularak bu görüntüler söz konusu mekânlarla ilişkilendirilir. Böylelikle “bu mekânların sıralı bütünü, olguların düzenini korur ve şeylerin görüntüsü aynı zamanda kendilerini tanımlaması” (Assman, 2018: 37) sağlanır. Cicero'nun görüşlerinden hareketle, doğal ve yapay bellek kavramları açığa çıkar. Bellek sanatı, yapay belleğin esasını meydana getirir. Kişiler onun kendilerine sunduğu katkı ile pek çok bilgiyi akıllarında ve gerçekçi bir şekilde saklayabilirler. Buradan yola çıkarak bellek sanatının bireysel olduğunu ve kişinin belleğini geliştirmesine olanak sağladığı söylenebilir.

Hatırlama kültürü ise kişilere hitap etmez; belli bir grubu ya da topluluğu gözeterek devamını hedefler. Sadece insan zihninin bir fonksiyonu şeklinde değerlendirilemeyecek olan hatırlama “hem insanın varoluşunu, dolayısıyla da toplumların ve kültürlerin varoluşunu mümkün kılan” (İlhan, 2018: 24) kapsamlı ilişkilerle açığa çıkar. Böylece insan, toplum ve kültürler meydana gelerek bunu somutlar. Bu somutlama, kuşaklar arası geleneklerle meydana gelir. Yani hatırlama, insanın ve onu kapsayan her şeyin varlığını devam ettirebilmesi için zaruri bir faaliyettir.

Hatırlama kültürü, zaman ile dramatik bir ilişki içerisindedir. Bu bakımdan söz konusu kültür, “planlama ve umut etme, yani sosyal ve zamansal ufkun geliştirilmesi” (Assman, 2018: 39) konusunda fonksiyoneldir. Dolayısıyla bir gelecek inşa edilmek isteniyorsa mutlak surette geçmişle arasında bir köprü kurmak gerekir. Bu köprü inşa edilmeden gelecek, geçmiş ile bağlantılı olamaz. Geçmiş ile bağlantılı olmak için, toplumların geçmiş bilincini taşıması icap eder. Bunun gerçekleşmesi için geçmiş tamamen kaybolmamalı ve geçmişin izleri bugüne göre ayırıcı nitelikte bir farklılık taşımalıdır. Süreklilik ve gelenekte yaşanan kopuşlar, geçmişin zihinlerde canlanmasına yardım eder. Canlanan geçmiş vasıtasıyla topluluklar meydana gelir, geçerlilik kazanır ve yetki kurar.

Geçmiş ile gelecek arasında yaşanan kopuşun en eski hali, ölümdür. Bir başka açıdan ölüm, yok olma ile koruma arasındaki en eski tecrübedir. Hayat, sona erme ile hatırlama kültürünün yapı taşı olabilecek geçmiş haline evrilir. Bu durum, hatırlama kültürünün de başlangıcına tekabül eder. Yaşı hayli ilerlemiş bir insanın hatıraları ile onun ölümünden sonra ardında bıraktığı anılar, hatırlamanın toplumsal yönünü oluşturur. Ölen kişinin arkasında bıraktığı kişiler onun “anılarını bir araya getirerek, aynı zamanda gördüğü olayları ya da objeleri kesin bir biçimde betimleyerek, davranışlarının ve sözlerinin devamını belirli koşullar altında bütünüyle yeniden şekillendirerek” (Halbwachs, 2018: 12) hatırlamanın toplumsal yönünü net biçimde ortaya çıkarır. Buna göre, hala hayatta kalan kişiler için asolan bir canlılık duygusu uyandırmaktır. Böylece ölen kişi, hayattaki kişilerin hatırında kalarak unutulmaktan kurtulur.

İnsanın hatırlaması, kültürel şekillenmeyi ve kopuşu aşan hem bilinçli hem de duygusal bir ilişkidir. Bu ilişki, kültürel bellek denilen olguya zemin hazırlar ve dil, din, gelenek, görenek, sanat, tarih gibi kültürel unsurları meydana getirir. Eğer birey, insanın keşiflerini, değerlerini ve yaşananları hatırlamazsa, geçmişle bağlantı kurmazsa, sorgulama yapmazsa, bir trajediye davetiye çıkarmış olur. Bir eylem meydana gelip sona erdikten sonra hatıraya dökülmeyip somutlanmazsa geriye anlatılacak bir şey kalmaz. Bu durum, “insansal varoluştaki derinlik boyutundan mahrum kalması anlamı”nda (Arendt, 1996: 130) olup aynı zamanda insanın unutmak gibi bir tehlike ile yüz yüze gelmesi sonucuna varabilir.

Düşünce soyut olup, hatırlama da bir o kadar somut bir faaliyettir. Düşünce, bellek tarafından özümsemmeden önce bir algılama evresinden geçer. Söz konusu evre, kavram ile görüntünün bütünleşmesi ile gerçekleşir. Bir gerçeğin, belli bir grubun belleğine yerleşmesi için bir kişi, yer ya da olay şeklinde meydana gelmesi gerekir. Diğer taraftan, bir olay bir grubun belleğine yerleşecekse zihinlerde genel bir tasarıma bürünüp zenginleşmelidir. Bu şekilde bellekte yer eden kişiler ve tarihi olaylar bir anlam, bir sembol, bir ders aktarımı sağlayarak toplum hafızasındaki unsurlar haline gelir. Ortaya çıkan kavramlar ile yaşanan tecrübeler arasındaki ilişkiden ise hatırlama figürleri adı verilen olgu açığa çıkar. Bu olgu, “zamana ve mekâna bağlılık, bir gruba bağlılık ve kendine özgü bir süreç olarak yeniden kurulabilme” (Assman, 2018: 46) özellikleri ile kendini detaylı bir şekilde ortaya koyar.

Bir Alman gazetesinin “Doğu ile Batı arasındaki köprüdür” (galsan.info/galsan-tschinag, t.y., par. 1) şeklinde tanıttığı Galsan Tschinag, kaleme almış olduğu öykü, roman, hatıra, şiir gibi farklı türdeki eserlerinde Doğu'nun Şamanizm ve göçebe hayat tarzı ile Batı'nın teknik gelişimi ve felsefi aydınlanmasını sentezlemeyi başarmış önemli bir yazardır. Eserlerinde, Doğu'yu ve Batı'yı etkileyici bir şekilde bir araya

getirme becerisi onunla ilgili yorumların haklılığını da ortaya koyar. Tschinag'ın kaleme aldığı eserlerin geneline bakıldığında Tuvaların eski hayat tarzını, zengin tasvirler ve kendine özgü üslubu ile çarpıcı bir şekilde anlattığı görülür. Yine eserlerinde geçen olayların pek çoğu köklerinin bulunduğu coğrafyada yaşanır ve unutulma tehlikesi ile karşı karşıya kalan Tuvaların siyasi nedenlerden ötürü uğradıkları değişimi sorunsallaştırır. Okuyucular açısından “son derece egzotik olan Tuva kültürü zaman zaman belgesel niteliğinde” (Demir, 2017: 36) verilmekle birlikte yazarın eserleri bir kültür çalışması olarak değerlendirilip okunmalıdır.

Galsan Tschinag'ın 1997 yılında yayımlanan *Kervan* (Die Karawane) adlı romanı, yazarın hayatının belli bir dönemini içine alan, evrensel anlatıcılığı çerçevesinde Tuvaları ve onların varlığını ön plana çıkarmayı hedeflediği bilinç etkinliğinin bir mahsulüdür. Nurettin Demir tarafından Türkçeye çevrilen eser yüz elli dokuz sayfadan meydana gelmekte olup eserin sonunda Moğolca ve Tuvaca kelimelerin yer aldığı bir sözlük bulunmaktadır. Tschinag, coğrafi ve kültürel bakımdan erozyona uğramış halkını bir araya toplamak için kendi duygu ve fikirlerini aktarırken bağlı olduğu topluluğun temel kültürel özelliklerini hatırlama figürlerine başvurarak kurguya yansıtır. Bu bağlamda söz konusu roman, Tuvaların değerini ortaya koyması ve yazarın beraberindeki kervanla bir belgesel film ortaya koymasıyla gelecek nesiller için kültürel yapının temel taşı niteliği kazanmış olur.

2. Galsan Tschinag'ın Hayatı, Eserleri ve Edebi Kişiliği Hakkında

Moğolistan'da yaşayan Altay Tuvalarından olan Galsan Tschinag eldeki verilere göre 26 Aralık 1944'te Batı Moğolistan'daki Bayan Ölgij eyaletine bağlı Tsengel Sum'da doğar (Tschinag, 2018: 5). Gerçek adı Şımkbay oğlu Curuk-uvası'dır (Sinigbaj Oğlu Jurug-uvazi). Ancak yazarın adı, Moğolistan Halk Cumhuriyeti'nde resmi olarak kabul edilmediğinden, okul hayatına başlayınca yazarın adı Galsan Des Tschinag şeklinde değiştirilir (Taube, 1998: 278).

Göçebe bir hayat sürdüren ailesi hayatını hayvancılıkla sürdürür. Okul hayatına Çengel ve Ölgij'de adım atan Galsan Tschinag, 1961 yılında Ulanbatır'da Moğolistik eğitimi almaya başlar. Bir sene sonra 1962'de Almanya'nın Leipzig şehrine giderek Herder Enstitüsü'nde eğitimine devam eder ve 1968'e kadar Germanistik üzerinde çalışmalarını sürdürür. Eğitim hayatı için önemli bir basamak olan bu olay, onun edebi kişiliğine de yansır ve Onikinci Gün öyküsünde kendini gösterir. Öğrenimini Erwin Strittmater'in Eserlerinde Trajik Olan (Das Tragische Bei Erwin Strittmater) adlı çalışma ile tamamladıktan sonra Moğolistan'a dönen yazar, Ulanbatır'da bulunan Moğolistan Devlet Üniversitesi'nde Almanca okutmanı olarak çalışmaya başlar. Ancak burada Almanya'da etkilenip benimsediği birtakım fikirlerden dolayı uzun süre kalamaz. 1976 yılından 1987 yılına dek Sendika Gazetesi'nin dış politika yorumcusu görevini ifa eder. Bir süre sonra Setgüüle (Haberci-Journalist) adlı derginin yayın yönetmenliği görevini sürdürür. 1987-1990 yıllarında Moğolistan Gazeteciler Birliği'nin sekreterliğini yapan Tschinag, 1990-1991 yıllarında ise Moğol sinemasında metin yazarlığı yapar (Taube, 1998: 279).

Yazar, Leipzig'de eğitim hayatını sürdürürken Moğolistan'da yayımlanan Aimaks Bajan Ölgij gibi edebiyat yıllıklarında bazı şiirleri basılır. Daha sonra eserlerini Almanca olarak yazmayı sürdürür. Çoban Çocuk Bizen (Bisen Der Hirtenjunge) adını taşıyan ilk öyküsü 1969'da çıkar. Moğolistan'a döndükten sonra, Heinrich Mann'dan Der Untertan, Erwin Schrittmater'dan Ponny Pedro ve Kurt Tuchlozky'den bazı eserleri Moğolca'ya çevirir. Moğolcadan Almancaya tercüme ettikleri arasında Moğol yazar Sengijn Erdene'den birkaç öykü de bulunur (Taube, 1998: 280). Bunlarla birlikte Moğolcadan Almancaya da çeviriler yapan yazar, Ajangat Cagijn Tuuz (Yağmurlu Bir Dönemin Hikâyesi), Am'dalyn Genel Sürüüder (Hayatın Işığı ve Gölgeleleri) ve Arvan Sarga Tenger Door (Ekim Gökyüzünün Altında) adlı üç kitap yayımlar (Bekki, 2000: 40). Eğitimi Almanya'da tamamlaması ve buraya duyduğu yakınlık eserlerini Almanca kaleme almasını sağlar. İlerleyen dönemde Erwin Strittmater'in katkılarıyla Bir Tuva Hikâyesi ve Başka Öyküler adlı kitabı yayımlanır.

1992 yılında Adelbert-Chamisso Ödülü'nü alan yazarın eserlerini yayımlatma olanağı dramatik şekilde artış gösterir. Aynı yıl içinde Onyedinci Gün-İki Öykü (Der Sebzehnte Tag-Zwei Erzählungen) adlı eseri basılır. Yine aynı yıl Bir Tuva Hikâyesi ve Başka Öyküler adlı eserin yeni baskısı yayımlanır. Sırayla 1993'te Şarkının Sonu (Das Ende Des Liedes), 1994'te Mavi Gökyüzü (Der Blaue Himmel), 1995'te Yirmi ve Bir Gün (Zwanzig Und Ein Tag) ve Bir Tuva Hikâyesi ve Yeni Öyküler (Eine Tuwinische Geschichte und Neue Erzählungen) adlı eserleri piyasaya çıkar. 1999'da ise Boz Toprak (Die Graue Erde) adlı romanı basılır.

Yazarın Yirmi ve Bir Gün adlı romanı 272 sayfadan oluşmakta olup söz konusu eseri pek çok edebi metnin kahramanı olan Nordshmaa'ya ithaf eder. Romanda 21 gün boyunca yaşanan olaylar anlatılmakta olup söz

konusu günlerin başlangıç tarihi 17 Ağustos'tur. Almanya'da almış olduğu Germanistik eğitiminden Altaylardaki geniş hayatına, Moğol şair Nacogdorz'dan yaptığı alıntılara, ölümlerin toprağa verilmesine dair âdetlerden Sardagban adlı meşhur destana, Bay Nazar adlı masaldan 1932-1945 yılları arasında cereyan eden Tuvalar'ın Çin'e yaklaşma teşebbüslerine ve akabinde uğradıkları sürgün ve kıyımlara, kızışan Tuva ile Kazak halklarının ilişkilerine kadar pek çok olay, romanın olay örgüsünü oluşturmaktadır (Bekki, 2000: 40).

Mavi Gökyüzü adlı roman, beş bölümden meydana gelmiş olup yazar romanını büyükannesine ithaf etmektedir. Tuvalar'ın günlük hayatına dair birçok kültürel unsurun tasviri, meşhur destan ve masal kahramanlarına yapılan atıflar, çeşitli efsunlar, türküler, atasözleri vb. pek çok folklorik malzeme romanın kurgusunun yapı taşlarını meydana getirir (Bekki, 2000: 41)

Onyedinci Gün: İki Hikâye adlı kitabıyla 1992 yılında Adelbert Chamisso Ödülü'nü kazanan yazarın söz konusu kitabında Onyedinci Gün ve Geciken Av Şansı isimlerini taşıyan iki öykü bulunur. Kitabın sonunda Erika Taube tarafından yazılan Über Den Autor (Yazar Hakkında) başlıklı yazı, yazarın hayatına dair bilgileri içermekte olup eserde yer alan Tuva kültürüyle ilgili kelimelerin anlamlarının bulunduğu küçük bir sözlük de vardır (Bekki, 2000: 41)

Boz Toprak adlı romanda aynı zamanda bir şaman olan yazarın bozkır hayatından izler ön plana çıkarılır. Otobiyografik özellik taşıyan bu romanda, yazarın ilkokula nasıl başladığı, Moğolca bilmediği için yaşadığı zorluklar, kendi anadilini bilmemesinin ruh dünyasında meydana getirdiği olumsuzluklar, adını Moğolcaya uydurmak zorunda kalışı ve bundan devlet büyükleriyle ilk kez bir araya gelmesi gibi olaylar yer alır (Bekki, 2000: 42).

Pek çok baskısı bulunan Bir Tuva Hikâyesi ve Yeni Hikâyeler adlı eser de yine Nurettin Demir tarafından Türkçeye çevrilmiş olup sırasıyla Bir Tuva Hikâyesi, Bizen, Caskan, Şanna ve İldeng isimli 5 öyküden meydana gelmektedir. Öykülerin ortak özelliği, Tuvaların komünist rejim döneminde yaşadıkları sıkıntıları, zorlu coğrafi koşulların şekillendirdiği hayat şartlarını, Tuvaların aile içi ilişkilerini, geleneklerini, göreneklerini, hayat pratiklerini etkileyici bir şekilde aktarmasıdır. Sadece Şanna isimli öykü diğerlerinden farklı olarak Almanya'da geçer ve bir aşk hikâyesini anlatır. Eserin sonunda öyküde geçen Tuva kültürüyle ilgili kelimelerin açıklamalarının bulunduğu bir sözlük yer alır.

Galsan Tschinag'ın birbirinin devamı niteliği taşıyan eserlerinde genellikle Tuva Türk kültürü odak noktası olarak bulunur ve bir eserde ele alınan bir konunun bir başka eserde değişik bir şekilde ele alındığı görülmektedir. Almanca yazılmasına rağmen, Tschinag'ın eserleri birer Tuva eseri olup özellikle Türkologlar, etnograflar ve kültür tarihçileri açısından son derece önemli mahiyetteki Tuva kültürü ve tarihi ile ilgili bilgileri bünyesinde barındırır. Ama yazarı bu denli dikkat çekici kılan sadece bu değildir. O, Alman edebiyatıyla sınırlı kalmayıp dünya edebiyatının öne çıkan eserlerinden duygu dünyasına aktardıklarını kendi halkı olan Tuvalar'ın sözlü edebiyatıyla sentezlemeyi başarır. Dünyaya ve hayatın gerçeklerine yeni bir bakış açısı katan yazar, mensubu olduğunu tanıyıp bildiği kadar kendisine yabancı olana da vâkıftır. Dünyaya dair tespit ve deneyimlerini, Altay Tuvaları'nın sözlü aktarılan birikimleri ile birleştirir. Üstelik tüm bunları edebi bir şekilde icra etmesi yazarın önemini daha da artırır. Galsan Tschinag'ın eserleri, Tuva kültürel hayatını, düşünce yapısını ve yakın tarihini ayrıntılı bir şekilde ele alıp yansıtmaları açısından adeta bir reflektör görevi görür. Çünkü söz konusu bu eserler, Türkoloji alanında Orta Asya-Sibirya Türk halklarının kültürlerinin aktarılması ve Tuvalar hakkında ayrıntılı bilgiler içermesi bakımından birer kaynak metin özelliği taşır.

3. Galsan Tschinag'ın Kervan Adlı Romanında Hatırlama Figürlerinin İzdüşümleri

Roman, hangi konuda kaleme alınırsa alınsın fiktif bir âlemde geçer. Roman yazarının amacı, bu âlemdeki kişileri ve olayları, okuyucunun ilgisini çekecek şekilde anlatmaktır. Yargıya varmak, belge koymak romanın kapsamı içerisinde değildir. Roman yazarının başarısı, olay örgüsünde sıralanan olayları anlatım sanatının bütün imkânlarını kullanarak ustaca göstermesiyle ortaya çıkar. Bu bakımdan roman, evrensel anlatıcılığın ekseninde ilerlemesini sürdürür. Ayrıca roman “insan varlığının keşfine girişen yazarın bilinç etkinliği” (Korat, 2018: 112) olup insanlığa yarar sağlamalıdır. Yani roman yazarı, insanoğluna dair açığa çıkmamış bilgileri ortaya çıkarmalı, insanlığa ait bilgilere insan hakkında fikir yürüterek katkıda bulunmalıdır.

Galsan Tschinag, giriştiği bilinç etkinliği kapsamında *Kervan* adlı romanında bir sürekliliği sağlamayı hedefler ve bunu Tuvalara dayandırır. Yazarın romanda vurgulamak istediği şey, Tuvaların özlerini unutmaması gerektiğidir. Her topluluk, belli ölçüde neyi unutmaması gerektiği sorunu ile baş başadır. Bu sorunun kaynağında, topluluğun özünün ve kimliğinin açığa çıktığı yerde, bellek kavramı da belirir. Bir gruba topluluk ruhu veren işte bu bellek kavramı olup hatırlama kültürü ile yakından ilişkilidir. Romanı

aracılığıyla bağlı olduğu sosyal gruba hatırlama kültürünü aşlamak isteyen Tschinag, bu kültüre sahip olmayan bir topluluğun devamlılığını yitireceğinin bilincindedir. Geçen zaman içerisinde kim olduğuna dair tüm birikimlerini yitirme tehlikesiyle karşı karşıya kalan Tuvaları, hatırlama figürleri ile bir araya getirerek onlara yeniden kendisini bulma fırsatını sunar. Bu nedenle kurduğu fiktif âlemi, hatırlama kültürü ile dizayn ederek Tuvaları toparlar ve onların varlıklarını özlerini unutmadan sürdürmesi için çaba harcar.

Hatırlama figürlerini karakterize eden özelliklerden ilki zaman ve mekâna bağlılıktır. Buna göre bu figürler muayyen bir mekânda somutlanmak ve muayyen bir zamanda yenilenmek ihtiyacı duyarlar. Galsan Tschinag romanın başında yer alan ve “ön deyiş” (Türkçe Sözlük, 1998: 1827) anlamını taşıyan “Prolog” adını verdiği bölümde, hatırlama figürlerinin güncellenme ihtiyacını hissettirir. Zira zaman “bilinmeyen bir yenilenenin bilinen bir yenilenenle tekrar edilmesinden ibaret” (Arslan, 2012a: 13) olduğuna göre yazar bundan hareketle insanın hayata dair algısını farklı boyutlarda irdelemesinin önünü açar. Romanın başkişisi aslında yazarın kendisi olup okuyucuyu on sekiz yaşına götürerek ailesi tarafından okuyup ilerlemesi ve Tuvaları temsil etmesi için seçilir. Bu seçimin kendisine bildirildiği anda, babası ve annesinin kendisine söylediklerini mekân ve zaman çerçevesi içinde hatırlar.

“Yurt köşesinden ayrıldığım günün sabahında, annem babam hayattaki ödevimi bildirdi. (...) “Seni bırakıyoruz, ilerlemen, ondan ve kardeşlerinin hepsinden daha çok öğrenip üzerine daha fazla yük alman için. Sen halkın çocuğusun, senin yurdun Altay, anan baban boy.” “Kuşaklardır, en azından kısa hafızamızın hatırlayabildiği kadarıyla, ataların beş nehir boyundaki halkın direği olmuştur. Bana bir vakitler öyle söylenmişti, ben ise daha on sekiz yaşındaydım.” (Tschinag, 2018: 9)

Başkişinin annesinin ve babasının, “atalarının beş nehir boyundaki halkın direği” olduğuna dair ifadesi, Tuvalara dair ortak belleğin onlara canlı bir destek vererek ayrılma noktası meydana getirmesini sağlar. Yazarın anne ve babasının onu “halkın çocuğu yakıştırmasıyla Tuvalıların mirasını üstlenmeye ittikleri” (Bayraktar ve Gariper, 2020: 289) yönünde hatırladığı şeyler, onun gençliğinde yaşanması ile zamansallık kazanır. Bununla beraber hatırası, o yaşa kadar hayatını sürdürdüğü yurda yani bir mekâna dayanır. Tuvalı bir aile için yaşadıkları büyük çadır anlamına gelen yurt, mekânsal hatırlamanın başlangıç noktasıdır. Söz konusu yaşam alanı, aynı zamanda Tuva varlığının devamlılığının da simgesi konumundadır. Yurtta başlayan hatıralar, başkişinin önderliğindeki kervanın Moğolistan’ın doğusundan batısına 2000 km yol kat edip Gobi Çölü’ne ulaşması ile son bulur. Romanda Altay coğrafyasında yaşayan Tuvalar için söz konusu coğrafi bölge, mekânsal hatırlamanın çerçevesini meydana getirir. Henüz on sekiz yaşındayken çıktığı yurduna yıllar sonra ünlü bir yazar olarak dönen romanın başkişisinin zamana ve mekâna bağlılığı, uzak kaldığı vatanına karşı hissettiği derin özlem duygusu ekseninde şekillenir. Kurgunun parçası olan zamana ve mekâna, özvarlığını taşıyan ve destekleyen şeyleri dâhil eder.

“(…) Göçebe dünyasındaki en eski boyun tarih yapan beyi olarak hoşuma giden bir rolü üstlenmişti. Şimdi hedefine yönelmişti; bozkırları, çölleri ve dağları aşacaktı. Bununla beraber buzul renkli, gök yüksekliğindeki Altay’ın kadife eşliğinde sona ulaşacak yol, santim santim kısılıyordu. Günlerden, haftalardan ve aylardan meydana gelen zaman dakika dakika parçalanıyordu. Bir gün mutlaka bitecekti. Henüz kimsenin cesaret edemediği maceraya, kapı şimdi açılmıştı. Dağ hareket etmiş, tarih başlamıştı.” (Tschinag, 2018: 15)

Yazarın, kurguda hatırlama figürleri kapsamında zaman ile mekânı vurgulaması, bilinçli bir tercih olup bu iki unsurun geçmişi hatırlatmasından, geleceğe yön vermesinden ve bu bakımdan birbirlerinden ayrı düşünülmemesinden ileri gelmektedir. Göçebe dünyasındaki en eski boy olması, bozkırlara, çöllere, dağlara sahip çok zor koşulların olduğu bir coğrafyada yaşamaları ve bir tarih inşa etme isteği Tuvalara dair anlamlar barındıran gerçekliklerdir. Ancak bu gerçekliklerin zaman içinde tahrip olması sonucunda yazar, kişiselleşen gelenekleri öz varlıklarına döndürme girişimiyle kurgusunu “başat olarak zamanı “an”a ve uzama çevirme niyeti” (Arslan, 2012b: V) ile meydana getirir. Söz konusu niyet, kim olduklarına dair içlerinde oluşan boşluğu dolduramayan Tuvalılara hatırlama figürlerinin dinamikleri ile içlerinde açılan çukuru nasıl doldurabileceklerini göstermeyi esas alır. Çünkü geçmişten koparak bunu gerçekleştirmeleri mümkün değildir. Başkişi, mekân olarak Moğolistan coğrafyasını seçerek Tuvaların hatıralarına dayanak noktası oluşturur ve bağlı olduğu toplumu koruma altına almayı hedefler. Yazar, belleğin mekâna duyduğu ihtiyacın farkındadır ve bu ihtiyacı karşılamak için önderi olduğu kervanla birlikte 2000 km yol alarak Altay dağının eteklerine kadar gider. Kervan, sözü edilen mekânda “onun için yerleşerek, zamanda onu dönüştürerek kendilerini gerçekleştirir” (Korkmaz, 2008: 113) ve bir hayat inşa eder. Başkişi, romanın “son deyiş” (Türkçe Sözlük, 1998: 717) anlamına gelen Epilog bölümünde kervanın kendi mekânından uzak kalsa da, Tuvaların ve coğrafi birlikteliğin mekâna sembolik bir anlam katıp yeniden üretip yaşattığını ifade eder.

“(…) Feleğin sillesinin farklı yönlere saçtığı halkımı toplayıp köklerinin bulunduğu ana yurda geri getirdim. Gelecek kuşakların zihninde bu beni İncil’deki Musa’yla bir akrabalığa yerleştirecek. Buzul parlısındaki

Altay'ın orta yerinde koyu kızıl Gobi develeri, kervanın, gök taşı sürüsü gibi gözle görülen kanıtı olarak kalacak. Onlar aynı zamanda kendim için insafsızca diktığım anıt da olacak, başkaları tarafından, başkaları için dikilen taş, beton, çelik ve hatta altın anıtlardan daha uzun sürecek ömürleri.” (Tschinag, 2018: 155)

Tuvaların kimsesizliğinin, savrulmuşluğunun ve kültürel yıpranmışlığının çözüm yolu hatırlamadır. Çünkü bellek geçmişten beslenerek, anı değerlendirerek ve geleceğe aktararak canlılığını muhafaza eder. Böylece tüm zamanları içine alan bir yapı teşkil eder. Hatırlama figürü olarak zaman, bellekte var olanı ortaya çıkarır. Başkişi henüz 18 yaşındayken çıktığı topraklara yaklaşık otuz yıl sonra geri dönmüştür. Geçen zaman, halkının da farklı yönere savrulduğu yıllardır. Yazar, zamansal açıdan geçmişte olanları hatırlatır. Mekân ise bir hatırlama figürü olarak geçmişte olayların cereyan ettiği yerdir. Başkişi, Batı Moğolistan'da Bayan Ölgii'ye bağlı Altay dağlarında yaşayan Tuvalara mensup olup içinde doğup büyüdüğü mekâna geri döner. Mekân olarak Moğolistan coğrafyası, dağlar, taş yığınları, buzullar, büyük çadırlar, göçebe hayat sürdüren insanlar ve onların hayvanları ile kendine özgü görsel özellikler taşır. Söz konusu mekâna dair bu özellikler, hatırlamayı kolaylaştırır ve kolektif belleğin meydana gelmesine zemin hazırlar. Zaman ve mekân birbirinden farklı kapsamda gibi görünse de her ikisi de birbirini tamamlayan hatırlama figürleri niteliği kazanır. Yazar, silikleşen Tuva insanının zihnini zaman ve mekân birliği içinde teşvik ederek onlar için hatırlama faaliyetini canlı kılar. Bu doğrultuda başkişi, 130 deve, 330 at, 30 köpek, 16 tavuk, 1 kedi, 140 Tuvalı ve kamera ekibinde yer alan 6 kişiden oluşan bir kervan ile 62 gün devam eden bir yolculuk yapar. Çıktığı bu yolculukta zaman ve mekân gibi ortak referans noktaları ile Tuvalar bir araya getirilir. Zamana ve mekâna dair özellikler geçmiş, bugün ve gelecek arasında bir köprü vazifesi görür. Söz konusu yolculukta Moğolistan'ın doğusundan batısına giderek toplumsal hayatı yansıtmaya şekilleriyle, gelecek için çok değerli tecrübeler ve değerler aktardığı bir belgesel film hazırlar. Hazırladığı bu belgesel sayesinde bir yandan “gerçeklere dair bilgi ve formasyonu üzerinden yorumuyla filmi inşa eder” (Doyuran, 2018: 157), bir yandan da Tuvaların kimliklerine dair sembollerini ve hatıraları kayıt altına alarak ömürlerini uzatır.

Hatırlama figürlerinin bir diğer özelliği de gruba bağlılıktır. Toplumu meydana getiren insanlarla birlikte varlığını sürdüren toplumsal bellek, rastgele bir aktarıma tabii tutulamaz. Yaşanmış olana dair bilgiler veren, geçmiş ile şimdi arasında ilişki kuran ve hatıraya değer katan şey bellektir. O, sürece dâhil olanların, grup üyeliğinin bir kanıtıdır. Bu bakımdan toplumsal belleğin ortaya çıkması gerçek ve hayatını sürdüren bir grubun varlığına bağlı olup bunlar birbirine paralel şekilde gelişir. Toplumsal bellek içerisindeki zaman ve mekân, muayyen bir grubun duygu yüklü ve anlamlar barındıran hayat kontekstindeki aktarım şekilleri ile açığa çıkar. “Geçmiş, belleğin içinde, yalın bir halde bulunmaz, anı haline gelmesi için dile getirilmesi” (Namlı Çekin, 2018: 143) gerekmektedir. Bu bakımdan başkişinin Tuvaların toplumsal belleğini canlı tutma çabası, kurguda bağlı olduğu grubun benlik algısını düştüğü yerden kaldırıp yeniden yukarı çıkarmak için kaleme alınan duygusal bir yaşamöyküsü tarzında belirir ve bu niyetini ortaya koyar.

“Benim mensup olduğum halk gözlerimin önünde yok oluyor, hiçbir hükümet bunu umursamıyor. Ben ise önümüzden akıp giden, bizi suda salınan ölü, adsız sansız kütüklere döndürmeye niyetlenen tarihin dizgininden tutmak istiyorum. (...) Dağılmış halkımı toplayacak, onu tarihte eşi görülmemiş bir kervanla ana yurduna döndüreceğim!” (Tschinag, 2018: 12-13)

Tuvalar, SSCB'nin dağılmasından sonra bağımsızlığını elde edememiş, günümüzde Rusya Federasyonu içerisinde bir cumhuriyet olarak yer alan ve göçebe hayat tarzını nispeten sürdüren bir topluluktur. Moğolistan'ın Bayan Ölgii eyaletine bağlı Tsengel-sum'da yaşayanlar, Moğolistan sınırlarında yaşamını sürdüren Tuvaların dramatik çoğunluğunu oluşturmaktadır. Geri kalan Tuva nüfusu ise Selenge, Hovd, Darhan-Uul, Töv, Ulanbator, Orhon ve diğer eyaletlerde bulunmaktadır (MYYCX, 2016: 36). Ancak Tsengel dışındaki eyaletlerde bulunan Tuvalar hızlı bir şekilde asimile olmakta ve benliğini yitirme tehdidi ile karşı karşıyadırlar. Bağımsızlığını kazanmaması, bir zamanlar büyük bir bölgeye sahipken gitgide toprak kaybetmeleri ve toplumun özünü unutmaya tehlikesi, yazarın gruba bağlılık ilkesini kurguda vurgulamasının temel nedenidir. Bunu gerçekleştirirken bağlı bulunduğu grubun genel tavrını ifade eder. Aynı zamanda Tuvaların var oluş şekillerini, taşıdığı özellikleri ve zayıf yönlerini yansıtır.

Ortak hatıraları olan bir toplum şeklinde meydana gelen sosyal grup, geçmişi “kendine özgünlüğü ve sürekliliği” (Assman, 2018: 48) ile koruma altına alır. Tuvaların büyük bir bölümü “tarım arazilerinin dışında kalan kırsal alanları, çölleri, dağlık alanları, meraların bulunduğu bozkırları otlak olarak kullanmayı tercih eden” (Büyüksahin ve Güneş, 2017: 41) pastoral göçebe bir toplumdur. Pastoral göçebe hayat tarzı etrafında şekillenen kültürel yapı, zorlu coğrafi koşullarla bir araya gelerek tarihsel ve kendine özgü bir nitelik kazanır. Coğrafi şartların zemin hazırladığı pastoral göçebe sistem, Tuvaların hayatlarına ve sahip olduğu değerlere de önemli ölçüde etki eder. Ancak romanın başkişisi, Tuvaların pastoral göçebelikten yarı göçebelğe geçerek

kendilerine özgü niteliklerinin darbe aldığını ve bunun onların sürekliliğine de dramatik ölçüde zarar verdiğini belirtir.

“(…) Yarı göçebe yaşam biçimi, bir zamanların göçbelerini tamamen değiştirmiş ve alışkanlık denen bir çamur yığına sürüklemiş. Şimdi onun içinde saplanıp kalmış, onu oradan çıkarıp alacak bir yardım eline ihtiyacı var ki bu el kırbaç olacak. Kronik tembellik artmış, sonu gelmeyen veda partileri bunu teşvik etmiş. İnsanlar hiçbir zaman şimdi olduğu kadar alkol tarafından zehirlenmemişti. Pek çoğu sakat, içki ve yemek düşkünü maymuna dönmüşler.” (Tschinag, 2018: 89)

Alıntıdan da anlaşılacağı üzere, yazar, hatırlama figürlerini kullanırken Tuvaların şimdiki zamanda taşıdıkları olumsuz özellikleri göz önüne getirmenin yanında bunları kabul etmeme gibi bir içeriği de ortaya koyar. Bu şekilde yarattığı fiktif âlemden, “hatırlamayla birlikte şimdi ile eski zamanlar arasındaki kopma”nın (Tunç, 2020: 22) büyüklüğünü açığa çıkarır. Yazarın bunu yapmaktaki niyeti, Tuvalar için geçmişin iyiliğini, şimdiki zamanın ise kötülüğünü dramatik hale getirmektir. Romanda, Tuvaları suda salınan, adı sanı olmayan, ölü kütüklere benzetmesi, onların bir çamur yığına saplanıp kaldığını belirtmesi, işte bu geçmiş ve şimdi arasındaki kopmanın bir tezahürüdür. Başkışı ilerleyen satırlarda Tuvalarda yok olan ve göz ardı edilen yani hatırlanması gereken şeyin onları düzene sokacak bir lider olduğunu “bu kervanı kurtarmak istiyorsam efendi ve köle zamanının sertliği ve tutarlılığıyla oba beyi olmalıyım” (Tschinag, 2018: 90) ifadesi ile ortaya koyar. Yazar, olumsuzladığı şimdiki zamana karşı Tuvaların geçmişteki hayatına dair özellikleri somutlayabilmek adına hatırlama figürlerine başvurarak gruba bağlılığını sürdürür.

Hatırlama figürlerinin bir başka özelliği, tarihin yeniden kurulabilmesidir. Bu özelliğe göre geçmişi net bir şekilde hatırlamak, onu olduğu gibi muhafaza etmek mümkün değildir. Ancak her grup geçmişi her dönemde kendine özgü bir şekilde yeniden kurabilir. Bu bakımdan hatırlama, saf bir gerçeklikle bağdaşmaz. Tuvaların, Şaman inancına sahip olması ve bu inancın tarihlerinde, yaşadıkları coğrafyada etkili olması, romanda başkışının, Moğolistan coğrafyasını salt gerçeklerle değil, Şamanizm ve Tuvaların köklerinden meydana gelen duygu yoğunluğu ile okuyucuya yansıtmasını sağlar. Bunu yaparken ovoo adı verilen, Moğolistan coğrafyasında dağ geçitlerinde taş yığınları şeklinde yer alan “göçer pastoral yaşamın mevsimsel ritüellerinin gerçekleştirildiği ve bir araya geldiği odaklar”dan (Akıncı, 2017: 11) yararlanır. Söz konusu taş yığınları, pastoral göçebe hayatın ve inançların meydana getirdiği bir kutsallığı ihtiva eder. Başkışının kervanıyla gideceği yolda yüz yetmiş iki ovoo bulunmaktadır. Karşısına çıkan ilk ovooya taş bırakması, “orada olma ve yenilenme” (Akıncı, 2017: 11) anlamına gelmektedir ve bu ritüele dualarını da ekleyerek kervanın büyümesine niyet eder.

“Tarihi oluşturan, öne çıkan ve kesişen olaylar, günlük hayattan aktarılacak ve doğacak. Ayz Geçidi’ndeki ovooya, kervanın ileriki yüz beş günde bozkırda karşılaşacağı yüz yetmiş iki ovoodan ilkinde, Bey yumruk büyüklüğünde akciğere benzer bir taşı ve bir parmak eninde beyaz, ağır ipek şerit yanında, başlamakta olan öğle sonrasının serin sessizliğine söylenmiş birkaç dördlüğü de getirdi. Bunlar, yüreğinin derinlerinden kopup gelmiş şeyler, başka yerlerde ise dua denilen itiraflar. Şarkı söyleyişine Şamanlık demesi daha iyi olmaz mı? (...) Endişelerini, ümitlerini, fırtınayla suyun yusuvarlak törpülediği zirvelerin sahibi, engebeli dağların ruhlarına, üzerindeki buz grisi göğe, kendi dağlarının kendi göğünün devamı oldukları inancı içinde açıyor.” (Tschinag, 2018: 27)

İnsanların bulunduğu mekânlar, fenomenolojik nitelikleri bünyesinde barındırır. Bir başka ifadeyle mekân, insan için koordinatlar sisteminden ibaret değildir. Kişiler, bunları çeşitlendirerek özelleştirir. Farklı mekânlar, özellikleri açısından kategorize edilerek bir yer kimliğine dönüşebilir. Bu gibi kimlik yerleri, psikolojik ve sembolik anlamlar taşımakla birlikte ilgili olayları, halleri ihtiva eder. Altay Tuvaları için kimlik yerleri, pastoral göçebe bir hayat tarzına sahip olmaları nedeniyle Moğolistan coğrafyasıdır. %82’si dağlardan oluşan ülke topraklarında, iklim koşulları da oldukça serttir. Şamanizm de onların bu coğrafyada ayakta kalmalarını sağlayan inançtır. Öz varlığını “yansıtın işaretlerle yüklü kimlik yerleri, aynı zamanda bu kimliği zaman içinde taşıyarak kimliğin sürekliliğini sağlama” (Bilgin, 2013: 99) görevi yürütürler. Romanın başkışısı, Tuvaların kimliğine akseden bu coğrafyanın görüntüsünü ve kervanı ile yola çıkmadan önceki hislerini inanç değerlerine sarılarak kurguya yedirir. Aslında yazarın yaptığı şey, Tuvalara ve inanca dair hatırlanan şeyleri, o ana yerleştirerek bunlara zaman ve mekân kazandırmaktır. Hatırlama kendiliğinden ortaya çıkmamış; başkışı ovoo adı verilen taş yığınlarının görüntüsünün kendisinde uyandırdığı hislerle coğrafyayı birleştirmiştir. Kendi belleğini dualar, inançlar ile çevreleyerek otantik, canlı tecrübelerle dayanan ortak belleğe açar.

Gece, gündüz, yıl, döngü gibi on iki sayısı ile ilişkisi bulunan kavramlara, eski destanlardaki beygirle özdeşleştirdiği, kervan yola çıkarken ona eşlik eden kamyonu da ekleyip on üç sayısına ulaşan başkışı, bu sayıyı da Altay’ın dağları, taş yığınları ve her obadan çıkan kurban dumanı ile bağdaştırarak on üç sayısının

kutsallığını vurgular. Bulunduğu coğrafyada her şeyde bir anlam arayan göçebe toplum için varlığını sürdürmesi buna bağlıdır. Çünkü anlam taşıyan her şey kalıcıdır, varlığını olduğu gibi muhafaza edebilir. Bu bakımdan kervanıyla yolda olan başkişinin yaşadığı deneyimler, çoğunlukla geçmişe ve geleneğe dair bildiklerine dayanır. Kutsallık taşıyan imgeler, Tuva kültürel varlığını meşrulaştırma işlevi görür. Yazar, “imgeleri ve anımsadığı bilgileri uygulamalarla taşıyıp” (Connerton, 2019: 12) kurgusuna şekil verir. Bundan yola çıkarak düşünceyi böyle hatırlanır kılar ve onu bir varlığa dönüştürür.

“On iki ay bir yıl, on iki yıl bir döngü yapıyor. Gün on iki saat sürüyor, gece on iki saat. Ama eski destanlardan bir beygir gibi hepsini sırtında taşıyan kamyonla birlikte on üç ediyorlar. On üç dağı var Altay’ın, on üç ovoosu her yıl kutsanır, her obanın kurban dumanı on üç gözden göğe doğru yükselir. On üç kutsal sayıdır.” (Tschinag, 2018: 29)

Her topluluk, “kendisini oluşturan insanların geçmişlerinden şimdiye taşıdıkları kökleşmiş duygu, düşünce, algılayış ve inanç örüntüleri içerisinde bir anlam” (Çiftçi, 2007: 100) taşımaktadır. Bu anlam içerisinde kişi, yaşadığı toplumun kimliğini iç dünyasında canlandırır. Böylece kolektif bir belleğin olduğu toplumda, bu bellek toplumun geçmişinden gelenleri, devam edenleri ve toplumun şu anda neler yaptığını belirtmektedir. Şamanizme ve göçebelğe ilişkin hatırlananlar çerçevesinde Altay da ortak hatırlanan mekân olarak belirir. Dağlar, ovoider, obalar Tuvalar’ın Şamanizm ve göçebelik sisteminin mekânsal dayanaklarıdır. Örneğin ibadet merkezi olarak kabul edilen ovoider, Tuvaların ortak kutsal alanlarıdır. Tuvalar, özellikle yaz aylarında “geleneğe göre boy, sülale, akraba topluluğu veya bazen de aile olarak” (Akıncı, 2017: 11) ovoider törenlerinde bulunurlar. Bu bakımdan ovoider, Tuvalar için birliğin ve sürekliliğin bir simgesidir. Aynı şekilde dağ, yine inanç sistemi ve ibadetle ilgilidir. Yazar, romanda bahsi geçen mekânları, toplumun varlığını yeniden ürettiği için ön plana çıkarır. Kutsallık atfedilen dağlar, taş yığınları, obalar tarihin yeniden kurulmasında birer taşıyıcıdır. Başkişinin kervanı ile yola çıkıp çektiği belgesel de bu mekânları yeniden oluşturur ve belleğin tekrar kurma misyonunu gerçekleştirir.

4. Sonuç

Bellek, akılda tutma görevini yerine getirirken; hatırlama, unutulmuş bir şeyin bazı etki ve nedenlerle akla gelmesi ve somutlanmasıdır. Bu bakımdan bellek, insan beyninde saklama görevini yürüten; hatırlama ise saklı olan bilgileri, hatıraları açığa çıkaran mekanizmadır. Tarihi olaylar ve kişilikler belleğe giriş yaparak bir kavram, bir sembol ya da bir ders aktararak toplumun düşünceler mekanizmasının unsuru haline gelir. Kavramlar, semboller ve deneyimler arasındaki ilişkiden ise hatırlama figürleri ortaya çıkar. Bu figürler zamana ve mekâna bağlılık, gruba bağlılık ve tarihin yeniden kurulması özellikleri ile karakterize edilir. Hatırlama figürleri, toplumların geçmişinden gelen değerleri geleceğe aktarma konusunda dramatik bir görev üstlenir. Toplumun öz varlığının tehlikeye girdiği hallerde hatırlama figürleri devreye girerek kültürel bilinçlenmeyi sağlar ve kopmaların önüne geçerek topluma bilinç kazandırır. Söz konusu figürler vasıtasıyla toplumun kimliği ve benliğine dair yapı taşı olarak kabul edilebilecek bellek, inanç, mekân, zaman ve tarih gibi kavramlar kullanılarak hatırlama eylemi dramatik bir şekilde gerçekleştirilir.

Tuvalı bir yazar olan Galsan Tschinag, şiir, öykü, roman ve hatıra gibi farklı edebi türlerde eserler kaleme almış çok yönlü bir ilk yazardır. Yazarın romanlarından birisi, Almanca Die Karawane adıyla yayınlanan ve Türkçeye Nurettin Demir tarafından *Kervan* olarak aktarılan eserdir. Roman, yazarın Tuvalara dair geçmişin unutulması ve unutturulması kaygısı çerçevesinde kendini göstermekle birlikte geçmişini yeniden inşa etme çabası ile şekillenir. Yazarın otobiyografisini esas alan roman, bireysel hafızadan toplumsal hafızaya geçen bir kurguya sahiptir. Tuvaları silkindirmek ve onlara kimliğini unutturmamak adına hatırlama figürlerinden yararlanılarak hafızaları tazelenir. Kurguda hatırlama geçmişten gelir, bugünü de kapsayarak gelişir ve ilerler. Bunu yapmak için kervanıyla Moğolistan’ın doğusundan batısına 2000 km yol giden ve Gobi Çölü’ne ulaşan başkişi, Tuvaların zihnindekileri onlara parça parça hatırlatır ve hatırlama figürleri vasıtasıyla bütüne ulaşmalarını sağlar. Böylece gün geçtikçe gücünü yitiren Tuva varlığını ayağa kaldırıp sağlamlaştırır. Yazar, romanında hatırlama figürlerinin açığa çıkardıkları ile çekilen belgesel film sonucunda Tuva tarihinin irdelenmesine, eleştirilmesine ve yeniden inşasına dair o önemli yolu açmış olur.

Kaynaklar

- Akıncı, R. E. (2017). Tsengel Tuvalarının Dünya Görüşünde Gelenek, Uyum ve Süreklilik. *Tuva Araştırmaları* (Edt. İbrahim Ahmet Aydemir-Mevlüt Erdem). Ankara: Grafiker Yayınları, 5-18.
- Arendt, H. (1996). *Geçmişle Gelecek Arasında* (Çev. Bahadır Sina Şener). İstanbul: İletişim Yayınları.
- Arslan, F. (2012a). “On İkiye Bir Var” ve Karşılıklı Öykülerinde Zaman/Bellek Tercihleri. *Adıyaman Üniversitesi Sosyal Bilimler Enstitüsü Dergisi*, 5(8), 12-17.
- Arslan, F. (2012b). *Erken Dönem Türk Romanında Nesne-Tüketim İlişkileri*. Ankara: Sinemis Yayınları.
- Assman, J. (2018). *Kültürel Bellek Eski Yüksek Kültürlerde Hatırlama ve Politik Kimlik* (Çev. Ayşe Tekin). İstanbul: Ayrıntı Yayınları.
- Bayraktar, Y. ve Gariper, C. (2020). Bir Göç Anlatısı: Galsan Tschinag’ın Kervan’ı (Ed.), Eurasian Conference on Language & Social Sciences içinde (286-295. ss.). Antalya: October.
- Bekki, S. (2000). Galsan Çınag ve Eserleri Hakkında. *Bilge*, 23, 40-42.
- Bilgin, N. (2013). *Tarih ve Kolektif Bellek*. İstanbul: Bağlam Yayınları.
- Büyükşahin, F. ve Güneş, G. (2017). Pastoral Göçebe Topluluklar ve Kültürel Peyzaj Korumanın Önemi. *Journal of Recreation and Tourism Research*, 4(1), 36-48.
- Connerton, P. (2019). *Toplumlar Nasıl Anımsar?* (Çev. Alaeddin Şenel). İstanbul: Ayrıntı Yayınları.
- Çiftçi, K. (2007). Tarih Kimlik ve Türkiye’nin Belleğinin Dış Politikası. *Akademik İncelemeler Dergisi*, 2(1), 97-131.
- Demir, N. (2017). Dilbilimsel Alan Araştırmalarının Galsan Tschinag’ın Eserlerindeki Kültürel Öğelerin Anlaşılmasına Katkısı. *Tuva Araştırmaları* (Edt. İbrahim Ahmet Aydemir-Mevlüt Erdem). Ankara: Grafiker Yayınları, 33-48.
- Doyuran, L. (2018). *Kolektif Belleğin İnşası*. İstanbul: Cinius Yayınları.
- Galsan Tschinag. (t.y.). Erişim adresi galsan.info/galsan-tschinag
- Halbwachs, M. (2018). *Kolektif Hafıza* (Çev. Banu Barış). Ankara: Heretik Yayınları.
- İlhan, M. E. (2018). *Kültürel Bellek Sözlü Kültürden Yazılı Kültüre Hatırlama*. Ankara: Doğubatu Yayınları.
- Korat, G. (2018). Romanda Tarih ve Bellek. *Kültürel Belleğe Yolculuk* (Der. Nilgün Gürkan Pazarıcı). Ankara: Epos Yayınları, 112-119.
- Korkmaz, R. (2008). *Aytmatov Anlatılarında Ötekileşme Sorunu ve Dönüş İzlekleri*. Ankara: Grafiker Yayınları.
- MYYCX. (2016, 17 Eylül). Erişim adresi <http://www.nso.mn/content/1418#.WCe8LdR95R0>
- Namlı Çekin, E. (2018). Sözlü Kültürün Bellekteki Yansıması: Atasözlerinde Toplumsal Cinsiyet. *Kültürel Belleğe Yolculuk* (Der. Nilgün Gürkan Pazarıcı). Ankara: Epos Yayınları, 142-166.
- Taube, E. (1998). Galsan Çınag’ın Eserlerinde Altay Tuvalarının Hayatı ve Tarihi Üzerine (Çev. Mustafa Özdemir). *Atatürk Üniversitesi Türkiyat Araştırmaları Enstitüsü Dergisi*, 10, 277-293.
- Tschinag, G. (2018). *Kervan* (Çev. Nurettin Demir). Ankara: Nobel Akademik Yayıncılık.
- Tunç, G. (2020). Sezai Karakoç’un Şiirlerinde Hatırlamanın İşlevi. *Söylem Filoloji Dergisi*, 5(1), 21-29.
- Türkçe Sözlük (1998). Epilog (9. bs., Cilt 1, 717). Ankara: Türk Dil Kurumu Yayınları.
- Türkçe Sözlük (1998). Prolog (9. bs., Cilt 2, 1827). Ankara: Türk Dil Kurumu Yayınları.