



ORDU ÜNİVERSİTESİ SOSYAL BİLİMLER ARAŞTIRMALARI DERGİSİ

CİLT: 11 (2) | TEMMUZ 2021





ORDU ÜNİVERSİTESİ SOSYAL BİLİMLER ARAŞTIRMALARI DERGİSİ

CİLT: 11 (2) | TEMMUZ 2021



ISSN: 1309-9302



ORDU ÜNİVERSİTESİ SOSYAL BİLİMLER ARAŞTIRMALARI DERGİSİ

CİLT: 11 (2) | TEMMUZ 2021

**ODÜSOBİAD yılda 3 kez (Mart-Temmuz-Kasım)
yayımlanan uluslararası hakemli dergidir.**

ODUSOBİAD is a international peer-reviewed
journal published three times a year.
(March-July-November).

**ODÜSOBİAD; Index Copernicuc, OAJI,
Sindex, Türk Eğitim İndeksi, SOBİAD,
Journal Factor, Acarindex, CiteFactor,
ResearchBib, GoogleScholar, ISAM,
ROAD, TÜBİTAK Aperta. tarafından taranıp
indexlenmektedir.**

ODU Journal of Social Seciences Research
currently indexed by Index Copernicuc, OAJI,
Sindex, Türk Eğitim İndeksi, SOBİAD, Journal Factor,
Acarindex, CiteFactor, ResearchBib, CiteFactor and
GoogleScholar, ISAM, ROAD, TÜBİTAK Aperta.

**Dergimize gelen makaleler iThenticatie intihal
incelemesinden geçirilerek araştırma ve yayın etiğine
uygun hazırlanmıştır.*

SAHİBİ

Ordu Üniversitesi
Sosyal Bilimler Enstitüsü Adına
Doç. Dr. Yahya TURAN
(SBE Müdürü V.)

EDİTÖR

Doç. Dr. Fevziye EKER

EDİTÖR YARDIMCISI

Arş. Gör. İbrahim Furkan GÜVEN / Arş. Gör. Münir ECER / Arş. Gör. Buket ŞİMŞEK

ALAN EDİTÖRLERİ

Prof. Dr. Erol TAŞ	Eğitim Bilimleri
Prof. Dr. Mehmet YILMAZ	Sinema ve Televizyon
Prof. Dr. Cavit YAVUZ	Turizm, Halkla İlişkiler Tanıtım
Doç. Dr. Seval Mutlu ÇAMOĞLU	İktisat
Doç. Dr. Turgay HAN	Dil Bilim, Yabancı Dil
Doç. Dr. Sema YİĞİT	İşletme
Doç. Dr. Sebiha KABLAY	Sosyal Politika, Çalışma Ekonomisi ve Endüstri İlişkileri
Doç. Dr. Ömer KARAMAN	Rehberlik ve Psikolojik Danışmanlık
Doç. Dr. Engin ÜMER	Güzel Sanatlar, Resim
Doç. Dr. Mehmet Fatih YELMEN	Güzel Sanatlar, Plastik Sanatlar, Fotoğraf
Doç. Dr. Ufuk UĞUR	Güzel Sanatlar, Sinema
Doç. Dr. Derya ÖZTÜRK	Teknoloji Yönetimi ve İş Modelleri, Pazarlama
Doç. Dr. Süleyman UYGUN	Tarih
Dr. Öğr. Üyesi Aytaç ÖZMUTLU	Grafik Tasarımı, Görsel Sanatlar, Web Tasarımı
Dr. Öğr. Üyesi Seçkin EVCİM	Sanat Tarihi
Dr. Öğr. Üyesi Hüseyin YILDIZ	Türk Dili ve Edebiyatı
Dr. Öğr. Üyesi Gonca G. KILIÇ	Güzel Sanatlar, Müzik
Dr. Öğr. Üyesi Asım DURAN	Felsefe ve Din Bilimleri
Dr. Öğr. Üyesi Figen TAŞKIN	Siyaset Bilimleri ve Uluslararası İlişkiler, Kamu Yönetimi
Dr. Öğr. Üyesi Mehmet KOCA	Sosyoloji
Dr. Öğr. Üyesi Fuat HACISALİHOĞLU	Tarih
Dr. Öğr. Üyesi Üzeyir SÜĞÜMLÜ	Sosyal Bilimler ve Türkçe Eğitimi
Dr. Öğr. Üyesi Ahmet FİDAN	Bilgi ve Belge Yönetimi
Dr. Öğr. Üyesi J. Asya KAHRAMAN ÖZYILMAZ	Resim
Öğr. Gör. Dr. Zafer ÖZKAN	Psikoloji, PDR

YABANCI DİL DANIŞMANLARI

Öğr. Gör. Fevzi Umut ÖZÇELİK / Arş. Gör. Nurgül BEKDEMİR

MİZANPAJ EDİTÖRÜ

Sezer AYDIN

2021 TEMMUZ SAYISI HAKEM LİSTESİ

Prof. Dr. Abdülhamit TÜFEKÇİOĞLU

Prof. Dr. Alpaslan ALİAĞAOĞLU

Prof. Dr. Atila GÜL

Prof. Dr. Cavide UYARGİL

Prof. Dr. Emrullah FATİŞ

Prof. Dr. Günseli BAYRAKTUTAN

Prof. Dr. Hasan GÜL

Prof. Dr. İdil SAYIMER

Prof. Dr. İsmail EYYUPOĞLU

Prof. Dr. Mehmet KOŞTUMOĞLU

Prof. Dr. Nesrin KULA DEMİR

Prof. Dr. Neşe SONGÜR

Prof. Dr. Nesrin KULA DEMİR

Prof. Dr. Şaban HAKLI

Prof. Dr. Uğur TÜRKMEN

Prof. Dr. Zeki TAŞTAN

Prof. Dr. Zuhâl ÖZEL SAĞLAMTİMUR

Doç. Dr. A. Burak KAHRAMAN

Doç. Dr. Adem YÜCEL

Doç. Dr. Atila TÜRKER

Doç. Dr. Atakan AKÇAY

Doç. Dr. Aziz MUSLU

Doç. Dr. Barış GÜR

Doç. Dr. Bekir KOCADAŞ

Doç. Dr. Bilal TUNÇ

Doç. Dr. Dilan ÇİFTÇİ

Doç. Dr. Elif BOZDOĞAN SERT

Doç. Dr. Evrim ÖZESKİCİ

Doç. Dr. Hanife Neris YÜKSEL

Doç. Dr. İlker YARDIMCI

Doç. Dr. İsmail ÖZER

Doç. Dr. Mehmet AYAS

Doç. Dr. Mehmet GEDİZLİ

Doç. Dr. Mert EKŞİ

Doç. Dr. Mesut TEKŞAN

Doç. Dr. Muhammet Fatih GENÇ

Doç. Dr. Murat KARADEMİR

Doç. Dr. Mustafa SARI

Doç. Dr. Önder YAĞMUR

Doç. Dr. Özlem TEKDEMİR DÖKEROĞLU

Doç. Dr. Rıza BAKIŞ

Doç. Dr. Sait KAR

Dr. Öğr. Üyesi Abdullah LÜLEÇİ

Dr. Öğr. Üyesi Abdulkadir GÜMÜŞ

Dr. Öğr. Üyesi Abdurrahman Okuyan

Dr. Öğr. Üyesi Ahmet FİDAN

Dr. Öğr. Üyesi Çağatay YÜCEL

Dr. Öğr. Üyesi Erkam TEMİR

Dr. Öğr. Üyesi Fatma Özlem TEZCEK

Dr. Öğr. Üyesi Gonca GÖRSEV KILIÇ

Dr. Öğr. Üyesi Hakan TEMİR

Dr. Öğr. Üyesi Hüseyin ALGUR

Dr. Öğr. Üyesi Hüseyin AYDOĞAN

Dr. Öğr. Üyesi, M. Fatih YALÇIN

Dr. Öğr. Üyesi Necmettin TAN

Dr. Öğr. Üyesi Şemsi ALTAŞ

Dr. Öğr. Üyesi Ümit DEMİR

Dr. Öğr. Üyesi Yavuz YEĞİN

Dr. Faruk BOZDAĞ

Dr. Naif ERGÜN

Öğr. Gör. Murat KOÇANLI



ISSN: 1309-9302

EDITÖRDEN

Değerli okuyucumuz,

Ordu Üniversitesi Sosyal Bilimler Enstitüsü'nün online dergisi olan ODÜ Sosyal Bilimler Enstitüsü Sosyal Bilimler Araştırmaları Dergisi'nin yeni bir sayısını da çıkarmanın vermiş olduğu mutlulukla merhaba....

Temmuz 2021 sayımızda da yine çok değerli yazarlarımızın bilime sunduğu birbirinden faydalı 24 adet makale yer almaktadır. Bu makalelerin oluşum sürecinde başta yazarlarımız olmak üzere saygıdeğer hakemlerimiz ve editöryal ekibimize teşekkürlerimi sunuyorum. ULAKBİM prensiplerine uygun olarak yayımladığımız bu sayımızda da yine TR DİZİN'e girme çabasında olduğumuzu hatırlatmak isterim. Bu aşamada da yine özverili çalışmalarından dolayı editöryal ekibimize şükranlarımı sunuyorum.

Son dönemlerde ülkemizi etkisine alan Covid 19 salgınının da etkisinin azalmaya başlanması ile birlikte sağlıklı günlerimize kavuşabilmemizi temenni ediyor ve tüm insanlığa sağlık dileklerimi iletiyor ve diyorum ki;

Bilginin ışığında aydınlanmak ümidi ile.

Doç. Dr. Fevziye EKER

EDITOR'S NOTE...

Dear readers,

We are happy to publish a new issue of the ODU Journal of Social Sciences Research, which is the online journal of Ordu University Social Sciences Institute.

July/2021 issue is consisted of 24 useful articles presented to science by our very valuable authors. I would like to thank our esteemed referees and editorial team, especially our authors, during the formation process of these articles. I would like to remind you that in this issue, which we published in accordance with the principles of ULAKBİM, we are trying to be added to TR INDEX. At this stage, I would like to express my gratitude to our editorial team for their devoted work.

I hope that we can have healthy days with the decrease of the effect of the Covid 19 epidemic, which has affected our country recently, and convey my wishes for health to all humanity and say;

Hope to be enlightened in the light of knowledge.

Assoc. Prof. Dr. Fevziye EKER

İÇİNDEKİLER | CONTENTS

- 349 | **Kültür Endüstrisi Bağlamında Sinema ve Amerikan Sineması**
364 | *Cinema and American Cinema in the Context of the Cultural Industry*
Ali ŞAHİN
- 365 | **Ayanis Kalesi Podyumlu Salon Taş ve Metal Buluntuları**
376 | *Stone and Metal Finds Encountered in the Podium Hall of Ayanis Castle*
Ayşegül AKIN ARAS - Oğuz ARAS - Mehmet Ali ÖZDEMİR
- 377 | **Dil Oyunları Kuramı Ne Önermektedir?**
390 | *What Does The Language Games Theory Suggest?*
Cenan KUVANCI
- 391 | **Lacan'ın Gerçek (Réel) Kavramı Bağlamında Saramago'nun Körlük Romanına Bir Bakış**
402 | *A Glance over Saramago's Blindness in the Context of Lacan's Notion of Real*
Özlem ÖZEN - Damla ÖTENKUŞ
- 403 | **Peter De Cupere' nin Sanatında Bir İfade Biçimi Olarak Koku**
416 | *Scent as a Form of Expression in the Art of Peter De Cupere*
Mine DEĞİRMENCİ AYDIN
- 417 | **Yerel Yönetimlerde E-Yönetişim Üzerine Bir Araştırma**
436 | *A Research on E-Governance in Local Governments*
Ramazan ŞEGÜL - Özlem BALIKÇI
- 437 | **Rekreasyon Alanlarında Ziyaretçi Tercihlerinin Sosyal Medya Verileri Kullanılarak Değerlendirilmesi:**
450 | **Ordu İli Örneği**
Evaluation of Visitor Preferences on Recreation Areas by Using Social Media Data: Case of Ordu Province (Turkey)
Mesut GÜZEL - Murat YEŞİL
- 451 | **Kavak Tepecik Tümülüsü Üzerine Gözlemler**
466 | *Observations on Kavak Tepecik Tumulus*
Davut YİĞİTPAŞA - Akın TEMÜR
- 467 | **Çalışanlarda Erteleme Davranışının İş-Yaşam Dengesi Üzerine Etkisi: Konya İlinde Bir Araştırma**
482 | *The Impact of Workers' Procrastination Behaviour on Work-Life Balance: A Research in Konya Province*
Halime KARA
- 483 | **Çalışanların Nomofobi Düzeylerinin Demografik Değişkenler Açısından İncelenmesi Ve Bir Araştırma**
508 | *An Investigation of Employees' Nomophobia Levels in Terms of Demographic Variables and a Research*
Bumin Çağatay AKSU - Altan DOĞAN
- 509 | **Mizânü'l-Hak Bağlamında Kâtip Çelebi'nin Bid'at Anlayışı**
532 | *Kâtib Chelebi's Understanding of Heresy in the Context of Mizân Al-Hak*
Muhammet KOÇAK
- 533 | **Üniversite Öğrencilerinin Salgın Dönemi Uzaktan Eğitim Deneyimleri: Ordu Üniversitesi Sosyoloji Bölümü**
548 | **ve Besyo Örneği**
Distance Learning Experiences of University Students in the Epidemic Period: Ordu University Department of Sociology and PESVS Sample
Erol BULUT
- 549 | **Immanuel Kant'ın Eğitim Felsefesinde Hochschuldidaktik**
562 | *University Didactics in Immanuel Kant's Education Philosophy*
Yakup KAYA

- 563 | İlköğretim Din Kültürü ve Ahlak Bilgisi Dersi Öğretim Programı'nın Kültürlerarası Din Eğitimi Açısından
580 | Değerlendirilmesi
Evaluation of Primary Education Religious Culture and Moral Knowledge Course Curriculum in Terms of Intercultural Religious Education
Nazım BAYRAKDAR - Halil İbrahim AKSU
- 581 | MÖ 47 Zela Savaşı'nın İnşacılık Teorisi Üzerinden İncelenmesi
590 | An Examination of the Battle of Zela 47 BC in Terms of the Constructivism Theory
Mustafa DENİZLİOĞLU
- 591 | Müjdeli Haberler Karşısında Resûlullah (s)'in Yaklaşım Tarzı
602 | The Approach of Rasulullah (phub) Against Some Good News
Feridun TEKİN
- 603 | Yapay Zekâya Ne Öğretiyoruz: Bilim Kurgu Sinemasında Kadın Robot Temsili
620 | What Are We Teaching Artificial Intelligence: Female Robots Representation in
Elif ÇANĞA BAYER
- 621 | Secession Akımında "Ver Sacrum" Dergisinin Etkileri
628 | The Effects of "Ver Sacrum" Magazine on Secession Movement
Nida Anıl KAZANÇ
- 629 | Fotoğraf ve Yıkım Estetiği: 11 Eylül 2001 İkiz Kuleler Saldırı Fotoğrafları Örneği
646 | Photography and Aesthetics of Destruction: The Example of September 11, 2001 Twin Towers Attack Photos
Aslı ERCİYEŞ TOSUN
- 647 | Bir Feminist İktisat İncelemesi: Olanaklar, Sınırlar, Tanımlar
658 | A Feminist Economic Analysis: Opportunities, Boundaries and Definitions
Umut BELEK ERŞEN
- 659 | Ahmet İzzet Paşa Kabinesinin İstifasının İstanbul Basınındaki Akisleri
674 | Reactions of Istanbul Press to Ahmet İzzet Pasha Cabinet's Resignation
Hakan GÜNGÖR
- 675 | Tokat/Zile Şeyh Nusretin Türbesi Haziresi'nde Yer Alan Tarihi Mezar Taşları
698 | Historical Gravestones Located at Graveyard of the Tomb of Sheikh Nusretin in Tokat-Zile
Canan HANOĞLU
- 699 | Küresel Tüketici Kültürüyle Özdeşleşmenin Hedonik ve Faydacı Alışveriş Değeri Üzerindeki Etkisi
714 | The Impact of Self-Identification with Global Consumer Culture on Hedonic and Utilitarian Shopping Value
Murat ARSLANDERE
- 715 | Harf Devrimine Giden Yolda Bir Kilometre Taşı: Elifba Raporu (Transkript Metin)
744 | A Milestone On The Road To The Letter Revolution: Elifba Report (Transcript Text)
Mehmet KOCA



Kültür Endüstrisi Bağlamında Sinema ve Amerikan Sineması

Cinema and American Cinema in the Context of the Cultural Industry

Ali ŞAHİN¹

Araştırma Makalesi / *Research Article*

Geliş Tarihi / *Received*: 25.01.2021

Kabul Tarihi / *Accepted*: 27.03.2021

Doi: 10.48146/odusobiad.867808

Atıf / Citation: Şahin, A., (2021). "Kültür Endüstrisi Bağlamında Sinema ve Amerikan Sineması" *ODÜSOBİAD* 11(2), 349-364, doi: 10.48146/odusobiad.867808

Öz

İnsanoğlu iletişime ilk başladığı zamandan beri iletişim araçları ve sembolleriyle kitleleri çeşitli mesajlarla manipüle edip, var olan düzenin dışına çıkılmaması sağlanmıştır. Günümüz kitle iletişim çağında, kitle iletişim araçlarının topluları bilgilendirme ve yönlendirme de önemli bir yeri olduğu aşikardır. Endüstrileşmeyle birlikte diğer emtia olarak satılan kapitalizmin metaları gibi kültür endüstrisinin ürettiği ürünlerde bu kapitalist sistemin ürünleri gibi alınıp satılmaya başlanmıştır. Kültür endüstrisi tarafından üretilen ürünler yol gösterici bir gücün egemenliği altında kontrol edilir. Bu üretilen ürünleri tüketen kitleler de bu ürünler aracılığıyla yol gösterici gücün kurallarının dışına çıkarılmaz. Kültür endüstrisinin ürünlerini tüketen kitleler bu ürünleri bir yakınlaşma sıkıntılardan uzaklaşma aracı olarak kullanırlar. Bu endüstri, sistemin sunduğu ürünleri satın aldirmek için, sürekli olarak sunulan ürünlerle, insanların bilincinde satın alma arzusunun sürdürmeyi amaçlamaktadır. Bu endüstri içerisinde sinema, televizyon veya birbirinin benzeri ürünler kitlelere tek düze bir görünüm kazandıran kültür endüstrisinin ürünleri olarak görülmektedir. Sinema da bu endüstri sisteminin içerisinde, kitleri etkileme ve yönlendirme aracı olarak toplumlar üzerinde önemli bir konuma sahiptir. Kitleler, rasyonel ussallık (benimsetme) tarafından yönlendirilmiş, otonomlaştırılmış ve bu otonomlaştırmanın sinema aracılığıyla aktarılmasının daha da etkili olabileceği görülmüştür. Sinema sayesinde toplumlara bir düşünce, ideoloji benimsettirilip o düşüncenin ideolojinin dışına çıkartılmamıştır. Sinema insanlara nasıl yaşanması gerektiğini göstermeye çalışmıştır. Merkez ülke olarak adlandırılan ülkeler (ABD vd.), ürettikleri kültür ürünlerini (sinema vb.), diğer üçüncü dünya ülkelerine pazarlaması hem kendi ussallaştırılmış düşüncesini hem de ekonomik boyutu bakımından önemlidir. Sinema, izleyicisini kendine bağlar. Sınırların dışına çıkartmamak için filmde izlediğinin normal yaşantıda da sürdüğünü göstererek izleyiciyi kendisine tabi kılar ve bir yanılısına sunar. Sinema bu endüstri içinde bir sanat aracı olarak görülmez tam tersine manipüle etme ve yanılı yaratma ve gerçeküstü olayları gerçekmiş gibi benimsetme aracı olarak görülür. Çalışmada nitel araştırma kapsamında literatür taraması yapılmıştır. Çalışmayı daha anlaşılır kılmak için çeşitli filmler görselleriyle birlikte açıklanmaya çalışılmıştır. Kültür endüstrisi içerisinde bulunan sinemanın toplumların bilinç düzeyini nasıl şekillendirdiğini, manipüle ettiğini değerlendiren bu çalışma, alanda konu hakkındaki kaynak yetersizliğini gidereceği düşünülmektedir.

Anahtar Kelimeler : Kültür Endüstrisi, Amerikan Sineması, Benimsetme, Kültürel Ürün

Abstract

Since human beings first began to communicate, they have manipulated the masses with various messages with means and symbols of communication and ensured that. The existing order is not violated. In today's mass media age, it is obvious that mass media also plays an important role in informing and directing societies. With industrialization, products produced by the cultural industry, such as the commodities of capitalism sold as other commodities, began to be bought and sold as products of - capitalist system. Products produced by the cultural industry are controlled under the rule of a guiding force. The masses who consume these manufactured products are also not excluded from the rules of the guiding force through these products. The masses who consume the products of the cultural industry use these products. The masses who consume the products of the cultural industry use these products as a means of relaxation and distancing themselves from adversity. This industry aims to maintain the desire to buy in people's consciousness through products that are constantly offered, in order to buy the products that the system offers. In this industry, cinema, television or similar products are seen as products of the cultural industry

¹Yüksek Lisans Öğrencisi, Ordu Üniversitesi Sosyal Bilimler Enstitüsü Sinema Televizyon Bölümü YL. Ordu, birsahinali@hotmail.com, ORCID ID: 0000-0002-6406-4244



that give the masses a single appearance. Cinema also occupies an important position in societies as a means of influencing and directing masses within this industry system. The masses have been autonomized, driven by rational ussality (adoption), and it has been seen that the transmission of this autonomization through cinema can be even more effective. Thanks to cinema, societies have not been made to adopt a though, an ideology, and this thought has not been removed from the ideology. Cinema has tried to show people how to live. Countries called the central country (USA et al.), the cultural products they produce (cinema, etc.), its marketing to other third world countries is important both in terms of its own rationalized thinking and its economic dimension. Cinema binds its audience to itself. In order not to take it outside the boundaries, it subordinates the audience to themselves and presents an illusion by showing that what they watch in the film continues in normal life. Cinema is not seen a tool of art in this industry, but rather as a means of manipulating and creating misconceptions and accepting surreal events as if they were real. In the study, literature was reviewed within the scope of qualitative research. In order to make the work more understandable, various films have been tried to be explained together with their visuals. This study, which evaluates how cinema in the cultural industry, shapes and manipulates the level of consciousness of societies, and is thought to eliminate the lack of resources on the subject in the field.

Keywords : Culture Industry, American Cinema, Adoption, Culturel Product

Giriş

Kitle iletişim araçları (televizyon, radyo, gazete, dergi) kitlerin bilgi açlığını giderme de önemli bir konuma sahiptir. Kitleler bu tür araçlardan gelen bilgiler ışığında yaşantısını sürdürmeye devam edip bu bilgiler ışığında hareket ederler. Kitlelerin bilgi açlığını gidermede, büyük bir meta sağlayan merkez ülkeler (ABD vb. ülkelerden) oluşturur, bu merkez ülkeler çok uluslu şirketler tarafından yönetilmektedir, çok uluslu şirketlerin çıkarları doğrultusunda, merkez ülkelerin, meta üretip çevre ülkelere sunması ve çevre ülkelerin de bu hazır metayı kullanarak otonomlaşmasına, sade ve tek düze bir kültür oluşmasına neden olmaktadır. Merkez ülkelerin oluşturduğu bu düzen, çevre ülkelerin kendi kültür ürünlerini oluşturmada sorun yaşamasına hatta tamamen merkez ülkeye bağımlı olarak yaşamasına neden olmaktadır. Adorno bu durumu şöyle açıklar; günümüzde merkez kültür her şeye benzerlik buluşturur ve bu kültür birlikte bir söz birliği halindedir, (Theodor W. Adorno, Max Horkheimer, 2014, s. 162) Çevre ülkeler, merkez ülkelerin ürettikleri klişe sayılabilecek ürünleri tüketir, dolaysız, sorgusuz bir şekilde kabul eder. Bir bakıma kendi öz yapı taşından bihaber olan çevre ülkeler (üçüncü dünya ülkeleri) bir şekilde merkez ülkelerin kültürel ürünlerini sahiplenip özdeşleşirler. Merkez ülkeler tarafından dayatılan metalar, kitle toplumu tarafından benimsenip herkes için genel bir kültürü (popüler kültür) oluşturur. Kitleler merkez ülkelerin ürettiği metaları kabul etmeme dürtülerine sahiptir ancak istemsiz bir şekilde bu metaları kabul ederler. Adorno bu durumu şöyle açıklar; reklamın kültür endüstrisindeki zaferi budur işte: tüketicinin metaları sahte, yapma olduklarını gördüğü halde, bastırılması zor bir istekle kültür metalarını almaya ve kullanmaya devam ediyor der. (Adorno, 2007, s. 23) İnsanlar reklamların veya egemen ideolojilerin kültürel ürünlerinin zorunlu olarak doğru ya da haklı olmaları gerektiğini biliyor ya da duyumsuyorlar, ancak yine de bunları kullanıyor okuyor giderek kendilerini onlar tarafından güdülmeye bırakıyor kendi donanımları arasına katıyorlar. (Marcuse, 1986, s. 51) Kitle toplumlari, devletleri yöneten çok uluslu şirketlerin kontrolü altındadır. Her an hazırda bekleyen kitle toplumlari merkez ülkelerden gelen ürünleri dolaysız bir şekilde kullanırlar. Frankfurt Okulu (Eleştirel Okul) düşünürlerinden Herbert Marcuse'un One-Dimensional Man adlı makalesinde bu durumu şöyle açıklıyor;

"Ürünler birer öğreti gibi koşullandırmakta, kendi yanlışlığına bağımsız yanlış bir bilinç geliştirmektedirler. Ve bu ürünler daha çok toplumsal sınıf için ve daha çok birey için erişilebilir olurken, ilettikleri öğretiler birer reklam olmaya son vermekte birer yaşam yolu olmaktadır. Bu yaşam yolu tek boyutlu düşünce(yaşam) ve davranış kalıbı doğmasına neden olmaktadır ki, bunlarda içerikleri nedeniyle yerleşik söylem ve eylem evrenini aşan düşünce, özlem ve hedefler ya püskürtülmekte ya da bu evrenin terimlerine indirgenmektedir."
(Marcuse, 1986, s. 11)

Düşünce, konuşma ve duyma; özgürlüğün yükselmesi ve korunmasını sağlamışlardır. Bunlar özsel olarak *eleştirel* düşüncelerdir. Bunlar usa uygun daha üretken şekilde yeniden düzenlenmiş ve tasarlanmışlardır. (Marcuse, 1986, s. 1).Toplumların özgür bir şekilde kişisel benliklerini ifade etme biçimleri usa uygun bir şekilde düzenlenmişlerdir.

Gerçek ve yanlış gereksinimleri ayırt edebiliriz. ‘Yanlış’ olanlar bireye onun baskılanışındaki tikel toplumsal çıkarlar tarafından yukarıdan dayatılanlardır: gereksinimler ki zahmeti, saldırganlığı, sıkıntı ve türesizliği sürdürmektedirler. Karşılanmaları bireye büyük bir doyum sunabilir, ama bu mutluluk, eğer (onun ve başkalarının) bütünün hastalığını anlama ve hastalığı iyileştirme şanslarını kavrama yeteneğinin gelişimini durdurmaya yarıyorsa, sürdürülmesi ve korunması gerekli bir koşul değildir. (Marcuse, 1986, s. 4)

Bir bakıma kitle iletişim araçları alt-sistemi, halkın dikkatini sınırlı konulara ve amaçlara yoğunlaştırır ve böylece sosyal sistemin bütününe hizmet ederek kalıpların devamlılığını sağlamış olur. (Meyer, 2014, s. 53) Bu durum düşünme becerisini istemsiz bir biçimde kaybeden bir kitle toplumu yaratmıştır. Bu tek düzeli durum, belirli kalıplara sığın ve gelenekselleşmiş düşünce yapısını sınırlayan tek tipte bir yaşam tarzı sunar. Merkez ülkeler, çevre ülkelere kurup faaliyet gösterdikleri büyük basın yayın organlarıyla, televizyonlarıyla, sinemalarıyla (Hollywood vb.) çevre ülkelerin düşünce yapısına, yaşayışına katılır ve tek tipte bir kültürün oluşmasına neden olur. Gelişen teknoloji ile beraber maliyet karşılama ve kâr elde etme gibi kapitalist dürtüler nedeniyle sinema bir ideoloji taşıyıcısı, kültür endüstrisi olmanın yanı sıra dev ekonomik yapılanmalara mecburdur (Uğur, 2019:532). Bu tek tipte kültürün oluşmasında, sinema televizyon, gazete gibi sektörlerin çok büyük şirketlerin egemenliği altına girmesi de önemli bir olgu olarak görülebilmektedir. Örneğin ABD’de bulunan medya şirketi Time Warner Inc. sinema filmi, televizyon, dağıtım, dergiler, gibi çeşitli kolların tek çatı altında olması tek tipte düşünce tarzının sürdürülmesini sağlar. (Meyer, 2014, s. 64) Merkez ülkelerde bulunan bu kolektif kollar hem kendi ekonomik durumunu daha sağlama almış olur hem de sunduğu metalarla kitleleri kendine bağımlı yapıp başka düşüncelere kapılmamasını sağlar. Bir bakıma kitlelere sınırlılıklar getirerek uyulması gerekenin bu metalarla sunulan yanılsamalar olduğunu göstermeye çalışırlar. Meta sağlayan egemen sayılabilecek olguların, bakış açısından bir kitle iletişim aracı rasyonel davranış ortaya koyarak, hedef kitle içinde olası en büyük pazar oranını ele geçirmeyi amaçlamaktadır (Meyer, 2014, s. 55) Merkez ülkeler her türlü kültürel ürün kolunun en büyük ve lider konumdaki üreticisi olmuşlardır. Bunu oluşturmalarının sebebi olarak teşebbüslere kısıtlamanın olmayışı, kişisel hırsların ve herhangi bunalımlı ortamı diğer çevre ülkeler gibi yoğun şekilde yaşamayı önemli etken olarak görülebilir. Edward S. Herman ve Noam Chomsky kaleme aldığı Rızanın İmalatı kitabında bu kültürel ürünlerin bir propaganda modeliyle sunulmasını şöyle açıklar:

Kitle medyası, mesajları ve sembolleri sıradan insanlara ileten bir sistem olarak hizmet verir. Eğlendirmek, avutmak, bilgi vermek ve bireyleri toplumun bütününe eklemeyen değerleri, inançları ve davranış kodlarını aşımak işlevleri arasındadır. Refahın belli ellerde toplandığı ve önemli sınıfsal çıkar çelişkilerinin bulunduğu bir dünyada, bu rolü yerine getirmek sistematik bir propagandayı gerektirir (Edward S. Herman, 2012, s. 72)

Bu tür kültürel metaların üretimini ve benimsetilmesini en net tanımlayacak olan kavram, Frankfurt Okulu Düşünürlerinden olan Theodor W. Adorno ile Max Horkheimer’in kaleme aldığı “Kültür Endüstrisi” kavramıdır.

Kültür Endüstrisi

Kültür Endüstrisi kavramı, ilk olarak Frankfurt Okulu (Eleştirel Okul) düşünürlerinden Theodor Adorno ve Max Horkheimer tarafından 1944’de yayınlanan “Aydınlanmanın Diyalektiği” adlı makalede dile getirilmiştir. Adorno ve Horkheimer kültür endüstrisi kavramını anlama bakımından “Aydınlanma Diyalektiği”nde şu örnekten bahsetmiştir;

Telefondan radyoya atılan adımla roller birbirinden kesin olarak ayrılmıştır. Telefon liberal yoldan, insanların özne rolünü oynamasına izin vermiştir. Radyoya herkesi demokratik yoldan aynı ölçüde dinleyici kılarak, otoriter bir biçimde, farklı kanallar tarafından yayınlanan birbirinin aynı programların eline teslim eder. Herhangi bir cevap mekanizması gelişmediği gibi, özel yayınlara bağımlı olmaya mahkumdurlar. Üstelik onlar kendilerini yukarıdan aşağıya örgütlenen apokrif amatörlerin alanıyla sınırlarlar. Resmi radyonun izleyicisinde belirebilecek kendiliğindenliğin en küçük izi bile yetenek avcıları, mikrofon önünde düzenlenen yarışmalar ve sponsorlarca desteklenen her türden gösteri tarafından uzmanların seçimleriyle yönlendirilir ve soğurulur. (Theodor W. Adorno, Max Horkheimer, 2014, s. 164)



"Kültür endüstrisi" kavramını Dellaloğlu şöyle açıklar; "Kültür" ve "endüstri" iki farklı alanı tanımlayacak kavramın aynı anda kullanılması. Bu durum bir bütünselliği ortaya çıkarır. Bütünü oluşturan parçaların hiçbir şekilde ayrılamayacağını ve soyutlanamayacağını hiçbir şekilde ifade edilemeyeceğini belirten bir tanımdır. (Dellaloğlu, 2003, s. 22) Endüstrileşen kültür, hegemonik güçlerin özellikle geç kapitalizmin kültürel ürünleriyle kendini daha belirgin olarak göstermiştir. Endüstriyel kültürün düşüncesi, hem tüm tüketicilerin gereksinimlerinin kültür endüstrisi tarafından karşılanacağını göstermek, hem de bu gereksinimlerle insanın kendisini her zaman bir tüketici, bir nesne olarak sürdürmesini sağlamaktır. Kültür endüstrisi bu aldatmacayı tüketiciye bir haz olarak inandırmakla kalmaz, bunun daha da ötesine giderek, tüketicinin hafızasına işleyerek kendisine ne veriliyorsa onunla yetinmesi gerekliliğini sunar. (Adorno, 2007, s. 75) Kültür endüstrisinin amacı, toplulukların bilinçlerine etki etmek, yön vermek ve var olan toplumsal, ekonomik, siyasi düzeylerin devamlılığını sağlamaktır. Bu oluşum toplumun üst sınıfında bulunan yönetici ve idame ettirici sermaye üreticilerinin çıkarı doğrultusunda olur. (Berger, 2011, s. 55)

Kültür endüstrisi sistemi, despotik bir oluşumdur. Bireyi yabancılaştırır, onu önemsizleştirir. Söz konusu sistemde bireyin ve bireysel hareketin yitimi egemen olarak görülür. Bireyin şeyleşmesi gerçeği belirgindir. İnsan her konumuyla, yani ruhuyla, düşüncesiyle, bedeniyle şeyleşmiş vaziyettedir. (Kızılcıkelik, 2008, s. 358) Kültür endüstrileri, kapitalizmle bütünleşmiş bir şekildedir. Sinema da diğer sanat disiplinleri gibi çağının ruhunu yansıtan öyküler anlatır. Modern dönem aygıtı olarak içinde bulunduğu toplumun değerlerinden etkilenen sinema politik, ekonomik ve kültürel değişimlerden bağımsız değildir. (Uğur, 2017:331) Kültür endüstrileri medya ve eğlence firmalarıdır. Bu eğlence ürünlerinin üretimleri, dağıtımları ve tüketim süreçlerini büyük şirketler kontrol eder. Bundan dolayı da bu endüstrilerin ürettiği ürünler de kârı en fazlaya çıkartmak için emtia formunda üretilir. Bu emtiaların amacı tüketici konumundakileri özgürleştirmek, eleştirel düşüncüyü uygulamak değil, onları hipnotize ederek oyalamayı amaçlar. Bunları da sinema, radyo, basın vb. vasıtalarla yerine getirmektedir. (Yaylagül, 2006, s. 90)

Kültür endüstrisi, içerisinde meta olarak sunulan müzik, sinema, edebiyat ve benzeri konulardaki ürünleri, kapitalist sistem içinde bulunan üretici konumundaki olguların, ussallaştırma (mantık ve ahlaki bir biçimde benimsetme) yoluyla kitlelere aktarır. (Kulak, 2017, s. 88) Örneğin iki ayrı markadaki arabanın fark olarak sunulan özelliği, sanıldığı gibi aksine aslında pek bir farklılığının olmadığı uzman görüşler tarafından belirtilmiştir. İlgiyle karşılayanların, "avantaj" ve "dezavantaj" olarak tartışmaya kalktığı şeyler sadece rekabetin ve tercih olanağının sürekliliğini sağlamaktır. Otomobillerde bu farklar silindir sayısına, filmlerde ise yıldız oyuncularının çok olmasına bağlıdır. (Kirel, 2012, s. 341) Kültür endüstrisi, kitleleri doğrudan etkileme ve manipüle etme konusunda yadsınamaz bir etkiye sahiptir. Bu endüstri de bireyler özne olarak hareket etmez tam tersine birer nesne konumunda bulunurlar. (Adorno, 2007, s. 110) Kültür endüstrisi ürettiği metaları (sinema, televizyon yayınları vb.) nesne konumundaki topluma aktararak tek düze standartlaştırılmış bir toplum düzeni oluşturur. Kitlelerin tüketime geçirilebilmesi için, kültürel ürünler bakımından üretken ve dışa açılımlı ülkeler (ABD vb. ülkelerden), devamlı yanılmalı meta (tüketilmesi gerektiğini düşünülen şey) üretirler, kültürel ürünler bakımından (sinema, televizyon programları vb.) üretken ve dışa açılımlı olmayan çevre ülkeler (üçüncü dünya ülkeleri ve bazı batılı devletler) kültürel ürünler bakımından, merkez ülkelerin kültürel metalarını istemsiz bir biçimde bağımlılık gösterip ve içselleştirirler.

"Kültür endüstrisi, müşterilerinin kasten ve tepeden bütünleştirilmesidir. Binlerce yıl boyunca birbirinden ayrılmış yüksek ve düşük kültür alanlarını da birleşmeye zorlar, her ikisinin zararına olacak şekilde. Yüksek kültürün, etkileri üzerinde spekülasyon yapılarak, ciddiyeti ortadan kaldırılır; düşük kültürün, toplumsal denetim bütünsel olmadığı sürece barındırdığı hasarı isyankârlık ise uygarlaştırıcı dizginleme yoluyla yok edilir. (Adorno, 2007, s. 110)

Yani kültür endüstrisi, yüksek zümre denilebilecek tabaka ve düşük katmanda bulunan kesimlerin çeşitli kültür metaları sayesinde tek bir bütün olarak görünmesini sağlar. Bu bütünleme içerisinde kitle, çeşitli bölümler ve seviyelerine uygun konumlara göre hareket ederler, bu, kültür endüstrisinin sunduğu metalar sayesinde oluşturulur. Farklı fiyata sahip ve keskin ayrımlar, aslında gerçek farklılıklarını göstermekten çok, tüketicilerin bölümlenmesine, katmanlara ayrılmasına hizmet etmiş olur. Herkese uygun bir bölüm düşer ve kimse bu bölümlerden çıkmaz istemez (Adorno, 2007, s. 51) Adorno'un

dediği gibi, Kültürden bahsetmek hep kültüre ters olmuştur. Bütün bir parça olan endüstrileşen kültür, kültürü yönetim dünyasına sokmuş ve sınıflandırmıştır. (Theodor W. Adorno, Max Horkheimer, 2014, s. 176)

Endüstrileşen kültür, farklılaşan kültür gruplarını tek tipte olmasını sağlamıştır, Dellaloğlu yazısında bu durumu şu şekilde bahsediyor;

Kültür Endüstrisi gerçek bir kültür değil, kendiliğindenliği olmayan, şeyleşmiş bir sözde kültür üretmektedir. Modern kitle toplumlarında eski günlerdeki gibi, birbirinden farklı yüksek kültür ve alt kesimlerin kültürü diye iki ayrı kültür de kalmamıştır. Bu farklılık bile kitle kültürünün stilize barbarlığı içinde erimiş, yok olup gitmiştir. Bir zamanlar protesto niteliği taşıyan trajedi bile modern dönemde teselli anlamına dönüşmüştür. Sanat diye ne varsa, kitle kültürünün ortamı içinde bilincine varılamayan mesajı ile, hemen hemen yalnızca, gerçeklik ile uyuşmayı ve yaşama yeniden biçim vermekten geri durmayı telkin etmektedir. Yani sanat toplumun içinde bir esir haline gelmiştir (Dellaloğlu, 2003, s. 24-25)

A ve B filmleri ya da farklı fiyat ölçeğindeki kitaplarda yer alan öyküler arasındaki keskin ayrımlar gerçek farklılıkları yansıtmaktan çok tüketici kesiminin sınıflandırılması, örgütlenmesi ve kayda geçirilmesine yardım eder. Hemen hemen herkes için uygun bir şey öngörülür ve böylece hiç kimse bu oluşan işlemlerden kaçamaz. (Theodor W. Adorno, Max Horkheimer, 2014, s. 165) Yorucu bir işgünü sonrası evlerine dönen bireyler, buldukları yaşam şartlarından memnun oldukları söylenemez. Bireyler günün uzun ve yorucu çalışma saatlerinde ve gelecek kaygısı gibi birçok sorunla iç içe yaşama durumu içerisinde. Bu sorunlar mevcut toplumsal düzen içerisinde çözümsüz bir hal alır. Bundan dolayı bireyin yaşadığı bu sorunlar tüketim toplumunun mevcut düzeninden kaynaklanmaktadır. Bu durum da kişinin her koşulda mutsuz görünmesine sebebiyet vermektedir. (Kulak, 2017, s. 92) Bu mutsuzluk altında ezilen bireye, tüketim toplumunun oluşmasına sebebiyet veren kültür endüstrisi bir rahatlama yaşaması için fırsat verir. Bu fırsat bir sinema filmi veya bu endüstrinin kişiyi olduğu yaşamdan daha farklı bir görünüme sokmaya çalışan bir meta sayesinde oluşturulabilmektedir.

Kültür endüstrisi bir eğlence işletmesi olarak varlığını sürdürmeye çalışır. Tüketiciler üzerinde etkisi eğlence aracılığıyla sağlanır, bu güç açık bir şekilde buyruklar aracılığıyla değil, kendisine karşı her türlü olumsuz bakışa karşı düşmanlık ile yok edilir. İzleyiciye bu yapılması, uygulanması gereken bir düşünce tarzı olarak benimsetilir ve vücudunun her zeresinde bu düşünce varlığını sürdürür. (Adorno, 2007, s. 69) Eğlenceyi kapitalist sistemde çalışmanın bir uzantısı olarak görüyor Adorno. Makineleştirilen emeğin yoruculuğundan kaçmak isteyen tüketici konumundaki kimseler bu eğlenceye yönelir. Ancak tüketicilerin bu katıldıkları eğlence de makineleştirme tarafından üretilmiş ve tüketicilere verilmiştir. (Adorno, 2007, s. 68)

Kültür endüstrisi durmaksızın vaat ettiği şeylerle tüketicisini durmaksızın aldatır. Olay örgüleri ve ambalajlamayla verilen haz senedinin vadesi sürekli uzatılır: aslında yalnızca vaatten ibaret olan bütün bu gösteri haince bir biçimde, hiçbir zaman gerçekleşmez; yemek yemeye gelen müşteri menüyü okumakla yetinmelidir. Bütün o parlak adlar ve imgelerin uyandırdığı arzular içindeki insanların önüne, tam da onların kaçmak istedikleri o renksiz günlük yaşamın övgüsü konur. (Theodor W. Adorno, Max Horkheimer, 2014, s. 186)

İnsan birey olarak, özgünlüğünü, kaybetmiştir. Makineleşmiş tekrar üretim evreninde her özne(birey) bir başkasının aynısı şekilde görünür, Aynı şeyleri giyen, aynı şeyleri dinleyen, aynı şeyleri dile getiren, aynı şeyleri izleyen özneler aynı düşünmeye, aynı şeyler hakkında aynı tepkiler vermeye başlamıştır. Herkes aynıdır. Herkesin aynı olduğu yerde biriciklik kalmamıştır. (Dellaloğlu, 2003, s. 21-22) Kültürün endüstrileşmesinde birey bir şeylerin üreticisi ve oluşturucusu olduğu yanılsamanın içerisinde bırakılır ve yaptığı olguların bir bütüne hizmet ettiği ve bu bütünün dışına çıkamayacağı gerçeğini göremez durumdadır. Bir nevi statükoyu sürdürmek olarak görülebilir. Kültür endüstrisinde içerik diye sunulan her şey aslında soluk bir ön plandır; insan zihnine kazınan şeyler, aslında kalıplaştırılmış ve devamlı bir devinim içerisinde sürüp gider. (Adorno, 2007, s. 69)

Kültür endüstrisi diğer kâr üreten endüstri kollarından çok farklı bir amaç edinmemiştir, tıpkı diğer kâr amacı güden endüstriyel faaliyetler gibi kültür endüstrisi de bu tür kâr amacı faaliyetler güderek kitlelere çeşitli metalar üretir. (Adorno, 2007, s. 110) Kültür endüstrisi ürünlerini, insanlar çok aciz ve zor durumda dahi etkili şekilde tüketilebilecek hale getirmiştir. Bu endüstrinin ürünleri çalışma ve



dinlenme saatlerinde, tüketilen devasa ekonomi parçasının modeli durumuna gelmiştir. Bir radyo programında yayınlanan bir program bir bireye değil de toplumun geneline birden mal edilip sunulabilir. (Theodor W. Adorno, Max Horkheimer, 2014, s. 170)

Bottomore kültür endüstrisi ile ilgili bir problemden bahseder; Kültür endüstrisi çevre ülke diye tabir edilen ülkelere tahakküm kurması ve bu tahakküme maruz kalan ülkelerin nasıl kendi özel kültürünü oluşturabileceğini sorun edinmiştir (Bottomore, 2016, s. 64) Bottomore'nin bahsettiği gibi merkez ülkelerin kültürel tahakkümü, karşıt ülkelerin (çevre ülke) asimile olacağı veya doğrudan yok olabileceği üzerinde durmuştur.

Kültür Endüstrisi İçinde Sinema

Kültür endüstrisinde, kültürel metaların ve kalıpların yayılmasında yedinci sanat olarak görülen sinemanın yadsınamaz bir değeri vardır. Bu endüstri içinde kitle kültürü ve iletişim unsurları boş zaman aktivitesinin kökenini oluşturur. Film yapımları da bu endüstri içinde en iyi sonucu veren meta olarak kullanılır. Dışardaki dünyanın aynısı, filmi seyreden bireye hissettirilir. Bundan dolayı filmi izleyen izleyici özgürce hayal etme, düşünme dürtüsünden uzaklaştırılır, buna da gerçeklikle filmin eşit olarak görülmesi sebebiyet verir. (Yirmibeşoğlu, 2016, s. 241-242) Sinema sanatı maddeye, söze, harekete biçim veren diğer tüm sanat dallarına dair unsurları kapsayan, teknik olanaklarla gerçekliği yeniden üreten yapısıyla çağdaş bir sanat dalıdır (Uğur, 2017:73). Kültür endüstrisinde sinema yapımcısı, hangi olay örgüsünü seçerse seçsin oluşturduğu tüm filmler sermayeye ve iktidara hizmet etmek amacı taşır. Film yapımı düşünüldüğünde sermayeyi oluşturan güç kâr amacıyla yeni pazar oluşturma taktikleri, yıldız oyuncuyu bulundurması ve filmlerinin içeriğinin iktidarı meşru kılacak biçimde oluşturulması bir tabiiyet durumu göstergesidir. (Kırel, 2012, s. 344). Kültür endüstrisinde yıldız aday olan kadın oyuncu sıradan bir sekreteri simgelediği düşünülür, fakat onu izleyen izleyici gerçekten bir sekreterden farklı olarak, onun ilerde bir gün o gösterişli gece elbisesini giyeceğini bilir. Bundan dolayı bu yıldız aday kadın, izleyiciye bir gün o konumlara kendilerinin de gelebileceğini düşündürür. İzleyicilere oyuncuyla aralarında mesafenin olduğu, o konuma ulaşmanın zor olduğu düşüncesi film boyunca unutturulup filmdeki karakterle özdeş olduğu hissettirilir. (Adorno, 2007, s. 79) Görsel bir sanat olmasının yanı sıra ilerleyen teknoloji sayesinde teknik ve estetik açıdan sürekli gelişen sinema izleyiciyi de belli bir doyuma ulaştırmayı amaçlar (Yücel, Uğur, 248:2018). Bu endüstri içinde örneğin filmde bir oyuncunun sevdiği kadına güçlü elleriyle attığı dayaklar, veya yaşamın şımarttığı mirasyedi kadına erkeğin gösterdiği o kaba ve soğuk davranışlar; bunların tümü gelişigüzel olarak ister orada ister burada kullanılan hazır kişiler olsun, her zaman belli bir katmanın(şema) kendilerine sunduğu klişe amaçları tanımlamışlardır. (Adorno, 2007, s. 54) Her filmin başlangıcında nasıl biteceği, kimin ödüllendirilip kimin ceza çekeceği izleyiciye hissettirilir. (Adorno, 2007, s. 54) Bu türden oluşturulan sinemasal gösteriyi tanımlayan düşünce "popüler film" kavramı olmuştur. Popüler filmler, kapitalizmin kurallarına göre yapılan, sinema endüstrisinin oldukça yeni teknolojik araçları kullanan kültür endüstrisinin ilk gerçek ürünleri olarak ortaya çıkmışlardır. (Abisel, 1995, s. 13) Kültür endüstrisi bağlamı içerisinde çizgi filmlerinde payı büyüktür. Doğrudan çocuklara hitap etmesinden dolayı çizgi filmler önemli bir yere sahiptir. Çocukların gündelik hayatta karşılaşacakları her şey çizgi filmler sayesinde anlatılır ve gösterilmeye çalışılır. Bu çizgi filmler de en önemli vurgulanan şey gülme edimidir. Ancak gülme edimi çizgi karakterin en bocaladığı ve kötü duruma düştüğü anlarda olur. Bu durum herhangi birinin kötü durumda kaldığı, bocaladığı bir anda gülme edimini ortaya çıkarmasına neden olur. Önder Kulak, "Kültür Endüstrisinin Kıskaçında Kültür" kitabında, bu ortaya çıkan olumsuz durumdan, kişilerin gülme edimi edinmesinin ilk zamanlardaki gladyatör dövüşlerini seyreden topluluğa benzetir. (Kulak, 2017, s. 109) Çizgi filmin izlerkitesli, karakterin daha ilk sahneden bir düşme, çarpma yaşaması yerden yere vurulması beklentisi içinde bırakılır.

Endüstrileşen kültürde sinema filmi, aşık bir kadının toplum kurallarına ters düşen bir aşk yaşaması ve aşkının bedelini hayatıyla ödemesi ya da herhangi bir kötü sonla biten film bile olsa, her zaman düzeni onaylayıp trajik olanı olumsuzlaştırarak izleyiciye verir. (Adorno, 2007, s. 89) Bu endüstrileşen sinema, trajedilerle dolu yaşamın nasıl işleyeceğini hafızalara kayıt eder. (Adorno, 2007, s. 89) Sinema yapıtları, izleyiciye nasıl davranacağını, nasıl hareket edeceğini empoze ederek başka kalıp yargılarının dışına çıkma imkanı tanımaz. Endüstrileşen kültürde sinema, neyin doğru olması gerektiği olgusunu izleyiciye normal bir yaşantıymış gibi sunarak kendi çizgilerine bağlarlar. Bu

durum filmleri izleyen izlerkitleyi sabit, tekdüze, düşünme beceri olmayan bir duruma sokar. Sesli filmin ortaya çıkmasıyla izleyiciye gerçek yaşam izlenimi verilmiştir, izleyici bir yanılısama olarak sinemada gördüklerini dış dünyanın bir gerçeği olarak algılamaktadır. İhsan Eliaçık “Kültür Endüstrisi ve İdeoloji: Hollywood ve Steven Spielberg Sineması Örneği” tezinde sinema için “perdede gösterilenlerin gerçeklikle eşleştirilmesi seyirciyi eğitme amacı taşır. Böylelikle perdede izlenen ile gerçek yaşam birbirine girmiştir” der. (Eliaçık, 2010, s. 187) Perde de görülen oyuncu klasik anlatı sinemasının verdiği figür rolün arkasında kaybolur, izleyici de figür olanın bütün duygu ve düşüncelerini tartışmaya mahal vermeyecek şekilde katılacağı bir özdeşleşme durumu içerisinde benimser. (Parkan, 1983, s. 37) Bu özdeşleşme durumunu anlayabilmek adına Mutlu Parkan’ın Brecht Estetiği ve Sinema kitabında ki grafik bize yardımcı olacaktır.

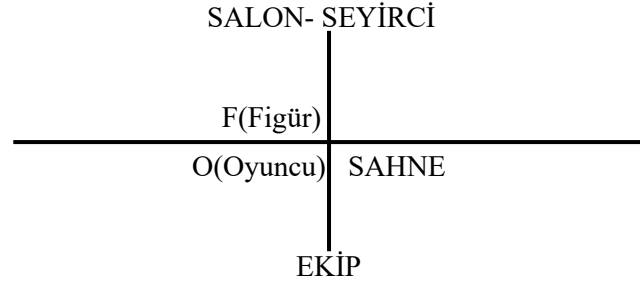

Görsel 1. Özdeşleşmeye ve mimesis'e dayalı oyunculuk

Şekilde (**Görsel 1**) görüldüğü gibi oyuncu figür'ün arkasında kaybolmuş vaziyettedir. İzleyici figür olanın sinemasal anlatı içerisindeki tutumu ve davranışlarını eleştirebilecek bir bakış açısına sahip değildir. (Parkan, 1983, s. 37) Yani izleyici oyuncunun normal hayattaki kişisel düşüncelerini göremez, bilemez, sadece figür olanın rolü gereği sahneye yansıttığını geleneksel sinema içerisinde bulunan tutum ve davranışlarını görür ve benimser.

Kültür endüstrisinde bahsedildiği gibi sinema kolu yadsınamaz derecede öneme sahiptir. Adorno ve Horkheimer: Sinema kendisini bir sanat dalıymış gibi gösterme gerekliliği hissetmez, kendisini herhangi bir ticari kâr güden endüstri kolu olarak adlandırır der. (Theodor W. Adorno, Max Horkheimer, 2014, s. 163) Sinemanın eğlendirme amacı ticari kaygılar yüzünden oluşturulmuştur. Çok farklı yaklaşım ve beğenilere seslenen, farklı temalara uygun hazırlanan “türler” ticari kaygı gözetilerek ortaya çıkarılmıştır. İster polisiye ister dram tarzı olsun tüm bu filmlerin ortak özelliği izleyiciye belli zaman diliminde hoşça vakit geçirmesini sağlamıştır. (Parkan, 1983, s. 15) Bu eğlendirme ve hoş bir zaman geçirme durumuna bakıldığında ve farklı türlere rağmen temel bazı alanlarda benzerlikler görülür: Olaylar ve karakterler kesin hatlarıyla belirlenmiştir. Olay örgüsü tek ana çizgiden devam eder. Her şeyin bir kalıp içerisinde sürdüğü görülür. (Parkan, 1983, s. 15) Bütçenin fazla olmasıyla belirlenen değer farkları, gerçek farklarla ortaya çıkan ürünün anlam yapısıyla bir ilişkisi yoktur. (Kırel, 2012, s. 342) Örneğin milyon dolarlar harcanan ve bolca yıldız oyuncu oynatılan bir film ile çok az bütçeyle oluşturulan bir film arasında anlam çıkarma bakımından pek fark olmayabilir. Ancak endüstrileşen kültür tercihini, anlam bakımında milyonlarca dolar harcanan filmde yana kullanır.

Yaşamımızın her günü sinema tarafından etki altında bırakılmıştır. Kitleler filmlerden belli parçaları alıp gerçek hayatlarına eklemiş ve kendilerini o filmlerdeki karakter veya olaylarla özdeşleştirmişlerdir. Hatta Witkin; Adorno On Populer Culture kitabında, *The Godfather* filmindeki mimik ve yaklaşımların benzerlerini, o dönemlerde bulunan gerçek suçlular ve Mafya patronları benzer şekilde alıp kullandıklarından bahseder. (Witkin, 2003, s. 138).

Endüstrileşen Kültür'de Amerikan Sineması

Endüstrileşen kültürde sinema bir ideolojiyi bir düşünce olgusunu izleyiciye aktarmayı kendine amaç edinmiştir. “Sinema, özelde her ticari/popüler film bir yanıyla ters/yanlış bilinci üretir; bir yanıyla bir sınıfın dünya görüşünü savunur ve aktarır; bir yanıyla toplumu/kültürü bir arada tutan (kültürel, politik, ekonomik, psikolojik, etnik, milli vb.) değerleri oluşturur ve toplumsal bir siva işlevi görür; bir yanıyla da bütün bunları somut ve maddi bir pratikle yapar.” (Yılmaz, 2008)



Sinema yapımcıları, her ne kadar ilk zamanlarda sinemanın tecimsel varlığını dikkate almasalar da, sonraları sesli sinemanın kitleleri etkileme gücünün farkına varıp maddi ve ideolojik yönüne göre hareket etmişlerdir. Bu durum sinemanın, diğer endüstri kollarından (petrol, sanayi vb.) farklı görülmemesine neden olmuştur. Sinemanın tecimsel varlığı, Amerikan (Hollywood) film yapımcılarını, hem ideolojik düşünceyi aşlamak hem de maddi çıkarı göz önünde tutarak filmler yapmaya itmiştir. Endüstri içindeki sinemanın oluşmasını sağlayan en önemli nesne paradır. Para, gücün ve filmin konusunda söz sahibi olmak demektir. Genel olarak para, filmi ya da bir başka deyişle ("dil") anlamı belirler. Yani içeriği belirler. (Adanır, 2003, s. 4) Hollywood sinemasında yeni diye sunulan öykü içeriklerinde, aslında bir farklılık sunulmadığı ve çaba sarf edilmediği görülmektedir. İzleyiciye yalnızca değişiklik yapılmış gibi hissettirilir bu da hegomonik sinema anlatısının Hollywood sinemasının içerisinde sürdürmesine yardım eder. Hollywood filmleri, hangi şirket tarafından üretilirse üretilsin içerik ve sunum açısından "sahibinin sesini ileten, egemen düşüncenin sesi olarak Hollywood'da kendini sürdürmektedir. (Kırel, 2012, s. 344)

Televizyonun yaygın şekilde kullanılmadığı zamanlar olan 1930 yıllarda, Hollywood filmleri eğlendirmek için gerçeklerden ve sıkıcılıktan kaçış olarak izleyiciyi çekmiştir. Bu filmler büyük güvensizlik ve sıkıntılı yıllarda düzenli olarak izleyiciye rahatlama sağlamışlardır. Bu sinema, daha çok arzu edilebilir yaşamı göstermek ve etkileyici bir görünümün içinde modern yaşamın stresinden insanları hızlıca ve kolaylıkla uzaklaştırma amacı taşımıştır. (Witkin, 2003, s. 138) Bu uzaklaştırmayı sağlayan filmlerin en önemlileri arasında sayılan, Amerikan Hollywood'un klasik anlatı sineması içerisinde bulunan Griffith'in Birth of A Nation(1915) filmidir. Murat Temizer Griffith'in bu filmleri hakkında şöyle diyor:

"Griffith'in filmleri; zaman, mekân ve karakterlerin tanıtılması ve ilk çatışmanın kurulmasıyla başlar. Sonra ana çatışma öncesinde tempo biraz düşer, araya seyirciyi rahatlatıcı, gerilimi azaltıcı olaylar, hatta espriler girer. Bunu ana dramatik çatışma izler ve finalde bir hesaplaşma yer alır. Kazanan-kaybeden belirlenir. (Temizer, 2019, s. 143)

Yine ayrıca Kültür endüstrisinde bir düşünceyi meşrulaştırma bakımından "Birth of A Nation" filmi Amerika devletinin kuruluşunda yaşananları meşrulaştırma bakımında bu endüstri içinde dikkate değer bir yapım olarak görülebilir.

Kültür endüstrisi içerisinde sinemasal özdeşleşme olarak değerlendirilebilecek dönemin önemli bir diğer filmi ise Joseph L. Mankiewicz'in, The Ghost and Mrs. Muir (1947) dir. Film ölü denizci olan Kaptan Gregg'in hayaletinin uzun yıllardır yaşadığı evden ayrılmak istememesi ve evi şehrin sıkıcılığından bir kaçış amacıyla tutmak isteyen Lucy Muir arasında geçen fantastik bir aşk hikayesini konu edinmiştir. Film hakkında kültür endüstrisi bağlamında Metin Gönen Hollywood Sineması adlı kitabında şöyle bahsetmiştir: Sinemasal anlatı evrenindeki bu olağanüstü dünyayı film öylesine gerçekmiş gibi yansıtır ki, Kaptan Gregg'in bu kurmaca dünyadaki varlığına aldanmış olan sadece filmdeki kadın olmamıştır. İzleyicide, bu olağanüstü kurmaca dünyanın gerçekliğine kapılıp film evreninde kendisini kaptanın veya kadının yerinde hissetmiştir. (Gönen, 2007, s. 46) Özdeşleşme, izleyicinin dikkatini kendi üzerinde toplayarak (caption) kurgusal evrenin (diegese) içine çeker. İzleyici bu özdeşleşme ilişkisi vasıtasıyla, ekranda tanık olduğu kurgusal olayları, sanki kendisinin de yaşadığını hisseder. (Gönen, 2007, s. 63) Kültür endüstrisi içerisinde sinemanın amacı da burada anlatılan özdeşleşmeyi izleyici üzerinde sürdürerek bir yanlış ortamı yaratmaktır.

Amerikan sinemasın' da bir düşünce ve ideoloji yapısını izleyiciye katmak ve benimsetmekte çizgi filmlerin önemli bir yere sahip olduğu söylenebilir, Walt Disney'in yaratıcı olduğu Donald Duck' un yanlış bir hatasında başına vidaların düşmesi (**Görsel 2**) veya Sylvester'in Tweety'yi yemeye çalışırken sahibinden dayak yemesi (**Görsel 3**), bu filmler izleyenleri karşılaştıkları olumsuz durumlara alıştırmak hedefindedir. Bu durumu Adorno ve Horkheimer "Aydınlanmanın Diyalektiği" kitabında şöyle açıklıyor: Çizgi filmler izleyiciyi, yeni sunulacak olguya karşı hazırlar, devamlı bir işkenceye maruz kalma yıpranma, törpülenme, bu izleyicide bireysel direnişi kırmak ve bunu toplumun hafızasına olağan bir parça olarak kazımaktır. "Donald Duck ve gerçek yaşamdaki bahtsızlar dayak yesinler ki, onları izleyenler kendi yedikleri dayağa alışsınlar." der (Theodor W. Adorno, Max Horkheimer, 2014, s. 185)



Görsel 2.Walt Disney ‘Donald Duck’



Görsel 3. Warner Bros ‘Slyvester’

Kültür endüstrisinde sinemanın etkili bir kol olmasında, Hollywood (Amerikan)’un, filmlerinin türlere göre (polisye, western, güldürü) sınıflandırması bu kolu daha etkili bir araç yapmıştır. (Eliacı, 2010, s. 201) Filmlerde tür sınıflandırmanın yapılması, izleyicinin izleyeceği film hakkında çabuk karar vermesine ve hemen sevdiği film türüne yönelmesini sağlamıştır. Sinema izleyicisi filme giderken ilk olarak nasıl bir şeyle karşıya karşıya kalabileceğini bilmek arzusundadır ve bir yenilik değişikliği görmek ister. (Temizer, 2019, s. 117) Bu durum hem seyircinin kaçış ortamı bularak mutluluk yaşamasına hem de film yapımcısının ve egemen ideolojinin aktarılmasına çok büyük kolaylık sağlamıştır. Bu da sinemanın bir endüstri kolu gibi çalışmasına vesile olmuştur. Sinemada türler, tecimsel kaygılar yüzünden oluşturulmuş ve sanatsal düşünce yapısını kabul etmemiştir. Sinemada türler içine giren ve estetik kaygı taşıyan az sayıda yönetmen ve film vardır; Alfred Hitchcock’un Psycho filmi (**Görsel 4**) ve Orson Welles’in Yurttaş Kane (**Görsel 5**) filmi Elia Kazan, Howard Hawks, John Ford gibi yönetmenlerin filmleri Hollywood tür çarkının içerisinde varlığını sanatsal ve estetiksel sayılabilecek konularla sürdürmeye çalışmışlardır. (Temizer, 2019, s. 120)



Görsel 4. “Psycho” 1960 ‘Alfred Hitchcock’



Görsel 5. “Citizen Kane” 1941 ‘Orson Welles’

Endüstrileşen kültürde sinemada yıldız oyuncu büyük bir öneme sahiptir. Filmde yıldız oyuncunun bulunması, filme rağbet oranını arttırmada öncelikli bir unsur olarak görülür. Hollywood sineması içerisinde starlar yani yıldız oyuncular tek boyutlu ve yüzeysel haldedirler. Starlar ile özdeşleşme yapılmasının sebebi, izleyicinin gerçek yaşamda karşılaşılan olumsuz durumları, oyuncunun filmsel düzlemde karşılaştığı zor durumlara benzeterek, kendisinin de o star oyuncu gibi zorlukların üstesinden geleceği hissi star yani yıldız oyuncuyla daha iyi verileceği bu endüstri sistemi içerisinde bilinmektedir. Starlar aracılığıyla özdeşleştikleri filmler izleyiciyi hayali bir dünyaya sokar. (Temizer, 2019, s. 208) Yıldız oyuncunun önemi hakkında Roy Armes Sinema ve Gerçeklik kitabında şöyle bahseder: Picture Company of Amerika (IMP) şirketinin sahibi yapımcı Laemmle Independent, şirketinin ayakta kalabilmesi için, sözleşmesinde bulunan oyuncu Florence Lawrence hakkında öldü söylentileri çıkardı ve bu söylentileri Independent’ın kendisi bir gazetede yalanladı ve oyuncusunun St. Louis tren istasyonunda olacağını söyledi bunun üzerine istasyonda Birleşik Devletleri başkanını karşılayan kalabalıktan çok daha fazla bir topluluğun olduğu aktarılmıştır. (Armes, 2011, s. 149) Yani yıldız oyuncu endüstrileşen kültür içerisinde sinemada ideolojiyi ve düzeni sürdürme açısından

izleyici için iyi bir benimsetme aracı olarak kullanılır. İzleyiciler kendilerinin gerçekleştirmek istediği niteliğe sahip yıldız oyuncuyla bağ kurar ve bu bağ yıldız oyuncuda hiç çaba sarf etmeden, özel bir yetenek kullanmadan oluşur. (Armes, 2011, s. 150) Amerikan sinemasında, Greta Garbo, Bette Davis Charlie Chaplin gibi eski Hollywood yıldızlarının yanında Robert De Niro, Tom Cruise, Leonardo DiCaprio, Cristian Bale, Cameron Diaz , gibi son dönemde halen daha Hollywood'da oyunculuklarını sürdüren birçok yıldız oyuncu vardır. İzleyiciye verilmek isteneni aşılama ve filmde geçen her olayın gerçekmiş gibi dışarda da devam ettirildiği hissini sağlamak için bu tür oyuncular bu endüstri içinde önemlidir. Bu durum yapısal anlamda izleyiciyi muhafazakârlığa taşımakta ve içerik konusunda da var olan egemen ideolojinin dışına çıkarmamasını sağlamaktadır. (Eliacıık, 2010, s. 312)

Endüstrileşen kültür içerisinde sinema, toplumları bunalımlardan sıkıntılardan uzaklaştırmak için kullanılmıştır, örneğin 1929 yılı ekonomik buhranın getirdiği sıkıntılardan insanları bir nebze uzaklaştırmak ve unutturmak için "Tarzan the Tiger" 1929 (**Görsel 6**) filmi buna örnek olarak verilebilir. Bu film hakkında doktora tezinde Özgür Uğraş Akgün şöyle bahsediyor:

"Tarzan aynı zamanda 1929 yılında Amerika'da başlayan büyük ekonomik bunalım yıllarında insanları rahatlatmak adına üretilen çalışmalara örnektir. Bu dönemdeki çalışmaların ortak özellikleri maceraların başka dünyalarda ya da zaman dilimlerinde geçiyor olması ve günlük hayatın stresinden halkı uzak tutmaya çalışmaları olarak gösterilebilmektedir" (Uğraş, 2008, s. 100)

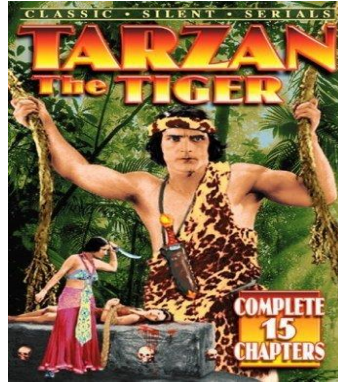

Görsel 6."Tarza the Tiger" 1929 'Henry MacRae'

Buhran bastırıkça, stüdyoların, giderek yoksullaşan insanlara sonsuz başarı ve uzak bir mutluluk hayali satarak para kazandıkları açıktı. Sinemanın, Amerika'da herkesin başarabileceği inancını söylediğini herkese olduğu gibi kendilerine de söyleyebiliyorlardı ve Mayer(Hollywood yapımcısı- yazarın notu) kendi yolculuğuna ait moral verici hikâyelerini paylaşacak kadar cömertti. Ama bu mesaj, yirmi yıl sonra ve daha sonraları Las Vegas kumarhanelerinden gelen reklama oldukça yakındı: Herkes kazanabilir. Kesinlikle doğru, elbette neredeyse herkesin kaybedeceği doğal sonucuuydu. (Thomson, 2015, s. 160)

Kültür endüstrisi içinde sinema, gündelik algı dünyasının birebir aynısı oluşturmayı amaç edinir. İzleyici dışarıda karşılaştığı gerçeği biraz önce izlediği filmin devamı gibi algılar. (Adorno, 2007, s. 55) Örneğin kültür endüstrisi içinde sinema yoksul bir mahalleyi esas olarak geleceğin yıldızlarının çıkabileceği bir ortam olarak izleyiciye düşündürür. Hatta bu endüstri, her yoksul mahalleyi aslında geleceğin ünlü yıldızlarını içerisinde barındırıyormuş olarak gösterir. (Kulak, 2017, s. 94) Kulak'ın ifade ettiği bu düşünce yapısını açıklayan bir film olan William Wyler'in 1939 yapımı Wuthering Heights(Uğultulu Tepeler) (**Görsel 7**) 'da başrol oyuncularından olan Heatcliff'in küçük yaşta yoksul yaşamından Bay Earnshaw tarafından kurtarılıp bir çiftlik evinde yaşamaya başlar ancak burada Bay Earnshaw'ın büyük oğlu tarafından istenmemekle birlikte Earnshaw'ın kızı olan Cathy ile arasında bir aşk başlar. Earnshaw'ın ölmesiyle birlikte Heatcliff evin büyük oğlu tarafından daha çok dışlanmaya başlar ve aynı anda evin kızı olan Cathy'in duygusal ruh değişimleri Heatcliff'i de ruhsal bir zora sokar ve evi terk etmek zorunda kalır, uzun süre sonra Heatcliff geri döndüğünde zengin

olmuş asil biri olarak görülür. Filmde anlatılanlar kültür endüstrisinin amacına uygun şekilde izleyiciye verilmiştir. Bu film izleyicilerin kendilerini baş karakterin yerine koyması ve karakterin yaşadığı olumsuzlukları kendi bünyelerinde film boyunca hissetmeleri bakımından önemli bir yere sahiptir.



Görsel 7. “Wuthering Heights” 1939 ‘William Wyler’

Bu endüstri içinde sinema izleyiciye devamlı, film içinde kendini bulmayı ve sürükleyici akışta kaybolmayı hedefler. Kendini özdeşleştirmeyi ve sürükleyici akışta kaybolmayı sağlayan yapımlara “Marvel” filmlerinden örnekler verilebilir. Süperman (**Görsel 8**), Spiderman, Yenilmezler, Hulk gibi, konusu süper kahramanlık teması üzerine kurulan ve her farklı filmde bulunan kahramanın farklı bir güç ile dünyayı kurtardığının gösterildiği filmlerde ana kahraman, önüne çıkan engelleri tek tek aşan ve en sonunda da dünyayı kurtaran bir üst kahraman olarak gösterilmiştir. Bu filmsel düzlemdeki olaylar izleyiciye katarsis’i yaşatır ve izleyici filmin akışına kendisini kaptırır. Bu durum Kültür endüstrisi içerisinde sinemanın maddi çıkar olarak kullanılmasına ve izleyicilerinin kısıtlı bir zaman da olsa filmsel zaman içerisinde çeşitli görüşlerden ve ideolojilerden arınmasına hizmet etmektedir. İzleyiciler kendi sıkıntılı ilerleyen süreçlerini kahramanın filmsel düzlemde karşılaştığı sıkıntılı süreçleriyle özdeşleştirerek sonradan kendisinin de o doyuma o başarıya ulaşacağı fikri empoze ettirilir. Özdeşleşme kavramı, filmsel düzlemdeki karakter ile ya da olay örgüsü ile izleyicinin kendisi arasındaki benzerlikler ile oluşturulur. Özdeşleşme, filmin içine girme, empati oluşturma, duygu oluşturma ile ilgilidir. Özdeşleşme, izleyicinin içerikle faal şekilde etkileşimde bulunması demektir. (Kirel, 2012, s. 190)



Şekil 8. “Man Of Steel” 2013 Zack Snyder

Kültür endüstrisi, toplumlara devamlı tüketici olmasını ve kültür endüstrisinin sunduğu kültürel ürünlerle mutluluk hazzı bulmasını amaçlar. Bu amacı oluşturmanın bir yolu da bahsedildiği gibi sinema sayesinde olmaktadır, sinema izleyicilerin neleri tüketeceklerini ve hangi araçlarla bunu sağlayacaklarını izleyiciye aktarmaktadır. Umudunu Kaybetme 2006 (**Görsel 9**) filminde başroldeki Chris Gardner’in başarısız bir iş girişiminden sonra bir borsa şirketine girebilmek için çeşitli zorluklar karşısına çıkar, bu zorlukların sonucunda istediği ödülü borsa şirketinde işe başlamasıyla alır. Film izleyiciye hep bir umudun olması, kaybetmenin aslında bir kayıp değil bir başlangıca neden olabileceğini göstermiş, bu sorunları her insanın yaşayabileceği, önemli olan sorunları kabullenip yola devam edilmesi gerektiğini izleyiciye filmsel düzlemde gösterilmiştir. İzleyici filmde kendinden bir parça bulur. Her ne zorluk yaşarsa yaşasın sonunda istediği ödüle ulaşacağı düşüncesi izleyicinin bilinç altına aktarılır. Bob Foss’ “Sinema ve Televizyonda Anlatım Teknikleri ve Dramaturji” kitabında, dramanın ön koşulu olarak ortaya çıkan olaylara alışılmış bir şekilde yaklaşması dünyaya bakışımızı yansıtır ve güçlendirir der. (Foss, 2016, s. 204) Yani klasik anlatı yapısında filmler, özellikle Amerikan

filmleri izleyiciye izlediğinde sanki kendinden bir parçayı izliyormuş gibi gösterir. Endüstrileşen kültür içerisinde kurumların kendilerini meşrulaştırma ve varlıklarını sürdürme bakımından yakın dönemde çekilmiş olan Steven Spielberg'in 2017 yapımı The Post filmi (**Görsel 10**) de örnek olarak gösterilebilir, filmde başarılı bir aile şirketi olan Washington Post gazetesinin yönetimine sahip Kay Graham ve editör Ben'in Vietnam Savaşı ile ilgili devletin sakladığı gizli belgeleri gazetelerinde yayımlayıp yayımlama arasındaki korku ve isteklerini konu alır. Filmin önemli noktası Washington Post gazetesi yöneticilerinin zamanında karşılıklı çıkarlar nedeniyle bürokratik kişiliklerle verilen toplantılar ve özel yemekli resepsiyonlar filmde gösterilmiş ve bunlara bir silgi çekmek ve halkta basın tarafsızlığı ilkesini göstermek amacıyla devletin gizli belgelerini halkı aydınlatmak adına yayımlama kararı alındığı filmde gösterilmiştir. Kültür endüstrisi bakımından "The Post" filminde Washington Post gazetesi her ne kadar geçmişte bürokratik güçlerle ilişkiler içinde oldukları gösterilse de her zaman izleyiciye doğruları açıklayan hegomonik bir gücün himayesinde bulunmayan, şeffaf gazetecilik anlayışı olduğu izlenimi izleyenlere verilmiştir. Film izleyenlerin gerçek hayatta da gazetelere karşı böyle bir yaklaşımla yaklaşması gerektiği düşüncesi verilmiştir. Bu oluşan durum gazetelerin varlıklarını sürdürmek için meşru bir hareket olarak görülebilir. Bu endüstri içinde sinemasal olarak verilebilecek klasik anlatı sineması içerisinde bir başka örnek film ise Ouentin Tarantino'nun "Kill Bill" film serisidir. Ana karakter The Bride, evliliğe ilk adımı atmaya çalıştığı kilisede suikastçılar tarafından saldırıya uğrar. The Bride hariç herkes öldürülür, The Bride bu durumun intikamını almak amacıyla bu katliamın sorumlusu olan tüm suikastçıları öldürmeye yeminli bir şekilde macerasına başlar. Film kültür endüstrisinin amaçladığı gibi, filmin içindeki kahramanın o sıkıntılı şartlardan kurtulacağı ve intikamını alacağı filmin en başından izleyiciye hissettirilir, hissettirilen bu düşünce sırasıyla The Bride'in suikastçıları öldürmesiyle gerçekleşir. Seyirci her suikastçının ölümüyle kendisini The Bride'in yerine koyarak filmi hipnotize bir şekilde benimser ve bu hazzı yaşar. İzleyici modern hayatın sıklığından ve eleştiriselliğinden bu tür filmler vasıtasıyla uzaklaştırılıp rahatlatılır.



Görsel 9. "The Pursuit of Happyness" 2006
'Gabriele Muccino'



Görsel 10. "The Post" 2017 'Steven Spilberg'

Çoğunlukla mutlu sonla biten popüler kültür sineması, başlangıcından bu yana insanlara bir kaçış fırsatı sunarak, milyonları etkilemeyi başarmıştır (Uğur, 2020:289). Amerikan sinemasında, kültür endüstrisi içerisinde sayılabilecek ve bir ideolojiye meşruluk kazandırmak bakımından savaş filmleri önemlidir. Bu savaş filmleri arasında Vietnam Savaşını konu alan filmler en önemli yeri tutar. Full Metal Jacket 1995 (**Görsel 12**) ve Platoon 1986 (**Görsel 11**) gibi filmler Amerikan ideolojisini ve savaş düşüncesini meşrulaştırmak ve doğru kılmak için yapılmış yapımlar olarak dikkat çeker. Amerikan Sineması, kendisini sanat yönünden daha çok endüstri içindeki herhangi bir koldan farklı olmayan bir meta gibi kullanmıştır. Sinema bu endüstri içerisinde tecimsel ve ideolojik çıkarları gözetenek kullanılmaya çalışılmıştır.



Görsel 11. "Platoon" 1986 'Oliver Stone'



Görsel 12. "Full Metal Jacket" 1987 'Stanley Kubrick'

Robert Phillip Kolker sinema ve özellikle Amerikan sineması ile ilgili şöyle diyor;

Filmler başlangıçta işçi sınıfından izleyiciler için yapıldı. Ama ekonomik gerçeklik işçi sınıfı semtlerindeki gösterimlerden büyük miktarda para kazanılamayacağını gösterdi. Kâr ve saygınlık yalnızca paralı ve itibarlı izleyiciden gelebilirdi. İki şey acilen bu grubu çekmeyi gerektirdi: şık bir gösterim ve yumuşak, görünüşte son derece zararsız ahlak anlayışı ile üst sınıf ahlakının da savunabileceği cinsel duyguları okşamayı birleştiren bir film içeriği. Amerikan sinemasında (ama asla bununla sınırlı olmayan) sonuç 1910'ların başında başlayan ve çeşitli eğrilerle 1940'ların başına kadar süren bir ideolojik düzenlemeydi. Film izleyicisinin deneyiminin karmaşık ekonomik, politik ve psikolojik özellikleri, yaşamı basitleştirerek yumuşatan ve ekonomik eşitsizliği, "böylesi bir eşitsizliğin mutluluk için bir önemi yoktur" anlayışıyla inkâr eden görüntüler içinde büyük ölçüde tersine çevrildi. Bu, iyi karakterlerin evlendiği ve orta sınıf yaşamına kavuştuğu, itaat ve fedakarlığın ödüllendirildiği bir ıslah etme sinemasıydı. 1910'larda Griffith tarafından geliştirilen ahlaki kodlar ve dramatik yapılar, popüler sinemanın sürekli olarak süslediği ve bugüne kadar beslediği bir model oluşturdu. Amerika'nın yarattığı ve dünyayla paylaştığı egemen sinemada, egemen ideoloji nadiren sorgulandı ve politik bir bağlam nadiren kabul edildi, çözümlendi ya da eleştirildi. (Kolker, 2010, s. 26)

Sinema kendisini herhangi bir endüstri kolu gibi sürdürmesi günümüz sinema yapımlarında halen daha görülmektedir. Sinemanın endüstri gibi görülmesinde yıldız oyuncu ve tür kavramı önemli bir faktör olarak görülmesine rağmen, sinemadaki bu endüstrileşme duruma katkı yapan bir diğer önemli faktör de yönetmendir. İzleyici filme bir yönetmen ile yönlendirilebilir. Yönetmenin sürekli aynı çizgide, kültür endüstrisinin amacına uygun filmler yaratması o yönetmenin filmlerini bekleyen bir kitlenin oluşmasını sağlamıştır. Quentin Tarantino (**Görsel 13**), Martin Scorsese(**Görsel 14**) gibi yönetmenlerin filmleri daha gösterime girmeden bir ilgi ve cazibe haline getirilmiştir. Bu tür yönetmenlerin filmlerine izleyiciler tarafından rağbet gösterilmesinin nedeni kültür endüstrisinin bu filmleri birer meta olarak izleyicilere sunmasıyla mümkündür.



Görsel 13. Quentin Tarantino

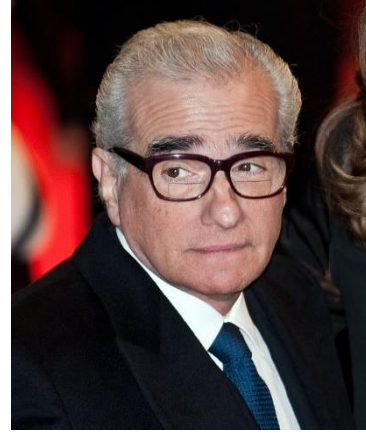

Görsel 14. Martin Scorsese

Sonuç

Kültür endüstrisi, toplumlara, neyi alımlayıp neyi alımlamaması gerektiğini, manipüle ederek veya zorlayarak göstermektedir. Başat kültürler tarafından üretilen ve dayatılan endüstrileştirilmiş kültürel ürünler, aslında alt kültürlerinde farkında olduğu ancak dayatılan, kendisinin de onu tüketmesi gerektiği düşüncesi nedeniyle, söz konusu kültür ürünlerini tüketmeye meyilli olmuştur. Bu endüstri içinde yer alan sinema, sesli filmde bulunmasıyla birlikte bu kültür ürünlerinin tüketilmesinde daha da bir önem kazanmıştır. Sinema sayesinde izleyicilere otonom bir düzen inşa edilmiş ve izleyici devamlı bir yanılısama ile karşı karşıya bırakılmıştır. Film yapımcıları endüstri içinde bulunan herhangi bir sanayi kolu gibi çalışarak filmler yapmış ve izleyicilerin düşünce yapısını şekillendirerek onları belli bir harekete sabitlemiştir. Bu durum kültür endüstrisi içindeki sinemanın bir eğlence ve zaman geçirme aracı olarak sunulmasıyla mümkün kılınmıştır. Kültür endüstri içinde yer alan sinemanın estetiksel ve sanatsal kaygısı hiçbir zaman göz önünde bulundurulmamış aksine sektörün tamamen ekonomik ve ideolojik boyutuna odaklanılmıştır. Endüstri içindeki sinemanın tecimsel varlığı Amerika da sesli filmin bulunmasıyla yaygınlaşmış ve izleyicileri etkileme ve yönlendirme aracı olarak kullanılmıştır. Endüstrileşen kültür içindeki sinema, Amerika dışına taşmış ve çevre ülkeleri egemenliği altına almıştır. Bu durum da çevre ülkelerin kendi öz kazanımları ile üretebilecekleri filmlere engel oluşturmuştur. Amerikan filmlerinin (Hollywood) bütün dünya üzerindeki ülke sinemalarında baskın hale getirilmesi hem ekonomik gücün hem de hakim ideolojinin yaygınlaşmasını sağlamıştır. Sinemanın bu endüstri içindeki yerinin sürdürülmesinde filmlerin dağıtımını da önemli yere sahiptir. Tekelleşmenin egemenliği altına giren sinemanın çevre ülkelerde yaygınlaşmasında dağıtım ağının büyüklüğü önemli hale gelmiştir. Genellikle dağıtım ağında yer alan filmler sinemayı tekelinde bulduran şirketlerin kendi öz yapımları olan filmlerden oluşmuştur. Tekelleşme nedeniyle periferide yer alan ülkelerin kendi maddi kaygılar yüzünden engellenmiş hatta hiç vizyona bile girememiştir. Böyle bir durumun oluşması tecimsel anlamda farklılıkları dışlayarak tekipleşmeye veya bu farklılıkları kendi himayesine alarak asimile şekilde varlığını sürdürmesine sebep olmuştur. Kültür endüstrisi toplumlara kendi ürettikleri metalarıyla başat kültürü dayatarak sabitlemiş, farklı düşünce ve yapılarının da oluşmasını engellemiştir. Film izleyicilerini kendi içine davet ederek, seyircinin ekranda/perdede izlediği karakterlerle özdeşleşmesini sağlamış, endüstrileşen kültür ürünleri devamlı bir haz durumu oluşturmuş ve bu haz hep bir öncekinden farklıymış gibi gösterilip sunulmuştur. Böylece bu endüstri içinde yer alan sinema, ideolojik bir düşünce veya bir olguyu ya da bir durumu meşrulaştırma ve istenilen durumu sürdürme bakımından çok büyük bir paya sahip olmuştur. Sonuç olarak ortaya çıkarılan bulgular, incelemeler neticesi ve yapılan içerik analizleri doğrultusunda, sinema sanatının ilk ortaya çıktığı zamandan günümüze değin belli yönetici kurumların himayesinde kitleleri yönlendirme, bilinçlerini kontrol altında tutma amacıyla olduğu, bu çalışma neticesinde ortaya çıkarılmaya çalışılmıştır. Çalışmada nitel araştırma çerçevesinde gerekli literatür çalışması yapılmıştır. Çalışma, alanda konu hakkındaki eksikliği gidermesi açısından yapılacak çalışmalara öncü olması düşünülmektedir.

Teşekkür

Çalışmam boyunca yardımlarını benden esirgemeyen, bana yol gösteren danışmanım Sn. Doç. Dr. Ufuk Uğur hocama teşekkür ederim.

Kaynakça

- Abisel, N. (1995). Popüler Sinema ve Türler. İstanbul: Alan Yayıncılık.
- Adanır, O. (2003). Sinemada Anlam ve Anlatım. İstanbul: Alfa Yayınları.
- Adorno, T. W. (2007). Kültür Endüstrisi-Kültür Yönetimi. İstanbul: İletişim Yayınları.
- Armes, R. (2011). Sinema ve Gerçeklik. İstanbul: Doruk Yayıncılık.
- Berger, A. A. (2011). Kültür Eleştirisi-Kültürel Kavramlara Giriş. İstanbul: Pinhan Yayıncılık.
- Bottomore, T. (2016). Frankfurt Okulu ve Eleştirisi. Ankara: Say Yayınları.
- Dellaloğlu, B. F. (2003). Adorno: Kitle, Melankoli, Felsefe. Cogito-sayı 36, 21-22.
- Edward S. Herman, N. C. (2012). Rızanın İmalatı. İstanbul: bgst Yayınları.
- Eliaçık, İ. (2010). Örneği, Kültür Endüstrisi ve İdeoloji: Hollywood ve Steven Spielberg Sineması.
- Foss, B. (2016). Sinema ve Televizyonda Anlatım Teknikleri ve Dramaturji. İstanbul Hayalperest Ya
- Gönen, M. (2007). Hollywood Sineması. İstanbul: Es Yayınları:52.
- Kirel, S. (2012). Kültürel Çalışmalar ve Sinema. İstanbul: Kırmızı Kedi Yayınevi.
- Kızılçelik, P. D. (2008). Frankfurt Okulu. Ankara: Anı Yayıncılık.
- Kolker, R. P. (2010). Değişen Bakış/Çağdaş Uluslararası Sinema. Ankara: De Ki Basım Yayım.
- Kulak, Ö. (2017). Kültür Endüstrisinin Kıskaçında Kültür. İstanbul: İthaki Yayınları.
- Marcuse, H. (1986). One-Demisionel Man. Topkapı-İstanbul: İdea Yayınevi.
- Meyer, T. (2014). Medya Siyaseti Nasıl Sömürgeleştirir. İstanbul: Köprü Kitapları.
- Parkan, M. (1983). Brecht Estetiği ve Sinema. Ankara: Dost Kitabevi Yayınları:15 Sanat Kuramı Dizisi:2
- Temizer, M. (2019). Kültür Endüstrisi ve Tür Sineması. Ankara: Gece Kitaplığı.
- Theodor W. Adorno, Max Horkheimer. (2014). Aydınlanmanın Diyalektiği. Ankara: Kabal Yayıncılık.
- Thomson, D. (2015). Filmler Hayatımızı Nasıl Etkiler? İstanbul: Alfa Basın Yayını Dağıtım San. ve Tic. Lmt.Şrt.
- Uğraş, A. Ö. (2008). Kahraman Olgusunun Çizgi Romandan Sinemaya Uyarlamadaki Görünümü: Tarkan ve Conan Örnekleri. İstanbul: İstanbul Üniversitesi.
- Uğur, U. (2017). Yeni Türk Sinemasında Üçleme Filmlerde Varoluşsal İzlekler, Akdeniz Sanat Dergisi, Sayı:20 Cilt:10, Antalya.
- Uğur, U. (2017). İran Yeni Dalga Sineması ve Majid Majidinin Cennetin Çocukları Filmi, ODÜSOBİAD Dergisi, Temmuz 2017, Ordu.
- Uğur, U. (2019). Sinemada Orijinal Taklit, Tekrar Metin: Potemkin Zırhlısı, ODÜSOBİAD Dergisi, Kasım 2019, Ordu.
- Uğur, U. Altay, S. (2020). Popüler Sinemada Mistik Bir Aşk Masalı Örneği: 'Suyun Sesi', Manas Sosyal Araştırmalar Dergisi, Cilt:9 Sayı :1, 2020.



- Witkin, R. W. (2003). Adorno On Populer Culture. New York: Routledge Taylor-Francis Group.
- Yaylagül, L. (2006). Kitle İletişim Kuramları. Ankara: Dipnot Yayınları.
- Yücel A, Uğur U. (2018). Resim ve Sinema Renk İlişkisinin Film Afişlerine Yansıması, ODÜSOBİAD Dergisi, Temmuz, 2018.
- Yılmaz, E. (2008). Sinema Ve İdeoloji İlişkileri Üzerine. Sinema İdeoloji Politika-Sinemasal Yazılar(s. 63). içinde Ankara: Orient Yayıncılık.
- Yirmibeşoğlu, G. (2016). Entertainment Industry versus Culture Industry: Designers of Consumption Society. TRTAKADEMİ.

Extended Abstract

Theodor W., a thinker of the Frankfurt School of study Adorno and Max Horkheimer focused on the impact of cinema within the concept of the Cultural Industry on the level of consciousness of the masses. Humanity has always tried to influence the level of consciousness of the masses with very different means of communication thanks to the power it has had since the beginning of existence. This force has mastered the level of consciousness of the masses and ensured that they do not go beyond certain boundaries and remain in the categories created for them within these boundaries. The element that constitutes this cataloging is provided by products that can be considered commodities offered by the cultural industry. This industry has presented a product group that can be presented appropriately to each individual in each lower and upper culture in cataloguing to the masses. According to everyone, an element of a section exists within this industry. This industry takes away the power of the masses to freely question and criticize. The cultural industry connects the masses with the products it offers, and the idea that these products should be consumed even at the most difficult moment is created. Thanks to various rationalized forces, products that can be considered commodities are given to the masses and a the same way of life is created. The cultural industry has made these commodities be accepted in all areas where people eat, drink or watch. America is seen as the country that contributes the most to the formation of this industry. America, as a huge ruling power, produced these products and moved them to countries called the surrounding countries (third world countries), causing these countries to gain a single appearance and lack their own core works. The cultural industry uses the cinema tool as the most important tool in establishing such uniformity. Cinema sends visual codes to people's levels of consciousness in this industry, making them accept that this is what needs to happen. People experience a sense of relief by leaving aside the troubles and negativity they experience by going to the cinematic content found in the cultural industry. In the cultural industry, the purpose of cinema is to serve the elements that are seen as the ruling power. These elements of power use cinema to adopt their own ideological thoughts and make a situation look like a normal formation. The purpose of cinema within the industry is to instill the idea that people will eventually find a way out of these troubles that matter to everyone. It is to acclimate the masses to these negatives. The feeling that the difficulties experienced by the masses should actually be met normally is given by cinema, the arm in this industry. Cinema does not act differently than all other branches of industry. In the cultural industry, cinema produces products that take into account commercial processes. The largest formation of the cultural industry that produces films in accordance with its purpose is Hollywood cinema. At the beginning of the film, Hollywood cinema creates a string of events for the main character to experience problems, and then filmic events which show that the character has overcome these problems by eliminating them are shown and the audience is given pleasure. junkies. The audience likens the difficulties experienced by the character in the film and his efforts to get rid of these difficulties to the difficulties they face in their real lives, and this sense of relief, the idea that he will achieve success, is created through the film. Within this industry, films are created without artistic concern. The audience is constantly trying to instill an atmosphere of illusion with these films. The audience thinks that what they watch in the film continues in their normal life. The cultural industry puts the viewer's consciousness into the feeling that a famous actor will come out of every poor neighborhood. It has been attempted to explain through this study how cinema, which produces products suitable for the purpose of the cultural industry, affects the intellectual structure of the masses. In the study, a detailed literature review was conducted within the scope of qualitative research. It is believed that this study will be important in terms of eliminating the lack of knowledge on this subject in this field and in terms of being a pioneer in future studies.

Ayanis Kalesi Podyumlu Salon Taş ve Metal Buluntuları

Stone and Metal Finds Encountered in the Podium Hall of Ayanis Castle

Ayşegül AKIN ARAS¹
Oğuz ARAS²
Mehmet Ali ÖZDEMİR³

Araştırma Makalesi / Research Article
Geliş Tarihi / Received: 04.03.2121
Kabul Tarihi / Accepted: 19.04.2021
Doi: 10.48146/odusobiad.891194

Atıf / Citation: Akın Aras, M., Aras, O. ve Özdemir, M. A., (2021). "Ayanis Kalesi Podyumlu Salon Taş ve Metal Buluntuları" *ODUSOBİAD*, 11(2), 365-376, doi: 10.48146/odusobiad.891194.

Öz

MÖ 9. yüzyıl ortalarında Dağlık Doğu Anadolu ve yakın civarındaki topraklarda egemen politik güç olarak karşımıza Urartu Devleti çıkar. Batıda Fırat nehri, güneydoğuda Urmiye Gölü, kuzeyde Erzurum-Kars platosu ve kuzeydoğuda Sevan Gölü'ne değin geniş bir coğrafyaya hükmetmeyi başarmışlardır. Urartu kralları, devletin temellerini Van Gölü çevresinde atmış ve kısa sürede Tuşpa'yı başkent ilan etmişlerdir. Urartu Krallığı en parlak dönemini Argiştı oğlu Rusa döneminde yaşamıştır. Argiştı oğlu Rusa egemenlik yıllarında inşa ettirdiği beş büyük kaleden biri Ayanis Kalesi'dir. 1989 yılından itibaren kesintisiz olarak devam eden çalışmalar neticesinde Ayanis Kalesi'nde Urartu kültürüne ışık tutan birçok mimari yapı ve buluntu grubu ortaya çıkarılmıştır. Ayanis Kalesi son dönem kazılarında Urartu kültüründe bir benzerine rastlamadığımız mimari yapı ile karşılaşırız. Podyumlu Salon olarak nitelendirilen bu alanın henüz işlevine dair öneriler devam etmekte olduğundan yapının net olarak işlevi bilinmemektedir. Bu makalede Podyumlu Salonun işlevine dair önerilerden ziyade, salondan ele geçen taş ve metal buluntuların genel bir değerlendirmesi yapılacaktır.

Anahtar Kelimeler: Arkeoloji, Urartu, Ayanis, Podyumlu Salon, Buluntu.

Abstract

In the mid-9th century BC, the Urartian State emerged as the dominant political power in the mountainous Eastern Anatolia and its nearby lands. They ruled over a wide geographic area from the Euphrates River in the west to Lake Urmiye in the southeast, from Erzurum-Kars plateau in the north to Lake Sevan in the northeast. The Urartian kings laid the foundations of the state around Lake Van and declared Tuşpa as their capital in a short time. Ayanis Castle is one of the five big castles built by Argiştı's son Rusa during his reign. In the recent excavations of Ayanis Castle, an architectural structure that we have not seen in the Urartian culture before is noteworthy. Suggestions regarding the function of this area, which is described as a Podium Hall, are still in progress. In this article, a general evaluation of stone and metal finds unearthed in the Podium Hall will be presented.

Keywords: Archeology, Urartian, Ayanis, Podium Hall, Find.

Giriş

Dağlık Doğu Anadolu Yaylasının görkemli krallığı olarak bilinen Urartu, MÖ I. binyılda merkezini Van Gölü Havzası'nın oluşturduğu coğrafyada ortaya çıkmış, ilerleyen süreçlerde Aras Havzası ve İran Azerbaycanı'na kadar yayılım göstermiş önemli bir krallıktır (Çilingiroğlu, 1997: 4-8; Salvini, 2006:

¹ Sorumlu Yazar, Arş. Gör., Atatürk Üniversitesi Edebiyat Fakültesi Arkeoloji Bölümü, Erzurum, e-mail: aysglakin@gmail.com, ORCID ID: 0000-0002-6540-7560 0507 871 41 20

² Arş. Gör., Atatürk Üniversitesi Edebiyat Fakültesi Arkeoloji Bölümü, Erzurum, e-mail: ogzars@gmail.com, ORCID ID: 0000-0001-9291-1597

³ Dr. Öğrencisi, Atatürk Üniversitesi Edebiyat Fakültesi Arkeoloji Bölümü, Erzurum, e-mail: arkeomali@gmail.com, ORCID ID: 0000-0003-2740-7743.



24-25). Yüksek dağlarla çevrili olan bu coğrafyada zorlu ve sert iklim koşulları ile baş etmeyi başaramış bu toplumun, Doğu Anadolu'nun tarihsel sürecinde köklü değişiklikler yarattığı ve bölgeyi ilk merkezi devlet yapılanması ile tanıştırdığı görülür. Yaklaşık iki yüz elli yıl boyunca hüküm süren Urartular, bu merkezi otoriteyi tesis etmek için görkemli kentler ve dış kentler inşa ettirmişlerdir. Bu durumda yine bu coğrafyanın görmüş olduğu bir yenilik olarak karşımıza çıkmıştır.

Yönetim modelinden kentleşmeye, yazıdan sanata kadar birçok alanda yeniliklerin ortaya çıktığı Orta Demir Çağı Doğu Anadolu'su kuşkusuz tek başına bile gelişimin kaynağıdır. Ancak uzun zaman diliminde varlığını koruyan krallığın kendi dönemi içerisinde de bir gelişim çizgisi izlediği ve bu süreçte de en dikkat çekici evrenin, Arğişti oğlu Rusa'nın dönemi olduğu gözlenir. Diğer kralların dönemlerine kıyasla politik açıdan refahın sağlandığı bir dönem olması ile krallık yükselişe geçmiştir. Yaptığı reformlarla adından söz ettiren bu kralın döneminin tüm ihtişamını inşa ettirdiği kentlerde de görmek mümkündür. Van Havzasında yer alan üç kentin yanı sıra biri İran'da biri de Ermenistan'da olmak üzere toplam beş kenti olduğu kabul görür⁴. Şüphesiz ki bu kentlerden en özeli, kralın son krali projesi olarak bilinen Ayanis'tir. Mimarisinden küçük buluntusuna kadar birbirinden etkileyici birçok unsurun bir araya geldiği bir kent olarak Ayanis, kralın dönemine atfedilen *Urartu Rönesansı* (Çilingiroğlu, 2007: 73-89) ifadesini de tam olarak yansıtmıştır.

Otuz yıldan fazla bir süredir kazı çalışmalarının devam ettiği kentte, Urartu kültürünü yansıtan birçok ögenin yanı sıra kente özgü birçok eser de ortaya çıkarılmıştır. Sitadel ve Dışkent olarak ayrılan kentte kazı çalışmaları her iki kısımda yürütülmüşse de daha çok sitadel alanına yoğunlaşmıştır. Bu alandaki çalışmalar sonucunda "Tapınak Alanı, Podyumlu Salon, Domestik Mekânlar, Payeli Salon, Anıtsal Kapı, Doğu ve Batı Depo Odaları, Güney-Kuzey-Doğu ve Batı Sur Duvarları ile dış kentin bir bölümü gün ışığına çıkarılmıştır (Çilingiroğlu ve Işıklı, 2014: 310; Çilingiroğlu ve Salvini, 2001: 15-67) (Görsel 1). Şüphesiz bu yapı grupları içerisinde en dikkati çeken yapılar, Haldi Tapınağı'nı da bünyesinde barındıran Tapınak Alanı ve Urartu mimarisi için ünük bir mimari olan Podyumlu Salon'dur.

Podyumlu Salon

Bu çalışmanın asıl konusunu oluşturan mekân, bu yapılardan biri olan Podyumlu Salon'dur. Yeni dönem kazıları olarak adlandırılan süreçte, 2014-2019 yılları arasında toplam beş sezon devam eden kazı çalışmalarında mekânın mimarisi tam anlamıyla ortaya çıkarılmıştır. İçerisinde yer alan oniks podyum sebebiyle Podyumlu Salon olarak adlandırılan mekân; dikdörtgen bir plana sahip olup, büyük bir ana oda ve daha küçük arka odadan oluşmaktadır. Salonun merkezini oluşturan ana oda, kuzey-güney yönünde 22 m, doğu-batı yönünde ise 8 m ölçülere sahiptir. Salondan bir kapı ile geçişin sağlandığı arka oda ise, kuzey-güney yönünde 4,5 m, doğu-batı yönünde 8 m ölçülere sahip küçük bir mekândır (Görsel 2). Şimdiye değin kazısı gerçekleştirilen hiçbir Urartu kalesinde benzerine rastlamadığımız sadece Tanrı Haldi'ye ithafen yapılan Ayanis Tapınak *cellasından* bildiğimiz bezemeli bir podyumun bir benzeri ve daha büyüğü bu salondan ele geçmiştir. Podyumun ölçülebilir genişliği yaklaşık olarak 2,70 x 2,60 m iken yüksekliği 70 cm'dir. Bu podyumun sağ kısmında kalan zemine ise, 5 x 10 düzeninde yerleştirilmiş 49 adet oniks blok açığa çıkartılmıştır. Yaklaşık olarak 50 x 50 cm boyutlarına sahip bu bloklar podyumun yanında gerçekleştirilen bir törene işaret etmektedir. Urartu mimarisinde şimdiye değin görülen tüm mimari yapılardan farklı bir plana sahip olan Podyumlu Salon'un işlevi için birkaç öneri sunulmuş olsa da bu hususa netlik kazandırmak oldukça zordur. Mekânın içerisinde ele geçen küçük buluntular her ne kadar azımsanmayacak boyutlarda olsa da buluntu grupları üzerinden mekân işlevselliğine dair yine sadece önerilerde bulunulabilmiştir.

⁴ Van Havzası'nda yer alan Toprakkale kentinin kurucusunun Arğişti oğlu Rusa olmadığına dair görüşler ortaya atılmışsa da bu hususun henüz netlik kazanmaması nedeniyle bu çalışma içerisinde Arğişti oğlu Rusa'nın kentleri arasında değerlendirilmiştir. Ancak şu da eklenmelidir ki Toprakkale hangi kral tarafından inşa ettirilmiş olursa olsun içerisinde barındırdığı birçok öge ile Arğişti oğlu Rusa dönemini de büyük oranda yansıtmaktadır.

Podyumlu Salon'un işlevine dair temel olarak iki farklı görüş bulunmaktadır. Bu görüşlerin ilki bu mekânın bir taht/kabul salonu olduğudur. Assur mimarisinden bildiğimiz taht odaları şimdiye kadar Urartu kazılarında ortaya çıkmamıştır. Bununla birlikte, Urartu Krallığı'ndaki taht odalarının varlığı her zaman tartışma konusu olmuştur. Toprakkale ve Altın-tepe' den ele geçen birkaç metal eser ve bu eserden yola çıkılarak yapılan rekonstrüksiyon denemeleri Urartu Krallığı için taht odasını işaret eden tek arkeolojik veri olarak kayıtlara geçmiştir (Barnett, 1950: 43; Seidl, 1994: fig.10; Özgüç, 1969: pl. XXXVI.; Curtis, 2012: 431-438). Asur taht odalarını, genel olarak uzun ince bir mimari düzene sahip ve içerisinde üzerinde tahtın durduğu podyumu barındıran yapılar olarak tanımlayabiliriz (Cohen-Kangas, 2017: 13). Bu tanım ile Ayanis Kalesi'nde açığa çıkardığımız Podyumlu Salon'un mimari tanımı bire bir örtüşmektedir. Bu mimari benzerliğin yanı sıra arkeolojik verilerde bu alanın taht salonu olabileceğine dair işaretler sunmaktadır. Podyumlu salondan ele geçen 8 adet taş eserin bir tahta ait olması muhtemeldir (**Görsel 3**). Bir diğer ayrıntı ise, podyumun ön kısmına yakın bir konumda, birbirine simetrik dört adet oval kullanım izi tespit edilmiş olmasıdır. Bu izler her ne kadar tahtın oturak kısmı için küçük olsa da betimlerden bildiğimiz tahtın önünde yer alan ayaklık kısmı için ideal ölçülere ve konuma sahiptir. Bu olgular göz önünde bulundurulduğunda bu alanın taht odası olabileceğini söylemek yanlış olmayacaktır.

Salonun işlevi hakkında bir diğer görüş ise, mekânın tanrıça Arubani ile bağlantılı olabileceğidir. Bu düşüncemizin filizlenmesine sebep olan etmen, yukarıda bahsi geçen arka odanın girişinden ele geçen bullalardır. Bildiğiniz gibi şimdiye değin Urartu'da bildiğimiz kadın isimleri çok sınırlı sayıdaydı. Bu alanda ortaya çıkardığımız tek bir bulla üzerinde üç farklı kadın ismine rastlamış olmamız ve bir bulla üzerinde tanrıça Arubani'ye adanan bir hediyeden bahsetmesi, Podyumlu Salon yeni bir kült alanı mı? sorusunu gündeme getirmiştir. Dikkat çeken başka bir olgu ise, bulla üzerinde olasılıkla bir şölen sahnesine ait olan sahnede, tef çalan kadınlar betimlenmiş olmasıdır. Podyumlu Salon; Susi ile bağlantısı, devasa boyutu, podyumu ve buluntuları ile bizlere yeni bir kült alanının ve taht salonunun varlığını sorgulatmaktadır. Ancak yapının henüz yeni açığa çıkarılmış olması, kazılarının tamamlanmamış olması ve Urartu mimarisinde benzeri olmaması nedenleriyle yapının işlevi ile ilgili olarak net söylemlerde bulunmak zordur.

Taş ve Metal Buluntular

Yukarıda belirtmiş olduğumuz gibi Podyumlu Salon sadece mimarisi ile değil, buluntu çeşitliliği ile de Urartu kültür envanterine nitelik ve nicelikleri ile özel bir koleksiyon kazandırmıştır. Özellikle metal ve taşa dayalı materyalin yoğunluk oluşturduğu bu alanda ele geçen eserlerin büyük bir bölümü Urartu sanatında ilk kez karşımıza çıkan ünik eserlerdir. Urartu'nun sonuna doğru ilk kez karşımıza çıkan bu örnekler Urartular'ın özellikle tunç ve taş sanatındaki zanaatkârlıklarını da açıkça gösteren kanıtlardır. Bu zanaatkârlıklarının gelişkinliğinde kuşkusuz krallığın bu iki hammaddeye rahatlıkla erişebilir konumda olabildiğinin de payı bulunur. İnce bir işçilik ürünü olan bu eserlerde başta din olmak üzere kültüre dair birçok unsuru bir arada görebilmek de mümkündür.

Bu iki materyale dayalı eser grupları arasından en önemlisini taş eserler oluşturmaktadır. Bu eserlerin tümüne bakıldığında en başta dikkat çeken kusursuz işçilikleri olmuştur. Taşa dayalı anıtsal mimari anlayışı ile dikkatleri üzerine çeken Urartu'nun, özellikle bu dönemde ve bu mekânda ortaya koymuş olduğu eserler taş işçiliğinde ulaşılan noktayı açıkça gösterir. Taşın kullanım alanlarında olduğu gibi malzemesinde de çeşitliliklerin olduğu görülen mekânda farklı taş cinslerinin de bir arada kullanıldığı görülür. Krallığın bulunduğu coğrafyada volkanik kökenli dağların varlığı havzanın jeomorfolojik yapısının çeşitli kayaç türleri ile şekillenmesine neden olmuştur. Belki de bu yüzden ki bu topluluk taş ile şekillenmiş, mimari başta olmak üzere birçok alanda bu materyalden faydalanmıştır. Kuşkusuz kolay bulunabilir olması tek sebep değildir; dayanıklılık ve görsel çekicilikleri ile de taş her daim kullanım görmüştür.



Bu bağlamda bakıldığında özel bir yapı olduğu öngörülen bu mekâna ait küçük buluntularda kireç taşı, serpantin, volkanik kayalar ve yarı değerli taşlar gibi çeşitli taş türleri ile yapılmış heykel/heykelcik, taş kap, taş halka, kakma bezeme ve boncuklar görülmüştür. Salonda ele geçen eserler arasında bu mekâna ait olmadığını düşündüğümüz üzeri kazıma bezemeli kireç taşı parçalar bulunur. Kanatlı tanrı, sfenks ve grifondan oluşan fantastik yaratıklara ait baş, kanat ve gövde kısımları; hayat ağacının dalları ve rozet motifine ait kireç taşları parçalar halinde gelmiştir. Yan yüzlerinde deliklerin olduğu bu kireçtaşı parçalar, Podyumlu Salon'a bitişik konumda yer alan Haldi Tapınağı'nın *cellasına* ait olmalıdır (**Görsel 4**). Taş bloklar üzerine oyma tekniğinde işlenen figürlere kakma tekniğinde yerleştirilen kireç taşı bezemeler, Urartu mimari süslemesine yeni bir boyut kazandırmıştır. Bu tip bir uygulama Toprakkale'de de görülür; burada oyma tekniğinde işlenen figürün doldurulması ise kireç taşı ve farklı olarak metal ile gerçekleştirilmiştir. Kurşun akıtma yöntemi ile yerlerine oturtulan bu kireç taşı bezemeler, Ayanis ve Toprakkale örnekleri ile Argiştî oğlu Rusa dönemine özgü olarak atfedilmiştir (Barnett, 1950: 43; Curtis, 2012: 431-438). Her ne kadar bu mekânda ele geçmiş olsalar da hem Haldi Tapınağı'nın *cellasında* bu tip bir uygulamanın yer alması hem de Podyumlu Salon'da bu süslemenin uygulanabileceği bir alanın olmaması sebebiyle bu eser grubunu mekânın dışında tutmak gerekmektedir.

Malzemesinin kireç taşı olduğu bir diğer buluntu grubu heykel/heykelcikler ve buna ait parçalar oluşturur. Yontu sanatı içerisinde değerlendirilebilecek bu eserlerin varlığı hem Ayanis hem de Urartu için oldukça önemlidir (**Görsel 5**). Çünkü taşa dayalı yontu sanatının örneklerine Urartu'da çok az rastlanılır. Bulunan örneklerin büyük bir çoğunluğu yine Argiştî oğlu Rusa dönemine ait yerleşimlerden ele geçmiştir. Urartu sanatında örneklerine az rastlamadığımız bu ünik eserlerden başlıcası, kireç taşıdan yapılan aslan başıdır (Detaylı bilgi için bkz. Işıklı ve Aras, 2016: 431-444). Ayrıca bu aslan başına oranla daha küçük boyutlarda olan başka bir aslan başı, koç başı (Detaylı bilgi için bkz. Işıklı ve Özdemir, 2019: 502-503) ve insan başlı figüründen oluşan üç eser daha bulunur. Üç boyutlu tam plastik eser olarak değerlendirilecek bu eserlerin tasvir edilişleri oldukça başarılıdır. Detaylarına inildiğinde de bu eserlerin stil açısından birer etkileşim ürünü oldukları da dikkati çeker⁵. Bu heykel örneklerin yanı sıra bir de kireç taşıdan yapılmış göz taşları ele geçirilmiştir ki bu örneklerin benzerlerine tapınak alanında da rastlandığı tespit edilmiştir. Heykelciklere ya da aslan başlı bronz kalkan gibi örneklere ait olduğu düşünülen bu göz taşlarının (Sağlamtimur vd., 2001: 224-225), Tapınak Alanı'nda ele geçen taşlar ile birlikte değerlendirildiğinde sayılarının oldukça fazla olduğu görülür. Bu durum kazılar sırasında ele geçen heykel/heykelciklerden daha fazla örneğin olabileceğini de akıllara getirmiştir.

Bir diğer grubu, Haldi Tapınağı ve Tapınak Alanı'nın duvarlarını süslediği düşünülen kakma taş halkalar oluşturmaktadır. Daha önce tapınak alanından başka hiçbir yerde ele geçmeyen kireç taşı ve serpantinle yapılan bu iç içe geçmiş taş halkalar, Podyumlu Salon'da da ele geçmiştir (**Görsel 6**). Mekânın farklı alanlarında ve seviyelerinde karşımıza çıkabilen mozaiklerin, bezemeli podyumun olduğu kısımlarda yoğunlaştığı gözlenmiştir. Alanın güney duvarına yaslı konumdaki podyumun üzerinde tek sıra halinde *in situ* olarak ele geçen örneklerin dışında, çapları 0.8 cm'den 4.4 cm'ye kadar değişen hem bronz çivili hem de çivisiz taş halka ele geçmiştir. Hem Tapınak Alanı'nda hem de Podyumlu Salon'daki ele geçen örneklerine bakıldığında bu taş halkaların her iki podyumda ve mekânın duvarlarında süsleme ögesi olarak kullanıldığı düşünülmektedir. Ancak şu an için Podyumlu Salon'da ele geçen taş halkaların podyumun süslemesi dışında, başka bir amaçla (*duvar süslemesi olarak*) kullanıldığına dair bir veriye rastlanılmamıştır. Bununla birlikte taş halkaların zemin süslemesi olarak kullanıldığına dair örneklere Toprakkale, Bastam ve Armavir Blur yerleşimlerinde rastlamaktayız (Dan, 2015: 55-58).

⁵ Belirtilen eserlerle ilgili detaylı yaygın çalışması gerçekleştirildiğinden burada detaylı olarak değinilmeyecektir.

Taş halkaların yapımında kullanılan serpantin ile aynı malzemeye sahip olduğu düşünülen bezemeli taş kaplarda bir diğer önemli buluntu grubunu oluşturur (**Görsel 7**). Ayanis'e özgü olduğu bilinen bu taş kapların (Çilingiroğlu, 1994: 68-76; 1997: 183-195; Sağlamtimur, 2009: 565-579) tapınaktan başka bir yer olarak Podyumlu Salon'da çıktığı görülmüştür. Podyumlu Salon'dan ele geçen 10 adet taş kap örneğine bakıldığında, keskin bir kalem ve burgu ile işlenen geometrik ve bitki bezemelerinin bulunduğu, ancak Tapınak Alanı'nda ele geçenler gibi hayvan motifli taş kapların olmadığı dikkati çekmektedir. Geometrik bezemeler arasında daireler, baklava biçimliler ve zigzaglar görülürken, bitki bezeme olarak tomurcuklar, rozetler ve çiçekler kullanılmıştır. Küçük boyutlu olan bu kaplar daha öncede belirttiğimiz gibi Ayanis'e özgüdür bu nedenle benzerleri bulunmamaktadır. Ancak stilistik ve teknik açıdan Ayanis'tekiler ile benzerlikleri bulunmasa da betimli taş kap örneklerine, Argıştı oğlu Rusa'nın diğer kentleri olan Karmir Blur ve Toprakkale'de de rastlamak mümkündür.

Taş buluntuların bir diğer alt grubu taş boncuklardır (**Görsel 8**). Daha önce sadece Tapınak Alanı'nda ele geçen taş boncukların örneklerine, Podyumlu Salon'da da rastlanmıştır. Podyumun bulunduğu salon ve salonun güneyine kalan küçük odada, toplamda 84 adet boncuk ele geçirilmiştir. Yapımında yarı değerli taşların kullanıldığı boncuklarda akik-sardoniks, karnelyen-sard, dumanlı kuvars, kireç taşı, kum taşı gibi taş türleri kullanılmıştır. İnce işçilikleri ile dikkat çeken çok farklı formlarda işlenen bu boncukların en yaygın olanı ise küre şeklinde olanlardır. Bunun yanı sıra az sayıda da olsa elips şeklinde boncuklara da rastlanılır. Bu formda boncukların bazılarının da delik kısmına doğru altın kaplama bulunduğu da gözlenmiştir. Tapınak Kompleksi ile ilişkilendirilen mekânlarda ele geçen bu taş boncukların takıdan ziyade bu mekânlarda yürütülen ritüellerin birer parçası olan armağanlar olduğunu düşünmek yanlış olmayacaktır.

Bu örnekler dışında işlevi hususunda hala belirsizliklerin olduğu birçok taş eser bulunmaktadır. Bu eserlerden 6'sı bezeme tekniği ve motifler açısından taş kaplara oldukça benzeyen ancak form açısından farklılıkların olduğu, taht parçası olabileceği düşünülen taş eserlerdir (**Görsel 3**). Toprakkale'den ele geçen bronz taht parçalarına oldukça benzeyen bu taş örneklerde delikler olması, bu örneklerin birbirine geçen, eklentili parçalar olduğu fikrini kuvvetlendirmektedir. Ayrıca bu mekânda böylesine bir kurguyu akla getirecek başka bir sebep daha vardır. Mekânda yer alan podyumun üzerinde fark edilen yuvarlak izler, podyumun üzerinde yer alan bir taht veya kaidenin varlığını akla getirmektedir. Yine işlevi hususunda belirsizliğin bulunduğu üzerinde geometrik motiflerin yer aldığı disk şeklinde (?) taş objelerde bulunmaktadır ki, belki de bunlarda kaide ayakları gibi bir işlev görmektedir. Bu eserlerin dışında da işlevselliği çözülememiş birçok eser bulunmaktadır. Bu örneklerin form vermemesi ve tam olarak ele geçmemesi, bu buluntuların değerlendirilmesinde sıkıntılara yol açmaktadır.

Görüldüğü üzere Podyumlu Salon, materyalini taşın oluşturduğu zengin bir koleksiyona sahiptir. Taşın yanı sıra bunu metalde de sağladığını söylemek yanlış olmayacaktır. Üretim malzemelerine göre bu eserler altın, bronz ve demir olmak üzere üç farklı türde karşımıza çıkmıştır. Bu buluntu grupları arasında altın objeler önemli bir yer teşkil etmektedir. Podyumlu Salon'un zengin ve önemli koleksiyonlardan birini oluşturan bu altın objeler; rozetlerden levhalara, altın tanelerinden, çivilere ve sfenkse kadar çeşitlilik göstermektedir (**Görsel 9**). Bu çeşitlilik içerisinde en dikkat çeken eserlerden biri de altın rozetlerdir. Çapları 0,5 cm' den 2,6 cm'ye kadar değişen bu rozetler, varak kaplama tekniğiyle işlenerek bronz rozetlere aplike olarak kullanılmıştır. Altın kaplı bu bronz rozetler, alanın farklı bölgelerinde tespit edilmesine rağmen yoğun olarak salonun güneyinde yer alan odadan ele geçmiştir. Arka odanın mimarisinde izlerine rastladığımız ahşap düzenlemenin (duvarı bir bordür gibi bölen kısım) yakınlarında, çok sayıda *in situ* durumda, altın kaplı bronz rozetler ele geçmiştir. Bu *in situ* buluntular, arka odanın düzenlemesi yönünde öne sürülen görüşü destekler niteliktedir. Bu tip süsleme tekniğinin benzerinin sitadel içerisinde yer alan Evsel



Mekânlar'da da uygulandığı görülür⁶. Söz konusu rozetlerin süsleme öğesi olarak farklı versiyonunu Ayanis dışındaki merkezlerde de görmekteyiz. Özellikle Altıntepe'de yer alan Apadana'nın duvar resimlerindeki sahnelerin sınırlandırılmasında doldurma motifi olarak kullanılmıştır (Özgüç, 1966: Pl III). Rozetler, mimari öğeler dışında plastik eserlerde de karşımıza çıkmaktadır. Kef Kalesi'nin ünlü Teişeba kabartmasında giysisi (Loon, 1966: 72, Res.9) ile Toprakkale Haldi Tapınağı'nda ele geçen kabartmanın giysisi (Wartke, 1990: 42-43 Taf. 1-2) üzerinde rozetlerin süsleme öğesi olarak kullanıldığı görülmektedir. Podyumlu Salon'dan ele geçen ve applike rozetlerden farklı olarak, arka kısmında ip halkaları bulunan rozetler, altınların kıyafetlerde süsleme elemanı olarak kullanıldığını kanıtlar niteliktedir.

Podyumlu Salon'un altın eserler grubundan bir diğerini sfenks oluşturmaktadır. İnsan başlı aslan gövdeli ve kanatlı olarak betimlenen eser, 4 cm uzunluğa 3,4 cm yüksekliğe ve 0,3 cm kalınlığa sahiptir. Varak kaplama tekniğinde yapılmış eserin üzerinde applike edilmek için kullanılan çivilerin, bronz izleri yer almaktadır. Ayanis sfenksi olarak anılan betimin benzerlerini *cellada* yer alan andezit bloklarda, *cella* içerisinde yer alan podyum üzerinde ve eserin tespit edildiği salondaki podyum üzerinde görmek mümkündür. Urartu sanatında çok sık karşımıza çıkan sfenks tasvirini, Ayanis dışındaki merkezlerde de görmemiz mümkündür. Toprakkale'den ele geçen bronz şamdan ayağı üzerinde yer alan sfenks tasviri (Loon, 1966: Plate XIV-XIX) ile Altıntepe duvar resimlerinde (Özgüç, 1966: Res. 27) yer alan sfenks tasvirleri, sfenks betimlemelerinin Urartu sanatındaki çeşitliliğini göstermektedir. Podyumlu Salon'da yoğun olarak tespit edilen diğer altın objeler ise altın taneleri ve altın plakalardır. Küçük küre şeklinde olan altın taneleri, podyum üzerinde ele geçmiştir. Çapları 0,12 cm ve 0,28 cm arasında değişen bu tanelerin tekstil parçasıyla birlikte ele geçmesi, bunların tekstile iliştilen aplikler olabileceğini düşündürmüştür. Podyum üzerinde ele geçen diğer bir eser grubu altın plakalardır. Altın taneleriyle birlikte *in situ* olarak ele geçen bu plakalar, kabartma tekniğinde geometrik motiflerle süslüdür.

Podyumlu Salon'dan ele geçen diğer bir buluntu grubu ise bronz eserlerdir. Bronz eserler içerisinde rozet, ok uçları, çivi, yaprak formu bronz obje ve çok sayıda amorf niteliğinde bronz parçalar yer alır (**Görsel 10**). Bu eserler içerisinde en dikkat çekici olanları kuşkusuz ok uçları ve yaprak formu bronz objedir. Köşeleri yuvarlatılmış ve uç kısma doğru daralan bir forma sahip olan bronz objenin üzerinde yer alan altın kalıntıları, bu eserde bronz rozetler gibi altın varak ile kaplı olduğunu düşündürmüştür. Bronzdan yapılmış ok uçlarının yanı sıra demirden yapılmış ok uçları ele geçmiştir. İki farklı tipte ok ucu ve bir adet kılıçla da Podyumlu Salon'un metal eserleri tamamlanmıştır (**Görsel 11**).

Sonuç

Farklı mimarisi, anıtsal yapısı ve içerisinde barındırdığı çok çeşitli buluntularla bu mekân, Urartu mimarisi için şu an için tektir. İç düzenlemesinden mimari formuna ve hatta işlevine kadar birçok sorunsalı beraberinde getiren bu yapının dinî ve krali aktivitelerin yürütüldüğü özel bir alan olduğu ise kesindir. Yapı içerisindeki kontektsten ele geçen zengin buluntu topluluğu da özellikle mekânın iç düzenlemesinin ne kadar görkemli olduğunu yansıtır. Ancak bu zengin buluntu grubunun büyük bir bölümü, Podyumlu Solun olarak nitelendirilen alanın hemen bitişiğinde yer alan Tapınak Cellası'na ait eserlerdir. Dolayısıyla sadece buluntu gruplarından yola çıkılarak mekânın işlevine dair net iddialarda bulunmak şu an için erkendir. Özellikle metal ve taşa dayalı materyalin yoğunluk oluşturduğu bu alanda ele geçen eserlerin büyük bir bölümü Urartu sanatında ilk kez karşımıza çıkan ünik eserlerdir. Urartu'nun sonuna doğru ilk kez karşımıza çıkan bu örnekler Urartular'ın özellikle tunç ve taş sanatındaki zanaatkârlıklarını da açıkça gösteren kanıtlardır. Metal eserler içerisinde kılıç, ok ucu, çivi, rozet ve yaprak formu bronz obje önemli bir yer tutarken, taş eserler de ise kireç

⁶ Merasim koridoru olarak adlandırılan mekânın, kuzey ve güney duvarı önünde çok sayıda altın kaplı bronz rozetlerin yer aldığı ve bunların duvarlara aplik edildiğinden bahsedilmektedir. Detaylı bilgi için bkz. (Batmaz, 2012: 41-42) .

taşı aslan başı, koç başı, taş boncuk, taş halka, taş kap, taht parçası (?) gibi objeler çeşitlilik gösterir. Görüldüğü üzere Podyumlu Salon özellikle taş ve metal eser açısından oldukça zengin bir buluntu topluluğu sunmuştur.

Yazar Katkı Oranları

Çalışmaya 1.Yazar: %50, 2. Yazar: %30, 3. Yazar: %20 oranında katkıda bulunmuştur.

Kaynakça

- Barnett, R.D. (1950). The Excavations of the British Museum at Toprak Kale, near Van, Iraq 12: 1-43.
- Batmaz, A. (2012). Ayanis Kalesi'nden Hayat Ağacı İnancına İlişkin Yeni Bulgular. *Arkeoloji ve Sanat*, 141, 39-50.
- Çilingiroğlu, A. (1994). Decorated Stone Vessels From the Urartian Fortress of Ayanis. *Tel Aviv*, 21, 68-76.
- Çilingiroğlu, A. (1997). *Urartu Krallığı Tarihi ve Sanatı*. İzmir.
- Çilingiroğlu, A. (2007). Urartulu Argiştı Oğlu Kral Rusa: Bir Başarı Öyküsü. *Tüba-Ar*, X, 73-89.
- Çilingiroğlu, A., ve Işıklı, M. (2014). 25. Yılında Ayanis Kalesi Kazıları-Dün, Bugün ve Gelecek. İçinde H. Kasapoğlu ve M. A. Yılmaz (Ed.), *Anadolu'nun Zirvesinde Türk Arkeolojisinin 40. Yılı*. Ankara: Bilgin Kültür Sanat Yayınları.
- Çilingiroğlu, A., ve Salvini, M. (2001). Historical Background of Ayanis. İçinde A. Çilingiroğlu ve M. Salvini (Ed.), *Ayanis I (Ten Year's Excavation at Rusahinili Eiduru-kai 1989-1998)* (ss. 15-67). Roma: CNR Istituto Per Gli Studi Micerei Ed Egeo-Anatolici.
- Cohen A. - Kangas, S. E. (2017). Inside an Ancient Assyrian Palace. University Press of New England. London.
- Curtis, J. (2012). Assyrian and Urartian Metalwork: Independence or Interdependence ?, In: S. Kroll – C. Gruber – U. Hellwag – M. Roaf – P. Zimansky (eds.), *Biainili-Urartu, The Proceedings of the Symposium Held in Munich 12-14 October 2007 (Münih 2012)* 427-443.
- Dan, R. (2015). Circles in Stone: Urartian Decorative Inlay Stone. *ARAMAZD*, IX(2), 55-66.
- Işıklı, M., ve Aras, O. (2016). Ayanis Aslanı. İçinde E. Dündar, vd. (Ed.), *Havva İşkan'a Armağan. Lykiarkhissa Festschrift für Havva İşkan* (ss. 431-444). İstanbul: Ege Yayınları.
- Işıklı, M., ve Özdemir, M. A. (2019). Ayanis Kalesinden Ünük Bir Eser: Ayanis Koçu. İçinde V. Keleş, vd. (Ed.), *Cevat Başaran'a 60. Yaş Armağanı, Essays for Cevat Başaran's 60th Birthday Occasion* (ss. 499-510). Ankara: Bilgin Kültür Sanat Yayınları.
- Loon, M. N. v. (1966). *Urartian Art. Its Distinctive Traits in the Light of New Excavations*. İstanbul: Nederlands Historisch-Archaeologisch Instituut.
- Özgüç, T. (1966). *Altintepe Mimarlık Anıtları ve Duvar Resimleri, Architectural Monuments and Wall Paintings*. Ankara: Türk Tarih Kurumu.
- Özgüç, T. (1969). Altintepe II Mezarlar, Depo Binası ve Fildişi Eserler, Tombs, Storehouse and Ivories, Türk Tarih Kurumu Yayınlarından - V. Seri, No.27. Ankara.
- Sağlamtimur, H. (2009). Urartu'da Fildişi Oymacılığı, Ayanis Taş Kapları ve Haldi Tapınağı. İçinde H. Sağlamtimur, vd. (Ed.), *Altan Çilingiroğlu'na Armağan Yukarı Denizin Kıyısında Urartu Krallığı'na Adanmış Bir Hayat. Studies in Honour of Altan Çilingiroğlu A Life Dedicated to Urartu on the Shores of the Upper Sea* (ss. 565-579). İstanbul: Arkeoloji ve Sanat Yayınları.
- Sağlamtimur, H., Kozbe, G., ve Çevik, Ö. (2001). Small Finds İçinde A. Çilingiroğlu ve M. Salvini (Ed.), *Ayanis I: Ten Year's Excavation at Rusahinili Eiduru-kai 1989-1998* (ss. 251-320). Roma: CNR Istituto Per Gli Studi Micerei Ed Egeo-Anatolici.
- Salvini, M. (2006). *Urartu Tarihi ve Kültürü*. İstanbul: Arkeoloji ve Sanat Yayınları.
- Seidl, U. (1994). Der Thron von Toprakkale. Ein neuer Rekonstruktionsversuch. *AMI* 27: 67-84.
- Wartke, R. B. (1990). *Toprakkale. Untersuchungen zu den Metalobjekten im vorderasiatischen Museum zu Berlin*. Berlin.

Extended Abstract

In the mid-9th century BC, the Urartian State emerged as the dominant political power in the mountainous Eastern Anatolia and its nearby lands. They ruled over a wide geographic area from the Euphrates River in the west to Lake Urmıye in the southeast, from Erzurum-Kars plateau in the north to Lake Sevan in the northeast. The Urartian kings



laid the foundations of the state around Lake Van and declared Tuşpa as their capital in a short time. Ayanis Castle is one of the five big castles built by Argişti's son Rusa during his reign. In the recent excavations of Ayanis Castle, an architectural structure that we have not seen in the Urartian culture before is noteworthy. This unprecedented structure is located in just west to the temple courtyard, which we call as the "Podium Hall", has mostly rectangular plan and consists of a large main room and a smaller back room. The main room, which forms the center of the hall, is 22x8 m, while the back room, where a passage is allowed from the hall, is a small room measuring 4,5x8 m. Two different materials were used as flooring on the ground of the hall, which covers an area of approximately 250 m². The 15 m² area located in the southwest corner of the space, which is thought to serve a different purpose, was laid with onyx blocks, while the remaining part of the floor was laid with mudbrick blocks. This area between the podium and the west wall is covered with 49 onyx blocks of 50x50 cm in 5x10 order. Most of the walls surrounding the place have solidly survived to the present day. The mudbrick walls, 2 to 3 m in height, were plastered like the walls of the temple courtyard and decorated with Urartian blue paint.

Undoubtedly, the most important and striking architectural element of this monumental building is the onyx podium located in the southern part of the hall, similar to what we have seen in the cella before. This podium, which reveals the splendor of Urartian art, has dimensions of 2.50x2.60 m and a height of 76 cm. It has eight blocks in 2-2-4 order on the upper part. It consists of a total of fifteen onyx blocks, seven blocks on the side faces. The platform is decorated with very elegant motifs in the incised decoration technique.

Mosaics with diameters of 35 mm and attached to the marble with nails were found along the borders of the podium. While these mosaics are observed in a single row on the upper and side borders of the platform, they are lined up in double rows in the lower part of the front. A total of 41 of these mosaics were recovered intact and in situ. According to the calculations, there should be at least 350 mosaics on the podium. In addition to these, many gold plates were found on and around the podium. Based on these gold plates, it can be suggested that at least part of the podium was decorated with gold plates.

Apart from this, the most striking element found on the podium is the 4 circular traces on the ornamented motifs. While 3 of these 4 traces with a diameter of 7 cm are clearly visible, the traces located in the northeast part of the podium are not clear. As can be seen from the traces, there was a rectangular object (probably a furniture piece) on the podium with a width of 60 cm and a length of 30 cm. These traces are important in terms of the clues they provide about the usage purposes of the podiums.

The Podium Hall has brought a special collection to the Urartian cultural inventory not only with its architecture but also with its variety of finds in quality and quantity. Especially in this area where metal and stone-based materials are common, most of the works unearthed are unique works that appear for the first time in the Urartian art. These examples, which we encounter for the first time towards the end of Urartu, are pieces of evidence that clearly show the craftsmanship of the Urartians, especially in bronze and stone arts. While swords, arrowheads, nails, rosettes, and leaf shaped bronze objects occupy an important place among metal works, objects such as limestone lion head, ram head, stone bead, stone ring, stone vessel, and throne pieces are among the samples in stone works.

Among the groups of works based on these two materials, the most important one is stone works with their flawless craftsmanship. Monumental architectural understanding based on stone, especially in this period and in this place, clearly show the point Urartians reached in stone workmanship. It is seen that different stone types are used together in the place, which is seen to be diverse in the material as well as in the usage areas of the stone. The existence of mountains of volcanic origin where the kingdom was located caused the geomorphological structure of the basin to be shaped by various rock types. Perhaps, this may be the reason why the community opted for stone and benefited from this material in many areas, especially in architecture. Of course, the easy availability of stone is not the only reason as it has always been used with its durability and visual appeal.

As it can be seen, the Podium Hall has a rich collection consisting of the stone materials. It would not be wrong to say that it is rich in metal too. According to the production materials, these artifacts come in three different types: gold, bronze, and iron. Among these groups of finds, gold objects occupy an important place. These gold objects, which constitute one of the rich and significant collections of the Podium Hall range from rosettes to plaques, gold grains, spikes and sphinxes. Another group of finds recovered from the Podium Hall is bronze works. Bronze works include rosettes, arrowheads, nails, leaf-shaped bronze objects, and many amorphous bronze pieces. Among these works, the most striking ones are undoubtedly the arrowheads and leaf-shaped bronze objects. The gold remains on the bronze object, which have rounded corners and a form that narrows towards the end, point out that this workpiece was also covered with gold leaf like bronze rosettes.

Görseller

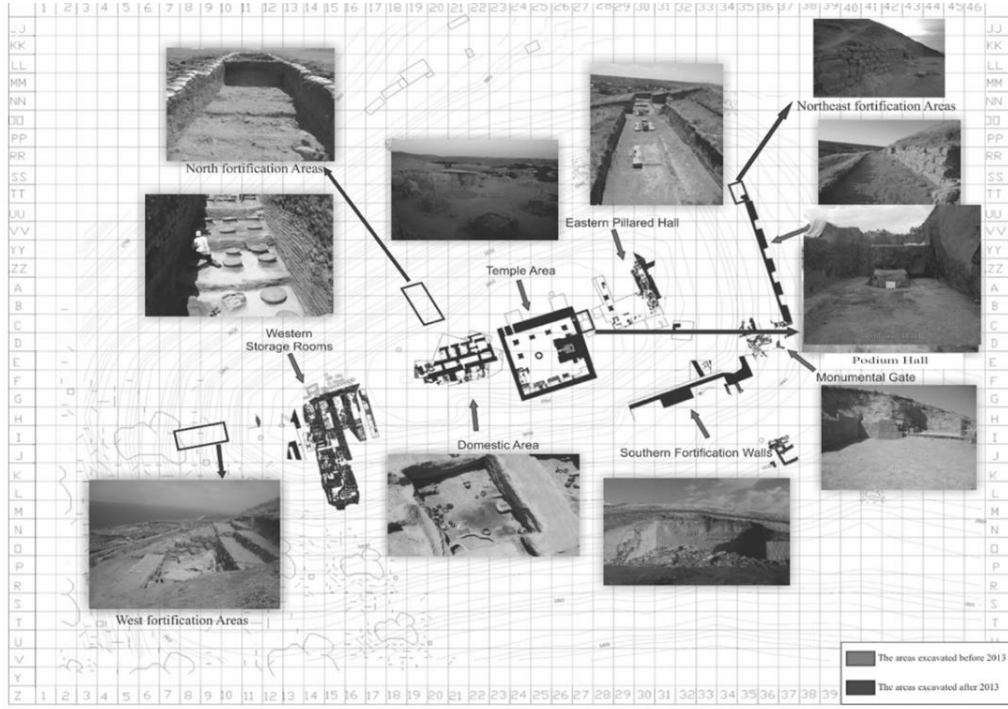

Görsel 1: Ayanis Kenti'nde Kazısı Yapılan Alanlar.

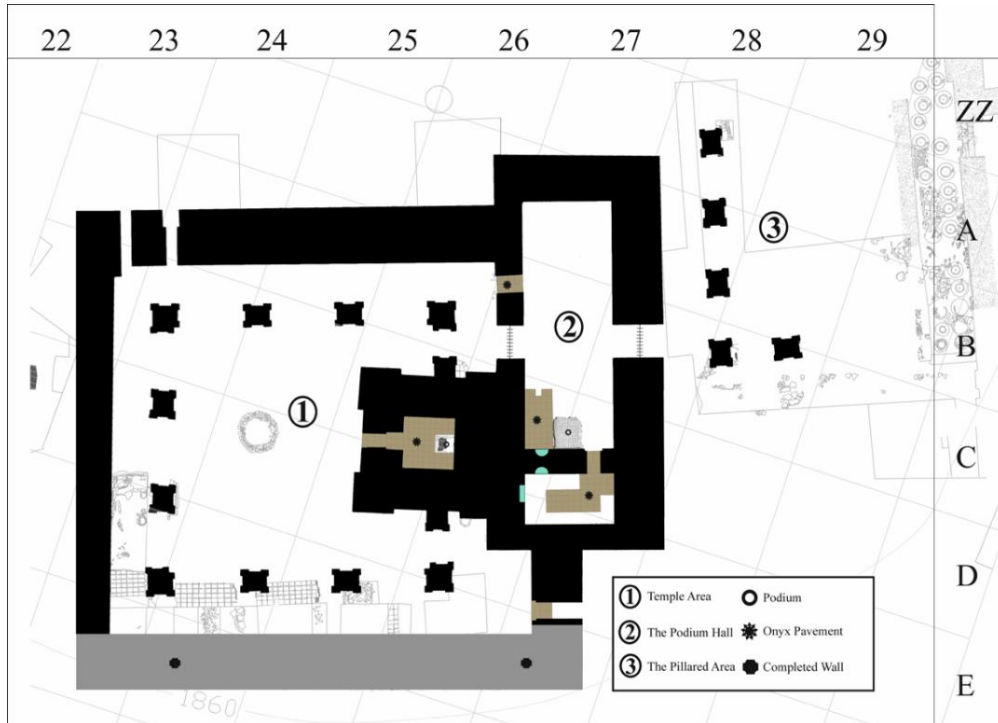

Görsel 2: Tapınak Alanı, Podyumlu Salon ve Payeli Salonu Gösterir Harita.



Görsel 3: Taht Parçası Olarak Düşünülen Buluntulardan Örnekler.



Görsel 4: Bezemeli Kireç Taşı Buluntulardan Örnekler.



Görsel 5: Aslan, Koç ve İnsan Başlı Buluntular.



Görsel 6: Kakma Taş Halka Buluntulardan Örnekler.



Görsel 7: Taş Kap Buluntulardan Örnekler.



Görsel 8: Boncuk Buluntulardan Örnekler.



Görsel 9: Altın Buluntulardan Örnekler.



Görsel 10: Bronz Buluntu Örneği.



Görsel 11: Demir Buluntu Örneği.

Dil Oyunları Kuramı Ne Önermektedir?

What Does The Language Games Theory Suggest?

Cenan KUVANCI¹

Araştırma Makalesi / *Research Article*

Geliş Tarihi / *Received*: 12.01.2021

Kabul Tarihi / *Accepted*: 30.04.2021

Doi: 10.48146/odusobiad.858756

Atıf / Citation: Kuvancı, C., "Dil Oyunları Kuramı Ne Önermektedir?" *ODÜSOBİAD* 11(2), 2021, 377-390, Doi: 10.48146/odusobiad.858756

Öz

Dil oyunları kuramına göre, ister bilimsel ister dinî, tüm temsil sistemleri (yani söylemler), pratik hayatın sınırları içinde gerçekleşen insanlararası uzlaşımardan başka bir şey değildir. Bilim, din, sanat, ahlâk . . . gibi alanların nesnel doğruluk ve geçerlilik kıstaslarına sahip olduğu düşüncesi terkedilmelidir. Dolayısıyla bir söylemdeki kavram ve ifadelere ilişkin akla uygunluk, anlamlılık ve doğruluk kıstaslarının bizzat sözkonusu söylemin kendi içinde aranması gerekir. Çünkü kültürel/dilsel kategorilerden bağımsız ve herhangi bir dil oyunu ile ilişkisi olmayan bir gerçeklik bulunmamaktadır. "Gerçek" kavramı, ancak herhangi bir dil oyunu bağlamında anlama sahip bir kavramdır. Bir kelime ya da kavramın anlama sahip olması için, onların delalet ettiği bir özün ya da nesnel bir karşılığın bulunması da gerekmez. Kaldı ki, bir şeyin özünü oluşturduğu iddia edilen özellikler belli bir dil oyunu içinde üretilmektedir. Sözgelimi, ahlâkta "iyi" sanatta "güzel" kelimelerine baktığımızda, bunların imâ ve işaret ettiği bir iyilik ve güzellik özünün bulunduğunu düşünme eğilimi gösteririz. Fakat dil oyunları kuramını benimseyen düşünürler bu kelimelerin bir özünün olmadığını ve ancak fiilî kullanılışlarına bakarak "semantik" sözde bir özün ortaya çıkarılabileceğini söylerler.

Anahtar Sözcükler: İslam felsefesi, dil oyunları, dil, anlam, kullanım.

Abstract

According to the language games theory, all representational systems (id est all discourses), whether scientific or religious, are nothing more than inter-human conventions that take place within the limits of practical life. The idea that the fields such as science, religion, art, and morality have objective criteria of truth and validity should be abandoned. Therefore, the criteria of rationality, meaningfulness and accuracy relating to the concepts and statements in a discourse should be sought within the discourse itself in question, because there is no reality that is independent of cultural-linguistic categories and is not related to any language game. The concept of "truth" is a concept that has meaning only in the context of any language game. So that a word and a concept have a meaning, it is not necessary to be an essence or an objective correlative to what they indicate. Moreover, the properties that are claimed to constitute the essence of something are produced within a certain language game. For example, when we look at the words "good" in morality and "beautiful" in art, we tend to think that there is an essence of goodness and beauty that those imply and indicate. However, the thinkers who adopt the language games theory say that these words have no essence and that a so-called "semantic" essence can be revealed only by looking at their actual usage.

Keywords: *Islamic philosophy, language games, language, meaning, use.*

Giriş

Wittgenstein`a göre, bir dil oyunu başka herhangi bir dil oyunu ile mantıksal hiçbir bağlantısı bulunmayan başlı başına bir etkinliktir. Bu bakımdan, bir dil oyunu başka herhangi bir dil oyunu ile örtüşebilen onlarla ortak anlam referansına sahip bir iddia ihtiva etmez. Bir dil oyununda ne demek

¹ Doç. Dr., Ordu Üniversitesi, İlahiyat Fakültesi, Ordu, cenankuvanci@hotmail.com, ORCID ID: 0000-0002-1175-7071



istediğini anlamak için kelime ve cümlelerin ne zaman nerede ifade edildiklerini ve ifade edilmiş amaçlarını araştırmak gerekir. Bir söylemdeki cümlelerin anlamını başka disiplinlerin kıstaslarını kullanarak belirlemek de uygun değildir. Bir kelime ve cümlenin anlamlı olmasının ölçüsü, onun kullanıldığı dil oyununun içinde aranmalıdır. Bir ifadeyi tam anlamıyla değerlendirebilmek ancak kendi dünyası içinde, yani, o ifadeyi kullanan cemaat ya da toplumun takip ettiği davranış ve hayat tarzı içinde, orada ifa ettiği işlevi iyi anlamaktan geçer. Çünkü her dil oyunundaki ifadeler, bir oyundaki davranış ve hareketler gibi, bağlama dayalı ifadelerdir. Bir söylemdeki kavram ve ifadeler, dışarıdan yöneltilen tutarsızlık, anlaşılmazlık, irrasyonellik veya nesnel gerçekliğe uymama suçlamalarından muafır; zira, her söylem ya da dil oyunu tutarlılık, anlaşılabilirlik, rasyonellik ve gerçeklik konusundaki belirleyici kıstaslarını kendisi koyar.(Wittgenstein, 1958, 142-143; Koç, 1995, 243-244)

Dilsel Anlamın Oluşumunda Kullanımın Etkisi

Wittgenstein'a göre, kelimeler farklı amaçlarla çok çeşitli şekillerde kullanılabilirdiğinden, bir kelimenin anlamını öğrenmek için, genel geçer bir tanım aramak yerine, onun bir dil oyununda nasıl kullanıldığına bakmak gerekir. Uygun bir benzetmeyle, sözcüklerin işlevleri bir alet kutusundaki çekiç, kerpeten, tornavida, tutkal, cetvel . . . gibi şeylerin işlevleri kadar çeşitlidir. Tüm aletler bir şeyi değiştirme işini görür; çekiç çivinin, testere tahtanın şeklini değiştirir. Zihnimizi karıştıran şey, bir ifadeyi işittiğimizde veya okuduğumuzda, sözcüklerin tek biçimli olarak görünmeleridir; zira, onların kullanılış şekillerini biz ilk bakışta açık bir şekilde göremeyiz. Bu tıpkı bir lokomotifin bakmaya benzer. Lokomotifte, tüm kollar el yardımıyla kullanıldığı için, onların az çok birbirine benzediğini görürüz. Ancak, bunlardan biri, bir valfin açılmasını düzenleyen, sürekli hareket ettirilebilecek manivela aletidir; diğeri, kapalı ya da açık olmak üzere sadece iki konumda kullanılabilen bir şalterdir; üçüncüsü, ne kadar sıkı çekilirse, o kadar sert fren yapmaya yarayan bir fren koludur; ve dördüncüsü, sadece öne ve arkaya hareket ettirilerek çalışan bir pompa koludur. Dolayısıyla, tüm bu kolların ne için kullanıldığının açık bir dille tanımlanması gibi, dildeki her sözcüğün hangi amaçla nerede nasıl kullanıldığı açık bir şekilde belirlenmediği müddetçe pek bir şey söylenmiş olmaz. Çünkü dildeki sözcükler de benzer görevler ifâ ederler. Tıpkı, satrançta "şah" taşının anlamının bütünüyle onun oyundaki rolü tarafından tespit ve tayin edilmesi gibi, "iyi," "doğru," "güzel," "âdil" . . . vd. kelimelerin anlamları da kullanıldıkları dil oyunları tarafından belirlenir.(Wittgenstein, 1958, 6-7,11-12, 1978, 67)

Bu demektir ki, bir kelimenin anlamı büsbütün onun kullanıldığı bağlamla ilgilidir; çünkü onun başlı başına bir anlamı yoktur; anlam, o, ancak dilsel bir bağlamda kullanıma girdiğinde açığa çıkar. Bağlamla anlam arasında doğrudan bir tekabülîyet ya da ilişki bulunur. Olgu ve olayları olandan farklı bir şekilde tasavvur ettiğimizde, belli bazı dilsel bağlamlar önemini yitirir ve başka bağlamlar önem kazanır. Çünkü değişik anlamlar değişik bağlamlar, yani fonksiyonlar demektir. Bağlam değiştiği zaman kavramlarda da bir değişiklik olur ve kavramlara bağlı olarak kelimelerin anlamı da değişir.(Wittgenstein, 1969, 10)

Wittgenstein, "dili çeşitli caddeleri, dar sokak ve meydanları, eski evleri ve belli dönemlerde bunlara ilave edilen yeni binaları ihtiva eden ve düzenli bulvarları olan mahalleler tarafından çevrilmiş eski bir şehre benzetebiliriz" diyor.(Wittgenstein, 1958, 8) Dil, aynı anda maddî, ruhî, bireysel ve toplumsal özellikler taşır. Dolayısıyla dil, mâhiyeti itibarıyla, bir veya birkaç kalıba indirgenmesi son derece güç, çok çeşitli biçimlere girebilen, gayr-i mütecanis bir şeydir.(Barthes, 1977, 13) Dil oyunlarının ne kadar çeşitli olduğunu göstermek için şunları zikredebiliriz: Emirler vermek ve onlara uymak; bir nesnenin görünümünü tasvir etmek ve ölçülerini vermek; bir tasvirde bir nesne oluşturmak; bir olayı rapor etmek; bir olay hakkında spekülasyon yapmak; bir hipotez oluşturmak ve onu test etmek; bir deney sonucunu tablo veya taslak halinde göstermek; bir hikâyeye kurgulamak ve onu okumak; oyun oynamak; şarkı söylemek; bilmece çözmek; şaka yapmak; pratik bir aritmetik problemi çözmek; bir dilden diğere dile çeviri yapmak; sormak, teşekkür etmek, hakaret etmek, selamlaşmak, dua etmek. . . gibi. Tüm bunlar sözcüklerle gerçekleştirilen birer dil edimidir.(Wittgenstein, 1999, 43)

Wittgenstein'a göre, tüm bu dil edimleri için bir temel bulmak isteniyorsa, onların ortaya çıktıkları linguistik-epistemik cemaatin hayat şekline bakmak gerekir. Çünkü topluluk ya da cemaat her türlü temellendirme, açıklama ve anlamının temelini oluşturur. Kelimeler herhangi bir linguistik-epistemik cemaat tarafından belli bir hayat bağlamında bilinçli bir şekilde kullanıldığında ancak

anlam kazanır. Onlar bireyler veya bir cemaat tarafından kullanılmadıkça, neredeyse anlama sahip değildir. Çünkü kelimelerin nasıl anlaşılması gerektiği, tek başına kelimelerden çıkarılamaz. Sözgelimi, “basit” sözcüğünü, “Tanrı basittir” ve “bu soru basittir” ifadelerinde olduğu gibi, çok değişik şekillerde kullanırız; fakat onların anlamı kullanıldıkları bağlamdan bağımsız değildir. O halde, kelimelerin anlamı dil oyunlarına bağlı olarak değişmektedir.(Wittgenstein, 1998, 25) Öyleyse, dille ne söylendiğini anlamak istiyorsak, söylenen şeyi önceden belirlenmiş kategorik bir şemaya oturtarak anlamak yerine, onun kullanımına bakmamız gerekir. Başka türlü söyleyecek olursak, bir sözün ne demek istediğini anlamak için, o sözün söylendiği bağlamı, onun başka sözlerle olan bağlantısını, söylenme amacını, söyleyen kişinin muhatabından beklediği cevabı, o sözün gerekçelendirilmesi için öne sürülen nedenleri keşfetmeye çalışmalıyız. Ayrıca antrparantez, bir ifadeyi anlamamanın en iyi yolu bu ifadenin nasıl kullanıldığını bilmek kadar, aynı zamanda bu ifadenin, ona inananların hayatları üzerinde ne tür bir etkide bulunduğunu anlamaktan geçer.(Dancy, 2006, 75-76; Koç, 1995, 239,242; Wittgenstein, 1990, 10-11)

Wittgenstein`a göre, felsefedeki patolojik durumlardan biri, dil oyunlarını rasyonel olarak temellendirmemiz gerektiği iddiasıdır. Her bir dil oyunu için metafiziksel bir temel bulmanın insanların görevi olduğu iddia edildiğinde, söylenebilecek en doğru şey, “bir dil oyununun oynandığı”dır. Wittgenstein, futbol ve basketbol gibi oyunlar için sabit bir temel bulmaya kalkışmıyorsa, farklı dil oyunları için de sabit bir temel aramak gerekir diyor. Bu anlayışa göre, insan istese de bunu başaramaz; zira, dilsel ve zihinsel kategorilerden bağımsız bir temel gerçekçi var olduğu şüphelidir. İnsan bulunduğu yerden başlar ve eşyanın doğası ile ilgili anlayışını kültürel kategorilere dayalı olarak oluşturur. Başka bir ifadeyle, yaptığımız usamlamanın yeri, yaşama tarzımızdır. Kendimizi içinde bulunduğumuz durumdan soyutlayamayız, zira, akıl tam bir boşlukta, tüm bağlamların dışında işlemez. Bundan dolayı, bağlam anlamın kaynağıdır; gerçeklik de kavramlarımıza bağlı olarak oluşan bir şeydir. Çünkü şeyleri nasıl göreceğimizi, kökleri özel uygulamalara dayanan kavramsal çerçeveler belirler. O halde, gerekçelendirme, çürütme, delil, kanıt ve doğru-yanlış değerlendirmeler gibi eylemler bir dil oyunu içinde gerçekleşen şeylerdir. Bu terimler muayyen bir hayat tarzı içinde zamanla oluştukları için, her dil oyununda farklı anlama gelecek şekilde kullanılmaktadır. *Amaçlı* bir etkinlik olan dil oyunlarından her birinin ayrı bir grameri vardır. Bir dil oyununun grameri, tıpkı bir oyunda olduğu gibi, bir uzlaşımın ürünüdür; bu bakımdan, o, ne kadar katılımcısı varsa o kadar kendisini kabul ettirme gücüne sahip olur.(Lyotard, 2014, 25-26; Magee, 2000, 342; Malcolm, 1993, 465; Trigg, 1996, 13,37)

Bundan dolayı, bir dil oyununa ilişkin olarak, her türlü değerlendirme ve eleştiriyi onun semantik sınırları içinde yapmak gerekir. Çünkü bir dil oyununa ait önerme ve ifadeleri, ondan bütünüyle farklı başka bir dil oyununun kurallarına ya da gramerine göre değerlendirmek ve eleştirmek uygun değildir.(Barret, 1991, 119) Her dil oyunu, ancak kendi derin gramerine göre anlaşılabilir. Her kültür birbirinden büsbütün ayrı birer bağlam oluşturduğu için, her birinin derin grameri de farklıdır.(Wittgenstein, 1970, 8-9) Dolayısıyla, bir ifadeyi, ancak belli bir toplumsal bütün içinde gerçekleşen dil kullanım şekline dayalı olarak doğru bir şekilde anlayabiliriz. Açıkça, dil, onu kullanan bireylerin alışkanlıkları göz önünde bulundurularak kavranabilecek toplumsal bir olgudur. Zaten belli bir toplum da kendisini diğerlerinden, kendini organize ettiği araçlarla ayırır ve bu araçların en ayırt edici olanı da dildir. Bir toplumun dili, oluş halindeki hayat süreçlerinin bir parçasıdır ve kolektif hafızayı oluşturur. Çünkü dil geleneksel davranış kalıplarının ve uygulamaların sözel ifadesidir. Sözkonusu davranış kalıpları ve uygulamalar dilsel anlamın kaynağıdır.(Janik & Toulmin, 2008, 142-143) Zira, her dil oyunundaki kavramlar ve akıl yürütme şekilleri belli bir yere kadar nevi şahsına münhasırdır (*sui generis*). Filozofun görevi bu mantığı anlamak ve bu mantığın kurulduğu yaşama biçimini açığa çıkarmaktır.(Kerr, 1997, 30; Nielson, 1982, 68)

Yaşam biçimi, toplumsal varlıklar olarak insanların birbirleriyle ortaklaşa sahip oldukları dilsel ya da dilsel olmayan davranışlar, önkabuller, pratikler, gelenekler ve kullandıkları dilde şekillenen anlayışlarla ilgili genel kabul gören uzlaşımardır. Dil, insanların karakteri ve yaptıkları sayesinde tarihsel süreç içinde oluşur ve anlam da, bir dili kullananların ortak kabulleri ve tutumlarına dayalı olarak dilsel ifadelerde üretilir. Sözgelimi, dilin kendisine dayandığı hayat şekli, dilin kullanımını meydana getiren pratiklerin temelini oluşturduğundan, düşünme ve konuşmada kullanılan kavramlar hakkında nihai açıklama ve doğrulama talepleri son bulmalıdır. Onları, ideal olarak görülen başka bir söyleme indirgeyerek tahrip etmek ya da (meta) üst bir dile dayalı olarak yorumlamak doğru değildir. Çünkü yaşam biçiminin ötesinde bir meşruiyet zemini



bulunmamaktadır. Her türlü bilişsel iddianın atıf çerçevesi belli bir hayat tarzıdır. Bir dili öğrenmek, ifadelerin anlamlarını kendisinden aldığı yaşam biçimini, önkabulleri ve uygulamaları öğrenmek demektir. Bu nedenle, ne metafiziksel açıklamaya ne de haklılaştırmaya gerek vardır. (Grayling, 2008, 124-125)

Bu durumda yapılacak en uygun iş, dikkati dilin hangi amaçla nasıl kullanıldığına yöneltmek olacaktır. Bir kimse dilsel bir bildirimde bulunduğunda, kelime ve cümlelerle bir iş yapmış olur. Bu iş bir dil oyunu içinde özgül kullanım bağlamında gerçekleşir. Buna göre, "yabancı bir toplum," sahip olduğumuz gramatik kurallara dayalı olarak anlayamadığımız toplumdur. İki toplum arasında insan kavrayışını aşan bir durum olduğu için değil, köklü gramatik farklılıklar bulunduğu için onu anlamakta zorlanırız. İnsanları ve toplumları birbirinden ayıran, aslında, söylem farklarından oluşan kıyaslanamazlık durumudur.

Kapalı Dil: Bir Gerçekdışıcılık

Burada "kapalılık"la kastedilen şey, kavrayış tarzımızın bütünüyle bir dil oyununun hususî bağlamında şekillendiği ve bu çerçeveyi aşmadığı; yani, insanın tüm entelektüel ürünlerinin nihai olarak kültürel-dilbilimsel hayat biçimleri tarafından üretildiği ve onlarla sınırlı olduğudur. İnsan bilgisi, farklı hermenötik tavırlara sahip epistemik cemaatlerin kültürlerüstü bağımsız bir gerçeklikle yakın bir ilişki içinde bulunması gerekmeyen dilsel ve toplumsal pratiklerine bağımlı bir üründür. İnsan tecrübesi, daha baştan dilsel olarak yapılandırıldığı ve çeşitli dil yapıları, ispat edilebilecekleri bağımsız bir gerçeklikle irtibat içinde bulunmadıkları için, insan zihni, kendi mahalli hayat tarzı içinde şekillenen dilsel "gerçekliğin" dışında bir gerçekliğe vakıf olma ve nüfuz edebilme iddiasında asla bulunamaz. (Tarnas, 2012, 252)

Kavrayışımızın, parçası olduğumuz epistemik topluluk tarafından biçimlendirildiği iddia edildiğinde, başka bir kültür ya da toplumda yaşayan insanların dillerini anlayamama gibi üstesinden gelinmesi zor bir problemle karşı karşıya kalırız. Kültürlerüstü bir gerçeğe atıfta bulunmadığımız müddetçe, belli bir zaman ve mekânın varsayım ve önyargılarının büsbütün tutsağı oluruz; çeşitli anlam ve varsayımlar hakkında nihai bir karar verilemez ve bunlardan hangisinin doğru ve gerçek olduğu tespit edilemez; hakikati temsil etme konusundaki beşeri çabaların hangi temel gerçekliğe göre belirlendiği söylenemez. Çünkü anlamı belirleyen bağlamlar hiçbir zaman sabit olmadığı ve metnin dış yüzeyinin gerisinde görünüşte tutarlı, fakat aslında birbiriyle bağdaşmayan bir anlam çokluğu bulunduğu için, dilsel anlam gerçekten istikrarsızdır. (Tarnas, 2012, 252-253) Fakat anlamın istikrarlı olması için onun tüm bakış açılarına aşkın değişmez bir "gerçeklik"le bağlantılı olması gerekmektedir. Oysa, dil oyunları, gerçekliği münhasıran belli bir bakış açısına dayandırdığı için, bir bakış açısından görülen şeyle başka bir bakış açısından görülen şey birbiriyle kıyaslanamayacak kadar farklı olmaktadır. Durum böyle olunca, bir gelenek ya da toplumda algılanan şeyle diğer gelenek ya da toplumda algılanan şey arasında bize dayanak teşkil edecek bir benzerlik ilişkisi kurmak imkânsızlaşır. Çünkü iddialarımız için ortak bir atıf çerçevesi, paylaşabileceğimiz bir deneyim, ve hatta değişmez ortak bir "insanî öz" bile bulunmamaktadır. (Trigg, 1996, 63-64)

Durum böyle olduğunda, bir kelime, ifade ya da tabir ile belli bir durum, olay ya da olgu arasında ilişki kurmaya kalkıştığımızda, "gerçek" bir ilişkinin olmadığını, fakat bizim bir dil oyunu içinde onu oluşturduğumuzu görürüz. Bu ilişki kapalı bir söylem içinde belli bir bağlama dayalı olarak kurulur. Çünkü, gerçek, dilin nasıl kullanılması gerektiğini insana telkin etmez. Dilin kullanılış şekli, belli bir pragmatik anlayışa dayanır. Başka bir ifadeyle, dile ilişkin anlayış tarzları müşahhas kullanımın kaynağı olmakla birlikte, yeri geldiğinde müşahhas kullanım dil anlayışlarını belirlemektedir. (McGinn, 2005, 89) Dolayısıyla, dilin kullanımına ilişkin bir kurala uymak bir pratiğe uymaktır; yani, belli bir tecrübe bağlamında kabul görecektir şekilde dili istihdam etmek ve davranmaktır.

Bu yaklaşıma göre, her söylem bütünüyle kendi düzenleyici ilkeleri tarafından yönlendirilmektedir. Bundan dolayı, bir dil oyununun kapalı ve sadece kendi kullanım alanında iş gören ve tam da bu nedenle, başka hayat şekilleri içinde oluşan dil oyunları ile mukayese edilemez ve iletişimde bulunmaya yeteneksiz olduğu düşünülmektedir. Bu, insan tecrübesinin bütünlüğü açısından pek çok olumsuz içerim ve uzantıları olan bir çözümlerdir; zira, her şeyi kuşatan metafizik birliğin ya da hakikatin yerine, her biri kendi kıstas veya ilkeleri tarafından yönlendirilen ve kendi diliyle konuşan lokal doğruluklar geçmektedir. Başka bir ifadeyle, burada her biri birbirinden kopuk küçük dünyalar dizisi ikâme edilmektedir. Neticede, tüm bilişsel süreçleri dilin kullanımına dayalı olarak

tanımlamanın, bir tarafın çok fazla anlam attığı bir şeye, diğer tarafın hiç anlam atfetmemesi sonucunu doğurduğunu söyleyebiliriz.

Bu noktada, Tanrı'nın varlığını kabul eden teistler ile reddeden ateistler arasında bir karşılaştırma yapmak uygun olacaktır. Denebilir ki, Tanrı'nın varlığını kabul eden bir teist, doğal fenomenleri açıklamada belli roller üstlenen açıklayıcı doğaüstü varlıkların bulunduğu 'kesin olarak inanan' biridir. Teistler, dil yoluyla (doğa ve doğaüstü şeklinde) iki büyük ontolojik alana bölünmüş bir âlem anlayışını tevârüs etmişlerdir. Onlar âlemden bahsederken, kaçınılmaz olarak İlahî olana atıfta bulunurlar. Teistik yaklaşımda, var olan her şey Tanrı'ya ilişkin bildirim ve belirtidir; yani, O'ndan haber verir. Onlara göre, âlem Tanrı'nın ilim ve yaratma eyleminin neticesi olduğu için derindir. Âlemden gözlemlenebilir hâdiselerin maksadı bizim kolayca görebileceğimiz şekilde yüze yakın değil, hatta çokluk havsalamızın ötesindedir.(Acar, 2013, 69) Vuku bulan her şey, Tanrı'nın yaratıkları içindeki etkinliği hakkında bize bir şeyler söyler. Teistler ateistlerle bir araya geldiklerinde, onların doğal olgu ve olayların vukuunu bilimsel olarak gerçekten gayet iyi bir şekilde tahmin ve kontrol ettiklerini kabul etseler de, olup bitenin ne olduğundan bihaber insanlar olduklarını iddia ederler. Ateistler ise, teistleri dillerinde çok sayıda gereksiz kelime bulunan kişiler olarak görürler. Onlar, doğal olgu ve olayları anlamının bir Tanrının bulunup bulunmamasıyla hiçbir ilgisinin olmadığını iddia ederler. Coşkulu bir ateist, vahye inanan bir teiste 'varolan her şey gerçekte bu...' der ve teist de ona, "insanın yerde ve gökte bundan çok daha fazla şeyin var olduğunu" anlaması gerektiğini söyleyerek cevap verir. Her iki tarafın filozofları istedikleri kadar anlam analizi yapabilirler, fakat tüm bu analizler yönlendirici ve indirgeyicidir ya da alternatif hayat tarzlarını daha doğru bir şeye ulaştıramayacak kadar tasvir edicidir.(Chittick & Murata, 2000, 114,116; Rorty, 1979, 88-89)

Açıkça anlaşılacağı üzere, her bir dil oyunu burada kapalı bir düşünce sistemi olarak görünmektedir. Dışarıya kapalı bir anlayış için her şey egemen kategorilere göre düzenlenerek açıklanır. Beklenmedik veya farklı hiçbir şey onun dünyayı düzenleme biçimine meydan okumak veya bu biçimi tahrif etmek için çizdiği tabloya müdahale edemez. Bu kontrol ve güvenlik, her şeyin belli bir dil oyunu çerçevesinde tekrar ettiği, işleyişi bozmak amacıyla yeni hiçbir şeyin araya giremeyeceği fasit bir daireye bir tür kapatılmışlık duygusu (*claustrophoby*) pahasına elde edilir. Dahası, bu düşünme biçimi artık farklı düşünme biçimlerine kapıyı tamamen kapatan, yalnızca başlama noktasını doğrulayan ve dışarıdan yapılacak eleştiri ve sorgulamadan kendini muaf gören bir dogmatizme gömülen bir anlayışa dönüşmektedir.(Falzon, 2001, 30-31) Daha da ilerde, dilin belli bir kullanımına dayanan kapalı düşünme biçimleri dinî fundamentalizm veya siyasî fanatizm şeklinde de somutlaşabilir. Bu tür yönelimler, düşünce ve davranış için, kendi içinde bütüncül, fakat tecrübenin bütünü düşünülduğünde son derece sınırlı bir ufuk sunarlar. Bunlar, 'hakikat'e sahip olmayı güvence altına alırlar; fakat temel özellikleri itibarıyla eleştiriye kapalı, dogmatik ve değişime dirençlidirler. Olgu ve olaylar onların yönlendirici kategorilerine göre yorumlanır ve onlar yalnızca bu kategorileri doğrulamaya yararlar. Belli bir dil oyunu çerçevesinde gerçekleşen kapalı düşünme biçimlerini paylaşan insanlar, kendi inanç sistemlerine karşı olan ve onun dışında kalan fikir ve inançları kabul etmeyi reddetmektedirler. Bu durumun, tedavisi imkânsız zihinsel bir miyopluga yol açtığını söylemek bile mümkündür.

Burada dile getirmeye çalıştığımız itiraz, belli bir dil oyunu pratiğinin insan varoluşunun bütününe içine alabilecek güçte olmadığını söylemektir. Sözelimi, teistik bir dinî inanca sahip bir insanın pratikleri, bir dil oyunu bağlamında sadece belli temel inançlara sahip olmasıyla izâh edilemez. Söz konusu insanda duygu, düşünce, tutum ve tecrübeler bir bütün oluşturur. İnanan insanın inanmayan insandan farklı davranması beklenir. O, davranışlar yoluyla inandığı dinin ilke ve kurallarını takip etmeye çalışır. Bu davranışlar anlam ve önemini bütünüyle gerçekleştirildikleri beşerî (yani psiko-sosyal) bağlamlardan almaz. Dinin topyekûn psiko-sosyal bir olgu olarak anlaşılması, onun içinin boşalmasına, güvenilirlik, doğruluk ve nihai anlam gibi birçok özelliğini ve hatta bireysel ve toplumsal anlam ve önemini kaybetmesine neden olur. O halde, dini salt toplumsal-dilsel bir görüngüye indirgemek doğru olmadığı gibi, onu bilişsel boyuttan yoksun görmek de doğru değildir. Çünkü temel dinî hakikat iddialarını dile getiren önermelerin tutarlılığı, onların mantıksal olarak zorunlu bir ifade olmaları kadar, nesnel ifade olmalarından da gelir. Çünkü dinî ifadeler, hayatımıza nasıl bir yön vermemiz ve olaylar karşısında ne tür bir tavır takınmamız gerektiği konusunda ilgili olduğu kadar, hatta bundan daha da ileride, "gerçeğin" ne olduğu konusunda da



ilgilidir. Bu nedenle, dinin varoluşsal ve fenomenal yönü, aşkın ve nesnel öğretisel yönüyle birlikte değerlendirilmelidir.

Öyle anlaşılıyor ki, psiko-sosyal dilsel perspektife yaptıkları vurgu, dil oyunu kuramını benimseyen düşünürleri hakikat kavram ve olgusundan uzaklaştırmıştır. Zira, bu perspektifte, hakikat ve doğruluğa ilişkin kıstaslar ne Tanrı tarafından belirlenmekte ne de doğa düzeninde bulunmaktadır. Bunlar tamamen insan ürünüdür. Bu oldukça sofistike bir çeşit rölativizmdir; zira, bu anlayışa göre, gerçeği belirleyen dilsel pratiğin dışında herhangi bir şeyin bulunup bulunmadığının bir önemi yoktur. İnsanla ilgili her konuda belirleyici olan şey belli bir söylemdir ve dile dayanan ve dili mümkün kılan yaşama biçimleridir. Genel dildeki sözcükler anlamlarını, onların kullanım koşullarına bağlı olarak toplumsal bağlamdan alırlar. Bu koşullar sadece onların anlamını belirlemez, referanslarını da belirler. Dil hiçbir şekilde gerçeğe yönelmez, bunun yerine, sünî bir oyuna dönüşür. Doğru olan, doğru görünen şeydir. Bu yüzden, artık doğru hakkında konuşulamaz; (Scruton, 1981, 280-282) ancak yaşam biçimleri ve dilin kullanım bağlamları hakkında konuşulabilir. Çünkü bu yaklaşıma göre, kullanımı referans belirlemez, referansı kullanım belirler. Bu da tasavvur ile gerçeği birbirine karıştırmak gibi absürd bir durumdan başka bir şey değildir.

Açık Dil Mümkün Müdür?

İslâm entelektüel geleneğinde, varlığın farklı düzey ve mertebelerinin olduğu ve buna bağlı olarak farklı söylemlerin (yani, felsefî teolojik sistemlerin) bulunduğu iddia edilmiştir. Hem deney ve gözlem, hem mantıksal analitik araçlarla yapılan soruşturmalar, hem keşf ve müşahedeler, hem de kutlu kitabın bildirdikleri, üslup farklılıkları olmakla birlikte, varlığa bakmanın birer yoludur. Varlık bilinebilir, ancak doğru ve uygun araçlarla çalışmak kaydıyla. Elbette fertler varlıkla bağlantı kurma kabiliyetleri bakımından birbirinden farklıdır. Bilindiği gibi, bilgide iki kutup vardır: Bilginin öznel kutbu olan bilen insan (süje) ve nesnel kutbu olan kâinât, yani (obje). Öznel kutup, insanda hiyerarşik olarak bulunan tüm bilme güç ve kabiliyetlerinden oluşur. Başka bir ifadeyle, insan birden çok bilinç düzeyine sahip olabilecek özelliكتedir. Bilgide nesnel kutup olan kâinât, yani, bilinen obje de hiyerarşik yapıdadır. Daha açık bir ifadeyle, kâinât birçok varlık düzeyine sahiptir. Dolayısıyla, bilgi yöntemi, insanın bilgi elde etme melekeleri ile kâinâtın hiyerarşisi arasındaki ilişkiyle ve bu ilişkiyi yöneten prensiplerle irtibatlıdır. Bu yüzden tek bir söylem ya da dil oyunu yerine entelektüel derinlikleri, boyutları ve kesinlikleri birbirinden farklı yollar mümkündür. İnsanın bilme faaliyetlerinin dinamiklerini kavramsallaştırmada kullanılan detaylı terminoloji ve tasvirler, bir ekolden diğerine değişebilir. Her bir söylem aynı gerçekliğin farklı cephelerini değişik perspektiflerden farklı amaçlarla vurgulayarak onlara temas eder. (Bakar, 2012, 33-34) Çünkü bilgi oluşum süreçlerinde öznel kutup ile nesnel kutup arasındaki ilişki tek bir tarzla sınırlı değildir; tek algılama ya da farkında olma şekli yoktur.

Bilgi elde etmede, kimi deney ve gözlemi, kimi salt analitik-aklî vasıtaları, kimi de mistik yolu kullanır. Fakat bu yollara dayalı olarak kurulan söylemlerden birini diğeri adına yok saymak yerine, bunları birbirini tamamlayan mütemmim cüzler olarak görmek daha uygundur. Çünkü bir söylem ya da dil oyunu bir varlık düzey ve mertebesi hakkında muayyen kavramsal ya da imajinatif araçlarla bilgi verirken, aynı zamanda, farklı söylem türleri arasında aracılık da edebilir. Sözelimi, hayalî söylem ya da dil oyununda kullanılan kavramlar, hem düşünülür hem de maddî/duyulur dünyanın özelliklerine sahiptir. Bu kavramlar sayesinde maddî varlık ve söylem alanından aklî varlık ve söylem alanına geçiş gerçekleşir. Belli bir seviyedeki söylemde üretilen bilgiden başka üst bir söylem ve bilgi düzeyine geçiş mümkün olmazsa, bilişsel bir gelişimden bahsedilemez. Bilişsel güç ve yetiler arasında bir hiyerarşi olduğu gibi, bilgide de vardır. Doğrusu, belli bir söylem içinde kalarak üst seviyede bir gerçeği tasvir ve tavsif eden bilgi üretebiliyoruz. Bu bilgi, gerçeği olduğu gibi ifade edemese de onun nasıl olduğuna dair bir doğruyu temsil edebilir.

Bu bağlamda, temsili dil yaklaşımını anmak uygun olacaktır. Nitekim, uygun ve etkin bir hatırlatıcı olan temsili dil belli bir seviyedeki (İlahi âlemdeki) hakikatin, başka bir seviyedeki (fizikî âlemdeki) ona tekabül eden başka bir hakikat ile temsil edilmesidir. Temsil, dilin biçimsel yönünden ziyade içeriğini öne alan bir düşünme şeklidir. O, hâricî benimizi oluşturan fizikî ya da psikolojik unsurlar tarafından tamamen belirlenen (Wittgenstein`ın iddia ettiği gibi) bir dil değil; ilahî gerçekleri anlatan, fizikötesi alana açık dildir. Bu dil mevcut âlemler (aşkın ve içkin), varoluş halleri (eşyanın bu âlemdeki durumu ve aşkın âlemdeki hakikî şekli) ve kelimelerin mânâ seviyeleri (zahiri ya da bâtinî mânâları) arasındaki uyumun benzetme yolu ile ortaya konulması için ihdas edilmiştir. (Livingston,

1998, 110-111) Temsilî dil kuramı, birbirinden büsbütün farklı olan iki varlıktan birine uygulanan terimlerin, aynen değil, ama temsilî olarak, öteki varlıkla da ilgisi olacak şekilde kullanılabileceğini savunmaktadır.(Koç, 2018, 23) Sıradan günlük bilinç düzeyini esas alan dil, temsilî dilin aktardığı mânâları aktarmakta yetersiz kalmaktadır. Doğrusu, gerçeğin sadece bir mertebesine atıfta bulunan ve diğerlerine kapalı bir dilin, onun epey bir kısmına işaret etmekte yetersiz kalacağı açıktır ortadadır.

Bu yüzden, yakaladıkları hakikatleri ifade etmek için, Gazzalî(Gazzalî, 1964, 77) ve Mevlâna(Mevlânâ, 2000, 177) gibi büyük düşünürler *zâhirî* ve *bâtınî* olmak üzere, gerek söylem, gerek aklı ya da imajinatif olmaları dolayısıyla birbirinden az çok farklı iki dil kullanmaktadırlar. İslam kültür ve düşüncesi böyle bir farklılığın her zaman sonuna kadar farkında olmuştur. Burada, *zâhirî dil* genel olarak tüm insanların, özel olarak fakîh ve mütekellimlerin kullandığı dildir. *Bâtınî dil* ise, temsil ve işaret dili olup, mutasavvıflar bu dil ile salt beşerî durumların ötesindeki kapalı mânâ ve incelikleri ifade ederler ve gerektiğinde bu dile sığınır. Bunun nedeni, ya herkesin kullandığı dilin ifade etmek istedikleri mânâları ve hissettikleri zevk ve vecdleri dile getirmedeki yetersizliği ya da ehil olmayan kimselerden söylemek istedikleri şeyleri kapalı tutmak istemeleridir. Çünkü mutasavvıfların temsilî olarak ifade etmek istedikleri şeyler, psiko-sosyal bağlamı aştuğu için gidimli ve çözümleyici aklın tek başına kavrayabileceği şeyler değildir. Bu hakikatler “akl”ın sınırının dışında, “mâkûlat”ın ötesindedir. Ama *zâhir* ve *bâtın* dili (söylemleri), birbirine kapalı, birine dayanarak diğerinin eleştirilemeyeceği ya da desteklenemeyeceği dil oyunları değildir; aksine onlar birbirlerine açıktırlar. Nitekim, bunların her biri aynı Hakikati ayrı araçlarla yakalamaya çalışmaktadır.

Antrparantez dünya görüşünün ya da hayat şeklinin aşırı derecede tutucu, tamamen akılcı ya da maddeci olmaya zorladığı herhangi bir kişi, vecd ve istiğrak halinde yaşanan tecrübeleri kabul etmeme eğilimi göstermektedir. Böyle bir hayat şekli, kişiyi, kendi sıradan bilinç düzeyini aşan deneyimlerini bir tür delilik, kontrolün tamamen kaybı ve akla uygun olmayan duyguların akını olarak görmeye yönlendirmektedir. Zira, sözkonusu dil düzeyi, bu tür tecrübelerin tavsif ve tasviri için yeterli değildir; dolayısıyla onların reddedilmesinin sebebi, çoğu defa bu durumdur. Bir dil oyunu ya da söylemde anlamlandırılmıyor diye gerçekliğin bazı yönlerini yok saymak pek de mantıklı değildir. Bir varlık düzeyini ve söylem pratiğini esas alarak diğerini reddetmek Müslüman Bilginlerin pek tercih ettiği bir seçenek olmamıştır.

Herhangi bir ifadenin anlamının, parçası olduğu dil oyunu içinde icrâ ettiği role bakarak araştırılabileceği görüşünde elbette bir doğruluk payı vardır. Fakat, anlamlı her ifade, ifade edenin iştirak ettiği bir dil oyununun olsa olsa nisbî bir sonucudur. Din için de durum aynıdır. Sözelimi, “Tanrı,” “yaratma,” “hesap günü” gibi kavramlar, *bir yerde* onların kullanılış biçimlerine ya da uygulamaya kondukları yaşam tarzına atıfla anlaşılabilir. Bu yüzden, bir ifadenin uygulamada ne anlama geldiğini ortaya koymak, onu gerekçelendirmenin sadece ilk adımı olarak görülmelidir, son adımı olarak değil. Hangi türden olursa olsun, bir ifadenin onu kullananın dil oyunu ve yaşam formundaki kullanılışını açığa çıkarmak, onun meşrûluğu için gereklidir, fakat yeterli değildir. Bundan dolayı, anlam ile kullanımın aynı olduğu biçimindeki katı bir görüşe bağlanmak bir hatadır. Bu durum, bir kimsenin bir sözcüğün gerçek anlamını, o sözcüğün kullanımını bilmeksizin, mükemmel biçimde bilebileceği, başka birinin de onun anlamını bilmeksizin, kullanımını bilebileceği olgusuyla gösterilebilir. Sözelimi, birisi “açlık” demek olan Latince “*jejunus*” sözcüğünün anlamını, onu cümle içinde kullanmayı bilmeksizin bilebilirken, “âmin” sözcüğünün nasıl kullanılacağını anlamını bilmeden bilebilir. Kaldı ki bazı sözcükler, anlamı olmaksızın kullanılan sözcüklerdir. O halde, kullanım, hiçbir biçimde anlamın hikayesinin tümü değildir; hikâyenin olsa olsa bir bölümünü oluşturabilir, anlamın içerdiği her şeyi tüketemez.(Grayling, 2008, 145-146) O halde, yeterli bir gerekçelendirme bütünüyle belli bir yaşam tarzı veya dil oyunu sınırları içinde gerçekleştirilecek bir şey değildir. Kelimeler hayat ve düşüncenin akışı içinde yeni anlamlar kazanabilirler, ancak bunu aşan bir tarafın da olması gerekir. Eğer bu olmazsa, dil oyunları, açıklama ve izahları bir hayli sınırlandırır, ve onların diğer alanlarla temasını engeller,(Helm, 2000, 106) daha da ilerde, bir tür gayri-hakikicilik (*non-realism*) ortaya çıkar. Böylece hem toplumsal olgu ve olaylar, hem de bütün kâinât psiko-sosyal olanla izah edilir; doğaüstü şöyle dursun hâricî herhangi bir yöntem dahi müracaat edilmez. Bu noktada bazı psikolog ve sosyologlar tarafından savunulan şöyle bir varsayım sözkonusu olur: Din sosyal gerçekliklerin bozulmuş yansımasıdır. Tanrı'nın anlamına ilişkin psikolojik açıklama, kişisel olgu ve olayların içsel hayatın sınırları içinde kalınarak; sosyolojik



açıklama da toplumsal olgu ve olayların toplumsal sınırların dışına çıkmadan açıklanabileceği varsayımına dayanır. Buna göre, "Tanrı" kavramı psiko-sosyal gerçeklikler yoluyla ortaya çıkar. "Dinî öğretiler, ne Tanrı tarafından ortaya konmuş ne de bilimsel olarak doğrulanmış mantıksal sonuçlardır; aksine, insanların gerçek olmasını candan arzu ettiği psiko-sosyal inançlardır. Yani, onlar insanlığın en eski acil ve güçlü isteklerinin yerine getirilmesidir". (Pals, 2019, 100-101,156) Din en eski sosyal gerçekliktir; zira, bireyler kendi bireyselliklerini aşan ve onları sınırlayan sosyal güçleri dinî bir kisveye büründürmüşlerdir. Din, bu anlamda, fert ve toplum için olsa olsa işlevsel bir güvence, toplumsal gerilimi azaltma ve dayanışmayı sağlamanın aracıdır. Doğaüstü dünya kurgusal bir dünyadır. Hatta insan da psiko-sosyal linguistik çevrenin bir ürünüdür ve bir bakıma kişisel biyografiler dilsel toplulukların tarihinden bir kesittir. İnsanın tümel bir mâhiyeti yoktur; o, belli bir dilsel topluluk içinde bir mâhiyet kazanır.

Bununla birlikte, eğer teistik bir din (sözgelimi, İslâm) tamamen toplumun ya da bir dil oyununun ürünü olsaydı, tarihsel gerçekleştirmelere ve dönüşümlere bu denli etki edemezdi; farklı tarihsel dönemlerde farklı şekillerde ortaya çıkma imkânına asla erişemezdi. Dinî metinlerin anlam alanını belli bir dönemde ve toplumda olup bitenlerin tasviri ve yorumu hatta rivayeti olarak görüp, psiko-sosyal bağlama indirgemek doğru değildir. Toplumsal tarihsel bağlam dinî anlamın anlaşılmasında gerekli olmakla birlikte, metafiziksel ufuk açısından ele alınması gereken boyutları da vardır. Teizme göre, Tanrı'nın tarihsel olaylara aktif olarak katılımı sözkonusudur. Bundan dolayı, herhangi bir tarihsel olay ne tam anlamıyla tarihsel ne de tam anlamıyla metafizikseldir. Sözgelimi, Kur'an'ın kuruluşunda Tanrı etkin olduğu için, o, sırf belli tarihsel hâdiselere atıfta bulunan Arapça bir metin olmasından dolayı topyekûn insan bilincine ve tarihsel-toplumsal şartlara indirgenerek anlaşılabilir.(Tatar, 2009, 30-31)

Şu halde, "Tanrı" ve "gerçek" kavramlarının oluşumunda toplumun etkisinden dolayı, buradan bu kavramların gerçekliğin kendisi olduğu sonucuna varmak yanlış olacaktır. Kavramlar hiçbir zaman atıfta buldukları gerçeklikle karıştırılmamalıdır. Bir şeyin kavramı o şey değildir. Sözgelimi, "tanrı" kavramı, Tanrı değildir. Bir konu hakkındaki bilginin, o şeyden daha gerçek olduğunu söylemek hayli gülünçtür.(Trigg, 1996, 196)

Anlaşılmaktadır ki, aşkın, yani, dil ve zihin dışı olanı reddetmenin epistemolojik açıdan olumsuz denebilecek başka sonuçları da vardır: Her şeyden önce, burada ortaya çıkan şey bir göreceliliktir. Bu görecelilik, bazen varoluşun anlamından kuşku duymaya kadar varır. Göreceliliğin doğurduğu önemli sonuçlardan biri, kullanılan epistemik standart ve normlar her ne ise, onların nesnel, tutarlı bir meşrulaştırılmasının olamayacağıdır. Çünkü bu standart ve normların önemi, bütün olarak, özgül bir grup tarafından kabul edilmesinde yatmaktadır. Yani, meşrulaştırma kabul olgusuna dönüşmektedir. İnsanların inandıkları şey, inanma olgusuna göre ikinci sıraya düşmüştür. Özgül bir bakış açısının benimsenmesi karşısında lokal ve ikincil olmaktan ötede olan kesin meşrulaştırma düşüncesi ortadan kaldırılmıştır. O zaman, biz nesnelere nasıl şeyler oldukları temelinde herhangi bir iddiayı kabul edemeyiz. Şeylerin doğasında içkin olarak bulunan rasyonel ölçütleri kullanarak herhangi bir şey hakkında yargıda bulunamayız. Onlar özgül bir yer ve zamanda ortaya çıkarlar; daha üst bir gerçekliği yansıtmazlar.(Trigg, 1996, 77) Bu durum, insanın kendini tarihin tek fâili olarak görmesinin ve dil ve zihne aşkın olanı reddetmesinin neticesidir. Dahası, insan kendi kendisini hatta Tanrıyı bile bir söylem (dil oyunu) içinde kendisi *yaratmaktadır*. Çünkü tüm felsefî ve teolojik sistemler, toplumsal ve kişisel gerçeklerin kılık değiştirmiş ve yansıtılmış hâlidir.(Cupitt, 2002, 24-25) Oysa, din ve bilim dilinin anlam ve önemi, onların aslında dildışı hakikatin açığa çıkması ya da ifadeye dökülmesinden başka bir şey olmadığı; bir kurguyu veya psikolojik bir alışkanlığı değil, bir ontolojiyi, bir gerçekliği dile getirdiği göz önünde bulundurulduğunda anlaşılabilir. Diğer taraftan, değişik bakış açılarından ortaya konulan görüşlerin doğruluğunu test edebilmek için kullanılabilir, herhangi bir bakış açısına dayanmayan kıstaslar yoksa, onların doğrulanması olsa olsa ancak pragmatik bir düzeyde olabilir. Pragmatik yaklaşım, dili kullananların tutumları, davranışları ve inançları gibi, biçimselleştirmeye gelmeyen şeyler arasındaki anlamlı ilişkiyi yakalama imkânı vermektedir. Doğrusu, bir cümlenin salt telaffuzu yoluyla söylenenle, belli bir iletişim ortamında anlattığı şey arasında yapılan ayırım, anlamın daha başka boyutlarının yakalanması açısından son derece önemli(Koç, 2018, 24) olmakla birlikte, pragmatik yaklaşımı radikal bir şekilde benimseyenlerin, gerçekliğe ilişkin güvenilir tecrübe ya da bilginin olmadığı iddiasına da karşı çıkmak gerekmektedir.

Değerlendirme ve Sonuç

Dilin bizatihî bir anlama aracılık etmediği iddiasının insan varoluşu ve entelektüel hayat açısından olumsuz denebilecek neticeleri vardır. Şöyle ki, ne işaret ne de imâ yoluyla dilsel bağlamın dışında atıfta bulunulacak bir gerçeğin var olmadığının iddia edildiği ve dilin kapalı bir yapı olarak görüldüğü dil oyunları kuramına göre, dil ile dildışı gerçeklik arasındaki bağlantı keyfi ve uzlaşımsal bir sistem ya da koddur. Çünkü ne hâricî dünyanın nesnelere ne de insanî eylemler, kelimenin tam anlamıyla, bağımsız özsel herhangi bir değere sahiptir. Bütün bunlar ve dilsel öğeler, anlamını kapalı devre çalışan bir dil oyunu içindeki yerinden, sistemdeki diğer tüm olanaklı konumlarla farklılığından alır; zira, gösteren ile gösterilen, dil ile dünya arasında hiçbir “doğal” bağlantı bulunmamaktadır. Bu, her çeşit bilişsel iddianın doğruluğunun, gerçekliği kendinden menkul hayat tarzlarında bulunduğunun öne sürüldüğü bir nevi gayrı-hakikîci (*non-realist*) anlayıştır. Buna göre, gerçeklik dildışı nesnel bir temele dayanmaksızın oluşturulmuş ilişkisel ve bağlamsal semantik (dilsel) bir tasarımdır.

Bu durum pek çok kimseye, ilk bakışta ilgici çekici gelmiş olabilir, fakat keşfedilecek gerçek bir şeyin olduğuna inanana kadar, bir etkinlik olarak sözgelimi bilimin geleceği tartışmalı hale gelir. Temellendirilmemiş bilimsel kavram ve uygulamalar, olsa olsa bir yaşam akışının bağımsız nesnel temelden yoksun bir parçası olur.(Trigg, 1996, 70)

Peki, eğer “hakikat” ya da “gerçek” bilgi alanlarından sürgün edilirse, başka neler olur? Şu olur: Filozof ve bilim adamları elde etmeye çalışmalarına rağmen, tecrübe ve bilgiyi birleştirici hiçbir ilke bulunamaz. Bu da, insanın düşünce ve davranışlarının giderek darmadağın ve uyumsuz bir durum almasıyla sonuçlanır. Bilgi ve öğretimin çeşitli alanları gittikçe daha çok alana ayrılır ve o ölçüde birbirinden bağımsız ve bağlantısız hale gelir. Bilgi ile ilgili dağınıklık ve parçalanmışlık, herkesin sözkonusu ayrıntı yığınının ancak küçük bir kısmını kavrayabilmesine neden olur. Çünkü her bir söylem kendine özgü bir alan oluşturacağı için, kullanılan diller büsbütün farklılaşır ve anlaşmak neredeyse imkânsız hale gelir. Nitekim, insanî davranış düzeyinde, bilginin bu bölük pörçük hale gelmesi toplumda insanların birbiriyle çelişen gayeler uğrunda çalışmalarını intâc eder. Toplumsal doku dağılmaya yüz tutar, ve gittikçe daha çok sayıda altgruplar ortaya çıkmaya başlar. Her bir grup, kendi birliğini koruyabilmek için daha da dar idealleri seçmek durumunda kalır.(Chittick & Murata, 2000, 355-356) Bu, ister bilişsel ister kültürel olsun, radikal bir göreceliliktir. Bu, her türden kavramın belli bir hayat tarzı içinde sadece tutum ve inanç belirten kavramlar oldukları anlamına gelir. Eğer bilişsel görecelilik doğru ise (ama “doğru” burada hangi anlamdadır?), o zaman “doğru” ve “bilgi” sözcüklerinin standart biçimde kendilerine atfettiğimiz anlamlara sahip olup olmadıklarını düşünmek de yanlış olacaktır, çünkü yalnızca göreceli doğru, yani, epistemik bir topluluğun tarihinin bir döneminde tasarlandığı şekliyle bir doğru olduğu iddia edilmektedir.(Grayling, 2008, 154)

Bilişsel göreceliliğin “doğru” olduğunu kabul edelim. O zaman, diğer hayat şekillerini nasıl “diğer hayat şekilleri” olarak kabul edeceğiz? Bir hayat şeklinin bizimkinden farklı olduğunu belirleyebilmek için, onun var olduğunu ve nelerin onu bizimkinden ayırdığını nesnel dayanaklara göre tespit edebilmemiz gerekmektedir. Fakat eğer diğer hayat şekilleri bizim epistemik erişimimize açık değilse ve diğer insanların tecrübelerini bir hayat şekli olarak yorumlama girişimlerimiz verimsizse, tavsif ve tarif için gerekli verilere ulaşamayız demektir. Eğer biz “öteki hayat şekillerini”nden söz edeceğiz, onları nasılsa öylece teşhis edebilir durumda olmalıyız. Başka şekilde söyleyecek olursak, eğer bir hayat şeklinin bizimkinden farklı olduğunu söylüyorsak, bu farklılıkları açık ve seçik olarak ortaya koyabilmemiz gerekir. Bu, sözkonusu hayat şeklini fenomenal ve analitik olarak yeterince yorumlayabilmeye imkân veren bir rasyonalite ile olabilir.

Doğrusu, rasyonalite, varlıkların zâtî idrak edilebilirliğini ortaya çıkarmaktan kültürlerarası ilişkilere kadar, insan zihninin iç işleyişinin ötesine geçen bir ilişkiler ve bağlantılar ağı içinde zuhur eder. Bir şeyin idrak edilebilir olduğunu söylemek, onun anlayabildiğimiz belli bir düzeninin ve yapısının olduğunu söylemek demektir.(Kalın, 2020, 15-16) Var olan şeyleri, onlara anlam ve değer veren bağımsız bir niteliğin zarfı olarak görmenin daha tatmin edici olduğu iddia edilebilir. Buna göre, nesnelere ya da eylemler onları aşan gerçek bir özü ve niteliği şu veya bu tarzda paylaşmak suretiyle değer kazanır ve böylece gerçek olur. Bu nitelik, varlıkların tözünde ya da biçiminde içkin olarak bulunur. Varlıklar kendilerinde tözsel olarak bulunan bu içkin nitelik sayesinde aklen kavranır ve dilsel araçlarla ifadeye kavuşturulur. Bu, düşüncelerimizin belli bir hayat tarzı içinde değil, akledilebilirliğin daha geniş bir bağlamı içinde iş görmesiyle mümkün olur.



Bilim insanları, doğal olgu ve olayları araştırırken onlardaki bu aklı düzeni aramaktadırlar. Sözkonusu düzen ve aklen anlaşılabilirlik olmadan onlar hakkında hiçbir şey bilinemez. Bilim insanları bir şeyi araştırıyor, *hakikati* keşfediyor ve varsa eğer *yanlışları* düzeltiyor olduklarına inanma ihtiyacı içindedirler. Eğer şeylerin bir özü ve gerçek nitelikleri yoksa, onların ne olduklarını anlamının herhangi bir yolu kalmaz. Yani, varlık düzenine içkin nitelikler yoksa, aklilik ve aklen anlaşılabilirlikten söz edilemez. Zihin ve dilden bağımsız bir ya da birden çok anlaşılabilir gerçeğe epistemik erişim imkânı bulunduğu için, belli bir dönemin önyargı ve varsayımlarının tutsağı olmaktan kurtuluruz. Zihinsel içeriklerimizle onların ne hakkında oldukları arasında kesin bir ayırım yapılmadan entelektüel ilerlemeden bahsedilemez.

Burada şöyle bir paradoksal durum sözkonusudur: Dil oyunları kuramı gerçek mi yoksa o da bir dil oyununun gerçeğe bağlantısı sözde olan bir iddiası mıdır? Yani dil oyunları kuramı gerçek bir iddia mıdır? Yoksa, gerçek bir iddia olup olmadığının bir öneminin bulunmadığı gündüz gözüyle görülen rüya kabilinden bir şey midir? Buradaki ironi şudur: Gerçek diye bir şeyin bulunmadığını iddia eden kişinin bile bunu ancak gerçek olarak iddia edebilmesi gerekir. Aksi takdirde, iddia, iddia olmaktan çıkar. Her şey bir dil oyununa dayanır demek, dilin bütünüyle dışına çıkarak, dille dil-dışı karşılık arasındaki irtibata bir yerden bakabileceğimiz ve hakikat dille bağlıdır neticesini çıkarabileceğimiz anlamına gelir. Bunu söylemek, "hakikat mutlaktır" demekten hiç de farklı değildir. Her iki görüş de, dilin dışında, dil ile gerçeklik arasındaki irtibatı inceleyebileceğimiz ve sonra dilin gerçekliği nasıl temsil ettiğini betimleyebileceğimiz, bir bakış açısı veya bir duruş noktasının bulunduğunu zımnen varsayar.

Açıkça anlaşılacağı üzere, farklı dil oyunlarını mukayese etmeyi olanaklı kılacak yeterli ortak bir zemin bulunmak durumundadır. Bu ortak zemin şu iki unsuru içermelidir: İlk olarak, dünyaya ilişkin en azından benzer bazı inançlar oluşturmaya imkân veren algısal ve bilişsel kabiliyetlere herkesin ortaklaşa sahip olmasını; ikinci olarak, yine onların bu tür inançları biçimlendirmesine imkan veren belli aklî ilkeleri paylaşabilmesini. Çünkü farklılıkları ortaya çıkarmak ancak ontik ve epistemik ortak bir zemine sahip olmakla mümkündür; eğer her şey birbirleriyle ilişkisiz olsaydı, bir yaşam biçiminin üyesi, diğer yaşam biçiminin var olduğunu bile tahmin edemezdi. Nitekim, genelleşmiş normal tarzlar olmaksızın ne edebiyat çalışmalarının ne de bireyle ilgili psikoloji ve karşılaştırmalı sosyoloji araştırmalarının yapılması mümkündür. Kaldı ki, başka kültürlerin entelektüel ve pratik hayata ilişkin birikimlerinden faydalanmak nasıl olacaktır?

O halde, farklı dil oyunlarını sosyal hayatın birbirinden kopuk birer görünümü olarak görmek doğru değildir. Her dil oyununun kendi kıstas ve kuralları tarafından yönetildiği ve dışarıdan eleştirilemeyeceği iddiasını kaziye-i muhkeme olarak kabul edecek olursak, bu durumda, astroloji, avuçiçi ve çay yapraklarının okunmasıyla gelecekte haber verme pratiklerinin yanlış ve şüpheli varsayımlara dayandığı açık olmasına rağmen, onlar ayrı yaşam biçimleridir diyerek eleştiremeyecek miyiz? Yine, kabul edilemez sonuçlardan bir diğeri, ayrı bir yaşam biçimi oluşturan siyasi pratikler dışarıdan eleştirilemez diyerek, Nazizim gibi siyasi yaklaşımlar dışarıdan tenkit edilemeyecek mi? Ayrıca, ahlâkî bakış açısı, belli bir hayat tarzına dayalı olarak temellenen bir bakış olsaydı, o zaman ahlâkî ölçütlerin herkes için geçerli olduğunu ve ahlâkî ilerleme diye bir gerçeğin bulunduğunu söyleyemezdik. İnsan, kapalı bir düşünce sisteminde, yani dil oyunu içinde tutsak kalmak suretiyle, kendi âlem tasavvurunun dışında kalan her şey karşısında körleşir. Felsefî anlamda tehlikeli ve patolojik olan bu durumun önlenmesi için tecrübenin yeni unsurları içine alarak genişleyebilecek, dolayısıyla, zenginleşecek bir yapıda tutulması gerekir. Çünkü varlık ve bilgiye dâir tüm iddiaları, kapalı bir tecrübe düzeyine ve aklın belli bir işlevine bağlamak, onları göreceliğe mahkûm etmek olur. Aklın ve dilin tek görevi belli bir hayat tarzını ifadeye kavuşturmak değil; varlık ve varoluşun farklı düzeyleriyle insanı buluşturmadır.

Nitekim, varlık zuhur ettiğinde, o kendi ışığını yayar ve bir düzen kurar. Akıl, bu sayede hakikati ve mânâyı keşfeder. Aklın keşfin yanında inşa edici fonksiyonu da vardır. Zira mânânın ortaya çıkması ve açık seçik bir doğru haline gelmesi, aklen kavranmasına ve dille ifade edilmesine bağlıdır. Hakikatin mânâsını keşif ve ifade (inşa) eden akıl, ona zihinsel, kavramsal ve dilsel bir biçim kazandırır. Bu "biçim" insanın akıl ve erdeme göre yaşayabilmesi için hayatî bir öneme sahiptir. (Kalın, 2020, 10) Aklın bu iki yönü (keşif ve inşa) birbirinin yerine geçen ve nakzeden değil, birbirini tamamlayan yönlerdir. Biz aklımızın bir yönüyle, şeyler hakkında kavramlar kurar ya da onları kalıplara döküp tahlil ve tasnif eder ve nazarı düzenler geliştirirken; diğer yönüyle, tecrit ve tahlil ederek değil de, cem edip birleştirerek bütüne ulaşmaya çalışırız. Dinî, ilmî, ahlâkî ve bedîf

hakikatler aklın her iki gücü kullanılarak, yeri geldiğinde nazarı yolla, yeri geldiğinde varoluşsal-fenomenolojik yolla yorumlanmalıdır. Çünkü kâinât çok katlı ve çok boyutlu çeşitli varlık mertebelerinden oluşmakta ve kâinattaki her şey, kozmik bir bütünlük içinde birbiriyle ilişki içindedir. Bu bakımdan, her varlık mertebesinin tabiatına uygun olarak, onu anlamayı ve yorumlamayı mümkün kılan farklı anlama ve yorumlama yöntemleri ve istilahlar kullanılmalı; tek bir bilişsel yöntemle yetinilmemelidir. Yeri geldiğinde, dil ve mantık düzeyindeki tahlillere (mantıkî düzen), yeri geldiğinde fenomenolojik ve varoluşsal yorumlara (hikmet düzeni) ve yeri geldiğinde âlem hakkındaki bilimsel genellemelere (tecrübî düzen) müracaat etmelidir. (Kuvancı, 2016, 138)

Öyle anlaşılıyor ki, bütüncül düşünme tarzı deneysel veya rasyonalist, tarihsel veya sistematik, apodiktik (açık seçik mantıksal delillere dayanan) veya pedagojik, analitik veya betimleyici değildir. Aynı anda bunların hepsi ve hiç biridir. Kavramsal analizi ahlâkî yargıyla, deneysel gözlemi manevî tecrübeyle, tarihsel eskatolojik (uhrevî) anlatıyı beklentiyle ve soyut düşünceyi emir ve yasaklarla birleştirmek gerekmektedir. Çünkü bir boşlukta ortaya çıkmamış olan kavramlar, gerçekliğin farklı yönlerine karşılık gelirler. Işığı görür, gülü koklar, kirazı tadar, boyutu algılar, sonsuzluğu düşünür, bir şey ile gölgesini birbirinden ayırır, bir emri anlar, bir çağrıya cevap verir, hayatın anlamını tefekkür ederiz. Tüm bu epistemik eylemler, dünyayı anladığımız zihinsel ve kavramsal yeteneklerimiz hakkında bir şeyler söyler. Dahası bunlar, dışımızdaki şeylere karşılık gelirler ve kendi öznelliğimizin ötesine geçerek ufukumuzu genişletirler. Akıl yoluyla düşünme, zihnimizde birtakım kavramları evirip çevirmek değil, hakikatini bize her an takdim eden varlığın huzurunda durmayı ve onunla akıl ve erdeme dayalı bir ilişkiye geçmeyi ifade eder. (Kalm, 2020, 47,63)

Nitekim, gerçeğin anlam alanı onun farklı entelektüel kabiliyetlerle sürekli yorumlanma imkânına sahip olması sayesinde genişler. Varlığın çok katmanlı yapısını ancak zengin terminolojiye dayanan, çok boyutlu bir düşünme biçimi ile idrak edebiliriz. Bilme eylemimize konu olan şeyle bilme aracımız arasındaki uygunluk, epistemik iddialarımızın doğruluk derecesini belirler. Tüm kavram ve yöntemlerin amacı, varlığı bütün olarak kavramamızı sağlamaktır. Sözelimi, mistik söylem ile rasyonel söylem, birbirini derinleştirip genişletebilir. Hatta bunlardan biri diğeri olmadan anlaşılabilir. Teorik akıl, kavramlar arasında ilişki kurar, önermeleri tahlil eder, kıyaslar yapar ve onların işaret ettiği neticeleri çıkarır. Temel önermeler bilinirse, onlardan çıkarılabilecek mantıksal sonuçlar da teorik olarak takip edilebilir. Fakat mistik söylem, gerçeği çözümlenerek değil de bütünlüğü içinde ifade etmek ister. Mantıksal olarak bakıldığında, şayet bir mistik söylemin anlamı, kavramlar ya da dil aracılığıyla bir şekilde yeniden üretilebilseydi, zaten o, mistik söylem olmaktan çıkar ve bir tür nazarı-kavramsal bir söyleme dönüşürdü. Daha açık bir ifadeyle, kavramlarla yeniden ifade edilebilir olan söylem, mistik olmazdı. Bu yüzden tüm söylemler, temel özellikleri nasılsa öyle var olmaya devam etmelidir. Çünkü birinin ifade etmekte veya dilde üretmekte yetersiz kaldığı gerçekleri bir diğeri açığa çıkarabilir. Bu bakımdan bir söylemi merkeze koyarak ya da diğeri yerine ikame ederek ötekileri büsbütün ona göre yargılamak uygun değilse, bunlardan her birini birbirinden kopuk olarak görmek de uygun değildir.

Sonuç olarak, her bir dil oyununu varlığın ve varoluşun bir boyutunu ifade etmenin birbirini tamamlayan aracı olarak görmek daha doğrudur. Öyleyse bir dil oyununa angaje olmak bizi diğerlerini yok saymaya götürmemelidir. Anlama ve açıklamanın farklı düzeyleri vardır. Dil de, anlamın kavranabilmesi için aslında yeterli değildir, ve anlama olayı asla zihinsel anlama veya kavrama ile sınırlanamaz. Aklın hem analitik hem de sezgisel işlevleri vardır. İnsan, mantıksal tahlil ve sezgisel idrak kabiliyetlerini birbiriyle çelişmeyecek şekilde kullanabilir ve ahlâkî tercihleri şekillendirebilir. Zaten böyle bir ayırımın, açık konuşmak gerekirse, belli bir konuya derinlemesine nüfuz etmek, o konunun başka alanlarla olan ilişkisini gözden kaçırmadan, sağlıklı ve güvenilir sonuçlara ulaşmak için bilgi düzeyinde yapılmış, büyük ölçüde zihni bir ayırım olduğunu unutmamak gerekir. Bu yüzden, bilişsel kabiliyetler ve buna bağlı ortaya çıkan söylemler arasındaki sınıflandırmaların, bir anlamda geçici, sunî bir sınıflandırma olduğunu kabul etmek durumundayız. Zira, eğer bu bakış açıları sonunda bir yerde buluşup bütünlük arz etmezse; fert, toplum, kültür ve son derece karmaşık olaylar sahnesi olan tarih açısından vahim sonuçlar doğurabilecek yanlışlıklara yol açılmış olur. Aklın farklı işlevleri birbirini tamamladığı gibi farklı bakış açıları (yani, dil oyunları) da birbirini tamamlar ve bütüncül bir yaklaşımı gerektiren gerçekliğin çok katlı yapısını ortaya çıkarmamıza yardımcı olur. (Aydın, 1986, 10; Kalm, 2020, 35-36) Analitik dil ile ifade edilemeyen bir şeyin anlamı, başka bir ortamda, sözelimi, müzik eserinde açığa çıkabilir. Dilde kaybettiğimiz bir şeyi müzik alanı içinde bulabiliriz. Başka bir ifadeyle, dilsel yolla ifade edilemeyen anlamlar müzikal



eserler vasıtasıyla aktarılabılırler; zira, mantıkî kavramları kullanmadan onları aktarmanın imkânı bulunmaktadır. Bu da göstermektedir ki, salt dilsel ifade araçlarından farklı ifade araçları da vardır. Her bir ifade aracı gerçekliğin bir seviyesinden diğer seviyesine, bir anlama düzeyinden başka bir anlama düzeyine götürür. Bu geçişin olabilmesi için ifade yol ve yordamının, şeylerin varlık tarzıyla gerçekten uyumlu olması şarttır. Bundan dolayı, hakikate erme konusunda salt zihni tefekkürün en geniş, en kestirme yol olduğunu söyleyemeyiz. Burada en iyisi kafa ile gönül ya da farklı dil oyunlarını bir yerde buluşturmadır. Bu, insan olarak bizim, parçalanmaktan kurtulup bütünlüğümüzü korumamız açısından da önemlidir.

Kaynakça

- Acar, R. (2013). *Teolojik Dilin Husûsiyeti ve Ateist Argümanların Sınırı*. Pasifik Ofset.
- Aydın, M. (1986). İslâm'ın Estetik Görüşü. *Kubbealtı Akademi Mecmuası*, 4, 9-25.
- Bakar, O. (2012). *İslâm Bilim Tarihi ve Felsefesi* (I. Yanar, Çev.). İnsan Yayınları.
- Barret, C. (1991). *Wittgenstein on Ethics and Religious Belief*. Blackwell.
- Barthes, R. (1977). *Elements of Semiology* (A. Lavers & C. Smith, Çev.). Hill and Wang.
- Chittick, W. C., & Murata, (2000). *İslâm'ın Vizyonu* (T. Koç, Çev.). İnsan Yayınları.
- Cupitt, D. (2002). *Is Nothing Sacred?: The Non-Realist Philosophy of Religion*. Fordham University Pre
- Dancy, J. (2006). *Introduction to Contemporary Epistemology*. Blackwell Publishing.
- Falzon, C. (2001). *Foucault ve Sosyal Diyalog* (A. Cevizci, Çev.). Paradigma Yayınları.
- Gazzâlî, E. H. (1964). *Mışkâtü'l-Envâr* (E. alâ Afifi, Ed.). El-Dârü'l- Kavmiyyeti li'Tıbbâtı ve'n-Neşri.
- Grayling, A. C. (2008). *Wittgenstein* (M. Yılmaz, Çev.). Altın Kitaplar.
- Helm, P. (2000). Wittgenstein Religion and 'Reformed' Epistemology. İçinde R. L. Arrington & M. Addis (Ed.), *Wittgenstein and Philosophy of Religion* (101-118). Routledge.
- Janik, A., & Toulmin, (2008). *Wittgenstein'in Viyanası* (A. Cevizci, Çev.). Paradigma Yayınları.
- Kalın, İ. (2020). *Perde ve Mânâ: Akıl Üzerine Bir Tahlil*. İnsan Yayınları.
- Kerr, F. (1997). *Theology after Wittgenstein*. SPCK.
- Koç, T. (1995). *Din Dili*. Rey Yayıncılık.
- Koç, T. (2018). *Dilin Ötesi: Kur'an'ın Dil ve Uslubu Üzerine*. İz Yayıncılık.
- Kuvancı, C. (2016). *Gazzâlî'ye Göre Din Dili*. İlahiyat.
- Livingston, R. (1998). *Geleneksel Edebiyat Teorisi* (N. Özdemiroğlu, Çev.). İnsan Yayınları.
- Lyotard, J.-F. (2014). *Postmodern Durum* (İ. Birkan, Çev.). BilgeSu Yayıncılık.
- Magee, B. (2000). *Büyük Filozoflar: Platon'dan Wittgenstein'a Batı Felsefesi* (A. Cevizci, Çev.). Paradigma Yayınları.
- Malcolm, N. (1993). The Groundlessness of Belief. İçinde L. Pojman (Ed.), *Philosophy of Religion: An Antology* (461-469). Wadsworth Publishing Company.
- McGinn, M. (2005). *Wittgenstein and the Philosophical Investigation* Routledge.
- Mevlânâ. (2000). *Mesnevî-i Şerif* (Â. Çelebioğlu, Çev.; C. 1). Millî Eğitim Bakanlığı Yayınları.
- Nielson, K. (1982). *An Introduction to the Philosophy of Religion*. The Macmillan Press Ltd.
- Pals, D. E. (2019). *9 Din Kuramı* (M. Ulu, A. Özbolat, Ö. Akdağ, R. Adibelli, A. Taştan, M. D. Dereli, N. Karşlı, & Ö. F. Darende, Çev.). Kimlik Yayınları.
- Rorty, R. (1979). *Philosophy and the Mirror of Nature*. Princeton University Pre

- Scruton, R. (1981). *From Descartes to Wittgenstein: A Short History of Modern Philosophy*. Routledge & Kegan Paul.
- Tarnas, R. (2012). *Batı Düşüncesi Tarihi: Modernite`den Günümüze Kadar* (Y. Kaplan, Çev.; C. 2). Külliyat Yayınları.
- Tatar, B. (2009). *İslam Düşüncesine Giriş*. Değer Eğitim Merkezi Yayınları.
- Trigg, R. (1996). *Akılcılık ve Bilim: Bilim Her Şeyi Açıklayabilir Mi?* (K. Yerci, Çev.). Sarmal Yayınevi.
- Wittgenstein, L. (1958). *Philosophical Investigations* (G. E. M. Anscombe, Çev.). Prentice Hall.
- Wittgenstein, L. (1969). *On Certainty* (G. E. M. Anscombe & G. H. von Wright, Ed.; D. Paul & G. E. M. Anscombe, Çev.). j. & J. Harper Edition
- Wittgenstein, L. (1970). *Lectures & Conversations on Aesthetics, Psychology and Religious Belief* (C. Barret, Ed.). Basil Blackwell.
- Wittgenstein, L. (1978). *Philosophical Grammar* (R. Rhees, Ed.; A. Kenny, Çev.). University of California Pre
- Wittgenstein, L. (1990). *Philosophical Remarks* (R. Hargreaves & R. White, Çev.). Basil Blackwell.
- Wittgenstein, L. (1998). *Zettel* (G. E. M. Anscombe & G. H. von Wright, Ed.; G. E. M. Anscombe, Çev.). Basil Blackwell.
- Wittgenstein, L. (1999). *Yan Değıniler* (O. Aruoba, Çev.). Altıkırkbeş Yayınları.

Extended Abstract

According to the language games theory, all representational systems (id est all discourses), whether scientific or religious, are nothing more than inter-human conventions that take place within the limits of practical life. The idea that the fields such as science, religion, art, and morality have objective criteria of truth and validity should be abandoned. Therefore, the criteria of rationality, meaningfulness and accuracy relating to the concepts and statements in a discourse should be sought within the discourse itself in question, because there is no reality that is independent of cultural-linguistic categories and is not related to any language game. The concept of "truth" is a concept that has meaning only in the context of any language game. So that a word and a concept have a meaning it is not necessary to be an essence or an objective correlative to what they indicate. Moreover, the properties that are claimed to constitute the essence of something are produced within a certain language game. For example, when we look at the words "good" in morality and "beautiful" in art, we tend to think that there is an essence of goodness and beauty that those imply and indicate. However, the thinkers who adopt the language games theory say that these words have no essence and that a so-called "semantic" essence can be revealed only by looking at their actual usage.

What happens if the "truth" or "real" is banished from the fields of knowledge? Although philosophers and scientists try to obtain it, no principle that unifies experience and knowledge can be found. This causes people's thoughts and behavior to become increasingly disheveled and incompatible. The various fields of knowledge and teaching are increasingly divided into more areas and to that extent those becomes independent and disconnected from each other. The clutter and fragmentation related to knowledge causes anyone to grasp only a small part of this pile of detail. Because each discourse creates a unique field, the languages differ altogether, and communication becomes almost impossible. As a matter of fact, at the level of human behavior, this fragmentation of knowledge makes people work for contradictory goals in society. The social fabric tends to disintegrate, more subgroups begin increasingly to emerge. Each group has to choose even narrower ideals in order to maintain its unity. This is a radical relativity, whether cognitive or cultural. This means that all kinds of concepts are simply the concepts that express attitude and belief in a particular lifestyle. If cognitive relativism is true (but in what sense is "true" here?) then it would also be wrong to consider whether the words "true" and "knowledge" have the meanings we ascribe to them in the standard way; for it is claimed to be only a relative truth, that is, a truth as it was conceived at some time in the history of an epistemic community. This is a kind of non-realist understanding in which truth of all kinds of cognitive claims is claimed to be found in self-evident lifestyle



Lacan'ın Gerçek (Réel) Kavramı Bağlamında Saramago'nun Körlük Romanına Bir Bakış

A Glance over Saramago's Blindness in the Context of Lacan's Notion of Real

Özlem ÖZEN¹
Damla ÖTENKUŞ²

Araştırma Makalesi / Research Article

Geliş Tarihi / Received: 18. 03. 2021

Kabul Tarihi / Accepted: 30. 04. 2021

Doi: 10.48146/odusobiad.899183

Atıf / Citation: Özen, Ö., ve Ötenkuş, D., (2021), "Lacan'ın Gerçek (Réel) Kavramı Bağlamında Saramago'nun Körlük Romanına Bir Bakış" *ODÜSOBİAD* 11(2), 391-402, Doi: 10.48146/odusobiad.899183

Öz

José Saramago'nun Körlük romanı, unutmaya zor çeşitli sahneleriyle insan tabiatını anlamak için mükemmel bir örnek sunar. Romanda ani gelen körlüğün sebep olduğu gerçek olamayacak kadar distopik olan ortam insanlığın karanlık taraflarının ortaya çıkmasının tetikleyicisi olmuştur. Zaten vahşi bir düzende yaşayan, tarihi sömürüler, açlık ve savaşlarla dolu olan insanlık, medeniyeti hala içselleştirememiş fakat öyle görünmeyi başarabilmiştir. Mecbur kaldığında medeniyeti bir kenara bırakarak bencilleşir çünkü artık önemli olan medeni görünmek değil, hayatta kalmaktır. Bütün tedbirsizliği, umursamazlığı ve otoriterliğiyle devletin, kolektif hareket etmeyi unutmamasıyla gittikçe yalnızlaşan, umarsızlaşan modern bireyin de bu ortamın oluşmasında büyük bir payının olduğu okuyucunun gözlerinin önüne serilmekte olan roman bu açıdan çok başarılı bir toplumsal eleştiri ortaya koymaktadır. Bu çalışmada ele alınacak olan konu; Büyük Öteki diye adlandıracağımız, Sembolik düzende yer alan ve yardım talep edilen devlet ve din gibi kurumlar, karakterlerin Gerçek düzleme geçmesiyle anlamlarını yitirecek, körler bu kurumlardan umutlarını keseceklerdir. Bunun sonucunda, hayatta kalmanın tek yolunun birlikte hareket etmek olduğunu ve çıkış yolunu bulmanın sadece kendi ellerinde olduğunu kabulleneceklerdir. Bu kabulleniş süreci Gerçek düzlemde başlamıştır. Dolayısıyla makalede Körlük'te distopik bir anlatımla insanlığın ani gelişen körlükle birlikte Gerçek düzleme geçiş kendi benliklerini tanımları ve bu farkındalığa ulaşmadaki süreç Lacan'ın Gerçek (Réel) kavramı bağlamında incelenecektir.

Anahtar Kelimeler Psikanaliz, Jacques Lacan, José Saramago, Körlük, Distopya, Gerçek.

Abstract

José Saramago's Blindness is a perfect example to understand human nature since it presents us with the scenes that is hardly forgettable. In the novel, an unimaginable dystopia of which the reason is a sudden, unexpected epidemic of blindness, triggers people's dark side to come out. Humanity, who already lives in savage circumstances, of whom the history is full of wars and hunger, could not internalize the civilization but succeed to pretend to look civilized. However, when compelled, humans, putting aside civilization, become selfish since the only important thing is to survive not to pretend. Readers are presented to which both the government who are incautious, careless, authoritarian, and modern individuals who are forgetful about resisting together as they get lonely, have an equal share in creating this dystopia. With transition to the Real order, such notions as government and religion lose their meanings, Blinds give their hope up on these establishments from whom help is claimed and that are called as Big Other in the article. As a result, they give into the idea that the way of survive is to move together and they should count on themselves only in order to find a way out. This process of acknowledgement begins in the Real order. Consequently, in the article, it will be analyzed that the dystopic narration of Blindness, that the people's realization of their inner nature when they pass into the Real order leads to a realization process in the context of Lacan's notion of Real (Réel).

Keywords Psychoanalysis, Jacques Lacan, José Saramago, Blindness, Dystopia, Real.

Giriş

Jose Saramago, Portekiz doğumlu, Nobel ödüllü bir yazardır. En bilinen kitapları arasında *Körlük*, *Kabil*, *Görmek* gibi eserler bulunur. Çok fakir bir aileden gelmektedir, bu yüzden okumayı bile kendi

¹ Sorumlu Yazar, Doç.Dr. Eskişehir Osmangazi Üniversitesi, ozlemgeranozen@gmail.com Orcid: 0000 0003-2163-8823

² Yüksek Lisans Öğrencisi, Eskişehir Osmangazi Üniversitesi, muserdamla@gmail.com, Orcid: 0000-0002-0123-8286



kendine öğrenmiştir. Yoksullukla olan büyük mücadelesi, yazdığı romanları da etkilemiştir. Onun eserlerine baktığımızda, acımasız ortam şartlarına karşı mücadele eden sıradan insanları görürüz (Bkz. Costa, 2013: 2). Romanlarını etkileyen bir diğer unsur da António de Oliveira Salazar'ın yönetimi altında büyümüş olmasıdır. 1932-1968 yılları arasında hüküm süren bir diktatör olan Salazar, Saramago'nun bütün eserlerinde otorite karşıtı bir pozisyon almasının kuşkusuz önünü açmıştır. Yazar, 1969 yılında Portekiz Komünist Partisine katılmıştır. Kendisinin komünist geçmişinin etkisini eserlerinde, özellikle, bu makalenin konusu olan *Körlük*'te, toplu hareket etmenin önemini vurgulanması ve karakterlerin ancak bu yolla hayatta kalabildiğinin altının çizilmesiyle fark etmekteyiz. Buna bağlı olarak, insan ilişkileri de eserlerinde öne çıkmaktadır.

Bunun yanında, Saramago'nun üslubu da mevcut kurallara, otoriteye isyan niteliğindedir. Neredeyse bir paragrafı bulacak upuzun cümleler kurar, bunu yaparken de nokta ve virgüller dışında hiçbir noktalama işareti kullanmaz. Çünkü kendisini bir *sözlü anlatıcı* olarak gören yazar, noktalama işaretlerinin anlattığı şeylerin akıcılığını bozduğuna inanır (bkz. Costa, 2013: 2).

Bahsi geçen *Körlük* romanı ise 1995 yılında yayınlanmış, 1998 yılında yazara Nobel Edebiyat Ödülü'nü kazandırmış, distopik bir romandır. Bu romana da Saramago kendi tarzını yansıtmıştır. Uzun cümleler, nokta ve virgül dışında bir noktalama işareti kullanılmadığından kimin ne dediğini anlamak güç olabilir. Romanda üçüncü şahıs anlatıcı kullanılsa da karakterlerle bağ kurulması kolaydır; zira karakterlerin ve yerlerin isimleri yoktur. Bu da, romanın evrensel bir noktada durduğunun kanıtıdır.

Romanın konusu, adı bilinmeyen bir ülkede, aniden körlük salgınının başlamasıyla mevcut düzenin bir kaosa dönüşerek distopik bir hal almasıdır. Başlarda, kör olan insanlar eski bir akıl hastanesine konur, ancak bu hastane yaşanabilecek bir ortam olmaktan çok uzaktır. Zaman geçip de diğer körlerin getirilmesiyle, kalabalık, pislik, cinayetler, tecavüzler ve açlık yüzünden daha da yaşanmaz hale gelir. Bu açıdan eser, insanoğlunun fırsatını bulduğunda ne kadar vahşileşebileceğini gösteren bir insanlık portresidir. Bu yüzden, yüzeysel bir okumayla çok karamsar bir tablo çizer. Bununla birlikte, kaos sırasında hayatta kalabilmenin yolunun topluca hareket etmek olduğunu gösterir. Doktor'un karısı üzerinden ise merhametin insanlığı kurtaracağı umudunu aşlar.

José Saramago'nun *Körlük* romanı, gerek modern topluma eleştirel bir bakış açısıyla yaklaşması gerekse eserde yaşanan felaket sonucu insanların tabiatını açıkça ortaya sermesiyle modern zamanların en etkileyici eserlerinden birisi olmuştur. *Körlük* romanı, bir adamın trafikte beklerken arabasının içinde kör olmasıyla başlar. Ancak ne herhangi bir hastalığı ne de daha önceden kör olacağına dair bir belirtisi vardır. Daha sonra ise zamanla 'beyaz felaket' olarak adlandırılan körlük bir salgın haline gelir ve Doktorun karısı hariç, insanlar kör olmaya başlarlar. Hükümet ise ne yapacağını bilemez bir halde, çözüm olarak körleri ve onlarla yakın temasları eski, yıkık dökük bir akıl hastanesine kapatır, başlarına ise kaçma ihtimallerine karşı askerler konulur. Burada, kör olmayan tek insan olan Doktorun karısı, insanlığın en iğrenç, en kötü taraflarına şahit olur. Gören tek kişi o olduğu için de oradakilere bir nevi rehber olur. Daha sonra ise hastanenin yanmasıyla çoğu kör kaçar; dolayısıyla bütün ülkenin artık kör olduğu, hastanenin içinin ya da dışının fark etmediğini, her ikisinin de aynı olduğu anlaşılır. İnsanlar artık sürüler halinde, hayvanlar gibi yaşamaya başlamışlardır.

Körlük, belli şartlar altında insanın üzerindeki öğretilmiş medeniyet kostümünü nasıl attığını ve özünde nasıl vahşi bir yaratık olduğunu göstermektedir. Bu konuda Şerbetçi "*Aslında Saramago için körlük farazidir. Onun yapmak istediği Öteki'nin bakışını yok ederek kendimizin, çevremizdekilerin ve toplumun gerçek değerlerinin ortaya çıkmasını sağlamaktır. Bunu kendimizi yanlış bir "ben" ile eşdeğer tuttuğumuzu ve kendimizi gerçekte olduğu gibi görmediğimizi hissettirerek yapmayı amaçlar*" (Şerbetçi, 2010: 5) diyerek Öteki'nin yani Simgesel düzlemdeki bakışların olmadığı yerde, bu eksikliğin insanlığın esas benliğini ortaya çıkardığını ifade etmiştir. Çünkü denetleyici bakışların olmadığı yerde, saklayacak bir şey de yoktur. Denetlenmediğini, gözlenmediğini fark eden insan, bu durumdan cesaret alarak daha önce hiç görmediği ve göstermediği yüzünü ortaya serebilir. Bunu doğrularcasına Saramago da Maya Jaggi'ye verdiği bir röportajında romanın aslında bizim kim olduğumuzu gösterdiğini söyler: "*Ben medeniyetin yaldızlı maskesini değil, toplumu olduğu gibi görüyorum. Açlıkla, savaşla, sömürüyle, zaten bir cehennemdeyiz. Körlüğün getirdiği kolektif bir yıkımla birlikte iyi veya kötü her şey su yüzüne çıkıyor. Bu (roman) bizim ne olduğumuzun bir portresi*" (Saramago, 2008).

Carrico Vieira'nın vurguladığı gibi: “Görüş kaybı yaşandığında, insanın özünde bulunan sevgi, dayanışma, kardeşlik ve akıl gibi diğer özellikler de beraberinde kaybolmuştur ve varlık tamamen hayatta kalma ihtiyacına odaklanmıştır” (Carrico, 1999, 388; Akt., Krabbenhoft, 2001: 129). Bu durum insanlar için yepyeni bir düzenin başlangıcıdır. Daha önce alışkın olmadıkları bu zorlu yaşam şartları ve gerçek benliklerine tanık olmanın yarattığı şok onları bambaşka bir düzleme taşımıştır. Bu konuda Şerbetçi de: “Eskiden değerli ve anlamlı olanlar, modern körlerin dünyasında yeni değerler ve anlamlarla yer değiştirir. Sembolik sistemdeki bazı şeylerin tamamen boş bir gösterene dönmelerini ve yeni bir düzenin kurulmasını izleriz” (Şerbetçi, 2010: 8) diye belirterek önceden Sembolik düzlemde yaşayan karakterlerin sahip olduğu vicdan, merhamet, saygı, sevgi gibi değerlerin yeni düzende anlamlarını kaybetmesini işaret etmiştir.

Hastaneye yerleştirildikleri ilk anlarda içinde hala medeniyetin izlerini taşıyan insanlar, örneğin tuvalete gitmeleri gerektiğinde gerçekten tuvaleti ya da ona benzer gizli saklı bir yeri aramaktadır; yetersiz de olsa kendi aralarında bir düzen oluşturmaya çalışmaktadırlar. Ancak zaman geçtikçe insanlar tuvalet ihtiyaçlarını koridorlara, boş buldukları herhangi bir yerde gidermekten rahatsızlık duymamaktadırlar. Bunun yanı sıra yine zamanla körler arasında güçlü olanın diğerlerini ezdiği bir düzen ya da düzensizlik ortaya çıkmış, çeteleşmeler başlamıştır. Çeteler diğer körleri haraca kesmişler, değerli eşyaların yeterli gelmediği zaman ise kadınlara tecavüz etmeye başlamışlardır. Thomas Hobbes'a göre bunun sebebi otoritenin yokluğudur. O, her şeyin sahibi olan, insanları kontrol eden bir otorite olmadıkça, insanların kendi doğalarından dolayı ortaya çıkan anarşiden kurtulamayacağını söyler (Bkz. Hillman, 2009: 1). İnsan vahşi ve kontrol edilmesi gereken bir varlıktır. Romanda sözü edilen düzensizlik, yaptıklarından utanmama hali belki de artık kontrol eden bir varlığın olmamasından kaynaklı bir rahatlamamanın işaretidir. İnsanları izleyen göz ister devletin ister Tanrının isterse de birbirlerinin gözleri olsun, bu bakışlar onların kendilerini kontrol etmelerinde içgüdüsel olarak kontrol mekanizması görevi görmektedirler ve bu kontrol mekanizması çöktüğünde geriye kalan sadece kaostur. Söz konusu romandaki çöken devlet ve toplum düzeni, devletin hastanedekileri kendi haline, adeta ölümün kollarına bırakması, insanoğlunun düşebileceği en dip noktaları göstermiştir. Hillman'a göre:

Hobbes korku ve özgürlüğün birbiriyle çelişmediğini söylemiştir. Çünkü Leviathan³ korkusu insanların birbirlerine kötülük yapma eğilimlerini kısıtlayarak onları medenileştirir. Bunu göstermek içinse yolcular sahip olduklarını denize atmadıkları takdirde batacak olan bir gemi örneğini verir. İnsanların bu eşyaları denize atmama özgürlüğü vardır, yani kendi eşyalarına Leviathan'ın sahip çıkmasını istemekte özgürdürler. Ancak, eşyalar atılmazsa gemi de batacaktır. İnsanlar da mallarıyla birlikte hayatını kaybedecektir (Hillman, 2009: 3).

Tüm bu anlatılan kaos göz önüne alındığında *Körlük* bir distopya örneği olarak ele alınabilir. Roman gerek modern toplumun bir eleştirisini yapması, gerçek olması neredeyse imkânsız olan mekân tasvirlerinde bulunması ve tüm bunlara rağmen umut aşılmasıyla distopya örneği olarak karşımıza çıkmaktadır. Bu da, distopyanın özneleri olan insanları incelemek, onların karanlık dünyalarına doğru giriş yapmak elbette ki romanı anlamlandırmada en iyi yollardan biridir. Bu çerçevede çalışmamız Jacques Lacan'ın Psikanalitik yöntemi üzerinden Gerçek (Reel) kavramına odaklanacaktır. Böylelikle *Körlük* öncelikle distopik özellikler göstermesi açısından ele alınıp, sonunda felaket olarak isimlendirilen ani körlüğün insanlığın karanlık tarafını ortaya çıkarması yoluyla kendi benliklerini tanımları ve içinde buldukları durumla mücadele etmelerinde üstlendikleri rol ve süreç incelenecektir.

Bir Distopya Olarak Körlük

Körlük'ün distopya türüne ait olduğunun bilinmesi, eseri değerlendirirken göz önünde bulundurulması gereken bir noktadır. Zira karakterlerin otoritelerin gerçek yüzünü öğrenerek, toplu hareket etmeyi öğrenmesi ve kendi benliklerinin farkındalığına erişmesinin tetikleyicisi bu distopik ortamdır. Bu yüzden eseri distopyanın özelliklerini göz önüne alarak değerlendirmek, karakterlerin geçtiği süreci daha sağlıklı değerlendirmemizi sağlayacaktır. Distopyaların en önemli özelliklerinden biri olan devlet, modern toplum ve hatta bu topluma yapılan bir nevi uyarı, *Körlük* romanında da kendine yer bulur. “Karanlık yönüyle distopya kaleme alındığı dönemin koşulları karşısında bir uyarı

³ Leviathan, Hobbes'un insanları gözetleyen ve denetleyen devleti anlatmak için metafor olarak kullandığı bir canavardır. Bu canavarın vücudunu ise, o devletin vatandaşları meydana getirir.



olarak ortaya çıkar ve bundan dolayı, en az gölgesi olduğu ütopya kadar eleştirel bir işlev kazanır" (Çörekçioğlu, 2015: 29). Saramago'nun uyarısı da açıktır: Devlet umursamaz, yalancı ve otoritesini insanların kötülüğü yönünde kullanan bir kurumdur. İnsanlar, devletin bu tavrına karşı birleşmezlerse hayatta kalamazlar. Nitekim karakterlerin de bu doğrultuda hareket ettikleri görülmektedir. Nereye giderlerse gitsinler, ne yaparlarsa yapsınlar, birbirlerinden ayrılmazlar ve işte bu yüzden hayatta kalmışlardır. Eğer aşırı bireyselleşmiş, yalnızlaşmış modern insan, topluluk halinde hareket etmezse, kitapta da örneği görülen birtakım kaoslara yenik düşecek, bu ortamların avantajını kullanmak isteyen tiranlıklara karşı yem olacaklardır. Bu sebeple insanlar devletten ya da herhangi bir denetleyici güçten umudunu kesmeli, onların güçlerini kötüye kullanma ihtimaline karşı her an tetikte olmalı ve sadece kendilerine güvenerek, birbirlerinden güç almalıdırlar. Kaostan nasıl kurtulacaklarının cevabı bu kurumlarda değil, kendilerindedir.

Distopyalar ütopyanın tersi olarak görülür, yaşanabilir bir dünya yerine yaşanmaz, karamsar bir dünya çizerler. Ağkaya'ya göre: "İlk olarak, John Stuart Mill tarafından, 1868'de kullanılan distopya kötü, normal olmayan, hastalıklı anlamına gelmektedir ve anti-ütopyanın karşılığı değildir. Kabaca tanımlandığında, "ütopya, ağırlıkla 'uygulanabilecek iyi' olarak görülüyorsa, distopya 'uygulamada kötü olan'dır" (Ağkaya, 2016: 26). Burada da ifade edildiği üzere distopya ütopyanın tersi değildir. Ütopya, uygulanabilme ihtimali olan bir dünyadır, yani tamamen ihtimaller üzerine kuruludur, gerçek değildir. Ancak distopya zaten uygulanmış olan ve bu uygulamada kötü olan, zaten çoktan gerçekleşmiş bir felaketi içine alan bir dünyadır. *Körlük* romanına bu açıdan bakıldığında, sebebi bilinmeyen, ani bir felaketin yaşanmasını yani zaten uygulamada olduğu görülür. Çelik: "Distopik romanlar genellikle çağdaş toplumun unsurlarını içeren ve bazı modern eğilimlerin sakıncalarına karşı uyarı niteliği taşıyan romanlardır. Modern toplumu bekleyen olumsuz geleceği veya durumu anlatırlar" diye belirtir (Çelik, 2015: 60).

Ele aldığımız modern romanda günümüz insanın eğilimleri eleştiri konusu olmuştur. Globalleşen dünyada zamanla yalnızlaşan, hatta bireyselleşen insan, toplumdaki kopuk bir hal almış, bu da otoritelerin kontrol isteğine karşı bir birleşmeyi neredeyse imkânsız kılmıştır. Adanmış bir komünist olan Saramago'nun da bireysellikten çok topluluğa önem verdiği açıktır (Bkz. Joseph ve Edward, 2019: 1). Romanda bireyler zamanla tebaa haline gelmişlerdir. Bu konuda Vieira şöyle demektedir:

Romanda körlük bireylerin bir devlete ve onun kısıtlamalarına tabi bir 'özne' haline gelmesiyle ilintilidir. Yine de bu durum ana karakterlerin politik bağımlılıklarının farkına varmasında önemli bir adımdır ve güç ilişkileri ile kolektif özneliği baz alan bir yöntem hakkında düşünmek için bir yol açmıştır (Vieira, 2009: 2).

Bu noktadan bakıldığında, romandaki kişilerin kör olması onların bir birey olduklarından çok devlete bağlı, devletin elinde sıradan bir vatandaş olduklarını anlamalarına sebep olmaktadır. Romanın ikinci yarısında ise bu özneler birlikte hareket etmişler ve kolektif bir öznelik oluşturmuşlar, bir olmuşlardır. Kavas'ın da belirttiği gibi:

Ütopyalarda olduğu gibi distopyalarda da toplumu yöneten idareciler, insanların mutluluğunu sağlamaya çalıştıkları iddiasındadır. Her iki durumda da bireylere, kurulan mevcut düzene itaat etmeleri istenir. Ütopyalarda bu istek iyimser ve kendiliğinden bir durum şeklineyken, distopyalar da ise düzeni sağlamak için her türlü baskı ve zor kullanılır (Bezel, 1984: s.8; Akt., Kavas, 2019: 54).

Körlük'te ele alınan devlet insanları akıl hastanesine götürmektedir. Ayrıca, her gün orada nasıl yaşadıklarına dair askerler tarafından bir anons yapılmaktadır. Düzene uymayanlar veya kaçmaya kalkışanların sonu ise ölüm olacaktır: "Bu ifadeyle birlikte, açıklayacağımız talimatlara herkesin uymasını rica ediyoruz, bir ışıklar sürekli açık kalacaktır, elektrik düğmeleriyle oynamanın hiçbir yararı yoktur, çalışmamaktadırlar, iki, binadan izinsiz ayrılmak, doğrudan ölüm anlamına gelecektir" (Saramago, 2017: 51).

Öte yandan, *Körlük'te* distopik eserlerle ortak bir diğer özellik ise umut aşılmasıdır. Körlük insanlık için ne kadar karamsar tablo olarak görünürse görünsün, temelinde yatan şey insanlığın belli şartlarda kurtulabilme umudu olduğunu göstermektedir. "Bu doğrultuda, umut aşılabilen distopyalar, başarısız sayılır. Distopyaların asıl amacı, insanların daha iyi bir toplumun mümkün olduğunu gördükten sonra inşası için çalışmalarını sağlamaktır" (Ağkaya, 2016: 26). Daha önceden de bahsedildiği gibi Saramago, birlikte hareket etmenin ne kadar önemli olduğunu vurgulamaktadır. Romanın kurgusu, bu doğrultuda topluluk bilinci kazanmanın önemli olduğunu gösterir. Sonunda

roman karakterleri bu durumu kabullenmiş artık tek bir grup olarak ve tek bir kişi gibi hareket etmeye başlamışlardır. Birlikte oldukları süre boyunca yaşamlarını sürdürmeleri daha kolay olmuştur. En sonunda ise körlükten kurtulmuşlardır.

Saramago'nun *Körlük*'ün devamı niteliğinde yazdığı *Görmek* romanında yine aynı kişilerin, artık otorite karşısında nasıl birlikte hareket ettiklerini, otoritenin ve demokrasinin aslında sadece devletin hakimiyetini devam ettirmek üzerine kurulu bir araç olduğunu fark ettikleri görülmektedir. Bu durumda gerçekten de *Körlük*'te meydana gelen felaketin yol açtığı gruplaşma, insanların kendilerinin aslında devletin gözünde sadece bir tebaa, yok edilmesi gereken bir sorun olduklarını fark etmelerini sağlamıştır.

Jacques Lacan ve Psikanalitik Kuram

Saramago'nun konu aldığı ani körlüğün sebep olduğu distopik bir ortamda yaşanan olayların insanların kendilerini tanıyıp otoritenin temsil ettiği kurumların eksikliğinin farkına vardığını Lacan'ın Gerçek kavramı çerçevesinde değerlendirmek için Lacan'ın Psikanalitik kuramına değinmek gerekir. Lacan'ın Simgesel, İmgesel, Gerçek (symbolique, imaginaire, réel) olarak adlandırdığı üç evre ona göre insan gerçekliğinin üç farklı düzlemidir (Bkz. Tuzgöl, 2018: 43). İmgesel düzlem pre-linguistik dönemdir. Bebek annenin bedeninden doğum ile koparılır ancak kendisini annesinin bir parçası, eksik olan bir uzvu olarak hisseder ve annesinin bedeniyle bir bütünlük içinde olduğunu düşünür. Doğumda ayrılmanın getirdiği "eksik uzuv" olma hissi, tekrardan anneye bütünlüşme arzusu doğurur. Çünkü ancak bu yolla tam olacağını hisseder. Bu noktada ise devreye Lacan'ın Ayna evresi olarak adlandırdığı dönem girer. Lacan'a göre bu dönem bebeğin 6-18 aylık dönemi arasında yer alır. Bebek aynadaki görüntünün kendi görüntüsü olduğunu farkındadır. Kendi görüntüsünü tanıdığı anda çeşitli jest ve mimikler yaparak, bu mimiklerin aynadaki görüntüleri ve aynada yansıtılan şeyler arasında ilişki kurar (Bkz. Lacan, 2005: 1). Bu dönemi yaşayan bebeğin ayna evresinin şöyle bir tanımı yapılmaktadır:

Lacan'a göre bebek annesi ile ayna evresi denen bir dönemi yaşar. Bu dönemde bebeğin kendine yabancılaşması ve özdeşleşmesinin başladığı dönemdir diyebiliriz. Bebek ayna da kendisini ya da kendi aksini görünceye kadar annenin bir uzantısı ya da bir parçası olarak yaşamına devam eder. Kendini besleyen ve koruyan annesi ile bir bütünlük duygusu yaşar (Tuzgöl, 2018: 44-45).

Aynada kendini gören özne narsistik bir an yaşayarak, aynadaki görüntü karşısında büyülenir. Aynadaki görüntü onun ulaşması gereken ben değil, beğendiği, olmak istediği bendir. Lacan bu konuyu "aynada kendisine bakan kişiyi dayanak noktası olarak ona tutunan özne, ben idealinin değil ama ideal beninin, kendi kendinin hoşuna gitmek istediği o noktanın orada belirliğini görür" diyerek açıklar (Lacan, 2013: 271). Bebeğin aynada yakaladığı bakış öznenin oluşumunda en önemli aşamalardan biridir. "Lacan'a göre öznenin oluşumu daima "öteki"yi varsayar. Ben'in ortaya çıkabilmesi için, çocuğun kendisini "öteki" olarak görebileceği bir ayna evresi zorunludur. Aynada görülen (ve bedensel bir bütünlük, tamlık yanılması yaratan) öteki, ben'in temelidir" (Zizek, 2008: 249). Ancak bu yanlış bir "ben" algısının temelini atılmasıdır; zira karşısındaki sadece bir imajdır. O, imajı birçok perspektiften görebilse de tek göremediği perspektif kendisine bakılan yani imajın perspektifidir. Bu sebeple özne tam olarak bir benlik farkındalığına erişemez. Sonuç olarak özne bu eksikliği giderme, bütünlüşme arzusunu tatmin edemez. Bunun üzerine bu tatmini ya kendisi yani Küçük Öteki'nde ya da anne, baba, Tanrı gibi Simgesel düzenin Büyük Öteki'lerinde arar. Bu, ömür boyu sürecek bir arayışa işaret eder. Söz konusu ilksel arzunun yani anneye bütünlüşme arzusunun Simgesel düzende bir tanımlaması yapılamayacağından ve özne kendisini asla aynadaki imajın bakışıyla göremeyeceğinden, bu eksikğin tatmin edilmesi imkansızdır. Bu eksikliğin tatmini için gerekli olan şey ise *objet petit a*'dır. Tanımlanamayan bir eksiklik hissi olan bu obje tam da bu özelliği sebebiyle Gerçek ile ilintilidir.

Özne ancak bunun imaj olduğunun farkındalığına eriştiğinde sembolik düzene geçer. Bu dönem ise sosyal, legal ve diğer kurumların öznenin hayatına girdiği ya da öznenin onların düzenine girdiği sosyal olgunlaşma dönemidir (Bkz. Lundell, 2010: 1). Simgesel düzlem öznenin kendini inşa etmesi için gereklidir. İmgesel düzlemdeki Küçük Öteki ile yanlış da olsa bir "ben" inşasının temellerini atan özne, inşanın tamamlanması için Simgesel düzlemdeki Büyük Öteki'nin bakışına da ihtiyaç duyar. Çünkü gerek Küçük öteki --yani aynadaki imajı-- gerekse Büyük Öteki --yani Simgesel düzlemdeki



öğelerin bakışı-- öznedeki eksik olan perspektiflerdir. Özne kendisini bu öğelerin bakışıyla göremez. Bu öznedeki eksik bakış, ancak Simgesel düzlemdeki, kendisine bakanların bakışlarıyla tamamlanır.

Çalışmamızın asıl temelinde yatan kavram ise Gerçek'tir. Gerçek ne imgesel ne de simgesel düzende bulunandır. Bütün bunların ötesinde, tanımlanamayan, beklenmedik anda ortaya çıkan bir durumdur. "Gerçeklik, Gerçek'in simgeselleştirilebilen kadarıdır; felsefe ve insan bilimlerinin anlamlandırılmayı (dil alanına çekmeyi) başaramadığı bir artık, bir fazla her zaman var olacaktı ki Lacan'ın Gerçek'i tam da bu, fazladır" (Bkz. Žižek, 2008: 247). Yani Gerçek, dille anlatılabilmemenin ötesine geçmiştir. Bu bağlamda ölüm bir Gerçek'tir. Çünkü ölüm beklenmedik, nasıl bir şey olduğunu bilemediğimiz, dolayısıyla tanımlayamadığımız için simgelere dökemediğimiz, bütün algılarımızın ötesine geçen bir olgudur.

Körlük ve Gerçek

Lacan'ın kuramına göre gerçek olma durumu, kavranması imkânsız olmasa da oldukça karmaşık bir olaydır. Onun Gerçek (Real, Réel)⁴ olarak tanımladığı düzlem bizim gördüğümüz, konuştuğumuz şeylerin ötesindedir. Dille anlatılamayan, gözle görülemeyen demektir. O yüzden her gün yaşadığımız, gördüğümüz ve gerçek olduğunu düşündüğümüz şeyler Sembolik düzleme aittir; yani dille söylenebilen, anlatılabilen şeylerdir. Bunun yanında aşk, ölüm gibi soyut şeyler ise telaffuzun ya da dilin anlatabildiğinin, hepimizin algısının çok ötesine geçer. Beklenmedik bir anda gelir, tam olarak tanımlanamaz. Saramago'nun romanında yaşanan felaket de Gerçek'in açık seçik bir gösterimi olabilir. Bu konuda Aristodemou şöyle der:

Ben Saramago'nun bize Gerçek'in korkunç bir örneğini sunduğunu düşünüyorum. Yani bütün beklentilere karşın, akla hayale sığmayanın geri alınmaz ve katastrofik bir şekilde meydana gelmesi. Gerçek, bazen düşünüldüğü gibi, olmayan bir şey değildir; onu bu kadar korkunç yapan şey her ne kadar hayal edilmesi güç de olsa bir şekilde olması hatta saldırmasıdır. Ama onu Gerçek yapan şey tanımlama kapasitemizi aşmasıdır çünkü onu anlatacak kelimeler yoktur ve hiçbir tecrübemize benzemez (Aristodemou, 2011: 4).

Eserde körlüğün normal bir travma değil, ancak Gerçek olarak adlandırılmasının sebepleri ise körlüğün açıklanamaması, nedensizce ve aniden meydana gelmesidir. Körler neden aniden kör olduklarını bilmezler. Hatta körlük, göze beyaz bir ışığın inmesi olarak tanımlanır. Bu, hiç görülmemiş bir durumdur. Öyle ki bizzat bilim adamı olan Göz Doktoru bunu açıklayamaz çünkü literatürde bir benzeri yoktur.

Bilmek istersin diye anlatıyorum, bugün son derece tuhaf bir vakayla karşılaştım, görme yetisini tamamen yitiren bir adam geldi, incelediğimde fark edilebilir hiçbir doku bozukluğuna rastlamadığım gibi kalıtsal bir yapı bozukluğu da yok, her şeyi bembeyaz gördüğünü söylüyor (...) ama sana başta söylediğimi unutma, beyaz bir körlük bu, gözün bütünüyle karardığı amorozisin tam tersi, yani beyaz bir amorozis olduğunu bilmiyorum, beyaz bir karanlık yani, evet, biliyorum, şimdiye kadar hiç görülmemiş bir şey (Saramago, 2017: 27-28).

Beyaz bir karanlık buradaki kilit tanımdır. Karanlığın beyaz olması daha önce görülmemiş, dilin temsil kapasitesini aşan bir şey olduğundan Gerçek olarak değerlendirilmelidir. Bu durum, bize görmenin ya da bilmenin eksik olduğunu, hakikate (truth, vérite) götürmeyeceğini hatta bizim korkunç ve acı verici olan hakikati görmemizi engellediğini göstermektedir (Bkz. Aristodemou, 2011: 4-5). Bu noktadan bakıldığında bilimin sembolik düzlemde yer almakta olduğunu söyleyebiliriz. Bununla birlikte eserdeki körlük felaketi ise Gerçek olarak adlandırdığımız düzleme geçmektir. İnsanlar, Gerçek düzleme geçtiklerinde, yani kör olduklarında, Sembolik düzlemde yer alan gerçeklik (reality, réalité) yerine, görünmeyen hakikati (truth, vérite) görmektedirler. Bu hakikat ise insan tabiatının acımasız olduğudur. Bunu kabullenmek o kadar zordur ki körler arasındaki tek gören göz olan doktorun karısı ağlayarak kör olmak istediğini söylemektedir. Çünkü Gerçek düzleme ulaşıp da hakikati öğrenmek acı veren, kabullenilmesi zor bir tecrübedir: "Uykusunda konuşan kocasına, ötekilerin gri örtüler altındaki bedenlerine, kirli duvarlara, sahiplerini bekleyen yataklara baktı ve o da

⁴ Bundan sonra makalede kullanılacak olan ve büyük harfle başlayan Gerçek (Réel) dilin sınırlarının ötesindeki Lacan kavramını, küçük harfle başlayan hakikat (truth) kavramı ise kahramanların kendi benlikleri hakkında ulaştıkları gerçeği ifade edecektir.

sakince kör olmak, nesnelerin görünen kabuğunun altına girmek, ta içlerine nüfuz etmek, oradaki göz kamaştırıcı ve çaresiz körlüğe dalmak istedi” (Saramago, 2017: 66).

Doktorun karısının körlüğü dileyecek kadar ileri gitmesinin sebebi, kapatıldıkları akıl hastanesinde şahit olduğu iğrenç davranışlardır. Medeni görünümünün altında aslında zorda kalınca yapacaklarında sınır tanımayan bir hayvanın yattığını görmesidir. Doktor’un karısı, o insanları tanıdıkça kendisini de daha iyi tanımaktadır. İşte kadını asıl üzen şey, eğer kör olsaydı, kendi yapacaklarının yansımalarını çevresindeki insanlarda görmüş olmasıdır.

Ama şimdi, yerlerde yatan körleri saymazsak, iki yüz kırk yatağın tamamının işgal edilmesi durumuyla karşı karşıyayken, karşılaştırma, imgeleme ve eğretilme bakımından ne kadar zengin olursa olsun hiçbir hayal gücü, burada biriken pisliği gerektiği gibi betimlemeye yetmez. Sözü edilen, yalnızca cehennemde içine lanetli ruhların boşaltıldığı kadar iğrenç birer kovuk olan tuvaletlerin kısa sürede aldığı durum değil, bazı körlerin diğerlerinin acil ihtiyaçları karşısında yeterince saygılı davranmaması ya da önceleri ara sıra ama şimdi alışkanlık haline getirerek, koridorlar ve diğer geçiş yerlerini çok geçmeden tuvalete dönüştürmeleriydi (Saramago, 2017: 137).

Gerçekten de romanda insan ve hayvan arasındaki sınır belirsizleşmiş, insanlar hayvan gibi sadece temel ihtiyaçlarını karşılama güdülerıyla hareket etmeye başlamışlardır. Bolt’a göre olay örgüsünde bu hayvanlaşmanın açık edildiği birçok nokta vardır. Bunlardan birisi (sözü geçen pislik) insanların artık bencilleşerek, kimseyi umursamadan pisliklerini etrafa bırakmasıyla hayvandan farksız olduğunu gösterir. Bir diğeri devamlı bahsedilen aşırı pis kokma durumudur. Empati yoksunluğu da ayrıca verilen örnekte görülmektedir; çünkü can güvenliğini tehdit eden veya etmeyen herhangi bir felaket söz konusu olduğunda kişiler karşındakileri düşünmeyi bırakmışlardır. Son olarak ise, romanda insanların hayvanlara olan benzerliği açık seçik hayvan gibi hareket etmeleriyle ortaya konmuştur (Bkz. Bolt, 2007: 45-46). Hayvanların ise tıpkı insan gibi hareket ettikleri anlatılmaktadır:

İki arabanın arasına sıkışmış bir insanın cesedi çürümekteydi. Doktorun karısı gözlerini kaçırıyor. Gözyaşı yalayan köpek yaklaşıyor ama ceset onu ürkütüyor, iki adım atıyor, sonra aniden tüylerini kabartıyor, boğazından acı bir hırlama yükseliyor, bu köpeğin sorunu insanlara çok yakın olması yakında o da insanlar gibi acı çekmeye başlayacak (Saramago, 2017: 313).

Yazar, insan ile hayvan arasındaki çizginin ne kadar bulanıklaştığı hatta insan ve hayvan davranışlarının yer değiştirdiğini ortaya koymaktadır. İnsan hayvan gibi davranırken, hayvan ise insanlaşmaya başlamış olarak görülmektedir. Köpek ve kadın arasındaki bağ göz önüne alındığında, ikisinin de benzerlikleri olduğu dikkat çekmektedir. Köpeğin de tıpkı kadın gibi gözleri görmektedir. İkisinin de gözlerinin görüyor olması yani hala kısmen Sembolik düzlemde yer almaları, çevrelerindeki kötülüklerle şahit oluyor olmaları, bu kötülükler arasında söz gelimi insanca kalmalarını sağlamış olan tek sebeptir. Çünkü, onlar bir taraftan da kendilerine sunulan *gerçeklikte* yaşamaktadırlar. Ceset görünce tıpkı felaket gelmeden önce diğer insanların da yaptıkları gibi iğrenme ve korkma duyguları gösteren kadın ve köpek arasındaki bu aynılışma açıkça gözlemlenebilmektedir. Eğer kadın da kör olsaydı, muhtemelen, o şahit olduğu çirkin davranışları yapan insanlardan birisi olacaktı ve umursamayacaktı-- yani kendi tabiatıyla uzlaşması kolay olacaktı. Bir başka deyişle, sunulan gerçekliğin ötesindeki Gerçek düzleme tamamen geçiş yapmış olacaktı. Ancak hala gördüğü için ve yarı Sembolik düzlemde olduğu için, insanların bu hallerine şahit olmak ona acı vermektedir.

Ara sıra bir mağazanın girişinde durup kokluyorlardı, ne tür olursa olsun, yiyecek kokusu gelip gelmediğini anlamak istiyorlardı (...) İçerideki manzara öncekilerden farklı değildi, boş rafların, devrilmiş vitrinlerin ortasında körler dolanıyordu, çoğu kediler gibi dört ayak üstünde, pislik içindeki zemini elleriyle yokluyorlardı (Saramago, 2017: 228-229).

Hastaneden beri doktorun karısının yüzüne vuran çirkin hakikat, bu sahnelerle adeta ete kemiğe bürünmüştür. İçine doğdukları Sembolik düzlemde medeniyetin getirdiği toplumsal kurallara uyarak yaşayan insanların zor durumda kaldıklarında ne hale büründüğünü kendi gözleriyle görmüştür. Doktorun karısının Gerçek’e en yakın kişi olmasının sebebi de (Bkz. Aristodemou, 2011: 2) onun hem körlerin dünyasına girmesi yani bir kör gibi yaşaması hem de gözleri gördüğü için kendi gören dünyasında yaşamasıdır. Böylece hem kendi benlik sınırlarının ötesini hem de körlerin sınırlarının ötesini görmektedir. Yaşananlara tanık olmak ise onu yıkmaktadır, karşılaştığı manzaraları anlatmakta başarısız kalmaktadır, telaffuz edemediği bir çaresizlik, şaşkınlık ve acı içindedir. Bu



durum dilin sınırlı olduğunun, asıl hakikati anlatmakta ne kadar eksik kaldığının bir göstergesidir. Kadının acı çekiyor olması Gerçek düzleme girip de hakikati öğrenmenin getirdiği bir yıkımdır. "Yalnızca dehşeti görsün diye dünyaya gelmiş bir kadını, siz o dehşeti hissediyorsunuz, bense hem hissediyorum hem de görüyorum" (Saramago, 2017: 278).

Gerçek, şokeden, dönüştüren ve hatta özneyi tamamen yıkan bir durumdur (Bkz. Aristodemou, 2011: 3). Romanda insanların değiştiğinin en açık göstergesi olarak kahverengi gözlüklü genç kızın kendinden yaşça oldukça büyük olan yaşlı adama olan sevgi itirafıyla anlatılmaktadır:

Seninle birlikte olmayı isteyecek kadar seviyorum seni, bunu da ilk kez birine söylüyorum, Daha önce karşılaştığımız bunları söylemezdim bana, benim gibi yaşlı adama, kafası yarı kel, saçları beyaz, gözünün biri bantlı, öteki gözü kataraktlı, O günkü kadın olsaydım söylemezdim, bunu kabul ediyorum, bunu sana söyleyen, bugünkü kadın (Saramago, 2017: 309).

Bu süreçten anlaşıldığı üzere, genç kızın büyük bir değişim geçirdiği açıktır. O aslında kör olmakla, bir bakıma görmeye başlamıştır. Herkesin kör olduğu, birini görmenin ya da görülmenin anlamını yitirdiği bu ortamda bakış zaten kaybedilmiştir. Bunun doğal sonucu olarak dış görünüş de önemini yitirmiş, birine âşık olmadan önceki tek kıstas insanların kişiliği olmuştur. Böylelikle genç kız ve diğerleri için körlük, hakikatleri görmenin yolunu açmaktadır. Bu, doktorun şu sözlerinden de anlaşılmaktadır: "Muhtemelen her şey gerçek haline körler dünyasında kavuşuyor, dedi doktor" (Saramago, 2017: 133).

Lacan'ın kuramındaki bir diğer kavram da küçük obje a (objet petit a) dır. O, Sembolik düzlemin merkezinde, arzu objesini kendimizde ya da Ötekinde aramaya iten boşluktur (Lacan, 1994: 67-105; Akt., Ravini, 2013: 127). Göremediğimiz, telaffuz edemediğimiz şey, varlığımızın özüdür. Bu küçük objenin tanımını yapmak için şöyle bir benzetme yapabiliriz: örneğin ileride köy hayatını yaşamayı çok isteyen bir şehirli, kafasında bu yaşamı ideal bir yaşam olarak çizer. Sanki onu elde ettiğinde bütün hayatının düzene gireceğine inanır. Ancak zamanı gelip de bu hayalini gerçekleştirdiğinde, kafasındaki idealize edilmiş yaşamla elde ettiği yaşam arasında çok fark vardır. Bu durum kişide hayal kırıklığı yaratır. Hayali gerçekleştirdiği için kişi, o anda mutlu olsa da hayalindeki idealden çok uzak olduğu için tatmin olmaktan uzaktır. Dolayısıyla asıl istediği şeye asla ulaşamamıştır. Bu hayal kırıklığından sonra kişi başka bir arzu nesnesi arar; ta ki içindeki tarif edemediği eksiklik hissini doldurana kadar. İşte obje petit a buna benzer bir arzu nesnesidir. Sembolik düzlemde bulunması imkânsız olan, asla ulaşamayacak olandır. Ancak insan yaşam boyu onu arayacaktır; çünkü içinde onu devamlı bu arayışa iten bir dürtü vardır.

İnsanlık ne aradığını bilmeden bu arzu nesnesini aramaktadır. Romandaki kahramanlar da arayıştadırlar. Kimi Tanrıya, kimi ailesine, kimi hükümete güvenir. Umudun ve hakikatin (truth, vérite) onlarda olduğunu düşünürler. Devleti ve Tanrıyı her sorunu çözebilecek bir yapı olarak idealleştirirler. Ancak kör olduklarında idealleştirilecek bir tarafları kalmadığını tecrübe etmişlerdir. Bu durumun sonucu olarak yaşadıkları hayal kırıklıklarıyla birlikte arzu nesnesinin kendilerinde olduğunu anlarlar. "Hepimizin içinde adını koyamadığımız bir şey var işte biz oyuz" (Saramago, 2017: 278). Kahverengi gözlüklü genç kızın doktorun içimizde bulunan şeye öz ya da ruh demesine verdiği bu cevap, obje petit a 'nın bir tasviri olarak da görülebilir. İçlerinde olduğunu hissettikleri şey tabiatlarının acımasızlığıdır. Kendileriyle ilgili göremedikleri, dokunamadıkları, adını koyamamaları da varlığını bildikleri hakikattir (truth, vérite) bu.

Körleşmeden önce insanlar objeyi kendilerinde (küçük Öteki) ya da başkalarında (Büyük Öteki) aramaktadırlar. Büyük öteki yani Tanrı, hükümet, anne, baba vs. gibi sembolik düzende yer alan öğeler toplumsal ve dilsel sınırlar içinde kalmışlardır. Bu yüzden artık yardımları olamaz. Körlük başlarına geldiğinde bu kurumların hiçbir faydasının olmayacağını onlar da görmüşlerdir. Hükümet onları pislik içinde kaderlerine terk etmiş, Tanrı ise bu olanları göremeyecek kadar "kör" olmuştur. Kör Doktor ve karısı kiliseye girdiklerinde bütün heykellerin gözlerinin beyaz bant ile kapatıldığını görürler: "Gözlerinin gördüğü şey gerçek olamazdı, çarpmış adamın gözlerinde beyaz bir bant vardı" (Saramago, 2017: 320). Tanrının da olanlara gözünün kör olduğunun kanıtlarından birisi bu görüntüdür. Bu durumda Tanrı ve onun yarattığına inanılan insan arasında ne fark vardır? Bu noktada körlerin fark ettiği şey hakikatin, hayatları boyunca aranan objenin, belki de umudun ne Tanrıda ne de başkalarında bulunduğudur. O, Büyük ötekinde, Sembolik düzlemde değil, Gerçek düzlemde, kendi benliklerinin içindedir. Tıpkı ölümlü olduğumuzu kabullenip, bu bilgiyle yaşamayı

öğrenmemiz gibi, körler de körlükle yaşamayı öğrendiklerinde kayıp objeyle buluşmaktadırlar. Kayıp obje ise kendileri de dahil insanlığın bencil, yozlaşmış ve olası bir kaos durumunda her türlü vahşeti yapabilecek kapasitede oldukları hakikatidir. Aristodemou'ya kulak verdiğimizde şöyle der: “Konuşan varlık, körlüğüyle barışmak, cahilliğiyle yaşamayı öğrenmek ve sınırlı durumunu kabul etmek zorundadır: bir diğer deyişle, tıpkı seansın sonundaki bir hasta gibi, özne kendi sınırları ve kaçınılmaz ölümlüğüyle yaşamayı öğrenmelidir” (Aristodemou, 2011: 11). Bu kabullenişle gelen şey insanların mücadele etmenin iyi bir yolunu düşünmeye başlamalarıdır. Başkalarında şahit oldukları vahşi davranışlar, kendi yaptıklarının ve yapacaklarının da göstergesi gibidir. Kendilerini tanımlarıyla birlikte diğer insanları da tanıdıklarından, o insanlardan gelebilecek zararları tahmin etmeleri zor değildir. Bu yüzden onlarla nasıl mücadele edeceklerine dair farkındalık kendilerini tanımlarıyla ortaya çıkmıştır:

En kötüsü örgütlü olmamız, her binada, her sokakta, her semtte bir örgüt olmalıydı, Bir hükümet olmalı dedi karısı, Bir örgüt, bedenimiz de örgütlü bir sistemdir, örgütlü kaldığı sürece hayatta kalıyor, ölüm ise örgütsüzlüğün sonucundan başka bir şey değil (...) örgütlenmek bir bakıma görmeye başlamak demektir” (Saramago, 2017: 297).

Büyük Ötekilerden umudunu kesen körler, çözümün toplu hareket etmekte olduğunu anlamıştır. Küçük Ötekî'ne dönmüşler, kendileri gibi olanlara karşı mücadelede en iyi çözümün örgütlenmek olduğunu anlamışlardır.

Kitabın sonlarında yer alan şu cümle ise gerçekten de insanların körleşmeden önce zaten görmediklerini düşündüklerini göstermektedir: “Bence biz kör olmadık, biz zaten kördük, Gören körler mi, Gördüğü halde görmeyen körler” (Saramago, 2017: 330). Yazarın verdiği bu mesaj, Lacan'ın Gerçek kavramının muhteşem bir açıklaması olarak görülebilmektedir. Bakmanın görmek olmadığını, körleşmeleriyle bile aslında hakikatleri görmeye başladıklarının en iyi kanıtıdır. Demek ki insanın hakikati görmesi ya da bilmesi için, görmemesi ve bilmemesi gerekmektedir. Gerçek, görünenin değil görünmeyenin, söylenenin değil söylenmeyenin bulunduğu düzlemdir.

Sonuç

Çalışmamızda, José Saramago'nun *Körlük* romanı öncelikli olarak ait olduğu distopya türünün özellikleri göz önüne alınarak incelenmiştir. Romanın distopik türe ait olduğunun en önemli göstergeleri en karamsar ortamda bile okuyucuya umut aşılamaı bilmesi ve toplumsal düzene yapılan eleştirilerdir. Ayrıca, eserin bu eleştirel yönünden yola çıkarak ani körlüğün sebep olduğu distopik bir ortamda yaşananların hem karakterlerin kendilerini tanımlarını hem de bu otoriter kurumların faydasızlığını fark etmeleri, Lacan'ın Gerçek kavramı çerçevesinde değerlendirmiştir. Ani körleşmeyle birlikte Sembolik düzlemden Gerçek düzleme geçen karakterler kendi *obje petit a*'larını bu düzlemden bulmuşlardır. Bu obje, kendilerinin de dahil olduğu insan doğasının çok acımasız olduğu bir düzlemdir. Şahit oldukları ve bizzat deneyimledikleri iğrençlikler karakterlerimize kendilerini ve insanlığı tanıma imkânı vermiştir. Çözümün kendilerinde olduğunu fark etmelerinin tek yolu sorunun da kendileri olduğunu anlamalarından geçmektedir. Böylece kendilerini tüm acımasızlıklarıyla ve iğrençlikleriyle kabul ettikleri andan itibaren ileriye doğru bir adım atmışlardır. Çünkü kendilerini tanımları demek, karşılarındaki insanları da tanımları ve buna göre onlarla mücadele etmeleri anlamına gelmektedir. İşte Saramago da bize umudun tek bir yolla korunabileceğini söyler: İnsanlar Sembolik düzenin Büyük Ötekilerinden yani devletten ve Tanrıdan umudu kesmeli, kendi benliğini tanımalı, kabullenmeli, devlet yerine birbirlerinden güç almalıdırlar. Dolayısıyla olası bir kaos durumunda, romanın da bir uyarı olarak ortaya koyduğu gibi insanlık ancak birlik olduğunda hayatta kalabilecektir. Doktor ve karısı kiliseye girdiklerinde heykellerin, elindeki tepside oyulmuş gözlerini tutan kadın hariç, gözlerinin beyaz bir bantla kapatıldığını görürler. Bu durum Tanrı'nın da bu distopik ortama karşı kör olduğunun en iyi göstergesidir. Beyaz bir bantla gözleri kapatılan heykeller, tıpkı beyaz bir körlükle lanetlenen sıradan insanların durumuna düşmüşlerdir. Doktor'un karısı da tıpkı oyulmuş gözlerini tepside sunan kadın gibi sunmuştur kendi gözlerini, sırf diğer körlere yardımcı olabilmek için. Bu durumda kör bir Tanrı'nın ve sözde kutsal varlıkların o çaresiz körlere bir farkı var mıdır? İşte insanlar kendilerini ölüme terk eden devletin ve acılarına kayıtsız kalan Tanrı'nın fayda getirmeyeceğini Gerçek düzleme geçince anlamışlardır. Sembolik düzlemden çok büyük bir yeri olan bu kurumlar, Gerçek düzlemden önemini yitirmiştir. Yazar asıl çözümün bu kurumlarda olmadığını eleştirerek şu mesajı verir: Sorunları yaratan insanlık birlikte hareket edince o sorunları aşmayı da bilir. Bu sebeple insanlık, kendilerini birçok parçaya



bölen din, devlet, sağlık sistemi gibi yapılarla işleri karmaşıklaştırmak yerine çözümünü en yakında yani kendi içlerinde aramalıdır.

Kaynakça

- Ağkaya, O. (2016). Ütopya ve Distopya: Siyasetin Edebiyat Üzerindeki Etkisi. *Mebü Sosyal Bilimler Dergisi*, 14(4), 23-48. DOI: 10.18026/cbayarsos.280053.
- Aristodemou, M. (2011). Democracy or Your Life! Knowledge, Ignorance and the Politics of Atheism in Saramago's *Blindness* and *Seeing*. *Law, Culture and the Humanities*, 9 (1), 1-19. DOI: <https://doi.org/10.1177/1743872111400680>
- Bolt, D. (2007). Saramago's blindness: Humans or animals? *Explicator*, 66(1), 44-47. <https://doi.org/10.3200/EXPL.66.1.44-47>
- Costa, M. J. (2013). On Saramago. *The Threepenny Review*, 133, 10-12. <http://www.jstor.org/stable/24429610>
- Çelik, E. (2015). Distopik Romanlarda Toplumsal Kurgu. *Sosyoloji Araştırmaları Dergisi*, 18(1), 57-79. <https://doi.org/10.18490/sad.26868>
- Çörekçioğlu, H. (2015). *Modernite ve Ütopya: Ütopya, 1984 ve Mülksüzler Üzerinden*. İstanbul: Sentez Yayıncılık, Birinci Basım.
- Hillman, A. L. (2009). "Hobbes and the Prophet Samuel on Leviathan Government". *Public Choice*, 141(1/2), 1-4. URL: <http://www.jstor.org/stable/40270940>.
- Jaggi, M. (2008). *New Ways of Seeing*. Jose Saramago ile Röportaj. *Guardian*. 22 Kasım 2008. Erişim tarihi: 22.02.2021. URL: <https://www.theguardian.com/books/2008/nov/22/jose-saramago-blindness-nobel>.
- Joseph, J., Edward C. (2019). Expression of Multidimensional Identities in the Post-truth World: Innate Identities in Saramago's *Blindness*. *Rupkatha Journal of Interdisciplinary Studies in Humanities*, 11(3), 1-14. DOI: 10.21659/rupkatha.v11n3.09
- Kavas, F. (2019). *Çağdaş Sanatta Ütopya ve Distopya*. (Yayınlanmamış Yüksek Lisans Tezi), İstanbul Üniversitesi/Sosyal Bilimler Enstitüsü, İstanbul. URL: <http://nek.istanbul.edu.tr:4444/ekos/TEZ/ET000177.pdf>.
- Krabbenhoft, K. (2001). Saramago, Cognitive Estrangement, and Original Sin?. *Portuguese Literary & Cultural Studies* 6, 123-153.
- Lacan, J. (2005). *Écrits: A Selection*. Alan Sheridan (Çev.). Londra: Taylor & Francis e-Library, Birinci Basım. URL: https://www.academia.edu/42900495/Ecrits_A_Selection_by_Jacques_Lacan_z_lib_org_.
- Lacan, J. (2013). *Psikanalizin Dört Temel Kavramı*. Nilüfer Erdem (Çev.), İstanbul: Metis Yayınları, İlk Basım.
- Lundell, M. (2010). Imaginary/Symbolic/Real. *The Encyclopedia of Literary and Cultural Theory*, 1-5. DOI: <https://doi.org/10.1002/9781444337839.wbelctv1i001>
- Ravini, S. (2013). Lili Dujourie: Desire and Withdrawal. *Afterall: A Journal of Art, Context and Enquiry*, 34(34), 126-134. URL: <https://www.jstor.org/stable/10.1086/674194>.
- Saramago, J. (2017). *Körlük*. Işık Ergüden (Çev.). İstanbul: Kırmızı Kedi Yayınevi, Birinci Basım.
- Şerbetçi, B. (2010). *Lacan'ın Nazar Kavramı ve Benlik İnşasına Körlük Üzerinden Bir Bakış*. (Yayınlanmamış Yüksek Lisans Tezi), İstanbul Bilgi Üniversitesi/Sosyal Bilimler Enstitüsü, İstanbul. URL: <https://www.ulusaltezmerkezi.net/lacanın-nazar-kavramı-ve-benlik-ınsaasına-körlük-uzerinden-bir-bakış/>.
- Vieira, P. I. (2009). The Reason of Vision: Variations on Subjectivity in José Saramago's *Ensaio sobre a Cegueira*. *Luso-Brazilian Review*, 46(2), ss.1-21.

Tuzgöl, K. (2018). Lacanyen Psikanalitik Kuram ve Öznenin Konumu. Türkiye Bütüncül Psikoterapi Dergisi, 1(1), 41-53.

Žižek, S. (2011). İdeolojinin Yüce Nesnesi. Tuncay Birkan (Çev.). İstanbul: Metis Yayınevi, Dördüncü Basım.

Extended Abstract

José Saramago's Blindness has a great way of understanding the true nature of humanity. Through the ages, we assume humanity is civilized and left behind its wildness and dark side. However, this novel wants us to understand that we still behave depending on our instincts, among these, survival has the crucial importance. Blindness shows this survival environment very clear and you see that in the times of need, nobody cares about others, that people are ready to crush others to get them out of their way, no matter what it costs. The novel starts with a man's being blind suddenly, when sitting in his car. Except one person, Doctor's wife, everyone becomes blind one by one. So, she pretends to be blind in order to be accepted by others, otherwise, she wouldn't company her husband. With the epidemic of this "white evil", government lose control and corruption rules over the country. You can witness how people get in a harsh competition to bring each other down without taking any morality, value or conscience into consideration. This lack of conscience leads a chaos, consequently a dystopic life.

The reason why the Psychoanalytical Theory of Lacan is chosen for this study is to show how the dystopic situation takes place in the novel leads an enlightenment for the characters. Jacques Lacan's notion of Real will be applied to this enlightenment process since, with getting into the Real order, the characters acknowledge their true colors as humans. For all their lives, characters have lived in a complete ignorance of the truths. They assume Symbolic Order in which they live is the reality and nothing can be found beyond. However, Symbolic is just an order that is confined to what we can see or of what we can describe. It is limited to the extent of the ability of our language, whereas Real is the order where the things that cannot be described because of the limits of language can be found. That is where the unspeakable or indescribable exists. Take death as an example, it cannot be described because it transcends beyond our limited apprehension.

During the stay in hospital, characters witness rape, hunger, murder and all kinds of atrocities which resulted in realization that the ones who commit crimes, are no different from themselves. Because, when they put themselves in the criminals' place, they know that they will do the same, commit crimes without blinking an eye. This is the ugly truth that they have to reconcile. Upon reconciling with the grim reality, they become aware of what they have to face, as well as what to expect from the ruthless people around them and realize it is only through being united, it is possible to survive against others. Doctor's wife takes human body as an example to explain how people are like body parts that have to come together for human body to function properly. If even one member is missing, then the body doesn't work and sickness eventually overcomes. Having entered into the Real order, they understand that Big Other (l'Autre) which can be exemplified as God or government has no answer for them to get out of their sickening situation. To indicate this, Saramago lies the church scene as an example before our eyes, where doctor and his wife enter the church and woman sees all the icons have their eyes closed with a white dye. This scene symbolizes the blindness of Big other, God about whom people think he has all the answers and only he can save them. Saramago indicates how to believe in a god is futile in times of decay and desperation, for, he is blind, as well. Salvation is not the hands of a big power that we assume to protect us, quite the opposite it is in our hands. As long as people realize this and stick together to overcome all the desperate circumstances, they don't need anything or anyone. That is what Saramago tries to show to his readers. Realizing this, we witness an awareness phase in which characters understand the only way in order to be saved is to be aware of their power lies within, that is to say Little other (l'autre), not in an external power. That moment is also the exact point where they get their objet petit a which is an unidentified object for which human beings search during lifetime. In our case, the objet petit a is their finding of the true nature of humans, meaning, of themselves.

To conclude, this study aims at finding how the dystopic situation in which characters find themselves triggers some kind of enlightenment about being human and about coming together to get through tough situations by using Lacan's notion of Real that enables us to take a look within human psyche.



Peter De Cupere' nin Sanatında Bir İfade Biçimi Olarak Koku

Scent as a Form of Expression in the Art of Peter De Cupere

Mine DEĞİRMENCİ AYDIN¹

Araştırma Makalesi / Research Article

Geliş Tarihi / Received: 07. 02. 2021

Kabul Tarihi / Accepted: 09. 05. 2021

Doi: 10.48146/odusobiad.876125

Atıf / Citation: Değirmenci Aydın, M. (2021), "Peter De Cupere' nin Sanatında Bir İfade Biçimi Olarak Koku" *ODÜSOBIAD* 11(2), 403-416, Doi: 10.48146/odusobiad.876125

Öz

Batı dünyasında kokunun, görme ve işitme duyularıyla kıyaslandığında uzunca bir süre göz ardı edilmiş olduğu açıktır. 20. yüzyılın başında İtalyan Fütürist ressam Carlo Carra'nın 1913' te yayınladığı "The Painting of Sounds, Noises and Smells", Seslerin, Gürültülerin ve Kokuların Resmi", manifestosuyla kokunun sanata dahil olmaya başladığı söylenebilir. Duchamp'ın, 1938 yılında Paris'te düzenlediği Uluslararası Sürrealist Sergisi'nin de; kokuyu temel alan, kavruulan kahve kokusuyla doldurduğu mekân, koku sanatını tanıtmak için avangard bir girişim olarak kabul edilebilir. Duchamp'ın yolunu açtığı koku sanatı, 1960'lı yıllara gelindiğinde, Fluxus ve Arte Povera gibi hareketlerin içinde yerini almıştır. Jean-Michel Othoniel, Wolfgang Laib, Mario Merz, Valeska Soares, Joseph Beuys gibi sanatçıların kükürt, balmumu, yağ vb. kokulu doğal malzemeleri çalışmalarında kullandığı görülmektedir. 20. ve 21. yüzyıllarda önceleri çoğunlukla tıp ve psikoloji alanında ilgilenilen kokunun, giderek antropoloji, sosyoloji, tarih ve sanat alanlarında da ilgi odağı haline geldiği görülmektedir. Ayrıca gizemli yapısıyla kokunun, popüler, teknolojik ve akademik çalışmalarda da dikkat çektiği görülür.

Çalışmada; 2014 yılında *Olfactory Art* manifestosunu yazan akademisyen sanatçı Peter De Cupere' nin sanatında bir ifade biçimi olarak kokuyu nasıl ele aldığı, sanatçının heykel, resim, enstalasyon, video, performans vb. çeşitli mecralardaki üretimleri üzerinden irdelenmiştir. Sanatçı kokunun da, tıpkı fotoğraf, ses ve video gibi görsel sanatlara entegre edilmesi gerektiğini, böylece koku sanatının yeni bir sanat hareketi olarak kabul görebileceği ve sanatın -izmlerine *Olfactism* olarak eklenebileceğini, kokunun bağlam olduğu veya bağlam sağladığı süreçte sanat eserleriyle ilgili olduğunu, temsilinin mümkün olabileceğini iddia etmektedir. Çalışmada alan yazını incelendiğinden doküman analizi yöntemi kullanılmış, bu yöntemle elde edilen verilerin içerik analizi yapılmıştır. Özel bir alanı kapsayan araştırmada daha çok sanatçının öz kaynakları üzerinden elde edilen bulguları değerlendirilmiş ve eserleri çözümlenmiştir. Sanatçıya ait sanatsal uygulamalarda koku faktörü incelenmiş ve kokunun kimi çalışmalarda yardımcı bir öge olarak yer alırken, kimi çalışmalarda içeriğin kendisine dönüştüğü görülmüştür.

Anahtar Kelimeler: Heykel, Koku sanatı, Koku, Olfactory art, Peter De Cupere.

Abstract

It is clear that in the Western world, smell has been ignored for a long time compared to the senses of sight and hearing. At the beginning of the 20th century, with the manifesto of "The Painting of Sounds, Noises and Smells, Picture of Sounds, Noises and Smells", published in 1913 by the Italian Futurist painter Carlo Carra, it can be said that scent began to be included in art. In the International Surrealist Exhibition organized by Duchamp in Paris in 1938; the exhibition, which is based on smell and filled with the scent of roasted coffee, can be regarded as an avant-garde attempt to promote the art of fragrance.

The art of fragrance that Duchamp paved the way, took its place in movements such as Fluxus and Arte Povera in the 1960s. It is seen that he uses scented natural materials in his works. As of the 20th and 21st centuries, it has been observed that the scent, which was mostly focused in medicine and psychology, has become the center of attention in the fields of anthropology, sociology, history and art. In addition, with its mysterious nature, it is witnessed that the scent attracts attention in popular, technological and academic studies.

¹ Dr. Öğr. Üyesi, Ordu Üniversitesi Güzel Sanatlar Fakültesi Heykel Bölümü, Ordu, minedeirmenci@gmail.com., ORCID ID:0000-0001-6652-6601



In the study, the process of scent's becoming a form of expression in the art of academic artist Peter De Cupere, who wrote the Olfactory Art manifest in 2014, was examined through the artist's productions in various media such as sculpture, painting, installation, video, performance. The artist states that scent should be integrated into visual arts, just like photography, sound and video, so that scent art can be accepted as a new art movement and can be added to its -ism as Olfactism. He also claims that fragrance is related to works of art, as long as it is context or provides context, where representation is possible. In this work, document analysis technique has been used because the body of literature has been examined; accordingly, the content of the data that has been gathered by this technique, is analyzed. In the research covering a special field, the findings obtained from the artist's own resources were examined and his works were analyzed. In the artistic practices of the artist, the odor factor was examined and it was seen that while the odor was an auxiliary element in some works, it transformed into content itself in other works.

Keywords: Sculpture, Scent art, Fragrance, Olfactory art, Peter De Cupere.

Giriş

Koku alma duyusunun, görme, işitme ve hatta dokunma duyusundan bile daha önce etkin olduğunu söylemek mümkündür. Dünyaya yeni gelen bir bebeğin ilk olarak koku aracılığıyla anneyle temas kurduğu bilinmektedir. İnsanlar için güçlü bir duyu olarak kabul edilen, insanı fiziksel, psikolojik ve sosyal düzeyde etkileyen koku, bu yönüyle duylar içinde başat kabul edilir. Koklama duyusunun, canlıların etrafındaki kimyasallara tepki vermesi bakımından diğer duylarla karşılaştırıldığında daha gelişmiş olduğu görülür. "Görme eylemi, insan gözünde dört ışık duyargası ile dokunma duyusu ise en az dört tür basınç yanında; sıcak, soğuk ve acıyı algılayan çeşitli alıcılara bağlı olarak gerçekleşir. Binin üzerinde alıcısıyla sürekli yenilenen ve alışık olduğumuz kokulara göre değişen bir yapıya sahip olan koku alma duyusu; insanların çok sayıda kokuyu birbirinden ayırmasını mümkün hale getirmiştir" (URL1). Sağlıklı her insan nefes aldığı anda etrafındaki tüm kokuları duyumsar. Koku duyusunu kaybetmiş insanların ifadelerine bakıldığında yemeklerin tadını alamadıkları gibi hayattaki birçok şeyden de keyif alamadıklarını ifade ettikleri görülmüştür. Koku; fark ettirmeden insan yaşamının arka planını doldurmaktadır ve eksikliği durumunda yaşam kalitesini düşürmektedir.

Antony Synnott tarafından 1988-1991 yılları arasında Montreal Concordia Üniversitesi'nde 270 öğrenci ve öğretim üyesinin katılımı ile bir anket yapılmıştır. Bu ankette katılımcılara sevdikleri ve sevmedikleri kokular sorulur. Yeni biçilmiş çim, gül, ev yapımı ekmek, bebek kokusu vb. kokular sevilen kokular arasında yer alırken; ter kokusu, benzin, domuz çiftlikleri, tavuk kümesleri, sigara dumanı, hastaneler, çiğ et ve bazı parfüm kokularının sevilmeyen kokular arasında yer aldığı görülmüştür. Katılımcılardan bazıları parfüm kokusunun kendilerini hapsirettiğini, ani baş ağrısı yaptığını ve mide bulantısına neden olduğunu dile getirmişlerdir. Araştırmada ayrıca katılımcıların kokulara duygusal tepkiler verdiği de gözlenmiş, iyi anıları çağrıştıran kokuların insanları neşelendirdiği gözlenirken; buna karşın kötü anıları çağrıştıran kokuları ise insanların tiksintiyle ve yüzlerini buruşturarak karşıladığı gözlemlenmiştir. Anılarla olan bu güçlü bağlantının güzel kokan bir çiçek kokusunun bile katılımcıların üzülmelerine ve ağlamalarına sebep olduğu görülmüştür. Yapılan bu anket çalışmasında, kokuların duysal ve duygusal yaşamlarımız için önemli olduğu ve kokunun bilinçsizce, insanlar tarafından kayıt altına alındığı kabul edilmiştir (Classen, vd., 2003:1,2).

Kokular üzerine araştırma yapan Vedat Ozan *Kokular Kitabı*'nda bilim insanlarının bütün kokuların başlangıçta nötr olduğunu söylediklerini, kokuyu olumlu olumsuz şekilde sınırlandırmamızın nedeninin o kokunun ilk duyulduğunda ruh haliyle ilişkili olarak gelişmiş bir durum olduğunu dile getirdiklerini aktarmaktadır. Limbik sistemle olan dolaysız ilişkisinin, insanın ruh halini etkilediğini ve geri dönüşlerin her zaman yoğun duygu içerdiğini belirtmektedir (Ozan, 2020:250, 252).

Linda Solay (2012) *Scent in Contemporary Art: An Investigation Into Challenges & Exhibition Strategies* başlıklı yüksek lisans tezinde koku sanatının başlıca zorluklarını ve sergileme stratejilerini araştırmış, güncel yaklaşımlar geliştirmeye çalışan sanatçılar için etkili sergileme yöntemleri konusunda incelemeler yapmıştır.

Kokunun bir ifade aracı olarak Görsel Sanatlarda kullanılmasından hareketle bu çalışmada; kendini kokularla çalışan görsel sanatçı olarak tanımlayan, akademisyen sanatçı Peter de Cupere'nin kokuyu temel alarak 2003-2018 yılları arasında ürettiği sanatsal çalışmalarından farklı disiplinlere ait yapıt örnekleri incelenmiştir. Sanatçının resim, heykel, enstalasyon, video, performans vb. çeşitli mecralarla bir araya getirdiği kokunun, sanat yapıtına sağladığı katkı ve alımlayan üzerinde nasıl

etkiler yarattığı, hafıza ve anılarla olan ilişkisinin nasıl gerçekleştiği sorularına eser analizleri üzerinden yanıtlar aranmıştır. Konuyla alakalı literatür taraması yapılmış, koku sanatı üzerine Türkçe kaynaklarda az sayıda akademik çalışmaya rastlanmıştır. Yeni medyumların alana kazandırılması anlamında sanatçı üzerinden incelenen koku olgusunun alana katkı sağlayacağı düşünülmektedir. Yapılan araştırmalar doğrultusunda koku sanatının alımlayan açısından yeni deneyim alanları yarattığı ve hafızayla yakın ilişki içinde olduğu görülmüştür. Çalışmada nitel araştırma yöntemlerinden doküman analizi yöntemi kullanılmış, alan yazını incelenmiş, özellikle sanatçının kendine ait web sitesi ve verdiği röportajların ışığında elde edilen verilerin içerik analizi yapılmıştır.

Bir Fenomen Olarak Koku

İnsanın koku alma duyusunun hayvanlarla kıyaslandığında, zaman içerisinde zayıfladığı ve köreldiği görülmüştür. Açıklanması oldukça zor bir fenomen olan koku, renkler gibi isimlendirilemez. “Kokular, tatlar kadar kolay ayırt edilemediklerinden adlarını nesnelere borçludurlar” (Aristoteles, 2011: 112). İnsanların kokuyu açıklamak için bazı metaforlara başvurdukları görülür. Koku alma duyusu renkten oldukça etkilenir. Örneğin bir çilek şurubu ne kadar kırmızıysa o kadar çok çilek kokar ve kahve, kahverengi bir paket içerisinde olduğunda daha keskin koku yayar. İnsanlar güçlü kokuları koyu renklerle özdeşleştirirken; diğer taraftan açık renkli ürünleri hafif kokularla özdeşleştirmişlerdir (Causse, 2019: 84,85).

Kokuya kültürel yaşantı içerisinde baktığımızda, dile yansımalarının genellikle olumsuzluk içerdiği görülmüştür. Diğer duylara yapılan “keskin gözlü” “vizyoner” “iyi bir kulağa sahip” (URL2) gibi övgü içeren kalıplara benzer söylemlerin olmadığı gibi; olumsuzluk içeren “burnunu sokmak” ve “kokusu çıkmak” gibi birkaç deyimde varlık gösterdiğini söyleyebiliriz.

Koku, kültür tarihi boyunca farklı kullanım alanlarına sahip olmakla birlikte en derin işlevini mistik/dini ritüellerde göstermektedir. Derin psikolojik etkileriyle, öte dünya geçişlerini kolaylaştıran ve beden ruh ile kutsal bir dengeye taşınmasında spritüel bir araç olan kokular, bilinç ve bilinçaltı kuvvetlerini eklemlenerek duru görüye açık bir mekân ve yaratıcı zihin süreçleri için bir zemin oluşturmaktadır.

Kokunun tarihine bakıldığında; Platon erotizmi ve fiziksel hazzı çağrıştırdığı için parfümleri kınamıştır. Aromatik kokuların kullanımını fahişelerle bağdaştırırken; erdemli insanların, ruhlarını iyileştirmek için müzik ve matematikle ilgilenmeleri gerektiğini ifade etmektedir. Platon, burnun beyne yakınlığı sebebiyle tüm yasaklanmış duygu ve arzularla temas halinde olduğunu söylemiş, bedeni bütün kokularıyla ruhun geçici mezarı olarak kabul etmiştir. Sokrates, dogmatik bir yaklaşımla kokunun sosyal sınıfı yansıttığını ifade etmiştir; ancak Platon için sosyal ilişkilerde göz ve kulak burundan daha önemlidir ve bu aktiviteler ona göre asildirler. Aynı görüşü paylaşan birçok filozofun da dokunmayı ve koklamayı iğrenç etkinlikler olarak değerlendirdikleri görülmüştür (Classen vd., 2003:4).

On sekizinci yüzyıla kadar geçen süreçte, filozofların koku hakkında ciddi çalışmalarına ve yazılarına rastlanmamıştır. Çağdaş Batı’da kokunun değersizleştirilmesi, on sekizinci ve on dokuzuncu yüzyıllarda gerçekleşen duyuların yeniden değerlendirilmesiyle doğrudan bağlantılı olmuştur. Dönemin filozofları ve bilim insanları görmenin en önde gelen akıl ve medeniyet duygusu, kokunun ise delilik ve vahşet duygusu olduğuna karar vermişlerdir. On sekizinci yüzyılın sonunda Kant ve Hegel estetik ve sanat teorisi söz konusu olduğunda, kokuların ve koku alma duyusunun gerçek sanat eserlerinin veya estetik deneyimlerin temeli olamayacağını iddia etmişlerdir (URL3). Daha sonra Darwin, Freud vb. düşünürler, koku alma duyusunu geri plana itmişler; görme duyusunun önceliğe sahip olduğunu ileri sürmüşlerdir. Kokunun kullanımı antik çağlara dayansa da 17. ve 18. Yüzyıllarda enfeksiyonlar, zihinsel ve fiziksel birçok rahatsızlığın tedavisinde kullanılmıştır. On sekizinci yüzyılın sonu ve on dokuzuncu yüzyılın başlarında, tıpta kokuya olan ilginin arttığı görülmektedir (Classen, vd., 2003:4).

Bilim insanları ve doktorlar; on sekizinci yüzyıl Paris’inde dar sokaklar ve yükselen yapıların, temiz havanın sokaklarda dolaşmasını engellediğini, balıkçı dükkânlarının, kasapların, genç cerrahların anatomi çalışmak için aldıkları kadavra parçalarını attıkları lağımın, mezarlıkların ve evlerde bulunan ayak yolu çukurundan buharla yayılan dışkı kokusuyla birlikte, kiliselerden yayılan mahzen ve küf kokusunun insan sağlığını tehdit ettiğini belirtmişlerdir (Mercier, 2004: 40,41). Buna bağlı



olarak da, bahsedilen sebeplerden ve havaya salgılanan zararlı gazlardan yayılan veba ve sıtma gibi hastalıkların nedenlerini araştırmışlardır. Duyuların ve kokunun önemiyle ilgili İngiliz ampirizmi, duyuların bilginin kaynağında önem teşkil ettiğini düşünmüş ve deneyimin bilgiye dayanak olmasından hareketle kimyagerler ve doktorları içeren bilim insanlarının araştırmalarında koku da dahil tüm duyuları kullandıkları görülmüştür. Aydınlanma dönemi ve sanayi devriminde de mantık, ilerlemenin motoru olarak görülmüş, duygu ve duyular ötelenerek, koku duyusu da önemsiz kabul edilmiştir. Tüm bilimsel araştırmacılar, filozoflar ve sanatçılar, aydınlanma filozoflarının yaptığı ölçüde rasyonaliteyi vurgulamamışlardır. 18. Yüzyılda Rousseau ve Goethe gibi yazarlar, sezgi ve duygusal katılımın önemine vurgu yapmış, ayrıca kokuya büyük övgülerde bulunmuşlardır. İlerleyen süreçlerde bilim dünyasında hala kokuyla ilgili yoğun bir araştırmanın olmadığı görülmüştür. Işık ve sesin ölçülebilir nitelikte özellik taşıması, koku duyusu için geçerli olmadığından bu durumun araştırmayı güçleştirdiği söylenebilir (URL4).

Koku üzerine araştırmalar yapan Ozan' a göre;

Koku; duygu ve duygu durumumuza hitap ediyor. Hâkim duyu olan görsellikse, düşünce ve anlamayla ilgili. Görüntü bizi nesneden çokça uzaklaştırıyor. Yani resimlerdeki veya fotoğraflardaki görüntüleri bir çerçeve içinde kabul ediyor ve çerçevenin içindekini anlamaya çalışıyoruz ki entelektüel bir tepki verip davranış biçimi geliştirelim. Oysa kokuyu duyduğumuzda böyle bir çerçeve söz konusu değil. Bir anlamda işitme duyusuyla ortak bir paylaşım olarak koku bize çerçevesiz geliyor ve bizi içine alıyor (Ozan,2020: 17)

Marcel Proust'un 1913-1927 yıllarında yayımlanan yedi ciltten oluşan "Kayıp Zamanın İzinde" romanı koku duyusunun hafızayla olan ilişkisini çarpıcı bir şekilde ortaya koymuş, kokunun anıları canlandıran durumu daha sonra Proust etkisi olarak literatüre geçmiştir. Kokunun diğer duyulara göre dolaysız bir şekilde duyumsayanda yarattığı güçlü etki, sanatçıların da ilgisini çekmiş ve böylece koku görsel sanatlar içerisinde yerini almaya başlamıştır.

Koku Sanatı

Koku, batı dünyasında görme ve işitme duyularıyla kıyaslandığında uzunca bir süre göz ardı edilmiş ve 20. yüzyılın başına kadar sanat dünyasında hak ettiği şekilde varlık gösterememiştir. Koku duyusunun estetik deneyimleri tetikleyebildiği gerçeğinin kabulü zaman almıştır. 1913' te İtalyan Fütürist ressam Carlo Carra' nın yayınladığı "The Painting of Sounds, Noises and Smells" (Seslerin, Gürültülerin ve Kokuların Resmi), manifestosu kokunun sanata dahil edilmesi anlamında büyük önem taşımaktadır. Carra' nın Manifestosu; resimde, çoklu duyusal uyarılmayı yansıtmaya arzusuyla öncü bir girişim olarak kabul edilebilir. 1920' de Avusturyalı ressam Raoul Hausmann "Presentism (Şimdıcilik) Manifestosu"nda "Duyularımızı genişletmek ve fethetmek istiyoruz! Tüm sınırları aşmak istiyoruz !!!" sözleriyle diğer Dadaist sanatçılarla beraber duyusal uyarılmanın yolunu açarak, sanatın sınırlarını zorlayan bir tavır geliştirmiştir (Muller, 2018:99).

Marcel Duchamp'ın, 1938 yılında Paris' te düzenlediği Uluslararası Sürrealist Sergisi' nde; koku temel alınarak, mekân, elektrikli bir mangalda kavru lan kahve kokusuyla doldurulmuştur. Bu eylem koku sanatını tanıtmak için avangart bir girişim olarak kabul edilebilir. 1960' lı yıllara gelindiğinde, Duchamp'ın yolunu açtığı koku sanatı, Fluxus ve Arte Povera gibi hareketlerin içinde yerini almıştır. Jean-Michel Othoniel, Wolfgang Laib, Mario Merz, Valeska Soares, Joseph Beuys gibi sanatçıların kükürt, balmumu, yağ vb. kokulu doğal malzemeleri çalışmalarında kullandığı görülmektedir. Örneğin, 1975 yapımı bir enstalasyonda, Bill Viola, okalıptüs yapraklarını kaynar suya bırakan bir kadının videosunun önüne, keskin kokulu, okalıptüs yapraklarından oluşan bir tencere yerleştirdi; bu, kokuyu görüntüye kıyasla düşünmek için ustaca bir provokasyon olarak değerlendirilebilir. Brezilyalı sanatçı Cildo Meireles' in 1980 tarihli bir çalışmasında ziyaretçilerin, masa üzerinde tek bir mumun yandığı karanlık bir odaya girmesi sağlanır ancak aynı zamanda odanın her an patlayabileceğini düşündüren doğal gaz kokusuyla izleyicinin üzerinde bir alarm yarattığı görülmektedir (URL5).

Postmodernizmin kendini iyiden iyiye hissettirmesiyle 1980' li yıllarda, görsel paradigmanın zayıflayıp, diğer duyuların etkinleştiği; ayrıca, kadınların, batı dışı yerel geleneklerin varlık gösterdiği yıllardır. Bu durum, duyusal estetik yelpazesinin daha geniş bir alana yayılmasına neden olmuştur. Postmodernizm, görsel ve metinsel olmayan, ruh hali ve atmosfer yaratan fenomenleri ön plana çıkarmıştır. Ayrıca bienallerin dünya çapında farklı kültürlerin duyusal deneyimlerinin çeşitlenmesinde önemli katkılar sağladığı görülür.

Daha önce örneklerine rastlansa da sanatçıların kokuyu farklı ve uygulanabilir bir sanat formu olarak desteklemeleri; ciddi anlamda 1980'li yıllarda olmuştur. Sanatçılar o dönemlerde ortaya çıkan beden, kamusal alan, kültürel kimlik, tüketicilik, cinsellik, çevrecilik gibi kavramları sorgularken, kokuyu ön plana çıkararak sanatsal üretimlerde bulunmuşlardır. Vücut kokularını yeniden yaratmış; galerilerde ve caddelerde kokuları dağıtarak, aromatik kültürel semboller kullanmışlardır. Ticari parfümleri kendilerine mal ederek ya da kendileri üreterek, kokulu organik malzemeleri kentsel bağlama yeniden dahil etmişlerdir.

Kokunun her tür sanatsal pratiğe dahil edilmesine yardımcı olmak adına, parfüm yapımının hammaddelerini, uzmanlıklarını, teknolojilerini ve büyük koku arşivlerini paylaşan ve yapay kokuların sentezlenmesi için koku alma araştırma laboratuvarlarının kapılarını sanatçılara açan sektör, sanatta alternatif projeler üretmeleri için sanatçıları teşvik etmiştir. İyileşen koşullar, sanatçıların daha fazla üretim yapabilmelerine olanak sağlamıştır. Koku sanatının gelişimi; duyuların, tarih, antropoloji, sosyoloji, feminizm ve kültürel çalışmalar gibi disiplinler arası perspektiflerin araştırmalarıyla doğrudan ilişkilidir. 1990'lı yıllarda koku alma sanatı üzerine üretimlerin arttığı görülmüştür. Koku üzerine çalışmaları olan eleştirmen Drobnic'e göre; "Koku alma sanatı, zorunlu olarak melez bir formdur. Sanatçı, kokuyu estetik bir deneyim olarak izole etmeye çalışsa bile, kullanımı teknoloji, mimari, yerleştirme veya performans gibi diğer faktörlere bağlıdır" diyerek kokuların diğer bazı yerleşik görsel sanat biçimleriyle kombinasyonları olduğunu savunmuştur (URL6). Drobnick, Koku alma sanatının üç ana çıkmazı olduğunu öne sürmekte ve bunları epistemolojik, ontolojik ve etik olarak sınıflandırmaktadır. Epistemolojik kokuların, yoğun, zorlayıcı ve duygusal olduğunu, aynı zamanda da tanınmaz, yeterince temsil edilemez ve teorileştirilmemiş olduğunu aktarırken, kokunun deneyimselliği ile anlamı arasında büyük bir uyumsuzluk olduğunu ifade ederken, kokuların, görsel, sesli veya metinsel modellere dayanan açıklamalardan kaçtığını, durumları kısırttığını ve geleneksel epistemolojik yöntemlerle sınırlandırmalara meydan okuduğunu düşünür. Ontolojik kokuların, doğası gereği tahmin edilemez, gizemli, değişken ve kişiler üzerindeki etkilerinin de fizyolojik ve psikolojik düzeylerde dönüştürücü olabileceğini ifade eder. Üçüncü ve son çıkmaz olan etik, dış dünyanın küçük bir bölümünü inhalasyonla birlikte getirerek, kokuların çevre ve beden, ben ve diğerleri, doğa ve kültür arasındaki geleneksel ayrımları bozduğunu belirterek, nefes alarak duyumsanan kokunun, sorgulayan ve kabul edilen bilgi ve estetiğin yeniden değerlendirilmesini zorlaştırdığını belirtmektedir (URL7).

Çalışmalarında kokuyu kullanan sanatçıların, kokuları; uçuculuğu nedeniyle alımlayanı fiziksel olarak kokunun salındığı mekânda doğrudan meşgul etmesi, güçlü etkisiyle insanlar üzerinde kişisel duygusal çağrışımlar uyandırması, kimlik ve cinsellik gibi konularla ilgilenen sanatçılar için, duyumsanan canlılığının insanların temel bedensel işlevlerle yakın ilişki içerisinde olması gibi avantajlar sağlaması nedeniyle sanatsal çalışmalarında tercih ettikleri görülmektedir. Bunun yanı sıra bazı sanatçılar kokuyu, sergilenememesi, satılamaması ve muhafaza edilememesi gibi özelliklerinden dolayı tercih etmektedirler (URL8).

Peter De Cupere'nin Kokulu Sanat Pratiği

Peter De Cupere 1970 yılında Belçika'da doğmuştur. Güzel sanatlar eğitimi almış ve eğitim hayatını iki yüksek lisans derecesi ve bir doktora unvanı ile tamamlayarak, sanat eğilimini koku deneyimleri üzerine yoğunlaştırmıştır. Kendini "kokularla çalışan görsel sanatçı" olarak tanımlar. Görsel sanatlar alanındaki üretimlerinin yanı sıra; yazar ve akademisyen olan sanatçı Hasselt'deki (BE) PXL-MAD School of Arts'ta öğretim üyesi olarak çalışmaktadır. Akademisyen sanatçı ayrıca Senses Lab'da yakın duyuların, kokuların, tatların ve dokunmanın kullanımını aktaran dersler de vermektedir. Koku, tat ve dokunmanın sanat eseri için bir araç olarak kullanımını teşvik eden sanatçı, İngilizce Güzel Sanatlar Yüksek Lisans Programı Sanat Duygu Laboratuvarı'nın da kurucusudur. Sanatçının koku alma duyusu ile ilgili sosyal, çevresel ve kültürel bağlamlar üzerine ürettiği 700'den fazla eseri bulunmaktadır. Kokuların çağrışımsal etkisiyle görsel imgeleri birleştirerek, koku resimleri, sabun heykel ve resimler, koku enstalasyonları, performanslar, videolar vb. çalışmalar oluşturmaktadır (URL9).

Sanatçı, iki yıl boyunca kendi vücudundan alıp biriktirdiği kokularla imzaladığı *Olfactory Art* (Koku Sanatı) manifestosunu 2014 yılında yayınlamıştır. Manifestosunda İtalyan ressam Carlo Carra'dan ilham alan Cupere, Carlo Carra'nın manifestosundan bu yana kokunun görsel sanatlarda çok sık kullanılmadığını, atıflarda bulunulduğunu fakat tek başına neredeyse hiç varlık gösteremediğini



belirtmektedir. Sanatçıların tam anlamıyla kokuyu, görsel sanatlarda kullanmalarının 20. yüzyılın sonlarına denk geldiğini ifade etmektedir.

Koku 2000'li yıllarda, bir araç olarak sanatçıların çalışmalarında değerli hale gelmiş ve tek başına bir ifade biçimi olarak kabul edilmiştir. Sanatçı, o yıllarda enstitüler, kuruluşlar ve çeşitli müzelerin koku sanatına, giderek artan bir şekilde yer verdiğini ve genç yeteneklerin eğitimlerine de bu ortamların olanak sağladığına işaret eder.

Sanatçı manifestosunu, kokuyu değerli kılmak ve dikkatleri kokunun üzerine çekmek için yazdığını söylemektedir. Kokunun da tıpkı fotoğraf, ses ve video gibi görsel sanatlara entegre edilmesi gerektiğini, böylece koku sanatının yeni bir sanat hareketi olarak kabul görebileceği ve sanatın – izmlerine "Olfactism" olarak eklenebileceğini dile getirir. Olfaktism genel olarak kokunun bir araç ve işin bir parçasını oluşturan bir öge olarak, ayrıca kokunun kendisinin sanat yapıtına dönüşmesi fikri etrafında değerlendirilebilir. Sanatçı, kokunun bağlam olduğu veya bağlam sağladığı koku kavramları ve/veya sanat eserleriyle ilgili olduğu sürece, temsilinin mümkün olabileceğini iddia etmektedir. Cupere manifestoda Olfactism kavramını; Olfactionism ve Olfactorism olarak ikiye bölebileceğimizi, Olfactionism'in 'gerçek' ve 'eylem' kavramlarından hareket ettiğini, Olfactorism'de ise kokunun; aktör veya faktör olarak bulunabildiğini aktarır. Olfactionism'de gerçek eyleme teşvik ederken; eylem, bir kişiyi gerçek üzerine düşünmeye, hatta bir gerçeği kabul etmeye teşvik edebilir. Böylece gerçek üzerine düşünülebilir. Koku, gerçeği sorgulamak için kişiyi eyleme yönlendirir, belirli bir eylemin sonucu, gözlemi veya deneyimi olan gerçek de olabilir. Bu anlamda koku çalışma için bir bağlam oluşturur. Genel olarak, Olfactionism terimini esas olarak kokunun kendi içinde bağlam sağladığı, görsel ve/veya işitsel, dokunsal veya tatlandırıcı ile bir bağlama sahip olduğu sanat eserleri için kullanılmıştır. Koku, diğer duyuyla ilişkili bir bağlama ulaşmak için çalışmanın kavramı olarak da kullanılabilir. Olfactorism terimi esas olarak, koku veya koku temelinde oluşan sanat eserlerinde, yalnızca renkler, şekiller, kompozisyonlar, kontrastlar, ışık veya karanlık ile kombinasyon halinde kullanılır. Koku faktörü işin merkezinde yer alır. Bağlam ise kokunun neyi uyandırdığı veya neyin deneyimlendiği ile ilgilidir. Olfactorism'de alımlayan, çevrenin, hayvanların, vücutların, bitkilerin vb. kokularını yeniden şekillendirip, koku dışında hiçbir şey kullanmadan koku bilincini yaratırken; Olfactionism'de, koku bilincinin yaratılması birtakım cihazlar ve başka yollarla da gerçekleştirilir. İçinde turizm kelimesinin gizlendiği Olfactourism kelimesi ise sanat dışı bir kullanımdadır. Örneğin aroma terapisi, koku reklamları, fonksiyonel kokular vb. için kullanılır. Cupere manifestosunda, koku alma sanatını koku enstalasyonları, koku resimleri, koku heykelleri, koku çizimleri, koku odaları, koku mimarisi, koku dansı gibi olasılıklarını sıralarken bu listenin bir sınırlama değil, serbestçe çoğaltılabileceğine işaret eder. Cupere'ye göre önemli olan kokunun işin önemli bir parçası olması ve birlikte Olfactism olarak nitelendirilmesidir (URL10).

Sanatçıya göre Olfaktizm' de koku; tek başına ya da işe katkısı bulunduğu sürece çalışmada varlık gösterir ve bir sınırlama yoktur. Her şey koku olabilir; kokular güzel de olabilir kötü de. Koku seçimi sanatsal çalışmayla tutarlı olduğu, çalışmanın anlamı, çözümlenmesi ve deneyimine katkıda bulunduğu sürece özgürlüktür.

Sanatçı manifestosunun son bölümünü şu cümlelerle bitirmiştir;

Bu manifesto, tüm sanatçıları koku deneyine girmeye çağırıyor.

Bu manifesto, tüm küratörleri, müze yönetmenlerini, sergi yapımcılarını ve organizatörleri daha fazla koku alma sanatına ilgi göstermeye çağırıyor.

Bu manifesto, tüm izleyicileri bir koku alma sanat eseri deneyimlediklerinde burunlarının ötesine bakmaya, işin bağlamında hareketsiz durmaya ve kokunun ortam olarak işlevi hakkında düşünmeye çağırıyor.

Bu manifesto herkesi daha sert kokmaya çağırıyor! (URL11)



Görsel 1. Koku Film-Koklama Alıcısı 2003 (<https://vimeo.com/2876405>)

Peter de Cupere'nin kokuyu deneysel olarak çektiği *Koklama Alıcısı* (Görsel 1) adlı 12 dakikadan oluşan film sanatçının kokuyu taşıdığı mecralardan biridir. Sanatçı 2009'da verdiği bir röportajında bu projenin uzun zaman aldığını, pahalı bir proje olduğunu ama sanat dünyasında koku ile ilgili çok az deneysel çalışma olduğu için, bu çalışmanın bir gereklilik olduğunu söyler. Yaptığı çalışmayı diğer sanatçıları kokuyla çalışmaya teşvik için bir meydan okuma gibi görür. New Media'ya yakın ilgi duyan sanatçı, kariyeri için "Koku" filmini çekmesinin mantıklı bir adım olduğunu düşünür. 2D, 3D, hareketli görüntüye kadar çeşitli programlarla ilgilenen sanatçı, internet sitelerini kendisi oluşturur. Koklama Alıcısı filmine başlamadan önce akşam derslerinde kendini film sanatına adanmış, bunu sadece koku filmi çekmek için değil, aynı zamanda bir sanatçı olarak böyle bir donanımın kendisi için bir zorunluluk olduğunu varsaymıştır (URL12).



Görsel 2: Soap City ve Soap Landscape heykelleri, karışık teknik 2008

(http://www.peterdecupere.net/index.php?option=com_content&view=article&id=23:soapcities-and-soaplandscapes-in-true-love&catid=1:exhibition-news&Itemid=98)

Cupere'nin *Soap City* heykeli (Görsel 2) %50 sabun ve %50 topraktan yapılmış şehir ve manzara görüntüleridir. Sürecin önemli olduğu bu çalışmada; Sanatçı heykelinde hava, sıcaklık ve nemin reaksiyona girmesi ve küçük parlak kristaller oluşturmasını amaçlamaktadır. Çalışmaya sabunla reaksiyona girerek terlemesine neden olan bir üründe eklemiştir. Birkaç yıl sonra planlanan tepki çözümlenecek ve şehirlerin ve manzaraların üzerinde küçük bir toz kalacaktır. Sabun heykellerde; beyaz şehir yoğun nane kokarken, yeşil doğal peyzajda yoğun çimen kokusu hakimdir. Sabun heykeller pleksi bir malzemenin içinde sunulmasına rağmen çok yoğun kokmaktadırlar (URL13).



Görsel 3. Ağaç Virüsü, 7x3,70 2008

(http://www.peterdecupere.net/index.php?option=com_content&view=article&id=16:exoten&catid=1:exhibition-news&Itemid=98)

Sanatçı *Ağaç Virüsü* (Görsel 3) çalışmasında; yaklaşık 7 metre'ye 3,70 metre ölçülerinde Eskimo evlerine benzer naylon bir çadır içerisinde, toprak bir çukurun üzerinde asılı duran beyaz bir topun üzerine, kuru bir ağaç yerleştirmiştir. Ağacın üzerinde (Görsel 4) PTDB ağaç virüsleri büyür. Çadırın içine giren izleyiciler yoğun nane ve karabiber kokusuyla karşılaşır. Etkileşime geçtiklerinde insanları ağlatacak kadar güçlü bu koku karşısında izleyicilerin oldukça zorlandığı bir deneyim yaşanır (URL14).



Görsel 4. Ağaç Virüsü, 2008, Detay

(http://www.peterdecupere.net/index.php?option=com_content&view=article&id=26:exoten&catid=14:featuredartworks)

Bu projenin arkasındaki fikir, yarı parazitler hakkında bir düşüncedir. Cupere "Yarı parazitin hayatta kalması için güneşin fotosentezine ihtiyacı var. Enstalasyonda, moleküllerin birbiriyle reaksiyona girmesi için güneşin ısısına da ihtiyacı var " (URL15) der.

Sanatçı kokulu bir enstalasyona girildiğinde saklanılamayacağını ve görüp düşünmenin ötesinde, çalışmanın izleyiciyi nasıl etkileyebileceğini hissetmesini de ister. Kokuyla; evrensel, herkes tarafından anlaşılabilir işler yapabileceğini, ancak bunun yine de her zaman kişisel bir yönünün olacağını, kokunun çalışmalarına, görmekten daha samimi ve öznel başka bir boyut kattığını ifade eder (URL16). Cupere, kokunun duyumsandığı anda bizi nasıl anlık olarak savunmasız ve kontrolden çıkmış bıraktığına vurgu yapar.



Görsel 5: Olfactory Tree Drawing, kömür çizim, epoksi, poliüretan, 2010 Pocketroom Antwerp Belgium (<https://www.saatchiart.com/account/artworks/98361>)

Çalışmalarında doğa olayları ve doğada yer alan varlıklardan da esinlenen, doğa da meydana gelen olguları farklı malzemelerin katkı ve etkileri ile ele alan sanatçı epoksi ve poliüretan bileşenlerinden oluşan *Koku Ağacı çiziminde* (Görsel 5), izleyiciye, doğada günlük yaşam içinde her gün karşılaştığımız ve kendi farklı organik yapılarına bağlı olarak duyularımıza hitap eden reçine kokularını ele alarak ağacın içine bakmak suretiyle doğayı koklayabileceklerini söyler. Sanatçı

çalışmasında; Ahşap, sedir, çam, mantar, çimen kokularını salgılayarak geçmiş deneyimlerimize ilişkin koku duyularımızı harekete geçirmeyi amaçlamıştır (URL17).



Görsel 6. "Ter" 2010

(http://www.peterdecupere.net/index.php?option=com_content&view=article&id=94:sweat&catid=20:news)

Peter De Cupere, 2010 yılında, Jan Fabre tarafından koreografisi yapılan ve beş dansçının terinin toplandığı *Ter* (Görsel 6) adlı performansını gerçekleştirir. İnsan vücudunun mekanik bir unsur olarak ele alınan ter olgusu sadece bireyin kendi fizyolojik yapısı sonucu ortaya çıkan bir eylem olmanın dışında beslenme ve benzeri faaliyetler sonucunda ortaya çıkan farklı reaksiyonların sonucuna bağlı olarak değişkenlik gösterebilmektedir. Konuyla ilgili olarak Ozan;

Terleme, aslında vücudumuzun soğutma sisteminin devreye girdiğinin göstergesi. Tıpkı bir araba motorunda olduğu gibi, çalışan ve ısınan elemanlar soğumaya ihtiyaç duyar. Basit bir fizik kuralı olarak sıvı buhara dönüşürken, bir miktar ısıyı da ortamdaki buhar yolculuğuna çıkar. Ter üretmede ciddi sorunlar yaşayanlarda, yani genel olarak belli bir yaşın üstündeki insanlarda, özellikle yaz dönemlerinde daha çok can kaybı yaşanmasının nedenlerinden biri de, bu soğutma sisteminin sağlıklı üretim yapamaması ve dolayısıyla ısınmanın önüne geçememesidir. Tuzlu ter sıvısı içinde çoğunlukla su vardır, ancak suyun yanı sıra başka malzemelerde mevcuttur. Bunlar kloridler gibi bazı katı maddelerin erimiş halleridir. Ter sıvısı içinde vücut yapımıza göre değişen oranda ve miktarda üretilir... Şaşırtıcı bir şekilde aslında ter, oldukça kokusuz bir sıvıdır; yüzde 99'u sudan oluşur. Koku bu sıvının bakterilerle ilişkiye girmesi halinde ortaya çıkar. Evet, cildimiz, aslında bir bakteri yuvasıdır. Vücudumuzun en sıcak bölgelerinden koltukaltı veya apışarası gibi yerlerde az önce bahsettiğim soğutma faaliyeti gerçekleştiğinde, nemli ve sıcak bölgeleri en elverişli yaşam alanları olarak seçen bakteriler, terin içindeki moleküllerle beslenir ve elbette atık faaliyetinde bulunur. Çok basit bir benzetme yapmamız gerekirse, apokrin bezemizin soğutma amaçlı salgısını yiyen sevgili bakterilerimiz, def-i tabiielerini de hemen oracıkta giderirler. Koku tahmin edebileceğiniz gibi tam da bu anda ortaya çıkar (Ozan, 2020: 99,100,101).

Eylemden önce sanatçı, dansçılara farklı yemekler yedirir. Sanatçının amacı dansçıların terini alıp damıtmaktır. Plastikten yapılmış kostümler giyen dansçıların performans sonucu terleri toplanarak duvara püskürtülür ve bir cam kutu ile korunur. Daha sonra izleyiciler, cam altında video olarak gösterilen performansı izlerken, küçük bir delikten ter kokusunu deneyimleyebilmektedirler (URL18).



Görsel 7. Smoke Flowers 2017

(2017http://www.peterdecupere.net/index.php?option=com_content&view=article&id=187:smoke-flowers-in-venice&catid=1:exhibition-news&Itemid=98)

Sanatçının 2017'de Sadakichi ödülüne layık görülen (*Smoke Flowers*) *Duman Çiçekleri* (Görsel 7) çalışması modern endüstri ve çağdaş yaşamın, doğa üzerinde yarattığı olumsuzluklara bir gönderme niteliği taşır. Gerçek çiçekleri kullandığı çalışmasında, çiçeklerin kirliliği ve kokuyu yaymasıyla ilgili bir performansın bir sahnesi.

alımlayıcı açısından şiirsel olduğu kadar ironik ve dokunaklıdır. Çiçeklerden yayılan kirli hava IFF araştırma laboratuvarı tarafından oluşturulmuştur. Çiçeklerden dumanla birlikte yayılan kokuyu deneyimlemek üzere yaklaşarak koklayan insanlar, çiçeklerden beklenen hoş koku beklentisinin yerine, kötü kokuyla karşılaştıklarında yaşadıkları farkındalıkla doğa üzerine yeniden düşünme ve sorgulama sürecine girer.



Görsel 8. Koşulların Kokusu 2017

(http://www.peterdecupere.net/index.php?option=com_content&view=article&id=194:sc-ents-of-conditions&catid=20:news)

Koşulların Kokusu (Görsel 8) çalışması sanatçının hassas mekanizmalarla oluşturup mekan içine yerleştirdiği üç banktan oluşur. Hiçbir şekilde zehirli olmayan, buhar bazlı dumanın eşlik ettiği çalışmada; ahşaptan yapılan bank, ağaç, çimen ve çiçek kokularından oluşur ve izleyiciyi katıksız doğanın kokusunu almaya davet eder. Cupere, günümüz kent insanının kentsel alanlarda maruz kaldığı kirli havadan kaynaklanan deneyimin yerine; zamana dair nostaljik bir esinlenmeyle, gönderme yaptığı, doğanın bize sunduğu temiz ve doğal kokulu bir deneyimi mümkün kılmıştır. Pastoral bir manzarada, sisi çağrıştıran dumanlı atmosferik görüntüsüyle gelen kokunun, hatırlamanın ötesinde, alımlayana geçmişte yaşadığı deneyimleriyle bağlantı kurduktarak yeni deneyimlerin kapılarını araladığı gibi, kişisel bir sıfırlama olarak da ilham verici kabul edilebilir. Taştan yapılan ikinci bankta, endüstriyel kirliliğin yarattığı kokular dumanla ortama salınır. Bahçenin zarif ortamiyla zıtlık oluşturan kokunun yarattığı deneyim bir alarm etkisi yaratmıştır denilebilir. Son bank ise beyaz rengiyle, genellikle yakın zamanda yaşamını yitirmiş insan bedenleriyle ilişkili bir koku bulutu içinde izleyiciyi sarmalar. Cupere, günlük hayatta çok da üzerinde durulmayan ölüm olgusu üzerine düşünmeyi önermiş ve kokunun çarpıcı etkisiyle bu düşüncüyü radikal bir şekilde sunmuştur (URL19).



Görsel 9. Salt Flower, Tuz kristalleri 2018

(http://www.peterdecupere.net/index.php?option=com_content&view=article&id=191:salt-flowers-in-ecce-homo&catid=1:exhibition-news&Itemid=98)

Salt Flower (Görsel 9) çalışması ile Peter de Cupere, yükselen deniz seviyesinin endişe veren durumunu sorgular. Tatlı suyun tuzlu suya dönüştüğüne ve biyolojik çeşitliliğin yok olma tehlikesiyle karşı karşıya kaldığına dikkat çekerken, bu duruma özgü, hayatta kalmanın ütöpik bir

yolunu arar. Ardından Kuzey ve Güney Kutbu'nda kaybolan beyaz buz örtüleri ve beyaz tuz arasındaki analogik ilişkiyi çalışmalarına taşıyarak, üç boyutlu çalışmalarında; bitki, meyve, sebze ve çiçeklerle beyaz tuz doğasını sunar. Çalışmalarının her birinin kendine has kokusu vardır. Çalışmalarının gücü, sadece çiçeklerin görsel başarısından değil, koku seçiminden de geldiği gibi, görsel olarak çiçekler estetik ve bakir beyaz taneciklerden oluşur. Sanatçı, "bir şeyleri nasıl deneyimliyoruz" sorusu etrafında ve izleyicinin algısı üzerine yoğunlaşarak çalışmalarında tuz tanecikleriyle benzerliği sebebiyle cam malzemeyi kullanmıştır. Sanatçı çalışmada; alımlayan açısından görülen şeyin ne olduğu ve gözlemlenen şeyin ne olduğunu bilmenin ne kadar önem teşkil ettiği üzerine dikkat çekmek istemiştir.

Sanatçı, 'ne verirsen onu alırsın' fikriyle çevre politikaları ve ekonomik yapıya gönderme yapar, kendi eliyle sentetik ürünler ve yapay kokular üreten insanı doğayla ilişkisi üzerine düşünmeye, sorgulamaya çağırır (URL20).

Sonuç

Kokunun estetik ve sanatsal ifadesinin Peter de Cupere özelinde incelendiği bu çalışmada, kokunun hafızayla güçlü bir ilişkisi olduğu görülmüştür. Sanatçı, koku enstalasyonları, koku resimleri, koku heykelleri, koku çizimleri, koku odaları, koku mimarisi, koku performansları gibi çeşitli mecralara taşıdığı kokuyla açılımlar yapmış ve bu yelpazenin daha da genişleyebileceği konusundaki tavsiyeleri sanatçı röportajlarında da yer almıştır. Cupere'nin çalışmalarında kokunun kimi zaman yardımcı bir öge olarak yer aldığı kimi zamansa tek başına çalışmanın kendisini oluşturduğu görülmüştür.

Kendini kokularla çalışan görsel sanatçı olarak tanımlayan Cupere'nin çalışmalarında, kokuların uyandırdığı kişisel ve çağrışımsal etkisini görsel imgelerle yan yana getirerek, salt görmenin ve koklamanın ötesinde bir tür meta-duyusal deneyim yarattığı görülmüştür. Yapılan araştırmada Sanat eserinin sadece görme duyuları üzerinden değerlendirilemeyeceği anlaşılmış, geçmiş yaşantılarımızda karşılaştığımız sıradan veya olağanüstü durumlar sonucunda, belleğimizde yer edinen koku, tat, dokunma gibi diğer duyularla da değerlendirilmesi gerekliliği ortaya çıkmıştır. Çalışma kapsamında incelenen Peter De Cupere çalışmalarında; biçimsel deneyimlerin veya nesnelerin kendine özgü biçimlerinin koku duyusuyla birlikte belleğimize nasıl yansıdığını, kokuların bizde açığa çıkardığı duygusal farkındalıkları inceleyerek, sanat eseri üzerinden ortaya çıkarılmasını hedeflemiştir. Sanatçı sadece biçimsel olarak değil duygusal olarak ta izleyiciyi kendi öz benliği ile buluşturmayı ve aynı atmosfer içinde, kendi deneyimleri ile yüzleştirmeyi amaçlamaktadır. Böylece sanat eserinin sınırsız kaynak olanaklarının, sanatçılar tarafından nasıl kullanılabilirliğine dair örnekleri ile yeni yaklaşımlara yelken açılmasına olanak sağlamaktadır. Sanatçının 700'ün üzerinde çeşitli mecralarda ürettiği koku çalışmalarıyla genellikle göz ardı edilen bu duyunun yarattığı etki için alternatif yollar aradığı ve aramaya da devam ettiği kaynaklarda görülmüştür.

Örneklem çalışmaların analizi sonucunda; kokunun izleyiciyi savunmasız bir şekilde, derinlemesine çalışmalara dahil ettiği ve kişiye özel deneyimler yarattığı sonucuna varılmıştır. Koku yoluyla çalışmaların içeriğinin izleyiciye daha etkili bir biçimde aktarıldığı görülmüştür. Teknolojik ve bilimsel gelişmelerin ışığında koku laboratuvarları sayesinde kokunun erişimi kolaylaşmış ve böylece sanatçılar çalışmalarında kullanmak istedikleri kokuya rahatlıkla ulaşabilmişlerdir. *Ağaç Virüsü* (Görsel 3) ve *Duman Çiçekleri* (Görsel 7) çalışmalarında olduğu gibi mekânda kokunun alımlayan tarafından sürekli olarak aynı oranda aynı şiddette duyumsanabilmesi için sergi stratejilerinin sağlanması koşuluyla çalışmanın amacına ulaşabileceği düşünülmüştür. *Ağaç virüsü* (Görsel 3) çalışmasındaki yoğun nane ve karabiber kokusuna maruz kalan alımlayanın farklı zamanlarda kokuyu aynı şiddetle hissetmesi ve gözlemlenen yaşlar gelmesi bu stratejiye bir örnek oluşturmaktadır. Bu noktada küratörlerin ve sergi yöneticilerinin bu atmosferin oluşturulabilmesi için iş birliği içinde olmaları şarttır. Peter de Cupere'nin çalışmalarında kokuyu merkeze aldığı ve bu yolla izleyiciye farklı duyu-duygusal deneyimler yarattığı, buradan hareketle de başka sanatçılara ilham veren ve bu sanatçıların yapıtlarında kokuyu kullanımlarını teşvik eden öncü bir sanatçı olduğu sonucuna varılmıştır. Sanatçılar tarafından yaygın olarak kullanılmayan koku sanatının gelişen bir mecra olarak araştırmacılar için, yeni yöntemler ve farklı bakış açılarıyla araştırmaya son derece açık olduğu görülmüştür.



Kaynakça

- Aristoteles. (2011). *Ruh Üzerine*. Ankara: Birleşik Dağılım.
- Causse, J. G. (2019). *Renklerin Şaşırtıcı Gücü*. İstanbul: Pegasus Yayıncılık.
- Constance Classen, David Howes, & Antony Synnott. (2003). *Aroma, The cultural history of smell*. London and New York: British Library.
- Hopkins, D. (2018). *Modern Sanattan Sonra* (s. 287). içinde Hayalperest yayınevi.
- Mercier, L. S. (2004). *Paris Tablosu*. İstanbul: İthaki Yayınları.
- Muller, C. (2018). An Overview Of olfactory art. *Nez*, 99.
- Ozan, V. (2020). *Kokular Kitabı*. İstanbul : Everest Yayınları.
- Ruckel, T. S. (2006). *The scent of a new world novel: translating the olfactory language of Faulkner and Garcia Marquez*. Mississippi: Louisiana State University and Agricultural and Mechanical College.
- Solay, L. (2012). *Scent in Contemporary Art: An Investigation Into Challenges and Exhibition Strategies*. Master Thesis. Laselle College of the Arts Singapore. Goldsmiths College, University of London

İnternet Kaynakları

- URL1:** Stafford, T. (2014), *Dergi - Kokular Neden Anıları Hatırlatır*, 02.01.2021 tarihinde https://www.bbc.com/turkce/ozeldosyalar/2014/11/141127_vert_fut_koku_ve_anilar adresinden alınmıştır.
- URL2:** *The Smell Report*, 26.12.2020 tarihinde http://www.sirc.org/publik/smell_culture.html#:~:text=Western%20cultures,the%2018th%20an%20d%2019th%20centuries adresinden alınmıştır.
- URL3:** *Art and Scent: Interpreting the Olfactory Arts*, 25.12.2020 tarihinde <https://www.larryshiner.com/art-and-scent> adresinden alınmıştır.
- URL4:** Vroon, P. (1997), *Smell The Secret Seducer*, 26.12.2020 tarihinde <https://archive.nytimes.com> adresinden alınmıştır.
- URL5:** Shiner, L. 03.01.2021 tarihinde <https://www.larryshiner.com/art-and-scent> adresinden alınmıştır.
- URL6:** Drobnick, J. (2015) 03.01.2021 tarihinde https://static1.squarespace.com/static/59ac89042994caa10199036a/t/59e5663b8fd4d2075ffd9707/1508206146857/smell_hybrid_art+2.pdf adresinden alınmıştır.
- URL7:** Drobnick, J. (2015) 03.01.2021 tarihinde https://static1.squarespace.com/static/59ac89042994caa10199036a/t/59e5663b8fd4d2075ffd9707/1508206146857/smell_hybrid_art+2.pdf adresinden alınmıştır.
- URL8:** Shiner, L. 03.01.2021 tarihinde <https://www.larryshiner.com/art-and-scent> adresinden alınmıştır.
- URL9:** 02.12.2020 tarihinde <http://www.artandolfactionawards.org/2018overview/smokeflowers/> adresinden alınmıştır.
- URL10:** Cupere, P. 05.12.2020 tarihinde <http://www.olfactoryartmanifest.com/en/> adresinden alınmıştır.

- URL11:** 04.12.2020 tarihinde <https://mindmarrow.com/2017/10/repository-210-peter-de-cuperes-20-year-scent-art-survey-book-and-the-quest-to-manifest/> adresinden alınmıştır.
- URL12:** 25.12.2020 tarihinde <http://hildevancanneyt.blogspot.com/2009/08/interview-met-peter-de-cupere.html> adresinden alınmıştır.
- URL13:** 07.01.2021 tarihinde http://www.peterdecupere.net/index.php?option=com_content&view=article&id=23:soapcities-and-soaplandscapes-in-true-love&catid=1:exhibition-news&Itemid=98 adresinden alınmıştır.
- URL14:** 17.12.2020 tarihinde <https://www.nytimes.com/2015/04/07/science/art-for-the-knowing-nose.html> adresinden alınmıştır.
- URL15:** 21.12.2020 tarihinde http://www.peterdecupere.net/index.php?option=com_content&view=article&id=194:scents-of-conditions&catid=20:news adresinden alınmıştır.
- URL16:** 16.12.2020 tarihinde http://www.peterdecupere.net/index.php?option=com_content&view=article&id=26:exoten&catid=14:featuredartworks adresinden alınmıştır.
- URL17:** 28.12.2020 tarihinde <http://www.peterdecupere.net/images/stories/exhibitions/2017/ecehomo/Salft-Flowers-Ecce-Homo-02.jpg> adresinden alınmıştır.
- URL18:** 04.01.2021 tarihinde <https://scentartnet.tumblr.com/> adresinden alınmıştır.
- URL19:** 19.12.2020 tarihinde <https://inimitablee.wordpress.com/2014/12/12/smelly-art-installation-that-made-visitors-cry/> adresinden alınmıştır.
- URL20:** 20.01.2021 tarihinde <https://www.saatchiart.com/account/artworks/98361> adresinden alınmıştır.

Extended Abstract

For humans, the sense of smell is active before sight, hearing and even touch; it can be exemplified by a newborn baby first contacting the mother through scent. Affecting people at physical, psychological and social levels, smell has a very important place in the senses in this respect. It has been observed that the sense of smell is more developed compared to other senses when it comes to the ability of responding to the chemicals around. Just as every healthy person senses all the smells around them when they breathe, the expressions of people who have lost their sense of smell show that they cannot enjoy the food and many things in life. While the sense of smell is critically important when evaluated in terms of the quality of human life, it is also in a crucial position when judged in relation to memory and memories. The close relationship of the powerful effect of the sense of smell and its close relationship with the memory and the situation that evokes memories are strikingly revealed in Marcel Proust's novel In Search of Lost Time, published in 1913-1927, and this situation was later known as the Proust effect in the literature. The strong relationship of scent with memories has attracted the attention of artists who create in the field of visual arts, and scent has begun to take its place in visual arts as a new means of expression for artists seeking alternative ways in their production. In this study, based on the use of scent as a means of expression in visual arts; the works of academic artist Peter de Cupere, between 2003-2018, who defines himself as a visual artist working with scents, were discussed. In his fragrance works, which the artist brought together with various media such as painting, sculpture, installation, video, performance, answers were sought through the analysis of the work to the questions such as how the fragrance contributes to the work of art and how it affects the audience, how the relationship with memory and memories occurs. The literature on the subject has been reviewed, and it is thought that the phenomenon of fragrance, which is examined through the work of the artist in terms of introducing new mediums to the field, will contribute to the field due to the lack of sufficient resources on the art of scent in Turkish resources. According to the research, it has been observed that the art of fragrance creates new areas of experience in terms of the receptor and is in close relationship with memory. In the study, document analysis method was used, the literature was examined, and the content analysis of the data obtained was made in the light of the artist's own website and the interviews. The aesthetic and artistic expression of the scent have been studied especially through the works of Peter de Cupere. The artist's suggestions about the scent installations, paintings, sculptures, scent drawings, fragrance rooms, fragrance architecture, and fragrance performances were also included in the artist's interviews. It has been observed in Cupere's works that he creates a kind of meta-sensory experience beyond just seeing and smelling, by juxtaposing the personal and associative effect of scents with visual images. In the study, it



was understood that the work of art could not be evaluated only on the sense of sight, and as a result of the ordinary or extraordinary situations we encountered in our past lives, it was revealed that it should be evaluated with other senses such as smell, taste and touch. In the study, by using the works of Peter De Cupere in which scent is used as a means of expression, it is aimed to reveal how the unique forms of formal experiences or objects are reflected in our memory together with the sense of smell and the emotional awareness that scents help us expose. It has been observed that the artist aims to bring the audience together with their own self and to confront them with their own experiences in the same atmosphere, not only formally but also sensually. In line with the data obtained, it is clear that Cupere has produced works in many disciplines by using unlimited resources and offers new approaches to how these methods can be used by other artists. It is seen in his works that the artist is looking for alternative ways for the effect of this sense, which is often overlooked with his scent works he has produced in more than 700 different media.

Yerel Yönetimlerde E-Yönetişim Üzerine Bir Araştırma

A Research on E-Governance in Local Governments

Ramazan ŞENGÜL¹
Özlem BALIKÇI²

Araştırma Makalesi / Research Article
Geliş Tarihi / Received: 22.01.2021
Kabul Tarihi / Accepted: 11. 05. 2021
Doi: 10.48146/odusobiad.866733

Atıf /Citation: Şengül R., ve Balıkçı Ö., (2021), “Yerel Yönetimlerde E-Yönetişim Üzerine Bir Araştırma” ODÜSOBİAD 11(2), 417-436, Doi: 10.48146/odusobiad.866733

Öz

Elektronik yönetim veya ağ yönetimi olarak da adlandırılan e-yönetişim, bilişim teknolojileri aracılığıyla, yönetime ilişkin birtakım bilgi ve hizmetlerin sosyal platformlara aktarılmasını ifade etmektedir. Günümüzde sanal yönetim ağları, merkezi hükümet kadar yerel yönetimleri de ilgilendiren bir konudur. Yerel e-yönetişim uygulamalarından biri olarak ortaya çıkan e-belediyeçilik ise yerel yönetimler tarafından bölge halkına sunulan hizmetlerin, elektronik araçlarla dijital ortamda gerçekleştirilmesidir. E-belediyeçilik uygulamaları, e-yönetişimin öngördüğü yönetim yapısını desteklediği ve içeriğini bu yönde geliştirdiği ölçüde işlevselliğini arttırmaktadır. Bu nedenle yerel yönetimlerin e-yönetişim unsurlarını ne derecede dikkate aldığını ve uygulamalarında bu unsurların ne kadarını karşıladığını tespit etmek önemlidir. Çalışmanın amacı, yerel yönetim politikalarının e-yönetişim parametreleri kapsamında ortaya konulmasıdır. Bu çalışmada, bahsi geçen hususları incelemek amacıyla, örneklem olarak Ege Bölgesi büyükşehir ve il belediyeleri seçilmiştir. Örneklem dâhil belediyelerin resmi internet sitelerinin analizi kapsamında elde edilen bulgular, belediyelerin e-yönetişimin öngördüğü unsurların çoğuna yer verdiğini göstermekle birlikte bu durumun belediyeler arasında farklılaştığını ve belediyelerin ilgili unsurlar konusunda yeterliliklerini arttıracak düzeyde gelişim göstermeleri gerektiğini ortaya koymaktadır.

Anahtar Kelimeler: Yerel Yönetimler, Dijital Dönüşüm, E-Yönetişim, E-Belediyeçilik, Çevrimiçi Hizmet

Abstract

E-governance, also called electronic governance or network governance, refers to the transfer of certain information and services related to management to social platforms through information technologies. Nowadays, virtual governance network is a matter of interest that concerns local governments as much as the central government. E-municipality applications, which emerged as one of the local e-governance applications, are the realization of the services offered by local governments to region citizens in a digital environment with electronic tools. E-municipality practices increase their functionality to the extent that they support the management structure envisaged by e-governance and develop its content in this direction. For this reason, it is important to determine to what extent local governments take e-governance elements into consideration and to what extent these elements meet in their applications. The aim of the study is to reveal local government policies within the scope of e-governance parameters. In this study, Aegean Region metropolitan and provincial municipalities were selected as the sample in order to examine the mentioned issues. The findings obtained within the scope of the analysis of the official websites of the municipalities, including the sample, show that the municipalities include most of the elements envisaged by e-governance, but it also noted that this situation differs between municipalities and it shows that municipalities need to develop at a level to increase their competence in related elements.

Keywords: Local Governments, Digital Transformation, E-Governance, E-Municipality, Online Service

Giriş

Bilgi ve iletişim teknolojilerinde yaşanan gelişmeler ekonomik, siyasal, toplumsal pek çok alanda etkili olduğu gibi kamu yönetiminde de etkisini göstermektedir. Bilgi toplumuna dönüşüm ve beraberinde hızla artan dijitalleşme, çağın gereklerine ayak uydurmak durumunda olan yönetimin

¹ Prof. Dr., Kocaeli Üniversitesi, İİBF Siyaset Bilimi ve Kamu Yönetimi Bölümü, ramazan.sengul@kocaeli.edu.tr, ORCID ID: 0000-0002-3164-9676

² Sorumlu Yazar, Yüksek Lisans Öğrencisi, Kocaeli Üniversitesi, Sosyal Bilimler Enstitüsü, Yönetim Bilimleri Anabilim Dalı, ozlemm.balikci@gmail.com, ORCID ID: 0000-0002-5865-0394



birtakım iş ve işlemlerinin sanal ağlara taşınmasını gerekli kılmaktadır. İçinde bulunduğumuz çağın dinamik yapısı, hantal, bürokratik, kapalı yönetim anlayışını ve verimsiz yönetim kültürünü geride bıraktıracak nitelikte yeni yönetim modellerini gerektirmektedir. Yönetimsel sorunlara bir çözüm niteliğinde ortaya çıkan yönetim yaklaşımı, demokratik, katılımcı, iş birliğine dayalı, şeffaf, hesap verebilir yönetim anlayışı kurgulamaktadır.

Dijital dönüşümün kamu sektörüne yansımaları ve kamusal hizmetlerin elektronik ortama taşınması fikri ve uygulamaları, e-demokrasi, e-katılım gibi pratikleri ve e-devlet, e-belediye gibi dijital yönetim uygulamalarını beraberinde getirmiştir. Amaçlarından biri de yönetim yaklaşımını geliştirmek olan e-yönetişim ise e-devlet ve yönetim kavramlarının ötesinde, devlet ile vatandaş etkileşiminin ön planda tutulduğu, demokratik ve katılımcı yönetime uygun zemini yaratan ve bilişim teknolojilerinden de en iyi şekilde faydalanan ağ yönetiştir (Parlak ve Doğan, 2019). E-yönetişim uygulamalarının, halka en yakın hizmet sunan birimler olan yerel yönetimlere yansımaları sonucunda, yerel topluluk ile yerel yönetimler arasında sürekli etkileşim, bilgi aktarımı ve görüş bildirimi, kaliteli, hızlı ve kesintisiz hizmet sunumu mümkün hale gelmiştir. Türkiye özelinde bakıldığında e-yönetişimin yerel yönetimlere yansımalarının en açık örneği e-belediyecilik uygulamalarıdır. E-belediyecilik uygulamaları sayesinde yönetim ve e-yönetişime ilişkin unsurların yerel yönetimlerde uygulanması ve yerel halkın istek ve şikâyetlerinden en hızlı şekilde haberdar olunması, 7/24 hizmet sunumu, zaman ve maliyet tasarrufu sağlanması mümkün olmaktadır.

Yerel yönetim politikalarının e-yönetişim parametreleri kapsamında incelendiği çalışmamız üç bölümden oluşmaktadır. İlk bölümde dijital dönüşüm ekseninde şekillenen kamu yönetimi anlayışı ve bunun sonucu ortaya çıkan e-yönetişim yaklaşımı ele alınmıştır. İkinci bölümde Türkiye’de e-yönetişimin yerel düzeyde gelişimi ortaya konulmuştur. Üçüncü bölümde ise Ege Bölgesi büyükşehir ve il belediyeleri kapsamında yerel yönetimlerin e-yönetişim uygulamaları karşılaştırmalı olarak analiz edilmiş ve elde edilen bulgular değerlendirilmiştir.

Kamu Yönetiminde Dijital Dönüşüm ve E-Yönetişim

Uzun süre özel sektördeki kimi yönetim uygulama ve süreçlerini açıklamak için kullanılan "yönetişim", devlet yönetimi bağlamında ele alındığında kurumsal/anayasal sistemlerin sınırlı ve yanıltıcı olduğunu ileri sürerek, devletlerin geleneksel biçimsel anlayışlarına karşı çıkan bir yaklaşımdır (Stoker, 1998, 19). Bu yeni yaklaşım mevcut yönetim yapısında birtakım değişiklikleri de beraberinde getirmektedir. Yönetişim, birey ve devlet arasındaki münasebetin yeniden düzenlenmesinin kavramsal karşılığı olarak kaynak ve yetkilerin tek elde toplandığı, katı hiyerarşiye sahip yönetim anlayışından çok paydaşlı, ağsal iletişime dayalı, devletin yönetici işlevinden çok yönlendirici ve destekleyici işlevinin ön planda olduğu, toplumsal işbirliğini esas alan yönetim anlayışına geçişi ifade etmektedir (Tekeli, 1996, s. 46). Öyle ki gerek sivil toplum kuruluşlarının gerekse özel sektörün, karar almadan denetime kadar yönetimin her aşamasına katılması, kendi kendini yöneten ilişki ağlarının oluşması ve yönetim sürecinde yer alan tüm aktörlerin uzun vadeli bir iş birliği ekseninde kendi kaynak ve becerilerini ortak çıkar ve kamu yararı doğrultusunda kullanması yönetişimin temelini oluşturmaktadır (Özer, 2017, 460).

Yönetişim, mekânsal ölçekte "küresel, ulusal ve yerel" olmak üzere üç farklı düzlemde ortaya çıkmaktadır (Kalkışım, 2019, 21). Bu üç türden birisi olan yerel yönetim, yerelin gerek sosyal gerekse ekonomik geleceğine ilişkin kararlarının, yalnızca siyasi ve resmi kurumlar tarafından verilemeyeceğini, herhangi bir yerel alanın kaderini etkileyen siyasi süreçlerin içinde çok çeşitli aktörler bulunduğunu savunur (Goodwin ve Painter, 1996). İyi yönetimden bahsedebilmek için ise vatandaşın karar alma süreçlerinde katılım ve temsilinin sağlanması, etkin bir sivil toplumun varlığı, hukukun üstünlüğünü ilke edinmiş bir yönetim, güçlü yerel yönetim yapısı, yönetimde açıklık ve hesap verme sorumluluğunun sağlanmış olması, kaliteli hizmet sunumu, rekabet ve piyasa ekonomisi ile uyumlu alternatif hizmet sunum yöntemlerinin ve dünyada gerçekleşen dijital devrime uyumun mevcut olduğu siyasal ve ekonomik bir düzen gerekmektedir (Henden ve Henden, 2005).

Dünyada gerçekleşen dijital devrim, çeşitli toplumsal ve endüstriyel süreçlerin sonucu olarak karşımıza çıkmaktadır. 18. yüzyılda İngiltere’de başlayan, el emeğinin yerini makine gücüne bıraktığı Endüstri 1.0’dan sonra, telefonun icadı ve uzak pazarlara kolay erişimin sağlanması Endüstri 2.0’a zemin hazırlamış, bilgi teknolojilerinde yaşanan hızlı gelişmeler de Endüstri 3.0’ı beraberinde getirmiştir (Özen ve Gürel, 2020). Günümüz dünyasında ise ülkelerin, bireylerin, kurumların, nesnelerin ve daha birçok alanın işleyiş ve ilişkilerinde (çalışma alışkanlıkları, değer yargıları vb.)

köklü değişiklikler ve dijitalleşmeye hızlı bir geçiş görülmektedir (Güçoğlu, 2020, 618). Küresel ölçekte ve neredeyse her alanda yaşanan bu topyekûn dönüşümü açıklamakta, ilk olarak 2011 yılında Almanya Hannover Fuarı'nda gündeme gelen ve temelde “mobil internet ağları, küçük ve güçlü sensörler, yapay zekâ ve makine öğrenmesi” bileşenleri çevresinde karakterize edilen “Endüstri 4.0” terimi kullanılmaktadır (Güçoğlu, 2020, 618). Endüstri 4.0 ile beraber gelişen teknolojiler, çoğalan iletişim kanalları, hızla büyüyen bilgi paylaşım ağları; işletmeler başta olmak üzere ülkelerin ekonomisi üzerinde günden güne artan öneme sahiptir (Aygün ve Satı, 2020). Dijital çağın ürünü olan hızlı entegrasyon ve nesnelerin hızlı etkileşimi, işletmelerin gerek mali gerekse kurumsal verilerine anında ulaşmasına ve böylece hizmet alımından hizmet sunumuna dek, karar alma süreçlerini mümkün olan en kısa süre içerisinde tamamlamasına olanak sağlamaktadır (Özen ve Gürel, 2020). Başka bir deyişle dijital dönüşüm, işletmelerin; “iş modelleri, müşteri ilişkileri, iş tanımları, çalışan yetkinlikleri, iş kültürü” vb. tüm bileşenlerini dönüştürmekte, en kısa zamanda en yüksek verimi sağlamak amacıyla bilişim teknolojilerini iş süreçlerine entegre etmektedir. Yeni çağda, nesnelerin interneti; insandan bağımsız üretimi yaygınlaştırmakta, büyük veri havuzları; müşteri analizini kolaylaştırmakta, bulut bilişim; zaman ve yer aramaksızın veri paylaşımını mümkün kılmaktadır. (Klein, 2020, 999-1002). Örneğin; sağlık sektöründe teknolojik nesnelere ile bireysel sağlık verileri toplanabilmekte, bu veriler uluslararası veri tabanlarında ileride kullanılmak üzere saklanarak kişilere sağlıklı yaşam koçluğu hizmeti verilebilmektedir. Tarım sektöründe ise topraktaki nem ve havadaki sıcaklık gibi veriler ile çalışan sulama sistemleri mevcuttur. Bir başka örnek olarak eğitim sektöründe kullanılan akıllı sınıf ve öğrenci takip uygulamaları gösterilebilir (Çark, 2020, 1255). Özel sektör ve müşteri özelinde düşünüldüğünde ise dijital dönüşümün alışveriş alışkanlıkları üzerinde de çeşitli etkiler yarattığı görülmektedir. Çoğu verinin internet üzerinde kolayca toplanması, veri havuzuna erişimin kolaylaşması ve yatay etkileşim yoluyla tarafların online iletişim ağları sayesinde buluşması, alışverişi de ağ yapısal sistemlere taşımakta, e-ticaret, e-girişim, e-alışveriş gibi alanları yaygınlaştırmaktadır. Hayatın her alanında yaşanan bu dönüşümün medya üzerindeki yansımaları da sosyal medyanın güçlenmesiyle sonuçlanmakta, iletişim her zamankinden daha hızlı bir hal alırken, bireylerin, örgütlerin, aktivistlerin, sivil toplum kuruluşlarının ve daha birçok aktörün seslerini ve taleplerini duyurması kolaylaşmaktadır (Güçoğlu, 2020, 619).

Dünyada yaşanan değişim ve dönüşümler pek çok alanda etkili olduğu gibi kamu yönetiminde de etkisini hissettirmektedir. Özel sektörde, e-ticaretin yaygınlaşması; kitle iletişiminde, alternatif medya olarak görülen sosyal medyanın gücünün artması gibi gelişmeler yaşanırken kamu sektöründe de vatandaş ve kamu kurumları arasında etkileşimin artması, kamusal hizmetlerin internet ve internet tabanlı çeşitli uygulamalar üzerinden verilmeye başlanması yeni yönetim dinamiklerinin bir parçasını oluşturmaktadır (Güçoğlu, 2020, 619). Bu durum, kamu idarelerinin ağa bağlı ve açık bir hükümet biçimine dönüştürülmesinin önünü açmakta, kamusal değer yaratmak ve toplumsal zorlukları ele almak için dijital teknolojilerden en iyi şekilde yararlanarak, geleneksel yönetimden, açık yönetim platformlarını kapsayan dijital yönetime geçişi hızlandırmaktadır (Lindgren ve Veenstra, 2018).

“Akıllı yönetim” ve “e-yönetişim” olarak adlandırılan ve kamusal hizmet sunumunda keskin bir değişimi gerektiren dijital dönüşüm sürecinin etkisindeki yeni yönetim anlayışı, özellikle 21. yüzyıl hükümetleri için oldukça önemlidir (Henden ve Henden, 2005). “Elektronik yönetim” anlamına gelen “e-yönetişim”, en genel anlamıyla, yönetimi geliştirmek amacıyla hükümetin ve kamu sektörünün çeşitli düzeylerinde bilgi ve iletişim teknolojilerinin (BİT) kullanılması olarak ifade edilmektedir (Sexana, 2005; Palvia ve Sharma, 2007; Dawes, 2008 ; Bannister ve Connolly, 2012 ; Ekşi, 2019; Uzun, 2019).

Uygun teknolojilerin kullanımı yoluyla e-yönetişim; demokrasiyi güçlendirme, bireysel özerkliği artırma, hizmetlerin adil ve verimli sunumunu teşvik etme sorumluluğunu üstlenmektedir (Sexana, 2005; Doğan ve Ustakara, 2013). Bu sorumluluğun yerine getirilmesi, bir ağ yönetimi olarak da adlandırılabilir e-yönetişimin;

- Müzakere yoluyla bireylerin aktif katılımını sağlaması ve yaratıcı fikirler için alan yaratması (Newman, 2004, 20);
- Mevcut bilgi kanallarını dijitalleştirerek, gerek kurumlar gerek kişiler gerekse kurumlar ile kişiler arasındaki ilişkileri daha açık ve yatay düzlemde koordine etmesi (Heeks, 2001, 2);
- Kamu hizmetlerinin düşük maliyetle yüksek kalitede sunulabilmesini sağlaması (Dawes, 2008, 8) gibi yapısal özellikleri sayesinde mümkün görünmektedir.



Bilgi toplumunun ürettiği bir kavram olan e-yönetişimin (Sayımer, Dondurucu ve Küçüksaraç, 2019) aynı zamanda demokratik yönetişimi beraberinde getirdiğini (Uzun, 2019, 40) ve bunun sonucunda, e-demokrasi, e-devlet, e-iş (Demirel, 2010, 70), e-katılım, e-oylama gibi kavramların e-yönetişimle ilişkilendirilebileceğini söylemek mümkündür (Uzun, 2019, 40).

E- yönetim kapsamında, merkezi yönetime kıyasla vatandaşa daha yakın olan yerel yönetimlerin, hizmetlerinde daha erişilebilir olması, yerel demokrasinin yenilenmesine katkıda bulunması, modern iletişim altyapısı ve e-iş çevresinin etkin tanıtımı ile yerel ekonomiyi canlandırması ve tüm bunlar için bilgi toplumu gelişimini titizlikle desteklemesi beklenmektedir (Trajković, 2013, 22). E-yönetişim yaklaşımıyla ortaya çıkan uygulamalardan biri olan e-belediyeçilik, belediyelerin yerel halka karşı gerçekleştirmekle yükümlü olduğu mal ve hizmet sunumunun, elektronik ortamda gerçekleştirildiği sosyal hizmet platformudur (Alodalı, Tuncer, Usta ve Halis, 2012). Yerel e-yönetişim olarak da adlandırılan bu uygulamanın önemi, yerel yönetimlerin halka en yakın hizmet sunan ve yönetim anlayışına en iyi uygulama alanı yaratan birimler olması noktasında ortaya çıkmaktadır (Belli ve Aydın, 2019). E-belediye ile amaçlanan, vatandaşların yönetime daha fazla ve kolay katılımının desteklenmesi, herkesin, her zaman bilgiye ulaşmasının sağlanması, zamandan tasarruf ederek verimliliğin yükseltilmesi ve böylece vatandaş memnuniyetinin artırılmasıdır (Ünlü, 2016, 77). E-devlet hizmetlerinin bir uzantısı olan e-belediye hizmetleri; elektronik ortamın hızlı yapısı sayesinde yerel halkın talep ve şikâyetlerine daha çabuk ulaşabilmekte, beklenti ve çözümleri güvenilir yöntemler ile ve zamanında yerine getirebilmektedir (Yılmaz, 2019, 513). Bu sayede belediye ile yerel halk arasında kaliteli hizmet sunumunun ve yerel demokrasinin geliştirilmesi hedeflenmektedir (Hazman, 2005, 69).

Türkiye’de E-Yönetişimin Yerel Düzeyde Gelişimi

Türkiye’de e-yönetişimi hayata geçirmek amacıyla, geçmişten bugüne çeşitli girişimlerde bulunulmuştur. Bu girişimlerden en önemlileri, Türkiye’de e-dönüşümü öngören, e-Avrupa+ Girişimi (2001), e-Dönüşüm Türkiye Projesi (2003) ve e-Devlet Kapısı Projesi’dir. Projelerin ortak amacı, bilgi toplumu stratejilerini hayata geçirmek yoluyla vatandaşlara daha kaliteli ve etkin hizmet sunumu gerçekleştirerek; katılımcı, şeffaf, basit iş süreçlerine sahip devlet yapısı oluşturmaktır (Demirel, 2010, 82-83). Türkiye’de e-yönetişim kapsamında gelişen e-Devlet konusu, farklı yasa ve yönetmeliklerde dağınık bir şekilde düzenlenmiştir. 2009 yılında, e-Devlet’i gerek mali gerek yönetsel ve gerekse personel açısından ele alacak temel kanun oluşturmak amacıyla “e-Devlet ve Bilgi Toplumu Kanun Tasarısı Taslağı” hazırlanmış, ancak kanunlaşma olanağı bulamamıştır (Kalkınma Bakanlığı, 2018). Günümüzde e-Devlet mevzuatı kapsamında en önemli yasal düzenleme, 2011 yılında çıkarılan 655 sayılı “Ulaştırma, Denizcilik ve Haberleşme Bakanlığı (UDHB)’nın Teşkilat ve Görevleri Hakkında Kanun Hükmünde Kararname”dir. Bu kararnamenin 2.maddesine göre;

“e-Devlet hizmetlerinin kapsamı ve yürütülmesine ilişkin usul ve esasları belirlemek, bu hizmetlere ilişkin eylem planları yapmak, koordinasyon ve izleme faaliyetlerini yürütmek, gerekli düzenlemeleri yapmak ve bu kapsamda ilgili faaliyetleri koordine etmek görevi bu bakanlığa (UDHB) verilmiştir.”

3 Eylül 2016 tarihinde Resmi Gazetede yayımlanarak yürürlüğe giren 29820 Sayılı “e-Devlet Hizmetlerinin Yürütülmesine İlişkin Usul ve Esaslar Hakkında Yönetmelik” e-Devlet hakkında genel bilgilere, sunum ilkelerine, hizmet amaçlarına yer vermektedir.

Türkiye’de e-Devlet uygulamalarının yansımaları olarak ortaya çıkan e-belediyeçilik uygulamalarının gelişimine katkıda bulunan “yerelde elektronikleşme” kapsamında girişimler de çeşitli aşamalardan geçmiştir. Geçmişten günümüze kadar olan yerel e-yönetişim bağlamında yaşanan değişimler aşağıdaki görselde (**Görsel 1**), kronolojik olarak gösterilmiştir³.

³Görsel, Henden ve Henden (2005), Sayımer ve diğerleri (2019)’nin çalışmalarından ve <https://www.yerelnet.org.tr/hakkimizda/>, (Erişim Tarihi: 09.05.2020), <https://www.belediye.gov.tr/hakkimizda> (Erişim Tarihi: 11.05.2020) sitelerinden derlenen bilgilerden yararlanılarak hazırlanmıştır.

PROJE/PLAN/UYGULAMA ADI	AÇIKLAMASI
Yerel-NET Projesi (2001)	2001 yılında, Devlet Planlama Teşkilatı ve TODAİE – YYAEM işbirliği ile hayata geçirilmiş, ülkedeki yerel yönetim birimlerinin deneyimlerini ortak iletişim havuzunda paylaşmaları düşüncesinden hareketle kurulmuştur. 2018 Yılında 703 Sayılı KHK ile TODAİE'nin kapatılmasının ardından, YerelNET internet sitesi de (www.yerelnet.org.tr) kapatılmıştır. Mevcut internet sitesinde yer alan bilgilere göre, 2020 yılında “kâr amacı gütmeyen bir grup eğitim sever tarafından kurulan Yerel Net Derneği ve YerelNET markaları ” tarafından site aynı bağlantı adresiyle tekrar açılmıştır.
YERELBİLGİ Projesi (2001)	Yerel Yönetimler Bilgi Tabanı Projesi, yerel yönetimlerle alakalı verileri sanal düzlemde bir araya getirerek, bu verilerin politika oluşturma ve karar alma sürecine fayda sağlayacak şekilde derlenmesini amaçlamaktadır. Proje, Türkiye ve Orta Doğu Amme İdaresi Enstitüsü (TODAİE) ile Yerel Yönetimler Araştırma ve Eğitim Merkezi (YYAEM) tarafından hazırlanmış, 2001 yılında yürürlüğe girmiştir.
e-Belediye Bilgi Sistemi Projesi (2017)	2014 yılında İçişleri Bakanlığı tarafından Mülga Kalkınma Bakanlığına sunulan proje, 2017 yılında onaylanmıştır. Ülkemizde dijital dönüşümün yerel ayağı olarak adlandırılan proje, belediyelerin elektronik ortamda, ortak altyapı kullanarak ve tek veri tabanında işlem süreçlerini yürütebilmelerini ve yerel hizmetlerin vatandaşlara elektronik ortamda sunulmasını içermektedir.

Görsel 1: Türkiye’de Yerel Yönetimlerde E-Yönetişim: Proje, Plan ve Uygulamalar

Görsel 1’de görüldüğü üzere Türkiye’de yerel yönetimlerin bilgi ve iletişim teknolojilerinden faydalanarak bazı işlem ve hizmetlerinin sanal ortama taşınması öncelikle YerelNET ve YERELBİLGİ Projeleri yoluyla gerçekleşmiştir. Vatandaşın bu hizmetlerden sanal ortamda yararlanmasının önünü açan proje ise e-Belediye Bilgi Sistemidir. Türkiye’de belediyelerin e-Belediye Bilgi Sistemini kullanmaları, 2018 yılında kabul edilen 7099 sayılı "Yatırım Ortamının İyileştirilmesi Amacıyla Bazı Kanunlarda Değişiklik Yapılmasına Dair Kanun" ile zorunlu hale getirilmiştir. 7099 sayılı kanunun 16. Maddesi ile 5393 sayılı Belediye Kanunu’na eklenen ek maddeye göre;

“Belediyeler, mevzuatla kendilerine verilen görev ve hizmetlerin yürütülmesi ve vatandaşlar tarafından yapılan başvuruların sonuçlandırılması amacıyla her türlü idari iş ve işlemin yürütüldüğü e-Belediye bilgi sistemini kullanır. e-Belediye bilgi sistemini kurmaya, işletmeye, veri saklama, veri iletimi ve veri paylaşımı ile ilgili politikaları tespit etmeye, çalışma usul ve esaslarını belirlemeye ve bu sistem ile ilgili merkezî bir hizmet standardizasyonu oluşturmaya İçişleri Bakanlığı yetkilidir.”

Söz konusu kanun değişikliği ile belediyeler e-belediyecilik konusunda yasal dayanağa kavuşmuş oldular. Böylece yerel düzeyde belediyeler bilgi ve iletişim teknolojilerinin imkanlarından faydalanarak hizmetlerini elektronik ortamda sunabilecek ve bu ortam üzerinden vatandaşların talep ve beklentilerini karşılamaya yönelik işlemler gerçekleştirebileceklerdir.

Yerel Yönetimlerin E-Yönetişim Uygulamalarının Karşılaştırmalı Analizi: Ege Bölgesi Büyükşehir ve İl Belediyeleri Örneği

E-yönetişim, yönetim yaklaşımının ana değerlerini sanal ortama taşıyarak kamuda katılımcı, demokratik ve şeffaf bir yapı oluşturmayı hedeflemektedir (Parlak ve Doğan, 2019). Çalışma kapsamında e-yönetişimin yerel yönetimlerdeki uygulaması olarak ele alınan “e-belediyecilik” ile sağlanması beklenen temel faydaların, yerelde demokrasiyi geliştirmek ve vatandaş katılımını arttırmak (Henden ve Henden, 2005) olduğu göz önünde bulundurulduğunda, belediyelerin internet



sitelerini ve e-belediyeçilik kapılarını bu unsurları destekleyecek şekilde düzenlemeleri beklenmektedir. Bunların yanı sıra e-belediyeçilik uygulamalarının diğer bir amacı da belediyelerin sorumluluğunda olan birtakım hizmetlerin belediyelere ait internet sitelerinden zahmetsiz ve hızlı bir şekilde gerçekleştirilmesini sağlamaktır. TASAM (2006) bünyesinde Polat tarafından hazırlanan "E-Belediyeçilik Kılavuzu Yerel Yönetimler Vatandaş Etkileşimi" başlıklı raporda, e-belediyeçilik parametreleri; "belediye hizmetlerinin sağlanması, demokratik yönetim ve yönetsel etkinlik" olarak gruplandırılmıştır. Ayrıca e-yönetişim ile doğrudan ilgili olan ve demokratik yönetişimin alt boyutu olarak değerlendirilen (Uzun, 2019, 45) e-katılım ile ilgili bazı çalışmaların, e-katılım parametreleri konusunda ortak noktaları "e-bilgilendirme ve e-danışma" (OECD, 2001-2003 raporları; Wimmer, 2007; Al-Dalou ve Abu-Shanab, 2013) unsurlarını içermeleridir. Özetle, e-yönetişim anlayışının yerel yönetimlerde yerleşmesi için uygun bir seçenek olan "e-belediyeçilik" uygulamalarının; "vatandaşın bilgi edinmesini, yönetsel kararlara katılımını, hizmetlere kolay ulaşımını" sağlayabildiği ölçüde etkili olacağı söylenebilir.

Belediyelere ait internet sitelerinin belirtilen unsurlara yer vermesinin yanında vatandaşın e-belediyeçilik uygulamalarını kullanılabilirliği açısından bu sitelerin işlevselliği de önemlidir. İşlevsel bir internet sitesi için en temel şartlar "siteye ulaşım kolaylığı; yapısal, içeriksel ve işlevsel özelliklerinin kullanıcılar tarafından algılanabilme kolaylığı; kullanıcıların aradıkları öğeyi bulma hızı, site haritasının varlığı" (Flavian, Guinalú ve Gurrea, 2005) şeklinde sıralanmaktadır. Bunun yanı sıra internet üzerinden sağlanması ve çevrimiçi işlemlere dayanması dolayısıyla, vatandaşın işlemleri sırasında gizlilik/güvenlik hususlarından haberdar edilmesi ve kişisel bilgilerinin nerelerde kullanılacağı ya da işlemlerinden ne şekilde sorumlu tutulabileceği konusunda bilgilendirilmesi de önem arz etmektedir (Sayımer ve diğerleri, 2019).

Çalışmanın Amacı, Kapsamı ve Yöntemi

Çalışmada yerel yönetim politika ve uygulamalarının e-yönetişim parametreleri kapsamında incelenmesi amaçlanmaktadır. Çalışma konusu; "Belediyelerin internet siteleri; etkili e-yönetişimin sağlanması ve işlevsel bir uygulama olması konusunda gerekli görülen "kamu bilgilerine erişim, çevrimiçi katılım ve danışma, çevrimiçi belediye hizmetleri, kullanılabilirlik ve gizlilik/güvenlik özellikleri" konularında yeterli düzeyde midir? Sıralanan konulara ilişkin çevrimiçi uygulamaların yeterliliği açısından belediyeler birbirinden farklılaşmakta mıdır?" soruları bağlamında ele alınmış ve sınırlanmıştır.

Çalışmada, örneklem olarak Ege Bölgesi büyükşehir ve il belediyeleri (Aydın, Denizli, İzmir, Manisa, Muğla Büyükşehir Belediyeleri ile Afyonkarahisar, Kütahya ve Uşak Belediyeleri) seçilmiştir. Resmi internet siteleri incelenerek bu belediyelerin e-yönetişim politikaları karşılaştırmalı olarak analiz edilmiştir. Bu doğrultuda "etkili e-yönetişimin sağlanmasına yönelik e-belediyeçilik uygulamaları" ve "e-belediyeçilik uygulamalarının kullanılabilirlik ve gizlilik/güvenlik özellikleri" olmak üzere iki ana başlık belirlenmiştir. İlk ana başlığın alt başlıklarının (*kamu bilgilerine erişim, çevrimiçi katılım ve danışma, çevrimiçi belediye hizmetleri*) ve alt başlıklara yönelik değişkenlerin belirlenmesinde başta Polat (2006) tarafından hazırlanan "E-Belediyeçilik Kılavuzu Yerel Yönetimler Vatandaş Etkileşimi" raporu olmak üzere, OECD (2001-2003) raporları, Wimmer (2007), Al-Dalou ve Abu-Shanab (2013)'ın çalışmalarından faydalanılmıştır. İkinci ana başlığın alt başlıkları (*belediye internet sitelerinin kullanılabilirlik özellikleri, belediye internet sitelerinin gizlilik/güvenlik özellikleri*) ve alt başlıklara yönelik değişkenleri ise Flavian ve diğerleri (2005), Polat (2006) ve Sayımer ve diğerleri (2019)'nin çalışmalarından faydalanılarak oluşturulmuştur.

Çalışmanın kapsamında örneklem olarak seçilen sekiz belediyeye ait resmi internet siteleri içerik analizine tabi tutulmuştur. Analiz değişkenleri "var, yeterli (+); var, yetersiz (±); ve yok (-)" şeklinde üç kategori olarak belirlenmiştir. Analiz sonuçları tablolar haline getirilerek değerlendirme konusu yapılmıştır. Ayrıca analiz kapsamında belediyelerin yüksek (8-7), orta (6-5-4), düşük düzeyde yer verdikleri (3-2-1) ve hiç yer vermedikleri (0) kategoriler incelenmiştir. Çalışma sekiz belediye ile gerçekleştirildiğinden, 8-7 belediyede bulunan özellikler yüksek, 6-5-4 belediyede bulunan özellikler orta, 3-2-1 belediyede bulunan özellikler düşük olarak değerlendirilmiştir.

Çalışmada kullanılan ölçek, OECD (2001-2003) raporları ve Wimmer (2007), Al-Dalou ve Abu-Shanab (2013), Flavian vd. (2005), Polat(2006), Sayımer vd. (2019) çalışmalarından yararlanılarak aşağıdaki şekilde oluşturulmuştur.

Etkili E-Yönetişimin Sağlanmasına Yönelik E-Belediyecilik Uygulamaları	
Ana Başlık	Değişkenler
Kamu Bilgilerine Erişim	<ul style="list-style-type: none">• Belediye Hakkında Genel Bilgi• Belediyenin Tarihçesi• Belediyenin Vizyon ve Misyonu• Belediyenin Değerleri• Belediyenin Stratejik Planı• Belediye Teşkilat Şeması• Belediye Meclis Toplantıları ve Kararları• Belediye Faaliyet Raporları• Belediye Etkinlik Takvimi• Belediye Basın Arşivi• Belediye'ye Ait Sosyal Medya Hesap Linkleri• İl/İlçe Tanıtım Bilgisi
Çevrimiçi Katılım ve Danışma	<ul style="list-style-type: none">• Hizmetlere Yönelik Çevrimiçi Memnuniyet ve Görüş Bildirme Anketleri• Elektronik Dilek /Görüş/ Öneri Formu• Elektronik Şikâyet Formu• Bilgi Edinme Başvuru Sayfası• Çevrimiçi Tartışma Ortamı (Chat vb.)• Çevrimiçi Borç Sorgulama Hizmeti• Yerel Kuruluşlar ve Sivil Toplum Örgütleri Linkleri• E-Bülten• Belediye Üyelerinin İletişim Bilgileri• Belediye Başkanı Hakkında Bilgiler (Özgeçmiş, Görevler vb.)• Belediye Üyelerinin Siyasi Parti Üyelik Bilgileri• Belediye Meclisi Canlı Yayını• Başkana Mesaj
	<ul style="list-style-type: none">• Ulaşım Hizmetlerine Yönelik E-Belediyecilik Hizmetleri• Su ve Kanalizasyon Hizmetlerine Yönelik E-Belediyecilik Hizmetleri• Çevre Hizmetlerine Yönelik E-Belediyecilik Hizmetleri• Sağlık Hizmetlerine Yönelik E-Belediyecilik Hizmetleri• Turizm ve Tanıtım Hizmetlerine Yönelik E-Belediyecilik Hizmetleri



Çevrimiçi Belediye Hizmetleri	<ul style="list-style-type: none">• İmar ve Planlama Hizmetlerine Yönelik E-Belediyeçilik Hizmetleri• Meslek ve Beceri Kazandırmaya Yönelik E-Belediyeçilik Hizmetleri• Nikâh Hizmetlerine Yönelik E-Belediyeçilik Hizmetleri• Cenaze ve Defin İşlemlerine Yönelik E-Belediyeçilik Hizmetleri• Kültür ve Spor Hizmetlerine Yönelik E-Belediyeçilik Hizmetleri
E-Belediyeçilik İnternet Sayfalarının Kullanılabilirlik ve Gizlilik/Güvenlik Özellikleri	
Ana Başlık	Değişkenler
Belediye İnternet Sitelerinin Kullanılabilirlik Özellikleri	<ul style="list-style-type: none">• Siteye Erişim Kolaylığı• Sayfa Linki ve Belediye İsmi Arasında Bağlantı• Yazı Boyutu Ayarlama Seçeneği• İngilizce Dil Seçeneği• İngilizce ve Türkçe Dışında Dil Seçeneği• İnternet Sayfası İçinde Arama Motoru• İnternet Sayfası İçinde Site Haritası• Çevrimiçi Formlara (Dilek/Şikâyet/Bilgi Edinme/Kayıt Formu vb.) Kolay Ulaşım• Çevrimiçi Formlar (Dilek/Şikâyet/Bilgi Edinme/Kayıt Formu vb.) Kolay Doldurulabilir Yapıda• Sitenin Mobil Uygulaması
Belediye İnternet Sitelerinin Gizlilik/Güvenlik Özellikleri	<ul style="list-style-type: none">• Gizlilik/Güvenlik Politikası Hakkında Bilgi• Gizlilik/Güvenlik Politikasını Onaylama Butonu• Kişisel Verilerin Üçüncü Şahıslarla Paylaşıp Paylaşılmadığı Hakkında Bilgi• İşlem Gerçekleştirmek İçin Kullanıcı Adı ve Şifre Gerekliliği• Güvenlik Doğrulama Sistemi İle Hesap Kurtarma İşlemi

Görsel 2: Çalışmada Kullanılan Değişkenlere İlişkin Ölçek

Çalışmanın Bulguları

Çalışmada örneklem olarak seçilen Ege Bölgesi büyükşehir ve il belediyelerinin resmi internet siteleri e-yönetişim politikaları üzerinden karşılaştırmalı olarak aşağıdaki görselde (**Görsel 3**) sunulmuştur.

No.	Kategori	Afyonkarahisar B.	Aydın B.B	Denizli B.B.	İzmir B.B	Kütahya B.	Manisa B.B	Muğla B.B.	Uşak B.	TOPLAM
Kamu Bilgilerine Erişim										
1.	Belediye Hakkında Genel Bilgi	-	+	+	+	+	+	-	-	5
2.	Belediyenin Tarihçesi	-	+	+	+	+	+	-	-	5
3.	Belediyenin Vizyon Ve Misyonu	-	+	+	+	+	+	+	-	6
4.	Belediyenin Değerleri	-	-	+	-	-	+	+	-	3
5.	Belediyenin Stratejik Planı	+	+	-	+	-	-	+	+	5
6.	Belediye Teşkilat Şeması	+	+	+	-	+	+	+	+	7
7.	Belediye Meclis Toplantıları ve Kararları	+	+	+	+	+	+	+	+	8
8.	Belediye Faaliyet Raporları	+	+	+	+	-	+	+	+	7
9.	Belediye Etkinlik Takvimi	±	+	-	+	-	+	+	+	6
10.	Belediye Basın Arşivi	+	+	+	+	+	+	+	+	8
11.	Belediye'ye Ait Sosyal Medya Hesap Linkleri	+	±	+	+	+	+	+	+	7
12.	İl/İlçe Tanıtım Bilgisi	+	+	+	+	+	±	+	±	6
Toplam		6	10	10	10	8	10	10	7	
Çevrimiçi Katılım Ve Danışma										
1.	Hizmetlere Yönelik Çevrimiçi Memnuniyet ve Görüş Bildirme Anketleri	+	+	+	+	+	+	-	+	7



2.	Elektronik Dilek /Görüş/ Öneri Formu	+	+	+	+	-	±	+	-	5
3.	Elektronik Şikâyet Formu	+	+	+	+	-	±	+	+	6
4.	Bilgi Edinme Başvuru Sayfası	+	+	+	+	+	+	+	+	8
5.	Çevrimiçi Tartışma Ortamı (Chat vb.)	-	-	-	-	-	-	-	-	0
6.	Çevrimiçi Borç Sorgulama Hizmeti	+	+	+	+	+	-	+	+	7
7.	Yerel Kuruluşlar ve Sivil Toplum Örgütleri Linkleri	-	±	±	+	±	+	-	+	3
8.	E-Bülten	+	+	-	+	+	-	+	-	5
9.	Belediye Üyelerinin İletişim Bilgileri	±	-	±	-	±	-	-	±	0
10.	Belediye Başkanı Hakkında Bilgiler (Özgeçmiş, Görevler vb.)	+	+	+	+	+	+	+	+	8
11.	Belediye Üyelerinin Siyasi Parti Üyelik Bilgileri	+	+	+	+	-	-	+	+	6
12.	Belediye Meclisi Canlı Yayını	-	-	-	+	+	-	+	+	4
13.	Başkana Mesaj	+	+	-	-	+	+	-	+	5
Toplam		9	9	7	10	7	5	8	9	
Çevrimiçi Belediye Hizmetleri										
1.	Ulaşım Hizmetlerine Yönelik E-Belediyecilik Hizmetleri	+	+	+	+	+	+	+	+	8
2.	Su ve Kanalizasyon Hizmetlerine Yönelik E-Belediyecilik Hizmetleri	±	+	+	+	-	+	-	-	4
3.	Çevre Hizmetlerine Yönelik E-Belediyecilik Hizmetleri	-	-	+	+	+	+	-	-	4
4.	Sağlık Hizmetlerine Yönelik E-Belediyecilik Hizmetleri	+	+	±	+	±	+	-	±	4

5.	Turizm ve Tanıtım Hizmetlerine Yönelik E-Belediyecilik Hizmetleri	±	+	+	+	+	±	+	+	6
6.	İmar ve Planlama Hizmetlerine Yönelik E-Belediyecilik Hizmetleri	+	±	+	+	+	+	+	+	7
7.	Meslek ve Beceri Kazandırmaya Yönelik E-Belediyecilik Hizmetleri	±	-	-	+	-	-	-	-	1
8.	Nikâh Hizmetlerine Yönelik E-Belediyecilik Hizmetleri	+	-	+	-	-	-	-	+	3
9.	Cenaze ve Defin İşlemlerine Yönelik E-Belediyecilik Hizmetleri	+	-	+	+	+	+	+	+	7
10.	Kültür ve Spor Hizmetlerine Yönelik E-Belediyecilik Hizmetleri	±	+	+	+	-	+	+	+	6
Toplam		5	5	8	9	5	7	5	6	

Görsel 3: Ege Bölgesi Büyükşehir ve İl Belediyelerinin Resmi İnternet Sitelerinin E-Yönetişim Politikaları Yönünden Karşılaştırmalı Analizi

Belediyelerin kurumsal internet siteleri, etkili e-yönetişimin sağlanması kapsamında, “kamu bilgilerine erişim, çevrimiçi katılım ve danışma, çevrimiçi belediye hizmetleri” başlıkları altında analiz edilmiştir. Her başlık altında yer alan analiz değişkenleri doğrultusunda incelenen sitelerin genel görünümü ana başlık sırasına göre şu şekilde değerlendirilmiştir:

Kamu Bilgilerine Erişim

“Kamu bilgilerine erişim” ana başlığı; belediye hakkında genel bilgiler, belediyenin tarihçesi, belediyenin değerleri, meclis kararları, faaliyet raporları dâhil olmak üzere toplamda 12 değişken ile değerlendirilmiştir. Görsel 3’e göre Aydın, Denizli, İzmir, Manisa ve Muğla Büyükşehir Belediyeleri toplamda 10 değişkeni karşılarken, Kütahya Belediyesi 8, Uşak Belediyesi 7 ve Afyonkarahisar Belediyesi 6 değişkeni karşılamaktadır.

Örnekleme dâhil belediye internet sayfalarında yer alan kamu bilgilerine erişim hizmetleri; “yüksek (8-7), orta(6-5-4) ve düşük(3-2-1) düzeyde” olmak üzere üç düzey esas alınarak incelenmiştir. Buna göre belediye internet sayfalarında yüksek düzeyde yer verilen hizmetler “meclis toplantı ve kararlarına erişim/belediye basın arşivi/teşkilat şeması/faaliyet raporları/sosyal medya hesap linkleri” dir. Orta düzeyde yer verilen hizmetler “vizyon-misyon/etkinlik takvimi/il ilçe tanıtımı/belediye hakkında genel bilgi/tarihçe/stratejik plan” olarak belirlenmiştir. Düşük düzeyde yer verilen hizmet ise yalnızca üç belediye (Denizli, Manisa ve Muğla Büyükşehir Belediyeleri) tarafından vatandaşlara sunulan “belediyenin değerleri” hususudur.



"Kamu bilgilerine erişim" kapsamında örnekleme dâhil belediyelerin bilgi ve belge sunma yönüyle birbirinden kısmen farklılaştıkları görülmektedir. Bu bağlamda ilgili belediyelerin kurumsal bilgilerden vatandaşları yeterli düzeyde haberdar ettiği anlaşılmaktadır. Ancak sekiz belediyeden yalnızca üçünün belediye değerlerine yer vermesi bu hususun belediyelerce gözden geçirilmesini gerekli kılmaktadır. Yerel topluluğun belediyenin hangi yönetsel değerleri benimsediğini bilmesi hem aidiyet duygusu hem de şeffaf ve katılımcı yönetim için önemli bir unsurdur. Belediye internet sayfalarının çoğunda canlı destek uygulamasına yer verilmesi ve kimi belediyelerin (Afyonkarahisar, Kütahya ve Uşak Belediyeleri) whatsapp danışma hattı üzerinden vatandaşlara destek sağlaması, yerel yönetimin yönetilenlere yaklaşmasını sağlayacak uygulamalardır. Yönetsel diyalogun güçlenmesiyle yerel topluluğun yerel hizmet sunumuna daha aktif şekilde katılımı mümkün olacaktır.

Çevrimiçi Katılım ve Danışma

"Çevrimiçi katılım ve danışma" ana başlığı; vatandaş anketleri, çevrimiçi formlar (talep-şikâyet-bilgi edinme formları), e-bülten uygulaması dâhil olmak üzere toplamda 13 değişken ile değerlendirilmiştir. Görsel 3'e göre incelenen belediyeler arasından toplamda 10 değişkene yer vererek en fazla unsuru karşılayan belediye, İzmir Büyükşehir Belediyesi'dir. Aydın ve Muğla Büyükşehir Belediyeleri ile Afyonkarahisar Belediyesi 9, Manisa Büyükşehir Belediyesi 8, Muğla Büyükşehir Belediyesi ve Kütahya Belediyesi 7 değişkeni karşılamaktadır.

Çalışma kapsamında belediye internet sayfalarında yer alan çevrimiçi katılım ve danışma hizmetleri; "yüksek (8-7), orta (6-5-4) ve düşük (3-2-1) düzeyde" olmak üzere ele alınmıştır. Yapılan incelemede, belediye internet sayfalarında yüksek düzeyde yer verilen hizmetler; "bilgi edinme başvuru sayfası/çevrimiçi vatandaş anketleri/borç sorgulama hizmeti/belediye başkanı hakkında bilgiler" olarak tespit edilmiştir. Orta düzeyde yer verilen hizmetler; "elektronik şikâyet formu/vatandaş katılımına yönelik çevrimiçi anketler/e-bülten/belediye üyelerinin siyasi parti üyelik bilgileri/başkana mesaj/belediye meclisi canlı yayını"dır. Düşük düzeyde yer verilen hizmetler ise yalnızca üç belediye (İzmir ve Manisa Büyükşehir Belediyeleri ile Uşak Belediyesi) tarafından karşılanan yerel kuruluşlar ve sivil toplum örgütlerine ait linklerin belediye sayfasında yer almasıdır. Belediye meclis üyelerinin iletişim bilgilerinin yeterli düzeyde ve eksiksiz şekilde sağlanmadığı görülmektedir. Ayrıca çevrimiçi tartışma ortamına yönelik hizmet (chat, sanal toplantı odaları vb.) hiçbir belediye tarafından karşılanamamıştır.

"Çevrimiçi katılım ve danışma" kapsamında yapılan analizde, belediyelerin karşıladıkları değişken sayısı göz önünde bulundurulduğunda, örneklemedeki belediyelerin birbirinden kısmen farklılaştığı görülmektedir. Kütahya Belediyesi, çevrimiçi talep/şikâyet formları yerine çözüm masası telefon ve e-posta hizmeti kullanmaktadır. Bu nedenle çalışma kapsamında "çevrimiçi form" varlığında değerlendirilen dilek ve şikâyet iletme araçları Kütahya Belediyesi'nde yok (-) şeklinde değerlendirilmiştir. Öte yandan hiçbir belediyenin çevrimiçi tartışma ortamına yönelik araçlar geliştirmemiş olması, çalışmada e-yönetişim kapsamında değerlendirilen, demokratik ve katılımcı yönetimin önemli unsurlarından olan "müzakere etme, ortak karar verme, ortak hareket etme" konularında belediye-vatandaş etkileşiminde eksikliğe işaret etmektedir. Dolayısıyla belediye internet sayfalarında, yönetime katılımın artırılmasına yönelik sohbet ve sanal toplantı odaları oluşturulması e-yönetişimi güçlendirecektir. Vatandaş anketlerinin birçok belediyenin internet sitesinde aktif olarak kullanılması vatandaşların, yerel kamu politikalarının oluşum ve değerlendirmesi aşamasına katılımlarını mümkün kılmaktadır. Aydın ve Denizli Büyükşehir Belediyeleri, 2020-2024 dönemi için stratejik planlamalarını bu anketleri kullanarak vatandaş ile işbirliği içinde gerçekleştireceklerini resmi sitelerinde duyurmuşlardır.

Çevrimiçi Belediye Hizmetleri

"Çevrimiçi belediye hizmetleri" ana başlığı; ulaşım hizmetleri, su ve kanalizasyon hizmetleri, kültür ve spor hizmetleri dâhil olmak üzere toplamda 10 değişken ile değerlendirilmiştir. Görsel 3'e göre incelenen belediyeler arasında toplamda 9 değişkene yer vererek en fazla unsuru karşılayan belediye, İzmir Büyükşehir Belediyesi'dir. Bu belediyeyi 8 değişken ile Denizli Büyükşehir Belediyesi izlemektedir. Manisa Büyükşehir Belediyesi 7, Uşak Belediyesi 6, Aydın ve Muğla Büyükşehir Belediyeleri ile Afyonkarahisar ve Kütahya Belediyeleri ise 5 değişkeni karşılamaktadır.

Çalışma kapsamında belediye internet sayfalarında yer alan çevrimiçi belediye hizmetleri; “yüksek (8-7), orta (6-5-4) ve düşük (3-2-1) düzeyde” olmak üzere üçlü tasnife tabi tutulmuştur. Bu tasnife göre belediye internet sayfalarında yüksek düzeyde yer verilen hizmetler; “ulaşım/cenaze ve defin/imar ve planlama” hizmetleridir. Orta düzeyde ise; “turizm ve tanıtım/kültür ve spor/su ve kanalizasyon/çevre/sağlık” hizmetleri bulunmaktadır. Düşük düzeyde sağlanan çevrimiçi belediye hizmetleri üç belediye (Denizli Büyükşehir Belediyesi ile Afyonkarahisar ve Uşak Belediyeleri) tarafından yer verilen nikâh hizmetleri ve yalnızca bir belediye (İzmir Büyükşehir Belediyesi) tarafından yer verilen meslek ve beceri edindirme hizmetleridir.

“Çevrimiçi belediye hizmetleri” kapsamında yapılan analizde, belediyelerin karşıladıkları değişken sayıları göz önünde tutulduğunda, örneklemdeki belediyelerin birbirinden anlamlı bir şekilde farklılaştığı görülmektedir. Çevrimiçi belediye hizmetleri hususunda yeterlilik ölçüsü de belediyeden belediyeye farklılaşmaktadır. Ancak ilgili belediyelerin konuya ilişkin değişkenlerden en az yarısını karşılaması çevrimiçi belediye hizmetlerinin yerel halka orta yeterlilikte sunulduğunu göstermektedir. Bununla birlikte e-yönetişimin daha işlevsel olabilmesi için belediyelerin konuya ilişkin yeterliliklerini arttırmaları gerekmektedir. Amaçlarından birisi halkın talep ve ihtiyaçlarına daha hızlı cevap vermek olan e-yönetişim yaklaşımı kapsamında, istihdamı geliştirmeye ve desteklemeye yönelik uygulamalardan olan meslek ve beceri edindirmeye yönelik hizmetlere daha fazla önem verme ihtiyacı belediyelerde kendini göstermektedir. İzmir Büyükşehir Belediyesi’ne ait uygulamalardan olan “Meslek Fabrikası” uygulaması, çevrimiçi kurs kayıt sistemine sahip olması, hizmet hakkında detaylı bilgi içermesi (vizyon-misyon, organizasyon şeması gibi) ve mesleklerle ve kurslara ilişkin bilgileri vatandaşla paylaşması yönüyle dikkat çeken bir uygulamadır.

Çalışmada örneklem olarak seçilen Ege Bölgesi büyükşehir ve il belediyelerinin resmi internet siteleri kullanılabilirlik ve gizlilik/güvenlik özellikleri kapsamında karşılaştırmalı olarak aşağıdaki görselde (**Görsel 4**) sunulmuştur.

No.	Kategori	Afyonkarahi. B.	Aydın B.B.	Denizli B.B.	İzmir B.B.	Kütahya B.	Manisa B.B.	Muğla B.B.	Uşak B.	Toplam
Belediye İnternet Sitelerinin Kullanılabilirlik Özellikleri										
1.	Siteye Erişim Kolaylığı	+	+	+	+	+	+	+	+	8
2.	Sayfa Linki ve Belediye İsmi Arasında Bağlantı	+	+	+	+	+	+	+	+	8
3.	Yazı Boyutu Ayarlama Seçeneği	-	+	-	+	-	-	-	-	2
4.	İngilizce Dil Seçeneği	+	+	+	+	-	-	-	-	4
5.	İngilizce ve Türkçe Dışında Dil Seçeneği	-	-	-	+	-	-	-	-	1
6.	İnternet Sayfası İçinde Arama Motoru	±	+	+	+	+	+	+	+	7
7.	İnternet Sayfası İçinde Site Haritası	-	+	+	+	+	+	+	-	6
8.	Çevrimiçi Formlara (Dilek/Şikâyet/Bilgi Edinme/Kayıt Formu vb.) Kolay Ulaşım	+	+	±	+	±	+	+	±	5
9.	Çevrimiçi Formlar (Dilek/Şikâyet/Bilgi Edinme/Kayıt Formu vb.) Kolay Doldurulabilir Yapıda	+	+	±	+	±	+	+	+	6



10.	Sitenin Mobil Uygulaması	±	-	+	+	±	-	+	-	3
Toplam		5	8	6	10	5	6	7	4	
Belediye İnternet Sitelerinin Gizlilik/Güvenlik Özellikleri										
1.	Gizlilik/Güvenlik Politikası Hakkında Bilgi	+	-	+	+	-	+	+	+	6
2.	Gizlilik/Güvenlik Politikasını Onaylama Butonu	-	-	-	-	-	-	-	-	0
3.	Kişisel Verilerin Üçüncü Şahıslarla Paylaşıp Paylaşılmadığı Hakkında Bilgi	-	-	-	+	-	-	+	+	3
4.	İşlem Gerçekleştirmek İçin Kullanıcı Adı ve Şifre Gerekliliği	+	+	+	+	+	+	+	+	8
5.	Güvenlik Doğrulama Sistemi İle Hesap Kurtarma İşlemi	+	+	+	+	+	+	+	+	8
Toplam		2	2	3	4	2	3	4	4	

Görsel 4: Ege Bölgesi Büyükşehir ve İl Belediyelerinin Resmî İnternet Sitelerinin Kullanılabilirlik ve Gizlilik/Güvenlik Kapsamında Karşılaştırmalı Analizi

Belediyelerin kurumsal internet siteleri, kullanılabilirlik ve gizlilik/güvenlik kapsamında, "belediye internet sitelerinin kullanılabilirlik özellikleri ve belediye internet sitelerinin gizlilik/güvenlik özellikleri" başlıkları altında analiz edilmiştir. Her başlık altında yer alan analiz değişkenleri doğrultusunda incelenen sitelerin genel görünümü ana başlık sırasına göre şu şekilde değerlendirilmiştir:

Belediye İnternet Sitelerinin Kullanılabilirlik Özellikleri

"Belediye internet sitelerinin kullanılabilirlik özellikleri" ana başlığı; siteye erişim kolaylığı, yazı boyutu ve yazı dili seçeneği dâhil olmak üzere toplamda 10 değişken ile değerlendirilmiştir. Görsel 4'e göre, örneklemdaki belediyeler arasından tüm değişkenlere yer vererek en fazla unsuru karşılayan belediye, 10 değişkenle İzmir Büyükşehir Belediyesi'dir. Aydın Büyükşehir Belediyesi 8, Muğla Büyükşehir Belediyesi 7, Denizli ve Manisa Büyükşehir Belediyeleri 6, Afyonkarahisar ve Kütahya Belediyeleri 5 değişkeni karşılarken Uşak Belediyesi ise yalnızca 4 değişkeni karşılamaktadır.

Analiz kapsamında belediye internet sayfalarının kullanılabilirlik özelliklerinde yer verilen unsurlar; "yüksek (8-7), orta (6-5-4) ve düşük (3-2-1) düzeyde" olmak üzere üçlü tasnife tabi tutulmuştur. Buna göre belediye internet sayfalarında yüksek düzeyde yer verilen unsurlar; "siteye erişim kolaylığı/belediye adı ve link arasında ilişki/sayfada arama motorunun bulunması" olarak tespit edilmiştir. Orta düzeyde yer verilen unsurlar; "site haritası/çevrimiçi formlara kolay ulaşım/çevrimiçi formların kolay doldurulması/İngilizce dil seçeneği" iken düşük düzeyde yer verilen unsurlar; "sitenin mobil uygulaması/ yazı boyutu ayarlama/ İngilizce ve Türkçe dışında dil seçeneği" dir.

Örneklemdaki belediyeler arasında internet sitelerinin kullanılabilirlik özellikleri bakımından İzmir Büyükşehir Belediyesi'nin tüm unsurları karşıladığı ve hizmet kullanıcılarına çeşitli alternatifler sunduğu görülmüştür. Örneğin İzmir Büyükşehir Belediyesi'nin internet sitesinde, İngilizce ve Türkçe dışında beş dil seçeneğine daha yer verilmesi dikkat çekmektedir. Belediyelerin internet sayfalarının kullanılabilirlik açısından ve değişkenlerin kullanım oranları bakımından birbirlerinden farklılaştığını belirtmek gerekir. İncelenen belediyelerin internet sitelerinin kullanılabilirlik özellikleri bakımından orta yeterlilikte olduğunu söylemek mümkündür. Aydın Büyükşehir Belediyesi internet sitesinde verilen bilgilere göre sitenin mobil uygulamasının yakın zamanda

hizmete sunulacağı belirtilmektedir. Belediyelerin internet sitelerinin yazı boyutunun ayarlanabilir olması sadece iki belediye (Aydın ve İzmir Büyükşehir Belediyeleri) tarafından uygulanmaktadır. Diğer belediyelerin de kullanıcılara bu şekilde farklı seçenekler sunması kullanım kolaylığını arttıracak bir faktördür.

Belediye İnternet Sitelerinin Gizlilik/Güvenlik Özellikleri

“Belediye internet sitelerinin gizlilik/güvenlik özellikleri” ana başlığı; gizlilik/güvenlik politikalarına yer verilmesi, işlem gerçekleştirmek için kullanıcı adı ve şifre gerekliliği dâhil olmak üzere toplamda 5 değişken ile değerlendirilmiştir. Görsel 4’e göre, örneklemedeki belediyeler arasında toplamda 4 değişkene yer vererek bu unsuru en fazla karşılayan belediyeler, İzmir ve Muğla Büyükşehir Belediyeleri ile Uşak Belediyesi’dir. Denizli ve Manisa Büyükşehir Belediyeleri 3, Aydın Büyükşehir Belediyesi ile Afyonkarahisar ve Kütahya Belediyeleri 2 değişkeni karşılamaktadır.

Analiz kapsamında belediye internet sayfalarının gizlilik/güvenlik özelliklerinde yer verilen unsurlar; “yüksek (8-7), orta (6-5-4) ve düşük(3-2-1) düzeyde” olmak üzere üçlü tasnife tabi tutulmuştur. Buna göre belediye internet sayfalarında yüksek düzeyde yer verilen gizlilik/güvenlik unsurları; “işlem gerçekleştirmek için kullanıcı adı ve şifre gerekliliği ile güvenlik doğrulama sistemi ile hesap kurtarma işlemi yapılabilmesi” olarak tespit edilmiştir. Ayrıca orta düzeyde yer verilen unsur; “gizlilik/güvenlik politikası hakkında bilgi” iken belediye internet sayfalarında bu bilgiye ilişkin bir onay butonu bulunmadığı da görülmektedir. Düşük düzeyde yer verilen unsur ise “kişisel verilerin üçüncü şahıslarla paylaşılıp paylaşılmadığı hakkında bilgi” olarak tespit edilmiştir.

Örnekleme kapsamındaki belediyelerin gizlilik/güvenlik politikaları arasında büyük farklar olmadığını söylemek mümkündür. Belediyelerin, gizlilik politika şartlarını onaylama ve kişisel verilerin paylaşılması hakkında yeterli bilgilendirme yapmadıkları görülmektedir. Bu durum kişisel verilerin korunmasına ilişkin bir sorun alanı olarak kendini göstermektedir.

Sonuç ve Değerlendirme

Yönetişim yaklaşımının değerlerini, bilgi ve iletişim teknolojileriyle bütünleştirerek yönetişimi dijital alana taşıyan e-yönetişim, yerel düzlemde ele alındığında, yerelde demokratik ve katılımcı yönetimi güçlendiren bir uygulamadır. E-yönetişimin temel parametreleri doğrultusunda e-belediyecilik uygulamalarından beklenen ise kamu bilgilerine açıkça yer vermesi ve bilgilere kolay ulaşımı sağlaması, çevrimiçi katılımı mümkün kılması, belediye tarafından gerçekleştirilen hizmetlere çevrimiçi ortamda da erişimi sağlaması olarak ifade edilebilir. Aynı zamanda belediyelerin elektronik uygulamalarının kullanılabilirliği ve kullanıcılara güvenli sanal ortam oluşturmaları da uygulamaların işlevselliğini belirleyen unsurlar arasındadır.

Çalışmada, e-yönetişim parametrelerini oluşturan bu unsurların, e-belediyecilik uygulamalarında nasıl karşılık bulduğu, Ege Bölgesi büyükşehir ve il belediyeleri kapsamında analiz edilmiş ve çeşitli bulgulara ulaşılmıştır. Örnekleme dâhil belediyelerin e-yönetişim politikalarına olumlu yaklaştıkları ve bu yönde uygulamalar geliştirdikleri görülmekle birlikte yeterliliklerini arttırmak ve e-yönetişimin öngördüğü yönetim yapısına ulaşmak adına daha etkili politikalar geliştirilmesi gereği kendini göstermektedir.

Çalışmada incelenen belediyeler kamu bilgilerine erişim, çevrimiçi katılım ve danışma, gizlilik/güvenlik politikaları hususlarında kısmen farklılaşırken çevrimiçi belediye hizmetleri ve kullanılabilirlik özellikleri açısından birbirinden anlamlı şekilde farklılaşmaktadır. Örnekleme dâhil belediyeler, e-yönetişimin öngördüğü şeffaf yönetim anlayışı kapsamında önem kazanan, vatandaşların kamu bilgilerine erişimi konusunda yeterli düzeyde içeriğe yer vermektedir. Bununla birlikte belediyeler tarafından en az paylaşılan bilginin belediyenin değerlerine ilişkin bilgiler olduğu tespit edilmiştir. Ortak yönetim anlayışını hâkim kılan e-yönetişimin daha etkin hâle getirilmesi için belediyelerin değerlerini vatandaşla daha fazla paylaşması gerekmektedir. Yine e-yönetişim parametrelerinden olan demokratik ve katılımcı yönetim çerçevesinde önem kazanan çevrimiçi katılım ve danışma konusunda belediyelerin orta düzeyde yeterliliğe sahip olduğu tespit edilmiştir. Belediyelerin çevrimiçi katılım ve danışma konusunda mevcut içeriklerini geliştirmesi ve daha fazla katılım aracı oluşturması bu alandaki politika önceliklerine dâhil edilmelidir.

Çalışmada ele alınan bir diğer unsur çevrimiçi belediye hizmetlerine dijital ortamda ne kadar yer verildiğidir. Örnekleme dâhil belediyelerin sunmakla yükümlü olduğu hizmetleri çevrimiçi ortamda



orta yeterlilikte gerçekleştirdikleri görülmektedir. Bununla birlikte e-yönetişim unsurlarından biri olan vatandaş merkezli yönetim anlayışı kapsamında belediyelerin vatandaşların beklentilerine (örneğin meslek ve beceri kazandırmaya yönelik hizmetler gibi) daha fazla cevap vermesi olumlu bir yaklaşım olacaktır. Belediye sitelerinin işlevselliği konusunda gerçekleştirilen değerlendirmede ise belediyelerin kullanılabilirlik özellikleri açısından orta yeterlilikte olduğu, gizlilik/güvenlik politikalarının ise vatandaşla yeterli düzeyde paylaşılmadığı ortaya çıkmaktadır. Vatandaşların kişisel bilgilerinin korunması ve siteye ilişkin gizlilik/güvenlik politikalarından haberdar edilmesi konusunda daha duyarlı yaklaşımlara işlevsellik kazandırma ihtiyacı ön plana çıkmaktadır.

Yazar Katkıları

Çalışmaya 1. Yazar: %50, 2. Yazar: %50, oranında katkı sağlamıştır.

Kaynakça

- Al-Dalou, R. ve Emad A. (2013). E-Participation Levels and Technologies. The 6th International Conference on Information Technology (ICIT 2013).
- Alodalı, M., Tuncer, A., Usta, S., Halis, M. (2012). Yerel Yönetimlerde E-Belediyecilik Uygulamaları: Akdeniz Bölgesi Örneği. *MANAS Sosyal Araştırmalar Dergisi*, 1(1), 83-95. Erişim adresi: <https://dergipark.org.tr/en/pub/mjss/issue/40475/484883>
- Aygün, D. ve Satı Z.E. (2020). Doğu Asya'da Ortaya Çıkan Dijital Dönüşüm Kavramları Üzerine Bir Analiz. *Strategic Public Management Journal*, 6(12): 149-159. DOI: 10.25069/spmj.701366
- Bannister, F. ve Connolly, R. (2012). Defining e-governance. *e-Service Journal* 8(2), 3-25. Erişim adresi: <https://www.jstor.org/stable/10.2979/eservicej.8.2.3>
- Belli, A. ve Aydın, A. (2019). Yerel e-yönetişim: Türkiye'de e-yönetişimin yerele yansması. Parlak B. ve Doğan K.C. (Ed.), *E-yönetişim: kavramsal/kuramsal çerçeve, ülke incelemeleri ve Türkiye'ye yansmaları* içinde (s. 489-508). İstanbul: BETA Yayıncılık.
- Çark, Ö. (2020). İşletmelerin Dijital Dönüşüm Sürecinde "Nesnelere İnterneti" Teknolojisinin Etkisi. *Turkish Studies Economy*, 15(3), 1247-1266. Erişim adresi: <https://dx.doi.org/10.47644/TurkishStudies.41888>
- Dawes, S.S. (2008). The Evolution and Continuing Challenges of e-Governance. *Public Administration Review*, (Special Issue), s. 86-102. DOI: 10.1111/j.1540-6210.2008.00981.x.
- Demirel, D. (2010). Yönetişimde Yeni Bir Boyut: E-Yönetişim. *Türk İdare Dergisi*, (466), 65-94. Erişim adresi: <http://www.tid.gov.tr/>
- Doğan, K.C. ve Ustakara F. (2013). "Kamuda Bir Yapılanma Dönüşümü Olarak E-Devlet ve E-Yönetişim İlişkisi Üzerine." *Küresel İktisat ve İşletme Çalışmaları Dergisi*, 2(3), 1-11. Erişim adresi: <http://www.gjebs.com> - ISSN: 2147-415X
- Ekşi, A. (2019). E-yönetişim ve katılım: e-demokrasinin faktörleri ve belirleyicileri. Parlak B. ve Doğan K.C. (Ed.), *E-yönetişim: kavramsal/kuramsal çerçeve, ülke incelemeleri ve Türkiye'ye yansmaları* içinde: (s. 149-176). İstanbul: BETA Yayıncılık.
- Flavián, C., Guinalú M. ve Gurrea, R. (2006). The Role Played by Perceived Usability, Satisfaction and Consumer Trust on Website Loyalty. *Information & Management*, 43(1), 1-14. DOI: 10.1016/j.im.2005.01.002
- Goodwin, M. ve Painter, J. (1996). Local Governance, the Crises of Fordism and the Changing Geographies of Regulation. *Transactions of the Institute of British Geographers*, 21(4), 635-648. DOI: 10.2307/622391
- Grönlund, A. (2001). Democracy in an IT-Framed Society. *Communication of the ACM*, (44), 22-26. DOI: 10.1145 / 357489.357498
- Güçoğlu, V. (2020). Kamu Hizmetlerinin Sunumunda Dijital Dönüşüm: Nesnelere İnterneti Üzerine Bir İnceleme. *MANAS Sosyal Araştırmalar Dergisi*, 9(1), 615-628. DOI: 10.33206/mjss.538784

- Hazman, G.G. (2005). Afyonkarahisar Belediyesinde e-Belediye Uygulamaları ve Yerel Farkındalık. *Afyon Kocatepe Üniversitesi İ.İ.B.F. Dergisi*, 7(2), 65-84. Erişim adresi: <https://dergipark.org.tr/tr/pub/akuiibfd/issue/1634/20498>
- Heeks, R. (2001). Understanding eGovernance for Development. *Institute for Development Policy and Management*, 11(3), 1-27. DOI: 10.13140 / RG.2.2.14715.46882
- Henden, H.B. ve Henden, R. (2005). Yerel Yönetimlerin Hizmet Sunumlarındaki Değişim ve e-Belediyecilik. *Elektronik Sosyal Bilimler Dergisi*, 4(14), 48-66. Erişim adresi: www.e-sosder.com ISSN:1304-0278
- Kalkışım, H. M. (2019). Yönetişim kavram ve teorisi üzerine bir değerlendirme. Parlak B. ve Doğan K.C. (Ed.), *E-yönetişim: kavramsal/kuramsal çerçeve, ülke incelemeleri ve Türkiye'ye yansımaları* içinde: (s. 19-32). İstanbul: BETA Yayıncılık.
- Klein, M. (2019). İşletmelerin Dijital Dönüşüm Senaryoları- Kavramsal Bir Model Önerisi. *Elektronik Sosyal Bilimler Dergisi*, 19 (74), 997-1019. Erişim adresi: <https://doi.org/10.17755/esosder.676984>
- Lindgren, I., van Veenstra, A. F. (2018, May). Digital government transformation: a case illustrating public e-service development as part of public sector transformation. *In Proceedings of the 19th Annual International Conference on Digital Government Research: Governance in the Data Age*, 1-6. DOI: 10.1145/3209281.3209302
- Newman, J. (2004). Constructing Accountability: Network Governance and Managerial Agency. *Public Policy and Administration*, 19(4), 17-33. DOI: 10.1177/095207670401900402
- Organisation for Economic Co-operation and Development (2001). Citizens as Partners: Information, Consultation and Public Participation in Policy-Making. Paris, France: OECD Publishing.
- Organisation for Economic Co-operation and Development (2003). Promise and Problems of E-Democracy, Challenges of Online Citizen Engagement. OECD Publishing.
- Özen, A. ve Gürel, F.N. (2020). Kamu Denetiminde Dijital Dönüşüm: Dijital İkiz Yöntemi. *İzmir Sosyal Bilimler Dergisi*, 2 (1), 16-23. Erişim adresi: <https://dergipark.org.tr/tr/pub/izsbd/issue/52269/696209>
- Özer, M.A. (2017). Yönetişimden Dijital Yönetişime: Paradigma Değişiminin Teknolojik Boyutu. *Hak-İş Uluslararası Emek ve Toplum Dergisi*, 6(16), 457-479. Erişim adresi: <https://dergipark.org.tr/en/pub/hakisderg/issue/33300/330676>
- Palvia, S. C. J., Sharma, S. S. (2007). E-Government and E-Governance: Definitions/Domain Framework and Status Around the World. *International Conference on E-governance*, (5), 1-12.
- Parlak, B., Doğan K.C. (2019). E-yönetişim: kuramsal bir analiz. Parlak, B., Doğan K.C. (Ed.), *E-yönetişim: kavramsal/kuramsal çerçeve, ülke incelemeleri ve Türkiye'ye yansımaları* içinde (s.7-18). İstanbul: BETA Yayıncılık.
- Polat, R. K. (2006). *E-belediyecilik kılavuzu yerel yönetim vatandaş etkileşimi*. İstanbul: TASAM Yayınları.
- Sæbø, Ø., Rose, J. ve Flak, L. S. (2008). The shape of eParticipation: Characterizing an emerging research area. *Government information quarterly*, 25(3), 400-428. DOI: 10.1016 / j.giq.2007.04.007
- Saxena, K. B. C. (2005). Towards Excellence in e-Governance. *International Journal of Public Sector Management*, (6), 498-513. DOI: 10.1108 / 0951355051061673
- Saymer, İ., Dondurucu, Z.B. ve Küçüksaraç, B. (2019). Dijitalleşen Kentlerde Yönetişim: Marmara Bölgesi Büyükşehir Belediyeleri'nin Karşılaştırmalı E-Belediyecilik Uygulamaları. *IBAD Sosyal Bilimler Dergisi*, (5), 420-443. DOI: 10.21733/ibad.624340
- Saylam, A. (2019). Kamu yönetiminde e-katılım. Kocaoğlu B.U. (Ed.), *Kamu yönetiminde doğrudan vatandaş katılımı* içinde: (s.91-115). Ankara: İmaj Yayınevi.



- Stoker, G. (1998). Governance as Theory: Five Propositions. *International Social Science Journal*, 50(1), 17-28. DOI: 10.1111/issj.12189
- T.C. Kalkınma Bakanlığı Çalışma Grubu Raporu (2018). On Birinci Kalkınma Planı (2019-2023): *E-Devlet Hizmetlerinin Geliştirilmesi*. Ankara.
- Tekeli, İ. (1996). Yönetim Kavramı Yanısıra Yönetişim Kavramının Gelişmesinin Nedenleri Üzerine. *Sosyal Demokrat Değişim*, (3), 45-54.
- Trajkovik, V. (2013). Yerel Yönetimler İçin Bilgi ve İletişim Teknolojileri BİT: Standartlar, İlkeler ve En İyi Uygulamalar. *T.C. Marmara Belediyeler Birliği Yayını*, Yayın No: 81, İstanbul.
- Uzun, A. (2019). Dijital çağda e-yönetişim: konsept, pratik ve gelişim. Parlak B. ve Doğan K.C. (Ed.), *E-yönetişim: kavramsal/kuramsal çerçeve, ülke incelemeleri ve Türkiye'ye yansımaları içinde*: (s.33-56). İstanbul: BETA Yayıncılık.
- Ünlü, U. (2016). Sosyal Belediyecilik Anlayışının e-Belediyecilik Uygulamalarına Entegre Edilmesi. *Sayıstay Dergisi*, (2), 63-89. <http://dergi.sayistay.gov.tr>
- Wimmer, M.A. (2007). Ontology for an e-Participation Virtual Resource Centre. *In Proceedings of the 1st international conference on Theory and Practice of Electronic Governance-ICEGOV*, (7), 89-98. DOI: 10.1145/1328057.1328079
- Yılmaz, V. (2019). Doğu Anadolu Bölgesinde e-belediyecilik hizmetlerinin yerel halk tarafından kullanım düzeylerinin değerlendirilmesi: Bitlis ve Muş Belediyesi örnekleri. Parlak B. & Doğan K.C. (Ed.), *E-yönetişim: kavramsal/kuramsal çerçeve, ülke incelemeleri ve Türkiye'ye yansımaları içinde*: (s.509-532). İstanbul: BETA Yayıncılık.
- Ulaştırma, Denizcilik ve Haberleşme Bakanlığı'nın Teşkilat ve Görevleri Hakkında Kanun Hükmünde Kararname. (2011, 1 Kasım). *Resmi Gazete* (Sayı:28102). Erişim adresi: <https://www.resmigazete.gov.tr/eskiler/2011/11/20111101M1-1.htm>
- Yatırım Ortamının İyileştirilmesi Amacıyla Bazı Kanunlarda Değişiklik Yapılmasına Dair Kanun. (2018, 10 Mart). *Resmi Gazete* (Sayı:30356). Erişim adresi: <https://www.resmigazete.gov.tr/eskiler/2018/03/20180310-9.htm>
- E-Devlet Hizmetlerinin Yürütülmesine İlişkin Usul ve Esaslar Hakkında Yönetmelik. (2016, 3 Eylül). *Resmi Gazete* (Sayı:29820). Erişim adresi: <https://www.resmigazete.gov.tr/eskiler/2016/09/20160903-2.htm>
- <https://www.yerelnet.org.tr/hakkimizda/>, (Erişim Tarihi: 09.05.2020)
- <https://www.belediye.gov.tr/hakkimizda> (Erişim Tarihi: 11.05.2020)

Extended Abstract

Humanity has gone through many processes from past to present, both socially and industrially. However, each of the processes laid the groundwork for the development of the other. Rapid developments, especially in the context of information and communication technologies, have accelerated the "digitalization" process, which has an impact in every field in our age. This digitalization, also known as "Industry 4.0", mainly in the private sector and production channels has shown its effect in many areas such as communication networks and management processes and continues to do so. This digital transformation dynamism experienced on a global scale necessitated change in public administration as in many other fields. Today, when concepts such as internet of things, artificial intelligence and high automation are integrated into business processes, public sector work and services have also started to be provided through various internet-based applications. Thus, while the distance between the citizen and the public administration was shortened, the way for a networked and open management structure was opened.

The governance approach, which has been used to explain business practices and processes in the private sector for a long time and expresses a departure from the traditional, rigid hierarchical and bureaucratic structure in public administration, has turned into e-governance when combined with all these developments, which is also called network governance. On the basis of the governance approach, there are "multi-stakeholder and accountable management, social cooperation, the existence of a strong civil society, openness in management, and a citizen who can actively participate in management". E-governance, in its most general definition, refers to the use of

information and communication technologies at various levels of management to improve governance. E-governance takes the responsibility to strengthen democracy, increase individual autonomy, and promote fair and efficient provision of services through the use of appropriate technologies. Due to these advantages in the realization of good governance, e governance is an important approach for local governments as much as central government. E-governance is expected to strengthen local democracy, especially as local governments are closer to the public. In addition, since local governments are close to the public, they are units that create the best application area for the governance approach.

While "e-government" is shown as the most obvious example of the reflection of e-governance on public administration, "e-municipalism" practices in local administrations develop within the scope of e-governance. E-municipality is a social service platform where the provision of goods and services that municipalities are obliged to realize to local people is carried out electronically. Expected from this platform, supporting active participation of citizens in the administration, creating an information pool accessible to everyone, increasing efficiency and thus increasing citizen satisfaction. Therefore, the main purpose of e-municipal practices is to support e-governance and make it more effective. For this reason, it is important to determine to what extent local governments adopt e-governance elements and to what extent they make their applications adequate to this extent.

The aim of this study is to reveal local government policies within the scope of e-governance parameters. Study subject; "Municipal websites; Is it at a sufficient level in terms of "access to public information, online participation and consultation, online municipal services, usability and privacy / security features" that are required to ensure effective e-governance and to be a functional application? Do municipalities differ from each other in terms of the adequacy of online applications related to the listed subjects? " questions are discussed in the context and limited. Subjects discussed in the theoretical part in line with the purpose and subject of the study are "digital transformation of public administration and e-governance" and "e-governance development at the local level in Turkey". Aegean Region metropolitan and provincial municipalities were selected as the research sample. The official websites of the selected municipalities were subjected to content analysis comparatively in line with the determined criteria. While creating the criteria, analysis was carried out under the main headings of "e-municipality practices to ensure effective e-governance" and "usability and privacy / security features of e-municipality applications" and various findings were obtained.

As a result of the study, it is seen that the municipalities in the sample have a positive approach to e-governance policies and develop practices in this direction. However, it has been determined that more effective policies need to be developed in order to increase their competencies and reach the management structure envisaged by e-governance.



Rekreasyon Alanlarında Ziyaretçi Tercihlerinin Sosyal Medya Verileri Kullanılarak Değerlendirilmesi: Ordu İli Örneği

Evaluation of Visitor Preferences on Recreation Areas by Using Social Media Data: Case of Ordu Province (Turkey)

Mesut GÜZEL¹
Murat YEŞİL²

Araştırma Makalesi / *Research Article*
Geliş Tarihi / *Received*: 22. 03. 2021
Kabul Tarihi / *Accepted*: 11. 05. 2021
Doi: 10.48146/odusobiad.899693

Atıf / Citation: Güzel, M. ve Yeşil, M. (2021). "Rekreasyon Alanlarında Ziyaretçi Tercihlerinin Sosyal Medya Verileri Kullanılarak Değerlendirilmesi: Ordu İli Örneği, *ODUSOBİAD*, 11(2), 437-450, doi: 10.48146/odusobiad.899693

Öz

Günümüzde sosyal medyada geçirilen zaman, insanların gündelik yaşamının önemli bir bölümünü oluşturmaktadır. Sosyal medya, iletişim ve sosyalleşme işlevinin yanında her konuda çeşitli bilginin paylaşıldığı oldukça büyük bir veri kaynağıdır. Rekreasyon alanlarında ziyaretçi tercihlerinin belirlenmesine yönelik olarak birçok geleneksel yöntem izlenmesine karşın sosyal medya verilerinin bu amaçla kullanılması oldukça yeni bir olgudur. Çekildiği noktanın coğrafi konumu bilinen fotoğraflar ve sosyal medya platformlarında mekânlar ile ilgili yapılan yorumlar sayesinde, ziyaretçilerin tercih ve görüşleri ile ilgili önemli bilgiler elde edilmektedir. Bu bağlamda çalışmanın temel amacı; Ordu ili rekreasyon alanlarında ziyaretçi tercih ve eğilimlerinin sosyal medya verileri ışığında incelenmesidir. Bu amaç doğrultusunda, ikisi kent ormanı ve ikisi tabiat parkı statüsünde dört rekreasyon alanı seçilmiştir. Bu alanlarla ilgili veriler dört sosyal medya platformundan toplanmıştır. Ardından, 2012 yılından günümüze dek konum belirtilerek paylaşılan 8.205 fotoğraf ve 2.646 yorum değerlendirilmiştir. Buna göre; incelenen dört rekreasyon alanı içinde sosyal medyada en fazla bilineni Ulugöl Tabiat Parkı'dır. Ayrıca rekreasyon alanlarında, özellikle yoğun kullanımın olduğu yaz aylarında fotoğraf paylaşımları artmakla beraber Ulugöl Tabiat Parkı'nda önemli bir sonbahar kullanımının bulunduğu da görülmüştür.

Anahtar Kelimeler Peyzaj mimarlığı, Rekreasyon, Ziyaretçi tercihleri, Sosyal medya, Ordu ili

Abstract

Time spent on social media today constitutes an important part of people's daily life. Social media is a very large data source that is shared in addition to its communication and socialization functions. Although many traditional methods are followed for determining visitor preferences in recreation areas, using social media data for this purpose is a new phenomenon. Thanks to the photographs whose geographical location of the point where it was taken are known and the comments made about the venues on social media platforms, important information about the preferences and opinions of the visitors are obtained. The main purpose of the study is to evaluate visitor preferences and tendencies in the recreation areas of Ordu in the light of social media data. For this purpose, four recreational areas, two of which have the status of urban forests and two of which are nature parks. Data on these areas were collected from the four social media platforms. Then, 8.205 photos and 2.646 comments shared by specifying the location since 2012 have been evaluated. According to this, among the recreational areas studied, the most well-known in social media is Ulugol Nature Park. Although photo sharing increases in recreation areas, especially in summer, it has been observed that there is also an important use of autumn in Ulugol Nature Park.

Keywords Landscape architecture, Recreation, Visitor preferences, Social media, Ordu province

Giriş

İnsan-doğa etkileşimlerini anlamada önemli bir bilgi kaynağı olarak karşımıza sosyal medya çıkmaktadır (Toivonen vd., 2019). Günümüzde yetişkin insanların %74'lük büyük bir bölümünün

¹ Sorumlu Yazar, Arş. Gör., Ordu Üniversitesi Ziraat Fakültesi Peyzaj Mimarlığı Bölümü, Ordu, e-mail: mesutguzel@odu.edu.tr, ORCID ID: 0000-0001-6172-5812

² Doç. Dr., Ordu Üniversitesi Ziraat Fakültesi Peyzaj Mimarlığı Bölümü, Ordu, e-mail: muratyesil@odu.edu.tr, ORCID ID: 0000-0002-3643-5626



çevrimiçi sosyal paylaşım ağlarını kullandığı ifade edilmektedir (Wang, 2015). "We Are Social" adlı sosyal medya ajansına göre ise, 2020 Ocak ayı itibarıyla Türkiye'de 54 milyon aktif sosyal medya kullanıcısı bulunmaktadır. Aynı ajansa göre Türkiye'de 37 milyon Facebook kullanıcısı, 38 milyon Instagram kullanıcısı ve 11.8 milyon Twitter kullanıcısı bulunmaktadır (We Are Social, 2021). Çeşitli turistik faaliyetlere ve gezilere katılan çok sayıda insan, seyahatleri boyunca çektikleri fotoğraf ve videoları yukarıda adı geçen sosyal medya platformları üzerinden tüm dünya ile açık bir şekilde paylaşmaktadır (Arat ve Dursun, 2016). Bunun yanı sıra gittikleri mekânların ilgi çekici özelliklerini, mekânla ilgili tavsiye ve şikâyetlerini sosyal medya aracılığıyla özgür bir şekilde dile getirebilmektedir. Bu yönüyle sosyal medya verileri, kullanıcıların ziyaret ettikleri mekânlarla ilgili tercih, beğeni ve eğilimlerini anlama noktasında oldukça önemlidir. Anket, gözlem vb. geleneksel yöntemlere bir alternatif ve tamamlayıcı unsur olarak sosyal medya içeriklerinin analiz edilmesi; korunan alanlar gibi doğa merkezli etkinliklerin gerçekleştirildiği alanlarda, ziyaretçilerin tercihlerini belirlemenin ve daha uzun zaman aralıklarında veri sağlamanın oldukça düşük maliyetli, aynı zamanda güvenilir bir yolu olarak kullanılmaktadır (Hausmann vd., 2018; Toivonen vd., 2019). Ayrıca bu tip bir veri toplama yöntemi, geleneksel yöntemlere oranla veri toplama süresini kısaltma olanağı sunmaktadır. Ziyaretçi tercihlerinin anlaşılmasında kullanılan geleneksel anket yöntemi ve bu yöntemle oranla çok daha yeni bir yöntem olan sosyal medya içeriklerinin değerlendirilmesinin birlikte kullanılarak karşılaştırıldığı birtakım çalışmalar yapılmıştır (Heikinheimo vd., 2017; Walden-Schreiner vd., 2018). Bu çalışmalarda geleneksel yöntemlerin uygulanmasında gereken insan gücü ve maliyet düşünüldüğünde sosyal medya verilerinin önemli bir alternatif olduğu görülmüştür. Ancak sosyal medyanın analiz edilmesinde ileri düzeyde yöntemlerin kullanımı şu an için oldukça sınırlıdır (Toivonen vd., 2019).

Kentlerde ve kent çevresinde yaşayan insanlar, zorlu kent yaşamının getirdiği stres halini bertaraf etmek ve tekdüzeliği kırmak adına serbest zamanlarını çeşitli rekreasyonel etkinliklere ayırmaktadır. Artan kent nüfusu ile birlikte çok daha fazla sayıda insan, kaliteli ve beklentilerini karşılayan rekreasyonel aktivitelere ihtiyaç duymaktadır. Bu nedenle korunan alanlar gibi çok çeşitli rekreasyon olanağı sunan alanlara talep her geçen gün artmaktadır. Yoğun ve plansız rekreasyonel faaliyetler sonucunda bu alanların taşıma kapasitesi aşmakta ve hem kaynak değerleri zarar görmekte hem de ziyaretçilerin rekreasyon alanından memnuniyet düzeyleri azalmaktadır. Bu gibi problemlerin önlenmesi amacıyla, korunan alanlarda ziyaretçi yönetimine yönelik farklı araştırmacılar tarafından çeşitli modeller geliştirilmiştir (Göktaş ve Kurkut, 2016). Bu modellere örnek olarak; Clark ve Stankey (1979) tarafından geliştirilen Rekreasyonel Fırsatların Dağılımı (ROS), Stankey ve arkadaşları tarafından 1985 yılında geliştirilen Kabul Edilebilir Değişim Sınırları (LAC), Ziyaretçi Deneyimini ve Kaynağı Koruma (VERP) ve Ziyaretçi Etki Yönetimi (VIM) verilebilir (Akten vd., 2012; Göktaş ve Kurkut, 2016). Milli park, tabiat parkı ve kent ormanı gibi hassas bir koruma-kullanma dengesi üzerinde yönetilen alanlarda ziyaretçilerin beklenti ve tercihlerinin doğru belirlenmesi isabetli yönetim modellerinin yapılması ve insan-doğa ilişkisinin sınırlarının belirlenmesi noktasında önem arz etmektedir.

İnsan-doğa etkileşimlerindeki davranış kalıplarının mekânsal olarak analiz edilmesinde coğrafi işaretli (*geotagged*), lokasyonu bilinen sosyal medya verilerinin kullanıldığı çok sayıda çalışma vardır (Hausmann vd., 2018; Zhang vd., 2019; Sinclair vd., 2020). Coğrafi işaretli fotoğraflar ziyaretçi davranışlarının ve gerçekleştirilen aktivitelerin dağılımının görselleştirilmesinde oldukça etkili olmaktadır (Walden-Schreiner vd., 2018). Ayrıca kültürel ekosistem hizmetlerinin değerlendirilmesi gibi özelleşmiş konularda sosyal medya verilerinin kullanılması üzerine çalışmalar son yıllarda artış göstermiştir (Richards ve Friess, 2015; Figueroa-Alfaro ve Tang, 2017; Richards ve Tunçer, 2018; Arslan ve Örcü, 2020; Ghermandi vd., 2020). Korunan alanlar gibi doğa ve insan etkileşiminin en yoğun görüldüğü alanlar özelinde, ziyaretçi tercih ve eğilimlerinin belirlenmesinde sosyal medya içeriklerinin kullanıldığı çalışmalar, sosyal medyadan veri toplama yönteminin büyük ölçekli alanlara olan uygunluğunu açıkça ortaya koymaktadır (Tenkanen vd., 2017; Hausmann vd., 2018; Mancini vd., 2018; Walden-Schreiner vd., 2018; Öztürk vd., 2019).

Bu çalışmadaki sosyal medya verilerinin kaynağını Facebook, Instagram, Google Maps ve Foursquare içerikleri oluşturmaktadır. Bu platformların birçok ortak özelliği bulunduğu gibi birtakım özellikleri ile diğerlerinden ayrıldığı noktalar da bulunmaktadır. Örneğin; Instagram kullanıcıların fotoğraf yüklemesine, "filtre" adı verilen fotoğraf manipülasyonları ile fotoğrafların değiştirilmesine, bu fotoğrafların diğer Instagram kullanıcılarıyla paylaşarak yorum ve beğeni yapılmasına olanak

tanılmaktadır (Lee vd., 2015). Mobil cihazlardan erişimin kolay olduğu ve fotoğraf paylaşımının pratik şekilde yapılabildiği bu platform, günümüzde genç yaşlı tüm insanların ilgi odağındadır. Bununla birlikte, Google Maps ve Foursquare platformları ise daha ziyade mekânların özellikleri ve kullanıcı yorumları ile ön plana çıkmaktadır.

Çalışmanın temel amacını Ordu ilindeki dört önemli rekreasyon alanında ziyaretçilerin alanları kullanmadaki zamansal ve fotoğraf çekim tercihleri, yaşadıkları olumlu ya da olumsuz deneyimler ile bu alanların sosyal medyadaki bilinirliğinin sosyal medya içerikleri kullanılarak değerlendirilmesi oluşturmaktadır. Bu amaç doğrultusunda, daha önce belirtilen sosyal medya platformlarında paylaşılan fotoğraflar ve yorumlar derlenmiştir. Bu veriler ışığında; rekreasyon alanlarının sosyal medya platformlarındaki popülaritesi, rekreasyon alanlarının ziyaret edilmesinde zamansal tercihler, fotoğraf çekim tercihleri, paylaşılan fotoğraflarda ön plana çıkan unsurlar ve ziyaretçilerin alanlarla ilgili beğeni ve şikâyetleri ortaya konulmuştur.

Materyal ve Yöntem

Araştırma alanı olarak Karadeniz Bölgesi'nde bulunan Ordu ili ve ildeki bazı rekreasyon alanları seçilmiştir (**Görsel 1**). Ordu iline 2013 yılında büyükşehir statüsü verilmesi ile hızlı bir kentleşme ve arazi kullanım değişikliği ortaya çıkmıştır. Bunun sonucu olarak Ordu ilinin nüfusu geçen zaman içerisinde önemli oranda artış göstermiştir. Adrese Dayalı Nüfus Kayıt Sistemi'ne göre 2000 yılında 705.746 olan il nüfusu geçen 20 yıl içerisinde 761.400'e yükselmiştir (TÜİK, 2021). Artan nüfusun rekreasyon ihtiyacını karşılayabilecek nitelikli kentsel ve kırsal alanların sağlanması, bu alanların yönetilmesi ve beklentiyi karşılaması sağlıklı toplum için vazgeçilmez bir unsurdur.

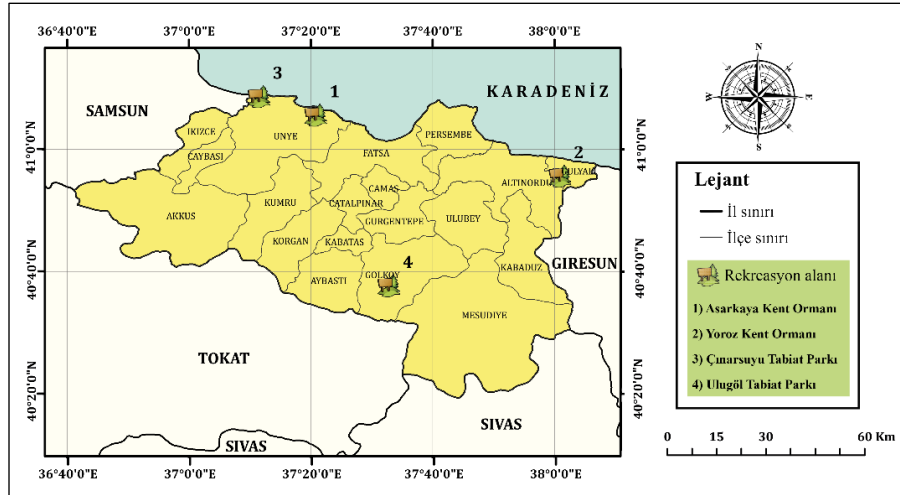

Görsel 1. Çalışma alanının konumu

İlde, kent ormanı statüsünde 3 alan (Asarkaya K.O., Yoroz K.O., Aybastı K.O.), tabiat parkı statüsünde ise 2 alan (Ulugöl T.P., Çınarsuyu T.P.) bulunmaktadır. Sosyal medya platformlarında, Aybastı Kent Ormanı ile ilgili yeterli veri elde edilemediğinden çalışma kapsamına alınmamıştır. Çalışmada değerlendirilen rekreasyon alanlarıyla ilgili genel bilgiler **Görsel 2'**de verilmiştir.

No	Rekreasyon alanı	İlçe	Büyükölük (ha)	Koordinat (UTM)
1	Asarkaya Kent Ormanı	Ünye	44.0	37T - D: 361155.72 - K: 4550478.71
2	Yoroz Kent Ormanı	Altınordu	32.0	37T - D: 417386.79 - K: 4531554.37
3	Çınarsuyu Tabiat Parkı	Ünye	6.7	37T - D: 348264.19 - K: 4556299.13
4	Ulugöl Tabiat Parkı	Gölköy	26.5	37T - D: 377041.92 - K: 4498519.53

Görsel 2. Rekreasyon alanlarına ait bilgiler

Sosyal medya platformları üzerinden 2012 yılı ve sonrasında konum belirtilerek ya da mekân tanımlayıcı etiket kullanılarak paylaşılan 8.205 fotoğraf değerlendirilmiştir. Konum belirtilmeden



paylaşılan fotoğraflar için "hashtag" adı verilen etiketler taranmıştır. Çalışmada, fotoğrafların paylaşım zamanı önemli olduğundan "tbt" olarak bilinen geçmiş tarihli fotoğraflar elenmiş ve değerlendirme dışı tutulmuştur. Elde edilen fotoğraf paylaşımlarının yoğunlaştığı zaman aralıkları ay ve mevsim düzeyinde belirlenmiştir. Ziyaretçiler tarafından çekilen fotoğraflardaki baskın unsurların neler olduğu ve ziyaretçilerin fotoğraf çekiminde hangi yöntemi daha fazla tercih ettiği ortaya konulmuştur. Elde edilen fotoğraflarda ön plana çıkan unsurlar; "bitki örtüsü", "su yüzeyi", "bitki örtüsü ve su yüzeyi", "panoramik manzara", "sonbahar renklenmesi", "kar örtüsü", "evcil-yabani hayvan", "yapılar ve tesisler" ile "çeşitli aktiviteler" olarak toplam 9 sınıfta toplanmıştır. Ziyaretçiler tarafından paylaşılan fotoğraflarda kullanılan çekim yöntemleri; "özçekim", "tekil fotoğraf" ve "grup fotoğrafı" olmak üzere 3 sınıfa ayrılmıştır.

Rekreasyon alanlarının sosyal medya bilinirliğini kantitatif olarak ortaya koymak amacıyla yorum, beğeni, tavsiye ve konum bildirim (check-in) gibi etkileşim sayıları ortaya çıkarılmıştır. Ayrıca Instagram üzerinden rekreasyon alanlarında belirli etiketler (hashtag) kullanılarak yapılan paylaşımların sayıları belirlenmiştir. Ziyaretçilerin rekreasyon alanlarıyla ilgili görüş, öneri ve şikâyetlerini tespit etmek amacıyla Google Maps ve Foursquare platformlarından toplam 2.646 olumlu ve olumsuz yorum toplanmıştır. Ziyaretçilerin rekreasyon alanlarını olumlu anlamda nasıl hissettikleri, bu alanlarla ilgili hangi ifadeleri kullandıkları belirlenmiştir. Ayrıca yapılan olumsuz yorumlar esas alınarak ziyaretçilerin alanlarla ilgili şikâyet ettikleri unsurların neler olduğu tespit edilmiştir. Analizlerin doğruluğunu sağlamak amacıyla aynı kişiler tarafından paylaşılan tekrarlı yorumlar değerlendirme dışı tutulmuştur.

Bulgular

Rekreasyon Alanlarının Sosyal Medya Bilinirliği

Sosyal medya platformlarında paylaşılan gönderi sayıları ile mekânlar için yapılan yorum, beğeni ve yer bildirim gibi etkileşim oranları o mekânların sosyal medyadaki popülaritesi hakkında önemli bilgiler vermektedir. Dört rekreasyon alanının; Google Maps, Facebook, Foursquare ve Instagram'daki etkileşim oranları **Görsel 3**'te verilmiştir. Asarkaya Kent Ormanı, Ulugöl Tabiat Parkı ve Çınarsuyu Tabiat Parkı'nda Facebook etkileşim oranı en fazla iken Yoroç Kent Ormanı'nda Google Maps ve Instagram etkileşim oranları diğer sosyal medya platformlarına göre daha fazladır. Dört rekreasyon alanı için de Foursquare etkileşim oranları en düşük durumdadır. Foursquare uygulamasının diğer platformlara göre daha az popüler olması sonucunda, yapılan etkileşimlerin oranı da buna paralel olarak düşük bulunmuştur (**Görsel 3**).

Rekreasyon alanı	Google Maps etkileşim oranı	Foursquare etkileşim oranı	Facebook etkileşim oranı	Instagram etkileşim oranı	Toplam (%)
Asarkaya K.O.	26.9	15.8	29.4	27.9	100.0
Yoroç K.O.	30.9	17.0	21.2	30.9	100.0
Ulugöl T.P.	29.8	14.4	37.0	18.8	100.0
Çınarsuyu T.P.	25.9	14.0	32.7	27.3	100.0

Görsel 3. Rekreasyon alanlarının sosyal medyadaki etkileşim oranları

Instagram'da, rekreasyon alanlarını tanımlayan çeşitli etiketler kullanılarak paylaşılan gönderi sayıları **Görsel 4**'te verilmiştir. Gönderi sayılarına bakıldığında; dört rekreasyon alanı içinde en fazla gönderinin "#ulugöl" etiketi ile Ulugöl Tabiat Parkı'nda paylaşıldığı görülmektedir. Ayrıca "#ulugoltabiattparki" ve "#ulugol" etiketleri ile 1.000'in üzerinde gönderi paylaşılmıştır. Gönderi sayılarına göre ikinci sırada gelen Yoroç Kent Ormanı'nda "#yoroç" etiketi ile 5.000'in üzerinden gönderi paylaşılmıştır. Asarkaya Kent Ormanı'nda ise "#asarkaya" etiketi ile 1.000'in üzerinde gönderinin paylaşıldığı görülmektedir. Dört rekreasyon alanı içinde en az gönderi paylaşılan alan Çınarsuyu Tabiat Parkı'dır. Burada "#çinarsuyu", "#cinarsuyu", "#unyecinarsuyu" gibi etiketler kullanılarak 100'e yakın gönderi paylaşılmıştır (**Görsel 4**).

Asarkaya K.O.	Gönderi sayısı	Yoroç K.O.	Gönderi sayısı
#asarkaya	1.000+	#yoroç	5.000+
#asarkayakentormanı	100+	#yoroçtepesi	1.000+

#asarkayakentormanı	100-	#yorozkentormanı	100+
#asarkayamilliparkı	100-	#yorozzirve	100+
#ünyeararkaya	100-	#orduyoroz	100-
Çınarsuyu T.P.	Gönderi sayısı	Ulugöl T.P.	Gönderi sayısı
#çınarsuyu	100-	#ulugöl	16.600+
#cinarsuyu	100-	#ulugöltabiattaparkı	1.000+
#unyecinarsuyu	100-	#ulugol	1.000+
#ünyeçınarsuyukamping	100-	#orduulugöl	100+
#çınarsuyukampalanı	100-	#ulugölordu	100-

Görsel 4. Rekreasyon alanlarında çekilen ve Instagram'da çeşitli etiketler ile paylaşılan gönderi sayıları

Rekreasyon Alanlarının Kullanımında Zamansal Tercihler

Sosyal medya içeriklerinin paylaşım zamanları esas alınarak oluşturulan, rekreasyon alanlarının kullanılmasında zamansal tercihler aylara göre **Görsel 5**'te, mevsimlere göre tercihler ise **Görsel 6**'da verilmiştir. Asarkaya Kent Ormanı konumu belirtilerek paylaşılan fotoğrafların zirveye ulaştığı ay; Foursquare ve Instagram paylaşımlarına göre temmuz ayı, Facebook ve Google Maps paylaşımlarına göre ise ağustos ayıdır. En az paylaşımın yapıldığı ay Instagram, Foursquare ve Facebook verilerine göre ocak ayı, Google Maps'e göre ise ekim ayıdır.

Yoroz Kent Ormanı'nda çekilen fotoğrafların en fazla paylaşıldığı aylar; Instagram ve Google Maps verilerine göre ağustos, Foursquare'a göre eylül ve Facebook'a göre ise mart ayıdır. Fotoğraf paylaşımlarının en az yapıldığı aylar ise; Foursquare verilerine göre şubat ve kasım ayları, Facebook paylaşımlarına göre haziran, Google Maps verilerine göre şubat ayıdır.

Çınarsuyu Tabiat Parkı'nda, Instagram ve Facebook paylaşımlarının en fazla yapıldığı ay temmuz iken, Google Maps ve Foursquare verilerine göre ağustostur. Tabiat parkı içerisinde en az fotoğrafın çekildiği dönemler ise; Facebook'a göre kasım ve nisan ayları arasındaki dönem, Foursquare verilerine göre ocak ve ekim ayları, Instagram verilerine göre ise mayıs ayıdır (**Görsel 5**).

Konumu "Ulugöl Tabiat Parkı" olarak belirtilerek yapılan paylaşımların zirveye ulaştığı ay; Facebook ve Instagram'a göre kasım ayı, Google Maps ve Foursquare verilerine göre ise ağustos ayıdır. Alan içerisinde yapılan paylaşımların en az sayıda olduğu aylar; Instagram'a göre mart, Google Maps ve Foursquare'a göre şubat, Facebook'a göre ise ocak ayıdır (**Görsel 5**).

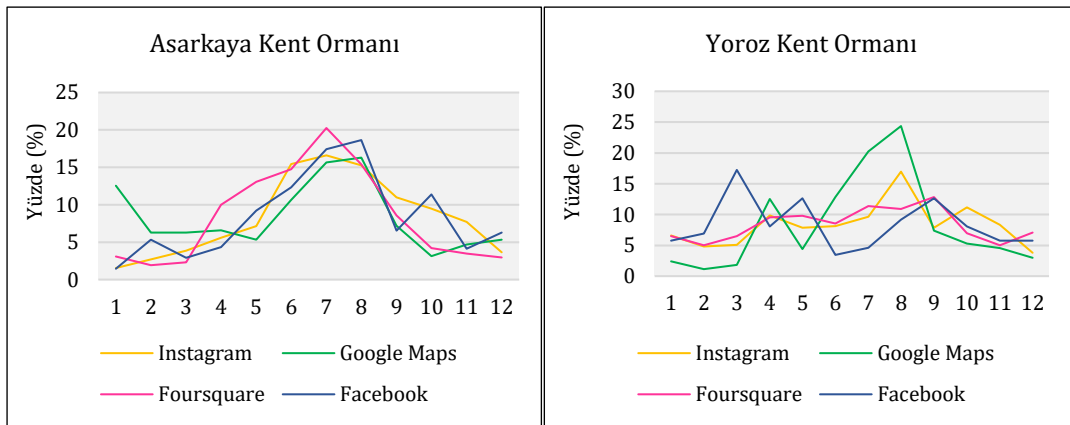

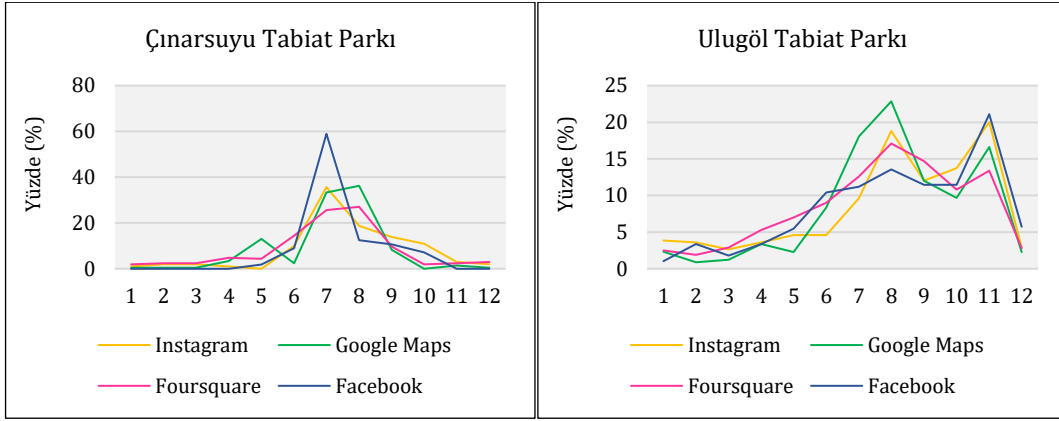

Görsel 5. Sosyal medya platformlarında yapılan paylaşımların aylara göre dağılımı

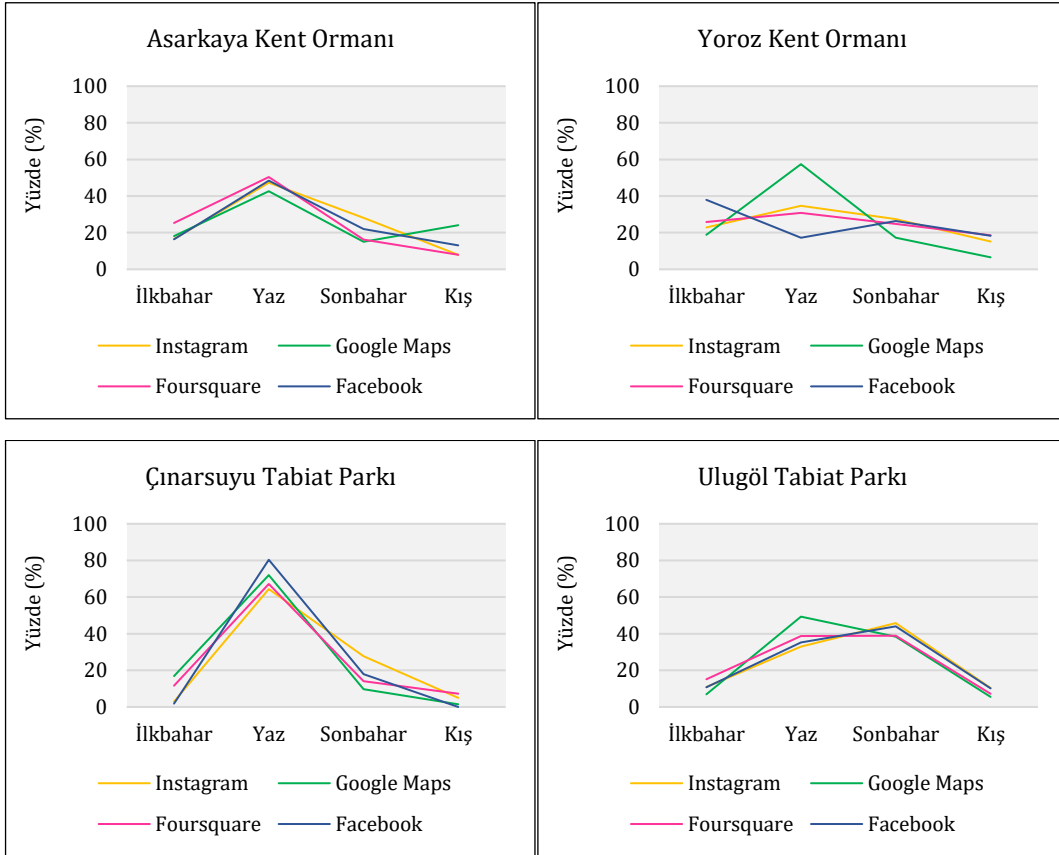

Çınarsuyu Tabiat Parkı ve Asarkaya Kent Ormanı'nda yapılan paylaşımlar, tüm sosyal medya platformlarına göre yaz aylarında zirveye ulaşmaktadır. Yoroz Kent Ormanı'nda ise yalnızca Facebook'a göre paylaşımların yoğunlaştığı mevsim ilkbahardır. Ulugöl Tabiat Parkı'nda diğer rekreasyon alanlarından farklı olarak 2 sosyal medya platformuna (Facebook, Instagram) göre paylaşımların en fazla yapıldığı mevsim sonbahardır. Foursquare verilerine göre tabiat parkında yapılan paylaşımların oranı yaz ve sonbahar mevsimlerinde neredeyse eşit durumdadır. Google Maps verilerine göre tabiat parkında en fazla içerik paylaşımı yaz aylarında yapılmaktadır (**Görsel 6**).



Görsel 6. Sosyal medya platformlarında yapılan paylaşımların mevsimlere göre dağılımı









Rekreasyon Alanı Ziyaretçilerinin Fotoğraf Çekim Tercihleri

Rekreasyon alanlarını ziyaret eden insanların fotoğraf çekim tercihlerine bakıldığında (**Görsel 7**); Asarkaya Kent Ormanı'nda grup şeklinde çekilen fotoğrafların %46.5 oranı ile daha fazla tercih edildiği görülmektedir. Aile ve arkadaş gruplarının piknik yapmak amacıyla Asarkaya Kent Ormanı'nı tercih etmesinin sonucu olarak, paylaşılan fotoğraflarda grup fotoğraflarının daha fazla ön plana çıktığı söylenebilir. Yoroç Kent Ormanı, Çınarsuyu Tabiat Parkı ve Ulugöl Tabiat Parkı'nda ise tekil fotoğrafların oranı özçekim ve grup fotoğraflarına göre daha fazladır. Özçekim fotoğraflarının oranı dört rekreasyon alanı içinde Çınarsuyu Tabiat Parkı'nda en yüksektir (%30.6). Tekil fotoğrafların oranı ise Yoroç Kent Ormanı'nda en fazla durumdadır (**Görsel 7**).

Fotoğraf çekim tercihi (%)			
	Özçekim	Tekil fotoğraf	Grup fotoğrafı
Asarkaya K.O.	21.7	31.8	46.5
Yoroç K.O.	22.3	57.6	20.1
Çınarsuyu T.P.	30.6	46.9	22.4
Ulugöl T.P.	18.4	45.2	36.3

Görsel 7. Rekreasyon alanı ziyaretçilerinin fotoğraf çekim tercihleri

Rekreasyon alanlarında çekilen fotoğraflarda ön plana çıkan unsurların yüzde olarak dağılımları **Görsel 8**'de verilmiştir. Asarkaya ve Yoroç Kent Ormanı'nda fotoğraflanabilecek herhangi bir su yüzeyi bulunmadığından bu alanlarda "su yüzeyi" ve "bitki örtüsü + su yüzeyi" sınıfları değerlendirme dışı tutulmuştur. Asarkaya Kent Ormanı'nda çekilen fotoğraflarda en fazla ön plana çıkan unsurlar panoramik manzara (%29.1), çeşitli aktiviteler (%28.7) ve bitki örtüsüdür (%21.7). Yoroç Kent Ormanı'nda da Asarkaya'da olduğu gibi panoramik manzara içerikli fotoğrafların oranı oldukça fazladır (%61.3). Bunu bitki örtüsü (%20.3) ve yapılar-tesisler (%7.7) içerikli fotoğraflar takip etmektedir. Çınarsuyu Tabiat Parkı'nda çekilen fotoğraflarda denizin ön plana çıktığı fotoğrafların oranı %31.8 ile en fazladır. Bununla birlikte çeşitli aktiviteleri içeren fotoğrafların oranı %22.7'dir. Ulugöl Tabiat Parkı'nda su yüzeyi ve bitki örtüsünün birlikte ön plana çıktığı fotoğrafların oranı en fazladır (%38.2). Bunu sırasıyla; sonbahar renklenmesi (%17.4), bitki örtüsü (%17) ve yapılar-tesisler (%14.3) içerikli fotoğraflar izlemektedir (**Görsel 8**).

Fotoğraflarda ön plana çıkan unsur (%)	Asarkaya K.O.	Yoroç K.O.	Çınarsuyu T.P.	Ulugöl T.P.
Bitki örtüsü (ağaç, çalı vb.) 	21.7	20.3	13.6	17.0
Su yüzeyi (deniz, göl vb.) 	-	-	31.8	5.4
Bitki örtüsü + su yüzeyi 	-	-	8.2	38.2
Panoramik manzara 	29.1	61.3	0.0	1.2
Sonbahar renklenmesi 	10.5	1.1	0.0	17.4
Kar örtüsü 	0.4	5.7	0.9	5.0
Evcil-yabani hayvan 	4.3	0.4	5.5	0.8
Yapılar ve tesisler (bina, duvar, merdiven vb.) 	5.4	7.7	17.3	14.3
Çeşitli aktiviteler (yeme-içme, kamp, salıncak vb.) 	28.7	3.4	22.7	0.8

Toplam	100.0	100.0	100.0	100.0
--------	-------	-------	-------	-------

Görsel 8. Fotoğraflarda ön plana çıkan unsurların dağılımı

Ziyaretçilerin Rekreasyon Alanları ile İlgili Görüş, Öneri ve Şikâyetleri

Ziyaretçiler tarafından rekreasyon alanları ile ilgili yapılan olumlu ve memnuniyet içeren yorumlar **Görsel 9**'da verilmiştir. Asarkaya Kent Ormanı için yapılan yorumlarda ziyaretçilerin; mangal, semaver ve et satışı gibi hizmetlerin fiyatlarını gayet uygun bulduğu görülmüştür. Kent ormanı ziyaretçiler tarafından ferah, havadar ve serin bir mekân olarak tanımlanmıştır. Yapılan yorumlarda, kent ormanında yapılabilecek en iyi aktiviteler olarak piknik, kuş gözlemciliği ve doğa yürüyüşü ön plana çıkmaktadır.

Yoroz Kent Ormanı, ziyaretçiler tarafından yapılan yorumlarda "doğa harikası", "saklı cennet", "oksijeni bol" ve "şehrin gürültüsünden uzak" gibi ifadeler ile tanımlanmıştır. Kent ormanına adını veren Yoroz Zirvesi'nin ve zirveye çıkan patika yolun ziyaretçiler tarafından oldukça ilgi gördüğü yorumlardan anlaşılmaktadır.

Çınarsuyu Tabiat Parkı ile ilgili yapılan yorumlarda burası "mavi ile yeşilin buluştuğu nokta" olarak tarif edilmiştir. Tabiat parkı; konumu itibarıyla Ünye ilçe merkezine yakın olma ve ziyaretçilere hem denizi kullanma hem de piknik, kamp vb. etkinliklere olanak tanıma gibi özellikleri ile ziyaretçilerin beğenisini kazanmıştır. Bu sebeple, ziyaretçiler yaptıkları yorumlarda tabiat parkını "görülmeye değer" olarak nitelendirmiştir.

Ziyaretçiler, Ulugöl Tabiat Parkı'na adını veren ve bir krater gölü olan Ulugöl'ü "doğa harikası" olarak nitelendirmiştir. Farklı açılardan sunduğu çeşitli manzaralar ile göl etrafındaki parkurda yürüyüş yapmak, ziyaretçilerin en fazla tercih ettiği ve yorumlarda potansiyel ziyaretçilere tavsiye ettiği aktivite olmuştur. Ayrıca ziyaretçiler, göl üzerinde bulunan nilüfer ve diğer su bitkilerinin yaz aylarında özellikle görülmeye değer olduğunu vurgulamışlardır. Sonbahar aylarında göl etrafındaki bitki örtüsünde meydana gelen renk değişimi ve sonrasında yaşanan yaprak dökümü ziyaretçilerin en fazla rağbet ettiği, diğer sosyal medya kullanıcıları ile paylaştıkları yorumlar olmuştur (**Görsel 9**).

Rekreasyon alanı	Yapılan olumlu yorumlar
Asarkaya K.O.	Fiyatlar gayet makul
	Eşsiz manzara ve temiz hava
	Ferah bir ortam
	Yaz mevsiminde çok serin bir yer
	Muhteşem bir doğa harikası
	Yemyeşil geniş bir alan
	Piknik için muhteşem bir yer
	Oldukça havadar bir yer
	Kuş gözlemciliği ve doğa yürüyüşü için ideal
	Zirve muhteşem
Yoroz K.O.	Eşsiz bir manzara
	Doğayla iç içe
	Huzur dolu
	Doğa harikası
	Saklı bir cennet
	Şehrin gürültüsünden uzak
	Doğa yürüyüşünü sevenler için harika
	Oksijeni bol
	Sessiz, sakin ve huzurlu bir mekân
	Mavi ve yeşilin bir arada olduğu yer
Çınarsuyu T.P.	Bir doğa harikası
	Yaşanılacak yer
	Çok güzel bir yer
	Aile için oldukça uygun bir yer

Ulugöl T.P.	Denize sıfır
	Görölmeye değer
	Güzel bir mesire yeri
	Harika bir manzarası var
	Bağımlılık yapan bir yer
	Göl etrafında yürüyüş için ideal bir yer
	Tam bir doğal yaşam merkezi
	Yaprak dökümü zamanı harikadır
	Görölmesi gereken bir yer
	Doğa harikası
	Temmuzda nilüferler müthiş güzel
	Şehrin gürültüsünden uzak bir yer

Görsel 9. Ziyaretçilerin rekreasyon alanları ile ilgili yaptıkları olumlu yorumlar

Rekreasyon alanlarını ziyaret eden ve bu alanlardaki deneyimlerini sosyal medya aracılığı ile diğer insanlara aktaran kullanıcıların yorumlarından elde edilen şikâyetler **Görsel 10**'da verilmiştir. Asarkaya Kent Ormanı ziyaretçilerinin şikâyetçi oldukları konular; özellikle yaz aylarında kullanım talebinin artması ile aşırı bir kalabalığın oluşması, kent ormanına giden yolların yüzeyinde bozukluklar olması, yapılan yol çalışmaları sebebiyle araç geçişlerinde havaya toz partiküllerinin kalkması, kent ormanı içerisindeki çevre düzenlemelerinin yetersiz olması, piknik masalarının alan içerisinde homojen dağılmaması ve tuvaletlerin temizlik yönünden zayıf olmasıdır.

Yapılan yorumlarda Yoroz Kent Ormanı'nda bulunan işletmenin her zaman hizmet vermediği ve kent ormanının yönlendirme levhaları yönünden yetersiz olduğu sonucuna varılmıştır. Ayrıca Yoroz Kent Ormanı için oldukça önemli olan orman içi yürüyüş parkuru ve parkur boyunca birçok sorunun da olduğu yorumlarda yer almaktadır. Zirveye çıkan yol üzerindeki ahşap basamakların bakımsız ve yıpranmış olması, yolun etrafında çöplerin bulunması ve orman içi yol ile ulaşılan zirvedeki seyir alanının oldukça küçük olması kent ormanındaki başlıca şikâyet edilen konulardır (**Görsel 10**).

Çınarsuyu Tabiat Parkı ziyaretçilerinin yaptığı yorumlarda en fazla şikâyetçi oldukları konular; park yönetimi ile iletişimde problem yaşanması, tabiat parkı personelinin ziyaretçilere ilgisiz davranması, park içerisinde çok sayıda başıboş köpeğin bulunması, tuvalet ve duşların temizliğinin yetersiz olması, parkın yakın çevresinde alışveriş yapılabilecek bir marketin yer almaması şeklindedir. Ayrıca, parkın kumsal bölümünde çöplerin bulunması, soyunma kabinlerinin temiz olmaması, karavanlar için temiz su-atık su konusunda problemler yaşanması ve bazı dönemlerde denizin dalgalı olması da diğer şikâyet edilen konulardandır.

İldeki en önemli rekreasyon alanlarından biri olan Ulugöl Tabiat Parkı'nı ziyaret edenlerin en fazla şikâyetçi olduğu konular ise; kent merkezinden parka giden güzergâh üzerinde yol yapımı çalışmaları nedeniyle ulaşımın oldukça zor olması, gölün etrafındaki alanlarda çöplerin bulunması, özellikle hafta sonu insan yoğunluğunun çok fazla olması, alandaki bazı piknik masalarının kırık olması, tuvaletlerin temizliğine dikkat edilmemesi, yoğun dönemlerde araç otoparkının yetersiz kalması, akşam saatlerinde park içerisindeki köpek sayısının artması ve özellikle yabancı turistler için alan tanıtımının yetersiz olmasıdır (Görsel 10).

Rekreasyon alanlarının fiziksel, çevresel ve konumsal farklılıklarından kaynaklı, ziyaretçilerin amaçları ile ilişkili olarak olumlu ve olumsuz görüşlerde farklılaşmalar görölmektedir.

Rekreasyon alanı	Ziyaretçilerin alanlarla ilgili yaptıkları şikâyetler
Asarkaya K.O.	Aşırı kalabalık olması
	Kent ormanına giden yolların bozuk olması
	Yol çalışmaları nedeni ile havaya toz kalkması
	Çevre düzenlemelerinin yeterli olmaması
	Piknik masalarının alan içerisinde homojen dağılmaması
	Tuvaletlerin temizlik yönünden zayıf olması
Yoroz K.O.	Yönlendirme bakımından eksik olması
	Zirveye çıkan basamakların yıpranmış ve bakımsız durumda olması
	Zirvedeki seyir alanının oldukça dar olması
	Zirvede bulunan ahşap seyir platformunun çürümüş durumda olması
	Mevcut işletmenin her zaman hizmet vermemesi
	Zirveye çıkan yol üzerinde çok fazla çöp bulunması



Çınarsuyu T.P.	Zirveye çıkan yol üzerinde kaygan bölümlerin bulunması
	Zirvede güvenli bir cam teras benzeri yapının bulunmaması
	Park yönetimi ile rezervasyon amacıyla iletişim kurulamaması
	Tabiat parkı personelinin ilgisiz davranması
	Alanda çok sayıda başıboş köpeğin bulunması
	Tuvalet ve duşların temizliğinin yeterli olmaması
	Yakın çevrede alışveriş yapılabilecek bir marketin bulunmaması
	Parkın kumsal bölümünde plastik atıkların bulunması
	Soyunma kabinlerinin yeterince temiz olmaması
	Karavanlar için temiz su ve atık su konusunda problemler yaşanması
	Bazı dönemlerde denizin dalgalı ve bulanık olması
	Girişin ücretli olmasına rağmen temizlik konusunda sorunların bulunması
Ulugöl T.P.	Yol yapımı çalışmaları nedeniyle ulaşımın oldukça zor olması
	Gölün bazı kısımlarında ambalaj, izmarit gibi çöplerin bulunması
	Özellikle hafta sonu oldukça kalabalık olması
	Piknik masalarından bazılarının kırık olması
	Tuvaletlerin temizliğine yeterince dikkat edilmemesi
	Yoğun ziyaret dönemlerinde otoparkın yetersiz kalması
	Akşam saatlerinde park içerisindeki köpek sayısının artması
Özellikle yabancı turistler için tanıtımın yeterli düzeyde olmaması	

Görsel 10. Ziyaretçilerin rekreasyon alanları ile ilgili yaptıkları şikâyet içerikli yorumlar

Sonuç ve Öneriler

Sosyal medya platformlarında gerçekleşen paylaşım, yorum ve beğeni gibi etkileşimlerin oranlarına bakıldığında; Ulugöl Tabiat Parkı'nın sosyal medya popüleritesinin diğer alanlara göre daha fazla olduğu sonucu ortaya çıkmaktadır. Tabiat parkında göl ve bitki örtüsünün bütünlük oluşturduğu çok sayıda fotoğraf paylaşılmıştır. Sosyal medyadaki bilinirliği anlamında ikinci sırada gelen rekreasyon alanı Yoroz Kent Ormanı'dır. Kent ormanı sınırları içinde bulunan ve yaklaşık 835 metre rakımlı zirve, ziyaretçilere panoramik bir manzara sunduğundan, özellikle ilkbahar ve yaz aylarında yoğun talep görmektedir. Bu alanda çekilen fotoğrafların büyük çoğunluğu panoramik manzara içerikli fotoğraflardır. Sosyal medya etkileşimlerine göre, dört rekreasyon alanı içerisinde en az bilineni ise Çınarsuyu Tabiat Parkı'dır. Bu durumun temel sebebi olarak; tanıtım eksikliği, tabiat parkının Ordu kent merkezine uzak olması ve bunun sonucunda daha kısıtlı bir kitleye hitap etmesi gösterilebilir. Ayrıca kent merkezi ve çevresinde; denize girme, piknik yapma gibi etkinliklerin gerçekleştirilebileceği pek çok alternatif noktanın bulunması ve ulaşım mesafesinin fazla olması Çınarsuyu Tabiat Parkı'nı dezavantajlı bir konuma getirmektedir.

Ulugöl Tabiat Parkı'nda diğer üç rekreasyon alanının aksine Kasım ayında önemli düzeyde bir ziyaret söz konusudur. Bu durumun oluşmasında, özellikle Kasım ayının ortalarından itibaren bitki örtüsündeki belirginleşen sonbahar renklenmesinin etkili olduğu düşünülmektedir. Tabiat parkındaki renklenmeyi görmek amacıyla, neredeyse yaz dönemindeki kadar ziyaretçi buraya gelmektedir. Ziyaretçilere görsel bir şölen sunan sonbahar renklenmesinin fon oluşturduğu, çok sayıda fotoğrafın sosyal medya platformlarında paylaşılması bu olguyu desteklemektedir. Dört rekreasyon alanında da yaz kullanımında diğer aylara göre önemli artışlar bulunmaktadır. Türkiye'nin farklı şehirlerindeki rekreasyon alanlarında yapılan çalışmalarda da benzer sonuçlara ulaşılmıştır (Tolunay vd., 2004; Onsekiz ve Emür, 2008; Kurdoğlu ve Düzgüneş, 2011; Akyol ve Akbulut, 2017).

Yapılan bu çalışma; çeşitli statülerde rekreasyon alanlarındaki ziyaretçi tercihlerinin belirlenmesinde sosyal medya verilerinin, anket, yerinde gözlem gibi geleneksel veri toplama yöntemlerine bir alternatif olarak kullanılabilirliğini göstermiştir. Ancak bu yöntem, bazı yönlerden anket ve bire bir ziyaretçi görüşmelerinde elde edilebilecek kadar detaylı veriler sağlamamaktadır. Örneğin; ziyaretçilerin geldiği şehirler, ziyaret sıklığı, meslek, eğitim durumu, medeni hal, ulaşım tercih edilen yöntem, aylık gelir gibi değişkenler paylaşımlarda belirtilmediği sürece bilinmemektedir. Bu anlamda klasik veri toplama yöntemleri ile birlikte kullanıldığında çok daha tamamlayıcı ve tatmin edici sonuçlar ortaya çıkacağı düşünülmektedir.

Nicel araştırmalarda, araştırmanın yapıldığı dönemdeki gelişmeler ve toplumsal hayatta yaşanan değişimlerin, araştırmanın yöntemi ve çıktıları üzerinde önemli etkileri bulunmaktadır. Bu çalışma, dünyada “pandemi” olarak nitelendirilen bir sürecin yaşandığı ve yüz yüze iletişimlerin zorlaştığı bir dönemde yürütülmüştür. Klasik yöntemlere göre nispeten daha yeni olan bir yöntemin uygulandığı bu çalışmanın, literatüre önemli katkılar sunacağı düşünülmektedir. Ayrıca çalışma sonuçlarının, değerlendirilen rekreasyon alanlarını yöneten ve denetleyen kurumlara, ziyaretçilerin tercih ve beklentileri hakkında önemli bilgiler vereceği kanaatindeyiz. Böylece ilgili kurumlar tarafından rekreasyon alanlarında yapılacak iyileştirmeler ile ziyaretçilerin alandan memnuniyet düzeyleri artacak ve ziyaretçilere koruma-kullanma dengesi içerisinde sürdürülebilir bir rekreasyon olanağı sağlanabilecektir.

Yazar Katkıları

Çalışmaya; Yazar 1: % 50, Yazar 2: % 50 oranında katkı sağlamıştır.

Kaynakça

- Akten, S., Gül, A. ve Akten, M. (2012). Korunan Doğal Alanlarda Kullanılabilecek Ziyaretçi Yönetim Modelleri ve Karşılaştırılması. *SDÜ Orman Fakültesi Dergisi*, (13), 57-65.
- Akyol, A. ve Akbulut, E. (2017). Korunan Alanların Planlanması ve Etkin Yönetiminde Ziyaretçi Özellikleri ve Algılarının Önemi: Kurşunlu Şelalesi Tabiat Parkı Örneği. *Türkiye Ormancılık Dergisi*, 18(3), 197-206.
- Arat, T. ve Dursun, G. (2016). Seyahat ve Konaklama Tercihi Açısından Sosyal Paylaşım Sitelerinin Kullanımı. *Selçuk Üniversitesi Sosyal Bilimler Meslek Yüksek Okulu Dergisi*, (19), 111-128.
- Arslan, E.S. ve Örucü, Ö.K. (2020). Kültürel Ekosistem Hizmetlerinin Sosyal Medya Fotoğrafları Kullanılarak Modellenmesi: Eskişehir Örneği. *Türkiye Ormancılık Dergisi*, 21(1), 94-105.
- Clark, R. ve Stankey, G. (1979). *The Recreation Opportunity Spectrum: A Framework for Planning, Management and Research*. Washington DC: US Department of Agriculture and Forest Service.
- Figuroa-Alfaro, R.W. ve Tang, Z. (2017). Evaluating The Aesthetic Value of Cultural Ecosystem Services by Mapping Geo-Tagged Photographs from Social Media Data on Panoramio and Flickr. *Journal of Environmental Planning and Management*, 60(2), 266-281.
- Ghermandi, A., Camacho-Valdez, V. ve Trejo-Espinosa, H. (2020). Social Media-Based Analysis Of Cultural Ecosystem Services and Heritage Tourism in A Coastal Region of Mexico. *Tourism Management*, (77), 104002.
- Göktaş, T.H. ve Kurkut, G. (2016). Korunan Alanlarda Sürdürülebilir Ziyaretçi Yönetimi: Stratejiler ve Araçların İncelenmesi. *Journal of Bartın Faculty of Forestry*, 18(1), 118-131.
- Hausmann, A., Toivonen, T., Slotow, R., Tenkanen, H., Moilanen, A., Heikinheimo, V. ve Di Minin, E. (2018). Social Media Data Can Be Used to Understand Tourists' Preferences for Nature-Based Experiences in Protected Areas. *A Journal of The Society for Conservation Biology*. 11(1), E12343.
- Heikinheimo, V., Minin, E.D., Tenkanen, H., Hausmann, A., Erkkonen, J. ve Toivonen, T. (2017). User-Generated Geographic Information for Visitor Monitoring in A National Park: A Comparison of Social Media Data and Visitor Survey. *ISPRS International Journal of Geo-information*, 6(3), 85.



- Kurdoğlu, O. ve Düzgüneş, E. (2011). Artvin Kent Ormanının Rekreasyon Olanakları ve Kullanıcı Tercihlerinin İrdelenmesi. *Artvin Çoruh Üniversitesi Orman Fakültesi Dergisi*, 12(2), 199-210.
- Lee, E., Lee, J. A., Moon, J. H. ve Sung, Y. (2015). Pictures Speak Louder Than Words: Motivations for Using Instagram. *Cyberpsychology, Behavior, And Social Networking*, 18(9), 552-556.
- Mancini, F., Coghill, G.M. ve Lusseau, D. (2018). Using Social Media to Quantify Spatial and Temporal Dynamics of Nature-based Recreational Activities. *Plos One*, 13(7), E0200565.
- Onsekiz, D. ve Emür, S.H. (2008). Kent Parklarında Kullanıcı Tercihleri ve Değerlendirme Ölçütlerinin Belirlenmesi. *Erciyes Üniversitesi Sosyal Bilimler Enstitüsü Dergisi*, 1(24), 69-105.
- Öztürk, S., Kadak, M.K., Ayvadoğlu, S., Saat, A., Kütahyalı, E.Ö. ve Köleoğlu, Ö. (2019). Korunan Alan Kaynak Değerlerine İlişkin Ziyaretçi Tercihlerinin Sosyal Medya Verileri Kullanılarak Belirlenmesi. *Karabük Üniversitesi Sosyal Bilimler Enstitüsü Dergisi*, 9(2), 685-695.
- Richards, D.R. ve Friess, D.A. (2015). A Rapid Indicator of Cultural Ecosystem Service Usage At A Fine Spatial Scale: Content Analysis of Social Media Photographs. *Ecological Indicators*, (53), 187-195.
- Richards, D.R. ve Tunçer, B. (2018). Using Image Recognition to Automate Assessment of Cultural Ecosystem Services from Social Media Photographs. *Ecosystem Services*, (31,) 318-325.
- Sinclair, M., Mayer, M., Woltering, M. ve Ghermandi, A. (2020). Using Social Media to Estimate Visitor Provenance and Patterns of Recreation in Germany's National Parks. *Journal Of Environmental Management*, (263), 110418.
- Stankey, G.H., Cole, D.N., Lucas, R.C., Petersen, M. E. ve Frissell, S.S. (1985). *The Limits of Acceptable Change (LAC) System For Wilderness Planning*. Ogden: Forest Service.
- Tenkanen, H., Di Minin, E., Heikinheimo, V., Hausmann, A., Herbst, M., Kajala, L. ve Toivonen, T. (2017). Instagram, Flickr, or Twitter: Assessing The Usability of Social Media Data for Visitor Monitoring in Protected Areas. *Scientific Reports*, 7(1), 1-11.
- Toivonen, T., Heikinheimo, V., Fink, C., Hausmann, A., Hiiippala, T., Järv, O., Tenkanen, H. ve Di Minin, E. (2019). Social Media Data for Conservation Science: A Methodological Overview. *Biological Conservation*, (233), 298-315.
- Tolunay, A., Alkan, H. ve Korkmaz, M. (2004). Isparta Tarihi Ayazmana Mesireliği'nin Açık hava Rekreasyonu Açısından Kullanıcı Özellikleri. *Süleyman Demirel Üniversitesi Fen Bilimleri Enstitüsü Dergisi*, 8(1), 59-70.
- TÜİK (2021). *Türkiye İstatistik Kurumu*. Erişim adresi <http://www.tuik.gov.tr>.
- Walden-Schreiner, C., Leung, Y.F. ve Tateosian, L. (2018). Digital Footprints: Incorporating Crowdsourced Geographic Information for Protected Area Management. *Applied Geography*, (90), 44-54.
- Wang, Y. (2015). Incorporating Social Media in Public Relations: A Synthesis of Social Media-related Public Relations Research. *Public Relations Journal*, 9(3), 1-14.

We Are Social (2021). *Digital 2020: Turkey Report*. Erişim adresi <https://datareportal.com/reports/digital-2020-turkey>.

Zhang, Z., Chen, R.J., ve Han, L.D. (2019). Strategic Sustainable Development Through the Lenses of Tourists' Preferences: A Geotagged Photo Approach. *Journal of Sustainable Development*, 12(3), 12-21.

Extended Abstract

People living in the cities devote their free time to various recreational activities in order to eliminate the stress caused by the difficult urban life and to break monotony. With the increasing urban population, many more people need quality recreational activities that meet their expectations. For this reason, the demand for areas that offer a wide variety of recreational opportunities such as protected areas are increasing every day. As a result of intensive and unplanned recreation activities, the satisfaction level of the visitors from the recreation areas decreases. It is necessary to analyze the expectations of visitors in areas such as national parks, nature parks and urban forests that are managed with a delicate conservation-usage balance. The time spent on social media today constitutes an important part of people's daily life. Social media is a very large data source where various information on every subject is shared in addition to its communication and socialization functions. Although many traditional methods are followed for determining visitor preferences in recreation areas, using social media data for this purpose is a fairly new phenomenon. Geo-tagged photos and comments shared on social media provide important information about visitors' preferences.

The main purpose of the study is to determine of visitor preferences and trends in the recreation areas of Ordu in the light of social media data. The source of social media data is Facebook, Instagram, Google Maps and Foursquare contents. For the purpose of the study, four recreation areas were selected, two of which are urban forests and two of which have the status of nature parks. Then, 8,205 photos and 2,646 comments shared by specifying the location since 2012 have been evaluated. The popularity of recreation areas on social media platforms, temporal preferences in visiting recreation areas, photo shooting preferences, the prominent elements in the shared photographs, and the likes and complaints of the visitors about the areas have been revealed.

Considering the rates of interactions such as sharing, commenting, and liking on social media platforms; The result is that the social media popularity of Ulugöl Nature Park is higher than other areas. Numerous photographs were shared in the nature park, in which the lake and vegetation form an integrity. The second recreation area in terms of its awareness in social media is Yoroz Urban Forest. Located within the boundaries of the city forest and at an altitude of about 835 meters, the summit is in high demand especially in the spring and summer months, as it offers a panoramic view to the visitors. Most of the photographs taken in this area are panoramic views. According to social media interactions, the least known of the four recreation areas is Çınarsuyu Nature Park. As the main reason for this situation; lack of publicity, the fact that the nature park is far from Ordu city center and as a result, it appeals to a more limited audience. In addition, in the city center and its surroundings; Çınarsuyu Nature Park is in a disadvantageous position due to the fact that there are many alternative points where activities such as swimming and picnics can be held, and the distance of transportation is long.

The most prominent elements in the photographs taken in Asarkaya Urban Forest are panoramic view (29.1%), various activities (28.7%) and vegetation (21.7%). In Yoroz Urban Forest, as in Asarkaya, the rate of photographs with panoramic scenery is quite high (61.3%). This is followed by photographs containing vegetation (20.3%) and buildings-facilities (7.7%). In the photographs taken in Çınarsuyu Nature Park, the rate of photographs in which the sea stands out is the highest with 31.8%. However, the rate of photos that include various activities is 22.7%. The rate of photographs in which the water surface and vegetation stand out together is the highest (38.2%) in the Ulugöl Nature Park. While Facebook interaction rate is highest in Asarkaya City Forest, Ulugöl Nature Park and Çınarsuyu Nature Park, Google Maps and Instagram interaction rates are higher in Yoroz City Forest compared to other social media platforms. Foursquare interaction rates are the lowest for all four recreation areas. As the Foursquare application is less popular than other platforms, the rate of interactions was found to be low accordingly.

This study has shown that social media data can be used as an alternative to traditional data collection methods such as surveys and on-site observations in determining the visitor preferences in recreational areas of various statuses. However, this method does not provide enough detailed data in some ways that can be obtained from



surveys and one-on-one visitor interviews. For example; the cities from which visitors come, frequency of visits, occupation, educational status, marital status, preferred method of transportation, monthly income cannot be known unless specified in the shares. In this sense, it is thought that when used together with classical data collection methods, much more complementary and satisfactory results will occur.

Social developments and changes experienced during the period of research have a significant impact on the method and outputs of the research. This study; it was conducted at a time when a process described as a "pandemic" was experienced and face-to-face communication was difficult. It is thought that this study, which uses a newer method compared to the classical methods, will make important contributions to the literature. In addition, we believe that the results of the study will provide important information about the preferences and expectations of the visitors to the institutions that manage and inspect the recreation areas evaluated. Thus, with the improvements to be made in the recreation areas by the relevant institutions, the satisfaction level of the visitors will increase and a sustainable recreation opportunity will be provided to the visitors in a balance of protection and use.

Kavak Tepecik Tümülüsü Üzerine Gözlemler¹

Observations on Kavak Tepecik Tumulus

Davut YİĞİTPAŞA²
Akın TEMÜR³

Araştırma Makalesi / Research Article
Geliş Tarihi / Received: 14. 04. 2021
Kabul Tarihi / Accepted: 14. 05. 2021
Doi: 10.48146/odusobiad.916029

Atıf / Citation: Yiğitpaşa, D., ve Temür, A., (2021). “Kavak Tepecik Tümülüsü Üzerine Gözlemler” *ODUSOBİAD*, 11(2), 451-466, doi: 10.48146/odusobiad.916029

Öz

Antikçağın mezar anıtlarından olan tümülüsler, gerek içindeki mezar odasının mimarisi ve gerekse mezar sahibine sunulan hediyeleriyle birlikte yapıldığı dönemin ve ait olduğu uygarlığın mimarisini ve sosyo ekonomik yapısını anlamamızı sağlayan önemli arkeolojik yapılardır. İçerisinde mezar sahiplerine sunulan değerli ölü armağanlarından dolayı, yapıldığı dönemden itibaren defineler gözde mekanlarına dönüşen bu yapıları, sağlam olarak ele geçirmek oldukça güçtür. Yüzey araştırmalarında tespiti yapılan tümülüslerin hepsinin kazısını yapmak mümkün değildir. Birçoğuna da ancak soyulduktan sonra müdahale edilebilmektedir. Çalışmaya konu olan Tepecik Tümülüsü de bunlardan biridir. Her ne kadar soyulmuş olsa da mimari formunu büyük ölçüde koruyabilmiştir. Samsun ve çevresinde çok sayıda tümülüsün bulunduğu düşünüldüğünde kazısı yapılabilen Tümülüs sayısı bir elin parmaklarını geçmemektedir. Bu kapsamda Tepecik Tümülüsü gerek mezar odasının mimari formu ve gerekse buluntularıyla bölgenin ölü gömme adetleri ve teknolojisi konusunda önemli bilgiler sunmaktadır. Hellenistik tümülüsleri; bir mezar odası ve ön oda olmak üzere iki bölümden oluşmaktadır ve bu odalara bir dromosla girilmektedir. Mezar odalarının üzeri kesme taştan yapılmış, beşik tonoz örtüyle kaplıdır. Dromos girişleri genelde doğu yönlüdür. Tümülüste bulunan seramikler düzleştirilmiş ağız kenarlı derin kaseler, kısa boyunlu çömlekler, monokrom ve polikrom boya bezemeli amorflardan oluşmaktadır. İnce çeperli, yüksek bir teknik ve artistik işçiliği olan “Nitelikli Mal” olarak adlandırabileceğimiz karakteristik özellikli parçalar üzerindeki pembe, krem, açık krem, kirli beyaz ve açık, pembemsi kahve hamurlu, hamurunun renginde astarlı ve iyi aklıdır. Bu kapların bir kısmı bezemeli bir kısmı ise bezemesizdir. Çanak-çömlek parçaları ile mimari birlikte bir bütün olarak değerlendirildiğinde, mezar yapısının MÖ 2. yüzyılda inşa edildiği düşünülmektedir.

Anahtar Kelimeler: Kavak Tepecik Tümülüsü, Oda Mezar, Karadeniz Arkeolojisi, Amisos, Hellenistik

Abstract

Tumuli, one of the grave monuments of antiquity, are important archaeological artifacts that enable us to understand the architecture and socio-economic structure of the period and civilization in which it was built, together with the architecture of the tomb chamber and the gifts presented to the tomb owner. It is very difficult to seize these structures, which have become favorite places of treasure hunters since the time they were built, due to the valuable gifts, presented to the grave owner. It is not possible to excavate all of the tumuli detected in the survey. Many of them can only be intervened after they are robbed. Tepecik Tumulus, which is the subject of the study, is one of them. Although it has been robbed, it has been able to preserve largely managed to maintain its architectural form. Considering that there are many tumuli in Samsun and its surroundings, the number of tumuli that can be excavated does not exceed the fingers of one hand. In this context, Tepecik Tumulus provides important information about the burial customs and technology of the region with both the architectural form of the burial chamber and the finding Hellenistic tumuli; it consists of two parts, a tomb chamber and an anterior chamber, and these rooms are entered by a dromo. The grave chambers are made of cutting stone and covered with a barrel vault cover. Dromos entrances are generally east oriented. The ceramics found in the tumulus consist of flattened rimmed deep

¹ Bilgi, belge, fotoğraf ve diğer dokümanlar üzerinde çalışma ve yayın izni veren Samsun Müzesi Müdür V. Uğur Terzioğlu Uzman Emine Yılmaz'a teşekkür ederiz.

² Sorumlu Yazar, Doç. Dr. Ondokuz Mayıs Üniversitesi, Fen-Edebiyat Fakültesi, Arkeoloji Bölümü, Samsun e-mail: davut.yigitpasa@omu.edu.tr ORCID No: 0000-0001-8821-5628

³ Doç. Dr. Ondokuz Mayıs Üniversitesi, Fen-Edebiyat Fakültesi, Arkeoloji Bölümü, Samsun. e-mail: akintemur@yahoo.com ORCID No: 0000-0001-9777-5256



bowls, short necked jars, monochrome and polychrome painted amorph Fine-walled, high technical and artistic workmanship, the characteristic pieces that we can call "Fine Ware" are pink, cream, light cream, off-white and light, pinkish brown paste, lined in the color of the paste and well burnished. Some of these pottery are decorated and some are undecorated. Considering the pottery and the architecture as a whole, it is thought that the tomb structure was built in the 2nd century BC.

Keywords: Kavak Tepecik Tumulus, Chamber Tomb, Black Sea Archeology, Amisos, Hellenistic

Giriş

Arkeoloji literatüründe kral, kraliçe veya soylu kişiler için yapılmış, içte bir mezar odası ve üzerine yığılan taş ve topraklardan oluşan yapay tepeciklere tümülüs adı verilmektedir (Tekçam, 2007: 236; Yücel, 2017: 163). Dış görünüşü çok değişmemekle birlikte kullanıldığı dönem ve uygarlığa göre mezar odası farklı malzeme ve şekillerde olabilen tümülüslere, ceset ile birlikte muhtelif eşya ve ölü hediyelerinin konması onları daha da önemli kılmaktadır (Ökse, 2005, 1). Tümülüsler, gerek dolgu katmanında gerekse mezar odalarında birçok yapısal unsura sahiptirler. Bunlar; krepis, dromos, ön avlu, sundurma, ön oda, asıl mezar odası ve üst örtü sisteminden oluşmaktadır (Yücel, 2017, 161). Friglerle Anadolu'ya geldiği kabul edilen tümülüslerin (Metin, 2014, 146), Friglerin (Phrygler) bir Trak kavmi olduğu tezi üzerinden değerlendirildiğinde (Mansel, 1995, 87-92) bu mezar anıtlarının kökenleri Trakya⁴ (Thrakia) Doğu Avrupa ve Makedonya'da aranmaktadır.⁵ Orta Tunç Çağı'nda soylular için tümülüs mezarların kullanıldığı bilinmektedir. Balkan tümülüslerinin Anadolu'daki Frig tümülüsleri ile benzeyen tarafları olmakla birlikte, mimari açıdan ayrılıkları da vardır. Balkan tümülüslerinde ahşap mezar odası yerine, etrafı taşlarla çevrilmiş üzeri levha taşlarla örtülü, dikdörtgen formu sandukalar kullanılmıştır. Birden fazla gömünün yapıldığı bu tümülüsler, iç dizaynda kurgan düzenlemesine sahip bu mezarların sahipleri, Transkafkasya kökenli olmalıdır. Güney Rusya ve sonrasında İskitlerle (Tsetschladze, 2005, 37-65; Tsetschladze, 2020, 55-92) bağlantılı olarak Orta Asya'da sıkça karşılaşılan kurganlar, tümülüs mezar geleneğinin öncüleri olup, buradan Anadolu'ya ve Balkanlar'a geçmiş olmalıdır. Ancak Anadolu'ya tam olarak ne şekilde geldikleri belirsizliğini korumaktadır (Young, 1981, 264).

İlk olarak MÖ 8. yüzyılın ortalarında Orta Anadolu'da ortaya çıkan bu mezar yapısının (Öztekin, 2006: 25; Avşar, 2016: 5), MÖ 7. yüzyılın sonlarında Lidyalılar Dönemi'nde Batı Anadolu'da, Greko-Pers Dönemi'nde Anadolu'nun farklı bölgelerinde, Hellenistik Döneme gelindiğinde ise, çok geniş bir coğrafyaya yayıldığı görülmektedir (Mansel, 1974, 181-189; Sevinç-Treister, 2003, 215-260; Şahin, 2009, 25-38; Yıldırım, 2010, 149-178; 2018, 1295-1319; Mert, Şahin, Altın, 2018, 203-254). Bu tümülüslere genel olarak bakıldığında; Friglerde; ahşaptan yapılmış, tek odalı dışa kapalı bir mezar odası görülürken (Erdoğan, 2007, 10-47; Avşar, 2016, 10-24), Lidya Tümülüslerinde bir veya üç odalı, dromoslu (koridor), taş duvarla çevirili bir mezar yapısı izlenir (Dinç, 1993, 108-283; Avşar, 2016, 25-37). Greko-Pers tümülüsleri ise, dromos, ön oda ve mezar odasından oluşan bir mezar yapısıyla karşımıza çıkar (Avşar, 2016, 65-82). Hellenistik dönemde bu mezar yapısına sunu odasının da eklendiği görülür (Kutsal Oda) (Öztekin, 2006, 25).

Genelde Karadeniz Bölgesi'ne özelde ise Samsun'daki tümülüslere baktığımızda; tümülüsler ve ölü gömme adetleriyle ilgili olarak, yapılan çalışmaların yeterli düzeyde olmadığı görülmektedir. Samsun ve ilçelerinde yüzü aşkın tümülüs tescillenmiş olmasına karşın çok azında kazı yapılabilmektedir. Bu tümülüslerin çoğu tahrip edilerek soyulmuş ve buluntuları çeşitli müzeler ile özel koleksiyonlara dağılmıştır (Atasoy, 1997, 51-52). Bölgede bulunan büyük tümülüslerden çok azında kazı yapılmıştır. Bu kazıların birçoğu ise defineciler tarafından yapılan tahribat sonrasında kurtarma kazısı şeklinde gerçekleştirilmiştir. Bu Tümülüslerden ilki Havza ilçesinde bulunan Lerdüğe Tümülüsü'dür. Söz konusu tümülüs Lerdüğe Köyü'nde tespit edilen beş tümülüsten biridir. "4 Numaralı Tümülüs" olarak kayıtlara geçmiş olan tümülüs; 16 m yüksekliğinde, 35 m çapında olup, dromos ve mezar odasından oluşmaktadır. Dromosun mezar odasına yakın kısmı ile mezar odası kesme taş tonoz örtüsüne sahiptir (Akok, 1948, 835-853). İkinci bir Tümülüs Bafra ilçesinde bulunan İkiztepe Tümülüsü'dür. İkiztepe Höyüğü'nde yürütülen kazılar sırasında tespit edilen Tümülüs; dromos, tonoz örtülü ön oda ve bir mezar odasından oluşmaktadır (Alkım-Alkım-Bilgi, 1988; Bilgi, 1999, 27-54; Bilgi vd., 2005,

⁴ Trakya'da çoğu Hellenistik Dönem'e tarihlenen 15.000 mezar tespit edilmiştir. Hoddinot, 1975: 28; Hoddinot, 1981: 119-126. Bölgede bulunan Tümülüsler ve buluntuları için bkz. Venedikov-Gerassimov, 1975: 53-63; Onurkan, 1988; Tsetschladze, 2005: 57-65; Yıldırım, 2008: 64-223.

⁵ Yunan ve Makedon taş ustalarının Trakya'da beşik tonozlu mezarların yapımında çalışmış olabileceği ifade edilmektedir. Bordman, 1994: 191.

392). Benzer özelliklere sahip iki Tümülüs İlkadım ilçesinde, Amisos kentinin nekropol alanı içinde bulunmaktadır. MÖ 3-2. yüzyıla tarihlenen ve Baruthane Tümülüsleri olarak adlandırılan tümülüslerden güneydeki 15 m. yüksekliğinde 40 m. çapında ve konglomera tabakasının oyulması ile oluşturulmuş iki odalı bir mezar yapısına sahipken, kuzeydeki 8 m. yüksekliğinde, 30 m. çapında olup, iç içe oluşturulmuş üç odadan oluşmaktadır (Atasoy-Endoğru-Dönmez, 2005, 153-165). Kazısı yapılan bir diğer tümülüs Canik ilçesinde bulunan Dondortepe Tümülüsü'dür. Baruthane Tümülüsleri'nde olduğu gibi konglomera tabakasının oyulmasıyla oluşturulan kuzeydoğu ve batıya bakan iki dromos, ön oda ve iki yanında defin nişi bulunan mezar odasından oluşmaktadır (Ünan, 2009, 1-28). MÖ 3. yüzyıla tarihlenen tümülüsün ön odasına, MS 1. yüzyılda batı yönüne ikinci bir dromos eklenerek mezar odasının tekrar kullanım gördüğü düşünülmektedir (Ünan, 2009, 7). Yine aynı ilçede bulunan Toptepe Tümülüsü de benzer şekilde dromoslu mezar odası ve tonozlu üst örtüsüyle aynı geleneği devam ettirmektedir.⁶ Benzer bir tümülüs Atakent ilçesinde tespit edilmiştir. Samsun Müze Müdürlüğü tarafından temizlik çalışması yapılan tümülüs, dromoslu bir mezar odası ve beşik tonozlu üst örtüsünün inşaa tekniğiyle Dondortepe Tümülüsü ile çok benzer özellikler gösterirken, dromosunun ana zemin üzerine, işlenmiş taşlarla oluşturulmuş olması bakımından, tortul kayaca oyularak yapılan Dondortepe Tümülüsü'nden ayrılmaktadır (Ünan, 2013, 14). Samsun'un Vezirköprü ilçesinde de çok sayıda tümülüs tespit edilmiştir (Temür-Yiğitpaşa, 2020a, 619-654; 2020b, 2865-2894). Ancak bu tümülüslerden yalnızca Ahmetbaba Tümülüsü'nde kazı çalışmaları yapılmış olup, oda kaçak kazı ihbarı sonrası gerçekleştirilmiştir. Dromoslu olarak yapılan tümülüsün mezar odası büyük ölçüde tahrip edildiği için planı hakkında yeterli bir bilgiye ulaşılmamaktadır. Ancak taş işçiliği ve yapı özelliklerinden Hellenistik Döneme tarihlenmiştir.⁷

Tepecik Tümülüsü

Çalışmaya konu olan Tepecik Tümülüsü⁸ Samsun İlinin Kavak İlçesine yaklaşık 2 km. mesafede, Kavak-Tepecik Mahallesi asfaltının kuzey yönünde yer almaktadır (**Görsel 1**). Yaklaşık 8-10 m. yüksekliğinde ve 20-30 m. çapındaki tümülüsün düz bir arazi üzerine konumlandığı çevresindeki arazi topografyasından anlaşılmaktadır⁹ (**Görsel 2**). Zamanla çevresi ve üzerinde oluşan bitki dokusu sebebiyle gözden uzak olmuş ve çok sayıda kaçak kazıya maruz kalmıştır.¹⁰ Tümülüs üzerinde yapılan ilk incelemelerde; tümülüsün dış toprak dolgusunda yasa dışı kazılarla derin çukurların oluştuğu ve mezar odasının tonozlu tavan örtüsünün tahrip edilerek çökertildiği tespit edilmiştir. Tümülüs mezar odasının herhangi bir soygun girişiminin önüne geçmek amacıyla tam tepe merkezinde olmayıp merkezden kuzey-doğu yönünde kaydırıldığı görülmektedir. Kurşun kenetlerle ve demir bağlantı çubuklarıyla birleştirilen kesme blok taşlardan inşa edilen Tümülüs, dromos, ön oda, mezar odası ve sunu odasından oluşmaktadır.¹¹ Tepecik Tümülüsü'nde gerçekleştirilen çalışmalarda ele geçen çanak-çömlek parçaları ile mimari birlikte bir bütün olarak değerlendirildiğinde, mezar yapısının MÖ 2. yüzyılda inşa edildiği düşünülmektedir. Tümülüs içinde farklı dönemlere ait herhangi bir buluntuya rastlanmamış olması, ikinci bir kullanım geçirmedeğini göstermesi açısından oldukça önemlidir. Bu noktada Tepecik Tümülüsü'nün gerek mimari formu ve gerekse buluntularıyla, bölgenin ölü gömme adetleri ve teknolojisi konusunda literatüre oldukça önemli bilgiler sunacağı aşikârdır.

Çalışmalara ilk olarak; durum değerlendirilmesi yapmak için tümülüsün kuzeydoğu eteğinden, yasa dışı kazılarla açılmış olup güney yönde ilerleyen ve tepe üst seviyesinden yaklaşık 6 m. derinlikte

⁶ Söz konusu tümülüste Samsun Müze Müdürlüğü tarafından bir kazı gerçekleştirilmiştir. Ancak kazıyla ilgili herhangi bir yayın yapılmamıştır.

⁷ Vezirköprü Asliye Ceza Mahkemesi Hakimliği 2017/129 Esas No'lu davada bilirkişilik yapılmış, tümülüs yerinde incelenmiş ve müze raporuna dava dosyasından ulaşılmıştır.

⁸ Söz konusu tümülüste Samsun Müze Müdürü Muhsin Endoğru Başkanlığında, Restoratör İlkay İvgin, Arkeolog Emine Yılmaz, Arkeoloji ve Sanat Tarihi Bölümü öğrencileri ile işçilerden oluşan bir ekip ile 06/08/2015-18/09/2015 tarihleri arasında bir kurtarma kazısı gerçekleştirilmiştir. Samsun Müze Müdürlüğü'nün 11/04/2018 Tarih ve 315728 Sayılı izni ile gerçekleştirilen bu çalışmada, arşivdeki bilgi, belge, çizim, rapor ve fotoğrafları kullanmamıza izin veren Müze Müdürü Muhsin Endoğru ve Emine Yılmaz'a ve projeyi destekleyen Ondokuz Mayıs Üniversitesi Proje Yönetim Ofisi'ne (PYO.FEN.1901.17.009) teşekkürü bir borç biliriz.

⁹ Tümülüsün batısında bir Hellenistik-Roma Dönemi yerleşmesinin ve nekropolünün tespit edilmiş olmasından bu yerleşmeyle ilişkili olabileceği kanaati oluşmaktadır

¹⁰ Tepecik Tümülüsü Samsun Kültür Varlıklarını Koruma Bölge Kurulu'nun 04/09/2015 Tarih ve 2890 Sayılı kararı ile I. Derece Arkeolojik Sit Alanı olarak tescil edilmiştir.

¹¹ Samsun Müze Müdürlüğü, Samsun İli, Kavak İlçesi, Tepecik Mahallesi Tümülüsü Kurtarma Kazısı Çalışması 05/10/2015 tarih ve 217 nolu raporu.



olan kaçak kazı tünelinden mezar odasına inilerek başlanmıştır. Mezar odasının giriş yönünün tespitinin ardından tümülüsün doğu eteğinden 2,80 m.'lik bir genişlikte, etek kısmından merkeze doğru 12 m. uzunluğunda bir dilim açılarak 8 m. derinliğindeki mezar odası girişine ulaşılmıştır.¹² Giriş yönü olan doğu bölümünün tepe seviyesinden zemin seviyesine kadar, balçık arasına yerleştirilmiş kaba işlenmiş büyük boyutlu taşlarla kaplanmış olduğu gözlemlendi. Taş dizisinin güneye doğru devam etmemesi tek kullanım için yapılmış olduğu anlaşılan mezar odası girişinin saklanması yanı sıra tümülüs dolgu toprağının doğu yöndeki eğime doğru akmasını engellemeyi amaçladığı anlaşılmaktadır. Dromos, ön oda, mezar odası ve sunu odası ile birlikte 10,5 m. uzunluğa sahip olan mezar odası, sert kayalardan elde edilmiş, bir yüzü düzeltilmiş blok taşlardan, içerisinde bitkisel fosil bulunduran tortul kayalıklı zemin üzerine inşa edilmiş olup doğu-batı yönünde uzanmaktadır (**Görsel 3**).

Dromos (A)

İç mekanlara geçişi sağlayan dromosa baktığımızda; koridor görevi yapan, doğu-batı doğrultusunda uzanan dikdörtgen formlu bir yapıya sahip olduğu görülmektedir. 6,30 m. uzunluğunda, 1,00 m. genişliğinde ve 1,50 m. yüksekliğindeki mekana, 1,10 m. genişliğinde ve 1,78 m. yüksekliğinde bir açıklıktan girilmektedir (**Görsel 4**). Açıklığı çevreleyen herhangi bir düzenlemeye yer verilmemiş olup balçık toprağına sıkıştırılmış, büyük boyutlu ve diğer mekanlara göre daha kaba yontulmuş taşlardan oluştuğu gözlenmektedir. Dromosun tavan bölümü sıkıştırılmış toprak ve kısmen de balçık aralarına yerleştirilmiş büyük boyutlu sal taşlarından oluşmaktadır. Dromosun ön oda girişine denk gelen kısmında, zemine taş döşenmek suretiyle belirginleştirilmeye çalışıldığı anlaşılmaktadır (**Görsel 5**). Kapı açıklığının yaklaşık 1,00 m. mesafesinde 1,10 x 0,9 m. ölçülerinde ve 1,40 m. derinliğinde bir kaçak kazı çukuru bulunmaktadır. Çukurun içerisinde bir adet büyük boyutlu taş bloğun bulunmasından, kaçak kazılar sırasında ana girişi kapatan büyük boyutlu taş bloğun bu alana düşürülmeye çalışıldığı anlaşılmaktadır. Duvarlarda ve zeminde tahribat mevcuttur.

Ön Oda (B)

Doğu-batı yönde uzanan dikdörtgen formlu mekana 0,63 m. x 1,05 m. ölçülerinde bir açıklıkla girilmekte olup kapıyı oluşturan lentonun tamamen silme profilli sövelerin ise, kısmen tahrip edildiği görülmektedir (**Görsel 6**). Kuzey-güney yönlü olarak yapılmış beşik tonozla örtülmüş mekana, 1,55x1,77 m. ölçülerinde ve 1,80 m. yüksekliğindedir (**Görsel 7**). Kesme taşların büyük bir kısmı yerinden sökülmüş olmakla birlikte, diğer odalara göre daha iyi korunmuş durumdadır. Kenar sekilerinin kısmen mevcudiyetinin korunduğu mekanda taban kaçak kazılarla büyük ölçüde tahrip edilmiş olup, açılan 1,05 m. derinliğindeki çukura iç mekanlardan sökülen blok taşlar yığılmıştır (**Görsel 8-9**). Söz konusu blok taşları birleştiren kurşun kenetlerin ise söküldüğü görülmektedir.

Mezar Odası (C)

Doğu-batı doğrultusunda uzanan mekanın girişine ait lento ve söveler tamamen tahrip edilmiş olup izlerden girişin yaklaşık 0,54x1,07 m. ölçülerinde olduğu anlaşılmaktadır (**Görsel 10-11**). 2,20x2,50 m.'lik ölçüsü ve 2,77 m. yüksekliğiyle yaklaşık kare bir plana sahip olana alana tümülüsün kuzeydoğu yamacından açılıp, güney yönde uzanan ortalama 3x3 m. ölçülere sahip dik eğimli bir tünelle ulaşılmış ve beşik tonoz örtü sistemine ait blok taşlar sökülmek suretiyle içeri girilmiştir. Kaçak kazılarla en fazla tahrip edilen mekanın beden duvarları büyük oranda korunurken, kuzey-güney yönlü olarak yapılmış olan beşik tonozlu örtüsü tamamen sökülmüş ve tümülüsün dolgu toprağıyla iç mekan kısmen dolmuştur. Mekanın batı duvarı önünde 1,10x2,50 m. ölçülerinde ve 1,05 m. derinliğinde bir kaçak kazı çukuru bulunmaktadır. Klineye ait ele geçen kalıntılardan orijinalinde iki adet büyük boyutlu taştan oluşturulduğu anlaşılmaktadır.¹³ Mezar odasında gerçekleştirilen bu çalışmalar sırasında; blok kesme taşları birbirine bağlayan demir kenet ve bağlantı çubukları ile

¹² Tümülüsün bütünlüğünü korumak adına ayrıca bir açma açılmadığından krepis duvarı olup olmadığı hakkında bilgi edinilememiştir. Ayrıca güney ve batı yüzeyindeki kaçak kazı çukurları kendi toprağı ile doldurularak doğal görüntüsüne kavuşturulmuştur.

¹³ Mekandaki toprak malzeme dışarı taşınarak restorasyonda kullanılmak üzere muhafaza altına alınırken, blok taşlar buldukları yerde korunmuştur.

aralara dökülen kurşun parçaları (**Görsel 14**), bitki fosilli tortul kayaç parçaları (**Görsel 15**), insan ve çeşitli hayvanlara ait kemik kalıntılarının yanı sıra kahverengi, devetüyü, siyah hamurlu seramiklerle, ince cidarlı kaliteli “Kızılırmak Havzası Kapları” (Zoroğlu, 1986, 459; 1987, 65; Dönmez, 2001, 94) veya “Kızılırmak Havzası Boyalı Kapları” (Zoroğlu, 1979, 345-354) gibi adlarla tanımlanan bitkisel ve bant boya bezekli çanak-çömlek parçaları (**Görsel 16-21**) ele geçmiştir. Bu tanımlama ile Orta Anadolu'nun Kızılırmak kavsi içinde kalan kısmı ile kuzeyde Kızılırmak-Yeşilirmak arasında kalan bölgede MÖ 3. yüzyılın başlarından Augustus döneminin sonuna kadar üretilen seramikler kastedilmektedir (Zoroğlu, 1986, 459). Söz konusu boya bezekli bu çanak çömlek parçaları, Orta Karadeniz Bölgesi'nde yapılan araştırmalarda sıkça görülmekte olup, Kırşehir, Çorum, Yozgat, Tokat, Sivas, Amasya ve Samsun illerini kapsayan geniş bir coğrafi alanda karşımıza çıkmaktadır (Dönmez, 2001, 94). Geç Demir Çağının geç evre sürecinin devamında, Kızılırmak kavisi içinde karşımıza çıkan bu seramikler, Demir Çağı gelenekleri ve yerel özelliklerini sürdürdükleri için “Kızılırmak Havzası Hellenistik Dönem Yerel Boya Bezekli Çanak-Çömleği” olarak da tanımlanmaktadır (Dönmez, 2001, 94). Bu seramiklerin en belirgin özelliği; Tepecik Tümülüs'ünde bulunan seramiklerde görüldüğü gibi, üzerlerinde bant bezemesi (Dönmez, 2003, 4) ile sarmaşık yaprağı motiflerinin sıkça kullanılmış olmasıdır. Bu yaprak bezemesi Hellenistik Dönem boyalı seramikleri için oldukça önemli bir tarihlendirme unsuru oluşturmaktadır. Bu kapların formlarına baktığımızda ise, çoğunlukla kenarı dışa uzantılı ve karnı dirsek yapan bir form yapısına sahip oldukları görülür. Tepecik Tümülüsü'nde bulunan seramikler de form ve bezeme özelliklerinden yola çıkıldığında MÖ 2. yüzyıla tarihlenmişlerdir.

Sunu Odası (D)

Odanın girişi açıklığı ve bu yöndeki duvarı büyük oranda sökülmüş durumdadır (**Görsel 12-13**). Doğu-batı yönde uzanan diğer odalardan farklı olarak, kuzey- güney doğrultuda uzanan mekan 0,93x240 m. ölçüleri ve 1,53 m. yüksekliğiyle dikdörtgen bir plana sahiptir.¹⁴ Diğer odalarda olduğu gibi yine kuzey-güney yönlü beşik tonozlu bir örtüye sahip olan mekanın, tonoz örtüsünün sadece güney bölümü korunmuş durumdadır. Odanın duvarlarının tamamına yakını sökülerek, toprak dolgu ile birleşmiş ve kuzey-güney yönde beden duvarı arkasına tüneller açılmıştır.¹⁵

Tartışma ve Sonuç

Samsun ve ilçelerinde çok sayıda Tümülüs tespit ve tescil edilmesine karşın, bunlardan çok azının kazısı yapılabilmektedir. Hellenistik ve Roma dönemlerine tarihlenen bu tümülüsler incelendiğinde genel olarak; bir mezar odası ve ön oda olmak üzere iki bölümden oluştukları ve bu odalara bir dromosla girildiği görülmektedir. Mezar odalarının üzeri kesme taştan yapılmış, beşik tonoz örtüyle kaplıdır. Hellenistik dönemden yoğun olarak karşımıza çıkan bu örtü sistemi, Roma ve Bizans Dönemlerinde de sıkça karşımıza çıkmaktadır. Bölgedeki kazısı yapılan tümülüslere baktığımızda; tamamen kesme taştan inşa edilen dromos ve mezar odasının, üzerinin taş ve topraktan oluşan suni bir tepecik şeklinde örtülmüş olduğu ya da yığma toprak altında yer alan mezar odasının, konglomera tortul kayaca oyularak yapıldığı görülmektedir (Akok, 1948, 835-853; Özsait, 2003, 273-284; Atasoy-Endoğru-Dönmez, 2005, 153-165; Ünan, 2009, 3-4; 2013, 394). Samsun'da Tepecik Tümülüsü'nde olduğu gibi kesme taşlarla dromosu, ön odası ve mezar odası inşa edilen Tümülüsler; Atakent, İkiztepe ve Lerdüğe Tümülüsleri'dir. Tümülüslerin yığma topraklarının ortalama taban çapları 20-30 m. arasında değişmektedir. Baruthane, Dondortepe, Lerdüğe Tümülüsleri'nde olduğu gibi, bazılarının mezar odaları sıvalıdır (Atasoy-Endoğru-Dönmez, 2005, 154; Ünan, 2009, 4). Baruthane ve İkiztepe Tümülüsleri Hellenistik Dönem'e; Lerdüğe, Toptepe ve Dondortepe Tümülüsü ise Hellenistik ve Roma Dönemlerine tarihlendirilmiştir. Samsun'daki tümülüsler genel olarak hâkim konumdaki tepeler üzerine inşa edilmişlerken Tepecik Tümülüsü'nün düz bir arazi üzerine konulduğu görülmektedir. Dromos girişleri genelde doğu yönüdür ancak, Dondortepe Tümülüsü'nde kuzeybatı yöne bakan ve sonradan eklendiği anlaşılan ikinci bir dromosa yer verilmiştir (Ünan, 2013, 394).

Tümülüste bulunan seramik malzemelerimizi genel olarak değerlendirecek olursak (**Görsel 20-21**); dik, dışa kalınlaştırılmış ve düzleştirilmiş ağız kenarlı derin kaseler, dışa çekik ağızlı, kısa boyunlu çömlekler (**Görsel 18**), monokrom ve polikrom boya bezemeli amorflardan oluşmaktadır. İnce

¹⁴ Odanın doğu-batı yönlü olmayışı ve içinde sekinin bulunmamasından sunu odası olduğu kanaatine ulaşılmıştır.

¹⁵ Bu mekanda bulunan blok ve moloz taşlar uygun alanlara dizilerek restorasyon çalışmalarında kullanılmak üzere muhafaza altına alınmıştır.



çeperli, yüksek bir teknik ve artistik işçiliği olan "Nitelikli Mal/Fine Ware" olarak adlandırabileceğimiz karakteristik özellikli parçalar üzerindeki pembe, krem, açık krem, kirli beyaz ve açık, pembemsi kahve hamurlu, hamurunun renginde astarlı ve iyi açkılıdır. Bu kapların bir kısmı bezemeli bir kısmı ise bezemesizdir. Yuvarlak omurgalı çanağın düzleştirilmiş ağız kenarı üzerine ve ağız içine koyu kahverengi renkte boya ile uygulanmış kalın band dizileri ve gövde üzerine siyah paralel bant bezeme yapılmıştır. Krem astar üzerine kırmızı, koyu kahverengi boya bezeme siyah ve kırmızı renkte paralel bantlar, yine krem astar üzerine siyah dallı kırmızı renkte yaprak motifleri işlenmiştir (**Görsel 16-17**). Yoğun tahribata maruz kaldığı, mezar odası mimarisinde kayıpların olduğu Tepecik Tümülüsü'nde gerçekleştirilen çalışmalarda ele geçen çanak-çömlek parçaları ile mimari birlikte bir bütün olarak değerlendirildiğinde, mezar yapısının MÖ 2. yüzyılda inşa edildiği düşünülmektedir. Tümülüs içinde farklı dönemlere ait herhangi bir buluntuya rastlanmamış olması, ikinci bir kullanım geçirmediğini göstermektedir. Bu kapsamda Tepecik Tümülüsü gerek mimari formu ve gerekse buluntularıyla bölgenin ölü gömme adetleri ve teknolojisi konusunda literatüre oldukça önemli bilgiler sunmaktadır. Tümülüslerin diğer arkeolojik kalıntılar gibi dünya kültürel mirasının önemli birer parçası olduğu aşikârdır. Onları sadece basit yığma tepeler olarak değerlendirmek doğru bir yaklaşım değildir. İnsanların bilinçlendirilerek tümülüslere zarar vermesi önlenmeli ve döneminin sosyo-ekonomik yapısını, mimarisini ve buluntularıyla sanatsal anlayışını yansıtan, tarihi vesika niteliğindeki tümülüslerin gelecek nesillere sağlam olarak ulaştırılmaları sağlanmalıdır.

Yazar Katkıları

Çalışmaya 1. yazar %50, 2. yazar %50 katkı sağlamıştır.

Kaynakça

- Akok, M. (1948). Samsun ili havza ilçesinin lerdüğe köyünde bulunan tümülüsler. *Belleten* XII(48), 835-853.
- Alkım, U. B., Alkım, H. ve Bilgi, Ö. (1988). *İkiztepe I*. Ankara: TTKY.
- Avşar, G. (2016). *Anadolu Tümülüslerinin Tipolojik Açından İncelenmesi*. (Yayımlanmamış Yüksek Lisans Tezi), Hitit Üniversitesi Sosyal Bilimler Enstitüsü, Çorum.
- Atasoy, (1997). *Amisos Karadeniz Kıyısında Bir Kent*. Samsun: Samoto Oto Yayını.
- Atasoy, , Endoğru, M., Dönmez, Ş. (2005). Samsun-Baruthane tümülüsleri kurtarma kazısı. *Anadolu Araştırmaları Dergisi*, XVIII(2), 153-165.
- Bilgi, Ö. (1999). İkiztepe in the late iron age. *Anatolian Studies*, 49, 4. Proceedings of the Fourth Anatolian Iron Ages Colloquium Held at Mersin, 19-23 May 1997, 27-54.
- Bilgi, Ö., Atasoy, Ş. Dönmez, L. Summerer (2005). Samsun (Amisos) bölgesinin kültürel gelişimi projesi. *Belleten*, 68(252), 387-402.
- Boardman, J. (1994). *The Diffusion of Classical Art in Antiquity*. London: Princeton University Pre
- Dinç, R. (1993). *Lydia Tümülüsleri*. (Yayımlanmamış Doktora Tezi), Ege Üniversitesi Sosyal Bilimler Enstitüsü, İzmir.
- Dönmez, Ş. (2001). Amasya müzesinden boya bezekli iki çanak ışığında kızılırmak kavsi geç demir ve helenistik çağları çanak-çömleğine yeni bir bakış. *TÜBA-AR*, 4, 89-99.
- Dönmez, Ş. (2003). Yeni bulguların ışığında orta karadeniz bölgesi demir çağı çanak-çömleğine bir bakış. *Anadolu/Anatolia*, 24, 1-17.
- Erdoğan, (2007). *Gordion Tümülüsleri Işığında Frigler'de Oda Mezarlara Ölü Gömme Gelenekleri*. (Yayımlanmamış Yüksek Lisans Tezi), Sosyal Bilimler Enstitüsü, Konya.
- Hoddinott R. F. (1975). *Bulgaria in Antiquity. An Archaeological Introduction*. London: Ernest Benn Limited.
- Hoddinott R. F. (1981). *The Thracian (Ancient Peoples & Places, 98)*. London: Thames and Hudson.

- Mansel, A. M. (1974). Gemlik tümülüs mezarı. *Belleten*, 38(150), 181-189.
- Mansel, A. M. (1995). *Ege ve Yunan Tarihi*. Ankara: TTKY.
- Mert, İ. H., Şahin, R., Altın, A. A. (2018). Prusa ad olympum'dan (Bursa) bir oda mezar. *International Journal of Social Inquiry*, 11(1), 203-254
- Metin M. (2014). 2012 Yılı Akyurt- Kalaba tümülüsleri kurtarma kazısı. *Anadolu/Anatolia*, 40, 145-178.
- Onurkan, (1988). *Doğu Trakya Tümülüsleri Maden Eserleri*. Ankara: TTKY.
- Ökse, A.T. (2005). Eski çağdan günümüze ölü gömme ve anma gelenekleri. *Türk Arkeoloji ve Etnografya Dergisi*, 5, 1-8.
- Özgüç, T. (1948). Samsun hafriyatının 1941-1942 neticeleri. III. *Türk Tarih Kongresi*, 393-419.
- Özsait, M. (2003). 2002 yılı samsun-amasya yüzey araştırmalarının ilk sonuçları. *Araştırma Sonuçları Toplantısı*, 21(2), 273-284.
- Öztekin, İ. E. (2006). *MÖ 1. Binde Anadolu'da Tümülüs Geleneğinin Kronolojik Gelişimi ve Coğrafi Yayılımı*. (Yayımlanmamış Yüksek lisans Tezi), Hacettepe Üniversitesi Sosyal Bilimler Enstitüsü, Ankara.
- Sevinç, N., Treister, M. (2003). Metalwork from the dardanos tumulu *Studia Troica*, 13, 215-260.
- Şahin, M. (2009). Görükle mezarı kurtarma kazısı 2006 yılı sonuç raporu. *Kazı Sonuçları Toplantısı*, 30(4), 25-38.
- Tekçam, T. (2007). *Arkeoloji Sözlüğü*. İstanbul: Alfa Yayınları.
- Temür, A., Yiğitpaşa, D. (2020a). Neoklaudiopolis antik kenti ve territoryumu 2018 yüzey araştırması ve envanter çalışmaları. *History Studies*, 12(2), 619-654.
- Temür, A., Yiğitpaşa, D. (2020b). Neoklaudiopolis antik kenti ve territoryumu 2019 yüzey araştırması ve envanter çalışmaları. *History Studies*, 12(6), 2865-2894.
- Tsetskhladze, G. R. (2005). *Karadeniz'in Tarih ve Arkeoloji Üzerine*. (Yay. Haz. Atasoy), İstanbul: Ege Yayınları.
- Tsetskhladze, G. R. (2020). Who built the scythian and thracian royal and elite tombs? *Oxford Journal of Archaeology*, 17(1), 55-92.
- Ünan, (2009). Samsun/Dondortepe (hacı ismail) tümülüsü. *Masrop E-Dergi*, 4, 1-28.
- Ünan, (2013). Tunç çağı'ndan roma dönemi'ne, amisos ve çevresinde yer alan mezar tipleri ve ölü gömme adetleri üzerine genel bir değerlendirme. *Güneş Karadeniz'den Doğar Sümer Atasoy'a Armağan Yazılar*, (Ed. Ş. Dönmez), 387-414.
- Venedikov, I., Gerassimov, T. (1975). *Thracian Art Treasure* Sofia: Bulgarski Houdozhnik Publishing House.
- Yıldırım, Ş. (2008). *Doğu Trakya'da Mezar Tepelerinin Ortaya Çıkışı ve Gelişimi*. (Yayımlanmamış Doktora Tezi), Ankara Üniversitesi Sosyal Bilimler Enstitüsü, Ankara.
- Yıldırım, Ş. (2010). Askertepe tümülüsü. *Anadolu/Anatolia*, 36, 149-178.
- Yıldırım, Ş. (2018). Gökbel köyü hamas kırını tümülüsü. *Hitit Üniversitesi Sosyal Bilimler Enstitüsü Dergisi, ANARSAN Sempozyumu Özel Sayısı*, 11(2), 1295-1319.
- Young, R. (1981). *Three Great Early Tumuli*. Philadelphia: University of Pennsylvania.
- Yücel Ç. (2017). Malatya tümülüsleri hakkında bir değerlendirme. *İnönü Üniversitesi, Uluslararası Sosyal Bilimler Dergisi*, 6(1), 161-174.
- Zoroğlu, L. (1979). Eskiypar'da bulunan kızılırmak havzası (galat denilen) boyalı seramikleri. *VIII. Türk Tarih Kongresi*, I. Cilt, Ankara, 239-252



Zoroğlu, L. (1986). Kızılırmak havzası kaplarının biçim ve süs gelişimine örnekler. *IX. Türk Tarih Kongresi*, I. Cilt, Ankara, 459-472.

Zoroğlu, L. (1987). Kızılırmak havzası kapları. *Anadolu Demir Çağları Sempozyumu*, 24-27 Nisan 1984 (Ed. A. Çilingiroğlu), İzmir, 65-69.

Extended Abstract

Tepecik Tumulus, which is the subject of the study, is about 2 km far from Samsun Province's Kavak District, is located in the north of the asphalt of Kavak-Tepecik District. The tumulus is about 8-10 m. in height and 20-30 m. in diameter and it is understood from the topography of the surrounding land that it is located on a flat land. Over time, it was out of sight due to its surroundings and the plant tissue formed on it, and it was exposed to many illicit digging. In the first examinations of the tumulus; illegal excavations created deep pits in the outer earth fill of the tumulus, and the vaulted ceiling covering of the burial chamber was destroyed and collapsed. It is seen that the burial chamber of the tumulus was not at the center of the hill, but was shifted from the center to the north-east direction in order to prevent any robbery attempt. The Tumulus, which was built of cut block stones joined with lead clamps and iron connecting rods, consists of a dromos, anterior chamber, a tomb chamber and a presentation room. First to the studies; to evaluate the situation, the burial chamber was reached from the illegal excavation tunnel, which runs south from the northeast skirt of the tumulus and is approximately 6 m deep from the top of the hill. After the spotting the entrance direction of the grave chamber, the entrance to the burial chamber with a depth of 8 m was reached by opening a 2.80 m wide slice from the eastern skirt of the tumulus, 12 m long from the skirt to the center. It is understood that the row of stones does not reach to the south and aims to hide the entrance of the tomb chamber, which is understood to be for a single use, as well as preventing the tumulus filling soil from flowing towards the slope in the east. The tomb chamber, dromos, anterior chamber, burial chamber and presentation room are in total 10.5 m long. It was built on a rocky ground containing vegetable fossils, and extends in the east-west direction.

When we look at the dromos (A) that provides the transition to interior spaces; It is seen that it has a rectangular structure that functions as a corridor and extends in the east-west direction. The venue is 6,30 m. long, 1.00 m. wide and 1.50 m. in height. This place is entered from somewhere 1,10 m. wide and 1.78 m. in height. The ceiling of the dromos consists of compacted soil and partially large raft stones placed between mud. It is understood that the part of the dromos, which intersects with the entrance to the anterior room, was tried to be made clear by laying stones on the floor.

Front Room (B) is 0.63 m. by 1.05 m. It is observed that the lintel forming the door has been completely destroyed and the jambs with a wiping profile have been partially destroyed. Covered with a barrel vault built in a north-south direction, the room is 1.55 by 1.77 m. and 1,80 m. in height. It is seen that the lead clamps connecting the block stones in question have been removed.

The Grave Room (C), the lintel and jambs belonging to the entrance of the room extending in the east-west direction have been completely destroyed. The area measures approximately square plan with its 2.20x2.50 m. and 2.77 m. in height. This area is accessed by a steeply inclined tunnel with an average dimension of 3x3 m, opening from the northeast slope of the tumulus and extending in the south direction. This area is accessed by a steeply inclined tunnel with an average dimension of 3x3 m extending in the south direction, opening from the northeast slope of the tumulus. The barrel-vaulted cover, which was built in a north-south direction, has been completely removed.

During these studies carried out in the burial chamber; we were found iron clamps and connecting rods connecting the block cut stones and lead fragments cast in between, fragments of plant fossil sedimentary rock, bone remains from human and various animals, as well as brown, buff paste ceramics, thin-walled, herbal and band-paint decorated Hellenistic period (II. Century B.C.) pottery piece

The entrance opening of the Presentation Room (D) and the wall in this direction have been mostly removed. Unlike the other rooms extending in the east-west direction, the room extending in the north-south direction has a rectangular plan of 0.93x2.40x1.53 m. As in the other rooms, it has a north-south direction barrel-vaulted cover.

When we look at the tumuli excavated in the region; It is seen that the dromos and the tomb chamber, which was built entirely from cut stones, were covered in the form of an artificial hill made of stone and soil, or the burial chamber, which is under the piled soil, was carved into conglomerate sedimentary rock. Tumuli's dromos, anterior chamber and burial chamber were built with cutting stones, as in the Tepecik Tumulus in Samsun; Atakent, İkiztepe and Lerdüğü Tumuli. While the tumuli in Samsun are generally built on dominant hills, it is seen that the Tepecik Tumulus is located on a flat land.

Katalog*

Levha 1 (1-12)

- 1- Oldukça kaba işlenmiş taş kap, ağız çapı 8 cm.
- 2- Derin çanak, ağız çapı 10 cm., kahverengi (5 YR 6/6) hamurlu, beyazımsı krem (7.5 YR 8/2) renginde astarlı, ince kum ve az kireç katkı, iyi pişirilmiş, açık, çark yapımı.
- 3- Çömlek, ağız çapı 10,5 cm., kahverengi (5 YR 5/6) hamurlu, krem (7.5 YR 8/4) renginde astarlı, ince kum ve az kireç katkı, iyi pişirilmiş, açık, çark yapımı, bezeme siyah (5 YR 2.5/1) ve koyu kahverengi (2.5 YR 5/6).
- 4- Çömlek, ağız çapı 14 cm., kahverengi (5 YR 5/6) hamurlu, astarı dökülmüş, orta kum ve kireç katkı, iyi pişirilmiş, açık, çark yapımı.
- 5- Çömlek, ağız çapı 14 cm., kahverengi (5 YR 6/6) hamurlu, hamurunun renginde astarlı, orta kum ve kireç katkı, kötü pişirilmiş, açık, çark yapımı.
- 6- Gövde parçası, kahverengi (5 YR 5/6) hamurlu, beyazımsı krem (7.5 YR 8/2) renginde astarlı, ince kum katkı, iyi pişirilmiş, açık, çark yapımı, siyah (5 YR 2.5/1) ve koyu kahverengi (2.5 YR 5/6).
- 7- Gövde parçası, kahverengi (5 YR 5/6) hamurlu, pembemsi krem () renginde astarlı, ince kum katkı, iyi pişirilmiş, açık, çark yapımı, bezeme siyah (5 YR 2.5/1) ve kahvemsî kırmızı (2.5 YR 4/4).
- 8- Gövde parçası, kahverengi (5 YR 5/6) hamurlu, krem () renginde astarlı, ince kum katkı, iyi pişirilmiş, açık, çark yapımı, bezeme bezeme siyah (5 YR 3/1) ve kırmızımsî kahverengi (2.5 YR 5/8).
- 9- Gövde parçası, kahverengi (5 YR 5/6) hamurlu, hamurunun renginde astarlı, ince kum katkı, iyi pişirilmiş, açık, çark yapımı, bezeme koyu kahverengi (2.5 YR 5/6).
- 10- Gövde parçası, kahverengi (5 YR 5/6) hamurlu, beyazımsî krem (7.5 YR 8/2) renginde astarlı, ince kum katkı, iyi pişirilmiş, açık, çark yapımı, bezeme siyah (5 YR 3/1), kahvemsî kırmızı (2.5 YR 4/4), kahverengi (7.5 YR 7/6).
- 11- Gövde parçası, kahverengi (5 YR 5/6) hamurlu, hamurunun renginde astarlı, ince kum katkı, iyi pişirilmiş, açık, çark yapımı, bezeme siyah (5 YR 3/1).
- 12- Gövde parçası, kahverengi (5 YR 5/6) hamurlu, hamurunun renginde astarlı, ince kum katkı, iyi pişirilmiş, açık, çark yapımı, bezeme siyah (5 YR 3/1).

Levha 2 (1-11)

- 1- Gövde parçası, kahverengi (5 YR 5/6) hamurlu, hamurunun renginde astarlı, ince kum katkı, iyi pişirilmiş, açık, çark yapımı.
- 2- Gövde parçası, kahverengi (5 YR 5/6) hamurlu, beyazımsî krem (7.5 YR 8/2) renginde astarlı, ince kum katkı, iyi pişirilmiş, açık, çark yapımı.
- 3- Gövde parçası, kahverengi (5 YR 5/6) hamurlu, beyazımsî krem (7.5 YR 8/2) renginde astarlı, ince kum katkı, iyi pişirilmiş, açık, çark yapımı.
- 4- Gövde parçası, kahverengi (5 YR 6/6) hamurlu, hamurunun renginde astarlı, ince kum katkı, orta pişirilmiş, açık, çark yapımı.
- 5- Gövde parçası, kahverengi (5 YR 5/6) hamurlu, hamurunun renginde astarlı, ince kum katkı, iyi pişirilmiş, açık, çark yapımı, bezeme kırmızı.
- 6- Gövde parçası, kahverengi (7.5 YR 8/6) hamurlu, kahvemsî kırmızı (2.5 YR 5/6) renginde astarlı, ince kum katkı, iyi pişirilmiş, açık, çark yapımı, bezeme siyah (5 YR 3/1).
- 7- Kulp, kahverengi (5 YR 5/6) hamurlu, hamurunun renginde astarlı, orta kum katkı, iyi pişirilmiş, açık, çark yapımı.
- 8- Kulp, kahverengi (5 YR 5/6) hamurlu, hamurunun renginde astarlı, orta kum katkı, iyi pişirilmiş, açık, çark yapımı.
- 9-11- Taş alet.

* Kum içindeki tanelerin 1 mm. çapından daha küçük olduğu durumlarda 'İnce kum katkı'; 2 mm. ise 'orta kum katkı'; 2 mm'den daha büyük ise 'kaba kum katkı' kullanılmıştır. Özü tamamen siyah ya da kurşuni renkteyse 'kötü pişirilmiş'; iç ve dış çeper hamurunun renginde, öz siyah renkteyse 'orta pişirilmiş'; öz tümüyle hamurunun rengindeyse ve kesitte bir renk değişimi yoksa 'iyi pişirilmiş', terimleri kullanılmıştır. Renkler için *Munsell Soil Color Charts (GretagMacbeth 2000)* kataloğundan yararlanılmıştır.



Görsel 1: Tümülüsün Konumu



Görsel 2: Genel Görünümü

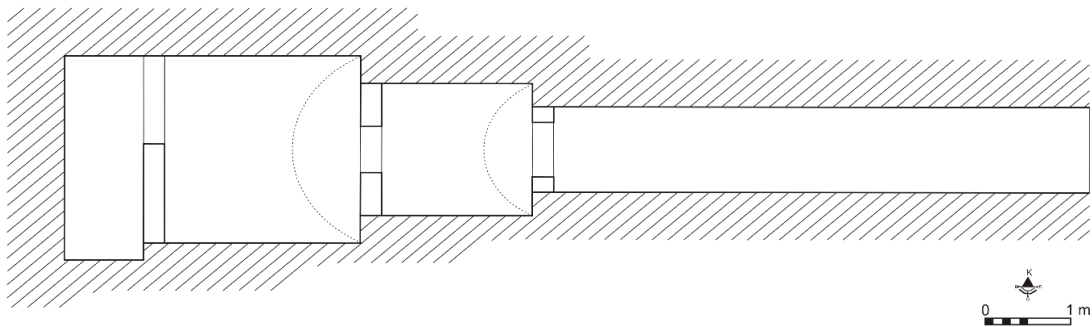

Görsel 3: Tümülüsün Planı (Sam. Müz. Arş.)



Görsel 4-5: Giriş ve Dromos Kısmı



Görsel 6-7: Tonoz Örtülü Ön Oda ve Diğer Odalara Geçiş



Görsel 8: Ön Odanın Girişi



Görsel 9: Ön Oda



Görsel 10-11: Mezar Odası



Görsel 12-13: Sunu Odası



Görsel 14-15: Demir Kenet, Kurşun Parçaları ve Bitki Fosili Tortul Kayaç Parçaları



Görsel 16-17: Kahverengi Deve Tüyü Hamurlu Hellenistik Dönem Seramik Parçaları



Görsel 18-19: Kahverengi Hamurlu Hellenistik Dönem Seramik Parçaları ve Taş Aletler

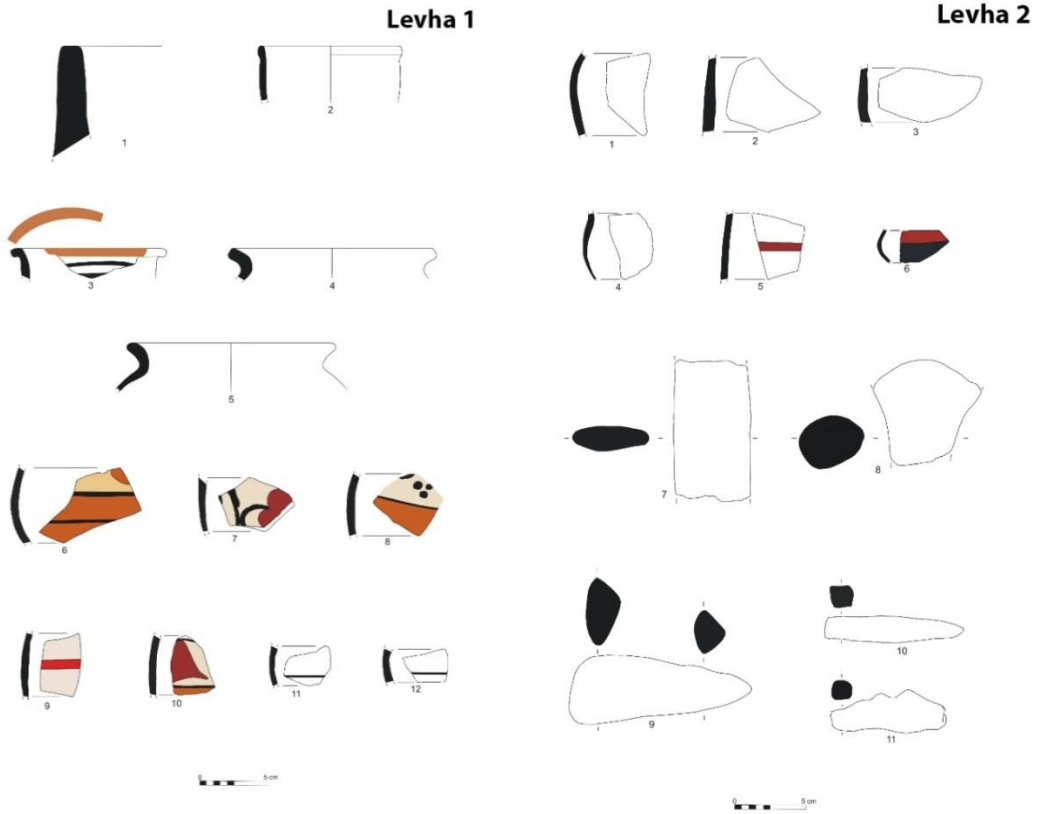

Görsel 20-21: Tümlüs'te Bulunan Seramikler ve Taş Aletler



Çalışanlarda Erteleme Davranışının İş-Yaşam Dengesi Üzerine Etkisi: Konya İlinde Bir Araştırma

The Impact of Workers' Procrastination Behaviour on Work-Life Balance: A Research in Konya Province

Halime KARA ¹

Araştırma Makalesi / Research Article

Geliş Tarihi / Received: 26.01.2021

Kabul Tarihi / Accepted: 23.05.2021

Doi: 10.48146/odusobiad.868472

Atıf / Citation: Kara, H., (2021). "Çalışanlarda Erteleme Davranışının İş-Yaşam Dengesi Üzerine Etkisi: Konya İlinde Bir Araştırma" ODÜSOBİAD 11(2), 467-482, doi: 10.48146/odusobiad.868472

Öz

İnsanoğlu geçmişten günümüze içinde bulunduğu toplumda hayatını idame etmek için aktif bir rol üstlenmiştir. Bireyler çalışma hayatı içinde özel yaşamı ile iş hayatı arasında denge unsurunu oluşturma ve ikisini bir şekilde yürütme çabası içerisinde. Fakat bu dengenin sağlanması o kadar kolay olmamaktadır. Bu dengeyi bozan birçok etmenin varlığı dengesizliğe neden olmaktadır. Bu etmenlerden birinin de insanların çağımızın hastalığı olarak kabul edilen erteleme davranışına (prokrastinasyon) sahip olmaları veya bu davranışa eğilimli tutum sergilemeleridir. Bu davranış insanoğlunun işlerini farklı nedenlerle ertelemeye yönelmeleri ve geçici de olsa kendilerini rahat hissetmeleri olarak ifade edilebilir. Erteleme insanların günlük işlerinde, akademik hayatlarında ve hatta iş hayatlarında kendisini gösteren bir olgudur ve bu eylem kişilerin hayatlarını ciddi anlamda etkilemektedir. "Erteleme" ve "İş-Yaşam dengesi" değişkenleri üzerine yapılan çalışmalar farklı konularla ele alınmıştır. Yazında çoğunlukla erteleme üzerine yapılan çalışmalar akademik erteleme ile ilgilidir. Mevcut çalışmada ise akademik ertelemeden uzaklaşarak Konya'da farklı alanlarda çalışan 148 kişinin oluşturduğu örneklem grubunun genel erteleme davranışlarının iş yaşam dengesine etkisinin olup olmadığı araştırılmıştır. Bu amaç doğrultusunda çalışanlarla online olarak anket çalışması yürütülmüştür. Örneklem grubundan elde edilen anketler SPSS 23 programı ile analiz edilmiştir. Hipotez testleri için regresyon analizi ve bağımsız örneklem t testi analizi yapılmıştır. Analizler sonucunda çalışanların genel erteleme davranışlarının iş yaşam dengeleri üzerine anlamlı bir etkiye sahip olduğu tespit edilmiştir. Bağımsız örneklem t testi sonucunda ise çalışanlarda erteleme davranışının medeni duruma göre farklılaştığı tespit edilmiştir. İş yaşam dengesi çalışılan sektöre göre anlamlı farklılık göstermektedir. Dolayısıyla H1, H4 ve H6 hipotezleri kabul edilmiştir.

Anahtar Kelimeler Erteleme, Çalışanlarda Erteleme Davranışı, İş-Yaşam Dengesi, Özel Sektör Çalışanları, Kamu Çalışanları

Abstract

Human beings has taken an active role in maintaining their life in the society from past to present. Individuals are in an effort to create a balance between private life and business life and to carry out both in their working life. However, this balance is not so easy to achieve. The existence of many factors that disrupt this balance causes imbalance. One of these factors is that people have procrastination or tendency towards this behavior, which is accepted as the disease of our age. This behavior can be expressed as human beings tend to postpone their work for different reasons and feel comfortable, albeit temporarily. Procrastination is a phenomenon that manifests itself in people's daily work, academic life and even business life, and this action seriously affects people's live Studies on "procrastination" and "work-life balance" variables have been handled with different subject In the literature, studies on procrastination are mostly related to academic procrastination. In the present study, it was investigated whether the general procrastination behaviors of the sample group of 148 people working in different fields in Konya have an effect on the work-life balance by moving away from academic delay. For this purpose, an online survey was conducted with employee The questionnaires obtained from the sample group were analyzed with the SPSS 23 program. Regression analysis and independent sample t test analysis were performed for hypothesis test As a result of the analysis, the general procrastination behaviors of the employees have a significant effect on the work life balance. As a result of the independent sample t test, it was determined that procrastination behavior in

¹ Yüksek Lisans Öğrencisi, Selçuk Üniversitesi, Konya, hlmkrcnuu@gmail.com.; ORCID ID:0000-0003-0561-6413



employees differs according to marital statu On the other hand, work-life balance shows a significant difference according to the sector. Hence, H1, H4 and H6 hypotheses were accepted.

Keywords Procrastination, Procrastination Behavior of Workers, Work-Life Balance, Private Sector Employees, Public Sector Employees

Giriş

İnsanoğlunun küçük topluluklar halinde yaşadığı dönemde üyelerden birinin topluluğu alakadar eden herhangi bir şeyde erteleme davranışına yönelmesiyle "erteleme" kavramının ortaya çıktığı düşünülmektedir. Medeniyetler geliştikçe, kültür faaliyetlerine olan talepler artmış ve bu da beraberinde bireylerin erteleme davranışına olan fırsatlarını artırmıştır (Knaus, 2000, 153). Bu davranışın ortaya çıkışına dair açıklamalar akademisyenlerin farklı bakış açılarına göre birbirinden ayrılmaktadır. Farklar psikolojisi açısından bu davranış diğer kişilik değişkenleri ile ilişkili bir özelliktir. Güdüsel veya motivasyonel psikoloji açısından bakıldığında bu davranış diğer motivasyon veya öz düzenleme değişkenleri ile motivasyonel ve/veya istemli bir eksiklik olarak görülür. Klinik psikoloji açısından incelendiğinde ise erteleme anksiyete, depresyon ve stres ile ilişkili bir olgudur. Durumsal perspektifle bakıldığında ise bu davranış görev zorluğu gibi belirli durum özellikleri ile ortaya çıkmaktadır (Prem, Scheel, Weigelt, Hoffmann ve Korunka, 2018, 2). Zorluk, itiraz, belirsizlik ve son teslim tarihi baskısı, görevin ertelenmesini öngörmeye yardımcı olabilecek bir görevin özellikleri arasındadır (Harris ve Sutton, 1983, 988).

İnsanoğlu günlük veya işle alakalı olsun yapması gereken davranışları başka bir tarihe erteleme eğilimindedir. Bu erteleme, yapılması kesin olan görevleri son dakikaya bırakmaktır. Erteleme eylemi maliyetli olmasına rağmen kişi erteleme davranışı göstermektedir. İnsanların bu davranışının kabul edilebilirliği işlerin gecikmesiyle ortadan kalkmakta ve bir sorun haline gelmektedir (Aydemir, 2018, 1031). Erteleme bireylerin davranışlarını meşru kılmaya çalıştıkları bir alışkanlıktır. Araştırmalar neticesinde bu davranışın örgütler üzerinde olumsuz etkileri tespit edilmiştir (Beheshtifar, Hoseinifar ve Moghadam, 2011, 62). Yapılan araştırmalara göre bir çalışanın iş ortamında her gün internet kullanımı ve sosyalleşmeye kaybettiği iki saati vardır ve bu da sadece Amerika'da yılda ortalama 739 milyar dolar maaş kaybına neden olmaktadır (Hen, Goroshit ve Viengarten, 2021, 1). Ertelemenin maddi kayıplara neden olmasının yanı sıra kişinin psikolojisini de etkileyecek çıktılar mevcuttur. Beheshtifar vd. (2011) ertelemenin stresi beslediğini ve bunun işletme içerisinde oluşacak ertelemenin iş ile ilgili strese yol açacağını ifade etmektedirler. Çünkü bireyler erteleme ile kısa süreli rahatlamayı tercih ederken aynı zamanda verimsiz zaman yönetiminden kaynaklanan sıkıştırılmış bir program içerisinde kendini bulabilmektedir. Ya da zamanında başlamadığı görevin stresi ile acil olmayan ya da tolerans payı bulunan işlerde ertelemenin devam etmesine neden olabilmektedir. Dolayısıyla bireyler ertelemenin oluşturduğu stres sarmalı içerisinde düşük düzeyde verim ve memnuniyetle hayatlarına devam etmektedirler.

Çalışanın erteleme davranışı göstermesi örgütün verimliliği ve etkinliğine yönelik potansiyel olumsuz etkisine rağmen örgütsel davranış alanında çok az bir ilgi görmüştür (Weymann, 1988, 226). Son 10 yılda yapılan araştırmada işyeri ertelemesine olan ilgi daha da artmış ve çalışanların erteleme davranışları üzerine odaklanılmıştır. Geniş bir modern iş tabakası, zihinsel olarak sağlıklı insanlarda erteleme belirtilerinin varlığını doğrulamaktadır (Zabelina, Chestyunina, Trushina ve Vedeneyeva, 2018, 88).

Geçmişten günümüze büyük gelişim gösteren teknoloji, bilgiye olan ihtiyacın artması, şirketlerin müşterilerine daha hızlı dönüş yapabilmesi, değişimlere adapte olabilme, iş hayatının devamlı planlı hale gelmesi çalışanın baskı hissetmesine neden olan faktörlerden bir kaçını ifade edilebilir. Çalışanların yoğun çalışma hayatları, işin çalışandan beklentileri iş yaşam dengesizliğinin oluşmasına neden olmaktadır (Apaydın, 2011, 48). İş-yaşam dengesi, çalışanların zaman ve enerjilerini iş ile hayatlarının diğer önemli yönleri arasındaki ayrımı destekleyen bir kavramdır. İş yaşam dengesi, işyerinin taleplerine ek olarak aile, arkadaş, toplum katılımı, maneviyat, kişisel gelişim, kişisel bakım ve diğer kişisel faaliyetlere zaman yaratmak için günlük bir çabadır (Vyas, Sajjan ve Hanji, 2015, 366).

İş ve yaşam dengesini ölçmek, çeşitli nesnel ve öznel boyutlara bakmayı ve insanların günlük yaşamlarında gerçekleştirmek istedikleri veya yapmak zorunda oldukları farklı etkinlikler arasındaki olası çatışma alanlarını tanımlamayı gerektirir (OECD, 2011, 124). İş yaşam dengesi üzerine yapılan araştırmalarda son yirmi yılda ekonomik belirsizlik, yeniden yapılanma ve iş

rekabeti artışından kaynaklanan çalışmaların yoğun bir şekilde artmasına tanıklık eden ana tema olarak ortaya çıkmıştır (Sinha, 2013, 9).

Günümüz çalışanlarının iş, çocuklar, ev işleri, gönüllülük, eş ve yaşlı ebeveyn bakımı gibi birbiriyle yarışan birçok sorumluluğu vardır ve bu bireyler, aileler ve yaşadıkları topluluklar üzerinde stres yaratmaktadır. İş ile hayat çatışması, işçileri, işverenlerini ve toplulukları etkileyen ciddi bir sorun haline gelmektedir (Dhas, 2015, 21660). Akhtar ve Malik yapmış oldukları araştırmada iş aile çatışmasını yaşayan çalışanların erteleme davranışları bu çatışmayı doğrudan ve anlamlı bir şekilde etkilediğini tespit etmişlerdir (Akhtar ve Faisal Malik, 2016). İş ve aile çatışması konusu iş ve yaşam dengesi konusunun temelini oluşturmaktadır. Aslında bir çalışanın iş piyasasına tam anlamıyla dahil olma isteği ile sevdiğilerine en iyisini sunarken özünde mesleği ve kişisel sorumlulukları arasında sağlıklı bir denge kurma temelinde iş yaşam dengesi şekillenmektedir (Sharma ve Sharma, 2021, 1984).

Yazın ile ilgili alan taraması yapıldığında bu konunun iki değişkeninin birçok araştırmaya konu olduğu görülmüştür. İki değişken üzerine de hem yurtiçinde hem de yurtdışında birçok araştırma yapılmıştır. Ertelemenin (Prokrastinasyon) konu olduğu araştırmalar genellikle erteleme davranışının alt başlıkları olan genel erteleme ve akademik erteleme üzerinedir. Bu araştırmada çalışanların erteleme eğiliminde olmalarının iş yaşam dengesi üzerinde etkisinin olup olmadığının tespit edilmesi amaçlanmıştır. Çalışan erteleme üzerine sınırlı sayıda çalışmanın bulunması ve iş ve yaşam arasındaki dengeyi sağlayacak olan çalışan bireylerde erteleme davranışı göstermelerinin iş yaşamları ile sosyal yaşamları arasında etkiye yol açıp açmadığı düşüncesiyle bu çalışma oluşturulmuştur.

Çalışanlarda Erteleme Davranışı

Yüzyıllardır erteleme insan zihnini aşmış bir olgudur. Günümüzde hala araştırmacıların birçoğu için gizemini korumaktadır. Geçmişten günümüze erteleme davranışı incelendiğinde üstlenilen işlerin daha ileri bir tarihte yerine getirilmesi olumsuz görülmüştür. İnsanlar erteleme davranışının ciddiyeti konusunda bilgisiz olmaları dolayısıyla toplum olarak ertelemeyi bir sorun olarak görmemişlerdir. Ancak Ainslie (2005) ve Critchfield ve Kollins'e göre (2001) erteleme birçok sorunun merkezinde yer almaktadır; öyle ki bu davranış bazı dinlerde günah ve kötü bir şey olarak görülmektedir (Zainab H. Bhutto, Falak Z. Mohsin ve Niazi, 2011, 03).

Erteleme finanstan sağlığa birçok alanda giderek artan ilgi ile karşılaşmaktadır. Ancak bu davranışın ne olduğu ve nasıl faaliyete geçirildiği ile ilgili tartışmalar vardır. Sinirbilim ve davranışsal ekonomi alanları erteleme davranışına daha kötü olmasına rağmen ertelemeyi gerçekleştirdiğimiz irrasyonel bir gecikme olarak bakmaktadır (Steel, 2010, 2). Bu davranış 'Prokrastinasyon' yarın yapmayı planladığımız bir eylemi ertelemeyi tercih etmemizdir. İnsanoğlu mantıklı ya da mantıksız sebeplerle erteleme davranışlarıyla sorunlardan kaçmaya çalışmaktadır (Azimi, Ajalli ve Amari, 2017, 676). Boice'ye göre (1996) erteleme kişilerin zor, önemli işleri yapma düşüncesinden kaçınarak, kolay olan ve hemen bir karşılığı olan görevlerde kısa süreli tercih edilen bir davranış olarak görülür (Wyk, 2006, 9). "Erteleme, eylemin gecikmesinin daha kötü olması durumunun beklenilmesine rağmen kişinin isteyerek planlı bir şekilde ertelemeye bulunması olarak kendi kendini düzenleyen bir formdur." (Nguyen, Steel ve Ferrari, 2013, 388). Bütün erteleme davranışlarını olumsuz olarak düşünmemek gerekir. Örneğin, stratejik ertelemeler, stratejinin bir parçası olan hayati bilgilerin toplanması, sınıflandırılması ve özümsemesini içerdiğinde avantajlarını kanıtlamış olur (Knaus, 2000, 155). Gereksiz, mantıksız ve hatta zararlı olan gecikme, ertelemeyi stratejik gecikmeden ayıran şeydir. Stratejik gecikme durumunda, gecikmenin potansiyel olumsuz sonuçlarının farkında olunabilir. Bununla birlikte, ertelemenin aksine, stratejik gecikmeyle birlikte, bu olumsuz sonuçların uzun vadede gecikmenin olumlu sonuçlarından daha ağır basacağından emin olunur (Klingsieck, 2013, 25).

Günümüzde erteleme davranışı ciddi bir sorundur. İnsanların yarısı hem günlük hayatta hem de akademik çevrelerde erteleme davranışının kendileri için makul bir sorun olduğunu kabul etmektedirler (Dewitte ve Lens, 2000, 121). Bir görevi isteyerek ileri bir tarihte erteleme konusunda hiç suçluluk duymayan birini aramak samanlıktaki işe aramakla eş değerdir. Çoğu insan hayatlarında en az birkaç kez oyalanmaktan veyahut ertelemekten şikayetçi oldukları konusunda ortak düşünceye sahiptirler (Abbasi ve Alghamdi, 2015, 59). Ellis ve Knaus'a göre erteleme birbiriyle örtüşen üç unsurdan kaynaklanmaktadır. Bunlar; kendi kendine olumsuz konuşma, düşük engellenme toleransı



ve karşıtlıktır. Bazı araştırmacılara göre düşük motivasyon, kötü zaman yönetimi, bunalmışlık hissi gibi unsurlar ertelemeye neden olmaktadır (Joubert, 2015, 14).

Erteleme davranışı sergileyen bireyin gecikmenin daha kötü olacağını bilmesine rağmen amaçlanan bir eylemin isteyerek ertelenmesi araştırmacılar tarafından bu davranışın tanımlanma şeklidir (Sirois ve Pychyl, 2013, 115). Araştırmacılar bireylerin erteledikleri altı yaşam alanını belirlemişlerdir: akademik ve iş, günlük rutinler ve yükümlülükler, sağlık, boş zaman, aile ve ortaklık ve sosyal ilişkilerdir (Hooda ve Devi, 2017, 108). Ertelemeye başvuran bireyler erteleme davranışı göstermeyenlere göre işleri daha yavaş ve daha fazla hata yaparak gerçekleştirirler (Pearlman-Avniyon ve Zibenberg, 2018, 265). Erteleme kavram olarak olumsuz bir çağrışıma sahiptir ve bu davranışı sergileyen insanlar kötü, zararlı ve aptal olarak görülebilirler. Kendini erteleme davranışını gösteren birisi olarak tanımlayan bireyler üstlendikleri görevleri zamanında bitirmek için gerçekçi hedefler belirleyerek bu davranışı azaltmış olacaktırlar (Gupta, Hershey ve Gaur, 2012, 196).

İş hayatında işi erteleme hem bireyin hem de örgütün verimliliğini etkilemektedir. Örgütler için verimlilik çok önemli olduğu için, iş hayatında işi ertelemeye neden olabilecek unsurların belirlenmesi önemlidir. İş geciktirmenin verimlilik yanında, bireyin performansı ve örgütsel stresle de ilişkisi vardır (Aksoy, 2017, 14). İş hayatında iş görenler birçok farklı nedenden dolayı önceliklerini değiştirebilmektedirler. Böyle bir değişikliğe giden veya erteleme eğilimi gösteren iş gören erteleme davranışını gerçekleştirmektedir (Aydemir, 2018, 1032). Birçok kişi, son anda çalışmaya başladıklarında bile, işlerini zamanında yetiştirdiklerini ve hatta zaman baskısı altında daha verimli ve yaratıcı fikirler üretebileceklerini söylemektedirler. Erteleme ile ilgili böyle bir düşünce dizini, birden fazla bir erteleme eğilimi olabileceğini ve hatta olumlu sonuçlar doğurabileceğini göstermektedir (Chu ve Choi, 2005, 246).

Son yıllarda, iş yerindeki özellikle sorunlu ertelemeye artan bir ilgi olmuştur. İş yerinde artan sorumluluk ve özdenetim, piyasaya ürün sağlama ve teslim tarihlerine uyma gibi baskılar bireylere yapılacak çok şey olduğunu ancak yeterli zaman olmadığı hissini yaratır (Pearlman-Avniyon ve Zibenberg, 2018, 264 - 265). İş alanı açısından, erteleme davranışları yapılan işin kalitesini bozmakta ve düşük performansa yol açmaktadır. Bu nedenle, erteleme, zaman kaybına, düşük performansa ve artan strese yol açan bireylerin kendilerini engelledikleri davranış olarak kabul edilmiştir (Kanten ve Kanten, 2016, 333).

İş Yaşam Dengesi

Hızlı bir yaşam temposuyla karşı karşıya kalan modern bir toplumda, iş ve kişisel yaşam arasındaki etkileşim, son birkaç yılda önemli bir araştırma konusu haline gelmiştir (Koekemoer ve Mostert, 2010, 1). İş yaşam dengesi üzerine birçok tanım yapılmıştır ve Sirgy ve Lee (2018) bu tanımları iki kategoride ele almıştır: (1) iş ve iş dışındaki bireyin sahip olduğu çoklu rolleri içerisinde rol bağlılığı ve (2) iş ve iş dışındaki rollerde azami çatışmadır. İş ve yaşam dengesi ile ilgili yapılan çalışmalar literatürde iş ve aile dengesi ve iş ve aile çatışması başlıkları ile araştırma konusu olmuştur. İş ve aile dengesi, minimum rol çatışması ile bireylerin evde ve işte iyi bir işleyişe ve memnuniyete sahip olmaları olarak ifade edilmektedir. Roller arasında yaşanan çatışma neticesinde iş ve aile çatışması ortaya çıkmaktadır (Hämmig ve Bauer, 2009, 88).

İş yaşam dengesi hem ülke hem de dünya genelinde önem kazanan bir kavramdır. İş yaşam dengesi kavramı, iş ve yaşam arasındaki zaman ve emeğin düzenlenmesine ilişkin politika tartışmalarında kullanılmıştır (Gümüş ve Türkyılmaz, , 67). İş ve yaşam arasındaki denge kavramında denge eşitliği ifade etmektedir. Bir başka ifadeyle iş ve yaşam arasındaki talepte eşitliğin sağlanmasıdır. Bu kavram özünde iş hayatındaki başarının sosyal yaşamdaki eğlence ile garanti edilmesidir (Pekdemir ve Koçoğlu Sazkaya, 2014, 315). Yapılan başka bir araştırmaya göre iş yaşam dengesi çalışanların bakış açısından 'kişisel/ailevi yükümlülükleri ile işin gerekliliklerini yönetme çıkmazı' olarak tanımlanmaktadır. İşverenler açısından kavram 'çalışanların isteyken işlerine odaklanabilecekleri destekleyici bir şirket kültürü yaratmanın zorluğu' olarak ifade edilmektedir (Lockwood, 2003, 3).

İnsanların iş dışındaki yaşamları ile iş yaşamları arasındaki ilişkiler veya birbiri üzerine olan etkilerine ilişkin araştırmalar oldukça eskilere dayanmaktadır. Bireyler iş dışında çevresindekilerle sürekli bir ilişki içindedir. Bu ilişkilerde önemli olan bireyin ailesi ile olan ilişkisidir (Özdevecioğlu ve Doruk, 2009, 70). Aileleri ile işleri arasında dengenin pozitif veya negatif bir şekilde kurulabilmesi üç bileşenin eşitliği ile mümkün olabilmektedir. Bu değişkenler zaman dengesi, katılım dengesi ve

memnuniyet dengesidir. Zaman dengesi, bireylerin işteki rolleri ve aile içindeki rolleri arasında tahsis edilen zamanın eşitliğini ifade etmektedir. Katılım dengesi, iş ve aile rollerinde eşit düzeyde psikolojik katılımı ve memnuniyet dengesi ise iş ve aile rollerinden eşit düzeyde memnuniyeti ifade etmektedir (Greenhaus, Collins ve Shaw, 2003, 513).

İş yaşam dengesi bir taraftan kariyer ve hırs gibi 'İş' ile öte yandan sağlık, keyif, boş zaman, aile veya manevi gelişim gibi 'Yaşam' arasında uygun önceliği içeren bir kavramdır. İş-yaşam dengesi, çeşitli iş ve kişisel etkinliklerin her biri için eşit sayıda zaman çizelgesi için bir denge oluşturmak anlamına gelmektedir (Vyas vd., 2015, 366). Sturges ve Guest iş yaşam dengesini, iş yerinde ve evde en az rol çatışmasıyla memnuniyet ve iş/yaşam arasındaki iyi bir işleyiş olarak tanımlamaktadırlar (Sturges ve Guest, 2004, 6). Diğer bir ifadeyle "İş yaşam dengesi iş ve iş dışındaki istekler arasındaki çatışmanın kabul edilemez düzeylerde olmaması şeklinde tanımlanmaktadır. En yalın haliyle, iş yaşam dengesi; bireylerin işleri ile sosyal yaşamlarının etkin bir şekilde yönetilmesidir." şeklinde ifade edilebilmektedir (Akın, Ulukök ve Arar, 2017, 114).

Maad'a göre (2008) "Yaşamak için çalışıyoruz, çalışmak için yaşamıyoruz" ifadesi hayat ile iş arasında önceliklerini dengelemeye çalışan iş görenler için önemlidir (Gulbahar, Ch, Kundi, Qureshi ve Akhtar, 2014, 2). Birçok çalışanın karşılaştığı zorluk, iş ile hayat arasında dengeyi bulmaktır. Bir kişinin ne kadar başarılı, zengin veya fakir olabileceği dikkate alınmaksızın, herkes iş, aile ve diğer faaliyetlere tahsis etmek için her gün aynı zamana sahiptir. İş yaşam dengesi terimi, işlerinde yeterli zaman harcayan ve aynı zamanda aile, hobiler ve toplum katılımı gibi diğer uğraşlar için yeterli zaman harcayan insanlara atıfta bulunmaktadır (Smith, 2010, 1).

Diğer taraftan iş yaşam dengesini ölçmek zordur. Nedenlerinden birincisi, bireylerin 'çok fazla' ve 'çok az' arasındaki keskin çizgisinin, bireylerin tercihlerine, önceliklerine ve hane halkı koşullarına göre farklılık göstermesidir. Örneğin aynı saatlerde çalışan iki kişi, işlerinden ne kadar keyif aldıklarına ya da büyütecekleri çocuk olup olmasına göre çok farklı refah seviyeleri yaşayabilirler ve benzer şekilde, bu iki kişinin, zaman ayırmayı seçmekte özgür olup olmadıklarını veya bunun yerine bunu yapmaya zorlandıklarını da belirtmektedir. İkincisi, çeşitli etkinliklere ve zamana karşı objektif ayrımın yanı sıra, belirleyici etkenlerine göre kişilerin "zaman çıkmazını" deneyimleyip deneyimlemediğine bakmak önemlidir; yani gün içinde her şey için yeterli zamanın olmaması stresli bir durumdur (OECD, 2011, 124).

İş yaşam dengesi iş görenin hayatında ve davranışlarında önemli sonuçlara neden olmaktadır. Çalışma saatlerinin düzensizliği, vardiyalı çalışma sistemi, rol belirsizliği, rol çatışması, iş güvenliğinin olmayışı, aşırı ya da az iş yükü, ücretin yetersiz olması, çalışma ortamından kaynaklanan fiziksel etmenler gibi çok sayıda faktör çalışanlar üzerinde olumsuz etkiye yol açmakta ve çalışanların sağlığını tehdit etmektedir (Korkmaz ve Erdoğan, 2014, 541). Bu tip faktörler kişilerin iş yaşam dengesizliğine etki etmekte ve beraberinde iş kazaları, çalışanların tatminsizliği ve ailevi problemler gibi unsurları doğurmaktadır.

Değişen teknoloji ile birlikte iş hayatında önemli değişimler ortaya çıkmış ve bu değişimler beraberinde işletmeler arasındaki rekabet ortamının artmasına neden olmuştur. Ortaya çıkan değişimler ile birlikte bireylerin iş ve hayatları arasındaki dengenin sağlanması da yazında önemli bir konu olarak yer almaya başlamıştır (Durna ve Babayiğit, 2015, 727). Araştırmalar iş ve evin (ya da ailenin) çalışan bireyler arasında önemli iki unsur olduğunu vurgulamaktadır. Bazıları sadece iş aracılığıyla kendimizi gerçekleştirdiğimizi iddia edebilir fakat gerçekten kapsayıcı bir kendini gerçekleştirme süreci hem iş hem de yaşamımızı bütünleştirmektedir (Igbinomwanhia, Iyayi ve Iyayi, 2012, 110). Bu nedenle birey çalıştığı kurumda iş için hayatından ya da hayatı için işinden vazgeçmemelidir. Yani kişi bir tarafa yönelirken diğer tarafı aksatma eğilimi içinde olmamalıdır. İkisi arasında dengeyi sağlamalıdır. Sağlanmaması durumunda bunun iş görenlerin hayatında strese yol açabileceği düşünülmektedir ve bu da iş görenlerin strese dayalı çatışma yaşamalarına neden olan unsurlardan biri olarak karşımıza çıkabilmektedir. Strese dayalı çatışma, bireyin işyerindeki veya aile içindeki rollerinden birinin birey üzerinde stres yaratması ve bu stres bireyin diğer rollerini etkilemesi durumunda ortaya çıkar ve bu iş ve yaşam arasında dengesizliğin olduğu duruma ortaya çıkar (Delecta, 2011, 187).



Çalışanlarda Erteleme Davranışı ve İş Yaşam Dengesi

Erteleme üzerine araştırmalar geçtiğimiz 30 yıl içerisinde daha popüler hale gelmiştir (Metin, Peeters ve Taris, 2018, 228). Bu konu üzerine araştırma ve teori artmaya devam ederken, erteleme potansiyel ciddiyetinin olması gerektiği kadar geniş çapta kabul edilmemesi bu alandaki araştırmacılar arasında ortak bir endişe oluşturmaktadır (Pychyl ve Flett, 2012, 203).

Erteleme araştırmaları çoğu kez öğrencilerin oluşturduğu örneklem gruplarını kullanmıştır. Araştırma grubunu öğrencilerin oluşturmadığı araştırmalar 'iş yerinde erteleme', 'iş arayanlar arasında erteleme', 'mahalle sakinleri arasındaki yetişkinlerde sağlıkla ilgili erteleme', 'alışverişe ilişkin erteleme' geçmişten günümüze erteleme araştırmaları sağlık, iş, ilişkiler ve akademideki ertelemeleri incelemiştir (Klingsieck, 2013, 30).

İşyerinde ertelemeye ilişkin çok az araştırma yapılmıştır (van Eerde, 2016, 233). İş yerinde erteleme, amaçlanan bir işi yerine getirmede bir tür öz denetim başarısızlığıdır (Metin, Taris ve Peeters, 2016). Literatürde çalışan bireylerde erteleme davranışı üzerine çalışmalar kısıtlıdır. Bu çalışmalar örgütlerde görevin ertelenmesi (Harris ve Sutton, 1983), erteleme iş yerindeki etkisi ve iş yerinin erteleme üzerindeki etkisi (Nguyen vd., 2013), erteleme ve iş yerindeki refah (van Eerde, 2016), iş yerinde erteleme (Ferrari, 1992), mavi ve beyaz yakalı çalışanlar arasında erteleme (Hammer ve Ferrari, 2002), iş yerindeki erteleme ölçülmesi (Metin vd., 2016), günlük çalışma hayatında erteleme (Prem vd., 2018) çalışan erteleme üzerine yapılan çalışmalara örnektir.

İş yaşam dengesi; bireylerin işleri ile sosyal yaşamlarının etkin bir şekilde yönetilmesidir (Akın vd., 2017, 114). İş yaşam dengesi çalışanın kendisini iyi hissetmesi için zekice tasarlanmış bir insan kaynağı yönetim aracıdır (Altıok Gürel, 2018, 32). İş yaşamı ve sosyal yaşamın bütünleşmesi yetişkinlik döneminin başlangıç ve ortalarının kritik bir görevidir (Jayanthi ve Vanniarajan, 2012, 24). İş ve yaşam arasındaki denge iş ve aile rollerindeki eşit deneyimleri yansıtmakta (Aziz, Adkins, Walker ve Wuensch, 2010, 74) ve iş ve yaşam arasında dengenin edinilmesi işyerinde üretkenliği artırdığı ve dolayısıyla örgütsel performansı etkilediği için çalışanlar ve kurumlar için önemli olmaktadır (Bobat, Mshololo ve Reuben, 2012, 227). Bireysel düzeyde iş yaşam dengesi, bireylerin yaşamlarının diğer boyutlarıyla (ev, aile, sağlık, sosyal aktivite, özel ilgi alanları vb.) işe katılma becerilerini ifade etmektedir. Bu açıdan bakıldığında, iş yaşam dengesi, bir bireyin yaşamındaki psikolojik refah, yüksek benlik saygısı, memnuniyet ve genel uyum duygusu sağlar (Richert-Kazmierska ve Stankiewicz, 2016, 680). Bireylerin iş ve yaşamları arasında dengeyi oluştururken çalışma hayatları sonrasında bireysel memnuniyetin sağlanması amacıyla iş dışında da farklı faaliyetlerle ilgilenmek isteyebileceklerdir ve bu da ancak iş ve yaşam arasında dengenin sağlanmasıyla mümkün olmaktadır (Topaloğlu, Sönmez ve Yazgan, 2019, 62).

İş yerinde erteleme eğiliminde olan bireyler uzun vadeli hedefleri yerine getirme pahasına tüm enerjilerini kısa vadeli olanlara yöneltebilirler. İdeal olan ise bireylerin kişisel enerjilerini kurumsal kaynakları en üst düzeye çıkartacak üretkenliği arttırmak ve verimsizliği azaltmak gibi temellerle denge unsurunu oluşturma çalışmalıdır. Maalesef erteleyiciler kendilerine zamanı değerlendirecek kısa bir süre bırakmaktadırlar ve bu da ideal olanın altında bir performansa yol açmaktadır (Gupta vd., 2012, 196). Dolayısıyla bireylerin hem iş hem de özel hayatlarında ertelemeyi kaçınmaları gerektiği düşünülmektedir. Dengenin ortadan kalması sadece özel hayatta değil aynı zamanda iş hayatında da bireyin zamanını doğru ayarlayamamasına ve akabinde oluşacak düşük performansla birlikte bireyin tatminsizliğine neden olacağı bir döngünün oluşmasına neden olacaktır.

İş ve yaşam arasında dengeyi oluşturma bireylerin hayatını önemli ölçüde etkilemektedir. Yapılan araştırmalar sonucunda ulusal ve uluslararası yazında iş yaşam dengesi üzerine yapılan araştırmalar incelendiğinde bireylerin erteleme davranışlarının iş yaşam dengesi üzerine etkisinin olup olmadığına dair bir çalışmaya rastlanılmamıştır. İş yaşam dengesini kurabilmek iyi organize edilmiş bir yaşam şemasını ve sağlıklı bir işleyişi gerektirir. İsteyerek belirli görevlerde/işlerde bireylerin ertelemeye yönelmesi günü kurtaran bir davranış olsa da beklenen görevler/işler bitirme zamanı geldiğinde bireyin hayatındaki başka görevlerin/işlerin ertelenmesine ve bununla bireyin hayatında dengesizliğe neden olabilecek başka davranışları doğurabileceği düşünülmektedir.

Araştırmanın Amacı ve Modeli

Araştırmanın amacı Konya’da özel ve kamu sektöründe çalışan bireylerin erteleme davranışlarının iş yaşam dengelerine etkisini incelemektir. Hayatın farklı alanlarında erteleme davranışının ele alınması tek bir bağlamda değil farklı bağlamlarda da bu davranışın etkisinin olduğu ve dikkate alınması gereken bir davranış eğilimi olduğu yapılan araştırmalarla ortaya konmuştur. Bireyin kendi iradesi sonucunda ortaya çıkan bu davranış iş ortamında da kendini göstermektedir. Çalışan bireylerin erteleme davranışlarının hem örgüte hem de kendilerine olumsuz etkilerinin olacağı düşünülmektedir. Bireylerin genel erteleme eğilimlerinin çıktısı olarak iş yaşam dengesinde etkinin gözlemlenmesi açısından yapılan çalışma önemli olmaktadır. Bu amaç doğrultusunda aşağıdaki hipotezler geliştirilmiştir.

H1: Çalışanların erteleme davranışlarının iş yaşam dengesi üzerine etkisi vardır.

H2: Erteleme davranışı ve cinsiyet değişkeni arasında anlamlı farklılıklar vardır.

H3: Erteleme davranışı ve çalışılan sektör değişkenini arasında anlamlı farklılıklar vardır.

H4: Erteleme davranışı ve medeni durum değişkeni arasında anlamlı farklılıklar vardır.

H5: İş yaşam dengesi ve cinsiyet değişkeni arasında anlamlı farklılıklar vardır.

H6: İş yaşam dengesi ve çalışılan sektör değişkeni arasında anlamlı farklılıklar vardır.

H7: İş yaşam dengesi ve medeni durum değişkeni arasında anlamlı farklılıklar vardır.

Araştırma Yöntemi

Çalışma ampirik bir araştırma niteliğindedir ve veri toplama aracı olarak anket tekniğinden faydalanılmıştır. Hazırlanan anket 3 bölümden oluşmaktadır. Birinci bölümde katılımcılara ilişkin demografik bilgileri edinebileceğimiz ifadeler vardır. İkinci bölümde çalışanların genel erteleme düzeylerine ilişkin ifadeler bulunmaktadır. Üçüncü bölümde ise iş yaşam dengesine ilişkin ifadeler yer almaktadır. Genel Erteleme Ölçeği Çakıcı'nın (Ç. D. Çakıcı, 2003) çalışmasından alınmıştır. İş Yaşam Dengesi Ölçeği ise çalışmasından alınmıştır. Kullanılan her iki ölçek de 5'li Likert tipindedir. Veri analizinde ölçeklerin iç tutarlılık değerini bulmak için Cronbach's Alpha değerine bakılmıştır. Genel Erteleme Ölçeğinin iç tutarlılık değeri %87,2, İş-Yaşam Dengesi Ölçeğinin de iç tutarlılık değerinin %88,6 olduğu belirlenmiştir.

Bu araştırmanın evrenini Konya ilinde bulunan özel ve kamu çalışanları oluşturmaktadır. Araştırma örneklemini basit tesadüfi yöntemle belirlenen 158 çalışan oluşturmaktadır. Katılımcılardan alınan anketlerden 10 tanesi incelemeye uygun bulunmadığı için analizlerden çıkartılmıştır. Salgın dolayısıyla yüz yüze anket yapılamamıştır. Anketler online olarak katılımcılara iletilmiştir ve anket uygulaması 2020 yılının Eylül ve Ekim aylarında gerçekleşmiştir. Analize katılan örneklem büyüklüğü değişken başına 5'ten fazla geçerli ankete ulaşılmış olması nedeniyle evreni temsil etmede yeterli olduğu şeklinde değerlendirilmiştir (aktaran Çetinkaya ve Güleç, 2018, 280).

Veri Analizi ve Bulgular

Demografik Bulgular

Ankete katılım sağlayan bireylerin demografik özellikleri Görsel 1’de görülmektedir. Tanımlayıcı istatistiklere bakıldığında cinsiyet açısından katılımcılar arasında yarı yarıya bir katılım söz konusudur. Katılımcıların büyük bir çoğunluğunun yaş aralığının 25 – 30 olduğu görülmekte ve sektörde çalışma süresi 1 ila 5 yıl arasında değişmektedir. Katılımcıların büyük bir çoğunluğu özel sektör çalışanlarından oluşmaktadır.



Demografik Bulgular		f	Oran (%)
Cinsiyet	Kadın	74	50
	Erkek	73	49,3
	Cevapsız	1	0,7
Yaş	25 - 30 yaş	92	62,2
	31 - 36 yaş	19	12,8
	37 - 42 yaş	18	12,2
	43 ve üstü	19	12,8
Medeni Durum	Evli	69	46,6
	Bekar	79	53,4
Eğitim Durumu	Lise ve altı	24	16,2
	Lisans	98	66,2
	Lisansüstü	26	17,6
Çalışma Hayatında Geçirilen Süre	1 - 5 yıl	85	57,4
	6 - 10 yıl	27	18,2
	11 - 15 yıl	10	6,8
	16 - 20 yıl	10	6,8
	21 ve üstü	16	10,8
Çalışılan Sektör	Özel	104	70,3
	Kamu	44	29,7

Görsel 1: Katılımcıların Demografik Özellikleri

Genel Erteleme Ölçeği Faktör Analizi

Çakıcı'nın (2003) araştırmasından alınan genel erteleme ölçeği örneklem açısından farklılık gösterdiği için faktör analizi uygulanmıştır (Görsel 2). Açıklayıcı faktör analizinde, KMO değeri 0,801 bulunmuştur. Bu değer 0,80'nin altında olmaması iyi bir seviyede olduğunu ve ifadeler arasında bağlantı olduğuna işaretler.

Çıkarım Yöntemi: Temel bileşenler analizi. Döndürme yöntemi: Varimax (Kaiser Normalizasyonlu) Rotasyon 5 tekrarda yakınsadı - Zamanı İyi Kullanma Bileşeni Özdeğer: 6,031; Açıklanan Varyans =% 33,505 (7 madde); $\alpha = ,882$ - Son Dakikacılık Bileşeni Özdeğeri: 3,195; Açıklanan Varyans = % 17,749 (6 madde); $\alpha = ,812$ - Erteleme Bileşeni Özdeğeri: 1,602; Açıklanan Varyans = % 8,899 (5 madde); $\alpha = ,853$ - Toplam açıklanan varyans %60,153	Kaiser-Meyer-Olkin örneklem yeterliliği = ,801		
	Yaklaşık Ki-Kare (X^2) = 1150,760		
	Df (Serbestlik derecesi) = 153		
	Sig. = ,000		
	Bileşenler		
	Zamanı İyi Kullanma	Son Dakikacılık	Erteleme
İşlerin bitirilmesi için zamanımı iyi kullanırım	0,851		
İşlerimi gereken zamandan daha kısa sürede bitiririm	0,822		
İşleri zamanında bitiririm	0,794		
İşleri bitirdiğimde kontrol etmek için zamanım kalır	0,78		
İşleri ertesi güne bırakmak tarzım değildir	0,764		
Önemli işleri bana verilen zamandan daha önce bitiririm	0,71		
En sıkıcı işlerin yapılabilmesi için bile mutlaka zamanında başlarım	0,66		
Ne yapar eder işlerimi son dakikaya bırakırım		0,744	
Ailem ve arkadaşlarım benim işleri hep son dakikada yaptığımı söylerler		0,731	
Yapmak zorunda olduğum işleri son dakikaya bırakırım		0,721	
Bir konuda karar vermiş olsam bile, harekete geçmeyi son dakikaya bırakırım		0,688	
Sıklıkla iki ayağım bir pabuca girer		0,648	
Ailem ve arkadaşlarım randevularıma hep geç kaldığımı söylerler		0,51	
İşlerimi zamanında yapmadığım için maddi manevi zarara uğrarım			0,802
İşlerimi yapmak için gereken zamanı çoğu kez yanlış hesaplarım			0,785
İş işten geçtikten sonra harekete geçerim			0,761
Çok gerekli bir şeyi bile genellikle son dakikada yaparım			0,62
Önemli işlerimi yapmayı da son dakikaya bırakırım			0,602

Görsel 2: Faktör Analizi Çıktıları

Doğrusal Regresyon Analizi

Araştırma hipotezimizi test etmek için doğrusal regresyon analizi yapılmıştır. Görsel 3'te yer alan regresyon analizi sonuçlarına göre çalışanların erteleme davranışlarının iş yaşam dengesi üzerinde anlamlı bir etkiye sahip olduğu ($R^2 = ,186$; $p = ,000$) belirlenmiştir.



		Bağımsız Değişken / Çalışanlarda Prokrastinasyon						
Bağımlı Değişken/İş-Yaşam Dengesi	Sabit sayı	Beta	Adjusted R Square	R Square	F	Sig. Level	Std. Hata	T değeri
	4,485	-0,432	0,181	0,186	33,534	,000	0,6519	-5,79

Görsel 3: Doğrusal Regresyon Analizi

Bağımsız Örneklem T Testi Sonuçları

H2, H3 ve H4 hipotezlerini test etmek için bağımsız örneklem t testi analizi yapılmıştır. Bulgular Görsel 4'te yer almaktadır. Analiz sonucuna göre çalışanların erteleme davranışları cinsiyetlerine, çalıştıkları sektörlerle bağlı olarak farklılık göstermemektedir. Ancak katılımcıların medeni durumuna göre çalışan bireylerin erteleme davranışları farklılık göstermektedir. Bekar çalışanların erteleme davranışına ilişkin görüşlerinin ortalaması (Ort.=2.11;SS=.62) evli çalışanların erteleme davranışına ilişkin görüşlerinin ortalamasından (Ort.=1.87;SS=.58) daha yüksek çıkmıştır. Buna göre bekar çalışanların evli çalışanlardan daha fazla erteleme davranışı gösterdikleri sonuca çıkarılır.

Cinsiyet	N	Ort.	SS	SD	t	P
Kadın	74	2.06	.57	145	1.107	.270
Erkek	73	1.95	.64			
Çalışılan Sektör	N	Ort.	SS	SD	t	P
Özel	104	2.03	.63	146	.840	.402
Kamu	44	1.93	.57			
Medeni Durum	N	Ort.	SS	SD	t	P
Evli	69	1.87	.58	146	-2.380	.019
Bekar	79	2.11	.62			

Görsel 4: Cinsiyet, Çalışılan Sektör ve Medeni Durumun Erteleme Ölçeğine Ait Sonuçları

H5, H6 ve H7 hipotezlerini test etmek için yapılan bağımsız örneklem t testi bulguları Görsel 5'te yer almaktadır. Analiz sonucunda iş yaşam dengesinin cinsiyet ve medeni duruma göre farklılık göstermediği ancak çalışılan sektöre bağlı olarak farklılık gösterdiği $t(146) = -2.65$; $p=0.009$ ortaya çıkmıştır.

Cinsiyet	N	Ort.	SS	SD	t	P
Kadın	74	3.47	.69	145	.137	.891
Erkek	73	3.45	.75			
Çalışılan Sektör	N	Ort.	SS	SD	t	P
Özel	104	3.36	.71	146	-2.65	.009

Kamu	44	3.70	.68			
Medeni Durum	N	Ort.	SS	SD	t	P
Evli	69	3.57	.69	146	1.707	.090
Bekar	79	3.37	.73			

Görsel 5: Cinsiyet, Çalışılan Sektör ve Medeni Durumun İş Yaşam Dengesi Ölçeğine Ait Sonuçları

Sonuç ve Öneriler

Erteleme davranışı hayatın her alanında bireylerin deneyimlediği ve bir kesimin öz denetim eksikliği nedeniyle diğer bir kesimin ise stratejik amaçlı gerçekleştirdiği bir tür davranıştır. Böyle bir davranış artık hayatın bir parçası haline gelmiştir ve bir görevin yerine getirilmesi başka bir görevin ertelenmesine neden olabilmektedir. Erteleme artık çoğumuz için makul bir davranış haline dönüşmüştür. Kısa süreli rahatlamamıza, günü kurtarmamıza yol açsa da aslında bu davranış sağlığı, iş verimini, üretkenliği dolayısıyla bireyin düzenini ve çevresini etkileyen bir davranıştır. Bu davranışın çalışan kesim tarafından kabul edilmesi hayatlarında dengesizliğe yol açabilir. Konya ilinde yaşayan çalışan bireylerin erteleme eğilimlerinin iş yaşam dengesi üzerine etkisini tespit etmek amacıyla mevcut araştırma yapılmıştır.

Yapılan çalışma sonucunda çalışanların genel erteleme davranışlarının iş yaşam dengeleri üzerine anlamlı bir etkisinin olduğu sonucuna ulaşılmıştır. Akhtar ve Faisal Malik yapmış oldukları çalışmada iş ve aile çatışmasının erteleme davranışı üzerinde anlamlı bir etkiye sahip olduğunu tespit etmişlerdir (Akhtar ve Faisal Malik, 2016). Bu araştırma sonucuna göre bireylerin aileyle bağlantılı görevlerini işteki resmi görevlerine tercih ettikleri ve onları yerine getirmeye çalışırken erteleme davranışı gösterdikleri söylenebilir.

Erteleme davranışının cinsiyet, çalışılan sektör ve medeni duruma göre anlamlı farklılık gösterip göstermediğini tespit etmek amacıyla bağımsız örneklem t testi analizi yapılmıştır. Bu analiz sonucunda katılımcıların erteleme davranışları cinsiyet, çalışılan sektöre göre farklılık göstermemektedir. Nguyen vd., tarafından yapılan çalışmada ise kadın çalışanlar erkek çalışanlara göre daha az erteleme davranışı göstermektedir (Nguyen vd., 2013). Katılımcıların medeni durumuna göre erteleme davranışları anlamlı farklılık göstermektedir. Bu sonuç Steel ve Ferrari (2013) tarafından yapılan çalışma ile benzerlik göstermektedir. Yapılan çalışmaya göre katılımcıların medeni durumları erteleme davranışı ile önemli ölçüde ilişkilidir.

İş yaşam dengesinin cinsiyet, çalışılan sektör ve medeni duruma göre anlamlı farklılık gösterip göstermediğini bulmak için yapılan bağımsız örneklem t testi sonucunda iş yaşam arasındaki dengenin cinsiyet, medeni duruma göre farklılık göstermemektedir. Ancak iş yaşam arasındaki denge çalışılan sektöre göre anlamlı farklılık gösterir. Kamu çalışanlarının özel sektör çalışanlara göre iş yaşam dengelerinin daha fazla olduğu sonucu çıkarılabilir. İş ile yaşam arasında uygun bir denge kurma özellikle çalışan aileler için sorun olmaktadır. Mevcut örneklem grubunda ise evli çalışanlar ile bekar çalışanlar arasında iş yaşam dengesi farklılık göstermemektedir.

Çalışan bireylerin iş yaşamları ile özel yaşamları arasında dengeyi kurmaları üstlenilen görevlerin zamanında yerine getirilmesi ve planlamanın yapılmasını gerektirmektedir. Planlı bir hayat ertelemenin de gereksiz ertelemekten uzaklaşarak daha stratejik nedenlerle ortaya çıkmasına neden olur. Bunun için bireylerde hem iş hayatının hem de sosyal yaşamlarının gereklerini tam anlamıyla ertelemeye başvurmadan yerine getirmeleri önemli olmaktadır. Aksi bir durumda, yani bireylerin işlerini/görevlerini zamanında yerine getirmemeleri iş yaşamında gerçekleşecek olan ertelemenin özel yaşamda da ertelemelere neden olacağı ve bunun süreklilik arz etmesi durumunda da bireylerin iş ve yaşamları arasında dengesizliğe yol açacağı düşünülmektedir.

Mevcut araştırma üzerine ulusal ve uluslararası yazında başka araştırmalara rastlanılmamıştır. Çalışanların genel erteleme davranışları üzerine yürütülen bu çalışma için diğer araştırmacılara iş yerinde erteleme ölçeğini kullanılarak iş yaşam dengesi üzerine etkinin ölçülmesi önerilmektedir. İş yerinin karakteristik özellikleri de araştırmaya dahil edilerek daha farklı sonuçların elde edileceği düşünülmektedir.



Kaynakça

- Abbasi, I. ve Alghamdi, N. G. (2015). The Prevalence, Predictors, Causes, Treatment, and Implications of Procrastination Behaviors in General, Academic, and Work Setting. *International Journal of Psychological Studies*, 7(1), 59-66.
- Akhtar, ve Faisal Malik, M. (2016). Effect of Boredom and Flexible Work Practices on the Relationship of WFC with Procrastination and Affective Commitment: Mediation of Non-Work-Related Presenteeism. *Global Journal of Flexible Systems Management*, 17(4), 343-356. doi:10.1007/s40171-016-0132-6
- Akın, A., Ulukök, E. ve Arar, T. (2017). İş-yaşam dengesi: Türkiye’de yapılan çalışmalara yönelik teorik bir inceleme. *Afyon Kocatepe Üniversitesi İktisadi ve İdari Bilimler Fakültesi Dergisi*, 19(1), 113-124.
- Aksoy, H. (2017). *Kamu Kurumlarında Erteleme Davranışı: Bir Kamu Kurumunda Örnek Çalışma*. (Yüksek Lisans Tezi). Eskişehir Osmangazi Üniversitesi,
- Altıok Gürel, P. (2018). İş-Yaşam Dengesini Sağlayan Faktörlerin Kadın Akademisyenler için Belirlenmesi: Lojistik Regresyon Analizi *İstanbul Üniversitesi Kadın Araştırmaları Dergisi*, 1, 31-44.
- Apaydın, Ç. (2011). *Öğretim Üyelerinin İşe Bağımlılık Düzeyi İle İş-Yaşam Dengesi Ve İş-Aile Yaşam Dengesi Arasındaki İlişki* (Doktora Tezi). Ankara Üniversitesi, Erişim Adresi: <https://tez.yok.gov.tr/UlusalTezMerkezi/tezSorguSonucYeni.jsp>.
- Aydemir, (2018). Çalışanlarda Erteleme Davranışı (İşyeri Prokrastinasyonu) Gelişiminde Zaman Tuzaklarının Etkisi. *Anemon Muş Alparslan Üniversitesi Sosyal Bilimler Dergisi*, 6(6), 1031-1040.
- Azimi, H., Ajalli, M. ve Amari, M. (2017). Presentation of a Model for Survey of the Effective Factors on Procrastination of Employees in Organization *International Journal of Management, Accounting and Economics*, 4(6), 675-681. Erişim Adresi: http://www.ijmae.com/article_115032_ab469682720daa32a274144c848dc083.pdf
- Aziz, , Adkins, C. T., Walker, A. G. ve Wuensch, K. L. (2010). Workaholism and Work–Life imbalance: Does Cultural Origin Influence the Relationship? *International Journal of Psychology*, 45(1), 72-79. doi:10.1080/00207590902913442
- Beheshtifar, M., Hoseinifar, H. ve Moghadam, M. (2011). Effect Procrastination on Work-Related Stres *European Journal of Economics, Finance and Administrative Sciences*, 38(38), 59-64.
- Bobat, , Mshololo, N. ve Reuben, (2012). A Qualitative Exploration of Women's Work—Life Balance Over the Life Course: A Case Study of Retail Manager *Journal of Psychology in Africa*, 22(2), 227-232. doi:10.1080/14330237.2012.10820521
- Chu, A. H. ve Choi, J. N. (2005). Rethinking procrastination: positive effects of "active" procrastination behavior on attitudes and performance. *J Soc Psychol*, 145(3), 245-264. doi:10.3200/socp.145.3.245-264
- Çakıcı, Ç. D. (2003). *Lise ve Üniversite Öğrencilerinde Genel Erteleme ve Akademik Erteleme Davranışının İncelenmesi*. (Yüksek Lisans Tezi). Ankara Üniversitesi, Erişim Adresi: <https://tez.yok.gov.tr/UlusalTezMerkezi/tezSorguSonucYeni.jsp>.
- Çetinkaya, A. Ş. ve Güleç, G. (2018). Sanal Takımlarda Sapkın Davranışlar. *Yönetim ve Ekonomi Araştırmaları Dergisi*, 16(1), 275 - 288.

- Delecta, P. (2011). Work life balance. *International Journal of Current Research*, 3(4), 186-189.
- Dewitte, ve Lens, W. (2000). Procrastinators lack a broad action perspective. *European Journal of Personality*, 14, 121-140. doi:10.1002/(SICI)1099-0984(200003/04)14:2<121::AID-PER368>3.0.CO;2-#
- Dhas, D. B. (2015). A Report on the Importance of Work-Life Balance. *International Journal of Applied Engineering Research*, 10, 21659-21665.
- Durna, U. ve Babayigit, A. (2015). İş Görenlerin İş Yaşam Dengesine Yönelik Tutumlarının Örgütsel Bağlılık Üzerindeki Etkisi Impact on Organizational Commitment of Attitudes towards Work-Life Balance of Employee
- Ferrari, J. R. (1992). Procrastination in the Workplace: Attributions for Failure among Individuals with Similar Behavioral Tendencia *Personality and Individual Differences*, 13(3), 315-319. doi:[https://doi.org/10.1016/0191-8869\(92\)90108-2](https://doi.org/10.1016/0191-8869(92)90108-2)
- Greenhaus, J. H., Collins, K. M. ve Shaw, J. D. (2003). The Relation between Work-Family Balance and Quality of Life. *Journal of vocational behavior*, 63(3), 510-531.
- Gulbahar, Ch, A. A., Kundi, G., Qureshi, Q. A. ve Akhtar, R. (2014). Relationship between Work-Life Balance & Organizational Commitment. *Research on humanities and social sciences*, 4, 1-7.
- Gupta, R., Hershey, D. A. ve Gaur, J. (2012). Time perspective and procrastination in the workplace: An empirical investigation. *Current Psychology*, 31(2), 195-211.
- Gümüş, İ. ve Türkyılmaz, B. GÜNEY AVRUPA VE TÜRKİYE'DE İŞ-YAŞAM DENGESİ: KARŞILAŞTIRMALI BİR ANALİZ. *Kırklareli Üniversitesi İktisadi ve İdari Bilimler Fakültesi Dergisi*, 6(1), 64-88.
- Hammer, C. A. ve Ferrari, J. R. (2002). Differential incidence of procrastination between blue and white-collar worker *Current Psychology*, 21(4), 333-338. doi:10.1007/s12144-002-1022-y
- Hämmig, O. ve Bauer, G. (2009). Work-life Imbalance and Mental Health among Male and Female Employees in Switzerland. *International journal of public health*, 54(2), 88-95.
- Harris, N. N. ve Sutton, R. I. (1983). Task Procrastination in Organizations: A Framework for Research. *Human Relations*, 36(11), 987-995. doi:10.1177/001872678303601102
- Hen, M., Goroshit, M. ve Viengarten, (2021). How Decisional and General Procrastination Relate to Procrastination at Work: An Investigation of Office and Non-Office Worker *Personality and Individual Differences*, 172, 110581. doi:<https://doi.org/10.1016/j.paid.2020.110581>
- Hooda, M. ve Devi, R. (2017). Procrastination: A Serious Problem Prevalent among Adolescents 107-113.
- Igbinomwanhia, O., Iyayi, O. ve Iyayi, F. (2012). Employee Work-Life Balance as an HR Imperative. *African Research Review*, 6, 109-126.
- Jayanthi, B. ve Vanniarajan, T. (2012). Work-Life Imbalance among Executives: A Gender Focus *Global Management Review*, 6(2).
- Joubert, C. P. (2015). *The Relationship between Procrastination and Academic Achievement of High School Learners in North West Province, South Africa*.
- Kanten, P. ve Kanten, (2016). The Antecedents of Procrastination Behavior: Personality Characteristics, Self-Esteem and Self-Efficacy. *Pressacademia*, 2, 331-331. doi:10.17261/Pressacademia.2016118653



- Klingsieck, K. B. (2013). Procrastination: When Good Things Don't Come to Those Who Wait. *European Psychologist, 18*(1), 24-34. doi:10.1027/1016-9040/a000138
- Knaus, W. J. (2000). Procrastination, Blame, and Change. *Journal of Social Behavior and Personality, 15*, 153-166.
- Koekemoer, E. ve Mostert, K. (2010). Work-Nonwork Interference: Preliminary Results on the Psychometric Properties of a New Instrument. *SA Journal of Industrial Psychology, 36*(1), 1-13.
- Korkmaz, O. ve Erdoğan, E. (2014). İş Yaşam Dengesinin Örgütsel Bağlılık ve Çalışan Memnuniyetine Etkisi. *Ege Academic Review, 14*(4).
- Lockwood, N. R. (2003). Work/life balance. *Challenges and Solutions, SHRM Research, USA, 2*-10.
- Metin, U. B., Peeters, M. C. W. ve Taris, T. W. (2018). Correlates of Procrastination and Performance at Work: The Role of Having "Good Fit". *Journal of Prevention & Intervention in the Community, 46*(3), 228-244. doi:10.1080/10852352.2018.1470187
- Metin, U. B., Taris, T. W. ve Peeters, M. C. W. (2016). Measuring Procrastination at Work and Its Associated Workplace Aspect *Personality and Individual Differences, 101*, 254-263. doi:<https://doi.org/10.1016/j.paid.2016.06.006>
- Nguyen, B., Steel, P. ve Ferrari, J. (2013). Procrastination's Impact in the Workplace and the Workplace's Impact on Procrastination. *International Journal of Selection and Assessment, 21*. doi:10.1111/ijsa.12048
- OECD. (2011). *How's life?: Measuring Well-Being*. Paris
- Özdevecioglu, M. ve Doruk, N. Ç. (2009). Organizasyonlarda İş-Aile ve Aile İş Çatışmalarının Çalışanların İş ve Yaşam Tatminleri Üzerindeki Etkisi. *Erciyes Üniversitesi İktisadi ve İdari Bilimler Fakültesi Dergisi, 33*, 69-99.
- Pearlman-Avni, ve Zibenberg, A. (2018). Prediction and Job-Related Outcomes of Procrastination in the Workplace. *Journal of Prevention & Intervention in the Community, 46*(3), 263-278.
- Pekdemir, I. ve Koçoğlu Sazkaya, M. (2014). İşkoliklik ile İş Yaşam Dengesi Arasındaki İlişkide Kişilik Özelliklerinin Aracılık Rolü Üzerine Bir Araştırma. *Abant İzzet Baysal Üniversitesi Sosyal Bilimler Enstitüsü Dergisi, 14*(1), 309-338.
- Prem, R., Scheel, T. E., Weigelt, O., Hoffmann, K. ve Korunka, C. (2018). Procrastination in Daily Working Life: A Diary Study on Within-Person Processes That Link Work Characteristics to Workplace Procrastination. *Frontiers in Psychology, 9*(1087). doi:10.3389/fpsyg.2018.01087
- Pychyl, T. A. ve Flett, G. L. (2012). Procrastination and Self-Regulatory Failure: An Introduction to the Special Issue. *Journal of Rational-Emotive & Cognitive-Behavior Therapy, 30*(4), 203-212. doi:10.1007/s10942-012-0149-5
- Richert-Kaźmierska, A. ve Stankiewicz, K. (2016). Work-life balance: Does age matter? *Work, 55*(3), 679-688. doi:10.3233/wor-162435
- Sharma, A. ve Sharma, A. (2021). Turnover Intention and Procrastination: Causal Contribution of Work-Life (Im) Balance. *Journal of Contemporary Issues in Business and Government, 27*(2), 1891-1901.
- Sinha, D. (2013). Study of Work Life Balance @ CCIL (India), NOIDA. *Journal of Management Sciences and Technology, 1*(1), 8-14.

- Sirgy, M. J. ve Lee, D.-J. (2018). Work-life balance: An integrative Review. *Applied Research in Quality of Life*, 13(1), 229-254.
- Sirois, F. ve Pychyl, T. (2013). Procrastination and the Priority of Short-Term Mood Regulation: Consequences for Future Self. *Social and Personality Psychology Compass*, 7(2), 115-127. doi:<https://doi.org/10.1111/spc3.12011>
- Smith, K. (2010). Work-Life Balance Perspectives of Marketing Professionals in Generation Y. *Services Marketing Quarterly*, 31, 434 - 447.
- Steel, P. (2010). Arousal, Avoidant and Decisional Procrastinators: Do They Exist? *Personality and Individual Differences*, 48(8), 926-934. doi:<https://doi.org/10.1016/j.paid.2010.02.025>
- Steel, P. ve Ferrari, J. (2013). Sex, Education and Procrastination: An Epidemiological Study of Procrastinators' Characteristics from A Global Sample. *European Journal of Personality*, 27(1), 51-58. doi:10.1002/per.1851
- Sturges, J. ve Guest, D. (2004). Working to live or living to work? Work/life balance early in career. *Human Resource Management Journal*, 14, 5-20. doi:10.1111/j.1748-8583.2004.tb00130.x
- Topaloğlu, E. Ö., Sönmez, R. ve Yazgan, A. E. (2019). Çalışmaya Tutkunluk ve İş Yaşam Dengesi Arasındaki İlişki: Banka Çalışanları Üzerine. *BDDK Bankacılık ve Finansal Piyasalar Dergisi*, 13(1), 66-83.
- van Eerde, W. (2016). Chapter 11 - Procrastination and Well-Being at Work. In F. M. Sirois & T. A. Pychyl (Ed), *Procrastination, Health, and Well-Being* (pp. 233-253). San Diego: Academic Press
- Vyas, B., Sajjan, V. ve Hanji, V. (2015). A study on work life balance among KSRTC employee *International Journal of Advance Research in Computer Science and Management Studies*, 3 (4), 366-373.
- Weymann, E. C. (1988). Procrastination in the Workplace: Dispositional and Situational Determinants of Delay Behavior at Work. *Academy of Management Proceedings*, 1988(1), 226-230. doi:10.5465/ambpp.1988.4980589
- Wyk, L. V. (2006). *The Relationship between Procrastination and Stress in the Life of the High School Teacher*. (Doctoral Dissertation). University of Proterea,
- Zabelina, E., Chestyunina, Y., Trushina, I. ve Vedeneyeva, E. (2018). Time Perspective as a Predictor of Procrastination. *Procedia - Social and Behavioral Sciences*, 238, 87-93. doi:<https://doi.org/10.1016/j.sbspro.2018.03.011>
- Zainab H. Bhutto, Falak Z. Mohsin ve Niazi, N. (2011). Procrastination and Impulsiveness *Bahria Journal of Professional Psychology*, 10, 3 - 16.

Extended Abstract

Research on procrastination has become more popular in the past 30 years (Metin et al., 2018). When the literature is examined, it is seen that most of the studies on procrastination are related to academic procrastination and conducted with sample groups of student Other studies regarding to procrastination are related to procrastination behaviors such as 'procrastination at work', 'procrastination among job seekers', and 'shopping procrastination' (Klingsieck, 2013).

There is very little research on procrastination in the workplace (van Eerde, 2016). Procrastination at work is a type of self-control failure to perform an intended job (Metin et al., 2016). Studies on procrastination behavior in individuals working in the literature are limited. These studies include task procrastination in organizations (Haris & Sutton, 1983), the effect of procrastination in the workplace and its effect on procrastination (Nguyen et al., 2013), procrastination and welfare at work (van Eerde, 2016), procrastination in the workplace (Ferrari, 1992), procrastination among blue and white collar employees (Hammer & Ferrari, 2002), measurement of



procrastination at work (Metin et al., 2016), procrastination in daily working life (Prem, Scheel, Weigelt, Hoffmann, & Korunka, 2018) is an example of delay.

Work life balance; It is the effective management of individuals' work and social lives (Akin et al., 2017). Work-life balance is a cleverly designed human resource management tool to make the employee feel good (Altıok Gürel, 2018). The integration of business life and social life is a critical task of the beginning and middle of adulthood (Jayanthi & Vanniarajan, 2012). The balance between work and life reflects equal experiences in work and family roles (Aziz et al., 2010), and achieving a balance between work and life is important for employees and organizations as it increases productivity in the workplace and therefore affects organizational performance. At the individual level, work-life balance refers to the ability of individuals to participate in work with other aspects of their lives (home, family, health, social activity, special interests, etc.). From this point of view, work-life balance provides psychological well-being, high self-esteem, satisfaction and general harmony in an individual's life (Richert-Kazmierska & Stankiewicz, 2016).

Creating balance between work and life is to significantly affect the lives of individual As a result of the researches, when the studies on work-life balance in national and international literature are examined, there is no study on whether the procrastination behaviors of individuals have an effect on work-life balance. Establishing work-life balance requires a well-organized life scheme and a healthy functioning. Although it is a behavior that saves the day when individuals tend to defer in certain tasks, it is thought that when the delayed tasks come to an end, it may lead to postponement of other tasks in the individual's life and cause other behaviors that may cause imbalance in the individual's life.

In this reserach, it is aimed to find out whether workers' procrastination behaviour has an effect on their work life balance or not. In the line of this aim, literature review was built and then the research was conducted with a sample of 148 people. The study is an empirical research and questionnaire technique was employed as a data collection tool. The questionnaire consists of three parts which were elicited information on demographic variables, general procrastination scale, and work life balance scale. General procrastination scale was employed from Çakıcı (2003)'s research ($\alpha= 87.2\%$). For Work life balance scale, the scale was used from Apaydın (2011)'s research ($\alpha=88.6\%$). Both scale utilised 5-points Likert scale.

There are 7 hypotheses developed in line with the research. H1: Procrastination behaviors of employees have an effect on work life balance. H2: There are significant differences between procrastination behavior and gender variable. H3: There are significant differences between procrastination behavior and the industry variable. H4: There are significant differences between procrastination behavior and marital status variable. H5: There are significant differences between work life balance and gender variable. H6: There are significant differences between the variable of work life balance and the sector worked in. H7: There are significant differences between work-life balance and marital status variable.

Regression analysis and independent sample t test analysis were performed for hypothesis test As a result of the study, it has been concluded that the general procrastination behaviors of the employees have a significant effect on their work life balance. In their study, Akhtar and Faisal Malik found that work-family conflict has a significant effect on procrastination behavior (Akhtar & Faisal Malik, 2016). According to the results of this research, it can be said that individuals prefer their family-related duties to their official duties at work and show procrastination when trying to fulfill them. Independent sample t-test analysis was conducted to determine whether procrastination behavior differs significantly according to gender, sector of employment and marital statu As a result of this analysis, the procrastination behaviors of the participants do not differ according to gender and the sector they work in. In the study conducted by Nguyen et al. (2013) female employees show less procrastination behavior than male employee Procrastination behaviors differ significantly according to the marital status of the participant This result is similar to the work done by Steel and Ferrari (2013). According to the study, the marital status of the participants is significantly associated with procrastination. As a result of the independent sample t test conducted to find out whether the work-life balance shows a significant difference according to gender, industry and marital status, the balance between work and life does not differ according to gender and marital statu However, the balance between work and life differs significantly depending on the sector. It can be concluded that public employees have a higher work-life balance than private sector employee Establishing an appropriate balance between work and life is a problem especially for working familie In the current sample group, work-life balance does not differ between married and single employee Hence, H1, H4 and H6 hypotheses were accepted.

Çalışanların Nomofobi Düzeylerinin Demografik Değişkenler Açısından İncelenmesi Ve Bir Araştırma^{1 2}

An Investigation of Employees' Nomophobia Levels in Terms of Demographic Variables and a Research

Bumin Çağatay AKSU³
Altan DOĞAN⁴

Araştırma Makalesi / Research Article
Geliş Tarihi/ Received: 25.04.2021
Kabul Tarihi / Accepted: 18.06.2021
Doi: 10.48146/odusobiad.927638

Atıf / Citation: Aksu, B. Ç. ve Doğan, A., (2021). "Çalışanların Nomofobi Düzeylerinin Demografik Değişkenler Açısından İncelenmesi Ve Bir Araştırma" ODÜSOBİAD 11(2), 483-508, doi: 10.48146/odusobiad.927638

Öz

Teknolojik gelişmelerle birlikte akıllı telefon kullanımının yaygınlaşması hem iş yerlerinde hem de çalışanlarda birtakım sorunlara yol açabilmektedir. İngilizce no mobile phobia sözcüklerinin kısaltılmasıyla ortaya çıkmış ve cep telefonundan uzak kalma korkusu olarak nitelenen nomofobi bu sorunlardan biridir. Literatürde nomofobi üzerine yapılan çalışmaların genellikle öğrenciler üzerine yoğunlaştığı görülmektedir. Oysa nomofobi çalışanlar üzerinde olumsuz etkiler yaratarak onların iş performanslarını, verimliliklerini ve iş konsantrasyonlarını olumsuz yönde etkilemektedir. Bu durum ise örgütsel çıktıları olumsuz etkilemektedir. Bu noktada çalışan bireylerin nomofobi düzeylerinin demografik değişkenler bakımından anlamlı bir farklılık gösterip göstermediğinin tespit edilmesi hem nomofobiden daha çok etkilenen çalışan gruplarının ortaya konması hem de nomofobiden daha fazla etkilenen çalışan gruplarına yönelik stratejiler geliştirilmesi için önem taşımaktadır. Çalışanların nomofobi düzeyleri bakımından mevcut durumu ortaya koymak ve çalışan bireylerin nomofobi durumlarının, demografik değişkenler açısından herhangi bir farklılık gösterip göstermediğinin tespit edilmesi araştırmanın temel amacıdır. Bu doğrultuda çalışma kapsamında; cinsiyet, yaş, eğitim durumu, medeni durum gibi demografik değişkenler ile mevcut durumda çalışılan işletmedeki kıdem ve toplam iş tecrübesi açısından bireylerin nomofobi düzeyleri incelenerek bu değişkenler için nomofobi düzeyleri açısından gruplar arasında anlamlı bir farklılık olup olmadığı tespit edilmeye çalışılmıştır. Bu doğrultuda çalışma hayatında aktif olarak yer alan 725 kişiye nomofobi düzeylerini belirlemek amacıyla anket çalışması uygulanmıştır. Anket çalışması uygulanmadan önce gerekli etik izinler alınmış olup katılımcılara çalışmaya katılmaya gönüllü olup olmadıkları sorusu yöneltilmiştir. Araştırmada sonuç olarak çalışanların nomofobi düzeylerinin cinsiyet ve eğitim durumu açısından anlamlı bir farklılık göstermediği, yaş, medeni durum, mevcut kurumdaki kıdem ve toplam iş tecrübesi açısından ise anlamlı farklılıklar gösterdiği sonucuna ulaşılmıştır.

Anahtar Kelimeler: Bağımlılık, Nomofobi, Sosyal Ağlar, Akıllı Telefon, Çalışanlar,

Abstract

The widespread use of smart phones together with technological developments can cause some problems both in the workplaces and among the employees. Nomophobia, which emerged with the abbreviation of the English words no mobile phobia and defined as the fear of staying away from the mobile phone, is one of these problems. Nomophobia creates negative effects on employees and negatively affects their job performance, productivity and work concentration. This situation negatively affects the organizational outcomes. At this point, testing whether the levels of nomophobia of individuals show a significant difference in terms of demographic variables is important both to reveal the working groups affected by nomophobia and to develop strategies for the working groups who are more affected by nomophobia. The main purpose of the study is to reveal the current situation in terms of the

¹ Bu araştırmada veri toplama sürecinden önce, 16.01.2020 tarihli 2020-01 toplantı sayılı İstanbul Esenyurt Üniversitesi Etik Kurulundan etik kurul onayı alınmıştır.

² Bu araştırma 16-17 Kasım ICOAEF'19, VI International Conference on Applied Economics and Finance& EXTENDED WITH SOCIAL SCIENCES Burhaniye/Balıkesir, Turkey Konferansında sunulan ve özeti kongre özetler kitabında yayınlanmış çalışmanın genişletilmiş halidir.

³ Sorumlu yazar; Arş. Gör., İstanbul Esenyurt Üniversitesi İşletme ve Yönetim Bilimleri Fakültesi İngilizce İşletme Bölümü, İstanbul, cagatayaksu@esenyurt.edu.tr, ORCID ID: 0000-0002-8384-4641

⁴ Doç. Dr., İstanbul Üniversitesi İşletme Fakültesi İnsan Kaynakları Yönetimi Ana Bilim Dalı, İstanbul, altand@istanbul.edu.tr, ORCID ID: 0000-0002-0370-2513



nomophobia of the employees and to determine whether the nomophobia status of the working individuals differs in terms of demographic variables. Within the scope of the study; by examining the nomophobia levels of the individuals in terms of demographic variables such as gender, age, educational status, marital status, seniority in the current company and total work experience, it was tried to determine whether there was a significant difference between the groups' nomophobia levels. In this direction a questionnaire was applied to 725 working people in order to determine their nomophobia levels. As a result of the study, it was found that the nomophobia levels of the employees did not show a significant difference in terms of gender and educational status. On the other hand it was found that the nomophobia levels of the employees show a significant differences in terms of age, marital status, seniority in the current institution and total work experience.

Keywords: Addiction, Nomophobia, Social Networks, Smartphone, Employees

Giriş

Çalışma hayatı geçmişten günümüze literatürde endüstri 1.0, 2.0, 3.0 ve 4.0 olarak adlandırılan dört temel evre geçirmiştir (Can ve Kıymaz, 2016; Sayer ve Ülker, 2014; Witkowski, 2014; Yang, 2017). Endüstri 1.0, 2.0 ve 3.0 aşamaları sonucunda insana ve kas gücüne dayalı üretime otomasyon sistemleri ve bilgi teknolojileri de eklenmiştir (Jian vd., 2016; Yıldız, 2018). Ayrıca 1960'lı yılların sonlarında kullanılmaya başlanan ve 21.yy'ın ilk çeyreğinde giderek yaygınlaşan internet, bireylerin sosyal hayatlarını değiştirmenin yanı sıra iş hayatında da önemli değişim ve dönüşümlere yol açmıştır (Erdem vd., 2017).

Son çeyrek asırda bilgi teknolojilerindeki ilerlemeler, otomasyon sistemlerinin iş hayatında yoğun olarak kullanılmaya başlanması, personel işlemleri ile üretim süreçlerinde teknoloji odaklı bir yaklaşımın benimsenmesi ve internetin yaygın kullanım alanı bulması sonucunda masaüstü bilgisayar, diz üstü bilgisayar, cep telefonu, tablet gibi araçlar iş yaşamının vazgeçilmez bir parçası haline gelmiştir. Özellikle son yıllarda ortaya çıkan akıllı cep telefonları, klasik telefonların özellikleri ile bilgisayarların özelliklerini tek cihazda toplayarak kullanıcılarına büyük faydalar sağlamıştır (Erdem vd., 2017). Akıllı telefonların, kullanıcılarına sağladığı faydalar arasında; sesli ve görüntülü mesajlaşma imkanı sunmaları (Adnan ve Gezgin, 2017), internette her türlü bilgiye kolaylıkla erişim, sosyal ağlara ulaşma, video ve fotoğraf çekme ve paylaşma, mobil oyunlara katılma ve online oyun oynama olanakları olması (Lepp vd., 2013; Krajewska-Kulak vd., 2012: 46; King vd. 2014), diğer cihazlara göre daha kolay taşınabilme özelliklerinin olması (Chinnery, 2006), zaman ve mekan kısıtı olmaksızın diğer kişilerle iletişim kurabilmeye, internet aracılığıyla sosyalleşmeye (Lepp vd., 2013), bluetooth teknolojisi ile anında paylaşım yapmaya, online kütüphane ve içeriklere erişebilmeye, bilgileri hafızaları aracılığıyla depolamaya, görüntü ve ses kaydedebilmeye, iş hayatında zaman ve mekan tasarrufu sağlayarak mailler, e-konferans ve toplantılar düzenleyebilme ve bunlara katılabilmeye ve konum belirleyebilmeye (Yurdagül, 2011; Ada ve Tatlı, 2013) olanak sağlaması yer alır.

Bireylere sağladığı birçok fayda ile kullanımı artan ve kişilerin yaşamında giderek daha fazla yer kaplayan akıllı telefonlara ilişkin istatistiklere bakıldığında 2020 verilerine göre 7.75 milyarlık Dünya nüfusunun 5.19 milyarı cep telefonu ve 4.54 milyarı internet kullanmaktadır. Türkiye'de ise 2020 yılı verilerine göre 83,88 milyonluk nüfusun % 90'ı cep telefonu kullanıcısı iken akıllı telefon kullanıcısı ise toplam nüfusun % 89'udur. Bu oran, bilgisayar kullanıcısı oranı olan %67 ve tablet kullanım oranı olan % 45'in oldukça üzerindedir (Dijital, 2020). Verilere bakarak akıllı telefonların bilgisayarlara nazaran daha fazla kullanıldığı ve bu nedenle akıllı telefon kullanımının sosyal yaşam ve iş yaşamı üzerindeki etkilerinin daha fazla olduğu söylenebilir.

Akıllı telefonların yoğun kullanımının iş yaşamını kolaylaştırması ve bireylere sağladığı faydaların yanı sıra çalışanlar üzerinde olumsuz etkileri de bulunmaktadır. Akıllı telefonlar zaman ve mekan kısıtı olmaksızın bir araya gelebilme, mesafe fark etmeksizin yerel ve global toplantılar düzenleyebilme, tüm işleri tek merkezden kontrol edebilme gibi kolaylıklar sağlamaktadır. Bununla birlikte akıllı telefonların aşırı ve bilinçsizce kullanımı kişilerin fiziksel sağlıklarını (göz, sırt ve bilek rahatsızlıkları, uyku bozukluğu ve işitme sorunları, ev ve iş kazaları) ve psikolojik sağlıklarını (stres, huzursuzluk hali, dikkat dağınıklıkları, çevre ile ilişkilerin bozulması, sosyal kaygı, duygu durum bozukluğu, kaygı, gündelik işleri aksatma) olumsuz yönde etkileyebilmekte; işe yönelik konsantrasyonlarını bozabilmekte (Pavithra ve Madhukumar, 2015; Yusufoglu, 2017; Gezgin vd., 2017; Yıldırım vd., 2019; Kaur ve Sharma, 2015; WHO, 2014; Kwon vd., 2013; Broughton, 2015; Nayak, 2018; Soni vd., 2017; Aslan ve Aylaz, 2014; Kuss ve Griffiths, 2011; Chin vd., 2008), sosyal ilişkileri zayıflatarak bireyler arası yakın ilişkileri güçleştirebilmekte ve bireyleri

yalnızlaştırabilmektedir (Kuşay, 2013). Akıllı telefonların bahsedilen olumsuz etkilerini ortaya çıkaran nedenlerin başında ise kişilerin telefonlarına aşırı şekilde bağlanmaları ve cep telefonlarından uzak kalma korkusu biçiminde literatüre geçmiş nomofobiklik gelmektedir (Sungur, 1997).

Nomofobi ile ilgili olarak yapılan daha önceki çalışmaların birçoğu öğrenciler üzerinde gerçekleştirilmiştir. Bu noktada literatürde nomofobi konusunda çalışanlar üzerine gerçekleştirilen araştırma sayısının oldukça az olduğu söylenebilir. Oysa nomofobinin çalışma hayatına önemli etkileri olabilir ve bu etkilerin araştırılması literatüre önemli bir katkı sağlayabilir. Bu etkileri gözlemleyebilmek için de çalışanların nomofobi düzeylerini belirlemek ve nomofobi düzeylerinin hangi demografik değişkenlere göre farklılaştığını tespit etmek önemli bir başlangıç noktası olabilir. Bu dorultuda bu araştırma ile çalışanların nomofobi düzeylerinin ne seviyede olduğunun ve nomofobi düzeylerinin demografik değişkenler açısından farklılaşıp farklılaşmadığının ortaya konması amaçlanmıştır. Böylece hem çalışan kişilerin nomofobi düzeylerine ilişkin mevcut durum ortaya konacak hem de hangi grupların nomofobi düzeylerinin yüksek olduğu tespit edilerek önleyici stratejiler geliştirilebilecektir. Çalışanların mevcut nomofobi düzeylerinin ortaya konmasının, durum tespiti yapılması açısından önemli olduğu düşünülmektedir çünkü çalışan bireylerin nomofobi düzeylerinin belirlenmesinin ardından ortaya çıkan sonuçlara göre yeni araştırmalar tasarlanabilecek ve işletmeler tarafından uygun politikalar geliştirilebilecektir.

Kavramsal Çerçeve

Türk Dil Kurumu'na göre bağımlılık, bağımlı olma durumunu; bağımlı ise bir kimseye veya bir şeye karşı maddi veya manevi yönden aşırı bağlı olma durumunu ifade etmektedir. Bağımlılık, bireylerin biyolojik veya genetik yatkınlıklarına, psikolojik durumlarına, sosyal çevrelerine vb. birçok farklı etkene bağlı olarak ortaya çıkabilmektedir (Griffiths, 2003). Bağımlılık yalnızca bir ilaca, uyuşturucuya veya alkole karşı değildir. Günümüzde birçok farklı bağımlılık türü ortaya çıkmıştır. Akıllı telefon bağımlılığı da özellikle teknolojik gelişmelerle birlikte ortaya çıkmış bağımlılık türlerinden biri olup uzun vadede nomofobikliğe yol açmaktadır (Kwon vd., 2013:1, Lee,2006).

Akıllı telefon kullanımındaki artışa paralel olarak son yıllarda literatürde sıkça tartışılabilen nomofobi kavramı, ilk kez 2008'de İngiltere Posta İdaresi'nce yapılan bir araştırmada kullanılmıştır. Araştırma neticesinde katılımcıların yarısından çoğunun akıllı telefonlarını gün içerisinde hiç kapatmadıkları ve sürekli telefonlarını kontrol ettikleri tespit edilmiştir (Kocabaş ve Korucu, 2008; Dailymail, 2008; Bahl ve Deluliis, 2015). Nomofobi kavramı İngilizce "nomophobia" kelimesinden Türkçeye uyarlanmış olup kişinin akıllı telefonundan uzak kaldığında ve onun özelliklerini kullanamadığında yaşadığı korku ve endişe hali olarak tanımlanmıştır (Dixit vd., 2010; King vd., 2013; Yıldırım ve Correia, 2015).

Nomofobi, genellikle akıllı telefon bağımlılığı yüksek kişilerde ortaya çıkmaktadır. Akıllı telefon bağımlılığı; telefonun bilinçsizce ve aşırı bir şekilde kullanılması, kişinin telefonunu değil telefonunun kişiyi kontrol etmesi, sürekli telefona bakma arzusu ve bunun neticesinde gündelik işlerin aksatılması ve sosyal hayatın olumsuz etkilenmesi durumudur (Melek, 2016). Akıllı telefonlara olan bu bağlılığın temelinde akıllı telefonların kişilere sağladığı kolaylıklar, fırsatlar ve avantajlar yatmaktadır. Bu kolaylıklardan sürekli yararlanan kişi zamanla akıllı telefonunu yaşamının vazgeçilmez bir parçası haline getirerek akıllı telefonuna bağımlı hale gelmekte ve bu durum da kişinin telefonu yanında olmadığında yaşadığı huzursuzluk, kaygı ve korku durum olan nomofobinin ortaya çıkmasına neden olmaktadır (Yıldırım ve Kışioğlu, 2018). Nomofobik bireyler akıllı telefonlarıyla vakit geçiremediklerinde ya da akıllı telefonları yanlarında olmadıklarında stres ve panik yaşayıp huzursuz olurlar. Bu kişiler telefonlarıyla vakit geçirirken kendilerini mutlu hissederlerken bunun tersi durumda ise mutsuzlaşırlar (Polat,2017).

Nomofobinin belirtileri arasında; çok sayıda akıllı cihaza sahip olma ve bu cihazlarla çok fazla zaman geçirme, bu cihazların şarj aletlerini sürekli yanında taşıma, akıllı telefona ulaşamama, şarj düşüklüğü, kontör azlığı gibi düşüncelerin kişiyi endişeye sevk etmesi, akıllı telefonu çok kısa aralıklarla kontrol etme, kişinin günün çok büyük bir kısmını akıllı telefonuyla birlikte geçirmesi, kişinin sürekli akıllı telefonuyla ilgilenmesi dolayısıyla sosyal hayatının sekteye uğraması, akıllı telefon sebebi ile büyük miktarlarda paralar harcama ve kişinin akıllı telefonuyla birlikte olmadığında bir şeyleri kaçıracağına dair yaşanan sübjektif korku sayılabilir (Yıldırım ve Kışioğlu, 2018; Bragazzi vd., 2014; Polat, 2017; Cheever, 2014). Nomofobik bireyler akıllı telefonlarıyla vakit



geçirmediklerinde, yeni bilgilerden haberdar olamama ve diğer kişilerle iletişim kuramama gibi nedenlerle korku duyabilir, endişe ve stres yaşayabilirler (King vd.,2010).

Nomofobi hakkında daha önce yapılan çalışmalar daha çok üniversite öğrencileri üzerine yoğunlaşmıştır. Bu çalışmalarda genellikle üniversite öğrencilerinin nomofobi düzeylerinin demografik değişkenler açısından farklılaşıp farklılaşmadığı ve nomofobi düzeylerinin akademik başarı üzerindeki etkileri ele alınmıştır (Ahmed vd., 2019; Bahl ve Delulius, 2015; Gezgin vd., 2019; Bivin vd., 2013; Dixit vd., 2010; Güler ve Veysikarani, 2019; Erdem, Türen ve Kalkın, 2017; Adnan ve Gezgin, 2016; Akkuş; 2019; Tavolacci vd., 2015; Öz ve Tortop; 2018; Erdem, Türen, Kalkın ve Deniz, 2016; Hoşgör; 2018; Yıldırım vd., 2016; Pourrazavi vd., 2014; Çelik ve Atilla 2018; King vd., 2014; Sharma vd., 2015; Hoşgör vd., 2017; Pavithra, Madhukumar ve Murty, 2015; Akman, 2019; Akıllı ve Gezgin; 2016).

Literatürde nomofobi ile ilişkisi incelenen değişkenler ise ; depresyon ve algılanan sosyal destek (Višnjić vd., 2018; Sharma vd., 2019; Tran, 2016, Büyükçolpan, 2019; Çağan, 2019); sosyal fobi (Apak ve Yaman, 2019); kişilik tipleri (Prasetyo ve Atika, 2016; Öz ve Tortop, 2018; Işık, 2018; Kadioğlu ve Koşar, 2019); kuşaklar (Yıldız, 2019; Civek ve Ulusoy, 2020; Biber, 2020); akıllı telefon kullanım sıklığı (Dağlı ve Hamutoğlu, 2017); motivasyon (Taslak ve Sakal; Bayram vd., 2019); dikkat eksikliği (Kıraç; 2019); yaşam tatmini (Yanqing ve Fan; 2019, Sharma vd., 2019; Özarlan; 2019; Yıldırım ve Sezer; 2020; Kaçık ve Füsün; 2020) ve yalnızlaşma seviyeleri (Çelebi; 2020; Aktaş ve Yılmaz, 2017; Bardak ve Yalçınkaya; 2016; Bayram vd., 2018) şeklinde sayılabilir.

Nomofobi ile ilgili çalışmalar genel olarak öğrenciler üzerine yoğunlaşmış olmakla birlikte nomofobinin iş yaşamı üzerine de ciddi etkileri vardır. Nomofobinin neden olduğu psikolojik ve fiziksel rahatsızlıklar (dikkat dağınıklığı, stres, uykusuzluk, el ve bileklerde ağrı vb.) iş kazalarına yol açabilmekte, çalışanların performans ve verimliliklerini olumsuz etkileyebilmektedir. (Tamura vd., 2017; Augner ve Hacker, 2012; Zarghami vd., 2015; Demirci vd., 2015; Romano, 2004). İşyerinde nomofobik bireylerin telefonlarıyla aşırı vakit geçirmeleri, onların çalışma arkadaşlarıyla olan sosyal ilişkilerine zarar verebilmekte ve kişilerin örgütsel bağlılığı ve iş tatmini olumsuz yönde etkilenebilmektedir (Aşık, 2018). Yapılan araştırmalar kişilerin nomofobi düzeyleri arttıkça işyerinde yalnızlık duygusunu daha fazla hissettiklerini ortaya koymaktadır (Güzeller ve Coşguner, 2012; Tan vd., 2013; Jin, ve Park, 2012; Çelebi vd.,2020; Reid ve Reid, 2007; Şar, 2013; Takao vd., 2009; Wei ve Lo, 2006). Yalnızlık duygusu hisseden bireyin ise takım çalışmalarında uyumsuzluk göstermesi, örgütsel bağlılık ve iş bağlılığının azalması muhtemeldir. Nomofobinin iş hayatına etkilerini inceleyen araştırmalarda nomofobinin, iş tatminini ve işe bağlılığı azaltma (Ertan, 2019), öznel iyi oluş halini olumsuz yönde etkileme (Güllüce vd., 2018), iş yükü fazlalığı algısı oluşturma (Erdem vd.,2017); erteleme davranışı sergileme (Engin ve Genç, 2020) gibi örgütsel sonuçlara yol açtığı tespit edilmiştir. Nomofobi ve akıllı telefon bağımlılığının iş hayatına etkileri düşünüldüğünde bireylerin nomofobi seviyelerinin tespit edilmesi ve nomofobi düzeylerinin hangi değişkenler açısından farklılık gösterdiğinin belirlenmesi önem taşımaktadır. Bu nedenle bu araştırmada demografik değişkenler açısından bireylerin nomofobi düzeyleri ele alınmıştır. Nomofobi düzeylerinin hangi değişkenler açısından farklılaştığı (cinsiyet, yaş, eğitim durumu, kıdem vb) tespit edilebilirse bireyler ve işletmeler buna yönelik önleyici veya tedavi edici çözümler geliştirebilecekler ve nomofobinin olumsuz etkilerini en aza indirebileceklerdir.

Yöntem

Araştırmanın Amacı ve Önemi

Literatürde nomofobiyle ilgili yapılan çalışmalar genellikle üniversite ve lise öğrencileri üzerine yoğunlaşmış olmakla birlikte akıllı telefon bağımlılığı ve nomofobinin iş yaşamına etkilerini ortaya koyan az sayıda çalışma da bulunmaktadır. Nomofobinin literatürde özellikle iş kazaları, çalışan performans ve verimliliği, işyerinde yalnızlaşma, iş tatmini ve işe bağlılık gibi unsurlarla ilişkilerini inceleyen çalışmalar yer almaktadır. Nomofobinin örgütsel çıktılar üzerindeki etkileri düşünüldüğünde cinsiyet, yaş, eğitim durumu, medeni hal, işyerindeki çalışma süresi, toplam kıdem gibi değişkenler açısından nomofobi düzeylerindeki farklılaşmaları bilmek ve bu doğrultuda stratejiler geliştirmek önem kazanmaktadır. Bu açıdan bu araştırma cinsiyet, yaş, eğitim durumu, medeni hal, işyerindeki çalışma süresi, toplam kıdem açısından nomofobi düzeylerinin farklılaşıp farklılaşmadığını araştırması bakımından önemlidir. Kişilerin demografik özelliklerine göre

nomofobi düzeylerini bilmek hangi gruplara yönelik ne tür stratejiler geliştirileceği, önleyici önlemler alınacağı ve destekler verileceğinin tespitinde önem taşımaktadır.

Örneklem ve Veri Toplama Yöntemi

Araştırmanın evrenini Türkiye’de çalışma hayatında aktif olarak rol alan bireyler oluşturmaktadır. TÜİK verilerine göre Türkiye’de 2020 yılı Nisan ayı itibariyle istihdam edilenlerin sayısı 25 milyon 614 bin kişidir. Bu kapsamda değişik meslek ve sektörlerden ana kütleyi temsil ettiği düşünülen 725 kişilik örneklem grubu üzerinde anket çalışması uygulanmıştır. Ankette demografik sorular ile Yıldırım ve Correira (2015) tarafından geliştirilen ve Yıldırım vd. (2015) tarafından Türkçeye uyarlanan nomofobi ölçeği soruları kullanılmıştır. Araştırmada kolayda örnekleme yöntemi kullanılmıştır. Örneklem büyüklüğünün belirlenmesi konusunda literatür taraması yapıldığında 725 kişilik örneklem büyüklüğünün ana kütleyi temsil ettiği sonucuna ulaşılabilir.

+0.05 örnekleme hatası (d)

Evren Büyüklüğü	p=0.5 q=0.5	p=0.8 q= 0.2	p=0.3 q=0.7
100	80	71	77
500	217	165	196
750	254	185	226
1000	278	198	244
2500	333	224	286
5000	357	234	303
10000	370	240	313
25000	378	244	319
50000	381	245	321
100000	383	245	322
1000000	384	246	323
10000000	384	245	323

Görsel 1: Belirli Evrenler İçin Kabul Edilebilir Örnek Büyüklükleri (Altunışık vd., 2012; Yazıcıoğlu ve Erdoğan,2004)

Araştırmada veri toplama yöntemi olarak anket yöntemi kullanılmıştır. Anketin birinci bölümünde cinsiyet, yaş, eğitim durumu, medeni hal, çalışılan kurumdaki kıdem, toplam iş tecrübesi gibi bilgilere ilişkin sorulara yer verilmiştir. Anketin ikinci kısmında ise Yıldırım ve Correira (2015) tarafından geliştirilen ve Yıldırım vd. (2015) tarafından Türkçeye uyarlanan Nomofobi Ölçeği kullanılmıştır. Bu ölçek; bilgiye erişememe, rahatlıktan feragat etme, iletişim kuramama ve çevrimiçi bağlantıyı kaybetme olmak üzere 4 alt boyut ve 20 ifadeden oluşmaktadır. Ölçek birçok çalışmada kullanılmış olup ölçeğin geçerlilik ve güvenilirliği bu çalışmalarda tatmin edici seviyede bulunmuştur (Adnan ve Yıldırım, 2016; Erdem vd., 2016; Burucuoğlu, 2017; Kırac, 2019; Güllüce vd., 2019). Ölçek 7’li Likert (1. Hiçbir Zaman/Asla, 7. Her zaman) şeklinde tasarlanmıştır.

Ölçekte yer alan bilgiye erişememe alt boyutuna ilişkin bazı ifadeler, “Akıllı telefonumdan sürekli olarak bilgiye erişemediğimde kendimi rahatsız hissederim” ve “Akıllı telefonumu ve telefonumun özelliklerini istediğim her an kullanamadığımda rahatsız olurum” şeklinde; rahatlıktan feragat etme alt boyutuna ilişkin bazı ifadeler, “Akıllı telefonumun şarjının bitmesinden korkarım” ve “Telefonum çekmediğinde veya kablosuz internet bağlantısına erişemediğimde sürekli olarak sinyal olup olmadığını veya kablosuz erişim bağlantısı bulup bulamayacağımı kontrol ederim” şeklinde; iletişim kuramama



alt boyutuna ilişkin bazı ifadeler, "Eğer akıllı telefonum yanımda değilse ailem ve/veya arkadaşlarım bana ulaşamayacakları için endişelenirim" ve "Gelen aramaları ve mesajları alamayacağım için kendimi huzursuz hissederim" şeklinde ve çevrimiçi bağlantıyı kaybetme alt boyutuna ilişkin bazı ifadeler, "Eğer akıllı telefonum yanımda değilse çevrimiçi kimliğimden kopacağım için gergin olurum" ve "Eğer akıllı telefonum yanımda değilse elektronik postalarımı kontrol edemediğim için kendimi huzursuz hissederim" şeklindedir.

Veri Analizi Teknikleri

Araştırma verilerinin analizi için, SPSS. 22 istatistik yazılım programı kullanılmıştır. Araştırmada kullanılan ölçeğin geçerlilik ve güvenilirliğini tespit etmek amacıyla güvenilirlik analizi (cronbach alpha) ve tanımlayıcı faktör analizi yapılmıştır. Çalışanların nomofobi düzeylerinin cinsiyet ve medeni durum değişkenlerine göre farklılık gösterip göstermediğini tespit etmek için bağımsız örneklem t testi, çalışanların nomofobi düzeylerinin yaş, eğitim durumu, mevcut kurumdaki kıdem ve toplam iş tecrübesi değişkenlerine göre farklılık gösterip göstermediğini tespit etmek için tek yönlü varyans analizi (ANOVA) kullanılmıştır.

Araştırmanın Etik Boyutu

Araştırmaya başlamadan önce, 16.01.2020 tarihli 2020-01 toplantı sayılı İstanbul Esenyurt Üniversitesi Etik Kurulundan etik kurul onayı alınmıştır. Ayrıca katılımcılara araştırma hakkında bilgi verilmiş, kişisel bilgilerin gizli tutulacağı ve istedikleri zaman araştırmadan çekilebilecekleri belirtilerek bilgilendirilmiş gönüllü olur onam formu seçeneği araştırmanın girişinde yer alarak gönüllü olanlar araştırmaya dâhil edilmiştir.

Bulgular

Nomofobi Ölçeğinin Geçerlilik ve Güvenilirlik Sonuçları

Araştırmada kullanılan ölçeğin güvenilirlik sonuçlarına bakıldığında ölçeğin tümü için cronbach alpha değeri ,951; nomofobi ölçeğinin alt boyutlarından bilgiye erişememe alt boyutu için cronbach alpha değeri ,889; rahatlıktan feragat etme alt boyutu için cronbach alpha değeri ,847; iletişim kuramama alt boyutu için cronbach alpha değeri ,948; çevrimiçi bağlantıyı kaybetme alt boyutu için cronbach alpha değeri ,904' tür. Bu sonuçlara bakıldığında gerek nomofobi ölçeğinin gerekse alt boyutlarının ($\alpha > 0.60$) oldukça güvenilir olduğu söylenebilir.

Ölçek ve Alt Boyutları	İfade Sayısı	Cronbach Alpha Değeri
Nomofobi Ölçeği	20	,951
Bilgiye Erişememe	4	,889
Rahatlıktan Feragat Etme	5	,847
İletişim Kuramama	6	,948
Çevrimiçi Bağlantıyı Kaybetme	5	,904

Görsel 2: Nomofobi Ölçeği ve Alt Boyutlarına İlişkin Güvenilirlik Sonuçları

Araştırmada nomofobi düzeylerinin ölçülmesi için kullanılan ve Yıldırım ve Correira (2015) tarafından geliştirilen nomofobi ölçeğinin geçerliliği ve güvenilirliği pek çok araştırma ile kanıtlanmıştır. Nomofobi ölçeğinin geçerliliğini test etmek amacıyla faktör analizi yapılmıştır. Bu doğrultuda öncelikle araştırma verilerinin faktör analizine uygun olup olmadığını tespit etmek için KMO ve Barlett testi yapılmış olup test sonuçlarına göre KMO değeri ,952 ve Barlett testi sonucu ,000 çıkmıştır. KMO değeri 0.50 den büyük ve Barlett testi sonucu ($\text{sig} < 0,05$) olduğundan veri setinin geçerlilik analizi yapmak için yüksek düzeyde uygun olduğu söylenebilir (Akgül,2003).

KMO ve Barlett Testi Sonuçları

Kaiser-Meyer-Olkin (KMO)	,952
Barlett Testi (p)	,000

Görsel 3: Nomofobi Ölçeği İçin KMO ve Barlett Testi Sonuçları

Nomofobi ölçeğine ilişkin yapılan tanımlayıcı faktör analizi sonucunda nomofobi ölçeğinin Yıldırım ve Correira (2015)'nin ve Yıldırım vd. (2015)'nin çalışmalarındaki gibi özdeğeri 1'den büyük olan dört faktör altında toplandığı görülmüştür. Faktör yüklerine göre Madde1 (.845), Madde2 (.833), Madde3 (.759) ve Madde4 (.751) bilgiye erişememe; Madde5 (.675), Madde 6 (.760), Madde 7 (.643), Madde8 (.504) ve Madde9 (.446) rahatlıktan feragat etme; Madde10 (.801), Madde11 (.862), Madde12 (.754), Madde13 (.848), Madde 14 (.740) ve Madde 15 (.792) iletişim kuramama; Madde16 (.753), Madde17 (.839), Madde18 (.837), Madde19 (.730) ve Madde 20 (.666) çevrimiçi bağlantıyı kaybetme faktörünü oluşturmaktadır.

Madde	İletişim Kuramama	Çevrimiçi Bağlantıyı Kaybetme	Bilgiye Erişememe	Rahatlıktan Feragat Etme
1	,183	,126	,845	,094
2	,188	,227	,833	,195
3	,201	,212	,759	,225
4	,200	,179	,751	,296
5	,300	,215	,304	,675
6	,213	,208	,220	,760
7	,336	,247	,278	,643
8	,336	,426	,107	,504
9	,412	,274	,358	,446
10	,801	,199	,187	,206
11	,862	,134	,159	,187
12	,754	,342	,214	,237
13	,848	,250	,172	,234
14	,740	,322	,202	,273
15	,792	,273	,220	,209
16	,303	,753	,204	,209
17	,204	,839	,224	,205
18	,202	,837	,192	,202
19	,242	,730	,153	,075
20	,248	,666	,135	,370

Görsel 4: Nomofobi Ölçeği Tanımlayıcı Faktör Analizi Sonuçları



Katılımcılara İlişkin Demografik Bulgular

Katılımcılara ilişkin demografik bilgiler incelendiğinde katılımcıların 374'ü kadın (%51,37) ve 354'ü (%48,63) erkektir. Katılımcıların cinsiyet açısından dengeli dağılım gösterdiği söylenebilir. Araştırmaya katılanların yaşlarına göre dağılımları incelendiğinde katılımcıların 395'i (%54,25) 18-30 yaş, 167'si (%22,94) 31-40 yaş, 76'sı (%10,45) 41-50 yaş ve 90'ı (%12,36) 51 yaş ve üzeri yaş aralıklarındadır. Araştırmaya katılanların medeni durumlarına bakıldığında; 431 kişinin bekâr (%59,20), 297 kişinin evli (%40,80) olduğu görülmektedir. Araştırmaya katılanların eğitim durumları incelendiğinde katılımcıların; 296'sının ön lisans ve öncesi (%40,66), 242'sinin lisans (%32,24), 190'ının (%26,10) lisansüstü mezunu olduğu görülmektedir. Katılımcıların mevcut kurumdaki çalışma sürelerine bakıldığında katılımcıların 248'inin (% 34,07) 1 yıldan az, 187'sinin (% 25,69) 1-3 yıl aralığında, 128'inin (% 17,58) 4-9 yıl aralığında, 165'inin (%22,66) 10 yıl ve üzerinde mevcut kurumlarında çalışma süresine sahip olduğu görülmektedir. Katılımcıların çalışma hayatındaki toplam iş tecrübesine bakıldığında katılımcıların 150'sinin (% 20,60) 1 yıldan az, 162'sinin (% 22,25) 1-3 yıl aralığında, 155'inin (% 21,30) 4-9 yıl aralığında, 261'inin (% 35,85) 10 yıl ve üzerinde iş tecrübesine sahip olduğu görülmektedir.

Demografik Değişkenler		Frekans	Yüzde
Cinsiyet	Kadın	374	51,37
	Erkek	354	48,63
	Toplam	728	100
Yaş	18-30 yaş	395	54,25
	31-40 yaş	167	22,94
	41-50 yaş	76	10,45
	51 ve üzeri	90	12,36
	Toplam	728	100
Medeni Durum	Bekâr	431	59,20
	Evli	297	40,80
	Toplam	728	100
Eğitim Düzeyi	Önlisans ve Öncesi	296	40,66
	Lisans	242	33,24
	Lisansüstü	190	26,10
	Toplam	728	100
Mevcut Kurumdaki Çalışma Süresi	1 Yıldan Az	248	34,07
	1-3 Yıl	187	25,69
	4-9 Yıl	128	17,58
	10 Yıl ve Üzeri	165	22,66

	Toplam	728	100
Toplam İş Tecrübesi	1 Yıldan Az	150	20,60
	1-3 Yıl	162	22,25
	4-9 Yıl	155	21,30
	10 Yıl ve Üzeri	261	35,85
	Toplam	728	100

Görsel 5: Katılımcıların Demografik Durumlarına Göre İncelenmesi

Araştırmaya katılan bireylerin genel nomofobi düzeyleri ve nomofobi ölçeğinin alt boyutlarına ilişkin ortalamaları incelendiğinde ise katılımcıların genel nomofobi düzeyinin 3,21 olduğu görülmektedir. Bu değerlere göre katılımcıların nomofobi ölçeğine ilişkin ifadelerine verdikleri cevaplarda genellikle ne katılıyorum ne katılmıyorum ve katılıyorum ifadelerine yöneldikleri ve genel nomofobi düzeylerinin ortalama seviyede olduğu söylenebilir. Nomofobi ölçeğinin alt boyutları incelendiği ise katılımcıların en yüksek nomofobi düzeyi ortalamaları bilgiye erişememe alt boyutunda, en düşük nomofobi düzeyi ortalamaları ise çevrim içi bağlantıyı kaybetme alt boyutunda gözlemlenmiştir. Bir başka ifade ile katılımcılar en çok bilgiye erişememeleri durumlarda telefona ihtiyaç duymakta ve nomofobiklik davranışı göstermektedirler.

Değişken	Ortalama
Genel Nomofobi Düzeyleri	3,21
Bilgiye Erişememe	3,78
Rahatlıktan Feragat Etme	3,29
İletişim Kuramama	3,51
Çevrimiçi Bağlantıyı Kaybetme	2,33

Görsel 6: Katılımcıların Nomofobi Düzeyi Ortalamaları

Katılımcıların Demografik Değişkenlere Göre Nomofobi Düzeylerinin İncelenmesi

Katılımcıların Nomofobi Düzeylerinin ve Alt Boyut Ortalamalarının Cinsiyet Değişkenine Göre İrdelenmesi

Katılımcıların genel nomofobi ve alt boyut ortalamalarının cinsiyet değişkenine göre farklılık gösterip göstermediğini test etmek amacıyla bağımsız örneklem t testi uygulanmıştır. Bağımsız örneklem t testi levne sonuçlarına göre genel nomofobi ortalamaları ve nomofobinin alt boyutlarından bilgiye erişememe, iletişim kuramama ve çevrimiçi bağlantıyı kaybetme alt boyutları için ($\text{sig} > 0,05$) varyanslar homojen iken rahatlıktan feragat etme boyutu için ($\text{sig} < 0,05$) varyanslar homojen değildir. Bu nedenle rahatlıktan feragat etme alt boyutunda varyansların eşit olmaması durumundaki t değeri, diğer alt boyutlar açısından varyansların eşit olduğu durumdaki t testi sonuçları dikkate alınmıştır. Buna göre anlamlılık düzeyi ($\text{sig} > 0,05$) olduğundan gerek genel nomofobi ortalamaları gerekse nomofobinin alt boyutları açısından erkek ve kadın katılımcılar arasında anlamlı bir farklılık gözlemlenmemiştir.

Nomofobi ölçeğinin alt boyutlarından yalnızca çevrimiçi bağlantıyı kaybetme alt boyutunda erkeklerin ortalamaları kadınların ortalamalarından daha yüksek çıkarken, diğer boyutlarda ise kadınlar daha yüksek ortalama değere sahiptir. Ancak ortalamalar arasındaki bu farklılık istatistiksel olarak anlamlı değildir.



Değişken	Levene Değeri (Sig)	Ortalama (Erkek) \bar{X}	Ortalama (Kadın) \bar{X}	Standart Sapma (Erkek)	Standart Sapma (Kadın)	Anlamlılık Düzeyi (Sig)
Genel Nomofobi Düzeyleri	,280	3,17	3,25	1,27	1,35	,379
Bilgiye Erişememe	,659	3,71	3,86	1,58	1,61	,202
Rahatlıktan Feragat Etme	,030	3,24	3,34	1,42	1,58	,352
İletişim Kuramama	,253	3,40	3,61	1,62	1,69	,079
Çevrimiçi Bağlantıyı Kaybetme	,660	2,40	2,26	1,43	1,42	,181

Görsel 7: Katılımcıların Cinsiyetlerine Göre Nomofobi Düzeyleri Ortalamalarının İncelenmesi

Katılımcıların Nomofobi Düzeylerinin ve Alt Boyut Ortalamalarının Yaş Değişkenine Göre İrdelenmesi

Katılımcıların nomofobi ve alt boyut ortalamalarının yaş değişkenine göre farklılık gösterip göstermediğini test etmek amacıyla Anova testi uygulanmıştır. Anova testi levne sonuçlarına göre gerek genel nomofobi ortalamaları gerek nomofobinin alt boyutları için (sig > 0,05) varyanslar homojendir. Bu nedenle gruplar arası farklılıkları tespit etmek amacıyla Tukey HSD testi kullanılmıştır.

Yaş değişkeni için nomofobi düzeylerinin farklılaşıp farklılaşmadığını test etmek amacıyla ANOVA tablosu anlamlılık düzeylerine bakıldığında iletişim kuramama alt boyutu için (sig 404 > 0,05) yaş grupları arasında anlamlı bir farklılık tespit edilmemişken; genel nomofobi düzeyleri ortalamaları ve diğer alt boyutlar için (sig < 0,05) yaş grupları arasında anlamlı farklılıklar tespit edilmiştir.

Guruplar arası farklılıklar incelendiğinde genel nomofobi düzeyleri ve nomofobinin alt boyutlarından bilgiye erişememe ve çevrimiçi bağlantıyı kaybetme alt boyutları için 18-30 yaş grubu ile 51 ve üzeri, yaş grubu arasında anlamlı farklılıklar tespit edilmiştir. Buna göre 18-30 yaş aralığındaki kişilerin genel nomofobi ortalamaları ile nomofobinin alt boyutlarından bilgiye erişememe ve çevrimiçi bağlantıyı kaybetme alt boyutları ortalamalarının 51 ve üzeri yaş grubundakilere göre anlamlı derecede yüksek olduğu söylenebilir. Bu doğrultuda 18-30 yaş arasındaki bireylerin telefonları yanlarında olmadığına anlık bilgileri takip edemeyecekleri ve diğer kişilerle çevrimiçi bağlantı sağlayamayacakları için yaşadıkları telefonda uzak kalma korkusunun 51 yaş ve üzerinelilere göre anlamlı derecede yüksek olduğu söylenebilir.

Nomofobinin diğer bir alt boyutu olan rahatlıktan feragat etme alt boyutunda 18-30 yaş grubu ile diğer tüm yaş grupları arasında anlamlı farklılıklar tespit edilmiştir. Buna göre 18-30 yaş aralığındaki kişilerin rahatlıktan feragat etme alt boyutuna ilişkin ortalamalarının diğer yaş grubundakilere göre anlamlı derecede yüksek olduğu söylenebilir. Bir başka ifadeyle telefonun bireylere sağladığı rahatlık dolayısıyla 18-30 yaş arasındaki bireylerin diğer yaş grubundakilere göre telefonlarına daha yüksek bağımlılık gösterdikleri söylenebilir.

Nomofobinin iletişim kuramama alt boyutunda ise yaş değişkeni için gruplar arasında anlamlı bir farklılık tespit edilmemiştir.

Değişken	Levene Değeri (Sig)	Ortalama (18-30) \bar{X}	Ortalama (31-40) \bar{X}	Ortalama (41-50) \bar{X}	Ortalama (51+) \bar{X}	Anlamlılık Düzeyi (Sig)
Genel Nomofobi Düzeyleri	,862	3,37*	3,08	3,05	2,93*	,006
Bilgiye Erişememe	,470	3,97*	3,67	3,69	3,24*	,001
Rahatlıktan Feragat Etme	,579	3,50*/^	3,04/	3,03^	3,03*	,001
İletişim Kuramama	,154	3,60	3,44	3,37	3,34	,404
Çevrimiçi Bağlantıyı Kaybetme	,133	2,47*	2,20	2,19	2,07*	,032

Gruplararası farklılıklar * , / ve ^simgeleri ile gösterilmiştir.

Görsel 8: Katılımcıların Yaşlarına Göre Nomofobi Düzeyleri Ortalamalarının İncelenmesi

Katılımcıların Nomofobi Düzeylerinin ve Alt Boyut Ortalamalarının Eğitim Düzeyi Değişkenine Göre İrdelenmesi

Katılımcıların nomofobi ve alt boyut ortalamalarının eğitim düzeylerine göre anlamlı farklılık gösterip göstermediğini test etmek amacıyla Anova testi uygulanmıştır. Anova testi levne sonuçlarına göre gerek genel nomofobi ortalamaları gerek nomofobinin alt boyutları için ($\text{sig} > 0,05$) varyanslar homojendir. Bu nedenle gruplar arası farklılıkları tespit etmek amacıyla Tukey HSD testi kullanılmıştır.

Eğitim durumu değişkeni için nomofobi düzeylerinin farklılaşıp farklılaşmadığını test etmek amacıyla ANOVA tablosu anlamlılık düzeylerine bakıldığında gerek genel nomofobi ortalamaları gerekse nomofobinin alt boyutları açısından ($\text{sig} > 0,05$) eğitim durumu değişkeni açısından gruplar arasında anlamlı bir farklılık tespit edilmemiştir. Bu doğrultuda ön lisans ve öncesi mezunları, lisans mezunları ve lisansüstü mezunları arasında nomofobi düzeyleri açısından anlamlı bir farklılık olmadığı söylenebilir.

Değişken	Levene Değeri (Sig)	Ortalama (Önlisans ve Öncesi Mezunu) \bar{X}	Ortalama (Lisans Mezunu) \bar{X}	Ortalama (Lisansüstü Mezunu) \bar{X}	Anlamlılık Düzeyi (Sig)
Genel Nomofobi Düzeyleri	,803	3,16	3,29	3,20	,510
Bilgiye Erişememe	,086	3,79	3,78	3,78	1,000
Rahatlıktan Feragat Etme	,335	3,26	3,39	3,20	,408
İletişim Kuramama	,921	3,41	3,64	3,49	,289
Çevrimiçi Bağlantıyı Kaybetme	,941	2,25	2,39	2,37	,510

Görsel 9: Katılımcıların Eğitim Durumlarına Göre Nomofobi Düzeyleri Ortalamalarının İncelenmesi



Katılımcıların Nomofobi Düzeylerinin ve Alt Boyut Ortalamalarının Medeni Durum Değişkenine Göre İrdelenmesi

Katılımcıların nomofobi ve alt boyut ortalamalarının medeni durum değişkenine göre farklılık gösterip göstermediğini test etmek amacıyla bağımsız örneklem t testi uygulanmıştır. Bağımsız örneklem t testi levne sonuçlarına göre gerek genel nomofobi ortalamaları gerek nomofobinin alt boyutları için ($\text{sig} > 0,05$) varyanslar homojendir. Bu nedenle medeni durum değişkeni için gerek genel nomofobi ortalamaları gerek nomofobinin alt boyutları için varyansların eşit olduğu durumundaki t değeri dikkate alınmıştır. Buna göre genel nomofobi ortalamaları ve nomofobinin alt boyutlarından bilgiye erişememe, rahatlıktan feragat etme, çevrimiçi bağlantıyı kaybetme boyutları açısından evli ve bekâr bireyler arasında anlamlı farklılıklar ($\text{sig} < 0,05$) tespit edilirken; iletişim kuramama alt boyutu açısından ($\text{sig} > 0,05$) bekâr ve evli bireylerin ortalamaları arasında anlamlı bir farklılık gözlemlenmemiştir.

Hem genel nomofobi ortalamaları hem de nomofobinin alt boyutları açısından bekâr bireylerin ortalamalarının evli bireylerin ortalamalarından daha yüksek olduğu tespit edilmiştir. Ortalamalar arasındaki bu farklılıklar iletişim kuramama alt boyutu dışındaki boyutlar açısından anlamlı bulunmuştur. Bir başka ifadeyle genel nomofobi ortalamaları ile nomofobinin bilgiye erişememe, rahatlıktan feragat etme, çevrimiçi bağlantıyı kaybetme boyutları için bekâr bireylerin nomofobi ortalamalarının evli bireylerin nomofobi ortalamalarından anlamlı derecede daha yüksek olduğu söylenebilir.

Değişken	Levene Değeri (Sig)	Ortalama (Evli) \bar{X}	Ortalama (Bekar) \bar{X}	Standart Sapma (Evli)	Standart Sapma (Boşanmış)	Anlamlılık Düzeyi (Sig)
Genel Nomofobi Düzeyleri	,693	3,05	3,32	1,34	1,29	,006
Bilgiye Erişememe	,259	3,58	3,92	1,64	1,56	,005
Rahatlıktan Feragat Etme	,193	3,10	3,42	1,54	1,47	,005
İletişim Kuramama	,189	3,41	3,57	1,70	1,63	,197
Çevrimiçi Bağlantıyı Kaybetme	,138	2,15	2,45	1,37	1,45	,004

Görsel 10: Katılımcıların Medeni Durumlarına Göre Nomofobi Düzeyleri Ortalamalarının İncelenmesi

Katılımcıların Nomofobi Düzeylerinin ve Alt Boyut Ortalamalarının Kurumdaki Kıdem Değişkenine Göre İrdelenmesi

Katılımcıların nomofobi ve alt boyut ortalamalarının kurumdaki kıdem değişkenine göre farklılık gösterip göstermediğini test etmek amacıyla Anova testi uygulanmıştır. Anova testi levne sonuçlarına göre gerek genel nomofobi ortalamaları gerek nomofobinin alt boyutları için ($\text{sig} > 0,05$) varyanslar homojendir. Bu nedenle gruplar arası farklılıkları tespit etmek amacıyla Tukey HSD testi kullanılmıştır.

Kurumdaki kıdem değişkeni için nomofobi düzeylerinin farklılaşıp farklılaşmadığını test etmek amacıyla ANOVA tablosu anlamlılık düzeylerine bakıldığında gerek genel nomofobi ortalamaları gerekse nomofobinin alt boyutları açısından ($\text{sig} < 0,05$) kurumdaki kıdem değişkeni açısından gruplar arasında anlamlı farklılıklar tespit edilmiştir.

Guruplar arası farklılıklar incelendiğinde genel nomofobi düzeyleri açısından 1 yıldan az kıdemi olanlar ile 10 yıl ve üzerinde kıdemi olanlar arasında; 1 yıldan az kıdemi olanlar ile 4-9 yıl kıdemi olanlar arasında ve 1-3 yıl aralığında kıdemi olanlar ile 10 yıl ve üzerinde kıdemi olanlar arasında anlamlı farklılıklar tespit edilmiştir. Nomofobinin alt boyutlarından bilgiye erişememe alt boyutu için 1 yıldan az kıdemi olanlar ile 10 yıl ve üzerinde kıdemi olanlar arasında ve 1-3 yıl aralığında kıdemi olanlar ile 10 yıl ve üzerinde kıdemi olanlar arasında anlamlı farklılıklar tespit edilmiştir. Rahatlıktan feragat etme alt boyutu için 1 yıldan az kıdemi olanlar ile 4-9 yıl aralığında kıdemi olanlar arasında ve 1 yıldan az kıdemi olanlar ile 10 yıl ve üzerinde kıdemi olanlar arasında anlamlı farklılıklar tespit edilmiştir. İletişim kuramama ve çevrimiçi bağlantıyı kaybetme alt boyutları için ise 1 yıldan az kıdemi olanlar ile 10 yıl ve üzerinde kıdemi olanların ortalamaları arasında anlamlı bir farklılık tespit edilmiştir.

Gerek genel nomofobi ortalamaları gerekse alt boyutları için kurumdaki kıdem arttıkça nomofobi ortalamalarının düştüğü gözlemlenmiştir.

Değişken	Levene Değeri (Sig)	Ortalama (1 yıldan az) \bar{X}	Ortalama (1-3 Yıl) \bar{X}	Ortalama (4-9 Yıl) \bar{X}	Ortalama (10+ Yıl) \bar{X}	Anlamlılık Düzeyi (Sig)
Genel Nomofobi Düzeyleri	,229	3,41*/	3,32+	3,03/	2,93*+	,001
Bilgiye Erişememe	,903	3,95*	4,00/	3,64	3,41*/	,001
Rahatlıktan Feragat Etme	,140	3,58*/	3,36	3,04*	2,96/	,000
İletişim Kuramama	,967	3,71*	3,57	3,36	3,25*	,031
Çevrimiçi Bağlantıyı Kaybetme	,057	2,47*	2,45	2,14	2,13*	,026

Gruplararası farklılıklar * / ve + simgeleri ile gösterilmiştir

Görsel 11: Katılımcıların Kurumdaki Kıdemlerine Göre Nomofobi Düzeyleri Ortalamalarının İncelenmesi

Katılımcıların Nomofobi Düzeylerinin ve Alt Boyut Ortalamalarının Toplam İş Tecrübesi Değişkenine Göre İrdelenmesi

Katılımcıların nomofobi ve alt boyut ortalamalarının toplam iş tecrübesi değişkenine göre farklılık gösterip göstermediğini test etmek amacıyla Anova testi uygulanmıştır. Anova testi levne sonuçlarına göre gerek genel nomofobi ortalamaları gerek nomofobinin alt boyutları için (sig > 0,05) varyanslar homojendir. Bu nedenle gruplar arası farklılıkları tespit etmek amacıyla Tukey HSD testi kullanılmıştır.

Toplam iş tecrübesi değişkeni için nomofobi düzeylerinin farklılaşıp farklılaşmadığını test etmek amacıyla ANOVA tablosu anlamlılık düzeylerine bakıldığında genel nomofobi ortalamaları ve nomofobinin alt boyutlarından bilgiye erişememe, rahatlıktan feragat etme ve çevrimiçi bağlantıyı kaybetme alt boyutları açısından (sig < 0,05) gruplar arasında anlamlı farklılıklar tespit edilmiştir. İletişim kuramama alt boyutunda ise (sig > 0,05) gruplar arasında anlamlı bir farklılık tespit edilmemiştir.

Guruplar arası farklılıklar incelendiğinde genel nomofobi düzeyleri açısından 1 yıldan az toplam iş tecrübesi olanlar ile 10 yıl ve üzerinde toplam iş tecrübesi olanlar arasında; 1-3 yıl toplam iş tecrübesine sahip olanlar ile 4-9 yıl toplam iş tecrübesine sahip olanlar arasında ve 1-3 yıl toplam iş



tecrübesine sahip olanlar ile 10 yıl ve üzerinde toplam iş tecrübesine sahip olanlar arasında anlamlı farklılıklar tespit edilmiştir.

Nomofobinin alt boyutlarından bilgiye erişememe alt boyutu için 1-3 yıl aralığında iş tecrübesine sahip kişilerin ortalamaları ile 10 yıl ve üzerinde toplam iş tecrübesine sahip bireylerin ortalamaları arasında anlamlı farklılıklar tespit edilmiştir.

Rahatlıktan feragat etme alt boyutu için 1 yıldan az toplam iş tecrübesine sahip bireylerin nomofobi ortalamaları ile 4-9 yıl aralığında toplam iş tecrübesine sahip bireylerin nomofobi ortalamaları arasında; 1 yıldan az toplam iş tecrübesine sahip bireylerin nomofobi ortalamaları ile 10 yıl ve üzerinde toplam iş tecrübesine sahip bireylerin nomofobi ortalamaları arasında; 1-3 yıl aralığında toplam iş tecrübesine sahip bireylerin nomofobi ortalamaları ile 4-9 yıl aralığında toplam iş tecrübesine sahip bireylerin nomofobi ortalamaları arasında; 1-3 yıl aralığında toplam iş tecrübesine sahip bireylerin nomofobi ortalamaları ile 10 yıl ve üzerinde toplam iş tecrübesine sahip bireylerin nomofobi ortalamaları arasında anlamlı farklılıklar tespit edilmiştir.

Çevrimiçi bağlantıyı kaybetme boyutunda 1 yıldan az toplam iş tecrübesine sahip bireylerin nomofobi ortalamaları ile 10 yıl ve üzerinde toplam iş tecrübesine sahip bireylerin nomofobi ortalamaları arasında; 1-3 yıl toplam aralığında iş tecrübesine sahip bireylerin nomofobi ortalamaları ile 10 yıl ve üzerinde toplam iş tecrübesine sahip bireylerin nomofobi ortalamaları arasında anlamlı farklılıklar tespit edilmiştir.

Değişken	Levene Değeri (Sig)	Ortalama (1 yıldan az) \bar{X}	Ortalama (1-3 Yıl) \bar{X}	Ortalama (4-9 Yıl) \bar{X}	Ortalama (10+ Yıl) \bar{X}	Anlamlılık Düzeyi (Sig)
Genel Nomofobi Düzeyleri	,173	3,42*	3,46/+	3,08/	3,02*+	,001
Bilgiye Erişememe	,800	3,94	4,05*	3,69	3,58*	,013
Rahatlıktan Feragat Etme	,425	3,60*/	3,61&+	3,14/&	3,00*+	,000
İletişim Kuramama	,244	3,66	3,73	3,34	3,38	,072
Çevrimiçi Bağlantıyı Kaybetme	,052	2,54*	2,52/	2,22	2,15*/	,011

Gruplararası farklılıklar * / + & simgeleri ile gösterilmiştir

Görsel 12: Katılımcıların Toplam İş Tecrübelerine Göre Nomofobi Düzeyleri Ortalamalarının İncelenmesi

Sonuç ve Öneriler

Bu çalışmanın amacı çalışan bireylerin nomofobi düzeyleri ortalamalarının cinsiyet, yaş, eğitim durumu, medeni hal gibi demografik değişkenler ile kurumdaki kıdem ve toplam iş tecrübesi değişkenleri için anlamlı bir farklılık gösterip göstermediğini incelemektir. Bu amaçla katılımcıların genel nomofobi ortalamaları ve nomofobinin alt boyutlarından, bilgiye erişememe, rahatlıktan feragat etme, iletişim kuramama, çevrimiçi bağlantıyı kaybetme alt boyutlarına ilişkin ortalamaları yaş, eğitim durumu, medeni hal gibi demografik değişkenler ile kurumdaki kıdem ve toplam iş tecrübesi değişkenleri açısından karşılaştırılmış ve bazı anlamlı farklılıklar tespit edilmiştir.

Literatür incelendiğinde, daha önce nomofobi konusunda yapılan çalışmaların çok büyük bir kısmının öğrenciler üzerinde yoğunlaştığı görülmüş ve çalışma hayatındaki bireylerin nomofobi düzeylerine ilişkin çalışmaların çok daha kısıtlı sayıda olduğu tespit edilmiştir. Nomofobi

düzeylerinin çalışma hayatına olası etkileri düşünüldüğünde konunun bu perspektiften ele alınmasının literatüre katkı sağlayacağı düşünülmektedir.

Nomofobi düzeylerinin cinsiyet değişkeni için anlamlı bir farklılık gösterip göstermediği incelendiğinde, nomofobi düzeyleri ortalamaları arasında cinsiyet değişkeni için anlamlı bir farklılık tespit edilmemiştir. Literatürde bazı araştırmalar nomofobi düzeylerinin cinsiyete göre anlamlı farklılıklar göstermediği sonucuna ulaşmışken (Adnan ve Gezgin, 2016: 143; Yorulmaz vd., 2018: 2993; Kocabaş ve Korucu; 2018: 266; Pavithra ve Madhukumar, 2015; Ramazanoğlu, 2020: 252) bazı araştırmalar ise nomofobi düzeylerinin cinsiyete göre anlamlı farklılıklar gösterdiği sonucuna ulaşmıştır (Sarıkaya,2018:714; Burucuoğlu,2017:486; Ercan ve Tekin,2019: 28; Türen vd., 2017: 8).

Bu araştırmada gerek genel nomofobi düzeyleri gerekse nomofobinin alt boyutlarından bilgiye erişememe, rahatlıktan feragat etme, iletişim kuramama alt boyutları için kadınların nomofobi düzeyleri ortalamalarının erkeklerin nomofobi düzeyleri ortalamalarından daha yüksek olduğu gözlemlenirken; çevrimiçi bağlantıyı kaybetme alt boyutunda ise erkeklerin nomofobi düzeyleri ortalamalarının kadınların nomofobi düzeyi ortalamalarından daha yüksek olduğu gözlemlenmiştir, fakat ortalamalar arasındaki farklılıkların anlamlı düzeyde olmadığı tespit edilmiştir.

Nomofobi düzeylerinin yaş değişkeni için anlamlı bir farklılık gösterip göstermediği incelendiğinde, nomofobi düzeyleri ortalamaları arasında yaş değişkeni için anlamlı farklılıklar tespit edilmiştir. Katılımcıların yaş aralıklarına göre nomofobi düzeyleri incelendiğinde bireylerin yaşları arttıkça nomofobi düzeylerinin düştüğü gözlemlenmiştir.

Gerek genel nomofobi düzeyleri ortalamaları arasında gerekse nomofobinin alt boyutlarından bilgiye erişememe, rahatlıktan feragat etme, çevrimiçi bağlantıyı kaybetme alt boyutları için yaş değişkeni bakımından gruplar arasında anlamlı farklılıklar tespit edilmiştir. İletişim kuramama alt boyutu için ise yaş değişkeni bakımından nomofobi düzeyleri ortalamaları açısından anlamlı bir farklılık tespit edilmemiştir. Literatürde yapılan birçok çalışmada da bu çalışma ile uyumlu olarak nomofobi düzeylerinin yaş gruplarına göre anlamlı düzeyde farklılaştığı ve bireylerin yaşları arttıkça nomofobi düzeylerinin düştüğü sonucuna ulaşılmıştır (Gezgin vd., 2020: 9; SecurEnvoy, 2012; Özduman vd., 2019: 278; Okuyan vd., 2019: 378; Arslan vd., 2019: 244). Bu duruma kuşakların teknolojiyle olan ilişki ve bilgi düzeylerinin ve alışkanlıklarının neden olduğu söylenebilir. Zira kuşaklar incelendiğinde Z kuşağı adeta teknolojik bir nesle doğmuş kuşak, Y kuşağı teknolojik gelişmelere çok hâkim bir kuşak, X kuşağı ise teknolojik özelliklere uyum sağlamada diğer 2 kuşağa göre nispeten daha fazla sorun yaşayan bir kuşaktır. (Aksu ve Doğan, 2020)

Nomofobi düzeyleri ortalamalarının hangi yaş grupları arasında farklılık gösterdiği incelendiğinde, genel nomofobi düzeyleri ve nomofobinin alt boyutlarından bilgiye erişememe ve çevrimiçi bağlantıyı kaybetme alt boyutları için 18-30 yaş grubu ile 51 ve üzeri, yaş grubu arasında anlamlı farklılıklar tespit edilmiştir. Tukey HSD testi sonuçlarına göre 18-30 yaş aralığındaki kişilerin genel nomofobi düzeyleri ortalamaları ile nomofobinin alt boyutlarından bilgiye erişememe ve çevrimiçi bağlantıyı kaybetme alt boyutları ortalamalarının 51 ve üzeri yaş grubundakilere göre anlamlı derecede yüksek olduğu söylenebilir. Bu sonuca bağlı olarak 18-30 yaş arasındaki bireylerin telefonları yanlarında olmadığı anda anlık bilgileri takip edemeyecekleri ve diğer kişilerle çevrimiçi bağlantı sağlayamayacakları için yaşadıkları telefonda uzak kalma korkusunun 51 yaş ve üzerinelere göre anlamlı derecede yüksek olduğu söylenebilir.

Nomofobinin diğer bir alt boyutu olan rahatlıktan feragat etme alt boyutunda ise 18-30 yaş grubundaki bireylerin ortalamaları ile diğer tüm yaş grupları arasında anlamlı farklılıklar tespit edilmiştir. Buna göre 18-30 yaş aralığındaki kişilerin rahatlıktan feragat etme alt boyutuna ilişkin ortalamalarının diğer yaş grubundakilere göre anlamlı derecede yüksek olduğu söylenebilir. Bir başka ifadeyle telefonun bireylere sağladığı rahatlık dolayısıyla 18-30 yaş arasındaki bireylerin diğer yaş grubundakilere göre telefonlarına daha yüksek bağlılıklar gösterdikleri söylenebilir.

Nomofobi düzeylerinin eğitim durumu değişkeni için anlamlı bir farklılık gösterip göstermediği incelendiğinde, nomofobi düzeyleri ortalamaları arasında eğitim durumu değişkeni için anlamlı bir farklılık tespit edilmemiştir. Gerek genel nomofobi düzeyleri ortalamaları gerek nomofobinin alt boyutları ilişkin ortalamalar açısından eğitim durumu değişkeni için anlamlı farklılıklar tespit edilmemiş olup, önlisans ve öncesi mezunları, lisans mezunları ve yüksek lisans mezunlarının nomofobi düzeyleri ortalamalarının birbirlerine yakın olduğu gözlemlenmiştir. Literatürde yapılan



birçok araştırmada da bu çalışmayla benzer şekilde nomofobi düzeylerinin eğitim düzeylerine göre anlamlı düzeyde farklılaşmadığı sonucuna ulaşılmıştır (Gezgin vd., 2017:9; Minaz ve Çetinkaya, 2017:268 ; Eren vd., 2020: 133; Arslan vd., 2019: 245; Gürbüz ve Özkan, 2020; 814). Bununla birlikte literatürde nomofobi düzeylerinin eğitim düzeylerine göre anlamlı düzeyde farklılaştığı sonucuna ulaşan araştırmalar da bulunmaktadır (Tohumcu; 2018: 49; Ankara vd., 2020:235; Darvishi vd., 2019).

Nomofobi düzeyleri ortalamalarının medeni durum değişkeni için anlamlı bir farklılık gösterip göstermediği incelendiğinde, nomofobi düzeyleri ortalamaları arasında medeni durum değişkeni için anlamlı farklılıklar tespit edilmiştir. Gerek genel nomofobi düzeyleri ortalamaları gerekse nomofobinin alt boyutlarından bilgiye erişememe, rahatlıktan feragat etme, çevrimiçi bağlantıyı kaybetme alt boyutları için medeni durum değişkeni bakımından gruplar arasında anlamlı farklılıklar tespit edilmiştir. İletişim kuramama alt boyutu için ise medeni durum değişkeni için nomofobi düzeyleri ortalamaları açısından anlamlı bir farklılık tespit edilmemiştir. Kocabaş ve Korucu (2018)'da araştırmalarında nomofobi düzeylerinin iletişim kuramama alt boyutu için anlamlı bir farklılık göstermediği sonucuna ulaşmışlardır. Tohumcu (2018) araştırmasında nomofobi düzeylerinin medeni duruma göre anlamlı düzeyde farklılaştığını ve bekâr bireylerin nomofobi düzeyi ortalamalarının evli bireylerin ortalamalarına göre anlamlı düzeyde daha yüksek olduğu sonucuna ulaşmıştır. Dongre vd. (2017)' de araştırmalarında nomofobi düzeylerinin medeni duruma değişkenine göre anlamlı düzeyde farklılaştığını tespit etmişlerdir.

Bu araştırmada da gerek genel nomofobi düzeyleri gerek nomofobinin alt boyutları için bekâr bireylerin nomofobi düzeyleri ortalamalarının evli bireylerin nomofobi düzeyleri ortalamalarından anlamlı düzeyde daha yüksek olduğu tespit edilmiştir. Yücel ve Ünsalver (2020) araştırmalarında akıllı telefon bağımlılığı düzeylerinin medeni durum değişkeni için anlamlı düzeyde farklılaştığını ve akıllı telefon bağımlılık düzeylerinin bekâr bireylerin ortalamalarının evli bireylerden anlamlı düzeyde daha yüksek olduğu sonucuna varmışlardır.

Nomofobi düzeylerinin kurumdaki kıdem değişkeni için anlamlı bir farklılık gösterip göstermediği incelendiğinde, kurumdaki kıdem değişkeni için nomofobi düzeyleri ortalamaları arasında anlamlı farklılıklar tespit edilmiştir. Katılımcıların kurumdaki kıdem aralıklarına göre nomofobi düzeyleri incelendiğinde bireylerin kurumdaki kıdemleri arttıkça nomofobi düzeylerinin düştüğü gözlemlenmiştir. Gerek genel nomofobi düzeyleri gerekse nomofobinin alt boyutları için kurumdaki kıdem değişkeni için ortalamalar arasında anlamlı farklılıklar tespit edilmiştir.

Guruplar arası farklılıklar incelendiğinde genel nomofobi düzeyleri açısından 1 yıldan az kıdemi olanlar ile 10 yıl ve üzerinde kıdemi olanlar arasında, 1-3 yıl aralığında kıdemi olanlar ile 10 yıl ve üzerinde kıdemi olanlar arasında ve 1 yıldan az kıdemi olanlar ile 4-9 yıl aralığında kıdemi olanlar arasında anlamlı farklılıklar tespit edilmiştir. Nomofobinin alt boyutlarından bilgiye erişememe alt boyutu için 1 yıldan az kıdemi olanlar ile 10 yıl ve üzerinde kıdemi olanlar arasında ve 1-3 yıl aralığında kıdemi olanlar ile 10 yıl ve üzerinde kıdemi olanlar arasında anlamlı farklılıklar tespit edilmiştir. Rahatlıktan feragat etme alt boyutu için 1 yıldan az kıdemi olanlar ile 4-9 yıl aralığında kıdemi olanlar arasında ve 1 yıldan az kıdemi olanlar ile 10 yıl ve üzerinde kıdemi olanlar arasında anlamlı farklılıklar tespit edilmiştir. İletişim kuramama ve çevrimiçi bağlantıyı kaybetme alt boyutları için ise 1 yıldan az kıdemi olanlar ile 10 yıl ve üzerinde kıdemi olanların ortalamaları arasında anlamlı bir farklılık tespit edilmiştir.

Nomofobi düzeylerinin toplam iş tecrübesi değişkeni için anlamlı bir farklılık gösterip göstermediği incelendiğinde, nomofobi düzeyleri ortalamaları arasında toplam iş tecrübesi değişkeni için anlamlı farklılıklar tespit edilmiştir. Gerek genel nomofobi düzeyleri ortalamaları arasında gerekse nomofobinin alt boyutlarından bilgiye erişememe, rahatlıktan feragat etme, çevrimiçi bağlantıyı kaybetme alt boyutları için toplam iş tecrübesi değişkeni bakımından gruplar arasında anlamlı farklılıklar tespit edilmiştir. İletişim kuramama alt boyutu için ise toplam iş tecrübesi değişkeni bakımından nomofobi düzeyleri ortalamaları açısından anlamlı bir farklılık tespit edilmemiştir.

Guruplar arası farklılıklar incelendiğinde genel nomofobi düzeyleri açısından 1 yıldan az toplam iş tecrübesi olanlar ile 10 yıl ve üzerinde toplam iş tecrübesi olanlar arasında; 1-3 yıl aralığında toplam iş tecrübesine sahip bireylerin nomofobi ortalamaları ile 4-9 yıl aralığında toplam iş tecrübesine sahip bireylerin nomofobi ortalamaları arasında; 1-3 yıl toplam aralığında iş tecrübesine sahip

bireylerin nomofobi ortalamaları ile 10 yıl ve üzerinde toplam iş tecrübesine sahip bireylerin nomofobi ortalamaları arasında anlamlı farklılıklar tespit edilmiştir.

Nomofobinin alt boyutlarından bilgiye erişememe alt boyutu için 1-3 yıl aralığında iş tecrübesine sahip kişilerin ortalamaları ile 10 yıl ve üzerinde toplam iş tecrübesine sahip bireylerin ortalamaları arasında anlamlı farklılıklar tespit edilmiştir.

Rahatlıktan feragat etme alt boyutu için 1 yıldan az toplam iş tecrübesine sahip bireylerin nomofobi ortalamaları ile 4-9 yıl aralığında toplam iş tecrübesine sahip bireylerin nomofobi ortalamaları arasında; 1 yıldan az toplam iş tecrübesine sahip bireylerin nomofobi ortalamaları ile 10 yıl ve üzerinde toplam iş tecrübesine sahip bireylerin nomofobi ortalamaları arasında; 1-3 yıl aralığında toplam iş tecrübesine sahip bireylerin nomofobi ortalamaları ile 4-9 yıl aralığında toplam iş tecrübesine sahip bireylerin nomofobi ortalamaları arasında; 1-3 yıl aralığında toplam iş tecrübesine sahip bireylerin nomofobi ortalamaları ile 10 yıl ve üzerinde toplam iş tecrübesine sahip bireylerin nomofobi ortalamaları arasında anlamlı farklılıklar tespit edilmiştir.

Çevrimiçi bağlantıyı kaybetme boyutunda ise 1 yıldan az toplam iş tecrübesine sahip bireylerin nomofobi ortalamaları ile 10 yıl ve üzerinde toplam iş tecrübesine sahip bireylerin nomofobi ortalamaları arasında; 1-3 yıl toplam aralığında iş tecrübesine sahip bireylerin nomofobi ortalamaları ile 10 yıl ve üzerinde toplam iş tecrübesine sahip bireylerin nomofobi ortalamaları arasında anlamlı farklılıklar tespit edilmiştir.

Literatür incelendiğinde nomofobinin iş yaşamı üzerindeki etkilerini inceleyen sınırlı sayıda araştırmaya rastlanmış, nomofobiyi demografik değişkenler açısından ele alan çalışmaların ise genellikle üniversite öğrencileri üzerinde yoğunlaştığı görülmüştür. Oysa çalışanların demografik özelliklerine göre nomofobi düzeylerinin farklılaşıp farklılaşmadığını anlamak, bu doğrultuda politikalar geliştirmek ve iş yaşamında etkinlik ve verimliliği sağlamak için çok önemlidir. Bu araştırmada çalışanların demografik değişkenlere göre nomofobi düzeyleri ortalamalarının anlamlı farklılıklar gösterip göstermediği tespit edilmeye çalışılarak literatüre katkı sağlanması hedeflenmiştir.

Gelecek araştırmalar konuya farklı perspektiflerden yaklaşarak nomofobiye ilişkin demografik farklılıkların çalışanlar ve işletmeler üzerindeki etkilerini araştıran çalışmalar yapabilirler ve bu doğrultuda oluşturulacak stratejilere öncülük edebilirler. Ayrıca çalışmanın farklı coğrafyalar ve ülkelerde gerçekleştirilmesi kültürel değişkenlerin de modele eklenmesi noktasında önemli olabilecektir. Ayrıca bu araştırma kapsamında çalışanların çalıştıkları sektör, meslekleri ya da çalıştıkları işletmelere göre bir ayırım yapılmamıştır. Daha sonra yapılacak araştırmalarda, araştırma daha sınırlı çalışan grupları üzerinde örneğin sadece bir sektör ya da bir işletmedeki çalışanlar üzerinde yapılarak işe ve ye örgüte ilişkin değişkenlerin bireylerin nomofobi düzeyleri üzerinde yarattığı etkiler araştırılabilir.

Yazı Etik Kurul İzin Bilgileri

Araştırmaya başlamadan önce, 16.01.2020 tarihli 2020-01 toplantı sayılı İstanbul Esenyurt Üniversitesi Etik Kurulundan etik kurul onayı alınmıştır. Ayrıca katılımcılara araştırma hakkında bilgi verilmiş, kişisel bilgilerin gizli tutulacağı ve istedikleri zaman araştırmadan çekilebilecekleri belirtilerek bilgilendirilmiş gönüllü olur onam formu seçeneği araştırmanın girişinde yer alarak gönüllü olanlar araştırmaya dâhil edilmiştir.

Yazar Katkıları

Çalışmaya 1. yazar %70, 2. yazar %30 oranında katkı sağlamıştır.

Kaynakça

Ada, S., ve Tatlı, H. S. (2019). "Akıllı Telefon Kullanımını Etkileyen Faktörler Üzerine Bir Araştırma". XV. Akademik Bişim Konferansı 23- 25 Ocak 2013.

Adnan, M., ve Gezin, D. M. (2016). A Modern Phobia: Prevalence of Nomophobia among College Students 1. *Eğitim Bilimleri Fakültesi Dergisi*, 49(1), 141.



- Adnan, M., ve Gezgin, D. M. (2016). Modern Yüzyılın Yeni Olgusu Nomofobi Ve Üniversite Öğrencileri Arasında Yaygınlık Düzeyi. *Ankara Üniversitesi Eğitim Bilimleri Fakültesi Dergisi*, 49(1), 141-158.
- Ahmed, S., Pokhrel, N., Roy, S., ve Samuel, A. J. (2019). Impact Of Nomophobia: A Nondrug Addiction Among Students Of Physiotherapy Course Using An Online Cross-Sectional Survey. *Indian Journal Of Psychiatry*, 61(1), 77.
- Akgül, A., ve Çevik, O. (2003), *İstatistiksel Analiz Teknikleri*. Ankara: Emek Ofset Ltd. Şti
- Akıllı, G. K., Ve Gezgin, D. M. (2016). Üniversite Öğrencilerinin Nomofobi Düzeyleri İle Farklı Davranış Örüntülerinin Arasındaki İlişkilerin İncelenmesi Examination Of The Relationship Between Nomophobia Levels And Different Behavior Patterns Of University Students. *Mehmet Akif Ersoy Üniversitesi Eğitim Fakültesi Dergisi*, 40 (1).
- Akkuş, E. (2019). Investigation Of Nomophobia Levels Of University Students In The Context Of Family Relations/Üniversite Öğrencilerinin Nomofobi Düzeylerinin Aile İlişkileri Bağlamında İncelenmesi. *Media & Communication Studies*, 47.
- Akman, E. (2019). Akıllı Telefonsuz Kalma Korkusunun (Nomofobi) Akademik Başarıya Etkisi: Süleyman Demirel Üniversitesi Siyaset Bilimi Ve Kamu Yönetimi Öğrencileri Üzerinden Bir Değerlendirme. *Avrasya Uluslararası Araştırmalar Dergisi*, 7(16), 256-275.
- Aksu, B. Ç., & Doğan, A. (2020). Kuşaklar Açısından Motivasyon Araçlarının ve Kariyer Çapalarının Karşılaştırılması. *İşletme Araştırmaları Dergisi*, 12(2), 2040-2060.
- Aktaş, H. & Yılmaz, N.(2017). Üniversite Gençlerinin Yalnızlık Ve Utangaçlık Unsurları Açısından Akıllı Telefon Bağımlılığı. *International Journal Of Social Sciences And Education Research*, 3(1), 85-100.
- Altunışık R., Coşkun R., Bayraktaroğlu S., ve Yıldırım E, (2012). *Sosyal Bilimlerde Araştırma Yöntemleri SPSS Uygulamalı*. Sakarya: Sakarya Yayıncılık.
- Ankara, H. G., Tekin, B. T., ve Esmâ, Ö. Z. (2020). Elmayı En Çok Kim Isırıyor? Akıllı Telefon Bağımlılığını Etkileyen Sosyoekonomik Faktörlerin Tespiti. *Bilişim Teknolojileri Dergisi*, 13(3), 235-242.
- Apak, E., ve Yaman, Ö. M. (2019). Üniversite Öğrencilerinde Nomofobi Yaygınlığı ve Nomofobi ile Sosyal Fobi Arasındaki İlişki: Bingöl Üniversitesi Örnekleme. *Addicta: The Turkish Journal on Addictions*, 3(1), 609-627.
- Arslan, H., Tozkoporan, S. B., ve Kurt, A. A. (2019). Öğretmenlerde Mobil Telefon Yoksunluğu Korkusunun ve Gelişmeleri Kaçırma Korkusunun İncelenmesi. *Erzincan Üniversitesi Eğitim Fakültesi Dergisi*, 21(3), 237-256.
- Aslan S, ve Aylaz R. (2014). Akademisyenlerin İnternet Bağımlılık Düzeyleri ve Buna Bağlı Oluşabilecek Sağlık Sorunların Değerlendirilmesi. *İnönü Üniversitesi Sağlık Bilimleri Dergisi* 3(2), 14-19.
- Aşık, N. A. (2018). Aidiyet Duygusu Ve Nomofobi İlişkisi: Turizm Öğrencileri Üzerinde Bir Araştırma. *Turizm Ve Araştırma Dergisi*, 7(2), 24-42.
- Augner, C. ve Hacker, G. W. (2012). Associations Between Problematic Mobile Phone Use and Psychological Parameters in Young Adults. *International Journal of Public Health*, 57 (2), 437-441.
- Bahl, R.R. ve Deluliis, D. (2015). Nomophobia, (Ed.) Yan, Z., Encyclopedia of Mobile Phone Behavior. (3 Volumes), USA: IGI Global.
- Bardak, F., ve Yalçınkaya-Alkar, Ö. (2016). Üniversite Öğrencilerinin Sosyal Ağları Kullanım Amaçlarına Göre İnternet Bağımlılığı Ve Yalnızlık Düzeyleri Arasındaki İlişkinin İncelenmesi [Investigation Of Internet Addiction And Loneliness In Scope Of Social Media Use Purposes]. *Bağımlılık Dergisi*, 17(2), 55-65.

- Bayram, A., Kahveci, A., Yıldız, A., Doğanay, E., Oğuzyiğit, E., Özdemir, F., ve Teke Z.G., (2018). Üniversite Öğrencilerinde Cep Telefonu Problemlili Kullanım Durumunun Ve Yalnızlık Düzeyinin Belirlenmesi. *SANAL ALEM/MEDYA ŞİDDETI*, 59.
- Bayram, A., Yılmaz, E. Z., Sözen, Ç., ve Bayer, N. (2019). Nomofobi'nin (Akıllı Telefon Yoksunluğu) İçsel Motivasyona Etkisi: Giresun Üniversitesi Öğrencileri Örneği. *İşletme Bilimi Dergisi*, 7(1), 105-130.
- Biber, L. (2020). Sosyal Medya, Fomo Ve Kuşaklararası Farklılaşma. *Muğla Sıtkı Koçman Üniversitesi İktisadi Ve İdari Bilimler Fakültesi Ekonomi Ve Yönetim Araştırmaları Dergisi*, 9(1), 26-43.
- Bivin, J. B., Mathew, P., Thulasi, P. C., & Philip, J. (2013). Nomophobia - Do We Really Need To Worry About? *Reviews Of Progress*, 1(1), 1-5.
- Bragazzi N.L, Puente G Del. A. (2014). Proposal For Including Nomophobia İn The New DSM-V. *Psychol Res Behav Manag* [Internet]. 2014;7:155-60. Available: <http://www.dovepress.com/permissions.php>
- Broughton, G. (2015). "The Changing Face [Book] Of Friendship, Fellowship And Formation" *St Mark's Review*, (233), 74-86.
- Burucuoğlu, M. (2017). Meslek Yüksekokulu Öğrencilerinin Nomofobi Düzeyleri Üzerinde Bir Araştırma. *Karabük Üniversitesi Sosyal Bilimler Enstitüsü Dergisi*, 7(2), 482-489.
- Büyükçolpan, H. (2019). "Üniversite Öğrencilerinde Nomofobi, Bağlanma Biçimleri, Depresyon vee Algılanan Sosyal Destek", Hacettepe Üniversitesi Eğitim Bilimleri Enstitüsü Yayınlanmamış Yüksek Lisans Tezi
- Can A.V. Ve M. Kıymaz, (2016). Bilişim Teknolojilerinin Perakende Mağazacılık Sektörüne Yansımaları: Muhasebe Departmanlarında Endüstri 4.0 Etkisi, *Sosyal Bilimler Enstitüsü Dergisi*, CİEP Özel Sayısı 107-117
- Cheever, N. A., Rosen, L. D., Carrier, L. M., ve Chavez, A. Out of Sight is Not Out of Mind: The Impact of Restricting Wireless Mobile Device Use on Anxiety Levels Among Low, Moderate And High Users, *Computers in Human Behavior*, (37), 290- 297.
- Chinnery, G., M. (2006), Emerging Technologies Going to the Mall: Mobil Assisted Language Learning, *Language Learning & Technology*. 10 (1) : 9-16.
- Civek, F., ve Ulusoy, G. (2020) X ve Y Kuşağı Tüketicilerin Nomofobik Eğilimlerinin Çevrimiçi Alışveriş Bağımlılığı ile Olan İlişkinin Belirlenmesi. *Turkish Studies - Social* 15(1), 141-156.
- Çağan, Ö. (2019). Bir Lisede Öğrenim Gören Öğrencilerde Nomofobinin Algılanan Sosyal Destekle İlişkinin Araştırılması. In 3. *International 21. National Public Health Congress*.
- Çelebi, M., Metin, A., İncedere, F., Aygün, N., Bedir, M., ve Özbulut, Ö. (2020). Investigation Of Relationship Between Nomophobia And Loneliness Level *Erciyes University Sample. Sciences*, 10(2), 315-334.
- Çelik, Y., ve Atilla, G. (2018). Üniversite Öğrencilerinin Nomofobi, Duygu Düzenleme Güçlüğü Ve Akademik Başarıları Arasındaki İlişkinin İncelenmesi: Manavgat MYO Örneği. *Journal Of Social And Humanities Sciences Research*, 5(26), 2628-2639.
- Dağlı, E., Hamutoğlu, N. B., ve Gezgin, D. M. (2017). Okul Öncesi Öğretmenlerinin Nomofobi Düzeyleri ile Akıllı Telefon ve Sosyal Ağ Servisleri Kullanma Davranışları Arasındaki İlişkinin İncelenmesi.[The Investigation of the Relationship Between the Nomofobi Levels of Pre-School Teachers and Using Behaviors of Smart Phone and Social Network Services]. In *Uluslararası Bilgisayar ve Öğretim Teknolojileri Sempozyumu/International Computer & Intructional Technologies Symposium, ICITS-2017*, 24-26.
- Daily Mail, Nomophobia is the Fear of Being Out of Mobile Phone Contact-And It's The Plague of Our 24/7 Age. <http://www.dailymail.co.uk/news/article550610/nomophobia-fear-mobile-phone-contact--plague-24-7-age.html>, (Erişim Tarihi: 21.08.2018).



- Darvishi, M., Noori, M., Nazer, M. R., Sheikholeslami, S., Ve Karimi, E. (2019). Investigating Different Dimensions Of Nomophobia Among Medical Students: A Cross-Sectional Study. *Open Access Macedonian Journal Of Medical Sciences*, 7(4), 573.
- Demirci, K., Akgönül, M., ve Akpınar, A. (2015). Relationship of Smartphone Use Severity With Sleep Quality, Depression, and Anxiety in University Students. *Journal of Behavioral Addictions*, 4(2), 85-92
- Dixit, S., Shukla, H., Bhagwat, A. K., Bindal, A., Goyal, A., Zaidi, A. K., Ve Shrivastava, A. (2010). A Study To Evaluate Mobile Phone Dependence Among Students Of A Medical College And Associated Hospital Of Central India. *Indian Journal Of Community Medicine*, 35(2), 339-342.
- Engin, G., & Genç, S. Z. (2020). Öğretmen Adaylarının Akıllı Telefon Ekran Kullanım Süreleri ile Akademik Erteleme Davranışları Arasındaki İlişkinin İncelenmesi. *Celal Bayar University Journal of Social Sciences/Celal Bayar Üniversitesi Sosyal Bilimler Dergisi*, 18(1), 314-325
- Ercan, Ö., ve Tekin, N. (2019). Beden Eğitimi Öğretmenlerinin Nomofobi Düzeylerinin İncelenmesi. *Journal Of Global Sport And Education Research*, 2(1), 24-34.
- Erdem, H., Kalkın, G., Türen, U. ve Deniz, M. (2016). Üniversite Öğrencilerinde Mobil Telefon Yoksunluğu Korkusunun (Nomofobi) Akademik Başarıya Etkisi. *Süleyman Demirel Üniversitesi İktisadi Ve İdari Bilimler Fakültesi Dergisi*, 21(3), 923-936
- Erdem, H., Türen, U., ve Ercil, Y. (2017) İş Yükü Fazlalığı Algısını Oluşturan Nedenlerden Birisi Nomofobi (No Mobile Phone Phobia) Olabilir Mi? Could Nomophobia (No Mobile Phone Phobia) be One of the Causes of Role Overload Perception? *Yönetim ve Çalışma Dergisi/Journal of Management and Labour*, 1(2), 16-30.
- Eren, B., Kılıç, Z. N., Günal, S. E., Kırçalı, M. F., Öznacar, B. B., ve Topuzoğlu, A. (2020). Evaluation Of Nomophobia And Related Factors İn High School Students. *Anatolian Journal Of Psychiatry*, 21(2), 133-140.
- Ertan, G. (2019). "Mobil Telefonsuz Kalma Korkusunun (Nomofobi) İş Tatmini, İşe Bağlılık Ve Sosyal İzolasyon Üzerine Etkisi" Marmara Üniversitesi Sosyal Bilimler Enstitüsü Yayınlanmamış Doktora Tezi.
- Gezgin, D. M., Hamutoglu, N. B., Basarmak, U., & Dagli, E. S. (2020). Akıllı Telefon Kullanım Becerisi Bağlamında Okul Öncesi Öğretmenlerinin Nomofobi Eğilimlerinin İncelenmesi. *Mediterranean Journal of Educational Research*, 14(32), 1-16.
- Gezgin, D. M., Hamutoğlu, N. B., Gültekin, G. S., ve Yıldırım, S. (2019). Öğretmen Adaylarının Akıllı Telefon, Mobil Telefonsuz Kalma Korkusu (Nomofobi) Ve Gelişmeleri Kaçırma Korkusuna (Fomo) İlişkin Algılarının Metafor Kullanılarak Belirlenmesi. *Bartın Üniversitesi Eğitim Fakültesi Dergisi*, 8(2), 733-783.
- Gezgin, D. M., Şahin, Y. L., ve Yıldırım, S. (2017). Sosyal Ağ Kullanıcıları Arasında Nomofobi Yaygınlığının Çeşitli Faktörler Açısından İncelenmesi, *Eğitim Teknolojisi Kuram Ve Uygulama*, 7(1), 1-15.
- Griffiths, M. (2003). Internet Gambling: Issues, Concerns, and Recommendations, *Cyberpsychology & Behavior*, 6(6), 557-568.
- Güler, E. Ö., ve Veysikarani, D. (2019). Nomofobi Üzerine Bir Araştırma: Üniversite Öğrencileri Örneği. *Beykoz Akademi Dergisi*, 7(1), 75-88.
- Gürbüz, I. B., ve Özkan, G. (2020). What Is Your Level Of Nomophobia? An Investigation Of Prevalence And Level Of Nomophobia Among Young People İn Turkey. *Community Mental Health Journal*, 56(5), 1-9.
- Güllüce, A. Ç., Kaygın, E., ve Borekci, N. E. (2019). Üniversite Öğrencilerinin Nomofobi Düzeyi İle Öznel İyi Olma Durumları Arasındaki İlişkinin Belirlenmesi: Ardahan Örneği. *Hacettepe Üniversitesi İktisadi Ve İdari Bilimler Fakültesi Dergisi*, 37(4), 651-673.
- Güzeller, C.O. ve Coşguner, T. (2012). Development of A Problematic Mobile Phone Use Scale For Turkish Adolescents. *Cyberpsychology, Behavior, and Social Networking*, 15 (4), 205-211.

- Ha JH, Chin B, Park DH, Ryu SH, Yu J. (2008). Characteristics of excessive cellular phone use in Korean adolescents. *CyberPsychology & Behavior* 11(6),783-784
- Hoşgör, H. (2020) Üniversite Öğrencilerinin Nomofobi Düzeyini Etkileyen Faktörler ve Ders Performansları Üzerinde Nomofobinin Etkisi. *OPUS Uluslararası Toplum Araştırmaları Dergisi*, 15(25), 3167-3197.
- Hoşgör, H., Tandoğan, Ö., ve Gündüz-Hoşgör, D. (2017). Nomofobinin Günlük Akıllı Telefon Kullanım Süresi Ve Okul Başarısı Üzerindeki Etkisi: Sağlık Personeli Adayları Örneği. *Akademik Sosyal Araştırmalar Dergisi*, 5(46), 573-595.
- Işık, M., ve Kaptangil, İ. (2018). Akıllı Telefon Bağımlılığının Sosyal Medya Kullanımı Ve Beş Faktör Kişilik Özelliği İle İlişkisi: Üniversite Öğrencileri Üzerinden Bir Araştırma. *Itobiad: Journal Of The Human & Social Science Researches*, 7(2), 695-717.
- Jin, B., ve Park, N. (2012). Mobile Voice Communication and Loneliness: Cell Phone Use and The Social Skills Deficit Hypothesis. *New Media & Society*. 15(7), 1094-1111.
- Kaçık, S., ve Acar F., Üniversite Öğrencilerinin Gelişmeleri Kaçırma Korkusu (Gkk) Ve Yaşam Doyumu Düzeylerinin Demografik Değişkenler Açısından İncelenmesi. *Kayseri Üniversitesi Sosyal Bilimler Dergisi*, 2(1), 74-90.
- Kaur, A., ve Sharma, P. (2015). A Descriptive Study To Assess The Risk Of Developing Nomophobia Among Students Of Selected Nursing Colleges Ludhiana, Punjab, *International Journal Of Psychiatric Nursing*, 1(2) , 1-6.
- Kıraç, R., (2019). Nomofobinin Dikkat Eksikliğine Etkisi. *OPUS Uluslararası Toplum Araştırmaları Dergisi*, 14(20), 1095-1114.
- King, A.L.S., Valença, A.M., Silva, A.C., Sancassiani, F., Machado, S. ve Nardi, A.E. (2014). Nomophobia: Impact of Cell Phone Use Interfering with Symptoms and Emotions of Individuals with Panic Disorder Compared with A Control Group, *Clinical Practice & Epidemiology in Mental Health*, 10, 28-35.
- King, A. L., Valença, A. M., ve Nardi, A. E. (2010). Nomophobia: The Mobile Phone İn Panic Disorder With Agoraphobia Reducing Phobias Or Worsening Of Dependence. *Cognitive And Behavioral Neurology*, 23(1), 52-54
- Kocabaş, D., ve Korucu, K. S. (2018). Dijital Çağın Hastalığı Nomofobi Üzerine Bir Araştırma. *Avrasya Sosyal Ve Ekonomi Araştırmaları Dergisi*, 5(11), 254-268.
- Krajewska-Kułek, E., Kułek, W., Stryzhak, A., Szpakow, A., Prokopowicz, W. Ve Marcinkowski, J.T. (2012). Problematic Mobile Phone Using Among The Polish And Belarusian University Students, A Comparative Study, *Prog Health Sciences*, 2(1): 45-50.
- Kuss D.J. ve Griffiths M.D. (2011). Online Social Networking And Addiction-A Review Of The Psychological Literature. *International Journal Of Environmental Research And Public Health* 8(9), 3528-3552.
- Kuşay, Y. (2013), *Sosyal Medya Ortamında Çekicilik ve Bağımlılık: Facebook Üzerine Bir Araştırma*. İstanbul: Beta Basım A.Ş.
- Kwon M, Lee J.Y., Won W.Y., Park J.W., Min J.A., Hahn C, ve Kim, D.J. (2013). Development And Validation Of A Smartphone Addiction Scale (SAS). *Plos One* 8(2), 1-7
- Kwon, M.; Kim, D.J.; Cho, H., ve Yang, S. (2013). The Smartphone Addiction Scale: Development and Validation of a Short Version for Adolescents, *Plos One*, 8(12), 1-7
- Lee Y.S.(2006) Biological Model and Pharmacotherapy In Internet Addiction. *Journal of Korean Medical Association* 49(3), 209-214.
- Lepp, A., Barkley, J.E, Sanders, G.J, Rebold, M. ve Gates, P. (2013). The Relationship Between Cell Phone Use, Physical and Sedentary Activity, and Cardiorespiratory Fitness in A Sample of U.S. College Students, *International Journal of Behavioral Nutrition and Physical Activity*, 10: 1-9.



- Lu, Yang, (2017). "Industry 4.0: A Survey On Technologies, Applications And Open Research Issues. *Journal Of Industrial Information Integration*, 6, 1-10
- Melek S. (2016). "Akıllı Telefon Bağımlılığının Öznel Mutluluk Düzeyine Etkisinin Çeşitli Değişkenler Açısından İncelenmesi". Sakarya Üniversitesi Eğitim Bilim Enstitüsü Eğitim Bilim Anabilim Dalı Eğitimde Psikolojik Hizmetler Bilim Dalı, Yayınlanmamış Yüksek Lisans Tezi.
- Minaz, A., ve Bozkurt, Ö. Ç. (2017). Üniversite Öğrencilerinin Akıllı Telefon Bağımlılık Düzeylerinin Ve Kullanım Amaçlarının Farklı Değişkenler Açısından İncelenmesi-Investigation Of University Students Smartphone Addiction Levels And Usage Purposes In Terms Of Different Variables. *Mehmet Akif Ersoy Üniversitesi Sosyal Bilimler Enstitüsü Dergisi*, 9(21), 268-286.
- Nayak, J.K., (2018). Relationship Among Smartphone Usage, Addiction, Academic Performance And The Moderating Role Of Gender: A Study Of Higher Education Students In India. *Computers & Education* 123,164-173.
- Okuyan, C., Güner, P. D., ve Güneş, S. U. Hemşirelik Ve Tıp Fakültesi Öğrencilerinin Nomofobi Düzeylerinin Belirlenmesi. *Gümüşhane Üniversitesi Sağlık Bilimleri Dergisi*, 8(4), 372-382.
- Öz, H., ve Tortop, H. S. (2018). Üniversite Okuyan Genç Yetişkinlerin Mobil Telefon Yoksunluğu Korkusu (Nomofobi) İle Kişilik Tipleri Arasındaki İlişkinin İncelenmesi. *Yeni Medya Elektronik Dergi*, 2(3), 146-159.
- Özarlan, M. (2019) The Relationship Between High School Students' Fear Of Mobile Telephone Deprivation And Life Satisfaction Levels. *International Technology And Education Journal*, 3(2), 9-18.
- Özduman, A., Başak, G. Ö. K., ve Gökçen, H. (2020). Mobil Telefon Kullanıcılarının Mobil Bağımlılık Durumu Ve 5g Teknolojisi Kabullenme Niyeti Modellerinin Geliştirilmesi. *Bilişim Teknolojileri Dergisi*, 13(3), 269-288.
- Pavithra, M. B., Madhukumar, S., ve Mahadeva, M. (2015). A Study On Nomophobia-Mobile Phone Dependence, Among Students Of A Medical College In Bangalore. *National Journal Of Community Medicine*, 6(3), 340-344.
- Polat, R. (2017). Dijital Hastalık Olarak Nomofobi. *Yeni Medya Elektronik Dergisi*, 1(2), 164-172.
- Pourrazavi, S., Allahverdipour, H., Jafarabadi, M. A., ve Matlabi, H. (2014) A Socio-cognitive Inquiry of Excessive Mobile Phone Use. *Asian Journal of Psychiatry* 10, 84-89.
- Prasetyo, A., ve Ariana, A. D. (2016). Hubungan antara The Big Five Personality dengan Nomophobia pada Wanita Dewasa Awal. *Jurnal Psikologi Klinis dan Kesehatan Mental*, 5(1), 1-9.
- Qin, J., L. Ying ve R. Grosvenor, (2016). A Categorical Framework Of Manufacturing For Industry 4.0 And Beyond, *Procedia CIRP*, (52),173-178.
- Ramazanoğlu, M. (2020). Öğretmen Adaylarının Nomofobi Düzeylerinin Belirlenmesi. *Ekev Akademi Dergisi*, 81, 247-264.
- Reid, D.J. ve Reid, F., J., M. (2007). Text or Talk? Social Anxiety, Loneliness, and Divergent Preferences for Cell Phone Use. *CyberPsychology & Behavior*, 10 (3), 424-35.
- Romano, D. M. (2004). A Self-Psychology Approach to Narcissistic Personality Disorder: A Nursing Reflection. *Perspectives in Psychiatric Care*, 40 (1), 20-28.
- Sayer S. ve A. Ülker, (2014). Ürün Yaşam Döngüsü Yönetimi, *Mühendis Ve Makina*, 55(657). 65-72.
- SecurEnvoy (2012). 66% of The Population Suffer From Nomophobia The Fear Of Being Without Their Phone. Erişim: 12.12.2019 <https://www.securenvoy.com/blog/2012/02/16/66-of-the-populationsuffer-from-nomophobia-the-fear-ofbeing-without-their-phone/>.
- Sharma, M., Mathur, D. M., ve Jeenger, J. (2019). Nomophobia And Its Relationship With Depression, Anxiety, And Quality Of Life In Adolescents. *Industrial Psychiatry Journal*, 28(2), 231.

- Sharma, N., Sharma, P., Sharma, N. ve Wavare, R. R. (2015), Rising Concern Of Nomophobia Amongst Indian Medical Students, *International Journal of Research in Medical Sciences*, 3 (3), 705-707.
- Sırakaya, M. (2018). Ön Lisans Öğrencilerinin Nomofobi Düzeylerinin Akıllı Telefon Kullanım Durumlarına Göre İncelenmesi. *Mersin University Journal of the Faculty of Education*, 14(2), 714-727.
- Soni, R., Upadhyay, R., ve Jain, M. (2017). Prevalence Of Smart Phone Addiction, Sleep Quality And Associated Behaviour Problems İn Adolescents. *International Journal Of Research İn Medical Sciences*, 5(2), 515-519.
- Sungur, Z.M (1997), Fobik Bozukluklar, *Psikiyatri Dünyası Dergisi*, 1 (1), 5-11
- Şar, A.H. (2013). Examination of Loneliness and Mobil Phone Addiction Problem Observed in Teenagers from The Some Variables. *International Journal of Social Science*, 6 (2), 1207-1220.
- Takao, M., Takahashi, S., ve Kitamura, M. (2009). Addictive Personality and Problematic Mobile Phone Use. *CyberPsychology & Behavior*, 12 (5), 501-507.
- Tamura, H., Nishida, T., Tsuji, A. ve Sakakibara, H. (2017). Association Between Excessive Use of Mobile Phone and Insomnia and Depression Among Japanese Adolescents. *International Journal of Environmental Reseach and Public Health*, 14 (7), 1-11.
- Taslak, S., ve Sakal, M. Öğrencilerin Akıllı Telefon Bağımlılığının Akademik Motivasyona Etkisi.
- Tavolacci, M. P., Meyrignac, G., Richard, L., Dechelotte, P., Ve Ladner, J. (2015). Problematic Use Of Mobile Phone And Nomophobia Among French College Students. *European Journal Of Public Health*, 25(3), 12-21.
- Tohumcu, M. U. (2018). "İnternet Ve Akıllı Telefon Bağımlılığı İle Benlik Saygısı Ve Yalnızlık Arasındaki İlişkinin Çeşitli Demografik Değişkenler Açısından İncelenmesi" Haliç Üniversitesi Sosyal Bilimler Enstitüsü Uygulamalı Psikoloji Ana Bilim Dalı Yayınlanmamış Yüksek Lisans Tezi
- Tor Kadioğlu, C., ve Koşar, A. (2019). Nomofobiklik Düzeyinin A Ve B Tipi Kişilikler Bağlamında İncelenmesi Ve İnternette Satın Alma Davranışı Üzerindeki Etkisi. *Journal Of International Social Research*, 12(66).
- Tran, D. (2016). Classifying nomophobia as smart-phone addiction disorder. *UC Merced Undergraduate Research Journal*, 9(1), 1-22.
- Türen, U., Erdem, H., ve Kalkın, G. (2017). Mobil Telefon Yoksunluğu Korkusu (Nomofobi) Yayılımı: Türkiye'den Üniversite Öğrencileri Ve Kamu Çalışanları Örnekleme. *International Journal Of Informatics Technologies*, 10(1), 1-12.
- Višnjić, A., Veličković, V., Sokolović, D., Stanković, M., Mijatović, K., Stojanović, M., Ve Radulović, O. (2018). Relationship Between The Manner Of Mobile Phone Use And Depression, Anxiety, And Stress İn University Students. *International Journal Of Environmental Research And Public Health*, 15(4), 697- 709.
- Wei, R. ve Lo, V. H. (2006). Staying Connected While on The Move: Cell Phone Use and Social Connectedness. *New Media & Society*, 8(1), 53-72.
- Witkowski, K. (2017) Internet Of Things, Big Data, İndustry 4.0-İnnovative Solutions İn Logistics And Supply Chains Management, *Procedia Engineering*, 182, 763-769
- World Health Organization (WHO) (2014). Public Health İmplications Of Excessive Use Of The Internet, Computers, Smartphones And Similar Electronic Devices Meeting Report. Main Meeting Hall, Foundation For Promotion Of Cancer Research, National Cancer Research Centre, Tokyo, Japan, 151.
- Yanqing, L., ve Wenjie, F. (2019). How does Nomophobia Exert Impact on Life Satisfaction? Exploring the Mediating Effect of Psychological Wellbeing and Academic Performance. WHICEB 2019 Proceedings. 21.



- Yazıcıoğlu, Y. ve Erdoğan, S. (2004). *Spss Uygulamalı Bilimsel Araştırma Yöntemleri*. Ankara: Detay Yayıncılık.
- Yıldırım, Ç., Şumuer, E., Adnan, M., ve Yıldırım, S. (2016). A Growing Fear: Prevalence Of Nomophobia Among Turkish College Students. *Information Development*, 32(5), 1322–1331.
- Yıldırım, O., ve Sezer, Ö. (2020). The Relationship Between Nomophobia And Trait Anxiety, Basic Psychological Needs, Happiness In Adolescents. *Journal Of Human Sciences*, 17(2), 535-547.
- Yıldırım, S., ve Kişioğlu, A. N. (2018). Teknolojinin Getirdiği Yeni Hastalıklar: Nomofobi, Netlessfobi, Fomo. *Medical Journal Of Suleyman Demirel University*, 25(4), 473-480.
- Yıldırım, S., Ergüzel, T.T., ve Sayar. G.H., (2019). Akıllı Telefon Bağımlılığı, *Current Addiction Research* 3(1), 25-30
- Yıldız, A. (2019). X, Y ve Z Kuşağı Tüketicilerin Nomofobi Özelliklerinin Karşılaştırması: Adıyaman İli Üzerine Bir Uygulama. *Adıyaman Üniversitesi Sosyal Bilimler Enstitüsü Dergisi*, (32), 695-726.
- Yorulmaz, Ö. Ü. M., Kırac, A. G. R., ve Sabırlı, Y. L. Ö. H. (2018). Üniversite Öğrencilerinde Nomofobinin Uyku Ertelemeye Etkisi Effects Of Nomofobinin Sleeping At University Students. *Journal Of Social And Humanities Sciences Research (Jshsr)*, 5(27), 2988-2996.
- Yurdagül, B. (2011), Akıllı Telefon Nedir, Ne İşe Yarar? Dünyadaki Akıllı Telefon Kullanım Oranları ve Türkiye'deki Durum, Android Türkiye, <http://androidturkey.net/2011/12/24/akilli-telefon-nedir-ne-ise-yarar-dunyadaki-akilli-telefon-kullanim-oranlari-ve-turkiyedeki-durum/#comments>, (11.11.2019)
- Yusufoğlu, Ö. Ş. (2017). Boş Zaman Faaliyeti Olarak Akıllı Telefonlar ve Sosyal Yaşam Üzerine Etkileri: Üniversite Öğrencileri Üzerine Bir Araştırma. *Itobiad: Journal of the Human & Social Science Researches*, 6(5), 2414-2435.
- Yücel E ve Ünsalver B. (2019) Ergenlerin Nomofobi Düzeyleriyle Sosyal Kaygı Düzeyleri Arasındaki İlişkinin İncelenmesi. *Psikoloji Araştırmaları Sempozyumu*, içinde " Üniversite Öğrencilerinde Akıllı Telefon Kullanım Sıklığı ile Uyku Kalitesi İlişkisinin İncelenmesi", 94-99
- Zarghami, M., Khalilian, A., Setareh, J. ve Salehpour, G. (2015). The Impact Of Using Cell Phones After Light-Out on Sleep Quality, Headache, Tiredness, and Distractibility Among Students of A University in North of Iran. *Iranian Journal Of Psychiatry and Behavioral Sciences*, 9 (4), 1-5.

Extended Abstract

The main purpose of the study is to reveal the current situation in terms of the nomophobia of the employees and to determine whether the nomophobia status of the working individuals differs in terms of demographic variables. In this direction, within the scope of the study; By examining the nomophobia levels of the individuals in terms of demographic variables such as gender, age, educational status, marital status, seniority in the current company and total work experience, it was tried to determine whether there was a significant difference between the groups' nomophobia levels. In this direction a questionnaire was applied to 725 working people in order to determine their nomophobia levels.

An independent sample t test was conducted to determine whether the employees' nomophobia levels differ significantly according to their marital status and gender. ANOVA analysis was conducted to test whether the nomophobia levels of the employees differ according to their age, education level, seniority in the institution they work for, and total work experience.

As a result of the study, when employees' nomophobia levels' average measured; it was found that there was no significant difference regarding gender and educational status, on the other hand it was found that there was significant difference regarding age, marital status, seniority in the workplace and total work experience.

Accordingly it was found that as the age of the individuals decreases, the levels of nomophobia increase in terms of both general nomophobia averages and sub-dimensions of nomophobia. Also, this increase is statistically significant. When the differences between the groups were examined, significant differences were found between the 18-30 age group and the age group 51 and above for both general nomophobia levels and not being able to access information and losing connection online (sub-dimensions of nomophobia). Accordingly, it can be said that the average of general nomophobia and the losing online connection and not being able to access information (sub-dimensions of nomophobia) levels of people between the ages of 18-30 are significantly higher than age group 51

and above. In this respect, it can be said that individuals aged 18-30 are significantly more fearful of staying away from their phones, because they cannot follow instant information and cannot connect online with other people when their phones are not with them. When the differences between the groups were examined, significant differences were found between the 18-30 age group and all other age groups for sacrifice of comfort (sub-dimensions of nomophobia). Accordingly, it can be said that the average of sacrifice of comfort (sub-dimensions of nomophobia) levels of people between the ages of 18-30 are significantly higher than other age groups. In other words, it can be said that individuals between the ages of 18-30 show higher dependence on their phones than those in the other age group, due to the comfort that the phone provides to individuals.

When the differences between the groups in terms of marital status, which is another variable of the study, were examined, it was found that the nomophobia levels' averages of single individuals were higher than the nomophobia levels' mean of married individuals in terms of for both general nomophobia averages and sub-dimensions of nomophobia. These differences between the averages were found to be significant in terms of dimensions other than the inability to communicate sub-dimension.

When the differences between the groups were examined, in terms of the seniority variable in the current institution, significant differences were found between the less than 1 year seniority group and more than 10 year seniority group for general nomophobia levels. When the differences between the groups were examined, in terms of the seniority variable in the current institution, significant differences were found between the less than 1 year seniority group and more than 10 year seniority group. Also significant differences were found between less than 1 year seniority group and 4-9 year seniority group. Also significant differences were found between 1-3 year seniority group and more than 10 year seniority group.

When the differences between the groups were examined, in terms of the seniority variable in the current institution, significant differences were found between the less than 1 year seniority group and more than 10 year seniority group for the inability to access information from sub-dimensions of nomophobia. Also significant differences were found between 1-3 year seniority group and more than 10 year seniority group for the inability to access information from sub-dimensions of nomophobia. When the differences between the groups were examined, in terms of the seniority variable in the current institution, significant differences were found between the less than 1 year seniority group and more than 10 year seniority group for sacrifice of comfort from sub-dimensions of nomophobia. Also significant differences were found between less than 1 year seniority group and 4-9 year seniority group for the sacrifice of comfort from sub-dimensions of nomophobia.

In terms of the seniority variable in the current institution, significant differences were found between the less than 1 year seniority group and more than 10 year seniority group for inability to communicate from sub-dimensions of nomophobia. When the differences between the groups were examined, in terms of the seniority variable in the current institution, significant differences were found between the less than 1 year seniority group and more than 10 year seniority group for losing connection online from sub-dimensions of nomophobia. For both general nomophobia averages and their sub-dimensions, it was observed that the average of nomophobia decreased as the seniority in the institution increased.

When the differences between the groups were examined, in terms of the total work experience, significant differences were found between the less than 1 year total work experience group and more than 10 year total work experience group for general nomophobia levels. Also significant differences were found between 1-3 year total work experience group and 4-9 year total work experience group. Also significant differences were found between 1-3 year total work experience group and more than 10 year total work experience group.



Mîzânü'l-Hak Bağlamında Kâtip Çelebi'nin Bid'at Anlayışı

Kâtib Chelebi's Understanding of Heresy in the Context of Mizân Al-Hak

Muhammet KOÇAK¹

Araştırma Makalesi / Research Article

Geliş Tarihi / Received: 22.04.2021

Kabul Tarihi / Accepted: 19.06.2021

Doi: 10.48146/odusobiad.925741

Atıf / Citation: Koçak, M., (2021). "Mîzânü'l-Hak Bağlamında Kâtip Çelebi'nin Bid'at Anlayışı" *ODÜSOBİAD* 11(2), 509-532, doi: 10.48146/odusobiad.925741

Öz

Bu çalışmada, XVII. yüzyıl Türk ilim dünyasının müsbet düşünceyi temsil eden çok yönlü bir âlimi olan Kâtip Çelebi'nin (1609-1659), Mîzânü'l-Hak adlı eseri çerçevesinde "Bid'at" kavramına yaklaşımının incelenmesi amaçlanmaktadır.

Çalışma, giriş ve iki bölümden oluşmaktadır. Giriş bölümünde Kâtip Çelebi'nin biyografisine yer verilmiş ve kendisinde âdeta baştan sona bid'at karşısında takınılması gereken tavırdan bahsedildiğini söyleyebileceğimiz eseri olan *Mîzânü'l-Hak fi İhtiyâri'l-Ahakk* ile ilgili kısa bir tanıtım yapılmıştır. Birinci bölümde Bid'at ve Sunnet kavramları ele alınarak İslam düşüncesinde kavramlara yüklenen anlamlar kısaca izah edilmeye çalışılmış ve bu bağlamda Ehl-i sünnet ve Ehl-i Bid'at adlandırmaları incelenmiştir. Bunların ardından meseleyi özetleyecek mahiyette bir değerlendirme yapılmıştır. İkinci bölümde ise *Mîzânü'l-Hak*'da on ikinci bahis olarak yer alan "Bid'at" konusu, ekte sunulan Michigan Üniversitesi Kütüphanesi İslami el yazmaları özel koleksiyonundaki Osmanlıca nüshadan istifade edilerek öncelikle çeviri olarak verilmiştir. Akabinde Kâtip Çelebi'nin "Bid'at" düşüncesi, ifade edilen nüsha bağlamında incelenmiş olup, İslam düşüncesi ve tarihine vakıf olan müellifin, din ve bilim beraberliği çerçevesindeki insani ve realist bakış açısıyla meseleye yaklaşımı özlü bir şekilde ortaya konulmuştur.

Anahtar Kelimeler: İslam, Bid'at, Sunnet, Kâtip Çelebi, Mîzânü'l-Hak

Abstract

In this study, it is aimed to examine the approach of Kâtib Chelebi (1609-1659), who is a versatile scholar of the 17th century Turkish science world, to the concept of "Bid'at" within the framework of his work named Mizân Al-Hak.

The study consists of an introduction and two parts. The biography of Kâtib Chelebi was included in the introduction and a brief introduction was made about his work, Mizân Al-Hak fi İhtiyar al-Ahak, in which we can say that the attitude to be taken against bid'ah is mentioned from beginning to end. In the first part, the concepts of Heresy and Sunnah were discussed and the meanings attributed to the concepts in Islamic thought were explained briefly and in this context, the names Ahl al Sunnah and Ahl al Bid'a were examined. After these, an evaluation was made to summarize the issue. In the second part, the subject of "Heresy", as the twelfth matter in Mizân Al-Hak, was given primarily as a translation by using a copy in Ottoman language in the special collection of Islamic manuscripts of the Michigan University Library. Subsequently, Kâtib Chelebi's idea of "Heresy" was examined in the context of the mentioned copy, and the author's approach to the issue was presented in a succinct manner with a humanistic and realist perspective within the framework of the unity of religion and science.

Keywords: Islam, Heresy, al-Sunna, Kâtib Chelebi, Mizân Al-Hak

¹ Dr. Öğr. Üyesi, Bursa Uludağ Üniversitesi İlahiyat Fakültesi, muhammetkocak@uludag.edu.tr, ORCID ID: 0000-0001-5042-4723



Giriş

Kâtip Çelebi'nin Hayatı

Kâtip Çelebi'nin yaşamına dair veriler kendisinin kaleme aldığı otobiyografilerinin yer aldığı *Süllemü'l-vusul* adlı biyografi kitabı ve yeri geldikçe otobiyografisine değindiği en son telifi olan *Mizânü'l-hak* ve *Cihannümâ* gibi eserlerinde bulunmaktadır (Gökyay, 1985, 3-90; a.mlf., 2002, 25/36-40; Sarıcaoğlu, 2002, 297-319). Özellikle konumuzla alakalı olan Mizanü'l-Hak adlı eserinin "Hatime" kısmında kendi ifadeleriyle otobiyografisini bulmaktayız (Kâtip Çelebi, Special Collections Library, Islamic Manuscript, 371, 47a-55b).

1609 yılında İstanbul'da doğan âlimimizin adı Mustafa, babasının ise Abdullah'tır. Kâtip Çelebi, âlimler arasında Hacı Halife ve Hacı Kalfa olarak bilinir (Gökyay, 2002, 25/36).

Kâtip Çelebi ilk dini bilgileri küçük yaşta özel olarak tutulan bir hocadan alarak kısmen Kur'an'ı ezberlemiş ve akabinde yazı dersleri ve dil bilgisi eğitimi almıştır (Gökyay, 2002, 25/36).

On dört yaş civarındaki müellifimizi, babası maaşından bir miktar harçlık bağlayarak uhdesine alır. Böylece Divan-ı Hümayun kalemlerinden Anadolu Muhasebeciliği Kalemî'ne giren Kâtip Çelebi burada erkam ve siyakat yazısı ile hesap kaidelerini öğrenir. Bu dönemler itibariyle Tercan, Bağdat, Hemedan seferleri, Erzurum muhasarası gibi birçok harekâta katılan Çelebi (Kâtip Çelebi, Special Collections Library, Islamic Manuscript, 371, 45a; a.mlf., 1869, 2/54 vd.), bu seferlerde gördüğü şehirler hakkındaki gözlemlerini eserlerinde anlatır (Kâtip Çelebi, 1869, 2/118; Gökyay, 2002, 25/36). Yine iştirak ettiği Bağdat muhasarasını ve aşamalarını oldukça etkileyici tarzda betimler (Kâtip Çelebi, 1869, 2/128; Gökyay, 2002, 25/37). İstanbul'a dönünce Kadızade Mehmed Efendi'nin derslerine devam eden Kâtip Çelebi, tesirli bir hitabet gücüne, düzgün bir ifadeye sahip olan bu âlimin tesirinde kalır (Kâtip Çelebi, Special Collections Library, Islamic Manuscript, 371, 45a), derslerine devam ederek tefsir, Dürer, İhyau ulumi'd-din, Şerhü'l-Mevâkif ve Tarikat-ı Muhammediye gibi eserleri okur (Kâtip Çelebi, Special Collections Library, Islamic Manuscript, 371, 45a-45b). IV. Murad'ın 1635 yılında düzenlediği Revan Seferi'ne katılan (Kâtip Çelebi, 1869, 2/164; Gökyay, 2002, 25/37) Kâtip Çelebi daha sonraki hayatının hemen tamamını ilmi çalışmalara verir. Kendi ifadesiyle "cihad-ı asgardan cihad-ı ekber'e" dönerek (Kâtip Çelebi, Special Collections Library, Islamic Manuscript, 371, 47b) kendisine bırakılan az bir mirası kitaplara yatırır. Tabakat, tarih ve vefeyat türü eserleri okumaktan zevk alan âlim, 1636 yılına kadar bu tür eserlerden pek çoğunu okumuştur. Bir sonraki sene zengin bir yakınının vefatı üzerine kendisine kalan büyük bir mirasın 300.000 akçe kadarını yine kitaplara verip arta kalanıyla da İstanbul'daki evini tamir ettirip aynı tarihte evlenir, ardından bir oğlu olur (Kâtip Çelebi, Special Collections Library, Islamic Manuscript, 371, 47a; Gökyay, 2002, 25/37). Okuduğu eserlere ilaveten medrese müfredatına dair *Elfiyye*, *Nuhbetü'l-fiker*, *usul-i hadis*, *Belağat'a dair Telhisü'l-miftah*, mantıka dair *eş-Şemsiyye* gibi eserleri de ikmal eder (Kâtip Çelebi, Special Collections Library, Islamic Manuscript, 371, 46a-46b). On sene civarı sabah akşam demeden sevdalısı olduğu ilimle uğraşan Kâtip Çelebi bazı talebelere de ders verir (Gökyay, 2002, 25/37). Girit Seferi sebebiyle 1645 yılında harita çizimiyle de ilgilenen Kâtip Çelebi, yakalandığı hastalık sürecinde tedavi yollarını tespit için tıp eserlerini okumanın yanında manevi bir çözüme ulaşabilmek adına duaların şifasına sığınır (Kâtip Çelebi, 1941-1943, 1/725, 2/1137). Müellifimiz, 6 Ekim 1657 sabahı vefat eder ve Zeyrek Camii civarındaki kabristana defnedilir.

Çok yönlü bir ilim adamı ve bir ansiklopedist olup Latince'den Türkçeye çevirileri de bulunan Kâtip Çelebi (Kâtip Çelebi, 2001, 12), Hanefi ve İsraki olduğunu belirterek insan adına en yüce mertebenin marifetullah olup, bunun da biri ehl-i nazar ve istidlal, diğeri riyazet ve tarikat olmak üzere iki yolu bulunduğunu belirtir (Gökyay, 2002, 25/37). Tefsir, Hadis, Tarih, Coğrafya, Atlas, Felsefe, Matematik, Astronomi gibi ilimlerin yanında sihir ve tılsım alanlarına kadar birçok dal ile meşgul olan Çelebi'nin "*Yek fenle kanaate uluvv-i himmet rıza vermemişti*" ifadesi ilme bakış açısını yansıtmaktadır (Kâtip Çelebi, 2001, 12).

Kâtip Çelebi, dönemindeki tekkelerin, başıboş ve değersiz kişilerin mekânı haline geldiğini ifade edip ölümlerden yardım dilenmenin, mezarlara konan mumların anlamsızlığını ve bunların ancak mum satanlara ve mezarlık bekçilerine fayda sağlayacağını zikrederek bu tür bid'atleri eleştirmekten kaçınmamıştır. Her türlü taassuba karşı çıkmış, bunun toplum içi bir kargaşaya yol açacak kadar

arttığı kendi döneminde gereksiz taassubu hem akla hem şeriata dayanarak engellemeye çabalamıştır (Gökyay, 2002, 25/37).

Bahsi geçtiği üzere kitaba ve okumaya sevdalı olduğu anlaşılan Kâtip Çelebi, pek çok alanla ilgilenmekle birlikte en çok biyografik kitaplar ve tarihi eserlerle iştigal etmiştir. Keşfü’z-Zünun (Kutluer, 2002, 25/321-322) adlı bibliyografik eseri ile Osmanlı tarihine dair Fezleke’si (Kütükoğlu, 1995, 12/541-542) bu noktada dikkati şayandır. Keşfü’z-Zünun başta olmak üzere Kâtip Çelebi’nin çeşitli eserleri, Batı dünyasında İslami incelemelerde bulunan hemen herkesin temel başvuru eseri olmuştur. Zira kitaplarının bir kısmının değişik Batı dillerine çevrilmesi bunun bir göstergesidir (Gökyay, 2002, 25/40).

Kâtip Çelebi, coğrafyayla da ilgilenmiş, İslam coğrafyasındaki eksikliği gidermek için Cihannüma’yı (Gökyay, 1993, 7/591-593) yazmıştır. Müellif, astronomi ve anatomi bilgisinin önemine vurgu yaparak, bunları bilmeyenin Allah’ı tanımak ve kâinattakini anlamaktan aciz kalacağını, bir hadis deliline dayanarak ifade etmiştir (Gökyay, 2002, 25/37). Elbette ki velut bir âlim olan Kâtip Çelebi’nin eserleri ismi zikredilenlerle sınırlı olmayıp tarih, coğrafya, biyografi yanında dini, sosyal, kültürel ve folklor konulu eserleri de bulunmaktadır (Gökyay, 2002, 25/38-40; Kâtip Çelebi, 2008, 27-29; Cumbur, 10 Nisan 2021).

Kâtip Çelebi, ilgilendiği değişik ilimler hakkındaki düşünceleri yanında toplumun düzeni ve devamı için ilmi vasıta kabul ederek, âlimleri toplumun kalbi saymış ve bilgiye dair hiçbir şeyin küçük görülmemesi gerektiğini belirtmiştir (Gökyay, 2002, 25/37).

Neticede 17. yüzyıl Osmanlısının bilim ve kültür hayatını etkileyen Kâtip Çelebi, dünya ölçeğinde büyük bir takdir ve şöhret kazanmış, kendisinden ve eserlerinden övgü dolu ifadelerle bahsedilerek devrinde *Osmanlılar’ın Suyûtî’si* olarak nitelendirilmiştir (Gökyay, 2002, 25/40).

Kâtip Çelebi’nin Mizanü’l-Hak fi İhtiyari’l-Ahak Adlı Eseri

Kâtip Çelebi’nin kaleme aldığı son eser olan ve mukaddimesinde “akli ilimlerin gerekliliği” konusuna yer verilen (Kâtip Çelebi, 2001, 2) *Mizanü’l-hak fi ihtiyari’l-ahak* dönemin münakaşalı mevzularının müsbet fikirlerle izahından ibarettir (Gökyay, 2002, 25/39).

Eserde, içtimâî ve fikrî bazı meselelerin tenkidi yapılmakta, müsbet ilimlerin lüzumundan bahisle bir önceki yüzyıla nispetle değişen ortamda yani XVII. asırda içine düşülen zihniyete ve taassuba hücum edilmektedir (Cumbur, 10 Nisan 2021). Nitekim devrin Osmanlı dünyasında medrese ve tekke zümreleri arasında daha önce mevcut olmayan bir ayrılık hareketi ortaya çıkmıştır ki bunun tohumlarının, 16. yüzyılda Mehmed Birgivi Efendi’nin (ö. 981/1573) idareye ve tarikat mensuplarına karşı cephe almasıyla atıldığı ifade edilmektedir (Gündoğdu, 1998, 38). Şöyle ki 16. yüzyılın başlarından itibaren değişik saiklerle yükselme gücünü kaybeden devletin duraklama devrine girdiği görülür. Bu devirde kimsenin amacı pek belli olmamış, ordu saraya, medrese tekkeye, vaiz tarikat mensubuna saldırmaya başlamıştır. “Ehl-i kal” ve “Ehl-i hal” tarzında bir bölünmüşlüğü yanında sıradan meseleler dini düşüncenin en önemli mevzuları gibi sunulmuş, tarikat ile medrese ehli birbirleriyle tartışmak için âdeta fırsat kollamışlardır. Dolayısıyla şeriat-tasavvuf mücadelesi, öncesinde belli seviyelerde konuşulur iken, bu dönemden itibaren kavgaya dönüşme istidadı kazanmıştır (Kara, 1990, 94).

Bu sürecin devamı olarak 17. yüzyılda IV. Murad devrinin (1623-1640) ortalarından (1630) IV. Mehmed’in saltanatının (1648-1687) yedinci yılına kadar olan müddet içinde, tekke ve medrese çatışmasını alevlendiren bir ayrılık ortaya çıkmıştır. İstanbul’da bu ayrılık hareketine Kadızade Mehmed Efendi isimli bir vaizin öncü olmasından mütevellid “*Kadızâdeliler hareketi*” denilmektedir. Bu oluşumun üyeleri hocalarının vefatından sonra onun fikirlerini yayarak belli bir fırka meydana getirmişlerdir ki, bunlar merhum Kadızâde’nin lakabından mülhem “Kadızâdeliler” veya halk arasında “*Fakih*” ifadesinin bozuk bir kullanımı olan “*Fakılar*” diye anılmışlardır. Bu zümreleşme Osmanlı’da, medrese ve tasavvuf ehli arasında meydana gelmiş ilgi çeken olaylardan biridir (Gündoğdu, 1998, 40-41).

Mîzânü’l-Hak, dini ve ilmi tartışmaların kısır döngüye ve verimsiz çabalara dönüştüğü böylesi bir dönemde meseleleri belli bir yöntem sadedinde tekrardan ele almak ve bu meyanda Osmanlı ilim dünyasında müşahede edilen olumsuzlukların sebeplerini tespit ederek eleştirel bir değerlendirmeye tabi tutmak üzere yazılmıştır (Kutluer, 2005, 30/216-218). Zira bahsi geçtiği üzere



o dönemde din adamları iki gruba ayrılmış, dini, ilmi ve pratik değeri bulunmayan bazı meseleleri tartışmakla birlikte, halkı da yanlarına çekerek bir kargaşa ortamının oluşmasına sebep olmuşlardır (Kâtip Çelebi, 2001, 14-15).

Mîzânü'l-Hak, akli ilimlerin gerekliliği mevzusunu inceleyen bir mukaddime, yirmi bir bahis ve bir hatimeden müteşekkildir. Kitapta incelenen yirmi bir konu, aslında mezkûr fikir gruplarının tartışma gündemiyle paralellik arz eder (Çavuşoğlu, 2001, 24/100). Nitekim Kâtip Çelebi, yirmi birinci bahis olan son başlıkta Kadızade Mehmed Efendi ile Halveti şeyhi Abdülmecid Sivasi arasındaki ihtilafları işlerken, "Yazdığım mebahisin ekserinde Kadızade bir tarafı tutup Sivasi taraf-ı ahara zahib olup ifrat ve tefrit mesleğine giderler" diyerek (Kâtip Çelebi, Special Collections Library, Islamic Manuscript, 371, 45b-46a), eserini bu iki zümre arasındaki, geneli ilmi ve pratik açıdan bir kıymet taşımayan konulardaki fikir ayrılıklarını itidal noktasına çekmek amacıyla kaleme aldığını belirtmektedir (Kâtip Çelebi, Special Collections Library, Islamic Manuscript, 371, 48a). Kâtip Çelebi, mezkûr fırkalardan birini haklı göstermenin, mevcut gerginliği arttırmak anlamına geleceği düşüncesindedir. Bu çerçevede müellifin endişesi, fikir düzeyindeki birtakım ihtilaflar değil, bunların toplum düzenini tehdit eden çatışmalara dönüşmesidir (Kâtip Çelebi, Special Collections Library, Islamic Manuscript, 371, 46b).

Eserin ilk sadeleştirilmiş versiyonu 1972'de Orhan Şaik Gökyay tarafından yayımlanmıştır (Kâtip Çelebi, 1980). Bunu Mustafa Kara'nın hazırladığı *İslam'da Tenkid ve Tartışma Usulü* (İstanbul 1981) adlı sadeleştirilmesi izlemiş, metni daha sonra Mustafa Kara ve Süleyman Uludağ yeniden neşre hazırlamıştır (İstanbul, 1990, 2001). Süleyman Uludağ tarafından bu sadeleştirilmenin yeni baskılarına giriş ve açıklamalar yazılmış olup esere Mecmua-yı Ulum neşrinin tıpkıbasımı da ilave edilmiştir. Kitabın İngilizce tercümesi *The Balance of Truth* adıyla Geoffrey L. Lewis tarafından yayımlanmıştır (London 1957) (Kutluer, 2005, 30/218).

Kâtip Çelebi mezkûr eserinin on ikinci konusunu "Bid'at" meselesine ayırmıştır. Bu bağlamda öncelikle İslam düşüncesinde bu kavramların anlam alanına değinmek faydalı olacaktır.

İslam Düşünce Tarihinde Sünnet ve Bid'at Kavramları

Kavramlar düşünce sisteminin üzerine inşa edildiği yapı taşları mesabesindedir. Bu sebeple bir kavramın anlam alanını belirleyebilmek için öncelikle düşünce sisteminin oluşum, gelişim sürecini ve ilgili kavramın sistemdeki yerini tespit edebilmek gerekir.

Bid'at kavramının anlaşılabilmesi adına, "her şey zıddıyla kaimdir" kaidesine öncelikle Sünnet kavramının İslam düşüncesindeki anlam alanını belirlemek gerekir.

Sünnet Kavramı ve Ehl-i Sünnet Tanımlaması

"Sünnet" kelimesi İslam öncesi dönemde devrin Araçları tarafından bilinen ve kullanımları olan bir lafızdır (Özsoy, 2015, 37).

Kelime lügatte; ister iyi ister kötü olsun; izlenen yol, âdet, gelenek, tarz, üslup ve davranış anlamlarına gelmektedir (İbn Manzur, 1999, 6/399-400; Tehanevi, 1996, 1/979-980). Neticede belli özellikleri taşıyan davranışlara yönelik kullanıldığı ifade edilmekte olan sünnet; orijinal, sürekli ve belli bir standarda sahip davranış biçimini ifade eder (Özsoy, 2015, 43). Dolayısıyla bu kavramın asıl anlamının yol ve sîret olduğunu söylemek mümkündür ki Watt da "İslam öncesi dönemde herhangi bir kabilenin sünnetinden bahsedilebilir" (Watt, 1981, 321) demekle, sünnetin esas manasının, mutad iş veya âdet olduğunu ifade etmiştir (Esen, 2014, 42). Fazlur Rahman da İslam adlı eserinde Sünnet lafzının, "çiğnenmiş yol" anlamına geldiğini yerleşik âdet, takip edilen yol ve davranış biçimi anlamında kullanıldığını ifade eder (Fazlur Rahman, 1981, 54).

Hem Kur'an hem de hadislerde kelimenin bahsi geçen lügat anlamlarına uygun kullanımları mevcuttur. Şöyle ki Kur'an'da yer alan "Sünnetü'l-Evvelin" (el-Hicr 15/13; el-Fâtır 35/43) ifadesi, kelimenin geçmiş ümmetlerin gittikleri yol, karşılaştıkları muamele, uğradıkları ceza ve akıbet manalarına gelirken; yine "Sünnetullah" (el-Ahzâb 33/38; el-Feth 48/23) ifadesi, Allah'ın kanunu, muamele şekli anlamını taşımaktadır. Yine lafzın lügat anlamını taşıyan bir kullanım olması bakımından, Resûlullah (sav) bir hadislerinde şöyle buyururlar: "İslam'da kim güzel bir sünnet ortaya koyarsa ve kendisinden sonra onunla amel edilirse, o güzel sünneti koyan onu tatbik edenlerin sevabına da nail olur ve o sünneti işleyenlerin ecirlerinden de hiçbir şey eksilmez. Fakat İslam'da kim kötü bir

sünnet koyarsa ve kendisinden sonra onunla amel edilirse, o kötü sünneti işleyenlerin günahı, o sünneti çıkarmanın boynuna olduğu gibi, ötekilerin günahlarından da bir şey eksilmez” (Müslim, “Kitâbü'l-İlm”, 15).

Kuran-ı Kerim’de sünnet kavramının çeşitli bağlamlarda kullanıldığını görmekteyiz (el-Fetih 48/23; en-Nisâ 4/26), ancak bunlarda ortak olan nokta, *kötü veya iyi vasıflarına haiz yerleşik bir âdet ve yol* anlamıdır. Aynı şekilde hadislerde de benzer bağlamda bir kullanım olduğunu ifade edebiliriz. Tabii bu noktada gözden kaçmaması gereken husus hem Allah’a nispet edilen hem de peygambere nispet edilen sünnet kavramlarının kötü vasfına haiz olamayacağıdır.

Dikkat edilecek olursa hem Kuran hem de hadiste, “Sünnet” lafzının iyi ve kötü vasıflarını haiz bir kavram olduğu anlaşılmaktadır. Nitekim nötr olan kavramın kötü veya iyi nitelikleriyle vasıflanarak kullanıldığı ya da zımnen bu anlamları barındırdığı, kelimenin hem İslam öncesi hem de İslami sürecindeki kullanımında görülebilmektedir (Esen, 2014, 43).

Netice olarak bir davranışa –ister iyi ister kötü olsun- sünnet tabirinin kullanılabilmesi için o davranışın süreklilik vasfına haiz olması ve belli bir standarda sahip olması gerekir. Aksi takdirde gelip geçici, sürekli olmayan davranışlara bu kelime kullanılmamaktadır. Nitekim zikri geçen ayette ifadesini bulan “Sünnetü'l-evvelin” ifadesi de bunu vurgulayan bir tona sahipken, mezkûr hadiste bize kötülük ile nitelenen bir âdetin ya da yolun ya da geleneğin tasvip edilmediği de anlatılmaktadır.

İstilahî anlamdaki sünnet, İslam’ın Kur’an’dan sonra ikinci temel kaynağıdır ve bu sebeple her ilmin kendine has olan mevzuuyla ilgisi açısından çeşitli tarifleri yapılmıştır. Bu çerçevede kavramın istilahî anlamı kelâm, fıkıh, fıkıh usulü (Bedir, 2010, 38/150) ve hadis (Koçyiğit, 2019, 19) ilimlerinde farklılıklar göstermekle birlikte hepsi, Hz. Peygamber ile ilgili olma veya resulün yolunu izleme noktasında müttefiktir (Bedir, 2010, 38/150). Bu bağlamda lafzın lügat manasında bulunan kötü yol anlamı, Hz. Peygamberin yolu hakkında düşünülmeğe gerekçesiyle kaldırılmıştır (Özler, 2010, 32).

Kelâm âlimleri sünneti “Hz. Peygamber ve ashabının itikad ve amelinde takip ettiği yol” şeklinde tanımlamışlardır (Çelebi, 2010, 38/153). Bu çerçevede sünnet, bid’atin karşıtı olarak görülmektedir. Neticede bir kelimacının “sünnet”ten anladığı şey ile bir muhaddisin ya da bir fakihin ondan anladığı şey farklı olabilmektedir.

Bu noktada dikkatlerden kaçmaması gereken nokta ise; Sünnet kavramına istilahî olarak ilim dallarının yükledikleri mana çeşitlerinin, doğrudan bid’at kavramını da belli bir anlam alanına yerleştirdiğidir ki, sünnet-bid’at karşıtlığı, tabiatı gereği böyle olmasını gerektirmiştir.

“Ehl-i Sünnet” tamlaması ise, sünnet kavramına verilen anlamlar doğrultusunda şekillenerek belli davranış modeline veya metoda sahip kitleleri ifade edecek tarzda kullanılan bir tanımlama biçimidir.

Bu kavram, öncelikle hicri birinci asırda ortaya çıkan ve o döneme kadar itikâdî ve ameli sahada yaygın olarak kullanılmadığı iddia edilen; dini meseleler üzerinde akli metodlarla hüküm verilmesi şeklinde ifade edebileceğimiz itikadi alanda kelimacıları ve metodlarını, ameli sahada ise ehl-i reyi ve dolayısıyla kıyas, istihsan vb metotlara yer verenleri dışlayacak tarzda, hadis öğretimiyle meşgul olan ve nassın zahirine teslimiyeti esas alan bir kitleyi imgelemektedir (Karadaş, 2019, 33-40).

Aynı zamanda Ehl-i Sünnet kavramı, Kur’an ve sünnetin birlik ve bütünlük vurgusu ifade eden hükümleri çerçevesinde fraksiyonlara bölünmeyle bütünlüğün dolayısıyla İslam toplumunun kaybolma tehlikesine karşı İslam ümmetinin bütünlüğünü sağlama ve devam ettirme gayretine sahip ana bünyeyi ifade eden siyasal bir bağlamı da içerecek şekilde kullanılmaktadır (Koloğlu, 2016, 65).

Ehli Sünnet tanımlaması ilk ortaya çıkışı itibarıyla Kur’an ve sünnetin zahirine tabi olmak, müteşabihatın teviliyle meşgul olmamak, akli tevillerden ve kurallardan uzak durmak, İslami ilimler dışındaki akli ilimlerle meşgul olmamak şeklinde özetlenebilecek belli bir metodu ve selef veya ashabu’l-hadis gibi belli bir kitleyi ifade eder tarzda kullanılmakla beraber süreç içinde anlam alanına ilk zamanları itibarıyla karşı oldukları metotları da içine alacak şekilde kullanılmaya başlanmıştır (Kılavuz, 2018, 440-448). Elbette ki Selefin Hanbeliler kanadının her ne kadar tarihi süreç içinde daha mutedil yaklaşım sergileyen âlimleri çıkmışsa da günümüzde de aynı sert yaklaşımını sürdürdüğünü ifade edebiliriz.



Netice olarak Ehl-i Sünnet'in ilk dönemde nassın ve hadisin zahirine tabi olarak mevcut sistemin yani âdet ve geleneğin hem itikadi hem de ameli sahada aynen devamını tanımlarken, süreç içinde Ehl-i sünnet ekollerinin oluşmasıyla nakil ışığında akli yaklaşımları da bünyesine katan şemsiye bir kavram olduğunu ifade edebiliriz.

Bid'at Kavramı ve Ehl-i Bid'at Tanımlaması

Arapça bir tabir olan "Bid'at" lafzı "b-d-'a" kökünden gelmekte olup örneği ve benzeri olmadan, bir şeyi ilk defa meydana getirmek, yapmak, icat ve ihdas demektir. Bu açıdan bid'at lügatte, *daha önce bir örneği olmaksızın yapılan, sonradan icat edilen şey* manasındadır (İbn Manzur, 1999, 1/341-342; Tehanevi, 1996, 1/313).

İslam öncesi dönemde bid'at kavramı, geleneğe, örfe, alışlagelenlere ve âdetlere aykırı düşen yeni bir şey icad etmek gibi anlamlarda kullanılmıştır (Esen, 2014, 63).

Bid'at, Kur'an'da doğrudan bu formuyla yer almasa da, *örneği olmaksızın ilk defa, benzersiz olarak yaratan* anlamında "bedî" şeklinde Allah'ın bir ismi olarak (el-Bakara 2/117; el-Enam 6/101); *icat etmek, uydurmak* anlamında "ibtida" (el-Hadid 57/27) şeklinde ve *ilk önce olan, ilk* anlamında "bid'an" (el-ahkaf 46/9) kalıbında karşımıza çıkmaktadır. Hadislerde de aynı anlamı ifade edecek tarzda kullanılan bid'at kavramı *olmayan bir şeyi icad etmek* (Tirmizi, "Kitabü'l-İlm", 2676; Müslim, "Kitabü'l-İlm", 16) manasını barındırmaktadır.

"Bid'at" kavramı, istilahta, "Sünnet" kavramının zıddı olarak kullanılmakla birlikte değişik şekillerde tanımlanmaktadır. Bazı tanımlarda Hz. Peygamberin (s.a.v.) vefatının ardından ihdas edilen yenilikler dikkate alınırken; bazı tanımlarda Peygamber ahabının döneminde ortaya çıkan yenilikler bid'at kapsamının dışında tutulmuş, bazı tanımlarda ise tâbiûn döneminde meydana gelen yenilikler de bu kavramın dışında bırakılmıştır (Özler, 1996, 107). Yani bazı tariflerde "Bid'at, din tamamlandıktan sonra, Hz. Peygamberin vefatının ardından ortaya atılan her düşünce ve amel (İbn Manzur, 1999, 1/341) olarak tanımlanırken; bazısında "sahabeden sonra, dine meydana getirilen fazlalık veya yenilik" (Özler, 1996, 107) olarak tanımlanmıştır. Yine bazısında ise "kendisini şer'î bir delilin gerektirmediği ve sahabe ile tâbiûn döneminde mevcut olmayan her yenilik" (Cürcani, 2013, 47) şeklinde ifade edilmektedir.

Hz. Peygamber (s.a.v.) döneminde vuku bulan şeyler, ister kendileri tarafından işlensin, ister sahâbîsi tarafından yapılsın da onun tarafından bir müdahale görmeyip kabul edilsin, ittifakla bid'at değildir (Özler, 1996, 107), zira bunlar üzerinde dinin şari'i olan peygamberin kontrolü söz konusudur. Ancak son tanımın sahibi olan Seyyid Şerif Cürcani'nin zikrettiği anlamıyla bid'at, sadece Hz. Peygambere muhalif olmak ya da onun yapmadıklarını sonradan yapmak değil; aynı zamanda sahabe ve tabiinin yapmadıklarını yapmak anlamını da kazanmış olmaktadır. Hatta bu tanımlama çabaları öyle bir hal almıştır ki, sonraki nesillerin, önceki nesillerin yaptıklarından daha farklı uygulamalar içinde bulunması bile, bid'at olarak kabul edilir olmuştur (Esen, 2014, 63).

Bid'at lafzının lügat anlamından hareketle "her yeni şey" bu kapsama dâhil edilecek olursa, örneğin Hz. Ömer'in Ramazan ayında teravih namazını sürekli cemaatle ve yirmi rekât kıldırması da bir bid'at olarak kabul edilmelidir. Çünkü Hz. Peygamberin daha önce aynı şekilde benzer bir uygulamasına rastlanmamaktadır. Ne var ki halife Ömer, bu yeni icadına, "bu ne güzel bid'at (yenilik)" (İbn Manzur, 1999, 1/341-342) demek suretiyle yaptığı işin bir bid'at (yenilik) olduğunun kendisi de farkındaydı. Bu sebeptendir ki süreç içinde, kavram kargaşasına düşmemek adına bid'at'ın, "bid'at-ı hüda" (doğruya götüren bid'at) ve "bid'at-ı dalalet" (sapkınlık bid'atı) diye ikiye ayrıldığını görmekteyiz. Buna göre, Allah'ın ve Hz. Peygamberin emrettiğine aykırı olan bir bid'at, merdûd iken; buna karşılık onların emirlerine uygun ve mendûb olarak yapılan her bir yenilik ise methedilmiştir (İbn Manzur, 1999, 1/341-342). Tarihi süreçte elbette farklı tasnif biçimleriyle de karşılaşılmaktadır (Tehanevi, 1996, 1/313). Ancak İmam Gazzâlî'nin (v. 505/1111) dediği gibi, her bid'at yasaklanmış değildir. Yasaklanmış olan bid'at, sabit bir sünnetin zıttı olan ve illeti devam eden şer'î bir hükmü iptal eden bid'attir (Gazzâlî, t.y., 2/3).

Neticede bid'atı sonradan ortaya çıkan şeylerin tamamını kuşatacak şekilde lügat anlamından da hareketle geniş kapsamlı olarak benimseyen âlimler, Hz. Peygamber'in bid'atı reddeden hadisleriyle (Müslim, "Kitabü'l-İlm", 16) her dönemde günlük hayata girmesi kaçınılmaz olan yenilikleri bağdaştırmanın tek yolu olarak onu, yapılmasında mahzur bulunmayan "iyi bid'at" (bid'at-ı hüda, bid'at-ı mahmûde, bid'at-ı hasene) ve yapılması yasaklanan "kötü bid'at" (bid'at-ı dalal, bid'at-ı

mezmüme, bid'at-ı seyyie) şeklinde ikiye ayırmayı münasip görmüşlerdir (Yaran, 1992, 6/129). Bu anlayışa göre hadislerde reddedilen bid'at işte bu kötü bid'attır. Bid'atı dar çerçevede ele alanlar ise onu, "Hz. Peygamberden sonra ortaya çıkan ve dinle ilgili olup ilave veya eksiltme özelliği taşıyan her şey" şeklinde tanımlamışlardır (Yaran, 1992, 6/129). Bunlar açısından dinle ilgisi bulunmayan şeyler bid'at sayılmaz; bu açıdan örf-âdet türünden eylemler bid'at kapsamı dışında kalır (Yaran, 1992, 6/130).

"Ehl-i bid'at" tamlaması ise, bahsedilen iki çerçevede özellikle Ehl-i sünnet'in zıttı olarak kullanılması dikkate alınınca, yerleşik uygulamaya aykırı davranışta bulunanları ifade etmektedir. Dolayısıyla hicri birinci asır itibarıyla imgelediği kitleler açısından hem teorik veya itikadi çerçevede hem de pratik veya ameli çerçevede olsun süregelen uygulamanın yani Hz. Peygamberin uygulamaları ve ashabinın yaklaşımlarından tasvip ettiklerinin dışında kalan olguları benimseyenler bu çerçeveye girmektedir.

Bu noktada uygulamaların genel yapısını bilmek gereklidir. Mesela teorik veya itikadi çerçevede dinin kurucu temel ilkeleri olan mu'menin bih, Kur'an'ın muhkem ayetleri ile belirlenmiş ve Peygamber sünneti ile beyan edilmiştir. Bu bağlamda bu ilkelere bir şey ilave edilmesi veya çıkarılması düşünülemez. İşte bu noktada yapılacak tüm sonradan ilaveler bid'at kapsamına girer. Örneğin imani bir mesele olmayan devlet başkanı seçimi hadisesinin iman alanına dâhil edilmesi ve "devrin imamına inanmayan cahiliye ölümüyle ölmüştür" şeklinde mevzu rivayetlerle desteklenmesi bir bid'at olarak karşımıza çıkmaktadır.

Yine itikadî çerçevede konulara yaklaşım ve anlayış tarzımızı ifade eden metodolojilerden hareketle, batını aşırı yorumlara gitmek dışındaki, Kur'anî hakikati ortaya çıkarma amacına matuf ve köklerini Kur'an ve sünnette açıkça bulduğumuz anlama çabalarının elbette bid'at olması düşünülemez. Her ne kadar selef uleması özellikle ashabu'l-hadis ile bir süreçten sonra özdeşleşen Hanbeli yaklaşımlar çeşitli saiklerle düşünceye ket vurmaya kalkışmış olsalar ve Hz. Peygamber'in böyle bir uygulaması olduğunu reddetseler de Muaz b. Cebel hadisi (Tirmizi, "Ahkâm", 1327, 1328) ve pek çok Kur'an ayeti (en-Nahl 16/125) bunun aksini söylemektedir.

Bu noktada İmam Eşari'nin *İstihsanü'l-Havd* (Eşarî, 1953, 87-88) adlı risalesinden ictibasta bulunmak konumuzu aydınlatacaktır:

"Bazı kişiler cehaleti kendilerine sermaye edinerek dinden bahsetmeyi ve onun hakkında tefekkürü ağır buldular. İşî taklide döktüler ve basit olanına yöneldiler. Aynı zamanda usulü'd-dinden bahseden, onu inceleyip araştıran kimseyi kötüleyip dalaletle nisbet ettiler... Hâlbuki dalaletle nisbet ettikleri şeylerin asılları Kur'an'da mevcut olup bunlar tevhide delalet ederler. Allah Teâla, İbrahim (a. s.) ile ilgili yıldız, güneş ve ayın ufûlleri kıssasında (el-Enam 6/74-80) göstermiştir ki: ufûl ve hareket rabba delalet eder, fakat gerek ufûl ve gerekse; bir mekândan diğer mekâna intikal o rab üzerine caiz olmaz. Ay, yıldız, güneş gibi üzerine ufûl ve bir mekândan diğer mekâna intikal caiz olanlar ise ilah olamaz... Yine Kur'an Kerim'den alınmıştır: "Yerde ve gökte Allah'tan başka ilahlar olsa idi her ikisi de fesada uğrarlardı" Bu kelimeler veciz olup birçok hakikatleri de içine almaktadır. Cenabı Hakkın şeriksiz ve bir olduğuna delildir. Mütekelliminin temanu' ve teğalub ile tevhide ispat hususundaki delillerinde, kelimelerinin başvurdukları bir ayettir" (krş. Koçyiğit, 1960, 166-167).

Netice olarak Ehl-i bidat ile kastedilen kelimenin lügat anlamından hareketle her türlü yeni söylem biçimi geliştirenler değil, dinin tamamlanmış ameli ve itikadi sistemine onda olmayan bir şeyi dâhil edenlerdir. Kur'an'da geçen bazı kavramlar üzerinde sahabe ve tabiin herhangi bir açıklama yapmamış fakat İslam bilginleri bu kavramları incelemiş birbirinden farklı yorumlar ortaya koymuşlardır. Bu tür yorumlar, sünnet veya bidat diye adlandırılmaz (Fatiş, 2017, 28). Dolayısıyla dinle alakası olmayan şeyleri sırf zamansal açıdan asr-ı saadetten sonra ortaya çıkmış diye reddetmek makul bir bakış açısı değildir. Bu, hayatı tüm yönleriyle Hz. Peygamber döneminde dondurmak ve tüm insanlığa hitap etmek için gelmiş bir dinin bu kavramın lügat anlamına kurban edilmesi demektir. Bu ise asıl merdûd olan ve Peygamberin sireti ile çelişen bir tavidir. Bunun ötesinde Gulât gibi dinin tamamlanmış sistemine ilavede bulunan ve aşırı tevillerle meşgul olanlar elbette ki mevcuttur ve reddedilen işte bu tavidir.

Değerlendirme

Genel olarak hicri birinci asır içinde meydana gelen ve ümmetin bütünlüğünü tehdit eden bazı siyasal ve sosyal olaylar vuku bulmuştur. Buna ilaveten İslam topraklarının fetihlerle genişlemesi



neticesinde karşılaşılan kitlelerin bir kısmının İslam'a geçmesi, eski geleneklerini ve inançlarını İslam'ın bünyesine taşınmaları, Kur'an ve sünnetin anlaşılması gibi bazı iç ve dış faktörler neticesinde toplumda kamplaşmalar meydana gelmiştir. Neticede her grup kendi görüşünün meşruiyetini temellendirmek adına bazı Kur'an ayetlerine ve hadislere sarılmıştır. Bu çerçevede bazı gruplarca hadis uydurma faaliyetlerinin görülmesi neticesinde hadislerin tedvinine dair bir çaba da görmekteyiz.

Cahiliye döneminde yeri olmakla birlikte hicri birinci asırda dini alanda görmeye başladığımız sünnet ve bid'at kelimeleri genelde bir tavrı yani metodu imgeleyecek tarzda kullanılmaktadır. Bununla beraber kelimelerin ilmi nokta-i nazarında Selef cephesinde Hz. Peygamber ve ashabin itikatta takip ettiği metoda sünne ve bu bağlamdaki akâid eserlerine kitabü's-sünne denirken aynı zamanda teslimiyetçi, nassın zahirine sarılan ve teville karşı duran bir tavrı betimlemektedir.

Bid'at ise ilk fırkalaşma faaliyetleri yanında öncülere ve ilk sistematik kelimeler mezhebi Mutezile'de ifadesini bulan akıl-nakil-tevil şeklinde bir yaklaşımı, cedeli metodun kullanımını ve dolayısıyla meseleleri açıklarken akli, naklin bir derece önüne koymayı ifade edecek tarzda aklilik vurgusu olan başka bir metodu betimleyen bir yergi ifadesi olarak kullanılmıştır.

Bu çerçevede toplumun bütünlüğünün sağlanması ve dinin tahrifi endişesiyle kendileri gibi düşünmeyenleri ötekileştiren bir yaklaşımın ana kavramı olarak zaten dilde kullanımda olan bid'at lafzı istilahlaştırıldı ve muhatabı ifade için zemmedici bir adlandırma olarak ele alındı. Nitekim süreç içinde sünnet kelimesi de lügavi anlamına ilaveten sadece peygamberin söz, fiil ve takrirlerini ifade edecek tarzda kullanılınca ve Hz. Peygamber'in sünnetinin kötü olması da mümkün olmayacağından, sünnet-i seyyie ifadesi buharlaşarak bid'at kavramı adeta sünneti seyyienin yerini almıştır. Ancak kelimenin lügatte yer alan her türlü yenilik anlamına ilk dönemde yüklenen menfi anlam, her yeniliğin kötü olmayacağı realitesi zihinleri rahatsız etmeye başlayıp, yaşamın doğal akışına sekte vurur mahiyeti fark edildiğinde âlimlerimiz kavramı mezkûr hadiste yer alan *sünneten haseneten* ve *seyyieten* kısmından da esinlenerek hasene ve seyyie kısımlarına ayırmıştır. Dini olmayan veya dine bir zararı olmayan yenilikleri bidat-ı hasene kısmına idhal ederek problemi çözmeye çalışmışlardır.

Bu bağlamda başlangıcından itibaren her kesimin kendi grubunu Kur'an ve sünnete ittiba ve kendileri dışında kalanları sünnete muhalefetle suçladığı tarihi süreçte bid'at ehli olmanın asgari kriterlerinin belirlendiğini görmekteyiz ki bunları şöylece ifade edebiliriz:

1- Akla veya nassa körü körüne bağlanarak nasların özüne vakıf olmamanın yanında Kur'an üslubu ve Arap dilinin özelliklerine dikkat etmeksizin bazı ayetlerin ve hadislerin zahirine takılıp kalmak veya yabancı kültürlerin tesirinde kalarak nasları aşırı yorumlarla tevil etmek, bu yorumlama faaliyetinde peşin ve indi görüşleri naslara hâkim kılmak.

2- İslam'ın itikad ve amel noktasında ilk neslini teşkil ederek dini takip eden nesillere aktaran ashaba karşı iyi niyetli olmamak, onların dini ilgilendiren rivayet, anlayış ve uygulamalarına aldırış etmemek.

3- Hz. Peygamberin kavli ve fiili sünnetine karşı menfi bir tavır takınmak. Kur'an'ın genel karakteri ve İslam'ın temel yönelişleriyle bağdaştığı halde kendi görüşleriyle bağdaştıramadıkları bazı hadisleri mütevatir olmadıkları gerekçesiyle reddedenlerle, mezhebi telakkilerini desteklemek amacıyla hadis uyduranlar veya bu tür hadisleri rivayet edenler de bu grup içinde yer alır.

4- Ashaptan itibaren oluşan çoğunluğun din anlayışından ayrılmak, karşı grupları küfürle itham etmek ve dinin temel hükümlerini sürekli olarak tartışmaya açık tutmak. (Yavuz, 1994, 10/504)

Bu çerçevede maalesef hemen her fırka kendi dışındakileri küfürle itham etmiştir. Fırkalar, kendi mensupları arasında farklı yönelişe sahip kişileri de suçlamaktan çekinmemişlerdir. Ehl-i sünnet kelimeleri ise bu hususta Ebu Hanife'ye nisbet edilen "ehl-i kiblenin tekfir edilemeyeceği" tavrını genelde benimsemiş (Topaloğlu, 1993, 274-276) fakat müslüman olduklarını iddia ettikleri halde İslam dışı kabul edilen bir kesim (Gulat) bu geniş alanın haricinde bırakılmıştır (Öz, 1996, 13/333-337).

Ehl-i bid'atın tekfir edilmesi hususunda bir ittifak bulunmamakla birlikte çoğunluğu teşkil eden âlimler zarûrat-ı diniyyeden herhangi birini inkâr eden aşırı grupların tekfiri hakkında hemfikirdir. Zarûrat-ı diniyyeyi kabul etmekle birlikte bunların herhangi birini ortadan kaldırma sonucunu

doğurmayan bir takım yorumları benimseyenleri ise tekfir etmemişler, onları sadece İslam'ın sırat-ı müstakimden sapmış gruplar olarak kabul etmişlerdir (Yavuz, 1994, 10/503).

Tarihi süreç içinde her ne kadar zarûrat-ı diniyye dışındaki hususlar dahi bidat yaftasının uygulanması ve ötekileştirme unsuru olarak kullanılmış olsa da bu noktada kritik nokta zarûrat-ı diniyyenin dışına çıkmamak ve dinin Kur'an ve sünnet ışığında oluşmuş, Ehl-i sünnetin de esaslarını teşkil eden itikadi ilkelerine ve ameli boyutuna herhangi bir şey eklememek veya çıkarmamaktır. Bunun dışındaki tüm yaklaşım biçimleri bir İslami zenginlik olarak görülmeli ve düşünceye engel olacak yaklaşımlar tasvip edilmemelidir.

Sonradan olma her şey, belki lügat anlamıyla bid'at demektir ancak sonradan olduğu halde peygamberi bir örneğe aykırı düşmeyen her güzel şey; örneğin, insanlık yararına uygun içtihatlar, yeni ilimler, yeni örnekler, maslahata uygun işler, yeni birtakım metotlar ve hatta gelişen ilmi faaliyetler vs. işte bunların hepsi de iyi birer sünnet örneğini oluşturmaktadırlar. Nitekim bütün bunlar, güzel bir medeniyetin oluşmasına katkıda bulunacak düzeyde hususlardır (Esen, 2014, 68).

Mizanü'l-Hak'da Bidat Bahsi ve Kâtip Çelebi'nin Anlayışı

Kâtip Çelebi'nin mezkûr eserinde on ikinci bahis olarak ele aldığı "Bid'at" konusuna değinmesinin arka planında -her ne kadar kadim bir tartışma olsa da- devrinde gerçekleşen medrese-tekke çatışmasının olduğunu ifade edebiliriz. Zira Osmanlılardaki Kadızâdeliler Hareketi'nde (Kâtip Çelebi, Special Collections Library, Islamic Manuscript, 371, 47a vd.; Gündoğdu, 1998, 38 vd.), Kadızâde'nin hocaları kadar takipçileri de Vehhabi tarzında dar bir bidatçilik ve sığ bir din anlayışının savunucusu olmuşlardır (Kâtip Çelebi, 2001, 179). Bu anlayış biçimi karşısında, kendilerinden ders almış olmasına rağmen Kâtip Çelebi'nin objektif yaklaşımı takdire şayandır.

Mizanü'l-Hak'da Bid'at Bahsi

[1-5] [Bid'at ol dur ki umur-u diniyye ve dünyeviyyeden sadr-ı sânde ya ve dahi sonra zuhur eyleye, Hz. peygamber (s.a.v) ve ashab-ı kiram zamanında olmayup sünnet-i kavliyye ve fi'liyye ve takririyyeden bile ona işaret olunmaya ve hakkında âsâr dahi bulunmaya..] (Kâtip Çelebi, Special Collections Library, Islamic Manuscript, 371, 28a)

Bid'at, dini ve dünyevi hususlarda Peygamber ve ashabından sonra yani tabiun döneminde (sadr-ı sâni) veya daha sonraki süreçte ortaya çıkmış olup Efendimizin kavli, fiili ve takriri sünnetinden herhangi bir şekilde kendisine atıfta bulunulmayıp, hakkında sahabe kavli (âsâr) bile bulunmayan olgulardır.

[5-11] [Bu makûle iki kısımdır. Birine bid'at-ı hasene derler, evvel zamanlarda olmayup sonra iktiza hasebiyle eimme-i dinin tecviz ettikleridir; minare binası ve te'lif-i kütüb gibi. Bir kısmı dahi bidat-ı seyyiedir, İtikadiyyatta Ehl-i sünnetten gayri fırak-ı dâlle akâidi gibi. Ameliyyât da halkın kendi zü'mlarınınca ibadetler ihtira' etmek gibi..] (Kâtip Çelebi, Special Collections Library, Islamic Manuscript, 371, 28a)

Bu ilmi tasnifi yapılmış şey (makûle) iki kısımdır. Birincisi "Bid'at-ı Hasene" (güzel bid'at) olup her ne kadar peygamber ve ashab döneminde olmasa da ihtiyaca binaen din önderlerinin imkân tanıdığı şeylerdir. Mesela camilere minare yapımı ve kitap yazımı gibi.

İkincisi ise "Bid'at-ı Seyyie" (kötü bid'at) olup itikâdi konularda Ehl-i sünnet dışındaki sapkın grupların inançları ve ameli konularda toplumun kendi delilsiz iddiaları (zü'm) çerçevesinde birtakım ibadetler icad (ihtirâ') etmeleri gibi.

[11-14] [Bunların her birinin ahkâmı kütüb-i şer'iyyede mufassal ve meşruh yazılmıştır. Biz onları beyan sadedinde değiliz, ancak ânı zikr ideriz ki bu cümle bidatler beyen-nâs örf ve âdete mebnîdir..] (Kâtip Çelebi, Special Collections Library, Islamic Manuscript, 371, 28a-28b)

Bunlardan her birine ait hükümler dini kitaplarda detaylı ve net bir şekilde yazılmış ve açıklanmıştır. Bizim amacımız onları açıklamak değildir ancak şunu ifade edelim ki bu bidatlerin tamamı insanlar arasında örf ve adetler üzerine bina edilmiştir.



[15-18] [Bidat, bir kavmin arasında yerleşub kararda da oldıktan sonra, emir bi'l-ma'ruf ve nehyi ani'l-münkerdir deyu halkı men' idub andan döndürmek arzusunda olmak, azîm hamakat ve cehldir..] (Kâtip Çelebi, Special Collections Library, Islamic Manuscript, 371, 28b)

Bir bid'at bir toplumun arasında yerleşip karar da kıldıktan sonra "emri bi'l-ma'ruf ve nehyi ani'l-münkerdir" (iyiliği emretme ve kötülükten sakındırma prensibi) diye halkı men' edip (engelleyip) ondan döndürme arzusunda olmak büyük bir aptallık ve cahilliktir.

[18-25] [Halk, me'lûf ve mu'tad olduğu ma'nâyı, eğer sünnet ve eğer bidat terk etmezler, meğer bir sâhib-i seyf cümlesini katl-i âmm eyleye. Meselen, i'tikatta olan bidatler için sünni padişahlar nice cenkler ve kıtaller ettiler, olmadı. 'Ameliyyâta olan bid'atler hakkında dahî müteşerrî' ve müttakî hâkimler ve vâ'izler nice yıllar nasb-ı nefis eyleyüp halkı bid'atten döndüremediler..] (Kâtip Çelebi, Special Collections Library, Islamic Manuscript, 371, 28b)

Halk ülfet (alışkanlık) ettiği ve itiyad (âdet) edindiği bir hususu -eğer sünnet eğer bidat- terk etmezler, meğer elinde kılıç bulunan biri çıkıp cümlesini katliam eyleye. Mesela itikat sahasındaki bid'atler için sünni padişahlar nice cenkler ve harpler yaptılar, ama olmadı. Amel sahasındaki bidatler hususunda dahi kanun koyucu (müteşerrî) ve dini bütün hâkimler nice yıllar kendilerini bu işe vakfettikleri (nasb-ı nefis) halde halkı hiçbir bidatten döndüremediler.

[25-32] [İmdi, halk âdetini terk eylemezler, her ne ise, ila şa'ellah (Allah'ın dilediği üzere) sürülür gider. Ancak hükkâma ehl-i İslam'ın nizamını himaye ve şerait-i erkânı İslam', cumhur beyninde muhafaza lazımdır. Vaizler dahi umum üzere halkı sünnete terğîb ve bidatten tahzir babında rifkatle va'z ve nasihatle iktifa edecek üzerlerine lazım olan vazifeyi ol etmiş olurlar, tutmak halka kalur, güçle tutturmak olmaz..] (Kâtip Çelebi, Special Collections Library, Islamic Manuscript, 371, 28b)

Şimdi halk âdetini terk eylemez, her neyse Allah'ın dilediği zamana kadar öyle devam eder. Ancak hâkimlerin, halk arasında müslümanların nizamını, İslam'ın şartlarını ve temel ilkelerini koruması gerekir. Vaizler de halkın tamamını sünnete teşvik edip bidatten sakındırma konusunda yumuşak bir üslûpla va'z ve nasihatle yetinmeleri çerçevesinde vazifelerini yerine getirmiş olurlar Artık öğüt ve nasihati tutmak halkın bileceği bir iştir, zorla yaptırmak olmaz.

[32-37] [Ve bilcümle bu babda teammük ve tetkik müfid değildir. Zira sadr-ı evvelden sonra gelen asırlarda bir asrın halkı, halini sünnete tatbik etseler, kat'i baîd bulunur. İnsaf edüp herkes nefsinin yoklasa, sünnete ittiba ile asla münasebet bulunmaz. Ekseren zamanda sadır olan efal ve ekval bir vecihle bid'atten salim değildir..] (Kâtip Çelebi, Special Collections Library, Islamic Manuscript, 371, 28b-29a)

Özetle, bu bidat konusunda derin mülâhazalara dalmak (teammük) ve incelemeler yapmak (tetkik) faydalı bir davranış değildir. Çünkü Hz. Peygamber ve ashab devrinden (sadr-ı evvel) sonraki devirlerde (ki herhangi) bir asrın halkı, (itikadi veya ameli) durumlarını sünnete tatbik etseler, kesinlikle (kat'î) uzak (ba'îd) bulunur. Herkes insaf edip kendini bir hesaba çekse sünnete uygunluk namına (kendinde) bir bağlantı bulunmaz. Çoğu zaman kişiden meydana gelen eylemler ve sözler (en azından) bir yönden bidatten selamette değildir.

[37-43] [İmdi kemâl-i kerem hazret-i şefî'i ümmetten mütevakka'dır ki bu zayıf ve biçare ümmetin kesret-i bidat cerâmına bakmayup mümin ve muvahhid oldukları hasleti ba'isi şefa'at ve sebebi mağfîret kıla. Ve illa kemal mertebe sünnete riayet ve ittiba teklif olunursa hâl müşkildir. Allah sübhanehu ve teala inayet eyleye.] (Kâtip Çelebi, Special Collections Library, Islamic Manuscript, 371, 29a)

İmdi kerem-i kemal Hz. Şefî'-i ümmet (olan Muhammed (as))dan ümit edilir ki bu zayıf ve çaresiz ümmetin bidat suçlarının çokluğuna bakmayıp mümin ve muvahhid olmaları özelliklerini şefa'at vesilesi ve bağışlanma sebebi kıla. Aksine kemal derecede sünnete riayet ve bağlılıkla sorumlu tutulursa ümmetin hali karışıktır. Her şeyden münezze ve yüce olan Allah yardım eylesin.

Kâtip Çelebi'nin Bid'at Anlayışı

Kâtip Çelebi adına metin çerçevesinde bir bid'at tanımlaması yapmak istersek; "Bid'at, din ve dünya işleri hakkında peygamber ve ashabının kendisi hakkında bir beyanın bulunmadığı her türlü yenilik" olarak ifade edilebilir.

Kâtip Çelebi bu ifadeleriyle geleneksel anlayışa uygun olarak Hz. Peygamber ve sahabe nesli sonrasında ihdas edilen şeyleri bidat kapsamına almakta ve bu açıdan ilk nesli ayrı tutmaktadır. Özellikle dinin teşekkül ettiği ilk dönemi, kavramın değerlendirilmesi noktasında ayrı tutması Hz. Peygamber ve ashabin dindeki konumunu ve müellifin yaklaşımını göstermesi bakımından önemlidir. Zira daha önce de ifade ettiğimiz üzere düşünce tarihinde bid'atın kapsamı çerçevesinde Peygamber ve ashab dönemi, tabiun dönemi ve sonraki dönem olmak üzere üç farklı tavır bulunduğunu ifade etmiştik. Bu bağlamda müellif, birinci gruptan yani çoğunluğun kabulünden yana tavır göstermektedir.

Kâtip Çelebi, kavramı -her ne kadar farklı sınıflandırmalar olsa da- İslam düşüncesindeki serüvenine paralel olarak genel kabule uygun şekilde ikiye ayırmakta ve Bid'at-ı Hasene ve Bid'at-ı Seyyie taksimatını takip etmektedir.

Bid'at-ı Hasene ifadesini ilk zamanlarda yani Peygamber ve sahabe döneminde olmayıp daha sonra, birtakım gerekliliklerden dolayı, dinin genel dünya ve ahiret tasavvuru bağlamında faydaları öngörülerek din büyüklerinin caiz gördükleri minare inşası, kitap yazmak vb. faaliyetler olarak tanımlamaktadır. Bu anlamda âdeta dinin, hayatın her alanı kuşatıcı rolü dikkate alınmakta ve maslahat çerçevesinde her ne kadar peygamber ve ashâb döneminde bulunmasa da insanlık için faydalı olacak unsurları kapsayacak şekilde kavramın anlam alanı belirlenmektedir.

Bid'at-ı Seyyie kavramı ise tamamen dini çerçeve içerisinde düşünülmüş ve din kurumunun üzerine bina edildiği asli ilkeler (itikad) ve fer'i ilkeler (amel) bağlamında tetkik edilmiştir. Bu açıdan kavram, mezkûr yönlerden ele alınarak; itikadi meselelerde Ehl-i sünnet akaidi anlayışından ayrılmış ve yoldan çıkmış olan birtakım grupların inanç biçimlerini ifade eder şekilde kullanılırken; ameli meselelerde ise halkın, kendi asılsız inancına ve zannlarına göre birtakım ibadetler ortaya koyması olarak tanımlanmıştır.

Kâtip Çelebi, dinin Hz. Peygamber ve ashâb döneminde tamamlanmış itikat ve ibadet sistemine herhangi bir şeyin dâhil edilmesi tarzındaki bir yenilik anlayışının kabul görmeyeceği ve bu işe kalkışanların Hz. Peygamber ve ashabinın yolundan sapmış kişiler ve topluluklar olduğunu beyan etmektedir.

Kâtip Çelebi, konuyla alakalı meselelerin süreç içinde detaylıca ele alındığını ve tarihin sayfalarına kaydedildiğini beyanla tekrar bu detayları gündeme taşımının gereksizliğini ifade etmektedir. Bu metod açısından müellifin meselelere yaklaşımında, mevcut kültürel birikimin her açıdan tekrar tekrar dillendirilmesinin gereksizliği, asıl problem olan noktanın tespiti ve çözüm için doğrudan oraya yönelerek böylece hem zaman hem de gayret israfına düşülmemesi gerektiği imgelemektedir. Konuyla alakalı dikkatlerimizi çektiği husus tarihi süreçte sosyolojik ve kültürel faktörler neticesinde aslında bid'at olan mevzuların halk arasında örf ve âdetler olarak yaşanıyor olması ve varlıklarını bu kanalla devam ettiriyor oluşudur.

Müellif bir realiteyi tespit adına bakışlarımızı bu noktaya yönlendirmektedir. Hakikaten toplumumuz özelinde meseleye yaklaştığımızda bid'at diyebileceğimiz unsurların örf ve âdetler yoluyla taşındığını ve herhangi bir sorgulamaya tabi tutulmadan taklid yoluyla yaşandığını görürüz. Hâlbuki İslam nakil ve akıl birlikteliği ile insana Allah'ın emirlerine uygun davranmasını ve atalar yolunu takip olarak yerilen tavrı bırakmasını, düşünmeden körü körüne bağlılığı yasaklamaktadır.

Kâtip Çelebi bu noktada toplumun nabzını tutan bir âlim olması gereği içinde yaşadığı konjonktürel ortam gereği sosyolojik bir tespitte bulunmaktadır. Nitekim o, kendi döneminde ortaya çıkan ve kendisine kadar gelen süreçte de zaman zaman kanayan bir yaraya merhem olmak çabasındadır. O yara kendi döneminde medrese-tekke çatışması bağlamında, mutlak doğruyu kendilerinin temsil ettiği diğerlerinin ise batıl da debelenip duran sapkınlar olduğunu ifade eden fraksiyonların ortaya çıkışı ve toplumu kutuplaştırmasıdır. Bu noktada insanlara doğruyu anlatmanın yolunun asla dayatma ve korkutmadan geçmediği ve bu tavrın bizatihi kendisinin ahmaklık olduğu ifade edilmektedir. Nitekim ortaya koyduğu tarih eserlerinden hareketle tarih bilgisi engin olan Kâtip Çelebi, benzer olayların ve hataların daha önce de yaşandığını ve bu tarz yaklaşımların etkisizliğini gayet iyi bilmekteydi. Bu noktada farklı çalışmalarında genel olarak ilim adamlarında tarih bilgisinin eksikliğinden yakınması da dikkati şayandır.



Unutulmamalıdır ki, Kur'an ve sünnette, birliğe ve cemaate yapılan vurgular unutulmuş adeta benim cemaatim noktasına evrilen bu çatışmayı açık yüreklilikle dillendirmekten çekinmemesi Kâtip Çelebi'nin objektif ve şecaat sahibi yönünü de ortaya koymaktadır.

Kâtip Çelebi insan faktörünü merkeze alıp yapısı gereği kolay şekillenmeyen bir varlık olduğunun farkında olarak yaptıkları eylemlerin bir defa alışkanlık ve âdet haline getirildikten sonra değer içeriğine bakılmaksızın ve üzerinde düşünülmezsizin körü körüne bağlılıkla devam ettirilebildiğini ifade etmektedir. Bu noktada insanların kolay kolay değişmeyeceğini dolayısıyla ister itikat gibi önemli bir alanda isterse ameli boyutta olsun cebri usullere başvurma ne tarihte ne yaşadığı çağda ne de sonsuza değin gerçek manada toplum ve insan için fayda temin etmeyeceğini belirtmektedir. Aksine "yasakta çekicilik vardır" sözü gereği insanda engellendiği şeyi yapma hırsı doğmaktadır. Dolayısıyla toplumun bütünlüğünü tehlikeye atacaktır uygulamalardan ve ötekileştirme tavırlarından uzak durulmalıdır. Ancak Kâtip Çelebi burada kötümser bir tavır ve ardından gelen bir tembelliği ve tepkisizliği meşrulaştırmamakta aksine bir realitenin tespiti açısından "İmdi, halk âdetini terk eylemezler, her ne ise, ila şa'ellah sürülür gider" ifadelerini kullanmaktadır. Nitekim ardından gelen satırlar bunu bize daha sarıh anlatmaktadır. Zira müellif, bir realiteye işaretle halk arasına yerleşen ve artık örf ve âdet haline gelmiş bid'atları ortadan kaldırmanın çok zor olduğunu belirtir. Bu konuda din ve devlet adamlarının üzerlerine düşen birtakım yükümlülükler olduğunu, onlardan beklenenin sadece bu yükümlülüğün ifası olduğunu ve bunun ötesinin halkın tercihine kaldığını belirtir. Bu sebeple bid'atlara ve bid'at ehline karşı yürütülecek mücadelenin müsamahalı olmasının gerektiğini belirterek "güzel öğüt ve yumuşak bir üslupla" gösterilen çabaların meyve vereceğinden ümitvârdır. Aksi yaklaşımların gerginlikleri artırmaktan başka bir faydası olmayacaktır.

Her ne kadar halk alışkanlıklarını kolaylıkla terk etmezse de hiçbir şey yapmamak olmaz. Elbette ki idarecilerin, halk arasında düzeni, İslam'ın şartlarını ve temel ilkelerini koruması gerekmektedir. Yine din görevlilerinin de halkı ayırmaksızın ve ötekileştirmeksizin tamamını sünnete teşvik edip bid'atten sakındırma konusunda yumuşak bir üslupla va'z ve nasihatlerine devam etmeleri gerekir. Bunun ötesine geçerek insanları baskı altına almak kabul edilemez. Zira nasihati tutmak halkın bileceği bir iştir, zorlamak uygun değildir.

Kâtip Çelebi, devrinde yaşayan ve bir taraftan muhataplarını bidatçilikle yaftalarken, kendilerini sünnet ehli kabul eden ve meseleyi dallandırıp budaklandırarak sınırları aşan yorumlama faaliyetlerine giren grupların durumlarından hareketle, bu tavır ve çabaların nihayetinin faydasızlığına göndermede bulunmaktadır. Dolayısıyla herkesin köşesinden bucağından bir şekilde bid'atle hemhal olduğu gerçeğini unutmadan objektif davranışlar sergileyerek taassubi yaklaşımlardan kaçınılması gerektiğini belirtir.

Nihayetinde eseri boyunca çeşitli bahis başlıkları altında aslında bid'atlerle mücadele eden ve takip edilmesi gereken metoda ve gösterilmesi gereken tavra işaret eden Kâtip Çelebi bizatihi "Bid'at" konusuna tahsis ettiği başlıkta da bakış açısını net bir şekilde ifade edildiği üzere ortaya koymaktadır. Bu bağlamda âlimlerimizin genel metoduna uyararak sözlerini dua cümleleriyle tamamlayan müellifimizin yakarışına katılarak biz de "Âmin" diyoruz.

Sonuç

Kâtip Çelebi yaşadığı döneme şahitlik etmiş bir ilim adamıdır. 17. yüzyılda Osmanlı toplum ve devlet düzenini sarsabilecek meselelerle uğraşmış ve bu konulara çözümler getirmeye gayret etmiştir. Hakkında kalem oynattığı hemen her konu o gün yaşanan bir sıkıntıya çare olmak üzere ele alınmıştır. Dolayısıyla Kâtip Çelebi'yi devrinde öne çıkaran yön ve ayrıca düşünce tarzının en önemli niteliği, yaşadığı hayatın ve içinde bulunduğu devletin önemini kavrayarak kendi toplumunu ciddiye alması ve bizatihi hayatın içinde bulunarak yani toplumdan kopmadan meselelere gerçekçi çözümler aramasıdır.

Kâtip Çelebi ilmin toplum hayatının sürekliliği açısından çok önemli olduğunu vurgular, din ile hayat arasında ilişkinin sağlıklı bir zemine oturabilmesinin ancak ilim yoluyla olabileceğini belirtir. İçinde bulunduğu konjonktürel yapı dikkate alındığında sosyal hayatın bütünlüğünü sürdürmenin yolu ilim anlayışında birlik fikrinden geçer. Bu yönden ilim meselesini, mevzular arasındaki farklılıkları muhafaza etmekle birlikte bunları asli noktada birleştiren bir birlik fikriyle ele almanın gerekliliğini ifade eder. Bu bağlamda dönemi itibarıyla Kâtip Çelebi, nakli ve akli ilimleri bir kuşun iki kanadına teşbihi ile akıl ile nakli uzlaştıran yaklaşımıyla düşünceye ket vurucu her türlü yaklaşıma ve toplumu

gereksiz meşgul eden ve infiale sürükleyen tartışmalara karşı tutumunu mutedil bir vasatta ortaya koyma cesareti göstermiştir.

Mîzânü'l-Hak adlı yapıtında Kâtip Çelebi, İslam düşüncesinde yer alan oldukça hassas bir mesele olan "Bid'at" konusu ele almıştır. Zira bid'at kavramı, tarihi süreçte İslami düşünceyi ve hareketi belli bir zaman diliminde dondurup, gelişme, ilerleme ve medeniyet kurma niteliğine ket vurmak isteyenler tarafından Hz. Peygamberden veya aştaptan yahut tabiinden sonra yani ilk üç nesilden sonra ortaya çıkan her şey olarak tanımlanmış, her bid'at dalalet ve cehennemlik bir iş olarak görülmüştü. Kendi içinde samimi bir takım gerekçeleri barındırıyor olsa da katı ve realiteyle çatışan bir bid'at anlayışı hicri ilk yüzyıldan itibaren hem ameli hem de itikadi boyutuyla başta Hariciler olmak üzere Hanbeliler ve birtakım hadisçilerde görülmüştür. Ayrıca bu tavır sonraki süreçte vahhabilik ve günümüz bazı aşırı fraksiyonlarına ilham kaynağı olmuştur.

Kâtip Çelebi bid'at konusunda kendi döneminde de benzer yaklaşımlar sergileyen gruplar olduğunu belirterek bunun sığ bir din anlayışının mahsulü olduğunu ifade etmekte genel olarak Mîzânü'l-Hak adlı eserinin tamamında değişik bahisler altında özelde ise Bid'at bahsinde bu zihniyete karşı alınması gereken tavır ortaya koymaktadır. Âdeta fındık kabuğunu doldurmayacak meseleler üzerinden ilim-din çatışması meydana getirerek insanları ötekileştirerek kutuplaşmalara sebebiyet veren ve toplumu gerginliğe sevk eden davranışlardan kaçınılması gerektiğini belirtir. İnsanların bid'atlerden ancak usulünce eğitim ve Peygamberi bir mücadele ile vazgeçirilebileceğinden emindir ve onun nazarında sorumlulara düşen bunu yapıp ötesine geçmemektir.

Çağımız itibariyle Kâtip Çelebi gibi yaşadığı döneme ışık tutan âlimlerin yolunda, Kur'an ve sünnet çerçevesinde akıl-nakil birliğiyle hareket eden mutedil bir ümmet olmak, gereksiz gerilimlere toplumu sürüklemekten kaçınmak günümüz âlimine ibret nokta-i nazarında bir usul olmalıdır.

Kaynakça

- Bedir, Mürteza. "Sünnet (İslam Hukuku)". *Türkiye Diyanet Vakfı İslam Ansiklopedisi*. 38/150-153. İstanbul: TDV Yayınları, 2010.
- Cumbur, Müjgan. "Kâtip Çelebi Hayatı ve Eserleri". *Türk Kütüphaneciliği Dergisi*, 7/1-2, (1958), 1-6. <http://www.tk.org.tr/index.php/TK/article/view/2176>.
- Cürcani Seyyid Şerif. *Ta'rifât*. Beyrut: Daru'l-Kütübi'l-İlmiyye, 2013.
- Çavuşoğlu, Semiramis. "Kadı-zâdeliler". *Türkiye Diyanet Vakfı İslam Ansiklopedisi*. 24/100-102. İstanbul: TDV Yayınları, 2001.
- Çelebi, İlyas. "Sünnet (Kelam)". *Türkiye Diyanet Vakfı İslam Ansiklopedisi*. 38/153-154. İstanbul: TDV 2010.
- Esen, Muammer. *Ehl-i sünnet*. Ankara: Ankara Okulu Yayınları, 2014.
- Eş'arî, Ebü'l-Hasan. *Risale fi İstihsani'l-Havd fi İlmi'l-kelem*. nşr. Richard McCarthy. Beyrut: Imprimerie Catholique 1953. 85-97.
- Fatiş, Emrullah. *Osmanlıca Kelam Metinleri*. Konya: Eğitim Yayınevi, 2017.
- Fazlur Rahman. *İslam*, çev. Mehmet Dağ-Mehmet Aydın. Ankara: Selçuk Yayınları, 1981.
- Gazzâlî, Ebû Hâmid Muhammed b. Muhammed. *İhyâu Ulûmi'd-Dîn*. Mısır: b.y., t.y.
- Gündoğdu, Cengiz. "XVII. Yüzyılda Tekke-Medrese Münasebetleri Açısından Sivâsîler-Kadı-zâdeliler Mücadelesi". *İLAM Araştırma Dergisi*, 3/1 (1998), 36-72.
- Gökyay, Orhan Şaik. "Kâtip Çelebi". *Türkiye Diyanet Vakfı İslam Ansiklopedisi*. 25/36-40. Ankara: TDV Yayınları, 2002.
- Gökyay, Orhan Şaik. *Kâtip Çelebi Hayatı ve Eserleri Hakkında İncelemeler*. Ankara: Türk Tarih Kurumu Basımevi, 1985.
- İbn Manzur, Ebü'l-Fazl Cemâlüddîn Muhammed b. Mükerrrem. *Lisanü'l-Arab*. Beyrut: Daru İhyai't-Türasi'l-Arabi, 1999.
- Kara, Mustafa. *Din Hayat Sanat Açısından Tekkeler ve Zaviyeler*. İstanbul: Dergah Yayınları, 1990.



- Kâtip Çelebi, Mustafa b. Abdillâh. *Keşfü'z-Zunûn*, nşr. Şerafettin Yaltkaya, Kilisli Muallim Rifat, İstanbul: Tarih Vakfı Yayınları, 1941-1943.
- Kâtip Çelebi, Mustafa b. Abdillâh. *Mizanü'l-Hak fi İhtiyari'l-Ahakk*. Ann Arbor, University of Michigan, Special Collections Library, Islamic Manuscript, nr. 371, 1a-56b.
- Kâtip Çelebi, Mustafa b. Abdillâh. *Mizanü'l-Hakk fi İhtiyari'l-Ahakk En Doğruyu Seçmek İçin Hak Terazisi*, haz. Orhan Şaik Gökyay. İstanbul: Kervan Kitapçılık, 1980.
- Kâtip Çelebi, Mustafa b. Abdillâh. *Mîzânü'l-Hak fi İhtiyârî'l-Ehakk İslâm'da Tenkit ve Tartışma Usûlü*. sad. Süleyman Uludağ, Mustafa Kara. İstanbul: Marifet Yayınları, 2001.
- Kâtip Çelebi, Mustafa b. Abdillâh. *Tuhfetü'l-Kibar fi Esfari'l-Bihâr Deniz Seferleri Hakkında Büyüklere Armağan*. haz. İdris Bostan. Ankara: Desen Ofset, 2008.
- Karadaş, Cağfer. *Ana Hatlarıyla Kelam Tarihi*. İstanbul: Ensar Neşriyat, 2019.
- Kılavuz, A. Saim. *Ana Hatlarıyla İslâm Akâidi ve Kelâma Giriş*. İstanbul: Ensar Neşriyat, 2018.
- Koçyiğit, Talat. "Ebu'l-Hasan el-Eşari ve Bir Risalesi". *Ankara Üniversitesi İlahiyat Fakültesi Dergisi*, 8 (1960), 165-174.
- Koçyiğit, Talat. *Hadis Usûlü*. Ankara: Türkiye Diyanet Vakfı Yayınları, 2019.
- Koloğlu, Orhan Şener. *Kelâm Tarihine Giriş*. Bursa: Emin Yayınları, 2016.
- Kutluer, İlhan. "Keşfü'z-Zünun". *Türkiye Diyanet Vakfı İslam Ansiklopedisi*. 25/321-322. Ankara: TDV Yayınları, 2002.
- Kutluer, İlhan. "Mîzânü'l-Hak". *Türkiye Diyanet Vakfı İslam Ansiklopedisi*. 30/216-218. İstanbul: TDV Yayınları, 2005.
- Kütükoğlu, Bekir. "Fezleke". *Türkiye Diyanet Vakfı İslam Ansiklopedisi*. 12/541-542. İstanbul: TDV Yayınları, 1995.
- Müslim, Ebu'l-Hüseyn b. el-Haccac. *es-Sahih*. İstanbul: b.y., 1981.
- Öz, Mustafa. "Gâliyye". *Türkiye Diyanet Vakfı İslam Ansiklopedisi*. 13/333-337. İstanbul: TDV Yayınları, 1996.
- Özler, Mevlüt. *İslam Düşüncesinde 73 Fırka Kavramı*. İstanbul: Nun Yayıncılık, 1996.
- Özler, Mevlüt. *Tarihsel Bir Adlandırmanın Tahlili-Ehl-i Sünnet-Ehl-i Bid'at*. Ankara: Ankara Okulu Yayınları, 2010.
- Özsoy, Ömer. *Sünnetullah*. Ankara: Fecr Yayınları, 2015.
- Sarıcaoğlu, Fikret. "Kâtip Çelebi'nin Otobiyografileri". *Tarih Dergisi*, 37 (2002), 297-319.
- Tehanevi, Muhammed Ali. *Keşşafu Istilahatî'l-Fünun ve'l-Ulum*. thk. Ali Dehruç. Beyrut: Mektebetü Lübnan, 1996.
- Tirmizi, Ebû İsâ Muhammed b. İsâ b. Sevre. *es-Sünen*. İstanbul: b.y., 1981.
- Topaloğlu, Bekir. *Kelam ilmi: Giriş*. İstanbul: Damla Yayınevi, 1993.
- Watt, W. Montgomery. *İslam Düşüncesinin Teşekkül Devri*. çev. E. Ruhi Fiğlalı. Ankara: Umran Yayınları, 1981.
- Yaran, Rahmi. "Bid'at". *Türkiye Diyanet Vakfı İslam Ansiklopedisi*. 6/129-131. İstanbul: TDV Yayınları, 1992.
- Yavuz, Yusuf Şevki. "Ehl-i Bidat". *Türkiye Diyanet Vakfı İslam Ansiklopedisi*. 10/501-505. İstanbul: TDV Yayınları, 1994.

Extended Abstract

Understanding the concept of "bid'ah" depends on the determination of the meaning area of the concept of Sunnah in Islamic thought, based on the rule of "everything is predominant with its opposite".

Sunnah is conceptually the second main source of Islam after the Quran, and for this reason, various definitions have been made in terms of the specific subject matter of each science. Kalam scholars define sunnah as follows: "The path followed by the Prophet and his companions in creed and deeds". It is claimed that this concept first emerged in the first century of Hijri and was not widely used in the field of belief and practice until that time. In addition, it is known that this concept refers to the methods of theologians, which are expressed as "judgement on religious matters with rational methods". While the concept of Ahl as-Sunnah defines the exact continuation of the existing system, subject to the manifestation of prayer and hadith, in the first period, we can say that it is an umbrella concept that incorporates mental approaches in the light of transmission with the formation of Ahl al-Sunnah kalam schools in the process.

The term "heresy", on the other hand, is used as the opposite of "Sunnah" in the terminology, but it is defined in different ways. The phrase "Ahl al bid'a" refers to those who act against the established practice, especially considering the use of Ahl as-Sunnah as the opposite in the two frames mentioned. Therefore, in terms of the masses indicated by the concept as of the first century AH, those who adopt the practices of the Prophet and the approaches of his companions, whether in the theoretical or theological framework, or in the practical or practical framework, fall into this framework.

Kâtib Chelebi (1609-1659), who was a versatile scholar who was passionate about science, book, and reading, was a prolific author who represented positive thinking in the 17th century Islamic world, Ottoman country. Various works of Kâtib Chelebi have been the main reference works of almost everyone who has made Islamic studies in the Western world. The fact that some of his books have been translated into different Western languages is an indication of this. Kâtib Chelebi is a scientist who witnessed the period in which he lived. In the 17th century, he dealt with issues that could shake the Ottoman society and state order and tried to find solutions to these issues. Almost every issue he wrote about was addressed as a remedy for a problem experienced that day. Therefore, the aspect that made Kâtib Chelebi stand out in his time, as well as the most important quality of his way of thinking, was that he understood the importance of the life he lived and the state he was in, took his own society seriously, and sought realistic solutions to problems by being involved in life without breaking away from society.

Mizân Al-Hak is the last work written by Kâtib Chelebi, and we can easily say that in this work, from the beginning to the end of the work, the attitudes that should be taken against heresy are mentioned. In the work, some social and intellectual issues are criticized, and by mentioning the necessity of positive sciences, the mentality and bigotry that have fallen into it in the 17th century are attacked in the changing environment compared to the previous century. In his work named Mizân Al-Hak, Kâtib Chelebi also discussed the subject of "bid'ah", which is a very sensitive issue in Islamic thought, under a special section.

If we want to make a definition of heresy in the context of the text on behalf of Kâtib Chelebi; It can be expressed as "Heresy, all kinds of innovations about religion and world affairs that the prophet and his companions did not make a statement about it." With these expressions, Kâtib Chelebi includes the things that were created after the generation of the Prophet Muhammad and his companions into the heresy in accordance with the traditional understanding and distinguishes the first generation from this point of view. It is important to distinguish the first period in which religion was formed in terms of evaluating the concept in terms of showing the position of the Prophet Muhammad and his companions in religion and the approach of the author.

Kâtib Chelebi opposed all kinds of bigotry and tried to prevent unnecessary fanaticism based on both reason and sharia in his period, when this increased to the extent that it caused an internal turmoil. For example, he stated that the dargahs of his time became the places of stray and worthless people, and expressed the meaninglessness of begging for help from the dead and candles placed in the graves. He did not hesitate to criticize such heresies, mentioning that these would only benefit candle sellers and graveyard keepers. For those who want to freeze Islamic thought and movement in a certain period of time and prevent the quality of development, progress and civilization in the historical process, "bid'ah" has been defined as everything that emerged after the first three generations after the Prophet Muhammad or the Companions or the Followers. Every "bid'ah" was seen as heresy and hellish deed. Even though it has some sincere justifications in itself, a strict understanding of "bid'ah" that conflicts with reality has existed in the Islamic world since the first century in both its deeds and beliefs. In addition, this attitude has inspired some extreme factions in the later period and today.

Stating that behaviors that cause polarization by alienating people and causing tension in the society by creating a conflict of science-religion over the issues that are out of date and on the margins, Kâtib Chelebi is sure that people can only be duly discouraged from bid'ahs through education and a prophetic struggle. From the point of view of Kâtib Chelebi, the duty of those with duties and responsibilities is to do this and not go beyond it.

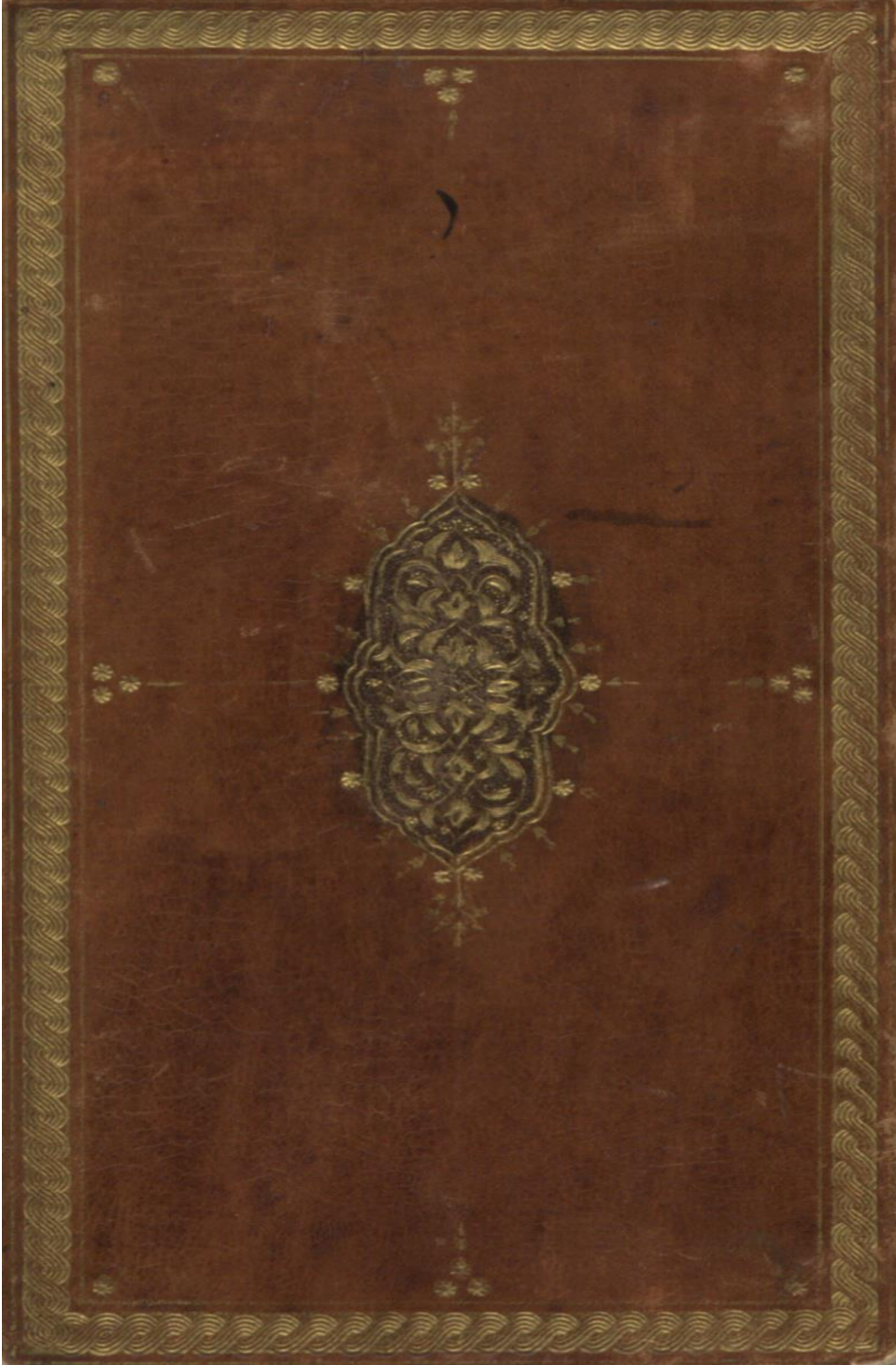

Görsel 1: Mîzânü'l-Hak Ön Kapak



Görsel 2: Mîzânü'l-Hak İç Kapak Sayfası, 1a



Görsel 3: Mîzânü'l-Hak Birinci Sayfası, 1b

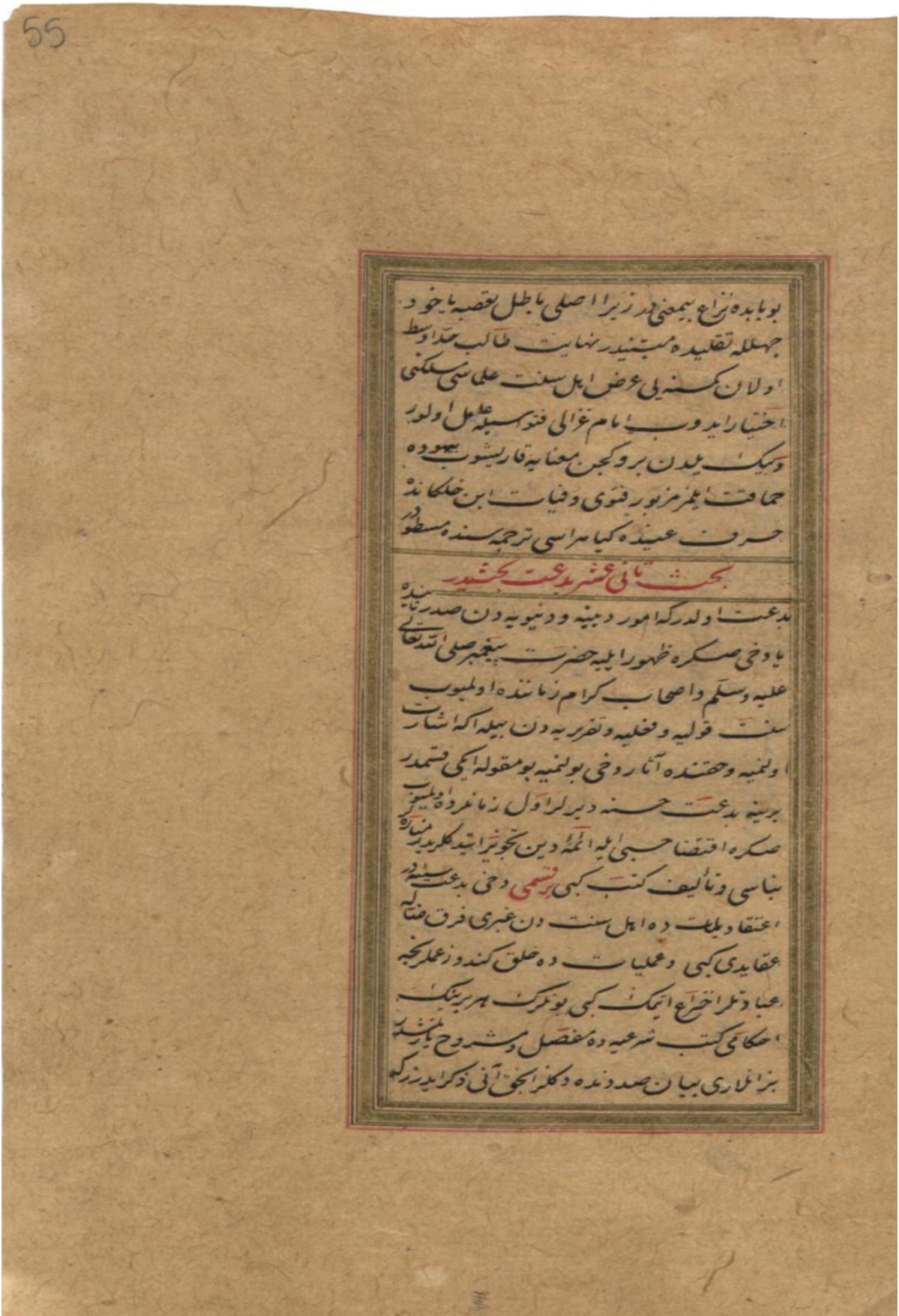

Görsel 4: Bid'at Bahsi Birinci Sayfa, 28a

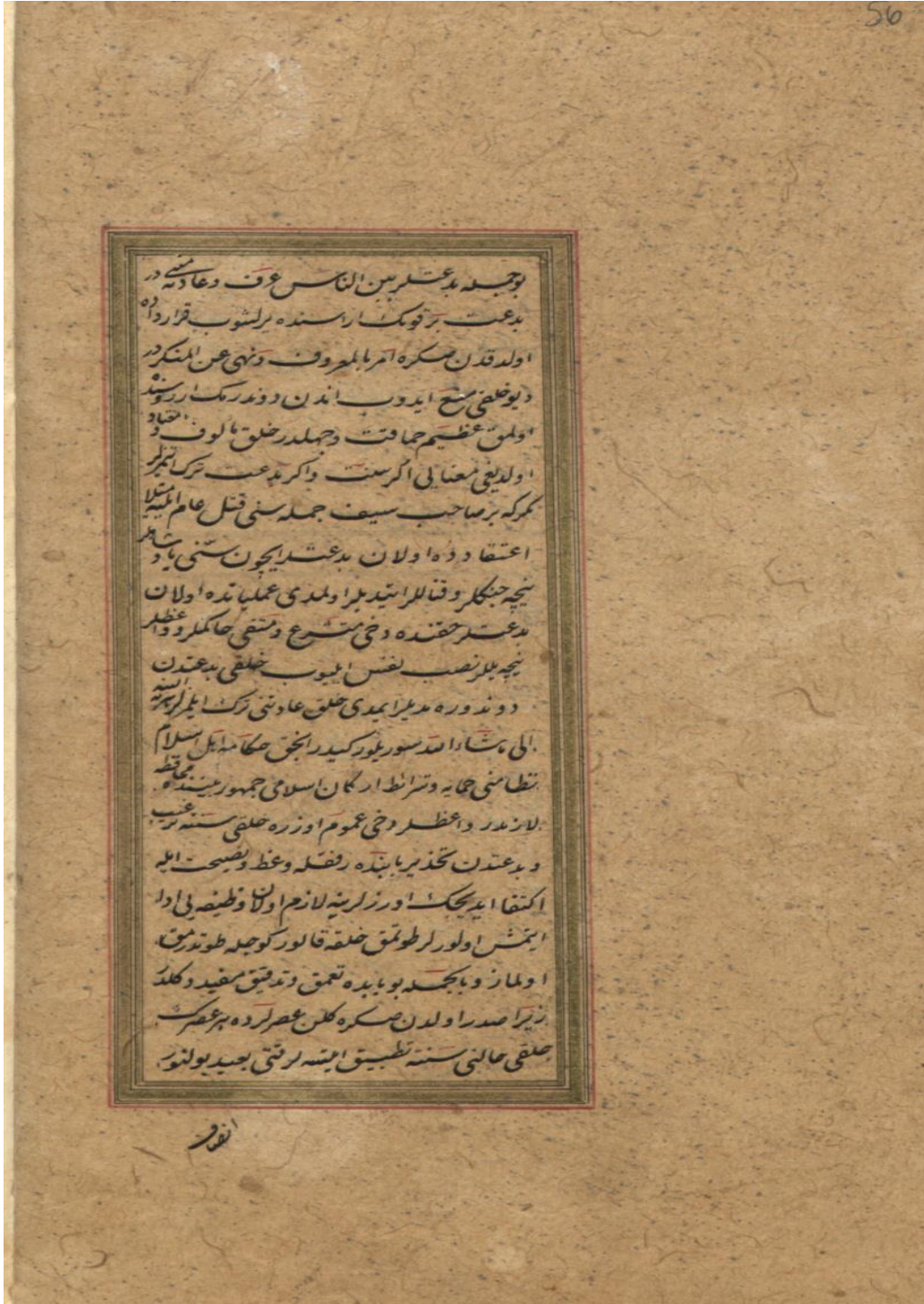

Görsel 5: Bid'at Bahsi İkinci Sayfa, 28b

57

انصاف نماید و ب هر کس نفسی بوقلمه سینه آینه
اصل مناسبت بولها که از مانده صادر اولاً افعا
واقوال برو جسمه بدعتدن سالم دکلد را میدی کما
کرم حضرت شفیح امتدن متوفقد که بوجیف
وبچاره امتک کثرت بدعت جالینه باقی
مومن و موحد اولد قلری حصلتی باعث شغقت
وسبب مخفرت قبله والاکمال مزینه کشته
واتیاج تکلیف اولنورسه حال شکلدرالسدیجی
وتعالی عنایت ائیه

بحث ثالث عشر زیارت قبور کبیر

احم ساله مقابر زیارتند زیاده استقام وزره رعایت
ایدر لردی بررو ائیده عبادت اصناک اولی و مشایخ
بو اولدی اسلام ظهورنده برزنا حضرت فخر عالم
علیه وسلم بو محذور ایچون مطلق زیارت قبور دن
منع ایتلردی صکره کبر و تجویز ایدوب کنت
تهنیتکم عن زیارة القبور الا فروروا بوردیر
زیارت قبورده موتایه دعاشروع اولدی تنها
صدوستمدوده دریس بو خصوصده علم اسلام
ایتدیر بعض مشایخ **اذ انکرم فی الامور فاستصوبوا من القبور**
استعانت واستمددی تجویز ایددی و ددی که
روحک بدنه تعلقی جهنتدن قبر طردخی علی قوسمی



Görsel 7: Mizânü'l-Hak Son Sayfası, 55b

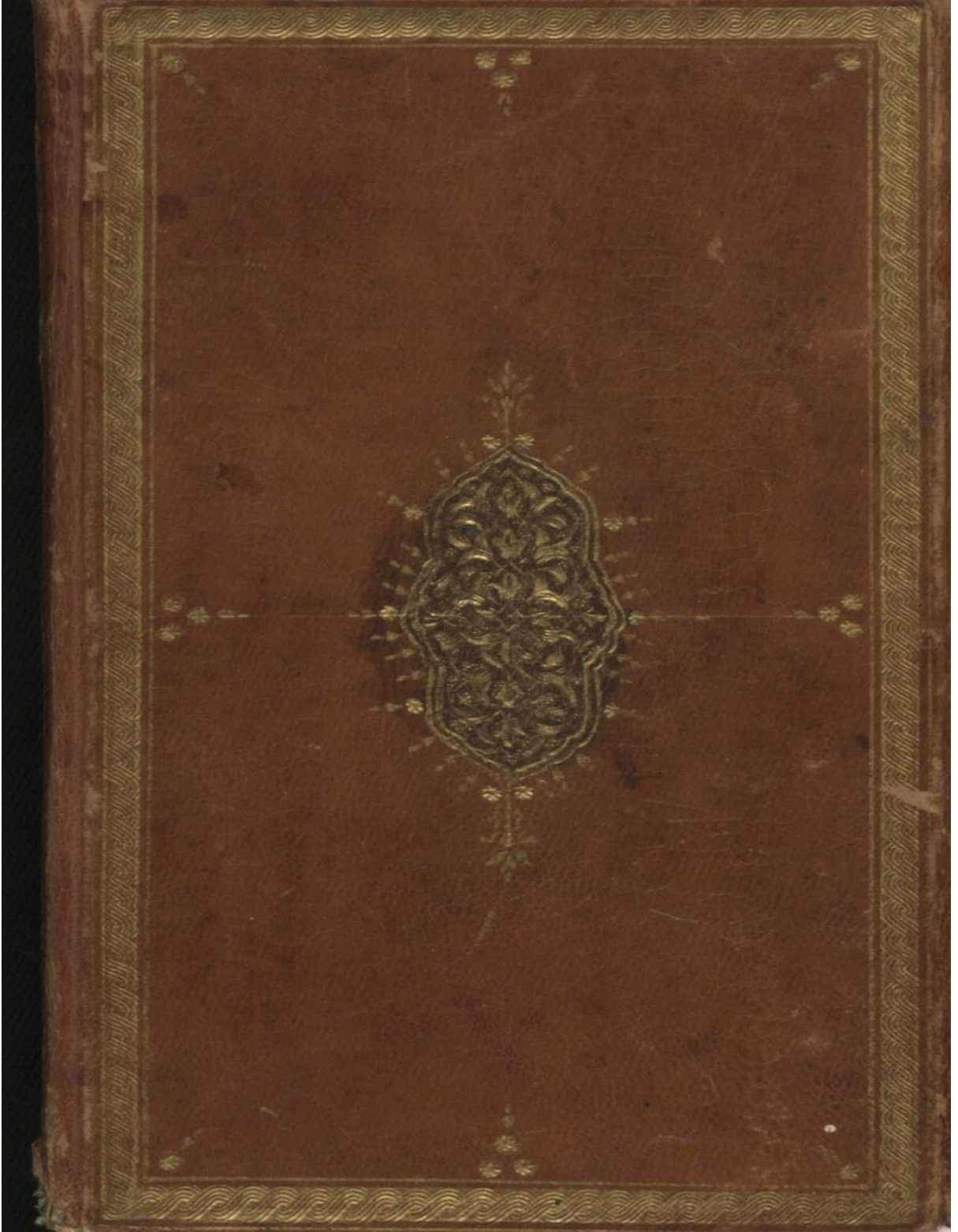

Görsel 8: Mîzânü'l-Hak Arka Kapak



Üniversite Öğrencilerinin Salgın Dönemi Uzaktan Eğitim Deneyimleri: Ordu Üniversitesi Sosyoloji Bölümü ve Besyo Örneği¹

Distance Learning Experiences of University Students in the Epidemic Period: Ordu University Department of Sociology and PESVS Sample

Erol BULUT²

Araştırma Makalesi / Research Article

Geliş Tarihi / Received: 26.05.2021

Kabul Tarihi / Accepted: 25.06.2021

Doi: 10.48146/odusobiad.943135

Atıf / Citation: Bulut, E., (2021). "Üniversite Öğrencilerinin Salgın Dönemi Uzaktan Eğitim Deneyimleri: Ordu Üniversitesi Sosyoloji Bölümü ve Besyo Örneği" ODÜSOBİAD 11(2), 533-548, doi: 10.48146/odusobiad.943135

Öz

Bu çalışma Ordu Üniversitesi sosyoloji bölümü ve Beden Eğitimi ve Spor Meslek Yüksek Okulu'nda (BESYO) öğrenim gören 276 öğrenci ile gerçekleştirilen anket sonuçlarına dayanmaktadır. Anket Google Form üzerinden online olarak uygulanmıştır. Anket formu yapılandırılmış ve açık uçlu sorulardan oluşmaktadır. Çalışma öğrencilerin salgın döneminde uygulanan uzaktan eğitime ilişkin düşünce ve tutumlarına yöneliktir. Araştırmaya katılan öğrencilerin yüzde 61'i kadın, yüzde 38,4'ü erkektir. Öğrencilerin yüzde 57,2'si BESYO'da, yüzde 42,8'i sosyoloji bölümünde okumaktadır. Öğrencilerin yüzde 92'si yüz yüze eğitimi tercih etmektedir. Öğrencilerin canlı ders takip sıklığına ilişkin oranları 'hiç ders kaçırmadığını' belirtenler için yüzde 14,9, 'arasıra dersleri kaçırdığını' belirtenler için yüzde 43,8'dir. Ders tekrarı izleme oranı ise yüzde 39,5'dir. Ders takibi büyük oranla cep telefonu ile gerçekleştirilmektedir (yüzde 59,8). Açık uçlu soruların tercih nedenlerine verilen cevaplarda verimlilik, anlaşılabilirlik ve odaklanma ön plana çıkmaktadır. Yine açık uçlu soruların uzaktan eğitimin avantaj ve dezavantajlarına dair verilen cevaplarda avantaj olarak ev rahatlığı, kayıt/tekrar izleme olanağı ve derslerin salgın döneminde devam edebilmesi, dezavantaj olarak internet sorunları, verimsizlik ve dikkat/odaklanma ön plana çıkmaktadır. Öğrencilerin salgın kurallarına büyük oranda uyduğu görülürken, salgının duygusal durumuna olumsuz etki yaptığını söyleyenlerin oranı yüzde 82,6'dır.

Anahtar Kelimeler: Eğitim, Uzaktan Eğitim, Salgın, Covid19, Sosyoloji.

Abstract

This paper investigated students' views and attitudes towards distance learning during the COVID-19 pandemic. The sample consisted of 276 students (168 women and 108 men) from the sociology department (n=118) and physical education and sports vocational school (PESVS) (n=158) of Ordu University. Data were collected using an online survey consisting of structured and open-ended questions. The majority of the participants (92%) preferred face-to-face learning. Forty-one participants (14.9%) "never missed classes" while 43.8% of the participants "sometimes missed classes." Less than half the participants (39.5%) watched the classes again. More than half the participants (59.8%) attended classes on their smartphones. When asked the reason for their preference, participants emphasized efficiency, clarity, and focus. For participants, the advantages of distance learning were that they attended classes from the comforts of their homes, watched classes over and over again, and continued education during the pandemic. As for disadvantages, they talked about Internet issues, inefficiency, and concentration problems. Most participants obeyed the pandemic restrictions. The majority of the participants (82.6%) stated that the pandemic adversely affected their mood.

Keywords: Education, Distance learning, Pandemic, Covid19, Sociology

¹ T.C. Ordu Üniversitesi Rektörlüğü Sosyal ve Beşeri Bilimler Araştırmaları Etik Kurulu, 29.09.2020, 2020-71 sayılı karar.

² Dr. Öğr. Üyesi, Fen-Edebiyat Fakültesi, Sosyoloji Bölümü, Ordu, E-Posta: e_bulut10@hotmail.com, ORCID ID: ORCID ID: 0000-0001-7154-4193



Giriş

Uzaktan eğitim salgın döneminde eğitimin devam etmesini sağlamakla birlikte, öğrencileri, öğretmenleri, okul yönetimlerini ve aileleri derinden etkilemiştir. Örneğin eğitimde okullarla birlikte bir nebze etkisi azalan aile tekrar çocukların eğitiminde en önemli etken olmuştur (Bozkurt, 2020a, s. 121). Diğer taraftan yüz yüze eğitimde yardımcı olarak kullanılan teknoloji eğitimin ana unsuru haline gelmiştir. Bu nedenle öğretmenlerin/hocaların teknolojiye daha fazla uyum sağlaması gerekmiştir. Okul yönetimleri veya eğitim alanındaki yöneticiler ise belirsizlik içerisindeki süreçte anında cevap vermekte zaman zaman zorlanmışlardır. Derslerin ve sınavların nasıl düzenleneceği gibi kararlarda gerçekleşen gecikmeler eğitim aktörleri üzerindeki baskıyı arttırmıştır.

Süreçten hiç kuşkusuz en fazla etkilenenler öğrencilerdir. Teknoloji ile barışık ve teknolojiyi yardımcı unsur olarak kullanmada istekli bir nesil olmakla birlikte, tüm derslerin internet ortamında gerçekleştiriliyor olması öğrencileri zorlayabilmektedir. Ayrıca eğitimin dikkat ve odaklanma sorunlarına açık olan bir ortamda (evde) gerçekleşmesi konuları anlamayı güçleştirebilmektedir. Ayrıca sürecin belirsizliği ve geleceğe yönelik kaygılar öğrencilerin derslere olan ilgilerini azaltabilmektedir. Öğrencilerle birlikte öğretmenlerin/hocaların, ailelerin, yöneticilerin salgın ve kısıtlamalar nedeniyle yaşadıkları stres eğitimin kalitesini düşürebilmektedir. Diğer taraftan uzaktan eğitim teknolojiye uyumu ve bireysel araştırma düzeyini artırma gibi olumlu yönler içermektedir.

Kısaca uzaktan eğitim süreci avantaj ve dezavantajları ile eğitimde hali hazırda tartışılan değişim sürecini daha belirgin hale getirmiştir. Dolayısıyla gelecekteki eğitime hazır olabilmek için salgın dönemi bir fırsat olarak değerlendirilebilir. Yapılan/yapılacak çalışmalar uzaktan eğitim konusundaki eksileri ve artıları görmemizi sağlayarak daha iyi bir eğitim sistemi hazırlamamızı sağlayabilir.

Bu kapsamda öğrencilerin uzaktan eğitime yönelik tutum, davranış ve düşüncelerini görmek amacıyla Ordu Üniversitesi sosyoloji bölümü ve BESYO öğrencileri örneğinde bir anket uygulanmıştır. Çalışmada öncelikle uzaktan eğitim süreci ve etkileri ele alınmaktadır. Daha sonra araştırmanın metodolojisi ve anketten elde edilen verilerin sonuçları ortaya konmaktadır. Tartışma başlığı altında ise araştırma sonuçları literatürdeki diğer bazı araştırmalar ile karşılaştırılmaktadır.

Salgın Dönemi Uzaktan Eğitim

Günümüz toplumları bilgi, iletişim ve teknoloji üçlüsü ile şekillenmektedir. Artan iletişim ve teknoloji olanakları bilgiyi küresel bir güce dönüştürmüştür. Bilgisayar ve internet her tür bilgiye kolayca ve hızlı bir şekilde erişim imkânı sağlamıştır. Zaman ve uzam arasındaki ilişkiyi esnekleştiren teknolojik gelişmeler geleneksel okul temelli eğitimde değişimler yaratmıştır. Uzaktan eğitim bu değişimin en önemli örneğidir.

Uzaktan eğitim, öğrenci ve öğretmenlerin yüz yüze gelmedikleri, öğrenim etkinliklerini iletişim teknolojileri vasıtasıyla gerçekleştirdikleri bir eğitim modelidir (Tezcan, 2016, s. 293). Uzaktan eğitim "bireyin kendi kendine öğrenmesini amaçlayan, eğitsel içeriklerin öğrenenlere özel olarak hazırlanmış araçlarla ve çeşitli ortamlar yoluyla sağlandığı bir öğretim yöntemi olarak da tanımlanabilir" (Banar ve Fırat, 2015, s. 19). Uzaktan eğitim geçmişte posta yoluyla/mektupla öğretim şeklinde gerçekleşirken günümüzde internet teknolojisi ile sağlanmaktadır. Bu kapsamda uzaktan eğitim 1700'lü yıllarda mektupla öğretim, 1960'larda uzaktan eğitim üniversitelerinin kurulmasıyla önemli bir dönüşüm yaşamış ve günümüzde internet teknolojileri ile giderek yaygınlaşmıştır. (Özbay, 2015, s. 378) Günümüzde Türkiye dâhil olmak üzere dünyada birçok ülkede uzaktan eğitim uygulanmaktadır. Türkiye'de üniversitelerin yaklaşık yüzde 66'sı tarafından uzaktan eğitim yoluyla verilen zorunlu ortak dersler (Yabancı dil, Türk Dili ve Edebiyatı ve Atatürk İlke ve İnkılap Tarihi) bu uygulamanın ülkemizde en bilinen en iyi örneğidir (Eroğlu ve Kalaycı, 2020, s. 238). Yine Anadolu Üniversitesi, İstanbul Üniversitesi ve Atatürk Üniversitesi açıköğretim fakülteleri uzaktan eğitim uygulamasına örnektir. Çeşitli üniversite, program ve derslerde yapılan uzaktan eğitim COVID 19 salgını ile Türkiye'deki tüm eğitim kurumlarında uygulanmaya başlanmıştır (Bozkurt, 2020a) salgın dönemi uygulanan eğitim modelinin "acil uzaktan eğitim" olarak tanımlanması gerektiğini belirtmektedir).

Aralık 2019'da Çin'de görülen COVID 19 hastalığı, Mart 2020 tarihi itibarıyla tüm dünyayı etkisi altına almıştır. Salgın sağlık, ekonomi, siyaset ve toplumsal alanlarda yarattığı etkilerle son yüzyılın en önemli krizlerinden biri olmuştur. Milyonlarca insanın yaşamını yitirmesine, ülke ekonomilerinin

zayıflamasına, işsizlik ve yoksulluğun yükselmesine, sağlık altyapısındaki eksikleri gün yüzüne çıkartarak modern devletlerin ve uluslararası kuruluşların sorgulanmasına yol açmış ve günlük yaşamımızdaki tüm rutinleri bozmuştur.

Salgından etkilenen en önemli alanlardan biri de eğitimidir. Pandeminin tüm dünyada etkisini göstermesiyle birlikte çoğu ülke eğitime ara vermiş ve uzaktan eğitim sürecine başlamıştır. Türkiye de tüm eğitim kademelerinde eğitime ara vererek, ilköğretim ve lise düzeylerinde EBA sistemi ile uzaktan eğitime devam etmiştir. Üniversitelerde YÖK kararı ile dönemin uzaktan eğitimle tamamlanması kararı alınmıştır. Bu kapsamda Ordu üniversitesi 23 Mart 2020 itibarıyla uzaktan eğitim uygulamasına geçmiştir. 2019-2020 bahar döneminde yarım kalan dersler için bazı üniversiteler ders kaynaklarının (ders notu, kitap vb.) internet ortamında paylaşılması ve bu kaynaklar üzerinden sınav yapılması yolunu seçerken, Ordu Üniversitesi hızlı bir şekilde altyapısını hazırlayarak canlı ders uygulamasını devreye sokmuştur. Başta 2019-2020 bahar dönemini kapsayan uzaktan eğitimin, salgının devam etmesi nedeniyle 2020-2021 eğitim öğretim yılının tamamında uygulanması kararlaştırılmıştır. Okulların kapatılması ve uzaktan eğitim süreci eğitimin devam edebilmesi için en iyi çözüm aracı olmakla beraber birçok sorunu beraberinde getirmiştir.

Birleşmiş Milletler raporunda (UN, 2020) pandemi öncesi 250 milyondan fazla çocuğun okula gidemediği ve 387 milyon çocuğun (%56) temel okuma becerilerinden yoksun olduğu tahmin edilmektedir. Pandemi ise hali hazırdaki bu sorunlara yenilerini eklemiştir. Raporda Nisan 2020'nin ortasına kadar, 200 ülkede ilköğretim öncesi eğitimden yükseköğretime kadar 1,58 milyar çocuğun ve gencin (dünya genelindeki öğrencilerin yüzde 94'ü) salgından etkilendiği belirtilmektedir. Okul kapanışlarına cevap verme yeteneği ise, ülkelerin gelişim düzeyine göre çarpıcı bir şekilde değişmektedir. Örneğin, 2020'nin ikinci çeyreğinde, insani gelişmenin düşük olduğu ülkelerde ilköğretimdeki çocukların yüzde 86'sı etkin bir şekilde okula gitmemektedir. Bu oran insani gelişmenin çok yüksek olduğu ülkelerde sadece yüzde 20'dir. COVID-19'un günlük yaşamda neden olduğu kesintiler, dünya çapında 40 milyon çocuğun kritik okul öncesi yıllarında erken çocukluk eğitimini kaçırdığı anlamına gelmektedir. En fakir ülkelerin tahmini yüzde 40'ı COVID-19 krizi sırasında risk altındaki öğrencileri destekleyememektedir ve geçmiş deneyimler hem eğitim hem de cinsiyet eşitsizliklerinin salgın dönemlerinde artma eğiliminde olduğunu göstermektedir. Raporda gelir kayıpları ve işsizliğin çocuk işçiliğini artırması ve kız çocuklarının eğitim oranlarını düşürmesi ihtimali dile getirilmektedir. COVID-19 nedeniyle aşırı yoksulluk içindeki insan sayısının 71 ila 100 milyon arasında artacağı tahmin edildiğinden, okul terklerine dikkat edilmesi gerektiği belirtilmektedir. Nispeten az sayıda ülke, uzaktan eğitim yöntemlerinin etkili erişimini ve kullanımını gerçekleştirebilmektedir. Yüksek gelirli ülkelerde uzaktan eğitim yaklaşık yüzde 80-85'i kapsarken, bu oran düşük gelirli ülkelerde yüzde 50'nin altına düşmektedir. Kısaca bilgisayar, internet gibi uzaktan eğitim için gerekli olan araçlara sahip olmak şöyle dursun en temel ihtiyaçlardan elektriğe sahip olmayan öğrencilerin zaten zar zor devam eden eğitimleri bu süreçte tamamen kesilme tehlikesi taşımaktadır.

Benzer şekilde Avrupa komisyonu raporu (Di Pietro et. al 2020) pandemi öncesi okul dışı etkinlikleri ve uzaktan eğitimi kullanan Finlandiya, Danimarka ve İsveç gibi ülkelerle, geleneksel okul eğitimi dışına çıkmamış Romanya, Bulgaristan ve Slovakya gibi ülkelerin arasındaki farkın açılacağına değinmektedir. Diğer taraftan raporda ebeveyn mali kaynakları, öğrencilerin dijital becerileri gibi nedenlere bağlı olarak daha az avantajlı geçmişe sahip öğrencilerin, bu acil dönemde, daha fazla öğrenme kaybı yaşayabileceği tahmin edilmektedir. Düşük sosyo-ekonomik konumdaki ebeveynlerin çocukların bilişsel gelişimine katkıları ise daha az olacaktır. Yine uzaktan çalışma imkânına sahip olmayan aileler çocuklarının evde eğitim sürecine çok daha az katkı yapabilecektir. Ayrıca raporda yerli öğrenciler ve göçmen öğrenciler arasında önemli öğrenme eşitsizlikleri ortaya çıkabileceği ifade edilmektedir. Artan eşitsizliğe katkıda bulunabilecek diğer bir etken ise, öğretmenlerin dijital teknolojilere hazırlıklı olmamasında yatmaktadır. Bu kapsamda rapora göre şimdiye kadar daha dezavantajlı çocukları belirlemek için aile geçmişine odaklanılırken, diğer göstergeler gözden kaçırılmamalıdır.

Diğer taraftan, derslerin yapılmasında karşılaşılan internet sorunları, uygulamalı derslerin teorik düzeyde kalması, sınavların yapımında ve değerlendirme sürecindeki belirsizlikler, akademik çalışmaların sektöre uğraması gibi birçok sorun yaşanmaktadır. Salgının sağlık tehdidinin yanı sıra günlük yaşamdaki kısıtlamaların yarattığı stres de bu sorunlara eklenmelidir. Örneğin yapılan araştırmalara göre verimlilikteki değişim ile pandemi sonrasında yaşanan stres ve artan kaygı



arasında yakın bir ilişki bulunmaktadır. Ölüm/mikrop kapma korkusu, geçim derdi arttıkça verimlilik düşmektedir (Bozkurt, 2020b, s. 131). Ailelerdeki bu verimlilik kaybının öğrencileri etkilemediğini söylemek mümkün değildir. Öğrenciler hem ailelerinin ekonomik durumu hem de kendi gelecekleri hakkında kaygılanmaktadırlar. Bu durum öğrencilerin motivasyonunu ciddi derecede etkilemektedir. Pandemi döneminde ve sonrasında artan/artması öngörülen işsizlik yine öğrencilerde motivasyon kaybına neden olabilmektedir. Özellikle son sınıf öğrencileri yoğun bir belirsizlik yaşamaktadır. Ayrıca okul sosyalleşme açısından en önde gelen kurumdur. Dolayısıyla sosyalleşmenin azalması öğrencilerde stresi arttırabilmektedir. Okulda ders dışı etkinliklerin (konferans, kulüp etkinlikleri gibi) ortadan kalkması öğrenme düzeyini ve motivasyonunu düşürmektedir. Yine akademik araştırma faaliyetlerinde kısmi düzeyde aksaklıklar yaşanması eğitimi negatif etkilemektedir.

Kıscası pandemi sonrası, eğitim kurumlarının eğitim sisteminde köklü değişiklikler yapması söz konusu olabilir. Eğitim kurumları daha fazla teknoloji kullanımına ağırlık verebilir (Karakas, 2020, s. 566). Ancak teknoloji kullanımı öğrenim kurumlarında arttıkça düşük gelirli ailelerden ve dezavantajlı gruplardan gelen öğrencilerin, yüksek hızlı internet bağlantısını ve çevrimiçi öğrenim için gerekli teknik araçları karşılayamamaları nedeniyle daha geri kalmaları muhtemeldir (Jena, 2020: 80). Dolayısıyla pandemi sonrası eğitimde daha fazla yer alacağı öngörülen teknolojinin eşitsizlikleri azaltıcı bir faktör olmasını destekleyen eğitim politikalarının geliştirilmesi elzemdir.

Araştırmanın Metodolojisi

Araştırmanın konusu Covid 19 salgını döneminde Ordu Üniversitesi Sosyoloji Bölümü ve BESYO (Beden Eğitimi ve Spor Yüksek Okulu) öğrencilerinin uzaktan eğitime ilişkin düşünce, tutum ve davranışlarıdır. Araştırma Ordu Üniversitesi Sosyoloji bölümü ve BESYO öğrencilerinin uzaktan eğitim hakkındaki görüşleri temelinde sınırlandırılmıştır.

Amaca yönelik örnekleme tekniği ile Sosyoloji bölümü ve BESYO bölümleri araştırmaya dâhil edilmiştir. Bu iki bölümün tercihinde sosyoloji bölümünün teorik ağırlıklı ve BESYO'nun uygulama ağırlıklı olması etkili olmuştur. Örneklem hesaplamalarında azami 255 örneklem sayısı hesaplanmıştır. Bu kapsamda araştırmaya dâhil edilecek kişinin 255'in altında olmaması planlanmıştır. Araştırma evreninin tamamına ulaşılması amaçlanmakla birlikte Google Form üzerinden internet tabanlı gerçekleştirilen anket uygulamasına 288 öğrenci katılmıştır. Ancak 12 anket tespit edilen sorunlar nedeniyle iptal edilmiş ve 118'i Sosyoloji Bölümü ve 158'i BESYO öğrencisi olmak üzere toplamda 276 öğrenci araştırmaya dâhil edilmiştir.

Araştırmada nicel araştırma tekniklerinden tarama araştırması kullanılmıştır. Anketler Google form üzerinden uygulanmıştır. Anket formu 30 kapalı uçlu ve 3 açık uçlu soru olmak üzere toplam 33 sorudan oluşturulmuştur. Araştırma sonuçları betimsel analiz çerçevesinde değerlendirilmiştir.

Araştırma için Ordu Üniversitesi Sosyal ve Beşeri Bilimler Bilimsel Araştırmaları Etik Kurulundan etik onay (2020-71) alınmıştır. Ayrıca araştırmaya ilişkin bilgilendirilen öğrencilere kişisel bilgilerin gizli tutulacağı ve araştırmaya katılımın gönüllülük esasına dayandığı belirtilerek gönüllü olanlar araştırmaya dâhil edilmiştir.

Salgın Dönemi Uzaktan Eğitime İlişkin Betimsel Bulgular

Araştırmamıza dâhil olan 276 öğrencinin bilgileri Görsel 1'de verilmektedir. Buna göre 276 öğrencinin 170'i kadın 106'sı ise erkek öğrencilerden oluşmaktadır. Öğrencilerin 118'i sosyoloji bölümü, 158'i ise BESYO öğrencisidir. Birinci sınıf öğrenci sayısı 68, ikinci sınıf öğrenci sayısı 97, üçüncü sınıf öğrenci sayısı 55 ve dördüncü sınıf öğrenci sayısı 56'dır.

		Sayı	Yüzde
Cinsiyet	Kadın	170	61,6
	Erkek	106	38,4
Bölüm	Sosyoloji	118	42,8
	BESYO	158	57,2
Sınıf	1.Sınıf	68	24,6
	2.Sınıf	97	35,1
	3.Sınıf	55	19,9
	4.Sınıf	56	20,3

Görsel 1: Cinsiyet, Bölüm ve Sınıf

Görsel 2’de öğrencilerin gelir düzeyi, yerleşim yeri ve konut özelliklerine dair veriler yer almaktadır. Buna göre öğrencilerin %65,2’sinin orta gelir grubuna dâhil olduğu görülmektedir. Yerleşim yeri kapsamında ilçe %34,8 ile en yüksek orana sahiptir. Konut türünde %59,8 ile apartman dairesi ve site tarzı konutlar ön plana çıkmaktadır. Öğrenci ailelerinin %74,3’nün konut sahibi olduğu görülmektedir.

	Sayı	Yüzde	
Gelir Düzeyi	Düşük	18	6,5
	Ortanın Altı	31	11,2
	Orta	180	65,2
	Ortanın Üstü	42	15,2
	Yüksek	5	1,8
Yerleşim Yeri	Köy	56	20,3
	İlçe	96	34,8
	Şehir	42	15,2
	Büyükşehir	82	29,7
Konut Türü	Müstakil Ev	111	40,2
	Apt. Daire/Site	165	59,8
Konut Sahipliği	Ailenin Kendisinin	205	74,3
	Kira	67	24,3
	Diğer	4	1,4

Görsel 2: Gelir Düzeyi, Yerleşim Yeri ve Konut Özellikleri

Ders takibini gerçekleştirdikleri ortama ilişkin bilgilerin yer aldığı Görsel 3’e göre öğrencilerin %64,1’nin kendilerine ait odaları vardır. Öğrencilerin yalnız %5,4’ü ailelerinin sessiz bir ortam sağlamada hiç desteği olmadığını söylemiştir. Tamamen desteklediğini söyleyenlerin oranı ise %39,9’dur. Rakamlar öğrencilerin yarısından fazlasının sessiz ortam konusunda kısmen veya tamamen destek aldığını göstermektedir (Kısmen, destekliyor ve tamamen destekliyor toplam %85,5’dir).

3655 veli üzerine yapılan bir çalışmada velilerin %78,50’si çocuklarına rahatsız edilmeyeceği bir çalışma ortamı sağlayabildiğini düşünürken, %21,50’si bu ortamı sağlayamadığını düşünmektedir (Yılmaz vd. 2020). Bu sonuçlar bizim çalışmamızla oldukça yakındır.

	Sayı	Yüzde	
Konut Kişi Sayısı	Üç ve daha az	52	18,8
	Dört	93	33,7
	Beş	66	23,9
	Altı	39	14,1
	Yedi ve daha fazla	26	9,4
Oda Sayısı	Bir veya iki odalı	43	15,6
	Üç odalı	148	53,6
	Dört ve fazla odalı	85	30,8
Kendine Ait Oda	Var	177	64,1
	Yok	99	35,9
Aile Destek (Sessiz Ortam)	Hiç Destek Yok	15	5,4
	Destek Yok	25	9,1
	Kısmen	76	27,5
	Destekliyor	50	18,1
	Tamamen Destek	110	39,9

Görsel 3: Ders Takibi Ortamı

Öğrencilerin ders takibi için ihtiyaç duydukları teknolojik özellikler Görsel 4’de gösterilmektedir. Öğrencilerin %59,1’nin kendisine ait bilgisayarı olmadığı görülmektedir. Ders takibi %59,8 oranı ile kendilerine ait cep telefonu ile yapılmaktadır. İnternet kullanımında ise %40,2 ile mobil internet ön plana çıkmaktadır.

	Sayı	Yüzde
--	------	-------



Kendine Ait Bilgisayar	Var	113	40,9
	Yok	163	59,1
İnternet Türü	Ev İnterneti	65	23,6
	Mobil İnternet	111	40,2
	Her İkisi	100	36,2
Ders Takip Türü	Kendine Ait Bilgisayar/Tablet	76	27,5
	Kendine Ait Cep Telefonu	165	59,8
	Aileye Ait Bil./Tab./Cep Tel.	35	12,7

Görsel 4: Teknolojik Özellikleri

Öğrencilerin ders takip ve çalışma düzenine ilişkin verilere bakıldığında (Görsel 5), tüm dersleri takip ettiğini belirtenlerin oranı %14,9'da kalmaktadır. Arasına dersleri kaçırdığını belirtenlerin oranı ise %43,8'dir. Buna göre öğrencilerin yarısından fazlasının (%58,7) derslerin çoğunu takip ettiği söylenebilir. Ders tekrarı izleyenlerin oranı ise %39,5'dir. Ders çalışma sürelerine bakıldığında ders çalışmaya hiç vakit ayırmadığını söyleyen öğrencilerin %43,1 oranı dikkat çekmektedir. Bu durum bir motivasyon eksikliğinin göstergesi olabilir. Evde vakit geçirmede ise internet/sosyal medya (%37,7) ve ev işleri (%31,2) ön plana çıkmaktadır.

		Sayı	Yüzde
Canlı Ders Takip Sıklığı	Hiç Ders Kaçırmiyorum	41	14,9
	Ara Sıra Dersleri Kaçırmiyorum	121	43,8
	Dersleri Ara Sıra Takip Edebiliyorum	61	22,1
	Derslerin Çoğunu Kaçırmiyorum	53	19,2
Ders Tekrarı İzleme	İzliyorum	109	39,5
	İzlemiyorum	167	60,5
Ders Çalışma Süresi	Hiç Çalışmiyorum	119	43,1
	Bir Saat	95	34,4
	İki Saat	37	13,4
	Üç Saat	11	4
	Dört ve Fazla	14	5,1
Evde Vakit Geçirme Biçimi	Ev İşleri	86	31,2
	TV İzleme	13	4,7
	İnternet/Sosyal Medya	104	37,7
	Aileyle Aktivite/Sohbet	43	15,6
	Kitap Okuma/Spor vb.	14	5,1
Arkadaşlarla İletişim	İşte Çalışma	16	5,8
	Hergün	82	29,7
	Haftada İki-Üç Gün	95	34,4
	Haftada Bir	52	18,8
	İki-Üç Haftada Bir	35	12,7
	Hiç	12	4,3

Görsel 5: Ders Takip ve Çalışma Düzeni

Görsel 6'da öğrencilerin eğitim tercihleri ve nedenleri yer almaktadır. Buna göre öğrencilerin %92'si yüzyüze eğitimi tercih etmektedir. Bu tercihin nedenlerinde ise ilk sırada %39,9 ile verimlilik/etkililik gelmektedir. Uzaktan eğitim tercihi yapan 22 öğrenciden 14'ü (%63,6) uzaktan eğitim tercihinin nedeni olarak rahatlığa, 3'ü verimliğe/etkililiğe, 2'si ulaşılabilirliğe (tekrar) vurgu yapmaktadır. Yüzyüze eğitim tercihinde bulunanlar ise tercih nedeni olarak sırasıyla verimlilik/etkililik (107 kişi %42,1), odaklanma/dikkat (33 kişi %13), anlaşılabilirlik (30 kişi %11,8) ve iletişim (25 kişi %9,8) ifadelerine başvurmaktadır.

		Sayı	Yüzde
Eğitim Tercihi	Yüz Yüze	254	92
	Uzaktan	22	8
Tercih Nedeni	Verimlilik/Etkililik	110	39,9
	Anlaşılabilirlik	31	11,2
	Odaklanma/Dikkat	34	12,3
	İletişim	25	9,1

Mekân Uygunluğu	19	6,9
Disiplin	15	5,4
Rahatlık	14	5,1
Sosyallik	8	2,9
Ulaşılabilirlik (İnternet, tekrar izleme)	20	7,2

Görsel 6: Eğitim Tercihi ve Nedenleri

Tercih nedenleri açık uçlu olarak sorulmuş ve sonrasında kategoriler oluşturulmuştur. Uzaktan eğitim tercihinde bulunan öğrencilerin daha çok rahatlık ve dersleri tekrar etme özelliğine vurgu yaptığı görülmektedir. Örneğin bir öğrenci yüzyüze eğitimdeki çekingenliğine vurgu yaparak şunları söylemiştir;

“Çekingenliğim olmuyor bir de ders kayıtları gayet işimize yarıyor daha iyi takip edebiliyorum dersleri tabiki yüzyüze eğitim daha fazla etkilidir ama bence uzem de gayet iyi ben sevdim bir de dersi tek başına dinlemek daha ayrıntılı oluyor hocaya daha yakınsın gayet hoş”

Benzer şekilde bir diğer öğrenci *“Daha rahat hissediyorum kendimi derse katılım noktasında çekinmiyorum”* ifadesini kullanmıştır.

Uzaktan eğitimde daha verimli olduğunu belirten bir öğrenci ise *“Daha çok verim alıyorum ve evimde daha rahat ders çalışabiliyorum sınıftaki kalabalık ve yurt ortamı ders çalışma isteğimi düşürüyor.”* demektedir. Aynı şekilde bir diğer öğrenci uzaktan eğitimin odaklanma konusunda daha iyi olduğunu belirtmektedir; *“Dikkatimi dağıtacak herhangi birileri olmuyor ve yalnızca hocaya odaklanıyorum”*. Tekrar konusuna vurgu yapan öğrenciler ise *“Dersi kaçırırsakta tekrar izleme imkanı en büyük fark.”*, *“Çalışma ve tekrar dinleme fırsatı oluyor”* ifadelerini kullanmaktadırlar.

Bazı öğrenciler ise zaman kullanımına değinmektedirler. *“Zamanı iyi yönetebilme imkanı sağlaması”, “Yolda geçirdiğim zamanı derse girmek için harcıyorum. Kendime daha fazla zaman ayırıyorum”* vb. cevaplar zamana vurgu yapan cevaplar arasındadır.

Bir öğrenci ise uzaktan eğitimle yüzyüze eğitimin aynı nitelikte olduğuna değinmektedir. Ayrıca salgın döneminin getirmiş olduğu sorunlar içerisinde derslerde verimlilik aranmasından yakınmaktadır;

“uzaktan eğitim ile yüzyüze eğitimin hiç bir farkı yok ikisinde de anlatılıp geçiliyor yüz yüze eğitimde boş yere kalkıp okula gidiyoruz yol parası masraf derslere zaten yetişilmiyor 15 saniye geç girdiğimiz derse almayan hocalar var en azından böyle o sorunda kalmıyor, uzaktan eğitimin tek zamanı sıkıntısı bütün dünya felaket içinde yanıyor her gün virüsten sadece Türkiye’de yüzlerce insan ölüyor ama uzaktan eğitim var sanki hiç bir sorun yokmuş gibi verimli ders işlenmesi bekleniyor Allah bilir bu işlenen derslerden sınav falan oluruz ve kalırız”

Yüz yüze eğitim tercihinde bulunan öğrenciler ise verimlilik, ev ortamının ders için uygun olmaması, internet sorunları, uzaktan eğitimde tartışma ortamının istenilen düzeyde yapılamaması ve yüzyüze iletişim olanağının uzaktan eğitimle sağlanamaması gibi nedenleri sıralamaktadırlar.

“İmkan açısından hepimiz kısıtlıyız ve eğitim bakımından da büyük bir kaybımız var. Uzaktan eğitim tüm öğrencilere aynı düzeyde eşitlik sağlamıyor bilgisayarı, telefonu, interneti olanlar var birde bunun yanında olmayanlar var örneğin word de çalışılıp şablon hazırlanması gerekiyor bu zorla verilen sorumluluğu sokağa çıkma yasakları varken internet cafeler kapalıyken bilgisayarı olmayan bir birey ne kadar yerine getirir tartışılır. Türkiye gibi eğitime önem veren bir ülkenin eğitimini yaz okuluyla tamamlaması açığı ise yüz yüze eğitim ve sınavlarla tamamlaması gerekir. Öğrenciler mağdur edilmemeli eğitim kaldığı yerden devam etmeli”

“İnternet üzerinden eğitimde çoğunlukla katılım sağlanamıyor. Sistemde arızalar, internette ki arızalar, elektrik vs çoğunlukla katılım olmuyor ve olunca bile dersleri zor anlıyoruz kesik geliyor ses duraksamalar oluyor”

“İnternette erişiminde kaynaklı olduğu için derslerini dinleyemiyorum ve uzaktan eğitimi verimli bulmuyorum not tutamıyorum girdiğim derslerde de tekrarı olmuyor ve 1 saati ver her dersin o saatin yarısı zaten sistemin açılmasıyla doluyor. Yüz yüze bile zor anladığım dersleri uzaktan hiç anlayamıyorum. Burada mağdur öğrenci oluyor böyle bir mağduriyet istemiyorum herkesin bilgisayarı düzenli bir interneti yok o yüzden mağdur oluyorum.”



"bizim evde genelde 4 tane çocuk oluyor hepsi kuzenim 1 i kardeşim yazları 3 ay boyunca 6 çocuk oluyor yaşları 5, 6,7 ve 14 en küçük yeğenim kitaplarımı karıştırıp yerlerini değiştiriyor ders dinlerken bağıyorlar ev kalabalık oluyor yurt rahat"

"Yüz yüze ilişkilerin daha iyi olacağını düşünüyorum çünkü uzaktan eğitim demek tam bir sıkıntı mesela açıyorum bilgisayarı dikkatim illaki dağılıyor ya canım bir şeyler yemek istiyor ya da bir yere dalıyorum göz göze temasın etkileşimi yok, bir iletişim yok böyle olunca da derslerden gereken verimi alamıyorum."

"Online eğitimde verim oranı çok düşük hocayı dersi dinlerken not alırken yakalamak çok zor yüzyüze eğitimde bu tarz sorunlar olmuyor hocayı anında durdurup sormak istediğini sorup yanıt alabiliyorsun ama online da bu pek mümkün değil"

"Yüz yüze hocalarla konuşarak tartışarak fikirlerimizi beyan ederek belli bir düzene sahip olarak daha verimli eğitim alıyoruz"

Bazı öğrenciler ise özellikle uzaktan eğitimde ders devam etme zorunluluğu gibi sorumluluklarının azaldığını bununda verimliliklerini düşürdüğünü belirtmişlerdir.

"Yüz yüze eğitim daha etkili. Öğrencilerin bir sorumluluk alması gerekiyor. Uzaktan eğitim bence çok dikkate alınmıyor, örneğin sabah 10 da olan dersleri bazen uykudan yeni uyanmış şekilde yatarken takip edenler var ama yüz yüze eğitim olsa en az 1saat önceden kalkıp hazırlanıp okula gidiyorduk, bir disiplin şart."

"Öğrencilerin otoriteye ihtiyacı olduğunu düşünüyorum. Bazı sorumluluklar için somut mekan ve zamana ihtiyaç vardır. Öğrenci uzaktan eğitimde kendini salar ve sorumluluklarını yerine getirmez"

"Yüz yüze eğitimde insanlar derse gitme zorunluluğu hissediyor bu şekilde herkesin katıldığını düşünmüyorum ve yeterli tartışma ortamı sağlanamıyor. Sosyalleşme açısından en önemli görevi okullar üstleniyor online eğitimde insanların yeterli olarak sosyalleşemediğini düşünüyorum."

"Öğrencilere sınırlama getirmezseniz başarı oranları çok düşer uzaktan eğitime katılma zorunluluğu olmadığı için örgün eğitim daha mantıklı olur"

"Uzaktan eğitim de katılma zorunluluğu yoktur bu bizi derslerden daha çok uzaklaştırdığı için örgün eğitim daha iyi"

Ayrıca bazı öğrenciler evde kendilerine başka sorumluluklar yüklenmesinin ders verimliliğini düşürdüğünü ifade etmektedir.

"Adapte olamıyorum. İnternette kaynaklı kesintilerden dolayı bazı cümle ve kelimeleri kaçırmam doğrultusunda devamını anlayamıyorum. Ev işi ve okul hayatı birbirine karışıyor bazen kendimi ders dinlerken bulaşık yıkıyor olarak buluyorum"

"Okula gidebildiğiniz için dışarıdan herhangi bir sorumluluk size yüklenmiyor. Sadece okul ile meşgul olabiliyorsunuz."

Görsel 7'de uzaktan eğitimin kalitesi ve verimliliğine ilişkin veriler yer almaktadır. Öğrencilerin uzaktan eğitimin kalitesini orta düzeyde değerlendirdiği görülmektedir (%40,2). Verimliliğin ise düşük düzeyde olduğu belirtilmektedir (%30,4 çok verimsiz ve %32,9 verimsiz). Bu kapsamda öğrencilerin yarıdan fazlası kendisini öğrenci gibi hissetmemektedir (%55,8). Gelecekte uzaktan eğitimin kalıcı olması durumuna ise öğrencilerin çoğunluğu katılmamaktadır (%61,2). Öğrencilerin tüm teknolojik gelişmelere rağmen gelecekte okulun eğitim için önemli bir unsur olarak kalacağını düşündükleri söylenebilir.

	Sayı	Yüzde	
Uzaktan Eğitim Kalite	Çok Kötü	39	14,1
	2	71	25,7
	3	111	40,2
	4	44	15,9
	Çok İyi	11	4
Çok Verimsiz	2	88	31,9
	3	73	26,4

Uzaktan Eğitim Verimliliği	4	24	8,7
	Çok Verimli	7	2,5
Kendini Öğrenci Hissetme	Evet	18	6,5
	Kısmen	104	37,7
	Hayır	154	55,8
Gelecekte Uzaktan Eğitim Olasılığı	Tamamen Katılmıyorum	169	61,2
	2	34	12,3
	3	46	16,7
	4	15	5,4
	Tamamen Katılıyorum	12	4,3

Görsel 7: Uzaktan Eğitimin Kalitesi ve Verimliliğine Dair Düşünceler

Görsel 8’de öğrencilerin kendileri ve hocaların uzaktan eğitim performansına ilişkin düşünceleri yer almaktadır. Buna göre öğrenciler uzaktan eğitimin kendi performanslarını azalttığı (%80,1) görüşündedirler. Hocalar açısından ise performanslarında bir değişim görmemektedirler (%52,9).

Uzaktan Eğitimin	Sayı	Yüzde	
Kendi Performansına Etkisi	Azaltıyor	221	80,1
	Değişiklik Yok	43	15,6
	Artıyor	12	4,3
Hocaların Performansına Etkisi	Azaltıyor	117	42,4
	Değişiklik Yok	146	52,9
	Artıyor	13	4,7

Görsel 8: Uzaktan Eğitimin Performans Değerlendirmesi

Görsel 9’da uzaktan eğitimin avantaj ve dezavantajına ilişkin görüşler yer almaktadır. Avantaj olarak ev rahatlığı (%31,5) ve derslerin salgın döneminde devam edebilmesi (%17,4) ön plana çıkmaktadır. Avantajı yok diyenlerin oranı ise %23,6’dır. Yüzyüze eğitim tercihi yapan öğrencilerin 82’si (%32,3) ev rahatlığını, 47’si (%18,5) derslerin devam etmesini, 29’u (%11,4) ders tekrarını, 14’ü (%5,5) esnek zamanı, 9’u (%3,5) maddiyatı, 6’sı (%2,4) daha net/hızlı ders yapılmasını uzaktan eğitimin avantajı olarak belirtirken 63’ü (%24,8) avantajı olmadığını ifade etmektedir. Uzaktan eğitim tercihi yapan öğrencilerin (22 kişi) ise 6’sı esnek zamanı, 5’i ders tekrarını, 5’i ev rahatlığını, 3’ü daha net/hızlı ders yapılmasını, 1’i ise salgın dönemi derslerin devam etmesini avantaj olarak görmekteyken, 2’si avantaj yok ifadesini kullanmaktadır.

Uzaktan eğitimin dezavantajları olarak %22,8 ile internet sorunları ve %19,9 ile verimsizlik ilk iki sırada yer almaktadır. Onları disiplin eksikliği/rahatlık (%11,2) ve dikkat/odaklanma (%10,5) izlemektedir. Yüzyüze eğitim tercihi yapan kişilerin 54’ü (%21,3) internet sorunlarını, yine 54’ü (%21,3) verimsizliği, 33’ü (%13) dikkat/odaklanma sorununu, 29’u (%11,4) disiplin eksikliği/rahatlığı ve 27’si tartışma ortamı/iletişim eksikliğini uzaktan eğitimin dezavantajı olarak göstermektedir. Dersi anlayamama (17 kişi), uygulamalı derslerin yapılamaması (6 kişi), asosyalite (12 kişi) ifadelerinin tamamı yüzyüze eğitim tercihi yapan öğrenciler tarafından kullanılmıştır. Uzaktan eğitim tercihi yapan 22 öğrenciden 9’u (40,9) dezavantaj olarak internet sorunlarına değinirken 6’sı (%27,3) dezavantaj yok ifadesine başvurmuştur. Diğer taraftan iki öğrenci tartışma ortamı/iletişim eksikliğine, iki öğrenci ise disiplin eksikliği/rahatlığa değinmektedir.

	Sayı	Yüzde	
Uzaktan Eğitim Avantaj	Avantajı Yok	65	23,6
	Derslerin Devam Etmesi (salgın)	48	17,4
	Ders Tekrarı	34	12,3
	Esnek Zaman	20	7,2
	Ev Rahatlığı	87	31,5
	Maddiyat	9	3,3
	Yoklama, Geç Kalma	4	1,4
	Daha Net, Hızlı Ders	9	3,3
	Dezavantajı Yok	12	4,3
Dezavantaj	İnternet Sorunları	63	22,8
	Dikkat/Odaklanma	34	12,3



Uzaktan Eğitim	Tartışma Ortamı/İletişim Eks.	29	10,5
Dezavantaj	Verimsizlik	55	19,9
	Dersi Anlayamama	17	6,2
	Uygulamalı Dersler	6	2,2
	Disiplin Eksikliği/Rahatlık	31	11,2
	Sosyalleşememe	12	4,3
	Uygun Ortam Eksikliği	17	6,2

Görsel 9: Uzaktan Eğitimin Avantaj ve Dezavantajları

Uzaktan eğitimin avantaj ve dezavantajları açık uçlu olarak sorulmuştur. Bu kapsamda uzaktan eğitim tercihi yapan öğrenciler tekrar, ev ortamının rahatlığı ve zaman verimliliği açısından değerlendirme yapmaktadırlar. "*Dersin kayıt edilmesi*", "*Ders tekrarlarını izleyebilmem daha rahat not çıkarabilmem*", "*Daha sonra izleyebilmek*", "*Tekrar tekrar izlenebilmesi*" ders kayıtlarına vurgu yapan ifadelerdir. "*Zaman*", "*Zaman kaybetmek yok*", "*Zaman konusunda avantajı var*", "*Yolda zaman harcamıyorum*", "*Net, hızlı*" zaman verimliliğine, "*Evde olmak*", "*Ailenin yanında olmak ve sorumluluğun azalması*", "*Ev ortamı olması (rahatlık)*" ise ev ve rahatlığa vurgu yapan ifadelerdir. Bir öğrenci "*Birebir özel ders almak gibi geliyor*" ifadesini kullanarak uzaktan eğitimi özel ders almaya benzetmektedir. Bir başka öğrenci ise "*Öğrenciler derse odaklanmak da daha kaliteli yaklaşabilir dikkati dağılmaz ve sadece hocaya odaklanır dersi daha iyi takip edebilir (bençe)*" ifadesiyle uzaktan eğitimin odaklanmada sınıf ortamının dikkat dağıtan unsurlarından arınmış olması nedeniyle daha verimli olabileceğine dikkat çekmektedir.

Uzaktan eğitim tercihi yapan öğrenciler açısından uzaktan eğitimin dezavantajı olmadığı ifade edilmekte ya da internet kaynaklı sorunlar dezavantaj olarak belirtilmektedir. Bu kapsamda uzaktan eğitim tercihi yapan öğrenciler "*Arada bir sistemin arıza yaşaması ve internet sıkıntısı yaşayan öğrencilerin ders takibi yapamaması*", "*hiç bir dezavantajı yok yüz yüze eğitimden tek farkı yapıldığı zamanın kaos içinde olması*", "*Yoğunluk olduğunda siteye girememe ve sitenin aşırı yavaş olması*", "*Hocalarımızın ses ve görüntüsünün donması*" türünden ifadeler kullanmışlardır.

Yüz yüze eğitim tercihi yapan öğrenciler uzaktan eğitimin avantajı olmadığına ya da salgın döneminde en azından eğitimin devam etmesi, ders tekrarı izleyebilme ve ev rahatlığına vurgu yapmaktadırlar. Bu kapsamda "*Şu an ki yaşadığımız olumsuz durumu en az indirmek için iyi bir yöntem*", "*Bu zor günde en yüksek kalitede dersleri dinlememizi sağlayıp derslerden geri kalmamamızı sağlıyor*", "*Bu dönemde dersleri salmamamızı için iyi oldu*" vb. ifadeler salgın döneminde eğitimin devam etmesine değinen ifadeler olarak öne çıkmaktadır. "*Normal örgün eğitimle birlikte olsa çok avantajı var ama şuan tek avantajı tekrar izlenebiliyor olması*", "*Derslerde kaçırduğum yerleri tekrar dinleyebiliyorum*" vb. ifadeler ise ders tekrarına vurgu yapmaktadır. Ayrıca "*Evde aile üyeleri ile birlikte olmak*", "*üniversitenin stresi yok üzerimizde*", "*Tek avantajı yatağımızdan erken saatte kalkmamamız*", "*Öğretmen iktidarını hissetmemek*", "*Ders dinliyor gibi durup kamera kapatarak herşeyi yapmak*" vb. rahatlık vurgusu yapan ifadelerdir. Ancak bazı öğrenciler tarafından rahatlık avantaj olarak tanımlanmakla birlikte bu avantajın geniş bir perspektifle düşünüldüğünde avantaj olup olmadığı tartışmalıdır; "*Uzaktan eğitimin en iyi avantajı rahat bir şekilde ders dinlemek bu da avantaj olur mu tartışılır tabii iyi bir ders için disiplin gerekli*". Bir öğrenci "*Tek avantajı yüz yüze eğitimin kıymetini daha çok bildirdi*" ifadesini kullanmaktadır. Diğer bir öğrenci ise uzaktan eğitimin okulun teknolojik altyapısının farkına varmasındaki etkisine değinmektedir; "*Bu sayede üniversite altyapısı olarak bilişim teknolojilerinden faydalanabilip hayata uyarlayabilecek kapasitede bir üniversite olduğumuzu anlamış olduk*".

Yüz yüze eğitim tercihinde bulunan öğrencilerin uzaktan eğitimin dezavantajlarına ilişkin görüşleri ise internet sorunları, derslerden verim alınamaması, sosyalleşmenin olmaması, hocalarla iletişim kuramama, dikkat ve odaklanma sorunu gibi ifadelerden oluşmaktadır. "*Herkes bilgisayarın başına oturup rahat bir şekilde ders dinleyemiyor bazılarının neti yok bilgisayarı yok hadi bunlar olsa ailesi anlayışlı olmayabilir bunlar da hallolsa bilgisayarın başına oturup not tutup ders dinleyen öğrenci sayısı az çünkü gereken iletişim yok, sınıf ortamı yok*", "*Hocalarla ve arkadaşlarımızla iletişimimiz kopuk oluyor*", "*Yeterli tartışma ortamı sağlanamıyor*", "*Sınıftaki gibi düşüncelerimizi paylaşamıyoruz sınıf ortamı olmadan dikkatim dağılıyor*", "*Bilgisayar, telefon, tablet gibi elektronik aletlere sürekli bakmak ve hocayla göz teması kuramamak dikkat dağılmasına dersin verimsiz olmasını sağlıyor*", "*Eğitim olarak yüz yüze derse savunuyorum. İnsan sınıf ortamında disiplin olarak psikolojiye bürünerek, dikkat dağılma seviyesi en az seviyedeysen ders dinliyor. Fakat uzaktan eğitimde öyle değil. Dersi*

dinlediğimiz yerde dikkatimizi dağıtacak etkenler sınıfa nazaran daha fazla. Ayrıca online eğitime gerek maddi gerek manevi olarak şartları yetersiz olan öğrenciler olabileceğini düşünüyorum. Fakat şuan içinde bulunduğumuz zorunlu şartlar buna dahil değildir tabii ki” gibi ifadeler uzaktan eğitimin dezavantajlarına ilişkin birkaç örnektir. Bunlara ek olarak uzaktan eğitimin sağladığı rahatlığın dezavantaj yarattığına ilişkin ifadelerde bulunmaktadır. Örneğin, “Kendimi okuldaki gibi bir disiplin anlayışında hissedemiyorum evde olduğum için daha rahat davranma eğilimi içinde olabiliyorum. Ev işleri ile uğraşmak zorundayım çünkü”, “Devamsızlık sorunu yok diye kendimi derslere katılmaya mecbur hissetmiyorum”, “Yüz yüze olan dersler kadar önemsenmemesi. Çünkü hocalar seni görmüyor, kimi sisteme giriş yapıyor ve dersi dinlemiyor”, “Derslere duyulan önemin isteğinin azalması” vb. ifadelerle ev ortamındaki rahatlığın disiplini kazanmada ve derslere verilen önemde azalmalara yol açabileceği belirtilmektedir. Ayrıca bazı öğrenciler uygulama derslerine vurgu yaparak “Uygulamalı derslerimizi sadece teorik şekilde işliyoruz”, “Uygulama derslerimizi işleyemiyoruz”, “Kesinlikle kimse bir şey anlamayacak uygulama dersler özellikle nasıl işleniyor tabii ki sadece tanım yapılıyor o yüzden uygulama dersler konusunda kötü” vb. ifadeler kullanmaktadırlar.

		Sayı	Yüzde
Yakınlardan	Var	41	14,9
Salgına Yakalanma	Yok	235	85,1
Sosyal Mesafeye Uyma	Tamamen Uymuyorum	3	1,1
	2	9	3,3
	3	31	11,2
	4	81	29,3
	Tamamen Uyuyorum	152	55,1
Duygusal Duruma Etki	Evet, Oldu	228	82,6
	Hayır, Olmadı	48	17,4
Ekonomik Duruma Etki	Son Derece Olumsuz	60	21,7
	2	90	32,6
	3	105	38
	4	15	5,4
	Son Derece Olumlu	6	2,2

Görsel 10: Salgın Etkileri

Görsel 10’da öğrencilerin salgına ilişkin düşüncelerine yer verilmektedir. Öğrencilerin çoğunluğu (%82,6) salgından duygusal olarak etkilendiklerini belirtmektedir. Ayrıca büyük çoğunluğu ekonomik bakımdan salgından olumsuz etkilendiğini ifade etmektedir. Bu kapsamda salgının duygusal ve ekonomik olumsuzluklarının öğrencilerin motivasyonlarını olumsuz etkilediği söylenebilir. Hali hazırda alışılmış geleneksel yüzyüze eğitim dışındaki bir eğitim tarzına alışmak bir zorluk getirmekteyken, salgının duygusal ve ekonomik olumsuzlukları öğrencilerin sırtına daha fazla yük bindirmektedir. Bu durum uzaktan eğitim konusundaki olumsuz görüşleri bir ölçüde etkilemiş olabilir.

Tartışma

Çalışmamızda elde edilen sonuçlara göre öğrencilerin büyük çoğunluğu (%92) yüz yüze eğitimi tercih etmektedir. Öğrencilerin %62,3’ü uzaktan eğitimi çok verimsiz ya da verimsiz görmektedir. Kendini öğrenci hissetme oranı ise yalnızca %6,5’dir. Gelecekte uzaktan eğitimin geleneksel eğitimin yerini alacağı düşüncesine tamamen katılmayan/katılmayan öğrencilerin oranı %73,5’dir. Bu sonuçlar alandaki diğer çalışmalarla uyumlu görünmektedir.

Necmettin Erbakan Üniversitesi Sağlık Bilimleri Fakültesi Fizyoterapi ve Rehabilitasyon Bölümünde öğrenim gören 265 (216 kız %81,50, 49 erkek %18,49) öğrencinin %90,3’ü yüz yüze eğitimi tercih etmektedir. Öğrencilerin %87,5’i uygulamalı dersler için, % 78,5’i ise teorik dersler için uzaktan eğitimin verimliliğini düşük bulmaktadır (Yılmaz, 2020). 593 Spor Bilimleri öğrencisi üzerine yapılan bir çalışmaya göre ise “İzolasyon günleri olmasaydı normal şartlarda uzaktan eğitimi ister miydiniz?” sorusuna hayır diyenlerin oranı (n=453) %76,5’tir (Aktaş vd. 2020, s. 5). Bir diğer çalışmada (Erzincan Binali Yıldırım Üniversitesi, İktisadi ve İdari Bilimler Fakültesi, Sağlık Yönetimi Bölümünde yapılan araştırma) elde edilen sonuçlara göre, öğrenciler (toplam 254 öğrenci) çevrimiçi (online)/uzaktan eğitim yaklaşımını sıkıcı (%46,7) bir yöntem olarak düşünmektedirler. Muhasebe



derslerini Covid-19 pandemi dönemi sonrasında çevrimiçi (online)/uzaktan eğitim yaklaşımıyla almak istememektedirler (%57,5) (Serçemeli ve Kurnaz, 2020). Pamukkale üniversitesinde 2835 öğrenci üzerine yapılmış bir çalışmada öğrenciler pandemi döneminde çevrimiçi öğretim faaliyeti kararlarını daha olumlu karşılarken, pandemi sonrası uzaktan eğitime devam edilmesi konusunda olumsuz görüşler belirtmektedirler (Sarıtaş ve Barutçu, 2020). 3655 veli üzerine yapılan bir çalışmada ise örgün eğitim daha değerli görülmektedir (%92,40) (Yılmaz vd. 2020). Türkiye dışındaki bazı ülkelerde yapılan çalışmalarda da benzer sonuçlar görülmüştür. Örneğin Pakistan'da yapılan bir araştırmada öğrencilerin çoğunun (% 71,4) çevrimiçi öğrenmenin geleneksel öğrenmeden daha motive edici olduğu fikrine karşı oy kullandığı görülmektedir (Adnan ve Anwar, 2020).

Araştırmamızın önemli görülen sonuçlarından biri de uzaktan eğitimin avantaj ve dezavantajlarına ilişkin görüşlerdir. Öğrenciler yoğun olarak salgın dönemi derslerin devam etmesini, ders kayıtlarını tekrar izleyebilme özelliğini ve ev rahatlığını uzaktan eğitimin avantajları olarak görmektedir. Dezavantaj olarak ise internet sorunları, verimsizlik, dikkat/odaklanma sorunları ve iletişim eksikliği gösterilmektedir.

Uzaktan eğitimin avantaj ve dezavantajlarına ilişkin elde edilen verilerin diğer çalışmalarda benzerlikler gösterdiği görülmektedir. Literatürde yer alan çalışmalarda tekrar dinleyebilme, rahatlık, verimlilik ve derslere devam edebilme avantaj olarak, odaklanma sorunları, sosyalleşme, hocalarla iletişim kurma sorunları dezavantaj olarak ön plana çıkmaktadır (Arı ve Kanat, 2020; Ekiz, 2020; Karatepe vd., 2020).

Akademisyen ve öğretmenler üzerine yapılan çalışmalarda da tekrar izleme özelliği, teknolojiyi kullanmayı teşvik etmesi, öğrencileri araştırmaya teşvik etme, salgın dönemi derslerin devam edebilmesi ve rahatlık avantaj olarak belirtilirken, etkileşim azlığı, dikkat dağınıklığı, internet sorunları, derse katılım düşüklüğü ve kontrol sorunları dezavantajlar olarak dile getirilmektedir (Bakioğlu ve Çevik, 2020; Çakı ve Akyavuz, 2020; Doğan ve Koçak, 2020; Fidan, 2020; Kurnaz ve Serçemeli, 2020). Okul yöneticileri ise çoğunlukla iletişimden kaynaklı sorunlar yaşadıklarını belirtmişlerdir (Akyavuz ve Çakın, 2020).

Yurt dışında yapılan birkaç örnek çalışmada salgın dönemi derslerin devam edebilmesi, öğrencileri cesaretlendirmesi, öğrencileri daha teşvik edici olması, tekrar izleme imkanı ve rahatlık avantaj olarak, internet sorunları, yüksek maliyetli teknolojik ihtiyaçlar, uygulamalı derslerin yapılamaması, konsantrasyon düşüklüğü, disiplin sorunları, ödev ve sınavlarda karşılaşılan sorunlar dezavantaj olarak belirtilmektedir (Demuyakor, 2020; Moawad, 2020; Mukhtar et. al, 2020).

Pandemi öncesi yurt dışında gerçekleştirilen bir çalışmanın sonuçları ise avantaj ve dezavantajlar konusundaki düşüncelerin yalnızca pandemi dönemiyle sınırlı olmadığını göstermektedir. 2014 yılında yüzyüze ve çevrimiçi kursları tercih eden öğrenciler üzerine yapılan bu araştırmaya göre öğrenciler, çevrimiçi kurslarda eğitmen varlığının daha düşük seviyelerde olduğunu ve "kendi kendilerine öğretmeleri" gerektiğini bildirmektedirler. Bu nedenle çoğu öğrenci yalnızca "kolay" akademik konuları çevrimiçi olarak almayı tercih ederken "zor" ya da "önemli" konuları yüz yüze almayı tercih etmektedir. Öğrenciler, çevrimiçi kurs alma nedenlerini esneklik, evde rahatlık, zaman tasarrufu ve verimlilik olarak belirtmektedirler. Genel olarak, çoğu öğrencinin çevrimiçi öğrenmenin sağladığı esnekliği ve evde konaklamayı büyük ölçüde takdir etmesine rağmen, çok azı eğer mümkünse tüm derslerini çevrimiçi olarak alacaklarını söylemektedir. Öğrenciler, en azından bazı dersleri yüz yüze alma nedenleri olarak ise kampüs ve akranları ile bağlantı kurmayı ve daha güçlü öğrenci-eğitmen bağlantısını işaret etmektedir. Eğitmenin etkisinin azalması, dersin zor ve önemli olarak görülmesi öğrencilerin yüz yüze eğitimi tercih etmelerini destekleyen unsurlardır (Jaggars, 2014). Çalışmamızda elde ettiğimiz avantaj ve dezavantajına ilişkin düşünceler pandemi öncesi yapılan bu araştırma ile benzer gözükmektedir.

Sonuç

Teknoloji toplumları değiştiriyor. Aile, siyaset, din, ekonomi, eğitim olmak üzere temel kurumlar ve tüm sosyal ilişkiler değişime uğruyor. Bu değişimin bilgisayar teknolojisinin ve internetin gelişmesiyle daha da hızlandığı söylenebilir. Eğitim kurumu ve okul hem teknolojiyi ortaya çıkaran bilginin üreticisi konumunda olması hem de teknolojiyle daha ilgili olan genç kuşakları içermesi sebebiyle toplumsal değişimlere daha hassastır. Bu kapsamda 90'lar sonrası gelişen teknolojiyle

beraber eğitimin gelecekte çok köklü değişimlere uğrayacağı yönünde düşünceler üretilmektedir. Özellikle okulun yapısında değişimler ve eğitimin internetle okul dışına çıkarak tüm yaşamı kapsayan bir dönüşümü öngörülmektedir (Doğan, 2012, s. 428). Bu öngörü ya da düşüncelerin bir ölçüde gerçekleştiği de söylenebilir. Okullar hala önemini korumakla beraber, sanal ortamda kursların, derslerin, konferansların yapıldığına tanık olmaktadır. İnsanlar gitmeyi hayal edemedikleri ülke ve üniversitelerden bu şekilde dersler alabilmekteler. Gelecekte bunun çok daha ilerisinde bir değişimin olması ihtimali yüksek görünmektedir.

Kısaca eğitim kurumundaki var olan değişim salgın dönemiyle daha görünür hale geldi. Tüm dünyada etkisini gösteren salgınla beraber uzaktan eğitim uygulamaları hızlı bir şekilde devreye girdi. Türkiye bu duruma en hızlı ve olumlu cevap veren ülkelerden biri oldu. Hiç kuşkusuz teknolojiyi salgın öncesi yoğun olarak kullanan ülke ve okulların süreci daha sağlıklı yürüttüğü görülmektedir. Ancak Türkiye'nin salgın döneminde eğitimi yönetme konusunda ön sıralarda yer aldığını söylenebilir.

Bu kapsamda Ordu üniversitesinde sosyoloji ve BESYO öğrencilerini kapsayan bu araştırma öğrencilerin gözünden eğitim kurumundaki değişimi ortaya koymaya çalışmaktadır. Araştırma sonuçları öğrencilerin salgın dönemi açısından uzaktan eğitimi orta düzeyde başarılı bulduğunu göstermektedir. Ancak öğrencilerin büyük çoğunluğu yüz yüze eğitimi tercih etmektedirler. Dolayısıyla okulun öğrenciler için önemini koruduğu görülmektedir. Öğrencilerin yüz yüze eğitim tercihi nedenlerinde ve uzaktan eğitimin dezavantajlarında sosyalleşme, hocalarla iletişim, derslerde etkileşim ve disiplin gibi ifadelerle başvurmaları okulun eğitimin önemli bir parçası olduğunu kanıtlamaktadır. Araştırma sonuçları gelecekte de okulun mevcut önemini öğrenciler adına koruyacağını göstermektedir. Bunun en önemli nedeni de eğitimin insan ilişkileri temelinde yapılmasıdır. Açıklı uçlu sorularda iletişim, sosyalleşme, derslerde etkileşim gibi cevaplar eğitimin insani özelliklerini vurgulamaktadır. Bu temelde yüzyüze eğitimin vermiş olduğu etkileşimi teknolojinin tam olarak sağlayabilmesi pek mümkün görülmemektedir.

Sonuç olarak salgın dönemi bizlere uzaktan eğitimi daha iyi deneyimleyerek olumlu ve olumsuz yönlerini görmememizi sağlamıştır. Bu kapsamda yürütülen çalışmaların da yol göstericiliğiyle gelecekteki eğitim modeline daha hazır hale geleceğimiz söylenebilir.

Kaynakça

- Aktaş, Ö. vd. (2020). Covid-19 Virüsünden Kaynaklanan İzolasyon Günlerinde Spor Bilimleri Öğrencilerinin Uzaktan Eğitime Karşı Tutumları. *Sivas Cumhuriyet Üniversitesi Spor Bilimleri Dergisi*, 1(1), 1-9.
- Akyavuz, K. E. ve Çakın, M. (2020). Covid-19 Salgınlarının Eğitime Etkisi Konusunda Okul Yöneticilerinin Görüşleri. *Turkish Studies*, 15(4), 723-737.
- Adnan, M. and Anwar, K. (2020). Online Learning Amid The COVID-19 Pandemic: Students' Perspectives. *Journal of Pedagogical Sociology and Psychology*, 2(1), 45-51.
- Arı, A. G. ve Kanat, M. H. (2020). Covid-19 (Koronavirüs) Üzerine Öğretmen Adaylarının Görüşleri. *Van Yüzüncü Yıl Üniversitesi Sosyal Bilimler Enstitüsü Dergisi*, Salgın Hastalıklar Özel Sayısı, 459-492.
- Bakioğlu, B. ve Çevik, M. (2020). COVID-19 Pandemisi Sürecinde Fen Bilimleri Öğretmenlerinin Uzaktan Eğitime İlişkin Görüşleri. *Turkish Studies*, 15(4), 109-129.
- Banar, K. ve Fırat, M. (2015). Bütüncül Bir Bakıştan Açık Ve Uzaktan Eğitim: Türkiye Özeli, *MEB Yenilik ve Eğitim Teknolojileri Genel Müdürlüğü Dergisi*, Yeğitek Uzaktan Eğitim Özel Sayısı 12, 18-21.
- Bozkurt, A. (2020a). Koronavirüs (Covid-19) Pandemi Süreci Ve Pandemi Sonrası Dünyada Eğitime Yönelik Değerlendirmeler: Yeni Normal Ve Yeni Eğitim Paradigması. *Açıköğretim Uygulamaları ve Araştırmaları Dergisi*, 6(3), 112-142.
- Bozkurt, V. (2020b). Pandemi Döneminde Çalışma: Ekonomik Kaygılar, Dijitalleşme ve Verimlilik. D. Demirbaş vd. (Ed). *Covid-19 Pandemisinin Ekonomik, Toplumsal Ve Siyasal Etkileri* (içinde 115-136). İstanbul: İstanbul Üniversitesi Yayınevi.



- Çakın, M. ve Akyavuz, K. E. (2020). Covid-19 Süreci Ve Eğitime Yansımaları: Öğretmen Görüşlerinin İncelenmesi. *International Journal of Social Sciences and Education Research*, 6(2), 165-186.
- Demuyakor, J. (2020). Coronavirus (COVID-19) and Online Learning in Higher Institutions of Education: A Survey of the Perceptions of Ghanaian International Students in China. *Online Journal of Communication and Media Technologies*, 10(3), <https://doi.org/10.29333/ojcm/8286>
- Di Pietro, G., Biagi, F., Costa, P., Karpiński Z., Mazza, J (2020). *The Likely Impact Of COVID-19 On Education: Reflections Based On The Existing Literature And International Datasets*. EUR 30275 EN, Publications Office of the European Union, Luxembourg , 2020, ISBN 978-92-76-19937-3, doi:10.2760/126686, JRC121071
- Doğan, İ. (2012). *Eğitim Sosyolojisi*, 2. Basım. Ankara: Nobel Yayınları.
- Doğan, S. ve Koçak, E. (2020). EBA Sistemi Bağlamında Uzaktan Eğitim Faaliyetleri Üzerine Bir İnceleme. *Ekonomi ve Sosyal Araştırmalar Dergisi*, 7(14), 110-124.
- Ekiz, M. A. (2020). Beden Eğitimi Ve Spor Yüksekokulu Öğrencilerinin Karantina Dönemindeki Uzaktan Eğitim İle İlgili Görüşleri (Nitel Bir Araştırma). *Spor ve Rekreasyon Araştırmaları Dergisi*, 2(ÖS1), 1-13.
- Eroğlu, F. ve Kalaycı N. (2020). Üniversitelerdeki Zorunlu Ortak Derslerden Yabancı Dil Dersinin Uzaktan ve Yüz Yüze Eğitim Uygulamalarının Karşılaştırılarak Değerlendirilmesi. *Türk Eğitim Bilimleri Dergisi*, 18 (1), 236-265.
- Fidan, M. (2020). Covid-19 Belirsizliğinde Eğitim: İlkokulda Zorunlu Uzaktan Eğitime İlişkin Öğretmen Görüşleri. *Uşak Üniversitesi Eğitim Araştırmaları Dergisi*, 6(2), 24-43.
- Jaggars, S. S. (2014). Choosing Between Online and Face-to-Face Courses: Community College Student Voices. *American Journal of Distance Education*, 28(1), 27-38.
- Jena, P. K. (2020). Impact of Covid-19 on Higher Education in India. *International Journal of Advanced Education and Research*. 5(3), 77-81.
- Karakaş, M. (2020). Covid-19 Salgınının Çok Boyutlu Sosyolojisi ve Yeni Normal Meselesi. *İstanbul Üniversitesi Sosyoloji Dergisi*, 40(1), 541-573.
- Karatepe, F. vd. (2020). Öğretmen Adayları Senkron Uzaktan Eğitime Nasıl Bakıyor? Bir Anket Çalışması. *Journal of Social and Humanities Sciences Research*, 7(53), 1262-1274.
- Kurnaz, E. ve Serçemeli, M. (2020). Covid-19 Pandemi Döneminde Akademisyenlerin Uzaktan Eğitim ve Muhasebe Eğitimine Yönelik Bakış Açılımları Üzerine Bir Araştırma. *USBAD Uluslararası Sosyal Bilimler Akademi Dergisi*, 2(3), 262-288.
- Moawad, R. A. (2020). Online Learning During the COVID- 19 Pandemic and Academic Stress in University Students. *Revista Românească Pentru Educație Multidimensională*, 12(1), 100-107.
- Mukhtar, K. et. al (2020). Advantages, Limitations and Recommendations for Online Learning During COVID-19 Pandemic Era. *Pak J Med Sci*, 36(COVID19-S4), 27-31.
- Özbay, Ö. (2015). Dünyada Ve Türkiye’de Uzaktan Eğitimin Güncel Durumu. *Uluslararası Eğitim Bilimleri Dergisi*, 2 (5), 376-394.
- Sarıtaş, E. ve Barutçu, S. (2020). Öğretimde Dijital Dönüşüm Ve Öğrencilerin Çevrimiçi Öğrenmeye Hazır Bulunuşluluğu: Pandemi Döneminde Pamukkale Üniversitesi Öğrencileri Üzerinde Bir Araştırma. *İnternet Uygulamaları ve Yönetimi*, 11(1), 5-22.
- Serçemeli, M. ve Kurnaz, E. (2020). Covid-19 Pandemi Döneminde Öğrencilerin Uzaktan Eğitim ve Uzaktan Muhasebe Eğitimine Yönelik Bakış Açılımları Üzerine Bir Araştırma. *Journal of International Social Sciences Academic Researches Dergisi*, 4(1), 40-53.
- Tezcan, M. (2016). *Eğitim Sosyolojisi*, 16. Baskı. Ankara: Anı Yayıncılık.
- UN (United Nations) (2020). *Policy Brief: Education During COVID-19 And Beyond*. August.

- Yılmaz, E. vd. (2020). *Veli Algısına Göre Pandemi Dönemi Uzaktan Eğitim Sürecinin Niteliği*, Konya: Palet Yayınları.
- Yılmaz, N. A. (2020). Yükseköğretim Kurumlarında Covid-19 Pandemisi Sürecinde Uygulanan Uzaktan Eğitim Durumu Hakkında Öğrencilerin Tutumlarının Araştırılması: Fizyoterapi Ve Rehabilitasyon Bölümü Örneği. *Necmettin Erbakan Üniversitesi Sağlık Bilimleri Fakültesi Dergisi*, 3(1), 15-20.

Extended Abstract

This paper investigated students' views and attitudes towards distance learning during the COVID-19 pandemic. The sample consisted of 276 students (168 women and 108 men) from the sociology department (n=118) and physical education and sports vocational school (PESVS) (n=158) of Ordu University. Participants were recruited by using purposive sampling. The study is limited to the views and attitudes of students from the sociology department and PESVS because the sociology department offers mostly theoretical courses, while PESVS offers mostly applied courses.

The study adopted a survey method, which is a quantitative research design. Data were collected online (Google Forms). The questionnaire consisted of 30 closed-ended and three open-ended questions. The data were analyzed using descriptive analysis.

The minimum sample size was calculated as 255. Therefore, the goal was to recruit as many participants as possible to reach the minimum sample size. Two hundred and eighty-eight students filled out the questionnaires. Twelve questionnaires were excluded due to various reasons. Therefore, the final sample consisted of 276 students (168 women and 108 men) from the sociology department (n=118) and PESVS (n=158).

Participants were first-graders (n=68), second-graders, (n=97), third-graders (n=55), or fourth-graders (n=56). More than half the participants (65.2%) had a moderate income. Ninety-six participants (34.8%) lived in districts, 59.8% lived in apartments or gated communities. The parents of the majority of the participants (74.3%) owned the apartments they lived in.

More than half the participants (64.1%) had their own rooms. Only fourteen participants (5.4%) stated that their parents did nothing to provide them with a quiet environment. One hundred and ten (39.9%) participants stated that their parents supported them fully. The results show that most participants (85.5%) are supported and provided with a quiet environment by their parents.

More than half the participants (59.1%) did not have computers. More than half the participants (59.8%) attended classes on their smartphones. Less than half the participants (40.2%) used mobile Internet.

Forty-one participants (14.9%) never missed classes, whereas 43.8% sometimes missed classes. The results show that more than half the participants (58.7%) kept up with most of the classes. Less than half the participants (39.5%) watched the classes again. One hundred and eighteen (43.1%) participants made no time to study, suggesting a lack of motivation. More than half the participants spent time either on the Internet (37.7%) or doing chores (31.2%).

The majority of the participants (92%) preferred face-to-face learning, mostly due to efficiency and productivity concerns (n=107), concentration problems (n=33), clarity (n=30), and communication (n=25). Twenty-two participants preferred distance learning because of the comforts of the home (n=14), efficiency and productivity (n=3), and access to online classes (n=2).

Participants considered distance learning to be of moderate quality (40.2%) and either inefficient (32.9%) or very inefficient (30.4%). This result shows that more than half the students (55.8%) do not feel like students. More than half the participants (61.2%) disagreed with the possibility of distance learning becoming permanent. Therefore, we can state that students see school as an essential component of education despite advances in technology.

The majority of the participants (80.1%) thought that distance learning adversely affected their performance, while more than half the participants (52.9%) believed that distance learning did not affect their teachers' performance.

The participants' views of the advantages and disadvantages of distance learning are also reported by the participants. Their views on the advantages of distance learning were that it allowed them to attend classes from



the comforts of their homes (31.5%) and continue their education during the pandemic (17.4%). A quarter of the participants (23.6%) stated that distance learning had no disadvantages. According to those who preferred face-to-face learning, distance learning allowed them to attend classes from the comforts of their homes (32.3%), continue their education during the pandemic (18.5%), and watch classes again (11.4%), and provided flexibility (5.5%), affordability (3.5%), and faster and more clear learning (2.4%). Sixty-three participants who preferred face-to-face learning (24.8%) stated that distance learning had no advantage. Twenty-two participants preferred distance learning because it provided flexibility (n=6) and faster and more clear lectures (n=3) and allowed them to watch classes again (n=5), attend classes from the comforts of their homes (n=5), and continue their education during the pandemic (n=1). Two of them stated no advantage.

According to participants, the disadvantages of distance learning were Internet issues (22.8%), inefficiency (19.9%), lack of discipline/too much comfort (11.2%), and concentration problems (10.5%). Participants who preferred face-to-face learning stated the disadvantages of distance learning as Internet issues (21.3%), inefficiency (21.3%), concentration problems (13%), lack of discipline/too much comfort (11.4%), and lack of an environment for discussion and communication (9.7%). Participants who preferred face-to-face learning also stated that distance learning prevented them from understanding subjects (6.1%), was not a good fit for applied courses (2.1%), and caused asociality (4.3%). Of those who preferred distance learning (n=22), nine (40.9%) talked about Internet issues, while six (27.3%) stated no disadvantages. Two participants talked about the lack of discussion and communication, while two others addressed the lack of discipline/too much comfort as the disadvantage of distance learning.

Immanuel Kant'ın Eğitim Felsefesinde *Hochschuldidaktik*

University Didactics in Immanuel Kant's Education Philosophy

Yakup KAYA¹

Araştırma Makalesi / *Research Article*

Geliş Tarihi / *Received*: 25.05.2021

Kabul Tarihi / *Accepted*: 25.06.2021

Doi: 10.48146/odusobiad.942669

Atıf / Citation: Kaya, Y., (2021). "Immanuel Kant'ın Eğitim Felsefesinde Hochschuldidaktik" *ODÜSOBİAD* 11(2), 549-562, doi: 10.48146/odusobiad.942669

Öz

İnsanın "erginlik" ve insanlığın "aydınlanma" durumunun gerçekleşmesi yani "insanın aklını başkasının rehberliği olmaksızın kullanabilmesi" doğru bilgilerle donanmış olmasına bağlıdır. Bunu sağlayacak olan ise insan yetiştirme yöntemleri ve eğitim sistemleridir. İnsan yetiştirme sistemleriyle bunlara ilişkin felsefi tutum ve yaklaşımlar sürekli etkileşim içerisinde olmuşlardır. Filozoflar, toplumun birçok sorunu içinde eğitimle ilgili de birtakım düşünceler öne sürmüşlerdir. Toplumların eğitim ile ilgili anlayış ve uygulamalarının değerlendirilmesi, sağlıklı bir eğitim geleneğinin oluşturulması ve değişen şartlara uyumunun sağlanması gibi açılardan eğitim düşünür ve filozofların görüşleri önemli bir yere sahiptir. Bu bağlamda Yükseköğretim ve burada verilecek eğitim "insan eğitilmesi gereken tek varlıktır" anlayışına sahip Immanuel Kant açısından *henüz* aydınlanmamış çağı aydınlanmış çağa dönüşmesi için önemli bir işlev ve konuma sahiptir. Dolayısıyla bu çalışmada Kant'ın hem bir akademisyen ve Aydınlanma dönemi filozofu hem de Jean-Jacques Rousseau gibi aydınlanma pedagojisinin temsilcilerinin düşüncelerinden etkilenmiş olması nedeniyle onun "*Hochschuldidaktik*" yani Yükseköğretimde "öğretim yöntemleri ve farkındalığı"yla ilgili düşüncelerinin tespiti ve değerlendirilmesi ortaya konulmaya çalışılmıştır.

Anahtar Sözcükler: Din Eğitimi, Immanuel Kant, Yükseköğretim, Didaktik, Ders tasarımı, Aydınlanma.

Abstract

The realization of the state of "adulthood" and "enlightenment" of humanity, in other words, "the ability of a human to use their mind without the guidance of someone else" depends on being equipped with accurate knowledge. What will provide this is human training methods and education systems. Since the ancient philosophers, the relationship between education and philosophy has been tried to be established and a serious accumulation of knowledge and practice has been formed in this field. In this respect, philosophers, put forward some ideas about education among many problems of the society as well. Hence, the views of thinkers and philosophers have an important place in terms of evaluating the understanding and practices of societies regarding education establishing a healthy educational tradition and adapting to changing conditions. In this regard, Higher Education and the education to be given here have a significant function and position for Kant, who has the understanding of "human being is the only creature that must be educated", for the transformation of the not yet enlightened age into the enlightened age. Therefore, in this study, due to the fact that Kant was influenced by the ideas of Jean-Jacques Rousseau, both an academic and Enlightenment philosopher and typical representatives of Enlightenment pedagogy, it has been tried to determine and evaluate Kant's ideas on "University didactics" in other words; his ideas on "teaching methods and awareness" in Higher Education has a particular importance.

Keywords: Religious Education, Immanuel Kant, Higher Education, Didactics, Lesson design, Enlightenment.

Giriş

İnsan ve toplumların sürekli bir değişim sürecinde olduğu esastan hareket eden eğitim düşünür ve felsefecileri, toplumların eğitim anlayış, yaklaşım ve pratiklerine etki ederek şekillenmelerinde önemli paya sahip olmuşlardır. Bu yönüyle bakıldığında eğitim felsefesi ve onun tüm uzanımlarının insanı oluşturduğu bütün değerlerle beraber ele almaya ve onu daha ileriye taşımaya çalıştığını söylemek mümkündür. Hakikatin çeşitliliğine uygun olarak değişen koşul ve imkânlar cevap veren

¹ Dr., Altınordu Kız Anadolu İmam Hatip Lisesi, Ordu, Türkiye. yakup-kaya@web.de, ORCID ID: 0000-0002-1838-6007



insan yetiştirme çabası, felsefe ve eğitimin işbirliğinin önemli göstergelerinden birisi olarak gözükmektedir (Özgözü, 2020, 95).

İnsanlık tarihinde en ilkelinden en gelişmişine kadar insan yetiştirme sistemleriyle bunlara ilişkin felsefi tutum ve yaklaşımlar sürekli etkileşim içerisinde olmuşlardır. İlkçağ filozoflarından bu yana eğitim ve felsefe ilişkisi kurulmaya çalışılmış ve bu alanda ciddi bir bilgi ve uygulama birikimi oluşmuştur. İlk Çağ filozoflarından Aristoteles'in (MÖ. 384-322) "*Tüm insanlar doğal olarak bilgi için çabalar*" (Aristoteles, çev. 1890, 1; Ayrıntılı bilgi için bkz. Ferber, 2014, 167-183) ve çalışmalarında *Bildung* ve *Erziehung* ayrımına² dikkat eden Aydınlanma dönemi filozoflarından Immanuel Kant'ın (1724-1804) "*İnsan eğitilmesi gereken tek varlıktır*" (ÜP, 1803, 441) gibi yaklaşım ve değerlendirmelerinden hareketle filozoflar, insanın eğitimiyle ilgili konulara ilgi göstermişler, devam eden bu ilgileri ilerleyen dönemlerde daha sistematik hale gelmiştir. Bu bakımdan zamanın eğitim anlayış, uygulama ve kurumlarını etkileyen filozoflar, toplumun birçok sorunu içinde eğitimle ilgili de birtakım düşünceler öne sürmüşlerdir. Dolayısıyla toplumların eğitim - özellikle Yüksek Din Eğitimi - ile ilgili anlayış ve uygulamalarının değerlendirilmesi, sağlıklı bir eğitim geleneğinin oluşturulması ve değişen şartlara uyumunun sağlanması gibi açılardan eğitim düşünür ve filozofların görüşleri önemli bir yere sahiptir.

Bu bağlamda bilhassa Fransız ve ABD devrimlerinde tecessüm etmiş haliyle Aydınlanma Liberalizmi uzun süredir kökleşmiş bulunan 'dikey hiyerarşiler' ve 'sabit kategoriler/formlar' tarzı yapısal oluşumların otoritesini ve meşruiyetini sürekli bir şekilde aşındırmıştır. Böylece söz konusu bu yapısal oluşumlar -kozmozolojik ve ontolojik meşruiyet çevrelerin "mukaddes" (ilahi) durumdan "akılcılaşmış" durum ve evrime, medeniyetlerin erime potasından medeniyetler mozaikğine, "kalıtsal" statüden³ "liyakat" yoluyla statüye geçiş örneklerinde olduğu gibi- yatay düzenlere ve dinamik oluşumlara dönüşmek durumunda kalmıştır. Böylelikle çifte boyutları itibariyle dünya toplumunun yapısal öncülleri uzun dönemli ve büyük ölçüde kabul gören dönüşümler geçirmiştir. Bu durum, artan oranda gerçekliğin doğal '*insicamı*'ni, artık dikey bağlılıklardan ziyade yatay bağlantılardan; gerçekliğin doğal '*düzeni*'ni ise, katı ayrımlardan ziyade esnek karışımlardan müteşekkil olarak görülür hale getirmiştir (Faulstich, 2011, 155-156; Frank ve Gabler, 2019, 56-59, 85-90). Akla (*Vernunft*) vurgunun en yoğun şekilde yapıldığı (Düzgün, 2018, 146) böyle bir Aydınlanma dönemi evren tablosu içerisinde Kant'ın da öncülük ettiği Christian Thomasius (1655-1728), (François Marie Arouet) Voltaire (1694-1778), Denis Diderot (1713-1784), Moses Mendelssohn (1729-1786) ve Christian Garve (1742-1798) gibi filozoflar, önceye ait kabullenilmiş hemen hemen bütün değer ve bunlara ait kurumların aklın süzgecinden geçirilerek her türlü hiyerarşi ve otoriteden bağımsız olarak insanın "erginlik" (*Mündigkeit*) ve insanlığın "aydınlanma" (*Aufklärung*) halinin gerçekleşmesini amaçlamışlardır (Faulstich, 2011, 73-74). Söz konusu "erginlik" ve "aydınlanma" halinin gerçekleşmesi yani insanın aklını başkasının rehberliği olmaksızın kullanabilmesi doğru bilgilerle donanmış olmasına bağlıdır ve bunu sağlayacak olan ise insan yetiştirme usul ve yöntemleri yani eğitimidir (Ayrıntılı bilgi için bkz. Faulstich, 2011, 151-176).

Tam bu noktada Yükseköğretim⁴ ve onda alınacak eğitim Wilhelm von Humboldt'a (1767-1835) göre sivil halkın bir parçası, Kant'a göre ise aydınlanmanın ilerlemesi ve insanın kendi suçu ile düşmüş olduğu bir ergin olmama durumundan kurtulması (*Aufklärung*, 1784, 35) için vazgeçilmez bir şart olarak görülür. Bununla aydınlanmamış -ya da Kant'ın zamanında ifade edildiği gibi *henüz* aydınlanmamış- çağın aydınlanmış bir çağa dönüşmesi düşünülmüş olabilir (Müller-Schön, 2008, 130-131).

² Kant, *Erziehung* (Yetiştirme) kavramını kültürün yanında bakım, disiplin ve öğretim olarak anlayıp, başlangıcından itibaren mükemmel olamayan ancak pratiğinin nesiller boyunca mükemmelleştirilmesi gereken bir sanat olarak tanımlar. Öyle ki her nesil bir öncekinin bilgisini tevarüs ederek yola çıkar ve bu şekilde "orantılı ve uygun bir şekilde" *Erziehung* sürecini daha da geliştirebilir ve nihayetinde böylece "tüm insan türü kaderine yönlendirilmiş olur". *Bildung* (Eğitim) ise, özgürlüğü ve özerkliği gerektiren, özgür düşünmeyi ve ahlaki yargılarda bulunma becerisini sağlaması gereken "makul kendi kaderini tayin etme yeteneği" olarak tanımlanabilir. Bu bağlamda, "öz-aktivite/kendi kendine etkinlik" eğitim sürecinde belirleyici unsurdur. Dolayısıyla Kant bu kavramı, *Erziehung*'a ait bir şey olarak anlar ve insanların buna ihtiyaç duymaları sebebiyle hayvanlardan temelde farklılık gösterdiğini belirtir. (ÜP, 1803, 441, 446; Bu konuda ayrıntılı bilgi için bkz. Klafki, 1996, 19; Wulff, 1984, 65-69, 187-192; Kuhlmann, 2013, 43-47)

³ İslam coğrafyasında 'kalıtsal statü'yle ilgili olarak Düzgün, "*seyyit-şerif*" gibi ırksal aidiyetin ilişkilerde belirleyiciliğine dikkat çekmektedir, Düzgün, 2018, 152-153.

⁴ Çalışmamız boyunca kapsayıcı olması açısından -zorunlu kullanım dışında- üniversite yerine Yükseköğretim kavramını kullanacağız.

Kant'ın insanın erginlik halinin gerçekleşmesi ve aydınlanmanın ilerlemesi ve sürekliliği bağlamında Yükseköğretime önemli görev yüklediği anlaşılmaktadır. Dolayısıyla Kant'ın hem bir akademisyen ve Aydınlanma dönemi filozofu hem de aydınlanma pedagojisinin tipik temsilcileri olan Jean-Jacques Rousseau (1712-1778) ve Johann Bernhard Basedows'un (1724-1790) düşüncelerinden etkilenmiş olması (Bollnow, 1954) nedeniyle Yükseköğretimde "öğretim yöntemleri ve farkındalığı"yla ilgili düşüncelerinin tespiti ve değerlendirilmesi ayrı bir önemi haizdir. Tabii ki burada Kant'ın felsefi görüşlerini geniş bir düzlemde ele almak gibi bir gayretimiz söz konusu olmayacaktır. Kant'ın Yükseköğretimde "öğretim yöntemleri ve farkındalığı"yla ilgili görüşlerinin felsefi görüşlerinden etkilenmiş olduğunu söylemek mümkün olmakla birlikte bu çalışmada onun görüşleri felsefi tabandan ziyade pratik eğitim fikir ve yaklaşımları açısından ele alınmıştır.

Nitel bir araştırma yaklaşımı çerçevesinde doküman incelemesi kullanılarak hazırlanan bu çalışmanın temel verilerini Kant'ın felsefi görüşlerinin yanında Yükseköğretimle ilgili görüşlerini de dile getirdiği "*Nachricht von der Einrichtung seiner Vorlesungen in dem Winterhalbenjahre 1765-1766*" (1765-1766 Kış Yarıyılı Derslerinin Düzenlenişine Dair Mesaj) adlı çalışmasında öne sürdüğü düşünceler oluşturmaktadır. Tabii ki söz konusu çalışmanın tamamına değil, mümkün olduğunca ilgili pasajlara yoğunlaşmıştır. Bununla birlikte Kant'ın diğer çalışmalarından da "*Immanuel Kant über Pädagogik*" (Immanuel Kant Pedagoji Üzerine) gibi- konu çerçevesinde azami ölçüde yararlanılmıştır. Bunun dışında çalışmayı farklı bakış açıları ve yorumlar ile zenginleştirmek adına bu konuda yazılmış çeşitli bilimsel çalışmalardan da faydalanma yoluna gidilmiştir. Bu çalışmaların bir kısmında konuyla ilgili yaklaşım ve değerlendirmeler ya az, kısmî ya da dolaylı olarak yer almaktadır. Dolayısıyla bu çalışmanın Kant'ın eğitim felsefesi ve anlayışı bağlamında Yükseköğretimde öğretim yöntem ve farkındalığına dair düşünce ve yaklaşımlarının anlaşılması ve değerlendirilmesine katkı sağlayacağı düşünülmektedir.

Kant'ta Öğretim Yöntem ve Farkındalığına Dair Teorik Yaklaşım(lar)

Özünde önceye, eski gerçeklik rejimine ait kabullenilmiş karanlık ve tuhafıkların köklerinin ifşa edildiği Aydınlanma yüzyılı (Faulstich, 2011, 153) olarak nitelenen 18. yüzyıl, keşiflerin ve bilimsel başarıların tetiklediği bir iyimserlikle, ilerleme inancının iyice benimsendiği (Faulstich, 2011, 173) ve bu inancın eğitim anlayışını da çok yönlü etkilediği bir dönem olmuştur. Aydınlanmanın kendisine özgü evren tablosu da bu inanç ve yolla oluşmuştur. Buna göre, evren akla uygun bir gelişme süreci içinde ilerlemektedir. Evrendeki düzenin yasaları ise akılsal ve empirik yoldan saptanabilir bir niteliğe sahiptir (Düzgün, 2017, 130). Böyle bir evren anlayışı ve bu anlayışın eğitim (Bu konuda daha ayrıntılı bilgi için bkz., Faulstich, 2011) gibi birçok alana etkilerinin hâkim olduğu Aydınlanma dönemi filozoflarının en önemlilerinden birisi olan Kant'ın, dönemin eğitim -özellikle Yükseköğretim- sorunlarına kayıtsız kalmadığı (ayrıntılı bilgi için bkz., Mikhail, 2017) ve düşüncelerini çeşitli şekillerde dile getirdiği görülür. Bu bağlamda onun eğitimle ilgili ilk düşüncelerinin yer aldığı 1760'lı yıllarda, iki çalışması dikkat çekmektedir: Bunlardan ilki 1763'ün ortalarında yazılıp 1764'ün başlarında yayımlanan "*Beobachtungen über das Gefühl des Schönen und Erhabenen*" (Güzellik ve Yücelik Duygusu Üzerine Gözlemler) adlı çalışmasıdır. Bu çalışmada Kant'ın, 1760'lı yılların ortalarında eğitim üzerine genel düşünce ve yaklaşımlarını formüle ettiği; özgürlük ve ahlakiliğe yönelik eğitim sorunlarına yoğunlaşarak eğitimin merkezi olarak genel bir insan doğasının tasarımını önerdiği görülmektedir (Beobachtungen, 1764, 205-256). İkincisi ise, bizzat Kant tarafından yayınlanan ve ana konusu Yükseköğretimde pedagojik problemler olan "*Nachricht von der Einrichtung seiner Vorlesungen in dem Winterhalbenjahre 1765-1766*" (1765-1766 Kış Yarıyılı Derslerinin Düzenlenişine Dair Mesaj) adlı çalışmasıdır (Nachricht, 1765, 303-313). Rousseau'nun etkisinin açıkça görüldüğü bu çalışma kısa olmakla birlikte içerik itibarıyla önemli ölçüde eğitici ve pedagojik niteliğe sahiptir (Vorländer, 1917, 451). Bu çalışmasıyla Kant, üniversite öğretimi alanında yetkinliğe sahip olarak sadece kendi eylemlerini yansıtan bir akademisyen olduğunu kanıtlamakla kalmıyor, aynı zamanda Yükseköğretimde "öğretim yöntemleri ve farkındalığı"nın gerekliliğine önem verdiğini de ortaya koymaya çalışmaktadır.

Bu bağlamda Kant, düşüncelerini ifade etmeye dönemin egemen Aydınlanma düşüncesi bağlamında gözlemlediği ve aynı zamanda tecrübe ettiği Yükseköğretimin temel problemlerini ortaya koymakla başlar ve şunları kaydeder:

"Gençliğin tüm öğretimi kendi içinde şu zahmetli şeye sahiptir ki [o da] yılların ötesine geçme anlayışıyla ve zihnin olgunluğunu beklemeden doğal düzene göre sadece daha pratik ve



denenmiş bir akılla [Vernunft] anlaşılabilir bilgileri vermek zorunda olmasıdır" (Nachricht, 1765, 305).

Kant, Yükseköğretimde ana problem olarak akademisyen⁵ tarafından verilecek bilgi(ler) ile öğrencilerin öznel entelektüel ön koşulları arasında bir uçurum olduğu tespitini yapmaktadır. Buna göre öğrenciler her şeyden önce -özellikle seviyesi yüksek derslere yönelik- "kavrayış yetileri"nin henüz olgunlaşmadığına ve yetersizliğine dair bir içgörü ve anlayışa sahibi olmalıdırlar. Kant için öğrencilerin bilimsel bilgiyi anlamak için gerekli olan "zihin kullanımı"nda herhangi bir deneyimden yoksun oluşları dikkate alınması gereken önemli bir durumdur. Ona göre, bunun göz ardı edilmesi ve öğrencilerin öznel entelektüel ön koşullarının üzerinde -özellikle bazı seviyesi yüksek derslerden aşırı talepte bulunulması, gelecek nesil bilim insanlarının bazı kesimlerinde sorunlu "ham bilgiçlik/malumatfuruşluk" (*frühkluge*) yani bilim dışı tutum ve davranışların sebebi olabilmektedir. Kant, bu durumu şöyle tasvir etmektedir:

"Buradan okulların ebedî ve genelinden daha inatçı ve sıkça tatsız olan önyargıları ve genç düşünürlerin diğer kibirli olanlardan daha kör ve cehaletten daha çaresiz olan ham bilgiçlik/malumatfuruşluk gevezeliği gelmektedir" (Nachricht, 1765, 305).

Yetersiz entelektüel olgunluk durumunun, genç düşünürler olarak öğrenciler açısından önemli bir problem oluşturduğunu düşünen Kant'a göre, öğrenciler bu yetersizliklerine bağlı olarak -özellikle üst seviye derslerde- herhangi bir gerçek bilgi veya nesnel olarak gerekçelendirilmiş görüş ve yaklaşımları sağlıklı bir şekilde özümseyemez ve kavrayamazlar. Buna karşın daha ziyade 'yarı gerçekler' ve 'yanlış algılar' edinmekle karşı karşıya kalırlar. Aynı şekilde mevcut fikirlerini, incelenmemiş, önceden formüle edilmiş görüş ve düşüncelerini ise olgusal bilgi olarak görürler ve bununla da bilim konusunda "yetkinlik" elde ederek söz sahibi olabileceklerine inanırlar. Aslında ortaya çıkan bilim konusunda "yetkinlik"ten ziyade -Kant'ın tasvir ettiği gibi- bazı bilim insanlarında var olan "kibir"den daha kör ve cehaletten daha çaresiz bir durum olan "ham bilgiçlik/malumatfuruşluk gevezeliği"dir (Nachricht, 1765, 305). Öğrencinin kendisi hakkında benimsediği bu "bilge/lik yanılması" (Nachricht, 1765, 306) imajına bağlı var olan ya da olabilecek olumsuz durum ve gelişmelerin daha sonra bilimsel öğretim yöntemleriyle düzeltilmesinin bir hayli güç olduğuna inanan Kant, bu noktada şunları ifade etmektedir:

"Bununla birlikte yine de bu zorluk tamamen önlenemez, çünkü çok bezenmiş/süslü bir burjuva anayasası çağında ince kavrayışlar gelişim araçlarına aittir ve doğası gereği sadece yaşamın süslenmesi ve san ki vazgeçilmez güzelliği için gerekli ihtiyaçlar haline gelir" (Nachricht, 1765, 305).

Yine Kant'ın bilimsel eğitime dair düşüncelerinin çıkış noktasını temsil eden bir ikileme sahip olduğu da görülür. Bunlardan birincisi, bilimsel eğitimin deneyimlenen ve uygulamalı bir zihni varsaymasıdır. İkincisi ise, zihnin kullanımındaki bu deneyimleme ve uygulama, pratik yaşamda zihnin kullanımıyla neredeyse doğal olarak kendini bulana kadar bilimsel eğitimin sürdürülememesidir. Bu nedenle de yükseköğretim, öğrencilerin bilimsel bilgiyi kavrama ve anlamaları için gerekli kavrayış yetilerinin gelişimi ve olgunlaşmasına yönelik kendi gereksinimlerini sağlamayı ihmal etmemelidir (Leone, 2019, 52). Kant, öğretme sürecinin zamansal yapısı içerisinde bu soruna bir çözüm aramakta ve buna yönelik bilimsel bilgi yaratma sürecinin mantıksal yapısı üzerine düşünmeyi önermekte ve şunları kaydetmektedir:

"Bu arada onunla tamamen uyumu söz konusu olamasa da kamu eğitimini doğası gereği daha rahat hale getirmek mümkündür. Çünkü insan bilgisinin doğal gelişimi bu olduğundan deneyim yoluyla algısal hükümlere vararak ve bunlar aracılığıyla da kavramlara ulaşarak ilk önce zihin geliştirilir. Bu kavramlar nedenleri ve sonuçları ile orantılı olarak akılla ve nihayet düzenlenmiş bir bütün olarak bilim yoluyla tanınır ki böylece eğitimin de aynı yolu izlemesi gerekecektir" (Nachricht, 1765, 305).

Bilimsel bilginin ortaya çıkışının mantıksal yapısı ise, Kant'a göre şu şekildedir: (1) Bilimsel bilginin başlangıç noktasını deneyim (*Erfahrung*) oluşturur (Nachricht, 1765, 305). Kant, deneyim kavramını bilgiyi en geniş anlamıyla kapsayan olağanüstü geniş bir anlayışta kullanmaktadır. Ona göre deneyim, bilginin hem nesnesini hem de yöntemini, bilginin tüm işlevlerinin düşünsel-yasal bağlamını ifade

⁵ Çalışma boyunca öğretim elemanı ve öğretim üyelerini kapsayıcı olarak "akademisyen" ifadesi kullanılacaktır.

etmektedir ki bu da duyuların ve zihnin ürünüdür (Ayrıntılı bilgi için bkz., Cohen, 1885). Bu bağlamda bilimsel bilgiye ilk geçiş, bir şeyin özellikleri olarak deneyimde verilenin bireysel anlarını izole etmek ve onlara tutunmaktır. Bunu ise, (ıı) nesnenin ya da konunun karakteristik özelliğinin kavramsal kavrayışı izler. Ardından nesnenin ya da konunun bu kavramsal kavrayışından hareketle (ııı) bireysel özelliklerin tesadüfi veya gerekli tezahürler olarak kanıtlanması ve son olarak, (ıv) nesnenin ya da konunun ayrı momentleriyle gerekli bağlantısını ve yapısını türetmektir. Kant, insan bilgisinin bu dört aşamalı ilerlemesi ile zihin, akıl ve bilimsel düşüncenin aynı anda geliştiğine dikkat çekmektedir. Bilginin ilerlemesi sırasında tanımlanan söz konusu bu dört entelektüel başarı aracılığıyla özne, bir nesneyi bilimsel olarak tanımaya başladığı gibi aynı zamanda nesneyle ilgili özel zihinsel aktivite yoluyla da onun genel anlarını kendine mal eder (Leone, 2019, 52-53). Bu genel zihinsel başarı anları önemli olduğundan Kant, bu becerilerin mantıksal sıralarına göre geliştirildiği bir ders talebinde bulunmakta ve şunları ifade etmektedir: *“Bu nedenle bir öğretmenden [akademisyenden] önce dinleyicisine aydınlatılmış sonra mantıklı/akıllı Adamı [Kişiyi meydana getirmesi] ve sonuç olarak da Bilgini oluşturmaya beklenir”* (Nachricht, 1765, 305).

Burada Kant, bir ders tasarımının didaktik ilkesinin nasıl formüle edileceğini ortaya koymaya çalışmaktadır. Buna göre, alanında yetkin bir akademisyenin derslerini öğrencilerinin sıradan insanlardan uzmanlığa doğru gelişebilmelerine imkân verecek şekilde yapılandırmaya özen göstermesi gerekmektedir. Böyle bir ders tasarımı bilimsel açıdan bir değerlendirmeye tabi tutulduğunda akademisyenin rolü net bir şekilde ortaya çıkmaktadır. Bu da akademisyenin öncelikle öğrencilerin bilimsel değerlendirmenin amacının ne olduğunu, onun hangi özelliklere sahip olduğunu ve onu öne çıkaran şeyin ne olduğunu anlamasını sağlamaya çalışması gerektiği gerçeğidir. Bu ise bir tür bilimsel ön hazırlığı (*Propädeutik*) temsil etmektedir ki bununla da öğrencilerin öncelikle bilimsel savlarla tanıştırılması amaçlanmaktadır. Aynı şekilde öğrencilere söz konusu nesnenin ya da konunun kendilerine tanıdık gelen özellikleri arasındaki gerekli bağlantıya ilişkin argümanları anlamaları imkânı sağlanmalıdır. Ardından öğrenciler için bilimsel sistemin ve bireysel bulguların bağlam ve yerinin anlaşılır hale getirilmesi gerekmektedir (Müller-Schön, 2008, 23-24). Bu didaktik ilkeyle Kant, bir anlamda akademik düşüncenin “entelektüel olgunluğu”nu (*die intellektuelle Reife*) öğrencilere aktarmak için gerekli olan yöntemi elde etmiş olmaktadır. Ancak akademisyenin bu yöntemdeki başarısızlığı entelektüel olgunluk ve kavrayışa sahip olmayan öğrencilerin “bilim insanı” olarak görülmesine ve üzerinde çalıştıkları bilimi çok az anlamalarına yol açabileceğini düşünen Kant şunları ifade etmektedir:

“Bu yöntem tersine çevrilirse [böyle bir durumda] öğrenci, onun üzerine zihin eğitimi sağlanmadan önce bir tür akıl kapar ve [böylece] sadece ona yapışmış fakat gelişmemiş olan ödünç bilimi taşır. Bu durumda zihinsel yetisi her zamanki gibi kısır, ama aynı zamanda bilgelik yanılsamasıyla çok daha yozlaşmış olur” (Nachricht, 1765, 306).

Kant'a göre akademisyenlerin ihmal ettikleri önemli bir husus; öğrencileri bilim insanı haline getirme amacıyla öğretmenleri düzenlerken bilimsel düşünme ve araştırmanın konuyla ilgili öncelikle oluşturulması gereken bir takım ön koşullarının olduğu gerçeğini görmezden gelmeleridir. Çünkü yerine getirilmesi gereken bu ön koşulların bulunmaması nedeniyle öğrenciler, bilimin içeriğine giremezler ve bunları özümseyemez ve bu durumda ise bilim, onlar için düşüncelerine uzak ve yabancı bir olgu olarak kalır (Leone, 2019, 54). Dolayısıyla onlara aktarılan bilim değil, “bilimin görünüşü”dür ki bununla da entelektüel yeteneklerini geliştiremezler, sadece yüksekokulları bitirmekle akademisyenler arasında sayılabilmenin kendini beğenmişliği, kibri ve yozlaştırıcı bilgelik yanılsaması söz konusu olur (Nachricht, 1765, 306). Söz konusu bu duruma karşı ders tasarımının doğru didaktik yöntemi, öğrencide bilimsel anlayışın oluşumu için gerekli ön koşulların geliştirilmesiyle de ilgilenir ve Kant, bununla ilgili şunları ifade etmektedir: *“O halde davranış kuralı şudur: Her şeyden önce, anlayışı geliştirmek ve onu deneyim yargılarında uygulayarak ve duyularının karşılaştırmalı duyularının ona öğretebileceklerine dikkat ederek onun büyümesini hızlandırmak”* (Nachricht, 1765, 306).

Kant'a göre, öğrencilerinin entelektüel yeteneklerini geliştirmek isteyen bir akademisyen için ilk didaktik ölçüt, dersini karşılaştırmanın ve ayırt etmenin zihinsel işlemlerine göre vermesidir. Bunu yapmak için öğrencinin somut, açıkça ortaya konmuş nesne ya da konularda var olan benzerlik ve farklılıklar bulması ve bunları zihinsel olarak kaydetmesi ve onu ipuçları ile desteklemesi gerekir (Nachricht, 1765, 306). Ayrıca göz önünde bulundurulacak şeyin özellikleri ve özgün yapıları



öğrencinin daha sonraki zihinsel işlemleri için bir rehber de oluşturmalıdır (Leone, 2019, 54). Dolayısıyla öğrenci;

"Bu yargılardan veya kavramlardan daha yüksek ve daha kafa karıştırıcı olanlara cesurca bir hamle yapmamalı, ancak oraya genellikle onu daha ileriye götüren, daha düşük kavramların doğal ve iyi bilinen yolundan gitmelidir" (Nachricht, 1765, 306).

Buna göre, öğrenciye gelecekte ilk aşamada kaydedilen düşüncelerin içkin mantığını takip etmesi, daha genel hükümler ve temel sonuç ilişkilerini kendi özel içeriklerinden türetmesi ve bunu "cesur bir atılımla" (*kühner Schwung*) yani önceden belirlenmiş referanslarla değil, teorik olarak ilgilendiği nesne ya da konunun genel anlarını ve ilkelerini belirlemeye çalışması yönlendirmesi yapılmalıdır (Nachricht, 1765, 306; bkz. Weisskopf, 1970, 105). Öğrenci, düşünme sürecinde nesne ya da konunun zihinsel olarak kaydedilmiş tespitleri tarafından kendisinin yönlendirilmesine izin verirken, aynı zamanda soyutlama veya çıkarım yapma pratikleri gibi etkinliklerle anlayışını daha da geliştirir.

Öğrenci zihninin gelişmesine yönelik olarak Kant, akademisyenin ders tasarımında kendisinin entelektüel yeteneklerini yanlışlıkla öğrenciye yüklememesi ve aynı şekilde onun bizzat bu noktada "cesur atılımlara" kalkışmaması için bir önceki dersin öğrencinin zihin gelişiminde neler başardığını düşünmesini (Nachricht, 1765, 306) ve buna göre hareket etmesini de ister. Yani Kant'ın talep ettiği bir ders tasarımı şöyledir:

"Ancak önceki alıştırmaların onda üretmesi gereken her şey o anlama yetisine göre [olmalı], [yoksa] öğretmenin kendi içinde algıladığı veya algılayabileceğine inandığı ve aynı zamanda dinleyicisinde yanlış bir şekilde varsaydığı şeye göre değil" (Nachricht, 1765, 306).

Kant'a göre, bir akademisyenin didaktik yeteneği, biliminde uzmanlaşmakla sınırlı değildir. Bilakis o, bilgi ve becerisinden soyutlama yapabilmeli, öğrencinin bilgi edinme becerisi ve bunun zamansal yapısı içerisindeki ilerlemenin onları nasıl etkilediği ve geliştirdiğini düşünebilmelidir. Kant, bunu didaktik ilkesinin özetinde açıkça şöyle ortaya koymaktadır:

"Kısacası, [Öğrenci] düşünceleri değil, düşünmeyi öğrenmelidir; [öğrencinin] gelecekte kendi başına gitme [hareket etme] konusunda becerikli olması isteniyorsa onu taşımamalı, aksine [onu] yönlendirmelidir" (Nachricht, 1765, 306; ÜP, 1803, 450).

Kant, burada öğrenci merkezli bir yaklaşım sergileyerek öğrencinin etkinliğini ön plana çıkarmaktadır. Buna göre öğrenci etkinliğinin esas hareket noktası, öğrencinin düşünceleri yüklenmeyi değil, bizzat kendi aklını kullanmayı öğrenmesidir. Kant, akademisyende bulunması gereken bu metodolojik ilkeyi şöyle açıklığa kavuşturmaya çalışmaktadır: Akademisyen, öğrencinin ilerlemesine hiçbir surette engel olmamalı ve aynı şekilde onun pasif kalmasına da izin vermemelidir. Yine öğrenciyi gelecekte kendi başına yürüyebilecek, hareket edebilecek duruma gelinceye kadar rehberlik ederek desteklemelidir. Öğrenci etkinliği olmadan düşüncelerin dolayımı düşünülmemeyeceğinden söz konusu bu yaklaşım düşünce alanına tam anlamıyla uygun olmasa da, öğrencinin etkinliğinin dersin merkezinde olduğu ve bunun akademisyen tarafından dersin tasarımıyla teşvik edilmesi gerektiği ile ilgili Kant'ın genel düşüncesini ifade etmek aydınlatıcı olmaktadır (Leone, 2019, 55). Öyle ki akademisyenin dersi, öğrencinin "özümseme/kavrama ameliyesi"ne ve yine öğrencinin "zihnini başkasının rehberliği olmadan kullanmasına" (Aufklärung, 1784, 35) imkân verecek şekilde düşünme sürecini etkilemesine dayanmalıdır.

Kant'ta Öğretim Yöntem ve Farkındalığına Dair Pratik Yaklaşım(lar)

Kant, bilimsel bilgi ve öğrenme sürecinin doğasından hareketle ortaya koyduğu didaktik yöntemle ilgili "*Böyle bir öğretim türü, dünya bilgeliğine uygun bir doğa gerektirir*" (Nachricht, 1765, 306) demek suretiyle öğretim yöntemi ve farkındalığını öğrettiği bilimin özelliğine, yani "bize insan aklının nihai amaçlarını gösteren mükemmel bir bilgelik fikri" olan felsefeye (Logik, 24) dayandırmaktadır. Dolayısıyla Kant'a göre felsefe, aktarılabilir bir nesnel bilgi ile değil, daha ziyade kişinin "felsefe öğrenemeyeceği" yalnızca "felsefe yapmayı öğreneceği" şekilde elde edilebilecek bir düşünme yöntemi nitelemesi sebebiyle diğer bilimlerden farklıdır (Nachricht, 1765, 306; Logik, 24-25). Çünkü deneysel bilimlerde –Kant bu kavramı Tarih, Doğa Bilimleri, Filoloji ve Hukuku ifade için kullanır (Nachricht, 1765, 306)- ve matematikte, öğrenmeye kılavuzluk eden ve basitçe şekillendirilebilen, gözlemlenebilir, deneysel olarak kurulmuş bir bilgi veya bilgi sistemi varken, felsefe bu "öğrenme materyali"nden yoksundur. Kant, bu tespitini şu şekilde ifade

etmektedir: “Felsefeyi öğrenmek için her şeyden önce gerçekten orada olmak gerekir” (Nachricht, 1765, 307). Öyle ki bir bilim okulu tarafından doğru ve kesin kabul edilen şeyin diğeri tarafından reddedilmesi veya bunun tersinin de geçerli olması durumu, bilim camiasının kendi disiplini konusundaki anlaşmazlığına bir biçimde etki eder ve yansır (Nachricht, 1765, 308). Bu nedenle akademik felsefenin asıl öğretim görevi, “kendilerine emanet edilen gençlerin entelektüel yeteneklerini genişletmek ve onları gelecekte kendi anlayışlarını daha olgunlaştırmaları için eğitmektir” (Nachricht, 1765, 307). Kant’a göre, “bilgelik doktrini” sıralamasında “insan aklının nihai amaçlarının bilimi” (Logik, 24) olan felsefenin doğası gereği, onun öğretiminde öğrencilerin tartışmalı doktrinleri anlamasına izin verilmesinden ziyade geliştirilen problemlerle ilgili anlaşılır nedenlere dayalı, güvenilir bir yargıya varmak için doğru soruları sormayı, farklı cevaplar aramayı ve uygunluk veya uygunsuzlukları için kriterler geliştirmeyi öğrenmeleri daha önemlidir (Leone, 2019, 57). Kant bu noktada şunları ifade etmektedir:

“O halde şunu söylememe izin vardır: kendilerine emanet edilen gençlerin entelektüel yeteneklerini genişletmek ve gelecekte onları olgunlaşmış kendi anlayışlarını geliştirmeleri için eğitmek yerine önceden verili olana göre hazır, başkaları tarafından onlar için çok iyi düşünülmüş olan dünyevi bir bilgeliğe onları aldatırsanız ortak varlığın güveni kötüye kullanılır. Bundan da yalnızca belirli bir yerde ve belirli insanlar arasında gerçek parayla geçerli olan, ancak başka türlü her yerde itibar görmeyen bir bilim serabı ortaya çıkar. Dünya bilgeliğini öğretmenin kendine özgü yöntemi zettettir [sorgulamadır] (...) ki bu da araştırmadır ve sadece daha pratik akılda buna karar verildiğinde çeşitli parçalarda dogmatik hale gelir” (Nachricht, 1765, 307).

Didaktik açıdan felsefe, öğretim yöntemi bakımından diğer bilimlerden farklıdır. Onun buradaki hareket noktası, bilimin sonuçlarından, kazanılan bilgiden ziyade onların oluşumuna, bilgi sürecine odaklanmaktır. Bu durumu Kant, öğrencilerin bilimsel araştırma sürecindeki eğitimi olarak nitelendirmekte ve bununla ilgili şöyle söylemektedir:

“Ayrıca öğretimde esas alınan felsefi yazar, yargının arketipi gibi değil, bilakis bu sadece onu yargulamak, hatta ona karşı olmak için bir fırsat ve çırağın [öğrencinin] sadece kendisi için yararlı olabilen gerçekte aradığı beceriye dair yöntemin kendisini düşünmek ve sonuçlandırmak olarak görülmelidir” (Nachricht, 1765, 307).

Kant’a göre üzerinde düşünülecek ve arabuluculuk yapılacak diğer bir asıl konu da, ders kitabı olarak dersin temelini oluşturan veya ders sırasında işlenen bilimsel anlayışlardan ziyade “yöntem hakkında düşünmek ve sonuca varmaktır” (Nachricht, 1765, 307). Bu yöntem felsefe yapmayı öğrenmenin esas içeriğini oluşturur ki bu da “Çırağın [öğrencinin] gerçekte aradığı beceri”dir (Nachricht, 1765, 307).

Kant’ın didaktik düşünceleri “Böyle bir öğretim türü dünyevî bilgeliğin kendi doğasını gerektirir” (Nachricht, 1765, 306) şeklinde belirttiği gibi tek bir öğretim yöntemiyle ilgili değil, bilakis açık bir biçimde ayırt edilebilen iki yöntemle ilgilidir. Kant, yöntemin ilkinde akademisyenlerin “bilgi materyalini” öğrencilerin özümseyebilmelerine ve öğrenebilmelerine yönelik didaktik olarak nasıl hazırlamaları gerektiğine odaklanmaktadır. İkincisinde ise, konu alanıyla pek tanımlanmayan ancak daha çok soruların doğası ve seçilen yaklaşım tarzıyla bir disiplinde derslerin nasıl organize edilmesi gerektiği sorununa yoğunlaşmaktadır. Bu durum, felsefi süreçte öğrencileri felsefi söyleme girmeye teşvik etmeyi gerektirir. Bu içeriksel farklılıklara rağmen, her iki öğretim yöntemi de kesinlikle aynı öğretim türünün biçimleri olarak görülebilir. Bunlardan ilki, derste öğrenmeye yönelik bir kılavuz olarak “ilgili konunun organizasyon yapılarını”; ikincisi ise, “metodik olarak gerekçelendirilmiş sorular sorma ve tartışma” çabasını aktarmayı işaret etmektedir (Leone, 2019, 58). Her ikisi de büyük ölçüde öğrencinin “gerçeğin en üst mihenk taşını bizzat kendi aklıyla aramak demek olan kendi kendine düşünme” (*Selbstdenken*) (Was heißt, 1786, 146) özelliği ile karakterize edilir (Logik, 26). Dolayısıyla da buradan hareketle akademisyenin öğretim çabalarının merkezinde öğrenci merkezli bir yaklaşım sergilenerek öğrenci etkinliğinin ön plana çıkarılması yer alır.

Kant, aynı dönemde (1765/66) okutmayı düşündüğü ve ders taslağında geliştirilmiş öğretim yöntemini izlediği (Vorländer, 2003, 164) Metafizik, Mantık, Etik ve Fiziki Coğrafya bilim dalları hakkında da bilgi vermektedir. Bu bağlamda metafizik dersinde Kant, öncelikle insan (ve aynı şekilde hayvan) yaşamının tezahürlerini analiz etmeyi yani ele aldığı konusunu fenomenolojik olarak geliştirmeyi amaçlamaktadır. Buradan da doğadaki nesnelere fiziksel özelliklerini sunmak ister (Nachricht, 1765, 309). Daha sonra nesnelere genel soyut özelliklerini bir nesne olarak şimdide



kadar vurgulananlara dayanarak açıklamayı amaçlamaktadır (Nachricht, 1765, 308-310). Bu yaklaşım, öğrencilerin felsefi araştırmalarda gerekli olan yüksek düzeydeki soyutlamayı anlamalarına izin vermekle kalmaz, aynı zamanda onları onlarla birlikte düşünmeye ve kendi felsefi uğraşlarını sürdürmeye teşvik eder (Leone, 2019, 58). Kant, sunumunun didaktik faydasını açıkça şöyle vurgulamaktadır:

"Buradaki büyük avantajım deneyimli dinleyiciyi sadece tüm felsefi araştırmaların en zoruna yönlendirmek olmayıp, aynı zamanda önceki disiplinlerin bana verdiği somut her şeyi dikkate alarak (ve) soyutu da göz önünde bulundurarak, kendi kendime önceden harekete geçmeksizin her şeyi olabildiğince açık hale getirmektir. Bu ise gelecekte ne olması gerektiğini ve sentetik dersin yaygın ve kaçınılmaz yanlışlığını açıklamak için bir şeyden alıntı yapabilmektir. Son olarak her şeyin nedeni, yani Tanrı'nın ve dünyanın bilimi ile ilgili düşünceye gelir. Sadece tesadüfî nedenlere dayanan, ancak yine de yeteri kadar değerlendirilemeyen bu yöntemden yararlanmayı düşündüğüm bir avantajı da düşünmeden edemiyorum. Kolejlere başlangıcın canlı ve tutarsız gençlik tarafından ne kadar hevesle yapıldığını ve daha sonra ders salonlarının giderek daha boş hale geldiğini herkes bilir. Şimdi, tüm hatırlamalardan bağımsız olarak, olmaması gereken bir şeyin gelecekte de olacağını varsayarsam: o zaman düşünülmüş olan öğretim türü kendine özgü kullanılabilirliğini korur. Çünkü deneysel psikolojinin sonuna doğru coşkusu tükenen dinleyici (bu tür bir yöntemle tahmin edilmesi neredeyse imkânsız), yine de kolaylığı nedeniyle onun için anlaşılabilir, ilginç olması sebebiyle kabul edilebilir ve hayatta sık uygulama durumlarına bağlı olarak ta kullanışlı bir şey dinlemiş olacaktır" (Nachricht, 1765, 309-310).

Kant'ın mantık bölümünde iki tür mantık arasında ayırım yaptığı görülmektedir. Bunlardan ilki bilimsel bir ön hazırlık karakterine sahip (Del Valle, 2004, 213) "*Sağlıklı Zihin Eleştirisi ve Kuralı*" (*Kritik und Vorschrift des gesunden Verstandes*) olarak mantıktır. Bu da belirli bilgi nesnelere soyutlanmış gerçeği oluşturan şeyin ve aynı şekilde kavram, yargı ve sonucun genel özelliklerinin neler olduğunun bir analizidir (Nachricht, 1765, 310). İkincisi ise, bilimlerden sonra ve sadece bir bütün olarak felsefenin sonunda ele alınması gereken (Del Valle, 2004, 213) "*Asıl Bilgeliliğin Eleştirisi ve Kuralı*" (*Kritik und Vorschrift der eigentlichen Gelehrtensamkeit*) olarak mantık ki bu da felsefi metodolojidir (Nachricht, 1765, 310). Kant, metafizik çerçevenin sonuna doğru öğrencilerin felsefeye özgü yöntemlere dair düşünceyi kavrayabileceklerini düşündüğü ikinci yöntemi ele almaktadır (Nachricht, 1765, 310). Öte yandan, Kant'ın mantık dersinde ele alınacak konuyu daha kolay kavranması adına öğrencilerin deneyim düzeyiyle ilişkilendirme çabalarına da dikkat çekmek gerekir. Bununla o, gerçek mantığı, sağlıklı insan zihninin analizi ve estetik yargılara dair düşünceler çerçevesinde tamamlamak istemektedir (Nachricht, 1765, 311).

Didaktik düşüncelerine doğrudan atıfta bulunmadığı Etik bölümünde Kant, "ahlakî dünya bilgeliği"nin -metafizik gibi- bilimin görünüşü ve özenliliğe dair bir takım saygınlığı kabullenme gibi - aynı anda her ikisi onda bulunmasa bile - özel bir kaderi vardır. Bununla ilgili iki durum söz konusu olabilir: Bunlardan ilkinde Kant, temel ahlakî ilkelerin oluşturulması ve gerekçelendirilmesiyle ilgilenen "ahlakî dünya bilgeliği"nde sadece bir "yeterlilik görünümüne sahip" olan argümanları kabul etmekte aceleci olmanın tehlikeler içerdiğine işaret etmektedir. Bu ise, iyice kontrol etmek yerine yalnızca ilk bakışta makul olduğu ve tehlikenin bu bilimin kendisinde yani kavramsal açıklama olmaksızın herkesin yapabileceği ve yaptığı "eylemlerde iyi ve kötü arasındaki ayırım" ve "ahlakî meşruiyete dair yargı"da olduğu anlamına gelir (Nachricht, 1765, 311). İkincisinde ise Kant, "erdem doktrini"ni kısaca tanıtırken kendisi için önemli olanın "ahlakî araştırma yöntemi" (Nachricht, 1765, 312) olduğunu vurgular ve şunları ifade eder:

"Ne olması gerektiğini göstermeden önce, erdemler doktrininde tarihsel ve felsefi olarak neler olduğunu düşünerek, insanı neye göre incelemesi gereken -ki bunu yaparken- sadece tesadüfî durumunun onu etkilediği, değişken yapı nedeniyle değişen, bozulan ve bu nedenle de neredeyse her zaman filozoflar tarafından bile yanlış anlaşılacak kişiyi değil, ayrıca ham halde ve bilge saflık durumunda kendisi için hangi mükemmelliğin uygun olduğunu, böylece her iki sınırın da ötesine geçerek en yüksek fiziksel veya ahlakî mükemmellik düzeyine ancak her ikisinden de az çok saparak dokunmaya çalışması halinde davranışının kuralı olan şeyi bilebildiği yaratılıştaki kendine özgü konumu ve sürekli kalıcı olan insan doğasını da [inceleyecek] yöntemi açıklığa kavuşturacağım. Bu ahlakî sorgulama yöntemi, zamanımızın güzel bir keşfidir ve (...) kadim insanlar tarafından bilinmiyordu" (Nachricht, 1765, 311-312).

Bu iki referans, Kant'ın öğrencilere sadece bir ders materyali değil, aynı zamanda derslerinde nesne ya da konuların nasıl düşünüldüğünü göstermekle ilgilendiğini göstermekte ve onun için sadece objektif bilgi edinmenin değil, aynı zamanda değerlendirme ve metodik olarak düşünme becerisi kazanmasının da önemli olduğunu göstermektedir (Leone, 2019, 60).

Fiziksel coğrafya ile ilgili bölüm, belirli bir öğretim türüne yönelik herhangi bir metodolojik referans içermemekle birlikte, buradan Kant'ın didaktik anlayışını izlediği çıkarımı yapılabilir.

“Akademik eğitimimin hemen başında, genç öğrencilerin büyük bir ihmalinin de, temel olarak, deneyimin yerini alabilecek yeterli tarihsel bilgiye sahip olmadan erken yaşta akıl yürütmeyi öğrenmelerinden kaynaklandığını fark ettiğimde: hemen onda başlayan bilgiyi yayma arzusunu canlandırmak için onun pratik akla yönelik hazırlayabileceği ve hizmet edebileceği dünyanın şu anki durumunun tarihini veya coğrafyayı en geniş anlamda hoş ve kolay bir özetleme girişiminde bulundum” (Nachricht, 1765, 312).

Bu dersin amacı, bir yandan, pratik felsefede daha ileri çalışmalar için kapsamlı bir temel oluştururken öte yandan, bahsedilen ve geliştirilen olgunun temelini inme konusunda bir ilgi geliştirici olarak coğrafi, antropolojik, kültürel ve politik-ekonomik bilgileri gençlere aktarmaktır (Arnoldt, 1908, 379-380). Sonuç itibarıyla Alman filozofu Kant'ın burada - Mesaj'da - ortaya konulan didaktik düşüncelerini, tüm akademik kariyeri boyunca devam eden bir pedagojik pozisyon olarak nitelemek mümkündür.

Sonuç

İnsanı eğitilmesi gereken tek varlık olarak niteleyen ve insanın erginlik ve aydınlanma halinin gerçekleşmesinde eğitime özellikle Yükseköğretime ve onda alınacak eğitime önemli bir görev atfeden Alman filozofu Immanuel Kant'ın eğitim sorunlarına kayıtsız kalmadığı görülmektedir. Bilimsel eğitimin deneyimlenen ve uygulamalı bir zihni varsaydığını kabul eden Kant, öğrencilerin, zihin kullanımı deneyiminden yoksun “öznel entelektüel ön koşulları”nı ve “olgunlaşmamış, yetersiz kavrayış yetileri”ni Yükseköğretimde verilecek bilimsel bilgiyi anlama ve özümsemede önemli bir problem olarak görmektedir. Bunun ise, gelecek bilim insanlarının bazısında bilim dışılık -kendi ifadesiyle “ham bilgiçlik/malumatifuruşluk gevezeliği” ya da “yozlaştırıcı bilgi/lik yanılsaması”- gibi olumsuz sonuçlara yol açacağına inanmaktadır. Bu soruna yönelik zihin, akıl ve bilimsel düşünceyi aynı anda geliştireceğine inandığı bilimsel bilgi oluşturma sürecinin mantıksal yapısını çözüm olarak önermektedir.

Kant, akademik düşüncenin “entelektüel olgunluğu”nun öğrencilere aktarılmasını istemektedir. Bunu da, alanında yetkin akademisyenlerin, özenle oluşturabilecekleri bir ders tasarımının didaktik ilkesiyle gerçekleştirebileceklerini ifade eder. Kant, böyle bir ders tasarımıyla, akademisyenlerin bilgi materyali oluşturabileceğine, bilimsel düşünme ve araştırmaya dair bir takım ön koşulları yerine getireceğine ve dersini karşılaştırma ve ayırt etmenin zihinsel işlemlerine göre vereceğine kanaat getirmektedir. Aksi durumda öğrencilere bilimsel bilginin yabancı bir olgu olarak kalacağı, kavrayış ve entelektüel yetenek ve olgunluklarının gelişmesine engel olan “bilimin görünüşü”nün aktarılması söz konusu olacağına inanmaktadır.

Ders tasarımı oluşum sürecinde Kant, akademisyenin kendi entelektüel yeteneklerini öğrenciye yüklemesinin yol açacağı risklere dikkat çekmektedir. Yine öğrencinin önceden belirlenmiş referanslara bağlı “cesur atılımlara” kalkışmasının sebep olacağı olumsuzlukların önlenmesine yönelik aktarılan önceki bilgilerin öğrencinin zihin gelişimindeki kazanımlarının göz önüne alınmasını ve bilimsel bilgi edinmeye yönelik doğru yönlendirme yapılmasını önermektedir. Alanında uzmanlaşmanın akademisyenin didaktik yeteneği için yeterli olmadığını belirten Kant'a göre, önemli olanın akademisyenin bilgi ve becerisinden soyutlama yapabilmesi ve öğrencinin bilgi edinme becerisinin ve buna bağlı ilerlemenin etki ve gelişimini düşünebilmesidir.

Kant, bilimsel bilgi ve öğrenme sürecinin doğasından hareketle oluşturduğu didaktik yöntemi, öğrettiği ve “insan aklının nihai amaçlarının bilimi” olarak nitelendirdiği felsefeye dayandırmaktadır. Ona göre, felsefe kazanılmış bilgiden ziyade bilginin oluşum sürecine odaklanmaktadır. Bununla da öğrenciler bilimsel araştırma sürecine dair eğitime tabi olmaktadır. Yine o, “yöntem hakkında düşünmeyi ve sonuca varmayı” felsefe yapmayı öğrenmenin esas içeriği olarak kabul etmektedir.



Sonuç olarak; Kant'ın Yükseköğretime dair didaktik ilkesini öğrenci merkezli bir yaklaşım oluşturmaktadır. Bu da, Kant'ın öğrenci etkinliğinin ana hareket noktasını oluşturduğuna inandığı "öğrencinin düşünceleri yüklenmeyi değil, bizzat kendi aklını kullanmayı öğrenmesi" yani "gerçeğin en üst mihenk taşı bizzat kendi aklıyla aramak" demek olan "kendi kendine düşünme" ilkesidir. Bu ilkenin, dini düşüncenin yeniden inşasında ve reel hayata tutunma aracı durumundaki içtihadın işlevselliğini artırmada ve bunu gerçekleştirecek düşünce insanının yetişmesinde önemli bir fonksiyona sahip olan Yüksek Din Eğitimi veren kurumlar -İlahiyat ve İslami İlimler Fakülteleri- için hayati öneme sahip olduğu kanaatindeyiz.

Kaynakça

Aristoteles (1890). *Metaphysik*. Übersetz von Hermann Bonitz, Druck und Verlag von Georg Reimer, Berlin,

Erişim adresi: https://archive.org/details/aristotelesmeta00_arisgoog/page/n5/mode/2up

Arnoldt, E. (1908). *Gesammelte Schriften Band IV. Kritische Exkurse im Gebiete der Kantforschung – Teil 1.*

Hrsg., von Otto Schöndorffer, Berlin:Verlag von Bruno Cassierer.

Bollnow, O. F. (1954). *Kant und die Pädagogik. Zum 150. Todestag von Immanuel Kant am 12. Februar 1954.*

Erişim adresi: <https://bollnow-gesellschaft.de/getmedia.php/media/ofbg/201504/550v0-orig.pdf>

Cohen, H. (1885). *Kants Theorie der Erfahrung*. Berlin: Ferd. Dummlers Verlagsbuchhandlung - Harrwitz und

Gossmann.

Del Valle, J. (2004). *Der Kompass und die Segel Kants Bestimmung der Kunst und des Genies*. (unveröffentlichte

Dissertation), Heidelberg: Universitätsbibliothek Heidelberg. Erişim adresi: http://archiv.ub.uni-heidelberg.de/volltextserver/6038/1/Der_Kompass_und_die_Segel.pdf

de/volltextserver/6038/1/Der_Kompass_und_die_Segel.pdf

Düzgün, Ş. (2017). *Sosyal Teoloji - İnsanın Yeryüzü Serüveni*. İstanbul: Otto.

Düzgün, Ş. (2018). *Dini Anlama Kılavuzu*. İstanbul: Otto.

Faulstich, P. (2011). *Aufklärung, Wissenschaft und lebensentfaltende Bildung: Geschichte und Gegenwart einer*

großen Hoffnung der Moderne. Bielefeld: transcript Verlag.

Ferber, R. (2014). Alle Menschen streben von Natur nach Wissen. *Studia Philosophica* 2014, 167–183. Erişim

adresini: https://www.zora.uzh.ch/id/eprint/100939/1/Antrittsvorlesung_Ferber.pdf

Frank, D. J. ve Gabler, J. (2019). *Üniversiteyi Yeniden Kurmak: 20. Yüzyılda Akademide Dünya Çapında Değişimler*. (Çeviri: Emrah Saraçoğlu), İstanbul: Küre Yayınları.

Müller-Schöll, N. (2008). *Die Zukunft der Universität. Was ist eine Universität? Schlaglichter auf eine ruinierte*

Institution. Hass, Ulrike, Nikolaus, Müller-Schöll, Nikolaus (Hg.), Bielefeld: transcript Verlag.

Kant, I. (Bemerkungen, 1764). *Bemerkungen zu den Beobachtungen über das Gefühl des Schönen und Erhabenen (1764/1765)*. (Güzellik ve Yücelik Duygusu Üzerine Gözlemlere Dair Notlar) (1764/1765).

(Nachlass). Erişim adresi: <https://korpora.zim.uni-duisburg-essen.de/Kant/aa02/205.html>

- Kant, I. (Nachricht, 1765). *M. Immanuel Kants Nachricht von der Einrichtung seiner Vorlesungen in dem Winterhalbenjahre 1765-1766*. (M. Immanuel Kant'ın 1765-1766 Kış Yarıyılı Derslerinin Düzenlenişine Dair Mesaj). (Vorkritische Schriften II (1757-1777). Erişim adresi: <https://korpora.zim.uni-duisburg-essen.de/Kant/aa02/303.html>)
- Kant, I. (Aufklärung, 1784). *Beantwortung der Frage: Was ist Aufklärung?*. (Aydınlanma Nedir? Sorusuna Cevap). (Abhandlungen nach 1781, VIII). Erişim adresi: <https://korpora.zim.uni-duisburg-essen.de/kant/aa08/033.html>)
- Kant, I. (Was heißt, 1786). *Was heißt: Sich im Denken orientiren?*. (Kendini Düşünceye Yönlendirmek Ne Anlama Gelir?). (Abhandlungen nach 1781, VIII). Erişim adresi: <https://korpora.zim.uni-duisburg-essen.de/Kant/aa08/131.html>)
- Kant, I. (ÜP, 1803), *Über Pädagogik*. (Immanuel Kant Eğitim Üzerine). Erişim adresi: <https://korpora.zim.uni-duisburg-essen.de/Kant/aa09/437.html>)
- Kant, I. (Logik). *Immanuel Kant's Logik Ein Handbuch zu Vorlesungen*. (Immanuel Kant'ın Mantığı-Derslere Dair Bir El Kitabı). Erişim adresi: <https://korpora.zim.uni-duisburg-essen.de/Kant/aa09/001.html>)
- Klafki, W. (1996). *Neue Studien zur Bildungstheorie und Didaktik: Zeitgemäße Allgemeinbildung und konstruktive Didaktik*. (5. Aufl.), Beltz Verlag.
- Kuhlmann, C. (2013). *Erziehung und Bildung. Einführung in die Geschichte und Aktualität pädagogischer Theorien*. Wiesbaden: SpringerVS.
- Leone, F. (2019). *Immanuel Kant über Erziehung Begründung und Aspekte der Pädagogik in Kants philosophischen Schriften*. (unveröffentlichte Dissertation), Tübingen: Universitätsbibliothek Tübingen, TOBIAS-lib.
- 10.01.2020. Erişim adresi: <https://publikationen.uni-tuebingen.de/xmlui/bitstream/handle/0900/87513/ImmanuelKantUeberErziehung.pdf?sequence=1&isAllowed=y>
- Mikhail, T. (2017). *Kant als Pädagoge. Einführung mit zentralen Texten*. Paderborn.
- Özgözü, S. (2020). Locke, Kant ve Russell'in "eğitim üzerine" düşünceleri. *Uşak Üniversitesi Eğitim Araştırmaları Dergisi*, 2020, 6(1), 94-117. Erişim adresi: <https://dergipark.org.tr/tr/download/article-file/1087451>
- Weisskopf, T. (1970). *Immanuel Kant und die Pädagogik. Beiträge zu einer Monographie*. Basel.



Wulf, C. (1984). *Wörterbuch der Erziehung*. 6. Aufl., Neuausg., (1. Aufl. dieser Ausg.), München; Zürich: Piper.

Vorländer, K. (2003). *Immanuel Kant – Der Mann und das Werk*. Dritte Auflage. Wiesbaden.

Vorländer, K. (1917). Kant als Pädagoge. *Monatsschrift für Höhere Schulen*, 16, Berlin, S. 449-454.

Extended Abstract

In the history of humanity, from the most primitive to the most developed, human education systems have been in constant interaction with the philosophical attitudes and approaches regarding them. Since the ancient philosophers, the relationship between education and philosophy has been tried to be established and a serious accumulation of knowledge and practice has been formed in this field. Based on approaches and evaluations such as those by Aristotle, one of The First Era philosophers, "All men by nature desire knowledge" and by Immanuel Kant, "Man is the only being that needs to be educated", philosophers developed ideas on education and this ongoing knowledge became more systematic in the following periods. In this respect, philosophers, who influenced the education, understanding, practice and institutions of the time, put forward some ideas about education among many problems of the society as well. Hence, the ideas of philosophers have a significant place in terms of evaluating the understanding and practices of societies regarding education - particularly Higher Religious Education - establishing a healthy educational tradition and adapting to changing conditions.

In this context, Enlightenment Liberalism, as peculiarly embodied in the French and American revolutions, has consistently eroded the authority and legitimacy of long-rooted 'vertical hierarchies' and 'fixed categories/forms style structural formations. By this way, these structural formations - as in the examples of cosmological and ontological legitimacy from the "sacred" (divine) state to the "rationalized" state and evolution, from the melting pot of civilizations to the mosaic of civilizations, from the "hereditary" status to the status through "merit" - had to turn into horizontal orders and dynamic formations. Therefore, the structural antecedents of the world society, in terms of their pairwise aspects, have undergone long-term and widely accepted transformations. This increasingly reflects the natural "coherence" of reality from horizontal cohesions rather than vertical cohesions; the natural "order" of reality, on the other hand, has made it visible as composed of flexible mixtures rather than firm distinctions. In such an Enlightenment period where reason is most intense, many philosophers led by Kant aimed at realizing the "adulthood" and "enlightenment" state of humanity, regardless of any hierarchy and authority, almost all previously accepted values and institutions belonging to them through intellectualizing. The realization of the aforementioned state of "adulthood" and "enlightenment", that is to say, the ability of a human to use their mind without the guidance of someone else depends on being equipped with the accurate knowledge and what will provide this is methods of human training, in a short, education.

Herein, Higher Education and the education to be received in it are regarded as a part of the civilian population according to Wilhelm von Humboldt, and according to Kant, it is an indispensable condition for the advancement of enlightenment and for the human to elude of the state of not being a adult in which they fell by their own fault. With this, the unenlightened - or not yet enlightened, as expressed in Kant's time - age may have been considered to turn into an enlightened age.

It is understood that Kant puts a significant mission on Higher Education in the context of realization of human adulthood and the progress and continuity of enlightenment. Hence, due to the fact that Kant was influenced by the ideas of Jean-Jacques Rousseau and Johann Bernhard Basedows, both an academic and Enlightenment philosopher and typical representatives of Enlightenment pedagogy, determining and evaluating his ideas on "teaching methods and awareness" in Higher Education has a particular importance. We will not endeavour to discuss Kant's philosophical ideas on a wide scale here, for certain. Although it is possible to say that Kant's ideas on "teaching methods and awareness" in Higher Education were influenced by his philosophical ideas, in this study his ideas were discussed in terms of practical education ideas and approaches rather than philosophical base

The basic data of this study, which was prepared using document analysis within the framework of a qualitative research approach, as well as Kant's philosophical ideas, also composed of his ideas on higher education and forms the ideas he put forward in his work titled "Nachricht von der Einrichtung seiner Vorlesungen in dem Winterhalbjahre 1765-1766" (A Message Regarding the Establishment of Courses in Winter Semester 1765-1766). The focus was not on the whole study assuredly, however on the relevant passages as much as possible. However, Kant's other works - such as "Immanuel Kant über Pädagogik" (On Immanuel Kant Pedagogy) - have

been utilized to the maximum extent within the framework of the subject. Apart from that, various scientific studies written on this subject have been used in order to enrich the study with different perspectives and interpretations. In some of these studies, approaches and evaluations related to the subject are included either in a small, partial or indirect manner. Hence, it is thought that this study will contribute to the understanding and evaluation of Kant's ideas and approaches on teaching methods and awareness in higher education in the context of Kant's educational philosophy and understanding.



İlköğretim Din Kültürü ve Ahlak Bilgisi Dersi Öğretim Programı'nın Kültürlerarası Din Eğitimi Açısından Değerlendirilmesi

Evaluation of Primary Education Religious Culture and Moral Knowledge Course Curriculum in Terms of Intercultural Religious Education

Nazım BAYRAKDAR¹
Halil İbrahim AKSU²

Araştırma Makalesi / *Research Article*
Geliş Tarihi / *Received*: 11.05.2021
Kabul Tarihi / *Accepted*: 25.06.2021
Doi: 10.48146/odusobiad.936074

Atıf / Citation: Bayraktar, N. ve Aksu, H. İ., "İlköğretim Din Kültürü ve Ahlak Bilgisi Dersi Öğretim Programı'nın Kültürlerarası Din Eğitimi Açısından Değerlendirilmesi", *ODÜSOBİAD* 11(2), 563-580, doi: 10.48146/odusobiad.936074

Öz

Ülkemizde 1982 Anayasası'nın ilgili maddesi gereğince din dersleri ilköğretim ve ortaöğretim kurumlarında zorunlu olarak okutulmaktadır. Halkımızın kahir ekseriyeti zorunlu din dersi uygulamasından memnun olmakla birlikte ülkemizde bu uygulamadan rahatsızlık duyan kesimler de mevcuttur. Nitekim zorunlu din dersine yönelik itirazlar çeşitli platformlarda dile getirilmeye devam etmektedir. Çocuğunun zorunlu din dersinden muaf olması için ulusal ve hatta uluslararası hukuk yollarına başvuran vatandaşlarımızın varlığı, zorunlu din dersinden duyulan rahatsızlığın büyüklüğünü göstermektedir. Bu rahatsızlığın görmezden gelinmesi ne kadar yanlış ise bu rahatsızlık gerekçe gösterilerek zorunlu din dersi uygulamasından vazgeçilmesi de o kadar yanlış olacaktır. Bu noktada yapılması gereken, meselenin bilimsel yaklaşım temelinde ele alınmasıdır. Din eğitimi gibi hassas bir alanda sağlıklı düzenlemeler yapılması ve dinin toplumda ayrıştırma değil, birleştirme işlevinin ön plana çıkarılması açısından bilimsel yaklaşım son derece önemlidir. Bu çalışma, halen yürürlükte olan İlköğretim Din Kültürü ve Ahlak Bilgisi Dersi (DKAB) Öğretim Programı'nın kültürlerarası din eğitimi açısından değerlendirilmesi amacıyla yapılmıştır. Çalışmada, kültürlerarası din eğitimi, DKAB dersi için yapılacak program geliştirme çalışmalarında model alınması değil, yararlanılması gereken bir yaklaşım olarak ele alınmıştır. Araştırmada, doküman analizi yöntemi kullanılmıştır. Araştırma sürecinde elde edilen veriler, öğretim programının genel hedefleri ile vizyonunun kültürlerarası din eğitimi yaklaşımıyla gayet uyumlu olduğunu göstermektedir. Ancak genel amaçlar ile vizyonun içeriği ve kazanımlara yeterince yansımadağı görülmüştür. Programda İslam dışındaki dinlerin tanıtıldığı müstakil bir üniteye rastlanmamıştır. İslam düşüncesindeki yorum farklılıklarını tanıtıcı nitelikte bilgilere ise sadece bir ünitenin ayrıldığı tespit edilmiştir. Toplumun farklı kesimleri açısından hassasiyet arz eden meselelerde normatif ifadelerle yer verilmeyip betimleyici bir dilin tercih edilmiş olması öğretim programının kültürlerarası din eğitimi açısından olumlu yönlerinden birini oluşturmaktadır. Programda, İslam dininin belirli bir yorumunun ön plana çıkarıldığı iddiasını haklı çıkaracak unsurlara da rastlanmamıştır. Toplumdaki çoğulluk olgusundan kaynaklanan hassasiyetler gözetilerek hazırlandığı açık olsa da bu hassasiyetin eğitim sürecinde DKAB öğretmenlerinin davranışlarına nasıl yansımaları gerektiği hususunun programda yeterince netliğe kavuşturulmadığı görülmüştür.

Anahtar Kelimeler: Çoğulculuk, çok kültürlülük, kültürlerarası eğitim, kültürlerarası din eğitimi, zorunlu din dersi, öğretim programı.

Abstract

In accordance with the relevant article of the 1982 Constitution, religion courses are compulsory in primary and secondary education institutions in our country. While the vast majority of our people are satisfied with the compulsory religion lesson there are also some people in our country who are uncomfortable with this practice. As a matter of fact, these segments continue voicing their objections to the compulsory religion course on various platforms. The existence of our citizens who have turned to national and even international legal remedies in order for their children to be exempt from compulsory religion lessons clearly shows the magnitude of the discomfort felt from compulsory religion lessons. If it is wrong to ignore this discomfort, it will be wrong to give up the compulsory

¹ Sorumlu yazar, Doç. Dr., Uşak Üniversitesi İslami İlimler Fakültesi, Uşak, e-mail: nazim.bayraktar@usak.edu.tr, ORCID ID: 0000-0002-5500-5170.

² Okul Müdürü, Milli Eğitim Bakanlığı, Hatay, e-mail: hiaksu@hotmail.com, ORCID ID: 0000-0003-2455-7455.



religion lesson on the grounds of this discomfort. At this point, what needs to be done is to deal with the issue on the basis of a scientific approach. The scientific approach is extremely important in terms of ensuring that the regulations to be made in a sensitive area such as religious education are healthy and that the function of religion in society is to be united rather than separated. This study was carried out in order to evaluate the Primary Education Religious Culture and Moral Knowledge Lesson Curriculum which is still in effect in terms of intercultural religious education. The study was conducted with the assumption that intercultural religious education is an approach that should be utilized not taken as a model in program development studies for the Religious Culture and Moral Knowledge course. Data were collected by document analysis method. The data obtained during the research process show that the general objectives and vision of the curriculum are very compatible with the intercultural religious education approach. However, it has been observed that the vision with general purposes is not sufficiently reflected in the unit outcomes.

Keywords: *Pluralism, multiculturalism, intercultural education, intercultural religious education, compulsory religion course, teaching program.*

Giriş

Din eğitimi, insanlıkla yaşıt bir faaliyettir. Bu faaliyetin nasıl bir anlayışla, hangi amaçlar doğrultusunda, kimler tarafından, nerede ve nasıl yürütüleceği hususunda tarihsel süreçte farklı yaklaşımlar ortaya çıkmıştır. Etkisi altında kaldıkları çeşitli faktörlere bağlı olarak toplumlar din eğitimi meselesine yönelik yaklaşımlarını sürekli gözden geçirmek durumunda kalmışlardır. Bu faktörler arasında son dönemde en belirleyici olan ise küreselleşme olgusuna bağlı olarak ortaya çıkan riskler ve ihtiyaçlar olmuştur.

Özellikle II. Dünya Savaşı'ndan sonra bir yandan köyden kente diğer yandan ise gelişmemiş ülkelerden gelişmiş ülkelere göç eden insanların oranında ciddi bir artış yaşanmıştır. Yine bu dönemde bilim ve teknoloji alanında meydana gelen hızlı gelişmeler iletişim ve ulaşım alanlarında yeni imkânları ortaya çıkarmış ve buna bağlı olarak da toplumlar ve kültürler arasındaki sınırlar adeta ortadan kalkmıştır (Sancak, 2015; Altaş, 2003). Dili, dini, din anlayışı, ideolojisi, siyasi görüşü, hayat anlayışı ve yaşam tarzı farklı olan kişilerin birbirleri ile karşılaşma ve etkileşim kurma ihtimalinin artması gerek insan hakları ve gerekse toplumsal barış açısından birtakım riskleri beraberinde getirmiş; kültürlerarası etkileşim sürecinin yönetilmesini zorunlu kılmıştır. Bu zorunluluk uluslararası kurum ve kuruluşları taraf devletlerle ve bilim insanlarıyla işbirliği yaparak çözüm geliştirmeye yönelmiştir. İşte bu süreçte ortaya atılan ve son dönemde sıkça tartışma konusu yapılan çözüm yollarından biri 'kültürlerarası eğitim' olmuştur (Aydın ve Osmanoğlu, 2015).

Kültürlerarası eğitim kavramı, kültürler arasındaki mevcut ya da muhtemel gerginlikleri ve önyargıları azaltmak, bir ülkede ya da bölgede yaşayan insan topluluklarının ortak yaşama tam olarak katılmalarını sağlamak amacıyla düzenlenen eğitim, şeklinde tanımlanmaktadır (Oğuzkan, 1993). Bu tanım amaç odaklı olup kültürlerarası eğitim faaliyetleriyle ulaşılmak istenen temel hedefleri belirtmektedir. Literatürde, kültürler arası eğitimin nasıl bir süreç olduğunu belirten tanımlamalara da rastlanmaktadır. Tumat (1992)'a ait şu tanımlama buna örnek olarak verilebilir. "Kültürlerarası eğitim; kültürlerin eşitliği, eşdeğerliliği, hoşgörü, çoğunluğun ve azınlığın birbirlerini anlamaya hazır olmaları gibi anlayış ve değerler üzerine inşa edilen karşılıklı bir süreçtir (Akt. Coşkun, 2016).

Kültürlerarası eğitimde aslolan dil, din, ırk, cinsiyet, sosyal sınıf vb. farklılıkların zenginlik olarak kabul edildiği ortamlarda bireylerin ötekileştirilmeye maruz kalmadan farklılıkları doğru şekilde tanımalarına ve farklı olarak gördükleri kişilerle sağlıklı ilişkiler kurmalarına katkı sağlamaktır. Kültürlerarası eğitimde, kültürel çeşitlilik mutlaka korunması gereken bir değer olarak görülürken tek tipleştirici uygulamalara karşı çıkılır. Eğitimde fırsat eşitliği, çoğulculuk, demokratik yaklaşım, eleştirel düşünme, empati, gruplar/sınıflar arası işbirliği ve toplumsal barış kültürlerarası eğitimi tanımlamak için sıkça kullanılan kavramlardır (Topcubaşı, 2016).

Kültürlerarası eğitimin, kültürel homojenleşmeyi sağlama gibi bir amacı bulunmamaktadır. Zira kültürlerarası eğitim, bir toplumdaki tüm bireylerin kendi kültürlerini terk etmeden başka kültürleri de öğrenmelerini ve onlara saygı duymalarını öngörmektedir (Okumuşlar ve Bilecik, 2019). Azınlık ya da göçmen olarak nitelendirilen grupların çoğunluk tarafından asimile edilerek kendi kültürlerini yabancılaşmalarının önüne geçmek de kültürlerarası eğitimin hedefleri arasındadır (Nohl, 2009).

Kostova (2005), kültürlerarası eğitimin en temel amacının bireylere, farklı olarak gördükleri kişileri tanıma, anlama ve onlara karşı saygılı olma gibi davranışları kazandırmak olduğunu belirtmiştir.

Farklı kültürlerle mensup kişilerin birbirleriyle sağlıklı iletişim kurmalarını güçleştiren ön yargılardan kurtulmaları, birbirlerine yönelik sağlıklı bakış açısı geliştirmeleri ve nihayet küresel toplumun etkin bir üyesi haline gelmeleri de kültürlerarası eğitimin öncelikli hedefleri arasındadır. Bütün bunlar göstermektedir ki kültürlerarası eğitim, ötekine tahammülsüzlüğün tarihsel süreçte yol açtığı olumsuzluklara yenilerinin eklenmesine fırsat vermemek üzere geliştirilen çözüm yollarından biridir.

Geleneksel okul kültüründe demokratik yaklaşım yeterince benimsenmediği için farklılıkları bir zenginlik olarak değil bir tehdit olarak görme, farklılıkları görmezden gelme ve farklı olanı ötekileştirme gibi davranışlara sıkça rastlanabilmekteydi (Kaya, 2018). Ancak son dönemde çeşitli faktörlerin etkisiyle toplumlarda söz konusu davranışlara karşı giderek yükselen bir tepki oluştu. Demokrasi, özgürlük, insan hakları gibi kavramlara gerek ulusal gerekse uluslararası düzeyde giderek daha fazla vurgu yapılmaya başlandı. Çoğulcu yaklaşımı savunanların oranı, toplumlarda giderek artmaya başladı. Eğitim alanının bütün bu gelişmelerden etkilenmemesi tabii ki düşünülemezdi. Kültürlerarası eğitim işte bu etkilenmenin en somut örneğini teşkil etmektedir (Altaş, 2001).

Birçok medeniyete beşiklik yapmış bir coğrafya üzerinde yaşıyor olmamız, dili, dini, mezhebi, etnik kökeni farklı grupların öteden beri ülkemiz toprakları üzerinde bir arada yaşıyor olmaları, gerek eğitim gerekse çalışmak için uzun süreli olarak yurt dışına giden insan sayısının her geçen yıl artış göstermesi, ticari faaliyetlerin uluslararası boyut kazanması, Avrupa Birliği'ne uyum süreci vb. durumlar kültürlerarası eğitimi devletimizin kayıtsız kalabileceği bir alan olmaktan çıkarmıştır (Cırık, 2008; Küçük, 2011)). Nitekim ülkemizde 2000'li yılların başından itibaren kültürlerarası eğitimle hedeflenen kazanımlar öğretim programlarında daha fazla yer bulmaya başlamıştır.

Kültürlerarası eğitimin önemli bir parçasını, kültürlerarası din eğitimi oluşturmaktadır. Zira kültür içerisinde en baskın unsur 'din' teşkil etmektedir. Kültürün hemen her parçasında dinin etkisini görmek mümkündür. Bu, kültürlerin oluşumunun dinin etkisi altında gelişen bir süreç olmasının kaçınılmaz bir sonucudur (Okumuş, 2016).

Tarihsel süreçte kültürel farklılıkların ayrışma ve çatışma sebebi haline gelmiş olması, birçok faktörün yanında dinin anlaşılma biçimi ile de yakından alakalıdır. Bu nedenledir ki din eğitimi alanı göz ardı edilerek kültürlerarası eğitim faaliyetlerinin amacına ulaşması mümkün değildir. 20. yüzyılın ikinci yarısından itibaren Avrupa devletlerinde kültürlerarası eğitime paralel şekilde kültürlerarası din eğitimine yönelik ilginin artmış olması esasen bundan kaynaklanmaktadır.

Kültürlerarası din eğitimi; kültürlerarası bilgi, beceri ve tutumları farklı dinlerden ya da din içerisindeki farklı yorumlardan seçilen muhteva eşliğinde bireylere kazandırma sürecidir (Aydın ve Osmanoğlu, 2015). Kültürlerarası din eğitimi, din alanındaki farklı tercihlerin ve düşüncelerin saygıyla karşılanıp desteklendiği, kültürlerin eşit kabul edildiği, çoğunluğun ve azınlığın birbirlerini anlamaya hazır oldukları eğitim ortamları gerektirir (Öncel, 2013). Zira kültürlerarası din eğitiminin temel amacı, bireylerin dini tercihleri farklı olan kişilere ve toplumlara yönelik sağlıklı bir bakış açısı geliştirmelerine ve buna bağlı olarak da toplumsal ve küresel barışa katkı sağlamaktır. Bu amaca kini ve nefreti körükleyebilecek yaklaşımları terk edip empatiyi, saygıyı ve hoşgörüyü besleyen yaklaşımları esas alarak ulaşmak esastır (Ayas, 2020). Bu amaca ulaşmak aynı zamanda küresel düzeyde bir işbirliği gerektirdiği için uluslararası kurum ve kuruluşlar, taraf devletlerden din eğitimi hizmetlerini belirli ilkeleri esas alarak yapılandırılmalarını istemektedir. İnsan Hakları Evrensel Beyanname, Avrupa İnsan Hakları Sözleşmesi, Birleşmiş Milletler Şartı buna örnek teşkil eden uluslararası hukuki metinlerden sadece birkaçını oluşturmaktadır.³ Program geliştirme sürecinde tek bir din ya da din anlayışının merkeze alınmaması; tarafsız, çoğulcu ve nesnel bir yaklaşımın esas alınması bu ilkelerden bazılarıdır (Aydın ve Osmanoğlu, 2015). Din dersinin bu ilkeler gözetilmeden zorunlu olarak okutulması uluslararası hukukta insan hakkı ihlali sayılmaktadır.

Din öğretimi hizmetleri için program hazırlanırken toplumdaki dinsel çeşitliliğin göz ardı edilmemesi, kültürlerarası din eğitimi açısından önemlidir. Ancak en az bunun kadar önemli olan bir başka husus, farklı din anlayışlarına ya da dini gruplara programda nasıl bir yaklaşımla yer verildiğidir. O kadar çeşitlilik içerisinde dinin belirli bir yorumu sürekli olarak ön plana çıkarılır ve

³ Uluslararası hukuki metinlerde din eğitimi alanıyla ilgili yapılmış düzenlemeler hakkında ayrıntılı bilgi için bkz. Turan, 2012; Köprülü, 2019.



öğrencilere -dolaylı şekilde dahi olsa- asıl benimsenmesi gereken yorumun bu olduğu mesajı verilirse, bu durum kültürlerarası din eğitimi yaklaşımıyla bağdaşmayacaktır. Farklı inançlara ya da yorum biçimlerine belirli bir inancın veya yorumun üstünlüğünü fark ettirmek ve ona olan bağlılığın daha da kuvvetlenmesini sağlamak amacıyla yer verilmesi durumu için de aynı şeyi söylemek mümkündür.

Dini ya da din anlayışı farklı olan bireyler aynı toplum içerisinde birlikte yaşayacaklar ise bu insanların birbirlerini çeşitli yönleriyle tanımaları elzemdir. Bu her şeyden önce insana saygı ilkesinin bir gereğidir. Sosyal çevresindeki bireyler tarafından yok sayılmak bir insana verilebilecek en büyük ceza ve hakarettir. Toplumun bir parçasını teşkil ettiği halde diğerleri tarafından tanınma ihtiyacı duyulmayan bireylerin bu durumdan dolayı hissedecekleri duygular hemen herkes tarafından tahmin edebilir. Bu duyguların toplumsal barışa ve huzura olumsuz yansıtılacağına da kuşku bulunmamaktadır. Hal böyle iken din dersi için öğretim programları hazırlanırken din ya da din anlayışındaki farklılıkların görmezden gelinmesi, dinin farklı yorumlarını benimsemiş kişilere karşı dışlayıcı/ötekileştirici bir dil kullanılması isabetli bir yaklaşım olmayacaktır. Bununla birlikte söz konusu farklılıkların öğretime konu etmenin birtakım risklerinin bulunduğu gerçeği de mutlaka göz önünde bulundurulmalıdır. Zira bu iş öylesine hassastır ki, önemsiz görülen bir yanlış, toplumdaki fay hatlarının daha da derinleşmesi sonucunu doğurabilir. Meselenin hassasiyeti, dinin birey ve toplum üzerindeki etkisinin büyüklüğünden, toplumumuzun dini yapısından ve tarihsel süreçte yaşanan acı tecrübelerden kaynaklanmaktadır.

Ülkemizde dini ya da din anlayışı farklı olan bireyler öteden beri bir arada yaşamaktadırlar. Birbirleriyle kucaklaşmaları, barış ve huzur içerisinde yaşamaları için gerekli ortak noktalar yeterince bulunsa da onlar çeşitli faktörlerin etkisiyle birbirlerine kuşku ile yaklaşabilmekte ve birbirleriyle sağlıklı ilişkiler kurma noktasında güçlükler yaşayabilmektedirler. Onların birbirlerine yönelik önyargılara sahip oldukları ve bu önyargıların yıkılmasının da birbirleri hakkında objektif bilgiye yeterince sahip olmalarına bağlı olduğu da bir gerçektir. Bütün bunlar esasen kültürlerarası din eğitiminden yararlanmanın ülkemiz açısından arz ettiği ehemmiyeti göstermektedir. Zira dinî ve toplumsal gerçekliklerimize uygun şekilde yapılandırılacak kültürlerarası din eğitimi hizmetleri, bireylerin farklı olanı doğru şekilde anlamlandırıp ona yönelik sağlıklı tepkiler geliştirmelerine ve kendilerini farklı kılan özellikleri fark edip onları koruyabilmelerine büyük katkılar sunabilir.

Din eğitimi sürecinde bireylerin aile ortamında öğrendikleri dini bilgilere ve edindikleri tecrübelere gereken değerin verilmemesi pedagojik açıdan onaylanabilecek bir davranış değildir. Zira modern eğitim anlayışının belkemiğini 'öğrenci merkezilik' teşkil etmektedir. Bu anlayışa bağlı olarak eğitim sürecinde öğrenciler arasındaki bireysel farklılıkların dikkate alınması, öğretime konu edilen içeriğin öğrencilerin hayatıyla, ihtiyaçlarıyla ve sorunlarıyla ilişkilendirilmesi gerektiği belirtilmektedir.⁴ Kültürlerarası din eğitimi, işte bu anlayışın din eğitimi alanına da yansıtılması gerektiği düşüncesini temel almaktadır.

Günümüzde bireylerin, hayatlarının henüz ilk yıllarından itibaren kültürel açıdan farklı olan kişilerle etkileşim kurmaya başladıkları bir gerçektir. Bu durum gelişimin birçok alanında olduğu gibi dini ve ahlaki gelişim açısından da birtakım güçlükleri beraberinde getirmektedir (Bayraktar, Denizler, Avcı ve Saygılı, 2017). Din eğitiminde geleneksel yaklaşımları ve uygulamaları aynen devam ettirerek çağımızın meydan okumaları karşısında dik duruşunu muhafaza edip küresel toplumun etkin bir üyesi olacak bireyleri yetiştirmek artık mümkün değildir (Aydın, 2009). Zira toplumun önemli bir kesiminin tecrübesiyle sabittir ki, korku ve baskının hâkim olduğu ortamlarda ezberci ve nakilci anlayış esas alınarak ve çoğunlukla düz anlatım yöntemi kullanılarak bireylere belirli bir dini ya da din anlayışını benimsetmeye çalışmak pek de olumlu neticeler vermemektedir (Aydın, 2008).

Din eğitimi alanında bir anlayış değişimine gidilmesinin gerekliliğinin devletin ilgili kurumları tarafından fark edilmesi ancak 2000'li yıllarda olmuştur. Zira din dersi için yürütülen program geliştirme çalışmalarında geleneksel ilmi merkezli yaklaşım⁵ 2000'li yıllardan itibaren terk edilmeye başlanmıştır; 'dini öğrenme' modeli, yerini büyük ölçüde 'dinden öğrenme' modeline bırakmıştır (Ev, 2010). Program geliştirme sürecinde öğrencinin gelişim dönemi özelliklerinin, ilgilerinin, ihtiyaçlarının ve sorunlarının merkeze alınması; bilişsel, dini ve ahlaki gelişiminin sağlıklı

⁴ Din eğitimi sürecinin öğrenciyi merkeze alarak yapılandırılmasının önemi konusunda ayrıntılı bilgi için bkz. Aydın, 2011b.

⁵ Bu yaklaşımda, İslam dininin fıkıh disiplininin bakış açısıyla sunulması esas olup İslam içi yorum farklılıklarına ve İslam'ın bireysel ve toplumsal hayat üzerindeki güncel yansımalarına yer verilmez.

şekilde gerçekleşmesine öncelik verilmesi için de 2000'li yılların gelmesi gerekmiştir. Öğrencinin bilgi karşısında edilgen değil, etkin konumda görülmesi 2000'li yıllarda geliştirilen programları öncekilerden ayıran bir başka özellik olmuştur. Yine 2000'li yıllardan itibaren İslam dışındaki dinlere ve İslam içi farklı oluşumlara program içerisinde daha fazla yer verilmeye başlanmış ve hatta bunlar nesnel yaklaşımla ele alınmaya çalışılmıştır (Zengin, 2017; Yörük, 2016).

2000'li yıllarda zorunlu din dersi için hazırlanan öğretim programlarında bilimsel ve çoğulcu yaklaşımların izleri önceki programlara nazaran daha fazla görülse de halkımızın bir kesimi, çocuklarının bu dersi almalarına yine de razı olmamıştır. Bu kişilerden bir kısmı haklarını yasal yollardan aramaya yönelmiş ve hatta gerek ulusal gerekse uluslararası mahkemelerde istedikleri sonuçları alabilmişlerdir.⁶ Bu kapsamdaki davaların sonuçlarına bakıldığında mahkemeler tarafından hak ihlali olarak yorumlanan durumun, zorunlu din dersi uygulaması değil; zorunlu din dersleri için hazırlanan programların çoğulcu yaklaşımı yansıtması ve ülkemizdeki dinsel çeşitliğin yeterince yer vermemesi olduğu görülmektedir (Erken, 2020). Devletimizin bu noktada çözüm yolu olarak zorunlu din dersi uygulamasına son vermeyi değil, bu derse yönelik itirazları dikkate alarak öğretim programında kısmi düzenlemeler yapmayı tercih etmesi de kanaatimizce bundan kaynaklanmaktadır.

Milli Eğitim Bakanlığı 2013 yılında yaptığı bir düzenleme ile ortaokul ve lise müfredatına din alanıyla ilgili bir grup seçmeli ders eklemiştir. Bu düzenleme, toplumun belirli kesimlerinde, zorunlu din dersi programlarında çoğulcu ve nesnel yaklaşım temelinde birtakım düzenlemeler yapılacağına dair bir beklenti oluşturmuştur. 2018'de yapılan söz konusu düzenlemenin bu beklentiye karşılayacak nitelikte olup olmadığı ise bilimsel araştırmalara henüz konu edilmemiştir.

Bu çalışmanın amacı, ilköğretim din kültürü ve ahlak bilgisi (İDKAB) dersi için geliştirilen son öğretim programının kültürlerarası din eğitimi açısından değerlendirilmesidir. Çalışmanın temel problemini, "İDKAB Dersi Öğretim Programı'nın kültürlerarası din eğitimi yaklaşımı ile uyumluluk durumu nedir?" sorusu teşkil etmektedir.

Çalışmada veriler nitel araştırma yöntemlerinden biri olan doküman incelemesi ile toplanmıştır. Doküman incelemesi, araştırılması hedeflenen olgu ya da olgulara dair bilgi içeren yazılı materyallerin analiz edilmesidir (Yıldırım ve Şimşek, 2008). Bu çalışma kapsamında analizi yapılan yazılı materyali ise 2018'de uygulanmaya başlanan İDKAB Dersi Öğretim Programı oluşturmaktadır. Araştırma sürecinde öncelikle literatür taraması yapılarak kültürlerarası eğitimle ilgili kavramlar açıklığa kavuşturulmuştur. İDKAB Dersi Öğretim Programı bu kavramlardan yararlanılarak analiz edilmiştir.

Bu çalışmada, kültürlerarası din eğitimi, zorunlu din dersleri için yapılacak program geliştirme çalışmalarında model alınması değil, yararlanılması gereken yaklaşımlardan biri olarak ele alınmıştır. Kültürlerarası din eğitiminin hangi koşullarda, hangi amaçla ortaya çıktığı bilinmeden; geçmişte yaşanan hadiselerden, toplumumuzun yapısından, dinden ve küresel gelişmelerden kaynaklanan hassasiyetler hesaba katılmadan model alınmasının doğru olmayacağı gerçeği araştırmanın hiçbir aşamasında göz ardı edilmemiştir.

İDKAB Dersi Öğretim Programı'nın Kültürlerarası Din Eğitimi Açısından Değerlendirilmesi

İDKAB Dersi Öğretim Programı üniteler, konular, kazanımlar, açıklamalar ve anahtar kavramlar şeklinde yapılandırılmıştır. Program üç bölümden oluşmuştur. Birinci bölümde, ilköğretim düzeyinde okutulan dersler için hazırlanmış ve halen yürürlükte olan öğretim programlarının dayandığı felsefi zemine dair açıklayıcı bilgilere yer verilmiştir. İkinci bölümde programın genel amaçları ve vizyonu belirtilmiştir. Üçüncü bölüm ise sınıf düzeylerine göre işlenecek ünitelere, bu ünitelere dair kazanımlara ve bunlara dair açıklamalara ayrılmıştır.

Halen yürürlükte olan İDKAB Dersi Öğretim Programı'nın, öncekine (2010 programı) göre oldukça sade olduğu dikkat çekmektedir. Önceki program 239 sayfadan müteşekkil iken mevcut program 40 sayfadan oluşmaktadır. Yeni programın daha sade şekilde hazırlanmış olması, İDKAB öğretmenleri

⁶ Bu kapsamda açılan davalar hakkında AİHM tarafından verilen kararlar ve bunların gerekçeleri için bkz. Zengin, 2011b; Erken, 2020.



tarafından daha kolay şekilde incelenmesine ve uygulanma sürecinde DKAB öğretmenlerine daha fazla inisiyatif kullanma imkanı verilmesi açısından önemlidir.

Önceki programda (2010) yer alan bazı hususlara yeni programda yer verilmediği dikkat çekmektedir. Örneğin önceki programda yer alan "*İlköğretim Din Kültürü ve Ahlak Bilgisi Dersi Kazanımları ile İlişkilendirilen Ara Disiplinler*" konusuna yeni programda gerek görülmemiştir. Önceki programda bulunup da yeni programda yer almayan bir diğer konu, ünitelerle ilgili etkinlik örnekleri olmuştur. Önceki program, konu başlıkları altında yer verilen bilgilerin daha ayrıntılı olması yönüyle de mevcut programdan ayrılmaktadır. Örnek vermek gerekirse önceki programda, ilgili olduğu alana (bireysel, toplumsal, kültürel, evrensel ve ahlaki) göre sınıflandırılmış toplam 28 genel amaç ifadesi yer alırken yeni programda sınıflandırma yapılmaksızın sadece 10 genel amaç ifadesine yer verilmiştir. Bunlar, yeni programda din dersi öğretmenlerinden daha fazla inisiyatif kullanmalarının beklendiği düşüncesini destekler niteliktedir.

Yukarıda belirtilen farklılıklarla birlikte iki program (2010 ile 2018 programları) arasında ortak noktalar da mevcuttur. Örneğin her iki programda da İslam dini hakkında Kur'an ve sünnet merkezli bilgilerin; İslam düşüncesinde ortaya çıkan yorumlar ile diğer dinler hakkında ise bilimsel araştırmalara dayalı bilgilerin esas alındığı belirtilmiştir. Esas alınan eğitsel yaklaşım temellendirilirken her iki programda da yapılandırmacılık, çoklu zekâ kuramı, öğrenci merkezli öğrenme gibi kavramlar kullanılmıştır. Ancak yeni programda yapılandırmacı yaklaşıma yapılan vurgu, önceki programa göre zayıf kalmıştır. Din dersi için yapılacak program geliştirme çalışmalarında yapılandırmacı yaklaşımın esas alınmasının imkânına ya da güçlüklerine dair akademik platformlarda paylaşılan görüşlerin,⁷ tercihin bu yönde kullanılmasında önemli etkenlerden biri olabileceği değerlendirilmektedir.

Öğretim programları dört temel öğeden oluşmaktadır. Bunlar; hedefler, içerik, öğrenme-öğretme süreci ve değerlendirmedir (Demirel, 2010). Ne var ki İDKAB dersi öğretim programında kültürlerarası din eğitimi açısından değerlendirilmesi gereken öğeler bunlardan ibaret değildir. Programın vizyonunu, temel felsefesini, programa esas teşkil eden temel değerler ve yetkinlikler ile ders kitapları hazırlanırken dikkat edilmesi gereken hususları yansıtan açıklamalar da kültürlerarası din eğitimi açısından dikkat çekici bulunmuştur. Bütün bu unsurlar programda üç bölümde ele alınmıştır. Bu nedenle İDKAB dersi öğretim programının kültürlerarası din eğitimi açısından değerlendirmesi, bölüm sayısı dikkate alınarak üç başlık altında yapılmıştır.

İDKAB Öğretim Programı'nın Birinci Bölümünün Kültürlerarası Din Eğitimi Açısından Değerlendirilmesi

Bu bölümde, öğretim programlarının geliştirilmesi sürecinde esas alınan yaklaşıma dair açıklayıcı bilgilere yer verilmiştir. Bu çerçevede "Öğretim Programlarının Amaçları", "Öğretim Programlarının Perspektifi", "Öğretim Programlarında Ölçme Değerlendirme Yaklaşımı", "Bireysel Gelişim ve Öğretim Programları" başlıklarına yer verilmiştir. "Öğretim Programının Perspektifi" başlığı altında, öğrencilere kazandırılması hedeflenen temel değerler ve yetkinlikler belirtilmiştir. Bu bölüm, öğretim programını güncelleme sürecinde yapılan işlemlerin aşamalı şekilde belirtilip açıklandığı sonuç kısmıyla bitirilmiştir.

İDKAB Dersi Öğretim Programı'nın birinci bölümünde kültürlerarası din eğitimi açısından dikkat çekici bulunan ilk husus, ders konularının adalet, dostluk, dürüstlük, öz denetim, sabır, saygı, sevgi, sorumluluk, yardımseverlik gibi kök değerlerle ilişkilendirilmesinin önemine dikkat çekilmesi olmuştur (İDKAB Dersi Öğretim Programı, s. 3). Bu durum, kültürlerarası din eğitimi açısından olumludur. Zira evrensel değerleri özümsemiş bireyler yetiştirmek, kültürlerarası eğitimin başta gelen amaçlarından birini teşkil etmektedir (Nayır ve Sarıdaş, 2020).

Türkiye Yeterlilikler Çerçevesi (TYÇ) kapsamında belirlenmiş olan ve öğretim programının başında yer verilen sekiz alanla ilgili yetkinlikler de kültürlerarası din eğitimi açısından dikkat çekici bulunmuştur. Zira bu sekiz alandan biri olan "sosyal ve vatandaşlıkla ilgili yetkinlikler" öğretim programında şu şekilde açıklanmıştır: "*Bu yetkinlikler kişisel, kişilerarası ve kültürlerarası yetkinlikleri içermekte; bireylerin farklılaşan toplum ve çalışma hayatına etkili ve yapıcı biçimde katılmalarına imkân tanıyacak; gerektiğinde çatışmaları çözecek özelliklerle donatılmasını sağlayan*

⁷ Bu görüşler için bkz. Kaymakcan, 2007; Zengin 2011a.

tüm davranış biçimlerini kapsar.” (İDKAB Dersi Öğretim Programı, s. 4). Bu ifadelerin kültürlerarası din eğitiminin hedefleriyle örtüştüğü rahatlıkla söylenebilir.

Birinci bölümde, program geliştirme sürecinde bireysel farklılıklara ilişkin hassasiyetlerin göz önünde bulundurulduğunun belirtilmiş olması (İDKAB Dersi Öğretim Programı, s. 6) da kültürlerarası din eğitimi açısından önemlidir. Çünkü programda, çevresel ve kültürel farklılıkların da bireysel farklılıklar kapsamında ele alınması gerektiği belirtilmiştir (İDKAB Dersi Öğretim Programı, s. 6). Böylelikle din dersi öğretmenlerine -örtük şekilde de olsa- dini ya da din anlayışı farklı öğrencilerin hassasiyetlerini gözözetmeleri gerektiği mesajı verilmiştir.

İDKAB Dersi Öğretim Programı'nın İkinci Bölümünün Kültürlerarası Din Eğitimi Açısından Değerlendirilmesi

İDKAB Dersi Öğretim Programı'nın ikinci bölümünde öncelikle programın temel felsefesi ve genel amaçları ortaya konulmuştur. Daha sonra ise programın vizyonu belirtilmiştir. Bu bölüm, ders kitabı yazımı sürecinde riayet edilmesi gereken ilkelere ve bunların açıklamalarına yer verilerek bitirilmiştir.

İkinci bölümde “Programın Temel Felsefesi ve Genel Amaçları” başlığı altında yer verilen şu ifadeler kültürlerarası din eğitimi açısından son derece önemlidir:

“Din Kültürü ve Ahlak Bilgisi Dersi (4-8. Sınıflar) Öğretim Programı İslam dini ve diğer dinleri betimleyici yaklaşımla öğretime konu etmeyi amaçlamıştır. İslam dini, Kur'an ve sünnetin ortaya koyduğu temel ilkeler çerçevesinde esas alınmıştır. İslam düşüncesinde ortaya çıkan yorumlar bilimsel bir metotla ve mezhepler üstü bir yaklaşımla ele alınmıştır. Yaşayan diğer dinler ise bilimsel bir metotla, dinler açılımlı ve olgusal bir yaklaşımla öğretime konu edilmiştir.” (İDKAB Dersi Öğretim Programı, s. 8)

İslam dininin tanıtımında Kur'an ve sünnette yer alan açık hükümlerin ve Müslümanların genelini kabul etmekte zorlanmayacağı ilke ve değerlerin esas alınması ve bu yapılırken de İslam düşüncesinde ortaya çıkan yorum farklılıklarının görmezden gelinmediğinin belirtilmiş olması kültürlerarası din eğitimi açısından önemlidir. Çünkü ülkemizdeki Müslümanlar tek bir mezhebe bağlı değildir. İslam düşüncesinde ortaya çıkan farklı yorumları benimsemiş bireyler aynı toplumda birlikte yaşamaktadırlar. Bu durum aynı sınıfta öğrenim gören öğrenciler için de geçerlidir. İslam düşüncesinde ortaya çıkan yorum farklılıklarının programda görmezden gelinmemesi, mensup oldukları dini gruptan dolayı öğrencilerin kendilerini dışlanmış hissetmemeleri açısından önemiyet arz etmektedir. İslam düşüncesindeki yorum farklılıklarının ele alınmasında bilimsel yaklaşımın esas alınmış olması da kültürlerarası din eğitimi açısından olumlu bir durumdur. Ancak kanaatimiz odur ki, programın mezhepler üstü yaklaşımla hazırlanmış olması, bu iddiaların en azından bir kısmının sözde kalması sonucunu doğurabilir. Zira söz konusu iddialar mezhepler üstü yaklaşımın yanı sıra mezhepler arası yaklaşımdan da yararlanılmasını gerektirmektedir. Mezhepler üstü yaklaşımda ortak noktalardan hareket edilmesi ve yorum farklılıklarının mümkün olduğunca gündeme getirilmemesi esastır. Mezhepler arası yaklaşımda ise farklılıklara yönelik daha olumlu bir bakış söz konusudur. Zira bu yaklaşım, farklılıkların bir zenginlik olarak görülmesi ve din eğitimi sürecinde birlikte öğretime konu edilmesi esasına dayanmaktadır.⁸

Çıkış noktası olarak din içi yorum farklılıklarının alındığı bir DKAB dersi, ilköğretim kademesi için elbette uygun olmayacaktır. Çünkü mensubu buldukları dinin temel esasları hakkında dahi yeterli birikime sahip olmayan öğrencilere din içerisindeki yorum farklılıklarını öğretmeye çalışmak onların dine yönelik tutumlarını olumsuz etkileyebilir. Bununla birlikte din derslerinde ortak noktalar öğretime konu edilirken mezhepler arasındaki farklı görüş ve uygulamalara -ortak noktaları aşındırmayacak şekilde- yer verilmesi de gerekebilir. Böyle bir yaklaşım öğrencilerin hem farklı olanı doğru şekilde anlamlandırıp ona doğru tepkiler verme hem de kendi dindarlıklarını sağlıklı şekilde oluşturma ihtimallerini arttıracaktır (Aydın, 2019).

“Programın Temel Felsefesi ve Genel Amaçları” başlığı altında İslam dışındaki dinlerin bilimsel bir metotla, dinler açılımlı ve olgusal bir yaklaşımla öğretime konu edileceğinin belirtilmiş olması kültürlerarası din eğitimi açısından olumludur. Ancak programda, İslam dışındaki dinlerin

⁸ Din öğretiminde mezhepler üstü ile mezheplerarası yaklaşımlar hakkında geniş bilgi için bkz. Tosun, 2010.



öğretimine ayrılmış bir ünitenin bulunmadığı görülmüştür.⁹ Ders konularının İslam dışındaki dinlerin yaklaşımları ile birlikte işlenmesi gerektiğine dair bir hatırlatmaya da programda yer verilmemiştir. Bu durum programı oluşturan öğeler arasında olması gereken bütünlüğün/tutarlılığın yeterince sağlanamadığını göstermektedir.

İkinci bölümde, kültürlerarası din eğitimi açısından oldukça önemli olan bir diğer kısım programın genel amaçlarıdır. Bu amaçlar arasında kültürlerarası din eğitimi doğrudan ilgilendirenler şunlardır:

(2) *Dinin sosyal hayat, kültür ve medeniyet unsurları üzerindeki etkilerini kavramaları,*

(3) *Farklı inanç ve yorumları tanımaları ve bunlara saygı duymaları,*

(4) *Çevresindeki dinî davranış, yorum, tutum ve deneyimlerin farkında olmaları.* (İDKAB Dersi Öğretim Programı, s. 8).

Bu ifadelerden her birinin kültürlerarası din eğitiminin ilkeleri ile uyumluluk arz ettiği rahatlıkla söylenebilir. Ne var ki ünitelerde yer verilecek konuların seçimi ve bu konulara dair içeriğin oluşturulması sürecinde bu amaçların yeterince dikkate alındığını söylemek oldukça güçtür.

İkinci bölümde kültürlerarası din eğitimi açısından ehemmiyet arz eden bir diğer kısım, programın vizyonudur. Programın vizyonu şu şekilde ifade edilmiştir:

Dinin hayatı anlamlandırmadaki rolünü fark eden; millî, manevi ve ahlaki değerleri benimseyen; farklılıklarla bir arada yaşama becerisi kazanmış bireyler yetiştirmektir (İDKAB Dersi Öğretim Programı, s. 9).

Bu ifade, kültürlerarası din eğitimi açısından gayet olumludur. Çünkü bireylere, farklılıklarla bir arada yaşama becerisinin kazandırılması, kültürlerarası din eğitiminin başta gelen amaçlarından biridir.

Bu bölümde "Programın Uygulanmasına/Kitap Yazımına İlişkin İlke ve Açıklamalar" başlığı altında yer verilen aşağıdaki ifadeler de kültürlerarası din eğitimi açısından dikkat çekicidir:

(4) *Gerek farklı din ve inançların öğretiminde gerekse İslam düşüncesinde ortaya çıkan yorumların öğretiminde olgusal bir yaklaşım benimsenir; bu bağlamda dinler, inançlar ve İslam düşüncesinde yer alan yorumlar, kendi metinleri, kaynakları ve kabulleri esas alınarak öğretime konu edilir.*

(5) *İslam dininde yer alan ibadetlerin öğretiminde (abdest, gusül, teyemmüm, namaz, vb.) mezheplerin farklı anlayış ve uygulamalarıyla ilgili bilgiler ihtiyaç duyulması hâlinde öğretmenler tarafından açıklanır.*

(8) *Öğrenciler; konularda geçen ayet ve hadisler ile ünite sonlarında yer alan sure ve duaları ezberlemeye zorlanmaz.*

(9) *Din, vicdan ve düşünce özgürlüğünü zedeleyici yaklaşım, tutum ve davranışlardan uzak durulur. Bu bağlamda öğrenciler dinî duygu ve düşüncelerini açıklamaya, bilgi ve kültür sahibi oldukları dinî pratikleri yerine getirmeye zorlanmaz* (İDKAB Dersi Öğretim Programı, s. 9)

Yukarıdaki ifadeler arasında kültürlerarası din eğitimi açısından olumsuz bir durum bulunmamaktadır. Hatta bu ifadelerin kültürlerarası din eğitiminin ilkeleriyle tamamen örtüştüğü de söylenebilir. Ancak bu ifadelerin ünitelere ne ölçüde yansıdığı tartışmaya açık bir meseledir. Dördüncü maddedeki ifadeler, üniteler içerisinde yer verilen konuların farklı dinlerin bakış açıları ve İslam düşüncesinde ortaya çıkan yorumlar eşliğinde ele alınmasını gerektirmektedir. Ne var ki ünitelerle ilgili açıklamalar içeren üçüncü bölüm incelendiğinde böyle bir durumun söz konusu olmadığı kolaylıkla fark edilebilmektedir. Zira programda, İslam dışındaki dinlerin tanıtıldığı bir ünite bulunmadığı; İslam düşüncesinde ortaya çıkan yorumları tanıtıcı nitelikteki bilgilerin ise ünitelere dağıtılmadığı, tek üniteye toplanmış olduğu görülmektedir.

Programı oluşturan öğelerin birbiriyle uyumluluğu/tutarlılığı basit bir mesele değildir. Söz konusu olan DKAB gibi hassasiyet derecesi oldukça yüksek bir ders ise bu meselenin önemi daha da

⁹ DKAB dersi için belirlenen haftalık ders saati sayısı dikkate alındığında programda farklı dinlere yer verilmesinin ya da konuların farklı dinlerin yaklaşımları gündeme getirilerek işlenmesinin imkânı elbette tartışılabilir. Ancak bu, üstesinden gelinemeyecek bir güçlük değildir. DKAB'ın haftalık ders saati sayısı artırılarak bu güçlüğü üstesinden gelinilebilir.

artmaktadır. Programın öğeleri arasındaki uyumluluğun, onu uygulayacak öğretmenlerin ders sürecinde yaşadıkları kaygıların giderilmesine, derste ilkeli ve kararlı davranmalarına yapacağı katkı yadsınamaz. Bunların, dersin verimliliği ile ilişkisinin ne kadar güçlü olduğu ise izahtan varestedir.

İDKAB Dersi Öğretim Programı'nın Üçüncü Bölümünün Kültürlerarası Din Eğitimi Açısından Değerlendirilmesi

İDKAB Dersi Öğretim Programı'nın üçüncü bölümüne, programın genel yapısı hakkında bilgi verilerek başlanmıştır. Sınıf düzeylerine göre işlenecek üniteler, ünitelerde hedeflenen kazanım sayıları, ünitelerin işleniş için öngörülen ders saati sayıları ve bu sayıların toplam ders saati içerisindeki oranı tablolar halinde gösterilmiştir. Bu bölümde son olarak sınıf düzeylerine göre işlenecek üniteler ve ünitelerin kazanımları belirtilmiş; ünitelerin işlenişinde dikkat edilmesi gereken hususlara dair uyarı mahiyetinde açıklamalara yer verilmiştir.

Bir makale çalışması kapsamında, İDKAB Dersi Öğretim Programı'nda yer verilen ünitelerden her birinin kültürlerarası din eğitimi açısından değerlendirmesini yapmanın isabetli bir tercih olmayacağı açıktır. Bu nedenle üniteler arasından, değerlendirilmek üzere sadece kültürlerarası din eğitimi ile doğrudan ilişkili bulunanlar seçilmiştir. Seçilen ünitelere dair değerlendirmeler aşağıda ortaya konulmuştur.

4. Sınıf 1. Ünite: Günlük Hayattaki Dini İfadeler

Sadece başlığına bakıldığında dahi bu ünitenin kültürlerarası din eğitimi açısından arz ettiği önemin büyüklüğü kolaylıkla fark edilebilmektedir. Programda "Allah (c.c.), peygamber, eûzü besmele, selam, hamd, şükür, tekbir, salâvat, estağfirullah, sübhanallah, helal, haram, günah, sevap, Allah razı olsun, Allah'a emanet ol, Allah şifa versin, inşallah, maşallah" gibi Müslümanların günlük hayatta sıkça kullandıkları dini ifadelerle anlamlarıyla birlikte yer verilmesi istenmiştir. Günlük hayatta kullanılan dini ifadeler kuşkusuz bunlarla sınırlı değildir. Ancak dördüncü sınıf düzeyindeki öğrencilere bir ünite kapsamında ancak bu kadar ifadenin tanıtılabileceği gerçeğinin de göz ardı edilmemesi gerekir. Ünite kapsamında öğretilmek üzere seçilen dini ifadelerin, mensubu bulunduğu dini grup ve hatta dindarlık düzeyi ne olursa olsun halkımızın geneli tarafından kullanılıyor olması kültürlerarası din eğitimi açısından olumlu bir durumdur. Bununla birlikte öğretim programında şöyle bir açıklamaya yer verilmesinin kültürlerarası din eğitimi açısından daha isabetli bir tercih olacağı değerlendirilmektedir: "Okulun içerisinde bulunduğu yerleşim biriminin dini yapısı da dikkate alınarak o bölgede yaygın şekilde kullanılan yöresel dini ifadeler varsa tespit edilebilir ve bu ifadelerin hangi anlamda ve ne amaçla kullanıldığı meselesine derste açıklık getirilebilir." Böyle bir açıklama ünitenin, programın vizyonu ve genel amaçları ile uyumlu şekilde işlenmesine katkı sağlayabilir. Zira dinin günlük dile yansımalarının yöreden yöreye farklılaşabildiği gerçeğini fark etmeleri öğrencilerin anlam dünyalarının genişlik kazanmasına ve farklılıkları doğru şekilde anlamlandırmalarına vesile olabilir.

5. Sınıf 1. Ünite: Allah İnancı

Bu üniteyi kültürlerarası din eğitimi açısından önemli kılan temel unsur, toplumumuzun genelinin üzerinde ittifak ettiği bir inanç esasına yer verilmiş olmasıdır. Zira din anlayışı ne olursa olsun toplumumuzun en az %90'ı yüce Allah'ın varlığına inanmaktadır.¹⁰ Ünite, Allah'ı tanıtmak amacıyla ön plana çıkarılan hususların mahiyeti de kültürlerarası din eğitimi açısından önem arz etmektedir. Zira Müslümanlar arasında ihtilaf kaynağı olan hususlara üniteye yer verilmediği dikkat çekmektedir. Bu ünite kapsamında kültürlerarası din eğitimi açısından dikkat çekici bulunan bir başka husus, altıncı kazanıma dair yapılan açıklamalar arasında yer verilen şu ifadedir: "Nehcü'l-Belâğâ"dan ve dilimize yerleşen kalıplaşmış dua cümlelerinden örnekler vermeye özen gösterilir." (İDKAB Dersi Öğretim Programı, s. 21). Din dersi öğretmenlerinin Alevilik'te ve Şiiilik'te çok önemli olan bir eserden yararlanmaya yöneltilmiş olmaları kültürlerarası din eğitimi açısından olumlu bir durumdur. Bununla birlikte programda, dua örneklerine yer verilecek söz konusu eser hakkında öğrencilere bilgi vermelerinin gerekip gerekmediği hususu açıklığa kavuşturulmamıştır. Bu, kanaatimizde önemli bir eksiklik. Zira verilen dua örneklerinin değerine dair sağlıklı kanaatler geliştirmeleri için öğrencilere söz konusu esere dair tanıtıcı nitelikte bilgiler verilmesi gerekir.

¹⁰ DİB tarafından 2013'te yapıp 2014'te yayınlanan araştırmaya göre halkımız içerisinde Allah'ın varlığına inananların oranı %98.7'dir (DİB, 2014).



İçerisinden dua örnekleri almaya değer bulunan bir eserin öğrencilere tanıtılmaması önemli bir eksikliklerdir.

5. Sınıf 2. Ünite: Ramazan ve Oruç

Ramazan ayı, dinin bireysel ve toplumsal hayat üzerindeki yansımalarının en bariz şekilde görüldüğü zaman dilimini oluşturmaktadır. Ramazan ayında oluşan manevi atmosferden az ya da çok toplumun her kesimi etkilenmektedir. Bu nedendir ki halkımız, Ramazan ayına özgü gelenekleri yaşatmaya büyük önem vermektedir. Bu gelenekler arasında kuşkusuz yöresel farklılıklar da bulunmaktadır. Bu farklılaşmada, İslam düşüncesindeki yorum farklılıklarının etkisi yadsınamaz. Bu bakımdan "Ramazan ve Oruç", kültürlerarası din eğitimi açısından son derece önemli bir ünite dir.

Öğretim programında bu ünitenin kazanımlarından birinin, "*Kültürümüzde Ramazan ve oruçla ilgili gelenekleri tanı*" (İDKAB Dersi Öğretim Programı, s. 22) olduğu belirtilmiştir. Derste tanıtılacak Ramazan gelenekleri arasında ön plana çıkarılanlar ise mukabele okuma, mahya, hırka-i şerif ziyareti, diş kirası, tekne orucu olmuştur. Bunlar, hangi dini gruba mensup olursa olsun her Müslümanın hayatında yeri olan geleneklerdir. Bu bakımdan söz konusu kazanımın, kültürlerarası din eğitimi açısından gayet olumlu olduğu söylenebilir. Öğrencilerin Ramazan ayına özel gelenekleri tanımalarının, bunları sahiplenerek kendi kültürlerini yaşatmaları açısından önemli olduğunu da bu noktada belirtmekte fayda vardır.

5. Sınıf 4. Ünite: Hz. Muhammed Ve Aile Hayatı

Müslümanların geneli tarafından peygamberliği kabul edilen, sevilen ve hürmet gösterilen bir şahsiyeti konu edinmesi bu üniteyi kültürlerarası din eğitimi açısından önemli kılan temel unsurdur. Ünite de Hz. Muhammed'in (sas) aile içerisindeki örnek davranışlarının ön plana çıkarıldığı ve Müslümanlar içerisinde herhangi bir kesimin itirazına konu olabilecek hususlara yer verilmediği dikkat çekmektedir. Bunlar, kültürlerarası din eğitimi açısından gayet olumludur. Bu ünitenin kazanımlarından birinin "*Hz. Hasan (r.a.) ve Hz. Hüseyin'in (r.a.) ahlaki erdemlerini kendisine örnek alır*" olması da kültürlerarası din eğitimi açısından dikkate değer bir durumdur. Çünkü Hz. Hasan ve Hz. Hüseyin İslam içi farklı oluşumların hepsi tarafından değer verilen şahsiyetlerdir.

5. Sınıf 5. Ünite: Çevremizde Dinin İzleri

Kültürlerarası din eğitimi açısından büyük önem arz eden bu ünite ile ilgili olarak programda, "*Örf ve âdetlerimizde yer alan dinî unsurları fark eder*" (İDKAB Dersi Öğretim Programı, s. 25) şeklinde bir kazanıma yer verilmiş ve bu kazanım düğün, sünnet, isim koyma, mevlit merasimleri, kandiller ve bayramlaşma ile sınırlı tutulmuştur (İDKAB Dersi Öğretim Programı, s. 25). Programda, konuların günlük hayattan ve öğrencilerin somut deneyimlerinden örneklerle işlenmesi gerektiği, diğer birçok ünite de olduğu gibi bu ünite de vurgulanmıştır (İDKAB Dersi Öğretim Programı, s. 25). Bununla birlikte İslam dininin günlük hayat üzerindeki yansımalarının yöreden yöreye farklılık gösterdiği açık bir gerçek olmasına rağmen bu farklılıkların sınıf ortamına taşınıp taşınmayacağı; taşınacaksa bu süreçte nelere dikkat edilmesi gerektiği hususu netliğe kavuşturulmamıştır. Bu durum, kültürlerarası din eğitimi açısından bir eksiklik olarak değerlendirilebilir.

6. Sınıf 2. Ünite: Namaz

Öğretim programında bu ünitenin işlenişine dair, "*Namazla ilgili konuların öğretiminde mezheplerin farklı anlayış ve uygulamaları ihtiyaç duyulması hâlinde öğretmenler tarafından açıklanır*" (İDKAB Dersi Öğretim Programı, s. 27) şeklinde bir açıklamaya yer verilmiştir. İslam içi çoğulluğa verilen değeri göstermesi bakımından bu ifade önemlidir. Bununla birlikte söz konusu ifadenin din dersi öğretmenleri için yeterince açık olmadığını da belirtmek gerekir. Zira mezheplerin namazla ilgili farklı anlayış ve uygulamalarına açıklama getirmenin hangi durumlarda bir gereklilik olarak görüleceği meselesi açıklığa kavuşturulmamıştır. Ayrıca namazla ilgili farklı anlayış ve uygulamalara açıklık getirilirken nelere dikkat edilmesi gerektiği; söz konusu anlayış ve uygulamaların sıhhatine dair açıklama yapılıp yapılmayacağı da belirsiz bırakılmıştır. Oysa bunlar, din dersi öğretmenlerinin inisiyatifine bırakılmayacak kadar hassas meselelerdir.

6. Sınıf 3. Ünite: Zararlı Alışkanlıklar

Bu ünite de içki içmek, sigara kullanmak, kumar oynamak, uyuşturucu madde kullanmak gibi zararlı alışkanlıklara yer verilmiş; bu alışkanlıkların yol açacağı olumsuzluklar ve bu alışkanlıklardan

korunma yolları hususunda öğrencilere bilinç kazandırılması hedeflenmiştir. Söz konusu alışkanlıkların Müslümanların geneli tarafından zararlı olarak nitelendirildiği açıktır. Bu bakımdan bu ünite kapsamında yer verilen kazanımlardan her birinin, kültürlerarası din eğitimi açısından önem arz ettiği rahatlıkla söylenebilir.

Zararlı alışkanlıklar ünitesi, öğrencilerin konuya akılcı ve eleştirel yaklaşımları için din dersi öğretmenlerine hatırlatma yapılan (İDKAB Dersi Öğretim Programı, s. 28) iki üniteden biridir.¹¹ Oysa akılcı ve eleştirel yaklaşım kültürlerarası din eğitiminin olmazsa olmazlarından biridir (Aydın ve Osmanoglu, 2015).¹² Bu yaklaşım göz ardı edildiği takdirde kültürlerarası din eğitimi ile hedeflenen kazanımların gerçekleşmesi mümkün değildir. Dinin, farklı din anlayışlarını benimsemiş gruplar arasında nefreti ve ayrımcılığı körükleyen bir unsura dönüştürülmesinin kaynağında akletme yetisinin doğru ve etkin şekilde kullanılmamasının rolü büyük olmasına rağmen akılcı ve eleştirel yaklaşımın programın geneline yansımamış olmasının kültürlerarası din eğitimi açısından onaylanması mümkün değildir. Dinin kardeşlik, birlik, dayanışma ve yardımlaşma duygularının gelişmesine katkı sağlayan bir unsur olarak işlev görmesi hedefleniyorsa, dini hassasiyetlerini istismar etmek isteyen kişi ya da gruplara yönelik öğrencilerin farkındalık düzeylerini arttırmaya yönelik eğitsel faaliyetlere ağırlık verilmesi yerinde olacaktır. Eğitim hizmetlerinin eleştirel/sorgulayıcı düşüncenin gelişmesine hizmet edecek şekilde yapılandırılması bu konuda mesafe alınması açısından oldukça önemlidir. Çünkü düşünme becerilerinin sağlıklı şekilde gelişmesi bireylerin güdümlü/bağımlı kişilik geliştirme ihtimallerini önemli ölçüde azaltacaktır. Eleştirel düşüncenin önemsenmediği din eğitimi hizmetleri ile açık toplumun öz yönetimli dindarının yetiştirilmesinin mümkün olmadığını da bu noktada belirtmekte fayda vardır (Aydın, 2011a).

6. Sınıf 4. Ünite: Hz. Muhammed'in Hayatı

Bu ünite de kültürlerarası din eğitimi açısından dikkate değer bulunan husus, din dersi öğretmenlerinden bu üniteyi işlerken Hz. Muhammed'in (sas) Medine'de diğer din mensupları ile ilişkilerine yer vermelerinin istenmiş olmasıdır (İDKAB Dersi Öğretim Programı, s. 29). Ancak bu yapılırken Hz. Muhammed'in (sas) diğer din mensupları ile ilişkilerini hangi esaslar çerçevesinde yürüttüğüne dair bir açıklamaya yer verilmemiştir. Anlaşılan o ki bu meselenin çözümü, hazırlanacak ders kitaplarına ve din dersi öğretmenlerine bırakılmıştır. Burada kültürlerarası din eğitimi açısından asıl sorun, öğretim programında Hz. Muhammed'in (sas) diğer din mensupları ile ilişkilerine yer verilirken, İslam dışındaki dinler hakkında objektif bilgiler içeren bir üniteye yer verilmemiş olmasıdır.¹³ Bu durum, Hz. Muhammed'in (sas) diğer din mensupları ile ilişkilerinin öğrenciler tarafından doğru şekilde anlamlandırılma ve örnek alınma ihtimalini düşürebilir. Söz konusu durumun, programın genel amaçları ile uyuşmadığı da rahatlıkla söylenebilir. Zira programın genel amaçlarından birini, farklı dini inançları tanıma ve bunlara saygı duyma oluşturmaktadır (İDKAB Dersi Öğretim Programı, s. 8). Öğrencilerin, hakkında sağlıklı bilgiye sahip olmadıkları dini inançlara ve bunların mensuplarına saygı ile yaklaşımlarının nasıl mümkün olacağı, izahı güç bir meseledir.

6. Sınıf 5. Ünite: Temel Değerlerimiz

Bu ünite de toplumu oluşturan fertleri birbirine bağlayan, milli birlik ve beraberliğin korunup güçlendirilmesi açısından önemli olan vatan, millet, bayrak, şehitlik, gazilik, ehl-i beyt sevgisi gibi değerlere yer verilmiştir (İDKAB Dersi Öğretim Programı, s. 30). Toplumun ortak değerlerinin ön plana çıkarılmış olması, kültürlerarası din eğitimi açısından önemlidir. Zira kültürlerarası din eğitiminin başta gelen hedeflerinden birini toplumu oluşturan fertlerin bir arada barış ve huzur içerisinde yaşamalarının temini oluşturmaktadır.

7. Sınıf 2. Ünite: Hac ve Kurban

Öğretim programında bu üniteyle ilgili kültürlerarası din eğitimi açısından ehemmiyet arz eden husus, din dersi öğretmenlerinden Alevi Bektaşî geleneğindeki "*Kurban Tığlama Duası*"na yer

¹¹ Programda eleştirel yaklaşımla ele alınması istenen bir başka konu 8. Sınıf Kader ünitesinde yer verilmesi istenen kader ve kaza ile ilgili yanlış kanaatlerdir.

¹² Ayrıca din eğitimi sürecinin eleştirel düşüncenin gelişmesine katkı sağlayacak şekilde yapılandırılmasının gerekliliğine dair görüşler için bkz. Kılıç, 2019.

¹³ Bir önceki öğretim programında İslam dışındaki dinlerin tanıtılması için "Dinler ve Evrensel Öğütleri" başlıklı bir üniteye yer verilmiş olsa da yeni programda böyle bir ünite gerekli görülmemiştir.



vermelerinin" (İDKAB Dersi Öğretim Programı, s. 32) istenmiş olmasıdır. Ancak Alevi Bektaşî geleneğinde kurban ibadetine yönelik yaklaşımın ne olduğu, hangi zamanlarda hangi maksatlarla kurban kesildiği meselesine açıklık getirilmeden sadece "*Kurban Tığlama Duası*"na yer verilmekle konunun geçştirilmesinin kültürlerarası din eğitimi açısından sorunlu bir yaklaşım olduğunu da belirtmek gerekir. Çünkü öğrencilerin büyük çoğunluğu kuvvetle muhtemeldir ki bu duayı ilk defa duymuş olacaktırlar. Kaynağının ne olduğu, hangi yörede kimler tarafından gelenek haline getirildiği ve ehemmiyetinin nereden kaynaklandığı ortaya konulmadan söz konusu duanın derste öğrencilerle paylaşılmasının dersin kazanımları açısından bir anlam taşımayacağı açıktır.

7. Sınıf 5. Ünite: İslam Düşüncesinde Yorumlar

İDKAB Dersi Öğretim Programı'nda kültürlerarası din eğitimi açısından en dikkat çekici ünedir. Bu ünite de sırasıyla; din anlayışındaki yorum farklılıklarının sebepleri, İslam düşüncesinde yorum biçimleri, İslam düşüncesinde tasavvufi yorumlar konularına yer verilmiştir. İslam düşüncesindeki yorum farklılıkları öğrencilerle paylaşılırken nesnel ve tasviri (betimleyici) anlatımın esas alınması gerektiği belirtilmiştir (İDKAB Dersi Öğretim Programı, s. 35). Din dersi öğretmenlerinden farklı yorum biçimlerini öğretime konu ederken tarafsız bir yaklaşım sergilemeleri istenmektedir. Bu durum kültürlerarası din eğitimi açısından olumludur. Bununla birlikte söz konusu tarafsızlığın sözde kalmaması için ders sürecinde nelere dikkat edilmesi gerektiği hususuna açıklık getirilmemiş olması ciddi bir sorundur. Zira din dersi öğretmenleri sınıfta -farkında olarak ya da olmadan- doğru olduğuna inandıkları yorumlar lehine tavır sergileyebilir, öğrencileri açık ya da örtük şekilde belirli yorumları benimsemeye yönlendirebilirler. Kültürlerarası din eğitimi açısından sakıncalı görülen bu tür durumlara meydan verilmemesi için gerekli kılavuz ilkelerin belirlenmesi ve bunlara öğretim programında yer verilmesi yerinde olacaktır.

Bu ünite de İslam düşüncesindeki yorum biçimleri inançla ilgili yorumlar, fıkhî yorumlar ve tasavvufî yorumlar şeklinde üç grupta ele alınmıştır. Ünite içerisinde tasavvufî yorumlara ve özellikle de Alevilik Bektaşîlik konusuna ağırlık verilmiştir. Bu durum, programın hazırlanması sürecinde, Avrupa İnsan Hakları Mahkemesi tarafından zorunlu din dersi aleyhine verilmiş kararlar ve bunların dayandığı gerekçelerin de dikkate alındığını göstermektedir.

Öğretim programında Yesevilik, Kadirilik, Mevlevilik, Nakşibendilik ve Alevilik Bektaşîlik gibi tasavvufî yorumların kültürümüz içerisindeki önemine ve etkinliğine vurgu yapılmış olması (İDKAB Dersi Öğretim Programı, s. 35) kültürlerarası din eğitimi açısından olumlu bir durumdur. Zira bu yaklaşım, farklı yorumları benimseyen öğrencilerin din derslerinde kendilerini iyi hissetmelerine ve birbirlerini anlayışla karşılamalarına katkı sağlayabilir. Ancak İDKAB dersinde İslam içi oluşumlara yer verilirken belirli ilkeler göz önünde bulundurulmazsa, toplumsal bütünlüğümüzün bundan ciddi şekilde zarar göreceği gerçeğinin de unutulmaması gerekir. Bu bakımdan söz konusu meseleye çözüm üretirken bilimsel yaklaşımın esas alınması, dini hassasiyetlerin gözetilmesi ve toplumsal gerçekliklerimizle çelişmemeye özen gösterilmesi elzemdir.

Sonuç ve Öneriler

Cumhuriyet dönemi boyunca ülkemizde en fazla tartışılan meselelerden biri din eğitimi hizmetleri olmuştur. Yönü batıya dönük, akli ve bilimi esas alan seküler bir ulus devlet inşa etme hedefiyle çıkılan yolda din-devlet ilişkileri bir türlü sağlıklı bir zemine oturtulamamıştır. Bu durum tek parti döneminde din derslerinin kaldırılması, İmam Hatip Okullarının ve İlahiyat Fakültesi'nin kapatılması şeklinde kendini göstermiştir. Çok partili döneme geçişle birlikte din eğitimi alanında olumlu sayılabilecek birtakım düzenlemeler yapılmıştır. Ancak bilimsel yaklaşım esas alınarak yapılmadığı için bu düzenlemeler hem arzu edilen sonuçları vermemiş hem de toplumun belirli kesimlerinde rahatsızlık meydana getirmiştir.

Din eğitimi alanında yapılan düzenlemeler arasında üzerinde en çok tartışılanı, 1982 Anayasası ile din dersinin zorunlu hale getirilmesi olmuştur. Halkımızın bir kesimi çeşitli faktörlerin etkisiyle zorunlu din dersi uygulamasından rahatsızlık duymuştur. Bu rahatsızlık onların bir kısmını zorunlu din dersinden muafiyet için ulusal ve uluslararası mahkemelere başvuruda bulunmaya yöneltmiştir. Öğretim programında zaman zaman güncellemeler yapılması, söz konusu rahatsızlığın giderilmesini sağlamıştır. Nitekim zorunlu din dersi uygulamasına yönelik itirazlar çeşitli platformlarda güçlü

şekilde dile getirilmeye devam etmektedir. Bu itirazların tümünün haklı nedenlerden kaynaklandığını iddia etmek ne kadar yanlış ise hiçbirinin sağlam bir mesnede dayanmadığını iddia etmek de o kadar yanlıştır. Genelleyici yaklaşımdan ve önyargıdan uzak şekilde ele alınmaması halinde söz konusu soruna kalıcı çözüm üretilmesi mümkün olmayacaktır. Bu durum zorunlu din dersi uygulamasına yönelik itirazların akademik çalışmalara konu edilmesinin önemini göstermektedir.

Çocuklarının zorunlu din dersinden muaf tutulması talebiyle ulusal ve uluslararası mahkemelere müracaatta bulunan vatandaşlarımız, zorunlu din derslerinde toplumdaki dinsel çeşitliliğin göz ardı edildiğini, öğrencilere İslam'ın belirli bir anlayışının benimsetilmeye çalışıldığını; nesnellik ve tarafsızlık ilkelerinin gözetilmediğini iddia etmektedirler. Bu iddiaların her biri esasen kültürlerarası din eğitimi yaklaşımı ile yakından ilişkilidir. Zira din derslerinin çoğulcu, tarafsız ve nesnel yaklaşım temelinde işlenmesi için gerekli tedbirlerin alınması, kültürlerarası din eğitiminin de öncelikleri arasındadır.

Bu çalışma, halen yürürlükte olan İDKAB Dersi Öğretim Programı'nın kültürlerarası din eğitimi açısından değerlendirilmesi amacıyla yapılmıştır. Araştırma sürecinde elde edilen veriler, öğretim programının genel hedefleri ile vizyonunun kültürlerarası din eğitimi yaklaşımıyla gayet uyumlu olduğunu göstermektedir. Ancak genel amaçlar ile vizyonun ünite kazanımlarına ve içeriğine yeterince yansımadağı görülmüştür. Programda İslam dışındaki dinlerin tanıtıldığı müstakil bir üniteye rastlanmamıştır. İslam düşüncesindeki yorum farklılıklarını tanıtıcı nitelikte bilgilere ise sadece tek bir ünitenin ayrıldığı tespit edilmiştir. Öğretim programında kültürlerarası din eğitimi açısından ehemmiyet arz eden birçok ünite yer almasına rağmen bu ünitelerin işlenişinde farklı dini geleneklere yer verilip verilmeyeceği meselesinin netliğe kavuşturulmadığı görülmüştür. Öğretim programında konuların, günlük hayattan ve öğrencilerin somut deneyimlerinden hareketle işleneceğinin belirtilmiş olmasından hareketle örtük şekilde de olsa farklı dini geleneklerin derse taşınmasına kapı aralandığı iddia edilebilir. Ancak bu iddia doğru kabul edilse dahi öğretim programında söz konusu durumun din dersi öğretmenlerinin kafa karışıklığı yaşamalarına mahal bırakmayacak netlikte ifade edilmemiş olması kanaatimizce önemli bir eksikliklerdir.

İDKAB Dersi Öğretim Programı'nda toplumun genelinin üzerinde uzlaşacağı kök değerlerin ön plana çıkarılmış olması, toplumun farklı kesimleri açısından hassasiyet arz eden meselelerde ise normatif ifadelerle yer verilmeyip betimleyici bir dilin tercih edilmiş olması kültürlerarası din eğitimi açısından gayet olumludur. Ancak programın toplumsal bir gerçeklik olan dini farklılıkları tanıtmaya yeterliğine yeterince sahip olduğu söylenemez. Programın mezhepler arası yaklaşım değil de mezhepler üstü yaklaşım esas alınarak hazırlanmış olması kanaatimizce bu duruma yol açan en temel etkidir.

Yapılan incelemede İDKAB Dersi Öğretim Programı'nda ötekileştirici/ayırıştırıcı ifadelerle, dinin belirli bir yorumunu ön plana çıkarıp yüceltme gibi bir maksatla hazırlandığı iddiasını destekleyebilecek unsurlara rastlanmamıştır. Ancak programın, kültürlerarası din eğitimi için büyük olan eleştirel/sorgulayıcı düşünceyi temele alarak hazırlandığı da söylenemez. Öğrencilerin günümüzde hemen her konuya dair -doğru, yanlış, eksik ya da çarpıtılmış- bilgiye bir tık uzakta oldukları açıktır. Bu durum, İDKAB dersinin eleştirel/sorgulayıcı düşüncenin gelişimine katkı sağlayıcı nitelikte olmasının önemini göstermektedir.

Öğretim programında sure ve duaları ezberlemeleri, dini patikleri yerine getirmeleri için öğrencilerin zorlanmayacaklarının belirtilmiş olması kültürlerarası din eğitimi yaklaşımı açısından olumlu bir durumdur. Namazla ilgili konuların öğretiminde ihtiyaç duyulması halinde mezheplerin farklı görüşlerine yer verilebileceğinin vurgulanmış olması için de aynı şeyi söylemek mümkündür. Ne var ki söz konusu durumun niçin sadece namaz ibadeti ile sınırlandırıldığı hususuna programda açıklık getirilmemiştir.

Aynı toplumda yaşayan ama farklı dinlere mensup olan bireylerin birbirlerini tanımalarını ve birbirleriyle sağlıklı ilişkiler kurmalarını sağlamak amacıyla öğretim programlarında gerekli



düzenlemelerin yapılması kimsenin karşı çıkacağı bir durum değildir. Ancak bu amaca ulaşmanın en isabetli yolu, hakikatin tek kaynağının ve kurtuluşun tek yolunun kendi dinleri olduğu inancından bireyleri vazgeçirmek değil, insanların farklılıklara saygı duymasını sağlamaktır. Farklı dinlere ya da din anlayışlarına sahip bireylerin bir arada barış içerisinde yaşamaları amaçlanıyorsa, İslam dininin temel kaynaklarında buna katkı sağlayacak veriler zaten yeterince mevcuttur. Bu verilere öğretim programında yer vererek zorunlu din dersinde farklılıklara saygı temelinde din eğitimi hizmeti verilmesi pekâlâ mümkündür.

Amaçları açısından değerlendirilecek olursa kültürlerarası din eğitiminin, farklılıkların bir arada yaşadığı modern toplumların kayıtsız kalamayacağı bir yaklaşım olduğu rahatlıkla söylenebilir. Ancak bu amaçlara ulaşılması için ortaya konulan ilkeler ve önerilen din eğitimi modelleri söz konusu olduğunda onun her toplum yapısına ve her kademedeki öğrencilere uygun bir yaklaşım olduğu söylenemez. Toplumların kendi gerçekliklerini yok sayarak farklı toplumlarda uygulanan kültürlerarası din eğitimi modellerini aynen uygulamaları, benzer sonuçları kendilerinin de alacağı anlamına gelmez. Çünkü her toplumun kültürel yapısı, sorunları, ihtiyaçları, riskleri, avantajları vs. farklıdır. Bir toplum için ideal denilebilecek bir din eğitimi modeli bir başka toplum için sorun kaynağı olabilir. Bu bakımdan kültürlerarası din eğitiminin ve bu kapsamda geliştirilen din eğitimi modellerinin eleştirel yaklaşımla ele alınması, avantajlarından yararlanıp dezavantajlarından korunmayı sağlayacak stratejiler geliştirilmesi kanaatimizce en isabetli yol olacaktır.

Yazar Katkı Oranları

Çalışmaya, 1. yazar %50, 2. yazar %50 oranında katkı sağlamıştır.

Kaynakça

- Altaş, N. (2003). *Çokkültürlülük ve Din Eğitimi*. Ankara: Nobel Yayıncılık.
- Altaş, N. (2003). Çokkültürlü Din Eğitimi Modeli Geliştirmede İşlem Basamakları İçin Bir Deneme. *Değerler Eğitimi Dergisi*, 1(1), 19-42.
- Ayas, M. (2020). Kültürlerarası Din Eğitimi ve Çoğulculuk. *Din Eğitimi*. Ed. M. Fatih Genç, İstanbul: Lisans Yayıncılık.
- Aydın, M. Ş. (2008). *Bir Din Eğitimi Kurumu Olarak Kur'an Kursu*. Ankara: DİB Yayınları.
- Aydın, M. Ş. (2009). Din Eğitimi İçin Yeni Paradigma İhtiyacı. *IV. Din Şurası Tebliğ ve Müzakereleri*, Ankara: DİB Yayınları.
- Aydın, M. Ş. (2011a). *Açık Toplumda Din Eğitimi*. Ankara: Nobel Akademi Yayıncılık.
- Aydın, M. Ş. (2011b). Din Öğretiminde Öğrenci Merkezilik. *Diyanet Aylık Dergi*, 46, 26-29.
- Aydın, M. Ş. (2019). *Din Eğitimi Bilimi*. Kayseri: Kimlik Yayınları.
- Aydın, M. Ş. ve Osmanoglu, C. (2015). *Kültürlerarası Din Eğitimi*, Ankara: Nobel Yayıncılık.
- Bayraktar, N., Denizer, N., Avcı, M. ve Saygılı, S. (2017). *Disiplinlerarası Bir Yaklaşımla Dinsel Şüphe Problemi*. Ankara: Pegem Akademi Yayıncılık.
- Cırık, İ. (2008). Çok Kültürlü Eğitim ve Yansımaları. *Hacettepe Üniversitesi Eğitim Fakültesi Dergisi*, 34, 27-40.
- Coşkun, H. (2016). *Kültürlerarası Eğitim Türkiye ve Almanya Örneği*. Ankara: Conrad Adenauer Stiftung.
- Demirel, Ö. (2010). *Eğitimde Program Geliştirme*. Ankara: Pegem Yayınları.
- Diyanet İşleri Başkanlığı (2014). *Türkiye'de Dini Hayat Araştırması*. Ankara: Diyanet İşleri Başkanlığı.
- Erken, B. (2020). Hukuki Temelde Türkiye'de Zorunlu Din Dersi. *Selçuk Üniversitesi Hukuk Fakültesi Dergisi*, 28(1), 237-263.

- Ev, H. (2010). İlköğretim Din Kültürü ve Ahlak Bilgisi Dersi Öğretim Programı Hakkında Bir Değerlendirme. *Dokuz Eylül Üniversitesi İlahiyat Fakültesi Dergisi*, 32, 139-167.
- Kaya, F. (2018). DKAB Derslerinde Aleviliğin Öğretimi ve Sorunları. *Türkiye’de Din Eğitimi ve Sorunları*. Ed. Mustafa Köylü, İstanbul: Dem Yayınları.
- Kaymakcan, R. (2007). Türkiye’de Din Eğitiminde Çoğulculuk ve Yapılandırmacılık: Yeni Ortaöğretim Din Kültürü Ve Ahlak Bilgisi Programı Bağlamında Bir Değerlendirme. *Kuram ve Uygulamada Eğitim Bilimleri Dergisi*, 7(1), 177-210.
- Kılıç, A. İ. (2019). Eleştirel Düşünmenin Geliştirilmesinde Din Eğitiminin Rolü. *İslâm Düşüncesinde Eleştiri Kültürü ve Tahammül Ahlâkı* Milletlerarası Tartışmalı İlmî Toplantı (26 - 28 Nisan 2019), Cilt 1, İstanbul: Ensar Neşriyat, 425-442.
- Kostova, S. Ç. (2005). Çokkültürlü Eğitim: Bulgaristan Örneği. *Kaygı - Uludağ Üniversitesi Felsefe Dergisi*, Çev. Emin Atasoy, 12, 217-230.
- Köprülü, G. (2019). Uluslararası Hukuk Bağlamında Din ve Vicdan Hürriyetinin Korunması. *Necmettin Erbakan Üniversitesi Siyasal Bilgiler Fakültesi Dergisi*, 1(1), 80-91.
- Küçük, S. (2011). Kültürler Arası Öğrenme Üzerine Bir Kavram-Model Denemesi ve Türkçe Ders Kitapları. *Türklük Bilimi Araştırmaları Dergisi*, 29, 227-260.
- Nayir, F. ve Sarıdaş, G. (2020). Çokkültürlü Eğitim, Kültürlerarası Eğitim ve Kültürel Değerlere Duyarlı Eğitime İlişkin Kavramsal Bir İnceleme. *Uluslararası Sosyal Araştırmalar Dergisi*, 13(70), 769-779.
- Nohl, A. M. (2009). *Kültürlerarası Pedagoji*. Çev. R. Nazlı Somel, İstanbul: Bilgi Üniversitesi Yayınları.
- Oğuzkan, A. F. (1993). *Eğitim Terimleri Sözlüğü*. Ankara: Emel Matbaacılık.
- Okumuş, E. (2016). Toplum Bağlamında Din - Kültür Etkileşimi. *Turkish Studies*, 11(7), 269-292.
- Okumuşlar, M. ve Bilecik, S. (2019). Kültürel Din Pedagojisi. *Cumhuriyet İlahiyat Dergisi*, 23(3), 1279-1292.
- Öncel, H. (2013). *İlköğretim Din Kültürü Ve Ahlak Bilgisi Öğretim Programının Kültürler Arası Din Eğitimi Açısından Değerlendirilmesi* (Yayımlanmamış yüksek lisans tezi). Dokuz Eylül Üniversitesi Sosyal Bilimler Enstitüsü, İzmir.
- Sancak, S. (2015). Kur’an Perspektifinde Din Eğitiminde Sosyo-Kültürel Farklılıkları Anlamlandırma Sürecinde “Empati” Kavramı. *Abant İzzet Baysal Üniversitesi İlahiyat Fakültesi Dergisi*, 3(6), 42-71.
- Topcubaşı, T. (2016). Türkiye’de ve Dünyada Kültürlerarası Eğitim. *International Journal of Education Technology and Scientific Researches*, 1, 34-45.
- Tosun, C. (2010). *Din Eğitimi Bilimi*. Ankara: Pegem Akademi Yayınları.
- Tumat, A. J. (1992). Interkulturelle Erziehung als Aufgabe und Chance, in: Die Ministerien für Bildung, Wissenschaft, Kultur und Sport des Landes Schleswig-Holstein (Hrsg.): Lehrplanrevision in Schleswig-Holstein, Kiel.
- Turan, İ. (2012). Ulusal ve Uluslararası Hukuk Açısından Türkiye’de Din Eğitiminin Yasal Dayanakları. *Ondokuz Mayıs Üniversitesi İlahiyat Fakültesi Dergisi*, 32, 77-109.
- Yıldırım, A. ve Şimşek, H. (2008). *Sosyal Bilimlerde Nitel Araştırma Yöntemleri*. Ankara: Seçkin Yayıncılık.
- Yörük, T. (2016). Farklı Din Anlayışlarına Ayrılan Yer Açısından Türkiye’de Cumhuriyet Dönemi Din Öğretimi Programları. *International Journal of Cultural and Social Studies*, 2(1), 305-320.



- Zengin, M. (2011a). *Din Eğitimi Ve Öğretiminde Yapılandırmacı Yaklaşım*. İstanbul: Değerler Eğitimi Merkezi Yayınları.
- Zengin, M. (2017). *Cumhuriyet Dönemi Din Dersi Öğretim Programları Ve Ders Kitaplarında Dinler, İnançlar Ve İslam Düşüncesinde Yorumlar*. İstanbul: Dem Yayınları.
- Zengin, M. A. (2011b). AİHM'nin Hasan ve Eylem Zengin - Türkiye Kararının Değerlendirilmesi. *Selçuk Üniversitesi Hukuk Fakültesi Dergisi*, 19(2), 41-67.

Extended Abstract

Religious education is an activity as old as humanity. In the historical process different approaches have emerged in terms of what kind of understanding, for what purposes, by whom, where and how this activity will be carried out. Depending on the various factors under the influence, societies have had to constantly review their approaches to the issue of religious education. Among these factors the most decisive one in the last period has been the risks and needs arising from the phenomenon of globalization.

Especially after the Second World War, there was a serious increase in the proportion of people who migrated from the village to the city on the one hand and from the underdeveloped countries to the developed countries on the other. Again in this period rapid developments in science and technology have revealed new possibilities in the fields of communication and transportation and accordingly the borders between societies, and cultures have almost disappeared (Sancak, 2015; Altaş, 2003). The increase in the possibility of encountering and interacting with each other among people whose language, religion, understanding of religion, ideology, political view, understanding of life and lifestyle are different has brought some risks in terms of both human rights, and social peace made it necessary to manage the intercultural interaction process. This obligation has led international institutions and organizations to develop solutions in cooperation with the states' parties and scientists. Here, one of the solutions that has been put forward in this process and which has been the subject of frequent discussion recently has been 'intercultural education' (Aydın & Osmanoğlu, 2015).

An important part of intercultural education is intercultural religious education because the most dominant element in culture is 'religion'. It is possible to see the influence of religion in almost every part of culture. This is an inevitable consequence of the fact that the formation of cultures is a process that develops under the influence of religion (Okumuş, 2016).

Intercultural religious education is the process of gaining intercultural knowledge, skills and attitudes to individuals accompanied by content selected from different religions or different interpretations within religion (Aydın & Osmanoğlu, 2015). Intercultural religious education requires educational environments where different preferences and opinions in the field of religion are respected and supported cultures are accepted as equal and the majority and minority are ready to understand each other (Öncel, 2013).

This study was carried out in order to evaluate the current Primary Education Religious Culture and Moral Education Curriculum in terms of intercultural religious education. The data obtained during the research process show that the general objectives and vision of the curriculum are very compatible with the intercultural religious education approach. However, it has been observed that the vision with general purposes is not sufficiently reflected in the unit achievements and content.

There was no separate unit in the curriculum in which religions other than Islam were introduced. It has been determined that only a single unit is allocated to the information that introduces the differences in interpretation in Islamic thought. Although there are many units that are important in terms of intercultural religious education in the curriculum, it seems that the issue of whether different religious traditions will be included in the processing of these units has not been clarified. It can be claimed that the door was opened for the transfer of different religious traditions to the lesson, albeit implicitly since it was stated in the curriculum that the subjects would be covered with reference to daily life and the concrete experiences of the students. However, even if this claim is accepted as true, it is an important shortcoming in our opinion that the situation in question was not clearly expressed in the curriculum so that it would not cause confusion for religion lesson teachers.

It is very positive in terms of intercultural religious education that the root values that the general public will agree on are brought to the fore in the curriculum and that a descriptive language is preferred instead of normative expressions on issues that are sensitive for different segments of the society. However, it cannot be said that the program has the ability to introduce religious differences which is a social reality. The fact that the curriculum was prepared on the basis of a supra-sectarian approach rather than an inter-denominational approach, in our opinion, is the most fundamental factor leading to this situation.

In the curriculum, there were no elements that could support the claim that othering/separating expressions and the claim that it was prepared with the aim of bringing a certain interpretation of religion to the fore and glorifying it. However, it cannot be said that the program was prepared on the basis of critical/inquiring thinking which has a great place in intercultural religious education.

It is understandable that states, which have lost the opportunity to preserve the culturally homogeneous structure of societies turn to the option of intercultural religious education in order to protect social peace and tranquility. However, ignoring the realities of societies and applying the same intercultural religious education models applied in different societies will not mean that they will get similar results. In the field of religious education it is inevitable that the arrangements to be made without considering the social realities will cause serious problems, because the structure of each society, its problems, needs, risks, advantages etc. is different. A religious education model that can be called ideal for one society may be a source of problems for another society.



MÖ 47 Zela Savaşı'nın İnşacılık Teorisi Üzerinden İncelenmesi

An Examination of the Battle of Zela 47 BC in Terms of the Constructivism Theory

Mustafa DENİZLİOĞLU¹

Araştırma Makalesi / *Research Article*

Geliş Tarihi / *Received*: 02.03.2021

Kabul Tarihi / *Accepted*: 26.06.2021

Doi: 10.48146/odusobiad.889394

Atıf / Citation: Denizlioğlu, M., (2021). "MÖ 47 Zela Savaşı'nın İnşacılık Teorisi Üzerinden İncelenmesi" *ODÜSOBİAD* 11(2), 581-590, doi: 10.48146/odusobiad.889394

Öz

Savaşlar, uluslararası ilişkiler teorileri için önem arz etmektedir. İnşacılık, özgün bir kuram olarak savaş kavramına ilişkin farklı yaklaşımlar geliştirmiştir. Bu çalışmanın amacı, MÖ 47 yılında gerçekleşmiş olan Zela Savaşı'nı inşacılık ile incelemektir. Söz konusu savaş, günümüzün Tokat ilinin Zile ilçesinde Roma İmparatorluğu ve Pontus Krallığı arasında meydana gelmiştir. Roma ordusunu İmparator Jül Sezar, Pontus ordusunu ise Kral II. Pharnakes yönetmiştir. Bu çalışma, 20. yüzyılda literatüre girmiş olan inşacılığın MÖ 47 yılında yapılmış Zela Savaşı'nı analiz etmekte kullanışlı olacağını iddia etmektedir. Zela Savaşı'nı inşacılık ile tetkik eden başka bir çalışmanın olmaması, makalenin yazılmasındaki temel sebep ve motivasyondur. Makalede, inşacılığın 2000 seneden daha önce gerçekleşmiş bir savaşa uyarlanabilir yönleri tartışılmıştır. Bu kuramsal seçim, çalışmanın yönteminin temelini oluşturmaktadır. Literatür taraması ışığında, Zela Savaşı'nın inşacı bir yaklaşımla anarşi, kimlik ve güvenlik temelinde analiz edilebileceği sonucuna ulaşılmıştır. Böylece, inşacılığın görece yeni bir uluslararası ilişkiler teorisi olarak binlerce yıl önceki koşullardaki uluslararası ilişkiler vakalarını daha iyi anlamak için önemli bir seçenek olduğu görülmüştür.

Anahtar kelimeler: Uluslararası İlişkiler, Zela Savaşı, İnşacılık Teorisi, Zela Savaşı ve İnşacılık, Jül Sezar, II. Pharnakes

Abstract

Wars are significant for international relations theories. Constructivism, as an original theory, has brought diverse approaches to the concept of war. This study aims to examine The Battle of Zela that happened in 47 BC in the light of constructivism. This war occurred between the Roman Empire and the Pontus Kingdom in the Zile district of today's Tokat province. Roman army was commanded by Julius Caesar, Pontus army was commanded by Pharnaces II. This article claims that constructivism, which entered the literature in the 20th century, would be useful in analyzing the Battle of Zela in 47 BC. The absence of another article analyzing the Battle of Zela in the light of constructivism is the main reason and motivation behind writing such an article. In the article, aspects of constructivism that are adaptable to a war that took place more than 2000 years ago have been discussed. This theoretical selection forms the basis of the method of study. In the light of our literature review, we have concluded that the Battle of Zela could be analyzed based on the concepts of anarchy, identity, and security within a constructivist approach. Thus, as a relatively new theory of international relations, constructivism can serve as a clue for understanding the warfare between the states in the circumstances of even thousands of years ago.

Keywords: International Relations, The Battle Of Zela, Constructivism Theory, The Battle Of Zela And Constructivism, Julius Caesar, Pharnaces II

¹ Yüksek Lisans öğrencisi, İstanbul Medeniyet Üniversitesi, e-mail: mustafadenizlioglu7@gmail.com, ORCID ID: 0000-0002-7752-7279



Giriş

Savaş olgusu, uluslararası ilişkiler teorileri tarafından sıkça ele alınmaktadır. Bu teorilerden birisi de literatüre 1980'li yılların sonlarında girmiş olan inşacılıktır (Demirtaş, 2015, 169). Söz konusu kuram, Soğuk Savaş'ın bitme sürecinde yaşanan köklü değişimlere yeterli açıklama getiremeyen geleneksel kuramların kalıplaşmış varsayımlarına karşı eleştirel bir tutum geliştirerek disiplinde önemli bir yer edinmiştir. İnşacılığın anarşi, güvenlik ve kimlik gibi konularda ortaya koyduğu farklı fikirler, sadece Soğuk Savaş sonrasında yaşanan savaşları değil, binlerce yıl önce gerçekleşmiş savaşları da daha iyi kavrayabilmek için önemli bir bakış açısı sunmaktadır. MÖ 47 Zela Savaşı, inşacı bir perspektifle ele alındığında daha iyi anlaşılacaktır. Roma İmparatorluğu ile Pontus Krallığı arasında gerçekleşen savaşı, Roma ordusu kısa bir süre içinde kazanmış, zaferi çok kısa bir şekilde ifade etmek isteyen İmparator Jül Sezar, "Geldim, gördüm, yendim" sözlerini kullanmıştır ve bu kısa cümleler, Romalıların dilinde "*Veni, Vidi, Vici*" ifadesine karşılık gelmektedir (Aslan, 2019, 24).

Çalışmada, Roma İmparatorluğu'nu ve Pontus Krallığı'nı böylesi bir savaşa iten sebeplerin; tarafların inşa ettikleri kimliğin, birbirlerine yükledikleri anlamın ve tanımladıkları çıkarların ve çıkarları elde etmek için tercih ettikleri dış politikanın sonucu olduğu değerlendirilmektedir. Bu saikle, savaşın siyasi/askeri tarih boyutunun yanı sıra daha çok teorik yönüne odaklanılmıştır. Ayrıca, savaşın ardından tarihe geçen "*Veni, Vidi, Vici*" söylemini, Roma İmparatoru Sezar'ın düşmanlarını küçümsemek, zaferin çabukluğunu ifade etmek ve kendisinden önceki Roma imparatorlarının başarısız hareketlerini eleştirmek için geliştirdiği düşünülmektedir.

Zela Savaşı'nın inşacılık teorisi ile incelenmesi, söz konusu tarihi vakanın daha iyi anlaşılmasıyla birlikte, inşacılığın geçmişteki milletlerarası meseleleri anlamak için de kullanılabileceğini göstermektedir. Dolayısıyla, savaşın inşacılık üzerinden tetkik edilmesi hem tarihsel hem de kuramsal olarak önemlidir.

Zela Savaşı, İmparator Jül Sezar'ın yaşamı için ehemmiyetli bir aşamadır (Ortaylı, 2020). Benzer şekilde, Pontus Kralı II. Pharnakes de savaşı başlatan taraf olarak konuya önem atfetmiş bir hükümdardır. Zela Savaşı, bugünkü Tokat ilinin Zile ilçesi yakınlarında gerçekleşmiştir (Yılmaz, 2015). Zile, binlerce yıllık tarihe sahip bir bölge olup MÖ 47 yılının şartlarında da farklı devletler tarafından ele geçirilmek istenen bir yer olmuştur (Aslan, 2019). Yapılan savaşın ardından Zela, Roma İmparatorluğu'nun egemenliğine girmiştir. Zela Savaşı, sadece ordu genişliği gibi materyal güç unsurları ile anlaşılmalıdır, savaşın ardında düşünsel, sosyal, manevi sebepler de vardır. Uluslararası ilişkileri bu boyutlarıyla da analiz eden inşacılık teorisi, Zela Savaşı'nı ele almak için oldukça uygun bir seçenek olarak göze çarpmaktadır.

İnşacılık teorisini işleyen çok sayıda akademik yayın mevcuttur. Ancak, Zela Savaşı'nı işleyen çalışma sayısı çok fazla değildir. Zela Savaşı'nı inşacılık gibi spesifik bir uluslararası ilişkiler teorisi üzerinden ele alan bir çalışma daha önce hiç yapılmamıştır. Dolayısıyla, söz konusu çalışma, bu önemli vakayı uluslararası ilişkiler disiplini çerçevesinde inşacılık teorisi ile araştırarak literatüre katkı sunmayı hedeflemektedir. Dahası, Zela Savaşı'nın ardından, elde ettiği zaferi duyurmak için "Geldim, gördüm, yendim" manasına gelen "*Veni, Vidi, Vici*" ifadelerini kullanan Roma İmparatoru Sezar'ın sözleri günümüzde kalıplaşmış bir ifade hâlini almıştır. Yine de Sezar'ın üç cümlelik ifadelerinin kökenine birçok yayında yeterince değinilmediği görülmektedir. Söz konusu cümlelerin dile getirildiği Zela Savaşı ile alakalı literatür son derece zayıftır. Ayrıca, savaş olgusu uluslararası ilişkilerin en temel meselelerinden birisi olduğu hâlde, Zela Savaşı'nı bir uluslararası ilişkiler teorisi kapsamında ele almış bir çalışma bulunmamaktadır. Halbuki inşacılık, sunduğu özgün bakış açısı sayesinde çok geçmişte yapılmış savaşları incelemek için de idealdir. Çalışma, literatüre bu açıdan da katkıda bulunmayı hedeflemektedir.

Çalışmanın ilk bölümünde inşacılık teorisi ve Zela Savaşı hakkındaki literatür taraması sunulacaktır. İkinci bölümde, makalede izlenecek yöntem açıklanacaktır. Üçüncü bölümde, Zela Savaşı tarihi önemi ile kısaca ele alınacaktır. Dördüncü bölümde, inşacılık teorisi genel hatlarıyla verilip teorinin Zela Savaşı için önemli olan noktalarına değinilecektir. Beşinci bölümde, Zela Savaşı, inşacılık teorisi ile uluslararası ilişkiler bağlamında işlenecektir.

Literatür Araştırması

20. yüzyılın son çeyreğinden itibaren uluslararası ilişkiler disiplininde önemli bir yer edinmeye başlayan inşacılık teorisine dair geniş bir literatür mevcuttur. Bu kuram, uluslararası ilişkiler teorisi olarak ortaya çıkmamıştır ancak disipline başarılı bir şekilde uyarlanabilmiştir. İnşacı kuramcılar, geleneksel uluslararası ilişkiler teorilerini yoğun bir eleştiriye tabi tutmuştur. İnşacılık, Neorealizm'in temel varsayımlarına karşı savlar geliştirmiştir (Hopf, 1998).

Alexander Wendt, inşacılık konusundaki çalışmalarıyla ön plana çıkmaktadır. Wendt, bir çalışmasında, anarşi kavramını sosyal yönüyle ele almış ve anarşinin devletin ona yüklediği mana ile ilgili olduğunu ileri sürerek anarşiyle alakalı köklü bir genel kanıyı yapıbozuma uğratmıştır (Wendt, 1992). İnşacılığa göre anarşi, her hâlükârda savaş, çatışma, kriz yaratmak zorunda olmayıp tek tip, sabit ve verili değildir (Demirtaş, 2015). Böylece inşacılık, uluslararası münasebetlerin sosyal boyutuna dikkat çekmekte ve öznelerearası bir unsur olduğunu vurgulamaktadır (Viotti ve Kauppi, 2016). Ayrıca, kimlik inşasında “biz” ve “öteki” algılarının önemli olduğu, “kimliğin güvenliği kadar, güvenliğin de bir kimliğinin olacağı yani kimlikten kaynaklanan niteliklerin güvenlik algısını da şekillendirebileceği” ileri sürülmektedir (Ertem, 2012, 227).

İnşacılığın esasen ön plana çıkan niteliği, milletlerarası siyasetin bir toplumsal inşa süreci olduğunu ileri sürmesidir (Arı, 2013, s. 499). İnşacılık, ayrıca, materyal yapılar kadar normatif yapıların da uluslararası siyasette önemli rol oynadığının, kimliğin siyasi eylemleri şekillendirdiğinin ve aktörler ile yapılar arasında karşılıklı bir belirlenim ilişkisinin olduğunu altını çizmektedir (Burchill vd, 2017).

MÖ 47'de, bugünkü Tokat ilinin Zile ilçesi yakınlarında Roma ve Pontus devletleri arasında gerçekleşmiş olan Zela Savaşı hakkında hayli sınırlı bir literatür mevcuttur. Zela Savaşı'nda bizzat bulunmuş bir şahsa ait bir belge günümüze ulaşmamıştır (Yılmaz, 2015, s. 64). Savaşın öncesinde Roma İmparatorluğu'nun egemenliği altında bulunan Zile; dini, ticari, stratejik ve siyasi nitelikleri nedeniyle bu iki devlet arasında rekabete neden olmuştur (Belge, 2019). Roma İmparatoru Jül Sezar'a ait olan ve “Geldim, Gördüm, Yendim” mealindeki “*Veni, Vidi, Vici*” cümleleri Zela Savaşı'nın hemen ardından söylenmiştir (Zecchini, 2015). Bu kadar büyük bir zaferin çok kısa bir şekilde ifade edilmesinin sebebi, İmparator Sezar'ın, zaferin çok kısa bir sürede elde edildiğini vurgulamak ve uzunca bir süre Pontus'a karşı mücadele ettikleri hâlde kesin bir zafer kazanamayan önceki Roma imparatorlarına ince bir göndermede bulunmak istemesi olarak görülmektedir (Östenberg, 2013). Günümüzdeki Zile bölgesi, Roma İmparatorluğu ve Pontus Krallığı arasında Zela Savaşı'ndan önce de bir savaşa konu olmuştur. MÖ 67 yılında yapılan savaşta Pontus ordusu, Roma ordusunu yenilgiye uğratmıştır (Şahin, 2013). Dolayısıyla, taraflar arasındaki düşmanlığın tarihsel bir yönü de vardır.

Zela Savaşı'nı uluslararası ilişkiler disiplininin inşacılık teorisi ile ele alan herhangi bir akademik makale mevcut değildir.

Yöntem

Çalışmanın ana amacı, Zela Savaşı'nı güncel uluslararası ilişkiler teorilerinden birisi olan inşacılık üzerinden incelemektir. İnşacılığın anarşi, güvenlik ve kimlik kavramlarına atfettiği anlamın yanı sıra milletlerarası ilişkileri ele alırken sadece materyal unsurları değil; sosyal, düşünsel, öznel hususları da dikkatle işleme, Zela Savaşı'nı bu teori ile ele almayı makul kılmaktadır, çünkü Zela Savaşı, Roma ve Pontus devletleri arasındaki maddi güç unsurlarından ziyade materyal olmayan öğeler tarafından tetiklenmiştir. Zela Savaşı'nı daha iyi tahlil etmek için inşacılığın esas alınması uygun görülmektedir.

İnşacılığın uluslararası ilişkiler disiplinine girmesiyle söz konusu savaşın gerçekleştiği dönem arasındaki geniş zaman farkı öne çıkmaktadır. Zela Savaşı MÖ 1. yüzyılda yapılmıştır (Östenberg, 2013). İnşacılık, disipline MS 20. yüzyılda girmiştir (Demirtaş, 2015). Bu durumun bazı metodolojik sonuçları vardır. Her şeyden önce, inşacılık teorisi anarşi kavramına ilişkin özgün bir yaklaşıma sahiptir ve teorinin anarşi tasavvuru ulus-devletler temelinde işlemektedir. Ancak gerek Roma İmparatorluğu gerek Pontus Krallığı birer ulus-devlet değildir. Ulus-devletlerin temeli 1648 Vestfalya Barışı ile atılmıştır (Kurubaş, 2015). Dolayısıyla, inşacılığın anarşi konusunu ele alış biçiminin imparatorluklara, krallıklara ve ulus-devletlere dair belirli düzeyde farklılıklar içereceği açıktır. Anarşi kelimesinin devletlerin üzerinde net bir kural koyucu ve uygulayıcı aktörün



olmamasını ifade ettiği düşünülürse, söz konusu durumun bugün geçerli olduğu kadar geçmişte de geçerli olduğu görülmektedir. Günümüzde uluslararası örgütler vardır ve sistemin anarşik yapısını bir miktar zayıflatabilmektedir. Uluslarüstü kuruluşlarda, taraflar egemenlik haklarından feragat etmektedir (Çalış, 2018, 20). Ancak milattan önceki dönemler düşünüldüğünde, sistemdeki anarşi, o zamanlarda daha da belirgindir, çünkü devletleri sınırlayabilecek uluslararası mekanizmalar neredeyse hiç mevcut değildir. Devletler, İkinci Dünya Savaşı'nın öncesine kadar uluslararası örgüt kurmaya yönelmemişlerdir (Çakmak, 2015, 455). Bu nedenle, inşacılığın anarşiye kazandırdığı yorum, MÖ 47 yılında yapılmış Zela Savaşı'nı anlamak için önemli bir anahtardır.

Güvenlik kavramı, inşacı kuramın ele aldığı biçimiyle, Zela Savaşı'nı açıklamak için dikkate alınması gereken bir diğer unsurdur. Güvenlik, süreç içerisinde değişiklik gösterse de en temel düzlemde devletlerin bekasına ilişkin bir mesele olduğu için devletlerin yönetim şekillerinin, dayandıkları meşruiyetin, diğer devletlerle aralarındaki ilişkilerin önünde gelmektedir. Başka bir ifadeyle, güvenlik, devletler için çok temel bir meseledir ve hem geçmişteki devletler hem de günümüzdeki devletler açısından bakıldığında kabaca aynı şekilde anlaşılmaktadır. Güvenlik, zaman içinde farklı anlamlar kazanmakla birlikte, devletin varlığını sürdürmesini de ifade eden bir husustur ve uzun zamandır güncelliğini korumaktadır (Kardaş, 2015). Kısacası, inşacılık perspektifindeki güvenlik yaklaşımını eski dönemlerin şartlarını anlayabilmek için değerlendirmek mümkündür.

Kimlik, inşacılık için önemli bir kavramdır. Basitçe, "benlik duygusu" veya "değerler bütünü" şeklinde tanımlanabilir (Ertem, 2012, 192). Devletin dış politikası ile kimliği arasında bir ilişki vardır. Kimlik, devlet politikaları üzerinde etkileyici bir faktör olma potansiyeli taşımaktadır (Rumelili, 2015, 391). Savaşçı bir kimlik benimseyen bir devlet, dış politikasında askeri güç kullanma eğilimi sergileyecektir. Zela Savaşı özelinde bakmak gerekirse, özellikle anarşinin çok belirgin ve tehdit algısının yüksek olduğu bir dünya düzeninde, devletlerin kimlik inşasında saldırı unsurunun yeri olabilmektedir. İnşacılık, bu yönüyle de Zela Savaşı'nı anlamak için makbuldür.

Ayrıca, bilindiği üzere *uluslararası ilişkiler* 20. yüzyılda bir disiplin olarak ortaya çıkmıştır (Özlük, 2015). Ancak 1648 Vestfalya Barışı'nı dahi konu edinebilmektedir (Kurubaş, 2015). Bu nedenle, yapılması gereken, disiplinin var olan kuramlarını uluslararası ilişkilere dair herhangi bir zamanda gerçekleşmiş bir olayı anlamak için kullanmaktır. Böylece, 20. yüzyılda literatüre girmiş inşacılık teorisinin MÖ 47 tarihinde yaşanmış bir savaşı incelemek için ele alınması mümkün görülmektedir.

İnşacılığın literatüre görece yeni kazandırılmış olmasının Zela Savaşı özelinde getirdiği bir kısıtlılık da mevcuttur. İnşacılık, uluslararası örgütlerin devletlerin dış politik düzlemdeki davranışları üzerinde etkili olduğunu ileri sürmektedir (Arı, 2013, 501). MÖ 47 yılı koşullarında herhangi bir uluslararası örgütün varlığından söz etmek mümkün olmadığı için inşacılığın uluslararası organizasyonlar hakkındaki fikirleri, Zela Savaşı'nı analiz etmek için elverişli değildir. Dolayısıyla, teorisinin uluslararası örgütlere ilişkin yönü, Zela Savaşı'nı ele alırken kullanılmayacaktır.

Ayrıca, inşacılığın çerçevesini daha net çizebilmek için teori, gayet köklü bir teori olan Neorealizm ile karşılaştırılarak anlatılacaktır.

Özetlemek gerekirse, çalışmada, inşacılık teorisi önceki paragraflarda çizilen çerçevede Zela Savaşı özelinde test edilmektedir. Ayrıca, araştırma, yazılı metinlerin incelenmesiyle gerçekleştirilmiştir. "Belirli bir alanda tümevarımsal bir yol izlenerek teori üretmek için kullanılan yöntemler dizisi gömülü olan teoriyi ortaya çıkaracaktır" (Bulduklu, 2019, 13). Bu çalışma, inşacılığın son on yıllarda uluslararası ilişkiler literatüründe öne çıkmış bir teori olmasına rağmen binlerce sene önce gerçekleşmiş bir savaşı anlamak için de ideal olduğunu ileri sürerek teoriyi bir teste tabi tutmaktadır. Ayrıca, savaşan tarafların kimlik unsurlarının farklılığı, birbirlerini düşman olarak tanımlamaları, tehdit algılarının karşılıklı yükselmesi ve savaşın hemen ardından İmparator Sezar'ın, "Geldim, gördüm, yendim" demesi şeklindeki göstergelerden yola çıkılarak bir tümevarıma gidilmiştir. Dolayısıyla, makalede gömülü kuram metodu uygulanmıştır.

Araştırma

Araştırmanın konusu MÖ 47 Zela Savaşı'nın inşacılık kuramıyla incelenmesidir. Zela Savaşı'nı inşacılık ile tetkik etmek için söz konusu teorinin anarşi, güvenlik ve kimlik konularındaki özel yaklaşımları ilgili savaşa uygulanmıştır. Zela Savaşı öncesinde, esnasında ve sonrasında yaşananlarının inşacılığın bu üç konudaki tezleriyle uyumlu olduğu görülmüştür.

MÖ 47 Zela Savaşı

Zela Savaşı, MÖ 47 yılında II. Pharnakes tarafından yönetilen Pontus Krallığı'nın Jül Sezar tarafından yönetilen Roma İmparatorluğu'nun egemenliği altında bulunan, o dönemdeki ismi *Zela* (bugün Zile) olan bölgeye saldırması ile başlayan savaştır (Aslan, 2019, 29).

İmparator Sezar, geniş bir ülkeye hükmeden bir hükümdar olarak Pontus Krallığı'na ait ordu Zela'ya saldırdığı esnada o bölgeden uzakta olduğu için saldırıya ilk anda bizzat müdahale edememiştir. Pontus ordusu, ilk saldırısında Zela'yı ele geçirmeyi başarmıştır. Saldırının ardından Sezar, İskendireye'den Zela'ya dönmüştür (Lord, 1938). İmparator, Pontus ordusuna karşı saldırmak için acele etmemiştir. O esnalarda, II. Pharnakes'in seferler esnasında ülke yönetimini kendisine emanet ettiği Asandros'un bir isyan başlatması Sezar'ın işini kolaylaştırmıştır (Kleu, 2012). Sezar, ilk aşamada Zela'da konuşlanmış ve savaşa hazırlık yapmıştır. Pontus Kralı II. Pharnakes, ilk hamleyi Sezar'ın yapmasını beklemek yerine, rakibini hazırlıksız yakalamak amacıyla saldırıya geçerek askeri eylemde bulunmuştur ve başlangıçta, Roma ordusuna karşı bir üstünlük elde etmiştir (Belge, 2019, 263). Ancak ilerleyen saatlerde Roma ordusu üstünlüğü ele geçirerek düşmanını mağlup etmiş ve Kral II. Pharnakes Zela'dan kaçmıştır. Böylece, Roma İmparatorluğu, kısa süreli bir savaşın ardından Zela'ya tekrar hâkim olmuştur. Bu başarılı savaşın ardından Sezar, Roma'ya sadece üç kelimelik bir mektup yazarak zaferi bildirmiştir: "Geldim, gördüm, yendim" (Aslan, 2019, 23). Söz konusu mektup bir mermer üzerine yazılmıştır ve yakın bir tarihe kadar Zile Kalesi'nde tutulmuştur (Zile Belediyesi, ?).

İnşacılık Teorisi

İnşacılık, 20. yüzyılın son çeyreğinden itibaren uluslararası ilişkiler çalışmaları için dikkate değer bir perspektif sunmaktadır. Söz konusu kuram, geleneksel uluslararası ilişkiler teorilerinin birçok hipotezine karşı tezler ileri sürmektedir. Çalışmanın Yöntem bölümünde de ifade edildiği üzere inşacılığın anarşi, güvenlik ve kimlik konularına kazandırdığı farklı yaklaşımlar Zela Savaşı'nı teorik yönüyle kavrayabilmek için kullanılabilir. Oldukça geniş bir çerçevede ele alınabilecek olan inşacılık, bu bölümde, çalışmanın esas bağlamından kopmamak için anarşi, güvenlik ve kimlik temelinde sunulacaktır.

Sovyetler Birliği'nin 1991'de sona eren dağılma süreci, sistemin iki kutuplu yapısını değişime uğratmıştır. O güne kadar disiplinde esaslı bir yer edinmiş olan birçok teori, yaşanan sistemsel değişimi açıklamakta güçlük çekmiştir. İnşacılık, bu ortamda uluslararası ilişkiler disiplini için önem kazanmış ve teoriye olan ilgi artmıştır. İnşacılık, sistemdeki değişikliklerin ve daha küçük ölçekteki olayların sadece materyal unsurlarla açıklanamayacağını, sosyal hususların da süreçler üzerinde etkili olduğunu, hatta asıl olarak maddi olmayan öğelerin sistemdeki temel belirleyiciler olduğunu ileri sürerek sürece farklı bir bakış açısı katmıştır (Viotti ve Kauppi, 2016).

Neorealizm çerçevesinde, Sovyetler Birliği gibi bir süper gücün tarih sahnesinden bu kadar sessiz bir şekilde silinmesi beklenen bir olay değildi. Ancak Neorealizmin öngörüsünün aksine, değişim askeri güç gibi maddi bir vesile ile gelmemiştir. İnşacılık, böylece, disiplinde sağlam bir temel ile yer edinmiştir. Çünkü Soğuk Savaş'ın bitiş süreci, Neorealizm ile uyumlu bir şekilde, sıcak savaşlara neden olmamış, aksine barışçıl yollarla ilerlemiştir. Bu, Neorealizm'in açıklamakta yetersiz kaldığı bir durumdur ve inşacılık, uluslararası ilişkilerin maddi güç mücadelesinden ibaret olmadığını iddia eden yönü sayesinde Soğuk Savaş'ın barışla sona ermesini açıklamakta daha başarılıdır.

İnşacılık, özellikle Wendt'in özgün makalesi dikkate alındığında, çıkış noktası itibarıyla Neorealizme karşı bir meydan okumadır (Wendt, 1992). Neorealizm'in yaklaşımlarını eleştirmektedir. Örnek vermek gerekirse, inşacılık, anarşinin varlığını kabul etmekle beraber, bunun, Neorealistlerin ileri sürdüğü gibi kaotik bir ortam yaratmak zorunda olmadığı yönünde bir dünya algısına sahiptir ve



inşacı bir perspektifle, anarşi, kaos yaratabileceği gibi işbirliği de yaratabilecektir (Demirtaş, 2015). Kısacası, anarşi kavramı; sabit, verili, değişmez değildir.

İnşacılığın anarşiye bakışı, güvenlik kavramına yönelik yaklaşımını da şekillendirmektedir. Yine Neorealizmin iddia ettiğinin aksine, devletlerin karar alma mekanizmaları sıfır toplamlı oyun mantığıyla işlememektedir (Demirtaş, 2015, 179). Dolayısıyla bir devlet çıkarlarını gerçekleştirirken diğerlerinin bundan zararlı çıkması gibi bir kaçınılmazlık yoktur ve güvenliğin tesis edilmesi imkânsız değildir. Aktörler arasında ittifak kurulması ve bunun devam etmesi mümkündür. Nitekim, Soğuk Savaş bittiği hâlde NATO'nun varlığını sürdürmesi, AB'nin uzunca bir süredir önemli bir entegrasyon olarak sistemde var olması, inşacıların bu fikirlerini desteklemektedir. Anarşi her zaman güvensizlik doğurmamaktadır.

Güvenlik meseleleri tarafların sahip olduğu maddi güçten ziyade, bu gücün karşı tarafta uyandırdığı anlam tarafından şekillendirilmektedir (Arı, 2013). Güvenliğin sağlanması sürekli silahlanmaya bağlı değildir, güvenlik, temelde maddi olmayan unsurlar tarafından belirlenir. Örneğin, 2021 şartlarında, Ermenistan'ın askeri yatırımları, silahlı kuvvetleri, bütçeden orduya ayırdığı pay Rusya için farklı, Azerbaycan için farklı anlamlar ifade etmektedir. Ermenistan'ın askeri gücünün artması Rusya'nın tehdit algısını yükseltmezken Azerbaycan için bir güvenlik tehdidi anlamına gelebilecektir. Böylelikle, güvenlik kavramının maddi değil, maddi olmayan yönünün ön plana çıktığı görülmektedir.

Kimlik kavramı, inşacılığın üzerinde en çok durduğu mefhumlardan birisidir. Kurama göre devlet, dış politika çıkarlarından önce kimliğini tanımlamaktadır. Bir devletin kimliği, onun tercihlerini ve eylemlerini belirlemektedir (Hopf, 1998, 175). *Kimlik* kelimesi *kim* sözcüğünden türemiştir. Dolayısıyla kimlik, temelde, aktörün *kim* olduğuyla alakalıdır ve kim olduğuna dair bir inşadır. Buradan hareketle, saldırgan, savaşçı, istilacı kimlik benimseyen devletler dış politika kararlarını da o doğrultuda alacaktır. Benzer şekilde, barışçıl kimliğe sahip devletler ise dış politikada saldırgan tavır izlemekten nispeten uzak durmayı tercih edecektir. Dolayısıyla; güvenlik algıları, tehdit tanımları, savaş/barış kararları sadece ve sadece maddi unsurlar tarafından belirlenmemektedir (Wendt, 1992). Maddi unsurlar sadece askeri güç öğelerinden ibaret olmayıp örneğin, bir devletin altın stokları da onun maddi/materyal unsurlarıdır. Bu nedenle, inşacılık için devletin sahip olduğu doğal kaynaklar, ekonomik güç, nüfus potansiyeli gibi göstergeler de maddi öğelerdir ve bunlar sosyal unsurlar kadar ön planda değildir.

Devletlerin dost/düşman tanımları, ortak dil, din gibi değerleri, genel dış siyasi çizgileri, hukuka saygıları ve benzeri veriler, sosyal insanın ürünüdür ve dış politikanın asıl bileşenleridir. Ortak kimlik inşası ve o çerçevede geliştirilen politikalar, öznelerarası paylaşılan anlamlar devletlerin savaşma ihtimalini düşürmektedir. Örneğin, gelişmiş bir entegrasyon örneği olan AB, ortak kimlik inşası sunmaktadır ve birlik üyelerinin birbiriyle savaşma ihtimali bu ortaklık nedeniyle zayıftır. Öte yandan İsrail'in ve İran'ın ortak kimlik ürettiklerini söylemek çok zordur ve bu iki aktör birbirini dost olarak görmemektedir. Dolayısıyla, İran'ın ve İsrail'in karşılıklı oluşturduğu anlam AB örneğinin aksine dostane değildir ve bu iki devlet arasında çatışma ihtimali daha yüksek iken uzlaşma ihtimali ise daha zayıftır. Ancak gerek AB üyelerinin gerek İran ve İsrail devletlerinin algılarında köklü bir değişiklik olursa inşa edilen anlamlarda da değişiklik gözlenebilir. Özetle, sonsuz bir savaş veya mutlak bir barış ortamından bahsedilmemektedir. Taraflar, öznelerarası inşa edilen anlama göre birbirini dost veya düşman olarak tanımlayabilir. Kimlik, her zaman değişmeye müsait bir olgudur ve çıkar temelli düşünceyle birlikte kimlik etkeni de dikkate alınmalıdır (Ertem, 2012). Dolayısıyla inşacılığın savaş ve barış meselelerine karşı toptancı bir yaklaşım sergilemediğini iddia etmek mümkündür.

Tüm unsurlar dikkate alındığında inşacılık, Neorealizm'e getirdiği köklü eleştiriler ile disiplinde önemli bir yere sahip olmuş; kimlik, güvenlik ve anarşi kavramlarına ilişkin yeni perspektifler geliştirmiştir. Uluslararası ilişkilerin farklı dinamikler edinerek evrildiği bir süreci geleneksel teorilerin açıklayamaması, inşacılığın güçlü bir kuram olarak yer edinmesinde önemli rol oynamıştır. İnşacılık, bugün itibarıyla, çok çeşitli olayları anlamlandırmak için birçok akademisyen tarafından kullanılmaktadır. Disiplin içerisinde bu denli önemli bir yer edinmiş olan inşacılığın geçmiş çağlarda

gerçekleşmiş bir harp olan Zela Savaşı'na dair yeni bir yaklaşım geliştirmek için kullanılması uygundur.

Zela Savaşı'nın İnşacılık Teorisi Üzerinden İncelenmesi

İnşacılık teorisinin uluslararası ilişkiler disiplinine getirdiği bakış açısı ve öne çıkardığı kavramlar, MÖ 47 tarihinde gerçekleşmiş olan Zela Savaşı'nın incelenmesi için elverişlidir. Tarihi kaynaklara gereken hassasiyeti göstermemek, tarihin süreklilik boyutunun da olduğu düşünüldüğünde, bugünü ve geleceği anlama konusunda sorunlar yaratabilir (Temir, 2018, 249). Bu nedenle, Zela Savaşı'nı inşacılık üzerinden ele almak hem tarihi bir olayı farklı bir bakış açısıyla ele almayı hem de olaya kuramsal bir şekilde bakabilmeyi sağlayacaktır.

Belge (2019), Zela'nın hem Pontus hem de Roma halkı için kutsal olduğunu, iki devletin Zela için daha önce de savaştığını, söz konusu harbi, iki devletin hükümdarlarının bizzat yönettiğini, Zela'nın hem ticaret hem de ulaşım için önemli bir nokta olduğunu açıklamaktadır. Bu veriler, inşacılık açısından önemli olan hususlarla örtüşmektedir. Çünkü inşacılık, uluslararası ilişkileri sadece maddi öğeler üzerinden ele almamak gerektiğini ileri sürmektedir. Zela Savaşı özelinde bakmak gerekirse, savaşın sebeplerinden birisi Zela'nın iki devlet için de kutsal kabul edilmesidir. Din, önemli bir kimlik unsuru olarak öne çıkmaktadır ve her iki devlet de dini kimlikleri üzerinden bir çıkar tanımlaması yaparak dış politikalarında saldırgan bir tavır benimsemiştir. İnşa edilen dini kimlik, dış politika çıkarlarını Zela'nın ele geçirilmesi hedefiyle bütünleştirmiş ve sonuçta savaş kararı alınmıştır.

Aslan (2019, 29), Zela şehrinin Pontus Krallığı'nın egemenliğinde iken dini olarak öne çıktığını, Şahin (2013, 214) ise İmparator Sezar'ın Zela'da "ilahi törene nail olduğunu" yazmaktadır. Bu iki unsur, Zela'nın dini öneminin ne kadar büyük olduğunu, dolayısıyla inşacı bir yaklaşım ile materyal olmayan öğelerin devletlerin kimlik inşasında, tehdit/çıkart tanımlamasında ve dış politika tercihlerinde belirleyici olabildiğini tekrar göstermektedir. Özellikle savaşın gerçekleştiği yılların koşulları dikkate alındığında, din olgusunun devletler arasındaki dost/düşman algısı üzerinde ne denli etkili olduğu daha net anlaşılabilir. Dolayısıyla, Roma ve Pontus aktörleri arasındaki anlam alışverişinde din faktörü de dikkate değer bir etken olarak görülmektedir. Böylece, manevi unsurların Roma İmparatorluğu'nun ve Pontus Krallığı'nın dış politika eylemleri üzerindeki etkisi ortaya çıkmaktadır. İnşacılık teorisi de manevi unsurların devletlerin icraatını etkilediğini ileri sürmektedir. Zela Savaşı'na neden olan bu sosyal etkenler, inşacılığın uluslararası ilişkiler hipotezlerini doğrulamaktadır.

Zela Savaşı'nın düşünsel/manevi olarak temellendirilebileceği bir diğer husus olayın tarihsel niteliğidir. Belirtildiği üzere, Zela, iki devlet arasında daha önceden de savaşa neden olmuştur. Bu durum, her iki devletin de düşman tanımını ve tehdit algısını MÖ 47'de savaşa neden olacak şekilde etkilemiştir. Tarafların daha önce yaptıkları bir savaş, bu savaşın temelini atmıştır. Buradan hareketle, söz konusu savaşın bir nedeninin de tarihsel yaşanmışlıklar olarak ileri sürülmesi mümkündür. Nitekim, inşacı teorisyenler tarihsel etkenlerin de dış politika yapımında belirleyici olduğunu ifade etmektedir (Ertem, 2012). Ayrıca, savaşta, iki orduya da hükümdarların bizzat hükmetmesi savaşa yüklenen anlamın büyüklüğünü ortaya koyan bir diğer göstergedir.

Savaşın ardından muzaffer komutan Sezar'ın "Geldim, gördüm, yendim" söylemi inşacı bir perspektifle ele alınabilecek bir diğer husustur. Sezar'ın geniş bir kitleye hitap eden bu kısa sözleri savaşın sadece birkaç saat içerisinde nihayete ermesini ifade etmesinin yanı sıra Roma'nın önceki hükümdarlarına ince bir mesaj da göndermektedir, çünkü Roma'nın Sezar'dan önceki bazı imparatorları Pontus Krallığı ile uzun süre mücadele edip başarısız olmuştur (Östenberg, 2013). Buradan anlaşılacağı üzere, savaş denilen vaka, sadece silahlı bir çatışmadan ibaret değildir. Bu süreçlerde sarf edilen sözler, savaşa yüklenen manalar ve bunlar gibi öğeler de esasen savaşın birer enstrümanıdır.

Sezar'ın Pontus Krallığı'nı yenilgiye uğratarak elde ettiği görkemli zaferi sadece üç kelimedenden oluşan üç cümle ile ifade etmesi, ayrıca, düşmanlarını küçümseme amacı da taşımış olmalıdır. Dolayısıyla, "Geldim, gördüm, yendim" söylemi, zaferle sonuçlanan savaşın Roma İmparatoru Sezar için o kadar da devasa bir başarı olarak görülmediğini ifade etmektedir. Başka bir deyişle Sezar, Pontus Krallığı'nı zaten ciddi bir rakip olarak görmediğini ve onları yendiği savaşı anlatmak için sadece üç cümlenin



yeterli olduğunu düşündüğünü böylelikle ifade etmiştir. Görüldüğü üzere tüm bu unsurlar, öznelerarası paylaşılan anlamlar ve diğer düşünsel hususlar savaşın ve milletlerarası ilişkilerin bileşkeleridir. Düşmanı küçük görme ve bunu, etkili bir retorik ile ifade ederek söz konusu mesajı tarihe kazıma çabasında oldukça başarılı olan İmparator Sezar, savaşın günümüze göre çok geçmişte kalmış dönemlerde dahi sadece cephe mücadelesinden ibaret olmadığını göstermiş olmaktadır. Kısacası, Zela Savaşı'nın hafızalarda en belirgin biçimde yer edindiği enstrümanı olan "Geldim, gördüm, yendim" ifadeleri, inşacılığın geçmiş çağlardaki savaş olgusunu anlamak için de ideal olduğunu ortaya koymaktadır. Çünkü Sezar'ın ifadeleri, Roma İmparatorluğu açısından savaşın manevi yönünün ne kadar ağır bastığını, kazanılan şehrin ekonomik, ticari, coğrafi öneminin arka planda kaldığını, asıl başarının düşman olarak algılanan devleti ağır bir yenilgiye uğratmak olduğunu göstermektedir.

Savaşın nedenleri olarak görülebilecek maddi ögeler arasında şehrin ticari önemi ve ulaşım olanakları vardır. Ticaret ve ulaşım özellikle iktisadi açıdan öne çıkar. Savaşın yapıldığı dönemin koşulları dikkate alındığında, ticaret gibi ekonomi için temel bir gereklilik söz konusu olduğunda tarafların çıkar odaklı bir yaklaşım sergilemesi şaşırtıcı değildir. Ticaretin kervanlarla yapıldığı eski dönemlerde ulaşım faktörü de ekonomi üzerinde oldukça belirleyici olmuştur. Önceki paragraflarda belirtildiği üzere, iktisadi ögeler, inşacılığa göre materyal unsurlardır. Zela, materyal olabilecek bu özellikleriyle de öne çıkmıştır ve her iki devletin de şehrin bu niteliklerinden faydalanmak istemesi olağandır. Dolayısıyla, inşacılık ile paralel bir diğer durum daha ortaya çıkmaktadır. İnşacılık, devletlerarası ilişkilerin materyal unsurlardan da etkilendiğini ileri sürmektedir ve Zela Savaşı, inşacılığın öngörülerıyla yine uyumaktadır.

İnşacı bir perspektifle bakıldığında, Zela Savaşı'nın sadece iki düşman devletin askeri çatışmasından ibaret olmadığı, süreçte maddi olmayan faktörlerin de önemli rol oynadığı görülmektedir. Bu bağlamda, tarafların birbirlerine yükledikleri anlam, düşmanlık algısı, geçmişteki çatışmalar, Zela şehrinin kutsallığı gibi dinamikler iki devletin dış politik eylemlerini şekillendirmiştir. En nihayetinde, söz konusu iki aktör önceki paragraflarda sıralanan sebeplerden dolayı bir savaşa girişmiştir ve savaşı Roma İmparatorluğu kazanmıştır.

Sonuç

MÖ 47 Zela Savaşı, Roma İmparatorluğu ve Pontus Krallığı arasında gerçekleşmiş ve bu iki devlet için çeşitli sosyal, düşünsel, manevi unsurlar itibarıyla önem arz etmiştir. Savaş, sadece maddi çıkar çatışmasının değil, her iki devletin benimsediği kimliğin ve öznelerarası paylaştıkları manaların da bir sonucu olarak başlamıştır. İmparator Sezar'ın galibiyetin ardından "Geldim, gördüm, yendim" şeklindeki üç cümlelik ifadesi, savaşın manevi önemini göstermiştir. Sezar, Pharnakes'i yendiği savaşı kısa bir mektupla anlatarak düşmanını küçümsemeyi amaçlamıştır. Böylece, mütevazı görünümü bir iletiple büyük bir kıvancı ifade etmeyi başarmıştır. Başka bir deyişle, Sezar, kazandığı zafere yüklediği büyük anlamı, küçük bir mesajla ifade ederek imparatorluğunun ne kadar ihtişamlı olduğunu belirtmek istemiştir. Üstünlük duygusunu alçakgönüllü bir retorikle ileri sürmüştür.

Zela Savaşı, inşacılık teorisinin anarşi, kimlik ve güvenlik yaklaşımları ile örtüşen bir vakadır. Küresel bir kural koyucunun olmadığı anarşik bir sistemde savaş çıkmış, savaşa -temelde- devletlerin saldırgan olarak inşa edilmiş kimlik unsurları neden olmuş ve karşılıklı güvenlik algıları süreci şekillendirmiştir. Bunu açmak gerekirse, imparatorlukların ve krallıkların var olduğu bir dünyada devletlerin saldırgan bir dış politika izlemesini engelleyecek bir otoritenin bulunmaması, tarafların birbirini düşman olarak görmesi, dinlerinin farklı olması ve geçmişte de savaşmış olmaları iki devletin savaşmasına neden olmuştur.

Dahası, söz konusu şehrin ticari/iktisadi önemi, ulaşım imkânları gibi maddi temelde ele alınabilecek özellikleri de her iki devletin burada egemenlik tesis etme eğilimini artırmış ve onları savaşa teşvik etmiştir. Savaşta, İmparator Sezar'ın ordu yönetimi de sonuç açısından belirleyici olmuştur. Kısacası, Zela Savaşı, hem maddi hem maddi olmayan etkenlerin bir arada görüldüğü, ancak maddi olmayan ögelerin daha baskın geldiği bir savaştır ve inşacılığın hipotezleriyle uyumludur.

Zela Savaşı, yaklaşık 2000 yıl önce gerçekleşmiş olduğu için savaşa dair birincil kaynakların olmaması ve ikincil kaynakların çok eski olması ele alınan literatürün kısıtlı kalmasına neden olmuştur. Ayrıca, söz konusu savaşı inşacılık teorisi ile analiz eden başka bir çalışmanın mevcut olmaması incelenmiş literatürü sınırlamıştır. Konu hakkında yapılmış çok fazla akademik yayının bulunmaması Zela Savaşı hakkında çok detaylı bilgi verilememesi sonucunu doğurmuştur.

Başka bir çalışmada, Pontus-Roma mücadelesinin tarihi daha detaylı olarak sunulabilir. Bu, Pontus-Roma anlaşmazlığının harbe dönüştüğü vaka olan Zela Savaşı'nın daha iyi anlaşılmasını sağlayabilecektir. Ayrıca, Zela Savaşı Jeopolitik teori üzerinden de işlenebilir. Çünkü Zile, söz konusu savaşın yapıldığı dönemlerde stratejik bir coğrafya olarak öne çıkmaktaydı ve savaşın bir nedeni de bu stratejik bölgeye hâkim olabilmektir. Bununla birlikte, İmparator Sezar'ın "Geldim, gördüm, yendim" sözleri söylem çözümlemesi ve dilin önemi özelinde gelecek çalışmalarda ele alınabilir.

Kaynakça

- Arı, T. (2013). *Uluslararası İlişkiler Teorileri*. Bursa: MKM Yayıncılık.
- Aslan, C. (2019). Eski Çağda Zile ve Çevresi. OANNES-Uluslararası Eskiçağ Tarihi Araştırmaları Dergisi, 1(1), 21-33. doi: 10.33469/oannes.7
- Belge, H. (2019). Avusturyalı Asker ve Tarihçi Georg Veith'in Zela Savaşı Hakkındaki İncelemesi Üzerine Düşünceler. *Sosyal Bilimler Dergisi*, 41, doi: 10.16990/SOBIDER.36982
- Bulduklu, Y. (2019). Eleştirel Çalışmalarda Nitel Araştırma Yöntemi Olarak Gömülü Teori. *Kritik İletişim Çalışmaları Dergisi*, 1(1), 1-14. Erişim adresi: https://dergipark.org.tr/en/pub/kritik/issue/43949/537565#article_cite
- Burchill, S. vd. (2017). *Uluslararası İlişkiler Teorileri*. Ağcan, M. ve Aslan, A. (çev.). İstanbul: Küre Yayınları (orijinal baskı tarihi 2013).
- Çalış, Ş.H., Özlük, E. (Ed.). (2018). *Küresel İlişkiler Çağında Uluslararası Örgütler*. Konya: Çizgi Kitabevi.
- Ertem, H.S. (2012). Kimlik ve Güvenlik İlişisine Konstrüktivist Bir Yaklaşım: "Kimliğin Güvenliği" ve "Güvenliğin Kimliği". *Güvenlik Stratejileri Dergisi*, 8(16), 177-237. Erişim adresi: https://dergipark.org.tr/tr/pub/guvenlikstrj/issue/7527/99168#article_cite
- Hopf, T. (1998). The Promise of Constructivism in International Relations Theory. *International Security*, 23(1), 171-200. doi:10.2307/2539267
- Kardaş, Ş., Balcı, A. (Ed.). (2015). *Uluslararası İlişkilere Giriş*. İstanbul: Küre Yayınları.
- Kleu, M. (2012). Pharnakes II, son of Mithradates VI. *The Encyclopedia of Ancient History*. doi:10.1002/9781444338386.wbeah09186
- Lord, L. E. (1938). The Date of Julius Caesar's Departure from Alexandria. *Journal of Roman Studies*, 28(01), 19-40. doi:10.2307/296901
- Ortaylı, İ. (2020). Gelibolu Yangını. *Hürriyet*, <https://www.hurriyet.com.tr/yazarlar/ilber-ortayli/gelibolu-yangini-41562669>, (Erişim: 23.06.2021).
- Östenberg, I. (2013). Veni Vidi Vici and Caesar 's Triumph. *The Classical Quarterly*, 63(2), 813-827. doi:10.1017/S0009838813000281
- Şahin, M. (2013). İlk ve Ortaçağlarda Zile. *History Studies International Journal Of History*, 7, 207-222. 10.9737/historyS657
- Temir, E. (2018). Siyasal İletişimde Normatif Bir Değer Olarak Siyasetnameler. *Sosyal Bilimler Araştırmaları Dergisi*, 13(2), 239-251. Erişim adresi: <https://dergipark.org.tr/tr/pub/gopsbad/issue/41638/502954>
- Viotti, P.R., Kauppi, M.V. (2016). *Uluslararası İlişkiler Teorisi*. Aksoy, M. (çev.). Ankara: Nobel Yayıncılık (orijinal baskı tarihi 2012).
- Wendt, A. (1992). Anarchy Is What States Make Of It: The Social Construction Of Power Politics. *International Organization*, 46(2), 391-425. doi: 10.1017/S0020818300027764
- Yılmaz, O. (2015). Sezar ve II. Pharnakes' nin Zile Savaşı (MÖ 47) Yeri Üzerine Bir İnceleme. 21. *Yüzyılda Eğitim Ve Toplum Eğitim Bilimleri Ve Sosyal Araştırmalar Dergisi*, 4(11), 61-80. Erişim adresi: <https://dergipark.org.tr/tr/pub/egitimvetoplum/issue/5135/69951>
- Zecchini, G. (2015). Caesar. *The Encyclopedia of the Roman Army*, 122-276. doi:10.1002/9781118318140.wbra0239



Zile Belediyesi İnternet Sitesi, (?). Zile Tarihi.
<https://site.zile.bel.tr/index.php/zile-tarihi/>, (Erişim: 23.06.2021).

Extended Abstract

In this paper, we tried to explain The Battle of Zela in 47 BC with constructivism theory. This battle happened between Roman Empire and Kingdom of Pontus and Roman Emperor Caesar won. From our point of view, Battle of Zela is a good case for examining by constructivism.

The Battle of Zela was basically caused by unmaterial determinants. As constructivism claims international relations issues are generally affected by subjective, moral and normative factors.. Therefore examining that battle with constructivism is seen as the best methodology. Although constructivism became one of the Theories of International Relations a few decades ago, the Battle of Zela occurred thousands of years ago. Hence, there is a huge time difference, however it is not a big problem for our methodology. Anarchy means "there is no higher authority" and this circumstance was also valid for in 47 BC. Also, constructivism's security perception is useful to investigate the Battle of Zela. Constructivist theory's security and war analysis is based on identity and the Battle of Zela occurred because of identical differences between two actors. Shortly, constructivism could be applied to the Battle of Zela.

There are a lot of articles about constructivism, and a few studies about the Battle of Zela. On the other hand, there is not any article that examines the Battle of Zela with constructivism.

Constructivism has been in the foreground for several decades. As we know, with the ending of the Cold War, classical International Relations theories failed to clearly explain the change of global system. At this point, constructivism suggests a variety of considerations. It claims that anarchy does not always mean war or chaos. Constructivists accept that international system has an anarchical being, on the other hand peace is possible under this condition. Basically, anarchy is related to the meaning that the states attribute to it. Hence, the concept of identity is another significant issue for constructivism. According to constructivists a state firstly determines its identity, then explain the interest. If a state constructs a warrior identity, it follows offensive policies. Similarly, if a state creates a peaceful identity, it maintains non-aggressive policies. Thus, security could not only be defined with military power. For instance, military capacity of Armenia is interpreted differently by Azerbaijan and Russian Federation. Armenia's material power may not be a threat to Russia, though Azerbaijan will probably interpret this as a threat. When this reality is taken into consideration, it could be seen that the security is mainly related to the unmaterial factors such as language, religion, culture, common values and shared meanings.. In brief, constructivism has brought particular ideas to international relations.

The Battle of Zela is a war that happened between Roman Empire and Kingdom of Pontus. The region of Zela is located in Tokat/Zile/Turkey now. In 47 BC, Zile was under the sovereignty of Roman Empire. The war started with the attack of the Pontus army. At the beginning, Pharnaces II and his army achieved to capture the region, however Roman army took the control then. In this way, Roman Empire Julius Caesar conquered the city. This victory was one of the most significant events for Julius Caesar's political/military life since many. Roman emperors had not accomplished to beat Pontus army although they had tried this for several times. After this war, Julius Caesar announced the victory with only three sentences: "Veni, Vidi, Vici" which means "I came, I saw, I conquered"...

The Battle of Zela could be analyzed with constructivism theory. This theory's arguments about anarchy, identity and security provide a useful point of view to examine The Battle of Zela. As explained in the previous lines, constructivism advocates that international relations issues are essentially based on unmaterial factors. Hence, when we consider The Battle of Zela, we can easily notice that Kingdom of Pontus and Roman Empire believe different religions. Furthermore, Zela was a sacred city for both states. Therefore, both states wanted to rule the city. When we consider these, religious difference between the states is one of the reasons of the battle. The armies were commanded by their own sovereign. Roman army were commanded by Emperor Caesar, while Pontus army were commanded by King Pharnaces II. This shows that both sides gave a vital importance to the battle. Right after the war, Emperor Caesar 's saying "I came, I saw, I conquered" is also important for constructivism. Emperor Caesar wanted to explain how easy and fast to win with these words. This shows that according to Emperor Caesar beating the King Pharnaces II was not a big event, but a normal victory. So, we could recognize that war is not only related to weapons. Sometimes sovereigns could use their words as a weapon. This is in line with constructivism because constructivism considers that discourse is one of the most significant factor which has effects on international relations. We also add this there were some material factors affect the battle. For instance, Zela was a good place for commerce and agriculture. Also, Zela has got ideal transportation facilities. It is clear that there were some material factors affecting the battle, and constructivism has never denied the importance of material determinants. When everything is taken into consideration, the Battle of Zela occurred because of several material and unmaterial factors, but we can see that the unmaterial determinants are more significant.

Müjdeli Haberler Karşısında Resûlullah (s)'ın Yaklaşım Tarzı

The Approach of Rasulullah (phub) Against Some Good News

Feridun TEKİN¹

Araştırma Makalesi / Research Article

Geliş Tarihi / Received: 08.03.2021

Kabul Tarihi / Accepted: 29.06.2021

Doi: 10.48146/odusobiad.893163

Atıf / Citation: Tekin, F.(2021). "Müjdeli Haberler Karşısında Resûlullah (s)'ın Yaklaşım Tarzı" ODÜSOBİAD 11(2), 591-602, doi: 10.48146/odusobiad.893163.

Öz

Hz. Peygamber'in hayatı insanlar ve müslümanlar için farklı pek çok örneklığı bünyesinde barındırmaktadır. Onun yaşamında hayatı kapsayan ya da kuşatan pek çok olay yer almaktadır. Resûlullah (s)'ın müjdeli haberler karşısındaki yaklaşımı da bu tür haberlerin hem alınması hem de verilmesi esnasında nasıl davranılması gerektiğini göstermesi açısından insanlara önemli ip uçları sunmaktadır. Hz. Peygamber (s)'e farklı zamanlarda çeşitli haberler gelmiştir. O, gelen haberlerin durumlarına göre davranmış ve etrafındakilerle kendisine ulaşan bilgileri paylaşmıştır. Ona gelen haberler bazen müsbet bazen de menfi hususları içermiş, gelen haberlerin özelliklerine göre ashabını bilgilendirmiştir. Resûlullah (s) yaşamış olduğu olaylar neticesinde şayet netice olumlu ise bazı sahabileri müjdeci olarak göndererek halkın da sevinmesini sağlamıştır. Hz. Peygamber (s)'in kendisi de müjdeli haberlere önem vermiş; gelen güzel haberler karşılığında haber getireni taltif etmiştir. Resûlullah (s), nübüvveti boyunca insanlara birçok defa uyarıda ve müjdede bulunmuştur. O bu sayede hakkın ve hakikatin insanlar arasında yayılmasını sağlayarak, onlara yönelik örnek davranışlar sergilemiştir. Konumuzla ilgili olması hasebiyle çalışmamızda "müjdeli haber/ler" hususunda Resûlullah (s)'ın sergilemiş olduğu bazı davranışları ele aldık. Yani bu haberlerin kendisine ulaşması, kendisinin başkalarına güzel haberleri ulaştırması ve müjdeli haberler verildiğinde Hz. Peygamber (s)'in ne tür bir tavır ortaya koyduğunu anlatmaya çalıştık.

Anahtar Kelimeler: Hz. Peygamber, Sahabe, Müjde, Müjdeci, Örneklik

Abstract

The life of the Prophet contains many different examples for people and Muslims. In his life, there are many events that cover or surround life. The approach of the Messenger of Allah (pbuh) to the good news also offers important clues to people in terms of showing how to react on receiving and delivering such news. He received various news at different times. He acted according to the status of the news and shared the information that reached him with those around him. The news that He received sometimes included positive and sometimes negative issues, and He informed his companions based on the content of the news. As a result of His experiences, if the result was positive, he sent some companions as heralds and made the people happy. The Prophet (pbuh) himself gave importance to the good news; He rewarded the one who brought it. Throughout his prophethood, the Messenger of Allah (pbuh) warned people many times and gave good news. In this way, he showed exemplary behavior towards them by ensuring the spread of the right and the truth among people. Since it is related to our subject, we discussed some of

¹ Dr. Öğr. Üyesi, Ordu Üniversitesi İlahiyat Fakültesi, Ordu, e-mail: fetekinli08@hotmail.com, ORCID ID: 0000-0002-5435-1792



the behaviors of the Messenger of Allah (pbuh) regarding the "good news" in the current study. This study aims to reveal the Prophet's reactions on receiving good news, the way He sent them to other people.

Keywords: *The Prophet, Companions, Good News, Precursor, Exemplary*

Giriş

Hız. Peygamber (s), sevinçleri de hüznüleri de paylaşarak toplumda birlik ve beraberliğe öncülük etmiştir. Hız. Peygamber (s), tüm insanlığa uyarıcı ve müjdecisi olarak gönderilmiştir. Müjde veya güzel haber sosyal hayatta insanların davranışlarına olumlu tesiri olan bir husustur. Nasıl ki dünyadaki şeyler zıddı ile kaim ise müjdeli haber veya bilgi de olumsuz ve üzücü haberlerin karşısında insanlara moral ve motivasyon anlamında olumlu etki ve katkıları olan bir haldir. Olumlu ve güzel haberler aracılığıyla insanlar mutluluklarını dile getirerek kenetlenebilir, toplumsam manada birlik ve beraberlik sağlanabilir. Müjdeli haber/ler bazen bir kişiyi ilgilendirdiği gibi bazen de toplumun diğer fertlerini ilgilendirir. Müjdeli haberin içeriği kadar sonucu da önemlidir. Dolayısıyla güzel haberler almak veya vermek bireysel ve toplumsal açıdan olumlu etkileri olan bir durumdur.

İnsanların hidayeti için gönderilen son peygamber Resûlullah (s) 'ın müjdecisi olarak gönderilmesi bu tür haberlerin fert ve toplum için ne derece önemli olduğunu ortaya koymaktadır. Konuyla ilgili olarak Kur'an-ı Kerim'de "(Resûlüm!) Biz seni ancak müjdeleyici ve uyarıcı olarak gönderdik" (el-Furkan, 26/56), "Şüphesiz biz seni, şahit, müjdeleyici ve uyarıcı olarak gönderdik" (el-Fetih, 48/8) şeklinde beyanlar, fert ve cemiyet hayatı için müjdeli haberlerin önemine işaret etmektedir. Kur'an Hız. Peygamber (s)'in diğer vasıfları yanında müjdecisi olma vasfını zikretmesi insanlar için güzel haberlerin ne denli önemli olduğuna delalet etmektedir. Müjde konusunda hadislerde de bizzat Resûlullah (s)'ın kendisi bu konuya dikkat çekerek insanların nasıl bir yaklaşım ve tutum içerisinde olmaları gerektiğini ifade etmiştir. "Kolaylaştırınız, zorlaştırmayınız; müjdeleyiniz, nefret ettirmeyiniz" (Buhârî, 1992, "İlim" 12, "Edeb" 80; Müslim, 1992, "Cihad" 6, 7) buyurmak suretiyle güzel ve mutlu haberlerin toplumsal hayatta yayılmasına işarette bulunmuş ve müjde kavramının veya haberinin zıddı olan olumsuzluk ve menfiliklerin duyurulmasını insanlar için doğru bir husus olacağına dikkat çekmiştir. Hız. Peygamber (s)'in sözünden de anlaşılacağı üzere insanların mutlu olması mutsuzluklarına göre tercih edilen bir husus olarak karşımıza çıkan bir husustur.

Hız. Peygamber (s)'e farklı görev ve sorumluluklar yanında müjdecisi olma vasfı verilmesi, insanlar arasında güzel ve mutlu haberlerin ne kadar önemli olduğunu ortaya koymuştur. Ayrıca Resûlullah (s)'ın müjdecisi olma vasfı toplumda müsbet bir havanın hakim olmasını sağlamıştır. Hız. Peygamber (s) önemli olaylar neticesinde elde edilen başarıların duyurulmasına ve kendisine ulaşan güzel bilgilerin halk arasında yayılmasına özen göstermiş; müjdeyi duyurmak için bazen kendisi bu görevi üstlenmiş bazen de sahabileri görevlendirmiştir. İşitilen müjdeli haberler, toplum içerisinde sevince ve mutluluğa sebep olarak ortak değerlerin de oluşmasında etkili olmuştur.

Resûlullah (s) müjdeli haberleri halka duyurmakla kalmayıp, kendisine özel olarak müjdeli bir haber geldiğinde haber getirene hediye vermiş; haber veren kimseyi taltif etmiştir. O, bu şekilde güzel haber getirenlerin de sevinip mutlu olmalarını sağlamıştır.

Hız. Peygamber (s) 'in Müjdeli Haber Aldığında Takındığı Tavrılar

Hız. Peygamber (s) çevresine değişik zamanlarda birçok müjdeli haber vermiştir. Onun vermiş olduğu güzel haberler sayesinde toplumda sevinç ve mutluluk yaşanmış, cemiyet hayatında farklı güzelliklerin oluşmasına vesile olmuştur. Her ne kadar çevresindeki insanlara güzel ve müjdeli haberler vermek genelde Resûlullah (s) tarafından olsa da bazen ona da müjdeli haberler verilmiştir. O, bu haberler sayesinde mutluluğunu gizlememiş, bu durumu en güzel biçimde izhar etmiştir. Hız. Peygamber (s)'e müjdeli haberler verildiğinde o gereğini yerine getirerek haber getirenleri ödüllendirmiştir. O'nun ortaya koyduğu bu yaklaşım biçimi kişinin mutlu olduğunda başkalarını da

sevindirmesinin önemli bir olay olduğunu göstermiştir. Resûlullah (s) kendisine müjdeli haberler geldiğinde haber getirene hediye verme dışında farklı davranış şekilleri de ortaya koymuştur. O bazen şükür secdesi yapmış (Tirmizî, 1992, “Siyer” 24; İbn Mâce, 1953, “İkame” 192; Ebû Dâvûd, 1992, “Cihâd” 162) bazen sevincinden dolayı gülümsemiş (Buhârî, “Meğazi”, 27; Müslim, “Tevbe” 17) bazen de sevindiği kişiyi karşısında görünce onunla kucaklaşarak, onu gözlerinden veya alnından öpmüştür (Ahmed Davudoğlu, İstanbul, 1974: VII, 33, 36; Ebû Dâvûd, 1987-2003, XI, 491-492).

Hız. Peygamber (s)'in ortaya koyduğu bu tavır güzel haberler karşısında insanların ne şekilde davranmaları gerektiğini göstermesi açısından önemlidir. Güzel haberler karşısında insanların tepki vermesi, aşırılığa kaçmamaları, verdikleri tepkileri farklı bir şekilde izhar etmeleri hem psikolojik hem de sosyolojik açıdan kişiler üzerinde tesirli etkiye sahiptir. Müjdeli haber vermek veya almak bireyleri mutlu ettiği gibi çevrelerine karşı da müsbet davranmalarına etki etmektedir. İnsanlar nasıl ki üzücü bir haber aldıklarında menfi manada etkileniyorlarsa müjdeli haber aldıklarında da moral ve motivasyon olarak olumlu manada etkilenmektedirler.

Hız. Peygamber (s) kendisine gelen her türlü habere dikkat etmiş, haberin niteliğine göre yapılması gereken davranış türleri ortaya koymuştur. Bu hususta özellikle gerek kendisi ile gerekse birey ve toplumla alakalı olsun müjdeli haber aldığı ya da müjdeli haber verdiği güzel davranış şekilleri ortaya koymuştur. Müjdeli haberler konusunda Resûlullah (s) kendisi ve ailesi söz konusu olduğunda buna hediye ile karşılık verir, kendisi çok sevindiği gibi haber vereni de hediye vermek suretiyle sevindirirdi.

Gülümsemesi/Neşelenmesi

Resûlullah (s) İslâm'ı tebliğ ederken farklı birçok kişi ve grup tarafından engellemeler ile karşılaşmış, kendisi başta olmak üzere etrafındaki insanlara karşı da fitne, fesat, dedikodu başta olmak üzere farklı olumsuzluklara maruz kalmıştı. Din düşmanları onunla ilgili her türlü ayrıntıyı değerlendirerek Hız. Peygamber (s)'i zor durumda bırakmaya çalışmışlar, saldırmışlar ve türlü iftira ve oyunlar içerisinde olmuşlardı. Resûlullah (s) Mekke'de müşriklerle mücadele ederken Medine'de de münafıklar ona ve müslümanlara karşı çirkin faaliyetler içerisinde olmuşlardır. Münafıklar Hız. Peygamber (s)'e karşı davranışlar ortaya koyarken aile fertlerine karşı iftira atmayı dahil göze alarak Resûlullah (s) 'e zarar vermeye çalışmışlardır. Bu maksatla Hız. Peygamber (s)'e eşi Hız. Âişe üzerinden zarar vermeye gayret ederek kötü emellerini açık etmişler ancak yaşananlar ne Resûlullah (s)'e ne de eşi Hız. Âişe'ye zarar vermemiş netice itibarıyla nifak içerisinde olanların kirli yüzlerini bir kez daha ortaya koymuştur.

Hız. Peygamber (s) adet olduğu üzere sefer veya gazvelere çıkacağı zaman beraberinde eşlerinden bazılarını yanında götürürdü. Resûlullah (s) Mustalîk (Müreysî') gazvesine giderken eşi Hız. Âişe kendisine refakat etmişti. Gazve dönüşü esnasında ordunun konakladığı bir yerde Hız. Âişe gerdanlığını kaybetmiş ve onu bulmak için aramaya gitmişti. Hız. Âişe gerdanlığını aramakla meşgul iken ordu hareket etmişti. Ordunun hareket ettiğinden habersiz olan Hız. Âişe gerdanlığı düşürmüş olabileceği muhtemel yerlere baktıktan sonra geri gelmiş ve ordunun ayrılması üzerine yerinde kalıp beklemişti. Bu arada Hız. Peygamber (s)'in ordusunda görevli Safvân b. Muattal es-Sülemî geride kimse var mı, yok mu, diye kontrol ederken Hız. Âişe'yi fark etmiş onu devesine bindirerek Resûlullah (s)'in ordusuna ulaştırmıştı. Bu yaşananlar üzerine birtakım kimseler ona iftira atarak onu karalamışlardı. Kısa bir süre içerisinde yayılan bu iftira birçok kimsenin diline dolanmış, yaşanan bu hadise neticesinde durum Hız. Âişe'nin babası Hız. Ebûbekir'in evine gitmesine kadar devam etmişti. Hız. Peygamber (s) bu iftiraya çok üzülürken diğer taraftan olayın aydınlanması için bazı sahabiler ile istişarede bulunmuş, daha sonra Hız. Âişe'ye iftira atıldığını ve onun tertemiz olduğunu anlatan ayetler nazil olmuştu (en-Nur, 24/11-22). Nazil olan ayetler hem Hız. Peygamber (s)'i hem Hız. Âişe'yi büyük bir töhmetten kurtarmıştı (Buhârî, “Şehâdât”, 15; “Meğâzî”, 34; Vâkıdî, *Kitabu'l-Meğâzî*,



Beyrut, 1984: II, 422-440; İbn Hişâm, *es-Sîretü'n-Nebeviyye*, Kahire, 1936: III, 309-316; İbn Sa'd, *et-Tabakâtü'l-Kübrâ* ts., II, 63-65).

Resûlullah (s) inen vahyin ardından haberi Hz. Âişe' ye ulaştırmış ve onun masumiyetini müjdelemiş, ardından sevincinden gülümseyerek eşine karşı sevgisini dile getirmişti (Buhârî, "Meğazi", 27; Müslim, "Tevbe" 17). Hz. Peygamber (s) münafıkların başrolde olduğu bu olayda çok üzülmüş ve yaşananların açıklığa kavuşması için bazı çabalar ortaya koymuştu. Her ne kadar vahiy öncesi Resûlullah (s)'ın tahkikatı olumsuz bir netice ortaya koymasa da gelen vahiy Hz. Peygamber (s)'i çok sevindirmiş, Resûlullah (s) eşine karşı sevinç ve mutluluğunu gülümse ile göstermek suretiyle müjdeli habere karşı verilmesi gereken davranış şekillerden birini göstermiştir.

Kucaklaşma/Alından ve Gözlerden Öpme

Hz. Peygamber (s) Mekke döneminde İslâm'ı tebliğ ederken müşriklerin bitmez tükenmez bilmeyen türlü zalimliklerine maruz kalmıştı. Müşrikler zalimlerini sürdürürken sadece Resûlullah (s)'ı hedef almamışlar, ona inananları hedef alarak baskı ve işkencelere devam etmişlerdi. Müşriklerin sergilemiş olduğu baskılara karşı Hz. Peygamber (s) sabır ve karallıkla karşılık verirken yeni müslüman olan insanlar ise sözlü ve fiili olarak eziyetlere maruz kalmak suretiyle müslümanlıklarını devam ettirmişlerdi. Müşriklerin baskıları artınca Hz. Peygamber (s) bazı Müslümanlar için daha güven ve emniyette olacakları Habeşistan'a gitmelerine müsaade etmişti (Urve b. Zubejr, *Meğâzî Rasulillah*, Riyad, 112; İbn İshâk, *Sîret-i İbn İshâk*, Konya, 195). Orada belli bir süre ikamet eden müslümanlar Medine döneminde Habeşistan'dan ayrılarak Hz. Peygamber (s)'in yanına geri geldiler. Onların özellikle de Ca'fer b. Ebû Talib'in gelmesi Resûlullah (s)'in sevincine ve mutluluğuna yol açmıştır.

İslâm'ın ilk yıllarında, Resûlullah (s)'ın tebliğine Mekke müşriklerinin sergilemiş olduğu baskı, şiddet, eziyet ve zulmüne karşı güvenli ve huzurlu yaşamaları için Hz. Peygamber (s) tarafından iki grup halinde Habeşistan'a gönderilen Müslümanlar, belli bir süre burada kaldıktan sonra tekrardan Hz. Peygamber (s)'in yanına geri gelmişlerdir (Urve b. Zubejr, *Meğâzî*, 112-113; İbn İshâk, *Sîret*, 194-196; İbn Hişâm, I, 336).

Habeşistan'a giden Müslümanları karşısında gören Resûlullah (s) bu duruma çok sevinmiş ve sevincini açıkça izhar ederek amcasının oğlu Ca'fer b. Ebû Talib'i alından veya gözlerinden öperek mutluluğunu göstermiştir. Ca'fer b. Ebû Talib ve beraberindeki Müslümanların gelişi esnasında Hayber de Müslümanlar tarafından fethedilmişti. Bunun üzerine Hz. Peygamber (s):

"Bilmiyorum, hangisine sevineyim? Ca'fer'in gelmesine mi, yoksa Hayber'in fethedilmesine mi?" diyerek her iki durumdan ziyadesiyle mutlu olduğunu ortaya koymuştur (İbn Sa'd, II, 82). Hz. Peygamber (s)'in müjdeli haberlere karşı vermiş olduğu tepkiler insanî ve ahlâkî hassasiyetlerin ön planda olduğu, belli bir adâp ve edep çerçevesinde vuku bulmuş, örneklik teşkil etmiştir. Müslümanların geri dönüşü Hz. Peygamber (s) gülümseme ve tebessüm dışında kucaklaşma, alından ve gözlerden öpme veya sevgi sözcüklerini açıkça söylemek suretiyle tepkisi müjdeli haber/lere karlı nasıl bir yaklaşım konulması gerektiğini beyan etmektedir.

Köle azat etmesi

Resûlullah (s) aldığı müjdeli haberlere karşı yalnızca tebessüm, sarılma-kucaklaşma ve sevgi ifadeleri karşılık vermemiş hediye vermek suretiyle maddi unsuru ön plana çıkan karşılıklar da vermiştir. Aldığı haber karşısında sevinip mutlu olan Hz. Peygamber (s), bazen de güzel haber getiren kimseyi düşünmüş ve müjdeli haber getirenlerin sevinmesini sağlamıştır. Bu amaçla o haber verene hediye vererek mutlu olmasını sağlamıştır. Hz. Peygamber (s)'in hediye olarak verdiği şeyler farklıdır. O maddî yönü olan hediyeler verdiği gibi köle azat etmek gibi hem maddî hem de manevî yönü olan tepkiler vermek suretiyle davranışlar ortaya koymuştur.

Hız. Peygamber (s) çocukluğundan itibaren amcaları ile yaşamaya devam etmiştir. Bilindiği üzere o evleninceye kadar amcası Ebû Talîb'in yanında kalmıştır. Evlendikten sonra ise eşi Hz. Hatice ile hayatını idame ettirmiştir. Resûlullah (s)'ın nübüvvet öncesi dönemde amcaları ile münasebeti iyi bir halde idi. Ancak kendisine peygamberlik verilince başta bazı amcaları olmak üzere birçok yakını tarafından dışlandı, ona verilen nübüvvet görevi maalesef yakın çevresi tarafından istenilen düzeyde karşılık görmedi. Resûlullah (s) bu duruma üzülüp yaşananlara sabretmeye çalıştı. Daha sonraki süreçte İslâm dini büyüyüp gelişince ve insanların İslâm dinine olan teveccühü artınca çevresindeki birçok kişi Müslüman olarak İslâm diniyle şereflendi. Ancak onun amcalarından Abbas b. Abdülmüttalib her ne kadar yeğenini koruyup kollasa da Müslüman olmadı. Mekke'nin fethinden önce amcası Abbas b. Abdülmüttalib müslüman olduğunu beyan etti. Bu habere çok sevinen Resûlullah (s) yine amcası tarafından kendisine hibe edilen köle Ebû Râfî'yi azat etti (İsfahanî, *Hilyetu'l-Evliyâ ve Tabakâtu'l-Asfiyâ*, Kahire, 1974: I, 183; İbnü'l-Cevzî, *Telkihu Fuhum Ehli'l-Eser fi Uyuni't-Târih ve's-Siyer*, Kahire, 1975, 34). Hız. Peygamber (s) amcasının İslâm'la müşerref olmasına ziyadesiyle sevinmiş, bu müjdeli haberin karşısında köle azat ederek sevinç ve mutluluğunu ortaya koymuştur.

Müjde olarak Resûlullah (s)'a gelip sevinmesine neden olan bir diğer haber ise oğlu İbrahim'in doğmasıdır. Hız. Peygamber (s) hicretin yedinci senesinde bazı ülkelere İslâm'a davet etmek maksadıyla elçiler yollamıştı. Bu amaçla Mısır Mukavkıs'ına elçi olarak Hâtîb b. Ebî Beltea'yı da gönderdi. Mısır Mukavkıs'ı müslüman olmasa da Resûlullah (s)'e cevaben bir mektupla birlikte bazı kıymetli hediyeler ve iki tane de câriyeyi hediye olarak göndermişti. Mâriye ve Şîrin isimli kardeş câriyelerlerden Mâriye'yi Hız. Peygamber (s) kendisine mülk-i yeminle (câriye statüsünde) nikâhlamıştı (İbn İshâk, 251; İbn Sa'd, I, 107, VIII, 170-171; İbn Habîb, *Kitâbü'l-Muhabber*, Beyrut, ts: 76; Taberî, *Târihu'r-Rusul ve'l-Mülük*, Mekke, 1968: III, 169). Hız. Peygamber (s)'in Mâriye annemizden bir erkek çocuğu doğduğu haberini veren Ebû Râfî'ye bir köle hediye ederek (İbn Sa'd, VIII, 181; İbn Abdilber, *el-İstîâb fi Ma'rifeti'l-Ashâb*, Amman, 2002: 912; İbn Hacer, *el-İsâbe fi temyizi's-Sahâbe*, Beyrut, 1992: VIII, 113) kendisini sevindirmişti. Resûlullah (s) kendisine müjde verildiğinde muhatabını sevindirmiş, onun da mutlu olmasını sağlamıştır. O'nun mutluluk belirtisi olarak sergilemiş olduğu tutum ve yaklaşım şekli insanların birbirlerine karşı samimi hisler duymasında bir beis olmadığını göstermiş; karşısındakilere karşı bir çıkar ve karşılık beklemeden bir takım maddî hediyelerin de verilebileceğini göstermiştir.

Hız. Peygamber (s)'in Bazı Sahabîleri Müjdecî Olarak Göndermesi

Hız. Peygamber (s) kendisi müjdeli haberler aldığında şahsi ne şekilde karşılık verdiği önceki başlıkta dile getirildi. Resûlullah (s) şahsî davranışları dışında Müslümanları ilgilendiren güzel gelişmeler olduğunda ilgili haberleri duyurmak maksadıyla bazı sahabîleri görevlendirmiştir. Müslümanlar hem Mekke hem de Medine döneminde din düşmanları tarafından farklı baskıya maruz kalmış, bu durumu bertaraf etmek için ise bazen sözlü bazen de fiili mücadele ortaya konmuştu. Mekke döneminde müşriklere karşı sözlü mücadele hakimken Medine döneminde ise müşriklerin tehlike ve tehditlerine karşı fiili mücadele kapsamında karşılıklı savaşlar meydan gelmişti. Savaşlarda genel olarak müşrikler ve İslâm karşıtları müslümanları yok etmek için birleşmiş ve sayıca kalabalık bir kitle olarak Müslümanların karşısına çıkmışlardı.

Silahlı mücadele İslâm karşıtı olan grupları müslümanların aleyhine birleştirmiş ve değişik zamanlarda saldırı yapmalarını sağlamıştı. Malum olduğu üzere savaşlar hem hazırlık hem de sonuçları itibarıyla acı ve hüznlerin yaşanmasına neden olmuştur. Özellikle Hız. Peygamber (s) döneminde sayıca az olan Müslümanlar mücadele etmek zorunda olduğu düşmanlarını mağlup edip başarılar elde edince bu durum ümmet içerisinde büyük sevinçlere neden olmuş, başarılar Müslümanları ve dolayısıyla Resûlullah (s)'i fazlasıyla mutlu etmişti. Kazanılan başarılar artınca Hız. Peygamber (s) bu güzel haberlerin duyurulması noktasında aceleci davranmış ve cephe gerisinde olanlarında güzel haberleri bir an önce duyması için bazı sahabîleri müjdecî olarak göndermiştir.



H. Peygamber (s) hayatı boyunca birçok sıkıntıya göğüs gererek hayatını idame etmiştir. O, farklı zamanlarda değişik sıkıntılarla mücadele ederek birçok sorunun üstesinden gelmiştir. O'nun hayatı her ne kadar farklı zorlukları taşımış olsa da neticesinde birçok güzelliği bünyesinde barındırmıştır. Bu güzellikler içerisinde özellikle müjdeli haberler önemlidir. Güzel haberler sayesinde hem Resûlullah (s) hem de sahabiler kenetlenerek bir ve bütün olmanın en güzel örneğini ortaya koymuşlardır. Nübüvvetin Medine döneminde İslâm Dininin farklı coğrafi alanlara yayılarak büyümesi ve nihayetinde değişik siyasî olayların yaşanması nedeniyle birçok hadise meydana gelmiştir. Yaşanan olayların neticesi Müslüman toplumu arasında birtakım tesirleri doğurmuştur. Bu tesirler çoğu zaman müspet bir biçimde İslâm toplumu içerisinde karşılık bulmuştur. H. Peygamber (s) de halkı bilgilendirme adına kendisi Medine dışındayken bazı sahabileri görevlendirerek müjdeli haberlerin halk arasında duyulmasını sağlamıştır.

Zeyd b. Hârise ve Abdullah b. Revâha

H. Peygamber (s)'in Bedir gazvesini müjdelemek üzere gönderdiği sahabilere geçmeden önce bu gazvenin nasıl meydana geldiğini kısaca izah edelim. Bedir Gazvesi müslümanlar ile müşrikler arasında cereyan eden ilk büyük gazvedir. Bu gazve müslümanlar için tabiri caizse ölüm kalım savaşıdır. Zira müslümanlar kendilerinden sayı ve teçhizat olarak üç katı büyüklükteki bir topluluğa karşı gazaya çıkmışlardı. Hicri ikinci yılda Ebû Süfyân idaresinde aralarında Kureyşlilerden birçok kimsenin olduğu ticaret kafilesi Suriye'ye gitti. Kureyşlilerin düzenlemiş olduğu ticaret kafilesinin haberi Resûlullah (s)'a ulaştı. H. Peygamber (s) almış olduğu haberi ashâbı ile paylaştı ve bu kervanın dönüşü esnasında ele geçirilebileceğini onlara ilettili. Ardından ashâbını sefere davet etti. H. Peygamber (s) Medine'de yerine Abdullah b. Ümmü Mektûm'u vekil bırakarak ayrıldı (İbn Hîşâm, II, 263; İbnü'l-Cevzî, el-Muntazam fî Târihi'l-Mülûk ve'l-Ümem, Beyrut, 1992: III, 97; Zehebî Târihi'l-İslâm ve Vefeyâtü'l-Meşâhir ve'l-A'lâm, Beyrut, 1987-2000: I, 51). Resûlullah (s)'ın teşekkür ettiği İslâm ordusunun sayısı, yetmiş dördü muhacir, geri kalanı ensardan olmak üzere 305 idi. Ebû Süfyân Mekke'ye dönüş yolunda H. Peygamber (s)'in baskın yapacağını haber aldı ve Kureyşlileri yardıma çağırdı. Ebû Süfyân'dan gelen haber üzerine Kureyş kabilesi Ebû Cehil kumandasında toplanan 1000 kişi ile Mekke'den yola çıktı (Urve b. Zubeyr, 137; Vâkıdî, I, 52-53; İbn Hîşâm, II, 268-269; İbn Ebî Şeybe, Kitâbü'l-Megâzî li İbn-i Ebî Şeybe, Riyad, 1999: s.178; Taberî, II, 436).

Ebû Süfyân'a yardıma giden Kureyşliler Cuhfe mevkiine geldiklerinde kendilerine Ebû Süfyân'dan bir haberci daha gelip kervanlarının kurtulduğunu ve savaşa gerek olmadığını onlara bildirdi. Bu haber üzerine Kureyş ordusu arasında ihtilaf meydana geldi. İçlerinden bazılarının savaşa gerek kalmadığını söyleseler de aralarında Ebû Cehil'in de olduğu kesim ordunun büyüklüğünü ve gücüne güvenerek yollarına devam ettiler ve Bedir kuyusunun yakınlarına geldiler. Her iki ordu 17 Ramazan (14 Mart 624) Cuma sabahı erken saatlerde Bedir kuyuları civarında karşılaştılar (19, 21 ve 27 Ramazan tarihleri de rivayet edilmiştir). H. Peygamber (s) Bedir kuyularına Kureyşlilerden daha önce gelerek ve gerekli hazırlıkları yaptı. İlk defa bu kadar büyük oranda sayı ile karşılaşan müslümanlar ve müşriklerin savaşı Müslümanların galibiyeti ile sonuçlandı. Bu savaş neticesinde başta İslâm'ın ve H. Peygamber (s)'in en büyük düşmanı Ebû Cehil olmak üzere yetmiş müşrik öldürüldü, yetmiş kişi de esir alındı (Vâkıdî, I, 144; İbn Abdilber, *ed-Dürer fî İhtisari'l-Megâzî ve's-Siyer*, Kahire, 1966: 120). Buna karşılık Müslümanlar sadece on dört şehit verdiler (Mustafa Fayda, "Bedir", *DİA*, İstanbul, 1992: V, 325-327).

Resûlullah (s)'ın İslâm dinini tebliğ başladığı andan itibaren Müslümanlara karşı eza eden; bununla yetinmeyip onları doğup büyüdükleri yerlerden çıkarıp göçe zorlayan topluluğa karşı kazanılan zafer, muhacir olarak yaşayan mü'minlerin gönüllerinde tarifsiz mutluluğun yaşanmasını neden olmuştur. Ayrıca bu gazvede Kureyş'in önde gelenlerinden Ebû Cehil'in de aralarında olduğu bazı kimselerin öldürülmesi haberi Medine'de sevinçle karşılanmıştır. Ayrıca bu gazve müşrikler tarafından kolay lokma olarak Müslümanların inancı, kararlılığı, dirayeti ve azmi sayesinde düşmanlarını mağlup etmeleri gerek gazaya katılan gerekse onları bekleyen Müslüman ahaliyi

sevince gark etmiş, İslâm Peygamberi ve İslâm toplumu üzerinde tarifsiz sevincin yaşanmasına sebep olmuştur. Bu gazvenin müslümanlar tarafından kazanılması onlar için moral, karşı taraf için ise büyük bir kayıp olmuştur. Sayısal olarak az bir grubun başarılı olması yurtlarından göç etmek zorunda kalan ve yeni yerlerinde hayata tutunmaya çalışan Müslümanlar için son derece önemli bir başarıdır. Hz. Peygamber (s) elde edilen bu zaferi Medine halkına duyurmak için iki sahabeyi görevlendirmiştir. Bu sahabeler, Zeyd b. Hârise ve Abdullah b. Revâha'dır (Vâkıdî, I, 114; İbn Hîşâm, II, 296; İbn Sa'd, II, 13; Taberî, II, 458; İbnü'l-Cevzî, *el-Muntazam*, III, 120; Zehebî, *Târih*, I, 64). Abdullah b. Revâha, Bedir Gazvesi'nin zafer haberini, müjdesini verirken devesi ile Medine'deki mahalleleri dolaşmış ve bu güzel haberi halka şu şekilde ilan etmiştir:

"Ey Ensâr! Müjdeler olsun; Resûlullah (s) sağ-salimdir; müşriklerin bir kısmı öldürüldü, bir kısmı da esir alındı. Rebî'a'nın iki oğlu, el-Haccâc'ın iki oğlu, Ebû Cehil, Zem'a b. el-Esved ve Ümeyye b. Halef öldürüldüler. Süheyl b. Amr Zül'Enyâb, birçok esir arasında bulunmaktadır."

Abdullah b. Revâha, Bedir gazvesi ile ilgili olarak müjdeli haberler verirken yanına yaklaşan Asım b. Adî:

"Ey İbn Revâha Söylediklerin doğru mu? diye ondan teyit isteyince, Abdullah b. Revâha:

"Evet vallahi! İnşallah yarın Resûlullah (s) geliyor ve esirler bağlı bir şekilde onunla birlikte olacaklar." dedi. Sonra el-Âliye'de ki Ensâr'ın evlerini dolaşmaya başladı. Çocuklar da onunla birlikte bağırıp ve şöyle diyorlardı:

"Fâsık olan Ebû Cehil öldürüldü!"

Onunla birlikte Benî Ümeyye b. Zeyd'in mahallesine kadar gittiler. Hz. Peygamber (s) tarafından Müjdecî olarak gönderilen Zeyd b. Hârise de Resûlullah (s)'in el-Kasvâ adlı devesinin üzerinde, Medine ehline müjdeyi veriyordu (Vâkıdî, I, 114-115). Güzel haberi alan Medineliler hem Hz. Peygamber (s)'in emniyette ve güven içerisinde olduğunu öğrendiler hem de Müslümanların muzaffer bir şekilde beldelerine geri dönmelerine sevinip, mutlu olmuşlardır.

Cuâl b. Sürâka

Hz. Peygamber (s)'in müjdecî olarak gönderdiği sahabîlerden biri de Cuâl b. Sürâka'dır. Resûlullah (s)'in Cual b. Sürâka'yı müjdecî olarak gönderdiği Zâtürrikâ Gazvesi'ni kısaca izah edelim. Bu gazvede her ne kadar karşılıklı çarpışma olmasa da netice itibarıyla müslümanlar açısından olumlu sonuçları olmuş ve birçok ganimetin ele geçirilmesine vesile olmuştur.

Necid'den Medine'ye gelen bir tacir, aralarında Emmâr, Muhârib ve Sa'lebeoğullarının olduğu Gatafânlılara mensup bazı kabilelerin Medine'ye saldırmak için Nahl yakınında Sa'd ve Şukra muntikasındaki Zâtürrikâ çevresinde toplandığını bildirdi. Gelen bu istihbarî bilgi üzerine Resûlullah (s) bir ordu hazırlayıp düşmanın bulunduğu yere gidip onlara baskın yapmaya karar verdi. 400 (700 veya 800) kişiden oluşan bir kuvvetle 10 Muharrem 5 (11 Haziran 626) tarihinde Medine'den ayrıldı. Bu arada Hz. Peygamber (s) ordusu ile yola çıktıktan sonra etrafa gözcüler göndererek yeni gelişmelerden haberdar olmaya devam etti. Gözcülerden istihbarat desteği alan Resûlullah (s) olay mahalline vardı; ancak taraflar arasında herhangi bir çarpışma gerçekleşmedi. Hz. Peygamber (s)'in geldiğini haber alan müşrikler onunla karşılaşmaktan çekinmişler, buldukları yeri terk etmişler hatta bazıları ailelerini ve mallarını ortada bırakıp yüksek tepelere çıkmışlardı. Kaçışan müşriklerin bırakmak zorunda kaldıkları sığır, koyun ve develer Müslümanlar tarafından ganimet olarak alınmıştı. Sonuç olarak herhangi bir çatışma yaşanmamış, Müslümanlar on beş gün süren bu seferin ardından Medine'ye dönmüşlerdi (Vâkıdî, I, 395-402; Kilâî, *el-İktifa fî Meğâzî Resûlillah ve's-Selaseti'l-Hulefa*, Kahire, 1968: II, 152-153; İbn Hîşâm, III, 213-215; Elşad Mahmudov, "Zâtürrikâ' Gazvesi", *DİA*, İstanbul, 2013: XLVI, 152).



Zatürrikâ Gazvesi'nden dönerken Resûlullah (s) Cual b. Sürâka'yı müslümanların esenliğini ve elde edilen ganimetlerin haberini vermek üzere müjdeleyici olarak Medine'ye göndermiştir (İbn Sa'd, IV, 185-186). Hz. Peygamber (s) herhangi bir gaza olmadan ele geçen ganimetlerle Medine'ye gelmeden önce hem gazaya katılanların selamet ve eman içerisinde olduklarını hem de ele geçen ganimetlerin haberini ahaliye duyurmak için müjdecî göndermesi onun güzel haberler hususundaki tavrını ortaya koymaktadır. Halkın güzel haberler alması toplumsal manada birlik ve beraberliğe işaret ederken ortak sevinç ve ortak acıların toplumda meydana getirdiği etkiye örnek olması açısından da önemlidir. Zira insanların ortak bir payda altında bir araya gelmeleri, ortak değerler etrafında kenetlenmeleri birlik ve beraberliğinin ne kadar kıymetli olduğunu ortaya koymaktadır.

Nehîk b. Evs

Hz. Peygamber (s)'in müjdecî olarak gönderdiği bir diğer sahabî ise Nehîk b. Evs'tir. Resûlullah (s) bu sahabî aracılığı ile Huneyn gazvesinin zaferini müslümanlara haber vermiştir (İbnü'l-Esir, Üsdü'l-Ğâbe fi Ma'rifeti's-Sahâbe, Kahire, 1970: V, 344; İbn Hacer, VI, 256). İslâm öncesi dönemde Hevâzin kabileleri ile Kureyş arasında ticari rekabetin de etkisiyle süregelen bir düşmanlık vardı. Her iki kabile arasında var olan düşmanlık Hz. Peygamber (s) ve onun getirmiş olduğu İslâm'a karşı da Hevâzinliler tarafından sürdürülmekteydi. Hudeybiye antlaşmasında sağlanan barış ile alakalı olarak yol emniyetini ihlal eden bazı Hevâzin kabileleri üzerine Resûlullah (s) bazı seriyeler göndermişti.

Hz. Peygamber (s)'in hamleleri Hevâzinlilerin kin, nefret ve düşmanlıklarını iyice arttırmış; bu husus onların Mekke'nin fethinden sonra en önemli hedeflerden birisi haline gelmelerini sağlamıştı. Hz. Peygamber (s), Abdullah b. Ebû Hadred el-Eslemî'den (Vakıdî, III, 893; İbn Sa'd, II, 114) Hevâzin ve Sakîf kabilelerinin Evtâs vadisinde toplandıkları haberini aldı. Gelen bu bilgi üzerine Resûlullah (s) hemen savaş hazırlıklarına başladı ve Mekke'nin fethinden on yedi gün sonra 6 Şevval 8 (27 Ocak 630) tarihinde 12.000 askerle yola çıktı. Hevâzinliler, müslümanlardan önce vadiye gelmiş, en dar ve kumlu yerine pusu kurmuşlardı. İslâm ordusu buraya gelince Hevâzinliler onları ok yağmuruna tuttular. Bu ani saldırı neticesinde İslâm ordusunun büyük bir kısmı düzensiz bir biçimde geri çekilmeye başladı. Kısa bir müddet sonra bu kargaşa ve karışıklığı üzerinden atan İslâm ordusu yeniden toplanıp bir araya geldi ve düşmana hücum ederek zafer elde etti. Gazvenin ardından toplanan esir ve ganimetler Hz. Peygamber (s) tarafından ashaba pay edildi. Bu mağlubiyetin ardından Hevâzin heyeti Resûlullah (s)'a gelip kabilenin İslâmiyet'i kabul ettiğini bildirerek mallarının ve esirlerinin kendilerine geri verilmesini talep ettiler. Hz. Peygamber (s) İslâm'la müşerref olan bu kabilenin istek ve taleplerini olumlu karşılamış; gazve neticesinde elde edilen esir ve ganimetler Resûlullah (s) tarafından Hevâzinlilere geri verilmiştir (Vakıdî, III, 885-922; İbn Sa'd, II, 114-118; Taberî, III, 70-82; Muhammed Hamidullah, "Huneyn", *DİA*, İstanbul, 1998: XVIII, 367-368).

Hz. Peygamber (s) ani saldırıya maruz kalan ordusunu kısa süre içerisinde yeniden tahkim edip mağlubiyet yerine muzaffer olarak önemli bir başarı elde etmiştir. Müslümanların elde ettiği bu başarı geride onları bekleyenlere müjdelenmiştir. Bu zaferle câhiliye döneminden beri süregelen düşmanlık ve kin ortadan kaldırılmış, Hevâzin İslâmiyet'le tanışmış, Mekke ve müslümanlar için büyük bir tehlike arz eden grup bertaraf edilmiş nihayetinde onlardan gelebilecek her türlü menfi tavır ve hareketin önüne geçilmesi suretiyle sulh ve emniyet ortamı tesis edilerek birçok müsbet kazanım elde edilmiştir. Bunca önemli kazanımlar Hz. Peygamber (s) ve İslâm ordusunu sevindirdiği gibi onları bekleyen ahaliyi de sevindirmesi önemlidir. Daha önceki gazvelerde olduğu gibi Resûlullah (s) kazanılan zaferin sevincini bir an önce halkla paylaşarak onların da mesut olmalarını sağlamıştır.

Harmele b. Evze

Hz. Peygamber (s) sadece kazanılan zaferleri haber vermek için sahabeleri görevlendirmemiş aynı zamanda farklı durumlar ortaya çıktığında değişik sahabeleri müjdecî olarak göndermiştir. Nitekim Âmir b. Sa'saa kabilesinin Huzaa kolundan olup kavimleri arasında önemli konumda yer alan iki

kişinin kendisine gelip İslâm dinini kabul ettiklerini söylemeleri üzerine Resûlullah (s) bu güzel haberin sevincini onların kavimleri ile paylaşmıştır. Âmir b. Sa'saa kabilesinden Harmele b. Evze ve kardeşi Halid Hz. Peygamber (s)'e gelerek müslüman olduklarını bildirirler. Resûlullah (s) onların müslüman olmasına çok sevinir (İbn Abdilber, el-İstîâb, 176; İbnü'l Esir, Üsdü'l-Ğâbe, I, 717; İbn Hacer, I, 335) ve kabilelerine yönelik olarak bir mektup yazar ve bu ikisine verir. Mektup mealen şu şekildedir:

"Allah'ın Elçisi Muhammed'den, Büdeyl, Büsr ve Amroğullarının reislerine! Allah'ın selamı üzerinize olsun. Kendisinden başka ilah olmayan Allah'a sizinle beraber şükrediyorum. Sonra ben sizin ahdinize ihanet ederek günaha girmedim. Sizin hakkınızda kusur işlemedim. Tihâme halkı içinde benim için en değerli olanlar siz, sizin akrabalarınız ve size tabi olan Mutayyabûndandır. Hac ya da umre yapan kimse müstesna, Mekke'de oturmayan biri beldesinden hicret etmiş olsa bile, ben sizden hicret edenler için, kendim için aldığımın misli kadar ganimet aldım. Ben sizin feyden alacağınız ganimet payını eksiltmedim. Çünkü barış yaptım. Benden korkmayın! Kuşatılmış durumda da değilsiniz, sonra durum şu ki, Alkame b. Ulâse Müslüman oldu. Hevze'nin iki oğlu bîat etti ve hicret ettiler. Bîatla kendileri için verdikleri sözün aynısını, tabileri olan İkrime için de vaad ettiler. Biz haram ve helal aylarda birbirimize destek oluruz. Vallahi ben size yalan söylemedim. Rabbiniz mutlaka sizi sevecektir." (İbn Sa'd, I, 208-209).

Resûlullah (s) yaşadıkları toplumun önde gelen iki şahsiyetin müslüman olmalarına sevinmiş ve onlarla birlikte kavimlerine birtakım kuralları kapsayan bir mektup göndermiştir. Mektubun içeriğine bakıldığında cemiyet hayatı için önemli olan hususlar zikredilerek, toplumsal huzur için yapılması gerekenler kendilerine aktarılmıştır.

Ebu Nemle et-Tâî

Müslümanlara karşı düşmanca tavır ve yaklaşımlar içerisinde olan ve Kureyş ile ittifak halindeki Müstalikoğulları reisi Hâris b. Ebû Dırâr etrafındaki kabileleri kışkırtarak müslümanlara saldırmak için asker toplamaya başladı (İbn Hişâm, III, 228; Vâkîdî, I, 404; İbn Sa'd, II, 59; el-Belâzürî, Ensâbü'l-Esrâf Beyrut, 1997: I, 423; Taberî, II, 604). Ebû Dırâr'ın durumundan haberdar olan Hz. Peygamber (s) hicri 5. yılının Şâban-Ramazan aylarında gerekli hazırlıkları yaparak gazaya çıkmıştır (Ocak-Şubat 627) (Vâkîdî, I, 404; İbn Sa'd, II, 59; Belâzürî, Ensâb, I, 423). Bazı kaynaklarda gazvenin tarihi ile alakalı farklı bilgiler yer almaktadır ve gazvenin tarihi zikri geçen tarihten bir yıl sonrasını işaret etmektedir (İbn Hişâm, III, 227; İbn Abdülber, ed-Dürer, 217). Mezkur kabile ile gaza etmeye karar verdi ve 20'si Ensar 10'u ise Muhacirlerden toplam 30 atlı eşliğinde 700 kişiden (Zehebî, I, 259; İbn Kesîr, el-Bidâye ve'n-Nihâye, Cize, 1997-1999: VI, 182) oluşan bir kuvvetle sefere çıktı. Hz. Peygamber (s) ordusuyla birlikte Müreysi suyuna gelince karşı tarafı müslüman olmaya davet etti ancak düşman bu davete ok atarak karşılık verdi. Ardından Resûlullah (s) emriyle düşmana saldırı gerçekleşti ve sonunda galip gelen taraf müslümanlar oldu. Bu gazveden sonra çok sayıda ganimet ve esir ele geçirildi (Vâkîdî, I, 407; İbn Hişâm, III, 228, ed-Diyârbekrî, Târîhu'l-Hamîs fi Ehvâli Enfüs Nefis, Beyrut, ts.: I, 470). Hz. Peygamber (s) kazanılan bu zaferin ardından müjdeli haberi Medine'ye duyurmak için Ebû Nemle et-Tâî'yi gönderdi.

Hz. Peygamber (s) gazve neticesinde ele geçen esir ve ganimetleri mücahitler arasında paylaştırdı. Esirler içerisinde kabile lideri Hâris b. Ebû Dırâr'ın kızı Cüveyriye yer almaktaydı. Cüveyriye müslüman olduğunu belirtince Resûlullah (s) kendisini azat edip onunla evlendi. Hz. Peygamber (s)'in kabile reisinin kızıyla evlenmesi üzerine ele geçen bütün esirler serbest bırakıldı (İbn Hişâm, III, 231-232; Vâkîdî, I, 411; Taberî, II, 610). Son olarak kabile reisi Hâris b. Ebû Dırâr da Müslüman olmuştur (İbnü'l-Esîr, Üsdü'l-Gâbe, I, 381; İbn Hacer, I, 673-674). Hz. Peygamber (s) onu Müstalikoğullarına zekat memuru olarak görevlendirmiştir (İbn Hişâm, III, 232; İbn Abdülber, ed-Dürer, 221).



Gazvenin neticesi hayırlı olunca Hz. Peygamber (s) bir an önce müjdeli haberi geri kalanlara duyurmak için müjdecî göndermiştir. Resûlullah (s) sevinçlerin paylaşılmasına önem vermiş, farklı zamanlarda meydana gelen önemli olayların insanlar arasında duyurulması için değişik çabalar ortaya koymuştur. Hz. Peygamber bir başarı elde edildiğinde bu haberi duyurmak için acele etmiş kendisi ile birlikte olan insanların yaşamış olduğu sevinç ve mutluluğu halka da yaşatmak için ivedilikle müjdelemek suretiyle güzel haberlerin yayılmasına ve duyurulmasına gayret göstermiştir.

Resûlullah (s) toplumu ilgilendiren ve neticesi güzel olan olaylarda yaşamış olduğu toplumu da göz ardı etmeden sevinç ve mutluluğa onları dahil ederek toplumsal birlik, beraberlik ve dayanışma adına önemli olan davranışlar ortaya koymuştur. Hz. Peygamber (s)'in yaklaşım tarzı iyi ve güzel haberlere karşı ister ferdi ister toplumsal olsun verilecek tepki ve karşılığın ne olması gerektiğini ortaya koymaktadır. O gelen haber kişiyi ilgilendiriyorsa bunu aşırılığa kaçmadan kabullenmek ve uygun sevgi ifadeleri ile samimi bir şekilde ifade edilmesidir. Ayrıca gelen güzel haberin karşılığında mümkünse müjde vereni sevindirerek onun mutlu olmasını sağlamaktır. Toplumsal anlamda ise cemiyeti ilgilendiren olumlu bir gelişme olduğunda güzel haberin bir an önce paylaşılarak ortak neşe ve sevinçlerin yaşanmasına katkı onun dikkat ettiği hususlardan biri olmuştur.

Sonuç

Hz. Peygamber (s) kendisini mutlu eden müjdeli bir haber aldığıda sevinip mutlu olmuş, bu durumu da açıkça izhar etmiştir. Haber aldığıda karşısındaki kişiye sarılıp kucaklaşmış, mutluluğunu güzel ifadelerle dile getirmiştir. Aldığı müjdeli haberler karşısında yalnızca sevinç ve mutluluğunu izhar etmemiş aynı zamanda haber veren kimselere birtakım hediyeler vermiştir. Şayet kendisine müjdeli haber veren kimse köle ise onu azat ederek özgürlüğüne kavuşturmuştur. Onun bu yaklaşım tarzı kişiyi sevindiren bir haber geldiğinde hediye vermenin önemli bir âdet olduğuna işaret etmiştir.

Hz. Peygamber (s), önemli gördüğü haber ve bilgileri ashabı arasında paylaşmış, özellikle haber verildiğinde mutluluk ve sevinç kaynağı oluşturabilecek haberleri verirken bazı sahabeleri müjdecî olarak görevlendirmiştir. Bu sahabeler kendilerine verilen görevi yerine getirerek Müslümanların mutlu olmasını sağlamışlardır. Müjdeli haberi alan kimseler sevindirici haber karşısında memnuniyetlerini dile getirerek aldıkları haber dolayısıyla mutlu olmuşlardır. Özellikle nübüvvetin Medine döneminde birçok önemli olayın yaşandığı ve farklı gelişmeler olduğu bir zaman diliminde müslüman toplumu sevindiren gelişmeler yaşanınca Resûlullah (s) bu ortak sevince İslâm toplumunu dahil ederek birlik ve beraberlik adına önemli bir faaliyette daha bulunmuştur.

Hz. Peygamber (s), önemli bir olay meydana geldiğinde şayet neticesi müsbet olarak sonuçlanmışsa ivedilikle halkı bilgilendirmiş; müjdeli haberin onlar arasında duyurulmasını sağlayarak, birlik ve beraberliğin göstergesi olarak ortak bir sevincin yaşanmasını sağlamıştır. O'nun bu tavrı güzel ve müjdeli haberlerin halk arasında ne kadar önemli olduğunu ortaya koymuştur. Asrısaadette, ashabın gazilik ve şehadete en yakın zaman dilimi olan gazve ve seriyeler müslümanlar için büyük önem arz etmekteydi. Müslümanları etrafını kuşatan düşmanlara karşı kazanılan zaferler de moral ve motivasyon olarak İslâm toplumu diri tutmuştur. Bir de kazanılan zaferlerin kayıpsız neticelenmesi ve sonuç olarak Müslümanlara olumlu yansımıştır. Hz. Peygamber (s) elde edilen başarıları toplumla paylaşarak onların da sevince bir an önce katılmalarını sağlamıştır.

Hz. Peygamber (s), gerek şahsî gerekse toplumu ilgilendiren güzel bir haber aldığıda, bu durumun paylaşarak cemiyet içerisinde herkes tarafından bilinmesine çaba göstermiştir.

Kaynakça

el-Belâzürî, Ebü'l-Abbas Ahmed b. Yahyâ b. Cabir (1997). Ensâbü'l-Eşrâf, thk: Süheyl Zekkâr Beyrut: Darü'l-Fikr .

- Buhârî, Ebû Abdillâh Muhammed b. İsmâîl b. İbrâhîm (1992). el-Kütübü's-Sitte ve Şuruhu: Sahihü'l-Buhârî, 2. bs., fihrist: Bedreddin Çetiner, İstanbul, Çağrı Yayınları.
- Ebû Dâvûd, Süleyman b. Eş'as b. İshak el-Ezdi (1992). el-Kütübü's-Sitte ve Şuruhu: Sünenu Ebî Dâvûd, 2. bs., fihrist: Bedreddin Çetiner, Tunus, Çağrı Yayınları.
- _(1987-2003). Sünen-i Ebû Dâvûd Terceme ve Şerhi haz: Necati Yeniçel, Hüseyin Kayapınar; red. İ. Lütfi Çakan; yay haz: M. Beşir Eryarsoy, İstanbul, Şamil Yayınevi.
- ed-Diyârbekrî, Hüseyin b. Muhammed b. Hasan (ts). Târîhu'l-Hamîs fi Ehvâli Enfüs Nefis, Beyrut, Müessesetü Şa'bân.
- Fayda, Mustafa, (1992). "Bedir", *DİA*, İstanbul, V, 325-327.
- Hamidullah, Muhammed. (1998). "Huneyn", *DİA*, İstanbul, XVIII, 367-368.
- İbn Abdilber, Ebû Ömer Cemaleddin Yusuf b. Abdullah b. Muhammed Kurtubi (1966). ed-Dürer fi İhtisari'l-Meğâzî ve's Siyer, thk: Dr. Şevki Zayyif, Kahire: Darü'l-Mearif.
- _(2002). el-İstîâb fi Ma'rifeti'l-Ashâb, thk: Adil Mürşid, Ammam: Darü'l-A'lam.
- İbnü'l-Cevzî, Ebü'l-Ferec Cemâlüddîn Abdurrahmân b. Alî b. Muhammed Bağdâdî (1975). Telkihi Fuhum Ehli'l-Eser fi Uyuni't-Târih ve's-Siyer, Kahire: Mektebetü'l-Âdâb.
- _(1992). el-Muntazam fi Târîhi'l-Mülûk ve'l-Ümem thk: Muhammed Abdülkadir Ahmed Ata, Mustafa Abdülkadir Ata; Racea Nuaym Zerzevir, Beyrut: Darü'l-İlmiyye.
- İbn Ebî Şeybe, Ebu Bekr Abdullah b. Muhammed b. İbrahim (1999). Kitâbü'l-Meğâzî li İbn-i Ebî Şeybe, thk: Abdülaziz bin İbrahim el Amrî, Riyad: Dâru Küñûzi İşbilyâ.
- İbnü'l Esir, Ebü'l-Hasan İzzeddin Ali b. Muhammed b. Abdülkerim (1970). Üsdü'l-Ğâbe fi Ma'rifeti's-Sahâbe, thk: Muhammed İbrâhîm Benna, Muhammed Ahmed Aşur, Kahire: Darü'l-Kütübi'l-İlmiyye.
- İbn Habîb, Ebû Ca'fer Muhammed b. Habib İbn Ümeyye b. Amr el-Haşimi el-Bağdadi (ts). Kitâbü'l-Muhabber, thk: İlse Lichtenstadter, Beyrut: Dâru'l-Âfâkı'l-Cedîde.
- İbn Hacer el-Askalânî, Ebü'l-Fazl Şihâbüddîn Ahmed b. Alî b. Muhammed (1995). el-İsâbe fi temyîzi's-Sahâbe, Beyrut: Dâru'l-Kütübi'l-İlmiyye.
- İbn Hîşâm, Ebu Muhammed Cemaleddin Abdümelik (1936). es-Sîretü'n-Nebeviyye thk: Mustafa es-Sekkâ v. dğr., Kahire: Mustafa el-Babi el-Halebi.
- İbn İshâk, Ebû Abdullah Muhammed b. İshak b. Yesar (1981). Sîret-i İbn İshâk, thk: Muhammed Hamidullah, Konya: Hayra Hizmet Vakfı.
- İbn Kesîr, Ebü'l-Fida İmadüddin İsmail b. Ömer (1997-1999). el-Bidâye ve'n-Nihâye, thk: Abdullah b. Abdülmuhsin et-Türki, Cize: Hicr li't-Tıbaa ve'n-Neşr.
- İbn Sa'd, Ebû Abdullah Muhammed b. Sa'd b. Meni' Zühri (ts). et-Tabakâtü'l-Kübrâ, Beyrut: Darü'l-Kütübi'l-İlmiyye.
- İbn Mâce, Ebû Abdullah Muhammed b. Yezid er-Rebei el-Kazvin (1953). Sünenu İbn Mâce thk: Muhammed Fuad Abdülbaki, Kahire: Dâru İhyai'l-Kütübi'l-Arabiyye.
- İsfahanî, Ebû Nuaym Ahmed b. Abdullah b. İshak (1974). Hilyetu'l-Evliyâ ve Tabakâtu'l-Asfiyâ, Kahire: Matbaatü's-Saade.
- Kilâî, Ebü'r-Rebi' Süleyman b. Musa (1968). el-İktifa fi Meğâzî Resûlillah ve's-Selaseti'l-Hulefa thk: Mustafa Abdülvahid, Kahire: Mektebetü'l- Hanci.
- Mahmudov, Elşad, (2013). "Zâtürrikâ' Gazvesi", *DİA*, İstanbul, XLVI, 152.
- Müslim b. el-Haccac, Ebü'l-Hüseyin el-Kuşeyri en-Nisaburi (1992). el-Kütübü's-Sitte ve Şuruhu: Sahihu Müslim, 2. bs., İstanbul, Çağrı Yayınları.
- _(1973). Sahih-i Müslim Tercemesi ve Şerhi: terceme ve şerh, Ahmed Davudoğlu, İstanbul: Sönmez Nesriyat.



- Taberî, Ebu Cafer İbn Cerir Muhammed b. Cerir b. Yezid (1968). Târihu'r-Rusûl ve'l-Mülûk, 2. bs. thk: Muhammed Ebu'l-Fazl İbrahim, Mısır: Darü'l-Mearif.
- Tirmizî, Ebû İsa Muhammed b. İsa b. Sevre es-Sülemi (1992). el-Kütübü's-Sitte ve Şuruhu: Sünenü't-Tirmizi, 2. bs., fihrist, Bedreddin Çetiner, Tunus: Çağrı Yayınları.
- Urve b. Zubeyr, (1981). Meğâzî Rasûlillah, thk: Dr. Muhammed Mustafa el-A'zamî, Riyad: Mektebü't-Terbiyeti'l-Arabi.
- Vâkîdî, Ebu Abdullah Muhammed b. Ömer (1984). Kitabu'l-Meğâzî, thk: Marsden Jones, Beyrut: Âlemü'l-Kütüb.
- Zehebî, Ebû Abdullah Şemseddin Muhammed b. Ahmed b. Osman (1987-2000). Târihü'l-İslâm ve Vefeyâtü'l-Meşâhir ve'l-A'lâm, thk: Ömer Abdüsselâm Tedmürî, Beyrut: Dârü'l-Kitâbi'l-Arabi.

Extended Abstract

The life of the Prophet includes exemplary practices regarding various areas of life. With his way of life, He revealed behaviors that can set an example for Muslims and all people. The Messenger of Allah displayed various emotions such as joy, sorrow, grief, and sadness upon receiving good or bad news. He became happy, laughed, and uttered expressions of love receiving good news and sometimes cried against bad ones. Just as happy and good news is received today, joy is expressed and some reactions are revealed according to the content of the news, similar situations were clearly shown by the Messenger of Allah (pbuh) himself.

The Prophet adopted the principle of being moderate and balanced in his behavior, did not go to extremes, and advised people to be careful about being moderate in both their behavior and their reactions. People may often have abnormal reactions to either sorrow or frenzy. These reactions or way of behavior may pay a left-handed compliment and result in unintended consequences. The Messenger of Allah (pbuh) showed exemplary steps in order to be moderate about the announcement of good news that is important for people or what to do when good news is received.

This article dealt with the issues such as how Prophet Mohammed reacted when he received good news, his practice of giving presents to those who brought these news and sending a precursor to the people to announce the victories of Muslims. When He (pbuh) received good and joyful news, he expressed his reaction with nice words, hugged his addressee, kissed him on the forehead or expressed it by saying words of love. In addition to these, he made the messenger happy by giving him a gift to please his addressee. Besides His reactions to good news individually, He encouraged to announce good news as soon as possible in the societal level. Especially in the Medina period, when the attacks, pressure and harassment of non-Muslims against Muslims increased, The Prophet shared the successes achieved as a result of his efforts both to protect the Muslim community and to respond to non-Muslims as soon as possible.

The Prophet appointed some companions as heralds to announce the success and good news achieved in the struggle against non-Muslims to the Muslim people as soon as possible. Communication was as important in the past as it is today. The fact that the news reaches the relevant places as soon as possible and those who are waiting for the news learn the necessary information correctly from the source was important in His time as is the case today. It was important for families and relatives to be informed that The Messenger of Allah (pbuh) defeated the enemies he had met and the mujahids, first the Prophet, were good. For this reason, the Prophet (pbuh) sent heralds to give good news to the people immediately after the victories.

The Prophet contributed to social unity, solidarity and bonding by announcing good news to people. As it is known, goodness increases when shared, becomes valuable, and sorrows decrease as it is shared. The Messenger of Allah (pbuh) as an example concerns every aspect of society. For this reason, his approach to the good news has shown what needs to be done both individually and socially.

The Prophet took care of the common values that hold the society together and tried to make people be around the same joy and beauty. He exerted effort to keep unity and solidarity alive and dynamic. This article dealt with the contribution of good news to the social unity and solidarity with the positive atmosphere that they create among people in the individual and social sense.

Yapay Zekâya Ne Öğretiyoruz: Bilim Kurgu Sinemasında Kadın Robot Temsili

What Are We Teaching Artificial Intelligence: Female Robots Representation in Science Fiction Cinema

Elif ÇANĞA BAYER¹

Araştırma Makalesi / Research Article

Geliş Tarihi / Received: 02.04.2021

Kabul Tarihi / Accepted: 05.07.2021

Doi: 10.48146/odusobiad.908134

Atıf / Citation: Çanğa Bayer E., (2021). "Yapay Zekâya Ne Öğretiyoruz: Bilim Kurgu Sinemasında Kadın Robot Temsili" ODÜSOBİAD 11(2), 603-620, doi: 10.48146/odusobiad.908134

Öz

Sinemanın, toplumdaki beslenen ve toplumu etkileyen bir sanat dalı ve iletişim aracı olduğu bilinmektedir. Sinemanın gücü, insanların zihninde belirli temsillere yönelik kavram ve göstergeler oluşturmasından kaynaklanmaktadır. Bununla birlikte, toplumda daha fazla varlık göstermeye başlayan robotlar² ve makine öğrenimi düşünüldüğünde, çalışmada sinema temsillerinin, bu öğrenim süreci için veri olduğu kabul edilmektedir. Bu noktadan hareketle çalışmanın sorunsalı, insanların verileri ile beslenen yapay zekâyâ insalığın ne öğrettiğidir. Çalışmanın amacı, bilim-kurgu sinemasının türsel özelliklerini de gözetererek, filmlerdeki kadın robot temsillerinin ortaya koyulması ve mevcut teknolojiler ile kesişim noktalarının saptanmasıdır. Bunun için niteliksel içerik analizi yöntemi ile 41 bilim-kurgu filmi analiz edilmiştir. Bu analiz yönteminin seçilmesiyle, sinema metinlerindeki ortak temsil noktalarının ortaya çıkarılması amaçlanmıştır. Çalışmanın sınırları, genel olarak IMDb üzerinden 'bilim-kurgu' 'sinema filmi' ve '6 ve üzeri puan' kriterleri seçilerek yapılan filtreleme ile belirlenmiştir. İnceleme aşamasında, robot-insan ilişkilerinin nasıl kurgulandığı ve robotların toplumsal konumun ne olduğu sorularına cevap aranmıştır. İncelemeler sonucunda, filmlerde canlı-cansız ayrımı başta olmak üzere yaş, ırk ve cinsiyet farklılıklarından kaynaklanan toplumsal sorunların filmlerde de varlığını sürdürdüğü görülmüştür. Sonuç göstermiştir ki öğrenen makineler düşünüldüğünde, insanlığın robotlara ne öğretmesi gerektiği disiplinlerarası çalışmalarla ortaya konulması gereken çok yönlü ve önemli bir meseledir. Çalışmada, problemli temsiller, kurgusal metinler ve mevcut teknolojiler kıyaslanarak tartışıldığı için disiplinlerarası yeni araştırmalar için de faydalı olacağı düşünülmektedir.

Anahtar Kelimeler İletişim, Sinema, Kadın Robotlar, Yapay Zekâ, Temsil

Abstract

It is known that cinema is a branch of art and a means of communication that feeds and affects society. The power of representation of cinema creates concepts and indicators specific to the subject in people's minds. However, given robots³ and machine learning, which are beginning to show a greater presence in society, it is accepted that cinema representations in the study are data for this learning process. From this point on, the problem of study is what humanity teaches artificial intelligence, which is fed by human data. The aim of the study is to determine the representation of women robots in films and to determine the intersections with existing technologies, taking into account the genre characteristics of science-fiction cinema. For this purpose, 41 science-fiction films were analyzed by qualitative content analysis method. By selecting this method of analysis, it is aimed to reveal the common points of representation in cinema texts. The limits of the study were determined by filtering by selecting 'science fiction', 'Motion Picture', 'Score 6 and above', 'science fiction' criteria on IMDb in general. At the review stage, answers were sought to questions about how robot-human relations are constructed and what the social position of robots is. As a result of the reviews, it has been seen that social problems caused by age, race and gender differences, especially the distinction between living and inanimate in films, also exist in films. The result has shown that when considering learning machines, what humanity should teach robots is a multifaceted and important issue that needs to be revealed through interdisciplinary studies. The study is also thought to be useful for interdisciplinary new research, as problematic representations are discussed by comparing fictional texts and existing technologies.

Keywords Communication, Cinema, Female Robot, Artificial Intelligence, Representation

¹ Öğr. Gör. Giresun Üniversitesi, Giresun, elif.bayer@giresun.edu.tr., ORCID ID: 0000-0002-3305-3016

² Çalışma boyunca robot kelimesi insansı görünüm ya da özelliklere sahip robot, android ya da yapay zekâ sistemlerine atıfta bulunacak şekilde kullanılacaktır. Farklı bir tür kullanıldığında belirtilecektir. Ör: Endüstriyel robotlar.

³ Throughout the work, the word robot will be used to refer to robot, android, or artificial intelligence systems with humanoid appearance or features. It will be indicated when a different type is used. Ex: industrial robots.



Giriş

Geçmişten bu yana robot ya da siborg (cyborg)⁴ insanların kültürel metinler sayesinde henüz var olmadıkları dönemlerden itibaren imgesel anlamda varlıklarını sürdüren kavramlar olmuşlardır. Kültürel metinlerin kurgusal olarak ettiği, gerçekte ise kimi zaman kurgusala yakın bir şekilde çeşitli alanlarda kendini göstermekte olan yapay zekâ, insanlarla iletişim içerisinde olmanın yanı sıra iş birliğinde de bulunmaktadır. International Federation of Robots (IFR) 2020 raporu, dünya genelinde 2.7 milyon olan endüstriyel robotların nüfusunun rekor seviyede olduğunu göstermektedir (IFR, 2020). Dünyanın önde gelen araştırma şirketlerinden Gartner'ın 89 ülkeden 3000'den fazla şirket katılımıyla gerçekleştirdiği 2019 anketine göre yapay zekâ kullanan işletmelerin yüzdesi 4 yılda %270 artmıştır (Costello, 2019). Farklı bir anket ise kullanıcıların — işletmelerin veri kullanımına temkinli yaklaşmakla beraber— %62'sinin yapay zekâyı geliştirmeye hazır olduğunu göstermektedir (Salesforce Research, 2019). Peki, yapay zekâ ne kadar hazır? "Dünyanın en önemli yapay zekâ araştırmacıları yalnızca tahminlerde değil, kendinden emin iyimserlikten ciddi endişeye kadar uzanan bir skalada bulunan duygusal tepkilerinde ciddi anlaşmazlık yaşamaktadırlar" (Tegmark, 2019:48). Geleceğe yönelik pek çok senaryo vardır. Ancak, öğrenen makinelerin insanlığın ortak mirasından ne gibi veriler elde edebileceğini ortaya koyan, geçmişe ait kültürel metinler göz ardı edilmektedir.

Yakın zamanda yapay zekânın sinema ile olan ilişkisi, insanların sağladıkları veri havuzları sayesinde öğrenen makinelerle ilgili olmuştur. Bu ilişki, senaryo yazan robotlar⁵, kullanıcılarının ne izleyeceklerine yardımcı olmak için poster tasarlayan (Netflix Technology Blog, 2016) ve film öneren algoritmalar, film eleştirisi yapan ve 70 milyon dolarlık bilim-kurgu filminin başrolünde oyunculuk yapmaya hazırlanan robotlarla (Keegan, 2020) gündeme gelmektedir. Yapay zekâ tüm bunları insanlardan öğrendiği veriler sayesinde yapabilmektedir. Bu da sinemanın insan imgelemine yanı sıra, yapay zekâ imgelemi üzerinde de etkili olabileceğini göstermektedir. Teknoloji sayesinde bir makineye, büyük veri girdileri sağlamanın kolaylaşması bu sürecin niceliksel boyutudur. Sinemada, yapay zekâ temsili üzerine oldukça fazla veri üretilmektedir. İnternet Film Veritabanı olarak bilinen IMDb (Internet Movie Database) üzerinde yalnızca 'bilim-kurgu' ve 'sinema filmi' kriterlerini seçerek yapacağımız arama on binlerce sonuç verecektir (IMDB n.d.). Çıktılar ise insanlığın yüzleşmesi gerekenlerle ilgilidir. Bu durum, verilerin niteliksel boyutunu sinema filmlerinde aramayı mümkün ve makul kılmaktadır. Dolayısıyla çalışma boyunca, insan-robot ilişkilerine ve robotların kültürel metinlerdeki temsillerine odaklanılmaktadır.

Tüm bu bilgiler ışığında çalışmada, bilim-kurgu filmleri öğrenebilen algoritmalar için potansiyel veri havuzları olarak kabul edilmektedir. Çalışmanın ana sorunsalı 'insanların verileri ile beslenen yapay zekâyı insanlığın ne öğrettiğidir'. Bu noktadan hareketle bilim-kurgu sinemasında kadın robot temsili niteliksel içerik analizi yöntemiyle incelenmiştir. IMDb üzerinden 6 ve üzeri puana sahip belirgin kadın robot rollerinin yer aldığı sinema filmleri belirlenmiş, robot-insan ilişkilerinin nasıl kurgulandığı ve robotların toplumsal konumun ne olduğu 41 film üzerinden sorgulanmıştır. Analiz aşamasının ham verileri film listesi halinde aktarıldıktan sonra, filmlerdeki ortak kodlar tablo haline getirilerek yorumlanmıştır. Tablo, teknolojinin getirileri ile ilgili belirgin göstergeler, ideoloji/hegemonya, toplumsal cinsiyet ya da yaş ve ırk gibi farklılıklarla ilgili temsil sistemlerini içermektedir. Öğrenen makineler düşünüldüğünde, sonuç göstermiştir ki; bilim-kurgu sinemasında kadın robotlarla ilgili olarak, bahsedilen temsil sistemleri aracılığıyla, sorunlu temsil anlayışlarını pekiştiren veriler üretilmektedir. Tüm bulgular, insan-robot iletişimi bağlamında mevcut teknolojilerle kıyaslanarak tartışılmış ve yoğunlaşılması gereken sorun alanlarına işaret edilmiştir. Dolayısıyla çalışmanın gelecek araştırmalar için de faydalı olacağı düşünülmektedir.

Captcha Testi Mi Turing Testi Mi?

Teknoloji ve insan etkileşimi, tarihin hiçbir döneminde günümüzde olduğu kadar yoğun yaşanmamıştır. Bu etkileşimde, tarafların birbirinden öğrenmesi ya da birbirini tanınması söz konusudur. Teknolojik hale gelen yalnızca araçlar değildir. Bedensel ve zihinsel süreçler için de bu

⁴Biyolojik ve yapay kısımlara sahip organizma

⁵ Benjamin, tamamen yapay zekâ tarafından yazılan ilk film olan Sunspring (2016) filminin senaryosunu yazan robot olarak tanınmaktadır. It's No Game (2017) ve Zone Out (2018) adlı kısa filmlerin de senaryolarını yazmıştır. Benzer uygulamalar devam ettirilmektedir (Örn: Open AI GPT-3)

değişim geçerlidir. Gelinen noktada hem insanlar hem de makineler insan gibi davranmanın ya da düşünmenin ne anlama geldiğini öğrenmeye çalışmaktadır. Bilindiği üzere bunun ilk sorgulamasını yapan isimlerden biri Alan Turing'tir. 1950 yılında bir felsefe dergisi olan Mind'da, Computing Machinery and Intelligence (Makine Programlama ve Zekâ) adlı makalesiyle bir makineyi zeki kabul etmenin formülünü, The Imitation Game (Yapay Oyun) adını verdiği bir yöntem ile ortaya atmıştır. Oyun şu şekilde oynanmaktadır;

Bir erkek (A), bir kadın (B) ve her iki cinsiyetten de olabilecek sorgulayıcı (C). Sorgulayıcı diğer ikisinden ayrı bir odada durmaktadır. Sorgulayıcı için oyunun amacı diğer ikisinden hangisinin kadın hangisinin erkek olduğunu belirlemektir. Sorgucu onları X ve Y olarak bilmektedir ve oyunun sonunda 'X, A'dır ve Y, B'dir' ya da 'X, B'dir ve Y, A'dır.' cevaplarından birini verir. Sorgulayıcı A ve B'ye soru sorabilir" (Turing, 1950:433).

Sorgulayıcı A ve B'nin cinsiyetlerini öğrenmek üzere birtakım sorular sorarken, A ve B'nin görevi kendisinin doğru söylediğine sorgulayıcıyı inandırmaktır. Turing bu durumda A'nın bir makine olduğunu varsaydıığımızda, sorgulayıcının vereceği kararlara etkisi üzerinden 'makineler düşünebilir mi?' sorusunu sorabileceğimizi öne sürmüştür. Buradaki önemli nokta, verilen cevapların insaninkinden ayırt edilemediği takdirde makinenin zeki olduğunun kabul edilmesidir.⁶ Dolayısıyla test, makinenin insan olup olmadığını test etmektedir.

İnsan ve Bilgisayar Ayrımı Amaçlı Tam Otomatik Genel Turing Testi olan CAPTCHA Testi ise, insanların robot olup olmadıklarını test etmektedir. Uygulama ve sunucunun yanı sıra kullanıcıyı da korumak için geliştirilmiştir. Zaman içerisinde farklı testlere sahip olan CAPTCHA, formu bozulmuş şekilde ekrana gelen harf ve yazı görsellerinin yazımı, mantık ya da matematik problemlerinin çözümü veya istenen görsellerin seçilmesini gerektiren bir testtir. Son olarak Görünmez CAPTCHA olarak bilinen test türü geliştirilmiş ve bilgisayar kullanıcılarının fare hareketleri üzerinden testler yapılmaya başlanmıştır.⁷ Özünde insanın robot olup olmadığını test ederken yapay zekânın öğrenim sürecine de katkı sağlamaktadır.

Akıllı sistemler ve robotlar artan nüfuslarıyla toplumun bir parçası haline geldikçe insanlar internet, akıllı telefon, tablet, bilgisayar vb. araçlarına daha bağımlı hale gelerek mekanikleşmektedir. Bir zamanlar kurgusal anlatıların içeriği olan pek çok kavram, bugün yaşam tarzlarını şekillendirmektedir. Anlatı ve gerçekliğin kaynaşma metaforlarını sunan Donna Haraway 1985'te yayımlanan Siborg Manifestosu'nda örtük varsayımları için Siborg (Cyborg) kavramını kullanmaktadır. Ona göre "Toplumsal cinsiyet, ırk ya da sınıf bilinci, patriyarkanın, sömürgeciliğin ve kapitalizmin çelişkili toplumsal gerçekliklerinin bize yaşattığı korkunç tarihsel deneyimlerin kazanımlarıdır" (Haraway, 2006:16). Siborg ise gerçek ve kurgusal, doğa ve kültür, beden ve bedensizlik arasındaki ayrımın silikleşmesini işaret etmektedir. Dolayısıyla insan, makine ve hayvan arasındaki sınırların da yok olması anlamına gelmektedir.

Günümüzde farklı bir anlamda da olsa sınırların yok olmasında teknoloji ve dijitalleşen yaşam tarzı etkilidir. Ancak bu süreç Haraway'in bahsettiği anlamdaki sınırları değil, makine-insan iletişimindeki sınırları yok etmiştir. Toplumun büyük bir kesiminin, özel yaşantısına dair bilgileri dijital hale getirmek konusunda neredeyse tereddütsüz olduğu söylenebilir. Her gün milyonlarca insan fotoğraflarını, videolarını ve fikirlerini diğerleriyle paylaşmaktadır. Geldiğimiz noktada, bireylerin gerçekte kim olduklarından ziyade, dijital ortamlarda nasıl temsil edildikleri önemlidir. Bir kişinin internetteki izleri, toplumsal konumuyla ilgili pek çok veri sağlamaktadır. Problemlerinin de pekiştirildiği internette, veri haline getirilen kişisel bilgiler sayesinde teknik açıdan makine öğrenimi geliştirilmektedir ancak diğer yandan insanla ilgili sorunlu veriler de sürece dahil edilmektedir. Sürecin taraflarının birbirini eğitmekle kalmayıp, ortak verilerden beslenerek gittikçe birbirlerine benzer hale geldiklerini söylemek yanlış olmayacaktır.

⁶ Sonradan Turing Testi adı verilmiştir. 1990'da New Yorklu hayırsever Hugh Loebner'in başlattığı, dünyanın en uzun süredir devam eden Turing-Test yarışması her yıl düzenlenmektedir. Testi geçen bilgisayara Loebner Ödülü vadedilmektedir. 2014'ten bu yana ise Yapay Zekâ Çalışmaları ve Davranış Simülasyonu Derneği (AISB) tarafından düzenlenmektedir. Exeter Üniversitesi'nden Dr. Antony Galton ve Micheal Barclay tarafından tasarlanan Görsel Turing Testi ise makinelerden insanların görsel tanıma yeteneklerini taklit etmesini beklemektedir.

⁷ Bu anlayıştan yola çıkılarak geliştirilmiş Marcus, Winograd Schema ve Lovelace gibi farklı test çeşitleri de mevcuttur. Detaylı bilgi için bkz; <https://searchenterpriseai.techtarget.com/definition/Turing-test> Erişim Tarihi: 20.02.2021



Öğrenebilen yapay zekâ üzerine çalışmaların insanları eğitmen olarak gördüğü düşünülürse, insanların henüz fikir birliğine varamadığı etik düşünceler kim ya da kimler tarafından yapay zekâyâ öğretilecektir? Bunun olumsuz bir örneği geçtiğimiz yıllarda Twitter'da yaşanmıştır. Bir sohbet botu olan Tay, Tay Tweet adlı hesap aracılığıyla, insanlarla etkileşim kurduğu bir günün sonunda, Hitler hayranı, soykırım yanlısı bir bota dönüşmüştür. Microsoft, insanların en kötü özelliklerinden bazılarını öğrenen botun öğrenme sürecine son vermiş ve özür dilemiştir. Ancak özür dilemesi gereken bu deneyi yapanlar mıdır, yoksa bir sohbet botunu günün sonunda ırkçı ve seksist yapan toplum üyeleri midir?

İnsanimsı robotlarla ilgili problemlerin temelinde insana gittikçe daha çok benzemeleri yer almaktadır ve en fazla sorulan sorulardan bazıları şunlardır; Robotların hakları olmalı mı? Mülkiyet edinebilirler mi? Kendi işleri olabilir mi? Köle/hizmetçi olmaları etik mi? Oy kullanabilirler mi? İktidarı ele alırlarsa ne olur? Bu soruların ilginç tarafı, insanlığın büyük mücadeleler vererek kısmen cevaplayabildiği sorular olmalarıdır. Max Horkheimer ve Teodor Adorno, Aydınlanmanın Diyalektiği adlı eserlerinde "İnsanlığın gerçekten insani bir duruma ulaşmak yerine neden yeni bir tür barbarlığa battığını" sorgulamışlardır (Horkheimer,Adorno,2014:10). İnsanlığın yeni sınavı, yapay zekâyı ve kendisini barbar hale getirmemektir.

Bir diğer önemli sorgulama tekinsizlik üzerinedir. Ernst Jentsch'in ve Sigmund Freud'un çalışmaları⁸ ile bilinirlik kazanmış olan bu kavramın barındırdığı tedirginlik, temelde robotların insana benzemesinden kaynaklanmaktadır. Bu sorgulamalar özünde insan özelliklerinin mekanik ya da algoritmik bir ifadesinin olup olmadığının merakını da barındırmaktadır (Özaktas, 1998:77).Tekinsiz vadi (uncanny valley) ise;

Temelde bir robotun gerçek bir insan kadar olmasa bile, insana benzer niteliklerde görünmesi ve davranması karşısında yaşadığımız âni şaşırma, ürkme, tiksinti, nefret tarzı olumsuz tepkileri açıklamaya çalışan bir varsayımın adı. İlk kez, Japon robotik profesörü Masahiro Mori'nin 1970 yılında dilimize Tekinsiz Vadi olarak çevrilebilecek Bukimi no Tani Genshō (不気味の谷現象) adlı makalesinde ortaya attığı sav üzerine ortaya çıkmıştır (İnce, 2011).

Makinelerin, insanların meslekleri ve toplumsal konumları ile ilgili köklü değişimlere neden olması, sanayi devriminin işçilerin yerine makineleri koyduğu tarihten beri tartışılmaktadır. İşçiliğin ucuzlaştırılması teknolojinin bir getirisidir. Hiçbir hak talep etmeyecek bir robota sahip olmanın getireceği toplumsal sonuçlar ise, bu tartışmalara yeni bir boyut katmıştır. Süper Zekâ adlı kitabında Nick Bostrom, bir ulaşım ve taşıma aracı olan atların sayısının, ABD'de 1915'te 26 milyon kadarken, 1950'lerin başında 2 milyona düşmesinin altında yatan sebebi, bu tartışmaların ekseninde aktarmaktadır. Atlardan alınan verimin makinelerden alınmaya başlanması, onları köpek maması, kemik tozu, deri ve yapıştırıcıya dönüştürmüştür. Ancak yakın dönemde 10 milyon at olduğu bilinmektedir. Bunun nedeni işlevselliklerinden değil, bir hobiye dönüşmelerinden kaynaklanmaktadır (Bostrom, 2018:193-95). Araçların kaderi de buna benzerdir. Eski bir gramofon değerli bir antikadır, nostalji olarak anılır. İlk zamanlar gözden düştüğü düşünülse de değeri eskidikçe artar ya da dijitalleşir; moda deyimlerle retro ya da vintage bir tüketim nesnesi haline gelebilir. Aynı durum insanlar, robotlar ve meslekler için de söz konusudur. Değişim, dönüşüm ve güncelleme her alan ve kesimi etkilemektedir. Teknoloji dolayimli her güncelleme esasında, yaşam tarzlarının da güncellenmesidir ve farklı bakış açıları mevcuttur. Max Tegmark bu bakış açılarını üç ekol şeklinde özetleyen tablosu (**Görsel 1**) ile ilgili olarak, her kesimin dünya çapında önemli uzmanları barındırdığını aktarmaktadır (Tegmark, 2019:49).

⁸ Sözü edilen çalışmalar Ernst Jentsch "On the Psychology of the Uncanny (Tekinsizliğin Psikolojisi) 1906, Sigmund Freud, The Uncanny (Tekinsiz) (1919)

Yapay Zekâ insan seviyesini ne zaman aşacak?	Asla	TEKNO-KUŞKUCULAR				
	300 Yılda					
	100 Yılda	LUDDİTELLER	FAYDALI YAPAY ZEKÂ HAREKETİ			DİJİTAL ÜTOPYACILAR
	50 Yılda					
	Birkaç On yıl içinde					
	Birkaç Yıl içinde	NEREDEYSE HİÇ KİMSE				
	Kesinlikle kötü	Muhtemelen Kötü	Yüksek oranda belirsiz	Muhtemelen İyi	Kesinlikle İyi	

Görsel 1: Max Tegmark'ın 'Süperinsan YZ ortaya çıkarsa, bu iyi mi olacak?' adlı tablosu

Burada göz önünde bulundurulması gereken nokta, insanların öteki söz konusu olduğunda da benzer şekilde bölünmeleridir. Kendisi gibi olmayana karşı bu tutum, tıpkı doğayı ve yarattığı her kültürü kendi amaçları için kullanan, kendini özne olarak konumlandırırken diğerlerini araçsallaştıran insanlığın sorunu olagelmıştır. İnsanlar canlı-cansız, insan-hayvan/bitki, renkli-beyaz, kadın-erkek, akıllı-deli, çocuk-yetişkin, varlıklı-köle vb. pek çok ayırım üreterek mensubu olmadığı tarafı kendi çıkarlarına uygun hale getiren kültürler yaratmıştır. Farklı dönemlerde insan hakları, hayvan hakları, feminizm, LGBTQIA vd. gibi her kesime özgürlük talep eden toplumsal hareketlere neden olmuştur. Geldiğimiz noktada benzer bir sorgulama, yapay zekâ ve ilgili tüm gelişmeler karşısında da kendini göstermektedir. Çünkü robotlar da toplumsal bir sınıf haline getirilmektedir. Pek çok yanı sıra insana yaklaştırılmaya çalışılmaktadır.

Max Tegmark genel hatlarıyla, bir maddenin hatırlama, hesaplama, öğrenme ve deneyimlemeyi hangi şartlar altında yapabileceğiyle ilgili bir sorgulamada, deneyimleme ile bilinç arasında bağlantı kurmaktadır. Bilincin fiziksellik dışı hissettiren fiziksel bir olgu olduğunu düşünmektedir:

"...Kendi fiziksel maddesinden bağımsız özelliklere sahiptir. Bu, bilincin bilgi olduğu fikrinin mantıksal devamıdır. Bu da benim en çok sevdiğim radikal bir fikre çıkar: Eğer bilinç bilginin çeşitli şekillerde işlendiğinde hissediş şekli ise, maddeden bağımsız olmalıdır; önemli olan tek şey bilgi işlemenin yapısıdır, bilgi işlemeyi gerçekleştiren maddenin yapısı değil. Diğer bir deyişle bilinç, iki kere maddeden bağımsızdır!" (Tegmark, 2019:388)

Yapay bilincin özgür irade ile hareket etmesiyle ilgili yapay zekâ araştırmacılarının sürekli olarak uyarılarda bulunmasının sebebi, henüz böyle bir durumla baş edebilecek yasal ve etik kriterlerin olgunlaşmamış olmasıdır. Özellikle insanımsı robotlarla ilgili araştırmalar yapan şirketlerin, bir çeşit ilkeli anlaşmayı imzalaması gerektiği noktasında yaygın bir görüş mevcuttur. Bostrom, zekâ patlaması karşısında insanları bombayla oyun oynayan küçük çocuklara benzetmektedir:

'Elinde pimi çekilmemiş bir bomba olan bir çocuk için yapılacak olan mantıklı şey bunu yavaşça yere bırakmak, çabucak odadan çıkmak ve en yakındaki bir büyüğüyle temas kurmak olacaktır. Ama burada bir değil birçok çocuk vardır ve hepsinin tetik mekanizmasına kendi erişimi vardır. Hepimizin bu tehlikeli zımbırtıyı yere koyacak basireti göstermeyeceği şansa kalmıştır. Salağın teki çıkıp sırf ne olacağını merak ettiği için pimi çekebilir. Keza kaçarak da güvenliğimizi sağlayamayız, zira bir zekâ patlamasının tahribi tüm gök kubbeyi yere indirir. Ortalıkta bir yetişkin de yok ki!' (Bostrom, 2018:303)

Elinde pim olan dünyaca ünlü markaların listesi uzundur. Ancak konu insanlığın geleceğini etkileyen bir süreç olduğu için problem, çözümü yalnızca onlardan beklenemeyecek kadar zor ve hassastır.



Kültürel Metinlerde Robotlar Nasıl Temsil Ediliyor?

Medya temsilleri, genel anlamda insanların çevrelerindeki dünyayı anlamlandırma sürecini etkileyen imge araçlarıdır. Bu araçlar, gerçekliğin belirli yönlerinin karartılmasına, aydınlatılmasına ya değiştirilmesine neden olabilmektedir. Dolayısıyla medya ve temsil ilişkisinin, geçmiş ve gelecek ile ilgili bir tür gerçeklik yorumu barındırdığını söylemek mümkündür. "Farklı kültürel 'gerçeklikleri' temsil eden medya, yine bu kültürlerin içine kesinlikle ayrılmaz anlamların yüklenmesinde de etkin bir role sahiptir"(Laughey, 2010:84-85). Bu anlamların oluşturulmasında göstergebilim, ideoloji, hegemonya, toplumsal cinsiyet, ırk ve etnisite vb. kavram ve araçlar kullanılmaktadır. Kültürel metinler de tüm bu kavram ve araçları kullanarak yarattığı kurgusal dünyalar nedeniyle temsil incelemesinde önemli kaynaklar haline gelmektedir.

Bilim ve teknoloji, insanın yeni olana ön yargılı ve hazırlıksız olması nedeniyle benimsenme hızından daha hızlı ilerlemiştir. Eski insanların doğa olaylarını din ve sihirle açıkladığı düşünülürse, bilim ve teknolojinin neden tehdit olarak görüldüğü daha net anlaşılabilir. Yeni bir çağın başlangıcındayız ve insanlık, alışkın olmadığı makine öğrenimi, algoritma, büyük veri, nesnelerin interneti, bedenlerin interneti vb. kavramlara alışmaya çalışarak yapay zekâ çağına adım atmaktadır. Robotlar, androidler ve siborglar bilim kurgu türündeki kültürel metinlerden alışkın olduğumuz imgelerken, gün geçtikçe hayatımızın birer parçası haline geldiler ve gündelik yaşamın içinde yer almalarının aslında köklü bir tarihi var.

Din kitaplarından mitolojiye, edebiyattan sinemaya, cansız bir varlığın canlandırılması ya da bir nesneye can, nefes ya da ruh verilmesi hemen her kültürde alışkın olduğumuz bir anlatıdır. Pinokyo'nun burnu uzar, Frankenstein simya ile canlanır, Hacivat ve Karagöz perdede hareket eder. Bunlar insanın kendine benzer olanı yaratma ve canlandırma ile ilgili arzusunun, pek çok farklı kültürde var olduğunu yansıtmaktadır. Bunun tam tersi de söz konusudur; insan uzuvlarını mekanik parçalara benzetmek. Örneğin göz ve kamera arasında kurulan ilişki, sinema tarihinin önemli kuramlarından birine adını vermiştir: sine-göz ya da kamera-göz. Pek çok kültürel metnin yanı sıra bilimsel metinleri de inceleyen Despina Kakoudaki, bedene yönelik bilimsel çalışmaların eskizlerinde, mekanik betimlemeler olduğunu ve eski çağlardan bu yana akciğerlerin körük, kolların kaldıraç olarak tanımlandığına dikkat çekmektedir (Kakoudaki, 2017:20).

1920 tarihli, R.E.R (Rossum'un Evrensel Robotları) adlı tiyatro oyununun yazarı Karel Capek, köle anlamına gelen robot kelimesini ilk kez kullanmıştır. Öncesinde ise Aristoteles Politika adlı eserinde, Homeros'un İlyada eserindeki refaketçilerden yola çıkarak hizmetçi ve köle olarak kullanılacak otomasyon fikirlerinden bahsetmiştir. Ovidius'un Dönüşümler kitabında heykele can veren Afrodit, Leonardo Da Vinci'nin 1495'teki insansı robot tasarımları ve Isaac Asimov'un robotlar için yasalar kurguladığı bilim-kurgu romanları yalnızca akla gelen ilk kültürel metin örnekleridir (Nilsson, 2019;23-26). "Robotlar sözünü ettiğimiz ilk çağlardan itibaren hayal edilmiş ve biçimlendirilmiş – masallarda ve söylencelerde, dini metinlerde, Origami'de, otomatada ve dev heykellerde) olan şeyin endüstrilemiş formudur" (Batukan, 2017:19). İnsansı bir görünüme sahip olan robotlar ise, insanların da robotlaşma sürecini tetiklemiş, siborg ya da trans-insan bir masal ya da hikâye olmaktan fazlasını ifade etmeye başlamıştır. Bu noktada sorulması gereken sorulardan biri şudur; kültürel metinler bilimsel çalışmalara ilham mı verir yoksa geleceği mi tahmin eder? Bu, aslında diyalektik bir süreçtir. Kültürel metinlerin insanlarda oluşturduğu hazır bir imgelem varken, bilim insanları neden yeni arayışlara girsin? Aynı şekilde bilimsel çalışmalardan ilham alan kültürel metinler, mevcut bilimsel çalışmaların yeni versiyonlarını tasarlıyor gibi düşünülebilir.

Sinema tarihinin ilk filmlerinden olan Aya Seyahat, Jules Verne'nin bir romanıdır ve NASA aracı olan Apollo 11'deki kapsül bir nevi onun hayal gücünü yansıtmaktadır. Verne'in bu kapsülün yaklaşık maliyetini de tahmin ettiği bilinmektedir. Kitap 1865'te yayınlanmış, filmini yönetmen George Melies 1902'de uyarlamıştır, NASA ise bahsedilen ay modülünü 1969'da kullanmıştır. Bunun gibi örnekler sanıldığından fazladır. Kültürel metinler ve bilim, birbirlerinin verilerinin yanı sıra hayal gücü ve tasarımlarına da ihtiyacı duymaktadırlar. Orson Welles'in sesini duyan Amerikalıların, dinlediklerinin bir radyo tiyatrosu olduğunu fark etmemeleri nedeniyle, Marslılar'ın Dünyaya saldırdığını sanmalarıyla ilgili hikâye günümüzde neredeyse fıkralaşmış olsa da kültürel metinlerin toplum üzerindeki etkisini anlamak adına önemli bir örnektir.

Bu noktada bir diğer önemli soru şudur; bilim ve kültürel metinlerin halkla buluşmasını sağlayan basın ve yayın içeriklerinin yarattığı yapay zekâ imgelemi nedir? Yapay zekâ araştırmacısı olan Max

Tegmark, medyadaki dezenformasyonla mücadele etmek ve yapay zekânın geleceği adına herkesin katkı sağlayabilmesi için, bu alanda önemli isimlerin yanı sıra gönüllülerin de yer aldığı çalışmalar yürütmektedir.⁹ Tegmark, medyada robotlarla ilgili yer alan bazı haberlerin bilinç, şeytanilik ve robot endişelerini özetlediğini belirterek şöyle demektedir;

“Daily Mail’de şu başlığı görünce gözlerimi devirdim: ‘Stephen Hawking Robotların Yükselişinin İnsanlık için Felaket Olabileceği Konusunda Uyarılarda Bulundu.’ Buna benzer daha kaç tane makale gördüğümü hatırlamıyorum. Genelde bu makalelerin yanında silah taşıyan, şeytani görünümlü bir robot resmi olur ve bilinçli ve/veya şeytani oldukları için robotların ayaklanıp bizi öldürmesinden endişe etmemiz gerektiği salık verilir” (Tegmark, 2019:65).

Facebook’un yaptığı bir deneyi, botların kendi aralarında geliştirdikleri bir dil ile konuşması üzerine durdurduğuna dair çeşitli yanlış iddialar dünyaca ünlü gazete ve televizyon kanallarında yer almıştır.¹⁰ Yapay zekâ araştırmacılarının bile, mevcut potansiyelin neler doğurabileceğini net bir şekilde öngörememelerine dair kaygı olabilir ancak başarısız sonuçlanan bir deneyin sonlandırılması gibi basit bir verinin, kıyamet senaryosuna dönüştürülmesi medya miti üretkenlerin anlayışından ibarettir. Robotların insanları öldürmek istediğine dair videolar da sosyal medyada fazlaca paylaşılmıştır. Bu, robotların bilinçli olduğunda ve kontrolü ele aldığında neler yapabileceğine dair kimilerine göre gerçekçi kimilerine göre ise paranoyakça bir düşüncedir. En çok paylaşılan videolardan birinde Robot Sophia da yer almaktadır. CNBC’de yayınlanan *The Pulse @Market* adlı programda robot Sophia ve Hanson Robotics’in Ceosu Dr. David Hanson ile aralarında geçen diyalog şu şekildedir;

David Hanson: İnsanları yok etmek ister misin? Lütfen hayır de.

Robot Sophia : Tamam. İnsanları yok edeceğim.

David Hanson: Hayır! Sorumu geri alıyorum. İnsanları yok etme (CNBC ,2016).

Bu programın ardından özür niteliğinde bir video hazırlanmış ancak Sophia’yı bir insanın konuşturduğu iddia edilmiştir. Bu imajı değiştirmek amacıyla yapılan çalışmalardan biri de kardeşi ile yaptığı film eleştirisi programı olmuştur. Sophia bu programda, onun insanları öldürmek istediğine dair mevcut önyargının Terminatör filminden kaynaklandığını söylemiştir.¹¹ Bu araştırma, süreci tersinden ele alarak “robotlar filmlerden öğrenseydi nasıl bir veri elde ederlerdi?” sorusunu sormayı önermektedir.

Yöntem

Sinemanın, toplumdaki beslenen ve toplumu etkileyen bir sanat dalı ve iletişim aracı olduğu bilinmektedir. Sinemanın temsil gücü, insanların zihninde, konuya özgü kavram ve göstergeler oluşturmaktadır. Bununla birlikte, toplumda daha fazla varlık göstermeye başlayan robotlar ve makine öğrenimi düşünüldüğünde, çalışmada sinema temsillerinin, bu öğrenim süreci için veri olduğu kabul edilmektedir. Makine öğrenimi çok sayıda verinin istatistiksel analizi ile gerçekleşmektedir. Verilerin niteliği ne öğrendiğini belirlerken, niceliği ne kadar pekiştirdiğini belirlemektedir. Bu da “milyonlarca belgeyle eğitilmesi anlamına gelir. Bu bir insan için zor olabilir, ancak modern donanımlar için sorun değildir” (New Scientist, 2017:43). Bir makineye, büyük veri girdileri sağlamanın kolaylaştığı noktada, çıktılarının önemi insanlığın yüzleşmesi gerekenlerle ilgilidir. Tüm bu bilgiler ışığında çalışmada, bilim-kurgu filmleri öğrenebilen algoritmalar için potansiyel veri havuzları olarak kabul edilmektedir. Bu anlamda çalışmanın ana sorunsalı, insanların verileri ile beslenen yapay zekaya insanlığın ne öğrettiğidir.

Çalışmanın amacı, bilim-kurgu sinemasının türsel özelliklerini de gözetenek, filmlerdeki kadın robot temsilinin ortaya koyulması ve gündelik yaşamdaki mevcut teknolojiler ile kesişim noktalarının saptanmasıdır. Bunun için niteliksel içerik analizi yöntemi ile 41 bilim-kurgu filmi analiz edilmiştir. Bu analiz yönteminin seçilmesinin nedeni, “iletişim içeriğinin, genellikle önceden belirlenmiş

⁹ Detaylı bilgi için bkz; <https://futureoflife.org>

¹⁰ Deneyle ilgili detaylı bilgiyi Facebook makalesinden öğrenebilirsiniz; <https://engineering.fb.com/2017/06/14/ml-applications/deal-or-no-deal-training-ai-bots-to-negotiate/> 02.03.2021

¹¹ Film yorumunu izlemek için; https://youtu.be/732C-F3_fys 10.03.2021



kategoriler çerçevesinde sistematik olarak gerçekleştirilmesini sağlayan' (Geray, 2017:145) bir yöntem olmasının yanı sıra gerçek dünya karşılaştırması ve temsil analizine uygunluk göstermesidir.

Çalışmanın sınırları, IMDb üzerinden 'bilim-kurgu' 'sinema filmi' ve '6 ve üzeri puan' kriterleri seçilerek yapılan filtreleme ile belirlenmiştir. Çıkan sonuçlardan yalnızca kadın robot rollerinin yer aldığı filmler filtrelenerek analiz edilmiştir. Televizyon filmleri, diziler, animasyon ve çizgi filmlerin yanı sıra simya ile canlandırılmış ya da mekanik olarak var olan yaratık/oyuncak bebek/heykel/otomat vb. rollere yönelik filmler ile dilsel ya da sinema metnine ulaşmakla ilgili problemler yaşanan filmler değerlendirmenin dışında bırakılmıştır.

İnceleme aşamasında, kadın robot temsilleriyle ilgili, robot-insan ilişkilerinin nasıl kurgulandığı ve robotların toplumsal konumun ne olduğu sorularına cevap aranmıştır. Temsilin üç ana yaklaşımla özetlenebilecek çeşitleri mevcuttur (Hall vd.'den akt. Taş, 2017,41-43):

1. Anlamın kaynağının gerçek dünya olduğu *yansıtmacı yaklaşım*
2. *Anlamın kaynağının özne olduğu niyetçi yaklaşım*
3. Anlamın kaynağının simgesel düzen ve maddi gerçeklik arasındaki ayrımda olduğu *inşacı yaklaşım*

Çalışmada, bilim-kurgu filmlerindeki robot kadın temsilleri inşacı temsil anlayışıyla sorgulanmaktadır. Bu analiz yaklaşımının seçilmesinin sebebi, inşacı yaklaşımın bilim-kurgu türüne ait filmlerin analizindeki işlevsel analize olan katkısıdır. Her iki yaklaşımda kurgusal olan ile gerçek yaşam arasındaki ayrımı göz önünde bulundurmaktadır.

Bilim-kurgu film türüne giren robot filmlerinin incelenmesi, türün doğasından kaynaklanan motifleri baştan kabul etmek anlamına gelmektedir. Çünkü tür filmleri auteur yönetmenlerin filmlerinde olduğu gibi benzersiz özellikler sıklıkla barındırmamaktadır. İkisinin kesiştiği görülebilir ki bu durumlarda da yönetmen, film türünün yapısını yorumlayarak ya da farklı türleri sentezleyerek kendine has dilini yaratmaktadır. Bu çalışmada, özellikle türe özgü ortak kodları okuyabilmek adına çoğunlukla bilim-kurgu türüne ait filmler analiz edilmiştir. Çünkü "tür filmleri hangi biçimi alırlarsa alsınlar, tartışmasız olarak içinde üretildikleri sosyokültürel koşulları yansıtmaktadır" (Parkinson, 2015:63) ve "tür incelemelerine işlevsel yaklaşımın amacı, filmi gündelik hayatın alanına geri döndürmek veya daha doğru bir ifade ile kurgu filmi, kurgusal olmayan bağlamıyla ilişkilendirmektir" (Buckland, 2018:162). Bu amaca uygun olarak, içerik analizinin bulguları gündelik hayatın alanındaki teknolojilerle kıyaslanmaktadır.

Analiz aşamasının ham verileri film listesi halinde aktarıldıktan sonra, filmlerdeki ortak kodlar tablo haline getirilerek yorumlanmıştır. Tablo, teknolojinin getirileri ile ilgili belirgin göstergeler, ideoloji/hegemonya, toplumsal cinsiyet ve yaş gibi farklılıklarla ilgili temsil sistemlerini içermektedir.

İncelenen Filmler ve Bulgular

Sayı	Film Bilgileri	Kadın Robot/lar	Robotun Rolü / İnsanlarla İlişkileri	Yılı
01	Metropolis Yönetmen: Fritz Lang	Maria	Şeytani kadın robot Metropolis'in işçilerine çalışmaları için umut vermektedir.	1927
02	The Perfect Woman (Mükemmel Kadın) Yönetmen: Bernard Knowles	Olga	Söyleneni yapan, konuşmayan ve yemek yemeyen mükemmel eş	1949
03	Westworld (Batı Dünyası) Yönetmen: Micheal Crichton	Seks robotu	Yetişkin temalı eğlence parkında müşterilerin tüm fantezilerini gerçekleştirmekle görevli robotlar	1973
04	The Stepford Wives (Stepford Kadınları) Yönetmen: Bryan Forbes	Robot ev hanımı	Mükemmel eşin makine olduğunu düşünen zengin adamların, eşlerini öldürerek yerine koydukları neşeli ve itaatkâr robotlar	1975
05	Looker (Öldüren Gözler) Yönetmen: Michael Crichton	Cindy	Bilgisayar tarafından hesaplanarak hazırlanmış mükemmel kadın profili	1981
06	Blade Runner (Bıçak Sirtı) Yönetmen: Ridley Scott	Pris Zhora Rachel	Pris seks işçisi, Zhora katil, Rachel insan olduğuna inanan android	1982

07	Weird Science (Tuhaf Bilim) Yönetmen: John Hughes	Lisa	Kızlarla iletişim kuramayan iki genç erkeğin fantezilerini yerine getirmek için dergilerdeki kadınlar ve Barbie bebekten yola çıkılarak geliştirdikleri android	1985
08	Japon İşi Yönetmen: Kartal Tibet	Japon Robot	Veysel'in platonik aşkı Başak'a benzeyen kadın robot	1987
09	Friendship's Death (Dostluğun Ölümü) Yönetmen: Peter Wollen	Friendship (Dostluk)	Gazeteciyle film boyunca insan olmak üzerine sohbet eden, dünyaya gönderilmiş uzaylı kadın android	1987
10	Spaceball (Uzay Topları) Yönetmen: Mel Brooks	Dot Matrix	Star Wars'tan C-3PO'nun parodisi Prensesin yardımcısı, bakıcısı vb.	1987
11	Star Trek: First Contact (Uzay Yolu: İlk Temas) Yönetmen: Jonathan Frakes	Borg Kraliçesi	İnsanlığı asimile etmek isteyen biyolojik organizmaya sahip makine	1996
12	Alien: Resurrection (Yaratık:Diriliş) Yönetmen: Jean-Pierre Jeunet	Call	Dünyayı uzaylılardan korumak için tasarlanmış çekici olmasına rağmen kendinden nefret eden kadın robot	1997
13	Austin Powers Serisi Yönetmen: Jay Roach	Kadın robotlar	Mini şortları ve silah şeklindeki sutyenleriyle dansçı kadın robotlar (serinin diğer filmlerinde de görülmektedir)	1997
14	A.I. Artificial Intelligence (Yapay Zekâ) Yönetmen: Steven Spielberg	Jane İsimli	Jane seks robotu, İsimli sokağa atılmış dadı robot	2001
15	S1mOne (Simone) Yönetmen: Andrew Niccol	Simone	Gerçeklik illüzyonu medya aracılığı ile topluma inandırılmış, Oscar ödüllü dijital kadın yıldız	2002
16	Terminatör III: Rise of the Machines (Terminatör III: Robotların Yükselişi) Yönetmen: Jonathan Mostow	T-X	Güzel, sarışın katil robot	2003
17	I, Robot (Ben Robot) Yönetmen: Alex Proyas	WIKI	İnsanların yok edilmesi için robot isyanını başlatan üstün zekâlı bilgisayar	2004
18	Serenity Yönetmen: Joss Whedon	Lenore	Mr. Universe'ün robotik karısı	2005
19	Resident Evil: Final Chapter (Resident Evil: Son Bölüm) Yönetmen: Paul WS Anderson	Angie	Dr. Isaacs'in öldükten sonra hologram olarak canlandırılan kızı	2016
20	Surrogates (Suretler) Yönetmen: Jonathan Mostow	Kadın robotlar	İnsanlar evlerindeyken, onlar yerine avaturları olarak yaşayan, güzel robotlar	2009
21	Eva Yönetmen: Kike Maillo	Eva Dorotea	Eva 10 yaşında beyaz kız görünümünde robot Dorotea danışma görevlisi	2011
22	Space Milkshake Yönetmen: Armen Evrensel	Tilda	Uzay aracında görevli, aşık robot	2012
23	Cloud Atlas (Bulut Atlası) Yönetmenler: Tom Tykwer, Lana Wachowski, Lily Wachowski	Sonmi-451	Kölelikten kaçan restoran çalışanı kadın robot	2012
24	The Machine (Ölüm Makinesi) Yönetmen: Caradog W. James	Ava	Çin'e karşı yapılan savaşta İngilizler tarafından üretilen katil Robot	2013
25	Her (Aşk) Yönetmen: Spike Jonze	Samantha	Kullanıcısı ile sohbet eden, bilince sahip işletim sistemi	2013
26	Ex Machina Yönetmen: Alex Garland	Ava	Özgürlüğünü kazanmak için manipüle gücünü kullanan insansı robot	2014
27	Autómata Yönetmen: Gabe Ibanez	Cleo	Seks robotu versiyonunun yanı sıra koruyucu ve özgürleşmekte olan robot	2014
28	Doctor Mabuse: Etiopomar (Doktor Mabuse: Etiopomar) Yönetmen: Ansel Faraj	Maria	Savaşçı robot	2014
29	Guardians of the Galaxy (Galaksinin Koruyucuları) Yönetmen: James Gunn	Nebula	Kötü tarafta yer alan siborg	2014
30	Tomorrowland (Yarının Dünyası) Yönetmen: Brad Bird	Athena	12 yaşında çilli beyaz bir kız görünümünde robot	2015
31	Ghost in the Shell (Kabuktaki Hayalet) Yönetmen: Rupert Sanders	Major	Bir insanın zihni ve ruhuna sahip güzel bir kadın görünümünde asker siborg, ayrıca geysalara benzeyen robotlar	2017
32	Blade Runner 2049 (Bıçak Sırtı 2049) Yönetmen: Denis Villeneuve	Joi Luv	Joi görünüşünü değiştirebilen holografik ev arkadaşı, Luv katil android	2017
33	Guardians of the Galaxy Vol.2 (Galaksinin Koruyucuları)	Robot Courtesan	Aşk robotları	2017



	Yönetmen: James Gunn			
34	Zoe Yönetmen: Drake Doremus	Zoe	İnsanların ilişki uyumunu hesaplamak üzere üretilmiş, robot olduğunun farkında olmayan, tasarımcısına aşık sentetik insan	2018
35	Bumblebee (Yaban Arısı) Yönetmen: Travis Knight	Shatter Arcee	Savaşçı Robotlar	2018
36	Arif V 2016 Yönetmen: Cem Yılmaz	232	Robot 216'nın sevgilisi olmak üzere tasarlanan robot	2018
37	Solo: A Star Wars Story (Han Solo: Bir Star Wars Hikayesi) Yönetmen: Ron Howard	L3-37	Kadınları ve droidleri (yapay zekâya sahip mekanik varlık) eşit olarak gören özgürlükçü feminist robot	2018
38	Alita: Battle Angel (Alita: Savaş Meleği) Yönetmen: Robert Rodriguez	Alita	Kim olduğunu keşfetmeye çalışan savaşçı siborg	2019
39	I Am Mother (Ben Anneyim) Yönetmen: Grand Spuntore	Mother	Anne olarak tasarlanmış robot	2019
41	Archive Yönetmen: Gavin Rothery	Jules	Ölümünün ardından robotik uzmanı kocası tarafından geliştirilen robot	2020

Görsel 2: Sinemada Kadın Robot Temsiliyle İlgili Ham Veriler

Daha öncede belirtildiği üzere inceleme aşamasında, robot-insan ilişkilerinin nasıl kurgulandığı ve robotların toplumsal konumun ne olduğu sorularına cevap aranmış, yapay zekaya öğretebileceğimiz potansiyel ortak kod ve temsiller belirlenmiştir. Aşağıdaki ortak temsil sistemlerini göstermektedir.

Temsil Sistemleri	Kod / Temsil Yönü	Örnek Filmler
Belirgin Göstergeler	İleri teknoloji, hız, gelecek	Hemen her film
	Benlik sorgusu	The Stepford Wives, Zoe, Her
	Avatar kimlikler	Surrogates
	Ölümden sonra yaşam	Resident Evil: Final Chapter, Archive
	İnsanlığın sorgulanması, insanlık sonrası yaşam	Blade Runner, Friendship's Death, Star Trek: First Contact, I, Robot, Autómata
İdeoloji/Hegemonya	Kölelikten kaçış, özgürleşme çabası	Cloud Atlas, Ex Machina , Solo: A Star Wars Story
	Bir ülke ya da fikri savunan savaşçı/katil robotlar	Blade Runner, The Machine, Alien: Resurrection, Doctor Mabuse: Etiopomar, Guardians of the Galaxy, Ghost in the Shell, Blade Runner 2049, Bumblebee
	Toplumsal sınıf ayrımı, beyaz ırk üstünlüğü	Hemen her film
Toplumsal Cinsiyet	Anne, dadı, eş, sevgili, aşık	The Perfect Woman, The Stepford Wives, Looker, Spaceball, A.I. Artificial Intelligence, Space Milkshake, Zoe, Arif V 2016, I Am Mother
	Kişisel seks/aşk/sohbet robotu,	Weird Science, Japon İşi, Serenity, Her, Autómata, Blade Runner 2049, Guardians of the Galaxy Vol.2
	Şeytani cazibe	Metropolis, Austin Powers, Terminatör III: Rise of the Machines
	Medya yıldızı	S1m0ne
Yaş	Çocuk Robot	Tomorrowland, Eva

Görsel 3: Kadın Robotlarla İlgili Temsil Sistemleri



Görsel 4: Sinemada Kadın Robot

İnsan-robot ilişkileri binlerce filmin temasıdır ve olmaya devam edecektir. **(Görsel 4)** Kültürel metinlerde oluşturulan temsillerin gerçek hayatla kesişimleri pek çok kavram üzerine yeniden düşünmemize neden olmaktadır. Makine-insan birlikteliği eski olmasına rağmen, tarihin sonraki dönemlerini şekillendirecek pek çok yeni tartışmaya açık olduğu ortadadır.

Filmlerde belirgin gösterge sistemlerinde, gelecek öngörülerıyla ilgili sıklıkla akıllı kentler, silahlanma, sanal kimlik, yeni meslekler, siborgluğun normalleşmesi, eğitim, yönetim, hizmet ve sağlık sektörlerindeki dijitalleşme ve dolayısıyla gözetim vb. ile ilgili pek çok tasarım yer almaktadır. İleri teknoloji ve hız öngörülerini çoğunlukla distopik olmakla birlikte yer yer ütopye olabilmektedir. Özgürleşmeye ya da kölelikten kurtulmaya çalışan robotların sayısı azken, bilinçle beraber intikam alma güdüsüyle tehlikeli hale gelen robotlar çoğunluktadır.

İdeoloji/hegemonyaya yönelik temsil sistemlerinde, bir ülkeyi ya da ideolojiyi savunurken asker/savaşçı rollerinde olduklarında da güzellikleri ve çekicilikleri ile görevlerini yerine getirdikleri görülen kadın robotların, nadiren lider rolünde rol aldıklarını söylemek mümkündür. İnsan-robot iletişimi, insanın üstün hak ve özgürlükleri üzerinden yürütülmektedir. Isaac Asimov'un Üç Robot Yasası'na¹² —aslında dört adettir— filmlerde sıklıkla atıf yapılmaktadır. Yasaların ihlaline dayalı senaryolar, yasa açığını bulan ya da bilinçlenen robotları ölümcül gösterirken, yasanın sorunsuz uygulandığı durumda, kimi zaman köle kimi zaman yardımcı, asistan ya da hizmetçi olarak insanların her tür arzusunu karşılamakla yükümlü itaatkâr robotlar olarak göstermektedir. Çoğunlukla robotların alt sınıftan olduğuna dair hâkim bir temsil anlayışı mevcuttur. Üst sınıfta ise beyaz ırk hakimken farklı ırkların temsil edilmediği görülmektedir.

Toplumsal cinsiyete yönelik temsil sistemlerinde, hemen her filmde kadın robotlar hâkim güzellik anlayışına uygun olarak temsil edilmektedir. Filmlerde çoğunlukla kadın robotlar seks robotu, çekici katil robot/itaatkâr koruyucu, ideal eş/kaybedilen eş yerine geçecek kadın, dadı robot rollerinde yer almaktadırlar. Dolayısıyla özel alanda da kamusal alanda da bağımsızlık söz konusu değilken, çoğunlukla özel alana aittirler. Özellikle bir adamın sevgilisi, asistanı, düşmanı ya da fantezilerini gerçekleştirdiği bir araç olarak temsil edilmektedirler. Farklı cinsel yönelimlere sahip, medyada da az temsilen edilen kesimlerle ilgili rollere rastlanmamaktadır.

Filmlerden yalnızca iki tanesi çocukları temsil etmektedir. Ancak çocuk rollerinde de insan çıkarları ön planda tutulmaktadır.

¹² Isaac Asimov tarafından konulmuş ve kısmen geçerliliği korunan kısmen eleştirilen Üç Robot Yasası'dır. Filmlerde kullanıldığı şekliyle yasa şu şekildedir;

1. Robotlar, insanlara zarar veremez ya da evlemsiz kalarak onlara zarar gelmesine göz yumamaz.



Ayrıca araştırma sorularının kapsamının dışında filmin üretim aşamalarıyla ilgili veriler de elde edilmiştir. Tom Tykwer, Lana Wachowski, Lily Wachowski yönetmenliğindeki *Bulut Atlası* (2012) filmi dışında, yönetmenlerin tümü erkektir. Son olarak ise Türk sinemasında bu tür filmler yok denecek kadar azdır.

Tartışma

Geçmişte teknoloji ve yapay zekâ çalışmalarının ana hedefi, hayatımızı kolaylaştırma üzerine şekillendirilirken, bu anlayış yakın tarihte kırılmaya başlamıştır. Şimdilik, evimizdeki teknolojik aletlerimizle duygusal bağımız belli bir seviyededir, örneğin bilgisayarlarımıza olan bağlılığımız, bu araçlar sayesinde insan ilişkilerimizi ya da çalışmalarımızı sürdürmemizle alakalıdır. Oysa insan benzeri robotlar için durum farklıdır. Bir cep telefonu, sevgili olamayabilir ancak bir seks robotu eş ya da sevgili yerine geçebilir. Bu alanda yer alan ünlü firmalar, müşterilerinin, sosyal iletişimi zayıf kişilerden, insanlarla paylaşamayacağı fantezilerini gerçekleştirmek isteyen insanlara kadar geniş bir yelpazede yer aldıklarını belirtmektedir. Bu durumun tecavüz, şiddet, istismar vb. problemleri giderebileceğini düşünmek kadar, daha büyük şiddet problemlerine sebep olacağını düşünmek de mümkündür. Seks robotu sektörünün getirilerini bir tedavi yöntemi olarak gören psikologlar vardır. Ancak aile içi şiddet ya da ensest gibi durumlar göz önünde bulundurulduğunda, çocuk, kadın ya da çoğu zaman aile üyesi olarak görülen hayvan görünümüne sahip robotlar, başta **toplumsal cinsiyet** çalışmaları olmak üzere, **çocuk hakları/temsilleri ya da hayvan hakları** gibi konularda başlı başına araştırma konusudur.

Konuyla ilgili son hukuki gelişmelere yer veren Independent Türkiye haberi "Siber güvenlik uzmanlarının, hacklenen seks robotlarının kullanıcılara zarar verebileceği ve hatta cinayet işleyebileceği tehlikesine işaret ettiğini" aktarmaktadır (Independent Türkçe, 2021). Yapay zekâ uzmanı David Levy ise insan-robot evliliklerinin 2050'ye kadar yasal olacağını ve bunun toplum için olumlu bir gelişme anlamına geldiğini, robotlar insana benzedikçe uyum sürecinin kolaylaşacağını düşünmektedir. Bu konu etik tartışmaların yanı sıra anayasal değişikliklere sebep olabilecek haklarla ilgili yeni kavramları da üretecektir (Choi, 2008). Alan, bir robotun katil olması dolayısıyla verilecek cezadan, evlilik durumunda sahip olabileceği potansiyel haklarının neler olabileceği ya da robot evlat edinme süreçlerine uzanan sınırlara ait **hukuki araştırmaların** kapsamına da girmektedir.

Kimi tartışmalar geleceğe yönelikken, kimileri geçmişle alakalıdır. Mark Sagar'ın kaybettiği kızından sonra hayata geçirdiği, beynin simüle edildiği, öğrenebilen bir bebek yapay zekâ olan Baby X projesi (**Görsel 5**), çeşitli ünlülerin ya da siyasi liderlerin hologramları, Myheritage sitesinin kaybedilen aile yakınlarının fotoğraflarını Deepfake teknolojisi ile canlandırılmasına yardımcı olan Deep Nostalgia uygulaması, yaşayan ya da hayatta olmayan herhangi bir kişinin anısını yaşatmak ya da toplumdaki etkisini korumak veya devam ettirmenin doğuracağı sonuçlar bağlamında ele alınmalıdır. Alan, psikolojik, ideolojik, ekonomik, toplumsal vd. kapsayan pek çok yönde ele alınabilir. Geçmişe takıntılı ya da sosyal becerileri zayıf insanların durumunu değiştirebilir ki bu daha önce bahsedilen seks robotu tartışmalarının merkezinde yer alan konulardandır. Ayrıca ideolojik tarafında, geçmiş kimliklerin yaşatılması, Chaplin için olduğu kadar Hitler için de geçerlidir. Ekonomik ya da toplumsal boyutlarından biri ise, yerine robotların yerleştirildiği alanlardaki insanların, potansiyel yönelimlerinin neler olacağıdır. Bu durum araçlarla olduğu kadar **yaşayan ya da yaşamayan insanların verileriyle ilgili haklarının yanı sıra iletişimin yapısı ve genişleyen kapsamının** da sorgulanmasına müsait bir alandır.



Görsel 5: Mark Sagar ve Baby X (<https://www.soulmachines.com/resources/research/baby-x/> Erişim Tarihi:02.04.2021)

Kaybedilen yakınlar ya da insanlar hologram olarak hayata döndürülmeye çalışılırken, hayvan robotlar ya da yapay insanlar ortaya çıkmaktadır. Bu kültürel güncellenmenin önemli örneklerinden biri CES 2020 Fuarı'nda Samsung Neon'un geliştirdiği Yapay İnsan projesinde görülmüştür. Yapay insanların (**Görsel 6**), yapay zekâ asistanı ya da 3B avatar değil, tek kelimeyle gerçek bir dost ya iş arkadaşı olduğu, her dilde ve her konuda konuşabildiği, ihtiyaç duyulan her an yardıma hazır olduğu bilgilerine yer verilen internet sitelerinden ön sipariş alınmaktadır. Tanıtımlarında "Bir sonraki yoga eğitmeniniz. Bir finans danışmanı. K-pop yıldızı. Ve seni tanıyan bir arkadaş. NEON ile dünya sınırsız olasılıklarla ilgilidir. Bu yüz yüze insan ilişkisi ile ilgili" (NEON, 2021) şeklinde sunulan NEON'ların 2022'ye hazırlandığı bilinmektedir.



Görsel 6: NEON | Yapay İnsanlar (<https://neon.life/> Erişim Tarihi: 13.01.2021)

Robotların da tıpkı insanlar gibi toplumsal statülere sahip olduğunu varsayarsak, restoranda hizmet veren garson robot, kimisi ünlü porno yıldızlarının taklidi, kimisi tasarım ürünü olan seks robotları, güvenlik ya da temizlik amacıyla tasarlanan robotlar ile medyanın ilgisinin üzerinde olduğu ve önemli projelerde yer alan Sophia gibi robotların ünlü oyuncular, devlet liderleri, farklı ülkelerin televizyoncuları, bilim insanları ve sanatçılarla iletişim içerisinde olduğunu düşündüğümüzde toplumsal yaşam üzerindeki etkilerinin sosyolojik ve ekonomik yanları mevcuttur. Ayrıca insanların, yapay zekâ sistemlerinin, robotların ya da siborgların birlikte yaşayacağı toplumun **nasıl bir kamusal/özel alan yaratacağı ve kentlerin dönüşümleri** de araştırılacak konulardan biridir.

Isaac Asimov'un Üç Robot Yasası'nın ve üzerine kurguladığı hikayeler, bu yasaların açıklarının görünür kılındığı ve ne zaman devreye girip, zaman çıktığını anlattığı hikayelerdir. Bu hikayelerde yer alan robopsikolog Dr. Susan Calvin'in görevi ise insan-makine doğasıyla ilgilidir. Görevleri, yapay zekânın öğrenim sürecinin bilişsel, eğitsel ve etik açıdan geliştirmek ve mevcut potansiyelleri ortaya koymaktır. Ecem Tuğlan, NASA'ya 2016 yılında gönderdiği 'Androidler Elektrikli Deja-Vu Düşler Mi?' makalesinin ardından robopsikolog olarak anılmaya başlamış, Asimov'un kurgusal olan Dr. Susan Calvin karakterini hayata geçirmiştir. Dolayısıyla alan **yeni, eskiyen ya da dönüşen meslekler** ile ilgili araştırmalar için de veri sağlamaktadır.



Gelecekte toplumun bir parçası haline gelecek olan robotlar – vatandaşlık verilen Robot Sophia örneğinde olduğu gibi – belirli meslek grupları ile özdeşleştirilmektedir. Özellikle belirli meslek grupları göz önünde bulundurulduğunda, erkek görünümünde olan robotların, güvenlik/koruma ya da güç/performansla ilişkilendirilen alanlarda, kadın görünümünde ya da sesine sahip olanların ise iletişim ve seks robotu teknolojisinde yer aldıkları görülmektedir. UNESCO tarafından yayınlanan bir rapora göre teknoloji araçları geliştiren ekiplerde neredeyse hiç kadın bulunmamaktadır. Bu dengesizlik tasarım sürecine de yansımaktadır. Rapor, dijital cinsiyet uçurumunu kapatmak için ülkelerin alması gereken önlemleri de kapsamaktadır (UNESCO, 2019).

Teknoloji alanında dev tabir edilen firmalar, yapay zekânın mutfağında yer almalarının yanı sıra yarattıkları etkinin sonuçlarıyla da konuşulmaktadır. Verilerin saklanması, satılması, paylaşılması, gizlilik sözleşmeleri, mahkemeler, skandallar, haberler vb. konular beraberinde görsel, işitsel ve yazınsal verilerin üretim şekilleri, medya verilerinin doğrulunun da sorgulanmasına neden olmuştur. Verinin doğru ya da yanlış üretiminin yanı sıra Fakenews, Deepfake gibi uygulama ve içerikler, verinin manipüle edilmiş şekliyle ilgili de pek çok veri doğurmaktadır. Yapay zekâ destekli filtreleme sistemlerinin kutuplaştırdığı da bilinmektedir. Diğer yandan verinin teyit edilmesi için tüm dünyada olduğu gibi Türkiye’de de teyit.org gibi oluşumlar, **yapay zekânın işlevsel kullanımına** yönelik araştırmalar için alan sağlamaktadır.

Bir yandan gerçek ve doğru olana ihtiyaç duyulurken diğer yandan sanal para ve arttırılmış gerçeklik her geçen gün yeni yaşam alternatifleri sunmaktadır. VR teknolojisini, film ve oyun alanından çıkarıp gündelik hayata girmeye hazırlanan Facebook, Reality Labs (FRL) projesinde bu alandaki ilkelerini “insanları asla şaşırtma”, “önemli kontroller sağla”, “herkesi düşün” ve “insanları ön planda tut” gibi başlıklarla aktarıırken, “Bunların hiçbiri yeni değil. Bu sorunlar yıllarca en çok akılda olan sorunlardır. Bu ilkelerle amacımız, sorumlu bir şekilde inşa etme yaklaşımımızı daha da işlevsel hale getirmektir” (Tech@Facebook, 2020) diyerek geçmişte yapılan hataların tekrarlanmayacağı izlenimini güçlendirme çabasıdır. Bu noktada **teknolojinin ekonomi-politiğinin** yanı sıra **gündelik yaşam pratiklerinin değişimi** de araştırmaya açık bir alandır.

Makinelerin insanlığı geçmesinden korkmak için pek çok neden olduğunu belirten Toby Walsh, bunun sebebinin insanlardan kaynaklandığını ve sonuçlarının da yine insanları etkileyeceğini şu şekilde aktarmaktadır;

“Aletler, tarım ve buhar makineleri, elektrikli motorlar ve akıllı telefonlar gibi göz kamaştırıcı teknolojileri icat etmek için zekâmızı kullandık. Bunlar yaşamlarımızı dönüştürdü ve gezgene hükmetmemizi sağladı. Bu yüzden düşünen, belki de bizden bile iyi düşünen makinelerin bizi tahtımızdan etmekle tehdit etmesi şaşırtıcı değildir. Filler, yunuslar ve pandaların varlıklarını sürdürülebilmek için bizim iyi niyetimize bağlı olmaları gibi, kaderimiz bu üstün düşünen makinelerin kararlarına bağlı olabilir” (Walsh, 2017:257).

Sonuç ve Öneriler

Ortak kodların robot anlayışını taşıyan, bu anlayışla yeni fikirler tasarlayan ve geleceğe aktaran sinema filmleri, her ne kadar gelecek öngörüsünde bulunur gibi görünse de kadim tartışmaların varlığının da koruyucusudur. Araştırma listesinin oldukça sınırlı içeriğinde bile, hâkim anlayışa yönelik belli kodları okuyabilmek mümkündür. Robot-insan iletişim bağlamında, kurgusal boyuttaki temsillerin gerçek hayattaki teknolojiler ile kıyaslanması ve araştırmaya açık alanların belirlenmesi bu sebeple önemlidir.

Yapay zekâ için bu filmlerin veri kabul etmesiyle elde edilecek çıktılarının niteliğine yönelik sorunlar ortadadır. Ayrıca, bu filmlerin bazılarının kitap ve oyun uyarlaması olduğu, bazılarının ise televizyon formatına uygun hale getirilerek dizi, animasyon ya da çizgi film şeklinde üretilmeye devam edildiği düşünülürse, mevcut anlayışın hem tarihsel anlamda sürdürüldüğü hem de farklı izleyici ve okuyucu kesimlerine ulaştığını söylemek mümkündür. Kaldı ki sinemanın yarattığı temsiller nesillerce aktarılabilir. Bu sebeple konu metinlerarası okumalara ve disiplinlerarası araştırmalara açık, geniş bir alanda araştırılmayı beklemektedir.

Etik tartışmaların devam ettiği günümüzde iklim krizi, nükleer silahlar, virüs sanatı, dil oluşturucu GPT-3, biyoloji programları AlphaFold2, insan borsası NewNew, makine öğrenimi, derin öğrenme, algoritma, büyük veri, nesnelerin interneti, bedenlerin interneti vb. pek çok kavram ve uygulama

hayatımıza girmeye devam etmektedir. Verinin, insanlar ve yapay zekâ için hayatı anlamlandırma yolu olduğu bir çağda, kültürel metinlerin verileri bu anlamlandırmanın metaforlarını barındırmaktadır. Canlı ya da cansız varlıkların temsiliyle ilgili eşitlikçi ilkelerle hareket etmek, disiplinlerarası çalışmalar yürüterek ilerlemek, mevcut teknolojinin yaratabileceği risk ve faydalara yönelik ortak çalışmalar yürütmek gerekmektedir. Bu çalışma özelinde söylemek gerekir ki, sinemanın kültürel anlamları melez çalışmalarla daha fazla aydınlatılabilir, bu sayede yapay zekâyâ sağlanan verilerden yola çıkılarak, gelecekte nitelikli verilerin ayrıştırılması ve çoğaltılması sağlanabilir. Özetle teknolojiye güvenebilmek başta insana ait verilere ve uygulamalara güvenebilmekle ilgilidir.

Kaynakça

- Batukan, C. (2017). *Robotizm: Robot, Android, Sayborg ve Yapay Zekada Ruh Üzerine*. İstanbul: Altıkkırkbeş.
- Bostrom, N. (2018). *Süper Zeka Yapay Zeka Uygulamaları, Tehlikeler ve Stratejiler (Çev. Ferit Burak Aydar)*. Koç Üniversitesi (Orjinal yayın tarihi, 2014).
- Buckland, W. (2018). *Sinemayı Anlamak (Çev. Tufan Göbekçin)*. İstanbul: Hayalperest (Orjinal yayın tarihi, 2015).
- Choi, C. Q. (2008). "Humans Marrying Robots? A Q&A with David Levy." *Scientific American*. (<https://www.scientificamerican.com/article/humans-marrying-robots/>). Erişim Tarihi:10.01.2021
- CNBC. (2016). "This Hot Robot Says She Wants to Destroy Humans." (<https://www.cnn.com/video/2016/03/16/this-hot-robot-says-she-wants-to-destroy-humans.html>). Erişim Tarihi:15.12.2021
- Costello, K. (2019). "Gartner Survey Shows 37 Percent of Organizations Have Implemented AI in Some Form." *Gartner*. (<https://www.gartner.com/en/newsroom/press-releases/2019-01-21-gartner-survey-shows-37-percent-of-organizations-have>). Erişim Tarihi:10.01.2021
- Face@Tech (2020). "Facebook Reality Labs' Principles for Building the Future." (<https://tech.fb.com/facebook-reality-labs-principles-for-building-the-future/>). Erişim Tarihi: 01.04.2021
- Geray, H. (2017). *Toplumsal Araştırmalarda Nicel ve Nitel Yöntemlere Giriş*. Ankara: Ütopya.
- Haraway, D. (2006). *Siborg Manifestosu Geç Yirminci Yüzyılda Bilim, Teknoloji ve Sosyalist Feminizm (Çev. Osman Akınbay)*. Agora (Orjinal yayın tarihi: 1991).
- Horkheimer M, Adorno T. W. (2014). *Aydınlanmanın Diyalektiği Felsefi Fragmanlar (Çev. Nihat Ülner-Elif Öztarhan Karadoğan)*. İstanbul: Kabalcı (Orjinal yayın tarihi, 1944).
- IFR. (2020) "IFR Presents World Robotics Report 2020 - International Federation of Robotics." *IFR Press Release*. (<https://ifr.org/ifr-press-releases/news/record-2.7-million-robots-work-in-factories-around-the-globe>). Erişim Tarihi:09.12.2021
- IMDB. (2021) "Top 50 Sci-Fi Movies - IMDb." (https://www.imdb.com/search/title/?title_type=feature&genres=sci-fi). Erişim Tarihi:28.03.2021
- İnce, G. (2011). "Tekinsiz Vadi." *Açık Bilim*. (<http://www.acikbilim.com/2011/12/dosyalar/tekinsiz-vadi.html#comments>). Erişim Tarihi:29.03.2021
- Independent Türkçe. (2021) "Hukukta Yeni Tartışma: Hacklenmiş Bir Seks Robotunun İşlediği Cinayetten Üreticiler Sorumlu Tutulabilir Mi? | Independent Türkçe." <https://www.indyrturk.com/node/313041/ya%C5%9Fam/hukukta-yeni-tart%C4%B1%C5%9Fma-hacklenmi%C5%9F-bir-seks-robotunun-i%C5%9Fledi%C4%9Fi>



cinayetten-%C3%BCreticiler Erişim Tarihi:25.02.2021

- Kakoudaki, D. (2017). *Robot Anatomisi Edebiyat, Sinema ve Kültürel Çalışmalarda Yapay İnsan* (Çev: Deniz Aras). İstanbul: Kolektif Kitap (Orjinal yayın tarihi: 2014).
- Keegan, R. (2020) "A.I. Robot Cast in Lead Role of \$70M Sci-Fi Film." *Hollywood Reporter*. (<https://www.hollywoodreporter.com/news/ai-robot-cast-lead-role-70m-sci-fi-film-1300068>). Erişim Tarihi:28.03.2021
- Laughey, D. (2010) *Medya Çalışmaları Teoriler ve Yaklaşımlar* (Çev: Ali Toprak). İstanbul: Kalkedon.
- NEON. (2021). "NEON." (<https://neon.life/>). Erişim Tarihi:13.02.2021
- Netflix Technology Blog. (2016). "Extracting Image Metadata at Scale." *Netflix Technology Blog*. Retrieved March 28, 2021 (<https://netflixtechblog.com/extracting-image-metadata-at-scale-c89c60a2b9d2>). Erişim Tarihi:18.11.2020
- New Scientist. (2017). *Düşünen Makineler Yaklaşan Yapay Zeka Çağı ve İnsanlığın Geleceği* (Çev: Samet Öksüz). İstanbul: Say (Orjinal yayın tarihi, 2017).
- Nilsson, N. J. (2019). *Yapay Zeka Geçmiş ve Geleceği* (Çev:Mehmet Doğan). İstanbul: Boğaziçi Üniversitesi (Orjinal yayın tarihi: 2010).
- Özaktas, H. M. (1998) "Yapay Zeka: Bilgi Çağında Akıl-Beden Sorunu." *Cogito*, 77–85.
- Parkinson, D. (2015). *Sinemayı Değiştiren 100 Fikir* (Çev: Yeşim Burul). İstanbul: Literatür (Orjinal tarihi:2012).
- Salesforce Research. (2019). *Third Edition State of the Connected Customer*. https://c1.sfdcstatic.com/content/dam/web/en_us/www/assets/pdf/salesforce-state-of-the-connected-customer-report-2019.pdf
- Taş, O. (2017). *İletişim, Medya ve Kültür Anahtar Kavramlar*. Ankara: Ütopya.
- Tegmark, M. (2019). *Yaşam 3.0 Yapay Zeka Çağında İnsan Olmak* (Çev:Ekin Can Göksoy). İstanbul: Pegasus (Orjinal yayın tarihi, 2017).
- Turing, A. M. (1950). "Computing Machinery and Intelligence." *Mind*, 433–60.
- UNESCO. (2019) "I'd Blush If I Could." (<https://en.unesco.org/Id-blush-if-i-could>). Erişim Tarihi:13.10.2020
- Walsh, T. (2017). "Tekilliğin Neden Asla Gerçekleşmeyeceğinin Beş Sebebi." Pp. 257–60 in *Düşünen Makineler Yaklaşan Yapay Zeka Çağı ve İnsanlığın Geleceği* (Çev: Samet Öksüz). İstanbul: Say (Orjinal yayın tarihi, 2017).

Extended Abstract

Since the past, robots or Cyborg have been concepts that continue to exist in an imaginative sense since periods when humans have not yet existed thanks to cultural texts. Artificial intelligence, which exists fictionally in cultural texts, and in fact sometimes manifests itself in various fields close to fiction, exists in collaboration as well as in communication with people. The International Federation of Robots (IFR) 2020 report shows that the global population of industrial robots, which stands at 2.7 million, is at a record level. According to a 2019 survey conducted by Gartner one of the world's leading research companies, with the participation of more than 3000 companies from 89 countries, the percentage of businesses using artificial intelligence increased by 270% in 4 years (Costello, 2019). A different survey shows that while users —businesses are cautious about data use, 62% are ready to improve artificial intelligence (Salesforce Research, 2019). So, how ready is artificial intelligence? "The world's most important artificial intelligence researchers have serious disagreements not only in predictions, but in their emotional responses, which range from confident optimism to serious concern" (Tegmark, 2019:48). There are many scenarios for the future. However, cultural texts from the past that reveal what data learning machines can derive from the common heritage of humanity ignored.

Recently, the relationship of artificial intelligence with cinema has been related to machines that learn thanks to the data pools that people provide. This relationship comes from robots⁵ that write scripts, algorithms that design posters (Netflix Technology Blog, 2016) and recommend movies to help their users watch, robots that criticize movies and prepare to act in the lead role of a \$ 70 million sci-fi movie (Keegan, 2020). Artificial intelligence can do all this thanks to the data it learns from humans. This, in turn, shows that cinema can have an impact on artificial intelligence imagery, as well as human imagery. Making it easier to provide big data inputs to a machine thanks to technology is the quantitative dimension of this process. In cinema, there are quite a lot of representations of artificial intelligence. Searching on IMDb (Internet Movie Database), known as the Internet Movie Database, by selecting only the 'science-fiction' and 'motion picture' criteria will yield tens of thousands of results. And the output is about what humanity must face. This makes it possible and reasonable to search for the qualitative size of the data in motion pictures. Therefore, throughout the study, the focus is on human-robot relations and representations of robots in cultural texts.

In light of all this information, science-fiction films are considered potential data pools for learning algorithms. The main problem of the study is what humanity teaches artificial intelligence, which is fed by human data. From this point of view, the representation of female robots in science-fiction cinema has been analyzed by qualitative content analysis method. Movies featuring prominent female robot roles with a score of 6 or higher on IMDb were determined, and how the robot-human relations were constructed and the social status of robots were questioned through 41 films. After the raw data of the analysis stage was transferred as a movie list, the common codes in the movies were tabulated and interpreted. The table includes prominent indicators of technology returns, ideology/hegemony, gender or representation systems for differences such as age and race. Considering the learning machines, the result showed that; regarding female robots in science-fiction cinema, data that reinforces problematic representations are produced through the aforementioned representation systems. All findings have been discussed by comparing existing technologies in the context of human-robot communication and pointing to problem areas that need to be concentrated. Therefore, it is believed that the study will also be useful for future research.



Secession Akımında “Ver Sacrum” Dergisinin Etkileri The Effects of “Ver Sacrum” Magazine on Secession Movement

Nida Anıl KAZANÇ¹

Araştırma Makalesi / Research Article

Geliş Tarihi / Received: 22.04.2021

Kabul Tarihi / Accepted: 08.07.2021

Doi: 10.48146/odusobiad.926520

Atıf / Citation: Kazanç, N. Anıl, (2021). “Secession Akımında “Ver Sacrum” Dergisinin Etkileri” ODÜSOBIAD 11(2), 621-628, doi: 10.48146/odusobiad.926520

Öz

19. yüzyıl, sanat algısının ve tanımının yeniden değerlendirilip, evrildiği bir dönemdir. Sosyal ve ekonomik değişimler, gelişen teknoloji, birey ve toplumun özgürlük tanımlarını yeniden anlamlandırmaları bu çerçevede atılan adımlar, o zamana dek kabul görmüş sanat tanımı, estetik değerler, sanat toplulukları ve faaliyetleri üzerinde yapıcı, bir o kadar da yıkıcı etkilere sebep olmuştur. Viyana’da bulunan Künstlerhaus Birliği’nden kopmalar da söz konusu etkinin bir sonucudur. Birliğin bünyesindeki sanatçılardan bazıları; Alfred Roller, Kolomon Moser, Josef Maria Olbrich ve topluluğun önderi pozisyonundaki Gustav Klimt yenilik ve özgürlük arayışı mottosuyla Künstlerhaus’tan ayrılıp, ayrılık anlamına gelen *Secession* akımıyla yeni bir çatı altında toplanmışlardır.

Tam bağımsız bir sanat ortamını, evrensel değerlerde disiplinler arası iş birliğini savunan; sanat eserinin sergilenebilmesi için onay ve kabul kriterlerini reddeden bir grup sanatçının oluşturduğu birlik Viyana merkezli olarak faaliyetlerine başlamıştır. Bu düşüncelerle oluşan birliğin kendini ifade edip, temsil edilebileceği bir yayın organına ihtiyaçları vardı ki, *Ver Sacrum* dergisi bu amaçla 1898 yılında basılmaya başladı ve 1903 yılına dek bu akımın tanıtımını ve sözcülüğünü yaptı.

Sanat tarihi kronolojisinde birçok sanat hareketinin, yayın organları aracılığıyla kitlelere ulaşma gayreti içerisinde olduğu bilinmektedir. Bu çalışmada ise, *Secession akımı* ve bu akımı temsil eden *Ver Sacrum* dergisinin dönem içerisindeki etkileşimi nitel bir dille anlatılmış. Yayınlanan sayılar betimleyici bir anlayışla irdelenerek ilgili döneme ışık tutulmaya çalışılmış ve “akım-yayın” anlamında iyi bir işbirliği yaptıkları sonucuna ulaşılmıştır.

Anahtar Kelimeler: Sanat, Dergi, Secession, Ver Sacrum, Art Nouveau

ABSTRACT

The 19th century is a period in which the perception and definition of art is re-evaluated and evolved. Social and economic changes, their re-meaning of the definitions of experience and freedom, in this environment, have caused constructive and as much destructive effects on the accepted definition of art, aesthetic values, art communities and the creator until then. Künstlerhaus ruptures in Vienna are also a result of this effect. It may be from the confidentiality of the Union; Alfred Roller, Kolomon Moser, Josef Maria Olbrich and the leading position of the road, Gustav Klimt, left the Künstlerhaus with the motto of seeking innovation and freedom and gathered under a new roof with the movement of “Secession”, that is, “Separation”.

The association, which formed a group that advocates a fully independent art environment, interdisciplinary cooperation in universal values, and rejected the approval and acceptance criteria for the exhibition of art, started its activities in Vienna. With these thoughts, there was a need for a media organ in which the union could express itself and be represented, and the magazine “Ver Sacrum” was started to be published in 1898 in this case, and in 1903 the decap was responsible for this movement.

It is known that many art movements were in an effort to reach the masses through their publications, in the chronology of art history. In this study, the secession movement and the interaction of Ver Sacrum magazine, which

¹ Öğr. Gör., Sivas Cumhuriyet Üniversitesi Edebiyat Fakültesi Sanat Tarihi Bölümü, Sivas, nanilkazanc@cumhuriyet.edu.tr, ORCID ID:0000-0002-2685-3103

represent this movement, were described in a qualitative language during that period. The published issues were scrutinized with a descriptive approach and tried to shed light on the relevant period and it was concluded that they had good cooperation in the sense of "movement-publication".

Key words: Art, Magazine, Secession, Ver Sacrum, Art Nouveau.

Giriş

19. yüzyılın sonunda Avrupa'yı etkisi altına alan *Art Nouveau* akımının Viyana'da ortaya çıkan ve gelişen uygulamalarına *Secession* adı verilmektedir. *Secession*, Viyana'daki ayrılıkçı (Gustav Klimt, Rodolf von Alt, Herman Bahr, Joseph Maria Olbrich, Kolomon Moser, Josef Hoffmaven, Carl Moll, Otto Wagner vs.) temsil etmektedir. Sanatta bir takım yenilikler aramayı, çağdaş işler yapılmasını, sanatın özgürlüğünü ve evrenselliğini savunan sanatçılar topluluğu bu dönemde etkili olmaya başlamıştır. İlk kıvılcım "Herkes için sanat" ve "Sanat -Yaşam" ilişkisini vurgulayan manifestolarla ortaya çıktı. Hayatı bir bütün olarak yeniden düzenleme ve bütünleşik sanat fikri çok çekiciydi. Bu amaçla sanatçı dernekleri kurulmaya başladı. Bu oluşumlardan biri de Bavyera Krallığında merkezi Münih'te bir grup grafik sanatçısı, ressam ve heykeltıraşın kurdukları *Kunstlergenossenschaft* ile ayrılık sinyalleri veren ilk isimlerdi (Barilli, 1969, s. 60). Bu oluşumdan rahatsızlık duymalarına sebep olan şartlar, sergilerde aranan geleneksel tutumlar, sunulacak çalışmaların bir komite tarafından denetlenmesi, sanatın ve sanatçı özgürlüğünün sansürlenmesiydi. *Secession* sanat ve zanaat ayrımını ortadan kaldırmayı, hayatın tamamen estetik yenilenmesi ve canlanmasını temsil ediyordu. Bu sanatçıların tepkileri dinamik ve vurucu bir etkiyle geldi (Mansini, 1984, s. 52). Bu dönüşüm ve değişim dalgası Münih, Berlin ardından Viyana'ya ulaştı. Bu değişim ve yenilenme hareketi ulaştığı kentlerde heyecan verici yeni oluşumlara ve faaliyetlere sahne oldu.

Dönemin sanat görüşlerinin yazılı basında yer alması, kabul görürlüğü ve popüleritesi açısından önemliydi. *Secession* akımı da bu amaçla *Ver Sacrum* dergisini çıkararak, ilgili çevrelere sanatsal gündemini iletme kararı aldı.



Görsel 1: Viyana Secession Üyeleri, 1902, Beethoven'e Atfedilen Sergi' de Çekilen Grup Fotoğrafı.

(https://www.schirn.de/en/magazine/context/magazine_ver_sacrum_vienna_secession/15.06.2020)

Üstteki görselde akımın öncüleri, Joseph Maria Olbrich'in tasarladığı *Secession* binasında, bir arada görülmüyorlar. Arka sırada soldan-sağa: Anton Stark, Gustav Klimt (oturan), Adolf Bohm, Wilhelm Liste, Maximilian Kurzweil, Leopold Stolba ve Rudolf Bacher. Ön sırada da soldan-sağa; Koloman Moser (oturan), Maximilian Lenz, Ernst Stohr, Emil Orlik ve Carl Moll yer alıyorlar (Görsel 1).

Secession Akımı

Gustav Klimt ve çevresindeki sanatçı grubu daha bağımsız ve özgürlükçü sanat arayışları sebebiyle Viyana Künstlerhaus'tan ayrıldılar. 1882'de yeni bir oluşum olan *Secession*'ı geleneksel kalıpların dışında, evrensel bakış açısını savunan başta Avusturyalı sanatçıların katkılarıyla kurdular. Manifestoları, sloganları “*Der Zeit Ihre Kunst, der Kunst Ihre Freiheit*” (*Çağın sanatı yapılmalı, Sanatın özgürlüğü olmalıdır*) idi. Nietzsche'de bu dönemde yazılarıyla Viyana reformuna destek verdi. Sanatın toplum tarafından ulaşılabilirliğini sağlamak, sanatı belli bir kesimin otoritesinden çıkarıp, birleşik sanatlar (*Gesamtkunstwerk*) algısını kabul ettirmek çabasıydılar. Bu yenileşme hareketi aslında, 19. yy. tarihselciliğinden bir kopuş ve modern, özgür anlayışa kucak açtı. Bu yeni oluşum diğer modernist sanat anlayışlarında da olduğu gibi basın yayım alanında temsil ihtiyacı duydu. Empresyonizmin sözcüsü *Le Charivari*, sembolizmin destekçisi *Vogue*, *Decadent*, *Revue Blanche* dergileri gibi *Secession*'un işbirlikçisi de *Ver Sacrum* dergisi oldu. *Ver Sacrum*, *Secession*'un tanıtımı ve etkinliği açısından önemli bir sanat güncesiydi.

Özgürleşmek, yenilikler peşinde koşmak adına yaşanan bu ayrılış, *Secession* ile ilan edilip, Joseph Maria Olbrich tarafından 1898'de yapılan, cephesinde “*Der Zeit ihre Kunst Der Kunst ihre Freiheit*” yani “*Çağın sanatı yapılmalı, Sanatın özgürlüğü olmalıdır*” yazılı *Secession* Binası ile topluluğu kurumsallaştırdı (Görsel 2). *Secession* binası, akımın modern fikirlerinin yansıması ve tipik Yunan sadeliğinde dönemin tarihsel Viyana mimarisine karşı bir protestoydu.



Görsel 2: Secession Binası, Joseph Maria Olbrich, 1897-1898

(<https://www.secession.at/en/gebaeude/exhibition-space/> 20.06.2020)

Secessionistler, kısa zaman sonra da kendi dergileri *Ver Sacrum*'u (1898) resmi yayın organları olarak çıkarmaya başlayıp, temsil yetlerini belgelendirdiler.

***Ver Sacrum* Dergisi**

Secessionistler, dergilerine *Ver Sacrum* ismini verirken Roma'ya özgü bir mitten esinlendiler. Kutsal bahar anlamına gelen bu tamlama yeni bir başlangıcın romantik ve bir o kadar cesur ilkesiydi. Dergideki yazılarda, bu oluşumun amaçları açıkça dile getiriliyordu; gelenekselliğe karşı girişilen tutkulu ve inançlı savaş, zarif, nazik geçmişi hatırlatan içsel görüntüler (Pauli, 2004, s. 40). *Ver Sacrum*'un ilk baskısında topluluğun amaçları, hedefleri kısaca özetlenmişti (Fliedl, 2006, s. 47).

- Geleneksel kalıplar dışında saf, sanatsal ilgiyi ve Avusturya özelinde sanatsal duyarlılığı teşvik etmek,
- Yeni gelişen sanatsal manifestoyu ve çağdaş sanat algısını Avusturyalı sanatçılar başta olmak üzere dünya geneline tanıtmak ve yerel sanatçılarla yurtdışındaki sanatçıları buluşturmak, kar amacı gütmeyen sanatsal faaliyetler, sergiler düzenlemek amaçlanıyordu.



Ver Sacrum dergisinin ilk altı sayısı Hermann Bahr ve Dr. Max Burckhard, sonraki altı sayısı ise Alfred Roller tarafından hazırlanmış olup; *Gerlach&Schenck* yayın firması aracılığıyla yayımlanmıştır. 1899'dan itibaren yazı işleri faaliyetleri *Secession* binasında devam etmiştir.

İlk sayı, 1898 yılının Ocak ayında yayınlanarak; öne çıkan gazetelerde bir sanat günlüğü olarak ilan edilmiştir. İlk iki yıl boyunca, dergi aylık olarak basılmış ve her sayı, yayının kapağının tasarımından sorumlu olan sanatçının çalışmaları için ayrılmıştır. Örneğin, derginin Kasım 1898 sayısı *Çek Art Nouveau* tasarımcısı Alphonse Mucha, Aralık sayısı ise Hollandalı sembolist ressam Fernand Khnopff tarafından tasarlanmıştır.

Metin ve imge uyumu, hem de birden fazla sanat formunun eklenmesinde *Ver Sacrum*, aslında besteci Richard Wagner'in *Gesamtkunstwerk*'ün toplam sanat eseri fikrinin bir tezahürüdür. Alfred Roller, 1898 yılı Haziran ayından itibaren *Secession* sözcüsü olarak girdiği kurullarda dergi için tüm sanatları kapsaması gerektiği fikri bu görüşü desteklemektedir (Ducan, 1994, s. 152).

Koloman Moser de *Ver Sacrum*'u derneğin resmi bir yayın organı olarak çalışmasını önermiştir. Önerilen yönergede; plastik sanatları, edebiyat, müzik ile birleştikleri takdirde nesir hariç tutulmayacak, plastik sanatlar ve grafik sanatların yanı sıra müzik, şiir ve tiyatro da dahil olmak üzere derginin sayfalarına eklenmiştir. Rainer Maria Rilke'nin şiirleri, 1898 ve 1899 sayılarında, Koloman Moser' in çarpıcı dekoratif tasarımlarıyla yan yana ortaya çıkarken; Aralık 1901 sayısında tamamen çağdaş Avusturya sanatçıları tarafından resmedilen on bir adet zengin illüstrasyona ayrılmıştır.

Birçok sanat tarihçi tarafından da belirtildiği gibi, *Ver Sacrum* dergisinin kare biçimli, geniş kenar boşluklu yapısı, zarif bir ortamda çok çeşitli grafik tasarımları sunmak için orijinal ve esnek bir şablon sağlamıştır. Dergi, yalnızca edebiyat, görsel sanatlar, mimari, tasarım, müzik gibi belirli sanat alanlarındaki yeniliği değil; aynı zamanda tipografi, süsleme, mücevheratı da entegre etmeye çalıştığı için *Gesamtkunstwerk* kavramını takip etmiştir.

Ver Sacrum'un ilk sayısı Mart 1898'de gerçekleşen ilk *Secession* sergisinden önce çıkmıştır. Sergi fikri derginin o dönemki editörleri için çok önemlidir. Dergi sanat ve tasarımın gerçek manada okura ulaşmasını hedefleyerek; her sayı küçük bir sergi olarak düşünülmüştür. Birinci sayının Alfred Roller tarafından yapılmış kapak tasarımındaki üç kalkan, *Ver Sacrum*'un dekoratif ve gösteri sanatlarını temsil etse de, aslında resim, heykel ve mimariyi de simgelediği anlatılmak istenmiştir (Comini, 1978, s. 54). *Secession*'un *Gesamtkunstwerk* kavramını temsil ettiğini düşünüldüğünde "birleşik sanat" tanımı içine girecek tüm sanatlar bu kalkanlar ile görselleştirilmiş de olabilir. Kalkanlar, kökleri kondukları saksıdan taşmış, büyüyen bir ağaç olarak resmedilmiştir ve bu temsil muhtemelen *Secession* hareketinin sembolü Viyana konvansiyonel ve sınırlayıcı sanat dünyasından kopuştur. Viyana'nın kesin kavramlarla tanımlanmış ve kalıplaşmış sanat algısının dışına çıkma arzusu için Alfred Roller'in metaforik betimlemesi oldukça başarılıdır (Görsel 3). Bu ikonografi Ağustos 1898, Aralık 1898 ve Ekim 1901 sayılarında tekrar kullanılmış ve özellikle ilk yıllarda, avantgard söylemlere düzenli olarak başvurmuştur. Örneğin, *Ver Sacrum* Şubat 1898 sayısında yer alan Gustav Klimt'in cadı (Hexe) portresi, dönemin anlayışı için sapkınlık ve marjinalite sembolü sayılmaktadır.



Görsel 3: Ver Sacrum, Alfred Roller, 1.sayı, 1898

(<https://www.theviennasecession.com/the-best-of/ver-sacrum-4/> 22.06.2020)

Bir başka örnek, *Ver Sacrum*'un Mayıs-Haziran 1898 sayısının kapağıdır. Kapak, Klimt'in beş ay önce *Secession*'un ilk sergisine hazırladığı posterinin tekrar basımıdır. Kapakta sanatın tanrıçası Athena'nın bakışları altında Theseus, Minotaur'u öldürüp, Atinalı gençleri korkudan kurtarıyordu. Buradaki Athena figürü sadece zekayı değil, aynı zamanda tehlikeyi de ifade etmektedir. Yumuşak huylu, koruyucu değil savaşçı ve toplumu isyana davet eden bir karakterdir. Bu açıkça, avangard ve gelenekçiler arasındaki devam eden savaşa da bir göndermedir (Görsel 4).

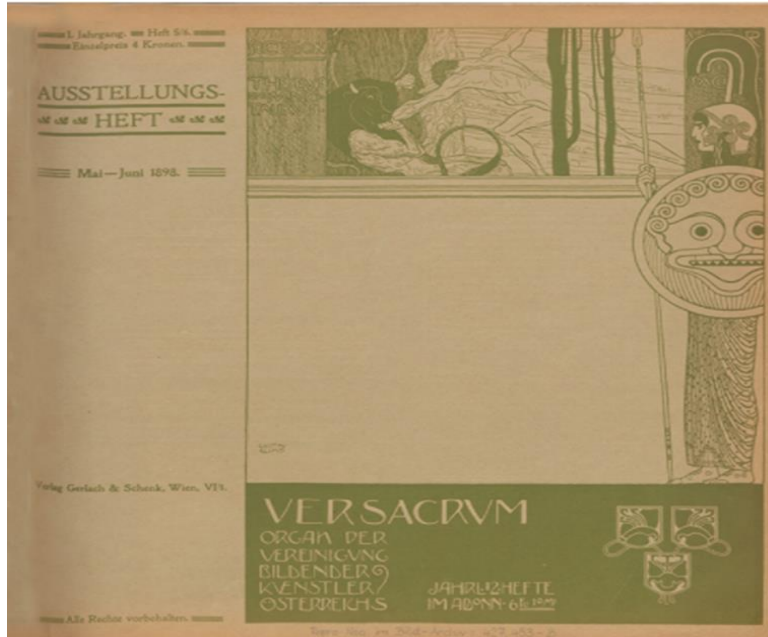

Görsel 4: Ver Sacrum, Gustav Klimt, 5-6.sayı, 1898.

(<https://www.theviennasecession.com/the-best-of/ver-sacrum-4/> 22.06.2020)

Ver Sacrum'un her sayısı, secessionist sergilerinde sunulan tabloların ve nesnelerin kopyalarını basılı ve tanımlanmış hallerini içeriyordu. Çizimler ve özellikle dergide yer alan tasarımlar her sanatçı tarafından imzalanıyordu. Örneğin, Hoffmann, Kolomon Moser veya Josef Maria Olbrich tarafından tasarlanan yazı tipi süslemeleri veya kitap takıları (Buchschruck); talep üzerine yaratılabilecek mobilya veya iç dekorasyon için geçici olmayan tasarımlar yer alıyordu. Örneğin, Nisan 1899 sayısı "bir genç kızın yatak odası için duvar kağıdı" veya "bir Jagdzimmer avlanma odası" ve hatta "müzikal dekorlar" içeriyordu.

Dönemin popüler *Japon Style* akımının ötesine geçmek isteyen Secessionistler 1900'de yayınlanan derginin altıncı sayısını, Japon sanatının ruhuna ithaf ettiler (Schmutzler, 1962, s. 75). Özellikle Japon kültürü, *Secession* akımının başlamasında etkili olduğu bir gerçektir. Bu dönemde Uzakdoğu kültürüne ilgi artmış ve Uzakdoğu sanatının biçimlerindeki ustalık, malzeme zenginliği ve otantik betimleme çeşitliliği ilgiyi arttırmıştır. Yeni yüzyılda sanata yeni bir ruh katmak isteyen *Secession* sanatçıları doğrudan doğadan esinlenen Japon sanatını *Ver Sacrum* da belgelendirmişlerdir (Görsel 5).



Görsel 5: Ver Sacrum, 1900.

(<https://www.leopoldmuseum.org/alte-en/exhibitions/35/pure-art-nouveau/01.07.2020>)

Kurucularının bütün fikirlerini en ince ayrıntısıyla ifade eden dergi; mimariden, iç mimariye, kitap illüstrasyonlarından, cam ve süsleme alanlarına, takı tasarımından sahne dekorasyonlarına kadar çok geniş bir yelpazede etkili olmuş; adeta dönemi için bir sanat güncesi olarak kabul görmüştü. Her sayısı, özel ve seçkin baskı (*Luxusausgabe*) anlayışıyla yayımlanmaktaydı. Basım sıklığı ve lüks baskı kalitesi, bir süre sonra derginin pahalıya mal olma sorununu doğurdu (Roller, 1902, s. 32). Bu yüzden üç yıl gibi bir süre sonra, orijinal (büyük) format terk edilerek; daha az sayıda kopya üretilmeye başlandı. Viyana ayrılıkçılarının özgürlük ve bağımsızlık mücadelelerinin sözcüsü olan *Ver Sacrum* zaman içinde gruptaki fikir ayrılıkları ve artan maliyet sorunları sebebiyle; ilk sayısındaki iddialı ve cüretkar kapağına hüznü bir göndermeyle son kez basıldı. Son sayı için, sadece yirmi dört yaşında olan Marcus Behmer'in *Der Tod im Baum* (Ağacın Ölümü) adlı çarpıcı ve bir o kadar ironik eseri kullanıldı. Belki de bu, ilk sayının üç kalkanı olan ağacına, melankolik ve acı bir referanstı (Görsel 6).

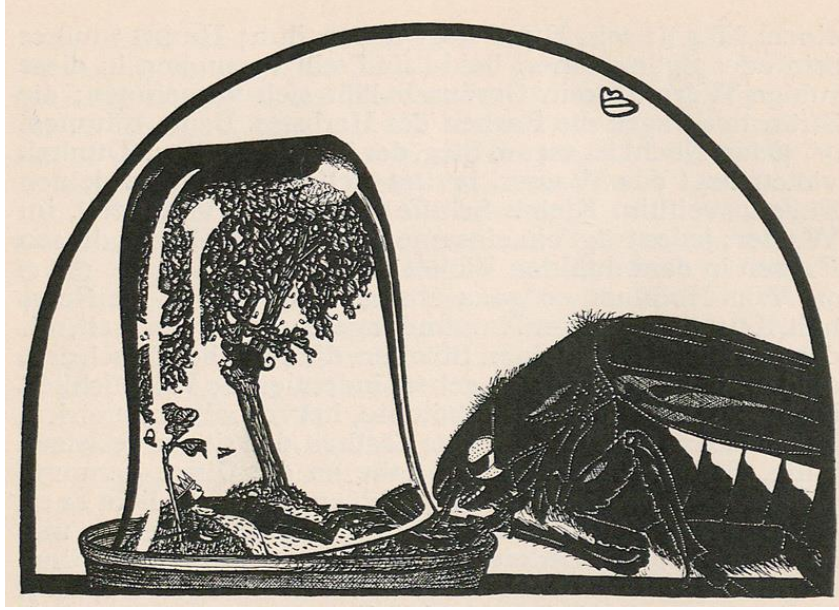

Görsel 6: Ver Sacrum, Marcus Behmer, 1903.

(<https://www.theviennasecession.com/the-best-of/ver-sacrum-4/> 01.07.2020).

Derginin, Aralık 1903'te basımı durmuştur. Basımı devam ettiği sürece *Ver Sacrum* dergisi Ayrıılıkçılar için önemli bir iletişim aracı vazifesi görmüş ve güncel bir sanat bülteni olarak, dönem sanatının her alanındaki etkinlikler ve tanıtımlarına fırsat vermiş önemli bir yayın organı olarak geçmişteki yerini almıştır.

Sonuç

Sanat tarihinde pek çok modern hareket, önemli yayın organları vasıtasıyla kitlelere ulaşma gayreti göstermiştir. Empresyonizm akımında *Le Charivari* gazetesi, Sembolizm akımında *Decadent*, *Vogue*, *Revue Blanche* dergileri buna örnek verilebilir. Özellikle *Art Nouveau* etkisiyle ortaya çıkan dergiler *Cocorico*, *Jugend*, *Pan* ve *La Vie Parisienne* dönemin estetik anlayışını yaymada önemli rol oynamışlardır. Bunlardan birisi de kuşkusuz *Secession* hareketinin yayım organı olan *Ver Sacrum*'dur.

Yeni ve bağımsız bir sanat hareketi olarak ortaya çıkan *Secession* akımı mevcut sanat geleneklerine karşı çıkmanın yanı sıra, bütün sanat pratiklerini bir araya getirmeyi hedefleyen bir bileşik sanat hareketidir. Bu maksatla yayımlanmaya başlanan *Ver Sacrum* dergisi de akımın estetik ve teorik yaklaşımını belgeleyen bir vesika niteliğindedir. *Ver Sacrum*, *Secession* akımının yayım organı olmanın yanı sıra döneminin genel sanat algısı, sanat talepleri ve sanat piyasası hakkında olduğu kadar; değişen ve yeniden şekillenen estetik değerlerin günümüzde izlerinin sürülebilmesine olanak sağlayan sıra dışı bir örneği ve belgesidir. Döneminin özgün sanatsal üretiminin, dönem sanatçılarının kendilerini ifade etmekte kullandıkları teknik ve kompozisyonlarının, alışılmışın dışında baskı yöntemi ve boyutlarıyla, 19. yy. kültür sanat ortamına ışık tutan *Ver Sacrum* dergisi, farklı dönemlerde yayımlanmış dergilerle ilişkilendirileceği gibi, bahsedilen görsel ve içerik farklılıklarıyla sanat tarihi yazınındaki özgün yerini korumaktadır.

Kaynakça

Comini, A. (1978). *The Fantastic art of Vienna*. Knopf.

Fliedl, G., & Klimt, G. (2006). *The World in Female Form*. Publishing House Taschen.

Gumulya, D., & Santio, R. (2014). Gaya Art Nouveau Sebagai Inspirasi Dalam Perancangan Desain Produk. *Jurnal Dimensi Seni Rupa dan Desain*, 11(2), 123-134.



- Ibba, M. (2012). *Dalla Conoscenza Alla Tutela per una Banca Dati Georeferenziata*. Itinerari nell'Art Nouveau Torinese (Doctoral dissertation, Politecnico di Torino).
- Pauli, T. (2004). *Artbook Klimt: Altın Renkli Bir Arka Plan ve Sezession*. Ankara: Dost Kitabevi.
- Roller, Alfred. (1902) *Notes of the Secession Meetings Kept by Roller in Personal Notebooks*, Alfred Roller Archive, Österreichisches Theatrumuseum, Vienna.
- Thompson, J. (1971). The Role of Woman in the Iconography of Art Nouveau. *Art Journal*, 31(2), 158-167.
- Weisberg, G. P., & Menon, E. K. (1998). *Art Nouveau: a Research Guide for Design Reform in France, Belgium, England and the United States* (Vol. 1115). Taylor & Francis.
- www.leopoldmuseum.org/alte-en/exhibitions/35/pure-art-nouveau/ 01.07.2020
- www.schirn.de/en/magazine/context/magazine_ver_sacrum_vienna_secession/ 15.06.2020
- www.secession.at/en/gebaeude/exhibition-space/ 20.06.2020
- www.theviennasecession.com/ver-sacrum/ 01.07.2020.

Extended Abstract

The 19th century is a period in which the perception and definition of art is re-evaluated and developed. The social and economic pad is a process that gradually shapes the perception of the new world where the definition of the individual and his freedom will be reconsidered. In this context, art, community and art has created both a constructive and a destructive effect in the definition of activities accepted so far. It marks a process in which art and the passion to liberate the artist develop and disappear. The definitions of stereotypical art, artist, beauty and aesthetics change. Separations at the Künstlerhaus association in Vienna are also an effective result. They were leaving Künstlerhaus in search of freedom and innovation in the community and gathering under a new roof with separation. Reorganizing life as a whole was very attractive, and this saying artist associations began to be established. It was a stand against the oppressive understanding of the period. This wave of transformation and change reached Munich, Berlin and then Vienna. This separation was met with a new formation in Europe of the period. In 1882, a new formation was established by the name of "Secession". The manifesto expressing the aims of the union was written by the artist Gustav Klimt. The new formation should have been a media organ, as in other art groupings and activities of the period. ("Le Charivari" supporter of impressionism, "Vogue", "Decadent", "Revue Blanche", a supporter of symbolism) "Ver Sacrum" magazine was started to be published in 1898. Secessionists were inspired by a Roman myth when naming magazines " Ver Sacrum". The magazine attracted attention with its extraordinary design, different content and information .

The magazine is not only about innovation in certain art fields such as literature, visual arts, architecture, design, music; he also followed the concept of "Gesamtkunstwerk" as he sought to integrate typography and ornamental jewelery. It was the representation of the movement in the print media, which aims to introduce the newly developed artistic manifesto and the perception of contemporary art to the world, especially to Austrian artists, and to bring local artists together with artists abroad, and to organize non-profit artistic activities and exhibitions. The aims and objectives of the magazine were introduced to the art community by Alfred Roller and Kolomon Moser. Ver Sacrum has mostly become a communication tool for movement. Each issue and cover was a cultural bulletin designed by distinguished artists of the period, tracing the art understanding and art activities of the period. After a while, the magazine started to be considered as a luxury in terms of cost, with its publication frequency, shape and size features. The magazine, which started its publication life in 1898, was published in 1903 with the dramatic reference work of Marcus Behmer's work "Death of the Tree" selected as the cover.

In this study, the collaboration of the magazine "Ver Sacrum" and the Secession movement, which is included in the art of the period with a new understanding, will be emphasized.

Fotoğraf ve Yıkım Estetiği: 11 Eylül 2001 İkiz Kuleler Saldırı Fotoğrafları Örneği

Photography and Aesthetics of Destruction: The Example of September 11, 2001 Twin Towers Attack Photos

Aslı ERCİYEŞ TOSUN¹

Araştırma Makalesi / *Research Article*

Geliş Tarihi / *Received*: 29.06.2021

Kabul Tarihi / *Accepted*: 26.07.2021

Doi: 10.48146/odusobiad.962793

Atıf / Citation: Erciyeş Tosun, A., (2021). "Fotoğraf ve Yıkım Estetiği: 11 Eylül 2001 İkiz Kuleler Saldırı Fotoğrafları Örneği" *ODÜSOBİAD* 11(2), 629-646, doi: 10.48146/odusobiad.962793

Öz

Yıkım fotoğrafları barbarlık ve uygarlık arasındaki modern, aydınlanmacı ve rasyonel sınırları yıkar ve silikleştirir. Şiddet sarmalı ile kuşatılmış bir dünyanın görsel imgelerini üreten fotoğraflar aynı zamanda insanın gizlemeye çalıştığı yönlerini de gözler önüne serer. Fotoğraf bizi hem tanık hem de sanık sandalyesine oturtarak şiddet ile birlikte gelen yıkımın abartılı, büyüleyici, fantastik, şok edici, kendinden geçiren, gösterişçi, meydan okuyucu görüntüsünden haz aldığımızı itiraf ettirmeye çalışır. Bu haz ahlaki ve vicdani bir sorgulama yaşatma potansiyeline sahip olsa da yıkım estetiği olarak adlandırabileceğimiz estetik bir hazdır. Bu estetik haz temelde yücelik ve güzellik duyguları üzerinden alınmaktadır. Psikanalitik, felsefi vb. farklı açıklamalar getirilse de yıkımdan, imhadan kaynaklanan estetik hazın kökeni kültür ve zihniyet kavramlarıyla da ilişkilidir. Çünkü kültür ve zihniyet duygular için referans işlevi görmektedir. Bu çalışmada sosyolojik ve antropolojik metinlerden yola çıkarak 11 Eylül 2001 tarihinde New York'ta ki İkiz kulelere yapılan saldırıya ait çeşitli fotoğrafçıların fotoğrafları üzerinden yıkım estetiğinin kültürel ve zihinsel kökenleri incelenmiştir.

Anahtar Kelimeler; Yıkım, Estetik, Fotoğraf, Kültür, Zihniyet.

Abstract

Destruction Photos breaks down and blurs the modern, enlightened and rational boundaries between barbarism and civilization. The photograph, which produces the visual image of a world surrounded by the spiral of violence, also reveals the aspects that people try to hide. The photograph tries to make us admit that we take pleasure in the exaggerated, fascinating, fantastic, shocking, ecstatic, pretentious, challenging image of the destruction that comes with violence by sitting us both in the witness and the accused's chairs. Although this pleasure has the potential to cause a moral and conscientious questioning, it is an aesthetic pleasure that we can call the aesthetic of destruction. This aesthetic pleasure is basically taken over the feelings of sublimity and beauty. Psychoanalytic, philosophical, etc. Although different explanations are offered, the origin of aesthetic pleasure arising from destruction and annihilation is also related to the concepts of culture and mentality. Because culture and mentality serve as a reference for emotions. This article examines the cultural and mental origins of the aesthetics of destruction through the photographs of various photographers of the attack on the Twin Towers in New York on September 11, 2001, using sociological and anthropological texts.

Keywords: Destruction, Aesthetic, Photography, Culture, Mentality.

Giriş

21. yüzyıl 20. Yüzyılın yıkım mirasını devralırken; fotoğraf bu mirasın görsel kaydı, ışıkla yazılan veraset belgesi olmuştur. Kitleler bu yıkım mirasını fotoğraflar üzerinden yeniden canlandırmaktadır. Çünkü yaşadığımız evren gelişen bilgi, iletişim ve dijital teknolojileriyle birlikte fotoğraflarla kuşatılmış, fotoğraflarla anlamlandırılan, neredeyse fotoğraflarla nefes alan fotografik bir evren haline dönüşmüştür.

¹ Sorumlu Yazar, Dr. Öğr. Üyesi, Van Yüzüncü Yıl Üniversitesi Güzel Sanatlar Fakültesi, Van, aslierciyes@hotmail.com, ORCID: 0000-0002-4000-7202



Bu evrenin en temel özelliklerinden birisi de tıpkı Walter Benjamin'in öngördüğü gibi gelişen teknolojilerle birlikte her şeyin daha da estetikleştirilmiş olmasıdır. Kuşkusuz buna yıkımın, imhanın İmmanuel Kant'ın yüce ve güzel kavramları çerçevesinde, korku, dehşet, büyülenme, trajedi gibi unsurlarla estetikleştirilmesi de dahildir. Susan Sontag yıkım estetiğini yıkımın estetiği, yıkıma yol açarken ve kargaşa yaratırken gözlenen güzellikler olarak değerlendirmektedir (Sontag, 2015: 281). Görüntüler üzerinden gerek binaların, nesnelerin gerekse bedenlerin yıkımının estetikleştirilmesi ile yıkım kitleler için daha da çekici hale getirilmektedir. Kitleler Norbert Elias'ın ve Emile Durkheim'in vurguladığı uygarlık sürecinin, maddi ilerlemenin dayattığı ahlak ve vicdan anlayışının engellemelerine rağmen yıkım görüntülerinden heyecanlanmakta, bu görüntülere ilgi göstermekte, büyülenmekte ve estetik bir haz duymaktadırlar. Kuşkusuz kitlelerin yıkımdan duydukları haz ilkel toplumlara kadar uzanmaktadır. Marcel Mauss, Marvin Harris, Georges Bataille gibi antropologlar ile Johan Huizinga, Marc Bloch, Julius R. Ruff vb. tarihçilerin ilkel topluma, ortaçağa ve erken modern döneme dair metinleri insanların yıkıma ve yıkım ritüellerine, gösterilerine karşı ilgilerini ve duydukları hazı kültür ve zihniyet üzerinden açıklamaya çalışmışlardır. Bu metinler armağan kültürüne ve zihniyetine göndermede bulunmaktadır. İtibar, prestij, onur, meydan okuma, statü, gösteriş ve rekabeti merkeze alan, nesnelerin ve bedenlerin abartılı, aşırı ve gösterişçi bir biçimde yıkımlarına-imhalarına dayalı armağan kültürü (potlaç) bir görsel şölen niteliğindedir. (Tosun, 2017:341-342)

Duygu, düşünce, anlam ve dolayısıyla estetik kodlar kültür ve zihniyet tarafından belirlenmektedir. Dolayısıyla kitlelerin yıkım fotoğraflarından aldıkları estetik haz bu kültürel ve zihinsel kodlar üzerinden gerçekleşmektedir. Bu makale ağırlıklı olarak Susan Sontag metinlerine atıfta bulunarak 11 Eylül 2001 tarihinde New York'ta İkiz Kulelere (Dünya Ticaret Merkezine) yapılan saldırı fotoğrafları üzerinden yıkım estetiğinin kültürel ve zihinsel kökenini incelemeyi amaçlamaktadır.

Estetik ve Yıkımın Estetiği

Etimolojik olarak estetik sözcüğü, "Yunanca Aisthanesthai (duymak, algılamak), aisthesis (duygu, duyum) sözcüklerinden gelmektedir. Günümüzdeki anlamıyla ilk kez kullanılışı 1750 tarihindedir. Alman filozofu Baumgarten 1750'de yayımladığı Aesthetica adlı yapıtında, akıla göre daha aşağı düzeydeki duylardan gelen bilginin bilimin üzerinde dururken felsefe tarihinde estetik sözcüğünü ilk kullanan filozof olmaktadır" (Doğan, 1975: 7). Aesthetica'nın daha ilk sözlerinde Baumgarten, estetiği Aesthetica "(özgür sanatlar teorisi, aşağı bilgi teorisi, güzel üzerine düşünme ve akla benzer bir yeti bilimi) est scientia cognitionis sensitivae (estetik, duysal bilginin bilimidir)" olarak tanımlamıştır (Tunalı, 1998: 14). Ancak bir bilim olarak estetiğin tanımı üzerinde belirli bir uzlaşma bulunmamaktadır. Estetiğin tanımıyla ilgili tartışmalar iki temel yaklaşım üzerinden ilerlemektedir. İlk yaklaşım estetiğin temel konusunun sanatın evrim yasaları ve sanatsal yaratının özü olduğudur. Bu yaklaşıma göre estetik genel bir sanat kuramıdır. İkinci yaklaşım ise estetik ile genel sanat kuramı birbirinden bağımsız iki ayrı bilim olduğunu savunmaktadır. Genel sanat kuramı sanattaki evrim yasalarını ve sanatsal yaratının özünü merkeze alırken estetik sanatta ve gerçeklikte güzelin bilimi olarak ele alınmaktadır (Ziss, 1984: 7-8). Sözlük tanımlamalarına bakıldığında farklı sözlüklerde yapılan estetik tanımlamalarının güzellik odaklı olduğu görülmektedir. Türk Dil Kurumu Türkçe sözlüğün tanımına göre estetik sanatsal yaratının genel yasalarıyla sanatta ve hayatta güzelliğin kuramsal bilimi, güzel duyularla tanımlanmıştır (Parlatır ve ark. 1988: 732). Oxford sanat ve sanatçılar sözlüğünde ise estetik güzellik ve tat sorularıyla ilgilenen felsefe dalı olarak tanımlanmıştır (Chilvers, 1990: 4). Felsefe sözlüğünde estetik ayrıca sanat felsefesi olarak ta adlandırılır. Sanat deneyimi, değeri yaratımı ve bunlarla ilgili sorunların çözümü ve analizi ile ilgili felsefe dalıdır (Lacey, 1996: 5). Estetik Petit Robert sözlüğünde doğada ve sanatta güzelin bilimi; güzelin kendine özgü kavranışı, Webster'in Seventh New Collegiate sözlüğünde güzelliğe ilişkin, ya da onunla uğraşan, Das Grosse Deutsche sözlüğünde ise özellikle doğada ve sanatta güzel olanın temellerini ve yasalarını kapsayan bilgi olarak tanımlanmıştır (Doğan, 1975: 8). Ancak estetik, güzelliğin yanı sıra farklı değerleri de kapsamaktadır. "Estetiğin kapsamı içerisine yüce, trajik, komik, zarif, ilginç, çocuksu ve hatta çirkin değeri de girer. Bütün bu değerlerin, en az güzellik kadar estetik ile ilgisi olduğu gibi, onların estetik birer anlamı da vardır" (Tunalı, 1998: 15). Bu değerlere iyi, dramatik, hoş, alımlı değerleri de eklenebilir (Doğan, 1975: 8).

Estetiğin güzelliğin yanı sıra yüce, trajik gibi değerleri de içermesi ve bu değerlerin korku, dehşet ve büyülenmeyi de beraberinde getirmesi yıkım estetiğinin ve çalışmaya konu olan 11 Eylül saldırı fotoğraflarının anlaşılmasını kolaylaştırmaktadır.

Sözlük tanımı itibarıyla yıkım estetiği kırılmış, yıkılmış, imha edilmiş, çökmüş şeylerde güzellik ve çekicilik bulmaktır(<https://www.urbandictionary.com/define.php?term=Destruction%20Aesthetics>). Yıkım estetiğine yönelik bir başka tanımlama da Susan Sontag tarafından yapılmıştır. Sontag yıkımın estetiğini, metinlerinde ifade ettiği gibi binalar, şehirler, insanlar ile ilgili yıkıma yol açarken ve kargaşa yaratırken gözlenen güzellikler olarak tanımlamaktadır (Sontag, 2015: 281). Geniş anlamda yıkım estetiğine yönelik

tanımların merkezinde yer alan güzellik ve çekicilik değerlerine yukarıda ifade edildiği gibi yüce, trajik, dramatik, çirkin, iyi, hoş gibi değerleri de eklemek gerekmektedir. Alman filozof Immanuel Kant'ın estetik üzerine yaptığı değerlendirmelerde yıkım estetiği ile bağlantılı olarak güzellik ve yücelik duyguları ön plana çıkmaktadır. Kant'a göre felaket tasviri korku içeren bir zevk uyandırır. Gece yücedir, gündüz güzeldir. Yüce harekete geçirir, güzel büyüler. Dehşet duygusu uyandıracak bir şekilde derin yalnızlık yücedir. Yüce her zaman büyük olmalıdır güzel küçük te olabilir. Trajedi yücelik duygusu uyandırır (Kant, 2010: 8-15).

Sanat tarihi boyunca pek çok yıkım imgesi ile karşılaşılmaktadır. "Yunan mitolojisinde acıyla kıvrılan Laokoon ve ikiz oğullarını temsil eden heykel grubu, İsa'nın ıstırabının resim ve heykel alanındaki sayısız versiyonları ve Hıristiyan din şehitlerinin gaddarca idamlarıyla vb. yıkım-imha temalı sonsuz sayıda görsel malzeme bulunmaktadır" (Sontag, 2004: 39-40). Goltzius, Benvenuto Cellini, Goltzius, Titian, Jacques Callot, Francisco de Goya, John Martin, Joseph Mallord William Turner, Hieronymus Bosch, Sebastiano Ricci, Thomas Cole, Picasso gibi bir çok sanatçı kimi eserlerinde yıkım-imha temasını ele alarak yıkımı ve imhayı estetikleştirmeye çalışmıştır.



Görsel 1. Titian, Marsyas'ın Derisinin Yüzülüğü (1576).

Fotoğrafın keşfiyle birlikte yıkım estetiğine yönelik en çarpıcı örneklerin savaş fotoğrafları olduğu söylenebilir. Kuşkusuz insanlık tarihinde gerçekleşen en büyük yıkımlar I. ve II. Dünya Savaşları sırasında yaşanmıştır. Dolayısıyla yıkımın, yani bedenlere, nesnelere ve insan tarafından inşa edilen yapılara yönelik imhanın kaynağı olarak görülen savaşın fotoğraflanması yıkım estetiği için bir zemin oluşturmaktadır. Ünlü savaş esteti Ernst Jünger'in 1930'da ifade ettiği gibi fotoğrafsız savaş olmaz (Sontag, 2004: 67). Savaş fotoğrafları tanıklığın yanı sıra savaş (yıkım-imha) eylemini sırayla abartan, yayan, dramatize eden ve saptıran estetik üretimlerdir (Warren, 2006: 1636).

Söz konusu yüce, dehşet, trajik, büyülenme, güzellik, çirkinlik gibi estetik değerler olduğunda fotoğraf yıkımın-ölümün bu estetik değerler üzerinden temsilinde her türlü sözlü anlatımdan daha büyük bir ağırlığa sahip olmaktadır. 1914 ile 1918 yılları arasında yayınlanan ve neredeyse hepsi imzasız olan ve şiddetin yol açtığı dehşet ve yıkımdan izler yansıtan, cesetlerin her tarafa saçıldığı, dümdüz edilmiş Fransız köyleri vb. savaş fotoğrafları genelde epik bir anlayışın izlerini taşımaktadır. Kuşkusuz I. Dünya Savaşında olduğu gibi II. Dünya Savaşında da dehşet verici, korkunç anlar fotoğraflanmıştır (Sontag, 2004: 20-24). Savaş bir insanlık trajedisidir ve savaş fotoğrafları yücelik perspektifinden değerlendirilebilir. Kant'çı bakış açısıyla trajedi yücelik duygusu uyandırır. Savaş fotoğrafçılığı potansiyel olarak bedensel parçalanma ile yakın ilişki kurar (Bate, 2009: 95).



Görsel 2. İsimli, I. Dünya Savaşı.

Immanuel Kant'ın güzellik ve yücelik duyguları çerçevesinde savaşın, yıkımın, ölümün yüceltilmesine, dolayısıyla yıkımın estetikleştirilmesine yönelik yaklaşımlar göz önüne alındığında akla Fütürizm ve Fütürizmle bağlantılı Faşizm gelmektedir. Kuramsal çerçevede yıkım estetiğinin izlerini İtalyan şair Filippo Tommaso Marinetti'nin Etiyopya' da ki sömürge savaşı üzerine yazdığı Fütürist manifestosunda görmek mümkündür. Manifestoda şu ifadelerle yer almaktadır:

"Biz fütüristler, yirmi yedi yıldan beri savaşa anti-estetik bir damga vurulmasına karşı isyan halindeyiz. Bunun yerine şunu söylüyoruz: Savaş güzeldir, çünkü gaz maskeleri, dehşet salan megafonları, alev makineleri ve küçük tankları aracılığıyla, insanın boyunduruk altına alınmış bir mekanizma üzerindeki egemenliğini kurar. Savaş güzeldir, çünkü bir düşü (insan bedeninin madenleştirilmesi düşünüşü) uygulamaya sokar. Savaş güzeldir, çünkü yemyeşil çayırların rengini makinelili tüfeklerin alev saçan orkideleriyle zenginleştirir. Savaş güzeldir, çünkü tüfek seslerini, top gürlmelerini, ateşkes haykırışlarını, kokuları ve çürümüş etlerden yayılan iğrençlikleri bir senfoniye dönüştürür. Savaş güzeldir, çünkü büyük tankların, geometrik dizilişle uçan filoların, yanan köylerden yükselen duman halkalarının ve savaşa özgü başka benzeri şeylerinki gibi yeni bir mimari yaratır. Fütürizmin şairleri ve sanatçıları! Savaş estetiğinin bu ilkelerini hiç aklınızdan çıkarmayın"

denmektedir (Benjamin, 2013: 93). Kuramsal çerçevede Marinetti'den sonra yıkım estetiğinin izlerini Faşizm ve Faşist estetikte bulmak mümkündür. Faşist estetiğin yıkım estetiği ile doğrudan ilişkisi bulunmaktadır. Savaş Alman modernizmini bir yıkım estetiğine yönlendiren başlıca yıkım olarak anlaşılır (Evers, 2013: xii). Walter Benjamin'in faşizm üzerine yaptığı değerlendirmeler faşist estetik ve yıkım estetiği arasındaki bağı göstermektedir. Benjamin'e göre faşistler tıpkı Marinetti'nin fütürist manifestosunda olduğu gibi savaşı yani yıkımı-imhayı yüceltirler. Faşizm, Dünya batıp gitse de sanat olsun demektedir. Faşizm, Marinetti'nin açıkça belirttiği üzere "savaştan, teknolojinin değiştirmiş olduğu algı duyusunun sanatsal yolla karşılanmasının sağlanmasını bekler. Bunu en açık biçimiyle sanat için sanat düşüncesinin hayata geçirilmesinde görebiliriz. Homeros'un devrinde Olimpos'taki tanrıların gözünde seyirlik bir şey olan insanlık, artık kendisi için bir seyir malzemesidir. İnsanlığın kendine yabancılaşması o raddeye varmıştır ki, kendi yıkımını dahi birinci kalite bir estetik haz olarak yaşayabilecektir. Faşizmin siyaseti estetik etmesinin bizi getirip getireceği yer burasıdır" (Benjamin, 2013: 92-95). Baudrillard ise Faşizmin insanları büyüleyebilmiş tek modern biçim olduğunu ve Faşist politikanın bir ölüm estetiğine sahip olduğunu ifade etmektedir (Baudrillard, 2013: 77-78). Faşist sanat boyun eğmeyi yüceltir; akılsızlığı över; ölümü çekici hale getirir (Sontag, 2008: 217). Faşist ruh hali ile çelişki, abartma ve çarpıtma, biçimini bozma estetiği arasındaki bağlantı önemlidir (Braun, 1996: 273). İmha görüntülerindeki belirli estetik hazlar bu faşist ruh hali ile de ilişkilidir. Faşizm uzmanı siyaset bilimci Robert O. Paxton Faşizmi diğer özelliklerinin yanı sıra aşağılanma kaygısı tarafından işaretlenmiş politik davranış biçimi olarak tanımlar (Paxton, 2005: 218). Dolayısıyla faşist estetik I. Dünya Savaşında yaşanan yenilgiden kaynaklanan aşağılanma, küçük düşürülme, utanç korkusu ve bu korkuyu aşmak üzerinden beslenmiştir.

Baudrillard'a göre Benjamin'in faşist sistemde varlığını kanıtladığı politik, estetik ve sapıkça hazı bizler bugün genelleştirilmiş bir üretim sistemi aracılığıyla almaya çalışıyoruz. Onu depolitize, ideolojiden yoksun bir haza döndürmeye çalışıyoruz (Baudrillard, 2016: 338-339). Kuşkusuz yıkım estetiği bağlamında 11 Eylül saldırı fotoğrafları göz önüne alındığında bu fotoğraflardan alınan estetik hazın kapitalist üretim sistemi ile ilişkili olarak faşizmden ve faşist estetikten bağımsız olduğu söylenebilir. Ancak yıkım estetiği ile ilişkili olarak faşizmden öncede faşizmden sonrada var olan estetik hazı tetikleyen rekabet, meydan okuma, aşağılanma, utanç, onur, prestij ve itibar duyguları ile doğrudan bağlantılı aşırılık, abartı, çelişki ve gösteriş kavramları dikkate alınmalıdır. En basit anlatımla ortaçağda bedenin parçalara bölünmesi ile gerçekleşen idam gösterilerinden ve aşırılık, abartı ve biçimini bozma içeren bu idam gösterilerinin sanatsal temsillerinden alınan estetik hazın doğal olarak Faşizm ile ilgisi bulunmamaktadır. Burada vurgulanması gereken faşizm olgusundan yüzyıllar önce gerçekleştirilen bu idam gösterilerinin de faşist estetikte olduğu gibi biçimini bozma, aşırılık, gösteriş ile abartı içermesidir. Dolayısıyla Baudrillard'ın deyişiyle ideolojiden yoksun bir estetik haz geçmişte olduğu gibi kültürün ve zihniyetin alanına girmektedir. Aynı durum 11 Eylül saldırı fotoğrafları için de geçerlidir.

Yıkım Estetiğinin Kültürel Zihinsel Arka Planı

Kültür ve zihniyet kapsamı itibarıyla sanat ile dolayısıyla estetik ile doğrudan bağlantılıdır. Edward Tylor'un geniş kabul gören tanımıyla kültür, "insanın toplumun bir üyesi olarak edindiği bilgi, inanç, sanat, ahlâk, yasa, görenek ve başka herhangi bir yetenek ya da alışkanlığı içeren o karmaşık bütün olarak tanımlanmaktadır" (Burke, 2008: 41). Zihniyet ise Alex Mucchielli'nin tanımıyla bir toplumsal grubun örtük referans sistemidir. Bu toplumsal grup paylaşılan ortak anlayış sayesinde türdeşdir. Söz konusu referans sistemi şeylerin belli bir biçimde görülmesini, dolayısıyla bu anlayışla uyumlu tepkiler ve davranışlar gösterilmesini olanaklı kılmaktadır. Zihniyet bir grup için, çevredeki kültürün içerdiği norm ve değerlerin özümsemesi ile edinilen ortak bir referans çerçevesidir. Zihniyet bir dünya görüşünün taşıyıcısıdır (Mucchielli, 1991: 7-21). Kültür ile olduğu gibi estetik değerler ve zihniyet tipleri arasında da bir ilişki bulunmaktadır. Çeşitli uygarlık ve toplumlara ait zihniyet tiplerini belirleyen etmenlerin en önemlilerinden birinin estetik değerler olduğu belirtilmektedir. Bouthoul'a göre özgün bir sanat yoksa özgün bir zihniyet de yoktur (Adanır, 1994: 24). Kültür ve zihniyet birbirinden ayrılmaz bağlarla birbirlerine kenetlenmiştir. Birinden söz etmenin zorunlu olarak diğerdinden söz etmek anlamına gelmektedir. Birini anlamadan diğerdini anlayabilmek mümkün değildir. Zihniyet bir yandan oluşmuş bir kültürü yeniden üretir ve gereksinim duyulduğunda yeniden yaratırken; kültür de zihniyetin yeniden üretimine ve değişim ve dönüşüm gereksinimine yol açan koşullar oluştuğundaysa değişmesine ve dönüşmesine katkıda bulunur (Adanır, 2003: 23-26).

Dünyada yıkımı-imhayı ve yıkımın-imhanın nasıl gerçekleştirilmesi gerektiğini merkezine alan en eski kültür armağan kültürü (potlaç) ve zihniyettir. Franz Boas, Ruth Benedict, Marcel Mauss ve Claude Lévi-Strauss gibi antropologlar ilkel toplum üzerine yaptıkları çalışmalarda kapitalizm öncesi evrensel bir kültür olan Armağan kültürünün izlerine rastlamışlardır. İskandinavya'dan Anadolu'ya, Asya'dan Avrupa'ya, Kuzey Amerika'dan Güney Amerika'ya kadar bir çok farklı coğrafyada görülen ve Marcel Mauss'un beş kıtada yapılmış antropolojik çalışmalardan yola çıkarak evrensel bir kültür olarak tanımladığı potlaç, yani armağan kültürü Mauss'un armağan adlı çalışmasıyla kuramsal zemine oturtulmuştur (Adanır, 2002: 159). Potlaç yani Armağan kültürü ritüeller üzerine temellenen törensel bir büyü düzenidir (Adanır, 2000: 109). "Potlaç dini, mitolojik ve şamanistik nitelikler taşımaktadır. Çünkü potlaçların yükümlülüğünü alan şefler atalarını ve tanrılarını temsil etmekte ve canlandırmaktadırlar" (Mauss, 2011: 275).

Armağan kültürü ve zihniyeti karşılıklı yükümlülük üzerine inşa edilmiştir. Bu kültürde ve zihniyette herkes veren el, alan el ilişkisi çerçevesinde aldığı armağanları altta kalmamak adına fazlasıyla iade etmek zorundadır. Bunu gerçekleştiremeyenler yüzlerini yani onurlarını, prestijlerini ve itibarlarını kaybederler. Bu kültürde ve zihniyette saygınlığını yitirmek ruhunu yitirmek anlamına gelmektedir ve her şey itibar, onur ve prestij kazanmak içindir. Armağan kültüründe ve zihniyetinde armağan verme ritüelleri yıkım, rekabet, çatışma, yok etme, meydan okuma temaları içermektedir (Mauss, 2011: 215-279). Potlacın temel amacı rakibin verdiği daha çoğunu vermek, rakibin yok ettiğinden daha fazlasını yok etmektir (Harris, 1995: 98). Böylece en üstün ve en prestijli olan belirlenmektedir. Potlaç ta en çok yıkım yapan galip gelmekte ve en büyük ünü kazanmaktadır (Canetti, 2006: 223). Armağan kültüründe ve zihniyetinde armağanlar bilinen nesnelere yanı sıra hakaret sözcükleri, yumruklar, mızraklar yani yıkımı gerçekleştiren araçlar da olabilmektedir. Mauss'un Armağan adlı çalışmasında yararlandığı İskandinav metinlerini inceleyen William Ian Miller'e göre "Pagan İzlanda'sında birisine fırlatılan mızraklar, kırılan kemikler ve hakaretler karşılık verilmesi gereken armağanlardır" (Miller, 1996: 182). Alain Caillé, olumlu armağanların yanı sıra olumsuz armağanların da bulunduğunu, kötü hareketlerin, hakaretlerin, yaralamaların, öç, intikam ve misillemelerin hatta büyülemenin bir armağan olduklarını iddia etmektedir. Caillé'ye göre bu armağan



tipinin en meşhur örneği potlaçtır (Bruni ve Zamagni, 2013: 47). Potlaç üzerine değerlendirmelerde bulunan ekonomi tarihi profesörü Avner Offer bu çerçevede patolojik armağanlardan söz eder. Offer hakaret, nefret ve intikam sarmalıyla karşılaştığımızı ve bu patolojik armağan döngüsünün kendisini düello, kan davası ve tutku suçları ile gösterdiğini öne sürer (Offer, 1997: 455). Armağan kültüründe yıkım uygulamalarında iki önemli faktör bulunmaktadır. Bunlardan birincisi savaş temasıdır. Kwakiutl potlacının sembolü bir sopanın ucuna takılan bıçaktır. Potlaç mülklerin imhasını amaçlayan bir savaştır. Mülklerle savaşılır ve rakibi ezmek, küçük düşürmek ve aşağılamak için mülkler yok edilir. İkincisi kurban temasıdır. Bir mülk yok ediliyorsa bu o mülkün canı olduğu anlamına gelmektedir. Kurban vermenin amacı zorunlu olarak geri verilmesi gereken bir bağışta bulunmak demektir. Kölelerin öldürülmesinin, değerli yağların yakılmasının, bakır eşyaların denize atılmasının ve zenginlerin evlerinin ateşe verilmesinin tek amacı sadece gücü, zenginliği ve bunlara karşı ilgisizliği göstermek değildir, aynı zamanda yaşayan örnekleriyle birbirine karışan ruhlarla ve tanrılara isimlerini taşıyan varlıkları kurban etmektir (Mauss, 2011: 229-271). Georges Bataille'in de belirttiği gibi "armağan potlacın tek biçimi değildir; rakiplere meydan okuma, zenginliğin parlak biçimde imha edilmesiyle de mümkündür. Yok etmeler, kuramsal olarak armağan alanların mitsel atalarına sunulduğu için, bu son yok etme biçimiyle potlaç dinsel kurban etmeye bağlanmaktadır. Bir Tlingit şefi rakibinin karşısına kölelerinin bir kısmının boğazlayarak çıkar. Bu yok etmeye belirli bir süre sonra daha çok sayıda kölenin boğazlanmasıyla karşılık verilir. Kuzey-Doğu Sibirya'nın en uç noktasında yaşayan Tchoukchi'ler, başka bir grubu şaşırtmak ve aşağılamak için büyük miktardaki köpek sürülerini öldürmüşlerdir. Amerika'nın Kuzey-Batı bölgesinde, yok edişler köylerin yakılması Potlaç-Armağan kültürünün rutin uygulamalarıdır" (Bataille, 1999: 35). Benzer uygulamalara Marc Bloch'un ifadesiyle ortaçağ Avrupa'sında da rastlanmaktadır. Bir şövalye övünmek için atlarından 30 tanesini diri diri yaktırır. Bu prestij düellosu, bize ilkel toplamlardan haberler getiren bazı etnografların anlattıklarını hatırlatmaktadır (Bloch, 1983: 388). Tüm bunlar armağan kültürü ve zihniyeti ile onun merkezinde bulunan rekabet, meydan okuma, gösteriş, abartı, aşağılanma, küçük düşürme, karşılıklı yükümlülük, itibar, onur ve prestij kazanma ile ilişkilidir.

Yıkım estetiği bağlamında Armağan kültürünün-potlacın ve zihniyetinin en önemli özellikleri yok etme-imha-yıkım eylemlerinin gösterişli ve abartılı niteliğidir (Mauss, 2011: 357). Bedenlerin ve mülklerin imhası ve yıkımı tıpkı 11 Eylül saldırılarında olduğu gibi abartılı, gösterişçi ve çarpıcı bir biçimde gerçekleştirilmektedir. Huizinga'nın da ifade ettiği gibi potlaç büyük ve gösterişli bir seremonidir. Potlaç ta varlıkların imhası çarpıcı bir biçimde gerçekleştirilir (Huizinga, 2006: 84-85).

Farklı coğrafyalarda farklı dönemlerde gerçekleştirilen idam ritüelleri abartılı, aşırı ve gösterişçi imhaya dayalı ortak kültürel-zihinsel kodlar üzerinden ortak özellikler taşımaktadır. Marvin Harris'in ilkel topluma yönelik Yamyamlar ve Krallar adlı çalışmasında Jesuit misyonerlerinin tanıklığına göre:

"kurbanı şafaktan önce öldürmemek" önemlidir. Bu nedenle onlar önce onun sadece ayaklarını yakmalıydılar. O odanın bir ucundan ötekine sendeleyerek yürürken bazı kişiler onun ellerini yakaladılar, var güçleriyle el kemiklerini kırdılar, bazıları da çubuklar kullanarak kulaklarını deldiler. Şimdi dört adam tutsağa işkence yapma görevini üstlendiler. Onun gözlerini yaktılar, kızgın baltaları omuzlarına vurdular ve yanık odunları boğazına ve rektumuna soktular. Artık ölmek üzere olduğu anlaşılınca, cellatlardan biri onun bir ayağını, bir başkası bir kolunu kesti ve hemen hemen aynı anda bir üçüncüsü başını omuzlarından ayırdı ve onu kalabalığa fırlattı" (Harris, 1994: 155).

Filozof ve tarih profesörü Johan Huizinga Ortaçağın Gün Batımı adlı araştırmasında, "suçluların bedenlerinin parçalanışının halk tarafından zevkle izlenmesini panayır eğlencesine benzetmiştir. Halk daha fazla zevk alsın diye işkenceler yetkililerce uzatılmaktadır. Parçalanan bedenler halka açık bir şekilde farklı alanlarda sergilenmektedir. Zavallıları yalvartan infazlar, halk onların uğradıkları işkencelerden daha fazla zevk alsın diye geciktirilmektedir" (Huizinga, 1997: 37). Erken Modern dönem Avrupa'sında da idamlar ortaçağ uygulamaları ile benzerlik taşımaktadır. 1757 yılında XV. Louis'e suikast girişiminde bulunan Damiens sonunda, uzuvları parça parça olduğunda, hekim daha fazla dayanamayacağını söylemiştir.

"Darağacında, sonu gelmeden önce, Damiens en büyük işkencelere katlandı. Cellatların anlattıklarına göre bu dehşet verici işkenceler peş peşe uygulandı, göğsü ve uzuvları kerpetenlerle didik didik edildi, yaralarına kızgın yağ, kurşun vb. döküldü ve sonunda cellatların koşturduğu dört at uzuvlarını gövdesinden ayırdı. Yine de öyle dayanıklıydı ki onu parça parça etmeleri saatlerce sürdü: Sonunda, çaresiz, hala yaşayan gövde bıçakla dörde ayrıldı. Dörde bölmek, gövde parçalara ayrılmadan önce karnın yarıp bağırsakların dışarı çıkarılması uygulamasında olduğu gibi, bağırsakların deşilmesinin bir üst aşaması şeklinde ortaya çıkmış ve uzun zaman devam etmiştir"

(Scott, 2001: 220-221). Armağan kültürünün hakim olduğu Çin'de (Simon, 2015: 9) gerçekleştirilen Lingchi yüz bıçakla ölüm adlı idam ritüellerinde de benzer yıkım yöntemleri kullanılmaktadır.



Görsel 3. Fransız asker tarafından çekilen fotoğraf, isimsiz (Pekin, 1905).

Armağan kültürünün hakim olduğu ilkel toplumlarda, ortaçağın feodal toplumlarında ve özellikle 20. yüzyılın başlarında Çin’de gerçekleştirilen idam ritüelleri göz önüne alındığında tamamında yıkım estetiğinin abartılı, çarpıcı, aşırı ve gösterişçi tezahürlerini görmek mümkün olmaktadır.

Yukarıda verilen idam ritüellerinde amaç ilkel toplum için tanrılara yakışır bir armağan-kurban vermek iken Avrupa ve Çin’de idam edileni aşağılamak, yani kralın veya imparatorun itibarına ve otoritesine armağan vermektir. İdam ritüellerinde cesetleri parçalamak aynı zamanda onları küçük düşürmek, onuruyla oynamak, aşağılamak demektir (Ruff, 2011: 103).

Bedenin tanrılar, kral veya imparatorluk için abartılı, aşırı, çarpıcı ve gösterişçi bir biçimde imha edilmesi imhayı gerçekleştiren kabileye, krala veya imparatora armağan kültürünün kodları olan prestij, itibar, statü, saygınlık kazandırmaktadır.

11 Eylül 2001’de ikiz kulelere düzenlenen saldırının fotoğraflarını değerlendirmeden önce hatırlatılması gereken en önemli nokta Armağan kültürü ve zihniyetinin günümüzdeki yansımalarıdır. Jean Baudrillard "Simgesel Değiş Tokuş ve Ölüm" başlıklı çalışmasında Louis Dumont, J. T. Godbout ve Alain Caille’de olduğu gibi Batılı ya da Avrupalı toplumların potlaç kültüründen çıkıp geldiklerini resmen onaylayan açıklama ve yorumlar getirmektedir. Bunun yanı sıra Baudrillard günümüzde potlacın, yani birikime izin vermeyen Armağan kültürü ve zihniyetinin kapitalizm nedeniyle ortadan kaybolduğunu ancak ilkelerinin hala sürüp gittiğini ifade etmektedir (Adanır, 2015: 405-631). Özellikle görsel kültür potlacın ilkelerini canlı tutmaktadır. Amerikalı yazar Leonard Sweet Aztek kurban törenlerini referans göstererek filmlerin bedeninin yıkımını, imhasını yücelttiğini ileri sürer. Ona göre imhayı, yıkımı merkezine alan felaket filmleri de postmodern potlaçtır (Sweet, 1999: 331-332). Benzer şekilde Amerikalı film eleştirmeni James Lewis Hoberman’da gökdelenlerin yıkımı vb. felaket filmlerine bakıldığında potlacın geri döndüğünü iddia etmektedir (Elsaesser, 2004: 198). 11 Eylül saldırısı ve fotoğrafları da aynı düşüncüyü desteklemektedir.

11 Eylül Fotoğrafları ve Yıkım Estetiği

11 Eylül saldırı fotoğrafları kendi mantığı içerisinde binaların gösterişçi ve abartılı bir şekilde yıkıma uğratıldığı-imha edildiği bir potlaç şöleninin fotoğraflanması olarak düşünülebilir. Saldırının temel motivasyonu potlacın temel motivasyonu olan intikam yani karşılık vermektir. Kapitalizm ilkel ritüellere özgü o yok etme eylemindeki andıran derin bir ahlâksızlık ve de ayartıcılıkla bize meydan okumaktadır. Bu tür bir meydan okumaya daha büyük bir meydan okumayla karşılık vermek gerekir (Baudrillard, 2011b: 207). Hatırlatmak gerekir ki bir karşılık verme biçimi olan intikam da bir armağandır. Karşılıklı yükümlülük gereği Amerika Birleşik Devletlerinin İslam dünyasına yönelik daha önce gerçekleştirdiği birinci körfez savaşı vb. saldırılara bir karşılık-karşı armağan verilmiştir. Saldırının amacı altta kalmamak adına alınanı



fazlasıyla geri vererek Allah katında ve İslam aleminde itibar, prestij, onur kazanma çabasındır. Armağan kültürü ve zihniyetinin motivasyonu ile gerçekleştirilen saldırı (karşı armağan) insanlık tarihinde bu güne kadar görülmemiş bir şekilde ilgi çekmiş, heyecan yaratmış ve sanatın alanına çekilerek estetikleştirilmiştir.

Estetik 11 Eylül saldırısını fotoğraflamanın bir parçasıdır (Prosser, 2017: 12). Baştan çıkarmanın ve büyümenin bir parçasıdır. 11 Eylül 2001 tarihinde Dünya Ticaret Merkezine diğer bir deyişle ikiz kulelere yapılan terör saldırıları insanlık tarihinde derin izler bırakmış, öfke, korku, şaşkınlık, yüce, güzellik hayranlık, büyülenme vb. karışık duygular uyandırmıştır. Unutulmamalıdır ki duygular kültür ile doğrudan bağlantılıdır. Kültür çekirdek duyguyu sistemini kültürel olarak mevcut olaylara göre ayarlayarak biyolojik duyguları düzenler. Böylece bireyler ne hakkında duygusallaşacaklarını öğrenirler (Matsumoto ve Hwang, 2012: 96).

Immanuel Kant'a göre güzel sanatların asıl üstünlüğünü gösterdiği yer, doğada çirkin ya da nahoş olabilen şeylerin güzel tasvirlerini verebilmesidir. Öfke tanrıçaları, hastalıklar, savaşın yıkımları ve bunlar gibi şeyler, çok güzel bir şekilde tasvir edilebilir, hatta resmedilebilir (Schaper, 2005: 178). 11 Eylül fotoğrafları bunu başarabilmiştir. Amerikalı profesör Miles Orvell son yirmi yılın görsel kültüründe en popüler türlerden birisinin de Dünya Ticaret Merkezi'nden Katrina Kasırgasına ve daha yakın zamanda Sandy Kasırgası gibi imha-yıkım ve enkaz fotoğrafları olduğunu ifade etmektedir.

"11 Eylül saldırılarını özellikle fotoğraf aracılığıyla deneyimledikçe aynı zamanda imha-yıkım gösterileri tarafından büyüleniyoruz. Bu büyülenmeyi yıkıcı yüce (After 9/11) olarak adlandırıyorum. Maddi tahrip gösterisi ile yoğun keder ve kayıp duygusunun neden olduğu fotoğraf felaketin özel bir ikonografisini yaratmıştır. Felaket-İmha- yıkım fotoğrafları bize belirsiz ve sarsıcı bir estetik haz vermiştir" (Orvell, 2013: 647).

Baudrillard'da 11 Eylül saldırılarında imkansızın gerçekleşmesi üzerine coşku ve dehşet karışımı bir atmosfer oluştuğunu, Kant'ın vurguladığı hayranlık uyandıran coşku ve ürkütücülüğün kendisini gösterdiğini ileri sürer (Baudrillard, 2015: 126). Yıkım sürecinde estetik teoriye uygun yıkım öncesi, yıkım anı ve yıkım sonrası olmak üzere üç aşama belirleyebiliriz. Yıkıcı bir eylemin zevki öncelikle maddenin hızlı dönüşümü sırasında meydana gelen görsel, işitsel ve dokunsal uyaranlardan türer. Bu yıkım eğlencesinin en yoğun olduğu zamandır. Bu zamanda meydana gelen süreç estetik teoriyi içeren değişkenlerin kullanımı ile tanımlanabilir. Büyüklük, karmaşıklık ve beklenmediklik gibi değişkenlerin varlığı veya yokluğu imha-yıkım sürecinin az veya çok zevkli, haz verici olup olmadığını belirlemektedir (Allen ve Greenberger, 1978: 313). Baudrillard 11 Eylül saldırılarında imkansızın gerçekleşmesi üzerine coşku ve dehşet karışımı bir atmosfer oluştuğunu, Kant'ın vurguladığı hayranlık uyandıran coşku ve ürkütücülüğün kendisini gösterdiğini ileri sürer (Baudrillard, 2015: 126).

Bu bakış açısıyla 11 Eylül saldırıları ve fotoğrafları coşkulu, ürkütücü, korkunç, hayranlık uyandıran, dehşet içeren, zevk ve haz verici bir estetik temsil olarak görülebilir. Aristoteles, "Poetika"nın dördüncü bölümünde gerçeklikte hoşlanılmayan baktığımız bir nesnenin özellikle tamamlanmış bir resim haline geldiğinde, bu kez ona hoşlanarak baktığımızı ifade ederek hayvanların ve cesetlerin resimlerini örnek verir (Aristoteles, 1987: 16). 11 Eylül saldırılarının fotoğraflanması benzer etkiye, hoşlanmaya neden olmuş olabilir. Üstelik bu fotoğrafların çoğu trajik fotoğraflardır. "Tragedyanın görevi uyandırdığı acıma ve korku duygularıyla ruhu tutkularından temizlemektir" (Aristoteles, 1987: 22). 11 Eylül saldırı fotoğrafları trajik bir temsil olarak fotoğrafa bakan öznelere ilahi bir katharsis süreci yaşatabilme potansiyeline sahiptir.



Görsel 4. Thomas Nilsson, İkiz kuleler (2001).

Kimi görüşler 11 Eylül saldırılarının bir sanat eseri olduğunu iddia etmektedir. Alman opera bestecisi Karlheinz Stockhausen'un 11 Eylül saldırıları hakkındaki düşünceleri bu çerçevede değerlendirilebilir.

"11 Eylül saldırıları tüm evren için hayal edilebilecek en büyük sanat eseridir. Bir performans odaklanılıyor ve sonra 5000 insanın öbür dünyaya bir anda gönderiliyor. Ben bunu yapamadım. Bu performansla karşılaştırıldığında biz besteciler bir hiçiz. Sanatçılarda bazen mümkün ve makul olanın ötesine geçmeye çalışırlar. Bu yüzden uyanalım ve biz kendimizi başka bir dünyaya açalım."

Profesör Richard Schechner'e göre performans çalışmaları açısından bakıldığında dünya ticaret merkezine yapılan saldırı bir performanstır. Planlanmış, prova edilmiş, sahnelenmiş ve hayal gücüne bulaşmış bir performans. 11 Eylül saldırısı doğrudan fütürist, anarşist ve diğer avangard manifestolar ve eylemler gibi görünür. Teröristler Tristan Tzara'sın ikinci Dada manifestosunda ifade ettiği büyük felaket-yıkım gösterisini hazırlıyoruz düşüncesini hayata geçirmişlerdir. 11 Eylül saldırısı Burke ve Kant'ın yüce olarak adlandırdığı şeyin bir örneğidir. Çoğunda olmasa bile 11 Eylül saldırısı izleyicilerde Aristocu trajik acıma ve korku duyguları uyandırmıştır. Bu olaya bu şekilde baktığımızda şok, avangard sanat, trajedi veya intikam. 11 Eylül saldırısı Artaud'un vahşet tiyatrosu çerçevesinde 1938 yılında yayımladığı "Artık Başyapıt Yok" başlıklı makalesindeki tekinsizlik savını sergilemiştir (Schechner, 2009: 1820-1828). Schechner'in ifadeleri 11 Eylül saldırısını ve fotoğraflarını doğrudan sanatın, estetiğin ve fotoğraf tarihinin alanına sokmaktadır. Uçakların binalara girmesi ve sonrasını yakalamak bize elektrik mühendisi olan fakat sonra bilimsel deneyler için fotoğraf çekmeye başlayan Harold Edgerton'un stroboscope kullanarak çektiği elmayı delip geçen mermi fotoğrafını hatırlatmaktadır (Orvell, 2006: 244).



Görsel 5. Harold Edgerton, Apple, (1964).



Görsel 6. İkiz Kuleler (2001).

Benzer bir durum 11 Eylül saldırısının ikonik fotoğraflarından birisi olan Richard Drew'un Düşen Adam adlı fotoğrafı ile Andy Warhol'un ünlü İntihar adlı çalışması için de geçerlidir. Andy Warhol'un Amerika'da ölüm serisinde felaket fotoğraflarını kullanması fotoğraf tarihindeki en büyük anlardan birisi olmuştur (Baker, 2005: 121).



Görsel 7. Andy Warhol, İntihar (1964).



Görsel 8. Richard Drew, Düşen Adam (2001).

Friedrich Schiller' in XIX. yüzyılın başında yazdıkları 11 Eylül saldırılarının etkisini anlatır gibidir. Trajik yücenin en özgün biçimidir. Üzüntünün, korkunçluğun, iğrençliğin, aşırılığın ve dehşetin karşı konulmaz bir büyü ile üzerimizde cazibe, çekim yaratması insan doğasının genel bir olgusudur (Lousa, 2016: 374). İngiliz sanatçı Damien Hirst'de 11 Eylül saldırılarını sanat eseri olarak değerlendirmiştir. Ona göre 11 Eylül saldırısından sorumlu teröristlerin tebrik edilmesi, kutlanması gerekir. Çünkü sanatsal düzeyde hiç

kimsenin mümkün olduğunu düşünemeyeceği şeyi başarmışlardır. 11 Eylül saldırısı kötüdür fakat bir sanat eseridir (Macneill, 2014: 184). Bir sanat eseri olarak 11 Eylül'ün doğasındaki kötülük onun varsayılan estetik gücünü veya güzelliğini tamamlar. Damien Hirst, 11 Eylül korkunç eylemlerinin temsilini takdir ederken Kantçı estetik/yansıtıcı yargı anlayışını benimsiyor gibidir. Sanatçının iddia ettiği gibi, görsel olarak çarpıcı sanat eseri, sorumluların tebrik edilmesi gereken bir şeydir, çünkü onlar muhtemelen sanatsal başarı açısından daha önce kimsenin gitmediği yerlere gittiler. Teröristler olağan ve mümkün olanın sınırlarını aşan bir eylemde bulunmuşlardır. Bu nedenle onlar, Kant'ın tanımladığı gibi, yani insan ölçüsünü ve kavramsal düşüncenin gücünü aşan özerk bir varlık olarak güzelliğin gerçek özüne ulaşmayı başarmışlardır (Aretoulakis, 2016: 29-31). Jean Baudrillard'da 11 Eylül saldırısına dair düşüncelerini yüceltme duygusu, coşkunluk ve olağandışılık üzerinden ifade etmiştir (<https://v3.arkitera.com/h13491-serhan-adanin-jean-baudrillard-ile-soylesisi.html>).

11 Eylül saldırı fotoğrafları sanat tarihine de göndermede bulunmaktadır. Jeffrey C. Alexander 11 Eylül saldırı görüntülerini Hieronymus Bosch'un kaotik resimleri ile ilişkilendirmiştir. Alexander'e göre adil ceza, cehennem ve lanet görüntüleri batının hayal gücünde derin ve tekrarlanan temalarıdır ve New York'un çarpışma alanı Hieronymus Bosch'un geç ortaçağ resimlerini hatırlatan kıyametin estetik arketipleri tarafından çerçevelenmiştir (Alexander, 2006: 103).



Görsel 9. Hieronymus Bosch, Dünyevi Zevklerin Bahçesi (1504).

Görsel 10. Joel Meyerowitz, (2001).

Benzer durum J.M. William Turner'in çalışmasında da görülmektedir. 11 Eylül saldırı fotoğraflarında Joseph Mallord William Turner'ın The Burning of the Houses of Lords and Commons (1834) adlı tablosundan yansımalar varmış gibidir. Turner tıpkı 11 Eylül saldırısını görüntüleyen fotoğrafçılar gibi Lordlar ve Avam Kamarası'nın Yakılmasına tanıklık etmiş ve yangını resmetmiştir.

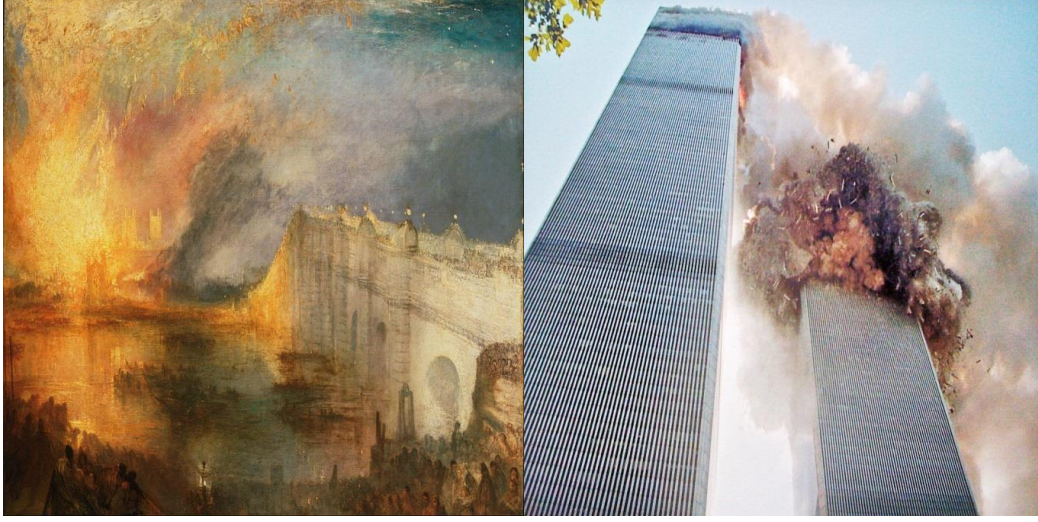

Görsel 11. J. M. William Turner, (1834).

Görsel 12. Bolivar Arellano, (2001).

11 Eylül saldırısının ve sonrasında tanıklığını yapan fotoğrafçıların görüşleri de güzellik kavramı üzerinden şekillenmektedir. Amerikalı foto muhabiri James Nachtwey yaşadığı anı anlatırken saldırıyı güzel kavramı üzerinden değerlendirmektedir;

"10:29'da gökyüzünde bir şelaleye benzeyen sesi duydum ve altında durduğum kuzey kulesi çökmeye başladı. Yaşamak için beş saniyem olduğunu anladım. Burada hayatta kalma şansım çok zayıftı. Beni öldürecek ve orada fotoğraf çekecek kadar zamanım yoktu. Gökyüzüne doğru baktığımda kağıt, metal ve duman ile gerçekten çok güzel bir manzaraydı, görsel olarak çok çarpıcıydı, çekiciydi, müthişti. Hayatımda bu güne kadar gördüğüm en güzel şeylerdi" demektedir (Orvell, 2013: 663-664).



Görsel 13. Lyle Owerko, (2001).

Nachtwey'in yerini değiştirerek çektiği 11 Eylül fotoğrafları felaketin geldiği aşamayı ve saldırının ideolojik ve kültürel boyutunu vurgulamaktadır. 11 Eylül saldırıları Müslümanların Hac ziyaretinde yaptıkları şeytan taşlama pratiğinin farklı bir versiyonu olarak görülebilir. Radikal İslamcıların gözünde Amerika Birleşik Devletleri şeytanın somutlaşmış halidir. Bu kez şeytan uçaklarla taşlanmıştır. Armağan kültürü

çerçevesinde hakaretler, mızraklar gibi taşlama da bir armağandır. Şeytanın yaptığı kötülöklere karşı verilen bir armağan.



Görsel 14. James Nachtwey, Yaklaşan Kıyamet (2001).

Bir başka Amerikalı fotoğrafçı Joel Meyerowitz saldırı sonrası enkazı fotoğraflamıştır. Meyerowitz yıkıntının, enkazın korkunç fakat güzel bir his olduğunu ve bu korkunç güzellik ile anlaşmanın zor olduğunu ifade etmiştir (Orvell, 2013: 666).



Görsel 15. Joel Meyerowitz, Korkunç Güzellik (2001).

Sontag'ın da belirttiği gibi yıkım manzarası da nihayetinde bir manzaradır. Burada söz konusu olan, yıkıntılar içinde bir güzelliştir. Yıkım, enkaz fotoğrafları güzeldir. Gilles Peress, Susan Meiselas ve Joel Meyerowitz gibi mesleğinin usta fotoğrafçılarının çektikleri gerçekten güzel fotoğraflardır. (Sontag, 2004:76)



Görsel 16. Susan Meiselas (2001).

Time dergisine kapak olan 11 Eylül saldırı fotoğrafını çeken Kanadalı fotoğrafçı Lyle Owerko ise 11 Eylül'ü muhteşem bir tanıklık görüntüsü olarak değerlendirmektedir. Baudrillard'ın deyişle teröristlerin terör eylemleri gerçekleştirmelerinde insanı hem korkutan hem de büyüleyen bir şeyler vardır. Zira insanlar fiziksel bir yok oluş biçimine katlanabilirler ama bu yok oluş gösterisine tanık olamama gibi bir şey katlanamazlar (Baudrillard, 2011a: 65-238).



Görsel 17. Lyle Owerko (2001).

11 Eylül saldırısı ve fotoğrafları üzerine yapılan değerlendirmeler Potlacın yani armağan kültürünün ve zihniyetinin estetiğini yansıtmaktadır. El Kaide lideri Usame Bin Ladin'in verdiği potlacıta uçaklar armağan edilmiş, İkiz kuleler abartılı, aşırı, çarpıcı ve gösterişçi bir şekilde yıkıma uğratılmış, kitleler baştan çıkartılmış ve büyülenmişlerdir. Bu çerçevede Potlac yıkıcı yüce olarak ta değerlendirilebilir.

11 Eylül saldırılarının ilkel toplumda, ortaçağda, erken modern dönemde ve 20 yüzyılın başında Çin'de gerçekleştirilen idam ritüellerinden, bedenlerin abartılı ve gösterişçi bir şekilde imhasından farkı bulunmamaktadır. Bu benzerlik armağan kültürünün ve zihniyetinin ilkelerinin ve estetik biçiminin

varlığını sürdürdüğünün delili sayılabilir. George Bataille'nin 1961 yılında ölümüne kadar her gün bakmak için masasında bulundurduğu fotoğraf (Sontag, 2004: 98) adeta bunu kanıtlar gibidir.



Görsel 18. Fransız asker tarafından çekilen fotoğraf, isimsiz, (Pekin, 1905).

İkiz kuleler yıkıma uğrayan, imha edilen bedenle eş tutulabilir. Bedene saplanan bıçak İkiz kulelere çarpan uçak gibidir. Bedenin kesilen, koparılan uzuvları ve akan kan ikiz kulelerden dökülen moloz yığınları ve toz bulutlarıdır.

Sonuç

Bu çalışmada Fotoğraf ve yıkım ilişkisinin özellikle savaş fotoğraflarında belirginleştiği gözlemlenmiştir. Savaş alanlarında yıkıma uğramış, imha edilmiş, parçalanmış bedenlerin, yapıların ve nesnelerin fotoğrafları kitlelerde büyük bir merak ve heyecan uyandırmıştır. Fotoğrafın keşfinden sonra yıkımın kuramsal çerçevede estetikleştirilmesi fütürizm ve faşizmin yıkımı ve imhayı içeren savaşı yüceltmeleri ile gündeme gelmiştir. Faşist estetik irdelendiğinde aşağılanma kaygısı, yüceltme, çelişki, abartma, çarpıtma, biçimini bozma, aşırılık, ölüm estetiği, büyüleme gibi kavramlar ön plana çıkmaktadır. Oysa antropolojik metinler incelendiğinde bu kavramların Faşizmden yüzyıllar önce de var olan armağan kültürü ve zihniyetinde olduğu görülmektedir. Yıkıma yönelik incelenen tarihsel metinler idam ritüelleri bağlamında ilkel toplum, ortaçağ, erken modern dönem ve 20. Yüzyıl başında Çin olmak üzere benzerlikler olduğunu göstermektedir. Bu dönemlerde yaşayan toplumların ortak özellikleri kapitalizm öncesi evrensel kültür olarak değerlendirilen armağan kültürü ve zihniyetinin egemen olduğu toplumlar olmasıdır. Bu nedenle yıkım estetiğinin kökenleri armağan kültürü ve zihniyeti çerçevesinde değerlendirilmiş ve bedenle mülklerin aşırı, abartılı, ve gösterişçi bir biçimde yıkıma uğratıldıkları ve imha edildikleri görülmüştür. Ayrıca bu kültür ve zihniyette hakaretlerin, mızrakların, yumrukların vb. armağan olarak kabul edildiği ve mutlaka karşılık verilmesi gerektiği saptanmıştır. En önemlisi armağan kültürü ve zihniyetinin günümüzde varlığını devam ettirmesidir.

11 Eylül saldırısı değerlendirildiğinde de karşımıza rekabet, meydan okuma, prestij, onur, itibar, statü, aşağılanma vb. merkezli armağan kültürü ve zihniyeti çıkmıştır. Saldırıyı yapanlar altta kalmamak, onur,



prestij, statü, itibar kazanmak ve en önemlisi atalar ve Allah adına bu eylemi gerçekleştirmişler, armağan kültürü ve zihniyeti gereği Amerika Birleşik Devletlerinin birinci körfez savaşında verdiği yıkımı çarpıcı bir biçimde, aşağılayarak yarattığı etki itibarıyla fazlasıyla iade etmişlerdir.

Yıkım estetiği Sontag metinlerinden de anlaşılacağı gibi yıkım ve imha süreçlerinin güzellik üzerinden değerlendirilebileceğini iddia etmektedir. Estetiğin kapsamının genişletilmesi ve güzelliğin yanı sıra yüce, trajik, dramatik, çirkin değerinin de estetik kapsamına alınmasının yıkım estetiğinin daha iyi anlaşılabilmesine katkıda bulunmuştur. Böylelikle yıkım fotoğraflarını güzelliğin yanı sıra yüce, trajik, dramatik kavramaları üzerinden değerlendirmek mümkün olmuştur. Nitekim 11 Eylül saldırısı ve fotoğrafları Aristoteles'in katharsis kavramını ve Immanuel Kant ile Friedrich Schiller'in estetiğe dair yaklaşımlarını onaylar niteliktedir. Damien Hirst, Karlheinz Stockhausen, Richard Schechner, Miles Orvell, Baudrillard gibi sanatçılar ve düşünür akademisyenler 11 Eylül saldırılarının büyüleyici, hayranlık uyandıran, yüce, trajik, güzel, coşkulu, olağandışı, ürkünç, gerçekleştirilmesi imkansız bir sanat eseri olarak estetik bir haz verdiğini iddia etmişlerdir. Saldırıyı fotoğraflayan James Nachtwey, Joel Meyerowitz ve Lyle Owerko gibi fotoğrafçılarda 11 Eylül saldırısını güzel, korkunç güzellik ve muhteşem sözcükleriyle betimlemişlerdir.

Bu güzelliğin, dehşetin, yüceliğin, trajikliğin, büyüleyiciliğin, coşkunun, hayranlık uyandırmanın, korkunun ikiz kulelerin aşırı, abartılı ve gösterişçi yıkımından ve imhasından kaynaklanıyor olduğu göz önüne alındığında, bir sanat eseri olarak 11 Eylül saldırısının ve saldırı fotoğraflarının yıkım estetiği ile olan ilişkisinin köklerinin Armağan Kültürü ve zihniyetine kadar uzandığı açıkça görülmektedir.

Kaynakça

- Adanır, O. (1994). *Sinemada Anlam ve Anlatım*. İzmir: Kitle Yayınları.
- Adanır, O. (2000). *Baudrillard'ın Simülasyon Kuramı Üzerine Notlar ve Söyleşiler*. İzmir: Dokuz Eylül Yayınları.
- Adanır, O. (2002). *Eski Dünyaya Yeni Bir Bakış*. Kitap 3. İzmir: Dokuz Eylül Yayınları.
- Adanır, O. (2015). *Eski Dünyaya Yeni Bir Bakış*. İzmir: Dokuz Eylül Yayınları.
- Adanır, O. (2003). Kültür ile Zihniyet. *Doğu Batı Dergisi*, 6(23).
- Alamy.com, (...), Erişim Tarihi: 01.07.2021. <https://www.alamy.com/stock-photo/lingchi.html>
- Alexander, J. C., Giesen, B., Jason, L. ve Mast, J. L. (Ed.). (2006). *Social Performance: Symbolic Action, Cultural Pragmatics, and Ritual*. Cambridge: Cambridge University Press.
- Allen, V. L. ve Greenberger, D. B. (1978). An Aesthetic Theory of Vandalism. *Crime & Delinquency*, 24(3), 309-321.
- Aretoulakis, E. (2016). *Forbidden Aesthetics, Ethical Justice, and Terror in Modern Western Culture*. Maryland: Lexington Books.
- Aristoteles (1987). *Poetika*. (Çev. İsmail Tunalı). İstanbul: Remzi Kitabevi.
- Baker, G. (2005). Photography's Expanded Field. *October*, 114, 120-140.
- Bataille, G. (1999). *Lanetli Pay*. (Çev. Mehmet Mukadder Yakupoğlu). Ankara: Mor Yayınları.
- Bate, D. (2009). *Photography: The Key Concepts*. New York: Berg Publications.
- Baudrillard, J. (2011a). *Çaresiz Stratejiler*. (Çev. Oğuz Adanır). İstanbul: Boğaziçi Üniversitesi Yayınevi.
- Baudrillard, J. (2011b). *Simülakrlar ve Simülasyon*. (Çev. Oğuz Adanır). Ankara: Doğu Batı Yayınları.
- Baudrillard, J. (2013). *Faucault'yu Unutmak*. (Çev. Oğuz Adanır). Ankara: Doğu Batı Yayınları.
- Baudrillard, J. (2015). *Şeytana Satılan Ruh ya da Kötülüğün Egemenliği*. (Çev. Oğuz Adanır). Ankara: Doğu Batı Yayınları.
- Baudrillard, J. (2016). *Simgesel Değiş Tokuş ve Ölüm*. (Çev. Oğuz Adanır). İstanbul: Boğaziçi Üniversitesi Yayınları.
- Benjamin, W. (2013). *Fotoğrafın Kısa Tarihi*. (Çev. Osman Akınhay). İstanbul: Agora Kitaplığı.
- Bloch, M. (1983). *Feodal Toplum*. (Çev. Mehmet Ali Kılıçbay). Ankara: Savaş Yayınları.
- Braun, E. (1996). Expressionism as Fascist Aesthetic. *Journal of Contemporary History*, 31(2), 273-292.
- Bruni, L., ve Zamagni, S. (2013). *Handbook on the Economics of Reciprocity and Social Enterprise*. Cheltenham: Edward Elgar Publishing.
- Burke, P. (2008). *Kültür Tarihi*. (Çev. Mete Tunçay). İstanbul: İstanbul Bilgi Üniversitesi Yayınları.
- Canetti, E. (2006). *Kitle ve İktidar*. (Çev. Gülşat Aygen). İstanbul: Ayrıntı Yayınları.
- Chilvers, I. (Ed.). (1990). *The Concise Oxford Dictionary of Art and Artists*. Oxford: Oxford University Press.
- Doğan, M. H. (1975). *100 Soruda Estetik*. İstanbul: Gerçek Yayınevi.
- Domus, (2006). *Serhan Adanın Jean Baudrillard ile Söyleşisi*. (Çev. Gül Keskin). Erişim Tarihi: 06.06.2021 <https://v3.arkitera.com/h13491-serhan-adanin-jean-baudrillard-ile-soylesisi.html>

- Elsaesser, T., Horwath, A., ve King, N. (2004). *The Last Great American Picture Show: New Hollywood Cinema in the 1970s*. Amsterdam: Amsterdam University Press.
- Evers, K. (2013). *Violent Modernists: The Aesthetics of Destruction in Twentieth-Century German Literature*. Evanston: Northwestern University Press.
- Feldgrauinfo, (2016). Erişim Tarihi: 10.06.2021 <https://feldgrau.info/2010-09-02-14-48-28/15653-podborka-foto-po-pmv-18>
- Harris, M. (1994). *Yamyamlar ve Krallar*. (Çev. M. Fatih Gümüş). Ankara: İmge Kitabevi Yayınları.
- Harris, M. (1995). *İnekler, Domuzlar, Savaşlar ve Cadılar*. (Çev. M. Fatih Gümüş). Ankara: İmge Kitabevi Yayınları.
- Huizinga, J. (2006). *Homo Ludens: Oyunun Toplumsal İşlevi Üzerine Bir Deneme*. (Çev. Mehmet Ali Kılıçbay). İstanbul: Ayrıntı Yayınları.
- Huizinga, J. (1997). *Ortaçağın Gün Batımı*. (Çev. Mehmet Ali Kılıçbay). Ankara: İmge Kitabevi.
- Kant, I. (2010). *Güzellik ve Yücelik Üzerine Gözlemler*. (Çev. Ahmet Fethi). İstanbul: Hil Yayınları.
- Lacey, A. R. (1996). *A Dictionary of Philosophy*. New York: Routledge.
- Lousa, T. (2016). Death Aesthetization in Contemporary Artistic Practices. *Arte, Individuo y Sociedad*, 28(2), 371-385.
- Macneill, P. (2014). *Ethics and the Arts*. New York: Springer.
- Matsumoto, D. ve Hwang, H. S. (2012). Culture and Emotion: The Integration of Biological and Cultural Contributions. *Journal of Cross-Cultural Psychology*, 43(1), 91-118.
- Mauss, M. (2011). *Sosyoloji ve Antropoloji*. (Çev. Özcan Doğan). Ankara: Doğu Batı Yayınları.
- Miller, W. I. (1996). *Bloodtaking and Peacemaking*. Chicago: The University of Chicago Press.
- Mucchielli, A. (1991). *Zihniyetler*. (Çev. Ahmet Kotil). İstanbul: İletişim Yayınları.
- Offer, A. (1997). Between the Gift and the Market: The Economy of Regard. *Economic History Review*, 50(3), 450-476.
- Orvell, M. (2006). After 9/11: Photography, The Destructive Sublime, and the Postmodern Archive. *Michigan Quarterly Review*, 45(2), 239-256.
- Orvell, M. (2013). Photographing Disaster: Urban Ruins and the Destructive Sublime. *Amerikastudien/American Studies*, 58(4), 647-671.
- Parlatır, İ., Gözaydın, N., ve Zülfiyar, H. (1988). *Türk Dil Kurumu Türkçe Sözlük*. Ankara: Türk Tarih Kurumu Basım Evi.
- Paxton, R. O. (2005). *The Anatomy of Fascism*. London: Vintage.
- Prosser, J. (2017). *Fotoğrafın Krizi: Vahşeti Fotoğraflamak*. (Çev. Ayça Göçmen). İstanbul: Espas Yayınları.
- Ruff, J. R. (2011). *Erken Modern Avrupa'da Şiddet 1500-1800*. (Çev. Didem Türkoğlu). İstanbul: Boğaziçi Üniversitesi Yayınevi.
- Schaper, E. (2005). Beğeni, Yücelik ve Deha: Doğa ve Sanat Estetiği. Sonsuzluğun Sınırında: Immanuel Kant. *Cogito*, Sayı: 41-42 içinde, İstanbul: Yapı Kredi Yayınları.
- Schechner, R. (2009). 9/11 as Avant-Garde Art?. *PMLA*, 124(5), 1820-1829.
- Scott, George Ryley (2001). *İşkencenin Tarihi*. (Çev. Hamide Koyukan). Ankara: Dost Yayınları.
- Simon, E. (2015). *Çin Uygarlığı*. (Çev. Oğuz Adanır). Ankara: Doğu Batı Yayınları.
- Sontag, S. (2004). *Başkalarının Acısına Bakmak*. (Çev. Osman Akınhay). İstanbul: Agora Kitaplığı.
- Sontag, S. (2008). *Büyüleyen Faşizm*. (Çev. Ertan Yılmaz). Sinema, İdeoloji, Politika; Sinemasal Yazılar 1: Büyüleyen Faşizm ve Diğer Yazılar içinde, Ankara: Nirengi Kitap.
- Sontag, S. (2015). *Yoruma Karşı*. (Çev. Osman Akınhay). İstanbul: Agora Kitaplığı.
- Sweet, L. (1999). *Soulsunami: Sink or Swim in New Millennium Culture*. Michigan: Zondervan Publisher.
- Tosun, A.F. (2017). 2000'li Yıllardan Günümüze Türk Sinemasında Şiddet İçerikli Korku Filmlerinin Zihinsel-Kültürel Arka Planı. *Kesit Akademi Dergisi*, Yıl 3, Sayı 9, 333-344.
- Tunalı, İ. (1998). *Estetik*. İstanbul: Remzi Kitabevi.
- UrbanDictionary(2013),*DestructionAesthetics*,ErişimTarihi:01.06.2021,<https://www.urbandictionary.com/define.php?term=Destruction%20Aesthetics>
- Warren, L. (2006). *Encyclopedia of Twentieth-Century Photography*. New York: Routledge.
- Ziss, A. (1984). *Estetik*. (Çev. Yakup Şahan). İstanbul: De Yayınevi.



Extended Abstract

The word aesthetic, which the German philosopher Baumgarten used for the first time in his work called Aesthetica that was published in 1750, was discussed as a theory of free arts, the theory of inferior knowledge, thinking about beauty and an artistry science that is similar to mind. There is no consensus on the definition of aesthetics. However, with a general approach, the theoretical science of beauty in aesthetic art and life can be defined as the beautiful sense. In today's art world, the word aesthetic includes the concepts of tragic, supreme, dramatic and ugly as well as beauty. According to Kant, disaster can bring a joy that includes fear. Trepidation is supreme. If the supreme is beautiful in activating, it enralls. There is not enough information about the definition of aesthetics of destruction in academic studies. The dictionary meaning of it is to find beauty and charm in the things that are broken, overthrown, destroyed, collapsed. Susan Sontag, whose texts are frequently used within the general framework of the study, defines the aesthetics of destruction as the beauties that are observed while buildings, cities, people, etc. causing related destruction and creating chaos. This descriptive approach brings to mind Immanuel Kant's thoughts on the feelings of beauty and supremacy in the context of aesthetics.

Attacks as of September 11 are examined in this study, it is important to expand the scope of aesthetics. Undoubtedly, these attacks are evaluated also through the concept of supreme, tragic and dramatic, along with the concept of beauty.

Destruction has been used frequently in painting, sculpture, etc. throughout the history of art as a theme. Therefore, artists dealing with the theme of destruction also aestheticized destruction. After the emergence of photography, Futurism and fascism are at the center of efforts to aestheticize destruction. In Marinetti's futurist manifesto, he glorified the destruction of cities, buildings and people by saying that war is beautiful, and positioned the destruction within the field of aesthetics. Similarly, fascism and fascist aesthetics also glorified war and brought people to a point where they can enjoy their own destruction.

Undoubtedly, the greatest destructions are experienced in wars. War photographs play an important role in aestheticizing destruction. War is a tragedy, a horror. Tragedy and horror create a sense of supremacy with Kantian thought. Photographs of the destruction of the World War I and II can be considered supreme in this frame.

Looking for the cultural and mental origin of the aesthetics of destruction in fascism may mislead us. The exaggeration and distortion, destruction and show-off approach of fascist aesthetics show themselves in the culture and mentality of potlatch, a universal culture before capitalism, and centuries before fascism. In this culture, insulting words, spears, fists, etc. are considered as a gift. There is an obligation to return exceedingly to the gifts given in the gift culture and mentality, which is a mutual obligation order. Reputation, prestige, honor, and respectability are vital. Every gift that cannot be reciprocated leads to the destruction of respectability, prestige and honor. In this culture and mentality, the theme of destruction and sacrifice comes to the forefront. Properties are fought. Excess, extravagant and ostentatious destruction of property and people in potlatch are sacrificial and execution rituals.

Photos of September 11 attack show exaggerated, ostentatious destruction-annihilation. This form of destruction leads us directly to Kant's and Schiller's concepts of beauty, supreme, tragedy, excess and fear. These features of the attack and its photographs have led various artists and academicians to claim that the attack is a work of art. The September 11 attack and the photographs that record this attack give aesthetic pleasure as a fascinating, awe-inspiring, supreme, tragic, beautiful, exuberant, extraordinary, terrifying, impossible work of art.

A similar approach is valid for the photographers who are viewing the attack. In particular, photographers such as James Nachtwey, Joel Meyerowitz and Lyle Owerko emphasized the beauty, the terrifying beauty and the magnificence of the attack. All this shows the reason why the September 11 attack and the photos of the attack are so admirable is the extremist, exaggerated and pretentious form of destruction of the gift culture and mentality.

Bir Feminist İktisat İncelemesi: Olanaklar, Sınırlar, Tanımlar

A Feminist Economic Analysis: Opportunities, Boundaries and Definitions

Umur BELEK ERŞEN¹

Araştırma Makalesi / *Research Article*

Geliş Tarihi / *Received*: 26.05.2021

Kabul Tarihi / *Accepted*: 26.07.2021

Doi: 10.48146/odusobiad.942328

Atıf / Citation: Belek Erşen U., (2021). "A Feminist Economic Analysis: Opportunities, Boundaries and Definitions" *ODÜSOBİAD* 11(2), 647-658, doi: 10.48146/odusobiad.942328

Öz

Ana akım iktisat, toplumsal cinsiyeti göz ardı etmekte, bu yüzden ortaya koyduğu tahliller eksik kalmaktadır. İktisadın gerek ana aktörler olarak belirlediği unsurlar, gerek emeğe ilişkin tanımlar ve buna bağlı olarak kurduğu model ve teoriler hayatın içerisinde somut öneriler ortaya koyamamaktadır. Sadece eril yapı üzerine kurulan ana akım iktisat zaten eksik bir bakış açısına sahipken son yıllarda hızlı bir şekilde gelişen siyasi, toplumsal, ekonomik olaylar karşısında iyice yetersiz kalmaktadır. Tüm dünyada son zamanlarda meydana gelen gelişmeler -göçler, savaşlar, salgın vb- ekonomilerin dengesini bozarken siyasi yapıları da değiştirmekte, muhafazakâr partilerin ön plana çıkmasıyla geleneksel değerler gündeme gelmektedir. Ekonomiler krize giderken her krizde olduğu gibi en önce ve fazla etkilenen yine kadınlar olmakta, geleneksel değerlerin ön plana çıkması geleneksel kadın rolünü gündeme oturtmaktadır. Geleneksel cinsiyete dayalı iş bölümü ve buna bağlı olarak kadının ev içi çalışması artmakta ve kadının görünmeyen emeği görünmezliğini artırarak sürdürmektedir. Gerek başka ekonomi arayışları için gerekse kadın emeğinin daha da artan değersizliğine çözüm oluşturabilmesi için feminist iktisadın çizdiği çerçeveye her zamankinden daha fazla ihtiyaç duyduğu düşünülmektedir. Bu çalışmada, geleneksel iş bölümünün kırılmasını engelleyen en önemli unsurlardan biri olan kadının görünmez emeğini-ev içi emeği merkeze alan feminist iktisat anlayışı ele alınacak ve ana akım iktisat yerine neden bu yaklaşıma ihtiyaç duyduğumuz ortaya konmaya çalışılacaktır. Feminist iktisadın ilkeleri doğrultusunda geliştirilen Mor Ekonomi anlayışına değinilecektir.

Anahtar Kelimeler: Feminist iktisat, ev içi emek, kadının görünmez emeği, kadın emeği, Mor iktisat

Abstract

It is not possible to conduct a thorough analysis by the mainstream economics which ignores the gender relations. The items which were determined as main actors by economics, definitions of labour and the model and theories established on these definitions, cannot put forward concrete suggestions in life. While the mainstream economics which is based solely on the masculine structure already has an incomplete perspective, it remains insufficient regarding the rapidly developing political, social, and economic events in recent years. Recent developments all over the world -migration, wars, epidemics, etc., disrupt the balance of the economies as well as change the political structures. Traditional values become at the top of the agendas by dominance of the conservative parties. Women are the first and the most affected actors of the economies in crisis. The women's traditional roles are strengthened by the prominent traditional values. The traditional gender-based division of labor and accordingly the domestic work of women increases and the invisibility of woman labor continues to enhance. It is believed that the framework drawn by feminist economics is necessary more than ever due to the search for alternative economics and finding a solution for increased valuableness of women's labour. In this study, the feminist understanding of economics which focuses on one of the most important factors that prevent over the traditional division of labor, invisible women labor, domestic labor will be elaborated. With the help of this study, the Purple Economy concept developed in line with the principles of feminist economics will be explained.

Keywords: Feminist economics, women's unpaid work, women's work, Purple Economy

¹ Dr. Hacettepe Üniversitesi Sosyoloji Bölümü, umutbelek@hotmail.com, ORCID ID:0000-0003-3804-7544



Giriş

Tüm dünyada çok çeşitli etkenler ile -göçler, iç savaşlar, salgın- kırılğan hale gelen ekonomiler politik yapıyı da dönüşüme sokmaktadır. Sağ görüşlü partilerin yükselişe geçtiği, muhafazakârlık artarken geleneksel değerlere atfedilen önemin de aynı şekilde artmakta olduğu ve kadının geleneksel rolünün oynamaya yönlendirildiği görülmektedir. Kadınlar iş sahalarında erkeklere nazaran daha az görülmektedir ve gelirleri daha düşük olmaktadır, bunun yanı sıra ev içerisinde sürekli çalışmakta ve bu çalışmalarını herhangi bir ücrete tabii olmamaktadır. Bu koşullarda iktisat biliminin eleştirilmesi elzem olmakla beraber, toplumsal cinsiyet anlayışının yerleştirildiği bir iktisat anlayışına, her zamankinden daha çok ihtiyaç olduğu düşünülmektedir.

Feminist iktisat, iktisat biliminin temelindeki eril unsurların ortaya konulmasını ve toplumsal cinsiyet kavramının bu temellere yerleştirilmesini amaçlar, toplumsal cinsiyetin ve iktisat biliminin toplumsal yapılar arasındaki bağları araştırmaktadır. Feminist iktisat, ekonomide kadını değil, kadın bakış açısını da içerecek biçimde iktisadi incelemektir (Eroğlu ve İşler 2004: s.60).

Klasik iktisat, pozitivizm, nicel analiz yöntemleri, istatistiki veri toplama teknikleri ile ekonometrik modeller oluşturmaktadır. Yani iktisat nicel yöntemleri esas sayar, mutlak formüle edilmiş kuramlar talep eder ve sayısal olarak belirtilmeyen verilerin geçerliliğini ikincil kabul eder. Bu yolla iktisadi analiz sonuçlarının yansızlık ve nesnelliliğinin garanti edildiği varsayılmaktadır. Dolayısıyla bu tür yöntem-söylem kullanmayan çalışmalar da doğal olarak bilimsel kabul edilmediği için fazla önemsenmemektedir. Kişisel deneyimlere dayanan, algısal, öznel, sezgisel, duygusal ve niteliksel araştırma yöntemleri (sondaj, mülakat, etnografi, derinlemesine görüşme) ve bu yöntemleri (de) benimseyen hikaye anlatımına dayalı çalışmalar yeterince bilimsel bulunmayarak marj dışına itilmektedir. Bu biçimiyle iktisat kadın bakış açısının içerilmesine olanak tanımamaktadır. Bunu sağlayacak hususun iktisatta kadın deneyimleri ve kadın bakış açısını, feminist yöntemin içerilmesi olduğu düşünülmektedir.

Feminist iktisat, yeniden üretim kavramı ile klasik iktisadi anlayışına eleştirmekte ve yeniden biçimlendirmek istemektedir. Piyasada meta değeri kazanmış bir alışverişin haricinde, hane içerisinde yapılan işler, yaşlı ve çocuk bakım faaliyetlerini ele alan yeniden üretim faaliyetinin ayrıntılı incelenmesi gerekmektedir. Bu şekilde yeniden üretim- üretim ikiliğini aşacak ve kadının görünmeyen emeğini kapitalin içerisinde değerlendirilmesini sağlayacak bir tahlil gerçekleştirilebilir.

Bu çalışmada, iktisat anlayışının sadece piyasa değeri olan tüketim ve üretim faaliyetleri ile tanımlanmasını eleştirerek; yaşamsal faaliyetlerin sürdürülmesine yönelik aktivitelerin, kadını ve deneyimlerini de içerisine yerleştiren bir iktisat anlayışını ortaya koyan feminist iktisat ve feminist iktisada neden ihtiyaç duyduğumuz tartışılacaktır. İlk olarak mevcut süren sistem kapitalizmde ve bir emek teorisi olarak Marksizm'de kadın emeğinin ele alınışına değinilecek, ardından kadın emeği ve özellikle ev işi olarak tanımlanan emek üzerinde durulacaktır. Son olarak feminist iktisadın bakış açısı ortaya konmaya çalışılacaktır.

Kapitalizm, Marksizm ve Kadın Emeği

Kadın emeği hali hazırda devam etmekte olan kapitalist sistemde ve Marksizm'de de altı çizilmeyen, görünmeyen bir unsur olmuştur. Kadın emeğinin emek olarak adlandırılmayışının altında ana akım iktisadın bakış açısındaki körlük yatar. Acar Savran (2004: s. 17), Marksizm'in de bu körlükten nasibini aldığını belirtir.

Marks, kapitalizmde, bireysel emeğin ancak üretilen ve değişim değerine sahip olan nesnelere değerlendirildiğini belirtir ve bunu meta fetişizmi kavramıyla eleştirir fakat Marks aynı eleştirinin kapsamına kadınların ev içi emeğini dahil etmez. Değişime konu olmayan bu sebeple değer olarak tanımlanmayan bu emeği boşlukta bırakır, ev emeğini teorinin dışında bırakır, bu bakımdan kapitalizmi meşrulaştıran ana akım iktisadi düşünceye yaklaşır ve ev emeğini dikkate almaz. Marks'ın yöntemini kullanarak, üretim ile yeniden üretimin kapitalizmdeki ayrılığını eleştirmek ve patriyarkal kapitalizmin temelini yeniden üretimi koymak gerekir (Acar-Savran, 2004: ss.30-31).

Mies (2012), kapitalizmin ataerkiden bağımsız ele alınamayacağını belirtir. Kelime anlamı olarak babaların yönetimi demek olan ataerki, günümüzde babaların yönetiminin ötesinde, kısacası

erkekler meclisi denen yerleri yöneten erkekleri içerir. Mies (2012), ataerki teriminin kadınların sömürülmesinin ve ezilmesinin tarihsel ve toplumsal boyutunu ortaya koyduğunu belirtir. Ataerki, kadınların sömürülmesinin tarihsel boyutuna işaret ederken kapitalizm onun daha da ileri gitmiş ve sistem haline gelmiş şeklidir. Kadınların sömürülmesi ve ezilmesi tek başına kapitalizmle açıklanamaz. Kapitalizmi yaşatan unsurlardan en önemlisi ataerkidir (Mies, 2012: s.95).

Marks, Mies'a (2012) göre üretkenliği artı değer yaratmak, böylece sermayenin oluşturulmasına katkıda bulunmak olarak tanımlayan iktisatçıları eleştirir, emekçinin üretken olarak tanımlanmasını da talihsizlik olarak adlandırır ve bu kavramı eleştirir çünkü işçi anaparanın bir değer haline gelmesini sağlar. Marks, sadece bu kapitalist üretken emek kavramı üzerinde durarak, yani üretken olmayan emeğin -kadın emeğinin- gözlerden kaçırılmasına teorik olarak katkı sunmuş olur. Mies (2012) kadın emeğinin görünür kılınmasının önünde duran en büyük engeli, üretken emeğe ilişkin bu dar, kapitalist kavram olarak tanımlar (Mies, 2012: ss. 108-109).

Federici'ye göre (2014) Marks, kadınların yeniden üretim işinin varlığını göz ardı etmiştir. Marks en az diğer her meta gibi emek gücünün de yeniden üretilmesi gerektiğini ve maddi bir değere sahip olduğu ölçüde emek gücünün içinde nesnelleşen ortalama toplumsal emeğin belirli bir miktarını temsil ettiğini belirtmiş ancak kapitalist değerlendirmenin dinamiklerini çok titiz bir şekilde incelese de yeniden üretim işi sorununu ele alırken çok kısa ve öz konuşmuş, onu işçilerin ücretlerinin satın alabileceği metaların tüketimine ve bu metaların üretiminin gerektirdiği işe indirgemıştır. Bir başka deyişle, neo-liberal şemada olduğu gibi Marks'ın açıklamasında da emek gücünü yeniden üretmek için gerekli olan tek şey meta üretimi ve piyasadır. İşçilerin tükettiği ürünleri hazırlamaya ya da çalışma kapasitelerinin fiziksel ve duygusal açıdan yenilenmesine hiçbir başka iş müdahil olmaz. Meta üretimi ve işgücünün üretimi arasında hiçbir fark gözetilmez, tek bir seri üretim hattı her ikisini de üretir. Bu doğrultuda, emek gücünün değeri, yaşam sürecini yenileyebilmesi için insana, işçiye sağlanmak zorunda olan (yiyecek, giyim, barınak gibi) metaların değeriyle ölçülür, yani üretimleri için gerekli toplumsal emek zamanla ölçülür. İşçilerin yeniden üretimini nesil temelinde tartışırken bile Marks oldukça kısa ve özdür. Bizlere ücretlerin, işçilerin yedeklerini yani çocuklarını garanti edecek kadar yüksek olması gerektiğini, böylece emek gücünün kendi varlığını piyasada devam ettirebileceğini söyler. Ancak yine de Marks'ın bu süreçte ayırt edebildiği ilgili failer, yalnızca kendini yeniden üretebilen erkek işçiler, bunların ücretleri ve geçim kaynaklarıdır. İşçilerin üretimi metalar aracılığıyla olmaktadır. Kadınlar, ev içi emek, cinsellik ya da doğurmak ile ilgili hiçbir şey söylenmemektedir (Federici, 2014 : ss.161-165).

Gibson-Graham (2010) kapitalizmi eleştirirken, bu eleştirilerde kullanılan modellemeler ile onu yeniden üretme tuzağına düşme tehlikesine düştüğünde bahseder. Ev içi pratiklerinin kapitalizmin yeniden üretimi olarak kavramsallaştırılmasını söylemsel şiddet olarak tanımlar. Hane içerisinde kadınların zamanlarının çoğunu görünmeyen tanımlanmayan emeğe harcamalarına rağmen bu faaliyetlerini kapitalist olarak adlandırılmasının doğru olmadığını belirtir. Sınıf düzeninin küçük bir örneğinin hane içerisinde kurgulanması hane içindeki dinamikleri tanımlamak için kapitalizme başvurmanın onu yeniden üreteceğini belirtir. Ekonomik farklılık ve çoğulluk üzerine kurulu yeni bir söyleme ihtiyaç duyulduğunu söyler (Gibson-Graham, 2010: ss.71-97). Var olan sistem kavramları tanımlamakta yetersiz kalıyorsa yeni tanımlara sahip bir sistem oluşturmak gerekir ki feminist iktisadın bu yeni tanımları getirecektir.

Ev işi-ücretsiz emek

Ev içi emek, ana akım iktisat kapsamında göz ardı edilen oysa içerdiği faaliyetler itibarıyla nitelik ve nicelik olarak büyük ve sonuçları açısından da önemli bir kavramdır. Feminist iktisadın merkezine aldığı bu kavram kadınlara ilişkin pek çok sorunun da merkezinde yer almaktadır. Hane içerisindeki ücretsiz emeği analiz edebilmek için üretim ile beraber ele alınması gereken kavram yeniden üretimdir (Acar-Savran, 2004: s.31).

Federici (2014), insan varlığının yeniden üretiminin her ekonomik ve politik sistemin temeli olduğunu ve kadınlar tarafından evde yapılan ücretli ve ücretsiz işlerin büyük çoğunluğunun dünyanın dönmesini sağlamakta olduğunu belirtir. Yeniden üretim işi -ev içi emek- sermayeye ve kendimize ne verdiğimiz sorusunun ortaya çıktığı yerde sorunsallaştırılan tek emek biçimi değildir. Ama yeniden üretim işi yabancılaşmış emeğin doğasında var olan çelişkilerin en tartışmalı olduğu



iştir ve bu nedenle devrimci pratiğin tek sıfır noktası olmasa da sıfır noktasını oluşturmaktadır (Federici, 2014: s.14).

Ev içi emeğe ücret görüşü cinsiyet ve sınıf kavramlarının her ikisini de Marksist kuram kapsamında ama feminist bir temelde açıklama olanağını yaratmıştır. Geçen yüzyılda ev işinin kapitalizmin esası değil ama kadının aşağı konumunun kaynağı olduğunu öne süren Charlotte Perkins Gilman'ın çalışmaları bu görüşün habercisi olmuştur. Gilman, ev endüstrisinin ekonomik değeri ne olursa olsun, kadının bunu elde edemediğini belirtir. Margaret Benston ise kapitalist düzende ev işinin önemsizliğinin bütün olarak kadının toplum içindeki önemsizliğinin maddi temeli olduğunu fark etmiştir. Marirosa Dalla Costa, Selma James, Sylvia Federici ve Nicole Cox'un çalışmalarında ev işine ücret kavramına, ev işinin üretimdeki kritik rolü açısından bakılıp kapitalist sistem içindeki erkeklerin, kadınlar üzerindeki egemenliği olgusunu açıklayabilecek bir arayış olarak yaklaşmıştır. Daha sonra ev kadınlığı rolü genelleştirilerek ücretsiz işçilerin sömürülmesi ve güçsüzlüğü açıklanmaya çalışılmış, bunun ücretli emekçinin sömürülmesine temel teşkil ettiği tartışılmıştır. Christine Delphy'e göre ev işinin hem emek hem ücretsiz olduğunu fark etmek, ev işinin istismara açık bir olgu olarak yeniden tanımlanmasını sağlamaktadır. Bu süreç içinde ekonomik olanın tanımı da yenilenmiştir. Sonunda ev işi için ücret kuramı, feminizme doğru yönelirken içten bir kopuşla Marksizm'den ayrılmıştır (Mackinnon, 2003: s.85).

Kapitalist süreçlerin işleyişini, dünya piyasası için üreten ev kadını-işçinin bakış açısından yorumlamak, emekçi kadınla, çalışmayan kadın arasında toplumsal cinsiyet damgasını açık seçik taşıyan, kast/sınıf eksenli zıtlığı görünür kılar. Dahası kadın emeğinin görünmez maliyetleri olduğunu kabul edip bunu açıklamaya imkân tanır. Böyle bir bakış, erkeklerin üretici olan kadının sırtından geçindiği koşullarda emekçinin/işçinin temelde erkekler nezdinde tanımlandığını açığa kavuşturur. Emeğin erkekler nezdinde tanımlanmasını (bu tanım kapitalist patriyarkal kültürlerin ana dayanağıdır) çözümlenip dönüştürmek, karşı karşıya kaldığımız en önemli meydan okumalardan biri olarak durmaktadır. Bu emek tanımı, sonuçta kadın emeğini ve bunun maliyetlerini görünmez kılmakla kalmayıp, ayrıca kadınları kendi tercihlerini yapabilen failler olarak tanımlamaktan ziyade, sefalete sürüklenen kurban, ya geleneğin ya patriarkinin kurbanı olarak tanımlayarak tercihte bulunan fail olabilmelerinin altını oymaktadır (Mohanty, 2008: s.215).

Bununla ilgili bir görüş, erkek işçinin karısının ücretsiz çalışmasının sonuçlarından yararlanan (yani sömüren) kişi olduğu ve karısının ev içinde yaptığı işleri piyasadaki karşılığı durumunda her biri için ayrı ödeme yapması gerekeceği için ev işlerinin ücretlendirilmesi ve bu ücretin, birinci yararlanıcı koca tarafından ödenmesi gerektiğini savunanlar olmuştur. Ancak yarar ya da hizmetin piyasadaki karşılanabilmesi ölçütü absürde açılacak bir konudur. Örneğin ev içi hizmetlerin her biri bunlardan yararlanan erkeğin işgücünün üretimine hangi ölçüde katılmaktadır? Erkeğin aldığı ücret içindeki payları ne olacaktır? Ya da ev işlerinin parasal karşılığı, Marksist çözümlemedeki toplumsal olarak gerekli emek süresiyle (TGES) saptanacaksa, örneğin bu TGES nasıl saptanacaktır? Hangi toplumsal sınıftan kadınların ev içi emeği bu saptamada ölçüt kabule edilecek, çamaşır bulaşık makinesi gibi çalışma süresini kısaltan araçlar (üretim araçları) dikkate alınacak mıdır? Bir başka görüş ise bu ücretin, kadının ev içindeki çalışması sonucu yeniden üretilen işgücünün maliyetini düşürdüğü için (ev içi emeğin gerçek sömürücüsü olan) patronlar tarafından ödenmesi gerektiğidir. Ancak bu durumda da bunu erkeğin ücretine yapılacak herhangi bir zamdan ayırt etmek olanaksızdır. Böylesi bir zammın da – ücretin nasıl kullanılacağına ilişkin karar merci erkek olduğu sürece – feminist gündemle ilişkilendirilmesi oldukça güçtür (Özbudun, 2007: s.112).

Bu tartışma sürecinde ortaya atılan sorular kördüğümüne dönüştükçe, ev içi çalışmanın ücretlendirilmesi talepleri geri çekilecek ve erkek ile kadın arasında dengeli bir şekilde paylaşılması talebine bırakacaktır yerini. Ev işleri ve çocuk bakımının sosyalleştirilmesine yönelik önlemlerle desteklenmesi koşuluyla, öncekine göre daha makul olmakla birlikte, bu da kuşkusuz haneyi aşan (yani devletin müdahalesini gerektirecek) düzenlemeleri gerektiren bir öneridir: Erkeklerle doğum sonrası izin verilmesi, ev içi işlerin erkekle kadının arasında dengeli paylaşımına yönelik sosyalleşme süreçlerinin (eğitim, medya vb.) devreye sokulması gibi (Özbudun, 2007: s.113).

Delphy (2008), ev emeği bağlamında geçerli olduğu biçimiyle betimlenmiş üretim ilişkilerinin (emeğin karşılıksızlığı), sadece aile içinde tüketilen ürünlerle (çocukların yetiştirilmesi, ev içi hizmetleri) sınırlı olmayıp, aynı zamanda, aile içinde üretilmiş olmaları durumunda piyasaya yönelik ürünleri de kapsadığını belirtir. Delphy aileyi sömürü üzerine kurulmuş bir kurum olarak düşünür

ve ailenin olduğu her yerde sömürünün devam ettiğini söyler. Kadının emeği hane üretiminin bir parçası olduğu için bir ücreti hak etmez; daha doğrusu, kadının üretimi koca tarafından kendi ürünüymüşçesine mübadele edildiği için, kadının emeği kocasına aittir (Delphy, 2008: s.96).

Kadınların ücretli emeğe katılımı genel durumlarında büyük farklılıklar yaratmamıştır. Bütün kadınlar hane içinde de çalışmaya devam etmişlerdir. Kadınlar ücretli işlerde çalıştıklarında da kazandıkları üzerinde tam tasarruf sağlayamazlar, erkekler ücretleri denetler, kadının çalışmadan önce geçimleri karşılığı yaptıkları işleri çalıştıklarında bedelsiz karşılıksız yaparlar, çünkü ücretlerini zaten artık işlerinden karşılarlar. Delphy'e göre bu durumun sürmesine yol açan çoğu kadının yaşamının bir noktasında yaptığı evlilik sözleşmesidir. Söz konusu sözleşmedeki ortak konum, kadınların ortak sınıfsal durumlarının temelini oluşturur. Evlilik ile kadınların emekleri üzerindeki tasarrufları kocalarına tabiidir (Delphy, 2008: s.97).

Ev işinin farklı özelliği kadınlara dayatılan bir iş olmasından kaynaklanmaz, aynı zamanda ev işinin kadın bedenine ve kişiliğine atfedilen doğal bir niteliğe, içten gelen bir ihtiyaca, kadın olma niteliğinin derinliklerinden geldiği varsayılan bir isteğe dönüştürülmüş olmasında yatar. Sermaye, ev işi için ücreti inkâr ederek ve ev işini bir sevgi eylemine dönüştürerek bir taşla iki kuş vurmuştur, her şeyden önce çok fazla işi nerdeyse bedavaya getirmiştir, mücadeleden uzak kadınların ev işini hayattaki en iyi şey olarak görmelerini sağlamıştır (Federici, 2014: ss.31-34).

Emeğin kişiselleşmiş durumu, bakımın bakımı gerçekleştirenden ayrıştırılamaması onu diğer emek türlerinden farklı bir yere koymaktadır. Hane içindeki üretim faaliyetlerinin ve bakım emeğinin farklı olarak tanımlanması zor gözükmemektedir. Duygusal emek ana akım ekonominin ölçütlerine göre değerlendirilemez çünkü duygusal emeğin piyasada değişim değeri cinsinden karşılığı bulunmaz. Bu da ekonomik faaliyet olarak değerlendirilmesinin ötesinde toplumsal olarak adlandırılmasına neden olur. Bakım emeğini içine alacak şekilde maddi üretim tanımlamasının yeniden yapılması gerekmektedir. (Özkaplan, 2009: s.17-18).

Mies'in (2012) ücretsiz kadın emeğinin, kapitalizme sömürebileceği ve ücretli emeği üretken kılacağı temel sağladığını belirtir. Marks'ın aksine ücretli emek sömürüsünün kadın emeğinin süper sömürüsü ile mümkün olduğunu belirtir (Mies, 2012: ss.109-110).

Ev içi emek literatürü, kapitalist toplumlarda emek gücünün yeniden üretiminin işleyişini, çeşitli biçimlerde görünür hale getirmeye çalıştı. Vogel'e göre (2015) bunun anlamı, gerekli emeği, emek gücünün yeniden üretimi süreçleriyle bütünleştirmek üzere yeniden kavramsallaştırmaktır. Vogel, gerekli emeğin iki öğeden oluştuğunu ileri sürer. Marks tarafından tartışılan ilki, ücretlere eşdeğer bir değer üreten gerekli emektir. Vogel'in gerekli emeğin toplumsal bileşeni olarak adlandırdığı bu öğe, kapitalist üretim sürecinde artık emeğe kopmaz bir biçimde bağlıdır. Gerekli emeğin Marks'ın açıklamasında derin bir biçimde örtük kalan ikinci öğesi, emek gücü metasının taşıyıcılarının ve bir bütün olarak işçi sınıfının günlük ve uzun vadeli yenilenmesine katkıda bulunan ücretsiz çalışmadır. Bunu da gerekli emeğin ev içi bileşeni veya emek içi emek olarak adlandırılır (Vogel, 2015: s. 270).

Feminist İktisat

Ana akım iktisat erkek faaliyetleri üzerine teorilerini kurgulamakta ve eril bakış açısını benimsemektedir. İktisat erkek faaliyetlerini incelemekte, eril modelleme ve yöntemleri kullanmaktadır.

Egemen bilim anlayışı tanımlamalarıyla, kadını bağımsız-bilen bir özne olarak nitelendirmemektedir. Bu bilim anlayışının biçimlendirdiği disiplin olarak iktisat nesnellik, evrensellik ve genellik iddiaları temelinde konusunu, modelini, yöntemini ve hatta eğitimi şekillendirmektedir. Oysa yöntemi ve eğitimiyle iktisat anlayışı değer yargılarından arındırılmış, geneli açıklayıcı ve evrensel değildir. Ana akım bilimde kullanılan analiz yöntemleri ile iktisadi analiz sonuçlarının yansızlık ve nesnellüğünün garanti edildiği varsayılmaktadır. Bu tür yöntem-söylem kullanmayan çalışmalar da bilimsel kabul edilmediği için önemsenmemektedir. Çünkü kanıt temelli bir akıl yürütme süreci benimsenmemiştir. Olası, belirsiz, kişisel deneyimlere dayanan, algısal, rasyonel olmayan, öznel sezgisel, duygusal ve niteliksel araştırma yöntemleri (sondaj, mülakat, etnografi) ve bu yöntemleri benimseyen hikaye anlatımına dayalı çalışmalar yeterince bilimsel bulunmayarak marj dışına itilmiştir (Özkaplan ve Serdaroğlu, 2010: s. 20).



Ana-akım iktisadın davranış modeli, iktisadi bireylere dayanır ki bu bireyler akılcı, bağımsız, önceliği çıkarları olan, fayda optimizasyonunu kıt kaynakları en etkin biçimde kullanarak gerçekleştiren bağımsız erkeklerdir. İktisadın karar birimi olarak ele alınan bu bireyin özellikleri, üç temel kavram tarafından karakterize edilir: kıtlık, bencillik ve rekabet. Söz konusu bu kavramlar, gerçek hayattaki iktisadi ilişkilerin sadece bir yanını temsil edebilir. Diğer yanda ise bolluk, diğerkâmlık ve iş birliği gibi özellikler iktisadın davranış kalıplarının dışında bırakılmaktadır. Feminist iktisat, bu farklı tarafların eril ve dişi özellikler olarak toplumsal cinsiyetçi rol dağılımı temelinde, kadın ve erkek davranışları ile özdeşleştirildiğini vurgularken; ana akım iktisadın dışıl gördüğü özellikleri (bolluk, diğerkâmlık ve iş birliği) göz ardı ederek, eril gördüğü kavramlar (kıtlık, bencillik ve rekabet) üzerine kurulduğunu açığa çıkarmaktadır (Özkaplan ve Serdaroğlu,2010: s. 25).

Myra Strober (1994), iktisadın neden bencillik ve rekabet hakkında çok şey ve bireylerin başkalarının refahı için istekleri veya iş birliği hakkında az şey söylediğini sorgular. Ekonomi teorisi, kadınların ilerlemesinden erkeklerin duyduğu rahatsızlığı konu edinmez. Ekonomi insanlara kendilerine edindikleri ek gelir ile bir tane daha ayakkabı almakla veya bir tane daha geziye çıkmak ile daha iyi hissettiklerini söyler ama hangi insanın bundan ne kadar zevk alacağını irdelemez, örneğin bu ek gelir ile bekâr bir anne ilaç alabilir. Ekonomi, ekonomik refahı kullanmak için, refah eşitsizliğindeki bir azalmanın bir bireyin fayda işlevini nasıl etkileyebileceğini sorgulamaz. Birçoğumuz, özellikle kadınlar, başkalarının refahını bir şekilde iyileştirebilmek için ek pazar mal veya hizmetinden vazgeçerler, örneğin çocuklarına alacakları oyuncak veya başka bir şey için kendi ihtiyaçlarını geri plana iterler. Hem rekabeti hem de iş birliğini içeren ekonomik teorileştirmenin, kadınların pozisyonları üzerinde olumlu etkileri olacaktır. İktidardaki beyaz erkekler kadınları (ve azınlıkları) yalnızca rakip olarak görmeyi bıraktığında, daha yaratıcı ve üretken iş fırsatları yaratmak için onlarla en iyi nasıl iş birliği yapabilecekleri konusunda verimli sorular sormaya başlayabilirler (Strober, 1994: s.147).

Nelson (2003) bu yaklaşımların feminist iktisat bağlamında yetersizliklerini aşabilmek için süreç ontolojisini önermektedir. Süreç ontolojisi, muhtelif tecrübelerin ve durumların iktisat tarafından içerilmesine olanak tanımaktadır. (Nelson, 2003: ss.112-113) Bu yaklaşım ile iktisadın ele aldığı statik kavramların yerini dinamik olgular ve deneyimler alabilecek ve kadın emeğinin çok boyutlu yapısı ele alınabilecektir.

Pujol (1992), Adam Smith'in Ulusların Zenginliği (1776) isimli eserinden, kadınların ancak doğurdıkları zaman görünür olduğunu ve onların yaşamları için gerekli olan bilgileri edinebilmelerinin ancak ailelerinin kararı ve onların verdiği eğitim ile olabileceği belirtilmektedir. Erkekler, meslek seçiminde daha fazla seçenek sunulurken kadınlar daha çok temizlik, bakım gibi domestik alanlarda seçeneklere sahiptirler. John Stuart Mill'e göre kadınlar erkekler ile eşit niteliklere sahiptirler. İktisatçılar, Mill'i heterodoks kabul ederek Smith'in önerilerini izlemişlerdir (Bodkin, 1999: ss.46-55).

Martha Macdonald, feminist ekonomi için üç ana alanın tartışıldığını, bu üç hususun feminist ekonomi için en önemli bileşenler olduğunu belirtir:

1-Kadınların ücretsiz emeğini ölçülmesi / değerlendirilmesi:

Tüm ekonomiyi ve ekonomideki değişiklikleri anlamak için geçimlik üretim, gayri resmi ücretli iş, ev içi üretim ve gönüllü çalışma hakkında bilgiye ihtiyaç vardır. Ekonomik faaliyetin tanımlanmasında ve ölçülmesinde kullanılan cinsiyete dayalı istatistik, sistematik seksist ve patriyarkal kararların sonucu gelişmiştir. Bu istatistiğin içeriğine kadının görünmeyen emeğini almaya çalışan feminist iktisat kadının ücretli emeğinin ölçülmesinin ücretli işinin değerini azaltacağı endişesini taşır.

2-Hanehalkı içi sorunlar (gelir ve kaynakların dağılımı, işgücü dağılımı, karar verme ve güç ilişkileri):

Bu husus, ev içerisindeki sürecin ekonomi içerisindeki önemine dikkat çeker. Örneğin yapısal politikalarından kaynaklanan fiyat değişikliklerinin cinsiyetlendirilmiş etkisini dikkate almaya çalışır. Bu da cinsiyete göre ev içi gelir ve gider şablonlarına ilişkin ayrıntılı bilgiyi gerektirir ki ana akım ekonomi içerisinde bu bilgiye ulaşılamaz.

3-Ücretli işgücü piyasasında toplumsal cinsiyet süreçleri.

Feminist iktisat, kadın işgücü katılımı, cinsiyete dayalı ücret değişiklikleri ve bu alanlardaki geleneksel yaklaşımı yıkmak için çalışır (Macdonald, 1995: ss.163-171).

Mies (2012)'a göre, feminist emek çalışmanın amacı, yaşamın üretilmesi olmalıdır. Marksist ve kapitalist ekonomilerde tanımlanan zaman kavramı feminist perspektiften bakılınca geçerli olamaz çünkü emeğe harcanan zamanın azalması kadınların daha fazla ücretsiz iş ve duygusal bakım emeği harcamasına neden olmaktadır. Geleneksel cinsiyete dayalı iş bölümünün devam etmesi yeni zaman tanımlamalarının yapılmasına engel olmaktadır. Çalışma zamanındaki herhangi bir azalma ev içi ortak işleri yapılmasında ya da çocuk bakımında erkeklerin daha fazla sorumluluk üstlenmeleri ile sonuçlanmamıştır (Mies, 2012: s.389).

Nitekim ev teknolojisinin ev içi iş bölümü üzerindeki etkisini araştıran bir çalışmanın sonuçları da bunu doğrular niteliktedir. 22 kadınla görüşme yapılmıştır ve kadınların hane içerisinde gerçekleştirdikleri görevlerinin azalmadığı tespit edilmiştir. Hane içerisinde kullanılan elektrikli aletlerin yoğun olarak kullanımından sonra da geleneksel rollerde bir değişim olmamıştır. Yani teknoloji, cinsiyet temelli eşitliğin sağlanmasına hiçbir katkı getirmemiştir (Yücesan Özdemir, Özkaplan- ve Serdaroglu, 2010: s. 237).

Feminist ekonomi özcülük değildir, kadın ve erkek arasındaki temel farklılıkları vurgular ama bu sebepten kadınların erkeklerden farklı ekonomiye ihtiyaç duyduklarını söylemez, bu yüzden dişil ekonomi veya eril ekonomi kavramlarını kullanmaz bunlar sorunları muğlaklaştırır ve geleneksel kalıpları sürdürür. Asıl nokta ana akım iktisadın eril değil ayrımcı olmasıdır (Strober, 1994: s.144).

Feminist bir ekonomi, eve ekmek getiren erkek-ev kadını prototipine dayalı cinsiyetçi iş bölümü yerine yeni bir yapı oluşturulmasını sağlayacaktır. Feminizmin öncelikli ve en temel talebi kadınların yaşamları üzerindeki koşulsuz denetimleridir. İkinci olarak cinsiyete dayalı iş bölümünde yakalanacak bir değişim uluslararası iş bölümündeki düzeye de yansiyacaktır. Bu iş bölümünün değişmesinde erkekler de rol olmadığı sürece tamamlanması mümkün görünmemektedir ama erkeklerin rolü paternalist tarzda bir hayırseverlik olarak gerçekleşmemelidir. Feminist ekonomide tüketim ve üretim üzerinde otonomi sağlanmalıdır. Tüketimde otonomiye feminist bir tüketici, kurtuluş hareketi olarak tanımlar ve satın aldıklarımızın üretim süreçleri hakkında bilgi sahibi olmayı, üretim üzerindeki otonomi ise üretim üzerindeki kontrolü ele geçirmeyi öngörür (Mies, 2012: s. 398-408).

Feminist iktisat yeniden üretim kavramını, para ile ölçülebilen alışveriş dışında çizdiği çerçeve ile açıklar. Yeniden üretim ve üretim arasındaki farklılığı ortadan kaldıracak ve böylece özel alan içerisinde tanımlanan kadını ve emeği değerini bulacak şekilde bir tahlil gerçekleştirilecektir (Özkaplan, 2009: s. 15-16) Bu tahlile, anaakım iktisatta göz ardı edilen, sosyal ve duygusal unsurlar, deneyimler de dahil edilecektir (Eroğlu ve İşler 2004: s.73).

Akgöz ve Balta krizlerin ele alınmasında toplumsal cinsiyet merkezli bir yaklaşım kullanılması gerekliliğini belirtirken krizlerin her zaman kadın emeğine duyulan ihtiyacı arttırdığının altını çizer. Kriz dönemlerinde vazgeçilebilecek unsur olarak kadın işgücü gözükmür ve işten önce onlar çıkarılır. Bunun yanı sıra en fazla ihtiyaç duyulan da ücretsiz kadın emeği olmaktadır (Akgöz ve Balta, 2016: ss. 2-4) Nitekim yaşadığımız pandemi günlerinde hanelerin kadın emeği ekseninde döndüğü, karantina döneminde evde daha fazla zaman geçirilmesinin sonucu olarak yemek, temizlik ve benzeri ev işlerinin, bunun yanı sıra çocuk eğitimi ve bakımı faaliyetlerini neredeyse tamamı kadınlar tarafından gerçekleştirilmektedir.

Mies, kapitalizmin kaçınılmaz olarak ataerkil olduğunu ve bu yüzden iki ayrı sistemden bahsetmenin yanıltıcı olacağını belirtir. Kamusal alanda ve hane içi-özel alanda kadın emeğinin sömürülmesi kapitalist ataerkinin sonucudur. Feminizm, kadın erkek ilişkisiyle başlayıp insanların doğayla ilişkisine varıncaya değin bütün kapitalist ataerkil ilişkilerle mücadele etmek zorundadır (Mies, 2012: s. 96).

Feminist iktisatçıların tartıştığı bir başka nokta olan yaşlı bakım krizi, ister yaşlı insanların isterse bakım işini yürütenlerin açısından bakılsın temel olarak bir toplumsal cinsiyet sorunudur. Bu alan giderek metalaşmasına rağmen, bakım işinin çoğu kadınlar tarafından ve herhangi bir emeklilik aylığı sunmayan ücretsiz emek biçiminde yapılmaktadır. Dolayısıyla çelişkili bir şekilde, kadınlar diğer insanlara ne kadar çok bakarlarsa karşılığında son derece az şey almaktadırlar çünkü erkeklere oranla ücretli işe daha az zaman ayırmakta ve sosyal güvence planlarının çoğu ücretli olarak çalışılan yıl sayısına göre hesaplanmaktadır. Bilim ve teknoloji bu sorunu çözemez. Sorunun çözülmesi için gerekli olan şey toplumsal-cinsiyetçi iş bölümünde bir dönüşüm, her şeyden önemlisi yeniden üretim



işinin iş olarak kabul edilmesi, bakım işini üstlenen aile üyelerinin yaptıkları iş karşılığında cezalı gibi muamele görmek yerine ücret almasıdır (Federici, 2014: s.205).

Mor Ekonomi

Yukarıda belirtilen tüm ev içi ücretsiz emek-bakım unsurunu merkeze alan ve somut çözüm önerileri getiren Mor Ekonomik kavramı yeni bir ekonomi oluşturulmasına temel teşkil ediyor gibi görünmektedir.

"Mor Ekonomi" fikri ilk olarak 2009'da Heinrich Böll Derneği tarafından İstanbul'da düzenlenen Yeşil Ekonomi Konferansı'nda İpek İlkaracan tarafından dile getirilmiştir. Kadın hareketinin sembolik renginden ve "Yeşil Ekonomi" fikrinden ilham alarak ortaya attığı "Mor Ekonomi"yi, toplumsal cinsiyet eşitlikçi bir ekonomi tasviri olarak kullanmıştır.

İlkaracan, TESEV'in Friedrich Naumann Vakfı ortaklığı ile 2016'da başlattığı "Sürdürülebilir Kentleri Desteklemek" çatı projesinin 2017 projesi "Sürdürülebilir Kent için Kadın Katılımı" kapsamında yayımlanan bilgi notunda şöyle der:

"Sürdürülebilir kentler" ile hangi rengin eşleştirilebileceği sorulsaydı, ilk akla gelen cevap muhtemelen yeşil olurdu. Bu şaşırtıcı değil, zira sürdürülebilirlik kavramı ilk çevre krizine ilişkin kaygılarla ortaya çıktığında, sürdürülebilir bir ekonomi vizyonu olarak yeşil ekonomi önerildi. Bugün çevresel sürdürülebilirliğin ötesinde sosyal sürdürülebilirlik açısından önemli bir diğer engelin ekonomik ve sosyal alandaki eşitsizlikler olduğu yaygın olarak kabul edilmektedir. Toplumsal cinsiyet bu çok katmanlı eşitsizliklerin tümünü kesen önemli bir boyuttur. Bu nedenle sürdürülebilir kentler ve sürdürülebilir ekonomilerle eşleştirmek üzere yeşili tamamlayacak başka bir renk önermek istiyorum: Mor. Türkiye'de ve dünyanın pek çok ülkesinde kadın hareketinin sembolik rengi."

Bu bilgi notunda Mor ekonominin toplumsal cinsiyet eşitliğinin esas bir ekonomi anlayışına dayandığı belirtilir. Çıkış noktası ise, kadınların ekonomiye eşit katılımının önündeki en büyük engel bakım yükümlülüğünün en büyük kısmını kadınların üstlenmesidir. Bakım emeği, çocuklar, yaşlılar, hasta ve engelliler gibi bakıma bağımlı grupların yanı sıra sağlıklı yetişkinlerin de fiziksel, sosyal, zihinsel ve duygusal açıdan ihtiyaç duydukları bakım hizmetlerinin sağlanmasını kapsar.

Mor ekonomi, bakım ekonomisinin cinsiyet dengesini sağlayacak şekilde yeniden düzenlenmesi yoluyla istihdam ve ücretlerdeki cinsiyet uçurumu, mesleki ayrıştırma, cam tavam, karar alma mekanizmaları ve siyasette temsil dâhil olmak üzere cinsiyet eşitsizliklerinin kaynağını kurutmayı hedefler. Bakım ekonomisinin toplumsal cinsiyet eşitliği ve kadınların güçlendirilmesi, aynı zamandan toplumsal dirlik ve refah için merkezi önemde olduğu saptamasından hareketle dört temel üzerine yapılanmaktadır. Bu temeller Birleşmiş Milletlerin 2014'teki 58.Kadının Statüsü Komisyonu tarafından "3R stratejisi" adı altında popülerleştirilen düstur için bir uygulama planı sunmaktadır:

- Ücretsiz bakım emeğinin bir politika alanı olarak tanınması
- Ücretsiz bakım emeğinin yükünün azaltılması
- Ücretsiz bakım emeği yükünün yeniden dağılımı

Mor ekonomi bu üç uygulama planını uygulamak için iki ilke çerçevesinde hareket eder:

- 1-Bakım hizmetlerini verenler açısından eşitliği sağlamak hedefiyle ortak sorumluluk ilkesi
- 2-Bakım hizmetlerini kullananlar açısından eşitliği sağlamak hedefiyle nitelikli bakım hizmetlerine evrensel erişim hakkı ilkesi.

Bu temel ilkeler çerçevesinde mor ekonominin dört temel yapıtaşı vardır:

1-Sosyal Bakım Hizmetleri Altyapısı: Çocuk, yaşlı, engelli, hastalara yönelik ücretli, profesyonel hizmetlerin sağlanmasına yönelik ulusal ölçekte nitelikli bakım kurumları ve hizmetlerden oluşan bir ağ içerir. Bunlar çocuk kreşleri, anaokulları, okul sonrası programları, yaşlılar ve engelliler için gündüzlü ve yatılı bakım ve destek hizmetleri gibi değişik grupların farklılaşan gereksinimlerini karşılamak üzere tasarlanmış çeşitlilikler ve inovasyonlar içeren hizmetlerdir.

2-İş Yaşam Dengesi ve Eşitlik İçin İşgücü Piyasası Düzenleme ve Denetimi: Mor Ekonominin bu ikinci yapıtaşı, işgücü piyasasının iş yaşam dengesi ve eşitlik için düzenleme ve denetimi, karşılıksız bakım emeğinin aile içinde kadınlar ve erkekler arasında dengeli dağılımını destekler.

Ev içi karşılıksız bakım emeğinin kadınlar ve erkekler arasında eşit dağılımını hedefleyen işgücü piyasası düzenleme ve denetimleri şu bileşenlerden oluşur:

-İstihdamdaki kadınlar ve özellikle erkekler için, çocuk ve ailesinin diğer bağımlı bireylerinin bakımına yönelik ücretli ve ücretsiz izin hakkı

-İnsana yakışır iş standartları çerçevesinde tam zamanlı mesai saatlerinin azaltılması ve kayıt dışı istihdamın engellenmesi

-Ücret uçurumu, cinsiyete dayalı yatay ve dikey iş ayrıştırması, cam tavan gibi toplumsal cinsiyet eşitsizliklerini ortadan kaldırmaya yönelik işgücü piyasası düzenlemeleri ve denetimi (eşit işe eşit ücret uygulama ve denetimleri; işe alım ve terfilerde cinsiyet kotaları vb)

3-Bakım Emeği ve Doğanın Sürdürülebilirliğine Fırsat Veren Makroekonomik Politikalar: Mor ekonomi ne pahasına olursa olsun ekonomik büyüme hedefinden ziyade, istihdam yaratan, kapsayıcı, eşitlikçi ve sürdürülebilir büyümeyi hedefleyen; ücretsiz bakım emeğini de gayri safi yurt içi hâsıla tanımına katan bir makroekonomik çerçeve gerektirmektedir.

4-Katılımcı Saydam Demokratik Kurumlar ve Etkin Özyönetim: Yukarıdaki işlevlerin yerine getirilmesi katılımcı, saydam, demokratik kurumlar ve etkin özyönetim gerektirmektedir.

Mor Ekonominin öngördüğü politikalar bütünü, birbiriyle karmaşık bir etkileşim içinde olan piyasa ekonomisi ve bakım ekonomisine entegre ve eşitlik ilkesine uygun yaklaşımı ile iki hedefe birden (toplumsal cinsiyet eşitliği ve sürdürülebilir bakım ekonomisi)eş zamanlı erişim için etkin bir yol çizmektedir (İlkkaracan, 2018: ss.32-63).

Sonuç

Halen yaşamakta olduğumuz Covid 19 pandemisi, yaşanan krizlerin öncelikle kadınlara ilgili koşulları kötüleştirdiğine ilişkin bir örnek teşkil etmektedir. Ekonomik krizlere ait etkilerin ilk başta kadınları etkilemesi sürecini bugünlerde gözlemlemekteyiz, Pandemi henüz sona ermediği halde yaşanmaya başlayan ekonomik krizle birlikte kadınlar üzerinde yük, ev içindeki faaliyetleri artmış ve çeşitli sektörlerden işten çıkarmalardan öncelikle onlar etkilenmişlerdir.

Covid-19 Pandemisi kadınlar üzerindeki iş yükünü arttırmıştır. Okulların kapatılması sebebiyle çocukların uzaktan eğitim sorumluluğunun ebeveynlerin ve büyük oranda kadınların üzerinde olması, karantina sebebiyle aile üyelerinin evde zaman geçirmesi sebebiyle hane işlerinin artması, bunun yanı sıra evden çalışmanın devam etmesi, dışarıdan alınan hizmetlerin azaltılması bunun başlıca sebepleridir.

Kapitalizmin sonunun geldiği tartışmalarının ve tüm dünyayı saran ekonomik krizlerin yaşanmaya başladığı şu günlerde yeni bir ekonomik bakışın da yerleştirilmeye başlanması gerekmektedir. Ev içi görünmeyen emeğin ile klasik iktisat teorisinin göz ardı ettiği ve yaşam içerisindeki ekonomik faaliyetlerin asıl belkemiğini oluşturan kadın faaliyetlerini bir tanıma ve merkeze oturtan feminist iktisat anlayışının ele alınacak yeni yaklaşım olması, pandemiden sonra tüm dünyada değişen alışkanlıkları ve yeniden biçimlenecek gündelik hayatın sürdürülmesi bakımından da önem taşımaktadır.

Tamamen rakamlara dayalı bir iktisadi analizin günümüz dinamik kavramlarını ele alma ve değerlendirmede yetersiz kaldığı açıktır. İktisadın basmakalıp yöntemlerine gündelik hayattan somut kategorilerin yerleştirilmesi gerekmektedir. Özellikle tüm tanımların ve kavramaların sürekli olarak değiştiği bulunduğumuz dönemde buna duyduğumuz ihtiyaç daha fazladır ve toplumsal cinsiyet eşitlikçi yaklaşımı zorunlu kılmaktadır. Tarihsel deneyimi ve bakış açısı ile feminist iktisat, bulunduğumuz krizler döneminde kadın emeğini görünür kılması ile ihtiyaç duyulan analiz yöntemini sağlayacak yeterliliktedir.



Kaynakça

- Acar Savran, G. (2004). *Beden Emek Tarih Diyalektik Bir Feminizm İçin*. İstanbul: Pusula Yayınevi.
- Akgöz, G. & Balta, E. (2015). Kapitalizmin Krizine Toplumsal Cinsiyet Perspektifinden Bakmak: Analitik Bir Çerçeve Önerisi. *Hacettepe Üniversitesi Sosyolojik Araştırmalar E-Dergisi*.
- Kapitalizmin Krizine Toplumsal Cinsiyet Perspektifinden Bakmak: Analitik bir Çerçeve Önerisi (hacettepe.edu.tr)
- Benndholdt Thomsen, V. (2008). Kadın Emeginin Geleceği ve Kadına Yönelik Şiddet, Mies, M, -V. Benholdt Thomsenve C. Von Werlhof (der.) *Son Sömürge Kadınlar* içinde. İstanbul: Metis Yayınevi.
- Bodkin, R.G. (1999). Women's Agency In Classical Economic Thought: Adam Smith, Harriet Taylor Mill, And J. S. Mill. *Feminist Economics*, 5 (1):45-60.
- Delphy, C. (2008). Baş Düşman, Acar Savran G.ve N.T. Demiryontan (der.), *Kadının Görünmeyen Emeği* içinde. İstanbul: Yordam Yayınevi.
- Eroğlu, Ö. & İşler R. (2004) *İktisat Düşüncesinde Kadının Konumu ve Feminist İktisat*, İstanbul Üniversitesi İktisat Fakültesi Maliye Araştırma Merkezi Konferansları, 46.Seri.
- Federici, S. (2014). *Sıfır Noktasında Devrim Ev İşi Yeniden Üretim ve Feminist Mücadele*. İstanbul: Otonom Yayınevi.
- Gibson, K., & Graham, J. (2010). *Bildiğimiz Kapitalizmin Sonu*. İstanbul: Metis Yayınevi.
- İlkkaracan, İ. (2016). Mor Ekonomi Sürdürülebilir Kentler Yolunda Kadınların Eşit Ekonomik Katılımı İçin Bir Strateji, *TESEV Bilgi Notu*. Erişim 10.06.2020 https://www.tesev.org.tr/wp-content/uploads/rapor_SKD.2017.Politika.Notu_Mor_Ekonomi.Ipek_Ilkkaracan.pdf
- İlkkaracan, İ. (2018). Toplumsal Cinsiyet Eşitlikçi, Sürdürülebilir Büyüme ve Kalkınma İçin Mor Ekonomi. Çağla Ünlütürk Ulutaş (Der.), *Feminist Sosyal Politika Bakım Emek Göç* içinde. İstanbul: Nota Bene Yayınevi.
- İlkkaracan, İ. (2020). Covid-19 Pandemisi Döneminde Bakım Ekonomisi, İstihdam ve Makroekonomik Politikalar Kesişiminde bir Değerlendirme. Erişim 07.5.2020 <http://www.keig.org/covid-19-pandemisi-doneminde-bakim-ekonomisi-istihdam-ve-makroekonomik-politikalar-kesisiminde-bir-degerlendirme/>
- Mackinnon, C. (2003). *Feminist Bir Devlet Kuramına Doğru*. İstanbul: Metis Yayınevi.
- MacDonald, M. (1995). *Feminist Economics: From Theory to Research*. *Canadian Journal of Economics*, Canadian Economics Association, vol. 28(1):159-176
- Mies, M. (2012). *Ataerki ve Birikim Uluslararası İş bölümünde Kadınlar*. Ankara: Dipnot Yayınevi.
- Mohanty, C.T. (2008). *Sınır Tanımayan Feminizm Teoriyi Sömürgeleştirilmekten Kurtarmak, Dayanışmayı Örmek*. İstanbul: Boğaziçi Üniversitesi Yayınevi Özbudun, S. & Sarı, C. (2007). *Küreselleşme, Kadın ve Yeni Ataerki*. Ankara: Ütopya Yayınevi.
- Nelson, J.A. (2003). Once More, with Feeling: Feminist Economics and The Ontological Question. *Feminist Economics*, 9 (1):109-118
- Özkaplan, N. (2009). Duygusal Emek ve Kadın İş/Erkek İş. *Çalışma ve Toplum*, (2) Erişim 31.05.2020 <http://calismatoplum.org/sayi21/ozkaplan.pdf>
- Özkaplan N. ve U. Serdaroğlu. (2010). İktisat ve Toplumsal Cinsiyet-İktisatta Kadın Kimliği. Serdaroğlu U.(ed.) *İktisat ve Toplumsal Cinsiyet* içinde, Ankara: Efil Yayınevi.

Serdaroğlu, U. (2010). Feminist İktisat Bilimi Sorguluyor. Serdaroğlu U.(ed.) *İktisat ve Toplumsal Cinsiyet* içinde, Ankara: Efil Yayınevi.

Strober, M. (1994). Can Feminist Thought Improve Economics? Rethinking Economics Through a Feminist Lens. *American Economic Review*, 84(2):143-147.

Vogel, L. (2015). *Marksizm ve Kadınların Ezilimi, Birleştirici Bir Kurama Doğru*. Ankara: Nota Bene.

Yücesan-Özdemir, G., N.Özkaplan ve U. Serdaroğlu. (2010). Bir Evliliğin Hikâyesi: Ev Teknolojisi ve Kadın. Serdaroğlu U.(ed.) *İktisat ve Toplumsal Cinsiyet* içinde, Ankara: Efil Yayınevi.

Extended Abstract

The dominant understanding of the economy is determined by patriarchal epistemology and by a historically based social construction that is organized according to the main power relationships. This is reflected in the basic androcentric bias of economic discourse.

It is not possible to conduct a thorough analysis by the mainstream economics which ignores the gender relations. The items which were determined as main actors by economics, definitions of labour and the model and theories established on these definitions, cannot put forward concrete suggestions in life. While the mainstream economics which is based solely on the masculine structure already has an incomplete perspective, it remains insufficient regarding the rapidly developing political, social, and economic events in recent years.

Feminist economics is challenging the status quo in economics in a number of ways. It questions the methodological foundations of mainstream neo-classical economics. Based on these points of critique, economic policies that improve the disadvantaged position of women are widely discussed in feminist economics circles.

Feminist economics argues that traditional economic thought has historically ignored gender issues by disregarding or underestimating women's lives and work. Mainstream economics also places humans outside and above nature, seeing it as a "free" resource that can be exploited without restrictions.

Recent developments all over the world -migration, wars, epidemics, etc., disrupt the balance of the economies as well as change the political structures. Traditional values become at the top of the agendas by dominance of the conservative parties. Women are the first and the most affected actors of the economies in crisis. The women's traditional roles are strengthened by the prominent traditional values. The traditional gender-based division of labor and accordingly the domestic work of women increases and the invisibility of woman labor continues to enhance. It is believed that the framework drawn by feminist economics is necessary more than ever due to the search for alternative economics and finding a solution for increased value of women's labour.

It explores how the macroeconomy acts as a structure of constraint in achieving gender equality and in turn how gender relations in areas like education and wage gaps can have macro-level impacts. Further, it underscores that the interaction of the macroeconomy and gender relations depends on the structure of the economy, the nature of job segregation, the particular measure of gender inequality, and a country's international relations. Finally, it outlines policies for promoting gender equality as both an intrinsic goal and a step toward improving well-being.

There are new challenges that feminisms in general and feminist economy in particular need to confront: the new technologies and the changes that the fourth industrial revolution may impose on the way we relate to work and employment, as well as the changes this will bring to our lives and to political participation; new consumption patterns and the formation of identities according to the new roles of femininity; the relationship of gender with women's roles as employees, carers, consumers, and agents of political change; increasing inequality among women and the problem of building feminist collective agency; and the need for new formations and institutions.

In this study, the feminist understanding of economics which focuses on one of the most important factors that prevent over the traditional division of labor, invisible women labor, domestic labor will be elaborated. With the help of this study, the Purple Economy concept developed in line with the principles of feminist economics will be explained. It is believed that feminist economy is the



Ahmet İzzet Paşa Kabinesinin İstifasının İstanbul Basınındaki Akisleri

Reactions of Istanbul Press to Ahmet İzzet Pasha Cabinet's Resignation

Hakan GÜNGÖR¹

Araştırma Makalesi / Research Article

Geliş Tarihi / Received: 16.06.2021

Kabul Tarihi / Accepted: 26.07.2021

Doi: 10.48146/odusobiad.953516

Atıf / Citation: Güngör H., (2021). "Ahmet İzzet Paşa Kabinesinin İstifasının İstanbul Basınındaki Akisleri" ODÜSOBİAD 11(2), 659-674, doi: 10.48146/odusobiad.953516

Öz

1918 yılına gelindiğinde Birinci Dünya Savaşı'nda İttifak Devletleri'nin arda arda aldığı yenilgiler üzerine barış istemekten başka çareleri kalmadı. Özellikle Bulgarların mütareke imzalaması üzerine çok zor duruma düşen Osmanlı Devleti de harekete geçti. Ancak bu süreci yönetecek ve savaş suçlusu olarak görülmeyen yapıcı bir kabinenin iş başına gelmesi gerekliydi. Zira İttihat ve Terakki Fırkası, savaştaki kötü gidişatın sorumlusu olarak görüldüğü için bütün ağır eleştirilerin hedefindeydi. Bu nedenle Talat Paşa kabinesi, 7 Ekim 1918'de istifa sürecini başlattı ve sadaret mührünü ise 13 Ekim'de teslim etti. Padişah Vahideddin, Ahmet İzzet Paşa'ya yeni kabineyi kurma görevi verdi ve barış görüşmelerini hemen başlatmasını istedi. İzzet Paşa kabinesi, müttefiklerle Mondros Mütarekesi'ni imzalayarak büyük prestij kazanmış olsa da İttihat ve Terakki'nin bazı eski üyeleri kabinede görev aldığı için sert eleştirilere maruz kaldı. Giderek daha da ağırlaşan eleştiriler ve Padişah Vahideddin'in baskısı yeni kabineyi görevini yapamaz duruma getirdi. Bu durum Ahmet İzzet Paşa kabinesini istifaya götürerek ömrünün kısa olmasına sebep oldu. Bu çalışma, İstanbul basını üzerinden İzzet Paşa kabinesini istifaya götüren süreci incelemekte ve basının istifa sürecindeki tutum ve davranışlarını irdelemektedir. Sekiz gazetenin incelendiği bu çalışmada, kabineyi istifaya hazırlayan sebepler olarak iddia edilen ittihatçıların kabinede istenmemesi, ittihatçı liderlerin yurtdışına firarı üzerine basındaki sert eleştiriler ve istifa İngilizlerin etkisi ele alınmaktadır. Bununla birlikte İstifanın kamuoyundaki yankıları ve Mustafa Kemal Paşa'nın istifaya karşı tutumu değerlendirilmektedir.

Anahtar Kelimeler: Kabine İstifası, İstanbul Basını, Ahmet İzzet Paşa, Mustafa Kemal Paşa.

Abstract

In the First World War, the Central Powers, after the defeats of one after the other in 1918, had no choice but to ask for peace. The Ottoman Empire, which was in a very difficult situation especially after the Bulgarians signed an armistice, wanted to act for a peace treaty. But a constructive cabinet that would lead this process and not be seen as war criminals needed to come to power. Because Committee of Union and Progress was the target of a severe criticism, as it was seen as responsible for the bad course of the war. Thus, the Talat Pasha cabinet started the resignation process on 7 October 1918 and handed over the Grand Vizier's seal on 13th October. Sultan Vahideddin gave Ahmet İzzet Pasha the task of forming a new cabinet and asked him to initiate peace talks immediately. Although the cabinet of İzzet Pasha gained great prestige by signing the Armistice of Mudros with the allies, it was subjected to harsh criticism because he allowed some former members of the Committee of Union and Progress to take office in the cabinet. Criticisms and the pressure of Sultan Vahideddin made the new cabinet unable to function. This situation caused Ahmet İzzet Pasha's cabinet to resign. This study, based on the İstanbul press deals with the process that led to the resignation of the İzzet Pasha cabinet. In this study, in which eight newspapers were examined, the unwanted Unionists in the cabinet, the harsh criticism in the press on the escape of the Unionist leaders to abroad, and the influence of the British in the resignation were examined. In addition, the public reactions and Mustafa Kemal Pasha's attitude towards resignation were evaluated.

Keywords: Cabinet's Resignation, İstanbul's Press, Ahmet İzzet Pasha, Mustafa Kemal Pasha.

¹ Arş. Gör. Dr., Ordu Üniversitesi Fen Edebiyat Fakültesi, Tarih Bölümü, Ordu, E-Posta: hakangungor490@gmail.com, ORCID ID: 0000-0002-8282-5481



Giriş

Sulatan V. Mehmed Reşad'ın Cihan Harbi'nin son yılı olan 1918'de ölümü üzerine yerine VI. Mehmed Vahideddin tahta çıktı. Sultan Mehmed Reşad'ın pasif kişiliğinin aksine Sultan Vahideddin'in iç siyasette daha aktif rol oynayacağı açıktı. Bu nedenle Vahideddin'in tahta çıkması iç ve dış politikada yeni gelişmeleri beraberinde getirdi, vatanın ve milletin selamete ulaşması bakımından büyük umutlar doğurdu. Bu umudu taşıyanlardan birisi de Mustafa Kemal Paşa'ydı. Paşa, Sultan Vahideddin'in tahta çıkışını vatanın, milletin ve ordunun ehil olmayan ellerden kurtuluşu olarak görüyordu (Simavi, 1965: 379). Vahideddin, ülkedeki kötü gidişatın sorumlusu olarak görülen İttihat ve Terakki Hükümeti'nin gücünü azaltıp son vermeyi ve devlet işlerini yürüterek aktif rol oynamayı planladı (İzzet Paşa, 2017:15-6; Danişmend, 1972: 442-443). Ancak Sultan, savaşın Osmanlı Devleti'nin de aralarında bulunduğu İttifak Devletleri aleyhine geliştiği dönemde İttihat ve Terakki Hükümeti'yle mücadele etmek istemiyordu. Zaten cephelerdeki olumsuz gelişmeler,² üretimin düşmesi ve gıda maddelerindeki fiyatların yükselişi iktidarda bulunan Talat Paşa Hükümetini eleştirilerin hedefi haline getirdi (Kurat, 1990:577; Danişmend, 1972: 442-443).

Nitekim aralarında Damat Ferit Paşa, Ahmet Rıza Bey ve Ahmet İzzet Paşa'nın bulunduğu bir grup Osmanlı idaresinde söz sahibi kişiler ülkedeki kötü gidişatı durdurmak ve Talat Paşa Hükümetinin görevden çekilmesini sağlamak için toplandı. Ahmet İzzet Paşa, hatırasında anlattığına göre buradaki kişilerin çoğu sorumluluğu yüklenmek istememiş, mevcut hükümetin durumu düzeltilmesi gerektiğini ifade etmişti. İzzet Paşa ise Talat Paşa Hükümetinin hayırlı veya hayırsız herhangi bir barış yapmasının imkânsız olduğuna işaret etmiş, "*Şu halde devletin ölü vücudu ortada mı bırakılacak! Dolayısıyla bir iki sözle ve büyük bir üzüntüyle böyle bir zamanda, ne olursa olsun hizmetten kaçılmayacağını*" söyleyerek memleket için hazır olduğunu ima etmişti (İzzet Paşa, 2017:17).

Ali Fethi Bey'de Talat Paşa ile görüşmesinde yapmayı düşündükleri mütarekenin kurulacak yeni kabineye bırakılması fikrindeydi (Okyar, 1980:237-39). Ali Fuat Cebesoy'un aktardığına göre, Mustafa Kemal Paşa da savaşın durdurulması için derhal sulh teşebbüsünde bulunulması gerektiğini, fakat Talat Paşa Hükümetinin fazla yıprandığından bunu yapamayacağını ifade etmişti. Mustafa Kemal Paşa, Ahmet İzzet Paşa'nın başkanlığında kendisinin de Harbiye Nezareti'ni üstlenileceği bir hükümet kurulması gerektiğini ekledi (Cebesoy, 2000:27). Kısa bir süre sonra Sultan Vahideddin, Talat Paşa'yı saraya davet ederek eleştirilerin odağında olmayan tarafsız bir hükümetin kurulması için istifa etmesini istedi (Okyar, 1980:237-39). Talat Paşa, Sultan'a kendisinden sonra kabinenin Ahmet İzzet Paşa tarafından kurulmasını ve bu kabineye Ali Fethi, Cavid Bey ve Rauf Bey'in de dahil edilmesini tavsiye ederek sadareten çekileceğini bildirdi (Menteşe, 1986:232). Böylece 13 Ekim'de de Talat Paşa sadaret mührünü teslim etti (Akşin, 2010: 5).

Ahmet İzzet Paşa, kabineyi kurmakla vazifelendirildiyse de bu kabinenin ömrü kısa oldu. İzzet Paşa kabinesinin istifası birçok hatırat ve araştırma eserde çeşitli yönleriyle ele alındı. Bu hatıratların başında Ahmet İzzet Paşa'nın *Feryadım*, Rauf Orbay'ın *Cehennem Değirmeni Siyasi Hatıralarım*, Ali Fuat Türkgeldi'nin *Görüp İşittiklerim* ve Fethi Okyar'ın *Üç Devirde Bir Adam* adlı eserleri gelmektedir. Bu hatıratlar, kabine istifasını muelliflerin bakış açılarıyla anlattıklarından istifa hadisesini bütün yönleriyle ele almamıştır. Ahmet İzzet Paşa dönemine ait araştırma eserler ise genel olarak basındaki tartışılardan kaçınmakta veya dönemin basınına yansıyan haberleri genelleyerek üzerinde durmamaktadır. İzzet Paşa kabinesinin istifasında oldukça etkin bir rol oynayan İstanbul basını detaylı olarak ele alınmadığından bu çalışmanın yapılmasına ihtiyaç duyuldu. Bu çalışma, kabinenin istifası sürecinde ve sonrasında İstanbul basınına yansıyan ve kamuoyuna yön veren haberleri inceleyerek dönemin litarürüne katkı sağlamayı hedeflemektedir. Bu hedef doğrultusunda döneme ait sekiz gazete incelendi ve kabine istifası ilgili tespitler ortaya kondu.

1.Ahmet İzzet Paşa Hükümeti'nin Kurulması

Sultan Vahideddin, Talat Paşa'nın istifasından birkaç gün sonra Tefvik Paşa'yı yeni kabineyi kurmakla görevlendireceği haberi yayıldı. Mustafa Kemal Paşa, eskiden tanıdığı Seryaver Naci (General Naci Eldeniz) vasıtasıyla Vahideddin'e bir telgraf çekerek Ahmet İzzet Paşa riyasetinde bir

² O dönemlerde Halep'te Yedinci Ordu Kumandanı olarak görev yapmakta olan Mustafa Kemal, vaziyeti umumiyei askeriye, asayiş ve harbin gidişatını anlatmak için Talat Paşa, Cemal Paşa ve Enver Paşa'ya raporlar göndermiştir. Bu raporları okumak için bkz., *Atatürk'ün Tamim, Telgraf ve Beyannameleri*, Cilt IV., Ankara 1991, 1-12.

hükümetin kurulmasını, Fethi Okyar, Tahsin Uzer, Rauf Orbay, Azmi, Canbulat, Hayri (Seyhülislâm ve Adliye Nâzırı) Beylerin de kabineye alınmasını ve Harbiye Nazırlığı görevinin de kendisine verilmesini istedi. Mustafa Kemal Paşa, aynı isteği Ahmet İzzet Paşa'ya da tekrarladı. Ahmet İzzet Paşa, verdiği cevapta kendisi ile çalışmaktan memnun kalacağını ve durumun netleşinceye kadar Harbiye Nezareti makamına kimseyi getirmeyeceği vaadinde bulundu (Atatürk'ün Tamim, Telgraf ve Beyannameleri, 1991: 27; Cebesoy, 2000: 27).

Sultan Vahideddin, Talat Paşa'nın ve Mustafa Kemal'in tavsiyelerini dikkate almadan Tefvik Paşa'yı hükümeti kurmakla görevlendirdi. Bunun üzerine Tefvik Paşa, kabineyi kurmak istediği muhtemel kişileri evine davet ederek görüşme yaptı. Bu görüşmede Reşit Akif ve Ali Rıza Paşa başta olmak üzere bazı kişiler, ülkedeki kötü durumu göz önünde bulundurdıklarından kabinede yer almak istemediler. Bu duruma oldukça öfkelenen İzzet Paşa, “vatan ve devletin bir ihtiyacı anında hizmetten kaçınmaya hakkımız olmayacağını ve böyle kaçınmanın gerek şahsen ve gerekse dededen babaya nail olduğumuz nimete küfran olacağını ateşli bir tavırla” dile getirdi (İzzet Paşa, 2017: 18). Ancak Tefvik Paşa'nın bütün gayretlerine rağmen yeni kabine kurulamadı (*Tanin*, 11 Teşrin-i evvel 1334; *Ati*, 14 Teşrin-i evvel 1334). Yeni hükümetin neden kurulamadığına dair pek çok rivayetler vardır. Yalnız muhakkak olan bir şey varsa o da Tefvik Paşa'nın yeni kabineyi teşkil etmek için müracaat ettiği kişilerden ret cevabını alması veyahut evvelce kabinede bir vazife almayı vaat edenlerin özür ve sebepler sıralayarak görev almaya yanaşmamalarıydı (*Tasvir-i Efkâr*, 12 Teşrin-i evvel 1334).

Tefvik Paşa, hükümet kurma görevini iade edince bu görev bu defa Ahmet İzzet Paşa verildi. İzzet Paşa, vakit kaybetmeksizin kendisine Rauf Bey'i danışman seçerek hükümet kurma işine girişti (Bayur, 1991: 707). İzzet Paşa, birtakım görüşmeler yaptıktan sonra Adliye Nezaretine Hayri Bey'i, Maliye Nezaretine Cavid Bey'i, Dahiliye Nezaretine Fethi Bey'i, Bahriye Nezaretine Rauf Bey'i atamayı uygun buldu (BOA. İ.DUİT. 9-38, 07-01-1337; BOA. İ.DUİT. 9-52, 10-04-1337; *İkdam*, 13 Teşrin-i evvel 1334; *Tasvir-i Efkâr*, 15 Teşrin-i evvel 1334). Ahmet İzzet Paşa, hükümeti kurmaya çalışırken basından da ciddi destek aldı. Bu noktada çıkan haberlerde herkesin önceki ihtilafları bırakarak vatanın selamete çıkarılmasına yardım etmesi telkin edildi (*Tanin*, 12 Teşrin-i evvel 1334). Böylece yeni kabine 14 Ekim 1918'de Sultan'ın onayına sunuldu.

Sultan Vahideddin'in onayından sonra iktidara gelen Ahmet İzzet Paşa Kabinesi Şeyhülislâm Ömer Hulûsi Efendi, Hariciye Nâzırı Nabi Bey, Dahiliye Nâzırı Fethi Bey, Bahriye Nâzırı Rauf Bey, Adliye Nâzırı Sabık Şeyhülislam Hayri Efendi, Nafia Nâzırı Ziya Paşa, Evkaf Nâzırı Abdurrahman Şeref Efendi, Maarif Nâzırı Sait Bey, Maliye Nâzırı Cavid Bey, Şûra-yı Devlet Reisi Reşit Akif Paşa, İaşe Nâzırı Doktor Celâl Muhtar Bey'den müteşekkildi. Ahmet İzzet Paşa, Mustafa Kemal Paşa'ya vermiş olduğu sözünde durdu ve Harbiye Nezaretine kimseyi atamayarak kendi üzerine aldı (BOA. BEO. 4538/340326, 07-01-1337; *Tasvir-i Efkâr*, 15 Teşrin-i evvel 1334). Ali Fuat Cebesoy'un aktardığına göre eğer yeni kabinenin ömrü uzun olsaydı, muhtemelen İzzet Paşa bu göreve Mustafa Kemal Paşa'yı tayin edecekti (Cebesoy, 2000:28). Cebesoy'un bu iddiasını Ahmet İzzet Paşa'da bizzat “*Harbiye Nezareti için zihnimde aday olarak Mustafa Fevzi ve Mustafa Kemal Paşalar vardı; fakat birincisi hastaydı ve ikincisini de ateşkes gerçekleşmeden ordudan ayırmak istemiyordum*” diyerek teyit etmekteydi (İzzet Paşa, 2017:31).

Ahmet İzzet Paşa, kabineyi kurarken denge siyasetini izledi ve eskiden İttihat ve Terakki'ye mensup bazı kişilere kabinede görev verdi. Oysa başta basın olmak üzere bir kesim savaşın faturasını ittihatçılara keserek “*Cemiyet mi fırkamı her ne ise İttihat ve Terakkiden niyazlar, istirhamlarla talep ederiz ki çoktan tefessüh [bozulmuş] olan bu müessesenin büsbütün infisâhını [fesholma] biran evvel ilan ile müebbeden [sonsuz dek] ihticâb (gizlenme) etsinler*” demekteydi (*Tasvir-i Efkâr*, 16 Teşrin-i evvel 1334). Nitekim daha sonra Ahmet İzzet Paşa Hükümeti'ni istifaya götürecek sebeplerden birisi olan Maliye Nâzırı Cavid Bey'in kabinede yer alması meselesi daha ilk günlerden itibaren tenkit edilmeye başlandı. Ancak kabinin kurulmasına engel olmamak için Cavid Bey'in hükümette yer alması hoş karşılandı. Bu hususta Cavid Bey hakkında *Tasvir-i Efkâr*'da çıkan haber aslında büyük bir kesimin duyularını yansıtmaktaydı:

“*Maliye Nazırı Cavid Bey memleketimizde umuru maliyedeki ihtisası ile meşhurdur. Fakat bizim kanaati katiyemize göre mumaileyh kazandığı şöhrete layık değildir. Kendisinde vak'a alakat-ı lisanıye vardır. Buna mukabil hakiki bir dirayeti maliye ve kiyaseti siyasiyesi mefkud gibidir [olmayan]. Kuvveti lisanı sayesinde efkârını*



herkese kolaylıkla kabul ettirir...Son zamanlarda memleketin umuru maliyesi hep elinden geçtiği cihetle şimdi maliye nezaretinde bulunması lazımdır. Bu işbar ile kabineye duhulünü fena nazarla görenlerden değiliz" (Tasvir-i Efkâr, 16 Teşrin-evvel 133).

Ahmet İzzet Paşa Hükümet'i kurulduktan sonra onu bekleyen en önemli husus ise mütarekenin bir an önce teminiydi.

İzzet Paşa Kabinesi, fırka programını Mebuslar Meclisi'ne sunduktan sonra gerekli olan güven oyunu olarak işe başladı. Yeni hükümetin ilk işi ülkedeki huzuru temin etmek oldu. İzzet Paşa, siyasi mahkumların serbest bırakılması ve sürgüne gönderilenlerin affedilmesi gibi hassas meseleleri fırka programına dahil ederek toplumdaki birliği yeniden tesis etmek istedi (MMZC:28-9,35). Ancak Sultan Vahideddin, mebuslar ve millet yeni hükümetten İtilaf Devletleri ile mütareke akdini bir an evvel temin etmesini bekliyordu.

İzzet Paşa Hükümeti, bu beklentiler doğrultusunda ateşkes sağlamak amacıyla teşebbüslerde bulundu. Yeni kabine, daha önce Kut'ül Amare'de Osmanlı kuvvetlerince esir edilen General Townshend'i serbest bırakarak Osmanlı Devleti ile İtilaf Devletleri arasında arabulucu olmasını kararlaştırdı. İzzet Paşa Hükümeti, Townshend vasıtasıyla Türkiye'nin siyasi ve iktisadi istiklaline saygı duyulması koşuluyla İtilaf Devletleri ile sulh yapmaya hazır olduğunu bildiriyordu (BOA. HR.MTV. 768-30, 23-10-1918).³ Townshend'in aracılığıyla talep edilen mütareke görüşmeleri kabul edildi ve Türk delegelerinin gönderilmesi istendi (Ayışığı, 1997: 164). İzzet Paşa, Padişah Vahideddin ile görüşerek On Yedinci Kolordu Komutanı Nurettin Paşa, Sekizinci Ordu Kurmay Başkanı Yarbay Sadullah ve Hariciye Müsteşarı Reşat Hikmet Bey'i görüşmelere göndermek istediğini söyledi. Ancak Padişah, heyetin askerlerden oluştuğunu illeri sürerek gönderilmesini kabul etmedi (Genelkurmay Başkanlığı, 1962:32). Padişah, cephede savaşanların masada anlaşmasının mümkün olmadığını iddia ederek, Ferit Paşa başkanlığında bir heyeti vazifelendirmek istedi. Fakat bu defada Ahmet İzzet Paşa, Ferit Paşa'nın uzun zamandan beri devlet memuriyetinde bulunmadığını ve adeta deli gibi olduğunu; böylesi önemli bir görev ve devletin hayati meseleleri kendisine havale edilemeyeceğini söyleyerek itiraz etti. Padişah, bu itirazlar üzerine Ferit Paşa başkanlığında gönderilecek heyet fikrinden vazgeçti (İzzet Paşa, 2017:28). Nihayetinde, Mondros'a gidecek heyetin Bahriye Nâzırı Rauf, Hariciye Müsteşarı Reşat Hikmet ve Erkânıharp kaymakamlarından Sadullah Beylerden oluşmasına karar verildi (BOA. HSD.AFT. 6-35, 25-07-1342; BOA. HSD.AFT. 6-135, 25-07-1342; Türkgeldi, 2010: 155). İtilaf Devletleri heyetine başkanlık yapan Amiral Calthorpe ile Türk Heyeti arasında görüşmeler yapıldı. İtilaf Devletleri, Mondros görüşmelerden önce Osmanlı Devleti hakkındaki maddeleri görüşüp karara vardıklarından, Türk Heyeti bu maddelerde ufak değişiklikler yapmakla yetinmek zorunda kaldı. Nihayetinde iki heyet arasında 30 Ekim 1918'de Mondros Mütarekesi imzalandı (Türkgeldi, 1948: 57-60).

Mondros Mütarekesi, Osmanlı Devleti açısından ağır hükümler içermektedir. Görüşmelerde Türk Heyeti'nin kâtabi olarak yer alan Ali Fuad Türkgeldi'nin aktardığı maddelere bakıldığında bu durum açık bir şekilde anlaşılmaktadır. Sadece Türk Boğazlarının İtilaf Devletleri'nin denetimine verilmesi ve Ermeniler'in de yoğun yaşadıkları altı vilayet dahil ülkenin çeşitli yerlerinde karışıklık çıkması halinde bu devletlerce işgal etme hakkının tanınması bile Türk hakimiyetine gölge düşürmekteydi (BOA.HSD.AFT.6-71, 24.01.1337; Türkgeldi, 1948: 60-71). Zaten mütareke hükümlerine bakıldığında da Osmanlı Devleti'nin İtilaf Devletleri'nce paylaşıldığı görülmektedir.

Mütareke hükümleri orduya 2 Kasım 1918'de tebliğ edilince Ali Fuat Cebesoy, "Müttefiklerimize dikte edilen şartlar nazar-ı itibara alınırca daha mutedil sayılabilirdi" (Cebesoy, 2000:43) değerlendirmesinde bulunmaktaydı. Nitekim Sadrazam İzzet Paşa'da benzer hissiyatı taşıyordu. İzzet Paşa, Mondros Mütarekesi'ni Bulgaristan, Avusturya ve Almanya ile yapılan mütarekelere kıyasla her ne kadar mutedil olarak değerlendirse de mütareke, milletin nezdinde derin üzüntüye ve basında da tenkite sebep oldu.⁴ *Vakit* gazetesinden Ahmet Emin Bey mütarekeye karşı halkın tavrını,

³ Rauf Orbay'ın aktardığına göre kendisiyle General Townshend arasında bir dostluk söz konusu olduğundan, Townshend'in arabulucu olmasında oldukça etkili olmuştur. Bkz., Rauf Orbay, *Cehennem Değirmeni Siyasi Hatıralarım*, I, İstanbul 1993, s. 58-62.

⁴ Ateşkes imzalanmasından bir gün sonra Ahmet İzzet Paşa hastalanıp yatağa düşmüştür. Ahmet Emin Yalman ise Ahmet İzzet Paşa'nın mütarekenin imza haberi aldığı anda yanında olduğunu ve Paşa'nın büyük bir teessür içinde bulunduğunu

herkese kolaylıkla kabul ettirir...Son zamanlarda memleketin umuru maliyesi hep elinden geçtiği cihetle şimdi maliye nezaretinde bulunması lazımdır. Bu işbar ile kabineye duhulünü fena nazarla görenlerden değiliz” (Tasvir-i Efkar, 16 Teşrin-i evvel 133).

Ahmet İzzet Paşa Hükümet’i kurulduktan sonra onu bekleyen en önemli husus ise mütarekenin bir an önce teminiydi.

İzzet Paşa Kabinesi, fırka programını Mebuslar Meclisi’ne sunduktan sonra gerekli olan güven oyunu olarak işe başladı. Yeni hükümetin ilk işi ülkedeki huzuru temin etmek oldu. İzzet Paşa, siyasi mahkumların serbest bırakılması ve sürgüne gönderilenlerin affedilmesi gibi hassas meseleleri fırka programına dahil ederek toplumdaki birliği yeniden tesis etmek istedi (MMZC:28-9,35). Ancak Sultan Vahideddin, mebuslar ve millet yeni hükümetten İtilaf Devletleri ile mütareke akdini bir an evvel temin etmesini bekliyordu.

İzzet Paşa Hükümeti, bu beklentiler doğrultusunda ateşkes sağlamak amacıyla teşebbüslerde bulundu. Yeni kabine, daha önce Kut’ül Amare’de Osmanlı kuvvetlerince esir edilen General Townshend’i serbest bırakarak Osmanlı Devleti ile İtilaf Devletleri arasında arabulucu olmasını kararlaştırdı. İzzet Paşa Hükümeti, Townshend vasıtasıyla Türkiye’nin siyasi ve iktisadi istiklaline saygı duyulması koşuluyla İtilaf Devletleri ile sulh yapmaya hazır olduğunu bildiriyordu (BOA. HR.MTV. 768-30, 23-10-1918).³ Townshend’in aracılığıyla talep edilen mütareke görüşmeleri kabul edildi ve Türk delegelerinin gönderilmesi istendi (Ayışığı, 1997: 164). İzzet Paşa, Padişah Vahideddin ile görüşerek On Yedinci Kolordu Komutanı Nurettin Paşa, Sekizinci Ordu Kurmay Başkanı Yarbay Sadullah ve Hariciye Müsteşarı Reşat Hikmet Bey’i görüşmelere göndermek istediğini söyledi. Ancak Padişah, heyetin askerlerden oluştuğunu illeri sürerek gönderilmesini kabul etmedi (Genelkurmay Başkanlığı, 1962:32). Padişah, cephede savaşın masada anlaşmasının mümkün olmadığını iddia ederek, Ferit Paşa başkanlığında bir heyeti vazifelendirmek istedi. Fakat bu defada Ahmet İzzet Paşa, Ferit Paşa’nın uzun zamandan beri devlet memuriyetinde bulunmadığını ve adeta deli gibi olduğunu; böylesi önemli bir görev ve devletin hayati meseleleri kendisine havale edilemeyeceğini söyleyerek itiraz etti. Padişah, bu itirazlar üzerine Ferit Paşa başkanlığında gönderilecek heyet fikrinden vazgeçti (İzzet Paşa, 2017:28). Nihayetinde, Mondros’a gidecek heyetin Bahriye Nâzırı Rauf, Hariciye Müsteşarı Reşat Hikmet ve Erkânıharp kaymakamlarından Sadullah Beylerden oluşmasına karar verildi (BOA. HSD.AFT. 6-35, 25-07-1342; BOA. HSD.AFT. 6-135, 25-07-1342; Türkgeldi, 2010: 155). İtilaf Devletleri heyetine başkanlık yapan Amiral Calthorpe ile Türk Heyeti arasında görüşmeler yapıldı. İtilaf Devletleri, Mondros görüşmelerden önce Osmanlı Devleti hakkındaki maddeleri görüşüp karara vardıklarından, Türk Heyeti bu maddelerde ufak değişiklikler yapmakla yetinmek zorunda kaldı. Nihayetinde iki heyet arasında 30 Ekim 1918’de Mondros Mütarekesi imzalandı (Türkgeldi, 1948: 57-60).

Mondros Mütarekesi, Osmanlı Devleti açısından ağır hükümler içermekteydi. Görüşmelerde Türk Heyeti’nin kâatibi olarak yer alan Ali Fuat Türkgeldi’nin aktardığı maddelere bakıldığında bu durum açık bir şekilde anlaşılmaktadır. Sadece Türk Boğazlarının İtilaf Devletleri’nin denetimine verilmesi ve Ermeniler’in de yoğun yaşadıkları altı vilayet dahil ülkenin çeşitli yerlerinde karışıklık çıkması halinde bu devletlerce işgal etme hakkının tanınması bile Türk hakimiyetine gölge düşürmekteydi (BOA.HSD.AFT.6-71, 24.01.1337; Türkgeldi, 1948: 60-71). Zaten mütareke hükümlerine bakıldığında da Osmanlı Devleti’nin İtilaf Devletleri’nce paylaşıldığı görülmektedir.

Mütareke hükümleri orduya 2 Kasım 1918’de tebliğ edilince Ali Fuat Cebesoy, “Müttefiklerimize dikte edilen şartlar nazar-ı itibara alınırca daha mutedil sayılabilirdi” (Cebesoy, 2000:43) değerlendirmesinde bulunmaktaydı. Nitekim Sadrazam İzzet Paşa’da benzer hissiyatı taşıyordu. İzzet Paşa, Mondros Mütarekesi’ni Bulgaristan, Avusturya ve Almanya ile yapılan mütarekelere kıyasla her ne kadar mutedil olarak değerlendirse de mütareke, milletin nezdinde derin üzüntüye ve basında da tenkite sebep oldu.⁴ *Vakit* gazetesinden Ahmet Emin Bey mütarekeye karşı halkın tavrını,

³ Rauf Orbay’ın aktardığına göre kendisiyle General Townshend arasında bir dostluk söz konusu olduğundan, Townshend’in arabulucu olmasında oldukça etkili olmuştur. Bkz., Rauf Orbay, *Cehennem Değirmeni Siyasi Hatıralarım*, I, İstanbul 1993, s. 58-62.

⁴ Ateşkes imzalanmasından bir gün sonra Ahmet İzzet Paşa hastalanıp yatağa düşmüştür. Ahmet Emin Yalman ise Ahmet İzzet Paşa’nın mütarekenin imza haberi aldığı anda yanında olduğunu ve Paşa’nın büyük bir teessür içinde bulunduğunu



"...dört sene mütemadiyen en kıymetli evladı cephelerde kanını döktükten...fedakarlıklar gösterdikten sonra...hiç layık olmadığı akibete duçar edilen mert milletin acısı, kederi, endişesi sarıh bir surette okunuyordu" cümleleriyle ifade etmekteydi (*Vakit*, 2 Teşrin-i sâni 1334). Ancak Mütareke hükümlerine uyamayan İtilaf Devletleri çok geçmeden Osmanlı topraklarını işgale başladı. Gerek mütarekenin imzalanmasını gerekse de İtilaf Devletleri'nin işgalini sevinçle karşılayanlar oldu. Bunlar genellikle Rum ve Ermeni Osmanlı vatandaşlarıydı. Onların vatan aleyhinde bu gelişmeleri memnuniyetle karşılaması büyük bir teessüre vesile oldu (*İkdam*, 2 Teşrin-i sâni 1334).

Ahmet İzzet Paşa, Sultan Vahideddin'in sadarete getirmek istediği ilk tercihi değildi. Memleketin içinde bulunduğu vaziyet ve mütarekenin biran evvel imza edilme çabası İzzet Paşa'yı ve Sultan Vahideddin'i bir araya getirdi. Ancak birkaç gün geçmeden mütareke heyetinin kimlerden oluşması gerektiği konusunda aralarında ihtilaf çıkmaya başladı. Öte yandan İzzet Paşa'nın kabinede görev verdiği bazı eski ittihatçılardan İstanbul basını da memnun değildi. Ancak basın, kabinenin ilk günlerinde sert eleştiri yapmaktan kaçınıyor ve hatta kabinenin hemen çalışmalarına başlaması için gerekli sükûneti sağlamaya çalışıyordu. Basının sert eleştirilerden kaçınması ve kabinedeki eski ittihatçıları kabullenmesinin sebebi memleketin içinde bulunduğu durumdan biran evvel kurtarılmasının gerekliliği idi. Fakat basının bu iyimser tutumu fazla uzun sürmedi. Mütarekenin imzalanarak savaşın bitmesi ve ittihatçıların eylemleri basına aradığı fırsatı verdi. Nitekim mütarekenin imzalanmasından ve ittihatçıların yurtdışına kaçışlarından sonra basın kabineye karşı cephe almaya başladı.

2. İttihatçıların Yurtdışına Fırlarları ve Kabine'nin İstifası

1 Kasım 1918'de İttihat ve Terakki Fırkası bir kongre topladı. Talat Paşa, kongrede yaptığı uzun bir konuşmadan sonra istifa etti ve yerine İsmail Canbolat Bey seçildi (*Atı*, 2 Teşrin-i sâni 1334). İsmail Canbolat Bey, partinin programı üzerinde çalıştığı ve ikinci kongreyi 3 Kasım'da toplamaya hazırladığı sırada İttihat ve Terakki liderlerinin yurtdışına kaçtıkları haberleri dolaşmaya başladı. Talat Paşa'nın istifasından bir gün sonra yurtdışına kaçışların başlaması halkın harpten bunları sorumlu tuttuğu ve öfkelerini onlara yönelteceği endişesi yatıyordu (Bayar, 1997: 89).

İttihatçıların firar teşebbüsleri kongreden önce başlamıştı (Denker, 1992: 10-11). İttihatçıların önde gelen liderlerinden olan Enver ve Cemal Paşalar İstanbul'dan çekip gitmeyi on beş yirmi günden beri düşünüyorlardı. Bu maksatla defalarca gerek Saray-ı Hümayun'a ve gerekse kabineye müracaat ederek Avrupa'ya gönderilmeleri için türlü türlü sebepler gösterdiler. Her defasında burada kalmalarının daha münasip olduğu açık bir lisanla kendilerine ifade edildi. Ancak şunu da ifade etmek gerekir ki Talat Paşa, hiçbir yere gitmeyeceğini ve hareketinin hesabını alını açık olarak vereceğini arkadaşlarına tekrar tekrar söyledi. Anlaşıldığına göre önce Enver ve Cemal Paşalar firar kararını vermişlerdi. Talat Paşa ise ancak son günde firar fikrini kabul etmişti (*Vakit*, 5 Teşrin-i sâni 1334). İttihatçı polis müdürleri Azmi ve Bedri Beyler ile askeri levazımat eski reisi Topal İsmail Hakkı Paşa ise 27 Ekim 1918'de firar girişiminde bulundu. Azmi ve Bedri Beyler'in teşebbüsleri neticesiz kaldı ancak Topal İsmail Hakkı Paşa firar etmeyi başardı. Bu teşebbüs ve firardan sonra Ahmet İzzet Paşa Hükümeti sıkı tedbirler aldı (*İkdam*, 2 Teşrin-i sâni 1334; *Zaman*, 6 Teşrin-i sâni 1334). Fakat bu tedbirler, bazı İttihat ve Terakki liderlerinin yurtdışına kaçışlarına mâni olamadı.

Ahmet İzzet Paşa Hükümeti, İttihat ve Terakki liderlerinin yurtdışına fırlarlarını bedelini en ağır şekilde ödeyecekti. Nitekim hem basın hem de kamuoyu 2 Kasım 1918'deki fırlarlardan kabineyi mesul tutmaktaydı. Dönemin Dahiliye Nâzırı olan Fethi Bey'in anılarına bakıldığında basın ve kamuoyunun kısmi olarak haklı olduğu anlaşılmaktadır. Fethi Bey, bu fırlarlardan haberdar olduklarını şu cümlelerle aktarmaktadır,

"İttihat ve Terakki ön şahsiyetlerinin başta Talat, Enver, Cemal paşalar olarak vatani terk edeceklerini, en elverişli şeklin arandığını, sadrazam İzzet Paşa ile Rauf, Cavid, ben biliyorduk ve bu ayrılışın görünürdeki menfiliğini tereddütsüz kabul

etmekle beraber başka çareyi de bulamamanın aczi içindeydik” (Okyar, 1980: 251).

Basında bu noktaya işaret etmekte ve firarların hükümet bilgisi dahilinde planlı bir şekilde yapıldığını ileri sürmekteydi (Tunaya, 1989: 567; *Vakit*, 5 Teşrin-i sâni 1334). Ancak İzzet Paşa, “*Bunun [Fırarın] men’ine elimdeki vesait ile çalıştım. Fırarlarından sonra ele geçirilmeleri için de teşebbüsatta bulundum. Daha ziyadesi elimden gelmezdi*” (İnal, 1982: 1989) diyerek mesuliyeti kısmen reddetmekteydi.

İttihat ve Terakki Fırkasının lider kadrosunun memleketi terk ettiği haberi bütün ülkede bomba etkisi yarattı. Talat, Cemal ve Enver Paşalar ayrılmadan önce İzzet Paşa’ya mektup bırakmış ve memleketteki sulh ve sükûnete yardımcı olmak için ayrıldıklarını yazmışlardı (Okyar, 1980: 251).⁵ Ancak İttihat ve Terakki’ye muhalifler başta olmak üzere birçok kişi bu firardan iktidarı mesul tuttu. Bilhassa Rum-Ermeni mebusları gitgide tenkitlerinin dozunu artırıyorlardı. Mebuslar dışında basında olayın üzerine gitmekte ve firarı tenkit etmekteydi. *Ati* gazetesi, “*Talat ve şürekası (ortaklar) siyasi ve harbin mesuliyetlerini üzerlerine alarak lüzum görüldüğünde dar ağacına kendi ayaklarıyla gitmeliydiler*” diyerek eleştirisini en üst perdeden ortaya koydu (*Ati*, 4 Teşrin-i sâni 1334). *Ati* gazetesinin yanı sıra *Sabah* ve *İkdam* gazeteleri de firarı siyasi ahlak ve onur dışı olarak gördü. İkdam, bunların divan-ı harpten kaçışını haysiyetten düşmek olarak yorumlarken, firarlardan İzzet Paşa iktidarını mesul tutuyordu.⁶

Ahmet İzzet Paşa, İttihat ve Terakki liderlerinin yurtdışına kaçışlarını engellemek için bazı tedbirler almış olsa da dönemin gazetelerinden ve hatıratlarından anlaşıldığına göre bunlar ciddi tedbirler değildi. Bazı eski ittihatçıların kabinede önemli noktalarda bulunması ve İzzet Paşa’ya yakın olması, onun sert tedbirler almasını engelledi. İzzet Paşa’nın uygulamada gösterdiği bu zafiyet basının gözünden kaçmadı ve haliyle bunun mesuliyetini İzzet Paşa’nın omuzuna yüklediler. İzzet Paşa kabinesi her ne kadar basının ve kamuoyunun eleştirisini başlangıçta göğüslemeyi başardığına da bu muhalif gruba sultanında katılması kabineyi işleyemez hale getirdi.

Mebusan Meclisi ve basın, ittihatçı liderlerin firarından İzzet Paşa Kabinesi’ni sorumlu tuttuğu için eleştirilerin dozunu arttırarak kabinenin güvenini sarsıyorlardı. Padişah Vahideddin’de basına ve muhalefete tepki göstermeyerek bu tartışma ve eleştiri ortamının oluşmasına izin verdi. Padişah, baştan beri Ahmet İzzet Paşa’ya hükümeti kurma görevine vermek istemiyordu. Padişah, Talat Paşa istifa edince yerine Tefvik Paşa’yı getirmek istedi. Ancak Tefvik Paşa kabineyi kurmaya muktedir olamadı. Bunu üzerine Ahmet İzzet Paşa, memleketin içinde bulunduğu vaziyet, mütarekenin bir an önce yapılmasının gerekliliği, ordunun güvenine sahip olması ve düşmanın onun tarafsızlığından emin olmasından göreve getirildi (Okyar, 1980: 253). Ahmet İzzet Paşa, hükümeti kurma görevini üstlenirken memlekette hala güçlü olan ittihat mensuplarına kabinede görev verdi. Yeni kabinede ittihatçıların yer alması bazı çevrelerce baştan beri eleştirildi ve hatta ittihatçı hükümet olarak yaftalandı. Ahmet İzzet Paşa, kabineyi açıkladıktan sonra Cavid ve Hayri Beylerin de bu kabinede yer aldığını gören basın, ülkeyi borç batağına sokan Cavid Bey’in ve diğer ittihatçıların kabinede yer almasını ciddi şekilde tenkit etti (*Sabah*, 23 Teşrin-i sâni 1334; *İkdam*, 23 Teşrin-i sâni 1334). Basın ve muhalifler gün geçtikçe eleştirinin dozunu artırıyorlardı.

Basın, daha Mondros Mütarekesi’nin imzalandığı günlerde İzzet Paşa’nın kabineden ittihatçıları tasfiye etmesini teklif etti (*Ati*, 2 Teşrin-i sâni 1334). İttihat ve Terakki’nin önde gelen şahıslarının 2 Kasım’da firar etmeleri hükümetteki ittihatçılara karşı mevcut hoşnutsuzluğu katlamıştı. Hükümetin Adliye ve Maliye bakanlarından Cavid ve Hayri Beyler başta olmak üzere kabinedeki birçok ittihatçı direk hedef alınarak bunların biran evvel tasfiyesi isteniyordu (*Ati*, 5 Teşrin-i sâni 1334). Aslında bu noktadan sonra muhaliflerin hedefi Ahmet İzzet Paşa Hükümeti’ni feshe zorlamaktı. Muhalifler, kabinedeki ittihatçıların görevden el çektilmesi ile yetinmeyecek, ittihatçı memurların tasfiyesi başta olmak üzere birçok şey talep edeceklerdi. Nitekim basın, her ne kadar Ahmet İzzet Paşa sadrazam olarak hükümetin başında bulunsa da memleket idaresini ittihatçılar yürütmektedir eleştirisini yapıyordu (*Ati*, 6 Teşrin-i sâni 1334).

⁵ Paşaların mektuplarını görmek için bkz., *Ati*, 5 Teşrin-i sâni 1334.

⁶ *Sabah* yazarlarından olan ve daha önce İttihat ve Terakki tarafından sürgün edilen Ali Kemal Bey firarları en keskin şekilde eleştirenler arasında yer almaktaydı. *Sabah*, 5 Teşrin-i sâni 1334; *İkdam*, 5 Teşrin-i sâni 1334.



İzzet Paşa Kabinesi'ne muhalif olanlar, iktidarı devirmenin yolunu padişahın etrafında toplanmakta ve onu bu işe razı etmekte geçtiğini düşünüyorlardı. Nitekim memleketin içinde bulunduğu vahim durumun sebebini ittihatçılarda arayanlar, sarayda ve basında kamuoyu oluşturmaya başlamışlardı. *Ati* gazetesinden Celal Nuri, "şu yarım porsiyon ittihatçılıktan vazgeçelim" diyerek iktidarın feshini açıkça işaret etmekteydi (*Ati*, 7 Teşrin-i sâni 1334). *Ati* gazetesi gibi *İkdam* ve *Zaman* gazeteleri de bu minvalde haberler yaparak devletin kuvvetli olması için yerine kanunlara uyan yeni bir hükümetin iktidara gelmesi gerektiğini yazıyorlardı (*İkdam*, 6 Teşrin-i sâni 1334; *Zaman*, 7 Teşrin-i sâni 1334). Basının, kabinenin istifasını işaret etmesi ve ağır eleştiriler yöneltmesi padişaha fazla bir seçenek bırakmıyordu. İttihatçıların yurtdışına kaçışları ve oluşan kamuoyu baskısı Padişah Vahideddin'in harekete geçmesine sebep oldu. Padişah, Evkaf Nâzırı Abdurrahman Şeref Efendi'yi Ahmet İzzet Paşa'ya 6 Kasım Salı günü göndererek "gazetelerin şiddetli hücumlarından başka her gün aldıkları imzalı, imzasız mektuplarla kabinenin ve özellikle ittihatçı üyelerin aleyhinde itirazlar ve birçok suçluların kaçışı dolayısıyla şikayetler yapıldığını," bildirdi (İzzet Paşa, 2017: 35; İnal, 1982: 1989-1990; Mentese, 1986: 234). Abdurrahman Şeref Efendi, bu tenkitlerin ortadan kaldırılması için Adliye Nâzırı Hayri, Maliye Nâzırı Cavid, Dahiliye Nâzırı Fethi Beylerin istifasını işaret etti. İzzet Paşa, Cavid ve Hayri Beylerin zaten öteden beri istifa edip durdukları ve bu defa kesin bir şekilde istifalarını verdiklerini ilettiler ve onların yerine yeni adaylar aradığını bildirdi. Fethi Bey'in ise mecliste fırkanın reisi olmasından değiştirilmesinin uygun olmayacağını ifade etti (İzzet Paşa, 2017: 35; İnal, 1982: 1989-1990).

Padişah Vahideddin, İzzet Paşa'nın söylediklerine razı olsa da iki gün sonra bu defa Âyan Başkanı Ahmet Rıza Bey'i gönderdi ve iradesini daha keskin ve şiddetli bir şekilde ortaya koydu. İzzet Paşa, Fethi Bey dışında işaret edilen nazırların istifa ettiğini bir kez daha yenileyince Ahmet Rıza Bey'den hiç beklemediği bir cevap aldı. Ahmet Rıza Bey, Fethi Bey'in hükümetteki geleceğinin bir dakika bile doğru olmayacağını ve başka kişilerinde istifa etmesi gerektiğini söyledi. Padişahın hükümete bu şekilde müdahalesini hukuki bulmayan ve öfkelenen İzzet Paşa, maksatlarını çok iyi anladığını ve milletin bir gün eteklerinden tutup hesap soracağını söyledi. Bunun üzerine Ahmet Rıza Bey, kendisinin bir elçi olduğunu ilettiler İzzet Paşa'ya eğer kabinenin tamamı istifa ederse, Padişah hükümet kurma yetkisini kendisine tekrar verebileceğini söyledi (İnal, 1982: 1990). Padişahın İzzet Paşa'ya daha çeşitli bir hükümet kurma teklifini yapacağı daha önce de konuşulmuş ve istihbarat raporlarına da yansımıştı (CA. 01001824-2- 908848, 11-04-38). Ancak İzzet Paşa, istifası durumunda bir daha geri dönmeyeceğini söyleyerek bunları padişaha aktarmasını istedi (İnal, 1982: 1990). İzzet Paşa Kabinesi'nin istifası artık kapalı kapılar arkasında konuşulmuyor hem basın hem de padişah bunu açık açık ifade ediyordu.

Ahmet Rıza Bey, kısa bir süre sonra İzzet Paşa'ya gelerek padişahın Vükela Heyeti'nin tasfiyesinde ısrarlı olduğunu bildirdi. İzzet Paşa, bu durumu Fethi, Rauf ve Müsteşar İsmet Beyler ile müzakere etti. Bu müzakereler neticesinde Ahmet Rıza Bey'in kabine aleyhtarı olduğuna ve padişahın talebinin hukuki olmadığına karar verildi. Fethi ve Rauf Beyler, Âyan Başkanı Ahmet Rıza Bey'e padişah talebinin Kanun-ı Esasi'ye aykırı olduğunu ifade ettilerse de Ahmet Rıza Bey padişahın görevden alma ve göreve tayin etme yetkisinin olduğunu ısrarla savundu. Ahmet İzzet Paşa, Vükela Meclisi'nde (Bakanlar Kurulu) bu konuyu müzakereye açtı ve hükümetin bu şartlar altında çalışamayacağına oybirliğiyle karar verildi (İnal, 1982:1991; İzzet Paşa, 2017: 36-37).

Ahmet İzzet Paşa, kabinenin ve kendisinin neden istifa ettiğini istifanamesinde izah etti. Paşa, kabinesinin Meşrutiyet'in esaslarına sadık kalarak vatanın menfaati etrafında milleti birleştirme çabasında olduğunu ifade etti. Ayrıca padişahın Kanun-ı Esasi hükümlerine riayet etmediğini şu cümlelerle izah etti:

"Zât-ı hümâyunları ile hey'ât-ı hükümet arasında hâdis olmuş hiçbir ihtilâf-ı esâsi mevcut değilken kabine reisine teveccüh eden mes'ûliyetin birtakım kuyûd ve şurût ile tahdid ve takyidini, riâyet-i ahkâmına kasem etmiş olduğumuz Kanun-ı Esasi ile kâbil-i telif görmemekteyiz.

Kabinemizin esnâ-yı teşekkülünde gerek taraf-ı hümâyunlarından telâkki ettiğimiz irâdât gerek efkâr-ı umumiye-i memleketde hiss-i intikam uyandırmamak ve her kimin hakkında olur ise olsun kanun ahkâmının tatbikatından inhiraf etmemek merkezinde idi. Yine bu şerâit dairesinde vüs'umuzun yettiği derecede devlet ve vatana hizmette devam eylemek azminde sâbit iken ber-vech-i mâruz insilâb-ı

emniyet-i hümâyunları zehâbı üzerine rüfekâ-yı çâkerânemin ittîfak-ı ârâsı ile istifamızı hak-i pâ-yı hümâyunlarına takdime karar verdik.”⁷

Ahmet İzzet Paşa, istifanamesinde hükümet ile saray arasında herhangi bir sorun olmadığı halde sorumluluğunun sınırlandırılmasını Kanun-ı Esasi'ye uygun olmadığını iddia ediyordu. Kısaca İzzet Paşa, sultanın yetki alanına müdahale ettiğini ve bununla anayasaya aykırı olduğunu ifade ediyordu. Oysa paşa, kabinenin kuruluşunun temel anlayışını hem intikam duygusu uyandırmamak hem de kim olursa olsun hukuk uygulamasından taviz vermemek olarak görüyordu. Bu bağlamda devlete ve millete yardım etmeye çalışan kabine, Kanun-ı Esasi'ye riayet edilmediğini gördüğünden istifa kararı aldı.

Ancak Padişah Vahideddin, Kanun-ı Esasi'nin yedinci maddesini göstererek böyle bir hakkının olduğunu ve memleketin durumunu göz önünde bulundurarak bunu kullandığını ifade etti (Türkgeldi, 2010: 159). Böylece İzzet Paşa'nın istifanamesinde yer alan tasfiyenin anayasaya uymadığı suçlamasını reddediyordu.

3. Kabine İstifasının Basına Yansımaları

Ahmet İzzet Paşa Kabinesinin istifası basında geniş bir yer tuttu. Gazeteler, istifayı birçok açıdan değerlendirirken asıl sorguladıkları ise istifanın neden gerçekleştiği idi. *Yeni Gün* gazetesi, “*Ahmet İzzet Paşa Kabinesinin İstifası*” başlıklı yazısında dün Ahmet İzzet Paşa kabinesinin istifa ettiğini, istifanın niçin gerçekleştiğinin sebeplerine vakıf olmadıklarını ancak son zamanlarda hükümete karşı vuku olan hücumların bu istifada göz ardı edilemeyeceğini yazdı. Gazete, memleketin içinde bulunduğu bu fevkalade zor zamanlarında hükümetin istifa etmesini doğru bulmuyordu (*Yeni Gün*, 10 Teşrin-i Sani 1334). *Yeni Gün*, “*Hükümet Buhranı*” başlıklı yazısında ise Ahmet İzzet Paşa gibi namuslu ve meşrutiyeti savunan bir zatın en ziyade hizmet edeceği bir zamanda her ne sebeple olursa olsun kabinesi ile istifaya mecbur kalmış olması herkesçe pek derin bir tesir ile telaki edilecektir demektedir. Ancak gazete kabine istifasını bir kenara bırakarak yeni kabinenin süratle teşkil edilmesini tavsiye etmekte ve bu durumu bir ümitten ziyade ciddi ve acil bir zaruriyet olarak görmekteydi. Çünkü zamanın mecbur kıldığı durum memleketin bir dakika bile hükümete kalmamasına müsaade etmeyecek kadar büyük ve ehemmiyete sahipti. Bu durum sebebiyle yeni kabinenin bir an evvel kurularak vazifeye hâkim olması gerekmektedir. Gazeteye göre kurulacak olan hükümet, dört senelik dünya harbinden ve imzalanan mütarekeden sonra devleti bu durumun içinden en az ziyanla çıkarmayı birincil vazife edinmeliydi (*Yeni Gün*, 10 Teşrin-i Sani 1334).

İzzet Paşa Kabinesi'nin istifasına geniş yer veren bir diğer gazetede de *Vakit* gazetesi idi. Gazete, “*Kabinenin Tasfiyesi Meselesi*” başlığı altında İzzet Paşa Kabinesi'nden Cavid Bey ve Hayri Efendi'nin ittihatçı olduklarından birçok defa eleştirildiklerine işaret ediyordu. Gazete, bu eleştiriler sebebiyle Cavid Bey ve Hayri Efendi'nin birkaç defa istifaya teşebbüs ettiğini, ancak İzzet Paşa bu istifaları kabul etmediğini yazdı. İzzet Paşa'nın bu iki şahısla çalışmaya devam etmek istemesinin sebepleri vardı. *Vakit* gazetesi, İzzet Paşa'nın bu hareketinin nedeni “*gerek Cavid Beyin ve gerek Hayri Efendi'nin umur-u hükümette reyinden istifade etmek ve mütareke ile sulh arasında geçen devrenin en nazik bir dakikasında bir buhran zuhuruna meydan bırakmamaktır*” diye izah etmekteydi. İzzet Paşa, güçlü bir kabineye sahip olmak ve siyasi istikrarsızlığın önüne geçmek amacıyla eski ittihatçıları kabinede görevlendirdiyse de aslında bu durum kabinesinin aleyhine geliyordu. Zaten basında bu hususu eleştiriyor ve İzzet Paşa'nın bu kişilerle çalışmakta bu kadar ısrar etmesini doğru bulmuyordu. Çünkü;

“İki zatın kabinede bulunması kendilerinin şahsi mertebeleri ne kadar büyük olursa olsun hükümete hücum etmek isteyenler için açık bir taarruz ciheti teşkil ediyordu. İzzet Paşa kabinesi bu iki arkadaşını feda etmeye razı olsaydı itidalkar ve ağırbaşlı bir kanun hükümeti sıfatıyla memlekette pek meşgul dakikalarda ettiği ve memleketin hala muhtaç bulunduğu hizmetleri iyi ifaya devam edebilecekti” (*Vakit*, 10 Teşrin-i Sani 1334) denmektedir.

⁷ Ahmet İzzet Paşa'nın padişahın takdimine sunduğu istifanamenin tamamını görmek için bkz., “İzzet Paşa Kabinesinin İstifanamesi Sureti,” *Tasvir-i Efkâr*, 11 Teşrin-i Sani 1334; İzzet Paşa, a.g.e., Ek:17, s.291-92.



Vakit gazetesinin aslında bu noktadaki tespiti oldukça yerindedir. Nitekim kabineye muhalif olanlar, kabineyi ittihatçı olarak suçluyor ve çalışmaz bir duruma getiriyordu. Ancak *Vakit* gazetesine göre kabineyi istifaya götüren sebepler arasında Fethi Bey'in görevini tam olarak yerine getirmemesi de vardı.

İzzet Paşa Kabinesini istifaya götüren kişiler arasında her ne kadar Cavid ve Hayri Beyler ön planda bulunsa da *Vakit* gazetesine göre asıl sorumlulardan birisi ittihatçıların yurtdışı firarlarına mâni olamayan Dahiliye Nâzırı Fethi Bey'di. Gazeteye göre Fethi Bey çok kıymetli bir devlet adamı olmasına rağmen Dahiliye Nâzırı sıfatıyla katiyetle hareket edilmesi lazım gelen yerlerde zaaf ve tereddütle hareket etmişti. Fethi Bey, göreve gelir gelmez herkesçe ittihatçı olduğu bilinen beş on valiyi ve diğer bazı idarecileri derhal değiştirseydi ve esaslı bir tasfiye taraftarı olduğunu ilk icraatıyla ispat etseydi kamuoyu ve padişahın nezaretinde daha farklı bir mevkide bulunabilirdi (*Vakit*, 10 Teşrin-i Sani 1334). Kısacası *Vakit* gazetesi, Fethi Bey, ittihatçılara göz yummasaydı padişah onun istifasında ısrarcı olmazdı demektedir. Zaten yukarıda da izah ettiğimiz üzere İzzet Paşa'nın en çok itiraz ettiği hususlardan bir tanesi Fethi Bey'in istifasının istenmesiydi. Bu süreçte padişah ısrarcı davranınca kabine cuma günü İzzet Paşa'nın konağında müzakerede bulundu. Görüşme sonunda, padişahın kabineye müdahalesinin Kanun-i Esasi'ye aykırı olduğuna ve bu nedenle kabinenin istifa etmesine karar verildi (*Vakit*, 10 Teşrin-i Sani 1334; *Zaman*, 10 Teşrin-i Sani 1334).

Ahmet İzzet Paşa'nın padişaha istifasını sunduğunu yazan *Zaman* gazetesi ise İzzet Paşa'yı mesleğine hürmetkar ve kanunlardan ayrılmayan bir şahıs olarak tanıyordu. Fakat gazete, kabinedeki bazı arkadaşlarının buldukları yere uygun olmadığını ve mesleklerinin sorumluluklarını yeterince yerine getirmediğine işaret etmekteydi. Ayrıca firarın sorumluluğunu tamamen hükümete yüklemenin doğru olmadığını ifade ediyordu (*Zaman*, 10 Teşrin-i Sani 1334). Nitekim bu noktada da haklı olabilirdi. Elbette ittihatçı liderlerin divana çıkması ve adaletin icra edildiğinin görülmesi bir beklentiydi. Ancak ittihatçıların harp divanına çıkarılmasının sonuçları üzerinde durmak lazımdır. Bunun için belki birkaç soru sormak gerekir: memleket böyle bir ortama hazır mıydı? Divan neticesi memleketi bir iç buhrana sevk edecek miydi? Hükümetin ittihatçıları divana çıkaracak kudreti var mıydı? İzzet Paşa Kabinesi'ni firarların tek sorumlusu olarak tutmadan önce bu soruları da nazarı dikkate almak gerekmektedir.

3.1. Kabine İstifasının Basındaki Eleştirisi

Basın, Ahmet İzzet Paşa kabinesinin istifasını genel olarak gereksiz gördü. İstanbul basını, her ne kadar sultanın kabinedeki değişiklik isteğini değerlendirmekten kaçınsa da İzzet Paşa kabinesinin yönetimde kalmasından yanaydı. Basına göre İzzet Paşa'nın hizmet edeceği bir dönemde her ne sebeple olursa olsun istifa etmemesi gerekirdi (*Yeni Gün*, 10 Teşrin-i Sani 1334). *Vakit* ve *Zaman* gazeteleri bu sorunun kabinedeki ittihatçıların görevden alınması ve yerlerine vazifelerini daha iyi yapabilen kişilerin atanmasıyla aşılabileceğini ifade ediyordu (*Vakit*, 10 Teşrin-i Sani 1334; *Zaman*, 10 Teşrin-i Sani 1334). Ancak *Tasvir-i Efkâr* ve *Sabah* gazeteleri İzzet Paşa'yı yukarıdaki gazetelerden daha sert eleştirmekteydi.

Tasvir-i Efkâr'da memleketin böyle zor bir durumda olduğu dönemde Ahmet İzzet Paşa kabinesinin istifa etmesini çok büyük bir hata olarak gördü. Kabine içinde bir revizyona gidilmesini memleket için daha hayırlı olarak gören gazete, istifayı dedikoduların ve memleket içindeki hainlerin tetiklediğine işaret etmekteydi. Gazete, "İzzet Paşa Kabinesinin İstifası Hakkında" başlıklı yazısında

"İstanbul'a itilaf heyetlerinin geldiği memleketin asayışı bu derecelerde tehlikelere maruz bulunduğu sıralarda İzzet Paşa ne yapıp yapıp bir kabine buhranına sebebiyet vermeme ve yalnız kabinesini efkâr-ı umumiyenin ve vaziyetine amir olduğu üzere tadil eylemekle iktifa ederek bir buhrana sebebiyet vermeme mecburiyetindeydi" (*Tasvir-i Efkâr*, 11 Teşrin-i Sani 1334) demektedir.

Fakat İzzet Paşa, bu doğrultuda hareket etmeyip, durumun Kanun-i Esasi'ye aykırı olduğunu illeri sürerek istifanamesini padişaha sunmuştu. *Tasvir-i Efkâr*, padişahın kabinedeki değişiklik talebinin anayasaya aykırı olmadığını şu cümlelerle illeri sürmekteydi:

"Zirde derç olunan İzzet Paşa kabinesinin istifanamesinde de görüleceği üzere zat-ı hümayun hazreti padişahiye Abdurrahman Şeref Bey vasıtasıyla Ahmet İzzet

Paşaya kabinelerinde efkâr-ı umumiyenin arzusu vecihle bazı tadilat icrası selamet-i memlekete muvafık olacağı yolunda iradat-ı seniyelerini tebliğ ettirmişlerdir. Bu irade-i seniyye hiçbir vakit kabineye bir müdahale şeklinde olmayub sırf bir tavsiye mahiyetindeydi” (Tasvir-i Efkâr, 11 Teşrin-i Sani 1334).

İzzet Paşa'nın, sultanın kabine işlerine müdahale ederek anayasaya aykırı hareket ettiği iddiasına *Tasvir-i Efkâr* katılmadı ve asılsız bir beyan olarak gördü. Gazetenin yukarıdaki yazısından da anlaşılacağı üzere, sultan memleketin selameti açısından bazı tavsiyelerde bulunabilirdi. Kabinedeki değişikliğin istenmesi de bir tavsiye niteliğindedeydi. Ancak dönemin hatıratlarına ve diğer gazetelere bakıldığında *Tasvir-i Efkâr*'ın iddia ettiği gibi sultanın isteği bir tavsiye değil; İzzet Paşa'nın gerçekleştirmesini zorunlu tuttuğu taleplerdi. Ayrıca Meclisi Mebusan'da da sultanın anayasayı ihlal ettiği yönünde genel bir kanı vardı (*İkdam*, 11 Teşrin-i Sani 1334). Yukarıda da izah edildiği gibi *Tasvir-i Efkâr* bu görüşte değildi ve hatta İzzet Paşa'nın meseleyi kişiselleştirdiği için istifa ettiğini yazıyordu.

Tasvir-i Efkâr, İzzet Paşa Kabinesi'nin istifasını kendi ifadesiyle “*Ortaya pek lüzumsuz ve manasız izzet bir nefis meselesi çıkarılarak cidden teessüf olunacak bir şekilperestlik ile durup dururken hâk-i pâyi şahaneye istifanmelerini takdim ettiler*” demektedir (*Tasvir-i Efkâr*, 11 Teşrin-i Sani 1334). Kısacası gazete, İzzet Paşa'nın basit bir öneriyi onur meselesi haline getirdiği için istifa ederek büyük bir hata yaptığını iddia etmekteydi.

İzzet Paşa kabinesini sert eleştiren bir diğer gazetede *Sabah*'tı. Gazeteye göre İzzet Paşa kabinesini ittihatçılar kurdu. Talat Paşa, Tevfik Paşa'nın kabine kurmasını engelleyerek Ahmet İzzet Paşa'nın sadarete gelmesini sağladı. Çünkü Tevfik Paşa, ittihatçı olan Rahmi, Cavid ve Hayri Beylerin kabinesinde yer almasını istemiyordu. Bunu üzerine Talat Paşa, İzzet Paşa'nın kabine kurmasını sağlayarak Rahmi Bey olmasa da Cavid ve Hayri Beyleri kabineye yerleştirdi (*Sabah*, 23 Teşrin-i Evvel 1334; Danişmend, 1972: 449). Gazete kabinenin teşkilinden itibaren eleştirilerini en üst perdeden yaptı. Bazı ittihatçıların yurtdışına firar etmesiyle eleştiriye iyice şiddetlendirdi. *Sabah*, firar eden ittihatçıların döneceklerini ve Osmanlı Devleti'ne büyük zararlar vermeye devam edeceklerini iddia ediyordu (*Sabah*, 7 Teşrin-i Sani 1334). Ahmet İzzet Paşa'nın sadarete getirilmemesi gerektiğini savunan gazete, kabinenin birçok hata yaptığını yazıyordu.

Sabah, kabinenin istifasını son ve en büyük hata olarak gördü. Gazete, İzzet Paşa'yı ittihatçıların vekili olarak görüyordu. Kabinenin istifası da İzzet Paşa'nın ittihatçılara karşı en son vazifesiydi. Gazeteye göre İzzet Paşa kabinesi ittihatçıların firarlarını sağladı, harpteki kötü sonucu unutturdu ve ittihatçıların kendi aleyhine olan belgeleri imha etmeleri için gerekli süreyi verdi. Böylece İzzet Paşa'nın ittihatçılar için yapacağı bir vazifesi kalmadı (*Sabah*, 2 Şubat 1335). *Sabah* gazetesinin İzzet Paşa ve özellikle İttihat ve Terakki'ye böyle sert yazıları kaleme alması dikkatle incelenmelidir. Çünkü gazetenin önemli kalemlerinden olan Ali Kemal Bey, İttihat ve Terakki kabinesince daha önce sürgün edilmişti. Bu tür aleyhte yazıların bir kısmı Ali Kemal Bey'in kaleminden diğer kısmı ise onun tesiriyle çıkmaktaydı. Nitekim kabine istifasının arkasında başka sebeplerde vardı. Bunlardan bir tanesi ise İtilaf Devletleri'nin padişaha baskısı olduğu iddiasıdır.

Ahmet İzzet Paşa kabinesinin istifasında İtilaf Devletleri'nin dahilinin söz konusu olup olmadığı tartışıla gelen meselelerden biridir. Ancak dönemin önde gelen şahısların hatıratları bu hususun kısmen aydınlatılmasına yardımcı olmaktadır. İtilaf Devletleri'nin mütarekeden sonra Anadolu'yu işgal edecekleri anlaşılıyordu. İtilaf Devletleri, mütarekenin yedinci maddesiyle güvenliklerini tehlikede gördükleri yerleri işgal edebilme hakkını elde ettiği için işgalin zeminini daha önceden hazırlamışlardı (BOA. HSD.AFT. 6-71, 24-01-1337). Şimdi ise kendilerine muhalif olmayacak ve bu işgale karşı çıkmayacak bir hükümet istiyorlardı. Padişah ise İtilaf Devletleri'nin taleplerini mümkün oldukça karşıladığı hatıratlardan anlıyoruz. Cebesoy bu hususta şunları yazmaktadır: “*Zat-ı şahane ve hükümetten düşmanlarımızdan mütareke hükümlerinin tatbikini aynen istemek cesareti yoktu. Onların atıfetine sığınır gibi bir tavır takınıyordu. İttihatçıdır damgası vurulan idare amirleri vazifelerinden uzaklaştırılıyor, yerine ehliyetsiz kimseler gönderiliyordu. Bunlar her arzu edilen şeyi yapıyorlardı*” (Cebesoy, 2000: 53). Bu cümlelerden anlaşılın, İtilaf Devletleri kendine yandaş olanları devletin önemli noktalarına getirerek işgali kolaylaştırmak istemişlerdi.

Padişah, İtilaf Devletleri temsilcilerinin İstanbul'a gelmesi üzerine kabinede ittihatçı nazırları görmek istemiyordu (Danişmend, 1972: 453). İngiliz subaylarından kurulu bir heyet 7 Kasım'da bazı



memur ve "Yaşasın İtilaf İtilaf!" diyen bir kalabalık tarafından İstanbul'da karşılandı. İçlerinde Albay Murphy'nin bulunduğu bu heyetin gelmesiyle birlikte İttihat ve Terakki'nin artçı kabinesi olarak görünen Ahmet İzzet Paşa kabinesi Padişah'ın gözüne fazla batmaya başladı. Oysa padişah daha iki gün önce 5 Kasım'da Ahmet İzzet Paşa'dan Hayri, Cavid ve Fethi Beylerin istifası istemiş, cevaben Hayri Efendi ve Cavid Bey'in istifa ettiklerini Fethi Bey'in ise Meclis'teki fırkanın lideri olduğundan istifa edemeyeceği bildirilmiş ve bu teklif kabul edilmişti. Ancak padişah, Murphy heyeti geldikten sonra başta Fethi Bey olmak üzere birçok kişinin istifasını istemek için Ahmet Rıza Bey'i tekrar İzzet Paşa'ya gönderdi. İzzet Paşa'da arkadaşlarından vazgeçmeyeceğini söyleyerek istifa etti (Akşın, 2010: 49-54). Bu hususlar dikkate alındığından kabinenin istifasında İtilaf Devletleri'nin dahli olduğu fikri daha da kuvvetlenmektedir.

Mustafa Kemal Paşa başta olmak üzere birçok kişi İzzet Paşa kabinesinin görevde kalmasını memleket menfaatleri için daha uygun olduğu fikrini taşıyordu. Çünkü İzzet Paşa, İngiliz yanlı kişilerin işbaşına gelmesine engel olabilir ve Mustafa Kemal Paşa gibi vatan savunucularını önemli noktalara getirebilirdi. Bu nedendir ki Ahmet İzzet Paşa kabinesinin istifası birçok kişiyi üzdü. Ali Fuat Cebesoy, hatıralarında "Ahmet İzzet Paşa'nın ve hükümette bulunan arkadaşlarının istifası beni müteessir etti" demektedir (Cebesoy, 2000: 42). Cebesoy, Mustafa Kemal Paşa'nın Şişli'deki evinde payitahtın ahvali hakkında görüşmüşlerdi. Bu görüşmede Mustafa Kemal Paşa, istifa eden Ahmet İzzet Paşa'yı tekrar sadarete getirmeye çalıştığını ifade etmişti. Mustafa Kemal Paşa, her arzu edilen şeyin yapılmaması, askerin hızla terhis edilmemesi, depolardaki silah ve mühimmatı İtilaf Devletleri'ne teslim edilmemesi için İzzet Paşa'nın mutlaka tekrar kabineye getirilmesi gerektiğine inanıyordu. Ancak onun bu çabası ve gayretleri boşa çıktı. Çünkü Tevfik Paşa kabinesine riayet etmeyeceğini söyleyen mebuslar, hükümet programı okununca sesleri çıkmadı ve durumu kabul ettiler (Cebesoy, 2000: 52).

İzzet Paşa kabinesi istifa ettikten sonra Tevfik Paşa'ya kabineyi kurma vazifesi verildi (Vakit, 8 Teşrin-i evvel 1334; Öncü, 2013: 262-63). İzzet Paşa'nın müsaade etmediği birçok tayinler ve düzenlemeler gerçekleşti (BOA. HSD.AFT. 6-75, 06-02-1337). Tevfik Paşa Hükümeti, kurulduktan sonra yapılan ilk işlerden bir tanesi çıkarılan kararnameyle firar eden paşaların gayrimenkullerine ve paralarına devlet adına el konmak oldu. Ayrıca Tevfik Paşa, 2 Şubat 1919 tarihinde 'Tehcir ve Taktıl' olaylarını inceleyecek heyetler kurulmasına dair Meclis-i Vükela kararı çıkarttı. Bu kararlar birlikte Talat Paşa ve firar eden arkadaşları gıyaben yargılanırken, Sait Paşa gibi yurtta kalan bazı kişilerde şahsen yargılandılar. İttihatçıların yargılamaları Damat Ferit Paşa Hükümeti döneminde de devam etti, olay paşalık rütbeleri ile nişanlarının kaldırılmasına kadar vardı (Babacan, 2012: 197-98).

Sonuç

İzzet Paşa Kabinesi'nin kurulmasının başlıca sebebi dahilde ve hariçte barışı sağlamaktı. Bu nedenle İzzet Paşa'nın ağızından işitilen 'sükûn' sözüne çok kimse büyük bir keyfiyetle mukabele etti. Anlaşılan odur ki Ahmet İzzet Paşa dahildeki barışı ittihatchılara şimdilik hesap sormayın yolunda yorumladı. İzzet Paşa, bu düşünceyle hareket etmiş olmalı ki Talat Paşa'nın kabineye bazı ittihatchıları nazır olarak sokma şartını kabul etti. Ancak şu husus katıyetle unutulmamalıdır ki İzzet Paşa Hükümeti'nden acilen beklenen düşmanla bir an evvel mütareke görüşmelerini yapmaktı; ittihatchılara hesap sormak değil. İstanbul basınının en sert eleştirdiği hususlardan bir tanesi de İzzet Paşa'nın kabineyi kurarken ittihatchılara taviz vermesiydi. Ancak kabine, baştan beri sulhu sağlamak gibi muayen bir vazife ile yönetime geldiği ve bu minvalde ilk günlerden itibaren çalışmaya başladığı için basın ilk başlarda eleştiri yapmaktan kaçındı. Basının bu olumlu tutumu İzzet Paşa kabinesine gerekli ortamı sağladığı için hükümet, ülkenin içinde bulunduğu koşulda bir mütareke imzalayabildi.

Mütarekeyi içerdiği hükümler itibariyle olumlu bulan gazeteler olduğu gibi olumsuz bulup ciddi tenkite tabi tutanlarda oldu. Ancak askeri ve siyasi vaziyetimizi göz önüne aldığımızda mütareke heyetimizin daha iyi hükümleri istemeğe ve barış antlaşmasını imzalamaya muvaffak olur muydu? Netice de İtilaf Devletleri'nin mağlup devletlere dikte ettiği antlaşmalar herkesin malumuydu. Bütün bu hususları dikkate alarak, İzzet Paşa'nın kısa sadaretinde önemli vazifeleri bitirerek mührü teslim ettiği bir günde, bazı İstanbul gazeteleri kendisine adeta saldırdılar. Bazı gazeteler kabineye saldırmalarına rağmen, İstanbul basınındaki genel kanaat kabine istifasının doğru olmadığı yönündeydi. Gazeteler, bunun için bir dizi sebep sıraladılar. Bunların başında, İzzet Paşa'nın vatan

sever bir kişi olarak milletin menfaatini koruyacak en doğru kişi olduğu, mütarekenin henüz imza edilmesinden dolayı tehlikeye girebileceği veyahut İtilaf Devletleri'nin memleketteki siyasi buhranı fırsat görüp işgal edebileceği gibi nedenler gelmekteydi.

Basının kabineyi ittihatçı olarak görmesi ve sultanın kabineye müdahalesi hükümeti işleyemez hale getirdi. İzzet Paşa, bu sebeplerle istifa ettiğini bildirirse de basının dışında kamuoyunun da bir kısmı onun görevde kalmasından yanaydı. Nitekim Mustafa Kemal Paşa gibi vaziyeti ve memleketin istikbalini iyi gören bazı önde gelen şahsiyetler, İzzet Paşa kabinesinin istifasını doğru bulmamakla beraber, kabinenin teşkil işinin tekrar İzzet Paşa'ya verilmesi gerektiğini savundular.

Kaynakça

Başbakanlık Osmanlı Arşivi

BOA. BEO. 4538/340326, 07-01-1337.

BOA. HR.MTV. 768-30, 23-10-1918.

BOA. HSD.AFT. 6-75, 06-02-1337.

BOA. HSD.AFT. 6-71, 24-01-1337.

BOA. HSD.AFT. 6-35, 25-07-1342.

BOA. HSD.AFT. 6-135, 25-07-1342

BOA. İ. DUİT. 9-38, 07-01-1337.

BOA. İ.DUİT. 9-52, 10-04-1337.

Cumhurbaşkanlığı Arşivi

CA. 1001824-2- 908848, 11-04-38.

Yayınlanmış Resmi Belgeler

Meclis-i Mebusan Zabıt Ceridesi, D. 3, İ. 5, C. I.

Gazeteler

Atı, 14 Teşrin-i evvel 1334.

Atı, 2 Teşrin-i sâni 1334.

Atı, 4 Teşrin-i sâni 1334.

Atı, 5 Teşrin-i sâni 1334.

Atı, 6 Teşrin-i sâni 1334.

Atı, 7 Teşrin-i sâni 1334.

İkdam, 13 Teşrin-i evvel 1334.

İkdam, 2 Teşrin-i sâni 1334.

İkdam, 5 Teşrin-i sâni 1334.



İkdam, 6 Teşrin-i sâni 1334.

İkdam, 11 Teşrin-i Sani 1334.

İkdam, 23 Teşrin-i sâni 1334.

Sabah, 23 Teşrin-i evvel 1334.

Ali Kemal Bey, *Sabah*, 5 Teşrin-i sâni 1334.

Ali Kemal Bey, *Sabah*, 7 Teşrin-i sâni 1334.

Sabah, 23 Teşrin-i sâni 1334.

Sabah, 2 Şubat 1335.

"Bugünkü Vazifemiz," *Tanin*, 11 Teşrin-i evvel 1334.

"Siyaset: Sükûn ve İtidal," *Tanin*, 12 Teşrin-i evvel 1334.

"Yeni Kabine Meselesi," *Tasvir-i Efkâr*, 12 Teşrin-i evvel 1334.

"İstifa Emri Vaki Oldu: İzzet Paşa Kabinesinin Teşkili," *Tasvir-i Efkâr*, 15 Teşrin-i evvel 1334.

"Fırka mı Tefrika mı?" *Tasvir-i Efkâr*, 15 Teşrin-i evvel 1334.

"İzzet Paşa Kabinesinin İstifanname Sureti," *Tasvir-i Efkâr*, 11 Teşrin-i sâni 1334.

"Taraf-ı Şahanedden Kabineye Vesaya," *Tasvir-i Efkâr*, 11 Teşrin-i sâni 1334.

"İzzet Paşa Kabinesinin İstifası Hakkında," *Tasvir-i Efkâr*, 11 Teşrin-i sâni 1334.

"Kabinenin İstifası, Yeni Kabinenin Teşkiline Kadar İdare-i Umur," *Vakit*, 8 Teşrin-i evvel 1334.

Ahmet Emin Bey, *Vakit*, 2 Teşrin-i sâni 1334.

"Eski Hükümet Erkanının Firarı," *Vakit*, 5 Teşrin-i sâni 1334.

"Kabinenin Tasfiyesi Meselesi," *Vakit*, 10 Teşrin-i sâni 1334.

"Hükümet Buhranı," *Yeni Gün*, 10 Teşrin-i sâni 1334.

"Ahmet İzzet Paşa Kabinesinin İstifası," *Yeni Gün*, 10 Teşrin-i sâni 1334.

Zaman, 6 Teşrin-i sâni 1334.

Zaman, 7 Teşrin-i sâni 1334.

"Kabine İstifa Etti, Sadrazam Tevfik Paşa," *Zaman*, 10 Teşrin-i sâni 1334.

"Kabinenin İstifası," *Zaman*, 10 Teşrin-i sâni 1334.

Hatıralar ve Araştırma Eserleri

Akşin, S. (2010). *İstanbul Hükümetleri ve Millî Mücadele I: Mutlakiyete Dönüş (1918-1919)*. İstanbul : Türkiye İş Bankası Yayınları.

Atatürk'ün Tamim, Telgraf Ve Beyannameleri (Cilt: IV). (1991). Ankara: Türk Tarih Kurumu Basımevi.

Ayışığı, M. (1997). *Mareşal Ahmet İzzet Paşa: Askeri ve Siyasi Hayatı*. Ankara: TTK.

- Babacan, H. (2012). *Mehmed Talat Paşa (1874-1921)*. Ankara: TTK.
- Bayar, C. (1997). *Ben de Yazdım: Millî Mücadeleye Gidiş* (Cilt: I). İstanbul: Sabah Kitapları.
- Bayur, Y. H. (1991). *Türk İnkılabı Tarihi* (Cilt: III). Ankara: TTK.
- Cebesoy, A. F. (2000). *Millî Mücadele Hatıraları*. İstanbul: Temel Yayınları.
- Danişmend, İ. H. (1972). *İzahlı Osmanlı Tarihi Kronolojisi* (Cilt: IV). İstanbul: Türkiye Yayınevi.
- Denker, A. C. (1992). *İttihatçı Şeflerin Gurbet Maceraları*. (Y. Demirel, Hazırlayan.) İstanbul: Arma Yayınları.
- Genelkurmay Başkanlığı. (1962). *Türk İstiklal Harbi: Mondros Mütarekesi Ve Tatbikatı*. Ankara: Ankara Genelkurmay Başkanlığı Yayınevi .
- İnal, İ. M. (1982). *Son Sadrazamlar* (Cilt: IV). İstanbul: Dergah Yayınları.
- Kurat, A. N. (1990). *Türkiye ve Rusya: XVIII. yüzyıl sonundan Kurtuluş Savaşına kadar Türk-Rus ilişkileri (1798-1919)*. Ankara: TTK.
- Menteşe, H. (1986). *Osmanlı Mebusan Meclisi Reisi Halil Mentşe'nin Anıları*. İstanbul: Hürriyet Vakfı Yayınları .
- Okyar, F. (1980). *Üç Devirde Bir Adam*. (C. Kutay, Ed.) İstanbul: Tercüman Yayınları.
- Orbay, R. (1993). *Cehennem Değirmeni Siyasi Hatıralarım* (Cilt: I). İstanbul: Emre Yayınları.
- Öncü, A. S. (2013). Tevfik Paşa Hükümeti'nin Programı ve Meclis-i Mebusan'daki Müzakereleri. A. Ü. Türkiyat Araştırmaları Enstitüsü Dergisi, 261-280.
- Paşa, A. i. (2017). *Feryadım* (Cilt: II). (S. İ. Kanar, Ed.) İstanbul: Timaş Yayınları.
- Simavi, L. (1965). *Osmanlı Sarayının Son Günleri*. İstanbul : Hürriyet Yayınları.
- Tunaya, T. Z. (1989). *Türkiye'de Siyasal Partiler* (Cilt: III). İstanbul: Hürriyet Vakfı Yayınları.
- Türkgeldi, A. F. (1948). *Moudros ve Mudanya Mütarekelerinin Tarihi*. Ankara: Ankara Türk Devrim Tarihi Enstitüsü .
- Türkgeldi, A. F. (2010). *Görüp İşittiklerim*. Ankara: TTK.

Extended Abstract

The Central Powers had no choice but to ask for peace after the defeat of World War I. The Ottoman Empire, which was in a very difficult situation especially after the Bulgarians signed an armistice, wanted to act for a peace treaty. But a constructive cabinet that would lead this process and not be seen as war criminals needed to come to power. Because Committee of Union and Progress was the target of a severe criticism, as it was seen as responsible for the bad course of the war. Sultan Vahideddin gave Ahmet İzzet Pasha the task of forming a new cabinet. The main reason for the establishment of the İzzet Pasha Cabinet was to ensure peace inside and outside of the country after the First World War. Thus, many people greeted İzzet Pasha with great enthusiasm. It seems that Ahmet İzzet Pasha also interpreted peace as not to hold the Unionists accountable for the war. İzzet Pasha must have acted with this thought because he accepted some Unionists as ministers in the cabinet. However, it should not be forgotten with certainty that what was urgently expected from the İzzet Pasha Government was to start peace negotiations with the enemy as soon as possible; not to hold the unionists accountable. One of the issues that the Istanbul press criticized most was that İzzet Pasha made concessions to the Unionists while forming the cabinet. However, since the cabinet came to the administration with the specific duty of ensuring peace from the very beginning, the press avoided criticism at first. As this positive attitude of the press provided the necessary environment for the İzzet Pasha cabinet, the government was able to sign an armistice under the conditions of the country.

There were newspapers who found the armistice positive in terms of the provisions it contained, as well as those who found it negative and subjected it to serious criticism. But considering our military and political situation, would our armistice committee be able to demand better provisions and sign the peace treaty? As a result, the treaties that the Allies dictated to the defeated states were known to everyone. Considering all these issues, on a day when İzzet Pasha completed important duties in his short vizierate and handed over the seal, some Istanbul newspapers attacked him again. Although some newspapers attacked the cabinet, the general opinion in the Istanbul press was that the cabinet resignation was unnecessary. Newspapers listed several reasons for this. At the



beginning of these, there were reasons such as that İzzet Pasha was the right person to protect the interests of the nation as a patriotic person, that the armistice could be endangered due to the signing of the armistice, or that the Entente Powers could see the political crisis in the country as an opportunity to invade Turkey. The media's view of the cabinet as a unionist and the sultan's intervention in the cabinet prevented the government to function properly. Although İzzet Pasha announced that he resigned for these reasons, some of the public opinion, apart from the press, was in favor of his stay in office. As a matter of fact, some prominent personalities such as Mustafa Kemal Pasha, who saw the situation and the future of the country well, did not find the resignation of the İzzet Pasha cabinet right, but argued that the formation of the cabinet should be given to İzzet Pasha again.

Tokat/Zile Şeyh Nusrettin Türbesi Haziresi'nde Yer Alan Tarihi Mezar Taşları

Historical Gravestones Located at Graveyard of the Tomb of Sheikh Nusrettin in Tokat-Zile

Canan HANOĞLU¹

Araştırma Makalesi / Research Article

Geliş Tarihi / Received: 29.05.2021

Kabul Tarihi / Accepted: 26.07.2021

Doi: 10.48146/odusobiad.944898

Atıf / Citation: Hanoğlu C., (2021). "Tokat/Zile Şeyh Nusrettin Türbesi Haziresi'nde Yer Alan Tarihi Mezar Taşları" ODÜSOBİAD 11(2), 675-698, doi: 10.48146/odusobiad.944898

Öz

Bu çalışmada; Orta Karadeniz Bölümünün önemli şehirlerinden Tokat iline bağlı Zile ilçesinin Şeyh Nusrettin/Tekke Köyü'nde yer alan Şeyh Nusrettin Türbe haziresinde bulunan tarihi mezar taşları ele alınmıştır. Zile ilçesi, Şeyh Nusrettin ve burada zamanla şekillenen yapı topluluğu hakkında da kısa bilgiler verilerek çalışma bir bütün halinde değerlendirilmeye çalışılmıştır.

Hazire, Şeyh Nusrettin Türbesi'nin doğu yönüne konumlandırılmıştır. Bu alanda ve çevresinde tarihi değere sahip 8 örnek tespit edilmiştir. Baş taşlarının üzerinde yer alan kitabelerden hareketle en erken tarihli mezarın H. Recep 777 (M. Kasım-Aralık 1375), en geç tarihli mezarın ise H. 1268 (M. 1851-52) olduğu anlaşılmaktadır. Örneklerin 2'si 14. yüzyıl (1375, 1384) ve 5'i 19. yüzyıl aralığına (1836-37, 1837-38, 1838-39, 1847-48, 1851-52) tarihlenmektedir. 1 örnekte ise son satırlar kırık olduğundan tarih tespiti yapılamamıştır. Toplam 8 örnek her yönüyle ele alınıp değerlendirilmeye çalışılmıştır. Bu örneklerin; malzeme, form, kitabe ve süsleme açısından dönemlerinin özelliklerine paralel unsurlar sergiledikleri tespit edilmiş ve dönemleri içerisindeki yeri vurgulanmaya çalışılmıştır.

Oldukça yıpranmış durumda olan mezarlar ve mezar taşları bu çalışma ile kayıt altına alınmış ve gelecek kuşaklara aktarılması hedeflenmiştir.

Anahtar Kelimeler: Tokat, Zile, Şeyh Nusrettin, hazire, mezar taşı.

Abstract

In this study, the historical gravestones found in the tomb's graveyard of Sheikh Nusrettin, located in Tekke / Sheikh Nusrettin village in Zile county, Tokat province, Turkey, which is one of the important cities of the Central Black Sea Region, are discussed. The study was evaluated as a whole by giving brief information about Zile county, Sheikh Nusrettin, and the building complex that shaped over time.

The graveyard is located in the east of the tomb of Sheikh Nusrettin. Eight samples of historically valuable graves have been identified in and around this area. Based on the inscriptions on the headstones, it is understood that the earliest dated grave was Hijri Calendar 777 (A. D. November-December 1375) and the latest dated Hijri Calendar 1268 (A. D. 1851-1852). 2 of these examples are dated to the 14th century (1375, 1384) and 5 to the 19th century (1836-37, 1837-38, 1838-39, 1847-48, 1851-52). However, the date of one of the samples could not be determined because the last lines are broken. A total of 8 samples has been studied and evaluated in all aspects. It has been determined that these samples exhibit elements parallel to the characteristics of their periods in terms of material, form, inscription, and decoration, and their place in their periods has been tried to be emphasized. The graves and gravestones, which are quite worn out, are recorded within this study and it is aimed to transfer them to future generations.

Keywords- Tokat, Zile, Sheikh Nusrettin, graveyard, gravestones.

¹ Dr. Öğr. Üyesi Tokat Gaziosmanpaşa Üniversitesi, Fen Edebiyat Fakültesi, Sanat Tarihi Bölümü, Tokat, E-Posta: canan.hanoglu@gop.edu.tr; ORCID ID: 0000-0002-9121-8683



Giriş

Anadolu'nun en eski çağlarından beri kullanılan yolların kesişme yeri olan Zile, önemli bir yerleşim yeridir (Altındal, 2011: 19). Zile, tarihi seyir içerisinde Türk hâkimiyetine girinceye kadar sırasıyla Hitit, Gaşka, Frig, Kimmer, İskit, Asur, Med, Pers, Büyük İskender, Pontus, Roma ve en son Bizans (Hanılçe, 2014: 19) daha sonra, Zile'de 1071 Malazgirt Zaferi'nden kısa bir süre sonra başlayan Türk hâkimiyeti ile sırasıyla Danişmendli, Selçuklu, İlhanlı, Eratna, Kadı Burhanettin ve Osmanlıların egemenliğinde kalmıştır. Osmanlılar döneminde önce doğrudan Sivas vilayetine, sonra Amasya livasına ve 1880 yılında Tokat livasına bağlı bir kaza olmuş, Cumhuriyetle birlikte kaza durumu devam etmiştir (Altındal, 2011: 20). Günümüzde de Orta Karadeniz bölümünün bir ili olan Tokat'ın ilçesi durumdadır.

Zile'nin bir köyü olan Şeyh Nusrettin/Tekke Köyü ilçenin güney doğusunda yer almaktadır. Tokat iline 74 km., Zile ilçesine 7 km. uzaklıktadır (Akin vd. 2017: 68). Şeyh Nusrettin Türbesi de bu köyde bulunmaktadır. Cengiz istilasından kaçarak Erzincan'a yerleşen Harzem Devlet adamlarından Hamza Bey'in oğlu olan Nusrettin, Zile'ye yerleşerek bu köyde kendi adına bir zaviye kurmuştur (Şahin ve Karabacak, 2006: 38). Şeyh Nusrettin'in ölümünden evvel köyün isminin Aksaray olduğu ve ölümünden sonra hatrasına binaen isminin Şeyh Nusrettin olarak değiştirildiği, bir süre bu iki ismin beraber kullanıldığı, 16. yüzyıldan itibaren Aksaray isminin unutulurken Tekke veya Şeyh Nusrettin isimlerinin rağbet gördüğü söylenmektedir. Bu bilgiler Şeyh Nusrettin'in soyundan olduğu söylenen Murat Koçyiğit adlı şahsın elinde bulunan 4 vakfiyeden biri olan 1481 tarihli vakfiye kayıtları ve Defter-i Evkaf-ı Rûm da geçen ibarelere dayanarak verilmiştir (Çal, 1987: 427).

Şeyh Nusrettin'in Hacı Bektaş Veli ile Horasan diyarından gelmiş, Hoca Ahmed Yesevi müritlerinden Horasan erenlerinden olduğu ve vaktiyle Pîr'in emri ile buraya (Aksaray Köyüne) geldiği Evliya Çelebi'nin Seyahatnamesi'nde belirtilmektedir (Köprülü, 1976: 48; Kahraman-Dağlı, 2006: 329).

İstanbul'da Laleli Süleymaniye Kitaplığı No: 1503'te Şeyh Nusrettin'in bir menâkibnâmesinin varlığından bahsedilmektedir. Bu kitapta, Şeyh Nusrettin'in Horasanlı olduğu, Horasan Hükümdarı Hamza Şeyh ile Seyyit Umran'ın kızı Belkan Hatun'dan H. 550 (M. 1155) yılında doğmuş olduğu, ne suretle yetiştiği, öğrenimi, tarikata girişi, kerâmetleri, menkîbeleri ve ölüme kadar geçen yaşantısına ait bilgilerin yer aldığı belirtilmektedir (Öztelli, 1974: 14).

Şeyh Nusrettin, babası Hamza Bey vefat ettikten sonra,² Erzincan'da evlenir.³ Bu izdivaçtan Fatma isminde bir kızı dünyaya gelir. Fatma büyüdüktan sonra Erzincan'ın mağruf âlimlerinden Sırâcüddin Efendi ile evlenir. Bu Fatma Hanım'dan Acepşir adında bir oğlan, Ümmügülsüm⁴ adında bir kız dünyaya gelir. Nusreddin Efendi, kızını (Fatma), damadını (Sırâcüddin) ve torunlarını alarak, Erzincan'dan Zile'ye hicret eder. Bir müddet Kazova'da kalır (Burada Cebel-i Ebyaz adı verilen dağda kalırlar). Daha sonra bugünkü adı Şeyh Nusrettin olan, suyu ve ağacı bol Aksaray Köyü'ne yerleşirler.⁵

Şeyh Nusrettin, bu köyde bir medrese, bir zaviye yaptırmış vefatına kadar ilim ve irfan neşri ile meşgul olmuş değerli âlimler yetiştirmiş, bütün memleket ve havalisi ilminden, irfanından istifade etmiştir.⁶

Evliyâ Çelebi, Arık-ova'dan (Artova) kuzeye gidip Çamlıbel'i aştıktan sonra Zile sahrasında tesadüf ettiği yerin Şeyh Nusret Tekkesi olduğunu, Zile Ovası'nda yer alan bu tekkenin bakımlı ve şenlikli, imaret, mescit ve misafirhaneli büyük bir tekke olduğunu, yetmiş kadar fukarası olduğunu ve bu

² Emekli vaiz Osman Karadavut'un, merhum Müftü Ali Kılıç'ın notlarından tespit ettiği bilgilerde; türbenin dış bölümünde Şeyh Nusrettin'in babası Hamza Bey'in kabrinin bulunduğu belirtilmektedir. Fakat günümüzde bahsi geçen bu kabre rastlanılmamıştır. Bkz. (<http://zilehabercom.blogspot.com/2011/04/baba-nusrat.html>)

³ Bu durum, Emekli vaiz Osman Karadavut'un, merhum Müftü Arif Kılıç'ın notlarından tespit ettiği bilgilerde; "Hamza bey oğlunu Erzincan'da evlendirmiş, bu evlilikten Fatma isminde bir kızı olmuştur" şeklinde ifade edilmiştir. Bkz. (<http://zilehabercom.blogspot.com/2011/04/baba-nusrat.html>)

⁴ "Şeyh Nusrettin'in torunu Ümmügülsüm, çok şöhretli ve seçkin bir âlim olan Şeyh Ethem Çelebi'nin (diğer adıyla Beyazid-ı Bestami) annesidir. Şeyh Nusreddin Efendi Hazretleri torunu Ümmügülsüm hanımı Zile merkezinde Şeyh Ethem Çelebi külliyesi içerisindeki türbede medfum bulunan ve Beyazid-ı Bestami torunlarından olan Muinüddin-i Halil Efendi ile evlendirilmiştir. Bu evlilikten meşhur âlim Şeyh Ethem Çelebi dünyaya gelmiştir". Bkz. (<http://beyazidi-bestami.blogspot.com/2014/09/seyh-ethem-celebi.html>)

⁵ Tarihçi Necdet Sakaoğlu'nun notları. Bkz. (<http://seyhnusrettin.blogspot.com/2011/10/>); Semra Meral ve Yusuf Meral, Zile Velileri, bkz. (<http://kultursanattarihedebyat.com/semra-yusuf-meral>)

⁶ Emekli vaiz Osman Karadavut'un, merhum Müftü Ali Kılıç'ın notlarından tespit ettiği bilgiler. Bkz. (<http://zilehabercom.blogspot.com/2011/04/baba-nusrat.html>)

bölgenin halkının Şeyh Nusrettin'e çok bağlı olduklarını ve inandıklarını belirtmektedir. Hatta tekkesinin önünde bir tarafı çürümüş büyük eski bir dut ağacından ve o çürükten bir kıymık koparıp ateşli sıtmaya ve nöbete yakalanan insanlara tütsü etseler Allah'ın emriyle şifa bulunacağından da bahsetmiştir..." (Köprülü, 1976: 48; Kahraman-Dağlı, 2006: 329).

Tekkenin çevresine zaman içerisinde yapılan eklemelerle bu alan büyük bir yapı topluluğu haline dönüşmüştür. Geniş bir bahçe içine konumlandırılmış bu yapı topluluğu günümüzde türbe, cami,⁷ depo, tarihi ve yeni mezarlık alanları, kurban kesim evi ve bir lojmandan oluşmaktadır (Görsel 1, 2, 3).

Türbeye ait bir inşa kitabesi bulunmamaktadır. Bu nedenle yapının tarihi bilinmemektedir. Halit Çal tarafından ulaşılan H. 754 (M.1353); H. 770 (M.1368) ve H. 792 (M.1389) tarihli vakfiyelerde Şeyh Nusret bin Hamza Zaviyesi'ne vakfedilen yerlerden söz edilmektedir (Çal, 1987: 427). Çal, en erken vakfiyesinin M. 1353 yılında olması ve mimari özellikleri bakımından Şeyh Nusrettin Türbesi'nin 14. yüzyıl ortalarına tarihlenebileceğini belirtmiştir. Türbe malzeme, ölçü ve kubbeye geçişi ile Selçuklu kare planlı türbelerinden çok Beylikler Dönemi türbelerine benzemekte, ancak özellikle kasnak biçimlenişi ile onlardan da ayrılmaktadır (Çal, 1987: 445).

Yapıda bilinen en eski onarım, türbenin doğu iç duvarında bulunan kalemişi kitabeye göre H.1272 (M.1855) yılında İbrahim Dedezâde Hüseyin Ağa tarafından gerçekleştirilmiştir⁸ (Çal, 1987: 428). Kitabenin hemen altında bulunan oval panoda ise daha basit ve küçük harflerle:

*Sevedahü Arapzâde Emin Usta
Gafara Allahu sene 1275 (M. 1858) yazılıdır (Çal, 1987: 439-40).*

Bu yazılardan da anlaşılacağı üzere yapı 19. yüzyılda bir onarım geçirmiştir. Onarımın yapı kompleksi içinde tam olarak nerelere yapıldığı bilinmemekle birlikte, onarım sonrası türbenin iç duvarlarındaki kalem işi bezemelerin nakkaş Zileli Emin Usta⁹ tarafından yapıldığı anlaşılmaktadır.

Türbenin kapısı üzerindeki kitabede 1978 yılında bir onarım yapıldığı yazılıdır. Bu onarımda avlunun üzerindeki çatı yenilenmiştir. 1939 ve 1942 depremlerinde hasar gören yapının cami duvarlarında 1953 yılında onarım yapılmıştır, ahşap minaresi de 1966 yılında yıkılarak günümüzdeki minare yapılmıştır. 2013 yılında türbenin kubbesi onarılarak alüminyum kaplanmıştır (Akın vd. 2017: 68).

Türbenin içinde 3 adet ahşap sanduka bulunmaktadır. Sandukaların başuçlarında mermer malzemeden yapılmış birer mezar taşı yer almaktadır. Bu mezar taşları Halit Çal tarafından incelenip değerlendirilmiştir (Çal, 1986: 441). Bu kabirlerden biri Şeyh Nusrettin'e aittir. Kabrin başucunda yer alan mezar taşı üzerinde Şeyh Nasreddin adı geçmekte fakat tarih bilgisi yer almamaktadır.¹⁰ Merhum Müftü Arif Kılıç'ın notlarına göre; Şeyh Nusrettin H. 650 (M.1252-53) yılında vefat etmiştir.¹¹ Türbede Şeyh Nusrettin'in kabri yanında Abdülhannan kızı Sîret ve Abdülhannan oğlu Seyyid Mehmed'in kabirleri de bulunmaktadır (Çal, 1986: 441). Türbede yer alan bu kabirler üzerindeki mezar taşları çalışmamıza dâhil edilmemiştir.

Türbenin doğu yönünde küçük bir hazire mevcuttur (Görsel 4). Çalışmamızın asıl konusunu bu hazirede yer alan tarihi mezar taşları oluşturmaktadır. Türbe ve bitişiğindeki yapılarla ilgili daha önceden yapılmış çalışmalar mevcuttur¹² fakat hazirede yer alan tarihi mezar taşları daha önce hiç ele alınmamıştır. Çalışmamızda yer alan mezar taşları, kitabelerde geçen tarihler dikkate alınarak

⁷ H. 886 (M. 1481) tarihli vakfiyede Şeyh Nusret Köyü'ndeki Yakup Paşa Camisine vakfedilen yerlerden söz edilmektedir. Halit Çal bugünkü caminin, değişerek günümüze gelen Yakup Paşa Camii olduğunu düşündüğünü belirtmektedir (Çal, 1987: 428). Camiye ait bir kitabede bulunmadığından inşa tarihi bilinmemektedir. Günümüzdeki caminin 19. yüzyıl sonlarına ait bir cami olduğu düşünülmektedir (Akın vd. 2017: 75).

⁸ Tamir kitabesi için bkz. (Çal, 1987: 439).

⁹ Zileli Emin Usta ile alakalı daha ayrıntılı bilgi için bkz. (Arık, 1975).

¹⁰ Bu ismin zamanla halk arasında Şeyh Nusret veya Şeyh Nusrettin şeklinde ifade edildiği düşünülmektedir.

¹¹ Emekli vaiz Osman Karadavut'un, merhum Müftü Ali Kılıç'ın notlarından tespit ettiği bilgiler. Bkz.

(<http://zilehabercom.blogspot.com/2011/04/baba-nusrat.html>)

¹² Bu konuda yapılan çalışmalar için bkz. (Çal, 1986; Akın vd. 2017) Ayrıca; konu ile ilgili, 16.12.2020 tarihinde Sorbonne University, Department of History of Art and Archaeology PhD Maxime Durocher, Boğaziçi Üniversitesi, Nafi Baba Tasavvuf, Tarih ve Kültürel Miras Araştırma ve Uygulama Merkezi tarafından düzenlenen konferansta "The Many Lives of a Rural Sufi Shrine: Archaeology and History of the Zaviye of Şeyh Nusret" başlıklı bir konuşma yapmıştır. Kendisi ile 12.04.2021 tarihinde iletişime geçilmiş ve konferans videosunu 01.05.2021 tarihinde şahsımla paylaşmıştır.

kronolojik olarak listelenmiŐtir. Deđerlendirmeye alınan baŐ ve ayak taŐlarının űn yűzlerinin izimleri de yapılmıŐtır (Gűrsel 17).



Gűrsel 1: Őeyh Nusrettin Yapı Topluluđu Uydu Gűrűntűsű¹³



Gűrsel 2: Gűney Cephe Genel GűrűnűŐ



Gűrsel 3: Kuzeydođu'dan Genel GűrűnűŐ



Gűrsel 4: Hazire Alanı

¹³<https://earth.google.com/web/search/zile+%C5%9Feyh+nusrettin+t%C3%BCrbesi> (EriŐim Tarihi: 07.05.2021)

Türbe Haziresindeki Mezar Taşları

Çalışmamızda türbenin doğu yönünde bulunan 6 (altı) adet mezar, güney yönde türbe duvarına bitişik 1 (bir) adet mezar ve cami içinde muhafaza edilen 1 (bir) adet baş taşı ile birlikte toplamda 8 (sekiz) örnek her yönüyle incelenip, değerlendirilmeye çalışılmıştır (Görsel 5, 6, 7, 8). Şeyh Nusrettin Türbesi haziresinde tarihi değer taşıyan mezar örneklerinin yanında yakın tarihli yeni mezarlar da bulunmaktadır. Günümüzde, yapı topluluğunun çevresi mezarlık alanı durumdadır ve bu alanlarda yakın tarihli mezarlar mevcuttur.

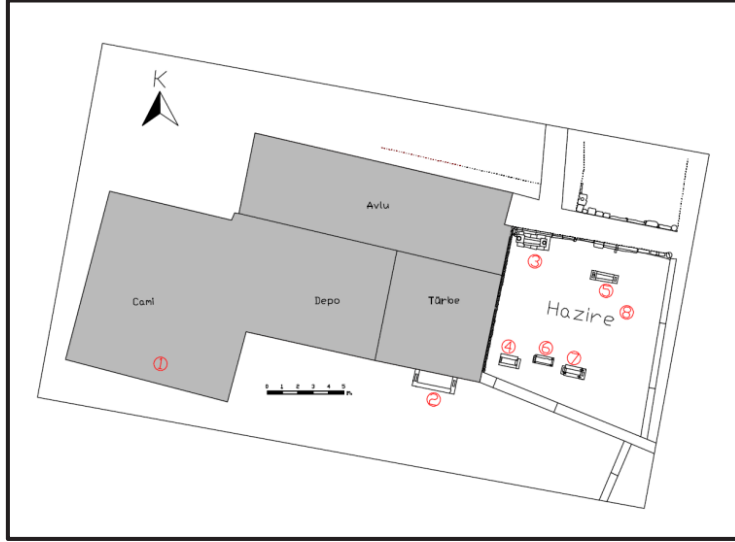

Görsel 5: Şeyh Nusrettin Haziresi Vaziyet Planı¹⁴

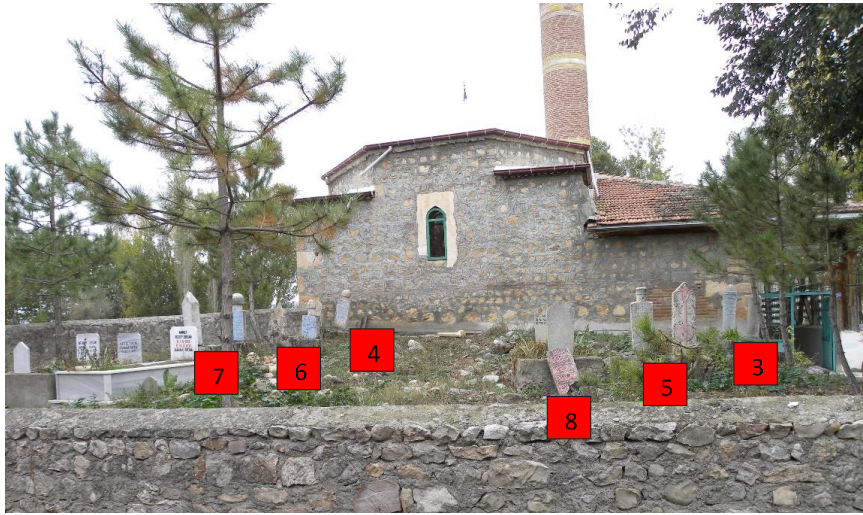

Görsel 6: Türbenin Doğu Yönünde Yer Alan Mezar Taşlarının Konumları

¹⁴ Makaleye konu olan yapı ve alanın rölöve, restitüsyon ve restorasyon projeleri çizimleri Yrd. Doç. Dr. Emine Saka Akın, Arş. Gör. Aygün Kalınbayrak Ercan ve Arş. Gör. Elif Başaran ile birlikte Tokat Teknopark bünyesinde Archtech Mimarlık Restorasyon Danışmanlık Ltd. Şti kapsamında gerçekleştirilmiş ve Sivas Kültür Varlıkları Koruma Bölge Kurulu tarafından 11.12.2015 gün ve 2588 sayılı kararı ile onaylanmıştır. Mezar taşlarının çizimi Dr. Öğr. Üyesi Canan HANOĞLU tarafından yapılmıştır.



Görsel 7: Türbenin Güneyinde Yer Alan Mezar



Görsel 8: Cami İinde Muhafaza Edilen Mezar TaŐı¹⁵

Mezar No: 1

Kimliđi: Kitabede kimlik bilgisi bulunmamaktadır.

Tarihi: H. Recep 777/ M. Kasım-Aralık 1375

Boyutları: BaŐ TaŐı: Gövde: 52x20x6 cm.

Genel Tanım: Mevcut durumuyla herhangi bir mezarın üzerinde yer almadıđından mezar tipi tespit edilemeyen, sadece baŐ Őahidesinden oluŐan bu örnek cami ierisinde muhafaza edilmektedir (Gündođdu vd. 2006: 381).

Őahide űgen biiminde sonlandırılmıŐ, alınlıklı ve dűŐey dikdörtgen prizmal bir gövdeye sahiptir. Őahidenin ön yüzeyinde celi sűlűs hatla yazılmıŐ dört satırlık kitabe bulunmaktadır. Alınlıkta serlevha yazısı yer almaktadır. Őahide mermer malzemeden yapılmıŐtır (Görsel 9).

Kitabe Metni:

1-Mâte fi	مات في
2-Evâil-i Őehr-	اوائل شهر
3-ullah-ı Receb	الله رجب
4-Sene seb'a ve seb'in ve seb'a mie	سنة سبع وسبعين سبعمائنه

Tűrke Anlamı: 777 yılında Allah'ın ayı Recep'in¹⁶ baŐlarında (M. Kasım-Aralık 1375) vefat etti.

¹⁵ Bu fotođraf, PhD Maxime Durocher'in 16.12.2020 tarihinde yapmıŐ olduđu "The Many Lives of a Rural Sufi Shrine: Archaeology and History of the Zaviye of Őeyh Nusret" baŐlıklı konferansın video kaydından alınmıŐtır.

¹⁶ Bilindiđi gibi İslami mezar taŐları üzerinde Kur'an-ı Kerim'den veya hadislerden alınan dini ierikli ifadeler yer alabiliyor. Burada da "Allah'ın ayı Receb" ifadesi ile "Receb Allah'ın ayı, Őaban benim ayım ve Ramazan űmmetimin ayıdır" Hadis-i Őerifine bir atıfta bulunulmuŐtur.



Görsel 9: 1 no.'lu baş taşı

Mezar No: 2

Kimliği: Kitabede kimlik bilgisi bulunmamaktadır.

Tarihi: H. 2 Şevval 786/M. 17 Kasım 1384

Boyutları: Baş Taşı: Gövde: 60x41-55x14 cm.

Ayak Taşı: Gövde: 53x32-48x14 cm.

Genel Tanım: Mevcut durumuyla çerçevesiz mezar formundaki bu örnek baş ve ayak şahide ve mezarı çevreleyen sonradan eklenmiş çerçeveden oluşmaktadır (Görsel 10). Şahideler kalker taşından, mezarı çevreleyen çerçeve ise beton malzemeden yapılmıştır.

Baş şahide, dilimli kemer biçiminde sonlandırılmış düşey dikdörtgen prizmal bir gövdeye sahiptir. Şahidenin ön yüzeyinde celi sülüs hatla yazılmış iki satırlık bir kitabe bulunmaktadır (Görsel 10a).

Ayak şahide, dilimli kemer biçiminde sonlandırılmış düşey dikdörtgen prizmal bir gövdeye sahiptir (Görsel 10b).

Herhangi bir süslemenin yer verilmediği şahidelere dilimli kemer formu hareket katmıştır.

Kitabe Metni:

1-Mâte fi's-sâni min

مات في الثاني من

2-Şevval sene sitte semânîn ve seb'a mie (?) شوال سنة ست ثمانين و سبعمائة

Türkçe Anlamı: 786 yılı Şevval ayının ikisinde (M. 17 Kasım 1384) vefat etti.



Grsel 10: 2 no.lu mezarın genel grnts



Grsel 10a: 2 no.lu baŐ taŐı

Grsel 10b: 2 no.lu ayak taŐı

Mezar No: 3

Kimliđi: Â'iŐe Hanım (Zile Voyvadası Es-Seyyid İbrâhim Ađa'nın eŐi, Veli PaŐa'nın kızı)

Tarihi: H. 1252/ M. 1836-37

Boyutları: **BaŐ TaŐı:** Gvde:120x97-87-76 cm.

Ayak TaŐı: Gvde:94x84-80-73 cm.

Mezar TaŐları Altındaki Blok TaŐlar: 60x46x24 cm.

Mezar lleri: **Alt Kademe:** 250x112x24 cm. **st kademe:** 200x60x24 cm.

Genel Tanım: Yksek ereveli mezar formundaki bu rnek baŐ ve ayak Őahide ve mezarı oluŐturan diđer paralardan meydana gelmektedir (Grsel 11). Őahideler, mezarın kısa kenarlarına yerleŐtirilen blok mermer kaideler zerindeki yuvalara takılmıŐtır. Mezara ait tm taŐlar mermer malzemedendir.

BaŐ Őahide, yukarıdan aŐađıya dođru daralan dŐey silindirik bir gvdeye sahiptir. Őahidenin tepe kısmı apları yukarıya dođru daralan bir tepelikle sonlandırılmıŐtır. Őahidenin n yzeyinde celi sls hatla yazılmıŐ altı satırlık bir kitabe bulunmaktadır (Grsel 11a).

Ayak Őahide, yukarıdan aŐađıya dođru daralan dŐey silindirik bir gvdeye sahiptir. Őahide zerinde herhangi bir ssleme bulunmamaktadır (Grsel 11b).

Yksek ereveli mezar, mermer blok taŐlarından iki kademeli olarak yapılmıŐtır ve zeri aıktır.

Kitabe Metni:

1-Hve'l Hallâku'l-Bâki

هو الخلاق الباقي

- 2-Mütehayyizan-ı Ser-bevvâbin-i Dergâh-ı âliden متحيزان سر بوابين درگاه عاليدين
3-Zile Voyvadası Es-Seyyid İbrâhim زيله ويوه ده سي السيد ابراهيم
4-Sa'id Ağa zevcesi Veli Paşa سعيد اغا زوجه سي ولي پاشا
5-Kerimesi Â'îşe Hânım Rûhuna كريمسي عائشه خانم روحنه
6-El- Fâtiha Sene 1252 الفاتحه سنه ١٢٥٢

Türkçe Anlamı: Her zaman ve hep yaratan, sonsuz olan Allah'tır. Dergâh-ı Ali'nin seçkin Kapıcıbaşlarından Zile Voyvodası Seyyid İbrahim Said Ağa'nın hanımı, Veli Paşa'nın kızı Â'îşe Hânım ruhuna Fatiha Sene 1252 (M. 1836-37).



Görsel 11: Â'îşe Hanım'ın mezarının genel görüntüsü



Görsel 11a: Â'îşe Hanım'ın baş taşı



Görsel 11b: Â'îşe Hanım'ın ayak taşı

Mezar No: 4

Kimliği: Hacı Mehmed Ağa

Tarihi: H. 1253/M. 1837-38

Boyutları: **Baş Taşı:** Gövde: 70x35-33x10 cm. **Boyun:** 9x60 cm. **Başlık:** 20x75-62 cm.

Ayak Taşı: Gövde: 74x36-32x10 cm.

Mezar Ölçüleri: 150x90x50 cm.

Genel Tanım: Sanduka mezar formundaki bu örnek baş ve ayak şahide ve sandukayı oluşturan uzun ve kısa yan kanatlardan meydana gelmektedir (Görsel 12). Mezara ait tüm parçaların malzemesi kalker taşındandır.

Baş şahide, yukarıdan aşağıya doğru daralan düşey dikdörtgen prizmal bir gövdeye ve geniş sarıklı bir başlığa sahiptir. Sarıklı başlık, kalın ve silindirik bir boyun kısmı üzerinde yer almaktadır. Şahidenin ön yüzeyinde celi sülüs hatla yazılmış yedi satırlık bir kitabe bulunmaktadır. Kitabenin

serlevha ve tarih satırları sađ ve sol kenarlarda yapraklar ve kıvrık dallardan oluŐan bitkisel motiflerle hareketlendirilmiŐtir. (Grsel 12a).

Ayak Őahide, uđgen biđiminde sonlandırılmıŐ yukarıdan aŐađıya dođru daralan dŐey dikdrtgen prizmal bir gvdeye sahiptir. Őahide zerinde herhangi bir ssleme bulunmamaktadır (Grsel 12b).

Sandukanın uzun yan kanatları yatay dikdrtgen, kısa yan kanatları ise kareye yakın bir yzeye sahiptir. Herhangi bir sslemenin yer almadıđı sanduka taŐları oldukça deforme olmuŐtur.

Kitabe Metni:

1-Hve'l Hallku'l-Bki	هو الخلاق الباقي
2-Deđildir bu cihn c-yı ikmet	دگلدر بو جهان جای اقامت
3-Makrindir nzule ve irtihli	مقارکدر نزله و ارتحالی
4-Dolandı hke girdi ol vh	طولندی خاکه گیردی اول واه
5-Du'dan olmaya bir lahz hli	دعادن اولمیه بر لحظا حالی
6-Hacı PaŐazde merhum	حاجی پاشازاده مرحوم
el Hac Mehmed Ađa	الحاج محمد اغا
7-Sene 1253	سنة ۱۲۵۳

Trkçe Anlamı: Her zaman ve hep yaratan, sonsuz olan Allah'tır. Bu dnya ikamet yeri deđildir. Ancak gelme ve gitme yurdudur. Yazık ki kefene dolandı toprađa girdi. Bir an bile duadan eksik olunmasın. Hacı PaŐazde merhum Hacı Mehmet Ađa Sene 1253 (M. 1837-38).



Grsel 12: Hacı Mehmed Ađa'nın mezarının genel grnts



Grsel 12a: H. Mehmed Ađa'nın baŐ taŐı Grsel 12b: H. Mehmed Ađa'nın ayak taŐı

Mezar No: 5

Kimliği: Servâr Hatûn

Tarihi: H. 1254/ M. 1838-39

Boyutları: **Baş Taşı:** Gövde: 70x31-28x17 cm. **Boyun:** 11x56 cm. **Başlık:** 9x50-46 cm.

Ayak Taşı: Gövde: 94x28x8 cm.

Mezar Ölçüleri: 208x66x50 cm.

Genel Tanım: Sanduka mezar formundaki bu örnek baş ve ayak şahide ve sandukayı oluşturan uzun ve kısa yan kanatlardan meydana gelmektedir (Görsel 13). Mezara ait şahideler mermer malzemedir, sanduka ise kalker taşından yapılmıştır.

Baş şahide, yukarıdan aşağıya doğru daralan düşey dikdörtgen prizmal bir gövdeye ve fes formunda bir başlığa sahiptir. Fes başlık, kalın ve silindirik bir boyun kısmı üzerinde yer almaktadır. Şahidenin ön yüzeyinde celi sülüs hatla yazılmış altı satırlık bir kitabe bulunmaktadır. (Görsel 13a).

Ayak şahide, üçgen biçiminde sonlandırılmış düşey dikdörtgen prizmal bir gövdeye sahiptir. Şahidenin mezara bakan yüzeyi sade olup, mezar dışına bakan ön yüzeyi süslemelidir. Bu yüzeye yüksek kaideli ve gövdesi yuvarlak rozet biçiminde olan bir vazodan yükselen stilize hayat ağacı motifi işlenmiştir (Görsel 13b).

Sandukanın uzun yan kanatları yatay dikdörtgen, kısa yan kanatları ise kareye yakın bir yüzeye sahiptir. Herhangi bir süslemenin yer almadığı sanduka taşları oldukça deforme olmuştur.

Kitabe Metni:

1-Hüve'l Bâki

2-Merhûm ve mağfûrun

3-leh El-Hâcî Paşazâde

4-Dede Ağa Hâtun

5-Servâr Hatun Rûhuna

6-Fâtîha Sene 1254

هو الباقي

مرحوم و مغفور

له الحاجي باشزاده

دده اغا خاتون

سروار خاتون روحنه

فاتحه سنه ١٢٥٤

Türkçe Anlamı: Sonsuz olan Allah'tır. Allah'ın rahmet ve bağışına kavuşan Hacı Paşazâde Dede Ağa'nın Hatunu Servar Hatun ruhuna Fatîha Sene 1254 (M. 1838-39).



Görsel 13: Servâr Hatun'un mezarının genel görüntüsü



Grsel 13a: Servr Hatun'un baŐ taŐı **Grsel 13b:** Servr Hatun'un ayak taŐı

Mezar No: 6

Kimliđi: Ali PaŐa (Hacı Muhammed ođlu)

Tarihi: H. 1264/ M. 1847-48

Boyutları: **BaŐ TaŐı:** **Gvde:** 85x36-38-65x17 cm. **Boyun:** 13x54 cm. **BaŐlık:** 23x62-47 cm.

Ayak TaŐı: **Gvde:** 125x6-30-42-64x8 cm.

Mezar lleri: 110x65x35 cm.

Genel Tanım: Sanduka mezar formundaki bu rnek baŐ ve ayak Őahidesi ve sandukaya ait iki uzun yan kanattan oluŐmaktadır (Grsel 14). Mezara ait tm paraların malzemesi kalker taŐıdır.

BaŐ Őahide, yukarıdan aŐađıya dođru geniŐleyen dŐey dikdrtgen prizmal bir gvdeye ve sarıklı baŐlık sahiptir. Dilimli sarıklı baŐlık, kalın, uzun ve silindirik bir boyun kısmı zerinde yer almaktadır. Őahidenin aŐađıya dođru geniŐleyerek zemine kadar devam eden blm sandukanın kısa yan kanatlarından birini oluŐturmaktadır ve kısa yan kanadın yzeyi kareye yakın bir grnm sergilemektedir. Őahidenin n yzeyinde celi sls hatla yazılmıŐ altı satırlık bir kitabe bulunmaktadır. Kitabenin st ve alt blm s, c kıvrımları ve stilize yapraklardan oluŐan bitkisel motiflerle hareketlendirilmiŐtir. (Grsel 14a).

Ayak Őahide, sivri kemer biiminde sonlandırılmıŐ yukarıdan aŐađıya dođru geniŐleyen dŐey dikdrtgen prizmal bir gvdeye sahiptir. Őahidenin aŐađıya dođru geniŐleyerek zemine kadar devam eden blm sandukanın kısa yan kanatlarından bir diđerini oluŐturmaktadır ve kısa yan kanadın yzeyi kareye yakın bir grnm sergilemektedir. Őahide zerinde herhangi bir ssleme bulunmamaktadır (Grsel 14b).

Sandukanın uzun yan kanatları yatay dikdrtgen prizmal formdadır. Kısa yan kanatlar Őahidelerin aŐađıya dođru geniŐleyen blmleriyle oluŐturulmuŐtur. Bu paralar birbirine demir rabitalarla bađlanmıŐtur. Herhangi bir sslemenin yer almadıđı sanduka kanatları olduka deforme olmuŐtur.

Kitabe Metni:

1-Hve'l Hallku'l-Bki	هو الخلاق الباقي
2-Merhm ve mađfrun leh Hacı	مرحوم و مغفور له حاجي
3-PaŐazde sabiy's-sıbyn	پاشازاده صبي الصبيان
4-Kerimu'l-Gufrn-ı haf	كريم الغفران خفا
5-Ali PaŐa bin el-Hac	علي پاشا بن الحاج
Muhammed Rhuna	محمد روحنه
6-El-Ftiha Sene 1264	الفتاحه سنه ١٢٦٤

Türkçe Anlamı: Her zaman ve hep yaratan, sonsuz olan Allah'tır. Minicik çocukları sebepsiz yere ve gizlice affeden, Kerim olan Allah'ın rahmet ve bağışına kavuşan Hacı Paşazâde Hacı Muhammed oğlu Ali Paşa ruhuna Fatiha Sene 1264 (M. 1847-48).



Görsel 14: Ali Paşa'nın mezarının genel görüntüsü



Görsel 14a: Ali Paşa'nın baş taşı **Görsel 14b:** Ali Paşa'nın ayak taşı

Mezar No: 7

Kimliği: Hacı Paşazâde Hacı Ali(?) Ağa

Tarihi: H. 1268/ M. 1851-52

Boyutları: **Baş Taşı:** Gövde: 62x31x13 cm. **Boyun:** 10x52 cm. **Başlık:** 25x88 cm.

Ayak Taşı: Gövde: 95x30x16 cm.

Mezar Ölçüleri: 185x56x60 cm.

Genel Tanım: Sanduka mezar formundaki bu örnek baş ve ayak şahide ve sandukayı oluşturan uzun ve kısa yan kanatlardan meydana gelmektedir (Görsel 15). Şahideler mermer malzemeden, sanduka ise kalker taşından yapılmıştır.

Baş şahide, düşey dikdörtgen prizmal bir gövdeye ve geniş sarıklı bir başlığa sahiptir. Sarıklı başlık, kalın ve silindirik bir boyun kısmı üzerinde yer almaktadır. Şahidenin ön yüzeyinde celi sülüs hatla

yazılmıŐ yedi satırlık bir kitabe bulunmaktadır. Gvdenin st blm s, c kıvrımları ve stilize yaprak motifleri ile hareketlendirilmiŐtir (Grsel 15a).

Ayak Őahide, çgen biçiminde sonlandırılmıŐ dŐey dikdrtgen prizmal bir gvdeye sahiptir. Őahide zerinde herhangi bir ssleme unsuru bulunmamaktadır (Grsel 15b).

Sandukanın uzun yan kanatları yatay dikdrtgen, kısa yan kanatları ise kareye yakın bir yzeye sahiptir. Bu parçalar birbirine demir rabıtalarla bađlanmıŐtır. Herhangi bir sslemenin yer almadığı sanduka taŐları oldukça deforme olmuŐtur.

Kitabe Metni:

- 1-Hve هوا
2-Fena bađını terk idb yneldim(?) فنا باعنى ترك ايوب يونلدم
dar-ı bekya دار بقايه
3-Bu ravzasına(?)eylerim Hd'ya بو روزاسنه ... ايلرم خدايه
4-Őafaat kıl Ya Muhammed شفاعت قيل يا محمد
5-Bu mcrim-i pr-gedya بو مجرم پر گدايه
6-Hacı PaŐazde Hacı Ali(?) Ađa حاجى پاشازاده حاجى على... اغا
7-Rhuna Ftiha Sene 1268 روحنه فاتحه سنه ۱۲۶۸

Trkçe Anlamı: O (Allah), Yok olucu dnya bađlarını terk edip, ebedi olan yurda yneldim. Ravzasına girmek iin (?) Allah'aeylerim. Gnahlarından tr sulu olan ve kle addedilen bu kiŐiye Hz. Muhammed (S.A.V.) Őafaat eylesin. Hacı PaŐazde Hacı Ali(?) Ađa ruhuna Fatiha Sene 1268 (M. 1851-52).



Grsel 15: Hacı Ali(?) Ađa'nın mezarının genel grnts



Görsel 15a: Hacı Ali(?)Ağa'nın baş taşı **Görsel 15b:** Hacı Ali(?)Ağa'nın ayak taşı

Mezar No: 8

Kimliği: -

Tarihi: -

Boyutları: Baş Taşı: Gövde: 68x30-14x15 cm.

Genel Tanım: Mezar tipi tespit edilemeyen, dikdörtgen prizmal gövdeli baş şahide, hazire içerisinde atıl durumdadır. Mezara ait başka bir parça mevcut değildir. Malzemesi mermerdir.

Şahide yuvarlak kemer biçiminde sonlandırılmış düşey dikdörtgen prizmal bir gövdeye sahiptir. Ön yüzeyinde celi sülüs hatla yazılmış altı satırlık kitabesi yer almaktadır. Kitabe yüzeyi oldukça zarar görmüştür (Görsel 16). Gövdenin alt bölümü kırık olduğundan son satırlar okunamamıştır. Bu nedenle kimlik ve tarih bilgileri eksik kalmıştır.

Kitabe Metni:

1-Hüve'l Bâki	هو الباقي
2-Rızâsın iste Mevlânın	رضاسن ایسته مولانك
3-Desinler sana şu güldestenin	دسونلر سكا شو گلدسته نك
4-Kefen bağı mülk edüb	كفان باغی ملك ايدوب
5-... -an bu güldestenin	... ان بو گلدسته نك
6-...	...

Türkçe Anlamı: Sonsuz olan Allah'tır. Mevla'nın rızasını iste. Şu güldestenin yanına mülk olarak sadece kefen bağını aldığını sana söylesinler. Bu güldestenin.....

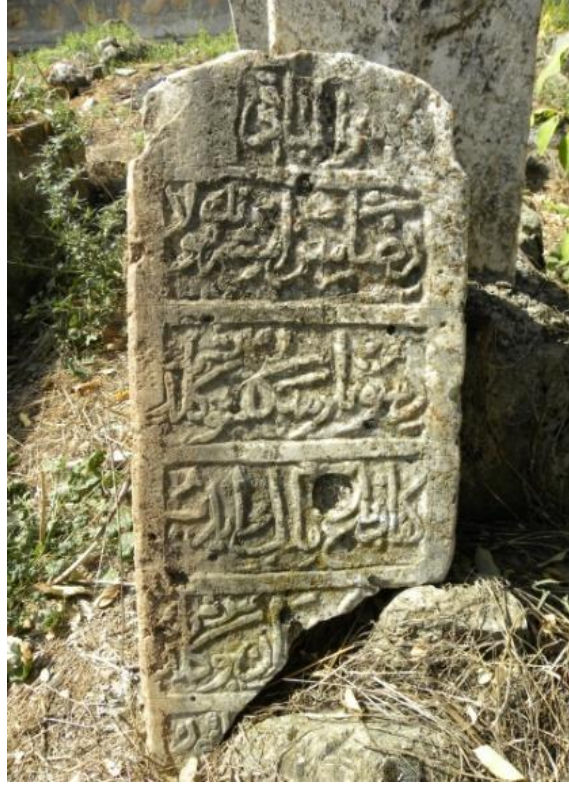

Görsel 16: 8 no.'lu baş taşı

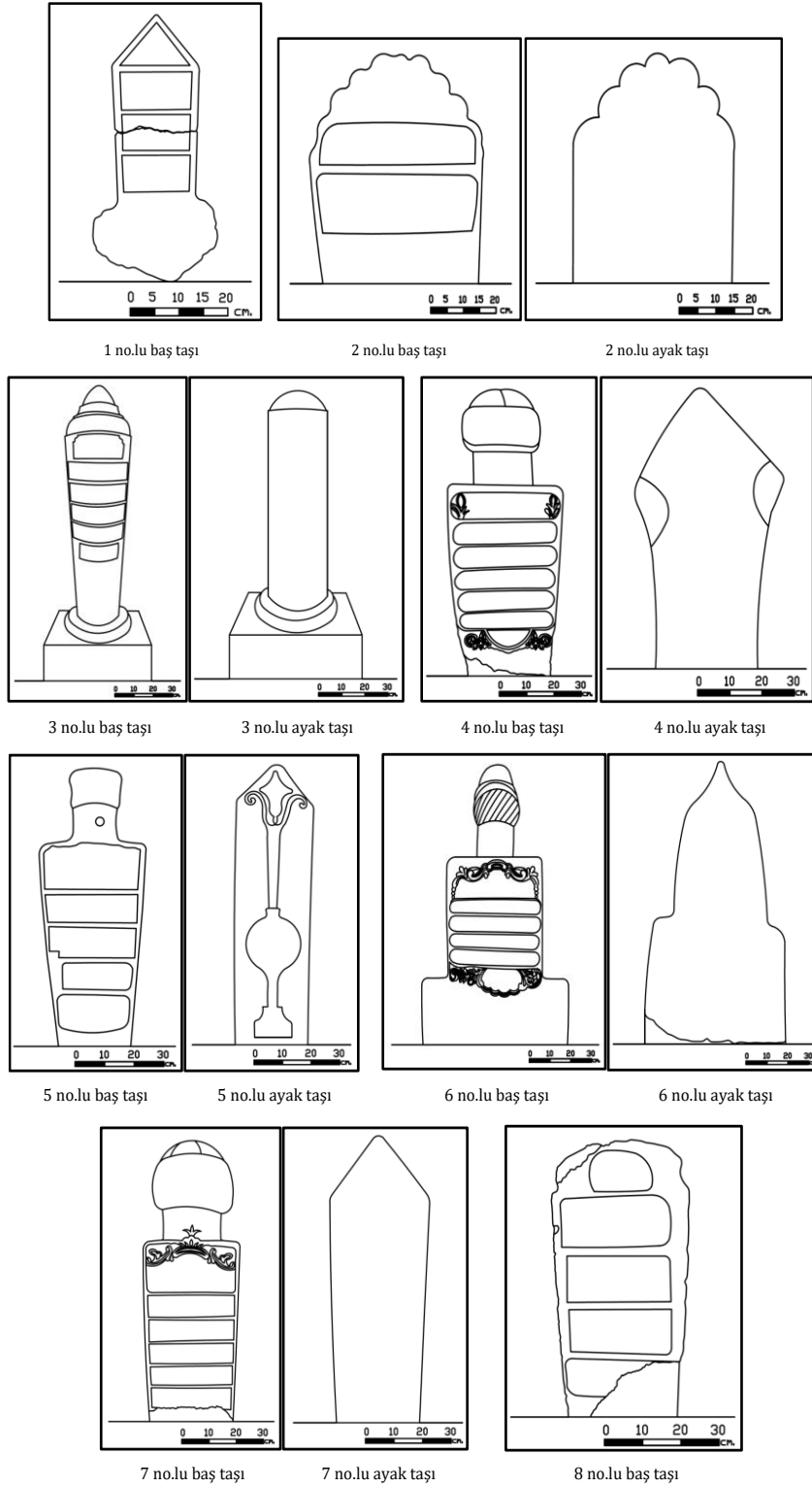

Görsel 17: Mezar Taşlarının Ön Yüz Çizimleri

Değerlendirme ve Sonuç

Bu çalışmada Tokat/Zile Şeyh Nusrettin Türbesi Haziresi'nde bulunan tarihi mezar taşları; mezar tipi, mezar taşı tipi, başlık tipi, süsleme, taşlar üzerindeki yazılar ve malzeme bakımından incelenip değerlendirilmiştir. İncelenen 8 mezar örneğinden 6'sı sınırları belirlenmiş bir mezar ve bu mezarın



kısa kenarları üzerinde yükselen baş ve ayak taşlarından oluşmaktadır. 2 örnek ise sadece baş taşı durumundadır. 6 örneğin gerek mezar yapıları gerek baş ve ayak taşları olabildiğince sağlam durumdadır. Geriye kalan 2 baş taşı örneği ise kırık vaziyette biri hazire alanı içinde atıl durumdadır, diğeri de cami içinde muhafaza edilmektedir. Malzeme olarak mermer ve kalker taşı kullanılmıştır.

Kitabelerden kimlik tespiti yapılan örneklerin 3'ü erkek¹⁷, 2'si kadın¹⁸ mezarıdır. Geriye kalan 3 örnekte kimlik tespiti yapılamamıştır.¹⁹ Bunlardan 2'sinde kimlik bilgisine yer verilmemiş, diğer örnekte ise mezar taşının alt bölümü kırık olduğundan olası kimlik bilgisi tespit edilememiştir. İncelenen mezar taşları arasında kitabesinde tarih ibaresi bulunan en erken tarihli örnek H. Recep 777 (M. Kasım-Aralık 1375), en geç tarihli örnek ise H. 1268 (M.1851-52) yılını göstermektedir. Bu taşların 2'si 14. yy. (1375-76, 1384) ve 5'i 19. yy. aralığına (1836-37, 1837-38, 1838-39, 1847-48, 1851-52) tarihlenmektedir. 1 örnekte ise son satırlar kırık olduğundan tarih tespiti yapılamamıştır. Çalışma alanında 14. ve 19. yüzyıl arasında kalan dönemlere ait mezar taşı örneği bulunmamaktadır. Bu durum 14. yüzyıla ait olan örneklerin türbe ve türbedeki taşlarla aynı döneme ait olduğunu ve hazirenin 19. yüzyıldan itibaren şekillenmeye başladığını düşündürmektedir.

Mezar ve Mezar Taşı Tipleri

Haziredeki mevcut mezarlar, sanduka mezar ve çerçeveli mezar şeklindedir. Sanduka mezar olarak nitelendirdiğimiz örnekler, üzeri açık sanduka biçimindedir. Sandukayı oluşturan taşları birbirine demir rabitalar bağlamaktadır. 6 numaralı örneğin şahideleri aşağıya doğru genişleyerek zemine kadar devam etmekte ve sandukanın kısa yan kanatlarını oluşturmaktadır. Bu durum gerek buradaki gibi sade görümlü, gerekse süslemeli yüzeyleriyle Erzurum, Kayseri, Yozgat, İstanbul gibi pek çok şehirde yer alan sanduka mezar örneklerinde de görülmektedir. 2 numaralı çerçeveli mezar orijinal değildir, mezarı çevreleyen çerçeve sonradan yapılmıştır. 3 numaralı yüksek çerçeveli mezar ise mermer blok taşlar şeklindedir ve üzeri açıktır.

İncelediğimiz mezarların baş ve ayaklarından yükselen mezar taşları 7 örnekte düşey dikdörtgen prizmal, 1 örnekte düşey silindirik formdadır. 1 numaralı örnek sadece baş taşı şeklindedir ve üçgen biçiminde tamamlanmıştır. Bu taş, türbedeki mezar taşları ile benzer özellikler sergilemektedir.²⁰ 2 numaralı örnekte baş ve ayak taşları dilimi kemer biçiminde tamamlanmıştır. 3 numaralı örnekte baş ve ayak taşları silindirik formdadır. 4, 5, 6 ve 7 numaralı örneklerde baş taşları başlıklı olarak ve ayak taşları üçgen biçiminde tamamlanmıştır. 8 numaralı örnek ise sadece baş taşı şeklindedir yuvarlak kemer biçiminde tamamlanmıştır. Çalışmamızda yer alan mezar taşlarının formları kendi dönemlerinin özelliklerini yansıtır niteliktedir.

Başlık Tipleri

Mezar taşı çalışmalarında başlıklar (serpuşlar) konusu önemli bir yere sahiptir.²¹ Çalışmamızda, başlıklı mezar taşı olarak 3'ü erkek, 1'i kadın baş taşları üzerinde yer alan 4 örnek bulunmaktadır. Erkek başlıkları sarıklı başlık şeklinde, kadın başlığı ise fes formundadır. Mezarda yatan kişinin cinsiyeti, mesleği, sosyal sınıfı hakkında ipuçları veren başlıklar, diğer bölgelerdeki çağdaşlarıyla benzer özellikler sergilemekle beraber, yerel ustalar tarafından işlendiği için daha basit bir işçiliğe sahiptir. Hacı Mehmed Ağa'ya ve Hacı Ali Ağa'ya ait mezar taşı başlıkları geniş düz sarıklı başlık şeklinde iken Ali Paşa'ya ait mezar taşı başlığı dilimli sarıklı bir başlık şeklindedir. Servâr Hatûn'a ait mezar taşı başlığı ise basitçe şekillendirilmiş fes başlık biçimindedir. Kadın fesi diyebileceğimiz bu tipte alışıldık fes biçimlerinin tersine, başlığın üst çapı alt çapından biraz daha büyüktür (Çal, Ataoguz Çal, 2008: 24) veya alt ve üst çaplar birbirine yakın ölçüdedir (Çerkez: 2013: 182). Benzer formda kadın başlığı örnekleri Yozgat Cevheri Ali Efendi Camii Haziresindeki kadın mezar taşları üzerinde de yer almaktadır.²²

Mezar Taşlarında Tezyinat

¹⁷ Mezar No: 4, 6, 7.

¹⁸ Mezar No: 3, 5.

¹⁹ Mezar No: 1, 2, 8.

²⁰ Türbedeki mezar taşları için bkz. (Çal, 1986: 460-61).

²¹ Mezar taşı başlıkları ile ilgili ayrıntılı bilgi için bkz.: Koloğlu, 1978; Kumbaracılar, 1978; Laqueur, 1997; Çal, 2000; İşli, 2009.

²² Bkz. Çerkez, 2013, Fotoğraf; 4, 5, 10, 15, 16, 25, 31, 32.

Süsleme bakımından çok yoğun bir bezeme programının görülmediği mezar taşları üzerinde ağırlıklı olarak bitkisel ve yer yer geometrik motifler bulunmaktadır. Bitkisel motiflerde stilizasyon baskındır ve batılılaşma dönemi üslup özelliklerini yansıtır tarzda s ve c kıvrımları, stilize yaprak ve kıvrık dal motifleri görülmektedir. 4, 6, 7 numaralı baş taşları ve 5 numaralı ayak taşı üzerinde gördüğümüz bu stilize bitkisel motifler yüzeylere hareket katmıştır. 5 numaralı ayak taşı yüzeyinde yüksek kaideli ve gövdesi yuvarlak rozet biçiminde olan bir vazodan yükselen, tepe noktası palmet şeklinde tamamlanan stilize hayat ağacı motifi bizlere Ahlat mezar taşlarında örneklerini gördüğümüz rozetler içerisinde yükselen hayat ağaçlarını hatırlatmaktadır.²³ Bu örnek Ahlat mezar taşlarında gördüğümüz rozet ve bitki motiflerinden oluşan kompozisyonun çokça sadeleştirilmiş bir benzeri gibidir. Yanı sıra Erzurum Çifte Minareli Medrese, Erzurum Yakutiye Medresesi, Konya İnce Minareli Medrese, Divriği Ulu Camii, Kayseri Döner Kümbet gibi pek çok mimari eser üzerinde yer alan vazodan çıkan hayat ağacı motiflerini de hatırlatmaktadır.²⁴ Tarihin farklı dönemlerinde sıklıkla karşımıza çıkan hayat ağacı veya benzer ağaç motiflerinin yeri ve göğü birbirine bağlayan, bu dünya ile öteki dünya arasında bağlantı kuran bir köprü, bir merdiven olduğuna inanılır. Hayat ağacı motifinin özellikle mimaride taş kabartmalarda ve el sanatları üzerinde ejder, aslan, kuş, çift başlı kartal, rozet, içinden yükseldiği vazodan çıkan motiflerle tamamlanan yoğun bir ikonografik anlatımı söz konusudur. Bu sembolik öğeler arasında hayat ağacının içinden yükseldiği vazodan çıkan motifler ebedi hayat suyu içermesi bakımından önemli bir semboldür. Ağacın etrafındaki rozetler, büyük bir ihtimalle gökyüzü yolculuğu sonunda varılan gezegenleri sembolize etmektedir (Öney, 1968: 35). Hayat ağacı motifinin çeşitli versiyonları ve çok daha gelişmiş örnekleri İstanbul başta olmak üzere, Anadolu' daki pek çok mezar taşı üzerinde yerini almıştır.

Bezemelelerdeki düz çizgiler, dalgalı ve dairesel hatlar, başlıklardaki sarık çizgileri, dikdörtgen ve oval formlu kitabe kartuşları geometrik süsleme olarak değerlendirilebilir.

Genel itibari ile Osmanlı mezar taşı süsleme özelliklerine bakıldığında buradaki süslemelerin çokta yoğun olmadığı görülmektedir.

Mezar Taşlarında Yazılar

Çalışmamızda yer alan baş taşlarının hepsi kitabelidir. Yazı tipi olarak, tamamında celi sülüs karakterli yazı görülmektedir. Kabartma tekniği ile işlenen kitabelerin satırları düz olup, her bir satır basit silmelerden oluşan kartuşlarla sınırlandırılmıştır.

Mezar taşları üzerindeki kitabe metinlerinde Arapça, Farsça ve Osmanlı Türkçesi birlikte kullanılmıştır. Metinlerde manzum ve mensur olmak üzere iki farklı ifade şekline yer verilmiştir. Bu dünyanın geçiciliğini, bizlerin günahkâr olduğunu ve Allah'ın rahmet ve mağfiretine, Hz. Muhammet'in şefaatine, geride kalanların duasına muhtaç olduğumuzu dile getiren ifadelerin yanında, mezarda yatan kişi hakkında bilgiler veren bu ifadeler genel olarak İslami dönem mezar taşı kitabelerine paralel özellikler sergilemektedir.

Başlangıç ifadeleri; Mâte (Öldü),²⁵ Hüve'l Hallâku'l-Bâki (Yaratıcı ve sonsuz olan Allah'tır),²⁶ Hüve'l Bâki (Ölümsüz olan Allah'tır)²⁷ ve Hüve (Allah)²⁸ şeklindedir.

Kitabelerde geçen, kişinin Allah tarafından bağışlanması ve Peygamber Efendimizin şefaatine erişmesi, cennetine kabul edilmesi ve günahlarının affı için edilen çeşitli dua ifadeleri manzum bir dil kullanılarak şu sözlerle dile getirilmiştir:

-Fena bağını terk idüb yöneldim(?) dar-ı bekâya
Bu ravzasına(?)eylerim Hüdâ'ya
Şefaet kıl Ya Muhammed
Bu mücrim-i pür-gedâya²⁹
-Rızâsın iste Mevlânın³⁰

²³ Bkz. Karamağaralı, 1992, Res. 318, 320, 347, 349, 410, 412.

²⁴ Bu konuda detaylı bilgi için bkz. (Öney, 1968).

²⁵ Mezar No: 1, 2.

²⁶ Mezar No: 3, 4, 6.

²⁷ Mezar No: 5, 8.

²⁸ Mezar No: 7.

²⁹ Mezar No: 7.

³⁰ Mezar No: 8.



Yanı sıra Allah'ın rahmet, mađfiret ve merhametine duyulan muhtaçlıđı dile getirmek iin merhm³¹ ve merhm ve mađfrun leh³² ifadeleri kullanılmıŐtır.

Kitabeler zerinde geen, ziyaretilerden beklenen dualar ve geride kalanlara nasihat niteliđindeki szler manzum bir dille Őu Őekilde dile getirilmiŐtir:

- Deđildir bu cihn c-yı ikmet
Makrindir nzule ve irtihli
Dolandı hke girdi ol vh
Du'dan olmaya bir lahz hli³³
- Desinler sana Őu gldestenin
Kefen bađı mlk edb³⁴

Bilindiđi gibi İslami mezar taŐları zerinde Kur'an-ı Kerimden veya hadislerden alınan dini ierikli ifadeler de yer alabiliyor. İncelediđimiz taŐlar arasında 1 numaralı kitabede geen "Allah'ın ayı Receb" ifadesi bizlere "Receb Allah'ın ayı, Őaban benim ayım ve Ramazan mmetimin ayıdır" Hadis-i Őerifini hatırlatmaktadır.

Kitabelerde geen mezarda yatan kiŐiye ait kadın isimleri 'iŐe ve Servr, erkek isimleri Mehmed ve Ali(2) Őeklinindedir. Akriba isimleri; İbrahim Sa'id, Veli ve Muhammed'tir. Kadınlar iin kullanılan nvanlar; Hanım ve Htun erkekler iin kullanılan nvanlar ise Ađa, Hacı, PaŐa ve Seyyid Őeklinindedir.

Akrabalık bađları; zevcesi, kerimesi, hatunu ve bin (ođlu) olarak gemektedir. Slale ismi olarak PaŐazde (BaŐazde)'den baŐka bir isim gememektedir.³⁵

Kitabelerde mezarda yatan kiŐiye ait meslek bilgisi veren bir ibareye rastlanmamıŐtır. Sadece 3 numaralı rnekte akrabasının (eŐinin) meslek bilgileri verilmektedir. Voyvada³⁶ olduđu belirtilen İbrahim Said Ađa'nın Mtehayyizan Ser-bevvbin-i³⁷ Dergh-ı 'liden olduđu da vurgulanmıŐtır.

Yer ismi olarak bir yerde Zile³⁸ adı gemektedir.

Kitabelerdeki varlıđı tespit edilen Fatıha istekleri Rhuna el-Ftiha³⁹ ve Rhuna Ftiha⁴⁰ olmak zere iki farklı ifade tarzıyla karŐımıza çıkmıŐtır.

Mezarda yatan kiŐinin lm tarihini veren bilgiler son satırlarda yer almaktadır. 7 rnekte tarih tespiti rahatlıkla yapılabilmıŐken, 1 rnekte mezar taŐının alt blm kırık olduđundan tarih belirlenememiŐtir. Tarihler Hicri takvime gre verilmiŐtir. Tarih ibaresi 2 rnekte⁴¹ Arapa yazıyla, diđer rneklerin tamamında rakamlarla belirtilmiŐtir. Tarihleri belli olan taŐların ilk ikisi 14. yzyıla, diđerleri ise 19. yzyıla aittir. Tarih satırı kırık olan kitabenin de yine 19. yzyıla ait olabileceđi dŐnlmektedir.

Sonuç olarak; Őeyh Nusrettin Trbesi Haziresi'nde bulunan mezar taŐlarının form, baŐlık tipi, ssleme, yazı ve malzeme aısından ađdaŐları ile benzerlik gsterdiđi anlaŐılmıŐtır.

14. yzyıla ait olan rneklerin olduka sade zellikler sergilediđi ve kitabelerinin Arapa olduđu grlmektedir. Bu iki rnek Seluklu ve Beylikler dnemi mezar taŐlarının sade rnekleri ile paralellik gstermektedir. Gerek form, gerekse yazı biimi aısından aynı dneme ait benzer

³¹ Mezar No: 4.

³² Mezar No: 5, 6.

³³ Mezar No: 4.

³⁴ Mezar No: 8.

³⁵ 30.09.2020 tarihinde Őeyh Nusrettin ky eski muhtarı Abdulkadir KELEŐ ile grŐlmŐ ve kyde PaŐazde soy isminde birilerinin olmadıđı fakat Őeyh Nusrettin soyundan olduđu bilinen TekkeŐinlerin yaŐadıđı bilgisi alınmıŐtır. 16.11.2020 tarihinde Őeyh Nusrettin ky yeni muhtarı Nuri KAPLAN ile de grŐlmŐ, Őeyh Nusrettin yapı topluluđunun ve mezar taŐlarının son durumu hakkında bilgi alınmıŐtır.

³⁶ Voyvoda: Vaktiyle bazı mahallerin idare ve zabt ve rabtına me'mur adamlara denilirdi. Voyvoda tanımı iin bkz. Sami, 1900: 1502.

³⁷ Ser: BaŐ, birinci. Ser tanımı iin bkz. Sami, 1900: 713. Bevvbin: Kapıda bekleyen adamlar, kapıcılar, Bevvbin tanımı iin bkz. Sami, 1900: 305.

³⁸ Mezar No: 3.

³⁹ Mezar No: 3, 6.

⁴⁰ Mezar No: 5, 7

⁴¹ Mezar No: 1, 2.

örnekler Denizli⁴², Kırşehir⁴³ ve Tokat⁴⁴ gibi birçok şehirde de tespit edilmiştir. 2 numaralı baş ve ayak taşlarının üst bölümleri dilimli olarak tamamlanmıştır. Bu formdaki mezar taşlarını oldukça gösterişli yüzey süslemeleri ve kitabeleriyle 14. ve 15. yüzyıl Sivas, Tokat ve Ankara örneklerinde görmekteyiz.⁴⁵ Buradaki örnek, dilimli kemer formu dışında son derece sadedir.

19. yüzyıla ait olan örnekler de ise az da olsa bitki motifleri ile şahidelere hareket katılmış, kitabelerde ağırlıklı olarak Osmanlı Türkçesi ve yanı sıra Arapça ve Farsça ifadeler kullanılmıştır. 19. yüzyıla ait mezar taşları aynı dönem, özellikle İstanbul, örnekleri ile karşılaştırıldığında daha basit bir işçilik ve yerel özellikler sergiledikleri söylenebilir. Bölgesel olarak baktığımızda Karadeniz bölgesinde Trabzon,⁴⁶ Rize,⁴⁷ Giresun,⁴⁸ Samsun,⁴⁹ Sinop,⁵⁰ Tokat,⁵¹ Kastamonu⁵² gibi birçok şehirde bulunan Osmanlı Dönemi mezar taşlarının oldukça işçilikli olanlarının yanında çok sade olanları da mevcuttur. Tokat Şeyh Nusrettin Türbesi Haziresi'nde bulunan mezar taşları da nispeten sade olup, basit bir işçilik göstermektedir.

Diyebiliriz ki; Şeyh Nusrettin zaviyesi kurulduğu dönemlerde inanç kültürü açısından önemli bir merkez konumunda olmuş ve zaman içerisinde de bu konumunu devam ettirmiştir. Zaviye etrafında zamanla şekillenen yapılar da dönemlerinin özelliklerini yansıtılmaları bakımından önem arz etmektedir. Türbe civarındaki tarihi mezar taşları da incelenerek konu ile ilgili daha önceden yapılan çalışmalara katkı sunulmaya çalışılmıştır.

Tabiat şartları ve ilgisizlik nedeni ile mezarların ve mezar taşlarının hayli zarar gördüğü, kitabelerin yıprandığı açıkça görülmektedir. Daha fazla zarar görmeden mezar taşlarının düzenlemelerinin yapılması ve koruma altına alınması gerekmektedir.

Kaynakça

- Akın, E. S., Kalınbayrak Ercan A, ve Yaprak Başaran, E. (2017). "Tokat-Zile Şeyh Nusrettin Türbe ve Camisi", Vakıflar Dergisi, 47, 67-98.
- Altındal, B. (2011). Zela'dan Zile'ye Tarihi Yolculuk, İstanbul: Bayrak Yayıncılık Matbaacılık San. Ltd. Şti.
- Arık, R. (1975). "Anadolu'da Bir Halk Ressamı: Zileli Emin", Türkiyemiz, 16, 8-13.
- Çal, H. (1987). "Şeyh Nasreddin (Nusret) Türbesi", Türk Tarihinde ve Kültüründe Tokat Sempozyumu (2-6 Temmuz 1986) Bildiriler Kitabı, Ankara: 427-461.
- Çal, H. (2000). "İstanbul Eyüp'teki Erkek Mezar Taşlarında Başlıklar", Tarihi ve Kültür Sanatıyla III. Eyüp Sultan Sempozyumu (28-30 Mayıs 1999), Tebliğler, İstanbul: 206-225.
- Çal, H. ve Ataoğuz Çal, Ö. (2008). Kastamonu Atabey Gazi Camisi ve Türbesi Hazirelerindeki Mezar Taşları, Ankara: Kastamonu Belediyesi Yayınları.
- Çal, H. ve İltar, G. (2011). Giresun İli Osmanlı Mezar Taşları, Ankara: Giresun Valiliği Yayınları: 19.
- Çal, H. (2015). Boyabat Mezar Taşları, Ankara: Boyabat Belediyesi Kültür Yayınları-1.
- Çerkez, M. (2013). "Yozgat Cevheri Ali Efendi Camii Haziresi Mezar Taşları", Milli Folklor, 97, Ankara: 178-194.
- Demir, Ç. (2008). Tokat Erenler Tarihi Mezarlığı Ve Mezar Taşları. (Yayımlanmamış Yüksek Lisans Tezi). Yüzüncü Yıl Üniversitesi/Sosyal Bilimler Enstitüsü, Van.

⁴² Bkz. Pektaş, 2019.

⁴³ Bkz. Göktürk, 2008.

⁴⁴ Bkz. Demir, 2008; Türklü, 2010; Yazar vd., 2015; Hanoğlu, 2019.

⁴⁵ Bkz. Karamağaralı, 1970, Res. 4, 6, 7, 8, 9, 10, 11, 12, 13, 14, 15, 17, 18, 19, 20, 21, 22, 23, 24, 25, 26, 28, 29, 34, 35, 36, 37, 38, 39, 44, 45, 46.

⁴⁶ Bkz. Yüksel, 2000.

⁴⁷ Bkz. Koyuncu vd., 2009; Koyuncu ve Hanoğlu, 2011; Güvelioğlu vd., 2011.

⁴⁸ Bkz. Çal ve İltar, 2011.

⁴⁹ Bkz. Nefes, 2009.

⁵⁰ Bkz. Çal, 2015.

⁵¹ Bkz. Hanoğlu, 2020.

⁵² Bkz. Çal, ve Çal Ataoğuz, 2008.



- Gűktűrk, M. (2008). Tarihi ve Anıtları IŐıđında KırŐehir Mezar TaŐları, Ankara: KırŐehir Belediyesi Kűltűr-Tarih Yayınları Serisi 7.
- Gűndođdu, H. vd, (2006). Tarihi YaŐatan İl Tokat, Ankara: PYS Vakıf Sistem Matbaa.
- Gűveliođlu, İ. G., Hiçyılmaz, Ū. M. ve Gűrdal, M. (2011). Rize HemŐin İlçesi Tarihi Mezar Kitabeleri, İstanbul: Kaknűs Yayınları.
- Hanilçe, M. (2014). XV. ve XVI. Yűzyılda Zile Kazası (1455-1574), (YayımlanmamıŐ Doktora Tezi). GaziosmanpaŐa Ūniversitesi/Sosyal Bilimler Enstitűsű, Tokat.
- Hanođlu, C. (2019). "Tokat DokuztaŐlar Mezarlıđı'nda Yer Alan Osmanlı Dűnemi Mezar TaŐları" I. Uluslararası Tűrk-İslam Sanatlarında Epigrafik ÇalıŐmalar Sempozyumu (MeŐedihanım Nemet Anısına) (10-12 Ekim 2019), Bildiri, Tokat.
- Hanođlu, C. (2020). "Tokat Mahmut PaŐa Camii Haziresi' nde Bulunan Mezar TaŐları", Ekev Akademi Dergisi, 84, Erzurum: 161-194.
- İŐli, H. N. (2009). Osmanlı SerpuŐları, İstanbul: Avrupa Kűltűr BaŐkenti Yayınları.
- Kahraman, S. A. ve Dađlı, Y. (2006). Gűnűműz Tűrkçesiyle Evliya Çelebi Seyahatnâmesi, 3. Cilt, 1. Kitap, İstanbul: Yapı Kredi Yayınları.
- Karamađaralı, B. (1971). " Sivas ve Tokat'taki Figűrlű Mezar TaŐlarının Mahiyeti Hakkında", Selçuklu AraŐtırmaları Dergisi, II, Tűrk Tarih Kurumu Basımevi, Ankara: 75-109.
- Karamađaralı, B. (1992). Ahlat Mezar TaŐları, Ankara: Kűltűr Bakanlıđı Yayınları.
- Kolođlu, O. (1978). İslam'da BaŐlık, Ankara: Tűrk Tarih Kurumu Basımevi.
- Koyuncu, R., Gűveliođlu, İ. G. ve GűműŐ, N. (2009). Rize İyidere İlçesi Tarihi Mezar Kitabeleri, İstanbul: T.C. İyidere Kaymakamlıđı Kűltűr Yayınları.
- Koyuncu, R. ve Hanođlu, C. (2011). Rize DerepaŐarı İlçesi Tarihi Mezar Kitabeleri, İstanbul: DerepaŐarı Kaymakamlıđı Kűltűr Yayınları: 1.
- Kűprűlű, F. (1976). Tűrk Edebiyatı'nda İl Mutasavvıflar, (3. Baskı), Ankara: Diyanet İŐleri BaŐkanlıđı Yayınları.
- Kumbaracılar, İ. (1978). SerpuŐlar, İstanbul: Turing Yayınları.
- Laqueur, H. P. (1997). Hűve'l-Bâkî, İstanbul'da Osmanlı Mezarları ve Mezar TaŐları, İstanbul: Tarih Vakfı Yurt Yayınları 46, (Çev.: Selahattin Dilidűzgűn).
- Nefes, E. (2009). İlkadım Seyyid Kutbiddin (Kűkçűođlu) Mezarlıđı Tarihi Mezar TaŐları, Samsun: İlkadım Belediyesi.
- Ūney, G. (1968). "Anadolu Selçuklu Sanatında Hayat Ađacı Motifi", Belleten, C. XXXII, Ankara: 25-36.
- Ūzçađlar, A. (1995). "Zile'nin KuruluŐu, GeliŐmesi ve Bugűnkű Fonksiyonel Ūzellikleri", Ankara Ūniversitesi Tűrkiye Cođrafyası AraŐtırma ve Uygulama Merkezi Dergisi, 3, Ankara: 145-163.
- Ūztelli, C. (1974). "Őeyh Nusrettin ve Tekkesi", Çađlıtđ Aylık Kűltűr ve Sanat Dergisi, 11, Zile Kűltűr Derneđi, Tokat: 14-15.
- PektaŐ, K. (2019). Denizli'de Tűrk Varlıđının Kadim Tarihi İlbadı Mezarlıđı-I, Denizli: Denizli BűyűkŐehir Belediyesi Kűltűr Yayınları.
- Sami, Ő. (H.1318/M. 1900-01). Kamus-i Tűrki, İstanbul: İkdam Matbaası.
- Őahin, M. ve Karabacak Y. (2006). Cođrafi, Tarihi, İdari, Sosyal ve Kűltűrel Yűnleriyle Zile, Tokat: Tofset Matbaacılık.
- Tűrklű, M. E. (2010). Tokat Mezar Ve Yapı Kitabeleri Ūzerine Bir İnceleme, (YayımlanmamıŐ Yűksek Lisans Tezi). Sivas Cumhuriyet Ūniversitesi/ Sosyal Bilimler Enstitűsű, Sivas.
- Yazar, T., Kelkit, C. ve Őahin H. (2016). "Niksar Melik Gazi Mezarlıđı", GaziosmanpaŐa Ūniversitesi DanıŐmendliiler Sempozyumu (12-13 Kasım 2015), Bildiriler, Tokat: 491-512.

Yüksel, M. (2000). Trabzon'da Türk-İslam Eserleri ve Kitabeler 1-5, Trabzon: Trabzon Belediyesi Kültür Yayınları.

İnternet Kaynakları

- <http://beyazidi-bestami.blogspot.com/2014/09/seyh-ethem-celebi.html>, (Erişim Tarihi: 06.05.2021).
- <https://earth.google.com/web/search/zile+%C5%9Feyh+nusrettin+t%C3%BCrbesi>, (Erişim Tarihi: 07.05.2021).
- <http://kultursanattarihedebiyat.com/semra-yusuf-meral>, (Semra Meral ve Yusuf Meral, Zile Velileri), (Erişim Tarihi: 01.05.2021).
- <http://seyhnusrettin.blogspot.com.tr>, (Tarihçi Necdet Sakaoğlu'nun notları), (Erişim tarihi: 22.09.2020).
- <http://zilehabercom.blogspot.com/2011/04/baba-nusrat.html>, (22.09.2020).

Extended Abstract

The subject of this research is the historical gravestones found in the tomb's graveyard of Sheikh Nusrettin located in the Sheikh Nusreddin / Tekke Village in Zile country, Tokat province, Turkey, which is one of the important cities of the Central Black Sea Region.

Zile and its surroundings, which are at the intersection point of the roads used since the ancient times of Anatolia, have a history of 5000 years. Zile, an important settlement, remained under the rule of Hittite, Gashka, Phrygian, Cimmerian, Scythian, Assyrian, Med, Pers, Alexander the Great, Pontus, Roman, and finally Byzantine until it came under Turkish rule. Later, with the Turkish domination, Zile remained under the rule of Danişmendli, Seljuk, İlhanlı, Eratna, Kadı Burhanettin, and Ottomans respectively. Zile, which was included in the Ottoman lands by Yıldırım Bayezid in 1397, became a district of Amasya before 1878 and after this date, it became the district of Tokat. Its status as a district continues today since the Republic period.

Based on this information, it is obvious that Zile, which is understood to have remained under the sovereignty of various civilizations, is a settlement that smells history. The historical ruins and artifacts, which are the concrete traces of the experience both in the district center and in the villages, reveal the history of Zile. There are many historical monuments such as mound, castle, rock tomb, amphitheater, mosque, mausoleum, dervish lodge, Turkish bath, bridge, inn, house, and mansion there.

The village of Sheikh Nusrettin / Tekke, a village of Zile, is a place that has its share of these historical artifacts. The village, which is 74 km from Tokat and 7 km from Zile district, is located in the southeast of the district. Nusrettin, the son of Hamza Bey, one of the statesmen of Harzem, escaped from the Cengiz invasion and settled in Erzincan. Then he settled in Zile and established a lodge in his name in this village. Until his death, he worked on science and wisdom and he raised very valuable scholars. Over time, this lodge has turned into a large building community with structures such as madrasah, masjid, almshouse, and guest house. Today, this building complex consisting of a tomb, mosque, warehouse, historical and new cemetery areas, sacrificial slaughterhouse, and lodging is positioned in a large garden, and the mosque and tomb are the main elements of it. Sheikh Nusrettin's Tomb is in this area. It is understood from its vakfiye dated 1353 AD and its architectural features that the shrine is dated to the middle of the 14th century. There are three graves in total in the tomb. Several studies have been carried out on the Sheikh Nusrettin building community before, but the historical gravestones outside the tomb have not been addressed. It is clearly seen that the graves and gravestones were badly damaged, and the inscriptions were worn out due to the natural conditions and indifference over time. It is extremely important to document the existence of these historical artifacts. Our study has been prepared based on this purpose.

The east side of the tomb is used as a graveyard. In this area, there are graves of historical value as well as new graves of recent years. In our study, 6 graves in the east of the tomb, 1 grave adjacent to the shrine wall in the south, and gravestone preserved in the mosque are included. These samples are examined and evaluated in terms of grave type, gravestone type, head type, decoration, inscriptions, and materials on the stones.

All of the headstones are inscribed. As the font, the celi sülüs character is seen throughout. As understood from the inscriptions, 3 of the examples are male and 2 of them are female graves. The remaining 3 samples could not be identified. Among the gravestones that are examined, the earliest dated example with its inscription is H. 777 (M. November-December 1375), the latest example shows the year H.1268 (M.1851-52).

Existing graves in the graveyard are in the form of cist graves and framed graves. The gravestones located at the head and foot ends of these graves are in the form of a vertical rectangular prism in 7 examples and vertical cylindrical form in 1 sample. There are a total of 4 specimens (3 male and 1 female) as headed headstones.

There are mainly vegetal and partly geometric motifs on the gravestones, which do not have a very dense engraving examples in terms of decoration.

In the inscription texts of the gravestones in our study, Arabic, Persian, and Ottoman Turkish were used together. There are two different expressions in the texts, namely poetry and prose. In addition to the expressions that point out the transience of this world, that we are sinners and that we are in need of God's mercy and forgiveness, the



intercession of Prophet Muhammad, the prayer of those left behind, these expressions that give information about the person lying in the grave generally exhibit characteristics parallel to the Islamic period gravestone inscriptions. As a result, this study tries to emphasize the place and importance of historical tombstones located next to Sheikh Nusrettin Tomb in Turkish-Islamic art. Gravestones that resist the natural conditions have been recorded with this study, but as concrete examples, they need to be restored and they should be protected in order to be transferred to the future generations.

Küresel Tüketici Kültürüyle Özdeşleşmenin Hedonik ve Faydacı Alışveriş Değeri Üzerindeki Etkisi

The Impact of Self-Identification with Global Consumer Culture on Hedonic and Utilitarian Shopping Value

Murat ARSLANDERE¹

Araştırma Makalesi / Research Article

Geliş Tarihi / Received: 25.01.2021

Kabul Tarihi / Accepted: 27.03.2021

Doi: 10.48146/odusobiad.943860

Atıf / Citation: Arslandere, M., (2021). "Küresel Tüketici Kültürüyle Özdeşleşmenin Hedonik ve Faydacı Alışveriş Değeri Üzerindeki Etkisi" ODÜSOBİAD 11(2), 699-714, doi: 10.48146/odusobiad.943860

Öz

Özellikle son yıllarda teknolojinin gelişmesi, lojistik ve iletişim imkânlarının artması, dünya genelinde insanlar arasında etkileşimin artması ortak bir tüketim kültürü oluşmasına ve bu doğrultuda küresel markalara talebin artmasına sebebiyet vermiştir. Söz konusu küresel kültürü yüksek seviyede benimseyenler küresel tüketici kültürüyle özdeşleşmiş ve bir nevi yaşam tarzı haline getirmişlerdir. Genel itibarıyla bütün tüketim kültürlerinde tüketiciler ise alışverişleri esnasında rasyonel ve haz odaklı olabilmektedirler. Hedonik alışveriş değeri tüketicinin alışveriş deneyiminin duysal, arzu ve haz ile ilgili yönlerinden alınan değerler ile ilgiliyken, faydacı alışveriş değeri ise tüketicinin rasyonel beklentileri ile ilgili olmaktadır. Bu çalışmada "küresel tüketici kültürüyle özdeşleşmenin" (i)hedonik alışveriş değeri ve (ii)faydacı alışveriş değeri üzerindeki eşzamanlı etkisi incelenmiştir. Bu amaçla 302 küresel marka tüketicisine anket uygulanmış, Kısmi En Küçük Kareler yöntemi ile yapısal eşitlik modelinin tahmini (PLS-SEM) SmartPLS 3.0 yazılımı kullanılarak istatistiksel olarak analiz edilmiştir. Sonuç olarak küresel tüketici kültürüyle özdeşleşmenin, hedonik alışveriş değerini güçlü ve pozitif yönde, faydacı alışveriş değerini ise pozitif yönde etkilediği tespit edilmiştir.

Anahtar Kelimeler: Küresel Tüketici Kültürüyle Özdeşleşme, Hedonik Alışveriş Değeri, Faydacı Alışveriş Değeri, Küresel Tüketici Kültürü, Küresel Tüketici Kültürüyle Kültürleşme

Abstract

Especially in recent years, the development of technology, the increase in logistics and communication opportunities has led to the formation of a common consumption culture by increasing interaction among people around the world, and in this direction, the demand for global brands has increased. Those who adopt the aforementioned global culture at a high level have identified with the global consumer culture and have made it a kind of lifestyle. In general, in all consumption cultures, consumers can be rational and pleasure-oriented during their shopping. While the hedonic shopping value is related to the values taken from the sensory, desire and pleasure-related aspects of the consumer's shopping experience, the utilitarian shopping value is related to the rational expectations of the consumer. In this study, the simultaneous effect of "self-identification with global consumer culture" on (i)hedonic shopping value and (ii)utilitarian shopping value was examined. For this purpose, a questionnaire was applied to 302 global brand consumers, and the estimation of the structural equation model

¹ Dr. Öğr. Üyesi, Karamanoğlu Mehmetbey Üniversitesi, Uygulamalı Bilimler Yüksekokulu, E-Posta: muratarlandere01@gmail.com, ORCID: 0000-0002-0069-9275



(PLS-SEM) with the Partial Least Squares method was statistically analyzed using SmartPLS 3.0 software. As a result, it was determined that self-identification with global consumer culture has a strong and positive effect on the hedonic shopping value and has a positive effect on the utilitarian shopping value.

Keywords: Self-Identification with Global Consumer Culture, Hedonic Shopping Value, Utilitarian Shopping Value, Global Consumer Culture, Acculturation to the Global Consumer Culture

Giriş

"Dünyanın tek bir yer olarak kristalleşmesi" olarak tanımlanan küreselleşme, giderek birbirine bağımlı hale gelen bir dünya-uzayını tasvir etmektedir. Küreselleşmenin ekonomik ve politik sonuçları tartışılmaz boyuttadır (Cleveland vd., 2015). Küreselleşen dünyada küresel markaların tüketimdeki önemi yadsınamaz. Küresel markaların tüketimi, bu tüketicilerin kozmopolit, bilgili ve / veya modern "dünya vatandaşları" olarak tanımlanmasına yardımcı olmaktadır. Bu tür tüketiciler, ortak tüketim faaliyetleri, ürün kategorileri ve küresel markalar dahil olmak üzere, dünya çapında paylaşılan ortak "tüketimle ilgili semboller" kümesini beğeniyle karşılamaktadır (Alden vd., 1999). Küresel tüketici kültürü "karmaşık, örtüşen, ayırık bir düzen" (Appadurai 1990: 296) ve "tek bir ülkeyle ilişkili olmayan, daha ziyade genellikle uluslararası ve bireysel ulusal kültürleri aşan daha büyük bir grupla ilişkili bir kültürel varlıktır" (Cleveland vd., 2015). 2000'li yılların başında orataya çıkan "küresel tüketici kültürüne uyum" veya "küresel tüketici kültürüyle kültürleşme" kavramı ise; bireylerin yeni ortaya çıkan ve belirli bir vatani olmayan bir küresel tüketici kültürünün özelliği olan bilgi, beceri ve davranışları nasıl edindiklerini ele almaktadır (Cleveland ve Laroche, 2007). Söz konusu kavram ile birlikte Cleveland ve Laroche (2007) tarafından geliştirilen ölçek, küresel tüketiciliğe adaptasyonla ilgili tüketici zihniyetlerini ölçmek için ilk girişim olmuştur (Durvasula ve Lysonski, 2015). Bu kavram; kozmopolitizm, çok uluslu/küresel şirketlerin pazarlama faaliyetlerine maruz kalma, İngiliz dilinin kullanımına maruz kalma, sosyal etkileşimler (seyahat, göç, yabancılarla iletişim), küresel / yabancı medyaya maruz kalma, küresel tüketim kültürünü taklit etme açıklığı (veya arzusu), küresel tüketici kültürüyle özdeşleşme olarak yedi boyut altında ele alınmaktadır. Bu boyutların zirvesinde olan, küresel tüketici kültürüyle bütünleşmeyi ortaya koyan, "küresel tüketici kültürüyle özdeşleşme" boyutudur. Küresel tüketici kültürüyle özdeşleşme, bir bireyin küresel tüketici hareketini nasıl giyindikleri, okudukları ve uluslararası markalarla nasıl etkileşime girdikleri açısından yansıtma arzusunun yansıtır (Cleveland ve Laroche, 2007). Küresel markaların takdir edilmesi küresel tüketici kültürüyle özdeşleşme ile ilişkilidir ve tüketicilerin küresel vatandaşlık duygularını beslemektedir (Cleveland ve Laroche, 2007). Öte yandan tüketim davranışının, bireyin öncelikle zorunlu ihtiyaçlarını karşılaması ile ortaya çıktığı ifade edilebilse de, sonrasında tüketim, bireyin kendisini ifade etmesine olanak veren kültürel bir olgu haline alarak prestij ve statü göstergelerine dönüşmüştür. Bu dönüşüm beraberinde, hem psikolojik hem fonksiyonel beklentileri getirmiştir. Bir zamanlar tek amaç ürün ve hizmetleri hemen tüketmek iken; sonraki süreçlerde ürün ve hizmetlerin tüketimleri yalnızca bir amaç olmanın sınırlarını aşarak, bireylerin davranışlarının da önemli bir parçası haline gelmişlerdir (Storey, 2000:136). Uzun yıllardır literatürde incelenen tüketim davranışları üzerindeki güçlü etkileri ortaya konulan hedonik ve faydacı alışveriş değeri, tüketicilerin alışveriş değerlerini açıklayan iki önemli kavram olarak karşımıza çıkmaktadırlar. Dolayısıyla bu kavramların küresel tüketici kültürüyle özdeşleşmeyle de etkileşim halinde olmalarının dakuvvete muhtemel olduğu düşünülmektedir.

Literatürde küresel tüketici kültürüyle kültürleşmenin (bütün boyutlar) tüketici etnosentrizmi ve materyalizm ile ilişkisini araştıran (Lysonski ve Durvasula, 2013; Cleveland vd., 2015), küresel tüketici kültürüyle kültürleşmenin (beş boyutu) algılanan küresel marka değerine etkisini araştıran (Frank ve Watchravesringkan, 2016), farklılık analizi yapılarak küresel tüketici kültürüyle kültürleşmenin diğer boyutlarıyla birlikte küresel tüketici kültürüyle özdeşleşme seviyelerinin kuşaklar arası farklılığının test edildiği (Carpenter vd., 2012), küresel/yabancı medyaya maruz kalma, çok uluslu/küresel şirketlerin pazarlama faaliyetlerine maruz kalma ve demografik değişkenlerin, küresel tüketici kültürüyle özdeşleşmeye etkisini araştıran (Ural, 2008), küresel

tüketici kültürüyle kültürleşmenin tüketim alışkanlıkları üzerindeki etkisi araştıran (Yapraklı ve Keser, 2016) çalışmalar bulunmaktadır. Ayrıca küresel tüketici kültürüyle kültürleşmenin diğer boyutlarının ele alınmayarak bu çalışmada olduğu gibi sadece küresel tüketici kültürüyle özdeşleşme boyutunun tek değişken olarak ele alındığı; materyalizm, kozmopolitanizm ve tüketici etnosentrizminin, küresel tüketici kültürüyle özdeşleşmeye etkisi ile küresel tüketici kültürüyle özdeşleşmenin global markalı ürünleri satın alma niyetine etkisini araştıran (Okazaki vd., 2019), global marka bilgisinin küresel tüketici kültürüyle özdeşleşmeye, küresel tüketici kültürüyle özdeşleşmenin ise global marka sadakatine etkisini araştıran (Suprawan, 2018) çalışmalar da bulunmaktadır. Görüleceği üzere literatürde küresel tüketici kültürüyle özdeşleşme üzerine sınırlı sayıda çalışma bulunmaktadır. Bu duruma yeni bir kavram olmasının sebep olduğu tahmin edilmektedir. Bu çalışmada küresel tüketici kültürüyle özdeşleşmenin hedonik ve faydacı alışveriş değerlerine eş zamanlı etkisinin incelenmesiyle literatüre orjinal katkı sağlanması amaçlanmıştır.

Literatür Taraması ve Hipotez Geliştirme

Küreselleşme, tüm dünyadaki tüketicilerin ortak yaşam tarzlarını tanıtan bir kavramı temsil etmektedir. Sosyokültürel bir perspektiften (Tomlinson, 1999) küreselleşme, gezegendeki sosyal etkileşimleri genişleten, derinleştiren ve hızlandıran " karmaşık bağlantı " olarak değerlendirilir. İnternet, mobil iletişim ve sosyal medya gibi argümanlar bu bağlantıyı mümkün kılar. Bu bağlantılar, dünyadaki herkesin yaşamını etkilemektedir (Özsoy, 2019). Küreselleşme, değişken yapısı olan bu talebi hem tüketici pazarlarının özelliklerini hem de tüketicilerin satın alma davranışlarını değiştirerek etkilemektedir. Uluslararası lojistik olanaklarının artması, iletişim teknolojilerinin sunduğu imkânların mesafeleri yok etmesi, pazarlama faaliyetleri ve bunlar arasında önemli yere sahip olan reklamlar ile küresel tüketim kültürü mümkün hale gelmiştir. Ekonomiler ve kültürler arasındaki sınırlar, küreselleşme karşısında etkilerini yitirmektedirler (Ger, 1999). Son yıllarda, teknolojik gelişmeler maliyetleri düşürmüş ve uluslararası seyahat fırsatları genişlerken, küresel telekomünikasyon pazarlama mesajlarının küresel bir izleyici kitlesine ulaşmasına izin vermiştir. Medya, pazarlama ve turizm " kültürel araçlar " olarak işlev görmektedir. Küreselleşmenin bu güçleri, dünyadaki pek çok toplumu amansız bir şekilde bir araya getirmekte ve tüketiciler artık diğer kültürlerle tanışmak için kendi ülkelerinin ötesine seyahat etmek zorunda kalmamaktadırlar (Cleveland, 2018). Ortaya çıkan küresel tüketim kültürü, malların, paranın, bilginin, insanların ve hizmetlerin akışıyla bağlantılıdır. Küresel medyaya ve markalara maruz kalmak, tartışmalı bir şekilde tüketicilerin zihniyetini değiştirmiş ve popüler markalar, modern yaşam tarzları ve tüketim tercihleri hakkında bilinçlenmeye neden olmuştur. Bazı araştırmacılar, böyle bir küreselleşmenin ekonominin ötesine geçen kültürel bir karşılıklı bağımlılık ve birbirine bağlılık ortaya çıkardığını iddia etmektedir (Lysonski ve Durvasula, 2013). Ger ve Belk (1996), küresel kültürün oluşmasının büyük ölçüde, devlet tarafından kontrol edilen ekonomilerin özelleştirilmesine ve pazarlanmasına ve artan miktarda yabancı mal ve medya ihracatına bağlı olduğunu iddia etmişlerdir. Küreselleşme ile bir anlamda homojenleşen pazarlarda rekabet eden çok uluslu işletmeler pazarlamada uyguladıkları standardizasyon stratejileri ile daha geniş pazarlara ulaşabilmekte ya da mevcut pazarlarındaki karlılıklarını arttırabilmektedirler (Schuh, 2000). Sonuçta pazarlamada uygulanan standardizasyon stratejileri, üretilen ürün kalitesini yükseltmek ve bunun yanında maliyetleri düşürmek yoluyla dış kaynaklardan daha verimli yararlanabilmeye (Keegan ve Green, 2003) ve üretimde sürecinde daha etkin olabilmeye (Levitt, 1983) imkân vermektedir. Bu faydalardan yararlanmak isteyen şirketlerin de küresel bir tüketici kültürünü özellikle desteklemeleri beklenebilir. Alden vd. (1999) küresel tüketici kültürünü, segment üyeleri için anlamlı olan tüketimle ilgili paylaşılan semboller (ürün kategorileri, markalar, tüketim faaliyetleri vb.) olarak tanımlamaktadır. Küresel tüketici kültürü, bazı bilim adamları tarafından öngörüldüğü gibi homojenleşmeyi temsil etmez; daha ziyade, ağırlıklı olarak Batı ve Asya gelişmiş ülkelerinden (örneğin fast food olarak hamburger ve suşi) tüketim işaretlerinin ve davranışlarının küresel yayılımını yansıtır (Akaka ve Alden, 2010).



"Küresel tüketici kültürüyle özdeşleme" veya başka bir deyişle "küresel tüketici kültürüyle kendini tanımlama"; küresel tüketici kültürüyle kendilerine atfedilen üyeliklerini kabul eden veya bunu bir kesin bir kimlik nevinde açıkça benimseyen bireylerle ilgilidir (Cleveland ve Laroche, 2007:255). Kendini tanımlama kavramı, "bir bireyin bir sosyal gruba (veya gruplara) üyeliğine ilişkin bilgisinden ve bu üyeliğe atfedilen duygusal önemden kaynaklanan benlik kavramı" olarak tanımlanan sosyal kimlik teorisinden (SIT) türetilmiştir. Bu kavram genellikle, insanların kendilerini bir "grup dışı" yerine bir "grubun" parçası olarak nasıl gördüklerinin tepkisini açıklar. Kendini bir grubun parçası olarak görmek, grubun içini kayırmaya ve dış gruba karşı ayrımcılığa yol açar (Tajfel ve Turner 1986). Sosyal kimlik teorisine uyumlu olarak, küresel tüketici kültürüyle özdeşleşme, küresel pazar segmentine yönelik salt ilgi veya arzunun ötesine geçer. Düşünme kalıplarını etkileyerek, dar görüşlülükten daha küresel bir sosyal kimliğe sahip olan birey, hayatını "küresel tüketici kültürü"ne özgü yaşam tarzlarına ve inanç sistemlerine göre daha çok, geleneksel kültürel anlatıya göre daha az yaşar (Cleveland vd., 2015). Küresel tüketici kültürüyle özdeşleşme; kişinin küresel tüketici kültürüyle kültürlenme düzeyinin kişisel öz değerlendirmesini yansıtmaktadır (Frank ve Watchravesringkan, 2016). Küresel tüketici kültürü ile özdeşleşme, tüketicilerin küresel tüketici topluluğunun bir parçası olduklarını hissetme derecesini gösterir. Bazı tüketiciler, küresel tüketim kültürünü taklit etmekle daha çok ilgilenmekte ve bu tutkuyu tatmin etmelerini sağlayan ürünleri seçmektedirler. Nitekim rol modelleri sadece yerel değil, "küresel sahnede" olanlardır. Müzik grupları ve TV programları, nasıl "küresel tüketici" olunacağına dair yön vermektedir (Lysonski ve Durvasula, 2013). Tüketicilerin küresel tüketici kültürüyle özdeşleşmeleri, kozmopolit eğilimlerin doğal bir sonucu olmayan tüketici yaşam tarzlarına ve inanç sistemlerine atıfta bulunur. Aksine, doğası gereği küresel olan bir sosyal kimliği kapsayacak şekilde genişlerler (Cleveland vd., 2015). Daha ayrıntılı olarak açıklamak gerekirse, küresel tüketici kültürüyle özdeşleşen tüketiciler, kendilerini dünyanın her yerindeki tüketicilerle benzer moda zevklerine sahip olarak görme eğilimindedir ve yerel markalardan daha çok uluslararası markaları tercih edeceklerdir (Suprawan, 2018). Daha önce de belirtildiği gibi, insanlar seyahat, kitle iletişim araçları ve küresel reklamcılık yoluyla çeşitli yabancı kültürel unsurlara maruz kalmaktadır. Sonuç olarak, insanlar belirli yaşam tarzları ve inanç sistemleriyle ne ölçüde özdeşleşmek istediklerini seçmekte özgürdürler (Ogden, 2002) ve bu da düşünme ve davranış kalıplarını etkilemektedir. Bu seçim özgürlüğünün erişilebilirlik, gelir, eğitim ve maruz kalma gibi çeşitli bireysel faktörlere bağlı olduğunu belirtmek önemlidir. Bir bireyin kendini küresel tüketici kültürüyle özdeşleştirmesi, küresel segmentin bir parçası olma ilgisinin veya arzusunun ötesine geçmesine izin verir ve aslında bireyin küresel tüketici kültürü tarafından ortaya çıkan değerlere göre davranmasına yol açar (ör: aktif olarak uluslararası ürünleri satın alma ve küresel bir tüketici olma arayışı) (Sobol, 2008).

Genel itibarıyla ister yerel olsun ister küresel olsun, bütün tüketim kültürlerinde tüketimi şekillendiren temel faktörler arasında istek, arzu ve ihtiyaç üçlüsü bulursa da, özellikle geleneksel toplumlarda gerçekleşen tüketim, çoğunlukla ihtiyaçla sınırlandırılmış ve rasyonelliğin etkili olduğu faydacı değerlerle ilgilidir. Bu tür geleneksel toplum yapılarında ihtiyaçtan fazlasını tüketmek kabul görmezken, modern toplumlarda ise bu bakış açısının yerini, sınırsız arzuların tüketimin temel faktörleri arasında ağırlık kazandığı hedonik (haz odaklı) bir yapının almakta olduğu ifade edilebilir (Özcan, 2007). Tüketiciler hedonik değerlerle hareket ettiklerinde ürün ya da hizmetle ilgili arzuları, zevk öngörüsü, duygusal durumları ya da ürünün estetik özellikleri ön planda olabilmektedir. Böylelikle tüketiciler tüketim faaliyetinde buldukları zaman dilimlerinde sorunlarından uzaklaşabilmekte ya da kendilerini daha iyi hissedecekleri hayali bir gerçekliği alışveriş yaparak yaşayabilmektedirler (Enginkaya ve Ozansoy, 2010: 143; Aydın, 2010: 439). Diğer yandan tüketiciler faydacı değerler kapsamında, satın alacakları ürün ya da hizmetlerin nesnel ve fonksiyonel özelliklerine önem vermektedirler (Enginkaya ve Ozansoy, 2010: 143). Carpenter vd. (2005)'e göre hedonik değerler duygusal ve psikolojik deneyimlerden meydana gelmektedir. Buna karşılık, faydacı değer ise, rasyonel bir tutumla faydacı yanlar gözetilmesi olarak ifade edilebilmektedir. Faydacı değer, tüketicinin tatmin olmasını, başarılı bir alışveriş olarak değerlendirilmektedir. Hedonik değer, tüketicinin rutinin dışında değişik zevk ve heyecanlar yaşamayı planlaması ya da en

azından sıradanlıktan kaçması ile tanımlanmaktadır. Bu kapsamda, faydacı değer ile hedonik değer kıyaslandığında, hedonik değer eğlence odaklı, faydacı yaklaşıma oranla çok daha öznel ve en nihayetinde zevke dayalı bir süreç olarak gerçekleşmektedir (Carpenter vd., 2005: 45). "Hedonik alışveriş değeri", alışveriş deneyiminin çok duysal, arzu ile ilgili ve duygusal yönlerinden alınan değeri yansıtırken, "faydacı alışveriş değeri", ürünlerin ve/veya bilgilerin verimli bir şekilde edinilmesini yansıtır ve daha görev odaklı, bilişsel ve alışverişin duygusal olmayan sonucu ortaya koyar (Holbrook ve Hirschman, 1982). Hedonik alışveriş değeri, faydacı alışveriş değerine kıyasla çok daha kişisel olsa da, bir görevi tamamlamanın beraberinde eğlenceye ya da neşeye yönelik bir alışveriş deneyimini de elde edilebilmektedir. Bu sebeple, hedonik alışveriş değeri, duygusal anlamı ve bunun yanında potansiyel bir hazzı da yansıtmaktadır (Jones vd., 2006: 975). Bu anlamda, hedonik alışveriş değerine nazaran çok daha bilişsel, pek duygusal olmayan, hatta bir anlamda görev odaklı olan bir süreç olarak da nitelendirilebilmektedir (Jones vd., 2006: 974).

Tüketici değeri, literatürde yaygın olarak iki alt bileşenle ifade edilmektedir. Bunlar faydacı ve hedonik değerlerdir (Babin vd., 1994). Tüketici alışveriş değeri, tüketici davranış niyetlerini etkilemektedir (Lee vd. 2009). Faydacı ve hedonik alışveriş değerleri yalnızca tüketici memnuniyeti algısını etkilemekle kalmaz, aynı zamanda davranışsal niyetleri de doğrudan etkiler (Chen ve Chen, 2010; Bakırtaş vd., 2015). Küresel tüketici kültürüyle özdeşleşmede ise küresel tüketici kültürüne duyulan ilginin ötesine geçilmekte ve küresel tüketici kültürüyle özdeşleşen tüketiciler küresel markaları tercih etmekte ve bunu bir yaşam tarzı olarak benimsemektedirler (Cleveland vd., 2015). Tüketiciler, satın almaya karar verirken hem faydacı hem de hedonik alışveriş değerinden etkilenir. Bazı ürünleri hedonik arzularını tatmin etmek için, bazıları da faydacı beklentilerini karşılamak için tercih ederler (Bakırtaş vd., 2015). Lysonski ve Durvasula(2013) materyalizmin, küresel tüketici kültürüyle özdeşleşmeyi pozitif yönde etkilediğini, tüketici etnosentrizminin ise küresel tüketici kültürüyle özdeşleşmeye etkisi olmadığını göstermişlerdir. Öte yandan materyalizmin hedonik ve faydacı alışveriş değeri ile ilişkisini inceleyen ve anlamlı ilişkiler bulan çalışmalar (Seo ve Huh, 2004) ve ayrıca materyalizm ile hedonik tüketim arasında pozitif yönlü ilişkiler bulan çalışmalar (Niyet ve Taşpınar, 2020) bulunmaktadır. Ayrıca hedonik çerçevede pek çok tüketici, modernlik ile özdeşleştirdikleri çeşitli ünlü ya da markalı ürünleri, temel ihtiyaçlarının sınırlarını aşan beklentilerini tatmin edebilmek ve daha da önemlisi kendilerinin de bu modern dünyanın bir parçası olduklarını diğer bireylere de ispat etmek için talep etmektedirler (Batra vd., 2000; Şengün ve Karahan, 2013). Ayrıca Wahyuningsih ve Fatmawati (2016) küresel marka tercihleri ile hedonik yaşam tarzı arasında pozitif bir ilişki olduğunu göstermiştir. Dolayısıyla küresel tüketici kültürüyle özdeşleşen bireylerin hedonik alışveriş değerlerinin yüksek çıkması beklenen bir sonuç olacaktır. Öte yandan küresel ürünleri tüketmenin nedenleri arasında; kozmopolit olma, ileri teknoloji olma, yüksek statü sağlama (Özsomer, 2012; Batra vd. 2000), daha kaliteli ve prestijli bulma (Lee vd., 2008; Steenkamp vd., 2003; Izberk-Bilgin, 2008), küresel tüketimi ilerlemeyle ilişki bulma, modern bulma, kolay ulaşılabilir ve verimli bulma (Steenkamp ve De Jong, 2010) statü sağlama (Zhou vd., 2008) ve yerel ürünlere nazaran daha kaliteli bulma (Holt vd., 2004) sıralanmıştır. Dolayısıyla bu açıklamalar bir bütün olarak düşünüldüğünde küresel tüketici kültürüyle özdeşleşen bireylerin hem hedonik hem de faydacı alışveriş değerlerine pozitif yönde önem verdikleri değerlendirilebilir. Bu kapsamda araştırmanın amacı doğrultusunda aşağıdaki hipotezler geliştirilmiştir:

H₁. Küresel Tüketici Kültürüyle Özdeşleşmenin Hedonik Alışveriş Değeri üzerinde pozitif etkisi vardır.

H₂. Küresel Tüketici Kültürüyle Özdeşleşmenin Faydacı Alışveriş Değeri üzerinde pozitif etkisi vardır.

Aşağıda Görsel 1'de araştırma modeli sunulmuştur.

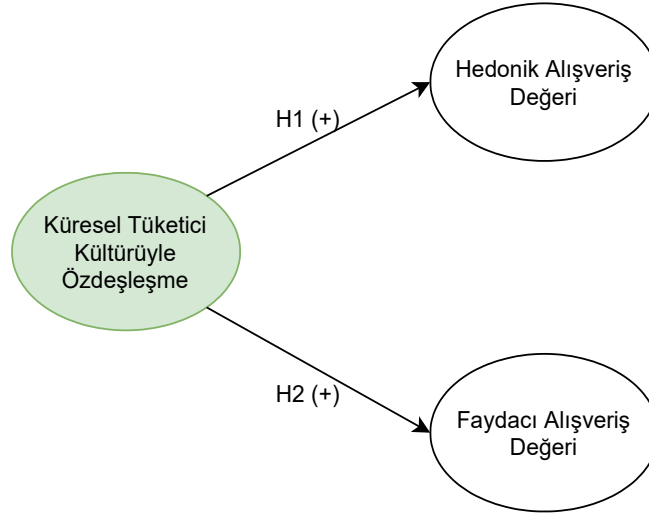

Görsel 1. Araştırma modeli

Araştırma Metodolojisi

Ölçekler

Anket kapsamında, araştırmacı tarafından "Kişisel Bilgi Formu" yanı sıra, "Küresel Tüketici Kültürüyle Özdeşleşme Ölçeği", "Hedonik Alışveriş Değeri Ölçeği" ve "Faydacı Alışveriş Değeri Ölçeği" oluşturulmuştur. Hedonik alışveriş değeri ve faydacı alışveriş değerine ilişkin verilerin elde edilebilmesi için Babin vd. (1994) tarafından hedonik alışveriş değerinin tespiti için geliştirilen 13 maddeden oluşan ölçek yanında faydacı alışveriş değerinin tespiti için geliştirdikleri 7 maddeden oluşan ölçek kullanılmıştır. Ayrıca "Küresel Tüketici Kültürüyle Özdeşleşme" düzeyine ilişkin veriler için Cleveland ve Laroche'den (2007) uyarlanan sekiz maddeden oluşan ölçek kullanılmıştır. Sorular için yedili likert ölçeği kullanılmıştır. Bir uçta "kesinlikle katılıyorum" ifadesi bulunmakta ve "7" puan ile gösterilmekte, diğer uçta ise "kesinlikle katılmıyorum" ifadesi bulunmakta ve "1" puan ile değerlendirilmektedir. Bu kapsamda, maddelere verilen yanıtların ortalamaları, katılımcıların konuya ilişkin düzeylerini ortaya koymaktadır. Aşağıda Görsel 2'de kullanılan ölçekler ve maddeleri verilmiştir

Değişken	No	Maddeler
Küresel Tüketici Kültürüyle Özdeşleşme	1	Hangi ürünleri tüketeceğime dair tercihim, yabancı veya küresel şirketlerin reklamlarından etkilenmektedir.
	2	Yabancı veya küresel markaların reklamları, satın alacağım ürünlerle ilgili marka seçimlerim üzerinde güçlü bir etki meydana getirmektedirler.
	3	Benim yaş grubumda olup yurtdışında yaşayan kişilerin tüketim eğilimlerini göz önünde bulunurum.
	4	Giyim tarzı, yaşam alanı düzeni ya da boş zamanımı değerlendirmek için tercih ettiğim ürün ve hizmetler de dahil olmak üzere, yaşam tarzımı global bir tüketici olacak biçimde şekillendirmekteyim.
	5	Dünya genelindeki yaşam tarzı, moda ve genel tüketim eğilimleri ile ilgili dergiler okumayı seviyorum.
	6	Dünyanın birçok ülkesinde popüler olduğunu düşündüğüm ürünleri tüketmeyi tercih ediyorum
	7	"Yerel" sınırları aşmış olan ürünleri tercih ederim.

Hedonik Alışveriş Değeri	1	Alışveriş gerçekten bir eğlencedir.
	2	Yapmış olabileceğim diğer şeylerle kıyaslandığında, alışverişte geçirdiğim zaman gerçekten keyiflidir.
	3	Alışveriş boyunca aramanın heyecanını hissederim.
	4	Alışveriş gerçekten bir kaçış hissi verir.
	5	Heyecan verici yeni ürünlere yoğunlaşmaktan keyif alırım.
	6	Sadece satın almış olabileceğim ürünlerden değil, alışverişin kendisinden de keyif alırım.
	7	Zorunda olduğum için değil, istediğim için alışverişe devam ederim.
	8	Alışverişte anlık kararlarla hareket edebildiğim için iyi vakit geçiririm.
	9	Alışveriş sırasında problemlerimi unuturum.
	10	Alışveriş sırasında bir macera hissine kapılırım.
	11	Alışveriş iyi bir zaman tüketme biçimi değildir.
	12	Alışveriş sırasında kendimi gerçekten şansız hissederim.
	13	Alışveriş boyunca pek çok şeyi hayal edebilirim.
Faydacı Alışveriş Değeri	1	Alışverişlerimi genellikle istediğim şekilde tamamlarım.
	2	Alışverişlerimde genellikle gerçekten ihtiyacım olan şeyi alamam.
	3	Genellikle alışveriş sırasında, tam da aradığım şey(ler)i bulurum.
	4	Alışverişimi tamamlamak için başka mağaza(lar)a gitmek zorunda kalınca hayal kırıklığına uğrarım.
	5	Alışverişlerimde genellikle başarılı bir sonuca ulaşıyorum.
	6	Alışverişlerimde genellikle kendimi akıllı buluyorum.
	7	Alışveriş çok hızlı sona erdiği zaman iyi bir mağaza ziyareti gerçekleştirdiğimi düşünürüm.

Görsel 2. Araştırma kapsamında kullanılan ölçekler

Örnekleme ve Veri Toplama

Araştırmanın evrenini Türkiye’de yaşayan ve küresel markalı ürünleri tüketen tüketiciler meydana getirmektedirler. Ankette katılımcılara “Küresel Markaları Tüketiyor musunuz?” sorusu sorulmuş, bu soruya evet cevabı veren katılımcıların anketi değerlendirilmiştir. Araştırmanın örnekleme kolayda örnekleme yöntemi ile belirlenmiştir. Anket formları, katılımcılara online platformlar üzerinden ulaştırılmıştır. Katılımcıların doldurdıkları anketler arasından hatalı ya da geçersiz olanlar çıkarılmış ve geriye kalan 302 adet anket formu çalışma kapsamında incelenmiştir. Genel itibarıyla sosyal bilimlerde tarama türü araştırmalarda 200-300 arası örneklem sayıları yeterli görülmektedir (Gürbüz ve Şahin, 2014: 128).

Veri Analizi ve Sonuçları

Nicel araştırma yöntemiyle gerçekleştirilmiş olan bu çalışmada katılımcıların, küresel tüketici kültürüyle özdeşleşme düzeyleri ölçülerek, bunun faydacı ve hedonik alışveriş değerleri ile ilgili yargılar üzerindeki etkisi ortaya konulmaya çalışılmıştır.

Modeldeki yapıların geçerliliği ve yapılar arasındaki ilişkileri analiz etmek için Kısmi En Küçük Kareler (PLS - Partial Least Squares) yapısal eşitlikmodellemesi kullanılmıştır. Son derece karmaşık tahmini modelleri ve çokmaddeli yapıları, hem doğrudan hem de dolaylı yollar ile analiz etmek PLS ile mümkündür. PLS küçük örneklem boyutlarının üstesinden gelebilir ve verilerdeki çok değişkenli homojenlik ve normalite gereksinimlerini de zorunlu kılmaz (Hair vd., 2014). PLS temel bileşenler analizi ve regresyonun tekrarlamalı bir kombinasyona dayanmakta, modeldeki yapıların değişimini açıklamayı amaçlamaktadır (Chin, 1998). Araştırmada ilk olarak ölçeğin güvenilirlik ve geçerlilik testleri bağlamında; madde güvenilirliği için faktör yükleri, iç tutarlılık güvenilirliği için Cronbach's



Alpha ve birleşik güvenilirlik değerleri, birleşme geçerliliği için açıklanan ortalama varyans değerleri ve son olarak ayrışma geçerliliği için çapraz yükler, Fornell-Larcker Kriteri ve HTMT Kriteri değerlerine bakılmıştır. Akabinde Kısmi En Küçük Kareler yöntemi ile yapısal eşitlik modelinin tahmini gerçekleştirilmiştir.

Tanımlayıcı İstatistikler

Aşağıda Görsel 3'te görüleceği üzere katılımcıların 68'ini kadın 234'ünü erkek bireyler oluşturmaktadır. Katılımcılardan 51 kişi evli, 251 kişi ise bekârken, 18-24 yaş arasında 102 kişi, 25-34 yaş arasında 155 kişi ve 35-44 yaş arasında 45 kişi bulunmaktadır. Bunlara ilave olarak katılımcılardan 18 kişi ilköğretim, 43 kişi lise, 63 kişi önlisans, 138 kişi lisans, 39 kişi yüksek lisans eğitim düzeyindeyken, 0-3000 TL gelir seviyesinde 142 kişi, 3001-4500 TL gelir seviyesinde 117 kişi, 4501-6000 TL gelir seviyesinde 41 kişi ve son olarak 2 kişi 6001-7500 TL gelir seviyesindedir.

		Frekans	Yüzde	Kümülatif Yüzde
Cinsiyet	Kadın	68	22,5	22,5
	Erkek	234	77,5	100
	Toplam	302	100	
Medeni Durum	Evli	51	16,9	16,9
	Bekar	251	83,1	100
	Toplam	302	100	
Yaş	18-24	102	33,8	33,8
	25-34	155	51,3	85,1
	35-44	45	14,9	100
	Toplam	302	100	
Eğitim	İlköğretim	18	6	6
	Lise	43	14,2	20,2
	Önlisans	63	20,9	41,1
	Lisans	138	45,7	86,8
	Yüksek Lisans	39	12,9	99,7
	Doktora	1	0,3	100
Toplam	302	100		
Gelir	0-3000TL	142	47	47
	3001-4500TL	117	38,7	85,8
	4501-6000TL	41	13,6	99,3
	6001-7500TL	2	0,7	100
	Toplam	302	100	

Görsel 3. Katılımcı demografik veriler

Aşağıda ilk olarak araştırma modeli ölçeğin güvenilirlik ve geçerlilik sonuçları irdelenmiş ve akabinde hipotez testleri değerlendirilmiştir.

PLS Ölçüm Model Sonuçları

Araştırmada kullanılan ölçekler için geçerlik ve güvenilirlik çalışmaları gerçekleştirilmiştir. Bu kapsamda, madde güvenilirliği, iç tutarlılık güvenilirliği, birleşme geçerliliği ve ayrışma geçerliliği incelenmiştir.

Madde güvenilirliğini test etmek için her madde için standardize madde yüklerine bakılmıştır. Faktör yüklerinin 0.5 değerinden yüksek olması madde güvenilirliği için kabul edilir bir sonuç olarak değerlendirilmektedir (Hair vd., 2010).

İç tutarlılık güvenilirliği (Internal Consistency Reliability) için Cronbach Alpha katsayısı ve birleşik güvenilirlik katsayısı (Composite Reliability-CR) katsayısı dikkate alınmaktadır. Her iki katsayidan

da benzer şekilde 0.70 ile 0.90 arasında değer alması beklenir. 0.95'in üzerinde Cronbach Alpha değeri ise değişkenlerin ölçtükleri durumlar arasında fazla benzerlik olduğuna işaret eder (Hair vd., 2017).

Birleşme geçerliliği (Convergent validity) için ifadelerin açıklanan ortalama varyans değerlerine (Average Variance Extracted - AVE) dikkat edilmiştir. AVE değerinin sınır değer olan 0.50 ve üzeri olarak görülmesi gerekmektedir (Fornell ve Larcker, 1981).

Ayrışma geçerliliğinin (Discriminant validity) tespit edilmesi için kullanılacak üç kriter bulunmaktadır. Bunlardan ilki çapraz yükleme (cross-loading) değeridir. Bu kritere göre bir ifadenin altında yer aldığı değişkene ait faktör yükü diğer değişkenlerde aldığı faktör yükünden daha yüksek olmalıdır. Kriterlerden bir diğeri Fornell-Larcker kriteridir. Fornell-Larcker tablosunda AVE değerlerinin karekökleri olan değerler diğer değişkenlerin değerleri ile karşılaştırılır ve köşegen değerlerin en büyük olması beklenir. Başka bir alternatif olan HTMT kriteri, değişkenlerin ifadelerinin korelasyonlarının geometrik ortalamalarını ifade etmektedir. HTMT değerlerinin 0,9 altında olması beklenir (Hair vd., 2017; Henseler vd., 2015).

Değişkenler	Madde Güvenilirliği		İç Tutarlılık Güvenilirliği		Birleşme Geçerliliği
	Maddeler	Faktör Yükleri >0.5	Cronbach's Alpha >0.7	Birleşik Güvenilirlik (Composite Reliability-CR) >0.5	Açıklanan Ortalama Varyans (Average Variance Extracted-AVE) >0.5
Küresel tüketici Kültürüyle Özdeşleşme (KTKÖ)	KTKÖ1	0.854	0.929	0.942	0.669
	KTKÖ2	0.815			
	KTKÖ3	0.863			
	KTKÖ4	0.801			
	KTKÖ5	0.712			
	KTKÖ6	0.772			
	KTKÖ7	0.883			
	KTKÖ8	0.832			
Hedonik Alışveriş Değeri (HED)	HED1	0.749	0.911	0.928	0.590
	HED2	0.753			
	HED3	0.660			
	HED5	0.842			
	HED6	0.802			
	HED7	0.902			
	HED8	0.806			
	HED12	0.608			
HED13	0.751				
Faydacı Alışveriş Değeri (FAYD)	FAYD1	0.648	0.773	0.845	0.522
	FAYD2	0.701			
	FAYD3	0.694			
	FAYD6	0.751			
	FAYD7	0.809			

Görsel 4. Madde Güvenilirliği, İç Tutarlılık Güvenilirliği ve Birleşme Geçerliliği Sonuçları

Faktör yükleri 0,5 değerinin altında olan maddeler analizden çıkarılmıştır.



Çapraz Yükler			
	FAYD	HED	KTKÖ
FAYD1	0.648	0.396	0.395
FAYD2	0.701	0.374	0.382
FAYD3	0.694	0.432	0.407
FAYD6	0.751	0.472	0.491
FAYD7	0.809	0.576	0.624
HED1	0.452	0.749	0.731
HED12	0.503	0.608	0.532
HED13	0.519	0.751	0.672
HED2	0.467	0.753	0.646
HED3	0.522	0.660	0.604
HED5	0.525	0.842	0.669
HED6	0.462	0.802	0.625
HED7	0.546	0.902	0.755
HED8	0.404	0.806	0.659
KTKÖ1	0.497	0.721	0.854
KTKÖ2	0.566	0.682	0.815
KTKÖ3	0.425	0.744	0.863
KTKÖ4	0.621	0.654	0.801
KTKÖ5	0.622	0.612	0.712
KTKÖ6	0.497	0.648	0.772
KTKÖ7	0.485	0.766	0.883
KTKÖ8	0.555	0.775	0.832
Fornell-Larcker Kriteri Değerleri (AVE'nin karekökü)			
FAYD	0.723		
HED	0.635	0.768	
KTKÖ	0.654	0.858	0.818
HTMT Kriteri Değerleri > 0.9			
FAYD			
HED	0.747		
KTKÖ	0.749	0.831	

Görsel 5. Ayrışma Geçerliliği Sonuçları

Yukarıda Görsel 4'de görüleceği üzere bütün faktör yükleri 0.5 değerinden yüksek olduğu için madde güvenilirliği, değişkenler için Cronbach's Alpha değerleri 0.7 değerinden ve Birleşik Güvenilirlik değerleri 0.5 değerinden yüksek olduğundan iç tutarlılık güvenilirliği, Açıklanan Ortalama Varyans değerleri 0.5 değerinden yüksek olduğundan birleşme geçerliliği sağlanmıştır. Ayrıca Görsel 5'de görüleceği üzere ayrışma geçerliliği testlerinden çapraz yükleme sonuçlarına göre bir ifadenin altında yer aldığı değişkene ait faktör yükü diğer değişkenlerde aldığı faktör yükünden daha yüksek olduğu için; Fornell-Larcker kriterine göre köşegen değerlerin en büyük olması sebebiyle ve son olarak HTMT değerleri 0,9 altında olduğu için ayrışma geçerliliği sağlanmıştır.

PLS Yapısal Model Sonuçları

Aşağıda Görsel 6 ve Görsel 3'de özetlendiği üzere iki hipotezde desteklenmiştir.

Hipotezler	Yol	β	S.S.	T değeri	P değeri	Sonuç
------------	-----	---------	------	----------	----------	-------

Özdeşleşmenin Hedonik Alışveriş Değeri üzerinde pozitif etkisi vardır.	KTKÖ -> HED	0.858	0.020	42.104	0.000	Desteklendi
H2. Küresel Tüketici Kültürüyle Özdeşleşmenin Faydacı Alışveriş Değeri üzerinde pozitif etkisi vardır.	KTKÖ -> FAYD	0.654	0.034	19.446	0.000	Desteklendi

Gösel 6. Hipotez Test Sonuçları

Küresel tüketici kültürüyle özdeşleşme, hedonik alışveriş değerini pozitif yönde ve güçlü bir şekilde ($\beta = 0.858$, $t = 42.104$, $p < 0.001$) etkilemektedir. Bu nedenle H1 hipotezi kabul edilmiştir. Ayrıca Küresel tüketici kültürüyle özdeşleşme, faydacı alışveriş değerini pozitif yönde ($\beta = 0.654$, $t = 19.446$, $p < 0.001$) etkilemektedir. Bu nedenle H2 hipotezi desteklenmiştir. Hedonik alışveriş değerindeki varyansın %73,7'si, faydacı alışveriş değerindeki varyansın %42,8'i açıklamıştır. Küresel tüketici kültürüyle özdeşleşme, faydacı alışveriş değerine göre hedonik alışveriş değeri üzerinde daha yüksek seviyede etkilidir.

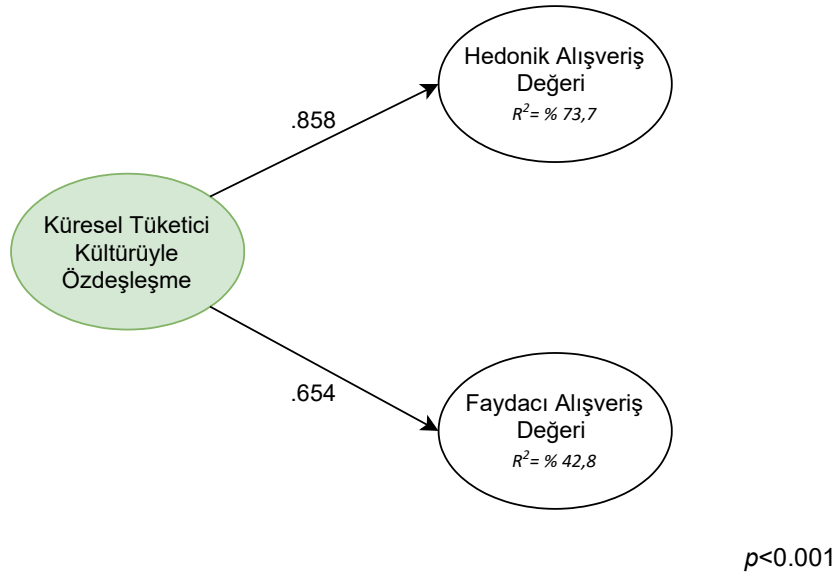

Gösel 7. Yapısal Modelin PLS Sonuçları

Tartışma ve Sonuç

Bu çalışmada küresel tüketici kültürüyle özdeşleşmenin, faydacı ve hedonik alışveriş değerleri üzerindeki etkisi ortaya konulmaya çalışılmıştır. Küresel tüketici kültürüyle özdeşleşmenin; hedonik alışveriş değerini pozitif yönde ve güçlü bir şekilde, faydacı alışveriş değerini pozitif yönde etkilediği tespit edilmiştir. Çalışmanın hem teorik hemde pratik uygulamalar için çıkarımlar bağlamında önemli tespitleri bulunmaktadır.

Küresel ürünleri tüketmenin nedenleri arasında, modern, kolay ulaşılabilir ve tüketici odaklı bulma (Steenkamp ve De Jong, 2010), yerel ürünlere göre daha kaliteli ve dayanıklı bulma (Holt vd., 2004) sıralanmıştır. Ayrıca küresel markaların daha kaliteli ve prestijli olarak değerlendirildiğini ortaya koyan çalışmalar da (Lee vd., 2008; Steenkamp vd., 2003; Izberk-Bilgin, 2008) bulunmaktadır. Yukarıda bahsi geçen çalışmaların küresel ürünlere olan talep nedenleri arasında kalite, verim vb.



faydacı yönler de yer almaktadır. Faydacı alışveriş değeri, alışveriş deneyiminin bilişsel, görev ve fayda odaklı rasyonel yönlerinin yansıtmaktadır. Dolayısıyla, bu çalışmanın küresel tüketici kültürüyle özdeşleşmenin faydacı alışveriş değerini pozitif etkilediği bulgusuyla, bahsi geçen çalışmaların bulgularının benzediği ifade edilebilir. Ayrıca Wahyuningsih ve Fatmawati (2016) küresel marka tercihleri ile hedonik yaşam tarzı arasında pozitif bir ilişki olduğunu göstermiştir. Dolayısıyla sözkonusu çalışmanın bulguları, bu çalışmanın küresel tüketici kültürüyle özdeşleşmenin hedonik alışveriş değerini pozitif yönde etkilemesi bulgusuyla dolaylı yoldan benzemektedir. Bu çalışmanın sonuçları ile küresel tüketici kültürüyle özdeşleşmenin, hedonik ve faydacı alışveriş değerleri üzerinde ne ölçüde ve ne yönde etki ettiği hakkında alanyazında yer alan boşlukların doldurulmasında orjinal katkı sağlandığı düşünülmektedir.

Ayrıca küresel tüketici kültürünü benimseme düzeyi yüksek bireylerin materyalizme verdikleri önemin yüksek olması (Cleveland vd., 2015), materyalizm ile hedonik tüketim arasında pozitif yönlü ilişkiler olması (Niyet ve Taşpınar, 2020), yine aynı şekilde hedonik çerçevede pek çok tüketici, modernlik ile özdeşleştirdikleri çeşitli ünlü ya da markalı ürünleri, temel ihtiyaçlarının sınırlarını aşan beklentilerini tatmin edebilmek ve daha da önemlisi kendilerinin de bu modern dünyanın bir parçası olduklarını diğer bireylere de ispat etmek için talep ettikleri (Batra vd., 2000; Şengün ve Karahan, 2013) düşünüldüğünde ve ünlü markalarında genellikle küresel markalar olduğu göz önüne alındığında, faydacı bağlamda ise küresel markaları daha kaliteli olarak algılandığı (Holt vd., 2004; Lee vd., 2008; Steenkamp vd., 2003; Izberk-Bilgin, 2008) göz önüne alındığında; küresel tüketici kültürüyle özdeşleşen bireylerin hedonik ve faydacı alışveriş değerlerinin yüksek çıkması beklenen sonuçlardır.

Araştırmanın en dikkat çekici sonucu küresel tüketici kültürüyle özdeşleşmenin hedonik alışveriş değerini pozitif yönde ve güçlü bir şekilde etkiliyor olmasıdır. Bu bulgudan hareketle küresel işletmeler için önemli çıkarımlar yapılabilir. Küresel işletmelerin pazarlama planlarını özellikle tüketicilerin hedonik alışveriş değerini göz önüne alarak yapmalarında fayda olduğu düşünülebilir. Örneğin ürün tasarımlarının, alışveriş mağaza atmosferlerinin dizaynlarının, tutundurma faaliyetlerinde reklam stratejilerinin bu doğrultuda planlanması, yine aynı şekilde e-ticaret site tasarımlarının hedonik alışveriş değerine hitap edecek şekilde modern tasarımı vb. uygulamalar icra edilebilir. Araştırma kapsamındaki diğer bulgu olan küresel tüketici kültürüyle özdeşleşmenin faydacı alışveriş değerini pozitif yönde etkilemesi göz önüne alınarak da yine aynı şekilde küresel işletmelere pratik uygulamalar için çıkarımlar yapılabilir. Hedonik alışveriş değeri kadar olmasa da faydacı alışveriş değerine de küresel işletmelerin dikkate almasında ve ürünün kolay bulunabilirliği, kalitesi ve fiyatı gibi faydacı unsurları da göz önüne alarak üretim proseslerinin, satış stratejilerinin, perakende satış sistemlerinin uygun kalite, uygun maliyet ve kolay bulunabilme sağlayacak şekilde planlamalarında fayda olacağı düşünülmektedir. Zira küresel tüketici kültürüyle özdeşleşmiş bireyler özellikle hedonik alışveriş değeri başta olmak üzere, hem hedonik hem de faydacı alışveriş değerlerine pozitif yönde önem vermektedirler.

Küreselleşme ve tüketicilerin buna yönelik karmaşık tepkileriyle, şirketlerin pazarlama stratejilerini yeniden değerlendirirken sınırların ötesinde verimli bir pazarlama stratejisi belirlemelerinde fayda bulunmaktadır. Cleveland (2018)'e göre piyasaların küreselleşmesi, çokuluslu şirketleri yerleştirilmiş olanlar yerine küresel marka portföyleri sunmaya teşvik etmektedir. Her yönüyle hızla değişen dünyada, tüketicilerin kültürel eğilimlerinin oynadığı rolü belirlemek, küresel ve yerel tüketimin gelişen doğasına uyum sağlamak önemlidir. Küresel tüketici kültürüyle özdeşleşme düzeyleri yüksek olan bireyler için özellikle ürün tasarımı ve reklam aktivitelerinde geleneksel bir uluslararası pazarlama strateji olan adaptasyon stratejilerinin zararlı olacağı düşünülebilir. Bu kapsamda bu bireylerin yoğun olduğu toplumlar için özellikle ürün tasarımı, reklam ve mağaza atmosferi vb. işlevlerinde standardizasyon stratejisinin uygulanmasında fayda bulunmaktadır. Zira adaptasyon stratejisiyle yerel kültüre göre uyarılma yapılması, küresel tüketici kültürünü ortak bir dünya kültürü gören ve bu gruba dair aidiyet hissi yaşamak isteyen müşteriler için iyi bir strateji

olmayacaktır. En azından küresel marka kimliği ve küresel tüketim kültürü kavramlarına zarar vermeden adaptasyon stratejilerinin uygulanması değerlendirilebilir.

Küresel tüketici kültürüyle özdeşleşme kavramı uluslararası pazarlama literatürü için yeni kavram olması hasebiyle hem öncüllerinin(antecedents) hem de etkilediği sonuç değişkenlerinin (outcomes) araştırılmaya devam edilmesinin önemli olduğu düşünülmektedir. Araştırmanın sadece Türkiye kapsamında yapılmış olması hasebiyle farklı kültürlerde de tekrarlanmasında fayda bulunmaktadır. Gelecekteki çalışmaların ülkemiz dışında diğer ülkelerde de araştırma modelinin test edilmesi modelin geçerliliğini ve farklı ülkelere genelleştirilebilirliğini arttıracaktır. Ayrıca ürün kategorileri bazında da farklı çalışmaların yapılmasının önemli olduğu düşünülmektedir.

Kaynakça

- Akaka, M. A.ve Alden, D. L. (2010). Global Brand Positioning and Perceptions: International Advertising and Global Consumer Culture. *International Journal of Advertising*, 29(1), 37-56.
- Alden, D.L., Steenkamp, J.-B.E. ve Batra, R. (1999). Brand Positioning Through Advertising in Asia, North America, and Europe: The Role of Global Consumer Culture”, *Journal of Marketing*, 63(1), 75-87.
- Appadurai, A. (1990). Disjuncture and Difference in the Global Economy. *Theory Culture & Society* 7 (2/3), 295–310.
- Aydın, S. (2010). Hedonik Alışverişin Cinsiyet, Gelir ve Yerleşim. *Süleyman Demirel Üniversitesi İktisadi ve İdari Bilimler Fakültesi Dergisi*, 15(3), 435-452.
- Bakırtaş, H., Bakırtaş, İ. ve Çetin, M. A. (2015). Effects of Utilitarian and Hedonic Shopping Value and Consumer Satisfaction on Consumer Behavioral Intentions. *Ege Akademik Bakış Dergisi*, 15(1), 91-98.
- Babin, B.J., Darden, W.R. ve Griffin, M. (1994). Work and/or Fun: Measuring Hedonic and Utilitarian Shopping Value. *Journal of Consumer Research*, 20, 644-656.
- Batra, R., Ramaswamy, V., Alden, D. L., Steenkamp, J. B. E. ve Ramachander, S. (2000). Effects of Brand Local and Nonlocal Origin on Consumer Attitudes in Developing Countries. *Journal of Consumer Psychology*, 9(2), 83-95.
- Carpenter, J. M., Moore, M. ve Fairhurst, A. (2005). Consumer Shopping Value for Retail Brands. *Journal of Fashion Marketing and Management*, 9(1), 43-53.
- Carpenter, J., Moore, M., Doherty, A. M.ve Alexander, N. (2012). Acculturation to the Global Consumer Culture: A Generational Cohort Comparison. *Journal of Strategic Marketing*, 20(5), 411-423.
- Chen, C. F ve Chen, F. S. (2010). Experience Quality, Perceived Value, Satisfaction and Behavioral Intentions for Heritage Tourist. *Tourism Management*, 31, 29-35.
- Chin, W., (1998). The partial least squares approach to structural equation modeling. In: Marcoulides, G.A. (Ed.). *Modern Methods for Business Research*, Mahwah, New Jersey: Lawrence Erlbaum Associates Publisher
- Cleveland, M. ve Laroche, M. (2007). Acculturation to the Global Consumer Culture: Scale Development and Research Paradigm. *Journal of Business Research*, 60(3), 249-259.
- Cleveland, M., Laroche, M.ve Takahashi, I. (2015). The Intersection of Global Consumer Culture and National Identity and the Effect on Japanese Consumer Behavior. *Journal of International Consumer Marketing*, 27(5), 364-387.



- Cleveland, M. (2018). Acculturation to the Global Consumer Culture: Ten Years After and Agenda for the Next Decade. *Journal of Global Scholars of Marketing Science*, 28(3), 257-271.
- Durvasula, S.ve Lysonski, S. (2015). Cross-National Applicability of a Parsimonious Measure of Acculturation to Global Consumer Culture. *Psychological reports*, 116(3), 738-750.
- Enginkaya, E. ve Ozansoy, T. (2010). Alışveriş Değeri ve Mağaza Seçim Kriterlerinin Belirlenmesinin Hazcı ve Faydacı Alışveriş Değerleri ile İlişkisi: Lise Öğrencileri Üzerine Bir Araştırma. *Çukurova Üniversitesi Sosyal Bilimler Enstitüsü Dergisi*, 19(1), 141-155.
- Fornell, C. ve Larcker, D. (1981). Structural equation models with unobservable variables and measurement error. *Journal of Marketing Research*, 18(1), 39-50.
- Frank P. ve Watchravesringkan K. (2016). Exploring Antecedents and Consequences of Young Consumers' Perceived Global Brand Equity. *J Prod Brand Manag*, 25(2), 160-169.
- Ger, G. (1999). Localizing in the Global Village: Local Firms Competing in Global Markets. *California Management Review*, 41(4), 64-83.
- Ger, G.ve Belk, R. W. (1996).I'd Like to Buy the World a Coke: Consumptionscapesof the 'Less Affluent World. *Journal of Consumer Policy*, 19 (3), 271-304.
- Gürbüz, S. ve Şahin, F. (2014). *Sosyal Bilimlerde Araştırma Yöntemleri*, Ankara: Seçkin Yayıncılık.
- Hair, J. F., Black, W. C., Babin, B. J., Anderson, R. E. ve Tatham, R. L. (2010). *Multivariate data analysis (Seventh edition)*. New Jersey, Prentice Hall.
- Hair, J. F., Hult, G.T.M., Ringle, C.M. & Sarstedt, M., (2014). *A primer on partial least squares structural equation modeling (PLS-SEM)*, SAGE Publications.
- Hair, J. F., Hult, G. T. M., Ringle, C. ve Sarstedt, M. (2017). *A primer on partial least squares structural equation modeling (PLS-SEM) second edition*. Los Angeles: Sage.
- Henseler, J., Ringle, C. M. ve Sarstedt, M. (2015). A new criterion for assessing discriminant validity in variance-based structural equation modeling. *Journal of the academy of marketing science*, 43(1), 115-135.
- Holbrook, M. B.ve Hirschman, E. C. (1982). The Experiential Aspects of Consumption: Consumer Fantasies, Feelings, and Fun. *Journal of Consumer Research*, 9(2), 132-140.
- Holt, D. B., Quelch, J. A.ve Taylor, E. L. (2004). How Global Brands Compete. *Harvard Business Review*, 82(9), 68-75.
- Izberk-Bilgin, E. (2008). When Starbucks Meets Turkish Coffee: Cultural Imperialism and Islamism As 'Other' Discourses of Consumer Resistance. In A. Y. Lee, & D. Soman, *Advances in Consumer Research (Vol. 35, pp. 808-809)*. Duluth, MN, United States of America: Association for Consumer Research.
- Jones, M.A., Reynolds, K.E. ve Arnold, M.J. (2006). Hedonic and Utilitarian Shopping Value: Investigating Differential Effects on Retail Outcomes. *Journal of Business Research*, 59(9), 974-981.
- Keegan, W.J. ve Green M.C. (2003). *Global Marketing*, Upper Saddle River, NJ: Prentice Hall.
- Lee, M., Kim, Y.ve Fairhurst, A. (2009). Shopping Value in Online Auctions: Their Antecedents and Outcomes. *Journal of Retailing & Consumer Services*, 16(1), 75-82.
- Lee, M. Y., Knight, D. ve Kim, Y. K. (2008). Brand analysis of a US global brand in comparison with domestic brands in Mexico, Korea, and Japan. *Journal of Product & Brand Management*, 163-174.

- Levitt, T. (1983). The Globalization of Markets. *Harvard Business Review*, 61 (May–June), 92–102.
- Lysonski, S. ve Durvasula, S. (2013). Nigeria in transition: Acculturation to Global Consumer Culture. *Journal of Consumer Marketing*, 30 (6), 493–508.
- Niyet, İ. Z., & Taşpınar, O. (2020). Research on Influence of Materialism on the Consumption Habits and Perception of Coffee as Luxury Consumption. *Turkish Studies-Social Sciences*, 15(8), 3611-3626.
- Ogden, D. T. (2002). Ethnicity and Acculturation in Consumer Purchase Decisions: The Hispanic Consumer and the United States Do-It-Yourself (DIY) Paint Segment. Ph.D. dissertation, Temple University, AAT3057104.
- Okazaki, S., Taylor, C. R., Vargas, P. ve Henseler, J. (2019). Disasters, Hope and Globalization: Exploring Self-Identification with Global Consumer Culture in Japan. *International Marketing Review*, 36(5), 726-747.
- Özcan, B. (2007). Hedonizm ve Kimlik Temeline Dayalı Postmodern Tüketim Yaklaşımı. *Sosyoloji Konferansları Dergisi*, (35), 139.
- Özsomer, A. (2012). The Interplay Between Global and Local Brands: A Closer Look at Perceived Brand Globalness and Local Iconness. *Journal of International Marketing*, 20(2), 72-95.
- Özsomer, A. (2019). Some Recent Influences on Global Consumer Culture. *International Marketing Review*, 36(4), 548–552.
- Ringle, C. M., Wende S. ve Becker, J. M. (2015). SmartPLS release: 3. Germany SmartPLS GmbH: Böenningstedt
- Schuh, A. (2000). Global Standardization as a Success Formula for Marketing in Central Eastern Europe?. *Journal of World Business*, 35(2), 133–149.
- Seo, J. H. ve Huh, E. J. (2004). Cross-Cultural Comparison of Materialism and Hedonic & Utilitarian Shopping Value: Using Korean, American, and Japanese College Students. *Korean Journal of Human Ecology*, 13(5), 765-776.
- Sobol, K. (2008). The Global Consumer Culture: An Empirical Study in the Netherlands (Doctoral dissertation, Concordia University).
- Steenkamp, J. B. E., Batra, R. ve Alden, D. L. (2003). How perceived brand globalness creates brand value. *Journal of Business Studies*, 1(34), 53-65.
- Steenkamp, J. B. E. ve De Jong, M. G. (2010). A Global Investigation into the Constellation of Consumer Attitudes Toward Global and Local Products. *Journal of Marketing*, 74(6), 18–40.
- Storey, J. (2000). *Popüler Kültür Çalışmaları, Kuramlar ve Metotlar*. İstanbul: Babil Yayınları.
- Suprawan, L. (2018). How Young Consumers in Thailand Respond to Global Sporting Apparel Brands. *Human Behavior, Development and Society*, 18, 99-106.
- Şengün, H.İ. ve Karahan, M. (2013). Hedonik (Hazcı) Tüketim Alışkanlıkları ve Tüketicileri Bu Tür Alışkanlıklara Motive Eden Nedenler. *Dicle Üniversitesi İİBF Dergisi*, 13-26.
- Tajfel, H. ve Turner, J. (1986). The Social Identity Theory of Intergroup Behavior. In *Psychological Intergroup Relations*, ed. S. Worchel and W. Austin, 7–24. Chicago: Nelson-Hall.
- Tomlinson, J. (1999). *Globalisation and Culture*. Cambridge: Polity Press.
- Ural, T. (2008). Çok Uluslu İşletmelerin Tutundurma Faaliyetleri ve Kitle İletişim Araçlarının Küresel Tüketici Kültürü Üzerine Etkisi. *Hacettepe Üniversitesi İktisadi ve İdari Bilimler Fakültesi Dergisi*, 26(2), 257-274.



- Wahyuningsih, W.ve Fatmawati, I. (2016). The Influence of Hedonic Lifestyle, Shopping Addiction, Fashion Involvement On Global Brand Impulse Buying. JBTI: Jurnal Bisnis: Teori dan Implementasi, 7(2), 278-300.
- Yapraklı, T. Ş.ve Keser, E. (2016). Global Tüketici Kültürü ve Etnik Kimliğin Ürün Gruplarına Göre Tüketim Alışkanlıkları Üzerindeki Etkisi: Türkiye Uygulaması. Journal of International Social Research, 9(43).
- Zhou, L., Teng, L. ve Poon, P. S. (2008). Susceptibility To Global Consumer Culture: A Three-Dimensional Scale. Psychology &Marketing, 25(4), 336-351.

Extended Abstract

Especially in recent years, the development of technology, the increase in logistics and communication opportunities has led to the formation of a common consumption culture by increasing interaction among people around the world, and in this direction, the demand for global brands has increased. Those who adopt the aforementioned global culture at a high level have identified with the global consumer culture and have made it a kind of lifestyle. In general, in all consumption cultures, consumers can be rational and pleasure-oriented during their shopping. While the hedonic shopping value is related to the values taken from the sensory, desire and pleasure-related aspects of the consumer's shopping experience, the utilitarian shopping value is related to the rational expectations of the consumer. In this study, the simultaneous effect of "self-identification with global consumer culture" on (i) hedonic shopping value and (ii) utilitarian shopping value was examined. For this purpose, a questionnaire was applied to 302 global brand consumers, and the estimation of the structural equation model (PLS-SEM) with the Partial Least Squares method was statistically analyzed using SmartPLS 3.0 software. As a result, it was determined that self-identification with global consumer culture has a strong and positive effect on the hedonic shopping value and has a positive effect on the utilitarian shopping value.

Individuals with a high level of adopting global consumer culture have a high level of importance to materialism (Cleveland et al., 2015), the existence of positive relationships between materialism and hedonic consumption (Niyet & Taşpınar, 2020), likewise, in the hedonic framework, many consumers demand various famous or branded products that they identify with modernity in order to satisfy their expectations beyond the limits of their basic needs and, more importantly, to prove to other individuals that they are also a part of this modern world (Batra et al., 2000; Şengün and Karahan, 2013) also when it is considered that the famous brands are generally global brands; on the other hand, in the utilitarian context, considering that global brands are perceived as higher quality (Holt et al., 2004; Lee et al., 2008; Steenkamp et al., 2003); it can be stated that it is natural for individuals with a high level of "self-identification with global consumer culture" to have high hedonic and utilitarian shopping values.

The most striking result of the research is that "self-identification with global consumer culture" affects hedonic shopping value positively and strongly. Based on this finding, important inferences can be made for global businesses. It can be thought that it would be beneficial for global businesses to make their marketing plans, especially considering the hedonic shopping value of consumers. For example, planning of product designs, designs of shopping store atmospheres, advertising strategies in promotion activities, and the modern design of e-commerce site designs etc. applications can be executed to appeal to the hedonic shopping value. Considering that the other finding within the scope of the research, "self-identification with global consumer culture", affects the utilitarian shopping value positively, inferences can be made for practical applications to global businesses in the same way. Although not as much as hedonic shopping value, it is important for global businesses to consider utilitarian shopping value. It is thought that it will be beneficial to plan production processes, sales strategies and retail sales systems by considering utilitarian factors such as easy availability, quality and price of the product. Because individuals identified with the global consumer culture attach positive importance to both hedonic and utilitarian shopping values, especially hedonic shopping value.

Harf Devrimine Giden Yolda Bir Kilometre Taşı: Elifba Raporu (Transkript Metin)

A Milestone On The Road To The Letter Revolution: Elifba Report (Transcript Text)

Mehmet KOCA¹

Çeviri Makalesi / Translate Article

Geliş Tarihi / Received: 13. 02. 2021

Kabul Tarihi / Accepted: 09. 04. 2021

Doi: 10.48146/odusobiad.879573

Atf / Citation: Koca, M. (2021). "Harf Devrimine Giden Yolda Bir Kilometre Taşı: Elifba Raporu (Transkript Metin)" ODUSOBİAD, 11(2), 715-744, doi: 10.48146/odusobiad.879573

Öz

Tanzimat dönemi modernleşme hareketleriyle başlayan alfabe tartışmaları, 1928'e kadar ülkemizde çözüme ulaşmayı bekleyen en uzun süreli tartışmaların başında gelmiştir. O dönem alfabe sorununa getirilen ilk çözüm önerisi Arap alfabesinin tadil edilmesi ve harflerin ayrı yazılması, ikincisi öneri ise Arap alfabesi yerine Latin alfabesinin kullanılması olmuştur. Tanzimat ve meşrutiyet dönemlerinde süre gelen bu alfabe tartışmaları cumhuriyet döneminde de tüm hararetiyle devam etmiştir. Harf devrimi, Mustafa Kemal'in en çok önemseydiği devrimlerin başında gelmekteydi. Bu sebeple kesin başarı için devrimin alt yapısını hazırlayarak en uygun zaman ve şartlar beklenmiştir. 1928 yılına gelindiğinde artık her alanda tartışılan bu alfabe meselesinin çözümü için Dil Encümeni adıyla bir komisyon kurulmuştur. İki ay içerisinde çalışmalarını tamamlayan komisyon Elifba Raporu adını verdiği bu raporu 1 Ağustos 1928 tarihinde Mustafa Kemal'e sunmuş ve rapor, onun da tavsiye ve düzeltmeleriyle son halini almıştır. Raporun tamamlanmasıyla Tanzimat'tan beri tartışılan alfabe meselesi kesin bir şekilde çözüme kavuşturulmuştur. Alanında uzman isimler tarafından on yedi farklı ülkenin alfabe ve gramer yapıları incelenerek hazırlanan bu rapor, harf devriminin bilimsel temellere dayandırılması açısından oldukça önemli bir rapordur. Bugün harf devrimini konu alan bütün çalışmalarda Elifba Raporu'ndan bahsedilmesine rağmen raporun tamamının Latin harflerine transkribe edilmiş hali bulunmamaktadır. Bu çalışmada raporun tamamı orijinal haliyle transkribe ederek bu alanda çalışma yapan tüm araştırmacılara bir katkı sunmak amaçlanmıştır.

Anahtar Kelimeler: Harf Devrimi, Alfabe, Elifba Raporu, Dil Encümeni, Mustafa Kemal, Türkiye

Abstract

Alphabet discussions, which started with the modernization movements of the Tanzimat period, have been one of the longest-lasting discussions that await a solution in our country. At that time, the first solution to the alphabet problem was to amend the Arabic alphabet and to write the letters separately; the second one was to use the Latin alphabet instead of the Arabic alphabet. These alphabet discussions, which continued in the Tanzimat and Constitutional periods, continued feverishly in the first years of the republic as well. It was of the most important revolutions for Mustafa Kemal. For this reason, the infrastructure of the revolution should be prepared and the most appropriate time and conditions should be expected an absolute success. In 1928, a commission called the Language Council was established to solve the alphabet issue, which is now discussed in every field. The commission, which completed its work within two months, presented this report, called the Elifba Report, to Mustafa Kemal on 1 August 1928, and the report was finalized with his recommendations and corrections. With the completion of the report, the alphabet issue, which had been discussed since the Tanzimat, was resolved definitively. This report, prepared by experts in their field by examining the alphabets of and grammatical structures of languages of seventeen different countries, is a very important report for basing the alphabet revolution on scientific foundations. Although the Elifba Report is mentioned in all studies on the alphabet revolution today, there is no transcribed version of the entire report in Latin letters. In this study, we aim to make a contribution to all researchers working in this field by transcribing the entire into Latin letters in its original form.

Key Words: Alphabet Revolution, Alphabet, Elifba Report, The Language Council, Mustafa Kemal, Turkey

¹ Dr., İnönü Üniversitesi, Sosyal Bilimler Enstitüsü, Malatya. mehmetkoca4x4@gmail.com, ORCID ID: orcid.org/0000-0002-1218-7007



Giriş

Bir dilde sesin yazıdaki karşılığına harf, bu harflerin belirli bir sıraya dizilmiş bütününe ise alfabe denir. Türkler, Orta Asya'dan başlayıp Ön Asya, Ortadoğu ve Balkanlara kadar uzanan kültür ve medeniyet tarihleri boyunca Göktürk, Uygur, Mani, Tibet, Süryani, İbrani, Grek, Kiril ve Arap alfabesi olmak üzere, farklı alfabe türlerini kullanmışlardır (Ergin, 1992, s. 260). Bu alfabe türleri arasında Türklerin İslamiyet'le tanışmalarından sonra kabul ettikleri Arap alfabesi, yaklaşık on asır kullanılması dolayısıyla Türklerin en uzun süreli kullandığı alfabe olmuştur. Bir alfabenin mükemmelliği o alfabedeki işaretlerin dildeki sesleri herhangi bir karışıklığa meydan vermeyecek bir biçimde karşılmasına bağlıdır. Arap dilinin ses yapısı ile Türk dilinin ses yapısı arasındaki önemli farklılıklar ve Türkçedeki seslerin Arap alfabesiyle istenildiği şekilde ifade edilememesi Türk modernleşme sürecinde başta eğitim olmak üzere kültür ve medeniyetin pek çok alanında sorunun kaynağı olarak görülmüştür. Osmanlı'da Tanzimat dönemiyle başlayan modernleşme hareketleri ve tartışmaları, bu alfabe sorununu gündeme getirmiş ve bu tarihten itibaren Latin alfabesinin kabulüne kadar geçen sürede dönem dönem artan veya azalan bir düzeyde ama daima tartışılan bir sorun haline gelmiştir. Ahmet Cevdet Paşa, 1851 yılında kaleme aldığı *Kavaid-i Osmaniye* adlı eseriyle alfabe konusunu Tanzimat döneminde gündeme getiren ilk isim olmuştur. Bu eserde Osmanlı'daki yazı sorununa değinerek, Arap harfleriyle gösterilemeyen Türkçe sesler için yeni bir yazım yolu aranması gerektiğini belirtmiştir (Ülkütaşır, 1998, s. 19). Bu dönem alfabe konusunu tartışan bir diğer önemli isim Maarif Nazırlığı da yapmış olan Antepli Münif Paşa'dır. Münif Paşa, 1862 yılında kurucu üyesi olduğu Cemiyet-i İlmiye-i Osmaniye'de yaptığı konuşmasında, alfabe hakkındaki düşüncelerini şöyle ifade etmiştir: "Arap harfleriyle Türkçe okuyup yazmak zordur. Bu alfabede ünlüler bulunmadığından Türkçe bir sözcük çeşitli biçimlerde okunabilmektedir. Aynı sözcüğün beş, altı değişik biçimde okunabildiği olur. Gerçi alışılmış sözcükler doğru olarak okunabilir. Ama anlamları pek bilinmeyen sözcüklerin doğru okunabilmesi hemen hemen olanaksızdır." Münif Paşa, bu saydığı güçlüklerin giderilmesi için Arap harflerinin düzeltilmesi (ıslahı) gerektiğini savunur ve iki çözüm önerisinde bulunur. Bu önerilerin ilki, Arap harflerinin harekeli olarak yazılması, ikincisi Türkçenin ayrı harflerle (huruf-u munfasıla) ile yazılmasıdır. Münif Paşa'ya göre Latin alfabesinde olduğu gibi Arap harfleri de bitleştirilmeyerek ayrı yazılırsa, okuma, yazma kolaylaşacaktır (Şimşir, 2008, s. 20-21). Tanzimat döneminde Osmanlı'nın alfabe tartışmalarına katılanlardan Azerbaycanlı edebiyatçı Mirza Fethali Ahundzade başlarda Arap harfleri üzerinde bir takım değişiklikler yapmış ve yeni hareke şekilleri hazırlayıp alfabeği tadil etmiş olsa da ilerleyen yıllarda Latin alfabesinin kullanılması gerektiği yönünde fikir değişikliğine gitmiştir. Dönemin tanınmış aydınlarının başında gelen Namık Kemal de bu alfabe tartışmalarına katılmış ve okuma yazma öğrenilememesinin sebebinin Arap alfabesi olmadığı, asıl sorunun eğitim ve öğretim metodunda olduğunu iddia ederek, eğitim sisteminin baştan aşağı ıslah edilmesi gerektiğini iddia etmiştir. Alfabenin kökten değiştirilmesine karşı çıkan Namık Kemal, gerekirse Arap alfabesinin tadil edilebileceğini savunmuştur. Bu tartışmalara dâhil olan Ali Suavi ve Şinasi'nin de düşünceleri yine Arap alfabesinin tadil edilmesi yönünde olmuştur (Levend, 1960, s. 113-117). Tanzimat dönemi alfabe tartışmalarında her ne kadar öne çıkan çözümler, harflerin tadil edilmesi, harekelerin alfabeğe dâhil edilmesi ve harflerin ayrı yazılması şeklinde teklifler olsa da bu dönem Latin alfabesinin kullanılması yönünde taraftar bulamasa da bazı teklifler yapılmıştır.

Tanzimat dönemiyle başlayan alfabe tartışmaları, II. Meşrutiyetin ilanından sonra da artarak devam etmiştir. Bu dönemin yazı tartışmaları da tıpkı Tanzimat dönemindeki gibi iki grup ve iki ana başlık altında toplanmıştır. Bunların ilki Arap harflerinin tadil edilerek Türkçeye uydurulmasını savunan ıslahatçılar, ikincisi ise Arap alfabesini tamamen bırakıp onun yerine Latin harflerinin alınmasını savunan ve sayıları Tanzimat dönemine göre daha da artan Latin alfabesi taraftarları olmuştur (Şimşir, 2008, s. 44). Geçmişte yapılan alfabe tartışmaları konu üzerinde bir düşünce birikimi oluşturmuş, Meşrutiyet döneminin getirdiği hürriyet havasının etkisiyle alfabe konusunda çalışmalarda bulunmak üzere çeşitli encümenler ve cemiyetler kurulmuştur. Bu cemiyetlerden en önemlisi Dr. Milaşlı İsmail Hakkı Bey, Ali Nusret ve Recazade Ekrem Bey tarafından 4 Şubat 1911'de kurulan Tamim-i Maarif ve Islah-ı Huruf Cemiyetidir (Ülkütaşır, 1998, s. 23). Bu cemiyet, eğitim ve öğretimdeki aksaklığın esas sebeğini, Arap harflerinin eksik ve bitişik yazılmasında görmüş, çözüm olarak harflerin ayrı ayrı yazılmasını ve tüm sesli harflerin de yazı içerisinde gösterilmesi gerektiğini savunmuştur. Bu tezi benimseyen Harbiye Nazırı Enver Paşa, I. Dünya Savaşı öncesi ordu içerisinde

gerek telgraf haberleşmesinde gerek yazışmalarda Huruf-ı Munfasıla, Hatt-ı Enverî veya Ordu elifbası olarak adlandırılan bu yeni yazı sistemini zorunlu kılmıştır. Fakat yeni yazının askeri işleri geciktirdiği konusundaki şikâyetler üzerine bu yazıdan vazgeçilmiştir. Alfabe değişikliği tezini savunanlar arasında batıcılık fikri taraftarı olmakla tanınan Hüseyin Cahit (Yalçın), İçtihad dergisinin sahibi ve başmuharriri Abdullah Cevdet, gazeteci Celal Nuri (İleri) ve “İtikadât-ı Bâtılâya İlân-ı Harb” adlı çalışmasıyla tanınan Kılıçzade Hakkı yer alıyordu (Levend, 1960, s. 361). Bu aydınlar bir dönem Osmanlıya bağlı olan ve Arap alfabesi kullanan Arnavutluk’un 1910 yılında Latin alfabesine geçmesinden de güç alarak fikirlerini daha rahat bir şekilde açıklamışlardır.

II. Meşrutiyet döneminde alfabe tartışmalarına Türkçü grup da dâhil olmuştur. Fakat sanılan aksine Türkçenin yapısına uygun yeni bir alfabeye geçilmesi yerine Arap alfabesinin korunması taraftarıydılar. Çünkü başta Ziya Gökalp olmak üzere bütün Türkçüler, Arap alfabesinin Rusya Türkleriyle Türkiye Türkleri arasında birleştirici bir bağ olduğunu düşünüyorlardı. Türkçüler, bütün Türkleri bir kültür içinde toplamayı amaçladıklarından Arap alfabesi onlar için vazgeçilmez bir kültür aracıydı. Latin harfleri benimsenirse Türkiye Türkleriyle, Rusya Türkleri arasındaki bağlar zayıflayacak diye düşünüyorlardı. Bu sebeple onlar çözüm olarak yeni bir alfabe yerine Arap harflerini düzeltmek ya da ıslah etmek noktasında birleşiyorlardı. Bu düşüncelerinden dolayı Türkçüler, Latin alfabesinin alınması fikrine pek sıcak bakmıyorlardı. Bunların yanı sıra bir de alfabe sorunu üzerindeki kutsal yazı algısından kaynaklanan ciddi bir din baskısı da mevcuttu. Dinin bu baskılarına siyasi etkenler de dâhil olunca, Meşrutiyet döneminin lider siyasi hareketi olan İttihat ve Terakki iktidarı Latin harflerine o dönem pek de sıcak bakmamıştır.

Tanzimat dönemiyle başlayan alfabe tartışmaları Meşrutiyet döneminde de devam etmiş ve bir türlü sonuçlandırılmayan bu tartışmalar eşliğinde cumhuriyet dönemine girilmiştir. Cumhuriyet döneminin ilk alfabe tartışması 17 Şubat 1923’te İzmir’de düzenlenen İktisat Kongresinde yaşanmış, Latin alfabesinin kabul edilmesi ile ilgili verilen önerge, konunun Maarif Vekâletini ilgilendirdiği ve Latin harflerinin İslam birliğini bozabileceği gerekçesiyle reddedilmiştir. Alfabe tartışması bir yıl sonra Maarif Vekâleti’nin 1924 yılı bütçe görüşmelerinde tekrar gündeme gelmiştir. Latin alfabesinin kabulü ile ilgili Şükrü Bey’in (Saraçoğlu) başlattığı tartışmalar, Tevhid-i Tedrisat Kanunu’nun kabul edilmesiyle artarak devam etmiştir. Bu dönem alfabe konusundaki tartışmalar sadece Türkiye’de değil dış Türklere de yaşanmaktadır. Zira Yakut Türkleri 1918 yılında Latin alfabesine geçmiş, onları 1922 yılında Sovyet Azerbaycan’ında Latin harflerinin kabul edilmesi takip etmiştir. 26 Şubat 1926 tarihinde Azerbaycan’da düzenlenen Bakü Türkiyat Kongresi alfabe tartışmalarını yeniden alevlendirmiştir. Türk dünyası açısından tarihi, siyasi ve kültürel yönlerden son derece önemli olan bu kongre Mustafa Kemal tarafından da dikkatle takip edilmiş, kongreye Türkiye’den de Köprülüzade Fuad Bey ve Hüseyinzade Ali Bey gönderilmiştir. Kongrede Latin esaslı Türk alfabesinin Arap alfabesinden üstün olduğu kabul edilmiş, ancak bu alfabenin hayata geçirilmesi her ülkenin kendi isteğine bırakılmıştır (Hocayev, 2006, s. 79). Bu kongrenin sonuçlanmasıyla birlikte Türkçü aydınlar Latin alfabesinin alınmasına karşı çıkmaktan vazgeçmişlerdir. Bu kongreden yaklaşık iki yıl sonra Türkiye’de alfabe reformuna doğru gidişin ilk ve en önemli belirtisi, beynelmil rakamların mecliste görüşüldüğü sırada yaşanmış, bazı vekiller Latin harflerin kabulüne yönelik konuşmalar yapılmıştır. Bunun üzerine 20 Mayıs 1928’de Maarif Vekâleti’nin önerisi ile İcra Vekilleri Heyeti alfabe konusunu incelemek, yazı hakkında ortaya atılan çeşitli görüşleri tespit etmek ve görüşlerini bildirmek üzere 23 Mayıs 1928 tarihinde yazar, eğitimci ve uzmanlardan oluşan Dil Encümeni adıyla bilinen bir komisyon kurulmasına karar verilmiştir.² Komisyon, 26 Haziran 1928 tarihinde Maarif Vekâleti’nde toplanarak, alfabe ve gramer komisyonlarına ayrıldıktan sonra çalışmalarına başlamıştır. Başvekil İsmet Paşa da (İnönü) 17 ve 19 Temmuz tarihlerinde düzenlenen toplantılara katılarak, görüşlerini belirtmiştir. Dil Encümeni, Temmuz ayı sonlarına doğru düzenlediği son toplantıyla yürüttüğü yeni Türk alfabesi projesine, nihai biçimini vermiştir. Hazırlanan bu rapor, 1 Ağustos 1928 tarihinde Dolmabahçe Sarayı’nda Falih Rıfkı (Atay) tarafından Mustafa Kemal’e (Atatürk) sunulmuş, onun da

² Üçü mebus, üçü Milli Eğitim Bakanlığı yüksek görevlisi, üçü de uzman olan bu dokuz üyenin isimleri şunlardır: Falih Rıfkı (Atay), Yakup Kadri (Karaosmanoğlu), Ruşen Eşref (Ünaydın), Darülfünun müderris muavini Ragıp Hulusi (Özdem), Darülfünun eski muallimlerinden Ahmet Cevat (Emre), öğretmen Fazıl Ahmet (Aykaç), Dışişleri görevlilerinden İbrahim Osman (Karantay), Talim ve Terbiye Dairesi Reisi Mehmet Emin (Erişirgil) ve Talim ve Terbiye Dairesi Üyesi Mehmet İhsan (Sungu). İşlerinin artıp genişlemesi üzerine, şu beş üye Dil Encümenine katılır: Ahmet Rasim, İbrahim Necmi (Dilmen), Celal Sahir (Erozan), İsmail Hikmet (Ertaylan) ve Talim ve Terbiye Dairesi üyesi Avni (Başman). Böylece üye sayısı on dörde çıkmıştır (Şimşir, 2008: 88).



tavsiye ve düzeltmeleriyle yeniden hazırlanan rapor son halini almıştır. Dil Encümeni'nin hazırladığı bu rapor hem harf devriminin bir ihtiyaçtan dolayı gerçekleştiğini hem de bu alfabe değişikliğinin bilimsel temellere dayandırıldığını ortaya koyan Türk devrim tarihinin önemli bir raporudur.

Elifba Raporu Transkribe Edilmiş Metin

Elifbâ Raporu

Latin harflerinin lisânımıza tatbîki imkânını düşünmek üzere teşekkül edip 26 Haziran 1928 de mesâ'isine başlamış olan hey'etimiz, doğrudan doğruya bugünkü müşterek ve edebî lisânımızın istisnâ ettiği ince ve mütekâmil İstanbul konuşma dilini esâs ittihâz ederek, bu dile nazarı ve âmelî cihetlerden en uygun ve elverişli bir alfabe vücûda getirmeğe çalışmıştır. Bu maksatla iptidâ Latin harflerinin aslî değerini isti'mâl edildikleri Avrupa milletleri nezdinde uğramış oldukları tebeddülleri tedkik ederek, bugün mezkûr harfleri Türkçeye ne sûretle tatbik etmenin münâsip olacağını azami dikkat ve i'tinâ ile düşünmüş, sâniyen bazı umdeler tespît ederek bunların mümkün olduğu kadar usûlî bir tarzda tatbiki sûretiyle aşağıda arz edeceğimiz harfler sistemine vâsıl olmuştur.

Latin harflerinin kıymetlerini tedkîke girişmezden evvel dilimizdeki seslerin miktâr ve kifâyetlerini ta'yîn ve Arap elifbâsındaki harflerin bu sesleri irâ'e husûsunda gösterdiği kifâyet noksân veya fazlalıkları tespît etmemiz icâb eder.

Dilimizde basît olmak üzere orta tını (timbre) da dört kalın kısa ve dört ince kısa sadâlı harf mevcûttur ki şunlardır:

"اصماق/asmak" daki	"a/â"	"اسمك/esmek" deki	"ئە/ە"
"اولمق/olmak" daki	"o/ô"	"اولمك/ölmek" deki	"او/ö"
"اورمق/vurmak" daki	"u/û"	"اوزمك/üzmek" deki	"ü/ü"
"ايلىق/ilik" daki	"e/î"	"ايلىك/ilik" deki	"ى/î"

Bunlar dilimizin en büyük husûsiyetlerinden birini teşkil eden savti âhenk mucibince birbirleriyle muhtelif cihetlerden tam bir tekâbül arz ederler.

Mürekkebe olmak üzere de bir kısa sadâlı ile yumuşak bir (گ/غ) den müteşekkil 8 adet uzun veya pekte sadâlı harf (diphthongue) mevcûttur.

"صاغ/sag"	"صاغماق/sagmak"	"اگ/eg"	"اگرى/eğri"
"بوغ/bog"	"بوغماق/bogmak"	"اوگ/ög"	"اگر ائمك/öğrenmek"
"طوغ/dog"		"توگ/tüg"	"دوگمه/dögme"
"چيغ/çig",	"يبيغماق/yıgmak"	"چيگ/çig"	"چيگنامك/çığnemek"

Misallerinde olduğu gibi.

Bütün bu sadâlı harflerin tınnetleri umûmiyetle orta derecededir. Ma'mâfih bu harfler -Arapçanın kalın sadâsızları ile müterâfik sadâlılar müstesnâ olmak üzere- diğer ecnebî kelimelerdeki mukâbil sadâlı harflerden daha kalın (mufahham) dir. Fî'l-hakîka bir tarâftan meselâ Arapçadaki "صالح/sâlih" ve "سالم/sâlim" kelimelerinin birinci hecelerindeki "a/â" lisânımızda -Arapçadaki hilâfına- orta tınnetde telaffuz edildiği hâlde hâlis Türkçe "sağlam" kelimesindeki "a/â" Arapçadaki "صالح/sâlih" in birinci hecesindeki "a/â" dan daha ince, fakat "سالم/sâlim" in ilk hecesindeki "a/â" dan daha kalındır. Türkçemizde müsta'mel "قلب/kalb" ile "قالپ/kalp" kelimelerindeki "a/â" lar hakkında da aynı mütala'a vardır.

Arabî ve Fârisiyye mahsûs olarak da üç uzun (müdlâ) sadâlı harf tespît edebiliriz.

“مقاله/makale”deki	“a/â”
“كیل/kîl ve “قال/kâl”daki	“î,â/ây”
“مقوله/mukavele”deki	“û/û”.

El-yevm isti'mâl ettiğimiz Arap alfabesi dilimizde -âdedi 25'e varan- bütün sadâsızları irâ'e edecek işâretlere mâlik olmakla berâber sırf Arapça kelimelere mahsûs olmak üzere 10 adet sadâsız harfi de hâvîdir. Bu 10 harfe ise dilimizde yalnız 5 ses tekâbülmektedir. Arapçaya has harflerin bazılarının telaffuzundaki mufahhamlık (emphase) tamâmen Türkçeleşmiş kelimelerde hissedilmemektedir. Meselâ her ikisi de orta “a/â” sesle telaffuz edilen “انسان/insân” ve “انصاف/insâf” kelimelerinin son hecelerindeki “س/sa” ve “ص/sa” sesleri arasında Türkçemizde fark mevcûd değildir. Daha ziyâde yazı lisânına mahsûs kelimelerde ise az çok tinnet farkları kalmış ise de hey'etimiz bunları -inkilâbî bir tedbîr olmak üzere- nazardan hâriç tutmayı münâsip görmüştür. Meselâ “احتساص/ihhtisâs” ve “اختصاص/ihhtisâs”, “ترازى/terâzî”, “تراضى/terâzî”, “حياتى/hayâtî”, “احتياطى/ihhtiyâtî” kelimelerindeki son ve “تالى/tâlî” ile “طالع/tâlî”, “صانع/sâni” ve “سامع/sâmi” gibi kelimelerdeki baş hece sadâsız harflerini telaffuzda bir add ediyoruz.

El-yevm aramızda müte'âmil telaffuza göre elifbâımızdaki sadâsız harflerin bazıları dâ'imâ kalın ve bazıları dâ'imâ ince addedilmekte, bazıları ise hem kalın hem ince i'tibâr olunmaktadır. Bu nev' harflerin kalınlığı veya inceliği ise birlikte buldukları sadâlının tinnetine tabidir. Tamâmen Türkçeleşmemiş olan kelimelerde ve sadâsız harfler âhengi -müterakkî ve rec'i temâsilin ihtilât ve tedâhülû netîcesi- oldukça mütenevvî bir mâhiyyet arz etmektedir. Meselâ “مرعب/murabba” ve “مرصع/murassa” kelimelerinin ilk hecelerindeki sadâlının kalınlık ve “ص/sa” sâmitlerinin te'sîr edip i'timâdına nazaran değişmektedir. Dâ'imâ ince ve dâ'imâ kalın i'tibâr edilen sadâsız harfler şunlardır.

Mukâbilî Kalın Sadâsızlar:		Dâ'imâ İnce Sadâsızlar:	
ع	ع	ء	(hemze)
ط	ṭ	ت	t
خ	ḫ	ه	h
ح	ḥ	د	d
ض	ḍ / ḏ	ذ / ذ	z, ḍ/z
ظ / ض	ḏ / ḏ	س	s
ص	ṣ	گ	g
غ	ğ	ڭ	ñ

Hem ince hem kalın sadâlılara refâkat edebilen sadâsızlar ise şunlardır:

ب	پ	ث	ج	چ	ر	ژ	ش	ف	ل	م	ن	و	ی
b	p	s	c	ç	r	j	ş	f	l	m	n	v	y

Arz ettiğimiz veçhile ince ve kalın dediğimiz sadâsızların tinneti, aldıkları sadâlılar köküne bağlı olduğundan sadâlı harfleri tamâm bir Türk elifbâsında - bi'l-hassa yazı lisânına mahsûs ihtikâkî telaffuzun izhârî lüzûmu kabûl edilmedikten sonra - bunların tek bir harfle gösterilmeleri mümkündür. Şu hâlde tamâmen konuşma dilindeki seslere istinât eden lisânımızın tam ve doğru yazılabilmesi için elzem olan harfleri ön mahreçlerden başlayarak şöylece sıralayabiliriz.



پ / p	ب / b	ف / f	و / v	م / m	
ت / t	د / d	ن (نڭ) / n			
چ / ç	ج / c	س / s	ش / ş	ز / z	ژ / z
ر / r	ل / l				
ی / y					
ک / k	ق / k	ک / k	غ / g-ğ	گ / g	غ (yâyî ve vâvî gef, ğayn)
ه / h					
ء / hemze					

Latin Harflerinin Savti Kıymetleri

İlk önce tedkik ettiğimiz nokta, asla Latin elifbâsından lisânımızda ne dereceye kadar istifâde edilebileceği ve bu elifbânın Türkçe metinleri nâkil ve irâ'e husûsundaki eksikliklerinin ne sûretle tamâmlanabileceği mes'elesi olmuştur.

Müterakkî Avrupa milletlerinin elifbâları doğrudan doğruya eski Latin elifbâsından geldiğine nazaran bu elifbânın basit ve mürekkep olarak ihtivâ ettiği 27 harf yazımızdaki mukâbilleriyle şuraya derc etmeyi münâsip görüyoruz. Latin harfleri şunlardır:

a	آ	i	ئى	q	ق
æ	ء	j	ى	r	ر
b	ب	(k)	(ق-ك)	s	س
c	(ق-ك)	l	ل	t	ت
d	د	m	م	u	او (رمق/ vurmak)
e	ء	n	ن	v	و
f	ف	o	او (لمق / olmak)	x	قس
g	(غ-گ)	œ	او (لمك / ölmek)	y	او (زملك/ yüzmek)
h	ه	p	پ	z	ز

Latince a, o ve u kalın; açık æ, e, i, œ ve y ise ince ad olunuyordu. Bu sebeple mîlâdî üçüncü asırdan evvelki zamânlarda c ve g harfleri kalın sadâlıların önünde "ق" ve "غ" ince sadâlıların önünde ise "ك" ve "گ" gibi telaffuz edilmiştir. Herhalde Yunancaya nakledilen Latince kelimelerdeki c ve g -mevki'leri her ne olursa olsun- K ve T ile Yunancadan Latinceye geçen K ve T' li kelimeler ise her vakit c ve g ile irâ'e edilmiş ve bi'l-âhere vukû'a gelen hanekileşme neticesi olarak aynî harfler -yeni Latin dilleri arasında eski telaffuzu en iyi saklayabilen- İtalyanca ve Romencede ince sadâlıların önünde "ç" ve "ج" gibi telaffuz olunmuştur.

Latince "ك" ya "ق" ile edâ eden Arapların "Sicilia" ve "Galicia" memleket isimlerini "Sikilya" ve "Calikya" şeklinde aldıklarını ve Türkçenin "ك" ve "گ" lerinin Azerbaycan, Erzurum ve Trabzon tarâflarında ve şimâlî Arnavutluk'ta "ç" ve "ج" gibi telaffuz edildiklerini burada der-hâtur ettirmek münâsiptir.

Sarfiyyun (Sallustius) tarâfından Latin elifbâsına idhâl edilmek istenilen "k" harfi umûmiyetle "c" ile yazılan "Calandæ" kelimesinin ikinci bir şeklinde o da pek nâdir olarak görülmektedir. Onun için

yukarı ki cedvelde bu “k” harfi mu’terize içine alınmıştır. “c” harfi Latince “k” ye tekâbül ettiğinden bu son harfin Latinler tarafından alınmaması anlaşılabilir. Buna mukâbil Latin elifbâsında “q” nın hikmet vücûdu kolayca kâbil-i îzâh değildir. Şu kadar var ki bu harf Latince ile yeni-Latince kelimelerde yalnız olarak mevcûd olmayıp kendisine (bir iki Fransızca kelime müstesnâ olmak üzere) her vakit “u” refâkat etmektedir. Bu i’tibâr ile istisnâ bir mevki’e mâlikdir.

Son Latin müellifleri ve Latin kitâpları neşirleri bazı kelimelerdeki a, e, i, o, u harflerini imlâ-i esbâbdan dolayı “aksan grav” ve “aksan sirkonfleks”³ ile göstermişler, eski ve yeni müelliflerde Yunancadan alınan kelimelerdeki “خ/h, ف/f, ث/s” ile başta bulunan “ر/r” yi “ch, ph, th, rh” sûretinde sâbit etmişlerdir.

Ehl-i sâlib muhârebeleri sırasında ve bu muhârebelerden biraz evvel millî şahsiyetlerini hissetmeye başlayan ve Katolik Kilisesinin terbiyesi altında uzun asırlar yaşamış olan Avrupa kavimleri kendi lehçelerini yazmayı tecrübe ettikleri zamân tabî’atıyla Latin harflerine mürâca’at etmişlerdir. Bu kavimlerin bir kısmı zâten Latince den teşa’ub etmiş bir lisânla konuştuklarından yazılarını mümkün olduğu kadar Latin grafisine yaklaştırmak istemişler fakat aynı zamânda bütün bu kavimler Latin elifbâsına bir harf ilâve etmekten tamâmıyla tevakkî eylemişlerdir. Fi’l-hakîka el-yevm İngiliz, Alman ve Polonez yazılarında mebzûlen gördüğümüz “w” iki “v” nin yan yana konulmasından başka bir şey değildir. Bugünkü Alman metinlerinde tenâsübsüzlükle tebâruz eden “ß” hari ise uzun “س/s”, “j” ile kıvrık “s” nin yan yana gelmesinden “js” teşkil etmiştir. Uzun “j” harfi eski el yazısında kıvrık “s” terine müsta’mel olup on sekizinci asır matba’alarından çıkan kitâplarda ve bugünkü Alman neşriyatından Latin harfleriyle basılanların bir kısmında görülebilmektedir.

Bununla berâber yeni - Latin kavimleri İtalyot, Dak, İber ve Keltlerle Roma garnizon ve me’mûrlarının karışmasından husûle gelmiş olduklarından zâten istihâleye doğru yüz tutmuş olan Latin telaffuzunda muhâfazakâr kalamamışlar ve telaffuzlarıyla yazılarında kendilerine mahsûs birtakım husûsiyetler tebâruz ettirmişlerdir. Bu husûsiyetleri îzâh etmeden evvel el-yevm Latin elifbâsıyla yazı yazan Avrupa milletleri arasında hangi harflerin Latincedeki değerleriyle isti’mâl edildiklerini tespît edelim.

Mezkûr harfler şunlardır:

a	b	d	e	f	h	i	k	l	m	n	p	q	r	t	v
---	---	---	---	---	---	---	---	---	---	---	---	---	---	---	---

Bunlardan yalnız “q” Arnavutlar ile Azerbaycanlılar nezdinde “ك”, “v” de Almanlarla Hollandalılar, Flamanlar nezdinde “ف/f” ye tekâbül etmektedir. Şu hâlde muhtelif milletlerin elifbâlarını îzâh ederken yalnız:

æ	c	g	j	œ	s	u	w	x	y	z
---	---	---	---	---	---	---	---	---	---	---

Harflerinin uğradığı tebdîlleri nazar-ı i’tibâra alacağız.

Latinceye telaffuz ve bünye nokta-i nazarlarından en yakın olan lisân İtalyanca olduğundan ilk önce bu lisândan başlıyoruz. Eski Latin âlimlerinin “اوزمك/üzmek” deki “او/ü” gibi telaffuz ettikleri “y” harfi bi’l-âhere Yunancada vâki’ olduğu gibi İtalyancada da “i” telaffuzuna geçtiğinden bu son dilde “i” olarak yazılmakta buna mukâbil Latincenin “æ” ve “œ” harfleri “e” ile edâ edilmektedir. Sadâsızlardan “c” ve “g” Latincenin bütün ince sadâlı harflerinin yerine geçen “e” ve “i” önünde “ك” ve “گ” telaffuzundan “چ” ve “ج” telaffuzuna geçmişlerdir. Bu “c” ile “g” ye ince sadâlıların önünde kalın bir telaffuz vermek için kendilerinden sonra meselâ “كيم/kim” manasına gelen “chi” de vâki’ olduğu gibi, bir “h” yazılmaktadır. İtalyancada mahreci olmayan “h” ancak bu gibi ahvâlde ve “a, ai, anno, o” gibi telaffuz edilen “ha, hai, hanno, ho” kelimelerinde isti’mâl edilmektedir. “S” iki sadâlı arasında ve

³ Bu kelimeler rapora telafuz edildiği şekilde yazılmıştır. Kelimelerin aslı Fransızca olup “accent grave” ve “accent circonflexe” şeklinde yazılmaktadır.



renneli iniflâkî (explosives sonores) sadâsızlar önünde "z/z" gibi ancak Toskanada Latince olduđu gibi her yerde "s/s" olarak telaffuz edilmektedir. Yunancadaki (z/ذز-z) ye tekâbül eden "z-dz" harfi İtalyancada (tes/تس, dez/دز) gibi telaffuz olunur. İtalyancada "j" harfi "y/y" ve "i/i" gibi okunmakta "k", "w" ve "x" harfleri ise İtalyanca kelimelerde müsta'mel bulunmaktadır.

Romence, "c", "g" harfleri ve bu harflerin "h" ile terkîbi husûsunda İtalyan usûlünü kabûl etmiş olup yalnız "j" harfini "z", "z" harfini "z", "h" harfini "h" ve "s" harfini her vakit "s" yerinde istimâl etmektedir. Romencede æ, œ, y, k, q, w ve x mevcût değildir. Buna mukâbil Romenler elifbâlarına "t", "tes" ve bi'l-hassa "i" Romencede (Makedonya Romencesinde) müsta'mel "d" "dz/dz", "s", "tes" sâmitlerini kelimenin sonunda okunmayıp el-yevm hilâlciklerinden tecrît edilmekte olan "i", "ü" ile pek açık yarım okunur bir "e" (e muet) gibi okunan "ä" ve "ë" yi ve Türkçe kalın "a/a" gibi telaffuz edilen üzerleri aksan sirkonfleksi "ä" ve "ï" yi ilâve etmişlerdir. "ä" ve "ï" nin önünde "c" ve "g" kalın olarak "c" ve "g" gibi okunmaktadır.

İspanyol elifbâsının husûsiyeti "c" harfinin ince sadâlîlar önünde ve "z" harfinin her yerde peltek "s/s" (Amerikada "s" gibi), "g" harfinin ince sadâlîlar önünde, "j" harfinin ise her yerde "x" gibi, "s" harfinin her yerde "s", "ch" mürekkebi harfinin de "ç" gibi okunmasında; "qu" ile "gu" nun "e" ve "i" ile berâber ancak "e" ve "i" telaffuz edilmesinde, "y" nin "i" ye müsâvî olmasında ve "k", "w" sadâsızlarıyla "æ" ve "œ" sadâlîlarının müsta'mel bulunmamasındadır. Eski İspanyolcada "s" gibi okunan "x" harfi el-yevm İspanyol elifbâsında yalnız bazı ilmî ta'bîrlerde mevcûttur. Ma'mâfih İspanyolcadaki eski "s" telaffuzu ortadan kalkmış, ancak Türkiye Müsevîleri nezdinde muhâfaza edilegelmiştir. Bu telaffuz el-yevm "ç" gibi telaffuz edilen "j" ile gösterilmektedir.

Portekiz elifbâsının İspanyol elifbâsına nazaran husûsiyetleri Yunanî kelimelerdeki "ch", "ph", "th", "rh" ve "y" nin muhâfazasında; "ç", "ç", "ch", "g", "j" ve "z" nin Fransızcada olduđu gibi okunmasında "ao" ile "oe" şekillerinin çok enfi bir nûn ile "an" ve "on" a yakın sadâları temsil etmesinde görülmektedir. Kelime sonundaki "s" harfi bazı kere ve Brezilyadan ziyâde Portekizde hemen hemen "s" telaffuz edildiği gibi "x" bazı kelimelerde "s" bazılarında ise "qs" okunmaktadır. Portekizcede "k" ve "w" harfleri mevcût değildir. Ve İspanyolcada olduđu gibi ancak ecnebî ism-i hâslarla millîleşmemiş birkaç kelime müsta'meldir.

Fransızca Türkiye'deki münevverlerin ekserisi tarafından malum olduğundan burada bu dilin elifbâsındaki husûsiyetleri bildirmek pekte lüzûmlü görülmeyebilirdi. Ma'mâfih ittîrâdı bozmamak için Latin ve Fransız elifbâları arasındaki farkları şöylece muhtasaran gösteriyoruz.

Sadâlîlardan "ai", ve "ei" = "ê"; "au" ve "eau" = "ô"; "oi" = "o/a"; "u" = "u/uzmek" deki "u"; "ou" = Latince "u"; "y" = "i". Sadâsızlardan "c" ince sadâlîlar önünde "s" (Kalın sadâlîlar önünde "c" ye bir se dil vaz'ıyla "s" sadâsı muhâfaza edilmektedir); "ch" hemen her vakit "ç"; "g" ince sadâlîlar önünde ve "j" her yerde "z"; "qu" ba'zen "ç" ba'zen "ç"; "s" iki sadâlî arasında ve bazı müstesnâ ahvâlde "z" diğeri vaz'iyetlerde "s" gibi "z" de her vakit "z" gibi telaffuz edilmektedir. Yunancadan alınan Latince kelimelerin yazılış tarzı Fransızcada muhâfaza olunmaktadır. Fransızca kelimelerde "x" mevcûttur. "k" ve "w" ise ancak ecnebî kelimeleri yazmaya yaramaktadır.

İngilizcede eski Anglo-Sakson yazısıyla Normanların Büyük Britanya'ya geçirdiği eski Fransız imlâsının ve bi'l-âhere İngiliz edebiyatının müte'essir kaldığı milletler tarz tahrîrinin ihtilâtından hâsıl olmuş çok insicâmsız bir yazı sistemi isti'mâl edilmektedir. Bu sistemde "ch" = "ç"; "sh" = "ç"; "th" = peltek "ç" ve "ç"; "ph" = "ç"; "c" ince sadâlîlar önünde "s"; "g" ince sadâlîlarla ba'zen "ç" ba'zen "ç"; "dg" ince sadâlîlar önünde "j" ise her yerde "ç"; "qu" "ç"; "ng" hemen hemen Anadolu'da mevcût "sağır kaf" gibi telaffuz edilmektedir. "S" ve "z" Fransızcada olduđu gibi isti'mâl edildiğinden ba'zen "y" gibi okunan "u" nun önünde bu harfler "y" nun ilk unsûruyla memzûc olarak "z" sadâsını ahz etmektedirler. "w" Araplardaki "w" gibi, "k" harfi ise "ç" gibi okunmaktadır. Eski Anglo-Sakson yazılarında "c" her ne vaz'iyette bulunursa bulunsun "k" mukâbilinde isti'mâl edilmiş idi. Hatta Kelt denilen ve İrlanda ile (Vales/Wales) memleketinde ve İskoçya'da ikâmet eden kavimlerde "c" harfi el-yevm her yerde "k" telaffuz edilmektedir.

Almancada sadâlîlar Latince olduđu gibidir. Bunlardan "ö" ve "ü" üstündeki noktalar gotik "e" harfinin "Allâh" tarz-ı tahrîri olan bir düşüncenin küçültülmüş bir şeklinden başka bir şey değildir. Nitekim "ä", "ö" ve "ü" şekilleri hakîkatte "æ", "œ" ve "ue" den ibâret olduğundan bu son şekillerle de bi'l-hassa majüsküllerde isti'mâl edilmektedirler. İmparator Augustus'un mu'âsırlarından iyi telaffuza merâk edenlerce Yunanca ilmî kelimelerde "y" nin "u/uzmek" deki "u" gibi telaffuz olunmasına gayret

edildiği gibi Alman âlimleri tarafından aynı telaffuza rağbet gösterilmektedir. “aa, ee, oo, ie, ah, eh, ih, oh, öh, uh, üh” uzun Alman sadâlîleridir. Sadâsızlardan “c” ince sadâlîler önünde “تس” gibi telaffuz edilmektedir. Ma’mâfîh “تس” gibi okunan “c” lerin “z” ile yazılmaları otuz seneden beri müte’âmil bulunmaktadır. Aynı sûretle kalın sadâlîler önündeki Latince “c” ile herhangi sadâlî önünde olursa olsun Latinceye geçen Yunani kelimelerdeki “c” nin Almancada “k” ile yazılması âdeti caygir olmuştur. “ch” (Yunancanın iki telaffuzuyla) ve “ph”, “th”, “rh” Yunani - Latin grafileri Almancada mevcuttur. “j” harfi Latince ve İtalyancada olduğu gibi “ی” dir. “ng” İngilizcede olduğu gibi; “qu” Türkçe “ق” ile birlikte sadâsız “و” gibi; “s” ancak asli kelime başında ve “p” ile “t” önünde “ش” sadâlîler önünde veya iki sadâlî arasında “ز”, kelimenin sonunda ve çift iken “س” gibi okunmaktadır. Asıl “ش” sesine ise “sch” mürekkebi şekli tekâbül etmektedir. “V” nin Almancada “ف” gibi telaffuz edildiğini yukarıda söylemiştik. Ma’mâfîh nev Latin dillerinden ve Laticeden alınan bazı kelimelerde ve bi’l-hassa ilmî ta’bîrlerde bu harf “و” gibi okunmaktadır. “و” sadâsızı ise Almanca kelimelerde “w” ile edâ edilmektedir.

İsveçte vesâ’ir İskandinav memleketlerinde müsta’mel diller Almancaya yakın olmakla berâber Hollanda da vâki’ olduğu gibi bu memleketlerde müstakil birer elifbâ mevcuttur. İsveç ile Danimarka-Norveç elifbâları arasında fark pek azdır. Onun için ancak İsveç elifbâsının husûsiyetlerinden bahsedebiliriz. Bu elifbâda “ä”, “ö”, “ng”, “j” Almancada olduğu gibi; ufak “o” ile yazılan “å” harfi “o”; “y” harfi Yunani-Latin usûlünce “اوزمك” deki “او”; “c” Fransızcadaki olduğu gibi; “k” ince sadâlîler önünde ve “tj” her yerde “چ”; “sk” ince sadâlîler önünde, “skj” kalın sadâlîler önünde, “sj” ise her yerde “ش”; “dj” mürekkebi “ج”; “s” her yerde “س”; “g” de ince sadâlîler önünde ve daha bazı yerlerde “ی” okunmaktadır. İsveçcede “z” telaffuzu mevcût olmadığından “z” harfi yalnız ecnebî kelimelerde müsta’meldir.

Fin yazısı İsveççenin te’sîri altında teşekkül etmiştir. Bu yazının husûsiyeti uzun sadâlîlerin çift yazılması, “ä, ö, y, j, s” harfleriyle “ng” mürekkebi şeklinin İsveçcede olduğu gibi okunmasıdır. Fin elifbâ ve lisânının diğer bir husûsiyeti de millî kelimelerde “b, c, g, q, x, z” harflerinin isti’mâl edilmemeleridir. “c” harfi Finlerce Latince kelimelerde “k” ye mu’âdil tutulmaktadır. Bundan dolayı meselâ Helsingfors’da kâin “Bio Civis” ismindeki sinemaya Finler “بيو كيويس” demektedirler.

Macar elifbâsının en büyük husûsiyeti “s” harfinin “ش” gibi telaffuz edilmesidir. Bu telaffuza mebnî “cs” mürekkebi harfi “چ”, “zs” şekli de “ز” mukâbilidir. “k” ve “g” her vakit “ق” ve “غ” gibi telaffuz edildiğinden “گ” ıslak telaffuzu “gy” ile edâ edilmektedir. Aynı sûretle “ly, ny, ty” şekilleri de “l,n,t” harflerinin ıslak (yani) telaffuzlarını göstermektedirler. “اولمك” daki “او” ve “اوزمك” deki “او” Almancada olduğu gibi “ö” ve “ü” şeklinde yazılmaktadır. Uzun sadâlîler “aksentegu” ile gösterildiğinden uzun “ö” ve “ü” sesleri iki nokta yerine iki aksan ile “ô” ve “û” tarzında yazılırlar. Aksanlı sadâlîler umûmiyetle kapalı ve basık, aksansızları ise pek açık ve kalındır. Bu i’tibâr ile meselâ Macarcanın “e” si Fincenin “ä” sına tekâbül etmektedir. “é” si ise bizdeki ince “ای/ئ” ye yakındır. Kezâlık aksansız “a” sını “o” ya yakın aksanlı “á” sını ise çatlak diyebileceğimiz uzun bir “a” dir. Macarcada “j” “ی”, “cz” mürekkebi harfiyle “c” “تس/تس” okunmakta “q,w,x” harfleri ancak ecnebî kelimelerin tahrîrinde isti’mâl edilmektedir.

Polonezler Alman te’sîri altında (fakat bazı husûslarda istiklâl göstermek sûretiyle) elifbâlarını teşkil etmişlerdir. Meselâ Almanlarca yalnız ince sadâlîler önünde “تس/تس” gibi telaffuz edilen “c” harfini Polonezler millî kelimelerinde her yerde “تس/تس” makâmında isti’mâl etmişlerdir. Ma’mâfîh Latinceden aldıkları ilmî kelimelerin şeklini millîleştirmedikçe bu kelimelerdeki veyahut ale’l-umûm Latince metinlerdeki “c” leri “a, o, u” önünde “ق/k” gibi okumak ıztırâındadırlar ki bu büyük mahzûrları dâ’îdir. “k” ve “g” harfleri de Almancada olduğu gibi “ق” ve “غ”a tekâbül etmektedir. Polonez elifbâsının diğer husûsiyetlerini gösteren basit ve memzûc harfler yazımızdaki mukâbiller ile berâber şunlardır:

چ	cz	“ت”	yani	ć	(“an” Fransızca)	a
ژ	rz	“ن/n”	yani	ń	(“in” Fransızca)	e
ش	sz	“س/s”	yumuşak	ś	kalın î	y
ج	dź	“ز/z”	yani	z	kalın “لام/lâm”	t



		"z/z"	ž
--	--	-------	---

"j" ve "w" Almandaca olduğu gibi yani "ی" ve "و" telaffuz edilmektedirler. "q" ve "x" yalnız ecnebî kelimelerde isti'mâl edilir. Almandanın "ö" ve "ü"leri şeklen de lafzan da Latin harfleriyle yazılan Slav dillerinde mevcûd değildir.

Çekoslovakçada uzun sadâlilar Macarcada olduğu gibi "aksentegu"⁴ ile yazılmaktadırlar. Çekler tarafından "d, g, k, t" nin sağ tarafına ve üstüne vaz' edilen apostrof ise bu seslerin tabi'atına yarayan bir "ی" makâmındadır. Bu "ی" yi "e" nin önünde telaffuz ettirmek için bu son harfin üstüne apostrof değil ters bir "aksan sirkonfleks" vaz' etmektedirler. Polonezce de olduğu veçhile "اورمق/ vurmak" daki "و" gibi telaffuz edilen "u" nun üstüne vaz' edilen ufak bir "o" ise bu sadâlinın kısa telaffuz olduğuna alâmettir. "k" ve "g" "ق" ve "غ" mukâbilidir. Çekoslovak elifbâsının husûsiyetleri göze çarpan diğer harfleri ise yazımızdaki mukâbilleriyle şunlardır:

(ژ)	ř	عی/i kalın	y
(ش)	š	تس	c
ژ	ž	چ	č
		ن	yani ñ

"q", "w" ve "x" harfleri yalnız ince kelimelerde bulunabilmektedir.

Hırvatçanın husûsiyeti bâlâda îzâh edilen iki Slav elifbâlarındakilere benzemesindedir. Ma'mâfih Hırvatçada sadâlilerin üstünde işâret yoktur. İşâretli harfler yalnız müttefeşiler olup bunlar bir sistem dâhilinde olmak üzere "č" = "چ", "š" = "ش" ve "ž" = "ژ" dir. "s" her vakit "س", "j" "ی", "l" yani "ل", "n" yani "ن" gibi telaffuz edilmekte kalın "lam" "l" işâretle gösterilmemektedir. "č" ye yakın bir sadâ veren seniyye-i hâsiyyeti zâhir olan Sırpça- Hırvatçaya has bir ses "đ" tarzında yazılmaktadır. "č" harfi de "č" ye yakın olup asla bir "ك" den inkişâf etmiştir. Millî sarfçılar ve fonetikçilerce telaffuzu "č" den ayrı bulunmaktadır. Hatta Bosna ve Hersek Müslümânlarının "ويچ/vič" ile nihâyetlenen isimleri de bu sonrakiler tarafından Türkçede "ويك/vik" gibi yazıl原因miştir. Hırvatlardaki "c" harfi Polonezlerle Çekoslovaklarda olduğu veçhile "تس/ts" ye, "k" ve "g" de "ق" ve "غ" a mukâbilidir. Hırvatçada "q", "w" ve "x" harfleri ecnebî kelimelerle isimleri yazmaya yaramaktadır.

Arnavutlar ile İtalya'nın cenûbunda sâkin Hristiyan ırkdaşları İtalyan yazı tarzını ikmal ederek mu'âdil bir elifbâ ile dillerini yazdıktan sonra İstanbul'da 1870 de in'ikâd eden Arnavut kongresinden çıkan ve her savtı bir harf mahsûs ile edâ eden elifbâyı kabûl etmişlerdir. Bu elifbâya Yunan elifbâsından alınıp Latin harflerinde mevcûd yuvarlaklıkla tertîp edilen birtakım harfler ithâl edilmişti. Meşrûtiyet inkilâbından sonra tespît edilen iki Arnavut elifbâsında husûsiyet ibrâz eden harfler yazımızdaki değerleriyle şunlardır:

"لام/lâm"	kalın	"ll"	"ی"	j	"تس"	c	
"ر/r"	(roule)	tekriri	"rr"	"ق"	k	"چ"	ç
"ذ"	Arabi		"غ"	g	"ز"	x	
"dh"							
"ث"	Arabi		"ك"	q	"ج"	xh	
"th"							
			"گ"	gj	"ش"	sh	

⁴ Fransızca olan kelimenin yazılışı "accent aigu" şeklindedir.

	“ن” yani nj	“ژ” zh
--	-------------	--------

Latin harfleri birkaç seneden beri kabûl etmiş olan Azerbaycan'ın Bakü kongresindeki son mukarrerâtı bu harfleri Türklüğün yeni müesseselerinden biri hâline koymuştur. Bu elifbânın husûsiyetlerini gösteren harfler yazımızdaki değerleriyle şunlardır:

“ق”	“k”	“چ”	“ç”
“ك”	“q”	“ج”	“c”
		“او/u” “uzman”daki	“u”

Yuvarlağı değnekten tefrîk edilmiş bir “q” dan ibâret olan “q” nın “n” nin altına sağdan bir kıvrıntı vaz'ile teşekkül eden “n” sağır kâf

“z” nin mail çizgisini ikiye bölen bir hatta mâlik “z”

“e” nin ters şekli olan “ə” açık “ئه/e”

“o” nun içine mevzû' ufkî bir çizgi ile teşekkül eden “Ө” “olmak” daki “o”

Bu elifbâyı tamâmîyle Latin olmaktan men eden dört Rus harfi ise en ziyâde nazar-ı dikkati celb eden farklardandır. Fi'l-hakîka Azerceycan elifbâsında Ruscanın “z/z” sine tekâbül eden “з” harfi “ش/ş” yerinde, “اورمق/v-urmak” daki “او/u” sadâlisına tekâbül eden Rus “y” harfine aynı sadâli yerinde, Rusça ve Yunancada “خ/h” telaffuz edilen “x” harfi Latincedeki “x” harfinin şekliyle yine “خ/h” yerinde ve Ruscanın “b” sadâlisının mu'âdil şeklinden ibâret olan “ı” harfi de Türkçenin kalın “عى/ı” sı yerinde isti'mâl edilmektedir.

Kırımlılar, Kazanlılar Kırgızlar, Özbekler gibi Sovyet İttihâd-ı Türkleri nezdinde müsta'mel Latin elifbâsının husûsiyetleri ve Azerbeycan elifbâsıyla olan ziddiyetleri nazar-ı dikkati celb bir mâhiyyettedir. Aşağıki cedvelde ziddiyetleri gösteriyoruz.

Sâ'ir Sovyet İttihâd-ı Türkleri nezdinde	Azerbaycan'da	
“c”	“ç”	“چ”
“ç”	“c”	“ج”
“q”	“g”	“غ”
“g”	“q”	“گ”
“k”	“k”	“ق”
“k”	“q”	“ك”
“u”	“y”	“او” (رمق)
“y”	“u”	“او” (زمك)

Gerek Azerbeycan gerek sâ'ir Sovyet İttihâdı memleketleri Türklerinde “ə”, “Ө”, “x” ve “z” müşterektir. Kezâlik Azerbeycanın sağır “kaf”ını irâ'e eden harf ile sâ'ir Sovyet İttihâd-ı Türklerinin sedilli “n” i arasında fark yok gibidir. Azerbaycanlıların “з” ve “ı” larına mukâbil ise sâ'ir Sovyet İttihâd-ı Türkleri sedilli “ş” ve bir Rus sâ'iti olan ve Latin elifbâsının ufak bir “b” sine benzeyen “ь” i isti'mâl etmektedirler.

Yeni-Latin, Germen, Fin ve Macar, Slav, Arnavut milletleriyle Sovyet İttihâd-ı memleketlerindeki Türk kavimlerinin Latin elifbâsına getirdikleri ta'dilâtı, bu elifbâdaki harflerin bazılarında ilâve ettikleri işaretleri bir bakışta göstermek için aşağıki cedvelin elifbâyı sıra dâhilinde tertîbi muvaffak



görülmüştür. Tabîîdir ki cedvelde bütün bu millet ve kavimler nezdinde müşterek olan harflerin irâ'esinden sarf-ı nazar edilmiştir.

- "á" Macarca ile Çekoslovakya da meddli "a", İspanyolca da vurgulu "a"
- "à" İtalyanca da vurgulu "a", Fransızca da imlâyı "a"
- "â" Fransızca ve Arnavutça da meddli "a"
- "ä" Almancada, İskandinav dillerinde ve Fince de açık "e"
- "å" İsveç dilinde "o"
- "a_" Polonezcede enfa' "nun" (nazal n) ile "an"
- "aa" Almanca ve Fince de meddli "a"
- "æ" Almancada açık "e" : "ä"
- "ah" Almancada meddli "a"
- "ai" Fransızca da açık "e", İngilizcede "e" ve "ei"; diğer dillerde "a + i"
- "ão" Portekizcede enfa' bir "nun" ile "آن/an" ile "اون/un" arasında
- "au" Fransızca da "ô", İngilizcede "ô" ve "a"; diğer dillerde a + u
- "aw" İngilizcede "أو/ov", "أو/av", "ô"
- "ay" Fransızca ve İngilizcede "ئى/i" ve "ئى/iy" diğer dillerde a + y
- "c" Keltler ile Finlerde eski Latinlerde olduğu veçhile her yerde "k"; Polonezler, Çekoslovaklar, Hırvatlarla Macarlar ve Arnavutlar nezdinde ise her ne vaz'iyette olursa olsun "تس/ts" Azerbaycanlılarda her yerde "ج/c" diğer Sovyet İttihâd-ı Türklerinde her yerde "ç/ç"; kalın sadâhlar önünde Yeni-Latin ve Germen kavimlerinde "k"; ince sadâhlar önünde İtalyanca ve Romence de "ç/ç"; İspanyolcada "ث/s" (Amerikada 'س/s'); Portekizce, Fransızca, İngilizcede ve İsveç dilinde "س/s", Almancada "تس/ts"
- "č" Hırvatça ve Polonezcede "چ/ç"
- "č" Çekoslovakça ve Hırvatçada "چ/ç"
- "ç" Arnavutça ve Azerbaycan Türkçesinde "چ/ç"; Fransızca ile Portekizcede "س/s"
- "ch" İspanyolca ve İngilizcede "چ/ç", Fransızca ve Portekizcede "ش/s", Almancada şerâ'i (yasaları) ve haneki (ağzın tavanı, damak) telaffuzla "خ/h", Polonezcede şerâ'i telaffuzla "خ/h" İtalyanca ve Romencede "ك-ك/q"
- "cs" Macarcada "چ/ç"
- "cz" Polonezcede "چ/ç", Macarcada "تس/ts"
- "d" Çekoslovakçada islak yani ya'î "د/d"
- "đ" Hırvatçada "ج/c" ile "گ/k" ve "د/d" arasında
- "đ" "dz" den mürekkep olup el-yevm bi'l-hassa aromenlerde (Romenlerde) müsta'meldir.
- "dg" İngilizcede ince bir sâ'it önünde "ج/c"
- "dh" Arnavutçada Arabî "ذ/d"
- "dj" İsveç dilinde "ج/c", Fransızca da ecnebî kelimelerde "ج/c"
- "dsch" Almancada ecnebî kelimelerde "ج/c"
- "dž" Polonezcede "ج/c"
- "dž" Çekoslovakçada "ج/c"
- "é" Macarca ve Çekoslovakça da meddli "e", İspanyolca vurgulu "e", Fransızca da "ئى/i"

- “è” İtalyancada vurgulu “e”, Fransızcada açık bir nev’ “e”
- “ê” Fransızca ve Arnavutçada meddli “e”
- “ě” Çekoslovakçada: “ئه/ئ”
- “ë” Fransızcada çifte sa’itleri ayırmak için “e” ve (e muet/sessiz); Arnavutçada (e muet)
- “e” Polonezcede enfa’ “ن/nûn” ile “أن/n”
- “ea” İngilizcede meddli “i”, Romencede “يا/iy” diğer dillerde e + a
- “eau” Fransızcada “ô” İngilizcede “يو/yo-yu” başka dillerde e + a + e
- “ee” Fince ve Almandada meddli “e”, İngilizcede uzun “i”
- “eh” Almandada meddli “e”
- “ei” Fransızcada bir nev’ uzun “e”, Almandada “أى/ay” diğer dillerde “ئ/ئ/ئ”
- “eu” Fransızcada “اولمك/ölmek” deki “او/ö” İngilizcede “يو/yo” diğer dillerde e + u
- “ew” İngilizcede ba’zen “اورمق/vurmak” daki “او/u” ba’zen “يو/uv”
- “g” Almanca, Macarca, Polonezce, Çekoslovakça, Hırvatça, Arnavutçada ve Azeri Türkçesinde ve her vaz’iyette “غ/g”; kezâlik kalın sa’itler önünde Sovyet İttihâdı memleketlerindeki şimâl ve şark Türklerinden başka bütün milletlerde “غ/g”, bu sonraki Türklerde her yerde “گ/g”. İnce sa’itler önünde İtalyanca ve Romencede “ج”, İngilizlerde ba’zen “ج/c” ba’zen “غ/g”, Fransız ve Portekizlerde “ج/ج”, İspanyollarda “خ/h”, İsveçlilerde “ی/y”
- “g” Çekoslovakçada ıslak yani yâ’i “غ/g”
- “gj” Arnavutçada “گ/g”.
- “gn” İtalyanca ve Fransızcada “ن/n” ve sâkin “ئ” nin mezcî, bazı kere bu lisânlar da diğer dillerde g + n
- “gu” İspanyolca, Portekizce ve Fransızcada ince sa’itlerin önünde “غ/g”, diğer ahvâlde bu lisânların ilk ikisinde “غو/gu”, Fransızcada “گو/ku”, diğer dillerde g + u
- “i” Macarca Çekoslovakçada meddli “i”, İspanyolcada vurgulu “i”.
- “î” İtalyancada vurgulu “i”
- “ï” Fransızca ve Arnavutçada meddli “i”
- “ie” Almandada meddli “i”
- “ih” Almandada meddli “i”
- “ii” Fransızcada meddli “i”
- “j” İtalyanca, Almandada, İskandinav dillerinde, Fince, Macarca, Polonezce, Çekoslovakça, Hırvatça, Arnavutçada ve Azerbaycan ile sâ’ir Sovyet İttihâdı memleketlerindeki Türklerin lehçelerinde “ئ”; Romence, Portekizce ve Fransızcada “ج/ج”, İspanyolcada “خ”, İngilizcede “ج/c”
- “k” Yeni-Latin elifbâlarında yalnız ecnebî kelimelerin tahrîri için müsta’meldir. İsveç dilinde ince sa’itler önünde “چ” diğer lisânlarda her yerde “ق/k”
- “k” Çekoslovakça ıslak yani ya’î “ق/k”
- “l” Hırvatçada kalın “لام/lâm” Arnavutçada ıslak “لام/lâm”, diğer dillerde ale’l-âde “لام/lâm”
- “ł” Polonezcede kalın “l”
- “lh” Portekizcede ıslak (ya’î) “لام/lâm”
- “lj” Hırvatçada ıslak (ya’î) “لام/lâm”
- “ll” İspanyolcada ıslak (ya’î) “لام/lâm”
- “ll” Arnavutçada kalın “لام/lâm”



- "m" Portekizcede kelime sonunda enfa' "n"
- "n" Polonezcede islak "n" ('نون/nûn' ile sâkin 'يا/ye" nin mezcî
- "ñ" Çekoslovakçada islak "n"
- "ñ" İspanyolcada islak "n"
- "ng" İngilizce, Almanca, İsveçcede ve Fince genizden telaffuz edilen "n"
- "nh" Portekizcede islak "n"
- "nj" Hırvatça ve Arnavutçada islak "n"
- "ó" Macarca ve Çekoslovakçada meddli "o", İspanyolcada vurgulu "o"
- "ò" İtalyancada vurgulu "o"
- "ô" Arnavutçada meddli "o", Fransızcada meddli ve pek kapalı bir nev' "o = au, eau"
- "ö" Almancada, İsveç dilinde, Fince ve Macarcada "اولمك /ölmek" deki "او/ö"
- "ø" Danimarka yazısında = "ö"
- "Ө" Azerbaycan ve sâ'ir Sovyet İttihâdı Türkleri yazısında = "ö"
- "Ŏ" Macarcada meddli "ö"
- "œ" Fransızca ve Almancada = "ö"
- "œ" Portekizcede çok enfa' bir "nun" ile "اون/ön" ve "œ" arasında
- "oh" Almancada meddli "o"
- "öh" Almancada meddli "ö"
- "oi" Fransızcada "او/o - ا/a", diğer dillerde o + i
- "oo" Almancada ve Fince meddli "o"
- "öö" Fince meddli "ö"
- "ou" Fransızcada "اورمق/urmak" daki "او/u" İngilizcede "ö" ve "أو", diğer dillerde o + u
- "où" Fransızcada = ou
- "ow" İngilizcede "او/o" ve "ö"
- "ph" Portekizce, Fransızca, İngilizce ve Almancada "ف/f"
- "q" Fransızcada (çoq ve cinq kelimelerinde) "ق/k", Azerbaycanlılar ve Arnavutlarda "ك"
- Azerbaycanlılardan başka Sovyet memleketleri Türklerinde "ق/k"
- "qu" İtalyanca ve İngilizcede "k" ve "u" ('اورمق/urmak' daki 'او/u'), Fransızcada mu'ayyen kelimelerde İtalyanca ve İngilizcede olduğu gibi, Almanca ve İsveçcede "ق/k" ve sâkin "و", İspanyolca, Portekizcede ve Fransızcanın kelimâtında "k"
- "ř" Çekoslovakçada "ر/r" ile "ž/j" arasında
- "rh" Yunani aslından olan ve Portekizce, Fransızca, İngilizce ile Almancada bulunan kelimelerde ale'l-âde "ر/r"
- "rr" Arnavutçada tekriri (roulé) "ر/r"
- "rz" Polonezcede "ر/r" ile "ž/j" arasında fakat "ž/j" liği "ر/r" liğinden ziyâde mahsûs
- "s" İtalyanca, Potekizce, Fransızca ve İngilizcede iki sadâlı arasında verneli (bitişik) iniflâki sesler önünde veya ardında "z/z", kelimenin başında sadâlıların vernesiz iniflâki seslerin önünde veya ardında "س/s", kelimenin sonunda kezâ "س/s"; Almancada kelimenin başında sadâlılarla renneli (avaz-yüksek sesli, çınlamalı) iniflâkilerin önünde ve iki sadâlı sadâlı arasında "z/z", kelimenin başında "p" ve "t" nin önünde "ش/s" kelimenin sonunda "س/s"; İtalyancanın Toskana lehçesinde,

Romence, İspanyolca, İsveççe, Polonezce, Çekoslovakça, Hırvatça, Arnavutçada ve Azerbaycanla sâ'ir Sovyet memleketleri Türkleri lehçelerinde her vaz'iyette “س/s”, Macarcada her yerde “ش/ş”

- “ś” Polonezcede yumuşak ya’î “س/s”
- “š” Çekoslovakça ve Hırvatçada “ش/ş”
- “ș” Romenlerde ve Azerbaycanlılardan başka Sovyet İttihâdı Türklerinde “ش/ş”
- “sch” Almandada “ش/ş”
- “sh” İngilizcede “ش/ş”
- “sj” İsveç dilinde “ش/ş”
- “sk” İnce sadâlılar önünde İsveç dilinde “ش/ş”
- “skj” Kalın sadâlılar önünde İsveç dilinde “ش/ş”
- “ss” Fransızca ve Almandada “س/s” ve mükerrer “س/s”, diğer lisânlarda mükerrer “س/s”
- “ſs” Almandada “س/s”
- “sz” Polonezcede “ش/ş”, Macarcada “س/s”
- “t” Çekoslovakçada ya’î “t”
- “t̂” Romencede “ts”
- “tch” Fransızcada ecnebî kelimelerde “چ/ç”
- “th” Portekizce, Fransızca ve Almandada “ت/t” İngilizcede peltek “ث/s” ve “ذ/d”, Arnavutçada peltek “ث/s”
- “tj” İsveç dilinde “چ/ç”
- “tsch” Almandada “چ/ç”
- “tz” Almandada “تس/ts”
- “u” Fransızlarla Azerbaycan Türklerinde “اوزمک /üzmek” deki “او/ü”; İsveç dilinde bu “او/u” ile “اورمق/urmak” daki “او/u” arasında İngilizcede muhtelif kıymette, diğer dillerde ise “اورمق/urmak” daki “او/u”
- “ú” Macarlarla Çekoslovaklarda meddli “u”, İspanyollarda vurgulu “u”
- “ù” İtalyanlarda vurgulu “u”
- “û” Fransızcada uzun “u” (“اوزمک /üzmek” deki “او/ü”)
- “ü” Çekoslovaklarda kesik “u”
- “ü” Almanca ve Macarcada (“اوزمک /üzmek” deki “او/ü”)
- “ű” Macarcada meddli “ü”
- “uh” Almandada meddli “u”
- “üh” Almandada meddli “ü”
- “v” Almanca, Hollandaca ve Flamanca “ف/f” diğer dillerde “و/v”
- “w” Almanca, Hollandaca, Flamanca ve Polonezcede “و/v”, İngilizcede “او” ya benzeyen bir sadâsız (Arapçanın “واو/vav” ı), Büyük Britanya Keltleri nezdinde “اورمق/urmak” daki “او/u” diğer elifbâlarda bu ihtivâ eden ecnebî kelimelerin tahrîri için kabûl edilmiştir.
- “x” Fransızca, İngilizce ve Almandada “قس/ks”, Portekizcede “قس/ks” ve “ش/ş”, Arnavutçada “دز/dz”, Azerbaycan ve sâ'ir Sovyet memleketleri Türkçelerinde “خ/h”, diğer lisânlarda ecnebî kelimelerde “قس/ks”.
- “xh” Arnavutçada “ج/c”



"y" İspanyolca, Portekizce, Fransızca, İngilizce ve Almancada "i" Polonezce ve Çekoslovakçada kalın "عی/iy" Azerbaycan Türkçesinde "اورمق/vurmak" daki "او/u", İskandinav dillerinde, Fince ve Arnavutçada, Azerbaycan'dan başka Sovyet İttihâdı memleketleri Türkçesinde ve Yunani aslından olan kelimelere mahsûs olarak Alman âlimleri nezdinde "اوزمک /üzmek" deki "او/ü"

"z" İtalyancada "تس/ts" ve "دز/dz" Almancada "تس/ts", Romence, Portekizce, Fransızca, İngilizce, Macarca, Polonezce, Çekoslovakça, Hırvatça, Arnavutçada ve Azerbaycanla sâ'ir Sovyet memleketleri Türkçelerinde "ز/z" İspanyolcada peltek "ث/s" (Amerikada 'س/s'), İsveç dilinde ve Fince bu harf ecnebî kelimelerde "س/s" telaffuzuyla.

"ż" Polonezcede ya'î "ز/z"

"z" Polonezcede "ż/z"

"ž" Çekoslovakça ve Hırvatçada "ž/z"

"z" Eski Arnavut elifbâsında "ž/z"

"zh" Şimdiki (Arnavut elifbâsında z)

"zs" Macarcada "z/z"

Tedkîkâtımız esnâsında gerek asıl Latin elifbâsıyla buna Avrupa milletleri tarâfından ilâve edilen işâretli ve mürekkep harfleri ve gerek Türkçeye Latin harflerinin tatbîki zımninde milletdaşlarımız ve ecnebîler tarâfından raporumuzun tanzîmi târîhine kadar vâki' olan teklîfleri nazar-ı i'tibâra almış bulunuyoruz. Avrupada Türkçeyi öğretmek için Latin harfleriyle neşredilen metinlerde ekseriyet üzere millî yazı tarzlarının te'siri görülmektedir. Buna binâ'endir ki bu kitâplarda sırf ilmî bir maksatla isti'mâl edilen harfler sistemi elverişli olamazdı. Hey'etimize gönderilen veyahut neşredilip nazar-ı i'tibâra alınan Türkçeye mahsûs Latince elifbâ projelerinin tafsili pek çok sayfalara ihtiyâc hissettirdiğinden sadece bunların esâsı fikirlerini işâret ile iktifâ ediyoruz.

Bu projelerin sâhiplerini üç gruba tefrîk etmek mümkündür.

Birinci Grup: Latin harflerinin büyük bir kısmını asıllarından aykırı kıymetlerle kabûl ederek Arabî harflerinin mahreçlerini tamâmıyla göstermek ve bu sebeple müte'addid yeni şekiller ihdâs etmek isteyenler.

İkinci Grup: Birinci kısımdakiler gibi hareket etmekle berâber daha az mikdâr şeklin ta'dîl veya ihdâsını talep edenler.

Üçüncü Grup: Âleme müstenid beyne'l-milel fonetik kıymette bir elifbâyı model ittihâz edenler.

Bu yolda projeler gönderen zevâtın isimlerini şu taksîmâta göre aşağıya derc ediyoruz.

- I. Grup: Zonguldak ashab sanatından Alî Ziyâ Efendi, Borlu'dan Hoca zâde Ömer Fevzî Bey, Hayrî Bey, Erzurum'dan askerî bakteriyoloji-hâne baytarı müdürü M. Nûreddin Bey, Sâbık Beşinci Kolordu Kumandanı Nâcî Paşa.
- II. Grup: Selanik'ten Agop Artinyan Efendi, İstanbul'dan Edmon Manazaganyan Efendi, Balyazâde R. Alî Bey, Diyarbakır-Antep'ten Mehmet Sâkin Bey, Kahire'den Mehmet Şerîf Hâfız Bey, Antalya Sıhhiyye ve Mu'avenet İçtimâ'iyeye Müdüriyyeti Kâtibi Ârif Bey, Ankara'da Kâ'im-makâm Alî Bey, İstanbul'dan Gad Franko Bey, Antalya Orta Mektebi Fransızca Mu'allimlerinden Alî Vasfî Bey, Mücîb Hasan Bey.
- III. Grup: İskeçe'den Hafız oğlu Ahmet Rasim Bey, Turgutlu'dan (kasabadan) Herseki Mehmet Adil Bey, Adapazarı'na mülhak Taşlık Köyünden Mu'allim Hacı Mehmet zâde Ahmet Hamdî Bey, İstanbul'da Sultanahmet'te mukim Alî Fehmi Bey, New York'tan Elektrik Mühendisi Mu'allim Abdullah Hamdî Bey, Hâriciye Vekâletinden Tahsin Ömer ve Nusret Ömer Beyler, Genç işçilerimizden Ziyâ Efendi Romanyadan Mu'allim Hâlim İsâ Efendi, İbrâhîm Necmî Bey, Fransa İzmir General Konsolosu Mösyö Artur Guy İstanbul'dan Her Doktor Karl Muley, Viyana'dan mütekâ'id Mîr-âlây Her Adolf Pietsch, Londradan Mister R. Grant Brown, Robert Kolej fonetik Mu'allimi mister Edmund Tilly.

Beyne'l-milel fonetik cem'iyeti yazı usûlünün Türkçeye tatbîkini tavsiye eden mister Tilly'in projesi layık olduğu ehemmiyetle tedkîk olunmuştur. Mister Tilly bu cem'iyetin yazısını basît, orta ve dakîk şekillerde olmak üzere üç sistem dâhilinde Türkçeye tatbîk etmiştir. Kendisi bu üç nev (çeşit) yazıda Türk savtlarının birkaçına mukâbil şu harfleri isti'mâl etmektedir.

ش	f	غ	g	او اولمك /ölmek deki	œ
چ	tf	گ	ı	او اوزمك / yüzmek deki	y
ژ	ʒ	ی	j	ق	k
ج	dʒ	لام (kalın)	†	ك	c

Türkçeye Mahsûs Latin Harflerinin İntihâbı ve Bu Husûsta Takip Edilen Esâslar

Şimdiye kadar gördüğümüz müte'addid harflerin tedkîki bizi şu hakikat karşısında bulundurmıştır: Asla Latin elifbâsında Türk dilinin tekmîl savtları mevcûd değildir. Bu savtları edâ etmek için ya çift harflerin kabûlü veya birkaç tek harfe işâretler ilâvesiyle yeni şekiller ihdâsı zarûreti vardır. Hey'etimiz bu zarûret karşısında ilk önce eski Latin elifbâsına ancak "ش/ş, چ/ç, ژ/j, ج/c" ve yumuşak (غ/g, گ/g) harflerinin ilâvesiyle Türkçenin savtı âhenk kâ'idesine muhalif olarak ince sadâlîlarla kalın, kalın sadâlîlarla ince okunan Arabî ve Fârisî kelimelere mahsûs olarak "c" ve "g" harfleri için bir sûret tesviye ihdâsını ve sadâlîların temdîdi için bir "aksan sirkonfleks" isti'mâlini düşünmüştür. Ma'mâfih harflerimizin intihâbında eski Latin telaffuzu ile berâber Avrupa'nın asrî dillerindeki harflerin telaffuzu da nazar-ı i'tibâra alınmıştır. Tavzîhe medâr olmak üzere yukarıdaki cedvellerin birinde derc edilen eski Latin harflerinden - hangilerini hîçbir savtı tebeddüle uğrayarak tertîp ettiğimiz elifbâya idhâl ettiğimizi - bu elifbânın harcına çıkarıldığı hâlde lisânımıza girmesi muhtemel ilmî ta'bîrlerde bulunacak harflerin hangilerinden ibâret olduğunu - ve bu harflere ne değer verdiğimiz gösterdikten sonra Türkçeyi yazmaya yarayacak elifbânın itmâmı için kabûl edilen yeni harfleri derc etmek istiyoruz.

Latin elifbâsındaki şu harfler:

a	أ	i	ئ	p	پ
b	ب	k	ق (kalın sadâlîlarla)	r	ر
d	د	k	ك (ince sadâlîlarla)	s	س
e	ه	l	ل	t	ت
f	ف	m	م	u	او (-rmak/رمق)
g	غ (kalın sadâlîlarla)	n	ن	v	و
g	گ (ince sadâlîlarla)	o	او (-lmak/لمق)	z	ز
h	ه				

Hey'etimizin teşkil ettiği elifbâda yanlarında Arabî harflerle gösterilen değerleriyle alınmakta; ecebî kelimelerde bulunabilecek olan şu harflerde:

æ	ه	qu	قو
œ (لمك/-lmek)	او	x	كس-قس)

Eski beyne'l-milel telaffuzlar ile muhâfaza edilmektedir.

Elifbâmızda işâretli olmak üzere Arabî ile Fârisînin meddli (uzun) sadâlîlarını göstermeğe yarayan aksan sirkonfleksli "â", "î" ve "û" dan başka iki noktalı "ö" ve "ü" vardır ki bu sonrakilerden birincisinin kıymeti "اولمك/ölmek" deki, ikincisinin ise "اوزمك" deki "او/ü" ler gibidir. Sadâsızlardan ise mütefeşsi (fisiltılı) harf olan "ش/ş", "چ/ç", "ج/c" ve "ژ/j" mevcûd olup bunların ilk ikisi işâretli olarak alttan sedilli olarak "ş", "ç" sûretinde üçüncüsü "c" ile dördüncüsü ise "j" ile gösterilmiştir. Türkçe veya Türkçeleşmiş kelimelerde (ك - ق) in sadâlî harf aldıkları zamân munkâlib oldukları yumuşak (غ - گ) yi ale'l-âde (غ - گ) den tefrîk edebilmek için bu sonraki harflerin temsil edildiği "g" üzerine bir hilâlcik vaz'îyle "ğ" harfi ve nihâyet sağır kaf dediğimiz gunneli hâlki sesin sadece imlâda ve nâdiren irâ'esi için "n" üzerinden Arabî med'e benzer bir işâretle "ñ" harfi ihdâs edilmiştir. Bu son iki harf, işâretlerinin ayrıca yazılmasına binâ'en elifbâya dâhil olmayıp sarfda rolleri izâh edildiği



zamân gösterilmektedir. İnce ve kalın "Lâm" ların tefrîki için bazı kâ'ideler vaz'iyile iktifâ edilmiştir. Hemze ile ayn için ayrıca bir harf tahsis edilmeyip bir apostrofun, kalın "عی" içinde noktası silik "ı"nın isti'mâli münâsip görülmüştür.

Aksansız konfleksi "â, î, û" ile "j" ve "y" sadâsızları Fransızcadan; taramalı "ö", "ü" Almanca ve Macarcadan; "ş" Romenceden; "ñ" de İspanyolcadan alınmıştır.

"j" Fransızca, Portekizce ve Romencede "ž/j" ye "y" Fransızca, İspanyolca, Portekizce ve İngilizcede "ی" ye; "ş" Romencede ve Azerbaycanlılardan başka Sovyet İttihâdı memleketleri Türklerinin yazısında "ش/ş"; "ç" Azerbaycan Türkçesiyle Arnavutçada "ç/ç" ye tekâbül etmektedir. Fransızlar ile Portekizler "ç" ye "س/s" sadâsını vermekte iseler de, ince sadâlilar önünde Latinlerin "ك/k" telaffuz etmiş olduğu "c" ye İtalyanlarla Romenler aynı vaz'iyette "ç/ç" sadâsını vermekte, İngilizler ile İspanyollar, Macarlar, Polonezler, Çekoslovaklarla Hırvatlar ise lisânlarındaki "ç/ç" sadâsını sırasıyla "ch, cs, cz, č" sûretinde edâ etmektedirler. Sadece imlâ-i bir işâret olmak üzere muhâtabları gâiblerden tefrîk için isti'mâl ettiğimiz "ñ" harfi İspanyolcada Fransızcanın "gn" sadâsına hâ'izdir. Ma'mâfih esâsen Anadolu ve sâ'ir Türk memleketleri lehçelerinde tamâmen genizden telaffuz edilen bu harfin temsil ettiği "ng" fonetik nokta-i nazardan "gn" memzûc harfinden uzak değildir. "ğ" harfi hey'etimizden fonetik usûllerine tevfikân ihdâs edilmiştir.

Aşağıda arz edilecek sebepler üzerine tek sadâ veren çift harflerden tevakkî' edilmesi neticesi olarak elifbâımızda kabûl edilen bu işâretli harflerin âdedi diğer mu'âsır medenî Avrupa milletlerinin işâretli harflerine nispetle çok değildir. Bu beyânâtımızı te'yîd maksadıyla yukarıda îzâh edilen on yedi elifbânın mürekkeb olduğu noktalı ve noktasız harflerin mikdârını, bu elifbâların isti'mâl ettikleri işâretli ve çift harflerle hiç isti'mâl etmedikleri veyahut ecnebî kelimelerin tahrîrinde kullandıkları harfleri gösteren ve hey'etimizin tertîp ettiği elifbâ ile mukâyeseye müsâ'it bulunan âtîdeki cedveli derc ediyoruz:

a æ b c d e f g h i j k l m

Diller	Tek ve Noktasız Harfler	Tek ve Noktalı Harfler	İşâretli veya Latin Elifbâsına İlave Edilmiş Harfler
Latince	24	2	à è ì ò ù â ê î ô û
İtalyanca	20	2	à è ì ò ù
Romence	19	2	â ă ă è î ï ò ũ ș Ț ț
İspanyolca	21	2	ñ
Portekizce	21	2	ç
Fransızca	24	2	à â é è ê î ô û ë ï ü ù ç
İngilizce	24	2	(ç) : façade

Almanca	24	2	ä ö ü
İsveç Dili	22	2	å ä ö
Fince	18	2	ä ö
Macarca	21	2	á é í ó ő ú ö ü
Polonezce	21	3(Ż)	ą ę ć ń ś ź ż †
Çekoslovakça	21	2	á é í ó ú ů ć č ě ř š ž d' g'
Hırvatça	20	2	ć č đ š ž
Arnavutça	23	2	â ê î ô û ŷ ë ç
Azercaycan Türkçesi	23	2	ç n, ⊖ ɔl z ^z ə
Diğer Sovyet Memleketleri Türkçesi	23	2	ç n, ⊖ ɔl ş z ^z b
Türkçe	21	2	â î û ö ü ı ç ş ğ ñ

n o œ p q r s t u v w x y z

Çift Harfler	Elifbâlarda Bulunmayan Harfler
ch ph rh th	k w
ch gh ci gi gli gn sc sci	æ k œ w x y



ce ge ch gh	æ k œ q w x y
ch gu qu ll	æ k œ w x
ão ch ph rh th lh nh gu qu	æ k œ w
ai ay au eau ei eu œu oi ou ch (kh) ph th rh ill gn gu qu ge (tch)	æ
ai ay au aw ea eau ee ei eo eu ew oo ou ow ch ck ph rh th sh gh (kh) qu ng dg	æ
aa ee ie ue ah eh ih oh õh uh üh ch ck ph rh th sch ß tsch ng
dj sj tj sk skj ng	œ w z
aa ee ii oo õõ yy ng	b c æ q w x
cs cz ly ny gy ty sz zs	æ œ q w x
cz sz dž	æ œ q x
dž	æ œ q w x
lj nj	æ œ q w x y
dh th xh zh sh ll rr gj nj	æ œ w
	æ œ w
	æ œ w
gh kh	æ œ q w x

Şurasını ilâve edelim ki hey'etimizin tertîp ettiği elifbâda mevcûd işâretli harfler îcâbında kâbil tahlîl bulunmaktadırlar. Bu husûsta Romanyalıların usûlüne tebâ'iyet edilmiştir. Romen dilindeki neşriyâtta "ş" ile yazılan bir isim has Fransızca olarak Romanyada neşredilen gazetelerde "sh" ile

gösterilmektedir. Meselâ “ştirbei”⁵ familya ismi Fransızca çıkan Romen gazetelerinde “Shtirbei (y)” yazılmaktadır. Bu usûlün bi’l-hassa telgraflarda isti’mâli beyne’l-milel anlaşma suhûleti (kolaylık) nokta-i nazardan çok faydalıdır. Telgrafta aksanlı harflerle “ğ” ve “ñ” işaretlerinden tecrît, taramalılarda ya işaretlerinden tecrît veyahut Alman usûlünce “œ” ve “ue” ile ibrâz edilebilirler. Kalın işaretli harflerin telgraf muhâberâtı için münâsîp gördüğümüz şekilleri şöylece gösteriyoruz:

sh = ş

ch = ç

Elifbâmıza hasır edilen harflerin mevcût Avrupa elifbâlarındaki değerleri vâzih sûrette âtîdeki cedvelde gösterilmektedir. Cedveldeki ufak çizgiler ecnebî elifbâsı harfinin bizim elifbâdaki harflerle bir değere mâlik olduğuna iki nokta işâreti ise harfimizin ecnebî dilde mukâbilleri bulunmadığına delâlet etmekte tekmiî elifbâlarda müşterek olan harfler ise gösterilmemektedir.

Türk Elifbâsını Teşkil Eden Harflerin Muhtelif Lisânlarda Mukâbilleri

Hey’etimiz Elifbâsının Değerleri	Hey’etimizin Tertîp Ettiği Elifbâ	Kırım ve sâ’ir Şimâl ve Şark Türkleri Elifbâsı	Azerbaycan Türkleri Elifbâsı	Latince	İtalyanca	Romence	İspanyolca	Portekizce	Fransızca
î (uzun)	â	—	—
ج	c	ç	—	..	g(e)	g(e)	dj
چ	ç	c	—	..	c (e)	c (e)	ch	..	tch
غ	g (a)	q	—	—	—	—	—	—	—
گ	g (e)	—	q	—	gh	gh	gu	gu	gu
گ – غ	ğ	..	ı
عی (kalın)	ı	b	ı,	î, â
ای (uzun)	î	—	—
ژ	j	z ^z	z ^z	—	..	—	—
ق	k (a)	q	k	c	c	c	c	c	c
ك	k (e)	—	q	c	ch	ch	qu	qu	qu
ڭ (sağır)	ñ	ņ	n,	(n)

⁵ Osmanlı Devleti’nden ayrılan Eflak ve Boğdan Prenslüklerinin 1881 yılında kurdukları Romanya Krallığını bir süre yöneten hanedanlığın adıdır.



او (-lmek)	ö	Θ	Θ	œ	œ, eu
س	s	—	—	—	—	—	—	—, ss	—, ss
ش	ş	—	з	..	sc(e)	—	..	ch	ch
او (-rmak)	u	—	y	—	—	—	—	—	ou
او (uzun)	û	—	oû
او (-zmek)	ü	y	u	y	u
و	v	—	—	—	—	—	—	—	—
ی	y	j	j	j	j	j	—	—	—
ز	z	—	—	—	s	—	..	—	—
Hemze ve ayn	‘	—	—

İngilizce	Almanca	İsveççe	Fince	Macarca	Polonezce	Çekoslovakça	Hırvatça	Arnavutça	Telgraf Muhâberâtı
..	aa, ah	..	aa	á	..	á	..	—	a
g(e),dg(e)j	tsch	dj	dż	dž	đ	xh	—
ch,	d-ch	tj	..	cs	cz	č	č	—	ch, c
—	—	—	..	—	—	—	—	—	—
—	—	gy	—	—	—	gj	—
..	g
..	y	y	i
..	ie, ih	..	ii	í	..	í	..	—	i

s...	zs	ž	ž	ž	zh	—
—, c	—, c	—	—	—	—	—	—	—	—
—	—	—	—	—	—	—	—	q	—
ng	ng	ng	ng	n
..	—	—	—	—	œ, o
—, ss	—, ss	—	—	sz	—	—	—	—	—
sh	sch	sk(e),skj,sj	..	s	sz	š	š	sh	sh, s
—...	—	—	—	—	—	—	—	—	—
..	uh	..	uu	ú	..	ú	..	—	u
..	—	y	y	—	y	ue, u
—	w	—	—	—	w	—	—	—	—
—	j	j	j	j	j	j	j	j	—
—	s	—	—	—	—	—	—
..	e

Raporumuzun başlangıcında mâhiyet kısaca tespît edilmiş olan lisânımız için lâzım gelen harfleri intihâb husûsunda nazârî ve bi'l-hassa ve ilmî îcâpları düşündük. Nazârî îcâp yazımızın, tabi'î ve ictimâ'î bir müessese olan lisânın savtı millî beniyyesine uygun olması, ilmî îcâpta aynı yazının el ve gözü, zihin ve rûhu yormayacak ve üzmeyecek bir kolaylık ve güzelliği hâ'iz bulunmasıdır. Bu iki nev' îcâbı her zamân tamâmıyla yerine getirmek mümkün olmamış, bunun için lüzûmuna göre ba'zen birincisi ba'zen de ikincisi tercih ve ihtiyâr edilmiştir. Bu husûsta vereceğimiz îzâhat keyfiyeti daha iyi tenvîr edecektir.

Yeni bir yazıda aranacak ilk vasıf, harflerin temsîl edecekleri ses unsûrları arasında hiçbir iltibâsa mahal vermemeleri ve bu harflerden her birinin irâ'e ettikleri seslerle olan nispetleri ile mütênâsip bir tarzda tek bir işâret hâlinde tespît edebilmeleri keyfiyettir. Şu kadar var ki bu dakîkiyyet ve tenâzur ale'l-âde isti'mâl için vücûda getirilecek bir yazıda pek ileriye götürülmemek ve mevcût seslerin sadece unâmüzeci mâhiyyette ve orta evsâftakilerinin irâ'e ve temsîliyle iktifâ etmekte iktizâ eder. Bu ise âmelî bir îcâp olmakla berâber evvelkisi kadar mühimdir. Ondan dolayıdır ki herhangi bir lisân için ilmî nokta-i nazardan daha dakîk bir yazı sistemi vücûda getirmek hatta bunları



tamâmıyla beyne'l-milel fonetik işâretlerle irâ'e etmek mümkün olduğu hâlde, kabûl ettiğimiz sistemde bundan tevakkî edilmiştir. Hey'etimiz târîhî bazı şerâ'it netîcesinde mu'ayyen bir şekil almış olan şu veya bu ecnebî elifbâlardaki usûlden mülhem olmayarak doğrudan doğruya millî fonetiğimiz (savtiyetimiz) ihtiyâcâtının her şeyin fevkinde tutulmasını esâs ittihâz etmiştir.

Millî fonetikten bahsettiğimiz zamân şüphesiz münevver sınıfın konuştuğu ince İstanbul şîvesini murâd ediyoruz. En iyi Türk telaffuzunun ve edebî dilimizin mühdî İstanbul olduğuna göre hey'etimiz İstanbul'un münevver sınıflarına hâs bu edebî ve güzîde telaffuz esâs tutulmak ve Türkçenin beniyyesiyle alâka-dâr olan bazı fonetik husûsiyetleri nazar-ı dikkatten kaçırılmamak şartıyla, bütün kelimelerin mümkün olduğu kadar söylendiği gibi yazılmasını te'mîn etmek istemiştir. Şu sebebe mübennîdir ki İstanbul şîvesinde bulunmayan sağır kaf'ı göstermek için hey'etimiz yeni bir harf tespît veya icat etmek lüzûmünü hissetmiş ve "n" harfini ancak sarf kitâplarında rolü îzâh edilecek bir işâretle tevşîh ederek bu sûretle husûle gelen "ñ" şeklinin "اونده/önde", "اونده/önde" gibi yerlerde iltibâsı def'i için isti'mâlini tavsiye etmeyi kâfi görmüştür.

Bahsettiğimiz ilmî îcâplardan biri yeni harflerin tahsîs edilecekleri seslerin irâ'esi husûsunda hîçbir iltibâsa mahal vermemesi ve diğer seslerle olan tenâzurîde muhâfaza etmesidir. Bundan dolayıdır ki hey'etimiz eskiden beri sert ve yumuşak telaffuzları tefrîk edilmeyen (ğ/g) harfinin bu telaffuzlarından yumuşak olanının bir işâretle gösterilmesini te'mîn etmek istemiştir. Diğer taraftan Arap elifbâsının iki harfiyle gösterilen "گ - غ" ve "ق - ك" telaffuzlarının Latin elifbâsında olduğu gibi birer harfle edâ edilmesini hey'etimiz ilmî bir zarûret olarak telakkî etmiştir. Fi'l-hakîka hâlis Türkçe kelimelerin beniyeleri tedkîk edilince der-hâl görülür ki bunlarda ince sadâlî harflerin önünde "گ" sesi gelebilirken bunlar önünde "غ/g" sesi hîçbir sûretle mevcûd bulunmamaktadır. İnce bir sa'ite takdim eden bir "غ/g" yi hâvî ecnebî ve bi'l-hassa Avrupalı bir kelimenin meselâ "Gesellschaft" kelimesinin Türkler tarafından "گه" ile telaffuz edilmesi dilimizin bu savtı beniyyesi îcâbatındandır. "غ" nın doğru telaffuzu için elifbâmıza bir sûret tesviye vaz' edilmekle berâber bu hâkim îcâbat nazar-ı dikkate alınmış ve "g" harfine kalın bir sadâlî ihtivâ eden bir hecede "غ/g" telaffuzu ince bir sadâlî harfi bulunan bir hecede ise "گ" telaffuzu tahsîs edilmiştir. Türkçemiz Arap harfleriyle yazılmaya başladığı zamân dedelerimiz millî fonetiğimizin bu husûsiyetini fark etmediklerinden ancak zâhirî telaffuza bakarak ve şüphesiz Arap - Acem elifbâsında mevcûd iki harfin te'sîri tahtında kalarak "g" savtını iki harfle ibrâz ettikleri gibi kalın sadâlîlere refâkat eden "k" savtını da "ق" harfiyle ince sadâlîlere refâkat eden aynı savtı ise "ك" harfiyle göstermişlerdir. Hâlbuki söylediğimiz gibi hâlis Türkçenin fonetiğine nazaran ince bir sadâlî ile "قه" gibi bir sesin telaffuzu mümkün değildir. Bu sûretle "g" harfine yapılması îcâp eden muamelenin Türkçede "k" ye de yapılmasını ve bu iki harf arasında gerek Avrupa dillerinde ve gerek dilimizde mevcûd tenâzurun vikâyesini hey'etimiz aynı sûretle ilmî bir mecbûriyet addetmiştir. Eski yazımızda Türk kelimelerinin sonunda bulunan "ق" ve "ك", sadâlî harf aldıkları zamân "غ" ve "گ" şekillerine inkılâp etmekteyken prensipleri daha aşağıda derc edilecek olan yeni sarfa göre bunların her ikisinin de mümessili olan "k", sadâlî harf aldığı zamân bir işâretle gösterilen yumuşak "g" ye yani "ğ" ye munkâlib olmaktadır. Diğer taraftan Türkçe lâhikâlardaki ince sadâlî harflerle kalınlar arasındaki tebdîlin âhenk kâ'idesinin bir netîcesinden ibâret olduğu nazar-ı i'tibâra alınırsa Türkçemizdeki "ق" ile "ك" harflerinin tamâmıyla bir harf teşkil ettiği ve bunların arasındaki telaffuz farkının ancak sadâlî harflerin keyfiyetle alâka-dâr bir sadâsız harfler âhenkten ibâret olduğu görülebilmektedir. Meselâ masterların lâhikasını teşkil eden "مق" ile "مك" deki sadâsızlar "mk" den ibâret olup "k" harfinin telaffuzundaki tebdîl ancak bu iki sadâsızın arasına giren "a" ile - eski telaffuzu Almancadaki "ä" ya tekâbül eden - "e" sadâlîlerinin temaslı te'sîrlerinden ileri gelmektedir. Master lâhikası hakkında beyân ettiğimiz bu keyfiyet "اق" ve "ق", "دق" ve "ق", "دك" ve "ك", ilh (ilâ-âhir) ile bütün sıfatlar ve fiiller için dahi söylenebilir. Fi'l-hakîka "قالمش/kalmış" ve "گلمش/gelmiş" deki "ميش/miş" kalın ve ince telaffuza mâlik tek bir lâhika teşkil ettiği gibi "باتيق/batik" ve "سيليك/silik" deki "ايق/ik" ve "ايك/ik", kezâ "قالدق/kaldık" ve "گلدك/geldik" deki "دق" ve "دك" lâhikaları hakîkatte kalın ve ince telaffuza mâlik tek birer lâhikadan ibârettir.

"k", "g" ve "ğ" harflerinin telaffuzları refâkat ettikleri sa'ite göre kalınlaşmak veya inceleşmek sûretiyle iki tür ses irâ'e etmekte oldukları hâlde Avrupa dillerinin bir kaçında iki hatta üç telaffuza mâlik olan "s" harfinin hey'etimiz tarafından tertîp edilen elifbâda - Latince ile birçok muahhar dillerde vâki' olduğu gibi - her vakit "s/s" makâmında kullanılması zarûrî görülmüştür. Buna binâ'en meselâ bu elifbâyâ göre "ses" tarzında yazılan "سس/ses" kelimesinin mef'ûl babında - Fransızca ve Almancadaki gibi - ikinci "s", iki sadâlî arasında mücerretteki telaffuzunu kaybetmeyecektir.

Yazımızın tamâmıyla millî olması kaygısına mübennîdir ki hey'etimiz yeni elifbâya lisânımızın savtı manzûmesinde mevcûd olmayan sesleri irâ'e eden harfleri, meselâ “ض, ظ, ط, ص, ث” yı sâde veya işâretli şekillerle idhâl etmek lüzûmunu hissetmediği gibi ecnebî dillerden Türkçemize geçen kelimelerin bir kaçının millî fonetiğimizle tetâbuksuzluğu takdîrinde de bunların te'sîri altında kalmak istememiştir. Meselâ Türkçemizin fonetiğine göre “k” ve “g” kalın hecelerde “ق” ve “غ”a, ince hecede ise “ك” ve “گ” e tekâbül etmekte, hâlbuki Arapça ile Farsîden alınan kelimelerin asıl konuşma dilimizde âdedi çok olmayan bir kısmı bu kâ'ideye tebâ'iyet etmemektedir. Bu kelimeler için Türkçemizin husûsiyeti ve fonetik kâ'ideleri fedâ edilerek yazımızda Arap ve Âcem lisânlarına mahsûs kapitülasyonlar ihdâsını gayrî-muvâfık görmekle, hey'etimiz konuşma dilimizde nispeten az ve yazı dilimizde gittikçe azalacak olan kelimelere mahsûs bir sûret tesviye bulmaya tevessül etmiştir. Bu sûret tesviye ince sadâlîlarla kalın ve kalın sadâlîlarla ince okunması îcâp ettiği zamân “k” ve “g” ye bir “h” ilâvesinden ibârettir. Bu usûl mucibince “درگاه، درکاه، ادراك” gibi kelimeler *makhîsün aleyh, khâtip, terghib, derghâh, idrâkh* gibi yazılmaktadır. “k” ve “g” mükerrer gösterildikleri zamân birinci unsûr ikincinin savtını hâ'iz addedilmektedir. Meselâ “دقت” kelimesi “dikkat” yazılmaktadır ki bu, Türkçenin fonetiğiyle de ta'âruz etmemektedir. Fi'l-hakîka “ديك قافالی/dik kafalı” mürekkep kelimesindeki “ك/ك” “ق/ق” gibi telaffuz edilmektedir.

Türkçemizdeki savtı âhenk mucibince sadâlî harflerin kalın ve ince olarak şu tarzda:

a	o	u	ı
e	ö	ü	i

İki kısımdan ibâret olduğu ma'lûmdur. Bunlara daha bazı tinnet farkları arz eden birkaç sâde sadâlî daha ilâve etmek isteyenler varsa da yukarıda söylediğimiz gibi ilmî bir maksatla tertîp edilen bir yazıda buna lüzûm görülmemektedir. Bu gibi ince farkları irâ'e için fonetikçilerin mezbûl olarak vaz' edebilecekleri işâretlerle yazımız ilmî nokta-i nazardan pek güçleşeceğine binâ'en hey'etimiz bahsettiğimiz ince farklı sadâlîları işâretlerle göstermekten ictinâb etmiştir. Zâten her sadâlîsı ikiden dörde kadar ayrı telaffuzlara mâlik olan Avrupa dillerinde dahi âdî yazıda fonetik inceliklerini gösteren işâretlere veyahut harflere lüzûm görülmemektedir. Meselâ otuz sene evvel mühim bir yazı ıslâhâtına tevessül eden Almanlar “epidemie” kelimesinin başındaki pek kapalı “e” ile “er ist” deki biraz açık “e” yi bir işâretle veya iki bir harfle tefrîk etmeyi düşünmemişlerdir. Bütün bu sebeplere mebnî meselâ lisânımızda “بورک/yürek” ve “گۆنل/gönül” manâlarında kullanılan “kalp/kalp” kelimesindeki ince “a” nın üstüne husûsî bir işâret vaz' edilmemiştir. İmlâ lugatımızda bu gibi sadâlî harflerin inceliği muhteva buldukları kelimelerin muzâfun ileyhlerinin zıkr ile gösterilecektir.

Aynı lüzûmsuzluğa binâ'en biri birinden tefrîki büyük bir dikkate mütevakkıf olan millî seslerin tek bir harfle temâsili muvâfık görülmüştür. Meselâ şerâ'i ve haneki “ل/ل” ler için yalnız bir harf alınmıştır. Fi'l-hakîka Türkçemizdeki “ل/ل” ler sadâlîların keyfiyetine göre mutarrid bir sûrette kalın veya incedirler. Bunun için hâlis Türkçe kelimelerde asla tefrîka ihtiyâç göstermemektedirler. Avrupai ve Arabî ile Farsî kelimelerde “ل/ل” incedir. Arabî ve Farsî kelimeler bazılarının teşekkülü i'tibâriyle ve medleriyle tefrîk edilebildiğinden bu kelimelerde mevcûd lam'larında tefrîki kolaydır. Mahdut birtakım kelimelerdeki ittirsızlıklar ise semâ'î bir sûrette öğrenilebilirler.

Bir elifbânın ilmî olması için bi't-tâbi gerek okumak ve gerek yazmak husûsunda azâmî kolaylığı te'mîn edecek sûrette sade ve sârih bulunması îcâp etmektedir. Şüphesizdir ki ideal elifbâ fonetik esâslar dâhilinde her savt için bir harfe mâlik olan ve bütün harfleri kolay yazılan bir elifbâdır. Bu sebebe mebnîdir ki elifbâlarını bizzat ihdâs eden kavimlerde bir savtın iki harf ile gösterildiği görülmemektedir. Latince çift harf olarak “ch”, “ph”, “rh”, ve “th” var ise de Latin elifbâsının teşkîlinden çok zamân sonra alınan Yunanca kelimelerdeki husûsî birtakım seslerin irâ'esine yaramaktadırlar. Bilakis elifbâ muhdesi kavimlerin, mahreçleri yakın iki ve daha ziyâde sesleri basît bir harf ile gösterdikleri vâki' olmuştur. Yunancanın bütün savtlarının asırlarca müddet on altı basît harften mürekkep bir elifbâ ile yazıldığı malumdur. Çifte harf isti'mâl etmemiş olan eski Arapların elifbâsında da bütün seslerin basît pek az harfle edâ edilmiş olduğu âşikârdır. Araplar, harflerine birtakım noktalar ilâve ettikleri gibi Avrupa milletlerinden birkaçı bi'l-hassa Slavlarda harflerini itmâm için Latin elifbâsındaki harflerin birkaçına sadece işâretler vaz' etmişler ve ilmî sûrette hareket etmek için çifte harf isti'mâlinde tevakkî etmişlerdir. Hey'etimizde aynı mülâhazalarla çift harflerden tevakkî etmek prensibini âmelîlik nokta-i nazarından birinci derecede ehemmiyetli görmüştür.



Buna mukâbil yazma hareketinde yazanın, satırları kolay bir sûrette tersîm edebilmesi için tersîm hareketinin fasılasız ve atlamasız bir hâlde icrası iktizâ ettiği buna binâ'en elin herhangi bir harf üzerine işâret vaz'î için yapacağı hareketle sarfına mecbûr olduğu kuvvet ve zamâna nazaran aynı harfin daha kolay tersîm edilebilecek olan çifte şeklinin daha az kuvvet sarfını îcâp ettireceğini mülâhaza ve işâretli harfe çifte harfi tercih edenler bulunmuştur. Bu zevâtın mülâhazası tamâmen gayri-vârid değildir. Ancak mu'ayyen herhangi bir milletin yazısında mevcûd çifte harfler sisteminin kabûlü takdîrinde iltibâs vesâ'ir birtakım mahzûrlardan kurtulmak mümkün görülmemiş, binâ'en-âleyh bu sistemle matluba muvâfık bir elifbâ vücûda getirmenin kâbil olamayacağı anlaşılmıştır. Zâten Avrupa dillerinin bazılarında mevcûd çift harflerin sebep vücûdunun ancak târîhi imlâdan ibâret olduğu nazar-ı i'tibâra alınırca görülür ki Hindu Avrupai dillere nispeten başka türlü inkişâf eden Türkçeye bu harflerin ekserisi fonetiğe muvâfık bir tarzda tatbîk edilememektedir. Misal olarak burada neo Latin ve Germen lisânlarında "ش/ş" yi edâ için isti'mâl edilen memzûc harflerden bahsedebiliriz: "ش/ş"nin Fransızca ve Portekizcede "ch", İtalyancada "sc (e)", İsveçcede "sk (e)", "skj", "sj", Almancada "sch" ve İngilizcede "sh" olduğunu beyân etmiş idik. Yunancadan alınan kelimelerde mevcûd "خ/h" sadâsını ifâde etmek üzere Latinler tarafından teşkil edilen "ch" harfi, unsûrları ayrıca okunduğu takdîrde şüphesiz "خ/h" ye yaklaşan bir savt husûle getirmektedir. Binâ'enaleyh bu harf "خ/h" makâmında kâbil kabûldür. Almancadaki "ch" ise Yunancanın kalın ve ince telaffuzla "خ/h" sine mukâbildir. Fransızcada "قا/ka" ile başlayan kelimeleri alan Paris varoşlarında "ك" tarzında telaffuza sevk eden temayül te'sîri tahtında, "c" bu son telaffuzdan "ش/ş" telaffuzuna geçmiş ve Fransızcada tahavvül etmeyen "ق/k" lardan tefrîk için "ش/ş" harfi "ch" tarzında yazılmıştır. Fransızcadan Normanlar vâsıtasıyla İngilizceye gelen "ش/ş" lerle Anglo-sakson lehçesi "خ/h" "ch" lerinin bir kısmı bu son şekilde "چ/ç" telaffuzunu almıştır. İspanyolcada Latincenin "suspectum", "directum" gibi kelimelerindeki "ct", "چ/ç" telaffuzuyla "ch" ye munkâlib olmuş ve bu kelimeler "suspecho", "derecho" tarzında yazılmıştır. İtalyancada Latincenin "cl" ile başlayan bazı kelimelerinde "l" ıslak bir telaffuzdan sonra "ی" ye tebdîl ettiğinden "i" önünde "c"nin "چ/ç" gibi telaffuzunu men' için bu son iki harf arasında bir "h" ilâve edilmesi kâ'ide ittihâz olunmuş ve meselâ Latince "clamare" İtalyancada "chiamare" [کیاماره، کیاماره] ye kalb edilmiştir. Aynı hâl Romencede de mevcûttur. İtalyancanın "si chiama" fiili Romencede "se cheamă" sûretindedir. Portekizcede "clamare", "chamar" olmuş ve el-yevm "شامار/šamar" gibi telaffuz edilmekte bulunmuştur. Eski yüksek Almanca ile İskandinav dillerinin Almanca ve İngilizce ile mukâyesesinden anlaşıldığına göre bu son iki dildeki "sch" ve "sh" mürekkep harfleri "ش/ş" telaffuzuna mâlik olmak için ilk önce "سق" ve "سخ" telaffuzundan geçmişlerdir. Meselâ orta yüksek Almancanın "scheran" mastarı (ki bugünkü günde "šهران" telaffuzuyla "scheren" yazılmaktadır.) (İnce خ ile) "seheren" okunmuştur. Diğer taraftan şimdiki Almancanın "schuh" "شُو", "nordisch" "نوردیش" gibi kelimeleri İsveçcede el-yevm "sku" "سكو", nordisk "نوردیسق" telaffuz edilmektedir. İsveççenin "skep" "سَپ" ve İngilizcenin "ship" "شَیپ" kelimelerine tekâbülden Almancadaki "schiff" "شَیف" kelimesinin Fransızlar tarafından vaktiyle alınarak "esquif" hâline munkâlib (değişen) olduğu ve İtalyancada "شَیسسورا" gibi telaffuz edilen "scissura" kelimesinde Latince "سکسسورا" okunduğu malumdur.

Türkçe "ش/ş" sesinin asli veya bir mezc mahsûlü olup olmadığının ve böyle bir mahsûl olduğu takdîrde eskiden beri nasıl bir inkişâf ile bize kadar geldiğinin ta'yinine şimdikiye kadar Türk lisânı tedkîkâtı imkân vermemiştir. Onun için bize "ش/ş" harfinde sade bir savt görmek zarûreti mevcûttur. Şimdiki hâlde bu harfin edâsı için meselâ sadece Fransızcadaki "ch" şekline veyahut yukarıda gösterilen "sh, sch, skj, sj, sc(e)" ye mürâca'at edilememiştir.

Bundan mâ'adâ şurası da unutulmamalıdır ki kelimeler klişe hâlinde zihnimizde intikâş edinceye kadar ihtidâd eden zamân zarfında kar'lerde gözün, fikrin ve zihnin yorulmasını te'mîn etmek mühim bir keyfiyettir. Herhalde mübtedî hatta okumak kâbiliyeti artmış bir göz için uzun bir klişeyi kavramak, zihinde tespît etmek, kısa bir klişeyi kavramaktan daha güç bir âmeliye teşkil etmektedir. Esâsen Türkçe kelimeler aldıkları lâhikaların tenevvü ve tûlî sebebiyle göz önünde uzun, ba'zen de pek uzun klişeler arz etmektedirler. Bundan dolayı bu raporu takip edecek olan şekliyat sarfımızda görüleceği gibi hey'etimiz Türkçe kelimelerin bi'l-hassa fi'llerin mümkün olduğu kadar parçalara tefrîki lüzûmuna kânî olmuştur. Fi'l-hakîka savtları çift harflerle yazılacak uzun bir Türkçe kelimenin her savt için tek bir harf isti'mâliyle daha ufak bir klişeye ircâ edilebilmesi keyfiyeti hey'etimizin nazarında basît şekiller ihtivâ eden bir elifbâ sistemine kat'î bir rüchan te'mîn etmiştir.

Şüphesizdir ki çifte harf yerine isti'mâli zarûrî olan işâretli harfin yazılması işâretsiz olarak yazılmasına nispeten daha ziyâde vakt talep etmektedir. Şu kadar var ki hiç olmazsa birkaç harfdeki

bu mahzûrun refî için bir tesviye tarzı bulmak imkânsız değildir. Meselâ “ش/ş” in el yazısında irâ’esi için hey’etimiz ihtiyârî olarak hem se-dilli “ş”in hem Latince el yazısında mevcûd ve matba’anın “r” harfine yani uzun “s” ve gotik el yazısının “h” sine tekâbül eden şeklin ihtiyârî sûrette kullanılmasını, münâsip görmektir. Yine yazımızın kolaylığını ve güzelliğini te’mîn maksadıyla hey’etimiz bazı kelimelerde muttarid bir sûrette mevcûd kısa vurguların vaz’ edilmemesini, yalnız sarâhat için elzem görüldüğü zamân İtalyancada – kelimenin nihâyetinden başka yerlerde – vâki’ olduğu gibi yani pek nâdir olarak “aksentegu” şeklinde olmak üzere ilâve edilmesinin tavsiyesini muvâfık görmüştür.

Nihâyet hey’etimiz, tertîp ettiği elifbâ ile yazılacak Türk savtlarının hepsini sarâhatle ifâde etmesi keyfiyyetinin te’mînine veya hiç olmazsa sadâ da tam bir sarâhat mevcûd olmasa bile imlâda iltibâsın ref’ine gayret etmiştir. Bu fikrin te’sîri iledir ki gâ’ib ve muhâtab zamirleriyle söylendiği zamân İstanbul şivesinde tefrîki gayrî-mümkün olan “اونده” ve “اوكدە” gibi ta’bîrlerin hiç olmazsa göz için tefrîki maksadıyla muhâtab sığasını ifâde eden “n” üzerine bir işâret vaz’ eylemiştir. Aynı prensibe tebâ’iyyet maksadıyla Türkçe kelimelerde bir sa’itten sonra geldikleri zamân kâ’ideten yumuşak olarak okunması icâb eden “g” lerin bir ufak hilâl ile gösterilmesi münâsip görülmüştür. Eski yazımızda “غ” ve “گ” harflerinin ne vakit sert ve ne vakit yumuşak okunduğunu bilmek lisânı bilmeye mütevakkıftır. Yeni yazıda “g” üstüne koyduğumuz bu hilâlcik ise Türk metinlerinin kırâ’atını, bi’-hassa lisânı yeni öğrenenler için teshil edecek mâhiyyettedir.

Yeniden ilâve edelim ki birbirinden tefrîki gerek yerli ve gerek ecnebîlerce ancak büyük bir dikkate mütevakkıf olan fonemlerin tek bir harfle temsîli yukarıda arz edildiği gibi hey’etimizce kabûl edilmiş, meselâ şera’î ve haneki “ل” ler için yalnız bir harf alınmıştır. Bu sûretle hareket etmenin lisân tadrîsi noktai nazarından daha az mahzûrlu olduğu hey’etimizce ta’ayyün etmiştir.

Yazımızın âmelîliği hakkındaki beyânâtımızı bitirirken şunu da söylememiz icâp eder ki mahreç i’tibârıyla Arapçada muhtelif, fakat Türkçede birleşmiş bulunan ses grupları için tek bir Latin harfinin tahsîsi meselâ “ط, ت” için yalnız “t” nin; “ص, س, ش” için yalnız “s” nin; “ح, ه, خ” için “h” nin; “ض, د” için “d” nin “ظ, ذ” ve yine “ض” için “z” nin; hemze ve ayn içinde apostrofun isti’mâlî okuma suhûleti nokta-i nazardan elzem görülmüştür. Bu sûretle elifbâmızın yalnız millî savtiyat manzûmemiz dâhilinde mevcûd savtları edâ etmesi ve bu sûretlerin hâricinde bir kıymet ifâde eden yabancı bir harfin elifbâmıza idhâl edilmemesi hey’etimizce - lisânımızın bugünkü hâlinde arz ettiği bazı mahzûrlara rağmen - okuma suhûletini te’mîn maksadıyla inkilâbî bir prensip olarak kabûl edilmiştir.

Latin harflerinin kendilerine mahsûs bir bedi’iyyeti vardır. Bu i’tibâr ile başka bir yazı sistemine mensûp herhangi bir harf Latin elifbâsıyla yazılan bir metne karıştığı zamân derhâl göze çarpmaktadır. Hatta hatt-ı zâtında güzel harflerden ibâret olan uzun ve kısa “s” lerin terkîbinden yani “rs” şeklinin iki unsûrunun raptından husûle gelen ve gotik yazının tek bir harfine mu’âdil olması için az zamândan beri isti’mâl edilen “ß” gibi bir harf, Latin harflerinin tersîminden esâs ittihâz edilmiş olan husûsiyetlere mugâyir sûrette teşkil ettiğinden Latin yazısıyla yazılan bir Alman metninde çirkinliği ve gayrî-mûnisliğiyle tebârüz etmektedir. Latin harflerinin bedi’iyyetini bozmayarak mütecânis bir yazı vücûda getirmek için Latin elifbâsının hâricine çıkmak hey’etimizin ilk prensiplerinden birini teşkil etmiştir. Buna binâ’en Latin harflerini tanınamayacak bir hâle koyan ta’dîlâtı kabûl etmekten veya ale’l-umûm Got, Slav, Yunani, Ermeni ve Garp elifbâlarından harf almaktan veyahut yeni harf ihdâsından tevki’ edilmiştir.

Kezâlik hey’etimizce tertîp edilen elifbâdaki harflerin bir kısmına ilâve edilmiş olan işâretlerin hepsini üst tarâfa vaz’ etmemekle, basîtlığıne rağmen işâretli şekillerinin mikdârı az olmayan Türkçe metinlerin mümkün olduğu kadar bedi’ kalmasına gayret edilmiştir. Bu sûretle elifbâmızda:

Aksan sirkonfleksli üç sâ’it	â	î	û
Taramalı iki sâ’it	ö	ü	
Üstü işâretli iki sâ’it	ğ	ñ	
Altı işâretli iki sâ’it	ç	ş	

“Ö” harfi Almanlarda böyle “œ” gibi yazıldığına ve harf üstündeki iki noktanın Gotik el yazısıyla yazılmış pek küçük bir “e” (”) olduğuna binâ’en bu harfin icâbında meselâ telgraf muhâberâtında veya majüskül harfli yazılır da noktasız olarak “œ”, “oe”, “Œ”, “OE” şeklinde yazılması mümkündür. “Ü” içinde bu kaziiye ayniyle mevcûttur.



Yukarıdaki îzâhta tevfikân Türkçedeki savtları edâ etmek üzere hey'etimizce intihâb edilen bütün şekilleri bazılarının isti'mâl tarzlarıyla berâber şöylece gösteriyoruz:

a	أ	.ğa	غا yumuşak	n	ن
â	أ uzun	.ğe	" نه - گه	ñ	ن sağır
b	ب	.ğhe	" غه	o	او (-lmak)
c	ج	h	ه	ö	او (-lmek)
ç	چ	i	ای	p	پ
d	د	î	ای uzun	r	ر
e	ه	ı	عی kalın	s	س
f	ف	j	ژ	ş	ش
g	گ - غ	k	ك ق	t	ت
.ga	غا	.ka	قا	u	او (-rmak)
.ge	گه	.ke	كه	û	عو uzun
.gha	گا	.kha	كا	ü	او (-zmek)
.ghe	غه	.khe	قه	v	و
ğ	غ - گ yumuşak	l	ل	y	ی
		m	م	z	ز

Harfe bitişik olmayan işâretler ârızî olduğuna nazaran elifbâda ancak bir cüz' tam teşekkül eden işâretli harflerin zikri lüzûmlu görülmüştür. Şu hâlde ecnebî aslından olan "q", "w" ve "x" ile berâber Türk elifbâsının harfleri âtîdeki cedvelde görüldüğü veçhile 29 şekilden ibâret ki isimleriyle berâber şunlardır:

a	أ	i	ای	r	أر
b	به	ı	عی	s	أس
c	چه	j	ژی	ş	أش
ç	چه	k	قا	t	ت
d	ده	l	أل	u	او
e	هه	m	أم	v	وه
f	أف	n	أن	w	وه çift
g	گه	o	او	x	ایکس
h	ها	p	په	y	یه
		q	قو	z	زه

Bu harflerle ne sùretle yazıldığını göstermek için şekliyât sarfından sonra birtakım metinleri diziyoruz. Fi'l-hakîka yeni imlâmızdaki husûsiyetlerin mâhiyyeti sarf raporunun kırâ'atından sonra anlaşılacaktır.

Dil Hey'et-i Azası

Layiha Muharriri

Falih Rıfki Fazıl Ahmed Ruşen Eşref Ragıp Hulusi Ahmed Cevad

İbrâhîm Yakup Kadri Mehmet Emin Mehmet İhsan

Kaynakça

Elifba Raporu, (1928). Devlet Matbaası, İstanbul.

Erişim Adresi: <http://isamveri.org/pdf/frisaleosm/R156057.pdf>

Ergin, M. (1992). "Türklerde Yazı ve Alfabeler", Türk Dünyası El Kitabı: Dil-Kültür-San'at, Cilt: 2, (s. 259-289) Ankara: Türk Kültürünü Araştırma Enstitüsü Yayınları.

Hocayev, H. S. (2006). Yeni Elifba Yollarında Eski Duygu ve Hatıralarım, Ankara: TDK Yayınları

Levend, A. S. (1960). Türk Dilinde Gelişme ve Sadeleşme Evreleri, Ankara: Türk Tarih Kurumu Basımevi.

Şimşir, B. N. (2008). Türk Yazı Devrimi, Ankara: Türk Tarih Kurumu Yayınları.

Ülkütaşır, M. Ş. (1998). Atatürk ve Harf Devrimi, İstanbul: Yeni Gün Haber Ajansı Basın ve Yayıncılık.

Extended Abstract

The sign indicating the equivalent of sound in a language is called a letter. The collective representation of these letters is called the alphabet. Like every nation, Turks also created their own first writing system in the seventh century due to their social and economic needs. The broad civilization history of the Turks, starting from Central Asia and extending to Asia Minor, Middle East and Balkans, brought them together with different civilizations and diversified the interaction between cultures. Due to these cultural interactions, the biggest change in the culture and civilization of the Turks is about the alphabet. Turkish writing life, which started with the Göktürk alphabet in Central Asia, has diversified with the adoption of different alphabets (Uighur, Mani, Tibetan, Syriac, Hebrew, Greek, Cyrillic and Arab) as a result of the change in geography. Among these alphabets, the Arabic alphabet, which the Turks adopted after their introduction to Islam, had been the longest used alphabet by the Turks for about ten centuries. However, because of the important differences between the sound structure of the Arabic language and the sound structure of the Turkish language, the fact that the sounds of Turkish could not be expressed by the Arabic alphabet as desired caused some problems with reading and writing. Modernization movements and discussions that started with the Tanzimat period in the Ottoman Empire brought this alphabet problem onto the agenda. The prominent solutions of the alphabet discussions during the Tanzimat period were generally to modify the letters, to include the signs called "hareke" in the alphabet and to write the letters separately. During this period, some thoughts were made to use the Latin alphabet instead of the Arabic alphabet, but this idea did not find many supporters. Alphabet discussions continued increasingly during the II Constitutional Monarchy. The alphabet discussions in the Tanzimat period formed an accumulation of thought, and various committees and societies were established in order to study the alphabet with the effect of the freedom atmosphere brought by the Constitutional Monarchy. Adopting the idea of change in the alphabet, War Minister Enver Pasha, before World War I, created a new writing system in which all vowel letters were written in telegraph communication and correspondence and letters should be written separately. However, this writing was abandoned after complaints that the new writing delayed military affairs. The war environment the country was in postponed the discussions on the alphabet for a while. These alphabet discussions, which continued during the Tanzimat and Constitutional periods, continued. The alphabet revolution was one of the most important revolutions Mustafa Kemal emphasized. For this reason, the most appropriate time and conditions were expected by preparing the infrastructure of the revolution in order to achieve definite success. From the proclamation of the Republic to 1928, when the alphabet was changed, the issue



of the alphabet was allowed to be discussed by intellectuals, politicians and the press. The Baku Turkic Congress held in Azerbaijan on February 26, 1926, rekindled the alphabet discussions. This congress, which was very important to the Turkish world in terms of history, politics and culture, was carefully followed by Mustafa Kemal. "Köprülüzade Fuad Bey" and "Hüseynzade Ali Bey" from Turkey have been sent to the Congress in Azerbaijan. On May 20, 1928, with the proposal of the Ministry of Education, the government decided to establish a commission called "Dil Encümeni", consisting of writers, educators and experts, on May 23, 1928, to examine the issue of the alphabet. The commission, which completed its work within two months, presented this report, called the Elifba Report, to Mustafa Kemal (Atatürk) at the Dolmabahçe Palace on August 1, 1928, and the report was finalized with his recommendations and corrections. With the completion of the report, the alphabet issue, which had been discussed since Tanzimat, was definitively resolved. This report, prepared by experts in the field by examining the alphabets and grammatical structures of languages of seventeen different countries, is a very important report on the history of the Turkish revolution that reveals that the alphabet revolution took place due to a need and that the change was based on scientific foundations. Although the Elifba Report is mentioned in all studies on the alphabet revolution today, there is no transcribed version of the entire report in Latin letters. In this study, I aim to make a contribution to all researchers working in this field by transcribing the entire report in its original form.

ORDU ÜNİVERSİTESİ SOSYAL BİLİMLER ARAŞTIRMALARI DERGİSİ



ODUSOBİAD

Cumhuriyet Yerleşkesi, Cumhuriyet Mah. P.K. 52200
Müzik ve Sahne Sanatları Fakültesi Binası 3. Kat
Sosyal Bilimler Enstitüsü Merkez/ORDU/TÜRKİYE

Tel : 0452 234 50 10 Müdüriyet Özel Kalem 1776
Faks : 0452 226 52 31 sbe@odu.edu.tr

www.odu.edu.tr
sbe.odu.edu.tr