

AKÜSBD

ISSN: 1302-1265
e-ISSN: 2149-4894

Afyon Kocatepe Üniversitesi

SOSYAL BİLİMLER DERGİSİ

Cilt: 23, Sayı: 2, Haziran-2021

Afyon Kocatepe University

Journal of Social Sciences

Volume: 23, Issue: 2, June-2021



	Afyon Kocatepe Üniversitesi Sosyal Bilimler Dergisi Cilt: 23, Sayı: 2, Haziran-2021	
	Afyon Kocatepe University Journal of Social Sciences Volume:23, Issue:2, June-2021	
ISSN: 1302-1265 e-ISSN: 2149-4894		

Sahibi / Owner

Afyon Kocatepe Üniversitesi adına Sosyal Bilimler Enstitüsü Müdürü
Prof. Dr. Elbeyi PELİT

Editörler / Editors

Prof. Dr. Elbeyi PELİT
Dr. Öğr. Üyesi Mehmet KOÇYİĞİT

Yardımcı Editör / Assistant Editor

Dr. Öğr. Üyesi Mustafa KÖSE

Alan Editörleri / Field Editors

Antropoloji –Felsefe –Psikoloji -Sosyoloji / Anthropology -Philosophy -Psychology -Sociology

Dr. Öğr. Üyesi Mehmet KOÇYİĞİT
Dr. Öğr. Üyesi Mustafa KÖSE

Coğrafya –Tarih / Geography -History

Doç. Dr. Selim KAYA
Dr. Öğr. Üyesi Mustafa KÖSE

Dil ve Edebiyat –Eğitim –İlahiyat / Language and Literature –Education –Theology

Prof. Dr. Gürbüz OCAK
Dr. Öğr. Üyesi Mehmet KOÇYİĞİT

İktisadi ve İdari Bilimler –Hukuk / Economics and Administrative Sciences -Law

Prof. Dr. Elbeyi PELİT
Prof. Dr. Mustafa FİŞNE

Halkla İlişkiler -İletişim -Turizm / Public Relations -Communication -Tourism

Prof. Dr. Elbeyi PELİT
Prof. Dr. Gürbüz OCAK

Sanat –Tasarım / Art -Design

Prof. Dr. Mustafa FİŞNE
Doç. Dr. Selim KAYA

Dil Editörleri / Language Editors

Dr. Öğr. Üyesi Mehmet KOÇYİĞİT (İngilizce)
Dr. Öğr. Üyesi Mustafa KÖSE (Türkçe)

Yayın Kurulu / Editorial Board

Prof. Dr. Ahmet Kemal BAYRAM	Marmara Üniversitesi	Türkiye
Prof. Dr. Artur KOZLOWSKI	Gdansk School of Bankowa	Polonya
Prof. Dr. Birsal KÜÇÜKSİPAHİOĞLU	İstanbul Üniversitesi	Türkiye
Prof. Dr. Elbeyi PELİT	Afyon Kocatepe Üniversitesi	Türkiye
Prof. Dr. Gürbüz OCAK	Afyon Kocatepe Üniversitesi	Türkiye
Prof. Dr. Huziie HİROAKİ	Osaka Üniversitesi	Japonya
Prof. Dr. Mehmet KARAKAŞ	Afyon Kocatepe Üniversitesi	Türkiye
Prof. Dr. Mustafa FİŞNE	Afyon Kocatepe Üniversitesi	Türkiye
Prof. Dr. Timothy MAY	University of North Georgia	ABD
Doç. Dr. Selim KAYA	Afyon Kocatepe Üniversitesi	Türkiye
Dr. Öğr. Üyesi Mehmet HATİPOĞLU	Afyon Kocatepe Üniversitesi	Türkiye
Dr. Öğr. Üyesi Mehmet KOÇYİĞİT	Afyon Kocatepe Üniversitesi	Türkiye
Dr. Öğr. Üyesi Mustafa KÖSE	Afyon Kocatepe Üniversitesi	Türkiye
Dr. Bashir ADAMU	University of Leicester	İngiltere
Dr. Renata BZDILOVA	Pavol Jozef Safarik University	Slovakya

* Yayın Kurulu listesi ünvana göre alfabetik olarak sıralanmıştır.

Danışma Kurulu / Advisory Board

Prof. Dr. Ahmet KAYACIK	Erciyes Üniversitesi	Türkiye
Prof. Dr. Ahmet YARAMIŞ	Afyon Kocatepe Üniversitesi	Türkiye
Prof. Dr. Ali İrfan AYPAY	Afyon Kocatepe Üniversitesi	Türkiye
Prof. Dr. Aytunga OĞUZ	Dumlupınar Üniversitesi	Türkiye
Prof. Dr. Belkis ÖZKARA	Afyon Kocatepe Üniversitesi	Türkiye
Prof. Dr. Celal DEMİR	Afyon Kocatepe Üniversitesi	Türkiye
Prof. Dr. Ethem Kadri PEKTAŞ	Afyon Kocatepe Üniversitesi	Türkiye
Prof. Dr. Hakkı YAZICI	Afyon Kocatepe Üniversitesi	Türkiye
Prof. Dr. Hilmi UÇAN	Afyon Kocatepe Üniversitesi	Türkiye
Prof. Dr. İrfan MORİNA	Priştine Üniversitesi	Kosova
Prof. Dr. İrfan YAZICIOĞLU	Ankara Hacı Bayram Veli Üniversitesi	Türkiye
Prof. Dr. İsa SAĞBAŞ	Afyon Kocatepe Üniversitesi	Türkiye
Prof. Dr. Juliboy ELTAZAROV	Semerkand Devlet Üniversitesi	Özbekistan
Prof. Dr. Kemalettin ÇONKAR	Afyon Kocatepe Üniversitesi	Türkiye
Prof. Dr. M. Ali ÖZDEMİR	Afyon Kocatepe Üniversitesi	Türkiye
Prof. Dr. Mehmet KARAKAŞ	Afyon Kocatepe Üniversitesi	Türkiye
Prof. Dr. Mustafa GÜLER	Afyon Kocatepe Üniversitesi	Türkiye
Prof. Dr. Nesrin KULA DEMİR	Afyon Kocatepe Üniversitesi	Türkiye
Prof. Dr. Nusret KOCA	Afyon Kocatepe Üniversitesi	Türkiye
Prof. Dr. Selçuk AKÇAY	Afyon Kocatepe Üniversitesi	Türkiye
Prof. Dr. Şuayıp ÖZDEMİR	Afyon Kocatepe Üniversitesi	Türkiye
Prof. Dr. Uğur TÜRKMEN	Afyon Kocatepe Üniversitesi	Türkiye
Prof. Dr. Veysel KULA	Afyon Kocatepe Üniversitesi	Türkiye
Prof. Dr. Yusuf KARACA	Afyon Kocatepe Üniversitesi	Türkiye
Doç. Dr. Hasan DURAN	İstanbul Üniversitesi	Türkiye
Doç. Dr. Ahmet BAYTOK	Afyon Kocatepe Üniversitesi	Türkiye

Doç. Dr. Cüneyt AKIN	Afyon Kocatepe Üniversitesi	Türkiye
Doç. Dr. Şenay GÜNGÖR	Nevşehir Hacı Bektaş Veli Üniversitesi	Türkiye
Doç. Dr. Zivar Hüseyin BAYLAN	Khazar University	Azerbaycan
Dr. Öğr. Üyesi Ali YAŞAR	Afyon Kocatepe Üniversitesi	Türkiye
Dr. Öğr. Üyesi Asuman PEKYAMAN	Afyon Kocatepe Üniversitesi	Türkiye
Dr. Öğr. Üyesi Eyüp KURT	Afyon Kocatepe Üniversitesi	Türkiye
Dr. Öğr. Üyesi Eyyüp Sabri FANİ	Afyon Kocatepe Üniversitesi	Türkiye
Dr. Öğr. Üyesi Özgür CENGİZ	Afyon Kocatepe Üniversitesi	Türkiye
Dr. Öğr. Üyesi Sena COŞKUN	Afyon Kocatepe Üniversitesi	Türkiye
Dr. Alan V. MURRAY	University of Leeds	İngiltere
Dr. Cristopher S. LIGHTFOOT	Metropolitan Müzesi	İngiltere

* Danışma Kurulu listesi ünvana göre alfabetik olarak sıralanmıştır.

Afyon Kocatepe Üniversitesi Sosyal Bilimler Dergisi, Afyon Kocatepe Üniversitesi Sosyal Bilimler Enstitüsü tarafından yayımlanan ve alanında ulusal ve uluslararası indeksler tarafından taranan hakemli, disiplinler-arası akademik bir dergidir.

Dergide yayımlanan yazıların, her türlü bilimsel, imlâ ve hukukî sorumlulukları yazarlarına aittir. Derginin amaç, kapsam, yayın etik ilkeleri, makale kabul süreci ve diğer tüm ayrıntılar derginin resmî web sitesinde mevcuttur (<https://dergipark.org.tr/tr/pub/akusosbil>).

Afyon Kocatepe University Journal of Social Sciences is a scientific, interdisciplinary and academic journal published by Afyon Kocatepe University Institute of Social Sciences and indexed in national and international field indexes.

All scientific, spelling and legal responsibilities of the articles published in the journal belong to the authors. Please check the Journal's website for aim and scope, ethical principles of the journal and article acceptance process and full details (<https://dergipark.org.tr/tr/pub/akusosbil>).

Afyon Kocatepe Üniversitesi Sosyal Bilimler Dergisi'nin Yer Aldığı Dizin/İndeksler:
Afyon Kocatepe University Journal of Social Sciences is Indexed at:

- **ACARINDEX**
- **CITEFACTOR** (*Academic Scientific Journals*)
- **DRJI** (*Directory of Research Journals Indexing*)
- **EBSCO** (*SocINDEX with Full Text - Full Text Subject Title List*)
- **EBSCOHOST** (*SocINDEX with Full Text - Database Coverage List*)
- **EURASIAN SCIENTIFIC JOURNAL INDEX (ESJI)**
- **GOOGLE SCHOLAR**
- **İDEALONLINE**
- **INTERNATIONAL CITATION INDEX**
- **MLA** (*Modern Language Association*)
- **RESEARCHBIB** (*Academic Resource Index*)
- **ROOT INDEXING** (*Journal Abstracting and Indexing Service*)
- **SCIENTIFIC INDEXING SERVICES (SIS)**
- **SOBİAD** (*Sosyal Bilimler Atıf Dizini*)
- **TEİ** (*Türk Eğitim İndeksi*)
- **TÜBİTAK-ULAKBİM TR DİZİN**

Dergi Yazışma Adresi/Journal Correspondence Address:

Afyon Kocatepe Üniversitesi, Sosyal Bilimler Enstitüsü, Sosyal Bilimler Dergisi

ANS Yerleşkesi, 03200/Afyonkarahisar/Türkiye

Tel: +90 272 2281255– **Belgegeçer/Fax:** +90 272 2281476

e-posta/e-mail: akusbder@aku.edu.tr

web: <https://dergipark.org.tr/tr/pub/akusosbil> - <http://www.sbd.aku.edu.tr>

ISSN: 1302-1265 | **e-ISSN:** 2149-4894

Bu Sayının Hakemleri / Reviewers of This Issue*

Sıra No	Unvan-Ad-Soyad Title-Name-Surname	Kurum Institution
1.	Prof. Dr. Abdülmecit CANATAK	Van Yüzüncü Yıl Üniversitesi
2.	Prof. Dr. Ayda UZUNÇARŞILI SOYDAŞ	Marmara Üniversitesi
3.	Prof. Dr. Bayram ÜNAL	Niğde Ömer Halisdemir Üniversitesi
4.	Prof. Dr. Beste TIKNAZ MODİRİ	İstanbul Üniversitesi
5.	Prof. Dr. Celal DEMİR	Afyon Kocatepe Üniversitesi
6.	Prof. Dr. Emine Tefrika İKİZ	İstanbul Üniversitesi
7.	Prof. Dr. Enver TÖRE	Artvin Çoruh Üniversitesi
8.	Prof. Dr. Erkan SAĞLIK	Sivas Cumhuriyet Üniversitesi
9.	Prof. Dr. Erkan Turan DEMİREL	Fırat Üniversitesi
10.	Prof. Dr. Fahri TEMİZYÜREK	Gazi Üniversitesi
11.	Prof. Dr. Galip TÜRCAN	Süleyman Demirel Üniversitesi
12.	Prof. Dr. Gönül DEMEZ	Akdeniz Üniversitesi
13.	Prof. Dr. Gürsoy ŞAHİN	Afyon Kocatepe Üniversitesi
14.	Prof. Dr. Hale BALSEVEN	Akdeniz Üniversitesi
15.	Prof. Dr. Handan AKÇAÖZ	Akdeniz Üniversitesi
16.	Prof. Dr. Hasan YILMAZ	Necmettin Erbakan Üniversitesi
17.	Prof. Dr. Hatice ÖZUTKU	Afyon Kocatepe Üniversitesi
18.	Prof. Dr. Hüseyin ÇELİK	Adıyaman Üniversitesi
19.	Prof. Dr. İbrahim YILMAZ	Akdeniz Üniversitesi
20.	Prof. Dr. Kasım KARATAŞ	Hacettepe Üniversitesi
21.	Prof. Dr. Mefail HIZLI	Bursa Uludağ Üniversitesi
22.	Prof. Dr. Mehmet ANIK	Bingöl Üniversitesi
23.	Prof. Dr. Mehmet AZİMLİ	Hitit Üniversitesi
24.	Prof. Dr. Mehmet TÖRENEK	Atatürk Üniversitesi
25.	Prof. Dr. Muharrem ÖZTEL	İstanbul Medeniyet Üniversitesi
26.	Prof. Dr. Müge YÜKSEL	Marmara Üniversitesi
27.	Prof. Dr. Nafiz TOK	Aksaray Üniversitesi
28.	Prof. Dr. Necmi GÖKYER	Fırat Üniversitesi
29.	Prof. Dr. Nuray GÖKÇEK KARACA	Anadolu Üniversitesi
30.	Prof. Dr. Nuray TAŞTAN AKDEMİR	Kırıkkale Üniversitesi
31.	Prof. Dr. Rabia ÇİZEL	Akdeniz Üniversitesi
32.	Prof. Dr. Remzi OTO	Dicle Üniversitesi
33.	Prof. Dr. Selahattin TURAN	Bursa Uludağ Üniversitesi
34.	Prof. Dr. Sevilay ŞAHİN	Gaziantep Üniversitesi
35.	Prof. Dr. Soner POLAT	Kocaeli Üniversitesi
36.	Prof. Dr. Tülin URAL	Yeditepe Üniversitesi
37.	Doç. Dr. Adem PEKER	Atatürk Üniversitesi
38.	Doç. Dr. Ahmet Faruk LEVENT	Marmara Üniversitesi
39.	Doç. Dr. Ahmet KOYUNCU	Necmettin Erbakan Üniversitesi
40.	Doç. Dr. Aslı ÖZSOY KÖRNER	Bursa Uludağ Üniversitesi
41.	Doç. Dr. Beytullah KARAGÖZ	Tokat Gaziosmanpaşa Üniversitesi
42.	Doç. Dr. Emine ŞAHİN	Gaziantep Üniversitesi
43.	Doç. Dr. Fatih YILDIRIM	Erzurum Teknik Üniversitesi
44.	Doç. Dr. Fatma Serab ONURSAL	İstanbul Ticaret Üniversitesi
45.	Doç. Dr. Hatice Işın DİZDARLAR	Niğde Ömer Halisdemir Üniversitesi

	ERDOĞAN	
46.	Doç. Dr. İlknur ÖZTÜRK	Çağ Üniversitesi
47.	Doç. Dr. İsmail BAYER	Artvin Çoruh Üniversitesi
48.	Doç. Dr. Kerem ÖZBEY	Artvin Çoruh Üniversitesi
49.	Doç. Dr. Mehmet Naci EFE	Beykent Üniversitesi
50.	Doç. Dr. Mustafa AKMAN	Hakkari Üniversitesi
51.	Doç. Dr. Nevzat TETİK	İnönü Üniversitesi
52.	Doç. Dr. Ömer Faruk VURAL	Sakarya Üniversitesi
53.	Doç. Dr. Özgür BABAYİĞİT	Yozgat Bozok Üniversitesi
54.	Doç. Dr. Polat Sait ALPMAN	Yalova Üniversitesi
55.	Doç. Dr. Sevgi GÖNÜLLÜOĞLU	Bilecik Şeyh Edebali Üniversitesi
56.	Doç. Dr. Süleyman AĞRAŞ	Düzce Üniversitesi
57.	Doç. Dr. Yaşar AKÇA	Bartın Üniversitesi
58.	Doç. Dr. Yücel EROL	Tokat Gaziosmanpaşa Üniversitesi
59.	Dr. Öğr. Üyesi Atanur AKAR	Nuh Naci Yazgan Üniversitesi
60.	Dr. Öğr. Üyesi Bayram ÇETİNKAYA	Afyon Kocatepe Üniversitesi
61.	Dr. Öğr. Üyesi Cahit ERDEM	Afyon Kocatepe Üniversitesi
62.	Dr. Öğr. Üyesi Erdal ÖZER	Afyon Kocatepe Üniversitesi
63.	Dr. Öğr. Üyesi Hakan ALTINPULLUK	Anadolu Üniversitesi
64.	Dr. Öğr. Üyesi Halil İbrahim DEMİR	Burdur Mehmet Akif Ersoy Üniversitesi
65.	Dr. Öğr. Üyesi Hamdi KORKMAN	Afyon Kocatepe Üniversitesi
66.	Dr. Öğr. Üyesi Hasan ŞENOCAK	İstanbul Üniversitesi
67.	Dr. Öğr. Üyesi Mesut SERT	Hakkari Üniversitesi
68.	Dr. Öğr. Üyesi Muhammet Emin TÜRKOĞLU	Afyon Kocatepe Üniversitesi
69.	Dr. Öğr. Üyesi Pınar BAYKAN	Ağrı İbrahim Çeçen Üniversitesi
70.	Dr. Öğr. Üyesi Selim GÜLVERDİ	Gaziantep İslam Bilim ve Teknoloji Üniversitesi
71.	Dr. Öğr. Üyesi Timuçin AKTAN	Afyon Kocatepe Üniversitesi
72.	Dr. Öğr. Üyesi Ümit DEMİR	Canakkale Onsekiz Mart Üniversitesi
73.	Dr. Öğr. Üyesi Yasemin TATLI	Gümüşhane Üniversitesi
74.	Dr. Öğr. Üyesi Yasin DEMİR	Kahramanmaraş İstiklal Üniversitesi
75.	Dr. Öğr. Üyesi Yasin ULUTAŞ	Uşak Üniversitesi
76.	Dr. Ela AKGÜN ÖZBEK	Anadolu Üniversitesi

* Hakem listesi unvana göre alfabetik olarak sıralanmıştır.

İçindekiler / Contents				
Makale Sıra No	Makale Başlığı Paper Title	Yazar(lar) Author(s)	Makale Türü Paper Type	Sayfa Page
Antropoloji – Felsefe – Psikoloji - Sosyoloji / Anthropology - Philosophy - Psychology - Sociology				
1	Mülteci Temsillerinde Kültürel Farklılık İnşası ve Toplumsal Kabule Olası Etkileri / <i>The Construction of Cultural Difference in Refugee Representations and its Implications for Social Acceptance</i>	Dr. Öğr. Üyesi Müzeyyen PANDIR	Araştırma Research	348-364
2	Sosyal Hizmet Uygulamalarında Aile Dayanıklılığına Etki Eden Faktörler / <i>Factors Affecting Family Resilience in Social Work Practices</i>	Arş. Gör. Dr. Kübra ARSLAN	Derleme Review	365-374
3	Üniversite Öğrencilerinin Gözünden Evlilik / <i>Marriage Through the Eyes of University Students</i>	Dr. Öğr. Üyesi Gökay KELDAL	Araştırma Research	375-393
4	Türkiye'de Gecekondu Araştırmaları / <i>Gecekondu (Squatter) Research in Turkey</i>	Arş. Gör. Muhammed Salim DANIŞ, Prof. Dr. Mehmet KARAKAŞ	Derleme Review	394-410
Coğrafya – Tarih / Geography - History				
5	3862, 3863, 3865, 3866 Numaralı Masraf Defterleri Işığında Şah Sultan'ın Yapmış Olduğu Harcamaların Sosyo-İktisadî Açından Analizi / <i>Socio-Economic Analysis of Shah Sultan's Expenditures in the Light of Expense Books Numbered 3862, 3863, 3865 and 3866</i>	Dr. Erkan IŞIKTAŞ	Araştırma Research	411-428
Dil ve Edebiyat – Eğitim – İlahiyat / Language and Literature – Education – Theology				
6	Lise Öğrencilerinde Beden Algısı ve Benlik Saygısı Arasındaki İlişkinin Medya ve Farklı Değişkenler Açısından İncelenmesi / <i>Relationship Between the Body Perception and Self-Esteem of the High School Students in Terms of Some Variables and Media</i>	Hilal ÖZBEY, Dr. Öğr. Üyesi Mücahit GÜLTEKİN	Araştırma Research	429-441
7	Öğretmen Adaylarının Üniversite Yaşam Kalitesi ve Mesleki Kaygılarının Çeşitli Değişkenler Açısından İncelenmesi /	Dr. Emre YILDIZ, Öğr. Gör. Burak Erdoğan ASLAN	Araştırma Research	442-461

	<i>Investigation of Teacher Candidates' University Life Quality and Professional Anxiety in Terms of Various Variables</i>			
8	Liselerde Görev Yapan Yönetici ve Öğretmenlerin, EBA Akademik Destek Platformu Hakkındaki Görüşleri (Erzincan İli Örneği) / <i>Opinions of Educational Principals and Teachers Working at High Schools about the EBA Academic Support Platform (Erzincan Province Example)</i>	Hakan İBİLİ, Doç. Dr. Sinan YALÇIN	Araştırma Research	462-487
9	Öğretmen Liderliği Ölçeğinin Türkçe Uyarlaması: Geçerlik ve Güvenirlik Çalışması / <i>Turkish Adaptation of Teacher Leadership Scale: Validity and Reliability Study</i>	Dr. Muhammet İbrahim AKYÜREK, Prof. Dr. Murat ÖZDEMİR	Araştırma Research	488-500
10	Deizme Götüren Sebepler / <i>Reasons Leading to Deism</i>	Dr. Öğr. Üyesi Yasin ULUTAŞ	Derleme Review	501-513
11	Müfessir Celal Yıldırım'ın İlmî Çalışmaları, Kur'an Tasavvuru ve Din Eğitimi Hakkındaki Görüşleri / <i>Mufassir Celal Yıldırım's Scientific Studies, Understanding of The Holy Qur'an and Views on Religious Education</i>	Dr. Öğr. Üyesi Ercan ŞEN	Araştırma Research	514-532
12	Resimli Çocuk Kitaplarında Resim-Metin İlişkileri ve Bazı Sınıflandırmaların Değerlendirilmesi: Bir Meta-sentez Çalışması / <i>Image-text Relationship in Children's Picture Books and Evaluations of Some Taxonomies: A Meta-Synthesis Study</i>	Arş. Gör. Dr. Hakan ÇETİN	Derleme Review	533-545
13	İslam Davetinin Mekke Döneminde Hz. Peygamber'in (s) Liderlik Stratejileri / <i>Prophet Mohammad's (pbuh) Leadership Strategies in the Mecca Period of the Islamic Invitation</i>	Dr. Öğr. Üyesi Eyüp KURT	Araştırma Research	546-562
14	"Şiir" ve "Şair"i Şiir Diliyle Tanımlayan Bir Sanatçı: İsmail Uyaroğlu / <i>An Artist Defining "Poetry" and "Poet" in Poetry Language: İsmail Uyaroğlu</i>	Yüksek Lisans Öğrencisi Mehmet MİÇOOĞULLARI, Dr. Öğr. Üyesi Mehmet Halil SAĞLAM	Araştırma Research	563-573
İktisadi ve İdari Bilimler – Hukuk / Economics and Administrative Sciences - Law				
15	Türkiye'nin İş Kazaları Açısından Durumu: ILOSTAT ve SGK Verileri Karşılaştırması / <i>Turkey's Situation Regarding Work Accidents: Comparison</i>	Öğr. Gör. Serenay ÇALIŞ, Prof. Dr. Banu Yeşim BÜYÜKAKINCI	Araştırma Research	574-585

	<i>of ILOSTAT And SSI Data</i>			
16	Yeni Kapitalizm ve Türkiye’de Tarım Sektörünün Dönüşümü / <i>New Capitalism and the Transformation of the Agriculture Sector in Turkey</i>	Oytun MEÇİK, Doç. Dr. Şerife BİNGÖL	Araştırma Research	586-605
17	İnternet Alışverişlerinde Algılanan Tüketici Risklerinin Online Satın Alma Davranışı Üzerine Etkisi: Türkiye-İran Karşılaştırması / <i>The Effect of Perceived Consumer Risks on Purchasing Behavior in Internet Shopping: Comparison of Turkey-Iran</i>	Kjail HALİLİ, Doç. Dr. Kadri Gökhan YILMAZ	Araştırma Research	606-623
18	KOBİ’lerin Endüstri 4.0 Hazırlık Süreci: Bir Meta-Sentez Çalışması / <i>The Industry 4.0 Preparation Process of SMEs: A Meta-Synthesis Study</i>	Dr. Öğr. Üyesi Meral ÇALIŞ DUMAN	Araştırma Research	624-641
19	Örgüt Kültürünün İnovatif Davranış Eğilimleri İle İlişkisinde Öz Yeterlilik Algısının Aracılık Rolü ve Bir Uygulama / <i>The Mediating Role of Self Efficacy in the Impact of Organizational Culture on Innovative Behaviour Trends and an Application</i>	Doktora Öğrencisi İtir HASIRCI, Prof. Dr. Edip ÖRÜCÜ	Araştırma Research	642-661
20	Liderlik Davranışlarının Algılanmasında Yeni Nesil Stratejik Yönetim: Bilişsel Okulu’ndan Nörostrateji ve Nöroliderliğe Doğru / <i>A New Generation Strategic Management to the Perception of Leadership Behaviors: From Cognitive School to Neurostrategy and Neuroleadership</i>	Fatma YEŞİLKUŞ, Doç. Dr. Onur Başar ÖZBOZKURT, Prof. Dr. Haluk KORKMAZYÜREK	Derleme Review	662-679
21	Covid-19 Sürecinde Hastane Çalışanlarının Yaşadığı Duygusal Tükenme Algıladıkları Aşırı İş Yükü İle Açıklanabilir Mi? / <i>Is The Emotional Exhaustion Experienced of The Hospital Employees in the Covid-19 Process Might be Explained by The Overwork Load They Perceived?</i>	Dr. Öğr. Üyesi Beyza ERER	Araştırma Research	680- 693
22	Erken Dönem Ekonomi Eğitimi ve Finansal Sosyalleşiminin Finansal Okuryazarlık Düzeyine Etkisi / <i>Effect of Early Economy Education and Financial Socialization on Financial Literacy Level</i>	Dr. Öğr. Üyesi Durmuş YILDIRIM, Dr. Öğr. Üyesi Adem ÖZBEK	Araştırma Research	694-710
Halkla İlişkiler - İletişim - Turizm / Public Relations - Communication - Tourism				

23	Toplumsal Cinsiyet Açısından Reklamlarda Kadının Değişen Rolündeki İnkilemler: Anneler ve Kadınlar Günü Reklamları Üzerine Bir Değerlendirme / <i>Dilemmas in the Changing Role of Women in Advertisements in Terms of Gender: An Evaluation on Mothers and Women's Day Ads</i>	Dr. Öğr. Üyesi Taybe TOPSAKAL, Arş. Gör. Emine ŞARDAĞI	Araştırma Research	711-729
24	Yerel Gastronomi Ürünlerine Ait Hikâyelerin Destinasyon Pazarlamasında Kullanılmasına İlişkin Bir Değerlendirme / <i>An Evaluation On The Use Of Stories Of Local Gastronomy Products In Destination</i>	Arş. Gör. Nazlı KARDEŞ ÇOLAKOĞLU, Prof. Dr. Mehmet SARIIŞIK	Derleme Review	730-743
Sanat – Tasarım / Art - Design				
25	Ferdinand David'in Çok Yönlü Müzikal Kimliğiyle Dönemine ve Günümüze Etkileri / <i>Ferdinand David's Influences on His Period and Today with His Multi-Functional Identity</i>	Faruk Eren AKÇAY	Araştırma Research	744-758



Mülteci Temsillerinde Kültürel Farklılık İnşası ve Toplumsal Kabule Etkileri*

The Construction of Cultural Difference in Refugee Representations and its Implications for Social Acceptance

Dr. Öğr. Üyesi Müzeyyen PANDIR ¹

Öz

Türk toplumu ve Suriyeli mülteciler arasında toplumsal kabul ve uyum konusuna odaklanan kamuoyu çalışmaları, coğrafi yakınlıkları ve ortak dini hassasiyetlerine rağmen Türk toplumunun Suriyeliler'i kültürel olarak uzak ve farklı gördüklerini ortaya koymaktadır. Bu çalışma, Suriyeli mültecilerin ülke gündeminde oldukları dönemlere dönerek, o dönemin haber fotoğraflarında nasıl temsil edildiklerini, fotoğraflarda nasıl bir "Suriyeli mülteci" kimliği inşa edildiğini ve bu temsillerin Türkler ve Suriyeliler arasında kültürel farklılık ve uzaklık algısını nasıl beslemiş olabileceklerini sorgulamaktadır. Suriyeli nüfusun Türkiye'de en fazla artış gösterdiği 2014 ve 2015 yıllarında beş günlük gazetede yayınlanan Suriyeli mülteci fotoğrafları içerik analizi yöntemi ile incelenmiş, fotoğraflarda Suriyeliler'e dair hangi anlamların üretildiği belirlenmiş, biz-onlar ayrımının nasıl ve hangi temsil pratikleri ile inşa edildiği gözlemlenmiş ve bu temsillerin toplumsal kabule yönelik olası etkileri tartışılmıştır. Sonuç olarak, gazete temsillerinde Suriyeli mültecilere karşı önyargılı bir temsil biçiminin açık bir şekilde kullanılmadığı, ancak bazı temsil pratikleri ile daha örtülü şekillerde Suriyeliler'in toplumdan (bizden) farklı, uzak ve yabancı bir grup olarak inşa edildiği savunulmaktadır. Bu temsil biçimi, üç buçuk milyonun üzerinde Suriyeli nüfusa sahip Türkiye'de, Suriyeliler'e yönelik toplumsal kabulün oluşumuna olumsuz etki edecek niteliktedir. Toplum içerisinde barışın hâkim olabilmesi için medya temsillerinde, Suriyeli mültecilerin "görünmez" kılınan ancak "bize" benzer "sıradan" ve olumlu özelliklerinin görünür kılınması önerilmektedir.

Anahtar Kelimeler: Suriyeliler, mülteciler, temsil, biz-onlar ayrımı, kültürel farklılık

Makale Türü: Araştırma

Abstract

Public opinion studies, which focus on the topics of social acceptance and cohesion between Turkish society and Syrian refugees, reveal that despite geographical and religious proximities Turkish society perceives Syrians as culturally different and distant. This study looks back at the years when Syrian refugees were on the public agenda and explores the representation and the construction of "Syrian refugee" identity in the news photographs of that period and considers how these representations might have fed the perception of cultural difference between Turks and Syrians. Through a content analysis method, the research studied the Syrian refugee photographs published in five newspapers in 2014 and 2015, investigated the meanings produced in the photographs, explored the use of representational practices in constructing us-them difference, and considered their implications for social acceptance. Consequently, it is discussed that the newspapers do not use an explicitly prejudiced representational practice towards Syrian refugees; however, in more subtle ways and through the use of certain representational practices Syrians are constructed as a social group different and distant from society (us). This representation practice prevents the production of social acceptance towards Syrians in Turkey. It is suggested that for social peace, representations should aim to portray those "ordinary" and positive

* Bu çalışmada, TÜBİTAK destekli 115K268 numaralı araştırma projesi kapsamında toplanan verilerin bir kısmı kullanılmıştır.

¹ Işık Üniversitesi, Fen Edebiyat Fakültesi, muzeyyen.pandir@isikun.edu.tr.

characteristics of Syrians which show their similarities with “us” but which are made “invisible” in representations.

Keywords: Syrians, refugees, representation, us-them difference, cultural difference

Paper Type: Research

Giriş

2020 yılı sonu itibariyle Türkiye, üç buçuk milyonun üzerinde Suriye vatandaşına geçici koruma sağlamaktadır. Bu denli büyük bir sığınmacı/mülteci/göçmen² grubu ile halk arasında sosyal uyumun ve birlikte yaşama kültürünün kurulabilmesi, ülke için öncelikli konular arasında yer almaktadır. Sosyal uyum ve barış için elzem olanlardan biri, doğru devlet politikalarının geliştirilmesi ve uygulanması olduğu kadar, Suriyeli mültecilere yönelik kamuoyu algısının da barışa ve uyuma katkı sağlayacak şekilde oluşturulması ve yönlendirilmesidir. Oysa bugün Türkiye’de bulunan Suriyeliler’e ve diğer mültecilere, Türk toplumu ile ilişkilerini zorlaştıran şeylerin neler olduğu sorulduğunda, ilk sırada toplumdaki mülteci algısını işaret etmektedirler (Özerim vd., 2020, s. 39).

Suriyeliler’e yönelik kamuoyu algısını ölçen çalışmalar, Suriyeliler’in Türkiye’ye sığındıkları ilk yıllarda, özellikle 2011-2015 yılları arasında, savaştan kaçan mağdur insanlar olarak görüldüklerini, bu yüzden de kamuoyunda onlara yönelik olumlu bir algının hakim olduğunu belirtmektedir (Erdoğan, 2015). Ancak Suriye’de savaşın uzaması, Türkiye’de Suriyeli nüfusunun artması ve Suriyeliler’in Türkiye’de kalıcı olacakları düşüncesinin halk arasında artması ile bu algının yıllar içinde olumsuzla doğru değiştiği de belirtilmektedir (Erdoğan, 2018; Erdoğan, 2019; Nielsen, 2016, Saraçoğlu ve Bélanger, 2019). Murat Erdoğan tarafından 2017 ve 2019 yıllarında, 26 ilde, 2.089 ve 2.271 Türkiye Cumhuriyeti vatandaşının katılımıyla yürütülen iki farklı Suriyeliler Barometresi çalışmasına göre, Türkiye’de bulunan Suriyeliler ağırlıklı olarak olumsuz ve önyargılı şekillerde, “tehlikeli insanlar” ve “yük olan insanlar” olarak tanımlanmaktadır (Erdoğan, 2020, s. 55). Ayrıca anketlere katılanlar, Suriyeliler’i “kültürel açıdan farklı” olarak tanımlamakta ve bu cevap 2017’de de, 2019’da da %80 gibi yüksek oranlarda ifade edilmektedir (2020, s. 61). Sonuç olarak Erdoğan, yıllar ilerledikçe kamuoyunda Suriyeliler’e yönelik olumsuz düşüncelerin arttığını belirtmektedir (2020, s. 55, 57).

Algı oluşumunda önemli toplumsal kurumlardan biri medyadır. Hatta Zygmunt Bauman’a göre gazeteler, televizyonlar ve sosyal medya, “kamusal kaygı ve korkuların odak ve çıkış noktaları” arasındadır (Bauman, 2016, s. 9). Öyleyse Türk basını, Suriyeliler’e yönelik algının olumsuz olmasında ne gibi bir rol oynamış olabilir? Bu sorudan hareketle bu çalışma, 2014 ve 2015 yıllarına geri dönerek, Suriyeliler’in en çok gündemde olduğu dönemde gazetelerin Suriyeliler’i nasıl temsil ettiklerini sorgulamaktadır. Bu iki yıl, Göç İdaresi Genel Müdürlüğü (2020) rakamlarına göre, Suriye’den Türkiye’ye göçün en yoğun yaşandığı dönemdir. Özellikle bu yoğun dönemde, medyada “mülteci krizi” diye adlandırılan olayın nasıl haberleştirildiği ve temsil edildiği, Suriyelilere yönelik algının bugünkü zemininin nasıl oluşturulduğunu incelemek ve anlamak için önemlidir.

Uluslararası ve ulusal akademik çalışmaların bulguları, genel olarak medyanın mültecilere yönelik tavırlarının olumlu ve olumsuz olmak üzere karışık olduğunu sergilemektedir (Mannik, 2012; Pandır vd., 2015; İGAM Raporu, 2019). Medyanın olumlu temsilleri, yakın durdukları siyasi gruplara ya da olumlu “biz” temsili gibi motivasyonlara dayanarak bu kırılğan grubun insani yardıma muhtaçlığını öne çıkarırken, olumsuz temsiller de

² Ülkelerindeki savaştan kaçarak Türkiye’ye sığınan Suriyeliler, 13 Ekim 2014 tarihinde Bakanlar Kurulu’nca yürürlüğe koyulan Geçici Koruma Yönetmeliği uyarınca resmi olarak geçici koruma statüsü kapsamında tanınmaktadır. Medyada ve günlük dilde ise bu konumdaki Suriyeliler için sığınmacı, mülteci ve göçmen kelimeleri sıklıkla değişimli olarak kullanılmaktadır. Bu çalışma boyunca savaş nedeniyle Türkiye’de bulunan Suriyeliler için genel olarak Suriyeliler ve mülteci kelimeleri kullanılacaktır.

yine siyasi nedenlerle önyargılı ve bazen ırkçı söylemler içerebilmektedir. Irkçı söylemler genelde ev sahibi toplum ve mülteci gruplar arasında kültürel farklılık ve biz-onlar ayrımını kurgularken, “onlar”ı “biz”e ve kültürümüze karşı bir tehdit olarak konumlandırmakta ve iki grubun beraber yaşayamayacağı fikrini yaymayı amaçlamaktadır.

Suriyeli mülteci temsillerini incelerken bu çalışmanın ana sorusu, Suriyeliler’e yönelik kültürel farklılık ve kültürel uzaklık algısının temsil üzerinden nasıl inşa edildiği ile alakalıdır. Özellikle Suriyeli mülteci fotoğraflarına yoğunlaşarak, görsel temsil üzerinden nasıl bir Suriyeli imgesi ve algısı inşa edildiği, bu imge etrafında ne gibi anlamlar üretildiği, ve bu imgenin beraber yaşama kültürüne olası etkileri tartışılmaktadır. Bu doğrultuda çalışma, 2014 ve 2015 yıllarında en yüksek tiraja sahip beş ulusal gazetede (Hürriyet, Posta, Sabah, Sözcü ve Zaman³) yayınlanmış Suriyeli mülteci fotoğraflarını içerik analizi yöntemi ile incelemektedir.

Aşağıda ilk olarak medyada mülteci/sığınmacı temsiline dair uluslararası ve ulusal çalışmaların ortaya koyduğu bilgiler derlenmektedir. Ardından sırasıyla çalışmanın yöntemi tanıtılmakta, gazetelerin Suriyeli mülteci fotoğraflarının içeriklerine dair bulgular paylaşılmakta ve son olarak fotoğrafların ne tür bir Suriyeli mülteci algısı inşa ettiği, bu algının kültürel farklılık ve biz-onlar ayrımı inşasına nasıl hizmet ettiği ve toplumsal kabule yönelik olası etkileri tartışılmaktadır.

1. Medyada Sığınmacılar, Mülteciler ve Göçmenler

Mülteci, sığınmacı ve göçmen gruplarının medyada temsilini ve haberleştirilme biçimlerini inceleyen çalışmalar, bu grupların “yabancı” statüsünde görülerek daha çok olumsuz şekillerde temsil edildiklerini aktarmaktadır. Azınlıkları ve göçmenleri konu alan klasikleşmiş çalışmasında Teun A. van Dijk (1991), İngiliz ve Hollanda gazetelerinde göçmenlerin ve etnik azınlıkların nasıl temsil edildiğini incelemekte, bu grupların haber metinlerinde, köşe yazılarında ve editoryallerde ağırlıklı olarak olumsuz bir çerçevede haberleştirildiğini, özellikle de “problem” ya da “tehdit” olarak tanımlandıklarını söylemektedir (1991, s. 245). Göçmen ve azınlıkların sıklıkla ilişkilendirildikleri konuların göç sorunları, suç, şiddet ve ayrımcılık gibi konular olduğunu belirtmekte; siyasi, toplumsal ve kültürel konular kapsamında daha az tartışıldıklarını söylemekte, tartışıldıklarında da yine haber kapsamının problem ve çatışma olduğuna değinmektedir. Bunun yanında azınlıkların günlük yaşamlarını ve toplum içindeki deneyimlerini aktaran haberlerin ise gazetelerde pek yer bulamadığını eklemektedir. Ayrıca van Dijk, gazetelerin göçmenlere ve azınlıklara, konu kendilerini alakadar eden ırkçı saldırılar ya da önyargı gibi konular olduğunda bile az söz hakkı verdiğini belirtmektedir (1991, s. 246).

van Dijk, temsillerin gazetelerin ideolojik duruşlarına göre nasıl değiştiğini değerlendirdiğinde ise, sağ görüşlü ya da muhafazakâr diye tanımlanabilecek gazetelerin (örneğin İngiliz The Times) ve de bulvar (tabloid) gazetelerinin göçmenler ve azınlıklarla ilgili olayları “biz” ve “onlar” arasında bir sorun olarak sunduğunu söylerken (1991, s. 246), daha liberal görüşe sahip ve ciddi diye nitelendirilen (örneğin İngiliz The Guardian, Fransız Le Monde, İspanyol El País) gazetelerin ise azınlıklarla ilgili konularda daha “ince” bir dil kullandığını, açıkça belirtilmiş önyargılı görüşlerin daha az yer aldığını, haberlerde arka plan bilgisinin daha geniş aktarıldığını ve azınlık gruplarının sözcülerine daha fazla söz hakkı verildiğini belirtmektedir. Ancak van Dijk’e göre bu, ciddi gazetelerin açıkça “ırkçılık karşıtı” bir bakış açısına sahip oldukları anlamına gelmemektedir (1991, s. 262). Çünkü ciddi gazeteler azınlıklarla ilgili konularda daha fazla sayıda haber yapıyor olsalar bile, azınlıkları yine çoğunlukla stereotipik konular etrafında temsil etmektedirler ve onları suç (uyuşturucu), şiddet, kültürel farklılıklar ve bir arada yaşamının zorluklarıyla alakalı haberlerle anmaktadırlar (1991, s. 247-8). Dolayısıyla van Dijk’in çalışmasından çıkarılacak bir sonuç, ciddi gazetelerdeki haber

³ Zaman gazetesi 4 Mart 2016 tarihinde kayyum yönetimine geçmiş, 27 Temmuz 2016 tarihinde ise KHK kararı ile kapatılmıştır. Bugün yayın hayatına devam etmemesine rağmen 2014 ve 2015 yıllarında en çok satan gazeteler arasında olması ve mülteci söylemlerinin inşasına pay sahibi olması nedeniyle analize dahil edilmiştir.

dilinin de sorunlu olduğu, ancak bulvar gazeteleri ile karşılaştırıldıklarında göçmenlere ve azınlıklara karşı daha toleranslı göründükleridir.

Liisa Mannik (2012) de mültecilerle ilgili çalışmasında mülteci gruplarının temsillerinin mağduriyet ve tehdit temaları arasında iki farklı uçta değiştiğini söylemektedir. Mülteciler zayıf ve yardıma muhtaç mağdur kimseler olarak temsil edildikleri gibi, toplum için bir tehdit olarak da temsil edilmektedir. Bu temsil şekilleri çoğunlukla aynı biçimlerde tekrarlandığından, mültecinin etnik kimliği ne olursa olsun ortaya çıkan temsiller tarihsellikten uzak, birbirine benzeyen, stereotipik mülteci görüntüleri olmaktadır. Friedman ve Klein (2018) ise İngiltere’de mültecilere yönelik kamuoyu algısını değerlendirirken, İngiliz halkının mültecilere karşı önyargılı ve düşmanca tavırlarının ve onları güvenilmez olarak görmesinin en büyük sorumlusu olarak medyayı işaret etmektedir. Mülteci karşıtı medya kampanyalarının ülke içindeki mülteci/sığınmacı sayılarını gerçekte olduğundan daha fazla gösterdiğini, devletin mültecilere sunduğu maddi, tıbbi ve barınma yardımlarını da abartarak sunduklarını aktarırlar. Böyle bir çerçevede içerisinde mülteciler, medya tarafından toplumun kaynaklarını tüketen kimseler olarak yansıtılmaktadır.

Türkiye’de Suriyeli mülteciler ve medya odaklı çalışmalar ise Suriyelilerin Türkiye’de artan varlığıyla doğru orantılı olarak özellikle 2014 yılı itibariyle artış göstermektedir. İlk çalışmalar Suriyeliler’in sığınmacı, mülteci, göçmen ve kaçak gibi çeşitli terimler ile adlandırılmalarından doğan kafa karışıklıklarından bahsetmiştir (Kolukırmık, 2009; Demir ve Erdal, 2010; Çakır, 2013). Daha sonraki çalışmalar Suriyeli mültecilerin ulusal basında, yerel basında ve sosyal medyada temsillerine değinmekte (Erdoğan, 2015; Yücebaş, 2015; Yaylacı ve Karakuş, 2016; Efe vd., 2018; Sunata ve Yıldız, 2018; İGAM Raporu, 2019; Pandır, 2019), bazıları temsillerdeki ayrımcı dile yoğunlaşmakta (Doğanay ve Keneş, 2016a), bazıları da konuyu hak temelli gazetecilik yaklaşımının yoksunluğu nedeniyle eleştirmektedir (Ataman, 2015; Doğanay ve Keneş, 2016b).

Genel olarak Türkiye’de Suriyelileri konu alan araştırmaların çalıştıkları medya, inceledikleri zaman dilimleri ve genişliği birbirinden farklılık gösterse de Suriyeli mülteci temsilleri ile ilgili pek çok ortak sonuca vardıkları söylenebilmektedir. Bu ortak noktaları özetleyecek olursak en önemlilerinden biri, haberlerde Suriyeli mültecilerin ağırlıkla yardıma muhtaç “mağdur” kimseler olarak ve de ülkeye ekonomik yük ve güvenlik sorununu getiren “tehdit” olarak kısıtlı ve benzer biçimlerde temsil edildiğidir (Erdoğan, 2015; Pandır vd., 2015; Doğanay ve Keneş, 2016; Sunata ve Yıldız, 2018; Efe, 2019).

Mağduriyet temsili mülteciye yönelik kapsayıcı/olumlu bir bakış açısına sahip görünürken, tehdit temsilleri mülteciyi toplum için bir sorun olarak görmekte ve dışlayıcı/olumsuz bir rol oynamaktadır. Mültecinin hangi çerçevede nasıl temsil edileceğinin en önemli belirleyicisinin gazetelerin siyasi duruşları olduğu tartışılmaktadır (Erdoğan, 2015; Yaylacı ve Karakuş, 2015; Doğanay ve Keneş, 2016a; Efe, 2019). Buna göre hükümet ile daha yakın ilişkiler içinde olan gazeteler (örneğin Yeni Şafak, Sabah), mültecilere açılan sınır kapılarını yardıma muhtaç “kardeşlerimize” yönelik insani bir sorumluluk olarak göstermekte (Erdoğan, 2015, s. 151-2; Efe, 2019), mültecilerin Suriye’den kaçışlarını “katliamdan” kaçış olarak sunmakta, “huzuru ve barışı” Türkiye’de bulduklarını vurgulayarak hükümet politikalarına destek vermektedir (Yaylacı ve Karakuş, 2015). Hükümete ve politikalarına daha eleştirel bakan gazeteler ise (örneğin Sözcü ve Cumhuriyet), mültecilerin ülke içindeki varlığını “sorunsallaştırmakta”, mülteciyi ekonomik yük, suç ve güvenlik sorunu gibi olumsuz konularla ilişkilendirerek onları bir “tehdit” olarak sunmakta ve bu tehdit algısını hükümet politikalarını eleştirmek için bir araç olarak kullanmaktadır (Doğanay ve Keneş, 2016; Paksoy ve Şentöregil, 2018).

Ancak yine de medyada mültecilere yönelik ayrımcı söylemlerin, mağduriyet temasına göre daha az sayıda tekrarlandığı eklenmekte (Erdoğan, 2015), ayrımcı dil kullanıldığında da bunun açıkça değil daha örtük olarak kullanıldığı belirtilmektedir (Pandır vd. 2015; İGAM

Raporu, 2019). Bunun olası nedenlerinden biri, çalışmaların çoğunlukla en fazla satan ulusal gazeteleri incelemiş olmaları, bu gazetelerin çoğunun da hükümetle yakın ilişki içinde olan ve hükümetin mültecilere yönelik kapsayıcı bir politika yürütmesine destek vermiş gazeteler olmalarıdır. Hiç şüphesiz siyasi bir sebeple dahi olsa, medyanın kapsayıcı bir dil kullanması mültecilerin ülke içinde barınmasını kolaylaştırmakta, halk ve mülteciler arasında olası sorunların artmamasına yardımcı olmaktadır.

Ancak medyada ayrımcı dilin belirgin bir şekilde ortaya çıkmıyor oluşu, medyanın “onlar” ve “biz” ayrımı olmaksızın eşitliğe dayalı haber yaptığı anlamına gelmemektedir. Mülteciler ve halk arasındaki “farklılık” ya da “kültürel uzaklık” algısı haber dilinde çeşitli şekillerde üretilmekte ve ima edilmektedir. Bunun en yaygın biçimi, mültecilerin mağduriyet ve suç temalarına sıkıştırılmış bir biçimde temsil edilmesi, onları “herkes gibi” sıradan insanlar olarak temsil eden günlük yaşamlarına ve başarı öykülerine az yer verilmesidir (İGAM Raporu, 2019, s. 15; Pandır, 2019). Bu tarz temsillerin azlığı, kamuoyunda “onlar” ve “biz” arasındaki benzerliklerin öne çıkmasını engelleyerek farklılıkların altını çizmekte, bu da toplumsal kabul ve bir arada yaşama düşüncesine olumsuz katkı yapmaktadır.

Son olarak, haberlerde mültecilerin nasıl bir bakış açısı ile temsil edildiği konusuna gelince, yardıma muhtaç mültecilerle ilgili haberlerin çokluğu, mültecilerin insani bakış açısı ile haberleştirildiğini göstermektedir (Sunata ve Yıldız, 2018). Haberlerde insani bakış açısının hakim olması başta olumlu gibi gözükse de, bu aynı zamanda, mültecilere yapılan yardımların sahip oldukları sosyal ve siyasi haklar üzerinden değil, ev sahibi ülkenin misafirperverliği ve hoşgörüsü üzerinden değerlendirildiği anlamına gelmektedir. Mülteci haklarının görünmez kılınmaması için önemli olan, siyasi haklara sahip olan mültecilerin hak temelli bir bakış açısından haberleştirilmesidir. Hak temelli bakış açısını içermeyen mülteci haberleri, mültecilerin uğradığı hak ihlalleri hakkında okuyucuya bilgi vermemekte, koşullarının iyileştirilmesi için yaptıkları hak talepleri hakkında sessiz kalmakta (Doğanay ve Keneş, 2016b; İGAM Raporu, 2019, s. 18) ve mültecilerin temel hakları için faaliyet gösteren sivil toplum kuruluşlarına sınırlı yer vermektedir (Ataman, 2015). Hak temelli bakış açısının yoksunluğu ve insani bakış açısının hakimiyeti, toplumu mültecilerin koruyucusu olarak konumlandırırken iki grup arasında hiyerarşik bir ilişki kurmakta, mültecileri güçsüz bir pozisyonda konumlandırmaktadır.

Bu bölümü bitirmeden önce eklemek gerekir ki, yukarıda bahsedilen mülteci temsillerini inceleyen araştırmalar ağırlıklı olarak haber metinlerinde kullanılan dil üzerine yoğunlaşmaktadır. Görsel temsili, özellikle de haber fotoğraflarını inceleyen çalışmalar azınlıktadır. Oysa ki, haber dili kadar mültecinin nasıl görüntülediğini ve mülteci figürünün nasıl inşa edildiğini tartışmak da önemlidir çünkü fotoğraf, temsil edilen konuya dair dikkat çeken bilgiyi ilk aktaran iletişim aracıdır. Haber başlığı, haber fotoğrafı ve fotoğraf altı yazısı çoğunlukla okuyucunun göz attığı ilk noktalar ve okuyucu bilgiyi bazen sadece bu öğelerden almakla yetinir. Dolayısıyla fotoğraflar, Suriyeli mültecilerle ilgili ilk izlenimin olduğu nokta olmalarından dolayı, algı oluşumunda önemli rol oynamaktadırlar. Bu hassasiyetlerden hareketle bu çalışmanın amaçlarından biri, Türkiye’de mülteciler ve medya alanındaki çalışmalara görsel temsili çalışarak katkıda bulunmaktır. Çalışmanın ikinci amacı ise haber fotoğraflarında Suriyeli mültecilere yönelik nasıl bir algı oluşturulduğunu tartışmak, özellikle de görsel temsil üzerinden biz ve onlar ayrımının ve kültürel farklılık algısının nasıl inşa edildiğini sergilemek ve bu bulguları, toplumsal kabule etkileri kapsamında tartışmaya açmaktır.

2. Yöntem

Bu çalışma kapsamında 1 Ocak 2014 ve 31 Aralık 2015 tarihleri arasında, en yüksek tiraja sahip beş ulusal gazetede yayınlanmış Suriyeli mültecilere ait haber fotoğrafları incelenmiştir. Suriyeli mülteci fotoğraflarının incelenmesinde nicel içerik analizi yöntemi kullanılmıştır. Fotoğrafın yanı sıra, fotoğrafa eşlik eden başlık ve fotoğraf altı yazısı da görselin anlamına katkıda buldukları ve okuyucuyu yönlendirdikleri için fotoğrafın bir parçası olarak

kabul edilmiş ve incelemeye dahil edilmişlerdir. Araştırma soruları şunlardır: 1) Fotoğrafta Suriyeli mülteciler nasıl adlandırılıyor/tanımlanıyor? 2) Hangi konu/olay/anlam etrafında temsil ediliyorlar ve kimler görünür kılınıyor? 3) Fotoğraflar, Türkler ve Suriyeliler arasında “biz” ve “onlar” ayrımını nasıl inşa ediyor? 4) Bu temsil pratiklerinin Türkler ve Suriyeliler arasındaki ilişkiye olası etkileri neler olabilir?

Gazete tirajları ile ilgili veriler medyatava.com ve gazetetirajlari.com internet sitelerinden alınmıştır. Tiraj rakamlarına göre 2014 ve 2015 yılları içinde en fazla satış rakamına sahip ilk beş gazete sıralaması Hürriyet, Posta, Sabah, Sözcü ve Zaman gazeteleri arasında değişmektedir. Örnekleme bu beş gazete dahil edilmiştir. Gazetelerin tirajlarının esas alınmasının nedeni, daha çok kişiye ulaşan gazetelerin kamuoyu algısını yönlendirmede daha fazla potansiyele sahip olmaları düşüncesidir.

2014 ve 2015 yıllarının incelenme nedenleri, bu iki yılın 2011 ve 2020 yılları arasında Suriye’den Türkiye’ye göçün en yoğun yaşandığı yıllar olması ve bu dönemde Suriyeliler’in kamuoyunda çok daha fazla tartışmaya konu olmasıdır. 2013 yılında Türkiye’deki kayıtlı Suriyeli sayısı 224.655 iken, savaşın kızışması ile bu rakam 2014 ve 2015 yıllarında sırasıyla 1.294.631 ve 984.263 artışla 2.503.549’a ulaşmıştır (Göç İdaresi Genel Müdürlüğü, 2020). Daha sonraki yıllarda Suriyeliler’in göçü devam etse de artış önemli şekilde azalmış ve Suriyeliler özellikle 2016 yılı itibarıyla medya gündeminde daha az yer almaya başlamıştır. Medyada sık yer aldıkları dönemde nasıl temsil edildiklerini incelemek, bugün geldiğimiz noktada Murat Erdoğan’ın (2020) ortaya koyduğu gibi onlara dair kamuoyu algısının nasıl olumsuz bir hale dönüştüğünü sorgulamak ve anlamak için önemlidir.

Örnekleme oluşturan haber fotoğraflarının taranması, özel bir medya takip şirketi tarafından yapılmıştır. Suriyeliler, sığınmacılar, mülteciler anahtar kelimeleri ile yapılan tarama sonucunda elde edilen haberler gözden geçirilmiş, sadece Suriyeli mülteciler ve sığınmacılar ile ilgili haber fotoğrafları örnekleme dahil edilip analiz edilmiştir. İncelenen beş gazetede 2014 yılında 440, 2015 yılında 882 Suriyeli mülteci fotoğrafı yayınlanmıştır. Buna göre bu çalışma kapsamında incelenen haber fotoğraflarının toplam sayısı 1322’dir.

Fotoğrafların analizinde, Philip Bell’in (2001) içerik analizi için geliştirdiği yöntem esas alınmıştır. Buna göre, analiz için Excel programı yardımıyla bir kodlama yönergesi hazırlanmış, bu yönerge üzerine fotoğrafların içeriğine dair incelenmek istenilen “kategoriler” eklenmiş ve analiz sırasında bu kategoriler “içerikleri/değerleri” kodlama yönergesine işlenerek kodlama süreci ve içerik analizi tamamlanmıştır. Bu süreç sonunda fotoğrafların Suriyeli mültecileri nasıl temsil ettiklerine dair istatistiksel veriler elde edilmiştir.

İçerik analizi için belirlenen kategoriler, araştırma sorularının amaçlarına göre belirlenmiştir. Bu çalışma kapsamında, aşağıdaki Bulgular bölümünde şu altı kategori incelemeye dahil edilmiştir: “adlandırma”, “konu/anlam”, fotoğrafta “öne çıkarılanlar” (aktörler), ve biz/onlar ayrımının inşasını yorumlamak için fotoğraftaki “kişi sayısı”, “çekim açısı” ve “lokasyon”. Bu kategorilerin çoğu, fotoğrafın kolayca gözlemlenebilir objektif özelliklerini ortaya koymaktadır. Fotoğrafta işlenen konunun ne olduğu sorusu ise daha çok kodlayıcının yorumuna dayalı bir kriterdir. Kodlayıcının değerlendirmelerinin tutarlılığını ve güvenilirliğini sağlamak için bazı önlemler alınmıştır.

Kodlamaların tutarlılığını sağlayabilmek için tüm fotoğrafların kodlaması tek bir kişi tarafından yapılmış, proje ekibi ile düzenli aralıklarla yapılan toplantılarda kararsız kalan kodlamalar beraberce tartışılmış, tüm kodlamaların bitiminde ise kodlamalar proje ekibinden ikinci bir kişi tarafından kontrol edilmiş, birinci ve ikinci kodlayıcılar arasında fikir ayrılığının görüldüğü durumlarda kodlayıcıların görseli beraber değerlendirmesi ile nihai karar verilmiştir.

İçerik analizi sonucunda elde edilen veriler, gazetelerin Suriyeli mültecileri hangi konularla ilişkilendirerek temsil ettiği, hangi temsil pratiklerinin kullanıldığı ve bu pratiklerin mülteciye dair nasıl bir anlam ve algı oluşumuna hizmet ettiği ve en nihayetinde bu anlamların

biz-onlar algısını nasıl yönlendirdiği ve Türk vatandaşları ile Suriyeliler arasındaki ilişkiyi nasıl etkileyebileceği yönündeki soruların cevaplanmasına yardımcı olmaktadır.

3. Bulgular: Haber Fotoğraflarında Suriyeli Mülteci Temsili, 2014 ve 2015

3.1. Suriyeli mülteciler fotoğraflarda nasıl adlandırılıyor?

Suriyeliler'in savaştan kaçarak Türkiye'ye sığındıkları ilk yıllarda nasıl adlandırılmaları gerektiği konusu siyasi aktörler, medya ve akademisyenler için genel bir soru olmuştur. Türk yasalarında mülteci kelimesinin sadece Avrupa ülkelerinden gelen sığınmacıları kapsıyor olması nedeniyle Türk hükümeti, özellikle ilk yıllarda, Suriyeliler'in toplum içindeki kabullerini de kolaylaştırmak amacıyla onlar için siyasi statülerini belirten kimlikler değil de "komşularımız" ve "misafirlerimiz" gibi ortak kültürel değerleri vurgulayan tanımlamalar kullanmayı tercih etmiştir (Dağtaş, 2017). Bu durum, Suriyelilerin ne şekilde adlandırılması gerektiği konusunda bir belirsizliğe sebep olmuş ve çeşitli mecralarda Suriyeliler için sığınmacı, mülteci ve göçmen adlandırmaları dönüşümlü olarak kullanılmıştır. Bu nedenle gazetelerde Suriyelilerin hangi adlarla ya da kimliklerle tanımlandıkları gazetelerin bu gruba bakış açısını anlamak için önemli hale gelmiştir.

Bu tanımlamalar doğal olarak çoğunlukla haber metni içinde yer almaktadır. Bu nedenle fotoğraf açıklamalarına ya da haber başlıklarına baktığımızda fotoğrafların neredeyse yüzde 30'unda (389, %29,42) Suriyeliler için herhangi bir adlandırma ya da tanımlamanın kullanılmadığı görülmektedir. En çok etnik/kültürel kimlikleri üzerinden, sadece "Suriyeliler" (480, %36,3) olarak adlandırılmaktadırlar. Mülteci (164, %12,4), sığınmacı (94, %7,11) ve göçmen (58, %4,38) kelimeleri bu sırayla ve daha az sıklıkta karşımıza çıkmaktadır. Daha az sayıda fotoğrafta ise (40, %3,02) Suriyeliler kaçak olarak tanımlanmıştır (Tablo 1).

Tablo 1. Fotoğraf altı yazılarda ve başlıklarda Suriyeli mültecilerin adlandırılması

Adlandırma/tanımlama	Sıklık	Oran %
Suriyeli	480	36,30
N/A	389	29,42
Mülteci	164	12,40
Sığınmacı	94	7,11
Göçmen	58	4,38
Çocuk	57	4,31
Kaçak	40	3,02
Kendi isimleri	38	2,87
Kardeş	2	0,15
Toplam	1322	100

Hangi siyasi statünün kullanılması gerektiğine dair kafa karışıklığı verilerde görülmektedir ancak genele bakıldığında siyasi statü ifade eden adlandırmalar (mülteci, sığınmacı, göçmen) toplamda 316 (%23,9) fotoğrafta kullanılmıştır. Suriyeliler adlandırmasının, siyasi statüleri ve hakları ifade eden bu adlardan daha sık kullanılmasında bazı sorunların olduğunu söyleyebiliriz. Öncelikle, siyasi bir kimliğin/tanımın kullanılmaması ile Türkiye'ye sığınan bu insanların Türkiye'de bulunma nedenleri unutulmakta (İGAM Raporu, 2019, s. 40) ve statülerinden dolayı sahip oldukları haklar görünmez kılınmaktadır. Önceki bölümde bahsi

geçen çalışmalar da Suriyeli mülteci konulu haberlerde Suriyeliler'in haklarına değinilmediği bilgisini desteklemektedir (Doğanay ve Keneş, 2016b; İGAM Raporu, 2019, s. 18). Bu durum özellikle tartışmalara konu olduklarında hangi haklar çerçevesinde ve hangi bakış açısından değerlendirilmeleri gerektiğini belirsizleştirmekte ve hak temelli bir gazetecilik anlayışı içinde tartışılmalarını engellemektedir. İkinci olarak, "Suriyeliler" genel başlığı, yanlış bir şekilde, Türkiye'de bulunan Suriyeli mülteci grubunu kendi içinde homojen bir grup olarak temsil etmektedir. Oysa ki bu büyük grup, çalışan/çalışmayan, işyeri sahibi olan/olmayan, okuyan/okumayan, eğitilmiş/eğitimsiz, genç/yaşlı, kadın/erkek kısacası çok farklı ve çeşitli özelliklere ve ihtiyaçlara sahip kişilerden oluşmaktadır. Ancak Suriyeliler genel başlığı, bu kişiler arasındaki farkları silmekte ve onları etnik kimlikleri üzerinden birbiriyle aynı özelliklere sahip bir grup olarak temsil etmektedir. Böylece Suriyeliler adı, Suriyeliler'i kendi içlerinde genelleştirirken, aynı zamanda Suriyeliler'i (onlar) ve Türkler'i (biz) birbirinden farklı etnik gruplar olarak konumlandırarak iki grup arasındaki kültürel farklılıkları vurgulamaktadır. Bu haliyle adlandırma, mülteci grup ve ev sahibi grup arasında muhtemel bir sosyal uyumdan çok, uzaklığa ve ayrılığa hizmet etmektedir.

"Kaçak" kelimesi (40, %3,02) ise az sıklıkta kullanılsa da göçmen kelimesine yakın bir oranda kullanılmaktadır ve kullanımıyla ortaya çıkan sorunları değerlendirmek önemlidir. Kaçak kelimesi, Suriyeliler'i yasadışı ve suç ile ilişkilendirirken, onların ülkelerini terk etmek zorunda kalan ve kendilerine yeni bir yaşam arayan insanlar olduğu gerçeğinden ziyade, Türkiye'ye yasadışı yollardan giren "yasadışı" insanlar oldukları vurgusunu yapmaktadır. Oysa ki, kişileri kaçak ya da yasadışı olarak tanımlamak onların "insanlığını reddetmektir", göç ya da mültecilik gibi meseleleri de suç olarak göstermektedir. Bu nedenle, Kayıtsız Göçmenler için Uluslararası İşbirliği Platformu (The Platform for International Cooperation on Undocumented Migrants, PICUM) , kaçak kelimesinin insanlar için kullanılmayacağı, gerekirse "kayıtsız" ya da "düzensiz" göçmen tanımlamalarının kullanılması gerektiği konusunda uyarıda bulunmaktadır (PICUM, 2020). Sonuç olarak, kaçak kelimesinin Suriyeliler için kullanımı yanlış olduğu gibi, kullanıldığında bu grubu suçluymuş gibi göstermekte, onları halk için bir tehdit olarak konumlandırmakta ve halk arasında Suriyeliler'e karşı düşmanca fikirleri ve tavırları beslemektedir.

3.2. Suriyeli mülteciler fotoğraflarda hangi konularla/anlamalarla ilişkilendiriliyor?

Suriyeli mültecilerin hangi durumlar içerisinde, hangi konularla ilişkilendirilerek temsil edildiği ve görünür kılındığı kamuoyunda onlar için oluşan algının şekillenmesinde önem taşımaktadır. Fotoğraflarda öne çıkan konular incelendiğinde görülüyor ki fotoğrafların çoğunda Suriyeli mülteciler, zorlu yaşam şartları içinde "yardıma muhtaç" ve "yoksul" (434, %32,82) kimseler olarak temsil edilmektedirler. Mağduriyetleri yoksullukla sınırlı kalmamakta, başka biçimlerde de aktarılmaktadır. Örneğin mülteciyi ellerinde ve sırtlarında eşyalarıyla yaşadığı yeri terk eden "yerinden edilmiş" kişiler (332, %25,11) olarak, başka bir ülkeye göç ederken kazaya ya da şiddete maruz kalmış "mağdur/kurban" (178, %13,46) olarak da görmektediriz. Yoksulluk, yerinden edilmişlik ve kurban konularının işlendiği bu fotoğraflar, farklı mağduriyet biçimlerini temsil etmekte ve mülteci görsellerinde öne çıkan konular arasında ilk üç sırada yer almaktalar. Bu konular beraber düşünüldüklerinde, mağduriyet toplamda 1322 fotoğrafın 944'ünde (%71,40) öne çıkmaktadır, bu da Suriyeliler'in ağırlıklı olarak mağduriyet ile ilgili konular etrafında temsil edildiğini göstermektedir (Tablo 2).

Mağduriyet, evlerini terk etmek, yeni bir ülkeye sığınmak ve yerleşmek zorunda kalan insanların bu süreçte yaşadıkları çeşitli deneyimlerin önemli bir parçası olduğu için, mülteci deneyimlerinin temsilinde çeşitli mağduriyet biçimlerinin öne çıkması ve mültecinin ağırlıklı olarak kurban rolünde temsil edilmesi şaşırtıcı değildir. Hatta ev sahibi toplum açısından düşünüldüğünde, mültecinin yardıma muhtaç mağdur insanlar olarak temsil edilmesi, bu denli büyük ve yabancı bir grubun ülkeye kabulü için gerekçe sunmakta ve ülkedeki varlıklarını meşrulaştırmaktadır, dolayısıyla toplumsal kabule de destek vermektedir. Ancak, mültecinin ülkedeki varlığının mağduriyet üzerinden gerekçelendirilmesinin uzun vadede bazı sakıncaları

olabilmektedir. “Mağdur” algısı mültecinin ülke içindeki varlığına bir süre için gerekçe sunuyor olsa da, bu algı, savaş bittikten ya da mağduriyet ortadan kalktıktan sonra mültecinin kendi ülkesine geri dönmesi beklentisini de ortaya çıkarmakta (İGAM Raporu, 2019) ve aslında kalıcı bir toplumsal kabulü gerçekleştirilememektedir. Daha önceki çalışmalar da, mağdur ya da kurban profili çizmeyen mültecilerin halk tarafından “gerçek mülteci” olarak görülmediğini (Mannik, 2012) ve bunun farkında olan mültecilerin kurumlardan yardım almaya devam edebilmek için mağdur rolünü bilinçli olarak gerçekleştirdiklerini belirtmektedir (Harrell-Bond, 2002). Dolayısıyla, Suriyeliler’in Türkiye’deki varlığının sığınma hakları üzerinden değil de ağırlıklı olarak mağdur figürü üzerinden meşrulaştırılması, Suriyeli mültecilerin güçlenmesi durumunda toplumsal kabulün tersine işleme potansiyelini doğurmaktadır ve Suriyeliler ile Türkler arasında kalıcı bir yakınlaşmanın ve kabulün ortaya çıkmasını güçleştirmektedir.

Tablo 2. Suriyeli mülteci fotoğraflarında öne çıkan konular ve anlamlar

Konu/anlam	Sıklık	Oran %
Yoksul, yardıma muhtaç	434	32,82
Yerinden edilmiş	332	25,11
Mağdur/kurban	178	13,46
Tehdit	132	9,98
Günelik işler/sıradanlık	78	5,90
N/A	72	5,44
Dışlanmış	50	3,70
Aktif	26	1,96
Göçmen	20	1,51
Toplam	1322	100

Mağduriyet temsilinin ardından, Suriyeli mülteci fotoğraflarında ikinci olarak “tehdit” konusu, mağduriyete oranla çok daha az sıklıkta ortaya çıksa da, yine de kayda değer şekilde yer almaktadır (132, %9,98). Bu fotoğraflarda mülteciler büyük-küçük gruplar halinde ve “kayıtsız” bir şekilde Türkiye’ye girerken, yasadışı yollardan diğer ülkelere ulaşmaya çalışırken, veya kamp hayatında ya da şehir içinde şiddet olaylarına karışmış bir halde görülmektedir. Dolayısıyla Suriyeli mülteci suç ve şiddet olaylarıyla ilişkilendirilerek tehdit olarak temsil edilmektedir.

Tablo 2’de görüldüğü gibi, Suriyeli mültecilerin mağdur (944 fotoğraf) ve tehdit (132 fotoğraf) olarak gösterildiği fotoğraflar, incelenen beş gazetede yayınlanan 1322 fotoğrafın toplamda 1076’sını (%81,39) oluşturmaktadır. Tehdit konusu mağduriyete göre daha az işleniyor olsa da, mağduriyet konusunun ardından gelen ikinci konu olması nedeniyle, Türk gazetelerinin Suriyeli mülteciye yüklediği anlamın tipik olarak mağduriyet ve tehdit konularına sıkışmış olduğunu göstermektedir. Bu durumun bir sonucu olarak, yine tabloda görüldüğü gibi, mülteciler dramatik olmayan, daha önemsiz görülebilecek ama daha olumlu nitelikte olaylar içinde pek sık temsil edilmemektedir.

Örneğin Suriyeli mültecinin her hangi bir “günlük, sıradan iş” ile meşgul görüldüğü fotoğraf sayısı 78 (%5,90) iken, Türkiye’de iş kurmuş veya kendi geçimini başarılı bir şekilde sağlayan ve “göçmen” diye nitelendirilebilecek Suriyelilerin görüldüğü fotoğraf sayısı sadece 20’dir (%1,51). Ayrıca mülteciyi konuşurken, kendini ifade ederken, bir diğer deyişle edilgen

değil de “aktif” rolde görüntüleyen fotoğraf sayısı da sadece 26’dır (%1,96). Burada bahsi geçen gündelik işler, göçmen ve aktif temaları, beraber değerlendirildiklerinde ancak %9,37 temsil oranına ulaşmakta ve tehdit temasının oranına yaklaşmaktadır. Mülteci temsilde pek az yer verilen bu konular, mülteciyi bizlere daha benzer “sıradan” özelliklerle temsil eden konulardır ve özellikle göçmen teması Suriyeliler’i kendine yetebilen ve topluma katkı sağlayabilen insanlar olarak temsil etmektedir. Bu nedenle bu üç konu, mültecinin ev sahibi toplum ile ortak noktalarını öne çıkaran, gruplar arasındaki farklılık hissini azaltan ve toplumsal kabule ve uyuma olumlu etki edebilecek tarzda fotoğraflardır. Bu tarz temsillerin sayılarının çoğalması toplumsal barış için önem arz etmektedir.

Sonuç olarak, mülteci fotoğraflarında öne çıkan konular beraber değerlendirildiğinde bu sonuçların kültürel farklılık inşasına etkisi hakkında şunlar söylenebilir: mültecinin kamuoyunda ağırlıklı olarak mağdurlaştırılması, zaman zaman tehdit olarak gösterilmesi ve mültecinin ev sahibi toplum ile ortak noktalarını gösteren temsillerin az olması, kamuoyunda mülteciyi halkın yardımına muhtaç ve “farklı” bir grup olarak inşa etmektedir. Türk toplumu ile ilişkisini mağduriyet ve muhtaçlık üzerinden kurgulamak mültecinin mağdur olduğu müddetçe ülke içinde barınacağı fikrini canlı tutmaktadır. Belki de bu nedenle gazeteler mülteci başarılarına yer vermeyi pek tercih etmemektedir.

3.3. Suriyeli mülteci fotoğraflarında kimler, nasıl görünür kılınıyor?

Suriyeli mülteci fotoğraflarında kimlerin yer aldığının incelenmesi, fotoğrafta gösterilen durumun kim üzerinden aktarıldığına, kimlerin görünür/görünmez kılındığına dair bilgi vermektedir. 1322 fotoğrafta hangi Suriyeli mültecinin öne çıkarıldığı incelendiğinde, mülteci çocukların daha fazla fotoğraflandığı görülmektedir. Çocukların yalnız başlarına (265, %20,04), kadınlarla beraber (150, %11,34) ve erkeklerle beraber (112, %8,47) görüldüğü fotoğrafların toplam sayısı 527’dir (%39,86) (Tablo 3). Çocuk mültecilerin görüldüğü toplam 527 fotoğrafın yarısından fazlasından (292, %55,40) yardım ve mağduriyet konusu işlenmektedir. Fotoğrafların genelinde en sık mağduriyet konusunun işlendiği düşünüldüğünde, en sık görünenlerin çocuklar olması şaşırtıcı olmamaktadır. Masumiyetlerinden ötürü çocukların, yerinden edilmişliğin neden olduğu zorlukları sergilemek için medya tarafından “ideal kurban” olarak seçilmeleri sık görülen bir temsil biçimidir (Pandır, 2019).

Tablo 3. Suriye’de mülteci fotoğraflarında öne çıkan aktörler

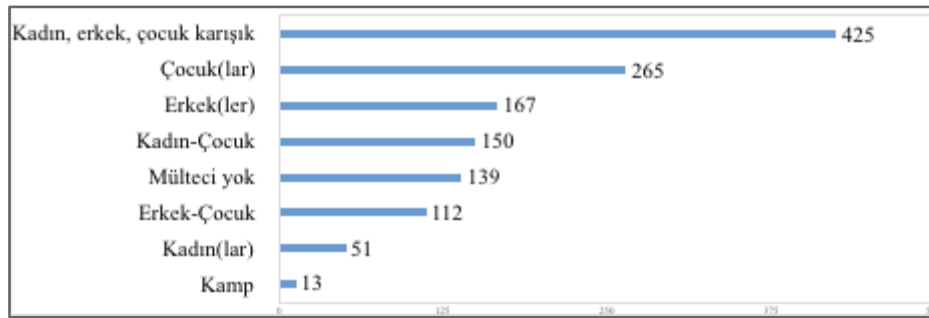

Suriyeli mülteci fotoğraflarında çocukların ardından karışık grup fotoğrafları öne çıkmakta, kadınların-erkeklerin-çocukların beraber fotoğraflandığı görülmektedir (425, %32,14). Grup fotoğrafları, görüntüledikleri insanları “Suriyeliler” ya da “Suriyeli mülteciler” olarak genel bir kategori olarak temsil etmekte, bu şekilde mültecilerle ilgili konular ve sorunlar genelleştirilerek işlenmektedir. Genelleştirerek temsil etme biçimi, mülteci çocukların, kadınların ve erkeklerin ayrı ayrı yaşayabileceği daha özel sorunların temsil edilmemesi, görülmemesi, mültecilerin temsilde kurgulanan deneyimlere (mağdur, tehdit) indirgenmesi, kısacası insani özelliklerinin göz ardı edilmesi demektir. Bu şekilde Suriyeliler çeşitli özelliklere sahip farklı insanlar olarak değil birbirleriyle aynı özelliklere sahip homojen bir grupmuş gibi temsil edilmektedir. Önceki sayfalarda bahsedildiği gibi bu temsil biçimi,

Suriyelileri ev sahibi grup içinde farklı ve ayrı bir grup olarak konumlandırmakta, birlikte yaşama fikrinin oluşumunu olumsuz etkilemektedir.

Çocukların ve grupların ardından en çok erkek mülteciler temsil edilmektedir (167, %12,63). Sadece erkeklerin görüntülediği fotoğraflar, erkek-çocuk fotoğraflarından da, kadın mülteci fotoğraflarından da fazladır. Bu, erkeklerle ilgili konuların daha sık görünür kılındığı anlamına gelmektedir, ancak erkek mülteciler için şöyle bir durum da söz konusudur: erkek mültecileri ana özne olarak gösteren 167 fotoğrafın 49’unda mağduriyet teması işleniyorken, 35’inde suç ve şiddet konuları işlenmektedir. Her ne kadar tehdit teması genel olarak diğer temalardan daha az tekrarlanıyor olsa da, tehdit teşkil edenler erkek mülteciler olarak öne çıkmaktadır. Kadınlar içinse farklı bir durum söz konusudur. Fotoğraflarda kadın temsillerinin azlığı dikkat çekicidir; kadınların tek başına özne olduğu fotoğraf sayısı 51’dir (%3,85). Çocuklarla birlikte görüldükleri fotoğraf sayısı ise üç kat fazla, 150’dir (%11,34). Bu durum, mülteci kadına özel konuların temsillerde neredeyse işlenmediğini; mülteciliğin, kadın-erkek eşitsizliğinden kaynaklı mevcut yaşam zorluklarına ne gibi yeni zorluklar kattığının fotoğraflarda görülmediğini göstermektedir. Kadın mülteci, stereotipik olarak anne rolüne indirgenmekte ve o rolde görünür kılınmaktadır.

Sonuç olarak, çalışmada kadın ve erkek mültecilerin temsillerine dair elde edilen bulgular, diğer çalışmaların (Amores vd., 2020) da öne sürdüğü, kadın mültecilerin medyada daha az görünür olduğu, görüntülediklerinde daha çok edilgen/pasif rollerde temsil edildikleri; erkeklerin ise kadınlardan daha fazla görünür kılındığı ve daha negatif ama aktif rollerde tehdit ya da sorun olarak temsil edildikleri görüşlerini destekler niteliktedir. Dolayısıyla kadın mülteciler daha az görünür kılınarak, erkek mülteciler ise olumsuz temsillerle görünür kılınarak toplumdaki uzaklaştırılmaktadırlar.

3.4. Suriyeli mülteci fotoğraflarında “biz” ve “onlar” algısı nasıl inşa ediliyor?

Kamuoyunda mülteci algısının oluşumunda ve yönlendirilmesinde, görsellerde tercih edilen temsil pratikleri de önem taşımaktadır. Kullanılan bazı temsil pratikleri, görselde temsil edilen ve görsele bakan arasında belli tarzda etkileşim kurulabilmesine destek verebilmektedir. Bu etkileşim, taraflar arasında bazen sosyal ya da kişisel yakınlık hissini, bazen de uzaklık hissini harekete geçirmektedir (Bell, 2001). Uzaklık hissini harekete geçirdiği durumlar, görsel üzerinden “biz” ve “onlar” ayrımının inşasında etkili olmaktadır. Biz-onlar ayrımı inşasında kullanılan temsil pratikleri fotoğraftaki kişi sayısı, çekim açısı ve fotoğrafın bağlamı ile ilgili olabilmektedir ve bu çalışmada da bu özellikler incelenmiştir (Bell, 2001; Bleiker vd., 2013).

Fotoğraftaki “kişi sayısı”, mültecinin kalabalık bir grup içinde mi yoksa tek başına bir birey olarak mı görüntülediği ile alakalıdır. Fotoğrafta az kişinin görüntülenmesi, temsil edilen kişilerin, onları herkesten ayıran fiziksel ve kişisel özelliklerinin öne çıkarılabilmesi ve empati duygusunun oluşabilmesi açısından önem taşımaktadır (Bleiker vd., 2013). Bu durum, “mülteci” diye sınıflandırılıp “bizlerden” ayrıştırılan insanların aslında kendi aralarında aynı özelliklere sahip homojen bir grup olmadıklarını göstermekte, bir diğer deyişle mülteciyi kişiselleştirmektedir. Mültecinin kişiselleştirilmesi, onun herkes gibi sıradan insan olduğunun ve bir tehdit oluşturmadığının anlaşılabilmesi açısından önemlidir. Fotoğrafta mültecilerin kalabalık bir grup olarak temsil edilmeleri ise okuyucunun bu kişileri, aynı grubun parçası olmaktan dolayı birbirleriyle aynı özelliklere sahip, kişisel farklılıkları olmayan insanlar olarak algılamasını sağlamaktadır. Bu temsil pratiği ile temsil edilenler homojenleştirilmekte ya da genelleştirilmekte, ve hatta “kitle” ya da “insan yığını” olarak temsil edilmektedirler (Bleiker vd., 2013). Ek olarak, aynı özelliklere sahip bir grup insan olarak sınıflandırılmaları, “bizden” farklı bir grup oldukları düşüncesini de beraberinde getirmekte, böylece fotoğraf üzerinden onlar ve biz ayrımı inşa edilmektedir.

2014 ve 2015 yıllarında 5 gazetede yayınlanan 1322 fotoğrafının 139’unda (%10.51) mülteci görülmemektedir. Bunlar mültecilerin bulunduğu çeşitli ortamları, kamp ya da

barınakları görüntüleyen fotoğraflardır. 256 fotoğrafta (%19,36) mülteciler tek başlarına, 254 fotoğrafta da (%19,21) 2-3 kişilik küçük gruplar olarak görülmektedir; yani fotoğrafların toplamda yüzde 39'u mültecileri kişiselleştirme potansiyeline sahiptir. Fotoğrafların yarısında ise (675, %51,05) mülteciler dört kişiden fazla gruplar halinde görülmektedir (Tablo 4). Dört ve dört kişiden fazlasının görüldüğü fotoğraflar kişisel özelliklerin netliğinin yitirmeye başladığı fotoğraflar olduğu için mültecileri genelleştirmekte ve hatta kitle olarak temsil etmektedir (Bleiker vd., 2013).

Fotoğrafların yarısında genelleştirme temsil pratiğinin olmasına karşılık, yüzde 39'unda kişiselleştirme pratiğinin olması çok da kötü bir oran gibi görünmemektedir. Ancak mültecilerin kişiselleştirilmesi için fotoğraflarda kullanılan “çekim açısı” da önemlidir. Kişiselleştirme, temsil edilenin kişisel özelliklerinin net bir şekilde öne çıkarılması ile ilgili ise, bunun için mültecilerin yakın plandan fotoğraflanmaları gerekmektedir. Yakın plan çekim ile, temsil edileni diğer herkesten ayıran özgün özellikler yakından gösterildiği gibi, temsil edilenin yüz ifadeleri ve duygu durumu da gösterilebilmekte, bu da biz ve onlar arasında yakınlık hissinin ve empati duygusunun ortaya çıkmasına yardımcı olabilmektedir. Bu nedenle Philip Bell (2001), yakın plan çekimlerinin, temsil edilenle fotoğrafa bakan arasında kişisel bir ilişki kurabildiğini dahi söylemektedir. Uzak mesafeden çekilen fotoğraflar ise kişilere ait detayların kaybolmasına neden oldukları için kişiselliği ortadan kaldırmaktadır. Ayrıca uzak mesafe çekimleri kadraja daha fazla kişi sığdırabildiği için kalabalık grup fotoğraflarında özellikle tercih edilmekte ve temsil edilenleri birey olarak değil genel bir grup ya da kitleler olarak temsil etmektedir.

Tablo 4. Suriyeli mülteci fotoğraflarında kişi sayısı

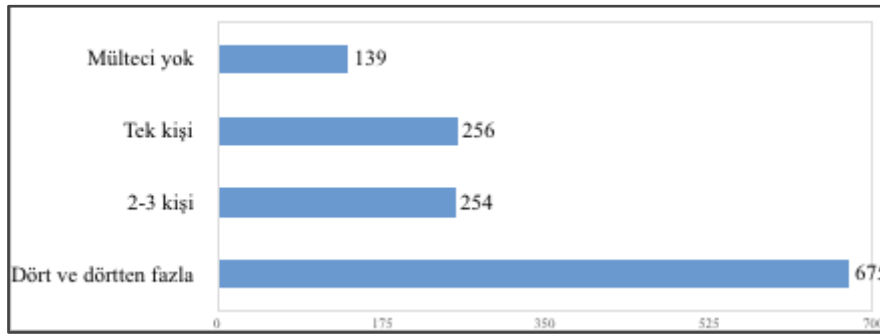

Fotoğraflarda çekim açısı yakın mesafe, uzak mesafe ve orta uzak mesafe olarak kodlanmıştır. Bell'den (2001) hareketle, fotoğrafta mültecinin yakın konumlandırıldığı, baş ve omuzlarının görüldüğü fotoğraflar yakın plan çekimleri olarak; mültecinin vücudunun neredeyse yarısının görüntülediği fotoğraflar orta uzak mesafeli fotoğraflar olarak; mültecinin uzakta konumlandırıldığı ve vücudunun tamamının görüntülediği fotoğraflar ise uzak mesafe olarak kodlanmıştır.

Fotoğraflarda kullanılan kamera açısına bakıldığında fotoğrafların yarıdan fazlasının (733, %55,44) Suriyeli mültecileri uzak mesafeden, 426'sının ise (%32,22) orta uzak mesafeden görüntülediği görülmektedir. Uzak mesafe çekimlerinin toplam sayıları gösteriyor ki Suriyeli mülteciler ağırlıklı olarak kişiselleştirilmeden, genel bir kitle olarak, ve bizden ayrı ve uzak bir grup olarak temsil edilmekteler. Buna karşılık mültecinin yüz hatlarının ve yüz ifadesinin net bir şekilde ayırt edilebildiği, duygu durumlarının anlaşılabilirdiği yakın plan çekimlerin sayısı ise sadece 24'dür (%1,81). Bir diğer deyişle, mültecinin insani ve kişisel özelliklerini okuyucuya gösterebilecek fotoğrafların oranı, yok denecek kadar azdır (Tablo 5).

Tablo 5. Suriyeli mülteci fotoğraflarında kişi sayısı

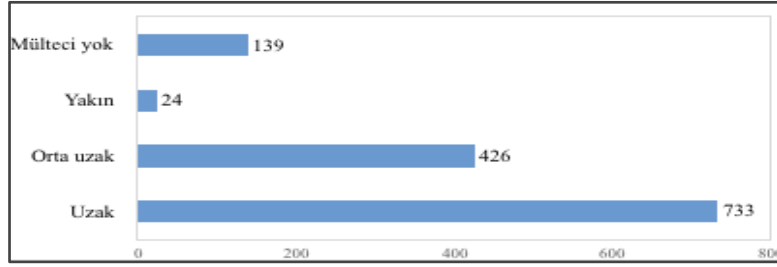

Son olarak, biz ve onlar arasındaki ilişkinin türünü belirlemede önemli bir diğer temsil şekli mültecilerin nerede, hangi bağlam içinde temsil edildiği ile ilgilidir. 1322 fotoğrafın dörtte birden fazlasının (375, %28,36) nerede çekildiği net bir şekilde anlaşılammıştır, yerin tespit edilebildiği fotoğrafların çoğunun ise sınırda çekildiği görülmüştür (499, %37,74). Bunlar, mültecilerin kara ya da deniz sınırlarını geçerken görüldüğü ya da dikenli tellerin görüntülediği fotoğraflardır. Mülteci fotoğraflarında konum olarak en fazla sınırların öne çıkıyor olması, konunun Suriye’den göç eden insanlar olması nedeniyle ve 2014 ve 2015 yıllarının göçün en yoğun yaşandığı yıllar olması nedeniyle şaşırtıcı değildir. Ancak, sınır temsillerinin bu insanlar için çağrıştırdığı anlamları düşünmek yine de önemlidir. Sınır, içeriği dışarıdan ayıran yerdir. Sınırın bir tarafı bizi, diğer tarafı onları temsil eder. Mülteci temsiliinde sınırların ön planda olması, mültecinin buraya ait olmama durumunu, dışarıdan ve yabancı olma durumunu hatırlatmaktadır. Aynı zamanda sınırları geçmek izne tabi olduğundan, izinsiz ya da yasadışı bir durumun ortaya çıkma ihtimalini de sürekli canlı tutmaktadırlar (Tablo 6). Bu nedenle fotoğraflarda tekrarlanan sınır imgesi, Suriyeliler’in buralı olmama, bizden olmama, ve hatta “gidici” olma durumunu vurgulamakta ve Türkler ve Suriyeliler arasındaki coğrafi ve kültürel farklılık fikrini canlı tutmaktadır.

Tablo 6. Suriyeli mültecilerin temsil edildikleri yer (bağlam)

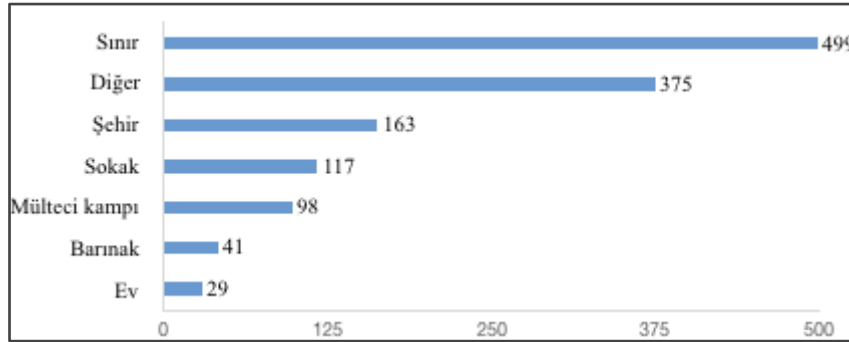

Benzer bir şekilde fotoğrafların 139’unda (%10,51) mülteciler kamp ve barınaklarda görüntülenmektedir. Bu yerler de yine mültecileri şehir dışına iten ve şehirden uzaklaştıran yerler oldukları için, temsilde kullanıldıklarında onları bizim ortak mekânlarımızdan ayıran, sosyal hayatlarımızdan uzaklaştıran ve bizden farklılıklarını vurgulayan mekanlar olarak rol oynamaktadırlar. Bizlerle benzerliklerini gösteren ya da onları bizlerle aynı sosyal hayat içinde temsil edecek bir temsil özelliği, onları şehir içinde bizimle aynı yerde ya da ev ortamında görüntülemektir. Şehir içinde çekilen fotoğrafların sayısı 163 (%12,32), ev ortamında çekilenlerin sayısı ise 29’dur (%2,29).

Sonuç olarak, fotoğrafların sadece yüzde 15’i, mültecileri ev sahibi toplum ile aynı sosyal mekânda (şehir ve ev) temsil etmektedir. Fotoğrafların neredeyse yarısında ise mülteciler sınır, kamp ve barınaklarda görüntülenmekte (638, %48,26), böylece ev sahibi toplum ile farklı sosyal mekanlarda konumlandırılmaktadırlar. Ortak mekânların ayrı olması üzerinden Türklerin ve Suriyeliler’in sosyal ve kültürel hayatları da birbirinden ayrıştırılmakta ve uzaklaştırılmakta, böylece iki grup arasında farklılık ve uzaklık algısı inşa edilmektedir.

Tartışma, Sonuç ve Öneriler

Bu çalışma, Suriyeli mültecilerin Türkiye'ye yoğun olarak giriş yaptığı ve Türk basınında yoğun olarak haberleştirildikleri önemli bir dönemde, 2014 ve 2015 yıllarında, gazete fotoğraflarında Suriyeliler'in nasıl temsil edildiğini incelemiş ve bu görseller üzerinden Suriyeliler'e yönelik nasıl bir kimliğin ve algının oluşturulduğunu tartışmıştır. Çalışmanın ardındaki önemli motivasyonlardan biri, bugün kamuoyu çalışmalarının ortaya koyduğu, Türk halkı arasında Suriyeliler'e yönelik artan olumsuz düşüncelerin ve Suriyeliler ile Türkler'in kültürel olarak birbirlerinden farklı olduğu algısının (Erdoğan, 2020), medya temsilleri üzerinden nasıl beslenmiş olabileceğini anlamaktır. Bu nedenle çalışma, fotoğrafların içerik analizi sonuçlarını sunarken, fotoğraflardaki temsil özelliklerinin Suriyeliler ve Türkler arasında kültürel yakınlık ya da uzaklık algısını nasıl kurduğunu sorgulamış ve bunların toplumsal uyuma ve kabule yönelik olası etkilerini değerlendirmiştir. İncelemede özellikle fotoğraflarda öne çıkan adlandırmalar, konular, aktörler ve diğer temsil pratikleri (fotoğraftaki kişi sayısı, çekim açısı ve yer) sorgulanmıştır.

Fotoğraflara eşlik eden açıklamalarda Suriyeli mülteciler genel bir adlandırmayla "Suriyeliler" olarak anılmaktadır. Mülteci, sığınmacı ya da koruma altındaki kişiler yerine Suriyeliler olarak genel bir şekilde adlandırılmak, Suriyeliler'in Türkiye'de sahip olduğu sosyal ve siyasi hakları görünmez kılmaktadır ve bu durum, varlıklarının hak temelli bir bakış açısıyla tartışılmasını destelememektedir. Böyle bir durumda Suriyeliler'e yapılan yardımlar mülteci olma durumundan sahip oldukları haklar olarak değil, ev sahibi grubun yüce gönüllüğü olarak yansıtılmaktadır. Oysaki, grubun sahip olduğu hakların medyada konuşulması ve bilinmesi, mülteciyi toplum içinde daha saygın konuma taşıyabilecek ve toplum içinde kabullerine yardımcı olabilecektir. İkinci olarak Suriyeliler adlandırması, Suriyelileri kendi içlerinde homojen bir grup olarak genellerken, Türk toplumu içinde de onları ayrı ve farklı bir etnik grup olarak konumlandırmakta, Türkler ve Suriyeliler arasında etnik/kültürel farklılık düşüncesini öne çıkarmaktadır. Bu durum biz-onlar ayrımını inşa ettiği gibi, iki grubun beraber uyum içerisinde yaşayabileceği fikrini de gölgelemektedir.

Fotoğraflarda öne çıkan konular incelendiğinde görülüyor ki Suriyeliler yoksulluk, yardıma muhtaçlık, yerinden edilmişlik ve kurban görüntüleri üzerinden ağırlıklı olarak "mağdur" insanlar olarak temsil edilmekte. Suriyeliler'i "mağdur" olarak temsil etmek, Türkiye'de bulunma nedenlerini yardıma muhtaç oldukları gerekçesiyle meşrulaştırmakta ve bu durum ülke içinde kabul görmelerine bir süre için gerekçe sunmaktadır. Ancak bu durum, Suriye'deki savaş bittikten ya da mağduriyet ortadan kalktıktan sonra mültecinin ülkesine geri dönmesi beklentisini de beraberinde getirmekte, bu nedenle Suriyeliler ve Türkler arasında kalıcı bir sosyal kabulün oluşmasını güçleştirmektedir. Olması gereken, insanların bir yerde bulunma nedenlerinin sığınma hakları üzerinden meşrulaştırılması, mülteci politikalarının amacının da bu insanların güçlendirilip topluma katılmalarını sağlamak olduğu, ülkelerine geri göndermek olmadığı düşüncesinin desteklenmesidir. Basında konunun bu çerçevede ele alınması, mültecinin toplum içindeki yerinin daha sağlıklı bir şekilde düşünülmesine yardımcı olacaktır. İkinci olarak, Suriyeli mültecinin yardıma muhtaç figürüne sıkıştırılarak temsil edilmesi, mültecilerin medyada sıradan günlük deneyimleri ve başarıları ile yer almasını engellemektedir. Bu temsil biçimi, mülteci ve ev sahibi toplum arasındaki yakınlaşmanın ortaya çıkmasını güçleştirmektedir. Oysaki mültecilerin günlük, sıradan deneyimlerinin ve hayatlarını yeniden kurmakta elde ettikleri başarılarının aktarılması, "bize" benzer ya da bizimle ortak ve takdir edilecek özelliklerinin görülmesini sağlayacak ve bir arada yaşama pratiğine olumlu etki sağlayacaktır.

Fotoğraflarda kimlerin öne çıkarıldığı incelendiğinde, Suriyeliler'in çoğunlukla gruplar halinde temsil edildiği görülmüştür. Grup temsilleri, insanları Suriyeliler ya da Suriyeli mülteciler olarak genelleştirmekte, kadın-erkek-çocuk-genç-yaşlı-eğitilmiş-eğitimsiz fark etmeksizin her Suriyeli'yi aynı özelliklere sahipmiş ve Suriyeliler kendi aralarında aynı, homojen bir grupmuş gibi hayal etmektedir. Bu temsil biçimi, Suriyeliler'in kendi aralarındaki

kişisel farklılıkları yok etmekte, onlara birey olma hakkı tanımamakta, onları “mülteci” sınıfına sıkıştırmakta ve yaşadıkları çeşitli deneyimleri mülteci deneyimi olarak sınırlandırmaktadır. Böylelikle mültecilerin kişilik özellikleri, yaşamları ve deneyimleri, “biz” gibi insanlardan tamamen farklıymış gibi gösterilmekte, bu da iki grup arasında sosyal ve kültürel farklılıklar olduğu düşüncesini beslemektedir.

Fotoğraflarda Suriyeli mültecilerin nasıl konumlandırıldığına bakıldığında yine görülmüştür ki ağırlıklı olarak uzaktan ve büyük gruplar halinde görüntülenmektedirler. Bu tarz çekimler kişilerin yüzlerini ve duygu durumlarını çok net gösteremedikleri için insani özelliklerini görünmez kılmakta, temsil edilenlerle karşı empati duygusunun ortaya çıkmasına da engel olmaktadır. Ayrıca sıklıkla sınırlarda ve kamplarda görüntülenmeleri mültecilerin sosyal yaşamlarını bizden ayırarak, böylece bizden uzak ve bize yabancı bir sosyal grup olarak yansıtılmaktadırlar. Kısacası, fotoğraf çekimlerinde temsil edilen ile okuyucu arasında yakınlık ve empati kurulmasını sağlayacak çeşitli pratikler kullanılabilmesine rağmen (örneğin küçük gruplar halinde, yakın mesafeden, ortak mekanlarda görüntülemek gibi), bu pratiklerin Suriyeli mülteciler için kullanılmadığı görülmektedir.

Sonuç olarak bu çalışma, Türk gazetelerinde Suriyeli mültecilerin açıkça bir tehdit olarak temsil edilmediğini, onlara karşı önyargılı ve ayrımcı bir temsil şeklinin görünür bir şekilde kullanılmadığını, ancak temsillerin göze batmayacak başka yollarla biz ve onlar arasında ayırım, fark ve uzaklık hissini inşa ettiğini savunmaktadır. Kamuoyunda Suriyeli mültecilere yönelik algı bu tarz temsillerle beslendiğinden, bugün, akademik çalışmaların ortaya koyduğu, halk arasında Suriyeliler’in kültürel olarak farklı olduğu düşüncesi şaşırtıcı olmamaktadır. Ancak, bugün Türkiye’de sayıları üç buçuk milyonu aşan Suriyeli mültecilerin pek çoğunun ülkede kalıcı olduğu düşünülürse, toplum içinde barış ve uyum ortamının hâkim olabilmesi için, temsilde kullanılan dilin ve görselin, Suriyeli ve Türk grupların bir arada yaşayabileceği ve sağlıklı bir sosyal ilişki kurabilecekleri fikrine olumlu katkıda bulunması önemlidir. Bunun için, gazetelerin basmakalıp temsil biçimlerinden vazgeçip Suriyelilerin “görünmez” kılınan daha olumlu, sıradan ve insani özelliklerini görünür kılmaları önem taşımaktadır.

Kaynakça

- Amores, J.J., Arcila-Calderón, C. ve González-de-Garay, B. (2020). The gendered representation of refugees using visual frames in the main western european media, *Gender Issues*, 37, 291–314.
- Ataman H. (2015). Yazılı basında ayrımcı söylem: Suriyeli mülteciler. İ. Engindeniz ve H. Ataman (Ed), *Medyada Nefret Söylemi ve Ayrımcı Dil Eylül- Aralık 2014 Raporu* içinde (ss. 61-105). İstanbul: Hrant Dink Vakfı.
- Bauman, Z. (2016). *Kapımızdaki yabancılar*. İstanbul: Ayrıntı Yayınları.
- Bell, P. (2001). Content analysis of visual images. T. van Leeuwen ve C. Jewitt (Ed), *Handbook of Visual Analysis* (ss. 10-34). Londra: Sage.
- Bleiker, R., Campbell, D., Hutchison, E. ve Nicholson, X (2013). The visual dehumanisation of refugees, *Australian Journal of Political Science*, 48(4), 398-416.
- Harrell-Bond, B. (2002). Can humanitarian work with refugees be humane?, *Human Rights Quarterly*, 24, 51–85.
- Çakır, M. (2013). İnternet haberciliğinde yasadışı göç sorunu (Ocak 2011- Nisan 2012), *Online Academic Journal of Information Technology*, 4(12), 105-124.
- Dağtaş, S. (2017). Whose misafirs? Negotiating difference along the Turkish–Syrian border, *International Journal of Middle East Studies*, 49(4), 661-679.

- Demir, O.Ö. ve Erdal, H. (2010). Yasadışı göç ile ilgili kavramların doğru anlaşılabilmesi sorunu ve yazılı basında çıkan haberler üzerine bir inceleme, *Polis Bilimleri Dergisi*, 12(1), 29-54.
- Doğanay, Ü. ve Çoban Keneş, H. (2016a). Yazılı basında Suriyeli 'Mülteciler': ayrımcı söylemlerin rasyonel ve duygusal gerekçelerinin inşası, *Mülkiye Dergisi*, 40(1), 143-184.
- Doğanay, Ü. ve Çoban Keneş, H. (2016b). Hak temelli bakış açısının yoksunluğu ve ayrımcı söylemler açısından gazete haberlerinde mülteci kadınlar. Y. İnceoğlu ve S. Çoban (Ed), *Haber Okumaları* içinde (ss. 253-294). İstanbul: İletişim Yayınları.
- Efe, İ. (2019). A Corpus-driven analysis of representations of Syrian asylum seekers in the Turkish Press 2011–2016, *Discourse & Communication*, 13(1), 48–67.
- Efe, İ., Pandır, M., ve Paksoy, A.F. (2018). *Algular ve gerçekler arasında: Türk basınında Suriyeli mülteciler*. Ankara: Nobel Bilimsel Eserler.
- Erdoğan, M. (2020). *Suriyeliler barometresi 2019: Suriyelilerle uyum içinde yaşamın çerçevesi*. Ankara: Orion Kitabevi.
- Erdoğan, M. (2018). *Suriyeliler barometresi: Suriyelilerle uyum içinde yaşamın çerçevesi*. İstanbul: Bilgi Üniversitesi Yayınları.
- Erdoğan, M. (2015). *Türkiye'deki Suriyeliler: toplumsal kabul ve uyum*. İstanbul: Bilgi Üniversitesi Yayınları.
- Friedman, E. ve Klein, R. (2008). *Reluctant refugee: the story of asylum in Britain*. Londra: British Library.
- Göç İdaresi Genel Müdürlüğü (2020). *Geçici koruma*. <https://www.goc.gov.tr/gecici-koruma5638> (Erişim tarihi: 25.11.2020).
- İGAM İltica ve Göç Araştırma Merkezi (2019). *Ulusal ve yerel medyada mülteci ve göç haberleri,01.06.2017-30.11.2018*. https://drive.google.com/file/d/1nKXyM266XShryaPJBix_neIwn_fGGUjQ/view (Erişim tarihi: 25.11.2020)
- Kolukırık, S. (2009). Mülteci ve sığınmacı olgusunun medyadaki görünümü: medya politikası üzerine bir değerlendirme, *Gaziantep Üniversitesi Sosyal Bilimler Dergisi*. 8(1), 1-20.
- Mannik, L. (2012). Public and private photographs of refugees: the problem of representation, *Visual Studies*, 27(3), 262-276.
- Nielsen, S. Y. (2016). Perceptions between Syrian refugees and their host community, *Turkish Policy Quarterly*, 15(3), 99–106.
- Özerim, G., Telli, M. B ve Karaca, L. (2020). *Türkiye'deki genç mültecilere yönelik destek mekanizmalarının geliştirilmesi için durum ve ihtiyaç analizi çalışması raporu*. <https://www.genmulteciler.org/wp-content/uploads/2020/06/Türkiyedeki-Genç-Mültecilere-Yönelik-Destek-Mekanizmalarının-Geliştirilmesi-İçin-Durum-ve-İhtiyaç-Analizi-Çalışması-Raporu.pdf> (Erişim tarihi: 05.12.2020)
- Paksoy, A. ve Şentöregil, M. (2018). Türk basınında Suriyeli sığınmacılar: ilk beş yılın analizi (2011-2015), *Selçuk Üniversitesi İletişim Fakültesi Akademik Dergisi*, 11(1), 237-256.
- Pandır, M. (2020). Media portrayals of refugees and their effects on social conflict and social cohesion, *Perceptions: Journal of International Affairs*, 25(1), 99-120.
- Pandır, M. (2019). Stereotyping, victimization and depoliticization in the representations of Syrian Refugees, *Dokuz Eylül Üniversitesi Sosyal Bilimler Enstitüsü Dergisi*. 21(2), 409-422.

- Pandır, M. Efe, İ. ve Paksoy, A.F. (2015). Türk basınında Suriyeli sığınmacı temsili üzerine bir içerik analizi. *Marmara İletişim Dergisi*, 24, 1–26.
- Saraçoğlu, C. Ve Bélanger, D. (2019). Loss and Xenophobia in the city: contextualizing anti-Syrian sentiments in Izmir, Turkey, *Patterns of Prejudice*, 53(4), 363–383.
- Sunata, U. ve Yıldız E. (2018). Representation of Syrian refugees in the Turkish media, *Journal of Applied Journalism & Media Studies*, 7(1), 129-151.
- The Platform for International Cooperation on Undocumented Migrants PICUM (2020). *Why words matter*. <https://picum.org/words-matter/> (Erişim tarihi: 24.10.2020)
- van Dijk, T.A. (1991). *Racism and the press*. Londra: Routledge.
- Yaylacı, F. G. ve Karakuş, M. (2015). Perceptions and newspaper coverage of Syrian refugees in Turkey, *Migration Letters*, 12(3), 238-250.
- Yücebaş M (2015). Gaziantep yerel basınında Suriyeli imgesi: yeni taşranın yeni sığınmacıları: Suriyeliler, *Birikim Dergisi*, 311, 38-47.

ETİK ve BİLİMSEL İLKELER SORUMLULUK BEYANI

Bu çalışmanın tüm hazırlanma süreçlerinde etik kurallara ve bilimsel atıf gösterme ilkelerine riayet edildiğini yazar(lar) beyan eder. Aksi bir durumun tespiti halinde Afyon Kocatepe Üniversitesi Sosyal Bilimler Dergisi'nin hiçbir sorumluluğu olmayıp, tüm sorumluluk makale yazarlarına aittir.

ARAŞTIRMACILARIN MAKALEYE KATKI ORANI BEYANI

1. yazar katkı oranı : %100

Bu çalışma TÜBİTAK tarafından desteklenmiştir, proje no: 115K268.

Projedeki katkılarından dolayı İbrahim Efe, Alaaddin F. Paksoy ve Erdem Selvin'e teşekkür ederim.



Sosyal Hizmet Uygulamalarında Aile Dayanıklılığına Etki Eden Faktörler

Factors Affecting Family Resilience in Social Work Practices

Arş. Gör. Dr. Kübra ARSLAN ¹,

Öz

Bu çalışmada ailelere yönelik gerçekleştirilen sosyal hizmet uygulamalarında ailelerin dayanıklılığına etki eden faktörlerin ele alınması amaçlanmaktadır. Aileler ile gerçekleştirilen sosyal hizmet uygulamalarında, ailenin yapısı, aile üyelerinin biyo-psiko-sosyo-kültürel bağlamları içinde yaşadıkları çevre göz önünde bulundurularak değerlendirilmektedir. Sosyal hizmet uygulaması, her bir aile üyesinin beklentileri, gereksinimleri ve problemlerini açığa çıkararak, ailenin sağlıklı bir aile ortamı oluşturmaya yardımcı etmeyi içermektedir. Aile dayanıklılığı yaklaşımı, ailenin güçlü yönlerine ve potansiyeline odaklanmakta ve aile üyelerini destekleyici bir ekip çalışması ile yaşanan olumsuz etkileri azaltmayı ve aile gelişimini desteklemeyi vurgulamaktadır. Aile dayanıklılığında, ailelerin yaşadığı zorlu süreçlere karşı koyma, baş etme, yeniden toparlanma gücü ve yeteneğinin olduğu ileri sürülmektedir. Ailelere yönelik gerçekleştirilen sosyal hizmet uygulamalarının temeli aile içinde yaşanan zorluk durumunun belirlenmesi, aile ilişkilerinin ortaya çıkarılması, ailelerin güçlü ve güçsüz yönlerinin fark edilmesi kısıacası aileyi harekete geçirmedir. Böylece ailelerin yaşanan zorluk durumu ile baş etmesi mümkün olacaktır. Bu bağlamda gerçekleştirilen sosyal hizmet uygulamalarında kullanılan aile dayanıklılığında; ailenin inanç sistemleri, pozitif bakış açıları, birbirlerine karşı esnek olmaları, karşılıklı destek ve iş birliği içinde olmaları, kaynakları harekete geçirecek güçte olmaları, açık ve tutarlı iletiler ile ortak sorun çözme becerilerinin gelişmiş olmasının etkili olduğu açığa çıkarılmıştır. Ailelerin bu beceriler sayesinde dayanıklılıklarının artması öngörülmektedir. Gelecek çalışmalarda ailelerin yaşanan zorlukların üstesinden gelmesi ve dayanıklılığını arttırması için diğer sistem ve kaynaklarla olan ilişkilerinin ele alınması önerilmektedir.

Anahtar Kelimeler: Sosyal hizmet, sosyal hizmet uygulamaları, aile, aile dayanıklılığı

Makale Türü: Derleme

Abstract

In this study, it is aimed to address the factors affecting the resilience of families in social work practices for families. In social work practices carried out with families, family structure, bio-psycho-socio-cultural contexts of family members is evaluated by considering the environment in which they live. Social work practice includes helping the family to create a healthy family environment by revealing the expectations, needs and problems of each family member. The family resilience approach focuses on the strengths and potential of the family and emphasizes reducing the negative effects experienced and supporting family development with a supportive teamwork for family members. It has been suggested that family resilience has the power and ability to resist, cope with the difficult processes experienced by families, and to recover again. The basis of social work practices for families is determining the difficulties experienced in the family, revealing family relations, recognizing the strengths and weaknesses of families, in short, mobilizing the family. Thus, it will be possible for families to cope with the difficult situation. In family resilience used in social work practices in this context; It has been revealed that the belief systems of the family, their positive perspective, being flexible towards each other, being mutually supportive and cooperative, strong enough to mobilize resources, developed common problem-solving skills with clear and consistent messages have been revealed. Through these skills, families are expected to increase their

¹Kırıkkale Üniversitesi, Sağlık Bilimleri Fakültesi, kbraarslann@gmail.com.

Atf için (to cite): Arslan, K. (2021). Sosyal hizmet uygulamalarında aile dayanıklılığına etki eden faktörler. *Afyon Kocatepe Üniversitesi Sosyal Bilimler Dergisi*, 23(2), 365-374.

resilience. In future studies, it is recommended that families' relationships with other systems and resources should be addressed in order to overcome difficulties and increase their resilience.

Keywords: Social work, social work practices, family, family resilience

Paper Type: Review

Giriş

Aile, geleneksel olarak anne-baba ve çocuklardan oluşan aralarında biyolojik, psikolojik, duygusal ve sosyal bağ bulunan toplumun en küçük yapı birimidir. Davranışın biçimlenmesi ve etkilenmesinde ailenin önemi tartışmasızdır. İnsan, yaşadığı çevre ve davranışlarını içeren bireyin bütünlüğü sosyal hizmetin odağıdır (Bulut, 1993). Koşar (1992)'a göre sosyal hizmet uzmanının; ailenin sosyal, kültürel ve ekonomik durumlarını inceleyerek, üyelerin özelliklerini belirleme, işleyişlerini sosyal çevreleri ile el alma ve kendi içinde yaşadıkları dünyalarını anlama görevleri bulunmaktadır. Her aile bir sistem olarak değerlendirilmekte ve ailelerin gelişim süreçlerini tamamlamalarına destek olunmaktadır.

Ailelerle gerçekleştirilen sosyal hizmetin temel amacı, aile üyelerinin gereksinimlerini karşılayabilmeyi öğrenebilmeleri için ailelere destek olmaktır. Bu bağlamda ailelerle sosyal hizmet uygulamasında, ailelerin güçlerini pekiştirmenin yanı sıra ailelerin işlevselliklerinin artması için çalışmalar yapılarak, aileye yönelik somut değişiklikler içeren destekler sağlanmaktadır (Duyan, 2003).

Collins, Jordan ve Coleman (2013)'a göre ailelerle sosyal hizmet uygulamasının amacı şu şekildedir:

- Ailenin güçlü yönlerini açığa çıkartmak.
- Günlük rutinlerin devam edebilmesi için aile fonksiyonlarında ciddi değişiklikler yapmak.
- Aile terapisinin ardından ailelerin aile fonksiyonlarını devam ettirebilmesi için destek sağlamak.
- Aile ve çevresi arasında üyelerin en temel ihtiyaçlarının karşılanacağı ilişki kurmalarını sağlamak.

Aileye yönelik sosyal hizmet müdahalesi, her bir aile üyesinin beklentilerini gereksinimlerini ve problemlerini açığa çıkararak ailenin sağlıklı bir aile ortamı oluşturmaya yardım etmeyi içermektedir. Aileler ile çalışırken ailenin içinde bulunduğu durum, yaşanan kriz ve bu krizle başetmede aile dayanıklılığı kavramı karşımıza çıkmaktadır. Aile dayanıklılığı, yaşanan kriz durumlarında aile üyelerinin sürece aktif katılımları ile yetkinlik geliştirdiği, uyum sağlama becerisi olarak ifade edilmektedir. Sosyal hizmet uygulamalarında aile dayanıklılığının önemine değinilen bu çalışmada, aile dayanıklılığına etki eden faktörlerin ele alınması amaçlanmıştır.

Yöntem

Bu çalışmada ailelerin dayanıklılığına etki eden faktörler, ailelerle sosyal hizmet uygulaması, aile dayanıklılığı, aile dayanıklılık faktörleri, aile dayanıklılık modelleri ve sosyal hizmet uygulamalarında aile dayanıklılığı yaklaşımının önemi kapsamında teorik bir çerçevede sunulmuştur.

1. Ailelerle Sosyal Hizmet Uygulaması

Zastrow (2015)' a göre sosyal hizmet müdahalesinin mikro uygulama düzeyini aile sistemi oluşturmaktadır. Aile müdahalesinde sosyal hizmetin işlevleri müracaatçıyı güçlendirerek danışmanlık, kaynaklarla müracaatçıların bağlantılarını sağlayarak kaynak yönetimi ve eğitim olarak belirlenmiştir. Bu bağlamda ailelerle gerçekleştirilen sosyal hizmet

uygulamasının aile danışmanlığı, aile eğitimi ve savunuculuk olmak üzere üç boyutu bulunmaktadır.

1.1. Aile danışmanlığı

Aile danışmanlığı, bireysel danışmadan önemli düzeyde farklılık göstermektedir. Aile danışmanlığında bir birey yerine bütün aile üyeleri aynı anda ortak danışmaya alınmakta ve çok boyutlu olarak ailelerin ihtiyaçları ve amaçları ele alınmaktadır (Özguven, 2001). Koşar (1992), tedavi ve danışma hizmetlerinin daha çok sorun çözmeye yönelik olduğunu, bu tür çalışmaların inceleme, değerlendirme ve bunlara dayalı tedavi planı belirleme ve uygulama sürecini içerdiğini vurgulamaktadır.

1.2. Aile eğitimi

Aile üyelerinin ilişkilerini güçlendirmek ve karşılıklı olarak sorumluluklarını daha iyi yürütebilmeleri noktasında aile eğitimleri önem taşımaktadır (Koşar, 1992). Aile eğitimindeki temel amaç, aile üyelerinin bilgi, beceri ve davranışları ile gelişimlerinin olumlu yönde etkilenmesinin sağlanmasıdır.

1.3. Savunuculuk

Kirst-Ashman ve Hull (1999)'a göre işsizlik, düşük ekonomik düzey, yaşanan yerin uygun olmaması, ulaşım, sağlık gibi olanakların yetersiz olması aileler üzerinde olumsuz etki oluşturmaktadır. Bu koşullarda sosyal hizmet uzmanlarının savunuculuk rolleri ön plana çıkmaktadır. Aileler ile birlikte uygun hizmetleri araştırmak, kaynaklar ile ailelerin bağlantılarının kurulmasını sağlamak oldukça önemlidir. Sosyal hizmet uzmanı savunucu rolünde müracaatçının haklarını korumak için de hareket etmekte ve arabulucu gibi faaliyet göstermektedir (Duyan, 2003).

2. Aile Dayanıklılığı

Latince *resiliens* sözcüğünden türeyen dayanıklılık (*resilience*) kavramı bir maddenin bükülür ya da esnek olmasını ifade etmektedir (Greene ve Conrad, 2002). Walsh (2016)'e göre dayanıklılık, zor bir durumla karşılaşıldığında güçlü bir şekilde başetmeyi, zorluk durumunda gelişmeyi ve dirençli olmayı sağlayan aktif katılımın gerekli olduğu bir süreç olarak tanımlanmaktadır.

Dayanıklılık aile açısından ele alındığında, zor durum karşısında aile içinde uyum sağlama, ayakta kalabilme ve sağlıklı aile işleyişini sürdürme ya da geliştirme becerisi olarak tanımlanmaktadır (Hawley, 2000; Patterson, 2002). Walsh (2016)'a göre aile dayanıklılığı, ailenin direnç özellikleri ile hayat boyu devam eden aktif bir süreçtir.

Yaşam dönemleri içinde karşılaşılan zorlu süreçlerin ya da krizlerin atlatılarak aile döngüsünün devamlılığının sağlanması da aile dayanıklılığı olarak tanımlanmaktadır (Black ve Lobo, 2008). McCubbin, Thompson ve McCubbin (1996)'e göre aile dayanıklılığı, yaşanan kriz durumlarına uyum sağlayarak, zorluklara rağmen direnç gösteren ailelerin özelliğidir.

Aile dayanıklılığı; zorluk/krizlerin süresi, zorluk/krizle karşılaşılan zaman, bu süreçte yararlanılan sosyal destek olmak üzere üç boyutta açıklanmıştır (Simon, Murphy ve Smith 2005). Bu bağlamda, bu süreçte gerçekleştirilecek aileleri güçlendirme çalışmaları oldukça önemlidir.

2.1. Aile Dayanıklılık Faktörleri: Koruyucu ve İyileştirici Faktörler

Ailelere yönelik yapılan çalışmalarda, önemli olan kriz durumları olduğu kadar riskli durumlarda da aile sisteminin nasıl korunduğu ve iyileştirici hale geldiğini belirlemektir. Buna göre koruyucu ve iyileştirici faktörler aşağıdaki gibi ele alınmaktadır (McCubbin vd., 1997):

- Problem çözmeye ilişkin iletişim: Ailelerin yaşamlarındaki olaylara ve değişimlere karşı iletişim içinde olması başetme becerilerinin gelişmesini sağlamaktadır.

- Eşitlik: Cinsiyet farklılığı gözetmeden eşitlik kavramında kendine güvenmek ve bağımsızlık aileleri güçlendirmede önemli bir rol oynamaktadır.
- Maneviyat: Dini ya da kültürel inançlar ailelerin krizleri farklı yorumlamalarına olanak sağlamaktadır.
- Esneklik: Kriz durumlarında ailelerin uyumu ve dengeyi sağlamaları için yaşam biçimlerini, görev ve sorumluluklarını, aile içi kurallarını ve rollerini değiştirmeleri gerekmektedir.
- Açıksözlülük: Dengeli iletişim ailelerin anlaşma ve dengeyi korumasının temelini oluşturmaktadır. Sağlıklı ailelerdeki iletişim doğrudan, dürüst, açık ve özgündür.
- Umut: Ailede, aile sistemi tehdit eden birtakım olaylar veya değişiklikler yaşayan üyelerin daha çok ümitsizlik ya da belirsizlik yaşadığı gözlemlenmektedir.
- Ailenin dayanıklılığı: Kriz veya risk faktörleri ile karşılaşan ailelerin aile sistemlerinin sınırları zorlanmaktadır. Ailenin ortak güçlerini ve amaçlarını birleştirerek iş birliği yapması ve bu konuda kendilerine güvenmeleri gerekmektedir.
- Ailenin beraber geçirdiği zaman ve alışkanlıklar: Aile üyeleri, uyum ve denge ortamını oluşturmak amacı ile birlikte zaman geçirmeye ve günlük aktivitelere yer vermeye çalışmaktadır.
- Sosyal destek: Duygusal destek, saygı görme desteği, iletişim desteği, takdir edilme desteği ve özveri desteği koruyucu bir bağlılık ve ait olma duygusu gibi sosyal destekleri içermektedir.
- Sağlık: Aile üyelerinin fiziksel veya ruhsal sağlığının korunması ile dayanıklılığın geliştirilmesini içermektedir.

2.2. Walsh'ın Aile Dayanıklılık Modeli

Walsh (2016) geliştirdiği modelin temelini gelişimsel ve ekolojik bakış açısı ile beraber sistemik aile teorilerine dayandırmaktadır. Aile dayanıklılığı yaklaşımının en temel özelliği zorluklarla başetmek için kullanılan güçlü yanlara odaklanma görüşüdür.

Walsh (2016), aile dayanıklılık modelini, Tablo1'de belirtildiği gibi üç temel düzeyde ele almıştır.

Tablo 1. Dayanıklılık modeli

İnanç Sistemleri	Örgütsel Süreçler	İletişim Süreçleri
1.Zorluklara verilen anlam	4. Uyum sağlama esnekliği	7. Açık ve Tutarlı İletiler
2. Pozitif Bakış Açısı	5. Bağlantı, Karşılıklı Destek	8. Duygusal Paylaşım
3. Tinsellik	6. Sosyal ve Ekonomik Kaynaklar	9. Ortak Sorun Çözme

Kaynak: Walsh Aile Dayanıklılık Modeli (2016)

2.2.1. Ailenin İnanç Sistemleri

1. Zorluklara verilen anlam

- Dayanıklılığın ilişkisel görünümü- “zorlu birey” e karşı
- Zorluğun bulunan bağlam kapsamında ele alınması, normalleştirilmesi: Ortak anlaşılabilir durumların olması
- Tutarlılık duygusu: Krizin ortak anlamlı, anlaşılabilir, yönetilebilir bir mücadele olarak görülmesi.

- Kolaylaştırıcı değerlendirme: Açıklayıcı özellikler, gelecek beklentilerin olması.

2. Pozitif bakış açısı

- Ümit ve iyimser eğilim: Zorlukların üstesinden geleceğine dair güven.
- Cesaretlendirme: Güçlü yönleri görüp söyleme ve potansiyellere odaklanma
- Aktif girişimci olma ve azim.
- Olasılıklar üzerinde uzmanlaşma: Neyin değiştirilemeyeceğini kabul etme; belirsizliğe tahammül etme.

3. Tinsellik

- Daha büyük değerler ve amaçlar.
- Maneviyat: İnanç, tefekkür uygulamaları, ritüeller, doğa ile bütünleşme ve ilişki kurma.
- İlham: Zihninde yeni olasılıklar canlandırma, hayaller kurma, yaratıcılığı ifade etme, sosyal eylemler.
- Dönüşüm: Krizden öğrenme, değişim ve pozitif büyüme.

Ailenin inanç sistemleri tüm aile işleyişinin merkezindedir ve aile dayanıklılığında oldukça etkilidir. Ailelerde, mesleklerde ve topluluklardaki kimlikler paylaşılan inanç sistemleri ile gelişmektedir. Bu bağlamda inanç sistemleri, duygusal tepkileri tetikleyen, kararları bildiren ve eylemleri yönlendiren bir dizi temel öncül oluşturmak için bir araya gelen değerler, tutumlar, önyargılar ve varsayımları kapsamaktadır (Wright ve Bell, 2009).

Aileler, zaman içinde ortak inançlar inşa etmekte ve her ailenin ortak inancı kültürel değerlere bağlı olarak zaman içinde sosyal yaşamdaki konum ve deneyimlerden etkilenmektedir. Ailenin inanç sistemleri yaşanan zorluk ve stres karşısında aileyi olumlu ve olumsuz şekilde etkilemektedir. Bu etkilenme biçimi ailenin inançlarının kolaylaştırıcı ve kısıtlayıcı olmasıyla yakından ilişkilidir. Kolaylaştırıcı inançlar, ailenin sorunlarını azaltarak çözüm seçeneklerini arttırırken; kısıtlayıcı inançlar, ailenin sorunlarını arttırmakta ve çözüm seçeneklerini azaltmaktadır. Ailede inanç sistemleri tutarlılık sağladığında, üyelerin kriz durumlarını anlamaları ve üstesinden gelmeleri kolaylaşacaktır (Walsh, 2016).

Walsh (2016)'e göre aileler, sorunlarını bir bağlam içerisinde görebildiklerinde bir bakış açısı kazanmakta ve sorunları normalleştirerek dayanıklılıklarını arttırmaktadır. Sorunları gelişimsel bir bağlamda görmek dayanıklılığı kolaylaştırmaktadır. Ayrıca aile üyeleri içinde pozitif bakışı açısına sahip bireyin olması tüm ailenin bakış açısını etkilemektedir. Pozitif bakış açısının aileye kazandırılmasında, aile üyelerinin birbirlerinin güçlü özelliklerini fark etmeleri, birbirlerini onaylamaları ve cesaretlendirmeleri gerekmektedir.

Manevi inanç ve deneyimlerde kurulan anlam, amaç ve bağlantı yolları geçmişten geleceğe nesiller arasında süreklilik sağlamaktadır. Din, ortak gelenekler, doktrin, ahlaki değerler ve uygulamalar, bir topluluk ve Tanrı ya da daha yüksek bir güç inancına sahip bir örgüt, kurumsallaşmış bir inanç sistemini ifade etmektedir. Tinsellik bu noktada devreye girmekte ve bütün inanç gelenekleri, iyileşme ve esneklikte şefkat ve bağışlama konusunda danışmanlık yapmaktadır. Geniş ve kapsamlı bir yapı olan tinsellik, günlük yaşamda ve ilişkilerde yaşanan aşkın inanç ve uygulamaları anlatmaktadır. Manevi inanç ve uygulamalar ailelere özellikle yaşanan zorluklar karşısında anlam, destek ve rahatlık sunmaktadır. Güçlü inanç ailelerin zorluklara dayanma, zorlukların üstesinden gelme ve yaşamları döndürme çabalarını desteklemektedir (Werner ve Smith, 2001).

2.2.2. Ailenin Örgütsel Süreçleri: İlişkisel ve Yapısal Destekler

4. Esneklik

- Yeni zorluklarla başetmek için toparlanma, yeni durumlara uyum sağlayabilme ve değişime açık olma.
- Yeniden düzenleme, bozulma ile istikrarı yeniden kazanma: Süreklilik, güvenilirlik, öngörülebilirlik.
- Güçlü demokratik liderlik: Besleyen, rehberlik eden ve koruyan bir liderin olması.
- Çeşitli aile şekilleri
- Çift /ortak ebeveynlik ilişkileri: Karşılıklı saygı; eşit ortaklar

5. Bağlantı- Karşılıklı Destek

- Karşılıklı destek, iş birliği ve bağlılık.
- Bireysel ihtiyaçlara, farklılıklara saygı gösterme.
- Yeniden bağlantı kurma, kırılan ilişkileri ve şikayetleri onarma.

6. Sosyal ve ekonomik kaynakları harekete geçirme

- Akrabalar, sosyal ve toplumsal destekleri harekete geçirme, uzman ve danışmanların olması
- Finansal güvenliğin sağlanması; stresli iş ve ekonomik zorluklar karşısında denge kurabilme.
- Daha büyük sistemlerin desteği: kurumsal ve yapısal destekler.

Walsh (2016)'e göre farklı formlarda ilişki ağları olan aileler, aile birimi ve üyelerinin bütünlüğü, uyumu ve devamı için destekleyecek bir yapıya, kaynaklara ve organizasyona ihtiyaç duymaktadır. Ailenin örgütsel süreçleri, içsel ve dışsal normlardan, değişimlerden, sosyo-kültürel ve aile inanç sistemlerinden etkilenmekte ve sürekli değişim gösterebilmektedir. Krizlerle etkili bir şekilde baş etmek için ailelerin kaynaklarını harekete geçirme ve organize etme, stresi bastırma ve değişen koşullara uyacak şekilde aileyi yeniden örgütlemek gerekmektedir. Ailelerin bu örgütsel süreçlerinde meydana gelen değişimlere ve kriz durumlarına uyum sağlayabilmeleri için esnek olmaları gerekmektedir. Tüm sistemlerde olduğu gibi aileler sistemi de değişime direnme eğilimindedir; ancak değişim kaçınılmaz bir durumdur. Bu noktada aileler hem beklenen hem de beklenmedik bir biçimde değişen gelişimsel ve çevresel taleplere uyum sağlayabilmelidir. Denge ve değişim arasındaki dinamik bir denge olan esneklik, ailelerin yapısını korumayı sağlarken, aynı zamanda yaşamın zorluklarını karşılamak için de uyarlanmaktadır.

Ailenin örgütsel sürecinde ikinci kilit nokta, aile üyeleri arasındaki duygusal ve yapısal destek, iş birliği ve bağlılıktır. Birbirine bağlı ailelerde üyeler eğlence etkinlikleri ve ev işleri dahil olmak üzere birlikte vakit geçirerek ev içinde veya dışındaki katılımları paylaşmaktadır. Bu bağlamda birbirine bağlı aile üyelerinde duygusal yakınlık ve sadakat güçlüdür. Birlikte geçirilen zaman çok değerlidir ve birçok ilgi alanı, faaliyet ve arkadaşlıklar paylaşılmaktadır.

Ailenin örgütsel sürecinde diğer önemli etken sosyal ve ekonomik kaynakları harekete geçirmektir. Geniş akraba ve sosyal desteğe sahip olan ailelerin kriz dönemlerini atlattıklarına yardımcı olacak pratik yardım, duygusal destek ve topluluk kaynakları sağlanmaktadır. Ayrıca güvenlik ve dayanışma ile aidiyet duygusu hissettirilmektedir. Bu nedenle sosyal çevre ve sosyal destek aile dayanıklılığında hayati öneme sahiptir. Aileler sorunlarını çözmekte yetersiz kaldıklarında, geniş aile, arkadaş, komşu, toplum hizmetleri ve/veya terapi veya danışma

hizmetlerine yönelmektedir. Diğer yandan aile izolasyonu ve sosyal destek eksikliği, stres altında ailenin işlevsizliğine neden olabilmektedir.

Ayrıca ailenin zorluklar ve krizler karşısında esnek ve iyi bir organizasyon işleyişine sahip olması için ailede bir liderin olması gerekmektedir. Demokratik bir liderin kriz ve sorun anlarında aileyi ve bireyleri beslemede, yön göstermede ve korumada önemli bir etkisi bulunmaktadır. Bütün bunların aile içinde gerçekleşmesi için de ailenin birbirlerine olan bağlılıkları ve ilişkilerinin iyi olması gerekmektedir. Aile krizle karşılaştığında sağlıklı baş edebilmesi için karşılıklı desteğe, iş birliğine ve sadakate ihtiyaç duymaktadır.

2.2.3. Ailenin İletişim Süreçleri: Karşılıklı Destek ve Problem Çözme Kolaylaştırmak

7. Açık ve tutarlı iletiler

- Açık, tutarlı mesajlar (kelimeler ve eylemler).
- Belirsiz ifadeleri netleştirmek; gerçeği aramak.

8. Duygusal paylaşım

- Acı veren hisleri paylaşmak (üzüntü, acı, öfke, korku, hayal kırıklığı, pişmanlık).
- Olumlu duygu ve etkileşimleri paylaşma, zevk veren etkinliklerde bulunma, mizahı kullanma.

9. Ortak sorun çözme

- Yaratıcı beyin fırtınası, beceriklilik.
- Ortak kararlar: Anlaşmazlıkları çözme, iş birliğine gitme ve adil olma.
- Hedeflere odaklanma, somut adımlar atma, başarı üzerinde durma, başarısızlıklardan öğrenme.
- Tepkiden motive edici duruşa geçiş: Gelecekteki zorluklara hazır olma, planlı olma, önleyici olma.

Wash (2016)'ya göre iyi bir iletişim, ailenin işleyiş ve dayanıklılığının tüm yönlerini kolaylaştırmaktadır. Kriz zamanlarında, zorlu geçişlerde veya uzun süreli stres durumlarında, iletişim aileler için oldukça önemli bir yere sahiptir. İletişim, inançların iletimini, bilgi alışverişini, duygusal ifadeyi ve problem çözme süreçlerini içermektedir.

Ailelerin problemlerle baş etme çabaları, durumlarını netleştirme yeteneklerini arttırmayı, birbirlerinin duygularını, ihtiyaçlarını ve kaygılarını ifade etmeyi, bunlara yanıt vermeyi, sorunları çözme ve yeni talepleri karşılama yaklaşımlarını müzakere etmeyi amaçlar. Açık bilgi, açık duygusal ifade ve işbirlikçi problem çözme ailenin dayanıklılığı için kilit süreçlerdir. Sayısız araştırma, iletişimde netliğin etkili çift ve aile işlevini kolaylaştırdığını söylemektedir (Beavers ve Hampson, 2003; Olson ve Gorall, 2003).

Ailenin iletişiminin iyi olmasını sağlayacak unsurlardan biri de aile üyelerin olumlu veya olumsuz duygularını açıkça ifade etmeleridir. Aile ortamında her üyenin olumlu veya olumsuz duygularını ifade etmesi, dürüst olması, bireyi ve aileyi güçsüzleştirmek yerine olumsuz yüklerin atılmasını sağlamakta ve aile üyelerini dayanıklı kılmaktadır. Açık ve net olarak duyguların ifade edilmesi bireyin ve ailenin krizler karşısında problem çözme becerilerini de olumlu yönde etkilemektedir (Walsh, 2016). Bu bağlamda ailelerin kriz anında dayanıklı olabilmeleri için belirsizliği netleştirmeleri ve açık olmaları gerekmektedir.

3.Sosyal Hizmet Uygulamalarında Aile Dayanıklılığı Yaklaşımın Önemi

Aile dayanıklılığı yaklaşımın amacı, ailenin güçlü yönlerine ve potansiyeline odaklanarak, ebeveynleri ve geniş aile üyelerini destekleyici bir ekip çalışmasında işbirliği içinde yaşanan olumsuz etkileri azaltmak ve aile gelişimini desteklemektir.

Rutter (2006), dayanıklılığı arttırmak için müdahalelerle güçlendirilebilecek genel koruyucu mekanizma tanımlamıştır. Şemalar aile sistemlerine uyarlanarak, aile dayanıklılığında kilit işlemlerin nasıl gerçekleştirileceği belirlenmektedir. Bunlar:

- Risk faktörlerini azaltma,
- Sürekli etki ve daha fazla kriz riskini artıran olumsuz tepkileri azaltma,
- Koruyucu aile süreçlerini güçlendirme ve güvenlik açıklarını azaltma,
- Problemleri başarılı bir şekilde çözerek aile ve bireysel gururu arttırmadır.

Aile dayanıklılığının kavramsallaştırması sistematik ve ilişkiseldir aynı zamanda ekolojik ve gelişimsel bağlamda etkileşimsel süreçleri de içermektedir. Bir ailenin dayanıklılığı incelendiğinde, aile ile çalışan sosyal hizmet uzmanları aile yapısını ailenin sosyo-kültürel çevre bağlamında anlamak için ekolojik ve gelişimsel perspektiften yararlanmaktadır.

Uygulamaya yönelik bir aile dayanıklılığı yaklaşımı, mevcut aile sistemleri modelleri ile birçok ortak noktalara sahiptir. Bunlar: işbirlikçi bir süreci vurgulamak, güçlü yönleri ve kaynakları belirlemek ve kaynak oluşturmak için çabalamaktır (Walsh, 2016). Travmatik olayların, yıkıcı geçişlerin ve son derece stresli koşulların ailelerin işleyişine ve üyelerin yaşadıkları zorlukların etkisine odaklanılmaktadır. Bu yaklaşım aynı zamanda, kırılganlık, risk ve dayanıklılık üzerindeki sosyo-kültürel, gelişimsel ve çok kuşaklı etkileri içermektedir. Müdahale çabaları, yaşamla ilgili zorluklarla baş etmede ailenin büyüme ve gelişmesini amaçlamaktadır.

Aile dayanıklılığı yaklaşımı, birbirinden farklı ailelerin aşırı stres altında nasıl hayatta kalabileceklerini ve kendilerini yeniden nasıl var edebileceklerini anlamaya çalışmaktadır. Ailelerin kendilerini iyileştirme ve kriz ve zorluklara rağmen büyüme potansiyelleri olduğunu ileri sürmektedir. Dayanıklı ailelerin yaşamın zorluklarına karşı koyabilme, yeniden toparlanabilme ve bu süreci etkili bir biçimde atlatabilme gücüne ve yeteneğine sahip olduklarını ileri sürmektedir. Dayanıklılıkta çeşitli yollar vardır, hiçbir ailenin ve durumun tek bir modeli yoktur. Girişimler önleme değerine sahiptir. Dayanıklılığı arttırmada aileler daha becerikli olmalı, gelecekteki zorlukları karşılamak için proaktif olmalıdır.

Aile dayanıklılığı çerçevesi, uygulayıcıları riskli durumlarda stresi ve kırılganlığı azaltabilecek kilit aile süreçlerini belirleme konusunda yönlendiren kavramsal bir harita olarak geliştirilmiş; krizi atlattı iyileşmeyi, büyümeyi ve ailelerin uzun süreli sıkıntılarını aşmalarını teşvik etmek amaçlanmıştır.

Bu bağlamda ailelerle çalışan sosyal hizmet uzmanlarının öncelikle kriz olaylarının aile sistemine etkisini açığa çıkarması gerekmektedir. Aile süreçlerinin, aile uyumunun, aile ilişkilerinin tespit edilmesi diğer önemli bir husustur. Buna bağlı olarak ailelerin güçlü yönlerini açığa çıkarması, güçsüz yanlarını güçlü yanlara doğru kaydırması yani aileyi harekete geçirmesi gerekmektedir. Böylece ailenin zorluklara meydan okuyarak yeteneklerinin gelişmesine katkı sağlanacaktır.

Tartışma, Sonuç ve Öneriler

Sonuç olarak ailelerle sosyal hizmet uygulaması gerçekleştirilirken aile dayanıklılığının artırılması üç aşamada belirtilen süreçlerin uygulanması ile gerçekleştirilebilecektir. Öncelikle, ailelerin; inanç sistemleri içinde, yaşanan zorlukların aileler için aynı şeyi ifade etmesi; buna göre kendilerine ve diğer üyelere ilişkin pozitif bir bakış açısı geliştirmeleri ve manevi ya da kültürel inançları ile içinde buldukları durumla baş etmeye çalışmaları gerekmektedir. İkinci olarak aile üyelerinin örgütsel süreçler kapsamında; birbirlerine karşı esnek olmaları, karşılıklı

destek ve iş birliği içinde olmaları ve sosyal ve ekonomik kaynakları harekete geçirecek güçte olmaları beklenmektedir. Son olarak iletişim süreçleri başlığı altında aile üyelerinin birbirleri ile açık ve tutarlı iletiler yoluyla, duygusal paylaşımları içeren ve ortak sorun çözme becerilerinin geliştiği bir yapıda olmaları gerekmektedir. Bu sayede zorluk yaşayan ailelerin mücadelecilik ruhları gelişecek, özyeterkinlik becerileri artacak, yaşama bağlılıkları sağlanacak, aileler kendilerini kontrol edebilecekler ve böylece dayanıklılıkları artabilecektir.

Yapılacak çalışmalarda aile değerlendirmesi ve müdahaleleri ailenin içiyle sınırlı olmamalıdır. Ailenin engellerin üstesinden gelmek ve dayanıklılığı desteklemek için diğer sistem ve kaynaklarla olan ilişkileri de çalışmalara dahil edilmelidir.

Kaynakça

- Beavers, W.R. ve Hampson, R.B. (2013). Measuring family competence: The beavers systems model. In F. Walsh (Ed.), *Normal family processes* (3rd ed), New York: Guildford Press.
- Black, K. ve Lobo, M. (2008). A conceptual review of family resilience factors. *Journal of Family Nursing*, 14(1), 33-55.
- Bulut I. (1993). Ruh hastalığının aile işlevlerine etkisi, kadın ve sosyal hizmetler müsteşarlığı, (ss.158), Ankara: KSHM.
- Collins, D., Jordan, C. ve Coleman, H. (2013). *An introduction to family social work*. Cengage Learning, Fourth Edition.
- Duyan, V. (2003). Aileye yönelik planlı müdahale sürecinin aşamaları. *Toplum ve Sosyal Hizmet Dergisi*, 14 (1), 41-61.
- Greene, R. R. ve Conrad, A. P. (2002). Basic assumptions and terms. In R. R. Grene (Eds), *Resiliency: An integrated approach to practice, policy and research* (ss. 29-62). Washington, DC: NASW Press.
- Hawley, D. R. (2000). Clinical implications of family resilience. *The American Journal of Family Therapy*, 28, 101-116.
- Kirst-Ashman, K.K. ve Hull Jr., G. H. (1999). Understanding generalist practice. Kongsbury, N; Scanzoni, J. (1993). Structural Functionalism. Boss,G.P.; Doherty, J.W.; LaRossa,R.; Schumm, R.W.; Steinmetz, K.S. (Ed.). *Sourcebook of family theories and methods a countextual approach*, (ss. 195-217). New York: Plenum Press.
- Koşar, Nesrin G. (1992). *Sosyal hizmetlerde aile ve çocuk refahı alanı*. Ankara.
- McCubbin, H.I., McCubbin, M.A., Thompson, A.I., Young Han, S. ve Allen, C.T. (1997). *Families under stres: what makes them resilient*. AAFCS Commemorative Lecture, Washington, DC.
- McCubbin, H.I., Thompson, A.I., ve McCubbin, M.A. (1996). *Family assessment: Resiliency coping and adaptation—Inventories for research and practice*. Madison: University of Wisconsin System.
- Olson, D. H. ve Gorall, D. M. (2003). Circumplex model of marital and family systems. In F. Walsh (Ed.), *Normal family processes* (3rd ed), New York: Guildford Press.
- Özgüven, İ.E. (2001). *Ailede iletişim ve yaşam*. Ankara: PDREM Yayınları.
- Patterson, J. (2002). Integrating family resilience and family stress theory. *Journal of Marriage and Family*, 64, 349-360.
- Rutter, M. (2006). Implications of resilience concepts for scientific understanding. *Annals of the New York Academy of Sciences*, 1094, 1-12.

- Simon, J.B., Murphy, J.J. ve Smith, S.M. (2005). Understanding and fostering family resilience. *The Family Journal: Counselling and Therapy For Couples and Families*, 13(4), 427-436.
- Walsh, F. (2016). *Strengthening family resilience* (3 rd ed.). New York: Guilford Publications.
- Werner, E.E. ve Smith, R.S. (2001). *Overcoming the odds: High risk children from birth to adulthood*. New York: Cornell University Press
- Wright, L. M. ve Bell, J. M. (2009). *Beliefs and illness. A model for healing*. Calgary, Alberta, Canada:4th Floor Press.
- Zastrow, C. (2015). *Sosyal hizmete giriş*. Ankara: Nika Yayınevi.

ETİK ve BİLİMSEL İLKELER SORUMLULUK BEYANI

Bu çalışmanın tüm hazırlanma süreçlerinde etik kurallara ve bilimsel atıf gösterme ilkelerine riayet edildiđini yazar(lar) beyan eder. Aksi bir durumun tespiti halinde Afyon Kocatepe Üniversitesi Sosyal Bilimler Dergisi'nin hiçbir sorumluluđu olmayıp, tüm sorumluluk makale yazarlarına aittir.



Üniversite Öğrencilerinin Gözünden Evlilik

Marriage Through the Eyes of University Students

Gökay KELDAL ¹

Öz

Bu çalışmanın amacı üniversite öğrencilerinin evliliğe ilişkin görüşlerinin incelenmesidir. Araştırmanın çalışma grubunu 1280 (1003 kadın, 277 erkek) bekâr üniversite öğrencisi oluşturmuştur. Verilerin analizinde yüzde, frekans ve ki-kare analiz teknikleri kullanılmıştır. Elde edilen bulgulara göre üniversite öğrencilerinin büyük bir çoğunluğunun yaşam seyrinde evliliğin yer aldığı, ideal evlilik yaşlarının 26 yaş civarında olduğu, gençlerin büyük bir bölümünün yaşam planlarında önceliğinin kariyer olduğu ve çok az bir kısmının kendini evliliğe hazır hissettiği belirlenmiştir. Üniversite öğrencilerinin üçte birine yakınının evliliklerinin ebeveynlerinin evliliğine benzemesini istediği, üçte birine yakınının evlenmeden birlikte yaşama karşı olumlu yaklaştığı, dörtte birinin evlenmeden cinsel ilişki yaşanmasını uygun bulduğu ve yarıdan fazlasının evlilikten kaygılandığı ortaya çıkarılmıştır.

Anahtar Kelimeler: Evlilik, evliliğe ilişkin görüş, evlilik öncesi faktörler, evlenmeden birlikte yaşam, üniversite öğrencileri

Makale Türü: Araştırma

Abstract

This study aims to examine university students' marital views. The study group consisted of 1280 (1003 female, 277 male) single university students. Percentage, frequency and chi-square analysis techniques were used to analyze the data. According to the study findings, majority of university students place marriage in their life course, the ideal marital age is around 26 years, the priority of most of the young people in their life plans is career and very few of them feel ready for marriage. In addition, the study revealed that nearly one third of university students want their marriages to be similar to their parents' marriage, nearly one third of them have a positive attitude towards cohabitation before marriage, one fourth find it appropriate to have premarital sex, and more than half of them are anxious about getting married.

Keywords: Marriage, marital view, premarital factors, cohabitation, university students

Paper Type: Research

¹ Avrasya Üniversitesi, Fen-Edebiyat Fakültesi, gokay.keldal@avrasya.edu.tr.

Atf için (to cite): Keldal, G. (2021). Üniversite öğrencilerinin gözünden evlilik. *Afyon Kocatepe Üniversitesi Sosyal Bilimler Dergisi*, 23(2), 375-393.

Giriş

Türkiye’de gençlerin büyük bir çoğunluğunun evlenmek istedikleri (Bener ve Günay, 2013), evliliği önemli olarak gördükleri (Bağ, 2019; Can, 2015; Köroğlu, 2013) ve birçoğunun evlilikten korkmadığı (Köroğlu, 2013) bilinmektedir. Her ne kadar araştırmacılar Türkiye’de gençlerin evliliğe önem verdikleri sonucuna ulaşılar da, Türkiye İstatistik Kurumunun (2020) verileri giderek artan boşanma oranlarını, evlenme sayısındaki azalmaları ve bunların yanı sıra ortalama ilk evlenme yaşının giderek yükseldiğini ortaya koymuştur. Ünal ve Avcı (2019) gerçekleştirdiği çalışmada bireylerden bir kısmının evlenmeye sıcak bakmadığı bulgusunu elde etmiştir. Akbaş ve diğerleri (2019) gençlerin büyük bir çoğunluğunun aile kurumunda bozulmalar meydana geldiğine inandıklarını belirtmiştir. Özteke-Kozan ve diğerleri (2019) üniversite öğrencisi genç kadınların evlenmeme gerekçeleri arasında evliliğe yönelik korkularının önemli bir yer tuttuğunu belirlemiştir. Araştırmacıların ortaya koyduğu bu zıt bulgular gençlerin evliliğe ilişkin görüşlerinin üzerinde durulmasının önemine işaret etmektedir. Bu araştırmada da odaklanılan konu üniversite öğrencilerinin evliliğe ilişkin görüşleridir.

Türkiye’de son yıllarda araştırmacıların evlilik öncesi faktörlere odaklandıkları belirlenmiştir. Özellikle, evliliğe ilişkin tutumlar (Akbaş ve diğ., 2019; Bayoğlu ve Atli, 2014; Keldal, 2016; Keldal ve Atli, 2020), evlilikten beklentiler (Öz-Soysal ve diğ., 2020; Keldal, 2017), evliliğin anlamı (Koçyiğit-Özyiğit, 2017; Özabacı ve diğ., 2018) ve eş seçimi (Bozgeyikli ve Toprak, 2013; Sancak-Aydın ve Demir, 2017; Usluoğlu ve diğ., 2015) araştırmacıların dikkatini çeken konuların başında gelmektedir. Bu konuların yanı sıra, literatürde gençlerin evliliğe ilişkin görüşlerini inceleyen çalışmaların (Bener ve Günay, 2013; Deniz, 2019; İşmen-Gazioğlu, 2006; Köroğlu, 2013; Ondaş, 2007; Özteke-Kozan ve diğ., 2019; Teke, 2017) olduğu görülmüştür.

Evliliğe ilişkin görüşleri inceleyen bu çalışmalardan Bener ve Günay (2013) üniversite öğrencilerinin evlilik planlarına, evlilik ve aile yaşamındaki rollere ilişkin görüşlerine odaklanmıştır. Benzer olarak, İşmen-Gazioğlu (2006) üniversite öğrencilerinin evlilik ve aile yaşamına ilişkin bazı ifadelerle (Örneğin, “Evlilikte örf ve adetler eşlerden biri dahi istese sürdürülmelidir”, “İnsanlar gerçek yüzlerini evlendikten sonra gösterirler”) katılma düzeylerini ve bu ifadelerde cinsiyet açısından manidar farklılıkları araştırmıştır. Ondaş (2007) üniversite birinci ve dördüncü sınıfta öğrenim gören öğrencilerin evliliğe ilişkin görüşlerini değerlendirmiştir. Köroğlu (2013) ise üniversite öğrencilerinin sadece evlilik ve aile yaşamına ilişkin görüşlerinin ele almamış boşanmaya ilişkin düşüncelerini de incelemiştir. Özteke-Kozan ve diğerleri (2019) üniversite öğrencisi kadınlarla gerçekleştirdiği çalışmada evlenme gerekçeleri, eş adayının özellikleri ve evlenmeme gerekçeleri üzerinde durmuştur.

Teke (2017) üniversite öğrencileriyle gerçekleştirdiği çalışmada, eş seçim kriterleri, evlenmek için gerekli görülen faktörler, evliliğin amaçları ve evlilik öncesi eğitime ilişkin gençlerin görüşlerini ele almıştır. Deniz (2019) yaptığı çalışmada üniversite öğrencisi gençlerin eş adayındaki özelliklere ilişkin görüşlerinin yanı sıra, evlilik öncesi ve evlilik dışı cinselliğe ilişkin düşünceleri, sosyal medyayla tanıştıkları biriyle evlenme durumu ve evlilik sitelerine ilişkin görüşlerini de değerlendirmiştir. Türk kültüründe yapılan bu çalışmalar gençlerin evlilik kurumuyla ilgili düşüncelerini ortaya koysa da, hızlı toplumsal değişimler evlilik olgusundaki değişimleri de hızlandırmıştır. Özellikle, batı toplumlarında evliliğin alternatifi olarak evlenmeden birlikte yaşamın gösterilmesi (Cherlin, 2004) ve evlenmeden birlikte yaşamın giderek yaygınlaşması (Kuperberg, 2019; Lichter ve diğ., 2010) bu değişimlerin bir nedeni olarak görülebilir. Bütün bu durumlar gençlerin evlilikle ilgili düşüncelerinde de çabuk değişimlere sebep olabilir.

Evlilik kurumundaki bu gelişmeler araştırmacıların gençlerin evlilikle ilgili inançlarına odaklanmalarını sağlamıştır. Bu bağlamda, gençlerin evliliğe yönelik inançlarının anlaşılması noktasında Carroll ve diğerleri (2007) Evlilik Ufku Kuramı ve Willoughby ve diğerleri (2015b) Evlilik Paradigması Kuramını ileri sürmüşlerdir. Bu kuramların ileri sürülmesiyle birlikte son

on yılda bilim insanları gençlerin evlilikle ilgili düşüncelerini de ele almışlardır. Carroll ve diğerleri (2009) gençlerin büyük bir çoğunluğunun kendilerini evliliğe hazır hissetmediğini belirlemişlerdir. Willoughby ve Dworkin (2009) gençlerin yaklaşık dörtte birinin şu an evlenmek istedikleri sonucuna ulaşmıştır. Barr ve Simons (2018) gençlerin % 57'sinin iyi bir evliliğe sahip olmanın son derece önemli olduğunu düşündüklerini rapor etmişlerdir. Elde edilen bu bulgular toplumlar açısından önem arz eden evlilik olgusuna ilişkin gençlerin evlilik birliğini oluşturup oluşturmamaları ve evliliklerini yürütebilmeleri hakkında bir kestirimde bulunmayı sağlayabilir.

Özellikle, Amerika gibi batı toplumlarında gençlerin evliliğe ilişkin inançları ve görüşleri sık sık değerlendirilirken, Türkiye de gençlerin evlilikle ilgili görüşleriyle ilgili sınırlı sayıda çalışma olduğu ifade edilebilir. Daha önceki yapılan çalışmalarda (Akbaş ve diğ., 2019; Bener ve Günay, 2013; Deniz, 2019; Köroğlu, 2013; Ondaş, 2007; Teke, 2017) benzer konulara odaklanıldığı bilinmektedir. Bu durum üniversite öğrencisi gençlerin evlilikle ilgili görüşlerini incelerken birçok noktalarda eksiklikler oluşmasına neden olmaktadır. Türk toplumu açısından önem arz eden evlilik kurumunun korunması için özellikle üniversite öğrenimi gören gençlerin evlilikle ilgili inançlarının kapsamlı bir biçimde incelenmesinin değerli olduğu düşünülmektedir. Ayrıca, bu incelemenin araştırmacılara bu konulara odaklanma hususunda rehberlik edebileceği ifade edilebilir. Bunun yanı sıra, bu çalışmanın sonuçlarının da evlilik öncesi psikolojik danışma alanında uzman olan uygulamacılara yeni bir bakış açısı kazandırabileceği belirtilebilir. Bu bağlamda, Türk kültüründe gençlerin evliliğe verdiği önem, yaşam planlarındaki öncelikleri, evliliğe hazırlık programlarına ilişkin düşünceleri, evlenmeden birlikte yaşam hakkındaki fikirleri ve evlilik öncesi cinselliğe ilişkin görüşlerinin ele alınarak evlilik öncesi psikolojik danışma literatürdeki önemli bir boşluğu doldurması planlanmaktadır. Bu doğrultuda, bu çalışmanın amacı üniversite öğrencilerinin evliliğe ilişkin görüşlerinin araştırılmasıdır.

1. Yöntem

Üniversite öğrencilerin evliliğe ilişkin görüşlerini inceleyen bu çalışma tarama modelinde tasarlanmıştır. Gay ve diğerleri (2011) tarama araştırmasının, hipotezleri test etmek ya da insanların bir konu veya sorun hakkındaki görüşlerine dair soruları cevaplayabilmek için veri toplamak olduğunu belirtmişlerdir. Bu çalışmada geniş bir örnekleme üniversite öğrencilerinin evliliğe ilişkin görüşlerinin incelenmesi yönüyle tarama araştırmasıdır.

1.1. Çalışma Grubu

Bu araştırmanın çalışma grubunu çeşitli üniversitelerde öğrenim gören 1280 (277 erkek, 1003 kadın) bekâr Türk öğrenci oluşturmuştur. Verilerin toplanmasında uygun örnekleme stratejisi kullanılmıştır. Christensen ve diğerleri (2014) uygun örneklemede çalışmaya en uygun ve kolayca ulaşılabilen kişilerin katıldığını belirtmişlerdir. Bu çalışmaya da uygun olan ve kolay ulaşılabilen üniversite öğrencileri dahil edilmiştir. Araştırmada veri dışlama kriteri olarak evli, nişanlı ve sözlü olma durumları kullanılmıştır. Bu kriterler doğrultusunda 34 gözlem (case) veri setinden çıkarılmıştır. Örneklem grubunda yer alan öğrencilerin yaşları 18-26 (\bar{x} =20.34, ss= 1.48) aralığındadır. Çalışma grubunda yer alan gençlerin 397'sinin (% 31) romantik bir ilişkisi vardır. Gençlerin % 89'u ebeveynlerinin evli olduğunu, % 6'sı ebeveynlerinin boşanmış olduğunu ve % 5'i de anne veya babalarından en az birinin vefat ettiğini bildirmişlerdir. Örnekleme yer alan gençlerin 106'sı (% 8) yarı zamanlı ya da tam zamanlı bir iş sahibidir.

1.2. Prosedür

Veri toplamaya başlamadan önce Niğde Ömer Halisdemir Üniversitesi etik kuruluna başvurularak araştırma için gerekli görülen etik kurul onayı (2020/06-10) alınmıştır. Araştırmanın verileri 2020 yılının kasım ayında pandemi devam etmesi nedeniyle online olarak toplanmıştır. Üniversite öğrencilerine e-mail ve Whatsapp uygulaması yoluyla ulaşılmıştır. Araştırma hakkında gerekli bilgiler öğrencilere araştırmacı tarafından verilmiştir. Araştırmaya

katılmayı kabul eden kişilerden bilgilendirilmiş onam formu elde edilmiştir. Araştırmanın sonuçları hakkında bilgi almak isteyenlere e-mail yoluyla dönüt verileceği bildirilmiştir. Katılımcılar formda bulunan 27 maddeyi doldurmuşlardır. Formda bulunan maddelere tepki verme süresi yaklaşık 10 dakika sürmüştür.

1.3. Veri Toplama Araçları

Bu çalışmada veriler araştırmacı tarafından oluşturulan “Evliliğe İlişkin Görüşler Anketi” ile gerçekleştirilmiştir. Bu anket 20 maddeden oluşmaktadır. Bu anketin oluşturulmasında Evlilik Ufku Kuramı (Carroll ve diğ., 2007) ve Evlilik Paradigması Kuramı (Willoughby ve diğ., 2015b) temel alınmıştır. Ankette, evliliğe verilen önem, evliliğe hazır olma durumu, ideal evlilik yaşı, evlenme biçimi tercihleri, evliliğe ilişkin kaygı, yaşam planındaki öncelik, evliliğe hazırlık programlarına katılma durumu, evlenmeden birlikte yaşam ve evlilik öncesi cinselliğin kabulüne dair maddeler yer almaktadır. Ankette yer alan sekiz madde gençlerin evliliğe verdikleri önem düzeyini belirlemek için geliştirilmiştir. Bu maddelerin tepki formatı “Kesinlikle Katılmıyorum-Kesinlikle Katılıyorum” biçiminde Beşli Likert Ölçeği olarak tasarlanmıştır. Evliliğe verilen önemle ilgili maddeler oluşturulurken Evlilik Ufku Kuramı (Carroll ve diğ., 2007) ve Evlilik Paradigması Kuramının (Willoughby ve diğ., 2015b) yanı sıra daha önceki çalışmalardan da (Jensen ve diğ., 2015; Willoughby ve Hall, 2015) yararlanılmıştır. Ankette yer alan maddeler oluşturulurken uzman görüşlerini başvurulmuştur. Bu sayede hem anketin kapsamlı olması hem de ankette yer alan maddelerin anlaşılır olması hedeflenmiştir. Ayrıca, çalışma grubunda yer alan öğrencilerin kişisel bilgilerini betimlemek için “Kişisel Bilgi Formu” oluşturulmuştur. Kişisel Bilgi Formunda ise gençlerin kişisel bilgilerini belirlemek için yedi madde (cinsiyet, yaş, vb.) yer almıştır.

1.4. Veri Analizi

Üniversite öğrencilerinin evliliğe ilişkin görüşlerinin belirlenmesi için verilerin analizinde yüzde, frekans ve Ki-kare analizleri kullanılmıştır. Değişkenler arası ilişkileri belirlemek için Ki-kare tekniğine odaklanılmış ve etki büyüklüğünü belirleyebilmek için Cramér’s *V* hesaplanmıştır. Huck (2011) Cramér’s *V* için .10 küçük, .30 orta ve .50 büyük etki büyüklüğü olarak belirlendiğini ifade etmiştir. 2x3 tablolarda birinci tip hatayı kontrol edebilmek için Green ve Salkind’in (2013) önerileri doğrultusunda Holm’s Sequential Bonferroni yöntemi kullanılmıştır. Araştırma da hata payı .05 olarak kabul edilmiştir.

2. Bulgular

Evliliğe ilişkin ifade ve sorulara verilen yanıtlara Tablo 1 ve Tablo 2 de yer verilmiştir.

Tablo 1. değişkenlere ilişkin ortalama, standart sapma, yüzde ve frekanslar

Değişken	\bar{x}	<i>ss</i>	<i>f</i>	%
İdeal evlilik yaşı	26.29	2.40		
Kadın	26.11	2.27		
Erkek	26.94	2.75		
Evlilik planı yapma				
Evet			1069	83
Hayır			211	17
Evliliğe hazır olma				
Evet			83	7
Bazı konularda evet bazı konularda hayır			518	40
Hayır			679	53
Evlenme biçimi				
Flört ederek			1191	93
Görücü usulü			89	7
Yaşam planındaki öncelik				
Evlilik			219	17
Kariyer			1061	83

Evliliğinin ebeveynlerinkine benzemesini isteme		
Evet	411	32
Hayır	869	68
Evliliğe hazırlık programına katılmayı isteme		
Evet	463	36
Hayır	817	64
Evlilik planı yapılmadan partnerle evlenmeden birlikte yaşamının kabul edilebilir olduğunu düşünme		
Evet	388	30
Hayır	892	70
Evlilik planı yapılarak partnerle evlenmeden birlikte yaşamının kabul edilebilir olduğunu düşünme		
Evet	468	37
Hayır	812	63
Partnerle evlenmeden birlikte yaşamayı kabul etme		
Evet	367	29
Hayır	913	71
Evlenmeden (evlilik dışı) cinsel ilişki yaşanması uygun bulma		
Evet	307	24
Hayır	973	76
Evlilikten kaygılanma durumu		
Evet	776	61
Hayır	504	39

Üniversite öğrencileri ideal evlilik yaşını ortalama 26.29 olarak görmektedirler. Örnekleme yer alan kadınların ideal evlilik yaşına verdikleri cevapların ortalaması 26.11, erkeklerin verdiği yanıtların ortalaması ise 26.94 olarak hesaplanmıştır. Çalışma grubunda yer alanların %83 yaşam planlarında evlenmenin yer aldığını belirtmişlerdir. Üniversite öğrencilerinin sadece %7'si evliliğe hazır olduğunu, %40'ı kısmen hazır olduğunu ve %53'ü evliliğe hazır olmadıklarını bildirmişlerdir. Gençlerin %93 evlenme biçimi olarak flört ederek evlenmeyi tercih edeceklerini ifade etmişlerdir. Üniversite öğrencilerinin büyük bir çoğunluğu (%83) yaşam seyrinde önceliklerinin kariyer olduğunu belirtmişlerdir. Örneklem grubunda yer alan gençlerin %68'i evliliklerinin ebeveynlerinin evliliğine benzememesini istemektedirler. Üniversite öğrencilerinin %36'sı evliliğe hazırlanmak için evliliğe hazırlık programına katılabileceklerini beyan etmişlerdir. Gençlerin %30'u evlilik planı yapılmadan partnerle birlikte yaşamının kabul edilebilir olduğunu bildirmişlerdir. Üniversite öğrencilerinin %37'si evlilik planı yapılarak partnerle birlikte yaşamının kabul edilebilir olduğunu ifade etmişlerdir. Partnerle evlenmeden birlikte yaşayabileceğini ifade eden üniversite öğrencilerinin oranı %29'dur. Evlenmeden (evlilik dışı) cinsel ilişki yaşanmasının uygun olduğunu düşünen üniversite öğrencilerinin oranı %24'tür. Evlilikten kaygılanan gençlerin oranı ise %61 olarak bulunmuştur.

Tablo 2. Evliliğin Önemine İlişkin İfadelere Katılma Düzeyi

İfadeler	Kesinlikle Katılmıyorum	Katılmıyorum	Kısmen Katılmıyorum	Katılmıyorum	Kesinlikle Katılmıyorum
Evlenmeyi önemli bir amaç olarak görüyorum.	238 (%19)	206 (%16)	459 (%36)	229 (%18)	148 (%11)
Evlenmek, diğer yaşam amaçlarımdan önce gelir.	517 (%41)	374 (%29)	278 (%22)	81 (%6)	30 (%2)
Evliliğin bekâr olmaya göre birçok avantajı olduğuna inanıyorum.	230 (%18)	300 (%23)	405 (%32)	195 (%15)	150 (%12)
Evliliğin gerekli olduğuna inanıyorum.	160 (%13)	193 (%15)	362 (%28)	292 (%23)	273 (%21)
Evliliğin geçmişe göre önemini yitirdiğini düşünüyorum.	106 (%8)	128 (%10)	227 (%18)	308 (%24)	511 (%40)

Evliliğin özgürlüğümü kısıtlayacağını düşünüyorum.	261 (%20)	330 (%26)	322 (%25)	212 (%17)	155 (%12)
Geçmişe kıyasla, evliliği devam ettirebilmek için daha fazla çabaya gerek olduğuna inanıyorum.	55 (%4)	54 (%4)	198 (%16)	307 (%24)	666 (%52)
Evlenmemenin yaşamımda önemli bir eksiklik olacağını düşünüyorum.	318 (%25)	260 (%20)	329 (%26)	202 (%16)	171 (%13)

Üniversite öğrencilerinin %11'i "Evlenmeyi önemli bir amaç olarak görüyorum" ifadesine kesinlikle katıldıklarını beyan etmişlerdir. Gençlerin "Evlenmek, diğer yaşam amaçlarımdan önce gelir" ifadesine yaklaşık % 41'i kesinlikle katılmadıkları bildirmişlerdir. Örneklem grubunda yer alan bireylerin "Evliliğin bekâr olmaya göre birçok avantajı olduğuna inanıyorum" ifadesine sadece %12'si kesinlikle katıldıklarını belirtmişlerdir. Üniversite öğrencilerinin % 21'i "Evliliğin gerekli olduğuna inanıyorum" ifadesine kesinlikle katıldıklarını beyan etmişlerdir. Üniversite öğrencilerinin % 40'ı "Evliliğin geçmişe göre önemini yitirdiğini düşünüyorum" ifadesine kesinlikle katıldıklarını belirtmişlerdir. "Evliliğin özgürlüğümü kısıtlayacağını düşünüyorum" ifadesine gençlerin sadece %12'si kesinlikle katıldıklarını bildirmişlerdir. Üniversite öğrencilerinin % 52'si "Geçmişe kıyasla, evliliği devam ettirebilmek için daha fazla çabaya gerek olduğuna inanıyorum" ifadesine kesinlikle katıldıklarını belirtmişlerdir. "Evlenmemenin yaşamımda önemli bir eksiklik olacağını düşünüyorum" ifadesine üniversite öğrencilerinin sadece %13'ü kesinlikle katıldıklarını beyan etmişlerdir.

2.1. Ki-Kare Analiz Sonuçları

Bu çalışmada cinsiyet ve ilişki durumunun; evlilik planı yapma, evliliğe hazır olma, yaşam planındaki öncelik, evliliğinin ebeveynlerinkine benzemesini isteme, evliliğe hazırlık programına katılmayı isteme, evlilik planı yapılmadan partnerle evlenmeden birlikte yaşamının kabul edilebilir olduğunu düşünme, evlilik planı yapılarak partnerle evlenmeden birlikte yaşamının kabul edilebilir olduğunu düşünme, partnerle evlenmeden birlikte yaşamayı kabul etme, evlenmeden cinsel ilişki yaşanması uygun bulma ve evlilikten kaygılanma durumlarına ilişkin değişkenlerle ilişkisi ki-kare analiz tekniğiyle incelenmiştir.

Tablo 3. Cinsiyete ilişkin ki-kare analiz sonuçları

Cinsiyet ^a	Evlilik planı			Toplam	χ^2	sd	p	Cramér's V
	Evet	Hayır						
Kadın	841	162		1003				
Cinsiyetin içinde %	%84	%16						
Erkek	228	49		277	.37	1	.54	-
Cinsiyetin içinde %	%82	%18						
Toplam	1069	211		1280				

Cinsiyet ^a	Evliliğe hazır olma			Toplam	χ^2	sd	p	Cramér's V
	Evet	Kısmen	Hayır					
Kadın	52	411	540	1003				
Cinsiyetin içinde %	%5	%41	%54					
Hazır olmanın içinde %	%37	%21	%20	277	12.92	2	.00	.10
Erkek	31	107	139					
Cinsiyetin içinde %	%11	%39	%50					
Hazır olmanın içinde %	%63	%79	%80					
Toplam	83	518	679	1280				

Cinsiyet ^a	Ebeveyn benzeme		Toplam	χ^2	sd	p	Cramér's V
	Evet	Hayır					
Kadın	305	698	1003	6.15	1	.01	.07
Cinsiyetin içinde %	%30	%70					
Erkek	106	171	277				
Cinsiyetin içinde %	%38	%62					
Toplam	411	869	1280				

Cinsiyet ^a	Program		Toplam	χ^2	sd	p	Cramér's V
	Evet	Hayır					
Kadın	407	596	1003	38.98	1	.00	.18
Cinsiyetin içinde %	%41	%59					
Erkek	56	221	277				
Cinsiyetin içinde %	%20	%80					
Toplam	463	817	1280				

Cinsiyet ^a	Plan Yapılmadan		Toplam	χ^2	sd	p	Cramér's V
	Evet	Hayır					
Kadın	279	724	1003	13.67	1	.00	.10
Cinsiyetin içinde %	%28	%72					
Erkek	109	168	277				
Cinsiyetin içinde %	%39	%61					
Toplam	388	892	1280				

Cinsiyet ^a	Plan Yapılarak		Toplam	χ^2	sd	p	Cramér's V
	Evet	Hayır					
Kadın	342	661	1003	12.14	1	.00	.10
Cinsiyetin içinde %	%34	%66					
Erkek	126	151	277				
Cinsiyetin içinde %	%46	%54					
Toplam	468	812	1280				

Cinsiyet ^a	Birlikte Yaşama		Toplam	χ^2	sd	p	Cramér's V
	Evet	Hayır					
Kadın	243	760	1003	44.77	1	.00	.19
Cinsiyetin içinde %	%24	%76					
Erkek	124	153	277				
Cinsiyetin içinde %	%45	%55					
Toplam	367	913	1280				

Cinsiyet ^a	Cinsellik		Toplam	χ^2	sd	p	Cramér's V
	Evet	Hayır					
Kadın	212	971	1003	20.62	1	.00	.13
Cinsiyetin içinde %	% 21	% 79					
Erkek	95	182	277				
Cinsiyetin içinde %	%34	%66					
Toplam	307	973	1280				

Cinsiyet ^a	Kaygı		Toplam	χ^2	sd	p	Cramér's V
	Evet	Hayır					
Kadın	646	357	1003	27.77	1	.00	.15
Cinsiyetin içinde %	%64	%36					
Erkek	130	147	277				
Cinsiyetin içinde %	%47	%53					
Toplam	776	504	1280				

^ahücrelerde beklenen değerlerin (expected count) hepsi 5'ten büyüktür.

Cinsiyet ile yaşam seyrinde evliliği planlama arasındaki ilişki incelendiğinde sonucun manidar ($\chi^2(1)=.37$, $p>.05$) olmadığı belirlenmiştir. Bu sonuca göre yaşamlarında evliliği planlayan üniversite öğrencisi kadın (%84) ve erkeklerin (%82) oranları benzerdir.

Cinsiyet ile evliliğe hazır olma arasındaki anlamlı ($\chi^2(2)=12.92$, $p<.05$) bir ilişki olduğu tespit edilmiştir. Bu sonuca ilişkin etki büyüklüğü düşük düzeyde (*Cramér's V*=.10) bulunmuştur. Bu farkın hangi gruplar arasında olduğunu belirlemek için follow-up testler yapılmıştır. Bu testler yapılırken birinci tip hatayı kontrol edebilmek için Holm's Sequential Bonferroni yöntemi kullanılmıştır. Bu yöntemde karşılaştırma sayısının her seferinde bir eksikliğine alfa (.05) bölünerek yeni alfa katsayısı belirlenir. Evliliğe hazır olma durumu üç kategori olduğu için alfa önce üçe, sonra ikiye ve en sonunda da bire bölünerek her bir karşılaştırma için alfa katsayısı belirlenmiştir. Başka bir ifadeyle alfa sırasıyla .017, .025 ve .05 olarak kabul edilmiştir. Bu ikili karşılaştırmalarda öncelikle kendisini evliliğe hazır hissedenlerle hissetmeyenlerin cinsiyetle ilişkisi incelenmiş ve sonucun ($\chi^2(1)=12.16$, $p=.00$) anlamlı olduğu belirlenmiştir. Bu sonuca göre kendisini evliliğe hazır hisseden erkeklerin oranı (%37) hissetmeyenlere kıyasla (%20) daha fazladır. İkinci karşılaştırmada kendisini evliliğe hazır hissedenlerle kısmen hazır hissedenlerin cinsiyetle ilişkisi incelenmiştir. Elde edilen bulguya göre ($\chi^2(1)=11.27$, $p=.00$) anlamlı bir ilişki olduğu görülmüştür. Başka bir ifadeyle kendini evliliğe hazır hisseden erkeklerin (%37) oranı bazı konularda evet bazı konularda hayır diyen erkeklere (%21) kıyasla daha fazladır. Son olarak ise kendilerini kısmen evliliğe hazır hissedenlerle hazır hissetmeyenlerin cinsiyetle ilişkisi incelenmiş ve sonucun manidar ($\chi^2(1)=.01$, $p=.94$) olmadığı tespit edilmiştir.

Cinsiyet ile gençlerin yaşam planındaki öncelikleri arasındaki ilişki incelendiğinde sonucun anlamlı ($\chi^2(1)=30.43$, $p<.05$) olduğu belirlenmiştir. Bu sonuca ilişkin etki büyüklüğünün düşük düzeyde (*Cramér's V*=.15) olduğu tespit edilmiştir. Bu sonuca göre yaşam planlarında önceliği evlilik olan üniversite öğrencisi erkeklerin oranı (%28) kadınlara kıyasla (%14) daha fazladır.

Cinsiyet ile evliliğinin ebeveynlerinininkine benzemesini isteme durumu arasındaki ilişki incelenmiş ve sonucun anlamlı ($\chi^2(1)=6.15$, $p<.05$) olduğu görülmüştür. Bu sonuca ilişkin etki büyüklüğünün düşük düzeyde (*Cramér's V*=.07) olduğu belirlenmiştir. Bu sonuca göre evliliklerinin ebeveynlerinin evliliğine benzemesini isteyen üniversite öğrencisi erkeklerin oranı (%38) kadınlara kıyasla (%30) daha fazladır.

Cinsiyet ile evliliğe hazırlanmak için evliliğe hazırlık programına katılma durumu arasındaki ilişkinin anlamlı ($\chi^2(1)=38.98$, $p<.05$) olduğu görülmüştür. Bu sonuca ilişkin etki

büyükliğünün düşük düzeyde (*Cramér's V*=.18) olduğu tespit edilmiştir. Bu sonuca göre evliliğe hazırlanmak için evliliğe hazırlık programına katılmak isteyen üniversite öğrencisi kadınların oranı (%41) erkeklere kıyasla (%20) daha fazladır.

Cinsiyet ile evlilik planı yapılmadan partnerle birlikte yaşamının kabul edilebilir olduğunu düşünme arasındaki ilişkinin anlamlı ($\chi^2(1)=13.67, p<.05$) olduğu belirlenmiştir. Bu sonuca ilişkin etki büyüklüğünün düşük düzeyde (*Cramér's V*=.10) olduğu tespit edilmiştir. Bu sonuca göre evlilik planı yapılmadan partnerle birlikte yaşamının kabul edilebilir olduğuna evet diyen üniversite öğrencisi erkeklerin oranı (%39) kadınlara kıyasla (%28) daha fazladır.

Cinsiyet ile evlilik planı yapılarak partnerle birlikte yaşamının kabul edilebilir olduğunu düşünme arasındaki ilişkinin anlamlı ($\chi^2(1)=12.14, p<.05$) olduğu belirlenmiştir. Bu sonuca ilişkin etki büyüklüğünün düşük düzeyde (*Cramér's V*=.10) olduğu tespit edilmiştir. Bu sonuca göre evlilik planı yapılarak partnerle birlikte yaşamının kabul edilebilir olduğuna evet diyen üniversite öğrencisi erkeklerin oranı (%46) kadınlara kıyasla (%34) daha fazladır.

Cinsiyet ile partnerle birlikte evlenmeden birlikte yaşamayı kabul etme arasındaki ilişkinin anlamlı ($\chi^2(1)=44.77, p<.05$) olduğu belirlenmiştir. Bu sonuca ilişkin etki büyüklüğünün düşük düzeyde (*Cramér's V*=.19) olduğu tespit edilmiştir. Bu sonuca göre partnerimle evlenmeden birlikte yaşayabilirim diyen üniversite öğrencisi erkeklerin oranı (%45) kadınlara kıyasla (%24) daha fazladır.

Cinsiyet ile evlenmeden (evlilik dışı) cinsel ilişki yaşanmasını uygun bulma arasındaki ilişkinin anlamlı ($\chi^2(1)=20.62, p<.05$) olduğu görülmüştür. Bu sonuca ilişkin etki büyüklüğünün düşük düzeyde (*Cramér's V*=.13) olduğu belirlenmiştir. Bu sonuca göre evlenmeden (evlilik dışı) cinsel ilişki yaşanmasının uygun olduğunu kabul eden erkeklerin oranı (%34) kadınlara kıyasla (%21) daha fazladır.

Cinsiyet ile evlilikten kaygılanma durumu arasındaki ilişkinin anlamlı ($\chi^2(1)=27.77, p<.05$) olduğu görülmüştür. Bu sonuca ilişkin etki büyüklüğünün düşük düzeyde (*Cramér's V*=.15) olduğu belirlenmiştir. Bu sonuca göre evlilikten kaygılanan üniversite öğrencisi kadınların oranı (%64) erkeklere kıyasla (%47) daha fazladır.

Tablo 4. İlişki durumuna ilişkin ki-kare analiz sonuçları

İlişki durumu ^a	Evlilik planı			Toplam	χ^2	sd	p	Cramér's V
	Evet	Hayır						
Evet	367	30	397	33.32	1	.00	.16	
İlişki durumu içinde %	% 92	%8						
Hayır	702	181						
İlişki durumu içinde %	%79	%21						
Toplam	1069	211	1280					

İlişki durumu ^a	Evliliğe hazır olma			Toplam	χ^2	sd	p	Cramér's V
	Evet	Kısmen	Hayır					
Evet	35	202	160	397	37.87	2	.00	.17
İlişki durumu içinde %	% 9	%51	%40					
Hazır olmanın içinde %	%42	%39	%24					
Hayır	48	316	519					
İlişki durumu içinde %	%5	%36	%59	883				
Hazır olmanın içinde %	%58	%61	%76					
Toplam	83	518	679	1280				

İlişki durumu ^a	Öncelik		Toplam	χ^2	sd	p	Cramér's V
	Evlilik	Kariyer					
Evet	87	310	397	9.37	1	.00	.09
İlişki durumu içinde %	% 22	%78					
Hayır	132	751	883				
İlişki durumu içinde %	%15	%85					
Toplam	219	1061	1280				

İlişki durumu ^a	Ebeveyn benzeme		Toplam	χ^2	sd	p	Cramér's V
	Evet	Hayır					
Evet	125	272	397	.10	1	.75	-
İlişki durumu içinde %	%32	%68					
Hayır	286	597	883				
İlişki durumu içinde %	%32	%68					
Toplam	411	869	1280				

İlişki durumu ^a	Program		Toplam	χ^2	sd	p	Cramér's V
	Evet	Hayır					
Evet	145	252	397	.03	1	.86	-
İlişki durumu içinde %	%37	%63					
Hayır	318	565	883				
İlişki durumu içinde %	%36	%64					
Toplam	463	817	1280				

İlişki durumu ^a	Plan Yapılmadan		Toplam	χ^2	sd	p	Cramér's V
	Evet	Hayır					
Evet	161	236	397	28.58	1	.00	.15
İlişki durumu içinde %	%41	%59					
Hayır	227	656	883				
İlişki durumu içinde %	%26	%74					
Toplam	388	892	1280				

İlişki durumu ^a	Plan Yapılarak		Toplam	χ^2	sd	p	Cramér's V
	Evet	Hayır					
Evet	194	203	397	37.56	1	.00	.17
İlişki durumu içinde %	% 49	%51					
Hayır	274	609	883				
İlişki durumu içinde %	%31	%69					
Toplam	468	812	1280				

İlişki durumu ^a	Birlikte Yaşama		Toplam	χ^2	sd	p	Cramér's V
	Evet	Hayır					
Evet	166	231	397	48.60	1	.00	.20
İlişki durumu içinde %	% 42	%58					
Hayır	201	682	883				
İlişki durumu içinde %	%23	%77					
Toplam	367	913	1280				

İlişki durumu ^a	Cinsellik		Toplam	χ^2	sd	p	Cramér's V
	Evet	Hayır					
Evet	139	258	397	38.39	1	.00	.17
İlişki durumu içinde %	%35	%65					
Hayır	168	715	883				
İlişki durumu içinde %	%19	%81					
Toplam	307	973	1280				

İlişki durumu ^a	Kaygı		Toplam	χ^2	sd	p	Cramér's V
	Evet	Hayır					
Evet	216	181	397	9.32	1	.00	.09
İlişki durumu içinde %	%54	%46					
Hayır	560	323	883				
İlişki durumu içinde %	%63	%37					
Toplam	776	504	1280				

^ahücrelerde beklenen değerlerin (expected count) hepsi 5'ten büyüktür.

İlişki durumu ile yaşam seyrinde evliliği planlama arasındaki ilişki incelendiğinde sonucun manidar ($\chi^2(1)=33.32, p<.05$) olduğu görülmüştür. Bu sonuca ilişkin etki büyüklüğü düşük düzeyde (Cramér's V=.16) bulunmuştur. Elde edilen bu bulguya göre yaşamlarında evliliği planlayan romantik ilişkisi olan bireylerin oranı (%92) romantik bir ilişkisi olmayanlara kıyasla (%79) daha fazladır.

İlişki durumu ile evliliğe hazır olma arasındaki manidar ($\chi^2(2)=37.87, p<.05$) bir ilişki olduğu tespit edilmiştir. Bu sonuca ilişkin etki büyüklüğü düşük düzeyde (Cramér's V=.17) bulunmuştur. Bu farkın hangi gruplar arasında olduğunu belirlemek için follow-up testler yapılmıştır. Cinsiyet ile evliliğe hazır olma arasındaki ilişki analiz edilirken kullanılan yöntem burada da tekrarlanmıştır. Böylece, alfa sırasıyla .017, .025 ve .05 olarak kabul edilmiştir. Bu ikili karşılaştırmalarda öncelikle kendisini evliliğe hazır hissedenlerle hissetmeyenlerin ilişki durumuyla ilişkisi değerlendirilmiş ve sonucun ($\chi^2(1)=13.44, p=.00$) anlamlı olduğu belirlenmiştir. Bu sonuca göre romantik ilişkisi olup kendisini evliliğe hazır hissedenlerin oranı (%42) hissetmeyenlere kıyasla (%24) daha fazladır. İkinci karşılaştırmada kendisini evliliğe hazır hissedenlerle kısmen hazır hissedenlerin ilişki durumuyla ilişkisi incelenmiştir. Elde edilen bulguya göre ($\chi^2(1)=.30, p=.58$) anlamlı bir ilişki olmadığı görülmüştür. Başka bir ifadeyle romantik bir ilişkisi olup kendini evliliğe hazır hissedenlerin oranıyla (%42) bazı konularda evet bazı konularda hayır diyenlerin (%39) oranı benzerdir. Son olarak ise kendilerini kısmen evliliğe hazır hissedenlerle hazır hissetmeyenlerin ilişki durumuyla ilişkisi incelenmiş ve sonucun anlamlı ($\chi^2(1)=33.17, p=.00$) olduğu belirlenmiştir. Başka bir ifadeyle romantik bir ilişkisi olup kendini evliliğe kısmen hazır hissedenlerin oranı (%39) hazır olmayanlara (%24) kıyasla daha fazladır.

İlişki durumuyla gençlerin yaşam planındaki öncelikleri arasındaki ilişkinin ($\chi^2(1)=9.37, p<.05$) manidar olduğu belirlenmiştir. Bu sonuca ilişkin etki büyüklüğünün düşük düzeyde (Cramér's V=.09) olduğu tespit edilmiştir. Bu sonuca göre romantik ilişkisi olup yaşam planlarında önceliği evlilik olan üniversite öğrencilerinin oranı (%22) romantik bir ilişkisi olmayanlara kıyasla (%15) daha fazladır.

İlişki durumuyla evliliğinin ebeveynlerinininkine benzemesini isteme durumu arasındaki ilişkinin manidar ($\chi^2(1)=.10, p>.05$) olmadığı görülmüştür. Başka bir deyişle evliliklerinin ebeveynlerinin evliliğine benzemesini isteyen ve istemeyen üniversite öğrencilerinin oranı benzerdir.

İlişki durumuyla evliliğe hazırlanmak için evliliğe hazırlık programına katılma durumu arasındaki ilişkinin anlamlı ($\chi^2(1)=.03, p>.05$) olmadığı belirlenmiştir. Bu sonuca göre evliliğe hazırlanmak için evliliğe hazırlık programına katılmak isteyen romantik bir ilişkisi olanlarla

olmayanların oranı benzerdir.

İlişki durumu ile evlilik planı yapılmadan partnerle birlikte yaşamının kabul edilebilir olduğunu düşünme arasındaki ilişkinin manidar ($\chi^2(1)=28.58, p<.05$) olduğu görülmüştür. Bu sonuca ilişkin etki büyüklüğünün düşük düzeyde (*Cramér's V*=.15) olduğu tespit edilmiştir. Bu sonuca göre evlilik planı yapılmadan partnerle birlikte yaşamının kabul edilebilir olduğuna evet diyen romantik bir ilişkisi olan gençlerin oranı (%41) romantik bir ilişkisi olmayanlara kıyasla (%26) daha fazladır.

İlişki durumu ile evlilik planı yapılarak partnerle birlikte yaşamının kabul edilebilir olduğunu düşünme arasındaki ilişkinin anlamlı ($\chi^2(1)=37.56, p<.05$) olduğu belirlenmiştir. Bu sonuca ilişkin etki büyüklüğünün düşük düzeyde (*Cramér's V*=.17) olduğu sonucuna ulaşılmıştır. Bu sonuca göre evlilik planı yapılarak partnerle birlikte yaşamının kabul edilebilir olduğuna evet diyen romantik bir ilişkiye sahip olan gençlerin oranı (%49) romantik bir ilişkisi olmayanlara kıyasla (%31) daha fazladır.

İlişki durumu ile partnerle birlikte evlenmeden birlikte yaşamayı kabul etme arasındaki ilişkinin anlamlı ($\chi^2(1)=48.60, p<.05$) olduğu görülmüştür. Bu sonuca ilişkin etki büyüklüğünün düşük düzeyde (*Cramér's V*=.20) olduğu tespit edilmiştir. Bu sonuca göre partnerimle evlenmeden birlikte yaşayabilirim diyen romantik bir ilişkisi olan üniversite öğrencilerinin oranı (%42) romantik bir ilişkisi olmayanlara kıyasla (%23) daha fazladır.

İlişki durumu ile evlenmeden (evlilik dışı) cinsel ilişki yaşanmasını uygun bulma arasındaki ilişki incelenmiş ve sonuç ($\chi^2(1)=38.39, p<.05$) manidar bulunmuştur. Bu sonuca ilişkin etki büyüklüğünün düşük düzeyde (*Cramér's V*=.17) olduğu belirlenmiştir. Bu sonuca göre evlenmeden (evlilik dışı) cinsel ilişki yaşanmasının uygun olduğunu kabul eden romantik bir ilişkisi olan gençlerin oranı (%35) romantik bir ilişkisi olmayanlara kıyasla (%19) daha fazladır.

İlişki durumu ile evlilikten kaygılanma durumu arasındaki ilişkinin anlamlı ($\chi^2(1)=9.32, p<.05$) olduğu görülmüştür. Bu sonuca ilişkin etki büyüklüğünün düşük düzeyde (*Cramér's V*=.09) olduğu belirlenmiştir. Bu sonuca göre evlilikten kaygılanan romantik bir ilişkisi olmayan üniversite öğrencilerinin oranı (%63) romantik bir ilişkisi olanlara kıyasla (%54) daha fazladır.

Tartışma

Bu araştırmanın amacı üniversite öğrencisi gençlerin evliliğe ilişkin görüşlerinin incelenmesidir. Bu amaç doğrultusunda yapılan bu çalışmada gençlerin büyük bir çoğunluğunun yaşam seyirlerinde evlenmeyi planladıkları sonucuna ulaşılmıştır. Bener ve Günay (2013) üniversite öğrencileriyle yaptıkları çalışmada gençlerin büyük bir çoğunluğunun (%87) evlenmeyi düşündüklerini tespit etmişlerdir. Benzer olarak, Bağ (2019) üniversite öğrencileri örnekleminde gerçekleştirdiği çalışmada öğrencilerinin büyük bir çoğunluğunun evlenmek istediklerini rapor etmiştir. Elde edilen bu bulgular bu araştırmanın sonucuyla benzerlik göstermektedir. Bu çalışma da Türk kültüründe yapılan diğer çalışmalara kıyasla evliliği planlayan gençlerin oranı görece az olsa da elde edilen bulgu Türkiye’de gençler için evlenmenin önemli bir amaç olduğunun göstergesi olarak kabul edilebilir.

Bu çalışma da ideal evlilik yaşı 26 civarında bulunmuştur. Türk kültüründe daha önceki yapılan çalışmalarda (Akbaş ve diğ., 2019; Köroğlu, 2013; Ondaş, 2007; Teke, 2017) ideal evlilik yaş aralıklarının belirlendiği görülmüştür. Akbaş ve diğerleri (2019) kadınlar için 24 yaş erkekler için 25 yaş ve üzerini gençlerin çoğunluğunun ideal evlilik yaşı olarak gördüklerini tespit etmiştir. Köroğlu (2013) üniversite öğrencilerinin çoğunluğu kadınlar için 22-24 yaş aralığını erkekler için ise 25-29 yaş aralığını ideal evlilik yaşı olarak gördüklerini tespit etmiştir. Ondaş (2007) gençlerin yarıdan fazlasının ideal evlilik yaşı olarak 26-29 yaş aralığını belirttiğini rapor etmiştir. Teke (2017) üniversite öğrencilerinin hem kadınlar için hem de erkekler için ideal evlilik yaşının 24-26 olduğunu ifade ettiklerini bildirmiştir. Bu bulgulara göre

değerlendirildiğinde Türk kültüründe ideal evlilik yaşına ilişkin ortalama bir sayı vermenin güç olduğu belirtilebilir. Ancak, TÜİK (2020) verileri incelendiğinde Türkiye’de erkekler için ortalama ilk evlenme yaşı 27.9, kadınlar için ise 25 olduğu görülmüştür. Bu sonuç gençlerin düşündükleri ideal evlilik yaşının pratiklere yansımaları olarak düşünülebilir. Batı toplumlarında yapılan çalışmalarda (Carroll ve diğ., 2007; Hall ve Willoughby, 2018) ideal evlilik yaşının 25 yaş civarında olduğu tespit edilmiştir. Türk kültüründe ideal evlilik yaşının daha yüksek olması gençlerin yaşamlarında farklı önceliklerinin olmasıyla açıklanabilir.

Bu çalışmada üniversite öğrencilerinin yarısından fazlasının kendini evliliğe hazır hissetmediği ortaya koyulmuştur. Çizmecioğlu (2020) üniversite öğrencisi erkeklerin yarısından fazlasının kadınların üçte birinin evliliğe hazır hissetmediğini belirlemiştir. Carroll ve diğerleri (2009) üniversite öğrencisi örnekleminde erkeklerin % 60’ı, kadınların ise % 67’sinin kendilerini evliliğe hazır hissetmediğini bulmuştur. Benzer olarak, Karadağ (2006) üniversite öğrencisi örnekleminde yaptığı çalışma da gençlerin yarısından fazlasının kendisini evliliğe hazır hissetmediğini bildirmiştir. Bu bulgular bu araştırmanın sonucuyla tutarlık göstermektedir. Üniversite öğrencileriyle yapılan çalışmalarda (Akbaş ve diğ., 2019; Köroğlu, 2013; Ondaş, 2007) eğitimi tamamlama ve ekonomik özgürlüğe kavuşmanın evlenebilmek için önem verilen faktörler olduğu rapor edilmiştir. Bu bağlamda değerlendirildiğinde üniversite öğrencilerinin çoğunluğunun kendisini evliliğe hazır hissetmemesi olağan bir durum olarak kabul edilebilir.

Bu çalışmanın önemli bir bulgusu da üniversite öğrencisi gençlerin büyük bir çoğunluğunun eşiyile flört ederek evlenmek istemesidir. Benzer olarak, Köroğlu (2013) üniversite öğrencilerinin büyük bir çoğunluğunun eşiyile tanışarak evlenmek istedikleri bulgusuna ulaşmıştır. Ondaş (2007) üniversite öğrencileriyle yaptığı çalışmada büyük bir çoğunluğun evlilik öncesinde flört döneminin olması gerektiğine inandıklarını bildirmiştir. Türkiye’de boşanma sayılarındaki artış (TÜİK, 2020) gençlerin eşlerini evlilik öncesinde daha iyi bir şekilde tanımak istemelerini sağlayabilir. Bu birbirini daha iyi tanıma isteği gençlerin evliliğe karar verebilmek için eş adaylarıyla birlikte daha fazla zaman geçirme talebini oluşturabilir. Böylece, gençlerin evlenme biçiminde daha çok flört etmeyi istemeleri açıklanabilir.

Bu araştırma gençlerin büyük bir çoğunluğunun yaşamlarında önceliklerinin kariyer olduğu sonucunu ortaya çıkarmıştır. Teke (2017) üniversite öğrencilerinin evlenmek için iş sahibi olmayı önemli bir faktör olarak gördüklerini belirlemiştir. Muraco ve Curran (2012) evliliği erteleme nedenleri arasında finansal endişelerini önemli bir yer tuttuğunu rapor etmişlerdir. Bu bulgular evlenebilmek için ekonomik faktörlerin önemini göstergesi olarak kabul edilebilir. Bu bağlamda değerlendirildiğinde gençlerin evlenebilmek için belirli ekonomik koşullara ulaşma isteği ön plana çıkabilir. Bu nedenle belirli ekonomik koşullara ulaşmak için yaşamlarında öncelikleri kariyer olabilir. Willoughby ve diğerleri (2015a) gençlerin yaşamlarında evliliğe kariyere kıyasla daha fazla önem verdiklerini belirlemiştir. Bu bulgu bu araştırmanın sonuçlarıyla tutarlılık göstermemektedir. Bu sonucun ortaya çıkmasında kültürel öğeler ve ülkelerinin ekonomik koşullarının rolü olabilir.

Gençlerin üçte ikisi evliliklerinin ebeveynlerinin evliliğine benzememesini istedikleri belirlenmiştir. Keldal (2017) nitel bir çalışmada evliliğe bakış açısını etkileyen faktörler arasında kök ailenin önemli bir tema olduğunu bildirmiştir. Willoughby ve diğerleri (2020) ebeveyni boşanmış bireylerin ebeveyni boşanmamış gençlere kıyasla evliliğin önemine, evliliğin merkeziliğine ve evliliğin sürekliliğine ilişkin daha az inanca sahip olduklarını rapor etmişlerdir. Bu açıdan değerlendirildiğinde ebeveynlerin evliliklerinde yaşadıkları sorunların gençleri etkilemesi muhtemeldir. Bu bağlamda, aile içerisinde sorunlar yaşıyorsa gençler ebeveynlerin evliliklerine kendi evliliklerinin benzememesini isteyebilirler. Bu sonucun açıklanmasında bir başka faktör olarak ise değişen yaşam koşullarında evliliğe bakış açısının ve evlilikten beklentilerin farklılık göstermesi kabul edilebilir. Gençler evliliğe ebeveynlerinin baktığı noktadan bakmıyor olabilirler.

Bu çalışmada üniversite öğrencilerin yalnızca üçte biri evliliğe hazırlanabilmek için evliliğe hazırlık programına katılmak istedikleri belirlenmiştir. Teke (2017) üniversite öğrencilerinin neredeyse yarıya yakınının evlilik öncesinde aile danışmanlığından yararlanabileceklerini belirttiklerini ortaya koymuştur. Bu bulguya kıyasla bu çalışmada daha az oranda öğrencilerin evliliğe hazırlık programına katılmak istedikleri tespit edilmiştir. Türkiye’de az sayıda evliliğe hazırlık programının (Haskan-Avcı, 2013) uygulanması ve gençlerin neredeyse yarısının aile danışmanlığı hakkında bilgisinin olmaması (Teke, 2017) gençlerin evliliğe hazırlık programlarına katılıp katılmamayı isteme noktasında belirleyici olabilir.

Bu çalışmada, gençlerin yaklaşık üçte birinin evlilik planı yapılmadan partnerle evlenmeden birlikte yaşamının kabul edilebilir olduğunu düşündükleri görülmüştür. Bunun yanı sıra partnerimle evlenmeden birlikte yaşamın diyenlerin oranının da örneklemin yaklaşık üçte biridir. Evlilik planı yapılarak partnerle evlenmeden birlikte yaşamının kabul edilebilir olduğunu düşünen gençlerin oranı ise örneklemin üçte birinden biraz fazladır. Teke (2017) gençlerin büyük bir çoğunluğunun flört edilen kişiyle nikâhtan önce birlikte yaşamayı onaylamadıklarını bildirmiştir. Bağ (2019) gençlerin evlilik öncesinde eş adayıyla birlikte yaşamayı çok az bir kısmının uygun bulduğunu belirlemiştir. Köroğlu (2013) ise gençlere tercih edilen nikâh türünü sorduğunda sadece % 2’lik bir kısmın “dini ya da resmi ikisine de gerek yoktur” dediklerini ortaya koymuştur. Her ne kadar yukarıda özetlenen çalışmalarda evlenmeden birlikte yaşamın kabul edilirliliği düşük olsa da bu çalışmada daha fazla bireyin evlenmeden birlikte yaşamının kabul edilebilir olduğuna inandıkları belirlenmiştir. Bu bulgu örneklemdaki çeşitlilikten kaynaklanıyor olabilir. Bunun yanı sıra verilerin çevrimiçi (online) olarak toplanması öğrencilerin daha rahat bir şekilde cevap vermelerine olanak sağlayabilir. Bütün bunların ötesinde bu bulgu evliliğe bakış açısındaki değişimin bir işareti olarak da görülebilir.

Bu araştırmada gençlerin yaklaşık dörtte birinin evlenmeden cinsel ilişki yaşanmasının uygun olduğunu düşündükleri tespit edilmiştir. Deniz (2019) üniversite öğrencileriyle yaptığı çalışmada kadınların yaklaşık dörtte birinin, erkeklerin yaklaşık yarısının evlilik dışı cinsel ilişkiyi onayladıklarını belirlemiştir. Aynı çalışmada gençlerin yarıdan fazlasının evlenecekleri kişide bekârete önem verdikleri sonucunu elde etmiştir. Evcili ve diğerleri (2013) kadın öğrencilerle yaptıkları çalışmada sadece % 5’inin evlilik öncesi cinsel deneyimi doğru bulduklarını rapor etmişlerdir. Elde edilen tüm bu bulgular birlikte değerlendirildiğinde evlilik öncesinde cinsel ilişki yaşanmasına ilişkin tutumların zaman içerisinde değiştiği ifade edilebilir.

Bu çalışmada gençlerin yarıdan fazlasının evlilikten kaygılandıkları tespit edilmiştir. Köroğlu (2013) gençlerin çok az bir kısmının evlilikten korktuklarını bildirmiştir. Benzer olarak, Bağ (2019) üniversite öğrencilerinin çok az bir bölümünün evlilikten korktuğu sonucuna ulaşmıştır. Bu bulguların aksine, Akbaş ve diğerleri (2019) üniversite öğrencilerinin % 40’ının evlilikten korktuğu bulgusunu elde etmiş, Teke (2017) ise %57’sinin evlilikten korktuğunu bildirmiştir. Bu sonuçlar bu konuda literatürde bir tutarlılık olmadığını göstermektedir. Bağ (2019) gençlerin bir kısmının evliliğe yüklediği anlamlar arasında sorumluluğun yer aldığını belirlemiştir. Teke (2017) üniversite öğrencilerinin evlilikten korkma nedenleri arasında sorumluluk almalarının önemli bir yer tuttuğunu ifade etmiştir. Bu açıdan değerlendirildiğinde, gençlerin evlilikten kaygılanma nedenleri arasında evlilik ilişkisinin bilinmezliği ve evlilikle birlikte üstlenilecek sorumluluklara hazır olmamaları görülebilir. Bunların yanı sıra eş adayına güven gibi bazı konularında gençlerin evlilikten kaygılanmalarına yol açacağı düşünülmektedir.

Bu araştırmanın önemli bir bulgusu da evliliğin genel öneminin kısmen değerini korumasıdır. Köroğlu (2013) üniversite öğrencilerinin büyük bir çoğunluğunun evliliğe önem verdiğini bildirmiştir. Benzer olarak, Bağ (2019) gençlerin büyük bir çoğunluğunun evliliği önemli olarak gördüklerini belirlemiştir. Can (2015) ise “evlilik gereklidir” ifadesine üniversite öğrencilerinin yaklaşık üçte ikisinin tamamen katıldıklarını ortaya koymuştur. Ondaş (2007) üniversite öğrencilerin yarıdan fazlasının evliliğin özgürce davranmayı kısıtlayacağına inandıklarını ifade etmiştir. Akbaş ve diğerleri (2019) gençlerin üçte ikisinin aile kurumunda

bozulmalar yaşandığını düşündüklerini tespit etmişler. Bütün bu bulgular değerlendirildiğinde gençler açısından evlilik değerli olsa da evliliğe ilişkin bazı çekincelerinin olduğu belirtilebilir. Bu durum da gençlerin evliliğe kısmen önem vermelerine neden olabilir.

Bu çalışmada gençlerin evliliğe verdikleri özel önem düzeyinin düşük olduğu belirlenmiştir. Willoughby ve Carroll (2010) gençlerin sadece % 17'sinin "şuan evlenmek istiyorum" ifadesine katıldıklarını bildirmişlerdir. Bu bulgu sadece Türkiye'de değil Amerika'da da gençler evliliğe değer verseler de bu durumun pratiğe dönüşmesi noktasında mesafeli yaklaşımları olarak değerlendirilebilir. Özellikle, evlilik koşulları arasında üniversite öğrencileri için eğitimlerinin tamamlama ve ekonomik özgürlüğe ulaşmanın önemli bir yer tuttuğu (Koroğlu, 2013) bilinmektedir. Bu noktadan bakıldığında üniversite öğrencilerinin içinde buldukları koşullar evliliğe verdikleri özel önem düzeyini azaltabilir. Bu çalışmada gençlerin büyük bir çoğunluğunun yaşamda önceliklerinin kariyer olduğu ve gençlerin çok az bir kısmının kendini evliliğe hazır hissettiği bulunmuştur. Bu durum da gençlerin evliliğe verdiği özel önem düzeyini azaltabilir.

Bu çalışmada yaşam planında öncelikleri evlilik olan, evliliklerinin ebeveynlerine benzemesini isteyen, evlilik planı yapılmadan partnerle birlikte yaşamının kabul edilebilir olduğunu düşünen, evlilik planı yapılarak partnerle birlikte yaşamının kabul edilebilir olduğunu düşünen, partnerimle evlenmeden birlikte yaşarım diyen ve evlenmeden cinsel ilişki yaşanmasının uygun olduğunu kabul eden erkeklerin oranının kadınlara kıyasla daha fazla olduğu, evliliğe hazırlık programına katılmak isteyen ve evlilikten kaygılanan kadınların oranının ise erkeklere göre daha fazla olduğu bulunmuştur. Keldal ve Atli (2020) erkek olmanın kadınlara kıyasla evliliğe ilişkin daha olumlu tutumlara sahip olmayla ilişkili olduğunu belirlemişlerdir. Özteke-Kozan ve diğerleri (2019) genç kadınların evlenmeme gerekçeleri arasında kariyerin önemli bir yer tuttuğunu ifade etmişlerdir. Bener ve Günay (2013) kadın ve erkeklerin evlilik öncesi birlikte yaşamaması gerektiğine kadınların daha fazla inandığını tespit etmişlerdir. İşmen-Gazioğlu (2006) kadınların erkeklere kıyasla kariyer sahibi olmanın evlilikten daha önemli olduğunu düşündüklerini bildirmiştir. Ondaş (2007) kadınların erkeklere göre evliliğin, cinselliğin daha rahat yaşanmasına olanak sağladığını düşündüklerini rapor etmiştir. Elde edilen bütün bu bulgular bu araştırma sonucunu destekler niteliktedir. Bu araştırmanın bulguları yorumlanırken içerisinde bulunan toplumun kültürel etkilerinin de inkâr edilemeyeceği göz önünde bulundurulabilir. Cinsiyet açısından farklılıkların ortaya çıkmasında kültürel öğelerin önemli bir yer tuttuğu düşünülmektedir.

Bu çalışmada yaşam seyrinde evliliği planlayan, yaşam planında önceliği evlilik olan, evlilik planı yapılmadan partnerle birlikte yaşamının kabul edilebilir olduğuna inanan, evlilik planı yapılarak partnerle birlikte yaşamının kabul edilebilir olduğuna inanan, partnerimle evlenmeden birlikte yaşayabileceğini ifade eden ve evlenmeden cinsel ilişki yaşanmasının uygun olduğunu kabul eden romantik bir ilişkisi olan üniversite öğrencilerinin oranının olmayanlara kıyasla daha fazla olduğu, romantik bir ilişkisi olmayıp evlilikten kaygı duyan gençlerin oranının romantik bir ilişkisi olanlara göre daha fazla olduğu görülmüştür. Türk kültüründe daha önceki araştırmalarda (Karabacak ve Çiftçi, 2015; Keldal ve Atli, 2020) romantik bir ilişkisi olanların evliliğe ilişkin daha olumlu tutumlara sahip oldukları belirlenmiştir. Willoughby ve Carroll (2010) flört eden gençlerin evliliği önemli bir amaç olarak gördüklerini ifade etmişlerdir. Keldal ve Atli (2020) üniversite öğrencileri için romantik ilişkilerinin olmasının evliliğe hazırlık süreci olarak düşünebileceğini belirtmişlerdir. Gençlerin romantik bir ilişkilerinin olması onların evliliğe adım atabilmelerinde kolaylaştırıcı bir faktör olabilir ve gençlerin partnerleriyle ilişkilerini test edebilmek için evlenmeden birlikte yaşama daha olumlu yaklaşabilirler.

Sonuç ve Öneriler

Bu araştırmanın bulguları yorumlanırken birkaç sınırlılık göz önünde bulundurulmalıdır. İlk olarak bu araştırmanın verileri olasılıksız bir örnekleme stratejisi (uygun

örnekleme) kullanılarak toplanılmıştır. Bu nedenle bu araştırmanın bulguları bütün üniversite öğrencilerine genellenemeyebilir. Bunun yanı sıra bu çalışmada örneklem grubunu ağırlıklı olarak kadınlardan oluşmuştur. Bu çalışmada cinsiyet açısından farklılıklar olsa da bu farklılıklara ilişkin etki büyüklüğü düşük düzeydedir. İlerideki çalışmalarda olasılıklı bir örnekleme stratejisi kullanılarak kadın ve erkek öğrencilerin dengeli dağılım gösterdiği bir örnekleme verileri toplanarak bu araştırmanın sonuçlarının tekrarlanabilir olup olmadığı incelenebilir. Bu araştırmanın bir diğer önemli sınırlılığı da kesitsel olarak tasarlanmasıdır. Bu nedenle üniversite öğrencilerin evliliğe ilişkin görüşlerindeki zaman içerisindeki değişimler belirlenememiştir. İlerideki yapılacak çalışmalar boylamsal olarak tasarlanarak gençlerin evliliğe ilişkin görüşlerindeki zaman içerisindeki değişimler değerlendirilebilir.

Bu araştırmanın bazı sınırlıkları olmasına rağmen literatüre önemli katkıların olduğu düşünülmektedir. Özellikle, üniversite öğrencilerinin ideal evlilik yaş ortalamaları, evlenmeden birlikte yaşama ilişkin tutumları ve yaşam planlarındaki önceliklerinin geniş bir örnekleme belirlenmesi yönüyle bu çalışmanın değerli olduğu ifade edilebilir. Bunların yanı sıra evliliğe verilen genel ve özel önem düzeylerinin ortaya koyulması yönüyle bu çalışma önem arz etmektedir. Ayrıca, bu araştırmanın sonuçlarının Türk kültüründe gençlerin evlilik algılarındaki değişimlerin tespit edilmesi açısından önemli olduğu belirtilebilir. Sağlıklı evlilik birliklerinin oluşturulmasında evlilikle ilgili inançların rolü göz önünde bulundurulduğunda bu çalışmanın bulguları evlilik birliğinin temellerinin sağlıklı şekilde atılması için birçok evlilik ve aile danışmanının uygulamalarında yararlanabileceği bir kaynak olarak nitelendirilebilir. Bekâr Türk gençlerinin evlilik ile ilgili inançlarının ortaya konulması son yıllarda Türkiye’de artan boşanma ve azalan evlenme oranlarıyla ilgili politika yapıcıların eylem planları oluşturabilmelerinde yol gösterici olabilir.

Kaynakça

- Akbaş, M., Sürücü, Ş. G., Köroğlu, C. O., & Öztürk, M. (2019). Factors affecting marriage attitudes of university students. *Cukurova Medical Journal*, 44(1), 93-100. <https://doi.org/10.17826/cumj.441022>
- Bağ, H. (2019). *Sosyal hizmet öğrencilerinin eş seçimi ve evliliğe ilişkin tercihleri* (Yüksek lisans tezi). Üsküdar Üniversitesi, İstanbul.
- Barr, A. B., & Simons, R. L. (2018). Marital beliefs among African American emerging adults: The roles of community context, family background, and relationship experiences. *Journal of Family Issues*, 39(2), 352-382. <https://doi.org/10.1177/0192513X16644640>
- Bayoğlu, F. ve Atli, A. (2014). İnönü evlilik tutum ölçeği: Geçerlik ve güvenirlik analizleri. *Ege Eğitim Dergisi*, 15(2), 397-415.
- Bener, Ö. ve Günay, G. (2013). Gençlerin evlilik ve aile yaşamına ilişkin tutumları. *Karabük Üniversitesi Sosyal Bilimler Enstitüsü Dergisi*, 3(1), 1-16.
- Bozgeyikli, H., & Toprak, E. (2013). Üniversiteli gençlerin eş seçim kriterlerinin sıralama yargılarıyla ölçeklenmesi. *Gençlik Araştırmaları Dergisi*, 1(1), 68-87.
- Can, Y. (2015). Üniversite öğrencilerinin aile, cinsiyet rolleri ve kadına yönelik şiddete ilişkin tutumları. *International Journal of Social Sciences and Education Research*, 1(1), 163-175. <https://doi.org/10.24289/ijsser.106407>
- Carroll, J. S., Badger, S., Willoughby, B. J., Nelson, L. J., Madsen, S. D., & McNamara Barry, C. (2009). Ready or not? Criteria for marriage readiness among emerging adults. *Journal of adolescent research*, 24(3), 349-375. <https://doi.org/10.1177/0743558409334253>

- Carroll, J. S., Willoughby, B., Badger, S., Nelson, L. J., McNamara Barry, C., & Madsen, S. D. (2007). So close, yet so far away: The impact of varying marital horizons on emerging adulthood. *Journal of Adolescent Research*, 22(3), 219-247. <https://doi.org/10.1177/0743558407299697>
- Cherlin, A. J. (2004). The deinstitutionalization of American marriage. *Journal of marriage and family*, 66(4), 848-861. <https://doi.org/10.1111/j.0022-2445.2004.00058.x>
- Christensen, L. B., Johnson, B., Turner, L. A., & Christensen, L. B. (2014). *Research methods, design, and analysis* (Global ed.). London: Pearson.
- Çizmecioglu, R. (2020). *Evlilik uygunluğu ile evlilik beklentisi arasındaki ilişkinin incelenmesi* (Yüksek Lisans Tezi). İstanbul Ticaret Üniversitesi, İstanbul.
- Deniz, A. B. (2019). *Üniversite öğrencilerinin aile ve evliliğe ilişkin görüşlerinin belirlenmesi* (Yüksek Lisans Tezi). Bahçeşehir Üniversitesi, İstanbul.
- Evcili, F., Cesur, B., Altun, A., Güçtaş, Z., & Sümer, H. (2013). Evlilik öncesi cinsel deneyim: Ebelik bölümü öğrencilerinin görüş ve tutumları. *Gümüşhane Üniversitesi Sağlık Bilimleri Dergisi*, 2(4), 486-498.
- Gay, L. R., Mills, G. E., & Airasian, P. W. (2011). *Educational research: Competencies for analysis and application* (10th ed.). New Jersey: Pearson.
- Green, S. B., & Salkind, N. J. (2013). *Using SPSS for the MacIntosh and Windows: Analyzing and understanding data* (7th ed.). New Jersey: Pearson.
- Hall, S. S., & Willoughby, B. J. (2018). Opposite-sex siblings and marital beliefs among emerging adults. *Journal of Adult Development*, 25(1), 61-67. <https://doi.org/10.1007/s10804-017-9275-8>
- Haskan-Avcı, Ö. (2013). *Evliliğe hazırlık programının çift ilişkileri ve ilişki istikrarı üzerindeki etkisi* (Doktora tezi). Hacettepe Üniversitesi, Ankara.
- Huck, S. W. (2011). *Reading statistics and research* (6th ed.). Boston, MA: Pearson.
- İşmen-Gazioğlu, A. E. (2006). Genç yetişkinlerin evlilik ve aile hayatına ilişkin görüşlerinin değerlendirilmesi. *M.Ü. Atatürk Eğitim Fakültesi Eğitim Bilimleri Dergisi*, 23(23), 107-123.
- Jensen, T. M., Willoughby, B. J., Holman, T. B., Busby, D. M., & Shafer, K. (2015). Associations between family and interpersonal processes and emerging adult marital paradigms: Does adult attachment mediate?. *Journal of Adult Development*, 22(1), 50-62. <http://dx.doi.org/10.1007/s10804-014-9200-3>
- Karabacak, A., & Çiftçi, M. (2015). Üniversite öğrencilerinin evliliğe ilişkin tutumları ile romantik ilişkilerde akılcı olmayan inançları arasındaki ilişkinin incelenmesi. *Psikoloji Çalışmaları*, 36(2), 25-43.
- Karadağ, S. (2006). Dating behaviors, views of marriage and marital preparation among university students in Kyrgyzstan. *Manas Üniversitesi Sosyal Bilimler Dergisi*, 16, 207-218.
- Keldal, G. (2016). Personality traits as a predictor of university students' attitudes towards marriage. *Proceedings of 1. International Academic Research Congress, Antalya, Turkey*, 2383-2388.
- Keldal, G. (2017, Eylül). *Bekâr bireylerin evliliğe bakış açılarının incelenmesi*. I. Uluslararası İpekyolu Akademik Çalışmalar Sempozyumu, 21-23 Eylül 2017, Nevşehir, Türkiye.
- Keldal, G., & Atli, A. (2020). Predictors of Turkish University students' marital attitudes. *Current Psychology*, 39(4), 1354-1361. <https://doi.org/10.1007/s12144-018-9842-6>

- Koçyiğit-Özyiğit, M. (2017). The meaning of marriage according to university students: A phenomenological study. *Educational Sciences: Theory & Practice*, 17(2), 679-711. <https://doi.org/10.12738/estp.2017.2.0061>
- Koroğlu, T. (2013). *Üniversite gençliğinde evlilik, aile ve boşanma konusundaki düşünce ve görüşleri üzerine sosyolojik bir araştırma: Karabük Üniversitesi örneği* (yüksek lisans tezi). Karabük Üniversitesi, Karabük.
- Kuperberg, A. (2019). Premarital cohabitation and direct marriage in the United States: 1956–2015. *Marriage & Family Review*, 55(5), 447-475. <https://doi.org/10.1080/01494929.2018.1518820>
- Lichter, D. T., Turner, R. N., & Sassler, S. (2010). National estimates of the rise in serial cohabitation. *Social Science Research*, 39(5), 754-765. <https://doi.org/10.1016/j.ssresearch.2009.11.002>
- Muraco, J. A., & Curran, M. A. (2012). Associations between marital meaning and reasons to delay marriage for young adults in romantic relationships. *Marriage & Family Review*, 48(3), 227-247. <https://doi.org/10.1080/01494929.2012.665013>
- Ondaş, B. (2007). *Üniversite öğrencilerinin evlilik ve eş seçimi ile ilgili görüşlerinin incelenmesi* (Yüksek Lisans Tezi). Gazi Üniversitesi, Ankara.
- Öz-Soysal, F. S., Uz Baş, A. ve Aysan, F. (2020). Üniversite öğrencilerinin evlilik beklentisine yönelik nitel bir çalışma. *İnönü Üniversitesi Eğitim Fakültesi Dergisi*, 21(1), 241-253. <https://doi.org/10.17679/inuefd.491512>
- Özabacı, N., Körük, S. ve Kara, A. (2018). Evliliğe Yüklenen Anlam Ölçeğinin (EYAÖ) Geliştirilmesi: Geçerlik ve güvenirlik çalışması. *Türk Psikolojik Danışma ve Rehberlik Dergisi*, 8(50), 235-259.
- Özteke-Kozan, H. İ., Baloğlu, M., Kesici, Ş. ve Kamer, Z. (2019). Genç kızların evliliğe ilişkin görüşlerinin incelenmesi: Neden evlenirim? Neden evlenmem? *Mehmet Akif Ersoy Üniversitesi Eğitim Fakültesi Dergisi*, 50, 303-323. <https://doi.org/10.21764/maeuefd.520263>
- Sancak-Aydın, G. ve Demir, A. (2017). Lisansüstü öğrencilerinin eş seçimini etkileyen ve sınırlandıran görüş ve inançları. *Ege Eğitim Dergisi*, 18(2), 627-652. <https://doi.org/10.12984/egeefd.322401>
- Teke, E. (2017). *Üniversite öğrencilerinin evlilik ve aileye bakışı*. (Yüksek Lisans Tezi). Selçuk Üniversitesi, Konya.
- Türkiye İstatistik Kurumu (TÜİK). (2020). *Evlenme ve boşanma istatistikleri*. http://www.tuik.gov.tr/PreTablo.do?alt_id=1060 adresinden ulaşılmıştır.
- Usluoğlu, F., Atıcı, M., & Avcıbay, B. V. (2015). Women's opinions about mate choices: A qualitative study. *Journal of Human Sciences*, 12(2), 1484-1502.
- Ünal, S. ve Avcı, D. (2019). Kolektiviteden bireyciliğe geçiş: Aile ve evlilik kurumuna dair değişen göstergeler ve kaygılar. *Turkish Studies-Social Sciences*, 14(5), 2641-2668. <https://doi.org/10.29228/TurkishStudies.37350>
- Willoughby, B. J., & Carroll, J. S. (2010). Sexual experience and couple formation attitudes among emerging adults. *Journal of adult development*, 17(1), 1-11. <https://doi.org/10.1007/s10804-009-9073-z>
- Willoughby, B. J., & Dworkin, J. (2009). The relationships between emerging adults' expressed desire to marry and frequency of participation in risk-taking behaviors. *Youth & Society*, 40(3), 426-450. <https://doi.org/10.1177/0044118X08318116>

- Willoughby, B. J., & Hall, S. S. (2015). Enthusiasts, delayers, and the ambiguous middle marital paradigms among emerging adults. *Emerging Adulthood, 3*(2), 123–135. <http://dx.doi.org/10.1177/2167696814548478>
- Willoughby, B. J., Hall, S. S., & Goff, S. (2015a). Marriage matters but how much? Marital centrality among young adults. *The Journal of psychology, 149*(8), 796-817. <https://doi.org/10.1080/00223980.2014.979128>
- Willoughby, B. J., Hall, S. S., & Luczak, H. P. (2015b). Marital paradigms: A conceptual framework for marital attitudes, values, and beliefs. *Journal of Family Issues, 36*(2), 188-211. <https://doi.org/10.1177/0192513X13487677>
- Willoughby, B. J., James, S., Marsee, I., Memmott, M., & Dennison, R. P. (2020). “I’m Scared because Divorce Sucks”: Parental Divorce and the Marital Paradigms of Emerging Adults. *Journal of Family Issues, 41*(6), 711-738. <https://doi.org/10.1177/0192513X19880933>

ETİK ve BİLİMSEL İLKELER SORUMLULUK BEYANI

Bu çalışmanın tüm hazırlanma süreçlerinde etik kurallara ve bilimsel atıf gösterme ilkelerine riayet edildiğini yazar(lar) beyan eder. Aksi bir durumun tespiti halinde Afyon Kocatepe Üniversitesi Sosyal Bilimler Dergisi’nin hiçbir sorumluluğu olmayıp, tüm sorumluluk makale yazarlarına aittir. Yazarlar etik kurul izni gerektiren çalışmalarda, izinle ilgili bilgileri (kurul adı, tarih ve sayı no) yöntem bölümünde ve ayrıca burada belirtmişlerdir.

Kurul adı: Niğde Ömer Halisdemir Üniversitesi Etik Kurulu

Tarih: 01/07/2020

No: 2020/06-10



Türkiye’de Gecekondu Araştırmaları*

Gecekondu (Squatter) Research in Turkey

Arş. Gör. Muhammed Salim DANIŞ¹, Prof. Dr. Mehmet KARAKAŞ²

Öz

Toplumsal yaşam üzerindeki önemli etkisi nedeniyle kent, sosyal bilimciler tarafından önemli bir çalışma konusu olarak görülmektedir. Türkiye’de de Cumhuriyet öncesinden günümüze kadar kent üzerine çok sayıda çalışma yapılmıştır. Bu çalışmaların önemli bir bölümü ise gecekondu üzerinedir. 1950’lerden sonra Türkiye’de yaşanan göçler sonucunda ortaya çıkan konut sorunu, gecekondu olgusunu ortaya çıkarmış ve gecekonduyla birlikte Türkiye’de özellikle büyük kentlerde bir değişim başlamıştır. Ucuz ve hızlı konut yapımı olarak ortaya çıkan gecekondu, köyden kente göçen aileler için bir çözüm yolu olarak görülmüş ve sanayileşmenin yaşandığı şehirlerde sayıları hızlı bir şekilde artış göstermiştir. Gecekonduların ortaya çıkışı ve artış göstermesi ise sosyal bilimciler başta olmak üzere birçok bilim alanının inceleme konusu haline gelmiştir. Gecekonduyun ne olduğu, neden yapıldığı, gecekonduların kim oldukları, köylü mü kentli mi oldukları, aile yapılarının nasıl olduğu ve gecekonduyla nasıl baş edileceği gibi birçok sorun ekseninde çalışmalar yürütülmüştür. Bu çalışma, 1950’lerde ortaya çıkmaya başlayan gecekondu üzerine yapılmış sosyolojik çalışmalara odaklanmaktadır. 1950’den, 2000’e kadar gecekondu üzerine yapılmış ve literatürde önemli yer edinmiş gecekondu çalışmalarına yer verilmekte ve bu dönemde yapılan araştırmaların genel niteliklerine değinilmektedir. Bu çalışmaların içerikleri, ortaya koydukları genel sonuçlar ele alınmaktadır. Aynı zamanda gecekondu çalışmalarının dönemsel olarak veya bakış açısına göre farklılaşıp farklılaşmadığı, ele alınan konuların değişip değişmediği, değişti ise hangi faktörlerin etkili olduğu gibi sorulara da cevap aranmaya çalışılmaktadır.

Anahtar Kelimeler: Türkiye, kent, gecekondu, varoş

Makale Türü: Derleme

Abstract

Urbanization has been considered as a remarkable research field by the social scientists due to its influence on social life. In Turkey, several researches have been conducted on urbanization from pre-Republican period to the present as well. A considerable part of these research has been on the gecekondu (squatter). The problem of household emerging because of migrations after 1950s in Turkey has caused the gecekondu phenomenon and started a change especially within the major cities. The gecekondu arising as cheap and quick house construction have been regarded as a way of solution for those who migrated from rural to urban areas and their number have swiftly increased in the cities where the industrialization emerged. The emergence and rise of the gecekondu have become an investigation area for many sciences, notably for social sciences. It has been searched for what the gecekondu are and why they are constructed; who are residents, villagers or town-dwellers; how are their family structure and how can gecekondu problem be dealt with. This study focuses on the sociological studies on gecekondu since 1950s. It includes significant gecekondu studies in the literature from 1950 to 2000 and refers to the common characteristics of them. Their contents and general conclusions have been discussed. Also, this research looks for an answer about whether the gecekondu researches may vary based on periodical patterns or different point of views; whether the present issues may differ or not, if it does, what factors influence the difference.

*Bu çalışma yazım aşamasında olan “1980 Sonrası Türkiye’de Sosyolojinin Gündemleri ve Oluşum Dinamikleri” isimli doktora tezinin bir bölümünün gözden geçirilmiş ve diğer kaynaklarla geliştirilmiş halinden türetilmiştir.

¹Afyon Kocatepe Üniversitesi, Fen Edebiyat Fakültesi, m.salimdanis@gmail.com.

²Afyon Kocatepe Üniversitesi, Fen Edebiyat Fakültesi, mkarakas@aku.edu.tr.

Keywords: Turkey, city, gecekondu (squatter), suburbs

Paper Type: Review

Giriş

Kent, sosyolojiden ekonomiye, mimariden arkeolojiye, antropolojiden etnografyaya, coğrafyadan tarihe birçok disiplinin ortak konusu olmuş, her disiplin kendisini ilgilendiren yönleriyle kenti anlamaya ve tanımlamaya çalışmıştır. Ancak sosyolojinin kente olan ilgisi diğer disiplinlere göre daha farklı ve yoğun olmuştur. Çünkü kent, bütün farklı kültürlerde ve tarihsel dönemlerde, toplumsal yaşamın çok önemli bir boyutunu oluşturmaktadır (Karakaş, 2001, s. 122). Türkiye’de kent konusunda ilginin temelleri Cumhuriyet’in kuruluş yıllarına dayanmaktadır. Bu dönemde yapılan kent planlaması çalışmaları, “asri kent” yaratma nosyonundan hareketle şekillenmiştir. Cumhuriyetin ilk yıllarından itibaren toplumsal kontrolün bir parçası olarak görülen kent planlaması, bu dönemlerde İstanbul, İzmir, Erzurum, Trabzon gibi şehirlerin planlanmasıyla gündeme gelmiştir. Fakat bu dönemdeki şehir planlaması sosyolojiden çok mimari alanın içinde teknik bir konu olarak algılanmıştır (Yaman ve Akyurt, 2012, s. 180-181). Cumhuriyet dönemi kent anlayışı, nüfus oranlarındaki artışlara paralel olarak bazı kamu binalarının inşası ve soyut plan taslakları düzeyinde kalmıştır. Şehir planlamalarının yüksek miktarda olmasının bir nedeni de 1930-1935 yılları arasında çıkarılan Belediyeler kanunuyla birlikte, demografik açıdan belirli bir ölçeğin üzerindeki şehirler için şehir planlaması yapılmasının zorunlu hale getirilmesidir (Arlı, 2005, s. 292-293). Batılılaşma hedefleri ekseninde yapılan planlı büyüme öngörüsü, İstanbul’un tanıştığı gecekonduyla alt üst olmuştur (Şatıroğlu, 2011, s. 348). Gecekondu olgusu, büyükşehirlerde artan sanayileşme, köy nüfusunda yaşanan artış ve bu artışın sonucunda yaşanan köyden kente doğru göçlerle ortaya çıkmıştır. 1950 öncesi dönemde belirgin olmayan bir şekilde ilerleyen gecekondu olgusu, 1950’lerle birlikte artış göstermiş ve çok uzun bir süre Türkiye’nin gündeminde önemli bir yer edinmiştir. Gecekondu olgusu, 1950’li yılların başından itibaren birçok alanın çalışma konuları içinde kendisine yer bulmuş ve bu kapsamda şehir çalışmalarının içerisinde sosyoloji alanında da ilgi görmeye başlamıştır.

1950–1960 yılları arasında yapılan şehirleşme çalışmaları, Cumhuriyet dönemindeki ilk ciddi şehirleşme dalgasının yaşandığı dönemdeki sorunların teşhisi ve planlama süreçleri aracılığıyla çözüm arayışlarının bir parçası olarak görülebilmektedir. Hükümet politikaları aracılığıyla yoğun bir popülizmin dayatıldığı bu yıllarda, denetimsiz bir yapı gelişimine göz yumulmuş, enformel şehirleşme süreçleri üstü örtülü bir şekilde teşvik edilmiştir. Bu durum sonraki yıllarda, gecekondulaşma sefaletinin oluşumunun ve yeniden üretiminin içinden çıkılmaz, kronik bir hal almasına sebep olmuştur (Arlı, 2005, s. 297). Bu dönemde sanayi kentlerinin kuruluşu, köy nüfusundaki artış ve artışla birlikte kırdan kente doğru gerçekleşen göç dalgası konut sorununu oluşturmuştur. Ortaya çıkan bu sorun gecekondulaşmayı tetiklemiş ve gecekondulaşma ise şehirde bir takım değişim ve gelişmelere neden olmuştur. Söz konusu gelişmelerle birlikte bu dönem kent çalışmaları nüfus hareketleri, kırdan kente göç ve gecekondulaşma üzerine yoğunlaşmıştır. Bu çalışmalar, ağırlıklı olarak gecekondu üzerine tespit, genel görünüm (gecekondu yapısı, gecekondu ailesi, kültürel yapı, altyapı sorunları vb.) ve çözüm önerilerini içermektedir.

Kent tarihinin farklı dönemlerinde yaşanan gelişmeler kent mekânının; sadece kitleler için yaşanan, çatışılan ve her türlü mücadelenin gerçekleştirildiği bir sahne olmadığını aynı zamanda yeni bir kültürel atmosferin, kentselliğin ve kimlik ifade etmenin önemli bir zemini olduğunu da göstermektedir (Karakaş, 2019, s. 37). Gecekondu da kent mekânı içerisinde yaşam alanları olmasının yanı sıra, mücadelelerin gerçekleştiği, çatışmaların yaşandığı, kent içinde farklı kültürel atmosferleri ve kimlikleri taşıyan, alışılmışın dışında bir kentsellik sunarak farklı bir toplumsal dünyanın temsili olarak Türkiye’de ön plana çıkmıştır. Kentin içinde

görülen bu farklılık, Türkiye’de sosyoloji alanında birçok başlıkla ilişkili olarak çalışma konusu olmuştur. Bu makale, başlangıcından 2000’li yıllara kadar Türkiye’de gecekondular üzerine yapılan çalışmaları ele almayı, çalışmaların genel anlamda inceleme konularını ortaya koymayı amaçlamaktadır. Aynı zamanda Türkiye’de yapılan gecekondular çalışmalarının dönemsel olarak veya bakış açısına göre farklılaşmış farklılaşmadığı, ele alınan konuların değişip değişmediği, değişti ise hangi faktörlerin etkili olduğu gibi sorulara da cevap aranmaya çalışılacaktır. Bu kapsamda Hilmi Ziya Ülken, Ziyaeddin Fahri Fındıkoğlu, Sencer Ayata, Ayşe Güneş-Ayata, İlhan Tekeli, Charles W.M. Hart, Kemal Kartal, Sema Erder, Mübeccel B. Kıray, İbrahim Öğretmen, Cevat Geray, İbrahim Yasa, Ayda Yörük, Turhan Yörük, Kemal Karpat, Tahire Erman, Birsen Gökçe gibi birçok ismin ön plana çıkan gecekondular üzerine yaptıkları çalışmalarından bazıları seçilerek incelenecektir.

1. Türkiye’de Gecekondular Araştırmaları

Türkiye’de gecekondular üzerine ilk yazılar, Hilmi Ziya Ülken’in 1949 yılında kaleme aldığı “*Türkiye’de İç Göçler*”, “*Türkiye’de İş Göçleri I-II*”, *Köyden Şehre Göç*, “*Gecekondular ve Kooperatifçilik*” isimli çalışmaları (Vergili, 2008, s. 606) ve Ülken’le eş zamanlı olan Ekmel Zamil’in “*İstanbul’da Mesken Mes’eleleri ve Gecekondular*” (1949) isimli çalışması olduğu görülmektedir. Ekmel Zamil, çalışmasında İstanbul’da yaşanan mesken sorununu ve bu sorunun sonucunda ortaya çıkan gecekondularını ele almıştır. Teknik bakımdan kötü yapıya sahip ve hukuki anlamda kanun dışı olarak gecekondularını tarif eden Zamil, ilk gecekonduların yapımının, İstanbul’da 1947 yılında başladığını ve hızla artış gösterdiğini belirtmektedir. Gecekondularını yapısal, hukuki ve ekonomik anlamda inceleyen Ekmel Zamil’e göre, gecekondular sorununu çözmek için mülkiyet hakkının ve ikamet mahallerinin kanunlaştırılması ve meşrulaştırılması gerekmektedir.

İhtisas tezi olarak hazırlanan ve yayımlanan İbrahim Öğretmen’in “*Ankara’da 158 Gecekondular Hakkında Monografi*” (1957) isimli eserinde, büyük şehirlerde “mesken buhranı” veya “mesken darlığı” olarak adlandırılan sorunun bir sonucu olarak ortaya çıkan gecekondular meselesi ele alınmıştır. Prof. Dr. Fehmi Yavuz’un önsözünde yayımlanan çalışmada, gecekonduların kuruluş sebepleri açıklanmış ve araştırmaya konu olan Cebeci semtinin hukuk fakültesi ve siyasal bilgiler fakültesi arasındaki gecekonduların tarihçesi, krokisi gibi bilgiler yer verilmiştir. Bu muhitte yer alan 158 gecekondular sakiniyle yaptığı monografilerde Öğretmen, gecekonduların çoğunluğunun 1948–1952 yılları arasında yapıldığını, evlerinin büyük kısmının taş ve kerpiçten olduğunu ve gecekondular sakinlerinin büyük çoğunluğunun kiracı olduğunu ifade etmiştir. Çıkarılan kanunlara ve alınmak istenen tedbirlere rağmen önlenemeyen gecekondular konusunu ele almış olan İbrahim Öğretmen’in çalışması, gecekondular üzerine başlangıç teşkil edecek bir çalışma olarak değerlendirilmektedir (Geray, 1957, s. 181 – 186).

Gecekondular üzerine ortaya çıkan ilk çalışmalarda gecekondular, mesken darlığı, mesken buhranı veya sorunu olarak ele alınmıştır. Bu dönemde ortaya konulan ilk çalışmalar gecekonduların ne olduğu, neden ve nasıl ortaya çıktığı gibi soruları ele almakla birlikte gecekonduların yapısal durumlarını da ele almıştır. Bu çalışmalar aynı zamanda gecekondular yapımının önlenmesi üzerine çözüm önerileri sunmakta ve gecekonduların geçici bir yapı olduğunu savunmaktadır. Gecekondular üzerine yapılan çalışmalar, 1960 öncesi kısıtlı olmakla birlikte, gecekondular üzerine yapılan çalışmaların çeşitlenme süreci 1960 sonrasında yaşanmıştır.

İbrahim Yasa, “*Ankara’nın Gecekondular Aileleri*” (1966) isimli çalışmasında; Ankara’nın dört ilçesinde 916 hane ile mülakat çalışması yapmış, gecekondular ailesinin doğuş, oluşum, gelişim süreçlerini ve aile sorunlarını göstermeye çalışmıştır. Araştırmasını gecekondular konutu, şehre göç ve yerleşme süreci olarak üç grupta toplayan Yasa, gecekondular ailelerinin, şehir ailelerinin birtakım maddi ve manevi tutum ve alışkanlıklarını benimsediği halde köyün değer ve alışkanlıklarının bir kısmını da koruduğunu ifade etmektedir. İşgücünün değişmesi ve çeşitlenmesi, şehir koşulları ve toplumsal baskının etkisi gecekondular ailesini köy ailesinden uzaklaştırmış, şehir ailesine yakınlaştırarak daha etkin bir topluluk haline getirmiştir.

Gecekondu ailesi, genellikle ekonomik, toplumsal ve ruhsal açıdan ihtiyatlı ve kapalı bir tutum sergilemektedir. Aile içerisinde ataerkil özellik devam etmekte olsa da şehir koşullarıyla bu özelliği değişim göstermeye başlamıştır. Yasa’ya göre haberleşme, ulaşım araçlarının, basın ve baskı gruplarının etkileriyle aile içerisinde değer, davranış, alışkanlık, tecrübe, görüş, düşünüş ve zevklerde bireysel ayrımlar belirlemeye başlamıştır. Bu ayrımlar da ailenin eski bütünlük ve dayanışmasının sarsılmasına neden olmuştur. Fakat gecekondu ailelerinde, aile üyelerinin yaşantılarının büyük kısmının ortak bir çatı altında toplanması, gecekondu sıklık ve sınırlı olması bütünlük ve dayanışmanın korunmasında kuvvetlendirici rol oynamaktadır. Gecekondu ailelerinin, şehirdeki kültür öğelerini oldukları gibi değil, kendi ihtiyaç ve anlayışlarına göre kabul ettiklerini ifade eden Yasa, ailelerin kültürün maddi değerlerini, manevi değerlere oranla daha çabuk benimsediklerini ifade etmektedir. Gecekondu ailelerinin yaşam kalitelerinin köye oranla yükseldiğini ve kendilerinin üstünde daha varlıklı ailelerin var olduğunun bilincine ulaştığını belirten Yasa, gecekondu ailelerinin büyük kısmının, kendi üstlerindeki aile ve sınıfların bu düzeye alın terleriyle, hak ederek ulaşmadıkları düşüncesinde olduklarını belirtmektedir. Şehir ailelerine karşı olumsuz tutum ve duyguların kaynağı da bu fikirden kaynaklanmaktadır. Sonuç olarak İbrahim Yasa (1966, s. 226-236), gecekondu ailelerine ve topluluklarına şehrin geçiş yerlerinde, geçiş halinde topluluklar olarak bakmak ve bu düşünceyle gerekli eylem ve tedbirlerde bulunmak gerektiğini ifade etmektedir.

Ayda Yörükân ve Turhan Yörükân gecekondulaşma özelinde kentleşme süreçleri üzerine çalışmalar yapan sosyologlardır. İmar ve İskan Bakanlığı bünyesindeki Mesken Müdürlüğü’ne bağlı Sosyal Araştırma Dairesinde çalışan Ayda ve Turhan Yörükân, 1962 - 1968 yılları arasında 13 büyük şehirde ampirik temelli geniş bir çalışma yürütmüşlerdir (Arlı, 2005, s. 299). Turhan Yörükân, “*Gecekondu ve Gecekondu bölgelerinin Sosyo-kültürel Özellikleri*” (1968) adlı çalışmada 1964 – 1965 yılında Ankara, İzmir ve Bursa’da 5133 hane ile görüşmüştür. Bu çalışmada gecekondu ve sosyo-kültürel özelliklerini, maddi kültür olarak gecekonduyu incelemiş ve slum’larla gecekondu karşılaştırmıştır. Yörükân, bozuk-düzen kurulumu, kötü iskân şartları, heterojenlik, düşük ekonomik seviyeli oluşuyla köhne olabilen ve kolayca köhneleşebilen şehrin çevresinde kurulu olması nedeniyle gecekondu slum’larla benzer olarak tanımlamıştır (Yörükân, 1968, s. 64). Yörükân gecekondu okur-yazarlığın düşük olduğunu, gecekondu bölgelerinin heterojen ve hareketli bir yapıda bulunduğunu ifade etmiştir. İşsizliğin, ölümlü hastalıkların, suç oranlarının gecekondu bölgelerinde yüksek olduğunu ifade eden Yörükân, bunların yanı sıra eğitim, boşanma ve cinsel suçların artışı da sorunlar arasında ifade etmiştir.

Kent ve gecekondu alanında birçok çalışması bulunan Cevat Geray, “*Gecekondu Sorununa Toplu Bir Bakış*” (1968) isimli makalesinde gecekondulaşmanın son 15-20 yıllık dönemde hızlanmaya ve yoğunlaşmaya başladığını belirtmektedir. Gecekondu doğuran nedenler, gecekondu üzerine yürütülen politikalar ve gecekondu kanununun özelliklerini inceleyen Geray, gecekondulaşmanın nedenlerini üç maddede sıralamıştır. Geray’a göre gecekondulaşmaya neden olan faktörler; şehirleşme ile şehirde yaşayan nüfusun artması, konut arzı problemi ve konut yatırımlarının lüks konutlara yoğunlaşmış olmasıdır. Gecekonduların fiziksel, ekonomik, toplumsal yapısı ve kamusal hizmet ve tesisler yönünden görünüşünü de ele alan Geray, gecekondu köy toplumundan şehir toplumuna geçiş düzeyinde bulunduğunu ve heterojen, kozmopolit, hareketli bir toplum özelliği taşıdığını ifade etmektedir. Bu nedenle Geray’a göre gecekondu ailelerini, geçiş halindeki topluluklar olarak değerlendirmek gerekmektedir.

Charles W. M. Hart, “*Zeytinburnu Gecekondu Bölgesi*” (1969) isimli araştırmasında, 1962 yılında araştırmasını yaptığı ve bölgenin tamamının gecekondu olduğu gecekondu incelemiş, aynı zamanda 1963 yılında bir başka gecekondu bölgesi olan Gültepe araştırmasını yapmış ve bu iki bölgeyi karşılaştırmıştır. C. Hart’a göre, dünyanın her yerinde kırsal kesimin kente göçü sürecinde mesken problemleri yaşanmış ve Türkiye’de bu probleme bulunan yöntem gecekondu yapımı olmuştur. Gecekondu devamlı olarak Türkiye’de var olacaktır. Bu nedenle

gecekondu, Türklere has bir çözüm yolu olarak değerlendirilmeli ve bu bölgelerin problemlerinin (altyapı, yol, ulaşım, rüşvet sorunu vb.) çözümüne odaklanılmalıdır.

Şehir çalışmaları alanında saha çalışmalarının öncüleri arasında bulunan Z. Fahri Fındıkoğlu “*Erzurum Şehirleşmesi ve Gecekondu Problemi*” (1969) isimli çalışmasında 1965 sayımında gecekondu bulunan on şehirden biri olan Erzurum’un şehirleşmesine ve şehirleşmesini “bozan” gecekonduya değinmiştir. Şehrin tarihçesini, belediye gecekondu raporlarını, gazete haberlerini inceleyen Fındıkoğlu, aynı zamanda çalışmasını gözlemlerine ve anket uygulamasına dayandırmıştır. Fındıkoğlu, Doğu bölgesinin sanayileşme politikasından nasibini alamamış olmasına rağmen Erzurum’un şehirleşme açısından gelişimini sürdürdüğünü ve ticari – sınai işyerlerinin var olduğunu ifade etmiştir. Türkiye’yle doğru orantılı bir şekilde Erzurum’da da gecekondu yapımının 1945 – 1950 arasında çok seyrek, 1950’den sonra ise hızlı bir şekilde artış gösterdiğini belirtmektedir. Fındıkoğlu’na göre gecekondu olgusunun tarihe karışabilmesi için “devlet-baba” ile belediyelerin önemli adımlar atması, bu kapsamda sosyal mesken politikalarının uygulanması ve geliştirilmesi gerekmektedir.

Şehirleşme süreçleri üzerine çalışmalarıyla, “tampon kurumlar” ve “saçaklanma” gibi kavramlarla Türk sosyolojisine ve sosyoloji literatürüne önemli katkılar sağlayan Mübeccel B. Kıray, “*Gecekondu*” (1970) isimli bildirisinde gecekonduları “*tarım ve nüfus değişikliklerine uymayan, sanayileşemeyen, örgütlemeyen şehirlerimize yayılan hiç ihtisaslaşmamış az gelir getiren işlerde büyük kitlelerin barınak yerleri*” olarak tanımlamaktadır. Yavaş gelişme sonucu bu bölgelerin, alt gelir tabakalarının daimî mıntıkası haline geldiğini ve spekülasyonun yüksek olduğunu ifade eden Kıray, sağlıklı bir yerleşim için sanayi, örgüt ve artan ürün dağılımından şehre son yirmi yılda gelenlere daha büyük payların düşmesi gerektiğini savunmaktadır (Kıray, 1998, s. 27). Kıray, “*Gecekondu: Az Gelişmiş Ülkelerde Hızla Toprakta Kopma ve Kentle Bütünleşememe*” (1972) isimli diğer çalışmasında ise göç sonucu gecekonduya yerleşenlerin sosyal tabakalaşma, sınıfsal mensubiyet açısından nerede konumlandıklarını ve konumlarını nasıl değiştirdiklerini ele almıştır. Kentteki üretim ve meslek ilişkilerinin biçimsiz bir şekilde olması, bu sürecin uzun soluklu olması nedeniyle gecekondu ve küçük sanatların kent yaşantısının belirgin bir parçası haline geldiğini belirten Kıray, bunun sonucunda sahte kentleşme ve sahte kentleşme terimlerini kullanmak zorunluluğu doğduğunu ve gecekondu için klasik sınıf terimlerinin hiçbirinin kullanılamayacağını savunmaktadır. Eğitim, gelir, meslek, dini ve etnik bağlantılar açısından gecekondu tabakalaşmanın belirgin bir şekilde görüldüğünü ifade eden Kıray, kentin diğer alanlarında da bu tabakalaşmanın görüldüğünü fakat etnik ve dinsel tabakalaşmanın gecekondu bölgeleri kadar açık görülmediğini belirtmektedir (Kıray, 1972, s. 569 – 572).

Birsen Gökçe, doçentlik tezi olan “*Gecekondu Gençliği: Ankara*” (1971) isimli çalışmasında, gecekondu gençliğini sosyo-ekonomik kökenlerinden, aile içi ilişkilerine kadar birçok boyutta ele almıştır. Ankara’nın 109 mahallesinden 1173 gençle yapılmış çalışmada gençlerin aileleriyle uyumu, evliliklerinde ebeveynlerin karara etkileri, arkadaşlık ilişkilerinde ailelerin düşünce ve tutumları, gençlerin sorunları gibi birçok konuyu çalışmasında ele almıştır.

Orhan Türkdöğün “*Yoksulluk Kültürü*” (1974) adlı çalışmasında, kentleşme sonucu ortaya çıkan gecekonduların, kentin kültürüyle bütünleşmesinin aksine kendine özgü bir kültür alanı oluşturduğunu ifade etmektedir. Türkdöğün, Erzurum ili gecekondualarında 295 hane ile anket ve sonrasında yaptığı mülakatlarla çalışmasını oluşturmuştur. Türkdöğün kentleşmeyi, kentlerde oluşan ve büyüyen sanayinin kırsal alandaki fazla nüfusu çekmesi ve kırdaki fazla nüfusun kır tarafından itilmesi olarak ikiye ayırmaktadır. Burada birinci tip kentleşme sağlıklı iken, ikinci tip kentleşme ekonomik açıdan yoz ve sağlıksız bir kentleşmedir. Türkdöğün’a göre Erzurum’da olan kentleşme de kırsal alanın nüfus artığını itmesinden kaynaklanan bir kentleşmedir. Bu tip kentleşmeler ciddi sorunlar doğururken, yoksulluk kültürü sonucunda halkın büyük kısmı kitle haberleşme araçlarından, eğitim ve toplumsal katılma olanaklarından mahrum kalmaktadır. Bu mahrumiyet ise kent ve gecekondu farklılaşmasına neden olmaktadır. Sanayileşmenin güçsüz olduğu kentlerde gecekondu alanları yoksulluk kültürünün büyümesine

yol açmaktadır. Genel kültürün kendi “danışma çevresi” içine kapanmasıyla, gecekondu toplulukları, toplumsal dayanışma ve grup bilincini yitirmekte ve kendi “danışma grubunun” keskin sınırları içine çekilerek bütünleşmeye karşı direnç göstermektedir. Bu durum ise Türkdoğan’a göre yoksulluk kültürünün oluşumunda en önemli etkeni teşkil etmektedir. Çünkü sanayisiz kentleşme her bireyin zihinsel yapısında grubuna ait getirdiği kültürel yapıyı, hayat tarzı ve dünya görüşünü olumsuz yönde etkileyerek bireyi daha çok kendi “danışma” grubu içine itmektedir (Türkdoğan, 1974, s. 80-84).

“*Gecekondu, Dolmuşlu, İşportalı Şehir*” (1976) isimli çalışmada İlhan Tekeli vd. 20 farklı yazıda Türkiye’deki şehirselleşme olguda kendini gösteren ikili yapıyı, şehirselleşmeyle ilgili sorunları ele almışlardır. Örgütlü-marjinal kesim, geleneksel-modern kesim ve dolmuş-otobüs gibi ayrımlarla gecekondu ve kırsal nüfus ile yüksek gelirli kentli nüfus şeklinde kendini gösteren ikili yapı bulunduğunu ifaden eden Tekeli, bu ikili yapıya rağmen kopukluk bulunmadığını ve bu ikilik arasında bir koşutluğun olmadığını ifade etmektedirler. Eşzamanlı ve eş mekânlı olan bu ikilikler, karşılıklı bağımlılık ilişkisi içinde bulunan bir yapının parçaları olarak ele alınmakta ve bu farklılık politik ve ekonomik kriterlere bağlı görülmektedir (Tekeli, 1976, s. 11 – 26).

Şehirselleşme ve gecekondu alanında önemli çalışmalardan biri de Kemal Karpat’ın “*Rural Migration and Urbanization*” (1976) (*Türkiye’de Toplumsal Dönüşüm: Kırsal Göç, Gecekondu ve Kentleşme*) isimli eseridir. Karpat, 1968 yılında, İstanbul’un kuzey tepelerindeki Nafibaba, Baltalimanı ve Celalettin Paşa yerleşimlerinde yaşayan kırsal göçmenlerin göçü ve kentlileşmenin sosyoekonomik arka planını incelemiştir. Gecekonduyu, disiplinlerarası bir yaklaşımla, karşılaştırmalı biçimde köyü ve kenti etkileyen kültürel, toplumsal, siyasal uyum ve kişilik değişimi süreci olarak ele almıştır. Çalışmasında Karpat, Latin Amerika ve Kuzey Afrika’daki gecekondu çalışmaları ekseninde İstanbul’daki gecekondu yerleşimlerini karşılaştırmış, Türkiye’de göçün tarihsel arka planını, üç yerleşim yerinin kuruluşunu, gelişmesini, yapısını, örgütlenmesini, göçmenlerin kentle bütünleşmelerini, göçmenlerin köy üzerindeki dönüştürücü etkilerini ve yerleşimdeki siyasi davranışları incelemeye çalışmıştır (Karpat, 2003: 19 – 24). Karpat’a göre gecekondu yerleşimleri ile yaşanan kırsal göç, kırsal alanın nüfus baskısını azaltmış, gecekondu köye mali yardım sağlama, kent ile köy arasında bir iletişim kanalı olarak hareket etme konumuna yerleştirmiştir (Karpat, 2003, s. 333). Karpat, gecekondu sorununda sadece imar planı, konut inşaa siyasası ve gecekonduların kentle bütünleşmesine odaklanılmaması gerektiğini, aynı zamanda düzenli bir göç ve uyumlu bir kentsel büyüme sağlamak için çözümler aranması gerektiğini ifade ederken (Karpat, 2003: 336), gecekondu üzerine bir takım sonuç önerileri de sunmaktadır.

Kemal Kartal, “*Kentleşme ve İnsan*” (1978) isimli çalışmasında, Çankırı köylerinden Ankara’ya çeşitli zamanlarda göç etmiş 399 kişi ile yapılmış araştırma üzerinden kentleşme sürecinin işleyişi, kentte yaşama sürecine bağlı olarak tutum ve davranışlarda ortaya çıkan değişimleri incelemiştir. “*Ekonomik ve Sosyal Yönleriyle Türkiye’de Kentlileşme*” (1983) adlı çalışmasında ise kentlileşme, kentleşme biçimi ve kentleşme ilişkisini sosyoekonomik açıdan ele almıştır. 402 köy göçmeninin 1944-1978 yılları arası ekonomik ve sosyal açıdan kentleşmeyle ilgili bilgilerinin toplanıp yorumlanmasıyla çalışma oluşturulmuştur. Kartal, kırdan kente göçen nüfusun varlık kazanmak ve kökleşmek için kaynaklarını harcadığı ve bununla doğru orantılı biçimde göçmenlerin durumlarında iyileşme gerçekleştiği sonucuna ulaşmaktadır. Bu çaba gecekondu yapımında kendini göstermekte ve göçen nüfus gecekondu alanlarını genişletmek için durmadan çalışan “gönüllüler ordusu” görünümünü oluşturmaktadır. Ancak Kartal’a göre gecekondu, kamunun sunduğu konutlardan çok daha pahalı bir konuttur ve buna rağmen kamunun ortaya koyduğu konut çözümleri gecekonduya alternatif olamayacaktır. Bunun sebebi ise Türkiye’de var olan kentlileşme biçiminin gecekonduya konuttan öte varlık kazanma - birikim - güvence kaynağı gibi anlamlar yüklemesinden kaynaklanmaktadır. Bu nedenle problemin çözümü için öncelikle kentlileşme biçimi algısının değişmesi/değiştirilmesi gerekmektedir.

Metin Heper, “*Gecekondu Policy in Turkey: An Evaluation, With a Case Study of Rumelihisarüstü Squatter Area in Istanbul*” (1978) adlı çalışmasında gecekondu sorununu, Türkiye’deki yaklaşımlar ve politik çözüm önerileri ekseninde ele almıştır. Rumelihisarüstü örneği üzerinden kaleme aldığı çalışmada, gecekondu politikasında genel yaklaşımları ortaya koymuş, bu sorunların politik çerçevede nasıl ele alındığını ve çözüme ulaştırılmaya çalışıldığını tartışmıştır. Heper’e göre 1940’ların sonunda gelişmeye başlayan, 1950’lerde sayıları hızlı bir şekilde artan gecekondu üzerine 1967 yılına kadar kapsamlı bir yasa çıkarılmayışı, politika yapıcıların sorunun farkına varamamasından kaynaklanmıştır. Polis tedbirleri, konut arzını arttırma ve arsa spekülasyonu önleme çabalarıyla gecekonduların önlenilebileceği düşüncesi yetersiz kalmış, sonrasında ise gecekondu oy toplama amacıyla politikacılar tarafından istismar edilmiştir. Gecekondu problemiyle başa çıkmak için orta ölçekli çözüm önerileri getirilmiş olsa da çeşitli nedenlerden ötürü başarılı olunamamıştır. Heper’e göre gecekondu sorununda en önemli problemlerden biri, kamu kurumlarının bu sorunu ele almada ve çözüm getirmede gösterdikleri ilgisizliktir. Fakat Heper, mevcut dönemde (1978) yürürlükte olan gecekondu kanunuyla, kişilere devletin mali ve teknik yardımını götürmeyi mümkün kılmasını, kısa vadede uygulanabilir olarak görmekte ve çözüm için bu yasanın uygulanması ve genişletilmesi gerektiği sonucuna varmaktadır (Heper, 1978, s. 55- 63: 1979, s. 60).

Tansı Şenyapılı’nın “*Gecekondu: ‘Çevre’ İşçilerin Mekânı*” (1981) isimli çalışma, 1980’lerin başında yayımlanan ve gecekondu üzerine yapılan önemli çalışmaların arasında yer almaktadır. Şenyapılı, çalışmasında (1981, s. V) gecekonduyu “*Gecekondu nüfusunun kentte girdiği ekonomik ve sosyal ilişkilerin bir türevi olarak yorumlayıp, bu boyutları kullanarak mekânsal bir çözümlemeye varmayı*” amaçlamıştır. Gecekondu kent içindeki ekonomik ve sosyal ilişki biçimi incelenen bu çalışmada Şenyapılı (1981, s. 319 – 323), ekonomik ilişkileri, üretim ortamlarına göre “merkez”, “çevre” ve “marjinal işler” olarak üç kategoriye ayırmıştır. Merkez işler, deneyimli, eğitilmiş, örgütlenmiş mavi ve beyaz yakalı işçiler tarafından gerçekleştirilirken çevre işler, az deneyimi ve eğitimi olan, yeri kolayca doldurulabilecek işçiler tarafından yapılmaktadır. Marjinal işler ise merkez ve çevre işler arasında yüzüp -gezerek, arz-talep boşluklarını dolduran işler olarak görülmektedir ve marjinal kesimin çalışma alanları merkez veya çevre işçiler tarafından doldurulduğunda bu kesimdeki işçiler başka boşluklara yönelmek zorunda kalmaktadır. Marjinal ve çevre işler, farklı düzey ve mekanlarda örgütlü, modern kesimin ekonomiye sunmadığı arzı sunmakta ve tüketim ekonomisi, merkez-çevre-marjinal işler üçlüsünün birleşimiyle karşılanmaktadır. Araştırmaya konu olan gecekondularda, merkez işlerde çalışan işçilerin çok az bir kısmı temsil edilebilmekte ve bu kesim emeğin sürekliliğinin sağlanması için verilen yan hizmetler (lojman, konut kredisi vb.) sonucunda zamanla gecekonduya ayrılmaktadır. Gecekonduların %14-%20 nüfusu marjinal işlerde, gecekondu kesiminin büyük çoğunluğu ise çevre işlerde çalışmaktadır. Gecekondu, kent içinde ucuz emek deposu ve istekli tüketici olarak ekonomik bir nitelik içinde kabul edilmiş fakat sosyo-kültürel alanın paylaşımına yaklaştırılmamıştır. Kentin ucuz emek ve tüketim pazarıyla birebir ilişki içinde olan gruplar gecekondu olgusunu desteklerken, ucuz emek ve tüketim pazarıyla ilişki içinde olmayan gruplar ise gecekonduyu itmeye çalışmıştır.

Şenyapılı’nın “*Baraka’dan Gecekonduya Ankara’da Kentsel Mekânın Dönüşümü: 1923 – 1960*” (2004) isimli eseri ise 1985 yılında yayınlanan “*Ankara Kentinde Gecekondu Gelişimi: 1923 – 1960*” isimli eserinin yeniden gözden geçirilmiş ve genişletilmiş şeklidir. Şenyapılı çalışmasında, kent mekânında ortaya çıkan barakalaşmanın, gecekondulaşma sürecine dönüşümünü ve gecekondulaşmaların yerleşikleşmesi sürecini ele almaktadır. Ankara üzerinden ele aldığı bu süreçleri dört döneme ayıran Şenyapılı’ya göre, 1923 – 1930 döneminde, inşaatların “atık” malzemeleriyle yapılan ilk baraka örnekleri ortaya çıkmaya başlamıştır. 1930 – 1940 arası dönemde ise barakalaşma kent içinde yaygınlaşmaya başlamış ve 1940 – 1950 arası dönemde bu barakalaşma, gecekondulaşmaya doğru dönüşmüştür. 1950 – 1960 arası dönemde ise gecekondu sayıca önemli derecede artmış, ekonominin ve kentsel yapının gelişimine katkıları noktasında yerleşik bir hal almıştır. Çalışmasında bu dört dönemde de gecekonduların oluşumuna neden olan etkenleri ele alan Şenyapılı’ya göre (2004, s. 273),

gecekondu olgusu ekonomiye sağladığı olumlu ve olumsuz katkıları ile kesin bir kalkınma biçimi tanımlamıştır. Bu kalkınma biçimi içinde gecekondu nüfus, kendi başına ortaya koyduğu çözümlerle, birçok boyutta kent ile bütünleşemeyen büyük bir nüfusun barınmasından doğacak ve sistemin güvencesini sarsacak sorunların çıkmasına engel olmuştur.

Türk Sosyal Bilimler Derneği ve Türkiye Geliştirme Araştırmaları Vakfı tarafından düzenlenen “*Kentsel Bütünleşme*” (1982) isimli ortak seminerde Mübeccel Kıray, Ruşen Keleş, Emre Kongar ve birçok akademisyen seminerde konuşmacı olarak yer almış ve bu seminer kitap olarak yayınlanmıştır. Emre Kongar “*Kentsel Bütünleşme*” (1982) isimli seminerde “*Kentleşen Gecekondu ya da Gecekondulaşan Kentler*” isimli bildirisinde kentleşme ve gecekondu sorununu ele alırken kullanılan yaklaşımları ve seminerde tartışılan konuları genel bir çerçevede açıklamıştır. Kongar, kentleşme ve gecekondu üzerine yaklaşımları Uluslararası Ekonomik İlişkiler Açısından Gecekondu Sorununa Bir Yaklaşım, Gecekondu Olayına Makro Sosyolojik Bir Yaklaşım: Tampon Kurumlar ve Tampon Mekanizmalar, Gecekondu Nüfus ve İstihdam Açısından Bir Yaklaşım, Değişmenin Dinamik Gücü Olarak Gecekondu, Gecekondu Yönlendirme Çabaları şeklinde beş başlıkta ele almıştır. Aynı zamanda kentle bütünleşme sorunlarının da tartışıldığı seminerde belli tartışma konuları ve saptanan sorunları ise on üç başlıkta ele almıştır. Bunlar bütünleşme sorunu, yabancılaştırma sorunu, kültür sorunu, ailenin işlevleri, istihdam ve hareketlilik, sağlık hizmetleri sorunu, gecekondu dayanişma, gecekondu ve toplu konut projeleri, tüketim normları, gecekondu değişme, resmi örgütlenmenin yetersizliği, Yıldızevler hizmet merkezi ve model sorunlarıdır.

1986 yılında Siyasi ve Sosyal Araştırmalar Vakfı (SİSTAV) tarafından organize edilen “*Hızlı Şehirleşmenin Yarattığı Ekonomik ve Sosyal Sorunlar*” konulu sempozyumda Nur Vergin’in “*Hızlı Şehirleşmenin Sosyolojik ve Siyasal Sonuçları*” (1986) isimli bildirisi, kente göç sonucunda, göçmenlerde meydana gelen sosyo-kültürel ve sosyo-politik değişimleri incelemesi açısından önemli bir çalışmadır. 1977 yılında İstanbul’un farklı gecekondu mahallelerinde kurulmuş olan gecekondu saha araştırması yapan Vergin’e göre (1986, s. 51-52) kente göç eden katılımcıların Türkiye’nin sosyo-politik sistemine sarsılmaz bir bağlılığı bulunmaktadır. Gelişmecilik ve kalkınmacılık ideolojisi, kent toplumunun gecekondu kesiminde de kabullenilmiş ve gelişmecilik mitosunun ve refahın bir erdem olduğu düşüncesinin kök salmasına yol açmıştır. Fakat bu düşünce beklentilerin tatmin edilememesi ve ilerleme kat edilmesine rağmen yoksunluk duygusunun artmasına sebep olmuştur. Bunun sonucunda kültürel konularda muhafazakâr, ekonomik alanda ise reformcu eğilimler gösteren gecekondu, eşitlik istemekte, ekonomik reformizm doğrultusunda isteklerinin dile getirilmesini talep etmektedirler. Aynı zamanda ekonomik anlamda taleplerinin karşılanacağını düşündükleri partileri desteklemektedirler.

“*Göç ve Kentsel Gelişme; Samsun Örneği*” (1988), “*Kentleşme Sürecinde Kadın ve Çalışma Yaşamı*” (1994), “*Kentle Bütünleşmenin Bir Yolu: Gecekondulaşma*” (1989) gibi çalışmaları bulunan Ercan Tatlıdil, 1989 yılında yayınlanan “*Kentleşme ve Gecekondu*” adlı çalışmasında 1950’li yıllardan sonra göç almaya başlayan Kayseri kentini incelemiştir. Tatlıdil, 1950 – 1960 yılları arası gecekondu yapan nüfus ile araştırma süreci içinde gecekondu oturan nüfusun kentle bütünleşme sürecini karşılaştırmalı olarak ele almıştır. Gecekondu üzerine yaptığı çalışmada Tatlıdil, nüfusun kente göçünde ilk işinin ağırlıklı olarak hizmet ve inşaat işçiliği olduğunu fakat son işlere bakıldığında fabrika işçisi ve memur sayısının ağırlık kazandığını belirtmektedir. Benzer bir yapı 1950 – 1960 döneminde gecekondu yaptıran nüfusun meslekleri üzerinde de görülmektedir. Çalışmada gecekondu nüfusunun iş bulma yolları ise kendi çabası veya akraba/hemşeri yardımıyla olduğu ifade edilmiştir. Gecekondu nüfusunun memur ve büyük esnaf kesiminin süreç içerisinde planlı yerleşim alanlarına taşındığını ifade eden Tatlıdil (1989, s. 100-102), bunun nedenlerini taşınan evin daha konforlu oluşu, çocukların daha iyi bir sosyal çevre içinde yetişmelerinin istenmesi ve kent merkezinde yaşamak istenmesi olarak belirtmiştir. Tatlıdil, buradaki mekânsal hareketliliğin ise çalışma hayatındaki sosyal hareketlilik ile doğru orantılı olarak gelişme gösterdiğini ifade etmektedir.

Aile Araştırma Kurumu tarafından yaptırılan, Birsen Gökçe, Feride Acar, Ayşe Ayata, Aytül Kasapoğlu, İnan Özer ve Hamza Uygun'un hazırladığı “*Gecekondu Ailelerarası Geleneksel Dayanışmanın Çağdaş Organizasyonlara Dönüşümü*” (1993) isimli çalışma, kapsam ve örneklem büyüklüğüyle bu dönemde yapılan önemli çalışmalardan biri olarak görülmektedir. 1992 yılında 74 il ve nüfusu 100.000 üzeri olan 5 yerleşim yeri araştırmanın kapsamı olarak belirlenmiştir. 79 yerleşim yerinden 17'sinde gecekondu ailelerine rastlanmayan araştırmada Gökçe ve diğerleri (1993, s. 33 – 36), 5004 hane ve 5181 gecekonduyla araştırmasını tamamlamıştır. Araştırma sonucunda 1,585,455 gecekondu tespit eden Gökçe vd., bu gecekonduların %70,36'sının İstanbul, Ankara, İzmir, Adana, Bursa, Konya ve Mersin'de bulunduğu saptamıştır. Araştırmada (Gökçe vd., 1993, s. 340 – 352) Gecekondu, aile yapısı, kentleşme ve kent yaşamı, bireylerarası ilişkiler ve cinsiyet rolleri, geleneksel ve modern dayanışma gibi birçok alan ele alınmıştır. Gecekondu nüfusunun, gecekondu hayatı içinde sorunlarını geleneksellikten çağdaşlığa dönüştürecek mekanizmalar aracılığıyla çözüme katkı sağlamak amacıyla yapılan çalışma sonucu Gökçe ve diğerlerine (1993, s. 343- 353) göre gecekondu nüfusunun kentli olduğu görülmektedir. Ekonomik bütünleşme, kentsel üretime katılım, tüketim alanları ve tarzının değişmesi bu nüfusun ekonomik anlamda kentle bütünleştiğini göstermektedir. Aynı zamanda kırsal ile ilişkiler zayıflamakta, akraba ve hemşeri ilişkisi korunmaktadır. Bu göstergeler gecekonduların bir alt kültür oluşturduğunu ve özgün bir sınıfsal konumda bulunduğunu göstermektedir. Araştırmada gecekondu ailelerinde iki tür problem gözlenmiştir. Bunların ilki ekonomik problemlerdir ve bu problem konusunda ileriye dönük umutlu görüntü çizilmektedir. İkinci problem ise ailelerde modernleşme görülmesine rağmen kentleşmeyle doğru orantılı gelişim gözlenmemesidir. Bunun için Gökçe vd. (1993, s. 359) gecekondu nüfusunun, kent yaşamıyla bütünleşmiş ve geleneksel dayanışma türlerini yoğun bir şekilde sürdürüyor olduğunu belirtmektedir. Bu nedenle modernleşme açısından, geleneksel dayanışma bağından kopmaya çalışmadan, modern örgütlere geçmeyi ve modern dayanışmayı zorlamak yerine geleneksel dayanışma ağı içerisinde eşitlikçi, katılımcı ve özgür yapıların oluşmasına olanak sağlanması için çaba gösterilmesi gerektiğini ifade etmektedirler.

Konut araştırmaları başlığı altında “*Konut, Komşuluk ve Kent Kültürü*” (1996) isimli çalışmayı kaleme alan Sencer Ayata ve Ayşe Güneş-Ayata çalışmalarında Ankara konut alanlarını toplumsal ilişkiler, yaşam biçimleri ve kültürel özellikleri açısından incelemiştir. Ayata ve Ayata (1996, s. 5 – 6) çalışmasında iki teorik temelden hareket etmektedir. Bunlardan birincisi, Ankara'da orta ve orta üst, orta alt ve gecekondu (alt) olmak üzere üç ana yerleşim tipinin olduğunu ve bunların net çizgilerle birbirinden ayrıldığı düşüncesidir. İkincisi ise, cemaat bağlarının fiziki sınırlardan (konut alanlarından) taşarak kent yüzeyine yayıldığı ve yakın ilişkilerin komşuluk çevresiyle sınırlı kalmadığıdır. Ayata ve Ayata'ya göre (1996, s. 63 – 130), Ankara'da bulunan bu üç tip ailede eğitim, meslek, çalışma yaşamı, kadının konumu ve coğrafi köken temelli ayrışmalar bulunmaktadır. Bu üç tip ailede cinsiyete dayalı iş bölümünde alt gelir gruplarında geleneksel iş bölümü, orta alt ve yeni orta kesimde paylaşımcı, orta – üst kesimde ise kadının yetki ve görevlerinin arttığı, kent ortamına yeniden kurgulanmış ve tanımlanmış cinsiyet rolleri görülmektedir. Orta ve orta üst kesimde diğer kesimlere nazaran çalışan kadın oranının daha fazla olduğunu ve çalışan kadının kent, komşuluk ve konut çevresinde daha yoğun ilişkilere girdiğini ifade etmektedirler. Bunların yanı sıra özellikle apartmanlarda sosyal sınıf temelli bir ayrışmanın varlığını ve bu ayrışmanın etnik veya dini ayrışmadan daha baskın olduğunu belirtmektedirler. Sonuç olarak Ayata ve Ayata'ya göre (1996, s. 132 – 136), en sıkı cemaat ilişkileri gecekondu ailelerinde hemşeri ve mezhep bağlarıyla oluşmakta, kent merkezine yakın orta sınıfta ise komşuluk ilişkileri zayıflamaktadır. Komşuluk ilişkileri, ev hanımları ile emekli aileler ve dullar için daha fazla önem kazanmaktadır. Kentte birincil ilişkiler, cemaat yaşantısı ve toplumsal örüntüler canlılığını sürdürmektedir.

Ayşe Ayata, “*Gecekondu Kimlik Sorunu Dayanışma Örüntüleri ve Hemşerilik*” (1991) isimli çalışmasında Ankara'da yaşayan Erzurumlu göçmen nüfusun hemşerilik ilişkilerini incelemektedir. Göç sonucunda iş ve barınak ihtiyacının karşılanması (arsa bulma ve gecekondu yapımı), akraba ve hemşerilerle kurulan ilişkiler sonucu olduğunu belirten Ayata,

gecekondu mahallesi içine “yabancıyı sokmama” prensibine bağlı bir tekelleşme olduğunu ifade etmektedir. Göçmen nüfus için hemşerilik, dayanışma ağı olduğu kadar, kişinin kendisinin ve ailesinin güvencesine ilişkin bir örüntü olarak değerlendirilmektedir. Ayata’ya göre göç edenlerin hem şehir hayatı ve şehirliyle hem de başka şehirlerden göç edenlerle arasında uyum problemi ortaya çıkmakta ve hemşerilik, bu duruma uyum süreci içinde ilişkileri düzenleyen ve kent kültürüne adaptasyonu sağlayan bir tasnif aracı haline gelmektedir. Bu sürecin içinde “biz” ve “onlar” düşüncesi ortaya çıkmaktadır. Erzurumlu göçmenlere göre “biz” olma durumu ve yakınlık derecesi aynı köyden, farklı köyden, Erzurum’dan ve Doğu’dan olanlar olarak genişlemektedir.

Gecekonduları “varoş” kavramıyla gündeme getiren Sencer Ayata, “*Varoşlar, Çatışma ve Şiddet*” (1996) isimli çalışmasında gecekonduların önceden bir konut tipi olarak düşünüldüğünü ve giderek farklı yaşam biçimini, özgün bir toplumsal yapıyı ifade eden bir kavram haline geldiğini belirtmektedir. Ayata, gecekonduların/varoşların çatışma ve şiddet ekseninde tartışılmasının ardında yatan nedenleri ele almış, ayrışma nedenlerini ve ayrışmanın çatışmaya dönmesindeki etmenleri tartışmıştır. Kentlileşemeyen göçmen nüfus, kent yağması ve kentsel çatışma ve şiddet üçgeni çerçevesinde tanımlanan ve ağırlıklı olarak olumsuz bir içerik barındıran varoşlar; kentsel çevre mekânlarda nüfusun heterojenleşmesi, işgücü piyasasının istikrarsızlaşması, ahlaki çöküntü tehdidi ve kamu alanında yaşanan zayıflıklar nedeniyle kent içinde ayrışmalara sebep olmuştur. Yerel düzeyde ayrışan topluluklar ülke düzeyinde ortaya çıkan çatışmalardan olumsuz anlamda etkilenmekte ve bu mekânlarda yaşayan etnik ve dini gruplar ülke düzeyinde meydana gelen kamplaşma ve çatışma sonucu radikalleşme ve militanlaşmaktadır. Şiddete yönelik bu süreçte gençlik olgusu ise belirgin bir biçimde kendini göstermektedir. Bu düşüncelerinin sonucunda Ayata’ya (1996, s. 18-22) göre varoşlar sadece kendi içindeki topluluklara veya resmî kurumlara değil, aynı zamanda küreselleşme süreçlerinin zenginleştirdiği İstanbul’a da kafa tutmaktadır.

Sema Erder, “*Kentsel Gerilim*” (1997) isimli çalışmasında 1990’lı yıllarda büyük kentlerde ortaya çıkan ve zaman zaman çatışmaya dönüşen toplumsal gerilimlerin kentsel eşitsizliklerden oluştuğunu, bu gerilimlerin kimi zaman “gecekondu-zabıta” kimi zaman “gecekondu gençliği-polis” arasında yaşandığını belirtmektedir. Kentte yaşanan toplumsal hareketlerin oluşumunda siyasal ve toplumsal süreçlerin yarattığı gerilimlerin bir kısmı yerel, bir kısmı ulusal bir kısmı ise küresel düzlemdeki eğilimlerin etkileşimi sonucu ortaya çıktığını ifade etmektedir. Çalışmasında kentsel eşitsizliklerden kaynaklanan kentsel gerilimleri araştırmayı amaçlayan Erder, Pendik ilçesinde alan araştırması yürütmüştür. Temel gerilimin kente eklenme, yerleşikleşme ve meşrulaşma talebinden ortaya çıktığını ifade eden Erder, ortak yaşamın düzenlenmesiyle ilgili sorunların “cemaatlere” bırakılan konuların artmasıyla, Doğu-Güneydoğu Anadolu’daki gönüllü göçün zorunlu göç niteliği kazanmasıyla ve göç eden birinci nesil ile çocukları arasındaki kentleşme deneyimi farklılığında kuşak çatışmasında kendini gösterdiğini ifade etmektedir. Oluşum halinde olan bu üç gerilim ekseninin ortak özelliği, kent hukuku dışında oluşan alanlarda, sorunlarını bugüne kadar ortak bir şekilde çözmeye çalışan yerel gruplar arasında, bazı sorunların çözümü için çeşitli eksenlerde kendi aralarında ayrışmanın başlamasıdır. Erder’e göre gerilimlerin bazıları enformel ilişki kanallarıyla çözüme ulaşmakta, bazıları çatışma boyutu kazandığında çözümlenmekte, bazıları ise açık bir şekilde ifade edilmeden “yerel” grupların içlerine kapanması sonucunu doğurmaktadır.

Erder, “*İstanbul’a bir Kent Kondu: Ümraniye*” (1996) isimli diğer çalışmasında ise eski bir köy olan Ümraniye’nin kentsel yerleşmeye dönüşme sürecini, bu süreçte yer alan grupları, burada oluşan ilişki ağlarını, ortak yaşamın niteliklerini ve bunların söz konusu alanda yaşayanlar üzerindeki etkilerini alan araştırmasıyla incelemiştir. Her biri farklı dönem ve koşullarda oluşan üç mahalle üzerinden göç, yerleşme, yeni tabakalaşma sisteminin dinamikleri ve devingenlik ilişkilerinin dinamiklerini analiz etmeye çalışan Erder, bu çerçevede kent topraklarının üretilme biçimini, oluşturduğu ilişki ağlarını ve kurulan yeni ortak yaşamın

niteliklerini incelemiştir. Erder'e göre, kentteki tabakalaşmayı açıklamada gecekondulu-gecekondulu olamayan ayrımı yetersiz kalmakta, gecekondulu nüfusu "düşük statü grubu" özelliği gösterse de kendi aralarında da katmanlar bulunmaktadır. Gecekondulaşmanın ticarileştiği ortamda, gecekondulaşma bazı gruplara devingenlik imkânı yaratmakta ve bu nedenle gecekondular, homojen grupların yoğunlaştığı alanlar olmaktan çıkmaktadır.

Tahire Erman, kent ve gecekondulu literatürüne önemli katkı sağlamış ve bu alanda önemli çalışmalar yürütmüştür. Erman "*Becoming "Urban" or Remaining "Rural": The Views of Turkish Rural-to-Urban Migrants on the "Integration" Question*" (1998) isimli çalışmasında kırdan kente göç eden nüfusun kente entegrasyonunu ele almaya çalışmıştır. Ankara Çukurca ve Bağcılar mahallesinde yaptığı araştırma bulgularını kullanan Erman, Katılımcı gözlemlerde bulunmuş, resmi ve gayri resmi mülakatlar yapmıştır. Araştırma için beş aydan fazla Çukurca'da gecekonduda yaşayan Erman (1998, s. 543 – 544), araştırmasını nitel analizine dayandırmıştır. Erman, Kırdan kente göç edenlerin "kentli" mi olduğunu ya da "kırsal" mı kaldığını ve bu durumun neyi ifade ettiği sorusunu çalışmasının temel amacı olarak belirtmiştir. Tahire Erman, kırdan kente göçenlerin kentsel oluşu veya kırsal kalışı durumunu etkileyen faktörleri cinsiyet, yaş, şehirdeki ikamet süresi, etnik- mezhepsel aidiyet, ekonomik durum, yüksek öğrenim görme, gecekondulu- apartmanda yaşama, ev dışında çalışmak veya ev hanımı olmak, muhafazakâr veya liberal duruş olarak ifade etmiştir. Erman'a göre (1998, s. 558 – 559) bu etkenler başlı başına bir sonuç ortaya koyamamakta ve sürece dahil olan bu faktörlerin birbiriyle etkileşime girmesi sonuçları karmaşık bir biçimde şekillendirmektedir. Bu düşüncesini ifade eden Tahire Erman, aynı zamanda bu faktörler üzerine araştırma sonucuna göre genel saptamalarda bulunmuştur. Erman (1998, s. 556 – 558), kırdan kente göçenlerin bir kısmının "gerçek şehirli" olduğu iddiasıyla kırsal olan bağını reddettiğini, bir kısmının gecekondulu alanı dışındaki geniş, kent toplumuna ilgisi olduğunu ve büyük çoğunluğunun eski ve yeni arasında denge sağlamak için mücadele ettiğini ifade etmektedir. Bu mücadeleyi ise kırsal olan bağını koruyup, hemşeri ve akraba ilişkilerini sürdürürken, kent yaşamı için de değişikliklere açık olmak ve değişikliklerde bulunmak olarak belirlemektedir. Göçmenler kendi kırsal kimliklerini tanımlamada; kırdan kente geçen topluluğun bireyler üzerinde uyguladığı sosyal kontrol, yerleşik kentlilerle yaşanan asimetric ilişki, bu iki grup arasındaki ekonomik ve sosyal uzaklık ve gecekonduda yaşamlarını gerekçe olarak göstermişlerdir. Bununla birlikte Erman'a göre a) pratik gerçeklik ve ideolojik yapılar açısından bir tutarsızlık halinde kentli seçkinler tarafından aşağı sınıf olarak görülmeleri ve dışlanmaları, b) sosyal ve ekonomik güvensizlik halinde eski çevrelerin (kırsal topluluğun) yardımına ihtiyaç duymaları, c) şehirdeki fırsat ve hizmetlerden yararlanmak için ekonomik, sosyal ve politik kaynaklara sahip olmamaları bu kırsal kimliğin güçlenmesine sebep olmaktadır. Kimliğin güçlenmesine neden olan bu unsurlar nedeniyle kurulu kentsel toplum içinde yeni bir toplum oluşmuştur. Ekonomik anlamda göçmenlerin durumu önceki süreçlere göre iyileşse de ikinci nesil göçmenler sadece yoksulluktan değil aynı zamanda göreceli yoksulluktan da mustarıptır ve şehirdeki dezavantajlı konumlarını daha derinden hissetmektedirler. Sonuç olarak Erman'a göre "kırsal-kent olma" durumuna atfedilen anlamların çeşitleneceği barizdir. Kırsal göçmenler, ekonomik olarak sömürdüklerini, sosyal olarak dışlandıklarını hissettikleri ve gecekondulu alanlarında yaşadıkları sürece "kırsal" ve "kentsel" durum ortadan kalkmayacaktır. "Kırsal olmak", ekonomik ve sosyal açıdan kentsel topluma asimetric olarak yerleştikleri sürece göçmenlerin kendilerini, "zengin", "ayrıcalıklı", "güçlü" ve "lüks hayat yaşayan" kentli seçkinlere karşı konumlandırmanın bir yolu olarak var olacaktır.

Oğuz Işık ve M. Melih Pınarcıoğlu'nun "*Nöbetleşe Yoksulluk: Gecekondulaşma ve Kent Yoksulları: Sultanbeyli Örneği*" (2001) isimli çalışması, 1980 sonrası dönemde kent yoksullarının varlıklarını sürdürme biçimleri ve varlıklarını sürdürebilmek için geliştirdikleri stratejileri anlatmaktadır. Sultanbeyli örneğinde gecekondulu- "varoş" yoksullarının ele alındığı bu çalışmada, Türkiye kentlerindeki yoksulluğun homojenlikten uzak ve kendi içinde ayrışma potansiyeli olduğu iddia edilmektedir. Işık ve Pınarcıoğlu'na göre, kent içi yoksullar umutsuz ve "dönüştürme kapasitesinden" büyük ölçüde yoksun bir kesim iken varoş yoksulları çoğunlukla

pasif bir seyirci kalma niyetinde olmayan, kendisine sunulan seçenekleri reddedip yeni seçenekler yaratma peşinde olan bir kesimdir. Bu kesim kaderine razı olmak yerine, kent içinde tutunmak ve yükselmek için sıkıntılara katlanabilen ve bir savaşa girmeyi göze alan bir kesimdir. “Nöbetleşe yoksulluk”tan kasıt ise, her türlü yerel kaynaktan beslenen ilişki ağları sayesinde kent yoksullarının yaşama stratejileri oluşturmaları ve bu stratejilerin kendilerinden sonra gelenlerin üzerinden yürütülmesi, yoksulluğun onlara devredilmesidir. Nöbetleşe yoksulluk içindeki eşitsizlikler sistemini konut ve işgücü piyasası üzerinden inceleyen Işık ve Pınarcıoğlu’na göre, yoksulluk stratejilerinin temelini oluşturan dönüştürme kapasitesinin, refah arttırma stratejileri içinde yer almaktadır. Dönüştürme kapasitesi, enformel ve formelin, yasal olanla yasal olmayanın iç içe girdiği gri bir alanda cemaat ilişkileri yoluyla ortaya çıkmaktadır. Varoş yoksullarının dışında, orta sınıfların bir bölümü de gri alandan beslenen dönüştürme kapasitesinin yarattığı yeni zenginlikten nasibini almış fakat kendini üretemeyen ve formel alanda yer almayı sürdüren orta sınıf kesimleri ise bu dönemin kaybedenleri olmuştur. Sonuç olarak Işık ve Pınarcıoğlu’na (2002) göre, alttakilerin umudu, kendi yoksulluklarını devredebilecekleri yeni kesimler, işgal edilecek arsalar bulmak ve bunları yeni gelenlere açmak olmaktadır. Ancak Sultanbeyli ve İstanbul’da göçün azalması ve işgal edilecek arsaların tükenmesiyle, bir regülasyon tarzı olarak nöbetleşe yoksulluğun bitişi ve kendi içinde hiçbir düzenleyici kuralı olmayan sınıf altı bir kitlenin ortaya çıkma ihtimali görülmektedir.

Sonuç

Ortaya çıkışından günümüzde aldığı yeni biçimlere kadar kentler, sürekli olarak değişimin merkezinde yer almışlardır. Bireysel ve toplumsal yaşamın gelişmesindeki etkinliği ve merkezi konumu nedeniyle kentler (Karakaş, 2003, s.16), sosyal bilimciler tarafından büyük bir ilgi odağı haline gelmiş ve inceleme konuları arasında önemli bir yer edinmiştir. Türkiye’de, Cumhuriyet öncesi ve Cumhuriyet’ten günümüze kadar geçen süreçte kent üzerine çalışmalar yapılmış ve kent, sosyolojinin en önemli çalışma alanlarından biri olmuştur. Cumhuriyet döneminde sanayi kentlerinin oluşumu, köyden kente göçün artması neticesinde ortaya çıkan konut sorunu ve bu soruna bir çözüm olarak beliren gecekondu olgusu, kent sosyolojisi içinde önemli bir inceleme başlığı olmuştur.

Türkiye’de kent araştırmaları, sanayileşme sürecinin yaşandığı ve gecekondulaşmanın yoğun olarak görüldüğü Karabük, Ereğli, Zonguldak, İstanbul, İzmir, Ankara, Erzurum gibi şehirlerde yürütülmüştür. Bu alandaki sosyolojik çalışmalar, kentleşme sürecinde ortaya çıkan değişimleri incelemiştir. Yaman ve Akyurt’a (2012, s. 187) göre gecekonduya yönelik iki farklı bakış açısından bahsetmek mümkündür. Bunlardan ilki, 1930’ların başlarından itibaren modernist meşruiyet çerçevesi içinde hareket eden Cumhuriyetçi elitlerin planlamacı yaklaşımı ve sonrasında yansımaları olan “elitist” bakıştır. Bu yaklaşımda kırsal kalkınma da kentleşme de bir tür modernleşme anlamına gelir ve gecekondu ara kategori olarak arada kalmaktadır. Gecekondu hayatı kırsal hayattan kopmuş ve kent hayatıyla bütünleşememiştir. Seçkin bakışa göre gecekondu yüzünden şehirler bozulmuştur ve gecekondu ya planlı kentleşme kapsamına dahil edilmeli ya da gecekondu halkı tersine göç ettirilmelidir. İkinci bakışa göre ise gecekondu toplumsal bir ihtiyaca çözüm olarak ortaya çıkmış, devletin sağlayamadığı konut ihtiyacını kendi başlarına çözerek başarı kazanmışlardır.

Türkiye’de gecekondu olgusu üzerine Tahire Erman’ın “*Gecekondu Çalışmalarında “Öteki” Olarak Gecekondu Kurguları*”(2004) isimli çalışması, gecekondu çalışmalarının kuramsal anlayışını, kurgusal yapısını ve bu yapının etkisini ifade etme noktasında önem taşımaktadır. Erman, gecekondu kurgusunu dört farklı döneme göre sınıflandırmıştır. Buna göre 1950 ve 60’lı yıllar “köylü öteki” olarak gecekondu modernleşme kuramının hâkim olduğu döneme paralel olarak henüz köylü kültüründen ve ilişkilerinden kurtulamamış, kentli-modern değer ve yaşam tarzını benimseyememiş kişidir. Gecekondu bu dönemde ne köylü ne de kentli bir kişi olarak görülmektedir. 70’li yıllar ise gecekondu “sömürülen/dezavantajlı öteki”dir. Gecekondu kurgulamasındaki farklılıklar ile gecekondu, sorunların kaynağı

olmaktan çıkıp, şartların mağduru olarak görülmeye başlanmıştır. Kapitalist sistemin getirdiği dengesiz gelişme ve çarpıklıklar sonucunda oluşan konumundan dolayı gecekondulu artık, kentle bütünleşemeyen, kentin imkânlarından faydalanamayan kişi olarak görülmüştür. Yapısal şartlar, devletin politikaları veya yeterli politika üretememesi nedeniyle gecekondulu, kentle bütünleşme arzusunda olmasına rağmen bu olanağa sahip değildir. 1980’li ve 90’lı yıllarda ise etnik, mezhepsel ve cinsiyete göre farklılaşmasının yanı sıra gecekondulu, “*haksız kazanç sahibi*” ve “*kent yoksulu*” olarak anılmıştır. 2000’li yıllarda ise gecekondulu “*sakıncalı öteki olarak varoşlu*” ve “*özne olarak gecekondulu*” şeklinde görülmüştür.

Türkiye’de 1950’li yıllardan sonra yaşanan şehirleşme süreci, kırdan kente doğru yaşanan göçler ve bu şehirleşme sürecinin sonucu olarak ortaya çıkan gecekondulu olgusu, kent çalışmalarına olan ilginin artmasında önemli rol oynamıştır. 1950’lerle birlikte gecekondulu, kent sosyolojisi içinde en fazla çalışma yapılan konulardan biri olmuştur. Gecekondular, Türkiye’nin çok partili yaşama geçiş sürecine, dolayısıyla DP iktidarına rastlamış ve bu dönemde önemsenmemiş, politik kaygılarla görmezden gelinmiştir. 1950’li ve 1960’lı dönemlerde ortaya konulan çalışmaların geneli gecekondulu olgusunun tanımlanması ve sorunun tespiti, gecekonduların genel görünümü, gecekondulu ailesi ve gecekondulu sorununa getirilebilecek çözüm önerilerini içermektedir. Bu dönemde yapılan çalışmalarda gecekondulu ve gecekondulu kalıcı olarak değerlendirilmekten çok, geçici ve geçiş sürecinin bir parçası olarak değerlendirilmiştir. Gecekondulu tanımlanırken köyle bağı devam eden fakat köylülükten kısmen çıkmış, köylülükten çıkmış olmasına rağmen kentlileşmemiş olarak tanımlanmıştır. Gecekondulu da kendisini gelir, imkânlar ve konfor açısından köyden iyi bir durumda fakat kentlilerden daha düşük konumda olarak görmekte ve tanımlamaktadır. 1960’lı yıllarda da gecekonduların sayısı artış göstermiş, bu dönemde gecekonduların ucuz iş gücü ve tüketici olarak ortaya koyduğu katkılar, gecekondulu üzerine önemli, güçlü kanunların yapılamayışı gibi nedenlerle gecekondular üzerine etkili önlemler alınmamıştır. 1950 ve 1960’lı dönemlerde çalışmaların gecekonduların hukuki, teknik ve yapısal durumu, konut inşa politikaları, kentle bütünleşme/uyum, gecekondunun oluşum nedenleri, aile yapısı, gecekondunun köylülük-kentlilik durumu ve gecekondulu üzerine çözüm önerilerini içermektedir. Aynı zamanda 1960 sonrası dönemde sanayileşme ekseninde, sanayileşme-işgücü, barınma problemleri, toplu konut sorunu, sanayileşmenin kent hayatı üzerine etkileri de çalışma konuları arasında kendisine yer edinmiştir. 1970-1980 arası dönemde çalışma konularında çeşitlilik artmış, gecekondulu ailesi ve gençliğinin yaşamı, kente uyum sorunu, adaptasyon süreci, kentlileşme durumu, sosyal tabakalaşma ve sınıf, yoksulluk gibi sorunlar çerçevesinde araştırmalar devam etmiştir. Konuların çeşitlenmesinin yanı sıra kent ve gecekondulu çalışmaları sosyoloji, tarih, psikoloji ve antropoloji gibi birçok alanda inceleme konusu olmuştur.

1980-2000 yılları arasında Türkiye’de kent ve gecekondulu çalışmalarının konularını etkileyen birçok etken bulunmaktadır. Ancak 1984 yılında çıkarılan af kanunu gecekondulu çalışmalarının seyri üzerinde büyük önem taşımaktadır. 1984 yılında çıkarılan af yasası, önceki dönem af yasaları gibi sadece gecekonduları yasallaştırmakla kalmamış, aynı zamanda dört kata kadar imar hakkı tanımıştır. “Kat çıkmaya” izin verilmesi sonucunda gecekondular tek katlı yapılardan çok katlı yapılara dönüşmüş, apartmanlaşmaya başlamış ve gecekondularda kiracılık artmıştır. Bu durum gecekondulu sahibine kent rantından pay alma imkânı sağlamıştır. Şenyapılı’ya göre “esnek” ve özel bir konut türü olan gecekondulu bitmiş ve apartmanlaşmaya başlamıştır. Gecekondulu olgusu bitmesine rağmen gecekondulu sorunu içerik ve biçim değiştirerek sürmektedir. Bu sorun kentsel mekânda bir rant kapışmasına dönmüş ve bu kapışma ekonomik mekânda yarattığı sorunların yanı sıra sosyal mekânda da gruplaşmalara, gerginliklere, olumsuz bir sosyal topografyanın yaratılmasına ve kentsel mekânın plan dışı, istenmeyen gelişmelere açılmasına neden olmuştur (Şenyapılı, 1998, s. 316). Kentsel yaşamda meydana gelen rant sağlama çabası “arazi mafyaları” gibi problemleri meydana getirmiştir. Bu dönemde kat çıkma yasasıyla gecekondularda ortaya çıkan apartmanlaşma durumu, gecekondulularla birlikte bölgenin içinde yaşayan kesimlerin ekonomik anlamda sınıf atlamasına imkân sağlamıştır. Boş arazilere apartman-gecekondulu yapımları ve var olan gecekondularda kat çıkma durumu

kiracılıkla birlikte konut satışı üzerinden zenginleşmeyi sağlamış, bu durum da gecekonducularda yoksulluk ve yoksulluğun devingenliği sorununu gündeme getirmiştir. Gecekondu bölgelerinde yoksulluğun “nöbetleşe devredildiği” ve gecekondu yoksulluğunda gecekonducuların ticarileşmesinin devingenlik fırsatı sağladığı savunulmuştur. Bu dönemde yapılan çalışmalarda görülen diğer farklılık, 1950-1970 yılları arasında gecekonducuların homojen yapıda olduğu düşüncesinin 1980-2000 döneminde geçerli olmadığı savunulmasıdır. Aynı zamanda 1990’lı yılların ortalarında yaşanan “1 Mayıs olayları” ve benzeri siyasal gerilimler sonucunda gecekondu “varoş” kavramı ekseninde tartışılmaya başlanmıştır. Bu dönemde etnik, mezhepsel boyutlar ön plana çıkmıştır. 1990 sonrası dönemde gecekondu çalışmaları “varoş”larda ortaya çıkan gerilimleri konu edinmiş ve çalışmaların birçoğunda bu gerilimlerin nedeni etnik ve mezhepsel farklılıklar, zorunlu göç politikası, kentte doğmuş gecekonduculu yeni kuşakların talep/beklentileri olduğu savunulmuştur. Bu dönemde gecekonducular ağırlıklı olarak suç ve şiddet bağlamında ele alınmıştır. Öte yandan 1980-2000 dönemi arasında gecekondu çalışmalarında “kadın” konusu da ağırlıklı olarak çalışılmaya başlanmıştır. Kent göçmenlerinin/gecekonduculu kadınların kentte sosyal yaşamı, işgücüne katılımı, formel/enformel sektörde durumu, kentleşme süreç ve deneyimleri incelenmiştir. Gecekonduculu kadının çalışma ve eğitim hayatı bu dönemin popüler konularından biri olmuştur.

1980-2000 yılları arası üniversite ve akademisyen sayısında yaşanan artış, Toplu Konut İdaresi, Devlet Planlama Teşkilatı gibi devlet kurumları ve sivil toplum kuruluşlarının kent ve gecekondu üzerine araştırmalar yürütmesi kent sosyolojisi çalışmalarında artış ve çeşitlenmeyi beraberinde getirmiştir. Çalışmalarda yaşanan artış ve çeşitlilik, gecekondu üzerine yapılan çalışmalarda da kendisini göstermiştir. 1980’lere kadar Türkiye’de kent sosyolojisi çalışmaları içinde kentleşme, kentleşme, sanayileşme, toplumsal değişim, gecekondu yapısı, gecekondu ailesi, gecekonducuların sosyo-kültürel ve sosyo-ekonomik incelemeleri, gecekonduculu ve nedenleri, gecekonducuların doğuş ve gelişme süreçleri gibi çeşitli konular sosyologlar tarafından ele alınmıştır. Türkiye’de gecekondu çalışmaları alanında sosyoloji literatürüne katkıda bulunan Ekrem Zamil, İbrahim Yasa, Ayda Yörük, Turan Yörük, Cevat Geray, Z. Fahri Fındıkoğlu, Mübeccel B. Kıray, Birsen Gökçe, Orhan Türkdöğ, İlhan Tekeli, Kemal Karpat, Kemal Kartal, Metin Heper, Cavit Orhan Tütengil, Fehmi Yavuz, Ruşen Keleş, Amiran Kurtkan Bilgiseven gibi birçok isim sayılabilmektedir.

1980-2000 yılları arasında saha çalışmalarının ağırlıklı olarak yapıldığı bu alanda konularda da çeşitlenmeler gözlenmiştir. Bu dönemde önceki dönem kent ve gecekondu çalışmalarına göre ekonomi, siyaset, kültür eksenli çalışmalar yürütülmüştür. Komşuluk kültürü, apartman hayatı, kent-köy ilişkisi ve farklılaşması, yoksulluk, boş zaman, tüketim, dayanışma, akrabalık ve hemşerilik bağları, gecekondu ailesi ve kadın, tabakalaşma, siyasal katılım ve kentsel bütünleşme gibi birçok konu 1980-2000 arası dönemde ele alınmıştır. 1990 sonrasında ise terör nedeniyle yaşanan zorunlu göç, şiddet ve suç konulu çalışmalar da yapılmaya başlanmıştır. Bu dönemde Sencer Ayata, Ayşe Güneş-Ayata, Feride Acar, Aytül Kasapoğlu, Ayşe Öncü, Nur Vergin, Tahire Erman, Sema Erder, Mahmut Atay, Bahattin Akşit, Murat Güvenç, Sema Köksal, Ferhunde Özbay, İhsan Sezal gibi birçok isim gecekondu literatürüne katkı sağlamış isimlerdir.

Sonuç olarak, Türkiye’de Gecekondu çalışmaları büyük çoğunlukta gözlem, anket ve mülakat ile saha verilerine dayandırılmıştır. 1980 öncesi dönemde gecekonducular, imar planı, konut inşaa politikaları, sanayileşme ve bütünleşme vb. konular ekseninde ele alınmış ve gecekonducuların homojen bir yapı içinde olduğu savunulmuştur. 1980 sonrası dönemde ise gecekondu üzerine çalışma konuları çeşitlilik göstermekle birlikte, gecekonduculu bakış da değişmiştir. Özellikle 1990’ların sonlarına doğru gecekonduculu yaşam mekânı, varoşlar olarak nitelendirilmiştir. 1980 sonrası çalışmalarda gecekonducuların homojenlikten uzak olduğu sonucuna da varılmaktadır. Gecekondu çalışmalarında Samsun, Erzurum, Karabük, Kayseri, Bursa, İzmir gibi farklı iller araştırma konusu olarak ele alınmış olsa da bu alandaki çalışmaların çok büyük bir kısmı İstanbul ve Ankara’da gerçekleştirilmiştir. Diğer büyükşehirler üzerine

gecekondu arařtırmaları kısıtlı sayıda kalmıřtır. Gecekondu alıřmaları genellikle sanayileřmenin oluřtuđu blgelerde yrtlmř ve Trkiye'nin kk řehirlerindeki durum zerine alıřma neredeyse yok denecek kadar sınırlı kalmıřtır. Trkiye genelinde gecekonduların erevesini izebilecek sınırlı sayıda olan alıřmalar ise Toplu Konut İdaresi, Aile Arařtırma Kurumu ve Devlet Planlama Teřkilatı gibi devlet kurumları tarafından yrtlmřtir.

Son tahlilde, 1950'lerde ortaya ıkmaya bařlayan gecekondu zerine yapılmıř sosyolojik alıřmalara odaklanan bu alıřma gstermektedir ki; Trkiye'de gecekondu arařtırmalarının genel nitelikleri, dnem, sre ve deęiřkenlere baęlı olarak farklılařmıřtır. Bu tespite, arařtırmaların yapılma biimi, alıřmaların ierikleri, ortaya koydukları genel sonu ve deęerlendirmelerden ulařılmıřtır.

Kaynaka

- Akyurt, M. A., ve Yaman, . M. (2012). Trkiye'de kent sosyolojisi alıřmaları. K. Alver (Ed.) *Kent Sosyolojisi İinde* (ss. 179 – 205), Ankara: Hece yayınları.
- Arlı, A. (2005). Cumhuriyet dneminde Trkiye'de řehirleřme ve gecekondu arařtırmaları. *Trkiye Arařtırmaları Literatr Dergisi*, (6), 283-352.
- Ayata, A. (1991). Gecekonduarda Kimlik sorunu dayanıřma rntleri ve hemřerilik. *Toplum ve Bilim Dergisi*, (51-52), 89 – 101.
- Ayata, S. (1996). Varořlar, atıřma ve řiddet. *Grř Dergisi*, 6, 18 – 22.
- Ayata, S., ve Gneř-Ayata, A. (1996). *Konut, komřuluk ve kent kltr*. T.C. Bařbakanlık Toplu Konut İdaresi Bařbakanlıęı.
- Erder, S. (1997). *Kentsel gerilim: enformel iliřki aęları alan arařtırması*. Ankara: Umag Yayınları.
- Erder, S. (2001). *İstanbul'a bir kent konuđu: mraniye*. İstanbul: İletiřim Yayınları.
- Erman, T. (1998). Becoming" urban" or remaining" rural": the views of turkish rural-to-urban migrants on the" integration" question. *International Journal Of Middle East Studies*, 30(4), 541-561.
- Erman, T. (2004). Gecekondu alıřmalarında 'teki' olarak gecekondu kurguları. *European Journal Of Turkish Studies. Social Sciences On Contemporary Turkey*, (1). Doi: 10.4000/ejts.85
- Fındıkoęlu, Z. (1969). Erzurum řehirleřmesi ve gecekondu problemi. *İstanbul niversitesi İktisat Fakltesi Mecmuası*, 26(1-4), 1-34.
- Geray, C. (1957). Ankara'da 158 gecekondu. *Ankara niversitesi Sbf Dergisi*, 12(01).
- Geray, C. (1968). Gecekondu sorununa toplu bir bakıř. *Amme İdaresi Dergisi*, 2 (1). 11-28
- Gke, B. (1976). *Gecekondu genlięi: Ankara 1971*. Ankara: Hacettepe niversitesi Yayınları
- Gke, B., Acar, F., Ayata, A., Kasapoęlu, A., zer, İ., & Uygun, H. (1993). Gecekonduarda ailelerarası geleneksel dayanıřmanın aędař organizasyonlara dnřm. *Ankara: TC Bařbakanlık Kadın ve Sosyal Hizmetler Msteřarlıęı Yayınları*.
- Hart, C. W. M. (1969). *Zeytinburnu gecekondu blgesi*. İstanbul: İstanbul Ticaret Odası Yayınları.
- Heper, M. (1979). Trkiye'de gecekondu politikası zerine bazı dřnceler. *Amme İdaresi Dergisi*, 12(4), 55-62.

- Heper, M., (1978). *Gecekondu policy in Turkey: an evaluation, with a case study of Rumelihisarüstü squatter area in Istanbul*. İstanbul: Boğaziçi University Publications.
- Işık, O., ve Pınarcıoğlu, M. M. (2002). *Nöbetleşe yoksulluk: gecekondulaşma ve kent yoksulları: Sultanbeyli örneği*. İstanbul: İletişim Yayınları.
- Karakaş, M. (2001). Tarihsel gelişim sürecinde kent kısıtlı tarihsellik anlayışı üzerine eleştirel bir yaklaşım. *Afyon Kocatepe Üniversitesi Sosyal Bilimler Dergisi*, 3(1), 121- 132
- Karakaş, M. (2003). Modern bütünleşmeden postmodern farklılaşmaya kentte toplumsal etkileşim. *Çağdaş Yerel Yönetimler*, 12(2), 16-40.
- Karakaş, M. (2019). Kent, mekân ve toplum: mekân sosyolojisine giriş. M. Karakaş (Ed). *Kent, Mekân ve Toplum* içinde (ss. 15- 43), İstanbul: Tezkire Yayıncılık
- Karpat, K. H. (2003). Türkiye’de toplumsal dönüşüm. *Ankara: İmge Kitabevi*.
- Kartal, S. K. (1978). *Kentleşme ve insan*. Ankara: TODAİE Yayınları.
- Kartal, S. K. (1992). *Ekonomik ve sosyal yönleriyle Türkiye’de kentleşme*, Ankara: Adım Yayıncılık.
- Keleş, R. (1972). *100 Soruda Türkiye’de şehirleşme, konut ve gecekondu*. İstanbul: Gerçek Yayınevi.
- Kıray, M. (1972). Gecekondu: Az gelişmiş ülkelerde hızla topraktan kopma ve kentle bütünleşememe. *Ankara Üniversitesi SBF Dergisi*, 27(03), 561-573. doi: 10.1501/SBFder_0000001108.
- Kıray, M. (1998). Gecekondu. *Kentleşme yazuları* içinde (ss. 19-27), İstanbul: Bağlam Yayıncılık.
- Kongar, E. (1982). Kentleşen gecekondu ya da gecekondulaşan kentler sorunu. *Kentsel Bütünleşme* içinde (ss. 23-54), Ankara: Türkiye Geliştirme Araştırmaları Vakfı Yayını.
- Öğretmen, İ. (1957). *Ankara’da 158 gecekondu*. Ankara: Ankara Üniversitesi Siyasal Bilgiler Fakültesi Yayınları.
- Şatıroğlu, A. (2011). Türkiye’de kent araştırmalarının değişimi. *İstanbul Üniversitesi Sosyoloji Dergisi*, 3(22), 347-363.
- Şenyapılı, T. (1981). *Gecekondu çevre işçilerin mekânı*. Ankara: Orta Doğu Teknik Üniversitesi Mimarlık Fakültesi Yayını.
- Şenyapılı, T. (1998). Cumhuriyet’in 75. yılı, gecekondu’nun 50. yılı. *75 yılda değişen kent ve mimarlık* içinde (ss. 301-311), İstanbul: Türk Tarih Vakfı Yayınları.
- Şenyapılı, T. (2004). “Baraka”dan gecekonduya Ankara’da kentsel mekânın dönüşümü: 1923 – 1960. İstanbul: İletişim Yayınları.
- Tatlıdil, E. (1989). *Kentleşme ve gecekondu*. Ege Üniv. Eğt. Fak. Yayınları: İzmir.
- Tekeli, İ., Gülöksüz, Y., Okyay, T. (1976). *Gecekondu, dolmuşlu, işportalı şehir*. İstanbul: Cem Yayınevi.
- Türkdoğan, O. (1974). *Yoksulluk kültürü: gecekonduların toplumsal yapısı*. Erzurum: Atatürk Üniversitesi Basımevi
- Vergin, N. (1986). Hızlı şehirleşmenin sosyolojik ve siyasal sonuçları. *Sisav (Der.)*, *Hızlı Şehirleşmenin Yarattığı Ekonomik ve Sosyal Sorunlar*, İstanbul: Sisav Yay.
- Yasa, İ. (1966). *Ankara’da gecekondu aileleri*. Ankara: Akın Matbaası.

Yörükán, T. (1968). *Gecekondu ve gecekondu bölgelerinin sosyo-kültürel özellikleri*. Ankara: İmar ve İskân Bakanlığı MGM SAD

Zadil, E. (1949). İstanbul'da mesken meseleleri ve gecekondu. *Sosyal Siyaset Konferansları Dergisi*, 2, 65-87.

ETİK ve BİLİMSEL İLKELER SORUMLULUK BEYANI

Bu çalışmanın tüm hazırlanma süreçlerinde etik kurallara ve bilimsel atıf gösterme ilkelerine riayet edildiğini yazar(lar) beyan eder. Aksi bir durumun tespiti halinde Afyon Kocatepe Üniversitesi Sosyal Bilimler Dergisi'nin hiçbir sorumluluğu olmayıp, tüm sorumluluk makale yazarlarına aittir.

ARAŞTIRMACILARIN MAKALEYE KATKI ORANI BEYANI

1. yazar katkı oranı: %70
2. yazar katkı oranı: %30



3862, 3863, 3865 ve 3866 Numaralı Masraf Defterleri Işığında Şah Sultan'ın Yapmış Olduğu Harcamaların Sosyo-İktisadî Açından Analizi

Socio-Economic Analysis of Shah Sultan's Expenditures in the Light of Expense Books Numbered 3862, 3863, 3865 and 3866

Arş. Gör. Dr. Erkan IŞIKTAŞ¹

Öz

Osmanlı padişahlarının hanım sultanları, ikbâlleri veya kızlarına tahsis ettikleri meblağlar ve buna binaen onların yaptıkları harcamalar her devirde dikkat çekici olmuştur. İktisadî bağlamda kayda değer miktarlara ulaşan harcamaların içeriğini -ekseriyetle- yiyecek ve ısınma gibi muhtelif saray masrafları, sarayda görev yapan kişilere ödenen meblağlar, dokuma ürünleri, takı eşyaları, önemli kişilere sunulan ikramlar ve hediyelerle dini gün ve aylarda yapılan ihşanlar oluşturmaktadır. Osmanlı saray kadınlarının bu harcamalarını güç, gösteriş ve faziletin temsili olarak da değerlendirmek mümkündür. Ayrıca harcamaların yoğunlaştığı kalemler üzerinden saray kadınlarının yaşam tarzı, tüketim modelleri ve gündelik hayatlarına ilişkin birtakım çıkarımlara da ulaşmak söz konusu olabilmektedir. Bu itibardır ki saray mensuplarının harcamalarını ihtiva eden tarih arşiv dokümanlarının son derece önem arz ettiğini ifade etmek gerekir. Bu düşünceden hareketle ilgili çalışmada; hicri 1213-1217 (1798-1803) yılları arasında ihtiva eden masraf defterleri doğrultusunda Sultan III. Mustafa'nın kızı Şah Sultan'ın yapmış olduğu harcamaların sosyo-iktisadi bağlamda tarihsel bir analizi üzerine odaklanılmıştır. Araştırmada nitel araştırma yöntemlerinden biri olan tarihsel doküman analizi tekniği kullanılmıştır. Bu bağlamda Devlet Arşivleri Genel Müdürlüğü Osmanlı arşivlerinde yapılan incelemelerde Şah Sultan'ın giderlerini içeren toplam elli dört defter kaydına ulaşılmıştır. İncelenen defterler ışığında harcamaların cinsi, masraf bilançosunun yıllar bazındaki dağılımı ve emtia-fiyat ilişkisi irdelenmiştir. Ayrıca hanedan üyelerine ait hususi masraf defterlerinin önemine dikkat çekilmeye çalışılmıştır.

Anahtar Kelimeler: Osmanlı hanedanlığı, şah sultan, masraf defterleri, harcama kalemleri

Makale Türü: Araştırma

Abstract

The sums allocated by the Ottoman sultans to the lady Sultans and their daughters and their expenditures on this were remarkable in every era. The content of expenditures that reach significant amounts in an economic context consists of various palace expenditures, such as food and heating, sums paid to employees in the palace, weaving products, jewelry, and gifts offered to eminent people, and donations made on religious days and months. It is also possible to evaluate these expenditures of Ottoman palace women as a representation of power, panache and virtue. Furthermore, it may be possible to reach a number of inferences about the lifestyle, consumption models and daily lives of palace women through products which spending is concentrated. In this respect, it should be stated that the historical archive documents containing the expenses of the palace members are of great importance. In this study, the focus was on a historical analysis of the expenditures made by Shah Sultan in a socio-economic context in accordance with the expense books covering the years 1798-1803. Historical document analysis technique, one of the qualitative research methods, was used in the research. In total, fifty-four books containing the special expenses of Shah Sultan were reached during the examinations conducted in the Ottoman Archives of the General Directorate of State Archives. In this context, the type of expenditures,

¹ Siirt Üniversitesi, Fen Edebiyat Fakültesi, erkanisiktas@siirt.edu.tr.

Atf için (to cite): Işıktas, E. . (2021). 3862, 3863, 3865, 3866 numaralı masraf defterleri ışığında Şah Sultan'ın yapmış olduğu harcamaların sosyo-iktisadi açıdan analizi. *Afyon Kocatepe Üniversitesi Sosyal Bilimler Dergisi*, 23(2), 411-428.

the distribution of the expense balance sheet on the basis of years and the relationship between commodity and price were examined during the period studied. In addition to this, it was attempted to draw attention to the importance of special expense books belonging to members of the dynasty.

Keywords: Ottoman dynasty, shah sultan, expense books, spending items

Paper Type: Research

Giriş

Osmanlı hanedanlığı; siyasi ve askeri yönüyle birlikte saray yaşantısıyla da yerli ve yabancı araştırmacıların ilgi odağı olmuştur. Harem ile özdeşleşen bu yaşantı içerisinde; padişahların aile hayatı, kişilikleri, sosyo-kültürel aktiviteleri, hanedan üyeleri arasındaki çatışmalar ve saray kadınlarının iktidar ihtirasları gibi pek çok muhtelif mesele yer almış ve tarih araştırmalarına konu olmuştur (Ortaylı, 2008; Cenkmen, 1948; Bey ve Bobovius 2013; Akgündüz, 2000; Uluçay, 1992; Uluçay, 2001; Akyıldız, 2019). Bilhassa Osmanlı saray kadınlarının siyasi, iktisadi ve sosyal yönlerini ele alan çalışmalar son yıllarda artmış ve kıymetli çalışmalar ortaya konulmuştur (Kara, 2000).

Hâkeza Osmanlı arşiv merkezinde saray yaşantısıyla ilgili incelenmemiş çok sayıda belgenin bulunması ve konu itibarıyla popülerliğini devam ettirmesi sebebiyle bu tür çalışmaların daha da artacağı kanaati hâkimdir. Bu düşünceden hareketle hem mezkûr konuyu araştırmacıların ilgisine sunmak hem de alana katkı sağlamak maksadıyla Osmanlı saray kadınlarından birisi olan Sultan III. Mustafa'nın kızı Şah Sultan'ın masraf defterleri incelenmiştir.

Şah Sultan'ın biyografisine ilişkin kayıtların sınırlı olduğunu söylemek mümkündür. Bu nedenle literatürden edinilen kısıtlı bilgiler doğrultusunda Hanım Sultan'ın biyografisi kaleme alınabilmiştir. Şah Sultan, 20 Nisan 1761 senesinde doğmuştur. Annesi başkadın Mihrişah Sultan'dır. Diğer kız kardeşleri gibi kendisi de küçük yaşlarda vezir ve devlet adamlarıyla nikâhlandırılmıştır. Bu bağlamda Şah Sultan, 1764 senesinde veziriazam Bahir Köse Mustafa Paşa'ya nişanlandırılmıştır. Fakat veziriazamın önce görevinden azledilmesi ve akabinde idama mahkûm edilmesiyle nikâh düşmüştür. Şah Sultan, 1768'de Nişancı Mehmed Paşa ile -aynı yıl sadrazam olarak tayin edilmiş- nikâhlandırılmışsa da 1769 yılında mezkûr sadrazamın öldürülmesi suretiyle ikinci defa dul kalmıştır (Uluçay, 1992, s. 153-154).

1778 senesine gelindiğinde amcası I. Abdülhamid tarafından Nişancı Seyit Mustafa Paşa'yla evlendirilmiştir. Bu evlilikten Şerife Havva isminde bir kızı olmuş (1780) ise de aynı yıl ölmüş ve Sultan III. Mustafa türbesine metfun olunmuştur. Hasta olması hasebiyle erken yaşta (42) vefat eden Şah Sultan (1803), Eyüp'te yaptırmış olduğu türbeye defnedilmiştir (Uluçay, 1992, s. 153-154). Şah Sultan'a babası, amcası ve kardeşi III. Selim birçok has ve mukataa tevcih ettiğinden iktisadi açıdan gelirleri oldukça iyi olduğu zikredilmektedir. Vakıf müessesesi kapsamında 1792'de Yeşildirek'te Kasım Gönanî Mescidi karşısında Şah Sultan çeşmesini 1800'de Eyüp'te Zal Mahmud Paşa türbesi yanında Şah Sultan türbe, mektep ve sebilini yaptırmıştır (Parlak, 2010, s. 258-260).

Öte yandan literatür kaynaklarının yanı sıra Devlet Arşivleri Başkanlığı Osmanlı Arşiv merkezinde Şah Sultan ile ilgili muhtelif kayıtlar bulunmaktadır. Ancak bu kayıtların ekseriyeti, Hanım Sultan'ın çeşitli masraflarını ihtiva etmektedir. Bu belgeler doğrultusunda; Şah Sultan'ın sarayında müstahdem, arabacı, aşçı gibi iş görenlerin aylık ve yıllıkları ile yapılan masrafları (BOA, TS.MA.e, Gömlek No:152, Sıra No:2, s.1-3; BOA, TS.MA.e, Gömlek No:46, Sıra No:5, s.1-8), Şah Sultan çiftliğinin tamiri için yapılan masraf ve yevmiyeler, Sultan III. Mustafa'nın kızı Şah Sultan için yaptırdığı elbise ve oda takımlarının listesi (BOA, TS.MA.e, Gömlek No:151, Sıra No:35, s. 1-2), borçları (BOA, TS.MA.d, Gömlek No:2631, s. 1-3), saray ve çeşitli mukataalardan Şah Sultan'a tahsis edilen gelirlerin miktarları ortaya konulabilir (BOA,

TS.MA.e, Gömlek No:151, Sıra No:37, s. 1-6, BOA, TS.MA.e, Gömlek No:46, Sıra No:8, s. 1-2). Bu kayıtların yanı sıra Şah Sultan'ın masraflarını gösteren yıl içerisinde ay bazında tutulan müstakil defterler de bulunmaktadır (BOA, TS.MA.d., Kutu Numaraları: 3862, 3863, 3865, 3866).

Çalışmanın esasını teşkil eden bu kaynaklar ışığında 1798-1803 yılları arasında Şah Sultan'ın masrafları üzerinden sosyo-iktisadi bağlamda tarihsel bir analiz yapmaya odaklanılmıştır. Bu kapsamda araştırmada; Hanım Sultan'ın yaşam tarzı, tüketim ürünleri ve gündelik hayatına ilişkin birtakım çıkarımlar ortaya konulmaya çalışılmıştır.

1. Masraf Defterlerinin Muhtevası ve Tanıtımı

Devlet Arşivleri Başkanlığı Osmanlı Arşivi'nde; Osmanlı Devleti'nin siyasi, iktisadi, sosyal ve idari konularıyla ilgili muhtelif masraf kayıtları muhafaza edilmektedir. Bu masraf kayıtları içerisinde yer alan ve Osmanlı hanedanlığının sosyo-iktisadi yaşantısı hakkında kıymetli malumatlar barındıran kayıt türlerinden birisini padişahların eşi veya kızlarının şahsi harcamalarının tutulduğu masraf defterleri oluşturmaktadır. Bu defterlerden elde edilecek bilgiler doğrultusunda hanedan üyelerine maaş niyetiyle tahsis edilen yıl/aylık meblağlar, ikamet ettikleri sarayların her türlü yiyecek ile ısınma masrafları, kasr-ı hümayûnların mefrûsât harcamaları ve sarayların tamirleri için yapılacak ödemelerin ortaya çıkartılması mümkün olabilmektedir. Haddizatında ağa, teberdaran ve hademelere ödenen miktarlar, çeşitli devlet adamlarına verilen hediyelerin bedelleri, dini ay ve günlerde yapılan ihsanlara vesaire harcamalara da ulaşmak mümkündür (BOA, TS.MA.d., Kutu Numaraları: 3862, 3863, 3865, 3866).

Ne var ki hanedanlık yaşantısıyla ilgili pek çok meseleye ışık tutacak mahiyette olan bu defterlerden bir kısmı günümüze ulaşamadığı aşikârdır. Öte yandan ilgili arşivde yer alan konuyla ilişkili kayıtlar içerisinde de gerekli muhafaza şartları sağlanamadığından tahribata uğramış ve araştırmacıların kullanıma sunulamamış defterler de buluna bilmektedir. Bu husustaki dezavantaja rağmen mevcut ve ulaşılabilen kayıtlar üzerinden hanedan üyelerinin gelir ve gider durumları ortaya konulabilir. Mesela III. Mustafa'nın kızı Şah Sultan Hanım'ın hususî masraf defterleri üzerinden gelir-gider bilançosu, harcamaların yoğunlaştığı kalemler üzerinden iktisadi mahiyette bir analiz yapılabilir. Bu açıdan bakıldığında Devlet Arşivleri Başkanlığı'nın Topkapı Sarayı Arşivi Defterleri fonundan bulunan III. Mustafa'nın kızı Şah Sultan Hanım'ın hususî masraf defterlerinin ihtiva ettikleri bilgilerin mühim bir kıymeti olduğunu ifade etmek gerekmektedir. Bu defterler, Şah Sultan Hanım'ın, 1798-1803 yılları arasındaki masraflarını içermektedir (BOA, TS.MA.d., Kutu Numaraları: 3862, 3863, 3865, 3866).

İlgili arşivde yapılan incelemelerde Şah Sultan Hanım'ın hususî masraflarını içeren toplamda elli dört adet deftere ulaşılmıştır. Aslında beş yılı kapsayan bu defterlerin altmış adet olması gerekmektedir. Ancak söz konusu arşiv merkezinde gerçekleştirilen taramada bazı yıllara ait aylık masraf defterlerine ulaşılamamıştır. Bu durumun nedenini tam olarak izah edememekle birlikte ilgili kayıtlar ya günümüze ulaşmadan tahrip olmuş ya da Topkapı Sarayı Arşiv belgelerinin asıl merkeze nakilleri esnasında farklı bir kodla tasnif edilmiş olabile ihtimalidir. Bu sebeptendir ki incelenen dönemin bazı yıllarında toplam harcama miktarlarının eksik olduğu görülecektir.

Defterlerin tasnif ve kayıt işlemleri yapılırken H. 1213 (1798-1799) ve 1214 (1799-1800) yıllarına ait masraf defterlerinde aynı kutu numarasının kullanıldığı tespit edilmiştir (BOA, TS.MA.d., Kutu Numaraları: 3865). Araştırmaya dâhil edilen diğer yıllar ise müstakil olmak üzere her biri farklı bir kutu numarası ile tasnif edilmiştir (Hicri 1215, BOA, TS.MA.d., Kutu Numarası: 3862; Hicri 1216, BOA, TS.MA.d., Kutu Numarası: 3863; Hicri 1217, BOA, TS.MA.d., Kutu Numarası: 3866). Mezkûr defterler, hicri takvim esas alınarak tutulmuştur. Ayrıca bu defterlerde bir sene içerisinde vukua gelen harcamalar, ay bazında kayıt altına alınmıştır. Defterlerin girizgâhında; masraf defterinin hangi yıl ve aya ait olduğu ifade

edildikten ve Şah Sultan'ı öven kelimelerden sonra defterin Sultan'a ait olduğu zikredilmiştir. Hâkeza defterlerin tasdiki bizzat Şah Sultan tarafından yapıldığını gösteren mühür de sayfaların en alt kısmında yer almaktadır.

Defterlerin tertibinde rika yazısı kullanılmıştır. Harcamalar kayıt altına alınırken belli bir nizamın takip edildiği tespit edilmiştir. Bu bağlamda ilk kayıtların, daha çok her ay düzenli aralıklarla masraf yapılan kalemlerden oluştuğu anlaşılmıştır. Akabinde saraylar için yapılan muhtelif harcamalar ile Hanım Sultan'ın şahsi kullanımları için satın alınan eşyalar kayda geçirilmiştir. İncelenen dönem içerisinde harcama kalemlerine bakıldığında Şah Sultan'a verilen harçlıklar, çeşitli hizmetlerde bulunan kişilere ödenen aylıklar, İstanbul'da bulunan birtakım sarayların masrafları ve dokuma ürünlerinden oluştuğu tespit edilmiştir (Bkz: Grafik 1).

Grafik 1. Şah Sultan'ın harcama miktarlarının kalem bazındaki dağılımı (%)

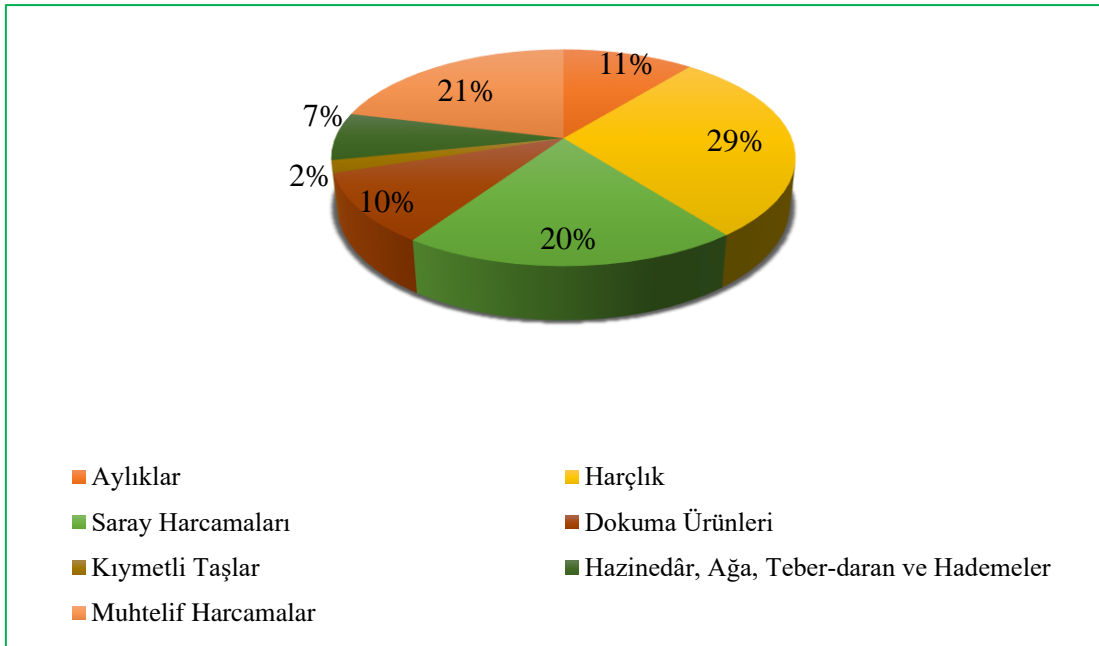

Kaynak: BOA, TS.MA.d., Kutu Numaraları: 3862, 3863, 3865, 3866.

Grafik 1'de görüldüğü üzere Şah Sultan'ın masraf dağılımı içerisinde harçlıkların önemli bir dilime (% 29) sahip olduğu anlaşılmaktadır. Gerçekten de incelenen defterlerin ekseriyetinde ay içerisinde Şah Sultan'a defalarca bir keselik (500 kuruş) ödemelerin yapıldığı görülmüştür. Bu itibardır ki harçlıkların toplam masraf içerisinde ağır basması beklenen bir sonuç olarak karşımıza çıkmaktadır. % 20'lik dilimi teşkil eden saray harcamaları genellikle kömür, odun, mutfak, bahçıvan ve çeşitli tamir masraflarından oluştuğu anlaşılmıştır.

Akabinde % 11'lik bir oran ile masraflar içerisinde azımsanmayacak derecede bir yer kaplayan aylıklar, Şah Sultan'a her ay ödenen meblağı ifade etmektedir. Yine Şah Sultan'a ve onun hizmetinde bulunan hazinedâr ustası, ağa, teber-daran ve hizmetçilere ödenen aylıklar dikkat çekmektedir. Bu masrafların miktarları genel olarak birbirine yakın olup her ay düzenli bir şekilde yapılan ödemeler arasında değerlendirilebilir.

Dokuma ürünleri bağlamında yapılan harcamalara konu olan ürünlerin envai şallar, alaca, atlas, bürümcek, basma, çuhâ, çitâri, cânfes, diba, Frenk bezi, Hint kumaşlar, samur ve kakum kürkleri, kaban, kaput, hatâyî, savâi gibi emtiadan oluştuğunu ifade etmek gerekir. Bunlarda % 10'luk dilime denk düşmüştür. Kıymetli taşlar arasında ise Şah Sultan tarafından tercih edilen ürünler içerisinde yakut ve elmas yüzükler, mücevher iğneler, kuşaklar, avizeler, elmas bilezikler, elmas ve demir küpeler yer almıştır. Bu ürünlerde toplam harcamanın % 2'si oluşturmuştur. Masraf kayıtları içerisinde yer alan ve muhtelif kalemlerden oluşan ürünlerin

miktarı % 21 gibi önemli bir orana tekabül etmektedir. Masraf defterlerinin muhtevasını göstermek maksadıyla oluşturulan yukarıdaki grafikte gösterilen tüm kalemlerle ilgili detaylı bilgiler çalışmanın ilgili bölümlerinde izah edildiğinden burada tekrardan açıklama yapmaya lüzum görülmemiştir.

Öte yandan masraf defterlerinde harcama kalemlerinin kıymet bakımından değerleri kuruş cinsinden ifade edilmiştir. Haddizatında akçe ve dirhem de kullanıldığı kalemler de tespit edilmiştir. Ancak bu kalemlerin de toplam cinsinden değerleri en sonda kuruş olarak hesaplanmıştır. Defterde bir kese, beş yüz kuruşa denk tutulmuştur. Bu kapsamda bir ay zarfında yapılan harcamaların toplam kıymetleri verildikten sonra en alt kısımda kaç keseye tekabül ettiği de beyan edilmiştir. Masraf defterlerinde yer alan bazı kalemlerin tob, zira', kıyye ve çeki gibi ölçü birimlerine göre hesaplandığı tespit edilmiştir.

Netice itibarıyla araştırmada kullanılan masraf defterleri ışığında Şah Sultan'ın harcama kalemlerini ve pek çok ayrıntıyı ortaya çıkartmak mümkün olabilmektedir. Hatta benzer defterler üzerinden yapılacak tarih araştırmaları neticesinde farklı dönemlere ait hanedanlığın sosyo-iktisadi hayatı karşılaştırmalı olarak analiz edilebilir. Bu itibarıdır ki masraf defterleri, Osmanlı hanedanlığının sosyo-iktisadi yaşamında pek çok ayrıntıyı ortaya çıkartması bağlamında tarih araştırmalarında oldukça kıymetli bir alan tuttuğunu söylemek hiç de abartı olmayacaktır.

2. Masrafların Niteliği ve Miktarları

Osmanlı padişahlarına, hanım sultanlara veya kızlarına tahsis edilen meblağlar ve buna binaen yaptıkları harcamalar, her devirde dikkat çekici olmuş ve idarî bir müessese tarafından kontrol edilerek kayıt altına alınmaya çalışılmıştır. Mesela Osmanlı padişahlarına ait gelirleri ve bunlardan yaptıkları harcamaları kontrol eden birim Ceyb-i Hümâyûn hazinesi olmuştur (Sahillioğlu, 1993, s.465). Klasik dönemde padişahın cebi olarak da nitelendirilen bu müessesenin ismi, 1847'de Sultan Abdülmecit'in almış olduğu bir kararla "Hazine-i Hassa" şeklinde değiştirilmiştir (Terzi, 2000, s.20). Her iki birim tarafından tutulan kayıtlardan padişahlara tahsis edilen gelirlerin niteliği, padişahların hizmetinde bulunan kişilere tahsis edilen aylıklar, hediyeler ve in'amlar, dini ay ve günlerde halka sunulan ihsanlara ulaşmak mümkün olabilmektedir (Işıқтаş, 2013; Tunç 2013; Yolal, 2013; Küçükali, 2018).

Yine hanım sultanlar ve kızlarına ait hususi masraf defterleri üzerinden onların gelir-gider dengesi ve harcamaların yoğunlaştığı kalemler incelenebilmektedir. Mesela Sultan III. Mustafa'nın başkadımlarından olan Âdilşah Sultan'ın masraflarını inceleyen Bozkurt, Hanım Sultan'ın masraflarının yoğunlaştığı kalemleri giyim, takı ve süs eşyası, gıda ürünleri, mutfak gereçleri, ev eşyası ve diğerleri şeklinde sınıflandırmıştır (Bozkurt, 2016, s.18). Mezkûr çalışmada ele alınan Şah Sultan'ın masrafları da bu nitelikte değerlendirilebilir. Dolayısıyla tarihsel süreçte Osmanlı padişahları, hanım sultanları veya kızlarının masraflarının yoğunlaştığı harcama kalemlerine bakıldığında ekseriyetle benzer olduğu söylenebilir. Öte yandan padişah hanımları ve kızlarına ait muhalefat veya çeyiz defterleri incelendiğinde tespit edilen ürünlerin de harcama kalemleriyle özdeşleştiği görülecektir (Işıқтаş, 2020a).

Şah Sultan'ın masraf kayıtları iki şekilde incelenebilir. Bunlardan ilkinin gelirler, ikincisini ise giderler olarak sınıflandırmak mümkündür. Gelirler kapsamında aylıklar ve harçlıklar yer alırken giderler ekseriyetle saray harcamaları, teberdaran, ağa ve hademelere ödenen aylıklar, kıymetli ziynet eşyalarına tahsis edilen meblağlar, dokuma ürünleri için harcanan miktarlar ile çeşitli eşyaların alımdan oluşmaktadır. Bu itibarıdır ki incelenen dönem içerisinde Şah Sultan Hanım'ın masraf defterleri içerisinde yer alan harcama kalemleri, yalnızca onun şahsi ürünlerinden değil aynı zaman da hanesinin ve mahiyetinde bulunan kişilerin ihtiyaçlarını karşılamak üzere satın alınmış mallardan oluşmakta ve her bir kaleme harcanan meblağ da farklılık göstermektedir (Bkz: Grafik 2).

Grafik 1. Şah Sultan'ın Harcama Miktarlarının Kalem Bazındaki Dağılımı (Kuruş)

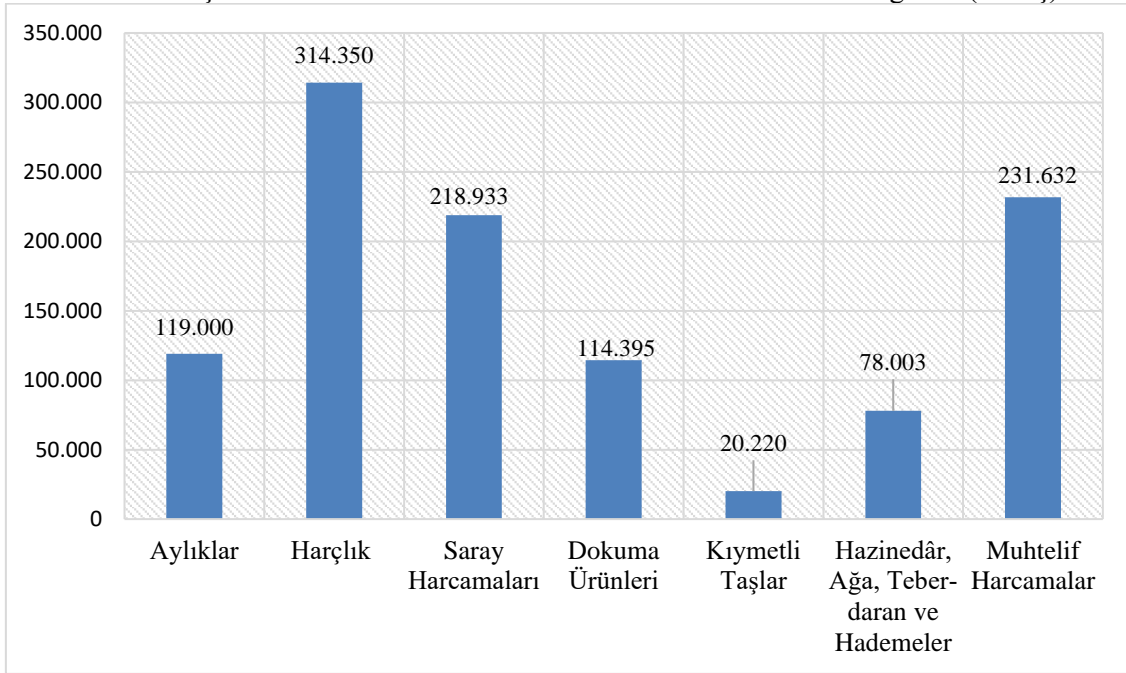

Kaynak: BOA, TS.MA.d., Kutu Numaraları: 3862, 3863, 3865, 3866.

Grafik 2'de gösterildiği üzere Şah Sultan'ın masraf defterleri içerisinde ön plana çıkan gider unsuru harçlık mahiyetinde ödenen meblağlardır. Bu miktar, ekseriyetle bir kese üzerinden yani beş yüz kuruş değerinde olmuştur. Muhtemeldir ki mezkûr ödemeler, bir defaya mahsus bir şekilde yapılmamış ihtiyacın hâsıl olduğu durumlarda harçlık tahsisleri ay içerisinde yeniden yapılmıştır. Çünkü incelenen defterlerde bu türden ödemelerin birden çok defa kayıt altına alındığı görülmüştür. Bilhassa dini ay ile günlerde ihşanlarda buyurmak ve Şah Sultan'ı ziyarete gelen yüksek mevkili devlet adamlarına çeşitli hediyeler ve ikramlar sunmak amacıyla harçlık cinsindeki ödemelerin arttığı tespit edilmiştir.

Aslında bu durum, Hanım Sultan'a has değildi. Osmanlı Devleti'nin diplomatik ananeleri içerisinde yer alan bir uygulamaydı. Çoğu Osmanlı padişahı, padişah eşleri ve kızları; kendilerini ziyarete gelen yüksek mevkili kişilere bu tür ihşanlar, hediyeler ve ikramlarda bulunmuşlardır. Hâkeza Osmanlı hanedanlığına teşrif edenler de padişahlara, valide sultanlara ve çocuklarına kıymetli hediyeler getirdikleri de bilinmektedir (Öztürk, 2007; Kiel 2007, Mert, 2007). Bundan dolayı Şah Sultan'ın bu türdeki faaliyetleri ve harcamaları karşılığında harçlık alması her halde diplomatik kültürün bir neticesi olarak tezahür etmiştir. Böylece incelenen beş yıllık safhada Hanım Sultan'a harçlık adıyla ödenen toplam para 314.350 kuruş olarak hesaplanmıştır.

Harçlıklardan sonra harcama kalemleri bazında dikkat çeken bir diğer gider saray harcamalarıdır. Bu harcamalar belli başlı gider kalemlerinden oluşmaktadır. Bunlar arasında; İstanbul, Eyüb ve Kuruçeşme adlarıyla nitelendirilen sarayların/dairelerin tamir masrafları, bahçıvanlık masrafları, sarayların ısınma ve mutfak giderleri yer almaktadır. İncelenen dönemin tüm ayları içerisinde bu tür giderlerin olduğunu ifade etmek gerekir. Toplamda 218.933 kuruşa tekabül eden bu masraflar, önemli gider kalemleri arasında yer aldığı ilgili grafikten de anlaşılmaktadır.

Masraf kalemleri içerisinde değerlendirilen bir diğer harcama kalemi, Hanım Sultan'ın aylık maaşıdır. Hicri 1213 (1798-1799) yılında 2.000 kuruş olarak ödenen bu miktar, Hicri 1214 yılının zilkade (Mart-1800) ayından itibaren beş yüz kuruş zam yapılarak aylık 2.500 kuruş üzerinden ödenmeye başlanmıştır. Maaş tahsisi kapsamında toplamda 119.000 kuruşluk bir ödeme yapılmış olup bu miktar yekûn masrafın (1.099.785 kuruş) % 10'na tekabül etmektedir.

Şah Sultan'ın harcama kalemleri içerisinde dokuma ürünlerin de önemli bir paya sahip olduğunu ifade etmek gerekir. İlgili kayıtlarda geçen dokuma malları şu şekilde sıralanabilir: alaca, atlas, bürümcek, basma, çuhâ, çitârî, cânfes, diba, frenk bez, hind kumaşlar, samur ve kakum kürkleri, kaban, kaput, hatâyî, savâî, çiçekli ve çeşitli motiflerde şallardır. Bu ürünler; adet, tob, zirâî veya arşını ölçü birimine göre satın alınmıştır. Dönemin iktisadi şartlarına göre oldukça pahalıya mal edilen bu ürünlerin, toplam maliyeti 81.174 kuruştur. Ayrıca içlik ve yatak örtüsü takımları satan yağlıkçı (Pakalın, 1972, s.600) olarak nitelendirilen esnaflara toplamda 33.220,5 kuruşluk bir ödeme yapılmıştır. Böylece dokuma ürünleri kapsamında toplam harcama miktarı 114.394,5 kuruşa ulaşmıştır.

Şah Sultan'ın masrafları içerisinde önemli bir yer tutan harcama giderini de hazine-dâr ustası, ağa, teberdaran ve çeşitli görevlerde çalıştırılmak suretiyle sarayda bulunan hademelere ödenen meblağlar oluşturmaktadır. Bu giderler içerisinde örnek vermek gerekirse hem Valide Taşlığı hem de Cariyeler Taşlığı dairesinin muhafazasından sorumlu olan hazine-dâr ustasına (Ortaylı 2008, s. 190; Özbilgen, 2011, s. 196) her ay 50 kuruşluk bir maaş verilmiş olup bu miktarın incelenen dönem içerisinde değişmediği tespit edilmiştir. Yine saadetlü Cemile Hanım'a 15 kuruş maaş verilmiş bu meblağ da değişmeden devam etmiştir. Ağa, teberdaran ve hademeler ödenen aylıkların ise 700 ile 840 kuruş arasında değişkenlik gösterdiği görülmüştür. Bunlar birlikte bahçıvan ve muhtelif işlerle görev yapan kişilere de cüzî oranda maaşlar ödenmiştir. Bu kalemler içerisinde yer alan tüm giderler için toplamda 78.003 kuruşun harcandığı tespit edilmiştir.

Şah Sultan'ın şahsi harcamalar niteliğinde değerlendirilen masraf kalemlerinden birisi ziynet eşyalarıdır. Bilindiği üzere valide sultanlar, hanım sultanlar ve gözdelerin sarayın en güzel ve gösterişli mücevherlerini tercih etmişlerdir. Saray kadınlarının beğenisi ve isteği üzerine mamul edilen mücevherat ve takılar, saray kadınlarının nazarında gücün, zenginliğin, ihtişamın ve asaletin simgesi olarak kullanılmıştır (Ekinci, 2019, s. 54).

Osmanlı saray kadınlarının ilgi gösterdikleri ve kullanıma önem verdikleri mücevherat ve takıların başında altın, elmas, yakut, zümrüt, gümüş veya inciden yapılmış yüzük, küpe, bilezik, gerdanlık, halhal, iğne ve kuşak gibi envai ürünler gelmiştir (İrepoğlu, 2012). Bu bağlamda Şah Sultan'ın kullandığı mücevherat ve takı ürünleri arasında; yakut, zümrüt ve elmas yüzükler, pırlanta ve elmas başlı iğneler, mücevher kutular, mücevher kuşak, altın bileziklerle demir ve elmas küpeler yer almıştır. Bu ürünlerin toplam maliyeti 20.220 kuruş olarak hesaplanmıştır.

Öte yandan kıymetli taşların alım-satımları ve tamir işlemlerinin dönemin kuyumcu esnaflarından biri olan Kigorak (?) tarafından yapıldığı ve Şah Sultan'ın ziynet eşyalarını ekseriyetle bu kuyumcudan aldığı anlaşılmıştır. Buradan hareketle Şah Sultan gibi muhtemeldir ki diğer saray kadınları da mücevherat ve takı ürünlerini satın alırken ya da mamul ettirirken zanaat işlerinde kabiliyetli olan gayrimüslim zanaatkârları tercih ettiklerini gösterir.

Muhtelif harcamalar adı altında gösterilen meblağ, farklı gider kalemlerinden oluşmaktadır. Bu giderler içerisinde; Şah Sultan'a yazlık mahiyetinde ödenen bir keselik miktarlar, Şah Sultan'a buyrulan bir keselik -beş yüz kuruş değerindeki- altınlar, sarayda Sultan Hanım'ın hizmetinde çalıştırılmak üzere satın alınan cariye bedelleri, Şah Sultan'ın mukataaları cebelüsü için Hazine-i Amire'ye teslim olunan miktarlar, çeşitli vakıflara verilen miktarlar, dini günlerde fakir ahaliye sunulan ihsanlar ile birtakım giderler yer almaktadır. Bu itibardır ki ele alınan dönem içerisinde mezkûr harcama kalemlerinin toplam maliyeti 1.099.785 kuruş olarak hesaplanmıştır. Bu meblağın yıllar bazındaki dağılımları ise farklılık göstermiştir (Bkz: Grafik 3).

Grafik 2. Şah Sultan Hanım'ın yapmış olduğu harcamaların yıllar bazındaki dağılımı (kuruş)

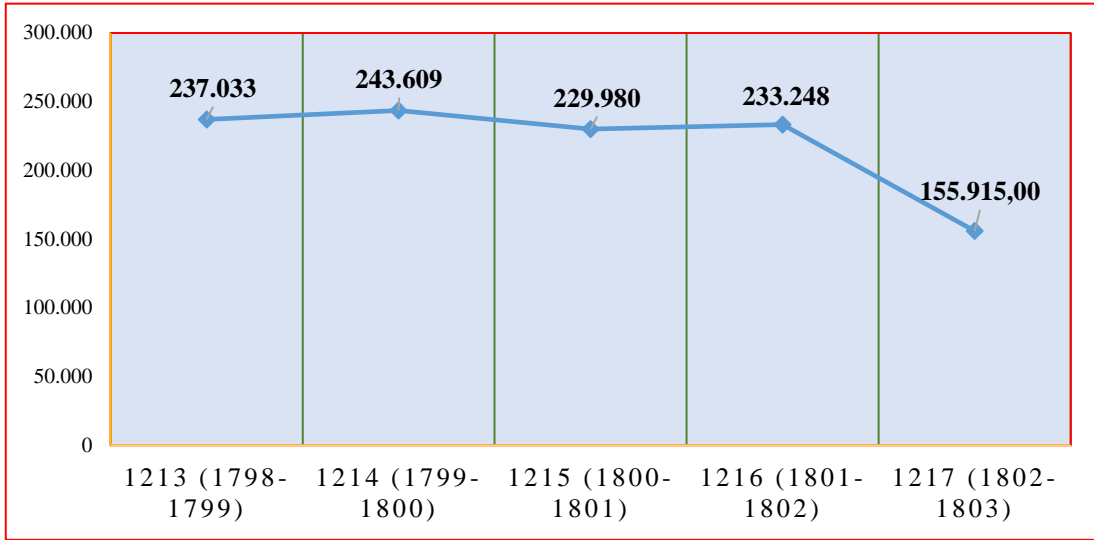

Kaynak: BOA, TS.MA.d., Kutu Numaraları: 3862, 3863, 3865, 3866.

Grafik 3'e bakıldığında; iki önemli husus göze çarpmaktadır. Bunlardan ilki, Şah Sultan'ın masraflarının yıllar itibarıyla homojen bir dağılım göstermesi; ikincisi ise hicri 1217 (1802-1803) yılı masraflarının önemli bir oranda azalmasıdır. Gerçekten de hicri 1213 ile 1216 (1798-1802) yılları arasında masrafların dağılımlarına bakıldığında birbirine yakın bir harcama oranının yapıldığı anlaşılmaktadır. Bu durum da Şah Sultan'ın gelir-gider bilançosunda ciddi bir değişimin olmadığını ve harcamaların benzer kalemler üzerinde yoğunlaştığını göstermektedir.

Tabii her dönem içerisinde harcama miktarlarının yoğunlaştığı aylar da farklılık arz ettiğini ifade etmekte fayda vardır (Ekler: Grafik 6-10). Öte yandan mezkûr dönemler içerisinde Şah Sultan'ın gelir-gider bilançosunda en yüksek masraf miktarını 243.609 kuruşla hicri 1214 (1799-1800); en az ise 155.915 kuruşla hicri 1217 (1802-1803) senesine ait olduğu görülmektedir.

İlgili grafikte dikkat çeken bir diğer husus, hicri 1217 (1802-1803) senesine ait harcama miktarının bir önceki yıllara nazaran keskin bir şekilde azalmasıdır. Öncelikle bu azalışın Şah Sultan'ın gelir-gider kalemlerinden kaynaklanmadığını ifade etmek gerekir. Bu düşüşün meydana gelmesinde iki ihtimal üzerinde durulmaktadır. Bunlardan ilki, Şah Sultan'ın bu yıla mahsus masraf kayıtları içerisinde bazı aylara ait verilere ulaşılamamış olmasıdır. Diğeri ise Şah Sultan'ın bu yılda vefat etmesidir. Bu düşüşte etkili olabileceği düşünülen ikinci ihtimalde birtakım çelişkiler göze çarpmaktadır. Şah Sultan'ın vefat tarihiyle ilgili literatürde bulunan kaynaklar üzerinde yapılan incelemelerde ölüm yılı hicri 1216 yılının zilkade ayı "1802-Mart/Nisan" olarak gösterilmektedir (Uluçay, 2001, s. 154).

Yine bir başka kayıta ise 1803 yılına işaret edilmiştir (Atalar, 1981, s.448). Ancak masraf defterleri doğrultusunda yapılan araştırmalarda Şah Sultan'ın hicri 1217 senesinin ramazan (Aralık/Ocak 1802-1803) ayında aylık aldığı tespit edilmiştir. Yani o tarihlerde Hanım Sultan'a aylık verildiğinden onun hayatta olduğu düşünülmektedir. Bu nedendir ki Sultan'ın ölüm yılının hicri 1217 senesinin ramazan ayı içerisinde veya sonrasında olduğu ihtimalini güçlendirmektedir. Zira aynı yılın şevval, zilkade ve zilhicce aylarına ait masraf defterlerinin olması bunu destekler niteliktedir. Ayrıca safer ayına ait masraf defterine ulaşılamamıştır. Bu itibarla ilgili yılda husule gelen masrafın azalış göstermesinde iki ihtimalin de etkili olduğu söylenebilir.

3. Emtia ve Fiyat İlişkisi

Hanedan üyelerine ait masraf defterleri, gelir-gider bilançosunun yanı sıra dönemin ticaretine konu olan emtia listesi ve kıymetlerinin tespit edilmesinde son derece önemli bir yere sahip olduğunu söylemek mümkündür. Bu bağlamda incelenen defterler içerisinde birtakım emtia listesine ulaşılmıştır. Bu emtia, iki grup içerisinde sınıflandırılmış ve sosyo-iktisadi bağlamda bir değerlendirmeye tabi tutulmuştur. Bunlardan ilki, dokuma ürünleridir. Ekseriyetle şal çeşitleri, bürümcek, kadife, kürk, keçe, çuhâ, çitari, gezi, canfes, dîbâ ve savâ'î gibi muhtelif ürünlerinden oluşmaktadır. Ürünler fiyatlandırılırken öncelikle adet, arşın, tob, zirâ veya parça gibi farklı ölçü birimlerine göre hesaplandırılmış akabinde cinsi ve kalitesine göre kıymetlendirilmiştir. Bu nedenledir ki aynı ürünün farklı fiyat aralıklarında satın alındığı görülmüştür. Ayrıca aynı türden ürünlerin fiyat aralıklarında kayda değer bir farklılık olduğu anlaşılmıştır (Bkz: Grafik 4).

Grafik 3. Masraf defterlerinde yer alan dokuma emtiasının kıymetleri (kuruş)

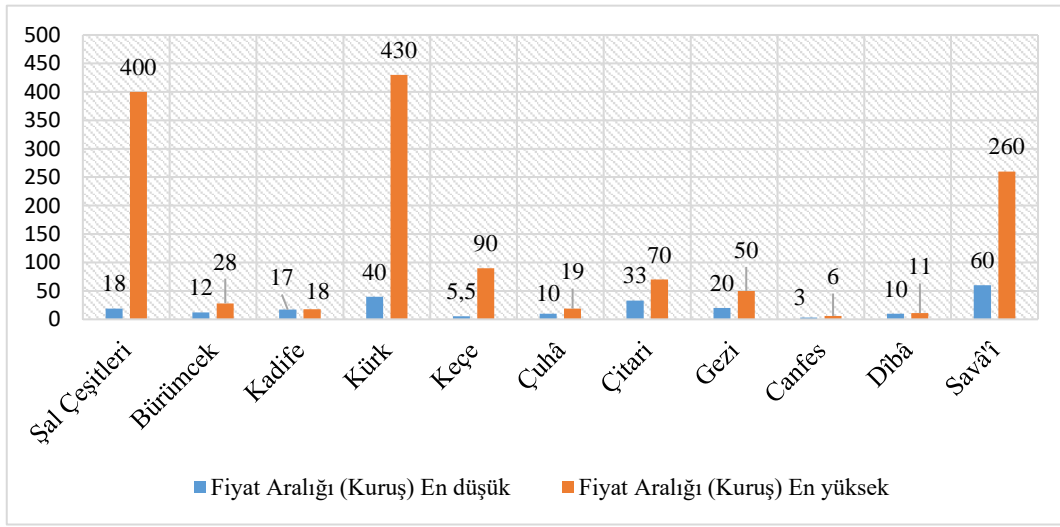

Kaynak: BOA, TS.MA.d., Kutu Numaraları: 3862, 3863, 3865, 3866.

Yukarıdaki grafikte dokuma ürünlerinin en düşük ile yüksek değerleri gösterilmiştir. Ürün bazında en yüksek fiyat üzerinden kıymetlendirilen emtia kürk olmuştur. Samur ve kakum şeklinde tarif edilen bu kürkler, kürk ticareti kapsamında en kıymetli cinsler arasında gösterilmektedir (Tekin, 2002, s. 757). Kürkler; 40, 45, 60, 115, 120, 125 veya 430 kuruşa satın alınmıştır. Muhtemeldir ki ürünün kalitesine göre fiyat aralığı da farklılık göstermiştir.

Grafik 4'te dikkat çeken bir diğer ürün çeşidi ise şallardır. Şallar, sade çiçekli, düz, âlâ, sarı, turuncu, lacivert, beyaz, çıkılı gibi çeşitli motiflerle nitelendirilmiştir. Bunlar içerisinde en ucuz şal 18 kuruş olup, 150, 160, 170, 190, 200 ve 400 kuruş gibi farklı fiyat aralıkları ile satın alınmıştır. Şal fiyatlarının bu kadar yüksek olması hem düşündürücü hem de dikkate şayan bir durum olmuştur. Çünkü ele alınan döneme yakın şal fiyatları incelendiğinde daha makul fiyatların Osmanlı pazarlarında ticarete dâhil edildiği söylenebilir. Mesela 1800 yılına ait Diyarbakır gümrüğüne getirilen malların iç tarife ve alım-satım değerlerinde bir tob şalın fiyatı 30 kuruş, içlik bir şal 10-15 kuruş, Ankara şalı 60 ile 100 kuruş arasında gösterilmiştir (Işıktaş, 2020b, s. 126). Bu itibardır ki Şah Sultan'ın satın aldığı içlik şalların oldukça yüksek meblağlara alınmış olması manidar bir sonuç olarak ortaya çıkmıştır.

Yine kıymet bakımından dikkate nazır olan diğer ürün ise savâ'î olmuştur. Bir kumaş türü olan savâ'î, Şah Sultan Hanım'ın en çok tercih ettiği emtia arasında yer almıştır. Bu üç ürünün diğer emtiaya nazaran oldukça pahalıya mal edildiği söylenebilir. Öteki ürünler, Hanım Sultan tarafından sıklıkla tercih edilmekle birlikte fiyat aralıklarının dengeli bir şekilde seyir gösterdiği ifade edilebilir.

Dokuma ürünlerinin yanı sıra Hanım Sultan'ın satın aldığı bir diğer emtia grubunu ziynet eşyaları oluşturmaktadır. Bu emtia arasında; yakut ve elmas yüzükler, mücevher iğneler, kuşaklar, avizeler, elmas bilezikler, elmas ve demir küpeler yer almaktadır. Bu ürünlerin de fiyat aralığı ürünün cinsi ve kalitesine göre değişkenlik göstermektedir (Bkz: Grafik 5).

Grafik 4. Masraf defterlerinde yer alan ziynet eşyasının kıymetleri (kuruş)

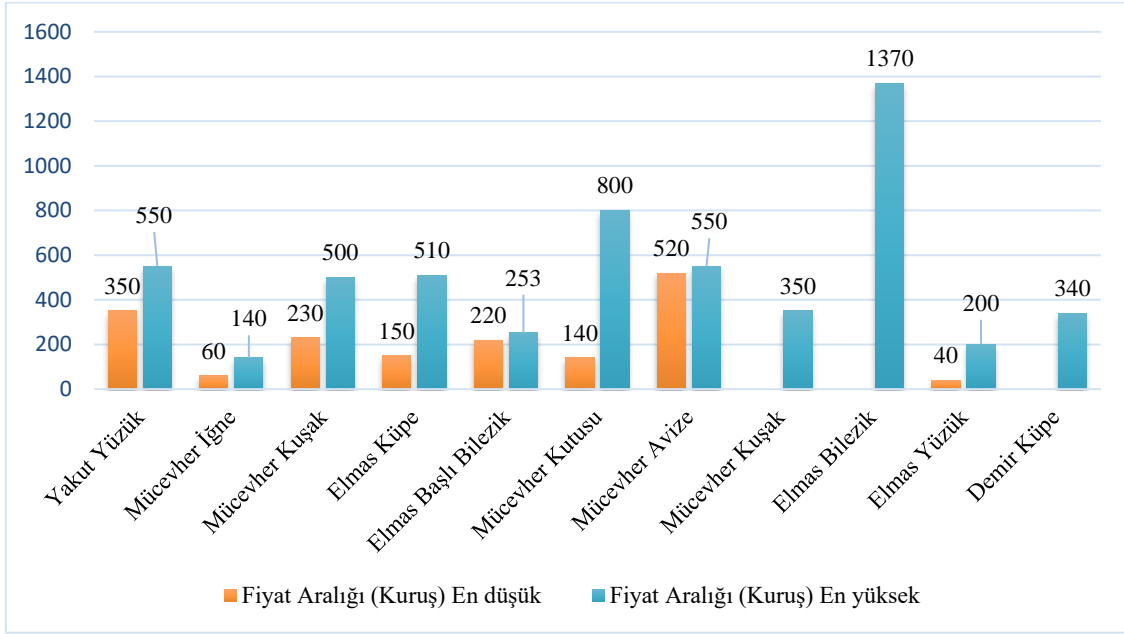

Kaynak: BOA, TS.MA.d., Kutu Numaraları: 3862, 3863, 3865, 3866.

Grafik 5'e göre ziynet eşyalarının fiyat aralıkları incelendiğinde ürünler arasındaki değer farkının epeyce fazla olduğu görülmektedir. Aslında aynı ürünün farklı fiyat aralıklarında satışa sunulmasının temel sebebi -yukarıda izah edildiği üzere- ürünün işçilik ve kalitesinden kaynaklansa olsa gerektir. Mesela mücevher kutusu olarak satın alınan ürünleri en düşüğü 140, en yükseği 800 kuruşa satın alınmıştır. Bununla birlikte 520, 570, 650 ve 710 kuruşa alınan mücevher kutuları bulunmaktadır.

Yine elmas küpelerin biri 150 diğeri 510 kuruşluktur. Şah Sultan'ın elmas ve yakut yüzükleri tercih ettiği, yakut yüzüklerin elmastan daha kıymetli olduğu anlaşılmaktadır. Hâkeza bilezik bağlamında elmasın ön planda olduğu görülmektedir. Bu bağlamda grafikte dikkat çeken elmas bileziğin adet bazındaki sayısı bir olup bunun da maliyeti 1370 kuruş olarak kayda geçmiştir. Keza bir adet olan demir küpe 340, mücevher kuşak ise 350 kuruş mal edilmiştir.

Şah Sultan'ın satın aldığı ürünler kıyaslandığında oldukça önemli birkaç hususa vurgu yapılabilir. Bu minvalde Şah Sultan'ın dokuma ve ziynet eşyalarını satın alırken oldukça pahalı ürünleri tercih ettiği anlaşılmaktadır. Ayrıca bazı dokuma ürünlerine ödenen meblağların ziynet eşyasından daha yüksek olduğu gözlemlenmektedir. Ürün-fiyat ilişkisi dikkate alındığında Şah Sultan'ın bu iki kaleme sarf ettiği meblağa bakılır ise Hanım Sultan'ın muazzam bir alım gücüne sahip olduğu ifade edilebilir.

Sonuç ve Öneriler

Kuruluşundan yıkılışına kadar takip ettiği politikalar ile birçok döneme damga vuran Osmanlı Devleti, aynı zamanda hanedanlık yaşantısıyla da hayli ilgi çekmekte ve pek çok araştırmaya konu olmaktadır. Ne var ki yüzeysel veya ilgi çekici yönleriyle ortaya konulan ya da konulmaya çalışılan Osmanlı hanedan üyelerinin sosyo-iktisadi yaşamı derinlemesine inceleme gerektiren bir konu olmakta ve güncelliğini korumaktadır. Bu düşünceden hareketle padişahlar, valide sultanlar, hanım sultanlar ve şehzadelerin sosyal yaşamlarını inceleyen

çalışmaların daha da artacağı ve konuya ilişkin daha spesifik meselelerin ele alınması gerektiği kanaati hâkim olmuştur. Bu itibardır ki Hanım Sultanların tüketim kalıpları üzerinden yaşam kültürleri ve anlayışları hakkında fikir sahibi olmak noktasında masraf defterlerinin ehemmiyeti bu çalışmayla bir kez daha ortaya konulmaya çalışılmıştır.

İncelenen belgeler doğrultusunda Şah Sultan'ın yaşam tarzı, tercih ettiği tüketim kalıpları, gündelik yaşantısı, hanedan üyeleriyle olan ilişkisi, gelir ve gider kalemlerine ilişkin birtakım çıkarımlara gidilmiştir. Bu bağlamda öncelikle Şah Sultan'da -muhtemeldir ki- diğer Hanım Sultan'lar gibi gösteriş ile perçinleştirilmiş bir yaşam felsefesine sahip olduğu tahmin edilmektedir. Zira tercih ettiği tüketim kalıpları ve çeşitli nedenlerle mahiyetinde bulunan kişilere yapmış olduğu ihsanlar dikkate alındığında bu tespitin oldukça yerinde olduğu anlaşılmıştır.

Şah Sultan'ın tüketim kalıpları noktasında şahsi kullanımları için satın aldığı dokuma ve mücevherat ürünlerine toplam masrafın % 12'sine (134.615 kuruş) tekabül eden kayda değer bir miktarda harcama yaptığı görülmüştür. Ayrıca kıymetli ve kaliteli ürünleri tercih eden Hanım Sultan'ın muazzam bir alım gücüne de sahip olduğu anlaşılmıştır. Hiç kuşkusuz bunda Şah Sultan'a tahsis edilen aylıklar, harçlıklar ve çeşitli mukataaların gelirlerinin etkili olduğu düşünülmektedir.

Şah Sultan'ın gündelik yaşantısı bağlamında ikamet ettiği daire/sarayların idaresi ve kontrolüyle meşgul olduğu görülmüştür. Gerek Sultan III. Mustafa gerekse valide sultanların kendisini ziyaretlerinde izzet-i ikram adına büyük hazırlıklar yapıldığı, hediyeler sunulduğu ve bunun içinde ek harçlıkların ödendiği tespit edilmiştir. Yine mutfak, koruma, araba sürücüleri, bahçıvanlık ve diğer saray işleriyle ilgilenen birçok hademe ve cariye Hanım Sultan'ın gündelik yaşantısında etkin bir şekilde rol oynadıkları görülür.

Öte yandan Hanım Sultan'ın masraflarının yıllar itibarıyla dağılımlarında birbirine yakın bir harcama oranına sahip olduğu kanaatine ulaşılmıştır. Yani Şah Sultan'a yapılan harcamaların yıl bazındaki ortalama miktarının 220.000 kuruşa yakın olduğu hesaplanmıştır. Bu meblağ üzerinden hareketle dönemin sosyo-iktisadi hayatı mukayese edildiğinde saray kadınları ile halkın gündelik yaşantısı ve tüketim kalıpları arasında kayda değer bir oranda farkın olduğu çıkarımına varılmıştır. Zira Hanım Sultan'a yıl içerisinde harçlık ve aylık mahiyetinde verilen paralar, dokuma ve ziynet eşyalarına ödenen meblağlar halkın temel tüketim ürünleri arasında yer alan un, şeker, yağ, et ve dokuma fiyatlarıyla mukayese edildiğinde saray kadınlarının ciddi miktarlarda bir harcama yaptıkları tahmin edilmektedir.

Diğer taraftan Hanım Sultan'ın yıllar bazındaki gelir-gider bilançosunda ciddi bir değişimin olmadığını ve harcamaların benzer kalemler üzerinde yoğunlaştığı söylenebilir. Şah Sultan'ın masraf defterleri arasında yer alan ve harcama kalemlerinin başında; aylıklar, harçlıklar ve çeşitli mukataaların cebelüsü için Hazine-i Amire'ye teslim olunan meblağlar, saray harcamaları, teberdaran, ağa ve hademelere ödenen aylıklar, kıymetli ziynet eşyalarına tahsis edilen meblağlar, dokuma ürünleri için harcanan miktarlar ile muhtelif eşyaların yer aldığı anlaşılmıştır.

Bu çalışmadan hareketle Osmanlı saray kadınlarının gelir ve gider kalemleri üzerine mikro da olsa sosyo-iktisadi mahiyette birtakım analizler ortaya konulmaya çalışılmıştır. Muhakkak ki bu konu ile ilgili incelenmeyi bekleyen birçok mesele bulunmaktadır. Mesela saray kadınlarının borç ilişkileri, terekeleri ve mukataa gelirleri gibi konular araştırmacıların ilgisini beklemektedir. Bu hususta yapılacak çalışmalarla Osmanlı saray kadınlarının yaşantısı ve sosyo-iktisadi durumları üzerine daha ayrıntılı bilgilere ulaşmak mümkün olacaktır.

Kaynakça

- Akgündüz, A. (2000). *İslam hukukunda kölelik cariyelik meselesi Osmanlı'da harem*. İstanbul: Osmanlı Araştırmaları Vakfı.
- Akyıldız, A. (2019). *Saray harem ve mahrem*. İstanbul: Timaş Yayınları.
- Atalar, M. (1981). Osmanlı padişahları. *Ankara Üniversitesi İlahiyat Fakültesi Dergisi*, 24(1), Ocak, 425-460.
- BOA. (Başkanlık Osmanlı Arşivleri) TS.MA.e. (152), (2).
- BOA. TS.MA.e. (Topkapı sarayı müze arşivi evrakı):46, (5).
- BOA. TS.MA.e. (Topkapı sarayı müze arşivi evrakı).(151), (35).
- BOA. TS.MA.d. (Topkapı sarayı müze arşivi defterleri). (2631).
- BOA. TS.MA.e. (Topkapı sarayı müze arşivi evrakı). (151), (37).
- BOA. TS.MA.e. (Topkapı sarayı müze arşivi evrakı). (46), (8).
- BOA. TS.MA.d. (Topkapı sarayı müze arşivi defterleri). (3862).
- BOA. TS.MA.d. (Topkapı sarayı müze arşivi defterleri). (3863).
- BOA. TS.MA.d. (Topkapı sarayı müze arşivi defterleri).(3865).
- BOA. TS.MA.d. (Topkapı sarayı müze arşivi defterleri). (3866).
- Bozkurt, F. (2016). *III. Mustafa dönemine ait bir kadınefendinin masraf defteri*. İstanbul: Okur Kitaplığı.
- Cenkmen, E. (1948). *Osmanlı sarayı ve kıyafetleri*. İstanbul: Türkiye Yayınevi.
- Ekinci, C. (2019). *Osmanlı sarayında ve Osmanlı ümerası arasında altın ve mücevher kullanımı*. Pamukkale Üniversitesi, Sosyal Bilimler Enstitüsü Tarih Anabilim Dalı, (Yayınlanmamış yüksek lisans tezi), Denizli.
- Işıktaş, E. (2013). *R.1287 / M. 1871 yılı ceyb-i hümayûn (ceyb ve harc-ı hâssa-i şahane) defterlerinin transkripsiyonu ve değerlendirilmesi*. (Yayınlanmamış yüksek lisans tezi), Gaziantep Üniversitesi Sosyal Bilimler Enstitüsü, Gaziantep 2013.
- Işıktaş, E. (2020a). Sultan II. Mahmud'un başkibâli Hüsnü Melek Hanım'ın kıymetli malları üzerine bir değerlendirme. *Geçmişten Günümüze Tarih Araştırmaları*, (ss.91-111) Ed. Mutlu Adak, Ankara: Gazi Kitabevi.
- Işıktaş, E. (2020b). 5249 Numaralı gümrük tarife defterine göre Diyarbakır gümrüğüne getirilen emtialar: emtianın cinsi, vergisi ve emtia-fiyat ilişkisi. *Yüzyüncü Yıl Üniversitesi Sosyal Bilimler Enstitüsü Dergisi*, (50), 109-141.
- İrepoğlu, G. (2012). *Osmanlı saray mücevheri; mücevher üzerinden tarihi okumak*. İstanbul: BKG Yayınevi.
- Kara, Y. (2010). *Osmanlı'da kadın saltanatı*, İstanbul: Yeditepe Yayınevi.
- Küçükali, M. (2018). *II. Mustafa döneminde ceyb-i hümayun hazinesi masrafları*. (Yayınlanmamış Yüksek Lisans Tezi), İstanbul Medeniyet Üniversitesi, Sosyal Bilimler Enstitüsü, , Türk Dili ve Edebiyatı Anabilim Dalı, İstanbul.
- Mert, T. (2007), 19. yüzyılda ihsan-ı şahane, *Hediye Kitabı*, (ss. 112-133), Haz. Emine Gürsoy Naskalı ve Aylin Koç, İstanbul: Kitabevi.
- Ortaylı, İ. (2008). *Osmanlı sarayında hayat*. İstanbul: Yitik Hazine Yayınları.
- Özbilge, E. (2011). *Bütün yönleriyle Osmanlı*. İstanbul: İz Yayıncılık.

- Öztürk, N. (2007). Osmanlı kroniklerinde hediye kayıtları (1299-1500). *Hediye Kitabı*, (ss. 43-71), Haz. Emine Gürsoy Naskalı ve Aylin Koç, İstanbul: Kitabevi.
- Pakalın, M. Z. (1972). *Osmanlı tarih deyimleri ve terimleri sözlüğü. III*, Ankara: Milli Eğitim Basımevi.
- Parlak, S. (2010). Şah Sultan külliyesi. *TDV İslâm Ansiklopedisi*, 38, (ss.258-260), İstanbul: İSAM Yayınları.
- Reindl-Kiel, H. (2007). Osmanlıda hediye (16 ve17. Yüzyıl). *Hediye Kitabı*, (ss.102-111) Haz. Emine Gürsoy Naskalı ve Aylin Koç, İstanbul: Kitabevi.
- Sahillioğlu, H. (1993). Ceyb-i hümâyün. *TDV İslâm Ansiklopedisi*, 7, (ss.465-467), İstanbul: İSAM Yayınları.
- Tekin, Z. (2002). Osmanlı Devleti'nde kürk ticareti. *Türkler*, (ss. 754-763), X, Ankara: Türk Tarih Kurumu Yayınları.
- Terzi, A. (2000). *Hazine-i hassa nezareti*. Ankara: Türk Tarih Kurumu Yayınları.
- Tunç, Muhammet N. (2013). *Ceyb-i hümâyûn hazinesi ve topkapı sarayı müzesi arşivi r.1288 (m.1872) tarihli ceyb ve harc-ı hâssa defterlerinin transkripsiyonu ve değerlendirmesi*. (Yayınlanmamış yüksek lisans tezi), Gaziantep Üniversitesi Sosyal Bilimler Enstitüsü, Gaziantep.
- Ufki Bey, A.-Bobovius, A.(2013). *Saray-ı enderun topkapı sarayında yaşam*. İstanbul: Kitap Yayınevi.
- Uluçay, Ç. (1992). *Harem II*. Ankara: Türk Tarih Kurumu Basımevi.
- Uluçay, M. Ç. (2001). *Padişahların kadınları ve kızları*. İstanbul: Ötüken Neşriyat.
- Yolal, M. (2013). *01490, 01491 ve 1492 numaralı hazine-i hassa (ceyb-i hümâyûn) defterlerinin transkripsiyonu ve değerlendirilmesi (R.1327 -1328/M.1911-1912)*. (Yayınlanmamış yüksek lisans tezi), Gaziantep Üniversitesi Sosyal Bilimler Enstitüsü, Gaziantep.

Ekler

Ek 1. Şah Sultan Hanım'ın hicri 1213 (1798-1799) senesine ait harcamaların ay bazındaki dağılımı (kuruş)

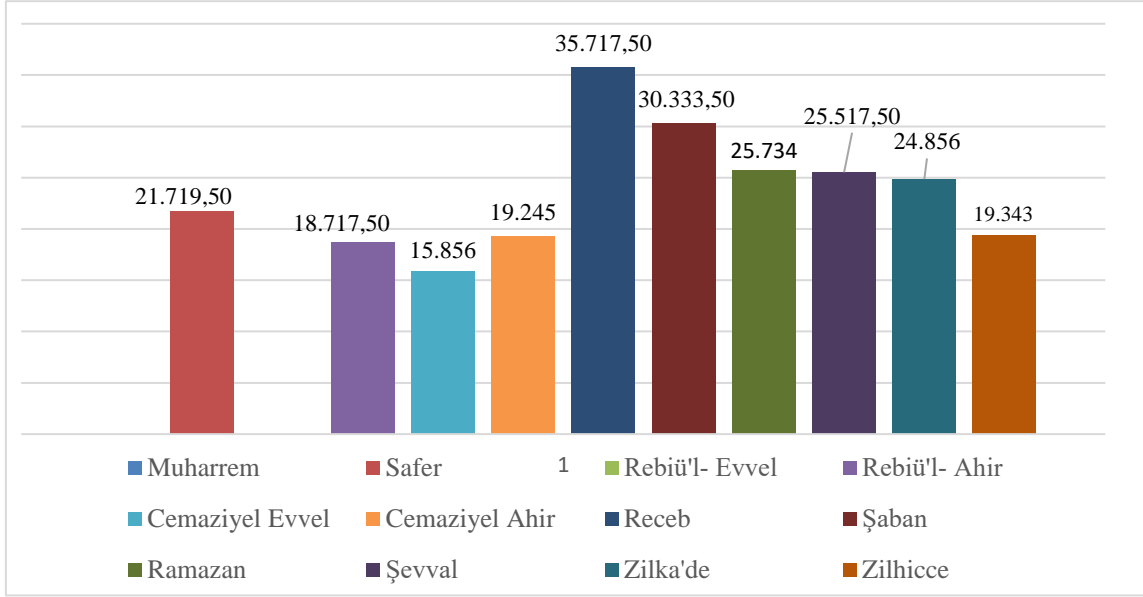

Kaynak: BOA, TS.MA.d., Kutu Numarası: 3865.

Ek 2. Şah Sultan Hanım'ın Hicri 1214 (1799-1800) senesine ait harcamaların ay bazındaki dağılımı (kuruş)

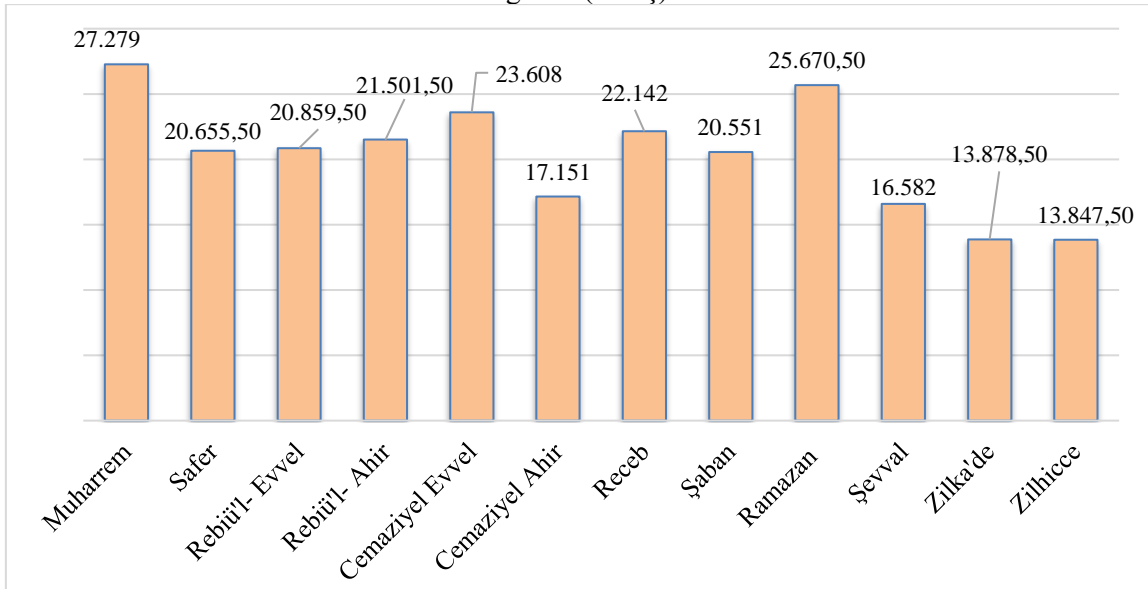

Kaynak: BOA, TS.MA.d., Kutu Numarası: 3865.

Ek 3. Şah Sultan Hanım'ın Hicri 1215 (1800-1801) senesine ait harcamaların ay bazındaki dağılımı (kuruş)

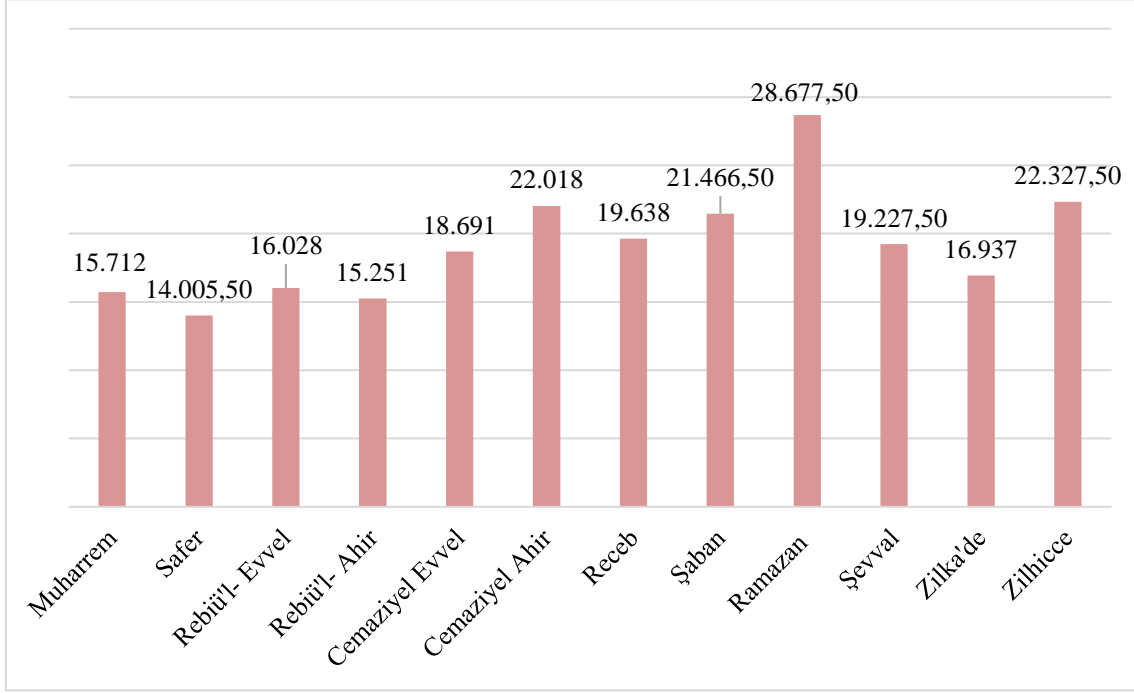

Kaynak: BOA, TS.MA.d., Kutu Numarası: 3862.

Ek 4. Şah Sultan Hanım'ın Hicri 1216 (1801-1802) senesine ait harcamaların ay bazındaki dağılımı (kuruş)

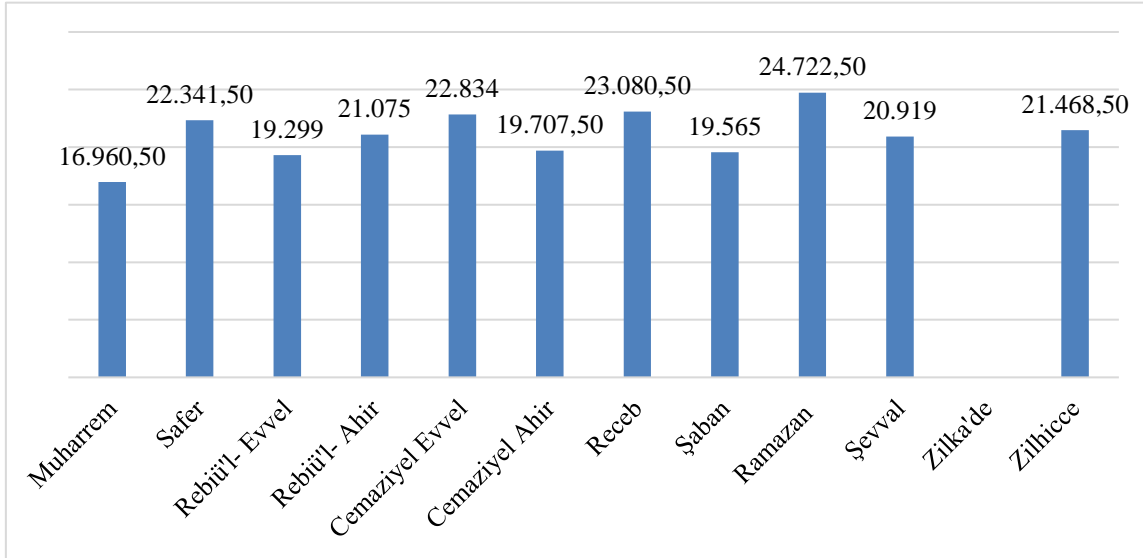

Kaynak: BOA, TS.MA.d., Kutu Numarası: 3863.

Ek 5. Şah Sultan Hanım'ın Hicri 1217 (1802-1803) senesine ait harcamaların ay bazındaki dağılımı (kuruş)

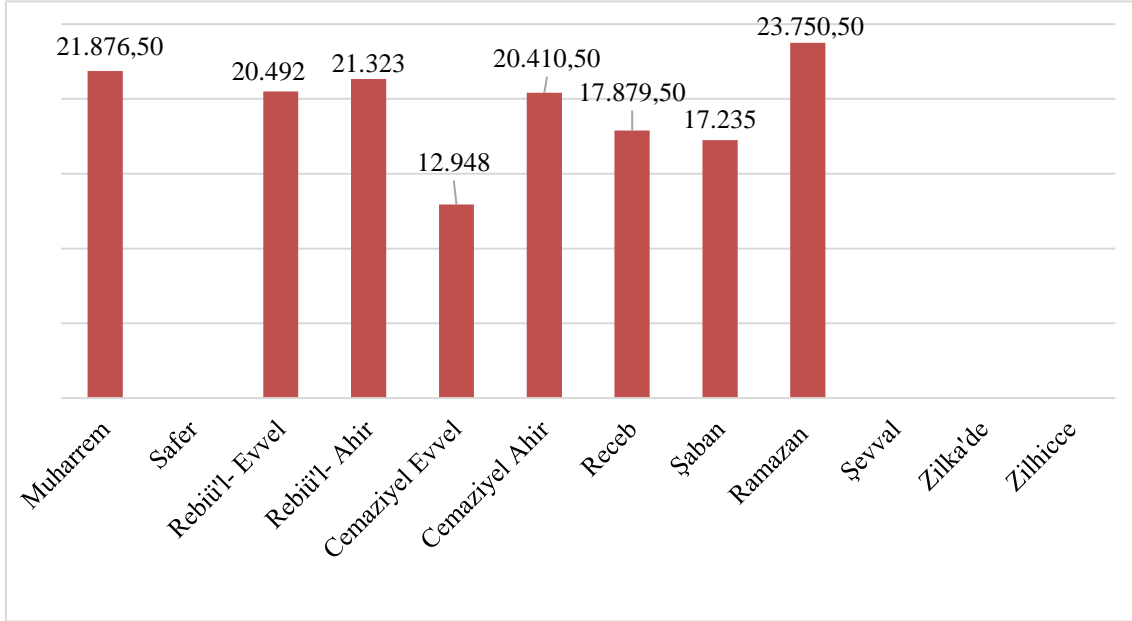

Kaynak: BOA, TS.MA.d., Kutu Numarası: 3866.

Ek 6. Şah Sultan'ın Satın Aldığı Bazı Emtianın Kıymetleri (Örnek)

Eşyanın Cinsi	Ölçü Birimi	Fiyatı (Kuruş)	Eşyanın Cinsi	Ölçü Birimi	Fiyatı (Kuruş)
Papazi bürümcek	Tob	15	Rızalı şal	Adet	110
Papazi bürümcek	Tob	12	Rızalı şal	Adet	175
Dallı siyah donluk şal	Adet	280	Çuha	Arşın	11,5
Telli kadife	Zirâ	18	Donluk şal	Adet	150
Rızalı şal	Adet	220	Çitari	Adet	35
Donluk şal	Adet	190	Çiçekli keçe	Arşın	5,5
Çar şal	Adet	150	Keçe	Tob	90
Donluk şal	-	65	Düz şal	Arşın	20
Samur kürk	Adet	60	İşleme pullu gezi	Tob	20
Samur kürk	Adet	40	Beyaz papazi bürümcek	Tob	28
Samur kürk	Adet	45	Donluk şal	Adet	120
Frengi al keçe bez	-	-	Sungur	Tob	60
Gügez çuha	-	-	Çuha	Arşın	10
Çitari	-	-	Donluk şal	Adet	400
Rızalı şal	Adet	150	Canfes	Arşın	3
Zerli al parça	Adet	500	Bursa çitarisi	Adet	33
Zerli al parça	Adet	260	Çiçekli kadife	Zirâ	17
Zerli al parça	Adet	210	Tulum kakum kürk	Adet	145
Bursakârî zerli çitari	Adet	90	Çar şal	Adet	135
Düz şal	Adet	19	Turuncu donluk şal	Adet	200

Rızalı şal	Adet	160	Dîbâ	Zirâ	11
Elmaslı çiçek	Adet	390	Tülbent	Tob	50
Elmaslı çiçek	Adet	155	Sarı şal	Adet	350
Kakum kürk	Adet	125	Telli dîbâ	Arşın	10
Sade çiçekli şal	Adet	65	Kaput	Adet	40
Kakum kürk	Adet	115	Kaputluk çuha	Arşın	19
Kakum kürk	Adet	120	Elvan çuha	Arşın	10,5
Rızalı şal	Adet	170	Düz şal	Arşın	19
Rızalı şal	Adet	265	Trabzon bezi	Tob	37
Rızalı şal	Adet	190	Siyah zerli âlâ sava'î	Adet	260
Rızalı ve gözlü çıkılı şal	Adet	300	Çuha	Arşın	13
Rızalı ve gözlü çıkılı şal	Adet	18	Çitari	Adet	35
Çuha	Arşın	13	Sava'î	Adet	250
Şal	Zirâ	4	Düz sava'î	Adet	60
Şal	Adet	165	Taraklı telli çitari	Adet	60
Hind parçası	Adet	200	Ala şal	Adet	375
Tulum kakum kürk	Adet	120	Şal	Adet	275
Donluk şal	Adet	170	Lacivert şal	Adet	220
Beyaz hint çiçekli	Adet	120	Çitari	Adet	40
Sade Hint çiçekli	Adet	65	Altı safir bürümcek	-	21
Çiçekli canfes	Zirâ	6	Donluk beyaz şal	Adet	180
Beyaz işleme donluk	Tob	60	Zerli İstanbul çiçeklisi	Adet	190
Çitari	Adet	44	Beyaz çıkılı rızalı şal	Adet	200
Rızalı şal	Adet	200	Ufak çiçekli Şal	Adet	130
Çuha	Arşın	10,5	Penbe işleme	Adet	150
Telli Hint kumaşı	Taka	200	Yeşil işleme	Adet	130
Tulum kakum kürk	Adet	140	İngiliz çuha	Arşın	13
İşleme şal	Endaze	60	Samur kürk	Adet	430
Telli çitari	Adet	70	Atlas	Arşın	4
Hatâyî	Arşın	7	Çitari	Adet	40
Dîbâ	Arşın	11	Çitari	Adet	36
Gezi	Tob	35	Çitari	Tob	35
Hint çitari	Adet	45	İngilizkârî basma çühâ	Zirâ	9,5
Yakut yüzük	Adet	350	Al gezi	Adet	50
Mücevher iğne	Adet	140	Pırlanta elmaslı iğne	Adet	133
Mücevher kuşak	Adet	460	Mücevher kuşak	Adet	230
Elmas küpe	Adet	150	Mücevher kuşak	Adet	500
Yakut yüzük	Adet	550	Mücevher kutusu	Adet	570
Elmas başlı bilezik	Çift	253	Elmas iğne	Adet	195
Mücevher kutusu	Adet	800	Mücevher iğne	Adet	60

Mücevher avize	Adet	520	Elmas kuşak	Adet	325
Mücevher kutusu	Adet	710	Elmas yüzük	Adet	40
Mücevher kutusu	Adet	140	Mücevher avize	Adet	550
Elmas başlı bilezik	Çift	220	Elmas yüzük	Adet	200
Mücevher kuşak	Çift	350	Mücevher kutusu	Adet	650
Elmas bilezik	Çift	1370	Mücevher kutusu	Adet	520
Elmas Küpe	Adet	510	Demir küpe	Adet	340

Kaynak: BOA, TS.MA.d., Kutu Numaraları: 3862, 3863, 3865, 3866.

ETİK ve BİLİMSEL İLKELER SORUMLULUK BEYANI

Bu çalışmanın tüm hazırlanma süreçlerinde etik kurallara ve bilimsel atıf gösterme ilkelerine riayet edildiğini yazar(lar) beyan eder. Aksi bir durumun tespiti halinde Afyon Kocatepe Üniversitesi Sosyal Bilimler Dergisi'nin hiçbir sorumluluğu olmayıp, tüm sorumluluk makale yazarlarına aittir.



Lise Öğrencilerinde Beden Algısı ve Benlik Saygısı Arasındaki İlişkinin Medya ve Farklı Değişkenler Açısından İncelenmesi*

Relationship Between the Body Perception and Self-Esteem of the High School Students in Terms of Some Variants and Media

Hilal ÖZBEY¹, Dr. Öğr. Üyesi Mücahit GÜLTEKİN²

Öz

Bu çalışmanın amacı lise öğrencilerinin benlik saygısı ve beden algısı düzeylerine düzenli takip edilen medya programı sayısı ve türü, sosyal medya hesap sayısı, günlük sosyal medyada geçirilen süre gibi medya ile ilgili değişkenlerin ve demografik değişkenlerin etkisini incelemektir. Araştırmanın örneklemini Konya ili Akşehir İlçesinde öğrenim gören 385 öğrenci oluşturmaktadır. Araştırmada veri toplama araçları olarak 'Rosenberg Benlik Saygısı Ölçeği' ve 'Beden Algısı Ölçeği' kullanılmıştır. Verilerin bilgisayar ortamında analiz edilmesinden sonra öğrencilerin benlik saygısı ve beden algısı düzeyleri arasında orta düzeyde negatif yönde anlamlı bir ilişki olduğu tespit edilmiştir. Öğrencilerin benlik saygısı ve beden algısı ölçeklerinden aldıkları puanlar ile cinsiyet, okul türü, aile türü, algılanan sosyo-ekonomik durum, günlük telefon/tablet kullanımı, sahip olunan sosyal medya profil sayısı, düzenli takip edilen dizi sayısı, en çok izlenen program türü değişkenleri arasında anlamlı bir ilişkiye rastlanmamıştır. Öğrencilerin sosyo-ekonomik durumları ve günlük tablet/telefon kullanım süresi tek başlarına benlik saygısı arasında anlamlı bir farklılık bulunmuştur. Günlük tablet/telefon kullanım süresi arttıkça benlik saygısı azalmaktadır. Öğrencilerin diyet uygulama durumu ile benlik saygısı ve beden algısı düzeyleri arasında anlamlı bir farklılık saptanmıştır. Araştırma bulgularına göre diyet uygulayan öğrencilerin beden algıları daha olumsuz, benlik saygıları daha düşüktür. Bu konuda ergenle en yakın temas halinde olan ailelerin ve öğretmenlerin farklı çalışmalarda bulunarak ergenin benlik saygısının yükseltilmesi ve beden algısının daha olumlu olması sağlanabilir.

Anahtar Kelimeler: Ergen, benlik saygısı, beden algısı, medya, sosyal medya

Makale Türü: Araştırma

Abstract

The aim of this study is to examine the effects of demographic variables and media-related variables such as the number and type of media programs regularly monitored, the number of social media accounts, and the time spent on daily social media on the self-esteem and body perception levels of high school students. The sample of the study consists of 385 students studying in Akşehir, Konya. "Rosenberg Self-Esteem Scale" and "Body Image Scale" were used as data collection tools in the study. It was determined that there is a moderately negative significant relationship between the students' self-esteem and body perception levels. Students' scores on self-esteem and body perception scales and gender, school type, family type, perceived socio-economic status, daily phone/tablet use, number of social media profiles owned, the number of regularly followed TV series are among the most watched program type variables. no meaningful relationship was found. A significant difference was found between the socio-economic status of the students and the duration of daily tablet/phone use alone self-esteem. Self-esteem decreases as the daily tablet / phone usage time increases. A significant difference was found between the dieting status of the students and their levels of self-esteem and body perception. According to the findings of the

* Bu çalışma, Afyon Kocatepe Üniversitesi Sosyal Bilimler Enstitüsü Eğitim Bilimleri Anabilim Dalında ikinci yazar danışmanlığında birinci yazar tarafından hazırlanan "Lise Öğrencilerinde Beden Algısı ve Benlik Saygısı Arasındaki İlişkinin Farklı Değişkenler Açısından İncelenmesi" adlı yüksek lisans tezinden yararlanılarak hazırlanmıştır.

¹ Hendek Özel Eğitim Uygulama Okulu 3. Kademe, Sakarya, hilalcingozoglu@gmail.com.

² Afyon Kocatepe Üniversitesi, Eğitim Fakültesi, mgultekin1@hotmail.com.

Atf için (to cite): Soyad, A. (2021). Lise öğrencilerinde beden algısı ve benlik saygısı arasındaki ilişkinin medya ve farklı değişkenler açısından incelenmesi. *Afyon Kocatepe Üniversitesi Sosyal Bilimler Dergisi*, 23(2), 429-441.

research, body perception of the students on diet is more negative and their self-esteem is lower. Families and teachers can work on different studies to increase the self-esteem and body perception of the adolescent

Keywords: Adolescent, self-esteem, body perception, media, social media

Paper Type: Research

Giriş

Ergenlik, biyolojik, psikolojik, zihinsel ve sosyal açılardan gelişme, olgunlaşma süreçlerinin yer aldığı çocukluktan yetişkinliğe geçiş dönemidir (Yavuzer, 2014). Ergenlik çağındaki bireyin önemli görevlerinden biri kendi benliğini bulmak ve tanımlamak, diğer bir deyişle özdeşleşmeyi sağlamaktır. Ergen, ergenlik çağında kendi benliğini bulmak için birçok farklı yol dener ve birçok kimliğe bürünür. Ergen için çevre ve kendisinin çevresi tarafından nasıl algılandığı çok önemlidir. Bu sebeplerle bireylerin dış etkenlerden etkilenmeye en açık olduğu dönemlerden birisi ergenlik çağıdır. Ergen bu dönemde beğenilmek, önemli olmak ve önemli hissetmek için çabalar. Çocukluktan yetişkinliğe adım atan ergen, aynı zamanda birey olma duygusunu da yavaş yavaş hissetmeye başlamaktadır. Bu dönemde kendisine sık sık ‘ben kimim?’ ‘nereye aitim?’ sorularını sormaktadır. Ergen bu sorulara cevap ararken benlik saygısını araç olarak kullanır. Benlik saygısı, ergenin kendine yönelik olumlu veya olumsuz bakış açıları oluşturmasını sağlayarak kendi benliğine yaklaşım şeklini belirlemektedir. Ergenin benlik saygısıyla yakından ilişkili diğer bir kavram ise beden algısıdır. Beden algısı benlik saygısıyla yakından ilişkilendirilmektedir ve benlik saygısı gibi ergenin kendi bedenine yönelik olumlu ve olumsuz algılar oluşturmasını sağlamaktadır. Artan teknoloji kullanımıyla birlikte ergenlerde beden algısı ve benlik saygısını etkileyen diğer bir faktörün medya olduğu gözlemlenmektedir (Sönmez ve Özgen, 2017). Medyanın en büyük hedef kitlelerinden birisi ergenlerdir (Karaboğa, 2016). Ergen, medyanın ona sunduğu dolaylı ve doğrudan mesajlar doğrultusunda karakterini kazanmakta, benlik saygısı ve beden algısını oluşturmaktadır (Steinberg, 2007).

Beden algısı bireyin beden görünümü hakkındaki algısını açıklayan duygu, düşünce ve ifadelerinin bütününden oluşan öznel bir kavramdır (Güzel, 2016). Beden algısı kavramı kadın ve erkeklerde farklı algılanmaktadır buna rağmen hem kadınlar hem erkekler beden algısını genellikle kilo ile ilişkilendirmektedir (Ata, Vural ve Keskin, 2014; Hamurcu, Öner, Telatar ve Yeşildağ, 2015). Beden algısını etkileyen en önemli faktörlerden birisi medyadır. Bireylerin medyanın sunduğu imajlarla kendi imajını karşılaştırdığında beden imajından memnuniyetinin azaldığı bilinmektedir (Bayköse ve Esin, 2019; Clay, Vignoles ve Dittmar, 2005). Bu sebeplerle beden algısı tıbbi-biyolojik kökenlerden çok göstergesel zemine indirgenmiştir. Bu durum ise bireylerin sağlıklı beden algısı yapısını bozmaktadır (Öngören, 2015). Beden algısındaki bu değişime bağlı olarak yeme bozukluklarının artması, sağlıksız ve gereksiz diyet uygulamaları, yeterli beslenmeme gibi sorunlar ortaya çıkabilmektedir (Aslan, 2004). Ergenlerde de düşük beden algısının ergeni çeşitli kilo verme yöntemlerine ittiği bilinmektedir (Uskun ve Şabaplı, 2013).

Benlik saygısı, Rosenberg’e (1965) göre bireyin bir obje olarak kendisine yönelttiği duygu ve düşüncelerin toplamıdır. Yüksek benlik saygısı bireyin kendisine değer vermesi, olduğu gibi kendini kabul etmesi anlamında kullanılmaktadır. Ergenlerin, ilk sosyal temaslarının olduğu aile ve çevre koşullarının benlik saygısını etkilediği bilinmektedir. Sevildiğini, değer gördüğünü kabul eden bireyler kendisini de sever ve değer verir. Bu bağlamda ergenin sahip olduğu ailenin anne-baba tutumları, demografik koşulları, sahip olduğu kardeş sayısı gibi etmenlerin benlik saygısını etkilediğini bulgulayan çalışmalar mevcuttur (Özdemir, 2014; Aktaş, 2011; Özkan, 1994; Yiğit, 2010). Ergenlerde benlik saygısını etkileyen diğer bir faktör ise medyadır. Medyanın günümüzde en güçlü dalı haline gelen sosyal medya ve

sosyal medyaya bağlı kavramlar (beğenilmeme korkusu, paylaşılmama, sosyal karşılaştırma vb.) benlik saygısının güçlü yordayıcılarıdır (Söner ve Yılmaz, 2020; Jan, Soomro, Ahmad, 2017). Aynı zamanda sosyal medyayı sık kullanmanın benlik saygısını düşürdüğünü bulgulayan çalışmalar mevcuttur (Vogel, Rose, Roberts & Eckles, 2014). Benlik saygısının bireylerin yaşam doyumunun, öznel iyi oluşunun yordayıcısı olduğu bilinmektedir (Çeçen, 2008; Doğan ve Eryılmaz, 2013).

Ergenin bedeninin de fiziksel ve psikolojik değişiklere alışması uzun ve zor bir süreçtir. Bu sebeple ergenin dış faktörlerden etkilenmeye müsait olduğu düşünülmektedir. Dış faktörlerin ise ilk olarak beden algısı ve benlik saygısını etkileyeceği öngörülmektedir. Yapılan araştırmalara bakıldığında, beden algısının benlik saygısını etkilediği görülmektedir (You, Kim ve Shin, 2017; Gökçe, 2017). Ergenlik döneminde olumlu beden algısı yüksek benlik saygısı oluşmasında etkilidir. Yüksek benlik saygısı ve olumlu beden algısı, ergenin sosyal ilişkilerine yansiyarak kendisini daha iyi ve başarılı hissetmesini sağlamaktadır (Aydın, 2005). Beden imajı ve benlik saygısı arasındaki ilişkiyi yaşın ilerlemesi, vücutta şekil bozuklukları ve kalıcı izler, kemoterapi gerektiren hastalıklar, süregen ve yoğun ilaç kullanımı gerektiren hastalıklar gibi etmenler de etkilemektedir (Ayaz, 2012; Dayanç, 2017; Dubey ve Sarma, 2016; Pike vd., 2012; Vatansever, 2014).

Tüm bu bilgiler ışığında ergenlerde benlik saygısı ve beden algısının birbirini etkilediği görülmektedir. Ergenin doğru kabul ettiği beden imajı kavramının sosyal medya ve televizyon tarafından hatalı olarak şekillendirildiği, özellikle benlik saygısı düşük ergenlerde bu durumun daha fazla etki yaptığı düşünülmektedir. Hatalı beden algısından dolayı ergenlerin sağlıksız diyet uygulamaları gibi doğru olmayan telafi yöntemlerine yöneldiği düşünülmektedir. Bu açıdan ergenlerin öncelikle hatalı beden algılarının düzeltilmesi ve düşük benlik saygısına sahip öğrencilerin benlik saygılarını yükselmesine destek olacak çalışmaların yapılması önem arz etmektedir. Yapılan çalışmada lise öğrencilerinin benlik saygısı ve beden algısı düzeyleri ve bu beden algısı ve benlik saygısı düzeylerine sosyal medya kullanımının, düzenli takip edilen televizyon programlarının ve çeşitli demografik özelliklerin etkisinin olup olmadığı tespit edilmeye çalışılacaktır. Ulaşılabilecek sonuçların ele alınacak konuya farklı bakış açıları sağlayacağı düşünülmektedir. Özellikle okullarda psikolojik danışmanlar tarafından yapılacak olan yüksek benlik saygısı, kendini kabul, doğru beden algısını oluşturmaya yönelik çalışmalara veri oluşturması umut edilmektedir.

2. Yöntem

Bu çalışmada lise öğrencilerinin benlik saygısı ve beden algısı düzeyleri ile medya ürünlerini kullanım düzeyleri arasındaki ilişkinin düzeyini ve yönünü belirleyebilmek için genel tarama modellerinden ilişkisel tarama modeli kullanılmıştır. İlişkisel tarama modeli iki veya daha fazla değişken arasındaki değişimin varlığını ve/veya derecesini belirlemeyi amaçlayan araştırma modelidir. İlişkisel tarama modeli, var olan bir durumu oluşturan değişkenler arasındaki ilişkiyi saptamamızı sağlayan modeldir (Karasar, 2016). Araştırmanın etiği ile ilgili izinler Afyon Kocatepe Üniversitesi Sosyal ve Beşeri Bilimler Bilimsel Araştırma ve Yayın Etiği Kurulu tarafından 06.04.2018 tarihinde 2018/25 nolu kararla belirlenmiştir.

2.1. Evren ve Örneklem

Bu araştırmanın evrenini Millî Eğitim Bakanlığı Konya ili Akşehir ilçesindeki 2017-2018 eğitim-öğretim yılında öğrenim gören 5014 lise öğrencisi oluşturmaktadır. Araştırmanın örneklemini ise evrenden kolay örnekleme yoluyla seçilen 385 öğrenci oluşturmaktadır. Araştırmada örneklem büyüklüğünü belirlemek adına Büyüköztürk ve arkadaşlarının (2016) hesaplamalarından yararlanılmıştır. Büyüköztürk ve arkadaşları (2016), 6000 kişi için $\alpha=.05$ değeri hata payı olarak alındığında örneklem büyüklüğünün 361 kişi olduğunu belirtmişlerdir. Veri kaybı olma ihtimali düşünülerek toplam 500 öğrenci araştırmaya katılmıştır. Yanlış ve eksik doldurulan formlar çıkartılarak 385 form değerlendirilmeye alınmıştır. Araştırmaya katılan

öğrencilerin 283'ü (%73,5) kız, 102'si (%26,5) erkektir. Araştırmaya katılan öğrencilerin %24,9'u imam hatip lisesi, %37,4'ü anadolu lisesi ve %37,7'si mesleki ve teknik anadolu lisesi öğrencisidir ve öğrencilerin %32,5'i 1000 TL ve altı algılanan sosyo-ekonomik duruma, %52,5'i 1000-3000 TL algılanan sosyo-ekonomik duruma, %11,2'si 3000-5000 TL algılanan sosyo-ekonomik duruma, %3,9'u 5000 TL ve üstü algılanan sosyo-ekonomik duruma sahip olduklarını belirtmişlerdir. Araştırmaya katılan öğrencilerin %81,1'i çekirdek aileye, %18,4'ü geniş aileye mensuptur.

2.2. Veri Toplama Araçları

Araştırmanın amacı, lise öğrencilerinin beden imajı, benlik saygısı, medya kullanım düzeyleri ve bunların arasındaki ilişkileri incelemek olduğu için veri toplama araçları da buna uygun olarak seçilmiştir. Öğrencilerin beden imajlarını ölçmek için 'Beden Algısı Ölçeği', benlik saygılarını ölçmek için 'Rosenberg Benlik Saygısı Ölçeği' ve kişisel bilgilerini ve medya kullanım düzeylerini öğrenmek için 'Kişisel Bilgi Formu' kullanılmıştır.

2.3. Verilerin Analizi

Ölçeklerin uygulanmasının ardından veriler bilgisayar ortamında uygun analiz teknikleri kullanılarak analiz edilmiştir.

Bu çalışmada çarpıklık ve basıklık değerleri sonucunda verilerin normal dağıldığı gözlemlenmiştir. Bu nedenle araştırma analizlerinde parametrik testler kullanılmıştır. Katılımcıların Rosenberg Benlik Saygısı ve Beden Algısı puanlarında cinsiyet, aile türü ve diyet uygulanıp uygulanmamasına bağlı anlamlı farklılık olup olmadığını belirlemek için T testi kullanılmıştır. Okul türü, şahsi olarak sahip olunan teknolojik alet sayısı, sosyal medya platformlarında sahip olunan şahsi profil sayısı, günlük tablet/telefon kullanım süresi, haftalık düzenli takip edilen dizi sayısı, televizyonda en çok izlenen program türü ve vücuda estetik amaçlı müdahalede bulunup bulunmadığının açısından anlamlı bir farklılık olup olmadığı bulgular için Anova testi kullanılmıştır.

3. Bulgular ve Tartışma

Bu bölümde araştırmanın alt problemlerine dair bulgulara ve yorumlara yer verilmiştir.

3.1. Öğrencilerin Benlik Saygısı ve Beden Algısı Düzeyleri Arasındaki İlişkiye Dair Bulgular

Çalışmada öğrencilerin benlik saygısı ve beden algısı düzeyleri arasındaki ilişkiyi incelemek için Pearson korelasyon testi uygulanmıştır.

Tablo 1. Rosenberg benlik saygısı ve beden algısı ölçeğinden alınan puanların arasındaki ilişkiyi gösteren pearson korelasyon testi

Pearson	1	2
Benlik Saygısı	1	-,465
\bar{x}	1,7065	144,3299
ss	,69939	35,50987

Tablo 1'e göre öğrencilerin benlik saygıları ile beden algısı düzeyleri arasında orta düzeyde negatif ve anlamlı bir ilişki olduğu ($r = -,465$ $p = ,0$) gözlemlenmektedir. Benlik saygısı ölçeğinden alınan puanlar arttıkça beden algısı puanları düşmektedir. Benlik saygısı ölçeğinde düşük puan yüksek benlik saygısını göstermektedir. Beden algısı ölçeğinden alınan puanların artması olumlu beden algısı olduğunu işaret etmektedir. Öğrencilerin benlik saygılarının artması olumlu beden algılarının artması arasında orta düzeyde anlamlı bir ilişki vardır.

3.2. Öğrencilerin Cinsiyetlerine Göre Benlik Saygısı ve Beden Algısı Düzeylerine Dair Bulgular

Öğrencilerin cinsiyetlerine göre benlik saygısı ve beden algısı düzeyleri arasında anlamlı bir farklılık olup olmadığını belirlemek için T testi yapılmıştır.

Tablo 2. Rosenberg benlik saygısı ve beden algısı ölçeğinden alınan puanların cinsiyete göre farklılığını gösteren t testi

	Cinsiyet	n	\bar{x}	S	sd	t	p
Benlik Saygısı	Kız	283	199,03	,68	383	1,33	,183
	Erkek	102	176,26	,73			
Beden Algısı	Kız	283	181,70	36,51	383	-3,292	,001
	Erkek	102	224,34	30,64			

Tablo 2'ye bakıldığında kız ve erkek öğrencilerin benlik saygısı ölçeğinden aldıkları puanlar arasında anlamlı bir farklılık ($p=,183$) bulunmamıştır. Buna karşılık kız ve erkek öğrencilerin beden algısı ölçeğinden aldıkları puanlar arasında anlamlı bir farklılık ($p=,001$) vardır. Kız öğrencilerin beden algısı ölçeğinden aldıkları puanların sıra ortalamaları 181,70 iken erkek öğrencilerin 224,34'tür. Bu veriler ışığında erkek öğrencilerin daha olumlu beden algısına sahip olduğu söylenebilir.

3.3. Öğrencilerin Okudukları Okul Türüne Göre Benlik Saygısı ve Beden Algısı Düzeylerine Dair Bulgular

Öğrencilerin okudukları okul türüne göre benlik saygısı ve beden algısı düzeyleri arasında anlamlı bir farklılık gösterip göstermediğini belirlemek amacıyla varyans analizi yapılmıştır.

Tablo 3. Rosenberg benlik saygısı ve beden algısı ölçeğinden alınan puanların okul türüne göre farklılığını gösteren anova testi

	Varyansın kaynağı	Kareler top.	sd	Kareler ortalaması	F	p
Benlik Saygısı	Gruplar arası	,39	2	,195	,39	,672
	Gruplar içi	187,44	382	,491		
	Toplam	187,83	384			
Beden Algısı	Gruplar arası	4389,72	2	2194,86	2,77	,176
	Gruplar içi	479815,37	382	1256,06		
	Toplam	484205,10	193,63849			

Tablo 3'e baktığımızda öğrencilerin okul türüne göre benlik saygısı ve beden algısı ölçeklerinden aldıkları puanlar anlamlı bir farklılık ($p=,672$, $p=,176$) göstermemektedir.

3.4. Öğrencilerin Aile Türüne Göre Benlik Saygısı ve Beden Algısı Düzeylerine Dair Bulgular

Öğrencilerin aile türüne göre benlik saygısı ve beden algısı düzeyleri arasında anlamlı bir farklılığın var olup olmadığını anlamak için t testi uygulanmıştır.

Tablo 4. Rosenberg benlik saygısı ve beden algısı ölçeğinden alınan puanların aile türüne göre farklılığını gösteren t testi

	Cinsiyet	n	\bar{x}	S	sd	t	p
Benlik Saygısı	Çekirdek aile	314	1,6783	,69	383	-1,665	,097
	Geniş Aile	71	1,8310	,69			
Beden Algısı	Çekirdek aile	314	144,2834	35,59	383	-,054	,957
	Geniş Aile	71	144,5352	35,38			

Tablo 4'e baktığımızda öğrencilerin aile türüne göre benlik saygısı ve beden algısı düzeyleri arasında anlamlı bir farklılık ($p=,097$ $p=,957$) bulunamamıştır.

3.5. Öğrencilerin Algılanan Sosyo-Ekonomik Durumuna Göre Benlik Saygısı ve Beden Algısı Düzeylerine Dair Bulgular

Öğrencilerin algıladıkları sosyo-ekonomik duruma göre benlik saygısı ve beden algısı düzeyleri arasında anlamlı bir farklılık gösterip göstermediğini belirlemek amacıyla varyans analizi yapılmıştır.

Tablo 5. Rosenberg benlik saygısı ve beden algısı ölçeğinden alınan puanların algılanan sosyo-ekonomik duruma göre farklılığını gösteren anova testi

	Varyansın	Kareler top.	sd	Kareler ortalaması	F	p
Benlik Saygısı	Gruplar arası	2,681	3	,894	1,839	,140
	Gruplar içi	185,152	381	,486		
	Toplam	187,834	384			
Beden Algısı	Gruplar arası	4129,882	3	1376,627	1,093	,352
	Gruplar içi	480075,225	381	1260,040		
	Toplam	484205,106	384			

Öğrencilerin algıladıkları sosyo-ekonomik duruma göre benlik saygısı ve beden algısı düzeyleri arasında anlamlı ($p=,140$, $p=,352$) bir farklılık bulunamamıştır.

3.6. Öğrencilerin Kullandığı Şahsi Sosyal Medya Profil Sayılarına Göre Benlik Saygısı ve Beden Algısı Düzeylerine Dair Bulgular

Öğrencilerin kullandığı şahsi sosyal medya hesaplarına göre benlik saygısı ve beden algısı düzeyleri arasında anlamlı bir farklılık olup olmadığını belirlemek amacıyla varyans analizi yapılmıştır.

Tablo 6. Rosenberg benlik saygısı ve beden algısı ölçeğinden alınan puanların sosyal medya profil sayısına göre farklılığını gösteren anova testi

	Varyansın	Kareler top.	sd	Kareler	F	p
Benlik Saygısı	Gruplar arası	3,529	9	,392	,798	,619
	Gruplar içi	184,305	375	,491		
	Toplam	187,834	384			
Beden Algısı	Gruplar arası	1134035,5	9	1259,504	,999	,440
	Gruplar içi	472869,566	375	1260,986		
	Toplam	484205,106	384			

Tablo 6'ya göre öğrencilerin kullandığı şahsi sosyal medya hesaplarına göre benlik saygısı ve beden algısı düzeyleri arasında anlamlı bir farklılık ($p=,619$ $p=,440$) bulunamamıştır.

3.7. Öğrencilerin Günlük Tablet\Telefon Kullanım Süresine Göre Benlik Saygısı ve Beden Algısı Düzeylerine Dair Bulgular

Öğrencilerin günlük tablet\telefon kullanım süresine göre benlik saygısı ve beden algısı düzeyleri arasında anlamlı bir farklılık olup olmadığını belirlemek adına varyans analizi yapılmıştır.

Tablo 7. Rosenberg benlik saygısı ve beden algısı ölçeğinden alınan puanların günlük tablet/telefon kullanım süresine göre farklılığını gösteren ANOVA testi

Varyansın	Kareler top.	sd	Kareler	F	p	
Benlik Saygısı	Gruplar arası	5,259	4	1,315	2,736	,290
	Gruplar içi	182,575	380	,480		
	Toplam	187,834	384			
Beden Algısı	Gruplar arası	5587,170	4	1396,793	1,109	,352
	Gruplar içi	478617,936	380	1259,521		
	Toplam	484205,106	384			

Tablo 7'ye göre öğrencilerin günlük tablet\telefon kullanım süresine göre benlik saygısı ve beden algısı düzeyleri arasında anlamlı bir farklılık ($p=,290$, $p=,352$) tespit edilememiştir.

3.8. Öğrencilerin Düzenli Takip Ettiği Televizyon Programları Sayısına Göre Benlik Saygısı ve Beden Algısı Düzeylerine Dair Bulgular

Öğrencilerin düzenli takip ettiği televizyon programları sayısına göre benlik saygısı ve beden algısı düzeyleri arasında anlamlı bir farklılığın var olup olmadığını tespit etmek amacıyla varyans analizi yapılmıştır.

Tablo 8. Rosenberg benlik saygısı ve beden algısı ölçeğinden alınan puanların düzenli takip edilen televizyon programı sayısına göre farklılığını gösteren anova testi

Varyansın	Kareler top.	sd	Kareler	F	p	
Benlik Saygısı	Gruplar arası	,947	4	,237	,481	,750
	Gruplar içi	186,887	380	,492		
	Toplam	187,834	384			
Beden Algısı	Gruplar arası	539,976	4	134,994	,106	,980
	Gruplar içi	483665,130	380	1272,803		
	Toplam	484205,106	384			

Tablo 8'e bakıldığında öğrencilerin düzenli takip ettiği televizyon programları sayısına göre benlik saygısı ve beden algısı düzeyleri arasında anlamlı bir farklılık ($p=,750$ $p=,980$) bulunamamıştır.

3.9. Öğrencilerin En Çok İzlediği Televizyon Program Türlerine Göre Benlik Saygısı ve Beden Algısı Düzeylerine Dair Bulgular

Öğrencilerin en çok izlediği televizyon program türlerine göre benlik saygısı ve beden algısı düzeyleri arasında anlamlı bir farklılığın var olup olmadığını tespit etmek amacıyla varyans analizi yapılmıştır.

Tablo 9. Rosenberg benlik saygısı ve beden algısı ölçeğinden alınan puanların en çok izlediği televizyon program türleri göre farklılığını gösteren anova testi

Varyansın	Kareler top.	sd	Kareler	F	p	
Benlik Saygısı	Gruplar arası	3,482	5	,696	1,432	,212
	Gruplar içi	184,352	379	,486		
	Toplam	187,834	384			
Beden	Gruplar arası	9397,439	5	1879,488	1,500	,189

Algısı	Gruplar içi	474807,667	379	1252,791
	Toplam	484205,106	384	

Tablo 9'a göre öğrencilerin en çok izlediği televizyon program türlerine göre benlik saygısı ve beden algısı düzeyleri arasında anlamlı bir farklılık ($p=,212$, $p=,189$) bulunamamıştır.

3.10. Öğrencilerin Diyet Uygulama Durumuna Göre Benlik Saygısı ve Beden Algısı Düzeylerine Dair Bulgular

Öğrencilerin diyet uygulama durumuna göre benlik saygısı ve beden algısı düzeyleri arasında anlamlı bir farklılığın olup olmadığını belirlemek için T testi yapılmıştır.

Tablo 10. Rosenberg benlik saygısı ve beden algısı ölçeğinden alınan puanların diyet uygulama durumuna göre farklılığını gösteren t testi

	Diyet uygulama durumu	n	\bar{x}	S	sd	t	p
Benlik Saygısı	Diyet Uygularım	140	1,9143	,67	383	4,517	,001
	Diyet Uygulamam	245	1,5878	,68			
Beden Algısı	Diyet Uygularım	140	138,45	39,20	383	-2,472	,013
	Diyet Uygulamam	245	147,68	32,82			

Tablo 10'a göre öğrencilerin diyet uygulama durumuna göre benlik saygısı ve beden algısı düzeyleri arasında anlamlı bir farklılık ($p=,0$ $p=,013$) bulunmuştur. Verilere göre diyet uygulayan öğrencilerin 1,9143 puan ortalaması ile en yüksek benlik saygısı puanlarına sahip iken, en yüksek beden algısı puanlarına 138,45 ortalama sıra puanları diyet uygulamayan öğrenciler sahiptir. Diyet uygulayan öğrencilerin benlik saygısı daha düşük ve beden algıları daha olumsuz olarak bulunmuştur.

4. Sonuç ve Öneriler

Çalışmanın bu bölümünde öğrencilerin benlik saygısı ve beden algısı düzeyleri arasında anlamlı bir farklılığın olup olmadığı ve çeşitli değişkenler açısından farklılaşıp farklılaşmadığı alanyazın çerçevesinde tartışılmış ve yorumlanmıştır. Bulgulara göre öğrencilerin cinsiyet, okul türü, diyet uygulama durumu ile beden algısı öleceği puanları arasında düşük düzeyde pozitif yönde anlamlı bir farklılık vardır. Öğrencilerin algılanan sosyo-ekonomik durum ve diyet uygulama durumu ile benlik saygısı ölçeği puanları arasında düşük düzeyde negatif yönlü, günlük tablet/telefon kullanım süresi ile düşük düzeyde pozitif yönlü anlamlı farklılık vardır. Araştırma bulgularına göre öğrencilerin %43,4'ü yüksek düzey benlik saygısına, %42,6'sı orta düzey benlik saygısına ve %14'ü düşük düzey benlik saygısına sahiptir. Öğrencilerin %83,6'sı genel olarak kendilerinden memnun olduklarını belirtmişlerdir. Bu veriler ışığında öğrencilerin genel olarak yüksek benlik saygısına sahip oldukları söylenebilir.

Öğrencilerin benlik saygısı ve beden algısı düzeyleri arasında orta düzeyde negatif yönde ve anlamlı bir ilişki olduğu gözlemlenmektedir. Öğrencilerin benlik saygısından aldığı puanlar arttıkça beden algısı ölçeğinden aldığı puanlar azalmaktadır. Benlik saygısı ölçeğinden alınan puanlar yükseldikçe düşük benlik saygısı artmaktadır. Alınabilecek en yüksek puan olan 6 puan, en düşük benlik saygısını yordamaktadır. Beden algısı ölçeğinde ise alınan puanların artması, olumlu beden algısının arttığını göstermektedir. Bu bilgiler ışığında öğrencilerin benlik saygıları arttıkça olumlu beden algılarının da arttığı saptanmıştır. Gatti ve arkadaşları (2014) üzerinde yaptığı çalışmada da ergenlerde beden algısı ve benlik saygısı arasında anlamlı bir farklılığın olduğu tespit edilmiştir. Ergenlerde negatif beden algısı benlik saygısını olumsuz biçimde etkilemektedir. Oktan ve Şahin (2010) yaptığı araştırmalarında beden algısı ile benlik

saygısı arasında pozitif yönde anlamlı ilişki saptamıştır. Benlik saygısı arttıkça beden doyumu da artmaktadır. Bu bulgular araştırmamızın bulgularını destekler niteliktedir.

Araştırmaya katılan öğrencilerin %73,5'i kız, %26,5'i erkektir. Erkek öğrencilerin benlik saygısı düzeyleri kız öğrencilere göre daha yüksektir. Yapılan diğer çalışmalarda bu bulguyu desteklemektedir (Aygör, 2010; Moksnes ve Espnes, 2013). Cinsiyet ile beden algısı ölçeği arasında anlamlı bir ilişki saptanmıştır. Ancak araştırmada cinsiyete göre benlik saygısı ve beden algısı arasında anlamlı bir farklılık bulunamamıştır.

Öğrencilerin okul türü ile beden algısı ölçeği puanları arasında düşük düzeyde bir ilişki saptanmıştır. Ancak öğrencilerin okul türüne göre benlik saygısı ve beden algısı ölçeklerinden aldıkları puanlar anlamlı bir farklılık göstermemektedir. Dilek ve Aksoy (2013) lise öğrencileri ile yaptığı araştırmada meslek, düz ve anadolu türünde liselerin benlik saygısına etkisini araştırmıştır. Araştırma bulgularına göre okul türlerine göre benlik saygısı arasında ilişki saptanamamıştır. Aksüt (2011) lise düzeyi okullarda yaptığı çalışmada okul türlerinin benlik saygısına etkisini araştırmıştır. Araştırma bulgularına göre okul türü ile benlik saygısı düzeyleri arasında anlamlı bir ilişki bulunamamıştır. Bu bulgular yapılan araştırmayı destekler niteliktedir.

Öğrencilerin algılanan sosyo-ekonomik durumuna göre benlik saygısı düzeyleri arasında düşük seviyede ilişki bulunmuştur ancak öğrencilerin algıladıkları sosyo-ekonomik duruma göre benlik saygısı ve beden algısı düzeyleri arasında anlamlı bir farklılık göstermemektedir. Benlik saygısı ölçeğinden alınan puanların ortalamasına bakıldığında algılanan sosyo-ekonomik durumu 1000 TL ve altı olan öğrenciler en düşük benlik saygısına, 3000-5000 TL algılanan sosyo-ekonomik duruma dahil öğrenciler en yüksek benlik saygısına sahip olan gruptur. Öğrencilerin beden algısı ölçeğinden aldıkları puanların sosyo-ekonomik duruma göre dağılımına baktığımızda 1000 TL ve altı algılanan sosyal duruma sahip öğrenciler olumlu beden algısı en düşük öğrenciler iken olumlu beden algısı en yüksek olan grup 5000 TL ve üstü algılanan sosyo-ekonomik duruma sahip olan öğrencilerdir. Uğurlu ve Akın (2008) yaptıkları çalışmada sosyo-ekonomik durumun beden algısını etkilediğini tespit etmişlerdir. Sosyo-ekonomik konum yükseldikçe olumlu beden algısının arttığını saptamışlardır. Bu sonuçlar yapılan çalışma ile uyum göstermektedir.

Öğrencilerin kullandığı şahsi sosyal medya hesap sayısına göre, günlük tablet\telefon kullanım süresine göre, düzenli takip ettiği televizyon programları sayısına göre, en çok izlediği televizyon programı türlerine göre, benlik saygısı ve beden algısı düzeyleri arasında anlamlı bir farklılık bulunamamıştır. Hawi ve Samaha'nın (2017) yaptığı araştırmada sosyal medyanın bağımlılık yapıcı kullanımının benlik saygısını etkilediği tespit edilmiştir. Bu bulgu bizim araştırmamızla örtüşmemektedir. Sosyal medya araçları en fazla mobil uygulamalardan kullanılmaktadır. Sabırlı'nın da (2018) araştırmasında benlik saygısı ve akıllı telefon bağımlılığı arasında anlamlı bir farklılık bulunamamıştır. Bu bulgu çalışmamızı destekler niteliktedir.

Öğrencilerin diyet uygulama oranına göre benlik saygısı ve beden algısı düzeyleri arasında anlamlı bir farklılık bulunmuştur. Analizler sonucunda diyet uygulayan öğrencilerin benlik saygısı düzeylerinin, uygulayanlara oranla daha düşük olduğu tespit edilmiştir. Ercan (2018) yaptığı araştırmada geç ergenlikte sosyal medya maruziyeti ile sosyal görünüş kaygısı arasında anlamlı bir ilişki saptamıştır. Aynı zamanda geç ergenlikte sosyal görünüş kaygısı ile beden algısı arasında anlamlı bir ilişki saptanmıştır. Örsel ve arkadaşları (2004) yaptığı araştırmada 15-17 yaş arasındaki 531 lise öğrencisi ile diyet yapma durumunun benlik saygısı ve beden algısına etkisini araştırmıştır. Çalışma bulgularına göre, kız öğrencilerin %33'ü normal beden kitle endeksine sahip olmasına rağmen diyet yapmaktadır. Diyet uygulama durumu ile beden algısı ve benlik saygısı arasında anlamlı bir ilişki bulunmuştur. Diyet yapan gruplarda beden algısı ve benlik saygısı daha düşük olarak saptanmıştır. Ergen üzerinde yapılan başka bir araştırmada ağırlıkları normalden fazla olan ergenlerin daha düşük benlik saygısına sahip olduğu bulunmuştur (Işıklar, 2012). Çalışmalara bakıldığında olduğu kiloyu beğenmemek, normal

üstü kiloya sahip olmak, diyet uygulamak genel olarak dış görünüşten memnun olmamak olarak isimlendirilebilir. Dış görünüş ise beden algısı ile ilgili bir kavramdır. Araştırmamızda diyet uygulama durumunun benlik saygısı ve beden algısını olumsuz etkilediği saptanmıştır. Bu bağlamda araştırma sonuçlarımız yapılmış diğer araştırma sonuçlarına uygun olmaktadır.

Yaptığımız araştırma konusunda Türkiye’de başka araştırmaya rastlanılmamıştır. Türkiye’deki araştırmalar medya ve yeme bozukluğu, yeme bozukluğu ve benlik saygısı, yeme bozukluğu ve beden algısı gibi alanlarda yoğunlaşmaktadır. Bu alanlar araştırmamıza yakın olmakla birlikte tam olarak örtüşmemektedir. Bu sebeple araştırma sonuçları için kesin bir karşılaştırma yapılamamaktadır.

Algılanan sosyo-ekonomik durum, sahip olunan teknolojik alet sayısı ile benlik saygısı arasında anlamlı farklılığa rastlanmıştır. Öğrencilerin sosyo-ekonomik durumları arttıkça benlik saygısı düzeyleri artmaktadır. Günlük tablet/telefon kullanım süresi ile benlik saygısını arasında anlamlı farklılık bulgulanmıştır. Ancak günlük tablet/telefon kullanım süresi arttıkça benlik saygısı azaltmaktadır. Diyet uygulama durumu hem benlik saygısı hem de beden algısı arasında anlamlı bir ilişki saptanmıştır. Araştırma bulgularına göre diyet uygulamayan öğrencilerin benlik saygıları daha yüksek, beden algıları daha olumludur.

Araştırmamızda diyet uygulama durumunun benlik saygısı ve beden algısını etkilediği saptanmıştır. Ergenlik döneminde ergen dış görünüşüne çok önem vermektedir. Bu durum ergenleri kabul gören güzellik ölçülerine ulaşmak için doğru olmayan inançlara ve sağlıksız yöntemlere itebilir. Bu sebeple dış görünüş ile benlik saygısı ve beden algısı arasındaki ilişki daha kapsamlı incelenebilir. Ayrıca ergenlerin diyet ve estetik müdahaleler ile ilgili uzmanlardan yardım almasının, yol gösterilmesinin ergen beden ve ruh sağlığı için katkı sağlayacağı düşünülmektedir.

Araştırma bulgularında kızların daha fazla olumsuz beden algısına sahip oldukları görülmektedir. Alanda benzer sonuçların alındığı çalışmalar mevcuttur. Bu bulgu daha derin araştırılabilir. Araştırmada günlük tablet-telefon kullanımı, düzenli takip edilen program sayısı ve türü araştırmacının kendisi tarafından hazırlanan form yoluyla elde edilmiştir bu durum araştırma verilerini sınırlamaktadır. Benzer bilgiler geçerlilik ve güvenilirlik çalışmaları yapılmış ölçme araçlarıyla toplandığında daha ayrıntılı bilgiler elde etmek adına araştırmacılara önerilmektedir. Araştırmamızda medya değişkeni çok genel kalmıştır, daha özele indirgenen bir araştırma daha kapsamlı sonuçlar verebilir. Örneğin sosyal medyanın benlik saygısı ve beden algısına etkisi gibi. Bu çalışmada kişisel veri formundan elde edilen bilgiler, geçerliliği ve güvenilirliği yapılmış ölçekler tarafından elde edilebilir. Araştırmada daha net sonuçlar almak için sosyal görünüş kaygısı ölçeği, internet bağımlılığı ölçeği, akıllı telefon bağımlılığı ölçeği, sosyal medya bozukluğu ölçeği gibi farklı ölçeklerle araştırma tekrar yapılabilir.

Kaynakça

- Aksüt, A. (2011). *The relationship between students' self-esteem, parental attitudes and students' achievement in foreign language learning*. (Yayınlanmamış yüksek lisans tezi). Trakya Üniversitesi, Edirne.
- Aslan, D. (2004). Beden algısı ile ilgili sorunların yaratabileceği beslenme sorunları. *Sürekli Tıp Eğitimi Dergisi*, 13(9), 326-329.
- Ata, A., Vural, A., Keskin, F. (2014). Beden algısı ve obezite. *Ankara Medical Journal*, 14(3), 74-84.
- Ayaz, A. (2012). *Meme kanserli kadınlarda beden imajı ve benlik saygısı*. (Yayınlanmamış Yüksek lisans tezi). Haliç Üniversitesi, İstanbul.
- Aydın, B. (2005). *Çocuk ve ergen psikolojisi*. (2. Basım). İstanbul: Atlas Yayın Dağıtım.

- Aygör, N. (2010). *12-14 yaş grubu ergenlerde beden bölgelerinden ve özelliklerinden hoşnut olma durumu ve beden imajının değerlendirilmesi*. (Yayınlanmamış yüksek lisans tezi). Haliç Üniversitesi Sağlık Bilimleri Enstitüsü, İstanbul.
- Büyüköztürk Ş, Çakmak, E. Akgün, Ö. Karadeniz, Ş. Demirel, F. (2016). *Bilimsel araştırma yöntemleri*. (21. Baskı). Ankara: Pegem Akademi.
- Canpolat, B. I., Örsel, S., Akdemir, A. Özbay, M. H. (2003). Ergenlerin kendilik algısında beden imajının ve beden kitle indeksinin rolü. *3P Dergisi*, 11(2): 143154.
- Clay, D., Vignoles, V. L., Dittmar, H. (2005). Body image and self-esteem among adolescent girls: Testing the influence of sociocultural factors. *Journal of Research on Adolescence*, 15(4), 451-477.
- Çeçen, A.R. (2008). Üniversite öğrencilerinde yaşam doyumunu yordamada bireysel bütünlük (tutarlılık) duygusu, aile bütünlük duygusu ve benlik saygısı. *Eğitimde Kuram ve Uygulama*, 4(1), 19-30.
- Dayanç, İ. (2017). *Kemoterapiye bağlı alopesi gelişen hastaların beden imajı ve benlik saygısının belirlenmesi*. (Yayınlanmamış yüksek lisans tezi). İstanbul Medipol Üniversitesi, İstanbul.
- Dilek, H., Aksoy, A. (2013). Ergenlerin benlik saygısı ile anne-babalarının benlik saygısı arasındaki ilişkinin incelenmesi. *Ahi Evran Üniversitesi Kırşehir Eğitim Fakültesi Dergisi*, 14 (3), 95-109.
- Doğan, T., Eryılmaz, A. (2013). Benlik saygısı ve öznel iyi oluş arasındaki ilişkilerin incelenmesi. *Pamukkale Üniversitesi Eğitim Fakültesi Dergisi*, 33(33), 107-117.
- Dubey, M. Sharma, O. (2016). Body image, self-esteem and psychological well-being of aged: a correlational study, *Indian Association of Health, Research and Welfare*, ISSN-P-2229-5356, e-2321-3698
- Ercan, M. (2018). *Geç Ergenlik döneminde sosyal medya maruziyetinin beden algısı ile ilişkisi*. (Yayınlanmamış Yüksek lisans tezi). Üsküdar Üniversitesi, İstanbul.
- Gatti, E., Ionio, C., Traficante, D., Confalonieri, E. (2014). "I Like my body; therefore, I like myself": how body image influences self-esteem—a cross-sectional study on Italian adolescents. *Europe's Journal of Psychology*, 10(2), 301–317. <https://doi.org/10.5964/ejop.v10i2.703>
- Gökçe, G. (2017). *Lise Öğrencilerinde benlik saygısı ve beden algısı arasındaki ilişkinin incelenmesi*. (Yayınlanmamış yüksek lisans tezi). Haliç Üniversitesi, İstanbul.
- Güzel, K. (2016). *Üniversite öğrencilerinin beden algısının depresyon ile ilişkisi: Mizacın Rolü*. (Yayınlanmamış Yüksek Lisans Tezi). Üsküdar Üniversitesi, İstanbul.
- Hamurcu, P., Öner, C., Telatar, B., Yeşildağ, Ş. (2015). Obezitenin benlik saygısı ve beden algısı üzerine etkisi. *Türk Aile Hekimliği Dergisi*, 19(3), 122-129. doi: 10.15511/tahd.15.02122
- Hawi, N. S., Samaha, M. (2017). The relations among social media addiction, self-esteem, and life satisfaction in university students. *Social Science Computer Review*, 35(5), 576–586. <https://doi.org/10.1177/0894439316660340>
- Jan, M., Soomro, S., Ahmad, N. (2017). Impact of social media on self-esteem. *European Scientific Journal*, 13(23), 329-341.
- İşıklar, A. (2012). Ergenlerde yaşam kalitesi ve benlik saygısı düzeyinin cinsiyet ve obezite değişkenleri açısından incelenmesi. *Fırat Üniversitesi Sosyal Bilimler Dergisi*, 22 (2), 84-92.

- Karaboğa, T. (2016). *Medya sosyolojisi bağlamında televizyon dizilerinde tüketim olgusu ve dizilerin bireylerin tüketim eğilimleri üzerinde etkisi*. (Yayınlanmamış doktora tezi). Mersin Üniversitesi, Mersin.
- Karasar, N. (2016). *Bilimsel araştırma yöntemi*. Ankara: Nobel Yayınları.
- Moksnes, U., Espnes, G. (2013). Self-esteem and life satisfaction in adolescents—gender and age as potential moderators. *Quality of Life Research*, 22, 2921–2928.
- Oktan, V., Şahin, M. (2010). Kız ergenlerde beden imajı ile benlik saygısı arasındaki ilişkinin incelenmesi. *Uluslararası İnsan Bilimleri Dergisi*, 7(2), 543-556.
- Öngören, B. (2015). Sosyolojik açıdan sağlıklı beden imgesi. *Sosyal ve Beşeri Bilimler Araştırmaları Dergisi*, 16 (34), 25-45.
- Örsel S., Canpolat BN., Akdemir A. (2004). Diyet yapan ve yapmayan ergenlerin kendilik algısı, beden imajı ve beden kitle indeksi açısından karşılaştırılması. *Türk Psikiyatri Dergisi*, 15(1), 5-15.
- Özdemir, Y. (2014). Parent-Adolescent Conflict and Depression Symptoms of Adolescents: Mediator Role of Self-Esteem. *Dusunen Adam: Journal of Psychiatry & Neurological Sciences*.27(3), 211-220.
- Özkan, İ. (1994). Benlik saygısını etkileyen etkenler. *Düşünen Adam*,7(3).
- Pike, N. Evangelista L., Doering, L., Eastwood, J., Lewis, A., Child, J. (2012). Sex and age differences in body-image, self-esteem, and body mass index in adolescents and adults after single-ventricle palliation. *Pediatr Cardiol*, 33, 705–712. DOI 10.1007/S00246-012-0198-7
- Sabırlı, B. (2018). *Üniversite öğrencilerindeki akıllı telefon kullanım sıklığının benlik saygısı ve çeşitli değişkenlerle ilişkisi*. (Yayınlanmamış yüksek lisans tezi). Üsküdar Üniversitesi, İstanbul.
- Söner, O., Yılmaz, O. (2020). Ergenlerin sosyal medya beğenilmeme korkularının yordayıcısı olarak benlik saygısı ve benlik tasarımı. 51-68.
- Sönmez, E.E., Özgen, E. (2017). Medya kullanımı ve beden imajı: Türkiye ve İngiltere örneği. *Akdeniz İletişim Dergisi*,27.78-95.
- Steinberg, L. (2007). Ergenlik, Yay. Haz., Figen Çok, İstanbul: İmge Kitabevi.
- Uğurlu, N., Akın, H., (2008). Muğla sağlık yüksekokulu öğrencilerinin beden-benlik algısı ve psikolojik sıkıntı belirtileri ile ilişkisi. *Atatürk Üniversitesi Hemşirelik Yüksekokul Dergisi*, 11(4), 38-47.
- Uskun, E., Şabaplı, A. (2013). Lise öğrencilerinin beden algıları ile yeme tutumları arasındaki ilişki. *TAF Preventive Medicine Bulletin*. 12 (5), 519-528.
- Vatansever, G. (2014). *Stomalı hastalarda beden imajı ve benlik saygısı*. (Yayınlanmamış Yüksek lisans tezi). Haliç Üniversitesi, İstanbul.
- Vogel, E. A., Rose, J. P., Roberts, L. R., & Eckles, K. (2014). Social comparison, social media, and self-esteem. *Psychology of Popular Media Culture*, 3(4), 206–222. <https://doi.org/10.1037/ppm0000047>
- Yavuzer, H. (2014). *Çocuk psikolojisi*. İstanbul: Remzi Kitabevi.
- Yiğit, H. (2010). *Ergenlerin Benlik Saygılarının Yaşam Doyumu ve Bazı Özlük Nitelikleri Açısından İncelenmesi*. (Yayınlanmamış yüksek lisans tezi). Selçuk Üniversitesi, Konya.
- You, S. Shin, K. Kim, A. (2017). Body image, Self-Esteem, and Depressionin Korean Adolescents. *Child Ind Res*, 10, 231–245. DOI 10.1007/S12187-016-9385Z

ETİK ve BİLİMSEL İLKELER SORUMLULUK BEYANI

Bu çalışmanın tüm hazırlanma süreçlerinde etik kurallara ve bilimsel atıf gösterme ilkelerine riayet edildiğini yazar(lar) beyan eder. Aksi bir durumun tespiti halinde Afyon Kocatepe Üniversitesi Sosyal Bilimler Dergisi'nin hiçbir sorumluluğu olmayıp, tüm sorumluluk makale yazarlarına aittir. Yazarlar etik kurul izni gerektiren çalışmalarda, izinle ilgili bilgileri (kurul adı, tarih ve sayı no) yöntem bölümünde ve ayrıca burada belirtmişlerdir.

Kurul adı: Afyon Kocatepe Üniversitesi Sosyal ve Beşeri Bilimler Bilimsel Araştırma Ve Yayın Etiği Kurulu

Tarih: 06.04.2018

No: 2018/25

ARAŞTIRMACILARIN MAKALEYE KATKI ORANI BEYANI

1. yazar katkı oranı : %60

2. yazar katkı oranı : %40



Öğretmen Adaylarının Üniversite Yaşam Kalitesi ve Mesleki Kaygılarının Çeşitli Değişkenler Açısından İncelenmesi

Investigation of Teacher Candidates' University Life Quality and Professional Anxiety in Terms of Various Variables

Dr. Emre YILDIZ¹, Öğr. Gör. Burak Erdiñç ASLAN²

Öz

Bu araştırmada fen bilgisi, beden eğitimi ve spor, sosyal bilgiler ve müzik öğretmen adaylarının üniversite yaşam kalitesi ve mesleki kaygı düzeylerinin bölüm, sınıf, akademik başarı, cinsiyet, yaş ve ekonomik gelir değişkenlerine göre incelenmesi amaçlanmıştır. Araştırmada kesitsel tarama modeli benimsenmiştir. Araştırma 2019-2020 akademik yılında Atatürk Üniversitesi Kazım Karabekir Eğitim Fakültesi fen bilgisi eğitimi, beden eğitimi ve spor, sosyal bilgiler eğitimi ve müzik eğitimi anabilim dallarında öğrenim gören 400 öğretmen adayı ile gerçekleştirilmiştir. Veri toplama aracı olarak Eriş ve Anıl (2016) tarafından geliştirilen Üniversite Yaşam Kalitesi Ölçeği ve Cabi ve Yalçınalp (2013) tarafından geliştirilen Mesleki Kaygı Ölçeği kullanılmıştır. Sonuç olarak öğretmen adaylarının üniversite yaşam kalitelerinde öğrenim görülen bölüme, sınıf düzeyine, cinsiyete, gelir durumuna göre anlamlı farklılaşmalar olduğu belirlenmiştir. Öğretmen adaylarının mesleki kaygı düzeylerinde öğrenim görülen bölüme, cinsiyete, gelir durumuna göre farklılaşma olmadığı ve sınıf düzeyine göre anlamlı farklılaşma olduğu tespit edilmiştir. Öğretmen adaylarının üniversite yaşam kalitesi memnuniyetleri ile mesleki kaygıları arasında düşük düzeyde negatif ve anlamlı bir ilişki olduğu sonucuna ulaşılmıştır.

Anahtar Kelimeler: Öğretmen adayı, mesleki kaygı, müzik, sosyal bilgiler, üniversite yaşam kalitesi

Makale Türü: Araştırma

Abstract

In this study, it was aimed to examine the university life quality and professional anxiety levels of science, physical education and sports, social studies and music teacher candidates according to the variables of department, grade, academic achievement, gender, age and economic income. Cross-sectional scanning model was adopted in the study. The research was carried out with 400 teacher candidates studying in the departments of science education, physical education and sports, social studies education and music education at Atatürk University Kazım Karabekir Education Faculty in the 2019-2020 academic year. The University Quality of Life Scale developed by Eriş and Anıl (2016) and the Occupational Anxiety Scale developed by Cabi and Yalçınalp (2013) were used as data collection tools. As a result, it was determined that there are significant differences in the quality of life of teacher candidates according to the department of education, class level, gender, and income level. It was determined that there are no differences in the occupational anxiety levels of the teacher candidates according to the department, gender, income level and there is a significant difference according to the grade level. It was concluded that there is a low level negative and significant relationship between teacher candidates' satisfaction with university life quality and their professional anxiety.

Keywords: Teacher candidates, professional anxiety, music, social studies, university life quality

Paper Type: Research

¹Atatürk Üniversitesi, KKEF, emre.yildiz@atauni.edu.tr.

²Atatürk Üniversitesi, KKEF, erdinc.aslan@atauni.edu.tr.

Giriş

Eğitim, ülkelerin kalkınması ve toplumların gelişimi açısından çok önemli bir faktördür. Eğitim, donanımlı, tecrübeli ve zeki öğretmenler tarafından yönetilmedikçe beklenen hedeflere ulaşmak mümkün değildir. Ayrıca öğretmenlerin kişilik özelliklerinin ve ruh sağlığının sıftaki davranışları üzerinde oldukça hayati etkileri olduğu düşünülmektedir (Gözler, Bozgeyikli & Avcı, 2017; Sürücü & Ünal, 2018). Bu açıdan öğretmenlerin lisans eğitimi büyük önem taşımaktadır. Öğretmen adayları lisans eğitimleri süresince pedagojik alan bilgisinin yanı sıra mesleki bilgilerine yönelik değerler ve tutumlar geliştirirler. Öğretmen adaylarının lisans eğitimleri sırasında edindikleri olumlu tutumlar, işlerini doğru yapmalarına, olumlu davranışlar geliştirmelerine olanak sağlayacaktır, ayrıca öğrencilerine yönelik davranışları ve alanlarındaki yenilikleri öğretim ortamlarına aktarmaları daha da kolaylaşacaktır (Çeliköz & Çetin, 2004).

Son on yılda belirli bir araştırma alanı olarak ortaya çıkan öğretmen gelişimi ile ilgili bir dizi çalışma yapılmıştır. (Avalos, 2011; Ayaz, Oral & Söylemez, 2015; Karlı & Ayas, 2013; Receptoğlu, 2013; Tannehill, Demirhan, Čaplová & Avsar, 2021; Bümen, Ateş, Çakar, Ural & Acar, 2012; Bulaç & Kurt, 2019). Öğretmen gelişimi üzerine yapılan araştırmalar öğretmenlerin ve hatta okulların performansını artırmaya odaklanır. Bu araştırmalar, öğretmenlik mesleğinin geleceği ve kalitesi hakkında birçok farklı tartışmayı tetiklemektedir.

İnsan gücünü nitelikli duruma getirmede eğitim sisteminin en stratejik ögesi öğretmen olarak değerlendirilmektedir. Sorunlu eğitim durumlarının bilimsel temelde ve sistematik bir biçimde eyleme dönüştürülmesinde özellikle toplumsal, politik ve ekonomik alanda yaşanan problemlerin çözüme kavuşturulması için en önemli payın öğretmenlere verilmesi gerekmektedir. (Kavcar, 1999; Karakütük, 2001, Aktaran: Sağ, 2007) Bir ülkede eğitimin kalitesi; öğrenci hizmetleri ile danışmanlık hizmetlerinin artırılması, okulun fiziksel altyapısının yeterli hale getirilmesi, sosyal çevreye toplumsal katkı düzeyinde uygulanan bilgilendirme çalışmaları ile sağlıklı uygulanan öğrenci kişilik hizmetleri ile kalite artırılabilir (Linnakylâ & Brunell, 1996).

Uluslararası literatür de göze çarpan bir tanımda; Üniversite yaşam kalitesi (ÜYK) kavramı evrensel olarak üniversite yaşamından memnuniyet, üniversitenin akademik ve sosyal yönlerinden memnuniyet olarak tanımlanır; akademik ve sosyal memnuniyet, üniversitenin sunduğu hizmet ve uygulamalarla her zaman etkileşim halindedir (Quality of College Life Survey Report, 2009). Sirgy, Grzeskowiak ve Rahtz (2007), üniversite yaşam kalitesini bireylerin bir bütün olarak üniversite hayatının genel kalitesini olumlu bir biçimde değerlendirme derecesi olarak tanımlamaktadır. Ulusal bazda yapılmış bir araştırmada Üniversite yaşam kalitesi kavramı, kişinin hayatı için önemli olanaklara sahip olma, arzularını gerçekleştirme, kişisel gelişim imkânlarından yararlanma, ilgi alanına göre etkinliklere katılma ya da bu etkinliklerde görev alma, çevresinde yararlanabileceği, seçim yapabileceği akademik ve sosyal alanların yer alması, anlamlı bir yaşam süreci olarak açıklanabilir. (Kekeç Morkoç & Erdönmez,2018)

Öğrenciler öğrenim gördükleri fakülteye aidiyet duygusu geliştirirlerse tatmin edici bir üniversite hayatına sahip olabilirler. Bu memnuniyet düzeyi, derslerin öğrencilerin beklentilerini karşılaması ve fakülte ortamındaki sosyal ilişkilerin ve etkinliklerin olumlu özelliklere sahip olmasıyla artabilir. Tüm bunların özelliklerinin olumlu olması okul programının felsefesiyle yakından ilgilidir. Türkiye’de öğretmen kalitesinin artırılması için, mesleğin ilk yıllarının etkin ve verimli bir eğitim sürecine dönüştürülmesi gerekir. Bunu sağlayacak kurumsal yapının kurulması gerekmektedir. Bu bağlamda okullar ile öğretmen yetiştiren kurumlar arasındaki iş birliğinin geliştirilmesi üzerinde durulması gereken önemli bir husustur (Uygun, Ergen & Öztürk, 2011).

Öğretmen adaylarını gerçek öğretim ortamlarına daha etkin bir şekilde yetiştirebilmek için onları olumsuz etkileyen faktörlerin belirlenmesi ve bu sorunların çözümü için etkin çözümler bulunması gerekmektedir. Bir toplumdaki her birey için en büyük sorunlardan biri olan kaygı, öğretmen adaylarını da olumsuz etkilemektedir (Çelen & Bulut 2015). Çünkü öğretmenler,

yaşam kalitelerini düşüren ve kaygı düzeylerini yükselten çeşitli faktörlerle karşılaşmaktadır. Sınıfların aşırı kalabalık olması, öğrenme güçlüklerine yol açar, bunun yanısıra öğretmenlerin yetersiz olma endişesi ve meslekleriyle ilgili özgüven eksikliği bu faktörlerden bazılarıdır. Ayrıca, öğretmen adaylarının kıdemli öğretmenlere göre daha yüksek düzeyde kaygıya sahip oldukları tespit edilmiştir (Wagner, Lutz & Weitz, 2009).

Kaygının genellikle genetik ve biyolojik faktörlerden, bireylerin geçmiş deneyimlerinden ve sosyal çevresinde var olan faktörlerden kaynaklandığı belirtilmiştir. Ayrıca; yüksek kaygı düzeyine sahip bireyler daha katı, kaygılı ve aşırı derecede başkalarını memnun etmeye odaklanırken, orta düzeyde kaygı bireyler üzerinde koruyucu, uyarıcı ve motive edici etkilere sahiptir (Cloninger, 1988; Kutlu, 2001; Özgüven, 1994;). Kaygı birey tarafından iyi yönetiliyorsa, bireyin başarılı olmak için çok daha fazla çabalamasına ve ileride yaşanabilecek olası sorunlara karşı önlem almasına yardımcı olur (Akgün, Gönen & Aydın, 2007).

Öğretmen adaylarının mesleğe ilişkin kaygıları ise; belirli zamanlarda belirli noktalarda yoğunlaşır. Öğretmen kaygıları hakkında bugüne kadar araştırmacılar, öğretmenlerin meslek yaşantılarındaki uygulamalara dikkat çekmektedirler (Fuller, 1969; Fuller & Bown 1975; Guillaum & Rudney, 1993; Pigge & Marso, 1997). Fuller (1969) öğretmenler için kaygıyı; kendi “yeterliğim” öğretme ve okul hayat içerisinde kendi yeterliği ve varlığını sürdürme, ikinci olarak “görev ve sorumluluk” öğretim programı içerisinde günlük görevlerini yönetmeyle ilgili, son olarak “etki” öğrencilerin bireysel farklılıklarıyla öğrenme sürecindeki bireysel ihtiyaçlarını karşılama yetenekleri olarak tanımlamaktadır. Bu kaygı türleri için çeşitli sınıflandırmalar vardır. Ancak genel anlamda; 1) Ben Merkezli Kaygı 2) Meslek Merkezli Kaygı 3) Öğrenci Merkezli Kaygı (Saban, Korkmaz & Akbaşlı, 2004) gibi 3 başlık altında toplamak mümkündür.

Ben merkezli kaygısı olan bir birey, bir öğretmen olarak başarısıyla ilgili olarak genellikle aşağıdaki soruları kendisine sorar:

1. Öğretmenlik benim için uygun bir iş mi?
2. Her gün işimi nasıl yapacağım?
3. Sınıfım gürültülü olduğunda okul müdürü ve diğer öğretmenler benim hakkımda ne düşünecekler?

Öte yandan, meslek merkezli kaygısı olan bir birey, bir öğretmen olarak genellikle aşağıdaki soruları kendisine sorar:

1. Farklı sınıflarda eğitim ve öğretim nasıl yapılmalıdır?
2. Konuyla ilgili yeni malzeme, teknik ve fikirlere nasıl ulaşabilirim?
3. Öğretmen olarak başarılı olmam için bana en iyi kim yardımcı olabilir?

Öğrenci merkezli kaygıları olan öğretmenler veya öğretmen adayları kendilerine şu soruları sorarlar:

1. Tüm öğrenciler için hızlı ve kolay öğrenmeyi nasıl sağlayabilirim?
2. Yaşam boyu öğrenmeyi tüm öğrenciler için nasıl çok önemli hale getirebilirim?
3. Özel eğitim ihtiyacı olan öğrencilere okul dışında da öğrenmelerini sürdürebilmeleri için nasıl yardımcı olabilirim? (Saban vd., 2004)

Mesleki kaygı ile ilgili alanyazında yapılan araştırmalar incelendiğinde, eğitim fakültelerinde öğrenimlerini sürdüren öğretmen adaylarının öğretmenlik mesleğine yönelik tutumları ile kaygı düzeylerini belirlemeyi amaçlayan araştırmaların yoğun olarak yapıldığı görülmektedir (Adıgüzelli, 2015; Donmuş, Akdoğan & Eroğlu, 2017; Fadlemula, 2013; Köklükaya & Yıldırım, 2016; Türkdogan, 2014). Üniversite yaşam kalitesi ile ilgili yapılan araştırmalarda cinsiyet, sınıf, bölüm vb. birçok değişkenin ele alındığı görülmektedir (Eriş &

Anıl, 2016; Kangal, 2012; Low, 2000; Ren, 2009; Sağlık, 2018; Sirgy, et all., 2007; Tuzgöl Dost, 2007). İlgili literatür çalışmaları incelendiğinde öğretmen adaylarının mesleki kaygıları ve üniversite yaşam kalitesinin birlikte ele alındığı çalışmaların sınırlı olduğu görülmektedir. Bu nedenle araştırmada mesleki kaygı ve üniversite yaşam kalitesi birlikte ele alınarak çeşitli değişkenler açısından incelenmeye çalışılmıştır. Araştırma sonunda, elde edilen bulgular ile ilgili tartışılmış, bu doğrultuda ilerideki araştırmalara ve öğretmen adaylarının mesleki kaygı ve üniversite yaşam kalitelerine yönelik konuyla ilgili daha fazla çalışmanın yapılması önerilmiştir.

Bu araştırmada fen bilgisi, beden eğitimi ve spor, sosyal bilgiler ve müzik öğretmen adaylarının üniversite yaşam kalitesi ve mesleki kaygı düzeylerinin bölüm, sınıf, cinsiyet ve ekonomik gelir değişkenlerine göre incelenmesi amaçlanmıştır. Araştırmanın problem durumu: “Fen bilgisi, beden eğitimi ve spor, sosyal bilgiler ve müzik öğretmen adaylarının üniversite yaşam kalitesi ve mesleki kaygı düzeyleri bölüm, sınıf, cinsiyet ve ekonomik gelir değişkenlerine göre farklılaşmakta mıdır?” şeklinde belirlenmiş ve aşağıdaki araştırma sorularına cevap aranmıştır:

1. Öğretmen adaylarının üniversite yaşam kalitesi ve mesleki kaygı düzeyleri bölüme göre anlamlı bir farklılık göstermekte midir?
2. Öğretmen adaylarının üniversite yaşam kalitesi ve mesleki kaygı düzeyleri sınıf düzeyine göre anlamlı bir farklılık göstermekte midir?
3. Öğretmen adaylarının üniversite yaşam kalitesi ve mesleki kaygı düzeyleri cinsiyete göre anlamlı bir farklılık göstermekte midir?
4. Öğretmen adaylarının üniversite yaşam kalitesi ve mesleki kaygı düzeyleri ekonomik gelire göre anlamlı bir farklılık göstermekte midir?
5. Öğretmen adaylarının üniversite yaşam kalitesi ve mesleki kaygı düzeyleri arasında anlamlı bir ilişki var mıdır?

2. Yöntem

2.1. Araştırmanın Modeli

Araştırmada kesitsel tarama modeli kullanılmıştır. Tarama araştırmalarında bir grubun özelliklerini tanımlamak ve grubun bir veya daha fazla değişkene göre nasıl bir dağılım sergilediğini ortaya çıkarmak amaçlandığından (Fraenkel, Wallen & Hyun, 2011) fen bilgisi, beden eğitimi ve spor, sosyal bilgiler ve müzik öğretmen adaylarının üniversite yaşam kalitesi ve mesleki kaygı düzeylerinin bölüm, sınıf, cinsiyet ve ekonomik gelir değişkenlerine göre incelenmek için en uygun yöntemdir. 10.07.2020 tarihli ve 56785782-050.02.04-E.2000172656 sayılı Atatürk Üniversitesi Sosyal ve Beşeri Bilimler Etik Kurul Uygunluk-onay belgesine göre bu araştırmanın gerçekleştirilmesinde bilim etiğine aykırı bir durum yoktur.

2.2. Evren ve Örneklem

Araştırmanın evrenini 2019-2020 akademik yılı güz döneminde Atatürk Üniversitesi fen bilgisi öğretmenliği, beden eğitimi ve spor öğretmenliği, sosyal bilgiler öğretmenliği ve müzik öğretmenliği programlarında öğrenim gören öğretmen adayları oluşturmaktadır. Öğretmen adaylarının örnekleme dâhil edilmesinde maksimum çeşit örnekleme yöntemi kullanılmıştır. Bu örneklemin temel amacı, belirlenen amaç doğrultusunda farklı durumlar arasındaki birleşen veya ayrışan yönlerin ortaya çıkarılmasıyla problem durumunun daha geniş bir çerçevede irdelenmesini sağlamaktır (Johnson & Christensen, 2014; Büyüköztürk, Kılıç, Çakmak, Akgün, Karadeniz & Demirel, 2010). Eğitim fakültesinde 9 bölüm ve bunların altında anabilim dalları bulunmaktadır. Bu anabilim dallarından fen bilgisi ve sosyal bilgiler öğretmenliği merkez yerleşkede, müzik ve beden eğitimi ve spor öğretmenliği merkez dışı yerleşkede yer almaktadır. Alanlar sözel, sayısal, beden eğitimi ve müzik gibi farklı yetenek ve beceri gerektiren alanlardan tercih edilmiştir. Ayrıca müzik ve beden eğitimi ve spor öğretmenliği özel yetenek sınavı ile

öğrenci alan uygulamalı bölümler olduğundan diğer iki bölüm yalnızca merkezi yerleştirme puanı ile öğrenci alan bölümlerden seçilmiştir. Birinci ve dördüncü sınıf, kadın ve erkek, düşük, orta ve yüksek gelire sahip öğretmen adayları örnekleme alınmıştır. Bu şekilde verilerde çeşitlilik oluşturulmaya çalışılmıştır. Fen bilgisi öğretmenliği programında 72, beden eğitimi ve spor öğretmenliği programında 70, sosyal bilgiler öğretmenliği programında 82, müzik öğretmenliği programında 74 ve toplamda 298 öğretmen adayı ile çalışılmıştır.

2.3. Veri Toplama Araçları

2.3.1. Üniversite Yaşam Kalitesi Ölçeği

Veri toplama aracı olarak, Eriş ve Anıl (2016) tarafından geliştirilen “Üniversite Yaşam Kalitesi Ölçeği” kullanılmıştır. Beşli likert tipinde olan ölçek 35 madde ve beş alt boyuttan oluşmaktadır. Alt boyutlar; öğretim elemanı ile ilişkiler, idari personel ile ilişkiler, öğrenciler arası ilişkiler, üniversiteden memnuniyet ve sunulan olanaklardır.

Ölçeğin geçerlilik analizlerinde açımlayıcı ve doğrulayıcı faktör analizi kullanılmıştır. Güvenirlilik katsayısı 0,90 olarak bulunmuştur. Ölçeğin bu araştırmadaki geçerlik çalışmalarında doğrulayıcı faktör analizi kullanılmıştır. Bu araştırma için güvenirlilik katsayısı 0,91 olarak hesaplanmıştır.

2.3.1. Mesleki Kaygı Ölçeği

Öğretmen adaylarının mesleki kaygısını ölçmeyi amaçlayan ölçek Cabı ve Yalçınalp (2013) tarafından geliştirilmiştir. Ölçek beşli likert tipindeki 45 maddeden oluşmaktadır. Ölçek; görev merkezli kaygı, ekonomik/sosyal merkezli kaygı, öğrenci/iletişim merkezli kaygı, meslektaş ve veli merkezli kaygı, kişisel gelişim merkezli kaygı, atanma merkezli kaygı, uyum merkezli kaygı ve okul yönetimi merkezli kaygı olmak üzere sekiz faktörlü bir ölçektir. Ölçeğin güvenirlilik katsayısı 0.95 olarak belirlenmiştir. Ölçeğin bu araştırmadaki geçerlik çalışmalarında doğrulayıcı faktör analizi kullanılmıştır. Bu araştırma için güvenirlilik katsayısı 0,92 olarak hesaplanmıştır.

2.4. Verilerin Analizi

Veri analizinde öncelikle verilerin normallik dağılımları incelenmiştir. Bu amaçla basıklık ve çarpıklık katsayıları, merkezi eğilim ölçüleri ve Shapiro-Wilks normallik testi kullanılmıştır. Verilerin normal dağılım gösterdiği belirlendiğinden analizlerde betimsel istatistikler, bağımsız gruplar t-testi, tek yönlü ANOVA ve korelasyon analizi kullanılmıştır. Analizler SPSS 21 paket programı kullanılarak yapılmıştır.

3. Bulgular

3.1. Birinci Araştırma Sorusuna Ait Bulgular

Öğretmen adaylarının üniversite yaşam kalitesinin ve mesleki kaygı düzeylerinin bölüme göre anlamlı bir farklılık gösterip göstermediğini belirlemek amacıyla yapılan analiz sonuçları aşağıda verilmiştir.

Farklı bölümlerde öğrenim gören öğretmen adaylarının üniversite yaşam kalitesine ve mesleki kaygı düzeylerine ait betimsel istatistik sonuçları Tablo 1’de verilmiştir.

Tablo 1. Farklı bölümlerde öğrenim gören öğretmen adaylarından elde edilen verilere ait betimsel istatistik sonuçları

Ölçek	Bölümler	N	\bar{X}	ss
Üniversite Yaşam Kalitesi	Fen Bilgisi	72	101,69	38,32
	Beden Eğitimi ve Spor	70	109,26	33,26
	Sosyal Bilgiler	82	111,98	35,48
	Müzik	74	117,89	32,11
	Toplam	298	110,32	35,19
Mesleki Kaygı	Fen Bilgisi	72	122,92	42,11
	Beden Eğitimi ve Spor	70	108,73	38,30
	Sosyal Bilgiler	82	109,29	34,49
	Müzik	74	114,81	31,64
	Toplam	298	113,82	36,98

Tablo 1’de verilen analiz sonuçlarından görüldüğü üzere farklı bölümlerde öğrenim gören öğretmen adaylarının üniversite yaşam kaliteleri ve mesleki kaygı düzeyleri arasında farklılıklar vardır. Bu farklılıkların anlamlı olup olmadığını belirlemek amacıyla yapılan tek yönlü ANOVA sonuçları Tablo 2’de verilmiştir.

Tablo 2. Farklı bölümlerde öğrenim gören öğretmen adaylarından elde edilen verilere ait ANOVA sonuçları

Ölçek	Gruplar	Karelerin Toplamı	sd	Karelerin Ortalaması	F	p	Anlamlı fark
Üniversite Yaşam Kalitesi	Gruplar arası	9903,338	3	3301,113	2,712	,045*	Fen Bilgisi-Müzik*
	Gruplar içi	357867,736	294	1217,237			
	Toplam	367771,074	297				
Mesleki Kaygı	Gruplar arası	9525,904	3	3175,301	2,354	,072	
	Gruplar içi	396555,670	294	1348,829			
	Toplam	406081,574	297				

Tablo 2’de verilen analiz sonuçlarından görüldüğü üzere, farklı bölümlerde öğrenim gören öğretmen adaylarının üniversite yaşam kaliteleri arasında istatistiksel olarak anlamlı farklılık vardır; ($F_{(3,294)}=2,712$; $p<0.05$; $\eta^2=0,027$). Cohen (1988) tarafından küçük etki olarak sınıflandırılan etki büyüklüğüne göre öğretmen adaylarının üniversite yaşam kalitelerinde gözlemlenen değişkenliğin %2,7 oranında öğrenim gördükleri bölümden kaynaklandığı görülmektedir. Anlamlı farkın hangi bölümler lehine olduğunu tespit etmek amacıyla yapılan çoklu karşılaştırma testlerinden Scheffe sonucunda fen bilgisi ($\bar{X}=101,69$) ve müzik ($\bar{X}=117,89$) öğretmen adayları arasında müzik öğretmen adayları lehine anlamlı fark olduğu belirlenmiştir. Farklı bölümlerde öğrenim gören öğretmen adaylarının mesleki kaygıları arasında istatistiksel olarak anlamlı bir farklılık olmadığı belirlenmiştir; ($F_{(3,294)}=2,354$; $p>0.05$).

3.2. İkinci Araştırma Sorusuna Ait Bulgular

Öğretmen adaylarının üniversite yaşam kalitesinin ve mesleki kaygı düzeylerinin sınıf düzeyine göre anlamlı bir farklılık gösterip göstermediğini belirlemek amacıyla yapılan analiz sonuçları aşağıda verilmiştir.

Farklı sınıf düzeylerinde öğrenim gören öğretmen adaylarının üniversite yaşam kalitesi ve mesleki kaygı düzeylerine ait bağımsız gruplar t-testi analiz sonuçları Tablo 3'te verilmiştir.

Tablo 3. Farklı sınıf düzeylerinde öğrenim gören öğretmen adaylarından elde edilen verilere ait bağımsız gruplar t-testi sonuçları

	Bölüm	Grup	N	\bar{X}	ss	df	t	p
Üniversite Yaşam Kalitesi	Fen Bilgisi Eğitimi	1. Sınıf	36	108,17	29,87	61,048	1,444	,153
		4. Sınıf	36	95,22	44,72			
	Beden Eğitimi ve Spor	1. Sınıf	36	113,58	26,21	68	1,122	,266
		4. Sınıf	34	104,68	39,28			
	Sosyal Bilgiler Eğitimi	1. Sınıf	42	118,95	32,15	80	1,852	,068
		4. Sınıf	40	104,65	37,70			
	Müzik Eğitimi	1. Sınıf	42	118,95	32,15	72	,323	,747
		4. Sınıf	32	116,50	32,52			
	Genel	1. Sınıf	156	115,22	30,38	265,177	2,514	,013*
		4. Sınıf	142	104,94	39,21			
Mesleki Kaygı	Fen Bilgisi Eğitimi	1. Sınıf	36	132,89	47,32	70	2,055	,044*
		4. Sınıf	36	112,94	33,95			
	Beden Eğitimi ve Spor	1. Sınıf	36	121,75	30,52	68	3,105	,003*
		4. Sınıf	34	94,94	41,22			
	Sosyal Bilgiler Eğitimi	1. Sınıf	42	125,62	25,29	80	5,001	,000*
		4. Sınıf	40	92,15	34,78			
	Müzik Eğitimi	1. Sınıf	42	125,62	25,29	72	3,638	,001*
		4. Sınıf	32	100,62	33,84			
	Genel	1. Sınıf	156	126,40	32,71	296	6,580	,000*
		4. Sınıf	142	100,00	36,56			

Tablo 3'te verilen analiz sonuçları incelendiğinde fen bilgisi ($t_{(61,048)}=1,144$; $p>0,05$), beden eğitimi ve spor ($t_{(68)}=1,122$; $p>0,05$), sosyal bilgiler ($t_{(80)}=1,852$; $p>0,05$) ve müzik eğitimi ($t_{(72)}=0,323$; $p>0,05$) birinci ve dördüncü sınıflarda öğrenim gören öğretmen adaylarının

üniversite yaşam kaliteleri arasında anlamlı bir farklılık olmadığı görülmektedir. Genel olarak birinci ve dördüncü sınıflarda öğrenim gören öğretmen adaylarının üniversite yaşam kaliteleri arasında birinci sınıflar lehine anlamlı farklılık olduğu tespit edilmiştir; ($t_{(265,177)}=2,514$; $p<0,05$); $\eta^2=0,02$). Cohen (1988)'in küçük etki olarak sınıflandırdığı eta-kare etki büyüklüğüne göre öğretmen adaylarının üniversite yaşam kaliteleri arasında gözlemlenen değişkenliğin %2 oranında sınıf değişkeninden kaynaklandığı söylenebilir. Fen bilgisi eğitiminde birinci sınıf öğretmen adaylarının mesleki kaygı düzeylerinin dördüncü sınıf öğretmen adaylarından anlamlı derecede yüksek olduğu belirlenmiştir; ($t_{(70)}=2,055$; $p<0,05$); $\eta^2=0,056$). Cohen (1988)'in küçük etki olarak sınıflandırdığı eta-kare etki büyüklüğüne göre öğretmen adaylarının mesleki kaygıları arasında gözlemlenen değişkenliğin %5,6 oranında sınıf değişkeninden kaynaklandığı söylenebilir. Beden eğitimi ve spor bölümünde birinci sınıf öğretmen adaylarının mesleki kaygı düzeylerinin dördüncü sınıf öğretmen adaylarından anlamlı derecede yüksek olduğu belirlenmiştir; ($t_{(68)}=3,105$; $p<0,05$); $\eta^2=0,12$). Cohen (1988)'in orta etki olarak sınıflandırdığı eta-kare etki büyüklüğüne göre öğretmen adaylarının mesleki kaygıları arasında gözlemlenen değişkenliğin %12 oranında sınıf değişkeninden kaynaklandığı söylenebilir. Sosyal bilgiler eğitiminde birinci sınıf öğretmen adaylarının mesleki kaygı düzeylerinin dördüncü sınıf öğretmen adaylarından anlamlı derecede yüksek olduğu belirlenmiştir; ($t_{(80)}=5,001$; $p<0,05$); $\eta^2=0,24$). Cohen (1988)'in çok büyük etki olarak sınıflandırdığı eta-kare etki büyüklüğüne göre öğretmen adaylarının mesleki kaygıları arasında gözlemlenen değişkenliğin %24 oranında sınıf değişkeninden kaynaklandığı söylenebilir. Müzik eğitiminde birinci sınıf öğretmen adaylarının mesleki kaygı düzeylerinin dördüncü sınıf öğretmen adaylarından anlamlı derecede yüksek olduğu belirlenmiştir; ($t_{(72)}=3,638$; $p<0,05$); $\eta^2=0,15$). Cohen (1988)'in büyük etki olarak sınıflandırdığı eta-kare etki büyüklüğüne göre öğretmen adaylarının mesleki kaygıları arasında gözlemlenen değişkenliğin %15 oranında sınıf değişkeninden kaynaklandığı söylenebilir. Genel olarak birinci sınıf öğretmen adaylarının mesleki kaygı düzeylerinin dördüncü sınıf öğretmen adaylarından anlamlı derecede yüksek olduğu belirlenmiştir; ($t_{(296)}=6,580$; $p<0,05$); $\eta^2=0,18$). Cohen (1988)'in büyük etki olarak sınıflandırdığı eta-kare etki büyüklüğüne göre öğretmen adaylarının mesleki kaygıları arasında gözlemlenen değişkenliğin %18 oranında sınıf değişkeninden kaynaklandığı söylenebilir.

3.3. Üçüncü Araştırma Sorusuna Ait Bulgular

Öğretmen adaylarının üniversite yaşam kalitesinin ve mesleki kaygı düzeylerinin cinsiyete göre anlamlı bir farklılık gösterip göstermediğini belirlemek amacıyla yapılan analiz sonuçları aşağıda verilmiştir.

Kadın ve erkek öğretmen adaylarının üniversite yaşam kalitesi ve mesleki kaygı düzeylerine ait bağımsız gruplar t-testi analiz sonuçları Tablo 4'te verilmiştir.

Tablo 4. Kadın ve erkek öğretmen adaylarından elde edilen verilere ait bağımsız gruplar t-testi sonuçları

	Bölüm	Grup	N	\bar{X}	ss	df	t	p
Üniversite Yaşam Kalitesi	Fen Bilgisi Eğitimi	Kadın	46	109,78	32,68	40,993	2,276	,028*
		Erkek	26	87,38	43,75			
	Beden Eğitimi ve Spor	Kadın	36	115,86	36,48	68	1,734	,087
		Erkek	34	102,26	28,35			
	Sosyal Bilgiler Eğitimi	Kadın	48	106,46	33,00	80	1,692	,095
		Erkek	34	119,76	37,85			
Müzik Eğitimi	Kadın	44	110,59	31,31	72	2,448	,017*	
	Erkek	30	218,60	30,70				

	Genel	Kadın	174	110,33	33,13	296	,003	,997
		Erkek	124	110,31	38,03			
Mesleki Kaygı	Fen Bilgisi Eğitimi	Kadın	46	124,78	36,27	39,289	,452	,654
		Erkek	26	119,61	51,47			
	Beden Eğitimi ve Spor	Kadın	36	110,61	40,84	68	,421	,675
		Erkek	34	106,73	35,93			
	Sosyal Bilgiler Eğitimi	Kadın	48	108,21	39,35	79,876	-,336	,737
		Erkek	34	110,82	26,66			
	Müzik Eğitimi	Kadın	44	113,18	37,26	70,128	-,589	,558
		Erkek	30	117,20	21,23			
	Genel	Kadın	174	114,34	38,58	296	,289	,773
		Erkek	124	113,09	34,75			

Tablo 4'te verilen analiz sonuçlarına göre beden eğitimi ($t_{(68)}=1,734$; $p>0,05$), sosyal bilgiler ($t_{(80)}=-1,692$; $p>0,05$) ve genelde ($t_{(296)}=-,003$; $p>0,05$) kadın ve erkek öğretmen adaylarının üniversite yaşam kaliteleri arasında istatistiksel olarak anlamlı bir farklılık bulunmamaktadır. Fen bilgisi eğitiminde öğrenim gören kadın öğretmen adaylarının üniversite yaşam kalitesinin erkek öğretmen adaylarından anlamlı düzeyde yüksek olduğu belirlenmiştir; ($t_{(40,993)}=2,276$; $p<0,05$); $\eta^2=0,11$). Cohen (1988)'in orta etki olarak sınıflandırdığı eta-kare etki büyüklüğüne göre öğretmen adaylarının üniversite yaşam kaliteleri arasında gözlemlenen değişkenliğin %11 oranında cinsiyet değişkeninden kaynaklandığı söylenebilir. Müzik eğitiminde öğrenim gören erkek öğretmen adaylarının üniversite yaşam kalitesinin kadın öğretmen adaylarından anlamlı düzeyde yüksek olduğu belirlenmiştir; ($t_{(72)}=-2,448$; $p<0,05$); $\eta^2=0,08$). Cohen (1988)'in orta etki olarak sınıflandırdığı eta-kare etki büyüklüğüne göre öğretmen adaylarının üniversite yaşam kaliteleri arasında gözlemlenen değişkenliğin %8 oranında cinsiyet değişkeninden kaynaklandığı söylenebilir. Fen bilgisi ($t_{(39,289)}=-,452$; $p>0,05$), beden eğitimi ve spor ($t_{(68)}=-,421$; $p>0,05$), sosyal bilgiler ($t_{(79,876)}=-,336$; $p>0,05$), müzik eğitimi ($t_{(70,128)}=-,589$; $p>0,05$) ve genelde ($t_{(296)}=-,289$; $p>0,05$) kadın ve erkek öğretmen adaylarının mesleki kaygı düzeyleri arasında istatistiksel olarak anlamlı bir farklılık olmadığı tespit edilmiştir.

3.4. Dördüncü Araştırma Sorusuna Ait Bulgular

Öğretmen adaylarının üniversite yaşam kalitesinin ve mesleki kaygı düzeylerinin ekonomik gelire göre anlamlı bir farklılık gösterip göstermediğini belirlemek amacıyla yapılan analiz sonuçları aşağıda verilmiştir.

Farklı ekonomik gelir düzeyine sahip öğretmen adaylarının üniversite yaşam kalitesine ve mesleki kaygı düzeylerine ait betimsel istatistik sonuçları Tablo 5'te verilmiştir.

Tablo 5. Farklı gelir düzeylerine sahip öğretmen adaylarından elde edilen verilere ait betimsel istatistik sonuçları

Ölçek	Bölüm	Gelir	N	\bar{X}	ss
Yaşam Kalitesi	Fen Bilgisi	0-550	24	115,00	37,27
		551-1000	18	97,67	39,96
		1001-1500	16	83,62	37,02
		1501-üzeri	14	104,71	33,64
		Toplam	72	101,69	38,32
	Beden Eğitimi ve Spor	0-550	24	106,04	33,36
551-1000		14	113,86	32,93	
1001-1500		14	113,21	38,11	

		1501-üzeri	18	106,89	31,53	
		Toplam	70	109,26	33,26	
Sosyal Bilgiler		0-550	26	98,38	42,38	
		551-1000	26	131,54	31,81	
		1001-1500	18	94,67	21,55	
		1501-üzeri	12	125,00	12,50	
		Toplam	82	111,98	35,48	
Müzik		0-550	18	116,67	38,48	
		551-1000	20	135,10	29,46	
		1001-1500	18	105,00	26,09	
		1501-üzeri	18	112,89	27,28	
		Toplam	74	117,89	32,11	
Genel		0-550	92	108,29	38,18	
		551-1000	78	121,46	36,11	
		1001-1500	66	98,74	31,98	
		1501-üzeri	62	111,64	28,41	
		Toplam	298	110,32	35,19	
Mesleki Kaygı	Fen Bilgisi		0-550	24	112,83	34,05
			551-1000	18	126,33	27,39
			1001-1500	16	114,50	38,46
			1501-üzeri	14	145,43	64,09
			Toplam	72	122,92	42,10
	Beden Eğitimi ve Spor		0-550	24	98,67	41,88
			551-1000	14	98,57	44,10
			1001-1500	14	116,50	35,68
			1501-üzeri	18	124,00	24,43
			Toplam	70	108,73	38,30
	Sosyal Bilgiler		0-550	26	83,15	35,85
			551-1000	26	102,77	18,60
			1001-1500	18	137,11	24,10
			1501-üzeri	12	138,33	15,97
			Toplam	82	109,29	34,49
	Müzik		0-550	18	94,22	38,15
			551-1000	20	107,20	18,43
			1001-1500	18	131,44	31,97
			1501-üzeri	18	127,22	21,63
			Toplam	74	114,81	31,64
Genel		0-550	92	97,11	38,53	
		551-1000	78	108,59	28,17	
		1001-1500	66	125,71	33,31	
		1501-üzeri	62	132,55	35,95	
		Toplam	298	113,82	36,98	

Tablo 5'te verilen analiz sonuçlarından görüldüğü üzere farklı ekonomik gelire sahip öğretmen adaylarının üniversite yaşam kalitesi ve mesleki kaygı düzeyleri arasında farklılıklar bulunmaktadır. Bu farklılıkların anlamlı olup olmadığını belirlemek amacıyla yapılan tek yönlü ANOVA sonuçları Tablo 6'da verilmiştir.

Tablo 6. Farklı gelir düzeylerine sahip öğretmen adaylarından elde edilen verilere ait ANOVA sonuçları

Ölçek	Bölüm	Gruplar	Karelerin Toplamı	sd	Karelerin Ortalaması	F	p	Anlamlı fark
Üniversite Yaşam Kalitesi	Fen Bilgisi	Gruplar arası	9892,671	3	3297,557	2,376	,078	
		Gruplar içi	94366,607	68	1387,744			
		Toplam	104259,278	71				
	Beden Eğitimi	Gruplar arası	864,564	3	288,188	,252	,860	
		Gruplar içi	75478,808	66	1143,618			
		Toplam	76343,371	69				
	Sosyal Bilgiler	Gruplar arası	22181,336	3	7393,779	7,226	,000	2*/1
		Gruplar içi	79808,615	78	1023,187			2*/3
		Toplam	101989,951	81				4*/3
	Müzik	Gruplar arası	9391,557	3	3130,519	3,326	,024	2*/3
		Gruplar içi	65883,578	70	941,194			
		Toplam	75275,135	73				
	Genel	Gruplar arası	19015,798	3	6338,599	5,343	,001	2*/3
		Gruplar içi	348755,275	294	1186,242			
		Toplam	367771,074	297				
Mesleki Kaygı	Fen Bilgisi	Gruplar arası	10878,738	3	3626,246	2,144	,103	
		Gruplar içi	115002,762	68	1691,217			
		Toplam	125881,500	71				
	Beden Eğitimi ve Spor	Gruplar arası	8917,581	3	2972,527	2,125	,105	
		Gruplar içi	92316,262	66	1398,731			
		Toplam	101233,843	69				
	Sosyal Bilgiler	Gruplar arası	42920,531	3	14306,844	20,877	,000	2*/3
		Gruplar içi	53452,444	78	685,288			2*/4
		Toplam	96372,976	81				1*/3
	Müzik	Gruplar arası	16541,485	3	5513,828	6,828	,000	1*/3
		Gruplar içi	56525,867	70	807,512			1*/4
		Toplam	73067,351	73				2*/3
	Genel	Gruplar arası	58906,904	3	19635,635	16,628	,000	1*/3
		Gruplar içi	347174,670	294	1180,866			1*/4
		Toplam	406081,574	297				2*/3
							2*/4	

* anlamlı farkın lehine olduğu grup (1=0-550, 2=551-1000, 3=1001-1500, 4=1501-üzeri)

Tablo 6’da verilen analiz sonuçlarına göre fen bilgisi ($F_{(68)}=2,376$; $p>0.05$) ve beden eğitimi ve spor ($F_{(66)}=,252$; $p>0.05$) bölümlerinde farklı gelir düzeyine sahip öğretmen adaylarının

üniversite yaşam kaliteleri arasında istatistiksel olarak anlamlı fark olmadığı belirlenmiştir. Sosyal bilgilerde farklı gelir düzeyine sahip öğretmen adaylarının üniversite yaşam kaliteleri arasında istatistiksel olarak anlamlı bir farklılığın olduğu belirlenmiştir; ($F_{(78)}=7,226$; $p<0.05$; $\eta^2=0,217$). Cohen (1988) tarafından çok büyük etki olarak sınıflandırılan etki büyüklüğüne göre öğretmen adaylarının üniversite yaşam kalitelerinde gözlemlenen değişkenliğin %21,7 oranında ekonomik gelir düzeyinden kaynaklandığı görülmektedir. Anlamlı farkın hangi gruplar lehine olduğunu belirlemek amacıyla yapılan çoklu karşılaştırma testi Games-Howell sonucunda 0-550 ₺, 551-1000 ₺ ve 1001-1500 ₺ gelir düzeyine sahip öğretmen adayları arasında 551-1000 ₺ gelire sahip öğretmen adayları lehine ve 1500 üzeri ile 1001-1500 ₺ gelire sahip öğretmen adayları arasında 1500 üzeri gelire sahip öğretmen adayları lehine anlamlı fark olduğu belirlenmiştir. Müzik eğitimde farklı gelir düzeyine sahip öğretmen adaylarının üniversite yaşam kaliteleri arasında istatistiksel olarak anlamlı bir farklılığın olduğu belirlenmiştir; ($F_{(70)}=3,326$; $p<0.05$; $\eta^2=0,125$). Cohen (1988) tarafından orta etki olarak sınıflandırılan etki büyüklüğüne göre öğretmen adaylarının üniversite yaşam kalitelerinde gözlemlenen değişkenliğin %12,5 oranında ekonomik gelir düzeyinden kaynaklandığı görülmektedir. Anlamlı farkın hangi gruplar lehine olduğunu belirlemek amacıyla yapılan çoklu karşılaştırma testi Scheffe sonucunda 551-1000 ₺ ve 1001-1500 ₺ gelir düzeyine sahip öğretmen adayları arasında 551-1000 ₺ gelire sahip öğretmen adayları lehine anlamlı fark olduğu belirlenmiştir. Genelde farklı gelir düzeyine sahip öğretmen adaylarının üniversite yaşam kaliteleri arasında istatistiksel olarak anlamlı bir farklılığın olduğu belirlenmiştir; ($F_{(294)}=5,343$; $p<0.05$; $\eta^2=0,052$). Cohen (1988) tarafından küçük etki olarak sınıflandırılan etki büyüklüğüne göre öğretmen adaylarının üniversite yaşam kalitelerinde gözlemlenen değişkenliğin %5,2 oranında ekonomik gelir düzeyinden kaynaklandığı görülmektedir. Anlamlı farkın hangi gruplar lehine olduğunu belirlemek amacıyla yapılan çoklu karşılaştırma testi Scheffe sonucunda 551-1000 ₺ ve 1001-1500 ₺ gelir düzeyine sahip öğretmen adayları arasında 551-1000 ₺ gelire sahip öğretmen adayları lehine anlamlı fark olduğu belirlenmiştir.

Fen bilgisi ($F_{(68)}=2,144$; $p>0.05$) ve beden eğitimi ve spor ($F_{(66)}=2,125$; $p>0.05$) bölümlerinde farklı gelir düzeyine sahip öğretmen adaylarının mesleki kaygı düzeyleri arasında istatistiksel olarak anlamlı fark olmadığı belirlenmiştir. Sosyal bilgiler bölümünde farklı gelir düzeyine sahip öğretmen adaylarının mesleki kaygı düzeyleri arasında istatistiksel olarak anlamlı bir farklılığın olduğu belirlenmiştir; ($F_{(78)}=20,877$; $p<0.05$; $\eta^2=0,445$). Cohen (1988) tarafından çok büyük etki olarak sınıflandırılan etki büyüklüğüne göre öğretmen adaylarının mesleki kaygı düzeylerinde gözlemlenen değişkenliğin %44,5 oranında ekonomik gelir düzeyinden kaynaklandığı görülmektedir. Anlamlı farkın hangi gruplar lehine olduğunu belirlemek amacıyla yapılan çoklu karşılaştırma testi Games-Howell sonucunda 0-550 ₺, 1001-1500 ₺ ve 1501-üzeri gelire sahip öğretmen adayları arasında 0-550 ₺ gelire sahip öğretmen adayları lehine ve 551-1000 ₺, 1001-1500 ₺ ve 1501-üzeri gelire sahip öğretmen adayları arasında 551-1000 ₺ gelire sahip öğretmen adayları lehine anlamlı fark olduğu tespit edilmiştir. Müzik eğitimde farklı gelir düzeyine sahip öğretmen adaylarının mesleki kaygı düzeyleri arasında istatistiksel olarak anlamlı bir farklılığın olduğu belirlenmiştir; ($F_{(70)}=6,828$; $p<0.05$; $\eta^2=0,226$). Cohen (1988) tarafından çok büyük etki olarak sınıflandırılan etki büyüklüğüne göre öğretmen adaylarının üniversite yaşam kalitelerinde gözlemlenen değişkenliğin %22,6 oranında ekonomik gelir düzeyinden kaynaklandığı görülmektedir. Anlamlı farkın hangi gruplar lehine olduğunu belirlemek amacıyla yapılan çoklu karşılaştırma testi Games-Howell sonucunda 0-550 ₺, 1001-1500 ₺ ve 1501-üzeri gelir düzeyine sahip öğretmen adayları arasında 0-550 ₺ gelire sahip öğretmen adayları lehine ve 551-1000 ₺, 1001-1500 ₺ ve 1501-üzeri gelire sahip öğretmen adayları arasında 551-1000 ₺ gelire sahip öğretmen adayları lehine anlamlı fark olduğu belirlenmiştir. Genelde farklı gelir düzeyine sahip öğretmen adaylarının mesleki kaygı düzeyleri arasında istatistiksel olarak anlamlı bir farklılığın olduğu belirlenmiştir; ($F_{(294)}=16,628$; $p<0.05$; $\eta^2=0,226$). Cohen (1988) tarafından çok büyük etki olarak sınıflandırılan etki büyüklüğüne göre öğretmen adaylarının üniversite yaşam kalitelerinde gözlemlenen değişkenliğin %22,6 oranında ekonomik gelir düzeyinden kaynaklandığı görülmektedir. Anlamlı farkın hangi gruplar lehine olduğunu belirlemek amacıyla

yapılan çoklu karşılaştırma testi Games-Howell sonucunda 0-550 ₺, 1001-1500 ₺ ve 1501-üzeri gelir düzeyine sahip öğretmen adayları arasında 0-550 ₺ gelire sahip öğretmen adayları lehine ve 551-1000 ₺, 1001-1500 ₺ ve 1501-üzeri gelire sahip öğretmen adayları arasında 551-1000 ₺ gelire sahip öğretmen adayları lehine anlamlı fark olduğu belirlenmiştir.

3.3. Beşinci Araştırma Sorusuna Ait Bulgular

Öğretmen adaylarının üniversite yaşam kalitesi ve mesleki kaygı düzeyleri arasında anlamlı bir ilişkinin olup olmadığını belirlemek amacıyla yapılan analiz sonuçları aşağıda verilmiştir.

Öğretmen adaylarının üniversite yaşam kalitesi ve mesleki kaygı düzeyleri arasındaki ilişkiyi belirlemek amacıyla yapılan korelasyon analizi sonuçları Tablo 7’de verilmiştir.

Tablo 7. Öğretmen adaylarının üniversite yaşam kalitesi memnuniyetleri ile mesleki kaygı düzeyleri arasındaki ilişkiye yönelik korelasyon analizi sonuçları

	Mesleki Kaygı
Yaşam Kalitesi (Fen Bilgisi) N=72 p>0,01	-,097
Yaşam Kalitesi (Beden Eğitimi ve Spor) N=70 p>0,01	0,000
Yaşam Kalitesi (Sosyal Bilgiler) N=82 p>0,01	-0,092
Yaşam Kalitesi (Müzik) N=74 p<0,01	-0,455*
Yaşam Kalitesi (Genel) N=298 p<0,01	-0,153*

*anlamlı ilişki

Tablo 7’de verilen analiz sonuçlarına göre fen bilgisi ($r=-0,097$; $N=72$; $p>0,01$), beden eğitimi ve spor ($r=0,000$; $N=70$; $p>0,01$) ve sosyal bilgiler ($r=-0,092$; $N=82$; $p>0,01$) eğitiminde öğrenim gören öğretmen adaylarının üniversite yaşam kalitesi memnuniyetleri ile mesleki kaygı düzeyleri arasında istatistiksel olarak anlamlı bir ilişki bulunmamaktadır. Müzik eğitiminde öğrenim gören öğretmen adaylarının üniversite yaşam kalitesi memnuniyetleri ile mesleki kaygı düzeyleri arasında orta düzeyde negatif ve anlamlı bir ilişki bulunmaktadır; ($r=-0,455$; $N=74$; $p<0,01$; $r^2=0,21$). Cohen (1988)’in orta etki olarak sınıflandığı r^2 etki büyüklüğüne göre öğretmen adaylarının mesleki kaygı düzeylerinde gözlemlenen değişkenliğin %21 oranında üniversite yaşam kalitesi memnuniyetleri değişkeninden kaynaklandığı söylenebilir. Genelde öğretmen adaylarının üniversite yaşam kalitesi memnuniyetleri ile mesleki kaygı düzeyleri arasında düşük düzeyde negatif ve anlamlı bir ilişki bulunmaktadır; ($r=-0,153$; $N=298$; $p<0,01$; $r^2=0,02$). Cohen (1988)’in küçük etki olarak sınıflandığı r^2 etki büyüklüğüne göre öğretmen adaylarının mesleki kaygı düzeylerinde gözlemlenen değişkenliğin %2 oranında üniversite yaşam kalitesi memnuniyetleri değişkeninden kaynaklandığı söylenebilir.

4. Sonuç ve Öneriler

Fen bilgisi, beden eğitimi ve spor, sosyal bilgiler ve müzik öğretmen adaylarının üniversite yaşam kalitesi ve mesleki kaygı düzeylerinin bölüm, sınıf, cinsiyet ve ekonomik gelir değişkenlerine göre incelendiği bu çalışmada aşağıda verilen sonuçlara ulaşılmıştır.

Öğretmen adaylarının üniversite yaşam kalitesi ve mesleki kaygı düzeylerinin bölüme göre anlamlı bir farklılık gösterip göstermediğinin araştırıldığı birinci araştırma sorusunda fen bilgisi ve müzik öğretmen adaylarının üniversite yaşam kaliteleri arasında müzik öğretmen adayları lehine anlamlı fark olduğu belirlenmiştir. Üniversiteye girişte müzik öğretmenliğini tercih eden öğretmen adaylarının özel yetenekleri nedeniyle bölüme isteksiz bir şekilde yerleşme oranlarının fen bilgisindeki öğretmen adaylarından daha düşük olması üniversite yaşamındaki kalitelerini etkilediği söylenebilir. Benzer şekilde Morkoç ve Erdönmez (2018), tarafından farklı fakülte türünde yapılan çalışmada siyaset bilimi ve kamu yönetimi öğrencilerinin yaşam kaliteleri arasında anlamlı farklılık olduğu belirlenmiştir. Farklı bölümlerde öğrenim gören öğretmen adaylarının mesleki kaygıları arasında istatistiksel olarak anlamlı bir farklılık olmadığı belirlenmiştir. Öğretmenlik programlarının farklı olmasına rağmen programlarda mesleki gelişime yönelik derslerin yer alması öğretmen adaylarının kaygı düzeylerinin benzer şekilde etkilenmesini sağlamış olabilir. Bu çalışmada elde edilen sonuca paralel olarak ilgili alanyazın incelendiğinde Aydın, Coştu, Coşkun (2020) ve Donmuş, Akpınar, Eroğlu (2017) tarafından yapılan çalışmada da farklı bölümlerde öğrenim gören öğrencilerin mesleki kaygıları arasında anlamlı fark olmadığı belirlenmiştir.

Öğretmen adaylarının üniversite yaşam kalitesi ve mesleki kaygı düzeylerinin sınıf düzeyine göre anlamlı bir farklılık göstermediğinin incelendiği ikinci araştırma sorusunda fen bilgisi, beden eğitimi ve spor, sosyal bilgiler ve müzik eğitimi birinci ve dördüncü sınıflarda öğrenim gören öğretmen adaylarının üniversite yaşam kaliteleri arasında anlamlı bir farklılık olmadığı tespit edilmiştir. Genelde ise birinci ve dördüncü sınıflarda öğrenim gören öğretmen adaylarının üniversite yaşam kaliteleri arasında birinci sınıflar lehine anlamlı farklılık olduğu tespit edilmiştir. Bu durum birinci sınıf öğretmen adaylarının üniversite yaşamına yeni başlamaları nedeniyle üniversite yaşantısından beklentilerinin sınırlı olması ve ilerleyen yıllarda beklentilerin daha çok artmasından ve üniversite yaşantısının bu beklentileri tam anlamıyla karşılayamamasından dolayı memnuniyet oranlarının düşmesiyle açıklanabilir. Benzer şekilde Demirdağ ve Sarıcı (2019) yapmış olduğu çalışmada öğrencilerin sınıf düzeyleri kapsamında yükseköğretim yaşam kalitesi genel düzeyleri en yüksek birinci sınıf düzeyinde öğrenim gören öğrencilerde, en düşük ise dördüncü sınıf düzeyindeki öğrencilerde görülmüştür. Fen bilgisi, beden eğitimi ve spor, sosyal bilgiler, müzik eğitimi bölümlerinde öğrenim gören ve genelde birinci sınıf öğretmen adaylarının mesleki kaygı düzeylerinin dördüncü sınıf öğretmen adaylarından anlamlı derecede yüksek olduğu belirlenmiştir. Öğretmen adaylarının birinci sınıftan dördüncü sınıfa kadar gördükleri öğrenimle mesleğe yönelik bilgi, beceri ve donanımlarının artması nedenleriyle mesleği icra etme konusunda kendilerine olan güvenin artması neticesinde kaygın oranlarının azaldığı söylenebilir. Bu çalışmadan farklı olarak Sadıkoğlu, Hastürk ve Polat (2018), sınıf seviyesinin mesleki kaygı düzeyinde anlamlı farklılaşmaya sebep olan bir değişken olmadığı sonucuna ulaşmıştır.

Öğretmen adaylarının üniversite yaşam kalitesi ve mesleki kaygı düzeylerinin cinsiyete göre anlamlı bir farklılık gösterip göstermediğini belirlemeyi amaçlayan üçüncü araştırma sorusunda beden eğitimi, sosyal bilgiler ve genelde kadın ve erkek öğretmen adaylarının üniversite yaşam kaliteleri arasında istatistiksel olarak anlamlı bir farklılık olmadığı, fen bilgisi eğitiminde öğrenim gören kadın öğretmen adaylarının üniversite yaşam kalitesinin erkek öğretmen adaylarından anlamlı düzeyde yüksek olduğu ve müzik eğitiminde öğrenim gören erkek öğretmen adaylarının üniversite yaşam kalitesinin kadın öğretmen adaylarından anlamlı düzeyde yüksek olduğu belirlenmiştir. Kadın ve erkek öğretmen adaylarının üniversite yaşam kalitelerinin benzer bir eğilimde olmaması ve farklı bölümlerde farklı sonuçların ortaya çıkmasının nedeni bireysel beklentilerin üniversite yaşam kalitesini etkilemesi olabilir. İlgili alan yazın

incelendiğinde Bozdam ve Taşgın (2011) tarafından Eğitim Fakültesinin farklı öğretmenlik bölümlerinde okuyan öğretmen adaylarının mesleki kaygı düzeylerini farklı değişkenler açısından araştırmanın sonuçlarına göre öğretmen adaylarının cinsiyet değişkenine göre anlamlı düzeyde farklılaşmadığını bulmuşlardır. Farklı bir çalışmada Beden eğitimi, sosyal bilgiler ve genele benzer, fen bilgisi ve müzik öğretmenliğinden farklı olarak Demirdag ve Sarıcı (2019), eğitim fakültesindeki öğrencilerin cinsiyete göre yükseköğretim yaşam kalitelerinin alt boyutlar açısından anlamlı bir farklılık göstermediği sonucuna ulaşmıştır. Yine Doğanay ve Sarı (2004) ve Salıcı (2010) cinsiyete göre anlamlı bir farklılık olmadığını saptamıştır. Fen bilgisi, beden eğitimi ve spor, sosyal bilgiler, müzik eğitimi ve genelde kadın ve erkek öğretmen adaylarının mesleki kaygı düzeyleri arasında istatistiksel olarak anlamlı bir farklılık olmadığı tespit edilmiştir. Öğretmen eğitimi sürecinden kadın ve erkek öğretmen adaylarının benzer düzeyde yararlandığı ve bu nedenle kaygı düzeylerinin benzer şekilde etkilendiği söylenebilir. Bozdam (2008), tarafından yapılan çalışmada benzer şekilde öğretmen adaylarının mesleki kaygı düzeylerinin cinsiyete göre farklılaşmadığı bulunmuştur. Yine ulaşılan sonuçlar Çakmak ve Hevedanlı (2005) ve Doğan ve Çoban (2009) bulguları ile de paralellik göstermektedir. Ancak Sadıkoğlu, Hastürk ve Polat (2018), yapmış olduğu çalışmada cinsiyetin mesleki kaygı düzeyi üzerinde anlamlı ölçüde farklılaşmaya yol açan bir değişken olduğu sonucuna ulaşılmıştır. Kadın öğretmen adaylarının mesleki kaygı düzeylerinin erkek adaylardan anlamlı derecede yüksek olduğu bulunmuştur. Öğretmen adaylarının öğretmen öz-yeterlik inançları ile mesleki kaygılarına yönelik görüşlerinin incelenmesi ile ilgili diğer bir çalışmada cinsiyete göre anlamlı farklılık göstermektedir (Deniz & Tican; 2017). Sosyal bilgiler öğretmen adaylarının mesleki kaygı düzeylerinin incelenmesi ile ilgili çalışmada ise erkek öğrencilerin kadın öğrencilere göre daha kaygılı olduğu sonucu ortaya çıkmıştır. (Uygun, Avaroğulları & Oran; 2016). Akgün, Gönen ve Aydın (2007), Tümerdem (2007) ve Taşgın (2006) ise kadın öğrencilerin kaygı düzeylerinin daha yüksek olduğunu saptamışlardır.

Öğretmen adaylarının üniversite yaşam kalitesi ve mesleki kaygı düzeylerinin ekonomik gelire göre anlamlı bir farklılık göstermediğinin incelendiği dördüncü araştırma sorusunda fen bilgisi ve beden eğitimi ve spor bölümlerinde farklı gelir düzeyine sahip öğretmen adaylarının üniversite yaşam kaliteleri arasında istatistiksel olarak anlamlı fark olmadığı belirlenmiştir. Sosyal bilgilerde 0-550 ₺, 551-1000 ₺ ve 1001-1500 ₺ gelir düzeyine sahip öğretmen adayları arasında 551-1000 ₺ gelire sahip öğretmen adayları lehine ve 1501-üzeri ile 1001-1500 ₺ gelire sahip öğretmen adayları arasında 1501-üzeri gelire sahip öğretmen adayları lehine anlamlı fark olduğu belirlenmiştir. Müzik eğitimde sonucunda 551-1000 ₺ ve 1001-1500 ₺ gelir düzeyine sahip öğretmen adayları arasında 551-1000 ₺ gelire sahip öğretmen adayları lehine anlamlı fark olduğu belirlenmiştir. Genelde 551-1000 ₺ ve 1001-1500 ₺ gelir düzeyine sahip öğretmen adayları arasında 551-1000 ₺ gelire sahip öğretmen adayları lehine anlamlı fark olduğu belirlenmiştir. Buna göre genel olarak düşük gelire sahip olan öğretmen adaylarının üniversite yaşam kalitelerinin yüksek gelire sahip öğretmen adaylarından daha fazla olduğu söylenebilir. Bu durumun öğretmen adaylarının gelir düzeyi arttıkça üniversite yaşamlarından beklentilerinin artması nedeniyle yaşam kalitelerini daha düşük algılamalarından kaynaklandığı söylenebilir. Fen bilgisi ve beden eğitimi ve spor bölümlerinde farklı gelir düzeyine sahip öğretmen adaylarının mesleki kaygı düzeyleri arasında istatistiksel olarak anlamlı fark olmadığı belirlenmiştir. Sosyal bilgilerde 0-550 ₺, 1001-1500 ₺ ve 1501-üzeri gelire sahip öğretmen adayları arasında 0-550 ₺ gelire sahip öğretmen adayları lehine ve 551-1000 ₺, 1001-1500 ₺ ve 1501-üzeri gelire sahip öğretmen adayları arasında 551-1000 ₺ gelire sahip öğretmen adayları lehine anlamlı fark olduğu tespit edilmiştir. Müzik eğitimde 0-550 ₺, 1001-1500 ₺ ve 1501-üzeri gelir düzeyine sahip öğretmen adayları arasında 0-550 ₺ gelire sahip öğretmen adayları lehine ve 551-1000 ₺, 1001-1500 ₺ ve 1501-üzeri gelire sahip öğretmen adayları arasında 551-1000 ₺ gelire sahip öğretmen adayları lehine anlamlı fark olduğu belirlenmiştir. Genelde sonuç olarak 0-550 ₺, 1001-1500 ₺ ve 1501-üzeri gelir düzeyine sahip öğretmen adayları arasında 0-550 ₺ gelire sahip öğretmen adayları lehine ve 551-1000 ₺, 1001-1500 ₺ ve 1501-üzeri gelire sahip öğretmen adayları arasında 551-1000 ₺ gelire sahip öğretmen adayları lehine anlamlı fark olduğu belirlenmiştir. Düşük gelire

sahip öğretmen adaylarının mesleki kaygı düzeylerinin daha düşük olduğu söylenebilir. Bunun düşük gelire sahip öğretmen adaylarının gelir durumlarını düzeltmek amacıyla derslerinde daha fazla çaba sarf etmesi nedeniyle kendilerini daha fazla geliştirmesinden ve bu sayede mesleki kaygılarının azalmasından kaynaklandığı söylenebilir. Bu araştırma sonuçlarına paralel olarak Uygun, Avaroğulları ve Oran (2016) çalışmalarında benzer sonuca ulaşmıştır. Bu duruma zıt olarak Aydın, Coştu ve Coşkun (2020), tarafından yapılan çalışmada ekonomik durum açısından, katılımcıların mesleki kaygı düzeyleri arasında anlamlı fark bulunmamıştır. Morkoç ve Erdönmez (2018), Çanakkale Onsekiz Mart Üniversitesi örnekleminde farklı gelir durumlarına göre üniversite yaşam kalitesi boyutları arasında anlamlı bir fark olmadığı sonucuna ulaşmıştır.

Öğretmen adaylarının üniversite yaşam kalitesi ve mesleki kaygı düzeyleri arasında anlamlı bir ilişki olup olmadığını belirlemeyi amaçlayan beşinci araştırma sorusunda fen bilgisi, beden eğitimi ve spor ve sosyal bilgiler eğitiminde öğrenim gören öğretmen adaylarının üniversite yaşam kalitesi memnuniyetleri ile mesleki kaygı düzeyleri arasında istatistiksel olarak anlamlı bir ilişki bulunmadığı belirlenmiştir. Müzik eğitiminde öğrenim gören öğretmen adaylarının üniversite yaşam kalitesi memnuniyetleri ile mesleki kaygı düzeyleri arasında orta düzeyde negatif ve anlamlı bir ilişki bulunmaktadır. Genelde ise öğretmen adaylarının üniversite yaşam kalitesi memnuniyetleri ile mesleki kaygı düzeyleri arasında düşük düzeyde negatif ve anlamlı bir ilişki bulunmaktadır. Buna göre öğretme adaylarının mesleki kaygıları azaldıkça üniversite yaşam kalitelerinin arttığı söylenebilir.

Literatür incelendiğinde “Yaşam Kalitesi” ile ilgili araştırmaların üniversite boyutunda oldukça sınırlı olduğu tespit edilmiştir. Üniversitelerde yapılan çalışmaların genelde kalite yönetimi ile ilgili oldukları ve her üniversitenin farklı ölçme araçları kullandığı söylenebilir. Yapılan çalışmalarda genelde yönetim ve akademisyenler çerçevesinde oluşturulduğu görülmektedir. Oysaki eğitim kurumlarında akademisyenler, yönetim ve eğitim programlarının ayrılmaz bir ögesinin de öğrenciler olduğu bilinmektedir. Üniversitelerde okumakta olan öğrencilerin okumakta oldukları okul ve bölüm bazında elde edilecek veriler ile daha kaliteli eğitim ve yaşam ortamı yaratacağı şüphesizdir. Böylelikle sürdürülebilir kaliteli eğitim için de önemli bir başlangıçtır. Yaşam kalitesi çalışmalarının belirli zamanlarda tekrarlanması mezun ve mesleğe başlayan öğrencilerden de sektörün istekleri yönünde de destek alınması, okumakta olan ve mezun öğrencilerden gelecek veriler mutlaka değerlendirilmeli ve öğrencilerin memnuniyeti hem okuma aşamasında hem de mezuniyet sonrası sağlanmalıdır.

Kaynakça

- Adigüzelli, Y. (2015). Examination of occupational concern of pre-service teachers based on various variables in Turkey. *Educational Research and Reviews*, 10(4), 397-402.
- Akgün, A., Gönen, S., & Aydın, M. (2007). İlköğretim fen ve matematik öğretmenliği öğrencilerinin kaygı düzeylerinin bazı değişkenlere göre incelenmesi. *Elektronik Sosyal Bilimler Dergisi*, 6(20), 283-299.
- Avalos, B. (2011). Teacher professional development in teaching and teacher education over ten years. *Teaching and teacher education*, 27(1), 10-20
- Ayaz, M. F., Oral, B. & Söylemez, M. (2015). Türkiye’de öğretmen eğitimi ile ilgili yapılmış lisansüstü tezlerin değerlendirilmesi. *Elementary Education Online*, 14(2),783-802.
- Aydın, C., Coştu, K. & Baba, C. (2020). Üniversite öğrencilerinin mesleki kaygı ile hayattaki anlam düzeyleri arasındaki ilişkinin incelenmesi. *Bartın Üniversitesi İslami İlimler Fakültesi Dergisi*, 1(13), 73-106.
- Bozdam, A. (2008). *Öğretmen adaylarının mesleki kaygı düzeylerinin bazı değişkenler açısından incelenmesi* (Yayımlanmamış doktora tezi). Selçuk Üniversitesi, Konya.
- Bulaç, E., & Kurt M. (2019). Öğretmen adaylarının yaşam boyu öğrenme eğilimlerinin incelenmesi. *Amasya Üniversitesi Eğitim Fakültesi Dergisi*, 8(1), 125-161.

- Bümen, N T., Ateş, A., Çakar, E., Ural, G., & Acar, V. (2012). Türkiye bağlamında öğretmenlerin mesleki gelişimi: Sorunlar ve öneriler. *Milli Eğitim Dergisi*, 42 (194) , 31-50.
- Büyüköztürk, Ş. , K. Çakmak, E., Akgün, Ö. Erkan, Karadeniz, Ş., & Demirel, F. (2010). *Bilimsel araştırma yöntemleri*. Ankara: Pegem A.
- Cabı, E. & Yalçınalp, S. (2013). Öğretmen adaylarına yönelik mesleki kaygı ölçeği (MKÖ): Geçerlik ve güvenirlik çalışması. *Hacettepe Üniversitesi Eğitim Fakültesi Dergisi*, 44,85-96.
- Cloninger, CR. (1988): Anxiety and Theories of Emotions. In handbook of Anxiety, Vol, 2, Eds. R. Noyes, M. Roth, G.D. Burrows, p. 1-29, Amsterdam:Elsevier.
- Cohen, J. (1988). *Statistical power analysis for the behavioral sciences* (2nd ed.). Hillsdale, NJ: Lawrence Earlbaum Associates.
- Çakmak, Ö., & Hevedanlı, M. (2005). The examination of concern levels of biology student's class by various variables. *Elektronik Sosyal Bilimler Dergisi*, 4(14), 115-127.
- Çelen A. & Bulut D. (2015) Beden eğitimi öğretmen adaylarının mesleğe yönelik kaygılarının belirlenmesi (AİBÜ Örneği), *Akademik Sosyal Araştırmalar Dergisi*, 3(18), 247-261
- Çeliköz, N., & Çetin, F. (2004). Anadolu öğretmen lisesi öğrencilerinin öğretmenlik mesleğine yönelik tutumlarını etkileyen etmenler. *Milli Eğitim Dergisi*, 162(1), 139-157.
- Demirdag, S., & Sarici, H. (2019). Üniversite öğrencilerinin yaşam kalitelerinin incelenmesi: Ereğli Eğitim Fakültesi örneği. *Karaelmas Eğitim Bilimleri Dergisi*, 7(1), 57-73.
- Deniz, S. & Tican, C. (2017). Öğretmen adaylarının öğretmen öz-yeterlik inançları ile mesleki kaygılarına yönelik görüşlerinin incelenmesi. *Abant İzzet Baysal Üniversitesi Eğitim Fakültesi Dergisi*, 17(4), 1838-1859.
- Doğan, T., & Çoban, A. E. (2009). Eğitim fakültesi öğrencilerinin öğretmenlik mesleğine yönelik tutumları ile kaygı düzeyleri arasındaki ilişkinin incelenmesi. *Eğitim ve Bilim*, 34(153), 157-168.
- Doğanay, A., & Sarı, M. (2004). İlköğretim ikinci kademe öğrencilerine temel demokratik değerlerin kazandırılma düzeyi ve bu değerlerin kazandırılması sürecinde açık ve örtük programın etkilerinin karşılaştırılması. *Kuram ve Uygulamada Eğitim Yönetimi*, 39(39), 356-383.
- Donmuş, V., Akpınar, B., & Eroğlu, M. (2017) Öğretmen adaylarının akademik özyeterlikleri ve mesleki kaygıları arasındaki ilişkinin incelenmesi. *Mustafa Kemal Üniversitesi Sosyal Bilimler Enstitüsü Dergisi*, 14(37), 1-13.
- Eriş, H. M., & Anıl, D. (2013). Üniversite yaşam kalitesi ölçeğini geliştirilmesi. *V. Uluslararası Eğitim Araştırmaları Kongresi*, Çanakkale.
- Eriş, H. M. & Anıl, D. (2016). Üniversite öğrencilerinin yaşam kalitesi düzeylerinin bazı değişkenlere göre incelenmesi. *Hacettepe Üniversitesi Eğitim Fakültesi Dergisi*, 31(3), 491-504.
- Fadlelmula, F. (2013). Attitudes of pre-service teachers towards teaching profession. *Turkish Journal of Education*, 2(4), 55-63.
- Fraenkel, J. R., Wallen, N. E., & Hyun, H. H. (2011). *How to design and evaluate research in education* (8th ed.). New York: McGraw-Hill.
- Fuller, F. F. (1969). Concerns of teachers: A developmental conceptualization. *American educational research journal*, 6(2), 207-226.
- Fuller, F. F., & Borich, G. D. (1988). Teacher concerns checklist. *Effective teaching methods*, 62-72.

- Fuller, F. F., & Bown, O. H. (1975). Teacher education: The 74th yearbook of the national society for the study of education (Part II). Chicago: The University of Chicago.
- Gözler, A., Bozgeyikli, H., & Avcı, A. (2017). Sınıf öğretmeni adaylarının başarı yönelimleri ile mesleki kaygı düzeylerinin incelenmesi. *Abant İzzet Baysal Üniversitesi Eğitim Fakültesi Dergisi*, 17(1), 189-211
- Guillaum, A. M., & Rudney, G. (1993). Student teachers' growth independence: An analysis of their changing concerns. Teaching et al. independence: An analysis of their changing concerns. *Teaching and Teacher Education*, 9, 65-80.
- Johnson, R.B., & Christensen, L. (2014). *Educational research: Quantitative, qualitative, and mixed approaches* (5th ed.). Thousand Oaks, CA: Sage.
- Karakütük, K. (2001). *Demokratik laik eğitim*. Ankara: Anı Yayınları.
- Kangal, A. (2012). Üniversite yaşam kalitesi ölçeğinin Türkçe uyarlaması: Geçerlik ve güvenilirlik çalışması. *e-Uluslararası Eğitim Araştırmaları Dergisi*, 3(1), 16-32.
- Karslı, F., & Ayas, A. (2013). Fen ve teknoloji dersi öğretmen adaylarının bilimsel süreç becerilerinin ölçülmesine ilişkin bir test geliştirme çalışması. *Journal of Turkish Science Education*, 10(2), 66-84.
- Kavcar, C. (1999). Nitelikli öğretmen sorunu. *Dokuz Eylül Üniversitesi Buca Eğitim Fakültesi Dergisi* (11), 1-13.
- Kekeç Morkoç, D., & Erdönmez, C. (2018). Yükseköğretim Öğrencilerinin Yaşam Kalitesine Yönelik Algıları: Çanakkale Onsekiz Mart Üniversitesi Örneği. *Journal Of Administrative Sciences/Yonetim Bilimleri Dergisi*, 16(32), 509-532.
- Köklükaya, A.N. ve Yıldırım, E.G. (2016). Öğretmenlik mesleğine yönelik kaygı ölçeğinin geliştirilmesi ve fen bilgisi öğretmen adaylarının kaygı düzeylerinin belirlenmesi. *Uluslararası Sosyal Araştırmalar Dergisi*, 9(43), 1454-1462.
- Kutlu Ö. (2001). Ergenlerin üniversite sınavlarına ilişkin kaygıları. *Eğitim ve Bilim*, 26 (121), 12-23.
- Linnakylä, P. ve Brunell, V. (1996). *Quality of school life in the Finnish and Swedish speaking schools in Finland*. U.S.A: Department of Education Press.
- Low, L. (2000). Are college students satisfied? A national analysis of changing expectations. *New Agenda Series [TM]*. Indianapolis: USA Group Inc.
- Özguven, İ.E. (1994): Psychological Tests. Ankara: Yeni Doğuş.
- Pigge, F. L., & Marso, R. N. (1997). A seven year longitudinal multi-factor assessment of teaching concerns development through preparation and early teaching. *Teaching and Teacher Education*, 13, 225-235.
- Quality of College Life Survey Report (2009). American University of Beirut Office of Institutional Research and Assessment.
- Recepoğlu, E. (2013). Öğretmen adaylarının yaşam doyumları ile öğretmenlik mesleğine ilişkin tutumları arasındaki ilişkinin incelenmesi. *Hacettepe Üniversitesi Eğitim Fakültesi Dergisi, Özel*, (1), 311-326.
- Ren, W. (2009). A research on the subject well-being of regional college students. *International Journal of Psychological Studies*, 1(1), 51-53.
- Saban, A., Korkmaz, İ., & Akbaşı, S. (2004). Öğretmen adaylarının mesleki kaygıları. *Eğitim Araştırmaları Dergisi*, 17, 198-209.

- Sadıkoglu, M., Hasturk, G., & Polat, O. (2018). Fen bilimleri öğretmen adaylarının mesleki kaygı düzeyleri. *Journal Of International Social Research*, 11(56), 629-637.
- Sağ, R. (2007). *Uygulama öğretmenliği uygulamasının değerlendirilmesi* (Yayımlanmamış doktora tezi). Anadolu Üniversitesi, Eskişehir.
- Sağlık, B. M. (2018). *Üniversite öğrencilerinin Kamu Personeli Seçme Sınavı kaygı düzeyleri ile üniversite yaşam kaliteleri arasındaki ilişkinin incelenmesi* (Yayımlanmamış yüksek lisans tezi). Niğde Ömer Halisdemir Üniversitesi, Niğde.
- Sari, H. (2007). The influence of an in-service teacher training (INSET) programme on attitudes towards inclusion by regular classroom teachers who teach deaf students in primary schools in Turkey. *Deafness & Education International*, 9(3), 131-146.
- Sirgy, M.J., Grzeskowiak S., & Rahtz D. (2007). Quality of college life (QCL) of students: developing and validating a measure of well being. *Social Indicators Research*, 80(2), 343-360.
- Sürücü, A., & Ünal, A. (2018). Öğrenci motivasyonunu artıran ve azaltan öğretmen davranışlarının incelenmesi. *OPUS Uluslararası Toplum Araştırmaları Dergisi*, 8 (14), 253-295.
- Tannehill, D., Demirhan, G., Čaplová, P., & Avsar, Z. (2021). Continuing professional development for physical education teachers in Europe. *European Physical Education Review*, 27(1), 150-167.
- Taşgın, Ö. (2006). Beden eğitimi ve spor yüksekokulunda okuyan öğretmen adaylarının meslekî kaygı düzeylerinin bazı değişkenler açısından incelenmesi. *Kastamonu Eğitim Dergisi*, 14(2), 679-686.
- Tuzgöl-Dost, M. (2007). Üniversite öğrencilerinin yaşam doyumunun bazı değişkenlere göre incelenmesi. *Pamukkale Üniversitesi Eğitim Fakültesi Dergisi*, 22(22), 132-143 .
- Türkdoğan, S.C. (2014). *Öğretmen adaylarının öğretmenlik mesleğini tercih etmelerinde etkili olan faktörlere göre mesleki kaygıları* (Yayımlanmamış yüksek lisans tezi). Pamukkale Üniversitesi, Denizli.
- Tümerdem, R. (2007). Dicle Üniversitesi eğitim fakültesi ve fen-edebiyat fakültesi kimya son sınıf öğrencilerinin kaygılarını etkileyen etmenler. *Elektronik Sosyal Bilimler Dergisi*, 6(20), 32-45.
- Uygun, K., Avaroğulları, M., & Oran, M. (2016). Sosyal bilgiler öğretmen adaylarının mesleki kaygı düzeylerinin incelenmesi. *Electronic Turkish Studies*, 11(21), 417-436.
- Uygun, S., Ergen, G., & Öztürk, İ. H. (2011). A comparison between practical training programs in teacher education in Turkey, Germany and France. *Elementary Education Online*, 10(2), 389-405.
- Wagner, T., Lutz, R. J., & Weitz, B. A. (2009). Corporate hypocrisy: Overcoming the threat of inconsistent corporate social responsibility perceptions. *Journal of Marketing*, 73(6), 77-91.

ETİK ve BİLİMSEL İLKELER SORUMLULUK BEYANI

Bu çalışmanın tüm hazırlanma süreçlerinde etik kurallara ve bilimsel atıf gösterme ilkelerine riayet edildiğini yazar(lar) beyan eder. Aksi bir durumun tespiti halinde Afyon Kocatepe Üniversitesi Sosyal Bilimler Dergisi'nin hiçbir sorumluluğu olmayıp, tüm sorumluluk makale yazarlarına aittir. Yazarlar etik kurul izni gerektiren çalışmalarda, izinle ilgili bilgileri (kurul adı, tarih ve sayı no) yöntem bölümünde ve ayrıca burada belirtmişlerdir.

Kurul adı: Atatürk Üniversitesi Sosyal ve Beşeri Bilimler Etik Kurulu

Tarih: 10.07.2020

No: 56785782-050.02.04-E.2000172656

ARAŞTIRMACILARIN MAKALEYE KATKI ORANI BEYANI

1. yazar katkı oranı : %50

2. yazar katkı oranı : %50



Liselerde Görev Yapan Yönetici ve Öğretmenlerin, EBA Akademik Destek Platformu Hakkındaki Görüşleri (Erzincan İli Örneği)

Opinions of Educational Principals and Teachers Working at High Schools about the EBA Academic Support Platform (Erzincan Province Example)

Hakan İBİLİ¹, Doç. Dr. Sinan YALÇIN²

Öz

Pandemi döneminde tüm dünyada olduğu gibi Türkiye’de de yüz yüze eğitim-öğretim aksamış, bu sebeple gelişen teknolojiler hayatımızın her alanında olduğu gibi eğitim alanında da büyük önem kazanmıştır. Bundan dolayı başarılı bir eğitim-öğretim dönemi geçirmek için yapay zekâ teknolojileri eğitim teknolojilerine entegre edilmiştir. Bu kapsamda EBA Akademik Destek Platformu hizmete sunulmuştur. Lise 11. ve 12. sınıf öğrencilerine yönelik olan platform, üniversite sınavına yönelik eğitim içerikleri ve hedefler sunarak kullanıcılarına rehberlik etmektedir. Bu araştırmanın amacı, 2019-2020 eğitim-öğretim yılının ikinci döneminde faaliyete giren EBA Akademik Destek Platformu’na ilişkin ortaöğretimde görev yapan okul yöneticilerinin ve öğretmenlerin görüşlerinin incelenmesidir. Araştırma yöntemi olarak nitel araştırma yöntemlerinden “olgu bilim deseni” kullanılmıştır. Araştırmanın çalışma grubunu, Erzincan il merkezinde görev yapan 10 okul yöneticisi ve 20 öğretmen oluşturmaktadır. Veriler, araştırmacılar tarafından geliştirilen “yarı yapılandırılmış görüşme formu” ile toplanmıştır. Pandemi sürecinden dolayı ve katılımcıların da isteği üzerine, katılımcı görüşleri yazılı olarak ya da online form kullanılarak alınmıştır. Elde edilen veriler içerik analizine tabi tutulmuştur. Araştırma sonucunda katılımcıların, platform arayüzünü sade ve kullanışlı buldukları görülmüştür. Platformun kullanılması ile okul ve ders bazlı hedef ve stratejilerde bir değişiklik olmadığı tespit edilmiştir. Platformdaki öğretmen verilerinin, öğretmenlerin performanslarını değerlendirirken kullanılmadığı fakat sonraki eğitim dönemlerinde kullanılabileceği tespit edilmiştir.

Anahtar Kelimeler: EBA Akademik destek, okul yöneticileri, ortaöğretim öğretmenleri

Makale Türü: Araştırma

Abstract

In Turkey, in just the same way with the World, face-to-face education has gone wrong during the pandemic, and so improving technology has gained greater importance in the field of education, as in every area of our lives. Therefore, artificial intelligence technologies have been integrated into educational technologies in order to have a successful education period. The EBA Academic Support Network has been put into action. The platform, serving for 11th and 12 th grade students, guides its users by offering educational contents and goals for the university exam. The aim of this research is to examine the opinions of school principals and teachers working in secondary education regarding the EBA Academic Support platform, which started operating in the second semester of the 2019-2020 academic year. As the research method, phenomenology pattern, one of the qualitative research methods, was used. The study group of the research consists of 10 school principals and 20 teachers working in the city center of Erzincan. The data were collected through a semi-structured interview form developed by the researchers. Due to the pandemic process and at the request of the participants, the participant's opinions were taken in writing or using the online form. The data obtained were subjected to content analysis. As a result of the research, participants found the platform interface simple and useful. With the use of the platform, it was determined that there was no change in school and course-based goals and strategies. It

¹İMKB Müşir Zeki Paşa Ortaokulu, hakanibili2004@gmail.com.

²Erzincan Binali Yıldırım Üniversitesi, Eğitim Fakültesi, syalcin@erzincan.edu.tr.

has been determined that the teacher data on the platform are not used while evaluating teachers' performances, but can be used in the following education periods.

Keywords: EBA academic support, school principals, secondary school teachers

Paper Type: Research

Giriş

Geçmişten günümüze teknolojinin gelişmesi ile birlikte insan hayatının da değiştiği görülmektedir. Teknolojide yaşanan gelişmelerle birlikte hayatın her alanında olduğu gibi eğitim alanında da değişimler kendini göstermiştir. Bu bağlamda dünyadaki birçok ülke, bilgi iletişim teknolojilerini merkeze alan projeler geliştirip uygulayarak bu hızlı değişime ayak uydurmuştur (Coşkunserçe ve İşçitürk, 2019, s. 261). Ülkeler için önemli olan eğitimin gelişen teknolojiler ışığında, çağın koşullarına uyan, gelecekteki gereksinimleri karşılayan, bu doğrultuda gelişmeyi ve değişebilmeyi sağlayabilecek olmasıdır. Bu dönüşüm ve gelişim sürecinde yüz yüze, uzaktan, çevrim içi ve çevrim dışı gibi eğitimin bütün öğeleri bir arada kullanılmalıdır (Özen, 2019, s. 7). Teknolojinin eğitimde kullanılması, çoklu zekâya uygun etkinliklerin sağlanması ve birçok duyuları kapsayan öğrenme etkinliklerine yer verilmesi bakımından önemli sayılabilecek bir konudur (Saklan ve Ünal, 2018, s. 497).

Tüm dünya ülkelerinin eğitim alanında değişmesine ve gelişmesine neden olan teknolojik gelişmeler ülkemizde de kendini göstermiş; İntel Öğretmen Eğitimi, Uzaktan Öğretmen Eğitimi, İntel Öğrenci Programı ve Fırsatları Artırma ve Teknolojiyi İyileştirme Hareketi (FATİH) gibi eğitim alanında birçok proje geliştirilmiştir. Bu projeler arasında öne çıkan ve günümüzde devam eden proje, FATİH Projesidir. FATİH Projesi; geliştirilen eğitim politikaları, güncellenen stratejik planlardaki hedefler doğrultusunda ve “Vizyon 2023” kapsamında yürütülmektedir (Coşkunserçe ve İşçitürk, 2019, s. 261). Tüm dünyada olduğu gibi Türkiye’de de eğitim alanında geliştirilen bu tarz projeler, pandemi koşullarında yüz yüze eğitime ara verilmesi sonucunda uzaktan eğitime geçilmesinde ve başarıyla yürütülmesinde aktif rol oynamıştır.

1. Literatür Taraması

1.1 Uzaktan Eğitim

Yaşanan salgın sürecinden dolayı eğitim kurumlarında yüz yüze eğitimlere ara verilerek uzaktan eğitim sürecine geçilmiştir. Yüz yüze eğitimin durması sonucu dünyada tüm eğitim kademelerinde öğrenim gören öğrenci nüfusunun yaklaşık 1,7 milyarı bu süreçten olumsuz etkilenmiştir (UNESCO, 2021). Yaşanan olumsuzlukların önüne geçmek amacıyla gelişen teknolojilerin eğitim-öğretim sürecine entegre edilmesiyle oluşan ve sürekli gelişen uygulamalardan biri de uzaktan eğitim uygulamalarıdır. Uşun (2006) uzaktan eğitimi; eğitim-öğretim sürecinin büyük bir kısmında öğretmen ve öğrencinin farklı ortamlarda olduğu, öğrenciye bireysellik ve esneklik tanıyan, öğrencinin tüm duyularına hitap eden materyallerin yer aldığı, bilgi ve iletişim teknolojilerinin kullanılarak geliştirilen sistemli bir eğitim uygulaması, şeklinde tanımlamaktadır. Kısacası uzaktan eğitim; teknolojik alt yapı ve ekonomik koşullar çerçevesinde, televizyon, basılı araçlar, radyo ve internet kullanılarak senkron ya da asenkron gerçekleştirilen eğitim uygulamasıdır. Dünyada uzaktan eğitim uygulaması ilk olarak 1782 yılında ABD’de, “Steno Dersleri” şeklinde karşımıza çıkmaktadır. ABD’de, uzaktan eğitim uygulamaları ticari girişimlerin de artmasıyla sürekli gelişmiş ve bu konuda dünya ülkelerine rehberlik ve önderlik yapmıştır (Akyürek, 2020, s. 5). Uzaktan eğitimdeki gelişmeleri en yakından takip eden ülkeler, Avrupa ülkeleri olmuştur. Türkiye’de ise ilk kez 1960 yılında “Mektupla Öğretim Merkezi” adıyla bir kurul kurulmuş (Özarslan ve Ozan, 2014, s. 85) ve 1962 yılında mektupla öğretim başlatılarak 1968 yılında da televizyon aracılığıyla eğitsel yayınlar yapılmıştır.

Sürekli gelişen uzaktan eğitim uygulamaları, günümüzde kurs yönetim sistemleri(CMS) ve öğrenim yönetim sistemleri(LMS) şeklinde karşımıza çıkmaktadır. Bu sistemler kapsamında dünyada en yaygın kullanılan araçlar ise: Google Classroom, Microsoft Teams, Zoom, Google Meet Hangouts, Moodle, Edmodo, Blackboard, Sakai, Lams gibi uygulamalar şeklinde karşımıza çıkmaktadır (Bergdahl ve Nouri, 2020, s. 8; Jacobs ve Ivone, 2020, s. 4; Romero Martínez, Ordóñez Camacho, Guillén-Gamez ve Bravo Agapito, 2020, s. 60). Bu uygulamaların birçoğu birçok dünya ülkesinde(ABD, Türkiye, İngiltere, Avustralya, Hollanda gibi) aktif olarak kullanılmaktadır. Bu uygulamaların dışında kendi geliştirdikleri uygulama ve platformları kullanan ülkeler de bulunmaktadır. Bu uygulamalar arasında sürekli geliştirilen ve aktif olarak kullanılan uygulamalar: Cned: Sınıfım evde (Fransa), UNIBO platformu (İtalya), Açık Eğitim Kaynakları Kütüphanesi (OER) (Finlandiya) (OECD, 2020), Ev Tabanlı Öğrenme [Home Based Learning (HBL)] (Singapur), Rain Classroom Öğretim Platformu (Çin), EBA, EBA Akademik Destek Platformu (Türkiye)'dur (Sözen, 2020, s. 305-312). Bu uygulamaların ortak özelliği, öğrencilere ve öğretmenlere senkron ve asenkron eğitim-öğretim yapmalarını sağlamaktır. Bu uygulamalarda; ders videoları, sınavlar, sorular, sunumlar ve ders kitapları gibi materyaller bulunmaktadır.

Uzaktan eğitim sürecinde dünya ülkeleri canlı dersler yapmak için sykpe, zoom ve Google classroom gibi uygulamaları aktif kullanmaktadırlar. Türkiye'de canlı dersler belirli bir süre EBA alt yapısı kullanılarak yapılmış, salgın sürecinin ağırlaşmasından dolayı ve kullanım oranının aşırı yükselmesi sonucunda Aralık 2020 tarihinden itibaren sykpe, zoom ve Google clasroom gibi uygulamalar kullanılmaya başlanmıştır. Ayrıca MEB tarafından Uzaktan Eğitim Merkezi(UZEM) kurularak (Özbay, 2015, s. 387) uzaktan eğitim süreci aktif olarak takip edilmiş ve süreçte yaşanan aksaklıkların giderilmesi için hızlı bir şekilde planlar yapılarak uygulamalar geliştirilmiştir.

1.2. FATİH Projesi

Günümüzde eğitimin; bireyselleştirilmiş, iş birliğine dayalı, proje tabanlı, informal, yetenek temelli, esnek, interaktif ortamları destekler olması ve teknolojik araçlarla okul dışında da desteklenmesi gerekmektedir (Memişoğlu ve Tapan-Brouin, 2018, s. 138). FATİH Projesi, eğitim-öğretimde anayasal hak olan fırsat eşitliğini sağlamak ve okullarda kullanılan teknolojik alt yapıyı iyileştirmek amacıyla bilişim teknolojileri araçlarının daha fazla duyu organına hitap edilecek şekilde, derslerde etkin kullanım için başlatılmıştır (MEB, 2020b). FATİH Projesi oluşturulurken 5 temel ölçüt baz alınmıştır. Bu ölçütler (MEB, 2020b): Her an, her yerden; zaman, mekân ve araçlardan bağımsız olarak hizmet sunabilmek (Erişilebilirlik). Hedef bazlı, daha verimli çalışma ortamları ve gelişim alanları sunabilmek (Verimlilik). Tüm paydaşların en iyi hizmete erişebilmesini sağlayabilmek (Fırsat Eşitliği). Gelişimin doğru değerlendirilebilmesi için sürecin ve sonuçların doğru ölçülebilmesini sağlamak ve buna göre geri bildirim verebilmek (Ölçülebilirlik). Tüm eğitimin kalitesini ölçülebilir şekilde yükseltebilmek (Kalite).

FATİH Projesi, çok yönlü bir proje olmasına rağmen proje ile ilgili yapılan araştırmalarda genelde projenin donanım boyutunun incelendiği görülmektedir (Altı ve Kalelioğlu, 2015, s. 91). Yukarıda belirtilen ölçütler doğrultusunda geliştirilen FATİH Projesi sadece donanımsal bir proje olarak görülmemelidir. FATİH Projesi, günümüz teknolojileri doğrultusunda geliştirilmiş ve geliştirilmeye devam eden geniş çaplı bir projedir. Bu proje 5 ana bileşenden oluşmaktadır. Bu bileşenler (MEB, 2020b): Donanım ve yazılım alt yapısını sağlamak. Eğitsel e-içeriğin sağlanması ve yönetilmesi için gerekli adımları atmak. Bilinçli, güvenli, yönetilebilir ve ölçülebilir BT (Bilişim Teknolojileri) kullanımını sağlamak. Öğretim programlarında etkin BT kullanımını entegre etmek. Öğretmenlere yönelik hizmet içi eğitimler vermek.

Yukarıda belirtilen ana bileşenler kapsamında okullardaki donanımsal alt yapının sağlanması, derslere ait e-içeriklerin oluşturulması ve oluşturulan e-içeriklere ulaşılmasının sağlanması, öğretmenlerin projeye adaptasyonları için eğitimlere alınması sağlanmıştır. Bu

proje ile eğitimde 21. yüzyıl becerilerinden olan teknoloji kullanımı; problem çözme, etkili iletişim, birlikte çalışma, analitik düşünme ve iş birliği gibi beceriler geliştirilerek öğrencilerimiz pasif olmaktan çıkarak aktif katılım gösterecek ve eğitimde fırsat eşitliği ilkesi geliştirilecektir (MEB, 2020b). Bu proje kapsamında tüm okullarını teknoloji ile donatan Milli Eğitim Bakanlığı, eğitimdeki fırsat eşitliğini tam anlamıyla gerçekleştirmek ve okullardaki teknolojinin daha aktif kullanılmasını sağlamak için e-çerik (Eğitim Bilişim Ağı) platformunu geliştirmiştir. Böylelikle eğitim ortamında sorun olarak görülen birçok problem çözülmüş, sınıf ortamında ve sınıf dışında sanal materyaller kullanılarak ders içeriklerinin öğrenciler tarafından kolay öğrenilmesi ve öğrenilenlerin pekiştirilmesi sağlanmıştır (Yılmaz, 2020, s. 72).

1.3. Eğitim Bilişim Ağı (EBA)

EBA, FATİH Projesinin e-çerik ayağı olarak 2012 yılında Yenilik ve Eğitim Teknolojileri Genel Müdürlüğü (YEGİTEK) tarafından geliştirilmiştir. EBA, internet tabanlı online bir sosyal eğitim platformudur (MEB, 2020a). EBA'nın temel amacı, ihtiyaç duyulan her an ve her yerde bilişim teknolojilerini kullanarak her sınıf seviyesinde etkili ve kaliteli materyal kullanımını desteklemektir (MEB, 2020a). Bu amaç doğrultusunda EBA; simülasyon, video, animasyon, e-kitap, etkileşimli ve bireysel öğrenme materyalleri gibi içeriklerden oluşturulmuştur. Öğretmenler, öğrenciler ve yöneticiler olmak üzere eğitim-öğretimde yer alan tüm paydaşları için tasarlanan EBA'nın hedefleri şöyledir:

Kullanıcılara farklı, zengin, eğitici ve kaliteli içerikler sunmak. Bilişim teknolojileri kültürünü yaygınlaştırarak eğitim-öğretimde aktif kullanılmasını sağlamak. İçerik ihtiyacına cevap vermek. Kullanıcıların aktif olarak bilgi alışverişinde bulunabilmelerini sağlamak. Her geçen gün büyüyen arşiviyle derslere katkı sağlamak. Bilgiyi öğrenirken aynı anda bilgiyi yeniden yapılandırarak yeni bilgi üretilmesini sağlamak. Farklı öğrenme stillerine (sözel, görsel, sayısal vb.) sahip öğrencileri kapsamak. Bütün öğretmenleri ortak bir paydada buluşturarak eğitime el birliğiyle yön vermelerini sağlamak. Kısacası EBA, teknolojiyi bir amaç olarak değil bir araç olarak kullanmak amacıyla tasarlanan sosyal bir eğitim platformudur (MEB, 2020a).

FATİH Projesi kapsamında geliştirilen EBA; her sınıf seviyesine uygun, güvenilir, kaliteli, doğru ve kolay kullanılabilen e-çerikler sunmak için oluşturulan en ciddi eğitim hamlelerinden biri olarak düşünülebilir. EBA sayesinde sadece okulda değil okul dışında da eğitim devam etmektedir. (Saklan ve Ünal, 2018, s. 521). EBA'nın eğitimde kullanılmasıyla birlikte öğrencilerin eğitim sürecinde aktif rol alabilecekleri, kendi yöntemleri ve bireysel hızları ile öğrenen kişiler olabilecekleri düşünülmektedir (Özen, 2019, s. 7). Şahin ve Erman (2019) tarafından yapılan çalışmada da EBA'nın; konuları pekiştirme fırsatı sunduğu, öğrencilerin sürece etkin ve aktif katılımına olanak sağladığı, ders içi etkinlikleri desteklediği, öğrenmeyi daha kolay ve kalıcı hale getirdiği görülmektedir. EBA, sergilediği bu özellikler ile dünyada kullanılan birçok uzaktan eğitim platformu (Cned: Sınıfım evde, UNIBO platformu, Ev Tabanlı Öğrenme, Rain Classroom Öğretim Platformu gibi) ile benzerlik göstermektedir.

Ayrıca Şahin ve Erman (2019), EBA platformunun başarıyı artırdığını, kullanım sırasında dönüt almaya imkân verdiğini ve bireyin kendisini değerlendirme becerisini geliştirdiğini yaptıkları çalışmada tespit etmiştir. Alanyazın taramasında, EBA'nın yapılan merkezi sınavlara yönelik içerik ve yönlendirme konusunda eksik ve yetersiz olduğu görülmektedir. Özellikle ortaöğretim öğrencilerinin iyi bir üniversitede iyi bir bölüme yerleşebilmeleri için AYT ve TYT sınavlarından başarılı olmaları gerekmektedir ve bundan dolayı öğrenciler kaliteli ders içeriklerine ihtiyaç duymaktadır (Bahçeci ve Efe, 2018, s. 679). Eğitim Bilişim Ağı bu alandaki açığı kapatmak için 2020 yılının birinci evresinde yapay zekâ teknolojisine sahip olan EBA Akademik Destek Platformu'nu kullanıcılarına sunmuştur.

1.4. Yapay Zekâ

Yapay sinir ağları ile insan beynine ait çalışma ilkelerinin taklit edilmesiyle oluşturulan bilgi işleme sistemlerine yapay zekâ denir. Bu sistem; akıl yürütme, insan gibi düşünme,

öğrenme, anlamlandırma, yapılandırma, genelleme yapma ve daha önce edinilmiş deneyimlerden öğrenme gibi zihinsel olaylara ait görevleri yapabilme becerisinin bilgisayar ortamındaki benzetimidir (Akyürek, 2013, s. 22). Yakın zamanda olmasa dahi yapay zekânın, hayatın tüm alanlarını etkilemesi kaçınılmazdır. “Gelecekte yapay zekânın ne zaman insanların yaptığı çeşitli işleri yapabileceğine dair” adlı çalışma sonucunda elde edilen bulgulara göre, 2051 yılına kadar yapay zekânın tüm insan görevlerini otomatikleştirebileceği tespit edilmiştir (Öztuna, 2017, s. 99). Yapay zekâ çalışmaları, endüstri 4.0’ın hayatımıza girmesi ile hız kazanmıştır. Günümüzde yapılan yapay zekâ çalışmaları iki başlık altında toplanmıştır. Bunlar; yapay genel zekâ ve yapay dar zekâdır. Yapay genel zekâ, biyolojik olarak insan sinir sisteminden esinlenerek kendi kendine öğrenme sürecini sürdürebilen ve insan gibi davranabilmesi hedeflenen sistemdir. Yapay dar zekâ ise belirli bir problemin çözümü için geliştirilen ve kendisine gelen verilerden öğrenmeyi sağlayan sistemdir. Bu sistemde, öğrenmenin sürekli olabilmesi için veri girişinin sürekliliği gereklidir (Aslan, 2019, s. 16). Eğitim sisteminde kullanılan yapay zekâ sistemlerinin, yapay dar zekâ sistemi baz alınarak geliştirildiği söylenebilir. Çünkü eğitimde kullanılan yapay zekâ sistemleri, öğreten ve öğrenen sistemi kullandıkça yani veri aktardıkça kendini geliştirmeyi sürdüren sistemlerdir. Yapılan alanyazında, eğitim sistemlerinde en çok kullanılan 2 tür yapay zekâ sisteminin olduğu görülmektedir. Bu sistemler, akıllı öğretim ve akıllı öğretmenlik sistemleridir.

Akıllı Öğretmenlik Sistemleri (AES): Aktif katılım gerektiren öğrenme ortamlarında insan temelli öğrenmeyi destekleyen; kime, neyi ve nasıl öğreteceğini bilen ve yapay zekâ tekniklerinden faydalanılarak dizayn edilmiş bir pedagojik bilgisayar sistemidir (Esdeira, 2017, s. 12). AES’i diğer eğitim teknolojilerinden ayıran unsurlar şunlardır (Noe, 2009, s. 265): Eğitim ile eğitilenlerin bireysel ihtiyaçlarını eşleştirebilir, eğitilen ile iletişim kurup cevap verebilir, eğitilenin öğrenme sürecini modelleyebilir ve eğitilenin önceki performanslarına göre hangi bilgiyi sunacağına karar verebilir, eğitilenin anlama seviyesine yönelik kararlar alarak onu yönlendirebilir ve kendi eğitim sürecine ilişkin sonuçlandırma kararları alabilir.

Akıllı Öğretim Sistemleri, yapay zekâ teknolojileri kullanılarak öğretim amaçlı geliştirilen bilgisayar sistemleridir (Sleeman ve Brown, 1982, s. 4). Akıllı Öğretim Sistemleri’nin en önemli özelliği, bireysel olarak öğrencinin öğrenme stiline göre yanıt verebilmesi ve onun için özelleştirilmiş öğretim içeriği sunabilmesidir (Kayabaş, 2010, s. 33).

Türkiye’de eğitim-öğretim kapsamında, akıllı öğretmenlik ve akıllı öğretim sistemlerinin bir arada bulunduğu ve böylece eğitim sürecinde öğrenciye hem rehberlik yapan hem de öğrencinin seviyesine göre içerik hazırlayan EBA Akademik Destek Platformu geliştirilmiştir. Devlet eliyle geliştirilen bir platform olan EBA Akademik Destek Platformu, barındırdığı bu özellikler ile dünyadaki birçok yapay zekâyâ sahip olan eğitim sisteminin önüne geçmektedir. Aynı zamanda bu özellikleri sayesinde, dünyadaki devlet eliyle geliştirilen eğitim platformlarına rehberlik etmektedir. Çünkü devlet eliyle geliştirilen eğitim platformları kullanıcılara sadece içerikler sunmakta ve dönütler vermektedir fakat rehberlik yapmamaktadır.

1.5. EBA Akademik Destek Platformu

EBA Akademik Destek Platformu, 11. ve 12. sınıfta okuyan öğrenciler ile liselerde görev yapan öğretmenlerin kullanımı için geliştirilen ve öğrencilerin belirledikleri hedefe eğitim-öğretim süresi içinde ulaşabilmeleri için kişiye özel çalışma programı geliştirebilen bir platformdur (YEĞİTEK, 2020). EBA Akademik Destek Platformu, kullandığı yapay zekâ sistemi sayesinde, öğrencilerin kendilerini hedeflerine götüren ve bireyselleştirilmiş yol haritasıyla çalışmalarına olanak sağlayan bir platformdur. Bu platformda, öğrencilerin performansları yapay zekâ sistemi tarafından sürekli takip edilmekte ve öğrencilerin eksik oldukları konular hemen tespit edilerek kullanılan akıllı algoritmalar sayesinde öğrencilere özel, eksik giderme listeleri ve içerikler önerilebilmektedir (YEĞİTEK, 2020). EBA Akademik Destek Platformu’nu kullanmaya başlayan bir öğrencinin öncelikle hedef belirlemesi isteniyor. Süreç içerisinde kullandığı yapay zekâ teknolojisi ile öğrenciye hedefi hakkında dönütler veren

platform, gerekirse hedef değiştirmesi için de yönlendirmelerde bulunabiliyor (EBA, 2020). Öğrenci, platforma ilk defa giriş yaptığında yapay zekâ sistemi tarafından sunulan hazır bulunuşluk testi ile karşılaşmaktadır. EBA Akademik Destek Platformu, hazır bulunuşluk testi sonucunda öğrenciye mevcut durumu hakkında bilgi vererek haftalık ders programı planlamaktadır. Eğitim sürecinde öğrencilere 250.000'den fazla soru sunan EBA Akademik Destek Platformu, çözülen sorular ve deneme sınavı sonuçlarında öğrencilere; yeniden başla, eksiklerini gider ve çok soru çöz gibi dönütler vermektedir. Sistem tarafından yapılan dönütler, çözülen her testin ya da deneme sınavının çözümünden sonra verilmektedir. Böylece öğrenci konu bazlı eksiklerini hemen görebilmekte ve üzerinden zaman geçmeden eksiklerini telafi edebilmektedir.

EBA Akademik Destek Platformu, 4 farklı ara yüzden oluşmaktadır. Bunlar; öğretmen, yönetici, veli ve öğrenci arayüzleridir. Öğretmen ve öğrenci arayüzünde; “Takvim”, “Testler”, “Raporlar” ve “Etütler” bölümü bulunmaktadır. Ayrıca, öğretmen arayüzünde öğretmenlerin öğrencilere çalışmalar gönderebileceği “Ödevler” sekmesi ve öğrencilerini yakından takip edebilmeleri için “Öğrenci Alanları Sekmesi” bulunmaktadır. Öğretmen arayüzünü kullanarak konuya ait video, içerik ve soruları ödev olarak öğrenciye gönderebilmekte ve öğrencinin konuya özgü seviyesini tespit edebilmektedir. Öğretmen ayrıca, öğrencilerin mevcut seviyelerini sınıf, ders ve konu bazında görebilmektedir. Böylece öğretmen, öğrenci ya da sınıf bazlı konuları tekrar edebilir ya da içerik ve soru ile öğrenciyi ödevlendirerek eksiklerini gidermesini sağlayabilmektedir. Yönetici arayüzünde; “Raporlar”, “Etütler” ve “Ödevler” bölümü bulunmaktadır. Bu arayüz sayesinde yöneticiler, sürece hâkim olmakla beraber öğretmenleri ve öğrencileri bireysel anlamda da takip edebilmektedir. Böylece okul yöneticileri, elde ettikleri veriler doğrultusunda eğitim-öğretime yönelik farklı çalışmalar planlayarak uygulayabilirler. Ayrıca okul yöneticisi, kendi arayüzünden istediği öğretmenin arayüzüne geçiş yaparak öğretmen arayüzünü kullanabilmektedir.

Veli ise kullanacağı arayüzde; çocuğunun hedef listesini, hedefi ile ilgili mevcut durumunu, derslerdeki mevcut başarı durumunu, gönderilen ders bazlı ödevleri ve öğretmen mesajlarını, ders bazlı çözülen soru miktarını, yapılan ders bazlı etütleri ve deneme sınavı sonuçlarını takip edebilmektedir.

EBA Akademik Destek Platformu sayesinde 21. yüzyılın teknolojisi olan yapay zekâ, eğitim sürecine başarılı bir şekilde dahil edilmiştir. Böylelikle EBA Akademik Destek Platformu; yönetici ve öğretmene, öğrencinin takibinde, eğitim hedeflerine ulaşmasında ve eğitim-öğretim sürecinde destek olurken aynı zamanda öğrenciye sistemli bir şekilde rehberlik yapabilmektedir. EBA Akademik Destek Platformu, öğrencilere sunmuş olduğu aktif rehberlik uygulaması ve aynı zamanda eğitimde yer alan tüm paydaşlara sunduğu hizmet sayesinde dünyada kullanılan özel ve devlete ait uzaktan eğitim uygulamaları arasından (Cned: Sınıfım evde, UNIBO platformu, Ev Tabanlı Öğrenme, Rain Classroom Öğretim Platformu gibi) bir adım öne çıkmaktadır.

Yapılan literatür taramasında EBA ile ilgili birçok çalışma yapıldığı görülmüş fakat EBA Akademik Destek Platformu ile ilgili herhangi bir çalışmaya rastlanmamıştır. Alanyazı taramasında, 2020 yılının ilk döneminde faaliyete giren EBA Akademik Destek Platformu ile ilgili görüşlerin araştırılmasına ihtiyaç olduğu görülmektedir. 11. ve 12. Sınıflara yönelik hizmet veren EBA Akademik Destek Platformu, 1.848.819 öğrenci ve 252.125 öğretmen tarafından aktif bir şekilde kullanılmaktadır. Yüksek sayıda kullanıcıya aktif hizmet veren platform, yeni faaliyete giren her platform gibi kendini geliştirebilmesi ve daha verimli olabilmesi için kullanıcı görüşleri büyük önem arz etmektedir. Uzaktan eğitim sürecinde oldukça önemli olan bu platform ile ilgili olumlu ve olumsuz görüşlerin belirlenmesi sonucu, platformun güçlü ve zayıf yönleri tespit edilecektir. Ayrıca platformu kullanacak olan okul yöneticileri ve öğretmenlerin, teknolojik araçlar ve platform kullanımı ile ilgili eğitim alma durumları belirlenecektir. Yapılacak olan tespitler doğrultusunda önerilerde bulunulacaktır. Bu nedenle bu çalışma alan itibarı ile önemli görülmektedir.

2. Araştırmanın Amacı ve Araştırma Soruları

EBA Akademik Destek Platformu'nun hem içerik hem de kullanıcı arayüzünün geliştirilmesi ve eğitim sürecinde daha etkin kullanılabilmesi için, bu platformu aktif kullanan okul yöneticilerinin ve öğretmenlerin görüşleri oldukça önemlidir. Bu doğrultuda 2019-2020 eğitim-öğretim yılının ikinci döneminde faaliyete giren EBA Akademik Destek Platformu'na ilişkin ortaöğretimde görev yapan okul yöneticilerinin ve öğretmenlerin görüşlerinin incelenmesi amaçlanmıştır.

Bu amaç doğrultusunda yapılan araştırmada aşağıdaki sorulara cevap aranmıştır:

1. Okul yöneticilerinin ve öğretmenlerin, teknolojik araçları (bilgisayar, etkileşimli tahta gibi) kullanma yeterliliği hakkındaki düşünceleri nelerdir?
2. Okul yöneticilerine ve öğretmenlere platform ile ilgili bir eğitim verildi mi? Bu eğitimle ilgili okul yöneticilerinin ve öğretmenlerin görüşleri nelerdir?
3. Okul yöneticilerinin, öğretmenlerin EBA Akademik Destek Platformu'na yönelik algıları konusundaki görüşleri nelerdir?
4. Platformda yer alan yönetici ve öğretmen arayüzünün kullanılabilirlik durumu hakkındaki yönetici ve öğretmen görüşleri nelerdir?
5. Platformun eğitim-öğretim sürecinde aktif kullanılması ile okul yöneticilerinin, eğitim-öğretime yönelik hedeflerinde ve stratejilerinde değişiklik olup olmadığına yönelik görüşleri nelerdir?
6. Platformun, öğretmenler tarafından eğitim-öğretim sürecinde aktif kullanılması ile birlikte öğretmenlerin ders bazındaki hedeflerinde değişiklik olup olmadığına yönelik görüşleri nelerdir?
7. Platformdaki öğretmenlere ait verilerin, öğretmen performansını değerlendirmede okul yöneticileri tarafından kullanılması hususunda okul yöneticilerinin görüşleri nelerdir?
8. Öğretmenlerin platformu kullanmalarından dolayı iş yüklerinde değişiklik olup olmadığına yönelik görüşleri nelerdir?
9. Öğretmenlerin platformda yer alan branşları ile ilgili içeriklerin, öğretim programında yer alan kazanımlarla uyumluluğu ve uygulanabilirliği hakkındaki öğretmenlerin görüşleri nelerdir?
10. Okul yöneticilerinin, EBA Akademik Destek Platformu'nun olumlu ya da olumsuz yönleri hakkındaki düşünceleri nelerdir?
11. Öğretmenlerin, EBA Akademik Destek Platformu'nun olumlu ya da olumsuz yönleri hakkındaki düşünceleri nelerdir?

3. Araştırmanın Önemi

Eğitim kurumlarının ve çalışanlarının, değişen teknolojilere ayak uydurmaları ve performanslarını arttıracak şekilde teknolojiyi kullanabilmeleri için kendilerini sürekli geliştirmeleri gerekmektedir. Çünkü gelişen teknolojileri takip etmeyen ya da edemeyen okul yöneticileri ve öğretmenler, mesleki anlamda yeterliliklerini zamanla yitirmeye başlayabilir. Ayrıca, eğitim sistemine yeni gelişen teknolojiler ne kadar entegre edilirse edilsin bu teknolojiyi kullanacak personel olmadığında eğitim sistemindeki yenilikler hiçbir anlam ifade etmeyebilir. Bu bağlamda EBA Akademik Destek Platformu'nun amacına ulaşması, liselerde görev yapan okul yöneticilerinin ve öğretmenlerin desteğiyle gerçekleşecektir. Ayrıca her platform gibi EBA Akademik Destek Platformu da gelişen ve değişen dünyada hem içerik hem de arayüz olarak kendisini sürekli geliştirmelidir. Platformun gelişimi, platformu kullanan kullanıcıların görüşleri doğrultusunda gerçekleşmektedir. Bu kapsam doğrultusunda bu çalışma EBA Akademik Destek

Platformu ile ilgili ortaöğretimde görev yapan okul yöneticilerinin ve öğretmenlerin görüşlerini yansıtması açısından önemlidir.

4. Yöntem

4.1. Araştırmanın Deseni

Bu araştırmada, ortaöğretimde görev yapan okul yöneticilerinin ve öğretmenlerin, EBA Akademik Destek Platformu'na ilişkin görüşleri belirlenerek var olan durumu olduğu gibi ortaya çıkarmak hedeflenmiştir. Bu araştırmada verilerin toplanması, analizi ve yorumlanmasında nitel araştırma yönteminden faydalanılmıştır. Nitel yöntem, görüşme ve gözlem gibi metotlarla verilerin toplanıp, algı ve olayların doğal ortamlarında bütüncül ve gerçekçi bir biçimde ortaya konmasına olanak sağlamaktadır (Yıldırım ve Şimşek, 2008, s. 39). Fenomenoloji çalışmaları bireylerin zihinlerindeki örüntüleri, odak kavramları, kavram ve deneyimleri nasıl anlamlandırdıklarını ve aralarındaki ilişkileri inceler (Patton, 2005, s. 71). Veri toplama aracı olarak derinlemesine görüşme yöntemi veya yazılı olarak açık uçlu sorular kullanılabilir (Christensen, Johnson ve Turner, 2014, s. 52).

4.2. Araştırmanın Özneleri

Fenomenoloji çalışmalarında bilgi, öznel olarak üretilir. Bu bağlamda çalışmada öznel katılımcılar ve araştırmacıdır. Önce katılımcıların nitelikleri hakkında, daha sonra ise araştırmacıların nitelikleri ve çalışmada kendilerini nasıl konumlandıklarına ilişkin bilgi verilmiştir.

4.2.1. Katılımcı Özellikleri

Araştırmanın çalışma grubunu, 2019-2020 eğitim-öğretim yılında Erzincan ilinde MEB'e bağlı okullarda görev yapan 10 okul yöneticisi ve 20 öğretmen oluşturmaktadır. Çalışma grubunu belirlemede amaçlı örnekleme yöntemlerinden "maksimum çeşitlilik örnekleme" tercih edilmiştir (Yıldırım ve Şimşek, 2008, s. 108-109). Maksimum çeşitlilik örnekleme ile araştırmaya katılanların farklı demografik özelliklere sahip olmalarına dikkat edilmiştir (McMillan ve Schumacher, 2006, s. 331). Katılımcıların belirlenmesi sırasında; farklı türde okullarda görev yapıyor olmalarına, farklı sosyo-ekonomik bölgelerde bulunan okullarda görev yapıyor olmalarına, branşlarının, eğitim durumlarının ve hizmet sürelerinin farklı olmalarına dikkat edilmiştir. Böylelikle, araştırma sonucunda elde edilecek bulgular ve sonuçlar zengin olabilmektedir (Yıldırım ve Şimşek, 2006, s. 137). Çalışma grubunda yer alan katılımcılara ait özellikler Tablo 1'de verilmiştir.

Tablo 1. Katılımcıların özellikleri

Kişisel Özellikler		N
Mezun Olunan Fakülte	Eğitim Fak.	6
	Teknik Eğitim Fak.	2
	İlahiyat Fak.	1
	Fen-Edebiyat Fak.	1
Eğitim Durumu	Lisans	10
	Anadolu Lisesi	7
Yöneticiler Görev Yaptığı Okul Türü	Fen Lisesi	1
	Mesleki ve Teknik Anadolu Lisesi	1
	Sosyal Bilimler Lisesi	1
	1-5 yıl	3
Mesleki Kıdem	6-10 yıl	2
	11-15 yıl	1
	16-20 yıl	2
	21 yıl ve üstü	2

Öğretmenler	Branş	Türk Dili ve Edebiyatı	4
		Matematik	4
		Fizik	3
		Tarih	3
		İngilizce	2
		Coğrafya	2
		Biyoloji	2
	Mezun Olunan Fakülte	Fen-Edebiyat Fak.	15
		Eğitim Fak.	5
	Eğitim Durumu	Lisans	12
		Tezsiz Yüksek Lisans	5
		Tezli Yüksek Lisans	3
	Görev Yaptığı Okul Türü	Anadolu Lisesi	11
		Mesleki ve Teknik Anadolu Lisesi	6
		Fen Lisesi	2
	Mesleki Kıdem	Anadolu İmam Hatip Lisesi	1
1-5 yıl		4	
6-10 yıl		2	
11-15 yıl		3	
16-20 yıl		6	
	21 yıl ve üstü	5	

Tablo 1 incelendiğinde çalışmaya katılan yöneticilerin ve öğretmenlerin, yoğun olarak eğitim (11) ve fen-edebiyat (16) fakültesi mezunu olduğu görülmektedir. Öğrenim durumu olarak bakıldığında okul yöneticilerinin tamamının lisans mezunu, öğretmenlerin ise 12'sinin lisans, 3'ünün tezli yüksek lisans ve 5'inin tezsiz yüksek lisan mezunu olduğu görülmektedir. Okul türü bakımından incelendiğinde katılımcıların, 18'inin Anadolu Lisesi'nde, 7'sinin Mesleki ve Teknik Anadolu Lisesi'nde, 3'ünün Fen Lisesi'nde ve 3'ünün Sosyal Bilimler Lisesi'nde görev yapan kişilerden oluştuğu görülmektedir. Kıdem yılı bazında incelendiğinde araştırmaya katılanların, 7'sinin 21 yıl ve üzerinde, 8'inin 16-20 yıl arasında, 4'ünün 11-15 yıl arasında, 4'ünün 6-10 yıl arasında ve 7'sinin 1-5 yıl arasında görev sürelerinin olduğu görülmektedir. Branş bazında incelendiğinde araştırmaya katılan öğretmenlerin, 4'ünün Türk Dili ve Edebiyatı, 4'ünün Matematik, 3'ünün Fizik, 3'ünün Tarih, 2'sinin İngilizce, 2'sinin Coğrafya ve 2'sinin Biyoloji branşında görev yaptığı görülmektedir. Ayrıca katılımcıların EBA ilgili deneyimlerinin olmasına dikkat edilmiştir.

4.2.2. Araştırmacıların Özellikleri

Bu çalışmada yer alan 2 araştırmacıda nitel araştırma konusunda deneyim sahibi ve daha önce dijital öğrenme ortamları üzerinde çalışmalar gerçekleştirmiştir.

4.3. Veri Toplama Aracı

Araştırmanın nitel verileri, araştırmacılar tarafından geliştirilen yarı yapılandırılmış görüşme formu aracılığı ile toplanmıştır. Yapılan görüşme esnasında; esnek bir şekilde değişen koşullara uyum sağlayabilmesi, anında geribildirim sağlanabilmesi, cevaplarda özneliğin korunabilmesi, yanlış anlamaların azaltılabilmesi gibi özelliklerinden (Yılmaz, 2011, s. 5) dolayı "Yarı-yapılandırılmış görüşme tekniği" tercih edilmiştir. Geliştirilen görüşme formu, alan uzmanları tarafından incelenmiştir. İnceleme neticesinde, bazı açık uçlu soruların daha anlaşılır, açık ve net ifadeler olması gerektiği söylenmiştir. Yapılan dönütler doğrultusunda gerekli düzenlemeler yapılarak formun son hali elde edilmiştir. Görüşme formu, toplam 16 sorudan oluşmaktadır. Görüşme formunda, katılımcıların demografik özelliklerini belirlemeye yönelik 5 soru bulunmaktadır (mezun olduğu fakülte, eğitim durumu, çalıştığı okul türü, meslekteki yılı ve branş). Görüşme formunda, katılımcıların teknoloji kullanım bilgileri, EBA

eğitim düzeyleri, EBA Akademik Destek Platformu arayüzü ve içerik kullanımları ile ilgili görüşlerini belirlemeye yönelik 11 soru bulunmaktadır.

4.4. Verilerin Toplanması

Verilerin toplanmasında, uzman görüşlerinden sonra son hali verilen yarı yapılandırılmış görüşme formu kullanılmıştır. Görüşme formu kullanılarak, ortaöğretim okullarında görev yapan 10 okul yöneticisi ve 20 öğretmen ile görüşülmüştür. Pandemi sürecinden dolayı ve katılımcıların da isteği üzerine katılımcı görüşleri, yazılı olarak ya da online form kullanılarak toplanmıştır. Uygulama esnasında anlaşılmayan noktaların araştırmacıya sorulması konusunda katılımcılara gerekli bilgilendirme yapılmıştır. Katılımcıların soruları yönlendirme olmaksızın cevaplamaları sağlanmıştır. Araştırmacılar, 30 katılımcı ile görüşme yaptıktan sonra toplanan verileri incelemiş ve inceleme sonucu verilerin tekrar etmeye (verilerin doyuma ulaşması) başlaması üzerine veri toplama sürecini sonlandırma kararı vermişlerdir.

4.5. Verilerin Analizi

İçerik analizi, yazılı hale getirilen verilerin kavramsallaştırılarak ortaya çıkan kavramları mantıklı bir şekilde sıralayıp ortak bir tema altında saptanması tekniğidir (Strauss ve Corbin, 1990, s. 61). Olgu bilim çalışmalarında veri analizi, yaşantıları ve anlamları ortaya çıkarmayı amaçlamaktadır. Bu amaç doğrultusunda yapılan içerik analizinde, olguyu tanımlayabilecek ve verinin kavramsallaştırılmasını sağlayabilecek temaların elde edilme çabası vardır. Sonuçlar sunulurken katılımcıların ifadelerinden doğrudan alıntılara yer verilir (Yıldırım ve Şimşek, 2011, s. 260). Bu araştırmada, okul yöneticilerinin ve öğretmenlerin görüşleri alındıktan sonra sorulara verilen cevaplar bir araya toplanmış ve araştırmaya yansıtılmıştır. Çalışmada katılımcıların vermiş oldukları cevaplar; okul yöneticileri için Y1, Y2, Y3... öğretmenler için Ö1, Ö2, Ö3... şeklinde kodlanmıştır. Ayrıca, metnin ana düşüncesini desteklemek için gerekli görülen yerlerde görüşme metinlerinden doğrudan alıntılama yoluna gidilmiştir. Verilerin çözülmesi yapılırken, okul yöneticilerinin ve öğretmenlerin görüşlerinde değişiklik yapılmadan görüşler araştırmaya yansıtılmıştır.

Bu çalışmada içerik analiz bağlamında eksensel ve IN vivo (Saldana, 2015, s. 77) kodlamalar yapılmıştır. Eksensel kodlamada elde edilen veriler, bir eksen üzerine konumlandırılır. Yerleştirme esnasında ortaya çıkan kategorilerin ve kodların arasındaki ilişkiler incelenerek ve bunlar arasında bağlantı kurularak verilerin yeniden bir araya getirilmesi sağlanır (Strauss ve Corbin, 1998, s. 156; Özalpman, 2010, s. 126). In vivo kodlamada ise araştırmacı, bazı durumlarda verileri birebir alarak kategoriler ya da kodlar oluşturmaktadır (Özsoy ve Çetinkaya, 2014, s. 159). Eksensel kodlama sürecinde, 1., 4., 5., 6., 7., 8., ve 9. sorular eksen olarak kabul edilmiştir. Bu sorular üzerinden yöneticilerin ve öğretmenlerin görüşleri ile kodlama gerçekleştirilmiş ve frekans olarak bulgulara yansıtılmıştır. 2., 3. ve 10. sorular bağlamında ise IN vivo kodlama yapılmıştır. Bu bağlamda görüşmelerden elde edilen veriler olduğu gibi kod kabul edilmiştir. Bu kodlama sürecinde elde edilen kodların frekansları bulgulara yansıtılmıştır.

4.6. Tutarlılık, Teyit Edilebilirlik, Aktarılabilirlik, İnanandırıcılık

Çalışmada inandırıcılığı (iç geçerliliği) sağlamak için katılımcılarla uzun ve derin bir etkileşim kurulmuştur. Araştırmacılar, katılımcıların verdiği cevapları doğru anlayıncaya kadar iletişime devam etmişlerdir. Gerekteğinde cevaplar yeniden alınmıştır. Yapılan kodlamaya ve araştırmacıların yorumu için katılımcılardan dönüt ve teyit alınmıştır. Çalışmanın aktarılabilirliğini (dış geçerlilik) sağlamak için veri toplama sürecine ve yapılan kodlamalara ilişkin (eksensel ve In vivo kodlama) ayrıntılı betimlemeler yapılmıştır. Bu betimlemeler, bulgular bölümünde tablolara yansıtılmıştır. Ayrıca amaçlı örnekleme türlerinden maksimum çeşitlilik örnekleme kullanılmıştır. Çalışmada tutarlılığı (iç güvenilirlik) sağlamak amacıyla, kodlama alanlarının, seçili sorunsalın ve çalışma kapsamının dışına çıkılmaması adına diğer bir

eğitim yönetimi uzmanının görüşü alınmıştır. Böylece çalışmanın bir bütünlük göstermesi üçüncü bir uzman tarafından takip edilmiştir. Çalışmanın teyit edilebilirliğini (dış güvenilirlik) sağlamak için kodlama sürecinde (analiz sürecinde) nitel araştırma süreçlerinde deneyim sahibi bir uzmanının görüşleri de alınmıştır. Daha sonra elde edilen kodlar üzerinden araştırmacılar yorumlarını çalışmaya yansıtmışlardır.

4.7. Etik

Çalışma kapsamında Erzincan Binali Yıldırım Üniversitesi Etik Kurul Başkanlığına başvuru yapılmıştır. Yapılan değerlendirme sonucu alınan 29/05/2020 tarih ve 05/18 sayılı karar neticesinde başvurumuz etik açıdan uygun bulunmuştur.

5. Bulgular ve Yorum

Araştırmanın bu kısmında EBA Akademik Destek Platformu'na ilişkin ortaöğretimde görev yapan okul yöneticilerinin ve öğretmenlerin genel görüşleri tablolaştırılmış ve katılımcıların görüşlerinden alıntılar yapılarak yorumlanmıştır.

1. Alt Probleme Ait Bulgular

Okul Yöneticilerinin ve Öğretmenlerin, Teknolojik Araçları (Bilgisayar, Etkileşimli Tahta Gibi) Kullanma Yeterliliği Hakkındaki Düşünceleri

Okul yöneticilerinin ve öğretmenlerin, teknolojik araçları (bilgisayar, etkileşimli tahta gibi) kullanma yeterliliği hakkındaki düşüncelerine ilişkin eksensel kodlamaya ait veriler Tablo 2'de verilmiştir.

Tablo 2. Okul yöneticilerinin ve öğretmenlerin teknolojik araçları kullanma yeterliliğine ilişkin eksensel kodlama

	Kod	f
Yöneticiler	Orta	4
	İyi	4
	Çok İyi	2
Öğretmenler	Orta	9
	İyi	6
	Çok İyi	5

Tablo 2'de görüldüğü gibi teknolojik araçları kullanma yeterliliği ile ilgili soruya okul yöneticilerinin, 4'ü orta düzeyde, 4'ü iyi düzeyde ve 2'si çok iyi düzeyde teknolojik araçları kullandıklarını ifade etmişlerdir. Araştırmaya katılan öğretmenlerin ise 9'u orta düzeyde, 6'sı iyi düzeyde ve 5'i çok iyi düzeyde teknolojik araçları kullandıklarını ifade etmişlerdir. Tablo 2'deki veriler doğrultusunda araştırmaya katılan katılımcıların, teknolojik araçları eğitim-öğretim ortamlarında kullanabilecekleri öngörüsü ortaya çıkmaktadır.

2. Alt Probleme Ait Bulgular

Okul Yöneticilerinin ve Öğretmenlerin EBA Akademik Destek Platformu'na Yönelik Eğitim Durumları ve Alınan Eğitim Hakkındaki Görüşleri

Okul yöneticilerinin ve öğretmenlerin, EBA Akademik Destek Platformu'na yönelik bir eğitim alıp almadıkları ile ilgili durumları ve aldıkları eğitimle ilgili okul yöneticisi ve öğretmen görüşlerine ilişkin In vivo kodlamaya ait veriler Tablo 3'te verilmiştir.

Tablo 3. Platform ile ilgili eğitim durumları ve eğitime ait görüşlerine ilişkin In vivo kodlama

	In Vivo Kod	Kod	f
Yöneticiler	Evet, Eğitim Aldım	Orta Düzeyde	3
		İyi Düzeyde	1
		Çok İyi Düzeyde	3

	Hayır, Eğitim Almadım	-	3
	Öğretmenleri Akademik Destek Platformu ile ilgili herhangi bir eğitime yönlendirdiniz mi?	Hayır Yönlendirmedim	10
Öğretmenler	Evet, Eğitim Aldım	Orta Düzeyde	4
		İyi Düzeyde	5
		Çok İyi Düzeyde	2
	Hayır, Eğitim Almadım	-	9

Tablo 3'te görüldüğü gibi araştırmaya katılan okul yöneticilerinin, 3'ünün hiçbir eğitim almadığı, 3'ünün orta düzeyde eğitim aldığı, 1'inin iyi düzeyde eğitim aldığı ve 3'ünün çok iyi düzeyde eğitim aldığı görülmektedir. Araştırmaya katılan öğretmenlerin, 9'unun hiçbir eğitim almadığı, 4'ünün orta düzeyde eğitim aldığı, 5'inin iyi düzeyde eğitim aldığı ve 2'sinin çok iyi düzeyde eğitim aldığı görülmektedir. Çalışmaya katılan okul yöneticilerinden ve öğretmenlerden bazılarının görüşleri aşağıdaki gibidir:

"Evet, eğitim aldım. Bilişim Teknolojileri Öğretmeni tarafından okul içinde bir eğitim verildi. Verimli bir sunumdu. Öğretmenleri herhangi bir hizmet içi eğitime yönlendirmedim." Y1.

"Evet, eğitim aldım. Okul Formatör öğretmeni tarafından bir eğitim verildi. Eğitim gayet yeterli ve verimliydi. Öğretmenleri kursa yönlendirmedim." Y5.

"Aldım. Orta düzeydeydi." Y2.

"Okulumuz Bilişim Teknolojileri Öğretmeni tarafından site içeriği ve kullanımı ile ilgili bilgilendirme toplantısı şeklinde bir eğitim verildi." Ö2.

"Eğitim aldım. Seminer olarak kısa bir eğitimdi." Ö6.

"Evet. Yüzeysel." Ö20.

Okul yöneticilerinin görüşleri dikkate alındığında, öğretmenleri EBA Akademik Destek Platformu ile ilgili herhangi bir hizmet içi eğitime ya da kursa yönlendirmedikleri görülmüştür. EBA Akademik Destek Platformu ile ilgili öğretmenlere verilen eğitimlerin, okul bünyesinde bilişim teknolojileri öğretmeni tarafından verildiği söylenebilir. Katılımcıların verdiği cevaplar incelendiğinde verilen eğitimin herhangi bir planlama olmadan kısa bir seminer gibi verildiği görülmektedir. Oysaki bu tür eğitimler bir plan kapsamında yapılmalı ve kişinin inisiyatifine bırakılmamalıdır. Çünkü kullanılan teknoloji ne kadar yeni olursa olsun iyi eğitilmiş bir kullanıcı olmazsa o teknoloji amacına ulaşamayacaktır.

3. Alt Probleme Ait Bulgular

Okul Yöneticilerinin, Öğretmenlerin EBA Akademik Destek Platformu'na Yönelik Algıları Konusundaki Görüşleri

Okul yöneticilerinin gözünden EBA Akademik Destek Platformu ile ilgili öğretmen algılarına ilişkin In Vivo kodlamaya ait veriler Tablo 4'te verilmiştir.

Tablo 4. Okul yöneticilerinin gözünden öğretmenlerin EBA Akademik Destek Platformu ile ilgili algılarına ilişkin In vivo kodlama

In Vivo Kodları	f
Akademik Destek Platformu, başarılı ve kullanışlı bir platform	10
Akademik Destek Platformu'nda YKS'ye yönelik içerik (kazanım) eksikliği bulunmakta	5
Akademik Destek Platformu'ndaki test, deneme gibi destekleyici kaynak yetersizliği	5
Akademik Destek Platformu teknoloji bağımlılığına neden olabilir	2

Tablo 4'te de görüldüğü üzere okul yöneticilerinin gözünden öğretmen görüşleri incelendiğinde, okul yöneticilerinin tamamı öğretmenlerin Akademik Destek Platformu'nu başarılı ve kullanışlı bir platform olarak gördüğünü dile getirmişlerdir. Okul yöneticilerinin 5'i Akademik Destek Platformu'nda YKS'ye yönelik içerik (kazanım) eksikliğinin olduğunu, 5'i ise test, deneme gibi destekleyici kaynakların yeterli olmadığını öğretmenlerin dile getirdiğini ifade etmektedirler. Ayrıca, okul yöneticilerinin 2'si öğretmenlerin EBA Akademik Destek Platformu'nun teknoloji bağımlılığına neden olabileceğini dile getirdiklerini ifade etmektedirler. Çalışmaya katılan okul yöneticilerinden bazılarının görüşleri aşağıdaki gibidir:

“İçerik eksikliğinin olduğunu ve geliştirilmesi gerektiğini söylediler. Özellikle İngilizce Öğretmenleri, içeriğinin olmamasından dertliydi.” Y1.

“Öğretmenlerin bazıları öğrenci potansiyeli ve hazır bulunuşluklarından dolayı çok kullanma taraftarı değiller.” Y4.

“Öğretmenlerin geneli Akademik Destek Platformu'nu başarılı buluyorlar. Hem kullanışlı hem de verimli içeriklere sahip olduğunu dile getirdiler. Belirli sayıda öğretmenimiz ise bu sistemin gençlerimizi daha fazla teknoloji bağımlılığına yönelteceğini savunmaktadır.” Y5.

“Genel görüşler iyi yönde olmakla birlikte eleştiren öğretmenler de bulunmaktadır. Özellikle konu anlatımı ve soru çeşitlerinin bazı branşlarda yeterli olmadığı söylenmektedir.” Y8.

Yönetici görüşleri dikkate alındığında, öğretmenlerin platform ile ilgili genel görüşlerinin olumlu olduğu söylenebilir. Ayrıca, YKS'ye yönelik olan platformun içerik olarak eksik olduğu ve geliştirilmesi gerektiği düşüncesinin yaygın olduğu görülmektedir. Sınava yönelik geliştirilen bu platformun, içerik olarak eksiklerinin biran önce giderilmesi platformun daha aktif ve verimli kullanılması için önemli görülmektedir.

4. Alt Probleme Ait Bulgular

Platformda Yer Alan Yönetici ve Öğretmen Arayüzünün Kullanışlılık Durumu Hakkındaki Yönetici ve Öğretmen Görüşleri

EBA Akademik Destek Platformu yönetici ve öğretmen arayüzü hakkında okul yöneticilerinin ve öğretmenlerin görüşlerine ilişkin eksensel kodlamaya ait veriler Tablo 5'te verilmiştir.

Tablo 5. Okul yöneticilerinin ve öğretmenlerin, EBA Akademik Destek Platformu okul yöneticisi ve öğretmen arayüzü hakkındaki görüşlerine ilişkin eksensel kodlama

	Kod	Alt kod	f
Yöneticiler	Arayüz Görünümü	Sade	10
	Kullanım Kolaylığı	Kolay	10
	Menüler ve Özellikler	Yeterli	7
		Geliştirilmeli	3
Öğretmenler	Arayüz Görünümü	Sade	18
		Karmaşık	2
	Kullanım Kolaylığı	Kolay	18
		Zor	2
		Menüler ve Özellikler	Yeterli
Geliştirilmeli	6		

Tablo 5'te görüldüğü üzere okul yöneticilerinin tamamı, yönetici arayüz görünümünün sade ve kullanımının kolay olduğunu söylemişlerdir. Okul yöneticilerinin 3'ü mevcut menü ve özelliklerin geliştirilmesi gerektiğini söylerken, 7'si bu mevcut durumun yeterli olduğunu dile getirmişlerdir. Araştırmaya katılan öğretmenlerin 18'i öğretmen arayüz görünümünün sade ve

kullanımının kolay olduğunu söylerken, 2'si ise karmaşık ve zor olduğunu dile getirmişlerdir. Öğretmenlerin 14'ü mevcut menü ve özelliklerin yeterli olduğu görüşünde iken 6'sı geliştirilmesi gerektiğini dile getirmişlerdir. Çalışmaya katılan okul yöneticilerinden ve öğretmenlerden bazılarının görüşleri aşağıdaki gibidir:

“Arayüz sade ve kullanışlı fakat raporlama kısmında eksikler var. Verilen etütlere ya da ödevlere bakıldığında tüm çalışmalar karşıma gelmektedir. Filtre özelliği bir tek öğretmen bazı bulunmakta ders bazı da olursa daha kullanışlı olabilir.” Y1.

“Gayet kullanışlı ve basit bir arayüze sahip. Arayüzün rol değiştirme özelliği çok iyi, istediğiniz zaman öğretmen rolüne geçebiliyorsunuz hatta aynı zamanda veli iseniz veli rolüne de geçiş imkanı sağlıyor...” Y2.

“Bu platformu yönetici olarak kullanışlı buluyorum. Özellikle yönetici arayüzündeki raporlar bölümü işlerimi bir hayli kolaylaştırmakta...” Y9.

“Kesinlikle kullanışlı. Gönderdiğim tüm testler için soru bazında, sınıf bazında, öğrenci bazında, toplu ve ayrı ayrı olmak üzere detaylı analiz sonuçları alabiliyorum... Normalde tanımadığım öğrencileri bu uygulama sayesinde daha iyi tanıma imkânı buldum.” Ö8.

“Tüm branş isteklerine uygun hale getirilmeli daha basit kullanım sunulmalı.” Ö11.

“Öğrencinin takibi daha kolay bir hal aldı. Raporlama kısmı çok iyi. Yapay zekâsı sayesinde öğrencileri süreç içinde hedeften haberdar edip yeni hedefler belirlemesi artı yönlerindedir. İçerik ve soru çeşitliliği daha da fazla olabilir.” Ö16.

Katılımcıların görüşleri incelendiğinde yönetici ve öğretmen arayüzünün sade ve kullanışlı olduğu görüşünün yaygın olduğu görülmektedir. Teknolojinin sürekli gelişmesi ve ihtiyaçların değişmesi ile platformun arayüz ve özellik bakımından geliştirilmesi gerektiği düşünülmektedir.

5. Alt Probleme Ait Bulgular

EBA Akademik Destek Platformu'nun Eğitim-Öğretim Sürecinde Aktif Kullanılması Sonucu Okul Yöneticilerinin, Eğitim-Öğretime Yönelik Hedeflerinde ve Stratejilerinde Değişiklik Olup Olmadığına Yönelik Yönetici Görüşleri

EBA Akademik Destek Platformu'nun aktif kullanılması ile eğitim-öğretime yönelik okul hedeflerinde ve stratejilerinde değişiklik olma durumu hakkında okul yönetici görüşlerine ilişkin eksensel kodlamaya ait veriler Tablo 6'da verilmiştir.

Tablo 6. EBA Akademik Destek Platformu'nun aktif kullanılması ile okul yöneticilerinin, eğitim-öğretime yönelik okul hedeflerinde ve stratejilerinde değişiklik olma durumu hakkındaki görüşlerine ilişkin eksensel kodlama

	Kod	Alt Kod	f
Yöneticiler	Okul hedef ve stratejileri	Değişiklik olmadı	8
		Değişiklik oldu	2

Tablo 6'da görüldüğü üzere okul yöneticilerinin, 8'i hedef ve stratejilerinde herhangi bir değişikliğe gitmediklerini, 2'si ise hedeflerinde ve stratejilerinde değişikliğe gittiklerini ifade etmişlerdir. Katılımcılara ait bazı görüşler aşağıdaki gibidir:

“Yeni bir arayüz olduğu için bu platform baz alınarak herhangi bir değişiklik yapmadık.” Y2.

“Evet oldu. Öğretmenler teknoloji ve bilişim anlamında iyi bir rehber olmak zorunda. Sadece alanında çok iyi olması yetmiyor teknolojiyi de iyi kullanmaları gerekiyor. Ciddi hizmet içi eğitim almalarını hedefledik.” Y3.

“Yeni bir arayüz ve geliştirilmesi gereken yönlerinin olmasından dolayı hedeflerimizde bir değişikliğe gidilmedi.” Y9.

“Bu arayüz ikinci dönem faaliyete geçtiği için herhangi bir değişiklik olmadı.” Y10.

Cevaplar analiz edildiğinde hedeflerde ve stratejilerde herhangi bir değişikliğe gidilmemesinin sebebi olarak, platformun yeni ve geliştirilmesi gerektiği ve eğitim-öğretimin ikinci döneminde faaliyete girmesi söylenebilir.

6. Alt Probleme Ait Bulgular

EBA Akademik Destek Platformu'nun, Öğretmenler Tarafından Eğitim-Öğretim Sürecinde Aktif Kullanılması İle Birlikte Öğretmenlerin, Ders Bazlı Hedeflerinde Değişiklik Olup Olmadığına Yönelik Görüşleri

EBA Akademik Destek Platformu'nun aktif kullanılması ile öğretmenlerin ders bazındaki hedeflerinde değişiklik olma durumu hakkında öğretmen görüşlerine ilişkin eksensel kodlamaya ait veriler Tablo 7'de verilmiştir.

Tablo 7. EBA Akademik Destek Platformu'nun aktif kullanılması ile öğretmenlerin, ders bazındaki hedeflerinde ve stratejilerinde değişiklik olma durumu hakkındaki görüşlerine ilişkin eksensel kodlama

	Kod	Alt Kod	f
Öğretmenler	Ders bazlı hedefler	Değişiklik olmadı	14
		Değişiklik oldu	6

Tablo 7'de görüldüğü üzere öğretmenlerin, 14'ü ders bazındaki hedeflerinde ve stratejilerinde herhangi bir değişikliğe gitmediklerini, 6'sı ise hedeflerinde ve stratejilerinde değişikliğe gittiklerini ifade etmişlerdir. Katılımcılara ait bazı görüşler aşağıdaki gibidir:

“12.sınıflarla daha çok test ve deneme çözebiliyoruz. Bu yönde test, deneme ve net hedeflerimde değişikliğe gittim.” Ö4.

“Hayır, ders bazında hedeflerimde hiçbir değişiklik olmadı. Dersin hedefi uygulamaya göre değişmez.” Ö9.

“Okul türümüzden dolayı hedeflerimizde herhangi bir değişiklik olmadı. EBA Akademik Destek'i sadece hedeflerimize hizmet eden bir platform olarak görüyorum.” Ö16.

“Arayüzün yeni olması ve tam olarak derslerimde kullanmadığımdan dolayı dersime ait hedeflerimde herhangi bir değişiklik olmadı.” Ö18.

Cevaplar analiz edildiğinde katılımcıların herhangi bir değişikliğe gitmemesinin sebebi olarak, platformun yeni ve geliştirilmesi gerektiği söylenebilir. Hedeflerinde değişiklik yapacağını dile getiren katılımcılar ise bu hedeflerini faaliyete geçirmek için girişimlerde bulduklarını söylemişlerdir.

7. Alt Probleme Ait Bulgular

EBA Akademik Destek Platformu'ndaki Öğretmenlere Ait Verilerin, Öğretmen Performansını Değerlendirmede Okul Yöneticileri Tarafından Kullanılmasına Yönelik Okul Yöneticilerinin Görüşleri

EBA Akademik Destek Platformu'ndaki öğretmene ait verilerin, öğretmen performansını değerlendirmede okul yöneticileri tarafından kullanılması hakkındaki okul yöneticisi görüşlerine ilişkin eksensel kodlamaya ait veriler Tablo 8'de verilmiştir.

Tablo 8. EBA Akademik Destek Platformu’ndaki öğretmen verilerinin, öğretmen performansını değerlendirmede okul yöneticileri tarafından kullanılmasına yönelik okul yöneticilerinin görüşlerine ilişkin eksensel kodlama

	Kod	Alt kod	f
Yöneticiler	Mevcut eğitim- öğretim döneminde	Kullanmıyorum	8
-		Kullanıyorum	2
EBA Akademik Destek Platformundaki öğretmen verilerini performanslarını değerlendirirken	Sonraki eğitim- öğretim döneminde	Kullanmayı düşünüyorum	7
		Kullanmayı düşünmüyorum	3

Tablo 8’de görüldüğü üzere okul yöneticilerinin, 8’i mevcut eğitim-öğretim döneminde öğretmen performansını değerlendirirken platformdaki öğretmen verilerini kullanmadığını, 2’si ise kullandığını ifade etmişlerdir. Sonraki eğitim-öğretim dönemlerinde ise okul yöneticilerinin, 7’si bu verileri öğretmen performansını değerlendirirken kullanmayı düşündüğü, 3’ü ise kullanmayı düşünmediğini ifade etmişlerdir. Çalışmaya katılan okul yöneticilerinden bazılarının görüşleri aşağıdaki gibidir:

“Hayır kullanmıyorum. Çünkü sırf çalışmak için öğrencileri ödev ve etüt yoğunluğuna boğabilirler. Yani sadece göstermelik bir çalışma olur. Ayrıca çok yeni bir platform, tam verimli olarak kullandıklarını düşünmüyorum. Yani çok iyi bir öğretmen bu platforma bu kadar kısa sürede hakim olamayabilir. Fakat belirli bir aşamadan sonra öğretmen performansını değerlendirmede bir kriter olarak kullanabilirim.” Y2.

“Evet kullanıyorum. İyi bir rehber ve danışman olabiliyor mu? Çağın şartlarına uyum sağlıyor mu? Öğrencilerini bunlarla verimli şekilde buluşturup hizmet almalarını sağlıyor mu?” Y3.

“Şu aşamada kullanmayı düşünmüyorum. Çünkü öğretmenlere özel bir raporlama ya da takip arayüzü geliştirilmemiş sadece bir kaç işlemi görebiliyorsunuz. Öğretmen performansını sadece bir iki basamak ile değerlendiremezsiniz. Bu konudaki raporlama özelliği geliştirilmelidir. Fakat bu platformun tam oturması ile öğretmenlerin genel performansının değerlendirilmesinde bir kriter olarak kullanılabilir.” Y5.

“Hayır kullanmıyorum. Çünkü bu platform henüz çok yeni olduğu için her öğretmen hâkim değil. Ancak daha sonraki dönemlerde buradaki verileri de bir kriter olarak performans değerlendirmede kullanmayı düşünüyorum.” Y8.

Cevaplar incelendiğinde öğretmen performansını değerlendirmede platformda yer alan öğretmen verilerinin kullanılmamasının sebebi olarak, yeni bir platform olması, öğretmenlerin yeterli bir sürede kullanamaması, platforma tam hakim olunamaması ve öğretmen hakkında detaylı veriler vermemesi söylenebilir. Fakat platformun bütün öğretmenler tarafından aktif kullanılması ile platformda yer alan öğretmen verilerinin, öğretmen performansını değerlendirmede bir kriter olarak kullanılabilceği görülmektedir.

8. Alt Probleme Ait Bulgular

Öğretmenlerin, Platformu Kullanmalarından Dolayı İş Yüklerinde Herhangi Bir Değişiklik Olup Olmadığına Yönelik Görüşleri

Öğretmenlerin, EBA Akademik Destek Platformu’nu kullanmalarından dolayı iş yükündeki değişiklik ile ilgili öğretmen görüşlerine ilişkin eksensel kodlamaya ait veriler Tablo 9’da verilmiştir.

Tablo 9. EBA Akademik Destek Platformu'nun kullanılması ile öğretmenlerin iş yüklerindeki değişiklik ile ilgili görüşlerine ilişkin eksensel kodlama

	Kod	Alt Kod	f
Öğretmenler	EBA Akademik Destek Platformunun kullanılması ile iş yüküm	Arttı	11
		Değişmedi	7
		Azaldı	2

Tablo 9'da görüldüğü üzere öğretmenlerin, 7'si iş yükünün değişmediği, 11'i iş yükünün arttığı ve 2'si ise iş yükünün azaldığı yönünde görüş belirtmişlerdir. Çalışmaya katılan öğretmenlerden bazılarının görüşleri aşağıdaki gibidir:

"Evet, bir iş yükü getirdi fakat öğretmenlik mesleği, öğrencinin öğrenmesini sağlama işi olduğu için bu uygulamanın getirdiği ekstra iş yükü bence tolere edilemez bir şey değil." Ö9.

"Evet. Evde her akşam 1 saat boyunca dersine girdiğim sınıfların durumunu incele, ödev ver, öğrenciden önce sorulara bak ve çözümlerle uğraşıyorum." Ö14.

"Evet, bir anlamda iş yükü arttı denilebilir fakat (özellikle uzaktan eğitim süreci başlamadan önce) istediğim zaman istediğim yerden uygulamaya girme, raporları alma, bilgisayarıma veya cep telefonuma raporları indirme imkânı, öğrenci takibi ve öğrenme düzeyinin tespiti açısından büyük katkı sağlıyor." Ö15.

"Hayır, iş yüküm artmadı. Özellikle sınıfta yapılan soru çözümlerinde iş yükümü azalttığı dahi oluyor." Ö17.

Cevaplar incelendiğinde iş yükünün artmasının sebebi olarak, platforma ekstra süre ayrılması ve oradaki içeriklerin incelenmesi söylenebilir. Oysaki her zaman yaptığı işlemleri (ödev hazırlama ve inceleme gibi) platformda yaptığı için iş yükünde değişiklik olmadığı, hatta sistemde bulunan soru ve test gibi kaynakları kullandığında iş yükünde azalma olabileceği söylenebilmektedir.

9. Alt Probleme Ait Bulgular

EBA Akademik Destek Platformu'nda Yer Alan Branşlarla İlgili İçeriklerin, Öğretim Programında Yer Alan Kazanımlarla Uyumluluğu ve Uygulanabilirliği Hakkındaki Öğretmenlerin Görüşleri

Öğretmenlerin EBA Akademik Destek Platformu'nda yer alan branşı ile ilgili içeriklerin, öğretim programında yer alan kazanımlarla uyumluluğu ve uygulanabilirliği hakkındaki öğretmen görüşlerine ilişkin eksensel kodlamaya ait veriler Tablo 10'da verilmiştir.

Tablo 10. EBA Akademik Destek Platformu'nda yer alan derslere ait içeriklerin, öğretim programındaki kazanımlarla uyumluluğu ve uygulanabilirliği hakkındaki öğretmenlerin görüşlerine ilişkin eksensel kodlama

	Kod	Alt Kod	f
Öğretmenler	EBA Akademik Destek Platformunda yer alan içerikler, öğretim programında yer alan kazanımlar ile	Uyumlu ve uygulanabilir	15
		Uyumlu fakat uygulanamaz	3
		İçerik mevcut değil	2

Tablo 10'da görüldüğü üzere öğretmenlerin, 15'i içeriklerin öğretim programında yer alan kazanımlarla uyumlu ve uygulanabilir olduğu, 3'ü uyumlu fakat uygulanamaz olduğu ve 2'si branşı ile ilgili içeriklerin olmadığı yönünde görüş bildirmiştir. Verilen cevaplar incelendiğinde içeriği olmayan branşın İngilizce olduğu görülmektedir. Oysaki üniversite giriş sınavında üçüncü oturum Yabancı Dil Testi olmasına rağmen bu yönde bir içerik olmaması EBA Akademik Destek Platformu'nun geliştirilme amacı ile çelişmektedir. Çalışmaya katılan öğretmenlerden bazılarının görüşleri aşağıdaki gibidir:

"Gayet uyumlu. Zamanla içeriklerin daha da zenginleşeceğini umuyorum." Ö2.

“Uyumlu ama içerik olarak az sayıda içerik olmasından dolayı kullanılabilir değil.”
Ö6.

“Branşıma ait içerikler, öğretim programında olan kazanımlarla uyumlu ve uygulanabilir.” Ö13.

“Kazanımlar uygun ve kullanılabilir. Fakat branş gereği içerikler yeterli değil, içerik sayısı artırılmalı ve içerikler çeşitlendirilmelidir.” Ö16.

Cevaplar incelendiğinde platformda yer alan içeriklerin, kazanımlar ile uyumlu ve derslerde uygulanabilir olduğu söylenebilir. Kazanımlarla uyumlu fakat uygulanamaz diyen katılımcıların branşlarına bakıldığında, içeriklerin sözel içeriklerden oluştuğu ve yoğun bilgi aktarımı olduğu ya da içeriklerin yetersiz olduğu görülmektedir. İçeriklerin uygulanabilirliğini geliştirmek için gerekli çalışmalar muhakkak yapılmalıdır.

10. Alt Probleme Ait Bulgular

Okul Yöneticilerinin, EBA Akademik Destek Platformu’nun Olumlu ya da Olumsuz Yönleri Hakkındaki Düşünceleri

Okul yöneticilerinin, EBA Akademik Destek Platformu’nun olumlu ya da olumsuz yönleri hakkındaki görüşlerine ilişkin In vivo kodlamaya ait veriler Tablo 11’de verilmiştir.

Tablo 11. EBA Akademik Destek Platformu’nun olumlu ya da olumsuz yönleri hakkındaki okul yönetici görüşlerine ilişkin In vivo kodlar

	In vivo Kod	f	
Yöneticiler	Raporlama hizmeti ile öğretmenlerin ve yöneticilerin, süreci ve öğrenciyi daha iyi takip etmesini sağlıyor	6	
	Yapılan işlemler ile ilgili hızlı ve kaliteli dönütler veriyor	6	
	Olumlu Yönleri	Gelişmiş ve kaliteli rehberlik hizmeti sunuyor	5
	Eğitimin ve öğretimin istenilen yerde ve zamanda yapılmasını sağlıyor	3	
	Öğretmenlere eğitim-öğretim sürecinde destek sağlıyor	2	
	Olumsuz Yönleri	Sistemsel sıkıntılardan dolayı bazı zamanlar kullanılamıyor	2
	Makineleşmiş, duygusuz, hedeflerinde kopuk ve bağımlı dijital bir nesil yetişmesine sebep olabilir	1	

Tablo 11’de görüldüğü gibi “EBA Akademik Destek Platformu’nun olumlu ya da olumsuz yönleri ile ilgili görüşleriniz nelerdir?” sorusuna verilen cevaplar analiz edilmiştir. Analiz sonucunda EBA Akademik Destek Platformu’nun olumsuz yönleri hakkında yöneticilerin, 2’si sistemsel sıkıntılardan dolayı bazı zamanlar kullanılamadığını, 1’i ise makineleşmiş duygusuz, hedeflerinde kopuk ve bağımlı dijital bir nesil yetişmesine sebep olabileceğini ifade etmişlerdir. Verilen cevaplar doğrultusunda Akademik Destek Platformu’nun olumlu yönleri hakkında yöneticilerin, 6’sı raporlama hizmeti ile yöneticilerin ve öğretmenlerin eğitim sürecini ve öğrenciyi daha iyi takip edilebilmesini sağladığını, 6’sı yapılan işlemler ile ilgili hızlı ve kaliteli dönütler verdiğini, 5’i gelişmiş ve kaliteli rehberlik hizmeti sunduğunu, 3’ü eğitim-öğretimin istenilen yerde ve zamanda yapılabilmesini sağladığını ve 2’si ise öğretmenlere eğitim-öğretim sürecinde destek sağladığını ifade etmişlerdir. Çalışmaya katılan okul yöneticilerinden bazılarının görüşleri aşağıdaki gibidir:

“Olumlu yönleri, öğrencilere sanal ve kuvvetli bir rehberlik yapıyor. Sürekli hedefleri ile ilgili öğrencilere dönüt veren bir yapıya sahip. Öte yandan öğretmenlerimizin de elini kuvvetlendiriyor. Özellikle bu tatil günlerinde uzaktan eğitim imkânı sağlıyor.” Y1.

“...Platformun kullanılmasıyla, öğretmenle göz göze gelme, duygu alış veriş, kültür ve değerlerin aktarılması imkânının ortadan kalkması, makineleşmiş, ruhsuz ve duygusuz dijital bir nesil yetişmesine sebep olabileceği kaygısı var.” Y3.

“Olumsuz herhangi bir yönü bulunmuyor. Olumlu yönleri ise öğrencilere sanal ve kuvvetli bir rehberlik yapıyor olmasıdır. Sürekli hedefleri ile ilgili öğrencilere dönüt veren bir yapıya sahip. Bu özellik sayesinde öğrencinin hedefinden kopması zorlaşıyor. Özellikle çağımızda, teknoloji ile iç içe olan öğrencilerimizi düşündüğümüz zaman çok güzel bir platform...” Y4.

“... Öğrenci hedeflerini sürekli güncellemektedir, bu sistem sayesinde öğrenci bazı takip daha kolay olmaktadır. Sınıf şube bazlı karşılaştırmalar sayesinde okulun genel akademik başarısı ile ilgili genel bilgiler elde edilebilmektedir. Etütler sayesinde eğitim dört duvar arasından sıyrılmıştır.” Y10.

Yöneticilerin görüşleri dikkate alındığında EBA Akademik Destek Platformu’nun, uzaktan eğitim yapılan bu süreçte yöneticilerin, öğretmenlerin ve öğrencilerin eğitim süreçlerini kesintisiz gerçekleştirmesini sağlayan bir platform olduğu söylenebilir. EBA Akademik Destek Platformu kullandığı yapay zekâ sayesinde öğrencilere, hedefleri ve seviyeleri konusunda sürekli geri dönütler vererek rehberlik etmekte ve öğrencilerin kendi kendilerini denetlemelerine imkân sağlamaktadır.

11. Alt Probleme Ait Bulgular

Öğretmenlerin, EBA Akademik Destek Platformu’nun Olumlu ya da Olumsuz Yönleri Hakkındaki Düşünceleri

Öğretmenlerin, EBA Akademik Destek Platformu’nun olumlu ya da olumsuz yönleri hakkındaki görüşlerine ilişkin In vivo kodlamaya ait veriler Tablo 12’de verilmiştir.

Tablo 12. EBA Akademik Destek Platformunun olumlu ya da olumsuz yönleri hakkındaki öğretmen görüşlerine ilişkin In vivo kodlar

	In vivo Kod	f	
Öğretmenler	Öğretmenlere eğitim-öğretim sürecinde destek sağlıyor	15	
	Yapılan işlemler ile ilgili hızlı ve kaliteli dönütler veriyor	13	
	Gelişmiş ve kaliteli rehberlik hizmeti sunuyor	13	
	Olumlu Yönleri	Kaliteli ve kalıcı öğrenme sağlayan bir uzaktan eğitim platformu	13
	Raporlama hizmeti ile öğretmen ve yöneticilerin süreci ve öğrenciyi daha iyi takip edilmesini sağlıyor	12	
	Eğitim-öğretimin istenilen yerde ve zamanda yapılmasını sağlıyor	8	
	Olumsuz Yönleri	Branşlara ait içerikler yetersiz ve geliştirilmeli	6
	Makineleşmiş, duygusuz, hedeflerinde kopuk ve bağımlı dijital bir nesil yetişmesine sebep olabilir	5	

Öğretmenler tarafından yükleme yapılan bölüm yetersiz	5
Sistemsel sıkıntılardan dolayı bazı zamanlar kullanılamıyor	4

Tablo 12’de görüldüğü gibi, “EBA Akademik Destek Platformu’nun olumlu ya da olumsuz yönleri ile ilgili görüşleriniz nelerdir?” sorusuna verilen cevaplar analiz edilmiştir. Analiz sonucunda, EBA Akademik Destek Platformu’nun olumsuz yönleri hakkında öğretmenlerin, 6’sı branşlara ait içeriklerin yetersiz olduğu ve geliştirilmesi gerektiğini, 5’i makişleşmiş duygusuz, hedeflerinden kopuk ve bağımlı dijital bir nesil yetişmesine sebep olabileceğini, 5’i öğretmenler tarafından yükleme yapılan bölümün yetersiz olduğunu ve 4’ü ise sistemsel sıkıntılardan dolayı bazı zamanlar kullanılmadığını ifade etmiştir. Öğretmenlerin, 15’i öğretmenlere eğitim-öğretim sürecinde destek sağladığını, 13’ü yapılan işlemler ile ilgili hızlı ve kaliteli dönütler verdiğini, 13’ü gelişmiş ve kaliteli rehberlik hizmeti sunduğunu, 13’ü kaliteli ve kalıcı öğrenme sağlayan bir uzaktan eğitim platformu olduğunu, 12’si raporlama hizmeti ile yönetici ve öğretmenlerin eğitim sürecini ve öğrenciyi daha iyi takip edilebilmesini sağladığını ve 8’inin ise eğitim-öğretimin istenilen yerde ve zamanda yapılabilmesini sağladığını ifade etmiştir. Çalışmaya katılan öğretmenlerden bazılarının görüşleri aşağıdaki gibidir:

“Cep telefonlarından da, akademik destek sayfasının kullanılabilir olması gerekir. Devam zorunluluğu olmadığı için öğrenciler platformu kullanmak istemiyorlar. Her öğrencinin evinde bilgisayarı ve internet bağlantısı yok...” Ö1.

“Kısa zamanda birden çok öğrenciye aynı anda içerik, ödev, test gönderip bunları kontrol etme şansımız olduğu için oldukça önemli görüyorum.” Ö6.

“Soru kalitesi yükseltilmeli. Platforma girişte hiçbir sıkıntı yaşanmasın diye gerekli çalışmalar yapılmalıdır.” Ö10.

“Yapay zekâya sahip olması ve sürekli kendini yenileyebiliyor olması çok olumlu. Öğrenci değerlendirme ve takip sistemi bence çok iyi. Herhangi bir olumsuz yönü bulunmamaktadır.” Ö15.

“Öğrenci bazlı takip daha kolay ve ulaşılabilir. Her branştan öğretmen, istediği öğrenciyi yakın olarak takip edebilir. Öğrencilerin çalışmalarına göre analiz edip dönütler vermesi ve yönlendirmesi harika bir durum. Kısacası sanal ortamdaki ideal bir rehber. Olumsuz yönü ise aşırı kullanılması durumunda teknoloji bağımlılığına neden olabilir. Hatta öğrencide farklı sağlık sorunlarının ortaya çıkmasına neden olabilir.” Ö17.

Öğretmenlerin görüşleri dikkate alındığında EBA Akademik Destek Platformu’nun, uzaktan eğitim yapılan bu süreçte öğretmenlerin ve öğrencilerin eğitim süreçlerini kesintisiz gerçekleştirmesini sağlayan bir platform olduğu söylenebilir. Eğitim-öğretim süresince öğrenci takibini kolaylaştıran platformun, öğrencilerin kaliteli ve kalıcı öğrenmeler gerçekleştirmesini sağladığı görülmektedir. EBA Akademik Destek Platformu’nda kullanılan yapay zekâ uygulaması ile öğrencilere gelişmiş ve kaliteli rehberlik hizmeti sunulduğu görülmektedir.

EBA Akademik Destek Platformu’nun kesintisiz ve kaliteli bir hizmet verebilmesi için gerekli teknolojik alt yapının ve ders içeriklerinin geliştirilmesi gerektiği söylenebilir. Ayrıca, çok sık kullanılan teknolojik araçlardan dolayı oluşabilecek teknoloji bağımlılığının önüne geçebilmek için öğrencilerimize bu konu ile ilgili bilgilendirici seminerler düzenlenmesi gerektiği söylenebilir.

Tartışma, Sonuç ve Öneriler

Araştırma sonuçlarına göre hem okul yöneticilerinin hem de öğretmenlerin teknoloji kullanımı konusunda kendilerini yeterli gördükleri ifade edilebilir. Ancak yöneticilerin ve öğretmenlerin, teknolojik gelişmelerin günümüzde çok hızlı bir şekilde gerçekleşmesi

dolayısıyla kendilerini bu konuda sürekli olarak yenilemeleri hususunda hem fikir oldukları söylenebilir. Eğitimde teknoloji kullanımının son derece önemli bir konu olduğu düşünüldüğünde okul yöneticilerinin, öğretmenlerin, öğrencilerin ve hatta velilerin bu konudaki yeterliliklerinin çağdaş eğitim açısından kritik öneme sahip olduğunu söyleyebiliriz.

Araştırma sonucunda, okul yöneticileri ve öğretmenlerden bir kısmının hiçbir eğitim almadığı ve bir kısmının da orta düzeyde eğitim aldıkları görülmektedir. Alabay ve Taşdelen (2017) tarafından yapılan çalışmada da bu sonucun desteklendiği görülmektedir. EBA içeriğinin ihtiyacı karşılamadığı sonucuna ulaşılmıştır. Hiçbir eğitim almayan ya da orta düzeyde eğitim alan katılımcıların, geliştirilmiş bir arayüze ve yapay zekâya sahip olan EBA Akademik Destek Platformu'nu etkili ve verimli kullanma konusunda yetersiz kalacakları düşünülmektedir. Araştırma sonucuna göre; okul yöneticileri tarafından öğretmenlerin herhangi bir hizmet içi eğitime ya da kursa yönlendirilmediği, okuldaki görevli bilişim teknolojileri öğretmeni tarafından eğitim verildiği anlaşılmaktadır. Okulda verilen eğitimin bir tanıtımdan öteye gitmediği görülmüştür. Oysaki bu tür eğitimlerin bir plan kapsamında yapılması ve kişinin inisiyatifine bırakılmaması gerektiği düşünülmektedir.

Araştırmadan elde edilen başka bir sonuca göre, okul yöneticilerinin ve öğretmenlerin Akademik Destek Platformu'nu başarılı ve kullanışlı bulduğu söylenebilir. Elde edilen bu sonuç Varışoğlu (2019), Çakmak ve Taşkıran (2017), Bayyığıt-Teker (2019) tarafından yapılan araştırma sonuçları ile örtüşmektedir. Bununla birlikte platformun içerik olarak bazı eksikliklerinin olduğu, zenginleştirilmesi gerektiği sonucuna ulaşılmıştır. Saklan ve Ünal (2019), Saklan ve Ünal (2018) tarafından yapılan çalışmada öğretmenlerin dijital öğretim materyallerini yeterli görmedikleri ve EBA ile ilgili olarak yeterliliğin henüz beklenen düzeyde olmadığı sonucuna ulaşılmıştır. Elde edilen bu sonuç bu araştırmadan elde edilen sonucu desteklemektedir.

Araştırmadan elde edilen başka bir sonuca göre yönetici ve öğretmen arayüzünün sade ve kullanımının kolay olduğu sonucuna ulaşılmıştır. Bu sonuç; Tutar (2015), Çiftçi ve Aydın (2020) tarafından yapılan çalışmanın sonuçları ile örtüşmektedir. Platformda yer alan menü ve özelliklerin ise geliştirilmesi gerektiği sonucuna ulaşılmıştır. EBA Akademik Destek Platformu'nun yeni olduğu düşünüldüğünde, ifade edilen eksikliklerin normal olduğu ve hem okul yöneticilerinden hem de öğretmenlerden gelen talepler doğrultusunda zaman içerisinde bu eksikliklerinin giderilebileceği söylenebilir. Bu araştırmanın da bu hususta geliştirme çalışmalarına katkıda bulunacağı düşünülmektedir.

Araştırma sonucuna göre yönetici ve öğretmenlerin büyük bir çoğunluğunun hedeflerinde herhangi bir değişikliğe gitmedikleri sonucuna ulaşılmıştır. Hedeflerinde değişiklik yapan okul yöneticisi ve öğretmenlerin ise basit düzeyde değişiklik yaptıkları sonucuna ulaşılmıştır. Elde edilen bu sonuç değerlendirildiğinde, EBA Akademik Destek Platformu'nun yeni olması nedeniyle okul yöneticileri ve öğretmenlerin hedeflerinde değişiklik yapmamalarının normal bir durum olduğu söylenebilir.

Araştırmadan elde edilen başka bir sonuca göre, okul yöneticilerinin EBA Akademik Destek Platformu'ndaki verileri öğretmenlerin performansını değerlendirmede kullanmadığı fakat ilerleyen zamanlarda bir kriter olarak kullanmayı düşündükleri sonucuna ulaşılmıştır. Bunun nedeni olarak EBA Akademik Destek Platformu'nun yeni olması ve öğretmenlerin platformu tam anlamıyla öğrenemediği ve kullanamadığı, bu yüzden de verilerin sağlıklı sonuçlar vermeyeceği ileri sürülebilir.

Araştırma sonucunda EBA Akademik Destek Platformu'nun öğretmenlerin iş yükünü artırdığı söylenmiş, öğretmenlerin genelde evde ekstra zaman ayırdıkları sonucuna ulaşılmıştır. Kuyubaşoğlu ve Kılıç (2019), Kurtdede-Fidan, Erbasan ve Kolsuz (2016) tarafından yapılan araştırma sonuçlarına göre, öğretmenlerin EBA kullanımına ilişkin yüksek düzeyde katılımlarının olduğu, EBA sayesinde öğretmenlerin bilgiye kolay erişebildikleri, öğrenmeyi kolaylaştırdığı, öğretmenin yeni araç gereci olduğu ve EBA ile derslerin daha zevkli geçtiği, EBA'nın öğretmen

motivasyonuna etkisi olduğu ve EBA'nın farklı öğrenme stillerindeki öğrencilere hitap ettiği sonucuna ulaşımlardır. Bu sonuç araştırmadan elde edilen sonuç ile örtüşmemektedir.

Elde edilen başka bir sonuca göre; EBA Akademik Destek Platformu'nda yer alan içeriklerin, öğretim programında yer alan kazanımlarla uyumlu ve uygulanabilir olduğu tespit edilmiştir.

Araştırma sonucunda EBA Akademik Destek Platformu'nun olumsuz yönleri olarak; makineleşmiş, duygusuz, hedeflerinden kopuk ve bağımlı dijital bir nesil yetişmesine sebep olabileceği, sistemsel sıkıntılardan dolayı bazı zamanlar kullanılmadığı, branşlara ait içeriklerin yetersiz olduğu ve geliştirilmesi gerektiği ve öğretmenler tarafından yükleme yapılan bölümün yetersiz olduğu sonucuna ulaşılmıştır. Akademik Destek Platformu'nun olumlu yönleri olarak; yapılan işlemler ile ilgili hızlı ve kaliteli dönütler verdiği, gelişmiş ve kaliteli rehberlik hizmeti sunduğu, eğitim-öğretimin istenilen yerde ve zamanda yapılmasını sağladığı, raporlama hizmeti ile yönetici ve öğretmenlerin eğitim sürecini ve öğrenciyi daha iyi takip edebilmelerini sağladığı, öğretmenlere eğitim-öğretim sürecinde destek sağladığı ve kaliteli, kalıcı öğrenme sağlayan bir uzaktan eğitim platformu olduğu sonucuna ulaşılmıştır. Ayrıca katılımcılar; içerik olarak geliştirilmesi, yönetici arayüzü raporlarının genişletilmesi ve geliştirilmesi ve sistemsel sorunların giderilmesi gerektiğini önermişlerdir. Literatürde yapılan çalışmalar incelendiğinde, (Demircioğlu ve Yadiğaroğlu, 2014; Dursun, Kırbaş ve Yüksel, 2015; Eren ve Avcı, 2016) genel olarak EBA içeriklerinin zenginleştirilmesi gerektiği sonucuna ulaşılmıştır. Ayrıca Çakmak ve Taşkiran (2017) yaptıkları araştırmada öğretmenlerin, EBA'nın içeriği zenginleştirilirse, okullara gerekli internet alt yapısı sağlanırsa ve öğretmen-öğrenci ve veli iş birliği sağlanırsa EBA platformunun daha faydalı olacağını düşündükleri sonucuna ulaşımlardır. Araştırma sonuçlarına dayalı olarak aşağıdaki öneriler sunulmaktadır.

- ✓ EBA Akademik Destek Platformu'nu kullanmayı ekstra iş yükü olarak gören öğretmenlere yönelik yönlendirici, özendirici ve destekleyici tanıtımlar ve hizmet içi eğitimler düzenlenebilir.
- ✓ Süreç içinde EBA Akademik Destek Platformu'na eklenen özellikler ile ilgili okul bünyesinde gerekli tanıtımlar yapılarak eğitimler verilebilir.
- ✓ EBA Akademik Destek Platformu içerik olarak geliştirilebilir ve eksik olan temel branşlardan İngilizce en kısa zamanda sisteme eklenebilir.
- ✓ EBA Akademik Destek Platformu yapılacak ihtiyaç analizleri doğrultusunda arayüz, menü ve özellikler bakımından geliştirilebilir.
- ✓ Sistemsel arızaların önüne geçilmesi için Milli Eğitim Bakanlığı tarafından gerekli donanımsal tedbirler alınabilir.
- ✓ Öğretmen Performans Değerlendirme kriteri olarak EBA Akademik Destek verileri kullanılabilir. Bu doğrultuda yönetmeliklerde gerekli düzenlemeler yapılabilir.

Araştırmacılara yönelik öneriler:

- ✓ EBA Akademik Destek Platformu ile ilgili veli ve öğrenci görüşleri araştırılabilir.
- ✓ EBA Akademik Destek Platformu'nda yer alan içerikler ile ilgili branş bazlı araştırmalar yapılabilir.
- ✓ EBA Akademik Destek Platformu'nun belirli değişkenlere (cinsiyet, mesleki kıdem, branş vb.) bağlı olarak öğretmen kullanım oranları araştırılabilir.
- ✓ EBA Akademik Destek Platformu'nun öğrenci başarısına etkisi araştırılabilir.

Kaynakça

- Akyürek, H.A. (2013). *Yapay zekâ teknikleri kullanarak akıllı iş gücü yönetimi* (Yayımlanmamış yüksek lisans tezi). Mevlana Üniversitesi, Konya.
- Akyürek, M.İ. (2020). Uzaktan eğitim: Bir alanyazın taraması. *Medeniyet Eğitim Araştırmaları Dergisi*, 4(1), 1-9.
- Alabay, A. ve Taşdelen, V. (2017). Ortaöğretim öğretmenlerinin ve öğrencilerinin EBA (Eğitimde Bilişim Ağı) kullanımına ilişkin görüşleri üzerine bir araştırma. *İstanbul Aydın Üniversitesi Eğitim Fakültesi Dergisi, Özel Sayı*, 27-29.
- Altın, H.M. ve Kalelioğlu, F. (2015). FATİH Projesi ile ilgili öğrenci ve öğretmen görüşleri. *Başkent University Journal of Education*, 2(1), 89-105.
- Aslan, A.A. (2019). *Müze eğitiminde yapay zekanın kullanılması* (Yayımlanmamış yüksek lisans tezi). Ankara Üniversitesi, Ankara.
- Bahçeci, F. ve Efe, B. (2018). Lise öğrencilerinin Eğitim Bilişim Ağı (EBA) sitesine yönelik görüşlerinin değerlendirilmesi. *Kuramsal Eğitimbilim Dergisi*, 11(4), 676-692. doi: 10.30831/akukeg.387055
- Bayyığıt-Teker, Ş. (2019). *Öğretmenlerin teknolojik pedagojik alan bilgisi (TPAB) yeterlilikleri ile eğitim bilişim ağı (EBA) kullanımına yönelik tutumları arasındaki ilişki* (Yayımlanmamış yüksek lisans tezi). Balıkesir Üniversitesi, Balıkesir.
- Bergdahl, N. ve Nouri, J. (2020). Covid-19 and crisis-prompted distance education in Sweden. *Technology, Knowledge and Learning*, 1-17. doi:10.1007/s10758-020-09470-6
- Christensen, L.B., Johnson, B. ve Turner, L.A. (2011). *Research methods, design, and analysis*. New York: Pearson Education.
- Coşkunserçe, O. ve İşçitürk, G.B. (2019). Eğitim Bilişim Ağı (EBA) Platformu hakkında öğrencilerin farkındalığının artırılmasına yönelik bir durum çalışması. *Eğitimde Nitel Araştırmalar Dergisi*, 7(1), 260-276. doi:10.14689/issn.2148-2624.1.7c1s.12m
- Çakmak, Z. ve Taşkiran, C. (2017). Sosyal bilgiler öğretmenlerinin perspektifinden Eğitim Bilişim Ağı (EBA) platformu. *Uluslararası Türk Eğitim Bilimleri Dergisi*, 9, 284-295.
- Çiftçi, B. ve Aydın, A. (2020). Eğitim Bilişim Ağı (EBA) Platformu hakkında fen bilimleri öğretmenlerinin görüşleri. *Türkiye Kimya Derneği Dergisi Kısım C: Kimya Eğitimi*, 5(2), 111-130. doi:10.37995/jotcsc.765647
- Demircioğlu, G. ve Yadiğaroğlu, M. (2014). Kimya öğretmenlerinin FATİH Projesine ilişkin görüşleri. *Eğitim ve Öğretim Araştırmaları Dergisi*, 3(2), 302-310.
- Dursun, A., Kırbaş, İ. ve Yüksel, M.E. (2015). *Fırsatları Artırma ve Teknolojiyi İyileştirme Hareketi (FATİH) projesi ve proje üzerine bir değerlendirme*. İnet-Tr'15, XX. Türkiye'de İnternet Konferansı, İstanbul Üniversitesi, İstanbul.
- Eğitim Bilişim Ağı. (2020). *Akademik Destek kullanım kılavuzu*. https://www.eba.gov.tr/yardim-sss/assets/pdf/ADES_Kullanim_Kilavuzu.pdf (Erişim tarihi: 26.04.2020).
- Eren, E. ve Avcı, Z.Y. (2016). Okul-üniversite işbirliği kapsamında e-içeriklerin geliştirilmesi: Teknoloji entegrasyonu planlama modeli kapsamında bir durum değerlendirmesi. *Uşak Üniversitesi Sosyal Bilimler Dergisi*, 9(2), 210-234.
- Esdeira, F.A.A. (2017). *Bilgi yönetimi için anlamsal öğrenme ortamlarının incelenmesi* (Yayımlanmamış yüksek lisans tezi). Kastamonu Üniversitesi, Kastamonu.

- Jacobs, G.M. ve Ivone, F.M. (2020). Infusing cooperative learning in distance education. *TESL-EJ*, 24(1), 1-15.
- Karasu, T. (2018). İmam Hatip Meslek ve DİKAB dersi öğretmenlerinin Eğitim Bilişim Ağı (EBA) ile ilgili görüşleri. *Bitlis Eren Üniversitesi Sosyal Bilimler Enstitüsü Dergisi*, 7(2), 925-943.
- Kayabaş, İ. (2010). *Yapay zeka sohbet ajanlarının uzaktan eğitimde öğrenci destek sistemi olarak kullanılabilirliği* (Yayımlanmamış yüksek lisans tezi). Anadolu Üniversitesi, Eskişehir.
- Kurtdede-Fidan, N., Erbasan, Ö. ve Kolsuz, S. (2016). Sınıf öğretmenlerinin Eğitim Bilişim Ağı'ndan (EBA) yararlanmaya ilişkin görüşleri. *Journal of International Social Research*, 9(45), 626-637.
- Kuyubaşoğlu, R.M. ve Kılıç, F. (2019). Ortaokul öğretmenlerinin görüşlerine göre EBA (Eğitimde Bilişim Ağı) kullanım düzeylerinin incelenmesi. *İleri Eğitim Çalışmaları Dergisi (Journal of Advanced Education Studies)*, 1(1), 32-52.
- McMillan, J.H. ve Schumacher, S. (2006). *Research in education: Evidence-based inquiry*. Boston: Allyn and Bacon Inc.
- Memişoğlu, B. ve Tapan-Broutin, S.M. (2018). FATİH Projesi bileşenlerinin eTwinning projesine entegrasyonu. Gür, H. ve Şahan, H. H. (Ed.), *Uluslararası Necatibey Eğitim ve Sosyal Bilimler Araştırmaları Kongresi (UNESAK 2018) Bildiri Tam Metin Kitabı* içinde (ss. 136-147). Ankara.
- Milli Eğitim Bakanlığı. (2020a). *EBA-Eğitim Bilişim Ağı* (www.eba.gov.tr). <http://fatihprojesi.meb.gov.tr/icerik.html> (Erişim tarihi: 24.04.2020).
- Milli Eğitim Bakanlığı. (2020b). *FATİH Projesi hakkında*. <http://fatihprojesi.meb.gov.tr/about.html> (Erişim tarihi: 24.04.2020).
- Noe, R. (2009). *İnsan kaynaklarının eğitim ve geliştirilmesi* (C. Çetin, Çev.). İstanbul: Propedia Yayıncılık.
- Özalpman, D. (2010). Bir temellendirilmiş kuram denemesi: Politik amaçla marka seçen tüketici yönetimi. *İstanbul Üniversitesi İletişim Fakültesi Dergisi (Istanbul University Faculty of Communication Journal)*, 1(39), 119-135.
- Özarıslan, Y. ve Ozan, Ö. (2014). *Yükseköğretimde uzaktan eğitim programı açma sorunsalı*. XIX. Türkiye'de İnternet Konferansı, Yaşar Üniversitesi, İzmir.
- Özbay, Ö. (2015). Dünyada ve Türkiye'de uzaktan eğitimin güncel durumu. *Uluslararası Eğitim Bilimleri Dergisi*, 2(5), 376-394.
- Özen, E. (2019). Eğitimde dijital dönüşüm ve Eğitim Bilişim Ağı (EBA)(editöre mektup). *Açıköğretim Uygulamaları ve Araştırmaları Dergisi*, 5(1), 5-9.
- Özsoy, S. ve Çetinkaya, A. (2014). Nitel araştırma desenlerinden gömülü kuram (Grounded Theory). *Ege Üniversitesi Hemşirelik Fakültesi Dergisi*, 30(1), 153-164.
- Öztuna, B. (2017). *Endüstri 4.0 (dördüncü sanayi devrimi) ile çalışma yaşamının geleceği*. Ankara: Gece Kitaplığı.
- Patton, M.Q. (2005). *Qualitative research*. John Wiley & Sons, Ltd. doi:10.1002/0470013192.bsa514
- Romero Martínez, S.J., Ordóñez Camacho, X.G., Guillén-Gamez, F.D. ve Bravo Agapito, J. (2020). Attitudes toward Technology among Distance Education Students: Validation of an Explanatory Model. *Online Learning*, 24(2), 59-75. doi:10.24059/olj.v24i2.2028

- Saklan, H. ve Ünal, C. (2018). Teknoloji dostu fen bilimleri öğretmenlerinin Eğitim Bilişim Ağı (EBA) hakkındaki görüşleri. *Necatibey Eğitim Fakültesi Elektronik Fen ve Matematik Eğitimi Dergisi*, 12(1), 493-526. doi:10.17522/balikesirnef.437847
- Saklan, H. ve Ünal, C. (2019). Dijital eğitim platformları arasında EBA'nın yeri ile ilgili fen bilimleri öğretmenlerinin görüşleri. *On dokuz Mayıs Üniversitesi Eğitim Fakültesi Dergisi*, 38(1), 19-34. doi:10.7822/omuefd.431247
- Saldana, J. (2015). *The coding manual for qualitative researchers*. London: Sage.
- Sleeman, D. ve Brown, J.S. (Ed.). (1982). Introduction: Intelligent tutoring systems. *In intelligent tutoring systems* (ss.1-11). Orlando, FL: Academic Press.
- Sözen, N. (2020). COVID 19 sürecinde uzaktan eğitim uygulamaları üzerine bir inceleme. *Avrasya Sosyal ve Ekonomi Araştırmaları Dergisi*, 7(12), 302-319.
- Strauss, A. ve Corbin, J. (1990). *Basics of qualitative research* (Vol. 15). Newbury Park, CA: Sage Publications.
- Strauss, A. ve Corbin, J. (1998). *Basics of Qualitative Research: Techniques and Procedures for Developing Grounded Theory*. California: Sage publications.
- Şahin, M. ve Erman, E. (2019). Tarih dersi öğretmenlerinin Eğitim Bilişim Ağı'na (EBA) ilişkin görüşlerinin incelenmesi. *Mehmet Akif Ersoy Üniversitesi Eğitim Fakültesi Dergisi*, 49, 256-275. doi:10.21764/mauefd.425608
- The Organisation for Economic Co-Operation and Development (OECD). (2020). *Development co-operation report 2020*. <https://www.oecd.org/development/development-co-operation-report-20747721.htm> (Erişim Tarihi: 10.04.2021)
- Tutar, M. (2015). *Eğitim bilişim ağı (EBA) sitesine yönelik olarak öğretmenlerin görüşlerinin değerlendirilmesi* (Yayımlanmamış Yüksek lisans tezi). Karadeniz Teknik Üniversitesi, Trabzon.
- United Nations Educational, Scientific and Cultural Organization (UNESCO). (2021). *School closures caused by Coronavirus(Covid-19)*. <https://en.unesco.org/covid19/educationresponse> (Erişim Tarihi: 11.04.2021)
- Uşun, S. (2006). *Uzaktan eğitim*. Ankara: Nobel Yayınları.
- Varışoğlu, B. (2019). Öğretmenlerin Eğitim Bilişim Ağı (EBA) tutumlarının incelenmesi. *Turkish Studies - Social Sciences*, 14(6), 3511-3521. doi:10.29228/TurkishStudies.39294
- Yenilik ve Eğitim Teknolojileri Genel Müdürlüğü. (2020) . *Eğitim Bilişim Ağı'nın (EBA) yeni dönem lansmanı gerçekleşti*. <https://yegitek.meb.gov.tr/www/egitim-bilisim-aginin-eba-yeni-donem-lansmani-gerceklesti/icerik/2999> (Erişim tarihi: 25.04.2020).
- Yenilik ve Eğitim Teknolojileri Genel Müdürlüğü. (2020). *12. Sınıf öğrencilerine EBA'dan Akademik Destek*. <https://yegitek.meb.gov.tr/www/11-ve-12-sinif-ogrencilerine-ebadan-akademik-destek/icerik/3014> (Erişim tarihi: 25.04.2020)
- Yıldırım, A. ve Şimşek, H. (2006). *Sosyal bilimlerde nitel araştırma yöntemleri*. Ankara: Seçkin Yayıncılık.
- Yıldırım, A. ve Şimşek, H. (2008). *Sosyal bilimlerde nitel araştırma yöntemleri*. Ankara: Nobel Yayınları.
- Yıldırım, A. ve Şimşek, H. (2011). *Sosyal bilimlerde nitel araştırma yöntemleri*. Ankara: Seçkin Yayıncılık.

- Yılmaz, S. (2011). İlköğretim dördüncü sınıf öğrencilerinin “Birlikte Çalışma” ya ilişkin algıları. *Ahi Evran Üniversitesi Eğitim Fakültesi Dergisi*, 12(1), 1-14.
- Yılmaz, Z.A. (2020). Fen bilimleri öğretmenlerinin FATİH Projesi ve akıllı tahta hakkındaki görüşleri. *Uluslararası Eğitim Araştırmacıları Dergisi*, 3(1), 71-83.

ETİK ve BİLİMSEL İLKELER SORUMLULUK BEYANI

Bu çalışmanın tüm hazırlanma süreçlerinde etik kurallara ve bilimsel atıf gösterme ilkelerine riayet edildiğini yazarlar beyan eder. Aksi bir durumun tespiti halinde Afyon Kocatepe Üniversitesi Sosyal Bilimler Dergisi'nin hiçbir sorumluluğu olmayıp, tüm sorumluluk makale yazarlarına aittir. Yazarlar etik kurul izni gerektiren çalışmalarda, izinle ilgili bilgileri (kurul adı, tarih ve sayı no) yöntem bölümünde ve ayrıca burada belirtmişlerdir.

Kurul adı: Erzincan Binali Yıldırım Üniversitesi İnsan Araştırmaları Etik Kurulu

Tarih: 29/08/2020

No: 05/18

ARAŞTIRMACILARIN MAKALEYE KATKI ORANI BEYANI

1. yazar katkı oranı : % 50

2. yazar katkı oranı : % 50



Öğretmen Liderliği Ölçeğinin Türkçe Uyarlaması: Geçerlik ve Güvenirlik Çalışması

Turkish Adaptation of Teacher Leadership Scale: Validity and Reliability Study

Dr. Muhammet İbrahim AKYÜREK¹, Prof. Dr. Murat ÖZDEMİR²

Öz

Bu çalışmada orijinali Wang ve Xia (2020) tarafından geliştirilen Öğretmen Liderliği Ölçeğinin Türk kültürüne uyarlaması yapılmıştır. Bu kapsamda veriler Ankara ilindeki 337 okul öncesi öğretmeninden toplanmıştır. Bu çalışmada verilerin elde edilmesinde araç olarak Öğretmen Liderliği Ölçeği (ÖLÖ) kullanılmıştır. ÖLÖ dört boyuttan oluşmakta ve 19 madde içermektedir. ÖLÖ'nün Türkçe uyarlaması doğrultusunda ilk önce ölçek kullanım izni edinilmiştir. Daha sonra ÖLÖ'nün Türkçe dil eş-değerliği çalışmaları gerçekleştirilmiştir. Bu süreçlerin ardından araştırma verileri toplanarak analiz edilmiştir. Analiz kapsamında ÖLÖ'nün geçerlik ve güvenirliliğine bakılmıştır. ÖLÖ'nün güvenirliliği Cronbach alfa katsayısıyla ve ÖLÖ'nün dört boyuttan oluşan yapısının geçerliği doğrulayıcı faktör analiziyle hesaplanmıştır. Yapılan analizlerde ÖLÖ'nün Türk kültüründe kullanılmasının uygun, geçerli ve güvenilir olduğu sonucuna ulaşılmıştır. Ayrıca ÖLÖ Türkçe formunun daha geniş örneklemelerde geçerlik ve güvenirliliğinin sınanması alanyazına katkı sağlayabilir. Bu çalışmanın verileri, okul öncesi öğretmenleri örnekleminde toplanmıştır. Bu bağlamda farklı örneklem ya da örgütlerden veri toplayarak ÖLÖ'nün geçerlik ve güvenirliliği sınanabilir.

Anahtar Kelimeler: Öğretmen liderliği ölçeği, geçerlik, güvenirlilik

Makale Türü: Araştırma

Abstract

In this study, the Teacher Leadership Scale, originally developed by Wang and Xia (2020), was adapted to Turkish culture. In this context, data were collected from 337 preschool teachers in Ankara. In this study, Teacher Leadership Scale (TLS) was used as a tool to obtain data. TLS consists of four dimensions and contains 19 items. In line with the Turkish adaptation of TLS, permission to use the scale was obtained first. Later, the Turkish language equivalence studies of the TLS were carried out. After these processes, research data were collected and analyzed. Within the scope of the analysis, the validity and reliability of the TLS were examined. Reliability of TLS was calculated by Cronbach's alpha coefficient and validity of the structure of TLS consisting of four dimensions was calculated by confirmatory factor analysis. In the analysis, it was concluded that the use of TLS in Turkish culture is appropriate, valid and reliable. In addition, testing the validity and reliability of the Turkish form of TLS with larger samples may contribute to the literature. The data of this study were collected from a sample of preschool teachers. In this context, the validity and reliability of the TLS can be tested by collecting data from different samples or organizations.

Keywords: Teacher leadership scale, validity, reliability

Paper Type: Research

¹ Ankara Etimesgut Bilim ve Sanat Merkezi, i_akyurek56@hotmail.com.

² Hacettepe Üniversitesi, Eğitim Fakültesi, mrtozdem@gmail.com.

Giriş

İnsanlığın doğuşu ile birlikte liderlik olgusunun ortaya çıktığı ifade edilebilir. Ayrıca küresel çapta yaşanan sosyal, politik, ekonomik ve teknolojik gelişmeler; liderlik sürecinin ve türlerinin farklılık göstermesine yol açmıştır. Liderlik konusunda görece yeni olarak ifade edilebilecek bir kavram da “öğretmen liderliği”dir. Okulların yeniden yapılandırılması sürecinde; okullarda yöneticinin, tek lider olması durumundan öte öğretmenlerin de liderliği paylaşabilecekleri ve liderlik edebilecekleri bir süreç meydana gelmiştir. Bu şekilde öğretmen liderlerinin varlığı ve öğretmen liderliğinin uygulanması ile birlikte eğitimin niteliği artırılabilir. Öğretmen liderliği kavramının okul iyileştirme ve değişimi için resmi bir mekanizma olarak alanyazında ortaya çıkmasının üzerinden yaklaşık kırk yıl geçmesine rağmen (Taylor vd., 2011), öğretmen liderliğinin rolleri ve sorumlulukları konusunda belirli beceri, bilgi ve davranışlar tartışılmaya devam etmektedir (Neumerski 2013; Supovitz, 2018).

Alanyazına bakıldığında (Wenner ve Campbell, 2017), öğretmen liderliğine ilişkin mevcut kavramsallaştırmalar farklılık göstermektedir. York-Barr ve Duke’un (2004) öğretmen liderliğinin; “öğretmenlerin bireysel veya toplu olarak öğretme ve öğrenme uygulamalarını iyileştirmek, öğrencinin öğrenme ve başarısını artırmak amacıyla meslektaşlarını, müdürlerini ve okul topluluklarının diğer üyelerini etkilediği süreçtir” şeklindeki ifadeleri çağdaş tanımlarla tutarlıdır. Daha yeni çerçeveler, öğretmen liderliğinin önceki anlayışlarından farklıdır ve genellikle öğretmen liderliğinin bağlı olduğu çeşitli örgütsel ve kurumsal özellikleri vurgular (Smylie ve Eckert, 2018). Örneğin; kavramsal çerçevelerinde, Fairman ve Mackenzie (2012) öğretmen liderliğini farklı alanlar boyunca uzanan bir süreklilik olarak tanımlamaktadır. Bu alanlar, daha yerel ve özel etkinliklerden (örneğin, uygulamaları hakkında bireysel düşünceyle meşgul olan öğretmenler), doğası gereği daha kapsamlı ve kamusal olanlara (örneğin, okul çapında karar verme sürecine dâhil olma) kadar uzanır. Bu tanımlamalar, öğretmen liderliğinin okuldaki otorite ve karar verme niteliğini değiştirirken, aynı zamanda yöneticilerin ve öğretmenlerin rollerini anlama ve müzakere etme biçimlerinde köklü değişiklikler gerektirdiğini ima eder (Weiner, 2016; Datnow ve Castellano, 2001).

Öğretmen liderliği konusunda farklı bakış açılarından söz edilebilir. Yapılandırmacı bakış açısına dayalı olarak, öğretmen liderliği - uzman öğretmenlerin öğretimsel ve okul genelindeki politikaları etkilemek için yetkilendirilmesi - tek bir müdürün kararlar alması şeklindeki geleneksel fikre meydan okur. Öğretmenlerin çok özel bir uygulama bilgisi vardır ve öğretmen liderliği, öğretmenlerin bu bilgileri dile getirmeleri için bir platform sağlar. Eylemlilik uygulayabilmek öğretmenlerin yeterlik duygusunu geliştirir ve araştırmalar, iş birliği yapan ve daha büyük resme katkıda bulunan öğretmenlerin olduğu okullarda öğrenci başarısının daha yüksek olduğunu göstermektedir (Johnson, 2019).

Yapılandırmacı bakış açısı, liderlik fikrinin öğretmen liderliğini mümkün kılacak şekilde yeniden kavramsallaştırılmasına odaklanırken; sosyokültürel bakış açısı ise öğretmen liderliğinin öğretmenlerin iyileştirme çabalarına anlamlı katılımını ve yönlerini teşvik etme yollarına katılmak için öğretmen liderliğinin yürütülmesine yardım edebilecek veya engelleyebilecek bir okul kültürünü kullanmaktadır. Her iki bakış açısı da, özellikle insanlar arasında meydana gelen işbirlikçi eylemleri vurgulamalarında benzerlik taşır. Yapılandırmacılık, bireysel öğrencilerin gerçekliğin benzersiz yorumlarıyla yeni deneyimleri filtreledikleri inancını benimser; sosyal etkileşimler bilgi oluşumunun kritik bir parçası olduğu için, işbirliğine dayalı problem çözme ve başkalarıyla birlikte çalışmak öğrenmenin temelini oluşturur (Jaworski, 1995). Sosyokültürel yaklaşım, öğretme eyleminin gerçekleşmeden önce veya sonra basitçe yeniden yapılandırılması veya tartışılması yerine, meşru öğretim çalışmasıyla ilgili olarak uygulamanın işbirliğine dayalı paylaşımına izin veren öğretmenlerin çalışmalarında var olma fırsatlarına olan ihtiyacın altını çizmektedir (Spillane vd., 2001; Margolis ve Doring, 2012). Yapılandırmacı liderlik yaklaşımı kimin liderlik edebileceğine odaklanırken;

sosyokültürel bakış açısı ise öğretmen liderliğinin liderlik ve öğrenmeyi, öğretmenlerin ve okul kültürlerinin çalışmalarına yerleştirme potansiyeline sahip olduğunu vurgulamaktadır.

Neumerski'nin (2013) belirttiği gibi, "öğretmen liderliğini neyin oluşturduğu konusunda çok az fikir birliği vardır... Sayısız işe atıfta bulunan şemsiye bir terim olma eğilimindedir." Öğretmen liderliğinin tam olarak ne anlama geldiğine dair kavramsallaştırmalar çok çeşitlidir. Harris (2005), öğretmen liderliği tanımının dört yönüne dikkat çeker. Bunlar: (a) Meslektaş normlarının oluşturulması; (b) liderlik fırsatları; (c) öğretim liderleri olarak çalışmak; (d) okulların yeniden kültürlenmesi şeklindedir. York-Barr ve Duke (2004) ise öğretmen liderliğinin yedi boyutu olduğunu belirtir. Bunlar: (a) Koordinasyon ve yönetim; (b) okul veya bölge müfredat çalışması; (c) meslektaşların mesleki gelişimi; (d) okul değişikliği / iyileştirmesine katılmak; (e) ebeveyn ve toplum katılımı; (f) öğretmenlik mesleğine katkıda bulunmak; (g) hizmet öncesi öğretmen eğitimi biçimindedir.

Hairon vd. (2015), York-Barr ve Duke'un yedi bileşenden oluşan kapsayıcı bir kavramsal çerçeve geliştirdiğini iddia etmektedir. Bunlar: (a) Öğretmen liderlerinin özellikleri; (b) öğretmen liderleri tarafından yürütülen liderlik işi türü; (c) öğretmen liderlerinin çalışmalarını destekleyen koşullar; (d) öğretmenlerin önderlik ettiği araçlar; (e) liderlik etkilerinin hedefleri; (f) öğretim ve öğrenim uygulamalarındaki değişikliklerin aracı sonuçları; (g) öğrenci öğrenimi şeklindedir. Ayrıca, öğretmen liderliğiyle ilişkili olarak birbiriyle örtüşen beş temel temanın belirlenebileceğini ileri sürmektedirler. Bunlar: (a) Başkalarına liderlik etmede etki; (b) başkalarıyla birlikte liderlik etmek; (c) meslektaş ilişkileri yürütmek; (d) öğretmenin öğrenmesine öncülük etmek; (e) öğretme ve öğrenme için liderlik biçimindedir. Smylie ve Eckert (2018), öğretmen liderliği konusundaki son kavramsallaştırmalarında, bunun "katılımcı karar verme, ortak çalışma, iyileştirme çabalarının başlatılması ve uygulanmasını, profesyonel topluluğun geliştirilmesini ve öğrencilere iyi hizmet etmek için öğretmenlerin bireysel ve kolektif kapasitesinin geliştirilmesini" içerebileceğini öne sürmektedir. Wang and Ho'nun (2020), gelecekteki araştırmalara bilgi verebilecek bir gündem belirlemeyi amaçlayan çalışmalarında, öğretmen liderliğinin önemli boyutları "resmi rol veya gayri resmi rol" ve "rol veya uygulama" olarak tartışılmaktadır.

Öğretmen liderliğinin birtakım faydaları söz konusudur. Araştırmacılar, öğretme ve öğrenmeye en yakın olanların karar verme sürecine daha fazla dâhil olması nedeniyle öğretmen liderliğinin artmasının eğitim iyileştirme çabalarının kalitesini ve etkisini artırmaya yardımcı olduğunu savunmaktadır (Lai ve Cheung, 2015; Neumerski, 2013; Supovitz ve Tognatta 2013). Okullarda paylaşılan veya dağıtılmış liderlik, öğretim kalitesi (Heck ve Hallinger, 2009; Marks ve Printy, 2003) ve performans (Ingersoll vd., 2017) ile olumlu bir şekilde ilişkilidir ve müdürün rolünü daha kalıcı hale getirebilir (Weiner, 2011, 2016). Ayrıca York-Barr ve Duke (2004) ile diğerlerine (örneğin, Fairman ve Mackenzie, 2012; Wenner ve Campbell, 2017) göre öğretmen liderliği öğretmenlerin pedagojik bilgi ve becerilerini geliştirmeye, öğretmenlerin motivasyon ve alan yeterliliklerini artırmaya yarar (Johnson vd., 2014).

Uluslararası alanyazında öğretmen liderliği ile ilgili çalışmaların geçmişi 50-55 yıl öncesine kadar uzanır (Burke, 2009; Gehrke, 1988; Harris ve Muijs, 2005; Katzenmeyer ve Moller, 2009; Lieberman ve Friedrich, 2007; Lieberman ve Miller, 2004; Muijs ve Reynolds, 2000; Nelson, 1966; Reeves, 2008; Scott, 2011). Türkiye'de ise çalışmaların geçmişi daha yakın zamana dayanmaktadır. Ulusal alanyazında öğretmen liderliği ile ilgili çalışmaların geçmişi 15-20 yıl öncesine kadar uzanır (Beycioğlu, 2009; Beycioğlu ve Aslan, 2010; Can, 2006; Can, 2007; Can, 2009a; Can, 2009b; Can, 2010; Demir, 2014; Deniz ve Hasançebioğlu, 2003; Kılınc ve Receptoğlu, 2013; Şekerci, 2019; Yücel, 2020; Zülfizade, 2020). Öğretmen liderliği konusu, uluslararası ve ulusal alanyazında daha çok literatür taraması şeklinde ve "ilkokul, ortaokul ve lise" kademelerinde görevli öğretmenler arasında araştırma biçiminde incelenmiştir. Ayrıca Türkiye'de çok az sayıda öğretmen liderliği ölçeği geliştirme (Beycioğlu ve Aslan, 2010; Deniz ve Hasançebioğlu, 2003) ve öğretmen liderliği kültürü ölçeği geliştirme (Demir, 2014) çalışması bulunmaktadır, fakat spesifik olarak okul öncesi öğretmenlerin liderlik davranışlarına odaklanan

ölçeklere Türkçe alanyazında rastlanamamıştır. Bu durum, öğretmen liderliğine ilişkin ilginin fazla olmaması biçiminde yorumlanabilir. Ayrıca farklı bir sebep de öğretmen liderliği ölçeğinin eğitim bilimciler arasında yeterli bir şekilde değerlendirilmemesinden kaynaklanabilir. Bu çalışmanın, bir uyarlama çalışması olması ve okul öncesi öğretmenleri ile gerçekleştirilmesi; alanyazından farklılık göstererek alanyazına katkıda bulunabilecektir. Bu kapsamda araştırmanın gerekçesi, Öğretmen Liderliği Ölçeği (ÖLÖ)'nin geçerlik ve güvenilirliğini Türk kültüründe sınavarak ölçeği Türkçe olarak uyarlamaktır. ÖLÖ'nün Türkçeye uyarlaması, öğretmen liderliği hakkında çalışma gerçekleştirecek araştırmacılara katkı sağlayabilir. Bu kapsamda araştırmanın amacı, orijinali 2020 yılında Wang ve Xia tarafından geliştirilen ÖLÖ'nün Türk kültürüne uyarlamasını gerçekleştirmektir. Bu amaç doğrultusunda aşağıdaki sorulara cevap aranmıştır:

1. ÖLÖ, Türk kültüründe geçerli bir ölçme aracı mıdır?
2. ÖLÖ, Türk kültüründe güvenilir bir ölçme aracı mıdır?

1. Yöntem

Orijinali Wang ve Xia (2020) tarafından geliştirilmiş ÖLÖ Türkçe formunun geçerlik ve güvenilirliğini ortaya koymak amacıyla nicel bir yaklaşımla gerçekleştirilmiştir. Çalışmada tarama modelinden yararlanılmıştır. Araştırmada toplanan veriler nicel tekniklerle analiz edilmiştir.

1.1. Çalışma Grubu

Araştırmanın evrenini, 5504 okul öncesi öğretmeni (Ankara ilindeki resmî anaokulu, resmî anasınıfı ve özel okul öncesi kurumlarında çalışan) oluşturmaktadır. Öğretmenlerin örnekleme alınma işlemi, seçkisiz örnekleme yöntemlerinden basit seçkisiz örnekleme ile gerçekleştirilmiştir. Bu şekilde toplam 337 okul öncesi öğretmeni örnekleme dâhil edilmiştir. Katılımcıların 329'u kadın (%97.6), 8'i erkektir (%2.4); 304'ü evli (%90.2), 33'ü bekârdır (%9.8); 34'ü 21-30 (%10.1), 177'si 31-40 (%52.5), 103'ü 41-50 (%30.6), 23'ü 51 ve üzeri (%6.8) yaşadadır; 109'u 1-3 yıl (%32.3), 76'sı 4-6 yıl (%22.6), 57'si 7-9 yıl (%16.9), 95'i 10 ve daha fazla yıl (%28.2) okulundaki kıdeme sahiptir; 16'sı 1-5 yıl (%4.7), 74'ü 6-10 yıl (%22), 118'i 11-15 yıl (%35), 129'u 16 ve daha fazla yıl (%38.3) mesleki kıdeme sahiptir. Bu verilere dayalı olarak; katılımcıların okul öncesi öğretmen bağlamında çoğunluğunun kadın, evli ve 31-40 yaş aralığında oldukları ifade edilebilir.

1.2. Veri Toplama Aracı

Bu çalışmada veri toplamak için Wang ve Xia (2020) tarafından geliştirilen ÖLÖ kullanılmıştır. ÖLÖ, dört boyuttan oluşmakta olup 19 maddelik beşli Likert tipinde derecelendirilmiştir. Boyutlar; (i) öğretim ve mesleki gelişime liderlik etmek (8 madde), (ii) öğretmen liderlerin özellikleri (4 madde), (iii) okul çapında karar alma sürecine katılım (4 madde) ve (iv) çeşitlilik ve sürekli gelişim (3 madde) biçimindedir. ÖLÖ'nün geliştirilmesi sürecinde 597 kişilik örneklemden veri elde edilmiştir; araştırmanın katılımcılarını, Erken Çocukluk Eğitimi sektöründe çalışan öğretmenler ile orta düzey liderler (müdür yardımcısı, anahtar aşama koordinatörü, konu lideri) oluşturmaktadır. ÖLÖ'nün Cronbach alfa katsayı değerleri; öğretim ve mesleki gelişime liderlik etmek (0.89), öğretmen liderlerin özellikleri (0.83), okul çapında karar alma sürecine katılım (0.82) ve çeşitlilik ve sürekli gelişim (0.65) şeklindedir. ÖLÖ'deki maddelerin madde-toplam korelasyonları 0.75 ile 0.95 arasında değişiklik göstermektedir. ÖLÖ'nün geçerliğini sınamak için öncelikle yapılan açılımlayıcı faktör analizi (AFA) sonucunda varyansın %75'inin açıklandığı ifade edilmiştir. ÖLÖ'nün geçerliği için yapılan doğrulayıcı faktör analizi (DFA) sonucunda ÖLÖ'nün dört boyuttan oluşan yapısının doğrulandığı belirlenmiştir. ÖLÖ'nün uygunluk geçerliği iki farklı ölçek kullanılarak analiz edilmiştir. Bu ölçekler sırasıyla; İş Doyumu Ölçeği ve Müdürün Yetki Açıklığı Ölçeği'dir. ÖLÖ'nün bu iki ölçekle hesaplanan korelasyon katsayısı değerleri, anlamlı ve orta düzeyde pozitif yönde ilişki şeklindedir (Wang ve Xia, 2020).

1.3. Dil Eşdeğerliği Çalışması

Çalışmada veri elde etmek için ÖLÖ Türkçe Taslak Formu (ÖLÖ-TTF) hazırlanarak yararlanılmıştır. ÖLÖ-TTF'nin hazırlanmasında öncelikle ÖLÖ'yü geliştiren Wang ve Xia'dan uyarılma izni edinilmiştir. Daha sonra ÖLÖ'nün dil eş-değerliği çalışması yapılmıştır. Bu amaçla ilgili dilleri yeterli ve iyi bir düzeyde olan üç İngilizce ve bir Türkçe dil uzmanı ile ölçeği geliştiren destek alınmıştır. Birinci İngilizce dil uzmanı, ÖLÖ'de yer alan maddeleri Türkçeye tercüme etmiştir. Tercüme edilen TTF, ikinci bir İngilizce dil uzmanı tarafından tekrar İngilizce'ye tercüme edilmiştir. Ardından orijinal ve yeniden çevirisi yapılan İngilizce ölçek formları, hem ölçeği geliştiren hem de üçüncü bir İngilizce dil uzmanı tarafından ölçeğin anlam kaybı olup olmadığı kontrol edilmiş ve ölçekte bir anlam kaybı olmadığı ifade edilmiştir. Ölçeğin son TTF, bir Türkçe dil uzmanı tarafından anlaşılabilirlik ve anlatım bozukluğu bağlamında kontrol edilmiş ve verilen dönütler doğrultusunda ölçeğin asıl anlamının bozulmayacağı şekilde düzeltmeler yapılmıştır. Bu dil işlemleri sonucunda Türkçede en uygun ifadelerle taslak bir form oluşturulmuştur. Bu haliyle ÖLÖ-TTF 10 okul öncesi öğretmeninin görüşüne sunulmuş ve verilen dönütler doğrultusunda ölçeğin asıl anlamının bozulmayacağı şekilde düzeltmeler yapılmıştır. Sonuç olarak, dilsel ve deyimsel açıdan ölçeğe son şekli verilerek Türkçe ÖLÖ formu oluşturulmuştur.

1.4. İşlemler ve Veri Analizi

Bu araştırmanın gerçekleştirilebilmesi için "Etik Kurul Onayı (Hacettepe Üniversitesi Rektörlük Makamının 16.11.2020 tarihli ve 35853172-600 sayılı yazısı)" alınmıştır; bu araştırma, Hacettepe Üniversitesi Senatosu Etik Komisyonunun 10 Kasım 2020 tarihindeki toplantıda, etik bakımından uygun bulunmuştur. Ayrıca, Ankara İl Milli Eğitim Müdürlüğünden uygulama için yasal izin alınmıştır.

Dil eş-değerliği kapsamında yapılan çalışmalar sonucunda ÖLÖ-TTF'nin pilot uygulamasına geçilmiştir. Araştırmacılar tarafından hazırlanan dijital ölçek formu aracılığıyla veriler, öğretmenlerden dijital ortamda (pandemi nedeniyle, veri toplama döneminde, okullarda uzaktan eğitim yapıldığından ve buna bağlı olarak okullarda öğretmen bulunmadığı için veriler yüz yüze toplanamamıştır) elde edilmiştir. Araştırma verileri, 2020-2021 eğitim öğretim yılı güz döneminde Ankara'daki okul öncesi eğitim kurumlarında görevli toplam 337 okul öncesi öğretmenin gönüllü katılımıyla toplanmıştır. Ölçeklerin doldurulması 5-10 dakika arası sürmüştür.

Araştırma verileri üzerinde ilk önce hatalı girişlere bakılarak belirlenen hatalar el ile düzeltilmiştir. Daha sonra kayıp veri analizi yapılmıştır. Buna bağlı olarak yaklaşık değer atama yönteminden yararlanılmıştır. Bunun yanı sıra geçerlik ve güvenilirlik hesaplamalarının gerçekleştirilmesi için örneklem büyüklüğünün yeterliliğine dönük tarama yapılmıştır (Tabachnick ve Fidel, 2012). Alanyazına göre 337 katılımcılı örneklemin geçerlik ve güvenilirlik hesaplamaları gerçekleştirmeye uygundur. Devamında veri kümesinin normallik durumunu karşılmasına bakılmıştır. Bu amaç kapsamında ilk önce veri kümesinin çarpıklık ve basıklık katsayı değerleri incelenmiştir. Hesaplanan çarpıklık katsayı değeri -.082 ve basıklık katsayı değeri .126'dır. Bu değerler ± 2 arasında bulunduğu için veri kümesinin normal dağıldığı biçiminde ifade edilmektedir (George ve Mallery, 2010). Ayrıca analizlerde mod değerinin 4.05, medyanın 3.89 ve aritmetik ortalamanın 3.94 olduğu gözlenmiştir. Ortaya çıkan değerlerin birbirlerine yakın olması durumu da veri kümesinin normal olarak dağıldığını göstermektedir. Bu doğrultuda geçerlik hesaplamaları kapsamında, LISREL 8.7 yazılımı kullanılarak, doğrulayıcı faktör analizi yapılmıştır (Jöreskog ve Sörbom, 2006). Normallik varsayımının karşılanması sebebiyle güvenilirlik hesaplaması için Madde-toplam korelasyonu ve Cronbach alfa iç tutarlılık katsayısı tekniklerinden faydalanılmasına karar verilmiştir (Gravetter ve Walnau, 2000).

2. Bulgular

Ölçek geliştirme ya da uyarlama sürecinde analiz işlemlerinde örneklem büyüklüğüne ilişkin araştırmacılar birbirinden farklı yaklaşımlarda bulunmuşlardır. Araştırmacıların bir kısmı madde sayısının 10 katı (Nunnally, 1978), bir kısmı ise 4 katı kadar örneklem olması gerektiğini belirtmiştir (MacCallum vd., 2001); DeVellis (2014) ile Tabachnick ve Fidell (1996) ise örneklem sayısını 200 denek “orta”, 300 denek “iyi”, 500 denek “çok iyi”, 1000 ve üzeri denegi ise “mükemmel” şeklinde belirtmişlerdir (aktaran Uğurlu ve Aylar, 2017). Madde sayısının en az 5 katı olması ise araştırmacılarca genel olarak kabul edilmiştir (Tavşancıl, 2014). Bu araştırmada; 337 okul öncesi öğretmeniyle çalışmanın gerçekleştirilmiş olması, istatistiksel işlemler için yeterli sayıya erişildiği biçiminde belirtilebilir.

2.1. ÖLÖ'nün Geçerliğine İlişkin Bulgular

Okul öncesi öğretmenlerinin öğretmen liderliği düzeyini belirlemeyi amaç edinen ve 19 maddeden oluşan veri toplama aracı dört teorik boyut temelinde geliştirilmiştir; öğretim ve mesleki gelişime liderlik etmek, öğretmen liderlerin özellikleri, okul çapında karar alma sürecine katılım ile çeşitlilik ve sürekli gelişim şeklindedir. Bu çerçevede, ÖLÖ'nün geçerlik analizi kapsamında, veri toplama aracının faktör yapısını doğrulamak için doğrulayıcı faktör analizi yapılmıştır.

DFA sonucunda; gizil değişkenlerin gözlenen değişkenleri açıklamasına dönük olarak t değerleri .01 düzeyinde manidar tespit edilmiştir. Parametre tahminleri, t değerleri 2.56'yı aşarsa .01; 1.96'yı aşarsa .05 düzeyinde manidardır (Çokluk, Şekercioğlu ve Büyüköztürk, 2014). Ayrıca, gözlenen değişkenlerin hata varyanslarına bakıldığında ise bütün hata varyanslarının normal olduğu bulunmuştur (Çokluk vd., 2014). Modelde bütün maddeler için manidar t değerlerinin de bulunması sebebiyle bütün göstergeler model içerisinde sunulmuştur.

DFA sonucunda oluşan yol şemasına şekil 1'de yer verilmiştir.

Şekil 1. Öğretmen liderliği ölçeği'nin yol şeması

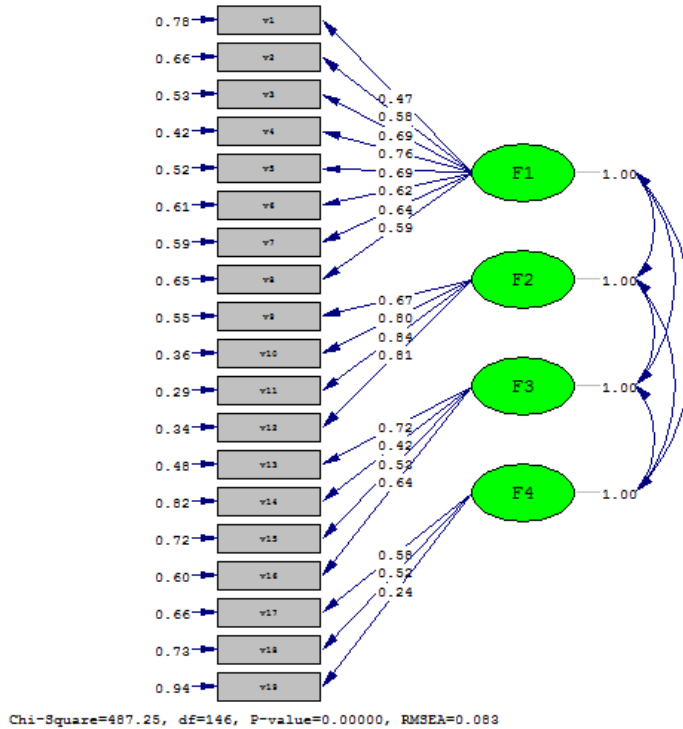

Analiz sonuçları tablo 1’de sunulmuştur.

Tablo 1. ÖLÖ’nün doğrulayıcı faktör analizi sonuçları

Uyum Ölçümleri	Ölçüm Değeri	Referans Aralığı
<i>p</i>	.00	< .01
X^2/sd	3.33	< 5
RMSEA	.08	≤ .08
GFI - AGFI	.87 - .83	< .90
RMR	.07	< .08
NNFI - CFI	.92 - .93	> .90

Tablo 1 incelendiğinde; *p* değerinin .01 düzeyinde manidardır. Bu *p* değeri, beklenen ve gözlenen kovaryans matrisleri arasındaki farkın (X^2) manidarlığına ilişkin bilgi sunmaktadır. Çalışmalarda *p* değerinin manidar çıkmaması istenilir. Birçok DFA’da örneklemin büyüklüğü sebebiyle *p* değerinin manidarlığı normal bir durumdur; *p* değerinin manidarlığı çoğu araştırmada hoş görülmektedir (Çokluk vd., 2014). Bu sebeple uyuma dönük olarak birtakım uyum değerlerine bakılmıştır.

Değerlendirme kapsamındaki diğer bir uyum indeksi X^2 ’dir. X^2 değeri, serbestlik derecesi (*sd*) ile oranlanarak değerlendirilmektedir. Değerler incelendiğinde; $X^2= 487.25$ ve *sd*= 146’dır. Böylece X^2/sd oranının 3.33 ($487.25/146= 3.33$) olduğu gözlenmektedir. Büyük örneklerde X^2/sd oranının 3 değerinden küçük çıkması “mükemmel”; 5 değerinden küçük çıkması ise “orta” düzeyde bir uyumu göstermektedir (Çokluk vd., 2014). “3.33” değerindeki X^2/sd oranının orta düzeyde bir uyum gösterdiği şeklinde yorumlanabilir.

RMSEA değeri incelendiğinde .08 düzeyinde uyum değeri gözlenmektedir. RMSEA’nın .05 değerinden küçük çıkması “mükemmel”; .08 değerinden küçük çıkması “iyi”; .10 değerinden küçük çıkması ise “zayıf” uyumu göstermektedir (Çokluk vd., 2014). “.08” değerindeki uyumun iyi olduğu şeklinde yorumlanabilir.

GFI’nın .87 ve AGFI’nın .83 değerinde olduğu gözlenmektedir. GFI ile AGFI değerlerinin .95 üzerinde çıkması “mükemmel”; .90 üzerinde çıkması ise “iyi” uyumu göstermektedir (Çokluk vd., 2014). “.87” değerindeki GFI ve “.83” değerindeki AGFI değerinin iyi uyuma yakın olduğu şeklinde yorumlanabilir.

Standardize edilmiş RMR’ın .07 değerinde olduğu gözlenmektedir. Standardize edilmiş RMR’ın .05 altında çıkması “mükemmel”; .08 altında çıkması “iyi”; .10 altında çıkması ise “zayıf” uyumu göstermektedir (Çokluk vd., 2014). “.07” değerindeki standardize edilmiş RMR değerinin iyi bir uyum gösterdiği şeklinde yorumlanabilir.

NNFI değeri .92 ve CFI değeri .93 çıkmıştır. NNFI ile CFI değerlerinin .95 üzerinde çıkması “mükemmel”; .90 üzerinde çıkması ise “iyi” uyumu göstermektedir (Çokluk vd., 2014). “.92” değerindeki NNFI ve “.93” değerindeki CFI’ın iyi uyumda olduğu ifade edilebilir.

Bu kapsamda öğretmen liderliği ölçeğinin 19 maddeden oluşan dört faktörlü yapısının (öğretim ve mesleki gelişime liderlik etmek faktörünün 8, öğretmen liderlerin özellikleri faktörünün 4, okul çapında karar alma sürecine katılım faktörünün 4, çeşitlilik ve sürekli gelişim faktörünün ise 3 maddeli) bir model olarak doğrulandığı söylenebilir.

2.2. ÖLÖ’nün Güvenirliğine İlişkin Bulgular

ÖLÖ’nün geçerliği doğrultusunda güvenilirlik analizleri için “cronbach alfa değerine ve madde-toplam korelasyonu kullanılarak madde analizine” bakılmıştır. ÖLÖ’nün güvenilirlik analizi sonuçları tablo 2’de belirtilmiştir.

Tablo 2. ÖLÖ'nün güvenilirlik analizi sonuçları

Boyutlar	Cronbach's Alfa	Madde-Toplam Korelasyonu
Öğretim ve mesleki gelişime liderlik etmek	.74	.39-.52
Öğretmen liderlerin özellikleri	.77	.44-.52
Okul çapında karar alma sürecine katılım	.75	.32-.62
Çeşitlilik ve sürekli gelişim	.74	.31-.47
Ölçek (Genel)	.75	.31-.62

Tablo 2 incelendiğinde; ÖLÖ'nün öğretim ve mesleki gelişime liderlik etmek boyutunda, 8 madde yer almış; alfa değeri .74 olmuş ve madde-toplam korelasyonları .39 ile .52 arasında değişmiştir. Öğretmen liderlerin özellikleri boyutunda, 4 madde yer almış; alfa değeri .77 olmuş ve madde-toplam korelasyonları .44 ile .52 arasında değişmiştir. Okul çapında karar alma sürecine katılım boyutunda, 4 madde yer almış; alfa değeri .75 olmuş ve madde-toplam korelasyonları .32 ile .62 arasında değişmiştir. Çeşitlilik ve sürekli gelişim boyutunda, 3 madde yer almış; alfa değeri .75 olmuş ve madde-toplam korelasyonları .31 ile .62 arasında değişmiştir.

ÖLÖ'nün genel iç tutarlılık katsayısı (cronbach alfa) .75'tir. Psikolojik bir testteki güvenilirlik katsayısının “.70 ve büyük çıkması” güvenilirlik için genel anlamda yeterlidir (Büyüköztürk, 2013). Böylece ÖLÖ'nün iç tutarlılık katsayısının, güvenilirlik için yeterli olduğu ifade edilebilir. Ölçekteki maddelerde madde-toplam korelasyon değerleri .31 ile .62 arasında değişmektedir. Madde-toplam korelasyon değeri “.30 ve üstü” olan maddeler kişileri iyi derece ayırt eder, “.20-30 arasındaki” maddeler zorunlu durumlarda teste alınabilir veya maddenin düzeltilmesi gerekir, “.20'den düşük” maddeler ise teste alınmaması gerekir (Büyüköztürk, 2013). Çalışmanın madde-toplam korelasyon değerleri incelendiğinde ölçekteki maddelerin kişileri iyi düzeyde ayırt ettiği biçiminde yorumlanabilir.

Tartışma

Bu çalışmada, orijinali Wang ve Xia (2020) tarafından geliştirilen ÖLÖ'nün Türk kültürüne uyarlaması yapılmıştır. Türkçe dil eşdeğerliği yapılmış olan ÖLÖ Ankara'daki okullarda görevli 337 okul öncesi öğretmenine uygulanmıştır. Verilerin analizi kapsamında geçerlik ve güvenilirlik hesaplamaları gerçekleştirilmiştir. Veri kümesinin normallik durumunu karşılaması sebebiyle geçerlik için kovaryansa dayalı model temelinde DFA gerçekleştirilmiş ve güvenilirlik için Cronbach alfa değeri hesaplanmıştır.

ÖLÖ Türkçe formunun dört boyuttan oluşan yapısının geçerliğine dönük yapılan DFA bulguları, ölçeğin geçerli olduğunu göstermiştir. Araştırma bulgusu, ÖLÖ'nün orijinalinin faktör yapısıyla uyumlu biçimdedir. ÖLÖ'nün orijinal formunda öncelikle AFA gerçekleştirilmiş ve AFA sonuçları ÖLÖ'nün dört faktörlü bir yapıda olduğunu göstermiştir. Sonrasında yapılan DFA sonuçlarının da ÖLÖ'nün dört boyutlu yapısını doğruladığı görülmüştür. Bu bağlamda Türkçe uyarlama aşamalarında ÖLÖ'nün dört boyutlu yapısı, ölçeğin orijinalinin geliştirilmesi sürecindeki sonuçları destekler niteliktedir. ÖLÖ'nün teorik temelleri Wang ve Xia (2020) tarafından açıklanmıştır; öğretmen liderler öğretim ve mesleki gelişime liderlik etmeyi, okul çapında karar alma sürecine katılımı, çeşitlilik ve sürekli gelişimi sağlamaya çalışmaktadır. Bu bağlamda öğretmen lider, kurumdaki tüm öğretmenlerin de uygun koşullarda liderlik edebilecekleri bir yapı oluşturma yoluyla etkin bir kurum oluşturabilir. ÖLÖ'nün temelini oluşturan teorik model, mevcut çalışma bulgularıyla desteklenerek, ÖLÖ'nün Türk kültürü için de geçerliliğini belirtmiştir. Ayrıca ÖLÖ'yü veri toplama aracı olarak kullanmış ölçek geliştirme çalışmalarında; Beycioğlu ve Aslan (2010) gerçekleştirmiş oldukları AFA çalışmasında Türkçe ölçek formunda yer alan maddelerin üç, Deniz ve Hasançebioglu (2003) bir, öğretmen liderliği kültürü ölçeği geliştirme çalışması olan Demir (2014) ise üç faktör altında toplandığını rapor etmiştir. Dolayısıyla ÖLÖ'nün geçerlik bulguları arasında birtakım farklılıklar bulunmaktadır. Bunun yanı sıra mevcut çalışmanın geçerlik

bulgularına göre, Türkiye'deki önceki ölçek geliştirme araştırmalarından farklı olarak, ÖLÖ'nün dört faktörlü yapısı ölçeğin orijinal yapısıyla uyumludur.

Araştırma bulguları, ÖLÖ Türkçe formunun genel puan ve alt boyutlar bazında veri toplama aracının yüksek düzeyde güvenilir olduğunu göstermiştir. Mevcut bulgu, ÖLÖ'nün orijinalinin geliştirilmesi sürecinde elde edilen bulgular ile benzerdir. Bahsedilen araştırmada da ÖLÖ'nün yüksek derecede güvenilir olduğu bulunmuştur (Hairon ve Goh, 2015). ÖLÖ, daha önce “öğretmen liderliği ölçeği geliştirme” (Beycioğlu ve Aslan, 2010; Deniz ve Hasançebioğlu, 2003) ile “öğretmen liderliği kültürü ölçeği geliştirme” (Demir, 2014) çalışmalarında veri toplama aracı olarak kullanılmıştır. Anılan bu çalışmalarda da ÖLÖ'nün güvenilir olduğu bulunmuştur. Mevcut araştırma bulguları ile daha önce gerçekleştirilmiş araştırmalara ilişkin güvenilirlik sonuçları bütün olarak değerlendirildiğinde; ÖLÖ Türkçe versiyonunun, öğretmen liderliği konulu çalışmalarda kullanılmaya elverişli olduğu genel sonucuna ulaşılmıştır.

Sonuç ve Öneriler

Bu araştırmada orijinali Wang ve Xia (2020) tarafından geliştirilen ÖLÖ'nün Türk kültürüne uyarlaması doğrultusunda geçerlik ile güvenilirlik analizleri yapılmıştır. Araştırma analizlerinde dört boyutlu ÖLÖ Türkçe formunun geçerli ve güvenilir olduğu sonucuna erişilmiştir. Böylece ÖLÖ Türkçe formunun, Türkiye'de gerçekleştirilmesi planlanan öğretmen liderliği çalışmaları için uygun bir ölçek olduğu belirtilebilir. Ayrıca ÖLÖ Türkçe formunun daha büyük örneklem aracılığıyla elde edilecek verilerle geçerlik ve güvenilirliğinin belirlenmesi alanyazına katkı sağlayabilir. Bu araştırmanın verisi, okul öncesi öğretmenleri örnekleminde elde edilmiştir. Bu doğrultuda farklı örneklem veya örgütlerden veri toplayarak ÖLÖ'nün geçerlik ve güvenilirliği çeşitli bağlamlarda sınanabilir. Öğretmen liderliği ölçeği kullanılarak öğretmen liderliği ile farklı eğitim kavramları arasında ilişkiyi inceleyen korelasyonel araştırmalar yapılabilir.

Kaynakça

- Beycioğlu, K. (2009). *İlköğretim okullarında öğretmenlerin sergiledikleri liderlik rollerine ilişkin bir değerlendirme*. (Yayımlanmamış doktora tezi), İnönü Üniversitesi Sosyal Bilimler Enstitüsü.
- Beycioğlu, K., & Aslan, B. (2010). Öğretmen liderliği ölçeği: Geçerlik ve güvenilirlik çalışması. *İlköğretim Online*, 9(2), 764-775.
- Burke, K. A. (2009). *The principal's role in supporting teacher leadership and building capacity: teacher and administrator perspectives*, (Doktora tezi, University of California, San Diego), ProQuest Dissertations and Theses, (UMI No. 3344566).
- Büyüköztürk, Ş. (2013). *Veri analizi el kitabı*. Ankara: Pegem A.
- Can, N. (2006). Öğretmen liderliğinin geliştirilmesinde müdürün rol ve stratejileri. *Erciyes Üniversitesi Sosyal Bilimler Enstitüsü Dergisi*, 21(2), 349-363.
- Can, N. (2007). Öğretmen liderliği becerileri ve bu becerilerin gerçekleştirilme düzeyi. *Erciyes Üniversitesi Sosyal Bilimler Enstitüsü Dergisi*, 22(1), 263-288.
- Can, N. (2009a). Öğretmenlerin sınıfta ve okulda liderlik davranışları, *Gaziantep Üniversitesi Sosyal Bilimler Dergisi*, 8(2), 385-399.
- Can, N. (2009b). *Öğretmen liderliği*. Ankara: Pegem A.
- Can, N. (2010). Öğretmen liderliğinde müdürlerin etkisi. *Dumlupınar Üniversitesi Sosyal Bilimler Enstitüsü*, 27, 57-66.

- Çokluk, Ö., Şekercioğlu, G., & Büyüköztürk, Ş. (2014). *Sosyal bilimler için çok değişkenli istatistik: SPSS ve Lisrel uygulamaları*. Ankara: Pegem A.
- Datnow, A., & Castellano, M. E. (2001). Managing and guiding school reform: Leadership in success for all schools. *Educational Administration Quarterly*, 37(2), 219-249.
- Demir, K. (2014). Öğretmen liderliği kültürü ölçeği: Geçerlik ve güvenilirlik çalışması. *Elementary Education Online*, 13(2), 334-344.
- Deniz, L., & Hasançebiöglü, T. (2003). Öğretmen liderlik stillerini belirlemeye yönelik bir ölçek çalışması. *M. Ü. Atatürk Eğitim Fakültesi Eğitim Bilimleri Dergisi*, 17, 55-62.
- Fairman, J. C., & Mackenzie, S. V. (2012). Spheres of teacher leadership action for learning. *Professional Development in Education*, 38(2), 229-246.
- Gehrke, N. J. (1988). On preserving the essence of mentoring as one form of teacher leadership. *Journal of Teacher Education*, 39(1), 43-45.
- George, D., & Mallery, M. (2010). *SPSS for Windows step by step: A simple guide and reference, 17.0 update* (10th ed.). Boston, MA: Pearson.
- Gravetter, F. J., & Wallnau, L. B. (2000). *Statistics for the behavioral Sciences* (5th ed.). Belmont, CA: Wadsworth/Thomson Learning.
- Hairon, S., Goh, J. W., & Chua, C. S. (2015). Teacher leadership enactment in professional learning community contexts: Towards a better understanding of the phenomenon. *School Leadership & Management* 35(2), 163-182.
- Harris, A. (2005). Teacher leadership: More than just a feel-good factor? *Leadership and Policy in Schools* 4(3), 201-219.
- Harris, A., & Muijs, D. (2005). *Improving schools through teacher leadership*, Berkshire: Open University Press.
- Heck, R. H., & Hallinger, P. (2009). Assessing the contribution of distributed leadership to school improvement and growth in math achievement. *American Educational Research Journal*, 46(3), 659-689.
- Jaworski, B. (1995). *Constructivism in education*. Lawrence Erlbaum, Hillsdale, NJ.
- Johnson, S. M. (2019). *Where teachers thrive*. Harvard Education Press, Cambridge, Massachusetts.
- Johnson, S. M., Reinhorn, S. K., Charner-Laird, M., Kraft, M. A., Ng, M., & Papay, J. P. (2014). Ready to lead, but how? Teachers' experiences in high-poverty urban schools. *Teachers College Record*, 116(10), 1-50.
- Jöreskog, K. G., & Sörbom, D. (1996). *Lisrel 8: User's reference guide*. Lincolnwood: Scientific Software International.
- Katzenmeyer, M., & Moller, G. (2009). *Awakening the sleeping giant. helping teachers develop as leaders*, 3. Baskı, Thousand Oaks, CA: Corwin.
- Kılınç, A. Ç., & Receptoğlu, E. (2013). Ortaöğretim okulu öğretmenlerinin öğretmen liderliğine ilişkin algı ve beklentileri, *Kalem Eğitim ve İnsan Bilimleri Dergisi*, 3(2), 175-215.
- Lai, E., & Cheung, D. (2015). Enacting teacher leadership: The role of teachers in bringing about change. *Educational Management Administration & Leadership*, 43(5), 673-692.
- Lieberman, A., & Miller, L. (2004). *Teacher leadership*. San Francisco: Jossey-Bass Inc.
- Lieberman, A., & Friedrich, L. (2007). Teachers, writers, leaders. *Educational leadership*, 65(1), 42.

- Margolis, J., & Doring, A. (2012). The fundamental dilemma of teacher-leader facilitated professional development: Do as I (kind of) say, not as I (sort of) do. *Educational Administration Quarterly*, 48(5), 859-882.
- Marks, H. M., & Printy, S. M. (2003). Principal leadership and school performance: An integration of transformational and instructional leadership. *Educational Administration Quarterly*, 39(3), 370-397.
- Muijs, D., & Reynolds, D. (2000). School effectiveness and teacher effectiveness in mathematics: some preliminary findings from the evaluation of the mathematics enhancement programme (primary). *School Effectiveness and School Improvement*, 11(3), 273-303.
- Nelson, N. L. (1966). Teacher leadership - empirical approach to analyzing teacher behavior in classroom. *Journal of Teacher Education*, 17(4), 417-425.
- Neumerski, C. M. (2013). Rethinking instructional leadership, a review: What do we know about principal, teacher, and coach instructional leadership, and where should we go from here? *Educational Administration Quarterly*, 49(2), 310-347.
- Reeves, D. B. (2008). *Teacher leadership to improve your school*. Alexandria: ASCD.
- Scott, P. D. (2011). *Teacher Leadership Development at the Second Career Stage: Influential Factors, Challenges, and Systems Implications* (Doctoral dissertation, University of Washington).
- Smylie, M. A., & Eckert, J. (2018). Beyond superheroes and advocacy: The pathway of teacher leadership development. *Educational Management Administration & Leadership*, 46(4), 556-577.
- Spillane, J. P., Halverson, R., & Diamond, J. B. (2001). Investigating school leadership practice: A distributed perspective. *Educational Researcher*, 30, 25-28.
- Supovitz, J. A. (2018). Teacher leaders' work with peers in a quasi-formal teacher leadership model. *School Leadership & Management*, 38(1), 53-79.
- Supovitz, J. A., & Tognatta, N. (2013). The impact of distributed leadership on collaborative team decision making. *Leadership and Policy in Schools*, 12(2), 101-121.
- Şekerci, R. (2019). *Öğretmen liderliği eğitim programının yaygın eğitim kurumları usta öğretici ve öğretmenlerinin liderlik becerilerine etkisi: İç içe geçmiş karma yöntem araştırması*. (Doktora tezi). Akdeniz Üniversitesi, Eğitim Bilimleri Enstitüsü, Antalya.
- Tabachnick, B. G., & Fidell, L. S. (2012). *Using multivariate statistics* (6th ed.). Boston: Allyn & Bacon.
- Tavşancıl, E. (2014). *Tutumların ölçülmesi ve SPSS ile veri analizi*. Ankara: Nobel.
- Taylor, M., Goeke, J., Klein, E., Onore, C., & Geist, K. (2011). Changing leadership: Teachers lead the way for schools that learn. *Teaching and Teacher Education*, 27(5), 920-929.
- Uğurlu, F., & Aylar, F. (2017). Destekleme ve yetiştirme kurslarına yönelik öğretmen öz algı ölçeğinin geliştirilmesi: Geçerlik ve güvenirlik çalışması. *Gazi Eğitim Bilimleri Dergisi*, 3(1), 28-43.
- Wang, M., & Ho, D. (2020). Making sense of teacher leadership in early childhood education in China. *International Journal of Leadership in Education*, 23(3), 300-314.
- Wang, M., & Xia, J. (2020). A scale for measuring teacher leadership in early childhood education in China: Development and validation. *Educational Management Administration & Leadership*, 1-23.

- Weiner, J. M. (2016). Under my thumb: Principals' difficulty releasing decision-making to their instructional leadership team. *Journal of School Leadership, 26*(2), 334-364.
- Wenner, J. A., & Campbell, T. (2017). The theoretical and empirical basis of teacher leadership: A review of the literature. *Review of Educational Research, 87*(1), 134-171.
- York-Barr, J., & Duke, K. (2004). What do we know about teacher leadership? Findings from two decades of scholarship. *Review of Educational Research, 74*(3), 255-316.
- Yücel, Y. (2020). *Öğretmen liderliği eğitim programının öğretmenlerin öğretmen liderliği becerilerine etkisi*. (Yüksek lisans tezi). Necmettin Erbakan Üniversitesi, Eğitim Bilimleri Enstitüsü, Konya.
- Zülfizade, T. (2020). *Profesyonel bir kimlik olarak öğretmen liderliği*. (Yüksek lisans tezi). Uludağ Üniversitesi, Eğitim Bilimleri Enstitüsü, Bursa.

EK. Öğretmen Liderliği Ölçeği

	Öğretim ve mesleki gelişime liderlik etmek
1	Teorik bilgiyi pratikte uygulayırım.
2	Meslektaşlarıma öğretim önerileri sunarım.
3	Çocukların ihtiyaçlarını karşılamak için öğretim yöntemlerini değiştiririm.
4	Sınıf yönetimi için farklı stratejiler geliştirir ve yenilik yaparım.
5	Eğitsel fikirleri uygulamaya koyarım.
6	Çocuklara, kendi davranışlarını gözlemlemeye yönelik öğrenme desteği sağlarım.
7	Etkinlik düzenleme şeklini çocukların kavrayışına göre ayarlarım.
8	Çocukların öğrenme sorunları ile ilgili deneyimlerimi meslektaşlarımla paylaşıyorum.
Öğretmen liderlerin özellikleri	
9	Deneyimli bir meslektaşımı öğretmen lideri olarak görürüm.
10	Açık fikirli bir meslektaşımın öğretmen lideri olduğunu düşünürüm.
11	Organizasyon becerileri olan bir meslektaşımı öğretmen lideri olarak görürüm.
12	Yenilikçi düşünceye sahip bir meslektaşımın öğretmen lideri olduğunu düşünürüm.
Okul çapında karar alma sürecine katılım	
13	Meslektaşlarımdan önerileri hakkında yöneticilere geri bildirimde bulunurum.
14	Okul öncesi yöneticilerin seçilmesinde yer alırım.
15	Bazı personel kararlarının tartışılmasında yer alırım.
16	Okul öncesi gelişimle ilgili konularda yöneticilere görüşlerimi ifade ederim.
Çeşitlilik ve sürekli gelişim	
17	Ortaklaşa fikirlerle karşılaştığımda meslektaşlarımdan görüşlerine saygı duyarım.
18	Öğretim yöntemlerimi meslektaşlarımdan görüşleri doğrultusunda düzenlerim.
19	Mesleki hatalarımdan farkındayım ve en kısa zamanda düzelteceğim.

ETİK ve BİLİMSEL İLKELER SORUMLULUK BEYANI

Bu çalışmanın tüm hazırlanma süreçlerinde etik kurallara ve bilimsel atıf gösterme ilkelerine riayet edildiğini yazar(lar) beyan eder. Aksi bir durumun tespiti halinde Afyon Kocatepe Üniversitesi Sosyal Bilimler Dergisi'nin hiçbir sorumluluğu olmayıp, tüm sorumluluk makale yazarlarına aittir. Yazarlar etik kurul izni gerektiren çalışmalarda, izinle ilgili bilgileri (kurul adı, tarih ve sayı no) yöntem bölümünde ve ayrıca burada belirtmişlerdir.

Kurul adı: Hacettepe Üniversitesi Senatosu Etik Komisyonu

Tarih: 16.11.2020

No: 35853172-600

ARAŞTIRMACILARIN MAKALEYE KATKI ORANI BEYANI

1. yazar katkı oranı : %60

2. yazar katkı oranı : %40



Deizme Götüren Sebepler

Reasons Leading to Deism

Dr. Öğr. Üyesi Yasin ULUTAŞ¹

Öz

Vahiy ve akıl Allah'ın insana bahsettiği en önemli iki bilgi kaynağıdır. İnsan kendi alanı içerisinde birini diğerine mahkûm etmeden bu iki bilgi kaynağına yer verdiği takdirde insanlık büyük başarılar elde edecektir. İnsan bazen bu iki bilgi kaynağını birini diğerine karşı silah olarak kullanmıştır. Orta çağda özellikle Hıristiyanlık dinini temsil eden kilise ve bağlı otoriteler tahrif ettikleri dini kullanarak toplumu sömürmüşlerdir. Dinde yapılan tahrifatlar ve sömürü gerçek dinmiş gibi akıl dışı yöntemlerle savunularak halkın üzerinde baskı aracı olarak kullanılmıştır. Buna mukabil akli vahyin yerine koyan deistler tahrif edilmiş vahyi reddettikleri gibi gerçek vahyi de reddederek kendilerini en önemli bilgi kaynağı olan vahiyden yoksun bırakmışlardır. Onları bu yola sevk eden birçok faktör mevcuttur. Bunların en önemlisi bilim ve teknolojinin gelişmesiyle beraber zenginleşen toplumların seküler bir hayat sürmesidir. Bununla beraber okullarda dini, tabi ve beşeri ilimlerin beraber okutulmaması, dindar olanların dini yorumlarını din gibi algılamaları, dindar olmayanların ise gerçek din ile sahtesini aynı kefeye koyarak bütün dinleri reddetmeleri ve aklın kendileri için yeterli olduğunu iddia etmeleri deizme götüren sebeplerin başında gelir.

Anahtar Kelimeler: Deizm, din, akıl, vahiy, sebepler

Makale Türü: Araştırma

Abstract

Revelation and wisdom are two important sources of information that Allah has provided the human beings with. As long as one doesn't convict one to the other in his/her own area, humanity will reach many achievements. The man has sometimes used one of these two sources of information against the other one. In the Middle Ages, especially the people representing Christianity have exploited the communities by manipulating the religion. The manipulations and exploitations in religion have been defended with unreasonable methods and caused pressure on people. Likewise, deists who have put wisdom in revelation's role have deprived themselves of revelation by rejecting the manipulations to revelation and actual revelation. There are a lot of factors leading them to this way. The most important one is that with the development of technology and science, communities have led a secular life. Main reasons driving people to deism are that religious, natural and humane lessons are not taught altogether at schools, people regard religious people's religious commands as religion, people who aren't religious regard the actual religion and the fake one as the same and reject all the religions and claim that wisdom alone is enough for them.

Keywords: Deism, religion, wisdom, revelation, reasons

Paper Type: Research

¹Uşak Üniversitesi, İslami İlimler Fakültesi, yasin.ulutas@usak.edu.tr.

Atf için (to cite): Ulutaş, Y. (2021). Deizme götüren sebepler. *Afyon Kocatepe Üniversitesi Sosyal Bilimler Dergisi*, 23(2), 501-513.

Giriş

Din, insanlık tarihi kadar eski ve her yönü ile insanı etkileyen çok önemli bir olgudur. Hangi toplumun tarihi incelenirse incelenirse bu olgunun onları çeşitli yönlerden etkilediğini görmek mümkündür. İnsanoğlu tabiatı gereği tarihin her safhasında kendisini ve içerisinde yaşadığı çevrede olup bitenleri merak edip sorgulamıştır. İnsan, özellikle açıktan gördüğü varlıkları ve olayları değil, daha çok anlayamadığı ve göremediği varlıkları, olayları ve olguları anlayabilmek için çaba sarf etmiştir. Müşahede edilmeyen metafizik konular, daha çok din olgusuna müracaatla çözümlenmeye çalışılmıştır. Ancak zamanla bilimin hızlı gelişmesiyle beraber bu algı değişerek dinin yerini daha çok bilim almıştır.

Din ve bilim, her dönemde insan hayatını etkileyen temel olgular olmuştur. Beden ve ruhtan oluşan bir varlık olarak insanın ruhuna din, bedenine ise bilim hizmet vermektedir. İnsan hem olduğu için din onun ruhuna, bilim ise bedenine hizmet etmiştir. Bu itibarla insanlık tarihini derinden etkileyen bu iki olgu, her zaman insan hayatında kendini etkili bir şekilde hissettirmiştir. Metafizik alanda vahyin, fizik alanında ise bilimin hâkim olması ve insanlığa hizmet etmesi gerekir. Bu iki olguya/alana doğru şekilde yer verildiği müddetçe bunlar insanlığa hizmet ederler. Ancak her dönemde bu denge sağlanamamıştır. Bazen ilahi dinler tahrif edilmek suretiyle bilim ile çatıştırılmış, bazen de bilim dinin yerine konularak din inkâr edilmiştir.

Batı dünyasında özellikle orta çağda bilime gerekli önem verilmediği gibi tahrif edilmiş Hıristiyanlık dini de kilise babalarının egemenliği altında bir baskı aracı olarak kullanılmıştır. XVI. yüzyıldan itibaren bilim, önemli gelişmeler göstererek eskisinden daha fazla ve kapsamlı bir şekilde insan düşüncesini ve mevcut kurumları etkilemiştir (Russel, 1996, s.11). Bu tarihten itibaren din taraftarlarıyla bilim taraftarları arasında kısmen günümüze kadar devam eden bir çatışma alanı hâsıl olmuştur. Bu çatışmanın birçok yararının yanında zararları da söz konusudur. Bunun neticesinde ise dini duygular zayıflamış ve bütün dinler aynı seviyeye indirgenerek dini inkâr eden felsefi akımlar ortaya çıkmıştır.

Batı'da ortaya çıkan bu inkârcı felsefi akımlar, Rönesans, Reform ve Aydınlanma hareketleriyle beraber hızlı bir şekilde gelişen bilim, sanat, edebiyat, psikoloji, sosyoloji ve felsefe gibi ilimler toplumun hizmetine sunulmuş, öte yandan yine aynı bilimler aktif bir şekilde kullanılarak din ve argümanlarıyla mücadele edilmiştir. Sözü edilen tabii ve beşeri bilimler, maddi olarak toplumların refah düzeyini ve konforunu yükselttiği için dini inançlara karşı takınılan bu olumsuz tutuma karşı toplumda ciddi anlamda bir tepkiye yol açmamıştır. Aslında bazı felsefi akımların takındığı, her şeyi akıl ile açıklama ve ispat etme değilse inkâr etme, yok sayma tutumu genelde her zaman var olmuştur. İmam Gazâzâlî'nin önemle üzerinde durduğu konuların başında bazı ünlü filozofların düştüğü bu hata gelir (Aydın, 1992, s.11). Bu dönemde meydana gelen aydınlanma hareketleriyle beraber akıl, her şeyin ölçüsü olarak kabul edilmiş, dini değerler ya tamamıyla inkâr edilmiş ya da akıl ile aynı şeyi söylemişse kabul edilmiştir. Metafizik konularda akıl yetersiz kalmış, dinlerin konu ile ilgili söyledikleri de inkâr edilmiştir (Ögçem, 2013, s.i). Özellikle Septisizm, Agnostisizm ve Nihilizm gibi felsefi akımlar, şüpheciliği, bilinmezliği ve hiçliği esas alarak dini ve dini değerleri inkâr etmişlerdir. Öte yandan Materyalizm, maddeyi her şeyin esası kabul ederek insanın, âlemi sadece deneme ve duyumlarla anladığını iddia ederek akılcı olduklarını söylemişlerdir. Dini değerleri bilgi kaynağı olarak görmedikleri için de her türlü dini düşünceyi inkâr etmişlerdir (Bolay,1990, s.162). Bu dönemde dini düşünceye büyük darbe vuran akımlardan biri de Auguste Comte'un (1798-1857) kurucusu olarak kabul edildiği Pozitivist akımdır. Bu akım, bilginin kaynağını sadece deney ve tecrübe ile sınırlandırarak bu iki olgunun dışında herhangi bir bilgi kaynağının olmadığını savunmuştur (Yeşilyurt, 2015, s.43). A. Comte, insanlık dini dediği Tanrı'nın yerine insanlığı, ermişlerin yerine de bilginleri koymak suretiyle yeni bir pozitivist dini savunmuştur (Akarsu, 1979, s.18).

Batıdaki felsefi akımlardan biri de deizmdir. Bu akım, daha önce zikrettiğimiz çağdaş felsefi akımların oluşturduğu sorgulayıcı zemini kullanarak görüşlerini yaymaya çalışmışlardır.

Akım, temel olarak atıl bir Tanrı anlayışını kabul etmekle beraber dinlerin bütün değerlerini inkâr etmiştir. Özellikle sanayileşme, bilim ve teknolojinin gelişmesiyle beraber insan maddi olarak daha konforlu ve rahat bir hayata kavuşmuştur. Ancak bu durum insanı dünyevileştirmiş, manevi olarak insanın din ile bağları zayıflamıştır. Zamanla Tanrı'nın varlığı da dâhil, bütün dinleri inkâr eden Ateizm ve Tanrı'nın, insan ve Âlem ile olan ilişkisini inkâr eden deizm gibi akımlar toplumda yaygınlaşarak güç kazanmıştır.

1. Deizm

Deizm kavramı, köken olarak Latince "Tanrı" anlamına gelen "Deus" kelimesinden türetilmiştir. Aslında deizm, Tanrıya inanmak anlamına gelir. Ancak zamanla Yunanca Tanrı anlamına gelen "Theos" kelimesinden türetilen Teizm, yaratıcı ulûhiyet anlayışını ifade etmek için kullanılmıştır. Deizm ise kendine özgü felsefi bir kimlik kazanmıştır (Aydın, 1994, s. 173). Felsefi bir akım olan Deizmi tarif etmek oldukça zordur. Zira bu akımın önde gelen temsilcileri, çeşitli anlayışlara sahip oldukları için birbirinden çok farklı görüşlere sahiptirler. Farklı olan bu görüşleri tek bir grupta toplayarak bir tanım yapmak beraberinde bütün görüşleri kapsayamama sıkıntısını getirebileceğinden dolayı birçok tanım yapılmıştır (Hefelbower, 1920, s.217). Ancak sözü edilen bu sıkıntılara rağmen bu felsefi akımı şöyle tarif etmek mümkündür.

"Tanrı'nın varlığını, birliğini ve âlemin ilk sebebi olduğunu kabul etmekle beraber salt akla dayalı doğal bir din anlayışı çerçevesinde nübüvveti ve vahyi inkâr eden felsefi bir akım olarak tarif edilebilir" (Erdem, 1994, s.109).

Deizmin savunduğu düşünceyi, tarihi süreç içerisinde farklı kültürlerde çeşitli şekillerde görmek mümkündür. Bu düşüncenin kökleri, ilk çağ tabiatçı filozoflara kadar geriye gider. Sistematik Yunan felsefesinin kurucu filozoflarından biri olan Aristoteles'in (384-322) âlem hakkındaki düşüncesinin, deizm düşüncesine kaynaklık ettiği söylenebilir. Aristoteles, kendisi salt form olan ve hareket etmeyen ancak bütün hareket eden varlıkların ilk hareket ettiricisi olan bir ilkenin var olduğunu söyler. Ona göre ilk hareket ettirici veya salt form, ezeli ve ebedidir, değişmez, hareket etmez, kendi başındır, diğer varlıkların tümünden ayrıdır, cisim de değildir. Ancak yine de bütün varlığın oluş nedenidir. Sözü edilen ilk hareket ettirici, yetkin bir varlık olduğu için her türlü imkân ondan gerçekleşmiştir. Varlıkların en yücesidir. İşte bu ilk hareket ettirici tanrıdır. Ancak bu Tanrı, hiçbir şey istemediği gibi hiçbir şey yapmaz, evrendeki hiçbir varlığı etkilemez. Kâinata olup biten her türlü hareket ve oluş, maddenin bu ilk hareket ettiriciyi özlemesiyle meydana gelir (Gökberk,1974, s. 91-92).

Aristoteles'in anlattığı Tanrı, ilahi dinlerdeki her şeyin yaratıcısı olan faal Tanrı değil, sadece ilk muharrik olan bir Tanrı anlayışıdır. Bu nedenle Aristoteles'in vasıflandırdığı Tanrı'nın müdahaleci olmaması gayet doğaldır. Ancak Aristoteles'in bu ilk hareket ettirici Tanrı anlayışının, Rönesans dönemindeki Aristotelesçilere ilham kaynağı olduğunu söyleyebiliriz. Deizm' in iki ana esası vardır. Bunlardan biri hiçbir şeye karışmayan bir Tanrı anlayışı, diğeri de akli ve bilimi her şeyin ölçüsü olarak kabul etmesidir (Aydın, 1994, s.173).

Deizm, tevhid dininin bozulması neticesinde başka kültürlerde ortaya çıkan bir akımdır (Okumuş, 2017, s.176). İslam dünyasında da zaman zaman bütün yönleriyle olmasa da bazı yönleriyle Deizme benzer akımlar mevcut olmuştur. Özellikle bazı ilhad hareketlerini, bu çerçevede değerlendirmek mümkündür. Bu tür hareketler tarihi süreç içerisinde yeryüzünün çeşitli bölgelerinde farklı adlar altında ortaya çıkmıştır. Deizmi de bir ilhad hareketi olarak kabul etmek mümkündür. Bu bağlamda İslam düşünce tarihine baktığımızda bu akıma benzer ilhad hareketlerinin H. II. ve IV. asırlarda İslam dünyasında yaygın olarak ortaya çıktıklarını görürüz. Batı dünyasında ilhad hareketleri daha çok ateizm formatında kendini gösterirken, İslam dünyasında daha çok vahyi ve nübüvveti inkâr olarak ortaya çıkmıştır. İslam dünyasındaki Mühlidler de deistlere benzer görüşleri savunmuşlardır. Bunların ortak sloganı, *"Peygamberler ve nübüvvet öldü"* şeklinde olmuştur (Bedevi, 1993, s.7-8). Bu ilhad hareketleri, eski Fars kültürünün üstünlüğünü savunmak suretiyle İslam'ın Arapların milli dinleri olduğunu iddia etmişlerdir. Bu iddialarla İslam dinini zayıflatmaya çalışırken, öte yandan entelektüel bir

mantıkla Maniheist ve Mazdekçi inançları da yaymayı ihmal etmemişlerdir (Kutluer, 2000, s.93). İslam bilginleri, nübüvvet fikrini inkâr eden ilhad hareketlerine karşı, ilmi düzeyde mücadele etmişler. İلمي düzeyde bu akımlarla mücadele, özellikle kelimciler ve hadisçiler üzerinde yürütülmüştür. Kelamcılar hem akli hem de nakli delillerle, hadisçiler ise daha çok nakli delillerle mücadele etmişlerdir. Öyle ki devlet tarafından bazı kelimciler görevlendirilmek sureti ile bunlara reddiyeler yazdırılmıştır. Örneğin aşırı bir mühlid olan Beşşâr b. Bürd'ün şiirleri için Vâsıl b. Atâ şöyle der: “*Bu kör mühlidin kelimeleri Şeytan'ın en saptırıcı ve aldatici ipleridir*” (Kutluer, 2000, s.94). Yine bir mühlid olan Ebû İsa Verrâk'ın (ö.247/861) nübüvveti ve mucizeleri inkâr etmesi karşısında Mâtürîdî'nin onun fikirlerinin yanlışlığını ortaya koymak için, reddiye yazmasına neden olmuştur (Mâtürîdî, 2002, S. 284-294). Grek felsefesi ile tabiat bilimlerini eksen alan, Ebû'l-Hüseyn Ahmed b. Yahya er-Ravendi, (ö.245) Ebû Bekir Muhammed b. Zekeriya er-Râzî (ö.313/925) gibi bazı felsefeciler ve Maniheist gruplar, İslam düşüncesindeki nübüvveti ve onun ispatında bir delil olarak kabul edilen mucizeleri kabul etmemişlerdir (Tayland,1994, s. 271). Abdurrahman Bedevi'nin bildirdiğine göre Ravendî, mucize konusundaki görüşlerini sanki Berahime'nin görüşleri imiş gibi “*Kitabü'z-zümriü*” de belirtmiştir. Ona göre mucizeler, hileden başka bir şey değildir. Aynı zamanda Kur'an-ı Kerim'in de mucize olamayacağını savunarak Kur'an'daki belagatin, Arap olmayanlar için bir anlam ifade etmediğini iddia etmiştir (Bedevi, 1993, s.121-130).

İmam Mâtürîdî, bu görüşlerin benzerlerini Ravendî'nin hocası olan Ebû İsa Verrâk'a nisbet etmiştir (Mâtürîdî, 2002, s. 284). Ebû Bekir er-Râzî de Berahime'nin görüşlerini savunmuştur. Ona göre peygamberlerin getirdiği bilgiler, birbirleri ile çeliştiği için reddedilmesi gerekir. Bu gerekçe ile sadece İslam'daki nübüvvet anlayışını değil, bilakis bütün dinlerdeki nübüvvet anlayışlarını reddeden (Ülgen, 1967, s. 21). er-Râzî, Kur'an'ın belâğât, fesâhât ve içerik bakımlarından mucize olmasını da kabul etmez. Ona göre Kur'an'daki ifadelere benzer birçok ifade mevcuttur. Ayrıca insanların aydınlatılma görevi, peygamberler tarafından değil, filozoflar tarafından yapılması gerektiğini de savunmuştur (Tayland, 1994, s.71-72). Onu bu şekilde düşünmeye sevk eden şey, muhtemelen vahyi bilgi kaynağı olarak kabul etmemesidir.

Deizm özellikle XVII. ve XVIII. yüzyıllarda Avrupa'da en güçlü dönemlerini yaşamıştır. Deizm kelimesini ilk olarak Kalvinci ilahiyatçı Pierre Viret (ö.978/1571), deistleri teistlerden ayırmak için “*Instruction Chrestienne*” (1563) adlı eserinde kullanmıştır. Ona göre deistler, Allah'a inanmakla beraber, Hz. İsa ve öğretilerini inkâr etmişlerdir (Wood, 2011, s. 327-347). Deizmin ilk kurucularından biri olarak kabul edilen Lord Herbert'in (ö.1648) Tanrı'ya ve ahiret hayatına inanmakla beraber ilahi metinler hakkında önemli şüpheleri vardır. İlk kez Deist olduğunu söyleyen kişinin Charles Blount (ö.1563) olduğu, ayrıca vefatından sonra yayınlanan “*A Summary Account of the Deist Religion*” adlı eseri, deizmin yayılmasına önemli katkılar sunmuştur (Zavalsız-Şahin, 2018, s.570). XVII. yüzyılın ikinci yarısına kadar deizmin, bir felsefi akım olarak şekillendiğini söylemek mümkün değildir. Bu kavram XVII. yüzyılın sonlarına doğru Pierre Bayle'nin (ö.1706) yazdığı sözlükte kullanılması bu kelimenin geniş bir çerçevede yaygınlaşmasına yol açmıştır. XVII. yüzyılda deist olarak bilinen Viscount Bolingbroke, John Toland, Matthew Tindal, Antony Collins, Erasmus Darwin, Diderot, Tohmas Paine ve Alberto Radicati gibi kişileri zikretmek mümkündür (Köktaş, 2017, s.150-152).

Avrupa'da meydana gelen Rönesans ve Reform hareketleri, birçok felsefi akım tarafından aydınlanma döneminin başlangıcı olarak kabul edilmiştir. Bazı aydınlar da Deizmi, bu dönemin dini olarak görmüşlerdir. Nitekim Marx Weber, Comte gibi sosyolog ve felsefeciler aydınlanmayı doğal din karşıtı veya dinin aşılması şeklinde algılamışlardır. Meşhur deistlerden biri olan Voltaire ise dinsel inancın kamusal alandan çıkarılması gerektiğini ifade etmiştir. Paul Hazard'a göre bu dönemin amacı, Hıristiyanlığı sanık sandalyesine oturtmak, mümkünse dini, tümüyle yaşamdan soyutlamak olduğunu ifade eder (Köktaş, 2017, s.144). Aslında Deizm, XVII-XVIII. yüzyıllarda İngiltere ve Fransa'da dini, özellikle de Hıristiyanlığı doğrulama, akıl-vahiy uyumunu savunma girişimi olarak ortaya çıkmasına rağmen, dönemin algısına ters düşen, olağanüstü olan her türlü inancı inkâr şekline evrilmiştir. Zamanla vahyin gereksiz, aklın ise

ölçü, din ve ahlakın doğal olgular olduğu ve bunun da tabiatta bulunduğunu savunmuşlardır (Ögçem, 2013, s.108).

2. Deizm Anlayışları

Günümüzdeki deistleri bir tanım adı altında tarif etmek mümkün olsa da geçmişte bu felsefi akıma mensup olanların aynı anlayışta olduğunu söylemek mümkün değildir. Onlar kendi içlerinde Tanrı, âlem, vahiy, nübüvvet ve ahlak gibi birçok konuda ihtilaf etmişlerdir. Deistler çok dağınık düşüncelere sahip oldukları için sahip oldukları anlayışları tek bir ad altında tarif etmek oldukça zordur. Bu farklı anlayışları göz önünde bulundurarak ve aynı zamanda Deizme eleştirel olarak yaklaşan Samuel Clarke (ö.1141/1729) A Demonstration of the Being and Attribution of God and Other Writing adlı eserinde deistlerin dört ayrı anlayışa sahip olduğunu belirtir. Şaban Ali Düzgün, S. Clarke'nın bahsettiği deist anlayışları şöyle gruplandırır.

- 1) Bazı deistler, başlangıcı ve sonu olmayan, aynı zamanda iradeli ve hür bir varlık olarak âlemi en güzel şekilde yaratan ancak âlemde meydana gelen olayların hiç biriyle uğraşmayan, atıl bir Tanrı inancına sahiptirler.
- 2) Diğer bir grup da Tanrı'nın âlemlerle ilgilendiğini, müdahale ettiğini ancak bu müdahalesinde ahlaka yer vermediğini iddia etmişlerdir.
- 3) Başka bir deist grup ise Tanrı'nın ahlaki sıfatlara sahip olduğunu kabul etmekle beraber ahiret inancının ve ahlaki ilkelerinin Tanrı ile insan arasında bir işlevselliğe sahip olmadığını iddia eder.
- 4) Bazı deistler de doğru olan dini ve ahlaki öğretileri kabul etmekle beraber bütün bunların vahiy ile sağlanabileceğini ancak bunun sadece Hıristiyan vahiy ile sağlanamayacağını iddia ederler.
- 5) Diğer bir grup ise aklın ve nübüvvetin tespit ettiği hakikatlere ihtiyaç olduğunu ancak bu hakikatlerin aklın süzgecinden geçerek onaylanmaları şartıyla geçerli olabileceğini söylemişler (Düzgün, 2017, s. 7-9).

Buna göre Deistler tarihi süreçte içinde yaşadıkları şartların etkisiyle farklı anlayışları savunmuşlardır. Bu anlayışları kısaca şöyle ifade etmek mümkündür.

Bazıları Tanrı'nın ahlaki bir varlık olduğunu, âleme lütuf ve merhametle baktığını ancak müdahale etmediğini savunarak mucize türü olağanüstü olayların mümkün olmadığını iddia etmişlerdir. Bazıları da Tanrı'nın insanı mükellef kıldığını, insanın ona karşı bazı sorumluluklarının olduğunu kabul ederek, ahiret hayatında mükâfat ve cezanın olduğunu savunmuşlardır. Ancak birçok kişi, bu düşünceleri savunanları deist değil, teist olarak kabul etmişler. Hıristiyan deist olarak isimlendirilen bir grup da Hıristiyanlıktaki esrarenizliği kaldırmak ve mucizelere gömülü bir din anlayışını aklileştirme çabası içine girmiştir (Aydın, 1994, s.174-175). Deistler bazen Hıristiyanlığı, bazen de geleneksel bütün dinleri, inkâr ederek aklın ilahlaştırıldığı doğal bir din anlayışını savunmuşlardır (Öztaş, 2006, s. 3).

3. Deizme Götüren Sebepler

Toplumu yönlendiren ve dönüştüren sosyal olayların birçok farklı yönleri ve nedenleri vardır. Bunlar çağa ve bölgesel faktörlere göre farklılık arz eder. Deizm ve ateizm gibi çağdaş fikir akımların altyapısını besleyen fikirleri, ilk çağdan itibaren çeşitli bölgelerde farklı adlar altında görmek mümkündür. Ancak dinler açısından ilhad olarak görülen bu fikir ve hareketler, tarihi süreçte genellikle marjinal olarak varlıklarını sürdürürken, toplumda yayılma zeminini bulduklarında toplumun bir kesimini bazen kuvvetli, bazen de daha zayıf etkilediklerini görmekteyiz.

Deizm, ateizm ve benzeri çağdaş fikir akımlarını da sadece bir dine karşı değil, bütün dinlere karşı bir ilhad hareketi olarak görmek mümkündür. Bu ilhad hareketlerinin adları farklı olsa da ortak olarak savundukları şey, Allah'ın peygamberler aracılığıyla gönderdiği dinin gerekli olmadığı yönündedir. Bunun yerine insanda doğal olarak bulunan başta akıl olmak üzere

diğer doğal kabiliyetlerinin yeterli olduğunu savunarak vahiy edilen dinin yerine, insanın tabiatında bulunan yeteneklerle ortaya koyduğu doğal bir din anlayışını savunmuşlardır. Böyle bir din anlayışı ise ya bütün Tanrıları inkâr eden ya da tabiata karışmayan, insanlara müdahale etmeyen ve onlardan hiçbir şey istemeyen atıl bir Tanrı anlayışına götürmüştür. Deizm düşüncesinin farklı toplumlarda yayılma zemini bulmasının birçok farklı nedeni olmakla beraber, bu nedenlerin karakter itibarıyla birbirlerinden çokta farklı olmadığını söylemek mümkündür. Bu sebeplerin bir kısmı Müslümanların, bir kısmı da batılı toplumların ürettiği teoloji ve diğer birçok yapısal sorunlardan kaynaklandığını söylemek mümkündür. Sözü edilen bu nedenleri genel olarak şöyle dile getirmek mümkündür.

3.1.Batı Kaynaklı Sebepler

Aydınlanma döneminde Avrupa’da Deizm, Ateizm, Pozitivizm, Materyalizm, Nihilizm ve Agnostizm gibi fikir akımlarının doğup gelişmesi, yaygınlaşması ve taraftar bulmasının birçok bölgesel veya genel nedenleri vardır. Yapılan araştırmalar bu tür fikri akımların orta çağda hâkim olan skolastik felsefeye reaksiyon olarak doğduklarını ortaya koymuştur. Özellikle Deizm akımının batıda gelişmesine neden olan faktörlerin başında, tahrif edilmiş Hristiyan ilahiyatı gelir. Bu teolojinin üçlü ilah anlayışı, insanın doğuştan günahkâr olması, Hz. İsa’nın insanları bu doğuştan gelen günahtan arındırmak için yeryüzüne geldiği ve ilahi bir tabiata sahip olduğu şeklindeki inançlarının rasyonel olarak savunulamaması insanların Hristiyan ilahiyatını sorgulamalarına yol açmıştır. Kilise akıl ile çelişen bu inançlarını akli olarak kabul ettiremediğinden dolayı bu inançlarını topluma zorla dayatması, insanların deney ve gözleme dayalı bilgiye önem vermesine, bilgi felsefesinin değişmesine, din-bilim çatışmasına yol açmıştır. Bütün bu değişimler karşısında Kilisenin kendisini ıslah edememesi ve farklı fikirleri zor kullanarak bastırmaya çalışması, geçmişte var olan deist fikirlerin yeşermesine ve toplum nezdinde yaygınlaşmasına yol açmıştır (Coşkun, 2017, s. 45).

Hristiyan dininde yapılan tahrifat, Deizme götüren sebepler arasında sayılmışsa da bu tahrifatın deizm ile doğrudan bir bağlantısı yoktur. Çünkü bu tahrifat ile Deizmin çıkışı aynı döneme denk gelmez. Aziz Pavlus ile başlayan bu tahrifat ve akıl ile savunulması mümkün olmayan inanç ilkeleri, Hristiyan Avrupa toplumunda asırlarca ciddi bir tepki görmeden varlığını sürdürmüştür. Kısmen sürdürmeye de devam etmektedir. Ancak XVI. yüzyıldan itibaren bilimsel olarak birçok keşfin yapılması, Rönesans ve Reform hareketleriyle beraber dini ilkeler sorgulanmış bunun neticesinde otoriteleri sarsılan kilise ve din adamları, bilim adamları ve öne sürülen sorgulayıcı fikirlere karşı şiddetli bir şekilde mücadele ederek birçok bilim adamını cezalandırmışlardır. Kilisenin bilim insanlarına karşı uyguladığı şiddet politikası, bir türlü bitmeyen din savaşları gibi nedenler din-bilim çatışmasına zemin hazırladığı gibi hayatın her yönünü ilgilendiren her türlü dini düşüncüyü reddeden veya en azından eleştirel bakan yeni akılcı bir hayat anlayışının doğmasına öncülük etmiştir. Aydınlanma olarak adlandırılan dönemde edebiyat, sanat gibi çeşitli alanlarda salt akli esas alan birçok felsefi akım ortaya çıkmıştır. Bu felsefi akımların çoğu deist düşünceye hizmet ettiğini söyleyebiliriz. Nitekim bu akımlardan Hümanizm, Tanrı’ya karşı insanı merkeze alan, karar verme süreçleriyle ilgili hayatın her safhasındaki ahlakın temeli olan her türlü dini ilkeleri ret etmek suretiyle akıl, bilim ve adaleti benimsediğini savunur (Cevizci, 2012, s. 217). Yine dini düşüncenin tamamıyla insan hayatında çıkarılmasını zorunlu görerek deist düşüncenin yayılmasına katkı sağlayan felsefi akımlardan biri de Sekülerizmdir. Bu akımın hem nesnel hem de öznel yönleri vardır. Öznel boyutu hayattaki olguların, her türlü olgunun anlaşılmasında dini duygu ve düşüncelerin çıkarılmasını savunmuştur. Yine nesnel boyutu ise dini kurum ve uygulamaların hayatın bütün unsurlarından çıkarılması gerektiğini savunmuştur (Cevizci, 2012, s. 389).

Aydınlanma dönemi, David Martin tarafından şöyle karikatürize edilmiştir. “*Tanrı öldü. Bu nedenle laiklik yeşermelidir ve bundan dolayı laiklik vazgeçilmezdir*” (Chadwick, 2004, s. 7). XIX. yüzyılda bu düşünceye hizmet eden birçok ulus devleti kurularak her türlü dini prensipler eğitim, sanat, hukuk, siyaset vb. tüm alanlardan tamamıyla çıkarılmıştır. Özellikle batıda ortaya çıkan bu felsefi fikir akımları, bir ideoloji haline getirilerek dinin karşısına

konumlandırılmak suretiyle bir yaşam biçimi olarak takdim edilmiştir. Rönesansı kendisine başlangıç kabul eden, aydınlanma ile kendine hayat bulan felsefi akımlar, bu dönemi tanımlayan özelliklerin tümünü moderinite kavramı ile tanımlamışlardır. Bu kavramın mucidi olan Hegel, düşünce yapısında dine yer vermeyen dinden bağımsız olan her türlü düşünceyi modern olarak kabul eder (Cevizci, 2012, s. 305-306).

Başta Avrupa’da tahrif edilmiş olan Hıristiyanlık ve onu temsil eden kiliseye karşı tepki olarak ortaya çıkan bu düşünceler, özellikle kitle iletişim araçlarının çeşitlenmesi ve çoğalmasıyla dünyanın her tarafında geniş halk yığınlarını etkilemiştir. Her türlü dini düşünceden arındırılan düşünceler, çağdaş ve modern gösterilerek yaygınlaştırılmaya çalışılmış yaşamlarında dini değerlere yer verenler, zaman zaman yobaz, gerici gibi aşağılayıcı argümanlarla en hafifiyle toplum dışı ilan edilmiştir. Yaşamında dini değerlere yer vermeyen insanların çoğu, kendisini modern veya çağdaş görürken kendilerini Deist olarak görmeye bilirler. Ancak sonuç itibarıyla bu şekilde düşünenlerde kendi hayatlarına müdahale etmeyen bir Tanrı inancını kabul etmiş olurlar.

XVI. yüzyıldan itibaren batıda psikoloji, sosyoloji, felsefe ve edebiyat gibi birçok alanda yazılan eserlerin büyük çoğunluğu özelde Hıristiyanlık genelde bütün dinlerin ilke ve değerlerini ya doğrudan inkâr etmişlerdir ya da bütün dinler ile alay edici bir üslup kullanarak aşağılamışlardır. Örneğin Voltaire’nin yazdığı “Felsefe Sözlüğü” adlı kitap, bir felsefe sözlüğünden ziyade özelde Hıristiyan dinine ait inanç ilkelerini genelde ise tüm dinleri eleştiren bir eleştiri kitabı olarak değerlendirmek mümkündür. Nitekim bütün dinleri birazda, alaylı bir biçimde şöyle eleştirir: “*Zamanımızın 1763 yılının 18 Şubatında, güneş balık burcuna girerken, bütün dostlarımın bildiği gibi, gökyüzüne götürüldüm. Ama üzerine bindiğim ne Muhammed’in kırsığı Burak’dı, ne de arabam Elie’nin alevler içindeki savaş arabası; bu geziyi ne Siamlı Sammonokodom’un filinin, ne İngiltere’nin efendisi Ermiş George’un atının, ne Ermiş Amonius’un domuzunun sırtında yaptım: bütün saflığımla itiraf edeyim ki bu geziyi nasıl yaptığımı ben de farkında değilim*” (Voltaire, 1995, s. 297). Din adına ortaya atılan bütün inanç ve düşünceler, aydınlanma dönemi yazarlarınca yazılan eserlerde sert bir şekilde eleştirilmiş, bazen de alay edilmiştir. Yapılan bu menfi çalışmalar, önce batılı toplumlarda etkisini göstererek, toplumun büyük bir kesiminin din ile arasına belli mesafeler koymasına ve din adına belirtilen bütün değerler, inkâr edilerek hayatın her alanından çıkarılmasına yol açmıştır. Bilim ve teknolojinin gelişmesi ile beraber bu eserler, tercümeler yolu ile birçok dile çevrilerek bu eleştirel düşüncelerin batı dışındaki ülkelerde de yayılmasına zemin hazırlamıştır. Ancak şunu belirtmekte de fayda vardır. Aydınlanma dönemi ile başlanan eleştirel bakış, ilahi dinlere sonradan sokulan veya tahrif edilen inançların eleştirilmesine katkı sağlamıştır. Aslında Aydınlanma döneminin belki de en önemli sonucu olan eleştirel düşünce, vahiy teolojisine diğer bir deyimle Kur’an kelamı düşüncesine olumlu katkı sunduğunu söyleyebiliriz. (Evkuran, 2014, s.40). Ancak teoloji konusunda yapılan eleştirel düşünce, İslam dünyasında ciddi dirençlerle karşılaşmıştır. Bu direncin birçok nedeni olmakla birlikte şunu belirtmekte fayda vardır. Din ve onun yorumu olan teolojii kesin sınırlarla ayıramayan, kendi yorumunu din olarak gören her türlü zihniyet, kendi ürettikleri teolojiye yönelik yapılan her türlü eleştiriye dine yapılmış bir saldırı olarak kabul etmek suretiyle karşı çıkmıştır. Bu şekilde düşünenlerin nezdinde en tehlikeli insanlar okuyanlar, anlayanlar, sorgulayanlar ve farklı bilgi öğretenlerdir. Onlara göre en iyi insan teslim olan ve kendilerine verilen her görevi itiraz etmeden yapandır. Örneğin bu insanlar nezdinde Kur’an-ı Kerim’in anlaşılmasından önce okunmasında bir sorun yoktur. Ancak okunan Kur’an’ın anlaşılması için gösterilen çabalara şiddetle karşı çıkarlar. Kur’an-ı anlama ve yorumlama yetkisinin sadece kendilerinde olduğunu düşünürler. Kur’an-ı anlamayı engelleyen zihniyet, kitle iletişim araçlarının bir köy haline getirdiği bir dünyada, gençlerin ne zihin ne de duygu dünyasını kontrol etmeleri mümkün olmadığı söylenebilir.

Aydınlanma felsefesinin batılı temsilcileri, birçok doğmadan meydana gelen tahrife uğramış Hıristiyanlığı inceledikçe, ondaki tutarsızlık ve çelişkileri görmeleri neticesinde akılcı doğal bir din olan Deizme dört elle sarıldıklarını söyleyebiliriz. Daha önce belirttiğim

nedenlerden dolayı deistlerin Hristiyan ilahiyatı karşısındaki bu tutumu anlaşılabilir bir tutum olmakla beraber onların temel hatası, bütün ilahi dinleri aynı seviyede görüp inkâr etmeleridir. Hâlbuki Hristiyanlık için söylenenleri, İslam dini için de aynı şekilde söylemek mümkün değildir. Bu nedenle şunu söylemek mümkündür. Doğru bir İslam din eğitim alan bir insanın deizmi seçmesi çok zayıf bir ihtimal olarak görmek mümkündür.

Hız. Peygamber Allah'tan aldığı vahyi istenildiği gibi insanlara anlatmıştır. Ancak ondan sonra bu görevi alan insanlar zamanla yorumlarını dinin yerine koymaya çalıştılar. Kendi yorumunu doğru, diğer yorumları batıl olarak görmeye başladılar ve birbirleriyle mücadele etmeye başladılar. Çünkü peşinde oldukları hakikat tekti. Kendi teolojisinin doğruluğunu diğerlerinin yanlışlığını ispat etme üzerinde kurmaya çalıştılar. Bu durum sağlıklı bilgi üretmeyi engellemiş onları bir iç mücadeleye sürüklemiştir. Bu geleneğin hala devam ettiğini söylemek mümkündür. Özellikle Allah'ın mutlak hâkim olduğu fikrini, esas alan anlayışlar ile vahdet-i vücud teorisini benimseyenler tabiata ve insana gereken değeri vermemişler. Nedenselliği Allah'ın iradesini sınırlandırır endişesiyle deizme götüreceğini iddia etmişlerdir. (Evkuran, 2014, s.38-46). Hâlbuki düşünce merkezine Allah'ı koymak tabiat ve insana değer vermemeyi gerektirmez. İnsana ve tabiata değer vermek Allah'ın emridir. Peygamberin yaptığı görevi teoloji üreten ekoller yapmaktadırlar. Bunlar hala mucizeler ve mehdiler beklemektedirler. Davalarını şahıslar üzerinden yürütmektedirler. İslam dininin ortaya koyduğu evrensel temel ilkeleri görmezden gelmektedirler. Böyle bir ortamda gücünü doğruluğundan değil, güçlü propagandadan alan çağdaş batının fikir akımları, gençlere daha cazip geldiğini söylemek mümkündür.

3.2. Müslüman Topluların Yapısal Sorunlarından Kaynaklanan Sebepler

Erken dönemden itibaren Müslümanlar arasında meydana gelen siyasi ve dini ihtilaflar, Cebriye ekolünün doğmasına neden olmuştur. Bu ekol, insanın işlediği fiillerin insanla bir ilgisinin bulunmadığını belirterek âlemdaki bütün fiillerin Allah'ın ezeli iradesinin bir tezahürü olarak meydana geldiğini savunmuştur (Şehristani, 2011, s. 85-86). Emevî sultanları bu cebri anlayışı istismar ederek yaptıkları fiillerin Allah'ın takdiri ile olduğunu iddia ederek, kendi fiillerinin sorumluluğunu Allah'a nispet etmeye çalışmışlardır (Kubat, 2014, s.186). İnsana kendi davranışlarının sorumluluğunu yüklemeyen dini anlayış, özellikle kuvvetli olan kişiye istediği gibi hareket etmeyi, sorumluluğunu da başkasına atmayı öğretir. Böyle bir anlayış, kişiyi kendi arzularıyla eylem yamaya ve sorumluluktan kaçınmaya sürükleyebilir. Bu anlayışa göre zalimde mazlumda kendi kaderini yaşar. Buna müdahale etmeye gerek yoktur. Çünkü takdiri ilahiye değiştirmeye kimsenin gücü yetmez. Her ne kadar cebri ve deist anlayışların çıkışı noktaları tamamıyla farklı olsa da sonuç itibari ile aynı kapıya çıktıklarını söyleyebiliriz. Çünkü biri nübüvveti inkâr ederek ilahi iradeyi hayatından çıkararak yaşamaya devam etmekte diğeri de yaptığı davranışın sorumluluğunu Allah'a atmak suretiyle istediği gibi yaşamaktadır.

İmanı ikrardan ibaret gören Mürcie, imanın hayattaki yansıması olan amele gereken önemi vermemiştir (Bağdâdi, 2014, s. 148). İmanı bilgi olarak kabul eden Mürcie, kötü davranışların insanın imanına zarar vermeyeceğini savunmuştur. İnsan fiillerinin imanı etkilemeyeceğini savunan bu ekol, puta secde etmenin küfre delâlet ettiğini ancak küfür olmadığını savunabilmiştir (Bağdâdi, 2014, s.150). Onlar, iman amel ilişkisini Şehristânî'nin deyimini ile şöyle ifade etmişlerdir: "Küfürle beraber taatın bir faydası bulunmadığı gibi, imanla beraber mâsiyet de zarar vermez" (Şehristani, 2011, s. 129). Şehristânî'nin formüle ettiği bu anlayışa göre kişi iman ettikten sonra istediği fiili yapabilir. İmanı hiçbir şekilde olumsuz anlamda ekilemez. Bu düşünce, kişiyi iman gereği olarak yaşamaya değil, kendi arzularına uygun yaşamaya sevk eder. Amelsiz bir iman anlayışı, pratikte kişiyi atıl bir Tanrı anlayışına götürdüğünü söylemek mümkündür.

Hicri ikinci asırdan itibaren felsefenin İslam kültürüne girmesi ile beraber bazı felsefeciler tabiat felsefesine dayalı bir tabii veya diğer bir deyimle deistik bir teoloji inşa etmeye çalıştıklarını söylemek mümkündür. Bu felsefeciler tabiat felsefesi yaptıkları için değil,

daha çok ilahiyat ile ilgili düşüncelerini tabiat felsefesinden aldıkları için Tabiîyyûn olarak adlandırılıp eleştirilmişlerdir. Örneğin Serahsî (ö.483/899) Mutezile ekolünün etkisinde yetişmiş, mutezilenin akılcı tutumunu daha ileri bir safhaya taşıyarak dehriler gibi bilgininin sadece duyularla elde edilebileceğini savunmuş, nübüvveti inkâr ederek peygamberleri şarlatan olarak görmüştür. Nitekim Ebû Bekir Muhammed İbn Zekeriya er-Râzî her ne kadar kavramsal olarak deist olduğunu söylememişse de, muhteva olarak sahip olduğu anlayış ile batılı deistlerin savunduğu anlayış arasında çok büyük benzerlikler olduğu iddia edilmiştir (Bayrakdar, 1988, s. 93-97). Bu iddiayı daha çok klasik mezhepler tarihi yazarları, dillendirerek Ebû Bekir Muhammed er-Râzî'nin mülhid olduğunu iddia etmişlerdir. (Ebû Hâtîm, 1397, s.27). Ancak bazı araştırmacılar, Râzî'yi mülhit olarak değerlendirenlerin genelde Şia mezhebine mensup olduklarını, Râzî'nin onlara karşı reddiyeler yazdığını, ayrıca konu ile ilgili verdikleri bilgilerden bazı tutarsızlıklarının olduğunu belirterek, verilen bu bilgilerin objektif olmadığını söylemişlerdir (Akyüz, 2017, s.21-22). Ebû Bekir er-Râzî'nin telif ettiği eserlerin çoğu günümüze ulaşmamıştır. Mevcut eserlerinden yola çıkarak onun mülhid olup olmadığını tespit etmek mümkün değildir. Üçüncü şahıslar tarafından verilen bilgiler şüphe içermekle beraber genel kanı nübüvveti kabul etmediği yönünde olduğu söylenebilir (Bayrakdar, 1988, s. 97; Taylan, 1994, s.73-74).

Özellikle İslam dünyasında deizmin hayat bulmasının diğer bir nedeni de tek yönlü eğitim ve öğretim sistemleri ile ilgilidir. İslam dünyasından uzun bir süre okullarda sadece dini ilimlere önem verilerek okutulmuştur. Özellikle XVIII. Yüzyıldan itibaren Batılı ülkelerin tabii, doğal ve beşeri ilimlerde gösterdiği başarılar İslam dünyasını batılı toplumlarla rekabet edemez hale getirmiştir. Bu eksikliği tamamlamak için İslam dünyasında da Avrupa'daki okullara benzer yeni okullar açılmak sureti ile doğal ve beşeri bilimler okutulmuştur. Bu açılan okullar ile klasik okullarda farklı müfredatlar uygulanarak yetiştirilen insanlar arasında anlayış farklılıklarına hatta birçok bölgede çatışmalara neden olmuştur. İslam dünyasında asırlarca dini bilgi üreten Medreseler, içtihat kapısı kapandı sloganıyla hareket ederek bilgi üretmeyi bırakıp, geçmiş dönemlerin şartlarında oluşturulan bilgiyi din olarak aktarmayı kendilerine görev olarak kabul ettiler. Bu zihniyetle yetişen insanlar, ortaya çıkan yeni sorunları geçmişin şartlarından oluşturulan bilgi ile çözmeye çalıştılar. Ancak zamanın ruhundan doğmayan bu bilgi ile modern dönemin sorunlarına çare olamadılar. Bu zihniyetin temel özelliği tek tip olması ve her türlü fikrî çeşitliliği reddetmesidir. Geçmişini tümü ile reddetmeyen ancak değişen şartlar ve sorunlar karşısında yeni bilgi öğretmeyi gerekli gören anlayışları dışladılar ve mücadeleye edilmesi gereken tehlikeli gruplar olarak kabul etiler. (Ören, 2019, s.341-349).

Bu çatışmalar, bir taraftan deizm gibi hayatı seküler hale getiren çağdaş inkârcı akımların yaygınlaşmasına neden olurken, eleştirel bir kültüre tahammül etmeyen, kendi teolojisini din olarak kabul eden, birçok dini hareketlerin hayat bulmasını da sağlamıştır. Bu hareketlerin bir kısmı bir tarafta Arapların örf adet gelenek ve görenekleri ile diğer taraftan birçok mistik kadim kültürü birleştirip din adına sahip çıkarken, bazıları da çağdaşlık ve ilerçilik kılıfları altında farklı kültürlerle ait ruh göçü, aura, meditasyon, falcılık ve astroloji gibi ruhçu görüşlerle toplumu istediği gibi yönlendirmeye çalışmaktadırlar. Her iki kesimde olağanüstü mistik güçlere sahip olduğunu iddia ederek toplumun sorunlarını çözmeyi vadetmektedirler. Vahyi ve insanın fitri yapısını dikkate almayan, çoğulculuğu tehlike olarak gören, değişen sorunlar karşısında çağdaş bilgi öğretemeyen dini ve felsefi akımlar, satanizm ve deizm gibi tepkisel akımlara zemin hazırlamışlardır.

Günümüzde İslam dünyasında atıl bir Tanrı anlayışını kabul etmekle beraber, akli dinin yerine koymak suretiyle bütün ilahi dinleri reddeden Deist anlayışların, daha çok dini bir eğitim görmemiş seküler bir hayatı benimseyen gençler arasında yaygın olduğunu söylemek mümkündür. Bunu, konu ile ilgili yapılan anketlerde ve deizm derneği üyelerinin özgeçmişlerinde görmek mümkündür (Zavalsız-Şahin, 2018, s. 567-599).

İslam dünyasında deizm ve benzeri görüşler taban bulmaya başlamışsa bunun dış sebepleri olduğu gibi Müslümanların kendisinden kaynaklanan nedenlerin de olduğunu gösterir.

Bu nedenlerin başında bilgi üreten Müslüman aydınların çağın sorunlarını iyi okuyamadıklarını ve toplumun değişen dinamik yapısına uygun çözümler üretmediğini gösterir. Bilgi üreten aydınlar, insanın psikolojik ve sosyolojik yönünü dikkate alarak akıl ve vahyin ışığında toplumu doğru bir şekilde yönlendirmelerde bulunamazlarsa, toplum her zaman hem zihinsel olarak hem de fiziksel olarak tehlikelere açık hale gelir. Bu tehlikeler geçmişte farklı kültürler den gelmiştir. Bu gün ise çağdaş Avrupa kültüründen gelmektedir.

Ülkemizdeki deizm derneğinin kuruluş bildirgesi dikkatlice okunduğunda sloganlaştırılan bazı ifadelerden hareketle kendi içerisinde tutarsız teolojilere ve bu teolojileri temsil eden kesimlere karşı bir tepkinin ifadesi olduğunu görmek mümkündür. Bazı ifadelerinde ise din ile teolojiyi karıştırdıklarını görüyoruz. Örneğin deistlerin slogan haline getirdiği bir iki cümle şöyledir. “Seversen çocuklar olur, savaşırsan çocuklar ölür.” Başka bir slogan da şöyledir: “Tanrı için yapılan savaşlar, şeytan için yapılan savaşlardan çoktur” (Deizm Derneği Kuruluş Bildirgesi, 2020). Günümüzde İslam dünyasında yaşanan ve çok uzun süre devam eden birçok iç savaş neticesinde milyonlarca günahsız insan öldürülmektedir. İnsanlar ister istemez kördüğüm haline gelen iç savaşlar ve dini kendi çıkarları için istismar eden terör örgütlerinin bu kargaşa ortamında sergiledikleri vahşi tutumlar, özellikle din ile dini işletenleri aynı kefeyle koyan bazı kesimleri, dinden uzaklaştırarak deizm ve ateizm gibi akımların kucağına ittiğini söylemek mümkündür.

Deizmi savunanlar, günümüzde yaygın olan bütün iletişim kanallarını kullanarak, sadece kendi yorumunu din olarak kabul eden, dini görünümlü terör örgütlerinin yaptıklarını olumsuz eylemlerinden istifade ederek kendi görüşlerini yaymaya çalışmaktadırlar. Örneğin deizm derneği kuruluş bildirgesinde şöyle der: “Yaratıcı sevdiren, din savaşırır. Din ötekileştirir, Tanrı birleştirir” (Deizm Derneği Kuruluş Bildirgesi, 2020) şeklindeki sloganlarla dini işletenlerin hatasını, sanki bu hatalar bütün dinlerin kendi özünden kaynaklanıyor gibi, bütün dinlerin insanları ötekileştirdiğini ve birbirleriyle savaştığını iddia etmişlerdir.

Ülkemizdeki insanların çok büyük çoğunluğu kendisini Müslüman olarak görmesine rağmen kendisini dindar değil, seküler olarak tanımlar. Dinin kendi hayatında etkili olmadığını savunur. Bu kesimi deist olarak tanımlamak mümkün değilse de pasif deist olarak tanımlamak mümkündür (Coşkun, 2017, s. 234). Kendisini deist olarak görenlerin sayısı çok azdır. Ülkemiz için tehlikeli olanlar, kendisini deist olarak tanımlayanlar değil, daha çok kendisini Müslüman olarak görüp dini hayatlarından çıkararak insanlardır. Günümüzde İslam için tehlikeli olan deizm ve felsefesi değil, kaynağını vahiyden alan bir teolojinin insanlara sunulmamasıdır.

Erken dönemden itibaren farklı sebep ve kaygılardan doğan siyasi ve itikadi vahyin ruhuna uygun bir teoloji geliştirememişler. Hariciler insanın fitri yapısını göz ardı ederek günah işleyenleri tekfir etmişlerdir. Şia siyasi olan imamet teorisini inanç ilkesi haline getirmiş imamları peygamberin mirasçısı olarak telaki etmiştir. Diğer yandan Mürcie imanı bilgiden ibaret görerek, amele gereken önemi vermemiştir. Cebriye ise Allah’ı fâili muhtar olarak görmek suretiyle insan iradesini yok etmiştir. Bu telakilere sahip akımların bir kısmı aynı ad altında varlığını sürdürürken bazıları da farklı adlar altında çeşitli gruplar içerisinde bu zihniyetlerini devam ettirmektedirler. Birçok alanda farklı gruplar olduğu gibi teoloji konusunda da birbirlerine yakın grupların oluşması gayet doğaldır. Bu grupların çağın bütün birikimlerini kullanarak vahiy merkezli bir teoloji inşa etmeleri beklenirken aksine bu gruplar birbirlerini rakip görerek biri diğerini dışlamakta, batıl saymakta ve kendi varlığı için tehlikeli görmektedir. Bu durum başta gençler olmak üzere Müslüman toplumu inkârcı akımların tuzaklarına açık hedef haline getirmektedir.

Bugün çağın bütün imkânlarına rağmen birçok Müslüman, Kur’an-ı ya hiç okumuyor ya da okuduğu halde hiç anlamıyor. Bu nedenle de dini istismar edenlerin tuzağına daha kolay düşebiliyor. Diğer taraftan din düşmanları onların bu cehaletinden azami derecede faydalanmayı çok iyi bilmektedirler. Aslında en tehlikeli olan durum bu durumdur.

Sonuç

İman ile inkâr veya vahiy ile akıl dünya tarihi kadar eskidir. İlk insandan beri bir dine inanan insan olduğu gibi inanmayanlar da hep var olmuştur. Her dönemde ayrı düşünceler insan tabiatı gereği ortaya atılıp tartışılmıştır. Ancak tartışılan bu fikirlerden hangisi toplumda yayılma zemini bulursa yayılmıştır. Deizm düşüncesini, aynı isim altında olmasa da fikir olarak ilk çağ filozoflarına kadar götürmek mümkündür. Lakin bu düşünce, çok uzun bir süre toplumda yayılacak bir zemin bulamamıştır. XVI. yüzyıla gelindiğinde bu düşüncenin, bazı özel ve genel sebeplerden dolayı yavaş yavaş toplumda yayılma zeminini yakaladığını söyleyebiliriz. Bu zemini yaratan birçok faktör mevcuttur. Ancak özetle şunlar söylenebilir.

İnsan fitratı farklı olduğu için olguları farklı anlamaktadır. Biri anladığı için inanmaktadır diğeri de yine farklı bir şekilde anladığı için inkâr etmektedir. Din-bilim çatışmasına zemin hazırlayan sebepler ile deizme götüren sebepler benzer sebeplerdir. Özellikle bilimin hızlı gelişmesi, sanayi devrimi ve makineleşme ile beraber toplumda etkin bir rol üstlenen bilim adamlarını, kilise ve ruhban sınıfı kendi otoritelerine karşı bir tehlike olarak görerek, birçok bilim insanını cezalandırma yoluna gitmişlerdir. Buna mukabil birçok bilim insanı da özelde Hıristiyanlığı genelde bütün dinleri aynı kefeye koyarak eleştirmişlerdir. Tarihi süreç içerisinde dini temsil edenlerin din adına gerçekleştirdikleri yanlış söylem ve uygulamalar, zamanla seküler bir anlayışın yaygınlaşmasına ve teslimiyetçi bir din algısından sorgulayıcı bir din algısına evrilmiştir. Bu anlayış, dini cemiyetin hayatından ya tümüyle çıkarılmasına veya ahlaki bir alanla sınırlandırılmasına yol açmıştır. Dinin toplum hayatında yer almadığı bu dönem aydınlanma, çağdaş veya modern kelimeleriyle ifade edilerek dinin etkin olmadığı toplumun ideal toplum olduğu vurgulanmıştır. Bu uygun şartları iyi değerlendiren deistler, düşüncelerini yaymaya çalışmışlardır. Deistler kendi aralarında farklı anlayışlara sahip olmakla beraber her türlü vahiy ve nübüvvet düşüncesini inkâr ederek, tabiata müdahale etmeyen atıl bir Tanrı anlayışını kabul etmişlerdir. Akıl dinin yerine koyarak inanın doğasından kaynaklanan doğal bir din anlayışını savunmuşlardır.

Deistlerin iddia ettiği gibi, şayet nübüvvet ve vahiy olmasaydı insanlık sadece kendi doğal yetenekleriyle bugünkü medeniyet seviyesine gelebilir miydi? Bu soruya olumlu cevap vermek mümkün değildir. Zira akıl ve vahiy, Allah'ın insana bahsettiği iki bilgi kaynağıdır. Bunlardan biri eksik olursa sahip olduğu bilgi kaynaklarından birinden yoksun kalmış olur. Deistlerin iddia ettiği gibi olsaydı, insan bırakın bugün geldiği seviyeye gelmeyi belki de varlığını koruyamazdı. Allah'ın yardımı ve yönlendirmesi olmadan insanın doğal yetenekleriyle yeryüzünde yaşamanın alt yapısını oluşturup bugünkü yaşam seviyesini yakalaması pek mümkün görünmemektedir. Zira yeryüzünde yaşayan geçmiş toplumların hayatına geriye dönük olarak baktığımızda dinin eserlerini görmek mümkündür. Bunu inkâr etmenin, kendisini inkâr etmekle eş anlamlı olduğunu söyleyebiliriz.

Sonuç olarak şunu söylemek mümkündür. Deist düşünce ile mücadele etmenin en iyi yolu Kur'an düşüncesini ve nübüvvetin gerekliliğini doğru bir şekilde anlamak ve yaygınlaştırmaktan geçer. Bu yapıldığı takdirde sonradan İslam dinine sokulan, bid'at, hurafe ve isrâiliyâtan kurtulmuş olduğu gibi, doğru bir dinin yaşanılması da sağlanmış olur. İlk dönemden itibaren İslam düşünce ekolleri bazı yararlı işler yapmakla beraber vahiy okumaları bütüncül değil parçacı olmuştur. Günümüzde de bu anlayış ana akım Müslümanlar arasında yaygın olarak varlığını sürdürmektedir. Kendilerine göre vahyin bir kısmını önemli görüp sembol haline getirirken, diğer kısmına ya gereken önemi ya da görmemezlikten gelmişlerdir. Bu durum Müslüman toplumun sağlıklı bir teoloji inşa etmesini engellemiştir. Şayet Müslüman toplumlar sağlıklı bir teoloji inşa edip birlik ve beraberliklerini sağlamak istiyorlarsa bütüncül, eleştiriye esas alan doğal, beşeri ve dini ilimleri bir arada sağlıklı olarak okutmaları gerekir. Çözüm olarak şunu söylemek mümkündür. Allah'ın indirdiği din, aklın ışığı ile topluma doğru anlatıldığı sürece deizme götüren sebepler ortadan kaldırılmış olur.

Kaynakça

- Akyüz, T. (2017). *Ebû Bekir Zekerıyyâ er-Râzî'nin felsefl görüşleri*. İstanbul: Ravza Yayınları.
- Akarsu, B. (1979). *Çağdaş felsefe*. İstanbul: Milli Eğitim Basımevi.
- Aydın, M. (1994). *Din felsefesi*. İzmir: İzmir İlahiyat Vakfı.
- Bayrakdar, M. (1988). *İslam felsefesine giriş*. Ankara: AÜİFYayınları.
- Bağdâdî, A. (2014). *Mezhepler arasındaki farklar* (Ethem Ruhi Fığlalı Çev.) Ankara: TDV Yayınları.
- Bedevi, A. (1993). *Min târihi'l- ilhad fil islam*. Kahire.
- Bolay, S. H. (1990). *Felsefî doktrinler sözlüğü*. Ankara: Akçağ Yayınları.
- Cevizci, A. (2012). *Felsefe sözlüğü*. İstanbul: Say Yayınları.
- Chadwick, O. (2004). *19. Yüzyıl Avrupalı Aklın Sekülerleşmesi* (Murat T. Aslan Çev.). İstanbul: Birey Yayıncılık.
- Clarke, S. (1998). A demonstration of the being and attributes of God and other writings (E.Vailati ed.), Cambridge: Cambridge University Press. doi.org/10.1017/CBO9780511583346
- Coşkun, İ. (2017). *Modern çağ deizminin nedenleri ve sonuçları*. Din Karşıtı Çağdaş Akımlar ve Deizm Kongresi, Van Yüzüncü Yıl Üniversitesi, Van.
- (DD), “Deizm Derneği Kuruluş Bildirgesi” (Erişim tarihi: 27.01.2020). www.scribd.com.
- Düzgün, Ş. A. (2017). Deizm: Öncü İsimler ve Temel Doktrin. *Diyanet Aylık Dergi* 320 (8), 7-9. www.diyenet.com.tr
- Erdem, H. (1994). Deizm. *Türkiye Diyanet Vakfı İslam Ansiklopedisi* (9), 109-111. Ankara:TDV Yayınları.
- Evkuran, M. (2014). *Eş'arî Kelam Sisteminin Teolojik Temelleri Üzerine Deizm Bağlamında Bir Tartışma*. Uluslararası İmam Eş'arî ve Eş'arîlik Sempozyumu Bildirisi. Sirt: Beyan Yayınları.
- Gökberk, M. (1974). *Felsefe Tarihi*. İstanbul: Bilgi Yayınevi.
- Hefelbover, S.G. (2020). Deism Historically Defined. *The American Journal of Theology*, <https://www.jstor.org/stable/3155405>.
- Köktaş, M. (2017). Aydınlanma, Hıristiyanlık ve Deizm. *Anadolu Üniversitesi Sosyal Bilimler Dergisi*, 17(1), 143-157. doi: org/10.18037/ausbd.415672
- Kubat, M. (2014). *İslam mezhepleri tarihi*. Konya: Kitap Dünyası Yayınları.
- Kutluer, İ. (2000). İlahad. *Türkiye diyanet vakfı islam ansiklopedisi* (22), 93-96 İstanbul: TDV Yayınları.
- Mâtürîdî, M. (2002). *Kitâbü't-Tevhid* (Bekir Topaloğlu Çev.) İstanbul: İsam Yayınları.
- Râzî, E. Hatim (1977). *A'lâmü'n-nübüvve*. Tahran: İran Felsefe Akademisi.
- Russell, B. (1996). *Din ile Bilim* (Akşit Göktürk Çev.). İstanbul: Say Yayınları.
- Okumuş, N. K. (2017). *Yetersiz bakiye: Deizm'in tanrı tasavvuru ya da Sünettullah yasaları ve deizm ilişkisi üzerine bazı tespitler*. Din Karşıtı Çağdaş Akımlar ve Deizm Kongresi, Van Yüzüncü Yıl Üniversitesi, Van.

- Ögçem, E. (2013). *Ateizmden Deizme Antony Flew*.(Yayınlanmamış doktora tezi). Marmara Üniversitesi, İstanbul.
- Ören, M. F. (2019). *Türkiye’de Dini Bilginin Üretimi: Medrese ve İlahiyatlar*. (Doktora tezi). İstanbul Üniversitesi, İstanbul.
- Öztaş, M. (2006). *Deizm ve Dini Hayat*. (Yayınlanmamış Yüksek Lisans Tezi). Erciyes Üniversitesi, Kayseri.
- Şehristani, M. (2011). *el-Milel ve’n-Nihal* (Mustafa Öz Çev.). İstanbul: Litera Yayıncılık.
- Taylan, N. (1994). *İslam düşüncesinde din felsefeleri*. İstanbul: MÜİFV Yayınları.
- Ülgen, H. Ziya. (1967). *İslâm felsefesi*. Ankara: Selçuk Yayınları.
- Wood, W. A. (2011). Kant’ın deizmi (Necmettin Tan Çev.). *Ankara Üniversitesi İlahiyat Fakültesi Dergisi*, 52(1), 327-347. doi: org/10.1501/Ilhfak_0000001069
- Voltaire. (1995). *Felsefe sözlüğü* (Lütfi Ay Çev.). İstanbul: MEB Yayınları.
- Yeşilyurt, T. (2015). *Çağdaş inanç sorunları*. Ankara: DİB Yayınları.
- Zavalsız, Y. S. ve Şahin, E. (2018) Ateist ve deistlerin din algısı: üniversite öğrencileri üzerine psiko-sosyolojik bir araştırma. *Tarih Kültür ve Sanat Araştırmaları Dergisi*, 7(2), 567-599. doi: org%2F10.7596%2Ftaksad.v7i2.1425

ETİK ve BİLİMSEL İLKELER SORUMLULUK BEYANI

Bu çalışmanın tüm hazırlanma süreçlerinde etik kurallara ve bilimsel atıf gösterme ilkelerine riayet edildiğini yazar(lar) beyan eder. Aksi bir durumun tespiti halinde Afyon Kocatepe Üniversitesi Sosyal Bilimler Dergisi’nin hiçbir sorumluluğu olmayıp, tüm sorumluluk makale yazarlarına aittir.



Müfessir Celal Yıldırım'ın İlmî Çalışmaları, Kur'ân Tasavvuru ve Din Eğitimi Hakkındaki Görüşleri

Mufassir Celal Yıldırım's Scientific Studies, Understanding of The Holy Qur'an and Views on Religious Education

Dr. Öğr. Üyesi Ercan ŞEN¹

Öz

Bu çalışma Cumhuriyet dönemi âlim ve müfessirlerinden Celal Yıldırım'ın hayatı ve ilmî çalışmaları ile Kur'ân tasavvuru ve din eğitimi hakkındaki bazı görüşlerini konu edinmektedir. Celal Yıldırım bir tefsir sahibi olması açısından müfessir, yıllarca müftülük yapması bakımından din eğitimcisi, dinî ilimlerin çeşitli alanlarında eserler kaleme alması yönüyle düşünür ve yazar olması açısından birkaç hususiyeti şahsında temsil etmektedir. Bu bakımdan onun zihni dünyasının yönelimleri ve düşünce birikiminin tartışılması son derece önem taşımaktadır. Zira Yıldırım'ın, yetişme koşullarından içinde bulunduğu iklimlere kadar entelektüel serüveninin bazı yönlerden ele alınması Cumhuriyet Türkiye'sini dinî ve ilmî açılardan değerlendirebilme konusunda bir nebze yardımcı olacaktır. Yıldırım, Cumhuriyet dönemini ve devrimlerini yakından idrak etmiş birisi olarak büyük bir kültür değişimine uğrayan toplumun meselelerini iyi analiz etmiştir. Bu süreçte meydana gelen zarurî ve meşru değişimleri benimseyerek İslam dininin Türk toplumunda gereken yeri alabilmesi için yazdığı eserleriyle, irşad faaliyetleriyle yaygın din eğitimine önemli hizmetlerde bulunmuştur. Çalışmada üç aşamalı bir yol izlenmiştir. Bu çerçevede Yıldırım'ın hayatına kısaca değinildikten sonra ilmî çalışmaları değerlendirilmiş, ardından bir müfessir olarak Kur'ân tasavvuru ve bir eğitimci olarak din eğitimi hakkındaki görüşleri onun ilmî ve dinî birikiminin özü konumundaki *İlmin Işığında Asrın Kur'ân Tefsiri* isimli tefsiri merkeze alınarak irdelenmiştir.

Anahtar Kelimeler: Celal Yıldırım, Kur'ân, tefsir, din eğitimi, Cumhuriyet Dönemi

Makale Türü: Araştırma

Abstract

This study is about the life and scientific studies of Celal Yıldırım, one of the scholars and interpreters of the Republic period, and some of his views on the imagination of the Qur'an and religious education. Celal Yıldırım, is a mufassir in terms of writing a tafsir, a religious educator in terms of being a mufti for years, a thinker and writer in terms of writing works in various fields of religious sciences, represents several characteristics in person. In this respect, it is extremely important to discuss the tendencies of his mental world and his intellectual codes. Addressing some aspects of intellectual adventures that turn his catch up to the climate conditions of the Republic of Turkey will help to evaluate a little bit about religious and scientific terms. Celal Yıldırım, as someone who witnessed the Republic period and its revolutions closely, analyzed the issues of the society that had undergone a great cultural change. By adopting the necessary and legitimate changes that took place in this process, he has provided important services to widespread religious education with his works and guiding activities in order for the religion of Islam to take the necessary place in Turkish society. A three-stage path was followed in the study. In this framework, after briefly mentioning the life of Yıldırım, his scientific studies were evaluated, then his views on the imagination of the Qur'an as a mufassir and religious education as an educator were examined. While doing this, his commentary named *İlmin Işığında Asrın Kur'ân Tefsiri*, which is the essence of his scientific and religious accumulation, was taken into the center.

Keywords: Celal Yıldırım, Qur'an, tafsir, religious education, Republic Period

¹ Afyon Kocatepe Üniversitesi, İslami İlimler Fakültesi, ercansen@aku.edu.tr.

Atf için (to cite): Şen, E. (2021). Müfessir Celal Yıldırım'ın ilmî çalışmaları, Kur'ân tasavvuru ve din eğitimi hakkındaki görüşleri. *Afyon Kocatepe Üniversitesi Sosyal Bilimler Dergisi*, 23(2), 514-532.

Paper Type: Research

Giriş

İlim ve düşünce hayatına önemli katkılar sunmuş olan kimselerin hayatları yakından incelendiği zaman, bir kısmının sadece eserler vermek suretiyle, bir kısmının eser vermeksizin fikirlerini açıklamak yoluyla, diğer kısmının da resmî hizmet ile birlikte talebe yetiştirmek suretiyle hizmet ettiğini söylemek mümkündür. Celal Yıldırım ise bu özelliklerin hepsini kendinde barındırmaktadır. Yıldırım, yazdığı dinî ve ilmî eserlerin yanı sıra yaptığı tercümelere, vaazları ve sohbetleri, halka yönelik yaygın din eğitimi faaliyetleri ve yıllarca yaptığı müftülük vazifesi bakımından her yönüyle arkasında çeşitli hizmetler bırakmıştır. Bu hususiyetlerin tamamını bir makalede ele almak imkân dışı olduğundan burada sadece ilmî çalışmaları ve düşünce dünyasının bazı kesitleri üzerinden değerlendirme yapmaya çalışacağız.

Son dönem İslam âlimlerinden biri olarak karşımıza çıkan Yıldırım, yukarıda da dikkat çekildiği üzere İslamî ilimler alanında yaptığı çalışmalarla öne çıkmış, daha çok kendi telif ettiği eserler ve tercümeleriyle tanınmıştır. Aynı zamanda Yıldırım, Türkiye'nin farklı şehirlerinde uzun yıllar müftülük yapmış, halkın dinî konularda aydınlanmasına hizmet etmek suretiyle cami kürsülerinden halkı irşad etmiştir. Hayatının neredeyse tamamını İslam'a hizmet yolunda geçiren Yıldırım, verdiği hususi dersler yoluyla öğrenciler yetiştirmiş ve bu suretle kimi ilim adamlarının yetişmesinde de emeği geçmiş, ardında meşhur bir tefsir, elliye aşkın çalışma ve yüzlerce yazı bırakmıştır.

Onun toplumun farklı kesimlerinin ihtiyaç duyduğu dinî bilgileri vermek için kaleme aldığı eserler, ilmî nitelikli eserler olmasının yanında, halkın anlayabileceği bir Türkçe ile yazılmış olması ve halkın din eğitim ve öğretim ihtiyacını karşılamaya katkıda bulunması bakımından dikkate şayandır. Nitekim Celal Yıldırım'ın halk arasında daha çok irşad faaliyetlerinin ötesinde eserlerinin yaygınlığı, çeşitliliği ve anlaşılabilirliği yönüyle bilindiğini söylemek abartılı olamayacaktır. Hiç şüphesiz yıllarca yürüttüğü vazifelerin onun bu yönünü sürekli geliştirip kuvvetlendirdiği aşikârdır.

Celal Yıldırım'ın hayatı ve düşünce dünyası kanaatimizce birkaç sebepten ötürü üzerinde çalışılmayı hak etmektedir. Nitekim daha önce onun hayatını, eserlerini ve görüşlerini -bir iki kısa inceleme dışında- ele alan detaylı bir çalışma yapılmamış olması, kaleme aldığı tefsir yönüyle Cumhuriyet dönemi tefsir tarihi içinde önemli sınırlar arasında yerini alması, Cumhuriyet döneminin sınırlı imkânları altında yetişmiş, eserler vermiş önemli bir âlim örneği olarak karşımızda durması, içinde yetiştiği ilim dünyasını ve fikren mensup olduğu dinî ve ictimai çevreyi tanımak açısından kayda değer bir sima olması ve son olarak da 1950'li yıllardan 2000'li yıllara kadar yaklaşık yarım asırlık bir dönem içerisinde ülkemizde teşekkül eden dinî yorumları görmek ve tanımak açısından önem taşıması bu sebeplerden birkaçı olarak belirtilebilir. Bütün bunlar göz önüne alındığında tercihleriyle, yönelimleriyle, birikimiyle ve düşünce dünyasıyla Yıldırım'ın tanınması gereken isimler arasında yer aldığı muhakkaktır.

Yıldırım'ın batılılaşma, modernleşme, dinde reform ya da dinî alanda yenileşme çabaları karşısında nasıl tavrı aldığı, din-bilim birlikteliği ya da çatışması ikileminde nerede yer tuttuğu ve bunun için neler yaptığı, toplumu güçlendirme uğrunda hangi faaliyetleri yürüttüğü, ümmetin nasıl kurtulacağına dair gösterdiği çözüm yolları; bunlara ek olarak bir toplumu inşa eden değerlere bakışı, dinî, ilmî ve ideolojik referansları, yenilik peşinde mi yoksa var olanı kuvvetlendirme, ihya ya da tecdid yanlısı olup olmadığı gibi hususlar bu çalışmanın sınırlarını aşığı için ayrıca çalışılmayı ve üzerinde durulmayı bekleyen diğer konular arasında sayılabilir.

1. Hayatı

Yıldırım'ın ailesi aslen Erzurumludur. Rusların Kuzeydoğu Anadolu bölgesini işgalinin ardından Ermenilerin mezalime başlaması üzerine 1915 yılında ailesi oradan göç ederek önce Diyarbakır'a sonra aynı ilin Kulp ilçesine yakınlarının yanına yerleşmiştir. Hem çocuklarının verdiği bilgiye hem de 2001 tarihinde yenilenen Türkiye Cumhuriyeti kimliğindeki kayda göre doğum yerinin Muş ili olduğu kesinlik kazanmıştır. Doğum tarihi ağabeyinin Kur'an'ı Kerim'in arkasına yazdığı resmî olmayan kayıtlara göre 1928, resmî kayıtlara göre ise 1932'dir.²

Kuyucak'ta görev yaptığı esnada eşraftan Hacı Tırkaz'ın kızı Ayşe hanımla 1956 yılında evlenmiş, bu evlilikten Kemal, Fatih, Tibyan ve Rezan adlarında dört çocuk dünyaya gelmiştir. Eşi Ayşe Hanım 2004, kızı ise 2016 yılında vefat etmiştir. Büyük çocukları Kemal Almanya'da, Fatih ve Tibyan ise İzmir'de yaşamaktadır.

Dindar bir aileye mensup olduğu için ilk tahsilini memleketinde babasından alan Yıldırım, 1945 yılında ortaokulu bitirmiştir. Ailesinin teşvik ve yardımıyla bölgenin tanınmış âlimlerinden özel dersler almış ve yaklaşık on dört yıl kesintisiz tefsir, fıkıh, hadis, usul, akaid başta olmak üzere İslamî İlimlerin çeşitli alanlarında medrese tahsili görmüştür. Bu eğitim Diyarbakır, Siirt ve Bitlis'in Norşin ilçesindeki medreselerde gerçekleşmiştir. Diyarbakır'ın Kulp ilçesi konuklu mahallesinde bulunan ve o zamanki adı Duderya Medresesi olan medresede 10 yıla yakın tahsil görmüş ve buradan icazet almıştır. Bahsi geçen medreselerde Arapça ve Farsçayı derinlemesine öğrenerek ilim yolunda hayli mesafe katetmiştir.

İslamî ilimlerde son derece yetkin olduğu anlaşılan Yıldırım'ın çok zengin bir kütüphanesinin olduğu hem yakınları hem de öğrencileri tarafından ifade edilmiştir. Bu kütüphanede İslamî ilimlerin temel kaynak eserlerinin yanında genel ansiklopediler, tarih, felsefe, edebiyat gibi çeşitli alanlarda eserlerin yer aldığı aktarılmıştır. Verdiği derslerde ve yaptığı sohbetlerde gerek İslamî ilimlerdeki gerekse sosyal bilimlerdeki birikimini mukayeselerle, değerlendirmelerle akıcı ve doyurucu şekilde aktardığı bizzat öğrencileri ve dinleyenleri tarafından övgüyle anlatılmaktadır.

Etkili hitabetiyle de öne çıkan Yıldırım'ı her seviyeden insanın zevkle dinlediği aktarılmıştır. Özellikle Afyon'da görev yaptığı zamanlarda halkın onun vaazlarını dinlemek için cuma günleri erkenden camileri doldurduğu, hatta sırf bu vaazları dinlemek amacıyla normal zamanlarda dahi cuma namazı kılmayan bazı kimselerin cuma namazına geldikleri ifade edilmektedir.

Edinebildiğimiz bilgilere göre Yıldırım'ın resmî olarak göreve başladığı tarih 1950'li yıllara tekabül etmektedir. Çocuklarından ve talebelerinden edinilen bilgiye göre bahsi geçen yıllarda Ankara'ya gelen Yıldırım, Diyanet İşleri Başkanlığının ilgili komisyonu tarafından yapılan mülakat sonucunda ehliyet ve liyakat sahibi görülerek Aydın'ın Kuyucak ilçesi müftülüğüne atanmıştır. 1955 yılında başladığı bu görevini 5-6 yıl civarında sürdürmüştür. Bu süreçte İzmir'in Çeşme ilçesinde de altı ay süreyle geçici görevle müftülük yapmıştır. Kuyucak müftülüğünün akabinde 1965 yılına kadar İzmir, 1965-1977 yılları arasında ise Afyon müftülüğünde bulunmuştur.

1977 yılındaki genel seçimlerde Milli Selamet Partisinden milletvekili adayı olarak seçime girmiş ancak seçimi kazanmaya muvaffak olamamıştır. Bu kısa siyaset arasının ardından 1977 yılında İzmir vaizliğine atanmış, iki yıl bu görevi yaptıktan sonra 1979 yılında emekli

² Merhum Celal Yıldırım'ın hayatı hakkında elde edebildiğimiz ve burada aktarmaya çalıştığımız bilgilerin büyük bir kısmı Celal Yıldırım'ın İzmir'de ikamet eden oğlu Fatih Yıldırım ile Celal Yıldırım'a uzun yıllar talebelik yapmak suretiyle onun en yakınında bulunan öğrencilerinden Afyonkarahisar'da ikamet eden emekli öğretmen Nevfel Dinç'in tarafımıza sözlü ve yazılı olarak sunduğu bilgilere dayanmaktadır. Ayrıca Yıldırım'ın hayatı konusunda Abdurrahman Ensari'nin 2018 yılında kaleme aldığı, "Celal Yıldırım ve Kur'an Ahkâmı Tefsiri" başlıklı makalesinde Yıldırım'ın hayatına dair aktarılan bilgilerden de istifade edilmiştir. Bkz. Abdurrahman Ensari, "Celal Yıldırım ve Kur'an Ahkâmı Tefsiri", The Journal of Academic Social Science Studies (JASSS) 72 (Autumn III 2018), 313.

olmuştur. Toplamda yaklaşık 25 yıl Diyanet İşleri Başkanlığı bünyesinde görev yapan Yıldırım, Afyon müftüsü iken Türkiye Diyanet Vakfı kurucuları arasında yer almıştır.

Müftülük yaptığı yerlerde imam ve müezzinlerin yanı sıra yeterli bulduğu öğrencilere Arapça dersi vermiş, bu çerçevede klasik medrese usulü üzere Avâmil, İzhâr ve Molla Câmî kitaplarını okutmuştur. Yine bu halkalarda tefsir ve hadis gibi İslamî ilimlerin değişik dallarında dersler vermiştir. Verdiği hadis derslerinde Buhârî'nin Câmîu's-Sahîh'ine İmam Kastallanî'nin yazdığı ve sahasının önemli eserlerinden biri olarak kabul edilen İrşâdü's-Sârî şerhini okutmuştur. Hususen gerek İzmir müftülüğü esnasında gerekse emekli olduktan sonra İzmir'de kaldığı süre içerisinde muhtelif yıllar arasında Kestanepazarı öğrenci yetiştirme derneğinde İslamî ilimlerin çeşitli alanlarında dersler vermeye devam etmiş, ayrıca bu kurumda çeşitli başka hizmetler de üstlenmiştir.

Emekli olduktan sonra vefat edinceye kadar İzmir'de yaşayan Yıldırım, 2 Ağustos 2019 yılında Aydın'ın Kuşadası ilçesinde vefat etmiştir. Cenaze namazı İzmir Dokuz Eylül Üniversitesi İlahiyat Fakültesi Camii'nde ikinci namazına müteakip kılınmış, ardından Bornova Işıkkent Mezarlığına defnedilmiştir.³

2. İlmî Çalışmaları

Yıldırım'ın ilmî çalışmalarını gerçekleştirdiği dönemin genel görünümüne bakıldığında dinî, siyasî ve fikrî bakımdan oldukça hareketli bir zaman diliminde çalışmalarını kaleme aldığı söylenebilir. Bilindiği üzere son yarım asırda gerek Müslüman dünya gerekse Türkiye dinî, siyasî ve sosyal açılardan çeşitli değişim ve dönüşüm süreçlerine şahit olmuştur. Nitekim Celal Yıldırım da bir özne olarak bu çalkantılı süreci idrak etmiş, çalışmalarının çoğunda bu sürecin etkileri dolaylı olarak kendini göstermiştir.

Celal Yıldırım başta fıkıh, tefsir, hadis, tasavvuf olmak üzere İslamî ilimlerin çeşitli dallarının yanı sıra din eğitimi, İslam ahlâkı ve Türk-İslam tarihi gibi alanlarda da eserler telif etmiş, derleme çalışmalarını kaleme almıştır. Yıldırım'ın ilmî çalışmalarında dikkat çeken yönlerden biri yaptığı tercüme olmuştur. İslam dünyasının muhtelif düşünürlerinden tercüme yapmak suretiyle Türkiye ile İslam dünyası arasında ilmî ve fikrî köprülerin kurulmasına ve gelişmesine katkıda bulunmuştur. Yine bilimsel ve dinî-edebî nitelikli dergilerde çeşitli zamanlarda sayısı yüzleri bulan makaleler yazmıştır. Tespitlerimize göre telif, tercüme ve derleme şeklinde yüzün üzerinde çalışması mevcuttur. Bu eserlerden ulaşabildiklerimizi birkaç başlık altında tasnif etmek suretiyle kronolojik olarak sıralamak ve muhtevaları hakkında kısaca bilgi vermek istiyoruz.

2.1. Telif Eserleri ve Derleme Çalışmaları

2.1.1. İbadetler Kılavuzu: Yıldırım'ın Aydın, Kuyucak müftüsü iken kaleme aldığı bir eserdir. Eserde abdest, gusül, teyemmüm, mestler üzerine mesh, hayız, nifas ve istihâze halleri, necasetten temizlik, namaz ve ahkâmı, cemaat ve hükümleri, tilavet secdesi gibi bir Müslümanın temel ibadetleri hakkında kısa, anlaşılır ve öz bilgiler verilmiştir (Yıldırım, 1959).

2.1.2. Oruç ve Hükümleri: Oruç ibadeti ve ilgili hükümleri konusunda halkı bilinçlendirmek için yazılan bir eserdir (Yıldırım, 1961).

2.1.3. İslam Akaidinden Seçilmiş Meseleler: İzmir'deki İmam-Hatip ve İlahiyat öğrencileri öncelikli olmak üzere önem arzeden itikadî meseleleri ele almaktadır. İhtilafli meselelere girilmeden, ehl-i sünnet itikadı doğrultusunda inanç meseleleri kısa ve anlaşılır şekilde izah edilmiştir (Yıldırım, 1963).

2.1.4. Kadir Gecesi: Kadir gecesinin önemi ve fazileti hakkında özlü bilgi veren bir çalışmadır (Yıldırım, 1963).

³ Detaylı bilgiler için bkz. www.kestanepazari.org.tr/muhterem-celal-yildirim-hocamiz-ebediyete-ugurlandi (Erişim tarihi: 08.12.2019); www.aydinpost.com/guncel/afyon-eski-muftusu-celal-yildirim-vefat-etti (Erişim tarihi: 10.12.2019); www.afyonhaber.com/afyon-eski-muftusu-celal-yildirim-vefat-etti (Erişim tarihi: 11.12.2019).

2.1.5. Mezhep Sahibi Dört İmamın Menkıbeleri: Dört mezhep imamını tanıtan, onların İslam fikhındaki değerini ortaya koyan, menkıbelerden destek alınarak derlenen hacmi küçük bir kitaptır (Yıldırım, 1964).

2.1.6. Meşâhîr-i Evliyâdan Dört Kutup: Ahmed Rufâî, Abdülkâdir Geylânî, Ahmed Bedevî ve İbrahim Düsûkî gibi tasavvufun zirve simaları arasında yer alan dört ismin hayatlarının söz konusu edildiği bir çalışma olup “Nûru’l-Ebsâr fî Menâkıb-ı Âl-i Beyti’n-Nebiyi’l-Muhtâr” adlı kitaptan derlenmiştir (Yıldırım, 1964).

2.1.7. Hikmet Parıltıları: Bu eser “Ravzü’l-ahyâri’l-müntehâb min rebî’l-ibrâr fî ‘ilmi’l-muhâdarât” isimli Arap edebiyatı kitabının Arapça metinlerinden seçilmiş ahlâkî ve dinî nitelikli üç yüz on üç beytin tercümesinden oluşan bir derlemedir (Yıldırım, 1964).

2.1.8. İnsanlığın Önderi Muhammed Mustafa (a.s.): Afyon müftüsü iken yazdığı ve Afyon müftülüğünün ilk resmî yayını olan bu çalışma on altı sayfadan oluşan küçük hacimli bir eser olup Hz. Peygamber’in temel özelliklerini tanıtmayı hedefleyen bir çalışmadır (Yıldırım, 1966).

2.1.9. Dört Mezhebin Kuruluş ve Yayılışı: Mısır’ın çağdaş İslam hukukçularından Abdurrahman b. Muhammed b. İyâz Cezîrî’nin (ö. 1941) dört mezhebe dair karşılaştırmalı fıkıh kitabı olan “el-Fıkh ale’l-mezâhibi’l-erbaa” isimli eserinin temel alınmak suretiyle dört mezhebin kuruluş ve yayılışının kısaca aktarıldığı bir eserdir (Yıldırım, 1966).

2.1.10. Hutbe (Müslümanlara Öğütler): Muhtelif zamanlarda kendi hazırladığı ve irad ettiği hutbeleri bir araya getirdiği çalışmasıdır. Elli hutbenin yer aldığı çalışmada yer alan hutbelerden bazılarının konuları takva, temizlik, ilmin ve ahlâkın önemi, rüşvet, edep ve terbiye, ticaret ahlâkı, ana-baba hakkı, hurafeler, ibadetler hakkındadır (Yıldırım, 1966).

2.1.11. Âhîret Âlemi ve Safhaları: Âyet ve hadisler ışığında âhîret aleminden ve safhalarından bahsetmektedir. Kısa, özlü, öğretici ve herkesin anlayabileceği bir ifade tarzı ile kaleme alınmıştır (Yıldırım, 1967).

2.1.12. Amellerin Faziletleri: Kütüb-i Sitte’de amellerin faziletlerine dair geçen hadislerden seçilen dört yüz rivayetin konusuna göre tertip edilerek oluşturulduğu bir çalışmadır (Yıldırım, 1967).

2.1.13. İslam Bahçesinin Gül Demetleri: İtikad, fıkıh, ibadet ve muamelat konularını merkeze alan bir çalışma olup, Müslüman halkın günlük hayatında gerekli olan önemli meseleleri içeren derleme bir çalışmadır. Konuların akılda daha iyi yer edinmesi için her konunun sonuna o konuyla alakalı etkileyici ve akılda kalıcı bir menkıbe ya da hikâye eklenmiştir (Yıldırım, 1968).

2.1.14. İslam Türk Tarihinin Altın Sahifeleri: İslam-Türk tarihinin geçmiş dönemlerinden hareketle ahlâk, fazilet, adalet vb. değerleri ön plana çıkaran ve bunları genç nesle aktarmayı hedefleyen, bilgilendirici ve kısa kısa pasajlardan oluşan bir eserdir (Yıldırım, 1970).

2.1.15. Kur’ân Ahkâmı ve Mezhep İmamlarının Görüş Farkları: İki ciltten ibaret olan bu eser altmış iki alt başlıktan oluşmakta olup Kur’ân’ın ahkâm içerikli âyetlerinin mezheplere göre değerlendirildiği güncel bir ahkâm tefsiri özelliği taşımaktadır. Yıldırım, bu eserine geniş bir önsöz kaleme almış olup burada kitabı niçin kaleme aldığı, metodu ve yararlandığı kaynaklar hakkında bilgi vermiştir (Yıldırım, 1971).

2.1.16. Hanefî ve Şafî Mezhebine Göre Büyük İlmihal: Hanefî ve Şafî mezhebi mensuplarının ibadet konularındaki ihtiyaçlarına cevap vermek üzere hazırlanan ve bu alandaki boşluğu doldurmayı amaçlayan, zengin ve muteber kaynaklara dayalı olarak kaleme alınan bir ilmihal çalışmasıdır (Yıldırım, 1976).

2.1.17. Büyük Veli Bayezid-i Bestâmî Hazretleri ve İslam Tasavvufunun Özü: Tasavvuf tarihinin önde gelen mutasavvıflarından Bayezid-i Bestâmî hakkında yapılan araştırma ve derlemelerden oluşan bir eserdir. Eserin son bölümlerinde tasavvuf tarihinin önemli simalarının

tasavvuf tanımları aktarılmakta, ardından Aksaray Tekkesi postnişini Şeyh İbrahim Efendi'nin (ö. 1655) tasavvufuyla ilgili bazı mısralarına yer verilmektedir (Yıldırım, 1978).

2.1.18. Tarihte Devlet Adamlarına Işık Tutan İslam Büyükleri: İki ciltten oluşan bu çalışma Hz. Peygamber başta olmak üzere, sahâbenin, tâbiînin, Selçuklu ve Osmanlının önde gelen gönül insanlarının etkileyici yönlerini gözler önüne sermekte, yanı sıra İslam tarihinde meşhur olan devlet adamlarının, âlim ve ariflerin, müşhidlerin örneklik teşkil eden davranışlarını içermektedir. Ayrıca çalışmanın içerisinde vaiz ve hatiplere cemaatlerine aktaracakları tarzda bilgiler de yer almaktadır (Yıldırım, 1978).

2.1.19. Kaynaklarıyla İslam Fıkhı: Temel kaynaklara dayanılarak, Müslüman halkın ibadet ve muamelat hayatıyla alakalı oluşan sorulara cevap vermek üzere dört cilt olarak hazırlanan bir çalışma olup başvuru eseri niteliğindedir. Eserde toplam yüz yirmi iki fikhî mesele ele alınmıştır (Yıldırım, 1980).

2.1.20. Kur'ân-ı Kerîm Meâl ve Tefsiri: Tek ciltten oluşan meâl-tefsir tarzında bir çalışma olduğu anlaşılmaktadır. 1982 yılında Tercüman gazetesi tarafından basılıp dağıtıldığı bilgisine ulaşılmıştır. Bu esere henüz ulaşamadığımız için tahkik etme ve değerlendirme imkânımız olmamıştır.

2.1.21. İlahi Yasaklar Büyük Günahlar (I): Bu eserde Kur'ân ve sünnetin getirdiği yasakların dinî ve ilmî delillerle açıklamaları yapılmıştır. Âyet ve hadislerin çokça kullanıldığı eser, seksen bir başlıktan oluşmuştur (Yıldırım, 1985).

2.1.22. İlahi Hikmetler Büyük Sevaplar (II): İlk cildin büyük rağbet görmesi üzerine aynı metotla eserin ikinci cildi kaleme alınmış ve altmış üç başlık halinde konular işlenmiştir (Yıldırım, 1985).

2.1.23. İslam'ın İlk Şehitleri: Sabah gazetesinin talebi üzerine okurlara hediye için biyografi tarzında hazırlanmış bir çalışmadır (Yıldırım, 1986).

2.1.24. Kaynaklarıyla Ahkâm Hadisleri: Hadis külliyatı içerisindeki ahkâm ağırlıklı hadisleri ve şerhlerini mezheplere göre tahlil eden ve altı ciltten müteşekkil bu çalışma hadislerden doğan fikhî hükümler üzerinde yoğunlaşmaktadır (Yıldırım, 1986).

2.1.25. İlmin Işığında Asrın Kur'ân Tefsiri: On dört ciltten oluşan ve Yıldırım'ın ifadesiyle “yirmi üç yıllık bir emeğin ürünü” olan bir eserdir. Bu tefsirle ilgili detaylı bilgilere ilerleyen bölümde yer verilecektir (Yıldırım, 1991).

2.1.26. Kur'ân ve Sünnet Işığında İslam İlmihali: İslam dininin temel bilgilerini akıcı, anlaşılır şekilde anlatan bir ilmihal çalışmasıdır (Yıldırım, 1993). Eserde meseleler ele alınırken âyet ve hadislerin geçtiği kaynaklar dipnotta gösterilmiştir. Bu ilmihalin dikkat çekici bir özelliği ise konuların işlenmesi esnasında yer yer dinde reform düşüncesine eleştiriler getirilmesidir (Yıldırım, 1993).

2.1.27. Tefsirli Kur'ân-ı Kerîm Meâli: İki ciltten müteşekkil olan bu çalışma müellifin “*İlmin Işığında Asrın Kur'ân Tefsiri*” isimli tefsirinin özeti mahiyetindedir. Eserin bir sayfasında âyetlerin Arapça metniyle birlikte meâlî bulunmakta diğer sayfada ise maddeler halinde her âyetle ilgili kısa açıklamalara ve âyetin manasına ışık tutacak bazı ek bilgilere yer verilmektedir. Birinci cilt Kehf sûresine kadar olan kısmı ikinci cilt ise geri kalan sûreleri içermektedir (Yıldırım, 1995). Çalışmanın en önemli özelliklerinden birisi âyetlerin tefsirini yaparken tartışmalı meselelerden uzak durarak olabildiğince âyetlerin mesajlarını herkesin anlayabileceği sadelikle aktarmaya çalışmasıdır.

2.1.28. İslam Ahlâkından Parlak Sayfalar: Günümüzde yaşanan ahlâkî yozlaşmaya ve maddeciliğin zarar verdiği bazı hastalıklara dikkat çekmek suretiyle bu hastalıkların ancak İslam ahlâkıyla düzeltilebileceğine somut örnekler eşliğinde vurgu yapan bir eserdir (Yıldırım, 2003).

2.1.29. Hz. İsa ve Kıyamet Belirtileri: Hz. İsa'nın nüzulünü ve kıyamet belirtilerini âyet ve hadisler ışığında temellendirmeye çalışan bir eserdir (Yıldırım, 2004).

2.2. Tercümelere

2.2.1. İslamiyette Nübüvvet Belirtileri ve Fitneler: Buhârî'nin Camiu's-Sahîh'inin "Alâmetü'n-Nübüvve Fi'l-İslam" babı ile "Kitabü'l-Fiten" babının tercümesidir. Yıldırım toplamda elli beş hadisin tercümesini yapmakta ve dipnot kısmında hadislere dair kısa açıklamalara yer vermektedir (Yıldırım, 1959).

2.2.2. Kelime-i Tevhid Kal'ası: "Kelime-i Tevhid Kal'ası" adıyla tercüme edilen "et-Tecrîd fi kelime't-tevhîd" isimli eser Yıldırım tarafından sehven İmam Gazzâlî'ye (ö. 1111) nispet edilmiştir. Oysaki eser İmam Gazzâlî'nin kardeşi, vaiz ve mutasavvıf yönüyle ön plana çıkan Ebü'l-Fütuh Şehabeddin Ahmed b. Muhammed Ahmed Gazzâlî'ye (ö. 1126) aittir. Araştırmalarımıza göre İmam Gazzâlî'nin eserleri arasında böyle bir eser bulunmamaktadır. Soyadı benzerliğinden dolayı muhtemelen yanlış kişiye nispet edilmiştir (Yıldırım, 1964). Yaptığımız araştırmalara göre bu eserin ilk olarak hicrî 1285 yılında İstanbul'da "et-Tefrîd fi tercemetü't-Tecrîd" adıyla Türkçe'ye çevrildiği (M. Fevzi, 1285), ardından "Ahmed Gazzâlî ve Tevhidde Tecrid" adıyla 1997 yılında ikinci defa tercüme edildiği görülmüştür (Özdamar, 1997).

2.2.3. Riyadan İhlasa Gururdan Tevazua: İmam-ı Gazzâlî'nin tam adı "el-Keşf ve't-tebyîn fi gurûri'l-halkı ecmaîn esnâfü'l-mağrûrîn" olan ve riyakâr, ham ruhlu zâhidleri, şekilci ve ibâhiyeci mutasavvıfları sert şekilde tenkit ettiği kitabının çevirisidir (Yıldırım, 1965).

2.2.4. et-Tarîkatü'l-Muhammediyye: Birgivi Mehmed Efendi'nin (ö. 1573) Kur'an'a ve sünnete uygun bir dinî hayatın esaslarını ortaya koyduğu ve bid'atlara karşı uyarılarda bulunduğu bu meşhur eserin tam adı et-Tarîkatü'l-Muhammediyye ve's-sîretü'l-Ahmediyye'dir. Vaizler tarafından çok rağbet gören ve adeta bir el kitabı haline gelen bu eser öneminden dolayı farklı kişiler tarafından çok defa Türkçe'ye tercüme edilmiştir. Yıldırım da bu eseri taşıdığı önemden dolayı tercüme edenlerden biri olmuştur (Yıldırım, 1969).

2.2.5. İslam Hidayeti: İslam düşüncesinde önemli bir yere sahip olan İbn Teymiyye'nin (ö. 728) itikadî meselelerden bahseden çalışmasının tercümesidir (Yıldırım, 1969).

2.2.6. Büyük Vefî Abdülkadir Geylânî'den Vaazlar: Abdülkadir Geylânî'nin yirmi adet seçme vaazını ve ayrıca vasiyetini özetleyen Seyyid Muhammed Seyfüddin el-Geylânî'ye ait hicrî 1302 yılında İstanbul'da basılan "ed-Dürerü's-seniyye fi'l-mevaizi'l-Geylâniyye" isimli eserin tercümesidir. Yıldırım vaazların arasına bazı ilahiler, Abdülkadir Geylânî'den özdeyişler de ilave etmiştir. Yıldırım eserin giriş kısmına Abdülkadir Geylânî'nin kısa bir hal tercümesini eklemiştir, eserin sonunda kitapta geçen bazı kelimelerin izahlarını yapmıştır (Yıldırım, 1970).

2.2.7. Gönül İncileri: Bu tercüme de aynı şekilde Abdülkadir Geylânî'nin yirmi adet vaazı ile vasiyetini özetleyen ve Muhyiddin Abdülkadir b. Musa b. Abdullah Abdülkadir-i Geylânî (ö. 1166) tarafından kaleme alınan "ed-Dürerü's-Seniyye fi'l-Mevâizi'l-Geylâniyye" isimli eserin tercümesidir (Yıldırım, 1971).

2.2.8. el-İbriz: Tam adı "Kitabü'l-İbriz" olan bu eser Hızriyye tarikatının kurucusu olarak kabul edilen Faslı mutasavvıf Abdülazîz Ed-Debbâğ'ın (ö. 1720) görüş ve düşüncelerinin nakledildiği bir eserdir. Yıldırım, iki ciltten oluşan bu eseri harfî çeviriden ziyade anlamı esas alarak çevirmiştir (Yıldırım, 1979). Kitabın başka tercümelere de bulunmaktadır.

2.2.9. Füyûzât-ı Rabbaniyye: Yıldırım'ın "İlahi Feyizler" adıyla tercüme ettiği ve Abdülkadir Geylânî'ye ait olan bu eserin tam adı "el-Füyûzâtü'r-Rabbâniyye fi Evrâdi'l-Kâdiriyye"dir. Eser, nesir ve nazım halindeki dua ve evrâddan meydana gelen bir risâledir (Yıldırım, 1982).

2.2.10. İslam'da Aile Eğitimi: Abdullah Nasîh Ulvan (ö. 1987) tarafından "Terbiyetü'l-Evlâd fi'l-İslam" adıyla kaleme alınan ve iki ciltten oluşan kitabın çevirisidir. İslam dünyasında büyük

bir ilgiye mazhar olmuş olan bu kitap, Yıldırım'ın ifadesiyle bir hazine değerindedir (Yıldırım, 1984).

2.2.11. Sırlar Hazinesi (Hazinetü'l-Esrar Tercemesi): Bu tercüme Osmanlı âlimi ve mutasavvıfı Nazillili Muhammed Hakkı'ya ait olan ve tam adı "Hazinetü'l-Esrar Celiletü'l-Ezkâr" olan kitabın çevirisidir. Eserde Kur'ân-ı Kerîm'in ve bazı sûrelerin esrar ve havassı, nâfile ibadetler, çeşitli itikadî meseleler üzerinde durulmaktadır (Yıldırım, 1990).

2.2.12. Biz ve Bugünkü Batı Medeniyeti: Mevdûdî'nin (ö. 1979) muhtelif zamanlarda çeşitli dergi ve yayın organlarında parça parça kaleme aldığı bir eser olup iki kez Türkçeye çevrilmiştir. Bu çevirilerden biri Hüseyin Avni Çelik ile beraber Celal Yıldırım'a aittir (Yıldırım, t.y.). Eser Müslümanların batı medeniyeti ile münasebetini irdelemektedir. Yıldırım, o zaman yürürlükteki kanunlardan dolayı kitabın bazı paragraflarını tercüme etmemiş ve noktalar olarak bırakmıştır (Yıldırım, s. 116).

2.2.13. Kur'ân ve Modern İlim: Lübnanlı ilim adamı Afif Abdülfettah Tabbara'nın (ö. 1980) orijinal adı "Ruhu'd-Dini'l-İslamî" olan eserinin bir bölümünün çevirisidir. Yıldırım, bu eserin Kur'ân'ın mucizevî yönlerine değinen ve Kur'ân'ın çağdaş ilmî gelişmelerle ilişkilendirildiği kısmını tercüme etmiştir (Yıldırım, t.y.). Tercümeye on bir sayfalık uzun bir önsöz yazan Yıldırım, burada Kur'ân'ın akla verdiği değerden, Kur'ân ve ilim münasebetinden, Kur'ân'ın ilim sahiplerine ve ilme teşvik etmesinden, bazı âyet ve hadislerle İslam'ın ilme verdiği önemden, tarih boyunca Müslümanların ilme yaptıkları katkılardan söz etmiştir (Yıldırım, ss. 3-13).

2.2.14. Münebbihât (Dönüş Gününe Hazırlanmak Üzere Tenbihler): İbn Hacer el-Askalânî'ye (ö. 1449) nispet edilen tasavvufi mahiyetteki risalenin Yıldırım tarafından yapılmış tercümesidir (Yıldırım, t.y.). Eser okuyuculardan rağbet gördüğü için dördüncü baskıyı yapmış ve bu baskıya arapça metinler eklenmiştir. Kitabın farklı yazarlar tarafından yapılmış başka tercümeleri de mevcuttur.

2.3. Sadeleştirme ve Takdim Yazıları

2.3.1. Nimet-i İslam: Son devir Osmanlı âlimi ve müderrisi Mehmed Zihni Efendi'nin (ö. 1913) meşhur ilmihali olan bu eser Yıldırım tarafından günümüz Türkçesi ile tekrar hazırlanmıştır (Nimet-i İslam, haz. Celal Yıldırım, t.y.).

2.3.2. Dünkü ve Bugünkü Melamiler: Yıldırım, Abdurrahman Cerrahoğlu'nun 1984 yılında basılan ve derleme kitap niteliğinde olan "Dünkü ve Bugünkü Melamiler" isimli kitabına bir takdim yazısı yazmıştır. Bu yazıda İslam'da tarikatlerin varlığı ve önemi, melamiliğin ortaya çıkışı ve temel hususiyetleri, bazı görüşleri, tarihçesi, kimler arasında yaygınlaştığı, geçirdiği aşamalar, maruz kaldığı bozulmalar ve melamiliğin Kur'ân ve sünnete aykırı bazı yönlerinden bahsetmiştir (Cerrahoğlu, 1984, ss. 9-14).

2.4. Bildiri, Makale, Dergi ve Gazete Yazıları

Araştırmalarımıza göre Yıldırım 1993 yılında düzenlenen I. Din Şurasında "İrşad ve İrşadda Metod" başlığıyla bir bildiri sunmuştur (Yıldırım, İrşad ve İrşadda Metod, 1995, I, ss. 335-348). Bunun yanında dönemindeki birçok ilmî ve dinî dergilerde tespit edebildiğimiz kadarıyla toplam yüz elli dokuz yazısı yayımlanmıştır. Bu dergilerdeki yazıların değerlendirmeleri başka bir çalışma çerçevesinde hazırlanmakta olduğu için burada sadece dergilerin isimleri ve yazıların yayınlandığı tarihleri aktarmakla yetinmek istiyoruz (Tablo 1).

Tablo 1. Dergilerin isimleri ve yazıların yayımlandığı tarihler

Dergi Adı	Yayın Tarihleri	Toplam Yazı Sayısı
Müslüman Sesi Dergisi	1957-1984	130
Özlem Dergisi	1962	2
Diyanet İlmi Dergi	1963-1975	7
İslam Dergisi	1963-1976	13
Sönmez Dergisi	1966-1968	2
İktibas Dergisi	1983-1985	4
İslamî Araştırmalar Dergisi	1989	1

Yine Yıldırım'ın 1985-1988 yılları arasında İzmir Yeni Asır Gazetesinde Cuma günleri köşe yazıları yazdığı da bilinmektedir.

Yıldırım'ın resmî görevlerinin yanı sıra İslamî ilimlerin çeşitli alanlarında kaleme aldığı telif, derleme, tercüme, dergi yazıları ve diğer yazıları onun velud biri olduğunu ortaya koymaktadır. Resmî veya şahsî birçok kütüphanede eserlerinin ya da tercümelerinin biriyle karşılaştırılması çalışmalarının yaygınlığına dair kuvvetli bir fikir vermektedir.

Telif hayatının gelişiminin ana çizgilerine bakıldığında yazım hayatının ilk çalışmalarının halkın temel düzeyde dinî bilgi ihtiyacının giderilmesine yönelik olduğunu gözlemek mümkün iken daha sonraki çalışmalarının ise İslamî İlimlerin kaynak niteliğindeki eserleri üzerinde yoğunlaştığı anlaşılmaktadır.

Çalışmalarına muhteva itibarıyla göz atıldığında genel olarak halkın din bilgisi ihtiyacını karşılamaya ve halka sahih dinî bilgileri sunma şeklinde bir sistematiği takip ettiği gözden kaçmamaktadır. Bu tespitimizi yazdığı kitapların mukaddimelerinden ve ayrıca kitaplarının isimlerinden çıkarabilmemiz mümkündür. Özellikle harf inkılabından sonra -halka yönelik İslam dini ile ilgili kitapların sayısının azlığı göz önüne alınırsa-, Yıldırım'ın halka yönelik eserleriyle yaygın din eğitime çok önemli katkılarının olduğu daha iyi anlaşılacaktır.

Yıldırım'ın telif ve tercüme bütüncül bir bakışla incelendiğinde çalışmalarının zor zamanların ürünleri olması bakımından örselenmiş ve ikinci planda kalmış İslamî bilincin uyanmasına ve gelişmesine katkı sağladığı, özellikle tercümelerinin İslam dünyasıyla irtibat kurmada yapıcı rol oynadığı söylenebilir.

3. Kur'ân Tasavvuru ve Din Eğitimi Hakkındaki Görüşleri

Bir düşünür veya âlimin yetiştiği ortam, aldığı eğitim, sosyal ilişkileri ve edindiği tecrübeler onun fikrî ve zihnî dünyasının oluşumunda ciddi tesirler oluşturduğu malumdur. Bu bakımdan Celal Yıldırım'ın yaşadığı zaman diliminin ve bulunduğu farklı coğrafyaların, ilişkide bulunduğu ilmî ve dinî çevrelerin, bunların yanında üstlendiği görevlerin her birinin müstakil olarak onun dünya görüşünü oluşturmada önemli köşe taşlarını oluşturduğunu söyleyebiliriz. Yazdıklarının geneline bakıldığında dinî konulardan felsefeye, bilimsel konulardan ahlâka geniş bir yelpaze oluşturması bunu teyit etmektedir. Burada onun düşünce dünyasının öne çıkan bazı noktalarına işaret etmek, hususen de bir müfessir ve din eğitimcisi olarak Kur'ân tasavvuru ve din eğitime dair görüşlerini kısaca irdelemek istiyoruz. Bu noktada Yıldırım'ın Kur'ân tasavvuru ve din eğitime bakışını ortaya koyan yegâne eseri *İlmin Işığında Asrın Kur'ân Tefsiri* başlıklı tefsiridir. Biz de bu çerçevede onun ilmî ve dinî birikiminin hasılası konumunda olan bu esere bağlı kalarak görüşlerini değerlendirmek istiyoruz. Ama öncelikle *İlmin Işığında Asrın Kur'ân Tefsiri* hakkında bazı tanıtıcı bilgilere yer vermenin faydalı olacağını düşünüyoruz.

Tefsirini 1960 yılında yazmaya başlayan müellif, öncelikle rivayet ve dirayet tefsirlerini gözden geçirerek ve ilgili diğer kaynaklardan da bilgi toplayarak bu malzemeleri tasnif yoluna gitmiş, ardından müsveddelerini bizzat kendisi kaleme almak suretiyle tefsirini 1989 tarihinde tamamlamaya ve parça parça bastırmaya muvaffak olmuştur. Yıldırım'ın tefsirini kaleme alma

gayesini günün insanına, gelişen ilme, değişen aile ve sosyal yapıya ışık tutacak ve yön verecek bir Kur'ân tefsiri meydana getirmek oluşturmuştur (Yıldırım, 1991, I, 12). Müellif klasik tefsir geleneğine bağlı kalmak suretiyle tefsir, hadis ve fıkıh usulü ilimlerinin çizdiği sınırlar çerçevesinde âyetleri tefsir etmeye gayret göstermiştir. Bunun yanında âyetlerin ilmî, ahlâkî, hukukî, sosyal, ekonomik ve tarihî yönleri ile ibret ve hikmetlerini kısaca açıklamaya çalışmıştır (Yıldırım, 1991, I, 13). Yazar mukaddime kısmında tefsirini kaleme alırken gözettiği belli başlı hususları on iki madde halinde sıralamış olup bunlardan en dikkat çekenlerini şöyle özetlememiz mümkündür; sade ve anlaşılır bir üslup kullanma, hususen gençlere hitap etme, ayetleri ilmî gelişmeler paralelinde açıklama, yer yer Tevrat ve İncil ile Kur'ân arasında mukayeseler yapma, kıssaların hikmet boyutunu öne çıkarma ve ansiklopedik bir tarzı benimseme (Yıldırım, 1991, I, 13). Bunlara ilave olarak yaşadığı zaman diliminde Müslüman topluma sirayet eden çeşitli zararlı akımlara, zaman zaman âyetlere yanlış teviller yapılmasına ve şahsî fikirlerin Kur'ân'a mal edilmesine karşı tepki göstermiş ve yer yer onlara karşılık vermeye çalışmıştır. Hülâsa o, çoğu müfessirin yaptığı gibi fiilî durumu tefsirine yansıtmaktan geri durmamıştır.

Görebildiğimiz kadarıyla *İlmin Işığında Asrın Kur'ân Tefsiri* klasik tefsirlerde yoğunlukla yer aldığı şekilde bir metnin dilsel çözümlenmesi tarzında olmaktan öte daha çok Kur'ân'ı anlamak ve yorumlamak şeklinde daha bütünsel bir çizgiyi takip etmektedir. Bu anlamda Yıldırım söz konusu eseriyle günümüz insanına, vahyin ışığında nasıl yaşanması gerektiğinin imkânlarını araştırmaya çalışmıştır. Bu tefsirin ayırt edici özelliklerinden biri de metnin elverdiği ölçüde ilgili yerlerde ahlâk dersleri vermesi, hayatın gidişatı çerçevesinde mü'mine yol gösterme gayreti içinde olmasıdır. Yine söz konusu tefsirde her âyet ya da âyet grubunun bitiminde sonraki âyetlerle olan münasebete muhakkak yer verilmekte olup böylece bütüncül bir bakış açısı çerçevesinde Kur'ân mesajının bir bütünlük arzettiği anlatılmaya çalışılmaktadır.

Tefsirde başvurulan kaynakları incelediğimizde müellifin yararlandığı ve atıf yaptığı dinî literatürün çok çeşitli ve zengin bir yelpazeyi içerdiğini görebiliriz. Nitekim o Taberî, Semerkandî, Nîsâbü'rî, Zemaşerî, Râzî, Süyûtî vb. gibi tefsir ilmi ve tarihinin önemli isimlerinin neredeyse tamamından sıkça istifade etmesinin yanı sıra Mehmet Âkif, Tantâvî Cevherî, Mustafa Merâğî, Roger Garaudy, Muhammed Ebu Zehra, Halil Cibran, Muhammed Hamidullah gibi çağdaşı olduğu isimlerin eserlerinden ve tefsirlerinden de faydalanmıştır. Öte yandan tefsirinin ilgili yerlerinde ilk dönem ve klasik dönem muhaddis, fakih ve kelamcılarının görüşlerine yeri geldiğinde başvurmaktan çekinmemiştir. Diğer taraftan Yıldırım, İslam düşünce tarihinde iz bırakan pek çok isme atıf yaparak onların görüşlerine de yer vermiştir. Bu kapsamda ilmî ve felsefî konularda Fârâbî, İbn Sînâ, Gazzâlî, İbn Rüşd ve İbn Haldûn gibi düşünürlerin yanı sıra Mevlânâ, İbn Arabî, Abdülaziz Debbağ, İbn Heysem, Şah Veliyyullah Dihlevî, Harîrî, Yunus Emre, Şeyh Sâdî gibi irfan dünyasının öncülerinin fikirlerinden ve eserlerinden yararlanmıştır.

Çalışmalarında ve hususen mezkûr tefsirinde Yıldırım'ı farklı kılan hususlardan bir tanesi de Müslüman ilim ve fikir adamlarının yanı sıra Batılı çağdaş mütefekkir ve bilim adamlarının eserlerine ve görüşlerine yer vermesidir. O, yeri geldiğinde batılı isimlerin görüşlerine katılmakla beraber zaman zaman onlara karşı kendi fikirlerini ortaya koyarak karşı görüşler serdetmekten geri durmamıştır. Bu bağlamda tefsirinde materyalizm, komünizm, kapitalizm, modernizm, ateizm, determinizm, spiritüalizm, panteizm gibi dinî ve felsefî alanla ilgili muhtelif kavramlara dair değerlendirmelere ve tenkitlere rastlamak mümkündür. Dahası tefsirinde birbirinden farklı batılı düşünürlerin görüşlerine yer verildiği ve onlara dair değerlendirmeler yapıldığı görülür. Bu çerçevede Descartes, Auguste Comte, Immanuel Kant, Herbert Spencer, Roger Bacon, J.J. Rousseau, Spinoza, Goethe, Einstein, Alexis Carrel, Maurica Bucaille, Sigrid Hunke, Gustav Le Bon, A. Nicola, Rodinson, M. A. Mennan, Arnold Toynbee, Lord John Daenport, Machiavelli, Karl Marx, Charles Darwin, Sigmund Freud, Dozy, Ernest Renan, Leone Caetani gibi çok farklı alanların değişik dallarında meşhur olmuş filozof

ve yazarların fikirlerine, onların görüşlerine yönelik iştiraklere, itirazlara, mülahaza ve değerlendirmelere rastlamak mümkündür.

Fakat Yıldırım'ın çok çeşitli alanlardaki bilgileri tefsirine yansıtmak suretiyle tefsirin alanını ve amacını haddinden fazla genişlettiği, bu durumun ise bazı sistematik problemlere meydan verdiği ifade edilebilir. Sözgelimi zaman zaman yeryüzü, gökyüzü, canlılar ve bitkiler ile ilgili âyetlerin açıklanması bağlamında konuların oldukça detaylı bir şekilde ve kimi zaman ilgili-ilgisiz bilgilerin de verilerek detaylandırıldığı belirtilebilir. Yine benzer şekilde kimi zaman evrim teorisinden, kimi zaman avukatlık mesleğinin öneminden, kimi zaman medyumluk ve ruh çağırma gibi konulardan, kimi zaman da modern bilimsel keşiflerden söz edilerek âyeti izah sürecinde konu bütünlüğünün göz ardı edildiği görülebilmektedir. Çeşitli başlıklar altında verilmeye çalışılan bu yoğun bilgilerin zaman zaman birbirine karıştığı, bu durumun ise konunun nerede başlayıp nerede bittiği hususunda okuyucuyu askıda bırakarak onun zihni bütünlüğünü sağlayamamasına yol açabilmektedir. Müellifin yer yer izlediği bu serbest metot söz konusu tefsirde bir sistem ve usûl eksikliği izlenimini uyandırmaktadır. Ayrıca kimi âyetlerin açıklamalarında sık sık tekrarlara düşülmesi, konuları sınırlandırmada yaşanan eksiklikler, kaynak kullanımında olabildiğince geniş davranılması bu eserde göze çarpan zaaflardan birkaç tanesidir.

Bunların birlikte Yıldırım'ın tefsirinde yer verdiği konular ve yararlandığı çeşitli eserler Yıldırım'ın araştırmacı kimliğini ortaya koymakla birlikte kültür ve birikiminin derinliğini, fikir dünyasının genişliğini ve çeşitliliğini göstermesi açısından dikkate değerdir. Bütün bunları göz önüne aldığımızda bu tefsirin ve Celal Yıldırım'ın tefsir anlayışının pek çok açıdan değerlendirilmeyi hak ettiği rahatlıkla söylenebilir. Fakat biz bu değerlendirmemizde Yıldırım'ın tefsiri ve tefsir yönteminden ziyade genel hatlarıyla Yıldırım'ın Kur'ân tasavvurunu ve akabinde din eğitimine dair bazı görüşlerini öne çıkarmaya gayret edeceğiz.

3.1. Kur'ân Tasavvuru

3.1.1. Kur'ân'ı Doğru Anlama

Kur'ân'ı doğru anlamak için öncelikle Hz. Peygamber'in sîreti ve sünneti, Kur'ân'ın bütünlüğü, câhiliye dönemi, nüzûl sebepleri, vahyin tedricîliği, âyetlerde geçen edebî sanatlar, temsili ve deyimsele ifadeler, müteşâbih âyetler gibi usûle ait bazı hususlara dair bilgilere ihtiyaç bulunmaktadır. Nitekim tefsirinde bu bilgilere sık sık yer veren Yıldırım'a göre Kur'ân'ı doğru anlamada en önemli adımlardan birisi nüzûl sebepleri ile birlikte nüzûl dönemindeki kelime ve cümlelerin delalet ettiği manalara hâkim olmaktır (Yıldırım, 1991, VIII, 4334). Bunlara ilaveten Yıldırım, Kur'ân'ı doğru anlamak için önemli oranda mesai sarfetmeyi ve Kur'ân'ın mutlak anlamda her iki hayatımızın tek rehberi olduğu hakikatini idrak etmeyi bir zaruret olarak görmektedir. Ona göre Kur'ân'ı anlamanın diğer bir yolu onu hayat kitabı olarak görmektir. Kur'ân'ı hayat kitabı olarak görmek ise Kur'ân'a hâl-i hazırda bakış tarzını düzeltmekle olur. Bu anlamda Yıldırım'a göre Kur'ân'a doğru bakış tarzı Kur'ân'ı yalnız ölümlere okumak, hatim yapmak ve duvarda bir süs eşyası olarak indirilen bir kitap olarak algılamak yerine amel edilen ve hükümleri uygulanan, hikmetleri anlaşılması gereken bir kitap olarak indirildiğinin bilincinde olmaktır (Yıldırım, 1991, VIII, 4346). Kur'ân-ı Kerîm'in çeşitli anlam katmanlarına sahip ilahi bir kitap olduğuna sık sık vurgu yapan Yıldırım, yeterli bilgiye sahip olmadığı halde, sözlüğe dayalı bazı manalarla, kişisel görüş ve mantıkla Kur'ân üzerinde konuşup ahkâm kesmenin tehlikeli bir yol olup insanı küfre kadar sürükleyeceğine dikkat çekmiştir (Yıldırım, 1991, X, 5297).

3.1.2. Kur'ân'ın Amacı

Kur'ân'ı doğru anlamak için her şeyden önce Kur'ân'ın gönderiliş amacının ne olduğunu doğru tespit etmek gerekmektedir. Bu anlamda Kur'ân'ın indirilişinin temel amacı insanları yanlış inançlardan uzaklaştırmak, tevhide çağırarak, insanoğlunun ahlâki seviyesini üst dereceye çıkarmak, kısaca dünya ve ahiret hayatlarını tanzim etmektir. Bu bağlamda müfessir

Yıldırım Kur'ân'ın temel hedefinin bilgisizliğin, inkâr ve azgınlığın, zulüm ve haksızlığın yaydığı karanlıkları tevhid nuruyla ve risâlet güneşiyle giderme amacı taşıdığını ifade etmiştir. Bunun yanında Kur'ân'ın bir amacının da insanların kalp ve kafalarına Yüce Allah'ın varlığını, birliğini, kudretinin sınırsızlığını, rahmetinin genişliğini işlemek, yegâne üstünlüğün Allah'a ait olduğunu ve övülmeğe ancak O'nun layık bulunduğu vurgulamak olduğunu aktarmıştır (Yıldırım, 1991, VI, 3111-3112).

3.1.3. Kur'ân ve Tercümesi

Müfessir Yıldırım'a göre Kur'ân'ın tercümesi hiçbir zaman onun aslına, ruhuna, özüne, mayasına, hikmetine ve yüksek kudretine sadık bir şekilde tam olarak yapılamaz. Zira Kur'ân Yüce Allah'ın, tercüme ise insanın ifadesidir. Kur'ân'daki ilâhî beyân ve hükümleri, Kur'ân tercümesinden anlayıp çıkarmak mümkün değildir. Bu yüzden mutlaka tefsire ihtiyaç vardır. Bundan dolayı Kur'ân'ın tercümesi ve tefsiri yapılabilir, ancak tam bir tercümesi asla yapılamaz. Ayrıca ona göre bu alanda kalem oynatacak kimselerin mutlak surette ilgili alanda ihtisas sahibi olmaları gerekmektedir (Yıldırım, 1991, VI, 3093-3094). Anlayabildiğimiz kadarıyla Yıldırım'ın bu hassasiyetinin arka planında yeterli dinî, ilmî ve edebî birikimi olmadığı halde pek çok kişinin Kur'ân'ı tefsir ve tercüme işine teşebbüs etmesi yatmaktadır.

Diğer taraftan her bir Kur'ân tercümesinin tercüme sahibinin bilgi seviyesine, kelime hazinesinin genişliğine ve ilâhî muradı anlama yeteneğine göre ilmî bir değer taşımakta olduğu açıktır. Bundan dolayı Yıldırım'a göre Kur'ân'ı anlama yolunda Kur'ân'ı kuru bir tercümeden ya da meâlden okuyup öğrenmek yerine mutlaka sistemli, düzenli ve planlı yazılmış bir tefsirden yararlanmak daha öğretici ve faydalıdır (Yıldırım, 1991, VI, 2834).

3.1.4. Kur'ân ve Bilim Münâsebeti

Tartışmalı bir konu olan Kur'ân-bilim ilişkisine dair farklı yaklaşımların olduğu bilinmektedir. Bu anlamda Kur'ân-bilim ilişkisi, din ve bilim ilişkisi bağlamında ele alındığında Kur'ân ve bilimin aynı zeminde değerlendirilip bu anlamda konularının da ortak olması; Kur'ân'ın, bilimin bütün konularını kuşatması; bilimin, Kur'ân'ın bütün konularını kapsamaması; Kur'ân ve bilimin iki ayrı saha olarak kabul edilmesi şeklinde dört yaklaşımın ön plana çıktığı kabul edilmektedir (Kırca, 2019, 238-239). Bu farklı yaklaşımlar içerisinde Yıldırım'ın savunduğu yaklaşım din ve bilim arasında birliktelik olması gerektiği yaklaşımıdır. Görebildiğimiz kadarıyla bilimsel tefsir yaklaşımını elden geldiğince terviç eden Yıldırım, tefsirinin çoğu yerinde pozitif ilimlerin pek çok dalından yararlanmak suretiyle bazı tevillerde bulunmuştur. Zira onun düşünce sistemine göre Kur'ân ile bilimin ters düşmesi mümkün değildir. Bu anlamda o İslam'ın ilim ve hikmet dini olduğu, Kur'ân'ın ilme en yüksek payeyi verdiği düşüncesine sahiptir. Bu doğrultuda tefsirinde ilim ve akıl kelimelerinin yüzlerce âyette geçmesine sık sık dikkat çekmekte, Kur'ân'ın modern dönemde ortaya çıkan bilimsel gelişmelere aykırılık arz etmeyip aksine bilimsel çalışmalara davet ve teşvik ettiğinin ısrarla altını çizmektedir. Âyet yorumlarında yeri geldikçe çağdaş bilimin verilerini kullanan Yıldırım, Allah'ın varlığını ve birliğini ispat etmenin yanı sıra Kur'ân'ın ilahi bir kitap olduğunu bu yöntemle ispat etmeye gayret etmektedir. Müfessir Yıldırım, her fırsatta bilimin İslam'da köklü bir yere sahip olduğunu, yüzlerce âyet ve hadisin buna delalet ettiğini, tabii bilimlerle meşgul olmanın aynı zamanda dinî bir vazife anlamına geldiğini gerek doğrudan gerekse satır aralarında sıkça ifade etmektedir. Birçok müfessir gibi Kur'ân'ın ilme ışık tuttuğuna, akla yön gösteren bir kitap olduğuna dikkat çeken Yıldırım, bilimin henüz yeni ortaya çıkardığı birtakım gerçeklerin on dört asır önce Kur'ân tarafından beyan edildiğini vurgulamaktadır (Yıldırım, 1991, XI, 5587). Ona göre ilmî araştırmalar derinleştikçe ve hakikatlere yaklaştıkça Kur'ân'a daha fazla yaklaşmış olacaktır (Yıldırım, 1991, III, 1205; V, 2728). Ona göre ilimle dini birlikte rehber edinmeli, ilim ve din iki meşale olarak kabul edilmelidir (Yıldırım, 1991, I, 257, 399).

3.1.5. Kur'ân'ın Hayat Kitabı Oluşu

Müslümanların günlük hayatı içerisinde Kur'ân'ın anlam ve uygulama yönüyle daha fazla yer edinmesini savunan Celal Yıldırım'ın dinamik bir Kur'ân tasavvuruna sahip olduğu anlaşılmaktadır. Bu anlamda o, hayatla irtibatı gittikçe zayıflayan kutsal bir nesneye dönüşen Kur'ân anlayışından ziyade hayata anlam katan, hakkı bâtıdan, iyiyi kötünden ayırt etmek suretiyle insanların dünya ve âhiretlerini mutlu edecek hükümleri, emir ve tavsiyeleri, esas ve prensipleri kendinde toplayan bir Kur'ân anlayışını savunmaktadır (Yıldırım, 1991, IV, 1886). Ona göre Kur'ân fal bakmak, muska olarak kullanılmak, kabirlerde okunmak, süs olarak evlerde bulundurmak için indirilmiş bir kitap olmayıp aksine zihinleri aydınlatmak, vicdanları geliştirmek, fizikle metafizik arasında ilgi kurmak, dünya ile âhiret arasında denge sağlamak ve ebedî bir hayatın mevcudiyetinden haber vermek için gönderilmiştir (Yıldırım, 1991, IV, 1693). Yine onun anlayışına göre Kur'ân bedenle ruh arasındaki dengeyi sağlamaya yönelik prensipler koyar ve yalnız insana yakışanı ve yararlı olanı emreder (Yıldırım, 1991, IV, 1908). Kur'ân bozulan toplumların, ahlâken büyük sarsıntı geçiren milletlerin kendilerine gelip varlıklarını sürdürülebilmelerine yol gösterir (Yıldırım, 1991, IV, 2131). Diğer taraftan Yıldırım'a göre İslam ve Kur'ân içerdiği ilkeler itibarıyla insan hayatına hareket ve hız kazandıran, hayatına canlılık kazandıran bir içeriğe de sahiptir (Yıldırım, 1991, V, 2311). Anlaşıldığı kadarıyla Yıldırım'ın Kur'ân tasavvurunun önemli bir yönünü Kur'ân'ın imanı bütünleyen bir unsur olarak amele yaptığı vurgu oluşturmaktadır. Hal böyle olunca Kur'ân aynı zamanda hareketi, çalışmayı ve hayat içerisinde aktif olmayı emrettiği için Müslümanın bunun bilincinde olması ve hayatını buna göre kurgulaması lazımdır. Şu halde Müslüman mutlaka din veya dünyasına fayda sağlayan bir işle meşgul olmalıdır. Aksi durumda âtil bir hayata mahkûm olur ve kendini içten içe tüketir.

3.1.6. Kur'ân'ın Tarihe Bakışı

Birçok âyetin tefsirinde ve özellikle de kıssalar bağlamında tarih ilminin önemine sık sık işaret eden Yıldırım, bugüne dair yaşanmış ve yaşanacak pek çok olayın köklerinin tarihte mevcut bulunduğunu hatırlatmaktadır. Yıldırım'ın tarih ilmine dair yorumlarında “tekerrür” fikrinin çok baskın olduğu anlaşılmaktadır. Nitekim ona göre tarihe ve özelde peygamberler tarihine yakından bakıldığında pek çok olay tekerrür etmektedir. Dolayısıyla bugünü bilmenin ve anlamının ön şartı tarihi bilmekten geçer. Diğer bir ifadeyle benzer olaylar tekrar edince tarih de tekerrür eder (Yıldırım, 1991, V, 2391; VI, 3129; VII, 3796; XIII, 6669, 6766). Kur'ân'ın tarihî olayları ele alırken detaylara inmek yerine ibret odaklı bir anlatımı tercih ettiğini belirten Yıldırım, Kur'ân'ın bu anlatımının mü'minlerin zihinlerini aydınlatıcı bir yönü bulunduğuna ve hatta insanın düşünme melekesini harekete geçirici bir işlev taşıdığına dikkat çekmektedir (Yıldırım, 1991, II, 687).

3.2. Din Eğitimi Hakkındaki Görüşleri

Celal Yıldırım, uzun yıllar ifa ettiği dinî hizmetler dolayısıyla yaygın din eğitimi faaliyetleri kapsamında başta cami kürsüleri olmak üzere pek çok resmî ve özel mahfilde vaaz, sohbet ve din dersi vermiştir. Yirmi beş yıllık resmî görevinin yanında emekli olduktan sonra da bu derslerine ve ilmî çalışmalarına devam ettiği için Türkiye'deki din eğitimi problemlerine yakından şahit olmuş ve bu problemlerin giderilmesi adına bazı çözüm önerilerinde bulunmuştur. Buradan hareketle Yıldırım'ın din eğitiminin meselelerine yaklaşımını ve çözüm tekliflerini birkaç başlık altında kısaca belirtmek istiyoruz.

3.2.1. Eğitim Anlayışı

İslam'ın serüveninin eğitimle başlayıp eğitimle geliştiğini belirten müellif, İslam'ı bütün hüküm ve prensipleriyle bir terbiye ve ahlâk sistemi olarak görmektedir. Bu anlamda Kur'ân'da geçen Rab sıfatına özellikle dikkat çeken Yıldırım, “beslemek, terbiye edip büyütme, bir şeyi yetkinlik noktasına varıncaya kadar kademe kademe inşa edip geliştirmek” manalarına gelen Rab sıfatının delalet ettiği bir eğitim sisteminin varlığına dikkat çekmiştir.

Nitekim bu sığata sahip olan Yüce Allah varlık alemini terbiye yoluyla derece derece kemale erdirmiştir. Varlık aleminin mükemmel parçası olan ve her an bu mükemmelliğini koruyabilmek adına terbiyeye muhtaç olan insanođlu, Rab sıfatından edineceđi mana ve metotla terbiyeyi sistemleştirmek ve bunu bir maarif konusu olarak işlemek zorundadır (Yıldırım, 1991, XIII, 6897-98). Eğitimde maneviyatın önemine sık sık vurgu yapan Yıldırım, eğitim sürecinde akli ve zekayı, sezgi ve basiretten üstün tutmanın yanlış bir anlayış olduğuna, sadece akla ve zekaya değeri verip ruh ve vicdanı ihmal etmenin materyalizme götüreceđine dair uyarılarda bulunmaktadır (Yıldırım, 1991, I, 78) Anlaşıldığı kadarıyla Yıldırım'a göre eğitimde bir denge olmalıdır ve o denge bireye madde ve manayı birlikte aktarabilmekten geçmektedir. Aksi takdirde sadece maddeye önem veren bir eğitim sistemi ideal manada birey yetiştirmekten uzak kalacaktır.

3.2.2. Din Eğitiminin Vazgeçilmezliđi

Celal Yıldırım ömrünün hemen hemen tamamını öğrenen ve öğreten konumunda geçirdiđi için eğitimin ve hususen din eğitimin mahiyetine yönelik önemli tespitleri mevcuttur. Yıldırım, yaygın din eğitim ve öğretimi kapsamında yıllarca çeşitli mahfillerde halka yönelik yaptıđı din hizmetlerinde din adına insanların zihinlerine yer etmiş olan yanlış düşünceleri temizlemeyi ve doğruları ikame etmeyi kendine vazife bilmiştir. Bu bakımdan doğru din anlayışının yegâne yolunun doğru ve sahih bir din eğitiminden geçtiđini düşünmektedir. Ona göre hayatı disipline edecek, ruh ve vicdanları geliştirecek, toplumu bir insan bedeni gibi kabul edecek ve kendini bu bedenin bir organı sayacak ciddi bir din eğitimine ihtiyaç vardır (Yıldırım, 1991, I, 583; II, 583). Yıldırım'a göre doğru din anlayışını ikame etmenin yollarından biri Hz. Peygamberin eğitim yöntemini içselleştirmektir. Çünkü Hz. Peygamber hem büyük bir eğitimci hem de içinde bulunduđu toplumun kötü âdetlerini ortadan kaldıran bir inkılapçıdır. Hz. Peygamberi iyi tanımak, eğitim metodunun inceliklerini öğrenmek şarttır. Ancak bu suretle sağlam karaktere sahip bir nesil inşa etmek mümkün olabilir (Yıldırım, 1991, VI, 3077).

3.2.3. Din Eğitiminde Aile ve Çocuk İlişkisi

Bakara sûresinin yüz yirmi yedinci âyetinden hareketle ailede çocuk eğitiminin öneminin altını çizen Yıldırım, Hz. İbrahim'in ođlu İsmail'i sistemli bir şekilde eğitmek suretiyle kendisine iyi bir varis haline getirdiđini aktarmış, buradan yola çıkarak ailedeki eğitim sürecinde bir aile reisi olarak babaya önemli vazifeler düştüğünü belirtmiştir. Ona göre baba bilgili olmalı, bunun yanı sıra çocuk psikolojisinden ve eğitiminden anlamalıdır. Manevi değerlere saygılı olmanın yanında bu değerleri içselleştirmeli ve canlı bir örneklik sergilemelidir. Baba çocuđunu gerektiğinde bir arkadaş ve dost olarak görmeli, onu zorlayarak değil ikna ederek, hevesini artırarak manevi değerlere ısındırmalıdır. Baba çocuklarını mabede alıştırmalı ve mabed sevgisini kalbine aşılmalıdır. Ailenin günlük hayatında duaya kesinlikle yer verilmeli, buna ortam hazırlanmalıdır (Yıldırım, 1991, I, 352).

Yıldırım aynı zamanda aile kurumunun hayati önemine sık sık vurgu yapmıştır. Aile kurumu millet yapısında çok önemli yer tuttuđu için sapkın ideolojilerin hedeflerinden birinin ailenin temellerini sarsarak aile bütünlüğünü bozmak olduğunu ifade etmiştir. Bu sapkın ideolojilerin aile ve evlilik kurumlarını yıkmak için iki yoldan hareket ettiđini, ilk yolun manevi değerleri hafife almak, değerden düşürmek ve böylelikle manevi değerleri yıkmak; ikinci yolun ise aile müessesesinden uzak, dinî ve millî değerlerden kopuk genç bir nesil yetiştirmek noktasında yoğunlaştığını belirtmiştir (Yıldırım, 1991, I, 354).

3.2.4. Din Eğitimi ve Gençlik

Dinini bilen ve din eğitimini doğru şekilde alan gençlik onun idealinde olan bir gençliktir. Bundan dolayı gençlik ve din ilişkisi üzerinde titizlikle duran Yıldırım, tefsirinde genç kuşakların hassasiyetlerini göz önünde bulundurmak suretiyle zaman zaman gençlere dinî bakımdan rehber olacak bilgiler verme yolunu kullanmıştır. Bu çerçevede gençleri kültür ve kimlik krizine sürükleyen kültür emperyalizmine dikkat çekip onun yıkıcı etkilerine karşı

uyarılarda bulunmuş ve bu durumdan kurtulmak adına birtakım çareler sunmuştur (Yıldırım, 1991, III, 1516). Ona göre gençlere yabancı kültürün zararlarını öğretmeden önce İslam kültürünün yararlarını kalplerine ve kafalarına ustaca işlemek gerekir (Yıldırım, 1991, II, 1013). Aksi halde başka milletlerin kültürüne, inancına özenip kendi öz değerlerini bir tarafa itmek, yabancıların batıl inancına heveslenmek, yıkılıp yok olmaya götürecektir (Yıldırım, 1991, VIII, 3837).

3.2.5. Kur'an'ın Önerdiği Eğitim Metodu

Tefsirinde ve diğer çalışmalarında Kur'an'ın öğretim yöntemine sık sık vurgu yapan Yıldırım, Kur'an'ın eğitim metodu üzerinde durmakta ve bu metodun faydalarını sıralamaktadır (Yıldırım, 1991, VI, 3077). Ona göre bir düşünceyi, bir inancı veya bir sistemi işlemenin en kestirme yolu eğitim ve öğretimdir. Bu anlamda Kur'an, birbirini tamamlayan bu iki kurumu işler duruma getirmek için ihtiyaç duyulan hususlar içermektedir. Ayrıca Kur'an her toplumu, her milleti, her aile ve ferdi çeşitli yönleriyle dikkate alıp, onların psikolojik yapılarının değişik olacağını hesaba katarak ona göre insanlara hitap etmeyi tavsiye etmiş, toplumları eğilimlerine göre ele alıp doğru yola davet etmenin başarılı sonuçlar vereceğini sırası geldikçe misallerle açıklamıştır (Yıldırım, 1991, VI, 3078). Yıldırım'a göre Kur'an ve peygamber eğitiminin dışında kalıp başka sistemlere bağlı eğitim ve kültürle şekillenen kişide ne hakiki anlamda iman cevheri ne de onun ürünü olan salih amel bulunur (Yıldırım, 1991, XI, 5628).

Müfessir Yıldırım'a göre Kur'an'ın insanı eğitim sürecinde üzerinde ısrarla durduğu en mühim yöntem tadrîcîlik yöntemidir. Nitekim âyetlerin nüzul sürecine baktığımızda da çoğunlukla insan hayatına maddi ve manevi yönden zarar oluşturan hususları yasaklayan ilâhî buyrukların kademeli şekilde indirildiğini görebilmemiz mümkündür. Bu hakikati göz önüne alan Yıldırım, tadrîcîlik yöntemini sık sık öne çıkararak gerek faizin gerek içkinin yasaklanmasında gerekse emir ve yasakların toplum nezdinde yerleşmesinde pedagojik sürecin çok önemli ve gerekli olduğunu değişik vesilelerle çok defa gündeme getirmiştir (Yıldırım, 1991, I, 152; II, 897, 907, 999; III, 1296; VII, 3347-48).

Câhiliye toplumunda yaygın olan faiz ve içki alışkanlıklarının Kur'an'ın getirdiği tadrîcîlik yöntemiyle sona erdirildiğine işaret eden Yıldırım, Kur'an'ın içerdiği bu aşamalı yöntem sayesinde önce ilâhî yasaklara karşı zihinlerin hazırlandığını, dikkatlerin çekildiğini, ardından şartların oluşturularak ilâhî yasağın hedef ve gayesine ulaştırıldığını belirtmiştir. Bu anlamda dini anlatma ve benimsetme aşamasında tadrîcîlik yönteminin daha aktif ve işlevsel hale getirilmesini savunan Yıldırım, dini anlatan vaiz ve hatiplerin bu metodun önemini tam anlamıyla kavrayamadıklarından yakınmaktadır. Ona göre kıymeti bilinmeyen bu metodu uygulayacak insanların yetiştirilmesi ve aynı zamanda ilgili kurumların oluşturulması gerekmektedir (Yıldırım, 1991, II, 785).

Tadrîcîlik yöntemi uyarınca İslam'ın câhiliye devrine ait pek çok kötü âdeti bir anda yasaklamak yerine kademeli bir yöntemle kaldırdığını belirten müellif (Yıldırım, 1991, III, 1315) Kur'an'ın insana yakışanı emrederken, onun ruhunun yüceliğine ters düşen şeyleri yasakladığını ve bu anlamda birçok câhiliye âdetini kökünden değiştirmek suretiyle kendi yapısına uyum sağlayan âdetlere yer vermeyi kabul ettiğini ifade etmiştir. Bu bağlamda Kur'an'ın câhiliye devrinin kadın ve yetimler aleyhine olan uygulamalarını kademeli biçimde kaldırarak pedagojik bir metot çerçevesinde her çağa hitap edebilen güçte yepyeni bir sistem geliştirip yerleştirdiğini belirtmiştir (Yıldırım, 1991, III, 1223; 1239-1240).

3.2.6. Öğretmen-Öğrenci İlişkileri

Öğretmen-öğrenci ilişkisi eğitim sürecinin en önemli boyutlarından biridir. Bu ilişki sağlıklı kurulduğunda nitelikli bir eğitim-öğretimin gerçekleşeceği aşikârdır. Nitekim Yıldırım, Kur'an'ın bazı âyetlerine dayanarak ve Hz. Peygamber'in sahabeyle münasebetlerinden hareketle öğretmen-öğrenci arasındaki münasebetlerde uygulanacak bir takım metot ve ahlâkî prensipler üzerinde durmuştur. Bu prensiplerden öğretmenin izleyeceği ilkeler çerçevesinde,

işleyeceği konuyu ana kaynaklardan tespit ederek iyice hazmettikten sonra öğrencinin karşısına çıkmak, öğrenciye soru sorma ve dinleme ahlâkını öğretmek, öğrenciye ağır gelecek ufkunu daraltacak, hayata bağlılığını zayıflatacak sözlerden kaçınarak hayata dair azim ve gayretini artıracak bir yolu tercih etmek gibi noktaları öne çıkarmaktadır. Öğrencinin uyması gereken ilkeler bağlamında ise, öğretmen soru-cevap kısmına geçmeden soru sormamak ve sorması gereken meseleyi en uygun zamanı seçerek sormak, soru sormak gerektiğinde edep ve saygı içinde sormak ve öğretmeni küçük düşürecek, rencide edecek her türlü söz ve davranıştan kaçınmak, öğretmeni asıl konudan uzaklaştıracak ve dersin ahengini bozacak hal ve hareketlerden uzak durmak gibi esasların altını çizmektedir (Yıldırım, 1991, I, 291-292).

Sonuç

Celal Yıldırım, Cumhuriyet Türkiye'sinin dinî ve düşünce hayatında önemli yer edinen, yerine getirdiği hizmetler ve yaptığı ilmî çalışmalarla dikkat çeken bir müfessir ve düşünür olarak öne çıkmaktadır. Nitekim o başta tefsiri olmak üzere yazdığı eserlerin neredeyse tamamında Müslümanların yaşadığı toplumsal problemlere çözüm arama gayreti içerisinde olmuştur. İlk kaleme aldığı eserden son eserine kadar bu kaygıyı taşıdığını gözlemlemek mümkündür. Diğer taraftan o, Müslümanların hayatına giren bid'atleri sık sık gündeme getirmiş, yanlışlıkları dillendirmiş ve bununla yetinmeyerek tedavi yollarını da göstermiştir. Güncele olan alakasını âyetleri yorumlarken sık sık izhar etmiştir. Kur'ân tefsiri boyunca Müslümanları bilinçlendirmeyi hedef edinmiş, sosyal problemlere duyarlı davranmıştır. Bu kapsamda siyaset, Müslümanların kendi aralarındaki ilişkiler, ümmet, aile hayatı, ahlâk, hukuk gibi konulara çokça değinmiştir.

Bir müfessir olarak gerek Kur'ân tefsirinde gerekse kaleme aldığı pek çok eserde bir ilke olarak âyet ve hadis bütünlüğüne daima riayet etmeye çalışmış, aklî ilimlerden ve bilimsel gelişmelerden elde ettiği verilere yer vermeyi ihmal etmemiştir. Bu durum karşımızda durağan fikirlere sahip bir âlimden öte bilimsel gelişmeleri izleyen ve bu doğrultuda kendini geliştiren, değişime açık bir müfessir ve düşünürün olduğunu göstermektedir. Bu tavrıyla aynı zamanda İslam'ın öğrenme ve araştırmaya teşvik eden ruhunu bizzat kendi şahsında temsil ettiği söylenebilir.

Kur'ân'ı bugünkü insana inmiş gibi tasavvur eden Yıldırım, tefsir ettiği âyetlerin nüzul dönemindeki anlamına işaret ettikten sonra yaşadığı zamana getirmiş ve âyetleri kendi zamanının sorunlarına ışık tutacak şekilde anlamaya çalışmıştır. Âyetlerden ulaştığı incelikleri, ahlâkî ve edebî dersleri sıkça gündeme getiren müellif, Kur'ân'la modern bilimler arasında sık sık münasebet kurmaya çaba sarfetmiş, modern bilimlere vâkıf olunmadan Kur'ân'ın hakkıyla anlaşılamayacağını belirtmiştir.

Aynı zamanda bir din eğitimcisi olan Yıldırım, sağlıklı bir din eğitimi için çareler üretmiş, gençliği ve toplumu ifsad eden hastalıklar olarak gördüğü materyalizme, komünizme ve pozitivizme karşı bazı argümanlar geliştirmiştir. Sosyal konulara, toplumu ilgilendiren meselelere önem vermiş, ailenin korunması, bütünlüğü ve devamlılığı üzerinde durmuştur. Yazdığı eserleriyle halkın dini ihtiyacını göz önüne alarak yaygın din eğitimine önemli katkılarda bulunmuştur. Çalışmalarında mezhep ayrılıklarına ve aşırılıklarına yer vermeyerek birleştirici bir üslup kullanmaya özen göstermiştir.

Müfessir Yıldırım, eserlerinde Kur'ân ve sünnete dayalı bir din anlayışı ikame etmeyi şiar edinmiştir. Çalışmaları halkın dinî kültürünün oluşması, ahlâkî yaşantısının kalitesinin yükselmesi, millî birlik ve beraberliğinin sağlanması ve yer yer İslam dininin savunmasını yapması açısından önemli boşlukları doldurmaktadır. Yazılarında çoğunlukla basit, anlaşılır ve yer yer duygulara hitap eden bir üslup takip etmiştir. Çevirisini yaptığı eserler yoluyla hem düşünce dünyamızı zenginleştirmiş hem de ilmî hayatın ve Türkçenin gelişimine katkı sağlamıştır. Eserlerinde yararlandığı temel İslamî kaynakların birçoğuna göz atıldığında İslamî ilimlerin neredeyse hepsini özümlediğini ve aynı oranda onlardan istifade ettiğini söyleyebiliriz. Bunun yanında klasiği ve modern mezheplere çalışmış, batı ve doğuyu elinden geldiğince

takip etmiştir. Bu haliyle Yıldırım'ın, din ilimleriyle müspet ilimleri aynı potada eritmeye çaba gösteren Müslüman bir aydın portresi çizdiğini söylemek doğru olacaktır.

Kaynakça

- Askalânî, İbn Hacer. (1965). *Münebbihat: hakikatten katreler: dönüş gününe hazırlanmak üzere tenbihler* (C.Yıldırım, Çev.). İzmir: Ticaret Matbaacılık T.A.Ş.
- Birgivî, Muhammed b. Pir Ali. (1969). *et-Tarikatü'l-Muhammediyye* (C.Yıldırım, Çev.). İstanbul: Demir Kitabevi.
- Cerrahoğlu, A. (1984). *Düñkü ve bugünkü melamiler*. İstanbul: Bayrak Yayıncılık.
- Debbağ, Abdülazîz b. Mes'ûd. (1979). *el-İbriz: Şeriat-tarikat-marifet-hakikat* (C.Yıldırım, Çev.). İstanbul: Demir Kitabevi.
- Ensari, A. (2018). Celal Yıldırım ve Kur'ân ahkâmı tefsiri. *The Journal of Academic Social Science Studies (JASSS)*, 72, III, 311-328. doi:10.9761/JASSS7868
- Gazzâlî, Ebû Hamid Muhammed b. Muhammed. (1964). *Kelime-i tevhid kal'ası* (C. Yıldırım, Çev.). İzmir: Ticaret Matbaacılık.
- Gazzâlî, Ebû Hamid Muhammed b. Muhammed. (1965). *Riyadan ihlâsa gururdan tevazua* (C. Yıldırım, Çev.). İzmir: Ticaret Matbaacılık.
- Geylânî, Muhyiddin Abdülkadir b. Musa b. Abdullah. (1971). *Gönül incileri* (C. Yıldırım, Çev.). İstanbul: Bahar Yayınları.
- Geylânî, Muhyiddin Abdülkadir b. Musa b. Abdullah. (1982). *Füyuzat-ı rabbaniye: ilahi feyizler* (C.Yıldırım, Çev.). İstanbul: Bedir Yayınevi.
- Geylânî, Muhyiddin Abdülkadir b. Musa b. Abdullah. (1995). *Füyuzat-ı rabbaniye: ilahi feyizler* (C.Yıldırım, Çev.). İstanbul: Beyda Yayınevi.
- Geylânî, Seyyid Muhammed Seyfüddin. (1970). *Büyük Velî Abdülkadir Geylânî'den vaazlar* (C.Yıldırım, Çev.). İzmir: Sobe Gazete ve Matbaası.
- Hakkı, Seyyid Nazillili Muhammed. (1990). *Sırlar hazinesi: hazinetü'l-esrar tercemesi* (C.Yıldırım, Çev.). İstanbul: Demir Kitabevi.
- İbn Teymiyye, Takıyyüddin Ahmed b. Abdülhalim. (1969). *İslam hidayeti* (C.Yıldırım, Çev.). İstanbul: Dede Korkut Yayınları.
- Kırca, Celal. (2019). *Hayatın içinde hayatla birlikte Kur'ân'ı anlama (Sorunlar-Yöntemler)*. Ankara: Anadolu Ay Yayınları.
- Mevdudî, Seyyid Ebü'l-A'la. (t.y.). *Biz ve bugünkü batı medeniyeti* (C. Yıldırım-H.A. Çelik, Çev.). Ankara: Hilal Yayınları.
- Tabbara, Afif Abdülfettah. (t.y.). *Kur'ân ve modern ilim* (C. Yıldırım, Çev.). İstanbul: Garanti Matbaası.
- Ulvan, Abdullah Nasih. *İslam'da aile eğitimi* (C.Yıldırım, Çev.). Konya: Uysal Kitabevi.
- Yıldırım, C. (1959). *İbadetler kılavuzu*. Aydın: Yeni Aydın Matbaası.
- Yıldırım, C. (1959). *İslamiyette Nübüvvet Belirtileri ve Fitneler*. Aydın: Yeni Aydın Matbaası.
- Yıldırım, C. (1961). *Oruç ve hükümleri*. Aydın: Kanaat Matbaası.
- Yıldırım, C. (1963). *İslam akaidinden seçilmiş meseleler*. İzmir: İzmir İmam-Hatip ve İlahiyata Öğrenci Yetiştirme Derneği, Tarakça Matbaası.

- Yıldırım, C. (1963). *Kadir Gecesi*. İzmir: İzmir İmam-Hatip ve İlahiyata Öğrenci Yetiştirme Derneği, Meşher Matbaası.
- Yıldırım, C. (1964). *Hikmet parıltıları*. İzmir: Ticaret Matbaacılık.
- Yıldırım, C. (1964). *Meşâhîr-i Evliyâdan dört kutup*. İzmir: Ticaret Matbaacılık.
- Yıldırım, C. (1964). *Mezhep sahibi dört imamın menkıbeleri*. İzmir: Ticaret Matbaacılık.
- Yıldırım, C. (1966). *Dört mezhebin kuruluş ve yayılışı*. Afyon: Bozkurt Matbaası.
- Yıldırım, C. (1966). *Hutbe: Müslümanlara öğütler*. Ankara: Güney Matbaası.
- Yıldırım, C. (1966). *İnsanlığın önderi Muhammed Mustafa (a.s.)*. Afyon: y.y.
- Yıldırım, C. (1967). *Âhiret âlemi ve safhaları*. Afyon: Zafer Matbaası.
- Yıldırım, C. (1967). *Amellerin faziletleri: hadis-i şeriflere göre*. İstanbul: Sönmez Neşriyat.
- Yıldırım, C. (1968). *İslam bahçesinin gül demetleri*. İzmir: Endüstri Matbaası.
- Yıldırım, C. (1970). *İslam Türk tarihinin altın sayfaları*. İzmir: Sobe Gazete ve Matbaası.
- Yıldırım, C. (1971). *Kur'ân ahkâmı ve mezhep imamlarının görüş farkları*. İstanbul: Bahar Yayınları.
- Yıldırım, C. (1976). *Hanefî ve Şafî mezhebine göre büyük ilmihal*. İstanbul: Üçdal Neşriyat.
- Yıldırım, C. (1978). *Büyük Veli Bayezid-i Bestâmî Hazretleri ve İslam tasavvufunun özü*. İstanbul: Demir Kitabevi.
- Yıldırım, C. (1978). *Tarihte devlet adamlarına ışık tutan islam büyükleri*. İstanbul: Hikmet Yayınları.
- Yıldırım, C. (1980). *Kaynaklarıyla İslam Fıkhı: İbâdât-Muamelat-Feraiz*. Konya: Uysal Kitabevi.
- Yıldırım, C. (1982). *Kur'ân-ı Kerîm meâl ve tefsiri*. İstanbul: Tercüman Gazetesi.
- Yıldırım, C. (1985). *İlahi yasaklar büyük günahlar: dinî ve ilmî açıklaması*. Konya: Uysal Kitabevi.
- Yıldırım, C. (1986). *İslam'ın ilk şehitleri*. İstanbul: Sabah Gazetesi.
- Yıldırım, C. (1986). *Kaynaklarıyla ahkâm hadisleri: mezheplere göre fıkhi hükümler ve şerhleri*. Konya: Uysal Kitabevi.
- Yıldırım, C. (1991). *İlmin ışığında asrın Kur'ân tefsiri*. İzmir: Anadolu Yayınları.
- Yıldırım, C. (1993). *Kur'ân ve sünnet ışığında islam ilmihali*. İzmir: Anadolu Yayınları.
- Yıldırım, C. (1995). *İrşad ve irşadda metod. 1. din şûrası tebliğ ve müzakereleri: 1-5 Kasım 1993*. Ankara: Diyanet İşleri Başkanlığı Yayınları.
- Yıldırım, C. (1995). *Tefsirli Kur'ân-ı Kerîm meâli*. İzmir: Anadolu Yayınları.
- Yıldırım, C. (2003). *İslam ahlâkından parlak sayfalar*. İstanbul: Bedir Yayınevi.
- Yıldırım, C. (2004). *Hz. İsa ve kıyamet belirtileri*. İzmir: Tibyan Yayıncılık.
- Zihni Efendi, M. (t.y.). *Nimet-i İslam* (Celal Yıldırım, Haz.). İstanbul: Sönmez Neşriyat.

ETİK ve BİLİMSEL İLKELER SORUMLULUK BEYANI

Bu çalışmanın tüm hazırlanma süreçlerinde etik kurallara ve bilimsel atıf gösterme ilkelerine riayet edildiğini yazar(lar) beyan eder. Aksi bir durumun tespiti halinde Afyon Kocatepe Üniversitesi Sosyal Bilimler Dergisi'nin hiçbir sorumluluğu olmayıp, tüm sorumluluk makale yazarlarına aittir.



Resimli Çocuk Kitaplarında Resim-Metin İlişkileri ve Bazı Sınıflandırmaların Değerlendirilmesi: Bir Meta-Sentez Çalışması

Image-text Relationship in Children's Picture Books and Evaluations of Some Taxonomies: A Meta-Synthesis Study

Arş. Gör. Dr. Hakan ÇETİN ¹

Öz

Geçmişten günümüze resimli çocuk kitapları ile ilgili yapılmış olan çalışmalarda resimli çocuk kitaplarının kritik düşünme becerilerini geliştiren, karmaşık olan kavramların anlaşılmasını sağlayan, kelime hazinesi üzerinde olumlu etkileri olduğu düşünülen araçlar olduğu belirtilmiştir. Literatürde kitaplarda yer alan illüstrasyonlar ve metnin karşılıklı etkileşimi ya da anlatılan bir hikâyenin görsel ve metin ile desteklenmesi şeklinde tanımları olan resimli çocuk kitaplarında önemli olan noktalardan birisi kitapta yer alan görsel ve metinlerin sahip olduğu ilişki türüdür. Yapılan araştırmalarda birçok araştırmacı birbirinden farklı resim-metin ilişkisinden bahsetmektedir. Kitaplarda yer alan resim-metin ilişkileri basit şekilde olabildiği gibi, yorum yapmaya müsait olan, zıtlıklar barındıran öğelere de sahip olabilmektedir. Bu araştırma, çocuk edebiyatı, resimli çocuk kitapları ve yararları, resimli çocuk kitaplarında resim-metin ilişkisi ve önemi, uluslararası literatürde çeşitli araştırmacılar tarafından oluşturulmuş resim-metin ilişkilerine dair sınıflandırmaların incelenmesi, hangi tür ilişkilerin düşük düzey becerilerin kazanımını sağlarken, hangi tür ilişkilerin daha üst düzey beceriler kazanmada etkili olduğu konuları üzerinde durmakta ve incelenen sınıflandırmalardan yola çıkarak yeni ortak bir sınıflandırma oluşturmayı amaçlamaktadır. Araştırmada nitel araştırma yöntemlerinden meta-sentez kullanılmıştır. Verilerin analizi sürecinde ise içerik analizinden yararlanılmıştır. Oluşan yeni sınıflamada yer alan başlıklar “örtüşüm”, “iyileştirme”, “bütünlük”, “çelişki”, “görsellik” ve “yoruma dayalı” ilişkilerdir.

Anahtar Kelimeler: Resimli çocuk kitapları, resim-metin ilişkisi, çocuk edebiyatı

Makale Türü: Araştırma

Abstract

It has been stated in the studies about children's picture books from past to present that picture books are tools that develop critical thinking skills, enable understanding of complex concepts, and are thought to have positive effects on vocabulary. In the literature, one of the important points in children's picture books, which are definitions such as the interaction of illustrations and text in the books or the support of a story with visual and text, is the type of relationship that the visuals and texts in the book have. In the researches, many researchers talk about different image-text relationships. The image-text relationships in the books can be simple, as well as have elements that are suitable for interpretation and contain contrasts. This study, children literature, picture books and their benefits, image-text relationship and its importance in children's picture books, the examination of the classifications of image-text relationships created by various researchers in the international literature, which types of relationships provide the acquisition of low-level skills, which types of relationships are It focuses on the subjects that it is effective in gaining level skills and aims to create a new common classification based on the classifications examined. Meta-synthesis, one of the qualitative research methods, was used in the research. Content analysis was used in the data analysis process.

Keywords: Children's picture books, image-text relationship, children literature

Paper Type: Research

¹Siirt Üniversitesi, Eğitim Fakültesi, hakancetin90@gmail.com.

Atf için (to cite): Çetin, H. (2021). Resimli çocuk kitaplarında resim-metin ilişkileri ve bazı sınıflandırmaların değerlendirilmesi: bir meta-sentez çalışması *Afyon Kocatepe Üniversitesi Sosyal Bilimler Dergisi*, 23(2), 533-545.

Giriş

Çocuk edebiyatı, “erken çocukluk dönemi ile başlayıp ergenlik dönemini de kapsayan bir evrede, çocukların dil gelişimleri ve anlama düzeylerine uygun bir biçimde duygu ve düşünce dünyalarını sanatsal niteliğe sahip olan dilsel ve görsel mesajlarla zenginleştiren, beğeni düzeylerini yükselten ürünlere verilen genel ad” olarak tanımlanmaktadır (Sever, 2003). Çocuk edebiyatı denildiği zaman, onun yetişkin edebiyatından farkları, ayrı bir edebiyat kolu olup olmadığı gibi tartışmalar geçmişten bu yana gündeme gelmektedir. Yetişkin edebiyatı ile karşılaştırıldığında, çocuk edebiyatında kitapların genellikle daha kısa olduğu, derin gözlemler ve tanımlamalar yerine karşılıklı diyalog ve olayların yer aldığı kahramanların genel olarak çocuk olduğu görülmektedir. Bunun yanında, kültürel geleneklere sıkça yer verme, hikâyelerin çoğu yetişkin edebiyatındaki kurguların aksine daha ahlaki bir şema içerisinde gelişmesi, bir kişinin çok kolay bir şekilde fantastik öğelerle konuşabilmesi ve büyü yapabilmesi, zaman içinde yolculuk yapabilme, yetişkin edebiyatındaki kitapların depresif bir havada geçebilirken çocuk edebiyatı öğelerinin daha çok iyimserliğe meyilli bir yapıda olması ve hikâye konusunun ayırt edilebilir bir düzende sunulması çocuk edebiyatını, yetişkin edebiyatından ayıran bazı özelliklerin devamı niteliğindedir (McDowell, 1973).

Zaman içerisinde psikoloji bilimi ve teknolojinin gelişmesi, ailenin çocuklarına verdiği değer ve eğitime verilen önemin artması sebebiyle çocuk edebiyatı lehine çalışmalar artmış, çalışılması gerekli olan bir alan olduğu anlaşılmıştır (Kuran ve Ersözlü, 2009). Çocuk kitlenin özel olarak dikkate alınıp hazırlandığı çocuk edebiyatının başlangıcı 17. yy İngiltere Puritan toplumuna kadar uzanmaktadır. John Amos Comenius'un 1658 yılında Nuremberg'de yayımlanan *Orbis Sensualium Pictus* (Resimlerle Görsel Dünya) isimli ansiklopedik kitabı, bilinen ilk resimli çocuk kitabı olarak kabul edilmektedir (Lewis, 2006). Resimli çocuk kitaplarının ilk olarak bu kitapla başlayan serüveni, günümüze kadar sürekli olarak artan bir hızla devam etmiş, ilk dönemlerde sadece eğitim amacıyla hazırlanan resimli çocuk kitapları, değişen zamanla birlikte farklı konuları da barındırmaya başlamışlar, bu sayede konu alanı bakımından zenginleşmişlerdir. (FEEC, 1976; Akt. Öncü, 2011). Bu dönemde çocuklara yönelik eserler yazmanın başlıca nedenleri, dini gerekliliklerin neler olduğunu öğrenmeleri, ölümden sonraki yaşamda var olan cennet ve cehennem kavramlarını öğrenmeleri ve ahlaki hazırlık sürecini tamamlamalarını sağlamaktır. Bu tarz öğüt verici kitapların dışında eğlence amaçlı yazılmış olan ilk çocuk kitabı 18.yy'ın ortalarında John Newbery tarafından yazılmıştır. Bu kitap tam olarak incelendiğinde çok eğlendirici bir kitap olmadığı ve yer yer öğüt verme bölümleri içerdiği görülmüştür. Modern literatürde herhangi ahlaki tutum kazandırma amacı gütmeyen, tamamen eğlenme ve hayal kurma amacıyla yazılmış olan ilk eser olarak Lewis Carroll tarafından yazılmış olan *Alice Harikalar Diyarında* gösterilmektedir. O çağlardan günümüze kadar geçen zaman içerisinde çocuk edebiyatı alanında yapılan çalışmalar genel olarak incelendiğinde fazla bilginin olmadığı, eğer varsa da çok yüzeysel olarak sunulmuş olduğu görülmektedir. 20.yy'a gelindiğinde ise çocuk edebiyatı alanında yapılan çalışmaların çok daha hızlandığı, çocuk kitaplarının sadece stil ve içerik bakımından değil, kültürel ve eğitimsel açıdan da incelenmeye başlandığı görülmüş ve çocuklar için hazırlanmış olan kitaplar temelinde resimli çocuk kitapları olduğu belirlenmiştir (Ken, t.y).

Resimli çocuk kitapları çocuk ve yetişkinler için dünyada benzeri olmayan bir tür olarak tanımlanmaktadır. Bu kitaplarda anlamı oluşturma aşamasında resimler de metin kadar önemli bir yer tutmaktadır. İki kez okunan masallar olaraktan adlandırılan resimli çocuk kitaplarının bu şekilde adlandırılmasının başlıca sebebi kitapta yer alan görsel ve metinlerin hemen hemen eşit oranda yer alması ve ikisinden birinin de hikâyeyi anlatabiliyor olmasıdır. Resimli çocuk kitapları en az üç elementten oluşmaktadır. Bunlar; kelimelerle söylenen şeyler, resimlerle söylenen şeyler ve resim ile kelimelerin birleşmesi sonucu alıcıya iletilen şeylerdir (Galda ve Cullinan, 2001; Jalongo, 2004; Nikolajeva ve Scott, 2001). Resimli çocuk kitapları parlak renkli resimlerden oluşan, farklı illüstrasyonların güzel şekilde harmanlanmasıyla adeta okumamız için iştahımızı kabartan kitaplardır. Resimli çocuk kitapları içerisinde barındırdığı canlı resimler,

çağrışımıcı ve zengin dil, dokunaklı ve anlamlı temalarıyla kaç yaşında olursak olalım her okurun okumak isteyeceği tarzda kitaplardır. Bu kitaplar insanla tıpkı fotoğrafların konuştuğu gibi konuşmaktadır. Duyularımıza dokunan, duyularımızı harekete geçiren, içinde bulunduğumuz mizahi öğelerle bizi güldüren ve çocukluk anılarımızı geri getirmemize yardımcı olan bir yapıda hazırlanmaktadır (Mitchell, 2003).

1. Resimli Çocuk Kitaplarının Sağladığı Yararlar

Resimli çocuk kitapları çocukların birçok beceri kazanımında etkin rol oynamaktadır. Erken çocukluk döneminde çocukların resimli çocuk kitaplarıyla sürekli etkileşim içinde olmaları, bu kitapların onların günlük yaşantısının bir parçası olması gerekmektedir. Bu kitaplar sayesinde çocuklar ifade edici dil becerisi ve fonolojik farkındalık becerilerinin geliştirilmesi yönünde cesaretlendirilir. Bunun yanında resimli çocuk kitapları kelime hazinesinin gelişmesi konusunda da çok etkili bir araçtır. Çocuk verilen resimlerle okudukları metni eşleştirerek anlamını bilmedikleri kelimeler hakkında çıkarımda bulunabilirler. Çocuklar için hazırlanan hikâyeler, yabancı kelimelerin tanımlamalarını yapıyor, yeni kelimelerle ilgili diyaloglardan oluşuyor, çıkarım yapmayı gerektirecek yüksek düzeyde sorular soruyorsa, bu kitaplar dil gelişim becerisini artırma konusunda daha başarılı kitaplardır. Literatürde bazı araştırmacılar tarafından yapılmış olan çalışmalarda resimli çocuk kitaplarının dil becerilerini geliştirdiği gözlenmiştir (Payne, Whitehurst & Angell, 1994; Aram & Biron, 2004; Koralek, 2003; Schickedanz, 1999).

Çocuklar için soyut kavramların anlaşılması oldukça zorlu bir süreçtir. Bu kavramların anlaşılması konusunda hikâye formatı kullanıldığında, çocukların daha motive, daha ilgili ve anlamak için daha istekli oldukları görülmüştür. Çoğu öğrenci soyut kavramlar ve bu kavramların günlük yaşantı ile olan ilişkisini kuramadığı için matematik dersi konusunda kaygı yaşamaktadır. Araştırmalar çocuk literatürünün bu korkuyu ortadan kaldırdığını, algoritmaları ezberlemek yerine hikâye şeklinde öğrenilen matematiğin çocukların daha rahat öğrenmelerini sağladığı tespit edilmiştir (Alkan, 2013). Heuvel-Panhuizen, Boogaard ve Doig (2009) yapmış oldukları çalışmada resimli çocuk kitapları ile matematik becerisi arasında anlamlı bir ilişki olduğunu ortaya koymuşlardır.

Resimli çocuk kitapları çocukların yazma becerilerini geliştirme konusunda da önemli bir araçtır. Yazma becerilerini geliştirme konusunda yüksek kaliteye sahip olan resimli çocuk kitaplarını seçmek, motivasyonu sağlama konusunda kusursuz bir araçtır. Bu eserlerde var olan fikirler, organizasyon, kelime seçimleri, cümle akıcılığı ve düzen, çocukların kendi hikâyelerini yazarken örnek olarak kullanacakları kaynaklar olacaktır. Bu yüzden iyi hazırlanmış bir resimli çocuk kitabı, çocukların yazma becerilerini geliştirme konusunda önemli bir araçtır. Öğretmenlerin çocukların yazma becerilerinin gelişmesi konusunda ilgi alanlarına yönelik yazılar yazmalarını sağlaması da bu beceriyi geliştirmesine katkı sağlar (Paquette, 2007).

Resimli çocuk kitapları bireylerin yaratıcı düşünme becerilerini geliştiren araçlardır. Eğer bir resimli kitap her şeyi söyler ve gösterirse okuyucunun çözümleyeceği bir şey bırakmayacağı için yaratıcı düşünme becerisini geliştirmez. Yazar ve illüstratör ortaya konulan eserde bazı boşluklar bırakır, okuyucuyu düşünmeye yöneltecek küçük ayrıntılara yer verirse bu yaratıcı düşünme becerilerini geliştirmeye katkıda bulunur (Graham, 2000).

1.1. Resimli Çocuk Kitapları ve Resim-Metin İlişkileri

Resimli çocuk kitaplarının gelişmesine yardımcı olduğu bu beceriler bu kitaplarda yer alan resim-metin ilişkileri ile doğrudan ilişkilidir. Resimli çocuk kitaplarında bulunan resim ve metin arasındaki ilişkinin çocukların öğrenme ortamında okuduklarından anlam çıkarma becerisini geliştirdiği ve okunan metinlerde görsel öğelerin yer almasının farklı çözümleme becerileri ve kültürel ön bilgiye bakılmaksızın çocukların ulaştığı beceriler konusunda eşitlik oluşturduğu gözlenmiştir (Coulthard, 2003). Literatürde birçok araştırmacı resim-metin ilişkilerine yönelik farklı sınıflandırmalar oluşturmuştur. Bu sınıflandırmalardan bazıları temel

anlama becerilerinin kazanımlarını sağlarken, bazıları da üst düzey becerilerin kazanımını sağlamaktadır.

Levin (1981) yaptığı çalışmada resimli çocuk kitaplarındaki resim-metin ilişkilerini beş farklı kategoride toplamıştır. Bu ilişkilerden ilki dekorasyonel ilişkidir. Bu ilişki metni daha çekici hale getirmek için kullanılmaktadır. Ancak sonuçlara bakıldığında çok etkili olmadığı görülmektedir. Temsil edici, organizasyonel ve yorumlayıcı resim-metin ilişkileri genel olarak orta düzeyde becerileri geliştirmek için kullanılan resim-metin ilişkilerini içermektedir. Temsil edici ilişki de metin ile görseller aynı hikâyeyi anlatmaktadır. Yorumlayıcı ilişki kitaplarda var olan soyut kavramların daha iyi kavranması için yardımcı olurken, organizasyonel ilişki içeriği kavratmak için grafik, harita vb. şekillerin kullanıldığı ilişki türüdür. Dönüşümcü resim-metin ilişkisi ise çok üst düzey kazanımlar elde etmek için kullanılan bir ilişki olduğu vurgulanmaktadır (Akt. Carney ve Levin, 2002).

Nikolajeva ve Scott (2001) tarafından yapılan sınıflandırmada da resim-metin ilişkileri beş farklı kategoride incelenmiştir. Bunlar; simetrik, geliştirici, tamamlayıcı, karşı sürüm ve zıtlık ilişkileridir. Simetrik ilişki resim ve metnin birebir olarak aynı bilgileri aktarması olarak tanımlanmaktadır. Bir başka deyişle aynı bilginin farklı formlarda sunulmasıdır. Geliştirici ilişkide resimler metnin anlamını geliştirme görevi görmektedir. Steig (1969) tarafından yazılmış olan hikâyede Sylvester isimli birinden bahsedilir. Resimleri görmeden önce bir erkek çocuk olduğu düşünülen Sylvester'in aslında bir eşek olduğu resimlere bakıldığında anlaşılır. Bu durum geliştirici ve tamamlayıcı resim-metin ilişkisine örnek olarak gösterilebilir. Karşı sürüm ilişkisi ironik ve ve algısal karşı sürüm olarak iki farklı alt kategoriden oluşmaktadır. Algısal ilişki hikâyede var olan kahramanın gözünden değil de kahramanın yanında yer alan herhangi bir varlığın gözünden olayların anlatılması esasına dayanmaktadır (Akt. Nikolajeva ve Scott, 2001).

Kitamura (1987) tarafından yayınlanmış olan bir hikâyede Lily isimli bir çocuğun gezintiyeye çıktığında yaşadığı olayları anlattan resimlemelere yer verilmektedir. Lily tarafından yaşanan olaylara bakıldığında herhangi bir korku ögesine rastlanmamaktadır. Çok güzel bir gezinti yapan Lily mutlu şekilde evine dönmüştür. Ancak resimlemelere Lily'nin köpeğinin gözünden bakıldığında durumun çok farklı olduğu, köpeğin çok korkmuş şekilde eve geldiği görülmektedir. Köpek gezinti boyunda gördüğü nesnelere çeşitli korkunç varlıklara benzetmiş şekilde resmedilmiştir. İronik ilişkinin temeli ise çelişkiye dayanmaktadır. Beklenti ile sonuç, görünen ile gerçek vb. Bu ilişki türünde okuyucunun açıkça belirtilmemiş olan çelişkiyi anlaması umulmaktadır (Akt. Nikolajeva ve Scott, 2001).

Martin, Archambault ve Rand (1989) tarafından yayınlanmış olan hikâyede rodeo yapan bir kişi ve onun Lucky adındaki çocuğundan bahsetmektedir. Hikâye boyunca Lucky'nin hayallerinden bahseden kitapta, büyüdüğünde çok iyi bir rodeocu olacağını hayalini kuran Lucky, okuyucuya kendisinin bir erkek çocuk olduğuna inandırmaktadır. Ancak hikâyenin görsellerine bakıldığında Lucky'nin bir kız çocuğu olduğu görülmektedir (Akt. Nikolajeva ve Scott, 2001).

Agosto (1999) tarafından yapılan sınıflandırmada resim ve metin ilişkileri iki temel kategoriye ayrılmaktadır. Bunlar arttırma ve zıtlık kategorileri olarak tanımlanmaktadır. Arttırma kendi içerisinde beş farklı (ironi, mizah, ima, fantastik ve dönüşüm) alt kategoriye, zıtlık ise üç farklı (mizah, ironi ve ifşa etme) alt kategoriye ayrılmaktadır.

Bu sınıflandırmalar ve benzer özellikler gösteren sınıflandırmalardan bazıları Tablo 1'de sunulmuştur.

Tablo 1. Araştırmacılar tarafından resim-metin ilişkilerine yönelik yapılmış sınıflandırmalar

Schrivver	İhtiyaç dışı: Metindeki ana fikrin sürekli olarak çeşitli yollarla tekrar edilmesi ve açıklanmasına dayanan bir ilişki türüdür.	Tamamlayıcı: Yazı ve resmin birleştikleri zaman tek başlarına verebilecekleri anlamdan çok daha etkili olabileceğini söylemektedir.	Destekleyici: Eğer bir okuyucu bir resmin ne anlattığını anlamakta sorun yaşıyorsa destekleyici resim ya da kelimelerle içeriğin daha anlaşılır hale gelmesi sağlanabilir.	Yakın Benzeşim: Okuyucuların resim ve yazıyı eş zamanlı olarak görmedikleri sürece ana fikri anlama konusunda sorun yaşayacakları, anlatılmak istenen şeyden uzak kalacaklarını bildirmektedir.	Sahne Düzeni: Temel amaç, metni okumaya başlamadan önce, büyük resim hakkında okuyucuyu bilgilendirmektir. Kapak içerikten kesitler sunmalı, içeriği tahmin etmeyi kolaylaştıracak nitelikte olmalıdır.	
Nikolajeva ve Scott	Simetrik: Kelimeler ve resimler aynı hikâyeyi anlatır. Temelde bilgiyi farklı iletişim formlarında tekrar etme esasına dayanır.	Tamamlayıcı: Resim ve kelimelerin birbirini tamamladığı ilişki türüdür. Birinin eksik olduğu noktayı bir diğerinin tamamlaması esasına dayanır.	Geliştirici: Ya resimler kelimenin anlamını güçlendirir, daha etkili olmasını sağlar, ya da yazılar resmin etkisini daha güçlü hale getirir.	Karşı Sürüm: İronik ve algısal karşı sürüm kategorilerinden oluşmaktadır. Algısal ilişki hikâyede var olan kahramanın gözünden değil de kahramanın yanında yer alan herhangi bir varlığın gözünden olayların anlatılmasına dayanmaktadır. İronik ilişki ise çelişkiye dayanmaktadır. Bu ilişki türünde okuyucunun açıkça belirtilmemiş olan çelişkiyi anlaması umulmaktadır.	Zıtlık: Kelime ve illüstrasyonların önemli ölçüde birbirine zıt ya da farklı şeyleri ifade ettiği ilişki türüdür.	
Levin	Dekorasyonel: Dekoratif resimlerin olay örgüsünü öğrenme konusunda herhangi bir etkisi olmadığı düşünülen resimlerdir.	Temsil edici: Simetrik resimler olarak adlandırılmıştır. Temel öyküleyici nitelikte yazılmış olan eserleri desteklemek ve daha somut şekilde sunulmasını sağlamak için kullanılmaktadırlar.	Organizasyonel: Metnin içeriği için kavramsal bir çerçeve sağlayan resimlerdir. Bir resim ile bağlantı kurarak metnin içeriği en iyi şekilde sunmayı hedefleyen resimlerdir.	Yorumlayıcı: Yorumlayıcı resimler metni anlamak için zor olan kısımları daha anlaşılır hale getirmek ve soyut kavramların anlaşılmasına yardımcı olmak için oluşturulur. Daha çok anlaşılması zor olan bilimsel ya da teknik kavramları anlatmak için kullanılan resimlerdir.	Dönüşümsel: Dönüşümcü resimler metinle ilgili kritik olduğu düşünülen bilgilerin geri getirilmesini sağlamak için oluşturulan resimlerdir.	
Agosto	İroni: Amaç okuyucunun açık şekilde sunulmamış olan çelişkileri anlamasıdır. Eğer okuyucu buradaki ironiyi kaçırırsa, hikâyenin anlamını da büyük ölçüde kaçırmış olur.	Mizah: Temelde ironi ile benzer özellikler taşır. Ancak ironi her zaman güldürücü öğeler barındırmazken, mizah ilişkisi her zaman komik olan zıtlıklara yer verir.	İma: Metin hikâyenin büyük bir kısmını anlatır. İllüstrasyonlar hatırlatıcı görevindedir. Görsel kanıtlar sunarak okuyucunun ince noktaları hatırlamasına yardımcı olur.	Fantastik: Metin sıradan bir hikâyeyi anlatırken, kahraman kendi hayal dünyasında olan şeyleri bu gerçek öğelere yansıtabilir.	Dönüşümsel: Diğer ilişkiler hikâyeyi açıklamak ya da tamamlama amacıyla var olan ilişkilerken, dönüşümsel ilişki metni radikal bir biçimde farklı bir hikâyeye dönüştürür.	İfşa: Okuyucu, hikâyenin kahramanının bilmediği bir şeyden haberdar olur. hikâye o sayfaya geçene kadar kahraman kendisini neyin beklediğini bilmez.

Schwarz	Uygunluk: Resim ve metin arasında bir harmoni vardır. Bazen resim metni tamamlarken, bazen de metin resmi tamamlar.			Sapma, Ayrılma: Görsellerin yazılı olandan farklı şeyler anlattığı ilişki türüdür.		
McCloud	Katkı: Kelimeler var olan resmi ya da resimde görülenlerin tam tersini ayrıntılı bir şekilde örneklerle sunar.	Montaj: Kelimelerin resmin tamamlayıcısı olarak kullanılır.	Paralel: Resim ve kelimelerin herhangi bir şekilde keşişmeden farklı yollar izlediği ilişki türüdür.	Birebir bağlı: Resim ve kelimeler birlikte bir anlam iletirler. Tek başlarına bir anlam ifade etmezler.	Kelimeye Özgü: Resimlere yer verilir ancak metnin anlamını tamamlayıcı öğe olarak verilen resimler çok önemli değildir.	Resme Özgü: Resim metne göre daha baskın bir karakter sergiler ve resmin anlamını sağlamada metin çok önemli değildir.
Oğuzkan	Süsleyici: Bu tür resimler, bir konunun açıklanmasına yardımcı olmaktan çok, onun sembolik yönünü belirtmeye yarar. Hayal gücünün artmasına ve estetik duyguların gelişmesinde yararlı olmaktadır.		Metni Tamamlayıcı: Bu illüstrasyonlar sayesinde konunun çocuk zihninde kalıcı olması sağlanarak, unutulmayacak bilgileri vermek mümkündür.		Metni Tamamlayıcı ve Yorumlayıcı: Bu tür resimlemeler, yazıyla anlatılması kolay olmayan, ayrıntılı ve karmaşık nesnelere ve olayların kolayca kavranmasını sağlamak amacıyla tasarlanacağı gibi, bazı doğa ve teknik olayları açıklamada da kullanılabilir.	

1.2. Resim-Metin İlişkilerinin Türü ve Önemi

Levin, Anglin ve Carney (1987) yaptığı araştırmalar sonucunda dekorasyonel ilişkinin hikâyeyi anlama üzerinde herhangi bir etkisinin olmadığını, temsil edici, organizasyonel ve yorumlayıcı resimlerin metni hatırlama konusunda orta düzeyde etkisinin olduğunu, son olarak dönüşümsel resimlerin hatırlamayı sağlama noktasında resim-metin ilişkileri arasında en etkili ilişki olduğunu söylemektedir. Bu görüşlere ilişkin veriler Şekil 1’de sunulmuştur.

Şekil 1. Resim türlerinin metin üzerindeki ortalama etki boyutları.

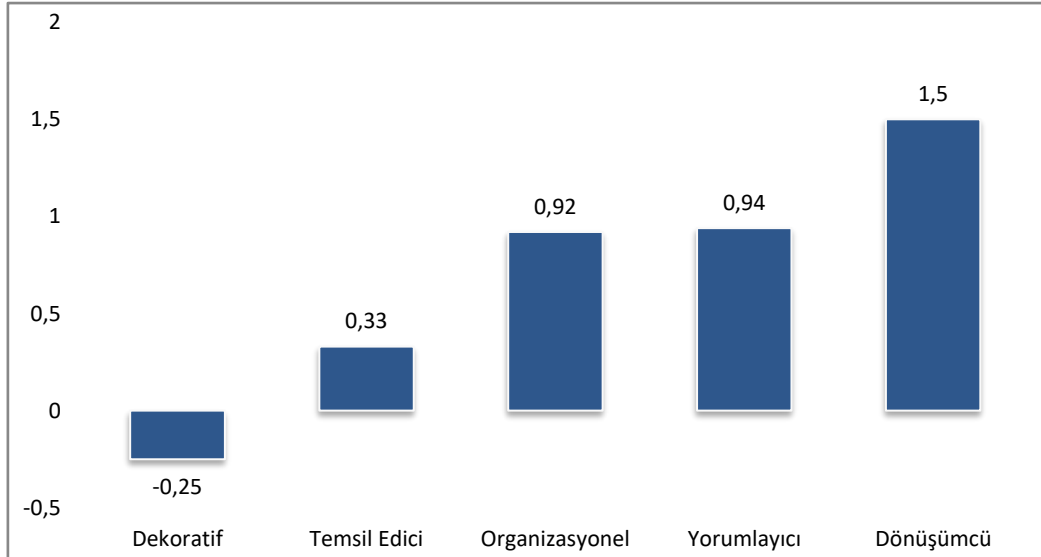

(Levin, Anglin ve Carney, 1987; Akt. Carney ve Levin, 2002).

Nikolajeva ve Scott’un açıklamalarına göre resimli çocuk kitaplarında değinilen karşı sürüm ilişkisi bireyler için uyarıcı nitelikte resim-metin ilişkileri kapsamında değerlendirilmektedir. Bunun nedeni karşı sürüm ilişkisinin, okuyucunun yorumlama ve hayal gücünü geliştirmeye direkt katkı sağlamasıdır. Metin ve resimler birbiri ile karşı sürümsel

bir ilişki içerisinde olduğunda okuyucuya alternatif bilgiler sunabilir. Bu noktada kurulan bağlantıyı pekiştirmek için biraz çaba sarfetmek gerekmektedir (Lewis, 2000).

Tamamlayıcı ilişki kapsamında nitelendirilen resim-metin ilişkileri sadece metin ve resimlerin eksik olan yönlerini tamamladıkları için, bu noktada hayal gücünü kullanma gibi bir durum söz konusu olamamaktadır. Bu tarz ilişkinin olduğu resimli çocuk kitaplarında okuyucu pasif olarak nitelendirilmektedir. Resim-metin ilişkileri zıtlıklar veya alternatif bilgiler sağladığı zaman okuyucunun yapacağı yorumlar da değişkenlik kazanacağı için, yaratıcılığı geliştirme noktasında zıtlık ya da karşı sürüm ilişkisi barındıran resim-metin ilişkileri kullanmak daha fazla verimlilik sağlayacaktır (Nikolajeva ve Scott, 2001). Fang'a (1996) göre kitaplarda illüstrasyonların kullanılmasının en önemli nedenleri yazılı metnin daha kolay anlaşılmasını sağlamak ve edinilen bilgileri daha uzun süre hatırd tutabilmektir. Bunu sağlamanın yolu da çocuklar için zihinsel beceriyi arttıran resimler tasarlamaktır.

2. Yöntem

2.1. Araştırma Deseni

Bu çalışmada nitel araştırma yöntemlerinden meta-sentez kullanılmıştır. Meta-sentez çalışması ilk olarak 1988 yılında Noblit ve Hare tarafından kullanılmıştır ve buna meta etnografi ismi verilmiştir. Noblit ve Hare'ye (1988) göre meta etnografi, nitel araştırmaların sonuçlarını ifade etmek için kullanılan sistematik bir kıyaslama, araştırmalar sonucunda elde edilen nitel bulguların karşılaştırılması veya bir araya getirilmesi ile oluşturulan yöntem olarak tanımlanmaktadır (Akt. Polat ve Ay, 2016). Meta sentez araştırmaları, nitel anlayışla yapılmış olan çalışmaları bir araya getirmek, bu çalışmaların benzerlik ve farklılıklarını ortaya koymak, literatürde bu konu ile ilgili bütün çalışmalara ulaşma imkânı bulunmayan öğrenci, öğretmen ve diğer araştırmacılar için kapsamlı bir kaynak oluşturmayı amaçlayan araştırmalardır (Çalık ve Sözbilir, 2014). Bu çalışmada meta sentez çalışmasının kullanılmış olmasının nedeni, farklı araştırmacılar tarafından resimli çocuk kitaplarındaki resim-metin ilişkilerine yönelik olarak yapılmış olan sınıflandırmaların incelenmesi, bu sınıflandırmalarda farklı başlıklarla ifade edilmiş olsa da benzer içeriklere sahip olan ifadelerin aynı temalar altında toplanarak yeni bir sınıflandırma elde edilmesinin amaçlanmış olmasıdır.

2.2. Verilerin Toplanması ve Araştırmaya Dahil Edilme Kriterleri

Araştırmada resimli çocuk kitaplarında yer alan resim-metin ilişkilerine yönelik farklı araştırmacılar tarafından oluşturulmuş olan sınıflandırmalar incelenmiştir. Bu sınıflandırmalar incelenirken resimli çocuk kitapları alanında yoğun çalışmaları olan araştırmacıların oluşturmuş olduğu sınıflandırmalar araştırmaya dahil edilmiştir. Araştırmada içerik olarak benzerlik gösteren, ortak noktaları bulunan tanımlamalar aynı tema altında toplanmış ve toplamda sekiz farklı araştırmacıya ait olan sınıflandırma incelenmiş, bu sınıflandırmalardan bir tanesi araştırmacının şartlarına uygun olmadığı gerekçesiyle elenmiş ve farklı temalar altında toplanabilen yedi sınıflandırma araştırmaya dahil edilmiştir.

2.3. Verilerin Analizi

Verilerin analizi sürecinde araştırmacı farklı araştırmacılar tarafından yapılmış olan sınıflandırmalara ait başlıkları tek bir tabloda birleştirmiştir. Tabloda yer alan tanımlardan yola çıkarak başlıklar arasında yer alan benzerlik ve farklılıkları ortaya koymuş ve içerik analizi yöntemini kullanarak ilgili kod, kategori ve temalara ulaşmıştır. İçerik analizi elde edilmiş olan verileri açıklayabilecek yeterlilikte kavramlara ve bu kavramlar arasındaki ilişkilere ulaşmıştır. Ulaşılmış olan bu ilişkiler belirli temalar etrafında bir araya getirilir ve okuyucunun anlayabileceği bir şekilde düzenlenerek yorumlanır (Yıldırım ve Şimşek, 2013).

3. Bulgular

Araştırmanın bulgular kısmında farklı araştırmacılar tarafından belirlenmiş olan resim-metin ilişkilerine yönelik yapılmış olan içerik analizi sonrasında altı farklı tema ve on yedi

kategoriye ulaşılmıştır. Belirlenen bu tema ve kategorilere ilişkin açıklamalar Tablo 2’de belirtilmiştir.

Tablo 2. Birinci tema, kategori ve kodlara ait veriler

Tema	Kategori	Kod
Örtüşüm	Temsil Edici (Levin, 1981)	Simetrik resimler
	Simetrik (Nikolajeva ve Scott, 2001)	Kelimeler ve resimler aynı hikâyeyi anlatır.
	Montaj (McCloud, 1994)	Kelimeler resmin tamamlayıcısı konumundadır

Tablo 2 incelendiğinde temsil edici, simetrik ve montaj resim-metin ilişkilerinin örtüşüm teması altında bir araya geldiği görülmektedir. Levin (1981) tarafından belirtilen temsil edici ilişki “temel öyküleyici nitelikte yazılmış olan eserleri desteklemek ve daha somut şekilde sunulmasını sağlamak için kullanılmakta olan ilişki” olarak tanımlanırken, Nikolajeva ve Scott (2001) tarafından belirtilen simetrik ilişki, “kelimeler ve resimlerin aynı hikâyeyi anlattığı, temelde bilgiyi farklı iletişim formlarında tekrar etme esasına dayanmakta olan bir ilişki türü” olarak tanımlamakta, McCloud (1994) tarafından belirtilen montaj ilişkisinde ise “kelimelerin resimlerin tamamlayıcısı” olarak kullanıldığı belirtilmiştir. Farklı araştırmacılar tarafından yapılmış bu tanımlamalar dikkate alındığında hepsinde ortak olan noktanın kelimeler ve resimlerin simetrik olarak birbirlerinin aynısı olduğunu belirtmeleri olduğu görülmektedir. Bu nedenle bu başlıklar aynı tema altında toplanmış ve bu tema örtüşüm teması adını almıştır.

Tablo 3. İkinci tema, kategori ve kodlara ait veriler

Tema	Kategori	Kod
İyileştirme	Destekleyici (Schriver, 1997)	Destekleyici resim ya da kelimelerle içeriğin daha anlaşılır hale gelmesi
	Geliştirici (Nikolajeva ve Scott, 2001)	Ya resimler kelimenin anlamını güçlendirir, daha etkili olmasını sağlar ya da yazılar resmin etkisini daha güçlü hale getirir.
	İma (Agosto, 1999)	İllüstrasyonlar hatırlatıcı görevindedir. Görsel kanıtlar sunarak okuyucunun ince noktaları hatırlamasına yardımcı olur.

Tablo 3 incelendiğinde destekleyici, geliştirici ve ima resim-metin ilişkilerinin iyileştirme teması altında bir araya geldiği görülmektedir. Schriver (1997) tarafından belirtilen destekleyici resim-metin ilişkisinde eğer bir okuyucu bir resmin ne anlattığını anlamakta sorun yaşıyorsa destekleyici resim ya da kelimelerle içeriğin daha anlaşılır hale gelmesinin sağlanabileceği belirtilirken, Nikolajeva ve Scott (2001) tarafından ifade edilen geliştirici ilişkide ya resimlerin kelimenin anlamını güçlendirdiği, daha etkili olmasını sağladığı, ya da yazıların resmin etkisini daha güçlü hale getirdiği belirtilmektedir. Agosto (1999) tarafından belirtilen ima resim-metin ilişkisinde ise metinlerin hikâyenin büyük bir kısmını anlattığı, illüstrasyonlar sadece hatırlatıcı görevinde olduğu ve görsel kanıtlar sunarak okuyucunun ince noktaları hatırlamasına yardımcı olduğu ifade edilmektedir. Yukarıda ifade edilen bu tanımlamalar dikkate alındığında resim ve metinlerin birbirlerinden güç aldığı, bir arada olduklarında hem görsel hem de metinsel anlamda daha anlamlı okuma parçalarının ortaya çıktığı düşüncesinin ortak nokta olduğu görülmektedir. Bu nedenle bu başlıklar aynı tema altında toplanmış ve bu temaya da iyileştirme teması adı verilmiştir.

Tablo 4. Üçüncü tema, kategori ve kodlara ait veriler

Tema	Kategori	Kod
Bütünlük	Tamamlayıcı (Schriver, 1997)	Yazı ve resim bir arada iken daha anlamlı olmaktadır
	Uygunluk (Schwarz, 1982)	Bazen resim metni tamamlarken, bazen de metin resmi tamamlar
	Tamamlayıcı (Nikolajeva ve Scott, 2001)	Resim ve kelimelerin birbirini tamamladığı ilişki
	Birebir bağlı (McCloud, 1994)	Resim ve kelimeler birlikte bir anlam iletirler

Tablo 4 incelendiğinde tamamlayıcı (Schriver, 1997), uygunluk (Schwarz, 1982), tamamlayıcı (Nikolajeva ve Scott, 2001) ve Birebir bağlı (McCloud, 1994) tarafından tanımlanmış olan bu resim-metin ilişkileri bütünlük teması adı altında bir araya getirilmiştir. Schriver (1997) tarafından tanımlanan tamamlayıcı ilişki eğer yazı ve resim bir arada verilirse birbirlerini tamamlayıcı nitelikte olacaklarını ve bu iki kavramın tek başına verildiğinde oluşacak etkiden çok daha büyük bir etki oluşturacağını belirtmektedir. Schwarz'ın (1982) uygunluk ilişkisi tanımında resim ve metinler arasında bir harmoni olduğunu, bazen resimler metinleri tamamlarken bazen de metinlerin resimleri tamamladığını, hikâyenin anlatımı esnasında zaman zaman sırayı devralmalarının söz konusu olduğunu belirtmektedir. Nikolajeva ve Scott (2001) tamamlayıcı ilişkiyi resim ya da metinden birisinin eksik olduğu noktayı bir diğerinin tamamlaması esasına dayandırırken, McCloud (1994) birebir bağlı ilişki tanımında resim ve kelimelerin ancak birlikte bir anlam iletebileceklerini savunmaktadır. Dört farklı araştırmacının da yapmış olduğu tanımlamalar göz önünde bulundurulduğunda resim ve metinlerin bir arada olduklarında daha anlamlı oldukları, birlikte olduklarında bir anlam iletildikleri, aralarında karşılıklı bir ilişki bulunduğu gibi ortak noktalar olduğu belirlenmiştir. Bu nedenle bu başlıklara aynı tema altında yer verilmiş ve bu temaya da bütünlük teması adı verilmiştir.

Tablo 5. Dördüncü tema, kategori ve kodlara ait veriler

Tema	Kategori	Kod
Çelişki	Sapma (Schwarz, 1982)	Görsel ve metin birbirinden farklı şeyler anlatır
	Karşı sürüm (Nikolajeva ve Scott, 2001)	Okuyucunun açıkça belirtilmemiş olan çelişkiyi anlaması
	İroni (Agosto, 1999)	Çelişkileri anlama

Tablo 5 incelendiğinde sapma, karşı sürüm ve ironi resim-metin ilişkilerinin çelişki teması altında toplanmış olduğu görülmektedir. Schwarz (1982) tarafından ifade edilen sapma ilişkisi görsellerin yazılı olandan farklı şeyler anlattığı ilişki türü olarak tanımlanırken, Nikolajeva ve Scott (2001) tarafından tanımlanan karşı sürüm ilişkisi resimli çocuk kitaplarında açık şekilde belirtilmemiş olan çelişkili durumlar olarak ifade edilmektedir. Agosto (1999) tarafından tanımlanan ironi ilişkisinde ise amaç okuyucunun metinde açık şekilde sunulmamış olan çelişkileri anlamasını sağlamaktır. Eğer okuyucu burada yer alan ironiyi kaçırırsa hikâyenin anlamını da kaçırmış olur. Araştırmacıların farklı başlıklar kullanmış olsalar da ortak noktanın resim ve metinlerin bir çelişki içerisinde olması temeline dayanan bu ilişkiler bir araya getirilerek çelişki teması altında toplanmıştır.

Tablo 6. Beşinci tema, kategori ve kodlara ait veriler

Tema	Kategori	Kod
Görsellik	Süsleyici (Oğuzkan, 1994)	Hayal gücünün artmasına ve estetik duyguların gelişmesinde yararlı olmaktadır.
	Dekorasyonel (Levin, 1981)	Metni daha çekici hale getirmek için kullanılır

Tablo 6 incelendiğinde süsleyici ve dekorasyonel resim-metin ilişkilerinin görsellik teması altında toplandığı görülmektedir. Oğuzkan'ın (1994) ifade ettiği süsleyici resim-metin ilişkisinde bir konunun açıklanmasına yardımcı olmaktan çok, onun sembolik yönünü belirtmeye amacı güdülmektedir. Ayrıca bu ilişki türü hayal gücünün artmasına ve estetik duyguların gelişmesinde yararlı olmaktadır. Levin (1981) tarafından ifade edilen dekorasyonel ilişkide ise dekoratif resimlerin olay örgüsünü öğrenme konusunda herhangi bir etkisi olmadığı, bu resimlerin sadece metni daha çekici hale getirmek için kullanılan resimler olduğu belirtilmektedir. Hem Levin (1981) hem de Oğuzkan (1994) tarafından yapılmış olan bu tanımlar göz önünde bulundurulduğunda bazı resimlemelerin hikâyenin içeriği, olay örgüsünü öğrenme ya da konunun açıklanmasıyla alakası olmadığı, sadece parçalara görsel açıdan zenginlik katmak amacıyla kullanıldığı belirtilmektedir. Bu nedenle bu başlıklar aynı tema altında toplanmış ve bu temaya da görsellik teması adı verilmiştir.

Tablo 7. Altıncı tema, kategori ve kodlara ait veriler

Tema	Kategori	Kod
Yoruma Dayalı	Yorumlayıcı (Levin, 1981)	Metni anlamak için zor olan kısımları daha anlaşılır hale getirmek ve soyut kavramların anlaşılmasına yardımcı olmak için oluşturulur.
	Metni tanımlayıcı ve yorumlayıcı (Oğuzkan, 1994)	Yazıyla anlatılması kolay olmayan, ayrıntılı ve karmaşık nesnelerin ve olayların kolayca kavranmasını sağlamak amacıyla kullanılır.

Tablo 7'de yorumlayıcı (Levin, 1981) ve metni tanımlayıcı ve yorumlayıcı (Oğuzkan, 1994) ilişkilerinin yoruma dayalı ilişki teması altında bir araya geldiği görülmektedir. Levin (1981) yorumlayıcı ilişkiyi metni anlamak için zor olan kısımları daha anlaşılır kılma adına yorumlayıcı resimler kullanma olarak tanımlarken, Oğuzkan (1994) metni tanımlayıcı ve yorumlayıcı ilişkiyi yazıyla anlatılması kolay olmayan ayrıntılı, karmaşık nesnelerin ve olayların kolayca kavranmasını sağlamak amacıyla kullanılan resimlemelerin yer aldığı ilişki türü olarak ifade etmektedir. Bu iki tanım incelendiğinde zor olan kısımların anlaşılabilir hale getirilmesi, ayrıntılı ve karmaşık olayları daha basit bir şekilde anlatabilme yollarının yorumlayıcı resimlerle elde edilmeye çalışılması ortak noktalar olarak görülmektedir. Bu nedenle bu iki ilişki yoruma dayalı ilişki teması altında toplanmıştır.

4. Tartışma, Sonuç ve Öneriler

Bu çalışmada; çocuk edebiyatı, resimli çocuk kitapları ve bu kitapların ne gibi yararlarının olduğu, resimli çocuk kitaplarında ne tür resim-metin ilişkilerinin var olduğu ve bu ilişkilerin önemi, uluslararası literatürde çeşitli araştırmacılar tarafından oluşturulmuş resim-metin ilişkilerine dair sınıflandırmaların incelenmesi, hangi tür resim-metin ilişkileri düşük düzey becerilerin kazanımını sağlarken, hangi tür ilişkilerin daha üst düzey beceriler kazanmada etkili olduğu konuları üzerinde durulmuştur. Çalışmada yedi farklı araştırmacı tarafından oluşturulmuş olan sınıflandırmalar incelenmiştir. İçerik olarak benzer ancak farklı başlıklar altında toplanmış olan sınıflandırmalar, yapılmış olan içerik analizi sonrasında elde edilen temalar altında toplanarak bütün sınıflandırmalarda yer alan ortak içeriğe sahip başlıkları kapsama altına alan yeni bir sınıflandırmaya ulaşılmıştır. Oluşan bu yeni sınıflamada yer alan

başlıkların “örtüşüm”, “iyileştirme”, “bütünlük”, “çelişki”, “görsellik” ve “yoruma dayalı” ilişkiler şeklinde oluştuğu görülmektedir.

Temsil edici, simetrik ve montaj resim-metin ilişkilerinin bir araya gelmesi ile oluşmuş olan örtüşüm temasında resim ve metinlerin simetrik olarak birbirini tamamlaması durumu söz konusudur. Destekleyici, geliştirici ve ima resim-metin ilişkilerinin bir araya gelmesi ile oluşturulmuş olan iyileştirme teması, destekleyici resimlerle hikâyelerin daha anlaşılır hale geldiğini, yazıların ve resimlerin karşılıklı olarak birbirlerini destekleyici bir yapıda olması gerektiğini ifade etmektedir. Tamamlayıcı, uygunluk, tamamlayıcı ve bire bir bağlı resim-metin ilişkilerinin bir araya getirilmesiyle oluşturulan bütünlük teması, hikâyenin bir anlam kazanabilmesi için resim ve metinlerin birbirini tamamlaması gerektiğini ve ancak uyum içinde olduklarında bir anlam iletebildiklerini belirtmektedir. Sapma, karşı sürüm ve ironi resim-metin ilişkilerinin bir araya gelerek oluşturmuş oldukları çelişki teması, hikâyelerde bazen görsel ve metinlerin farklı şeyler anlatabileceğini ifade etmektedir. Süsleyici ve dekorasyonel resim-metin ilişkilerinin yer aldığı görsellik teması, hikâyeyi daha çekici hale getirebilmek için ve okuyucuların hayal güçlerini geliştirebilmek için kullanılabilir olan yeni bir sınıflama olarak tanımlanmaktadır. Araştırmada son olarak yorumlayıcı ve metni tanımlayıcı ve yorumlayıcı resim-metin ilişkilerinin yer aldığı yoruma dayalı teması ise bazen yazıyla anlaşılması mümkün olmayabilen hikâyelerde okuyucunun metni kolayca kavramasını sağlamak için kullanılabilecek olan görselleri ifade etmek için kullanılabilir olan yeni bir sınıflama olarak ifade edilmiştir.

Bu meta sentez çalışmasında yer alan ve resimli çocuk kitaplarında yer alan resim metin ilişkileri hakkında bilgi vermeyi amaçlayan tüm sınıflandırmalar, bu ilişkilerin okunanı anlama, kitaplara daha geniş bir perspektiften bakma becerisi kazandırma, öğrencilerin dikkat ve motivasyonlarını artırma ve hayal güçleri ve estetik duygularını geliştirme konularında yararlı olduğunu belirtmektedir (Schriver, 1997; Oğuzkan, 1994; Levin,1981; Nikolajeva ve Scott, 2001).

Araştırmada ulusal ve uluslararası literatürde ne tür resim-metin ilişkilerinin bulunduğuyla ilgili bilgilere ulaşmak amaçlanmıştır. Elde edilen sonuçlar doğrultusunda belirli tanımlamalar belirli temalar altında toplanarak yeni ve genel bir sınıflandırma oluşturulmaya çalışılmıştır. Araştırma sonucunda elde edilen bilgilerden bazıları bazı resim-metin ilişkilerinin diğer resim-metin ilişkilerine göre anlama, yorumlama ve hayal gücünü geliştirme noktasında daha etkili olduğunu ifade etmektedir (Levin, 1987; Lewis, 2000). Bu bilgilerden yola çıkarak ödül almış resimli çocuk kitapları incelenerek, bu kitaplarda çoğunlukla ne tür resim-metin ilişkilerinin yer aldığı incelenebilir. Bu sayede piyasaya sürülen bu kitapların anlama, yorumlama becerisi ve hayal gücünü geliştirmeye önem verme gibi konulara ne düzeyde yer verdikleri, resimlemeleri yaparken bu konulara ne kadar dikkat ettikleri belirlenebilir.

Sınıf öğretmenleri ile yapılabilecek olan bir araştırmada öğretmenlerin öğrenciler için seçmiş oldukları hikâyelerde resim metin ilişkilerine ne kadar dikkat ettikleri, bu hikâyelerde yer alan resim-metin ilişkileri hakkında ne kadar bilgi sahibi olduklarını belirlemeye yönelik araştırmalar yapılabilir.

Kaynakça

- Agosto, D. E. (1999). One and inseparable: interdependent storytelling in picture storybooks. *Children Literature in Education*, 30(4), 267-280.
- Aram, D. ve Biron, S. (2004). Joint storybook reading and joint writing interventions among low SES preschoolers: Differential contributions to early literacy. *Early Childhood Research Quarterly*, 19(4), 588-610.
- Carney, N. R. ve Levin, J. (2002). Pictorial illustration still improve students' learning from text. *Educational Psychology Review*, 14(1).

- Coulthard, K. (2003). "The words say it": Young bilingual learners responding to visual texts. In E. Arizpe & M. Styles (Eds.), *Children Reading Pictures: Interpreting Visual Texts* (pp. 164-189). London, England: Routledge Farmer.
- Çalık, M. ve Sözbilir, M. (2014). İçerik analizinin parametreleri. *Eğitim ve Bilim*, 39(174), 33-38.
- Fang, Z. (1996), "Illustrations, text, and the child reader: What are pictures in children's storybooks for?", *Reading Horizons*, 37(2), 130-42.
- Galda, L., ve Cullinan, B. E. (2001). *Literature and the child (6th ed.)*. Boston, MA: Wadsworth.
- Graham, J. (2000). Creativity and picture books. *Literacy (formerly Reading)*, 34(2), 61-67.
- Jalongo, M. R. (2004). *Young children and picture books*. Washington, DC: NAEYC Press.
- Ken, L. (t.y). Entering the world of children's literature, <https://www.pearsonhighered.com/assets/samplechapter/0/1/3/2/0132685833.pdf> (Erişim: 7 Kasım, 2020).
- Koralek, D. (Ed.). (2003). *Spotlight on young children and language*. Washington, DC National Association for the Education of Young Children.
- Kuran, B. Ş. ve Ersözlü, N. Z. (2009). Sınıf öğretmenlerinin çocuk edebiyatına ilişkin görüşleri. *Yüzüncü Yıl Üniversitesi Eğitim Fakültesi Dergisi*, 6(1), 1-17.
- Lewis, D. (2001). *Reading Contemporary Picture books: Picturing Text*. Abingdon: Routledge Falmer.
- Lewis, D. (2006). *Reading Contemporary Picture books, Picturing text*. New York: Routledge.
- McCloud, S. (1994). *Understanding comics: The invisible art*. New York: Harper Collins.
- McDowell, M. (1973) 'Fiction for children and adults: Some essential differences'. *Children's Literature in Education*, 10, 551-563.
- Mitchell, D. (2003). *Children's Literature: An Invitation to the World*. Boston: Allyn and Bacon.
- Nikolajeva, M. ve Scott, C. (2000). The dynamics of picture book communication. *Children's Literature in Education*, 31(4), 225-239.
- Nikolajeva, M. ve Scott, C. (2001). *How Picture books Work*. New York: Routledge.
- Oğuzkan, A. F. (1994). İyi bir çocuk kitabı biçimsel bakımdan ne gibi özellikler taşımalıdır? M. R. Şirin (Ed.), *99 soruda çocuk edebiyatı* içinde (ss. 212-214). İstanbul: Çocuk Vakfı Yayınları.
- Öncü M. (2011). Baskı teknolojisindeki gelişmelerin resimli çocuk kitaplarının gelişimine etkisi, <https://dergipark.org.tr/tr/download/article-file/192614> (Erişim: 31 Ekim, 2020).
- Paquette, R. K. (2007). Encouraging primary students' writing through children's literature. *Early Childhood Education Journal*, 35(2), 155-165.
- Payne, C. A., Whitehurst, J. G. ve Angell, L. A. (1994). The role of home literacy environment in the development of language ability in preschool children from low-income families. *Early Childhood Research Quarterly*, 9, 427-440.
- Polat, S. ve Ay, O. (2016). Meta-sentez: kavramsal bir çözümleme. *Eğitimde Nitel Araştırmalar Dergisi*, 4(2), 52-64.
- Schickedanz, J. A. (1999). *Much more than the ABC's: The early stages of reading and writing*. Washington, DC: National Association for the Education of Young Children.

- Schraver, K.A. (1997). *Dynamics in document design*. Wiley Computer Publishing, New York, NY.
- Schwarz, J. H. (1982) *Ways of the illustrator: visual communication in children's literature*. Chicago: American Library Association.
- Sever, S. (2003). *Çocuk ve edebiyat*. Ankara: Kök Yayıncılık.
- Van Den Heuvel-Panhuizen, M., Van Den Boogaard, S., ve Doig, B. (2009). Picture books stimulate the learning of mathematics. *Australasian Journal of Early Childhood*, 34(3), 30-39.
- Yıldırım, A. ve Şimşek, H. (2013). *Sosyal bilimlerde nitel araştırma yöntemleri* (8.baskı). Ankara: Seçkin Yayıncılık.

ETİK ve BİLİMSEL İLKELER SORUMLULUK BEYANI

Bu çalışmanın tüm hazırlanma süreçlerinde etik kurallara ve bilimsel atıf gösterme ilkelerine riayet edildiğini yazar(lar) beyan eder. Aksi bir durumun tespiti halinde Afyon Kocatepe Üniversitesi Sosyal Bilimler Dergisi'nin hiçbir sorumluluğu olmayıp, tüm sorumluluk makale yazarlarına aittir.



İslam Davetinin Mekke Döneminde Hz. Peygamber'in (s) Liderlik Stratejileri

The Prophet Mohammad's (pbuh) Leading Strategies in the Mecca Period of the Islamic Invitation

Dr. Öğr. Üyesi Eyüp KURT ¹

Öz

Yüce Allah tarafından gönderilen Allah Resûlü, (s) Mekke'de tebliğ görevini yerine getirirken lider oligarşisiyle uğraşmak zorunda kalmıştır. Hz. Peygamber'in (s) şirkin yerine tevhîdi ikâme etmeye dayalı çağrısı üzerine Mekke müşrikleri, kurulu düzenlerinin bozulacağı endişesiyle tedirgin olmuşlardır. Bundan dolayı Dârünnedve riyâsetindeki örgütlü yapıyı organize ederek İslam davetine karşı ayetlerde "mekr" olarak ifadesini bulan tuzaklar kurmuşlardır. Buna karşı Allah Resûlü (s) onların tuzaklarını boşa çıkarmak için vahyin rehberliğinde bir dizi strateji tatbik etmiştir. Bunları; Hâşimîlerle ilgili Olanlar, Hâşimîler Dışındaki Kureyş Liderlerle ilgili Olanlar ve Kureyş'i Çevre Kabileler Üzerinden Kazanma Amacına Yönelik Olanlar şeklinde üç başlık altında ortaya koymaya çalıştık. Allah Resûlü'nün (s) tebliğ sürecinde izlediği stratejilerin neler olduğu ve nasıl tatbik edildiği hususu, bu görevi devam ettirmeyi şiar edinen müslümanların bilmesi gerektiği gibi bu konuyla ilgilenen herkes için de önem arz etmektedir. Arap kabile yapısında liderlerin/sheyhlerin belirleyici oluşu, İslam'ın tebliği sürecinde Mekke'de engelleyici, Medine'de ön açıcı bir fonksiyon icra etmiştir. Ancak bu çalışmada her iki dönemi birlikte ele alma yerine, bir makale boyutunu aşacağı düşüncesiyle sadece Mekke süreci üzerinde durulmuştur. Çalışmada konuyla ilgili kaynakların aktardığı rivayetler analiz edilerek bahsi geçen stratejiler belirlenmeye çalışılmıştır. Sahâbe-i Kirâm da İslam davetiyle ilgili gereken mücadeleyi yapmaktan geri kalmamıştır. Ancak Kur'an-ı Kerim İslam'ın tebliğ faaliyetini daha çok Hz. Peygamber (s) üzerinden anlattığı için makalede de aynı yöntem takip edilmiştir.

Anahtar Kelimeler: Siyer, Mekke dönemi, Hz. peygamber, kabile, Mekke müşrikleri

Makale Türü: Araştırma

Abstract

The Prophet, sent by the Almighty, had to deal with the leader oligarchy while fulfilling his duty in Mecca. The Prophet's call to substitute unity instead of partner, the Meccan polytheists were worried that their order would be disrupted. Therefore, they set traps against the invitation of Islam. Thereupon, the Prophet applied a series of strategies under the guidance of revelation in order to void their traps. The issue of what the strategies followed by the Prophet in the process of inviting and how they were implemented is important for everyone who is interested in this issue, as Muslims who take this duty should know. The determination of leaders / sheikhs in the Arab tribal structure has performed a preventive function in Mecca and a pioneering function in Medina during the process of conveying Islam. However, in this study, instead of discussing both periods together, we focused only on the Mecca process with the idea that it would exceed the dimension of an article. In our study, the mentioned strategies were tried to be determined by analyzing the narratives conveyed by the relevant sources. Companions did not fail to struggle with the invitation to Islam. However, we tried to follow the same method in our study because the Quran describes the teaching activity of Islam mostly through the Prophet.

Keywords: Prophetic biography, Mecca period, prophet Mohammad, tribe, Mecca polytheists

¹Afyon Kocatepe Üniversitesi, İslami İlimler Fakültesi, ekurt@aku.edu.tr.

Paper Type: Research

Giriş

Yüce Allah tarafından “tüm insanlığa”² “âlemlere rahmet olarak gönderilen”³ Allah Resûlü (s), Mekke’de tebliğ görevini yerine getirirken lider oligarşisiyle uğraşmak zorunda kalmıştır. Onlar Hz. Peygamber’in (s) şirk düzenlerini bozacağı endişesiyle çok tedirgin olmuşlardır. Bundan dolayı İslam davetine karşı çok sayıda tuzak kurmuşlardır. Buna karşı Allah Resûlü (s) onların tuzaklarını boşa çıkarmak için vahyin rehberliğinde bir dizi strateji tatbik etmiştir. Özellikle Siyer alanında telif edilmiş eserlerde Hz. Peygamber’in mücadelesi uzun uzun anlatılmıştır. Biz araştırmamızda bahsi geçen mücadeleyi yeniden anlatacak değiliz. Hz. Peygamber’in (s) yaklaşık 13 senelik Mekke sürecinde müşriklerin tuzaklarına karşı nasıl stratejiler izleyerek hedefe ulaşmaya çalıştığını ortaya koymaya çalışacağız. Allah Resûlü’nün (s) tebliğ sürecinde izlediği stratejilerin neler olduğu ve nasıl tatbik edildiği hususu, bu görevi devam ettirmeyi şiar edinen müslümanların bilmesi gerektiği gibi bu konuyla ilgilenen herkes için de önem arz etmektedir. Çünkü Hz. Peygamber (s) diğer hususlarda olduğu gibi bu konuda da Yüce Allah tarafından müslümanlara “üsve-i hasene/en güzel örnek”⁴ ve “âlemlere rahmet”⁵ olarak takdim edilmiştir. Aynı zamanda bu hususun bilinmesi, yaşadığı dönemden itibaren üstlendiği misyon ile tarihin gidişatına damgasını vuran Hz. Peygamber’in (s) tanınmasına da katkı sağlayacaktır. Arap kabile yapısında liderlerin/şeyhlerin belirleyici oluşu, İslam’ın tebliği sürecinde Mekke’de engelleyici, Medine’de ön açıcı bir fonksiyon icra etmiştir. Ancak biz bu çalışmamızda her iki dönemi birlikte ele alma yerine, bir makale boyutunu aşacağı düşüncesiyle sadece Mekke süreci üzerinde durduk. Ancak yeri geldikçe Cahiliye dönemine veya İslam davetinin Medine dönemine hadiselerin sebeplerine veya sonuçlarına değinmek adına atıflar yapmak durumunda kaldık. Çalışmamız Allah Resûlü’nün (s) uygulamaya koyduğu stratejilerin belirlenmesi için, “Literatür-Kaynak” taramasına dayanan bir araştırmadır. Bunun için konuyla ilgili kaynakların aktardığı rivayetler analiz edilerek çıkarımlar yapılmaya çalışılmıştır. Aynı zamanda ilgili araştırmalardan da istifade edilmiştir. Çalışmamızda İslam davetini engellemeye yönelik müşrikler tarafından icra edilen çalışmalara Kur’an’ın tercihinden dolayı mekr/tuzak,⁶ Hz. Peygamber’in (s) müşriklerin engellemelerini ortadan kaldırmaya yönelik çalışmaları için hikmet/strateji kelimelerini kullanmayı tercih ettik. Aslında İslam davetinin yegâne kahramanı tek başına Hz. Peygamber değildir. Sahâbe-i Kiram da bu konuda gereken mücadeleyi yapmaktan geri kalmamışlardır. (Kurt, 2020, s. 142) Ancak Kur’an-ı Kerim İslam’ın tebliğ faaliyetini daha çok Hz. Peygamber üzerinden anlattığı için, çalışmamızda biz de aynı yöntemi izleyerek, özellikle gerekli olmadıkça sahabeleri söz konusu etmedik.

1. Davet-Strateji İlişkisi

Davet kelimesi terim olarak “İslam’a ve İslam esaslarının uygulanmasına çağrı” anlamına gelir. Tebliğ de “Elçilerin vahiy yoluyla aldıkları bilgiyi insanlara ulaştırması” demektir. (Çağrıcı, 1994, s. 9/16) Kur’an-ı Kerim’de peygamberlerin görevini ifade etmek üzere bunların dışında “irşad, vaaz, nasihat, inzar, tebşir, emr-i bi’l-marûf, nehy-i ani’l-münker (Boynukalın, 2011, s. 40/218) gibi terimler de davet anlamında kullanılmıştır. Bunların anlamları yönünden aralarında nüanslar olmakla birlikte hepsinin ortak noktası elçilerin Allah’tan aldıkları vahiyleri insanlara ulaştırmalarıdır.

Çerçevesini belirlemeye çalıştığımız “davet/çağrı” görevinin Hz. Peygamber tarafından nasıl yerine getirileceğine dair ilkeler de Yüce Allah tarafından ilgili ayetlerde⁷ ortaya

² es-Sebe 34/28.

³ el-Enbiyâ 21/107.

⁴ el-Ahzâb 33/21.

⁵ el-Enbiyâ 21/107.

⁶ el-Enfâl 8/30.

⁷ en-Nahl 16/125.

konulmuştur. Bu çerçevede “insanlar üzerinde bir zorba olunmaması”,⁸ “dinde zorlama yapılmaması”,⁹ hikmet ve güzel öğüt ile davet edilmesi, en güzel şekilde mücadele edilmesi”¹⁰ gibi ilkeler belirlenmiştir.

Allah Resûlü'nün (s) 23 yıllık davet sürecine bakıldığında tebliğin dört aşamada gerçekleştirildiğini söylemek mümkündür. Bunlar; “hazırlık, kadro oluşturma, kitleleşme ve devletleşme” (Çağrıcı, 1994, s. 9/17-19) merhaleleridir. Hazırlık aşamasında, kendisinin bir insan olarak bu göreve her yönüyle hazırlanması söz konusu olmuştur. Bu süreç tamamlandıktan sonra artık diğer insanlara davete başladığını ve kendisine çekirdek bir kadro oluşturduğunu görüyoruz. Akabinde oluşan bu kadronun da desteğini alarak kitlelere açıldığını ve nihayet uygun bir mekân olan Medine şehrine hicret ederek devletleşme sürecinin başlatıldığı görülmektedir. İzlenen bu stratejinin, “Rabbinin yoluna hikmet ile davet et”¹¹ emrinde yerini bulan hikmet kavramı kapsamında olduğu kanaatini taşıyoruz.

Strateji ise, “önceden belirlenen bir amaca ulaşmak için tutulan yol veya bir ulusun veya uluslar topluluğunun, barış ve savaşta benimsenen politikalara en fazla desteği vermek amacıyla politik, ekonomik, psikolojik ve askerî güçleri bir arada kullanma bilimi ve sanatı” olarak tanımlanmıştır. Aynı zamanda “Bir kişi veya işletmenin bir vizyona sahip olması ve buna ulaşmak için bütün kaynak ve enerjisini yoğunlaşmış bir irade ile harekete geçirmesidir. Bununla birlikte strateji, rekabetçi çevrede ortaya çıkan fırsatlarla organizasyonun kaynaklarının eşleştirilmesini sağlayan rasyonel bir süreçtir. (Kahveci, 2008, s. 1)

Hz. Peygamber (s) açıktan tebliğe başladıktan sonra Hz. Ebû Bekir, Hz. Ömer, Hz. Hamza gibi toplumda bir şekilde ağırlığı olan kimselerin İslam'ı tercih ettikleri görülünce, müşrik liderleri Allah Resûlü (s) ile strateji tanımlarında sözü edildiği gibi, rekabet etmeye başlamışlardır. (İbn Hişâm, 1992, s.1/194); (İbn Sa'd, 1968, s.1/201) İşte bu süreçte karşılıklı olarak bir taktik savaşının ortaya çıktığını söyleyebiliriz. Bu noktada stratejilerin tatbik edilmesi tamamen gönüllülük esasına dayanan “inanma” eylemine hanel getirmez mi diye bir soru akla gelebilir? Aslında tatbik edilen stratejilere, “Rabbinin yoluna hikmet ile davet et...” ayetinde¹² ifadesini bulan usûl olarak bakılabilir. Ya da inanmak isteyenlere İslam nimetinin ulaştırılmasının önündeki engellerin kaldırılması faaliyeti olarak değerlendirilebilir. Tıpkı İslam fetihlerinin, inanma özgürlüğünün önündeki engellerin kaldırılarak İslam ile ona inanmak isteyenlerin buluşturulması hadisesinde (Fayda, 1995, s.12/467-470) olduğu gibi. Zaten tebliğ için kıtal yapılmasının meşrû görülmesi başka bir şekilde izah edilemez. Çünkü İslam'a göre bir kişiyi haksız yere öldürmek bütün insanları öldürmek kadar günah ve bir kimsenin yaşamasına vesile olmak da bütün insanlığı yaşatmak kadar büyük sevaptır.¹³

Allah Resûlü'nün (s) Medine'ye hicreti hususunda müşrik liderlerin Dârünnedve'deki müzakerelerini ayrıntılı olarak dile getiren Enfâl suresinin 30. ayetinde bu durum mekr/tuzak kelimesiyle ifade edilmiştir. Strateji kavramındaki müspet anlamdan yola çıkarak ilgili ayetlerde¹⁴ kullanıldığı üzere, Hz. Peygamber'in (s) uygulamaya koyduğu yöntemler için de hikmet, müşriklerin her türlü engelleme faaliyetleri için de mekr/tuzak kelimesini kullanmanın, mefhumu ifade için daha uygun olacağı kanaatindeyiz.

2. Mekke Toplumunun Sosyal Yapısı

İslam öncesi Arap toplumu, yaşadıkları çevrenin gerektirdiği sosyal bir model olan kabile sistemine göre hayatını idame ettirmiştir. Kabile mensupları genellikle aynı atadan gelen insan topluluklarından müteşekkildi. Çevre şartları çekirdek aile biçimindeki bir yapılanmaya imkân vermediği için çok sayıda ailenin bir araya gelmesiyle kabileyi oluşturmuşlardı. Kabileyi

⁸ el-Gâşiyeh 88/22.

⁹ el-Bakara 2/256.

¹⁰ en-Nahl 16/125.

¹¹ en-Nahl 16/125.

¹² en-Nahl 16/125.

¹³ el-Mâide 5/32)

¹⁴ en-Nahl 16/125.

oluşturan aile birliklerinin oluşturduğu alt basamakların (fâsile, ammâre, fahz, batın) liderlerinin bir araya gelmesiyle oluşan oligarşik yapı, kabilenin yönetim kademesini oluşturmuştur. (Cevad Ali, 1993, s. 4/316-319) Bu yapı, kabileyi değişik mahfillerde temsil etmesi gibi sebeplerle, içlerinden yaşça daha ileri, daha zengin ve daha çok temayüz eden biri reis olarak seçilirdi. Adına şeyh/reis/seyyid denilen ve eşitler arasında birinci durumda olan kabile liderinin gerek kabile mensupları ve gerekse diğer reislere karşı mutlak otoritesi söz konusu değildi. Kabileyi ilgilendiren konularda oligarşik yapı, aralarında yaptıkları istişare neticesinde kararlar alırlardı. (Hitti, 1989, s. 1/52; Cevad Ali, 1993, s. 4/316; Kurt, 2000, s. 25; Çelikkol, 2003, s. 222; Avcı, 2010, s. 39/49; Demircan, 2018, s. 1/120;)

Kabilede alınan karar herkesi bağlayıcı nitelikte olup aykırı hareket edenler çöl güvenlik sistemi olarak adlandırılabilir "himâye"den yoksun bırakılmaktaydı. Hiç bir güvenlik sisteminin olmadığı çöl şartlarında "hal' edilmek" (Bozkurt, 1998, s. 18/56) tamamen korumasız kalmak demektir. Bu yüzden kabile mensupları genellikle alınan kararlara sadık kalırlardı. Bir örnek olması kabilinden Hz. Peygamber'in (s) sürdürdüğü İslam davetine karşı kendi kabilesinde bir kabile kararı alınmış değildir, Ebû Tâlib'in kabile şeyhi karizmasını kullanarak Hz. Peygamber'e (s) destek çıkması (İbn Hişâm, 1992, s. 1/121; İbn Sa'd, 1968, s. 1/201) da, bu süreçte Ebû Leheb'in düşmanlık etmesi (İbn Hişâm, 1992, s. 1/237) de kişisel inisiyatif olarak değerlendirilmelidir.

Kabileyi oluşturan bireyler rastgele bir araya gelmiş kalabalıklar değildi. Onlar, "haklı da olsa haksız da olsa kabiledaşına arka çık" şeklinde sloganize edilebilecek asabiyet duygusuyla birbirleriyle kenetlenmişlerdi. Bu manevi duygu, acımasız çöl şartlarında kabilenin tüm fertlerini birbirine kenetleyerek adeta yekvücut hale getirmişti. (Apak, 2004, s. 20; Koçyiğit, 2015, s. 10–11) Ebû Tâlib'in müslüman olmamasına rağmen Hz. Peygamber'i (s) sonuna kadar desteklemesi, asabiyet anlayışının gereği idi.

Ayrıca kabile birlikleri veya ortaklıkları diye tanımlanabilecek hilfler yapılmıştı. Buna göre bir kabile, düşmanlarına karşı daha güçlü hale gelmek için kendisine denk gördüğü birçok kabileyle ittifaklar kurmuştu. Hz. Peygamber'in (s) de destekçilerinden olduğu daha çok Mekke şehrindeki mağdurların hakkını savunmak üzere oluşturulan "Hilfu'l-fudûl" bunlardandır. (Hamidullah, 1998, s.18/32-33; Apak, 2001, s. 191) Ayrıca Kureyşlilerin alt kollarının birbirlerine karşı güç birliği yapmak için oluşturduğu "mutayyebûn" ve "ahlâf" (Algül, 1998, s. 18/32-33) da sözünü ettiğimiz hilflerdendir.

Risâlet öncesi dönemde adeta bir "panteon" haline getirilen Kâbe, Adnânî Arapları'nın atası Hz. İbrahim ve oğlu Hz. İsmail tarafından daha önce var olan temelleri üzerine inşa edilmiştir.¹⁵ Beytullah olarak da adlandırılan ve yeryüzünde tevhid inancının sembolü olarak kabul edilen Kâbe, özellikle Adnânî Arapları tarafından kutsal olarak kabul edilirdi. Merkezinde Kâbe'nin yer aldığı hac ibadeti ve hemen yanı başında ortaya çıkan Zemzem suyu bu ma'bed'in ve Mekke şehrinin önemini bir kat daha artırmıştır. Hem sözü edilen Arap topluluklarının hac ibadeti için buraya gelmeleri, hem de muhtelif sebeplerle bölgeden intikal etmekte olan yolcuların uğramaları, süreç içinde şehrin önemli bir merkez haline gelmesini sağlamıştır. (Bozkurt-Küçükbaşcı, 2003, s. 28/555-563)

Bu durum, zaman içinde şehirde hem yerel hem de uluslararası nitelikte panayırların kurulmasına sebep olmuştur. Böylece Mekke şehri hem dini hem de ticari bir nitelik kazanmıştır. Daha sonraki süreçlerde belki şehri daha önemli hale getirmek veya nispeten azalan itibarını artırmak amacıyla Suriye'den bir put getirilerek Kabe'ye yerleştirilmiştir. (İbnü'l-Kelbî, 1969, s. 26; İbn Hişâm, 1992, s. 1/56) Giderek sayıları artan putların, sadece bu ma'bette bulunmasıyla yetinilmeyip konutlarda put köşesi oluşturulmuş hatta yolculuklarda minyatür put bulundurulmuştur. Putların bu derece yaygınlaşmasını sağlayan ana etken hiç kuşkusuz onlara yüklenen anlam olmalıdır. Kutsal kitabımızdan öğrendiğimize göre putlar, insan ile Allah

¹⁵ el-Bakara 2/125.

arasında aracılık yapan¹⁶ nesnelere olup aynı zamanda onlara tapan insanlar için Allah katında şefaathilerdir.¹⁷ Böylece putlar sayesinde mabetleriyle ve çeşitli ibadet şekilleriyle adına putperestlik denilen yeni bir din oluşturulmuştur. (Güç, 2007, s. 34/365-368)

3. Hz. Peygamber'in (s) İslam'ı Tebliğinde Kabile Reisleri/Liderler

3.1. Hz. Peygamber'in (s) Hâşimî Liderlerle İlgili Stratejileri

Allah Resûlü, (s) Kureyş boyunun Benû Hâşim koluna mensuptur. Aşireti oluşturan bireylerin ancak kabile kimlikleriyle bir anlam ifade ettiği kendi toplumunda, Hz. Peygamber'in (s) öncelikle aşiretinin desteğini alma mecburiyeti vardı. Diğer bir ifadeyle, kendisinin peygamber olduğunu kanıtlayan bir vesikanın olamayacağı bir durumda, muhataplarına karşı inandırıcılık sağlayabilmesi öncelikle kabilesinin kendisine inanmış ve destek veriyor olmasını zaruri kılıyordu. Kişinin ait olduğu kabileyle ilgili bahsi geçen özel durumlardan dolayı, öncelikle Hz. Peygamber'in (s) kendi kabilesi ile ilgili nasıl stratejiler uygulamaya koyduğunu irdelememiz gerekmektedir.

Kabilelerin özelliklerinden biri de oligarşik bir yönetim sistemine sahip olmalarıdır. Bu durum, yönetimle ilgili bir kararın alınmasında birden çok kimsenin etkisini lüzumlu hale getirdiğinden, Allah Resûlü'nün (s) sadece kabile reisi ile ilgili tatbik ettiği stratejinin ortaya konulması konumuzun aydınlatılması açısından yeterli olmayacaktır. Bunun yerine kabilenin yönetimi noktasında etkili olan diğer zevata karşı nasıl tavır izlendiği konusu da önem kazandığından, onlarla ilgili stratejiler de tahlil edilmeye çalışılacaktır. Bu çerçevede önce kabile reisi Ebû Tâlib, ardından Ebû Leheb ve sonra da Hz. Abbas ile ilgili stratejileri üzerinde durulacaktır.

3.1.1. Ebû Tâlib ile İlgili Olanlar

Hız Muhammed (s) Allah tarafından peygamber olarak görevlendirildiğinde, (m.610) bizzat kendisinin de mensup olduğu kabile olan Benû Hâşim'in riyâsetini büyük amcası Ebû Tâlib deruhte ediyordu. Ebû Tâlib, Allah Resûlü'nün (s) o dönemde hayatta olan amcalarından Ebû Leheb ile birlikte İslam'ı hiç bir zaman benimsemeyen iki amcadan biridir. Hz. Peygamber onun müslüman olmasını sağlamak için o derece gayret sarf etmiştir ki, bu konuda ilahi ikazlara maruz kalmıştır,¹⁸ denilebilir.

Ebû Tâlib, daha gizli tebliğ döneminde oğlu Hz. Ali ile yeğeni Hz. Peygamber'in (s) birlikte namaz kıldıklarına şahit olmuştur. Ne yaptıklarını sorduğunda gerekli açıklamayı yapan Hz. Peygamber (s), kendisini de İslam'a davet etmiştir. Bu talebe olumsuz cevap veren amca, (İbn Hişâm, 1992, s. 1/167) belki de kardeşleri arasında İslam dini konusunda ilk haberdar olan kimsedir. Daha sonraki açıktan tebliğ sürecinde davete yine olumsuz cevap verecektir.

Açıktan davetin sürdüğü süreçte, ilgili ayetlerin¹⁹ müşriklerin putlarını hedef almaya başladığı dönemlerden başlamak üzere, Mekke müşriklerinin elebaşları Hz. Peygamber'in (s) daveti konusunda kendisiyle defalarca görüşmüşlerdir. Ebû Tâlib bu görüşmelerin hiçbirinde, ne pahasına olursa olsun, onların taleplerine olumlu cevap vermemiştir. (İbn Hişâm, 1992, s. 1/167) Bu görüşmelerden bir kısmı var ki, hem tebliğin seyriyle ilgili önemli bir dönüm noktası olmuş, hem de Allah Resûlü'nün (s) liderlerle ilgili stratejisini anlamamıza katkı sağlayacak nitelikte olduğundan, örnekler üzerinden konuyu açmaya çalışalım.

Müşrik liderler önce Ebû Tâlib'in, yeğeniyle görüşerek sorunu çözmesini istemişlerdir. (İbn Hişâm, 1992, s. 1/175; İbn Sa'd, 1968, s. 1/201-203) Anlaşıldığı kadarıyla Ebû Tâlib, konuyla ilgili yeğeniyle görüşmemiştir bile. Yeğeninın davasından vazgeçmesi talebini, dozunu biraz artırarak talep etmeleri üzerine Ebû Tâlib yeğeniyle konuyu görüşmüştür. Kendisine

¹⁶ ez-Zümer 39/3.

¹⁷ Yûnus 10/18.

¹⁸ el-Kasas 28/56; et-Tevbe 9/113.

¹⁹ el-Enbiyâ 21/98-100.

yapılan baskılara dayanamayacağını ifade ederek yeğeninden davetinden vazgeçmesini isteyince Allah Resûlü, (s) belki de amcasının himâyesinden vazgeçeceğini düşünerek ona son derece etkili ve ne kadar kararlı olduğunu net bir şekilde ifade eden cevabını vermiştir: “Güneşi sağ elime, ayı da sol elime verseler, yine de davamdan vazgeçmem. Ya Allah bu dini üstün kılar, ya da ben bu uğurda ölürüm”. (İbn İshâk, 1978, s. 154; İbn Hişâm, 1992, s. 1/177; Belâzûrî, 1996, s. 1/230) Hz. Peygamber'in (s) amcasına verdiği oldukça kararlı cevap, onu fazlaca etkilemiş olmalı ki, bir veli ve kabilenin reisi olarak, bedeli ne olursa olsun kendisini himâye etmeye devam edeceğini ifade etmiştir. Bundan sonra Kureyş müşriklerinin bir adım daha atarak babası Abdülmuttalib'in kendisine emanet ettiği yeğenini, Mekke'nin gençlerinden Umâre b. Velid karşılığında kendilerine teslim etmesini talep etmişlerdir. Kureyş büyüklerinden olan Ebû Tâlib de mealen “ben bu talebinizi duymamış olayım” diyerek onlara son derece çirkin bir istekte bulduklarını dile getirmiştir. (İbn Hişâm, 1992, s. 1/177; İbn Sa'd, 1968, s. 1/202)

Dârünnedve riyâsetindeki Mekke oligarşik yönetimi, bütün bu olup bitenlerden sonra Allah Resûlü'nün (s) davasından vazgeçirilmesinin Benû Hâşim'in reisi vasıtasıyla mümkün olamayacağını düşünerek topyekûn Allah Resûlü'nün kabilesini cezalandırma yöntemini tercih etmiştir. Buna göre Hz. Peygamber'in (s) kabilesini ve onlara destek veren Muttaliboğullarını düşman ilan ederek onlara karşı sosyal ve ekonomik ambargo uygulayacaklardır. Yaklaşık üç yıl (616-19) devam ettiği bilinen bu cezalandırma sürecinde Ebû Tâlib, kendi adını taşıyan mahallede kabile mensuplarını bir araya getirerek hep birlikte hayata tutunmaya çalışmışlardır. Çok sıkıntılı günler yaşamış olsalar da tercih edilen bu cezalandırma, kabile mensuplarının birbirlerine daha da kenetlenmeleriyle sonuçlanacaktır. (Söylemez, 2006, s. 13) Ebû Leheb'in dışında başta reis Ebû Tâlib olmak üzere hiçbir kabile mensubu Hz. Peygamber'e (s) karşı dışlayıcı hatta soğuk bir tavır içinde olduğuna dair malumat sahibi değiliz. (İbn Hişâm, 1992, s. 1/250-255; İbn Sa'd, 1968, s. 1/208-210)

Bu hadiseden kısa bir süre sonra önce Ebû Tâlib arkasından da Hz. Hatice hayatını kaybetmiştir. (İbn Hişâm, 1992, s. 1/280; Belâzûrî, 1996, s. 1/237) Hz. Peygamber'e (s) beşer düzleminde maddi ve manevi destek kaynağı olan bu iki şahsın ahirete irtihal etmesi, Allah Resûlü'nü (s) o kadar çok üzmüştür (Savaş, 2017, s. 17) ki, onun hayatını kaleme alan siyer müellifleri bu seneyi “Hüzün Yılı” (Belâzûrî, 1996, s. 1/237) olarak adlandırmayı uygun görmüşlerdir. Bundan böyle kabile desteğini kaybeden Hz. Peygamber, daha çok kendisi ve arkadaşları için sığınak aramaya başlayacaktır.

Burada dikkat çeken önemli bir husus, amca Ebû Tâlib'in müslüman olmamasına rağmen Allah Resûlü'nü himâye etmesidir. Bunun sebebi olarak kaynaklarımız Ebû Tâlib'in yeğenine olan düşkünlüğünü, babasının emanet olarak bırakmasını ama bunlardan çok daha önemlisi kabile asabiyetini gösterirler. Bunun en önemli göstergesi, vefatından sonra riyasete getirilen Ebû Leheb'in de Hz. Peygamber'e (s) kabile şeyhi olarak destek vermesidir. (İbn Hişâm, 1992, s. 1/215; Apak, 2004, s. 33; Kurt, 2012, s. 298) Hâlbuki Ebû Leheb, rivayetlerin bize aktardığına göre İslam davasına ilk muhalefet edenlerdendir. Sadece kendi imkânlarıyla değil, Dârünnedve desteğini de arkasına alarak Allah Resûlü'ne karşı en önemli muhalefeti yapan Ebû Cehil bile isim verilerek ayetlerde yerden yere vurulmazken Ebû Leheb'in karısıyla birlikte lanetlenmesi²⁰ belki de bu yüzdendir.

Ana hatlarını ortaya koymaya çalıştığımız amca-yeğen ilişkilerinde Hz. Peygamber, (s) bahsi geçen desteği davasının yayılmasını sağlamak için faydalı bir şekilde değerlendirmiştir. Davetini reddetmesine rağmen amcasının desteğini değerlendirme stratejisi, Allah Resûlü'nün (s) yaklaşık 13 yıllık Mekke sürecindeki başarılarının beşer düzlemindeki temelini oluşturduğu söylenebilir. Sonuç olarak Hz. Peygamber, (s) doğup büyüdüğü toplumun cârî sosyal yapısından ve risalet öncesi elde etmiş olduğu olumlu imajına ilaveten uygulamaya koyduğu ustaca strateji sayesinde, davasının Kureyş nezdinde zemin bulmasını ve nispî düzeyde de olsa yayılmasını sağlamayı başarmıştır.

²⁰ Leheb 111/1-5.

3.1.2. Ebû Leheb ile İlgili Olanlar

Mekke şehrinin önde gelenlerinden olan Ebû Leheb, Benû Hâşim içerisinde ikinci örneği olmayan bir kimse olmuştur. Geleneğe göre, ne pahasına olursa olsun, kabile mensuplarının birbirini desteklemesi asabiyet anlayışı gereğince vazgeçilmez bir değer (Azimli, 2015, s. 57) olmasına rağmen Ebû Leheb, gerek Hâşimîlerin şeyhi olmadan ve gerekse reisi olduktan sonra yeğeni Hz. Peygamber'e (s) destek olmamıştır. Bununla da kalmayarak risâletten önceki dönemde iki oğlunu evlendirdiği Hz. Peygamber'in (s) kızlarını oğullarına baskı yaparak onlardan ayrılmalarını sağlamıştır. (İbn Hişâm, 1992, s. 1/481) Dahası Hz. Peygamber'e (s) komşu da olan Ebû Leheb, bu mekânsal yakınlığı dahi muhtelif şekillerde Allah Resûlü'ne (s) kötülük yapmanın bir aracı olarak kullanmıştır. (İbn Sa'd, 1968, s. 1/ 201)

Hz. Peygamber'e (s) karşı sergilenen söz konusu kindar davranışlar genellikle Ebû Leheb'in karısının, Ebû Süfyan'ın kız kardeşi (İbn Hişâm, 1992, s. 1/237) olmasıyla veya Allah Resûlü'nün (s) babası Abdullah ile Ebû Leheb'in farklı anneden doğmuş olmalarıyla izah edilmeye çalışılmıştır. Geleneksel rivayetlerde yeri olmamakla birlikte konuyla ilgili araştırmalar yapan Uri Rubin bu durumu bir adım daha ileri götürerek Ebû Leheb'in Hz. Peygamber'in (s) öz amcası olmadığı iddiasıyla (Kapar, 1994, s. 10/178-179) izah etmeye çalışmıştır.

Her ne sebeple olursa olsun Allah Resûlü'ne (s) karşı son derece kindar bir tavır takınan Ebû Leheb, bizzat isim verilerek lanetlenen tek müşrik olarak ayetlerdeki yerini almıştır. En az kendisi kadar karısının da lanetlendiği Leheb suresinde malının da kendine fayda sağlamadığı söz konusu edilerek zenginliğini de İslam düşmanlığı için kullandığı vurgulanmıştır. Aynı surede Allah Resûlü'nün (s) Safâ tepesinde sürdürdüğü açıktan tebliğine tepki olarak Ebû Leheb'in ettiği beddua kendisine çevrilerek "Ebû Leheb'in elleri kurusun, kurudu da"²¹ denilmiştir.

Allah Resûlü'nün (s) "En yakın akrabamı uyar"²² ilahi emriyle başladığı açıktan tebliğe belki de ilk karşı çıkan ve onun davasını ortadan kaldırmaya bütün imkânlarıyla çalışan Benû Hâşim mensubu yegâne kişi Ebu Leheb olmuştur. Öte yandan Kureys'in Benû Hâşim'i topluca cezalandırarak Allah Resûlü'ne (s) verdikleri desteği çekmesini sağlamak amacıyla uyguladıkları boykot yıllarında Ebû Tâlib Mahallesi'nden ayrılarak müşriklerin safında yer almıştır. Yaptığı bunca kötülükle yetinmeyen Ebû Leheb, kabile reisi olduğu dönemde putların ve ona tapan atalarının cehennemde olduğunu söyleyen ayetleri²³ bahane ederek, Hz. Peygamber'i (s) kabile himâyesinden çıkartma cüretinde bulunmuştur. (İbn Hişâm, 1992, s. 1/237; İbn Sa'd, 1968, s. 1/211) Bunun üzerine Hz. Peygamber (s) himâye talebiyle Tâif'e gittiyse de aradığını bulamadan geri dönmek mecburiyetinde kalmıştır.

Sonuç olarak Hz. Peygamber; (s) amcası, dünürü ve komşusu Ebû Leheb'in bunca işkencelerine rağmen hep fedakârlık yapan ve sabreden taraf olmuştur. Bir komşu olarak karısıyla birlikte evinin önüne attığı pislikleri görmezden gelme yoluna gitmeyi tercih etmiştir. Bu süreçte belli bir süre kendi evinin mevcudiyetine rağmen Safa tepesi sırtlarında yer alan Erkam b. Ebi'l-Erkam'ın evini müslümanlarla bir araya gelme mekânı olarak kullanmıştır. (Balcı, 2016, s.38)

3.1.3. Hz. Abbas ile İlgili Olanlar

Hz. Peygamber'in (s) İslam'ın tebliğinde çok önemli katkı sağlayan amcalarından biri Hz. Abbas olmuştur. Onun ne zaman müslüman olduğu hususu net olmasa da her halükarda yeğenine katkı vermekten geri durmadığı ve Hz. Peygamber'in (s) özellikle Mekke dışındaki kabilelerle ilişkilerinde kendisinden istifade ettiği bilinmektedir.

²¹ Leheb 111/1.

²² eş-Şuarâ 26/214.

²³ el-Enbiyâ 21/98.

Hz. Abbas, babasının vefatıyla oğlu Ebû Tâlib'e geçen "sikâye" ve "rifâde" görevlerini ağabeyinin maddi durumunun elvermemesi nedeniyle devralmıştır. (İbn Hişâm, 1992, s. 1/120) Öte yandan uluslararası nitelikte ticaret yapma imkânına sahip şehrin önemli tüccarlarından biridir. İşte bu sebeplerden dolayı olsa gerek Hz. Abbas, Hz. Peygamber'in (s) dış bağlantılarında daha çok karşımıza çıkmaktadır. Özellikle Allah Resûlü'nün (s) Medinelilerle yaptığı daha çok siyasi içerikli İkinci Akabe Biat'ında (İbn Hişâm, 1992, s. 1/298; İbn Sa'd, 1968, s. 1/222; Belâzûrî, 1996, s. 1/240; Özaktan, 2017, s. 350) onun başrolde olduğu dikkatlerden kaçmaz. Bununla birlikte Mekke'nin fethinin hemen evvelinde yine sahnede gözükten Hz. Abbas'ın birbirlerinin rakibi durumunda olan şehrin devlet başkanı Ebû Süfyan ile yeğeni ve Medine'nin devlet başkanı Hz. Peygamber'in (s) aralarındaki iletişimin sağlanması ve neticede kan akıtılmadan şehrin teslimi noktasındaki katkıları tarihen sabittir. (İbn Hişâm, 1992, s. 2/ 853; İbn Sa'd, 1968, s. 2/135)

Hz. Abbas'ın ilk müslümanlardan olduğu hususunu doğru kabul edersek, bu noktada Hz. Peygamber'in (s) çok önemli bir strateji izlediği ortaya çıkar. Bu teze göre Hz. Peygamber, (s) müşrik liderler arasında olup bitenlerin özellikle Medine sürecinde kendisine aktarılmasını temin etmek için aralarında belirledikleri stratejiyle amcasının müslüman olduğunu deşifre etmemesini istemiştir. Böylece Hz. Abbas, Allah Resûlü'nün (s) Mekke'deki gören gözü ve işiten kulağı olmuş ve Mekke'nin düşmesine kadar geçen süreçte çok önemli görevler ifâ etmiştir. Bu sürecin sonunda Mekke'nin fethinin hemen öncesinde yine şehrin kan dökülmeden tesliminin sağlanması için şehrin devlet başkanı Ebû Süfyan'ın ikna edilmesinde de etkili olmuştur. (İbn Hişâm, 1992, s. 2/853; İbn Sa'd, 1968, s. 2/135) Bundan sonra artık strateji hedefine ulaştığı için müslümanlığını gizlemeye de gerek kalmamıştır. Sonuç olarak, Allah Resûlü (s) tarafından uygulamaya konulan strateji, Kureys'in kazanılması hedefinin gerçekleşmesinde oldukça önemli katkılar sağlamıştır.

3.2. Hâşimîler Dışındaki Kureys Liderleriyle İlgili Stratejileri

Daha çok açıktan tebliğ başladıktan sonra, başta Ebû Cehil olmak üzere Kureysli reisler Allah Resûlü'nün (s) davetine icabet etmemekle beraber, her hangi bir tepkisel tavır içine de girmemişlerdir. Onlar açısından tahammül noktasının bittiği yer, nazil olan ayetlerin müşrikleri, atalarını ve putlarını eleştirmesi olmuştur. Diğer bir ifadeyle, merkezinde putların yer aldığı kurulu düzeni alt üst edecek etkiye sahip ayetlerin²⁴ nazil olmasıdır. Muhtemelen bu gelişme üzerine konuyla ilgili kendilerince bir çözüm üretmek üzere şehrin karar mercii durumunda olan Dârünnedve'de toplanarak bir kısım kararlar almışlardır. (İbn Hişâm, 1992, s. 1/332) Konuyla ilgili rivayetlerden ve araştırmalardan anlaşıldığına göre bunları; "İtibarsızlaştırma", "Anlaşma Girişimi", "Benû Hâşimî Cezalandırarak Çözüm Bulma" ve "Hz. Peygamber'i (s) Ortadan Kaldırma" (Apak, 2011, s. 165; Bayram, 2019, s. 923–937; Şimşir, 2017, s. 49–53; Yılmaz, 2019, s. 73–74) olarak tasnif etmek mümkündür. Ancak bu süreçlerin kronolojik olarak tamamen bu tasnife göre cereyan ettiğini söylemek güçtür. Aynı zamanda bu süreçlerin sadece Hz. Peygamber (s) için söz konusu olduğunu, diğer müslümanlara, içinde buldukları sosyal statüye göre muhtelif şekillerde eziyet edilmeye başlandığını ifade ettikten sonra sözünü ettiğimiz aşamaları detaylandırmaya geçebiliriz:

İlk merhale, başta Allah Resûlü (s) olmak üzere İslam'ın ve müslümanların itibarsızlaştırılması için atılan adımlar olmuştur. Onu şairlik,²⁵ kâhinlik,²⁶ sihirbazlık, mecnunluk²⁷ gibi kendisinde olmayan vasıflarla suçlamışlardır. Dahası küçümseyip alay ederek peygamberliği kendisine yakıştıramamışlardır. Onların asıl niyetlerinin öğrenmek değil, bir taraftan Hz. Peygamber (s) ile alay etmek bir taraftan da art niyetlilerin dışındaki insanların zihninde soru işaretleri oluşturarak onların müslümanlar safına katılmalarını önlemek amacıyla

²⁴ el-Enbiyâ 21/98-100.

²⁵ el-Enbiya 21/5; et-Tür 52/30.

²⁶ et-Tür 52/29.

²⁷ et-Tür 52/29.

oldukları hiç kuşkusuz Yüce Allah tarafından bilinmekteydi. Belki de bu yüzden sözü edilen ithamlara²⁸ ilgili ayetlerde²⁹ makul cevaplar verilmiştir.

Kabile reislerinden oluşan Mekke şehrinin oligarşik yönetiminin amacı, (Öz, 2018, s. 53-54) sözünü ettiğimiz tavır ve davranışlarıyla kendilerince mevcut yapıyı korumayı ve bu yapının kendilerine iktisap ettirdiği kazanımları sürdürmektir.³⁰ Onlar Allah Resûlü'nün (s) peygamberliğini daha çok Benû Hâşim'in asabiyet kaygısıyla kalkıştığı bir hareket olarak değerlendirdiklerinden belki de kabile çekişmelerinde alışageldikleri tuzaklardan biri olan "itibarsızlaştırma" ile rakiplerini gözden düşürerek kendiliğinden sahadan çekilmesini hedeflemişlerdir. Ancak arkasında Yüce Allah'ın vahiyle destek verdiği taraf, uygulamaya koyduğu stratejilerle onların beklentilerini boşa çıkarmayı başarmıştır.

İtibarsızlaştırma çabalarının sonuç vermediği görülünce tüccarlıktan edindikleri alışkanlıkla alışverişte olduğu gibi pazarlığa girilerek bir orta yol bulmaya çalışmışlardır. Hz. Peygamber'in (s) konuyla ilgili pazarlık yapma imkânının olmadığı gerçeğini hala anlayamadıklarından, onunla sıkı bir pazarlığa girilerek Allah Resûlü'nün (s) getirdiği yeni sistemi tabir caizse kurulu düzenin bir aparatı haline getirmeye çalışmışlardır. Bunun için, "bir gün biz seninkine, ertesi gün de sen bizim putlarımıza ibadet et"³¹ önerisinde bulunarak, şirk üzere kurulu olan Panteona yeni bir put eklememeyi düşünmüş olmalıdır. Bu aşamada müşrik liderlerin tuzaklarına karşılık olmak üzere Hz. Peygamber'in (s) tatbik ettiği stratejileri, "Müşriklerin Pazarlık Önerilerine Karşılık Olanlar", ve "Pasif Direniş Çabalarıyla İlgili Olanlar" şeklinde tasnif etmek mümkündür.

3.2.1. Müşriklerin Pazarlık Önerilerine Karşılık Olanlar

Kur'an-ı Kerim'de "Az kalsın, sana vahyettiğimizden başkasını bize iftira edesin diye seni bile fitneye düşüreceklerdi ve o takdirde seni dost edineceklerdi. Eğer biz sana sebat vermemiş olsaydık, sen onlara birazcık meylededecektin. Ve o takdirde biz sana mutlaka hayatın da ölümün de sıkıntılarını kat kat tattırırdık, sonra bize karşı kendine hiçbir yardımcı bulamazdın,"³² ayetlerinin nüzûl sebebi olarak tefsirlerimizde bazı hadiselerden bahsedilir. Hz. Peygamber (s) Haceru'l-Esved'i selamlamak istediğinde, Kureyş önderleri kendisine engel olarak "Gelip bizim tanrılarımıza el sürmedikçe bırakmayız" dedikleri, bunun üzerine Allah Resûlü'nün (s) kalbinden "Acaba gönülden istemeyerek bunların dediklerini yapsam da bana engel olmasalar" diye geçtiği rivayet edilir. (Ateş, 1988, s. 7/238) Bu ayetin nüzûl sebebinin, sözünü ettiğimiz rivayetlerin dışında Sakîf heyeti ile ilgili olduğunu gösteren rivayetler varsa da, bunlar kronolojik olarak sorunlu³³ olduğu için üzerinde durmağa değer bulmuyoruz.

Bu ve buna benzer ayetlerle ilgili Süleyman Ateş şu değerlendirmeyi yapmaktadır: "Uzun süre muhalefetle karşılaşan Allah Resûlü'nün (s) müşrikleri davasına inandırabilmek için, talep ettikleri bazı ödünleri vermeyi düşündüğünü anlamak mümkündür. Çünkü Hz. Peygamber (s) de bir insandır. Müşriklerin şiddetli itirazları ve alay etmeleri karşısında zaman zaman son derece üzülmediği de birçok ayetten anlaşılmaktadır. Demek ki, muhaliflerine davasını kabul ettirebilmek için onların bazı önerilerini kabul etmeyi düşünmüş, fakat Allah onun kalbini korumuş, müşriklere hiçbir taviz vermeden kendisine verilen vahiy tebliğ devam etmiştir." (Ateş, 1988, s. 7/238)

Mekkeli müşrik liderlerinin Allah Resûlü (s) ile pazarlığa giriştikleri süreçte vukû bulduğu iddia edilen hadiselerden biri de "Kuğular" anlamına gelen Garânik hadisesidir. Rivayete göre Hz. Peygamber (s) Necm suresinin "Gördünüz değil mi Lât'ı Uzzâ'yı ve bir diğerini, üçüncüsü olan Menât'ı" ayetlerinden³⁴ hemen sonra "Onlar yüce kuğulardır, muhakkak

²⁸ el-En'am 6/8; el-Hûd 11/12; el-Hicr 15/7; el-Furkan 25/7 vd.

²⁹ el-İsrâ 17/95; el-En'am 6/111 vd.

³⁰ el-Kasas 28/57.

³¹ el-Kâfirûn 109/1-6)

³² el-İsrâ 17/73-74.

³³ Sakîf heyetinin geliştiği hadisesi risâletin Medine dönemiyle ilgili iken bahsi geçen olay Mekke döneminde ortaya çıkmıştır.

³⁴ Necm 53/19-20.

ki, şefaati umulur” mealinde iki cümle yerleştirmiştir. Daha sonra bu problem Hac suresinin 52, 53, 54 ve 55. ayetleriyle vuzuha kavuşturulmuştur. Her ne kadar sorun açıklığa kavuşturulmuşsa da bu gelişme, Habeş muhacirlerinin en azından bir kısmının geri dönmesine neden olmuştur. (İbn Sa’d, 1968, s. I/205) Konuyla ilgili ayetlerin tefsiri için müfessirler ve Hz. Peygamber’in ismeti sadedinde de kelimeler uzun uzadıya tartışmışlar ve müstakil eserler dahi yazmışlardır. İbn Hişâm’ın eserine almadığı ancak nakillerini genellikle kendisine dayandırdığı İbn İshâk’ın ana hatlarıyla (İbn İshâk, 1978, s. 158) ve hicri 3. asır müelliflerinden İbn Sa’d ve Vâkidî’nin ayrıntılı olarak eserine aldığı hadise, anlaşıldığı kadarıyla müşrik liderlerin bir oldubittiye getirerek Hz. Peygamber’i (s) istedikleri noktaya getirme çabası gibi gözükmektedir. Nitekim bir kısım âlimler bahsi geçen cümlelerin şeytani nitelikli bir kısım insanlar tarafından ortaya konulduğunu iddia etmektedirler. (Cerrahoğlu, 1996, s. 13/361-366)

Müşrik liderlerin Hz. Peygamber (s) ile yaptıkları pazarlığa yönelik hadiselerden biri de Abdullah b. Ümmü Mektûm ile ilgili olandır. Allah Resûlü (s) Mekke’de Kureyş’in ileri gelenlerinden Utbe b. Rebia, Ebû Cehl, Abbas b. Abdülmuttalib’e davasını anlatmaya çalıştığı esnada daha önce müslüman olmuş Abdullah b. Ümmü Mektûm gelerek “Ey Allah’ın elçisi, Allah’ın sana öğrettiklerinden bana da öğret” diye talepte bulunarak sözünü keser. Bir miktar bekleyip cevap gelmeyince yeniden aynı şekilde tekrar eder. Bunun üzerine Allah Resûlü’nün (s) yüzünde sözünün kesilmesinden dolayı bir hoşnutsuzluk belirir, dahası yüzünü bahsi geçen müşriklerden yana çevirir ve onlarla ilgilenmeğe devam eder. (İbn Hişâm, 1992, s. I/245) Bu hadise, Abese suresinin nüzul sebebi olarak gösterilir. Konuyla ilgili ayetlerin mealî şöyledir: “Yüzünü astı ve döndü, âmâ geldi diye. Ne bilirsin belki o arınacak? Veya öğüt dinleyecek de öğüt kendisine yarayacak. Kendisini müstağni görüp tenezzül etmeyene gelince sen ona yöneliyorsun, onun arınmamasından sana ne? Fakat koşarak sana gelen saygı duyarak gelmişken sen onunla ilgilenmiyorsun.”³⁵

Hz. Peygamber’e (s) inananlardan bir kısmı köle, fakir, mevâlî gibi toplumun daha alt tabakasını teşkil eden kimselerden oluşuyordu. Mekke müşriklerinin önde gelenleri toplumlarındaki statülerinden dolayı Allah Resûlü’nün (s) böyle kimselerle ilgilenmesini, onlarla bir arada bulunmasını yadırgarlardı. Bir gün Hz. Peygamber (s) Süheyb b. Sinan er-Rûmî, Ammar b. Yasir, Bilal-i Habeşî, Habbab b. Eret gibi müslümanlarla birlikte iken müşrik önde gelenleri ona, “Sen kavminden vazgeçtin de bunlara mı razı oldun? Biz bunlara mı tabi olacağız? Onları yanından kov, o zaman belki de biz sana uyarız,” biçiminde istekte bulununca Allah Resûlü, (s) “Ben, mü’minleri kovan bir kimse değilim” diye cevap vermiştir. Bunun üzerine müşrikler “O halde biz geldiğimiz zaman onları yanından uzaklaştır, biz kalkıp gittiğimiz zaman dilersen onları yanında oturt” diye mukabelede bulununca şu ayetler nazil olmuştur: “Sabah akşam Rablerine sırf onun rızasını dileyerek dua edenleri kovma! Onların hesabından sana bir sorumluluk, senin hesabından da onlara bir sorumluluk yok ki, onları kovup da zalimlerden olasin”.³⁶

Sonuç olarak, müşrik liderlerin ticari hayatta muhtelif şekillerdeki pazarlık ve emr-i vaki oluşturma taktiklerini Allah Resûlü (s) üzerinden İslam daveti için de uygulamaya çalıştıkları anlaşılmaktadır. Müşrikler, aynı zamanda bir tüccar da olan Allah Resûlü’nün (s) bir şekilde ikna edilebileceğini hatta yeni gelen bu dini kendi sistemlerinin daha da geliştirilmesine katkı sağlamak için kullanmayı bile düşünmüş olmalıdırlar. Ancak onları çok iyi tanıyan ve dillerini iyi bilen Hz. Peygamber (s) vahyin rehberliğinde onların tuzaklarına düşmeden ve tebliğ sürecine de hâlel getirmeden “Kızım sana söylüyorum, gelinim sen anla” söylemindeki türden taktiklerin de içinde olduğu stratejiyle süreci atlatmayı başarmıştır. Buna göre vahyin koruma altında olduğu,³⁷ elçinin hiçbir şekilde ilahi öğretilere ekleme ve çıkarma yapamayacağı³⁸ Allah Resûlü üzerinden tehdit motifleriyle müşriklere iletilmiştir. Öte yandan

³⁵ el- Abese 80/1-10.

³⁶ el-Enâm 6/52.

³⁷ el-Hicr 15/9;el-Kıyamet 75/17.

³⁸ el-Hâkka 44-47; el-İsrâ 17/73-74; el-Hâc 22/52-55.

Garânîk hadisesinde olduğu gibi yanlış anlamalar veya emr-i vakiler zaman geçmeden düzeltilerek ilahi emanetin oldubittilerle sabote edilmesi engellenmiş ve duruma vaziyet edildiği müşriklere ima edilmiştir. Böylece Hz. Peygamber (s) bu süreçte asla ikircikli bir tavır sergilemeden görevini yerine getirmeyi başarmıştır.

3.2.2. Pasif Direniş Çabalarıyla İlgili Olanlar

Hz. Peygamber'in (s) risâletinin Mekke sürecinde müşriklerin muhtelif şekillerdeki saldırılarına karşı müslümanların izlediği stratejilerden birisi de "Pasif direniş" olarak adlandırılabilir. Aslında bu ismi oluşturan iki kelime anlam bakımından birbiriyle tamamen zıttır. Çünkü bir yönüyle pasif olmayı ama bir başka yönüyle de olabildiğince aktif olmayı gerektirmektedir. Bu anlam karmaşasını süreçte olup bitenlerden yola çıkarak şöyle vuzuha kavuşturmak mümkündür. Gidişata bakıldığında müşriklerin her türlü saldırılarına karşı müslümanların pasif bir tavır içerisinde oldukları görülmektedir. Buna karşın benimsedikleri yeni din ile ilgili olarak asla tavizkar olmadıkları, olabildiğince direniş içinde oldukları anlaşılmaktadır.

Bu stratejiyi müslümanların Mekke sürecinin tamamında uyguladıkları her hangi bir karşı saldırıya geçmedikleri görülmektedir. Ayetlerde müşriklerin yaptıklarına karşılık olarak müslümanların sabretmeleri³⁹ ve Hz. Peygamber'in liderliğinde birbirlerine kenetlenmeleri⁴⁰ istenmiştir. Buna göre müslümanlar Dâru'l-Erkâm'da, Habeşistan hicretiyle ve boykot yıllarında Ebu Talib mahallesinde bu stratejiyi tatbik etmişlerdir. Şimdi bunları stratejinin izahı sadedinde sırasıyla ele almaya çalışalım.

Dâru'l-Erkâm aslında ilk müslümanlardan Erkam b. Ebi'l-Erkam el-Mahzûmîye ait bir evdir. Ancak burası Risalet'in çok erken bir döneminde⁴¹ Hz. Peygamber liderliğindeki müslümanlara tahsis edilmiş olduğundan, tebliğin ilk yıllarındaki atmosferin anlaşılması açısından önem arz etmektedir. Safa tepesinin eteklerinde yer alan bu mekânı Allah Resülü Kâbe'nin haremünde yer alması, hac ve umre için gelenlerle temas imkânı olması gibi nedenlerle seçmiş olmalıdır. (Köksal, 1993, s. 520) Bu süreçte müslümanlar Kâbe'de cemaatle namaz kılmak, sesli olarak Kur'an okumak gibi özellikle müşrik liderleri tedirgin edeceği varsayılan tavır ve davranışlardan uzak kalmaya çalışmışlardır. Hz. Peygamber (s) nazil olan ayetleri okuyarak müslümanları irşat etmiş, onlara cemaatle namaz kıldırılmış, yeni müslümanların ihtidası ve müslüman cemaat ile kaynaşmaları da burada temin edilmiştir. Bu süreçte müslümanlar, müşriklerin saldırılarına karşı pasif olmuşlarsa da dinlerine ve müslüman kardeşlerine sınıksız sarılmışlardır. Böylece bir taraftan tebliğ faaliyetlerini devam ettirme imkânı buldukları gibi bir taraftan da müslümanlığı benimseyenlerin yetiştirilmesi sağlanmıştır.⁴²

Risâletin 5. yılına gelindiğinde Hz. Hamza gibi önemli isimlerin müslümanlığı benimsemesi, müşrik liderleri iyice endişeye sevk etmiş olmalı ki, kabile yönetimleri aracılığıyla müslümanlara baskıyı daha da artırırlar. Bu çerçevede onlardan himâyeyi kaldırdıkları (Apak, 2017, s. 31; Öztürk, 2001, s. 9) gibi giderek artan oranda baskı da uygulamaya başlarlar. Bu durum bir taraftan müslümanların dayanılmaz eziyetlere maruz kalmalarına neden olduğu gibi, zaten bir avuç olan müslümanların dinden dönmelerine de neden olabileceği endişesiyle olsa gerek, Hz. Peygamber'i (s) soruna bir çözüm bulmaya sevk etmiştir.⁴³ İşte müslümanların iki aşamalı olarak yaptıkları ilk hicretlerinin arka planı kısaca bu şekildedir. Risâletin 5/6. yılının Recep ayında gerçekleşen ilk aşamada 11 erkek 4 kadın (İbn

³⁹ Taha 20/130; Kâf 50/39; el-Kalem 68/48 vb.

⁴⁰ el-Hicr 15/88; eş-Şuarâ 26/215.

⁴¹ Hz. Peygamber'in Dârülerkam'a gelişi tarihi nübüvvetin 4. yılı olarak kabul edilirse de bu doğru değildir. Erkam b. Ebü'l-Erkam'ın ilk müslümanlar arasında yer almasından dolayı bu tarihi bi'setin 1. yılı, hatta bu yılın ilk ayları olarak kabul etmek gerekir. Hz. Peygamber, nübüvvetin 6. yılı Zilhicce ayında Ömer'in müslüman olmasından sonra Dârülerkam'dan ayrılmıştır. Geniş bilgi için bkz. (Köksal, 1993)

⁴² Hicr 15/88; Şuarâ 26/215.

⁴³ Habeş hicretlerinin sebepleriyle ilgili olarak bkz. Levent Öztürk, Etiyopya'da İslamiyet I, İstanbul, 2001, s. 55-66; Adem Apak, "Habeşistan Hicreti Üzerine Mülâhazalar," *Siyer Araştırmaları Dergisi*, 2 (2017): 31-33.

Hişâm, 1992, s. I, 214) ve ertesi yıl Cafer b. Ebi Tâlib'in rehberliğinde gerçekleşen ikinci aşamada ise 82 erkek ve 18 kadın Habeşistan'a hicret etmiştir. (İbn Hişâm, 1992, s. 1/245; İbn Sa'd, 1968, s. 1/205; Vâkıdî, 1984, s. II/683)

Habeşistan hicreti de, müşriklerin müslümanlara uyguladıkları her kabilenin kendi mensuplarını İslam'dan uzak tutma tuzağına karşı müslümanların tatbik ettikleri karşı stratejilerdendir. Buna göre müslümanlar, müşriklere karşı saldırıya geçmeyerek pasif olsalar da, inançlarında direnmeye ve muhataplarına meydan okumayı sürdüreceklerdir. Sığınma talebinde buldukları Habeşistan ve adil kralı Necaşi, Kureyş riyasetiyle mukayese edildiğinde, hem daha üst statüde, aynı zamanda bir şekilde Kureyş'in etkisinde olan bir yapı değildir. Bu yüzden daha üst statüdeki bağımsız bir devlet tarafından müslümanların kabul edilmiş olması, müslümanların Kureyş'in tuzağını boşa çıkarması ve onlara bir çeşit meydan okuma olarak da değerlendirilebilir. Bu durum Kureyş'i oldukça rahatsız etmiş olmalı ki, çok değerli hediyelerle elçi heyeti göndererek müslümanların iade edilmelerini talep etmişlerse de Necâşî isteklerini geri çevirmiştir. Öte yandan Habeşistan'a hicret eden müslümanların kendi kabilelerinden çekilip alınması ve Allah Resûlü'nün (s) önerdiği oldukça uzak bir mahalle hicret ediyor oluşları, müslümanların lideri konumundaki Hz. Peygamber'in (s) rakipleri olan reislerle karşı başka bir meydan okuması olarak değerlendirilebilir. Müslümanların sayıca oldukça az oldukları risâletin 5. yılında bu derece önemli meydan okumalar, Kureyş müşriklerini oldukça tedirgin etmiş olmalı ki, müslümanlara tatbik etmeye çalıştıkları tuzaklar her geçen gün artarak devam edecektir.

Ebû Tâlib üzerinden Hz. Peygamber'i (s) vazgeçirme çabaları sonuç vermeyince müşriklerin başvurdukları tuzaklardan biri de boykot hadisesini hayata geçirmeleri olmuştur. Böylece Hâşimilerin ve müttefiklerinin Kureyş'in diğer kollarıyla her türlü iletişimini keserek cezalandırmayı planlamışlardır. (İbn Hişâm, 1992, s. 1/235; İbn Sa'd, 1968, s. 1/208) Uyguladıkları bu yaptırım ile "İçinizden Kureyş geleneklerine aykırı hareket eden Abdullah oğlu Muhammed'i cezalandırmadığınız gibi arka çıktığınız için hepinizi cezalandırıyoruz" şeklinde bir mesaj iletmeye çalışmışlardır.

Anlaşıldığı kadarıyla Hâşimîlerden hiç birisinin Allah Resûlü'ne (s) gelerek "Çektiğimiz bunca sıkıntıları senin yüzünden yaşıyoruz" şeklinde bir başa kakma tavır ve davranışını sergileyen olmamıştır. Tersine kendi kabilelerinden olan Allah Resûlü'nü bu süreçte daha sıkı bir şekilde korumaya almışlardır. Böylece kabile mensuplarının dayanışmasını zaafa uğrattıcı bir durum ortaya çıkmadığı gibi birbirlerine daha da kenetlenmişlerdir. (İbn Hişâm, 1992, s. /1235; İbn Sa'd, 1968, s.1/208) Sonunda böyle bir cezalandırma şeklini doğru bulmayanların girişimleriyle maksat hâsıl olmadan uygulamaya çalıştıkları tuzak yine başarıya ulaşmamıştır.

3.3. Kureyş'i Diğer Araplar Üzerinden Çözme Stratejileri

Hicaz bölgesindeki kabile gerçeğini çok iyi bilen Allah Resulü, (s) stratejisini Kureyş'i kazanma üzerine inşa etmiştir. Çünkü bölge kabileleri üzerindeki Kureyş'in belirleyici oluşu, onu böyle davranmaya itmiştir. Bu çerçevede önce Taif, sonra Adnani kökenli civar Arap kabileleri ve sonunda da Kahtani kökenli Evs ve Hazrecli kabileler üzerinden muhtelif adımlar atmıştır. Bunlardan sonuncusu başarılı olmuş önce Hudeybiye musalahası ve ardından gelen Mekke'nin fethiyle de başarıya ulaşmıştır.

3.3.1. Kureyş'i Tâif Üzerinden Çözme Stratejisi

Hz. Peygamber (s), gizli tebliğ, açıktan tebliğ ve muhtelif şekillerde kabile reislerini kazanmaya yönelik girişimlerine rağmen, mensuplarını birbirine kenetlemiş kabile sarmalına sirayet etme imkânını elde edememiştir. En azından himâyesini elde etmiş olduğu kendi kabilesinin desteğini de önce Ebû Tâlib'in vefatı sonra da Ebû Leheb'in himâyesini kaldırmasıyla kaybetmiş oldu. Bu arada hamisi Ebû Tâlib'in vefatının ardından, hayat arkadaşı ve manevi destekçisi olan eşi Hz. Hatice'yi de yitirmiştir. (İbn Hişâm, 1992, s. 1/280) Bütün bu

kayıpların yanında Mekke yönetim merkezi Dârünnedve'nin organizesiyle başını Ebû Cehil'in çektiği oligarşik yapının mensupları olan müşrik liderler, İslam'ın nurunu ve başta Hz. Peygamber (s) olmak üzere mü'minlerin etkinliğini kırmak için ellerindeki bütün imkânları seferber ediyorlardı. Şehirde müslüman olanların güvenliği sıkıntılı olduğu için inananların çoğunluğu da Habeşistan'a hicret etmiş durumdaydı. Sözümlü ettiğimiz bunca olumsuz koşullara rağmen Allah Resûlü'nün (s) Tâif'e giderek yeni bir çıkış yolu arayışına girdiğini görüyoruz. (İbn Hişâm, 1992, s. 1/282-283; İbn Sa'd, 1968, s. /1210; Belâzûrî, 1996, s. 1/227)

Mekke'nin yazlık mahalli de olan Tâif şehri mekân olarak en yakın yerleşim yeri mesabesindeydi. Şehrin sakinlerinin ürettiği tarım ve hayvancılığa dayalı ürünlerin pazarlama işini Kureyş tüccarları üstlenmişti. Bu şehirde oturan Sakîf kabilesi, Kureyşlilerin de içerisinde yer aldığı Adnânî Araplarını oluşturuyorlardı. Bütün bu sebeplerden dolayı Tâifliler ile Mekkeliler çok sıkı işbirliği içindeydiler. Belki de Allah Resûlü (s), sözümlü ettiğimiz yakın ilişkilerinden dolayı Sakîfli liderlerin de desteğini alarak Kureyş düğümünün çözülmesini de varsaymış olabilir. Allah Resûlü sözümlü ettiğimiz avantajların getirisini hedefleyerek Sakîf kabilesinin ileri gelenlerinden Amr b. Umeyr'in üç oğlu Mesûd, Habib, Abdüyâlîl gibi şehrin ileri gelenlerini İslam'a davet etmek ve Mekkelilere karşı himâye talep etmek üzere yola çıkmıştır. (İbn Hişâm, 1992, s. 1/82-283; İbn Sa'd, 1968, s. 1/210; Belâzûrî, 1996, s. 1/227)

Kureyş müşrikleriyle Hz. Peygamber arasındaki gelişmelerin farkında olan Sakîfliler, geleneksel himâye anlayışında "Talep eden düşmanınız da olsa himâye verilir" ilkesine (Bozkurt, 1998, s. 18/56; Çavuş, 2018, s. 100) rağmen Kureyş'ten çekindikleri için Allah Resûlü'nün (s) talebine müspet cevap verememişlerdir. Dahası Hz. Peygamber'in (s) "Kureyşlilere karşı işbirliği teklifim deşifre edilmesin" talebini bile yerine getirme cesaretini gösterememişlerdir. Bununla da yetinmeyerek asırlarca alınlarında bir leke olması pahasına kendilerinden himâye talep eden zor durumda olan bir insanı taşlatma talihsizliğini göstermişlerdir. Bunun izahı "size isyan eden bir Kureyşliye biz de sahip çıkmayız" mesajının Mekkelilere iletilmesinden başka bir şey değildir. Muhtemelen Kureyş korkusu o kadar çok zihinlerinde yer etmiş olmalı ki, himâye talebini reddetmek müttefiklerine karşı bir iyi niyet göstergesi olarak yeterli olmaz diye düşünerek konuyla ilgili niyetlerinin açık izharı olarak ayak takımı insanlara taşlatma kabalığını sergilemek durumunda olmuşlardır. (İbn Hişâm, 1992, s. 1/282-283; İbn Sa'd, 1968, s. 1/210; Belâzûrî, 1996, s. 1/227)

Saldırganlar karşısında zor durumda kalan Allah Resûlü (s) ve yanı başındaki evlatlığı Zeyd b. Harise, atılan taşlardan kendilerini kurtarmak için Utbe ve Şeybe kardeşlerin üzüm bağına sığınmak zorunda kalmışlardır. (İbn Hişâm, 1992, s. 1/282-283; İbn Sa'd, 1968, s. 1/210; Belâzûrî, 1996, s. 1/227;) Geleneğe aykırı olarak taşkınlık yapanların bu noktada taş atmayı kesmiş olmaları, kişisel mülkiyete saygıdan çok yine Kureyş korkusunu akla getirmektedir. Bu arada Tâiflilerin kendilerine yaranma gayreti içinde oldukları Kureyş aristokratlarından olan Utbe ve Şeybe kardeşler, Allah Resûlü'ne (s) Sakîflilerden himâye talep etmek zorunda bırakanlardan bir kesim olan Benû Ümeyye'ye mensupturlar. Onlar, kabile özelinde Hz. Peygamber'i (s) istedikleri noktaya getirmek için zorlarken bu örnekte olduğu gibi başka kabileler söz konusu olduğunda onlara karşı kendilerinden olan kabile mensuplarıyla kenetlendikleri görülmektedir. Bu durum, "zalim de olsa kardeşine yardım et" (Apak, 2017, s. 88) şeklinde tezahür eden Kureyş asabiyetinin göstergesidir.

Sonuç olarak Allah Resûlü'nün (s) uygulamaya çalıştığı, Kureyş'e rağmen Sakîflilerin desteğiyle tebliğ faaliyetini sürdürme stratejisi hayata geçirilememiştir. Bunun üzerine Hz. Peygamber (s) Mekke'ye geri döndüyse de ancak Benû Nevfel'den Mut'im b. Adi'nin verdiği himâye (İbn Hişâm, 1992, s. 1/255; İbn Sa'd, 1968, s. 1/215) ile şehre girme imkânı elde edebilecektir.

3.3.2. Kureyş'i Çevre Kabileler Üzerinden Çözme Stratejisi

Hz. Peygamber (s) açıktan davet sürecinde yakın çevreden başlamış, giderek uzak akrabalara ve sonuçta bütün insanlığa kadar ulaşmayı hedefleyen bir strateji izlemiştir.

Bu süreçte Kureyşli reislerin en çok rahatsız olduğu adım, Allah Resûlü'nün (s) Kureyş dışındaki çevre kabilelere davasını anlatmaya başlamasıdır. Onların rahatsız olmalarının sebebi, rasyonel olarak izahı mümkün olmayan, bir kurgu üzerine kurulu ve merkezinde Kâbe'nin, putların, fal okları gibi diğer aparatların yer aldığı kurulu düzenlerinin alt üst olması korkusudur. Bu düzenin temelinde, kutsal mabed Kâbe üzerinden sağladıkları Kureyş'in üstünlüğü anlayışı yer almaktaydı. Onlar çevre kabileler üzerinde kurdukları bir çeşit hegemonya ile onları bu anlayışa inandırarak hem uluslararası ticaret yollarında güvenlik elde etmekte hem de yakın ve uzak pazarlardan getirdikleri ticari metalleri satarak, çok karlı bir ticareti⁴⁴ sürdürmekteydi. (Hamidullah, 2000, s. 22/63-64; Yılmaz, 2019, s. 67; Yüksel, 1994, s. 309-310) Dolayısıyla Hz. Peygamber'in (s) çevre kabilelere açılması, onların her şeyden değerli saydıklarını itibarlarını kaybettirirken, ekonomik kayıp da demektir. Bundan dolayı müslümanlara "Sizinle beraber doğru yolu tutarsak, kendi yurdumuzdan koparıp çıkarılırız"⁴⁵ dediler.

Mekkeli müşriklerin bütün engelleme çabalarına rağmen Hz Peygamber (s) özellikle hac mevsiminde çevre kabilelere davasını yaymaya çalışmıştır. Bu süreçte Tufeyl b. Amr ed-Devsî (İbn Hişâm, 1992, s. 1/255-258) gibi ferdi düzeyde kazanımlar söz konusu olmuşsa da, Kureyşlilerden reis/şeyh düzeyinde bir katılım sağlanamamıştır. Allah Resûlü'nün (s) Tâif dönüşünden sonra bu stratejisini daha da hızlandırdığı görülür. Hz. Peygamber (s) Mekke'ye gelen çok sayıda kabileye davet götürmüşse de bunlar genellikle Kureyş'ten çekindikleri için ilâhi çağırışı reddetmişlerdir. Bunu göze alabilen tek kabile Benû Âmir b. Sa'saa olmuşsa da, onlar da sağlayacakları destek karşılığında iktidarın kendilerinde olmasını şart koşunca Allah Resûlü (s), "İktidar Allah'ın elindedir, O dilediğine verir" deyince, onlar da destek sağlamaktan imtina etmişlerdir. (İbn Hişâm, 1992, s. 1/286; İbn Sa'd, 1968, s. 1/216; Belâzûrî, 1996, s. 1/237)

Bundan sonra Hz. Peygamber (s) Medineli Hazrec mensupları ile görüşerek (İbn Hişâm, 1992, s. 1/298-310; İbn Sa'd, 1968, s. 1/221-223) onlardan beklediği desteği elde etmeyi başaracaktır. Böylece Kureyş'in Kahtânî kökenli Medine'ye sığınmış Arapların desteğiyle çözülmesi stratejisi devreye sokulacaktır. Bu süreç adım adım geliştirilerek nihayet Mekke'nin fethiyle başarıya ulaştırılacaktır. Sözünü ettiğimiz sürecin Medine ayağı ise bir makale boyutunu aşacağından başka bir çalışmanın konusu olarak ele alınacaktır.

Sonuç

Allah Resulü (s) görev yaptığı süre içinde bir kısım engellemelerle karşılaşmıştır. Bunları bertaraf etmek ve hedefine ulaşabilmek için vahiy destekli çeşitli stratejiler tatbik etmek zorunda kalmıştır. Bunları; Haşimilerle İlgili Olanlar, Haşimiler Dışındaki Kureyş Liderlerle İlgili Olanlar ve Kureyşli Çevre Kabileler Üzerinden Kazanma Amacına Yönelik Olanlar şeklinde 3 başlık altında ortaya koyduk. Hz. Peygamber (s) tarafından tatbik edilen stratejilerin nirengi noktasını öncelikle Kureyş kabilesinin kazanılması oluşturmuştur. Muhtemelen civar kabilelerin kendilerini Kureyş'e göre konumlandırması uygulaması, Allah Resûlü'nü (s) böyle bir tercihte bulunmaya sevk etmiş olmalıdır. Bunun için öncelikle Allah Resûlü, (s) yakın akrabalarının ait olduğu Benû Hâşim mensuplarını kazanmaya çalışmıştır. Akabinde Kureyş'in diğer kollarına yönelerek ilâhî çağırışı takdim etmiştir. Bundan sonra da dini veya ticari nedenlerle Mekke şehrine gelen civar kabilelere yönelmiştir. Bunlardan Yesrib şehrinde ikamet eden Evs ve Hazrecliler davete kabile bazında olumlu cevap vermişlerdir. Böylece İslam daveti için yeni bir sayfa açılmış olacaktır. Medine'ye hicretin akabinde arkasına devlet gücünü de alan Hz. Peygamber, Kureyş'i kazanma önceliğini hep ön planda tutmuştur. Bedir zaferi ve Hudeybiye musalahası ile elde edilen nispî başarı Mekke'nin fethiyle taçlanacaktır. Artık Kur'an'ın son nazil olan Nasr suresinde ifadesini bulan "Akın akın Din'e girdiklerini görürsün"⁴⁶ aşamasına gelinmiştir. İslam da'vetinin Mekke sürecinde tatbik edilen stratejilerin

⁴⁴ el-Kureyş 106/1-2.

⁴⁵ el-Kasas 28/57.

⁴⁶ en-Nasr 110/2.

de katkısıyla, bütün engellemelere rağmen müslümanların sayıları her geçen gün biraz daha artmıştır. Aynı zamanda Medine ve sahâbe dönemindeki gelişmeleri yönlendirecek çekirdek kadronun vücuda getirilmesi sağlanmıştır. Gerek Medine döneminde ve gerekse sahâbilerin hayatta olduğu sonraki dönemlerde elde edilen başarılar, sözünü ettiğimiz stratejilerin ne derece isabetli bir şekilde kurgulandığını ortaya koyan önemli göstergelerdir.

Kaynakça

- Algül, H. (1998). Hilfü'l-Mutayyebîn. *Türkiye diyanet vakfı İslâm ansiklopedisi* (ss. 32–33). İstanbul: TDV Yayınları.
- Apak, A. (2001). İslam öncesi dönemde Mekke idare sistemi ve siyasetinin oluşumu. *Uludağ Üniversitesi İlahiyat Fakültesi Dergisi*, 10(1), 177–194.
- Apak, A. (2004). *Asabiyet ve erken dönem İslam siyasi tarihindeki etkileri*. İstanbul: Düşünce Kitabevi.
- Apak, A. (2011). *Ana hatlarıyla İslam tarihi 1 (Hz. Muhammed (SAV)dönemi)*. İstanbul: Ensar Yayınları.
- Apak, A. (2017a). Habeşistan hicreti üzerine mülâhazalar. *Siyer Araştırmaları Dergisi*, (2), 3–20.
- Apak, A. (2017b). Kabile asabiyetinin mahiyeti üzerine değerlendirmeler. *İslam Tarihi Araştırmaları Dergisi*, 2(1), 76–91.
- Ateş, S. (1988). *Yüce Kur'an'ın çağdaş tefsiri*. İstanbul: Yeni Ufuklar Neşriyat.
- Avcı, C. (2010). Şeyh. *Türkiye diyanet vakfı İslâm ansiklopedisi*. (ss. 49). İstanbul: TDV Yayınları.
- Azimli, M. (2015). *Cahiliyye'yi farklı okumak*. Ankara: Ankara Okulu.
- Balcı, İ. (2016). *Hz. Peygamber ve namaz*. Ankara: Ankara Okulu.
- Bayram, E. (2019). Mekke müşriklerinin nübüvvet karşısındaki tutum ve davranışları. *MANAS Sosyal Araştırmalar Dergisi*, 8(1 (Ek Sayı)), 919–939.
- Belâzûrî, (279/892). (1996). *Ensâbu'l-Eşrâf*. (S.-R. Zekkar-Zirikli, Ed.). Beyrut: Dâru'l-Fikr.
- Boynukalın, M. (2011). Tebliğ. *Türkiye diyanet vakfı İslâm ansiklopedisi* (ss. 218–219). İstanbul: TDV Yayınları.
- Bozkurt-Küçükaşçı, N.-M. S. (2003). Mekke. *Türkiye diyanet vakfı İslâm ansiklopedisi* (ss. 555–563). İstanbul: TDV Yayınları.
- Bozkurt, N. (1998). Himâye. *Türkiye diyanet vakfı İslâm ansiklopedisi* (s. 56). İstanbul: TDV Yayınları.
- Çağrıncı, M. (1994). Da'vet. *Türkiye diyanet vakfı İslâm ansiklopedisi* (ss. 16–17). İstanbul: TDV Yayınları.
- Çavuş, L. (2018). Mekke'de Hz. Muhammed'in (sav) muhalefeti. *Milel ve Nihal: İnanç, Kültür ve Mitoloji Araştırmaları Dergisi*, 15(2), 84–107.
- Çelikkol, Y. (2003). *İslam öncesi Mekke*. Ankara: Ankara Okulu.
- Cerrahoğlu, İ. (1996). Garânik. *Türkiye diyanet vakfı İslâm ansiklopedisi* (ss. 361–366). İstanbul: TDV Yayınları.
- Cevad Ali. (1993). *el-Mufasssal fî tarihi'l-Arab kable'l-İslam*. Beyrut.
- Demircan, A. (2018). İslam öncesi arap yarımadasının dini, siyasi, sosyokültürel ve ekonomik tarihi. M. Şeker (Ed.), *İslam Tarihi ve Medeniyeti içinde* (ss. 107–158). İstanbul: Siyer

Yayınları.

- Fayda, M. (1995). Fetih. *Türkiye diyanet vakfı İslâm ansiklopedisi* (ss. 467–470). İstanbul: TDV Yayınları.
- Güç, A. (2007). Putperestlik. *Türkiye diyanet vakfı İslâm ansiklopedisi* (ss. 365–368). İstanbul: TDV Yayınları.
- Hamidullah, M. (1998). Hilfü'l-Fudûl. *Türkiye diyanet vakfı İslâm ansiklopedisi* (ss. 31–32). İstanbul: TDV Yayınları.
- Hamidullah, M. (2000). İlâf. *Türkiye diyanet vakfı İslâm ansiklopedisi* (ss. 63–64). İstanbul: TDV Yayınları.
- Hitti, P. K. (1989). *Siyasi ve kültürel İslam tarihi*. (S. Tuğ, Çev.). İstanbul: Boğaziçi Yayınları.
- İbn Hişâm, (218/833). (1992). *es-Sîretü'n-Nebeviyye*. (S. Zekkar, Ed.). Beyrut: Dâru'l-Fikr.
- İbnü'l-Kelbî, (204/819).1969. *Putlar kitabı*, (Beyzâ Düşüngen, Çev.)
- İbn İshâk, (151/768). (1978). *Sîretü İbn İshâk*. (S. Zekkar, Ed.). Beyrut: Dâru'l-Fikr.
- İbn Sa'd, (230/845). (1968). *Tabakâtu'l-kübrâ*. Beyrut: Dâru Sadr.
- Kahveci, E. (2008). Strateji, stratejik yönetim ve stratejik yönetim modeli. *Verimlilik Dergisi*, 2008(4), 7–30.
- Kapar, M. A. (1994). Ebu Leheb. *Türkiye diyanet vakfı İslâm ansiklopedisi* (ss. 178–179). İstanbul: TDV Yayınları.
- Koçyiğit, T. (2015). Asabiyetten uhuvvete Medine'de Hz. Peygamber'in (s.a.v.) İslâm kardeşliğine dayalı bir toplum oluşturma stratejisi üzerine-. *Dokuz Eylül Üniversitesi İlahiyat Fakültesi Dergisi*, 1(41), 9–42.
- Köksal, M. A. (1993). Dârülerkam. *Türkiye diyanet vakfı İslâm ansiklopedisi* (8, ss. 520–521). İstanbul: TDV Yayınları.
- Kurt, E. (2000). *Hz. Peygamber devrinde danışma meclisi (Şûrâ) (Yayımlanmamış Yüksek Lisans Tezi)*. Dokuz Eylül Üniversitesi, İzmir.
- Kurt, E. (2012). Raşid halifeler dönemi yönetim anlayışına kaynaklık etmesi açısından cahiliye dönemi. *EKEV Akademi Dergisi*, 16(53), 295-306.
- Kurt, E. (2020). Hz . Peygamber (sav)' in kurduğu devlette millî irâde. *Afyon Kocatepe Üniversitesi Sosyal Bilimler Dergisi*, 22(November), 133–147.
- Öz, Ş. (2018). *Siyer soruları*. İstanbul: Endülüs.
- Özaktan, F. (2017). *Kur'an'ın anlaşılmasında siyerin rolü*, İstanbul: Marmara Akademi Yayınları.
- Öztürk, L. (2001). İslâmiyet'in yayılmasında hicretin önemi:Habeşistan hicretleri örneği. *Sakarya Üniversitesi İlahiyat Fakültesi Dergisi*, (4), 7–24.
- Savaş, R. (2017). Hz. Muhammed'in hayatında tek eşli olduğu dönemler. *Siyer Arasturmaları Dergisi*, (2), 11–25.
- Şimşir, M. (2017). Hz. Peygamber'in İslâm tebliğine karşı şair ve siyasî liderlerin ilk tavırları ve şiir alanında yaşanan gelişmeler. *Mütefekkir Aksaray Üniversitesi İslami İlimler Fakültesi Dergisi*, 4(7), 41–61.
- Söylemez, M. M. (2006). Müslümanlara uygulanan ilk ekonomik ve sosyal ambargo. M. M. Söylemez (Ed.), *Örnek insan Hz. Muhammed*. Çorum Çağrı Eğitim Vakfı.
- Vâkîdî, (207/823). (1984). *Kitabü'l-meğâzi I-III*. (Marsden Jones, Ed.). Beyrut.

- Yılmaz, A. (2019). Mekkeli müşriklerin Hz. Muhammed'e karşı aşırı muhalefetlerinin öteki yüzü. *Kilis 7 Aralık Üniversitesi İlahiyat Fakültesi Dergisi*, 6(10), 59–89.
- Yüksel, A. T. (1994). Yakınođu'da ticaret merkezleri ve panayırlar. *Selçuk Üniversitesi İlahiyat Fakültesi Dergisi*, (5), 309–334.

ETİK ve BİLİMSEL İLKELER SORUMLULUK BEYANI

Bu çalışmanın tüm hazırlanma süreçlerinde etik kurallara ve bilimsel atıf gösterme ilkelerine riayet edildiđini yazar(lar) beyan eder. Aksi bir durumun tespiti halinde Afyon Kocatepe Üniversitesi Sosyal Bilimler Dergisi'nin hiçbir sorumluluđu olmayıp, tüm sorumluluk makale yazarlarına aittir.



“Şiir” ve “Şair”i Şiir Diliyle Tanımlayan Bir Sanatçı: İsmail Uyaroğlu

An Artist Defining "Poetry" and "Poet" in Poetry Language: İsmail Uyaroğlu

Y. Lisans Öğr. Mehmet MİÇOOĞULLARI ¹, Dr. Öğr. Üyesi Mehmet Halil SAĞLAM ²

Öz

Platon ve Aristo'dan günümüze, tarihi süreç içerisinde, “şiir” ve “şair” üzerine birçok tanım yapılmış ve poetik görüşler dile getirilmişse de şiire dönük hislerin kalıplara dönüştürülmesi konusunda standart bir bakış açısı geliştirilmemiş; kavramlara ilişkin öznel görüşlerden oluşan formlar, günümüzde dâhi farklılık göstermeye devam etmiştir. Doküman analizi tekniği ve fişleme yönteminin işe koşulduğu bu çalışmada, hâlâ standart bir tanımı yapılamayan “şiir” ve “şair” kavramları üzerine, yaşayan bir değer olan İsmail Uyaroğlu'nun poetikasının birincil kaynağı olduğu düşünülen şiirleri esas alınmış ve sanatçının kavramlara dönük tanım ve kaynakları açıklanmaya çalışılmıştır. Çalışmanın genelinde Uyaroğlu'nun şiirlerinin ve şairliğinin kaynakları ile nitelikleri üzerinde durulmuş; esasen karakterini yansıtan eserlerinde “şiir”e ve “şair”e dönük kavramların birbiri ile tutarlı olduğu ve insana dair her türlü argümanın Uyaroğlu'nun eserlerinde şiirleştirilebildiği görülmüştür. Uyaroğlu'na göre şiir; umuttan, sızıdan, hınçtan, öfkeden, acıdan, çileden, karanlıktan, hüzünden, ölümden beslenen; kanlı, kirli, gececil, tehlikeli, yorgun, kara, lanetli, vahşi, küstah, ses çıkaran bir türdür. O, beslendiği kaynaklarını şiirlerini aracı olarak kullanarak dile getirmiş -kalender, kavgacı, savaşçı, asi, hırçın, diri bakışlı, mücadeleci, dalkılıç, lanetli, sevdası zor, meraklı, azimli, kimi zaman şaşkın, hayvan sever ve yaratıcı- bir şairdir. Sonuç olarak şairin eserlerinden hareketle ilgili kavramlara dönük tanımlarının oluşması aşamasında okurlara ve ilgililere önemli bilgiler ve farklı bakış açıları kazandıracağı da ayrıca düşünülmektedir.

Anahtar Kelimeler: Şiir, şair, şiir dili, İsmail Uyaroğlu

Makale Türü: Araştırma

Abstract

Although many definitions have been made on "poetry" and "poet" and poetic opinions have been expressed since Plato and Aristotle, a standard perspective has not been developed on the transformation of feelings towards poetry into patterns; the forms consisting of subjective views on the concepts have continued to differ even today. In this study, in which the document analysis technique and the documenting method were employed, the poems of Uyaroğlu, a living value, which are considered to be the primary source of the poetics of Uyaroğlu, on the concepts of "poetry" and "poet", which still cannot be defined as a standard, were taken as a basis and the definitions and sources of the relevant writer for the concepts. It has been explained. The sources and qualities of his poems and poetry were emphasized throughout the study; it has been observed that the concepts of "poetry" and "poet" are consistent with each other in his works that mainly reflect his character, and all kinds of arguments about human can be poetry in Uyaroğlu's works. According to Uyaroğlu, poetry is fed by hope, ache, resentment, anger, pain, anger, darkness, sadness, death; it is a bloody, dirty, nocturnal, dangerous, tired, black, cursed, wild, arrogant, vocal species. He is a poet who has expressed his sources by using his poems as his means - unpretentious, quarrelsome, warrior, rebellious, combative, vigorous, combative, deceitful, cursed, hard in love, curious, determined, sometimes confused, animal lover and creative. As a result, it is also thought that the poet will provide important information and different perspectives to the readers and interested parties in the process of forming the definitions of the concepts related to his works.

Keywords: Poetry, poet, poetry language, İsmail Uyaroğlu

Paper Type: Research

¹Siirt Üniversitesi, Sosyal Bilimler Enstitüsü, m2mehmetmico@gmail.com.

²Siirt Üniversitesi, Eğitim Fakültesi, mhalil.saglam@gmail.com.

Atf için (to cite): Miçooğulları, M. ve Sağlam, M. H. (2021). “Şiir” ve “şair”i şiir diliyle tanımlayan bir sanatçı: İsmail Uyaroğlu. *Afyon Kocatepe Üniversitesi Sosyal Bilimler Dergisi*, 23(2), 563-573.

Giriş

*“Şiirim önceleri gençti
Nice ateşlerden geçti
Ya aşk ya kavga
Deniyordu o yıllar
O hem aşkı hem kavgayı seçti”
(Seçim, s.143)*

Kleber Haedens’in “Şiir tarif edilebilseydi yüz türlü değil, bir türlü şiir tarifi olurdu.” tümcesi (1961, s. 244), şiire dönük standart bakış açısının ne denli yanlış olduğunu -ya da olabileceğini- somutlaştıran bir cümle olarak değerlendirilebilir. Öznenin kişisel bilgi ve tecrübesinin yaşadığı zamanın gerekleriyle birleştirmesi sonucu çeşitli “şiir” ve “şair” tariflerinin varlığı, bu tanıma doğrulayan bakış açısını yansıtır.

Kavramlar ve tarifleri üzerine dile getirilmiş bakış açıları Platon ve Aristoteles ile başlatılabilir. Şiir sanatının fonksiyonu konusunda Platon, “İon” ve “Devlet” adlı eserlerinde şiiri “tanrısal bir esinin ürünü”, “şairin tanrısal esinle dolu ruhunun yaratımı” olarak değerlendirir. Platon şairi tanrısal bir varlık olarak görse de şiiri bazı açılardan eleştirir. Şiir ile gerçeklik arasında bir bağ olmadığını, şiirin gerçeğin bir benzeri -ya da taklidi denebilir- olduğunu düşünür ve onu tehlikeli bulur. Çünkü -özelde- şiir -genelde sanat- ona göre hazza dönük, halkı gerçekten, akıldan, mantıktan uzaklaştıran ve devletin halk üzerindeki kontrolünü zorlaştıran bir unsurdur (Cengiz, 2016, s. 7-31)³. Platon’un aksine Aristoteles, “Poetika” adını verdiği eserinde şiirin ne olduğunu, akabinde ne tür özellikleri barındırması gerektiğini ifade etmiştir. Aristoteles, şiiri över ve hoşlanma duygusu kavramı üzerinden değerlendirir. Salt hoşlanma duygusunu yaşamak için insanların şiire ihtiyaç duyduğunu aktarır (Cengiz, 2016, s. 57-71; Yılmaz vd., 2010, s. 108-109).

Şiir, özünde kendi için var olan sanatsal bir üretim olsa da dünya edebiyatında birçok şair/yazar tarafından şiirin tarif edildiği görülür. Söz gelimi Valery için şiir, "Bir haykırışın gelişmesidir." Octavio Paz için ise şiir “bilgidir, kurtuluştur, güç ve terk ediş”tir. Paz şiiri “dünyayı değiştirebilecek güçte bir eylem” olarak değerlendirir. Mallarme'nin ifadesiyle şiirin görevi nesneyi anlatmak değil, "nesneyi esinlemek"tir (Alkan, 2005, s. 123; Korunan, 2011, s. 113). Baudelaire ise "Şiirin ilkesi, İnsanın üstün bir güzelliği aramasıdır." düşüncesini aktarır. Bu durumda şair güzellikleri, incelikleri arayıp bulacak olan kişidir.

Türk edebiyatında ise şiir üzerine düşünme girişimlerinin 1880’li yıllardan sonra başladığı görülür. Şiirin ne ve nasıl olması gerektiği konusundaki düşüncelerin temelinde kavramları tarif eden, şiirin ve şairin görevlerini açıklayan öznelerin hayata bakış açılarının büyük önemi vardır. Söz gelimi Muallim Naci şiir(ler)i edebiyatın en güzel parçaları şeklinde görürken Rezaizade Mahmut Ekrem, şiiri, okurda bıraktığı etki ile değerlendirir. Ekrem’e göre şiirin tek amacı ‘güzel’ olmaktır. Şiiri değerli kılan en önemli unsur olarak da şairinin şiirini yaşamış olmasına bağlar çünkü bu yönüyle şiir ‘yaşanan şey’ olacaktır (Özbalcı, 1990). Rezaizade Mahmut Ekrem’in "Zerrelerden güneşe kadar her güzel şey şiirdir" ilkesi ön plana çıkmış; bu dönem şairleri, güzel olan her şeyin şiirin konusu olabileceğini de kabul etmişlerdir.

Şiirin ve şairin görevi üzerine Türk edebiyatında farklı bakış açıları gelişmiştir. Yahya Kemal şiiri acı, sevinç, hasret gibi duyguların yansıması olarak ele alır. Ona göre şiir, bu duyguları yaşayanların yapabileceği, şair olarak yaratılmışların işidir (Bayrak, 2011, s. 402). Ahmet Hamdi Tanpınar şiiri “her türlü menfaat endişesinden uzak, gayesini yalnız kendinde bulan bir mükemmeliyet” olarak değerlendirir (Tanpınar, 1998, s. 13). Milli edebiyat döneminde ise şiir ve şair anlayışının formu, önceki dönemlere kıyasla değişir.

Uyaroğlu’nun öğretmeni Behçet Necatigil’e ve poetikasına ayrıca değinmek gerekir. Necatigil (1997, s. 42-95), şiiri “yoğunlaşmış yaradılış” olarak gördüğünü dile getirmiştir.

³ Detaylı bilgi için Cengiz, M. (2016). *Platon ve Aristoteles’te şiir düşüncesi* (2. baskı). İstanbul: Şiirden.

Bilinçli bir şekilde bilinçaltı yansımaları şiirlerine aksettirdiğini ifade eder. “Şiiri, şairin hayatına paralel, o hayatın bir görüntüsü” olarak değerlendiren Necatigil, şiirde hayatın kölesidir (Reyhanoğulları, 2013, s. 2203). Özdemir İnce söz gelimi şiiri insana benzetir. Erdem Bayazıt’ın (2009, s. 35) şiiri, insanın ve toplumun kendisini aşması için bir at olarak gördüğü aktarılır. Sezai Karakoç şiirin tanımına dilsel yapıyı, hazzı ve gerçeği ekler çünkü ona göre şiirin poetik mantığı dilsel yapısı ile gerçeklik bağı ile kurulur (Altunya, 2018, s. 53-57). Doğan Aksan (2013, s. 8), sınırları tam çizilmiş bir tanım vermese de şiir hakkındaki düşüncelerini “Şiir gerek içerik, öz, gerekse söze dönüştürme, sunulmuş açısından özgün, etkilemeye duygulandırmaya yönelik yaratı niteliği taşıyan bir söz sanatı ürünüdür.” şeklinde dile getirmiştir.

Bu yaklaşımlar ışığında İsmail Uyaroğlu’nun şiire ve şaire dönük düşüncelerinin açıklanmasını merkeze alan çalışma, üç soru üzerine kurgulanmıştır:

1. İsmail Uyaroğlu kimdir?
2. İsmail Uyaroğlu’na göre “şiir” nedir?
3. İsmail Uyaroğlu’na göre “şair” kimdir?

Çalışmanın ilk bölümünde şair hakkındaki bilgilere detaylı bir şekilde yer verilmiş; ikinci bölümde ise şairin ilgili kavramlara dönük ifadeleri şiirlerinden alıntı yapılarak iki parça şeklinde sunulmuştur.

1. Araştırmanın Amacı ve Önemi

Bu çalışmanın amacı çeşitli akademik yayınlarda adı geçse de özelde merkeze alınmamış bir şairi detaylı bir şekilde tanıtmak ve şairin eserlerinden hareketle “şiir” ve “şair” kavramlarına ilişkin bakış açısını tarif etmektir. İlgili hedef doğrultusunda İsmail Uyaroğlu’nun bütün şiirlerinin yer aldığı “Kedileri Severken Ağlayınız” adlı toplu şiir kitabı incelenmiş ve bulgular adı geçen çalışma materyali aracılığıyla elde edilmiştir.

Edebiyat, bir anlatı çözümlemesinden ziyade yapının ortaya koyulduğu dönemin düşünsel kimliğini ortaya çıkaran bir nevi aracı yapılarıdır (Karaca, 2017, s. 13). Bu özellikten hareketle şair ve yazarlar için, yazın aracılığıyla topluma bir nevi ileti gönderdikleri ve yaşanan dönemin gerçekleri ile -belki de- görünenin altındaki derin anlamı okura aktarma peşinde oldukları söylenebilir. Söz konusu çalışma ile İsmail Uyaroğlu’nun ilgili kavramlara ilişkin düşünceleri, şiirleri aracılığı ile ortaya konmaya çalışılırken modern Türk şiirinin önemli değerlerinden olan şairi merkeze alması sebebiyle de ayrıca önemli görülmektedir.

2. Yöntem

İlgili çalışma, şairin 1967-2017 tarihlerinde kaleme aldığı şiirlerinde yer alan “şiir” ve “şair” kavramlarına dönük doküman analizi tekniği ve fişleme yöntemi ile tahlil edilmesine dayanmaktadır. Doküman analizi; araştırılma hedefi içinde olunan yazılı, basılı materyallerin analizine dayanan bir yöntemdir (Yıldırım vd., 2005). “Kedileri Severken Ağlayınız-Toplu Şiirler (1967-2017)” adlı çalışma materyali esas alınarak amaç doğrultusunda şiirlerde tespit edilen bulgular fişleme tekniği ile not edilmiştir. Çalışma materyali içerisinde yer alan şiir kitapları sırasıyla “*Aşktan ve Umuttan Aldım Rengimi, Yakında, Hayatı Karşılaman Şiirler, Şiir Kitabı, Bir Demet Diken, 5+2’ler, Üç Nokta Yan Yana, Ve Aşk, Ölüme Önsöz Gibi Yaşayan, Şiir... Ölümcül Yolculuğun Senin, Lanettayın Bir Şair, Kirli Şiirler, 5-7-5’ler, Son Çentik ve Tereke*”dir. Araştırmada İsmail Uyaroğlu’nun şiirlerinde tespit edilen kavramlara dönük tanım, nitelik ve kaynaklar, ilgili teknik ve yöntem aracılığıyla somutlaştırılmaya çalışılmıştır.

3. İsmail Uyaroğlu Hakkında

*Kravat taktığı
Olmuştur arada şiirim
Ender de olsa
Ama papyon asla*

(İnce Nokta, s. 446)

1948 yılında Balıkesir Balya’da doğan şair, Türkçe öğretmeni olmasının yanı sıra düzeltmenlik ve metin yazarlığı da yapmıştır. Şiir yazmaya hocası Behçet Necatigil’in desteğiyle başlamış ve 1967 yılında ilk şiirini yayımlamıştır. Şiirin dışında oyun, roman ve öykü türünde de eserler kaleme alan şair, adını edebiyat dünyasına 1974 yılında Milliyet Sanat dergisi tarafından düzenlenen “En Başarılı Genç Şair” yarışmasında dört şair ile birlikte birinci seçilerek duyurmuştur (Koyuncu, 2020).

Şairin “Adsız Oyun” adlı oyun türündeki eseri, Uluslararası Sanat Şenliği Oyun Yarışması’nda (1977) birinci olmuştur. Çocuklara yönelik hazırladığı “Çocuk ve Şiir” adlı eseri, Türk Dil Kurumu Çocuk Yazını Ödülü’nü (1978) almış; “Bir Liranın İki Günü” adlı çocuk edebiyatı yayını ile Yunus Nadi En Güzel Çocuk Romanı Armağanı’nı (1979) kazanmıştır. “Hayatı Karşılayan Şiirler” adlı eseri ile Yazko Şiir Büyük Ödülü’ne (1981) layık görülmüştür. Şaire “Lanettayın Bir Şair” adlı eseri vesilesi ile Yunus Nadi Şiir Ödülü (2005), “Kirli Şiirler”le de Cevdet Kudret Edebiyat Ödülü (2008) verilmiştir. Uyaroğlu, 2012 yılında ise Melih Cevdet Anday Şiir Ödülü’ne “5-7-5” adlı eser ve Dil Derneği Kerim Afşar Ödülü’ne “Surların Arkası” adlı oyun türündeki eseri ile değer görülmüştür (Uyaroğlu, 2019, s. 1).

Uyaroğlu önceleri İkinci Yeni akımının etkisinde kalsa da 1960 sonrası toplumcu şiirin ikinci kuşak şairleri arasında yer edinmiştir. 12 Mart 1971 Muhtırası ile 12 Eylül 1980 askeri darbesi dönemlerinde yargılanmış ancak her suçlamadan beraat etmiştir. Hızlan (2008), Uyaroğlu’nun şiirleri için “jilet sırtında yazılmış”, “şiiri kara” ve “yüksek gerilim hatlarında seyreden şiirler” ifadelerini kullanır. Şair içinse “her zaman atardamarını elinde tutan bir şair” nitelemesini yapar. Binyazar (2019) ise şair hakkında “atak şair”, “şiir sarrafı” ifadelerini kullanır. Binyazar’a göre (2019) “Uyaroğlu, iyi ustaların elinden bayrağı almayı bilmiştir”. Bu ifadeyi ise “Kedileri Severken Ağlayınız” adlı eserin kapak arkası cümlelere dayandırır. Kitabın kapak arkası bölümünde Melih Cevdet Anday’ın, Behçet Necatigil’in, Cemal Süreya’nın, Demir Özlü’nün şairin eserlerine dönük düşünceleri yer almaktadır. Söz konusu bölümde Uyaroğlu’nun şiirleri hakkındaki düşüncelerini Necatigil, “Üst çizgilerde.” cümlesi ile dile getirirken Süreya şairi “şiiri özümlemiş, ayrıntının şairi” şeklinde betimler. Özlü ise Uyaroğlu’nun şiirlerini “insansal duyarlılık” ile kaplı bulur.

4. İsmail Uyaroğlu ve Şiir Üzerine

“Şiirimde nicedir kara bir rüzgârla dalgalanan bayrağı göndere çekiyorum. Şerrin kara bayrağı bu. Üstünde “Kirli Şiir” yazıyor. Ve kara bir gökte dalgalanıyor.”
(“Kirli Şiir” Üstüne Çıkmalar, s. 385)

“Aşkta ve Umuttan Aldım Rengimi” adındaki şiir kitabında şairin ilk şiirleri yer alır. Eser, “İlk Şiirler” ve “Namlusu Gülle Ovulup Parlatılmıştır Şiirim” bölümlerinden oluşur. Kitap olarak yayınlattığı ilk eserinde dahi -genel anlamda- şiir kavramı üzerinde durduğu ve şiire dönük birtakım değerlendirmelerde bulunduğu söylenebilir. Eserinde şiiri tanımlayan ve niteleyen ifadeler yer alır. Uyaroğlu, “Şiir” (1968) adlı eserinde şiiri aşkın ve acının çiçeğine benzetmekte; şiirden başka hiçbir şeyin kendisini anlatamayacağını dile getirmektedir. “ABC” (1968) adlı eserinde ise şiiri kurtarıcı olarak görmektedir. “Şiir, Kütahyalı Kadınlar, Sokakta Gezmenin Erdemi ve Kaka Üstüne” adlı eserinde şiirde ‘ses’e inandığımı aktarır. Derenin şırıltısı gibi şiirin ses çıkarması gerektiğini söyler; Cemal Süreya’nın şiirlerinden hareketle şiirde olması gereken sesi, çölde türkü söylemeye benzetir. “Silah” (1970) adlı eserinde ise şair, şiiri aşk, kavga ve çocuk(lar) gibi, bu dünyadan göçtüğünde ardında bıraktığı bir silaha benzetir. “Haydi Şiirim Ateş Hattına” (1971) adlı eserinde şair, şiirine ‘hınc’ı ve ‘öfke’yi ekler. Mücadeleci ve kavgacı ruhunun bir iz düşümü olarak düşünülecek olursa şair şiiri, mücadeleci ruhuna bir eş olarak görmekte ve şiirini acı ile çileyle beslemektedir. “Kaynak” (1972) şiirinde ise şair şiirinin beslendiği kavramları dile getirir. Uyaroğlu ilgili şiirinde karanlıktan ve hüzünden beslendiğini aktarır. 1973 yılında kaleme aldığı ve Z. Özger’in anısına armağan ettiği “Genç Bir Ozanın Ardından

Küçük Ölüm Şiirleri” adlı eserinde şair, yazılacak her şiirin kavga ve mücadelede yeni bir ses olduğunu nitelerken şiirin hıncı bilemediğini ve umudu eğittiğini ayrıca dile getirir.

“Yakında” adlı şiir kitabında Uyaroğlu’nun şiiri tanımlamaya devam ettiği görülür. “Çocukluğun 3” adlı eserinde şiiri bir damla yaşa benzeten şairin “Kanlı Şiirlere Hazırla Beni” (1976) adlı eserinde başlıktan itibaren şiir(in)e sıfatlar yakıştırdığı görülür. Şiirini kanlı olarak nitelendiren şair, eserin devamında yazacağı şiirleri rüzgârlı, beyaz ancak tehlikeli olarak değerlendirmektedir. Şair, hazırlığını yaptığı şiirleri hıncı dolu ve öfkeli, haykıran, susuz çarpışan, terli ve yorgun olarak ifade etmektedir. Söz konusu eserinde şiiri bir imge olarak kullanarak şiirini mücadele içinde olan, fakir, emekçi, halkın içinden gelen bir niteliğe büründürür. Toplumcu gerçekçi bir bakış açısı ile yazıldığı görülen dizelerde şair yazacağı şiirlerin tornada çalışan, cadde süpüren, gecekonuda oturan, Kur’an okuyan, tiyatro ya da gazinoya gidemeyen, kıraathanelerde vakit geçiren, tarlalarda sıcaklığın altında kavrularak çalışan insanların şiiri olacağı kanaatinde dir. “Ben Kalender Bir Şairim” (1977) adlı eserinde ise şiir dilinde imge(ler)den uzak olduğunu ilan eder; kullandığı sözcüklerin beyaz ve çıplak olduğunu aktarır. Aynı şiirde, şiirini yürüyüşe katılan, coplanan, gözaltında kalan, tutuklanan, işkenceye uğrayan ama tüm bu hadiselerle rağmen mücadelesinden vazgeçmeyen bir şiir olarak nitelendirir. “Kanlı Şiirlere Hazırla Beni”deki toplumcu gerçekçi bakış açısını ‘kanlı şiir’le özdeşleştirirken “Ben Kalender Bir Şairim”de toplumcu mücadelecî ruhunu kanlı arazilerde yazdığı şiirlerle gözler önüne serer.

İsmail Uyaroğlu, Ali Rıza Ertan anısına kaleme aldığı “Bu Şiiri En İyi Ali Rıza Anlar” (1979) adlı eserinde kötü olduğu vakitlerde mutlaka şiir yazdığını dile getirirken “Ömrüm, Bana Bağışla Bu Şiiri” (1979) başlıklı şiirinde hayalini kurduğu büyük şiiri yaratma isteğini ve hayalini kurup ulaşmak istediği o büyük şiirin özelliklerini belirtir. Aynı adlı eserinde yaratmak istediği şiirin -fırtınanın ardından kayalardan fıskıran bir hayat gibi- büyümlü ve vahşi olmasını diler. Aynı eserde şiirini -gölge içinde kalmış kuytu yerleri aydınlatacak kadar- parlak bir güneş gibi görmek ister. Şair ortaya koymak istediği şiiri sakın akan bir ırmağı coşturan özellikte, kanadı koparılmış olsa dahi uçabilen bir kelebek ile nitelendirir.

1980-1981 yıllarında kaleme aldığı dizelerden oluşan “Şiir Kitabı” başlıklı kitabında şair, kendi şiirini tanımlamaya devam eder. Şiirini, yaşadığı acıların gülü olarak betimlerken şiir yazabilmek için sürekli kötü günler görmek ve acı çekmek istediğini aktarır. Aynı şiirinde geçirdiği kötü bir günü bile memnuniyetle karşıladığı dahi görülür. “Aşk Şiirleri” adlı eserinde aşk şiirlerinin hep kırmızı olduğunu belirtir. Bunun sebebini ise şairliğe bağlar. “Aşk ve Şiir” adlı eserinde aşk ve şiir ilişkisi üzerinde durur. Şiirin mi aşktan doğduğunu ya da aşkın mı şiirden doğduğunu tartışır. Aynı kitap içerisinde şair şiiri kâh aynaya (“Ayna”) kâh buz dağına (“Aysberg”) kâh balığa çıkmış birinin oltasına beklemediği anda takılıveren bir balığa (“Balıkçı”) benzetir. “İmza”da şiiri hayata atılan uçucu bir imza olarak nitelendirirken “İpek” adlı eserinde okurken sözcükleri ürperten rüzgârlı bir ipeğe de benzetir. Şairin bir şiiri beyaz bir kâğıt üzerinde harflerden meydana gelmiş bir çığlıkla (“Çığlıktır Şiir Ama”) ya da gidilecek yönü bulmaya yarayan bir Kutup Yıldızı (“Haber Veren”) ile özdeşleştirdiği de görülür. Çocuk şiirlerinden ayrıca bahseden şaire göre çocuk şiiri sıcak ve güvercin yuvası kadar suçsuzdur; ona göre çocuk şiirleri çikolata isteyen çocukların isteklerini aktarır ancak onlara çikolata vermez. Şiiri gül yaprağına benzettiği eserinde (“Gül Yaprığı”) şair, şiirin kokusunu -belki de özünü- kaybetmeden kıyıya -belki de amacına- ulaşması gerektiğini aktarır. “İrmak” adlı eserinde de benzer bir özelliği yine şiire yükler ve onu hayatı arındıracak bir nitelikte gördüğünü ifade eder. “Kan” başlıklı eserinde şiiri şairin dizelerinde akan kanı olarak yorumlayan Uyaroğlu, gülen bir şairin ağlayan yanı olarak değerlendirir. “Kar ve Şiir” adlı şiirinde karı, şairi harekete geçiren bir unsur olarak aktarırken “Kara Şiir”de şiirin acıdan beslendiği acı kavramını kutsallaştırarak tekrarlar. “Şiirin Kaynağı”nda şiirin kaynağını kavgaya, aşka ve yalnızlıklara bağladığı görülür. “Kılıç ve Dalkılıç”ta şiiri kılıca benzetirken kavgayı da kın olarak nitelendirir. İlgili dizelerde şairin, şiirin kaynağını bir kez daha kavgaya bağladığı görülür. Şiiri alevden bir kuşa (“Kuş”) benzeten şair, ortaya koyduğu ürünü aracılaştırarak şiiri çileden kurtarıcı bir nitelikte (“Kirmen”) sunar. Şair şiir yazmadaki amacını “Ki Bilsin Benden Sonrakiler” adlı eserinde dile getirir. Uyaroğlu’nun şiir

yazmadaki amacı öldükten sonra hatırlanma isteğidir. “Pay”da Uyaroğlu şiire rol biçer; gündüz Güneş’e, gece Ay’a ve hayatın şaire düşen payı olarak yorumlar. “Silah ve Çiçek”te ise şiiri, insanın tüm namlular üzerine çevrili iken uzatılan bir silah olarak görür. “Şiir Ana”da şiire rol biçmeye devam eder. Şiire doğurgan ve emzirme gücü olan bir anaçlıkla değerlendirir. “Şiir Çiçeği” başlıklı eserinde şiiri bir ürün olarak gördüğü; ürünün -ortaya çıkan şiirin- gerçeklerle ve/veya hayallerle meydana geldiğini aktarır. Şiiri sevgilisi olarak gören Uyaroğlu eserinde -Şiir, Sevgilim- kendisini avutan, acısını dindiren koynuna alıp onu okşayan bir izlekte sunar. Aynı eserinde şair şiiri dışisel bir kutsallıkla dile getirir. Şiiri hem bir uçurum hem de çiçekten bir köprü -“Uçurum”- olarak değerlendiren şaire göre “Şiirin Üç Kuralı” vardır: Şiir, hayatın içinden gelmiş sözcüklerle kurulu; sızlanmayıp haykıran ancak sızlanan insanın sesini de duyabilecek ve geleceği anlatabilecek bir formda olmalıdır. Uyaroğlu “Yüreğe Çizili” şiiri; “Tan”da umutların tükendiği, herkesin suspus olduğu bir anda çalan bir çana; “Şiirin Özeti”nde ise şiiri hayatın çamurundan çıkartılmış -acıdan, kederden ve yaşama sevincinden beslenen- bir inciye benzetir. “Yorum”da her şiirin her okumada yeni anlamlar yarattığı üzerinde durur.

“Bir Demet Diken” başlığını taşıyan kitabında şair, şiiri tanımlamaya devam eder. Şiirinin beslendiği kaynakları da aktarır. “Acı ve Şiir Üstüne” (1981) adlı eserinde acı ile şiirinin iç içe olduğunu; acının yüreğindeki karanlığı, şiirin ise geceyi aydınlatan bir ışık olduğunu okuru ile paylaşır. Bu eserinde de şair acı ve kederin şiirlerini beslediğini dile getirdiği görülür. “Şiir, Her Şey” (1981) başlıklı şiirinde beslendiği kaynaklara aşkı da ekler. Ülkü Tamer’e ithafen yazdığı “Siyah Sözlük”te (1982) ise şiirin, sözlüğündeki tek beyaz sözcük olduğunun altını çizer.

1982-1983 yıllara tekabül eden “5+2’ler” de Uyaroğlu “Çay Bahçesinde” yalnızlığa çekilerek şiir yazılabileceğini aktarır. Sabah vakitlerini şiirlerinde müjde anlamına gelecek simge olarak kullandığını dile getiren şair, “Sabahleyin” adlı şiirinde artık ‘sabah’ın kendisinde bu anlamı yitirdiğini söyler. “Serinleten Ter”de şiirini serinlik veren bir tere benzetirken şiir(ler)inde yalnızlıktan beslendiğini “Silerek Sevinci” ve “Siyah ve Zor” başlıklı şiirlerinde dile getirdiği görülür. “Tanıdığım Tek Duygu”da ise acı ve keder üzerinde durur.

12 Eylül dönemi şiirlerinden oluşan “Üç Nokta Yan Yana”da yer alan “Hücrede Şiir” adlı eserinde hücre(ler)de şiirin nasıl yazıldığını sorgular. Uyaroğlu, hücrede yazılan şiiri burguya benzetir; burada yazılan şiir(ler)in duvarları delebilecek, işkence çeiktirilene su verebilecek, teslim olmaya yakın onu güçlendirip direnmeye davet edecek kadar güçlü olduğunu aktarır. Söz konusu eserinde şairin askeri darbe döneminde yargılanması, o dönemde gerçekleşen işkencelerin etkisi olduğu düşünülebilir. Zira yaşamdan kaynağını alan her yazar/şair gibi Uyaroğlu da yaşadığı dönemden etkilenmiş bir sanatçıdır. Aynı dönemde kaleme aldığı “Üç Nokta”da şair, şiirini aşka ve cehennem kapısını açan büyü bir anahtara benzetir.

“Ölüme Önsöz Gibi Yaşayan” şiir kitabında yer alan “Şiirbaz”da (1984) şiiri büyüye benzetir; “Çağrışım”da (1983) şiirin çıldırmış hâlini yeğler; “İki Kelimeyle” (1984) adlı eserinde hayatı ‘hüzün’ ve ‘şiir’ sözcüklerine sığdırdığı görülür. “Acı Çekmek İçin Böyle Şiirler”de (1985) ise şiirlerin acı çekmek için yazıldığını aktarırken “İçinde Duymak” (1985) başlıklı eserinde şiiri buzlu camın ardında duran bir güle benzetir. “Bitti Artık”ta (1985) ise umudun tükendiği anda şiirin hırpalayan, kanatan, vahşetin yüzünü çizen bir varlık olduğunu somutlaştırarak aktarır. “Uyumsuz”da (1985) Uyaroğlu, şiirin her zaman kisasını tercih ettiğini, uzun hayatın ve uzun şiirin insanı usandıran şeyler olacağı kanaatindedir.

“Şiir... Ölümçül Yolculuğun Senin” adlı şiir kitabının aynı isimli şiirinde (1986) Uyaroğlu’nun şiirine yeni anlamlar kattığı görülür. Tamlama ve benzetmelerle süslediği dizelerde şair, şiirin niteliği üzerinde durmaya devam eder. İlgili eserinde şiiri bir aşk mektubuna, ayartıcı resimlere, tehditkâr bir fırtınaya, kuşun kanadındaki karanlığa, lavların içinde açan çiçeğe, suyun içinden geçen ateşe, bıçağa, mermeri delen duaya, şehvetengize, gazilere, saf ve kimsesiz çocuklara, patikaya, yeşil gece ve gündüze, dişil duruşa ve sığ sularda boğulmaya benzetir. Şairin dilin anlatım imkânlarını kullanırken diğer yandan alışılmamış bağdaştırmalarla farklı tamlamalar oluşturduğu da görülür. “Ecza” (1986) adlı şiirinde ise şiirinin bileşenlerini nicel ifade eder.

Şiirinin %20'sinin siyanürden, %20'sinin kan ile karılmış külden, %80'inin uçurumdan ve %80'inin de zifiri bir kederden meydana geldiğini; toplamda %200'ünün intihardan oluştuğunu aktarır. Şiir ve düzyazıyı bir arada kullandığı “Elinde Bir Hançer, Geceleyin” (1986) adlı eserinde şiirinin eşsiz mücevheri olarak ‘acı’yı görür; şiirini ‘gececil’ olarak nitelendirir.

2008 yılında Cevdet Kudret Edebiyat Ödülü’ne layık görülen “Kırlı Şiirler”de şair, kirli olarak nitelendirdiği şiiri üzerine aktarımlarda bulunur. Eser, “Kırlı Şiir Üstüne Çıkmalar” başlıklı düz yazılardan ve “Şer Şiirler” başlıklı şiirlerden oluşur. Şairin eser bünyesindeki düzyazı formundaki bölümde (kirli) şiir(i) üzerine poetikasını paylaştığı söylenebilir. Söz gelimi, (Türk) şiirin, şimdiye kadar yüce duyguları -iyilik, sevgi, erdem, edep, umut şiirleri olarak nitelendirilebilir- işlediğini ancak insanın karmaşık bir varlık olmasından kaynaklı hem iyi hem de kötü özellikleri olduğunu aktarır. Dolayısıyla şiirin sadece ‘yüce’ duyguları anlatmaması gerektiğine inanır. Kırlı nitelendirmesi yaptığı şiirin kan akıtması için bıçakla yazılması gerektiğini savunur; şiiri vahşi, hayâsız, küstah ve haşin görür. Lanetli, yırtıcı ve yakıcı olarak nitelendirir. Kırlı sözcüğüne eş değer ‘kara’ sözcüğünü tercih eder ve tüm şiir konularına ‘kara’ önadını ekler. Modern Türk şiirini ya ‘toplumcu gerçekçi’ ya da ‘öteki’ olmakla suçlar; çeşitli açılardan söz konusu eğilimleri eleştirir. İnsanın doğası gereği insanlığa ait yaşanan her şeyin şiirde de anlatılabileceği düşüncesinden hareketle kirli şiiri(ni), ‘röntgen ışınları’na ve ‘çırılçıplak insan’a benzetir. Kırlı şiiri, ‘insansı’lar yüzünden dağa çıkmış eşkıya; ‘eski’yi yıkan devrimci ve anarşist olarak değerlendirirken sıradan, alışılmış, kural ve kuralcılığı sevmeyen yapısına atıf yapar. Şiir geleneğinde süregelen biçimdeki değişikliğin şiirin özünde de yaşanması gerektiğine inanır. Şiirin kötülükler üzerine serili beyaz bir örtü olmadığını -olamayacağını- aktarırken kirli şiirin her şeyi olduğu gibi göstermesi gerektiğinin altını çizer. Kırlı şiiri(ni) ayrıca tehlikeli, sarsıcı ve yıkıcı olması yönüyle depreme ve kamikazeye benzetir. “Cinnet Vadisi”nde (1989) şiirinin lanetli olduğunun altını bir kez daha çizerken “Şiir Balkonlarına” (1993) adlı eserinde şiir(in)in yalnızca dinleyerek duyulabileceğini ve şatoları yıkabilecek güçte olduğunu aktarır. “İfrit”te (1996) basit bir şiir yazmanın kendisini içindeki ifritten kurtaracağını da paylaşır. Şair ayrıca şiiri cinsel rahatlamaya da benzetir. “Arka Bahçe”de (2002) şiiri, şeytanın arka bahçesi olarak ele alır.

1992-2011 yıllarında yazdığı şiirleri “5-7-5’ler” adını verdiği şiir kitabında toplamış ve bu eseri ile 2012 Melih Cevdet Anday Şiir Ödülü’ne layık görülmüştür. Eseri kaybolan köpeği Paşa’ya ithaf eden şair, haiku türündeki şiirlere “5-7-5” adını verdiğini de ayrıca aktarır. Söz konusu eserinde yer alan şiirlerde Uyaroğlu, şiiri tanımlamaya devam eder. “Azık” şiirinde şiiri ‘nimet’ olarak görür; “İçtenlik”te şiirin yüreğin astarını gösterdiğini ifade eder. “İsmail’in Hâlleri” adını verdiği seride ise şiirini oda çılgılığı şeklinde tanımlarken şiiri için çiçek yerine diken derlediğini söyler. Aynı serinin farklı şiirlerinde kederin yeraltı suyu gibi aktığını aktarırken bir başkasında dertlerini şiir şeklinde sunduğunu ifade eder. “Kardeş İkisi de” başlıklı şiirinde şiiri acıdan meydana getirdiğini belirtirken “Sevda ve Şiir”de şiiri işleyen bir yaraya benzetir. “Sözel Yangın”da şiiri yalaza -aleve- benzetirken amacının dünyayı yakmak olduğunu da dile getirir. Uyaroğlu, “Tamirat” adlı şiirinde şairlerin bir yanının her zaman yıkık olduğunu, şiirin de o yıkığın onarıcısı olduğunu dizelerine taşır.

İlk basımı 2014 yılında yapılan “Son Çentik”te Uyaroğlu içeriği “Yeni Çentikler”, “Eski Çentikler” ve “Çentikçiler” olarak üç bölüme ayırır. “Samsa” (2004) adlı şiirinde Kafka’nın ‘Değişim’ adlı eserindeki Samsa’ya gönderme yapar ve içinde bulunduğu sızı ile iyi bir şiir yazabileceğini söyler. Sızı, şiirlerinin beslendiği bir kaynak olarak değerlendirilebilir. “Mola Ver Arada” adlı şiirinde şiirine bir kaynak kabul ettiği acıya mola vermesini, bu sayede şiirini dinlendirebileceğini ifade eder ancak “Fazla Mesai”de (2013) şiirinin acıya 7/24 açık olduğunu da söyler. “Merhem”de şiiri yarasına sürmek için kullandığı merheme benzettiği görülürken “Namerhem”de (2001) şiir yazmanın yaraya ateş sürmekle eş olduğunu dile getirir. Şiir kitabının diğer bölümü olan “Eski Çentikler”de şiiri tarif etmeye devam eder. “Şiir Manisi” adını verdiği eserinde şiir için bir mani dizer ve şiirin dünya haline, insanlara, hayata ve ölüme dair cevapsız bir soru olduğunu aktarır. “Uzlaşmaz Çelişki”de şiir ile mutluluk kavramlarına yoğunlaşır. “Yazmaya Yeni Başlayana” adlı şiirinde ise şiiri bir seraba; “Pegasos”ta (1997) şiiri(ni) ışık

kanatlı, yel yeleli bir ata benzetir. “Lekeli Dörtlük”te (2003) ‘sevinç’i şiiri kirletecek bir leke olarak değerlendirir. “Çentikçiler”de şair iki ve üç dizeli, başlıksız şiirler kaleme almıştır. Bu bölümde yer alan bir şiirinde şiiri şair için iyi huylu bir ura; bir başkasında ise şairin sığınabileceği bir limana benzetir.

“Tereke”, kitaplaşmamış şiirlerden oluşan ancak “Kedileri Severken Ağlayınız Toplu Şiirler (1967-2017)” adlı eserin genişletilmiş ve yeniden düzenlenmiş üçüncü baskısı için esere dahil edilen şiirlerden meydana gelmektedir. “İsmail’den Tweetler” başlığını taşıyan ve dizelerden oluşan metinlerde de şiir üzerine tanımlar yapmıştır. “Kırık Dökük” (2017) başlıklı eserinde önceleri şiiri bir avuntu aracı olarak görürken “Sığınak”ta (1985) şiiri şairin sığınağı olarak dillendirmiştir. “Fotoğraf” (2004) başlıklı şiirinde yalnızlığı şiirlerinde bir aracı olarak görmektedir. “Yabanıl” (2017) adlı şiirinde kendisini ‘yabanıl’ olarak tanımlarken şiirini bir hançer gibi acıdan süzölmüş öfke ile bilemediğini de ifade eder.

5. İsmail Uyaroğlu ve Şair(lik) Üzerine

*“Geçip gitti avare ömrüm
Yıldız derme düşüyle çıkıp göğe
Şiir peşinde”
(#avarakasnak, s. 682)*

Sözcük anlamı gösterişsiz, sade yaşayan; alçak gönüllü kişiliği temsil eden ‘kalender’ olarak kendini betimleyen Uyaroğlu, “Ben Kalender Bir Şairim” (1977) adlı eserinde “... Ama bilir kavga etmeyi/Denizin dalgalarıyla boğuşup/Füzeyle yıldızlara gitmeyi...” sözleriyle kavgacı, savaşçı ruhunu ve antifaşist olduğunu ön plana çıkarır. “Antalya İzlenimleri” (1978) adını verdiği şiirinde ise Antalya’da yaşayan bir şairin usul bir şair olabileceğini aktarır. “Aşk Şiirleri” adlı şiirinde Uyaroğlu, aşk şiirlerinin neden kırmızı olduğunu sorgular. Aşk şiiri yazan şairlerin kalemlerini yüreklerine bandırdığını belirterek şairlerin çektikleri acılardan dolayı yazdıkları şiirlerde kırmızının hâkim olduğunu söyler. “Ateş Gözlü” adlı şiirinde şairin bakışının mahzun ve kederli olsa da diri olduğunu aktarır. Şairi balığa çıkmış bir balıkçıya benzettiği şiirinde (“Balıkçı”), şiiri de ansızın oltaya takılan bir balığa benzetir. “Deniz ve Şiir” başlıklı şiirinde bu kez denizi büyümlü şiirler yazan mavi bir şaire benzettiği görülür. Uyaroğlu, “Dev/İN Şair” adlı eserinde şairin taşıması gereken özelliklere değinirken onun ürkek ve yaralı bir ceylan gibi sinmek yerine düşmanla -devle- mücadele etmesini söyler; haliyle şiirlerine yansıyan mücadelecilik, kavgacı ruhunu ilgili şiirde işe koştugu görülür. Uyaroğlu şairi “Kılıç ve Dalkılıç”ta kılıcı -şiiri- kınından -kavgadan- çekip düşman içine dalan bir ‘dalkılıç’ olarak görür. “Kirmen”de ise şairi çileyi şiirle sararak sevince dönüştüren kişi olarak tarif eder. Bir başka tarif ise “Şairin Dörtlüğü”nde gerçekleşir ve şairi -aynı zamanda kendini- çölde dalları binbir çiçekle bezeli hem güneş hem gölge olarak betimler. “Yaratan” adlı eserinde kutsallık atfettiği şiirin yaratıcısına da kutsallık atfeder ve şairi ‘yaratıcı’ olarak niteler.

“Ateşin İçinden” (1982) adlı şiirinde şairin kendini tanımladığı görülür. Söz konusu eserinde kendisini sırasıyla “zararsız, sessiz, kendi halinde, lanetli, şaşkın, çılgın” olarak aksettirir. Kendisini, her sabah işe gidip her akşam evine dönen sessiz bir kişi kadar ‘kendi halinde’, cennetten kovulup cehennemde yerini bulamayacak, felaket(ler) yaşayacak kadar ‘lanetli’, kitabı da olsa, ansiklopedilerde yer edinse de okuruyla karşılaştığında geveleyecek kadar ‘şaşkın’, cam kırıklarında yalınayak yürüyecek kadar ‘çılgın’ ancak zararsız da olsa tehlikeli sözcüklerle oynayan, şiiri ateşin içinde arayan bir şair olarak nitelendirir. “Vincent’in Benim” (1982) adlı şiirinde ise Van Gogh’u hatırlatır ve kendisini onunla özdeşleştirir. Van Gogh’u ‘yeni bir gökkuşağı yaratan bir şeytan’ olarak tarif etse de Uyaroğlu, bir şair olarak şiire yüklediği anlamı ve şiirde işe koştugu biçimi ressamın sanatına getirdiği yenilikle eş görür. Aynı eserin bünyesinde yer alan “10 Derste Şairlik” (1981) adlı şiirinde ise şair olabilmek için uygulanması gereken basamakları sıraladığı görülür. Ona göre şair olmanın birinci basmağı şaşkın olmaktan geçer. Şair olabilmenin adımlarını sırasıyla otobüslerde çocuklara yol vermeye, sessizliği duyabilmeye, gül alabilmeye, doğasever olmaya, insan ve hayvansever bir kişiliğe sahip olmaya

bağlar. Şaire göre bir kimsenin şair olabilmesi için yapması gereken son üç basamak ise sadece “acı çekmek”tir. “Sevme Beni”de kendisini sevdası zor bir şair, olarak tanımlar.

“Ölüme Önsöz Gibi Yaşayan” şiir kitabında yer alan “Gülhatmi” (1984) başlıklı şiirinde şairi, gülhatmine benzetir. Gülhatmi, adında ‘gül’ olsa da bitki sınıflandırmasında gül ailesi dairesinde değil ebegümeci ailesinden sayılır. Bu sınıflandırmadan hareketle Uyaroğlu, şair ve insan arasındaki farkı dile getirir ve şairi insanlardan dışlanmış ancak onlara kıyasla daha insani bulunduğunu dile getirir. “Şiirbaz”da (1984) şiiri büyüye, şairi de büyücüye benzetir ve şair için yeni bir kavram türetir: şiirbaz. “Diyalog” başlıklı şiirinde (1984) şair ile megaloman şair arasındaki farkı açıklar. Uyaroğlu’na göre megaloman şair, küçük dağları kendisinin yarattığını düşünürken şairi o dağlardaki küçük çiçeklerin yaratıcısı olarak görür. Abdülkadir Bulut’un anısına kaleme aldığı “Buralardan Erken Göçene” (1985) başlıklı şiirinde, ölümü şairlerin belası olarak vurgular. “Bitti Artık”ta (1985) şairin -umudu tükendiği an- kaleminden çıkan her şiirin okura saplanacak bir kılıç gibi olmasını aktarır. Dolayısıyla şairi besleyen kaynaklardan birinin de ‘umut’ olduğu söylenebilir.

Uyaroğlu, “Uçuş” (2002) adlı şiirinde şairi serseri ve sıradan, içli, karanlık, kaçık, sapık, ölçsüz ve tuhaf olarak betimlerken dilin imkânlarını çok yönlü kullanır. “Flamenko ve Ölüm”de (1991) mahcup bir şair olduğunu söylerken “Nasıl da Eserdi Rüzgârım”da (2002) ise şairin birkaç kere sevebileceğini aktarır. İlgili kitabın aynı isimli şiirinde (1995) ise Uyaroğlu’nun zihnindeki şair portresinin tamamen açığa kavuştuğu görülür. Ona göre şair “çocuksudur, meraklı, azimli, hergele, hırçın, kimi zaman yufka yürekli, en çok asi, saf ve iyi niyetli, kalender, küstah ve cüretkâr, çılgın, bıçkın, naif, bezgin, acısever, içli ve melankolik, yalnız, metropol abdalı, ıssız, yanlış tanınan, terelelli, tuhaf şiirlerin sahibi ve kıskanılmak isteyen”dir. “Ters Sözlük”te (1988) ise şairi, hayattan korunmak için şiiri kendisine siper eden biri olarak görürken “Şair Ona Denir ki”de (2003) şairin yazdığı şiirin etkisini dile getirir. “Genç Şaire Öğüt”te (1998) ise bir şairin şiirde kazanmasını hayati kaybetmesine denk görür.

“Kırlı Şiirler”de Uyaroğlu, şairin, diğer insanlardan farklı olduğunu belirtir. O, şairi olağandışı bulur ki zaten şair olmasını olağandışı olmasına bağlar. Olağandışı olmayı ise normal insanlardan -şairin deyimiyile üçüncü tür olan ‘insansı’- kaynaklı yaralara bağlar. Aynı eserde şairin görevleri arasında insan(lığ)ın her rengini aktarmasını önemli görür, insanın gözünü açmakla görevli olduğuna atıf yapar. Şair için yeni bir kavram olarak ‘kötülük’ üzerinde durur ancak kavramı bir metafor olarak kullandığını da ekler. Şairin şiiri parmaklıklardan kurtarması gerektiğine inanır; etkinlik sahasını ‘cehennem’ olarak belirler. Uyaroğlu, “WWWC Şairleri” adlı eserinde aynı zümreye ‘teleşair’ derken, “Pembe Şair Güzellemesi” başlıklı şiirinde de onlara ‘pembe şair’ demeyi uygun görmüştür. İyimser, umutlu, ahlaklı, yaşama sevinci ile dolu şairleri ‘beyaz’ olarak nitelendirirken ‘kırlı’ şairin şer, şiddet ve tehlikeli sularda yüzdüğünü belirtir -ya da yüzmesi gerektiğine inanır.-. ‘Beyaz’ şairlerin yaşarken ve şiir yazarken ki farklı hallerine değinerek onların ikiye bölünmüş olduğunu aktarır; ‘kırlı’ şairlerin ise yaşadığını, hissettiğini olduğu gibi, hiçbir zorlamaya pay bırakmadan içlerinden geldiği gibi yazması gerektiğini söyler. “Kırlı Şiirler”in “Şer Şiirleri” bölümünde Uyaroğlu bu kez şairliği tanımlamaya şiirleri ile devam eder. Şair olan kişinin ‘şeytan’ını serbest bırakması ve büyük facialar yaşaması gerektiğine inanır. Çünkü hayatında yaşadığı acıların karşılığında ‘şair’ olduğunu, şairin bıçağını eğitmesi gerektiğini ifade eder; bıçak dizelerde bir metafor olarak kullanılmıştır. Ona göre şairin suçu, şiir yazmaktır. Haiku türündeki eserlerden oluşan “5-7-5”ler”de Uyaroğlu, aykırı şairin çiçek yerine ayrıkotunu sulaması gerektiğini ifade ederken “İsmail’in Hâlleri 13” adlı eserinde şairin şiiri ehlileştirilmeyeceğine kanaat getirir. “Söznel Yangın”da ise şiiri bir aleve -yalaza- benzeterek şairin dünyayı yakmak için şiir yazan bir kundakçı olduğunu aktarır. “Şairin Ölümü”nü Titanic’in batmasına eş görür. “Son Çentik”in “Eski Çentik” bölümünde Uyaroğlu şairi şiir(ler) yazan, sesi puslu karanlık bir istasyona benzetir. Aynı eserin son bölümü olan “Çentikçiler”de şiir yazma yetisini hayat oyunundaki talihsizliğine bağlar. Yine aynı bölümün içerisinde şiirin ortaya çıkması için şairin yanması gerektiğine inanır.

Sonuç ve Tartışma

Bu çalışma, şairin şiir ve “şair” kavramlarını, şiirleri aracılığı ile somutlaştırma amacıyla hazırlanmıştır. Uyaroğlu’na göre şiir, umuttan, sızıdan, hınçtan, öfkeden, acıdan, çileden, karanlıktan, hüzünden, ölümden beslenen; kanlı, kirli, gececil, tehlikeli, yorgun, kara, lanetli, vahşi, küstah, ses çıkaran bir türdür. Silaha, fırtınaya, saf bir çocuğa, seraba, bir damla yaşa, merheme, ura, güle, sığınağa, çılgılığa, sevgiliye, balkona, uçuruma benzer. O, şiirinin kaynaklarını şiirlerini aracı olarak kullanarak dile getirmiş -kalender, kavgacı, savaşçı, asi, hırçın, diri bakışlı, mücadeleci, dalkılıç, lanetli, sevdası zor, meraklı, azimli, kimi zaman şaşkın, hayvansever ve yaratıcı- bir şairdir. Bu açıdan bakıldığında düşünceleri ile eserleri arasında doğrusal bir ilişki kurulabilir. Bu bakış açısı ile esasında yaşadıklarını şiirleştiren şair, şiiri başlı başına bir sanat olarak görmüş ve şiiri her şeyden öte tutmuştur, denilebilir.

İncelenen eserleri doğrultusunda “şiir” ve “şair” kavramları, bir tanım oluşturmanın ötesinde şairin hayata bakış açısını yansıtan birer aracı olarak okurun karşısına çıkmaktadır. Şiirlerinden hareketle hayata karşı ne denli bir tavır takındığı rahatlıkla görülecektir. Uyaroğlu için şiir, yaratılma sürecinin sonunda şairin içinde bulunduğu hallerin toplamı gibidir. O, şiirlerinde şiir ve şair üzerine tüm hissini bir bayrak gibi sallamaktadır. Bu bayrak bir haykırıdır. “Ben şiiri bu şekilde anlıyor, yaşıyor ve aktarıyorum” un bir göstergesidir.

Kaynakça

- Aksan, D. (2013). *Şiir dili ve Türk şiir dili (dilbilim açısından bakış)*. Ankara: Bilgi Yayınları.
- Alkan, E. (2005). *Şiir sanatı*. İstanbul: İnkılap.
- Altunya, H. (2018). Sezai Karakoç'ta poetik düşüncenin mantığı. *Üniversite Araştırmaları Dergisi*, 1(2), 52-57.
- Bayrak, Ö. (2011). Yahya Kemal'in Şiir Anlayışı, Eski ve Yeni Şiire Bakışı. *EKEV Akademi Dergisi*(48), 401-410.
- Binyazar, A. (2019). Kedileri severken ağlayınız. <https://www.cumhuriyet.com.tr/koseyazisi/1449794/kedileri-severken-aglayiniz.html> (Erişim tarihi:23.12.2020).
- Cengiz, M. (2016). *Platon ve Aristoteles'te şiir düşüncesi* (2. baskı). İstanbul: Şiirden Yayıncılık.
- Eşitgin, D. (2008). 50. sanat yılında Erdem Bayazıt ile. (1). Edebiyat Ortamı.
- Haedens, K. (1961). Şiirin tanımı. (113), 244-245. (L. Ay, Çev.) Türk Dili.
- Hızlan, D. (2008). Asla kapanmayacak yaraların şairi. <https://www.hurriyet.com.tr/asla-kapanmayacak-yaralarin-sairi-10363766> (Erişim tarihi: 17.12.2020).
- Karaca, N. (2017). Sadri Ertem'in "Bacayı Kaldır Bacayı İndir" adlı hikayesine göstergesel bir çözümleme. *folklor/edebiyat*, 23(91), 13-29.
- Korunan, O. (2011). Şiir ve anlam. *Beykent Üniversitesi Sosyal Bilimler Dergisi*, 5(1), 109-121.
- Koyuncu, İ. (2020). İsmail Uyaroğlu. Ahmet Yesevi Üniversitesi Türk Edebiyatı İsimler Sözlüğü. <http://teis.yesevi.edu.tr/madde-detay/uyaroglu-ismail> (Erişim tarihi: 22.12.2020).
- Necatigil, B. (1997). *Bile/yazdı*. İstanbul: Yapı Kredi Yayınları.
- Özbalcı, M. (1990). Şiire ve şaire dair bazı notlar. *Ondokuz Mayıs Üniversitesi Eğitim Fakültesi Dergisi*, 5(1), 221-231.
- Reyhanoğulları, G. (2013). Behçet Necatigil'in poetikası üzerine. *Turkish Studies*, 8(1), 2189-2203.

- Tanpınar, A. H. (1998). *Edebiyat Üzerine Makaleler* (5. baskı). (Z. Kerman, Düz.) İstanbul: Dergah Yayınları.
- Uyaroğlu, İ. (2019). *Kedileri severken ağlayınız - toplu şiirler (1967-2017)* (3. baskı). İstanbul: Yapı Kredi Yayınları.
- Yıldırım, A. ve Şimşek, S. (2005). *Sosyal bilimlerde nitel araştırma yöntemleri*. Ankara: Seçkin Yayıncılık.
- Yılmaz, M. ve Yılmaz, S. (2010). Şiirin bencilliği: modern Türk şiirinde saf şiir anlayışı üzerine bir inceleme. *Yeni Türk Edebiyatı Araştırmaları Dergisi*, (4), 107-126.

ETİK ve BİLİMSEL İLKELER SORUMLULUK BEYANI

Bu çalışmanın tüm hazırlanma süreçlerinde etik kurallara ve bilimsel atıf gösterme ilkelerine riayet edildiğini yazar(lar) beyan eder. Aksi bir durumun tespiti halinde Afyon Kocatepe Üniversitesi Sosyal Bilimler Dergisi'nin hiçbir sorumluluğu olmayıp tüm sorumluluk makale yazarlarına aittir.

ARAŞTIRMACILARIN MAKALEYE KATKI ORANI BEYANI

1. yazar katkı oranı : %50
2. yazar katkı oranı : %50



Türkiye'nin İş Kazaları Açısından Durumu: ILOSTAT ve SGK Verileri Karşılaştırması

Turkey's Situation Regarding Work Accidents: Comparison of ILOSTAT and SSI Data

Öğr. Gör. Dr. Serenay ÇALIŞ¹, Prof. Dr. Banu Yeşim BÜYÜKAKINCI²

Öz

İş kazaları, ülkelerin dikkate aldığı ve önlemeye çalıştığı maliyet unsuru ve insanın zarar görmesinden dolayı sosyal tarafı olan kazalardır. İş kazaları sadece çalışanı değil, ailesi, iş yeri ve işvereni ve ülkeyi de ciddi şekilde etkilemektedir. Bu nedenle hem ulusal hem de uluslararası düzeyde iş sağlığı ve güvenliği uygulamalarının yaygınlaştırılması için çalışmalar devam etmektedir. Bu çalışmalar içinde iş kazalarının engellenebilmesi için yapılacak faaliyetler yer almaktadır. İş kazalarını önlemek için sağlık ve teknik önlemler alınmakta ancak bu önlemler bazen yeterli olmamaktadır. Türkiye'de yaşanan iş kazaları da göstermektedir ki alınan önlemler yetersizdir. Aslında iş kazaları istatistikleri incelendiğinde sorunun temelini nereden kaynaklandığı ve özellikle hangi alanlarda önlemlerin yetersiz olduğu açıkça görülebilmekte ancak bu durum dikkate alınmadığından iş kazaları artarak devam etmektedir. Ayrıca istatistiklerle ilgili önemli olan konu ulusal ve uluslararası verilerin tutarlılığıdır. Bu çalışma ile amaçlanan Türkiye'nin iş kazalarındaki durumunu, 2013-2016 yılları arasındaki ILOSTAT ve SGK verilerini karşılaştırarak ortaya çıkarmaktır. Burada istenilen verilerin tutarlılığını ortaya çıkarmaktır. Veriler, SGK ve ILOSTAT'ın resmî web adreslerinden elde edilerek karşılaştırmaya olanak verecek şekilde tabloleştirilmiştir. Veriler değerlendirildiğinde SGK ile ILOSTAT verilerinin neredeyse aynı olduğu görülmüştür. Sadece 2016 yılına ait ölümlü olmayan iş kazası verilerinde büyük bir farklılık söz konusudur. Bu da gösteriyor ki, Türkiye'de yayımlanan veriler önemli ölçüde uluslararası verilerle örtüşmektedir.

Anahtar Kelimeler: Türkiye, iş kazası istatistikleri, ILOSTAT, sosyal güvenlik kurumu

Makale Türü: Araştırma

Abstract

Work accidents are accidents that countries regard seriously and try to prevent for both having a social aspect because of the cost element as well as the harming of the people. Occupational accidents not only cause serious problems for employees, but also for family, workplace, employer and country. Therefore, efforts are continuing to promote occupational health and safety practices at both national and international levels. Health and technical measures are taken to prevent occupational accidents, but sometimes these measures are not sufficient. Work accidents that occur in Turkey show that the measures taken are inadequate. Importantly, the national and international data are consistent with each other. This study aims to uncover Turkey's situation regarding work accidents by comparing ILOSTAT and SSI data between the years of 2013-2016. The purpose of using these data is to reveal the consistency in the data. Data were obtained from the official web addresses of SSI and ILOSTAT and tabulated for comparison. When the data were evaluated, it was seen that SSI and ILOSTAT data were almost identical. Only in the 2016 non-fatal occupational accident data, there is a large discrepancy. This shows that the data published in Turkey are consistent with international data significantly.

¹Niğde Ömer Halisdemir Üniversitesi, Niğde Teknik Bilimler Meslek Yüksekokulu, calis.serenay@gmail.com.

²İstanbul Aydın Üniversitesi, Mühendislik Fakültesi, yesimbuyukakinci@aydin.edu.tr.

Keywords: Turkey, work accidents statistical, ILOSTAT, social security institution

Paper Type: Research

Giriş

“İş Sağlığı ve Güvenliği, genel olarak, çevre topluluklar ve genel çevre üzerindeki olası etkileri hesaba katarak, iş yerinde veya iş yerinden kaynaklanan tehlikelerin tahmin edilmesi, tanınması, değerlendirilmesi ve kontrolü olarak tanımlanmaktadır” (ILO, 2016, s. 18). Tanımda belirtildiği gibi iş sağlığı ve güvenliğinde amaç iş kazası olmadan önce potansiyellerin belirlenmesi ve belirlenen potansiyellerin ortadan kaldırılarak zarar verici etkisinin yok edilmesidir. İş sağlığı ve güvenliğinin sağlanması için alınan önlemler, iş ilişkisi türü ve çalıştığı şirketin büyüklüğü ne olursa olsun ulaşabileceği en yüksek sayıda çalışana ulaşmalıdır (European Commission, 2017, s. 3). Bir çalışanın bile göz ardı edilmesi, alınan tüm önlemlerin ortadan kaldırılması anlamına gelmektedir. İş sağlığı ve güvenliği faaliyetlerine ancak her çalışanın dahil edilmesiyle aktif bir döngü sağlanabilir, bu şekilde sistem sürekli canlı tutulabilir. Yani çalışanların korunması küresel toplumların yanı sıra yerel yönetimler ve işletmeler tarafından da önemsenmesi gereken bir konudur (Moyce and Schenker, 2018, s. 360).

“İş sağlığı ve güvenliği, çalışanların işin olumsuz yönlerine, iş kazalarına ve meslek hastalıklarına karşı sosyal korunmasının önemli bir bileşenidir. İş memnuniyetini artırır, iş gücü piyasasının işleyişini ve insan sermayesinin kalitesini güçlendirir. İş sağlığı ve güvenliğinin eksik uygulanması ise yaralanmalar, ölümler ve meslek hastalıkları, gelir bağlanması, hastane masrafları, işçilerin yeniden eğitilmesi, değiştirilmesi ve verimlilik kaybı ile de ülke ekonomisine büyük yük getirmektedir” (ILO, 2016, s. 18). Bu nedenle ülkeler, teknik ve sosyal önlemlerin yanında durumlarını görebilmek için iş kazası verilerini de sistematik olarak kaydetmektedir. Bu veriler hem ulusal düzeyde hem de uluslararası düzeyde çalışma hayatının verilerini kaydeden kuruluşlar tarafından gerçekleştirilmektedir. Türkiye’de resmi veriler Sosyal Güvenli Kurumu (SGK) tarafından tutulmaktadır. Türkiye ile ilgili ulaşılabilen diğer veriler ise ILOSTAT tarafından sağlanmıştır.

SGK, Türkiye’de T.C. Aile, Çalışma ve Sosyal Hizmetler Bakanlığı bünyesinde faaliyet gösteren, çalışma hayatında yer alan kişilerin sigortalılıkları, gelirlerinin bağlanması ve daha diğer birçok faaliyetin yürütüldüğü kurumdur. Kısacası Sosyal Güvenlik Kurumu, “sosyal yardıma ihtiyacı olan herkesin ihtiyacını karşılamakla yükümlüdür” (Doğan, 2013, s. 85). Ayrıca çalışma hayatı istatistikleri SGK’de toplanır ve aylık, yıllık olarak yayımlanır. ILOSTAT ise, Uluslararası Çalışma Örgütü’nün faaliyetleri kapsamında ülkelerin çalışma hayatı ile ilgili verilerine ulaşmaya çalışan istatistik birimidir. ILOSTAT, kullanıcılara işgücü ile ilgili geniş bir alanda kapsamlı uluslararası veriler sağlar (ILOSTAT, 2019).

Yapılan bu çalışmada, ulusal ve uluslararası veriler dikkate alınarak Türkiye’nin iş kazası verileri, yıllar itibarıyla karşılaştırılmış ve farklılıkların olup olmadığı ortaya çıkarılmıştır. Elde edilen sonuca göre uluslararası veriler ile ulusal veriler arasında anlamlı farklılığın sadece ölümlü olmayan iş kazaları 2016 yılı verilerinde olduğu, diğer yıllara ait verilerin ise tutarlı olduğu görülmüştür.

1. İş Sağlığı ve Güvenliği

İş sağlığı ve güvenliği kavramı doğrudan çalışma yaşamı için kullanılan bir kavramdır. O halde çalışma yaşamı insanlar için önemli mi sorusunun cevabını bilmek de gerekmektedir. Her yerde iş sağlığı ve güvenliği önlemlerinin uygulanması gerektiği vurgulanmakta ancak neden insan hayatı için bunun önemli olduğu çok fazla detaylandırılmamaktadır. “Çalışma hayatı, iş yerinin benimsediği politikalar, yaptıkları hizmetler, çalışanlarına karşı tutumları, çalışanların sağlık ve güvenlik açısından iyi olmaları, süreçlerin yönetimindeki standartlar ve

etkinlik, aile ile kişisel yaşam arasındaki dengedir (Telman ve diğerleri, 2015, s. 7).” Bu yönüyle çalışma yaşamında yer alan bireyin sosyal hayatından tamamen koparak çalışmayı sürdürmediği, çevresinden etkilendiği, iş yerindeki mutluluğunun önemli olduğunu söyleyebiliriz. Çalışma hayatında bu kadar unsuru bir arada dengede tutmaya çalışıyorsak neden emeğimizi arz ediyoruz?

İnsanların çalışma ihtiyacı duyması ile ilgili nedenler şu şekilde belirtilmiştir (Telman ve diğerleri, 2015, s. 9-10):

1. Aile geçindirmek,
2. Para kazanmak,
3. Maddi gelir elde etmek,
4. Kira, geçim maliyeti karşılamak,
5. Tanrı çalışmayı sevmediğinde,
6. Toplumda yer edinmek,
7. Aile reisi olmak,
8. Bir şeyler yapabildiğini ispat vb.

Yukarıdaki maddeler insanların neden çalışması gerektiği ile alakalı ufak bir bilgi vermektedir. Türkiye’de insanların toplumsal rollerinden dolayı özellikle erkek bireylerin çalışması beklenmekte, çünkü onlara aile reisliği (Can, 2013, s. 233) sorumluluğu yüklenmektedir. Yani insanlar para kazanabilmek ve hayatta kalabilmek için çalışmak zorundadır. Bunun tam tersini düşünecek olursak, çalışmayan ve para kazanamayan bireylerin sağlıklı olarak toplumda ayakta kalmaları mümkün değildir. Bu nedenle çalışmak zorunda olan insanların bu zorluluktan dolayı zarar görmemeleri devletlerin önemsemeleri gereken bir husustur. Çünkü devleti ayakta tutan çalışan ve üreten insan potansiyelidir.

İnsanların çalışma hayatında yer almalarından dolayı zarar görmemeleri için iş sağlığı ve güvenliği çalışmaları uygulanmakta, bu çalışmalar çalışanların hayatlarını koruma altına alan faaliyetleri kapsamaktadır. Bu yönüyle Anayasa’da ifade edilen ve hiç kimsenin dokunamayacağı hak olan yaşama hakkını da (KAYSİS, 2020c) sağlamaya çalışan bir alandır. Aslında yaşama hakkı denildiğinde sadece kişilerin ölmemesi anlaşılmamalıdır, bunun yanı sıra kişilerin sağlıklarını kaybetmemeleri, vücut bütünlüklerinde herhangi bir eksikliğin oluşmaması da kastedilmektedir (Akpınar, 2018, s. 3).

İnsan hayatının korunmasının söz konusu olduğu bu alan pek çok farklı şekilde tanımlanmakta ancak aslında bütün tanımlar ortak bir noktada buluşmaktadır. Bu ortak nokta ise çalışanların güvenli ve sağlıklı ortamda çalışması ve yapılan işten dolayı herhangi bir sağlık ve güvenlik hasarına uğramamasıdır (Sümer, 2017, s. 5; Yiğit, 2011, s. 2; Akar ve Şık, 2015, s. 11-12). İş sağlığı ve güvenliği Türkiye’de uzun yıllardır mevzuatta yerini almakta ancak 2012 yılında 6331 sayılı İş Sağlığı ve Güvenliği Kanunu çıkarılana kadar özel bir alan olarak düzenlenmemekteydi. Kanun ile ulusal faaliyetler ve bu faaliyetlerle her alanda koruma tedbirlerinin uygulanması çalışmaları desteklenmeye başlamıştır.

2. Türkiye’nin İş Kazaları Açısından Durumu

İş kazaları, yetersiz istihdam ve çalışma koşullarının gözle görülür yan etkilerinden biridir. Bu etkiler her sektörde eşit değildir. Tarım, sanayi, hizmet sektörü gibi farklı sektörlerde farklı sonuçlar ortaya çıkmakta, ancak bu sonuçlar gelişmiş ülkelerde alınan önlemler sayesinde azalarak devam etmektedir. Buna karşın gelişmekte olan ülkelerde durum tam tersini göstermektedir. Bunun nedeni sanayileşmenin daha hızlı olması ve kentsel yaşam tarzının daha çok benimsenmesi nedeniyle inşaat sektöründeki artış ve tarımdaki geleneksel üretim yöntemlerinin hala kullanılıyor olmasıdır (Benach vd., 2007, s. 78).

İş yerlerinde meydana gelen kazalar ve bunların sonucundaki yaralanmalar ya da hastalıklar çalışma çağındaki nüfus için önemli bir yük getirmektedir. Bu yük maliyet (Fontaneda vd., 2019, s. 23; Jabbari ve Ghorbani, 2016, s. 101) unsurunu ifade etmekle birlikte

aileleri de zor duruma düşürmekte ve var olan sosyal ve ekonomik durumu da kötüleştirmeye neden olabilmektedir (Lay vd., 2007, s. 85). Bu nedenle dünya genelinde bile önemli bir halk sorunu olarak kabul edilmektedir (Hansen, 2019, s. 283). Önlemlerin alınabilmesi ve kazaların önlenmesi için de iş kazası analizleri yapılmak zorundadır (Jeong ve Shin, 2016, s. 316).

Türkiye'de iş sağlığı ve güvenliği ile ilgili doğrudan düzenlemelerin yer aldığı kanunlar 6331 Sayılı İş Sağlığı ve Güvenliği Kanunu ile 5510 Sayılı Sosyal Sigortalar ve Genel Salık Sigortası Kanunu'dur. 6331 sayılı kanun daha dar bir iş kazası tanımı içermekte iken 5510 sayılı kanun daha ayrıntılı düzenlemeleri barındırmaktadır. 6331 sayılı kanuna göre "iş kazası (KAYSİS, 2020b), işyerinde veya işin yürütümü nedeniyle meydana gelen, ölüme sebebiyet veren veya vücut bütünlüğünü ruhen ya da bedenen engelli hâle getiren olaydır." Ayrıca kanun içerisinde bildirim yükümlülüğü (KAYSİS, 2020b) ile ilgili de düzenleme bulunmaktadır.

Türkiye'de iş kazası ile ilgili ayrıntılı ve hukuken de iş kazası tanımında dikkate alınan düzenleme 5510 sayılı Sosyal Sigortalar ve Genel Salık Sigortası Kanunu'dur. Kanununun 13. maddesine göre (KAYSİS, 2020a): "İş kazası;

- a) Sigortalının işyerinde bulunduğu sırada,
- b) İşveren tarafından yürütülmekte olan iş nedeniyle sigortalı kendi adına ve hesabına bağımsız çalışıyorsa yürütmekte olduğu iş nedeniyle,
- c) Bir işverene bağlı olarak çalışan sigortalının, görevli olarak işyeri dışında başka bir yere gönderilmesi nedeniyle asıl işini yapmaksızın geçen zamanlarda,
- d) Bu Kanunun 4üncü maddesinin birinci fıkrasının (a) bendi kapsamındaki emziren kadın sigortalının, iş mevzuatı gereğince çocuğuna süt vermek için ayrılan zamanlarda,
- e) Sigortalıların, işverence sağlanan bir taşıtla işin yapıldığı yere gidiş geliş sırasında, meydana gelen ve sigortalıyı hemen veya sonradan bedenen ya da ruhen engelli hâle getiren olaydır."

Eğer herhangi bir kaza yukarıdaki durumlardan birini taşıyorsa iş kazası olarak kabul edilmektedir. Yine yukarıda adı geçen kanununun 13. maddesi iş kazası yaşayan iş yerlerinin bu durumu SGK'ye bildirme zorunluluğu da düzenlenmiştir. Maddeye göre (KAYSİS, 2020a);

"a) (a) bendi ile 5 inci madde kapsamında bulunan sigortalılar bakımından bunları çalıştıran işveren tarafından, o yer yetkili kolluk kuvvetlerine derhal ve Kuruma da en geç kazadan sonraki üç işgünü içinde,

b) (b) bendi kapsamında bulunan sigortalı bakımından kendisi tarafından, bir ayı geçmemek şartıyla rahatsızlığının bildirim yapmaya engel olmadığı günden sonra üç işgünü içinde,

c) (c) bendi kapsamında bulunan sigortalılar bakımından, bunları çalıştıran işveren tarafından, o yer yetkili kolluk kuvvetlerine veya kendi mevzuatlarına göre yetkili mercilere derhal ve Kuruma da en geç kazadan sonraki üç işgünü içinde iş kazası ve meslek hastalığı bildirgesinin doğrudan ya da taahhütlü posta ile Kuruma bildirilmesi zorunludur. Bu fıkranın (a) ve (c) bentlerinde belirtilen süre, iş kazasının işverenin kontrolü dışındaki yerlerde meydana gelmesi halinde, iş kazasının öğrenildiği tarihten itibaren başlar."

İş kazalarının özelliklerinin tanımlanabilmesi ve iş kazası yapısının ortaya koyulabilmesi için istatistiklerin bilinmesi gerekmektedir (Pietila vd., 2018, s. 270). 2012 yılında İş Sağlığı ve Güvenliği Kanunu'nun yürürlüğe girmesinden sonra iş kazası kayıtlarının tutulması daha bilimsel ve az hataya yer verecek şekilde olmaya başlamıştır. Bildirim zorunluluğu sayesinde hem ülkeler kendi iç yapılarını rahatlıkla görebilmekte hem de uluslararası düzeyde her ülke kendini diğeri ile karşılaştırarak diğeri uygulamaları örnek alma imkânı olmaktadır.

Türkiye'de de ulusal düzeyde tutulan veriler uluslararası platform ile kendimizi karşılaştırma imkânı sunmaktadır. Bu nedenle verilerin düzenli tutulması büyük önem

taşımaktadır. Türkiye’deki veriler incelendiğinde 2013-2017 yılları arasında meydana gelen iş kazaları ve ölümlü iş kazası sayıları grafiklerde gösterilmiştir.

Grafik 1, Türkiye’de 2013 yılından itibaren iş kazası sayısının artarak devam ettiğini göstermektedir. Bununla beraber ölümlü iş kazası sayısı değişiklik göstermekle beraber bir önceki yıla göre artışına devam etmiştir. Bu durum iş sağlığı ve güvenliği faaliyetlerinin ne seviyede devam ettiğini de vurgulamaktadır.

Grafik 1. 2013-2017 yılları arasında Türkiye’de meydana gelen toplam iş kazası ve toplam ölümlü iş kazası sayısı

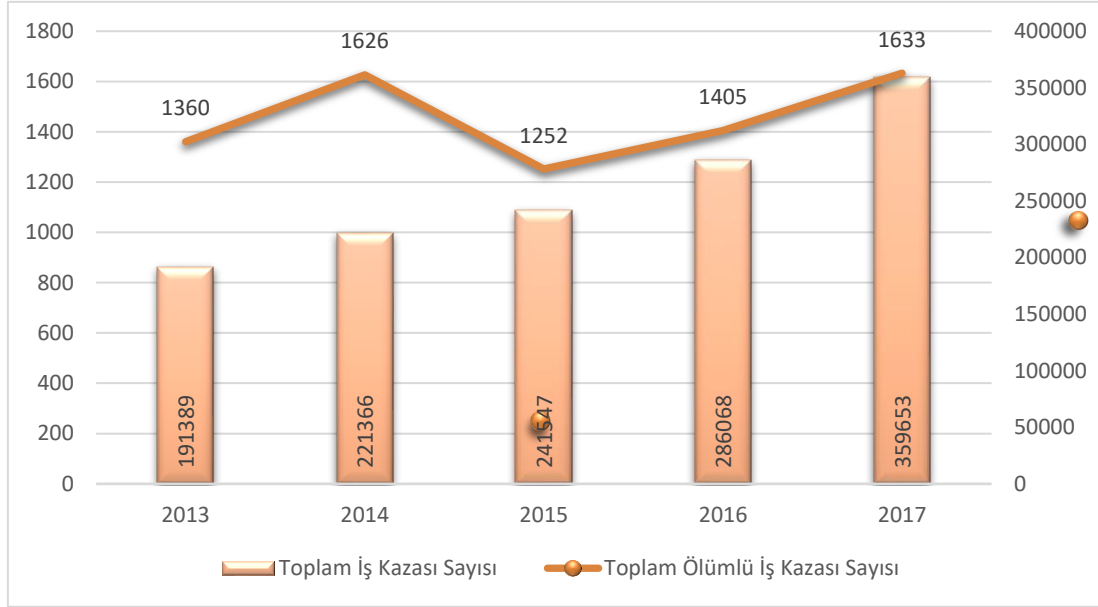

Kaynak: SGK, 2019

Grafik 2, 2013-2017 yılları arasında Türkiye’de meydana gelen ölümlü iş kazalarının cinsiyet dağılımını göstermektedir. Bütün yıllarda görülüyor ki erkek çalışanların sayıları kadın çalışanlardan fazladır. Bunun en temel nedeni çok tehlikeli ve tehlikeli işlerde kadınların değil erkeklerin istihdam edilmesi olduğu söylenebilir.

Grafik 2. 2013-2017 yılları arasında Türkiye’de meydana gelen ölümlü iş kazalarının cinsiyete göre dağılımı

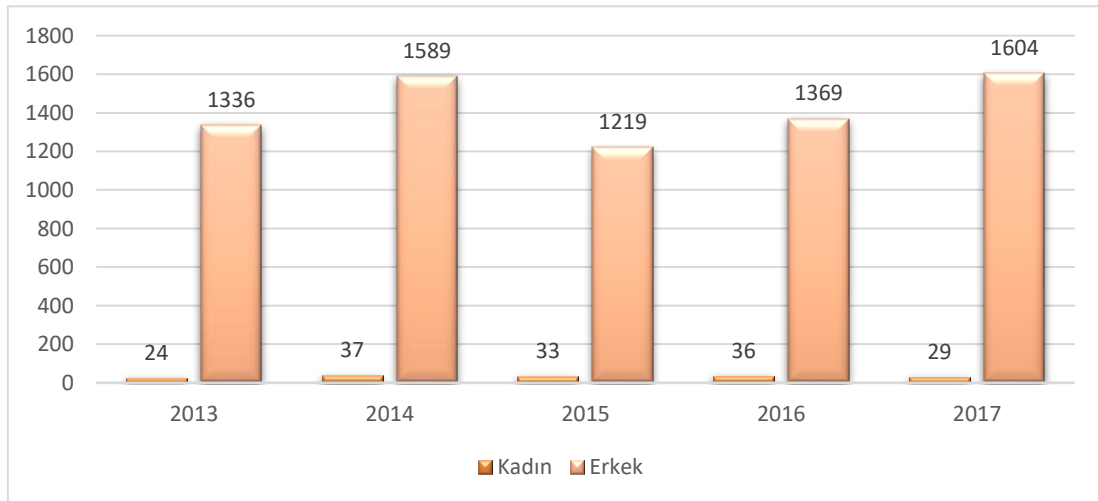

Kaynak: SGK, 2019.

Veriler yıllar itibariyle, çalışan sayısına ve iş kazası sayısına göre analiz edildiğinde, Grafik 3'teki sonuçlar elde edilmiştir. Bu verilere göre, toplam çalışan sayısı ve iş kazası sayısı son 5 yılda sürekli artmıştır. Artan veriler arasındaki artış oranları incelendiğinde 2013-2014 yılları arasında çalışan sayısı %6,3 (831498)'lük artış gösterirken, iş kazası sayısı (29977) %15,66 artmıştır.

Grafik 3. Toplam iş kazası ve çalışan sayısı karşılaştırması ve yüzdelerdeki değişimleri

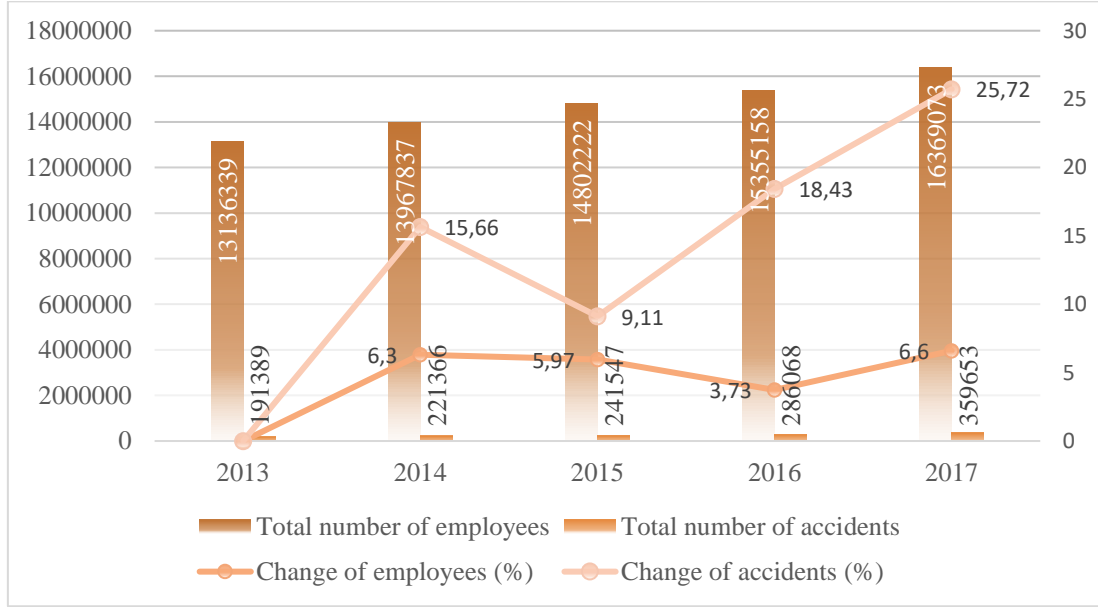

Kaynak: SGK, 2019

2014-2015 yılları arasında çalışan sayısı (834385) %5,97'lik artış oranına sahipken, iş kazası sayısı (20,181) %9,11 oranında artmıştır. 2015-2016 yılları arasındaki oranlar incelendiğinde çalışan sayısı (552936) 3,73 artış göstermiş, iş kazası sayısı (44521) %18,43 oranında artmıştır. Son olarak, 2016-2017 yılları arasında çalışan sayısı %6,6 (1013915), iş kazası sayısı %25,72 artmıştır (73585). Önemli olan husus elde edilen verilerin ne kadar doğru ve güvenilir olduğudur. Bu nedenle yapılan çalışmada ILOSTAT ve SGK verilerinin tutarlı olması önemlidir.

3. Araştırmanın Amacı ve Önemi

Bu çalışma ile amaçlanan Türkiye'de resmi kuruma bildirilen iş kazası istatistikleri ile uluslararası platformda faaliyetlerini sürdüren Uluslararası Çalışma Örgütü'nün yayımladığı verilerin birbirini destekleyip desteklemediğini ortaya çıkarmaktır. Çalışma sonucunda elde edilen veriler ile Türkiye'de yayımlanan verilere ne kadar güvenebileceğimiz belirlenirken ayrıca Türkiye'nin iç yapısına ait iş kazası durumunun güncel halinin doğru olup olmadığı da belirlenebilecektir.

4. Yöntem

Çalışmada tanımlayıcı araştırma yöntemi tercih edilmiştir. Bu yöntem, bir problemle ilgili durumları, değişkenleri ve değişkenler arasındaki ilişkileri tanımlamaya yönelik olarak kullanılan bir araştırma yöntemidir (Yıldırım ve Asal, 2012, s.105). Çalışma içinde yer alan SGK verileri, kurumun resmi internet sayfasında her yıl yayımlanan istatistik yıllıkları yoluyla elde edilmiştir. Diğer verileri oluşturan ILOSTAT verilerine de benzer şekilde ILOSTAT'a ait resmi internet sitesinden ulaşılmıştır. SGK, Excel yazılımı üzerinden verileri sağlarken, ILOSTAT doğrudan kendi internet sayfası üzerinden verileri yayımlamıştır. Verilerin yazar tarafından tablolara aktarılması yolu ile karşılaştırma yapabilmeye olanağının kolaylaştırılması sağlanmıştır. Her iki kurumdan alınan verilerin yıllara göre ölümlü ve ölümlü olmayan iş

kazaları sayıları ile ekonomik faaliyet sınıfına göre ölümlü iş kazaları sayıları tablolar halinde sunulmuştur.

İlk olarak ölümlü olmayan ve ölümlü iş kazaları olarak 2 farklı durum incelenmiş ve bu başlıklar da yıllara göre ayrılmıştır. Yıllar 2013-2016 olarak belirlenmiştir. 2013 yılının sınır alınmasının nedeni Türkiye’de ilk defa 2012 yılında iş sağlığı ve güvenliği ile ilgili kanunun yürürlüğe girmesidir. 2016 yılının sınır alınmasının sebebi ise ILOSTAT’ ta Türkiye ile ilgili verilerin en son bu yıl için yayımlanmış olmasıdır.

İkinci olarak ise kazalar ekonomik faaliyet sınıflarına göre sınıflandırılarak değerlendirilmiştir. Buradaki kısıtlar da aynı nedenle çalışmanın belli tarih aralığını kapsamasına neden olmaktadır.

Tablolar içinde belirtilen yüzde farklar ise formüle edilerek bulunmuştur. Formül Excel programına girilerek hata payını ortadan kaldıracak şekilde hesaplanmıştır. Formül aşağıda belirtildiği gibidir:

$$\text{Yüzde farkı} = \frac{\text{SGK} - \text{ILOSTAT}}{\text{ILOSTAT}} \times 100$$

5. Bulgular ve Tartışma

Yapılan araştırmalar sonucunda Tablo 1 ve Tablo 2’de gösterilen verilere ulaşılmıştır. İlk olarak ölümlü olmayan kazalar incelenmiş (Tablo 1) ve kazaların yıllar itibariyle hem SGK hem de ILOSTAT verilerinde artarak devam ettiği görülmüştür.

Tablo 1. Ölümlü olmayan iş kazalarının SGK ve ILOSTAT verileri ile karşılaştırılması

Yıllar	SGK		ILOSTAT		Yüzde Farkı
	Erkek	Kadın	Erkek	Kadın	
2013	20.745	170.644	20.728	170.656	
Toplam*		191.389		191.384	~ 0,00003
2014	28.174	193.192	28.144	193.227	
Toplam*					~ 0,00003
2015	34.625	206.922	34.613	206.922	
Toplam*		241.547		241.535	~ 0,00005
2016	44.953	241.115	44.896	241.021	
Toplam*		286.068		287.917	~ 0,0064

* ILOSTAT verilerinde göçmenlerin geçirdiği ölümlü olmayan iş kazası sayıları da bulunmaktadır. ILOSTAT, göçmen sayılarını toplam ölümlü iş kazası sayısına dahil etmediğinden çalışmada da göçmen iş kazası sayıları kullanılmamıştır.

Kaynak: SGK, 2019; ILOSTAT, 2019

SGK ve ILOSTAT verileri arasındaki fark, 2013 ve 2014 yıllarında toplam iş kazası sayısında 5 kişilik bir farkın olduğu görülmektedir. Bu farklılığın hangi verilerden kaynaklandığı ise yüzde farkı sütununda ifade edilmiştir.

SGK’ye göre belirlenen fark yüzdelerine göre 2013 yılındaki fark SGK verilerinin daha yüksek olmasından, 2014 yılında ise ILOSTAT verilerinin daha yüksek olmasından kaynaklanmaktadır. 2015 yılında ise farkın 12 kişi olduğu, yüzde farkının ise ~0,00005 olduğu bulunmuştur. Bu farklılığın kaynağı ise SGK istatistiklerinin ILOSTAT verilerine göre daha fazla olmasıdır. Son olarak 2016 yılında ise fark en yüksek seviye ile 1849 kişidir. Fark yüzdesinin ~ -0,0064 olarak belirlenmesi göstermektedir ki, SGK verilerinde daha az kaza kaydedilmiş olmakla beraber ILOSTAT verilerinde daha fazla kaza kaydı bulunmaktadır. Ölümlü olmayan iş kazaları içerisinde en fazla farkın bulunduğu yıl 2016 olarak belirlenmiştir. Grafik 4’te dağılım gösterilmiştir.

Grafik 4. Ölümlü olmayan iş kazası verileri karşılaştırması

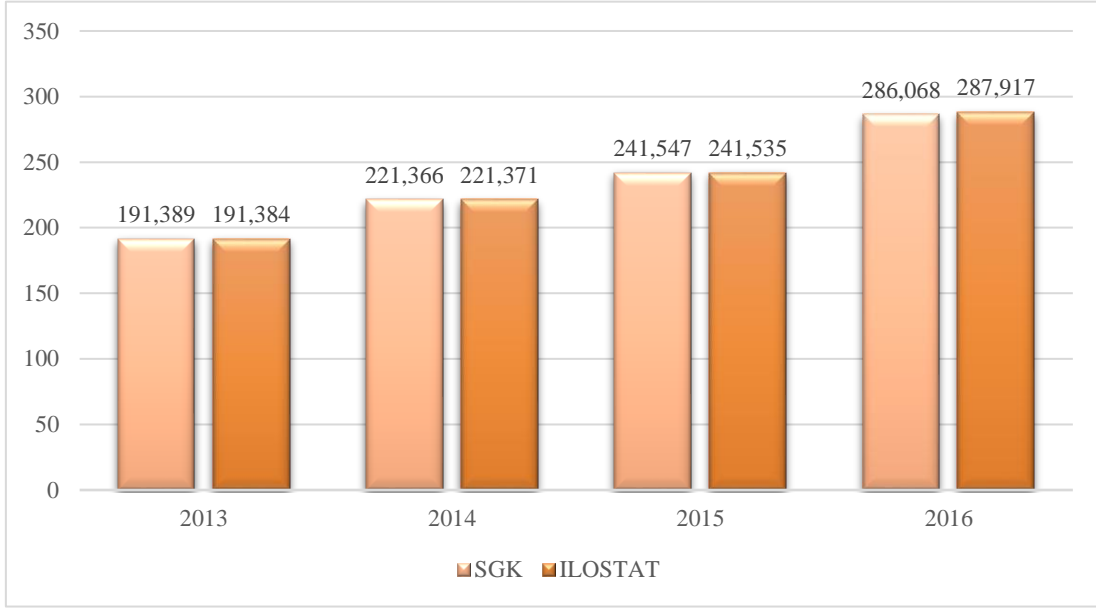

Kaynak: SGK, 2019; ILOSTAT, 2019.

Tablo 2’de ise ölümlü iş kazaları verileri gösterilmiştir. Veriler incelendiğinde yıllar itibariyle artış ve azalış olduğu ancak bir önceki yıla göre ölümlü iş kazalarının arttığı görülmüştür.

Tablo 2. Ölümlü iş kazalarının SGK ve ILOSTAT verileri ile karşılaştırılması

Yıllar	SGK		ILOSTAT		Yüzde Farkı
	Erkek	Kadın	Erkek	Kadın	
2013	1336	24	1337	23	
Toplam*	1360		1360		0
2014	1589	37	1592	36	
Toplam*	1626		1628		~ -0,0013
2015	1219	33	1221	33	
Toplam*	1252		1254		~ -0,0016
2016	1369	36	365	36	
Toplam*	1405		1401		~ 0,0029

* ILOSTAT verilerinde göçmenlerin geçirdiği ölümlü olmayan iş kazası sayıları da bulunmaktadır. ILOSTAT, göçmen sayılarını toplam ölümlü iş kazası sayısına dahil etmediğinden çalışmada da göçmen iş kazası sayıları kullanılmamıştır.

Kaynak: SGK, 2019; ILOSTAT, 2019.

Yıllar itibari ile farklılık incelendiğinde 2013 yılında ölümlü iş kazası verilerinde toplam sayı aynıdır. Sadece 1 kişi ile cinsiyette bir farklılık bulunmaktadır. 2014 yılı verileri incelendiğinde ILOSTAT verilerindeki fazla sayı nedeniyle yüzde farkı ~ -0,0013 olarak belirlenmiştir. Bu fark da 2 kişiye denk gelmektedir. 2015 verilerinde de benzer bir durum bulunmakta ve farkın iki kişi ile ~ -0,0016 yüzdelik farka denk geldiği sonucuna ulaşılmıştır. Yine burada da ILOSTAT verileri SGK verilerine göre daha fazladır. Son olarak 2016 yılı verilerinde ise 4 kişilik bir farklılık bulunmaktadır. Yüzde farkı ~ 0,0029 olarak hesaplanmıştır. Sonucun pozitif olması bize göstermektedir ki SGK verileri ILOSTAT verilerinde daha fazladır. Yani ulusal ölümlü iş kazası verileri ile uluslararası ölümlü iş kazası verileri neredeyse aynıdır. Ölümlü iş kazaları sayılarında SGK ve ILOSTAT verileri karşılaştırıldığında anlamlı bir

farklılığın olmadığı Grafik 5'te net olarak görülmektedir. Bu da göstermektedir ki uluslararası platformda beklenen verileri kaydetme yöntemini olması gerektiği gibi yürütebilmekteyiz.

Grafik 5. Ölümlü iş kazası verileri karşılaştırması.

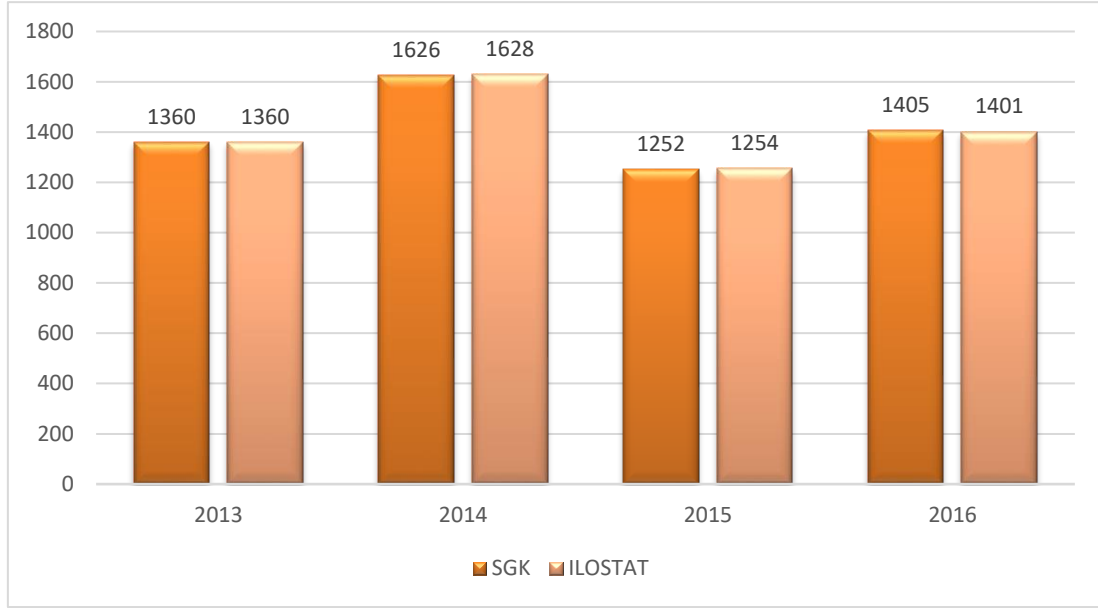

Kaynak: SGK, 2019; ILOSTAT, 2019.

Tablo 3, ölümlü iş kazalarının yaşandığı ekonomik faaliyet sınıflarını içermektedir. Ekonomik faaliyet sınıflarında ILOSTAT ve SGK tarafından dikkate alınan NACE REV. 2 (EUROSTAT, 2008) kodları dikkate alınmıştır. Her ana kod altında bulunan diğer kodlar derlenerek toplam sayı çıkarılmıştır. Veriler incelendiğinde bu başlık altında da anlamlı bir farklılığın olmadığı görülmektedir. Birkaç kişi ile bazı farklar bulunmakta ancak bu farklılık Türkiye'deki durumu değiştirecek kadar güçlü değildir. Ölümlü iş kazalarında her yıl inşaat sektörünün ilk sırada olduğu da dikkat çekicidir. Farklılığın olmamasının bir sebebi de Türkiye'de tutulan iş kazası verilerinin uluslararası standartlara uygun olarak tutulmasından kaynaklanmaktadır.

Tablo 3. Ekonomik faaliyet sınıfına göre ölümlü iş kazası tablosu

Sektörler	SGK				ILO			
	2013	2014	2015	2016	2013	2014	2015	2016
Tarım, Orman, Balıkçılık	23	20	21	26	23	20	21	26
Maden. ve Taş Ocakçılığı	87	382	79	83	87	382	79	83
İmalat	284	253	231	262	285	253	231	262
Elektrik, Gaz, Buhar ve İklimlendirme Ürt. Ve Dağ.	10	15	30	15	10	15	30	15
Su Temini; Kanalizasyon, Atık Yönetimi	12	15	22	23	12	15	22	23
İnşaat	521	501	473	496	521	502	474	497
Toptan ve Perakende Ticaret	82	79	71	91	83	79	71	91
Ulaştırma ve Depolama	230	217	190	225	230	219	190	225
Konaklama ve Yiyecek Hizmeti Faaliyetleri	17	28	33	34	17	28	33	34
Bilgi ve İletişim	3	6	1	5	3	6	1	5
Mesleki, Bilimsel ve	18	16	11	23	18	16	11	23

Teknik Faaliyetler								
İdari ve Destek Hiz. Faal.	43	68	67	84	43	68	68	84
Eğitim	3	3	5	9	3	3	5	9
İnsan Sağlığı ve Sosyal Çalışmalar	8	1	7	10	8	1	7	10
Kültür, Sanat, Eğlence, Dinlenme ve Spor	0	1	2	3	0	1	2	3
Diğer Hizmet Faaliyetleri	13	14	3	6	13	14	3	6
Hane İçi Çalışmalar	1	0	1	0	1	0	1	0

Kaynak: ILOSTAT, 2019; EUROSTAT, 2008; SGK, 2019

Sonuç ve Öneriler

Sosyal Güvenlik Kurumu tarafından yayımlanan veriler incelendiğinde, 2012 yılında 6331 sayılı İş Sağlığı ve Güvenliği Kanunu'nun yürürlüğe girdiği tarihten itibaren toplam iş kazası sayısında sürekli artış olduğu görülmektedir. Hatta karşılaşılan diğer ilginç sonuç da iş kazası sayısındaki artışın nüfus artışından daha fazla yaşanmasıdır (Grafik 3). Bu artışın nedenleri arasında kanunun iş kazası bildirimini zorunlu tutması, iş güvenliği uzmanlarının iş yerlerinde zorunlu olarak çalışıyor olması, bildirimlerin eksik ya da yanlış yapılması ya da yapılmamasından dolayı ödenecek idari para cezaları, göçmen statüsündeki kişilerin çalışma hayatına dahil olmaları gibi pek çok nedenle ifade etmek mümkündür. Bu durumun ortaya çıkarılabilmesi için ilgili bakanlıkların desteği ve yönlendirmesi ile her işletmede ayrıntılı bir çalışma yürütülmelidir.

SGK tarafından yayımlanan verilerin doğruyu yansıtıp yansıtmadığı Uluslararası Çalışma Örgütü (ILO)'ne bağlı olarak çalışan ILOSTAT tarafından yayımlanan verilerle karşılaştırıldığında ortaya çıkmaktadır. Veriler gösteriyor ki, Türkiye'de yaşanan iş kazaları ile ilgili veriler tutarlılığını korumaktadır. Ancak önemli farklılık 2016 yılı ölümlü olmayan iş kazası verisinde bulunmaktadır. Bu nedenle bildirim yapan kişilerin bu işin ciddiyetini anlamaları gerekmektedir. Türkiye'de yaşanan iş kazalarının SGK'ye bildiriminde ve sisteme girilmesinde tolerans gösterilemeyeceği gibi uluslararası düzeyde de hem Türkiye'nin itibarı hem de doğru verileri dünyaya ulaştırma adına özenli davranılmalıdır.

Doğrudan bu çalışma ile benzerlik göstermese de bu çalışmanın amacı olan veri karşılaştırmasını içeren başka çalışmalar da bulunmaktadır. Ceylan (2011, s. 18) tarafından yapılan çalışmada Türkiye'deki iş kazası verileri gelişmiş ülke verileri ile kıyaslanmıştır. Kıyaslamada SGK, ILO ve EUROSTAT verileri yollar itibarı ile alınarak değerlendirilmiştir. Diğer bir çalışma Öçal ve Çiçek (2017, s. 616) tarafından yürütülmüştür. Çalışmada Türkiye ve Avrupa Birliği'ndeki iş kazası verilerini karşılaştırma yoluna gidilmiştir. Veriler, SGK, ILO ve EUROSTAT tarafından resmi internet sayfalarında yayımlanan kaynaklar yoluyla elde edilmiştir. Bir diğer çalışma ise Kahraman ve Özdemir (2019, s. 110) tarafından yürütülen ve Kömür madencilikindeki kazaların karşılaştırıldığı Türkiye-Çin örneğini içermektedir. Veriler, SGK ve Çin İşçi Bülteni tarafından yayımlanan kaynaktan alınmıştır.

Özellikle iş yerlerinde yaşanan kazalar, iş yerlerinin hedeflerinin tutmaması, devlet desteğinden yoksun kalma gibi nedenlerle kayıt altına alınamayabilir. Bunun önüne geçilebilmesi için iş yerlerinde istihdam edilen çalışanların da kendi bildirimlerini yapabilecekleri bir sistem geliştirilmelidir. Ancak sistemin çalışanlar tarafından kötüye kullanılmaması için gerekli idari yaptırımların da uygulanması daha doğru olacaktır. Ayrıca kazaların artarak devam etmesi önlemlerin eksikliklerini de göstermektedir. Bu nedenle ulusal düzeyde uygulanan önlemlerin önlem uygulayan kişiler yüzünden mi yoksa iş yerindeki zafiyetten kaynaklı bir başarısızlık nedeniyle mi yetersiz kaldığı konusu da idari makamlarca araştırılmalıdır.

Kaynakça

- Akar, Ş.S. ve Şık, A. (2015). *Konaklama ve beslenme işletmelerinde iş sağlığı ve güvenliği*. Ankara: Detay Yayıncılık.
- Akpınar, T. (2018). *İş sağlığı ve güvenliği hukuku*. Bursa: Ekin Yayınevi.
- Benach J., Muntane C. ve Santana (Chairs) V. (2007). *Employment conditions and health inequalities, final report to the who, commission on social determinants of health (CSDH), Employment Conditions Knowledge Network (EMCONET)*. https://www.who.int/social_determinants/resources/articles/emconet_who_report.pdf (Erişim tarihi: 16.09.2019).
- Can, İ. (2013). *Sistemik aile sosyolojisi*. Konya: Çizgi Kitabevi.
- Ceylan, H. (2011). Türkiye'deki iş kazalarının genel görünümü ve gelişmiş ülkelerle kıyaslanması. *International Journal of Engineering Research and Development*, (3), (2)
- Doğan, A. (2013). Türkiye'de toplumsal cinsiyet eşitliğini sağlamaya yönelik hizmet veren kamu kurumları ve hizmetleri üzerine bir değerlendirme. *KSÜ Sosyal Bilimler Dergisi*, 10 (2), 75-95.
- European Commission (2017). *Communication From The Commission To The European Parliament, The Council, The European Economic and Social Committee and The Committee of The Regions*. <https://ec.europa.eu/social/BlobServlet?docId=16874&langBenachId=en> (Erişim tarihi: 11.09.2019).
- EUROSTAT (2008), *Statistical classification of economic activities in the European Community*. <https://ec.europa.eu/eurostat/documents/3859598/5902521/KS-RA-07-015-EN.PDF>. (Erişim tarihi: 09.03.2021).
- Fontaneda, I., López, M. A. C., Alcántara, O. J. G., & Ritzel, D. O. (2019). Gender differences in lost work days due to occupational accidents. *Safety science*, 114, 23-29. doi.: <https://doi.org/10.1016/j.ssci.2018.12.027>
- Hansen, C. D. (2019). Comparing fatal occupational accidents in Denmark and Sweden 1993–2012. *Occupational medicine*, 69(4), 283-286. doi.: <https://doi.org/10.1093/occmed/kqz064>
- International Labor Organization (2016). *2016-2020 Occupational Safety and Health Policy Document*. http://www.ilo.org/dyn/legosh/en/f?p=LEGPOL:503:8753526197935:::503:P503_REFERE NCE_ID:311978 (Erişim tarihi: 11.09.2019).
- ILOSTAT (2019). *Data collection and production*. <https://ilostat.ilo.org/about/data-collection-and-production/> (Erişim tarihi: 12.09.2019).
- Jabbari, M., & Ghorbani, R. (2016). Developing techniques for cause-responsibility analysis of occupational accidents. *Accident Analysis & Prevention*, 96, 101-107. doi.: <https://doi.org/10.1016/j.aap.2016.07.039>
- Jeong, B. Y., & Shin, D. S. (2016). Characteristics of occupational accidents in Korean, Chinese, Japanese and Western cuisine restaurants. *Human Factors and Ergonomics in Manufacturing & Service Industries*, 26(3), 316-322. doi.: <https://doi.org/10.1002/hfm.20647>
- Kahraman, L., ve Özdemir, A.C. (2017). *Kömür madenciliğinde ölümlü iş kazalarının karşılaştırılması: Türkiye-Çin örneği*. Uluslararası Maden İşletmelerinde İşçi Sağlığı ve İş Güvenliği Sempozyumu', Adana.

- Lay, A. M., Saunders, R., Lifshen, M., Breslin, F. C., LaMontagne, A. D., Tompa, E., & Smith, P. M. (2017). The relationship between occupational health and safety vulnerability and workplace injury. *Safety science*, 94, 85-93.
- Moyce, S. C., & Schenker, M. (2018). Migrant workers and their occupational health and safety. *Annual review of public health*, 39, 351-365. doi.: <https://doi.org/10.1146/annurev-publhealth-040617-013714>
- Öçal, M., ve Çiçek, Ö. (2017). Türkiye ve Avrupa Birliği'nde iş kazası verilerinin karşılaştırmalı analizi, *HAK-İŞ Uluslararası Emek ve Toplum Dergisi*, 6(16), 616-637.
- Pietilä, J., Räsänen, T., Reiman, A., Ratilainen, H., & Helander, E. (2018). Characteristics and determinants of recurrent occupational accidents. *Safety science*, 108, 269-277. doi.: <https://doi.org/10.1016/j.ssci.2017.12.020>
- KAYSİS (2020a). 5510 sayılı Sosyal Sigortalar ve Genel Sağlık Sigortası Kanunu. <https://kms.kaysis.gov.tr/Home/Goster/28721> (Erişim tarihi: 09.03.2021).
- KAYSİS (2020b). 6331 sayılı İş Sağlığı ve Güvenliği Kanunu. <https://kms.kaysis.gov.tr/Home/Goster/32403> (Erişim tarihi: 09.03.2021).
- KAYSİS (2020c). Türkiye Cumhuriyeti Anayasası. <https://kms.kaysis.gov.tr/Home/Goster/31533> (Erişim tarihi: 09.03.2021).
- T.C. 1982 Anayasası. https://www.tbmm.gov.tr/anayasa/anayasa_2018.pdf (Erişim tarihi: 18.09.2019).
- Sosyal Güvenlik Kurumu (2019). SGK İstatistik Yıllıkları, http://www.sgk.gov.tr/wps/portal/sgk/tr/kurumsal/istatistik/sgk_istatistik_yilliklari (Erişim tarihi: 12.09.2019).
- Sümer, H. H. (2017). *İş sağlığı ve güvenliği hukuku*. Ankara: Seçkin Yayınevi.
- Telman, N., Önen, L. ve Özgeldi, M. (2015). *Psikolojide iş sağlığı- iş güvenliği*. I. Baskı, Ankara.
- Yıldırım, Ç. V. & Asal, Ö. (2012). Küçük ve orta büyüklükteki işletmelerde (kobi) iş sağlığı ve güvenliğini etkileyen faktörlerin araştırılması: Ankara imalat sanayi örneği. *Türkiye Sosyal Araştırmalar Dergisi*, 161(161), 103-122.
- Yiğit, A. (2011). *İş güvenliği*. Bursa: Alfa Aktüel Yayınları.

ETİK ve BİLİMSEL İLKELER SORUMLULUK BEYANI

Bu çalışmanın tüm hazırlanma süreçlerinde etik kurallara ve bilimsel atıf gösterme ilkelerine riayet edildiğini yazarlar beyan eder. Aksi bir durumun tespiti halinde Afyon Kocatepe Üniversitesi Sosyal Bilimler Dergisi'nin hiçbir sorumluluğu olmayıp, tüm sorumluluk makale yazarlarına aittir.

ARAŞTIRMACILARIN MAKALEYE KATKI ORANI BEYANI

1. yazar katkı oranı: %70
2. yazar katkı oranı: %30



Yeni Kapitalizm ve Türkiye’de Tarım Sektörünün Dönüşümü*

New Capitalism and the Transformation of the Agriculture Sector in Turkey

Şerife BİNGÖL¹, Doç. Dr. Oytun MEÇİK²

Öz

1970’lerde yaşanan petrol ve kapitalizmin içsel krizi ile kapitalizm yeniden bir yapılanma sürecine girmiştir. Bu süreç günümüze kadar devam etmiş ve aslında özünde kapitalizmle aynı sermaye birikim mekanizmasını başka bir formda devam ettiren bir sistem haline gelmiştir. Bu sistem literatürde yeni kapitalizm, post-Fordizm, neo-liberalizm, örgütsüz kapitalizm, esnek üretim tarzı ya da küreselleşme gibi pek çok kavramla karşımıza çıkmaktadır. Farklı kavramlarla da olsa bir üretim tarzı olarak sermaye birikim mekanizması bu formda devam etmektedir. Uluslararası kuruluşlar aracılığıyla sermaye birikim mekanizmasının dünya ölçeğinde var olmadığı en ufak bir nokta kalmamıştır. Gelişmiş ülkeler, özellikle az gelişmiş ve gelişmekte olan ülkelerde bu yeni sistemi aktarmak ve oralardan bir sermaye birikimi elde etmek için, bütün ülkeler için hayati ve stratejik önem taşıyan tarım sektörüne politika önerileri uygulatarak baskıları altına almışlardır. 1980 yılında Türkiye’de uygulanmaya başlayan neo-liberal politikalar, sosyoekonomik ve stratejik önemi yüksek olan tarım sektörünün bir dönüşüm sürecine girmesine neden olmuştur. Bu çalışmanın amacı, bu dönüşümü anlatmak, etkilerini analiz etmek ve Türkiye tarımını tarihsel bir bağlamda irdelemektir. Bulgulara göre, kuruluşundan 1980’e kadar tarım üzerinde yoğun olarak korumacı ve destekleyici politikalar uygulayan Türkiye, 1980’de neo-liberal politikaları benimsemesiyle bu korumacı politikalarından vazgeçerek tarım sektörünü serbest piyasaya açık hale getirmiştir.

Anahtar Kelimeler: Yeni kapitalizm, küreselleşme, tarım politikaları, tarımın kapitalistleşmesi

Makale Türü: Araştırma

Abstract

Capitalism has entered the restructuring process with the endogenous crisis of capitalism and also the oil crisis in the 1970s. This process has continued until today and in fact, has become a system that maintains the same capital accumulation mechanism as capitalism in another form. This system appears in the literature with many concepts such as new capitalism, post-Fordism, neo-liberalism, unorganized capitalism, flexible production system, or globalization. Although in different concepts the capital accumulation mechanism continues in this form as a mode of production. There is not a point where the capital accumulation mechanism does not exist on a world scale, through international organizations. This system was transferred by developed countries to the agricultural sector, which is vital and strategically important for all countries. Because developed countries want to gain capital accumulation by dominating underdeveloped countries. The neoliberal policies began to be applied in Turkey in 1980 to bring on the agricultural sector which has a high socioeconomic and strategic importance, to enter a transformation process. The aim of this study is to describe this transformation, to analyze the effects, and Turkey to examine the historical context of agriculture. According to the findings, Turkey has applied the protective and supportive policies heavily on the agriculture sector from its foundation to 1980.

Keywords: New capitalism, globalization, agricultural policies, capitalization of agriculture

Paper Type: Research

* Bu çalışma Şerife BİNGÖL’ün Eskişehir Osmangazi Üniversitesi Sosyal Bilimler Enstitüsü’nde Doç. Dr. Oytun MEÇİK danışmanlığında tamamladığı aynı isimli yüksek lisans tezinden türetilmiştir.

¹Anadolu Üniversitesi, Sosyal Bilimler Enstitüsü, serifbngl@gmail.com.

²Eskişehir Osmangazi Üniversitesi, İktisadi ve İdari Bilimler Fakültesi, oytunm@ogu.edu.tr.

Giriş

Ekonominin birincil sektörü olan tarım sektörü insan yaşamının sürekliliğini sağlamak için zorunlu olan besinleri üretmekle kalmamakta ve ekonominin gelişim sürecinde bütün ülkelerde kalkınmanın ilk itici gücünü oluşturmaktadır. Bu durum hem stratejik hem ekonomik bir öneme sahip olan tarımsal üretim konusunda daha hassas politikalar yürütülmesini gündeme getirmiştir. Dünyada olduğu gibi Türkiye ekonomisinde de tarım sektörüne yönelik destekleyici ve korumacı politikaların 1980’li yıllara kadar uygulandığı ve tarım kesiminin gelirlerinin düşmesinin önlenerek üretimin devamlılığının sağlandığı görülmektedir. Türkiye’de 1980’lere kadar ulusal politikalar yürütülmüş ve ihracatı özendirici adımlar atılmaya çalışılmıştır.

1970’lerde kapitalist sistemin hem kendini yenileyememesi hem de dünya konjonktürünü etkileyen bir petrol krizinin yaşanması sonrasında, kapitalizm bir yeniden yapılanma sürecine girmiş ve günümüze kadar süre gelen yeni akım ortaya çıkmıştır. Bu sistemin iyi işleyebilmesi ve sürdürülebilirliğinin sağlanması için devreye İkinci Dünya Savaşı sonrasında Uluslararası Para Fonu (IMF) ve Dünya Bankası gibi uluslararası kuruluşlar girmiştir. Tarihsel değerlendirmeler bu kuruluşların özellikle az gelişmiş ve gelişmekte olan ülkelere, çoğunlukla olumsuz sonuçlar doğuracak yönde politika önerileri sunduklarını göstermektedir (Chang, 2016, s. 228).

Dünya ekonomisi ve uluslararası kuruluşlarının izlediği bu genel eğilim, günümüz koşullarında tarım sektörünün pratikte gerektiği ölçüde önemsenmediği, ulusal politikalar yerine küresel politikaların ağır bastığı ve bunun sonucunda sektörde birtakım tahribatların yaşandığı bir tabloyu karşımıza çıkarmaktadır. Bu küresel politikaların temel özelliği olarak, tüm dünyada 1980’lerde gündeme gelmeleri ve Türkiye’de de bu dönemde küresel arenadaki genel eğilime paralel biçimde tarım sektörünün bir değişim akımı içerisine girmesi gösterilebilir. Nitekim bu değişim eğiliminin en net göstergesi tarımı destekleyici politikalardan bu dönemde vazgeçilmesidir.

Bu çalışmanın amacı, Türkiye’de tarım sektörünün yapısını tarihsel bir süreç içerisinde 1980’lerde geçirdiği yapısal dönüşüm çerçevesinde ele alarak, var olan sorunları irdelemek ve bu sorunlara yönelik çözüm önerilerinde bulunmaktır. Bu kapsamda çalışma üç bölüme ayrılmıştır. Birinci bölümde çalışmanın kuramsal alt yapısını oluşturan yeni kapitalizm kavramının tarihsel evrimi anlatılmıştır. Çalışmanın ikinci bölümünde, Türkiye tarım sektörünün durumu kuruluştan günümüze kadar irdelemiştir. Üçüncü bölümde ise Türkiye ekonomisinde tarım sektörünün betimsel analizi gerçekleştirilmiştir. Çalışmanın ortaya koyduğu sonuçlar, Türkiye’de tarım sektörünün yeni kapitalizmin gölgesinde yaşadığı dönüşüm sürecinin kapsamlı biçimde ortaya konulmasını sağlayacaktır.

1. Tarihsel Bağlam İçerisinde Yeni Kapitalizm Kavramı

Yeni kapitalizm kavramı, kapitalizmin tarihsel olarak yeni bir evreye girdiğine atıfta bulunarak temelde, sermaye birikimi ve örgütlenme süreçlerinde yaşanan değişimleri anlatan bir kavramdır. Bu değişimlerin en önemli nedeni teknolojik gelişmelerdir. Özellikle iletişim ve ulaşım alanındaki gelişmeler, sermayenin küresel ölçekte esnek bir şekilde örgütlenmesini sağlamıştır. Yeni kapitalizm hem üretim yöntemlerini hem de üretim ilişkilerini değiştiren ve dönüştüren bir süreçtir. Bu süreç, bir üretim tarzı ve toplumsal ilişkiler bütünü olan kapitalizmin gelişmiş biçimidir. Bu sebeple yeni kapitalizmi anlamak için kapitalist üretim tarzının tarihsel gelişimine bakmak gerekir. Yeni kapitalizmin kendinden önceki üretim biçimleriyle bağlantısı olması nedeniyle ilk olarak kapitalist üretim tarzının tarihsel gelişimini ele almak gerekir.

Yeni kapitalizmin vurgu yaptığı noktalardan biri esnekleşmedir. Buna göre, çalışma koşulları hem zamandan hem de mekândan bağımsızlaşarak yeni kapitalizmin yapısal bir özelliği haline dönüşmüştür. Bu dönüşüm ise birçok kavramın bileşkesi olarak karşımıza çıkar. Zira literatürde yeni kapitalizmin kesişim kümesinde yer alan pek çok kavram vardır. Bunlardan bazıları; esnek üretim tarzı, bilgi toplumu, enformasyon toplumu, küreselleşme, neo-liberalizm,

post-fordizm, yeni fordizm, post-modernizm, disorganize kapitalizm, neo kapitalizm olarak sıralanabilir. Bu çalışmada ekonomide ele alınan süreçte gözlenen değişim ve dönüşümü anlatmak için kullanılan kavram “yeni kapitalizm”dir.

İnsanlığın tarih sahnesine çıkmasıyla ilk üretim tarzı olarak karşımıza ilkel üretim tarzı çıkmaktadır. Burada insanlar tüm zamanını temel ihtiyaçlarını gidermek için harcar. Bu temel ihtiyaçlar; yemek, içmek, olumsuz hava koşullarından korunmak, neslin devam etmesi için çiftleşmek, vücut kaslarını çalıştırmaktır. En ilkel besin maddelerinin üretim yolları ise yabancı meyve toplamak, zararsız küçük hayvanları avlamak ve balık tutmak olarak ifade edilebilir. Bu tür besin maddeleri üretildiği anda tüketilmektedir. Çünkü henüz uzun süre bozulmadan koruma yöntemleri bilinmemektedir. Zaten elde edilen ürünlerin tüketim ihtiyaçlarını karşılamadığı ve insanlık var olduğundan beri kıtlık yaşandığı bilinmektedir. Bu sebeple üretimin tümü gerekli üründür ve ürün fazlası verilmemektedir.

İnsanların tek ekonomik uğraşı besin maddeleri üretimi üzerinedir. Gerçek bir sosyal iş bölümü oluşturulabilmesi için, öncelikle yeterli besin maddeleri üretiminin sağlanmış olması gerekmektedir. Kadınlar ve erkekler arasında doğal bir iş bölümü oluşmakta; buna göre erkekler avcılık, kadınlar ise toplayıcılık yapmaktadır. Biraz ilerleme gösteren toplumlarda erkekler veya kadınlar daha önceden öğrenilmiş teknikleri uygulamakta ve erkekler daha uzaklara gidebilmekte ve daha büyük hayvanları avlamakta, çeşitli iş aletleri yapmakta; kadınlar ise ateşin sürekli yanmasını sağlamak, çanak-çömlek-dokuma yapmak ve iplik eğirmek gibi işleri yapmaktadırlar (Mandel, 2008, s. 23-26).

Zamanla genişleyen aileler toplumların da büyümesine neden olmuş, daha önce ortak olan mülkiyet, özel mülkiyete dönüşmüş, aileler/kabileler arasında anlaşmazlıklar ve gelir farkları ortaya çıkmaya başlamıştır (Nikitin, 2016, s. 23). Bu durum da ikinci mülkiyet biçimi olan antik komün ve devlet mülkiyetini doğurmuştur. Burada komün mülkiyetinin yanında gelişen özel mülkiyet de mevcuttur. Üretim köleler üzerinden yürütülmekte ve üretim ilişkileri özgür yurttaşlar ile köleler arasındaki ilişkiye dayanmaktadır (Marks ve Engels, 2013, s. 31-32).

Antik devletlerden biri olan Roma İmparatorluğu gibi üretim ilişkileri köle emeğine dayalı ekonomilerde, köle de üretim araçları arasında sayılan ve efendilerinin mülkiyeti altında alınıp satılabilen bir metadır. Bu dönemde askeri, siyasi ve kültürel olarak en güçlü devlet olan Roma, sınırlarını genişleterek elde ettiği topraklar ve yeni köleler aracılığıyla üretimini sürdürmüştür. Fakat Roma doğal sınırlarına ulaştıkça, köle arzı artırılamadığı için köle fiyatları artmıştır. Üretimin sadece köleler üzerinden yapılması ekonomide bir yıkım yaratmış ve Roma'nın her yerini kaplayan ve kölelerin emeği üzerine kurulu olan büyük tarım arazileri (latifundia) kârlı olmaktan çıkmıştır. Latifundialar küçük toprak parçalarına bölünerek azat edilen köleler olan kolonlara kiraya verilmiştir. Üzerinde buldukları toprağa bağlı kalmak koşuluyla özgür bırakılmış olan kolonlar, toprakla beraber alınıp satılabilirlerdi. Böylece toplumsal üretimin temeli olan kölecilik ömrünü tamamlamış ve artık herkes özgür olmuştur. Toplumsal üretimin temelini özgür insanların geçmesi gerekmektedir. Bu ortam feodal üretim tarzının belirleyicisi olmuştur. Antik çağdaki bu kolonlar feodal dönemdeki serflere dönüşecektir (Engels, 1990, s. 154-155).

Üçüncü mülkiyet biçimi olarak karşımıza feodal üretim biçimi çıkmaktadır. Köleci üretim tarzının son bulmasıyla, kölelikten serfliğe geçenler, aynı zamanda feodal üretim tarzının da emek gücü olacaktır. Daha önce köleler üzerinden gerçekleşen üretim, bu yeni tarzda serflerin üzerine geçmiştir. Feodal toplumda, toprak mülkiyetinin hiyerarşik yapısı vardır ve bu yapının en alt katmanını serfler, yani üreten sınıf oluşturmaktadır. Feodal dönemin, Batı Roma İmparatorluğu'nun yıkıldığı tarihte başlayıp 1400'lerde son bulduğunu ileri sürenlerin yanında yine başlangıcı Batı Roma İmparatorluğu'nun yıkılış tarihinde başlayıp Amerika Kıtası'nın keşfedilmesi veya Fransız Devrimi'nin yaşandığı tarihte son bulduğunu söyleyenler vardır (Özil, 2018, s. 861). Marks ve Engels (2018, s. 41) Amerikan'ın keşfi ile feodalizmin yıkıldığı tarihin aynı zamana denk geldiğini vurgular.

G. Fülberth’in feodalizm dönemlendirmesi ise 500-1500 yılları arasını kapsar. Fülberth (2008), feodalizmi, toprağı olmayan köylülerin toprağı olanlar için üretim yaptıkları bir sistem olarak tanımlar. Bu feodalizm dönemi, kapitalist sisteme geçiş şartlarını hazırlayan kapitalizmden önceki dönemdir. Feodalizmi, avcılık ve toplayıcılıktan tarım arazisi ekip biçilen dönem olan neolitik devrim ile sanayi devrimini geçirmiş her toplum yaşamıştır. Feodalizmde toprak sahipleri çalıştırdıkları köylülerin ve topraksızların ürettiklerine el koyarak birikim elde etmişlerdir. Feodal üretim tarzının Marksist görüşteki anlamı ise toprak sahiplerinin egemenlikleri altındaki köylüleri sömürmesidir. Bu ilişkinin devamı, sömürü altındaki köylülerin varlıklarını sürdürmek için gereksinim duyduğu ürünün dışında ürettiklerini, zor yoluyla ya mal olarak ya para rantı ya da doğrudan emek olarak toprak sahiplerine vermesiyle olur. Bu ilişki serflik ilişkisidir (Dobb vd., 1984, s. 31).

Feodalizmin yıkılmasının sebeplerine bakacak olursak, ilk olarak ticaretin gittikçe güçlenmesine işaret edilebilir. Ticaretin gelişmesi ve genişlemesi sermaye birikiminin ve ulusal pazarların oluşmasını sağlamıştır. Ticaretle uğraşan insanların sayısı arttıkça sermaye birikimi de artmış ve dolayısıyla insanların ticaretten beklentileri daha çok gelir elde etmek, yani kârlarını maksimize etmek olmuştur.

Feodalizmin yıkılmasında göz ardı edilemeyecek olaylar Fransız Devrimi ile Sanayi Devrimi’dir. Bu devrimler ile feodal mülkiyet biçiminden burjuva mülkiyet biçimine geçilmiştir. Bu üretim biçiminin değişmesi yeni sınıflar oluşturmuş ya da sınıfları dönüştürmüş olabilir, fakat var olan sınıf karşıtlıklarını ortadan kaldırmamıştır. Bu yeni ortam “eski sınıfların yerine yeni sınıflar, eski baskı koşullarının yerine yeni baskı koşulları, eski mücadele biçimlerinin yerine de yeni mücadele biçimleri” getirmiştir (Marks ve Engels, 2018, s. 41-58).

5. yüzyıl ile 15. yüzyıl arası dönemde, Kuzey Avrupa’da hüküm süren feodalizm, 16. yüzyıla doğru ticaretin gelişmesi ve Avrupa dışına yayılmasıyla çözülmeye başlamıştır. Ticaretin gelişmesiyle oluşan tüccar sınıfı ve üretimde teknik gelişmelerin yaşanması, yeni bir üretim sistemi olan kapitalizmi doğurmuştur. Kapitalizm bir meta üretim sistemidir. Bu sistemde üretim yalnızca kişisel ihtiyaçlar için değil, ulusal ve uluslararası düzeyde ilişki içinde oldukları pazarlar için de üretilir. Sanayi Devrimi’nin de etkisiyle büyük gelişme gösteren kapitalist sistem günümüze kadar ulaşmış, etkisini her alanda hissettirmiştir (Erdendođu, 2013).

Sanayi ilerledikçe doğayı tahakküm altına alanlar “mekâna bağılı feodal güçleri aştı ve bastırdı”. Burjuvazi, devleti ve devletin elindeki güçleri (ordu, kurumsal ve mali güç) kendi çıkarları için kullanmaya başladı. Mekânlar dönüşmeye başladı, şehirler oluştu. Köylü nüfusu emek sınıfına dönüştü. Sermaye sahipleri şehirlerin oluşmasını sağlarken, emek gücünü de köylerden şehirlere doğru çekti. Bu ülke içi dönüşümler, ülke dışı dönüşümlere de yol açmaktaydı. Çünkü sanayinin etkisiyle gerçekleşen aşırı üretim, dış pazarlara götürülürken o mekânda da değişimler gerçekleşmek zorunda idi (Harvey, 2015, s. 453).

Feodal devlet dönüşerek yerini burjuva devletine bırakmıştır. Bu kapitalizmin ilerlemesiyle paraleldir. Çünkü kapitalist sistem ilerledikçe ihtiyaçlarını gidermek için daha fazla devlet kurumlarına ve düzenlemelerine gereksinim duyar. Devletin her türlü gücü, kapitalist sistemin iyi işlemesi için kullanılmaktan geri durulmaz (Harvey, 2015, s. 346). Harvey (2015, s. 145-146), feodalizmden kapitalizme geçişte bir devrim yaşandığını söyler. Sanayileşen, ileri üretim tekniklerini bulan Batı, geçmişin güçlü devletleri (imparatorlukları) olan Yunanlardan, Romalılardan, Çin’den ve İslam’dan miras kalan gelenekleri sahiplenerek coğrafi düşünce ve pratiğinde devrim yaratmıştır. Burada oluşturulan temel, metaların değişim değeri ve sömürgelerin fethedilmesiyle, kapitalizmin ilerlemesiyle yeni kentlerin inşa edilmesi, sermaye sahiplerinin ve emeğin hareket alanına göre şekillenmiş, yeni mekânlar üretim şekline göre yaratılmıştır. Sanayi toplumu olan Batı ile geleneksel toplumların birleşimi kapitalizm şehirlerini doğurmuştur.

18. yüzyılda Sanayi Devriminin yaşanmasıyla üretimin yapılaş biçimi değişerek fabrika tipi örgütlenmeye geçilmiştir. Büyük teknolojik gelişmeler makinenin tüm üretim sürecini hâkim kılmış, emek gücünün ise üretimde bir belirleyiciliği kalmamış, emek/işçi kendi yeteneklerinden ve niteliklerinden bağımsız olarak, vasıfsızlaştırılmış, üretim sürecinde edilgen kalmıştır. Teknolojide ve dolayısıyla makinede yaşanan her gelişme, emek gücünün üretim sürecinden kopuş derecesini artırmaktadır (Özyiğit, 2014, s. 7-8).

Üretimde yeni bir teknik olan bu sistemin adı Fordizm'dir. Bir üretim ve birikim rejimi olarak teknik bir tanımlamayla Fordizm, sanayi üretiminin kitlesel olarak gerçekleştirilmesi, iş bölümünün ve iş tanımlarının katı bir şekilde belirlenmesi, standartlaştırılmış ürünlerin üretimi ile verimliliğin yükselmesi ve talebin artmasıyla da üretimin hızlandığı bir üretim tarzıdır (Saklı, 2007, s. 3). Fordist üretim tarzında kitle üretimi ve tüketimi, ürünlerde yüksek standartlaşma, üretim sürecinin esnek olmaması, ortaya çıkan işgücünün rutin işlerde uzmanlaşması, iş örgütlenmesinde yeni teknolojilerin kullanılması ve bu üretim sisteminin bir yaşam tarzı ortaya çıkarması gibi özellikleri sıralanabilir. Bu sistemde üretim aşamasında iş bölümü ve iş tanımı kesin çizgilerle belirlenmiş olup yüksek verimlilikte ve yoğunlukta standartlaşmış kitlesel mal üretimi yapılmaktadır (Özyiğit, 2014, s. 210).

Kitle üretiminin kitle tüketimi, işgücünün yeniden üretiminde yeni bir sistem, işgücünün denetiminde ve yönetiminde yeni bir politika ve yeni bir psikoloji, Fordist üretim tarzının vizyonuydu. Bütün bunlar modern, rasyonel, yeni tür demokratik bir topluma işaret ediyordu. Fordizm, 1945'ten 1973'e kadar ayakta kalan ve bu dönemde yaşanan canlılığın zeminini hazırlayan sistemdir. Gelişmiş kapitalist ülkeler bu dönem boyunca istikrarlı büyüme hızlarına ulaşmıştır. Bu dönemde hayat koşulları iyileşmekte, kriz riskleri kontrol altına alınabilmekte, kapitalist ülkeler arasında olası savaş tehlikesinden kaçınılmaktadır (Harvey, 1997, s. 148-152).

1970'lere kadar altın çağını yaşayan Fordist sistem, ilerleyen süreçte içsel sorunlarla karşı karşıya kaldı. Yürüyen bant sisteminde işlevler ve parçalanmış aşamalar, zaman uyumsuzluğuna neden olarak zaman ve verim kaybı yaratıyordu. Aynı zamanda vasıfsız işçilerin uzmanlaşmadan kaynaklı işten duyduğu memnuniyetsizlik, kitlesel üretimin getirdiği stok maliyetleri, üretimin en küçük ayrıntısına kadar parçalanmış olması ve bütün işlerin farklı işçiler tarafından yapılması gibi durumlar Fordist üretim sisteminde, teknolojik gelişmelerin etkisiyle, giderek sorun haline dönüşüyordu. Ayrıca bu üretim sisteminde üretim tek tip olduğu için, tüketicilerin zevk ve tercihlerine hitap etmemeye başladı, piyasalar doymaya başladı ve bunların yanı sıra tam uzmanlaşmadan kaynaklı emeğin ikame edilemez durumu, diğer sorunlar arasında yer almaktaydı. Bu sorunlara ek olarak bir de tüm dünyanın etkilendiği 1970'lerde yaşanan petrol krizinin kârları azaltıcı etkisiyle Fordist üretim sisteminde yapısal değişikliklere gidildi (Çakmak, 2004, s. 251).

İkinci Dünya Savaşı'ndan sonra 1973'e kadar uzun süren bir canlılık döneminin temelinde olan Fordizm ve Keynesyen politikalar, 1973'ten sonra yaşanan petrol kriziyle etkinliğini yitirerek sistemsel bir dönüşümün başlamasına neden olmuştur. Aslında Fordist sistemdeki sorunların görünürlüğü, 1960'lı yıllarda ortaya çıkmıştır. 1965'ten 1973'e kadar Fordizm ile Keynesçiliğin yetersizliği ortaya çıktı. Harvey (1997, s. 165)'e göre, bu yetersizliği özetleyen tek kelime, katılıktır. Kitlesel üretim yapmayı hedefleyen ve bu amaçla yapılan sabit sermaye yatırımları, tasarımda esnekliği büyük ölçüde engelliyor ve tüketicinin değişen taleplerine karşılık vermiyordu, bu anlamda üretimde bir katılıktan söz edilebilir. Diğer bir katılığın söz konusu olduğu alan emek piyasasındaki ve iş sözleşmelerindeki katılıktır. Bu katılıkları esnekleştirme yolundaki her adım, 1968-1972 döneminde yaşanan büyük grev dalgası gibi, karşı adımlarla karşılık bulmaktadır. Böylece Fordist sistemin kendini yenilemesi mümkün olmamıştır.

Sistemin ilerleyememesinin bir nedeni de tüketicinin gelirinin artmasıyla yeni çeşit mallar talep etmeye başlamasıdır. Fakat Fordist sistem, tek tip üretim gerçekleştirilmesi ve üretimdeki katılıktan dolayı bu talebe karşılık verememektedir. Nitekim 1973 Petrol Krizi,

dünyayı derinden etkilerken Fordist sistemin de sonunu getirecektir. 1970 ve 1980’li yıllar, ekonomik yeniden yapılanma ve toplumsal ve politik olarak yeni bir düzene geçişin başlangıcı olmuştur. Fordist sistem yerine, Fordist sistemle zıtlık içeren esnek birikim kavramı gelmiştir. Bu yeni sistemde emek piyasası, emek süreci, üretim ve tüketimde esneklik ön plandadır (Harvey, 1997, s. 170).

1970’li yıllar yeni bir çağın başlangıcı olmuştur. Bu yeninin ne olduğunu açıklamak için kültürel değişimler (post-modernizm), ekonomik dönüşümler, üretim ve pazarlamadaki değişimler ya da yeni kapitalizm-çokuluslu kapitalizm-yeni Fordizm-esnek üretim tarzı gibi finansal organizasyonlar üzerinde durulmuştur. Bütün bu açıklamalara; gelişen teknoloji, internet ve hızlı bilgi iletimi ve iletişimin yeni türleri de eşlik etmiştir. Frederic Jameson ve David Harvey gibi teorisyenler, modernlik ve post-modernlik kavramlarının kapitalizmin iki ayrı görünümünü belirttiğini ve birinden diğerine geçişin, kapitalizmden post-kapitalizme geçiş anlamına gelmediğini; kapitalist üretim tarzının temel mantığının etkisinin devam etmekte olduğunu söylerler. Bunun yanında, kapitalizmin kendi doğasında yeniden yapılandığını da ifade ederler. Jameson, post-modernizm kavramının yeni kapitalizm ya da bilgiye dayalı ve tüketim odaklı kapitalizm ile paralellik gösterdiğini söylerken Harvey ise Fordist üretim tarzından esnek üretim tarzına geçildiğini söyler (Anderson ve Wood, 2003, s. 33-35).

Yeni kapitalizm kavramı, kapitalizmin tarihsel olarak yeni bir evreye girdiğini ve teknik olarak da sermaye birikim ve örgütlenme şeklinde meydana gelen endüstriyel üretim süreçlerindeki farklılaşmayı ifade eder. Son dönemlerde yaşanan teknolojik gelişmeler, özellikle iletişim ve ulaşım alanındaki gelişmeler, sermayenin küresel ölçekte daha esnek bir şekilde örgütlenmesini mümkün kılmıştır. Bu şekilde sermayenin esnek birikim ve örgütlenmesi Fordist üretim tarzındaki bütün katılıkları buharlaştırmış, piyasadaki değişimlere ve teknolojik girdilerdeki farklılaşmaya duyarlı olan post-fordist üretim tarzına geçilmiştir. Bu yeni üretim sisteminde hem ürünlere hem de üretim süreçlerine esneklik hâkim olmuştur (Emirgil, 2010, s. 224-225).

Örgütlü kapitalizm olarak da tanımlanan Fordizmi bitiren sebepler, yeni kapitalizmin oluşmasına ortam hazırlamıştır. Örgütlü kapitalizmde standartlandırılmış ürünler, seri şekilde yani Fordist üretim tarzına göre üretiliyordu. Fordist üretim tarzında hem işin hem de emeğin örgütlenmesi söz konusudur. Seri üretim yapıldığı için, üretim alanları büyük fabrikalardır. Bu yüzden üretim bölünemez durumdadır. Fordist üretim tarzından post-fordist üretim (esnek üretim tarzı) tarzına geçilir. Esnek üretim tarzında iş örgütlenmesi değişir. Üretilen mallar artık standart mallar değildir. Talebe göre üretim gerçekleşmektedir. Teknolojik değişimin de etkisiyle tüketim tarzları da değişmektedir. Büyük fabrikalarda gerçekleşen seri üretimden vazgeçerek bu fabrikaların küçük işletmelere dönüşmesi, üretimin daha esnek bir şekilde gerçekleşmesine neden olur (İlhan, 2007, s. 284).

John Urry, Scott Lash ve Claus Offe’un bu değişimi anlatmak için kullandıkları terim olan örgütsüz kapitalizmi, ileri kapitalizmin ekonomisi; devlette, sivil toplumlarda ve sosyo-ekonomik gruplarda gözlenen parçalanma olarak tanımlarlar (Gordon, 1999, s. 564). Belek (1999, s. 172) ise örgütsüz kapitalizmi endüstri ötesi toplumdan ve post-fordizmden farklı bir yere koyarak uluslararası arenada emeğin bölünmesinde artış, kapitalizmin dünyanın her noktasına girmesi, küçük kentlerde hatta kırdaki bile endüstrinin ve hizmet sektörünün gelişmesi, finans sektörünün ise hizmet sektöründen ayrılarak yeni bir yapı olarak ortaya çıkması ve son olarak iletişimi de bilgisayarlar üzerinden sağlayan bir üretim tarzı olarak tanımlar. Bu tanımlamaya göre örgütsüz kapitalizm, kapitalizmin yeni bir aşamasıdır ve kapitalizmin özünü oluşturan sermaye birikimi biçimi bu formda devam etmektedir.

Bu yeni ortamda tereddüde yer vermeyen, hızlı ve bilgiye dayalı bir karar verme süreci vardır. Küçük ölçekli üretim ve siparişe dayalı piyasaların hedeflenmesi, büyük sermayelerin gücünü azaltacaktır. Aksine, bilgiye dayalı ve hızlı karar almayı fırsata çeviren iyi örgütlenmiş bir şirket, büyük derece bir belirsizliğe, her şeyin her an değişebilir olmasına ve koyu bir

rekabet ortamında bile küçük işletmelere karşı rekabet avantajına sahip olabilir (Harvey, 1997, s. 181-183).

Özetle, örgütlü kapitalizmin yeni koşullar altında yeniden yapılanması örgütsüz kapitalizmi ya da yeni kapitalizmi ifade eder. Örgütlü kapitalizmin temelinde yatan sosyo-ekonomik/politik ve kültürel gerçekliklerin değişmesi, kapitalizmi yeniden yapılandırmıştır. Bu yeniden yapılanma, günümüz koşullarında esnek örgütlenme anlayışına dayanır. Esneklik, yeni kapitalizm ortamında evden çalışmayı getirmiştir. Evden çalışma ilk olarak kadın emeği ve örgütsüz emek yani ucuz işgücü anlamına gelmektedir. Böylece evin içi/aile dönüşmekte; ev piyasaya açılmakta ve ailenin temelini oluşturan güven, sadakat, fedakârlık gibi kavramlar anlamını yitirmekte ve aile çözülmektedir. Sonuç olarak, bireysel ve toplumsal hayat topyekûn şirketlerin hakimiyetine girmekte, topyekûn bir sömürü düzeni kurulmaktadır. Daha fazla kâr elde edebilmek için emek alabildiğince ucuzlaştırılmakta, hayat boyu iş güvencesi ortadan kalkmakta, sosyal güvenlik harcamalarının minimize edilmesiyle ve refah devletinin geri çekilmesiyle toplumda yoksulluk ön plana çıkmaktadır (İlhan, 2007, s. 303-304).

Yeni kapitalizmin yukarıda açıklanan teorik çerçevede ülke ekonomilerine ve bu çatı altında piyasalara ve sektörlerimize yönelik birtakım yansımaları söz konusu olmaktadır. Bu çerçevede çalışmada kavramsal bağlamda teorik çalışmalardan ve tarihsel süreçte yer alan ikincil verilerden hareketle tarım sektörünün dönüşümü betimsel bir analize konu edilmiştir. Türkiye’de tarım sektörünün dönüşüm süreci, Osmanlı döneminden başlayarak 1923-1960, 1960-1980, 1980-2000, 2000-2020 dönemleri altında incelenmiştir. Bu incelemeden hareketle elde edilen çıkarımlar, sektördeki dönüşüm sürecine dair betimsel bulgular olarak ilerleyen başlıkta sunulmuştur.

2. Türkiye Tarım Sektörünün Dönemsel İncelemesi

2.1. Osmanlı’dan Devralınan Miras ve 1923-1960 Dönemi

Osmanlı’nın ekonomik yapısı tarıma dayalıydı. Tarımda kullanılan üretim araçları öküz ve karasabandı. Osmanlı toplumunu, yönetici sınıf ve reaya (köylü, tüccar, zanaatkar, göçebe topluluklar) oluşturuyordu. Üretimi ve ticareti gerçekleştiren ve aynı zamanda devlete vergi ödeyen kesim, reaya idi. Osmanlı’nın temel iktisat politikalarına bakılacak olursa genel hatlarıyla üç noktaya öncelik verildiği görülmektedir. Bunlardan ilki, ordu, saray ve bürokrasinin de yer aldığı kentlerin beslenmesinin sağlanmasıdır. İkincisi, merkezi bir devlet olan Osmanlı’ya gelir sağlamak amacıyla vergi toplanması ve bu sebeple de devletin iktisadi faaliyetlere müdahalede bulunmasıdır. Üçüncüsü ise var olan toplumsal düzenin korunması ve yeniden üretilmesinin sağlanmasıdır (Pamuk, 2013, s. 20-23). Bu politikalara bakıldığında Osmanlı’nın temel hedefinin kendine yetebilir bir ekonomiye sahip olması olduğu söylenebilir. Bu dönemde Avrupa ve diğer merkantilist politikaları uygulayan ülkelerin hedefinin özellikle ihracat yoluyla sermaye birikiminin sağlanmasıyken, Osmanlı’nın böyle bir gayret içerisinde bulunmadığı gözlenmektedir.

Osmanlı’nın toprak yapısına göre devlet, toprağı olmayan köylüye üretim yapması koşuluyla toprak vermekte ve böylece adil bir bölüşüm gerçekleşmiş olmaktadır. Tımar sistemi olarak adlandırılan bu sistem feodalizmin oluşmasına engel olmaktadır. Sistem, 19. yüzyılda bozulmaya başlar ve bazı kesimler büyük toprakları eline geçirerek büyük çoğunluğu köylerde yaşayan halkı topraksız bırakır. Osmanlı’nın toprak düzenini sağlayan tımar sistemi bozulur ve miri topraklar özel mülkiyete açılarak köylülerin büyük kesimi topraksız kalır, dolayısıyla yoksullaşır (Yiğit, 2012, s. 317).

Türkiye Cumhuriyeti’nin Osmanlı’dan devraldığı tarımsal yapı ise üç kategoride açıklanabilir. İlki çoğunlukta olan aile tarzı üretim yapan küçük işletmeler, ikincisi az sayıda kapitalist işletmeler ve üçüncüsü özellikle Doğu ve Güneydoğu Anadolu gibi bölgelerde yoğunlaşan büyük toprak ağalarının sürdürdüğü feodal üretim ilişkileri şeklindedir. Yeni devletin kurucularının, İzmir İktisat Kongresi’nde bu çoklu tarım üretimi yapısı için aldığı

kararlar; liberal iktisadi kalkınma stratejisi doğrultusunda, tarım kesiminin gelişimine katkı ve ürünlerin artışı sağlamak ve bu sayede sanayi sektörü için sermaye birikimi yapmaktır. Bu liberal yaklaşım, 1929 Büyük Buhrana kadar devam etse de krizden sonra mecburen devletçi/müdahaleci politikalarla sanayileşme yolu izlenmiştir. Tarımdaki politikalar da bu doğrultuda belirlenmiştir (Teoman, 2015, s. 203).

Osmanlı’nın toprak sisteminden dolayı, büyük bir kısmında toprak mülkiyeti bulunmayan halk, Cumhuriyet döneminde 1926 yılında Medeni Kanun’un kabul edilmesiyle toprak mülkiyetine kavuşmuştur. Bu kanunla, çiftçilerin toprak mülkiyeti hakkı resmi olarak verilmiştir. Fakat Çiftçiyi Topraklandırma Kanunu 1945 yılında çıkarılmıştır. Tarımda ise “Destekleme Politikası”, ilk olarak 1930’da buğday ile başlamış ve desteklenen ürün sayıları artarak günümüze kadar devam etmiştir. Planlı döneme geçildikten sonra uygulanan tarım politikaları, genel olarak hedeflerine ulaşamamıştır. Tarım politikalarını yürüten kuruluşlar Tarım ve Köy İşleri Bakanlığı, Maliye ve Sanayi Bakanlığı ve bunlara bağlı kuruluşlar; finansmanı sağlayan kurum ise Ziraat Bankası’dır. Ülkede uygulanan tarım politikalarının başında destekleme alımları, girdi sübvansiyonları ve ürün bazında primler gelmektedir. Bu politikaların başarılı olup olmaması ülkenin sosyal, siyasal ve ekonomik durumuyla ilgilidir. Aynı zamanda çiftçilerin eksiklikleri ve yetersizlikleri de bu politikaları başarısızlığa uğratan sebeplerdendir. Bu sebeple ülkenin bir bütün olarak gelişmesi ve kalkınması, tarım sektörünün de kalkınmasını sağlayacaktır (Yavuz, 2000).

1929’da Wall Street Borsası’nın çökmesi büyük bir kriz yaratmıştır. Dünya bu büyük krizle uğraşırken, Türkiye bu dönemde dışa kapanarak krizin etkilerini en hafife indirmiş ve devletin milli bir sanayileşme yolu izlediği bir dönem olmuştur. Bu dönemin en önemli özelliği sanayileşmenin başladığı dönem olmasıdır. İlk sanayileşme hamlesi, diğer Üçüncü Dünya ülkelerinde olduğu gibi Türkiye’de de daha önce ithal edilen üç beyazlar olan un, şeker ve kumaşın ithal ikameci yatırımları şeklinde başlar (Boratav, 2015, s. 59-64).

Büyük Buhranın Türkiye ekonomisine yansımaları, tarım ürünleri fiyatlarındaki ciddi düşüşlerle olmuştur. Buğday ve diğer tahıllar, pamuk, tütün, kuru üzüm ve fındık gibi başlıca tarım ürünlerinin fiyatlarındaki düşüş 1928-1933 yılları arasında ortalama %50’dir ve bu oran tarımsal olmayan ürünlerin fiyatlarındaki düşüşten daha yüksektir. Bu durum ülkenin tarımsal ticaret yapan bölgelerinde bir bunalım havası yaratır (Pamuk, 2016, s. 287). Bu durum sonucunda 20 Şubat 1930’da 1567 sayılı “Türk Parasının Kıymetini Koruma Kanunu” çıkarılmıştır. Türk parasının değeri denetim altına alınmıştır. Değeri artırmak için ithalatın kısılması ve ihracatın artırılması da gerekmektedir. Türkiye korumacı politikalar paralelinde gümrük duvarlarını yükseltmiştir.

Devlet çiftçiyi buhrandan koruyarak bir yandan üretimin artışı sağlar, diğer yandan da bu artışı ele geçirme mekanizmasını kurarak sanayileşmenin ilk adımlarını atar. Bu mekanizmaların araçları iç ticaret hadleri ve vergilendirme politikası uygulaması şeklindedir. Aşar vergisi, devlet bütçesinin büyük bir kısmını oluşturmaktadır. Bu vergi kaldırıldıktan sonra bütün yetişkinlerden alınan yol, hayvan ve toprak vergisi uygulanmış ve hükümet bütçesinde ağırlığı bu vergiler oluşturmuştur. Doğrudan destekleme politikası ile de 1932’de devlet çiftçiden buğdayı pazar fiyatının üstünde satın almaya başlar. Devletin bu politikayı uygulamasının sebebi esasen üretim düzeyini ve artığın düzeyini korumak ve artırmaktır (Birtek ve Keyder, 1976, s. 34-36).

1939-1945 arasında tüm dünyayı etkileyen bir savaş yaşanır. Türkiye fiilen bu savaşa katılmasa da katılacakmış gibi savaşa hazır bir ordu beslemiştir. Bu ordu için çoğunluğu tarımla uğraşan yaklaşık bir milyon erkek üretimden çekilir. Ülke ekonomisine yaklaşık %50 seviyesinde bir katkı sağlayan tarım sektörü için bu durum büyük bir yük getirmiştir. Üretimden çekilen tarım üreticileri dolaylı olarak bir yandan arzın azalmasına diğer yandan talebin artmasına neden olmuşlardır. Savaşın başlamasıyla başarı gösteren devletçi politikalar da son olarak tarımsal üründe bir azalma olmuştur. 1945 yılındaki tarımsal üretim, 1939 yılının

tarımsal üretim düzeyinin %40 (buğday üretimi 7 milyon tondan 4 milyon ton) gerisine düşmüştür (Keyder, 2014, s. 140).

İkinci Dünya Savaşı'ndan sonra Türkiye çok partili sisteme geçer. Cumhuriyetin kuruluşundan beri tek başına iktidara sahip CHP'ye rakip olan DP'nin ekonomik politikası daha serbest bir çizgide ilerlemek üzerinedir. 1946'daki ilk seçimde iktidarı tekrar kazanan CHP de devletçi politikasını değiştirerek, rakip partiye yakın bir duruş sergilemeye başlar. Devletçiliği terk etmenin bir sebebi de uluslararası konjonktürün içinde bulunduğu durumdur. Soğuk Savaşın etkisiyle komünizmin yayılma tehlikesinin bulunması, Türkiye'nin uluslararası arenada yer almak istemesi bu sebeple ABD'nin özellikle İkinci Dünya Savaşı'nın yıkıcı etkisini Avrupa'nın üzerinden atmak için yaptığı Marshall yardımlarına Türkiye'nin dâhil olması, bu yardıma karşılık Türkiye'nin Avrupa ülkelerinin gıda deposu olma görevini üstlenmesi gibi gerekçeler söz konusudur. Bu konjonktürde Türkiye'nin devletçiliği azaltmasından ya da devletçilikten vazgeçmeye başlamasından başka seçeneği bulunmamaktadır (Buğra ve Savaşkan, 2015, s. 64-68).

Hem savaş ekonomisinin hem de hükümetin uyguladığı vergiler ve politikaların tarım kesimi üzerindeki ağırlığından dolayı var olan toplumsal huzursuzluk, tarım kesimini CHP'den uzaklaştırarak 1950'de Demokrat Parti'yi iktidara getirmiştir. DP'nin iktidarda olduğu 1950-1960 döneminde uygulanan iktisat politikaları önceki dönemlerden farklılık göstererek, ekonomik liberasyon yönünde olmuştur. Devletin ekonomideki yeri daraltılarak yerini özel sektöre bırakmıştır. Hükümetin ilk yılında ithalat %60-65 oranında liberalize edilmiş ve fiyat kontrolleri kaldırılmıştır (Eşiyok, 2004, s. 10).

Türkiye'nin çok partili sisteme geçmesi, bu zamana kadar siyasi olarak önem arz etmeyen ve ülke nüfusunun neredeyse dörtte üçünü kaplayan tarımsal nüfusun artık seçmen kitlesinin önemli bir parçası olarak yer almasını sağlar. 1950'deki seçimden zaferle çıkan Demokrat Parti, kırsal nüfusun talep ve tercihlerine önem vererek yeni bir kurumsal değişim ve devlet politikası dönemini başlatır. Tarımsal destekleme programlarının kapsamı genişletilerek yasal değişikliklerle daha iyi işleyen bir yargı sistemi kurulmuş ve karayolları ağının geliştirilmesiyle tarımsal üretim giderek pazara yöneltilmiştir (Pamuk, 2009, s. 71-72). Demokrat Parti'nin tarımsal kalkınmaya verdiği önem, üretimin savaş öncesindeki üretim düzeyini yakalamasını sağlar. Bu artışın sebeplerinden biri ekim alanlarının genişlemesinden kaynaklanır. Ayrıca devletin toprağı olmayan ya da az olan küçük köylüye kamuya ait toprakları dağıtması ve büyük toprak sahibi çiftçilere Marshall yardımıyla Türkiye'ye gelen traktörlerin finansmanında destek sağlaması, tarıma verdiği önemi ve üretim artışının sebebini gösterir. Marshall yardımıyla, 1940'ların sonuna kadar 10.000'in altında olan traktör sayısı 1950'lerin sonunda 42.000'i aşmış durumdadır (Pamuk, 2016, s. 291).

“Türkiye'nin kalkınma programındaki başlıca rolü Avrupa ve dünya ihtiyaçlarına uygun olan zaruri maddeler istihsalini artırmak olacaktır. Bu maksatla Türkiye'nin ziraat, ulaştırma, madencilik teçhizatı ile diğer teçhizat ve bu malzemenin verimli bir şekilde kullanılması için lazım gelen teknik yardımları göreceği beklenmektedir. Bu malzemenin temini için lazım olan parayı Türkiye belki de kendi kaynaklarıyla karşılayabilecek bir durumda bulunacaktır.” Burada anlatılan husus, Türkiye'nin Marshall Planı kapsamında Avrupa'nın kapitalist sistemin süreklilik koşullarını sağlayacak şekilde yeniden yapılandırılacak olması ve Türkiye'ye Avrupa ülkelerinin ham madde ve tarım ürünleri ihtiyacının karşılama görevi verilmesidir. Aynı zamanda Türkiye'nin kalkınma sürecinin finansmanının karşılanacağı söylenirken diğer yandan ihtiyaç duyduğu teçhizatı kendi kaynakları ile finanse edebileceği belirtilir (Tören, 2006, s. 11).

Türkiye tarımının Marshall Planı kapsamında değerlendirilmesinin en önemli nedenlerinden biri, Türkiye'nin modern tarım yöntemlerini uygulayamaması ve sulama olanaklarının yetersiz olmasıdır. Buna yönelik olarak tarımın mekanizasyonunun sağlanması, suni gübre kullanılması, modern tarım tekniklerinin yaygınlaştırılması ve çiftçilere ucuz ve

kolay kredi verilmesi için çalışmalar yapılır. Bu, bir yandan piyasa için üretimin koşullarının hazırlanması demek, diğer yandan da Türkiye’de sermaye birikim süreci tarım ürünleri ve ham madde ihracatına bağlanması demektir. Aynı zamanda Türkiye, Avrupa’nın ihtiyaç duyduğu tarım ürünleri ve ham maddeyi karşılarken, ABD için de bir pazar konumundadır. Tarımda makineleşme bir işgücü fazlası doğurur ve istenildiği gibi işgücü maliyetleri düşerek sermaye birikim olanakları güçlendirilir (Tören, 2006, s. 17-18).

2.2. 1960-1980 Dönemi

1960 ile 1980 arası dönem, ithal ikameci sanayileşme özelinde uygulanan kalkınma planları ile ekonomik anlamda; 1960 yılında Demokrat Parti’nin darbe sonucu hükümetten düşürülmesi ile de siyasi anlamda yeni bir döneme girildiğine işaret eder. 1960 yılında kurulan Devlet Planlama Teşkilatı (DPT), 2011 yılına kadar 5 yıllık planları hazırlayan devlet kurumu olarak varlığını sürdürecektir.

Türkiye tarımının, yaygın tarımdan yoğun tarıma geçtiği dönem 1960 ile 1970’li yıllardır. Modern tarım girdilerinin artışıyla beraber verimlilik de artmıştır. Seçmen kimliğiyle önemli bir yeri olan tarım kesimi için hükümetin uyguladığı popülist politikalar, ithal ikameci birikim modeli çerçevesinde uygulamaya konmuştur. Bu politikalar sonucunda tarım kesimi devlet tarafından sistemli bir şekilde desteklenmiştir. Bu destekleme uygulaması ilk olarak 1932’de buğdayla başlamış, 1950’lerde tahıllar, tütün, şeker pancarı ve haşhaşla devam etmiştir. 1960’larda Tarım Satış Kooperatif Birlikleri ürünlerin önemli bir kısmını kapsama alarak desteklenen ürün sayısını 1969’da 17’ye, 1970’lerde ise 22’ye çıkarmıştır. Aynı zamanda kimyasal gübre, tarımsal ilaç, tohumluk gibi verimlilik üzerinde doğrudan etkisi bulunan araçlar, devletin uyguladığı fiyat sübvansiyonuna dâhil edilmiştir (Eşiyok, 2004, s. 12).

Devlet; Toprak Mahsulleri Ofisi, Türkiye Şeker Fabrikaları A.Ş., Et ve Balık Kurumu, Türkiye Süt Endüstrisi Kurumu, Çay Kurumu gibi İktisadi Devlet Teşebbüsleri; Tarış, Çukobirlik, Fiskobirlik, Pankobirlik gibi Tarım Satış Kooperatifler Birlikleri ve Tekel Genel Müdürlüğü gibi mekanizmalarla tarım fiyatlarına müdahale etmektedir. Bu kurumların finansmanı, Merkez Bankası ve Ziraat Bankası kredileri ile karşılanmaktadır (Tekeli, 2019, s. 27).

Bu döneme damgasını vuran iktisat politikası ise ithal ikameci sanayileşmedir. Bu bağlamda kamu sektörü, tarımsal girdileri maliyetin altına indirmek için yapay gübre kullanımına gitmekte; tarımsal hâsılanın artan bölümü devlet kurumları (Toprak Mahsulleri Ofisi, ÇAYKUR gibi) aracılığıyla satılmaya başlanmakta, devletin çiftçiye fiyat oluşumunda verdiği destek böylece genişletilmektedir. Bu durum özellikle seçim öncesi yıllarda daha da artmış ve çiftçinin elde ettiği fiyatlar, diğer zamanlardan oldukça yüksek seyretmiştir (Boratav, 2015, s. 122-127).

Kalkınma planlarında tarımda üretimi dolayısıyla ihracatı artırmaya yönelik hedefler konulmaktadır. Birinci ve İkinci planda tarımla ilgili hedeflerden, ihracat artış hızı dışında hedeflenen seviyeye ulaşamamıştır (Kazgan, 2011, s. 80). Plan öncesi dönemde (1948-1962), tarımsal hâsıla artış oranı yılda %3,4 iken, Birinci Plan döneminde %3,2, İkinci Plan döneminde ise yılda %3,8 olarak gerçekleşmiştir. Hedeflenen oranlar ise sırasıyla %4,1 ve %4,2’dir (Kazgan, 1977, s. 459). Birinci ve ikinci plan dönemlerinde tarım sektöründe modern girdi kullanımı, yatırımlarda, örgütleşmede ve üretimde önemli gelişmeler olmasına rağmen planlarda öngörülen düzeylere ulaşamamıştır. Buna rağmen, artan nüfus artışına ve sanayinin ham madde talebine tarımsal üretim karşılık verebilmiştir. Tarımda yapı değişikliğini sağlayacak Toprak ve Tarım Reformu da yapılamamıştır (DPT, 1973, s. 209).

1970’lerde tarımın ekonomideki yeri hala önem arz etmektedir. Milli gelirin %25’i; ihracat gelirinin %65’i tarım sektöründen elde edilmektedir. İşgücünün %65’i yine tarım sektöründe çalışmaktadır. İmalat sanayinin yaklaşık %40’ını tarımsal ham maddeleri işleyen gıda, içki, tütün, dokuma, deri gibi sanayi malları oluşturur. Toplumsal olarak da kır ile tarım

hala iç içedir. 1950'lerle beraber tarımda teknolojinin kullanılmaya başlanmasıyla meydana gelen yapısal değişim doğrultusunda hayvan gücünün yerini traktör almış, kimyasal gübre kullanımında ciddi artışlar olmuştur (Kazgan, 1977, s. 15-16). Aynı zamanda Birinci Plan'da geliştirilmesine çok önem verilen tarım sektörü, Üçüncü Plan'a gelindiğinde önemini yitirmeye başlamış, bunun yerine özellikle sanayi sektörünün geliştirilmesine odaklanılmıştır.

2.3. 1980-2000 Dönemi

1980 yılı ekonomi politikalarının değişmesi yönünde bir dönüm noktasıdır. Devletin bu zamana kadar gösterdiği rolün sonuna gelinmiş, başrolü özel sektör alacak şekilde yeni düzenlemeler yapılmıştır. Tarım sektörü de bu yeni ekonomi politikalarından son derece olumsuz etkilenmiş ve gittikçe kötüleşecek bir durum içerisine girmiştir. 1980'li yıllara kadar devletçe korunan ve desteklenen tarım sektörü, dünyada değişen iktisadi ortama ayak uyduran Türkiye'nin de değişen iktisadi politikaları sonucu, 1980'lerden sonra korunan ve desteklenen özelliğini yitirmeye başlamıştır.

Ocak 1980'de, uluslararası finans kuruluşlarıyla sorunlar yaşayan ve döviz kriziyle karşı karşıya kalan Demirel'in yeni kurulan azınlık hükümeti, yeni bir ekonomik istikrar ve liberalleşme programı açıkladı. Bu programın siyasal destek bulamaması sonucunda, Eylül 1980'de yapılan askeri darbeye eski DPT başkanı olan Turgut Özal ekonomiden sorumlu başbakan yardımcısı oldu ve bu programın uygulanmasına öncülük etti. Bu yeni ekonomi politikalarında amaç, ödemeler dengesinin düzeltilmesi, kısa vadede enflasyon hızının düşürülmesi ve uzun vadede piyasa ağırlıklı ve ihracatı artırmaya yönelik bir ekonomi yaratılmasıdır. Bunun için yüksek oranda bir devalüasyon, sonrasında para biriminin enflasyon hızına paralel bir şekilde değerinin düşürülmesi, ticarete ve ödemeler dengesinde liberalleşme, fiyatlar üzerindeki denetimin kaldırılması, hükümetin verdiği birçok sübvansiyonun kaldırılması, KİT ürünlerinin fiyatlarının artması, ülkeye yabancı sermayenin girmesini özendirerek teşviklerin verilmesi gibi uygulamalar hayata geçmiştir. Bunlara paralel olarak reel ücretlerde ve tarım sektörünün gelirlerinde ciddi düşüşler olması yeni ekonomi politikalarının araçlarından (Pamuk, 2016, s. 296).

İkinci Dünya Savaşı'ndan sonra hükümetlerin tarım sektörüne verdikleri destek programları, 1980 ile başlayan küreselleşme ile kaldırılmaya başlandı ve tarımsal üreticiler piyasanın eline bırakılmaya başlandı. Tarımsal üreticilerin sayısı azaldıkça siyasal nüfuzları azalacağından, tarımla ilgili siyasi gelişmeler hükümetler nezdinde önemsizleşmeye başladı. Aynı zamanda hükümetler mali sıkıntılar içine girdiğinde uluslararası kuruluşlardan gelen mali çözümlere riayet ettiler. Tarım sektörünün önemi gittikçe azaldı. Bu dönemde tarımdaki emeğin kent ekonomisine doğru kaymasından dolayı, tarımsal emek verimliğinde bir artış olsa da üretim ve toprak verimliliğindeki artış hızı yılda %2'ye düştü (Pamuk, 2009, s. 72-73).

1980'den sonraki ekonomik yapı incelendiğinde, üretimin küçük ölçekli ve daha çok tüketim mallarına yönelik olduğu, ithalat yapısının ise ham madde ve yatırım mallarına bağımlı, ihracat yapısının ise üretimin çoğunlukla yurt içi pazara yönelik olması nedeniyle sınırlı olduğu görülmektedir. Tarımda ise iç ticarete fiyatların, belirli dönemler dışında, düşük olduğu; dış ticaretin Türkiye aleyhine olması ve üretim kapasitesinin düşük olması nedeniyle büyüme potansiyelinin de düşük olduğu bir ekonomik yapı mevcuttur (Ecevit, Karkıner ve Büke, 2009, s. 50).

Tarım sektörünün 1990-1999 yılları arasındaki döneminde bahsedilmesi gereken dört ana başlık bulunmaktadır. İlk olarak, tarımsal KİT özelleştirmelerinin yaygınlaşmasıdır. İkincisi; 1990-1994 yılları arasında Türkiye'de emeğin daha geniş bir kesime yayılarak bölüşüm payının artmasıdır. Ayrıca iç ticaret hadlerinin tarım yönünde artmasında, işçi sendikalarının eylemleri önemli rol oynamıştır. Üçüncü olarak, 1994 krizinin sonuçları tarım sektörünü büyük oranda etkilemiştir. Bu dönemde 26 adet desteklenen tarımsal ürün sayısı 9'a düşürülmüştür. Bunun temel sebepleri sermayenin merkezileşmesi ve kısa süreli sermaye hareketlerinin hızlanması ve Türkiye ekonomisindeki yapısal krizlerdir. Son olarak, Türkiye'nin tarım

politikasının oluşmasında en önemli dışsal faktörler DTÖ kapsamında imzalanan Tarım Anlaşması ve Avrupa Birliği ile imzalanan Gümrük Birliği Anlaşması’dır (Günaydın, 2006, s. 161).

7. Kalkınma Planı’nda bu konuyla ilgili şu ifade yer almaktadır: “*Tarım Politikaları, Uruguay Turu sonunda imzalanan Dünya Ticaret Örgütü Kuruluş Anlaşması’nın tarımla ilgili hükümleri çerçevesinde ülkemizin yükümlülüklerine ve AT Ortak Tarım Politikasında beklenen gelişmelere uygun olarak düzenlenecektir*” (DPT, 1995, s. 60). 1980’de neo-liberal politikaların benimsenmesinden sonra devreye uluslararası kuruluşlar girmekte ve politikalarda etkili olmaktadır. İlk defa 7., daha sonra da 8. Kalkınma Planı’nda bu duruma açıkça yer verilmiştir: “*Girdi destekleri ile piyasa fiyat oluşumu üzerinde olumsuz etkileri olan ürün fiyatlarına devlet müdahaleleri yerine, üretimin piyasa koşullarında talebe uygun olarak yönlendirilmesini sağlayacak politika araçlarının devreye sokularak, tarım politikaları, Uruguay Turu sonunda imzalanan Dünya Ticaret Örgütü Kuruluş Anlaşması’nın tarımla ilgili hükümleri çerçevesinde ülkemizin yükümlülüklerine ve AT Ortak Tarım Politikasında beklenen gelişmelere uygun olarak düzenlenecektir*” (DPT, 1995, s. 60; DPT, 2000, s. 76).

Burada değinilmesi gereken nokta, Avrupa Birliği Ortak Tarım Politikalarının (OTP), Türkiye’ye uygulattığı ya da “dayattığı” politikaların ne olduğudur. Avrupa Birliği’nin tarımda kendine yetebilir olması, üretimde istikrarı sağlama, refahı artırmak için OTP uygulanmaya başlanmış ve hedeflerine ulaşmıştır. Fakat bir süre sonra tarımda üretim fazlası verilmesi bir sorun haline gelmiştir. Avrupa bu sorunu gidermek için, fazla verilen ürünleri ihracat yoluyla elinden çıkararak bir kazanca dönüştürmeye başlamıştır. 1980’lerde ortaya çıkan neo-liberal politikalar, bu ortama zemin hazırlamıştır. Az gelişmiş ve gelişmekte olan ülkelere uygulanacak olan politikalar, Avrupa’nın pazarı haline getirmeye yönelik olarak bu ülkelerdeki tarımı kısıcıcı yönde olmuştur. Türkiye’nin AB’ye üye olma sürecinde, Türkiye’den ilk istenen OTP’ye uyum sağlamasıdır. Bu bağlamda, OTP çerçevesinde Türkiye ile AB arasındaki tarım sektörü ilişkisi: “*Tarım ürünlerinin serbest dolaşımı ve Türk tarımının OTP’ye uyumu; tarım ürünleri ticaretinde karşılıklı olarak tercihli bir rejim uygulanması (tarım tavizleri) ve işlenmiş tarım ürünleri konularında üç yönlü bir gelişme göstermektedir*” (Bayraç ve Yenilmez, 2005, s. 31).

Türkiye, OTP’ye uyumda birçok sorunla karşılaşmıştır. Bunlardan ilki, finansman konusudur. İkincisi, bu uyum gerçekleştiğinde Türkiye tarımı ve çiftçisi için yeni bir rekabet ortamı oluşacaktır. Bu ortam bazı risk ve belirsizlikler içermektedir. Bu uyum için gerekli idari yapıların kurulması ve KİT’lerin özelleştirilmesi beklenmektedir. AB’nin Türkiye’ye yeterli finansal kaynağı sağlamayacağı beklentisi sonucu Türkiye’nin rekabet gücü düşecektir. En önemli sorun ise Türkiye’nin AB’ye üye olmadan ve dolayısıyla mali bir destek almadan tarım ürünlerinin gümrük birliği kapsamına alınmaması yani serbest dolaşımına izin verilmesidir. Çünkü Türkiye’de tarımsal desteklerin niteliğinin değişmesi, tarım çiftçisine bir getiri sağlamamış aksine girdi maliyetlerinin yüksekliği çiftçileri olumsuz etkilemiştir. Bu durumda çiftçinin, yüksek miktarlarda destek alan ve korunan AB üreticileri ile rekabeti mümkün görünmemektedir.

Bu rekabetin mümkün olmamasının bir sebebi de AB Ortak Tarım Politikalarının, Türkiye’de uygulanan politikalar ile karşılaştırıldığında oldukça müdahaleci bir görüntü sergilemesidir. Türkiye’yi özellikle serbestleşmeye doğru yönlendirirken, kendilerinin korumacı, müdahaleci politikalar izlemesi büyük bir çelişki yaratmaktadır (Günaydın, 2006, s. 302).

Devletin tarım sektörüne, özellikle 1950-1980 arasında, yoğun olarak uyguladığı korumacı ve destekleyici politikalar, 1980 sonrasında ve özellikle de 1997 yılından itibaren hızlı bir şekilde kaldırılmıştır. Bu durum 1980’lerle değişen iktisadi serbestleşmeyle birlikte tarım sektörünü aşılması zor bir krizin içine sürüklemiştir. Tarımda sübvansiyonların kaldırılması, çiftçiye verilen dolaylı ya da doğrudan desteklerin azaltılması ya da tamamen kaldırılması,

Türkiye tarımında özellikle sayıları fazla olan aile emeğine dayalı küçük işletmeleri daha çok etkilemiştir. Yeni uygulanan politikalardan genelde maliyetlerin altında olan taban fiyat uygulaması ve tarımsal girdi fiyatlarının aşırı yükselmesi tarımsal üreticileri çok zor koşullara sokarak ya çiftçilerin üretimden çekilmesiyle sonuçlanmış ya da aile işletmeleri olan üreticiler aile emeğini daha fazla kullanarak bu zorluklarla baş etmeye çalışmışlardır (Eşiyok, 2004, s. 14).

2.4. 2000-2020 Dönemi

Türkiye, tarım sektörünü 1990'lı yılların sonuna kadar kısa vadeli fiyat ağırlıklı destekleme politikası araçları ile geliştirmeye çalışmıştır. Bu desteklemeler iç ve dış talebe göre değil de ekonomik ve özellikle politik kaygılar göz önünde bulundurularak belirlenmiştir. Bu sebeple bazı ürünlerin üretimi, talebinin üzerinde gerçekleşmiştir. Bu durumun yol açtığı bütçe yükü, hedef kitle seçimi, gelir dağılımında eşitsizlik, piyasa koşullarına duyarsızlık gibi sorunlarla beraber Türkiye'nin uluslararası kuruluşlarla 1980'lerde başlayan ilişkisi dolayısıyla yerine getirmesi gereken yükümlülükler, 1990'ların sonunda tarım sektöründe politika değişimlerini zorunlu olarak doğurmuştur (Abay vd., 2005, s. 1).

Türkiye'de 2000 ve 2001 yılında yaşanan iki önemli ekonomik kriz sonrası hükümetin IMF ile görüşmesi sonrası imzalanan destekleme düzenlemesinin tarım sektörüyle ilgili boyutları; uygulanmakta olan tarımsal desteklemeden vazgeçilip yerine Doğrudan Gelir Desteği (DGD) sistemine geçilmesi, destekleme alım fiyatlarının dünya fiyatları baz alınarak belirlenmesi, ÇAYKUR, TEKEL ve Şeker Fabrikalarının özelleştirilmesi, Tütün ve Şeker Kanunu'nun çıkartılması ve Ziraat Bankası'nın verdiği sübvansiyonlu kredilerden vazgeçmesidir. Bu bağlamda bu düzenlemelerin yerine getirilebilmesi için 2001 yılında Hükümet ile Dünya Bankası arasında Tarım Reformu Uygulama Projesi (TRUP-ARIP) uygulamaya konmuştur. Bu uygulamayla ilk olarak Tarım Satış Kooperatifleri ve Birlikleri (TSKB) ve KİT'ler vasıtasıyla yapılan alımların ve fiyat müdahalesine dayanan tarımsal desteklerin, bütçe üzerinde oluşturduğu yükün hafifletilmesi amaçlanarak fiyat ve girdi desteklerinin yerine çiftçi kayıt sisteminin oluşturularak çiftçilere DGD sistemi ile destek sunulması ve TSKB'nin yeniden yapılandırılması öngörülmüştür (Hatunoğlu ve Eldeniz, 2012, s. 41-42).

9. Kalkınma Planı'nda da bu duruma yer verilmiştir. Tarımda reform çalışmaları kapsamında üretimin taleple uyumlu hale getirilmesi için, şeker ve tütün gibi arz fazlası veren ürünlerden alternatif ürünlerin üretimine geçilmesi için gerekli düzenlemeler yapılarak önemli ölçüde kurumsal yapılanma tamamlanmıştır. Girdi ve destekleme alımları yapılarak tarımsal desteklemede verilen fiyat desteklerinden 2001 yılında vazgeçilmiş, bunun yerine üreticiler DGD yoluyla desteklenmeye devam edilmiştir, 2002 yılında ise uygulamaya geçilmiştir. Bu desteklemenin amacı, üretici gelirlerinde belirli bir istikrar sağlamasıdır. Bu destekten ve diğer tarımsal desteklerden yararlanmanın koşulu ise çiftçi kayıt sistemine kayıtlı olmalarına bağlanmıştır. Bu sebeple çiftçi kayıt sistemi oluşturulmuştur. Tarım satış kooperatifleri ve birlikleri yeniden yapılandırılmış ve özerk hale getirilmiştir (DPT, 2006, s. 18-31).

Türkiye'nin 2000'lerdeki tarım politikalarının temelini 1999 yılında IMF ile imzalanan destekleme düzenlemesi ve Dünya Bankası ile 2001 yılında imzalanan Tarım Reformu Uygulama Projesi Anlaşması oluşturur. Türkiye'de hükümet değişse de anlaşmaların hükümleri genel olarak aynı kalmıştır. Türkiye tarımının politikalarına yön veren uluslararası kuruluşlar Dünya Ticaret Örgütü, Avrupa Birliği, Uluslararası Para Fonu ve Dünya Bankası'dır. Bu kuruluşlardan DTÖ'nün ve AB Ortak Tarım Politikalarının hükümleri IMF ve DB'ye daha genel bir çerçeve çizmektedir (Günaydın, 2006, s. 175-176).

Türkiye küresel sisteme hiçbir kurumsal düzenleme yapmadan eklemlendiği için birçok ekonomik sorunla karşı karşıya gelmiştir ve üç büyük ekonomik kriz yaşamıştır. Bu sorunları tekrar yaşamamak ve gerekli kurumsal düzenlemeleri gerçekleştirmek üzere hükümet, küresel kuruluşlardan yardım istemiştir. Bunun üzerine Dünya Bankası'nda çalışan Kemal Derviş,

IMF’nin önerdiği bir dizi reformu uygulamak üzere Türkiye’ye gelmiştir. Bu reformların amacı, siyasetçilerin keyfi müdahalelerini sınırlamak ve ekonomiyi özerk bir bürokrasinin yönetimine bırakmak için gerekli kurumsal yapıyı oluşturmaktır (Buğra ve Savaşkan, 2015, s. 36).

3. Türkiye’de Tarım Sektörünün Betimsel Analizi

Çalışma kapsamında Türkiye’de tarihsel dönemler özelinde tarım sektörünün betimsel analizi gerçekleştirilmiştir. Buna yönelik olarak Türkiye ekonomisi ve tarım sektörüne ilişkin veriler incelenebilir.

Tablo 1’de 1923-1946 arasındaki Türkiye büyüme oranları verilmiştir. 1923-1929 dönemi incelendiğinde tarımsal üretim oranının GSMH’den yüksek olduğu görülür. Bu dönem uygulanan tarım politikalarının etkisi tarımsal üretimi artırıcı yöndedir ve ülkenin içinde bulunduğu zor koşullar tarımdaki büyümenin olumlu katkısı ile aşılmaya başlanmıştır. 1929-1939 döneminde bu oranın bir önceki döneme göre oldukça yüksek bir oranda düştüğü görülür. Bunun en büyük nedeni 1929’da başlayan ve bütün dünyayı etkisi altına alan küresel krizdir. Bu krizin olumsuz etkileri 1939-1946 döneminde daha da ortaya çıkmakta ve büyüme oranları eksi yönde büyümektedir.

Tablo 1. 1923-1946 dönemi büyüme göstergeleri, yıllık (%)

Ortalama Büyüme Hızları	1923-1929	1929-1939	1939-1946
Nüfus	1,7	2,2	1,2
GSMH	10,3	5,2	-2,0
Kişi Başına GSMH	8,4	3,0	-3,2
Tarımsal Üretim	13,6	4,4	-1,4
İmalat Sanayi Üretimi	7,2	5,2	-3,0
Sanayi Üretimi (İnşaat Hariç)	10,2	5,7	-2,6

Kaynak: Pamuk, 2008, s. 176

Tablo 2 incelendiğinde tarımın milli gelire katkısının en yüksek olduğu dönem 1950-1960 olduğu görülmektedir. Bunun nedeni Marshall Planı kapsamında özellikle 1950’de yoğun olarak ülkeye giren traktörlerin tarım üretimini artırmasıdır. Bir diğer neden de toprak reformu çerçevesinde toprak dağıtılması ve bu tarım topraklarının üretime açılmasıdır. Daha sonraki dönemlerde tarımın milli hâsılaya olan katkısının azaldığı görülmektedir.

Tablo 2. Tarımın milli gelir artışına ürün katkısı, 1950-1972

Dönemler	Ürün Katkısı (%)
1950-1960	38
1961-1965	22
1963-1967	19,5
1968-1972	18

Kaynak: Kazgan, 1977, s. 459

Grafik 1, 1923-2017 arası sektörlerin milli hâsıla içindeki oranını göstermektedir. Buna göre, tarımın katkısı özellikle 1960’lardan sonra azalma eğilimi gösterirken, hizmetler sektöründe de artış yaşandığı görülmektedir. Tarım sektörü ile hizmetler sektörü arasında 1950’lerden günümüze kadar açılan bir makas olduğu gözlenmektedir. Planlı döneme geçildikten sonra ilk plan hariç öncelik verilen sanayi sektörünün geliştirilmesi olmuştur. Bu sebeple tarıma verilen önem gittikçe azalmıştır. Çünkü sanayinin geliştirilmesi için gerekli olan sermaye birikimi 1950’lere kadar tarım üzerinden elde edilmiş ve aktarılmıştır. Ülkeye traktörlerin gelmesiyle de tarımdan uzaklaşan dolayısıyla azalan çiftçi sayısının da siyasi seçimlerde ağırlığı az olduğundan, hükümetlerin politikaları da kırdan kente doğru yönelmiştir.

Grafik 1. 1923-2017 dönemi sektörlerin GSMH içindeki payları (sabit fiyatlar, %)

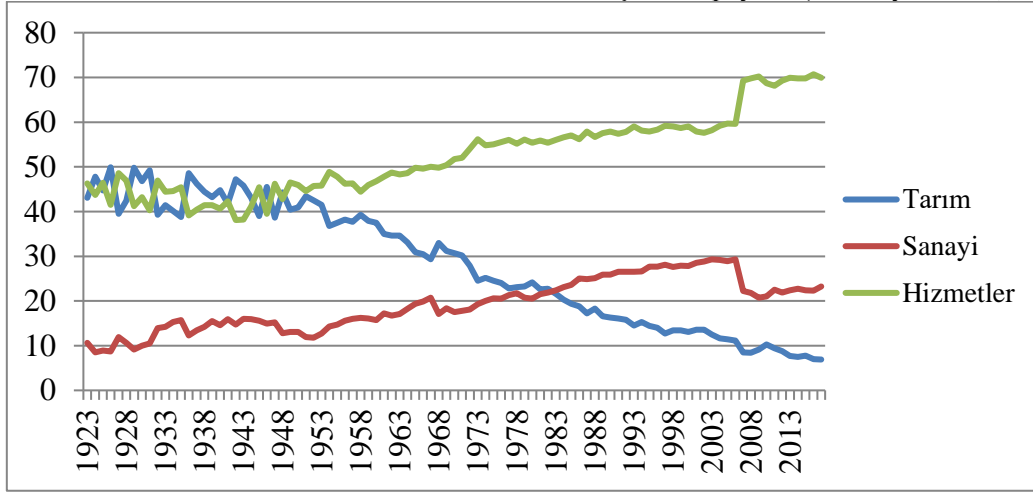

Kaynak: TÜİK, 2010, s. 682; TÜİK, 2019.

Tarımsal istihdamın toplam işgücü içerisindeki payını gösteren Grafik 2'de tarımın milli hâsıla içerisindeki payının düşmesine rağmen 1990'ların başında istihdamın %50'ye yakını tarım sektörünün oluşturduğu görülür. 1991 yılında tarımın milli hasılaya katkısı %16,1 iken tarımsal işgücünün toplam işgücü içerisindeki oranı aynı yıl için %47,8'dir. 2019 yılı için aynı oranlar %6,4 ve %18,4'tür. Kırsal nüfusun toplam nüfus içindeki oranı 1960-2019 dönemi için yukarıdaki grafikte gösterilmektedir. Cumhuriyetin kuruluşundan sonra 1927 yılında yapılan nüfus sayımına göre toplam nüfus 13.648.270, kentte yaşayanların oranı yaklaşık %24 iken kırsal nüfusun oranı ise yaklaşık %76'dır (TÜİK, 2010, s. 6-8). 2019 yılında kırsal nüfusun oranı %18,4'e inmiştir.

Grafik 2. Kırsal Nüfus ve Tarımsal İstihdam

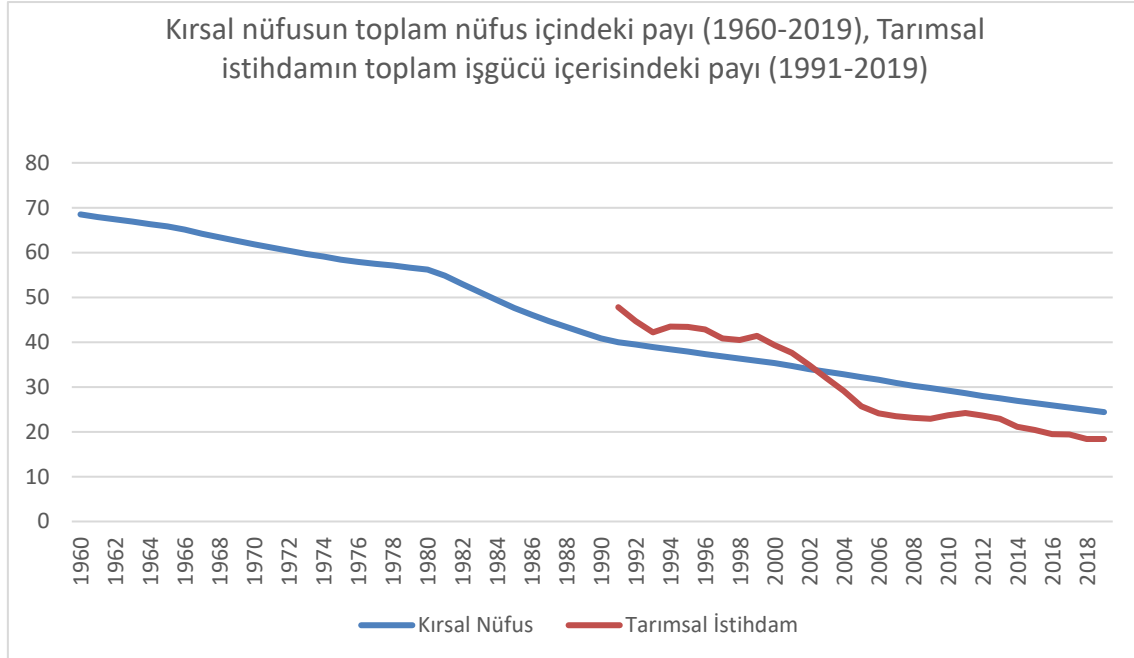

Kaynak: Dünya Bankası, 2020a; Dünya Bankası, 2020b.

Kırsal nüfusun azalması yaşanan göçlerle ilişkilidir. İlk göç dalgası 1950'lerde, Marshall Planı kapsamında ülkeye traktörlerin girişiyle işsiz kalan ve kentlere doğru göç eden tarım kesimiyle olmuştur. 1960'larda bu göç hareketine rağmen kırsal nüfus oranı %68,5'tir.

1980’de %56,2, 2000’de %35,3 ve 2019 yılı itibariyle bu oran %24,4’e inmiştir. Bu düşüşün en büyük sebebi 1980’lerden sonra devletin desteğini çekmesi sonucunda tarım kesiminin üretim maliyetini karşılayamayacak seviyede gelir elde etmesidir. Çünkü üretim maliyetleri sürekli artmaktadır. Daha önce girdilerde sübvansiyon uygulayan ve düşük faizli kredi veren devlet, artık sübvansiyon vermez ve daha yüksek faizli kredi verir hale gelmiştir. İşin içine bir de 1980’lerden itibaren özel sektörün ve yabancı şirketlerin de girmesiyle, küçük köylü bunlarla boy ölçüşemeyerek içinde bulunduğu borçluluktan topraklarını satıp tarımdan çekilerek çare bulmuştur.

Bütün bu göstergeler bir arada incelendiğinde, 1960’lara kadar milli gelir içinde hala ağırlığını koruyan tarım sektörünün 1980’lerde 1960’ın yarı seviyesine düştüğü söylenebilir. Bu düşüş 1980’lerden günümüze daha hızlı bir şekilde gerçekleşmiş ve 2019 yılı itibariyle tarımın milli hâsılaya katkısı %6,4 seviyesine inmiştir. 2020 hedefi %4,0 olup birinci çeyrekte %2,8, ikinci çeyrekte ise %5,2 olmuştur (Tarım ve Orman Bakanlığı, 2020). Tarımın milli hâsıladaki payının düşüşüne paralel olarak toplam işgücü içerisinde tarımsal istihdamın, tarım ihracatının ve kırsal nüfusun toplam nüfus içindeki payının düştüğü grafiklerden görülmektedir.

Son olarak Grafik 3, 1962-2019 arası tarım ürünü ihracat ve ithalatının toplam ihracat ve ithalat içindeki oranını göstermektedir. Dikkat çekici bir şekilde ihracat oranının düştüğü görülmektedir. Bu oran 1962’de %23,7 iken, 1971’de en yüksek oran olan %33,2 seviyesine düşmüştür. 1980 yılına kadar dalgalı bir görünüm sergilemiş ve 1980’den günümüze kadar ciddi bir düşüş göstermiştir. Daha önce dünyada, tarımda kendine yetebilen 7 ülke içerisinde sayılan Türkiye, 2019 yılı itibariyle tarımda dışa bağımlı hale gelmiştir. 2019 yılı itibariyle %0,5 oranında ihracat yaparken, %2,7 oranında ithalat yapmıştır.

Grafik 3. Tarım ürünü ihracatının ve ithalatının toplam ihracat ve ithalat içindeki payı, 1962-2019

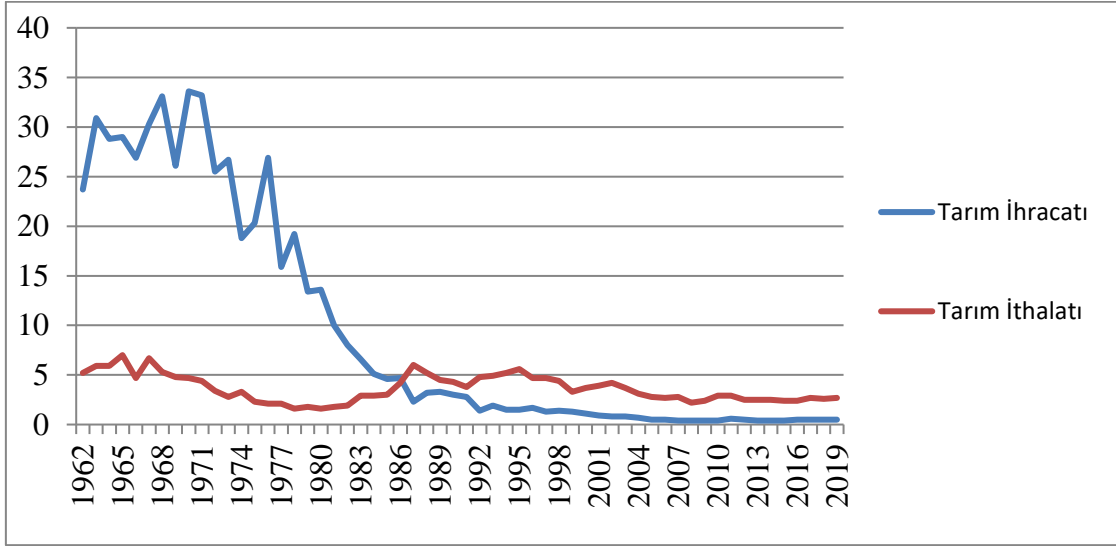

Kaynak: Dünya Bankası, 2020a.

Sonuç ve Öneriler

Tarım sektörü hem stratejik yönüyle hem de ekonomik ve toplumsal yönüyle bütün ülkeler için en hassas alanlardan biridir. Bu çalışma ile yeni kapitalizm bağlamında Türkiye’de uygulanan tarım politikalarının ve tarım sektöründeki yansımalarının nasıl dönüştüğünün analiz edilmesi amaçlanmıştır.

Türkiye için tarım sektörü, Cumhuriyetin kuruluş yıllarından itibaren ön plandadır. Osmanlı İmparatorluğu’nda da tarım her zaman ön planda tutulmuş, kendine yeterliliği sağlamaya yönelik politikalar izlenmiştir. Dolayısıyla Osmanlı ekonomisi hem stratejik gereklerle hem de çağın gerekleri itibarıyla tarıma dayalı bir ekonomi olmuştur. Osmanlı’dan devralınan ekonomik ve toplumsal yapı gereği, Türkiye de tarıma önem vererek, tarımı destekleyici politikalar yürütmüştür. Ancak sektörde süregelen adaletsiz toprak dağılımının etkisiyle ikili bir yapı mevcuttur. Bir yanda geleneksel bir tarzda devam eden, kendi tüketimleri için üretim yapan çiftçiler, diğer yandan da kapitalist sistemle bütünleşmiş, kâr marjını artırmak için piyasa için üretim yapan büyük işletmeler bulunmaktadır. Bu yapı 1980’de uygulanmaya başlanan neo-liberal politikalar ile IMF ve Dünya Bankası’nın dayattığı tarım politikalarıyla, tarım sektöründe sosyo-ekonomik açıdan toplumu olumsuz etkileyen sorunlar ortaya çıkmıştır.

1980 itibarıyla kabul edilen neo-liberal politikaların uygulanmasıyla temel ekonomi politikalarında bir değişimin yaşandığı görülmektedir. Bu değişimin en olumsuz etkilediği sektörlerden biri tarım sektörü olmuştur. Değişen politikaların etkisiyle, tarımın ekonomiye olan katkısının hem ihracattaki oranının azalması hem istihdamdaki azalma ve hem de milli hâsıla içindeki payının azalması şeklinde karşılık bulmuş ve kırsal kesim üzerinde bir tahribat yaratarak, kırsal nüfusun kırdan kopmasına neden olmuştur. Dolayısıyla neo-liberal politikaların tarım üzerinde olumsuz bir etkiye sahip olduğu sonucuna ulaşılmıştır.

Çalışma kapsamındaki analizler sonucunda; uygulanan politikaların, Türkiye’yi kapitalist sisteme entegre etme adına ve düzenlemelerin gelişmiş ülkelerin çıkarları gözetilmek suretiyle yapıldığı değerlendirilmektedir. Yerli ve milli olan tarım, 1980’lere kadar devlet eliyle korunur ve desteklenirken, 1980’de neo-liberal politikaların benimsenmesiyle bu durum son bulmuştur. Sektör, gerekli kurumsal düzenlemeler yapılmadan, tarımın stratejik önemi yok sayılarak ve piyasaya açık hale getirilmiş ve tarım küreselleştirilmiştir.

Neo-liberal tarım politikalarının etkisi özellikle 2000’lerde ortaya çıkmış ve tarımda hızlı bir dönüşümün yaşandığı görülmüştür. Küresel anlamda rekabet edemeyecek durumda olan küçük köylülük, devletin desteğini çekmesiyle bir anlamda tarımdan tasfiye edilmiş ve bu süreç tarımda büyük sorunların yaşanmasına neden olmuştur. Tarım sektörü bu yüzden makroekonomiye katkısı görece olarak gerileyen, rekabetçi gücünü kaybeden bir sektör olma özelliği göstermektedir.

Sonuç olarak, Türkiye’de tarım sektörünün stratejik önemini yeniden ön plana çıkaran politikalara başvurulması gerektiği söylenebilir. Zira bir ülkenin tarımsal üretimde kendine yetebiliyor olması, özellikle afet, savaş, kriz, pandemi gibi beklenmedik dönemlerde ülkeyi kurtaracak en önemli özelliklerdendir. Bunun farkındalığı ile Türkiye’de tarım sektöründe oldukça baskın olan neo-liberal politikaların sınırlandırılması ve ülkenin sektörde kendi yeterliliğini sağlamaya yönelmesi atılması gereken ilk adımlardandır. Sektörün dış ticaret politikaları bağlamında da sıkı bir korumacılık politikası çerçevesine alınması, tüketim bakımından stratejik öneme sahip ürünlerde gerekli desteklerin verilmesi, kırsal yaşam alanlarını yeniden cazip hale getirecek bir vizyonun ortaya konulması ile sektörün yeniden güçlendirilmesinin faydalı olacağı düşünülmektedir.

Kaynakça

- Abay, C., Olhan, E., Uysal, Y., Yavuz, F. ve Türkekul, B. (2005). *Türkiye’de tarım politikalarında değişim*, VI. Türkiye Ziraat Mühendisleri Odası Teknik Kongresi Sonuç Bildirgesi 7, Ankara.
- Anderson, P. ve Wood, E. M. (2003). *Modernizm, postmodernizm ya da kapitalizm*, (A. Erdağı ve Ç. Ünal, Çev.). İstanbul: Bilim Yayıncılık.
- Bayraç, N. Ve Yenilmez, F. (2005), Türk tarımının AB Ortak Tarım Politikasına uyum çalışmaları ve olası ekonomik etkileri, *Eskişehir Osmangazi Üniversitesi Sosyal Bilimler Dergisi*, 6(1), 23-41.
- Belek, İ. (1999). *Post kapitalist paradigmlar*, İstanbul: Sorun Yayınları.
- Birtek, F. ve Keyder, Ç. (1976), Türkiye’de devlet-tarım ilişkileri 1923-1950, (N. İmer, Çev.). *Birikim Dergisi*, 22, 31-40.
- Boratav, K. (2015). *Türkiye iktisat tarihi*, Ankara: İmge Kitabevi.
- Buğra, A. ve Savaşkan, O. (2015). *Türkiye’de yeni kapitalizm: Siyaset, din ve iş dünyası*, (Doğan, B., Çev.). İstanbul: İletişim Yayınları.
- Chang, H. (2016), *Kalkınma Reçetelerinin Gerçek Yüzü*. (T.Akıncılar Onmuş, Çev.), İstanbul: İletişim Yayınları.
- Çakmak, U. (2004), Esnek üretim sistem: İstihdama etkisi ve Toyota örneği, *Ekonomik Yaklaşım*, 15,(52), 235-253.
- Dobb, M.; Sweezy, P.; Hill, C.; Takahashi, K. H. ve Hilton, R. (1984). *Feodalizmden kapitalizme geçiş*, (M. Gürer, ve S. Sökmen, Çev.). İstanbul: Metis Yayınları.
- DPT (1973). *Üçüncü beş yıllık kalkınma planı*, 1973-1977, Devlet Planlama Teşkilatı.
- DPT (1995). *Yedinci beş yıllık kalkınma planı*, 1996-2000, Devlet Planlama Teşkilatı.
- DPT (2000). *Sekizinci beş yıllık kalkınma planı*, 2001-2005, Devlet Planlama Teşkilatı.
- DPT (2006). *Dokuzuncu beş yıllık kalkınma planı*, 2007-2013, Devlet Planlama Teşkilatı.
- Dünya Bankası (2020a). <https://data.worldbank.org/indicator/SP.RUR.TOTL.ZG?locations=TR>, (Erişim Tarihi: 10.08.2020).
- Dünya Bankası 2020b. <https://data.worldbank.org/indicator/SP.RUR.TOTL.ZG?locations=TR>, (Erişim Tarihi: 19.07.2020).
- Ecevit, M.C., Karkıner, N. ve Büke, A. (2009), Köy sosyolojisinin daraltılmış kapsamından, tarım-gıda-köylülük ilişkilerine yönelik bazı değerlendirmeler, *Mülkiye Dergisi*, 33(262), 41-61.
- Emirgil, B. F. (2010), Yeni kapitalizmde emeği sorunsallaştırmak: Emeğin maddi olmayan görünümleri, *Çalışma ve Toplum Dergisi*, 1(24), 221-238.
- Engels, F. (1990). *Ailenin, özel mülkiyetin ve devletin kökeni*, (K.Somer, Çev.). Ankara: Sol Yayınları.
- Erdendoğdu, F. (2013). Kapitalizm nedir? Nasıl doğdu? Nereye gidiyor? https://www.academia.edu/5389488/K%C4%B1sa_Kapitalizm_Tarihi, (Erişim tarihi: 24.05.2020)
- Eşiyok, A. B. (2004). *Kalkınma sürecinde tarım sektörü: Gelişmeler, sorunlar, tespitler ve tarımsal politika önerileri*, Cilt 2, Ankara: Türkiye Kalkınma Bankası A.Ş.
- Fülberth, G. (2008). *Kapitalizmin kısa tarihi*, (S.Usta, Çev.). Ankara: Yordam Kitap.

- Gordon, M. (1999). *Sosyoloji sözlüğü*, (O. Akınhay, ve D. Kömürcü, Çev.). Ankara: Bilim ve Sanat Yayınları.
- Günaydın, G. (2006). *Avrupa Birliği genişleme sürecinde Türkiye, kırsal ve tarımsal politikalar* (Yayımlanmamış yüksek lisans tezi). Ankara Üniversitesi, Ankara.
- Harvey, D. (1997). *Postmodernliğin durumu*, (S. Savran, Çev.). İstanbul: Metis Yayınları.
- Harvey, D. (2015). *Sermayenin mekanları: Eleştirel bir coğrafyaya doğru*, (B., Kıcır, D. Koç, K. Tanrıyar, ve S. YükselÇev.). İstanbul: Sel Yayıncılık.
- Hatunoğlu, E. ve Eldeniz, F. (2012). 2000 yılı sonrası Türk tarım sektöründe yapısal dönüşüm politikaları, *Sayıştay Dergisi*, (86).
- İlhan, S. (2007), Yeni kapitalizmin karanlık yüzü: İnsanlık ve ahilik söylemlerinin sahiciliği üzerine, *Fırat Üniversitesi Sosyal Bilimler Dergisi*, 17(2), 283-306.
- Kazgan, G. (1977). *Tarım ve gelişme*, İstanbul: İstanbul Üniversitesi Yayınları.
- Kazgan, G. (2011). Birinci ve İkinci Beş Yıllık Planda Tarım: Hedefler ve Gerçekleşme, *İstanbul Üniversitesi İktisat Fakültesi Mecmuası*, 26(1-4), 53-81.
- Keyder, Ç. (2014). *Türkiye’de devlet ve sınıflar*, İstanbul: İletişim Yayınları.
- Mandel, E. (2008). *Marksist ekonomi el kitabı*, (O. Suda, Çev.). Ankara: Maki Basın Yayın.
- Marks, K. ve Engels, F. (2013). *Alman ideolojisi*, (T. Ok, ve O. Geridönmez, Çev.). İstanbul: Evrensel Basım Yayın.
- Marks, K. ve Engels, F. (2018). *Komünist manifesto*, (N.Satlıgan, Çev.). İstanbul: Yordam Kitap.
- Nikitin, P. (2016). *Ekonomi politik*, (N. Bilgiç, Çev.). Ankara: Dorlion Yayınları.
- Özil, H. (2018). Feodal topluma alternatif bir bakış: Tipler, *Anemon Muş Alparslan Üniversitesi Sosyal Bilimler Dergisi*, 6(6), 859-867.
- Özyiğit, M. (2014). *Kapitalizmin tarihsel krizlerinin uluslararası para sistemleri üzerindeki etkilerinin incelenmesi* (Yayımlanmamış yüksek lisans tezi). Adnan Menderes Üniversitesi, Aydın.
- Pamuk, Ş. (2008). *Osmanlı’dan Cumhuriyet’e küreselleşme, iktisat politikaları ve büyüme: Seçme eserleri 2*, İstanbul: Türkiye İş Bankası Kültür Yayınları.
- Pamuk, Ş. (2009), Türkiye’de tarım ve iktisadi gelişme: 1880-2000, *Mülkiye Dergisi*, 33(262), 63-76.
- Pamuk, Ş. (2013). *Osmanlı ekonomisi ve kurumları*. İstanbul: Türkiye İş Bankası Kültür Yayınları.
- Pamuk, Ş. (2016). *20.yy Türkiye’sinde iktisadi değişim: Bardağın yarından fazlası dolu mu?* İstanbul: Kitap Yayınevi.
- Saklı, A. R. (2007). *Kapitalist gelişim sürecinde fordizm ve post-fordizm*, Ankara, (Çevrimiçi), <https://ses.org.tr/wpcontent/uploads/fordizmpostfordizm.pdf>, 24.05.2020.
- TOB (2020). Tarım ve Orman Bakanlığı, (Çevrimiçi), <https://www.tarimorman.gov.tr/SGB/Belgeler/Veriler/GSYH.pdf>, (Erişim Tarihi: 30.09.2020).
- Tekeli, İ. (2019). Cumhuriyet dönemi boyunca kırsalın geçirdiği dönüşüm ve kırsaldan kopuş, *Efil Ekonomi Araştırma Dergisi*, 2(6), 8-49.
- Teoman, Ö. (2015), Tek parti dönemi Türkiye’inde kadro hareketinin kırsal kalkınmaya bakışı: Karl Kautsky’nin görüşleri çerçevesinde bir değerlendirme, *Mülkiye Dergisi*, 39(3), 189-210.

- Tören, T. (2006). *Yeniden yapılanan dünya ekonomisinde Marshall Planı: Türkiye örneği* (Yayınlanmış yüksek lisans tezi). Marmara Üniversitesi, İstanbul.
- TÜİK (2010). *İstatistik Göstergeler: 1923-2009*, Türkiye İstatistik Kurumu Ankara: Türkiye İstatistik Kurumu Matbaası.
- TÜİK, (2019). *Tarım istatistikleri: sorularla resmi istatistikler Dizisi-5*, Türkiye İstatistik Kurumu Ankara: Türkiye İstatistik Kurumu Matbaası.
- Yavuz, F. (2000), Türkiye’de tarım politikası, *Atatürk Üniversitesi Ziraat Fakültesi Dergisi*, 31, 9-22.
- Yiğit, A. A. (2012). Türkiye’nin tarıma dayalı sanayi politikası, *Doğuş Üniversitesi Dergisi*, 13(2), 315-326.

ETİK ve BİLİMSEL İLKELER SORUMLULUK BEYANI

Bu çalışmanın tüm hazırlanma süreçlerinde etik kurallara ve bilimsel atıf gösterme ilkelerine riayet edildiğini yazar(lar) beyan eder. Aksi bir durumun tespiti halinde Afyon Kocatepe Üniversitesi Sosyal Bilimler Dergisi’nin hiçbir sorumluluğu olmayıp, tüm sorumluluk makale yazarlarına aittir.

ARAŞTIRMACILARIN MAKALEYE KATKI ORANI BEYANI

1. yazar katkı oranı : %50
2. yazar katkı oranı : %50



İnternet Alışverişlerinde Algılanan Tüketici Risklerinin Online Satın

Alma Davranışı Üzerine Etkisi: Türkiye-İran Karşılaştırması*

The Effect of Perceived Consumer Risks on Purchasing Behavior in Internet Shopping: Comparison of Turkey-Iran

Kjail HALİLİ¹, Doç. Dr. Kadri Gökhan YILMAZ²

Öz

İnternet günümüzde insan yaşamının büyük ve önemli bir parçasını oluşturmaktadır. Teknolojinin hızla gelişmesi ile birlikte tüketicilerin ve işletmelerin etkileşim boyutu da değişmiştir. İnternetin insan hayatını bu denli etkilemesinden sonra internet üzerinden alışveriş yapan tüketicilerin davranış ve tutumları işletmeler açısından daha önemli hale gelmiştir. Çalışmanın amacı da Türkiye ve İran'da yaşayan internet üzerinden alışveriş yapan tüketicilerin algıladıkları risklerin satın alma davranışlarına etkisini ölçmektir. Ayrıca demografik özelliklerine göre ayrılan gruplarda risk algısı düzeyinin farklı olup olmadığı da araştırılmıştır. Konuya yönelik kavramsal açıklamalardan sonra internet alışverişlerinde algılanan tüketici risklerinin, online satın alma davranışı üzerine etkisi, Türkiye-İran'da yaşayan örneklem grup üzerinden belirlenmeye çalışılmıştır. Araştırmada veri toplama yöntemi olarak anket yöntemi uygulanmıştır. Bu doğrultuda Türkiye'de 448, İran'da ise 409 kişiden online olarak anket yöntemi ile veri toplanmış ve sonuçları analiz edilip yorumlanmıştır. Çalışma kapsamında Türkiye ve İran'da yaşayan tüketicilerin internet alışverişlerindeki risk algıları ve bu algıların alışverişlerine olan etkisi belirlenmiştir. Türkiye'de internet üzerinden alışveriş yapan tüketicilerin, algılanan zaman riskinin ve finansal risklerin satın alma davranışına etkisi olduğu sonucuna ulaşılırken, algılanan ürün ve psikolojik-sosyal risklerin satın alma davranışına etkisi olmadığı sonuçlarına varılmıştır. İran'da ise algılanan finansal, zaman ve psikolojik-sosyal risklerin satın alma davranışına etkisi olduğu görülürken, algılanan ürün riskinin satın alma davranışına etkisi olmadığı ortaya çıkmıştır.

Anahtar Kelimeler: Online alışveriş, tüketici davranışları, demografik özellikler, algılanan risk

Makale Türü: Araştırma

Abstract

The internet has been the largest and the most important part of human life. With the rapid development of the technology, the interaction between consumers and businesses has also changed. As the internet has affected human life so much, the behavior and attitudes of the consumers who shop on the internet have become more important for businesses. The purpose of the study is to measure the effects of perceived risk on the online purchasing behavior of consumers who lives in Iran and Turkey. Furthermore, it was investigated whether there is a significant difference between groups on the basis of demographic characteristics such as age, education level and income status with regards to risk perception. The survey method was implemented as the method of research. Surveys were filled by 448 people in Turkey, and 409 in Iran via online surveys and the results were analyzed and discussed. Within the study, in Turkey, consumers who shop on the internet perceived time risk and financial risks have an impact on purchasing behavior, perceived product and psychological-social risks have no effect on purchasing behavior. While in Iran, perceived financial risk, time risk and psychological-social risks have an impact on purchasing behavior, it was concluded that perceived product risk had no effect on purchasing behavior.

*Bu makale birinci yazarın yüksek lisans tezinden derlenmiştir.

¹Ankara Üniversitesi, Sosyal Bilimler Enstitüsü, kailhalili8@gmail.com.

²Ankara Hacı Bayram Veli Üniversitesi, İktisadi İdari Bilimler Fakültesi, g.yilmaz@hbv.edu.tr.

Atıf için (to cite): Halili, K. ve Yılmaz, G. (2021). İnternet alışverişlerinde algılanan tüketici risklerinin online satın alma davranışı üzerine etkisi: Türkiye – İran karşılaştırması *Afyon Kocatepe Üniversitesi Sosyal Bilimler Dergisi*, 23(2), 606-623.

Keywords: Online shopping, consumer behavior, demographic characteristics, perceived risk

Paper Type: Research

Giriş

İnternet ve beraberinde getirmiş olduğu yenilikler, tüketicilerin davranış şekillerini değiştirmiştir. İnternet ile birlikte hız ve etkileşim çağına girilmiş ve zaman kavramı daha fazla önem kazanmıştır. Bu yaşanan gelişmeler ile birlikte e-ticaret topluluklar tarafından çabuk bir şekilde benimsenip, hızla gelişmiştir. Bu bağlamda çalışmada e-ticaretin kavramsal boyutuna değinilmiş ardından algılanan risklerin satın alma davranışı üzerine olan etkisi Türkiye ve İran tüketicileri üzerinde araştırılmış, analiz edilmiş ve yorumlanmıştır.

1. E-Ticaret

Literatürde birçok tanımı ile karşılaştığımız e-ticaret, günümüzde internet vasıtası ile ticaret yapabilmek olarak bilinmektedir. İnsanlar artık fiziki mağazaların yanı sıra zaman ve kolaylık açısından internette alışveriş yapmayı tercih etmektedirler. İnsanlara sağladığı kolaylıklar sayesinde e-ticaret her geçen gün yaygın hale gelmekte ve ülkelerdeki pazar payını arttırmaktadır.

Dünyada kabul görmüş bazı kuruluşların e-ticaret tanımları aşağıdaki gibidir:

Ekonomik Kalkınma ve İş birliği Teşkilatı (OECD) e-ticareti; “Sayısallaştırılmış yazılı olan metinlerin, seslerin ve görüntülerin iletilmesine ve işlenmesine yönelik olan ve bununla birlikte kişileri ve kurumları ilgilendiren tüm ticari işlemlerdir” olarak tanımlamaktadır (Diker & Varol, 2013, s.29).

Amerika Birleşik Devletleri Hazine Bakanlığı, 1996 yılında yayınlamış olduğu raporda e- ticareti; “mal ve/veya hizmetlerin, iki ve daha fazla taraf arasında değişimini niteleyen işlemleri elektronik araç ve yöntemler aracılığıyla meydana getirme yeteneği” olarak ifade etmektedir (Akçaoğlu, 2012, s.6).

Birleşmiş Milletler (BM) Yönetim, Ticaret ve Ulaştırma Yöntemlerini Kolaylaştırma Merkezi e-ticareti; “Elektronik yollar üzerinden ve yönetim ile tüketim faaliyetlerinin yürütülmesi sürecinde kullanılmakta olan işe dair tüm bilgilerin üreticiler, tüketiciler, kamu kurumları ve özel kurumlar ile diğer örgütler arasında elektronik araçlar vasıtasıyla yapılması” olarak ifade etmektedir (Çetin & Çitli, 2012, s.2) E-ticaret, ürünlerin sadece online bir katalogdan sipariş edilmesi değildir. Bir işletmenin elektronik etkileşiminin bütün yönlerini kapsamaktadır. Kısaca e-ticaret, bir işletmenin bütün taraflarıyla (müşteriler, tedarikçiler, devlet, işçiler, yöneticiler v.b.) olan iletişimini ve işlemlerini geliştirmek için bilgi teknolojilerinin kullanılmasını içermektedir (Watson, Berthon, Pit, & Zinkhan, 2007).

Elektronik alışveriş tüketicilerin bilgiye daha hızlı ulaşmalarını, talep ettikleri mal ve hizmetleri daha etkin değerlendirmelerini, daha rahat sipariş vermelerini ve mal ve hizmet sunanlara daha kolay iletişim kurmalarına olanak tanımaktadır. (Archer & Yuan, 2000, s.385)20.yüzyılın sonlarına doğru ortaya çıkan e-ticaret ile ilgili çalışmalara ABD öncülük etmiştir. Aslında e-ticaretin geçmişi 1980’li yıllardan daha eskiye dayanmaktadır. Eskiden telefon ve televizyon aracılığıyla yapılan katalog satışı da bir tür elektronik ticarettir. Ancak bu tarz elektronik ticaret, günümüzde yapılan elektronik ticaret kadar etkili olmamıştır (Akpınar, 2017, s.18).

1.1. E-Ticaret Kategorileri

Ticaretin yapılması esnasında karşılıklı olarak birçok taraf ve muhatap bulunmaktadır. Aynı durum e-ticaret için de geçerlidir. Üretici, aracı, satıcı, tüketici, banka, devlet ve birçok muhatap dolaylı ya da direk olarak alışveriş süreci içerisinde bulunmaktadır.

Elektronik ticaretin türleri genellikle, elektronik ticarete taraf olan tüketici (Consumer:C), İşletme (Business:B), ve devlet kuruluşlarının (Government:G) İngilizce karşılıklarının baş harfleri ile kullanılmaktadır (Mankan, 2011, s.42).

E-ticaret kategorileri hakkında çalışmalara bakıldığında, (Küçükyılmazlar, 2006; Alzola & Robaina, 2006; Liao & Cheung, 2001; Gülenç & Karagöz, 2008; F.Rayport & Jaworski, 2002) yapmış olduğu detaylı tanımlamalar görülmektedir.

Tablo 1. E-ticaret kategorileri

Tüketiciden Tüketicie (C2C)	İşletmeden Tüketicie (B2C)	Devletten Tüketicie (G2C)
Tüketiciden İşletmeye (C2B)	İşletmeden İşletmeye (B2B)	Devletten İşletmeye (G2B)
Tüketiciden Devlete (C2G)	İşletmeden Devlete (B2G)	Devletten Devlete (G2G)

Kaynak: (Chaffey, 2009, s. 26)

1.2. İnternet Alışverişinde Algılanan Tüketici Riskleri

İnternet üzerinden satış yapmak isteyen işletmelerin, faaliyete geçmeden önce online alışveriş yapan tüketicilerin, alışverişlerinde algıladıkları riskleri önceden araştırıp, bu algılanan riskleri minimum seviyelere getirmesi ve bunu potansiyel müşterilerine ve internet tüketicilerine anlatabilmesi, işletmeler için son derece önemli olacaktır.

Buna karşın, internet pazarındaki alıcılar ve satıcılar arasındaki fiziksel ve zamansal mesafelerden dolayı, internet alışverişi; ürünün satın alma ve teslimat zamanı arasında geçen süreden kaynaklanan bazı belirsizlikler ve riskler barındırmaktadır. İnternette alışveriş ve geleneksel alışveriş karşılaştırıldığında, tüketicilerin internet alışverişi esnasında algıladıkları risklerin geleneksel alışverişe göre daha fazla olduğu görülmektedir (Zheng, Favier, Huang, & Coat, 2012, s.255).

İnternet üzerinden alışverişte, tüketici tarafından algılanan riskleri belirlemek ve bu riskleri etkileyen faktörleri ortaya çıkarmak bu alanda çalışan işletmeler için önemlidir. Bu riskleri ortadan kaldırarak ya da bu faktörlerin nasıl etkilediğini belirleyerek ona göre strateji belirleyen işletmeler satışlarını arttırabilirler. Bu risk faktörleri “ Ürün ve Satıcı performansını belirleyen “ürün riski”, “psikolojik ve sosyal risk”, “finansal risk faktörü”, ve alışveriş sürecine yönelik “ zaman riski” olarak belirlemiştir (Cesur & Tayfur, 2015, s.19).

Ayrıca internet üzerinden algılanan Ürün, Psikolojik-Sosyal, Finansal ve Zaman riski kavramları (Agwu, 2015; Bhatnagar, Misra, & Rao, 2000; Hsu & Bayarsaikhan, 2012; Kehoe, 2002; Mathur, 2015; Pi & Sangruang, 2011) gibi araştırmacıların ilgi odağı olmuş ve detaylı çalışmalar gerçekleştirilmiştir.

2. Yöntem

Araştırmanın amacı, İnternet üzerinde alışveriş yapan tüketicilerin, algıladıkları risklerin online satın alma davranışı üzerine olan etkisini Türkiye’de ve İran’da yaşayan tüketiciler üzerinde belirlemeye yöneliktir. Ayrıca araştırmanın bir diğer amacı da tüketicilerin risk algısı düzeyinin demografik özelliklerine göre (yaş, eğitim durumu ve gelir durumu) farklılaşp farklılaşmadığını tespit etmeye yöneliktir.

Araştırmanın evrenini daha önce en az bir kere de olsa internet üzerinden alışveriş yapmış kişilerden oluşmaktadır. “Daha Önce İnternette Alışveriş Yaptınız mı?” sorusuna “Hayır” cevabı verilen anketler analize dâhil edilmemiştir. Araştırmanın örneklemini Türkiye ve İran’da en bir kere internet üzerinden alışveriş yapmış tüketiciler oluşturmaktadır. Örnekleme yöntemi olarak Kolayda Örnekleme yöntemi kullanılmıştır.

Araştırmada kullanılan anket formu Google Form aracılığıyla online olarak hazırlanmış ve internet üzerinden tüketicilere uygulanmıştır.

Yapılan araştırma Gazi Üniversitesi Etik Komisyonu 13/02/2018 tarihli ve 27968600-302.99-2645 sayılı yazı ve 2018-144 araştırma kod no ile onaylanmış olup, etik açıdan bir

sakinca bulunmadığına oy birliği ile karar verilmiştir. Anket soruları dört bölümden oluşmaktadır. İlk bölümde katılımcıların demografik özelliklerinin belirlenmesine yönelik (yaş, gelir, eğitim durumu, medeni durumu) sorular sorulmuştur. Anketin ikinci bölümünde katılımcıların internet kullanımına dair sorular sorulmuş olup katılımcılardan ne sıklıkla internet alışverişi yaptıkları, hangi ürünleri tercih ettikleri, hangi sitelerden ve hangi ürün kategorilerini tercih ettikleri öğrenilmiştir. Anketin üçüncü bölümünde online alışverişe dair tüketici davranışlarını belirlemeye yönelik sorular sorulmuş olup 5’li Likert Ölçeğinde cevap seçenekleri sunulmuştur. Seçeneklerden “Kesinlikle Katılmıyorum” ve “Kesinlikle Katılıyorum” şeklinde olan 5’li cevap aralığından katılımcıların kendilerine en uygun olan seçeneği işaretlemeleri istenmiştir. Anketin dördüncü bölümünde online alışverişte algılanan tüketici riskleri, önceki literatür ve araştırma çalışmalarından derlenerek Finansal Risk, Ürün Riski, Psikoloji-Sosyal Risk ve Zaman Riski olmak üzere dört farklı değişken başlığı altında sorulmuştur. Aynı şekilde katılımcılardan “Kesinlikle Katılmıyorum” ve “Kesinlikle Katılıyorum” aralığında hazırlanmış cevaplayanların katılım derecelerine göre kendilerine uygun olan seçeneği işaretlemeleri istenmiştir.³

Çalışma kapsamında kullanılan ölçeklere ait bilgiler aşağıdaki gibidir:

Tablo 2. Çalışma kapsamında kullanılan ölçekler

İfadeler	Kaynaklar
Finansal Risk: <ul style="list-style-type: none">- Online satış yapan işletmelere güvenemem- İnternette satın aldığım ürünlerin ulaşmamasından kaygılanırım- İnternette alışveriş yaparken yanlış bir ürün alma ihtimali beni tedirgin eder- İnternette alışverişte kişisel bilgilerimin iyi korunamayacağından endişe duyarım- İnternette alışverişte istediğim ürünleri bulamayabilirim- Kredi kartı bilgilerimin güvende olacağından endişe duyarım- İnternet aracılığıyla satılan ürünler pahalıdır	(Forstyhe, Liu, Shannon, & Gardner, 2006)
Ürün Riski: <ul style="list-style-type: none">- İnternette alışverişte satın alınan ürünü incelemek mümkün değildir- İnternette satın aldığım ürünün, bedeni bana uygun olmayabilir- İnternette giyim alışverişlerinde ürünü deneyemem beni endişelendirir- Satın alacağım ürüne elle dokunma ve yakından inceleme imkânı yoktur- Kargo ve ambalaj için ek ücret ödemek zorunluluğu söz konusudur- İnternet üzerinden satın alınan ürünlerde, sipariş ile ulaşma zamanı arasındaki zaman kaybı konusunda endişelenirim	(Forstyhe, Liu, Shannon, & Gardner, 2006)
Psikolojik ve Sosyal Risk: <ul style="list-style-type: none">-Alışveriş yapılan web sayfasının yavaş olması ve benzeri sorunlarından dolayı zaman kaybı yaşayacağımdan endişe duyarım-İnternette alışveriş sırasında bilgisayar ya da telefon başında fiziksel olarak (göz, boyun, bel) zarar görmemden endişe duyarım-İnternette alışveriş yapmanın stres ve gerginliğe neden olduğunu düşünüyorum- İnternette alışveriş yaptığımda, çevrem bana daha fazla saygı duyabileceklerini düşünürüm	(Suresh & Shashikala, 2011)
Zaman Riski: <ul style="list-style-type: none">-Yapmak istediğim alışverişle ilgili uygun web sayfasını bulmak zor ve zaman kaybettirir- Ürünler ile ilgili bilgiye ulaşmak çok zaman kaybettirir-Alışveriş yapılan web sayfasının karışık olması alışverişini zorlaştırıp, zaman kaybetmeme neden olmaktadır.	(Forstyhe, Liu, Shannon, & Gardner, 2006)

³ İran’da yaşayan tüketicilere ait verilen toplanmasında ki katkılarından dolayı Mahsa Karimi ’ye teşekkür ederiz.

2.1. Kısıtlar

Çalışmada hem zaman hem de maliyet açısından kısıtlar bulunmaktadır. Bu kısıtlar örnekleme yöntemini de etkilemiştir. İki farklı ülkede online alışveriş yapan bütün tüketicilere ulaşmak mümkün olmayacağından dolayı, olasılıklı olmayan örnekleme yöntemlerinden biri olan kolayda örnekleme yöntemi tercih edilmiştir. Bu yöntemde örneklemin araştırma evrenini temsil etme yeteneği düşük olması da araştırmanın kısıtlarından birini oluşturmaktadır.

2.2. Araştırmanın Modeli ve Hipotezler

Şekil 1. Varsayılan araştırma modeli

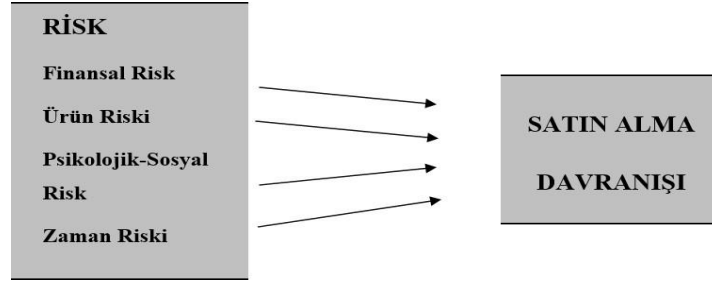

Sırası ile bölümlere ayrılmış risk faktörlerinden olan Finansal Risk, Ürün Riski, Psikolojik ve Sosyal Risk ile Zaman Riskinin online alışveriş yapan tüketiciler tarafından ne şekilde algılandığı ve bunun online alışverişlerine ne ölçüde etkide bulunduğu araştırılmak istenmektedir. Ayrıca araştırmanın bir diğer amacı da tüketicilerin risk algısı düzeyinin demografik özelliklerine göre (yaş, eğitim durumu ve gelir durumu) farklılaşıp farklılaşmadığını tespit etmeye yöneliktir.

Araştırma kapsamında belirlenen hipotezler aşağıdaki gibidir:

- H₁- Algılanan Finansal Risklerin Satın Alma Davranışı Üzerine Etkisi Vardır.
H₂- Algılanan Ürün Risklerinin Satın Alma Davranışı Üzerine Etkisi Vardır.
H₃- Algılanan Psikolojik ve Sosyal Risklerin Satın Alma Davranışı Üzerine Etkisi Vardır.
H₄- Algılanan Zaman Risklerinin Satın Alma Davranışı Üzerine Etkisi Vardır.
H₅- Eğitim Seviyesi ile Finansal Risk Algısı Arasında Anlamlı Bir Fark Vardır.
H₆- Gelir Durumu ile Finansal Risk Algısı Arasında Anlamlı Bir Fark Vardır.
H₇- Yaş ile Finansal Risk Algısı Arasında Anlamlı Bir Fark Vardır.
H₈- Eğitim Seviyesi ile Ürün Riski Algısı Arasında Anlamlı Bir Fark Vardır.
H₉- Gelir Durumu ile Ürün Riski Algısı Arasında Anlamlı Bir Fark Vardır.
H₁₀ - Yaş ile Ürün Riski Algısı Arasında Anlamlı Bir Fark Vardır.
H₁₁ - Eğitim Seviyesi ile Psikolojik ve Sosyal Risk Algısı Arasında Anlamlı Bir Fark Vardır.
H₁₂ - Gelir Durumu ile Psikolojik ve Sosyal Risk Algısı Arasında Anlamlı Bir Fark Vardır.
H₁₃ - Yaş ile Psikolojik ve Sosyal Risk Algısı Arasında Anlamlı Bir Fark Vardır.
H₁₄ - Eğitim Seviyesi ile Zaman Riski Algısı Arasında Anlamlı Bir Fark Vardır.
H₁₅ - Gelir Durumu ile Zaman Riski Algısı Arasında Anlamlı Bir Fark Vardır.
H₁₆ - Yaş ile Zaman Riski Algısı Arasında Anlamlı Bir Fark Vardır.

2. Bulgular

Verilerin analizi SPSS 22 programı ile yapılmış ve %95 güven düzeyi ile çalışılmıştır. Ölçeklerden elde edilen basıklık ve çarpıklık değerlerinin +3 ile -3 arasında olması normal dağılım için yeterli görülmektedir (Carlo, 1997; Groeneveld & Meeden, 1984; Moors, 1986; Hopkins & Weeks, 1990).

Ölçek puanlarının ülkeye göre farklılık gösterme durumu parametrik olan test tekniklerinden t testi ile analiz edilmiştir. Risklerin Satın Alma Davranışına etkisi regresyon analizi ile incelenmiştir. Yaş Öğrenim Durumu ve Gelir Durumu ve Bu Değişkenlerin Ülke Etkileşimlerinin ölçek puanları açısından incelenmesi ise Univariate ANOVA testi ile analiz edilmiştir.

Güvenirlilik Analizi

Cronbach's alfa katsayısı ölçeğin güvenirlilik düzeyini vermektedir. Katsayı 0 ile 1 arasında değişmektedir. Alfa (α) katsayısına bağlı olarak ölçeğin güvenirliliği şu şekilde yorumlanmaktadır (Nunnally, 1967, s. 248).

- $00 \leq \alpha < .40$ ise ölçek güvenilir değildir,
- $40 \leq \alpha < .60$ ise ölçeğin güvenirliliği düşük,
- $60 \leq \alpha < .80$ ise ölçek oldukça güvenilir,
- $80 \leq \alpha < 1.00$ ise ölçek yüksek derecede güvenilir bir ölçektir.

Tablo 3. Güvenirlilik analizi

Faktör	Cronbach's Alpha
Satın Alma Davranışı	0,747
Finansal Risk	0,846
Ürün Riski	0,837
Psikolojik ve Sosyal Risk	0,731
Zaman Riski	0,791

Anket dâhilinde belirlenmiş olan faktörlerin güvenirliliğini belirlemeye yönelik uygulanan güvenirlilik analizi sonucunda faktörlerin Cronbach's Alpha katsayıları 0.60'dan yüksek olduğu ve faktörlerin oldukça güvenilir olduğu sonucuna varılmıştır.

Katılımcıların Demografik Özellikleri

Tablo 4. Ülke ayrımında kişisel bulgular

		Ülke			
		Türkiye		İran	
		n	%	n	%
Cinsiyet	Kadın	253	56,5	283	69,2
	Erkek	195	43,5	126	30,8
Medeni Durum	Evli	44	9,8	148	36,2
	Bekâr	404	90,2	261	63,8
Yaş	15-25	348	77,5	120	29,3
	26-36	70	15,6	183	44,7
	37-48	22	4,9	72	17,6
	49-65	9	2,0	31	7,6
	65 üzeri	0	0,0	3	,7
Öğrenim Durumu	İlköğretim	2	,4	14	3,4
	Lise	33	7,3	47	11,6
	Ön Lisans	50	11,1	36	8,9
	Lisans	341	75,9	203	50,0
	Lisansüstü	23	5,1	106	26,1

Türkiye’de online olarak yapılan 448 ankette katılımcıların 253’ü yani %56,5 i kadın ve 195’i yani %43,5’i ise erkektir. Ağırlığını bekâr katılımcıların oluşturduğu ankette 404 kişi (%90,2’si) bekâr ve 44 kişi (%9,8) ise evlidir. Türkiye’de ankete katılanların yaş aralığına baktığımızda ise katılımcıların çoğunun genç katılımcılar olduğu görülmektedir. İran’da online olarak yapılan ankete baktığımızda ise ankete katılan 409 kişinin 289’u kadın (%69,2) ve 126’sı erkek (%30,8) katılımcılardan oluşmaktadır. Medeni durumlarına bakıldığında ise 261 katılımcının (%63,8) bekâr ve 148 (%36,2) katılımcının ise evli olduğu görülmektedir. Yaş dağılımlarına baktığımız zaman büyük çoğunluğun 183 kişi (%44,7), 26-36 yaş aralığında olduğu görülmektedir.

İnternet Alışverişlerinde Tercih Edilen Siteler

Ankette en çok tercih edilen Kozmetik-Kişisel bakım, giyim, elektronik, gıda, kitap-film- müzik gibi kategoriler seçeneğe eklenmiş olup, onun dışında kalan sektörler “diğer” seçeneği ile katılımcılara sunulmuştur.

Türkiye’den çalışmaya katılan bireylerden internet alışverişinde giyim sektöründen ürün alanların oranı %45,3; Kitap-Film-Müzik sektöründen ürün alanların oranı %13,2; Elektronik sektöründen ürün alanların oranı %14,8 iken Kozmetik-Kişisel bakım alanından alışveriş yapanların oranı %12,5, Gıda alanından alışveriş yapanların oranı %5,7 olarak görülmektedir. İran’dan çalışmaya katılan bireylerden internet alışverişinde giyim sektöründen ürün alanların oranı %33,2; Elektronik sektöründen ürün alanların oranı %25,6, Kozmetik-Kişisel Bakım alanından alışveriş yapanların oranı %14,6 iken, Kitap-Film-Müzik alanından alışveriş yapanların oranı ise %8,0’dır.

Araştırma kapsamında Türkiye ve İran’da en çok tercih edilen siteler, Ek Tablo 1’de detaylı olarak verilmiştir.

Regresyon Analizi

Yapılan çalışmada risk faktörlerinin satın alma davranışına olan etkisinin analiz edilmesi amacıyla yapılan regresyon analizi sonuçları tabloda verilmiştir.

Tablo 5. Türkiye için risklerin satın alma davranışına etkisi

Bağımlı	Değişken	Katsayıların Anlamlılığı			Modelin Anlamlılığı		
		B	t	p	F	p	R ²
Satın Alma Davranışı	Finansal Risk	-,275	-5,263	,000*	28,021	.000	,202
	Ürün Riski	,068	1,457	,146			
	Psikolojik ve Sosyal Risk	-,079	-1,473	,142			
	Zaman Riski	-,212	-3,836	,000*			

Analiz sonucuna göre kurulan regresyon modeli anlamlıdır (F=28,021; p<0,05). Analiz sonucuna göre Türkiye için finansal risk ($\beta=-0,275$; p<0,05) ve zaman riski ($\beta=-0,212$; p<0,05) satın alma davranışını negatif etkilemektedir(p<0,05). Katsayılar incelendiğinde finansal riskin etkisinin zaman riskinden daha fazla olduğu görülmektedir. Araştırma sonucuna göre satın alma davranışındaki değişimin %20’sini finansal risk ve zaman riski açıklamaktadır.

Buna göre internet üzerinden Türkiye’de alışveriş yapan tüketiciler için “H₁Algılanan Finansal Risklerin Satın Alma Davranışı Üzerine Etkisi Vardır” ve “H₄ Algılanan Zaman Risklerinin Satın Alma Davranışı Üzerine Etkisi Vardır” hipotezleri kabul edilirken, “H₂ Algılanan Ürün Risklerinin Satın Alma Davranışı Üzerine Etkisi Vardır” ve “H₃ Algılanan Psikolojik ve Sosyal Risklerin Satın Alma Davranışı Üzerine Etkisi Vardır”, ret edilmiştir.

İran için yapılan çalışmada risk faktörlerinin satın alma davranışına olan etkisinin analiz edilmesi amacıyla yapılan regresyon analizi sonuçları tabloda verilmiştir.

Tablo 6. İran için risklerin satın alma davranışına etkisi

Değişken		Katsayıların Anlamlılığı			Modelin Anlamlılığı		
Bağımlı	Bağımsız	B	t	p	F	p	R ²
Satın Alma Davranışı	Finansal Risk	-,214	-2,816	,005*	4,988	.001	,047
	Ürün Riski	,099	1,293	,197			
	Psikolojik ve Sosyal Risk	,144	2,007	,045*			
	Zaman Riski	-,185	-2,829	,005*			

Analiz sonucuna göre kurulan regresyon modeli anlamlıdır (F=4,988; p<0,05). Analiz sonucuna göre İran için finansal risk ($\beta=-0,214$; p<0,05) ve zaman riski ($\beta=-0,185$; p<0,05) satın alma davranışını negatif etkilerken psikolojik-sosyal risk ($\beta=0,144$; p<0,05) pozitif yönde etkilemektedir. Katsayılar incelendiğinde finansal riskin etkisinin en yüksek, psikolojik-sosyal riskin etkisinin en düşük olduğu görülmektedir.

Araştırma sonucuna göre satın alma davranışındaki değişimin %5'inin finansal risk, psikolojik sosyal risk ve zaman riski açıklamaktadır.

Araştırmamızdan elde edilen sonuçlara göre internet üzerinden alışveriş yapan İran'da yaşayan tüketiciler için “H₁Algılanan Finansal Risklerin Satın Alma Davranışı Üzerine Etkisi Vardır”, “H₃ Algılanan Psikolojik ve Sosyal Risklerin Satın Alma Davranışı Üzerine Etkisi Vardır” ve “H₄ Algılanan Zaman Risklerinin Satın Alma Davranışı Üzerine Etkisi Vardır” hipotezleri kabul edilirken, “H₂Algılanan Ürün Risklerinin Satın Alma Davranışı Üzerine Etkisi vardır” ret edilmiştir.

Demografik Özellikler ve Risk Algısı

Demografik özelliklerin (yaş, eğitim durumu, gelir durumu) ve risk algıları arasında anlamlı bir fark olup olmadığını iki ülke bazında analiz edilmesi amacıyla UNIVARIATE ANOVA testi yapılmıştır. Test sonuçları aşağıdaki tablolarda verilmiştir.

Tablo 7. Yaş, öğrenim durumu, gelir durumu ve bu değişkenlerin ülke etkileşimlerinin finansal risk açısından incelenmesi

Finansal Risk	Type III Kareler Toplamı	Kareler Ortalaması	F	p
Ülke	,076	,076	,116	,733
Yaş	2,210	,553	,848	,495
Öğrenim Durumu	3,804	,951	1,459	,213
Gelir Durumu	5,641	1,410	2,164	,071
Ülke * Yaş	1,096	,365	,561	,641
Ülke * Öğrenim Durumu	4,059	1,015	1,557	,184
Ülke * Gelir Durumu	7,927	1,982	3,041	,017*

*p<0,05 a. R Squared = ,040 (Adjusted R Squared = ,012)

Finansal riskin yaş, öğrenim, gelir ve ülke etkileşiminde farklılık gösterme durumunun analiz edilmesi amacıyla yapılan UNIVARIATE ANOVA testi sonuçları tabloda verilmiştir. Analiz sonucuna göre İran için finansal risk algısının, yaş, gelir durumu ve öğrenim durumuna göre değişiklik göstermediği sonucuna varılmıştır. Buna göre İran için “H₅Eğitim Seviyesi ile Finansal Risk Algısı Arasında Anlamlı Bir Fark Vardır”, “H₆Gelir Durumu ile Finansal Risk Algısı Arasında Anlamlı Bir Fark Vardır” ve “H₇Yaş ile Finansal Risk Algısı Arasında Anlamlı Bir Fark Vardır” ret edilmiştir.

Türkiye'ye baktığımızda yaş ve öğrenim durumu ile finansal risk algısı arasında anlamlı bir fark olmadığı, gelir durumu ve finansal risk algısı arasında anlamlı bir fark olduğu sonucuna varılmıştır. Bu sonuçlara göre Türkiye için “H₅Eğitim Seviyesi ile Finansal Risk Algısı

Arasında Anlamlı Bir Fark Vardır ve “H₇Yaş ile Finansal Risk Algısı Arasında Anlamlı Bir Fark Vardır” hipotezleri ret edilirken, “H₆ Gelir Durumu ile Finansal Risk Algısı Arasında Anlamlı Bir Fark Vardır” hipotezi kabul edilmiş ve ülkede gelir durumuna göre finansal risk algısının değişiklik gösterdiği sonucuna varılmıştır.

Ülke ayırımında yaş, öğrenim durumu ve gelir durumu değişkenlerinin finansal risk puan ortalamaları Ek Tablo 2’de detaylı olarak verilmiştir.

Tablo 8. Yaş, öğrenim durumu, gelir durumu ve bu değişkenlerin ülke etkileşimlerinin ürün riski açısından incelenmesi

Ürün Riski	Type III Kareler Toplamı	Kareler Ortalaması	F	p
Ülke	5,085	5,085	7,459	,006*
Yaş	,491	,123	,180	,949
Öğrenim Durumu	5,439	1,360	1,994	,094
Gelir Durumu	4,983	1,246	1,827	,122
Ülke * Yaş	,933	,311	,456	,713
Ülke * Öğrenim Durumu	2,045	,511	,750	,558
Ülke * Gelir Durumu	4,172	1,043	1,530	,192

*p<0,05 a. R Squared = ,069 (Adjusted R Squared = ,042)

Ürün riskinin yaş, öğrenim gelir ve ülke etkileşiminde farklılık gösterme durumunun analiz edilmesi amacıyla yapılan UNIVARIATE ANOVA testi sonuçları tabloda verilmiştir. Analiz sonucuna göre ürün riski ülkeye göre değişmektedir(p<0,05). Bununla birlikte Ürün riski; yaş, öğrenim durumu, gelir durumu, ülke ile yaş etkileşimi, ülke ile öğrenim durumu etkileşimi, ülke ile gelir durumu etkileşimine göre değişmemektedir(p>0,05).

Ürün riski algısının öğrenim durumu, yaş ve gelire göre değişmediği ve aralarında bir etkileşim olmadığı her iki ülke için görülmüştür.

Buna göre Türkiye ve İran için “H₈ Eğitim Seviyesi ile Ürün Riski Algısı Arasında Anlamlı Bir Fark Vardır”, “H₉ Gelir Durumu ile Ürün Riski Algısı Arasında Anlamlı Bir Fark Vardır”, “H₁₀Yaş ile Ürün Riski Algısı Arasında Anlamlı Bir Fark Vardır” hipotezleri ret edilmiş olup, ürün risk algısının, eğitim seviyesi, yaş ve gelir durumuna göre değişiklik göstermediği sonucuna varılmıştır.

Ülke ayırımında yaş, öğrenim durumu ve gelir durumu değişkenlerinin ürün risk puan ortalamaları Ek Tablo 3’te detaylı olarak verilmiştir.

Tablo 9. Yaş, öğrenim durumu, gelir durumu ve bu değişkenlerin ülke etkileşimlerinin psikolojik ve sosyal risk açısından incelenmesi

Psikolojik ve Sosyal Risk	Type III Kareler Toplamı	Kareler Ortalaması	F	p
Ülke	4,167	4,167	6,117	,014*
Yaş	4,600	1,150	1,688	,151
Öğrenim Durumu	4,673	1,168	1,715	,145
Gelir Durumu	3,613	,903	1,326	,259
Ülke * Yaş	,281	,094	,137	,938
Ülke * Öğrenim Durumu	3,610	,902	1,325	,259
Ülke * Gelir Durumu	10,153	2,538	3,726	,005*

*p<0,05 a. R Squared = ,060 (Adjusted R Squared = ,032)

Psikolojik-sosyal riskin yaş, öğrenim, gelir ve ülke etkileşiminde farklılık gösterme durumunun analiz edilmesi amacıyla yapılan UNIVARIATE ANOVA testi sonuçları tabloda verilmiştir. Analiz sonucuna göre Psikolojik ve sosyal risk ülkeye göre değişmektedir(p<0,05). Psikolojik ve sosyal risk yaş, öğrenim, gelir, ülke ile yaş etkileşimi, ülke ile öğrenim durumu

etkileşimine göre değişmemektedir($p>0,05$). Psikolojik ve sosyal risk ülke ile gelir durumu etkileşimine göre değişmektedir ($p<0,05$).

Türkiye ve İran'a baktığımızda psikolojik ve sosyal risk algısının yaş ve eğitim seviyesine göre değişiklik göstermediği görülmektedir. Buna göre "H₁₁Eğitim Seviyesi ile Psikolojik ve Sosyal Risk Algısı Arasında Anlamlı Bir Fark Vardır" ve "H₁₃Yaş ile Psikolojik ve Sosyal Risk Algısı Arasında Anlamlı Bir Fark Vardır" hipotezleri iki ülke için ret edilmiştir. Psikolojik ve Sosyal Risk algısının gelir durumuna göre değişimine baktığımızda ise iki ülkede fark olduğu görülmektedir. Gelir Durumu değişikliğinde Psikolojik ve Sosyal Risk algısı İran'da değişiklik gösterirken, Türkiye'de değişiklik göstermediği görülmektedir. Bu sonuçlara göre "H₁₂Gelir Durumu ile Psikolojik ve Sosyal Risk Algısı Arasında Anlamlı Bir Fark Vardır", hipotezi İran için kabul edilirken, Türkiye için ret edilmiştir.

Ülke ayrımında yaş, öğrenim durumu ve gelir durumu değişkenlerinin Psikolojik-Sosyal Risk puan ortalamaları Ek Tablo 4'te detaylı olarak verilmiştir.

Tablo 10. Yaş, öğrenim durumu, gelir durumu ve bu değişkenlerin ülke etkileşimlerinin zaman riski açısından incelenmesi

Zaman Riski	Type III Kareler Toplamı	Kareler Ortalaması	F	p
Ülke	2,230	2,230	2,449	,118
Yaş	1,046	,262	,287	,886
Öğrenim Durumu	3,031	,758	,832	,505
Gelir Durumu	9,703	2,426	2,664	,031*
Ülke * Yaş	3,379	1,126	1,237	,295
Ülke * Öğrenim Durumu	4,105	1,026	1,127	,342
Ülke * Gelir Durumu	16,516	4,129	4,535	,001*

* $p<0,05$; a. R Squared = ,042 (Adjusted R Squared = ,013)

Zaman riskinin yaş, öğrenim, gelir ve ülke etkileşiminde farklılık gösterme durumunun analiz edilmesi amacıyla yapılan UNIVARIATE ANOVA testi sonuçları tabloda verilmiştir.

İran ve Türkiye ayrımında yapılan ANOVA testi sonucuna göre Türkiye'de zaman riski gelir durumuna farklılık gösterirken ($p=0,027$) İran'da da gelir durumuna göre farklılık göstermektedir ($p=0,039$).

Türkiye ve İran'a baktığımızda zaman riski algısının yaş ve eğitim seviyesine göre değişiklik göstermediği görülmektedir. Buna göre "H₁₄Eğitim Seviyesi ile Zaman Riski Algısı Arasında Anlamlı Bir Fark Vardır" ve "H₁₆Yaş ile Zaman Riski Algısı Arasında Anlamlı Bir Fark Vardır" hipotezleri iki ülke için de ret edilmiştir. Zaman Riskinin gelir durumuna göre algısına baktığımızda ise iki ülke için de değiştiğini gözlemlemekteyiz. Bu sonuçlara göre "H₁₅Gelir Durumu ile Zaman Riski Algısı Arasında Anlamlı Bir Fark Vardır" hipotezimiz iki ülke için de kabul edilmiş olup gelir durumu ve zaman riski arasında anlamlı bir fark bulunduğu sonucuna varılmıştır.

Ülke ayrımında yaş, öğrenim durumu ve gelir durumu değişkenlerinin zaman risk puan ortalamaları Ek Tablo 5'te detaylı olarak verilmiştir.

Çalışma dahilinde belirlenmiş olan hipotezlerin, ülke bazında sonuçları Ek Tablo 6'da detaylı olarak verilmiştir.

Sonuç ve Öneriler

Online alışveriş tüketicilere rahat, ekonomik ve hızlı alışveriş imkân sunmaktadır. Online ortamda alışveriş tüketiciler için sınırsız seçenek sunarken, işletmeler açısından da yoğun rekabet ortamında faaliyetlerini sürdürmelerine imkân tanımaktadır. Tüketicilerin bir kısmı online alışverişe karşı olumsuz görüşe sahip olabilmekte, kredi kartı bilgilerinin ve kişisel

bilgilerinin çalınabilmesi gibi güvenlik ve gizlilik sorunları, ürünleri deneyememe ve kalite hakkında emin olamama, zaman ve teslimat kaygısı, online alışveriş bilgisinin daha önce olmamış olması gibi durumlarla karşı karşıya kalabilmektedir.

Online alışverişte algılanan tüketici risklerinin satın alma davranışına olan etkisini belirlemeye yönelik gerçekleştirilen çalışmamızdan elden edilen sonuçlara göre tüketicilerin online alışverişlerini zaman riski ve finansal risk etkilemektedir.

Bu bağlamda tüketiciler online alışveriş yaparken özellikle kredi kartı bilgilerinin çalınması, bilgilerinin üçüncü kişilerin eline geçmesi, ödeme esnasında yaşanabilecek sistemsel hatalar, ürünün fiyatının yüksek olması gibi finansal sorunlarının yanı sıra, ürünün geç gelmesi, site karmaşıklığından yaşanacak olan zaman kaybı, kargo işlemleri esnasında yaşanabilecek olan aksaklıklardan kaynaklanan zamansal risklerin satın alma davranışlarına etkisi olduğu görülmektedir. Bu risklerin satın alma davranışına olan etkisi iki farklı coğrafya ve kültüre sahip olan Türkiye ve İran'da ortak olduğu görülmektedir.

Online alışverişin en büyük dezavantajlarından biri olarak görülen ürüne dokunamama ve temas edememe, ürünü deneme şansının olmaması, yanlış ürün ya da beden gönderilmesi gibi ürün risklerinin ise online ticaret yapan işletmeler tarafından tüketicilere sağlanan ücretsiz iade ve iki hafta içerisinde iade etme gibi olanaklardan dolayı kısmen de olsa aşıldığı söylenebilir "Algılanan Ürün Risklerinin Satın Alma Davranışına Etkisi Vardır" hipotezim, çalışmamızda her iki ülkeden elde edilen verilerin analizi sonucunda ret edilmesi işletmelerin ürün riskini aşmaya yönelik çabalarının karşılık bulduğu şeklinde değerlendirilebilir. Online alışveriş için Algılanan Psikolojik ve Sosyal risklerin de son derece önemli olduğu ve satın alma davranışını da etkilediği çalışmamızda görülmektedir. Online alışverişlerin stres ve gerginliğe neden olması ya da online alışverişin kişinin kendisine saygınlık kazandırabileceğini düşünmesi gibi psikolojik ve sosyal etkenlerin, online alışveriş davranışına etki ettiğini "Algılanan Psikolojik-Sosyal Risklerin Satın Alma Davranışına Etkisi Vardır" hipotezimizin İran'da kabul edilmesi ile görülmektedir. Bu hipotez ülke bazlı kabul edilmiştir. Türkiye ve İran arasındaki psikolojik ve sosyal risk kaynakları açısından var olan farklılıklar analiz sonuçlarına da yansımıştır.

İnternetin hayatımızın vazgeçilmez unsuru olmasıyla birlikte dijital dünya, online alışveriş, elektronik ticaret, sosyal ticaret, mobil ticaret kavram ve olguları da tüketiciler ve işletmeler açısından yadsınamaz ve yok sayılamaz hale gelmiştir. İçselleştirilme ve katılım düzeyi farklı olmakla birlikte online alışveriş tüm kuşaklarda (Bebek patlaması, X, Y, Z) kendisine karşılık bulmuştur. Aynı zamanda işletmeler de sektörü, ürettiği ürün ve büyüklüğü ile ilişkili olmakla birlikte bu değişimden nasibini almış ve dönüşümün içerisinde kendilerini bulmuşlardır. Tüm dünya açısından yaşanan bu değişim ve dönüşüm düzeyinin ülkeler arasında heterojenlik göstereceği bir gerçektir. Bu kapsamda çalışmamız da online alışverişin iki farklı ülkedeki müşteriler açısından algılanma, benimsenme, içselleştirilme perspektifi ile farklılıklar içerip içermediği araştırılmıştır. Ülkemize coğrafi olarak yakın olan aynı zamanda kültürel olarak farklılık ve benzerlikleri de bünyesinde barındıran İran çalışmadaki diğer ülke olmuştur. Analizler sonucunda tüketici davranışı ve online alışveriş bağlamında ülkeler arasında farklılık ve benzerliklerin olduğu tespit edilmiştir. Gelecekte yapılacak çalışmalarda coğrafi ve psikolojik mesafe değişkenleri kullanılarak farklı ülkelerin karşılaştırılması, ürün-kuşak değişkenlerinin sürece dahil edilerek analizlerin gerçekleştirilmesi önemli katkılar sağlayabilecektir.

Kaynakça

- Agwu, E. (2015). Analysis of obstacles to uptake of internet banking services in Nigeria. *Research Journal of Business and Management*, 2(1), 99-114.
- Akçaoğlu, E. (2012). *Ulusal ve uluslararası perspektiften elektronik ticaretin vergilendirilmesi*. Ankara: Mali Akademi Yayınları.
- Akpınar, E. (2017). Türkiye'de elektronik dış ticaretin gelişimi ve istihdam ilişkisi. *Harran Maarif Dergisi*, 2(2), 18-32.doi: 10.22596/2017.0202.18.32
- Archer, N. ve Yuan, Y. (2000). Managing business to business relationships throughout the ecommerce procurement life cycle. *Internet Research: Electronic Networking Applications and Policy*, 10(5), 385-395.
- Alzola, L. M. ve Robaina, V. P. (2006). Tangibility as a quality factor in electronic commerce b2c. *Managing Service Quality: An International Journal*, 16, 320-338.
- Bhatnagar, A., Misra, S. ve Rao, H. R. (2000). On risk, convenience, and internet shopping behavior. *Communications of the ACM*, 43(11), 98-105.
- Carlo, L. D (1997). On the meaning and use of kurtosis. *Psychological Methods*, 292-307.
- Cesur, Z. ve Tayfur, G. (2015). İnternet alışveriş davranışında algılanan tüketici riskleri: Üniversite öğrencileri üzerinde bir araştırma. *Electronic Journal of Vocational Colleges*, 5(1), 19-33.doi: 10.17339/ejovoc.92103
- Chaffey, D. (2009). *E-Bussines and E-Commerce management strategy, implementation and practice*. London: Pearson Education Limited.
- Çetin, A. ve Çitli, Z. Z. (2012). Elektronik sigortacılıkta E-İmza. *Para ve Sermaye Piyasaları Dergisi*, 2(2), 1-19.
- Diker, A. ve Varol, A. (2013). E-Ticaret ve güvenlik. *1st International Symposium on Digital Forensics and Security (ISDFS'13)*, (s. 29-33). Elazığ.
- F.Rayport, J. ve Jaworski, B. J. (2002). *Introduction to E-Commerce* (s. 5). içinde Boston: Mc Graw-Hill/Irwin Marketspace.
- Forstye, S., Liu, C., Shannon, D. ve Gardner, L. C. (2006). Development of a scale to measure perceived benefits and risks of online shopping. *Journal of Interactive Marketing* , 20(2), 55-75.
- Gülenç, İ. ve Karagöz, B. (2008). E-Lojistik ve Türkiye'de E-Lojistik uygulamaları. *Kocaeli Üniversitesi Sosyal Bilimler Enstitüsü Dergisi*, (15), 73-91.
- Groeneveld, R. A. ve Meeden, G. (1984). Measuring skewness and kurtosis. *The Statistician*, 33(4), 391-399.
- Hsu, S.-H. ve Bayarsaikhan, B.-E. (2012). Factors influencing on online shopping attitude and intention of mongolian consumers. *The Journal of International Management Studies*, 7(2), 167-176.
- Hopkins, K. D. ve Weeks, D. L. (1990). Tests for Normality and Measures of Skewness and Kurtosis: Their Place in Research Reporting. *Educational and Psychological Measurement*, 50(4), 717-729.
- Kehoe, M. (2002). The role of perceived risk and consumer trust in relation to online shopping and security. Phd Thesis. *The Role Of Perceived Risk and Consumer Trust In Relation To Online Shopping and Security*, PhD Dissertation, UMI. Florida State University.
- Küçükylmazlar, A. (2006, Şubat). *Elektronik ticaret rehberi*. İstanbul Ticaret Odası, 11.

- Liao, Z. ve Cheung, M. T. (2001). Internet based e-shopping and consumer attitudes. *Information And Mangement*, 38(5), 299-306.
- Mathur, N. (2015). Perceived risks towards online shopping an empirical study of Indian customers. *International Journal of Engineering Development and Research*, 3(2), 296-300.
- Mankan, E. (2011). *E-Ticaret*. İzmir: İlya İzmir Yayın Evi.
- Moors, J. (1986). The meaning of kurtosis: Darlington reexamined. *The American Statistician*, 40(4), 283-284.
- Nunnaly, J. C. (1967). *Psychometric theory*. New York: McGraw-Hill.
- Pi, S.-M. ve Sangruang, J. (2011). The perceived risks of online shopping in Taiwan. *Social Behavior and Personality*, 39(2), 275-285.
- Semiz, B. B. ve Altunışık, R. (2016). Pazarlama arařtırmalarında likert tipi ölçeklerin özelliklerinin cevaplama tarzları üzerindeki etkilerinin incelenmesi. *Bartın Üniversitesi İ.İ.B.F Dergisi*, 7(14), 577-598.
- Suresh, A. M. ve Shashikala, R. (2011). Identifying factors of consumer perceived risk towards online shopping in India. *3rd International Conference on Information and Financial Engineering* (s. 336-341). Singapore : IACSIT Press.
- Watson, R. T., Berthon, P., Pit, L. F. ve Zinkhan, G. M. (2007). *Electronic commerce: The strategic perspective*. Harcourt College Publishers.
- Z.K Zhang, K. ve Benyoucef, M. (2016). Consumer behavior in social commerce: A literature review. *Decision Support Systems*, 86, 95-108.
- Zheng, L., Favier, M., Huang, P. ve Coat, F. (2012). Chinese consumer perceived risk and risk relievers in e-shopping for clothing. *Journal of Electronic Commerce Research*, 13(3), 255-274.

Ekler

Ek Tablo 1. İnternet alışverişlerinde en çok tercih edilen sektörler

		Ülke			
		Türkiye		İran	
		n	%	n	%
İnternet Alışverişlerinizde en çok hangi sektörden ürün satın alırsınız?	Kozmetik-Kişisel Bakım	56	12,5	60	14,6
	Giyim	203	45,3	136	33,2
	Elektronik	64	14,8	105	25,6
	Gıda	26	5,7	26	6,3
	Kitap-Film-Müzik	60	13,2	33	8,0
	Diğer	39	8,6	49	11,9

Ek Tablo 2. Ülke ayrımında yaş öğrenim durumu ve gelir durumu değişkenlerinin finansal risk puan ortalamaları

			Finansal Risk	
			Ort	ss
Türkiye	Yaş	15-25	2,90	,70
		26-36	2,68	,73
		37-48	2,88	,73
		49 ve üzeri	3,16	,72
	Öğrenim Durumu	İlköğretim	2,29	1,01
		Lise	3,10	,67
		Ön Lisans	2,91	,81
		Lisans	2,85	,70
	Gelir Durumu	Lisansüstü	2,89	,64
		500-1000 TL	2,90	,68
		1001-2500 TL	2,80	,67
		2501-5000 TL	2,70	,78
		5001-7500 TL	3,37	,69
		7501 TL ve üzeri	2,82	,66
İran	Yaş	15-25	2,78	1,00
		26-36	2,74	,88
		37-48	2,82	,80
		49 ve üzeri	2,79	1,04
	Öğrenim Durumu	İlköğretim	2,88	1,07
		Lise	2,91	,86
		Ön Lisans	2,55	,62
		Lisans	2,80	,95
	Gelir Durumu	Lisansüstü	2,70	,93
		1500-2000 Tuman	2,94	,84
		2001-3000 Tuman	2,70	1,02
		3001-5000 Tuman	2,76	,87
		5001-8000 Tuman	2,66	,95
		8001Tuman ve üzeri	2,77	,86

Ek Tablo 3. Ülke ayrımında yaş öğrenim durumu ve gelir durumu değişkenlerinin ürün riski puan ortalamaları

		Ürün Riski		
		Ort	ss	
Türkiye	Yaş	15-25	3,56	,70
		26-36	3,54	,74
		37-48	3,46	,61
		49 ve üzeri	3,39	,32
	Öğrenim Durumu	İlköğretim	3,83	,24
		Lise	3,65	,56
		Ön Lisans	3,41	,76
		Lisans	3,57	,70
	Gelir Durumu	Lisansüstü	3,43	,67
		500-1000 TL	3,58	,67
		1001-2500 TL	3,49	,74
		2501-5000 TL	3,50	,70
		5001-7500 TL	3,80	,70
7501 TL ve üzeri	3,57	,71		
İran	Yaş	15-25	3,20	1,06
		26-36	3,21	,94
		37-48	3,19	,74
		49 ve üzeri	3,26	,93
	Öğrenim Durumu	İlköğretim	3,10	1,37
		Lise	3,23	,95
		Ön Lisans	2,84	,88
		Lisans	3,25	,91
	Gelir Durumu	Lisansüstü	3,26	,95
		1500-2000 Tuman	3,41	,86
		2001-3000 Tuman	3,05	1,13
		3001-5000 Tuman	3,18	,87
		5001-8000 Tuman	3,13	,94
8001 Tuman ve üzeri	3,33	,82		

Ek Tablo 4. Ülke ayırımında yaş öğrenim durumu ve gelir durumu değişkenlerinin Psikolojik ve Sosyal Risk puan ortalamaları

		Psikolojik ve Sosyal Risk			
		Ort	ss		
Ülke	Türkiye	Yaş	15-25	2,40	,82
			26-36	2,23	,84
			37-48	2,35	,78
			49 ve üzeri	2,58	,86
	Öğrenim Durumu	İlköğretim	1,88	,88	
		Lise	2,51	,82	
		Ön Lisans	2,42	,81	
		Lisans	2,36	,83	
	Gelir Durumu	Lisansüstü	2,27	,73	
		500-1000 TL	2,32	,82	
		1001-2500 TL	2,46	,84	
		2501-5000 TL	2,25	,76	
	İran	Yaş	5001-7500 TL	2,76	,90
			7501 TL ve üzeri	2,29	,88
			15-25	2,68	,94
			26-36	2,51	,82
Öğrenim Durumu		37-48	2,62	,68	
		49 ve üzeri	2,76	,86	
		İlköğretim	2,77	,94	
		Lise	2,83	,95	
Gelir Durumu	Ön Lisans	2,40	,76		
	Lisans	2,64	,83		
	Lisansüstü	2,44	,80		
	1500-2000 Tuman	2,68	,76		
2001-3000 Tuman	2,42	,87			
3001-5000 Tuman	2,70	,87			
5001-8000 Tuman	2,60	,88			
8001Tuman ve üzeri	2,53	,74			

Ek Tablo 5. Ülke ayrımında yaş öğrenim durumu ve gelir durumu değişkenlerinin zaman riski puan ortalamaları

			Zaman Riski		
			Ort	ss	
Ülke	Türkiye	Yaş	15-25	2,51	,90
			26-36	2,46	1,04
			37-48	2,24	,70
			49 ve üzeri	2,67	1,07
	Öğrenim Durumu	İlköğretim	1,50	,71	
		Lise	2,47	,87	
		Ön Lisans	2,49	1,02	
		Lisans	2,49	,90	
	Gelir Durumu	Lisansüstü	2,58	1,05	
		500-1000 TL	2,46	,89	
		1001-2500 TL	2,56	,94	
		2501-5000 TL	2,25	,90	
	İran	Yaş	5001-7500 TL	2,88	,95
			7501 TL ve üzeri	2,84	1,12
			15-25	2,58	1,03
			26-36	2,55	,98
Öğrenim Durumu	37-48	2,75	,92		
	49 ve üzeri	2,73	1,07		
	İlköğretim	2,74	1,16		
	Lise	2,60	1,05		
Gelir Durumu	Ön Lisans	2,42	,81		
	Lisans	2,64	,98		
	Lisansüstü	2,56	1,03		
	1500-2000 Tuman	2,82	,97		
		2001-3000 Tuman	2,36	1,02	
		3001-5000 Tuman	2,61	,97	
		5001-8000 Tuman	2,58	,97	
		8001 Tuman ve üzeri	2,68	1,04	

Ek Tablo 6. Çalışma dahilinde olan hipotezlerin ülke bazında sonuçları

Hipotezler	Türkiye	İran
H ₁ Algılanan Finansal Risklerin Satın Alma Davranışı Üzerine Etkisi Vardır	Kabul	Kabul
H ₂ Algılanan Ürün Risklerinin Satın Alma Davranışı Üzerine Etkisi Vardır	Ret	Ret
H ₃ Algılanan Psikolojik ve Sosyal Risklerin Satın Alma Davranışı Üzerine Etkisi Vardır	Ret	Kabul
H ₄ Algılanan Zaman Risklerinin Satın Alma Davranışı Üzerine Etkisi Vardır	Kabul	Kabul
H ₅ Eğitim Seviyesi ile Finansal Risk Algısı Arasında Anlamlı Bir Fark Vardır	Ret	Ret
H ₆ Gelir Durumu ile Finansal Risk Algısı Arasında Anlamlı Bir Fark Vardır	Kabul	Ret
H ₇ Yaş ile Finansal Risk Algısı Arasında Anlamlı Bir Fark Vardır	Ret	Ret
H ₈ Eğitim Seviyesi ile Ürün Riski Algısı Arasında Anlamlı Bir Fark Vardır	Ret	Ret
H ₉ Gelir Durumu ile Ürün Riski Algısı Arasında Anlamlı Bir Fark Vardır	Ret	Ret
H ₁₀ Yaş ile Ürün Riski Algısı Arasında Anlamlı Bir Fark Vardır	Ret	Ret
H ₁₁ Eğitim Seviyesi ile Psikolojik ve Sosyal Risk Algısı Arasında Anlamlı Bir Fark Vardır	Ret	Ret
H ₁₂ Gelir Durumu ile Psikolojik ve Sosyal Risk Algısı Arasında Anlamlı Bir Fark Vardır	Ret	Kabul
H ₁₃ Yaş ile Psikolojik ve Sosyal Risk Algısı Arasında Anlamlı Bir Fark Vardır	Ret	Ret
H ₁₄ Eğitim Seviyesi ile Zaman Riski Algısı Arasında Anlamlı Bir Fark Vardır	Ret	Ret
H ₁₅ Gelir Durumu ile Zaman Riski Algısı Arasında Anlamlı Bir Fark Vardır	Kabul	Kabul
H ₁₆ Yaş ile Zaman Riski Algısı Arasında Anlamlı Bir Fark Vardır	Ret	Ret

ETİK ve BİLİMSEL İLKELER SORUMLULUK BEYANI

Bu çalışmanın tüm hazırlanma süreçlerinde etik kurallara ve bilimsel atıf gösterme ilkelerine riayet edildiğini yazar(lar) beyan eder. Aksi bir durumun tespiti halinde Afyon Kocatepe Üniversitesi Sosyal Bilimler Dergisi'nin hiçbir sorumluluğu olmayıp, tüm sorumluluk makale yazarlarına aittir. Yazarlar etik kurul izni gerektiren çalışmalarda, izinle ilgili bilgileri (kurul adı, tarih ve sayı no) yöntem bölümünde ve ayrıca burada belirtmişlerdir.

Kurul adı: Gazi Üniversitesi Etik Komisyonu

Tarih: 13/02/2018

No: 2018-144 / 27968600-302.99-26451

ARAŞTIRMACILARIN MAKALEYE KATKI ORANI BEYANI

1. yazar katkı oranı : %50

2. yazar katkı oranı : %50



KOBİ'lerin Endüstri 4.0 Hazırlık Süreci: Bir Meta-Sentez Çalışması

The Industry 4.0 Preparation Process of SMEs: A Meta-Synthesis Study

Dr. Öğr. Üyesi Meral ÇALIŞ DUMAN¹,

Öz

Endüstri 4.0 veya Dördüncü Sanayi Devrimi bugün adını sıklıkla duyduğumuz, etki alanı oldukça kapsamlı, bir teknolojik devrimdir. Kelime olarak, bilgi ve iletişim teknolojilerin üretim alanında kullanılması anlamına gelmektedir. Endüstri 4.0, fiziksel sistemlerin, sanal ortama taşınarak, fiziksel dünya ile siber dünyanın entegrasyonunu sağlar. Endüstri 4.0, sosyal, ekonomik, kültürel ve teknolojik alanlarda önemli etkileri olmakla birlikte, tanımından da anlaşılacağı üzere, en büyük etkiyi sanayi ve üretim alanında yaratmıştır. Bu nedenle, üretim odaklı işletmelerin Endüstri 4.0 konseptine geçiş süreçleri öncelik taşımaktadır. Büyük ölçekli işletmelere nazaran KOBİ'lerin Endüstri 4.0'a geçişi, sermaye, nitelikli personel ve bilgi eksikliklerinden dolayı daha zordur. Ülkemiz işletmelerinin %1'i büyük ölçekli işletmelerden oluşmaktadır. Bunun yanı sıra, işletmelerin %99'unun KOBİ olduğu düşünüldüğünde, KOBİ'lerin Endüstri 4.0'a geçmeleri ve bunun için gerekli tedbirlerin alınması önem taşımaktadır. Türkiye ekonomisinin bel kemiğini oluşturan KOBİ'lerin Endüstri 4.0'a geçişi kritik düzeydedir. Bu konuda hem uygulamada hem de akademik konularda boşluk bulunmaktadır. Bu araştırmada, bu boşluğu doldurmak amacıyla Endüstri 4.0 ve KOBİ'ler konusunda ilgili literatür incelenmiş ve bir meta-sentez çalışma yapılmıştır. KOBİ'ler için yol haritaları ve Endüstri 4.0 geçiş modelleri üzerine incelemeler ortaya konmuştur. Bu bağlamda Endüstri 4.0' geçiş sürecinde KOBİ'lerin planlamaları ve süreçten elde edecekleri faydalar karşılaştırmalı olarak ele alınmıştır.

Anahtar Kelimeler: Endüstri 4.0, dördüncü sanayi devrimi, endüstri 4.0 teknolojileri, KOBİ

Makale Türü: Araştırma

Abstract

Industry 4.0, or the Fourth Industrial Revolution, is a technological revolution that we hear often today, with a very extensive domain. As a word, it means the use of information and communication technologies in the field of production. Industry 4.0 is the integration of physical systems with the cyber world by moving them to the virtual environment. Although Industry 4.0 has significant effects in social, economic, cultural and technological areas, as can be understood from its definition, it has created the greatest impact in the field of industry and production. For this reason, the transition processes of production-oriented enterprises to the Industry 4.0 concept have priority. SMEs' transition to Industry 4.0 compared to large-scale enterprises is more difficult due to lack of capital, qualified personnel and information. 1% of our country's businesses consist of large-scale enterprises. In addition, when it is considered that 99% of the enterprises are SMEs, it is important for SMEs to switch to Industry 4.0 and to take the necessary measures for this. Industry 4.0 transition of SMEs form the backbone of Turkey's economy is critical. There is a gap in this regard both in practice and in academic matters. In this research, in order to fill this gap, the relevant literature on Industry 4.0 and SMEs was examined and a meta-synthesis study was conducted. Studies on road maps and Industry 4.0 transition models for SMEs have been put forward. In this context, the planning of SMEs in the transition process to Industry 4.0 and the benefits they will gain from the process are discussed comparatively.

Keywords: Industry 4.0, Fourth Industrial revolution, industry 4.0 technologies, SME

Paper Type: Research

¹Malatya Turgut Özal Üniversitesi, Akçadağ MYO, meral.duman@ozal.edu.tr.

Atf için (to cite): Çalış Duman, M. (2021). Kobi'lerin endüstri 4.0 hazırlık süreci: Bir meta-sentez çalışması. *Afyon Kocatepe Üniversitesi Sosyal Bilimler Dergisi*, 23(2), 624-641.

Giriş

Endüstri 4.0 (E4.0) veya Dördüncü Sanayi Devrimi bugün tüm dünyanın ve Türkiye'nin en önemli gündem maddelerinden biridir. Geçmişten günümüze, teknolojik alanda, hayal etmekte zorlandığımız gelişmelerin gerçek olduğu, teknolojik dönüşümlerin ülkeleri, ekonomileri ve insanların yaşayış şekillerini değiştirdiği bilinen bir gerçektir. Geçmişten günümüze her dönemde ayrı bir teknolojik değişim dünyaya yön vermiştir. Bugün ise adından en fazla söz ettiren, kimi bilim insanlarınca bir felsefe, kimilerince, bir teknoloji, kimilerince bir vizyon olarak nitelenen E4.0 dünyayı etkilemektedir. Kavramı ilk ortaya atan Alman bilim insanlarınca E4.0, bir vizyondur (Gilchrist, 2016). İşletmelerin ulaşmak istedikleri, gelecekte olmalarını arzu ettikleri, ulaştıklarında önemli faydalar sağlayacakları bir vizyondur. Bu vizyon, Almanya Hükümeti tarafından üretim ve sanayi alanında ileriye gitmek, daha verimli olmak ve müşterilerin isteklerine daha iyi cevaplar verebilmek adına ortaya konmuştur. Bu vizyona göre, E4.0 çeşitli teknolojik gelişmelerin birleşimidir, çatı bir kavramdır (Stock ve Seliger, 2016). Bu çatı altında yer alan teknolojiler ile üretimin daha hızlı, esnek, verimli ve kişiselleştirilmiş olması hedeflenmektedir (Santos vd., 2017).

E4.0'a tamamen adapte olan, geçen ve süreci tamamlayan henüz hiçbir ülke bulunmamaktadır. Almanya, Çin, ABD gibi çok iyi durumda olan ülkeler olmasına rağmen tam bir geçişten bahsedilememektedir. Bunun başarılabilmesi için, ülke içerisindeki işletmelerin tamamının E4.0'a hazır olması, işletmelerin, insanların ve şehirlerin "akıllı" niteliğine sahip olmaları gerekmektedir. İlk aşamada, ülkelerin hedefleri işletmelerinin E4.0 için hazırlık ve yatırım yapması olmaktadır. E4.0 teknolojik bileşenlerine sahip olmak için yapılan atılımlar, özellikle üretim ve sanayi alanında, önceliklidir. Bu nedenle, teknolojik bileşenler olan, siber fiziksel sistemler, nesnelerin interneti, artırılmış gerçeklik, bulut bilişim, robotlar, büyük veri, 3 boyutlu yazıcı gibi teknolojilere (Hermann vd., 2016) yatırım yapmak, bununla birlikte işletme içinde görev tanımları, değer zincirleri, iş yapma şekilleri ve iş süreçlerini değiştirmek oldukça önemlidir. Bu devrimle ortaya çıkan baştan başa ya da uçtan uca entegrasyon/dijitalleşme kavramı ile kast edilen de budur. İşletmede ki tüm süreçlerin, iş akışlarının ve iş yapış şekillerinin yeni sisteme göre değişmesi, tüm değer zincirlerinin birbiriyle bağlantıda olmasıdır (Kagerman vd., 2013). Bu sayede katma değeri yüksek sonuçlar yaratılabilir. Üstelik bu değer sadece işletme içinde de kalmayacaktır, bununla birlikte sektördeki diğer işletmelerle de bilgi paylaşımı, veri paylaşımı ve yeni gelişme ve değer fırsatlarını ortaya çıkaracaktır.

E4.0'a geçmek ya da gerektirdiği teknolojilere sahip olmak, işletmeler için sermaye, bilgi ve nitelikli çalışanlar gerektirmektedir. Dolayısıyla, gerekli şartları sağlamak için işletmelerin bir hazırlık sürecinden geçmeleri lazımdır. Bu süreç büyük ölçekli işletmeler için nispeten daha kolaydır. Bilgi, sermaye, nitelikli çalışanlar ve teknolojiye sahip işletmelerin E4.0 dönüşümü KOBİ'lere nazaran daha kolaydır. Ayrıca, KOBİ'ler sadece Türkiye de değil, tüm dünyada benzer sorunları yaşamaktadır. Bilgi, teknoloji, finans ve çalışan konusunda sıkıntıları olan KOBİ'lerin E4.0 dönüşümünde büyük işletmelere göre daha fazla yardıma ihtiyacı bulunmaktadır (Anderl ve Fleischer, 2016). Nitekim ülkemiz işletmelerinin %99'unun KOBİ olduğu düşünüldüğünde, bu durum Türkiye için kaçınılmazdır. KOBİ'lerin dönüşümü Türkiye için E4.0 başarısını temsil edecektir. Bu konuda hem hükümet, hem üniversiteler, hem danışmanlık kurumları hem de sivil toplum kuruluşları ortak bir akıl içerisinde hareket etmelidir. Akademik olarak, literatür ve örnek uygulamalar incelenerek, KOBİ'lere yol göstermek, model oluşturmak, bilgi vermek bizlerin görevidir. Nitekim, bu araştırmanın amacı da budur. Yapılan daha önceki araştırmalar incelendiğinde, KOBİ'lerin E4.0 farkındalık düzeyinin oldukça düşük olduğu görülmektedir. Birçok KOBİ, E4.0 kavramı ile henüz karşılaşmamış, belli bir kısmı duymuş ama tam olarak ne olduğunu bilmemekte, belli bir kısmı bilmesine rağmen yatırım yapmak ve sonuçlarını elde etmenin çok uzun soluklu olmasından dolayı kaçınmakta, çok az bir kısmı ise bilip uygulamaya çalışmaktadır. Dolayısıyla, bu farkındalığı arttırmak ve bilgi eksikliğini gidermeye yardımcı olmak, Türkiye'nin E4.0'ı kaçırmaması ve KOBİ'lerin dönüşümü için oldukça önemlidir.

Bu çalışma, literatürdeki E4.0 ve KOBİ'ler üzerine yapılmış olan birbirinden bağımsız çalışmaların sonuçlarını birleştiren, belli bir sistem içinde karşılaştırma yapan ve çıkarımlarda bulunan bir meta-sentez çalışmadır. Buna göre, ilk olarak KOBİ'ler ve E4.0 hakkında genel bilgiler verilmiş daha sonra ise, E4.0 için dönüşüm modelleri ve öneriler üzerinde durulmuştur. Literatürdeki önemli çalışmalar sentezlenerek, genel bir karşılaştırma yapılmış ve sonuçlar ortaya konmuştur.

1. Küçük ve Orta Büyüklükteki İşletmeler (KOBİ'ler)

KOBİ'ler özellikle günümüzün değişen ve zorlaşan rekabet koşullarında, ekonominin canlılığını ve sürekliliğini sürdürmesinde önemli bir faktör olarak karşımıza çıkmaktadır. Öyle ki, Dünya bankasının tasvirine göre KOBİ'ler “fidanlık” gibidir. KOBİ'ler sadece kendileri üretmekle ekonomik kalkınmaya fayda sağlamaz, büyük işletmelerinde ürettikleri ürünler için girdileri üretmekle, onlara katkı sağlarlar. KOBİ'lerin tanımlamasına bakıldığında, çalışan sayısı ve net satış hasılatı gibi değerler göz önüne alındığında, hem ülkemizde hem de dünya da oldukça büyük bir paya sahip oldukları görülmektedir.

Tablo 1. KOBİ tanımı

Tanım Kriteri	Mikro İşletme	Küçük İşletme	Orta Ölçekli İşletme
Çalışan sayısı	0-9	10-49	50-249
Yıllık Net Satış Hasılatı	3 Milyon TL	25 Milyon TL	125 Milyon TL
Yıllık mali Bilançosu	3 Milyon TL	25 Milyon TL	125 Milyon TL

Kaynak: KOBİ, 2020.

Tablo 1’de sınıflandırıldığı üzere, KOBİ’lerin tanımı, 2018’de değiştirilen “*Küçük ve Orta Büyüklükteki İşletmelerin Tanımı, Nitelikleri ve Sınıflandırılması Hakkında Yönetmelik*” de şu şekilde yapılmıştır; “*Elli kişiden az yıllık çalışan istihdam eden ve yıllık net satış hasılatı veya mali bilançosundan herhangi biri yirmi beş milyon Türk Lirasını aşmayan işletmeler küçük işletme, İki yüz elli kişiden az yıllık çalışan istihdam eden ve yıllık net satış hasılatı veya mali bilançosundan herhangi biri yüz yirmi beş milyon Türk Lirasını aşmayan işletmeler ise orta büyüklükte ki işletmelerdir*”.

KOBİ'ler hem ekonomik hem de sosyal yönden avantaj sağlamaktadır. KOBİ'ler krizlere karşı dayanıklıdır. Esnek yapılarından dolayı, krizle karşılaşıldığında gerekli değişimleri uygulayarak hayatta kaldıkları, ekonomik olarak ülkeye yardımcı oldukları görülmektedir. Bununla birlikte, çok çeşitli ve yüksek kaliteli ürünler üretmeleri, büyük işletmelere ara mal sağlamaları da önemli ekonomik avantajları içerisindedir. Sosyal açıdan bakıldığında ise, ülkedeki gelir dağılımının adaletli dağıtılmasında, istihdam düzeyinin artmasında, insanların yaşam kalitesi ve refah düzeyinin yükselmesinde, önemli bir paya sahiptir. Bunlara ek olarak, KOBİ'lerin sahip olduğu avantajlar ve roller şu şekilde sıralanabilir (Erdoğan, 2012, s.116-117);

- KOBİ'ler üretim değeri, miktar, istihdam, katma değer ve yatırım konularında olumlu bir etkiye sahiptir.
- KOBİ'ler girişimcilerin iş hayatına girmesini kolaylaştırarak, toplumun yaratıcılığını teşvik eder.
- KOBİ'ler istihdamı artırarak, yerel ve bölgesel kalkınmaya fayda sağlar.
- KOBİ'ler esnek üretim sistemine sahip oldukları için dijital dönüşümde avantaj sağlar.
- KOBİ'ler, gelir dağılımı adaletine, bölgesel gelir dağılımına iyileştirmelerde bulunur.
- KOBİ'ler mesleği öğrenme, yetiştirme ve nitelikli çalışanlara dönüşme noktasında önemli yerlerdir.

Nitekim, KOBİ Stratejisi Eylem Planı 2015-2018 'ten alınan verilere göre; KOBİ'ler Türkiye'de toplam işletmelerin %99,9'nu, katma değerini %55 'ini, yatırımların %50 'sini, ihracatın %59,2'sini toplam satışların %65,5 'ini, ithalatın %39,9'unu üstlenmektedir. Ayrıca,

KOBİ'lerin Türkiye'de üretim değerindeki payı, %56,2, maddi mallara ilişkin brüt yatırımdaki payı, %53,2, çalışanlar sayısı içerisindeki payı, %75,8'dir. Buna göre, KOBİ'lerin ülke ekonomisinde sayısal olarak büyüklüklerine ek olarak, istihdam, yatırım, ihracat, çalışan sayısı ve katma değer olarak ta çok önemli bir yerinin olduğu açıkça ortadadır.

KOBİ'ler üretim ekonomisinin itici gücüdür. Üretim sanayinin bel kemiği olan KOBİ'lerin E4.0 üzerindeki etkisi önemlidir. Tüm bu ekonomik ve sosyal üstünlüklerinin yanında büyük işletmelerle karşılaştırıldığında, KOBİ'ler farklı zorluklar ve engellerle karşı karşıya kalmaktadır. Büyük işletmelere göre geçiş sürecini daha sancılı yaşayan KOBİ'lerin E4.0'a yönelik paradigma geçişi desteklenmeli ve teşvik edilmelidir. Literatür incelendiğinde, bu geçişi başarıyla yöneten KOBİ'lere "KOBİ 4.0" atfı yapılmaktadır (Mittal vd., 2018, s.194).

Tablo 2. KOBİ'ler ile çok uluslu işletmelerin tanımlayıcı özelliklerine göre karşılaştırılması

Özellikler	KOBİ'ler	Çok Uluslu İşletmeler
Finansal kaynaklar	Düşük	Yüksek
İleri Üretim Teknolojileri Kullanımı	Düşük	(Çok) Yüksek
Yazılım Yönü (veri analizi dahil)	Düşük (Genellikle Özel Çözümler)	Yüksek (Daha Çok Standart Çözümler)
Araştırma ve Geliştirme	Düşük	Yüksek
Ürün Uzmanlaşma Yapısı	Yüksek	Düşük
Standartlaşmanın Önemi	Düşük	Yüksek
Organizasyon kültürü/ Liderin Esnekliği	Düşük	Yüksek
İşletme Stratejisi	İşletme Sahibinin Sezgileri	Piyasa araştırması ve doğru analiz
Karar alma	Liderle Sınırlı / Birkaç Bilgi Taşıyıcısı	Danışmanlar kurulu & (İç/dış) Danışmanlar
Organizasyon yapısı	Daha az karmaşık ve gayri-resmi	Karmaşık ve resmi
İnsan Kaynakları Katılımı	Birden çok etki alanı	Özel Alanlar
Bilgi ve Sektör Deneyimi	Özel bir alana odaklanmış	Farklı alanlar etrafında yayılmış
Üniversiteler/ Araştırma Kuruluşları İşbirlikleri	Düşük	Yüksek
Önemli faaliyetler	Dış kaynaklı	Kurum içinde
Müşteri ve tedarikçi ilişkileri	Yüksek (Güçlü)	Düşük (Çok güçlü değil)

Kaynak: Mittal vd., (2018) s.195.

KOBİ'ler çok uluslu/büyük işletmelerle E4.0 açısından karşılaştırıldığında birçok özelliğe daha zayıf kalmaktadır. Finans, ileri üretim teknolojileri, ar-ge, yazılım, üniversite işbirlikleri özellikle E4.0 için çok önemli olmakla birlikte KOBİ'lerde bu özelliklerin yetersiz kaldığı görülmektedir. Moeuf vd., (2017) araştırmalarında KOBİ'lerin ar-ge, yazılım ve uzman çalışan konusunda yoksun olduklarını ve daha fazla desteklenmeleri gerektiğini belirtmişlerdir.

2. Kobi'ler ve Endüstri 4.0

Endüstri tarihi açısından ilk kırılma noktası 18. yy çeyreğinde buhar makinesinin bulunmasıyla başlamıştır (Endüstri 1.0). 20. yy başlarında, Henry Ford'un montaj bantlarını kullanması ve seri üretim gerçekleştirmesi tüm dünyada büyük bir etki uyandırmıştır (Endüstri 2.0). Modern üretim hatlarının ilk defa kullanılmaya başlandığı bu dönem üretimin altın çağı olarak belirtilmiştir. 1970'lerden itibaren ise, endüstriyel otomasyon sistemleri üretim sisteminde kullanılmaya başlanmıştır (Endüstri 3.0). İnsan gücüyle yapılması zor, uzun ve tekrarlamalı işlerde PLC gibi endüstriyel sistemler kullanılarak daha hızlı, kaliteli ve düşük maliyetle üretim imkânı ortaya çıkmıştır (Apillioğulları, 2018, s. 9-10).

Şekil 1. Endüstri 1.'dan Endüstri 4.0'a tarihsel gelişim

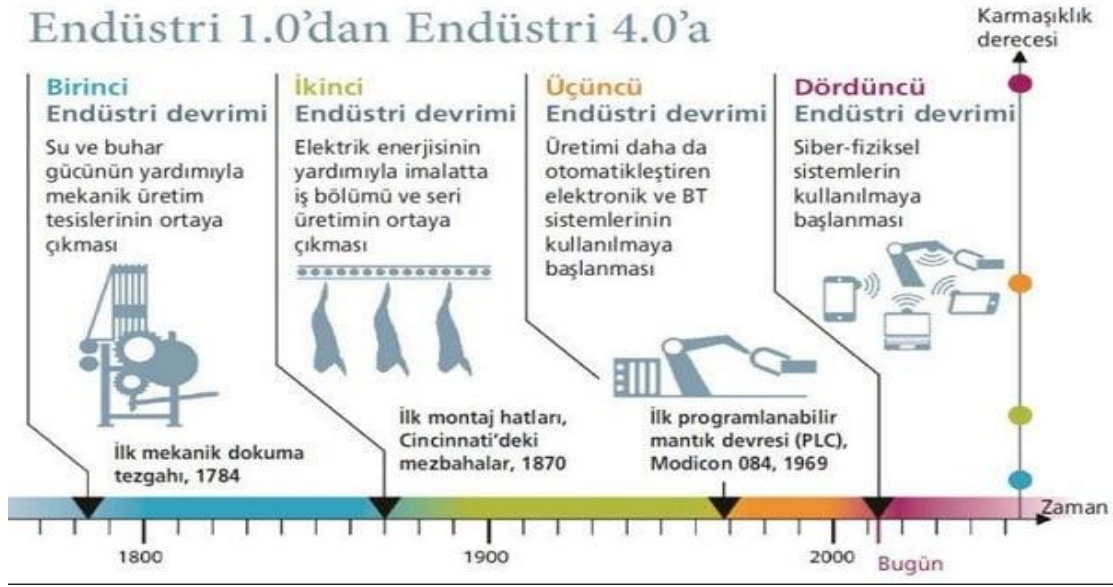

Kaynak: Garbie, (2016).

İlk üç sanayi devrimine bir buluş veya tek bir teknolojik tetikleyici sebep olmakla birlikte, E4.0 için birden fazla teknolojik inovasyon ve nedenler tetikleyici olmuştur. Buna göre, E4.0 kavramının doğuşunda iki temel neden bulunmaktadır. Birincisi gittikçe şiddeti artan küresel rekabet, ikincisi ise teknolojinin ilerlemesi ve buna bağlı olarak artan verimlilik potansiyelidir. Bu kavram ilk kez Alman Hükümeti tarafından 2011 yılında Hannover Fuarı'nda duyurulmuş, Almanya üretim endüstrisinin yüksek teknolojiye üretim vizyonu ile ilişkilendirilmiştir (Mrugalska ve Wyrwicka, 2017, s. 469; Üstündağ ve Çevikcan, 2018). Bu vizyon doğrultusunda hareket etmek ve stratejiler geliştirmek adına E4.0 platformu kurularak faaliyetlerine başlamıştır. Kavramsal olarak bakıldığında, E4.0, bilgi ve iletişim teknolojilerinin üretim sistemlerine aşamalı olarak entegrasyonu anlamına gelmektedir (Niesen vd. 2016: 5066). Bu entegrasyonu başarabilmek için bir takım teknolojik bileşenlere ihtiyaç duyulmaktadır. Bu teknolojiler literatür incelendiğinde, E4.0'ın yapı taşları, teknolojik bileşenleri ya da unsurları gibi isimlerle açıklanmaktadır. Bunlar (Schwab, 2016; Roblek vd., 2016; Li vd. 2017; Lu, 2017; Grinin vd., 2017, s. 250; Devevas vd., 2017; Hermann vd., 2015; Hermann vd., 2016, s.105; Özdoğan, 2017): Siber fiziksel sistemler, nesnelerin interneti, büyük veri, 3 boyutlu baskı, otonom robotlar, bulut bilişim, artırılmış gerçeklik teknolojileridir.

2015 yılında Dünya Ekonomik Forumu'nda E4.0, birçok teknolojik bileşeni, veri alışverişlerini ve üretim teknolojilerini içeren bütüncül bir kavram olarak açıklanmış, geleceğin işgücünü, çalışanların becerileri ve iş yapma stratejilerini etkileyeceği belirtilmiştir (Devezas vd., 2017; Schwab, 2016). E4.0 teknolojileri uygun kurumlar, standartlar ve normlarla birleştirilirse dünyanın her tarafındaki insanlar daha fazla özgürlük daha iyi sağlık, daha yüksek eğitim düzeyleri, ve istedikleri yaşam için daha fazla fırsata sahip olacaklardır (Schwab ve Davis, 2019: ss. 28-29). İnsanların teknoloji ve uygulamalara erişim hızı eskiye oranla kıyaslandığında oldukça yüksektir. Örneğin, insanların ev telefonu ya da mobil telefona sahip olma hızları ile, bugün Facebook, Instagram gibi uygulamalara erişim hızı arasında çok büyük bir fark vardır. Aylar içerisinde milyonlarca kullanıcıya ulaşan CandyCrush uygulaması bunun bir göstergesidir (Schwab ve Davis, 2019, s.39).

E4.0 teknolojilerinin, çevremizdeki fiziksel dünyanın ayrılmaz birer parçası haline geleceği, bilim insanları tarafından belirtilmektedir. Bu teknolojilerin ayrıntılı tanımlamalarına bakmak konuyu daha iyi anlamak açısından önemlidir. Buna göre, siber fiziksel sistemler teknolojisi, sanal dünya ile gerçek dünyanın birleşimini ifade eder. Bilgi, alt sistemler, süreçler,

makinelere ve çalışanları birbirine entegre eden, küresel ağlar kurarak sanal dünya ile gerçek dünyayı birleştiren ve bundan faydalar sağlayan bir teknolojidir (Ivanov vd., 2016, s. 839). Bu teknoloji insanların rutin davranışlarının modellenmesi ve bu modellerin algoritmalara dönüştürülmesini sağlamaktadır. Böylece bilgisayar ortamına aktarılan bu modeller belli koşullar altında tahminleme yeteneği sağlamaktadır (Görçün, 2017, s.185). Nesnelerin interneti teknolojisi, isminden de anlaşıldığı üzere nesnelerin birbirleriyle internet aracılığı ile bağlanmasını ifade eder. Buna göre kablolu veya kablosuz ağ yolu ile, akıllı özelliği olan makine ve nesnelerin birbirleri ile iletişim kurması, haberleşmesi ve buna göre hareket etmelerine nesnelerin interneti adı verilir (Zezulka vd., 2016, s.8).

Büyük veri teknolojisi, çağımızın petrolü olarak isimlendirilmektedir. Petrol kadar değerli olan bir şey var ise bu işlenmiş ve anlamlı hale dönüştürülmüş veridir. Bugün tüm dünyada insanlar sahip oldukları akıllı cihazlar ile işletmeler de sahip oldukları akıllı nesnelere sayesinde sürekli veri üretmektedir. Bu veriler sayısal hale dönüştürülüp karar verme sürecinde kullanıldığında oldukça büyük faydalar sağlamaktadır. Nitekim, büyük veri, geniş, karmaşık ve yapılandırılmamış büyük miktardaki verileri anlamlı ve işlenebilir bir hale dönüştüren teknolojidir. Bu teknolojinin hedefleri, maliyetleri azaltmak, zaman tasarrufu, yeni büyük veri araçları geliştirmek ve destek yönetimi ve iş kararları olarak sıralanmaktadır (Banger, 2017, s.86). Veriler arttıkça, büyüdükçe ve karmaşıklıklaştıkça depolama sorunu da beraberinde gelmektedir. Bu denli kıymetli olan ve büyük yer kaplayan veriyi depolama ihtiyacı ise bulut bilişimi ortaya çıkarmıştır. Bilginin depolanması, alt yapıların kurulması ve arka plandaki analizleri gerçekleştirmek temel görevleridir. (Dopico vd., 2016, s. 412). Böylece, bilgisayar özelliği olan cihazlar arasında ortak bilgi paylaşımı sağlanacak, bilgiye istenilen her yerden zaman ve mekân sınırı olmadan ulaşılabilir olacaktır.

Kaynakları etkin kullanmanın ve çevre duyarlılığının arttığı günümüz dünyasında yeni bir üretim şekli ortaya çıkmıştır, o da katmanlı üretimdir. Diğer adıyla 3 boyutlu yazıcı olarak ifade edilen katmanlı üretim teknolojisi üç boyutlu bilgisayar verisini, elle tutulabilecek gerçek nesnelere dönüştüren bir üretim şekli ve makinesidir. Hemen hemen bütün mekanik parçalar 3D tarafından üretilebilmektedir. Üstelik bu üretim gerçekleştirilirken işletmeyi makinelerle donatmak, büyük yatırımlar yapmak gibi hazırlıklarda gerekli değildir. Yazıcılara yüklenen programları güncellemek yeterlidir (Rifkin, 2015, s. 108).

E4.0 teknolojilerinde önemli bileşenlerden birisi de robotik uygulamalardır. Robotlar kendilerinde bulunan gömülü sensörler ve yazılımlar sayesinde verilen görevleri insan zekasını taklit ederek gerçekleştiren makinalardır. Sahip oldukları bağlantı sayesinde gerçek dünya ile iletişime girebilirler ve insanlarla birlikte çalışabilirler. Bu özellikleri ile robotlar akıllı ve bağlantılı makineler olarak kabul edilirler (Banger, 2017, s.71). Arttırılmış gerçeklik teknolojisi ise, sanal gerçeklik teknolojisinin zenginleştirilmiş halidir. Sanal ortamdaki verileri insan duygularını etkileyebilecek şekilde dönüştüren dijital ortamdaki canlandırmalardır (Siltanen, 2012, s.16). Böylece, gerçek dünya da yapılan işlerin, sanal ortamla birleştirilerek zenginleştirilmesini, çok fonksiyonlu hale gelerek, çalışanların yaratıcılık ve motivasyonlarını arttıran bir teknolojidir. Bu teknoloji, özellikle günümüz işletmelerinde iş eğitimlerinde, fabrika oryantasyon programlarında ve bir üretim sürecinin gösterilmesinde kullanılmaktadır.

Literatür incelendiğinde, bazı kaynaklarda bu teknolojilere, siber güvenlik, yapay zeka, yatay ve dikey entegrasyon, simülasyon gibi teknolojilerin eklendiği de görülmektedir. Fakat tüm teknolojiler birbirlerini kapsamakta ya da aynı çatının altında belirtilmektedir. Ayrıntılarıyla bakıldığında bu teknolojilerin bazılarının yeni bazılarının ise eskiden beri var olduğu bir gerçektir. Gerçek olan bir şey de şudur ki, uluslararası alanda ülkelerin rekabet avantajlarını kaybetmemesi için E4.0 dönüşümüne hazırlıklı olması gerekmektedir. Özellikle, Türkiye gibi işletmelerinin büyük bir çoğunluğunu KOBİ oluşturan ülkelerin bu konuda daha fazla çaba göstermesi ve engelleri ortadan kaldırması gerekmektedir.

Yapılan araştırmalarda, KOBİ'ler E4.0'ın faydalarının ve getirilerinin farkında olmakla birlikte, E4.0'a neden geçemediklerine dair genel olarak şu sebepleri sıralamaktadır (Pessl vd., 2017, s.195);

- Mevcut üretim altyapısının E4.0'a uygun olmayışı nedeniyle yüksek yatırım maliyetleri,
- E4.0'ın faydalarının eksik veya saydamlığı
- Örgütsel değişebilirlik ve bilişim teknolojileri güvenliği ile ilgili endişeler.

Nitekim, bu konuda, Almanya'da KOBİ'lerin E4.0 karşısında, sahip oldukları güçlükler araştırılmış ve özetle şu bulgulara ulaşılmıştır (bilisim.com, 2018);

- KOBİ'lerin E4.0 uygulamalarını gerçekleştirecek altyapı, teknoloji ve yazılımlarına yatırım yapmamaları,
- KOBİ'lerin bölümler arası eşgüdümü sağlamakta güçlük çekmesi, bu nedenle, E4.0 stratejisini ve projelerini kurumun bütününde yönetmenin güçleşmesi,
- KOBİ'lerin radikal bir dönüşüme cesaret edememesi, bunun en önemli nedeninin ise E4.0 alanında çalışabilecek nitelikli personelin olmaması,
- KOBİ'lerin siber güvenlik konusunda zayıf olmalarıdır.

Sıralanan güçlükler ilaveten yerli literatürde, Çevik (2019)'in KOBİ'lerde E4.0 uygulanabilirliği üzerinde yaptığı çalışmasında Türkiye'deki KOBİ'lerin %66'sının E4.0'a hazır olduğu belirtilmiştir. Geriye kalan KOBİ'lerin E4.0 konusundaki zorluklarını ise; finansman yetersizliği, bilgi eksikliği, devlet teşviklerinin yetersizliği, nitelikli çalışan yokluğu, sistemin entegrasyonu, teknolojik alt yapıya sahip olmama, planlama yapmanın zorlukları, siber güvenlik endişesi ve yönetici-çalışan ilişkisinin sağlam olmaması gibi başlıklarda sıralamıştır.

E4.0 konusunda bu güçlükler sahip olan KOBİ'lerin sorunları sadece ülkemiz için değil tüm dünya ülkelerinin üzerinde durması gereken, önlem alınması, kaçırılmaması gereken bir durumdur. Bu konuda ilk önce devletlerin ve hükümetlerin daha sonrasında işletmelerin gerekli tedbirleri, stratejileri, yol haritaları ve kendilerine ait modellerini oluşturmaları gerekmektedir. Bu bağlamda MUSİAD tarafından hazırlanan, Türkiye'de işletmelerin/ KOBİ'lerin E4.0 yolculuğunda sahip güçlükler, zayıflıklar, fırsatlar ve tehditler (SWOT) aşağıdaki tabloda gösterildiği şekilde sıralanmıştır. Buna göre, zayıf yönlerin dikkate alınıp güçlendirilmesi, fırsatların değerlendirilmesi ve tehditlere karşı gerekli önlemlerin alınması gerekmektedir.

Tablo 3. E4.0 modeli için Türkiye'nin SWOT analizi

Güçlü	Zayıf
<ul style="list-style-type: none">• Hızla büyüyen bir ekonomi• Talebi yüksek bir Pazar• Genç nüfus• Teknolojiye yatkınlık• Yaygın mühendislik eğitimi• Sektörel yaygınlık• Dış pazarlara erişim kolaylığı• Yurt içi ulaşım kolaylığı• Çoklu kültüre yatkınlık	<ul style="list-style-type: none">• Nitelikli iş gücü• Akademik yapı• Sektörün kamuda tek bir muhatabının olmayışı• Yetersiz iç pazar büyüklüğü• Teknoloji geliştirme kültürü• İş hukuku• Bürokratik yaklaşım• Proje finansman ihtiyacı• Ortak hareket planı
Fırsatlar	Tehditler
<ul style="list-style-type: none">• Teşvikler• Yaygın teknokent yapısı, artan ARGE merkezleri• Ekonomik büyüme potansiyeli• Yatırımın ortamının devamı	<ul style="list-style-type: none">• Bürokrasinin sektöre yaklaşımı• İstihdam baskısı• Akademik eğitim kalitesi• Yabancı üretici firmaların pazarı baskı altında tutması

-
- | | |
|---|--|
| <ul style="list-style-type: none">• 20.000'e yakın bilişim firması ile sektörün dinamik yapısı Birçok yabancı firmanın bulunduğu bir pazar• Yazılım geliştirme potansiyeli• Sektörel işe başlama ilk yatırım oranının düşük olması• Büyük projeler | <ul style="list-style-type: none">• İhalelerde risk ve sektöre uygun ihale kanunu eksikliği Düşük karlılık ve haksız rekabet• Kamunun özel sektör ile rekabet etmesi• Hukuki sorunlar• Kamunun sektörde üretici olarak yer alması |
|---|--|
-

Kaynak: Türkiye Bilişim Derneği (2016), s.11.

KOBİ'lerin E4.0 konusunda tehditlerini ve zorluklarını ortaya koyan Mittal vd. (2018) alana önemli bir katkı sunmuştur. Yine Çevik (2019)'in yaptığı çalışmada ise KOBİ'lerin henüz bu değişim sürecine birçok yönden hazır olmadığını, bütçe, bilgi eksikliği ve teknolojik alt yapı eksikliğinden dolayı sorun yaşadıklarını belirtmiştir. Benzer olarak Safar vd. (2018) KOBİ'lerin E4.0 için yazılım ve teknolojik alt yapı konusunda önemli eksikliklerinin olduğunu çalışmalarında belirtmişlerdir. Yiğitöl vd. (2020) KOBİ'lerin teknoloji seviyelerini belirleme üzerine yaptıkları çalışmalarında, Türkiye'deki işletmelerin teknoloji kullanım düzeyinin çok düşük, temel seviyede ve E3.0 seviyesinde teknolojileri kullandıklarını ortaya koymuşlardır. Çalış Duman (2020) yaptığı çalışmasında ise, Türkiye'de büyük ve çokuluslu işletmelerin E4.0 konusunda daha iyi bir yerde olduğu, buna rağmen KOBİ'lerin E4.0 konusunda başlangıç seviyesinde olduğu görülmektedir. KOBİ'ler için bu araştırma çerçevesinde en önemli kısıtlar nitelikli çalışan yokluğu ve bilgi eksikliği olmuştur. Bunlarla birlikte, zayıflıklara rağmen KOBİ yöneticilerinin de E4.0 farkındalığı yüksektir. Kamber ve Bolatan (2019) Türkiye'deki üretim işletmeleri üzerine yaptıkları araştırmalarında, yöneticilerin E4.0'ın KOBİ'lerin üretiminde katma değeri yükselteceğine dair hem fikir olduklarını belirtmiştir. Bu noktada KOBİ'lerin beklentileri devlet desteği ve teşvikler olmuştur.

3. Kobi'ler için Endüstri 4.0 Olgunluk Modeli

Nasıl E4.0'a geçilir, nasıl yapılır? Sorusunun cevabı literatür incelendiğinde ve uygulayan örnekler incelendiğinde, rehber niteliğinde dört tasarım ilkesi belirlenmiştir (Hermann vd. 2016, s. 3932); bağlantılılık, bilgi şeffaflığı, özerk kararlar ve teknik destek. Buna göre, E4.0'a geçiş yapmak isteyen işletmelerde bağlantılılık kapsamında, çalışanlar, makineler ve cihazlar internet alt yapısı ile birbirine bağlı olmalıdır. Makineler arası iletişim ya da makine insan iletişiminin sağlandığı bu işletmelerde çalışanlar ve makineler uyumlu bir şekilde çalışabilir. Bilgi şeffaflığı kapsamında, gerçek zamanlı verilerin sanal ortamda ikizleri oluşturularak, tüm iş süreçleri bilgisayar ortamından anlık olarak izlenebilir. Bu durum kullanıcılara bilgilerin istenildiği anda, istenilen yerde erişimini kolaylaştırır. Bilgilerin şeffaflığı, çalışanların tüm süreçlerden haberdar olmasını, daha isabetli karar vermesini ve üretkenliği artırır. Böylece, sadece olağanüstü durumlar hariç, çalışanlar özerk kararlar verebilir. Çalışanların süreçlerden haberdar olması, karar verme konusundaki özgürlükleri yaratıcılıklarını ve örgüte ait bağlılıklarını arttırmaktadır. Son temel prensip olan teknik destek kısmında ise, KOBİ'lerin gerek akıllı cihazlar gerekse işbirlikçi işletmeler tarafından, bilinçli kararlar alabilmelerini ve acil sorunlarını kısa sürede çözebilmelerini sağlamak için bilgiyi anlaşılabilir bir şekilde toplama ve görselleştirmeleri konusunda yardım almaları gerekmektedir.

Tasarım ilkelerinden yola çıkarak, KOBİ'lerin dijital dönüşümü ya da E4.0 teknolojilerine sahip olması için hazırlanan yol haritalarında şu adımlara rastlanmaktadır (Banger, 2018); iş planına odaklanma, hedef pazarı dikkate alma, dönüşüm hedeflerini ürün ve hizmetler ile ilişkilendirme, çevreyi ve rakipleri analiz ederek plan hazırlama, uygulama planını belirleme ve gerçekleştirme ve sonuçları izleme şeklindedir. Pessl vd. (2017) ise E4.0'a ulaşmak için altı adımdan oluşan bir yol haritası ortaya koymuştur. Buna göre; ilk olarak mevcut durumun ve çevrenin analizi, daha sonra E4.0 olgunluk modelinin oluşturulması, amaçlanan durumların tanımlanması, amaçların ve hedeflerin gerçekçi olarak ortaya konması, karar verme ve uygulamaya geçiş ve son olarak projelere başlangıç olarak belirtmişlerdir.

Her işletmenin E4.0 yolculuğu farklıdır. Bunun nedeni işletmenin örgüt yapısı, yöneticileri, çalışanları ve örgüt kültürünün farklı olmasından kaynaklanmaktadır. Bu durum hazırlanacak olan yol haritasının adımlarını da şekillendirmektedir. İşletmelerin rakipleri, içinde buldukları pazar yapısı, sektör, sahip olduğu kaynaklar dikkate alınarak, dönüşümü başlatacak planların ve süreçlerin hazırlanması gerekmektedir. Bu hazırlık sürecinde dikkat edilmesi gereken bir takım unsurlar bulunmaktadır. Bunlar (The Brand Age, 2017);

- Platformlar ve çalışma gruplarının kurulması
- Odak sektörlerin belirlenmesi, özellikle Türkiye'nin E4.0 konusunda öncelikli sektörlerinin belirlenmesi
- KOBİ'lerin Ar-Ge çalışmaları kapsamına alınması
- KOBİ'lere tasarım hizmetlerine ulaşım ve dahil olma ortamı yaratılması
- Bilişim teknolojilerinin yakından takip edilmesi, şeklinde sıralanabilir.

E4.0 olgunluk modeli ortaya konulurken, işletmelerin kendi mevcut durumu analizlerinde hangi konulara bakılması gerektiğine dair Alman Ulusal Bilim ve Mühendislik Akademisi (ACATECH) tarafından hazırlanan "E4.0 Olgunluk Endeksi" çalışması örnek teşkil edebilir. Nitekim ACATECH E4.0 devriminde ilk ve en önemli çalışmaları yapan kurumdur.

Şekil 2. E4.0 olgunluk endeksi bileşenleri

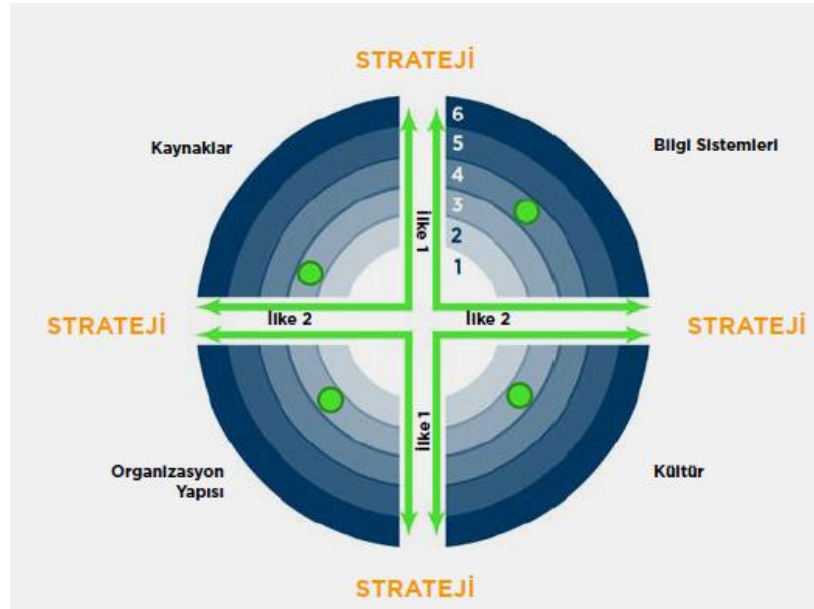

Kaynak: Schuh vd., (2017), s.19.

E4.0 Olgunluk Endeksi'nde işletmelerin E4.0 konusunda kendi durumlarını tespit etmelerine yönelik dört ana boyut altında bakılması gereken otuzüç alt başlık belirtilmiştir. Bu boyutların incelenip stratejilerin buna göre hazırlanması gerekmektedir. Bu boyutlar şu şekilde sıralanabilir (Schuh vd., 2017, s.19-35);

- Bilgi sistemleri (bilgi işleme, esnek bilgi teknolojileri altyapısı, entegrasyon, yatay ve dikey entegrasyon-data yönetimi veri analizi, ilişkilendirilmiş veri girişi, uygulama türüne göre özelleştirilmiş kullanıcı ara-yüzleri, veri standardizasyonu, siber güvenlik). E4.0 konusunda en somut adım olarak ilk akla gelen bilgi sistemleridir, fakat E4.0 teknolojilerine sahip olmak tek başına yeterli değildir.
- Kaynaklar (dijital kapasite, dijital kabiliyetler, sensörler aracılığıyla verilerin elde edilmesi, elde verilerin otonom analizleri ve işlenmesi, etkin haberleşme, görev odaklı arayüz tasarımı). İşletmenin kaynaklarının, çalışanlarının ve iletişim kanallarının yeni sürece uyumlu hale getirilmesi gerekmektedir.











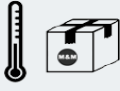
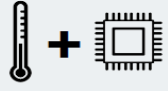



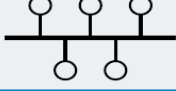







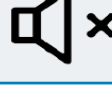



- Organizasyon yapısı (çevik yönetim, değer zinciri işletmeler arası iş birliği, organik organizasyon, esnek örgütler, karar alma yönetimi, motivasyon sistemleri, müşteri odaklılık, iş ağı ile ortak çalışma).
- Kültür (açık örgüt iklimi, yeniliğe açıklık, öğrenen organizasyon, sürekli gelişimi demokratik liderlik tarzı, istatistiksel veri tabanlı öğrenme, bilgi paylaşımı ve şeffaflık) dür. Özellikle KOBİ'lerde işletme yöneticilerinin ve girişimcilerinin E4.0'dan haberdar olmamaları ya da deneyimlerinin olmaması teknolojilere sahip olmada ve değişime karşı isteksiz olmalarına neden olmaktadır (Banger, 2018, s. 360).

KOBİ'lerin dönüşümü sırasında stratejilerini bu dört boyuta göre oluşturmaları ilk önce bilişim alt yapısı ve kaynak donanımını tamamlayarak örgüt yapısı ve kültürünü E4.0 sürecine uyumlaştırması gerekmektedir (Schuh vd., 2017, s. 16-18). Çünkü, E4.0 sadece makine ve ekipman gibi somut kaynakların değil, aynı zamanda çalışanların nitelikleri, örgütün kültürü, sahip olduğu yapı ve iklim gibi soyut kaynaklarını da kapsayan ve değiştiren bir devrimdir. Ayrıca, KOBİ'ler E4.0 yol haritasını hazırlarken, işletmenin organizasyon yapısına, finansal yapısına, çalışanların niteliklerine ve kültüre bağlı olarak hazırlaması gerekmektedir. Sektördeki bazı işletmeler kaynaklar ve sahip oldukları teknolojilerle E4.0'a daha kolay uyum sağlarken, bazı işletmeler daha zor bir süreç yaşayabilir. Bu aşamada KOBİ'ler mevcut durumlarına bakarak E4.0 konusunda olgunluk düzeylerini ölçümleyebilir. Tablo 4 ve Tablo 5'te Anderl ve Fleischer (2016) tarafından KOBİ'lerin olgunluk düzeyini gösteren çalışmaları özetlenmiştir.

Tablo 4'te ürün temelli E4.0 olgunluk düzeyi tablosunda sorulması gereken soru şudur: E4.0 işletmelerin ürün geliştirmesine hangi katkıları sağlayabilir? Bu katkılar müşterilere nasıl bir katma değer yaratabilir (Anderl ve Fleischer, 2016, s. 13)? KOBİ'ler E4.0 teknolojilerine yatırım yapmasına bağlı olarak, ürün performansında, kalitesinde ve müşteri geri bildirimlerinde olumlu artışlar beklemektedir. Nitekim, örnek işletmeler dikkate alındığında, olumlu artışların olduğu görülmektedir. Buna göre, KOBİ'lerin olgunluk düzeylerini aşama aşama gerçekleştirerek dijital dönüşümü sağlaması oldukça önemlidir.

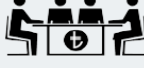
Tablo 4. KOBİ'lerin ürün temelli Endüstri 4.0 olgunluk düzeyi

















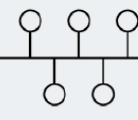













KOBİ'LERİN ÜRÜN TEMELİ ENDÜSTRİ 4.0 OLGUNLUK DÜZEYİ

	1. DÜZEY	2. DÜZEY	3. DÜZEY	4. DÜZEY	5. DÜZEY
Sensör ve sürücü bütünleşmesi	 Sensör ve sürücü kullanımı yok	 Sensörler ve sürücüler bütünleşmiş halde	 Sensör okumaları ürün tarafından işleniyor	 Veriler, analiz için ürün tarafından değerlendiriliyor	 Toplanan veriye dayalı olarak ürün otonom davranıyor
Bağlantılılık	 Ürünün herhangi bir arayüzü yok	 Ürün G/Ç sinyalleri alıp verebilir	 Ürünün arayüz veri hattı var	 Ürünün Endüstriyel Ethernet arayüzü var	 Ürünün internet bağlantısı var
Veri depolama ve enformasyon değiş tokuşu	 Herhangi bir hizmet yok	 Tek tek ürün kimliği tanıma mümkün	 Ürünün pasif veri deposu var	 Ürünün otonom veri değiş tokuşu için otonom veri deposu var	 Veri enformasyon değiş tokuşu ürünün ayrılmaz parçasıdır
İzleme	 Ürün tarafından herhangi bir izleme yok	 Arızaların tespit edilmesi mümkün	 Teşhis amaçlı olarak operasyon şartlarının kaydı yapılıyor	 Ürün kendi durumunu bilebilir	 Ürünün otonom ölçüm kontrolleri var
Ürünle ilgili BİT hizmetleri	 Herhangi bir hizmet yok	 Çevrimiçi portaller aracılığı ile hizmetler var	 Hizmet doğrudan ürün tarafından veriliyor	 Ürünün otonom hizmetleri var	 Ürün, BİT alt yapısı ile tam bağlantı halinde
Ürüne dayalı iş modelleri	 Standart ürünlerin satışı ile kar elde ediliyor	 Ürüne ilişkin satış ve danışmanlık var	 Ürün müşteriye satış, danışmanlık ve uyarılma desteği var	 Ürünle ilgili ek hizmetlerin satışı var	 Ürün fonksiyonlarının satışı var

Kaynak: Anderl ve Fleischer, (2016), s. 9; Banger, (2018), s. 362.

Tablo 5. KOBİ'lerin üretim temelli Endüstri 4.0 olgunluk düzeyi

KOBİ'LERİN ÜRETİM TEMELİ ENDÜSTRİ 4.0 OLGUNLUK DÜZEYİ

	1. DÜZEY	2. DÜZEY	3. DÜZEY	4. DÜZEY	5. DÜZEY
Üretimde veri işleme	 Veri işleme yok	 Belgelemek için veri depolama	 Süreç izleme için veri analizi	 Süreç planlama/denetleme için değerlendirme	 Otomatik süreç planlama/denetleme
Makineler arası iletişim	 İletişim yok	 Arayüz veri hattı var	 Endüstriyel internet arayüzleri	 Makinelerin internete erişimi var	 Web hizmetleri (Makineler arası yazılım)
İşletmede üretimi içine alan ağ yapısı	 Üretimin işletmenin diğer birimleri ile ağ bağlantısı yok	 E-posta veya telefon ile enformasyon değişimi var	 Veri değişimi için tasarlanmış format ve kurallar	 Tasarlanmış veri formatları ve bölümler arası bağlantılı veri sunucuları	 Bölümler arası tam ağ yapılı BIT çözümleri
Üretimde BIT alt yapısı	 Enformasyon değişimi telefon ve eposta ile yapılıyor	 Üretimde merkezi veri sunucusu var	 Veri paylaşımı internet tabanlı portaller	 Otomatik enformasyon değişimi (Ör. Sipariş izleme)	 Tedarikçiler/müşteriler süreç tasarımı ile bütünleşmiş halde
İnsan-Makine arayüzleri	 İnsan-Makine arasında karşılıklı enformasyon değişimi yok	 Yerel kullanıcı arayüzleri kullanımı var	 Merkezi/Desantralize üretim izleme/denetleme	 Mobil kullanıcı arayüzleri kullanımı	 Artırılmış gerçeklik, destekleyici gerçeklik
Küçük parti üretimlerinde verimlilik	 Kalıplı üretim sistemi; özdeş parçaların küçük yüzdesi	 Özdeş parçaların üretimi için esnek üretim sistemlerinin kullanımı	 Ürünler için esnek üretim sistemleri ve modüler tasarımlar	 İşletme içinde bileşen esaslı, modüler ürünlerin esnek üretimi	 Katma değerli ağlarda bileşen esaslı, modüler üretim

Kaynak: Anderl ve Fleischer, (2016), s. 9; Banger, (2018), s. 363.

Tablo 5'te KOBİ'lerin üretim temelli E4.0 olgunluk düzeyi belirlenmesinde ise, temel soru E4.0 teknolojileri ile üretim süreçlerinin nasıl optimize edileceği ve maliyetlerin nasıl azaltılacağıdır? Üretim sürecinde veri işleme, makineler arası iletişim, işletmeler arası ağ işbirliği, bilgi ve teknoloji alt yapısı, insan-makine arayüzleri ve küçük parti üretimlerinde verimlilik özelliklere göre KOBİ'lerin düzeyleri ve durumları ortaya konmaya çalışılır (Anderl

ve Fleischer, 2016, s.13). Buna göre işletmelerin aşama aşama gerçekleştirecekleri her bir düzey örgüt performansında olumlu iyileştirmeler yaratacağı E4.0'a geçişin faydalarından yararlanacağı süreci yansıtmaktadır. Bununla birlikte, farklı araştırmalarda olgunluk modelleri ortaya koyan çalışmaları incelemekte de fayda vardır. KOBİ'lerin E4.0 dönüşümünde Ganzarain ve Errasti (2016) üç aşamalı bir olgunluk modeli ortaya koymuştur. E4.0 vizyonu, E4.0 yol haritası ve E 4.0 projeleridir. Buna göre, KOBİ'ler ilk olarak bir E4.0 için bir vizyon ve hedef belirlemeli buna göre stratejilerini ortaya koymalıdır. Daha sonra bu stratejiler doğrultusunda planlamalar yaparak bir yol haritası çizmeli ve projeler üretmelidir. Özellikle teknoloji bazlı bu projeler, E4.0 sürecine geçişte somut olan adımı oluşturmaktadır. AR-GE merkezi olan KOBİ'ler bu konuda daha avantajlıdır.

Tablo 6. E4.0 dönüşümü için olgunluk modeli

	Tasarlama	Etkinleştirme	Uygulama
1. Aşama (Başlangıç)	İşletmeye özgü E4.0 vizyonu mevcut değildir.		
2. Aşama (Yönetme)	E4.0 vizyonu tasarlama	Müşteri profilleri ve müşteri beklentilerini tanımlama	Öncelikli olmayan portföy projeleri
3. Aşama (tanımlama)	E4.0 özel getirilerini ve kaynaklarını anlamak ve geliştirmek	Müşteri profilleri, müşteri beklentilerini ve değer yargılarını tanımlama	Projeleri değerlendirme, kaynak ve işbirliği ihtiyaçlarını tanımlama
4. Aşama (Dönüşüm)	E4.0 fırsatlar haritasını tarif etme	Müşteri profilleri, müşteri beklentilerini, değer yargılarını, teknolojileri ve kaynakları tanımlama	Eylem ve gelecek portföy projelerini detaylandırma
5. Aşama (İşletme Modeli Dönüşümü)	E4.0 tarafından gelecek dönüşümleri E4.0 vizyonuna sahip olma	E4.0 İşletme Modeli, tüm işletme süreçlerini E4.0'a entegre etme.	Projeleri hayata geçirme, Risk=Getiri

Kaynak: Ganzarain ve Errasti (2016), s. 1126.

Bu modele göre, işletmeler ve her seviyede süreçler için tanımlanmış hedefleri ve uygulamaları benimseyerek, henüz E4.0 vizyonu bile olmayan birinci aşamadan olgunluk seviyelerine doğru ilerlemelidir (Ganzarain ve Errasti, 2016, s. 1125). Burada altını çizmekte fayda görülen konu şudur ki, işletmede en alttan en üste kadar tüm çalışanların ve yöneticilerin E4.0'dan haberdar olmaları, hedeflerine koymaları, örgüt içindeki kültür ve anlayışların bu hedefe göre şekillendirilmesi oldukça önemlidir. E4.0'ı benimsemeyen yöneticiler ve çalışanlar bu geçişin en önemli engelleri içerisindedir. Ayrıca, işletme teknolojilerini ve iş yapma şekillerini değiştirirken, değiştirilmesi gereken diğer bir husus da çalışanların nitelikleridir. Çalışanlar, Endüstri 4.0 sürecine uyumlu hale getirilmek için teorik ve uygulamalı eğitimlerle desteklenmelidir.

KOBİ'lerin E4.0 hazırlık süreci, modelleri ve yol haritaları ile KOBİ 4.0 yolculukları başlamaktadır. KOBİ'ler büyük işletmelere nazaran E4.0'a geçişten somut faydalar sağlamayı beklemektedir. Bu konu da yapılan tüm çalışmalarda E4.0 teknolojilerine yatırım yapmanın örgüt performansını arttıracacağı açık bir şekilde ifade edilmektedir. KOBİ'lerin E4.0 konusundaki beklentileri ve elde etmek istedikleri faydalar Tablo 7'deki gibi özetlenebilir.

Tablo 7. Endüstri 4.0'ın KOBİ'lerin iş modeli unsurları üzerindeki etkisi

Değer Yaratma	Değer Sunma	Değer Elde Etme
<u>Üretim Ekipmanları</u> <ul style="list-style-type: none">Verimlilik artışıEnerji tasarrufuYük dengelemesiÜretim ekipmanının daha yüksek hata direnciÜretim verilerine hızlı erişimMakine arıza izlemeKendinden kontrollü üretimArtan şirket içi üretimDaha düşük stokDaha kolay üretim bakımıEski makinelerin güçlendirilmesi	<u>Ürünler</u> <ul style="list-style-type: none">Daha büyük ürün spektrumuDaha az bakım gerekliliğiÇok yönlü, esnek ürünler (özellikle makineler)Üretilen makinelerin daha yüksek kalite ve çıktıÜretim verilerinin ürünlere ve üretim yönetim sistemlerine dahil edilmesiMüşteri taleplerine uygun ürünler- insan-makine arayüzü	<u>Müşteri Grupları</u> <ul style="list-style-type: none">B2B müşteri bazında ele alınan yeni müşteri gruplarıYeni müşterileri elde etmeye yoğunlaşma
<u>İşgücü</u> <ul style="list-style-type: none">Üretimde iş kılığının azaltılması,Kalifiye personelDüşük nitelikli ve yaşlı personelin daha iyi entegrasyonuYeni iş profilleriYeni işyerleriDaha yüksek teknik uzmanlık ve çalışan eğitimleri gereklilikleriTeknoloji tabanlı eğitimlerArıza tanıma desteğiAzalan üretim işi sayısı	<u>Hizmetler</u> <ul style="list-style-type: none">Makine güçlendirme hizmetleriDurum izlemeUzaktan bakımMüşteriler için dijitalleştirme hizmetleriVeri analizi hizmetleriÜretim ve ürün simülasyonlarıSanal ürün geliştirmeMühendislik ve ürün konfigürasyon hizmetleri	<u>Müşteri Etkileşimi</u> <ul style="list-style-type: none">Dijital platformlar üzerinden müşteri iletişimiDijital iletişim yoluyla kolay etkileşimOrtak tasarım ve ortak mühendislikDaha yüksek maliyetli şeffaflıkOrtak karar vermeMüşterilerin değer zinciri entegrasyonuTedarikçiler ile şeffaf iletişimMüşteri memnuniyetinde artış
<u>Ortaklar ve tedarikçiler</u> <ul style="list-style-type: none">Daha yüksek şirketler arası bağlantıDeğer tekliflerinin ortak tasarımıOrtak veri analiziDaha yüksek bilgi şeffaflığıDaha yüksek teslimat güvenilirliğiYenilikçi ortaklıklarArtan sanal iletişimDaha yüksek standardizasyon		<u>Ödeme Yöntemleri</u> <ul style="list-style-type: none">Dijital muhasebe ve otomatik faturalarArtan ödeme güvenilirliğiKolaylaştırılmış ödeme belgeleriAbonelik modellerinde, kullanıcı başına ödeme ve özellik başına ödeme oranlarında artış

Kaynak: Müller vd., (2018), s.6.

Sonuç ve Öneriler

Türkiye jeopolitik konumundan dolayı tarım, sanayi ve hizmet sektörlerinde oldukça önemli bir avantaja sahiptir. Genç nüfusu, dinamik demografik yapısı, teknolojiyi özümsemesi ve teknoloji kullanan nüfus sayısının oldukça yüksek olması Türkiye'nin cazibe oluşturan özellikleri durumundadır. Türkiye üretim konusunda önemli bir paya ve çeşitliliğe sahip olmasına rağmen, katma değeri düşük, ekonomik bedeli az ürünleri üretmektedir. Bu durum Türkiye'nin E4.0 konusunda önemli bir tehdittir. Türkiye E4.0 dönüşümünü sağlayarak bu tehdidi yok edip, katma değeri yüksek ürünler, daha az maliyetli üretim, esnek üretim, nitelikli çalışan faydalarını elde etmek istemektedir.

TÜBİTAK (2017) tarafından sanayimizin dijital olgunluk seviyesini ortaya koymak amacıyla 1000 firmayla yaptığı araştırma sonuçlarına göre, Türkiye'de sanayinin dijital olgunluk seviyesi E2.0 ile E3.0 arasında yer almaktadır. Fakat her ne aşamada olunursa olunsun E4.0'ın kesinlikle kaçırılmaması gerektiği vurgulanmaktadır. Yapılan bazı araştırmalarda da, öğrenmeye, yeniliğe ve inovasyona daha yatkın olan KOBİ'lerin gerekli destek sağlanıp, önlemler alınırsa dönüşümünün daha kolay olacağı belirtilmektedir.

Türkiye ekonomisinin temelini KOBİ'ler oluşturmaktadır. %1 lik bir kısımda yer alan büyük/çokuluslu işletmelerin üretim alanında payı yüksek olmakla birlikte E4.0'a geçiş

konusunda da olgunluk düzeyleri yüksektir. E4.0 konusunda farkındalık düzeyleri ve olgunluk düzeyleri düşük olan KOBİ'lerin Türkiye sanayisinin ilerlemesinde ve rekabetçiliğinin artırılmasında kritik bir rol üstlendiği açıktır. Geleceğin işletmelerinin akıllı işletmeler olduğu, yapılan araştırmalarda ve söylemlerde karşımıza çıkmaktadır. E4.0 dönüşümünü tamamlayan ya da teknolojilerini kullanan işletmeler diğer işletmeler karşısında rekabet üstünlüğüne sahip olacaktır. Hatta bazı söylemlerde değişime uyum sağlayamayan işletmelerin yok olacağı belirtilmektedir. Bu nedenle ülke ekonomimizin fidanlığı olan, can suyu olan KOBİ'lerin E4.0 yolculuklarında zayıf yönlerini güçlendirmek, tehditlerini yok etmek için ortak bir mücadele başlatılmalıdır. E4.0'ın getirilerinden faydalanmak için bir takım önlemler ve stratejiler oluşturulmalıdır. Bu önlemler şu şekilde sıralanabilir;

- KOBİ'lerin dönüşümü ve E4.0'a geçişleri sadece kendi çabalarıyla mümkün olacak bir durum değildir. Bu konu da tüm paydaşlara, yöneticilere, devlete ve hatta bir birey olarak bizlere bile önemli roller düşmektedir. Özellikle altyapı ve eğitim sistemlerinin E4.0 sürecine uygun hale getirilmesi gerekmektedir. Popüler bir söylentiye göre, bugün doğan çocukların %90'ının bugün hiç duyulmayan mesleklerde çalışacağı belirtilmektedir. Böyle bir düşünceye göre ilk önce eğitim sistemimizin E4.0'ın ihtiyacı olan çalışanları ortaya çıkarabilecek şekilde düzenlenmesi gerekmektedir. Bu konuda yapılan çalışmalar literatür de Eğitim 4.0 olarak adlandırılmaktadır.
- Üreticiler, üretim süreçlerinde önceliklerini belirlemek ve işgücü yetkinliklerini geliştirmek zorundadırlar. Öncelikle esneklik, hız, verimlilik ve kalite gibi iyileştirilecek kilit alanlar belirlenmelidir. Ayrıca, E4.0'ın çalışanlar üzerindeki etkisi incelenmeli ve işgücü planlamaları yapılmalıdır. İşe alım ve mesleki eğitimler yeni içeriklere göre düzenlenmelidir (TUSİAD, 2016).
- Hükümet ve kamunun teknolojik altyapıyı, başta sabit ve mobil geniş bant hizmetleri başta olmak üzere iyileştirilmesi gerekmektedir. Teknolojik alt yapının işletmelerin ağı bağlı iş yapış süreçlerini ve veri akışlarını en hızlı ve en güvenilir şekilde oluşturmaları gerekmektedir (TUSİAD, 2016).
- Eğitim alanında, derslerin, mesleki eğitim ve yükseköğretim programlarının, çalışanların bilişim teknolojileri ile beceri ve yetkinliklerini arttıracak şekilde düzenlenmesi ve girişimci yaklaşımların güçlendirilmesi gerekmektedir (TUSİAD, 2016).
- KOBİ'lerin yeni teknolojiler, üretim/çalışma metotları ve daha yetkin işgücüne erişim gibi alanlarda gerekli yatırımları gerçekleştirmelerini mümkün kılmak için kurgulanmış bir teşvik sistemi hayati önem taşımaktadır. Özellikle bu konuda, E4.0 platformları, hibe destekleri, teknoloji transfer ofisleri, yol haritası oluşturmada danışmanlık firmaları gibi oluşumlara gidilmesi oldukça önemlidir.
- KOBİ'lere rol model olacak E4.0'a uyumlu işletmelerin danışmanlık hizmeti vermesi tavsiye edilebilir. Nitekim Bilim Teknoloji ve Sanayi Bakanlığı (2018)'nin Türkiye'nin belirli illerinde model fabrika kurması planlanmış ve uygulamalarıyla hayata geçmeye başlamıştır. Sayıları çoğalan başarılı işletmeler KOBİ'ler için cesaret olacaktır.
- İçinde bulunduğumuz Covid-19 pandemi süreci bizlere çalışma hayatının ofislere sığdırılmayacağını göstermiştir. Özellikle KOBİ'lerin hayatta kalması bu süreçte Türkiye'nin temel sorunudur. Akıllı teknolojilere adapte olan, uzaktan çalışma imkanlarını sağlayabilen KOBİ'ler süreçten daha az zarar görmektedir. Bu nedenle E4.0'ın pandemi de dahil olmak üzere birçok sorun için çözüm olacağı açıktır.

Kaynakça

- Anderl, R. ve Fleischer, J. (2016). Guideline industrie 4.0: Guiding principles for the implementation of industrie 4.0 in small and medium sized businesses. Technical Report: VDMA. Forum Industrie 4.0, Frankfurt, ISBN: 978-3-8163-0687-0.
- Apilioğulları, L. (2018). *Dijital dönüşümün yol haritası endüstri 4.0: Değişimin getirdikleri*. İstanbul: Agora Kitaplığı
- Banger, G. (2016). *Endüstri 4.0 ve akıllı işletme*, Ankara: Dorlion Yayınları.
- Banger, G. (2017). *Endüstri 4.0 ekstra*, Ankara: Dorlion Yayınları.
- Banger, G. (2018). *Endüstri 4.0 uygulama ve dönüşüm rehberi*. Ankara: Dorlion Yayınları.
- Çalış Duman, M. (2020). *Endüstri 4.0 teknoloji bileşenlerinin örgütsel performansa etkilerini belirlemeye yönelik bir araştırma*. (Yayımlanmamış doktora tezi), İnönü Ün. SBE. Malatya.
- Çevik, D. (2019) KOBİ'lerde sanayi 4.0'ın uygulanabilirliği ve yönetici bakış açılarının değerlendirilmesi. *IBAD*, 4(2), 277-291.
- Devezas, T., Leitao J. ve Sarygulov A. (2017). *Industry 4.0 entrepreneurship and structural change in the new digital landscape*, Switzerland: Springer International Publishing AG.
- Dopico, M., Gomez, A. D. L Fuente, D., García, N., Rosillo, R. ve Puche, J. (2016). A vision of industry 4.0 from an artificial intelligence point of view. *Int'l Conf. Artificial Intelligence, ICAI'16*, 407-413.
- Erdoğan, Z. (2012). *Girişimcilik ve KOBİ'ler*, Bursa: Ekin Yayıncılık
- Endüstri 4.0 ve KOBİ'ler, <https://bilisim.com.tr/haberler/endustri-40-ve-kobi-ler-291>, (Erişim tarihi:12.10.2020).
- Ganzarain, J. ve Errasti, N. (2016). Three stage maturity model in sme's toward industry 4.0. *Journal of Industrial Engineering and Management*, 9(5), <http://dx.doi.org/10.3926/jiem.2073>.
- Garbie, İ. (2016). *Sustainability in manufacturing enterprises; concepts, analyses and assessments for industry 4.0*. Switzerland: Springer International Publishing.
- Gilchrist, A. (2016). *Industry 4.0: The industrial internet of things*. New York: Springer Publishing, Apress Media.
- Görçün, Ö. F. (2017) *Dördüncü sanayi devrimi, endüstri 4.0*, İstanbul: Beta Yayıncılık.
- Grinin, L.E., Grinin, A.L. ve Korotayev, A. (2017). Forth-coming kondratieff wave, cybernetic revolution and global ageing. *Technological Forecasting Social Change*. 115(C), 52–68.
- Hermann, M., Pentek T. ve Otto B. (2016). Design principles for industrie 4.0 scenarios. *49th Hawaii International Conference on System Sciences*, 3929-3937.
- Hermann, M., T. Pentek, ve B. Otto, (2015). Design principles for industrie 4.0 scenarios: A literature review. *Working Paper*, Dortmund:Technische Universität.
- Ivanov, D., Sokolov B. ve Ivanov M. (2017). Schedule coordination in cyber-physical supply networks Industry 4.0. *IFAC-PapersOnLine*, 49(12), 839–844.

- Kagermann, H., Wahlster W. ve Helbig J. (2013). Recommendations for implementing the strategic initiative industrie 4.0. *ACATECH– National Academy of Science and Engineering*.
- Kamber, E. ve Bolatan, G. İ. S. (2019). Endüstri 4.0 Türkiye farkındalığı. *Mehmet Akif Ersoy Üniversitesi Sosyal Bilimler Enstitüsü Dergisi*, 11(30), 836-847.
- KOBİ (2020). KOBİ tanımı, <http://www.kobi.org.tr/index.php> (Erişim Tarihi: 31.07.2019).
- KOBİ Stratejisi ve Eylem Planı (2015-2018), KSEP, https://www.kosgeb.gov.tr/Content/Upload/Dosya/KSEP%20G%C3%BCncellenen%20Eylem%20Plan%C4%B1%202015-2018_06_05_2016.pdf. (Erişim tarihi: 04. 04. 2021).
- Li, X., Li D., Wan J., Vasilakos, A.V., Lai C.F. ve Wang S. (2017). A review of industrial wireless networks in the context of Industry 4.0. *Wireless Network*, 23, 23-41. doi: 10.1007/s11276-015-1133-7.
- Lu, Y. (2017). Industry 4.0: A survey on technologies, applications and open research issues. *Journal of Industrial Information Integration*, 6, 1-10.
- Mittal, S., Khan, M. A., Romero, D., ve Wuest, T. (2018). A critical review of smart manufacturing and Industry 4.0 maturity models: Implications for small and medium-sized enterprises (SMEs). *Journal Of Manufacturing Systems*, 49, 194-214.
- Moeuf, A., Pellerin R.S., Lamouri S., Giraldo T. ve Barbaray R. (2017). The industrial management of Sme's in the era of Industry 4.0. *International Journal of Production Research*, 56(3), 1118-1136, doi:10.1080/00207543.2017.1372647.
- Mrugalska, B. ve Wyrwicka M.K. (2017). Industry 4.0-towards opportunities and challenges of implementation. *24th International Conference on Production Research*, doi: 10.12783/dtetr/icpr2017/17640.
- Müller, J. M., Buliga O. ve Voigt K. (2018). Fortune favors the prepared: How SME's approach business model innovations in Industry 4.0. *Technological Forecasting and Social Change*, 132, 2-17.
- Niesen, T., Fettke P. ve Peter L. (2016). Towards an integrative big data analysis framework for data-driven risk management in industry 4.0. *49th Hawaii International Conference on System Sciences*, 5065-5074.
- Özdoğan, O. (2017). *Endüstri 4.0, dördüncü sanayi devrimi ve endüstriyel dönüşümün anahtarları*, İstanbul: Pusula 20 Teknoloji ve Yayıncılık A.Ş.
- Pessl, E., Sorko S.R. ve Mayer B. (2017). Roadmap industry 4.0- implementation guideline for enterprises. *International Journal of Science, Technology and Society*, 5(6), 193-202.
- Rifkin, J. (2015). *Nesnelerin interneti ve iş birliği çağı*, (L. Göktem. Çev.), İstanbul: Optimist Yayınları.
- Roblek, V., Meško M. ve Krapež A. (2016). A complex view of industry 4.0. *Sage Open*. 1-11, doi: 10.1177/2158244016653987.
- Safar, L., Sopko, J., Bednar, S. ve Poklemba R. (2018). Concept of sme business model for industry 4.0 environment. *TEM Journal*, 7(3), 626-637, doi: 10.18421/TEM73-20.

- Santos, M.Y., Sá J.O., Andrade C., Lima F.V., Costa E., Costa, C., Martinho B. ve Galvão J. (2017). A big data system supporting Bosch Braga industry 4.0 Strategy”, *International Journal of Information Management*, 37, 750-760.
- Schuh, G., Gausemeier J. ve Wahlster W. (2017). Industrie 4.0 maturity index. *ACATECH*, Germany.
- Schwab, K. (2016). *Dördüncü sanayi devrimi*, *World Economic Forum*, (Z. Dicleli. Çev.), İstanbul: Optimist Yayınları.
- Schwab, K. ve Davis N. (2019). *Dördüncü sanayi devrimini şekillendirmek*, İstanbul: Optimist Yayınları.
- Siltanen, S. (2012). *Theory and applications of marker-based augmented reality*. Technical Research Centre of Finland: Julkaisija Utgivare-Publisher.
- Stock, T. ve Seliger G. (2016). Opportunities of sustainable manufacturing in industry 4.0. *Procedia CIRP*, 40, 536-541.
- The Brand Age (2020). KOBİ'ler endüstri 4.0'ın en önemli aktörü olacak, <https://www.thebrandage.com/kobiler-endustri-40in-en-oenemli-aktoru-olacak>, (Erişim tarihi: 12.11.2020).
- TUSİAD ve The Boston Consulting Group (BCG) (2016). *Türkiye'nin küresel rekabetçiliği için bir gereklilik olarak Sanayi 4.0: Gelişmekte olan ekonomi perspektifi*. İstanbul: TÜSİAD-T/2016-03/576.
- Türkiye Bilişim Derneği (2016) Bimy'23, bilişimle kalkınmada sanayi 4.0. *Etkinlik Sonuç Raporu*, 23. Bilgi İşlem Merkezi Yöneticileri Semineri, Ankara.
- Üstündağ, A. ve Çevikcan E. (2018). *Industry 4.0: Managing the dijital transformation*. Switzerland: Springer International Publishing.
- Yiğitöl B., Güleş H.K. ve Sarı T. (2020). Endüstri 4.0 dönüşüm sürecinde, KOBİ'lerin teknoloji seviyelerinin belirlenmesi: Konya imalat sanayi örneği. *International Journal of Advances in Engineering and Pure Sciences*, 32(3), 320-332.
- Zezulka, P., Marcon, I. Vesely ve Sajdl, O. (2016). Industry 4.0-an introduction in the phenomenon. *IFAC-PapersOnLine*, 49(25), 8–12.

ETİK ve BİLİMSEL İLKELER SORUMLULUK BEYANI

Bu çalışmanın tüm hazırlanma süreçlerinde etik kurallara ve bilimsel atıf gösterme ilkelerine riayet edildiğini yazar(lar) beyan eder. Aksi bir durumun tespiti halinde Afyon Kocatepe Üniversitesi Sosyal Bilimler Dergisi'nin hiçbir sorumluluğu olmayıp, tüm sorumluluk makale yazarlarına aittir.



Örgüt Kültürünün İnovatif Davranış Eğilimleri İle İlişkisinde Öz Yeterlilik Algısının Aracılık Rolü ve Bir Uygulama*

The Mediating Role of Self Efficacy in the Impact of Organizational Culture on Innovative Behaviour Trends and an Application

Doktora Öğr. İtir HASIRCI¹, Prof. Dr. Edip ÖRÜCÜ²

Öz

Bu araştırmanın amacı örgüt kültürünün inovatif davranış eğilimleri (inovasyon) üzerindeki etkisini belirlemek ve bu etkide öz yeterlilik algısının aracılık rolünü tespit etmektir. Bu amaçla ‘‘Öz Yeterlilik Ölçeği’’, ‘‘İnovasyon Ölçeği’’ ve ‘‘Örgüt Kültürü Ölçeği’’ nden oluşan, demografik sorularla birlikte 58 soruluk bir anket formu aracılığıyla veriler toplanmıştır. Araştırmanın evreni Balıkesir’in Bandırma İlçesi’nde bulunan bir kamu iktisadi teşebbüsünde çalışmakta olan 350 beyaz yakalı çalışandır, çalışmanın örnekleme ise 223 kişiden oluşmaktadır. Elde edilen verilerle güvenilirlik analizi, frekans analizi, normallik testi, keşfedici faktör analizi, çoklu korelasyon analizi ve hiyerarşik regresyon analizi yapılmıştır. Çoklu korelasyon analizi öz yeterlilik algısı, inovatif davranış eğilimleri ve örgüt kültürü arasındaki ilişkiyi tespit etmek amacıyla yapılmıştır. Aracı değişkenle yapılmış olan hiyerarşik regresyon analizi ise değişkenlerin birbirlerine olan etkilerini tespit etmek amacıyla yapılmıştır. Regresyon analizlerinin neticelerinde örgüt kültürünün inovatif davranış eğilimleri üzerinde anlamlı bir etkisinin olduğu, örgüt kültürünün öz yeterlilik algısı üzerinde anlamlı bir etkisinin olduğu, öz yeterlilik algısının inovatif davranış eğilimleri üzerinde anlamlı bir etkisinin olduğu ve örgüt kültürünün inovatif davranış eğilimleri üzerindeki etkisinde öz yeterlilik algısının aracılık etkisinin olduğu tespit edilmiştir. İleride yapılacak çalışmalar için önerilerde bulunulmuştur.

Anahtar Kelimeler: Öz yeterlilik algısı, inovatif davranış, inovasyon, örgüt kültürü, örgüt

Makale Türü: Araştırma

Abstract

The aim of this research is to determine the impact of organizational culture on innovative behaviour trends and to determine the mediating role of self efficacy in this effect. For this purpose, data was collected through a 58 question with demographic questions consisting of self efficacy scale, innovation scale and organizational culture scale. The universe of the study consisted of 350 white-collar employees working in a stated-owned enterprise located in the Bandırma district of Balıkesir, while the sample of the study consisted of 223 individuals. Reliability analysis, frequency analysis, normality testing, discoverer factor analysis, multiple correlation analysis and hierarchical regression analysis were performed with the data obtained. Multiple correlation analysis was conducted to determine the relationship between self efficacy perception, trends in innovative behaviour and organizational culture. A hierarchical regression analysis with an intermediary variable was performed to determine the effects of variables on each other. The results of regression analyses showed that organizational culture had significant impact on self efficacy and innovative behaviour, self efficacy had significant impact on innovative behaviour, self efficacy had a mediating effect on the impact of organizational culture on innovative behaviour. Suggestions have been made for future studies.

* Bu makale 2020 yılında kabul edilen ‘‘Örgüt Kültürünün İnovatif Davranış Eğilimleri ile İlişkisinde Öz Yeterlilik Algısının Aracılık Rolü ve Bir Uygulama’’ başlıklı yüksek lisans tez çalışmasından üretilmiştir.

¹Bandırma Onyedli Eylül Üniversitesi, Sosyal Bilimler Enstitüsü, itir8686@gmail.com.

²Bandırma Onyedli Eylül Üniversitesi, İktisadi ve İdari Bilimler Fakültesi, eorucu@bandirma.edu.tr.

Keywords: Self efficacy, innovative behavior, innovation, organizational culture, organization

Paper Type: Research

Giriş

Bu araştırmanın amacı örgüt kültürünün inovatif davranış eğilimleri üzerindeki etkisini belirlemek, bu etki çerçevesinde öz yeterlilik algısının aracılık rolünü tespit etmektir. Kişilerin belli bir işi yapabileceğine dair duyduğu inancı ortaya koyan öz yeterlilik algısı kavramı, kişilere o işi başarabilmek için gereğinden daha fazla çaba sarf etmeleri hususunda güdüleyici bir etkiye sahiptir (Kotaman, 2008, s.121). Bu kavrama göre kişi belirli görevleri kendisinden beklenildiği şekilde yapacağına dair güven beslemektedir. Çalışanlar hayat boyu edindikleri tecrübelerle zor durumlarla kendileri baş edebildikleri inancına sahiptirler ve öz yeterlilik inançları arttıkça davranışlarında değişiklikler de meydana gelmektedir. Bu sebeple öz yeterlilik algısı kişilerin bireysel gelişimlerinin söz konusu olduğu her yerde rastlanılan bir olgu haline gelmiştir (Çetin, 2011, s.74).

Örgüt kültürü, çalışanların örgütsel bir çevre içerisinde davranışlarını gözlemleyen kavramdır. O örgütün çevrede tanınmasını, değerini ve standartlarını, çevresindeki diğer örgütlerle ilişkilerini inceler. Bu olgu çalışanların çalıştıkları örgüte olan bağlılıklarının artmasına yardımcı olur ve örgütün güç kazanmasını sağlar (Sönmez, 2016, s.69). Günümüz şartlarında örgütlere rekabette üstünlük sağlayabilmeleri için en önemli faktör inovatif olabilmektir (Altuntaş ve Dereli, 2016, s.118). Örgütler inovasyon stratejilerini verimliliği yükseltmek, maliyetleri aza indirmek, pazardaki paylarını büyütme için uygulamaktadırlar (Güler ve Kanber, 2011, s.67). Gelişen ve değişen çevre şartları ile örgütler daha yeni ürünler, stratejiler geliştirerek her alanda verimli olmak zorundadırlar. İnovasyon kavramı farklı fikirler geliştirip, bunları uygulamaya koymaktır. Bu kavram ile bu zamana kadar çözülmemiş sorunlar çözülecek, farklı ihtiyaçlarımıza cevap verilecek hizmetler pazara sunulacaktır. İnovasyon daha önce deneyimlenmiş ürün ve hizmetlerle oluşan bir kavram değildir. Büyük düşünmeyi, olaylara farklı gözle bakmayı, istek ve ihtiyaçları iyi gözlemleyip olası başarısız durumlardan ders çıkarmayı gerektirir (Aslan, 2017, s.533).

Yukarıda anlatılan faktörler göz önünde bulundurulduğunda, araştırmanın örneklemini oluşturan sektörde çalışan bireylerin, inovatif davranış eğilimleri ile örgüt kültürleri arasındaki ilişkide öz yeterlilik algılarının aracılık rolü olduğu öngörülmektedir. Bu etki veya ilişkinin, gücünü ve yönünü belirlemek çalışmanın problemini oluşturmaktadır. İnovatif davranış, örgüt kültürü ve öz yeterlilik kavramları arasındaki ilişkiyi inceleyen herhangi bir araştırmanın olup olmadığını belirlemek adına yabancı ve yerli kaynaklar incelenmiş ancak bu üç değişkeni bünyesinde toplayıp inceleyen çalışmaya rastlanmamıştır. İşletmelerde çalışanların inovatif davranışlarının geliştirilmesinde örgüt kültürünün etkisi var mıdır ve bu etkiye ilişkin öz yeterlilik algısının rolü nedir sorusu araştırmanın temel sorusudur. Ayrıca literatürde üç değişken arasındaki ilişkileri ele alan araştırmaların nispeten az olması, bu araştırmayı önemli kılmaktadır.

1. Kavramsal Çerçeve

1.1. Öz Yeterlilik

Öz yeterlilik kavramı, Bandura'nın iş görenin belli bir performansı gerçekleştirebilmek için gerekli çalışmaları yapabilmesi ve zorluklarla karşılaşsa dahi bunların üstesinden gelebilme kabiliyetine sahip olması demektir (Bandura, 1986, s.25; Tuncer ve Tanaş, 2011, s.225). Öz yeterlilik algısı yüksek olan çalışan, herhangi bir durumda bir olayı gerçekleştirmek, bir görevi yerine getirmek için dışarıdan destek görmeye asla gerek duymadan o işi içinden geldiği gibi yapar. Bireyde öz yeterlilik inancı ne kadar yüksekse, çaba, ısrar ve devamlılık o oranda artar.

Öz yeterlilik inançları düşük olan kişiler ise, olayların görüldüğünden zor olduğu düşüncesindedirler ve olaylara dar bakış açısı ile baktıklarından problemlerini başarıyla çözemeler ve çalışmalarını başarı ile tamamlayamazlar (Durmaz vd., 2017, s.114).

Öz yeterlilik algısı, çalışanların motivasyon ve davranışlarının mühim bir parçasını oluşturmakla kalmaz, yaşamlarını değiştirebilecek faaliyetleri de etkiler. Öz yeterlilik algısının temel ilkesi, bireylerin kendilerini yeterli hissettikleri eylemleri gerçekleştirme ihtimallerinin yüksek; yeterli olmadıklarını düşündükleri eylemleri gerçekleştirme ihtimallerinin ise düşük olduğu yönündedir (Arseven, 2016, s.73).

Bandura'nın öz yeterlilik algısı bireyin etkinliklerinin seçimi, zorluklar karşısındaki dayanma gücünü, ne kadar gayret ettiklerini ve performansını etkilediği konusundaki görüşü birçok araştırmaya konu olmaktadır (Aşkar ve Umay, 2001, s.6).

Öz yeterlilik algısının dört kaynağı mevcuttur (Bandura, 1995, s.4):

-Çalışanların gerçekleştirdikleri başarılar öz yeterlilik algıları üzerinde olumlu etkiye sahipken, yaşadıkları bazı başarısızlıklar öz yeterlilik algılarını olumsuz yönde etkiler.

-Çalışanın kendine benzeyen bir örneği izlemesi öz yeterlilik algısını yükseltir.

-Bir diğer kaynak ise sosyal iknadır ve diğer kaynaklar olmadan bir anlamı yoktur.

-Olumsuz duygular stres ortamı yaratırken, öz yeterlilik algısını olumsuz etkiler.

-Wood ve Bandura öz yeterlilik algısı yüksek olan iş görenlerin daha başarılı olduğunu, düşük öz yeterlilik algısına sahip çalışanların bunları gerçekleştiremediğini belirtmişlerdir. Çünkü öz yeterlilik algısı düşerse kişi sağlıklı düşünememeye başlar ve performansı düşer (Arslan, 2006, s.197).

Bandura tarafından oluşturulduktan sonra öz yeterlilik algısı ile ilgili farklı araştırmalar yapılmıştır. Bu araştırmalar doğrultusunda öz yeterlilik algısının girişken olma, seçim yapabilme, kararlı olma, çabalamak gibi davranışlar hususunda önemli etkiye sahip olduğu belirlenmiştir. İş görenin yapması gereken işleri başarabilecek güce sahip olmasına rağmen kendine dair güveni yoksa başarısızlık meydana gelebilir (Özerkan, 2007).

Yeterli derecede yetenek sahibi olupta o işi yapabileceğine dair inancı olmayan iş gören öz yeterlilik seviyesinin düşük olmasından dolayı başarıyı yakalayamaz. Bunun tam tersini düşünürsek öz yeterlilik algısı yüksek bir çalışan kendisinden beklenen performansın da üzerinde olumlu bir etki yaratmaya başlar. Çalışanların öz yeterlilik algıları çalıştıkları kurumda gerçekleştirdikleri performanslarının yanında kurum içerisinde süre gelen tüm süreçleri de etkiler. Çalışanların ortaya koyması gereken performans derecesinin en önemli etkeni öz yeterlilik kavramıdır (Sözbilir, 2018, s.127).

Literatürde öz yeterlilik algısı iki farklı şekilde belirtilmektedir. Bunlardan ilki göreve öz yeterlilik, diğeri ise alana öz yeterlilik şeklindedir. Bu iki tanımın haricinde bir de genel öz yeterlilik kavramı vardır ki bu kavramın tanımı da iş görenlerin karşılaşabileceği her türlü zorluk karşısında dayanma ve baş etme çabasıdır. Ele aldığımız öz yeterlilik kavramı genel öz yeterlilik kavramıdır ve bireylerin karşılaştıkları her türlü zorluğun üstesinden gelebilme kabiliyetine sahip olma yetilerini ifade etmektedir (Akkoç ve Çalışkan, 2012, s.30). Öz yeterlilik algısı kişileri hayatları boyunca birçok konuda etkiler. Bunlara örnek olarak (Aslan ve Kalkan, 2018, s.483);

-Okul yaşamı,

-Geçmişte yaşadıkları,

-Kişisel tecrübeler,

-Ailesi,

-Arkadaşları.

Sosyal bilişsel kuramcılar, kişilerin öz yeterlilik algılarının bir işi yaparken gösterdikleri gayret, o anda duydukları endişe ile belirlendiğini ortaya koymuşlardır. Bu kişiler kendilerinde mevcut performanslarını göstermek için her türlü etkinliği oluşturabilirler ve yerine getirebilirler (Seferoğlu ve Akbıyık, 2005, s.94). Kişilerin öz yeterlilik inançlarını sağlayabilmek için rol model olarak gördüklerinin performanslarını göz önüne almaları önemlidir. Bu kişiler için kendi öz yeterlilik düzeyleri ile ilgili bilgi diğer kişileri gözlemlemekten, başka bireyleri ikna edebilme kabiliyetlerinden vb. elde edilir (Schunk, Hanson & Cox, 1987, s.57).

Yeterli derecede yetenek sahibi olupta o işi yapabileceğine dair inancı olmayan iş gören öz yeterlilik seviyesinin düşük olmasından dolayı başarıyı yakalayamaz. Bunun tam tersini düşünürsek öz yeterlilik algısı yüksek bir çalışan kendisinden beklenen performansın da üzerinde olumlu bir etki yaratmaya başlar (Akkoç ve Çalışkan, 2012, s.32). Çalışanların öz yeterlilik algıları çalıştıkları kurumda gerçekleştirdikleri performanslarının yanında kurum içerisinde süre gelen tüm süreçleri de etkiler. Çalışanların ortaya koyması gereken performans derecesinin en önemli etkeni öz yeterlilik kavramıdır.

1.2. İnovatif Davranış Eğilimleri

İnovasyon yenilik yapmak, yeni bir fikir üretmek veya mevcut olan şeylere katkı sağlayıp, gelişimine yardımcı olmak anlamını taşır (Yeşilkaya ve Yıldız, 2018, s.88). İnovasyon süregelen rekabet ortamında fark yaratmaktır. Hayatta karşılaşılabilecek her türlü şeye farklı bir bakış açısıyla yaklaşmaktır. İnovasyon kültürünün oluşabilmesi için inisiyatif tepe yönetimden başlar. Tepe yönetimin desteklediği yeni fikirler doğrultusunda bu kavram gelişim gösterip, geleceğe taşınabilir.

İnovasyon kavramı, örgütler açısından oldukça büyük öneme sahiptir ve eğer o örgüt değişen çevre şartlarına uyum sağlayamazsa yok olmaya mahkûmdur. Ayrıca yeni bir ürün geliştirme, üretme anlamına gelen inovasyon, örgütlerin tüm bölümlerinde de görülmektedir (Semerci, 2018, s.9). İşletmelerin sürdürülebilir olması kar elde edebilmesine bağlıdır. Kar elde etmek isteyen işletmeler sürekli değişim içinde olmalı, tüketicilerin ihtiyaç ve istekleri doğrultusunda hareket etmeli, rekabete önem vermeli ve uzun süreli bir strateji izlemelidir (Celep, 2018, s.3404).

İnovasyon; yeni fikirleri ürüne, işe, hizmete dönüştürme sürecinden oluşmaktadır. Burada önemli olan asıl husus örgütün çalışanlarının tümünü inovasyon döngüsünün içine alabilmektir. Bu döngüye dâhil olan örgüt çalışanlarına yaratıcı fikirler sunmaları için ortam yaratılmış olacak ve geleneksel olmayan değerlerin içselleştirilmesi için fırsatlar sağlanacaktır (Aslan, 2017, s.534).

Günümüzde artan rekabet şartlarında hayatta kalmaya devam edebilmeleri örgütler bakımından büyük öneme sahip olan bu kavram, rekabet oldukça var olmaya devam ettiklerini, rekabet ettikçe yaratmaya başladıklarını açıklamaktadır. Rekabeti kendileri yaratırlarsa eğer rakipleri onları takip etmeye başlar ve sürdürülebilir bir politika oluştururlar (Işıklı, 2009, s.727).

Her gün sürekli yenilik adına adımlar atıldığı için görüntülü telefon, bilgisayar, tablet, faks vb. cihazlar, otomotiv sektöründe farklı deneyimler hayatımızda yer almaya devam etmektedir. Yenileşme adına yapılan tüm etmenler farklı fikirlerin üretilmesi ve bunların hayata geçirilmesi ile sağlanmaktadır. Drucker işletme sahiplerinin hizmetlerinde yenilik yolunda ilerleyerek müşterilerin ihtiyaçlarını tatmin edebileceklerini belirtmiştir. Bu durumda meydana gelen girişimcilik davranışı rekabet piyasasında önem kazanmaya başlamıştır (Aslan, 2017, s.728). İnovasyon kavramı Ar-Ge, yaratıcılık, patent, teknoloji, icat gibi kavramlarla ilişkili olarak kabul edilir (Şekerdil, 2016, s.51). İnovasyon kavramının günümüz değişen şartlarında ve rekabet ortamında önemi oldukça büyüktür. Ülkede rekabet gücü arttıkça yaşam standartları yükselir, bu durum elbette üretkenlikle doğrudan ilgilidir. Üretkenliğin artması ise sadece

inovasyon ile mümkündür. Toplumun sahip olduğu kaynaklara bir yenisi eklenerek katma değer yaratılır ve daha çok ürün üretilir. Örgütlerin değişen çevre şartlarına ayak uydurabilmeleri ve büyümeleri, gelişebilmeleri için üzerinde tartışılan konulardan biri inovasyon kavramıdır. Bu kavram iş görenin inovasyonu, iş görene dayalı inovasyon, iş görenin yenilikçi davranışı gibi başlıklarla açıklanmıştır. Çalışanların yaptıkları işin haricinde farklı faaliyetlerle ilgilenmeleri için yol göstermek, iş yerinde tüm çalışanların farklı fikirlerini aralarında paylaşmalarını sağlamak, iş görenler için öneri sistemi oluşturmak, yaratıcı düşünüp, bu düşünceleri paylaşmak ve tüm bunların inovasyona dönüşümünü sağlamak iş gören inovasyonu ile ilgili olgulardır (Pekdemir, Koçoğlu ve Gürkan, 2014, s.337). Luecke inovatif düşüncelerin gelişmesi için terfi vb. ödüllerin verilmesinin yanısıra çalışana düşüncelerini daha rahat hissedebileceği ve fikirlerini çekinmeden belirtebileceği bir çalışma ortamı sağlanmasının önemli olduğunu belirtmiştir (Luecke, 2008).

Çalışanların inovatif olması için bazı özellikleri taşıması gerekir. Bunları şöyle sıralayabiliriz (Pekdemir vd., 2014, s.337);

-Bağlantı Kurmalı: Yeni fikirler oluşturabilmek için aralarında ilişki olmayan konularda bile arada bağlantı kurmayı, çözüm aramayı, zengin kaynaklardan faydalanmayı bilmek gereklidir.

-Sorgulama Yeteneğine Sahip Olmalı: Bireyler yeni fikirleri sunmadan önce acaba şu işi şöyle yaparsak sonuçları nasıl olur diye kendine sorular yöneltmelidir.

-Gözlemleyebilmeli: Diğer bireylerin isteklerini kendi doğal ortamlarında gözleyip, bu isteklere dayalı yeni fikirleri yaratabilmelidir. Örgütler ne kadar çok gözlemlemeye vakit ayırabilirse o kadar fazla yeni fikirler üretebilirler ve inovatif kabiliyetleri o derecede artar.

-Deney Yapmalı: Bu bireyler yeni yollar peşindedirler. Öğrenmeye heveslidirler ve hata yapmaktan korkmazlar.

-İlişkileri Yönetebilme: İnovatif fikirler peşinde olan diğer kişilerle iletişim içinde olmalıdırlar.

1.3. Örgüt Kültürü

Örgüt kavramı belirli bir amacı gerçekleştirmek için birden fazla insanın bir araya gelmesi ile oluşan bir yapıdır. Örgüt kültürü ile ilgili çalışmaların 1930'lu yıllarda başladığı kabul edilse dahi aslında ilk çalışmalar 1980 yılında başlamıştır (Durğun, 2006, s.120). Nasıl ki bireylerin kendilerine özgü özellikleri mevcutsa örgütlerin de farklı karakteristik yapıları mevcuttur ve bu karakteristik yapılar örgütleri kendileri gibi olan diğer örgütlerden ayıran en önemli parçalardır. Ayrıca bunlar çalışanlarının motivasyonu ve üretkenliği açısından da önem arz etmektedir. Çalıştıkları örgütle kuvvetli bağları olan iş görenler örgütlerini başarıya doğru taşıyabilirler ve kolay özveride bulunurlar.

Örgüt kültürü ile ilgili yapılan tanımlar kısa başlıklar altında toplanabilir:

-Örgüt kültürü, çalışanlarının paylaştığı yerdir (Gregory et al., 2009, s.676).

-Örgütteki işleri yapmak ve yürütmektir (McKinnon et al., 2003, s.35).

-Örgüt kültürü, örgütleri birbirinden ayırır (Özkalp ve Kirel, 2001).

-Örgüt kültürü, örgüt içi başarıyla doğrudan ilişkilidir ve üzerinde etkisi mevcuttur (Ogaard, Larsen & Marnburg, 2005, s.29).

-Üst yönetim örgüt kültürü üzerinde doğrudan etkili bir mercidir (Gümüşsuyu, 2005).

-Örgüt kültürü iş görenlerin en alt kademedeki üst kademeyle dek bir arada tutan bir etmendir. Yöneticilerin örgüt içinde farklılık ve değişim yaratmak için kendilerini günlük rutin işlerden sıyrıp kültürel yenilenmeye yönlendirmesi gerekmektedir. Örgüt kültürü olgusu

rekabet açısından önemli bir tanımlamadır. Ayrıca seçilen stratejiyi yönetirken ya yöneticinin işini zorlaştırır veya kolaylaştırır (Köse, 2001, s.233).

-Örgüt kültürünün özellikleri şöyle sıralanabilir:

-Örgüt kültürü ya önceden öğrenilir veya sonradan kazanılır.

-Örgüt üyeleri arasında paylaşılır yapıdadır.

-Yazılı halde değildir. Değiştirilmesi zor ve uzun vadeli olarak bilinir (Özdevecioğlu ve Akın, 2013, s.120).

-Düzenli halde tekrarlanan, normlar şeklindedir.

-Örgüt kültürü bütüncül bir yapıdadır ve değişkenleri duygu yüklüdür, sembolik içeriklidir (Sezgin ve Bulut, 2013, s.190).

-İnovatif tutum ile risk alınır (Altan ve Özpehlivan, 2019).

Örgüt kültürü kavramı, sosyal psikoloji, sosyal antropoloji, örgüt psikolojisi gibi tanımların bileşiminden oluşmaktadır (Scott, Mannion, Davies & Marshall, 2003, s.930). Örgüt kültürü örgüt içinde çalışanların kimliklerine şekil verir. Ayrıca örgütün kendi faaliyetleri ve amaçlarıyla toplumsal değer yargılarının bir bileşimi şeklindedir. Yazılı olmayan kuralları olsa dahi örf ve adetler doğrultusunda ast ve üst ilişkilerinin nasıl kurulacağı belirlenir.

Güçlü bir örgüt kültürüne sahip olmak örgütsel başarı açısından önem arz etmektedir (Erdem, Adıgüzel ve Kaya, 2011, s.80). Schein (1985) örgüt kültürünü örgütün dış çevreyle uyum sağlamaya çalışırken yeni gelecek olan üyelerle olan iletişimi arasında aktardığı temel varsayımlar olarak belirtmiştir. Örgüt kültürü kavramı yöneticilerin içinde buldukları durumu nasıl gördükleri ve olası değişikliklere olan geri dönüşümlerinin durumudur (Eşki, 2009, s.7).

Örgüt kültürüne dair beş varsayım mevcuttur. Bunlar (Ott, 1989):

-Örgütsel kültürler mevcuttur.

-Hepsi tektir.

-Sosyal şekilde oluşturulur.

-Örgüt üyeleri için olayların anlamlı olmasını sağlar.

-Örgütsel davranışa aracılık eder.

Örgüt kültürü bir işletmede iş görenlerin paylaşımlarını, inançlarını ve davranış şekillerini aracı olarak gören ve tüm bunların bir araya gelmesiyle oluşan semboller, konuşma biçimleri vb. şeklinde açıklanabilir. Günümüz kamu sektöründe mevcut örgüt kültürü kavramı tüm çalışanları belirli kalıplara uyma konusunda zaruri kılmaktadır. İş görenin yöneticisini gördüğü anda ayağa kalkıp önünü iliklemesi, protokol kuralların özen göstermesi buna örnek gösterilebilir (Güçlü, 2011, s.150). Örgüt kültürünün oluşumunda kurucuların rolü olduğu gibi çalışanlarında katkısı oldukça fazladır. Geçerliliğini kolay kolay yitirmeyen değerler oluşturularak kalıcı bir örgüt yapısı meydana getirilir. Burada asıl önemli olan husus örgüt kültürünü oluşturduktan sonra yeni gelenlere bunları benimsetmek ve örgüte dâhil olmalarını sağlamaktır.

Örgüt kültürünün fonksiyonları şu şekildedir (Altan ve Özpehlivan, 2019):

-Üyelerine bir kimlik kazandırır.

-İş görenler diğer örgüt üyeleriyle kurdukları iletişim ile faaliyetlerini daha kolay yapabilirler.

-İş görenlerin tutumlarını şekillendirir.

-Örgütsel kontrol mekanizması olarak işlev görür.

Üyeler ve kuşaklar arası sürekliliği, etkinlik ve verimliliği sağlar.

-Kurumsal problemlerin nasıl çözümleneceğine dair yol gösterir.

-Motivasyon aracıdır.

1.3.1. Örgüt Kültürünün Analizinde Cameron - Quinn Modeli

Örgütsel yapının araştırılmasına dair çalışmalar yapan Cameron-Quinn dört basamaklı örgütsel hayat modelini oluşturmuşlardır (Cameron & Quinn, 1999). Bu modelde her basamakta bulunan örgütün belirli özellikleri mevcuttur. Klan, adhokrası, pazar, hiyerarşi şeklinde belirtilen bu yapıda örgüt içerisindeki başarı ve kültür gibi faktörler belirlenmeye çalışılmıştır. Bunlar (Erdem vd., 2011, s.78):

-Adhokrası Kültürü (Dış Çevreyle Uyum): Dinamik, girişimci ve yenilikçi bir örgüt tipini tanımlamaktadır. Otorite kullanırken örgüt değerleri daima ön plandadır (Cameron & Tschirhart, 1992, s.35). Dış çevrede oluşabilecek yeniliklerden hızlı şekilde haberdar olma, örgütteki liderin risk almaya meyilli olması en temel özellikleridir. Girişimcilik ve yenilik bilinen en belirgin özellikleridir. Girişimcilik adhokrası için yeni pazarların bulunması ve örgüt içi işleyişin bu yeniliklere ayak uydurmasıdır. Adhokrası kültüründe Cameron ve Quinn'in de belirttiği üzere kişiler girişimcilik ile müşterilerin yalnızca şu anki ihtiyaçlarını değil, geleceğe yönelik ihtiyaçlarını da ön planda tutarlar (Mete, 2018). Elektronik sektörü, pazarlama ve kozmetik firmaları müşteri memnuniyeti için rakiplerinden her zaman bir adım önde olmaları gerektiğinin bilincindedirler ve bu sebeple bu kültür tipini uygularlar.

-Klan Kültürü (İnsan İlişkileri ve Gelişimi): Bu kültür tipinde bireyler kendilerinden oldukça fazla şey katarlar. İş görenler birbirlerine sıkı bağlarla bağlı olmakla beraber otoriteyi de elde tutarlar. Buradan anlaşılacağı gibi otorite gayri resmi unsurdur. Kararlar ortak katılım yoluyla alınır. Örgütte önemli olan bir faktör sadakattir ve kendilerini neredeyse bir klana benzetirler. Uzun dönemli fayda, birbirlerine destek vermek vs. önemlidir. Örnek olarak üniversiteler bu kültür tipindedir.

-Hiyerarşi Kültürü (Bürokrasi): Rasyonel yapıya destek veren kültürdür. Örgüt içinde belirli roller vardır ve çalışanlar bu rollere göre hareket etme mecburiyetindedir. Kurallardan asla taviz verilmez. Çalışanlar gözetim altındadır. Çalıştıkları kuruma itaat etmek zorundadır. Kurallar belli olduğundan kendilerinden bir şey katamazlar. Formal yapıdaki bu örgütün temelinde mantık ön planda yer almaktadır.

-Pazar Kültürü (Piyasa): Bu kültür tipinde önemli olan husus işlerin bitirilmesi ve sonuca ulaşılmasıdır. Liderlerin üstlendiği asıl maddeler rekabet ve üretkenliktir. Liderler çalışanlarına karşı talepkar ve katı bir yapıdadır. Örgütlerin değişen teknolojik, yenilik, çevre koşullarına ayak uydurmaları gerekli olduğu için bu kültür tipi bu kavramlar açısından önem arz etmektedir. Firmaların elde ettikleri pazar payı ne kadar başarılı olduklarını göstermektedir (Dastmalchian, 2000, s.407). Pazarda sürekli bir numara olmak isteyen General Elektrik ve Pfizer gibi firmalar bu kültür tipine örnektir. Bu örgüt kültürünün değiştirilmesi ve anlaşılmasında şunlar önem arz etmektedir (Özdevecioğlu ve Akın, 2013, s.127);

- Hem nicel hem de nitel olma,
- Kapsayıcılık,
- Geçerlilik,
- Yönetilebilir olma,
- Pratiklik,
- Zamanlama.

1.4. Örgüt Kültürü, İnovatif Davranış Eğilimleri ve Öz Yeterlilik Algısı İlişkisini İçeren Geçmiş Araştırmalar

Çalışmanın bu kısmında literatür taraması yapılarak araştırma değişkenleri arasındaki ilişkiler açıklanmıştır. Öz yeterlilik algısı, inovatif davranış eğilimleri ve örgüt kültürü arasındaki ilişkileri konu eden çalışmalara ve bu çalışmaların sonuçlarına yer verilmiştir.

Tuan ve Venkatesh (2010), örgüt kültürünün teknoloji inovasyonu üzerindeki etkisini belirlemek amacıyla Vietnam'daki 8 özel hastanede deneysel bir çalışma gerçekleştirmişlerdir. Araştırmanın sonucu örgüt kültürünün inovatif davranışları teşvik ettiğini göstermektedir.

Newman, Herman, Schwarz ve Nielsen (2018), çalışmasında çalışanların öz yeterlilik algıları ile inovatif davranış eğilimleri arasındaki ilişkide dönüştürücü liderliğin aracılık rolünü tespit etmiştir. Bu amaçla Çin'de bulunan imalat, ulaşım teşebbüsünün üç şubesinde 346 üst düzey çalışana anket uygulanmıştır. Analiz sonuçlarına göre, girişimci liderliğin öz yeterlilik algısı ile inovatif davranış üzerindeki etkisi katılımcı ve dönüştürücü liderlikten daha yüksek bulunmuştur.

Basım, Korkmazyürek ve Tokat (2016), tarafından yapılan çalışmanın konusu çalışanların öz yeterlilik algısının yenilikçilik ve risk alma üzerine etkisini belirlemektir. Bu sebeple çeşitli kamu kuruluşlarında çalışan 230 kişiye anket çalışması düzenlenmiştir. Elde edilen veriler t testi ile değerlendirilmiştir. Analizlerin neticesinde iş görenlerin öz yeterlilik algılarının ve risk alma eğilimlerinin ortalamasının üzerinde, inovatif eğilimlerinin yüksek düzeyde olduğu tespit edilmiştir. Öz yeterlilik algısı ile yenilikçilik davranışı, risk alma eğilimleri arasında anlamlı bir ilişki saptanmıştır.

Akkoç ve Çalışkan (2012), tarafından yapılan çalışmada örgüt kültürünün girişimciliğe etkisinde öz yeterliliğin rolü tespit edilmiştir. Araştırma savunma sektöründe çalışan 583 iş gören arasında anket tekniğiyle gerçekleştirilmiştir. Yapılan analizlerin sonucunda dışa dönük örgüt kültürü tipleri olan gelişimsel ve rasyonel kültürün iş görenlerin girişimci davranışlarını olumlu yönde etkilediği ve bu etkilerde öz yeterliliğin düzenleyici bir etkiye sahip olduğu belirlenmiştir. Ayrıca gelişimsel örgüt kültürü girişimci davranış ilişkisinde öz yeterliliğin düşük seviyede pozitif düzenleyici etkisinin olduğu, rasyonel kültür girişimci davranış ilişkisinde ise düşük seviyede öz yeterliliğin pozitif yönde yüksek seviyede, öz yeterliliğin de negatif yönde düzenleyici bir etkisinin olduğu belirlenmiştir.

Fattah (2017), tarafından yapılan çalışmanın amacı örgüt kültürü, liderlik davranışı, öz yeterlilik ve iş tatmininin iş görenlerin iş performansına etkisini belirlemektir. Bu sebeple Palembang'ta bulunan gençlik ve spor merkezinde çalışmakta olan 120 iş görene bir anket çalışması düzenlenmiştir. Yapılan analiz sonuçlarına göre liderlik davranış, öz yeterlilik ve iş tatmininin çalışma performansı üzerinde olumlu ve pozitif yönde etkisinin olduğu, fakat örgüt kültürünün çalışma performansı ile ilişkisinin olmadığı tespit edilmiştir.

Rehman (2018), çalışmasında örgüt kültürünün çalışan performansı üzerindeki etkisinde öz yeterliliğin rolü belirtilmiştir. Çalışmanın ana kütesini Hattar, Gadun, Hassanabdal, Rawalpindi ve Islamabad'da endüstri sektörü üzerine fabrikalarda çalışmakta olan 322 iş gören oluşturmaktadır. Yapılan analizlerin sonucuna göre örgüt kültürü sayesinde öz yeterlilik algısı düşük olan çalışanların verimlilik kayıplarının telafi edilebildiği görülmüştür negatif olduğunda iş görenler üzerinde pozitif etki yarattığı tespit edilmiştir.

Kim ve Jang (2018), çalışmasında denizcilerin yaşam kalitesi üzerinde örgüt kültürü ve öz yeterliliğin etkisini belirtmiştir. 6 aydan fazla gemide çalışan 320 denizci arasında anket çalışması yapılmıştır. Yapılan analiz sonuçları öz yeterliliğin örgüt kültürü üzerinde olumlu etkisi olduğu tespit edilmiştir.

2. Yöntem

Bu araştırmanın amacı; örgüt kültürünün inovatif davranış eğilimleri üzerindeki etkisini belirlemek ve bu etkiye öz yeterlilik algısının aracılık rolünü tespit etmektir. Bu amaç doğrultusunda araştırma kapsamında aşağıdaki sorulara cevap aranmıştır:

- Öz yeterlilik algısı ile örgüt kültürünün inovatif davranış eğilimleri üzerindeki etkileri nelerdir?
- Öz yeterlilik algısı ile örgüt kültürü arasındaki ilişkiler nelerdir?
- Öz yeterlilik algısının, örgüt kültürü ve inovatif davranış eğilimleri arasındaki ilişkide aracılık etkisi var mıdır?

Bu çalışmada örgüt kültürünün inovatif davranış eğilimleri üzerindeki etkisinde öz yeterlilik algısının aracılık rolü incelenmektedir.

Öz yeterlilik algısı, inovatif davranış eğilimleri (inovasyon), örgüt kültürü ile ilgili yukarıda verilen bilgiler ve yapılan araştırmalar ışığında aşağıdaki hipotezler geliştirilmiştir

H₁: Örgüt kültürü inovatif davranışı etkiler.

H₂: Örgüt kültürü öz yeterlilik algısını etkiler.

H₃: Örgüt kültürü inovatif davranışı etkiler.

H₄: Örgüt kültürünün inovatif davranış eğilimleri üzerindeki etkisinde öz yeterlilik algısının aracılık etkisi vardır.

H₅: Örgüt kültürünün inovatif davranış eğilimleri üzerindeki etkisinde öz yeterlilik algısının kısmi aracılık etkisi vardır.

Araştırma için Bandırma’da bulunan bir kamu iktisadi teşebbüsü tercih edilmiştir. Bu kuruluştaki anket çalışmasını gerçekleştirmek amacıyla Bandırma Onyediy Eylül Üniversitesi etik kurulundan 2019/8 toplantı nolu ve 29.07.2019 tarihli “Etik Kurul Onayı” alınmıştır. Araştırmanın evrenini Bandırma’da bulunan bir kamu iktisadi teşebbüsünde çalışmakta olan 350 beyaz yakalı iş gören oluşturmakta olup, örneklemini ise Bandırma ilçesinde görev yapmakta olan 223 beyaz yakalı iş gören oluşturmaktadır. Çalışmada kullanılan örneklem büyüklüğü evrenin %63’üne karşılık gelmektedir.

Araştırmada veri toplama yöntemi olarak üç bölümden oluşan anket formu uygulaması kullanılmıştır. Hazırlanmış olan anket formu, kamu iktisadi teşebbüsü çalışanlarının örgüt kültürünün inovatif davranış eğilimleri üzerindeki etkisinde öz yeterlilik algısının aracılık rolünü ölçmek amacıyla önceki çalışmalarda kullanılan ölçekler ve araştırmacı tarafından hazırlanan demografik bilgileri tespit edebilmek amacıyla sorulan sorulardan oluşmaktadır. Demografik sorular hariç, diğer üç ölçekte çalışanların ifadelerine katılım seviyeleri, 5’li Likert Ölçeği ile belirlenmiştir (1=Kesinlikle Katılmıyorum, 5=Kesinlikle Katılıyorum). Anket formu toplam 58 maddeden oluşmaktadır. Anket formları yüz yüze görüşülerek birebir doldurtulmuştur.

Anket formunun birinci bölümünde, katılımcıların demografik bilgilerini tespit edebilmek için araştırmacı tarafından hazırlanan, 4 sorudan oluşan (cinsiyetiniz, yaşı, eğitim seviyeniz, kurumda çalışma süreniz) ifadeler yer verilmiştir.

Anket formunun ikinci bölümünde çalışanların örgüt kültürü seviyelerini ölçmek için kullanılan, toplam 24 maddeden oluşan Kim S. Cameron ve Robert E. Quinn tarafından (1999) geliştirilen “Örgüt Kültürü Ölçeği” kullanılmıştır. Ölçek Türkçe’ye Mete (2018) tarafından çevrilmiştir. Toplam 24 sorudan oluşan bu ölçek dört alt boyuttan meydana gelmektedir ve bu alt boyutları ölçen ifadeler anket sorularında bulunmaktadır. Ölçeğin 1-5-9-13-17-21 (6 madde) numaralı soruları örgüt kültürünün birinci alt boyutu olan Klan Kültürünü, 2-6-10-14-18-22 (6 madde) numaralı soruları örgüt kültürünün ikinci alt boyutu olan Adhokrasi Kültürünü, 3-7-11-

15-19-23 (6 madde) numaralı soruları örgüt kültürünün üçüncü alt boyutu olan Pazar Kültürünü 4-8-12-16-20-24 (6 madde) numaralı soruları örgüt kültürünün dördüncü alt boyutu olan Hiyerarşi Kültürünü temsil etmektedir (Cameron ve Quinn, 1999).

Anket formunun üçüncü bölümünde ise çalışanların inovatif davranış eğilimlerini ölçmek için kullanılan, toplam 20 sorudan oluşan Wang ve Ahmed (2004) tarafından geliştirilen “İnovasyon Ölçeği” kullanılmıştır. Ölçek Türkçe’ye Çalışkan vd. tarafından (2011) çevrilmiştir. Toplam 20 sorudan oluşan bu ölçekte beş alt boyut ve bu alt boyutları ölçen ifadeler bulunmaktadır. Ölçeğin 1-2-5-6 (4 madde) numaralı soruları inovatif davranışın bir alt boyutu olan Ürünü, 13-16-17-18 (4 madde) numaralı soruları inovatif davranışın bir alt boyutu olan Davranışı, 10-11-12-20 (4 madde) numaralı soruları inovatif davranışın bir alt boyutu olan Süreci, 3-4-7-8 (4 madde) numaralı soruları inovatif davranışın bir alt boyutu olan Pazarı, 9-14-15-19 (4 madde) numaralı soruları inovatif davranışın bir alt boyutu olan Stratejiyi temsil etmektedir (Wang ve Ahmed, 2004, s.308).

Anket formunun dördüncü bölümünde ise çalışanların öz yeterlilik algılarını ölçmek için kullanılan, toplam 10 sorudan oluşan Ralf Schwarzer, Esther Greenglass, John Muller (1998) tarafından geliştirilen “Öz Yeterlilik Ölçeği” kullanılmıştır. Ölçek Türkçe’ye Aypay (2010) tarafından çevrilmiştir (Aypay, 2010, s.123).

3. Bulgular

3.1. Demografik Özelliklere İlişkin Bulgular

Araştırmaya katılan 223 kamu sektörü çalışanın demografik özellikleri, yaş, cinsiyet, eğitim, kurumda çalışma süresi olmak üzere dört başlık altında ele alınmıştır.

Tablo 1. Demografik Özelliklere İlişkin Bulgular

Değişkenler	Gruplar	Frekans (n)	Yüzde (%)
Cinsiyet	Erkek	173	77,6
	Kadın	50	22,4
	Toplam	223	100
Kurumda Çalışma Süresi	1'den az	31	13,9
	6-10	117	52,5
	11-15	33	14,8
	16-20	18	8,1
	21 ve üstü	24	10,8
	Toplam	223	100
Yaş	18-24	17	7,6
	25-31	44	19,7
	32-38	67	30,0
	39-45	63	28,3
	46 ve üstü	35	14,3
Toplam	223	100	
Eğitim Durumunuz	Ortaöğretim	21	9,4
	Lise	119	53,4
	Önlisans	38	17,0
	Lisans	43	19,3
	Yüksek Lisans / Doktora	2	,9
	Toplam	223	100

Tablo 1'deki veriler incelendiğinde;

-Katılımcıların %77,6'sının erkek, %22,4'ünün kadın olduğu görülmektedir.

-Katılımcıların %13,9'unun 1'den az, %52,5'inin 6-10 yıl arası, %14,8'inin 11-15 yıl arası, % 8,1'inin 16-20 yıl arası ve %10,8'inin 21 ve üstü yıldır kurumda çalışmakta olduğu görülmektedir.

-Katılımcıların %7,6'sı 18-24 yaş aralığında, %19,7'si,4'ü 25-31 yaş aralığında, %30'u 32-38 yaş aralığında, %28,3'ü 39-45 yaş aralığında ve %14,3'ü 46 ve üstü yaş aralığındadır. Bu oranlardan da anlaşıldığı gibi katılımcıların büyük çoğunluğunu 32-38 yaş aralığı oluşturmaktadır.

-Katılımcıların %9,4'ünün ortaöğretim mezunu olduğu, %53,4'ünün lise mezunu olduğu, %17'sinin önlisans mezunu olduğu, %19,3'ünün lisans mezunu olduğu ve %0,9'unun yüksek lisans / doktora mezunu olduğu görülmektedir. Bu oranlardan da anlaşıldığı gibi katılımcıların büyük çoğunluğunu lise mezunları oluşturmaktadır.

3.2. Güvenilirlik Analizine İlişkin Bulgular

Güvenilirlik, ölçüm araçlarının farklı zamanlarda, farklı yerlerde, aynı evren içinden seçilen farklı örnekleme uygulandığında, benzer sonuçlar vermesi olarak tanımlanmıştır. Bir başka ifadeyle, aynı ölçüm aracı ile farklı zamanlarda yapılan ölçüm sonuçları arasındaki tutarlılıktır. Güvenilirlik kısacası, ölçüm araçlarının ne kadar tutarlı ölçüm yaptığını ifade etmektedir (Gürbüz ve Şahin, 2017).

Tablo 2. Güvenilirlik Analizine İlişkin Bulgular

Ölçek	Madde Sayısı	Cronbach's Alfa
Örgüt Kültürü	24	0,901
Öz Yeterlilik	10	0,958
İnovatif Davranış	20	0,884

Araştırmada kullanılan Örgüt Kültürü Ölçeğinin güvenilirlik katsayısı (Cronbach's Alpha) 0,901 olarak belirlenmiştir. Öz Yeterlilik Ölçeğine ait güvenilirlik katsayısı (Cronbach's Alpha) 0,958 olarak belirlenmiştir. İnovatif Davranış Ölçeğine ait güvenilirlik katsayısı (Cronbach's Alpha) 0,884 olarak belirlenmiştir.

Alpha katsayısı 0 ile 1 arasında değişen değerler almaktadır. Bu değer 1'e yaklaştıkça ölçek güvenilirliği artmaktadır. Güvenilirliği ölçmek adına hesaplanan Alpha katsayısı 0,40-0,60 arasında bir değer alıyorsa ölçek "düşük güvenilir"; bu katsayı 0,60-0,80 arasında bir değer alıyorsa ölçek "oldukça güvenilir"; 0,80-1,00 arasında bir değer alıyorsa "yüksek güvenilir" şeklinde ifade edilmiştir (Gürbüz ve Şahin, 2017). Araştırmanın güvenilirlik analizi sonuçları yüksektir.

3.3. Normallik Testi

Verilerin normal dağılması regresyon ve korelasyon analizlerinin uygulanabilmesi için önem arz etmektedir (Gürbüz ve Şahin, 2017). Bu kapsamda "Örgüt Kültürü Ölçeği", "Öz Yeterlilik Ölçeği" ve "İnovasyon Ölçeği" ölçeği ile elde edilen verilerin normal dağılıp dağılmadığını belirlemek için normallik testi uygulanmıştır. Normallik testi sonuçları Tablo 3'te gösterilmiştir.

Tablo 3. Normallik Testi

	Çarpıklık (Skewness)	Basıklık (Kurtosis)
Örgüt Kültürü	-,300	-,208
Öz Yeterlilik	-1,018	,301
İnovasyon	-,022	-,728

Tablo 3'te görüldüğü gibi her iki ölçek verileri için çarpıklık (Skewness) ve basıklık (Kurtosis) +1,5 ile -1,5 arasında bir değer aldığı ve normal dağılım gösterdiği tespit edilmiştir.

Buna göre değişkenler arasında regresyon ve korelasyon gibi testlerin uygulanabileceği görülmüştür.

Basıklık ve çarpıklık analizlerinin yanısıra normallik testi için ayrıca Kolmogorov Smirnov testi de yapılabilir. Çalışmada Kolmogorov Smirnov testi de yapılmıştır. Test sonucunda bilimsel anlamlılık değeri (p) 0,05'ten küçük çıktığı için normal dağılım onaylanmamıştır. Fakat tek ölçüm tekniği Kolmogorov Smirnov değildir. Örneklem sayımız 30'ın üzerinde olduğu için merkezi limit teoremine ve basıklık çarpıklık gibi merkezi eğilim ölçülerine göre dağılım normaldir (Gürbüz ve Şahin, 2017). Bu nedenle parametrik analizler kullanılmıştır.

3.4. Tanımlayıcı İstatistikler ve Anova Değerleri

Örgüt kültürünün alt boyutlarına ilişkin ortalama, varyans ve standart sapma ve Anova değerleri Tablo 4 ve Tablo 5'te belirtilmiştir.

Tablo 4. Ortalama, Varyans ve Standart Sapma Değerleri

	N	Ortalama		Std. Sapma	Varyans
		İstatistik	Std. Hata	İstatistik	İstatistik
Hiyerarşi Kültürü	223	3,2623	,02666	,39809	,158
Klan Kültürü	223	3,4260	,05607	,83731	,701
Adhokrasi Kültürü	223	3,4484	,05707	,85231	,726
Pazar Kültürü	223	3,5105	,04667	,69687	,486
N	223				

Tablo 5. Anova Tablosu

	Karelerin Toplamı	df	Ortalama Hata Karesi	F	Sig.
Klan Kültürü	139,304	58	2,402	24,111	,000
	16,337	164	,100		
	155,640	222			
Adhokrasi Kültürü	149,988	58	2,568	37,599	,000
	11,280	164	,069		
	161,268	222			
Pazar Kültürü	89,350	58	1,541	13,687	,000
	18,459	164	,113		
	107,809	222			
Hiyerarşi Kültürü	18,964	58	,327	3,306	,000
	16,217	164	,099		
	35,181	222			

Tablo 4 ve Tablo 5'e göre bu kurumda örgüt kültürünün türleri arasında farklılıklar bulunduğu gözlenmektedir. Bu durumda örneklem kapsamındaki işletmede örgüt kültürü türlerinden pazar kültürünün daha ağırlıklı yer aldığı söylenebilir. Bu koşullarda inovatif davranışların artırılabilmesi için adhokrasi kültürüne doğru kültürel değişimin başlatılmasında fayda olduğu belirtilebilir.

3.5. Çoklu Korelasyon Analizi Bulguları

Çalışanlar öz yeterlilik algıları, inovatif davranış eğilimleri ve örgüt kültürleri arasındaki ilişkiyi incelemek amacıyla korelasyon analizi gerçekleştirilmiştir. Bu maksatla 223 çalışandan anket yoluyla veriler toplanmış ve değişkenler arasındaki 0.05 anlamlılık düzeyinde bir ilişki olup olmama durumu analize tutulmuştur.

Tablo 6. Çoklu Korelasyon Analizi

Değişkenler	1	2	3
1. Örgüt Kültürü	1		
2. Öz Yeterlilik	-,163*	1	
3. İnovatif Davranış	,227**	,454**	1

N:223, p* $<$ 0.05, p** $<$ 0.01

Yapılan çoklu korelasyon analizi neticesinde örgüt kültürü ile öz yeterlilik algısı arasında ($r(223)$: -0,163, $p<$ 0.05) anlamlı bir ilişki olduğu belirlenmiştir. Örgüt kültürü ile inovatif davranış arasında ($r(223)$: 0,227, $p<$ 0.01) anlamlı bir ilişki vardır. Öz yeterlilik ile inovatif davranış arasında ($r(223)$: 0,454, $p<$ 0.01) anlamlı bir ilişki vardır.

3.6. Örgüt Kültürünün İnovatif Davranış Eğilimlerine Etkisinde Öz Yeterlilik Algısının Aracılık Etkisinin Hiyerarşik Regresyon Analizi ile Tespiti

Aracı değişken bağımsız değişkenin etkisini bağımlı değişkene ileten veya aracılık eden değişkenlere verilen isimdir. Aracı değişken bağımlı ve bağımsız değişkenler arasında yer alır ve bu iki değişken arasında bağlantı kurar (Gürbüz ve Şahin, 2017). Bu aracılık modeli dört aşamadan meydana gelmektedir.

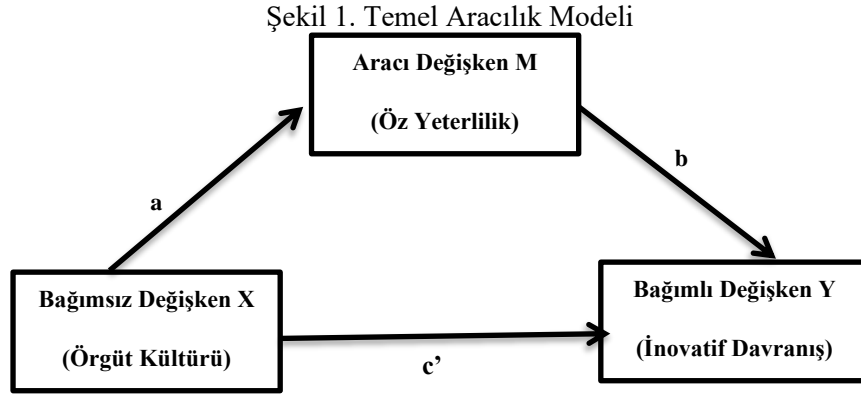

Tablo 7. Örgüt Kültürünün İnovatif Davranış Eğilimleri Üzerindeki Etkisinin Basit Regresyon Analizi İle Testi (1.Adım)

R	R ²	Düzeltilmiş R ²	F	β	Sig.
,227	,052	,047	12,038	,227	,001

Bağımlı Değişken: İnovatif Davranış Eğilimleri
Bağımsız Değişken: Örgüt Kültürü

Tablo 7’deki regresyon analizi sonucu incelendiğinde örgüt kültürünün inovatif davranış eğilimleri üzerinde anlamlı ve pozitif yönlü bir etkisinin olduğu tespit edilmiştir ($p<$ 0.05; $\beta=$ 0,227). Örgüt kültüründeki bir birimlik standart sapma oranında artış olduğunda, inovatif davranış eğilimlerinin (inovasyon) standart sapmasında %22,7’lik artış meydana gelecektir. Düzeltilmiş R² değerinin 0,047 olması, inovatif davranış eğilimlerindeki %0,47’lik varyansın örgüt kültürüne bağlı olduğunu göstermektedir.

Sonuç olarak:

“H₁: Örgüt kültürü inovatif davranışı etkiler.” hipotezi kabul edilmiştir.

Tablo 8. Örgüt Kültürünün Öz Yeterlilik Algısı Üzerindeki Etkisinin Basit Regresyon Analizi İle Testi (2.Adım)

R	R ²	Düzeltilmiş R ²	F	β	Sig.
,168	,27	,022	6,065	-,163	,015

Bağımlı Değişken: Öz Yeterlilik Algısı
Bağımsız Değişken: Örgüt Kültürü

Tablo 8'deki regresyon analizi sonucu incelendiğinde örgüt kültürünün öz yeterlilik algısı üzerinde anlamlı bir etkisinin olduğu tespit edilmiştir. ($p>0.05$; $\beta=-,163$) Örgüt kültüründeki bir birimlik standart sapma oranında artış olduğunda, örgüt kültürünün standart sapmasında %16,3'lük artış meydana gelecektir. Düzeltilmiş R^2 değerinin 0,022 olması, örgüt kültüründeki %2,7'lik varyansın öz yeterliliğe bağlı olduğunu göstermektedir. Analiz sonucu değerlendirildiğinde $\beta = -,163$ olduğu tespit edilmiştir. Beta katsayısının negatif olması işletmenin örgüt kültürü düzeyinin çalışanların öz yeterlilik algılarını olumsuz etkilediğini göstermektedir. Öz yeterlilik algısının yükseltilmesi açısından örgüt kültürünün değiştirilmesine yönelik çabaların başlatılmasında fayda görülmektedir. Bu kapsamda özellikle örgüt kültürünün alt boyutlarından adhokrazi kültürünün geliştirilmesine dönük çalışmalar başlatılmalıdır. Çünkü adhokrazi kültürü değişime ve yenilikçiliğe daha fazla önem veren bir kültür tipidir.

Sonuç olarak:

“ **H₂**: Örgüt kültürü öz yeterlilik algısını etkiler.” hipotezi kabul edilmiştir.

Tablo 9. Öz Yeterlilik Algısının İnovatif Davranış Eğilimleri Üzerindeki Etkisinin Basit Regresyon Analizi İle Testi (3. Adım)

R	R ²	Düzeltilmiş R ²	F	β	Sig.
,454	,206	,203	57,390	,454	,000

Bağımlı Değişken: İnovatif Davranış Eğilimleri
Bağımsız Değişken: Öz yeterlilik algısı

Tablo 9'daki regresyon analizi sonucu incelendiğinde öz yeterlilik algısının inovatif davranış üzerinde anlamlı ve pozitif yönlü bir etkisinin olduğu tespit edilmiştir ($p<0.05$; $\beta=0,454$). Öz yeterlilik algısında bir birimlik standart sapma oranında artış olduğunda, inovatif davranışı standart sapmasında %45,4'lük artış meydana gelecektir. Düzeltilmiş R^2 değerinin 0,203 olması, örgüt kültüründeki %20,3'lik varyansın inovasyona bağlı olduğunu göstermektedir.

Sonuç olarak:

“ **H₃**: Öz yeterlilik algısı inovatif davranış eğilimlerini etkiler.” hipotezi kabul edilmiştir.

Tablo 10. Öz Yeterlilik Algısı ve Örgüt Kültürünün İnovatif Davranış Eğilimleri Üzerindeki Etkisinin Çoklu Regresyon Analizi İle Testi (4. Adım)

Bağımlı Değişken	Bağımsız Değişken	B	Std. Hata	β	t	p	Tol.	VIF
İnovatif Davranış	Öz Yeterlilik Algısı	,308	,035	,505	8,824	,000	,973	1,027
	Örgüt Kültürü	,327	,060	-,310	5,416	,000	,973	1,027

F = 47,039
R² = ,300
Düzeltilmiş R² = ,293
Tahmini Std. Hata = ,58481
ANOVA (Anlamlılık) = ,000 VAF: 0,77

Tablo 10'daki R^2 değeri bağımlı değişkendeki (inovatif davranış eğilimleri) değişimlerin ne kadarının bağımsız değişkenler (öz yeterlilik algısı, örgüt kültürü) tarafından açıklandığını göstermektedir. Bu sebeple inovatif davranış eğilimlerindeki %30'luk değişimin bağımsız değişkenlere bağlı olduğu görülmektedir. Düzeltilmiş R^2 değeri bağımlı değişken inovatif

davranış eğilimlerindeki %29'luk varyansın bağımsız değişkenlere bağlı olduğunu göstermektedir.

Tablo 10'daki regresyon analizi sonucu incelendiğinde modelin tamamı için hesaplanan p değerinin ($,000$) $p < 0,05$ anlamlılık düzeyinde olduğu görülmektedir. Modeldeki beta katsayılarına bakılırsa inovatif davranış eğilimlerini açıklamada öz yeterlilik algısının ($\beta = ,308$ ve $p < 0,05$) ve örgüt kültürünün ($\beta = ,327$ ve $p < 0,05$) pozitif yönlü ve anlamlı bir etkisinin olduğu tespit edilmiştir. Örnekleme oluşturan maden sektörü çalışanlarının öz yeterlilik algıları ve örgüt kültürü düzeylerindeki birer birimlik artış, inovatif davranış eğilimlerinde 0,505 ve 0,310 birimlik bir artışın oluşmasına sebebiyet verecektir.

Modelde çoklu eş doğrusallık sorununun olup olmadığını belirlemek amacıyla tolerans ve VIF değerleri de hesaplanmıştır. Yapılan analizlerin neticesinde bağımsız değişkenler arasında çoklu eş doğrusallık probleminin olmadığı tespit edilmiştir (Tolerans $> .2$; VIF < 10).

Araştırma kapsamında hipotezleri test etmek amacıyla hiyerarşik regresyon analizi uygulanmıştır. Hiyerarşik regresyon analizinde öz yeterlilik algısının aracı etkisini belirlemek amacıyla Baron ve Kenny'nin (1986) geliştirdiği aracı etki modelinden yararlanılmıştır. Aracı etkiden söz edebilmek için, aracı değişkenin analize dâhil edilmesiyle, bağımsız değişkenin bağımlı değişken üzerindeki etkisinin anlamsız hale gelmesi (tam aracılık), azalması (kısmi aracılık), R^2 değerinde artış olması ve tüm değişkenler arasında anlamlı ilişkinin olması gerekmektedir (Büyükdağ vd., 2017).

Sonuç olarak;

“**H₄**: Örgüt kültürünün inovatif davranış eğilimleri üzerindeki etkisinde öz yeterlilik algısının aracılık rolü vardır.” hipotezi red edilmiştir.

Yapılan hiyerarşik regresyon analizinde de 1. adımda R^2 değeri 0,052 iken 4. adımda 0,300 değerine yükselmiştir. Anlamlılık değerleri de her iki adım için 0,000 olarak tespit edilmiştir. Bu durum yukarıda anlatılanlarla örtüşmekte olup, öz yeterlilik algısının kısmi aracılık rolü üstlendiğini göstermektedir.

Sonuç olarak;

“**H₅**: Örgüt kültürünün inovatif davranış eğilimleri üzerindeki etkisinde öz yeterlilik algısının kısmi aracılık rolü vardır.” hipotezi kabul edilmiştir.

Sonuç ve Öneriler

Bu araştırma “inovatif davranış, öz yeterlilik ve örgüt kültürü” arasındaki ilişkiyi belirlemek amacıyla yapılmıştır. Araştırma verileri bir kamu iktisadi teşebbüsü çalışanlarından sağlanmıştır. Araştırmanın amacını oluşturan üç değişken arasındaki ilişkiye dair hipotezler geliştirilmiştir. Katılımcıların örgüt kültürü düzeyleri ile öz yeterlilik algıları arasındaki ilişkiler incelendiğinde; anlamlı bir ilişki, örgüt kültürü düzeyleri ile inovatif davranış eğilimleri arasındaki ilişkiler incelendiğinde anlamlı bir ilişki, öz yeterlilik algıları ile inovatif davranış eğilimleri arasındaki ilişkiler incelendiğinde anlamlı bir ilişki olduğu tespit edilmiştir. Sheng, Pearson ve Crosby (2003) yaptıkları çalışmada benzer sonuçlar elde etmişlerdir. Ancak Sheng, Pearson ve Crosby (2003) çalışmasında katılımcıların öz yeterlilik algıları ile örgüt kültürü düzeyleri arasında anlamlı etkilerinin olduğu sonucuna ulaşılırken, bu çalışmada öz yeterlilik algısı ile örgüt kültürü düzeyleri arasında negatif yönlü ilişki tespit edilmiştir (Sheng, Pearson ve Crosby, 2003: 42-43). Bu sonuç çalışmamız ile çelişmektedir. Hsiao ve diğerleri (2011) tarafından yapılan çalışmada benzer sonuçlar elde edilmiştir. Yapılan korelasyon analizi sonucuna göre öz yeterlilik algısı ile inovatif davranış eğilimleri arasında anlamlı bir ilişki olduğu tespit edilmiştir. Özkan ve Turunç (2015) tarafından yapılan çalışmada da benzer sonuçlar tespit edilmiştir. Örgüt kültürü ve inovatif davranış eğilimlerinin arasında anlamlı etkilerin olduğu bulunmuştur. Başak (2014) tarafından yapılan çalışmada benzer sonuçlar elde edilmiştir. Yapılan analiz sonuçlarına göre örgüt kültürü ve inovasyon arasında anlamlı ilişkiler

olduğu tespit edilmiştir. Araştırmanın temel amacı olan inovatif davranış, öz yeterlilik algısı, örgüt kültürü ilişkisini belirlemeye yönelik yapılan analizlerin sonuçlarına göre örgüt kültürünün öz yeterlilik algısını olumsuz yönde etkilediği tespit edilmiştir. Öz yeterlilik algısını olumsuz etkileyen en önemli faktör örgüt kültürünün alt boyutu olan adhokrazi kültürüdür. Öz yeterlilik algısını yükseltmek için örgüt kültürünün değiştirilmesine yönelik çabaların başlatılmasında fayda görülmektedir. Bu kapsamda özellikle örgüt kültürünün alt boyutlarından olan adhokrazi kültürünün geliştirilmesine dönük çalışmalar başlatılmalıdır. Çünkü adhokrazi kültürü değişime ve yenilikçiliğe daha fazla önem veren bir kültür tipidir. Örgüt dışında gerçekleştirilecek her türlü yenilikten en hızlı şekilde haberdar olmayı ve örgüt liderinin yaratıcı ve risk almayı göze alan bir yapıda olması gerektiğini savunan adhokrazi kültürü kurum içinde geliştirildiğinde çalışanlara yeteneklerinin farkında olma imkânı sağlanacaktır. Ancak adhokrazi kültürü kurum içinde sergilenmezse çalışanların öz yeterlilik algılarında olumsuz geri dönüşler yaşanacaktır. Bu durum yeni fikirler üretme konusunda kendine güvenmeyen, zorlukların üstesinden tek başına gelemeyen, sabırsız, karamsar, yeni fikirleri olsa bile olumsuz geri dönüşler alacaklarını düşünen, başarısız olsalar bile tekrar denemeyen çalışanların var olmasına sebep olacaktır. Yöneticiler, çalışanlarının öz yeterliliklerini arttıracak örgüt kültürünü oluşturmalıdırlar. Böylece hem çalışanların yeteneklerinden verimli şekilde yararlanılmış olacak, hem de kurumun başarısı olumlu etkilenecektir. Çalışanların öz yeterlilik algıları ne kadar yüksekse daha fazla inovatif davranış sergileyecekler ve risk almaktan kaçınmayacaklardır.

Örgüt içinde inovatif davranışları arttırmak için öz yeterliliği geliştirici uygulamalar gerçekleştirilmelidir. Bu durumda yöneticilere çalışanlarının öz yeterlilik algılarını güçlendirmek için, hizmet içi eğitim faaliyetleri gerçekleştirmeleri, öz yeterliliği geliştirici şekilde rol modelleme sağlamaları, olumlu geri bildirimlerle çalışanları desteklemeleri, çalışanlara doğru hedefler koymaları için eğitimler düzenlemeleri, yöneticilerin astlarından isteklerini açık şekilde ifade etmeleri ve çalışanlarının performanslarını ödül, ceza gibi sonuçlarla değerlendirilmeleri yönünden tavsiyelerde bulunulabilir. Örgüt kültürü inovatif davranışı teşvik etmek için önemli bir faktörken, inovatif davranış örgüt kültürünün gelişiminde ve örgütlerin hayatta kalabilmesinde önemli rol oynamaktadır. İnovasyon ile örgüt kültürü bir örgütte uyumlu olursa değişimler daha hızlı gerçekleşir ve rekabet üstünlüğü sağlanmış olur. Kurumda örgüt kültürünün çalışanların inovatif davranış eğilimlerine olumlu etkiler sağlayabilmesi için yöneticilere aşağıda belirtilen tavsiyeler verilebilir;

- Örgüt kültürünün adhokrazi kültür tipi özelliği sergilemesi,
- Örgütsel öğrenme sağlanması,
- Yöneticilerin açık görüşlü olmaları,
- İnovatif düşüncesi olan çalışanlar için bireysel destek sağlamak,
- Ödüllendirme,
- İç ve dış iletişime önem vermek,
- Yaratıcı çevre oluşturmak.

Rekabetçi olmak ve farkındalık yaratıp, karlılığı arttırmak için örgütlerin inovasyona önem vermeleri gerekmektedir. Bu sebeple örgüt kültürü önemlilik arz etmektedir. Zorlu rekabet şartlarında örgüt devamlılığını sürdürmek için inovasyonu benimsemeli ve örgüt kültürleri haline getirmelidir. Örgütlerin de inovasyon yapabilmeleri ve iş görenlerin inovatif davranışlar konusunda cesaretlenmeleri, değişime ve yeni fikirlere açık olmaları gerekmektedir. Bu araştırma, çalışanların örgüt kültürü düzeylerinin inovatif davranışlarını etkilediğini ve bu aşamada öz yeterlilik algılarının aracılık rolünü üstlendiğini göstermektedir. Çalışanlarla ilgili yapılacak olan değerlendirmeler açısından, bu değişkenlerin göz önünde bulundurulmasının önemli olduğu sonucuna ulaşılmıştır. Bu çalışma sadece Bandırma ilçesinde gerçekleştirilmiştir.

Farklı il veya bölgelerde, daha geniş örneklem çerçevesinde benzer çalışmaların yapılması, karşılaştırma açısından olanak sağlayacaktır. Bu çalışma sadece bir kamu iktisadi teşebbüsündeki çalışanlar ile gerçekleştirilmiştir. Farklı meslek gruplarında benzer çalışmalara yer verilmesi literatüre katkı sağlanması açısından önem taşımaktadır. Bu bilgiler ışığında inovasyon ile örgüt kültürü arasında güçlü ilişkilerin olduğu görülmüştür. Örgüt kültürü inovasyonu teşvik etmek için önemli bir etmen iken inovasyon da örgüt kültürünün gelişmesi ve örgütlerin devamlılığı açısından göz önünde bulundurulması gereken bir kavramdır. Bir örgütte inovasyon ile örgüt kültürü birbiri ile uyumlu ise o örgütte değişimler daha hızlı yaşanmaktadır. Bu durum beraberinde rakiplere karşı üstünlüğü dolayısıyla başarıyı getirir. Yöneticilerin örgütte farklı ve yeni fikirleri olan çalışanları desteklemeleri, inovatif düşünceleri kaynaklarına göre ayırıp özel destek vermeleri, yeniliğe destek veren gruplara inovasyon üretmeleri için destek sağlamaları tavsiye edilebilir. Öz yeterlilik algısı yüksek olan çalışanlar daha inovatif davranışlar sergileyip, risk almaktan asla çekinmezler. Bu sebeple inovasyonu sağlamak için örgüt içerisinde öz yeterliliği artırıcı uygulamalar yapılması gereklidir. Çalışanların öz yeterlilik algılarını geliştirmek için eğitim faaliyetleri, çalışanlar açısından olumlu geribildirim, yöneticilerin çalışanlarının isteklerini kesin bir şekilde anlayabilmeleri, çalışanların performanslarına ödül, ceza gibi yollarla dönüşlerin sağlanabilmesi gereklidir. Araştırma sonuçları dikkate alındığında örgüt kültürü ve inovatif davranış eğilimleri arasındaki ilişkinin yüksek olduğu görülmektedir. Bu ilişkiye öz yeterlilik algısının aracılık etkisi bulunmaktadır. Bu konuda örgütlerin imkânları ile çalışanların istek ve hedefleri arasında uyum sağlayacak farklı çalışmalar yapılabilir.

Kaynakça

- Akkoç, İ. ve Çalışkan, A. (2012). Örgüt kültürünün girişimciliğe etkisinde öz yeterliliğin düzenleyici rolü. *İş, Güç Endüstri İlişkileri ve İnsan Kaynakları Dergisi*, 14(3), 25-36.
- Altan, S. ve Özpehlivan, M. (2019). *Örgüt kültürü ve inovasyon*. Ankara: Akademisyen Kitabevi.
- Altuntaş, S. ve Dereli, T. (2016). Savunma sanayinde teknoloji gelişimi: Mühimmat ve tahrip teknolojileri üzerine bir uygulama. *Girişimcilik ve İnovasyon Yönetimi Dergisi*, 5(2), 106-123.
- Arseven, A. (2016). Öz yeterlilik: Bir kavram analizi, international periodical for the languages. *Literature and History of Turkish or Turkic*, 19(11), 63-80.
- Arslan, A. (2006). Bilgisayar destekli eğitime ilişkin öz yeterlilik algısı ölçeği. *Abant İzzet Baysal Üniversitesi Eğitim Fakültesi Dergisi*, 6(1), 193-202.
- Aslan, H. (2017). Öğrencilerin girişimcilik dersi kazanımlarının girişimcilik eğilimi ve inovasyon yeteneği üzerine etkisi. *Akademik Sosyal Araştırmalar Dergisi*, 51(5), 529-540.
- Aslan, M. ve Kalkan, H. (2018). Öğretmenlerin öz yeterlilik algılarının analizi. *Bingöl Üniversitesi Sosyal Bilimler Enstitüsü Dergisi*, 16(8), 479-480.
- Aşkar, P. ve Umay, A. (2001). İlköğretim matematik öğretmenliği öğrencilerinin bilgisayarla ilgili öz-yeterlilik algısı. *Hacettepe Üniversitesi Eğitim Fakültesi Dergisi*, 21(1), 1-8.
- Aypay, A. (2010). Genel Öz Yeterlilik Ölçeği'nin (GÖYÖ) Türkçe'ye uyarlama çalışması. *İnönü Üniversitesi Eğitim Fakültesi Dergisi*, 11(2), 117-132.
- Bandura, A. (1995). *Exercise of personal and collective self efficacy in changing societies*. New York: Cambridge University Press.
- Basım, N. H., Korkmazıyürek, H. ve Tokat, A. (2016). Çalışanların öz yeterlilik algılamasının yenilikçilik ve risk alma üzerine etkisi: Kamu sektöründe bir araştırma. *Selçuk Üniversitesi Sosyal Bilimler Enstitüsü Dergisi*, 19(19), 121-131.

- Büyükdağ, N., Kitapçı, O. ve Demir, A. (2017). Müşteri ara yüz özellikleri ile e-bağlılık arasındaki ilişkide e-tatminin aracılık etkisi. *İşletme Araştırmaları Dergisi*, 9(3), 326-344.
- Cameron, K. S. ve Quinn, R. E. (1999). Diagnosing and changing organizational culture. San Francisco: Jossey-Bass Press.
- Cameron, K. S. ve Tschirhart, M. (1992). Postindustrial environments and organizational effectiveness in colleges and universities. *The Journal of Higher Education*, 63(1), 33-34.
- Celep, E. (2018). Rekabet üstünlüğü sağlama stratejisi olarak yeniliğin kademeli ve radikal yenilikler bakımından ele alınması. *Journal of Social and Humanities Sciences Research*, 28(5), 3398-3410.
- Çalışkan, A., Akkoç, İ. ve Turunç, Ö. (2011) Örgütsel performansın artırılmasında motivasyonel davranışların rolü: yenilikçilik ve girişimciliğin aracılık rolü. *Süleyman Demirel Üniversitesi İktisadi ve İdari Bilimler Fakültesi Dergisi*, 16(3), 363-401.
- Çetin, F. (2011). Örgüt içi girişimcilik öz yeterlilik algısı ve kontrol odağının rolü. *Business and Economics Research Journal*, 3(2), 69-85.
- Dastmalchian, A. V. (2000). The interplay between organizational and national cultures: A comparison of organizational practice in Canada and South Korea using the competing values framework. *International Journal of Human Resource Management*, 11(2), 388-412.
- Durğun, S. (2006). Örgüt kültürü ve örgütsel iletişim. *Yüzüncü Yıl Eğitim Fakültesi Dergisi*, 3(2), 114-123.
- Durmaz, Ş. ve Ören, K. (2017). Öz yeterlilik ve özgüvenin işgücü ve istihdama etkisine bir bakış. *Aksaray Üniversitesi İktisadi ve İdari Bilimler Fakültesi Dergisi*, 9(1), 109-120.
- Erdem, R., Adıgüzel, O. ve Kaya, A. (2011) Akademik personelin kurumlarına ilişkin algıladıkları ve tercih ettikleri örgüt kültürü tipleri. *Erciyes Üniversitesi İktisadi ve İdari Bilimler Fakültesi Dergisi*, 36, 74-86.
- Eşki, H. (2009). Stratejik yönetim ve örgüt kültürü: İlişkisel bir analiz. *Dumlupınar Üniversitesi Sosyal Bilimler Dergisi*, 24(24), 2-11.
- Fattah, H. A. (2017). The effect of organizational culture, leader behavior, self-efficacy, and job satisfaction on job performance of the employees. *Jurnal Terapan Manajemen dan Bisnis*, 3(2), 102-110.
- Güçlü, N. (2011). Örgüt kültürü. *Sosyal Bilimler Dergisi*, 9(1), 148-155.
- Güler, E. Ö. ve Kanber, S. (2011). İnovasyon aktivitelerinin inovasyon performansı üzerine etkileri: İmalat sanayii uygulaması. *Ç.Ü. Sosyal Bilimler Enstitüsü Dergisi*, 20(1), 62-73.
- Gürbüz, S. ve Şahin, F. (2017). *Sosyal bilimlerde araştırma yöntemleri*. Seçkin Yayınları: Ankara.
- Gregory, b.t., Harris, s.g., Armenakis, a.a. ve Shook, c.l. (2009). organizational culture and effectiveness: a study of values, attitudes, and organizational outcomes. *Journal of Business Research*, 62, 673-679.
- Gümüşsuyu, Ç. (2005). *Yaratıcı örgüt kültürü*. Ankara: TODAİE Yayınları.
- Işıklı, G. V. (2009). Türk işletmelerinde örgüt kültürü ve inovatif faaliyetler. *Journal of Azerbaijani Studies*, 127(3), 723-732.
- Kim, J. H. ve Jang, S. N. (2018). Seafarers' quality of life: Organizational culture, self-efficacy and perceived fatigue. *Int. J. Environ. Res. Public Health*, 15(15), 2-11.
- Kotaman, H. (2008). Öz yeterlilik inancı ve öğrenme performansının geliştirilmesine ilişkin yazın taraması. *Eğitim Fakültesi Dergisi*, 19(1), 111-133.

- Köse, S. V. (2001). Örgüt kültürünü oluşturan faktörler. *Yönetim ve Ekonomi*, 7(1), 227-237.
- Luecke, R. (2008). *İş dünyasında yenilik ve yaratıcılık*. Türkiye İş Bankası Kültür Yayınları: İstanbul.
- McKinnon, J.L., Harrison, G.I., Chow, C.W. ve Wu, A. (2003). Organizational Culture: association with commitment, job satisfaction, propensity to remain, and information sharing in Taiwan. *International Journal of Business Studies*, 11, 25-44.
- Mete, E. (2018). *Örgüt kültürü, örgütsel vatandaşlık davranışı, örgütsel özdeşleşme, iş tatmini ile inovatif çalışma davranışı ilişkisi ve inovatif örgüt kültürüne yönelik meta-kuramsal bir model geliştirme*. (Yayımlanmamış doktora tezi). Gazi Üniversitesi Sosyal Bilimler Enstitüsü, Ankara.
- Newman, A., Herman, H., Schwarz, G. & Nielsen, I. (2018). The effects of employees' creative self-efficacy on innovative behavior: The role of entrepreneurial leadership. *Journal of Business Research*, 89, 1-4.
- Ogaard, T., Larsen S. & Marnburg E. (2005). Organizational culture and performance-evidence from the fast food restaurant industry. *Food Service Technology*, 5, 23-34.
- Ott, J. S. (1989). *Organizational culture: Concepts, definitions and a typology*. The Organizational Culture Perspective. Chicago: Dorsey Press.
- Özdevecioğlu, M. & Akın, M. (2013). Yöneticilerin, Örgüt kültürü ve örgütlerarası vatandaşlık davranışları algılamaları. *Çankırı Karatekin Üniversitesi İktisadi ve İdari Bilimler Fakültesi Dergisi*, 3(2), 112-131.
- Özerkan, E. (2007). *Öğretmenlerin öz-yeterlilik algıları ile öğrencilerin sosyal bilgiler benlik kavramları arasındaki ilişki*. (Yayımlanmamış yüksek lisans tezi). Trakya Üniversitesi S.B.E., Edirne.
- Özkalp, E. ve Kırıl Ç. (2001). *Örgütsel davranış*. Eskişehir: Anadolu Üniversitesi Yayını.
- Pekdemir, I., Koçoğlu, M. ve Gürkan, G. (2014). Özerklik ve ödüllendirme algılarının çalışan performansı üzerindeki etkisinde çalışanın inovasyona yönelik davranışının aracılık rolüne yönelik bir araştırma. *İstanbul Üniversitesi İşletme Fakültesi Dergisi*, 43(2), 334-335.
- Rehman, F. U. (2018). Determining the influence of organizational culture on employee performance: The moderating role of self-efficacy. *European Journal of Business and Management*, 8(4), 136-140.
- Schunk, D. H., Hanson, A. R. & Cox, P. D. (1987). Peer-model attributes and children's achievement behaviors. *Journal of Educational Psychology*, 79(1), 54-61.
- Scott, T., Mannion, R., Davies, H. & Marshall, M. (2003). The quantitative measurement of organizational culture in health care: A review of the available instruments. *Methods*, 38(3), 924-933.
- Seferoğlu, S. S. ve Akbıyık, C. (2005). İlköğretim öğretmenlerinin bilgisayara yönelik öz-yeterlilik algıları üzerine bir çalışma. *Eğitim Araştırmaları-Eurasian Journal of Educational Research*, 30(30), 89-101.
- Semerci, A. B. (2018). Bireysel yenilikçiliğin inovasyona atfedilen sosyal değer ve girişimsel eğilim arasındaki aracılık etkisi: Boylamsal bir çalışma. *Girişimcilik ve İnovasyon Yönetimi Dergisi*, 7(1), 2-3.
- Sezgin, M. ve Bulut, B. (2013). Örgüt kültürü ve halkla ilişkiler. *Karabük Üniversitesi Sosyal Bilimler Enstitüsü Dergisi*, 3(2), 185-197.
- Sheng, Y., Pearson, J. & Crosby, L. (2003). Organizational culture and employees' computer self-efficacy: An empirical study. *Information Science Publishing*, 16(3), 42-43.

- Sönmez, V. R. (2016). *Örgüt kültürünün inovasyon üzerine etkisi ve bir araştırma*. (Yayınlanmamış doktora tezi). İnönü Üniversitesi Sosyal Bilimler Enstitüsü, Malatya.
- Sözbilir, F. (2018). İşbaşı eğitim uygulamaları, öz-yeterlilik ve yenilikçilik davranışı arasındaki ilişki. *Journal of Business Research Turk*, 10(1), 121-133.
- Şekerdil, R. (2016). *İç girişimcilik eğilimlerinin sosyal inovasyon üzerine etkisi: İzmir ilinde özel banka çalışanlarına yönelik bir araştırma*. (Yayınlanmamış yüksek lisans tezi). İzmir Katip Çelebi Üniversitesi Sosyal Bilimler Enstitüsü Girişimcilik ve İnovasyon Ana Bilim Dalı, İzmir.
- Tuan, L. & Venkatesh, S. (2010). Organizational culture and technological innovation adoption in private hospitals. *International Business Research*, 3(3), 144-153.
- Tuncer, M. ve Tanaş, R. (2011). Eğitim fakültesi öğrencilerinin bilgisayar öz - yeterlilik algılarının değerlendirilmesi. *Adıyaman Üniversitesi Sosyal Bilimler Enstitüsü Dergisi*, 6(4), 222-230.
- Türkkan, E. (2017) *Örgüt kültürü ile örgütsel bağlılık arasındaki ilişkinin incelenmesi; istanbul ticaret üniversitesi personeli örneği*. (Yayınlanmamış yüksek lisans tezi). İstanbul Ticaret Üniversitesi Sosyal Bilimler Enstitüsü, İstanbul.
- Wang, C. L. ve Ahmed, P. K. (2004). The development and validation of the organisational innovativeness construct using confirmatory factor analysis. *European Journal of Innovation Management*, 7(4), 305-315.
- Yeşilkaya, M. ve Yıldız, T. (2018). Özgeci davranış ekseninde sosyal inovasyon eğiliminin incelenmesine yönelik bir araştırma . *Girişimcilik İnovasyon ve Pazarlama Araştırmaları Dergisi*, 4(2), 83-92.

ETİK ve BİLİMSEL İLKELER SORUMLULUK BEYANI

Bu çalışmanın tüm hazırlanma süreçlerinde etik kurallara ve bilimsel atıf gösterme ilkelerine riayet edildiğini yazar(lar) beyan eder. Aksi bir durumun tespiti halinde Afyon Kocatepe Üniversitesi Sosyal Bilimler Dergisi'nin hiçbir sorumluluğu olmayıp, tüm sorumluluk makale yazarlarına aittir. Yazarlar etik kurul izni gerektiren çalışmalarda, izinle ilgili bilgileri (kurul adı, tarih ve sayı no) yöntem bölümünde ve ayrıca burada belirtmişlerdir.

Kurul adı: Bandırma Onyediy Eylül Üniversitesi Sosyal ve Beşeri Bilimler Etik Kurulu

Tarih: 09-07-2019

No: 2019/8

ARAŞTIRMACILARIN MAKALEYE KATKI ORANI BEYANI

1. yazar katkı oranı : %50

2. yazar katkı oranı : %50



Liderlik Davranışlarının Algılanmasında Yeni Nesil Stratejik Yönetim: Bilişsel Okulu'ndan Nörostrateji ve Nöroliderliğe Doğru

A New Generation Strategic Management to the Perception of Leadership Behaviors: From Cognitive School to Neurostrategy and Neuroleadership

Fatma YEŞİLKUŞ¹, Doç. Dr. Onur Başar ÖZBOZKURT²

Prof. Dr. Haluk KORKMAZYÜREK³

Öz

Beyin, vücuttaki tüm sistemleri yöneten ana denetleyici olduğu gibi, liderler de organizasyonlardaki ana denetleyicilerdir. Bu kapsamda, organizasyonun vizyon ve yönünü belirleyen ve organizasyonel kültürün yaratılması ve yönetilmesinde kilit bireyler olan liderlerin strateji oluşturma sürecinin araştırılmasında öncü ekol olan Bilişsel Okulu'nun yerini, günümüzde sinirbilimin organizasyonel amaçlarla strateji oluşturmada kullanılmasına olanak sağlayan nörostrateji ve liderliğin sinirbilim ile entegrasyonuna zemin hazırlayan nöroliderlik kavramlarına bıraktığı görülmektedir. Bu nedenle bu çalışma, Bilişsel Okulu perspektifinden strateji oluşturmada liderlerin zihinsel sürecinin önemini vurgulamaktadır. Ek olarak liderin zihninin günümüzün yeni ve çağdaş yöntemlerle analiz edilmesinde nörobilim tekniklerinden faydalanılmasının gereklilik arz ettiğini öne sürmektedir. Bu çalışma, nörobilimsel metotların liderler üzerinde uygulanmasına vurgu yapan nöroliderlik ve nöroliderlerin kaygı ve risk düzeyi yüksek durumlarda stratejik kararlar almasına odaklanan nörostrateji kavramlarına ilişkin kavramsal bir çerçeve sunarak Türkçe literatürde açıkça görülen boşluğu doldurmayı amaçlamaktadır.

Anahtar Kelimeler: Bilişsel Okulu, karar verme, lider, nörolider, nörostrateji

Makale Türü: Araştırma

Abstract

Since the brain is the master controller for managing all the systems in the body, the leader is the master controller too for that in the organization. In this context, it has been seen that the Cognitive School, which is a pioneer in researching the strategy formulation process of leaders, who are key individuals in the creation and management of organizational culture and determine the vision and direction of the organization, has given place to the concepts that are neurostrategy which enable the use of neuroscience to create strategies for organizational purposes and neuroleadership which leads up to the integration of leadership with neuroscience. Therefore, the current study emphasizes the significance of the leaders' mental process in strategizing from the Cognitive School perspective and suggests that it is necessary to benefit from neuroscience techniques in analyzing the leader's mind with new and contemporary methods. In addition to that, it aims to fulfill the clear gap seen in the Turkish literature by presenting a conceptual framework for the concepts of neuroleadership, which emphasize the application of neuroscientific methods on leaders, and the concepts of neurostrategy that focus on making strategic decisions in high anxiety and risk situations.

Keywords: Cognitive School, decision-making, leader, neuroleader, neurostrategy

Paper Type: Research

¹ Toros Üniversitesi, Lisansüstü Eğitim Enstitüsü, fbyesilkus@gmail.com.

² Tarsus Üniversitesi, Meslek Yüksekokulu, onurozbozkurt@tarsus.edu.tr.

³ Toros Üniversitesi, İktisadi, İdari ve Sosyal Bilimler Fakültesi, haluk.korkmazyurek@toros.edu.tr.

Atıf için (to cite): Yeşilkuş, F., Özbozkurt, O. B., Korkmazyürek, H. (2021). Liderlik davranışlarının algılanmasında yeni nesil stratejik yönetim: Bilişsel Okulu'ndan nörostrateji ve nöroliderliğe doğru. *Afyon Kocatepe Üniversitesi Sosyal Bilimler Dergisi*, 23(2), 662-679.

Giriş

Beyin, vücuttaki tüm sistemleri bütünleştiren ana denetleyici olduğu gibi, liderler de organizasyonlardaki ana denetleyicilerdir (Swart vd., 2015, s. 7). Bu bağlamda liderler, organizasyonel performansın artırılmasında kritik önem arz etmektedir (Akram vd., 2012, s. 354) Liderler ayrıca organizasyonun izleyeceği stratejileri şekillendirerek bunları uygulayacak yapıyı geliştirir (Wang vd., 2011, s. 93) ve organizasyonel çıkarların üst seviyede olabilmesi noktasında ekibinin davranışlarını etkileyerek operasyonların sürdürülmesi ve izlenmesinde bağlayıcı bir göreve sahiptir (Chaturvedi vd., 2019, s. 1464). Tüm organizasyonun ortak sesini dış dünyaya temsil eden liderlerin algı ve tutumları, organizasyonel kültürün yaratılması ve yönetilmesinde etkili; organizasyonun vizyon ve yönünü belirlemede ise kilit unsurlardır (Golensky ve Hager, 2020, s. 81-82; Otara, 2011, s. 21).

Liderlerin algı, tutum ve davranışlarının organizasyona genel olarak etkileri uzun yıllar boyunca araştırılmış (Schriesheim, 1979; Fleishman, 1991; De Luque vd., 2008; Chong ve Wolf, 2010; Jacobsen ve Bøgh Andersen, 2015; Gilbert ve Kelloway, 2018; Erat vd., 2020; Choi vd., 2020) olup, stratejik yönetim alanındaki temellerinin ise, bu çalışma kapsamında ele alınan stratejik yönetim okullarından birisi olan Bilişsel Okulu'ndan geldiği öngörülmektedir. Nitekim Bilişsel Okulu, strateji oluşturma sürecinin zihinsel bir süreç olduğunu vurgulamakla birlikte (Çubukçu, 2019, s. 43), liderlerin farklı bilişsel tarzlara (algı, tutum ve davranışlara) sahip olması nedeniyle stratejilerin de liderlere göre farklılıklar gösterebileceğini ileri sürmektedir (Bakoğlu ve Dinç Özcan, 2010, s. 63). Farklı bir ifadeyle, strateji, liderin zihnindeki bir model, bir çerçeve, bir harita veya bir şema görünümünde olmakta ve liderin zihnindeki o modele göre şekillenmektedir (Eryiğit, 2013, s. 167).

Diğer taraftan, strateji oluşturmada liderin zihinsel sürecinin ele alınmasında öncü ekol olan Bilişsel Okulu, günümüzde sinirbilimin organizasyonel amaçlarla strateji oluşturmada kullanılmasına olanak sağlayan nörostrateji ve liderliğin sinirbilim ile entegrasyonuna zemin hazırlayan nöroliderlik kavramlarıyla yeniden ortaya çıkmıştır. Stratejik yönetimdeki davranışsal çalışmaların tamamlayıcısı olarak görülen nörostrateji (Serin vd., 2020, s. 1014), stratejik yönetimde teori ve pratiklerin ilerletilmesi amacıyla liderlerin strateji oluşturma sürecinde sosyal, bilişsel ve duygusal sinirbilim yöntemlerini inceleyen (Powell, 2016, s. 1) nispeten yeni bir alandır (Ascher vd., 2018, s. 1). Nöroliderlik ise liderlerin nasıl karar aldığına, problemleri ne ölçüde çözdüğüne, duygularını ne yönde düzenlediğine, takipçileriyle nasıl iş birliği yaptığına ve onları nasıl etkilediğine, sosyal çevrede değişimi nasıl kolaylaştırdığına odaklanır (Rock ve Ringleb, 2009, s. 1) ve nörobilimsel araştırmalardan elde edilen kritik bulgular ve çıkarımlarla güncel ve önemli bir role sahiptir (Nordlund ve D'Amato, 2017, s. 2).

Bu çalışma, Bilişsel Okulu'nun perspektifinden strateji oluşturmada liderlerin zihinsel sürecinin önemini vurgulayarak, liderin zihninin günümüzün yeni ve çağdaş yöntemlerle analiz edilmesinde nörobilim tekniklerinden faydalanılmasının gereklilik arz ettiğini ileri sürmektedir. Ek olarak, nörobilim metotlarının liderler üzerinde uygulanmasını ifade eden nöroliderlik kavramına ilişkin ilgili Türkçe literatürde açıkça görülen eksikliği gidermeyi ve nöroliderlerin strateji oluşturma sürecinde nörostratejiden faydalanma tekniklerini kavramsal bir çerçeve sunarak ele almayı amaçlamaktadır. Bu amaçla, ilgili literatür detaylı bir şekilde taranmıştır. Bu çalışmanın araştırma soruları şu şekilde oluşturulmuştur: (a) Nörostrateji, liderin algı, tutum ve davranışlarını temel alarak karar verme sürecinin belirlenmesinde yol gösterici olabilir mi? (b) Nörolider, strateji oluşturmada nörostrateji yöntemlerini kullanarak optimal stratejiye ulaşabilir mi? (c) Nörostrateji ile nöroliderlerin karar verme mekanizması geliştirilerek organizasyonel performans artırılabilir mi?

1. Kavramsal Çerçeve

1.1. Liderlik ve Lider

Günümüzün çalışma ortamı ve organizasyonları, daha önce hiç olmadığı kadar hızlı gelişmektedir. Küreselleşme sayesinde, organizasyonlar tüm dünyaya bağlı hale gelmekte ve bunların çoğu çeşitli ülkelerden ve kültürlerden insanları istihdam etme kapasitesine sahip olmaktadır. Bu nedenle, bir organizasyondaki liderlik, organizasyon içerisindeki iç müşterilerin en iyi performansını garanti etmek için son derece önemli bir yetkinliktir (Sistad, 2020, s. 2). Liderlik; takipçilerini etkileme, beklenti ve duygular yaratma ve etrafındakilerin ilgisini uyandırma yeteneği ile bağlantılı olmakla birlikte; bir vizyon oluşturmayı, hedefler koymayı, değer ve eylem ilkelerini belirlemeyi ve bu sürece dahil olan herkesin çabasını içermektedir (Văcar ve Miricescu, 2013, s. 430).

Liderlik, stratejik planlama ve organizasyonel yapılanmada kilit bir unsurdur ve ekibin tüm üyelerinin ona odaklanmasına ve bağlı kalmasına izin verir (Webb, 2020, s. 89). Bununla birlikte, verimliliğin en üst düzeye çıkarılmasına ve organizasyonel hedeflere ulaşılmasına yardımcı olan liderlik (Gün ve Aslan, 2018, s. 217), bir bireyin ortak bir hedefe ulaşmak için bir grup birey üzerinde etkili olduğu bir süreçtir (Vidyasagar ve Hatti, 2018, s. 3). Bu kapsamda, ilgili literatürde liderlik kavramına çokça vurgu yapılmış olduğundan, Tablo 1 liderlik kavramlarına ilişkin sistematik literatür taramasını göstermektedir.

Liderlik; strateji ve karakterin kombinasyonu olarak kabul edildiğinden, bireylerin görüşlerine, bakış açısına ve karakterine özgü birtakım liderlik türleri ortaya çıkmaktadır (Simpson, 2012, s. 9). Örneğin, Avolio vd. (2009, s. 423) otantik ve dönüşümcü liderlikten söz etmişler ve liderlik stilleri arasından birincisi ve en önemlisi olan otantik liderliğin, karar alma sürecinde bilgilerin paylaşımını teşvik eden şeffaf bir davranış modeli; dönüşümcü liderliğin ise takipçilerinin organizasyonel çıkarlar doğrultusunda performans göstermeleri için onları dönüştüren ve onlara ilham veren bir lider davranışı olduğunu belirtmişlerdir.

Bu liderlik türlerine ek olarak Gedik (2020, s. 23-24); pragmatik liderlik, işbirlikçi liderlik ve vizyoner liderliğe vurgu yapmış ve pragmatik liderliği, güncel konulara odaklanıldığı, takipçilerinin benzersiz kaygılarına saygı göstererek onların fonksiyonel ihtiyaçlarına hitap edildiği ve çözüm odaklı bir sürecin var olduğu; işbirlikçi liderliği, sürecin iş birliği ile yürütüldüğü ve kontrol yerine yönlendirme mekanizmasının yer aldığı liderlik türleri olarak açıklamıştır. Vizyoner liderliği ise liderin organizasyonun vizyonu doğrultusunda takipçilerini desteklemesi, onları güçlendirmesi ve organizasyon içinde olumlu bir kültürün oluşmasına zemin hazırlayan bir liderlik stili olarak ifade etmiştir.

Özbozkurt (2019a, s. 1047; 2019b, s. 172) geleneksel liderlik türlerinin yanı sıra organizasyonları yöneten bireylerin stratejik liderlik özelliklerine sahip olması gerektiğine dikkat çekmiş ve stratejik liderliğin yöneticilerin, vizyon, misyon ve amaçlarını açık ve etkili bir şekilde tanımlayarak iş görenlerin benimsemesini sağlayan; yeni pazar ve müşterileri keşfetmek suretiyle yenilikçi öneriler ortaya koyarak çözümler geliştirebilen ve güçlü öngörülerini ve sezgileri ile proaktif davranan ve bu çerçevede stratejik düşünüp dış çevreyi ve rakiplerini derinlemesine bir şekilde analiz edebilen bir liderlik stili olduğunu belirtmiştir.

Taşgıt ve Temiz Sert (2017, s. 535) liderlik türlerinden karizmatik liderlik ve hizmetkâr liderliği ele almış ve karizmatik liderliğin takipçiler üzerinde derin etkiler ve koşulsuz itaat etme duygusu oluşturduğu bir liderlik modeli; hizmetkâr liderliğin ise takipçilerinin öncelikli olduğu, onların geliştirilmesinde onlara yetki verildiği ve toplumun iyiliğine hizmet edecek şekilde önderlik edildiği bir liderlik türü olduğunu açıklamışlardır. Özbozkurt (2020, s. 533-534) ise gerçekleştirmiş olduğu bir çalışmada adaptif liderliğin öneminden bahsetmiş ve adaptif liderliğin, proaktif davranarak öngörülemeyen olay ve durumlara en hızlı şekilde yanıt verildiği gerek organizasyon gerekse dış paydaş ağı için sürdürülebilir başarıya odaklanıldığı ve

Tablo 1. Liderlik yazınına ilişkin sistematik literatür taraması

YIL	YAZAR(LAR)	BAŞLIK	KAYNAK	TANIM
1950	Stogdill	Leadership, Membership and Organization	Psychological Bulletin	"Liderlik, hedef belirleme ve hedefe ulaşma çabalarında organize bir grubun faaliyetlerini etkileme süreci (eylemi) olarak düşünülebilir."
1977	Zaleznik	Managers and Leaders: Are They Different?	Harvard Business Review	"Liderlik, takipçilerinin düşüncelerini ve eylemlerini etkilemek için güç kullanımını ifade etmektedir."
1989	Yukl	Managerial Leadership: A Review of Theory and Research	Journal of Management	"Liderlik, bireysel özellikler, lider davranışı, etkileşim kalıpları, rol ilişkileri, takipçi algıları, takipçiler üzerindeki etki, görev hedefleri üzerindeki etki ve organizasyon kültürü üzerindeki etki derecesi olarak tanımlanır."
1989	Bensimon vd.	Making Sense of Administrative Leadership: The "L" Word in Higher Education	ASHE-ERIC Higher Education Report	"... liderlik, bireylerin belirsiz, akıcı ve karmaşık bir dünyayı anlamalarına izin veren sosyal bir niteliktir."
1993	Lawal	Management in Focus	Lagos Abdul Industrial Enterprises	"Liderlik, başkalarını bir örgütsel hedefe güvenle ve isteyerek çalışmaları için etkileme sürecidir."
2003	Van Wart	Public-sector Leadership Theory: An Assessment	Public Administration Review	"... liderlik, daha kaliteli ve daha verimli mal ve hizmetlerin sağlanması, işi yürütenler arasında tutarlılık, kişisel gelişim ve daha yüksek memnuniyet duygusunun oluşturulması ve kapsamlı bir yön ve vizyon duygusu, çevre ile uyum, yenilik ve yaratıcılık için sağlıklı bir mekanizma ve organizasyon kültürünün canlandırılmasıdır."
2005	Hogan ve Kaiser	What We Know About Leadership	Review of General Psychology	"... liderlik, kolektif çabanın nasıl organize edileceği sorununu çözmekte olup, örgütsel etkililiğin anahtarı olarak görülmektedir."
2008	Hannah vd.	Leadership Efficacy: Review and Future Directions	The Leadership Quarterly	"Liderlik, başkalarına liderlik etmeyle ilişkili bilgi, beceri ve yeteneklere duyulan güven düzeyiyle ilişkili belirli bir etkinlik biçimidir."
2010	Künzle vd.	Ensuring Patient Safety Through Effective Leadership Behavior: A Literature Review	Safety Science	"... liderlik bir hedefe yöneliktir, bir grup içinde yürütülür ve diğerlerini bireysel veya örgütsel hedefleri gerçekleştirmeleri için etkileme sürecini ifade eder."
2013	Parris ve Peachey	A Systematic Literature Review of Servant Leadership Theory in Organizational Contexts	Journal of Business Ethics	"Liderlik, bir organizasyondaki takipçileri, kamu yararı için özel olarak belirlenmiş hedeflere yönelik coşkuyla çalışmaları amacıyla etkilemek için kullanılan bir beceridir."
2015	Ghasabeh vd.	The Emerging Role of Transformational Leadership	The Journal of Developing Areas	"Liderlik, kritik bir rol oynayan ve küresel pazarlarda iş başarısı için stratejik bir ön koşul olan temel bir yetenektir."
2016	Silva	What is Leadership?	Journal of Business Studies Quarterly	"Liderlik, bireylerin belirli bir bağlam doğrultusunda ortak hedeflere ulaşmak için bir lider tarafından etkilenme sürecidir."
2018	Vidyasagar ve Hatti	Leadership and Role Modelling: Understanding Workplace Dynamics	Springer International Publishing	"Liderlik, geleneksel olarak, bir bireyin ortak bir hedefe ulaşmak için bir grup birey üzerinde etkili olduğu bir süreç olarak tanımlanmaktadır."
2020	Webb	Hiring for Fit: A Key Leadership Skill	Business Expert Press	"... liderlik, stratejik planlama ve organizasyonel yapılanmada kilit bir unsur olmakta ve ekibin tüm üyelerinin ona odaklanmasına ve bağlı kalmasına izin vermektedir."
2020	Bickes ve Yılmaz	Leadership Theories	A Handbook of Leadership Styles	"... liderlik, insanlık için evrensel bir faaliyetdir ve etkili organizasyonel ve sosyal işleyiş için hayati önem taşımaktadır."

Kaynak: Yazarlar tarafından ilgili literatür derlenerek oluşturulmuştur.

kârlılığın maksimum düzeye çıkarılmasının hedeflendiği bir liderlik türü olduğuna vurgu yapmıştır.

Bu çerçevede, liderlik türleri, liderin taşıdığı ya da taşıması gereken farklı nitelikler neticesinde değerlendirilmiştir. Nitekim liderlik öğrenilen veya daha sonra elde edilebilecek bir konum olmadığından, ilgili nitelikleri taşımayan bireylerin lider olamayacağı aşikârdır. Bu nedenle, liderin net bir şekilde anlaşılabilmesi için lider ile yönetici ayrımının iyi yapılması gerekmektedir (Sarıoğlu Uğur ve Uğur, 2014, s. 129-130). Yönetici; süreci benimseyen, istikrar ve kontrol arayan, bazen bir sorunun önemini tam olarak anlamadan içgüdüsel olarak sorunları hızlı bir şekilde çözmeye çalışan ve organizasyon yönetimini üstlenen bireyleri temsil eder. Liderler, aksine, kaosa ve yapı eksikliğine tahammül edebilen ve sorunları daha iyi anlamak suretiyle detaylı bir şekilde inceleyen stratejistlerdir (Zaleznik, 1977, s. 74). Dahası, yönetici; yönetsel hedefler ve arzuların ziyade ihtiyaçlardan doğar ve bu nedenle organizasyonun kültürüne odaklıdır. Yönetici için strateji, tehdit ve fırsatların belirlenmesinde bir adımdır. Lider ise tepkisel olmak yerine etkin bir tutum takınır ve yanıt vermek yerine fikirleri şekillendirebilen bireylerdir. Ek olarak, lider için strateji, hedefe ulaşmanın genel modeli olarak kabul edilmekte ve stratejiler, liderin algı, tutum ve bakış açısı doğrultusunda şekillenebilmektedir (Watson, 1983, s. 10).

1.2. Bilişsel Okulu'nun Perspektifinden Lider

Stratejik yönetim yazınında strateji oluşturma ve belirleme sürecine ilişkin farklı tanımlamalar ve strateji önerileri bulunmakta olup, bu stratejilerin sınıflandırılması konusunda ise çeşitli fikir ayrılıklarının var olduğu gözlemlenmektedir (Bakoğlu ve Dinç Özcan, 2010, s. 60). Bu bağlamda, neoklasik ekonominin kökenlerine dayanan resmi planlama sistemlerinin başlıca unsuru stratejik yönetimin ilk aşamalarından, organizasyonel öğrenmenin ve dönüşümün vurgulandığı örgütsel teoriye dayanan çok daha yeni yaklaşımlara doğru çeşitli strateji yaklaşımlarının var olduğunu söylemek mümkündür (Herrmann, 2005, s. 115).

Mintzberg vd. (1998) strateji kavramını tarihsel gelişiminden bağımsız olarak çoklu paradigmalara göre sınıflandırmış ve bu sınıflandırmaya göre, ilgili paradigmalara baz alınarak farklı okullar aracılığıyla çeşitli strateji tanımları yapmıştır. Bu okullar, kendi içlerinde öngörücü, betimleyici ve hem öngörücü hem de betimleyici özellikleri açısından sınıflandırılmıştır (Bakoğlu ve Dinç Özcan, 2010, s. 60). Bu çerçevede, Tablo 2, Mintzberg vd. (1998)'nin tasnif etmiş olduğu on stratejik yönetim ekolünü göstermektedir.

Tablo 2. Mintzberg'in on stratejik yönetim okulu

Özellikler	Okullar	Strateji	Temel Argüman
ÖNGÖRÜCÜ	<i>Tasarım Okulu</i>	Güçlü ve zayıf yönler ile dış fırsatlar ve tehditler arasında bir "uyum" sağlanması yoluyla kavramsal strateji geliştirilmektedir.	SWOT Analizi
	<i>Planlama Okulu</i>	Strateji net adımların ve tekniklerin yer aldığı resmi bir süreçtir.	Stratejik planlar, stratejik kontrol listeleri, bütçeler ve programlar
	<i>Konumlandırma Okulu</i>	Stratejiler pazarda jenerik, sık görülen ve teşhis edilebilir konumlardır (pozisyonlardır).	Rekabet üstünlüğü, pazarın yapısı, rekabet şartları
BETİMLEYİCİ	<i>Girişimcilik Okulu</i>	Strateji üretilebilir için yenilik şarttır.	Başlangıç, niş veya geri dönüş stratejileri
	<i>Bilişsel Okulu</i>	<i>Strateji, liderin algılarına dayalı zihinsel bir süreçtir.</i>	<i>Liderin zihinsel süreçleri, biliş, bilişsel şema, harita ve modelleme, sınırlı rasyonellik, algılama</i>

	<i>Öğrenme Okulu</i>	Strateji geliştirme öğrenme süreciyle ortaya çıkmaktadır.	Ortaklaşa öğrenme, öğrenen organizasyon
	<i>Güç Okulu</i>	Örgüt içindeki stratejilerin gelişimi siyaset ve iktidar ile mikro güç tarafından belirlenmektedir.	Stratejik iş birlikleri oluşturmak, lobilerde yer almak, paydaş analizi yapmak
	<i>Kültür Okulu</i>	Strateji oluşturma, kültüre dayanan sosyal bir süreçtir.	Entegrasyon, organizasyon kültürü, ortaklaşa niyet
	<i>Çevre Okulu</i>	Çevre, sadece bir faktör olarak değil, ayrıca stratejiyi belirleyen merkezi aktördür.	Dikey bütünleşme, yatay bütünleşme, popülasyon ekolojisi
BETİMLEYİCİ ve ÖNGÖRÜCÜ	<i>Biçimleşme Okulu</i>	Stratejik yönetimin anahtarı, çoğu zaman istikrarı korumak veya uyarlanabilir stratejik değişimi proaktif davranarak organizasyonu mahvetmeden o süreci optimum şekilde yönetmektir.	Yaşam döngüsü, krizden çıkma, biçimleşme, evre, yeniden canlanma

Kaynak: Mintzberg vd., 1998; Mintzberg ve Lampel, 1999; Sarvan vd., 2003; Kraus ve Kauranen, 2009

Tablo 2'den hareketle, strateji oluşturma sürecinin, strateji okullarının her birine göre farklılık göstermekte ve stratejik yönetimin geliştirilmesinde farklı aşamalarda ortaya çıktığı kabul edilmektedir. Stratejinin kişiselleştirilmiş bir vizyona sahip olması sebebiyle liderin zihnindeki kavrama ulaşma sürecinin anlaşılması gerekmektedir. Bu düşünceye göre, liderin zihnini anlayabilmek için bilişsel psikolojinin jargonunu kullanmayı amaçlayan Bilişsel Okulu geliştirilmiştir (Mintzberg vd., 1998, s. 6-7).

Bu çerçevede, 1980'lerden itibaren gerçekleştirilen araştırmalar, strateji oluşturmada bilgi süreçleri olarak biliş, bilgi yapısı haritalama ve kavram belirleme gibi bilişsel kuramlara dayalı olarak ilerlemeye başlamıştır (Mintzberg ve Lampel, 1999, s. 21). Nitekim, stratejik vizyonun ve koşullar altında stratejinin nasıl oluştuğunu anlamak için liderin zihnini incelemek merkezi öneme sahiptir. Bu durum, liderin zihin sürecinin ne olduğunu anlamak, bilişsel psikoloji alanından faydalanmak suretiyle Bilişsel Okulu'nun bir görevidir (Mintzberg vd., 1998, s. 149).

Bilişsel Okulu'nda strateji oluşturma zihinsel bir süreç olarak görülür ve stratejistler (liderler), deneyimler yoluyla bilgilerini geliştirerek bu süreci kendi kendilerine öğrenir. Çünkü bu deneyimler liderin eylemlerini şekillendirir ve bu da her olasılıkta başka bir deneyimin öğrenilmesine imkân sağlar (Groener, 2016, s. 12). Başka bir ifadeyle, liderlerin bilişsel tarzlarında "bilişsel karmaşıklık" veya "açıklık" gibi özellikleri farklılık gösterir (Mintzberg vd., 1998, s. 154). Bu çerçevede, Tablo 3, eşleştirildiğinde 16 olasılığa veya stile yol açan ve her olasılık sonucunda farklı deneyimlerin ortaya çıktığını gösteren liderlik sınıflandırmalarını ifade etmektedir.

Tablo 3. Liderlik tarzlarının oluşmasındaki temel öncüller

<i>Dışa Dönüklük</i> (Dış dünya tarafından enerji yüklü)	<i>İçe Dönüklük</i> (Kişinin kendi kafasında yer alan dünya)
<i>Hissetme</i> (Bilgi ve duylulara güvenme)	<i>Sezgi</i> (bilgiye ilişkin temel kalıpları anlamaya çalışmak)
<i>Düşünme</i> (karar için analize güvenme)	<i>Duygu</i> (karar vermek için duylulara güvenmek)
<i>Yargı</i> (planlı, düzenli, kontrollü bir şekilde yaşamak)	<i>Algılama</i> (esnek, kendiliğinden oluşma)

Kaynak: Myers-Briggs ve Kirby, 1998, s. 6-7

Tablo 3 doğrultusunda, her bir eşleşme sonucunda farklı tür liderin ortaya çıkabileceği görülmektedir. Nitekim, Myers-Briggs ve Kirby (1998, s. 7)'nin belirttiği üzere tercih edilen, kullanılan ve geliştirilen zihinsel işlev farklılıkları, liderler arasında temel farklılıklara yol açmaktadır. Ortaya çıkan öngörülebilir davranış kalıpları ise diğer zihinsel işlevlerle dinamik etkileşim içinde farklı lider türlerini meydana getirmektedir.

Bilişsel Okulu'nun perspektifinden lideri tanımlamak gerekirse, Elfring ve Volberda (2001, s. 5)'ya göre lider, stratejinin yapı taşıdır ve stratejiler, liderin "zihinsel haritaları"na göre şekillenmektedir. Benzer bir ifadeyle, Jevé (2015, s. 116), kavramlar veya çerçeveler olarak stratejilerin, liderin bilişsel işlevlerine dayandığına vurgu yapmaktadır. Ağraş ve Bakoğlu (2014, s. 306) ise kavramlar olarak stratejilere ilk etapta ulaşmanın zor olduğunu, gerçekte ulaşıldığında optimalden önemli ölçüde daha az kabul edildiğini ve değişken olmaması nedeniyle stratejilerin değiştirilmesinin mümkün olmadığını ileri sürmektedir. Bununla birlikte aynı çalışmada, stratejilerin, liderin algıları ve zihinsel süreçlerinden kaynaklı olarak dinamik bir eylem olduğu açıklanmaktadır.

Buradan hareketle, Bilişsel Okulu'nun perspektifinden lider, strateji oluşturmada kendisine özgü tutumu, davranışı ve sosyal etkileşimi olması nedeniyle (Stubbart, 1987, s. 47) yapısallıktan çok öznel bir tutum takınan (Rialp-Criado vd., 2010, s. 111), yaratıcı düşüncesine odaklanarak kendi deneyimlerine ve yaşam anlayışına uygun stratejiler geliştiren (Peleckis, 2015, s. 29), büyük resmi düşünebilen ve uzun vadeli vizyonun oluşturulmasında bilişsel becerilere sahip olan (Goleman, 1998, s. 94) bireylerdir. Bununla birlikte, bilişsel yaklaşımın merkezi olan liderler (Donohoe, 2015, s. 54), karar alma sürecinde stratejik planlanmanın yapılabilmesi için zihinsel harita, şema ve modellerini bilişsel bir etkileşim ile yeniden yorumlayarak ortaya sunan organizasyonun kilit stratejistleridir (Sarvan vd., 2003, s. 89-90). Bu açıdan, organizasyonun yapıtaşları olan liderlerin davranışsal stratejilerinin (karar önyargıları veya bilişsel şema gibi) merkezini anlamak için matematiksel deneylerin, simülasyonların ya da beyin görüntülemelerinin yer aldığı çok yönlü ve modern analiz metotlarına ihtiyaç duyulmaktadır (Herrmann, 2005, s. 126; Powell vd., 2011, s. 1371).

1.3. Nörostrateji Perspektifinden Nörolider

Günümüzde sinirbilimciler, beyin lokalizasyonunu moleküler, hücresel, sistemik ve davranışsal olmak üzere çeşitli analiz seviyelerinde incelemektedir. Davranışsal sinirbilim; itibar, statü, iş birliği, güven ve sosyal sinirbilim ile ilişkilendirilen nöroekonomi ve nöropazarlama; öğrenme, algılama, hafıza ve karar verme (bilişsel sinirbilim) ve hisler, duygular ve motivasyonel durumlar (duygusal sinirbilim) gibi birtakım disiplinleri içermektedir (Powell, 2011, s. 1485). Bilişsel sinirbilim aracılığıyla bireye özgü olan bilişsel veya zihinsel bir durumun birçok nörona dağılmış bir etkinlik modeli analiz edilmektedir (McClelland ve Ralph, 2015, s. 2133). Ancak, makul olan bu sınırlamayla bile, sinirbilim alanları arasındaki bu sınırların tam olarak net belirlenmemiş olması, birtakım araştırmalarda, neden-sonuç ilişkisinin tam bir görünümü için sinirbilimin diğer alt disiplinleriyle birleştirilme gerekliliğini ortaya çıkarmaktadır (Ascher vd., 2018, s. 5). Bu anlamda, stratejik yönetim alanındaki araştırma problemlerinin neden-sonuç ilişkisini ele almak amacıyla nörostrateji, nörobilim ile strateji arasında bağlantı kurmaktadır (Powell, 2011, s. 1485).

1.3.1. Nörostrateji

Nörostrateji kavramı ilk kez Powell (2011, s. 1485) tarafından ilgili literatürde kullanılmış ve bu kavram, stratejinin ve strateji oluşturma sürecinin liderler üzerindeki vurgusunu ele almıştır. Sinir sistemi ile karakterize edilen sinirbilim ve stratejik yönetim bilgisi alanıyla özdeşleşen strateji kelimelerinin kombinasyonundan meydana gelmektedir (Ascher vd., 2018, s. 5). Nörostrateji, liderlerin, strateji oluşturma sürecinde, mevcut sorunlara yeni çözümler ve farklı yaklaşımlar göstermesinin yanı sıra, olası sorun ve risklere yaklaşım tarzını vurgulayan yeni bir paradigma veya yorumlayıcı bir çerçevedir (Becker vd., 2011, s. 937).

Cristofaro (2017, s. 21) nörostratejinin, nörobilimsel teknikleri ve çerçeveleri benimseyen yeni ve disiplinler arası bir araştırma alanı olduğunu; beynin belirli alanlarının aktivasyonu ile gözlemlenmemiş zihinsel yapıları birbirine bağlayan ve organizasyonlardaki insan rasyonalitesi hakkındaki gri alanları netleştirmeye çalışan bir yaklaşım olduğunu belirtmiştir. Daha açık bir ifadeyle Powell ve Puccinelli (2012, s. 211), nörostratejiyi, liderin strateji oluşturma sürecinde fırsat odaklılığı ve sınırlı rasyonalitesini incelemek maksadıyla sinirbilimsel araştırmaların gerçekleştirildiği bir alan olarak ifade etmiş ve organizasyonların, faaliyetlerini kontrol etmek için mali hesaplara, performans değerlendirmesine ve planlama gibi yönetsel unsurlara ihtiyaç duyduğu kadar bu aşamalarda liderin duygusal ve bilişsel karar verme mekanizmalarının optimum düzeyde yönetilmesine de ihtiyaç olduğuna vurgu yapmıştır.

Naudé vd., (2014, s. 4), nörostratejinin, liderin “duygusal zekâsı” ve “dışsal ağ kurma davranışının” rolüne odaklandığı ve duygusal zekâ ve girişimci tarzının performans üzerindeki etkisinde aracılık edebilecek bir unsur olduğunu ifade etmiştir. De Jong (2016, s. 14), nörostratejinin beynin nörofizyolojik yapısını çalışma ve karar verme ile karar alma süreçlerinin bilinç dışında özerk olarak gerçekleşip gerçekleşmediğini inceleme fırsatı sunduğunu ve yalnızca modern bilimsel tekniklerle ilerleyebilecek bir alan olduğunu ileri sürmektedir. Souza ve Forte (2019, s. 3-4)'ye göre ise nörostrateji, organizasyonel adaptasyon ve değişim için dinamik yeteneklerin özellikle liderin rolünü vurgulamakta ve liderin manipüle edilmiş risk ve kaygı düzeyi yüksek durumlara maruz kalması hâlinde, stratejik karar verirken beyninin işleyişini analiz etmektedir. Bu bilgiler doğrultusunda, nörostratejinin stratejik yönetim alanına dahil edilmesine ilişkin şematik gösterime Şekil 1'de yer verilmiştir.

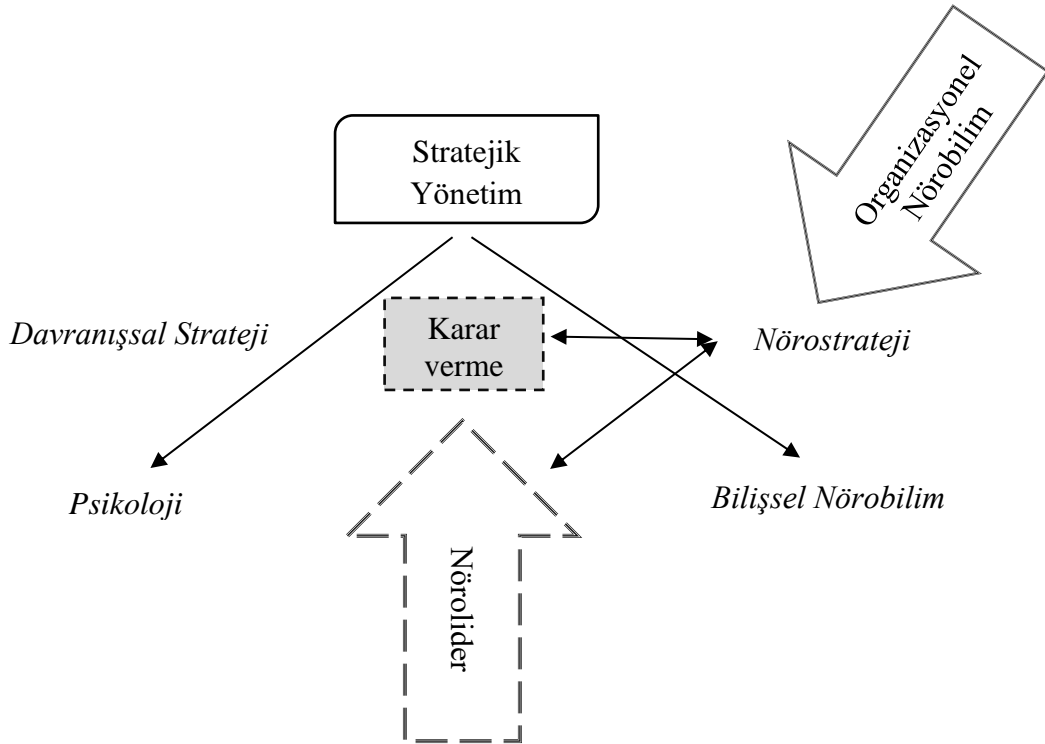

Şekil 1. Stratejik yönetim alanında nörostratejinin yeri

Kaynak: Ascher vd. (2018, s. 13)'den esinlenerek yazarlar tarafından oluşturulmuştur.

Şekil 1'de görüldüğü üzere sinirbilimsel araştırma tekniklerinin organizasyonel amaçlarla kullanılması, nörostratejinin stratejik yönetime entegre olmasında kritik bir etmendir. Bu bağlamda, Ascher vd. (2018, s. 13) stratejik yönetime ilişkin karar vermenin, öncelikle nörostrateji yaklaşımıyla kanıta dayalı bilgi ve tekniklerin yeniden formüle edilmesi ve düzenlenmesiyle mümkün olabileceğini ifade etmektedir. Diğer taraftan, stratejik yönetim çatısı altında yer alan davranışsal strateji ile psikoloji ve bilişsel nörobilim ile nörostrateji kolonları

arasındaki karar verme mekanizması, nöroliderin dahil olduğu aşamadır. Nitekim bu aşamada, nöroliderin beynindeki gerek organizasyon içi gerekse organizasyon dışı stratejik kararlar, davranışlar ve etkileşimleri şekillendiren süreçler veya etmenler ele alınmaktadır.

1.3.2. Nöroliderlik ve Nörolider

Nöroliderlik kavramı ilk kez Ringleb ve Rock (2008, s. 3-8) tarafından kullanılmış ve bu kavramın liderlik ve stratejik yönetim (nörostrateji) uygulamalarının sinirsel temelini araştırdığını; sosyal, bilişsel ve duygusal sinirbilim araçları, bilişsel sinirbilim, bütünleştirici sinirbilim ve sinirbilimdeki diğer alanlar arasındaki ara yüzü etkin bir şekilde ortaya çıkardığını ifade etmişlerdir. Ek olarak bu kavramın; karar verme ve problem çözme, duygusal düzenleme, iş birliği yoluyla takipçilerini etkileme ve organizasyonel değişimi kolaylaştırma olmak üzere dört temel unsura yoğunlaştığını ileri sürmüşlerdir. Dahası, Ghadiri vd. (2013, s. 6)'ye göre nöroliderlik, organizasyonel ve personel ile ilgili konulara odaklanmakla birlikte, liderin beyninin altında yatan nöronal süreçlerin takipçileriyle olan etkileşimlerine nasıl dahil olduğunu incelemektedir. En basit şekliyle, liderin beyninin belirli iş bağlamlarında nasıl çalıştığını anlamak suretiyle beynin analiz edilmesini öngörmektedir.

Donde ve Williams (2012, s. 89) nöroliderliğin, organizasyonel geliştirmeler doğrultusunda özellikle gelişim stratejilerinin iyileştirilmesi ve yatırım getirilerinin artırılmasının bir yolu ve liderin dışsal etkileşim mekanizmasını anlayarak takipçilerini etkileme sürecinin analiz edilmesine olanak sağlayan bir yöntem olduğunu vurgulamaktadır. Kuhlmann ve Kadgien (2018, s. 103)'e göre nöroliderlik, stratejik yönetim ve liderlik uygulamalarını iyileştirme umuduyla liderlerin karar verme sürecini keşfetmeyi, liderlik becerilerini geliştirmeyi ve davranışı etkileyen bilinçsiz faktörleri belirlemeyi amaçlamaktadır. Rock ve Schwartz (2007, s. 13) ise nöroliderliğin, öğrenmenin ve alışkanlık oluşumunun altında yatan etmenlerin daha kapsamlı bir şekilde anlaşılması yoluyla değişimi etkilemek için optimal stratejilerin oluşturulmasında yardımcı bir unsur olduğuna dikkat çekmektedir.

Nörolider, beynin işleyiş süreçlerini en geniş anlamıyla algılamaya çalışan ve böylece iş yönetimi noktasında işini optimize eden ve iş lideri rolüyle hareket ettiği ortamı olumlu yönde etkileyen bireylerdir (Bravo vd., 2020, s. 29). Bununla birlikte, sağlıklı beyinlerin organizasyonel etkililiği ve verimliliği artıracak düşüncesinden hareketle nörolider, takipçilerinin beyinlerini de geliştirmeye yardımcı olan, eğitim programları yoluyla onların tutarlı ve düzenli gelişimini sağlayan ve en iyi becerilerini tespit ederek onları daha iyi yerlere yönlendirebilen liderlerdir (Ghadiri vd., 2013, s. 126).

1.3.2.1. Nörolider ve Karar Verme Süreci

Nöroliderlik, genel anlamıyla liderin karar verme sürecinde bilinçli veya bilinçsiz yaptığı eylemleri, ekibini etkileme becerisi ve dışsal etkileşim mekanizmasının ne şekilde işlediğini ifade ederken; nörostrateji ise, nöroliderin organizasyonel olarak stratejik hamlelerinde devreye girmektedir. Başka bir deyişle, nörolider, stratejik kararlarıyla gerek iç gerekse dış müşterileri etkileme derecesini yansıtırken; nörostrateji, nöroliderin organizasyonel amaçlarla oluşturulan niyet edilen ve kasıtlı stratejilerin temel basamağıdır.

Nöroliderliğin temel amacının, organizasyonun etkililiğini ve verimliliğini artıran stratejik kararların alınması olduğundan, nöroliderin, kendisini tehdit altında hissettiği veya kaygı düzeyi yüksek durumlarda stratejik karar verirken (nörostrateji) birtakım önemli bilgileri göz ardı edebilme ve hata yapabilme kapasitesi bulunmaktadır. Bu noktada nöroliderin beyninin nasıl çalıştığını sinirbilimsel metotlarla gözlemlemek ve duygularını “verimli” bir şekilde düzenlemek gerekmektedir (Medina-Vicent, 2019, s. 195). Örneğin, beyin dalgalarının izlendiği, ölçüldüğü ve kaydedildiği elektroensefalografi (EEG) (Tuna, 2018, s. 11) ve fonksiyonel manyetik rezonans görüntüleme (fMRI) gibi gelişmiş noninvazif nörogörüntüleme teknikleri, nöroliderler çeşitli algısal, motor ve/veya bilişsel görevleri yerine getirirken, beyin aktivitelerinin doğrudan gözlemlenmesine ve duygu durumlarının düzenlenmesine imkân

sağlamaktadır (Xue vd., 2010, s. 120). Benzer olarak, manyetoensefalografi (MEG), beyin hücrelerindeki elektro-kimyasal hareketleri takip ederek görüntüleme ve karar verme ve beyin aktivitelerinin değişimine bağlı olarak beyin çalışma frekansı ve nöronal dalga yapılarının gözlemlenmesine fırsat sunmaktadır (Yücel ve Şimşek, 2018, s. 126).

Hannah vd., (2013, s. 393) uyarlanabilir karar verme aşamasında liderin bilişsel karmaşıklığını ölçmek suretiyle “öz bildirim” anketi kullanarak liderlerden psikolojik veri toplamış; buna ek olarak, liderin kendi karmaşıklığının sinirsel profilini incelemek için ise EEG kullanarak beyin düzeyinde veri elde etmişlerdir. Hem anket hem de EEG verileri, uyarlanabilir karar vermedeki benzersiz varyansı açıklamış, liderlerin beyni hakkında model geliştirilmiştir. Aynı çalışmada, yalnızca anket gibi veri toplama tekniklerinin, liderlerin beyin yapılarına ilişkin anlayışı (karmaşıklık) ifade etmekte yetersiz olduğu ve beyin görüntüleme düzeyinde ileri analiz kullanmanın organizasyonel sonuçlara pozitif yönde etki edeceği tespit edilmiştir. Benzer bir şekilde, Laureiro-Martínez vd., (2014, s. 319) beyin düzeyindeki verilerin liderlerin karar verme performansına olan etkisini ölçümlemek amacıyla gerçekleştirmiş oldukları çalışmada, liderlerin beynindeki yeni ve esnek kararlar ile var olan bir kararın iyileştirilmesine ilişkin seçimlerin bilişsel süreçleri belirlenmiş ve fMRI tekniği ile beyin aktivasyon modellerinin nasıl daha iyi karar verme performansı gösterebileceğini analiz etmişlerdir. Analiz sonucunda bir kararın iyileştirilmesine ilişkin tercihlerin beyin ilişkili bölümlerini harekete geçirerek dikkat kontrolünü ortaya çıkardığını ve dikkat kontrolü ile ilgili beyin devrelerinin güçlü aktivasyonunun, liderlerin daha iyi karar verme performansına etki eden bir faktör olduğunu tespit etmişlerdir.

1.3.2.2. Nörolider ve Optimal Strateji

Nörobilimsel yöntemler, stratejik akıl yürütme yeteneğine dahil olma ve stratejinin mükemmelleşmesine katkıda bulunarak nöroliderin zihinsel kapasitesini tanımlama yetisine sahip olmaktadır (Gilkey vd., 2015, s. 1; Badenhorst, 2015, s. 21). Bu anlamda, renkli ve bilimsel görünümlü beyin görüntüleri, güçlü bir ikna aracı olarak organizasyonlar içinde kendi başlarına bir amaca hizmet etmektedir. Bilimsel değeri veya anlamı ne olursa olsun, bu tür görüntüler, nöroliderlerin optimal stratejileri oluşturma süreci üzerinde önemli ölçüde etkiye sahiptir (Spence, 2016, s. 2). Farklı bir ifadeyle, sinirbilim bulgularının desteğiyle nöroliderin zihinsel süreci güçlenmektedir. Beyin temelli bulgulara dayalı bir yönetim stratejisiyle beyindeki biyolojik ve kimyasal süreçlerin incelenmesi yoluyla organizasyon için en uygun stratejiye ulaşılabilmektedir (Gocen, 2021, s. 69).

Gilkey vd. (2015, s. 3)'nin, nöroliderlerin yer aldığı iki grubun stratejik muhakeme performansını karşılaştırmak suretiyle gerçekleştirmiş oldukları bir çalışmada, daha az yetkin nöroliderlerin strateji oluştururken prefrontal korteks (planlama, karar verme, dikkat kontrolü, risk değerlendirme, hedef temsili ve olasılıklı muhakeme) aktivasyonları sergilediği görülmüştür. Ancak, daha yetkin nöroliderlerin, stratejik akıl yürütmeyle ilgili önemli ölçüde farklı bir beyin tepkisi modeli sergiledikleri ve özellikle beynin insula gibi ilkel limbik alanlarının aktivasyonunun gerçekleştiği tespit edilmiştir. Nitekim bu sonuç, optimal stratejinin belirlenmesinde nöroliderlerin, sosyal ve duygusal beyin süreçlerini prefrontal korteks aktivasyonlarına dahil etmesiyle ortaya çıkmıştır.

1.3.2.3. Nörolider ve Organizasyonel Performans

Liderlerin becerilerini geliştirme ve kendilerinin daha önce ölçülemeyen nörolojik özelliklerini fark etme yöntemlerinde devrim yaratan beyin görüntüleme metotları (Ward vd., 2015, s. 41) organizasyondaki yumuşak süreçlere bakmaya yardımcı olmakla birlikte, liderlerin zihinsel ve duygusal süreçlerinin yönetilebilmesi noktasında vizyonlarının genişletilmesi (Salati ve Leoni, 2017, s. 23) ve organizasyonel performansın iyileştirilmesine olanak sağlamaktadır. Bu bağlamda, Korzeniewska (2017, s. 36)'ya göre yüksek performanslı bir organizasyonun yaratılmasında yöneticilerin aksine nöroliderler ön plana çıkmaktadır. Sinirbilim uygulamaları

aracılığıyla yüksek takım performansı geliştirilmekte ve organizasyonun tüm üyelerinin bilinmeyen davranışsal tercihleri açığa çıkmaktadır.

Parıncu vd. (2020, s. 1053), sinirbilim yöntemlerinin bir organizasyonun faaliyetine ve politikalarına uygulanmasının, organizasyonel performansın iyileştirilmesinde gerçek bir ilerleme anlamına geldiğini vurgulamışlardır. Bununla birlikte, bireylerin beyinlerinde neler olup bittiğini daha iyi anlamalarına yardımcı olarak ve onlara bir organizasyonun her kademesindeki bireylerle daha etkili bir şekilde iletişim kurmalarına imkân sunabilecek pratik fikirler ve yaklaşımlar sunarak, organizasyon düzeyinde kalıcı değişim yaratılabileceğini ifade etmişlerdir.

Buradan hareketle, Badenhorst (2015, s. 66)'un 12 organizasyonda yer alan 100 katılımcı üzerinde gerçekleştirdiği bir araştırmada nöroliderler yetkinliklerinin personel performansı üzerinde pozitif yönde anlamlı bir etkiye sahip olduğu ve bunun da organizasyonel performansın artırılmasında kritik önem arz ettiği sonucu ortaya çıkmıştır. Benzer bir şekilde, Zwaan vd. (2019, s. 6-7)'nin hızlı tüketim malları, perakende ve toptan satış, sağlık hizmetleri ve finansal hizmetlerde görev yapmakta olan sekiz kıdemli insan kaynakları uzmanıyla yarı-yapılandırılmış görüşmeler gerçekleştirdiği araştırmalarında, nöroliderlik ve işe katılımın entegrasyon noktaları haritalanmıştır. Araştırma sonucuna göre, nöroliderin, ekibinin işe katılımı üzerinde önemli bir etkiye sahip olduğu ve böylesine oluşturulmuş bir organizasyon kültürünün de organizasyonel performansı artıracağı gözlemlenmiştir.

Sonuç ve Öneriler

Organizasyonların kilit stratejistleri olan liderlerin zihinsel sürecinin ele alınmasında öncü ekol olan Bilişsel Okulu, günümüzde sinirbilimin organizasyonel amaçlarla strateji oluşturmada kullanılmasına olanak sağlayan nörostrateji ve liderliğin sinirbilim ile entegrasyonuna zemin hazırlayan nöroliderlik kavramlarıyla yeniden ortaya çıkmıştır. Bu bağlamda, liderin zihin yapısının organizasyonel vizyonu ve stratejileri etkileyebilmesinden (Bakoğlu ve Dinç Özcan, 2010, s. 63; Eryiğit, 2013, s. 167) hareketle, liderin zihin yapısının ölçümlenmesinde özellikle beyin dalgalarının gözlemlenebildiği modern ve yeni analiz tekniklerinin gerekliliği söz konusudur (Herrmann, 2005, s. 126; Powell vd., 2011, s. 1371).

Sinirbilim alanının sunmuş olduğu beyin görüntüleme teknikleri, liderlerin öncelikle kendisini keşfetmesinde merkezi öneme sahiptir. Kendisini keşfedebilen nöroliderlerin, takipçilerini etkileme becerisi de iyileştirilmiş olabilecektir. Nöroliderlere ek olarak başarılı organizasyonlar, çalışanların bakış açılarına yönelik zihinsel haritalar oluşturmalıdır. Çünkü kendisini ve çalışanlarını fark eden nöroliderlerin her bir çalışana özgü ayrı strateji uygulaması, iş süreçlerinin iyileştirilmesi ve geliştirilmesinde önemli bir basamak olabilir. Bu teknikler aracılığıyla çalışanların zihinsel şemalarının keşfine ek olarak karakter çözümlenmeleri yapılabilir. Böylece, her bir çalışan için farklı değerlendirmeler ve farklı kariyer planlamaları gerçekleştirilebilir. Zihin şemalarının ortaya konulmasıyla çalışanların hangi alanda daha iyi, hangi alanda daha eksik olduğu tespit edilebilir ve kişi-iş uyumu sağlanarak çalışanların sevdiği alanlarda görevlerini ifa etmeleri kolaylaşabilir. Takipçilerinin nasıl ilerleyeceklerine ilişkin iç görülerinin bilinmesi ve onların desteklenmesi, kuruma yönelik aidiyet duygusunu ve motivasyon düzeyini artırabilir.

Nörobilim tekniklerinin, organizasyonlarda grup içi çatışma ve anlaşmazlıkları önleyebileceği düşünülmektedir. Bu kapsamda, Ward vd., (2015, s. 43), EEG kulaklıklarla eşleştirilmiş galvanik deri tepki tekniklerinin, nörolider tarafından ekip uyumunu değerlendirmek ve grup karar verme veya grup etkisi gibi ekip süreçlerini incelemek için kullanılabileceğine; giyilebilir teknolojiyle bağlantılı sensörler ile çatışmanın ne zaman başladığının algılanabileceğine ve ekip üyelerine veya kolaylaştırıcılara gerçek zamanlı geri bildirim sağlanabileceğine dikkat çekmektedir. Dolayısıyla kurum içi iletişim ve iş birliğinin sağlanmasında nöroliderlerin bu tekniklerden faydalanması tavsiye edilmektedir.

Diğer taraftan, beyin haritalama teknikleri, liderlerin beyinlerinin yalnızca belirli bir karar verirken değil, aynı zamanda kapsamlı bir şekilde anlamlı bir stratejik eylem oluştururken beyninin nasıl uyarıldığına ve etkinleştirildiğine dair bazı kesin ölçümler sağlayabilmektedir (Ascher vd., 2018, s. 17). Bu çerçevede, özellikle risk düzeyi yüksek ve çözülmesi güç problemlere ilişkin optimal stratejilerin oluşturulmasında nöroliderler, nörostrateji ölçümlerinden faydalanmalıdır. Böylelikle liderin stratejisini ve vizyonunu şekillendiren itici mekanizmaların tespit edilerek karar verme aşamasında nöroliderin duygu durumu iyileştirilebilir. Bununla birlikte, liderlerin nöronal modellemesi gerçekleştirilerek risk tercihleri, yönetsel veya rekabet algıları analiz edilebilir ve alternatif stratejilerin oluşturulmasında bu modellemelerden faydalanılabilir. Böylelikle organizasyonlar, kilit stratejistleri olan liderlerinin bilişsel şemalarını keşfederek algı, tutum ve davranışlarını organizasyonun vizyonu ile entegre edebilir ve sürdürülebilir rekabet avantajı için ayırt edici bir yeteneğe sahip olabilir. Nitekim bu yönde çalışanlarını da etkileyebilir ve çalışanlarının kişisel gelişim aşamalarında alması gereken kararlara en iyi çözümü sunabilir. Ayrıca çalışanlarının duygularını düzenlemede liderlik edebilir ve yenilik ve gelişmelere karşı pozitif düşünen bireyler olmasında öncü olabilir.

Bu bilgiler doğrultusunda, sürdürülebilir rekabet avantajı elde etmek isteyen organizasyonların, sinirbilim metotlarından faydalanmak suretiyle yatırımlarının bir kısmını bu alana ayırması veya kritik stratejilerin ve planlamaların yapılacağı bu dönemlerde nörobilim tekniklerini profesyonel olarak gerçekleştiren danışmanlıklardan yararlanması tavsiye edilmektedir. Maksimum kâr ve getiri için yapılacak stratejik hamleler doğrultusunda organizasyonun beyni olan liderlerin biyolojisi, fizyolojisi, zihin yapısı ve farklı düşünme biçimlerinin anlaşılması gerekmektedir.

Bu çalışma, nöroliderlik ve nörostrateji kavramlarına ilişkin literatürdeki eksikliği gidermede ilgili alana katkı sağlamıştır. Gelecekte bu alanda gerçekleştirilecek çalışmalarda nöroliderlik ve nörostratejiye ek olarak nöroyönetim fenomeninin de ele alınması önerilmektedir. Ayrıca, nöroliderlerin, sinirbilim teknikleriyle risk düzeyi yüksek ve risk düzeyi düşük durumlarda strateji oluşturma süreçlerindeki beyin şemalarının kıyaslanması tavsiye edilmektedir.

Kaynakça

- Ağraş, S. & Bakoğlu, R. (2014). Evaluation of the paradoxes in strategy formation from the perspectives of strategic management schools. *European Journal of Business and Social Sciences*, 3(3), 302-311.
- Akram, M., Ali, L. & Mughal, M. M. (2012). How leadership behaviors affect organizational performance in Pakistan. *Journal of Economics and Behavioral Studies*, 4(6), 354-363.
- Ascher, D., Da Silva, W. V., Polowczyk, J., da Silva, E. D. & da Veiga, C. P. (2018). Neurostrategy: An advance through the paradigm epistemological in strategic management?. *Academy of Strategic Management Journal*, 17(2), 1-19.
- Avolio, B. J., Walumbwa, F. O., & Weber, T. J. (2009). Leadership: Current theories, research, and future directions. *Annual Review of Psychology*, 60, 421-449. <https://doi.org/10.1146/annurev.psych.60.110707.163621>
- Badenhorst, C. (2015). *Identifying and managing the impact of neuroleadership during organisational change (Master's thesis)*. Unitec, New Zealand.
- Bakoğlu, R. & Dinç Özcan, E. (2010). İşletme düzeyinde strateji paradokslarının Mintzberg'in on stratejik yönetim okulu açısından değerlendirilmesi. *Öneri*, 9(34), 57-69.
- Becker, W. J., Cropanzano, R. & Sanfey, A. G. (2011). Organizational neuroscience: Taking organizational theory inside the neural black box. *Journal of Management*, 37(4), 933-961. <https://doi.org/10.1177/0149206311398955>

- Bensimon, E. M., Neumann, A. & Birnbaum, R. (1989). Making sense of administrative leadership: The “L” word in higher education. *ASHE-ERIC Higher Education Report*, 1.
- Bickes, D. M. & Yılmaz, C. (2020). *Leadership theories*. In A Handbook of Leadership Styles, 1-34.
- Bravo, E. A. A., Lora, L. J. R. & Berastegui, Y. B. Z. (2020). Neuroliderazgo como estrategia para el fortalecimiento de la gestión directiva en instituciones educativas. *Actualidades Investigativas en Educación*, 20(1), 29-37.
- Chaturvedi, S., Rizvi, I. A. & Pasipanodya, E. T. (2019). How can leaders make their followers to commit to the organization? The importance of influence tactics. *Global Business Review*, 20(6), 1462-1474. <http://dx.doi.org/10.1177/0972150919846963>
- Choi, Y., Yoon, D. J. & Kim, D. (2020). Leader behavioral integrity and employee in-role performance: The roles of coworker support and job autonomy. *International Journal of Environmental Research and Public Health*, 17(12), 4303-4316. <https://dx.doi.org/10.3390%2Fijerph17124303>
- Chong, E. & Wolf, H. (2010). Factors influencing followers’ perception of organizational leaders. *Leadership & Organization Development Journal*, 31(5), 402-419. <https://doi.org/10.1108/01437731011056434>
- Cristofaro, M. (2017). Herbert Simon’s bounded rationality: Its historical evolution in management and cross-fertilizing contribution. *Journal of Management History*, 23(2), 1-35. <http://dx.doi.org/10.1108/JMH-11-2016-0060>
- Çubukçu, M. (2019). Stratejik yönetim arařtırmalarındaki ilerlemeler ve güncel tartışma konuları. *Mehmet Akif Ersoy Üniversitesi Sosyal Bilimler Enstitüsü Dergisi*, 11(27), 35-57. <https://doi.org/10.20875/makusobed.450569>
- De Jong, G. (2016). *Successful strategy and alliances*. University of Groningen. ISBN: 9789036789929
- De Luque, M. S., Washburn, N. T., Waldman, D. A. & House, R. J. (2008). Unrequited profit: How stakeholder and economic values relate to subordinates' perceptions of leadership and firm performance. *Administrative Science Quarterly*, 53(4), 626-654.
- Donde, R. & Williams, C. (2012). Mapping leadership behaviors to neuroleadership models: a NASA case study. *NeuroLeadership Journal*, 4, 88-108.
- Donohoe, S. (2015). *An examination of strategy development and strategic management processes within growth-seeking small businesses* (Doctoral dissertation, Middlesex University).
- Elfring, T. & Volberda, H. W. (2001). *Schools of thought in strategic management: fragmentation, integration or synthesis*. In Rethinking Strategy. 1-25.
- Eryiğit, B. H. (2013). Stratejik planlama, stratejik planlamaya ilişkin alternatif yaklaşımlar ve stratejik yönetim okulları. *Süleyman Demirel Üniversitesi Vizyoner Dergisi*, 4(9), 152-173.
- Fleishman, E. A., Mumford, M. D., Zaccaro, S. J., Levin, K. Y., Krotkin, A. L. & Hein, M. B. (1991). Taxonomic efforts in the description of leader behavior: A synthesis and functional interpretation. *The Leadership Quarterly*, 2(4), 245-287. [https://dx.doi.org/10.1016/1048-9843\(91\)90016-u](https://dx.doi.org/10.1016/1048-9843(91)90016-u)
- Ghadiri, A., Habermacher, A. & Peters, T. (2013). *Neuroleadership: A journey through the brain for business leaders*. Springer Science & Business Media. ISBN: 9783642301643

- Gilbert, S. & Kelloway, E. K. (2018). Self-determined leader motivation and follower perceptions of leadership. *Leadership & Organization Development Journal*, 39(5), 608-619. <https://doi.org/10.1108/LODJ-09-2017-0262>
- Gilkey, R., Caceda, R., Bate, A., Robertson, D. C., & Kilts, C. (2015). Using the Whole Brain to Improve Strategic Reasoning. *Neuroleadership Journal*, 4, 1-7.
- Gocen, A. (2021). Neuroleadership: A conceptual analysis and educational implications. *International Journal of Education in Mathematics, Science, and Technology (IJEMST)*, 9(1), 63-82. <https://doi.org/10.46328/ijemst.1237>
- Goleman, D. (1998). What makes a leader?. *Harvard Business Review*, 3790, 93-103.
- Groener, D. E. (2016). *Framework for strategy formulation: Testing Mintzberg's positioning school and its strategic management tools to the modern approach of strategy formulation within different companies in The Netherlands* (Master's thesis, University of Twente).
- Gün, İ. & Aslan, Ö. (2018). Liderlik kuramları ve sağlık işletmelerinde liderlik. *Journal of Health and Nursing Management*, 5(3), 217-226. <http://dx.doi.org/10.5222/SHYD.2018.217>
- Erat, S., Kitapçı, H. & Akçin, K. (2020). Managerial perception and organizational identity: A comparative analysis. *Sustainability*, 12(6), 2278-2293. <http://dx.doi.org/10.3390/su12062278>
- Gedik, Y. (2020). Dönüşümsel ve işlemsel liderlik. *Uluslararası Liderlik Çalışmaları Dergisi: Kuram ve Uygulama*, 3(2), 19-34.
- Ghasabeh, M. S., Soosay, C. & Reaiche, C. (2015). The emerging role of transformational leadership. *The Journal of Developing Areas*, 49(6), 459-467. <https://doi.org/10.1353/jda.2015.0090>
- Golensky, M. & Hager, M. A. (2020). *Strategic leadership and management in nonprofit organizations: Theory and practice*. 2nd Edition, Oxford University Press. ISBN: 9780190097844
- Hannah, S. T., Avolio, B. J., Luthans, F. & Harms, P. D. (2008). Leadership efficacy: Review and future directions. *The Leadership Quarterly*, 19(6), 669-692. <http://dx.doi.org/10.1016/j.leaqua.2008.09.007>
- Hannah, S. T., Balthazard, P. A., Waldman, D. A., Jennings, P. & Thatcher, R. (2013). The psychological and neurological bases of leader self-complexity and effects on adaptive decision-making. *Journal of Applied Psychology*, 98, 393-411. <http://dx.doi.org/10.1037/a0032257>
- Herrmann, P. (2005). Evolution of strategic management: The need for new dominant designs. *International Journal of Management Reviews*, 7(2), 111-130. <http://dx.doi.org/10.1111/j.1468-2370.2005.00108.x>
- Hogan, R. & Kaiser, R. B. (2005). What we know about leadership. *Review of General Psychology*, 9(2), 169-180. <http://dx.doi.org/10.1037/1089-2680.9.2.169>
- Jacobsen, C. B. & Bøgh Andersen, L. (2015). Is leadership in the eye of the beholder? A study of intended and perceived leadership practices and organizational performance. *Public Administration Review*, 75(6), 829-841.
- Jeve, Y. B. (2015). Henry Mintzberg: A rebellious scholar of the strategic management. *International Journal of Management Research and Business Strategy*, 4(1), 111-119.
- Korzeniewska, A. (2017). The behavioral preferences of leaders and team performance—the notions of neuroleader and neuroorganization. *Annals of Marketing Management & Economics*, 3(2), 31-39. <https://doi.org/10.22630/AMME.2017.3.2.15>

- Kraus, S. & Kauranen, I. (2009). Strategic management and entrepreneurship: Friends or foes?. *International Journal of Business Science & Applied Management*, 4(1), 37-50.
- Kuhlmann, N. & Kadgien, C. A. (2018). Neuroleadership: Themes and limitations of an emerging interdisciplinary field. *Healthcare Management Forum*, 31(3), 103-107. <https://doi.org/10.1177/0840470417747004>
- Künzle, B., Kolbe, M. & Grote, G. (2010). Ensuring patient safety through effective leadership behavior: A literature review. *Safety Science*, 48(1), 1-17. <https://doi.org/10.1016/j.ssci.2009.06.004>
- Laureiro-Martínez, D., Brusoni, S., Canessa, N. & Zollo, M. (2014). Understanding the exploration-exploitation dilemma: An fMRI study of attention control and decision-making performance. *Strategic Management Journal*, 36(3), 319-338. <https://doi.org/10.1002/smj.2221>
- Lawal, A. (1993). *Management in Focus*. Lagos Abdul Industrial Enterprises.
- Medina-Vicent, M. (2019). Neuroleadership: Diversity as a moral value in organizations. *In Moral Neuroeducation for a Democratic and Pluralistic Society*, 193-208. https://doi.org/10.1007/978-3-030-22562-9_12
- McClelland, J. L. & Ralph, M. A. (2015). *Cognitive neuroscience*. Elsevier. 2133-2140.
- Mintzberg, H. & Lampel, J. (1999). Reflecting on the strategy process. *MIT Sloan Management Review*, 40(3), 21-30.
- Mintzberg, H., Ahlstrand, B. & Lampel, J. B. (1998). *Strategy safari: A guided tour through the wilds of strategic management*. The Free Press. ISBN: 0-684 -84743-4
- Myers, I. B. & Kirby, L. K. (1998). *Introduction to type: A guide to understanding your results on the Myers-Briggs type indicator*. 6th Edition, CPP, Inc.
- Naudé, P., Zaefarian, G., Najafi Tavani, Z., Neghabi, S. & Zaefarian, R. (2014). The influence of network effects on SME performance. *Industrial Marketing Management*, 43(4), 630-641.
- Nordlund, N. O. & D'Amato, R. C. (2017). Neuroleadership. *Encyclopedia of Clinical Neuropsychology*, 1-3. http://dx.doi.org/10.1007/978-3-319-56782-2_9155-2
- Otara, A. (2011). Perception: A guide for managers and leaders. *Journal of Management and Strategy*, 2(3), 21-24.
- Özbozkurt, O. B. (2019a). Liderliğin yeni paradigması: Stratejik liderlik. III. Uluslararası Eğitim Bilimleri ve Sosyal Bilimler Sempozyumu, Nevşehir, 1047-1055.
- Özbozkurt, O. B. (2019b). Premium segment otomotiv sektöründe stratejik liderlik: Porsche, Mercedes-Benz ve Audi bayi yöneticileri üzerine bir araştırma. *Sosyal Bilimlerde Güncel Tartışmalar İnsan Çalışmaları 2 Hukuk, Siyasal Bilimler, Ekonomi*, 158-174.
- Özbozkurt, O. B. (2020). *Adaptif liderlik*. Liderlik Tarzları- Çağdaş Yönetim Yaklaşımıyla İnsan Sanatında Ustalaşma, Nobel Akademik Yayıncılık, 527-536. ISBN: 978-625-406-165-3.
- Parincu, A. M. T., Capatina, A., Varon, D. J., Bennet, P. F., & Recuerda, A. M. (2020, July). Neuromanagement: the scientific approach to contemporary management. *Proceedings of the International Conference on Business Excellence*, 14(1), 1046-1056.
- Parris, D. L. & Peachey, J. W. (2013). A systematic literature review of servant leadership theory in organizational contexts. *Journal of Business Ethics*, 113(3), 377-393. <http://dx.doi.org/10.1007/s10551-012-1322-6>

- Peleckis, K. (2015). Strategic management schools and business negotiation strategy of company operations. *Economics and Management*, 7(2), 26-34. <http://dx.doi.org/10.12846/j.em.2015.02.04>
- Powell, T. C. (2011). Neurostrategy. *Strategic Management Journal*, 32(13), 1484-1499. <http://dx.doi.org/10.1002/smj.969>
- Powell, T. C. (2016). Neurostrategy. *The Palgrave Encyclopedia of Strategic Management*, 1-4. http://dx.doi.org/10.1057/978-1-349-94848-2_554-1
- Powell, T. C. & Puccinelli, N. M. (2012). The brain as substitute for strategic organization. *Strategic Organization*, 10(3), 207-214. <http://dx.doi.org/10.1177/1476127012452823>
- Powell, T. C., Lovallo, D. & Fox, C. R. (2011). Behavioral strategy. *Strategic Management Journal*, 32(13), 1369-1386. <http://dx.doi.org/10.1002/smj.968>
- Rialp-Criado, A., Galván-Sánchez, I. & Suárez-Ortega, S. M. (2010). A configuration-holistic approach to born-global firms' strategy formation process. *European Management Journal*, 28(2), 108-123. <http://dx.doi.org/10.1016/j.emj.2009.05.001>
- Ringleb, A. H. & Rock, D. (2008). The emerging field of NeuroLeadership. *NeuroLeadership Journal*, 1(1), 3-19.
- Rock, D. & Ringleb, A. H. (2009). Neuroleadership in 2009. *NeuroLeadership Journal*, 2, 1-7.
- Rock, D. & Schwartz, J. (2007). The neuroscience of leadership. Reclaiming children and youth. *Brain and Behavior*, 16(3), 10-17.
- Salati, M. E. & Leoni, A. (2017). Neuroscience within companies: Some case studies. *Neuropsychological Trends*, 21, 23-33. <http://dx.doi.org/10.7358/neur-2017-021-sala>
- Sarioğlu Uğur, S. & Uğur, U. (2014). Yöneticilik ve liderlik ayrımında kişisel farklılıkların rolü. *Organizasyon ve Yönetim Bilimleri Dergisi*, 6(1), 122-136.
- Sarvan, F., Arıcı, E. D., Özen, J., Özdemir, B. & İçigen, E. T. (2003). On stratejik yönetim okulu: Biçimleşme okulunun bütünleştirici çerçevesi. *Akdeniz İİBF Dergisi*, 6, 73-122.
- Schriesheim, C. A. (1979). The similarity of individual directed and group directed leader behavior descriptions. *Academy of Management Journal*, 22(2), 345-355. <http://dx.doi.org/10.5465/255594>
- Serin, H., Durgun, M. & Durgun, S. (2020). Orman ürünleri sanayindeki davranışsal strateji çalışmaları üzerine bir derleme. *Düzce Üniversitesi Bilim ve Teknoloji Dergisi*, 8(1), 1002-1019.
- Silva, A. (2016). What is leadership?. *Journal of Business Studies Quarterly*, 8(1), 1.-5
- Simpson, S. (2012). *The styles, models & philosophy of leadership*. Denmark: Ventus Publishing Aps.
- Sistad, L. (2020). Emotional intelligence and leadership. Which impact does emotional intelligence have on leadership?. *Universität Regensburg, Faculty of Human Sciences*, 1-25.
- Souza, E. M. & Forte, S. H. A. (2019). A contribution to the theoretical structure for cognitive dynamic capability. *Revista de Administração Mackenzie*, 20(4), 1-29. <http://dx.doi.org/10.1590/1678-6971/eRAMR190171>
- Spence, C. (2016). Neuroscience-inspired design. *Organizational Research Methods*, 1-24. <https://doi.org/10.1177/1094428116672003>
- Stogdill, R. M. (1950). Leadership, membership and organization. *Psychological Bulletin*, 47(1), 1-14. <https://doi.org/10.1037/h0053857>

- Stubbart, C. I. (1987). Cognitive science and strategic management theoretical and methodological issues. *In Academy of Management Proceedings, 1*, 46-50.
- Swart, T., Chisholm, K. & Brown, P. (2015). *Neuroscience for leadership: Harnessing the brain gain advantage*. Springer. ISBN: 9781137466853
- Taşgıt, Y. E., & Sert, H. T. (2017). Liderlik tarzlarının örgütsel yapıya yansımaları üzerine bir araştırma. *İşletme Araştırmaları Dergisi, 9*(4), 530-550. <http://dx.doi.org/10.20491/isarder.2017.345>
- Tuna, N. (2018). *Biyolojik geri bildirimle zihinsel antrenman programının sporcuların performansına etkisi*. (Master's thesis, Sağlık Bilimleri Enstitüsü).
- Văcar, A. & Miricescu, D. (2013). Leadership- a key factor to a succesful organization. *Procedia Economics and Finance, 6*, 430-435. [http://dx.doi.org/10.1016/S2212-5671\(13\)00159-7](http://dx.doi.org/10.1016/S2212-5671(13)00159-7)
- Van Wart, M. (2003). Public-sector leadership theory: An assessment. *Public Administration Review, 214*-228.
- Vidyasagar, S. & Hatti, P. (2018). *Leadership and role modelling: Understanding workplace dynamics*. Springer International Publishing. ISBN: 9783319690551
- Wang, H., Tsui, A. S. & Xin, K. R. (2011). CEO leadership behaviors, organizational performance, and employees' attitudes. *The Leadership Quarterly, 22*(1), 92-105. <http://dx.doi.org/10.1016/j.leafqua.2010.12.009>
- Watson, C. M. (1983). Leadership, management, and the seven keys. *Business Horizons, 26*(2), 8-13. [http://dx.doi.org/10.1016/0007-6813\(83\)90075-7](http://dx.doi.org/10.1016/0007-6813(83)90075-7)
- Ward, M. K., Volk, S. & Becker, W. J. (2015). An Overview of Organizational Neuroscience. *Monographs in Leadership and Management, 17*-50. <http://dx.doi.org/10.1108/s1479-357120150000007001>
- Webb, J. (2020). *Hiring for fit: A key leadership skill*. Business Expert Press. ISBN: 9781951527549
- Xue, G., Chen, C., Lu, Z. L. & Dong, Q. (2010). Brain imaging techniques and their applications in decision-making research. *Acta Psychologica Sinica, 42*(1), 120-137. <http://dx.doi.org/10.3724/sp.j.1041.2010.00120>
- Yukl, G. (1989). Managerial leadership: A review of theory and research. *Journal of Management, 15*(2), 251-289.
- Yücel, A. & Şimşek, A. İ. (2018). Tüketici davranışlarını analiz etmede nöropazarlama yöntem ve araçlarının kullanımı. *İnönü University International Journal of Social Sciences, 7*(1), 118-142.
- Zaleznik, A. (1977). Managers and leaders: Are they different? *Harvard Business Review, 55*(3), 67-76.
- Zwaan, L. A., Viljoen, R., & Aiken, D. (2019). The role of neuroleadership in work engagement. *SA Journal of Human Resource Management, 17*, 1-9. <https://doi.org/10.4102/sajhrm.v17i0.1172>

ETİK ve BİLİMSEL İLKELER SORUMLULUK BEYANI

Bu çalışmanın tüm hazırlanma süreçlerinde etik kurallara ve bilimsel atıf gösterme ilkelerine riayet edildiğini yazar(lar) beyan eder. Aksi bir durumun tespiti halinde Afyon Kocatepe Üniversitesi Sosyal Bilimler Dergisi'nin hiçbir sorumluluğu olmayıp, tüm sorumluluk makale yazarlarına aittir.

ARAŞTIRMACILARIN MAKALEYE KATKI ORANI BEYANI

1. yazar katkı oranı : %40

2. yazar katkı oranı : %30

3. yazar katkı oranı : %30



Covid-19 Sürecinde Hastane Çalışanlarının Yaşadığı Duygusal Tükenme Algıladıkları Aşırı İş Yükü İle Açıklanabilir Mi?

Is The Emotional Exhaustion Experienced of The Hospital Employees in the Covid-19 Process Might be Explained by The Overwork Load They Perceived?

Dr. Öğr. Üyesi Beyza ERER¹

Öz

Günümüzde bütün Dünyayı etkisi altına alan Covid-19 salgını insan sağlığı üzerinde ciddi etkiler bırakmasının yanı sıra olumsuz psikolojik etkilere de neden olmaktadır. Salgın sürecinde hastane çalışanlarının iş yükünün artmasına bağlı olarak duygusal olarak tükendikleri ve bu durumun da başta kendileri olmak üzere ailelerini, çalışma arkadaşlarını sosyal çevresini ve çalıştığı kurumu derinden etkilediği gözlenmektedir. Dolayısıyla hastane çalışanlarının duygusal tükenme yaşamalarına etki eden faktörlerin belirlenmesi büyük öneme sahiptir. Bu kapsamda araştırmanın temel amacı, hastane çalışanlarının aşırı iş yükü algılarının yaşamış oldukları duygusal tükenmeye etkisinin olup olmadığının belirlenmesidir. Ayrıca duygusal tükenmenin bazı demografik değişkenler açısından incelenmesi araştırmanın alt amacını oluşturmaktadır. Bunun için iki özel hastanenin 237 çalışanından anket tekniği kullanılarak veriler toplanmış ve veriler SPSS ve AMOS paket programları ile analiz edilmiştir. Yapılan analiz sonucunda hastane çalışanlarının aşırı iş yükü algılarının duygusal tükenmelerini pozitif yönde etkilediği belirlenmiştir. Ayrıca hastane çalışanlarının duygusal tükenmelerinin görev türüne göre anlamlı bir farklılık gösterdiği ve yardımcı sağlık personelinin idari personele göre daha fazla duygusal tükenme yaşadığı tespit edilmiştir.

Anahtar Kelimeler: Aşırı iş yükü, tükenmişlik, duygusal tükenme

Makale Türü: Araştırma

Abstract

Today, the Covid-19 epidemic, which affects the whole world, causes serious effects on human health as well as negative psychological effects. During the epidemic process, it is observed that hospital employees are emotionally exhausted due to the increase in workload and this situation deeply affects themselves, their families, colleagues, social environment and the institution which they work. Therefore, it is of great importance to determine the factors that affect the emotional exhaustion of hospital staff. In this context, the main purpose of the study is to determine whether the perceptions of excessive workload of hospital staff have an effect on their emotional exhaustion. In addition, the sub-aim of the study is to examine emotional exhaustion in terms of some demographic variables. For this, data were collected from 237 employees of two private hospitals by using a questionnaire technique and the data was analyzed with SPSS and AMOS package programs. As a result of the analysis, it was determined that the perception of excessive workload of hospital staff positively affected their emotional exhaustion. In addition, it was found that the emotional exhaustion of hospital staff showed a significant difference according to the type of duty, and the assistant health personnel experienced more emotional exhaustion than the administrative staff.

Keywords: Overwork, burnout, emotional exhaustion

Paper Type: Research

¹ Selçuk Üniversitesi Sosyal Bilimler Meslek Yüksekokulu, beyzaerer@selcuk.edu.tr.

Atf için (to cite): Erer, B. (2021). Covid-19 sürecinde hastane çalışanlarının yaşadığı duygusal tükenme algıladıkları aşırı iş yükü ile açıklanabilir mi?. *Afyon Kocatepe Üniversitesi Sosyal Bilimler Dergisi*, 23(2), 680-693.

Giriş

İş, insan yaşamının/zamanının önemli bir kısmını oluşturmakta ve işin koşulları ya da işe ait özellikler onların tüm yaşantılarını etkisi altına almaktadır. İşe ilişkin olumlu duygulara sahip olan çalışanlar başarı, özgüven, haz ve doyum hissi yaşarken, bunun aksine olumsuz duygulara sahip olan çalışanlarda bir takım davranışsal ve psikolojik sorunlar ortaya çıkmaktadır. Bu doğrultuda çalışanın üzerinde baskı yaratarak işine karşı olumsuz duygular beslemesine neden olan faktörlerden biri de aşırı iş yüküdür. Aşırı iş yükü hem birey hem de örgüt açısından iş yaşamını tehdit eden önemli bir sorun olarak karşımıza çıkmaktadır. Çalışana kapasitesini aşan işler yüklemek, bir işi olması gerektiğinden daha kısa sürede yapmasını beklemek ya da mevcut iş süresince birden fazla işin yerine getirilmesini istemek çalışanın iş psikolojisinde değişimlere neden olmaktadır. Olumsuz yöndeki bu değişimler çalışanlar üzerinde stres yaratmakta ve zamanla tükenmişliğe sebep olmaktadır.

Tükenmişliğin, uzun süre strese maruz kalan kişiler için büyük bir risk teşkil ettiği kabul edilmekte ve tükenmişlik zamanında fark edilip ortadan kaldırılmadığında birçok kişinin de bu durumdan olumsuz etkilendiği belirtilmektedir. Çünkü tükenmişlik, sadece bireyin kendisini değil, beraberinde onunla iletişim kurduğu diğer tüm bireyleri de olumsuz etkileyen bir sorundur. Bu yönden değerlendirildiğinde, tükenmişlik yaşayan bir çalışanın ailesi başta olmak üzere çalışma arkadaşlarına, sosyal çevresine ve çalıştığı iş yerine karşı olumsuz etkileri olacaktır. Bu denli geniş etki alanı bulunan tükenmişliğin kronik hale gelerek ilerlemesine engel olmak için örgütsel ve bireysel düzeylerde önlemlerin alınması gerekmektedir. Bu nedenle tükenmişlik sürecinin ilk aşaması olarak nitelendirilen “duygusal tükenme” aşamasında, bu duruma neden olan faktörün/faktörlerin tespit edilmesi gerekmektedir. Ulusal ve uluslararası yazında bulunan çalışmalar hizmet, sağlık ve eğitim sektörü gibi insan odaklı mesleklerde yüksek düzeyde stresin ve duygusal tükenmişliğin yaşandığını göstermekte ve duygusal tükenmişliğin oluşmasına neden olan birden çok faktörün bulunduğunu belirtmektedir. Daha önce de belirtildiği gibi aşırı iş yükü duygusal tükenmişliğe neden söz konusu faktörler arasında yerini almaktadır.

Günümüzde Covid-19 salgınından dolayı hastane çalışanlarının iş yükünün arttığı dikkate alındığında duygusal tükenmişlik yaşamalarının da kaçınılmaz olduğu söylenebilir. Bu kapsamda bu çalışmada, hastane çalışanlarının aşırı iş yükü algılarının duygusal tükenmeleri üzerindeki etkisi incelenmiştir. Çalışmanın teorik kısmında söz konusu değişkenler açıklanmaktadır. Yöntem kısmında ortaya konulan hipotezi test etmek için gerçekleştirilen araştırmalar hakkında bilgi verilmektedir. Bulgular kısmında yapılan analizler doğrultusunda ulaşılan sonuçlara yer verilmektedir. Sonuç kısmında ise elde edilen sonuçlar değerlendirilmekte, araştırmanın sınırlılıkları açıklanmakta ve hem duygusal tükenmenin etkilerinin azaltılması veya ortadan kaldırılması hem de ileride yapılması hedeflenen çalışmalar için öneriler sunulmaktadır.

1. Kavramsal Çerçeve

Bu bölümde; aşırı iş yükü ve duygusal tükenme kavramları tanımlanmış ve kavramlar arasındaki ilişkiden bahsedilmiştir.

1.1. Aşırı İş Yükü

Çalışma yaşamının yapı taşlarından biri olan iş yükü, çalışanın örgütsel sorumluluğu ile ilgili belirli bir zaman diliminde ve standartta yapması gereken iş miktarı olarak tanımlanmaktadır (Maslach ve Leiter, 1997). Diğer bir ifadeyle iş yükü bireyin çalışma hayatındaki görev yoğunluğunu gösteren bir kavramdır (Gökkaya, 2014, s. 3). Aşırı iş yükü ise, çalışanların iş yerinde yüklendiği rollerin normal seviyeden fazla olması, kapasitesini zorlayan, fiziksel ve zihinsel olarak yıpratıcı işlerin yapılması şeklinde belirtilmektedir (Greenhaus, Parasuraman, Granrose, Raminowitz ve Beutell, 1989, s. 79). Aşırı iş yükü belirlenen bir süre içerisinde işi bitirme zorunluluğu, işin özelliklerine göre çalışanın yetersiz kalması ya da işin

standardının fazla olması şeklinde de tanımlanmaktadır (Sabuncuoğlu ve Tüz, 2003, s. 78). Yapılan tanımlar dikkate alındığında aşırı iş yükü hem nitel hem de nicel olarak değerlendirilmiştir. Nitel iş yükü görevlerin tamamlanmayacak kadar zor olması yani çalışanın işi yapabilecek bilgi, beceri vb. gibi yeteneklerini aşmasından kaynaklanan bir durumdur. Nicel iş yükü görevlerin zamanında tamamlanmayacak kadar fazla olmasıdır (Elloy ve Smith, 2003, s. 57).

Alan yazında çalışanların iş yükü seviyeleri ile farklı değişkenler arasındaki ilişki ele alınmış ve aşırı iş yükünün çalışanları birçok yönden olumsuz etkilediği belirtilmiştir. Özellikle çalışanların fiziksel ve zihinsel olarak yoğun çaba harcayarak yapmış oldukları işler; iş stresi (Vanishree 2014; Pradana ve Salehuddin, 2015; Teğin, 2019), tükenmişlik (Lee ve Ashforth, 1993; Bolat, 2011; Portoghese, Galletta, Coppola, Finco ve Campagna, 2014), sürekli kaygı (Pradana ve Salehuddin 2015; Ahmad ve Saud, 2016; Akaçakanat ve Uzunbacak, 2019) işten ayrılma niyeti (Zeytinoğlu, Denton, Davies, Baumann, Blythe ve Boos 2007; Qureshi, Iftikhar, Abbas, Hassan, Khan ve Zaman 2013; Duxbury ve Halinski, 2014) gibi negatif sonuçlara yol açarken iş tatminini (Keser, 2006; Chou ve Robert, 2008; Mazloum, Kumashiro, Izumi ve Higuchi, 2008), çalışan performansını (Dağdeviren, Eraslan ve Kurt 2005; Cox-Fuenzalida, Beeler ve Sohl 2006), yaşam doyumunu (De Cuyper ve De Witte, 2006; Goh, Ilies ve Wilson 2015; Çelik, 2016) azaltmaktadır. Ayrıca çalışanlarda aşırı iş yükünün yorgunluk, uykusuzluk, sinirlilik ve hastalık gibi olumsuz psikolojik sonuçlara yol açtığı da belirtilmektedir. Söz konusu sonuçların yalnızca bireyin iyi oluşunu değil ailesini ve sosyal çevresini de olumsuz etkilediğine işaret edilmektedir (Burke, Koyuncu, Fiksenbaum ve Acar, 2009; Tayfur ve Arslan, 2012).

Her ne kadar sınırlı olsa da bazı araştırmalar, aşırı iş yükünün pozitif etkilerinin de olduğunu göstermektedir. Türkiye’de yöneticiler üzerinde yapılan bir araştırmada iş yoğunluğu seviyesi arttığında iş doyumunu ve işe tutkunluğunda arttığı belirtilmiştir (Burke vd., 2009). Fakat aynı araştırmada yöneticilerin psikolojik iyi oluş seviyelerinin azaldığı ve iş-aile çatışmasında artış yaşandığı saptanmıştır. Yine farklı araştırmalarda, iş yükünün bazı durumlarda performansı arttırdığı veya iş yükünün performans üzerinde herhangi bir etkisinin olmadığı da belirtilmiştir (LePine, Podsakoff ve Lepine 2005; Wood ve Michaelides, 2015; Töngür, 2016).

1.2. Duygusal Tükenme

Tükenmişlik, zihinsel yorgunluk durumunu nitelendirmede sıklıkla kullanılan bir metaforudur (Schaufeli ve Bakker, 2004, s. 294). 1974 yılında ilk kez Freudenberger tarafından ortaya atılan tükenmişlik kavramı “mesleki bir tehlike” şeklinde ele alınmıştır. Freudenberger’den sonra sosyal psikoloji araştırmacısı olarak bilinen Maslach ve Jackson (1981), tükenmişliğe ilişkin bir ölçek geliştirmiş ve tükenmişlik sendromunu inceleyen ilk araştırmacılar arasında yerlerini almışlardır (Maslach ve Schaufeli, 1993, s. 2-8). Bu ölçeğe göre tükenmişlik üç farklı boyuttan oluşmaktadır (Maslach ve Goldberg, 1998, s. 64; Maslach, Schaufeli ve Leiter 2001, s. 402-403):

-*Duygusal tükenme*: Bireyin duygusal kaynaklarının tükenmesini ifade etmekte olup tükenmişliğin stres boyutunu oluşturmaktadır.

-*Duyarsızlaşma*: Duygusal tükenmeye bağlı olarak gelişen bu boyut tükenmişliğin kişilerarası boyutunu temsil etmektedir. Duyarsızlaşma, bireyin kendini koruma adına duygusal bir tepki olarak çevresine karşı kayıtsız bir tutum oluşturmaya ve insanlarla minimum düzeyde ilişki kurmasıdır.

-*Kişisel başarıda azalma hissi*: Bireyin işteki verimlilik ve yeterlilik duygularındaki azalmayı ifade etmektedir. Tükenmişliğin kendini değerlendirme boyutunu oluşturan kişisel başarıda azalma hissi; özyeterlilik duygusundaki düşüş, depresyon ve iş talepleri ile başa çıkmada yetersizlik ile ilişkilendirilmektedir.

Bu araştırmada tükenmişlik bir bütün olarak değil, tükenmişliğin en önemli alt boyutunu oluşturan duygusal tükenme özelinde ele alınmıştır. Çünkü tükenmişliğin gerçek

yapısını ortaya çıkartan ve diğer iki boyuta göre tükenmişliği en iyi açıklayan boyut “duygusal tükenme” olarak gösterilmektedir (Cropanzano, Rupp ve Byrne 2003, s. 160). Ayrıca tükenmişlik süreci öncelikle bireyin duygu kaynaklarının tükenmesiyle yani duygusal tükenme ile başladığı için bu boyut önemli görülmektedir. Bu kapsamda duygusal tükenme, iş yaşamında aşırı şekilde psikolojik ve duygusal taleplere maruz kalma sonucunda enerjinin bitmesi şeklinde ifade edilmektedir (Aktaş ve Şimşek, 2015, s. 208). Duygusal tükenme yaşayan çalışanlarda yorgunluk, bitkinlik ve enerji kaybı gözlemlenmektedir. Dolayısıyla kendini güçsüz hisseden çalışan kendisini tam olarak işine verememekte, gergin hissetmekte, işinde engellendiğini düşünmekte (Kerse, 2017, s. 288) ve en nihayetinde kendilerini duygusal ve bilişsel olarak işinden uzaklaştıracak davranışlar sergilemektedirler (Maslach, vd., 2001, s. 403).

Çalışanların yaşamış olduğu duygusal tükenme birçok nedene bağlı olarak ortaya çıkabilmektedir. Nitekim araştırmacılar aşırı iş yükünün kişilerin tükenmişlik seviyelerini etkileyebilen faktörler arasında bulunduğunu belirtmekte (Greenglass, Burke ve Riksenbaum 2001; Leiter ve Maslach, 2009; Garrosa, Moreno-Jimenez, Liang ve González, 2010; Xiaoming, Ma, Chang ve Shieh, 2014) duygusal tükenmenin; iş doyumunu algısının düşüklüğü (Aktaş ve Şimşek, 2015), rol çatışması, rol belirsizliği, sosyal desteğin yetersizliği, kararlara katılımın düşüklüğü (Maslach ve Goldberg, 1998; Schaufeli ve Bakker, 2004), örgütsel adaletsizlik (Lambert, Hogan, Jiang, Elechi, Benjamin, Morris, Laux ve Dupuy, 2010; Kerse ve Soyalm, 2018), örgütsel bağlılığın düşük olması (Chuo, 2003), mobbing (Budd, Arvey ve Lawles, 1996; Dikmetaş, Top ve Ergin 2011), çalışanların gerçekçi olmayan beklentileri (Stevens ve O’Neill, 1983) sonucu olarak ortaya çıktığını göstermektedir. Her ne sebepten dolayı ortaya çıkarsa çıksın duygusal tükenme yönetilmesi ve ortadan kaldırılması gereken önemli bir fenomendir. Çünkü depresyon, uykusuzluk, yorgunluk, işe zamanında ya da hiç gitmeme, performans düşüklüğü, işe karşı sorumlulukları yerine getirmeme, yüksek işgücü devir oranı, örgütsel verimlilikte düşüş gibi hem çalışan hem de örgüt açısından birçok olumsuz sonuca yol açmaktadır (Kayabaşı, 2008: 195).

1.3. Aşırı İş Yükü ve Duygusal Tükenme Arasındaki İlişki

İnsan yaşamak için çalışmak ve çalışabilmek için ise işinin gerektirdiği rol ve sorumlulukları yerine getirmek zorundadır. Ancak çalışandan istenilen rol ve sorumluluklar kapasitesinin üstünde ise veya verilen görevler istenilen zamanda tamamlanamayacak kadar çoksa bu durum çalışana olumsuz etkilemekte ve performansını düşürmektedir. Bu durumda ortaya çıkan aşırı iş yükü çalışanın rolünü ve işini zorlaştırmakta ve bir süre sonra çalışan işine karşı ilgisini kaybetmekte ve duyarsız davranışlar sergilemektedir. Söz konusu durumlardan biride duygusal tükenmedir. Nitekim hem ulusal hem de uluslararası literatür incelendiğinde, aşırı iş yükünün duygusal tükenmenin öncülü olduğunu veya bu iki değişken arasında pozitif bir ilişkinin olduğunu ortaya koyan araştırmalara (Lee ve Ashforth, 1996; Greenglass vd., 2001; Leiter ve Maslach, 2009; Garrosa vd., 2010; Tayfur ve Arslan, 2012; Xiaoming vd., 2014; Karacaoğlu ve Çetin, 2015; Lopez-Nunez, Rubio-Valdehita, Diaz-Ramiro ve Aparicio-García 2020; Mete, Değer ve Pehlivan 2020) rastlamak mümkündür.

2. Araştırmanın Sorunsalı, Amacı ve Önemi

Araştırmanın temel problemini; “Algılanan aşırı iş yükü duygusal tükenme üzerinde etkili midir?” sorusu oluşturmaktadır. Bu kapsamda araştırmada, Covid-19 sürecinde hastane çalışanlarının algıladıkları aşırı iş yükünün duygusal tükenmeleri üzerinde anlamlı bir etkisinin olup olmadığının tespit edilmesi amaçlanmıştır. Ayrıca bazı sosyo-demografik unsurların duygusal tükenme değişkeninde anlamlı farklılıklara yol açıp açmadığının incelemesi araştırmanın alt amacını oluşturmaktadır.

Literatürde aşırı iş yükü ve duygusal tükenme kavramları ile ilgili birçok çalışma olmasına rağmen, aşırı iş yükünün duygusal tükenme üzerindeki etkilerini ölçen araştırmaların sınırlı kaldığı görülmüştür. Hastane çalışanlarının tamamına yönelik daha önce benzer bir araştırmaya rastlanmamış olması sebebiyle yapılan bu araştırma, hem hastane çalışanlarının

algıladıkları aşırı iş yükünün duygusal tükenmeleri üzerindeki etkisini ortaya koyarak hem de duygusal tükenmenin bazı sosyo-demografik değişkenler açısından incelenerek alan yazındaki eksikliği gidermesi ve ulusal literatüre katkı sağlaması yönünden çalışmayı önemli kılmaktadır. Ayrıca araştırmanın pandemi sürecinde yapılmış olmasından dolayı bundan sonra yapılacak çalışmalara yol gösterici nitelikte olduğu düşünülmektedir.

3. Yöntem

Araştırmada anket tekniği ile toplanan veriler üzerinden hipotezlerin test edilmesine dayanan nicel araştırma yöntemi kullanılmıştır. Elde edilen verilere ait analizler ve hipotez testleri istatistiksel programlardan faydalanılarak gerçekleştirilmiştir. Çalışmanın bu bölümünde araştırmanın yöntemi ve kullanılan analiz tekniklerine ilişkin bilgiler verilmiştir.

3.1. Araştırmanın Evreni ve Örneklemi

Araştırma evrenini, anketin uygulandığı tarihte Konya il merkezinde iki özel hastanede görev yapan 560 kişi oluşturmaktadır. Araştırmada katılımcılar; doktor (bütün uzmanlık alanından), sağlık personeli (ebe, hemşire, sağlık memuru vb.), destek personel (güvenlik, hasta bakıcı vb.) ve idari personel (satın alma, insan kaynakları, halkla ilişkiler, bilgi işlem, maaş tahakkuk vb.) şeklinde gruplandırılmıştır. Araştırmada basit tesadüfi örnekleme yöntemi kullanılmış ve örneklem büyüklüğünü belirlemek için Ural ve Kılıç (2013, s. 45)'in çalışmalarında önerilen hesaplama formülünden yararlanılmıştır. Formüle göre örnekleme yer alacak katılımcı sayısının 227 olması gerektiği bulunmuş ve bu bilgiler doğrultusunda minimum sayıya ulaşılmaya çalışılmıştır. Yapılan değerlendirmeler sonucunda araştırmanın örneklemi 237 olarak belirlenmiş ve analizlerin gerçekleştirilmesi için ihtiyaç duyulan sayı sağlanmıştır.

3.2. Araştırmada Kullanılan Ölçekler

Nicel araştırma yönteminin kullanıldığı bu çalışmada, veri toplama aracı olarak anket tekniği kullanılmıştır. Kullanılan anket formunun birinci bölümünde, katılımcıların sosyo-demografik özelliklerine (cinsiyet, medeni durum, yaş gurubu, eğitim düzeyi, görev türü, kurum deneyimi) ait sorular bulunmaktadır. Anket formunun ikinci ve üçüncü bölümünde ise aşırı iş yükü ve duygusal tükenme değişkenlerine ait ifadeler yer almaktadır.

Aşırı İş Yükü Ölçeği: Çalışanların içinde bulunduğu aşırı iş yükü algısını ölçmek için, Peterson vd. (1995) tarafından geliştirilen ve Türkçe 'ye Derya (2008) tarafından uyarlanan "Aşırı İş Yükü Ölçeği" kullanılmıştır. Tek boyut ve 11 ifadeden oluşan ölçekte ters puanlanan madde bulunmamaktadır. 5'li Likert tipine (1-kesinlikle katılmıyorum/ 5-kesinlikle katılıyorum) göre cevaplanan ölçekten alınan puanların yüksek olması iş yükü algısının "yüksek" olduğunu göstermektedir. Derya (2008), ölçeğin güvenilirliğini 0,86 olarak hesaplamıştır.

Duygusal Tükenme Ölçeği: Çalışanların duygusal tükenme düzeyini ölçmek için, Maslach ve Jackson (1981) tarafından geliştirilen "Tükenmişlik Envanterinin" üç alt boyutundan birisi olan "Duygusal Tükenme Ölçeği" kullanılmıştır. Türkçe 'ye Ergin (1992) tarafından uyarlanan ölçek 9 ifadeden oluşmakta ve ters puanlanan madde bulunmamaktadır. 5'li Likert tipine (1-kesinlikle katılmıyorum/ 5-kesinlikle katılıyorum) göre cevaplanan ölçekten alınan puanların yüksek olması duygusal tükenme düzeyinin de "yüksek" olduğunu göstermektedir. Ergin (1992), tükenmişlik ölçeğinin tamamı için güvenilirliği 0,83 olarak belirtilmiştir. Ancak ölçek Türkçeye uyarlanmış haliyle Kaya ve Özhan (2013) tarafından kullanılmış ve duygusal tükenme boyutunun güvenilirliği 0.84 olarak hesaplanmıştır.

3.3. Araştırmanın Modeli ve Hipotezleri

İlişkisel tarama modelinin kullanıldığı bu araştırmanın bağımsız değişkeni aşırı iş yükü algısı, bağımlı değişkeni ise duygusal tükenmedir. Bu kapsamda araştırma modeli; algılanan iş yükünün duygusal tükenme üzerindeki etkisini ölçmeye yönelik olarak tasarlanmıştır. Ayrıca

sosyo-demografik değişkenlerin hastane çalışanlarının duygusal tükenmelerinde anlamlı bir farklılığa yol açıp açmadığı da modelde yer almaktadır.

Şekil 1. Araştırmanın kavramsal modeli

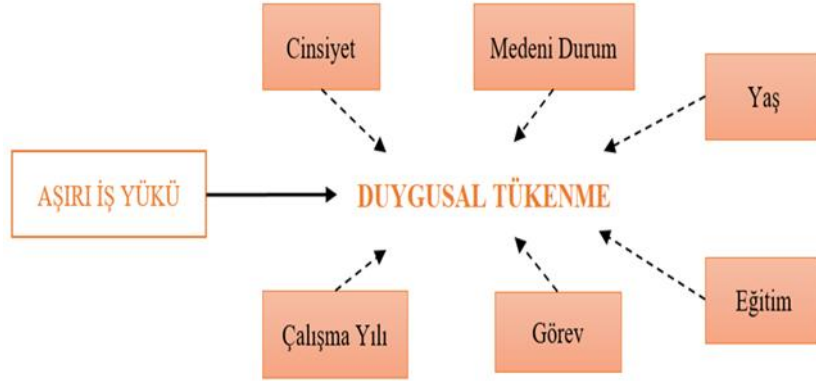

Araştırmanın Hipotezleri;

- H₁: Aşırı iş yükü algısının duygusal tükenme üzerinde pozitif bir etkisi vardır.
- H₂: Duygusal tükenme ile demografik özellikler arasında anlamlı farklılıklar vardır.
- H_{2a}: Duygusal tükenme cinsiyete göre anlamlı farklılık göstermektedir.
- H_{2b}: Duygusal tükenme medeni duruma göre anlamlı farklılık göstermektedir.
- H_{2c}: Duygusal tükenme yaş grubuna göre anlamlı farklılık göstermektedir.
- H_{2d}: Duygusal tükenme eğitim düzeyine göre anlamlı farklılık göstermektedir.
- H_{2e}: Duygusal tükenme görev türüne göre anlamlı farklılık göstermektedir.
- H_{2f}: Duygusal tükenme kurum deneyimine göre anlamlı farklılık göstermektedir.

3.4. Araştırma Verilerinin Analizi

Araştırma kapsamında elde edilen bulgular SPSS 21.0 ve AMOS 21.0 programları kullanılarak değerlendirilmiştir. Araştırmada öncelikle veri dağılımının normal olup olmadığının belirlenmesi için basıklık ve çarpıklık katsayıları hesaplanmıştır. Daha sonra ölçeklerin iç tutarlılığının tespitinde güvenilirlik analizi, geçerliğini test etmeye yönelik ise doğrulayıcı faktör analizi (DFA) yapılmıştır. Araştırmada değişkenler arasındaki ilişkinin yönünü ve şiddetini belirlemek amacıyla korelasyon analizi, değişkenler arasındaki ilişkiyi incelemek için regresyon analizi, farklılıkları belirlemek için ise T-Testi ve ANOVA Testi kullanılmıştır. Ayrıca bahsi geçen analizlere ek olarak tanımlayıcı istatistiklerden frekans, yüzdelik, ortalama ve standart sapma değerlerine de yer verilmiştir.

3.5. Araştırma Etiği

Araştırmada veri toplama araçlarının kullanım izni için 30.11.2020 tarihli ve 97160 karar sayılı "Selçuk Üniversitesi Rektörlüğü Etik Kurul" kararı alınmıştır. Ayrıca araştırma kapsamındaki hastaneler için kurum izinleri alınmıştır.

4. Bulgular

Tablo 1'de araştırmaya katılanların sosyo-demografik özelliklerine ait frekans ve yüzde değerleri sunulmuştur. Buna göre; katılımcıların %51,5'i kadın, %56,5'i evli, %44,3'ü 31-40 yaş grubunda, %34,2'si lisans mezunu, %40,5'i yardımcı sağlık personeli ve %41,8'i 6-10 yıl arasında kurum deneyimine sahiptir.

Tablo 1. Sosyo-demografik değişkenlere ilişkin bulgular

Değişkenler	Kategori	N	%
Cinsiyet	Kadın	122	51,5
	Erkek	115	48,5
Medeni Durum	Evli	134	56,5
	Bekâr	103	43,5
Yaş Grubu	21-30	67	28,3
	31-40	105	44,3
	41-50	53	22,4
	51 ve üzeri	12	5,1
Eğitim Durumu	Lise	67	28,3
	Ön lisans	42	17,7
	Lisans	81	34,2
	Lisansüstü	47	19,8
Görev Türü	Doktor	38	16
	Yardımcı Sağlık Personeli	96	40,5
	İdari Personel	45	19
	Destek Hizmetleri	58	24,5
Kurum Çalışma Yılı	1 yıldan az	21	8,9
	1-5 yıl	80	33,8
	6-10 yıl	99	41,8
	11 yıl ve üzeri	37	15,6

Tablo 2’de araştırmada kullanılan ölçeklere ait güvenilirlik analizi sonuçları yer almaktadır. Güvenirlik analizi sonucunda aşırı iş yükü ölçeğinin güvenilirlik katsayısı 0,927, duygusal tükenme ölçeğinin katsayısı 0,928 olarak belirlenmiştir. Ayrıca her iki ölçeğin bütünlük güvenilirlik katsayısı ise 0,852 saptanmıştır. Bu değerler her iki ölçeğinde güvenilir olduğunu göstermektedir.

Tablo 2. Ölçeklere ait güvenilirlik analizi

	Cronbach's Alpha	Madde Sayısı
Aşırı İş Yükü	0,927	11
Duygusal Tükenme	0,928	9
Ölçeklerin Tümü	0,852	20

Araştırmada kullanılan aşırı iş yükü ve duygusal tükenme ölçeklerinin faktör yapısı uyumluluğu doğrulayıcı faktör analizi ile belirlenmiştir. Analizde model uyum endekslerini iyileştirmek için maddeler arasında modifikasyon yapılmış ve modifikasyon sonrasında elde edilen sonuçlar Şekil 2’de ve Şekil 3’te gösterilmiştir.

Şekil 2. Aşırı iş yükü ölçeğinin doğrulayıcı faktör analizi

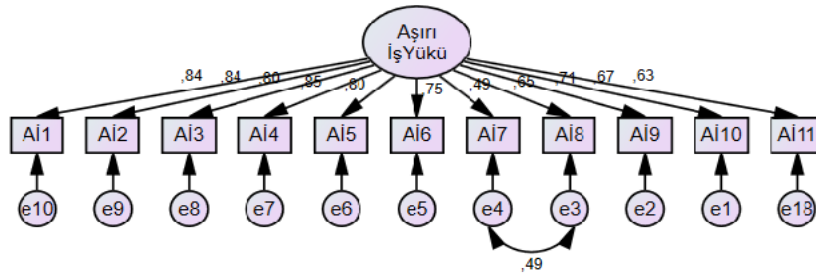

Şekil 3. Duygusal tükenme ölçeğinin doğrulayıcı faktör analizi

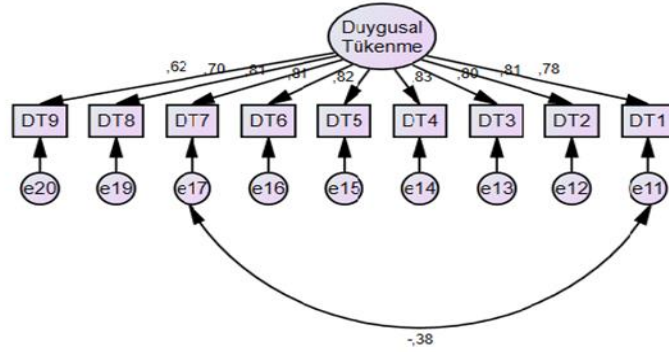

Ölçeklere ait modifikasyon sonrasında elde edilen endeks değerleri Tablo 3’de gösterilmektedir. Bu sonuçlara göre, ölçeklere ait değerlerin kabul edilebilir uyum sağladığını söylemek mümkündür.

Tablo 3. Ölçeklere ait uyum değerleri

Değişkenler	CMIN/DF ($0 < \chi^2/sd \leq 5$)	RMR (≤ 10)	IFI (≥ 90)	CFI (≥ 90)	RMSEA (≤ 90)
Aşırı İş Yükü	3,58	,075	,907	,907	,018
Duygusal Tükenme	3,49	,050	,955	,955	,032

Araştırmada aşırı iş yükü algısı ile duygusal tükenme değişkenleri arasındaki ilişkiyi belirlemeden önce elde edilen verilerin normal dağılıma uygunluğunu belirlemek için çarpıklık ve basıklık değerleri incelenmiştir. Normal dağılım için George ve Mallery (2010)’un belirlediği aralıklar (-2,0 ile +2,0) dikkate alındığında; bu araştırmada tespit edilen çarpıklık ve basıklık değerlerinin normal dağılıma uygun olduğu saptanmıştır. Araştırmada kullanılan verilerin normal dağılım göstermesi nedeniyle değişkenler arasındaki ilişkiyi belirlemek amacıyla “Pearson Korelasyon” analizi kullanılmıştır. Analize ait bulgular Tablo 4’te gösterilmiştir.

Tablo 4. Değişkenlerin ortalaması, standart sapması ve korelasyon katsayıları

	X	SS	1	2
1. Aşırı İş Yükü	3,88	0,86	1	
2. Duygusal Tükenme	3,89	0,84	0,760**	1

**p<0,01

Tablo 4’te görüldüğü üzere değişkenler arasındaki ilişki beklendiği gibi ve anlamlıdır. Aşırı iş yükü algısı ile duygusal tükenme arasında pozitif yönde yüksek seviyede ($r = 0,760$) anlamlı bir ilişki tespit edilmiştir. Bu bulguya göre çalışanları aşırı iş yükü algısı arttıkça duygusal tükenme davranışlarının da arttığı söylenebilir. Katılımcıların ölçekte yer alan ifadelere vermiş oldukları cevaplara göre ortaya çıkan ortalamaların yorumlanması için ise Soh vd. (2010: 549)’nin çalışmalarında belirlemiş olduğu aralıklar dikkate alınmıştır. Buna göre, hem aşırı iş yükü algısına ait ortalamasının (3,88) hem de duygusal tükenmeye ait ortalamasının (3,89) 3,67’den büyük olması nedeniyle katılımcıların “yüksek düzeyde katılım” sağladıkları saptanmıştır.

Değişkenler arasındaki ilişkinin analiz edilmesinden sonra çalışanların aşırı iş yükü algısının duygusal tükenmeleri üzerinde anlamlı bir etkisinin olup olmadığını belirlemek için regresyon analizi yapılmış ve analiz sonucu Şekil 4'te gösterilmiştir.

Şekil 4. Aşırı iş yükü algısının duygusal tükenme üzerindeki etkisi

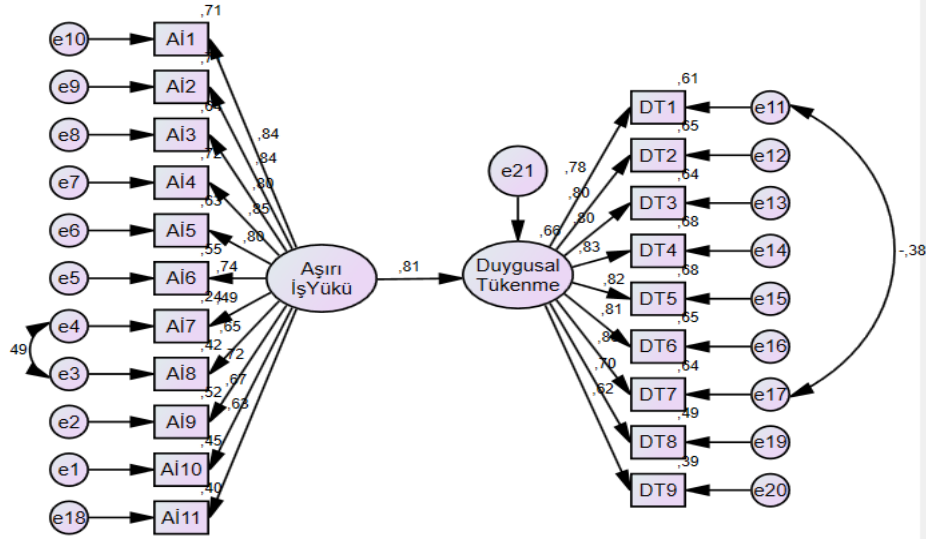

Elde edilen sonuçlar (CMIN/DF =3,08; RMR = 0.071; IFI =0,901; CFI = 0,900; RMSEA = 0,042) model ile verilerin kabul edilebilir uyum sağladığını göstermektedir. Yapılan regresyon analizi sonucunda, aşırı iş yükü algısının duygusal tükenmeyi pozitif yönde ve anlamlı bir şekilde etkilediği ($\beta=0,81$; $p=0,000$) tespit edilmiş ve H1 hipotezi kabul edilmiştir. Bu sonuç aşırı iş yükü algısındaki bir birimlik artışın, duygusal tükenme davranışında 0,81 birimlik artışa neden olduğunu göstermektedir. Ayrıca model sonucuna göre, duygusal tükenme davranışının %66'sının algılanan aşırı iş yükü ile açıklandığını söylemek mümkündür.

Hastane çalışanlarının duygusal tükenmeleri ile sosyo-demografik özellikleri arasında anlamlı farklılıkların olup olmadığını belirlemek için Bağımsız Örneklem T Testi ve Anova Testleri (veriler normal dağılım gösterdiği için) yapılmış ve elde edilen sonuçlar Tablo 5'te sunulmuştur.

Tablo 5. Duygusal tükenme ile sosyo-demografik özellikler arasındaki fark testleri

Değişkenler	Kategori	X	SS	t/F	p
Cinsiyet	Kadın	34,8525	7,74668	-0,507	0,613
	Erkek	35,3565	7,54541		
Medeni Durum	Evli	35,5672	7,53283	1,081	0,281
	Bekâr	34,4843	7,76602		
Yaş Grubu	21-30	33,4627	9,03248	1,658	0,177
	31-40	35,7524	7,18944		
	41-50	35,3584	7,08219		
Eğitim Durumu	51 ve üzeri	37,3333	3,17185	0,559	0,643
	Lise	34,3881	7,61369		
	Ön lisans	34,9286	7,86593		
Görev Türü	Lisans	35,9506	7,39240	2,714	0,046
	Lisansüstü	34,7872	7,98623		
	Doktor	35,5789	6,89940		
	Yardımcı Sağlık Personeli	36,2500	6,78078		
Destek Hizmetleri	İdari Personel	32,4000	9,60682		
	Destek Hizmetleri	34,9655	7,38886		

Kurum Çalışma Yılı	1 yıldan az	35,2857	7,43063	1,752	0,157
	1-5 yıl	33,5875	8,96504		
	6-10 yıl	36,1919	6,55538		
	11 yıl ve üzeri	35,3243	7,06735		

Tablo 5'e göre hastane çalışanlarının duygusal tükenme davranışlarında; cinsiyet, medeni durum, yaş, eğitim ve kurumdaki çalışma yılına göre anlamlı farklılıklar ($p>0,05$) bulunmazken, görev türüne göre anlamlı farklılık ($p<0,05$) tespit edilmiştir. Bu sonuçlara göre H_{2a} , H_{2b} , H_{2c} , H_{2d} ve H_{2f} hipotezleri kabul edilmezken H_{2e} hipotezi kabul edilmiştir.

Duygusal tükenme davranışı ile görev türü arasındaki farkın hangi grup(lar) arasında olduğunu belirlemek için post-hoc analizi yapılmıştır. Analiz sonucunda varyanslar homojen olmadığı için Games-Howell testi yapılmış ve yardımcı sağlık personelinin duygusal tükenme toplam puanının idari personelden anlamlı bir şekilde yüksek olduğu belirlenmiştir. Bu sonuca göre, yardımcı sağlık personelinin idari personele göre daha yüksek düzeyde duygusal tükenme yaşadığı söylenebilir.

Sonuç, Tartışma ve Öneriler

Tarihte çeşitli şekillerde gerçekleşen afetler, insanların tüm yaşamını derinden etkilemiştir. Söz konusu afetlerden biri de salgınlardır. Son olarak 2019 yılının Aralık ayında ilk defa Çin'in Wuhan kentinde ortaya çıkan ve kısa süre içerisinde tüm dünyaya yayılan Covid-19 salgını Dünya Sağlık Örgütü tarafından pandemi olarak ilan edilmiştir. Üzerinden 1 yıl geçmesine rağmen salgının halen etkisini sürdürmesi tüm insanlığa karşı ciddi bir tehdit oluşturmakta ve sosyal yaşamdan iş yaşamına kadar bireylerin hayatını değiştirmiş ve değiştirmeye de devam etmektedir. Hiç şüphesiz sağlık sektörü bu değişimin köklü bir şekilde yaşadığı sektörler arasındadır. Çünkü salgının başlamasıyla birlikte sağlık sektörü çalışanlarının iş yükü artmış ve virüse en yakın mesafedeki kişiler haline gelmişlerdir.

Covid-19 salgınının ölümcül ve yıkıcı özellikte olması nedeniyle insan sağlığı üzerinde hem hayati hem de fizyolojik etkileri bulunmaktadır. Ancak salgının ön planda olmayan bir diğer etkisi de insanların psikolojisinde bıraktığı izlerdir. Her ne kadar virüsü önlemeye yönelik birçok tedbir alınsa da bireylerin günlük yaşamında önemli korkulara neden olmaktadır. Mevcut korku ve belirsizlik ortamı dikkate alındığında bu durumun çalışanlarda stres yaratarak psikolojik olarak çeşitli sorunlar yaşamasına yol açmaktadır. Bu kapsamda hastane çalışanlarının virüse en yakın kişiler olarak düşünüldüğünde birçok psikolojik sorun yaşamaları da kaçınılmaz olmaktadır.

Covid-19 Sürecinde Hastane Çalışanlarının Yaşadığı Duygusal Tükenme Algıladıkları Aşırı İş Yükü İle Açıklanabilir Mi? sorusu kaynak alınarak gerçekleştirilen bu çalışmada hem ilgili literatüre hem de hastane yöneticilerine faydalı olabilecek bazı sonuçlara ulaşılmıştır. Araştırmada yapılan analizler sonucunda ilk olarak hastane çalışanlarının aşırı iş yükü algı düzeyinin 3,88 ve duygusal tükenme düzeyinin ise 3,89 olduğu bulgusuna ulaşılmıştır. Birbirine neredeyse aynı düzeyde olan bu verilere göre, hastane çalışanlarının hem aşırı iş yükü algılarının hem de duygusal tükenmelerinin yüksek düzeyde olduğu söylenebilir. İkinci bir değerlendirme aşırı iş yükü algısı ile duygusal tükenme arasındaki ilişkiyle ilgilidir. Yapılan pearson korelasyon analizi sonucuna göre iki değişken arasında pozitif yönde ($r=0,760$) anlamlı bir ilişkinin olduğu; yani aşırı iş yükü algısının duygusal tükenmeyi artırdığı tespit edilmiştir.

Değişkenler arasındaki korelasyon belirlendikten sonra hipotezlerin test edilmesine geçilmiştir. Bu doğrultuda öncelikle, hastane çalışanlarının aşırı iş yükü algısının duygusal tükenmeleri üzerindeki etkisini belirlemek için regresyon analizi yapılmış ve aşırı iş yükü algısının duygusal tükenmeyi pozitif yönde ve anlamlı bir şekilde etkilediği ($\beta=0,81$; $p=0,000$) sonucuna ulaşılmıştır. Elde edilen bu sonuç daha önce yapılmış olan araştırmaların (Leiter ve Maslach, 2009; Garrosa vd., 2010; Tayfur ve Arslan, 2012; Xiaoming vd., 2014; Karacaoğlu ve Çetin, 2015; Lopez-Nunez vd., 2020; Mete vd., 2020) sonuçlarıyla da benzerlik göstermiştir. Ayrıca yapılan farklılık testine göre çalışanların duygusal tükenmelerinin görev türüne göre

anlamli bir farklılık gösterdiği ve yardımcı sađlık personelinin idari personele göre daha yüksek düzeyde duygusal tükenme yařadığı sonucuna ulařılmıştır. Yapılan analizler ile hipotezlerin test edilmesi sonucunda; aşırı iş yükü algısı ile duygusal tükenme arasında güçlü bir bađ olduđu, çalışanın yüksek düzeyde duygusal tükenme yaşamasına etki eden aşırı iş yükü algısının da çözümlenmesi gereken bir sorun teşkil ettiđi sonucuna ulařılmıştır. Ayrıca duygusal tükenmenin sosyo-demografik özelliklere göre farklılık göstermemesi çalışanların duygusal tükenme yaşamalarında aşırı iş yükü algısının bařlı başına bir etken olduđunun göstergesidir.

Arařtırma sonuçları kapsamında hastane yöneticilerine yönelik birtakım önerilerde bulunulmasının faydalı olabileceđi düşünölmektedir. Hastanelerin 7 gün 24 saat zaman zarfında sürekli bir şekilde hizmet vermesinden ve yapılmakta olan işin insan yaşamına direkt etkisinin olmasından kaynaklanan sebeplerden dolayı sađlık çalışanlarının stres altında çalıştıkları aşıkardır. Bu duruma bir de salgının eklenmesiyle hastane çalışanlarının iş yükleri artarak farklı bir takım sorunların da yaşanmasına neden olmaktadır. Hastane çalışanları üzerindeki aşırı iş yükü sorunu çalışan kişi sayısı artırılarak, çalışma günleri ve saatleri esnekleştirilerek veya düşürölerek ortadan kaldırılabilir. Bununla birlikte çalışma ortamında strese neden olan faktörler azaltma, motivasyon, iş tatmini ve sosyal entegrasyon artırma ve sađlık çalışanlarına yönelik psikolojik destek birimleri oluşturma gibi çeşitli yöntemlerle duygusal tükenme gibi olumsuz davranışların etkisi azaltılabilir.

Kaynakça

- Ahmad, A., & Saud, S. (2016). The effect of role overload on employee anxiety and organization citizenship behavior. *Journal of Managerial Sciences*, 10(1), 45-54.
- Akçakanat, T., & Uzunbacak, H. H. (2019). Aşırı iş yükü algısının işten ayrılma niyeti üzerine etkisinde sürekli kaygının aracılık rolü. *Alanya Akademik Bakış*, 3(3), 215-230.
- Aktaş, H., & Şimşek, E. (2015). Bireylerin örgütsel sessizlik tutumlarında iş doyumunu ve duygusal tükenmişlik algılarının rolü. *Uluslararası Yönetim, İktisat ve İşletme Dergisi*, 11(24), 205-230.
- Bolat, O. (2011). İş yükü, iş kontrolü ve tükenmişlik ilişkisi. *Atatürk Üniversitesi İktisadi ve İdari Bilimler Dergisi*, 25(2), 87-101.
- Budd, J. W., Arvey R. D., & Lawles, P. (1996). Correlates and consequences of workplace violence. *J Occup Health Psychol*, 1, 197-210.
- Burke, R. J., Koyuncu, M., Fiksenbaum, L., & Acar, T. F. (2009). Work hours, work intensity, satisfactions and psychological well-being among turkish manufacturing managers. *Europe's Journal of Psychology*, 2, 12-30.
- Chou, R. J., & Robert, S. A. (2008). Workplace support, role overload and job satisfaction of direct care workers in assisted living. *The Journal of Health and Social Behavior*, 49, 208-222.
- Cox-Fuenzalida, L.E., Beeler C., & Sohl L. (2006). Workload history effects: A comparison of sudden increases and decreases on performance, *Current Psychology*, 25(1), 8-14.
- Cropanzano, R., Rupp D. E., & Byrne, Z. S. (2003). The relationship of emotional exhaustion to work attitudes, job performance, and organizational citizenship behaviors. *Journal of Applied Psychology*, 88, 160-169.
- Çelik, M. (2016). Tükenmişlik yaşam doyumunu ve iş yükü ilişkisi: Denizli'de faaliyet gösteren muhasebe meslek mensupları üzerinde bir araştırma. *Süleyman Demirel Üniversitesi İktisadi ve İdari Bilimler Fakültesi Dergisi*, 21(4), 1139-1152.

- Dağdeviren, M., Eraslan, E., & Kurt, M. (2005). Çalışanların toplam iş yükü seviyelerinin belirlenmesine yönelik bir model ve uygulaması. *Gazi Üniversitesi Mühendislik ve Mimarlık Fakültesi Dergisi*, 20, 517-525.
- De Cuyper, N., & De Witte, H. (2006). Autonomy and workload among temporary workers: Their effects on job satisfaction, organizational commitment, life satisfaction, and self-rated performance. *International Journal of Stress Management*, 13(4), 441-459.
- Derya, S. (2008). *Crossover of work-family conflict: Antecedent and consequences of crossover process in dual-earner couples* (Yayımlanmamış doktora tezi). Koç Üniversitesi, İstanbul.
- Dikmetaş E., Top, M., & Ergin, G. (2011). Asistan hekimlerin tükenmişlik ve mobbing düzeylerinin incelenmesi. *Türk Psikiyatri Dergisi*, 22(3), 137-149.
- Duxbury, L., & Halınskı, M. (2014). Dealing with the grumpy boomers: Reengaging the disengaged and retaining talent. *Journal of Organizational Change Management*, 27(4), 660-676.
- Elloy, D.F., & Smith, C. R. (2003). Patterns of stress, work-family conflict, role conflict, role ambiguity and overload among dual-career and singlecareer couples: an Australian study. *Cross Cultural Management*, 10(1), 55-66.
- Ergin, C. (1992). *Doktor ve hemşirelerde tükenmişlik ve maslach tükenmişlik ölçeğinin uyarlanması*, VII. Ulusal Psikoloji Kongresi Bilimsel Çalışmaları, Ankara: Türk Psikologlar Derneği Yayını.
- Garrosa E, Moreno-Jimenez B, Liang Y., & González, J. L. (2010). The relationship between socio-demographic variables, job stressors, burnout, and hardy personality in nurses: An exploratory study. *International Journal of Nursing Studies*, 45(3), 418-427.
- George, D., & Mallery, P. (2010). *SPSS for windows step by step: A simple study guide and reference*, Boston: Allyn & Bacon.
- Goh, Z., Iliş, R., & Wilson, S.K. (2015). Supportive supervisors improve employees' daily lives: The role supervisors play in the impact of daily workload on life satisfaction via work-family conflict. *Journal of Vocational Behavior*, 89, 65-73.
- Gökkaya, Ö. (2014). Yerel yönetimlerde iş-yaşam dengesi ve çalışan davranışı ilişkisinin incelenmesi: Kocaeli belediyeleri örneği. *Elektronik Mesleki Gelişim ve Araştırma Dergisi*, 2(2), 1-18.
- Greenglass, E. R., Burke, R. J., & Riksenbaum, L. (2001). Workload and burnout in nurses. *Journal of Community & Applied Social Psychology*, 11, 211- 215.
- Greenhaus, J.L., Parasuraman, S., Granrose, C. S., Raminowitz, S., & Beutell, N. J. (1989). Sources of work-family conflict among two-career couples. *Journal of Vocational Behavior*, 34(2), 133-153.
- Karacaoğlu, K., & Çetin, İ. (2015). İş yükü ve rol belirsizliğinin çalışanların tükenmişlik düzeyleri üzerine etkisi: AFAD örneği. *Nevşehir Hacı Bektaş Veli Üniversitesi SBE Dergisi*, 5, 46-69.
- Kaya, U., & Özhan, Ç. K. (2013). Duygusal emek ve tükenmişlik ilişkisi: Turist rehberleri üzerine bir araştırma. *Çalışma İlişkileri Dergisi*, 3(2), 109-130.
- Kayabaşı, Y. (2008). Bazı değişkenler açısından öğretmenlerin mesleki tükenmişlik düzeyleri. *Sosyal Bilimler Dergisi*, 20, 191-212.
- Kerse, G. (2017). İş becerikliliği (job crafting) ölçeğini Türkçe'ye uyarlama ve duygusal tükenme ile ilişkisini belirleme. *İşletme Araştırmaları Dergisi*, 9(4), 283-304.

- Kerse, G., & Soyalin, M. (2018). Kamu kurumu çalışanlarının sanal kayıtma davranışı adalet algısı ve duygusal tükenme düzeyiyle açıklanabilir mi?. *İşletme Araştırmaları Dergisi*, 10(3), 210-233.
- Keser, A. (2006). Çağrı merkezi çalışanlarında iş yükü düzeyi ile iş doyumunu ilişkisinin araştırılması. *Kocaeli Üniversitesi Sosyal Bilimler Enstitüsü Dergisi*, 11(1), 100-119.
- Lambert, E.G., Hogan, N.L., Jiang, S., Elechi, O.O., Benjamin, B., Morris, A., Laux, J.M., & Dupuy, P. (2010). The relationship among distributive and procedural justice and correctional life satisfaction, burnout, and turnover intent: an exploratory study. *Journal of Criminal Justice*, 38, 7-16.
- Lee, R. T., & Ashforth, B. E. (1993). A further examination of managerial burnout: Toward an integrated model. *Journal of Organizational Behavior*, 14, 3-20.
- Lee, R. T. ve Ashforth, B. E. (1996). A meta-analytic examination of the correlates of the three dimensions of job burnout. *Journal of Applied Psychology*, 81(2), 123-133.
- Leiter, M., & Maslach, C. (2009). Nurse turnover: The mediating role of burnout. *Journal of Nursing Management*, 17(3), 331-339.
- Lepine, J. A., Podsakoff, N. P., & Lepine, M. A. (2005). A meta-analytic test of the challenge stressor-hindrance stressor framework: An explanation for inconsistent relationships among stressors and performance. *Academy of Management Journal*, 48(5), 764-775.
- Li, J. J., Wong, I. A., & Kim, W. G. (2017). Does mindfulness reduce emotional exhaustion? A multilevel analysis of emotional labor among casino employees. *International Journal of Hospitality Management*, 64, 21-30.
- López-Núñez, M. I., Rubio-Valdehita, S., Diaz-Ramiro, E. M., & Aparicio-García, M. E. (2020). Psychological capital, workload, and burnout: What's new? The impact of personal accomplishment to promote sustainable working conditions. *Sustainability*, 12(19), 8124. doi:10.3390/su12198124
- Pradana, A., & Salehudin, I. (2015). Work overload and turnover intention of junior auditors in greater Jakarta, Indonesia. *The South East Asian Journal of Management*, 9(2), 108-124.
- Portoghese, I., Galletta, M., Coppola, C.R., Finco, G., & Campagna, M. (2014). Burnout and workload among health care workers: The moderating role of job control. *Safety and Health at Work*, 5, 152-157.
- Maslach, C., & Jackson, S.E. (1981). The measurement of experienced burnout. *Journal of Occupational Behavior*, 2(2), 99-113.
- Maslach, C., & Leiter, P. M. (1997). *The truth about burnout*, San Francisco: Jossey-Bass.
- Maslach, C., & Schaufeli, W. B. (1993). Historical and conceptual development of burnout. In W. B. Schaufeli, C. Maslach, & T. Marek (Eds.), *Series in applied psychology: Social issues and questions. Professional burnout: Recent developments in theory and research* (1-16). Taylor & Francis.
- Maslach, C., Schaufeli, W. B., & Leiter, P. M. (2001). Job burnout. *Annual Review of Psychology*, 52, 397-422.
- Mazloum, A., Kumashiro, M., Izumi, H., & Higuchi, Y. (2008). Quantitative overload: A source of stress in data-entry vdt work induced by time pressure and work difficulty. *Industrial Health*, 46, 269-280.
- Mete, B., Değer, S. M., & Pehlivan, E. (2020). Doktorlarda mesleki tükenmişlik sendromu ve çalışma yaşam kalitesi arasındaki ilişki. *Anadolu Kliniği Tıp Bilimleri Dergisi*, 25(2), 94-101.

- Peterson, M. F., Smith, P. B., Akande, A., & Ayestaran, S. (1995). Role conflict, ambiguity, and overload: A 21-nation study. *Academy of Management Journal*, 38, 429-452.
- Qureshi, M. I., Iftikhar, M., Abbas, S. G., Hassan, U., Khan, K., & Zaman, K. (2013). Relationship between job stress, workload, environment and employees turnover intentions: What we know, what should we know. *World Applied Sciences Journal*, 23(6), 764-770.
- Sabuncuoğlu, Z., & Tüz, M. (2003). *Örgütsel psikoloji*. Bursa: Furkan Ofset.
- Schaufeli, W.B., & Bakker, A.B. (2004). Job demands, job resources and their relationship with burnout and engagement: A multi-sample study. *Journal of Organizational Behavior*, 25, 293-315.
- Soh, T. M. T., Arsad, N. M., & Osman, K. (2010). The relationship of 21st century skills on students' attitude and perception towards physics. *Procedia-Social and Behavioral Sciences*, 7, 546-554.
- Stevens, G. B., & O'Neill, P. (1983). Expectation and burnout in the developmental disabilities field. *American Journal of Community Psychology*, 11, 615-627.
- Tayfur, Ö., & Arslan, M. (2012). Algılanan iş yükünün tükenmişlik üzerine etkisi: İş-aile çatışmasını aracılık rolü. *H.Ü. İktisadi ve İdari Bilimler Fakültesi Dergisi*, 30(1), 147-172.
- Teğin, R. B. (2019). *The mediating effect of work-related stress on the relationship between workload and employee burnout: The moderating role of perceived organizational justice* (Yayınlanmamış yüksek lisans tezi). Bahçeşehir Üniversitesi, İstanbul.
- Töngür, A. (2016). İş yükü, kişilerarası çatışma ve performans: bankacılık sektörünün karşılaştırmalı analizi. *Bartın Üniversitesi İ.İ.B.F. Dergisi*, 7(13), 547-565.
- Ural, A., & Kılıç, İ. (2013). *Bilimsel araştırma süreci ve SPSS ile veri analizi* (4.Baskı). Ankara: Detay Yayıncılık.
- Xiaoming, Y., Ma, B. J., Chang, C. L., & Shieh, C. J. (2014). Effects of workload on burnout and turnover intention of medical staff: A study. *Ethno Med*, 8(3), 229-237.
- Vanishree, P. (2014). Impact of role ambiguity, role conflict and role overload on job stress in small and medium scale industries. *Research Journal of Management Sciences*, 3, 10-13.
- Wood, S. J., & Michaelides, G. (2015). Challenge and hindrance stressors and wellbeing-based work-nonwork interference: A diary study of portfolio workers. *Human Relations*, 69(1), 111-138.
- Zeytinoglu, I. U., Denton, M., Davies, S., Baumann, A., Blythe, J., & Boos, L. (2007). deteriorated external work environment, heavy workload and nurses' job satisfaction and turnover intention. *Canadian Public Policy*, 33(1), 31-47.

ETİK ve BİLİMSEL İLKELER SORUMLULUK BEYANI

Bu çalışmanın tüm hazırlanma süreçlerinde etik kurallara ve bilimsel atıf gösterme ilkelerine riayet edildiğini yazar beyan eder. Aksi bir durumun tespiti halinde Afyon Kocatepe Üniversitesi Sosyal Bilimler Dergisi'nin hiçbir sorumluluğu olmayıp, tüm sorumluluk makale yazarlarına aittir. Yazar etik kurul izni gerektiren çalışmalarda, izinle ilgili bilgileri (kurul adı, tarih ve sayı no) yöntem bölümünde ve ayrıca burada belirtmişlerdir.

Kurul adı: Selçuk Üniversitesi Rektörlüğü Etik Kurul

Tarih: 30.11.2020

No: 97160



Erken Dönem Ekonomi Eğitimi ve Finansal Sosyalizasyonun Finansal Okuryazarlık Düzeyine Etkisi*

Effect of Early Economy Education and Financial Socialization on Financial Literacy Level

Dr. Öğr. Üyesi Durmuş YILDIRIM¹, Dr. Öğr. Üyesi Adem ÖZBEK²

Öz

Bu çalışmada amaç, erken dönem ekonomi ve finans eğitimi ile finansal sosyalizasyon ajanlarının bireyin finansal okuryazarlık düzeyi ve finansal davranışları üzerindeki etkisini araştırmaktır. Bu amaç çerçevesinde Trabzon, Ordu, Samsun ve Erzincan bölgesinde 14-18 yaş aralığında olup Uluslararası Bakalorya (IB) eğitimi alan ve almayan özel okul öğrencileri ile Ticaret Meslek Lisesi öğrencilerinden oluşan 1274 kişilik üç farklı gruba anket uygulanmıştır. Verilerin analizinde yapısal eşitlik modeli kullanılmıştır. Analiz sonuçlarına göre Uluslararası Bakalorya Eğitimi alan öğrencilerle çocukluk dönemi finansal sosyalizasyon faktörlerinden aile geçmişi, alınan ekonomi eğitimi ve kalitesi, para ve iş üzerinden sağlanan finansal sosyalleşme ve aritmetik bilgi değişkenlerinin finansal okuryazarlık düzeyi üzerinde olumlu bir etkiye sahip olduğu tespit edilmiş ve bu öğrencilerin finansal okuryazarlık düzeylerinin finansal davranışları üzerinde pozitif bir etkisi olduğu görülmüştür. IB eğitimi almayan diğer okul öğrencilerinin finansal okuryazarlık düzeylerinin ise finansal davranışları üzerinde bir etkisinin olmadığı tespit edilmiştir.

Anahtar Kelimeler: Finansal sosyalizasyon, finansal okuryazarlık, finansal davranış, erken dönem ekonomi eğitimi, uluslararası bakalorya eğitimi

Makale Türü: Araştırma

Abstract

The aim of this study is to investigate the effects of early economic and financial education and financial socialization agents on the individual's financial literacy level and financial behavior. For this purpose, a questionnaire was applied to three different groups of 1274 students from Trabzon, Ordu, Samsun and Erzincan, between the ages of 14-18 and those who were or did not receive International Baccalaureate (IB) education, and Commercial Vocational High School students. Structural equation model was used in the analysis of the data. According to the results of the analysis, it was determined that the variables such of family history, economic education and quality financial socialization and arithmetic information provided through money and work, and the financial literacy levels of these students, has a positive effect on their financial behavior. It was determined that the financial literacy levels of other school students who did not have any education on IB have no effect on their financial behavior.

Keywords: Financial socialization, financial literacy, financial behavior, early economic education, international baccalaureate education

Paper Type: Research

* Bu çalışma, Ondokuz Mayıs Üniversitesi Sosyal Bilimler Enstitüsü'nün belirlediği jüri tarafından 16.09.2019 tarihinde kabul edilen " Erken Dönemde Ekonomi Eğitiminin Finansal Okuryazarlık Düzeyine Etkisi: Uluslararası Bakalorya Örneği" isimli doktora tezinden türetilmiştir.

¹Ondokuz Mayıs Üniversitesi, İİBF, durmus.yildirim@omu.edu.tr.

²Gümüşhane Üniversitesi, Sosyal Bilimler MYO, ademozbek@gumushane.edu.tr.

Giriş

Dünya genelinde nerdeyse bütün ülkeler hane halklarının mali kararlarını iyileştirmek amacıyla finansal okuryazarlığı teşvik etme politikalarını desteklemektedir. Finansal okuryazarlık, kişinin finansal kavramları, finansal hizmetleri ve ürünleri anlama ve finansal durumunu planlama yeteneği olarak tanımlanır. Finansal okuryazar olan bir bireyin ise daha ihtiyatlı finansal kararlar vereceği, tüketimden çok tasarrufa yöneleceği ve ülkelerin finansal piyasalarında etkin bir rol oynayacağı varsayılmaktadır (Xu ve Zia, 2012). Ancak finansal okuryazarlık düzeyi her zaman bireyler üzerinde arzu edilen bir finansal davranışa dönüşmemektedir. Bu nedenden dolayıdır ki, son yıllarda farklı içerikleri kapsayan finansal okuryazarlık müfredatları ortaya çıkmış ve çıkmaya devam etmektedir.

Günümüz dünyasında finans, sadece ilgi alanına giren kişiler için önem arz etmemekte, çocuklar ve gençler de dâhil olmak üzere toplumun her kesimini ilgilendiren bir konu olmuştur. Finansal konular günümüzde öyle ki çocukları ve gençleri daha fazla ilgilendirmektedir. Çünkü erken dönemde alınan finansal bilgi, davranış ve tutumun önemi yaşamın ileriki dönemlerinde etkili rol oynamaktadır (Gökmen, 2011). Bu nedenle genç nüfusun finansal bilgi düzeyinin artırılması ile hem kaynak kullanım etkinliğinin hem de ekonomik kalkınmışlığın artırılması hedeflenmektedir. Artık 11-20 yaş grubu aralığında olan gençlerimiz de finansal araçları kullanarak bu sisteme dâhil olmakta, acil ve önemli finansal kararlar alma durumu ile karşılaşabilmekte, çoğunlukla da teknolojik altyapısı yeni ve karmaşık olan finansal hizmetlerin hâlihazırda tüketicisi konumunda bulunmaktadır (OECD, 2014).

Erken dönem finans eğitiminin finansal davranış ve tutumlardaki olumlu etkisinden dolayı dünya çapında bazı eğitim kurumları müfredatlarında ekonomi ve finans eğitimlerine yer vermeye başlamışlardır. Ülkemizde de bazı özel okullar dünya çapında kabul gören eğitim sistemlerinden biri olan Uluslararası Bakalorya programına göre eğitimlerini vermektedirler. Bu program yaşam boyu öğrenmeyi teşvik etmekte olup, araştıran-sorgulayan, bilgili, iletişim kabiliyeti yüksek, ilkel, açık fikirli, sevecen, risk alma kabiliyeti olan ve aynı zamanda dengeli davranışlar sergileyen bireyler yaratmayı amaçlamaktadır (IBO, 2012). Burada eğitim alan öğrenciler 2 yıllık eğitim süresinin bir bölümünde işletme ve ekonomi dersleri almaktadır. Çalışmamızın motivasyon noktasını Uluslararası Bakalorya (IB) eğitimi alan öğrenciler oluşturmaktadır. Çalışmamızdaki amaç, erken dönem ekonomi ve finans eğitiminin bireyin finansal okuryazarlık düzeyi ve finansal davranışları üzerindeki etkisini araştırmaktır. Bu bağlamda IB eğitimi alan özel okul öğrencileri, IB eğitimi almayan özel okul öğrencileri ve Ticaret Meslek Lisesi öğrencilerinden oluşan 1274 kişilik gruba anket uygulanmıştır. Verilerin analizinde yapısal eşitlik modeli kullanılmıştır.

Bu çalışma dört bölümden oluşmaktadır. Birinci bölümde Uluslararası Bakalorya Eğitim Programı hakkında tanıtıcı bilgiler verilmiş, ikinci bölümde finansal okuryazarlık ve finansal davranış üzerinde etkisi olan çocukluk dönemi faktörleri hakkında yapılan çalışmalara ilişkin literatür özeti verilmiştir. Üçüncü bölümde araştırmanın modeli ve hipotezler açıklanmış, dördüncü bölümde ise araştırmanın metodolojisi ve analiz sonuçları verilmiştir.

1. Uluslararası Bakalorya Eğitimi Programı

Eğitimde ortak programla hareket etmek ve yükseköğrenime geçiş için bir temel başvuru kaynağı oluşturmak için 1924 yılından bu yana uluslararası okulların bir araya gelmeleriyle ortaya çıkan Uluslararası Bakalorya Organizasyonu, 1968 yılında İsviçre’de kurulmuştur. Kar amacı güdülmeyerek oluşturulan bu kuruluşun amacı, orta öğretim ya da yükseköğrenimini kendi ülkesinin dışında sürdüren ve 2-3 yılda bir, başka bir ülkedeki başka okullara geçiş yapan öğrencilerin dâhil oldukları, müfredat programının evrensel ortak bir zemin içerisinde yürütülmesi, gezici genç nüfusa uygun ve uluslararası platformda kabul gören bir üniversite giriş yeterliliği sağlamak olarak belirlenmiştir (Akdoğan, 2014).

1980'li yılların başından itibaren, Uluslararası Bakalorya okulları, hükümetlerin destek ve teşvikiyle üniversiteler tarafından tanınmaya başlanmıştır. Bazı devletler tarafından ulusal eğitimlerine destek olacak olan bu eğitim sitemini kabul etmeleri zor olmamıştır. IB diploması alan öğrenciler bugün itibari ile Kuzey Amerika, Avustralya, İngiltere ve Avrupa kıtasındaki birçok üniversiteye kabul edilmektedir (IBO, 2012).1994 yılına gelindiğinde 11-16 yaş aralığındaki öğrenciler için orta öğretim programı (MYP) ve 1997 yılında 3-11 yaş aralığındaki öğrenciler için ilköğretim programı (PYP) geliştirilmiştir (IBO, 2012).

Bugün 144 ülkede 3522 okulda DP, MYP ve PYP programlarına 1.078.000 öğrenci devam etmektedir. Dünya'daki toplam IB Diploma Programı uygulayan okul sayısı 3522'dür. Okulların bazıları her üç programı, bazıları da iki veya sadece birini uygulamaktadır (IBO, 2012). Türkiye'deki üniversiteler IB diploması olan öğrencilere yüzde yüz'e varan oranlarda burs imkânı vermektedir (IBO, 2012). IB diploma programı Türkiye'de 3'ü devlet 45 okulda uygulanmaktadır.

Uluslararası Bakalorya Diploma Programının (IBDP) temelinde altı ders, bir altıgen modeli etrafına dağıtılmıştır. Öğrencilerin iki yıl boyunca bu altı ders grubundan seçilen derslerle beraber bu derslerin merkezinde bulunan, Bitirme Tezi (EE), Bilgi Kuramı (TOK) ve Yaratıcılık-Etkinlik-Sosyal Hizmet (CAS) çalışmalarını başarı ile tamamlamaları gerekmektedir.

2. Finansal Sosyalleşme Faktörleri

Bireylerin finansal yetkinlikleri üzerinde aile yapısı, ebeveyn etkisi, alınan eğitim, sayısal beceri ve para-iş gibi önemli finansal sosyalleşme faktörlerinin etkisinden bahsetmek mümkündür. Bireysel anlamda geliştirilecek finansal okuryazarlık düzeyi üzerinde etkili olan bu faktörlerle karşılaşılma zamanlaması çok önem arz etmektedir. Çalışmada ele alındığı üzere, finansal okuryazarlık düzeyine etki eden bu faktörlerin, özellikle de erken yaş denilen çocukluk döneminde değerlendirmeye alınması ve takip edilmesi gereklidir.

Aile Geçmişi

Bireyin çocukluk dönemi üzerinde, hangi davranışla ilgili olursa olsun ailenin etkisi çok önemlidir. Anne ve babanın eğitim seviyesi, ailenin toplam gelir seviyesi, ailede finansal kararları alan kişi, ailenin tasarruf eğilimleri gibi birçok faktörün bireyin finans bilgisi üzerine etkisi olduğu görülmektedir. Aile, özellikle de ebeveynler, gençlerin tasarruf ve paraya yön verme alışkanlığı kazanmasında önemli sosyalleşme faktörüdür. Lyons, Scherpf, and Roberts (2006) tarafından yapılan çalışmada bir finansal eğitim kursuna katılan lise ve üniversite öğrencilerinin finansal bilgi elde etmek için %77'sinin ailelerine yöneldikleri tespit edilmiştir. Danes ve Haberman (2007) küçük çocuklar için ailenin, finans öğrenmek için birincil sosyalleşme aracı olarak var olduğunu savunmuştur. Bunun yanında ailenin, dış dünyadaki bilgiler için bir filtreleme noktası olarak hizmet ederek, çocukların yaşam boyu süren finansal gelişmelerinin temelini oluşturduğunu belirtmişlerdir. Van Rooij, Lusardi, ve Alessie (2011), ise bireylerin finansal konuda bilgi alışverişi için mali danışmanlardan ziyade aile ve arkadaşların yardımına başvurduklarını tespit etmişlerdir. Bireylerin finansal okuryazarlık düzeyine etki eden faktörler üzerinde yapılan çok sayıda çalışmada aile etkisinin büyük bir öneme sahip olduğu tespit edilmiştir (Jorgensen ve Savla, 2010; Lusardi vd., 2010; Lusardi ve Tufano, 2009).

Bazı çalışmalarda finansal karar alımı ve risk tutumlarına ilişkin değişkenler de ebeveynlerin eğitimleri ve aile geçmişi ile ilişkilendirilmiştir. Hryshko vd. (2011) , eğitimin zorunlu hale getirilmesinin ebeveynlerin eğitim seviyelerinin artırılmasına ve bunda bu kişilerin daha iyi bir eğitim seviyesi ile daha yüksek risk toleransı aldıklarını iddia etmişlerdir. Başka bir çalışmada Dohmen vd. (2012), risk ve güven gibi tutumların ebeveynlerden çocuklara aktarıldığını ortaya koymuşlardır. Cesarini vd. (2010), tarafından yapılan çalışmada ise finansal kararlarda risk alımının %25'inin genetik olduğunu iddia etmişlerdir.

Ebeveynlerin Sunduğu Finansal Sosyalleşme

Finansal sosyalleşmenin kökleri tüketici sosyalleşmesine dayanır ve gençlerin, piyasadaki tüketiciler olarak işleyişiyle alakalı yetenek, bilgi ve tutumları elde etme süreçleri olarak tanımlanır (Ward, 1974). Danes (1994), ise finansal sosyalleşmeyi, bireyin finansal refahı ve bu refaha katkıda bulunan değerler, tutumlar, standartlar, normlar, bilgi ve davranışların edinilmesi ve geliştirilmesi süreci olarak tanımlamıştır. Aileler, finansal sosyalleşme yoluyla gençlerin finansal davranışlarını geliştirmede kilit bir rol oynayarak, finansal değerleri ve davranışları açıkça ve dolaylı olarak çocuklarına iletirler (Bowen, 2002; John, 1999). Ekonomik toplumsallaşma süreci, aile etkileşimleri ve finansal kaynaklar gibi hane halkı özelliklerinden ve ayrıca çocuğun yaşı ve bilişsel yetenekleri gibi bireysel özelliklerinden de etkilenir (Moschis, 1985). Gudmunson ve Danes (2011), yaptıkları çalışmada, ailelerin, tasarruf etme gibi finansal beceriler geliştirerek gençlerin finansal davranışlarını ve finansal sosyalleşmelerini etkilediklerini belirtmişlerdir. Kim vd. (2015), çocukla alışverişe gitmek ve finans üzerine tartışma yapma gibi ebeveyn eğitimi uygulamalarının, ebeveynlik stiline (ebeveynlerin çocuklarını yetiştirme biçimi) aracılık ettiğini ve bu nedenle de ekonomik sosyalleşmeyi etkilediğini belirlemişlerdir.

Alınan Erken Dönem Ekonomi Eğitimi ve Eğitimin Kalitesi

Çocuklar ebeveynlerinin finansal çatısı altında olsalar dahi finansal okuryazarlığın yetişkinlerden ziyade çocuklara öğretilmesi, daha sonraki dönemlerde böyle becerileri öğretmenin yerine, çocukların finansal davranışlarının şekillendirilmesine imkân sağlar. Yetişkinler için finansal okuryazarlık eğitimi üzerine bir dizi çalışma olmasına rağmen, böyle bir eğitimin tasarrufların artması gibi finansal davranışları etkilediğine dair sınırlı kanıtlar bulunmaktadır (Fernandes vd., 2014). Yetişkinlere verilen finansal eğitimin kısa vadede bir etkisinin yetersiz kaldığı yönünde görüşler ifade edilmiştir. Bunun temel nedeni olarak da finansal kararları şekillendiren bazı alışkanlıkların yetişkinler için değiştirilmesinin zor olmasıdır. Diğer taraftan çocuklara okullar aracılığıyla kolay ulaşılabilmek imkânı vardır. Ebeveynleri tarafından, çocuklara tasarruf alışkanlığı kazandırılması ve bu alışkanlığın çocukların finansal davranışlarını olumlu etkilediğine dair kanıtların olması, okul döneminde alınacak finansal eğitimin önemini daha da artırmaktadır (Buccioli ve Veronesi, 2014). Erken dönem ekonomi eğitimin etkinliği hakkında yapılan bazı çalışmalar şöyledir; Schug ve Walstad (1991), ilkokulda alınan finansal eğitimin, öğrencinin olumsuz alışkanlıklarının uzaklaştırılmasına ve okul dışındaki finansal sosyalleşme eksikliğine karşı koymaya yardımcı olduğunu ifade etmişlerdir.

Danes vd. (1999), lise öğrencileri üzerine yapmış oldukları çalışmalarında, lisede öğrencilere uygulanan finansal planlama ile müfredat eğitiminin hemen sonrasında öğrencilerin finansal bilgileri, davranışları ve öz yeterliliklerinin olumlu bir şekilde değiştiğine dair kanıtlar elde etmişlerdir. Walstad vd. (2010), liselerde uygulanan finansal eğitim programlarının öğrencilerin bireysel finans bilgisi üzerindeki etkilerini incelemiş ve alınan müfredat eğitiminin öğrencilerin puanlarını artırdığını bulmuştur. Bruhn vd. (2016), Brezilya’da, finansal eğitim programları ile ilgili, devlet okullarında yürüttükleri çalışmalarında, eğitim programının uygulanmaya başlamasından dört ila on altı ay sonra toplanan verilerle, alınan eğitimin finansal yeterlilik, tasarruf ve bütçeleme gibi kavramlar üzerinde olumlu etkilerinin olduğu sonucuna varmışlardır.

Para ve İş Üzerinden Sağlanan Finansal Sosyalleşme

Temel eğitimin bitişiyile başlayan, mali bağımlılıktan bağımsızlığa geçiş dönemi çoğu genç yetişkinler için finansal yönetim becerilerinin öğrenilmesi, hayatlarının bu aşamasında temel kalkınma görevlerinden biridir. Öğrendikleri mali davranışların ve bu dönemde oluşturdukları iyi ya da kötü alışkanlıkların hayatlarının geri kalan bölümünde alacakları kararları etkilemesi muhtemeldir. Bireyin yaşantısını etkileyecek bu süreçlerin iyi analiz edilmesi ile eğitimcilerin ve ebeveynlerin gençlere, ekonomik yapılarını daha iyi yönetebilmek

için ihtiyaç duydukları bilgi ve becerileri kazandırmaya yönelik stratejiler geliştirmelerine yardımcı olacaktır (Shim vd., 2009).

Juma Ventures, kar amacı gütmeyen bir gençlik geliştirme organizasyonu olup burada gençlere iş becerileri öğretilmiş ve gençlere istihdam olanakları sağlanmıştır. Bu organizasyon 1999 yılında kurulmuş ve gençlere finansal ve tasarruf eğitim içerikli bir program başlatmıştır. Bu program ile yaklaşık 600 gencin tasarruf hesabı açarak 400.000 bin dolardan fazla tasarruf ettikleri belirtilmiştir (Glod, 2006). Tarihsel olarak sosyologlar, belirli bir takım önemli olayların, bireyin yetişkinlik dönemini etkilediklerini ileri sürmüşlerdir. Bunları; okul eğitiminin bitmesi, tam zamanlı bir işe başlanması, aileden ayrılma, evlenme ve ebeveyn olma gibi kavramlarla ifade etmişlerdir (Furstenberg v.d., 2005, s.2). Son zamanlarda araştırmacılar, bu rol geçişlerinin zamanlamasının ve sıralamasının değiştiğini keşfetmişlerdir (Furstenberg v.d., 2005, s.3). Bu nedenle bireyin çalışma hayatının hangi yaş aralığına denk geldiği, finansal anlamda iş hayatında hangi tecrübeleri kazandığı, kişinin finansal okuryazarlık durumunun belirleyicisi olan önemli konulardır.

Sayısal Becerilerin Etkisi

Finansal okuryazar olan bireylerden, doğru ekonomik kararları vermeleri beklenmektedir. Doğru karar doğru bilgi ihtiyacını ortaya çıkarmaktadır. Fakat bilgi bazen tek başına doğru kararın alınması için yeterli olmamaktadır. Burada bireyin o bilgiyi kullanabilme yeteneği diğer bir ifade ile bilişsel yetenekleri de çok önemlidir. Sayısal beceriler bireyin bilişsel yeteneklerinin önemli bir kısmını oluşturur. Aileden, çevreden, okul hayatından ve iş hayatından elde edilen finansal bilgiler, bireyin bilişsel yetenekleri ile daha etkili kararlar haline dönüşebilmektedir. Ghazal vd. (2014), bireyin sayısal becerilerinin finansal okuryazarlığı üzerinde etkilerini araştırdıkları çalışmada, finansal okuryazarlığın üç yönüne yönelik, faiz, enflasyon ve risk çeşitliliği gibi finansal kavramların bilgisini içeren sorular geliştirmişlerdir. Bu sorulardan ikisinin sayısal yüzdeler ve hesaplama yöntemlerinin sıkı bir şekilde kavranması gerektiğini ifade ederek finansal okuryazarlık yapısının önemli bir kısmının sayısal olarak açıklanabileceğini belirtmişlerdir. Skagerlund vd. (2018), finansal okuryazar olmanın ardındaki itici gücün, sayıları anlamada, matematik ve finansal kararları içeren faaliyetlerdeki, duygusal bir tavır sergileme yeteneğinde olduğunu iddia etmişlerdir. Bunların yanında bilişsel faktörlerin psikolojik etkileri üzerine yapılan çalışmalar da yaygındır. (Dohmen vd., 2019), düşük bilişsel yeteneğe sahip olanların daha sabırsız davranış ve daha fazla riskten kaçınma eğilimi gösterdikleri belirtilmiştir. Korniotis ve Kumar (2010), yaptıkları çalışmada, daha yüksek bilişsel yeteneğe sahip olan yatırımcıların, ticarete daha agresif davrandıklarını öne sürmüşlerdir.

3. Literatür Araştırması

Günümüz dünyasında internet teknolojisinin gelişmesi ve medyanın yaygınlaşmasından dolayı, özellikle ilkököl çağındaki çocuklar aktif bir tüketici olmaları için medya tarafından yönlendirilmekte (Suiter ve Meszaros, 2005, s.96), markaları ve farklılıklarını anlayabilmektedir (John, 1999). Bunun yanında ebeveynleri tarafından mali olarak desteklenen çocuklar ise, erken yaşta refah davranışları sergileyerek (Jelks, 2005), tüketim alışkanlıklarını pekiştirmektedirler. Bu nedenle araştırmacılar çocukluk dönemini artık finans ve ekonomi dünyasından korunması gereken bir periyot olarak görmemektedir (VanFossen, 2003; Webley vd., 2002). Ayrıca, uzmanlar ebeveynlerin çocuklarına tutumlu olmayı teşvik etmesinin, onların finansal kararlar alma konusunda daha dikkatli davrandığını da ileri sürmüşlerdir (Chinadle, 2008; Suiter ve Meszaros, 2005). Finansal yaşamın karmaşıklıkları ve tehlikelerinin tam olarak görüldüğü bu dönem, gençlerin finansal eğitime yönelik meraklarını daha da artırmıştır. Eğitimsel, giderek daha karmaşık hale gelen ekonomik bir ortamda finansal eğitimin, gençlerin, daha sağlam finansal kararlar almasına yardımcı olacağını öne sürmektedir (Lucey ve Giannangelo, 2006). Lusardi ve Mitchell (2014), özellikle orta gelirli ülkelerde finansal okuryazarlık oranının çocuklarda düşük olmasından dolayı finansal eğitimin çocuklar için daha önemli olduğunun

altını çizmiştir. Yapılan bazı araştırmalarda ilköğretimde alınan finansal eğitimin, öğrencilerin finans alanında yeterliliklerini artırmayı olumlu olarak etkilediğini ve sonraki sınıf seviyelerinde kümülatif anlamda öğrenmeyi destekleyeceğini (Sosin vd., 1997) iddia etmişlerdir.

Yılmaz ve Kaymakçı (2021), lise öğrencilerinin finansal okuryazarlık düzeylerinin finansal davranışları üzerindeki etkilerini araştırdıkları çalışmalarında, gençlerin finansal konularda gösterdikleri davranışların yönlendirilmesinde finansal okuryazarlığın önemli olduğu sonucuna ulaşmışlardır. Yiğitbaş vd. (2020), çalışmalarında, Çanakkale ili Ayvacık ilçesindeki ortaokullarda eğitim gören gençlerde tasarruf bilincinin oluşturulması ve gelecek dönemlerde bu tasarrufları doğru kullanabilmeleri amacıyla bir finansal okuryazarlık eğitimi verildiğini, bu eğitimler sonucunda çocukların ekonomi bilgi, finansal farkındalık düzeylerinin ve güvenlerinin arttığını ifade etmişlerdir. Yücel ve Uysal, (2020), Kırıkkale’de 783 lise öğrencisinin katılımı ile gerçekleştirdikleri araştırmada, lise öğrencilerinin finansal okuryazarlık düzeylerine etki eden faktörleri, anne-baba eğitimi ve anne-babanın finansal bilgi seviyesi, alınan eğitim biçimi ve niteliği olarak ifade etmişlerdir.

Tasarruf alışkanlığının kazandırılması ile ailede başlayan bu eğitim süreci daha sonraki dönemlerde okul eğitimi ile geliştirilip iş hayatında önemli ekonomik kararların alınması ile devam etmektedir. Bu süreçte finansal okuryazarlık düzeyine etki eden çocukluk dönemi faktörleri önem kazanmaktadır. Grohmann vd. (2015), çocukluk dönemi faktörlerini aile geçmişi, ebeveynlerin sunduğu finansal sosyalleşme, alınan ekonomi eğitimi, eğitimin kalitesi, iş ve para düzeyi üzerinden sağlanan finansal sosyalleşme ve sayısal beceriler olarak sınıflandırmıştır.

4. Araştırma Modeli ve Hipotezler

Uluslararası Bakalorya eğitim programı kapsamında bu çalışmaya, alınan ekonomi eğitimi ve eğitimin kalitesi, aritmetik bilgi olarak bireyin bilişsel yeteneği dâhil edilirken aile geçmişi, ebeveynlerin sunduğu finansal sosyalleşme ve para, iş üzerinden sağlanan finansal sosyalleşme değişkenleri de modele bağımsız değişken olarak dâhil edilmiştir. Modelde finansal okuryazarlık değişkeni aracı değişken finansal davranış değişkeni ise bağımlı değişken olarak yer almaktadır. Buradan hareketle araştırmanın modeli aşağıdaki şekilde oluşturulmuştur.

Şekil.1 Araştırma Modeli

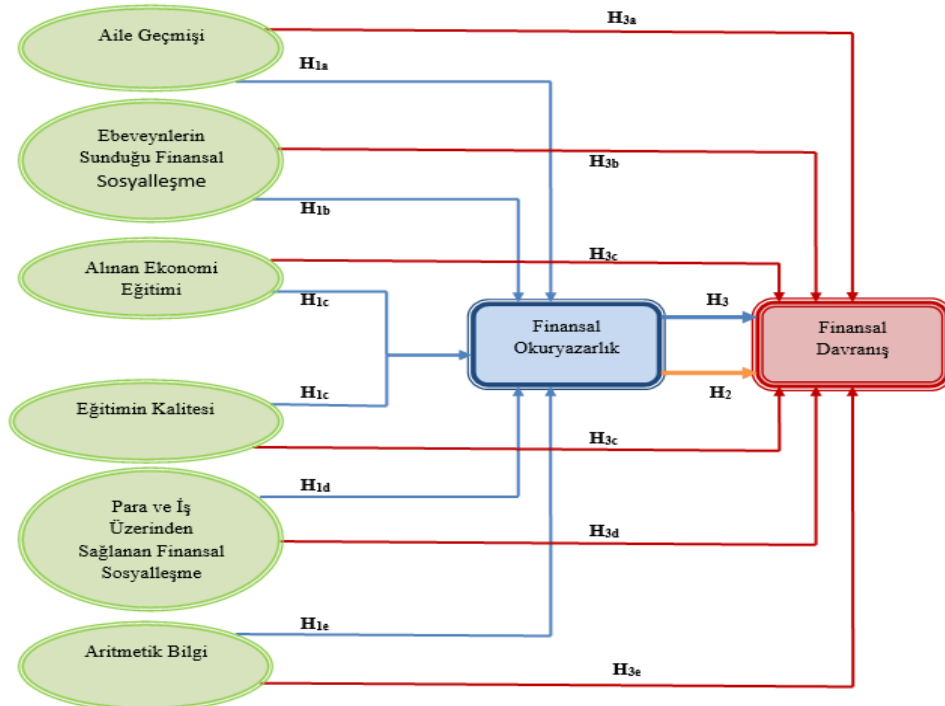

Model üzerinde yer alan bağımsız değişkenlerin finansal okuryazarlık ve finansal davranış üzerindeki etkilerini tespit etmeye yönelik oluşturulan hipotezler aşağıdaki gibidir;

H1_a: Ebeveynlerin finansal okuryazarlık ile ilgili bilgi düzeyleri bireyin finansal okuryazarlığını olumlu etkilemektedir.

H1_b: Ebeveynlerce sağlanan finansal sosyalleşme bireyin finansal okuryazarlığını olumlu etkilemektedir.

H1_c: Okulda alınan ekonomi eğitimi ve eğitimin kalitesi bireyin finansal okuryazarlığını olumlu etkilemektedir.

H1_d: Para ve iş üzerinden sağlanan tecrübe bireyin finansal okuryazarlığını olumlu etkilemektedir.

H1_e: Sahip olunan matematiksel beceriler bireyin finansal okuryazarlığını olumlu etkilemektedir.

H2: Bireylerin finansal okuryazarlıkları tasarruf ile ilgili finansal davranışları üzerinde istatistikî olarak anlamlı bir olumlu etkiye sahip olacaktır.

H3_a: Aile geçmişi ile finansal davranış ilişkisinde finansal okuryazarlık aracı değişken olarak rol oynayacaktır.

H3_b: Ebeveynlerce sağlanan finansal sosyalleşme ile finansal davranış ilişkisinde finansal okuryazarlık aracı değişken olarak rol oynayacaktır.

H3_c: Okulda alınan ekonomi eğitimi ve eğitimin kalitesi ile finansal davranış ilişkisinde finansal okuryazarlık aracı değişken olarak rol oynayacaktır.

H3_d: Para ve iş üzerinden sağlanan tecrübe ile finansal davranış ilişkisinde finansal okuryazarlık aracı değişken olarak rol oynayacaktır.

H3_e: Sahip olunan matematiksel beceri ile finansal davranış ilişkisinde finansal okuryazarlık aracı değişken olarak rol oynayacaktır.

5. Araştırmanın Amacı ve Metodolojisi

5.1. Araştırmanın Amacı

Bu araştırmanın amacı, erken dönem ekonomi ve finans eğitiminin bireyin finansal okuryazarlık düzeyi ve finansal davranışları üzerindeki etkisini araştırmaktır. Ayrıca farklı eğitim kurumlarında finansal okuryazarlık ve finansal davranış üzerinde etkili olan çocukluk dönemi faktörlerini belirlemektir.

5.2. Örneklem ve Yöntem

Çalışmanın amacına uygun bir sonuç alınabilmesi için, erken yaş dönemi kapsamında 14, 15, 16, 17 ve 18 yaş grubuna dâhil, lise 9, 10, 11 ve 12. sınıf öğrencileri örneklem grubu olarak seçilmiştir. Trabzon, Ordu, Samsun ve Erzincan’da Uluslararası Bakalorya eğitimi veren özel bir eğitim kurumunda eğitim görmekte olan 419 öğrenci ve IB eğitimi kapsamında eğitim vermeyen bu illerdeki özel okul ve ticaret meslek liselerinde eğitim gören 855 öğrenci olmak üzere toplam 1.274 öğrencilerin tamamına anket uygulaması yapılarak veriler elde edilmiştir. Tanımlayıcı tipteki bu çalışma için, Ondokuz Mayıs Üniversitesi Etik Kurulundan 2018/286 sayılı ve 02/11/2018 tarihli ‘Etik Kurul Onayı’ alınmıştır.

5.3. Veri Toplama

Çalışmada ihtiyaç duyulan verilerin elde edilebilmesi amacıyla, çalışmanın amacına ve konusuna uygun belirli bir özelliği ve niteliği bulunan gruba anket yöntemi uygulanmıştır. Veriler elde edilirken belirlenen gruba üç kez anket uygulaması yapılmıştır. Birinci anket uygulamasından 409 öğrenciden elde edilen verilerle yapılan analizde eksik olduğu

gözlemlenen finansal davranış ölçeği ankete eklenmiştir. İkinci kez bu defa pilot çalışma olarak 60 öğrenciye anketler uygulanmış ve alınan olumlu sonuçlar ile son olarak 1.274 öğrenciye anket uygulaması yapılarak veriler elde edilmiştir.

Araştırma modeli ile ilişkili olan ve finansal okuryazarlığı ve finansal davranışı etkileyen faktörleri belirleyen ifadeler 5'li likert ölçeği ve evet, hayır, cevap yok, bilmiyorum gibi ifadeler kullanılarak ölçülmüştür. Ankette kullanılan likert ölçeği, "1.Tamamen katılıyorum...5. Kesinlikle katılmıyorum" şeklinde aralıklandırılmıştır. Ankette kullanılan ölçeklerde negatif ifadeli sorular kullanılmamıştır.

Finansal okuryazarlık seviyesinin finansal davranış üzerindeki etkilerinin değerlendirildiği ankette yer alan ifadelerin hazırlanmasında, Grohmann v.d. (2015), Lusardi ve Mitchell (2014), Cole v.d. (2011) ve Güvenç (2015) çalışmalarındaki ölçeklerden faydalanılmıştır.

6. Analiz ve Bulgular

6.1. Analiz

Erken dönem ekonomi eğitiminin bireyin finansal okuryazarlık seviyesi üzerindeki etkilerinin test edilmesinde yapısal Eşitlik Modeli (YEM) kullanılmıştır. Yapısal eşitlik modellemesi, bir dizi bağımlı değişkenin her biri için ayrı ilişkilere izin veren ve çoklu regresyon denklemlerinin eş zamanlı en etkin tahminini sağlayan bir tekniktir (Hair, Anderson, Tatham, & William, 1998). Yapısal modelin testini gerçekleştirebilmek amacıyla AMOS 20.0 paket programı kullanılmıştır.

6.2. Bulgular

Tablo 1'de örneklem grubuna ait demografik özellikler verilmiş olup, tablo incelendiğinde araştırmaya katılan öğrencilerin %48,5'ini kadın, %51,5'ini erkek, %22,9'unu 15, %26,9'unu 17 yaş grubu oluşturduğu görülmektedir. Öğrencilerin sınıf dağılımlarına bakıldığında %33,4'ü 10.sınıf, %20,3'ü 11. sınıf, %27,4'ü 12.sınıf, %18,8'ide 9. sınıf öğrencilerinden oluşmaktadır.

Tablo 1. Katılımcıların sosyo-demografik dağılımları

Kategori	Frekans	Yüzde (%)	Toplam Yüzde	Kategori	Frekans	Yüzde (%)	Toplam Yüzde
Cinsiyet				Yaş			
Kadın	618	48,5	48,5	13 yaş	2	0,2	0,2
Erkek	656	51,5	100	14 yaş	161	12,6	12,8
Sınıf				15 yaş	292	22,9	35,7
9.sınıf	239	18,8	18,8	16 yaş	307	24,1	59,9
10.sınıf	426	33,4	52,2	17 yaş	343	26,9	86,8
11.sınıf	259	20,3	72,6	18 yaş	162	12,7	99,7
12.sınıf	350	27,4	100	19 yaş	4	0,3	100
Babanın Eğitim Durumu (IB Eğitim Alan Öğrenciler)				Annenin Eğitim Durumu (IB Eğitim Alan Öğrenciler)			
Okuryazar değil	1	0,2	0,2	Okuryazar değil	18	4,3	4,3
İlköğretim	35	8,4	8,6	İlköğretim	98	23,4	27,8
Lise	130	31	39,6	Lise	130	31,1	58,9
Üniversite	188	44,9	84,5	Üniversite	136	32,5	91,4
Lisansüstü	65	15,5	100	Lisansüstü	36	8,6	100
Babanın Eğitim Durumu (IB Eğitim Almayan Özel Okul Öğrencileri)				Annenin Eğitim Durumu (IB Eğitim Almayan Özel Okul Öğrencileri)			
Okuryazar değil	3	0,7	0,7	Okuryazar değil	7	1,6	1,6
İlköğretim	89	21,1	21,8	İlköğretim	137	32,2	33,9

Lise	159	37,7	59,5	Lise	148	34,8	68,7
Üniversite	138	32,7	92,2	Üniversite	114	26,8	95,5
Lisansüstü	33	7,8	100	Lisansüstü	19	4,5	100
Babanın Eğitim Durumu (IB Eğitim Almayan Meslek Lisesi Öğrencileri)				Annenin Eğitim Durumu (IB Eğitim Almayan Meslek Lisesi Öğrencileri)			
Okuryazar değil	6	1,4	1,4	Okuryazar değil	14	3,3	3,3
İlköğretim	239	56,2	57,6	İlköğretim	284	66,8	70,1
Lise	155	36,5	94,1	Lise	114	26,8	96,9
Üniversite	21	4,9	99,1	Üniversite	12	2,8	99,8
Lisansüstü	4	0,9	100	Lisansüstü	1	0,2	100

Ebeveynlerin eğitim durumunda ise babanın üniversite ve lisansüstü toplam eğitim oranı IB eğitim alan öğrencilerde toplam %60,4, IB eğitim almayan özel okul öğrencilerinde bu oran %40,5 ve IB eğitimi almayan meslek lisesi öğrencilerinde ise %5,8'dir. Annenin eğitiminde bu oran IB eğitim alan öğrencilerde toplam %40,1, IB eğitim almayan özel okul öğrencilerinde bu oran %31,3 ve IB eğitimi almayan meslek lisesi öğrencilerinde ise %3'dür.

Bu çalışmada finansal okuryazarlık düzeyi üzerinde etkili olduğu ortaya konulan faktörlerin araştırılmasına yönelik olarak, güvenilirlik analizi ve doğrulayıcı faktör analizi yapılmıştır. Tablo 2'de çalışma modelinde kullanılan ölçeklerdeki değişken sayıları ile güvenilirlik analizi sonuçları verilmiştir.

Tablo 2. Araştırmada yer alan ölçeklerin güvenilirlik analizi sonuçları

		Değişken Sayısı	Alfa KatSayısı
IB Eğitimi Alan Özel Okul Öğrencileri			
Modelde yer alan değişkenler	Aile geçmişi	7	0,766
	Ebeveynlerin sunduğu finansal sosyalleşme	7	0,702
	Alınan eğitim ve kalitesi	5	0,747
	Para ve iş üzerinden sağlanan finansal sosyalleşme	3	0,724
	Finansal Davranış	10	0,837
IB Eğitimi Almayan Özel Okul Öğrencileri			
Modelde yer alan değişkenler	Aile geçmişi	6	0,715
	Ebeveynlerin sunduğu finansal sosyalleşme	8	0,705
	Alınan eğitim ve kalitesi	5	0,671
	Para ve iş üzerinden sağlanan finansal sosyalleşme	4	0,773
	Finansal Davranış	10	0,885
IB Eğitimi Almayan Meslek Lisesi Öğrencileri			
Modelde yer alan değişkenler	Aile geçmişi	7	0,732
	Ebeveynlerin sunduğu finansal sosyalleşme	8	0,719
	Alınan eğitim ve kalitesi	4	0,680
	Para ve iş üzerinden sağlanan finansal sosyalleşme	4	0,726
	Finansal Davranış	10	0,890

Güvenirlik analizine ait Cronbach Alfa katsayıları incelendiğinde “finansal davranış” ölçeğinin %80'den yüksek olması sebebiyle yüksek derece güvenilir, diğer ölçeklerin tamamının ise $0.60 \leq \alpha < 0.80$ aralığında olması nedeniyle oldukça güvenilir olduğu görülmektedir (Kalaycı, 2010).

Tablo 3'de doğrulayıcı faktör analizine ait uyum iyiliği sonuçları verilmiştir. Tablo sonuçlarına bakıldığında χ^2/df , RMSEA, GFI, AGFI, CFI ve NFI değerleri tavsiye edilen ideal uyum ölçütlerini sağladıklarından doğrulayıcı faktör analizi sonucunda ele alınan her bir ölçeğe ait uygun faktör yapısına ulaşıldığı sonucuna varılmaktadır.

Tablo 3. Doğrulayıcı Faktör Analizi Uyum İyiliği Sonuçları

Kabul Edilebilir Uyum Değeri		IB Eğitimi Alan Özel Okul Öğrencileri	IB Eğitimi Almayan Özel Okul Öğrencileri	IB Eğitimi Almayan Meslek Lisesi Öğrencileri
X ²	(P>0,05)	314,63***	449,49***	424,251***
X ² /df	$\chi^2 / df \leq 5$	1,597	2,071	1,928
RMSEA	0.05<RMSEA<0.10	0,038	0,05	0,047
GFI	0.90<GFI<0.95	0,936	0,917	0,921
AGFI	0.80<AGFI<0.90	0,918	0,894	0,901
CFI	0.90<CFI<0.95	0,947	0,883	0,897
NFI	0.90≤NFI<0.95	0,871	0,799	0,81

*** %1 önem düzeyinde anlamlılığı ifade etmektedir.

6.3. Yapısal Eşitlik Modeli Analiz Sonuçları

Bu araştırmada da literatürde en fazla yer alan uyum iyiliği ölçüleri kullanılmıştır. Tablo 4’de orijinal modelin uyum iyiliği ölçüleri incelendiğinde genel olarak ideal uyum değerlerine uygun olduğu görülmektedir. χ^2 değeri anlamlıdır fakat daha önce de belirtildiği gibi, χ^2 testinin örneklem büyüklüğüne duyarlılığı nedeniyle yalnız başına bu değere bakılarak yorum yapılmamalıdır. RMSEA, χ^2 / df değerleri ideal bir uyum değeri taşımaktadırlar. GFI, AGFI ve CFI değerleri kabul edilebilir uyum değerleri arasında yer almaktadırlar. Fakat NFI değeri kabul edilebilir uyum değerlerine yakın değerler olmasına rağmen iyi bir uyum ölçüsü olarak kabul edilmemektedirler.

Tablo 4. Araştırma modelinin uyum iyiliği sonuçları

Kabul Edilebilir Uyum Değeri		IB Eğitimi Alan Özel Okul Öğrencileri	IB Eğitimi Almayan Özel Okul Öğrencileri	IB Eğitimi Almayan Meslek Lisesi Öğrencileri
X ²	(P>0,05)	777,553***	958,525***	982,462***
X ² /df	$\chi^2 / df \leq 5$	1,549	1,822	1,857
RMSEA	0.05<RMSEA<0.10	0,036	0,044	0,045
GFI	0.90<GFI<0.95	0,904	0,886	0,884
AGFI	0.80<AGFI<0.90	0,886	0,864	0,862
CFI	0.90<CFI<0.95	0,921	0,903	0,896
NFI	0.90≤NFI<0.95	0,808	0,805	0,802

*** %1 önem düzeyinde anlamlılığı ifade etmektedir.

Tablo 5’de Bakalorya eğitimi alan özel okul öğrencilerine ilişkin yapılan yapısal eşitlik modelinin analiz sonuçları verilmiştir. Bu modelde ayrı ayrı finansal okuryazarlık ve finansal davranış düzeyine etki eden çocukluk dönemi faktörleri incelenmiştir. Analiz sonuçlarına bakıldığında IB eğitimi alan öğrencilerin aile geçmişi, aldıkları ekonomi eğitimi ve eğitimin kalitesi, para ve iş üzerinden sağladıkları finansal sosyalleşme ve aritmetik bilgi değişkenlerinin finansal okuryazarlık düzeyi üzerinde pozitif anlamlı bir etkiye sahip olduğu görülmüştür. Bunun yanında ebeveynlerin sunduğu finansal sosyalleşmenin ise finansal okuryazarlık düzeyi üzerinde bir etkisinin olmadığı tespit edilmiştir. Sonuçlara göre finansal okuryazarlık üzerinde standart yol katsayısı en yüksek olan değişkenin 0,217 ile aritmetik bilgi, 0,188 ile ise para ve iş üzerinden sağladıkları finansal sosyalleşme olduğu görülmektedir.

Tablo 5. IB eğitimi alan özel okul öğrencileriyle elde edilen verilerle oluşturulmuş araştırma modelinin hipotezlerinin değerlendirilmesi

Modeldeki Yapısal İlişkiler	Std. Olm. Yükler	Std. Olan Yükler	Std. Hata	Critical Ratio t değerleri	Olasılık Değerleri	Hipotez Sonucu
Finansal Okuryazarlık Faktörünü Etkileyen Değişkenler						
H _{1a} :Finansal okuryazarlık← Aile geçmişi	0,436	0,136	0,181	2,403	0,016	Kabul
H _{1b} : Finansal okuryazarlık← Ebeveynlerin sun. fin.sos.	0,086	0,063	0,069	1,239	0,216	Ret
H _{1c} : Finansal okuryazarlık← Alınan eğitim ve kalitesi	0,234	0,114	0,106	2,211	0,027	Kabul
H _{1d} : Finansal okuryazarlık← Para ve iş üzer. sağ.fin.sos.	0,476	0,188	0,137	3,483	0,000	Kabul
H _{1e} : Finansal okuryazarlık← Aritmetik bilgi	0,299	0,217	0,065	4,631	0,000	Kabul
Finansal Davranış Faktörünü Etkileyen Değişkenler						
H ₂ :Finansal davranış ← Finansal okuryazarlık	0,048	0,114	0,036	2,20	0,042	Kabul
H _{3a} : Finansal davranış ← Aile geçmişi	0,033	0,022	0,093	0,355	0,722	Ret
H _{3b} : Finansal davranış ← Ebeveynlerin sun. fin.sos.	-0,017	-0,027	0,036	-0,460	0,645	Ret
H _{3c} : Finansal davranış ← Alınan eğitim ve	0,048	0,050	0,056	0,857	0,392	Ret
H _{3d} : Finansal davranış ← Para ve iş üzer.	-0,021	-0,018	0,069	-0,308	0,758	Ret
H _{3e} : Finansal davranış ← Aritmetik bilgi	-0,011	-0,018	0,035	-0,327	0,744	Ret

Ayrıca çocukluk dönemi faktörlerinin finansal davranış üzerinde bir etkisinin olmadığı da analiz sonuçlarından anlaşılmaktadır. Fakat finansal okuryazarlığın ise finansal davranış üzerinde 0,114 standart yol katsayısıyla anlamlı ve pozitif bir etkisinin olduğu görülmüştür.

Tablo 7’de IB eğitimi almayan özel okul öğrencilerine ilişkin analiz sonuçları verilmiştir. Tablo incelendiğinde çocukluk dönemi faktörlerinden sadece aritmetik bilgi değişkeninin 0,385 standart yol katsayısıyla finansal okuryazarlık üzerinde pozitif ve anlamlı bir etkisi bulunmuştur.

Tablo 6. Ib eğitimi almayan özel okul öğrencileriyle elde edilen verilerle oluşturulmuş araştırma modelinin hipotezlerinin değerlendirilmesi

Modeldeki Yapısal İlişkiler	Std. Olm. Yükler	Std. Olan Yükler	Std. Hata	Critical Ratio t değerleri	Olasılık değeri	Hipotez Sonucu
Finansal Okuryazarlık Faktörünü Etkileyen Değişkenler						
H _{1a} : Finansal okuryazarlık ← Aile geçmişi	-0,178	-0,057	0,228	-0,778	0,437	Ret
H _{1b} : Finansal okuryazarlık ← Ebeveynlerin sun. fin.sos.	-0,078	-0,023	0,243	-0,319	0,750	Ret
H _{1c} : Finansal okuryazarlık ← Alınan eğitim ve kalitesi	-0,133	-0,067	0,113	-1,183	0,237	Ret
H _{1d} : Finansal okuryazarlık ← Para ve iş üzer. sağ.fin.sos.	0,121	0,053	0,115	1,056	0,291	Ret
H _{1e} : Finansal okuryazarlık ← Aritmetik bilgi	0,362	0,385	0,042	8,538	0,000	Kabul
Finansal Davranış Faktörünü Etkileyen Değişkenler						
H ₂ : Finansal davranış ← Finansal okuryazarlık	0,011	0,021	0,027	0,418	0,676	Ret
H _{3a} : Finansal davranış ← Aile geçmişi	0,145	0,087	0,130	1,120	0,263	Ret
H _{3b} : Finansal davranış ← Ebeveynlerin sun.	0,521	0,294	0,153	3,407	0,000	Kabul
H _{3c} : Finansal davranış ← Alınan eğitim ve kalitesi	0,241	0,227	0,067	3,568	0,000	Kabul
H _{3d} : Finansal davranış ← Para ve iş üzer.	-0,075	-0,061	0,065	-1,154	0,248	Ret
H _{3e} : Finansal davranış ← Aritmetik bilgi	0,010	0,021	0,026	0,406	0,685	Ret

Tablo 6’da çocukluk dönemi faktörlerinin finansal davranış üzerindeki etkisine bakıldığında ise ebeveynleri tarafından sağlanan finansal sosyalleşme ile aldıkları eğitim ve kalitesi değişkenlerinin finansal davranış üzerinde sırasıyla 0,294 ve 0,227 standart yol katsayıları ile pozitif ve anlamlı bir etkisinin olduğu tespit edilmiştir.

Tablo 7’de Bakalorya eğitimi almayan meslek lisesi öğrencilerine ilişkin yapılan yapısal eşitlik modelinin analiz sonuçları verilmiştir. Bu modelde de finansal okuryazarlık ve finansal davranış düzeyine etki eden çocukluk dönemi faktörleri incelenmiştir.

Tablo 7. İb eğitimi almayan meslek lisesi öğrencileriyle elde edilen verilerle oluşturulmuş araştırma modelinin hipotezlerinin değerlendirilmesi

Modeldeki Yapısal İlişkiler	Std. Olm. Yükler	Std. Olan Yükler	Std. Hata	Critical Ratio t değerleri	Olasılık değerleri	Hipotez Sonucu
Finansal Okuryazarlık Faktörünü Etkileyen Değişkenler						
H _{1a} :Finansal okuryazarlık ← Aile geçmişi	-0,484	-0,171	0,508	-0,954	0,340	Ret
H _{1b} : Finansal okuryazarlık ← Ebeveynlerin sun. fin.sos.	0,113	0,034	0,663	0,171	0,864	Ret
H _{1c} : Finansal okuryazarlık ← Alınan eğitim ve kalitesi	-0,077	-0,025	0,249	-0,309	0,758	Ret
H _{1d} : Finansal okuryazarlık ← Para ve iş	-0,037	-0,017	0,118	-0,311	0,756	Ret
H _{1e} : Finansal okuryazarlık ← Aritmetik	0,247	0,302	0,043	5,786	0,000	Kabul
Finansal Davranış Faktörünü Etkileyen Değişkenler						
H ₂ :Finansal davranış ← Finansal okuryazarlık	0,028	0,052	0,026	1,047	0,295	Ret
H _{3a} : Finansal davranış ← Aile geçmişi	-0,057	-0,038	0,274	-0,208	0,835	Ret
H _{3b} : Finansal davranış ← Ebeveynlerin sun. fin.sos.	0,689	0,390	0,369	1,867	0,062	Ret
H _{3c} : Finansal davranış ← Alınan eğitim ve kalitesi	-0,032	-0,028	0,063	-0,504	0,614	Ret
H _{3d} : Finansal davranış ← Para ve iş üzer.	0,441	0,275	0,146	3,022	0,003	Kabul
H _{3e} : Finansal davranış ← Aritmetik bilgi	0,009	0,021	0,023	0,381	0,703	Ret

Tablo 7'deki bulgular incelendiğinde, İB eğitimi almayan meslek lisesi öğrencilerinin finansal okuryazarlık düzeyi üzerinde aritmetik bilgi değişkeninin 0,302 standart yol katsayısıyla pozitif ve anlamlı bir etkisi olduğu tespit edilmiştir. Tablo sonuçlarından çocukluk dönemi faktörlerinin finansal davranış üzerindeki etkisine bakıldığında ise sadece para ve iş üzerinden sağladıkları finansal sosyalleşme değişkeninin 0,275 standart yol katsayısı ile finansal davranış üzerinde pozitif bir etkiye sahip olduğu gözlenmiştir. Öğrencilerin finansal okuryazarlıkların ise finansal davranışları üzerinde anlamlı bir etkiye sahip olduğu görülmektedir.

Sonuç ve Öneriler

İlkokuldan başlayan üniversite dönemi ile biten eğitim hayatı içerisinde öğrenilen bilgilerin bireye yol gösterici olabilmesi için bu bilgilerin somutlaştırılması gerekmektedir. Dolayısıyla ilköğretim çağında olan bir çocuğun bu imkânlarla sahip olabilmesi zor görüldüğünden, bilginin uygulamaya, davranışa dönüştürülmesi yani fikir yaratma, rol model olma adına ailelere özellikle de ebeveynlere çok büyük görevler düşmektedir. Bunun yanında finansal eğitim anlamında Millî Eğitim Bakanlığı tarafından oluşturulmuş ders müfredatının temele yayılarak erken yaş dönemi denilen, ilköğretimden başlamak kaydıyla bu eğitimlerin ivedilikle müfredatlara eklenmesi ve ailelerle ortak çalışılarak bu eğitimlerin çocuk üzerindeki

etkilerinin artırılması gerekmektedir. Eğitim sistemi içerisinde yer alan devlet okulları dışında özel eğitim veren bazı eğitim kuruluşları bu eksikliğin farkına vararak, birazda farklılık yaratma ihtiyacından kaynaklı, finans içerikli eğitimleri ders müfredatlarında işlemektedirler. Çalışmanın temel yaklaşımlarından birisi olan, bu tip bir eğitim sistemini bünyesinde barındıran ve Uluslararası Bakalorya (IB) Diploma Programını uygulayan ve uygulamayan hem özel hem de devlet okullarında eğitim alan lise öğrencilerinin finansal okuryazarlık seviyeleri ve finansal davranış biçimleri incelenmiştir.

Ekonomik kazanım, sadece maddi varlık olan paranın kazanılması anlamına gelmemelidir. Tasarruf alışkanlığı, planlama, riskten kaçınma ve yatırım gibi birçok davranışı da ifade etmektedir. Burada temel ve hayati görev ailelere, ebeveynlere düşmektedir. Ebeveynler hem davranışları ile hem de yönlendirmeleriyle bu kazanımları daha anlamlı hale getirebilirler. Örneğin, maddi gücü yerinde olan bir ailenin çocuğunu ihtiyacı olduğu için değil de finansal alışkanlıkları kazanabilmesi için, eğitim öğretim dönemleri dışında uygun işlerde çalıştırması çocuğa ve onun geleceği adına büyük kazanımlar sağlayacaktır.

Doğru finansal davranışın oluşturulması açısından, ebeveynlerin çocuklarına finansal bilgiyi aktardıklarını fakat bu bilginin uygulamaya dönüştürülmesinde yeterli fırsatın vermediğini söyleyebiliriz. Dolayısıyla ebeveynler tarafından sağlanan finansal sosyalleşmenin bireyin finansal okuryazarlığı üzerinde olumlu ve anlamlı bir etki yaratabilmesi için anne ve babalar tarafından alınan ekonomik kararlara ve davranışlara çocukların fiili olarak katılımlarının sağlanması gerekmektedir.

Erken dönemde alınacak ekonomi-finance eğitiminin ve bu eğitimin kalitesinin, ekonomik kavramların öğrenilmesi, algılanması ve doğru finansal davranışa dönüştürülmesi bireyin finansal okuryazarlık seviyesi üzerinde anlamlı bir fayda oluşturmaktadır. Bu doğrultuda Uluslararası Bakalorya (IB) eğitimi olarak adlandırılan, temel eğitim kapsamında hazırlanmış eğitim müfredatının bu programı uygulamayan diğer eğitim kurumlarında da uygulamaya alınması finansal okuryazarlık kavramının erken yaşlarda daha iyi algılanmasına ve anlaşılmasına yol açacaktır. Analiz sonucunda, alınan ekonomi içerikli eğitimler ve bu eğitimlerin kalitesi bireyin finansal okuryazarlık seviyesini olumlu yönde artırmaktadır.

Bu çalışmada, Uluslararası Bakalorya eğitim programı çerçevesinde erken dönem denilen çocukluk dönemini kapsayacak şekilde bireyin ekonomi ve finans eğitimi almasının finansal okuryazarlık seviyesi üzerinde olumlu etki yarattığı, finansal davranışları üzerinde ise bir etkisinin olmadığı sonucuna varılmıştır. Diğer taraftan finansal okuryazarlık seviyesi üzerinde sadece eğitimin etkili olmadığı, eğitim dışında da aile geçmişinin, ebeveynlerin sağladığı finansal sosyalleşmenin ve çalışarak kazanılan paranın etkisinin olduğunu ifade etmek gerekir.

Sonuç olarak, çalışmanın hipotez sonuçlarına bakıldığında bilişsel zekanın finansal okuryazarlık üzerinde etkili olduğu görülmektedir. Okullarda verilen sayısal eğitim hem bireylerin bilişsel zekalarının gelişmesine hem de gelecek adına bireylerin günlük ticari işlemlerinin doğru yürütülmesine fayda sağlayacaktır. Son olarak bireye eğitimle ve sosyalleşme ile kazandırılan finansal okuryazarlık sıfatının anlamlı, doğru ve akılcı finansal davranışlara dönüştürülebilmesi için erken yaş döneminde ebeveynleri tarafından çocukların, çalışarak para kazanma alışkanlıklarını elde etmeleri sağlanmalıdır.

Kaynakça

Akdoğan, A. (2014), "*Türkiye'deki Uluslararası Bakalorya Pyp programı uygulayan okulların etkili okul özellikleri ve okul kültürü açısından incelenmesi*", (Yayınlanmamış doktora tezi). İstanbul Üniversitesi, Eğitim Bilimleri Enstitüsü.

Bowen, C. F. (2002), "Financial knowledge of teens and their parents", *Financial Counseling and Planning*, 13(2), 93-102.

- Bruhn, M., Leão, L. d. S., Legovini, A., Marchetti, R. and Zia, B. (2016), "The impact of high school financial education: Evidence from a large-scale evaluation in Brazil", *American Economic Journal: Applied Economics*, 8(4), 256-295.
- Buccioli, A. and Veronesi, M. (2014), "Teaching children to save and lifetime savings: What is the best strategy", *Journal of Economic Psychology*, 45, 1-17.
- Cesarini, D., Johannesson, M., Lichtenstein, P., Sandewall, Ö. and Wallace, B. (2010), "Genetic variation in financial decision making", *The journal of finance*, 65(5), 1725-1754.
- Chinadle, N. (2008), "Lukey, TA, & Cooter, KS (eds), *Financial Literacy for Children and Youth*", In: Springer.
- Danes, S. M. (1994), "Parental perceptions of children's financial socialization", *Financial Counseling and Planning*, 5(1), 27-149.
- Danes, S. M. and Haberman, H. (2007), "Teen financial knowledge, self-efficacy, and behavior: A gendered view", *Journal of Financial Counseling and Planning*, 18 (2).
- Danes, S. M., Huddleston-Casas, C. and Boyce, L. (1999), "Financial planning curriculum for teens: Impact evaluation", *Journal of Financial Counseling and Planning*, 10(1), 26.
- Dohmen, T., Falk, A., Huffman, D. and Sunde, U. (2012), "The intergenerational transmission of risk and trust attitudes" *The Review of Economic Studies*, 79(2), 645-677.
- Dohmen, T., Falk, A., Huffman, D. and Sunde, U. (2019), "*Replication data for: Are Risk Aversion and Impatience Related to Cognitive Ability?* "
- Fernandes, D., Lynch Jr, J. G. and Netemeyer, R. G. (2014), "Financial literacy, financial education, and downstream financial behaviors", *Management Science*, 60(8), 1861-1883.
- Glod, M. (2006), "Schools bank on teaching kids how to save" *The Washington Post*.
- Gökmen, H. (2011), "Finansal okuryazarlık" , (43): *Hiperlink eğit. ilet. yay. san. tic. ve ltd. sti.*
- Grohmann, A., Kouwenberg, R. and Menkhoff, L. (2015), "Childhood roots of financial literacy"., *Journal of Economic Psychology*, 51,114-133.
- Gudmunson, C. G. and Danes, S. M. (2011), "Family financial socialization: Theory and critical review", *Journal of Family and Economic Issues*, 32(4), 644-667.
- Hair, J. F., Anderson, R. E., Tatham, R. L. and William, C. (1998), "Black (1998), *Multivariate data analysis*", In: *Upper Saddle River, NJ: Prentice Hall*.
- Hryshko, D., Luengo-Prado, M. J. and Sorensen, B. E. (2011), "Childhood determinants of risk aversion: The long shadow of compulsory education", *Quantitative Economics*, 2(1), 37-72.
- Ibo. (2012), "Developing a transdisciplinary programme of inquiry", Cardiff, Wales, UK.: *International Baccalaureate Peterson House*
- Jelks, M. G. (2005), "Premature affluence: Factors related to excessive teen spending", *University of Georgia*,
- John, D. R. (1999), "Consumer socialization of children: A retrospective look at twenty-five years of research", *Journal of consumer research*, 26(3),183-213.
- Jorgensen, B. L. and Savla, J. (2010), "Financial literacy of young adults: The importance of parental socialization", *Family relations*, 59(4), 465-478.
- Kalaycı, Ş. (2010), "*SPSS uygulamalı çok değişkenli istatistik teknikleri*",(5): Asil Yayın Dağıtım Ankara, Turkey.

- Kim, C., Yang, Z. and Lee, H. (2015), "Parental style, parental practices, and socialization outcomes: An investigation of their linkages in the consumer socialization context", *Journal of Economic Psychology*, 49, 15-33.
- Korniotis, G. M. and Kumar, A. (2010), "Cognitive abilities and financial decisions", *Behavioral Finance*, 559-576.
- Lucey, T. A. and Giannangelo, D. M. (2006), "Short changed: The importance of facilitating equitable financial education in urban society", *Education and urban society*, 38(3), 268-287.
- Lusardi, A. and Mitchell, O. S. (2011), "*Financial literacy and planning: Implications for retirement wellbeing*". Retrieved from
- Lusardi, A., Mitchell, O. S. and Curto, V. (2010), "Financial literacy among the young", *Journal of Consumer Affairs*, 44(2), 358-380.
- Lusardi, A. and Tufano, P. (2009), "Debt Literacy. Financial Experience and Overindebtedness", *Dartmouth College and Harvard Business School Working Paper*.
- Lyons, A. C., Scherpf, E. and Roberts, H. (2006), "Financial education and communication between parents and children", *The Journal of Consumer Education*, 23(2006), 64-76.
- Moschis, G. P. (1985), "The role of family communication in consumer socialization of children and adolescents", *Journal of consumer research*, 11(4), 898-913.
- Oecd. (2014), "PISA 2012 results: Students and money: Financial literacy skills for the 21st century".
- Schug, M. and Walstad, W. (1991), "Teaching and learning economics", *Handbook of research on social studies teaching and learning*, 411-419.
- Shim, S., Xiao, J. J., Barber, B. L. and Lyons, A. C. (2009), "Pathways to life success: A conceptual model of financial well-being for young adults", *Journal of Applied Developmental Psychology*, 30(6), 708-723.
- Skagerlund, K., Lind, T., Strömbäck, C., Tinghög, G. and Västfjäll, D. (2018), "Financial literacy and the role of numeracy—How individuals' attitude and affinity with numbers influence financial literacy", *Journal of Behavioral and Experimental Economics*, 74, 18-25.
- Sosin, K., Dick, J. and Reiser, M. L. (1997), "Determinants of achievement of economics concepts by elementary school students", *The Journal of Economic Education*, 28(2), 100-121.
- Suiter, M. and Meszaros, B. (2005), "Teaching about saving and investing in the elementary and middle school grades", *Social Education*, 69(2), 92-95.
- Van Rooij, M., Lusardi, A. and Alessie, R. (2011), "Financial literacy and stock market participation", *Journal of Financial economics*, 101(2), 449-472.
- Vanfossen, P. J. (2003), "Best practice economic education for young children? It's elementary! Kickball or four-square at recess? Pack lunch or buy it? Spend Aunt Edna's \$10 birthday check or save it for a larger gift in the future? Do math homework or play soccer after school?(Raising It In Economics)", *Social Education*, 67(2), 90-95.
- Walstad, W. B., Rebeck, K. and Macdonald, R. A. (2010), "The effects of financial education on the financial knowledge of high school students", *Journal of Consumer Affairs*, 44(2), 336-357.
- Ward, S. (1974), "Consumer socialization", *Journal of consumer research*, 1(2), 1-14.

- Webley, P., Burgoyne, C., Lea, S. and Young, B. (2002), "The economic psychology of everyday life": *Psychology Press*.
- Xu, L. and Zia, B. (2012), "Financial literacy around the world: an overview of the evidence with practical suggestions for the way forward", *The World Bank*.
- Yılmaz, H., and Kaymakçı, T. (2021), "Finansal Davranışlar Ve Finansal Okuryazarlık İlişkisi", *Akademik Hassasiyetler*, 8(15), 141-164.
- Yığıtbaş, Ş., Temeloğlu, E. and Şimşek, A. (2020). "Ortaöğretim Çağındaki Gençlerde Finansal Eğitimin Finansal Okuryazarlık Üzerindeki Etkisi", *IBAD Sosyal Bilimler Dergisi*, 411-432.
- Yücel, K. O. and Uysal, B. (2020). "Kırıkkale'deki lise öğrencilerinin finansal okuryazarlık düzeyinin belirlenmesine yönelik bir araştırma", *İşletme Akademisi Dergisi*, 1(4), 344-363.

ETİK ve BİLİMSEL İLKELER SORUMLULUK BEYANI

Bu çalışmanın tüm hazırlanma süreçlerinde etik kurallara ve bilimsel atıf gösterme ilkelerine riayet edildiğini yazar(lar) beyan eder. Aksi bir durumun tespiti halinde Afyon Kocatepe Üniversitesi Sosyal Bilimler Dergisi'nin hiçbir sorumluluğu olmayıp, tüm sorumluluk makale yazarlarına aittir. Yazarlar etik kurul izni gerektiren çalışmalarda, izinle ilgili bilgileri (kurul adı, tarih ve sayı no) yöntem bölümünde ve ayrıca burada belirtmişlerdir.

Kurul adı: Ondokuz Mayıs Üniversitesi Sosyal ve Beşerî Bilimler Etik Kurulu

Tarih:02.11.2018

No: 9

ARAŞTIRMACILARIN MAKALEYE KATKI ORANI BEYANI

1. yazar katkı oranı : %50

2. yazar katkı oranı : %50



Toplumsal Cinsiyet Açısından Reklamlarda Kadının Değişen Rolündeki İkilemler: Anneler ve Kadınlar Günü Reklamları Üzerine Bir Değerlendirme

Dilemmas in the Changing Role of Women in Advertisements in Terms of Gender: An Evaluation on Mothers and Women's Day Ads

Dr. Öğr. Üyesi Taybe TOPSAKAL¹, Arş. Gör. Emine ŞARDAĞI²

Öz

Toplumsal cinsiyet, kadın ve erkeğin toplum tarafından belirlenen roller çerçevesinde davranması ve bu rolleri içselleştirmesini sağlayan ideolojik bir söylemdir. Kadın ve erkek özünde farklı kalıtsal cinsiyet özelliklerine sahiptir. Bu farklılıkların dışındaki her öğreti toplum tarafından inşa edilmektedir. Özellikle kadın açısından toplumda eşitsiz ve hegemonik bir söylem inşa edilmektedir. Medya, toplum ve kültürün kadın ve erkeğe biçtiği rollerin öğrenilmesi ve içselleştirilmesine katkıda bulunmaktadır. Özellikle kadınlar, farklı roller içinde tüketim kültürünün temel öğelerinden biri olarak reklamlarda sürekli kullanılmaktadır. Bu çalışmanın amacı, reklamların satış hedeflerine ulaşmak için kadınlara yönelik toplumsal cinsiyet açısından söylemlerindeki tutarsızlığı ortaya çıkarmaktır. Çalışmada GSM operatörlerinin 2019 yılında yayınladıkları Anneler ve Kadınlar Günü reklamları eleştirel söylem analizi yöntemi ile incelenmiştir. Bulgular, kadınların Anneler Günü reklamlarında fedakâr annelik söylemi ile birlikte hep kapalı bir alanda (ev gibi) gösterildiğini ortaya çıkarmıştır. Kadınlar Günü reklamlarında ise, bunun aksine kadınlara kendi sınırlarının dışına çıkmaları vurgulanmaktadır. Bu durum markanın mesajlarında bir çelişki göstermektedir. Markaların iletişim faaliyetlerindeki tutarlı mesajları tüketici açısından önemli unsurlardan biridir. Ancak incelenen reklamlarda ortaya çıkan bu çelişki markanın mesajlarındaki samimiyet açısından yeni sorunsallar yaratabilir. Bu nedenle markalar yeni mesajlarını oluştururken önceki söylemleriyle çelişkiye düşmemeye dikkat etmelidir.

Anahtar Kelimeler: Toplumsal cinsiyet, reklam, kadınlar günü, anneler günü, eleştirel söylem analizi

Makale Türü: Araştırma

Abstract

Gender is an ideological discourse that allows men and women to act and internalize these roles within the roles determined by society. Female and male essentially have different hereditary gender characteristics. Any doctrine other than these differences is constructed by society. Especially in terms of women, an unequal and hegemonic discourse is being built in the society. Media contributes to the learning and internalization of the roles assigned to men and women by society and culture. Especially, women are constantly used in advertisements as one of the basic elements of consumption culture in different roles. The aim of this study is to reveal the inconsistency in the advertisements' discourse towards women in terms of gender in order to achieve their sales goals. In the study, the Mother's and Women's Day advertisements published by GSM operators in 2019 were analyzed using the critical discourse analysis method. The findings revealed that in Mother's Day advertisements, women are always shown in a closed area (like a home) with devoted motherhood discourse. On the contrary, in women's day advertisements, it is emphasized that women go beyond their borders. This situation showed that the contradiction in the messages of the brand. Consistent messages in the communication activities of brands

¹Uşak Üniversitesi, İletişim Fakültesi, taybe.topsakal@usak.edu.tr.

²Uşak Üniversitesi, İletişim Fakültesi, emine.sardagi@usak.edu.tr.

Atf için (to cite): Topsakal, T. ve Şardağı, E. (2021). Toplumsal cinsiyet açısından reklamlarda kadının değişen rolündeki ikilemler: Anneler ve kadınlar günü reklamları üzerine bir değerlendirme. *Afyon Kocatepe Üniversitesi Sosyal Bilimler Dergisi*, 23(2), 711-729.

are an important element for the consumer. However, this contradiction that arises in the advertisements analyzed can create new problems in terms of the sincerity of the brand's messages. For this reason, brands should take care not to contradict their previous statements while creating their new messages.

Keywords: Gender, advertising, International Women's Day, Mother's Day, critical discourse analysis

Paper Type: Research

Giriş

Kitle iletişim araçları toplumsal algı ve düşüncelerin şekillendirilmesinde etkili bir araçtır. Medya içerikleri ve iletileri kültür ve toplumsalın kabul ettiği cinsiyet tanımlarına uygun olarak tasarlanmaktadır. Medya ve reklamlarda kadın ve erkek temsili toplumsal cinsiyet kalıpları üzerinden tasvir edilmektedir. Reklamlarda sunulan toplumsal cinsiyet kalıpları ile kadınların ve erkeklerin, tüketicileri tanıttıkları ürünü satın almaya teşvik etmek için tasarlanmış mesajlarda nasıl temsil edildiklerine odaklanılmaktadır. Özellikle kadınlar, farklı roller içinde tüketim kültürünün temel öğelerinden biri olarak reklamlarda sürekli kullanılmaktadır. Reklamlarda kadınlar değişen rolleri ile hedef kitlelerine mesajlar iletmeye çalışmaktadır. Kadın ve erkeklerin reklamlarda klişeleşmiş şekilde tasvir edilmesi aynı zamanda kendisine atfedilen toplumsal rollerinin de pekiştirilmesini sağlamaktadır. Reklamlar tüketim kültürünün nesnesi haline gelen kadını kendi amaçları doğrultusunda sürekli dönüştürmektedir. Ancak bu reklam mesajlarındaki tutarsızlıkların ortaya çıkmasını da beraberinde getirmektedir. Bu durum markalar açısından reklam mesajlarındaki samimiyetin sorgulanmasının gerekliliğini ortaya koymaktadır.

Bu çalışmanın amacı, reklamların hedeflerine ulaşmak için kadınlara yönelik cinsiyet açısından söylemlerindeki tutarsızlığı ortaya çıkarmaktır. Reklamda kadının temsiline yönelik olarak literatürde çalışmaların sayısı fazla olsa da bu çalışmada doğrudan kadının temel alındığı farklı özel günlere ait reklamlar üzerinden bir karşılaştırma yapılmıştır. Bu sayede kadının reklam malzemesi olarak rolünün markanın çıkarları doğrultusunda söylemleriyle özel günlerde nasıl değiştiği ya da değiştirilebildiği ortaya çıkarılmak istenmektedir. Bu kapsamda aynı yıl içinde Türkiye'deki GSM operatörleri tarafından farklı özel günlere yönelik olarak yayınlamış reklamlar üzerinden inceleme gerçekleştirilmiştir. Çalışmanın literatür kısmında toplumsal cinsiyet kavramı ve reklam, kadınların reklamlarda sunumuna yönelik bilgiler paylaşılmıştır. Araştırma bölümünde ise, Türkiye'deki GSM operatörlerinin 2019 yılında yayınladıkları Anneler günü ve Kadınlar günü reklamları eleştirel söylem analizi yöntemi ile analiz edilmiştir.

Çalışmada belirlenen reklamları incelemek için van Dijk'ın Söylem Analizi modelinin Ayvaz ve Livberber (2019) tarafından reklam filmlerine uyarlanmasına yönelik çalışması temel alınmıştır. Bu yöntemin seçilmesinin nedeni reklamın yapısının, sunumunun detaylı olarak incelenerek kadın olgusunun yeniden üretiminde söylemin rolünün ortaya çıkarılmak istenmesidir. Reklamların 2019 yılından seçilmesinin nedeni ise, 2020 yılı içerisinde aynı sektörde yer alan aynı markaların her iki özel güne dair reklam filmi yayınlamamış olmasıdır. Analiz sonucunda incelenen reklamlarda toplumsal cinsiyet kalıpları doğrultusunda markaların kadınlara yönelik söylemlerinde çelişen mesajların varlığı dikkat çekmektedir. Bu doğrultuda incelenen markaların Kadınlar günü reklamlarında kadınların sınırlarını zorlamaları ve kalıplarının dışına çıkmalarına yönelik mesajlar vurgulanırken; Anneler günü reklamlarında ise aynı markaların kadınların rollerini ev ya da kapalı alan ile sınırlandırdıkları belirlenmiştir. Ortaya çıkan bu durum markaların birkaç ay arayla (Mart-Mayıs) verdikleri mesaj ve söylemlerindeki çelişkiyi göstermesi açısından önemlidir. Çalışmanın literatüründe toplumsal cinsiyet kalıpları bağlamında Anneler günü ve Kadınlar günü reklamlarının karşılaştırıldığı bir

araştırmaya çalışmanın yapıldığı süreç içerisinde rastlanmamış olması nedeniyle alana önemli katkı sağlayacağı düşünülmektedir.

1. Toplumsal Cinsiyet Kavramı

Toplumsal cinsiyet, cinsiyetten farklı olarak toplumsallığın ve kültürün kadın ve erkeğe atfettiği rol ve görevlerle ilgili bir kavramdır. İngilizce’de “gender” kavramıyla ifade edilmektedir. Toplumsal cinsiyet kavramı, cinsiyet gibi doğuştan ve kalıtsal bir özellik değildir. Sonradan toplumsal içinde oluşan, kadın ve erkeğin toplum, kültür, iktidar ve ekonomik karar mekanizmalarının belirlediği kalıplara ve beklentilere uygun olarak davranması ve yaşamasıdır.

“Cinsiyet (gender)” terimini kullanan ilk yazarlardan biri, onu biyolojik kavram olarak “sex” teriminin aksine sosyal ve kültürel bir yapı olarak algılayan Ann Oakley (1972) dir (Birknerová, Frankovský, Zbihlejová, ve Parová, 2018, s. 93). Bu terimin sosyolojide ele alınmasını sağlayan Ann Oakley’e göre ‘cinsiyet’(sex) biyolojik olarak erkek-kadın ayrımını anlatırken, ‘toplumsal cinsiyet’ (gender) erkeklik ve kadınlık arasındaki buna paralel ve toplumsal bakımdan eşitsiz bölünmeye gönderme yapmaktadır. Kavram, kadın ve erkek arasındaki farklılığın sadece biyolojik yönlerden oluşmadığını vurgulayarak, aynı zamanda toplumsal ve kültürel unsurların da etkili olduğunu ifade etmektedir. Bu noktada toplumsal cinsiyetin kadın ve erkekler arasındaki farklılıklarda sosyal anlamlarına atıfta bulunmaktadır.

Toplumsal cinsiyete yönelik olarak literatürde çeşitli tanımlamalar yer almaktadır. Birknerová vd., (2018) toplumsal cinsiyeti “sosyal” veya “kültürel” olarak vurgulamaktadır. Yazarlara göre toplumsal cinsiyet, toplumsal rollere, önyargılara, davranışlara, derecelendirmelere ve klişelere, sosyal yapıya ve erkek ve kadın için neyin doğru neyin yanlış olduğuna dair fikirlere atfedilmektedir. Tarihsel olarak değişmekle birlikte aynı zamanda kültürlerarası bir özellik taşımaktadır (s, 93). Browne (1998, s. 83) ise toplumsal cinsiyeti, kalıp yargıları, cinsiyete bağlı özellikler ve roller, psikolojik özellikler, erkekleri ve kadınları tanımlayan davranışlar hakkındaki genel inançlar şeklinde ifade etmektedir. Mayne’ne (2000) göre, toplumsal cinsiyet, bir kişinin cinsiyetinden farklı olarak, bir toplumda olmanın öğrenilmiş bir yoludur. Cinsiyet biyolojik bir gerçekliktir. Cinsiyete uygun davranış ise, öğrenilmiş davranıştır. Bir insanın içinde yaşadığı topluma özgüdür. Toplumsallaşma yoluyla cinsiyete uygun davranış öğrenilmektedir (s.57). Toplumsal cinsiyetle ilgili pek çok farklı tanımın yapılmasına karşın, genel anlamda toplumsal cinsiyet kavramı, biyolojik açıdan “dişi ve erkek” olarak dünyaya gelen insana toplumsal olarak belirlenmiş rollerin, kalıp yargıların öğretilmesi, dayatılması ve belli değerler yüklenerek “kadın ve erkeğe” dönüştürülmesi fikrine dayanmaktadır. (Yüksel, 2006, s.117). Kadın ve erkek rollerinin toplumsallaşma ile öğrenilmesi bu rollerin yeniden üretimini sağlamaktadır. Kültür ve toplumsal yapının içerisinde doğal kabul edilen bu roller erkek ve kadının toplumsal ilişkilerde üzerine düşen görevleri yerine getirmeleri ve bu rolleri yeni kuşaklara aktarmalarını ifade etmektedir.

Ökten (2009, s. 303), “*kadınlık ve erkekliğin kültürel olarak inşa edilen, öğrenilen kalıplar olduğu iddia edilen toplumsal cinsiyet yaklaşımlarının bizi sadece birbirimizden farklılaştırmakla kalmadığını, aynı zamanda toplum içinde nerede ve nasıl durulacağını ve dolayısıyla güç ve kaynakların paylaşımını da belirlediğini*” vurgulamaktadır. Cheng’e (1997, s. 296) göre, her kültür, toplumsal cinsiyet kimliğini iletmek için ‘rutin’ formları kabul etmiştir. Bir kültürün sosyal normları, erkek ve kadınların çok çeşitli sosyal durumlarda nasıl görünmeleri, hareket etmeleri ve birbirleriyle nasıl ilişki kurmaları gerektiğini göstermektedir. Ortaya çıkan ritüel davranış, beklentileri, ödülleri ve cezaları ve sosyal ilişkiyi dengelemektedir.

Toplumsal cinsiyet olgusunu, toplumun bizden beklediği davranış modelleri olarak değerlendirmek mümkündür. Bu bağlamda toplumsal uyumun sürekliliğini sağlamak adına her birey, kendisine belirlenmiş bu davranış modelleri içerisinde bir davranış modeli kurgulamak durumundadır (Özdemir, 1998, s. 103). Kadınlar tipik olarak toplumsal özelliklerle (örneğin, duygusal, yardımsever, nazik, sevimli) tanımlanırken, erkeklere temsil edici nitelikler (örn. iddialı, hırslı, baskın) atfedilmektedir (Horvath ve Sczesny, 2016, s. 316). Kadınlara toplumda

daha güçsüz, bağımlı ve hassas özellikler yüklenirken; erkeklere daha sert, bağımsız ve güçlü özellikler atfedilmektedir. Bu nedenle toplumsal cinsiyete dayanarak erkek ve kadına biçilen değerler, rol ve kalıplar hiyerarşik olarak erkeğin 'üstte ve önde' bulunması suretiyle ayrıştırıcıdır (Bingöl, 2014, s.113).

1.1. Toplumsal Cinsiyet, Reklam ve Kadın İmgesi

Reklamcılıkta toplumsal cinsiyet ve stereotipleri, elli yılı aşkın bir süredir ilgili araştırmaların yapıldığı bir konudur. Grau ve Zotos'a (2016) göre bazı toplumsal ve tarihsel unsurlar bu anlamda gelişmelerin yaşanmasında önemlidir. Yazarlara göre bu gelişmelerden birincisi, 1960'larda feminizmin yükselmesi erkekler ve kadınlar için eşit fırsatlara yönelik bir meydan okumayı ve özellikle kadınlar için mesleki fırsatlarda ve ev içi yapılarda kademeli bir değişimi başlatmıştır. İkinci olarak işgücündeki değişiklikler hem erkek hem de kadın rollerinde ve ardından bunların reklama nasıl yansıtıldığına önemli farklılıklar getirmiştir. Üçüncü olarak ise ailedeki değişen roller kadın rolünde ve son zamanlarda erkek rolünde önemli farklılıklar yaratmıştır (s. 762). 1960'ların sonlarından bu yana, reklamcılıkta toplumsal cinsiyet kalıpları (stereotypes) üzerine yapılan araştırmalar çoğalmıştır (Napoli, Murgolo-Poore ve Boudville, 2003, s. 60). Reklamcılıkta toplumsal cinsiyet çok çeşitli bağlamlarda araştırılmıştır. Reklam, pazarlama, sosyoloji, kadın çalışmaları ve medya çalışmaları toplumsal cinsiyet konusunda birçok çalışmanın ortaya çıkmasını sağlamıştır. Shao, Desmarais ve Kay'e (2014, s. 329) göre reklamcılıkta toplumsal cinsiyet ile ilgili araştırmalar öncelikli olarak iki amaç ile gerçekleştirilmektedir: (1) reklamcılık unsurlarının toplumsal cinsiyetle ilgili kültürel değerleri nasıl yansıttığını belirlemek ve (2) reklamverenlerin kampanyalarda cinsiyet temsillerini daha verimli kullanmalarına yardımcı olmak. Reklamların en önemli ideolojik işlevlerinden biri, tüketicilere belirli toplumsal cinsiyet ve toplumsal statü konumlarını önermektir. Belirli ürün gruplarında bu konumlandırmalar esas olarak duygulara seslenecek şekilde ve bilinçaltına yönelik kültürel imgelerin kullanılmasıyla yapılandırılmaktadır (Özden ve Özden, 2018, s.144). Reklamcılıkta reklamverenler tarafından özellikle ürünlerin tanıtılması ve kullanılması sırasında cinsiyet rollerinden sıklıkla yararlanılmaktadır. Eisend 'e (2019) göre reklamcılıkta toplumsal cinsiyete yönelik araştırmalar erkeklerin ve kadınların reklamlarda tasvirlerini incelemeye ilgi gösterilmesiyle başlamıştır. Bu durum reklamların genellikle aslında erkek bir bakış açısı ile sunulduğunu ortaya çıkarmıştır. Elde edilen sonuçlar bu durumun pazarlamacılar, tüketiciler ve toplum için olumlu ve olumsuz sonuçlara yol açabileceği varsayımını başlatmıştır. Bu açıdan bakıldığında reklamcılıkta toplumsal cinsiyet rollerinin kullanılması marka değerlendirmelerini ve satışlarını artırabilmesi açısından olumlu sonuçlar ortaya çıkarabilmektedir. Ancak diğer yandan erkeklerin ve kadınların bu tür temsilleri cinsiyet stereotipleri oluşturması açısından olumsuz sosyal sonuçlara da yol açabilmektedir.

Reklamlarda toplumsal cinsiyet rollerinin değerlendirilmesinde ayna ve kalıp olmak üzere iki farklı görüş yer almaktadır (Eisend, 2019; Grau ve Zotos, 2016; Holbrook, 1987; Pollay, 1986). Bunlardan birincisi "ayna (mirror) argümanı olarak ele alınan görüştür. Bu görüşe göre; reklam aslında zaten toplumda var olan değerleri, kültürel beklentileri ve inançları yansıtmaktadır. Bu nedenle reklamlar zaten toplumdaki var olan toplumsal rolleri yansıtmaktadır. Dolayısıyla reklamverenler aslında sadece topluma ayna tutarak toplumun isteklerini yansıtmaktadır. Bu nedenle ayna argümanı, bir toplumun değer sistemini etkileyen birçok faktör göz önüne alındığında, reklamın etkisinin neredeyse önemsiz olduğu gerçeğiyle desteklenmektedir. Reklamverenler aslında bu değerleri değiştirmeye çalışmak yerine mevcut değerleri markalarını tanıtmak için kullanmaktadır. Kalıp (mold) argümanı ise, reklamcılıkta toplumsal cinsiyet rollerinin cinsiyet-stereotiplerinin inanç ve değerleri yarattığı, şekillendirdiği ve pekiştirdiği görüşünü desteklemektedir (Eisend, 2019, s. 73). Bu görüşe göre, bireyler medya tarafından sunulan stereotipleri kendi değerleri, fikirleri ve inanç sistemine dâhil ederler. Bireyler reklamı yapılan görüntülerle eşleşme eğilimi gösteren bir gerçeklik kavramı oluşturmaya başlar. Uzun bir sürecin sonunda, bireysel davranış ve insan ilişkileri 'melez' olarak nitelendirilebilecek şekilde formüle edilir. Reklamın etkisi bu 'melez' in gelişimine katkıda

bulunan önemli bir faktördür. Kabul edilen toplumsal cinsiyet temsili sosyal olarak inşa edilmiştir. Bu bakış açısına göre, reklam kampanyaları imajlarına, erkeklik ve kadınlık stereotipik ikonografisine dayanarak cinsiyet kimliği yaratmaktadır (Grau ve Zotos, 2016, s. 763). Kalıp argümanı, medyaya ve reklamcılığa maruz kalmanın bir sonucu olarak tutum ve davranışlarda değişikliklerin ortaya çıkabileceği ve insanların medyadan öğrendikleri gerçeğine dayanmaktadır (Eisend, 2010, s. 421). Bu doğrultuda reklamlar aslında ideal olana ulaşabilme konusunda stereotipler oluşturarak bireylerin algılarına seslenmektedir.

Reklamlar aracılığıyla oluşturulan cinsiyet kalıpları aslında toplumsal bakış açısının da bir yansıması olarak değerlendirilebilir. Sürekli kalıplaşmış halde gösterilen görüntüler reklamın alıcısı konumundaki tüketicileri etkileyerek cinsiyet açısından belli algı ve kalıpların yerleşmesine zemin hazırlamaktadır. Kadın imgesi, reklam denilince akla ilk gelen, reklamların büyük bir çoğunluğunda kullanılan çeşitli rol dağılımlarıyla karşımıza çıkan bir imge olmaktadır (Şenkal, 2016, s. 94). Reklamda kadın tasviri, ürünlerin etkinliğini, farkındalığını, hatırlama gücünü ve satış oranını artırmak için çoğunlukla kullanılan en güçlü görüntülerden biridir (Bayazıt, 2020, s.429). Kadınlar ve kadın imgesi reklamcılar tarafından hem reklamın hedef kitlesi olmaları hem de başkalarını etkilemesi ve ikna etmeleri nedeniyle sıklıkla kullanılmaktadır. Medya, iletilerinde kadını nesne, meta olarak gösterirken, diğer yandan toplumda kadın cinsiyetine ait belirli rollerin oluşmasına etkide bulunmaktadır (Yaşa, 2020, s. 531). Kadınlar reklamlarda; güzel, çekici ve genç kadın, evli ve anne kadın, yaşlı kadın, çalışan kadın olmak üzere dört grupta toplanmaktadır. (İmançer, 2006, s. 126-136). Eisend (2019) 1975-2007 yılları arasında yapılan TV ve radyo reklamlarındaki cinsiyet rolleri üzerine yapılan araştırmalara yönelik gerçekleştirilen meta-analizi çalışmasında; kadınların görsel olarak sunuldukları, konuşmayan rollere sahip oldukları, başkalarına bağımlı bir rolde sunuldukları, ev ortamında gösterildikleri ve çoğunlukla kadınların arka planda olduklarını ortaya çıkarmıştır. Reklamlarda kadının ve bedeninin farklı şekillerde kullanımına yönelik pek çok çalışma bulunmaktadır. Kimi zaman cinsel bir nesne olarak yer alan kadın kimi zaman ise eş, anne, sevgili, ev kadını ya da çalışan kadın görüntüleriyle ürün ve hizmete yönelik farkındalık sağlamaya çalışmaktadır. Bu görüntüler hem ürün ve hizmetin satış vaadini gerçekleştirmesine katkıda bulunurken hem de reklamın izleyicisi konumunda olan kadının ekranda sunulan kadın rolüyle kendisini özdeşleştirmesini sağlamaktadır. Reklamlarda kadına yönelik atfedilen rollerin kalıplaşmış olarak tekrarlanarak sunulması hem toplumsal cinsiyet kalıplarını pekiştirmekte hem de kadının kendisi için çizilen bu rol kalıplarının dışına çıkmamasına yönelik örtük bir mesaj barındırmaktadır. Ortaya çıkan bu roller kadınları belli rollerin içerisine sıkıştırmakta ve belirli davranış kalıplarının uygulayıcısı olarak konumlandırmaktadır.

2. Yöntem

Bu çalışmanın amacı, reklamların kendi amaçlarını gerçekleştirmek için toplumsal cinsiyet açısından kadına yönelik söylemlerindeki tutarsızlığı ortaya çıkarmaktır. Çalışmada reklamlarda kadın olgusunun toplumsal cinsiyet bağlamında nasıl yapılandırıldığı temel sorusundan hareket ederek Türkiye’de 2019 yılında yayınlanan Anneler Günü ve 8 Mart Dünya Kadınlar Günü reklamları incelenmiştir. Çalışmada belirlenen amacı gerçekleştirmek için reklam araştırmalarında sıklıkla başvurulan yöntemlerinden biri olan eleştirel söylem analizi yöntemine başvurulmuştur. Eleştirel söylem analizi, güç, hâkimiyet, hegemonya, sınıf farkı, cinsiyet, ırk, ideoloji, ayrımcılık, çıkar, kazanç, yeniden inşa, dönüştürme, gelenek, sosyal yapı ya da sosyal düzen gibi temaları ön plana çıkararak ve araştırma alanı olarak bu konuları işleyen söylem çözümlemesi yöntemidir (Yardım ve Doğruel, 2019, s.137). Eleştirel söylem çözümlemesi, metin içinde egemen söylemlerin hangi biçimde kurulduklarını ortaya çıkarmaya yönelik çalışmaları içermektedir. Söylem çözümlemesi dille ilgilidir. Ancak, eleştirel söylem çözümlemesi, söylemin ideolojik boyutunun çözülmesidir. Söylemin çözülmesi; yazılı, sözlü ve görsel metinler içerisinde ifade edilen ideolojilerin ortaya konması için bir yol sağlamaktadır (Salı, 2013, s. 116).

Araştırmada amaçlı örneklem yöntemlerinden biri olan ölçüt örnekleme yöntemine başvurulmuş Türkiye'deki GSM operatörleri tarafından 2019 yılında yayınlanan Anneler ve Kadınlar Günü reklamları incelenmiştir. Amaçlı örneklem seçilmesinin nedeni "amaçlı örneklemin, örnekleme seçilen kişi ya da objelerin araştırmacının amaçlarına en uygun yanıtı verebilecek birey ve objeler arasından seçilmesidir (Aziz, 2008, s. 55). Ölçüt örnekleme ise, önceden belirlenmiş bir dizi ölçütü karşılayan bütün durumların çalışılmasıdır. Burada sözü edilen ölçüt veya ölçütler araştırmacı tarafından oluşturulabilir ya da önceden hazırlanmış bir ölçüt listesi kullanılabilir (Yıldırım ve Şimşek, 2016, s. 122). Ölçüt örnekleme doğrultusunda çalışmada reklam dili ve anlatısı açısından toplumsal cinsiyet ve kadın olarak söylemsel unsurlar içeren Anneler günü ve Kadınlar Günü reklamları incelenmiştir. Ayrıca belirlenen reklamlarda doğrudan ürün ya da hizmet satışına yönelik bir seslenme ya da vaad olmaması bu reklamların seçilmesindeki bir diğer ölçüt olarak belirlenmiştir.

Çalışmada incelenecek reklam filmlerini belirlemek için öncelikle arama motorları aracılığıyla "2019 Anneler Günü Reklamları" ve "2019 Kadınlar Günü Reklamları" şeklinde bir arama gerçekleştirilmiştir. Reklamların 2019 yılından seçilmesinin nedeni, 2020 yılı içerisinde aynı sektörde yer alan aynı markaların her iki özel güne dair reklam filmi yayınlamamış olmasıdır. Bu kapsamda 3 GSM operatörünün 2019 yılında Anneler Günü için reklam filmi yayınladıkları belirlenmiştir. GSM operatörlerinin Kadınlar gününe yönelik reklamlarına yönelik arama gerçekleştirildiğinde ise sadece 2 tanesinin Kadınlar Günü için reklam filmi yayınladığı belirlenmiştir. Araştırma sürecinde 2019 yılında Kadınlar günü için reklam yayınlamayan bir operatörün (Türk Telekom) en son 2018 yılında Kadınlar günü için reklam yayınladığı tespit edilmiştir. Bu nedenle çalışmaya katkısının olacağı düşünüldüğü için bu reklamın da dâhil edilmesi uygun görülmüştür. Bu doğrultuda araştırma kapsamında 3 GSM operatörüne ait 2'şer reklam filmi analiz edilerek toplamda 6 reklam filmi incelenmiştir. Bu reklamların seçilmesinde iki faktör etkili olmuştur. Birincisi her iki özel güne ait reklamların söz konusu operatörler tarafından yayınlanmış olması, ikincisi ise GSM operatörlerinin doğrudan bu özel günlere yönelik herhangi bir ürün-hizmet satışına yönlendirme konusunda bir amaçlarının olmamasıdır. Genel olarak bakıldığında bu iki özel güne yönelik reklamlarda küçük ev aletleri, tekstil, giyim ya da mücevherat gibi sektörlerle ilgili markaların daha çok ürün satışı gerçekleştirilmeye yönelik çalışmalarının olduğu bilinmektedir. Bu yanlılığı ortadan kaldırmak için GSM operatörlerinin seçilmesinin uygun olduğuna karar verilmiştir. Bu amaçla YouTube üzerinden markaların resmi sayfalarından belirlenen özel günlere yönelik olarak yayınladıkları reklamları incelenmiştir.

Çalışmada belirlenen reklamları incelemek için van Dijk'in Söylem Analizi modelinin Ayvaz ve Livberber (2019) tarafından reklam filmlerine uyarlanmasına yönelik çalışması temel alınmıştır. Bu yöntemin seçilmesinin nedeni reklamın yapısının, sunumunun detaylı olarak incelenerek kadın olgusunun yeniden üretiminde söylemin rolünün ortaya çıkarılmak istenmesidir. Van Dijk'in söylem analizi modeli aşağıda Tablo 1'de gösterilmektedir.

Tablo 1. van Dijk'in söylem analizi modeli

A) Makro yapılar	B) Mikro Yapılar
1. Tematik çözümleme	1. Sentaktik Çözümleme
a. Başlık/lar (Üst başlık, Başlık, Alt başlık)	a. Cümle Yapılarının Etken ya da Edilgen Olması
b. Haber Girişi	b. Cümle Yapılarının Basit ya da Karmaşık Olması
1. Spot/lar	c. Cümle Yapılarının Uzun ya da Kısa Olması
2. Spot olmadığı zaman haber metninin ilk paragrafı alınmalıdır. Haber tek paragraftan oluşuyorsa ilk cümle haber girişi olarak alınabilir.	2. Bölgesel Uyum
c. Fotoğraf	a. Nedensel İlişki
2. Şematik çözümleme	b. İşlevsel İlişki
a. Durum	c. Referansal İlişki
1. Ana Olayın Sunumu	3. Sözcük Seçimleri
2. Sonuçlar	4. Haber Retoriği

3. Ardalan Bilgisi	a. Fotoğraf
4. Bağlam Bilgisi	b. İnandırıcı Bilgiler
b. Yorum	c. Görgü Tanıklarının İfadeleri
1. Haber Kaynakları	
2. Olay Taraflarının Olaya Getirdikleri Yorumlar	

Kaynak: Özer, 2011, s. 85

Van Dijk, haber metinlerini yapısal olarak çözümleyerek incelemesi sonucu oluşturduğu söylem çözümleme modeli mikro ve makro yapılar olmak üzere iki bölümden oluşmaktadır. Kendi içinde tematik ve şematik çözümleme olarak ikiye ayrılan makro yapılarda üst şema örgütlenmesi olarak değerlendirilen bu tarz bir yapılanma, hikâye etmeye; yani olayı anlatma ve haber raporlarından oluşan bir şema izlemeye dayanmaktadır (Sözen, 2014, s. 122). Mikro yapılarda ise, haberde kullanılan cümle yapısının, etken-edilgen oluşunu, kısa veya uzun olmasını seçilen kelimelerin kültürel ve ideolojik anlamlarını, cümlelerin birbiriyle olan ilişkisini ve haberin inandırıcılığını arttıran retoriksel (fotoğraf, grafikler, istatistikler, alıntıya başvurma vb.) boyutunu kapsamaktadır (Gölcü, vd., 2019, s. 224).

Çalışma, Ayvaz ve Livberber (2019) tarafından uyarlanan ve aşağıdaki tabloda belirtilen makro ve mikro yapılar temelinde ele alınmıştır.

Tablo 2. Van Dijk'in söylem analizi modeli'nin reklam filmine uyarlanması

A) Makro yapılar	B) Mikro Yapılar
1. Senaryo	1. Cümle Yapıları ve Sözcük Seçimleri
2. Slogan	2. Çekim Tipi
3. Mekân	3. Müzik/Jingle- Ses- Ses Efektleri
4. Karakterler	
5. Toplumsal/Kültürel/Sınıfsal Bağlam	

Kaynak: Ayvaz ve Livberber, 2019, 1141-1164.

Ayvaz ve Livberber (2019) yaptıkları çalışmada van Dijk'in modeli üzerinden hareket ederek belirledikleri reklam filmlerini onu oluşturan yapılara ayırarak analiz etmişlerdir. Söz konusu çalışmada reklam filmlerinin bileşenleri reklam söyleminin makro ve mikro yapıları kapsamında değerlendirilmiştir. Örneklem kapsamında ele alınan toplamda 6 reklam filmi yukarıdaki tabloda belirtilen makro ve mikro yapılar çerçevesinde ele alınarak değerlendirilmiştir.

Çalışma kapsamında incelenen reklamlar ve isimleri aşağıdaki gösterilmektedir:

Reklamveren (Yayın yılı)	Reklam filminin adı
Türk Telekom (2019)	Günışığı Projesi
Vodafone (2019)	#AnnelikGününüz Kutlu Olsun!
Turkcell (2019)	Anneler Günü
Türk Telekom (2018)	8 Mart Dünya Kadınlar Günü
Vodafone (2019)	Kadınlar Günü Kutlu Olsun #BirlikteGüçlüKadınlar
Turkcell,(2019)	8 Mart Dünya Kadınlar Günü Kutlu Olsun

1. Bulgular

3 GSM operatörü tarafından yayınlanan 6 reklam filminden elde edilen çözümlenmeler aşağıda tablolar halinde gösterilmiştir.

Makro Yapı	Anneler Günü Reklamları	Kadınlar Günü Reklamları
Senaryo	<p>Türk Telekom: İki dakika on iki saniyeden oluşan reklam filmi öykü formatında hazırlanmıştır. Reklam çocuğun odasında bir şeyler yazması ve tılsımlı bir ışığın çocuğun kalemini kaplaması ile başlamaktadır. Reklamın arka fonunda çocuk “benim kıymetli annem sana olan sevgimi anlatacak kelimeler bulmak çok zor” diye annesine hitap etmektedir. Reklamda çocuğun annesine yönelik yazdığı mektup üzerinden olay örgüsü gelişmektedir. Daha sonra çocuğun annesi evin içinde bir çadırda çocuğunu bir oyuncak ile oynadığı, koşarken biranda annesinin önüne düştüğü, okul çantasıyla merdivenlerden annesine koştuğu ve annesinin çocuğun çantasını açarak içine yiyecek koyduğu, arkadaşıyla yiyeceğini paylaştığı, annesiyle müzik dersi çalıştığı vb. görüntülere yer verilir. Hikâyede çocuğun düşmesi, ders yapması, okula giderken annesinin çantasına yemek koyması vb. gibi anlarda annenin her zaman yanında olduğu gösterilmiştir. Daha sonraki karede anne buzdolabının kapağına yapıştırılmış bir kâğıdı alır ve okumaya başlar. Çocuğun dış sesi “anne demek sen demek melek demek sen demek” diyerek elinde bir buket papatya ile “anneler günün kutlu olsun meleğim” diyerek seslenmektedir. Bu kareye kadar çocuğun yüzü tam olarak gözükmezken bu karede çocuk bu sözleri söylerken yüzü tam olarak gösterilir ve görme engelli olduğu ancak o zaman anlaşılır. Bu sırada annesi çok duygulanmıştır ve dış ses devreye girer. Dış seste çocuğun Türk Telekom’un gün ışığı eğitimlerine katılan yüzlerce az gören çocuktan biri olduğu, aldığı eğitimler sayesinde geliştirdiği görme yetisi ile annesine unutulmaz bir mektup hediye ettiği belirtilerek “ışığından ilham aldığımız tüm annelerin anneler gününü kutlu olsun” sözü ile reklam biter ve marka ismi ve logosu ekranda görülür.</p> <p>Vodafone: Bir dakikadan oluşan reklam filmi öykü formatında hazırlanmış ve bir bebeğin ağlaması ile başlamaktadır. Bebeğin ağlamasının başlaması ile karanlık bir odanın görüntüsü eşliğinde önce markanın logosu ardından bebek beşiği ve annenin elinde saati gösteren cep telefonunun ekranı görülmektedir. Reklamda anne rolündeki kişinin yüzü direkt olarak gösterilmezken çocuğun uyuması, ders çalışması, okula hazırlanması, yemek yedirilmesi vb. görüntülerde hep bir elin varlığı gösterilmeye çalışılmıştır. Daha sonra bir kapı belirir ve bir el o kapıyı açar. Kapı açılır açılmaz öğretmen kıyafetli bir genç kadının şaşkın ve duygulu görüntüsü belirir.</p>	<p>Türk Telekom: İki dakika 21 saniye süren reklam filmi öykü formatında hazırlanmıştır. Reklam Zeynep teyze karakterinin internetle tanışması ve hayallerini gerçekleştirmesi üzerine kurgulanmıştır. Yaşlı bir kadının uçağa bakmasıyla başlayan reklam geçim kaynağı çorap yapıp satmak olan bir köyde geçmektedir. Yaşlı bir kadının üzerinden anlatılan reklam çorap satan kadınların ve bu çorapları giyen erkeklerin görüntüleriyle ilerlemektedir. Reklamda köyde herkesin aynı çoraptan örmesinden dolayı satış yapamamaktan şikâyetçi olan yaşlı kadının önünden küçük bir arkası açık kamyonla önünden geçen Nezahat isimli genç kadınla olan diyalogu ile devam etmektedir. Nezahat’in “dışarı açılmak lazım Zeynep teyze böyle beklemekle olmaz bu işler” diye konuşmasını haklı olarak görüp onaylar biçimde düşünmeye başlayan Zeynep teyze dışarıya açılmak için ne yapması gerektiğini düşünmeye başlar. Komşularıyla bahçede otururken küçük bir kızın annesinden internette ayakkabı almasını istemesi üzerine Zeynep teyzenin aklına o anda “internette alınmıyorsa satılıyor da demek” diye fikir geçer ve interneti nereden bulacağını düşünmeye başlar. Yine elinde çorap sepeti ile yürürken o anda Türk Telekom ve Habitat derneğinin flamasını görür ve internet eğitimi almaya başlar. İnternette alınan siparişleri kargoya verdiği görüntüyle devam eden reklamda yaşlı kadın Nezahat’e seslenerek “sen dışarıya açılmıştın kız ben dünyaya açıldım” der. Yaşlı kadının gülümsemesiyle “internette hayat kolay, kendime internette bir dükkân açtım kendi hayalimi kendim gerçekleştirdim” diyerek filmin başında yukarıdan baktığı uçağın içinde eşiyile umreye gidiş görüntüsüyle yer alır. Dış sesin devreye girmesiyle sevinçle eğitimlerini tamamlayıp sertifikalarını alan kişilerin görüntüleriyle son bulur.</p> <p>Vodafone: Marka, kadınlar günü için dünya çapında The Walt Disney Company tarafından başlatılan dijital bir kampanyaya işbirliğiyle ön plana çıkmaktadır. 47 saniyeden oluşan reklam filminde marka 2019 yılında gösterime giren kadınların da erkekler kadar güçlü diye nitelendirebileceğimiz “Captain Marvel” isimli filmde kısa görüntülerinin yer aldığı bir kampanya yayınlamıştır. Kampanya ile Vodafone’un kadınların desteklenmesi için başlatmış olduğu “connect” programı ve bu programdan faydalanan gerçek kadınların görüntülerine yer verilmiştir. Vodafone “Connect” programı ile dünyada cinsiyet uçurumunun ortadan kalkması için kadınların mobil teknolojilerle potansiyellerini ortaya çıkararak ekonomik ve sosyal</p>

Ardından “anneler günün kutlu olsun” pankartları ile ona sürpriz yapan çocukların görüntüsü gösterilir. Bu esnada genç kadının gözleri dolar ve ağlamaya başlar.

Kimsesiz çocukların barındığı bir yurt olduğu anlaşılan yerde küçük bir kız çocuğu aldığı hediyeyi öğretmenine uzatır ve “seni çok seviyoruz” der. Daha da duygulanan genç öğretmen kız çocuğuna sarıldığı esnada “Bir çocuğa sevgisini, bilgisini, sabrını ve hayallerini veren herkes bizce annedir. Tüm annelerin ve annelerin yokluğunu hissettirmemek için çabalayan herkesin anneler günü kutlu olsun” diyen markanın dış sesi devreye girer. Ardından bir babanın çocuğunu okula göndermesi, yaşlı bir kadının torununun başını okşadığı görüntüler kısa şekilde yer alır. Reklam filmi daha önce de gösterilen kimsesiz kız çocuklarının ve öğretmenlerinin birlikte öz çekim yapması ve bu esnada markanın isminin belirmesi ile son bulur.

Turkcell: 59 saniye süren reklam filmi yine öykü formatında hazırlanmış ve yaşça büyük bir kadının telefonu ile faturasının gelmemesinden dolayı Turkcell müşteri hizmetlerini araması ile başlamaktadır. Markanın müşteri hizmetleri temsilcisi gayet güler yüzlü ve sevecen bir tavırla sorunun çözümüne yönelik geribildirimde bulunurken kadının mutfakta olan gerçek kızı görünür ve markanın müşteri temsilcisinin konuşmaları ile kızının konuşmaları birleşerek olay örgüsü gelişir. Telefondaki ses ile kadının kızının konuşmalarının iç içe geçmesi ile müşteri temsilcisinin bir kızın annesine söyleyebileceği sözleri biraraya gelmektedir. Yaşlı kadının öksürmesinin ardından müşteri temsilcisinin de mutfaktaki kızı gibi öksürüğe iyi gelen bir tarif vermesinin ardından yaşlı kadın teşekkür eder ve müşteri temsilcisi “ben de sizin evladınız sayılırız” demesinin ardından markanın dış sesi devreye girer ve “tüm annelerimizin anneler gününü kutlarız” sloganını söyler. Kadın duygulanmış bir biçimde telefonu kapatır ve markanın dış sesi “Ne de olsa tam yirmi beş yıl olmuş aileden sayılırız” diyerek markanın logo ve sloganı ekranda görüntülenir.

açıdan desteklenmesi hedeflenmiştir³.

Filmin başrollerinde Brie Larson, Gemma Chan ve Lee Pace gibi isimlerin yer aldığı ve eski savaş uçağı pilotu olan Carol Danvers’ın (Brie Larson), süper güçlere sahip olarak Captain Marvel olarak filmde gösterilmektedir. Filmin merkezinde Captain Marvel karakterinde bir kadın, dünyayı iki ırka karşı savunmaya yönelik mücadelesiyle ön planda yer almaktadır. Reklamda sarışın ve güzel bir kadının ön planda olduğu ve reklamın çoğunlukla bu kadının görüntülerinin yer aldığı sahnelerden oluştuğu görülmektedir. Reklamda filminin içinde aksiyon, macera ve bilim kurgu açısından birçok farklı görüntüler bulunmaktadır. Reklamda sahneler arası geçişlerde “hiçbir kahraman yalnız çalışmaz, birbirimize bağlı olmaya ihtiyacımız var, daha yükseğe, daha ileriye daha hızlı gitmek için. Vodafone kadınlarla dünya çapında işbirliği yapıyor, sadece bir kahraman yok, 50 milyon kahraman var” şeklinde bir mesaj verilerek “Connect” programıyla ulaştığı gerçek kadınların resimleri hızlı bir geçişle gösterilmekte ve ayrıntılı bilgi için web sitesine yönlendirmede bulunmaktadır. Burada 50 milyon ifadesi Vodafone’un 2025 yılına kadar ulaşmayı hedeflediği kadın sayısını vurgulamaktadır. Reklamın son kısmında Vodafone’un “gelecek heyecan verici, hazır mısın? ana sloganı ve logosu, ardından filmin gösterime girişi tarihi- afişi gösterilerek sona ermektedir.

Turkcell: Dünyadaki kadın erkek cinsiyet ayrımına farklı bir bakış açısı geliştirilerek oluşturulmuş 70 saniyelik duygusal bir reklamdır. Reklamda beyaz zemin üzerinde siyah renkte 14 farklı dilde kadın ve erkek yazılışları üzerinden kurgulanan reklamda bütün dillerde bu iki cinsiyetin yazılışında farklılıklar olmasına rağmen sadece Türkçe’de her ikisi için de “o” ifadesinin kullanıldığı vurgulanmaktadır. Duygusal ve yavaş ilerleyen bir müzik eşliğinde devam eden reklamda herhangi bir kişiye, karaktere, mekâna yer verilmediği görülmektedir. “Dilinde ayırım yok. Dilinde de olmasın.” diyerek kadınlar günü kutlanarak reklam sonlandırılmaktadır.

³ <http://medyamerkezi.vodafone.com.tr/basin-bultenleri/vodafone-captain-marvel-07-03-2019> (Erişim tarihi:10.05.2020).

Makro Yapı	Anneler Günü Reklamları	Kadınlar Günü Reklamları
Slogan	<p>Türk Telekom: “İşğından ilham aldığımız tüm annelerin anneler günü kutlu olsun” sloganıyla Türk Telekom markası özel gereksinimli çocukların eğitiminde anneleri örnek aldıkları vurgusunu yapmaktadır. Bu sloganda yer alan ışık kelimesi annelerin çocuklarının hayatlarını aydınlattıkları, onları eğittikleri, hep çocuklarının yanında oldukları ve kendilerini çocuklarına adadıkları bir hayatın ışığıdır.</p> <p>Vodafone: Markanın hedef kitlesine iletmek istediği mesaj olan slogan “tüm annelerin ve annelerin yokluğunu hissettirmemek için çabalayan herkesin annelik günü kutlu olsun” diyerek anneler günü yerine annelik gününü vurgulamaktadır.</p> <p>Turkcell: Reklam filminin sonunda marka “Tüm annelerimizin anneler gününü kutlarız. Ne de olsa tam yirmi beş yıl olmuş aileden sayılırız” diyerek genel sloganı ve logosu ekranda görüntülenmektedir.</p>	<p>Türk Telekom: Reklamda markanın başlatmış olduğu “<i>internetle hayat kolay</i>” projesinin sloganına yer verilerek “projemizle herkese internet kullanmayı öğretiyoruz. Zeynep teyzemiz gibi binlerce kadın da bu eğitimlerden faydalanıyor sınırlarının ötesine geçiyor. Kadınlarımızın başarılarına birazcık katkı sağlayabiliyorsak ne mutlu bize. Dünya kadınlar günü kutlu olsun” diyerek vurgulanmaktadır.</p> <p>Vodafone: Reklamda Vodafon’un “gelecek heyecan verici, hazır mısın?” ana sloganı olarak yer almakla birlikte ayrı özel bir slogan doğrudan reklam içinde yer almamıştır. Ancak #ConnectedSheCan etiketinin ana sloganın altında yer aldığı görülmektedir.</p> <p>Turkcell: Reklamda toplumsal cinsiyet eşitliğine vurguda bulunularak “Dilinde ayırım yok. Dilinde de olmasın.” sloganı kullanılmıştır. Söz konusu sloganla tıpkı dillerde olmadığı gibi söylemlerimizde de bir ayrıma yer verilmemesi gerektiği, toplumsal cinsiyet açısından kadın ve erkek arasında bir farklılığın olmadığı vurgulanmaya çalışılmıştır.</p>
Mekân	<p>Türk Telekom: Reklam filminde hem iç mekân hem de dış mekân kullanılmıştır. İç mekân olarak anne ve çocuk karakterin evi, dış mekân olarak ise park, müzik atölyesi, bahçe kullanılmıştır. İç mekân olarak evin salon ve mutfak kısmı yer almaktadır. Hem iç mekân hem de dış mekânda karakterler genellikle birlikte yer almaktadır. İç mekân olarak mutfak sahnesinde anne çocuğunun okul çantasına sandviç koymaktadır. Çocuğun müzik eğitimi aldığı müzik atölyesinde anne karakter çocuğunu kapıda beklemektedir.</p> <p>Vodafone: Reklam filminde genellikle iç mekân kullanılmıştır. Sadece bir karede dış mekân yer almaktadır. İç mekân olarak ev içinde çocuk odası, mutfak, çocuk yurdu odaları kullanılmıştır. Dış mekân olarak okul bahçesi yer almaktadır.</p> <p>Turkcell: Reklam filminde sadece iç mekân kullanılmıştır. Mekân olarak kadının evinin salonu, mutfak ve markanın müşteri hizmetleri ofisi görüntülenmektedir. Anne karakteri reklamın başından sonuna kadar salonda oturur biçimdedir. Mutfakta ise kızı kek hazırlamaktadır. Diğer mekân ise markanın müşteri temsilcisinin konuştuğu ofistir. Reklam filminin büyük çoğunluğu mekân olarak ev içi ortamdır.</p>	<p>Türk Telekom: Reklam filminde hem iç hem de dış mekânlar birlikte kullanılmıştır. Yaşlı kadının dış mekânda satış yapması, cami, bahçede komşularıyla oturması, kahvehane önü, kargo gönderdiği evinin önü gibi farklı dış mekânlarda çekimler yapılmıştır. İç mekân olarak ise; kadının evinin içi, diğer kadınların çorap ördüğü başka bir ev, eğitim alınan kahvehane ve uçak içindeki görüntülere yer verilmiştir.</p> <p>Vodafone: Reklam filminin aksiyon ve macera unsurların birlikte yer aldığı ve bilim kurgu niteliğinde farklı gezegen ve atmosferlerde geçtiği görülmektedir. Filmin konusu gereği de hareketli sahnelerden oluşan reklamda dış ve iç mekân kullanımına yer verildiği görülmektedir İç mekân olarak tramvay içinde yer alan bir görüntünün yer aldığı, diğer sahnelerin daha çok dış mekânda çekildiği söylenebilir. Özellikle aksiyon sahnelerinde teknolojik efektlerin varlığı göze çarpmaktadır.</p> <p>Turkcell: Reklamda herhangi bir mekân kullanımına yer verilmemiştir. Sadece beyaz bir zemin üzerinde markanın logosunun sağ alt köşede yer almasıyla oluşturulmuş metinsel ifadelerin yer aldığı bir reklam gerçekleştirilmiştir.</p>

Makro Yapı	Anneler Günü Reklamları	Kadınlar Günü Reklamları
Karakterler	<p>Türk Telekom: Reklam filminde ana karakterler çocuk rolünde Salih ve annesidir. Diğer taraftan bazı sahnelerde Salih'in arkadaşı, müzik öğretmeni ve diğer arkadaşları yer almaktadır. Anne gençtir ve günlük kıyafetler olarak tişört, pantolon ve elbise ile gösterilmektedir.</p> <p>Vodafone: Reklam filminde ana karakter değişen rollerde kadındır. Evde çocuğuna bakan kadın, yurttan öğrencileri ile ilgilenen öğretmen olarak kadın, torununa bakan yaşlı kadın, yaralanan çocuğa yardım eden bir başka öğretmen kadın karakterler olarak yer almıştır. Sadece bir sahnede bir babanın kızı ile ilgilendiği görülmektedir. Yan karakter olarak bebek, çocuk, baba ve büyükanne yer almaktadır. Temelde ana karakter kadındır. Çocuk bakımını üstlenen kadın karakter ekranda görülmemekle birlikte öğretmen karakter genç bir kadını temsil etmektedir.</p> <p>Turkcell: Reklam filminde üç karakter yer almaktadır. Anne rolünde yaşça büyük olan ana karakter kadın, yan karakterler olarak onun ile telefonda konuşan markanın müşteri temsilcisi genç kadın ve yaşlı kadının mutfakta konuşan kızı olan diğer genç kadın. Reklam filminde erkek karakterin yer almaması dikkat çekicidir. Anne karakter mavi bir hırka ve lacivert bir etek giyimli ve gözlüklü olarak yaşça büyük bir kadını temsil etmektedir. Markanın müşteri temsilcisi genç kadın klasik bir gömlek giymiştir. Annenin kızı rolündeki genç kadın üzerinde mutfak önlüğünün yer aldığı rahat bir bluz ve pantolon ile görülmektedir.</p>	<p>Türk Telekom: Reklamın ana karakteri Zeynep teyze adında geçimini tüm köy olduğu gibi çorapçılık yaparak kazanan yaşlı bir kadındır. Reklamda bir diğer önemli karakter Zeynep teyzenin girişimcilik fikrine kıvılcımı atması sebebiyle küçük kamyoneti ve kızıyla sürekli gözükten Nezehat isimli genç bir kadındır. Yan karakterlerde ise, köyün diğer kadın ve camide abdest alan erkekler, internet eğitimi veren gençler ve sadece reklamın sonunda görünen kocası yer almaktadır. Reklamın köyde çekilmesi yerel kıyafetlerin ve unsurlara yer verildiği görülmektedir.</p> <p>Vodafone: Reklamda aslında bir filmin fragmanı gibi olduğu için birçok karakter gösterilmektedir. Bu nedenle reklam filminin anlaşılabilirliği için filmin bilinmesi ya da izlenmiş olması önem taşımaktadır. Reklama konu olan filmin ana karakteri Captain Marvel olarak nitelendirilen ve olağanüstü güçlere sahip olan Carol Danvers isimli kadındır. Danvers aslında eski bir savaş pilotudur. Olağanüstü güçlerinin olmasıyla hafızasını kaybeder. Carol Danvers, Dünya iki uzaylı ırkı arasında galaktik bir savaşın ortasında tutulduğunda evrenin en güçlü kahramanlarından birisi haline gelir. Reklamda görüntülerde filmde yer alan karakterlerden biri olarak gördüğümüz Yüzbaşı Maria Rambeau eski bir Birleşik Devletler Hava Kuvvetleri pilotu olarak helikopter içinde görüntülenmektedir. Rambeau, siyahi biri olarak sadece bir sahnede Danvers ile el işaretleriyle iletişim kurarken görüntülenmektedir.</p> <p>Turkcell: Reklamda doğrudan metinsel öğeler kullanıldığından herhangi bir karaktere yer verilmemiştir.</p>

Makro Yapı	Anneler Günü Reklamları	Kadınlar Günü Reklamları
Toplumsal/ Kültürel/ Sınıfsal Bağlam	<p>Türk Telekom: Toplumsal ve kültürel bağlamda kadın birincil görev olarak annelik ve eş rollerini yerine getirmektedir. Ataerkil toplum düzeninde cinsiyet rolleri kadın ve erkeğin birbiri ile eşit olmayan roller biçiminde işlemektedir. Kültürel ve toplumsal bağlamda kutsanmış annelik görevi kadının en temel görevi olarak görülmektedir. Türk Telekom'un anneler günü reklamında gösterilen ışık bu fedakâr ve kutsanmış anne figürü ile özdeşleşmektedir.</p> <p>Vodafone: Kadın birçok toplum ve kültürde annelik görevi ile kutsanmaktadır. Annelik ve ev içi işler kadın ile özdeşleştirilmiştir. Reklam filmi sloganında anneler günü yerine annelik günü söyleminin tercih edilmesi anneliğin sadece kadın için değil bu görevi yerine getiren herkes için olabileceği vurgulanmaktadır. Fakat annelik ve buna bağlı olarak çocuk bakımı temelde kadına atfedilmektedir. Reklam filminde çocuk bakımını genellikle kadının yerine getirdiği görülmektedir. Kadının fedakârca gece gündüz demeden çocuğa baktığı ve onu büyüttüğü görülmektedir. Kadının annelik rolü ev içi emeği olarak maddi karşılığı olmamakta ve toplumsal bir göreve indirgenmektedir. Kadının öğretmen olarak kamusal alanda ve iş yaşamında temsil edilmesinde annelikle özdeş görevler yerine getirdiği görülmektedir. Kadının annelik görevi duygusal bir yaklaşımla tasvir edilmektedir. Kadına atfedilen duygusallık ve fedakârlık reklam filminde hissedilmektedir.</p> <p>Turkcell: Annelik ve anne olmak toplum ve kültürün kadına biçtiği en önemli görevler arasında yer almaktadır. Reklam filminde anne ve kızı rolündeki genç kadın ev ortamında yer alırken müşteri temsilcisi diğer genç kadın ofis ortamında yer almıştır. Anne karakter toplumun kadına biçtiği rol anlamında ev ortamında yer almaktadır. Toplumsal cinsiyet kavramı kadını ve anneyi genellikle ev içi ortamlarla özdeşleştirmektedir. Kadının kamusal alanda görülmesi ev içi emeğini ortadan kaldırmamaktadır. Kadın hem evde hem de iş ortamında görevini yerine getiren süper kadına dönüşmektedir. Reklam filminde annelik duygusal bir yaklaşım ile işlenmektedir.</p>	<p>Türk Telekom: Toplumsal rolü içinde daha çok evin içinde gördüğümüz kadının bu reklamda genç yaşlı dışarda kendi üretip kazanmaya çalıştığı bir ortamda görmekteyiz. Genç kadın rolündeki Nezahat'ın Zeynep teyzeye "dışarıya açılmak lazım Zeynep teyze" ya da "kız Nezahat sen dışarıya mı açılmıştın ben dünyaya açıldım" diyerek seslenmesi aslında kadınlar arasında da bir rekabetin yaşandığını göstermektedir. Reklamda bilinenin aksine erkek rolünde sadece odun kıran ve kargo almaya gelen birinin görüntüsünden başka çalışan bir erkek görüntüsüne yer verilmemiştir. Reklamda kadınların hayallerini gerçekleştirirken internetin bu noktada kolaylıklar sunacağı vurgulanmaya çalışılmıştır. Reklamda kadının kendi hayallerini gerçekleştirebileceği ve bunu yaparken bir erkeğe ihtiyacı olmadığı genç kadının küçük motorlu araç kullanması, erkeğin uçakta sadece kadının yanında otururken görünmesi, kadınlar eğitim alırken kahvede erkeklerin oyun oynaması ya da oturması görüntüleriyle desteklenmeye çalışılmıştır.</p> <p>Vodafone: Reklamda, başroldeki kadın karaktere olağanüstü güçler yüklenerek dünyayı kurtarma gibi büyük bir görev verildiği görülmektedir. Reklamda yer alan görsellerde kadının savaşçı yönü kimi zaman helikopterdeki kimi zaman da zorlu mücadele koşullarında gösterilmeye çalışılmıştır. Toplumsal bağlamda güç ve hâkimiyetin daha çok erkeğe atfedildiği bir ortamda bu rolü üstlenenin kadın olması dikkat çekicidir. Erkek ise, reklamdaki görüntülerden yola çıkıldığında daha güçsüz, savunmasız (tramvay içindeki erkekler gibi) ya da kadının arkasında olarak gösterilmeye çalışılmaktadır. Bununla birlikte sadece başroldeki kadını değil çeşitli fotoğraflarla başka kadınların da görüntülerine yer verilerek onların farklı alanlardaki statülerine atıfta bulunmaktadır.</p> <p>Turkcell: Reklamda verilmek istenen ana mesaj aslında birçok dilde kadın ve erkek kavramları farklı şekillerde ifade edilirken Türkçe'de sadece "o" diye ifade edildiği gösterilmektedir. Bu durum aynı zamanda kadın-erkek eşitliğinin önemli göstergelerinden biri olarak değerlendirilebilir. Resmi dilinde bile iki cinsiyet arasında böyle bir ayrım yokken dilsel ya da söylemsel olarak da böyle bir ayrıma yer verilmemesi gerektiği vurgulanarak aslında bir farkındalık oluşturulmaya çalışılmak istenmektedir.</p>

Mikro Yapı	Anneler Günü Reklamları	Kadınlar Günü Reklamları
Cümle Yapıları ve Sözcük Seçimleri	<p>Türk Telekom: Reklam baştan sona kadar çocuğun annesine hitap ettiği bir dış ses ile sürmektedir. Çocuk karakter annesine kendisi için ne kadar önemli olduğunu, hep yanında olduğunu, onu sabırla hayata hazırladığını, güç kaynağı olduğunu dile getirmektedir. Reklamın sonlarında markanın dış sesi çocuk karakter Salih'in Türk Telekom'un günışığı eğitimlerine katılan yüzlerce çocuktan biri olduğunu ve markanın annelerin ışığından ilham aldığını vurgulamaktadır. Etken kelimelerle duygusal bir dil kullanılmıştır. Özellikle çocuk karakter annesinin kendisi için ne kadar önemli ve fedakâr olduğunu duygusal cümlelerle ifade etmektedir. Cümleler kısa, basit ve anlaşılır biçimdedir. Markanın dile getirdiği cümlelerde annelerin çocuklarına olan fedakâr tutumları ışık olarak tabir edilmekte ve markanın bu ışıktan ilham aldığı vurgulanmaktadır.</p> <p>Vodafone: Reklam filmi öğretmen olan kadın karakterin kız yurdunda kapıyı açması ve çocukların ona anneler günü sürprizi yapmasına kadar sadece duygusal bir müzik ile devam etmektedir. Çocuklar anneler günün kutlu olsun pankartı ile öğretmenlerinin anneler gününü kutlamaktadır. Bu pankart ile kadın öğretmenin gerçekte anne olmasa bile çocukların onu anne olarak sevdiği ve gördüğü mesajı verilmektedir. Reklamda uzun, kısa ve etken cümleler kullanılmıştır. Anneler günü yerine annelik gününün kutlanması anneliğin sadece anne olanlar için değil herkesin görevi olabileceği mesajı verilmektedir.</p> <p>Turkcell: Reklam filmi, filmin başından sonuna kadar anne karakterin müşteri temsilcisi ile telefon görüşmesi sırasında duygusal konuşmalarını aktarmaktadır. Cümleler basit, etken ve kısa cümle yapılarından oluşmaktadır. Anne karakterin kızım diyerek müşteri temsilcisine sıcak, samimi ve duygusal bir dille hitap ettiği görülmektedir. Aynı şekilde müşteri temsilcisinin de anne karaktere kızı gibi sıcak ve samimi bir dille hitap ettiği görülmektedir. Marka dış seste uzun yıllardır hizmet verdiği müşterilerinin ailesinden biri olduğunu vurgulamaktadır. Reklam filminde anne, aile, evlat söylemi çerçevesinde duygusal sözcük ve ifadelerle çokça yer verilmiştir.</p>	<p>Türk Telekom: Reklamda köylü bir kadının üzerinden bir başarı hikâyesi samimi bir dil kullanılarak anlatılmaya çalışılmış ve kimi zaman da yöresel sözcükler/şivelere (örn: buncağazlar, amma) yer verilmiştir. Reklamın bütününde yaşlı kadının düzgün bir Türkçeyle hikâyesini anlattığı görülmektedir. Kadınların birbiri arasındaki konuşmalar çoğunlukla monolog şeklinde gerçekleşmekte karşılıklı bir diyalog karakterler arasında görülmemektedir. Sadece yaşlı kadının eğitimle konuştuğu sahne olsa da sessiz şekilde reklamda yer almaktadır. Reklamda genellikle uzun ve bağlaçların yer aldığı cümlelere yer verilmiştir. Reklamda kullanılan slogan bir projenin sloganı olmakla birlikte devrik bir cümle olarak seçilmiştir. Sloganın devamında yer alan dış sesin devam ettiği cümle ise olumlu ve kurallı bir cümleden oluşmaktadır. Dış sesin “Zeynep teyzemiz gibi” şeklinde bir ifadeye bulunması markanın kitlesiyle kurmak istediği samimi dili yansıtmaya çalışmaktadır.</p> <p>Vodafone: Reklamda, doğrudan bir dış sesin varlığına rastlanmamaktadır. Verilmek istenen mesaj ekranda yansıtılmaktadır. Reklamda daha ileriye daha hızlı gidebilmek için kadınların birbirinin desteğine ihtiyaçları olduğu vurgusunda bulunulmuştur. Cümle yapıları açısından bakıldığında kurallı cümlelere yer verildiğine ve sessiz bir seslenişte bulunulduğunu söyleyebiliriz. Reklamda kısa ve etken cümlelere yer verildiğini görmekteyiz.</p> <p>Turkcell: Reklamda yabancı dillerdeki kadın-erkek kavramları yazılışları ve okunuşları ile gösterilmeye çalışılmıştır. Reklamın verilmek istenen mesajda genel olarak kurallı bir cümle yapısının varlığı görülmektedir (bu filmde gördüğünüz dillerin hepsinde kadın erkek ayrımı var vb.gibi). Ayrıca devrik cümle yapılarına da yer verildiği görülmektedir (Örneğin “biri hariç, o da Türkçe”). Reklamın ana sloganı “dilinde ayrım yok, dilinde de olmasın” açısından değerlendirildiğinde aslında bir sesleniş olduğu söylenebilir.</p>

Mikro Yapı	Anneler Günü Reklamları	Kadınlar Günü Reklamları
Çekim Tipi	<p>Türk Telekom: Reklam filminde yakın plan, bel plan, göğüs plan, omuz plan, boy plan, genel plan, ayrıntı plan çekimleri mevcuttur. Anne ve çocuk karakterin sarılma gibi yakın temasları yakın çekimle görüntülenmiştir. Anne karakterin çocuğunun çantasına sandviç koyması da yakın çekim ile gösterilmiştir.</p> <p>Vodafone: Reklam filminde yakın plan, göğüs plan, omuz plan, genel plan, boy plan, bel plan, ayrıntı plan çekim tipleri yer almaktadır. Annenin çocukla ilgilenmesi ve bakması yakın çekimlerle gösterilmiştir. Kadın öğretmenin kız öğrencisine sarılması da yakın çekimle görüntülenmiştir. Kadının duygusal anları ve gözyaşları yakın çekimle ifade edilmektedir. Babanın çocuğunun elini öptüğü sahne de yakın çekimle gösterilmiştir.</p> <p>Turkcell: Reklam filminde yakın plan, göğüs plan, omuz plan, boy plan, genel plan, çok yakın plan ve ayrıntı plan yer almıştır. Anne karakterin markanın numarasını tuşladığı sahne çok yakın planda gösterilmektedir. Anne karakterin ve müşteri temsilcisinin konuşma sahneleri ve özellikle duygusal konuşmaları yakın planda gösterilmiştir.</p>	<p>Türk Telekom: Reklam filminde reklamın ana karakteri olan yaşlı kadının farklı açılardan görüntülerine yer verilmiş olsa da özellikle sevinç ve düşünceli ve hedefine ulaşmış olduğu halleri yakın plan ile gösterilmeye çalışılmıştır. Köyün diğer kadınları ve erkekleri için ise genel plan, boy plan olmak üzere farklı çekim tekniklerinden yararlanılmıştır. Ayrıca üzerinde markanın projesinin isminin yer aldığı laptop, flamalar ve eğitim veren gönüllülerin üzerindeki yeleklerdeki projenin logosu yakın plan çekimleriyle desteklenerek gösterilmeye çalışılmıştır.</p> <p>Vodafone: Reklam bilim kurgu tarzındaki filmde yer alan görüntülerden oluştuğu için özellikle hareketli sahnelerin ve teknolojik efektlerin varlığı görülmektedir. Bununla birlikte ana karakterin boy plan, yakın plan, bel plan, omuz plan görüntülerine yer verildiği görülmektedir. Diğer yan oyuncuların ise bel ve omuz plandan çekimleri yer almaktadır.</p> <p>Turkcell: Reklamda genel plan bir çekimin yer aldığı söylenebilir. Ancak farklı dillerdeki kadın-erkek ifadelerinin yazılışları daha genel planda gösterilirken Türkçe'deki yazılışının gösterilmesi sırasında daha yakın bir çekim ve büyük bir puntunun kullanıldığı görülmektedir.</p>

Mikro Yapı	Anneler Günü Reklamları	Kadınlar Günü Reklamları
	<p>Türk Telekom: Reklamın başından sonuna kadar duygusal tonda bir müzik kullanılmıştır. Reklam müziği enstrümantaldır ve müzikte sözel öge bulunmamaktadır. Reklam müziği çocuğun sözleri ile tamamlanmaktadır. Reklam müziği duygusal olması bakımından annenin çocuğuna olan sevgi ve ilgisini yansıtmaktadır. Duygusallık kadın ve anne için atfedilen özelliklerden biridir. Kadının annelik rolü duygusallık bağlamında işlenmektedir. Reklam müziği ve çocuğun annesine hitap eden sözleri birleşince duygusal bir ton hissedilmektedir. Özellikle duygusallığı arttırıcı olan çocuğun annesine olan sözleridir.</p>	<p>Türk Telekom: Reklam filmi boyunca hareketli bir müzik arka planda yaşlı kadının konuşmalarıyla ritimli bir şekilde yer almaktadır. Kullanılan müziğin daha çok enstrümantal olarak yer aldığı ve bağlama çalındığı ve bilinen bir müzik olmadığı anlaşılmaktadır. Yaşlı kadının düşünceli hallerinde müziğin sesinin daha ağır ilerlerken sevinç, eğitim aldığı, kargo gönderdiği sahneler olmak üzere kimi yerlerde müziğin daha hareketli olarak yer aldığı görülmektedir. Kadının hikâyesini anlattığı reklam filminde ses efekti olarak uçağın havalandığı sıradaki çıkardığı ses, motor sesi ve uçak içinde geçen bir anonsun sesi az da olsa duyulmaktadır. Ayrıca yaşlı kadının aklına aniden fikrin gelmesi ise zil sesiyle özdeşleştirilmeye çalışılmıştır.</p>
Müzik/Jingle-Ses-Ses Efektleri	<p>Vodafone: Küçük bir bebeğin ağlamasıyla başlayan reklam filmi baştan sona duygusal bir müzikle sürmektedir. Reklamın başında yer verilen bebeğin ağlama sesi duygusallığı daha da arttırmaktadır. Bu ağlama sesi fedakâr anneliğin gece gündüz demeden çocuğa bakmayı gerektirdiği mesajı vermektedir. Toplumda annelik çocuğa adanmış bir yaşamı gerektirir. Reklam filminde bu adanmışlık görülmektedir. Reklam filminde hâkim olan duygusal müzik kadın ve annelik görevi ile özdeşleştirilmektedir. Duygusallık anne ve kadın için resmedilmektedir. Toplumsal ve kültürün içinde kadın duygusal, narin, naif görülmekte ve bu duygular ile tasvir edilmektedir. Kadının annelik ile olan duygusal bağı reklamın birçok sahnesinde görülmektedir.</p> <p>Turkcell: Reklam filminde markanın reklam müziği kullanılmıştır. “Turkcell’le bağlan hayata” sloganın yer aldığı reklam müziği, anne ve evlat ilişkisi üzerinden işlenmektedir. Reklam müziği reklam filminin başında ve sonunda duyulmaktadır. Geri kalan kısımlarda anne karakterin müşteri temsilcisi genç kadın ile olan duygusal konuşması yer almaktadır. Konuşmalar genellikle duygusal bir tonda gerçekleşmektedir. Reklam mesajı duygusal bir tonda verilmektedir. Kadın ve anneliğin toplumda karşılığı duygusallık olmaktadır. Bu duygusallık reklam filminde iyiden iyie hissedilmektedir.</p>	<p>Vodafone: Reklamda doğrudan bir cingıl (Jingle) ya da markanın kendine ait bir müziğine yer verilmemiştir. Bunun yerine aksiyonun ve bilim kurgunun doğasına uygun olarak hareketli ve kimi zamanda korku, heyecan ve macera uyandıran filmin kendi müziğine yer verildiği görülmektedir. Ses efektleri açısından baktığımızda müziğin temposunun arka planda kimi zaman yavaş şekilde ilerlerken kimi zaman daha hızlandığını söyleyebiliriz.</p> <p>Turkcell: Reklamda yer alan müziğin herhangi bir cingıl ya da markaya yönelik hatırlatıcı bir müzik olmadığı görülmektedir. Bunun yerine piyano ile çalındığı düşünülen sakin ve yavaş ritimli duygusal bir müzik seçildiği görülmektedir. Reklamda yer alan yabancı dillerdeki ifadelerin görüntülendiği anlarda piyanonun daha vurgulu olduğu söylenebilir. Türkçe’deki kadın-erkek yazılışının gösterildiği sahneye gelindiğinde ise müziğin bir an için durduğu ve “O” ifadesi ekranda yer aldıktan sonra müziğin ritminin hareketlendiği görülmektedir.</p>

Sonuç ve Öneriler

Cinsiyetten farklı olarak toplumsal cinsiyet, kadın ve erkeğin toplum ve kültür içerisinde kalıplaşmış klişe ve roller üzerinden değerlendirilmesine yönelik bir kavramdır. Toplumsal cinsiyet, toplumda kadın ve erkeğe yönelik kalıplaşmış davranış kuralları ve söylemler biçiminde işlemektedir. Toplumsal cinsiyet eşitsizliği, erkek egemen toplumlarda kadının dayatılan belli kalıplar içerisinde davranması ve bu klişeleri içselleştirmesi şeklinde kendini göstermektedir. Toplumda kadın ve erkeğin belli rollerde tasvir edilmesi söylem ve ideolojiler vasıtasıyla üretilmektedir. Bu söylem ve ideolojiler toplum tarafından içselleştirilerek doğal bir görünüm kazanmakta ve yeniden üretilmektedir. Medya iletileri ve içerikleri toplumsal cinsiyetin içselleştirilmesi ve kabulüne hizmet ederek eşitsizliğin doğal kurgusunun bir parçası olabilmektedir. Kadın medyada genellikle; iyi bir anne ve eş olma, ev içi hizmetleri yerine getiren ev kadını, cinsel nesne olma, şiddete maruz kalma gibi görünümde resmedilmektedir. Reklamcılıkta kadın ve erkeğe atfedilen toplumsal cinsiyet rolleri yalnızca markayla ilgili tutumları ve tüketicilerin davranışlarını etkilemekle kalmamaktadır. Aynı zamanda markayla ilgili olmasa da toplumda sosyal açıdan davranış kalıplarının şekillenmesine de katkıda bulunmaktadır.

Bu çalışmada tüketim kültürünün ortaya çıkmasında önemli rol oynayan reklamlar aracılığıyla kadının rolünün söylemlerde nasıl değişkenlik gösterdiği ortaya çıkarılmak istenmiştir. Bu amaçla da 2019 yılında GSM operatörleri tarafından yayınlanan Anneler ve Kadınlar günü reklamları incelenmiştir. Çalışma, aslında kadının anneler günü reklamlarında anneliğine ve fedakârlığına vurgu yapılırken kadını daha çok sınırları belirlenmiş alanlar içerisinde gösterilmeye çalışıldığını ortaya çıkarmıştır. Dolayısıyla kadın, çocuğunun eğitim, uyku, yeme-içmesiyle ilgilenen ve kapalı bir alan sınırları içerisinde gösterilmektedir. İzlenen iki reklama da bakıldığında annelik rolünün belirlenen sınırlar içerisinde ve çocuğuyla ilgilenmek üzerine kurgulandığı görülmektedir. Anneler gününe ait üçüncü reklamda anne rolündeki kadın yaş olarak büyük olsa da yine ev sınırları içerisinde gösterilmiştir. Ancak aynı markaların kadınlar günü reklamlarına bakıldığında ise, üç reklamın ikisinde de kadınların güçlü ve bağımsız oluşuna vurgu yapıldığı, kendi sınırlarının dışına çıkmasının vurgulandığını görmekteyiz. Çizilen güçlü kadın imajı kimi zaman köyünün sınırlarının dışına çıkarak dünyaya açılan bir kadın imajı çizilerek yansıtılırken kimi zaman da daha da sınırları aşacak şekilde galaksiler arasında kadının sahip olduğu güçleri kullanmasıyla gösterilmeye çalışılmaktadır.

GSM operatörleri olan Turkcell, Vodafone ve Türk Telekom'un 2019 yılında yayınlanan anneler günü ve kadınlar günü reklamlarının karşılaştırıldığı bu çalışmada, tüketim kültürünü yayan reklamların kadına yükledikleri anlamlar açısından tutarsızlıklar olduğu görülmektedir. Anneler günü reklamlarında fedakâr annelik söylemi vurgulanırken, kadınlar günü reklamlarında ise güçlü ve sınırlarını aşan kadın söylemi ile kadın iki farklı görünümde temsil edilmektedir. Bu iki farklı temsil toplumsal cinsiyet anlamında sorunlu görülmektedir. Kadının kamusal alanda ve güçlü konumda daha fazla yer alabilmesi için toplumsal cinsiyet rollerinden bağımsızlaşması gerekmektedir. Medya içerikleri ve reklamların kadının bağımsız ve güçlü konumunu kazanması lehinde tavır sergilemesi gerekmektedir. Bu tavır kadınlar günü reklamlarında olduğu gibi anneler günü reklamlarında da yer almalıdır. Çünkü annelik kadının sadece ev ya da kapalı sınırlar içinde rollerini yerine getirdiği bir durum değildir. Markalar anne olan kadınların da güçlü bireyler olarak sunulabileceğini göstererek kadın algılarına yönelik farklı bakış açıları geliştirebilir. Ya da güçlü kadın imajıyla çizilen rollerin de annelik üzerinden değerlendirilebileceğinin farkına varmalıdır. Bu sayede markaların tüketiciye yönelik verdikleri mesajlarında bir tutarlılığın ve samimiyetin sağlanacağı düşünülmektedir.

Markaların kadına yükledikleri anlam açısından tutarlılık göstermeleri inandırıcılıkları açısından önem taşımaktadır. Elbette ki incelenen reklamlarda verilmek istenen mesajda içinde bulunan özel günü dikkate alarak bir reklam çalışması yapılmıştır. Bu noktada herhangi bir problem gözükmemektedir. Ancak Mart ayında yayınladığı Kadınlar günü reklamında kadınlara "sınırlarının dışına çık" şeklinde mesajlarla seslenen markaların Mayıs ayına geldiğinde Anneler

gününde kadına kendi sınırları içerisinde çocuğun bakımıyla ilgilenmesi rolünü biçmesi markaların mesajlarındaki sorunu ve ikilemi ortaya koymaktadır. Bu durum markanın söylemleri açısından da çelişkiyi beraberinde getirmektedir. Burada markalar açısından dikkat edilmesi gereken nokta kadının anneliğinin sadece ev/kapalı alan içerisinde sınırlandırılmayacağı gibi özgürlüğü de yine kalıpların dışına çıkmayla sağlanamayacağıdır. Kadının sadece ev içinde anne olmadığı ve sosyal yaşamında da annelik görevlerini yerine getirebildiği unutulmamalıdır. Reklamverenlerin artık kadının değişen rolünü göz önünde bulundurarak mesajlarında tutarlı bir tavır sergilemeleri önemlidir. Özellikle farklılaşmak noktasında bunun önemli olduğu düşünülmektedir. Çünkü hem anneliğin hem de kadınlığın belirli kalıplar ve sınırlar içerisinde tekrarlanarak sunulması yaratıcılığın önündeki en büyük engellerden biri olarak değerlendirilebilir. Bu nedenle reklamverenlerin ve ajansların birbirine benzer reklamları ve mesajları tekrarlamak yerine kadına ve anneye yönelik bakış açılarını değiştirmeleri gerektiği düşünülmektedir.

Kaynakça

- Amy-Chinn, D. (2011). *Gender advertising*. <https://dspace.stir.ac.uk/bitstream/1893/11342/1/Gender%20Advertising.pdf> (Erişim tarihi: 15.05.2020)
- Ayvaz, S. ve Livberber, T. (2019). Reklamlarda toplumsal sınıf: Otomobil reklamları üzerinden bir söylem analizi. *Erciyes İletişim Dergisi*, 6(2),1141-1164. Doi: 10.17680/erciyesiletisim.518553
- Aziz, A. (2008). *Sosyal bilimlerde araştırma yöntemleri ve teknikleri*. Ankara: Nobel.
- Bayazıt, D.Z. (2020). The deconstruction of women image through advertising. *Journal of Business Research-Turk*, 12 (1), 429-439. Doi: 10.20491/isarder.2020.853
- Bingöl, O. (2014). Toplumsal cinsiyet olgusu ve Türkiye'de kadınlık. *Karamanoğlu Mehmet Bey Üniversitesi Sosyal ve Ekonomik Araştırmalar Dergisi*, 2014(3), 108-114.
- Birknerová, Z., Frankovský, M., Zbihlejšová, L. ve Parová, V. (2018). Perception of advertising and expectations of advertising in terms of gender differences. *Marketing and Branding Research*, 5(2), 92-99. Doi: 10.33844/mbr.2018.60294
- Browne, B. A. (1998). Gender stereotypes in advertising on children's television in the 1990s: A cross-national analysis. *Journal of Advertising*, 27(1), s. 83-96. Doi: 10.1080/00913367.1998.10673544
- Cheng, H. (1997). Holding up half of the sky? A sociocultural comparison of gender- Role portrayals in Chinese and US advertising. *International Journal of Advertising*, 16(4), 295-319. Doi: 10.1080/02650487.1997.11104698
- Eisend, M. (2010). A meta-analysis of gender roles in advertising. *Journal of the Academy of Marketing Science*, 38, 418-440. Doi:10.1007/s11747-009-0181-x
- Eisend, M. (2019). Gender roles. *Journal of Advertising*, 48(1), 72-80. Doi: 10.1080/00913367.2019.1566103
- Grau, S. L. ve Zotos Y. C. (2016). Gender stereotypes in advertising: A review of current research. *International Journal of Advertising*, 35(5), 761-770. Doi: 10.1080/02650487.2016.1203556
- Holbrook, M. B. (1987). Mirror, mirror, on the wall, what's unfair in the reflections on advertising? *Journal of Marketing*, 51(3), 95-103. Doi: 10.2307/1251650
- Horvath, L. K. ve Sczesny, S. (2016). Reducing women's lack of fit with leadership positions? Effects of the wording of job advertisements. *European Journal of Work and Organizational Psychology*, 25(2), 316-328. Doi: 10.1080/1359432X.2015.1067611

- İmançer, D. 2006, *Medya ve kadın*. Ankara: Ebabil Yayınları.
- Mayne, I. (2000). The inescapable images: gender and advertising. *Equal Opportunities International*, 19(2/3/4), 56–61.
- Napoli, J. Murgolo-Poore, M. ve Boudville, I. (2003). Female gender images in adolescent magazine advertising. *Australasian Marketing Journal (AMJ)*, 11(1),60-69. Doi: 10.1016/S1441-3582(03)70118-9
- Ökten, Ş. (2009). Toplumsal cinsiyet ve iktidar: Güneydoğu Anadolu bölgesinin toplumsal cinsiyet düzeni. *Journal of International Social Research*, 2(8),302-312.
- Özdemir, M. (2010). Türkiye'deki reklamlarda toplumsal cinsiyet ve sunumu. *Millî Folklor*, 22 (88),101-111.
- Özden, E. E. ve Özden, Z. (2018). Feminizm ve görsel tasarım: Birinci kuşak feminizm dönemindeki kozmetik reklamlarında kadın imgelerinin dönüşümü. *Akdeniz Üniversitesi İletişim Fakültesi Dergisi*, (30), 142-163.
- Özer, Ö. (2011). *Haber söylem ideoloji*. Konya: Literatürk.
- Pollay, R. W. (1986). The distorted mirror: reflections on the unintended consequences of advertising. *Journal of Marketing*, 50 (2), 18–36. Doi: 10.2307/1251597
- Salı, J.B. (2013). İletişim araştırmalarında nitel yöntemler. N. Sever, S. İspir ve N. Bilge (Ed), *İletişim araştırmaları içinde* (ss. 114- 134). Eskişehir: Anadolu Üniversitesi Yay.
- Shao, Y., Desmarais, F. ve Kay, W. C. (2014). Chinese advertising practitioners conceptualisation of gender representation. *International Journal of Advertising*, 33(2), 329-350. Doi: 10.2501/IJA-33-2-329-350.
- Şenkal, Y. (2016). Feminist kuramlar bağlamında reklamda kadın imgesine bakış. *ABMYO Dergisi*, (42), 91-114.
- Turkcell – *Anneler Günü* https://www.youtube.com/watch?v=E7sg3r_1Qik (Erişim tarihi: 15.05.2020).
- Turkcell- *Kadınlar Günü* <https://www.youtube.com/watch?v=geA4V4W4XbQ> (Erişim tarihi: 15.05.2020).
- Türk Telekom – *Anneler Günü* <https://www.youtube.com/watch?v=mdRuYOmKNVY> (Erişim tarihi: 15.05.2020)
- Türk Telekom *Kadınlar Günü* https://www.youtube.com/watch?time_continue=4&v=dmn_INSSaY&feature=emb_logo(Erişim tarihi: 15.05.2020).
- Vodafone – *Anneler Günü* https://www.youtube.com/watch?v=aGZza3_eBM&ab_channel=VodafoneT%C3%BCrkiye (Erişim tarihi:15.05.2020).
- Vodafone –*Kadınlar Günü* <https://www.youtube.com/watch?v=-So5YVnvZyQ>. (Erişim tarihi: 15.05.2020).
- Yardım, G. ve Doğruel, H. (2019). Eleştirel söylem çözümlemesi bağlamında haber metinlerinin incelenmesi: Pippa bacca cinayeti örneği. *Erciyes İletişim Dergisi*, 6(1), 137-148. Doi: 10.17680/erciyesiletisim.516124.
- Yaşa, H. (2020). Televizyonda sunulan reklam imgelerinde kadın bedeninin metalaştırılması üzerine göstergebilimsel bir analiz. S. Gezgün ve H. Çiftçi (Ed), *İletişimde Seçme Konular 1* içinde (ss. 529-571). Ankara: İksad Yay.
- Yıldırım, A. ve Şimşek, H. (2016). *Sosyal bilimlerde nitel araştırma yöntemleri*, (10. Baskı), Ankara: Seçkin Yayıncılık.

Yüksel, N. (2006) Otomobil reklamlarında yerleşik toplumsal cinsiyet kalıpları: Türkiye’de yayınlanan televizyon reklamları üzerine bir çalışma. *Selçuk Üniversitesi İletişim Dergisi*, 4(2), 115-124.

ETİK ve BİLİMSEL İLKELER SORUMLULUK BEYANI

Bu çalışmanın tüm hazırlanma süreçlerinde etik kurallara ve bilimsel atıf gösterme ilkelerine riayet edildiğini yazar(lar) beyan eder. Aksi bir durumun tespiti halinde Afyon Kocatepe Üniversitesi Sosyal Bilimler Dergisi’nin hiçbir sorumluluğu olmayıp, tüm sorumluluk makale yazarlarına aittir.

ARAŞTIRMACILARIN MAKALEYE KATKI ORANI BEYANI

1. yazar katkı oranı: %50
2. yazar katkı oranı: %50



Yerel Gastronomi Ürünlerine Ait Hikâyelerin Destinasyon Pazarlamasında Kullanılmasına İlişkin Bir Değerlendirme

An Evaluation on The Use of Stories of Local Gastronomy Products in Destination

Arş. Gör. Nazlı KARDEŞ ÇOLAKOĞLU¹, Prof. Dr. Mehmet SARIŞIK²

Öz

Hikâyeler, olayların nesilden nesile aktarımını sağlayan bir iletişim aracı olarak, kültürel turizmin sürdürülebilirliğinde önemli bir rol oynamakta ve destinasyonlara farklı bir çekicilik unsuru katarak benzersiz bir rekabet avantajı kazandırmaktadır. Başlı başına destinasyon çekicilik unsuru olduğu bilinen yerel yiyeceklerin ana tema olarak kullanıldığı hikâye anlatımı uygulamaları bilinirlik sağlama, tüketicide merak uyandırma ve yerel yiyeceklerin tek başına elde edebileceği çekicilik başarısından fazlasını elde edebilme noktasında önemli rol oynamaktadır. Hikâye ve yerel yiyecek gibi iki çekici unsurun bir arada kullanımı merak uyandırmaktan daha da etkili olacaktır. Gastronomik ürünlerin pazarlanmasında hikâyelerin kullanımının araştırıldığı bu çalışma bir alan yazın taramasıdır. Çalışmada turizmde destinasyon çekicilik unsuru olan yerel yiyeceklerin pazarlanmasında; hikâye anlatımı ve gastronomi biliminin, bir arada, nasıl kullanılabilmesi ve nelerin göz önüne alınması gerektiği açıklanmaktadır. Hikâye anlatımının ne şekilde kullanılması durumunda ülke/bölgeye hangi faydaları sağlayabileceği, Türkiye’de hangi ürünlerin bu çalışmalar içinde yer bulabileceği, duygulara hitap etme ve hafızada yer tutma becerisi ile gastronomi biliminin birleştirilmesinin potansiyel turiste hitap etme gücünün ne boyutta olabileceği araştırılmaktadır. Çalışmanın sonunda gastronomik ürünlerin pazarlama çalışmalarında hikâyelerin kullanılmasına ilişkin öneriler sunulmaktadır.

Anahtar Kelimeler: Gastronomi turizmi, yerel yiyecekler, destinasyon pazarlama, hikâye anlatımı, alternatif pazarlama

Makale Türü: Derleme

Abstract

Stories play an important role in the sustainability of cultural tourism, as a communication tool that enables the transmission of events from generation to generation, and gives destinations a unique competitive advantage by adding a distinctive element of attraction. Storytelling practices, in which local foods, which are known to be a destination attraction element, are used as the main theme, play an important role in raising awareness, arousing consumer curiosity and achieving more than the success of local foods alone. The combination of two attractive elements, such as story and local food, will be even more effective than arousing. This study investigating the use of stories in the marketing of gastronomic products is a literature review. In the study, in the marketing of local foods, which are a destination attraction factor in tourism; It explains how storytelling and gastronomy can be used together and what should be considered. In case of using what the storytelling way countries / regions which can provide benefits, in Turkey which products will find a place in this study, the combination of appealing to emotions and memory in place to keep skills with gastronomic sciences are being investigated may be what extent the power to appeal to potential tourists. At the end of the study, suggestions for the use of stories in the marketing of gastronomic products are presented.

Keywords: Gastronomy tourism, local food, destination marketing, storytelling, alternative marketing

Paper Type: Review Article

¹Beykent Üniversitesi, İktisadi ve İdari Bilimler Fakültesi, nazlikardes@beykent.edu.tr.

²Sakarya Uygulamalı Bilimler Üniversitesi, Turizm Fakültesi, msarisik@subu.edu.tr.

Giriş

Yerel yiyeceklerin, ülke kültürünün tanıtımında, destinasyon çekiciliğini oluşturmada, farklılaşma yaratmada, turistin tekrar ziyaret etmesini sağlamada ve sürdürülebilirliğin sağlanmasında önemli katkıları olduğu bilinmektedir. Diğer taraftan rekabet avantajının sağlanmasında da önemli bir rol oynamaktadır. Tüm bu hususlar yerel yiyeceklerin destinasyonun pazarlama faaliyetlerinde kullanılması gereğini ortaya koymaktadır. Özellikle son yıllarda gastronomi turizmine katılan turistler bölgeye ait olan yiyecek ve içeceği sadece fiziksel bir ihtiyaç olarak görmemekte aynı zamanda bu yiyecek ve içeceklerin tarihini, hikâyesini, içeriğini ve nasıl hazırlandığı gibi bilgileri de merak etmektedir (Yıldız ve Şimşek, 2020, s. 691). Yöresel ürünler veya belli bir kültüre özgü yiyecek içecekler ve yeme içme ritüelleri turizm açısından her geçen gün daha fazla dikkat çeker hale gelmekte ve turistlerin seyahat tercihlerini önemli ölçüde etkilemektedir. Yöresel yiyecek ve içeceklerle birlikte bu ürünlerin kültürel özellikleri, hikâyeleri ve yöre insanı için hangi anlamlar ifade ettiği de turistik açıdan merak konusu olmaktadır (Şimşek ve Yıldız, 2020, s. 685). Yiyeceklerin kurgu veya var olan hikâyelerinin tüketici davranışlarını etkilediği önceki araştırmalarda ortaya konulmuştur (Choe ve Park, 2009; Park ve Cho, 2010; Story, Kaphingst, Robinson-O'Brien ve Glanz, 2008; Mossberg ve Eide, 2017; Mora ve Livat, 2013). Bu noktada köklü bir tarihe ve zengin mutfak kültürüne sahip olan Türk mutfağına ait yerel yiyeceklerin araştırılması kadar bu yiyeceklerin sahip olduğu hikâyelerin araştırılarak gastronominin pazarlanmasında kullanılması ülkenin yiyecek içecek kültürünü korumak, yaşatmak, ülkemizde gastronomi turizmini geliştirmek ve rekabet üstünlüğü sağlamak açısından önem arz etmektedir. Son yapılan değerlendirmelerde 2020 gastronomi trendleri içerisinde hikâyesi olan yemeklere duyulan merak ve ilginin artacağından bahsedilmektedir (www.oggusto.com). Özellikle ilgili yılın pandemi dönemi olması bu konuya olan ilgi ve araştırmaları da artırmaktadır. Turizm endüstrisi içinde yer alan ve günden güne artan bir ivmeye sahip olan gastronomi turizmine yönelik hikâyelerin yazıldığı ve tüketiciye aktarıldığı bir ortamda, tüketici ilgisini çeken yiyeceklerin, hikâyeleri ile birlikte pazarlandığında uluslararası alanda farklılık yaratacağı düşünülmektedir. Bu doğrultuda gastronomi turizmine ilişkin daha profesyonel pazarlama çalışmalarının yapılması önem arz etmektedir.

Yemek hikâyelerinin gastronomi pazarlamasındaki kullanımının araştırıldığı bu araştırma bir alan yazın taramasıdır. Bu çalışmada hikâyelerin gastronomi pazarlamasında kullanımına yönelik bilgiler ilgili alan yazın kapsamında incelenmiştir. Sonuç olarak, gastronomide önemli bir yere sahip olan yerel yiyeceklerin pazarlanmasında hikâyelerin alternatif bir pazarlama aracı olarak kullanılabilirliği görülmüş ve hikâye ile pazarlamaya yönelik öneriler sunulmuştur. Literatür taramasında hikâyelerin, destinasyon çekicilik unsuru olan yerel yiyeceklerin pazarlanmasında kullanımı ile ilgili yapılmış herhangi bir çalışmaya rastlanılmaması, çalışmanın özgünlüğü ve literatüre katkısı açısından önem arz etmektedir.

1. Destinasyon Çekicilik Unsuru Olarak Yerel Yiyecekler

Turizm faaliyetlerinin ülkelere sağlamış olduğu çeşitli kazanımlar ülkeler arasında çok güçlü bir rekabetin doğmasına neden olmuştur (Serçek ve Hassan, 2016, s. 7). Ülke ekonomisine önemli katkı sağlayan ve üstün rekabet avantajı sağlayan turizmden faydalanma yarışı bu alanda yeni arayışları da beraberinde getirmiştir. Bu yeni arayışların başında yeni destinasyonların ve turizm ürünlerinin ortaya çıkması gelmektedir (Çağlı, 2013, s. 1). Yeni arayışlar içinde gastronomi turizmi en önemli fırsatlardan birisi olarak görülmektedir.

İnsan varoluşu ile birlikte ortaya çıkan ve çeşitli olgularla şekillenen yeme içme davranışı, teknolojinin, yaşam şartlarının ve talebin değişmesi ile fiziksel ihtiyaç olmanın yanı sıra sosyal bir ihtiyaca dönüşmüştür. Kişiler artık sadece fiziksel ihtiyaçlarını gidermek için değil, bunun yanı sıra tüketimden, ortamdaki manzaradan, geçirilen zamandan zevk almak ve yaşadıkları deneyimde haz duygusu hissetmek için dışarıda yemek yemektirler.

Bu değişim ile birlikte ortaya çıkan gastronomi turizmi, bir bölgenin mutfak kültürü içerisinde yer alan yiyecek ve içeceklerin, lezzetlerini, sofraya düzenlerini, görsellerini, yapılarını ve aralarında ki ilişkiyi inceleyen, lezzetli yemek ve içecekleri araştıran ve bu aktiviteye katılan kişiler tarafından sanatsal bir faaliyet olarak adlandırılan bir disiplin olarak tanımlanmaktadır (Şengül ve Türkay,2016, s.89). Gastronomi turizminin bir mutfak kültürünü öğrenme, yeme içme faaliyetlerine katılma ve gastronomi faaliyetleri doğrultusunda seyahat ve konaklama yapma aktivitelerini kapsadığı görülmektedir. Kısaca, gastronomi bir toplumun kendini ifade ediş şeklidir ve temelini kültür, turizm ve tarım oluşturmaktadır. Bunlar gastronomi turizminin bölgesel bir çekicilik olarak pazarlanmasına ve konumlandırılmasına imkân sağlamaktadır. Bu açıdan bakıldığında;

- Tarım, turiste sunulacak yiyeceği oluşturmaktadır.
- Kültür, o bölgenin tarihini ve yaşanmışlığını yansıtmaktadır.
- Turizm ise hizmetleri ve alt yapıyı sağlamaktadır.

Bu üç unsur gastronomi turizmi başlığı altında bir araya gelmektedir (Du Rand ve Heath, 2006, s. 208; Sökmen ve Özkanlı, 2018, s. 101). Yerel yiyecekler bir bölgenin sahip olduğu kültürü yansıtmaktadır. Gastronomi turizminin temelinde yer alan kültürün yerel yiyeceklerle birlikte turiste yansıtılması mümkün olmaktadır. Bir bölgeye ait yerel mutfak kültürünün aktarılması o bölgeye ait farkındalık ve çekicilik yaratmakta, bölge imajına katkıda bulunmakta ve bölge tanıtımında etkili bir rol oynamaktadır (Bucak ve Aracı, 2013, s. 203). Aynı zamanda bir bölgeye ait mutfak kültürünün ön plana çıkarılması turizm bölgesi olmayan destinasyonların turizme kazandırılmasının yanı sıra mevcut destinasyonlarında çekiciliğini ve farkındalığını artırmada önemli olmakta ve yerel yiyecek kültürünün geliştirilmesi bölge de sürdürülebilir turizmin geliştirilmesi açısından önem arz etmektedir (Zağralı ve Akbaba, 2015, s. 6634).

Bir destinasyonu ziyaret eden turistler, ziyaret edilen bölgenin sahip olduğu yerel mutfakı tanımak ve bölgeye ait yemeklerin lezzetini tatmak istemektedirler (Aslan vd., 2014). TÜRSAB'ın 2015 yılında yayınlamış olduğu Gastronomi Raporuna göre uluslararası seyahat eden bir milyardan fazla turistin %88.2'si gastronominin destinasyon tercihlerinde önemli bir etkiye sahip olduğunu ifade etmişlerdir (www.tursab.org.tr). Bu konuda yapılan birçok araştırmada bir destinasyonun sahip olduğu yerel yiyecek ve içeceklerin, destinasyonu ziyaret eden yabancı turistlerin tatil deneyimlerinde önemli bir etkiye sahip olduğu belirtilmiştir (Albayrak, 2013; Kılıç ve Bekar, 2014; Pullphothong ve Sopha, 2013). Gastronomi, seyahat motivasyonlarına ve destinasyon tercihlerine etki etmesi dolayısıyla turizm ile birlikte ele alınıp bölgelerin ve ülkelerin tanıtılmasında önemli bir etken olmaya başlamıştır (Bucak ve Aracı, 2013, s. 206).

Diğer taraftan küreselleşen dünya ile birlikte tek tip ve benzer turizm ürünlerinin oluşması gastronomi turizmi içerisinde yer alan yerel yiyecek kavramının önemini artırmaya başlamıştır (Zağralı ve Akbaba, 2015, s. 6634). Yerel yiyecekler turistler için önemli bir cazibe kaynağıdır (Ryu ve Jang, 2006, s. 507) ve günümüzde daha fazla turist yerel yiyecekleri bir motivasyon kaynağı olarak görmekte ve bölgelere ait yerel yiyecekleri deneyimlemek için seyahat etmektedir (Kocabulut ve Kılıçarslan, 2018, s. 214). Son yıllarda turistlerin yerel yiyeceklere karşı artan talepleri ve turistlerin bu taleplerini karşılamak isteyen turistik tesislerin yerele önem vermesiyle birlikte destinasyonlar için yerel mutfak kültürü önemli bir turistik ürün kaynağına dönüşmüştür. Ortak bir tanıma sahip olmamasına rağmen (Zepeda ve Li, 2006, s. 5; Pearson vd., 2011, s. 887) “bir bölgede üretilip yerel pazarlardan ya da yerel üreticilerden satın alınabilen ürünler” olarak tanımlanmakta olan (Sharma vd., 2009, s. 56) yerel yiyeceklerin, deneyimlenmesi, farklılıkların ortaya çıkarılması ve bu ürünlerin de turistlerin tercihlerinde etkili olması destinasyon tanıtım çalışmalarında önemli olmaktadır (Aydoğdu vd., 2016, s. 130). Bir bölgeye ait yerel yiyecek ve içecekler o bölgenin tercih edilmesinde ve turistlerin deneyimleri üzerinde önemli bir rol oynamaktadır (Mckercher vd., 2008, s. 137). Zağralı ve

Akbaba (2015) turistlerin destinasyon çekiciliklerini belirlemeye yönelik İzmir’de yaptıkları çalışmada yerel yiyeceklerin önemli bir çekicilik kaynağı olduğu sonucuna varmışlardır. Bayrakçı ve Akdağ (2016) yerel yemek tüketim motivasyonlarının turistlerin tekrar ziyaret eğilimlerine etkisi üzerine Gaziantep’te yaptıkları çalışmanın sonucunda yerel yemek tüketim deneyiminin turistler üzerinde tekrar seyahat motivasyonu oluşturabileceği sonucuna varmıştır. Bu nedenle bölgeler yerel mutfak kültürlerini ön plana çıkartarak diğer bölgelerden farklı olan yanlarını ortaya koyma çabası içerisinde dir.

Yerel yiyecekler turistik çekicilik unsuru olmanın yanı sıra, bölgeye çarpan etkisi yapmaktadır. Turizm destinasyonları rakiplerine karşı rekabet üstünlüğü sağlayabilmek için çeşitli turizm çekicilikleri geliştirmek zorundadır. Bir destinasyonun sahip olduğu yerel mutfak kültürü bu rekabet avantajının elde edilmesi açısından önem arz etmektedir (Yüncü,2010, s.30). Bir destinasyona ait yiyecek ve içecekler o destinasyonda turistik ürün olarak geliştirilmektedir. Bölgeyi ziyaret eden turistlerin bu ürünler için harcadıkları para bölgenin ekonomisine katkı sağlamakta ve bölgede ki sektörlerin gelişmesine yardımcı olmaktadır (Yüncü, 2010, s. 30). Sonuç olarak mutfak kültürü ve ilgi çeken yeme içme alışkanlıkları pazarlamanın bir parçası haline almış ve destinasyon pazarlamanın bir parçası haline gelmiştir (Bucak ve Aracı, 2013, s. 204).

Ancak günümüzde gastronomi turizmine katılan turistler yalnızca bölgeye ait olan yiyecek ve içeceği tüketmekten ziyade bu yiyecek ve içeceklerin nasıl ve ne zaman ortaya çıktığını, hazırlanma ve sunum şekilleri gibi bilgileri de merak edip öğrenmek istemektedirler (Yıldız ve Şimşek,2020, s. 691). Bir bölgeye veya kültüre ait yerel yiyecek ve içecekler, yeme içme ritüelleri her geçen gün turistlerin daha fazla ilgisini çekmekte ve turistlerin seyahat tercihlerini önemli ölçüde etkilemektedir. Yöresel yiyecek ve içeceklerle birlikte bu ürünlerin kültürel özellikleri, yöre halkı için hangi anlamları ifade ettiği ve hikayeleri de turistlere merak uyandırmaktadır (Şimşek ve Yıldız,2020, s. 685). Turist talepleri ve beklentileri göz önüne alınarak, yöresel ürünler tam ve doğru bir şekilde pazarlandığında potansiyel turistleri gastronomi turizmi kapsamında bölgeye çekebilme potansiyeline sahiptir. Bu durum beraberinde ekonomik faydalar getirebilmektedir. Bununla birlikte turistlerin seyahat motivasyon kaynağı içerisinde yer alan ve yemek kültürünün aktarılması ile birlikte destinasyon çekiciliğini sağlayan yerel yiyeceklerin ve hikayelerinin kayıt altına alınarak destinasyon pazarlaması içerisinde kullanılması önem arz etmektedir.

2. Pazarlama Aracı Olarak Hikâyeler

Turistlerin sahip oldukları turizm alışkanlıklarının, teknolojinin, dünyanın ve tüketici davranışlarının devamlı olarak değiştiği süreç pazarlamada da etki yaratmıştır. Böylelikle nesilden nesile sözlü ortamlarda aktarılan ve somut olmayan kültürel miras unsurlarından biri olan hikâyeler (Ar ve Uğuz Çelik, 2015, s. 1412), görsel teknoloji ve internetin gelişmesi ile birlikte pazarlama faaliyetlerinin en önemli parçalarından biri haline gelmiş ve pazarlamada iletişim aracı olarak kullanılmaya başlanmıştır.

Hikâyeler işletmelerin sahip oldukları değeri, ürünü, hizmeti ve işletme kültürlerini geliştirerek artırmalarında güçlü bir etkiye sahiptir. Tüketicilere iletilmek istenen mesaj iyi koordine edilmişse, bir hikâye, hizmetleri, ürünleri ve markaları tanıtmak için kullanılabilir (Mossberg, 2007, s. 69).

Hikâyeleri bir pazarlama aracı olarak kullanmak isteyen işletmeler öncelikle tüketicilerin geri bildirimlerinden elde ettikleri bilgileri bir araya getirmekte ve mevcut hedefleri doğrultusunda elde ettikleri bu bilgileri kullanarak yeni hikâyeler geliştirmektedir. İşletmeler sahip oldukları ürün/hizmete yönelik olarak geliştirmiş oldukları bu hikâyeleri işletme çalışanlarına aktarmakta ve çalışanlarında bu hikâyeleri hedef tüketici kitlesine iletmelerini sağlayarak ürün/hizmeti hikâyeler ile birlikte pazarlamaktadır (Meydan vd., 2017, s.193).

Tarihin farklı dönemlerinde yaşanan olayları betimsel olarak karşı tarafa aktaran hikâyeler, kişilerin sahip olduğu merak duygusu ve bu merakın hikâyelerin anıldığı mekânlara seyahat etme ve deneyimleme arzusu üzerindeki etkisiyle turizm sektörü ile yakından ilişkilidir. Geçmiş zamanlarda yaşanmış olayların günümüze kadar ulaşmasına aracı olan hikâyeler, kültürel turizmin sürdürülebilirliğini sağlama konusunda da önemli olmakta ve destinasyonlara çekicilik sağlayarak eşsiz bir rekabet üstünlüğü kazandırmaktadır (Meydan vd., 2017, s. 35).

Hikâye pazarlama birçok sektörün olduğu gibi turizm sektörünün de dikkatini çeken bir pazarlama trendidir. Turizm sektöründe uygulanan hikâye anlatımı küresel bir pazarlama trendi olarak önem kazanmaya başlamıştır. Pazarlama faaliyetlerinde hikayelerin kullanımı üzerine yapılan çalışmalar gerçek veya gerçek dışı olarak hazırlanmış hikayelerin destinasyonlara rekabet avantajı sağlayarak turistlerin deneyimlerine daha fazla değer katacağını göstermektedir (Meydan vd., 2017: 193). Otherworkers isimli bir storytelling ajansının yaptıkları deneye göre; hikâye anlatım yöntemiyle pazarlanan ürün/hizmetlerin %5-%64 aralığında daha yüksek fiyata satılabildiği sonucuna ulaşmaktadır. Storytelling ajansı bu sonucu, tüketicilerin bir ürün için ödeme yaparken o ürünün ruhuna da ödeme yaptığını ve ürün/hizmet için oluşturulmuş bir hikâyenin, ürününü ortalama fiyatın üzerinde rahatlıkla satılmasını sağlayacağı şeklinde yorumlamaktadır (<https://otherworkers.com/>). Bryon (2012, s. 27) da değişen turist algıları, teknolojik yenilikler, deneyim ekonomisinin yükselişi gibi nedenlerle hikâyeler için oluşan talebin son yıllarda daha da arttığını ileri sürmektedir. Yiğitöl ve Alagöz'ün (2019) çalışmalarına göre hikâyesi olan bir markaya karşı daha yüksek ağızdan ağıza aktarım ve daha az eleştirel düşünce olmaktadır.

Günümüzde birçok turizm destinasyonu turistler açısından çekicilik oluşturabilmek için hikâyeleri kullanmaktadır (Kim ve Youn, 2016, s. 1). Turizmde hikâye pazarlamanın başarılı örnekleri; otel işletmeleri, yiyecek içecek işletmeleri, turistik mekânlar ve destinasyonlarda görülmektedir. Tüketicinin ilgisini çekmekte ve onların olağanüstü deneyimler edinmesini sağlamakta önemli bir rol oynayan hikâyeler ile ilgili Mossberg, Therkelsen, Huijbens, Björk ve Olsson (2010) yaptıkları çalışmada turizm destinasyonlarını geliştirmek için hikâyelerle anlatımın pazarlama faaliyetlerinde kullanılabileceğini ileri sürmüş ve hikâyelerin bir destinasyonun gelişimi ve pazarlanmasında kurucu parça olabileceğini gösteren bir model geliştirmişlerdir. Bu düşünceyle paralel olarak günümüz rekabet ortamında birçok turizm destinasyonu turistik çekiciliği elde etmek için hikâyeleri pazarlama aracı olarak kullanmaktadır (Kim ve Youn, 2016, s. 1).

Bir turistik destinasyonu önemli ve çekici kılan unsurlardan biri gastronomi turizm faaliyetleridir. Gastronomi alanında ön plana çıkmak isteyen destinasyonların bölgeye has yerel yiyecek ve içecekler ile birlikte pişirme yöntemlerinin, hikâyelerinin ve tarihlerinin ziyaretçilere aktarılması gerekmektedir (Yıldız, 2017, s. 703). Günümüz koşullarında tüketiciler gastronomi faaliyetlerine katılırken yöresel yiyecek ve içeceklerle birlikte bu ürünlerin kültürel özellikleri, yöre halkı için hangi anlamları ifade ettiğini ve yiyeceklerin hikayelerini de merak etmektedir (Şimşek ve Yıldız, 2020, s. 685). Gastronomi turizmde tüketicilerin dikkatini çekmenin bir yolu, çekicilik yaratmak için yerel yemekleri hikâyeleri ile birleştirmek ve sunmaktır. Yerel yemekler üzerine yazılmış veya ortaya çıkarılmış bir hikâye tüketiciyle bir bağlam oluşturarak, yaşanan deneyime ekstra bir değer ve anlam katabilmektedir (Van Laer, de Ruyter, Visconti ve Wetzels, 2014).

Gastronomi turizmne yönelik ürün/hizmetlerde uygulanan hikâye anlatımının tüketicilerin satın alma davranışları, yaşadıkları deneyim ve davranışsal niyetleri üzerine olumlu etkileri olduğunu gösteren araştırmalar bulunmaktadır (Choe ve Park, 2009; Park ve Cho, 2010; Story, vd., 2008; Mossberg ve Eide, 2017; Mora ve Livat, 2013)

Bu araştırmalar incelendiğinde turizm sektörü içerisinde bulunan ve günden güne artan bir ivmeye sahip olan gastronomi turizmde ürün/hizmete yönelik hikâyelerin yazıldığı ve tüketiciye aktarıldığı bir ortamda tüketici ilgisini çeken yiyecekler sahip oldukları hikâyeler ile

birlikte pazarlandığında uluslararası alanda farklılık yaratacağı düşünülmektedir. Öyle ki 2020 Gastronomi eğilimleri içerisinde hikâyesi olan yemeklere duyulan merak ve ilgi artacağından bahsedilmektedir (www.oggusto.com).

Brand Week Gastro da gastronomi dünyasından markalaşmaya giden yolda markaların hikâyelerine dikkat çekilerek marka olabilmenin ve satış yapabilmenin en temel maddelerinden birinin ürünün hikâyesini son kullanıcıya doğru ve etkileyici bir biçimde anlatmak olduğunun altı çizilmiştir(www.haberler.com).

Niemchai vd. (2019) hikâyelerin Tayland mutfağını tanıtmak için kullanımlarını araştırdıkları çalışmalarında yöresel yemeğin tarihi ve daha önce alınan ödüller/yarışmaların hikâyeleştirilerek, her bölgedeki yerel yiyeceklerin benzersiz köklerini anlatmak için bir araç olarak kullanılabilirliğinden bahsetmektedir. Hikâyelerin rekabet ortamında farklılaşma unsuru olarak kullanılabilmesine değinerek Tayland'ın eşsiz bir mutfağa ve çok çeşitli hammaddeye sahip olduğunu ve yemekte tat, koku ve duysal birleşimle birlikte bir hikâye oluşturulduğunda pazarlama faaliyetlerinde etkili olduğu sonucuna varmaktadırlar. Tayland yemeklerinin tanınırlığını ve bilinirliğini artırmak için hikâye anlatımını kullanmak, turistlerin her bir yerel yemekte ilham verici, yaratıcı ve özgün deneyimler yaşamalarını sağlayacaktır. Sonuç olarak, hikâye anlatımı, Tayland mutfağının bireyselliğini yansıtmaya yardımcı olabilecek en güçlü pazarlama araçlarından birisidir.

Youn ve Kim (2017), gıda ile ilgili malzemelerin, yiyecek isimleri ve gıda kökenleri hakkındaki hikâyelerin tüketicilerin özgünlük algıları ve satın alma niyetleri üzerindeki etkisini anlamak amacıyla yaptıkları çalışmada, alışılmadık içeriklerin, benzersiz yiyecek adlarının ve yiyeceklerin kökeni hakkındaki hikâyelerin tüketicilerin özgünlük algılarını artırdığı ve özgünlük algısının da satın alma ve tüketici memnuniyeti üzerinde aracı rolü olduğu sonucuna ulaşmışlar ve bu sonuç doğrultusunda çin restoranlarının yönetiminin benzersiz yemek isimleri ve hikayeleri geliştirmesi gerektiği düşüncesine varmışlardır.

3. Yöntem

Hikâyelerin gastronomi turizm pazarlamasında ki kullanımının araştırıldığı bu çalışmada, nitel araştırma yöntemlerinden yazın tarama yöntemi kullanılarak, ikincil veri ve bilgi kaynakları incelenmiştir. Araştırmada öncelikle yerel yiyeceklerin destinasyon çekicilik unsuru olarak kullanımından bahsedilmiş, hikâye anlatımı kavramına açıklık getirilmeye çalışılmış ve pazarlama aracı olarak hikâyelerin kullanımından söz edilmiştir. Daha sonra gastronomi ürünlerinin pazarlanmasında, alternatif bir pazarlama aracı olarak hikâyelerin kullanımına ilişkin bilgiler ilgili alan yazın kapsamında detaylı bir şekilde incelenmiştir. Araştırma sonucunda, hikâyelerin gastronomi ürünlerinin pazarlanmasında alternatif bir pazarlama aracı olarak kullanılabilirliği görülmüş ve bu anlamda öneriler sunulmuştur. Alan yazında, Türkiye'de hikâye pazarlamasının gastronomi turizminde kullanımıyla ilgili yapılmış herhangi bir çalışmaya rastlanmaması, bu çalışmanın ilgili yazına katkısı açısından önemli bir değer katmaktadır.

4. Bulgular

4.1. Hikâyelerin Gastronomi Pazarlamasında Kullanımının Sağlayabileceği Fayda Nedir?

Turizmin her alanında kullanabilen ve zihinde kalıcılığı ve merak uyandırma etkisi sayesinde çekicilik unsuru olan hikâyelerin gastronomi pazarlamasında kullanıldığında ülkeler açısından başarı oluşturabileceği düşünülmektedir. Öyle ki, hikâyesi olan yiyeceklerin değerli olduğunu Danial H. Pink kısa bir anlatım ile şu şekilde özetlemektedir.

“Bir öğleden sonra akşam yemeği için marketten yiyecek bir şeyler alıyordum ve birkaç şişe de şarap kapıp götürmeye karar verdim. Seçenekler iyi ve mütevaziydi; belki topu topu elli şişe vardı. Ve hemen pahalı olmayan üç kırmızı şaraba yöneldim. Üçü de aşağı yukarı aynı

kalitede görünüyordu. Nasıl karar vermeli? Şişelere baktım. İki tanesinin etiketleri şu süslü püslü şarap sıfatlarıyla doluydu. Oysa üçüncü şişe, bana bir öykü anlatıyordu:

Böyle bir şarap fikri, iki kardeşe; Erik ve Alex Bartholomaus'a ait. Alex'in sağladığı, Erik'in sanatıyla etiketlenen, iyi bir amaç için esprili bir yolla müthiş bir şarap satmak istediler. Hedefleri, kanserden zamansız ölen merhum annelerine, saygılarını sunmaktı. Alex ve Erik her şişenin satışından 50 senti Liliana S. Bartholomaus adına Kuzey Virginia Kanser hastanesi ve/veya çeşitli kanser araştırma fonlarına bağışlayacaklar. Sizlerin desteği sayesinde ilk ürünümüzün satışlarından yaklaşık 75.000 dolar bağışta bulunduk ve ilerde çok daha fazlasını başarmayı umut ediyoruz.

Bilin bakalım, hangi şarabı aldım?"

Daniel H. Pink kısa hikâyesinde tüketici tercihlerinin hikâyelerden etkilenebileceğini ve hikâyelerin ürünler arasında farklılık yaratabileceğinden bahsetmektedir. Hikâyelerin akılda kalıcılığı diğer bilgilerden daha fazla olduğu düşünüldüğünde (Antonio vd., 2019, s. 2), başarılı bir şekilde oluşturulmuş hikâyeler ürün/hizmeti farklılaştırarak ve tüketicinin sunulan hizmetten yararlanma isteğini artırarak ürün/hizmete farklılık katmaktadır.

Gastronomi alanında hikâyelerin etkisini gösteren bir diğer sonuç Choe ve Park'ın 2009 yılında yerel gıdaların hikâye anlatma uygulaması üzerine yaptığı çalışmada ortaya çıkmaktadır. Çalışmanın sonucunda kendilerine özgü hikâyelere sahip olan yerel yiyecekler başarılı bir hikâye oluşturularak pazarlandığında bunun tüketici davranışına olumlu yönde etki edeceğine ulaşılmaktadır.

Mossberg ve Eide (2017) hikâyesi olan yerel yiyeceklerin tüketici davranışına olan etkisini, tüketicilerin yemek üzerinde oluşturulan hikâye, karakter ve yemek ile bağ kurabilirlerse, eşsiz bir yemek deneyimi yaşayacağını vurgulayarak bu eşsiz deneyimin ise ağızdan ağıza yayılarak medyanın dikkatini çekebileceğini belirtmişlerdir. Hikâye anlatımı; yerlere, süreçlere ve ürüne bağlı olarak geliştirilmiş bir hikâye tüketici ile arasında bir bağ oluşturur. Böylelikle hikâye anlatan restoranlar veya ürünler, tüketim alışkanlıklarını dönüştürerek, farkındalığı artırabilmektedir (Greco,2019, s.36)

Hikâye anlatımının yerel restoran tüketicileri üzerindeki etkisini araştıran bir çalışmada ise tüketicilerin yerel yiyeceklere ait oluşturulan hikâyelerden etkilendiği ve hikâyelerin halka yönelik tutum, satın alma niyeti ve ağızdan ağıza aktarım ile pozitif yönde ilişkisinin olduğu sonucuna varılmıştır (Park ve Cho, 2010, s. 768).

Story vd. (2008), restoranlardaki yemeklerle ilgili hikâyelerin tüketici farkındalığını artırabileceğini ve daha sağlıklı seçenekler için talebi teşvik edebileceğini öne sürmektedir.

Mora ve Livat (2013) şarapların pazarlanmasına yönelik olarak yaptıkları çalışmada şaraplara yönelik oluşturulmuş bir hikâyenin, tüketiciye aktarıldığında fiyatlar üzerinde etkili olduğunu sonucuna varmışlardır.

Song ve Jeon (2013) bir hikâye anlatımına sahip olan yerel yiyecek ve içeceklerin tüketici davranışsal niyetleri üzerinde ki etkisini anlamak amacıyla yaptıkları çalışmanın sonucunda hikâyelerin davranışsal niyetler üzerinde olumlu etkileri olduğunu ve hikâye anlatımının, bölgeyi temsil eden yemeklerin canlandırılmasında önemli olduğu sonucuna varmaktadır. Song ve Jeon'a göre hikâye anlatımı yerel yemek hakkında hiç bilgisi olmayan bir kişinin bile hayal gücünü harekete geçirerek davranışını ve deneyimini etkilemektedir.

Choi ve Park (2009) yapmış oldukları çalışmada hikâyelerin restoranların pazarlama iletişimde yer almasının pozitif yönü olduğu sonucuna varmıştır. Hikâyesi olan restoranlara tüketicilerin hikâye anlatıcılığına yönelik olumlu duygusal tutumlar, daha yüksek satın alma niyeti ve ağızdan ağıza konuşma ile ilişkilendirilmiştir.

Greco (2019) yerel ve el yapımı ürünlerin tüketim zevkini artırdığını ve hikâye anlatımının, tüketicilerin ürünlere yönelik algılarını etkileyebileceğini söylemektedir.

Lee ve Shin (2015) hikâye anlatımını ürün/hizmetleri yeniden canlandırmak için bir pazarlama stratejisi olarak inceledikleri çalışmalarında Japonya’da faaliyet gösteren bir “sake” fabrikasını deđerlendirmeye almışlar ve fabrika geleneđi ve üretim yöntemlerinin hikayeleştirmenin tüketicilerin sadakatlerini elde etmenin ve ilgisini çekmenin yenilikçi bir yolu olduđu sonucuna varmışlardır.

Carù ve Cova (2007), yaptıkları çalışmada deneyimlerin sergilenmesinden daha çok duyusal uyarıma, tüketicinin katılımına ve hikâyeye özel bir deđer verilmesi gerektiğini savunmaktadır.

Gastronomik ürünlerin pazarlanmasında, odak noktası, deneyim sırasında gıda ürünlerinden beklenen memnuniyeti ve hazzı nasıl artırabileceđi üzerinde olduđunda, hikâye anlatımı, özgün deneyimleri mümkün olan en iyi şekilde tüketiciye iletmenin etkili bir yolu olmaktadır. Yerlere, süreçlere ve ürün kültürüne bađlı hikâyelerin oluşturulması ürün/hizmete zenginlik katarak tüketici ile bir bađ kurulmasına yardımcı olmaktadır (Greco,2019, s. 36). Tüketiciye gıdanın kökeni ve o yerle tarihsel olarak ne kadar bađlantılı olduđu hakkında daha fazla bilgi sağlamak, gıda ürünlerinin özgünlüğü algısını olumlu yönde etkilemektedir (Greco,2019, s.37).

Bu çalışmalara bađlı olarak başlı başına destinasyon çekicilik unsuru olan yerel yiyeceklerin hikâye anlatımı ile pazarlama çalışmalarının gerçekleştirilmesi ve bu hikâyelerin mümkün oldukça geniş bir alana yayılarak potansiyel turistlere ulaştırılması, en azından uluslararası bilinirliğini arttıracaktır. Kısacası, turizm alanında uluslararası bilinirlik ve tanıtım uygulamalarına hizmet eden dergiler, tanıtım kitapçıkları, kartpostallar gibi matbaa işlerinde; tanıtım filmlerinde, web sitelerinde, gastronomi haritalarında, menülerde, festivallerde vb. Türkiye gastronomisinin kendine has ürünlerinin ana tema olarak kullanıldıđı hikâye çalışmaları, alternatif merak uyandırıcı çalışma örneklerinden biri olarak gösterilebilir. Aynı zamanda şehirlerin kültür portallarına bakıldıđında hemen her şehirde bölgeye özgü yemek tariflerinin yer aldıđı ancak çoğunda yiyecek içecek hikâyelerin bulunmadığı görünmektedir. Şehir kültür portallarında yer alan yerel yiyeceklerin sadece tarifini koymak yerine hikâyesini de eklemek hikâyenin yemekle bütünleşmesine ve pazarlanmasına yardımcı olacaktır.

Öyle ki, hikâye içeriklerinde Türkiye gastronomisinin kendine has ürünlerinin ana tema olarak kullanıldıđı hikâye anlatımı uygulamaları ile yerel yiyeceklerin tek başına elde edebileceđi çekicilik başarısından fazlasını elde edebilecek düzeyde çalışmaların varlığı; hikâye ve yerel yiyecek gibi iki çekici unsurun bir arada kullanımının merak uyandırmaktan öteye de gidebileceđini ortaya çıkaracaktır.

4.2. Türkiye Gastronomi Turizm Potansiyelinin Hikâye Anlatımı ve Yerel Yiyecek İçecek Hikayelerinin Kullanılarak Tanıtımı; Yerel Yiyecekler ve Hikâye ile Pazarlama Örnekleri

Anadolu’ da kurulan ilk Türk Medeniyetlerinin mutfak kültürü, göçebe dönemden itibaren geliştirilen ve korunan besinler, Osmanlı mutfak kültürü, Cumhuriyet Dönemi mutfak kültürü, etnik çeşitlilik ve komşu ülke ilişkileri sayesinde zenginleştirilen mutfak gibi konu başlıklarının incelenmesi sonucu; hikâyeleri araştırılarak pazarlanmasında kullanılabilir ve uluslararası markalaşmaya katkı sağlayabilecek yerel yemeklerden bazıları bu bölümde toplanmıştır. Saatçi (2019) Türkiye’de yer alan coğrafi işaretli yiyecekleri tanıtım unsuru olarak yerel yemekler kapsamında deđerlendirmiş ve illere göre yerel yemekleri ve coğrafi işaretleri yiyecekleri karşılatmıştır. Türkiye mutfak açısından çok zengin bir ülkedir. Bu nedenle araştırıldıđında çok çeşitli hikâyeler ulaşılabilecek birçok yerel yemeđi bulunmaktadır. Bu yerel yemeklerden bir kaçına burada değinilmektedir.

Hohollu Pide, Adana Kebap, Bici Bici, Su Böređi, Şalgam, Sarımsaklı Köfte, Pazı Pilakisi, Halka Tatlı, Karakuş Tatlısı, Bayram Kömbesi, Toğga Çorbası, Zorkun Tava, Saç

Kömbesi, Hamsi Izgara, El Turşusu, Osmaniye Şalgamı, Osmaniye Simidi. Abdigör Köftesi, Gömme, Hamsili Pide, Sirin, Tutmaç, Keşkek, Turakin, Kılç, Lopik, Harput Köfte, Kaygana, Kaz Kaldıran, Lobik Çorbası, Mısır Sarması, İçli Köfte, Kofik Dolması, Işkın Mihlaması, , Hamsili Ekmek, Pirpirim Yemeği, Amasra Salatası, Isırgan Çorbası, Yarpuzlu Ayran Çorbası, Kellecoş, Sırın, Trabzon Kebabı, El Böreği, Orcik, Dolanger, Pestil, Ağın Leblebisi, Çedene Kahvesi, Kofik, Kasefe, Kesme Un Çorbası, Ekşili, Erzincan Tulum Peyniri, Gendime Pilavı, Zeytinyağlı Elma Dolması, Kabak Burması, Kenger Yemeği, Gah Yahnisi, Kelecoş, Erzincan Ketesi, Sırın, Katık Aşı, hörre, Kelecoş, Ayranası, lahana, Omaç Aşı, Şile Aşı, kürt köftesi, Süt Aşı, Cılvır, tike kebabı, Salmanca Kavurması, Piti, Balık Çöreği, Hıngel, Mafiş, Haşıl, Helise, Soğan Yahnisi, Zeğme, Kallor, Kaburga Dolması, Muş Köftesi, Yumurtalı Kenger, Ayran Aşı, Jağ, kağıt kebabı, kete, lokma, Kaburga Dolması, Sembusek, Etlı Ekmek, Irok, İkbebet, Halep Tava, Mardin Kebabı, Ayvalı Kavurma, İncik Kebabı, Dolma, Ankara Tavası, Bazlama, Beypazarı Yaprak Sarması, Ay Çöreği, Höşmerim, Öllüğün Körü, Homaça, Toyga Çorbası, Etlı Lahana Sarması, Pazı Burmalısı, Hamsili Pilav, Yufka Tatlısı, Kuymak, Laz Böreği, Turşu Kavurması, Gulya, Lahana Kavurması, Mısır Çorbası, Hamsi Kuşu, Zumur, Tomara, Hoşmeli, Hamsi Pilaki, Borani, Sütlü Kabak, Hamsi Çıtlaması, Pumpum Çorbası, Pirinçli Manti, Yumurtalı Isbut, Hamsiköy Sütlacı, tava ciğer.

Bu başlık altında, tamamen ulusal/uluslararası pazarlama amacı gütmese de dünya üzerinde bazı yerel yemeklerin hikâyeleri incelenmiştir. Duyulara hitap eden ve hatırlanabilirlik sağladığı düşünülen hikâyelere sahip olan yerel yiyeceklerden örnek olarak ıslama köfte, hoşmerim ve büryan kebabı verilmektedir.

- Islama köfte

“Islama köfte nedir diye soracak olursanız; Birinci ve İkinci Balkan Savaşları sırasında Türkiye’ye göç eden Boşnak ve Makedonların bayat ekmekleri kullanarak kemik sularına katmış oldukları aş olarak ortaya çıkmıştır. Bu yokluk ve savaş mağduriyetinden ortaya çıkan göçün ortak mirasıdır aslında Islama Köfte Peki bu ortak yemek mirasının neden Sakarya ve Adapazarı çevresinde meşhur olduğu da merak konusu doğrusu. Balkan göçlerinden sonra en çok göç alan şehirler İstanbul, Sakarya ve Manisa’dır. Göçten sonra ilk yerleşim yeri özellikle Sakarya olmuştur. Zaten tarihte süre gelen kültürlerin tüm oluşumları yerleşik hayatta ortaya çıkmıştır. Yerleşik hayata geçen bu insanımız Meşhur Balkan Köftesi ile savaşın getirisi olan ıslak kemik sulu ekmeği bir araya getirerek, Meşhur Islama Köfteyi ortaya çıkarmışlardır (koftecihacibekir.com; adabazar.com)”.

- Büryan Kebabı

“Büryan kebabı ile ilgili anlatılan hikâye; yüzyıllar önce Siirtli bir çoban varmış, Bu çoban çok varlıklı bir adamın yanında çalışıyormuş. Çoban günün birinde meraya çıkmış ve sonra acıktığını hissetmiş. Bir kuzuyu kestiği sırada karşıdan çobanlık yaptığı kuzuların sahibinin geldiğini görmüş. Kuzuyu hemen yanındaki kuyuya atmış ve kuyuyu yanan küllerle kapatmış. Kuzuların sahibi gidince çoban kuzuyu kuyudan çıkarmış piştiğini ve çok lezzetli olduğunu görünce arkadaşlarına da anlatmış. Yemek günden güne yayılmış ve tanınır hale gelmiştir (Gökşen, 2009: 43; Aksoy ve Sezgi, 2015, s. 81)”.

- Höşmerim

“Bir kadının eşi askerden izin kullanır ve eve gelir. Hanımı ona tatlı yapmak ister, fakat yokluk zamanından dolayı evde sadece un, şeker ve yağ vardır. Kadın bu malzemelerden tatlıyı hazırlar ve eşiye ikram eder. Eşi tatlıyı yerken kadın merakla ve ısrarla; ‘hoş mu erim?’ diye sorar. Zamanla bu hikâye anlatıldıkça o soru cümlesi kısalarak tatlının adını oluşturur (Gökşen,2009, s.44).

4.3. Gastronomi Temelli Hikâye Anlatımı Uygulamalarının Kullanılması Öneriler

Hikâye anlatımının erişilebilir noktalarda uygulanırken çok uzun ya da çok kısa olmaması gerektiği unutulmadan, şehirlerin kendilerine özgü yiyecek içeceklerinin, sadece yurtiçi markalaşma düzeyinde kalmaması amacıyla, birden fazla dilde basılan şehir tanıtım kitapçıklarının sayfalarında, festivallerde, web sitelerinde, menülerde pazarlama uğruna zorlama denilebilecek hikâyeler yaratmadan, profesyonel ekiplerce uygulanması; turistik tanıtımda kolaylık ve uluslararası bilinirlik aynı zamanda Türkiye gastronomisine olan ilginin artması gibi yararlar sağlayacaktır. Aynı zamanda hikâyelerle zenginleştirilen gastronomik ürün/hizmetler ile evrensel hafızada kapladığı yerin artırılması kültürel niteliğin ve bilinirliğin artırılmasını sağlayacaktır. Bunun sonucu da ülke ekonomisine olumlu bir şekilde yansımaya olacaktır.

Sonuç ve Öneriler

Turizm, kültürel değerlerini; dünyaya sunma, koruma altına alma ve artırma hedefleri olan ve bu hedefleri başarıyla gerçekleştiren ülkeler için, en kazançlı ve barışçıl sektördür. Turizm sektöründe tutunmanın gerekliliklerinden biri ise; sahip olunan kültürel öğelerin etkili bir şekilde tanıtımını yapmaktır. Turistlerin, bölge kültürünü yansıtmada önemli rol oynadığı bilinen yerel yiyecek ve içeceklerle yönelik sürekli artış gösteren ilgisi bu alanda, üst düzey gelişmişliğe sahip uluslar tarafından, turizm pazarlama stratejileri ve tanıtım araçları oluşturulması hakkında değerlendirilirken; Türkiye özelinde gerekli çalışmaların yetersiz kaldığı düşünülmektedir. Oysa ki, Türkiye hem köklü ve zengin bir mutfak kültürüne hem de çeşitli hikâyeleri olan yemeklere sahiptir.

Hikâyeler, olayların gelecek nesillere aktarımını sağlayan bir iletişim aracı olarak, kültürel turizmin devamlılığının sağlanmasında önemli rol oynamakta ve bununla birlikte destinasyonlara farklı bir çekicilik unsuru katarak eşsiz bir rekabet avantajı sağlamaktadır. Başlı başına destinasyon çekicilik unsuru olduğu bilinen yerel yiyeceklerin ana tema olarak kullanıldığı hikâye anlatımı (storytelling) uygulamaları en azından uluslararası bilinirlik sağlayacak, tüketicide merak uyandıracak ve yerel yiyeceklerin tek başına elde edebileceği çekicilik başarısından fazlasını elde edebilecek düzeyde çalışmaların varlığı; hikâye ve yerel yiyecek gibi iki çekici unsurun bir arada kullanımının merak uyandırmaktan öteye de gidebileceğini ortaya çıkaracaktır.

Yiyecek içecek kültürü bakımından zengin, çok çeşitli ve özgün bir mutfaka sahip olan Türkiye'nin gözde bir gastronomi turizm destinasyonu olma potansiyeli bulunmaktadır. Bu potansiyelin kullanılması Türklerin kendine özgü yiyeceklerinin ortaya çıkarılarak, değiştirilmeden, özgün bir şekilde, hikâyeleri ile birlikte bir pazarlama aracına dönüştürülmesi ülke nezdinde güçlü rakiplere karşı avantaj yaratacağı ve turistlere karşı ise çekicilik oluşturacağı düşünülmektedir.

Yapılan çalışmalar göstermektedir ki günümüz tüketicileri hikâyesi olan ürün/hizmete ilgi duymakta ve hikâyeleri bizzat yaşayabilmek için hikâyelerin geçtiği destinasyonlara gitmek istemektedirler. Bu da hikâyesi olan ürün/hizmetin korunması ve devamlılığının sağlanabilir olması için, yerel halkla birlikte çalışmaya teşvik etmektedir. Böylece hem hikâyeler ekonomik bir gelir kaynağı olacak hem de turizmin sürdürülebilirliği sağlanabilecektir. Destinasyonda çekiciliği oluşturmanın, farklılık yaratmanın ve ekonomik getiri elde etmenin bölgelerin yiyecek içecek kültürünün değişime uğramadan tam ve doğru bir kültür aktarımı ile gerçekleşeceği bir gerçektir. Gastronomi turizmi doğru bir yatırım aracı olarak kullanıldığında, gelecek vadeden ve sürdürülebilir ekonomik getiri kaynağı potansiyeline sebep olmaktadır.

Gastronomi ürünlerinin hikâyelerle pazarlanması ile ilgili yapılan literatür taramasında yurtdışında bu alanda yapılmış çalışmalar olduğu ancak Türkiye'de gastronomi turizminde hikâye pazarlamanın öneminin henüz tam olarak anlaşılmadığı düşünülmektedir.

Türkiye, zengin ve çok çeşitli bir mutfak ve hikâye kültürüne sahip olmasına rağmen yerel yiyecek ve içeceklerin hikâyelerin korunması, sürdürülmesi, pazarlama ve tanıtım

çalışmaları etkin bir şekilde yapılamadığından, bu durumdan yeterli fayda sağlayamamaktadır. Geçmiş zamanlardan beri toplumda anlatılan yerel yiyecek ve içeceklerle yönelik hikâyeler bir araya toplanmalı, güncellenmelidir. Gastronomi ürünlerinin pazarlanmasında hikâyelerin kullanılmasına yönelik olarak aşağıdaki öneriler sunulmaktadır;

- Ülkemiz mutfak kültüründe yer alan yerel yiyecek ve içeceklerin sahip olduğu hikâyeler araştırılarak yiyecek ve içecekleri bu hikâyeler ile bir bütün olarak konu alan kitaplar yazmaya teşvik edilebilir.
- Yerel yiyecek içecek hikâyelerinin var olduğu destinasyonlara ait belediye, kültür portalı, il kültür turizm müdürlüğü ve valilik web sitelerinde hikâyeleri anlatan bir gastronomi köşesi oluşturulabilir.
- Yerel yiyecek içecek sunulan restoranların menülerinde kare kod uygulaması ile yemeğin hikâyesine erişim sağlanabilir.
- Ülke tanıtım kitapçıkları, broşür ve dergilerde gastronomi ürünleri hikâyesi ile birlikte yer verilebilir.
- Gastronomi turlarında yemeklerin sahip olduğu hikâyeleri anlatan rehberler bulunabilir.
- Bölgede bulunan ve hikâyesi olan yerel yiyecek içeceklerle yönelik gastronomi festivalleri yapılabilir.
- Hikâye üzerine kurgulanmış gastronomi müzeleri ve benzeri oluşumlar düzenlenebilir.

Gelecek çalışmalarda hikâyelerin turistler üzerindeki etkileri araştırılabilir, Türkiye'nin sahip olduğu yerel yiyecek ve içeceklerin hikâyeleri araştırılıp kayıt altına alınabilir ve Mossberg Therkelsen, Huijbens, Björk, Olssen ve Karin (2010)'nin geliştirdikleri hikâye anlatımı ve destinasyon gelişimi modeli, Ülkemizde destinasyon çekicilik unsuru olan gastronomi turizmüne uyarlanarak bir gelişim modeli oluşturulabilir.

Kaynakça

- Aksoy, M. ve Sezgi, G. (2015). Gastronomi turizmi ve Güneydoğu Anadolu Bölgesi gastronomik unsurları. *Journal of Tourism and Gastronomy Studies*, 3(3), 79-89.
- Albayrak, A. (2013). Farklı milletlerden turistlerin türk mutfağına ilişkin görüşlerinin saptanması üzerine bir çalışma, *Journal of Yasar University*, 3 (8), 5049-5063.
- Antonio, S., Basiricò, R., and Seccia, A. A. (2019). On the effects of storytelling on wine price. *BIO Web of Conferences*, 15(1), 2-5
- Ar, H. ve Çelik Uğuz, S. (2015). Somut olmayan kültürel mirasın korunmasında turist rehberlerinin rollerine yönelik turist algıları üzerine bir araştırma, *Uluslararası Sosyal Araştırmalar Dergisi*, Cilt: 8 Sayı: 41, s. 1406-1418.
- Aslan, Z., Güneren, E. ve Çoban, G. (2014). Destinasyon markalaşma sürecinde yöresel mutfağın rolü: Nevşehir örneği, *Journal of Tourism and Gastronomy Studies*, 2 (4), 3-13.
- Aydoğdu, A., Okay, E. Ö. ve Köse, Z. C. (2016). Destinasyon tercihinde gastronomi turizmi'nin önemi: Bozcaada örneği. *Uluslararası Türk Dünyası Turizm Araştırmaları Dergisi*, 1(2), 120-132.
- Bayrakçı, S. ve Akdağ, G. (2016). Yerel yemek tüketim motivasyonlarının turistlerin tekrar ziyaret eğilimlerine etkisi: Gaziantep'i ziyaret eden yerli turistler üzerine bir araştırma. *Anatolia: Turizm Araştırmaları Dergisi*, 27(1), 96-110.
- Bryon, J. (2012), Tour Guides as Storytellers-From Selling to Sharing, *Scandinavian Journal of Hospitality and Tourism*, 12(1), 27-43.
- Bucak, T. ve Aracı, Ü. E. (2013). Türkiye'de gastronomi turizmi üzerine genel bir değerlendirme, *Balıkesir Üniversitesi Sosyal Bilimler Enstitüsü Dergisi*, 16 (30), 208-209

- Carù, A. Caru, A. and Cova, B. (2006). *Consuming experience*. Routledge.
- Choe, J. S. and Park, H. S. (2009). A case study on storytelling application of native local foods. *Journal of the Korean Society of Food Culture*, 24(2), 137-145.
- Çağlı, I. B. (2012). *Türkiye'de yerel kültürün turizm odaklı kalkınmadaki rolü: gastronomi turizmi örneği* (Yayımlanmamış doktora tezi). İstanbul Teknik Üniversitesi Fen Bilimleri Enstitüsü, İstanbul.
- Du Rand, G. E. and Heath, E. (2006). Towards a framework for food tourism as an element of destination marketing. *Current Issues in Tourism*, 9(3), 206-234.
- Gökşen, C. (2009, Mayıs). *Geleneksel yemeklerimizin bazılarının efsaneleri*, II. Geleneksel Gıdalar Sempozyumu, Van.
- Greco, F. (2019). Healthy food, storytelling and pleasure. http://tesi.luiss.it/25773/1/693591_GRECO_FEDERICO.pdf adresinden ulaşıldı (22.11.2020)
- https://www.tursab.org.tr/e-dergi?pdf=apps/OldFiles//dosya/12302/tursab-gastronomi-turizmi-raporu_12302_3531549.pdf (Erişim Tarihi 18.07.2019)
- <https://otherworkers.com/> (erişim tarihi 18.07.2019)
- <https://www.oggusto.com/gastronomi/2020-gastronomi-trendleri> (Erişim Tarihi 18.07.2019)
- <https://koftecihacibekir.com.tr/islama-kofte> (Erişim Tarihi 15.11.2020)
- <https://www.turkpatent.gov.tr/TURKPATENT/geographicalRegisteredList/> (Erişim Tarihi 10.11.2020)
- <https://adabazar.com/galeriler/sakarya-nin-meshur-islama-koftesinin-hikayesi> (Erişim Tarihi 15.11.2020)
- <https://www.haberler.com/uc-gun-boyunca-gastronomi-pazarlamasi-konusuldu-11423501-haberi/> (Erişim Tarihi 20.12.2020)
- Kılıç, B ve Bekar, A. (2014). *Turistlerin gelir düzeylerine göre destinasyondaki gastronomi turizmi etkinliklerine katılımları*, 2. Kırsal Turizm Sempozyumu, Aksaray.
- Kim, J. H. ve Youn, H. (2016), How to design and deliver stories about tourism destinations, *Journal of Travel Research*, 56(6), 1-13. doi: 10.1177/0047287516666720
- Kocabulut, Ö. ve Kılıçarslan, D. (2018). Turistlerin yerel yiyecek tüketme ve satın alma davranışları üzerine kavramsal bir çalışma. *Journal Of Tourism And Gastronomy Studies*, 6(1), 213-227. doi: 10.21325/jotags.2018.183
- Lee, Y. S. and Shin, W. J. (2015). Marketing tradition-bound products through storytelling: a case study of a Japanese sake brewery. *Service Business*, 9(2), 281-295. doi: 10.1007/s11628-013-0227-5
- Mckercher, B., Okumuş, F. ve Okumuş, B. (2008). Food tourism as a viable market segment: it's all how you cook the numbers, *Journal Of Travel & Tourism Marketing*, 25(2), 137- 148. doi: 10.1080/10548400802402404
- Mora, P. and Livat, F. (2013). Does storytelling add value to fine Bordeaux wines?. *Wine Economics and Policy*, 2(1), 3-10. doi: 10.1016/j.wep.2013.01.001
- Mossberg, L. and Eide, D. (2017). Storytelling and meal experience concepts. *European Planning Studies*, 25(7), 1184-1199. doi: 10.1080/09654313.2016.1276156
- Mossberg, L., Therkelsen, A., Huijbens, E., Björk, P. and Olssen, A. K. (2010), *Storytelling and destination development*, Oslo: Norden Nordic Innovation Centre.

- Mossberg, L. (2007). A marketing approach to the tourist experience. *Scandinavian journal of hospitality and tourism*, 7(1), 59-74. doi: 10.1080/15022250701231915
- Niemchai, S., Panyaem, K., Wattanaparb, N. and Tawatnagul, T. (2019). Using storytelling marketing concepts to promote thai cuisine in 4 regions. *Dusit Thani College Journal*, 13(1), 459-474.
- Park, A. R. and Cho, M. S. (2010). The effect of storytelling on purchase behavior in local food restaurant. *Journal of the Korean Society of Food Culture*, 25(6), 764-769.
- Pearson, D. Henryks, J. Trott, A. Jones, P. Parker, G. Dumaresq, D. and Dyball, R. (2011). Local food: understanding consumer motivations in innovative retail formats. *British Food Journal*, 113(7): 886-899. doi: 10.1108/00070701111148414
- Pierre, M. and Florine, L. (2013). Does storytelling add value to fine Bordeaux wine. *Wine Econ Policy*, 2, 3-10.
- Pink, D. H. (2006). A Whole New Mind: Why Right-Brainers Will Rule the Future, <https://www.google.com/search?tbs=bks&q=A+Whole+New+Mind%3A+Why+Right-Brainers+Will+Rule+the+Future> adresinden ulaşıldı (10.12.2020)
- Pullphothong L. and Sopha, C. (2013). Gastronomic tourism in ayutthaya, thailand. proceedings of the international conference on tourism, Transport, and Logistics, 14-16 February, France.
- Ryu, K. and Jang, S. (2006). Intention to experience local cuisine in a travel destination: The modified theory of reasoned action. *Journal of Hospitality and Tourism Research*, 30(4), 507-516. doi: 10.1177/1096348006287163
- Saatçi, G. (2019). Coğrafi İşaretili Yiyeceklerin tanıtım unsuru olarak yöresel yemekler kapsamında değerlendirilmesi. *Journal of Tourism and Gastronomy Studies*, 7(1),358-374. doi: 10.21325/jotags.2019.367
- Serçek, S. ve Hassan, A. (2016). Turizmde destinasyon markalaşması ve diyarbakır örneği. *Seyahat ve Otel İşletmeciliği Dergisi*, 13(1), 6-27.
- Sharma, A. Gregoire, M. B. and Strohhahn, C. (2009). Assessing costs of using local foods in independent restaurants. *Journal of Foodservice Business Research*, 12(1): 55-71. doi: doi.org/10.1080/15378020802672089
- Song, Y. A. and Jeon, K. H. (2013). Influence of consumers' knowledge on their behavioral intentions by the storytelling about the local food. *The Journal of the Korea Contents Association*, 13(8), 118-127. doi: 10.5392/JKCA.2013.13.08.118
- Sökmen, C. ve Özkanlı, O. (2018). Gastronomi turizmi alanyazının gelişimi: Journal of Tourism and Gastronomy Studies dergisinde yayımlanan makaleler üzerine bir inceleme. *Journal of Tourism and Gastronomy Studies*, 6(2), 99-127. doi: 10.21325/jotags.2018.204
- Story, M., Kaphingst, K. M., Robinson-O'Brien, R., and Glanz, K. (2008). Creating healthy food and eating environments: policy and environmental approaches. *Annual Review of Public Health*, 29(1), 253-272. doi: 10.1146/annurev.publhealth.29.020907.090926
- Şengül, S. ve Türkay, O. (2016). Akdeniz mutfak kültürünün gastronomi turizmi bağlamında değerlendirilmesi. *Journal of Tourism and Gastronomy Studies*, 4(1), 86-99. doi: 10.21325/jotags.2016.24
- Şimşek, a. ve yıldız, s. (2020). türklere özgü içkilerin gastronomi turizmi açısından incelenmesi, *Investigation of. Journal of Tourism and Gastronomy Studies*, 8(1), 684-699.
- Uygur, S. M. Demirer, D. ve Hatırnaz, A. G. B. (2017). Turizm pazarlamasında alternatif bir araç olarak hikayelerin kullanımı, *Akademik Sosyal Araştırmalar Dergisi*, 5(42),34-42. doi: 10.16992/ASOS.12054

- Van Laer, T., De Ruyter, K., Visconti, L. M., and Wetzels, M. (2014). The extended transportation-imagery model: A meta-analysis of the antecedents and consequences of consumers' narrative transportation. *Journal of Consumer Research*, 40(5), 797-817. doi: 10.2139/ssrn.2033192
- Yıldız, S. (2017). *Kültür turizmi öđesi olarak gastronomi ve Mardin ili'nin gastronomi imajı*. 18.Ulusal Turizm Kongresi, 18-22 Ekim 2017, Mardin Artuklu Üniversitesi, Mardin
- Yiđitol, B. ve Alagöz, S. B. (2019). Marka hikâyesine yönelik tüketici tepkilerinin belirlenmesi üzerine bir araştırma, *Süleyman Demirel Üniversitesi Sosyal Bilimler Enstitüsü Dergisi*, (34), 1-28.
- Youn, H. and Kim, J. H. (2017). Effects of ingredients, names and stories about food origins on perceived authenticity and purchase intentions. *International Journal of Hospitality Management*, 63(1), 11-21. doi: 10.1016/j.ijhm.2017.01.002
- Yüncü, H. R. (2010). Sürdürülebilir turizm açısından gastronomi turizmi ve Perşembe yaylası, S. Şengel (Ed), *Yerel Deđerler ve Yayla Turizmi* içinde (ss.19-26). Ankara: Detay Yayıncılık.
- Zađralı, E. ve Akbaba, A. (2015). Turistlerin destinasyon seçiminde yöresel yemeklerin rolü: izmir yarımadası'nı ziyaret eden turistlerin görüşleri üzerine bir araştırma, *Journal of Yaşar University*, 10(40), 6633-6644.
- Zepeda, L. and Li, J. (2006). Who buys local food?, *Journal of Food Distribution Research*, 37(3): 5- 15. doi: 10.22004/ag.econ.7064

ETİK ve BİLİMSEL İLKELER SORUMLULUK BEYANI

Bu çalışmanın tüm hazırlanma süreçlerinde etik kurallara ve bilimsel atıf gösterme ilkelerine riayet edildiđini yazar(lar) beyan eder. Aksi bir durumun tespiti halinde Afyon Kocatepe Üniversitesi Sosyal Bilimler Dergisi'nin hiçbir sorumluluđu olmayıp, tüm sorumluluk makale yazarlarına aittir.

ARAŞTIRMACILARIN MAKALEYE KATKI ORANI BEYANI

1. yazar katkı oranı : %50
2. yazar katkı oranı : %50



Ferdinand David'in Çok Yönlü Müzikal Kimliğiyle Dönemine ve Günümüze Etkileri

Ferdinand David's Influences on His Period and Today with His Multi-Functional Identity

Faruk Eren AKÇAY¹

Öz

19. yüzyılda Almanya'da etkili olan romantizm akımı müzik alanında klasik dönemden sonra birçok yeniliği beraberinde getirmiştir. Müzikteki yenilikler keman çalımında da birçok değişime yol açarak Alman Keman Okulu'nun özünü bulmasını sağlamıştır. 19. yüzyıl bu sebeple Alman Keman Okulu için bir altın çağdır. Alman Keman Okulu'nun bu çağı yaşamasında müzikteki değişimlerin yanı sıra dönemin kemancılarının da etkisi olduğu görülmektedir. Ferdinand David bu dönemin önemli kemancılarından biridir. Ünlü kemancı 1810 yılında Hamburg'da doğmuş, keman eğitimine yine bu dönemin önemli isimlerinden olan Louis Spohr ile başlamıştır. Louis Spohr'la yaptığı çalışmalar sonucu solist olarak birçok şehirde sayısız konser vermiş ve ülkesinde erken yaşta tanınmıştır. David aynı zamanda Mendelssohn'un yakın arkadaşıdır. Yıllar süren dostlukları boyunca Alman müziğinin gelişimi için gayret göstermişlerdir. Mendelssohn'un Leipzig Gewandhaus Orkestrası'ndaki direktörlüğü ve David'in başkemancılığı sayesinde Leipzig şehri müzik alanında büyük önem kazanmıştır. Leipzig Konservatuvarı için gerçekleştirdikleri katkılar da şehrin müziğinin daha sonraki nesillere aktarımını sağlamıştır. Ferdinand David günümüzde çoğunlukla besteciliğiyle anılmaktadır. 1837 yılında yazdığı trombon konçertinosunun günümüzde çok kez seslendirilmesi bestecilik yönüyle anılmasının sebeplerindedir. Ayrıca yaşamı ve icracılığı hakkındaki kaynak eksikliği ünlü kemancının bestecilik yönünün daha ön planda olmasına yol açmaktadır. Birçok ülkenin çok sesli müzik icrasına etki etmiş olan Alman Keman Okulu'nun kurucularından biri olarak Ferdinand David'in keman eğitimi ve icracılığına önemli etkileri olduğu düşünülmektedir. Bu etkiler Ferdinand David'in yaşamıyla birlikte bu çalışma içerisinde incelenmiştir.

Anahtar Kelimeler: David, keman, romantizm

Makale Türü: Araştırma

Abstract

The movement of Romanticism, which was influential in the 19th century of Germany, brought many innovations in the field of music after the Classical period. Innovations in the field of music also enabled the German Violin School to find its essence as it has led to many changes in violin playing. Therefore, 19th century can be regarded as a golden era for German Violin School. The very reasons for German Violin School having experienced such an age can be explained not only with the changes in music but also with the influence of the 19th century violinist. Ferdinand David is one of the outstanding violinists in this period. The well-known violinist was born in 1810 in Hamburg and started his violin education with Louis Spohr who was also one of the most important figures of this period. As a result of studying with Louis, he gave many concerts in many cities as a soloist and he became famous in his country at an early age. David is also a close friend to Mendelssohn. During their years long friendship, they strived for the improvement of German music. The city of Leipzig gained importance in the field of music thanks to the directorship of Mendelssohn and to David leading to the violins of in Leipzig Gewandhaus Orchestra. Their contributions for the Leipzig Conservatory also ensured to convey the music of the city to the next generations. Ferdinand David is mostly referred to with his composition today. The performings of his

¹Anadolu Üniversitesi Devlet Konservatuvarı, 1234567890erenakcay@gmail.com.

concertino for trombone which he had composed in 1837 is one of the reasons to be remembered with his compositions. Furthermore, the lack of sources about his life and his performings make his way of composition more prominent. It is considered that Ferdinand David who is one of the creators of the German Violin School which had affected many poliphonic music performings of many countries had significant effects on violin education and its performance. These effects along with Ferdinand David's life will be under close scrutiny in this study.

Keywords: David, violin, romanticism

Paper Type: Research

Giriş

Keman ekolleri arasında Alman Keman Okulu büyük öneme sahiptir. 16. yüzyıldan başlayarak günümüze kadar gelen bu ekol başlangıçta Fransız ve İtalyan ekollerinden beslenmiş ve uzun yıllar bu ekollerin etkisinde kalmıştır. Bu etki özellikle Alman keman icracılarının Fransa ve İtalya'ya gerçekleştirdiği seyahatlerle olmuştur. Alman ekolünde Fransız ve İtalyan ekolünün etkileri neredeyse 19. yüzyıla kadar sürmektedir. 17 ve 18. yüzyıldaki uzaklaşmalara rağmen İtalyan ve Fransız etkisinden bağımsız bir Alman stiline 18. yüzyılın ikinci yarısı ve 19. yüzyılda rastlanmaktadır. Bu stilin özünü bulmada 18 ve 19. yüzyılın ünlü Alman kemancıları büyük roller üstlenmiştir (Ketenci, 2005).

Bu yüzyıllarda keman çalımındaki değişimlere değinmeden önce aynı dönemlerde tüm Avrupa'da etkin olan romantizm akımının özelliklerinden de söz etmek gerekir. 19. yüzyılda bu akımla birlikte müziğin saray egemenliğinden çıkması bazı kalıpların yıkılmasına neden olmuştur. Klasik dönemde soylular için yapılan sade ve kuralcı bir müzik hakimiyetine karşın Romantik dönemde bestecinin duygularını daha net aktarabildiği özgün eserlere rastlanır. Eserler genellikle daha uzun ve esnek melodilerden oluşur. Dinamikler klasik döneme göre çeşitlenmiş ve bu sayede renk faktörü daha ön plana çıkarılmıştır

Almanya'da romantizmin, kaynağını "Sturm and Drang" isimli edebiyat temelli akımdan alması, müzik için şiirselliğin ön planda olmasını sağlamıştır (Yağışan & Aydın, 2013). Bu yüzden Alman romantizminde özellikle keman için bestelenen eserlerin Klasik döneme göre daha virtüöz temelli olduğu görülmektedir. Beethoven başta olmak üzere Mendelssohn ve Brahms gibi besteciler keman için solistin daha ön planda olduğu konçertolar yazmıştır. Ayrıca Louis Spohr, Ferdinand David, August Wilhelmj ve Joseph Joachim gibi kemancılar bu dönemde keman çalımına getirdiği yeniliklerle ön plandadır (Erdal, 2010). Bu yazının konusu, bahsedilen dönemin önemli keman icracılarından olan Ferdinand David ve dönemine etkileri üzerinedir.

Ferdinand David öncesinde de söz edildiği gibi Alman Keman Okulu'nun önemli temsilcilerindedir. Bunun yanında yaşadığı dönemde Leipzig müzik topluluğunun Mendelssohn'dan sonra gelen isimdir. Yaşamının ilk yıllarında kemancılığıyla tanınan David, Leipzig Gewandhaus Orkestrası'nda başkemancılık ve Leipzig Konservatuarı'nda öğretmenlik görevlerine başladıktan sonra hem eğitimciliği hem orkestracılığı hem de editörlüğüyle ön plana çıkmıştır. Kendisinin tüm bu yönleriyle bilinmesinde ünlü besteci Mendelssohn ile dostluğunun önemi büyüktür. David'in Gewandhaus Orkestrası'nda başkemancı olmasında ve aynı zamanda konservatuvardaki eğitimcilik kariyerine başlamasında yine Mendelssohn'un önemli etkileri vardır.

Amaç ve Önem

David, döneminde çok yönlü profesyonel kimliğiyle ön planda olmasına rağmen günümüzde çoğunlukla besteciliğiyle anılır. Ancak bugün keman repertuarındaki kimi önemli eserler David'in 19. yüzyıldaki çabaları sayesinde seslendirilmektedir. David'in repertuvara

katkılarıyla ilgili yapılan literatür taraması sonucunda bu konuda kaynak eksikliği olduğu görülmüştür. David'in besteciliğinin yanında müziğe ve keman repertuvarına yaptığı katkıların araştırılması ve bilinmesi müzik tarihi açısından da yorumculuk için de önem taşımaktadır. Bu çalışma bahsi geçen eserler hakkında hem icracıyı hem de dinleyiciyi bilinçlendirmeyi amaçlamaktadır.

David'in keman repertuvarına yaptığı katkıların dışında araştırılması gereken bir diğer konu eğitimciliğidir. Ünlü kemancı Leipzig Konservatuvarı'ndaki eğitim hayatı boyunca önemli öğrenciler yetiştirerek Leipzig şehrini keman eğitimi konusunda üst noktalara taşımıştır. Ayrıca yazdığı metot kitaplarıyla temel keman eğitimine katkılar sağlamıştır. Joachim, Schradieck ve August Wilhelmj gibi önemli kemancıları yetiştiren biri olarak David'in eğitimcilik yönünün günümüz keman eğitimcilerine yeni fikirler vermesi açısından daha detaylı bilinmesi gerektiği düşünülmektedir. Bu çalışma bu konu hakkında yapılacak detaylı çalışmalar için ön hazırlık amacı taşır.

1. Ferdinand David'in Hayatı

Ferdinand David 1810 yılında Hamburg'da dünyaya gelmiş 1873 yılında İsviçre'de hayata veda etmiştir. Genel bir inceleme sonucu ünlü kemancının yaşamının büyük bir kısmını Leipzig'de geçirdiği ve yaşamındaki en önemli olayların bu dönemde gerçekleştiği görülmektedir. Bu yüzden bu bölüm Ferdinand David'in Leipzig öncesi ve Leipzig dönemi olmak üzere iki alt başlığa ayrılmıştır.

1.1. Leipzig Öncesi Dönem

Giriş bölümünde de belirtildiği gibi Ferdinand David'in yaşamında Mendelssohn'un önemi oldukça büyüktür. İkilinin yaşamları boyunca dayanışma içinde oldukları bilinir. Bununla birlikte bir yıl arayla aynı binada doğmaları ve yıllar sonra tanışmaları ilginç bir tesadüf olarak görülmektedir (Jong, 2012). David'in yaşamının ele alınacağı bu süreçte, ünlü kemancının yaşamında önemli bir yeri olmasından ötürü Mendelssohn'dan da söz edilecektir. Ancak öncelikle her ikisinin de aile yapılarından ve doğdukları dönemin özelliklerinden bahsetmek gerekir. Bu özellikler okuyucuyu Mendelssohn ve David'in aynı binada doğmalarına rağmen yıllarca tanışamamalarının sebebine ulaştıracaktır.

İlk olarak her ikisinin de varlıklı ailelerde doğduğu görülmektedir. Her iki aile de Yahudi kökenlidir fakat daha sonra Protestanlığı benimsemişlerdir. Bernstein, David'in vaftiz edildiği tarihi 1828 yılı olarak belirtir (Bernstein, 1909). Her iki ailenin Protestanlığı benimseme sebebi o dönemde Avrupa'da Yahudilere yönelik gerçekleşen baskı ve ayrımcılıkla açıklanabilir. Avrupa'da 1791 yılında ilk kez Fransa'da Yahudilere bazı haklar tanınsa da diğer Avrupa ülkelerinde bu hakların tanınması yıllar sonra gerçekleşmiştir (Richarz, 2009).

Mendelssohn'un ailesi bestecinin doğumundan hemen sonra Hamburg'dan taşınmıştır. Buna sebep olarak, Napolyon'un o dönem İngiltere'ye uyguladığı ambargo ve bunun sonucunda oluşan ticari sıkıntılar gösterilebilir. Napolyon Savaşları'nın yaşandığı bu dönemde Napolyon, Avrupa'da kıtasal bir birlik oluşturmak istemiş ve İngiltere'ye ambargo uygulamıştır. 1870 yılında Avrupa'daki tüm limanlar İngiltere'ye kapatılsa da bu durum tam tersine İngiltere'nin değil diğer Avrupa ülkelerinin aleyhine olmuştur. Böylece Avrupa'da ticaret çökmeye başlamıştır (Sayder, 2012). Bu çöküş üzerine birçok bankacı ve tüccar bu ambargoya karşı koymuştur. Karşı koyanlardan birisi Mendelssohn'un bankacı babası Abraham Mendelssohn'dur. Bunun üzerine Mendelssohn ailesi Fransızların misilleme ihtimaline karşı 1811'de Berlin'e taşınır (Taylor & Jameson, 2000). Bu durum Mendelssohn ve David'in aynı binada doğmalarına rağmen yıllarca tanışamamalarına yol açmıştır.

David'in Mendelssohn'la tanışmadan önceki müzik yaşamından söz etmek gerekirse, ilk olarak ünlü kemancının keman çalışmalarına 1822 yılında Louis Spohr ile başladığı görülmektedir. Kendisinin yaşamının ele alındığı yazılarda bundan önceki yıllarla ilgili kemana nereden veya nasıl ilgi duyduyuyla alakalı herhangi bir bilgi bulunamamıştır. 12 yaşında Louis

Spoehr'dan keman dersi almak için gittiği Kassel şehrinde aynı zamanda Moritz Hauptmann'dan teori dersleri alır. Kendisinin henüz küçük yaşta gösterdiği çaba, derslere olan ciddiyeti ve yoğunluğu kısa sürede meyvesini verir; Kassel'den Hamburg'a dönüşünden sonra piyanist kardeşi Louise'yle birlikte Kopenhag, Berlin, Leipzig ve Dresden şehirlerinde gerçekleştirecekleri konser turuna çıkarlar. David bu konser turu sırasında Leipzig Gewandhaus Orkestrası'yla ilk solo konserini verir (Jong, 2012).

Mendelssohn ve David'in tanışması da bu dönemde, genç kemancının Berlin'de olduğu sırada gerçekleşmiştir. Burada tanışmalarından bir yıl sonra Mendelssohn Berlin'e taşınması için David'e mektup yollar. Mektupta David'in daha iyi bir kariyere sahip olması için Berlin gibi müzik alanında önemli bir şehre taşınması gerektiğini belirtmiştir (The Musical Times, 1906).

David, Mendelssohn'un tavsiyesiyle 1826 yılında Berlin'e taşınsa da sadece üç yıl süreyle bu şehirde bulunmuştur. Burada bulunduğu süreç boyunca Königsstadt Tiyatro Orkestrası'nda çalışarak geçimini sağlamıştır. Aynı zamanda Julius-Edward Rietz kardeşler ve Mendelssohn'la beraber oluşturduğu oda müziği grubuyla birçok konser vermiştir. Genç kemancı, seyircinin beğenisini toplayan icracılığıyla Berlin dışında da tanınmaya başlamıştır. Bu tanınma sayesinde 1829 yılında Karl Gotthard von Liphart'dan gelen teklif üzerine Estonya'ya (Livonia) gider. Burada Karl Gotthard von Liphart'ın sahibi olduğu yaylı çalgılar grubunun birinci kemancılığını yapmaya başlar. (Stowell, 2001). Estonya'ya gitmesi o bölgede kendini tanıtmaya açısından da büyük fırsattır. Riga, Moskova ve St. Petersburg gibi şehirlerde konserler vererek birçok dinleyiciyi etkilemiştir.

David Estonya'da altı yıl yaşamıştır. Mendelssohn 1835 yılında Gewandhaus Orkestrası'nın yönetimine geçtikten sonra David'e, orkestranın başkemancılığını üstlenmesi için teklifte bulunur. Bu teklifle birlikte ünlü kemancı Leipzig'ye taşınarak otuz yedi yıl boyunca sürdüreceği Gewandhaus Orkestrası başkemancılık görevine başlamıştır. (The Musical Times, 1906).

1.2 Leipzig Dönemi

Dönemin Leipzig şehrini bir ticaret ve sanat merkezi olarak görmek mümkündür. Goethe bu şehri, insanların giyim tarzları ve eğitim seviyelerinden dolayı "Küçük Paris" olarak adlandırır (Mintelowsky, 2011). Bu şehirde dikkat çeken bir diğer gelişme matbaa alanındadır. Özellikle Breitkopf & Härtel tarafından basılan Allgemeine Musikalische Zeitschrift dergisi, müziğin daha çok kişiye ulaşmasını sağlayarak toplumun bilinçlenmesinde önemli rol oynamıştır (Pieper, 2015). Ünlü Edition Peters yayınevi de 1800 yılında bu şehirde kurulmuştur.

Leipzig'de bilinçlenen bu toplum kaliteli bir müziğe ihtiyaç duyar. Bu noktada şehrin köklü orkestralarından olan Gewandhaus Orkestrası büyük önem arz eder. 1835 yılından itibaren David'in orkestrada başlayan başkemancılık görevi ve Mendelssohn'un direktörlüğüyle Gewandhaus Orkestrası altın çağını yaşamaya başlamıştır. David ilk yıllarından itibaren aktif sanat hayatıyla Leipzig dinleyicisinin dikkatini çekmiş hem bir orkestracı hem de bir solist olarak birçok kişinin beğenisini toplamıştır. Alfred Richter ve Henry Chorley gibi önemli eleştirmenlerin yazıları, dönemin seyircisinin David hakkındaki izlenimlerinin birer yansımalarıdır. Richter Gewandhaus Orkestrası'nın provalarını izleme fırsatı bulmuş, ünlü kemancının orkestra içindeki duruşuna ve çalarken aynı zamanda çevresindekileri de kontrol etmesine dikkat çekmiştir (Richter, 2004). Chorley'de David'i "doğru zamanda doğru yerde olan doğru kişi" olarak nitelemiş, Gewandhaus Orkestrası için uygunluğunu belirtmiştir. Buna sebep olarak orkestra içindeki müzikal iletişim gücünün oldukça yüksek olmasını gösterir (Chorley, 1841).

David'in bu dönemde yakın çevresindeki ilğiden de söz etmek mümkündür. Yakın çevresi söz konusu olduğunda bir besteci olarak Mendelssohn önceliklidir. Ünlü bestecinin David'e ithafen yazdığı op.64 Keman Konçertosu'nda şüphesiz David'in kemancılığının etkisi

büyüktür. Eser 1844 yılında tamamlanmıştır. Bu tarih David'in Leipzig'deki ilerleyen yıllarına tekabül ettiği için, ünlü bestecinin David'in ilk yıllarından etkilenerek konçertoyu yazdığını söylemek mümkün gözükmez. Ancak 1838 yılında Mendelssohn'un David'e yolladığı mektup baz alındığında, eser hakkındaki ilk fikrin David'in Leipzig'deki ilk dönemlerinde ortaya çıktığı görülmektedir; “Bir sonraki kış senin için bir keman konçertosu yazmayı düşünüyorum. Aklımda mi minör tonda sürekli kafamı kurcalayan bir melodi dolanıyor.” (Saller, 2018). David'in bu eser üzerindeki etkisi sonraki bölümde ele alınacaktır.

1839 yılı itibarıyla David'in solistlik kariyerinde uluslararası düzeyde yükseliş göze çarpar. Özellikle Londra, Manchester ve Birmingham gibi şehirlerde “Filarmoni Topluluğu” (Philharmonic Society) adına verdiği konserler dikkatlerin David üzerinde yoğunlaşmasına sebep olmuştur. Bu konserlerde David kendi keman konçertosunu seslendirmiş ve dinleyicinin beğenisini kazanmıştır. O dönem “The Musical World” dergisinde David hakkında çıkan yazı dinleyicinin beğenisini doğrular niteliktedir;

“Açıkgası henüz bir süre önce şehrimizi ziyaret eden Ferdinand David saygın bir şekilde anılmayı hak etti. Kendisi şu an yaklaşık 28 yaşlarında bir genç ve Spohr'un öğrencisi. Aynı zamanda Madame Dulcken'in² kardeşi. Çalıcılığında temiz bir entonasyona, dokunaklı bir karaktere ve duru bir tona sahip. Ayrıca birçok İngiliz kemancının örnek alması gerektiği bir sağ el tekniği var. Kendi yazdığı keman konçertosu ise solistin virtüöz özelliklerini ön plana çıkarma odaklı. Bestecisinin bir dahi olduğunu açıkça gösteriyor.” (The Musical Times, 1906, s. 458).

David'in Londra seyahati sadece kendi kariyerini yüceltme amaçlı değildir. Bu konserlerle birlikte Londra Filarmoni Orkestrası'nı izleyerek bulunduğu şehir ve kendi şehrinin müziğini kıyaslama olanağına sahip olmuştur. Orkestra hakkındaki izlenimleri Mendelssohn'a yazdığı 13 Nisan 1839 tarihli mektubunda görülmektedir;

“Bu haliyle orkestra, sanki görkemli bir org'un başında duran ruhsuz bir icracının müziği gibi. Ton kalitesi oldukça iyi ama renkten yoksun. Zor pasajlar temiz değil. Ayrıca çalanlar gerçek *fortissimo* ve *pianissimo* nedir bilmiyorlar. *Sforzando* 'lar sanki bir filin adımları gibi. (...) Nihayetinde sıra dışı bir materyale sahipler ve bunların yarısı bile Leipzig'de bize yetiyor.” (The Musical Times, 1906).

David'in Mendelssohn'la paylaştığı bu izlenimler kendi şehirlerindeki müziğin gelişimi için önem taşır. Başka ülkelerin müziğinde nasıl ve ne gibi gelişmeler olduğunu bilmek Leipzig'deki müziğin gelişimi açısından Mendelssohn ve David'in farkındalık kazanmasını sağlamıştır.

Mendelssohn ve David'in Leipzig'in müziğine olan katkısı sadece Gewandhaus Orkestrası'yla sınırlı değildir. 1843 yılında buna Leipzig Konservatuarı da dahil olmuştur. Konservatuarın kuruluşundan önce Mendelssohn'un okulun kurulmasındaki gayretlerinden de kısaca söz etmek gerekir. 1839 yılının Şubat ayında Yüksek Mahkeme Yargıçısı Dr. Henrich Blümner ölmüş ve ardında, bir bilim ya da sanat enstitüsü kurulması veya desteklenmesi için yirmi bin taler³ miras bırakmıştır. Mendelssohn Leipzig'de bir konservatuar kurulması için bu mirasın büyük bir olanak olduğunu farketmiştir. Ünlü besteci bu paranın fonlanmasında Prusya Kralı IV. Friedrich Wilhelm'in iznini almak için büyük çaba gösterir. Para kralın izniyle 1842 yılında fonlanır ve Leipzig Konservatuarı 1843 yılında kurulur (Pepple, 2018). Leipzig Konservatuarı'nın ilk tarihçilerinden olan Emil Kneschke, okulun kuruluş tarihini 2 Nisan 1843 olarak belirlemiştir. Okulun ilk kadrosu şu isimlerden oluşur; Felix Mendelssohn (piyano, kompozisyon ve solo şan), Robert Schumann (piyano, kompozisyon), Ferdinand David (keman), Moritz Hauptman (armoni, kontrpuan), Carl Ferdinand Becker (org, şeflik), Henriette

² David'in kardeşi Louise 1828 yılında Theobold Augustus Dulcken'le evlenerek Londra'ya yerleşmiştir. Bu şehirde verdiği konserlerle Madame Dulcken olarak tanınmıştır (Wenzel, 2016).

³ 16 ve 19. yüzyıllar arasında Cermen ülkelerinde para birimi olarak kullanılan gümüş sikke

Grabau-Bünau (solo ve koro şan), Moritz Klengel (keman), Ernst Ferdinand Wenzel (piyano), Louis Plaidy (piyano) (Kneschke, 1868).

Mendelssohn'un büyük çabalarıyla kurulan Leipzig Konservatuarı 1887 yılında kendi binasına kavuşana kadar Gewandhaus Orkestrası'nın binasında hizmet vermiştir. Kuruluşundan günümüze kadar dünyanın birçok yerinden farklı ülkenin vatandaşları eğitim için bu okula gelirler. Pepple Leipzig Konservatuarı'nın bu başarısını birkaç sebeple açıklar. Bunlardan ilki Leipzig'in konumuyla ilgilidir. Gewandhaus gibi bir orkestraya ev sahipliği yapan şehir aynı zamanda Bach, Telemann, Schumann ve Mendelssohn gibi önemli isimlerin yaşadığı yerdir. İkinci sebep olarak Dr. Henrich Blümmer'den kalan yardım fonunu gösterir. Üçüncü sebep Mendelssohn'un okulun kurulmasındaki katkıları ve onun oluşturduğu güçlü kadrodur (Pepple, 2018). Bu kadro bestecinin ölümünden sonra bile, yaşamlarının sonlarına kadar neredeyse hiç bozulmadan devam etmiştir.

Okulun keman bölümü ele alındığında, Ferdinand David önderliğinde Joseph Joachim, Richard Sahla, Wilhelm Joseph von Wasielewski, August Wilhelmj ve Henry Schradieck gibi önemli kemancıların yetiştiği eğitimcilik açısından zengin bir bölüm dikkat çeker. 1906 yılında *The Musical Times* adlı dergide yayımlanan makalede David'den, "olağanüstü öğretmen ve kusursuz bir sanatçı" olarak söz edilmiştir. İçeriğinde bazı öğrencileri hakkında bilgilere de yer verilen yazı şu şekilde devam eder; "David birinci sınıf bir solisttir. Aynı zamanda Gewandhaus orkestrasındaki performansı ile başkemancılığını kanıtlaması ve bir kuartet grubunun liderliğini üstlenmesi bu şehirde onu neredeyse rakipsiz kılmaktadır. Ayrıca öğretmenliğiyle de bir dahi olduğunu kanıtlanmıştır" (*The Musical Times*, 1906).

David'in eğitimcilik kariyerinin başladığı bu dönem çevresindeki bestecilerle daha çok etkileşim içinde olduğu verimli bir dönemdir. Ünlü kemancı artık Leipzig şehrinde fikirlerine danışılan ve birçok kişi tarafından aranan önemli bir figür olmuştur. Dönemindeki bestecilerle olan etkileşiminin yanında eski bestecilerin eserlerinin yeniden gün yüzüne çıkmasındaki katkıları da bu dönemi verimli yapan özelliklerdendir. Ayrıca tüm bu yönleriyle öğrencilerine örnek olmuş Alman müziği ve keman icracılığının gelişimini sonraki nesillere aktararak bu gelişimin gelenekselleşmesini sağlamıştır.

Bir sonraki bölümün de ana konusu olan David'in dönemine etkileri, ünlü kemancının Leipzig yaşamından itibaren tüm gayretlerinin detaylı anlatımlarıdır. Bu sebeple önceki paragrafta bahsi geçen verimli dönem hakkındaki detaylı açıklamalara diğer bölümde yer verilecektir.

2. Ferdinand David'in Dönemine Etkileri

Ferdinand David'in günümüzde çoğunlukla besteciliğiyle anılma sebebi 1837 yılında yazdığı op.4 numaralı Trombon Konçertinosu'dur. Bu eser günümüzde trombon repertuarının en çok seslendirilen eserlerindedir. Bunun dışındaki eserleri günümüzde çok fazla seslendirilmez. Jong David'in günümüzde en çok seslendirilen eserinin⁴ yanına op.12 Fagot Konçertosunu da dahil eder ve bu eserlerin günümüzde hala seslendirilmesinin sebebini her iki enstrumana⁵ yazılmış eser mevcudiyetinin az olmasıyla açıklar (Jong, 2012). Yine de son dönemde Alman keman sanatçısı Reto Kuppel tarafından kaydedilen Keman Suitleri (op.34), Virtüöz Etütleri, Kaprisleri (op.6) ve İsraili kemancı Hagai Shaham tarafından kaydedilen iki keman konçertosu (op.23 ve op.35) David'in az sayıda eseriyle sınırlı kalan bestecilik kimliğinin daha iyi anlaşılmasına yönelik girişimlerdir.

David besteciliği hariç tutulduğunda, icracı, eğitimci ve editör yönleriyle ön plana çıkar. Önceki bölümde de belirtildiği gibi çevresindeki birçok besteciye fikirleri ve icralarıyla katkı sağlayarak döneminde gelişmekte olan müziğe yön verdiği görülmektedir. Aynı zamanda eski müzik üzerine olan araştırmaları ve düzenlemeleriyle keman repertuarına birçok önemli eser

⁴ op.4 Trombon Konçertinosu

⁵ Fagot ve trombon

kazandırmıştır. Bu katkıların yanında eğitimciliğiyle dönemine etki ettiği görülür. Yetiştirdiği Joseph Joachim August Wilhelmj ve Henry Schradieck gibi öğrenciler keman icrasına yön vermiş önemli isimlerdir.

Bu bölümün ilk alt başlığında David'in yakın çevresindeki bestecilerle etkileşimi ve onlara olan katkıları incelenecek bunun sonucunda keman repertuarına kazandırdıklarından söz edilecektir. İkinci başlıkta ise David'in eğitimci kimliğine yer verilecektir. Bu bağlamda yetiştirdiği öğrenciler yönünden Alman Keman Ekolüne olan etkisi ele alınacaktır.

2.1 Bestecilere ve Bestecilerin Eserlerine Yönelik Etkileri

David'in bestecilerin eserlerine yönelik etkileri icra ve düzenlemeleri yönünden gerçekleşmiştir. İlk olarak Mendelssohn'un eserlerinden örnekler verilebilir. İkili ömür boyu süren dostlukları boyunca Alman müziğinin gelişimine katkı sağlamışlar ve eserlerinin gelişimi için fikir alışverişinde bulunmuşlardır. Bu fikir alışverişleri Mendelssohn'un op.64 Keman Konçertosu'nu besteleme aşamasında yoğun bir şekilde gerçekleşmiştir. Şüphesiz ki Mendelssohn'un bu konçertoyu yazma sürecinde fikirlerine en güvenebileceği isimlerden birisi David'dir. Besteci, ilk bölümde de söz edildiği gibi David'in çalıcılığında etkilenmiş ve kendisi için bir keman konçertosu yazacağını 1838 tarihli David'e yazdığı mektubunda belirtmiştir. Konçertonun el yazmasında resmi bitiş tarihi 16 Eylül 1844 yazmaktadır. Ancak basım yılı 1845'tir.

Op.64 Keman Konçertosu'yla alakalı birçok kaynakta eserin tüm oluşum süreci boyunca, Ferdinand David'in Mendelssohn'a yardımları olduğundan söz edilir. Fakat George Grove eserin bitiş tarihi ile basım tarihi (1844-1845) arasındaki değişikliklere özellikle dikkat çekmiştir. Grove eserin 1844 yılında tamamlanan baskıdan önceki notayla, 1845 prömiyerindeki notayı karşılaştırır (şekil 2.1, şekil 2.2). Aynı zamanda ikili arasında bu dönemde gerçekleşen mektupları da inceler. İkilin eser üzerindeki titiz çalışması Mendelssohn'un David'e gönderdiği 19 Şubat 1845 tarihli mektubunda görülmektedir;

“David, konçerto için gösterdiğin sabırdan dolayı sana minnettarım. Bu eser yüzünden sana yük olduğum için beni lütfen bağışla.

Kadanstan önceki ölçünün tekrarlanmaması gerektiğini düşündüm. Bu yüzden oraya *Cadenza ad libitum* yazısı ekledim. Böylece arpejler isteğe göre uzun veya kısa olacak. Dört onaltılıktan oluşan yaylar *fortissimo* ve *pianissimo* olsa da aynı yayla olacak. Bu durumda bütün on altılık arpejler *staccato* yayla çalınacak. Ama senin için çelişkili olursa değiştirebilirsin.

Lütfen birinci bölümün sonunu tamamen dilediğin gibi değiştir. Ayrıca son bölümün sonundaki oktavları da çıkartmayı düşünüyorum. Onaylarsan sevinirim. Tekrar başına açtığım tüm bu dertler ve bu aceleyle yazılmış sözler için özür dilerim. Eşine sevgiler” (Grove, 1906, s. 615)

Mektupta da görüldüğü gibi Mendelssohn David'in eser hakkındaki fikirlerini oldukça önemsemektedir. Ayrıca David'den ilk bölümün sonunu istediği gibi değiştirmesini talep etmesi büyük bir güvenin de göstergesidir. Mendelssohn'un bu çeşit değişiklik talepleri keman konçertosuyla alakalı olan birçok mektubunda görülebilir (Grove, 1906). Özellikle bazı kaynaklarda David'in kadans üzerindeki değişikliklerine vurgu yapılır. Bugün seslendirilen kadansın Mendelssohn'un yazdığı orijinal kadans olmadığı, David'in düzenlediği kadans olduğu kaynaklarda belirtilmiştir (Keller, 2019). Eserin prömiyeri 13 Mart 1845 tarihinde Gewandhaus'da Ferdinand David solistliğinde gerçekleştirilmiştir. Ancak Mendelssohn'un rahatsızlığı sebebiyle orkestra Niels W. Gade tarafından yönetilmiştir.

Şekil 1. Mendelssohn op.64 Keman Konçertosu, ilk bölüm, basılan notayla el yazması nota arasındaki farklılıklara örnek



(Grove, 1906)

Şekil 2. Mendelssohn op.64 Keman Konçertosu, son bölüm, basılan notayla el yazması nota arasındaki farklılıklara örnek



(Grove, 1906)

Meltzer op.64 Keman Konçertosu'nu Mendelssohn'un Yaylı Çalgılar Okteti ve Bir Yaz Gecesi Rüyası eserleriyle birlikte zirve noktası olarak tanımlar (Meltzer, 2020). Bu eser bestelendiği andan itibaren günümüzün en önemli keman konçertoları arasında yerini almıştır. Günümüzde bu kadar önemli olmasında dönemine getirdiği yeniliklerin de büyük payı vardır. Bu yenilikler başka bir araştırmamanın konusudur. Ancak görüldüğü üzere Ferdinand David'in bu yeniliklerdeki emeği oldukça büyüktür.

David'in Mendelssohn'un eserlerinde icraya yönelik etkisi en çok op.64 Keman Konçertosu'nda görülse de bununla sınırlı kalmamaktadır. Op.44 numaralı üç yaylı çalgılar kuartetinin prömiyeri Ferdinand David'in grubu tarafından gerçekleştirilmiştir. Genel olarak op.44 kuartetlerin Ferdinand David için yazıldığı düşünülür. Ancak Mendelssohn bu eserini İsveç Prensi Gustav'a ithaf etmiştir (MacDonald M. , 2014).

David'in Schuman'ın eserlerindeki etkisinden bahsetmek de mümkündür. Ünlü besteci op.121 numaralı ikinci keman ve piyano sonatını David'e adanmıştır (Anderson, 2015). Bazı kaynaklarda Schumann'ın her iki sonatını da David'e ithafen yazdığı belirtilir (Tuncer, 2019). Bestecinin bu sonatları yazmasında başlıca ilham kaynaklarından birinin David olduğu ünlü kemancının Schumann'a yazdığı 18 Ocak 1850 tarihli notta da anlaşılmaktadır; "Klarnet ve piyano için yazdığın *Fantasiestück* eserine hayranım. Neden keman ve piyano için bir şeyler yazmayı düşünmüyorsun? Bu alanda çok az eser var ve açıkçası bunu senden daha iyi kim yapar bilmiyorum" (Albrecht, 2013, s. 4). İlk sonatın prömiyeri (op.105) David, ikinci sonatın prömiyeri ise (op.121) Joachim tarafından gerçekleştirilmiştir (Markow, 2013).

Bazı kaynaklarda Schuman'ın ikinci sonatını ilk sonatından memnun kalmadığı için yazdığı belirtilir (Albrecht, 2013). İkinci sonatın giriş akorlarındaki temel notalar bestecinin sonatı David'e adanmasının bir sembolü olarak Re-La-Fa-Re notalarından oluşur. Alfabetik olarak bu notaların karşılıkları D-A-F-D harfleridir (DAvid FERdinanD) (şekil 2.3) (Anderson, 2015). Albrecht'e göre Schumann bu sonatında Bach'tan izler de taşır. Bölüm içerisindeki sekans hareket Bach'ın füglerini çağırır. Aynı zamanda ana temanın karakteri ikinci partitanın Chaconne bölümünü anımsatmaktadır (Albrecht, 2013). Bach ile kesişen bu noktada

David'in kendi döneminden önceki bestecilerin eserlerine olan etkisinden bahsetmek yerinde olacaktır.

Şekil 3 Schumann op.121 Keman ve Piyano Sonatı, giriş kısmı



David'in dönemine etkileri eski müzik üzerine olan çalışmalarında da görülmektedir. Özellikle Bach'ın keman eserlerini tekrar gündeme getirmesi keman repertuarının oluşumu açısından üzerinde önemle durulması gereken bir konudur. David Bach'ın keman eserlerini yeniden gündeme getirerek öncü bir rol üstlenmiştir. Ancak o dönemde Almanya'da eski müziğin tekrar gün yüzüne çıkarılması Mendelssohn'la başlamıştır. Mendelssohn'un 1829 yılında Bach'ın St. Matthew Passion yapıtını yönetmesi eski müziğe yönelik kapsamlı araştırmaların bir başlangıcını oluşturur. Ferdinand David'in öncü olduğu nokta Bach'ın sadece keman müziği üzerinedir. Özellikle solo sonat ve partitaların günümüz keman repertuarının en çok çalınan eserlerinden biri haline gelmesi Ferdinand David'in araştırmalarının bir sonucudur. Bütün birikimlerini kendinden sonraki nesillere aktararak keman repertuarına farklı bir yön vermiştir. Bach Solo Sonat ve Partitalar'ın bugün birçok kemancının konser programında yer alması, birçok yarışma ve festivalde zorunlu veya isteğe bağlı olarak seslendirilmesinde Ferdinand David'in etkisi oldukça büyüktür.

Daha detaylı değinmek gerektiğinde David'in J.S. Bach Solo Sonat ve Partitalar üzerine gerçekleştirdiği çalışmaların performans ve düzenleme olarak iki yönlü olduğu görülmektedir. David Partita ve Solo Sonatlara ilk kez 8 Şubat 1840 yılında Gewandhaus'da gerçekleştirilen bir oda müziği konserinin programında yer verir. Bu konserde Partita'lar içerisinde sadece re minör partitanın Chaconne ve mi majör partitanın Prelude bölümlerini seslendirmiştir. Eser solo keman için yazılmış olmasına rağmen konserde Mendelssohn piyano ile eşlik etmiştir. Sevier'e göre Bach Solo Sonat ve Partitalar'ın bunca zaman ilgiden uzak oluşunun iki sebebi vardır. Bunlardan birisi, solo keman ile seslendirilmesinin zorluğu (birçok farklı enstrüman için uyarlanmasının sebebinin de bununla açıklar), diğeri de dönemin müzik aydınlarının solo eserlerde eşlik olmamasından kaynaklı olarak estetik yoksunluk hissetmeleridir. Mendelssohn'un bu konserde David'e eşlik etmesi de aynı sebeplerle açıklanabilir (Sevier, 1981).

David bu konserden sonra Bach Solo Sonat ve Partitalara konser programlarında sürekli olarak yer vermeye başlamıştır. Ayrıca öğrencilerinin repertuar seçimlerinde de onları bu eseri çalmaya teşvik etmiştir. En önemli öğrencilerinden olan Joachim Londra'da on iki yaşındayken verdiği konserde Bach Sonatlar içerisinde Adagio ve Fugue bölümlerini seslendirmiştir. Sol Minör ve Do Majör sonatların her ikisinde de Adagio ve Fugue bölümleri yer alır. Yine Sevier'e göre bahsi geçen bölümler Sol Minör sonata aittir. Buna sebep olarak Sol Minör sonatın daha kolay olması ve Joachim'in konserlerinde genellikle Sol Minör sonata yer vermesini gösterir. (Sevier, 1981).

David'in Bach Solo Sonat ve Partita üzerindeki düzenlemeleri ele alındığında sadece yay, parmak numarası ve dinamiklerle sınırlı olduğu görülmektedir. Edisyon içerisinde notanın orijinal versiyonuna da yer verilmiştir. J.S. Bach Solo Sonatlar ilk kez 1802 yılında Simrock tarafından basılmıştır. Bu yıldan önceki basımı 1798 olarak bilinse de bu basım sadece sonatları

kapsar, partitalar yer almaz (Sevier, 1981). 1802 yılında Partita ve Sonatlar olarak basımı ilk kez Simrock tarafından gerçekleştirilmiştir. 1843 yılında da Ferdinand David kendi yay ve parmak numaralarıyla eseri düzenlemiş Kistner tarafından basılmıştır. Ferdinand David'in bu düzenlemesi J.S. Bach Solo Sonat ve Partitalar'ın ilk düzenlemesi olarak kabul edilir. Bundan sonraki düzenlemelerin çoğu bu düzenlemeden referans alınarak yapılmıştır (Papadopoulou, 2014).

David'in 1867 yılında yayımlanan ve üç setten oluşan *Hohe Schule des Violinspiels* kitabı kendisinin Bach dışındaki klasik ve barok dönem bestecileri üzerine olan çalışmalarına bir örnektir. Vivaldi, Corelli, Handel, Tartini gibi bestecilerin eserlerinden oluşturulan kitapta en dikkat çeken eserlerden birisi günümüzde de çok seslendirilen Tomaso Antonio Vitali'nin Chaconne eseridir. Ferdinand David'in bu kitabında Vitali Chaconne'a yer vermesinden sonra bu eser günümüzün en çok seslendirilen eserleri arasında yerini almıştır (Burson, 2013)

David ayrıca günümüzde en çok tercih edilen Paganini, Rode, Fiorillo, Gaviniès gibi etütleri kendi yazdığı yay, parmak numaraları ve dinamiklerle düzenlemiştir. İlk edisyon olmasa da ilklerden sayılan Paganini 24 Kapris düzenlemesi 1854'te yayımlanmıştır. Aynı zamanda Schumann'ın Paganini Kapris'ler için yazdığı piyano eşliğini de kendi düzenlemesiyle birleştirmiştir (Stowell, University of Huddersfield , 2011).

David'in çabaları Beethoven'ın eserlerinde de kendini gösterir. Beethoven Keman ve Piyano Sonatları'nın hepsinin bir arada olduğu edisyon ilk kez Ferdinand David tarafından yapılmış ve 1868 yılında Edition Peters tarafından basılmıştır. Ayrıca Beethoven'ın Kreutzer Sonatı, David ve Mendelssohn'un öncülüğünde 19. yüzyılın en çok seslendirilen sonatlarından biri haline gelmiştir (Brown, 2014). Aynı gayretler yaylı çalgılar kuartetlerinde de görülür. David yıllar boyunca grubuyla birlikte Beethoven'ın tüm yaylı kuartetlerini seslendirmiş ve bu kuartetlerin Almanya'da tanınmasında öncü olmuştur. David'in üyesi olduğu Gewandhaus Quartet grubu Beethoven'ın op.74 numaralı kuartetinin prömiyerini gerçekleştirmiştir (Savin, 2012). Ayrıca Op. 133 yaylı kuartet (Gross Fuge) Almanya'da ilk kez David'in (Ferdinand David Quartet) grubu tarafından seslendirilmiştir. Mahaim ve Levin'e göre David'in bu eseri seslendirmesi büyük bir cesaret örneğidir. (Mahaim & Levin, 1996).

Görüldüğü gibi Ferdinand David'in dönemine etkileri günümüz için kırılma anları olarak nitelendirilebilir. Bugün Mendelssohn op.64 Keman Konçertosu neredeyse bütün kemancıların repertuvarlarında bulunur. J.S. Bach Solo Sonat ve Partitalar keman repertuvarının en çok seslendirilen eserleri arasında yer alır. Schumann Keman ve Piyano Sonatları da günümüzde birçok kemancının resitallerinde seslendirmek için tercih ettikleri eserlerdendir. Bunlar ve bölüm içerisinde görülen diğer eserlerdeki etkileriyle David'in günümüz keman repertuvarına farklı bir yön verdiği görülmektedir.

2.2. Eğitimci Olarak Dönemine Etkileri

Ferdinand David 1843'te başlayıp yaşamının sonuna kadar sürdürdüğü öğretmenliği boyunca, yetiştirdiği birçok öğrenciyle Alman keman ekolünde önemli bir yer edinmiş ve yıllarca edindiği birikimlerin sonucu olarak keman repertuvarına iki adet metot kitabı kazandırmıştır. Bu kitaplar günümüzde çok tercih edilmese de 19. yüzyıl keman eğitiminde tercih edilen önemli metotlar arasında olmuştur.

Ferdinand David eğitimcilik hayatına 1843 yılında Leipzig Konservatuarı'nın kuruluşuyla başlamıştır. Onunla birlikte Leipzig, 19. yüzyıl keman eğitiminde önemli merkezlerden biri haline gelmiştir (Erdal, 2010). Yetiştirdiği birçok öğrenci dünya çapında tanınmış veya kemana farklı anlayışlar kazandırmış kişilerdir. İlk bölümde bahsedilen, David'den "olağanüstü öğretmen" ve "kusursuz sanatçı" olarak söz edilen The Musical Times makalesinde, David için ayrıca şu sözlere de yer verilmiştir; "otuz yıllık profesörlüğü boyunca, sınıfında okuyan birçok öğrenciye yeteneğinden izler bırakan kişidir" (The Musical Times, 1906).

Joseph Joachim, August Wilhemj ve Henry Schriadiack gibi önemli kemancılar David'in sınıfından çıkmış öğrencilerdir. Bu öğrenciler keman icracılığına 19. yüzyılda yeni anlayışlar kazandırmıştır. Joachim, kendisi için Brahms Keman Konçertosu, Dvorak Keman Konçertosu, Schumann Keman Konçertosu gibi eserler ithaf edilen önemli bir kemancı olmuştur. August Wilhemj Almanya'da geleceğin Paganini'si olarak tanınmış, birçok eserin prömiyerini gerçekleştirmiş ve önemli kemancıların yetiştirilmesine katkı sağlamıştır. Henry Schriadiack bugün birçok etüt kitabını kullandığımız önemli bir kemancı ve pedagoğtur. Bu kemancılar dışında Wilhelm Joseph von Wasielewski ve Richard Sahla'da David'in yetiştirdiği önemli öğrencilerdendir.

Tüm bu öğrenciler arasında Joachim, bazı önemli eserleri keman repertuarına kazandırması açısından diğerlerinden ayrı tutulur. Bu eserler arasında en önemlilerden birisi şüphesiz günümüzde de oldukça çok seslendirilen Brahms Keman Konçertosu'dur. Bu konçerto Brahms ve Joachim iş birliğinin bir ürünü olarak günümüz keman repertuarının en çok seslendirilen eserleri arasında yerini almıştır. Lee Brahms-Joachim ilişkisini Mendelssohn-David ve Beethoven-Clement ilişkisine benzetir. Her üç işbirliği sonucunda keman repertuarına üç büyük keman konçertosu kazandırılmıştır (Lee, 2011). Brahms-Joachim ilişkisi detaylıca incelenmesi gereken başka bir araştırma konusudur. Bu kısımda David-Joachim ilişkisinden söz etmek gerekir.

Joachim beş yaşında kemana başlamıştır. İlk öğretmeni Stanisław Serwaczyński'dir. On bir yaşındayken kuzeni tarafından Leipzig'e getirilir. Burada Mendelssohn'la tanışır ve fikirlerini almak için kendisine bazı eserler çalar. Mendelssohn Joachim'i dinledikten sonra kendisinin konservatuvarda eğitim almasına gerek olmayacak kadar iyi olduğunu, çalışmalarına kendi başına devam etmesini, ara sıra da David'le ders yapması gerektiğini söylemiştir (Moser, 1901).

Bazı kaynaklarda David ve Joachim arasında, standart bir öğretmen-öğrenci ilişkisi olmadığına dair görüşlere yer verilmiştir. Bu durum genellikle Joachim'in David'in resmi öğrencisi olmayışıyla bağdaştırılır (Eshbach, 2013). Ayrıca genç kemancının küçük yaştaki olgun icracılığının ve bu sebepten dolayı detaylı bir eğitime ihtiyacı olmayışının da bu görüşlerin olmasında etkisi vardır. Ancak David'in Joachim'i doğru şekilde yönlendirmesi, bu görüşlerin mevcudiyetine rağmen, öğrencisi üzerindeki etkiyi kanıtlar niteliktedir. Joachim'in, repertuarında henüz küçük yaşındayken Bach, Mendelssohn ve Beethoven gibi bestecilerin eserlerini bulundurması David'in yönlendirmesiyle olmuştur. Genç kemancı Bach solo sonatlardan bazı bölümleri ilk kez seslendirdiğinde henüz on iki yaşındadır (Sevier, 1981). Aynı durum Mendelssohn ve Beethoven keman konçertoları için de geçerlidir. David Mendelssohn Keman Konçerto'sunun prömiyerini gerçekleştirdikten hemen sonra Joachim'in repertuarı için de bu eseri seçmiştir. Ayrıca David dışında Mendelssohn'la bireysel olarak bu eseri çalışma fırsatı bulan ikinci kişi Joachim'dir. Genç kemancı Beethoven Keman Konçertosu'nu seslendirdiğinde de henüz on iki yaşındadır. 1806 yılında ilk kez Franz Clement tarafından seslendirilen eser dinleyicinin yeterli ilgiyi göstermemesi sebebiyle uzun süre unutulmuş, 1844 yılında Joachim tarafından tekrar seslendirilerek beğeni toplamış ve keman repertuarına kazanımı sağlanmıştır (Dotsey, 2019). David'in repertuar seçiminin öğrencisini yönlendirmedeki etkisi, Joachim'in henüz küçük yaşta seslendirdiği bu eserlerde görülür. Joachim'in ilerleyen yıllarda önemli bir kemancı olduğu düşünüldüğünde, bu etkinin genç kemancının geleceğine dair olumlu izler taşıdığı olduğu anlaşılmaktadır.

David yıllar süren eğitimcilik kariyerindeki birikimlerinin sonucu olarak *Violinschule* metot kitabını yazmıştır. Kitabın basımı 1863 yılında gerçekleşmiştir. Kitap keman eğitimini temel seviyeden en üst seviyelere kadar öğretme amacı taşır. Bu kitabı op.34 ve op.35 numaralı *Zur Violinschule* kitapları takip eder. *Zur Violinschule*, *Violinschule* metodunda öğrenilen tekniği pekiştirmek için yazılmış etütlerden oluşur. *Violinschule* kitabının detaylı incelemesi ve *Zur Violinschule*'den bazı örnekler Jong'un araştırmasında görülebilir (Jong, 2012).

Şekil 4. Violinschule kitabından örnek



Şekil 5. Zur Violinschule kitabından örnek



David'in *Violinschule* metodu yayımlandığı yıl itibariyle 19. yüzyılda en çok kullanılan metotlar arasında yer almıştır. Birçok eğitimci Rode ve Kreutzer metotları yerine David'in metodunu tercih etmiş, 1870 yılında kitabın İngilizce'ye çevirilmesiyle daha çok eğitimci ve öğrenciye ulaşması amaçlanmıştır (Jong, 2012). Bu metodun o dönem yaygın şekilde kullanılma sebebi Moritz Hauptmann'ın *The Musical World*'de yayımlanan makalesinde açıkça görülmektedir; "Metot İtalyan, Fransız ve Alman metotlarındaki gerekli olan herşeyi içerisinde barındırır." (Hauptmann, 1863, s. 775). *Violinschule*'ye 19. yüzyılda gösterilen ilgi günümüzde gösterilmemektedir. Jong buna sebep olarak 20. yüzyılda Amerika Birleşik Devletleri'nin yeni metotlarla birlikte keman eğitiminde merkez konumuna gelmesini gösterir (Jong, 2012). Başka bir perspektiften bakıldığında, David'in Amerika Birleşik Devletleri'nin keman eğitiminde merkez konuma gelmesine olumlu yönde etki ettiğini görmek mümkündür. 2018 yılında yayımlanan bir araştırmada 1843-1918 yılları arasında Leipzig'de bulunan Amerikalı öğrencilerin ülkelerine geri döndüklerinde kendi müzik kültürlerine olan etkileri incelenmiştir. Bu incelemede Ferdinand David'in bazı öğrencilerinin eğitimlerinin bir sonucu olarak kendi ülkelerindeki keman çalım ve eğitimine olan katkıları görülmektedir (Pepple, 2018). Böylelikle Ferdinand David'in Amerika Birleşik Devletleri'ndeki keman eğitimine dolaylı yönden etkisi olduğu anlaşılmıştır.

Günümüzde David'in eğitimcilik yönü detaylı şekilde ele alınmamaktadır. Ancak bu yazıdan da anlaşıldığı üzere sadece Joachim'e olan etkisi bile daha çok detaylandırılabilir bir çalışma konusudur. 19. yüzyıl Alman Keman Okulu'nun diğer keman ekolleri içerisinde değer kazanmasında David'in eğitimcilik faktörü oldukça önemlidir. Joachim'in öğrencisi Moser Alman Keman Okulu'nun kazandığı bu değeri şu sözlerle vurgular; "Yüzyıllar önce birçok Alman müzisyen keman çalmayı öğrenmek için o zamanlar çalgı müziğinin merkezi olan İtalya'ya giderdi. Şimdi İtalyan ve Fransız öğrenciler atalarının nasıl çaldığını öğrenmek için Almanya'nın başkenti Berlin'e gelmektedir" (Moser, 1901). Moser'in bu sözleriyle

bağdaştırıldığında David'in, Joseph Joachim, August Wilhelmj ve Henry Schradieck gibi önemli kemancıları yetiştiren kişi olarak Alman Keman Okulu'nun değer kazanmasında büyük gayretler gösterdiği açıkça görülmektedir. Saygı değer bir ekol olduğu kabul edilen Alman eğitim sisteminden yetişmiş bu kemancıların eğitim süreçlerinin detaylıca incelenmesinin günümüzde de öğrenci yetiştirilmesine çok yönlü fayda sağlayacağı düşünülmektedir.

3. Sonuç

Bu yazı içerisinde Ferdinand David'in hayatı ve dönemine etkileri genel hatlarıyla incelenmiştir. İlk bölümde yaşamı, uzun bir kısmını Leipzig'de geçirmesinden ötürü, Leipzig öncesi dönem ve Leipzig dönemi olarak ikiye ayrılmıştır. Leipzig öncesi dönemde görüldüğü üzere David'in yaşamı, Mendelssohn'la aynı yerde ve yakın zamanlarda doğmasından ötürü birlikte ele alınmıştır. Aynı yerde doğmalarına rağmen yıllar boyunca tanışamalarının sebebinin, o dönem Avrupa'da gerçekleşen bir takım maddi ve politik sıkıntılar olduğu anlaşılmaktadır. Bu politik sıkıntılar aynı zamanda David'in doğduğu dönemdeki koşulların yansımalarıdır. Leipzig öncesi dönemde David'in ilk keman derslerinden ve kardeşi Louise ile verdiği ilk konserlerinden de söz edilmiştir. Genç kemancının Mendelssohn'la tanışması bu konserler sırasında gerçekleşmiştir. Böylece David'in kariyerinin şekillenmesinde bu konserlerin büyük önem taşıdığı anlaşılmıştır.

Leipzig döneminde, David'in, Leipzig şehrindeki müziğin gelişimi için gösterdiği gayret tarihsel süreç içerisinde ele alınmıştır. Bunun sonucu olarak Gewandhaus Orkestrası'ndaki performansı ile toplumda iyi izlenimler bıraktığı görülmektedir. Ayrıca kariyerinin yükselişine birlikte başka şehirlerde verdiği konserlerden de söz edilmiştir. Bu konserler Leipzig şehrinde gelişmekte olan müziği dış ülkelere tanıtmaya amaçlı gerçekleştirilmiştir. Bölümde ayrıca Leipzig Konservatuarı ve David'in eğitimcilik kariyerinin oluşma süreçlerine de yer verilmiştir.

İkinci bölümde David'in dönemine etkileri keman repertuarına katkıları ve eğitimciliği yönlerinden incelenmiştir. Keman repertuarı kapsamında ele alındığında, kendi dönemi ve kendinden önceki dönemler olmak üzere birçok önemli bestecinin eserlerini repertuvara kazandırmada etkisi olduğu görülmüştür. Özellikle J.S. Bach Solo Sonat ve Partitalar, Mendelssohn op.64 Keman Konçertosu, Schumann Keman ve Piyano Sonatları ve daha birçok barok ve romantik dönem eserinin günümüz keman repertuarına kazanımı düşünüldüğünde, David'in döneminin keman repertuarıyla beraber günümüz keman repertuarına da yön verdiği sonucuna ulaşılır.

Ünlü kemancının eğitimcilik yönü incelendiğinde Joseph Joachim, August Wilhelm, Henry Schradieck gibi ilerleyen yıllarda keman çalımına yön veren önemli kemancılar yetiştirdiği görülmüştür. Joachim-David ilişkisine Joachim'in günümüze kazandırdığı eserler kapsamında ayrıca değinilmiştir. Aynı zamanda yayımladığı metot kitabının 19. yüzyıl için önemi vurgulanmış ve bu öneme rağmen günümüzde neden tercih edilmediğine dair görüşe yer verilmiştir.

Tüm bu incelemeler okuyucuyu David'in keman eğitimi ve icrasının gelişimi üzerinde önemli gayretleri olduğu sonucuna ulaştırır. Bugün hala varlığını sürdüren ve Türkiye de dahil pek çok ülkenin çok sesli müzik icrasına etki etmiş bir ekolün kurucularından olan Ferdinand David'in hakkında yapılan araştırmaların yeterli görülmemesi, bunun yanında amaç ve önem kısmında da belirttiği üzere, bu konudaki kaynakların eksik oluşu bu incelemenin gerçekleştirilme sebeplerindedir. Bu konuda ilerleyen zamanlarda daha detaylı çalışmaların yapılması ve Ferdinand David'in müzik tarihi içinde keman eğitimi ve icrasındaki katkılarıyla da anılması amaçlanmaktadır.

Kaynakça

Albrecht, E. (2013). Schumann. *Schumann violin sonatas christian tetzlaff • lars vogt*, 4-7 Germany: Ondine.

- Anderson, M. (2015). Robert Schumann: music for violin and piano. *Schumann Violin Sonatas op.105 and op.121, 2-7*. Oslo: Lawo Classics.
- Bernstein, A. (1909). *Some Jewish witnesses for Christ*. London: Operative Jewish Converts' Institution.
- Brown, C. (2014). Beethoven Violin Sonatas. *Beethoven Sonatas For Violin and Fortepiano* , Nimbus Records.
- Burson, J. T. (2013). Ciaconna in G minor. *2013-2014 Guest Artist Series* (3). Kennesaw: Kennesaw State University. <https://www.allmusic.com> (Erişim tarihi: 24.12.2020).
- Chorley, H. (1841). *Music and Manners in France and Germany: A Series of Travelling Sketches of Art and Society* (3) Londra: Longman, Orme, Brown, Green, and Longmans.
- Dotsey, C. (2019, Şubat 15). *Houston Symphony*. houstonsymphony.org: <https://houstonsymphony.org/beethoven-violin-concerto/> (Erişim tarihi: 24.12.20).
- Erdal, A. (2010). *XVIII. Yüzyıl ve Erken XIX. Yüzyıl Müziğinin Keman Tekniği ve Yorumculuğuna Getirdiği Yenilikler*. (Sanatta yeterlik tezi). İstanbul: İstanbul Üniversitesi Sosyal Bilimler Enstitüsü.
- Eshbach, R. W. (2013, Temmuz 9). *Joseph Joachim-biography and research*. josephjoachim.com: https://josephjoachim.com/2013/07/09/ferdinand-david/#_ednref10 adresinden alındı (Erişim tarihi: 20.12.20).
- Grove, G. (1906). Mendelssohn's Violin Concerto. *The Musical Times*, 611-615.
- Hauptmann, M. (1863). A Course of Instructive for the Violin by Ferdinand David. *The Musical World*, 775.
- Jong, C. (2012). *Rediscovering Ferdinand David's Violin Pedagogy Through His Violinschule And Zur Violinschule*. (Doktora tezi) Iowa: University of Iowa.
- Keller, J. M. (2019). New York Philharmonic. New York Philharmonic (s. 28). New York: New York Philharmonic.
- Ketenci, N. Y. (2005). *Alman keman ekolü*. (Yüksek lisans tezi). İstanbul: İstanbul Üniversitesi Sosyal Bilimler Enstitüsü.
- Kneschke, E. (1868). *Das Conservatorium der Musik in Leipzig*. Leipzig: Breitkopf und Härtel.
- Lee, J. (2011). *The Influences of Performers and Composers on Selected Violin Works of Johannes Brahms*. (Yüksek lisans tezi). Wellington: New Zealand School of Music.
- MacDonald, M. (2014). Mendelssohn String Quartets. *Mendelssohn: Complete Works For String Quartet* (s. 6-15). West Sussex: Champs Hill Records.
- Mahaim, I., & Levin, E. (1996). The First Complete Beethoven Quartet Cycles, 1845-1851: Historical Notes on the London Quartett Society. *The Musical Quarterly*, 500-524.
- Markow, R. (2013, Şubat 18). *Vancouver Recital Society*. vanrecital.com: <https://vanrecital.com/2013/02/program-notes-augustin-hadelich/> (Erişim Tarihi: 18.12.2020).
- Meltzer, K. (2020). Felix Mendelssohn. *A Celebration of Isaac Stern* (55). Kansas: Kansas City Symphony.
- Mintelowsky, M. (2011, Nisan). *Zeit Online*. www.academics.com: <https://www.academics.com/guide/working-in-leipzig> (Erişim tarihi 20.12.2020).
- Moser, A. (1901). *Joseph Joachim a Biography*. London: Philip Wellby.

- Papadopoulou, V. (2014). Instructive Editions of J. S. Bach's Sonatas and Partitas for Solo Violin: History and Significance. *Understanding Bach*, 108-111.
- Pepple, J. (2018). *Americans at the Leipzig Conservatory (1843–1918) and Their Impact on American Musical Culture*. (Doktora tezi). Florida: Florida State University College of Music.
- Pieper, A. (2015). Music and Middle-Class Culture in Early. *Cultural and Social History*, 53-73.
- Richarz, M. (2009). The History of the Jews in Europe During the Nineteenth and Early Twentieth Centuries. *The Holocaust and the United Nations Outreach Programme* 75-87. New York: United Nations.
- Richter, A. (2004). Aus Leipzigs musikalischer Glanzzeit: Erinnerungen eines Musikers. Leipzig: Lehmanns Verlag.
- Saller, R. S. (2018). Felix Mendelssohn Violin Concerto in E minor, op.64. *St. Louis Symphony Orchestra*, 22-23.
- Saving, M. (2012, Şubat 18). *The Beethoven Project 2011*. thebeethovenproject.com: <https://thebeethovenproject.com/the-early-performers-of-the-quartets-of-beethoven/> (Erişim tarihi: 3.01.2021).
- Sayder, O. (2012). *Siyasi Tarih İlk Çağlardan 1918'e*. Ankara: İmge Kitabevi.
- Sevier, Z. D. (1981). Bach's Solo Violin Sonatas and Partitas: The First Century and a Half, Part 2. *Bach*, 21-29.
- Stowell, R. (2001). *The Early Violin and Viola A Practical Guide*. Cambridge: Cambridge University Press.
- Stowell, R. (2011). *University of Huddersfield*. hud.ac.uk: <http://mhm.hud.ac.uk/chase/article/paganini-24-capricci-per-il-violino-solo-dedicati-agli-artisti-op-1-robin-stowell/> (Erişim tarihi: 26.12.2020).
- Taylor, M., & Jameson, P. (2000). *The Life of Mendelssohn*. New York: Cambridge University Press.
- The Musical Times. (1906). Ferdinand David. *The Musical Times*, 457-461.
- Tuncer, Y. (2019). *Robert Schumann'ın Re Minör Keman Konçertosunun İncelenmesi*. (Yüksek lisans tezi). İstanbul: İstanbul Üniversitesi Sosyal Bilimler Enstitüsü.
- Wenzel, S. (2016). Louise Dulcken. *Musik und Gender im Internet*, 1-6.
- Yağışan, N., & Aydın, N. (2013). Kemanın Tarihsel Gelişim Süreci ve Eğitimci Yorumcular. *Selçuk Üniversitesi Sosyal Bilimler Enstitüsü Dergisi*, 213-221.

ETİK ve BİLİMSEL İLKELER SORUMLULUK BEYANI

Bu çalışmanın tüm hazırlanma süreçlerinde etik kurallara ve bilimsel atıf gösterme ilkelerine riayet edildiğini yazar(lar) beyan eder. Aksi bir durumun tespiti halinde Afyon Kocatepe Üniversitesi Sosyal Bilimler Dergisi'nin hiçbir sorumluluğu olmayıp, tüm sorumluluk makale yazarlarına aittir.