

Anadolu Strateji Dergisi

Journal of Anadolu Strategy



ANASAM

Anadolu Üniversitesi Stratejik Araştırmalar Merkezi

ANADOLU STRATEJİ DERGİSİ

Journal of Anadolu Strategy

Cilt / Volume: 3 Sayı / Number: 1



ANASAM

Anadolu Üniversitesi Stratejik Araştırmalar Merkezi

2021 - Eskişehir



ANADOLU STRATEJİ DERGİSİ

Journal of Anadolu Strategy

Yayın Hayatında 2019 yılında başlayan ANADOLU STRATEJİ DERGİSİ (ASD) Haziran ve Aralık aylarında olmak üzere yılda 2 defa yayınlanan hakemli akademik bir dergidir.

Anadolu Strateji Dergisi, Anadolu Üniversitesi Stratejik Araştırmalar Merkezi (ANASAM) bünyesinde çıkarılan bir yayındır.

Anadolu Strateji Dergisinde Türkiye'nin ve diğer ülkelerin küresel ve bölgesel alanda oynadıkları stratejik rollerini, bölgesel, ikili ve çok taraflı uluslararası ilişkilerini kapsayan siyasi, iktisadi, hukuki, tarihi, kültürel, sosyolojik, jeopolitik, stratejik ve güvenlik yapısına yönelik yüksek kaliteli özgün ve nitelikli makaleler, kitap tanıtımı ve eleştiriler yayımlanabilir.

Anadolu Strateji Dergisi Türkçe ve İngilizce yazılmış araştırma makalesi, derleme ve kitap yorumları türünden metinleri, derginin yazım kurallarına uygun hazırlanmış olması koşuluyla değerlendirmeye kabul eder. Değerlendirilmek üzere dergimize gönderilen metinlerin, daha önce yayınlanmamış, yayınlanmak üzere kabul edilmemiş ve yayınlanmak için değerlendirilme sürecinde olmaması gerekir. Değerlendirme sürecinde olan ve yayınlanan eserlerin sorumluluğu tümüyle yazar(lar)'a aittir. ANASAM-ASD online olarak yayınlanır ve değerlendirme süreci elektronik ortamda çift-körleme (double-blinded) yöntemiyle yürütülür.

Journal of Anadolu Strategy (ASD) which has been started in 2019, is a peer-reviewed academic journal that will be published 2 times a year in Jun and December.

Journal of Anadolu Strategy is a publication published by Anadolu University Strategic Research Center (ANASAM).

High quality original and qualified articles, book presentation and reviews which towards political, economic, legal, historical, cultural, sociological, geopolitical, strategic and security structure of Turkey and other countries and also covering strategic roles they play in regional and global areas, can be published in the Journal of Anadolu Strategy.

Journal of Anadolu Strategy accepts and publishes texts such as research articles, reviews and book comments written in Turkish and English, provided that the journal is prepared in accordance with the journal's writing guidelines. Manuscripts, which have been published previously, accepted for publication, or currently being considered for publication elsewhere will not be considered for publication. The authors are solely responsible for the ideas and opinions expressed in the articles, of which Anadolu University cannot be held responsible. The Journal of Anadolu Strategy is electronically managed, double-blinded journal from the submission of manuscripts to the publication.

Anadol Strateji Dergisi'nde yayımlanan tüm eserlerin yayın hakkı Anadolu Üniversitesi'ne aittir.
Anadolu University holds the copyright of all published material that appear in Journal of Anadolu Strategy.

Yazışma Adresi / Address: Anadolu Üniversitesi Anadolu Strateji Dergisi
Yunusemre Kampüsü 26470 Tepebaşı - ESKİŞEHİR



ANADOLU STRATEJİ DERGİSİ

Journal of Anadolu Strategy

Sahibi: Anadolu Üniversitesi adına **Rektör Prof. Dr. Fuat ERDAL**
Owner: On behalf of Anadolu University, **Rector Prof. Dr. Fuat ERDAL**

Görsel Tasarım ve Dizgi/Graphic Design & Typeset:
Kurumsal İletişim Koordinatörlüğü

Editör / Editor

Dr. Eser GEMİCİ

e-posta/e-mail: esergemici@anadolu.edu.tr

Yayın Kurulu/ Editorial Board

İbrahim KAYA - Anadolu Üniversitesi

Erhan AKDEMİR- Anadolu Üniversitesi

Hüseyin ARSLAN - Polis Akademisi

Mustafa KARACA - Anadolu Üniversitesi

Gürsel GÜR - Anadolu Üniversitesi

Danışma Kurulu/ Advisory Board

- Fuat ERDAL**- Anadolu Üniversitesi
Adalet MURADOV - Azerbaycan Devlet İktisat Üniversitesi
Ahmet YILDIRIM - Uluslararası Saraybosna Üniversitesi
Fadıl HOCA - Uluslararası Vizyon Üniversitesi
Kemal ŞENOCAK - Eskişehir Osmangazi Üniversitesi
Mustafa TÜMER - Kıbrıs Sosyal Bilimler Üniversitesi
Serghei ZAHARIA - Moldova Komrat Devlet Üniversitesi
Yusuf TEKİN - Hacı Bayram veli Üniversitesi
Abdullah EREN - Yurtdışı Türkler ve Akraba Topluluklar Başkanlığı
Feridun YILMAZ - Uludağ Üniversitesi
Bülent GÜNŞOY - Anadolu Üniversitesi
Jens Normann JØRGENSEN - University of Copenhagen
Güler GÜNŞOY - Anadolu Üniversitesi
Hüseyin ÖZCAN - Anadolu Üniversitesi
Michael BASIL - University of Lethbridge
Nejat DOĞAN - Anadolu Üniversitesi
Mehmet Levent YILMAZ - Polis Akademisi
Kürşad Emrah YILDIRIM - Anadolu Üniversitesi
Derda KÜÇÜKALP - Uludağ Üniversitesi
Philip J. KITCHEN - Brock University
Orçun İMGA - Polis Akademisi
Mehmet Zahid SOBACI - Uludağ Üniversitesi
Michael J. BAKER - University of Strathclyde
Ayşe Seymen ÇAKAR - Anadolu Üniversitesi
Metin ERDEM - Uludağ Üniversitesi
Tyler COWEN - George Mason University
Barış ÖZDAL - Uludağ Üniversitesi
Semra GÜNAY AKTAŞ - Anadolu Üniversitesi
Şebnem TOSUNOĞLU - Anadolu Üniversitesi
Ali YURDAKUL - Polis Akademisi
Sezgin KAYA - Uludağ Üniversitesi
M. Necdet TİMUR - Anadolu Üniversitesi
Mehmet Emin ALTUNDEMİR - Sakarya Üniversitesi
Cem IŞIK - Anadolu Üniversitesi
Memet ZENCİRKIRAN - Uludağ Üniversitesi
Murat ERCAN - Anadolu Üniversitesi
Oktay Emir - Anadolu Üniversitesi
Tony ROYLE - National University of Ireland
T. Volkan YÜZER - Anadolu Üniversitesi
Richard James HOLDEN - Leeds Metropolitan University
Adem ANBAR - Uludağ Üniversitesi
Theo NICHOLS - Cardiff University
Nevin GÖKSAL - Polis Akademisi

İÇİNDEKİLER / CONTENT

MAKALELER / ARTICLES

Battery Management System Architectures For Unmanned Air Vehicles: A Strategic Issue

İnsansız Hava Araçları İçin Batarya Yönetim Sistemi Mimarileri: Stratejik Bir Konu

Asst. Prof. Dr. Melih YILDIZ* 1-12

Küresel Terörizm Kapsamında Terör Örgütlerinin Yeni Propaganda Alanı Sosyal Medya Platformları

The New Propaganda Area Of Social Media Platforms Of Terror Organizations Within The Scope Of Global Terrorism

Nilüfer ÖNEN 13-26

Havayolu İşletmelerinin Marka Değerlerinin Finansal Gelirlerine Olan Etkisi: Türk Hava Yolları ve Lufthansa Hava Yolları'nın Karşılaştırılması

The Effect of Brand Values of Airline Businesses on Financial Income: A Comparison of Turkish Airlines and Lufthansa Airlines

Öğr. Gör. Serdar OKAN* 27-38

Monist ve Dualist Kuramlar Işığında Uluslararası Antlaşmaların Danıştay Kararlarına Etkisi

The Impact of International Treaties on Council of State Decisions By The Assessment of Monist and Dualist Theories

Öğr. Gör. Merve Gül GÜN* 39-52

Ortadoğu'da Bölgesel Kutuplaşma Dinamikleri ve Teorik Yansımaları

Regional Polarization Dynamics in the Middle East and Its Theoretical Reflections

Mehmet BABACAN* 53-64

Türkiye ve S-400 Hava Savunma Sistemleri: Türkiye-ABD-Rusya İlişkilerindeki Yeri

Turkey and the S-400 Air Defense Systems: Place in Turkey-US-Russia Relations

Hüseyin YELTİN* 65-78

Yenidünya Düzeni Bağlamında “Küresel Terör ve Vekâlet Savaşları”nın Türkiye’ye Etkileri

The Effects Of “Global Terror And Proxy Wars” On Turkey In The Context Of The New World Order

Seyfullah GİRİŞEN* 79-87

Battery Management System Architectures For Unmanned Air Vehicles: A Strategic Issue

İnsansız Hava Araçları İçin Batarya Yönetim Sistemi Mimarileri: Stratejik Bir Konu

*Asst. Prof. Dr. Melih YILDIZ**

Başvuru Tarihi: 20.04.2021

Kabul Tarihi: 01.06.2021

Makale Türü: Araştırma Makalesi

Abstract

Among all of the industrial emissions 3% is produced by aviation. Electric propulsion is a promising option in achieving targets of better environment and sustainability. New concepts of power systems for more electric aircraft (MEA) are being developed, which requires developing demanding battery technologies and other types of energy storage systems. In this roadmap, batteries are strategically critical systems for developing further electric propulsion in aviation. This development also provides benefit to unmanned air vehicles. Using electric propulsion creates more flexible design possibilities for UAVs. Advances in power electronics technologies provide more possibilities for electric power use in UVAs, which also making it possible to use battery technologies. Lithium-ion batteries compared to other electric energy storage systems, provides higher specific energy and energy density. Besides these batteries require to be managed for safe and economic operation. The management function is performed by electronic circuits and systems called battery management systems (BMS). For aviation applications, BMS functions are critical because of the higher safety requirements. Some of the functions can be listed as balancing, over charge/discharge protection, short and overload protection. These functions are related to BMS subsystems which are designed through alternative design architectures. For each specific application, BMS design shall be revisited and BMS subsystems shall be decided according to application specific requirements. While the main focus is safety of the battery or electric energy storage system, reliability is also important for aviation. In this paper, requirements are reviewed for aviation batteries and architecture alternatives and aspects related to BMS design are discussed. It is concluded that, requirement based parametric design of the BMS is essential in aviation battery management applications.

Keywords: Military aviation; UAV battery; battery management system; UAV battery system requirements.

Özet

Elektrikli itki sistemleri, daha çevreci, maliyet etkin, güvenilir, bakım yapılabilir ve sürdürülebilir olma hedeflerine ulaşmada umut verici bir seçenektir. Daha elektrikli uçak (More electric aircraft - MEA) itki sistemleri geliştirilirken, görece daha karmaşık batarya teknolojilerinin ve diğer enerji depolama sistemlerinin geliştirilmesi gerekli olmaktadır. Bu yol haritasında bataryalar, havacılıkta daha fazla elektrikli tahrik geliştirmek için stratejik olarak kritik sistemlerdir. Bu teknolojik ilerleme insansız hava araçları (İHA) açısından da fayda sağlamaktadır. Elektrikli tahrik sistemleri, İHA'lar için daha esnek tasarım olanakları

* Faculty of Aviation and Space Sciences, Department of Aeronautical Engineering Girne University, melih.yildiz@kyrenia.edu.tr, ORCID: 0000-0002-7546-4462

yaratır. Güç elektroniği teknolojilerindeki gelişmeler, İHA'larda elektrik gücü kullanımı için daha fazla olanak sağlamakta ve bu da batarya teknolojilerinin kullanılmasını mümkün kılmaktadır. Lityum iyon bataryalar, diğer elektrik enerjisi depolama sistemlerine göre daha yüksek özgül enerji ve enerji yoğunluğu sağlar. Ayrıca bu bataryaların güvenli ve ekonomik çalışması için yönetilmesi gerekir. Yönetim işlevi, batarya yönetim sistemleri (BYS) adı verilen elektronik devreler ve sistemler tarafından gerçekleştirilir. Havacılık uygulamaları için, daha yüksek güvenlik gereksinimleri nedeniyle BYS işlevleri kritiktir. Fonksiyonlardan bazıları dengeleme, aşırı şarj/deşarj koruması, kısa devre ve aşırı yük koruması olarak sıralanabilir. Bu işlevler, alternatif tasarım mimarileri ile tasarlanan BYS alt sistemleri ile ilgilidir. Her özel uygulama için BYS tasarımı yeniden gözden geçirilmeli ve BYS alt sistemleri uygulamaya özel gereksinimlere göre geliştirilmelidir. Ana odak batarya veya elektrik enerjisi depolama sisteminin emniyeti iken, havacılık için güvenilirlik (reliability) önemlidir. Bu yazıda, havacılık bataryaları ve BYS tasarımlarının mimari alternatifleri farklı uygulamalar için incelenmiş ve BYS tasarımı ile ilgili hususlar tartışılmıştır. BYS'nin gereksinim tabanlı parametrik tasarımının havacılık batarya yönetimi uygulamalarında önemli olduğu sonucuna varılmıştır.

Anahtar Kelimeler: Askeri Havacılık; İHA; Batarya Yönetim Sistemi; İHA Batarya Sistem Gereksinimleri.

Introduction

Introduction of More Electric Aircraft (MEA) and All Electric Aircraft (AEA) concepts, made the industry to be able to develop aircraft with lower emission and lower operating costs (Abdelhafez & Forsyth, 2009; McLoughlin, 2009; Technology, 2001). Industry has already achieved high efficiency gains for large civil aircraft using MEA concept (Wheeler & Bozhko, 2014). Introduction of MEA and AEA, requires the use of higher capacity batteries, compared to conventional aircraft.

Virtually all aviation platforms use batteries to store electric energy on board. Whatever the air vehicle, even it is a single engine propeller or satellite, batteries are required as an electric energy storage device. Air platforms are required to carry all of the energy for the mission and shall turn back without fully using it. Every mission has its specific requirements and thus, contrary to lead acid battery technology, batteries shall be designed for each other mission of the air vehicle (Borthomieu, 2014).

There are many kinds of lithium-ion battery cells in the market with different electrochemistry thus different thermal and energetic properties. Battery cells are also provided in several different forms and structures. Some examples are cylindrical cells with sizes 18650, 26650, pouch cells and prismatic cells.

Batteries for aviation applications have high capacity and thus large number of cells in series and parallel are used. Lithium-ion cells have relatively small capacity. Cells are integrated into battery modules and modules forms the battery system. For high capacity applications, battery systems contain one or more battery modules. The integrated battery system at the end may consist of hundreds of cells (Lu et al., 2013). The large number of cells used in batteries expose the problems of safety, cost and reliability. For this reason, battery management system (BMS) is needed for safe operation. BMS shall be efficient and also safe itself, in order to keep battery system ready to operate whenever and wherever needed (Rahn. D. & Wang, 2013).

Weight and size of the batteries mainly depend on the electrochemistry which is defined in the specific energy and energy density figures. Besides, management system itself adds additional weight and volume to the total of the battery system.

In this work, possible battery management system (BMS) architecture alternatives are investigated depending on the requirements of military aviation applications. Methodologies for collecting aviation BMS design is analyzed and BMS design considerations by means of technology and topology are defined. For aviation BMS applications, it is critical to design every battery system for each mission and platform specific requirements.

Battery Requirements in Aviation

Aviation battery requirements can be summarized in four titles. The battery systems shall be; (Reid, 2015; Vutetakis, 2013);

- a) Safe
- b) Lightweight (high specific energy)
- c) Compact (high energy density)
- d) Reliable, (meeting mission requirements by means of energy and power capacities)

Safety is a major factor for aviation, especially after battery accident took place in 2013 when battery of a large civil aircraft got fires. Depending on the survey, authorities reported that thermal management of the battery is required for every battery system for aviation (Williard et al., 2013).

BMS and also battery systems have to be lightweight without compromising the safety. Aviation is very sensitive to the system weight and every requirement shall be fulfilled in acceptable weight and size. All subsystems including cells, thermal management, balancing, structural components etc shall be compact as possible. BMS also have to consume as low energy as possible, as any additional consumption decreases the efficiency of the overall battery system.

Battery performance is also shown to be a function of the temperature of the cells (Pals & Newman, 1995; Pesaran, 2001). In order to achieve longer and efficient battery and cell life, all the cells shall operate at the same temperature level (Pesaran et al., 1997). For reliable operation of battery systems, thermal management is required both at system level and battery level as defined in literature and accident investigation reports (Pesaran et al., 1999; Rahn. D. & Wang, 2013).

Specifications and Functions of BMS

Batteries are used in every mobile electronic device from watch to satellites. Every application has its own mission requirement. Even batteries used in different sections of the aircraft can have distinct requirements. BMS can be designed in a broad functionality range from having a simple monitoring function up to complex electromechanical system. The difference depends only in the system where it is integrated. This characteristic makes the lithium-ion battery different from its ancestor, the lead acid battery. Lithium-ion battery shall be tailored for aviation applications in order to have enough safety and reliability in cost and energy effective manner.

BMS is responsible for controlling the charging and discharging of the battery (Rahn. D. & Wang, 2013). BMS is a real-time electronic system for sensing/controlling/deciding and reporting about the battery status in order to provide (i) safe and reliable operation of the battery system (ii) ensure that the cells are balanced, (iii) charge and discharge currents are limited. Generally, it is integrated into the battery case for prompt prediction of failure and prevention.

Battery system and BMS design are already studied in depth for the automobile industry. BMS for aviation applications have to be designed for more strict safety and maintainability considerations in addition to battery system requirements. The aviation industry is showing progress from a simple lead-acid battery to energizing the aircraft with the lithium-ion battery. In this period, deploying a careful design methodology is required due to high energy capacity required air vehicle.

In this work, only safety and maintainability is discussed briefly. In design cases besides of this two reliability, availability, integrity and dependability shall also be assessed as design considerations.

Safety

BMS is an electronic system which includes electronic components and software in most of the applications. Safety of the BMS is discussed in the literature for electric vehicles (Hauser & Kuhn, 2015a). Procedures are similar in both industries, and as the process includes comprehensive risk management methodology, it can be easily adapted to the aviation. EVs require the compliance to the ISO 26262 standard which compromises both hardware and software part as subsystems. For aviation in addition to ISO 26262, compliance to DO178 for software and DO254 (or ED80) for hardware development is required for achieving acceptable means of safety.

Battery is considered as an avionic for the aviation industry. As a specific avionic battery system and specifically BMS design is a safety oriented process which starts in the concept phase. At this step Hazard Analysis and Risk Assessment (HARA) is conducted in order to define possible hazards and malfunctions, using techniques as brainstorming, FMEA etc (Bozzano & Villafiorita, 2011). Every possible hazard is graded according to its severity, exposure and controllability. System level effects of the hazard are also considered. After the hazard and malfunctions are listed and graded, safety goals for the system are listed. For example, prevention of deep discharge of the cells is a sample safety goal for BMS. The listed Safety Goals (SG) are converted to Functional Safety Requirement (FSR) to determine the measures to be implemented. The FSRs are detailed requirements in order to make it possible to get to the Technical Safety Requirements which act as an input for system design. At the system design phase, preliminary system architecture is developed to include detailed design.

Another challenge of BMS design is the secure power supply for BMS itself. Most of the BMs uses the battery power in order to drive itself. This causes a deficit of in case of any battery or cell failure, BMS power supply cannot be secured in order to perform the expected safety measures.

One of the critical challenges in BMS design is the answer to the classical question such as if the BMS shall allow the current draw from the battery even if the battery has reached the critical level of discharge. Shall the BMS sacrifice the battery against the loss of the energy supplied to the aircraft? For an application of more electric aircraft, it cannot be a big deal but in case of an all-electric aircraft, it requires to be decided in the first step.

Maintainability

For civil transport aircraft, maintenance costs can be as high as 30% of the total operating costs (ICAO 2017). Batteries having a useful life, need to be maintained especially near to the end of their life. Cell voltages and State of Health (SoH) and BMS functions shall be validated.

Batteries generally have high voltage electric which makes the maintenance a special process. Handling during maintenance needs special care for the poles. During the design, maintenance process shall be considered and required measures such as disconnecting the poles shall be placed. Also, BMS shall have the short protection for not only maintenance but also for normal use and handling.

Embedded software and human interfaces are also needed to be developed in order to ease the maintenance process. Embedded software is also subject to cyber security threats, which shall be considered for maintenance procedures.

BMS functions

BMS functions are performed via an electronic circuit which includes subsystems with specific functions. The functions listed in the literature can be grouped under 9 main function groups.

- 1- Measurement and Battery parameters detection
 - a. Thermal monitoring
 - b. Cell voltage monitoring
 - c. Current monitoring
 - d. Power monitoring
- 2- Evaluation and Calculation/estimation of battery states
 - a. SoC calculation/estimation
 - i. Voltage based
 - ii. Coulomb counting
 - b. SoH calculation/estimation
 - c. SoF calculation/estimation
- 3- Management and Safety control and measures
 - a. Over charge protection
 - b. Over discharge protection
 - c. External short protection

- d. Over current protection
- e. Thermal protection
- f. Switching
- 4- Battery balancing
 - a. Active balancing
 - b. Resistive balancing
- 5- Thermal management
 - a. Active thermal management
 - b. Heating only
 - c. Passive thermal management
 - d. Protection only (thermal fuse)
- 6- Communication
 - a. Dedicated analog wire
 - b. Digital
 - c. Data link
- 7- Logging and Data storage
- 8- On-board diagnosis
- 9- Power supply

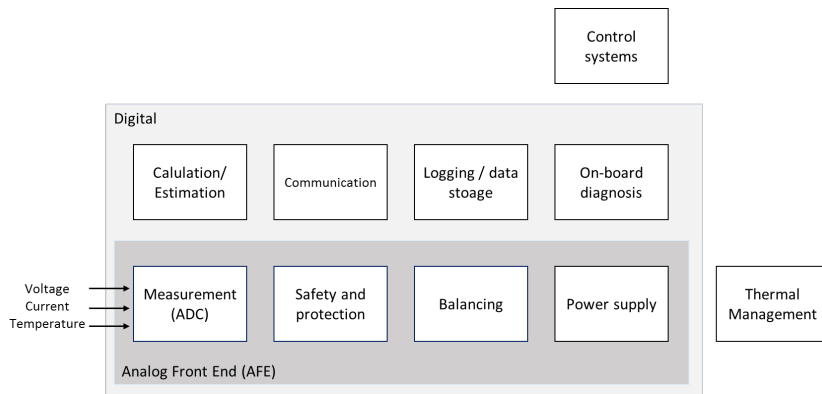

Figure 1 Schematic of the functions of the BMS

BMS functions needed for safe battery operation is listed above and given in Figure 1. In this figure, the analog front end and digital part functions are shown. Also, some functions like control systems and thermal management are shown out of the PCB as they consist contactors, fuses, and auxiliary thermal management systems like water pump, pipes, heat exchangers etc.

BMS Technology Alternatives

Battery Management is required in any electric and electronic system where a battery is used. Battery management can be a simple protection circuit or even a complex electronic system. The system complexity depends on the requirements of the system design.

BMS is a printed circuit board (PCB) with electronic components on it. Every BMS have an analog part which is called analog front end (AFE). This sub part is required in order to read cell voltages, current and it provides balancing circuit and has some safety measures like fuses etc. If the BMS processes the cell voltages with analog circuitry, the BMS is called analog (Andrea, 2010). Similarly, BMS that processed the cell voltages digitally are called digital BMS. Digital BMS have micro controllers which run algorithms for the required function of the BMS.

Analog BMS

Analog BMS capabilities are limited but yet useful and provide enough level of safety for most of the applications. For example, the battery pack for floor washing machines with 7 kWh capacity is developed with

analog BMS given in Figure 3, tested in a real environment. In analog architecture, BMS does not know which cell voltage is higher or lower but just knows if there is a higher voltage cell. But this information is enough in order to shut off the pack for protection.

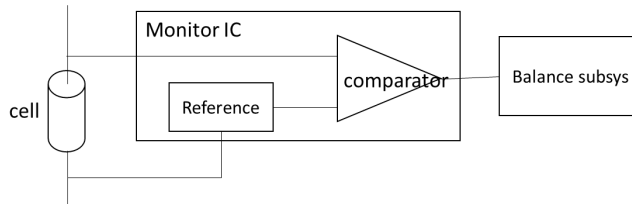

Figure 2 Analog BMS example circuit (Andrea, 2010)

Analog BMS is called simple in the literature and SoC calculation is not provided in analog BMSs. Main items of an analog BMS are the voltage reference and a comparator for comparing the cell voltage (Figure 2). The result of this comparison is used to cut off or open the battery charge/discharge and cell balancing resistance. The Analog BMS used in Figure 3 is given in Figure 4.



Figure 3 An experimental battery pack of 24V, 7kWh with analog BMS

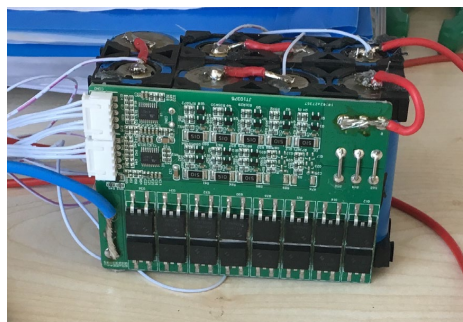

Figure 4 An analog BMS

Digital BMS

Although BMS architecture using a micro controller is called digital, every BMS shall use an analog front end (AFE) in order to read and control the cells in the battery. In the AFE, an analog/digital converter measures each cell voltage and reports it to a microprocessor (Figure 5). Microprocessor runs a software which has algorithms for specific functions like SoC calculation/estimation, safety control etc. Microprocessor reports the results of the calculations and/or estimation together with requested information via display or communication line.

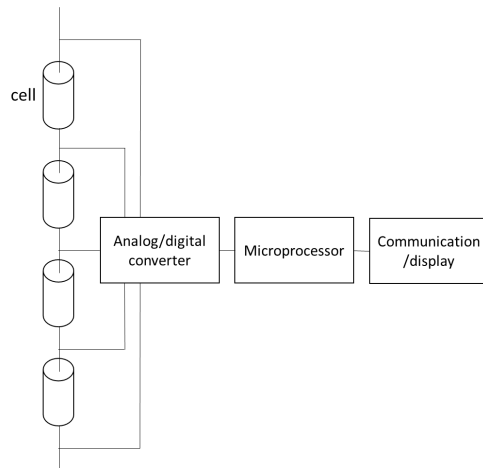

Figure 5 Digital BMS measurement function (Andrea, 2010)

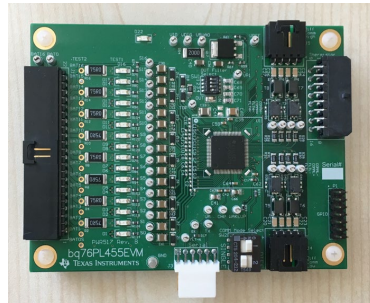

Figure 6 Digital BMS

In Figure 6 a sample digital BMS product is shown. This digital BMS includes a comprehensive analog-digital converter for 16 cell voltage detection at the same time. The PCB also includes balancing and communication subsystems. On this sample, there is no processor as it is connected to a personal computer. The shown BMS has also CANBUS connection capability in order to connect more BMSs in series.

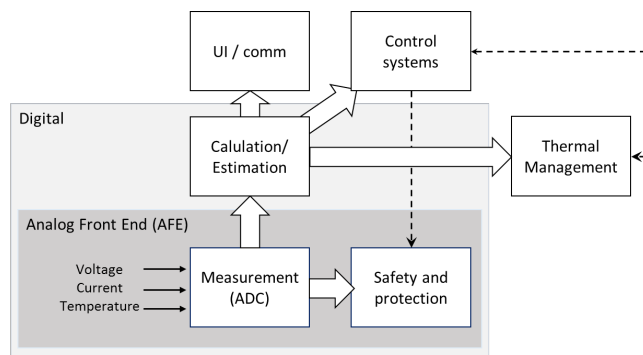

Figure 7 Digital BMS functional schematic

Technology Comparison

Analog and digital BMS technologies have their own advantages for different applications. For lower energy levels and less critical applications analog technology seems more advantageous where digital BMS is preferred on more precise and high energy batteries. Also in an application where energy level estimation of a battery is performed by BMS, digital BMS with a microcontroller is needed to run the estimation algorithm.

Table 1 Functions availability, based on BMS technologies comparison

Function	Analog BMS	Digital BMS
Measurement and Battery parameters detection		
a. Thermal monitoring	X	X
b. Cell voltage monitoring	X	X
c. Current monitoring		X
d. Power monitoring		X
Evaluation and Calculation/estimation of battery states		
a. SoC calculation/estimation		X
b. SoH calculation/estimation		X
c. SoF calculation/estimation		X
Management and Safety control and measures		
a. Over charge protection	X	X
b. Over discharge protection	X	X
c. External short protection	X	X
d. Over current protection	X	X
e. Thermal protection	X	X
f. Switching	X	X
Battery balancing		
a. Active balancing		X
b. Resistive balancing	X	X
c. algorithm based balancing		X
Thermal management		
a. Active thermal management (heating/cooling)		X
b. Heating only		X
c. Passive thermal management (fins only)	X	X
Communication		
a. Dedicated analog wire	X	X
b. Digital		X
c. Data link		X
Logging and Data storage		X
On-board diagnosis		X
Power supply		
a. Dedicated		X
b. From battery	X	X

Function level comparison of the analog and digital BMS technologies are given in Table 1. In this table, the functions are listed and a possibility of application of the function is marked as “X” in the analog or digital column. It can be seen that analog BMS can perform most of the functionalities where digital BMS can provide calculation based functions.

As an example, analog BMS can perform balancing depending on cell voltage comparison, besides the digital BMS can perform it by using more comprehensive algorithms or even using more complex dependencies like internal resistance, status of the battery etc.

BMS Topology Selection

In order to achieve a designed level of performance, reliability and maintenance and production ease BMS hardware can be produced in alternative topologies. Among the BMS samples on the market, four different topologies are discussed. Every topology has its own advantages and may be selected according to the application it is used. (Hauser & Kuhn, 2015b).

Most referred four topologies are centralized, modular, master-slave and distributed topologies. They are named mainly according to their digital and analog parts' proximity to the cells. It can be seen that the closer the electronic part to the source, the more cleanly the signal and read efficiency is. On the other hand, especially in large batteries with a high amount of cells, BMS placement become trickier as the harness and cable lengths increase.

Selection of appropriate topology is critical by means of production cost, maintainability and reliability. In order to be able to select the optimal topology, four alternative topologies are presented and discussed.

Centralized

In this topology (Figure 8), BMS is a single PCB wired directly to the cells. This topology provides more compact and cost effective solution. Besides, it can be easier to maintain and produce if the pack consists a small number of cells. This topology is more suitable and preferred for analog BMS applications.

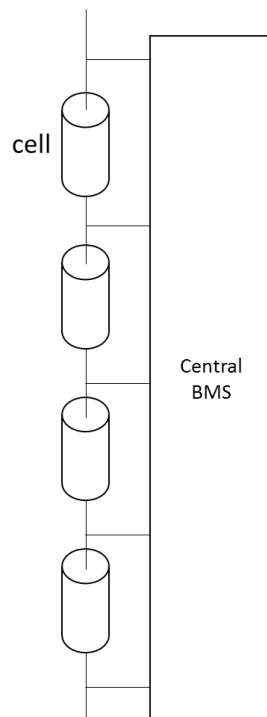

Figure 8 Topology of a centralized BMS

Modular

In case the battery is made up of several packs with a large number of cells in parallel (Figure 9), it may be advantageous to split the BMS. This topology is similar to centralized BMS, which are connected in series. In this topology, a communication link exists between the modules and one of the BMS modules is selected as the master which communicates the reference values with other BMSs and system.

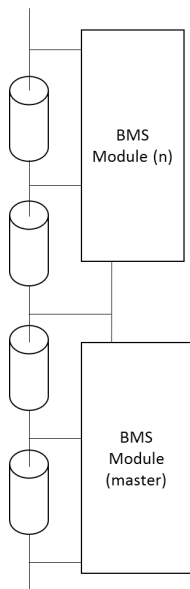

Figure 9 Schematic of a modular BMS topology

Modular topology provides the ease for the harness. Also, it is easier to extend the battery by just adding a pack with modular BMS. An addition of dedicated communication line between the modules may add some cost and additional wiring. Also, there is a possibility that the unused functions exist on the slave modules which are dedicated for master functions.

Master-Slave

Master-slave topology includes two different subsystem configurations. One is the slave module which includes the AFE and directly connected to cells, the other is the master module who communicates with slave modules and user (Figure 10). The master module performs the calculations, estimations and control of the system. In this way, it is different from the modular topology.

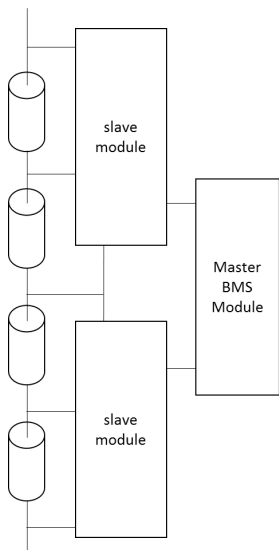

Figure 10 Master-slave topology schematic

It may be cost effective to keep the analog circuits on the slave modules and remove the digital part to the master module. By means of reliability, maintainability and cost efficiency, this topology is mostly preferred

especially for high voltage battery systems with a large number of cells. In this topology, it is also easy to extend the battery with an addition of slave module connected pack.

Distributed

In this topology, relatively small circuits are connected directly on the cell tabs which communicate with each other and the last module is connected to a controller (Figure 11). BMS controller controls the communication and performs the calculations and controls. This topology can be useful in large format prismatic cells where long cables and complex harness is required.

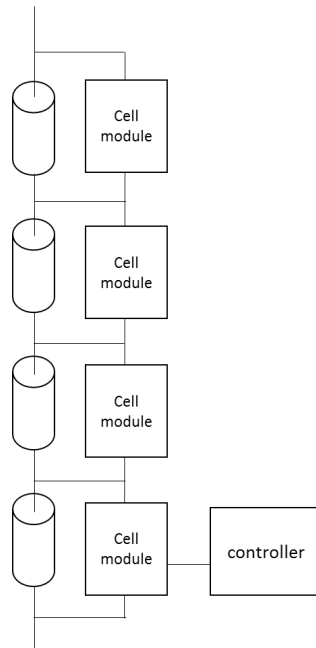

Figure 11 Schematic of distributed BMS topology

Conclusion

Military application of the electrification of the UAVs will enable those parties with these capabilities to have a more competent fighting machines. In terms of economy, stealth, durability and maintainability.

Battery design for aviation applications has many criteria, especially on safety, maintainability, cost and reliability. A battery design process need careful analysis of the technology and topology alternatives of the BMS. It is obvious that every specific mission for every air platform needs specific battery systems. Therefore there is no one solution for each aviation application. There are analog and digital technological solutions for BMS design where for high voltage and critical battery systems digital technology or even a hybrid design seems appropriate. Selecting a topology for BMS depends highly on electrochemistry and the cell type selected for the BMS. There are numerous topologies with advantages and disadvantages and each shall be considered for every application requirement.

For aviation applications, BMS certifications require DO178 and DO256 for embedded software and electronics hardware simultaneously. Because of the high reliability and safety requirements, digital BMS technology is a must for aviation. Besides for redundancy analog BMS technology may be considered in cooperation with digital structure.

BMS topology for aviation can be selected for every design, but shorter balancing and signal cabling must be considered for reliability and safety, thus master-slave topology seems more applicable as it provides both shorter cabling and failure tracking ability for embedded software in the master module.

References

- Abdelhafez, A., & Forsyth, A. J. (2009). A Review of More-Electric Aircraft. *Aerospace Sciences & Aviation Technology*, 1–13.
- Andrea, D. (2010). *Battery Management Systems for Large Lithium-ion Battery Packs*. Artech House.
- Borthomieu, Y. (2014). Satellite Lithium-Ion Batteries. In *Lithium-Ion Batteries* (pp. 311–344). Elsevier. <https://doi.org/10.1016/B978-0-444-59513-3.00014-5>
- Bozzano, M., & Villafiorita, A. (2011). *Design and safety assessment of critical systems*. Auerbach Publications.
- Hauser, A., & Kuhn, R. (2015a). Cell balancing, battery state estimation, and safety aspects of battery management systems for electric vehicles. In *Advances in Battery Technologies for Electric Vehicles* (Vol. 26262, pp. 283–326). Elsevier. <https://doi.org/10.1016/B978-1-78242-377-5.00012-1>
- Hauser, A., & Kuhn, R. (2015b). High-voltage battery management systems (BMS) for electric vehicles. In *Advances in Battery Technologies for Electric Vehicles* (pp. 265–282). Elsevier. <https://doi.org/10.1016/B978-1-78242-377-5.00011-X>
- Lu, L., Han, X., Li, J., Hua, J., & Ouyang, M. (2013). A review on the key issues for lithium-ion battery management in electric vehicles. *Journal of Power Sources*, 226, 272–288. <https://doi.org/10.1016/j.jpowsour.2012.10.060>
- McLoughlin, A. (2009). More Electric – Ready for take off? *13th European Conference on Power Electronics and Applications*, 1–7.
- Pals, C. R., & Newman, J. (1995). Thermal Modeling of the Lithium/Polymer Battery I. Discharge Behavior of a Single Cell. *Journal of The Electrochemical Society*, 142(10), 3282. <https://doi.org/10.1149/1.2049975>
- Pesaran, A. (2001). Battery Thermal Management in EVs and HEVs: Issues and Solutions. *Advanced Automotive Battery Conference*, 10.
- Pesaran, A., Burch, S. D., & Keyser, M. (1999). An approach for designing thermal management systems for electric and hybrid vehicle battery packs. *Fourth Vehicle Thermal Management Systems Conference and Exhibition*. <http://www.nrel.gov/docs/fy99osti/25992.pdf>
- Pesaran, A., Vlahinos, A., & Burch, S. D. (1997). Thermal Performance of EV and HEV Battery Modules and Packs. *Fourteenth International Electric Vehicle Symposium*.
- Rahn, D., C., & Wang, C.-Y. (2013). *Battery Systems Engineering*. Wiley.
- Reid, C. M. (2015). Batteries at NASA – Today and Beyond. *Undergraduate Seminar for Xavier University of New Orleans*.
- Technology, A. (2001). Advances in more-electric aircraft technologies. *Aircraft Engineering and Aerospace Technology*, 73(3).
- Vutetakis, D. (2013). Applications - Transportation | Aviation: Battery. In *Reference Module in Chemistry, Molecular Sciences and Chemical Engineering*. <https://doi.org/10.1016/B978-0-12-409547-2.01114-8>
- Wheeler, P., & Bozhko, S. (2014). The More Electric Aircraft: Technology and challenges. *IEEE Electrification Magazine*, 2(4), 6–12. <https://doi.org/10.1109/MELE.2014.2360720>
- Williard, N., He, W., Hendricks, C., & Pecht, M. (2013). Lessons learned from the 787 dreamliner issue on Lithium-Ion Battery reliability. *Energies*, 6(9), 4682–4695. <https://doi.org/10.3390/en6094682>

Küresel Terörizm Kapsamında Terör Örgütlerinin Yeni Propaganda Alanı Sosyal Medya Platformları

The New Propaganda Area Of Social Media Platforms Of Terror Organizations Within The Scope Of Global Terrorism

Nilüfer ÖNEN*

Başvuru Tarihi: 15.05.2021

Kabul Tarihi: 14.06.2021

Makale Türü: Araştırma Makalesi

Özet

Tarihsel süreçte çeşitli formatlarda ortaya çıkan terörizm, uluslararası alanda temel güvenlik meselesi haline gelmiştir. Dünya Ticaret Merkezine ve Pentagon'a yapılan 11 Eylül saldırıları, terör eylemlerine yeni bir boyut kazandırmış ve terörün büyük zararlar verebileceğini göstermiştir. Terör örgütleri, küreselleşmenin imkanları sayesinde daha kolay ve düşük bütçelerle, büyük tahribatlara yol açmaktadır. Küreselleşmenin bir sonucu olarak iletişim teknolojisindeki gelişmeler, terör örgütlerinin daha kolay ve hızlı bir şekilde organize olmasını sağlamaktadır. Devletler gibi devlet dışı aktörler de belirli bir kitlenin dikkatini çekmek için propaganda faaliyetleri yürütmektedirler. Küreselleşmenin etkilerinden yararlanan terör örgütleri de propaganda yapmak için yeni iletişim araçlarını kullanmakta ve sosyal medya platformlarında etkin olmaktadır. Sosyal medyanın gelişmesi, propaganda açısından daha kolay bir yol olarak görülmüş ve örgütler, devlet denetiminin daha az olduğu, herkese çok daha rahat ulaşabilecekleri bu mecraayı sistemli bir şekilde kullanmaya başlamışlardır. Bu çalışmada ilk olarak küresel terörizm ve propaganda kavramları açıklanacak daha sonra sosyal medyanın terör propagandasında kullanılmasının üzerinde durulacaktır. Bu çerçevede terör örgütlerinin, propaganda amacı ile sosyal medyayı aktif olarak kullanmaları örnek verilerek değerlendirilecektir. Hedef kitleye ulaşmanın daha kolay olduğu sosyal medya platformları, örgütlerin en sık kullandıkları uygulamalar üzerinden ele alınacaktır. Çalışmanın son bölümünde de yeni medya platformlarının, terör örgütleri tarafından kullanılmasının etkileri ve bu etkilerin yarattığı sonuçlar değerlendirilecektir.

Anahtar Kelimeler: Terörizm, Terör Örgütleri, Propaganda, Terörist Propaganda, Sosyal Medya

Abstract

Terrorism that has appeared in different formats over historical process has become the main security matter over the international field. The September 11 attack that was done to The World Trade Center and Pentagon has given a new dimension to terrorist actions and has shown that terror can give great damages. With the

* İstanbul Aydın Üniversitesi, Lisansüstü Eğitim Enstitüsü, Uluslararası İlişkiler ve Terörizm Araştırmaları Yüksek Lisans Öğrencisi, niluferonen@stu.aydin.edu.tr, ORCID: 0000-0003-4876-0247

means of globalism, terrorist organizations are causing great destruction easily and on a tight budget. The developments in communication technology, which is a result of globalism, help terror organizations to organize more easily and faster. Non-state actors just like state actors make propoganda to gain the attention of a particular mass. Terrorist organizations that take advantage of globalism use the new communication instruments and are active on social media platforms. The development of social media is seen as an easier way of propaganda and organizations have started to use this platform systematically as it has less state supervision and they can reach everybody much more easily. In this study, global terrorism and propaganda terminology will be explained first and then will be dwelled on the use of social media on terror propaganda. In this context, terrorist organizations' active use of social media as a means of propaganda will be evaluated with examples. The social media platforms that are easier to access to the target group will be evaluated over the most frequently used applications. In the last part of the study, the effects and the results of the use of the new media platforms by terror organizations will be evaluated.

Key Words: Terrorism, Terrorist Organisations, Propaganda, Terrorist Propaganda, Social Media

Giriş

Terörizm sorunu uluslararası ilişkilerin ve güvenliğin önemli konularından biridir. Terörizm, sivil ve masum ayrımı gözetmeksizin beklenmedik zamanda gerçekleştirdiği eylemler ile diğer şiddet türlerinden ayrılmaktadır. Terörizm yıllarca değişik gruplar tarafından halkı yıldırma için kullanılmış ve bu gruplar her yüzyıla ayak uydurabilmişlerdir. Devletler, terör eylemlerinin uluslararası alanda görülmesi ile birlikte öncelikle iç hukuklarında daha sonra uluslararası hukukta çeşitli çözümler aramışlardır. Fakat bu çözüm arayışları bir devletin terörist olarak nitelendirdiğini diğer bir devletin müttefik ya da özgürlük savaşçısı olarak görmesi nedeni ile başarısız kalmıştır. Her devlette yönetimden memnun kalmayan bir kesim vardır. Bu kesim bazı taleplerini elde etmek için mücadeleye girmekte ve çeşitli eylemlerde bulunmaktadır. Uluslararası hukukta ortak bir tanım olmamasından yararlanan bu eylemcilerin nasıl nitelendirileceği sorunsalı yaşanmaya devam etmektedir. Terör günümüzde büyük korku kaynaklarından biridir. Devletler için tehdit olan terörizm, ortak mücadele edilmesi gereken silahlı bir propaganda alanıdır. Fakat dünyayı etkileyen her terör eyleminin ardından uluslararası işbirliği söylemleri eyleme dönüşmemektedir. Terörün en önemli amacı propagandaya dayalı beyin yıkayarak terörist olma sürecini başlatmaktır. Toplumsal çatışmaların özünü kavrayabilmek ve ardındaki gerçekleri değerlendirebilmek için propagandanın siyasal süreçlerde ve terör örgütlerindeki yerini iyi anlamak gerekmektedir. Propaganda bireylerin güdülerine ve sosyal ihtiyaçlarına göre şekillenir. Başarılı bir propaganda tüm duyguları kullanarak, hedeflediği kitlenin dikkatini çekmektedir. Propagandanın amacı propagandayı yapan tarafa fayda sağlamaktır. İhtiyaçların arttığı ve beklentilerin farklılaştığı 21. yy 'da ikna çalışmaları bu beklentilere ulaşabilecek düzeyde tasarlanmaktadır. Günümüz terör örgütlerinin eleman teminindeki en büyük unsur yaptıkları propagandadır. Bu sayede illegal örgütler bireyleri motive ederek istenen yöne çekebilmektedirler. Küreselleşme ile iletişimin daha kolay olması, terörist propaganda yöntemlerini de değiştirmiş ve özellikle gençlerin fazla vakit geçirdiği sosyal medya etkili bir propaganda aracına dönüştürmüştür. Medya aracılığı ile yapılan propaganda, alıcı olan bireylerin güçsüzlüğünden yararlanmakta ve onları manipüle etmektedir. Bu çalışmanın temel amacı; terör örgütlerinin sosyal medya platformlarını ne ölçüde kullandığıdır. Çalışmada terör örgütlerinin propaganda faaliyetlerini bu mecralardan nasıl yürüttükleri araştırılmış ve veri toplamak amacıyla kayıtlı basın araçları ve ses kayıtlarından oluşan haberlerden faydalanılmıştır. Bu kapsamda makalenin birinci ve ikinci bölümünde terörizm ve propaganda kavramı açıklanarak küreselleşmenin terör örgütleri üstündeki etkilerinden söz edilecektir. Son iki bölümde ise terör örgütlerinin propaganda faaliyetleri ve yöntemlerine değinilerek sosyal medya aracılığı ile yaptığı propaganda örneklerle ele alınacaktır.

Kavramsal Açından Terörizm

Terörizm; sebepleri, amacı ve tarihsel süreci ile uluslararası güvenlik bağlamında ele alınması gereken küresel bir sorundur. Terör tanımını, her ülke, her kurum ve kuruluş farklı yapmaktadır. Kurumlar terör tanımını, kendi disiplinler arası perspektiften yaparken, devletler; düşman, ya da düşman olmayan olarak tanımlamaktadır. Sözlük anlamı; yıldırma, tedhiş etme olarak latince "terrere" sözcüğünden gelen terör, terörizmden farklı bir kavramdır (Helvacıköylü, 2007). Herhangi bir şiddet eyleminde terör kavramından bahsedilirken, rastgele bir araya gelen grupların şiddet eylemi terörizm olarak nitelendirilemez. Siyasal bir

amaçla, devamlılığı olan, sistemli bir terör yöntemi kullanan örgütlü stratejiler, terörizm olarak ifade edilmektedir. O halde, bir şiddetin terörizm sayılabilmesi için bir ideoloji taşıması gerekmektedir (Karakaya, 2019: 142). Cronin, diğer şiddet türlerinden ayrılan terörizmin özelliklerini dört grupta ele almıştır. Ona göre; terörizm, siyasal bir olgudur, devlet dışı tabiatı vardır, sivil ve masum ayrımı yapmamaktadır, eylemleri beklenmedik anda gerçekleşmektedir (Karakaya, 2019: 139). Terörizmin uluslararası alanda önemli bir güvenlik sorunu haline gelmesi ile birlikte devletler ilk olarak kendi hukuklarında bir tanım yapmış, daha sonra daha sonra uluslararası bir tanım arayışına girilmiştir. Hem ulusal hem de uluslararası literatürde terörizmin tanımı üzerinde bir uzlaşımın olmamasının nedenlerinden biri, terörizmin durağan olmayan, kendini her dönem farklılaştırdığı yapısı, diğeri ise bir devlet için terör örgütü olarak kabul edilen grubun diğeri devlet için özgürlük savaşçısı veya müttefik kabul edilmesidir (Wikan, 2018).

Terörizm ilk olarak antik zamanlarda Zealotların, Romalılara karşı dini törenlerde, kalabalık yerlerde yapılan saldırılarda, suikastlarda, ambarların ve suyollarına zarar vererek gerçekleştirilen eylemlerinde görülmüştür. 7. ve 17. yüzyıllar arası Hindistan'da tanrıça Kali'ye kurban etmek için seçtikleri yerli halkı öldüren Thug Örgütü, 1090 ve 1275 yılları arasında dini karakterli bir yapısı olan Hasan Sabbah'ın liderliğini yaptığı Hashaşin Örgütü, 1789 Fransız İhtilali ile devrim karşıtı olan kitleyi sindirmek için uygulanan kurallar da terörizm olarak anılmaktadır (Şen ve Özyuvar, 2015: 26-42). David Rapoport ise terörizmin tarihçesini 1880 ve 1920 yılları Anarşist, 1920 ve 1960 yılları anti kolonyal, 1960 ve 1980 yılları arası yeni sol, son olarak 1979 İran Devrimi ile başlayan ve 2025'e kadar süreceğini öngören dini motifli terör dalgası olarak dört dalgaya ayırmıştır. Terörizmin birinci dalgası, düşünürlerin terör için doktrinlerinden (Devrim Kitabı) ve iletişim alanındaki gelişmelerle birlikte Rusya'da görülmüştür. Birinci dalga terörizmin özellikleri toplumun üst düzey yöneticilerine uygulanan suikastlardır. Eylemler kırsaldan kentlere inmiş ve eyleme katılanlar kendilerini terörist olarak adlandırmışlardır. Bu dönemde terörizm finansmanı banka soygunları ile sağlanmıştır. Öne çıkan terör gruplarına, Makedonya Devrimci Örgütü ve Genç Bosnalılar örnek gösterilebilir. İkinci terör dalgası Birinci Dünya Savaşı sonrası self determinasyon hakkı ile emperyalist ülkelerin çoğunda ortaya çıkmıştır. Bu dönemdeki terör hareketlerinin karakteristik özelliği polis saldırıları ve vur kaç taktikleridir. Finansal kaynak, banka soygunları değil diasporadan gelen yardımlardır. Terörist kavramı artık olumsuz bir çağrışım yapmış ve devletler var olan düzeni şiddet eylemleri ile yıkmak isteyenleri terörist olarak nitelendirmeye başlamıştır. IRA, EOKA gibi gruplar bu dönemin terörist örgütleri arasında yer almaktadır. Terörün üçüncü dalgası ABD'nin Vietnamda'ki yenilgisi ile cesaretlenen gruplarla başlamıştır. Milliyetçilik ve radikalizmin birleştiği bu dönemde ASALA, ETA dikkat çeken terör örgütlerindedir. Eylemlerin şehirlerde devam etmesi ile Marighella'nın, 'Şehir Gerillasının El Kitabı' dönemin önemli bir eseri olarak ortaya çıkmıştır. Dönemin eylemleri uçak kaçırma, elçilik baskınları ve rehin alma, finansal kaynak ise alınan rehinelere için fidye istemektir. 1975'te Uganda'da kaçırılan uçak, 1973 yılında FKÖ'nün Suudi Arabistan elçiliğine gerçekleştirdiği saldırı, 1972 yılında düzenlenen Münih Olimpiyatları katliamı, dönemin öne çıkan terör eylemleridir. Son olarak 1979'da başlayan ve günümüzde de devam eden dini motifli dördüncü dalga, İran İslam Devrimi, SSCB'nin Afganistan işgali ve Mekke'deki Kâbe baskını ile meydana gelmiştir. Bu dönemde El-Kaide, dini motivasyonla tüm Müslümanlar için ortak bir şeriat kanununun olduğu bir devlet kurma amacıyla önem kazanmıştır. Eylem türü olarak intihar saldırıları görülmeye başlanmıştır. Dünyanın dört bir tarafından örgüte eleman toplamak, terörizmin küreselleşmesine doğru giden adımlardan biri olmuştur (Karakaya, 2019: 147-151). Dünya güç dengesindeki değişimin hem nedeni hem de sonucu olarak görülen küreselleşme, küresel terörizmi, diğer bir ifade ile uluslararası bir nitelik taşıyan küresel ölçekli terörizmi hareketlendiren başlıca faktörlerden biridir. Küreselleşme, terörizmin temel prensiplerini değiştirmemiş fakat sunduğu geniş alanlar ve fırsatlar terörizmin yıkıcı gücünü daha etkili kılmıştır (Bozkurt ve Kanat, 2007: 109). Martin Shaw, küreselleşmenin beraberinde getirdiği küresel terör için; kendine has kültürü olanların tüm dünyaya bunu kabul ettirmeye çalıştıkları değerlendirmesini yapmıştır. Ona göre söz konusu koşullara şiddetle karşı çıkan bu gruplar, küresel bir hareket halindedirler (Shaw, 2000: 7). Hoffman'a göre ise şiddet terörizmin özünde küreselleşme ile ortaya çıkan değil hep var olan genel kabul görmüş bir unsurdur. Küreselleşme şiddetin alanını genişletmiş ve daha fazla can kaybına neden olmuştur (Hoffman, 1998: 25). 11 Eylül saldırıları ile birlikte El Kaide ilk küresel terör örgütü olmuş ve terörizm bir evrime uğramıştır. Bu saldırılarla terör örgütlerinin küreselleşme ile birlikte ulaştıkları güç ve kapasitenin arttığı görülmüştür. Saldırıların sınırı ortadan kalkmış ve terör örgütleri sadece kendi coğrafyalarından değil diğer bölgelerden de militan devşirmiştir (Demir, 2019: 37; Karakaya, 2019: 147-148). Bu saldırı ile bir ülkenin süper güç dahi olsa teröre maruz kalabileceği ve tek

başına mücadele edemeyeceği ortaya çıkmıştır. Yeni terörizm ile sınırlar anlamını kaybetmiş ve teröristler daha çok sivilleri hedef almıştır (Bural, 2020: 22-23).

Görüldüğü üzere, günümüzün en önemli güvenlik sorunu olan terörizm, tarihin hewqr döneminde etkili olmuştur. Terörizm, belirli bir siyasi hedef için bir toplumu ürküterek, bir hükümeti veya uluslararası bir organizasyonu hasara uğratmayı hedefleyen şiddettir. 11 Eylül saldırılarından sonra, ABD'nin küresel teröre savaş açtığını söylemesi, teröre yeni bir nitelik kazandırmış ve uluslar ötesi boyutu tartışılmaya başlanmıştır. Küreselleşme ile birlikte etkisi daha geniş alana yayılan terörizm, bu etkiyi iletişim ve ulaşım alanındaki gelişmeleri kullanarak elde etmiştir.

Terörizmin Amacı ve Örgütlere Katılım

Terörizmin amacını anlayabilmek için öncelikle nedenlerini kavramak gerekmektedir. Terörizm, sınırlı siyasi katılım ve baskı altındaki halkın şiddete başvurması gibi siyasi nedenlerle, eşitsiz gelir dağılımı, işsizlik gibi ekonomik nedenlerle, toplumun kabul gören değerleri ile uyuşmayan ve dayatılan kültüre direnmek gibi sosyo-kültürel nedenlerle ortaya çıkabilmektedir. Bunların yanında saygınlık arayışında olan, güvensizlik duygularını saldırganlık ile çözmeye çalışan, yaşadığı yerden memnuniyetsizlik gibi kişisel ruh hali de terörist davranışları etkilemekte ve terörizmin psikolojik nedenleri olarak görülmektedir (Karakaya, 2019: 142-143). Bazı temel nedenler farklı koşullarda bir araya gelebilir ve terörizmin oluşmasına ortam sağlayabilmektedir. Örneğin, küreselleşme ile birlikte bazı toplumlarda fakirlik artmakta ve yönetim zayıflayabilmektedir. Zayıflayan bu yönetimler yeni terör gruplarının ortaya çıkışına ortam hazırlamaktadır. Terör örgütü liderlerinin de kendilerini ekonomik sıkıntı çekenlerin temsilcisi olarak göstermeleri ve onlar için daha iyi bir gelecek vaat etmeleri terörizmin taban bulmasını kolaylaştıran bir faktör olmaktadır. Terörizmin kendisini de gelir aracı olarak gören yoksul kesimin bu tür gruplara katılması ekonomik unsurlar içerisinde değerlendirilebilir (Karakaya, 2019: 142). Kişiler, geçmişten getirdikleri sorunlar, saygı görme arzusu ve kitle psikolojisi ile amaçlarına ulaşmak için legal olmayan yollara başvurabilmektedirler. Bu amaçlar doğrultusunda, içinde doğdukları büyük grupların yanında, dini tarikatlar, gerilla hareketleri, terör örgütleri gibi ikinci türde büyük gruplara üye olabilmektedirler. Bireyler, bu tür örgütlere üye olduktan sonra kendi kimliği altında değil büyük grup kimliğinin egemenliği altında faaliyete geçmektedirler. Terör örgütü üyeleri artık eski inançlarını, ahlaki tutum ve davranışlarını kalıcı olarak kaybetmektedirler. Vamık Volkan, David Koresh adında bir tarikat liderinin ve Usama Bin Ladin'in hayatlarını incelemiş, bu kişilerin çocuklukta yaşadıkları travmaları ve aşağılanmalarının yeni bir örgütün lideri olma isteklerinde önemli bir rol oynadığını sonucuna ulaşmıştır (Suistola ve Volkan, 2017: 56). Özsaygılarını korumak ya da bulmak için bir kalıba ihtiyaç duyan insanlar bu tür gruplara üye olmaktadır. Terörist gruplar, suçluluk ve utanç duygusunun olmadığı oluşumlardır ve bu oluşumlar baskı altında yetişen kişiler için cazip gelebilmektedir. Bir toplumun nüfus ve kültür yapısı ile ilgili uyuşmazlıklar, terörün sosyo – kültürel nedenlerini oluşturmaktadır. Demografik yapı, şehirleşme, eğitim eksikliği ciddi sorunları beraberinde getirmektedir. Şehirleşme ile birlikte göç eden genç nüfus artışı, işsizlik ve kültürel uyuşmazlığın ortaya çıkmasına neden olmakta ve bunun sonucunda asi bir nüfusun oluşmasına zemin hazırlamaktadır. Kültürel anlamda sıkışmışlık duygusu hisseden baskı altındaki genç nüfus, kişisel hak ve özgürlüklerinin kısıtlı olmasından, ahlak anlayışındaki yozlaşmadan, kendilerine dayatılan kültürden hoşnut olmayıp direnmekte ve terörist faaliyetlerin etkisine açık hale gelmektedir. Siyasi sistemlerin genel özellikleri de terörizmin nedeni olarak görülebilir. Bir yönetimin politikası; adaletsizlik, eşitsizlik ve sınırlı siyasi katılımından oluşmakta ise bundan etkilenen insanların sesi daha yüksek çıkmaya başlamaktadır. Terör örgütleri bu durumdan yararlanmakta ve siyasi bir aktör olarak ortaya çıkmaktadır. Bir hükümetin otorite kurmaktaki başarısızlığı, iktidarın çağın gerektirdiklerine uyum sağlayamaması, devlet organları arasındaki uyuşmazlık ya da hükümet otoritesinin bazı gruplar tarafından kendi çıkarları doğrultusunda kullanılması terörizme başvurulmasını kolaylaştıran faktörlerdir (Türkiye Barolar Birliği, 2006). Bu bağlamda terörizmin temel amacı, bir anlaşmazlığa ve adanılan davaya herkesin dikkatini toplamaktır. Toplumun ve yönetimlerin dikkatini kendi davalarına çekmenin bir yolu da şiddet kullanarak korku yaratmaktır. Terörizm, yarattığı korku ile toplumun direnme gücünü kırarak siyasi düzenin arkasındaki halk desteğini zayıflatmayı ve yönetimi zor duruma düşürmeyi amaçlamaktadır. Yapılan eylemler ile kendi canını sadece kendisinin koruyabileceği psikolojisini insanlara dayatan terör, devlet ile halk arasındaki güven sorununun oluşmasını amaçlamaktadır. Terör sadece toplumun belli bir kesimini ve yönetimi korkutmak için şiddet uygulamamaktadır. Kendi taraflarına ve müttefiklerine de neler yapabileceğini göstererek mesaj vermektedir. Kendi üyelerine, etkilemek istedikleri kitleye yönelik

verilen bu mesajlar baş eğdirmek ve itaat ettirmek amacı taşımaktadır. Terörizmin başka güçler tarafından kendi çıkarları için kullanıldığı bir uluslararası sistemin de mevcut olduğu göz önüne alındığında terörün amacı farklılık göstermektedir. Bu gibi durumlarda terör eylemleri, bir kazanım elde etmek için hedef alınan ülkede, istenilen ortamın oluşmasını sağlamak amacı ile kullanılmaktadır. Bir devletin bir terör örgütünü kullanarak kargaşa ortamı yaratması hem daha ucuz hem devletler arası ilişkileri zedelemekten uzak hem de ahlaki ve hukuki yaptırımdan yoksundur. Bu nedenle oluşan kargaşa ortamının devamını sağlamak için terörün kullanılması, stratejik bir öneme sahip olan ülkelerde söz sahibi olmak isteyen bir takım güçlerin çıkarlarına yardım etmektedir. Böylelikle terör ile bu ülkelerin istikrarsızlaştırılması hedeflenmektedir (Gürel, 2008: 38-49). Terörizmin bir diğer amacı ise terörist faaliyetler ile öfke, hayal kırıklığı ve güvensizlik oluşturarak hükümetleri yasadışı yanıt vermeye zorlamaktır. Hükümetler hukuk dışı bir karşılık vermese de örgütlerin yaptığı propaganda, güvenlik güçlerinin terör karşıtı uygulamalarını (Kazan, 2016: 117).

Terörizmin amaçlarına karşılık olarak devletin sorunları çözmek adına uygulamaya koyduğu politika ve stratejiler bireylerin örgütlere katılımını engelleyememektedir. Çünkü her bir bireyin örgüte katılım amacı ve bireysel özellikleri farklılık göstermektedir. Yukarıda değindiğimiz terörün psikolojik nedenleri aynı zamanda bireylerin terör örgütlerine neden katıldığını da göstermektedir. Bunların yanında bireyin, ailevi sorunları (zorla evlendirilme, aile otoritesinden kurtulma isteği vb), akraba ya da arkadaş etkileri, devam eden yargı süreci ya da kişinin aranması, etnik milliyetçilik, işsizlik, takdir toplama isteği, ahlaki değerler nedeni ile bastırılan duyguları dışa vurma isteği, örgütlere katılmalarına neden olmaktadır. Kişilerin kendi isteği ile örgüte katılımın yanında terör örgütlerinin de eleman kazanmak için zorlama ve kaçırılma ile kırsal halk üzerindeki baskı uygulaması da bu bireylerin örgüte zorla üye olmalarına sebep olmaktadır (Yenen, 2016: 164-165).

Özetle terörizm bazı durumlarda propaganda yaparak hedef gruplar üzerinde korku yaratmakta ve davalarına dikkat çekmek istemekte bazı durumlarda ise bir başka devletin çıkarları için araç haline gelmektedir. Terörizm, siyasi değişim adına uygulanan şiddet yöntemlerinden faydalanmakta ve hedef kitle üzerinde oluşacak güvensizlik gibi psikolojik etkileri planlamaktadır. Örgütler, ulusal ve uluslararası kamuoyunun üzerinde güç sahibi olmak için terörist eylemlere başvurmakta ve kamuoyunun dikkatini çekmek istemektedirler.

Propaganda ve Propaganda Türleri

Propaganda kavramı, Otuz Yıl Savaşlarının ardından Protestanlık mezhebinin, papanın nüfuzunu etkisiz hale getirmeye başlaması ile Papa 15. Gregory tarafından, Katolik inancını yaymak için görevlendirilen Congregatio de Propaganda Fide (İnancı Yayma Meclisi) biriminden gelmektedir (Çetin, 2014: 246-247). Kelime anlamı yaymak, türetmek olan propagandanın özelliğine, biçimine, oluşum süreçlerine ve etkilerine göre ayrı ayrı tanımı yapılabilir. Fakat genel kapsamda propaganda, insan davranışlarını etkilemek, yönlendirmek ve güdülemek için iletişim, kültür, eğitim alanlarında yapılan faaliyetlerdir. 20. yy 'da Liberalizm, Komünizm ve Nazizm gibi ideolojilerin geniş halk kitleleri tarafından benimsenmesinde propaganda faaliyetleri etkili olmuş ve 21. yy 'da bu faaliyetler artış göstermiştir (Maurice, 1972: 71). Günümüzde kitle gösterileri ve saldırgan eylemlerin yerini, bireysel bağımlılıkları ve farklılıkları kullanan, uygun seçilmiş kelimeler ile yapılan propagandalar almıştır. Bireyleri etkileyen propaganda dilinin, kitle psikolojisi ile olan ilişkisi incelendiğinde propagandanın, sistemli, planlı ve zorlama olmaksızın kitlelerin davranışlarını değiştirdiği görülmektedir. DeFleur'a göre; propagandanın işleyişi, ikna edici mesajlarla bireyin iç psikolojik yapısını değiştirmek ve bu değişim sonrasında istenen davranışların yerine getirilmesine yöneliktir. Propaganda belirli bir kültürel özellik, gelenek üzerinden yapılır. Toplumlari en çok etkileyen mitler aynı anda etkileşime geçer ve kitle iletişim araçları ile çok kısa zamanda farklı mekânlara yayılır. Aynı mekânda aynı duyguları paylaşan kişiler bir kitle oluşturur. Amaç kamuoyunu belirli bir düşünce etrafında toplamak olduğundan, her zeka ve yaşa hitap edebilmesi için dilin çok yalın ve anlaşılır olması gerekmektedir. Propaganda metinleri çok az açıklayıcı ve eleştiriye kapalıdır bu nedenle olgular netlik taşımamaktadır. Propagandacı, seçtiği gerçeğin bir parçasını vererek çarpıtma yoluna gitmektedir. Seçilen o parça, propagandacının ilave düşünceleriyle büyütülüp, abartılır ve toplumsal bellekte yer edinmesi sağlanmaktadır. Propaganda, tüm araçları bütünüyle ve uyumlu bir şekilde kullanılmaktadır. Bireye ulaşabilecek tüm iletişim türü kadar propaganda tekniği bulunmaktadır. Bu durum bireylerin propagandadan kaçmasını güçleştirmektedir. Propagandanın en çok kullanılan teknikleri; ad takmak, genelleme yapmak,

simgeler kullanmak, tanıklık, halktan biri imajı, kâğıt derme ve herkes yapıyor düşüncesidir (Ateş, 2000: 121-124). Propagandacı karalamak istediği gruba veya kişiye kötü bir isim takar ve öyle seslenmeye başlanmaktadır. Zamanla, hedef kitle bu isme alışır ve isim her söylendiğinde gerçek anlamı değil o kişi akıllara gelmeye başlar. Bir diğer yöntem olarak gösterişli ve kimsenin itiraz edemeyeceği ahlak, vatan, iş güvencesi gibi genellemeler yaparak veya bayrak gibi simgeler kullanarak kendi düşüncelerini bu kavramların içine gizleyebilmektedir. Tanıklık, toplumda saygı gören birine, herhangi bir düşünce ya da kişinin, iyi veya kötü olduğunu söyletmektir. Bu yöntem genelde toplum tarafından tanınan ünlü bireyler ile yapılarak, onların hedef kitlesinin daha kolay etkilenmesini amaçlamaktadır. Halktan biri yönteminde, konuşmacının halktan biri olması ile hedef kitleye mesajın kendilerinden birinin verdiği imajı yaratılmak istenmektedir. Bu yöntemde halktan biriymiş gibi davranan kişi topluma ‘*sizi anlıyorum çünkü sizden biriyim mesajımı*’ vererek istenilen olgunun halk tarafından çok sorgulanmadan kabul edilmesini sağlamaktadır. Kitleleri bir düşüncenin en iyi ya da en kötü olduğuna inandırmak için olumlu ifadelerin ön plana çıkarıldığı bir diğer teknik ise kâğıt derme tekniğidir (Erkiş ve Summak, 2014: 302-303). Kâğıt derme tekniğinde olumsuz düşünceler gizli tutularak olumlu olgular tartışılmakta ve gözler önüne serilmektedir. Bu şekilde propagandası yapılan olgunun, sürekli olumlu eleştiriler ve düşünceler aldığı imajı verilmektedir. Son propaganda yöntemi herkes yapıyor taktiğidir. Bu yöntem ile bir şeyi, herkesin propaganda sahibi gibi yaptığı mesajı verilmek istenmektedir (Özer, 2019: 24-25). Bireylerin duygusal yönlerine vurgu yapan propagandanın her çeşidinde amaç, bireylerin bir düşünce sisteminin gereklerini yerine getirmelerini sağlamaktır. Bu kapsamda propaganda kaynaklarına göre, sahasına göre, konusuna göre ve kullanımına göre olmak üzere dört başlık altında toplanmaktadır (Çakı ve Karaca, 2018: 75).

Kaynakları bakımından propaganda çeşitleri, beyaz propaganda, gri propaganda ve kara propaganda olarak üçe ayrılmaktadır. Beyaz propaganda, en etkili ve en kalıcı bilgileri karşı tarafa tek yönlü bir şekilde sunarken propagandanın kaynağı resmidir. Beyaz propagandanın en önemli ve ana malzemesi haberlerdir. Beyaz propaganda hedef kitlenin büyük kısmının kabul edeceği kültürel ve sosyal değerler ile yapılmaktadır. Bu bağlamda beyaz propaganda insanları korku politikası ile değil şeffaf faaliyetler ile ikna etmeyi hedeflemektedir. Günümüzde yapılan kamu spotları beyaz propaganda örneğidir (Çakı ve Karaca, 2018: 80). Kaynağı resmi olarak belli olmayan, gerçek ile yalan kaynağın birbirine karıştığı propaganda faaliyetlerine gri propaganda denir. Bu propaganda çeşidinde ilk kaynak, bir zaman sonra unutulabilir ve bilgi bulanıklığı oluşabilmektedir. Gri propagandanın içerisindeki belirsiz kavramlar usta bir şekilde kullanılarak insanların merakı uyandırılmaktadır. Bu propagandanın doğruluğu kanıtlanamadığı gibi kesinliği de kanıtlanamamaktadır. Olaylara eklemeye yapılarak daha ses getiren bir formata sokulmaktadır (Bayraktar ve Özgen, 2014: 3). 2. Dünya Savaşı sonrasında Churchill’in, Stalin için yaptığı demir perde konuşması gri propaganda örneğidir ve bu süreçle komünizm fikrinin tehlikesi 1990’lara kadar bu propaganda yöntemi ile kitlelere aşılansın, Sovyet Rusya’nın çöküşünde etkili olmuştur (Avcı, 2018: 82). Resmi olarak gizli bir kaynağa dayalı karşı tarafı kötülemek ve aşağılamak amacı ile yapılan propaganda çeşidine de kara propaganda denmektedir. Burada, halk bilgiyi kendi kaynağından aldığını sanarken düşman unsurların kaynağından alınan propagandadan etkilenmektedir. Kara propagandada gerçekleri değiştirmek ve kamu düzenini etkilemek için yalan, fesat, sahtecilik gibi her türlü yöntem kullanılmaktadır (SMU Department of Physics, t.y). Tarihteki en büyük kara propaganda örneği; Nazi Almanya’sı Propaganda Bakanı Joseph Goebbels’in propaganda çalışmalarıdır. Goebbels’in, İngilizleri Berlin’i bombalamalarının gereksiz olduğuna çünkü orada yaşamın olmadığına inandırmaya çalışması, Rusları yanıltmak içinse sarhoş bir muhabir ağzından Almanya lehine yanlışlıkla bilgi kaçırılmış gibi davranılması birer kara propaganda örneğidir. Güncel bir kara propaganda örneği de 2016 yılında yapılan ABD başkanlık seçimleri öncesinde, Hilary Clinton’ın fotoğrafının basılı olduğu bir afişe, mesajla oy verilebileceği yazılmış ve dağıtılmıştır. Seçmenler, kaynağı belirsiz bu bilgi ile sandıklara gitmeden oy kullanabileceklerine ikna edilmeye çalışılmıştır. Sonuç olarak kara propaganda, yanlış bilgilendirmeyi kullanarak halkın güven duygusunu kırmakta ve destek verdiği kişi ya da düşünceleri itibarsızlaştırmaktadır (Ateş, 2000: 119; SMU, t.y.). Sahası bakımından propagandalar ele alındığında iç ve dış propaganda olmak üzere ikiye ayrılmaktadır. İç propaganda daha çok siyasi partilerin iktidar mücadelesinde kamuoyunu etkilemek için yaratılan slogan ve logolar ile yapılmaktadır. Ülkelerin kendi içerisinde kullanılan afiş, reklam, fotoğraf, animasyon film gibi unsurlar iç propagandanın sıklıkla kullanıldığı yerlerdir. Özellikle savaş ya da kriz dönemlerinde halkın psikolojik olarak etkilenmemesi ve moralini yüksek tutmak için iç propagandaya başvurulmaktadır (Avcı, 2018: 90-91). Ülkeyi güçlü ve iyi nitelikli göstermek için sürekli

olarak yapılan tanıtımlar ise o ülkenin dış propagandasını oluşturmaktadır. Diğer propagandalar, istenilen amaç gerçekleştiğinde bitirilmekte fakat dış propaganda ülkenin uluslararası konumundaki yerini yükseltmek için devamlılık arz etmektedir (Bektaş, 2013: 160). Konusu bakımından propaganda; siyasal, askeri, kültürel ve ekonomik propaganda olarak dörde ayrılmaktadır. Siyasal propaganda; yönetenlerin, yönetilenleri etkilemek için kullandığı araçlardır. Hedef kitlenin politik görüşünü değiştirmeleri için baskı ve zorlama olmadan, açık bir şekilde yapılan propaganda türüdür. Askeri propaganda; kendi halkına, dost devletlere, düşman devletlere ve tarafsız devletlere yapılmak üzere dörde ayrılmaktadır. Sık görüneni, düşman ülkelerin halkına yapılan psikolojik savaştır. Kültürel propaganda ise kendi kültürlerini diğer kültürlerdeki bireylere aşılacak için yapılan çalışmalarlardır. Türkiye'deki Robert Koleji, tüm dünyada faaliyet gösteren Goethe Enstitüsü, kültürel propaganda araçlarındandır. Bireysel ya da kurumsal olarak devlete maddi yarar sağlayan tüm faaliyetler de ekonomik propaganda olarak nitelendirilmektedir. Stratejik ve taktik propaganda, takviye amaçlı propaganda ve karşı propaganda çeşitleri de kullanışı bakımından propaganda çeşitleri arasındadır (Avcı, 2018: 95-97; Erkiş ve Summak, 2014: 300-302)

Yukarıda çeşitlerine değinilen propaganda, teknik ve yöntem bütünlüğüne dayanan bir stratejidir. Belirli bir kitleye liderlik etmek isteyen liderler veya gruplar, kendilerine destek bulmak amacı ile çeşitli yöntemler geliştirmiş bunun sonucunda propaganda faaliyetleri tarihsel süreç içerisinde yaygınlaşmıştır. Hedef kitleyi etkilemek için kullanılan tüm propagandaların amacı, bu kitleyi istenilen düşünceye yönlendirmektir. Bir ideolojide amaca ulaşmanın kıstaslarından biri de başarılı bir propagandadır.

Terörist Propaganda ve Yöntemleri

Dönemin ihtiyaçlarına göre şekillenen propaganda çeşitleri devletler, liderler ve politikacılar tarafından kullanılmıştır. Fakat küreselleşme ile birlikte terör, uluslararası bir konuma gelmiş ve teröristler de hükümetler gibi propaganda yapmaya başlamıştır. Terör örgütleri dikkat çekmek ve saygınlık kazanmak adına yaptıkları eylemleri kamuoyuna ve hükümet yetkililerine iletmek istemektedirler. Halk üzerinde korku ve endişe yaratmak için devamlı gündemde kalarak propaganda yapmakta ve hedeflerini paylaşmaktadırlar (Kartal, 2014: 58). Teröristler, dünya görüşlerini, dini veya siyasal bir ideoloji olarak göstermek için propagandayı kullanmaktadırlar. Terör örgütleri propagandayı, eylemlerini meşru göstererek kendilerine yeni üye ve destekçi çekmek amacı ile yapmaktadırlar. Terör örgütlerinin propaganda faaliyetleri, 1915 yılında gösterime giren "Bir Ulusun Doğuşu" filminde kendini göstermeye başlamıştır. Film, Ku Klux Klan örgütünü bir kahraman olarak göstermiş, çok sayıda elamanın örgüte katılmasını sağlamıştır (Kazan, 2012: 119). 1960'lı yıllardan günümüze kadar, modern terörizmin gelişimi terörist propagandanın gelişimi ile paralellik göstermektedir. Terörist propagandanın gelişimi medya, toplum ve terör örgütü arasındaki ilişkiye bağlıdır. Teröristler, radikal eylemlerini duyurmak ve imajlarını yükseltmek istemektedirler. Böylelikle eylemlerin propagandasının daha etkili bir şekilde yapılması amaçlanmaktadır. Örneğin, Filistin Halk Kurtuluş Cephesi'nin 1968 ve 1976 yılları arasında kaçırıldığı uçaklarla, eylem propagandası başarılı olmuş ve bu haberlerin basında yer alması ile uluslararası toplumun ilgisi Ortadoğu'ya çekilmiştir. Propagandanın başarılı olabilmesi için terör örgütleri genelde sembolik olan değerleri seçmektedirler. Bunun nedeni; "Düşmanı kalbinden vurabiliriz." ve "Biz her yerdeyiz." mesajını vermektir. Böylelikle eylem gerçekleştiğinde grubun bilinirliği artmakta ve merak uyandırmaya başlamaktadır. Dünya Ticaret Merkezi saldırıları da bu düşünce ile gerçekleştirilmiş ve o tarihten sonra bu örgütler her kesim tarafından konuşulur olmuştur. Bu tür propaganda faaliyetlerini sadece örgütler değil tek tabanca olan teröristler de kullanabilmektedir. Charlie Hebdo dergisine yapılan saldırı ve 2016'da IŞİD bağlantılı Sultanahmet saldırısı, 2005 yılında Londra'nın iki katlı otobüslerine yapılan saldırılar propaganda değeri yüksek olan eylemlerdir.

Terörist propagandayı bulunduğu çevre ve ideoloji de biçimlendirmektedir. Marksist teröristler propagandalarını solcu metinlere göre, cihatçılar ise İslam'ın kutsal metinlerine göre oluşturmuşlardır. Böylelikle bu kişiler kendi ideolojilerini pazarlamak için çalışan birer propagandacı haline gelmektedirler. Bir terör propagandasının, yapılabilmesi için örgüt üyeleri propagandanın dayanaklarını oluşturan metinlerdeki konulara hâkim olmakta ve verilecek mesajı iletebilmek için medyayı kullanmaktadır. Örneğin; Usama Bin Ladin, giydiği kıyafetler dâhil olmak üzere bu kuralları karşılayan bir terör örgütü lideridir. Çektiği videolarda bazı zamanlar gerilla kıyafetleri giymekte, bazı zamanlarda da cüppe ile sarık giyerek, hem asker hem İslam âlimi mesajı vererek propaganda yürütmüştür. Ladin, başlarda terörle mücadele kapsamında örgütünü korumak için El Cezire ile bağlantı kurarak karşı propaganda yapmıştır. Bir diğer

küresel terör örgütü İŞİD ise propagandayı başarılı bir şekilde yürüten ve dünyanın birçok bölgesinden eleman toplayan bir örgüttür. Dünya üzerinde çok az kişinin konuştuğu dillerde dahi propaganda yaparak cihatçı videolar çekmekte ve yayınlamaktadır. Böylelikle daha geniş bir kesime ulaşabilmekte ve örgütünü tanıtabilmektedir. İŞİD'in, propagandalarında kullandığı materyallerde liderler çok nadir gösterilmektedir. Bunun nedeni, Müslüman tebaada Hz. Muhammed'in görselinin olmaması ve tasvir edilmemesidir. Lider kendini Hz. Muhammed ile bağdaştırmakta ve hedef kitle üzerinde etkili olmayı amaçlamaktadır. Hedef kitlesi, genellikle İslam hakkında bilgileri sınırlı olan, Batı ülkelerindeki üçüncü kuşak Müslümanlardır. Anita Peresin, 2015 yılında örgüte katılan kadınlar üzerinde bir araştırma yapmış ve Avrupa'dan örgüte katılan kadınların, halifelige destek vermek için yapılan çağrıları dini bir görev olduğunu inanarak katıldıklarını ifade etmiştir (Volkan ve Suistola, 2017: 91-99). İŞİD'in otuz binden fazla yabancı militanının olması, kendisini propagandalarda başarılı bir şekilde sunmasına bağlıdır. Yapılan propagandalarda gösterilen yaşam tarzı, Batı'nın popülist söylemlerinin aksine daha iyi ve özgür bir toplumda yaşamak ve inşa etmek için militan olmayı özendirilmektedir (Şenol ve Erdem, 2016: 194). Batı'da artan İslamafobi ile ibadetlerinde zorlanan bireyler, bu tür propagandalara inanmaktadırlar. Durumu özetlemek gerekirse, Batı'da gerçekleşen cihatçı saldırılar ile İslamafobi artmış, İslamafobi nedeniyle de örgütlere katılım çoğalmış ve bu durum bir kısır döngü haline gelmiştir.

Terör örgütlerinin gelişen teknoloji ile birlikte dünya çapında yaptığı propagandalar, suç teşkil etmekte ve devletlerin yasalarında yer almaktadır. Terör propagandası, ülkemizde 3713 sayılı Terörle Mücadele Kanunu (TMK) kapsamında silahlı ve silahsız örgütlerin propaganda suçu ve 5237 sayılı TCK 220/8 maddesinde adı suç örgütü propagandası suçu olarak düzenlenmiştir. TMK'na göre propaganda suçu; serbest, hareketli bir suç olmakta ve sözle, görselle, yüz yüze iletişim yoluyla, kitle iletişim araçları ile yapılabilmektedir. Örgüt adına atılan slogan, açılan pankart, toplantı ve gösteri yürüyüşleri, kitap, gazete ve internet yoluyla yapılan propagandalar örgütün cebir, şiddet ve tehditlerini övecek şekilde yapılırsa suç kapsamına girmektedir (Okuducu, 2019; Terörle Mücadele Kanunu, 1991).Yapılan bu propaganda, yer ve zaman dikkate alındığında sınırlı bir etkiye sahip ise suç teşkil etmemektedir. Örneğin bir duruşma salonunda terör liderinin ismini söyleyip slogan atan biri propaganda kapsamında suç işlemiş sayılmamaktadır. Çünkü slogan sadece salondakilere ulaşmış ve etkisi kısıtlı olmuştur. Bir propagandanın suç sayılabilmesi için bunların yanında muhatap kitleyi harekete geçirebilme potansiyeli, kamu düzenini bozacak açık ve yakın tehlike teşkil etmesi gerekmektedir. TMK'nun 7/3 maddesine göre terör örgütünün propagandası için yapılan gösteri yürüyüşlerinde kimliklerini gizlemek amacı ile yüz kapatma, her türlü şiddete başvurma (Molotof, yakıcı madde vb.) bedeli, hapis cezasıdır. Kişi bu maddeleri bulundursa dahi propaganda suçu kapsamında ceza verilmektedir. Eğer bu suçlar vakıf, siyasi parti, eğitim kuruluşları, lokal gibi yerlerde yapılırsa 7/4 maddesine göre ceza iki katına çıkarılmaktadır. Örgüt propagandası yapma suçu basın yolu ile yapılırsa fail hakkında hükmedilen ceza 1/2 oranında arttırılmakta, örgüt üyesi olmasa bile örgütün propaganda broşürlerini ve afişlerini basanlar da hapis cezası ile cezalandırılmaktadır(barandogan.av.tr/, 05.05.2020). Avrupa hukuk sisteminde de terörist propagandasının, yasal düzenlemelerle cezalandırılması öngörülmektedir. Avrupa'da terör propagandasının cezalandırıldığı ülkeler; Danimarka, Fransa, Bulgaristan, İspanya, Macaristan ve Birleşik Krallık'tır. Örneğin bu eylem Bulgaristan'da ceza kanununun cumhuriyete karşı suçlar bölümünde yer almakta ve altı yıla kadar hapis cezası istemi bulunmaktadır. İspanya'da terörü yüceltecek tüm fiiller ceza yasasında düzenlenmiştir. ABD Yüksek Mahkemesinin, Holder Humanitarian Law kararı, terör söylemi ile ifade özgürlüğünü karşılaştırmakta, terör faaliyetlerine her türlü desteği propaganda olarak nitelendirip cezalandırmaktadır (Karaaslan, 2014: 12-13). Görüldüğü üzere birçok ülke, terör suçunun işlenmesinden ziyade propagandasının dahi yapılmasını terör suçu olarak kabul etmekte ve cezalandırmaktadır.

Yukarıdaki bilgiler doğrultusunda, terör örgütleri kamuoyunun dikkatini çekmek ve devlet yetkilileri tarafından meşruluk elde etmek için propaganda yöntemini kullanmaktadırlar. Bu nedenle en çok başvurdukları mecra medyadır. Örgütler, medya vasıtası ile kendilerini ifade etmekte ve taleplerini iletmektedirler. Terör örgütleri medyayı daha fazla destekçi toplamak ve uluslararası bilinirliklerini arttırmak için kullanırken örgüt içi haberleşmek amacı ile de kullanılmaktadırlar. Medya, tüm bu haberleri yaparken terör örgütünün ismini fazla kullanırsa istemeden de olsa örgütün propagandası yapılmış olmaktadır.

Terör Örgütlerinin Propaganda Aracı Sosyal Medya

Toplumsal etkileşimin sınırsız bir şekilde gerçekleşmesine olanak sağlayan teknolojinin yayılması ile sosyal dinamiklerde önemli ölçüde değişiklik yaşanmıştır. Web 2.0 teknolojisinin gelişmesi ile kullanıcıların daha aktif olduğu bir web ortaya çıkmıştır. Kullanıcılar, bu web ile bilgi ve düşüncelerini daha kolay paylaşabilmekte ve yaymaktadır. Bu yeni ortam sosyal medya olarak adlandırılmış hızlı iletişimin öncüsü olmuştur (Tuncer vd., 2013: 3). Terör örgütleri de bu teknolojiye yararlanmaya başlamışlar ve örgütü daha geniş kitlelere tanıtmaya fırsatı bulmuşlardır. 2012 yılında, 148 ülkenin sosyal medya veri tabanında yapılan bir araştırmaya göre; sosyal medya ile terörizm arasında pozitif olan bir ilişki mevcuttur. Çalışma, terör örgütlerinin sosyal medyadaki her girdiden yarar sağlamalarını, bu pozitif ilişkinin oluşmasında etkili olduğunu ortaya koymaktadır (Asongu vd., 2019: 17). Terörist propagandada, temel amaçların yerine getirilebilmesi için bilgilendirmek ve korkutmak alanında çaba harcanması gerektirmektedir. Bilgi yayma yoluyla yapılan propaganda, terör örgütlerinin başarılı olduğu bir alandır. Örgütler insan toplamak için videolar, fotoğraflar ve interneti kullanarak propagandalarını şekillendirmektedirler. Kitle iletişim araçlarının artması ve sosyal medya platformlarının kullanımının yayılması ile dijital dünya, propagandanın bir parçası haline gelmiştir. Terör örgütlerinin içerisinde bulunan uzmanlar, bilgi tedarik zincirini bozabilecek ve sosyal medyadaki varlıklarını engellemeyi amaçlayan eylemleri önlemek için ağ kurmuş ve interneti verimli bir propaganda aracı olarak kullanmışlardır. Terör örgütleri teknolojinin gelişmesi ile gerçekleştirdikleri ses getiren eylemlerini daha geniş kitlelerle paylaşmış ve eleman kazanmak için sosyal medya platformlarını etkin bir şekilde kullanmışlardır. Özellikle gençlerin aktif olarak bulunduğu Twitter, Facebook, Instagram gibi sosyal medya araçları kullanılarak eleman toplama atmosferleri yaratılmaktadır. Sosyal medya, küresel terör örgütleri için kendilerine özgü kitleleri harekete geçiren bir propaganda alanı yaratmaktadır. Sosyal medyanın erişilebilirliği kolay olduğu için herkesin rahatlıkla katılım yaptığı bir mecradır. Kullanıcılar burada kendi alanlarına göre bağlantı kurup olaylara tepki vermektedirler (Aslan, 2005: 10-11). Terör örgütleri elemanları açısından sosyal medyanın sıklıkla kullanılmasının başlıca nedenleri, İletişim gizliliği, kanallara kolay erişim, hükümet kontrolünün daha az olması, dünya genelinde yaygın olması, web kullanımının daha ucuz olması olarak sıralanmaktadır (Weiman, 2004: 3). Terör örgütlerinin sosyal medyayı kullanmalarındaki sebeplerden biri de gönderilen mesajların telefonlardan gönderilenlere göre daha güvenli ve erişilemez olmasıdır. Böylelikle örgüt içinde haberleşmek için de sosyal medya kullanılabilir (Özkaya, 2017: 52). Terör örgütleri, Youtube başta olmak üzere sosyal medya platformlarına yüzlerce kişiye ulaşabilecek materyaller atmaktadır. İlgili yayınlardaki uygunsuz görüntüler platform tarafından silinse de video kaldırılana dek yüz binlerce kişiye ulaşmış olmaktadır. Sosyal medyanın dinamik yapısı nedeniyle, platformlarda yapılacak kısa bir araştırmada terör örgütlerinin onlarca propaganda videoları ya da duyuruları kullanıcının önüne gelmektedir (Karakaş, 2017: 37). Akademisyen ve aynı zamanda ABD Dış İlişkiler Konseyi'nde terör araştırmaları görevlisi Farah Pandith'e göre, son yıllarda çocuklarda görülen nefret söylemlerinin ve aşırı sağcı gençlerin tasarladığı planların artmasındaki sebep, sosyal medyadan öğretilen nefret dili ve terör örgütlerinin paylaşımlarıdır. Bu paylaşımların, Batı'daki üçüncü kuşak göçmenlerin radikalleşmesinde etkili olduğunu belirten Pandith, terör örgütlerinin dünyanın dört bir yanından gençleri cezp etmek için bu platformlardan yararlandığını ifade etmektedir. Terör örgütlerinin sosyal medyayı etkin olarak kullanması, çevrimiçi propagandanın kolaylığı gençleri aşırıya özendirmektedir. Buradaki durum teröristlerin ideolojisinden ilham alan tek tabancaların ortaya çıkmasına neden olmaktadır. Haberlerin çoğunu sosyal medyadan alan Z kuşağı, sosyal medyadaki paylaşımlardan büyük ölçüde etkilenmektedir. Terör örgütlerinin de her yaşa uygun oluşturdukları materyalleri bu platformlarda dolaşıma koyması gençlerin aidiyet oluşumunda etkili olmaktadır (nbcnews.com, 08.05.2021).

Yukarıda değinildiği üzere, teröristlerin interneti kullanma amacı, örgüte eleman ve bağış toplamak için propaganda yapmaktır. Yapacağı eylemleri internet üzerinden planlayarak ağ oluşturmaktadırlar. Peter Bush'a göre, sosyal medyayı kullanan örgütlerin hedefleri farklı gruplara ulaşmaktır. Fakat bunun öncesinde paylaşılan mesajların fazlalığı ve sıklığıyla kendi militanlarına güç gösterisi yapılmaktadır. Örgüt içinde militanların morallerini yüksek tutmak için başarı mesajlarına duyulan ihtiyaç bu platformlardan sağlanmaktadır. Yayınlanan materyallerle sadece kendi militanlarına değil militanlaştırılması gereken ve örgüt karşıtı gruplara da mesaj vermektedir. Örneğin IŞİD'in aynı ideolojiyi paylaşmalarına rağmen farklı siyasi uygulamaları olan El Kaide militanlarını kötülemek için yayınladığı propaganda mesajları sosyal medya aracılığı ile geniş kesime ulaşmaktadır. Bunun yanında Batı devletlerini de kızkırtarak onların karşılık vermesini hedefleyen mesajlar da yayınlayan örgütler bu gövde gösterileri için yeni medyayı etkili bir şekilde

değerlendirmektedirler. Örgütlerin medya stratejileri militanlarının yeni nesil olması ve yeni medya anlayışı ile büyüdükleri göz önüne alınarak hazırlanmaktadır. Terör örgütleri propagandanın gücünün farkında olarak sosyal medyayı, ideolojilerini yaymak için kullanmaktadırlar. Terör örgütleri sosyal medyadan yaptıkları propagandalar ile kendi coğrafyasının yanı sıra diğer toplumlardaki kendilerine yakın görüşte olan bazı grupları kendi saflarına çekmek istemektedirler. Bu durum sosyal dengeleri bozarak toplum düzenini yıkmaya çalışmaktadır (DW Türkçe, 2015). Farklı etnik kökenli ve ideoloji taşıyan insanların bulunduğu sosyal medyada, terör örgütlerinin kullandığı dilin farklılıklarının yanında üslup da önemlidir. Bu farklılıkları dikkatli kullanarak bir taraftan kendine eleman kazandırmak için merak uyandıran mesajlar vermekte, bir taraftan da ötekileştirici bir dil kullanarak hem karşı tarafı hedef göstermekte hem de kendi bünyesindeki biz duygusunu güçlendirmektedir. Böylelikle örgütler, sosyal medyayı kullanarak farklı kültürden, farklı inançtan ve farklı sınıftan çok sayıda genci bünyesine katmaktadır. Örneğin IŞİD'e katılan yabancı savaşçıların yaş aralığına bakıldığında sosyal medyada geniş bir kullanıcı kitlesini oluşturan 18-25 yaş arası gençlerin olduğu görülmektedir (Korkmaz, t.y.). Sosyal medyanın önemini kavrayan ve etkin bir şekilde kullanan örgütlerin başında küresel terör örgütü IŞİD gelmektedir. BM raporuna göre yabancı militanların örgüte katılmında sosyal medya büyük etki yaratmaktadır (BM raporu, 2014). Son yıllarda binlerce IŞİD destekçisi olduğu tespit edilen sosyal medya hesabı kapatılmıştır. Hesapların sayısına bakıldığında terör örgütünün bu mecraayı ne kadar etkin kullandığı görülmektedir. Sosyal medyanın insanlara ulaşma gücünü etkin bir şekilde kullanan örgütün temel amacı, isteyen herkesin örgüte katılabileceği izlenimi verecek olan bir bilişim ekibi kurarak IŞİD propagandasını dünyaya duyurmaktır (Hoffman ve Schweitzer, 2015: 72-75). Örgüt, devletlerin uyguladığı sansür ve kısıtlamalara maruz kalmadan Youtube, Twitter, Facebook gibi sosyal medya kanallarını kullanarak gerçekleştirdiği eylemleri buralarda rahatlıkla paylaşmaktadır. Dönem dönem popüler olan sosyal medya platformlarına yönelen IŞİD, 2017 yılından itibaren Instagram ve Snapchat uygulamasını sıklıkla kullanmaktadır. Cihat propagandası yapan örgüt üyeleri, uygulamalardaki 'Hikayeler' bölümünü kullanarak paylaşım yapmaktadırlar. Günlük hayat akışı ile ilgili paylaşımlarda da bulunan örgüt militanları, propagandalarını iyi işleyen bir devlet imajı yaratarak gerçekleştirmektedirler (BBC News Türkçe, 2017). Siber Halifelik adını verdiği internet korsanlarından oluşan bir grup da sosyal medya üzerinden bazı hesapları ele geçirerek etki alanını genişletmektedir. Örneğin, 2015 Nisan ayında TV5 Monde kanalının resmi Facebook hesabını ele geçiren örgüt kapak fotoğrafına 'Je Suis Charlie' kampanyasına karşılık 'Je suis' (İslam devletiyim) yazılmıştır (Karakas, 2017: 38). ABD Merkez Kuvvetler Komutanlığı'nın Twitter ve Youtube hesaplarını da ele geçiren grup, bu hesaplar üzerinden de IŞİD propagandası gerçekleştirmiştir (Çakır, 2015). IŞİD, hazırladığı materyallerini kendilerine ait "server"lerde tutmamakta, bunun yerine ücretsiz olarak sunulan Google Drive, Yandex ve Dailymotion gibi depolama hizmetlerinden faydalanarak dosyalarını bu platformlara yüklemektedir. Burada depolanan materyallerini de Facebook, Viber, WhatsApp, Instagram gibi sosyal paylaşım platformlarında dolaşıma sokmaktadır (Göksun ve Salihi, 2018: 75). Örgüt, sosyal medya ile yaptığı propagandalar sayesinde daha geniş bir kitleye ulaşabilmiş, yabancı savaşçıları ve göçmenleri bünyesine çekmiştir (Özkaya, 2017: 50). IŞİD'in propagandası yukarıda da belirtildiği üzere tüm Müslümanları hilafet altında birleştirmek ve devlet yapısı oluşturmak üzerine yapılandırılmıştır. Bu nedenle propaganda yaparken başta kendisinin olmak üzere siyasi, dini ve sosyal hedeflerinin yenilmez olduğunu tekrar tekrar vurgulamaktadır. Örgüt, her vilayete rapor hazırlayan sosyal medyalara, örgütün haberlerini veren ajanslar kurmuştur. Twitter, örgütün her dilde propaganda yaptığı, Facebook ise daha çok aşırı radikal mesajlar, bomba yapımı ve silah temizliği gibi bilgilerin paylaşıldığı alanlardır. Youtube ise vahşet görüntülerini ya da militanların sloganlarını haklı gösterecek şekilde yaymak için kullanılmaktadır. Batı toplumunda yaşayan üçüncü kuşak bir genç kişisel sebeplerinden ya da psikolojik durumundan dolayı Youtube'dan izlediği bu görüntülerden rahatsız olmamakta ve onları haklı görmeye başlamaktadır. Bu sempatanlık, çevresinde, okulunda, iş yerinde ona yakınlık kuran bir örgüt elemanı tarafından sohbetler ile başlamaktadır. İyi bir gözlem sonucu kişinin zaafı öğrenildiğinde bu videoların izlenmesi ve sosyal medya hesaplarının takip edilmesi tavsiye edilmekte ve sempatanlık çoğu zaman örgüte katılım ile sonuçlanmaktadır. IŞİD'in sosyal ağları kullanımı ile ilgili araştırma yapan Berger ve Morgan, Twitter'daki örgüt destekçisi hesapları tespit etmeye çalışmış ve izledikleri taktikleri belirlemiştir. Buna göre IŞİD, Twitter'da spam mesajları engelleyen algoritmaları devre dışı bırakarak örgüt destekçilerinin istediği mesajı paylaşmasını sağlamaktadır. Örgüt bu taktikle popüler hashtagleri kullanarak geniş kitlelere ulaşabilmektedir. Bunun yanında mesajlaşma programı olan Telegram uygulamasını da aktif kullanarak yayınlanan dergilerini, videolarını, üstlendiği terör eylemlerini bu uygulamada yaptığı paylaşımlar ile dolaşıma sokmaktadır (Göksun ve Salihi, 2018: 77). Örgütün bu

uygulama ile yaptığı propagandalardan biri internet ortamında mizah amacıyla kullanılan bir fotoğraf aracılığı ile olmuştur. 25 Haziran 2014 tarihinde ‘Cihadın Kedileri’ etiketi ile başlatılan kedi fotoğrafı paylaşımları sempaticanlar tarafından hızla yayılmıştır. Elinde silah ya da bomba bulunan kedi fotoğrafları ile insanların gözündeki kedi imgesi cihat materyalleri ile birleştirilmek istenmiş ve bu propaganda kısa sürede binlerce kişiye ulaşmıştır (Martel, 2014). Terör örgütlerinin sosyal medya propagandası, son yıllarda dizi ve filmlere de konu olmuş ve bu yapımlarda, gençlerin nasıl kandırıldığı işlenmiştir. 2020 yılında yayınlanan ‘Kalifat’ adlı dizi Avrupa’daki üçüncü kuşak Müslümanların sosyal medya aracılığı ile terör örgütünün propagandasına inanarak örgüte katılmasını anlatan yapımlardandır (Hopewel, 2020). Bir diğer terör örgütü El Kaide de önceden kaydedilmiş görüntüleri, fotoğrafları ve duyuruları internet aracılığı ile yaymakta ve kampları arasında iletişimi sağlamaktadır. Sosyal medya platformları ile militan toplayan El Kaide aynı zamanda buradaki paylaşımları ile IŞİD aleyhine de propaganda yapmaktadır (Weiman, 2004: 5).

Sosyal medya propagandasına sadece IŞİD ve El Kaide gibi küresel örgütler başvurmamaktadır. Bunlardan PKK’nın Suriye’deki kolu YPG de sosyal medyayı kullanarak IŞİD’le mücadele eden bir imaj çizmekte ve bu propagandası ile çok fazla destek toplamaktadır. Ana akımın işlevsiz kaldığı yerlerde sosyal medya kullanılarak yapılan propagandalar geleneksel propaganda yöntemlerine göre daha ucuz herkese erişilebilir ve kolay olmaktadır. Terör örgütleri hedef aldığı kitle üzerinde kara propaganda yaparak kitlenin kendisini gerçekte var olmayan bir dünyaya yönlendirilmesini sağlamaktadır (Özdemir, 2015). 2016 yılında darbe girişiminde bulunan FETÖ de dijital mecraayı yoğun bir şekilde kullanmış ve Türkiye aleyhinde kara propaganda yaptıkları panelleri sosyal medya üzerinden organize etmişlerdir. Anadolu Üniversitesi bünyesinde kurulan Sosyal Medya ve Dijital Güvenlik Eğitim, Uygulama ve Araştırma Merkezi’nin yapmış olduğu bir çalışmada; FETÖ mensuplarının sosyal medyada gündem yaratarak ve hükümetten bazı kişileri hedef göstererek etkin olmaya çalıştıkları belirtilmiştir. FETÖ’nün sosyal medyada kullandığı taktikleri incelemek ve kamuoyuna duyurmak amacı ile yapılan bu analizlerde sosyal medyanın örgüt için kriminal bir iletişim aracı olduğu vurgulanmıştır. Aynı çalışmada elde edilen bir diğer bilgiye göre, örgüt mensupları sosyal medya platformlarında farklı siyasal kimliklerle sanal casusluk yapmış ve bilgi kirliliği yaratarak kara propaganda faaliyetleri yürütmüştür (Yaşar, 2019). Sosyal medya platformlarında etkin olan bir diğer örgüt olan PKK da yaşanan dijital evrime uyum sağlamış ve sosyal medyayı etkin bir şekilde kullanmaya başlamıştır. Özellikle Youtube uygulamasının görsel ve işitsel materyal açısından elverişli olması, örgütün propaganda faaliyetleri için sıklıkla kullandığı bir platform olmuştur. Ayrıca Youtube’da geleneksel medyada olan editöryel mekanizmanın bulunmaması ve içeriğin kolay yüklenebiliyor olması da bu platformu örgüt için uygun bir mecra yapmaktadır (Güney, 2020: 161- 165). BM ajansları tarafından Bakü’de düzenlenen Dünya Kültürlerarası Diyalog Forumu’nda katılımcılar terör örgütlerinin her ülkeden eleman toplama yöntemlerinin farklı olduğunu belirtmişlerdir. Fakat BM Hukuk ve Güvenlik Kurumları Yönetimleri Genel Sekreter Yardımcısı, örgütlere katılımlın sosyal grupların militan toplamasının yanında internetin de çok etkili olduğunu ifade etmiştir (tr.euronews.com, 2017). Günümüzde bu sayılar düşüş yaşamış olsa da 2016 yılında ORSAM’ın IŞİD destekçileri ve Sosyal Medya Raporu’nun, ‘Twitter Sosyal Ağ’ analizinde, Türkçe konuşan IŞİD destekçilerinin her attığı tweette, PKK ve onunla bağlantılı olan konular ve kendi ideolojileri ile ilgili olan ruhani hususların ön planda olduğu belirtilmiştir (Haberturk, 2016). Paylaşımları ile yaptıkları örgüt propagandası, psikolojik olarak çöküntü yaşayan, kendini ifade etmekte zorluk yaşayan bireyleri etkilemekte ve bu bireylerin örgüte ilgi duymalarının önünü açmaktadır. Bu kişilerden çoğu örgütün propagandalarına inandırılarak beyinleri yıkanmakta ve örgütün eylemleri için kullanılmaktadır (Sarıdiken, 2019). Örgütlerin bu tür propagandaları için gençlerin ailelerini uyaran Sosyal medya uzmanı olan Yrd. Doç. Dr. Ali Murat Kırık, verdiği bir röportajda, sosyal medyanın parayla satın alınan bot hesaplar ile terör paylaşımlarının yapıldığı bir platform haline geldiğini ve milli duyguları inciterek karışıklık çıkardıklarını söylemektedir. Kripto hesap olarak tanımlanan bu hesaplar ideolojik bir görüntü oluşturduktan sonra yeterli takipçi sayısına ulaşip fotomontajlarla PKK gibi terör örgütlerinin gerçekten uzak propaganda yaptıklarını ifade etmektedir. Kırık’a göre bu hesaplar bilgi karışıklığı yaratarak algı oluşturmaktadırlar (Sabah, 2017).

Terör örgütleri, yaptıkları propagandayı, toplumu kutuplaştırmak amacı ile kullanılabilir. Teröristleri masum göstermeye çalışan bu tür ifadeler ifade özgürlüğünü öne sürülerek yapılmaktadır. Fakat ulusal hukukumuzda 3713 sayılı kanuna göre; bu ifade Facebook, Twitter gibi mecralarda yapılsa da terör örgütünün şiddet ve cebir içeren eylemlerini övmesi ya da meşru göstermesi bakımından teşvik niteliğinde kabul edilip ceza verilebilmektedir. Facebook, Youtube, Telegram, Twitter gibi sosyal medya platformları,

terörü öven, terör propagandası yapan paylaşımların engellenmesi için çeşitli önlemler olsa da istenilen sonuç elde edilememekte ve her gün binlerce mesaj yayımlanmaktadır (Göksun ve Salihi, 2018: 75). Farah Pandith'e göre ise özellikle Corona salgını ile birlikte gençlerin çevrimiçi geçirdikleri vaktin fazla olması, bu propagandalara daha fazla maruz kalılabileceğini göstermektedir. Bu nedenle bu çevrimiçi terörist paylaşımların önüne geçilmesi gerektiği ve ailelere dijital okuryazarlık eğitiminin verilmesini önermektedir. Bu platformların denetimi ve ebeveynlerin bilinçlendirilmesinin terörle mücadelenin merkezine konulması gerektiğini ifade etmektedir (Nbcnews, 2021).

Yukarıda belirtildiği üzere sosyal medyayı bir iletişim aracı olarak kullanmaya başlayan kişi sayısının artması klasik iletişim araçları ile yapılan birçok faaliyeti sosyal medya platformlarına taşımıştır. Bu faaliyetlerden biri olan propaganda da sıklıkla sosyal medya üzerinden yapılmaya başlanmıştır. Terör örgütlerinin sosyal medyayı kullanılmasının birçok nedeni bulunmaktadır. Hedef kitleye erişim kolaylığı bu avantajların en başında gelmektedir. Bünyelerindeki yazılımcılar ve yetenekli elemanların yaptığı propaganda vasıtasıyla çok kısa sürede çok sayıda sempatican toplayabilmektedirler. Terör örgütleri, sosyal medyadan yaptıkları propaganda ile kendilerini çok daha fazla insanın tanımasını sağlamaktadırlar.

Sonuç

Propagandanın halk üzerindeki etkileri anlaşıldıktan sonra iktidarlar propaganda yarışına girmişlerdir. Dünya savaşları ve sonrasında liderler, kitleleri yönlendirebilmek için propaganda üzerinde çok fazla araştırma yapmış ve değişen düzen ile birlikte propaganda da çeşitlilik göstermiştir. Küreselleşme sürecinin de etkisi ile terör örgütleri gelişen teknolojiyi iyi kullanmakta ve iletişimin yeni türlerinden faydalanarak bu mecralarda propaganda faaliyetleri başlamışlardır. Batı toplumunda yaşayan ikinci ya da üçüncü kuşak göçmenlerin islamafobi ile karşılaşmaları, Doğu toplumlarında yaşanan mezhepsel çatışmalar ve bireyin üzerindeki özgürlüğü kısıtlayan baskılar, öteki olarak nitelendirilen bireyler, daha özgür bir şekilde yaşayacakları coğrafyalara gitmek istemektedirler. Kişilerin bu zaafalarını kullanarak yapılan örgüt propagandaları, hedef kitle üzerinde onlara daha uygun bir yaşam algısı oluşturmaktadır. Örgütler, bu algıyı son yıllarda binlerce kullanıcısı olan sosyal medya platformlarında yaparak bilinirliğini arttırmaktadır. Örgütlerin alanlarda verdiği silahlı mücadele sosyal medya üzerinden daha kolay ve daha ucuz olan kelime ve görsellerle yürütülmektedir. Yukarıda belirttiğimiz üzere kitle iletişim araçlarının artması ve yeni medya platformları, terör propagandasının daha geniş kitlelere ulaşmasının önünü açmıştır.

Terör propagandasının önceliği örgütü meşru göstermek, sempatican ve maddi destek toplamaktır. Örgütler medya araçlarını, seferberlik, tanıtım, planlama ve koordinasyon amacıyla etkili bir şekilde kullanmaktadırlar. Teknoloji ile birlikte popüler kültüre hakim olan örgütler yayımlarında ya da sosyal medya paylaşımlarında bunu göstermektedir. Kullanılan popüler kültür dili özellikle sosyal medyada en çok vakit harcayan gençlere cazip gelmektedir. Atılan tweetler ile zaafaları olan, toplum tarafından dışlanan birçok kullanıcıya örgütün kendilerine kucak açtığı algısı yaratmaktadır. Bu kişileri, yeni bir düzenin onlarla kurulacağına inandırarak kendi tarafına geçmelerini sağlamaktadırlar. Dijital ortamda insanların zayıf yönlerini avantaja çevirebilen terör örgütleri için medya araçları hayat kaynağı oluşturmaktadır. Örgütün işgal ettiği yerlerdeki sosyal hayatı gerçeğinden saptırarak oluşturduğu videolar paylaşması, hedef kitlede bu bölgelerin huzurlu bir hayata sahip olduğu algısını yaratmaktadır. Bu da sempaticanların örgüte katılımını kolaylaştıran bir faktördür. Örgütlerle mücadele ederken artık sadece sahada değil siber ortamda da nitelikli önlemler alınması gerekmektedir. Örgütlerin, sahada silahla gerçekleştiremediği hedeflerini, dijital ortamda propaganda ile yapabildiklerini göz ardı etmemek gerekmektedir. İnternet siteleri ve sosyal paylaşım platformlarındaki terörist propagandayı sonlandırmak için devletlerin yeni bir takip sistemi geliştirmeleri terörle mücadele kapsamına alınmalıdır. Bunun yanında yapılan karşı propagandalar daha da arttırılarak sosyal medya devlet kurumları ve liderler tarafından etkin olarak kullanılmalı ve dijital propaganda farkındalığı oluşturularak örgütlere katılım engellenmelidir.

Kaynakça

- Akar, E., Özata, Z., Öztürk, C., Tuncer, S. (2013), *Sosyal Medya*, Eskişehir: TC. Anadolu Üniversitesi Yayını.
- ASLAN, A. (2005), *Türkiye’de Medya-Toplum İlişkisi Ve Medyanın Profesyonellik Etiği Üzerine Sosyolojik Bir Değerlendirme*, Akademik Bakış, Sayı: 5
- Asongu, S., Orim, S. M. I., Nting, R. T. (2019): *Terrorism and social media: Global evidence*, Journal of Global Information Technology Management, 22(3), 208-228
- ATEŞ, Ş. (2000), *Bir Siyasal İletişim Tarzı Olan Propagandanın Tanınması Ve Propaganda Metinlerinin Çözümlemesi*, Bilig, 13, (117-135).
- Bayraktar, N., Özgen, E. (2016), *Spin Doctor kavramının tehdidi altında halkla ilişkiler*. Marmara İletişim Dergisi, 21, 1-17
- BBC News. (2017), *IŞİD’in yeni propaganda aracı: Instagram*, 07.08.2021 tarihinde <https://www.bbc.com/turkce/haberler-dunya-41360381> adresinden alındı
- BM Raporu. (2014), *SA933/TG61: Birleşmiş Milletler genel Kurulu'nun (BMGK) 2170 Sayılı IŞİD Kararı*.
- Bozkurt, E., Kanat, S. (2007), *Uluslararası Toplumun Paradoksu: Terörizm, İnsan Hakları, Güvenlik ve 11 Eylül Sonrası Meydana gelen Değişiklikler*, Asil Yayınları, Ankara.
- Bural, B.E. (2020), *Teni Nesil Terörizm Paradigması*, M. İml içinde, *Yeni Nesil Terörizm*, (11-33). Ankara: Nobel Akademik Yayıncılık.
- COLLINS, A. (2017), *Güvenlik Çalışmaları*, İstanbul: Röle Akademik Yayıncılık.
- Çetin, B. (2016). *Propaganda Olgusu Ve Propagandanın Amerikanlaşması*. Fırat Üniversitesi Sosyal Bilimler Dergisi, 24 (2), 239-266
- Demir, C. (2019), *Terörizm ve Terörizmle Mücadele*, Güvenlik Yazıları Serisi, 26
- DW Türkçe. (2015), *IŞİD'in propaganda aracı*, 07.05.2021 tarihinde <https://soundcloud.com/dw-turkce/i-din-propaganda-arac-adresinden-alindi>.
- Erkiş, İ., Summak, M. (2014). *Propaganda Ve Dış Politika*. Selçuk Üniversitesi Sosyal Bilimler Meslek Yüksekokulu Dergisi, 14 (1-2) , 269-292.
- Göksun Y., Salih E. (2018), *Deaş'ın Medya Stratejisi*, 05.05.2021 tarihinde <https://setav.org/assets/uploads/2018/01/98.-DAES%CC%A7-tamrapor.pdf> sitesi adresinden alındı.
- Güney, Y. (2020), *Sosyal Medya Ve Terör: Pkk Ve Youtube Örneği*, T. Yerlikaya içinde *Terörün Medyatikleştirilmesi Pkk Örneği*, (157-177) İstanbul: Seta Kitapları
- Gürel, M.M. (2008). *Küreselleşen Dünya ve Terörizm*, İstanbul, Türkiye: Kadir Has Üniversitesi Sosyal Bilimler Enstitüsü.
- Habertürk (2016), *ORSAM'ın "DAEŞ destekçileri ve Sosyal Medya" Raporu*, 03.05.2020 tarihinde <https://www.haberturk.com/yerel-haberler/haber/10009269-orsamin-daes-destekcileri-ve-sosyal-medya-raporu-adresinden-alindi>.
- Helvacıköylü, G. (2007), *Terör Nedir?* 08.05.2020 tarihinde https://tasam.org/tr-TR/Icerik/515/teror_nedir adresinden alındı.
- Hoffman, A., Schweitzer, Y. (2015), *Cyber jihad in the service of the Islamic State (ISIS)*, Stratejik Assesment, 18(1), 71-81.
- Hoffman, B., (1998), *Inside Terrorism*, New York, Columbia University Press.
- İstanbul Avukat Baran Doğan Hukuk Bürosu, *Örgüt Propagandası Suçu Nedir? (TMK 7/2 - TCK 220/8)*, 01.05.2020 tarihinde <https://barandogan.av.tr/blog/ceza-hukuku/propaganda-sucu-cezasi-nedir.html>, adresinden alındı.
- Karaarslan, A. (2014). *İfade Özgürlüğü Bağlamında Terör Propagandasının Yasaklanması Sorunu*, Uyuşmazlık Mahkemesi Dergisi, (4), 311-349.
- Karaca, M., ve Çakı, C. (2018). *Propaganda Çeşitleri, İletişim ve Propaganda*, Konya: Eğitim Yayınevi.
- Karakaya, İ. (2019), *Terörizm Kavramı, Nedenleri, Çeşitleri ve Tarihsel Gelişimi Bağlamında El Kaide ve İsid Örnekleri*, S. Erol ve M. Ekşi içinde, *Uluslararası İlişkilerde Güncel Sorunlar*, (137-158), Ankara: Akçağ Yayın.
- Kartal, A. (2018). *Uluslararası Terörizmin Değişen Yapısı ve Terör Örgütlerinin Sosyal Medyayı Kullanması: Suriye’de DAEŞ ve YPG Örneği*. Güvenlik Stratejileri Dergisi, 14 (27) , 39-77.
- Kazan, H. (2016). *Terör Medya İlişkisi ve Medya Terör Haberciliği*, Güvenlik Stratejileri Dergisi, 13(24), 109-147.

- Korkmaz, S. *Sosyal Medyanın Terör Örgütlerince Kullanımı Ve Daeş Terör Örgütü*, 29.04.2020 tarihinde <https://dergi.diyaret.gov.tr/makaledetay.php?ID=30032> adresinden alındı.
- Martel, F. (2014). *ISIS Now Selling Jihad With Account Full Of Adorable Kittens*. 14.05.2020 tarihinde <http://www.breitbart.com/national-security/2014/06/26/isis-now-selling-jihad-withtwitter-account-full-of-adorable-kittens/> adresinden alındı.
- Maurice Marget, (1972). *Psikolojik Savaş*, İstanbul: Varlık Yayınları.
- NBC news, (2021), *Teen Terrorism Inspired by Social Media is on the rise. Here's What We Need to Do*, 08.05.2021 tarihinde <https://www.nbcnews.com/think/opinion/teen-terrorism-inspired-social-media-rise-here-s-what-we-need-ncna1261307> adresinden alındı.
- Okuducu, S. (2019), *Terör Örgütü Propagandası Suçu Ve İfade Özgürlüğü*, 01.05.2020 tarihinde <https://www.hukukihaber.net/teror-orgutu-propagandası-sucu-ve-ifade-ozgurlugu-makale,6896.html> adresinden alındı.
- Özdemir, İ. (2015), *Propaganda Aracı Olarak Sosyal Medya*, 05.05.2021 tarihinde <https://www.icisleri.gov.tr/arem/propaganda-araci-olarak-sosyal-medya> adresinden alındı.
- Özer, N. (2019). *Propagandada Yöntemler, Araçlar Ve Bir Propaganda Modeli Olarak; Herman Ve Chomsky Propaganda Modeli*. Kritik İletişim Çalışmaları Dergisi, 1(1), 15-30.
- Özkaya, E. (2017), *The Use Of Social Media For Terrorism*, Defence Against Terrorism Review, 9, 47-59.
- Özyuvar, E., Şen, F. (2015), *Terör ve Terörizm Üzerine*, Ankara: Yargı Yayınları.
- Sabah. (2017), *Terörün Algı Aracı Sosyal Medya*, 29.04.2020 tarihinde <https://www.sabah.com.tr/yasam/2017/12/07/terorun-aldi-araci-sosyal-medya> adresinden alındı.
- Sarıdiken, B. (2019), *DEAŞ (İŞİD) Örneği ile Medya ve Terör İlişkisi*, International Social Sciences Studies Journal, 5(43), (4646-4657).
- Sayar, K. *Terörün Psikolojisi*, 03.05.2020 tarihinde <http://www.kemalsayar.com/KategoriDetayTerorun-Psikolojisi-37.html> adresinden alındı.
- Shaw, M., (2000), *Theory of the Global State*, Cambridge, Cambridge University Press.
- SMU Department of Physics, *Black Propaganda*, 08.05.2021 tarihinde <https://www.physics.smu.edu/pseudo/Propaganda/black.html> adresinden alındı. .
- Terörle Mücadele Kanunu, (1991). 10.04.2020 tarihinde <http://www.mevzuat.gov.tr/MevzuatMetin/1.5.3713.pdf>. Adresinden alındı.
- Türkiye Barolar Birliği. (2006). *Türkiye ve Terörizm*. Ankara: TBB Yayınları.
- Volkan, V. Suistola J. (2017), *Tarihi Ve Psikolojik Boyutlarıyla Uluslararası Terörizm*. Ankara: Pusula Yayınevi.
- Yaşar, E. (2019). *FETÖ'nün Sosyal Medyada Kullandığı Taktik ve Stratejiler*, 07.05.2021 tarihinde <https://www.aa.com.tr/tr/15-temmuz-darbe-girisimi/fe-tonun-sosyal-medyada-kullandigi-taktik-ve-stratejileri/1531416>, adresinden alındı.
- Yenen, İ. (2016). *Yazılı Basında Yayımlanan Küresel Terör Haberleri Üzerine Sosyolojik Bir Çözümleme*, Tarih Kültür ve Sanat Araştırmaları Dergisi, 5(3), (152-177).
- Wikan, V. S. (2018), *Is "One Man's Terrorist Another Man's Freedom Fighter"?*, 06.05.2021 tarihinde <https://www.e-ir.info/2018/11/29/is-one-mans-terrorist-another-mans-freedom-fighter/> adresinden alındı.

Havayolu İşletmelerinin Marka Değerlerinin Finansal Gelirlerine Olan Etkisi: Türk Hava Yolları ve Lufthansa Hava Yolları'nın Karşılaştırılması

The Effect of Brand Values of Airline Businesses on Financial Income: A Comparison of Turkish Airlines and Lufthansa Airlines

Öğr. Gör. Serdar OKAN*

Başvuru Tarihi: 15.05.2021

Kabul Tarihi: 14.06.2021

Makale Türü: Araştırma Makalesi

Özet

Havayolu işletmeleri birer ticari işletme olmaları, bu işletmelerin de devamlılığını kar edebilmelerine bağlamaktadır. Kar edemeyen havayolu şirketleri faaliyetlerini yerine getiremeyip iflas edecekleri gibi kar elde eden havayolu şirketleri de bu karlarını yatırıma dönüştürerek şirketin finansal anlamda marka değerini artırabilirler. Bu doğrultuda çalışmanın amacı, havayolu işletmelerinin sahip olduğu marka değerinin yılsonunda açıklanan faaliyet raporlarına göre işletmeye finansal bir katkısının olup olmadığını ortaya koyabilmektir. Bu araştırma nicel bir çalışma olup çalışmaya ait veriler şirketlerin düzenli aralıklarla yayınladığı faaliyet raporlarından ve dünya şirketlerinin belli aralıklarla ilan edilen marka değeri raporundan temin edilmiş ve karşılaştırma yapılarak bir inceleme yapılmıştır. Çalışma sonucunda, araştırma kapsamındaki havayolu şirketlerinin marka değeri ile satış gelirleri arasında doğrudan bir ilişki olduğu tespit edilmiştir.

Anahtar Kelimeler: Marka Değeri, Havayolu İşletmesi Markası, Finansal Marka Değeri

Abstract

The fact that airline companies are commercial enterprises attributes the continuity of these businesses to their profitability. Airline companies that are not profitable will not be able to fulfill their activities and will go bankrupt, as well as profit-making airlines can invest these profits and increase the brand value of the company in financial terms. In this direction, the aim of the study is to reveal whether the brand value owned by the airline companies has a financial contribution to the business according to the annual reports announced at the end of the year. This research is a quantitative study and the data of the study were obtained from the annual reports published by the companies regularly and the brand value report of the world companies, and a comparison was made. As a result of the study, it has been determined that there is a direct relationship between the brand value of the airline companies within the scope of the research and their sales revenues.

Key Words: Brand Equity, Airline Company Brand, Financial Brand Equity

* Gümüşhane Üniversitesi, serdarokan@gumushane.edu.tr, ORCID: 0000-0003-3512-1139.

Giriş

Tarihi M.Ö 5000 yılına kadar dayanan marka kavramı, ortaya konan ürün ya da görselin fikir sahibinin veya kime ait olduğunun ifadesidir. Marka kavramı yüzyıllardır varlığını korurken yıllar içerisinde kavrama farklı anlamlar yüklenmeye başlanmış ve markalaşma yöntemleri değişmiştir. (Özyurt Kaptanoğlu vd., 2019) Değişen yöntemlerle örgütlerde pazarlama savaşları, bir marka savaşına ve marka egemenliği yarışına dönüşmüştür. İşletmeler ve yatırımcılar en değerli varlıkları olarak markalarını kabul etmektedir (Aaker, 1991). 1980'li yıllarının sonunda en önemli konu haline gelen marka değeri, birkaç yıl bir yönetim çılgınlığı olarak görülse de daha sonraki yıllar içerisinde güçlü örgütlerin marka değeri üzerine odaklanıp güçlerini buradan almaları nedeniyle diğer işletmeler tarafından da önem verilmesi gereken bir konu olarak kabul edilmiştir (Aaker, 2000). Kabul görmenin ardından örgütler, markalaşma yolunda ilerleyerek ürünlerinin değerini artırmayı amaçlamıştır (Farquhar, 1989 s. 24-33).

Marka, ürün veya hizmetlerin kimliklerini alıcılar tarafından diğer ürün veya hizmetlerden ayırt etmelerini amaçlayan bir isim veya semboldür (logo veya paketleme dizaynı). Bunu sağlayan markalar, benzetilmeye çalışan rakip ürünlerden farklı olarak alıcılara ve tüketicilere bir sinyal gönderir (Aaker, 1991). Bu sinyal marka ile tüketici veya alıcılar arasında bir bağ oluşur. Bu bağ sayesinde işletme ürün veya hizmet satarken alıcılar ürün veya hizmetten ziyade marka satın aldığını düşünür (Çam, 2020, s. 81-104). Tüketici satın aldığı markadan beklediği veya istediği faydayı elde ettiğinde ve bu etkileşimin uzun süreleri kapsayacak şekilde tekrarlandığı zaman iki taraf içinde bir değer oluşur (Özyurt Kaptanoğlu vd., 2019, s.248-266). Marka değeri işletmeler açısından son derece önem arz eden bir konudur. Çünkü işletmenin marka değerinin yüksek olması hem yatırımcılar açısından, hem kredi kuruluşları açısından hem de işletme müşterileri açısından işletmeye olan güveni ve bağlılığı artırır. İşletmeler bu bağlılık sayesinde kar marjlarını artırır, fon bulma konusunda sıkıntılar yaşamazlar ve en önemlisi işletmenin sürdürülebilirliğini sağlarlar.

Çalışmanın amacı, çalışmanın amacı, havayolu işletmelerinin sahip olduğu marka değerinin yılsonunda açıklanan faaliyet raporlarına göre işletmeye finansal bir katkısının olup olmadığını ortaya koyabilmektir. Bu amaç doğrultusunda çalışma dört bölümden oluşmaktadır. Birinci bölümünde; marka, marka değeri ve havayolu işletmelerinin tanımlamaları ile sınıflandırılması yapılmıştır. İkinci bölümde, literatür araştırması yapılarak sonuçları özetlenmiştir. Üçüncü bölümde, araştırmanın yöntemi, uygulamaları ve bulguları açıklandıktan sonra dördüncü ve son bölümde ise sonuç ve değerlendirme yapılarak çalışma sonuçlandırılmıştır.

Marka, Marka Değeri ve Havayolu İşletmeleri

Marka ve Marka Değeri

Literatüre bakıldığında neredeyse birbirinin benzeri şekilde tanımlar olduğu görülmektedir. Yener'e (2013) göre marka, kişi ya da kurumlarca fayda sağlaması amacıyla meydana getirilen mamul veya servislerin satın alanlar tarafından benzer olanlardan ayırabilmesini, kime ait olduğunu sağlayan meydana getiren kişi ve kurumlara özgü her türlü logo, ad, işaret veya nitelik belirten diğer ifadelerdir. Marka kavramının ticari işletmelere ait olduğu düşünülürse marka tanıma bir de ticaret hukuku boyutundan bakıldığında, *Sınai Mülkiyet Kanununun* 4. maddesinde; "bir örgütün ortaya koyduğu ürün ya da servisin rakiplerininkinden ayrıştırılmasını sağlayan her türlü tanıma işareti şeklinde tanımlanmıştır." (Bozer & Göle, 2018). Marka tarihine bakıldığında yaklaşık 7000 yıllık bir geçmişi olduğu görülmektedir. Bu tarihlerde yaşayanların yaptıkları resimler veya mutfak gereçlerinde kendilerine ait bir işaret bırakmışlardır (Özyurt Kaptanoğlu vd., 2019, s.248-266). Marka kavramını ortaya çıkaran asıl neden üreticilerin ürünlerinin tüketici veya müşterinin hatırlamasını kolaylaştırmak ve rakip ürünlerden kendi ürünlerini farklılaştırmayı sağlamaktır. Çünkü marka bir örgütün en değerli varlığıdır (Farquhar, 1989, s.24-33). Ayrıca marka işletmenin en değerli varlığı olmasıyla birlikte örgüte sağladığı katkılar aşağıdaki gibidir (Ellowood, 2002).

- Örgüt ile müşteri arasında kurulacak iletişimde anahtar rolü üstlenir.
- Pazarda kritik farklılıklar oluşturur.
- Örgüt içi bir kültürün şekillenmesine yardımcı olur.
- Markalaşma örgütün entelektüel varlıklarından yararlanır.
- Markalaşma daha yüksek iş performansına katkı sağlar.

Markanın bu kadar etkisi göz önünde bulundurulduğunda marka isim, logo veya simge olarak belirlenirken dikkat edilmesi gereken bazı hususları da bulunmaktadır. Markalar belirlenirken örgüt faaliyeti ile uyumlu olmalı ve tüketici gözünde olumsuz veya kötü bir etki oluşturmamalı, piyasadaki markalardan farklı olmalı başka bir markayı çağrıştırmamalıdır (Aaker, 1991). Örgüt yöneticilerinin markalaşmak için tüketici davranışları hakkında bilgi sahibi olması gerekmektedir. Bu bilgilere sahip olan örgütler markalaşma yolunda ilerleyebilmektedir. Yapılan araştırmalarda, tüketici araştırma iç görülerinin yönetsel karar vermede önemli rol oynadığı görülmektedir. Bu sebeple yöneticilerin markalaşmayı yakalayabilmek için bu araştırma verilerine ulaşması büyük önem arz etmektedir (Keller, 2003, s.740-759). Marka müşteri değeri oluşturur, çünkü marka bir şeyler satın alma çabası ile satın alınan ürünün riskini azaltır, aynı zamanda müşteri deneyimlerini estetik ve psikolojik olarak geliştirebilir (Clifton, 2009).

Marka sadece bir örgütün ürününün ya da hizmetinin simgesi olmaktan ziyade başka fonksiyonları da bulunmaktadır. En temel işlevlerinden biri firmanın teklifleri için işaretçi vazifesi görürken müşteri için güven anlamı taşıyarak satın alma esnasında seçimi kolaylaştırır. Ürünün kendi kendini pazarlayıp ve müşteri gözünde kullanışlı veya değil olarak değerlendirilmesini sağlar (Keller & Lehmann, 2006, s.595-600). Güçlü bir markanın ortaya konulması müşteri gözünden örgütün yaptıkları ile rakiplerinin yaptıkları ve örgütün nasıl performans göstereceğinin bir karışımı olarak gelecekte bir tatmini garanti etmesidir (Berry, 2000, s. 128-137). Ayrıca güçlü bir marka ortaya koymak her işletmenin pazarda rekabete karşı başarı elde etmek, kar marjlarını artırmak ve pazarda büyüebilmek için en temel amacını oluşturmaktadır (Ballester & Aleman, 2005, s.187-196). Berry (2000) güçlü bir marka oluşturulduğunda doğrudan bir marka değerinin de ortaya konulduğunu kabul etmektedir.

- Marka değerinin tanımı, bir markanın tasarlanmış veya ortaya konmuş bir ürün ya da hizmete sağladığı katma değer şeklinde tanımlanmıştır (Das vd., 2017, s.70-93). Marka her ne kadar bariz bir değere sahip olsa da bazı durumlarda müşterinin marka tatminin önüne fiyat geçebilmektedir. Bu durumda markaya yönelik bir dikkat eksiliği ortaya çıkmaktadır (Aaker, 1991).

Markaya yönelik dikkat eksikliğinin sebepleri (Aaker, 1991);

- Yöneticilerin marka ortaklık güvenini ve gücünü tanımlayamaması,
- Marka farkındalık seviye bilgisi eksikliği oluşması,
- Sistematik olarak müşteri güveni, hassasiyeti ve memnuniyetinin geçerli olduğunu ileri süren bir metodun olmaması nedeniyle bu göstergelerin ne zaman ve niçin değiştiğinin takip edilememesi,
- Markaların pazar performanslarının uzun dönemlere bağlı olduğu göstergelerinin olamaması,
- Örgüt içerisinde marka değeri ile sorumlu bir personelin bulunmaması,
- Marka üzerine pazarlama program elementlerinin etkisini ölçecek veya değerlendirecek bir mekanizmanın olmaması,
- Son olarak örgütlerde uzun dönem için bir marka stratejisinin bulunmamasıdır.

Örgütlerin temel amaçlarından bir tanesi de marka değeri oluşturmaktır. Ancak bu marka değerinin nasıl gerçekleştirileceği sorusuna Parameswaran (2006) iki yolla mümkün olacağı cevabını vermiştir. Parameswaran'a (2006) göre,

1. Müşteriler ile, müşteriler bir ücret ödeyerek en kaliteli ürünü satın almak isterler ki bu ürün güvendikleri markadır. Burada marka değeri müşteri güvenini koruyarak beklentilerine cevap verme yolu ile sağlanır.
2. Aracılar vasıtasıyla, örgütler birden fazla tedarikçi ile (perakendeci, distribütör vb.) ortak hareket eder. Burada tedarikçilerin müşterinin isteklerine hızlı cevap vermesi gerekir. Marka değerinin oluşmasında müşteri önem arz ediyorsa onunda istekleri dikkate alınmalıdır.

Havayolu İşletmeleri

Yaşar ve Gerede'ye (2018) göre havayolu işletmesi; belli bir ücret karşılığında yolcuların ve yüklerin belirlenen iki istasyon arasında bir hava aracı ile yer değiştirmesini sağlayan örgütler olarak tanımlanmıştır. Havacılık sektöründe ülkelerin ve havayollarının bağlı olduğu uluslararası ve ulusal kuruluşlar bulunmaktadır. Türkiye'de ulusal anlamda havacılıkla ilgili kuruluş Sivil Havacılık Genel Müdürlüğü'dür. Sivil Havacılık Genel Müdürlüğü havayolu işletmelerini "Hava araçlarıyla ticari amaçla, belirli hatlar üzerinde, ücret karşılığında yolcu veya yük veya yolcu ve yük taşıması yapan işletmeler ile ticari hava taşımacılığı kapsamında olmayan yolcu ve yük taşımacılığı ile ücret karşılığı olup olmadığına bakılmaksızın yapılacak hava işi ve eğitim faaliyetlerini yapan işletmeler hava taşıma işletmeleri" olarak tanımlanmıştır (SHGM, 2017). Türkiye'de Sivil Havacılık Genel Müdürlüğü'nden ruhsatlı ve kayıtlı havayolu işletmelerinin listesi Tablo 1'de verilmiştir.

Tablo 1: Sivil Havacılık Genel Müdürlüğü Havayolu İşletmeleri Listesi

Yük ve Yolcu Taşımacılığı Yapan Havayolu İşletmeleri	Sadece Kargo Taşımacılığı Yapan Havayolu İşletmeleri
Türk Hava Yolları A.O	MNG Havayolları ve Taşımacılık A.Ş
Güneş Ekspres Havacılık A.Ş	ULS Hava Yolları Kargo Taşımacılık A.Ş
Anadolujet A.Ş	ACT Hava Yolları A.Ş.
Pegasus Hava Taşımacılığı A.Ş	Turkish Cargo A.O
Onur Air Taşımacılık A.Ş.	
Hürkuş Havayolu Taşımacılık ve Ticaret A.Ş.(Charter Havayolu)	
Turistik Hava Taşımacılık A.Ş. (Charter Havayolu)	
Tailwind Havayolları A.Ş. (Charter Havayolu)	
Atlasjet Havacılık A.Ş.(İflas Etti)	

Kaynak: (SHGM, 2017)

Havayolu işletmelerinin kar amaçlarının yanında diğer bir amacı da yolcuların ve yüklerin planlanan zamanda istenilen yere sevkياتının gerçekleştirmesidir. Planlanan zaman da gerçekleşmemesi havayolu şirketlerinin zarar etmesine neden olabilmektedir (Wu, 2010). Havacılık sektörü çok fazla tedarikçi faaliyeti ile gerçekleşmesinden dolayı giderleri artmakta ve bu artış elde edilen karı azaltmaktadır (Kuyucak & Şengür, 2009, s.132-147).

Literatür Araştırması

Literatür araştırmasında karşılaşılan çalışmaların büyük çoğunluğu nitel çalışma olarak analiz edilmiştir. Karadeniz ve Ünlübulduk (2018), "Dünyada Marka Değeri En Yüksek Havayolu İşletmeleri İle Borsa İstanbul Havayolu İşletmelerinde Kurumsal Sosyal Sorumluluk Faaliyetlerinin Analizi" adlı çalışmasında İstanbul Borsa'sında işlem gören marka değeri en büyük 5 havayolu şirketi üzerine yapılmış nitel bir çalışmadır. Bu çalışmada işletmelerin gerçekleştirdikleri sosyal sorumluluk faaliyetleri değerlendirilmiştir. Çalışma sonucunda marka değeri en büyük olan havayolu şirketi sosyal sorumluluk faaliyetlerine çok önem verirken, marka değeri 4. sırada olan havayolu şirketinin ise sosyal sorumluluk faaliyetlerine daha az önem verdiğini tespit etmişlerdir. Saydan (2013), "Havayolu Endüstrisinde Müşteri Temelli Marka Değerinin Ölçülmesi: İngiltere Uygulaması" adlı çalışmasında tüketici temelli marka değerini havayolu işletmelerinde incelemiştir. Araştırma İngiltere'nin Birmingham hava meydanında 244 İngiliz kökenli yolcular üzerinde yapılmış ve veriler yapısal eşitlik modeli ile analiz edilmiştir. Araştırmanın sonucunda, marka bilinirliği, imajı ve algılanan kalitenin tüketici temelli marka değerini oluşturmada önemli bir rol oynadığını tespit etmiştir. Aktepe ve Şahbaz (2010), "Türkiye'nin En Büyük Beş Havayolu İşletmesinin Marka Değeri Unsurları Açısından İncelenmesi ve Ankara İli Uygulaması" adlı çalışmasında Türkiye'de taşıdıkları yolcu sayıları bakımından ilk 5 havayolu şirketinin marka değerini yolcu gözünden ortaya koymaya çalışmıştır. Ankara hava meydanında toplamda 362 yolcunun yüz yüze katıldıkları anketlerden veriler toplanmıştır. Yapılan analiz sonucunda yolcuların farkında oldukları markalara karşı sadakatlerinin yüksek olduğu ve

havayolunun marka değerini oluşturan unsurlarla taşıdıkları yolcu arasında bir ilişki olduğunu tespit etmişlerdir.

Çelikkol (2017), “Marka Değeri ve Marka Güveni İlişkinsini Ölçmeye Yönelik Bir Havayolu Şirketi Müşterileri Üzerinde Araştırma” adlı çalışmasında ulusal ve uluslararası pazarda büyük bir paya sahip olan bir havayolu işletmesinin marka değerinin ve güveninin pazardaki etkisini ölçmeye çalışmıştır. Çalışmanın verileri İstanbul bölgesinde 330 adet yolcuya uygulanan anket ile elde edilmiş ve veriler yapısal eşitlik modeli ile analiz edilmiştir. Çalışma sonucunda havayolu yolcularının beklentileri ve istekleri karşılandığı müddetçe yolcuların markaya olan güveni artmakta ve yolcu gözünde bir marka değeri olduğu sonucuna varmıştır. Pirinti vd. (2006), “Markaya Yönelik İletişim ve Marka Değeri Açısından Tüketici Tercihlerini Etkileyen Faktörlerin Havayolu Müşterileri Üzerinde İncelemesi” adlı çalışmasında havayolu markasına yönelik iletişim ve değer açısından yolcu tercihlerini etki eden faktörleri incelemiştir. Araştırmada basit tesadüfi yöntem kullanılarak veriler İstanbul Atatürk havalimanında 478 yolcu üzerinden yüz yüze anket yolu ile toplanmıştır. Toplanan veriler SPSS 11.0 programı ile analiz edilmiştir. Çalışmanın sonucunda, yolcuların havayolu tercihinde etkili olan faktörlerin, kurumsal iletişim, ulaşılabilirlik, hizmet kalitesi, teknik yeterlilik, bilgilendirme, prestij ve kolaylıkların olduğunu ortaya koymuşlardır. Uslu vd. (2013), “Analyzing the Brand Equity of Turkish Airlines Services: Comparing the Japanese and Turkish Perspectives” adlı çalışmalarında müşteri marka değeri algısını test etmeyi amaçlamışlardır. Çalışma evrenini oluşturan Türkiye ve Japonya’da toplamda 400 müşteriye anket uygulanmıştır. Toplanan verilerin analizinde temel bileşen ve keşif faktör analizleri yöntemlerini kullanmışlardır. Çalışma sonucunda, tüketici kendini bir markaya yakın hissettiği zaman tüketici ile marka arasında güçlü bir bağ kurulduğunu tespit etmiştir. Ayrıca çalışma sonuçları, kültürel farklılıktan kaynaklı olarak Türk müşteriler Japon müşterilere göre algılanan marka değeri, kalitesi ve sadakati konusunda daha fazla performans gösterdiklerini de ortaya koymuştur.

Literatürde var olan uluslararası teorik ve ampirik çalışmalar incelendiğinde; Chen & Vhang (2008), “Airline Brand Equity, Brand Preference, and Purchase Intentions-The Moderating Effects of Switching Costs” adlı çalışmalarında Tayvan’da uluslararası hava yolcularında satın alma niyetleri, marka tercihi ve marka değeri arasındaki ilişkiyi incelemişlerdir. Tayvan havalimanında 480 yolcuyla yapılan anketlerle veriler toplanarak analiz edilmiş. Çalışma sonucunda, maliyet odaklı olmayan yolcularda satın alma niyetleri, marka tercihi ve marka değeri arasında pozitif bir ilişki varken, maliyet odaklı yolcularda bu ilişkiye rastlanmadığını tespit etmişlerdir. Ju Seo & Park (2018), “A Study on the Effects of Social Media Marketing Activities on Brand Equity and Customer Response in the Airline Industry” adlı çalışmalarında havayolu işletmelerinin sosyal medya pazarlama faaliyetlerinin müşteri yanıtı ve marka değeri üzerindeki etkisini ölçmeye çalışmışlardır. Çalışma verileri 302 yolcunun katıldığı anketlerle toplanıp yapısal eşitlik modeli ile analiz edilmiştir. Çalışma sonucunda, eğilimlerin sosyal medya pazarlama aktiviteleri üzerinde ve havayolu işletmesinin sosyal medya aktivitelerinin de marka değeri ile marka farkındalığı üzerinde önemli bir etkisi olduğunu, ayrıca marka bilincinin de sonuçları etkilediğini tespit etmişlerdir. Vatankhah & Darvishi (2018), “An Empirical Investigation of Antecedent and Consequences of Internal Brand Equity: Evidence From the Airline Industry” adlı çalışmalarında işletmenin iç markalaşma ile sosyal yanlısı hizmet davranışlarını nasıl yönetildiğini incelemişlerdir. Çalışma verileri uçuş ekiplerinin bulunduğu bir örneklemeden temin edilmiş ve veriler yapısal eşitlik modeli ile analiz edilmiştir. Çalışma sonucunda, iç marka değeri, iç markalaşma yönetim taahhütleri ile ekstra müşteri hizmetleri rolü arasında tam bir arabuluculuk rolü üstlendiği sonucuna varmışlardır. Chen vd. (2019), “How Airline Service Quality Determines the Quantity of Repurchase Intention -Mediate and Moderate Effects of Brand Quality and Perceived Value” adlı çalışmalarında havayolu müşterilerinin tekrar satın alma niyetlerini etkileyen faktörleri incelemişlerdir. Çalışma verileri 451 havayolu yolcusuna yapılan anketlerden toplanmış ve istatistiksel olarak analiz edilmiştir. Çalışmada marka çekiciliği ile hatırlanabilir marka deneyiminin marka farkındalığı ve algılanan marka değeri üzerinde güçlü bir etkisi olduğu sonucuna varmışlardır.

Das vd. (2017), “Understanding Airline Brand Equity Drivers: Lessons From A Multiple Case Study” adlı çalışmalarında yazar literatür çalışmalarında havayolu marka değeri süreçlerine dair bir çalışmanın olmaması nedeniyle bu çalışmayı hazırlamış ve iki havayolunu karşılaştırarak bir örnek olay oluşturmuştur. Çalışma nitel bir çalışma olup; yazar iki havayolunun markasının nasıl oluşturduğunu ve nasıl süreçten geçtiğini incelemiştir. Gerekli veriler havayollarından ve internet sitesinden elde edilmiştir. Yazar bu bilgiler ile

havayolu işletmelerinin marka değeri oluşturabilmeleri için bir kavramsal çerçeve oluşturmuştur. Nguyen (2020), "Analyzing the Case of Vietjet Air to Assess the Vietnamese Customer' Airline Brand Equity: An Empirical Research Study" adlı çalışmasında Vietnam Vietjet havayollarının tüketici temelli marka değeri kaynaklarını ve sonuçlarını analiz etmiş. 307 kişinin katıldığı anketle çalışma verileri toplanmış ve toplanan veriler yapısal eşitlik modeli ile analiz edilmiştir. Çalışma sonucunda, marka değeri boyutları arasında pozitif anlamda bir iç ilişki olduğunu ve marka görselinin marka tatmini ve kalite algısı üzerinde direkt bir etkisi olduğunu tespit etmiştir. Muslim & Qur'anis (2017), "Strategy to Increase Customer's Purchase Intention on Garuda Indonesia's International Flights Based on Brand Equity Factors" adlı çalışmalarında müşteri bazlı marka değeri boyutlarının müşteri satın alma niyetine olan etkisinin incelemiştir. Çalışmada önem-performans analiz yöntemi kullanılmış ve çalışma nitel bir çalışmadır. Çalışma sonucunda, Garuda-Endonezya için diğer uluslararası havayolları markaları ile birlikte rekabet edebilmeleri ve yükselen satın alma eğilimlerine cevap verebilmeleri için stratejik bir marka değeri olmasının gerektiği sonucuna varmışlardır.

Worlu & Ahmad (2019), "Does Rebranding As Name Change Rebuild Or Destroy Brand Equity (Customer Loyalty And Brand Reputation) After Brand Crisis?: The Case Of Malaysian Airline System (MAS)" adlı çalışmalarında Malezya havayollarında yaşanan uçak krizinden sonra kaybedilen marka itibarının ve müşteri sadakatının geri kazanılması için yeniden markalaşmayı araç olarak kullanmayı incelemiştir. Çalışma verileri 375 kişinin katıldığı bir anket çalışması ile toplanmış ve veriler SPSS 20.0 paket programı ile analiz edilmiştir. Çalışma sonucunda, yeniden markalaşmanın marka değerini ve itibarını tekrardan inşa etmede yararlı olacağı sonucuna varılmıştır. Maliangkay & Rumokoy (2015), "The Influence of Brand Equity and Service Quality to Customer Loyalty of Garuda Indonesia Airline" çalışmalarında havayolunun müşterilerinin kısmen ve eşzamanlı olarak tatminlerini etkileyen marka değeri ile hizmet kalitesi değişkenleri incelenmiştir. Çalışma verileri 50 sadık müşteri ile bir anket yapılmış ve elde edilen sonuç müşteri tatmini üzerinde marka değeri ile hizmet kalitesinin pozitif bir etkisi olduğunu tespit etmişlerdir. Phuthong (2019), "A Structural Model of the Relationship Between Marketing Efforts Via Social Media on Brand Equity and Customer Loyalty With Airline Social Media Brands in Thailand" adlı çalışmasında Tayland'daki havayolu işletmelerinin sosyal medya pazarlama çabaları, marka değeri ile müşteri marka sadakati arasındaki ilişkiyi araştırmıştır. Çalışma verileri havayolu işletmesinin sosyal medya hesapları aracılığı ile 231 kullanıcıya gönderilerek elde edilmiş. Elde edilen verilerin analizinde yapısal eşitlik modeli kullanılmış ve analiz sonuçları, sosyal medya pazarlama çabalarının marka farkındalığı ve imajı üzerinde doğrudan bir etkisi olduğunu, ayrıca marka farkındalığının ve imajının da sosyal medyada ağızdan ağıza pazarlamayı direkt olarak etkilediğini tespit etmiştir.

Chen & Tseng (2010), "Exploring Customer-based Airline Brand Equity: Evidence from Taiwan" adlı çalışmalarında havayolu marka değerini ve modelini müşteri açısından marka imajı, marka sadakati, algılanan kalite ve marka bilinirliği açısından dört boyutta incelemiştir. Veriler Tayvanlı yolculara doldurulan anketlerden elde edilmiştir. Çalışma sonucunda, yolcuların diğer marka değeri bileşenleri arasında marka sadakatının ve marka değerinin ana belirleyicisi olduğu tespit etmişlerdir. Ayrıca algısal ve davranışsal boyutlar arasındaki nedensel bir ilişkinin marka imajı, sadakati, algılanan kalite ve marka bilinirliği arasında olumlu bir ilişki olduğunu da tespit edilmişlerdir.

Kuo vd. (2012), "To Be or not to Be? -The Role of Brand Equity in Air Passenger's Behavioral Intention" adlı çalışmada havayolu hizmet bağlamında müşterilerin davranışsal niyetlerinde marka değerinin önemini incelemiştir. Çalışma verileri Tayvanlı yolculara doldurulmuş anketlerle elde edilmiştir. Toplamda 299 anket doldurulmuş ve yapısal eşitlik modeli ile analizi edilmiştir. Çalışma sonucunda, hem marka değerinin hem de genel memnuniyet düzeyinin hizmet kalitesi ile davranışsal niyet arasında bir ilişkisi olduğunu tespit etmişlerdir. Daha fazla yabancı kaynak bulunmasına rağmen neredeyse hep aynı konu üzerine çalışmalar yapıldığı için yabancı kaynak araştırması sınırlı tutulmuştur.

Bu çalışmalar dışında Türkçe kaynak olarak havayolu işletmelerine yönelik marka değeri konusunda 5 adet yüksek lisans tezine de rastlanmıştır. Havayolu işletmelerinin marka değerine yönelik Türkçe kaynak olarak yukarıda bahsedilen çalışmalar dışında herhangi bir çalışmaya rastlanmamıştır. Literatür araştırması sonucunda elde edilen bilgi marka değerinin etkilerinin daha çok tüketici, müşteri temelli olarak incelenmiş fakat bunun işletmeye olan finansal etkisi üzerinde durulmamıştır. Bu da literatür açısından önemli bir

boşluktur. Çalışmanın bu boşluğu doldurarak literatüre bu anlamda katkı sağlayacağı düşünülmektedir. Türkçe kaynaklı havayolu işletmelerinin marka değerine yönelik kısıtlı çalışma bulunması nedeniyle yakın tarihli olarak diğer işletmeler üzerinde yapılan marka değeri çalışmaları da incelenmiş ve çalışmalar Tablo 2’de verilmiştir.

Tablo 2: Marka Değerine İlişkin Yakın Tarihli Çalışmalar

Çalışma	Türü	Konu ve Sonuç
Yavuz ve Mesci, 2020	Teorik	“Etnik Restoranlarda Marka Değeri Oluşturulması: İstanbul Örneği” Çalışmada işletmelerin marka değerini artırmaya yönelik stratejiler takip edildiği ve müşteri üzerinde oluşturulan değerın korunmaya çalışıldığı gözlenmiştir.
İpçioğlu ve Arpa, 2020	Ampirik	“Marka Değeri İle Kurumsal İtibar İlişkisinin İncelenmesine Yönelik Bir Araştırma” Çalışmada elde edilen sonuç marka değerinin kurumsal itibar ile bir ilişkisi olduğu ve marka değerinin itibar üzerinde etkisi olduğu kanıtlanmıştır.
Onurlubaş ve Öztürk, 2020	Ampirik	“Hazır Giyim Sektöründe Marka Değeri Boyutlarının Satın Alma Niyeti Üzerine Etkisi” Çalışmada satın alma kararlarını etkileyen kalite ve marka değeri arasında yüksek dereceli bir ilişki olduğu ortaya konulmuştur.
Avcı ve Keser, 2020	Ampirik	“Marka Prestiji ve Marka Kredibilitesinin Tüketici Temelli Marka Değeri Üzerine Etkisi” Çalışmada 18 yaş üstü GSM kullanıcılarıyla yapılan incelemede marka prestiji, kredibilitesi ve tüketici temelli marka değeri açısından aralarında anlamlı bir farklılık olduğu gözlemlenmiştir.
Apan, 2020	Teorik	“Bankaların Marka Değeri Performansları ile Finansal Performanslarının Karşılaştırmalı Analizi: Türk Mevduat Bankaları Üzerine Bir Uygulama” Çalışmada 10 adet bankanın marka değeri ile TOPSIS performansları incelenmiş, bankaların bir kısmının bu iki değişkenler arasında pozitif bir ilişki bulunurken diğer bankalarda ise bu ilişkiye rastlanmamıştır.

Tablo 2’nin devamı

Habiboğlu ve Uslu, 2019	Ampirik	“Algılanan Lüks Marka Değerinin ve Marka İtibarının Premium Fiyat Ödeme İstekliliği Üzerindeki Etkisi” Çalışmada elde edilen bulgular marka itibarını hem marka değeri boyutlarına hem de premium fiyat ödeme istekliliğinde anlamlı bir ilişkisi olduğudur.
Uygurtürk ve Aksoy, 2019	Ampirik	“Marka Değerini Oluşturan Faktörlerin Analizi: A Grubu Seyahat Acentaları Müşterileri Üzerine Bir Araştırma” Çalışmada marka değeri boyutlarının marka çağrışımı, algılanan kalite ve marka bağlılığının tekrar satın alma isteği üzerinde etkisi olduğu sonucuna varılmıştır.
Özdener ve Duygu, 2020	Ampirik	“E-Perakende Hizmet Kalitesinin Marka Değerine Etkisi” Elde edilen sonuç E-Perakende hizmet kalitesinin marka değeri üzerinde bir etkisi olduğudur.
Yıldız ve Yıldız, 2019	Ampirik	“Brand Equity on Surf Destinations: Alaçatı Sample” Çalışmada sörf etkinliğinde destinasyon marka bilinirliğinin destinasyon marka görseli ve kalitesi üzerinde anlamlı ve olumlu bir etkiye sahip olduğu ortaya çıkmıştır.
Deniz, 2020	Ampirik	“Kişisel Değerler, Marka Deneyimi ve Marka Değeri Arasındaki İlişkiler: Türkiye’de Popüler Bir E-Ticaret Markasına Yönelik Bir Araştırma” Yazar, gençlerin önem verdiği ve seçtiği e-ticaret markalarının sundukları deneyim ve marka değeri arasında zayıf bir ilişki bulunduğunu fakat anlamlı bir ilişki olduğunu ortaya koymuştur.
Ünlü ve Çıtak, 2020	Teorik	“Marka Değeri ve Hissedar Değeri: BİST Metal Ana Sanayi Firmaları Üzerine Bir Uygulama” Çalışma sonucunda marka değeri yüksek olan işletmelerin hissedarlarına da sağladığı katkı aynı oranda olduğu anlaşılmıştır.
Çiftci ve Durukan, 2020	Ampirik	“Erzincan Tulum Peynirinin Tüketici Temelli Marka Değerinin Ölçülmesi” Çalışmada markanın ulusal boyuttan çok yöresel boyutta bilinirliği sonucuna varılmıştır.

Yöntem

Çalışma nicel bir araştırma yöntemine sahip olup çalışma verileri örneklem olarak belirlenen havayollarının faaliyet raporlarından ve işletmelerin finansal anlamda marka değerini belirleyen sitelerden elde edilmiştir. Elde edilen veriler birer tablo oluşturularak karşılaştırma yöntemi ile analiz edilmiştir.

Uygulama

Araştırmanın verileri Türk Havayolları ve Luftansa Hava Yolları'nın faaliyet ve finansal raporlarından yararlanılarak Tablo 3 ve Tablo 4'de verildiği gibidir. Tablo 3'te Türk Hava Yolları'nın 2019 verilerine göre net gelirleri, sahip olduğu filo sayısı, konma sayısı, taşınan yolcu sayısı gibi bilgileri bulunmaktadır. Aynı bilgiler Luftansa Hava Yolları için Tablo 4'te verilmiştir Ayrıca Tablo 5'te de Brand Finance kurumunun her yıl düzenli olarak belirlediği dünyadaki işletmelerin "Marka Değeri" raporunda Türk Hava Yolları ve Luftansa havayollarının belirlenen marka değerleri verilmiştir.

Tablo 3: Türk Hava Yolları 2019 Faaliyet Bilgileri

TÜRK HAVA YOLLARI	
Net Gelirler (Yolcu ve Kargo)	12.624.873.950\$ (75.118.000.000TL)
Sahip Olunan Filo (Yolcu ve Kargo)	350 Uçak
Konma Sayısı (İç + Dış Hat)	685.886 Uçuş
Taşınan Yolcu Sayısı (İç + Dış Hat)	74.276.202 Yolcu
Doluluk Oranı	% 81,6

Kaynak: (THY, 2019)

Tablo 4: Luftansa Havayolları 2019 Faaliyet Bilgileri

LUFTANSA HAVA YOLLARI	
Net Gelirler (Yolcu ve Kargo)	31.456.048.000\$(28.136.000.000€)
Sahip Olunan Filo (Yolcu + Kargo)	364 Uçak
Konma Sayısı (İç + Dış Hat)	1.177.315 Uçuş
Taşınan Yolcu Sayısı (İç + Dış Hat)	145.190.000 Yolcu
Doluluk Oranı	% 82,5

Kaynak: (LUFTHANSA, 2020)

31.12.2019 tarihinde 1 \$ =5,95 TL- 1 € = 6,65 TL olması sebebiyle 1 € 1,118 \$ olarak belirlenmiştir. (NTV, 2019)

Tablo 5: Türk Hava Yolları ve Luftansa Havayollarının Marka Değeri

TÜRK HAVA YOLLARI	LUFTANSA HAVA YOLLARI
1.735.000.000 \$	3.145.000.000 \$

Kaynak: (THY B. F., 2019) (Lufthansa, 2020)

Bulgular

Elde edilen bilgiler incelendiğinde 2019 yılında Türk Hava Yolları'nın taşıdığı yolcu sayısı 74 milyondan fazla iken Luftansa Hava Yolları'nın taşıdığı yolcu sayısı 145 milyondan fazladır. Bu bilgiler ışığında Luftansa Hava Yolları Türk Hava Yolları'ndan % 95 daha fazla yolcu taşımıştır. Sahip olunan uçak bakımından bakıldığında Türk Hava Yolları'nın 350 uçağı bulunurken faaliyet raporunda bu uçakların sadece 44'ünün kendisine ait olduğu geri kalan uçakların ise finansal veya operasyonel kiralama ile filoya dahil edildiği belirtilmiştir. Luftansa Hava Yolları'nın ise 364 adet uçağı bulunmaktadır. Faaliyet raporda Luftansa Hava Yolları'nın Almanya kökenli 5 havayolu işletmesi ile ortaklığının olduğu ve bu ortaklığa bağlı bir kiralık uçak filosunun da bulunduğu belirtilmektedir. Luftansa Hava Yolları'nın 364 uçağının kendisine ait olduğu belirtilmiştir. Luftansa Hava Yolları'nın Türk Hava Yolları'ndan uçak sayısı fazlalığı % 0,04'tür. Türk Hava Yolları'nın 2019 yılı içerisindeki uçaklarının doluluk oranı % 81,6 iken Luftansa Hava Yolları'nın uçak doluluk oranı % 82,5 ve fark ise sadece % 0,9'dur. Elde edilen gelir incelendiğinde Türk Hava Yolları'nın 2019 yılında elde ettiği toplam gelir 12.624.873.950\$ iken, Luftansa Hava Yolları'nın elde ettiği gelir miktarı Türk Hava Yolları'ndan % 150'den fazla olarak 31.456.048.000\$ olduğu tespit edilmiştir.

Son olarak marka değerlerine bakıldığında Brand Finance kurumunun 2019 yılında yaptığı değerlendirmede Türk Hava Yolları'nın marka değeri 1.735.000.000\$ iken Luftansa Hava Yolları'nın değeri ise Türk Hava Yolları'ndan % 80 daha fazla bir değere sahip olduğu ölçülerek 3.145.000.000\$ olarak belirtilmiştir. Luftansa Hava Yolları'nın yolcu başına elde edilen gelir yaklaşık 217\$ iken; Türk Hava Yolları'nın yolcu başına elde ettiği gelir ise yaklaşık 170\$'dır.

Sonuç ve Öneri

Havayolu işletmelerinin de diğer işletmelerde olduğu gibi genel amacı kârı maksimize ederek işletmenin devamlılığını sağlamaya çalışmaktır. Havayolu işletmelerinin tek gelir kaynağının satılan koltuk veya yük pozisyonu olduğu düşünüldüğünde havayolunun bu gelir kaynağını artırmaya çalışması gerekmektedir. Havayolu işletmeleri tarafından bu artırma işleminin de ancak verdiği hizmet kalitesi ve algılanan marka değerini artırmakla mümkün olduğu bilinmektedir. Bu bağlamda çalışmada, Türk Hava Yolları ile Luftansa Hava Yolları'nın marka değerinin satış gelirleri üzerindeki etkisi karşılaştırmalı olarak incelenmiştir. Çalışma nicel bir araştırma yöntemine sahip olup çalışma verileri örneklem olarak belirlenen havayollarının faaliyet raporlarından ve işletmelerin finansal anlamda marka değerini belirleyen sitelerden elde edilmiştir. Çalışma sonucunda, Luftansa Hava Yolları'nın yolcu başına elde etmiş olduğu gelir (217\$) Türk Hava Yolları'nın yolcu başına elde ettiği gelirden (170\$) yüksek olmasına rağmen yolcuların Luftansa Hava Yollarını tercih ettiği görülmektedir. Bu durum araştırma kapsamındaki hava yolu şirketlerinin marka değerleri ile satış gelirleri arasında doğrudan bir ilişki olduğu görülmektedir. Başka bir ifadeyle marka değerinin satış gelirleri üzerinde pozitif bir etkiye sahip olduğu söylenebilir.

Literatür araştırması sonucunda elde edilen bilgi marka değerinin etkilerinin daha çok tüketici, müşteri temelli olarak incelenmiş fakat bunun işletmeye olan finansal etkisi üzerinde durulmamış olması literatür açısından önemli bir boşluktur. Çalışmanın bu boşluğu doldurarak literatüre bu anlamda katkı sağlayacağı düşünülmektedir. Çalışma sonuçları işletme ve politika yöneticileri açısından değerlendirildiğinde, öneri olarak Türk Hava Yolları'nın uçuş miktarlarını düzeyli bir biçimde artırarak işletme içi yatırımlara yönelmesi gerekmektedir. Raporda belirtilen uçak filosunun çok küçük bir kısmının kendisine ait olması marka değerinin düşük olmasının nedenlerinden biridir. Bu nedenle filoya uçak dahil edilirken kiralama yoluyla değil de satın alma yoluyla dahil edilmesi önerilmektedir.

Kaynakça:

- Aaker, D. A. (1991). *Managing Brand Equity*. New York: The Free Press.
- Aaker, D. A. (2000). *Brand Leadership*. New Yoek: The Free Press.
- Aktepe, C., & Şahbaz, R. P. (2010). Türkiye'nin En Büyük Beş Havayolu İşletmesinin Marka Değeri Unsurları Açısından İncelenmesi ve Ankara İli Uygulaması. *C.Ü. İktisadi ve İdari Bilimler Dergisi* , s.69-90.
- Apan, M. (2020). Bankaların Marka Değeri Performansları ile Finansal Performanslarının Karşılaştırmalı Analizi: Türk Mevduat Bankaları Üzerine Bir Uygulama. *Iğdır Üniveristesi Sosyal Bilimler Dergisi*, s.487-518.
- Avcı, M., & Keser, E. (2020). Marka Prestiji ve Marka Kredibilitesinin Tüketici Temelli Mrka Değeri Üzerine Etkisi. *Dergipark*, s.196-221.
- Ballester, E. D., & Aleman, J. M. (2005). Does Brand Trust Matter to Brand Equity? *Journal of Product and Brand Management*, s.187-196.
- Berry, L. L. (2000). Cultivating Service Brand Equity. *Journal of the Academy of Marketing Science*, s.128-137.
- Bozer, A., & Göle, C. (2018). *Ticari İşletme Hukuku*. Ankara: Sözkesen Matbaacılık.
- Chen, C.-F., & Chang, Y.-Y. (2008). Airline Brand Equity, Brand Preference, and Purchase Intentions—The Moderating Effects of Switching Costs. *Journal of Air Transport Management*, s.40-42.
- Chen, C.-F., & Tseng, W.-S. (2010). Exploring Customer-based Airline Brand Equity: Evidence from Taiwan. *Journal of Transportation*, s.24-34.
- Chen, L., Li, Y.-Q., & Liu, C.-H. (2019). How Airline Service Quality Determines the Quantity of Repurchase Intention -Mediate and Moderate Effects of Brand Quality and Perceived Value. *Journal of Air Transport Management*, s.185-197.

- Clifton, R. (2009). *Brands and Branding*. New York: Bloomberg Press.
- Çam, F. B. (2020). Ürün Yönetimi. A. AÖF içinde, *Pazarlama Yönetimi* (s. 81-104). Erzurum: ATA AÖF.
- Çelikkol, Ş. (2017). Marka Değeri ve Marka Güveni İlişkinini Ölçmeye Yönelik Bir Havayolu Şirketi Müşterileri Üzerinde Araştırma. *Iğdır Üniversitesi Sosyal Bilimler Dergisi*, s.272-301.
- Çiftci, H. S., & Durukan, T. (2020). Erzincan Tulum Peynirinin Tüketici Temelli Marka Değerinin Ölçülmesi. *Erzincan Üniversitesi Sosyal Bilimler Enstitüsü Dergisi*, s.122-140.
- Das, K., Khanna, K., & Ganguly, S. (2017). Understanding Airline Brand Equity Drivers: Lessons From A Multiple Case Study. *Journal of Air Transportaion Studies*, s.70-93.
- Deniz, E. (2020). Kişisel Değerler, Marka Deneyimi ve Marka Değeri Arasındaki İlişkiler: Türkiye'de Popüler Bir E-Ticaret Markasına Yönelik Bir Araştırma. *İstanbul Ticaret Üniversitesi Sosal Bilimler Dergisi*, s.174-201.
- Ellwood, I. (2002). *The Essential Brand Book: Over 100 Techniques to Increase Brand Value*. London: Kogan Page.
- Farquhar, P. H. (1989). Managing Brand Equity. *Marketing Research*, s.24-33.
- Habiboğlu, Ö., & Uslu, A. (2019). Algılanan Lüks Marka Değerinin ve Marka İtibarının Premium Fiyat Ödeme İstekliliği Üzerindeki Etkisi. *Uluslararası Toplum Araştırmaları Dergisi*, s.1680-1709.
- Google Akademik. (2020). <https://scholar.google.com/schhp?hl=tr> Erişim tarihi: 20 Temmuz 2020.
- İpçioğlu, İ., & Arpa, D. (2020). Marka Değeri İle Kurumsal İtibar İlişkininin İncelenmesine Yönelik Bir Araştırma. *Dergipark*, s.821-844.
- Ju Seo, E., & Park, J.-W. (2018). A Study on the Effects of Social Media Marketing Activities on Brand Equity and Customer Response in the Airline Industry. *Journal of Air Transport Management*, s.36-41.
- Karadeniz, E., & Ünlübulduk, S. N. (2018). Dünyada Marka Değeri En Yüksek Havayolu İşletmeleri İle Borsa İstanbul Havayolu İşletmelerinde Kurumsal Sosyal Sorumluluk Faaliyetlerinin Analizi. *Seyahat ve Otel İşletmeciliği Dergisi*, s.370-385.
- Keller, K. L. (2003). Brand Synthesis: The Multidimensionality of Brand Knowledge. *Oxford University Press*, s.595-600.
- Keller, K. L., & Lehmann, D. R. (2006). Brands and Branding: Research Findings and Future Priorities. *Marketing Science*, s.740-759.
- Kuo, S.-Y., Chen, C.-F., & Chen, S.-C. (2012). To Be or not to Be? -The Role of Brand Equity in Air Passenger's Behavioral Intention. *ResearchGate*, s.219-224.
- Kuyucak, F., & Şengür, Y. (2009). Değer Zinciri Analizi: Havayolu İşletmeleri İçin Genel Bir Çerçeve. *KMU İBBF Dergisi*, s.132-147.
- LUFTHANSA. (2020). <https://investor-relations.lufthansagroup.com/fileadmin/downloads/en/financial-reports/annual-reports/LH-AR-2019-e.pdf>, adresinden Erişim tarihi: 25 Kasım 2020.
- Lufthansa, B. F. (2020). <https://brandirectory.com/rankings/airlines/2019/table>, Erişim tarihi: 07 Mart 2020.
- Maliangkay, B. Y., & Rumokoy, F. (2015). The Influence of Brand Equity and Service Quality to Customer Loyalty of Garuda Indonesia Airline. *Jurnal Berkala Ilmiah Efisiensi*, s.378-389.
- Muslim, E., & Qur'anis, R. (2017). Strategy to Increase Customer's Purchase Intention on Garuda Indonesia's International Flights Based on Brand Equity Factors. *Jurnal Manajemen Teknologi*, s.124-140.
- Nguyen, N.-T. (2020). Analyzing the Case of Vietjet Air to Asses the Vietnamese Customer' Ailrine Brand Equity: An Empirical Research Study . *International Journal of Analysis and Applications*, s.594-613.
- NTV. (2019). <https://www.ntv.com.tr/ekonomi/dolar-kuru-bugun-ne-kadar-31-aralik-2019-dolar-euro-fiyatları>, Erişim tarihi:25 Kasım 2020.
- Onurlubaş, E., & Öztürk, D. (2020). Hazır Giyim Sektöründe Marka Değeri Boyutlarının Satın Alma Niyeti Üzerine Etkisi. *Dergipark*, s.111-122.
- Özdener, İ. H., & Duygun, A. (2020). E-Perakende Hizmet Kalitesinin Marka Değerine Etkisi. *Pamukkale Üniversitesi Sosyal Bilimler Enstitüsü Dergisi*, s.1-18.
- Özyurt Kaptanoğlu, R., Kılıçarslan, M., & Tosun, A. (2019). Marka ve Marka Farkındalığı. *The Journal of Social Science*, s.248-266.
- Parameswaran, M. G. (2006). *Building Brand Value*. New Delhi: Tata Mc.Graw-Hill Publishing.

- Phuthong, T. (2019). A Structural Model of the Relationship Between Marketing Efforts Via Social Media on Brand Equity and Customer Loyalty With Airline Social Media Brands in Thailand. *Humanities, Arts and Social Sciences Studies*, s.583-615.
- Pirinti, S., Atalık, Ö., & Aygün, G. (2006). Markaya Yönelik İletişim ve Marka Değeri Açısından Tüketici Tercihlerini Etkileyen Faktörlerin Havayolu Müşterileri Üzerinde İncelemesi. *Dergipark*, s.125-136.
- Saydan, R. (2013). Havayolu Endüstrisinde Müşteri Temelli Marka Değerinin Ölçülmesi: İngiltere Uygulaması. *Uluslararası Hakemli Sosyal Bilimler E-Dergisi*, 1-17.
- SHGM. (2017). <http://web.shgm.gov.tr/tr/havacilik-isletmeleri/2063-hava-tasima-isletmeleri>, Erişim tarihi: 17. Kasım 2020.
- THY. (2019). https://investor.turkishairlines.com/documents/2019-yili-yk-faaliyet-raporu-tr_v2.pdf, Erişim tarihi: 25 Kasım 2020
- THY, B. F. (2019). <https://brandirectory.com/rankings/airlines/2019/table>, Erişim tarihi 07 Mart 2020.
- Uslu, A., Durmuş, B., & Kolivar, B. K. (2013). Analyzing the Brand Equity of Turkish Airlines Services: Comparing the Japanese and Turkish Perspectives. *ScienceDirect*, s.446-454.
- Uygurtürk, H., & Aksoy, R. (2019). Marka Değerini Oluşturan Faktörlerin Analizi: A Grubu Seyahat Acentaları Müşterileri Üzerine Bir Araştırma. *Tüketici ve Tüketim Araştırmaları Dergisi*, s.379-406.
- Ünlü, U., & Çıtak, L. (2020). Marka Değeri ve Hissedar Değeri: BİST Metal Ana Sanayi Firmaları Üzerine Bir Uygulama. *Alanya Akademik Bakış Dergisi*, s.399-410.
- Vatankhah, S., & Darvishi, M. (2018). An Empirical Investigation of Antecedent and Consequences of Internal Brand Equity: Evidence From the Airline Industry. *Journal of Air Transport Management*, s.49-58.
- Worlu, O., & Ahmad, R. (2019). Does Rebranding As Name Change Rebuild Or Destroy Brand Equity (Customer Loyalty And Brand Reputation) After Brand Crisis?: The Case Of Malaysian Airline System (MAS). *Journal of Technology Management and Business*, s.11-22.
- Wu, C. L. (2010). *Airline Operations and Delay Management*. Sydney: Ashgate.
- Yaşar, M., & Gerede, E. (2018). Türkiye Havayolu İç Hat Şehir Çiftlerindeki Pazar Yapılarının Piyasa Yoğunlaşması Ölçütleri ile Belirlenmesi. *Journal of Managment*, s.172-197.
- Yavuz, Ö., & Mesci, M. (2020). Etnik Restoranlarda Marka Değeri Oluşturulması: İstanbul Örneği. *Dergipark*, s.1386-140.
- Yener, D. (2013). Marka Çağrışım Unsurlarının Marka Kişiliği Üzerine Etkisi. *Elektronik Journal of Vocational Colleges*, s.89-103.
- Yıldız, Y., & Yıldız, K. (2019). Brand Equity on Surf Destinations: Alaçatı Sample. *Sport Entrepreneurship and Public Policy*, s.91-102.

Monist ve Dualist Kuramlar Işığında Uluslararası Antlaşmaların Danıştay Kararlarına Etkisi

The Impact of International Treaties on Council of State Decisions By The Assessment of Monist and Dualist Theories

Öğr. Gör. Merve Gül GÜN*

Başvuru Tarihi: 18.05.2021

Kabul Tarihi: 28.06.2021

Makale Türü: Araştırma Makalesi

Özet

Uluslararası hukuk ile ulusal hukuk arasında mevcut olan ilişkinin niteliği baştan itibaren tartışılan ve hala tam anlamıyla belirlenememiş bir olgudur. İlişkinin tespit edilme gayreti, uluslararası hukuk doktrininin önemini koruyan konularından olma özelliği göstermektedir. Uluslararası hukukun uygulama biçimlerinden biri olan uluslararası antlaşmaların ulusal hukuktaki yerinin belirlenmesi hususu devletlerin yükümlülükleri dahilinde olup uluslararası ilişkiler bakımından gün geçtikçe önem kazanmaktadır. İlişkinin ulusal hukuk boyutuyla yorumlanmasına yardımcı olmak amacıyla ortaya çıkan görüşler mevcuttur. Bu görüşlerden olan düalist görüş, bu hukuk sistemlerinin birbirinden ayrı iki farklı hukuk düzenleri olduğunu savunurken; monist görüş ise iki hukuk sisteminin aslında tek bir hukuk düzeninin bir parçası olduğu esasını benimsemektedir. Bu iki kuram incelendiğinde hukukumuzda tam anlamıyla olmasa da monist kurama yakın bir yaklaşım olduğu görülmektedir. Ancak bu durum mutlak özellik arz etmemekte, hukukumuzda yer yer düalist görüşlerin etkileri de görülmektedir. Uygulamada Danıştay kararlarında da benzer şekilde uygulanacak hukuka ilişkin değerlendirme yapılırken sadece uluslararası antlaşmaların isimleri zikredilerek ve konuyla ilgili monizm-dualizm ekseninde uygulanacak hukuka yönelik yorum yapılmaksızın karar tesisi yoluna gidilmektedir. Bu anlamda çalışmayla, önce klasik teorik görüşler ayrıntılı bir biçimde açıklanarak, uluslararası antlaşmalara uygulanması ve nihayet Danıştay'ın kararlarındaki uygulanacak hukukun tespiti hususundaki eğiliminin ne olduğu ortaya koyulmaya çalışılmıştır.

Anahtar Kelimeler: Monist kuram, Dualist kuram, Uluslararası antlaşma, Anayasa m.90, Danıştay

Abstract

The nature of the relationship between international law and national law is a phenomenon that has been debated from the beginning and is still not fully determined. The effort to determine this relationship is one of the issues that preserve the importance of international law doctrine. Determining the place of international treaties in national law, which is one of the application forms of international law, is within the obligations of the states and becomes more and more important in terms of international relations. There are opinions that have emerged in order to help interpret the relationship in terms of national law. While the dualist theory argues that these legal systems are two separate legal system; The monist theory adopts the principle that two legal

* Anadolu Üniversitesi, Hukuk Fakültesi, mervegg@anadolu.edu.tr, ORCID: 0000-0002-8450-6740

systems are actually a part of a single legal order. When these two theories are examined, it is seen that there is an approach close to the monist theory, although not fully in our law. However, this situation does not have an absolute feature, and the effects of dualist views are also observed in our law. In practice, while evaluating the law to be applied similarly in the decisions of the Council of State, only the names of the international treaties are mentioned and the decision is made without commenting on the law to be applied in the axis of monism-dualism. In this sense, firstly, it has been explained the classical theoretical views in detail, it has been tried to reveal what the tendency is regarding the application of international treaties and finally the determination of the law to be applied in the decisions of the Council of State.

Key Words: Monist theory, Dualist theory, International treaty, Constitutional Article 90, Council Of State.

Giriş

Uluslararası hukuk, uluslararası toplumda uygulamasını bulan ve toplumu niteleyen münhasır kurallar bütünüdür (Pazarıcı, 2021, s.2). Uluslararası hukukun kapsamı belirlenirken uluslararası toplum kavramını anlamak da önem kazanmaktadır. Uluslararası hukuk, toplumun yalnızca devletlerden oluştuğu iddiasına dayanan geleneksel görüşe göre, devletlerarasındaki ilişkileri kurallar koyma suretiyle düzenlemekte iken buna karşılık uluslararası toplumu devleti oluşturan bireylerin tamamı olarak kabul eden görüşe göre ise muhtelif siyasi toplumlardan oluşan bireylerin ilişkilerini uluslararası düzeyde düzenlemektedir (Oppenheim, 1912, s.23). Bu son görüşe göre uluslararası toplum, ulus devletlerin ve uluslararası örgütlerin, basit bir şekilde bir araya gelmesinden oluşan bir yapıdan fazlası olarak kabul görmekte; devletten bağımsız bir oluşum olarak kabul edilmektedir (Güneysu, 2014, s.4121). Günümüzde uygulanan uluslararası hukukun ise bu iki görüşten de etkilendiği kabul edilmektedir. Bu çerçevede uluslararası hukuk, devletlerin, uluslararası örgütlerin, örgütlenmiş bazı toplulukların ve uluslararası toplumun bütününe muhtelif ortak çıkarlarını ilgilendiren kuralları kapsamaktadır. İşte bu noktada, söze konu kuralların varlığının devletlerin iç hukukunda yer alan kuralları hangi ölçüde etkilediği ve iç hukuk kurallarıyla birlikte varlık gösterip gösteremeyeceği hususu önem kazanmaktadır.

Uluslararası kuralların iç hukukta uygulanma biçimlerinden biri uluslararası antlaşmalardır. Bu antlaşmaların usulüne uygun bir biçimde yürürlüğe girmesinden sonra ulusal hukuktaki hiyerarşik yerinin ne olacağı hususu ise tartışmalıdır. Hukuk sistemimiz bakımından söze konu tartışmaya Anayasa'nın 90. maddesinde yapılan düzenleme neticesinde son verilmeye çalışılmış olsa da konunun belirlilik kazanması mümkün olmamış; mevcut durum başka tartışmalara yol açmıştır. Bu anlamda usulüne uygun olarak yürürlüğe konulmuş milletlerarası antlaşmaların kanun hükmünde olduğu ve bu antlaşmalardan temel hak ve özgürlüklere ilişkin olanlarının kanunlar ile farklı hükümler içermesi halinde antlaşma hükümlerinin esas alınacağı esasına dayanılarak iç hukukta pek çok anlaşmanın üstünlüğü hususu benimsenme yolunda bir eğilim oluşmuştur. Bu eğilimin yargı organlarınca da benimsenmiş olduğu görülmektedir. Bilhassa Danıştay, kararlarında temel hak ve özgürlükleri konu alan uluslararası antlaşmalara sıklıkla yer vererek bu metinlerin iç hukuktaki bağlayıcılığı hakkında yol gösterici olmaktadır.

Çalışma üç bölümden oluşmaktadır. İlk bölümde, uluslararası hukuk ile ulusal hukuk arasındaki ilişkiyi açıklamak üzere ileri sürülmüş klasik teorik görüşlerden düalist ve monist görüşlere yer verilerek iç hukukumuzdaki durum incelenmiş; ikinci bölümde genel olarak uluslararası antlaşmaların ortaya çıkış süreci, ulusal hukuk tarafından kabul ediliş şekli ile antlaşmaların hiyerarşik yeri üzerinde durularak 1982 T.C. Anayasası'nın 90. maddesinin son fıkrasına 5170 sayılı yasayla eklenen son cümleden sonraki uygulamadan bahsedilmiş; son bölümde ise bu durumun iç hukukta kabul gördüğü şekliyle Danıştay kararlarına ne şekilde yansdığı konu edinilmiştir.

Uluslararası Hukuk- İç Hukuk İlişkilerine Dair Kuramlar

Uluslararası hukuk ve ulusal hukukun kurallarının oluşumu ve uygulanmasında devlet olgusu önemli bir yere sahiptir. Bu anlamda devletler uluslararası hukukla ulusal hukukun bir düzen içerisinde uygulandığı nesnel yapılar olarak varlık göstermektedir. Bu yapı içerisinde çeşitli unsurlarla farklı konular üzerinden birbirlerini

etkileyerek gelişim gösteren bu iki disiplin, şüphesiz karşılıklı etkileşim içerisinde bulunmaktadır. Söze konu etkileşim neticesinde oluşan teorik tartışmaların temelinde ise bu iki hukuk disiplininin düzenlemelerinin hangi ölçüde birbirlerine yaklaştığı hususu vardır (Pazarcı, 2021, s.2).

Milletlerarası sahada devlet özelinde üstün bir iradenin mevcut olması ve bu iradenin de emretme yetkisine haiz olması gerekliliğini düşünen bir takım yazarlar, ya ulusal kurallardan ayrı olarak uluslararası kuralların varlığını reddetmişler ya da bağlayıcılığı kabul etmekle birlikte bunlara hukuki nitelik tanımamışlardır. *“Örneğin Austin’e göre, bu kurallar, pozitif ahlak kurallarından başka bir şey değildir. Somlô’ya göre ise, bir düzen, ilişkilere getirdiği düzenin çevresi ve uygulanması derecesine göre hukuki nitelik kazanır. Bu iki unsurun bulunmadığı milletlerarası hukuk, bağlayıcı olmakla beraber hukuk olma niteliğini haiz değildir.”* (Toluner, 1973, s.17). Bu anlamda günümüze kadar süregelen uluslararası hukukla iç hukuk arasındaki ilişki sorununa çözüm bulabilmek adına düalist kuram-monist kuramlar çerçevesinde tartışmalar gerçekleştirilmiştir.

Dualist Kuram

Kurama göre uluslararası hukukla ulusal hukuk birbirlerinden farklı ve bağımsız iki farklı disiplin ve iki farklı düzen oluşturmaktadır. Jellinek’in auto-limitation görüşü gereği devlet olgusu, karşı çıkılamaz ve mutlak otorite olarak ancak kendi iradesi ile kendisini kurallara tabi kılabilecek bir yapıyı ifade etmektedir. Milletlerarası hukukun bağlayıcılığı da aynı ilkenin sonucu olarak karşımıza çıkacaktır. Buna göre Jellinek, devletin ulusal hukukla olduğu gibi uluslararası hukukla da bağlı olduğunu kabul ederken, devletin mutlak ve yegane irade sahibi kamu kuvvetini haiz bir güç olduğu gerçeğini vurgulayarak, bu hukuk dalını bir koordinasyon hukuku olarak tanımlamaktadır (Toluner, 1973, s.19).

Dualist düşüncenin temelini teşkil edecek bu yaklaşım ise uluslararası hukuk kurallarının devletin iradesi ile çatıştığı hallerde bu kuralların göz ardı edilerek bir kenara itilebileceğini ve böylece de devletin uluslararası hukuk için değil, uluslararası hukukun devlet için olduğu yaklaşımı ile örtüşeceğini göstermektedir (Toluner, 1973, s.19).

Uluslararası hukukla iç hukuku iki ayrı düzen olarak tanımlayıp bu düzenler arasındaki ilişkinin sistematiği ve olası sorunları üzerinde çalışmalar yapan Triepel, uluslararası hukukta hukukun kaynağının ancak üstün bir irade olabileceğini, bu üstün iradeyi ise bir kuralın meydana gelmesine katkıda bulunan tüm devletlerin ortak iradelerinin oluşturduğunu savunur. Yine Triepel, düalist kuramını ulusal hukukla uluslararası hukuk arasındaki iki farklılığa dayandırmaktadır (Toluner, 1973, s.20). Yazara göre uluslararası hukukla ulusal hukuk farklı sosyal ilişkileri düzenlemeleri ve farklı kaynaklardan doğmaları nedeniyle birbirinden ayrı iki farklı hukuk düzenidir. Bu anlamda yazarın, aynı kişilerin aynı ilişkilerinin bir başka hukuk kaynağı tarafından düzenlenebileceğini kabul etmesinin yanında, muhtelif kaynaklar arasında uluslararası hukuku saymaması bu hukuk dalının düzenlemekte olduğu ilişkilerin niteliğinin bu tür düzenlemelere uygun olmaması dolayısıyla (Toluner, 1973, s.20). Yine yazara göre aynı kişilerin aynı ilişkileri ve aynı kişilerin farklı ilişkileri çeşitli hukuk kaynakları tarafından oluşturulurken meydana gelen düzen çeşitliliğinin temelinde her zaman farklı devlet hukuklarının mevcudiyeti vardır. İşte Triepel’in bu katı yaklaşımı, ulusal hukukta yer alan bir kanun ile sonradan akdedilecek bir anlaşmanın konusunun aynı olduğu durumlarda kendini gösterecektir. Buna göre konunun anlaşma ile düzenlenmesi devletlerarası bir ilişki yaratacak; kanunla düzenlenmesi ise bir tabiiyet ilişkisi meydana getirecektir. Uluslararası hukukla iç hukuk arasındaki ilişkiler ve kaynaklar bakımından böylesine keskin bir farkı ortaya koyan Triepel, netice olarak söze konu hukuk dallarının sadece iki farklı hukuk dalı olarak değil aynı zamanda iki ayrı hukuk sistemi olarak da algılanması gerekliliğini vurgular (Toluner, 2017, s. 258). Böylece bu iki disiplinden arasında bir hiyerarşiden söz edilemeyecek dolayısıyla aynı ilişkileri düzenlemedikleri için bu sistemlerin kaynakları arasında bir ayniyet veya kurallar çatışması söz konusu olmayacak, bu anlamda bir kuralın içeriğinin diğerinde de geçerli olması isteniyorsa, uygulanacak olan düzenin kural koyma usulüne uygun bir şekilde yeniden oluşturulması gerekecektir. İşte bireyi devlet olgusunun arkasında saklanma mecburiyetinin ve bir uluslararası hukuk kuralının ulusal anlamda uygulama alanı bulabilmesinin ancak iç hukuk tasarrufuna çevrilmesiyle mümkün olabileceğinin kaynağını bu görüş teşkil etmektedir (Toluner, 2017, s. 259).

Triepel, Anglo-Amerikan okulunu, İngiliz ve Amerikan hukukunun temelinde uluslararası kamu hukukunu tamamlayıcı ve bütünleştirici parçası olarak kabulü olgusu bulunması münasebetiyle eleştirmiştir (Özkan,

2021, s.4). Bu doğrultuda, iki hukuk dalının farklı kaynaklarının bulunmasına rağmen yine de tek bir öğretiye dayanmaları nedeniyle aralarında çatışma olmayacağı görüşü de kabul görmüştür. Ancak zamanla bu eski görüş yerini yenisine bırakmıştır. Buna göre, son dönemde, meseleye uluslararası anlaşmalar bakımından yaklaşıldığında, uluslararası anlaşmaların ulusal parlamentolar tarafından kabul edilmesi usulüyle bu kuralların artık iç hukukta da etkili olduğu görüşünün ağırlık kazandığı görülmektedir. (Özkan, 2021, s.5).

Triepel'in düalizmini, milletlerarası hukukun bütün kavramlarında uygulayarak düalizmin etkilerini günümüze kadar getiren isim ise Anzilotti'dir. Ancak Anzilotti görüşünü daha sağlam bir temel üzerine inşa etmiştir. Yazara göre ulusal hukukla milletlerarası hukukun iki ayrı hukuk düzeni oluşu ikisinin de mecburilik kudretini farklı temel ilke ve normlardan almaları sebebiyledir. Bu anlamda uluslararası hukuk mecburiliğini '*pacta sunt servanda*' prensibinden alırken; ulusal hukuk ise kanun koyucunun meydana getirmiş olduğu ve uyulmakla mükellef kıldığı normlardan almaktadır (Acer&Kaya, 2020, s.37). Bu yaklaşım neticesinde ise şu sonuçlara ulaşılabilecektir (Toluner, 2017, s.271-273): Ulusal hukuk kuralları şeklinde çıkarılan uluslararası kuralları veya mecburiliğini uluslararası hukukun temel normlarından alan ulusal hukuk kurallarının bulunması mümkün değildir. İkinci olarak ise bu iki disipline özgü düzenlenmiş kurallar birbirlerinin yürürlük ve bilhassa mecburilik kudretine etki edemeyeceklerdir. Son olarak ise tüm bu farklılıklar göz önünde bulundurularak uluslararası hukukla ulusal hukuk arasında bir uyumsuzluk bulunması mümkün olmayacaktır. Ancak vurgulamak gerekirse tüm bu bahsedilen sonuçlar bu iki hukuk dalı arasında bir atıf ilişkisinin mevzu bahis olmasını da engellemeyecektir.

Tüm bu görüşler çerçevesinde dualist görüşün katı bir biçimde kabul edilmesinin doğurabileceği bazı sonuçlar şu şekilde özetlenebilir (Pazarcı, 2021, s.19):

i. Uluslararası hukuk ile ulusal hukukun birbirinden ayrı düzenler olduğu kabulü neticesinde bu iki disiplinden birinde geçerli kabul edilen kuralların diğesinde doğrudan uygulanması olanağı bulunmamaktadır. Ancak bu durum, bir düzendeki kuralların diğerdüzende maddi olgu kabul edilerek ele alınmasına engel değildir.

ii. Uluslararası hukuk ile ulusal hukuk birbirlerinden bağımsız nitelikte oldukları için bunlara özgü düzen kurallarının birbirleriyle çatışması ve herhangi bir uyumsuzluğun meydana gelmesi mümkün olmamaktadır.

iii. Birbirlerinden bağımsız iki ayrı düzeni ifade eden uluslararası hukukla ulusal hukukun birinde yer alan düzenlemelerin diğesinde uygulamasını bulabilmesi için bir düzenden diğesine ya gönderme (atıf) ya da aktarma (iktibas) yapılması gerekliliği mevcuttur.”

Monist Kuram

Uluslararası hukukla ulusal hukuk arasındaki ilişki sorununu gerçekçi yaklaşımla ele alan bir diğerkuram ise monist kuramdır. Buna göre dünya genelinde mevcut bulunan hukuk düzeninin tek bir düzen olarak kabulü gerekir. Böylelikle de uluslararası hukuk ve ulusal hukuk bir bütünün parçaları olarak karşımıza çıkmaktadır (Özkan, 2013, s. 2133). Esasen bu kuram düalizmin temelinde yer alan ve devlet kavramıyla özdeşleştirilmiş katı mutlak egemenlik kavramına karşı oluşmuştur. Bu görüş savunucularından birisi Duguit'dir. Yazara göre devlet iradesinin üstün ve yegane irade olması olgusu görmezden gelinerek devletin kaynağı bu üstün irade dışında aranmalı ve bunu gerçekleştiren de nesnel hukukla bağlı kılınmalıdır (Toluner, 1973, s.26). Yine yazar, ulusal hukukla uluslararası hukuku esasen sosyolojik düzlemde bağdaştırarak aradaki ortak yönün sosyal dayanışma olduğunu belirtmiş; söze konu bu iki sosyal çevrenin gerekleri arasında bir çatışma durumunun mevcudiyetini öngörmemiştir (Toluner, 2017, s.264). Daha ziyade devlet hukuk düzenine vurgu yapan yazar, çıkması muhtemel çatışmaların ise yine sosyal dayanışma nedeniyle vuku bulduğu kabul edilen bir prensibe dayanarak sosyolojik bağlamda çözümlenmesi gerektiği düşüncesindedir.

Duguit'in realist teorisi, uluslararası hukuk alanında G. Scelle tarafından benimsenerek geliştirilmiştir. Scelle'ye göre normatif düzenlemeler kaynağını sosyal amaçlardan almakla birlikte bir kural ancak sosyal düzen tarafından bir yaptırıma bağlandığı ve gerçekleştirilmesini gerekli kıldığı ölçüde hukuki nitelik kazanacaktır (Toluner, 1973, s.28). Aslında Scelle, Duguit'nin farklı hukuk düzenlerinin sayıca çokluğuna dayanan kuramını esas alarak dünya üzerinde yer alan nispeten küçük toplumların birbirleri ile sürekli etkileşim içerisinde olduğu ve bu anlamda sadece devletlerin aktör olmadığı aynı zamanda bu küçük yapıların da etkin

role sahip bulunduğu görüşündedir (Güneysu, 2014, s.4123). Uluslararası sistemde iktidar kavramına, dolayısıyla da devlet kavramına, sınırlı bir biçimde yer verilmesi gerekliliği, özellikle de iktidar sahiplerinin yetkilerinin tabulaştırılmaması bağlamında önem arz etmektedir. Devletler ve iktidarlar sadece toplumsal düzenin sağlanması bakımından önemlidir ancak uluslararası hukukta çok fazla sayıda ve daha etkin aktörler bulunmaktadır (Güneysu, 2014, s.4124). İşte bu aktörlerin varlığı ilişkilerin de çeşitlenmesi gereğini beraberinde getirmiştir. Ancak burada vurgulanması gereken bir nokta vardır. İlişkiler arasında daha kapsamlı olan düzenin kendisinden daha dar kapsamda düzenleme içeren düzenden üst konumda olduğu dolayısıyla da aralarında bir hiyerarşi bulunduğu da dikkat çekmek gerekmektedir (Güneysu, 2014, s.4125). Netice olarak Scelle'nin kuramına göre uluslararası hukuka tabi kurallar, kendisi ile çelişen her ulusal hukuk kuralının üzerinde yer almakta; hiyerarşik anlamda bağlayıcı niteliğe haiz kurallar olarak kabul edilmektedir.

Monist görüş savunucularından olan Kelsen ise teorisini uygulamayı öngörerek inşa etmeye çalışmıştır. Bu bakış açısını getirmesine uluslararası hukukla ulusal hukuk arasında mevcut olan farklılıklar sebep olmuştur. Kelsen'e göre, devletin hâkimiyeti, sadece normatif düzen hakimiyeti olarak kendisini göstermektedir. Kişi olarak ise devlet, yine kendi kendinin organı olarak hareket eden bir kişiden başka bir oluşum olmaması münasebetiyle bu hukuk düzenine tabi olmaktadır (Toluner, 1973, s.33). Hakimiyeti haiz olan kuvvet devletten ziyade hukuk düzeni olduğu için ise uluslararası hukuk kuralları da tek bir hukuk düzeni biçiminde kabul edildiği andan itibaren hükümler olacak ve böylelikle devlet hakimiyeti herhangi bir milli hukuk düzenine sahip olunmasıyla değil yalnızca uluslararası hukuk düzenine hâkim olunmasıyla mümkün hale gelecektir (Toluner, 2017, s.267). İşte Kelsen, hâkimiyet anlayışının vazgeçilmez unsuru olan kuvvet unsurunu ve ulusal hukukun temel ilkesi olan üstünlük-tabiyet ilişkisi dogmasını çürütürerek tek gücün hukuk düzeni olduğunu belirtmek suretiyle dualist görüşün dayanaklarından olan söze konu unsuru anlamsız hale getirmiştir (Toluner, 1973, s.33). Yine Kelsen, uluslararası hukukla ulusal hukukun çatışması halinin savunucusu olduğu hukukun birliği prensibini zedelediği iddiasını kabul etmeyerek birbirleriyle eşit konumda olan muhtelif iç hukuk düzenlerinin uygulama alanlarını belirleyebilmenin ve olası çatışmaları ortadan kaldıracılabilenin ancak bu ulusal hukuk düzenlerinin üzerinde bir düzenin varlığı ile mümkün olabileceği görüşünü savunmuştur (Pazarcı, 2021, s.20). Böylelikle bahsi geçen ilişkide hiyerarşik olarak üstte yer alan hukuk ise uluslararası hukuk olacaktır.

Tüm bu bahsedilen görüşler birlikte değerlendirildiğinde aslında hiçbirinin uygulanan hukuku tam olarak ortaya koyma eğiliminde olmadığı kanısına varılabilecektir. Devletin, hem uluslararası hukuk düzeninde hem de ulusal hukuk düzeninde temel alınması esasına dayanan düalist görüşte devlet her iki hukuk düzeninde gerek kuralların oluşumu gerekse kuralların tatbiki bakımından yetkili kılınmıştır. Oysa bu durum, söze konu iki hukuk düzenlerinin birbirlerinden bağımsız oldukları kabulüne de ters düşmektedir. Zira, madem bu iki düzenin kendi içlerinde bağımsızlıkları söz konusudur, bu bağımsız olma ve birbirlerini etkilememe halinin mümkün olabilmesi için yine her birinin kendine ait ayrı idari otoritelerinin de bulunması gerekmektedir (Pazarcı, 2021, s.21). Duruma bu açıdan bakıldığında ise kuralların meydana getirilmesi aşamasında devletin her iki düzende münhasıran işlevini yerine getirmesi dolayısıyla belirli ölçüde makul görülebilen bu eleştiri, kuralların uygulanması ve yorumlanması aşamalarında devletin işlevi bakımından düalist görüşü zayıflatmaktadır denilebilecektir. (Pazarcı, 2021, s.21).

Monist görüşe baktığımızda ise bu görüşün özellikle uluslararası hukuk kurallarının değişen ve gelişen şartlara uyum sağlaması hususunda bir takım eksikliklere sahip olduğu görülmektedir. Nitekim, monist kuramların uluslararası hukuku iç hukuka üstün tutan görüşleri ekseninde uluslararası hukuk normlarının ihdas edilme kurallarının değişmesi yolunda devletlerin her girişimi uluslararası hukuka aykırı olarak değerlendirilecektir (Pazarcı, 2021, s.21). Oysa uluslararası hukuk kurallarının bu açıdan daha esnek bir görünüme ve uygulamaya sahip olduğu açıktır.

Uluslararası Antlaşmalar ve Antlaşmaların Türk Hukuk Sistemindeki Yeri ve Etkisi

Antlaşmalar uluslararası hukukun en önemli kaynaklarındanıdır. Bu anlamda antlaşmaların, taraflar arasında hak ve borç doğurmaya yönelik olması ve kanunun öngördüğü işlevi yerine getirmesi bakımından iki yönü olduğundan söz edilebilecektir (Sur, 2020, s.21). Toplumların birbirleri ile ilişki kurma araçlarından biri olan antlaşmaların ilk ortaya çıkışının çok eski tarihlere dayanmakta olduğu görülür. Milattan önce 4000 ila 3000 yılları arasında Sümerli kent devletleri arasında yapılan antlaşmalar ve yine milattan önce 2000'li yıllarda Etiler

ve Mısırlılar arasında akdedilen ittifak antlaşmaları bunların en eskilerindedir (Sur, 2020, s.21). Zaman geçtikçe antlaşmaların içeriği ve yapılış amaçları çeşitlenmiş ve böylece uluslararası düzenin tesisi kolaylaşmıştır.

Türk hukuk sistemimizde uluslararası terim olarak 'antlaşma' kavramından Anayasamızın 90. maddesinde bahsedilmiştir. Ancak uygulamada başka terimlerin de kullanıldığı görülmektedir. Bu anlamda, örneğin, 'Antlaşma' devletler arasındaki belirli bir konuya dair onay gerektirmeyen irade uyuşmalarını; 'Antlaşma' onay gerektiren genel irade uyuşmasını; 'Şart', çok taraflı normatif veya kurucu antlaşmaları; 'Misak', çok taraflı sisteme esaslı değişim düzeni getiren antlaşmaları, 'Statü', uluslararası organların çalışma usulünü düzenleyen belgeleri, 'Protokol', ana belgeye bağlı sınırlı ya da ek antlaşmaları, 'Genel Senet', genel hükümler içeren çok taraflı antlaşmaları, 'Son Senet', uluslararası konferans sonucu kabul edilen antlaşmaları ifade etmektedir (Sur, 2020, s.24; Acer&Kaya, 2020, s.80). Burada önemli olan uluslararası belgeye verilen isim değil, o belgenin antlaşma niteliğini haiz olup olmadığıdır.

Her zaman aynı özellikler göstermemekle birlikte antlaşmalar genel anlamda, belirli bir başlıkla başlamaktadır. Başlıktan sonra ise antlaşmalar, antlaşmanın taraflarını, tarihini ve temel amaçlarını düzenleyen başlangıç hükümleri; devamında antlaşmanın akdediliş amacına uygun olarak esas hükümleri; son olarak ise antlaşmaların yürürlük şartları, süresi, katılma ve tadil usulü, çekince öne sürme imkânları gibi hususları düzenleyen son hükümleri içermektedir (Sur, 2020, s.25). Antlaşmaların fiziki olarak imzalanması gereği de şüphesiz geçerlilik şartlarından olacaktır.

Genel Olarak Antlaşmaların Yürürlüğe Girmesi ve Bağlayıcılık Kazanması Usulü

Antlaşmalar, usulüne uygun bir biçimde akdedilmesinden sonra yürürlük kazanacak, tıpkı özel hukuk sözleşmeleri gibi hüküm ve sonuç doğuracaktır. Ancak burada dikkat edilmesi gereken husus söze konu antlaşmaların kişiler tarafından değil münhasıran devletler tarafından akdedilmesi hususudur. Böylelikle kişiler arasındaki sözleşmelerden ayrık olarak uluslararası antlaşmalarda bir takım özel prosedürler uygulanacaktır.

Uluslararası antlaşmaların akdedilme aşamaları üç ana başlık (Sur, 2020, s.27-49) altında incelenebilir. Öncelikle üzerinde anlaşmaya varılmak istenen konuya ilişkin olarak uluslararası antlaşma metninin oluşturulması gerekmektedir. Antlaşmaya taraf devletler bu konuda yetkilidir. Üniter devlet yapısının olduğu ülkelerde bu husus sorun teşkil etmeyecekken federal devletlerde federe yapıların antlaşma yapma yetkilerinin mümkün olup olmadığı tartışılmıştır. Netice olarak ise bu yapıların devletin anayasal düzenlemelerinin mümkün kıldığı sınırlar dâhilinde antlaşma yapma yetkilerinin varlığı kabul edilmektedir. Böylelikle yetkili kişiler bir metin hazırlamak üzere birbirleri ile görüşme sağlamaktadır. İkili antlaşmaların akdedilmesi, çok taraflı antlaşmalara nazaran daha kısa sürede gerçekleşmektedir. Bu anlamda çok taraflı antlaşmaların meydana getirilmesi, uluslararası konferanslar neticesinde ve uluslararası örgütlerin çeşitli faaliyetleri kapsamında hazırlanmaları dolayısıyla daha uzun bir zamanı almaktadır. Bu kapsamda Birleşmiş Milletler örgütünün uluslararası metinleri hazırlamak üzere oluşturduğu alt organları mevcuttur. Çok taraflı sözleşme metinlerini hazırlamakla yükümlendirilmiş Uluslararası Hukuk Komisyonu ile İnsan Hakları Komisyonu bunlardan bazılarıdır. Özellikle BM İnsan Hakları Komisyonu, 1966 tarihli Kişisel ve Siyasal Haklar Sözleşmesi ile Ekonomik, Sosyal ve Kültürel Haklar Sözleşmesi'ni hazırlamıştır. Burada belirtmek gerekir ki genel kurulda oylanarak kabul edilen metinleri devletlerin bağlayıcı addedip addetmemesi tamamen devletin kendi inisiyatifinde olan bir husustur. Antlaşmaların kesinleşmesi ise aksi kararlaştırılmadığı sürece metnin imzalanması ile mümkün olacaktır. Bu anlamda imzanın etkisi, söz konusu devletin hazırlanan uluslararası sözleşmenin metninde yer alan hükümlere uymayacağını açıklayana kadar hükümlerle bağlı olacağını deklere etmek olacaktır. Görüşme aşamasının bahsedildiği gibi tamamlanması üzerine bir diğer aşama olan antlaşmanın bağlayıcılık kazanabilmesi aşaması gündeme gelmektedir. Burada hemen belirtmek gerekir ki antlaşmanın görüşülüp karara bağlanmış olması, devlet bakımından bağlayıcı hale geldiğini göstermemektedir. Bağlayıcılık için devletin kendi iç hukukuna göre belirli bir usulü takip etmek suretiyle ayrı bir yöntem belirlemesi gerekmektedir. Bu yöntemi ise her devletin temel metinleri yani anayasaları belirleyecektir.

Tük hukuk sisteminde uluslararası antlaşma yapma yetkisi anayasal bağlamda yürütme organına ait bulunmaktadır. 6771 sayılı kanunla getirilen hükümet modeli değişikliği neticesinde önceden bakanlar kuruluna ait olan yürütme yetkisi günümüzde cumhurbaşkanına tanınmıştır. Böylelikle cumhurbaşkanı,

niteliklerine göre farklı antlaşmaların yapılması amacıyla ilgili kişilere yetki belgesi verilebilmesi için karar alacaktır. Nitekim bu hususta Dışişleri Bakanlığı'nın görev ve yetkileri genel anlamda “*Milletlerarası Andlaşmalara ilişkin Cumhurbaşkanlığı Kararnamesi çerçevesinde, diğer devletlerle ve uluslararası kuruluşlarla akdedilen andlaşmalara ilişkin temas, müzakere, yetki belgesi, imza, onay ve tescil süreçlerini ilgili kamu kurum ve kuruluşları ile işbirliği içinde yürütmek, bu andlaşmaları veya tescil edilmiş kopyalarını muhafaza etmek ve sicillerini tutmak, andlaşma taslaklarının mevzuata uygunluğunu incelemek ve görüş bildirmek*” olarak belirlenmiştir (R.G. 10.07.2018 Tarih, 30474 Sayı, Cumhurbaşkanlığı Teşkilatı Hakkında 1 sayılı Cumhurbaşkanlığı Kararnamesi). Usulüne uygun bir biçimde yapılan uluslararası sözleşmelerin bağlayıcılık kazanması bakımından ikili bir ayrıma gidilmektedir. Anayasaya göre, antlaşmalar cumhurbaşkanınca onaylanmadan önce meclis tarafından bir uygun bulma kanunu çıkarılmaktadır. Ancak bu durum tüm antlaşmalar bakımından geçerli değildir. Yine anayasada yer alan düzenlemeye göre bazı antlaşmalar bakımından uygun bulma kanunu gerekmemektedir. Anayasamızın m.90/I uyarınca “*Türkiye Cumhuriyeti adına Yabancı Devletlerle ve Milletlerarası Kuruluşlarla yapılacak andlaşmaların onaylanması, Türkiye Büyük Millet Meclisinin onaylamayı bir kanunla uygun bulmasına bağlıdır.*” Maddenin II ve III fıkralarında koşulları belirtilen antlaşmalar ise uygun bulma kanunu gerekmezsin uygulanabilecektir. Buna göre “*Milletlerarası bir andlaşmaya dayanan uygulama andlaşmaları ile kanunun verdiği yetkiye dayanılarak yapılan ekonomik, ticari, teknik veya idari andlaşmaların Türkiye Büyük Millet Meclisince uygun bulunması zorunluğuy yoktur*”. Uluslararası antlaşmaların iç hukukumuz bakımından yürürlüğe girmesi aşaması ise ilke olarak onaylamaya ilişkin Cumhurbaşkanı kararına ekli bir biçimde Resmi Gazete’de yayımlanması gerekmektedir (Anayasa m. 104; 9 Numaralı CBK m. 3/II). Ancak tüm antlaşmaların Resmi Gazete’de yayımlanma zorunluluğu bulunmamaktadır. Anayasa m. 90/III’ün sayarak yer verdiği ve yayımlanma koşulu getirdiği hallerin mevhumu muhalifinden bu fıkrada düzenlenmeyen hallerde özgü olan antlaşmaların yayım zorunluluğunun olmadığından bahsedilebilecektir.

Türk hukuk sistemimizde uluslararası antlaşmaların yürürlük kazanması ile ilgili süreç açıklandıktan sonra Anayasamızda yer alan düzenlemeler üzerinden uluslararası antlaşmaların iç hukuktaki yerini tespit etmek uygulanacak hukuk bakımından önem arz etmektedir.

Anayasal Düzenlemelerde Uluslararası Antlaşmaların Yeri

1982 tarihli Türk Anayasası hükümleri bağlamında uluslararası hukuk ve ulusal hukuk ayırımına esas olmak üzere sırasıyla 15., 16., 42., 90. ve 92. maddelerin ön planda yer aldığı görülmektedir (Apaydın Tekin, 2018, s.534).

İlk olarak 15. maddede savaş, seferberlik, sıkıyönetim ve olağanüstü hallerde temel hak ve özgürlüklerin kısıtlanması durumunda milletlerarası hukuktan doğan yükümlülüklerin ihlal edilmemesi şartı getirilmiştir. Böylelikle madde metninde yer alan ‘milletlerarası hukuk’ lafziyle kastedilenin uluslararası antlaşmalar ve uluslararası hukukun temel ilkeleri olduğu açıktır (Apaydın Tekin, 2018, s.535). 16. maddede yabancıların durumu düzenlenmiştir. Bu hükme göre temel hak ve hürriyetler, yabancılar için ancak milletlerarası hukuka uygun olarak ancak kanunla sınırlanabilmektedir. Bu anlamda söze konu hükmün uluslararası hukuk kurallarının herhangi bir ön şarta bağlı olmaksızın doğrudan uygulanabilmesinin mümkün olduğu yönünde görüşler mevcuttur (Aksar, 2019, s.178; Apaydın Tekin, 2018, s.535). 42. maddede, Türk vatandaşlarına Türkçe ’den başka hiçbir dilin okutulamayacağı öngörülmüş olmakla birlikte madde metni, milletlerarası antlaşma hükümlerini de saklı tutmaktadır. Buradaki milletlerarası antlaşmalardan anlaşılması gereken şüphesiz, Türkiye’nin taraf olduğu ve aksi düzenlemeler içeren antlaşmalardır ki Lozan Antlaşması bu durumun en belirgin örneğini teşkil etmektedir (Apaydın Tekin, 2018, s.535). Anayasamızın 90. maddesi, uluslararası hukuk bağlamında en belirgin düzenlemeye sahip norm olarak karşımıza çıkmaktadır. Bu anlamda maddede uluslararası bir antlaşmaya taraf olabilmek ve bu antlaşmaların hukuk sistemimizde ne şekilde bağlayıcılık kazanacağına dair düzenlemeler mevcut bulunmaktadır. Anayasamızda uluslararası hukukun uygulama usulüne ve dolayısıyla uluslararası antlaşmaların hüküm altına alındığı son hüküm ise 92. maddedir. Madde metnine göre milletlerarası hukukun meşru saydığı hallerde savaş hali ilanına karar verilebilecek ve milletlerarası antlaşmaların gerektirdiği haller dışında ülke dışına asker gönderilebilecektir. Madde metnindeki bilhassa uluslararası antlaşmalara yapılan atfın ise BM şartı uyarınca alınacak karar doğrultusunda silahlı kuvvet kullanımına ilişkin hükümler gibi Türkiye’nin uluslararası yükümlülüklerini ifade etmekte olduğu açıktır (Apaydın Tekin, 2018, s.536).

Uluslararası düzeyde geniş çaplı uygulama bulması nedeniyle Avrupa İnsan Hakları Sözleşmesi özelinde konu değerlendirildiğinde ise bu ve benzeri metinlerin anayasal düzeyde referans metinler olarak kabul edilmesi gerekliliği karşımıza çıkmaktadır (Kaboğlu, 2007, 129). Yine, AHİS ve AİHM gibi yasa koyucuyu bağlayan metin ve kararların benzer şekilde iç hukukta ilgili uyumsuzluklara doğrudan uygulanma kabiliyetine sahip olmaları dolayısıyla anayasa düzeyinde olmasa da yasa üstü niteliklerinin kabulünün gerektiği de görüşlerden bir diğeridir (Fendoğlu, 2000, s.381).

Uluslararası antlaşmalara ilişkin hükümleri doğrudan düzenlemesi hasebiyle 90. maddeyi ve maddenin geçirmiş olduğu değişikliği ayrıntılı bir biçimde incelemek konuya açıklık getirmek bakımından önem arz etmektedir.

5170 Sayılı Kanunla Gerçekleştirilen Değişiklikten Önceki Durum

Anayasanın 90. Maddesinin ilk dört fıkrasında antlaşmaların düzenlenme ve hukukumuzda işlerlik kazanmasına ilişkin ayrıntılı hükümlere yer verilmiştir. Son fıkrada ise usulüne uygun bir biçimde yürürlüğe giren uluslararası antlaşmaların *'kanun hükmünde'* olduğu ve bu antlaşmalar hakkında Anayasaya aykırılık iddiası ile Anayasa Mahkemesi'ne başvurulamayacağı düzenleme altına alınmıştır.

Söze konu durum münhasıran değerlendirildiğinde hem bu antlaşmaların kanun hükmünde olduğu hem de antlaşmalar hakkında Anayasa Mahkemesi'ne başvurulamayacağı hükümlerinin bir arada mevcut olması bir takım görüş ayrılıklarını da beraberinde getirmiştir. Bu anlamda fıkradaki, usulüne uygun bir biçimde yürürlüğe konulmuş uluslararası antlaşmanın kanun hükmünde sayılması ve bu antlaşma için Anayasa Mahkemesi'ne başvurulmaması düzenlemeleri arasındaki çelişkinin mevcudiyeti, doktrinde iç hukuktaki hiyerarşi bakımından farklı yaklaşımların ortaya çıkmasına ve bu hususun tartışılmasına sebep olmuştur (Özgün Tekin, 2019, s.141). Bir görüşe göre, Anayasanın açık düzenlemesi gereği antlaşmalar kanunlar ile eşdeğerde sayılmaktadır. Buna karşılık bu antlaşmalar aleyhine Anayasa Mahkemesi'ne başvurulmaması durumu ise antlaşmalara kanunlar karşısında üstünlük tanınmış olduğu şeklinde değil, akit devletin antlaşmaya uyulmaması nedeniyle ortaya çıkabilecek olası sorumluluk halinin önüne geçmek ve uluslararası kuruluşlar nezdinde olumlu izlenim oluşturmak amacıyla düzenleme altına alınmış bir hüküm olarak yorumlanmaktadır (Özgün Tekin, 2019, s.141; Tunç, 2000, s.180). Bir diğer görüş ise Anayasa Mahkemesine başvuru yolunu kapatan hüküm nedeniyle antlaşmaların kanundan üstün olduğu görüşüdür. Bu görüşe göre ise madde metnindeki *'kanun hükmündedir'* ifadesinin kullanılmış olması, antlaşmaların kanunlarla aynı seviyede olduğunu ifade etmek için değil antlaşmaların yürürlüğe girmesiyle doğrudan hüküm doğurmaya başlayacağını anlatmak sebebiyledir (Bilgin, 2016, s.93; Özgün Tekin, 2019, s.142).

Uluslararası antlaşmaların kanun üstü hatta Anayasa üstü konumunu ifade eden görüşler de mevcuttur. Bu görüşe göre de Anayasa'nın temelini oluşturan *'insan haklarına saygı'* ilkesi, bütün uluslararası insan hakları normlarının anayasal değerde sayılmasını zorunlu kılmaktadır (Akıllıoğlu, 1991, s.41) Yine bu görüş, ulusal hukuk sisteminin kendi içerisinde uyum içinde olmak zorunda olduğu bir sözleşmenin anayasal değerde olduğunu, hatta kimi yönlerden anayasa üstü konumda bulunduğunu ayrıca belirtmeye lüzum olmadığını da vurgulamaktadır (Akıllıoğlu, 1991, s.42).

5170 Sayılı Kanunla Gerçekleştirilen Değişiklikten Sonraki Mevcut Durum

Anayasaya aykırılık nedeniyle Anayasa Mahkemesi'ne başvurulmaması olgusunun antlaşmaların konumu ile ilgili bir takım tartışmalara yol açması nedeniyle madde metninde değişikliğe gidilmiş ve maddeye 2004 yılında 5170 sayılı Türkiye Cumhuriyeti Anayasası'nın Bazı Maddelerinin Değiştirilmesi Hakkında Kanun'la *'Usulüne göre yürürlüğe konulmuş temel hak ve özgürlüklere ilişkin milletlerarası antlaşmalarla kanunların aynı konuda farklı hükümler içermesi nedeniyle çıkabilecek uyumsuzluklarda milletlerarası antlaşma hükümleri esas alınır.'* fıkrası eklenmiştir. Gerçekleştirilen bu değişiklik ile bu sefer de uluslararası antlaşmalar bakımından temel hak ve özgürlüklere ilişkin olan antlaşmalar ve ilişkin olmayan antlaşmalar şeklinde bir ayrımaya başvurulduğu görülmektedir (Akkutay, 2007, s.416). Ancak söze konu değişiklik ile uluslararası antlaşmaların hiyerarşik yeri hususunda kanun üstü fakat Anayasa altı olmak üzere bir belirlemeye gidilmiş olsa da metindeki *'temel hak ve özgürlüklere ilişkin milletlerarası antlaşmalar'* ifadesi, yeni bir tartışma yaratmıştır (Özgün Tekin, 2019, s.143). Hangi antlaşmaların temel hak ve özgürlüklere ilişkin olduğu,

hangilerinin olmadığı ayrımındaki muğlaklık, antlaşmanın konusu ve tüm maddeleri itibarıyla temel hak ve özgürlükleri düzenleme zorunluluğunun olup olmadığı hususu, durumu daha da zorlaştırmıştır. Burada öne sürülen ilk görüş madde metninin lafzından da açıkça anlaşılacağı üzere her antlaşmanın değil bütünüyle yalnızca temel hak ve özgürlükleri düzenleyen antlaşmaların bu kapsamda yer alacağıdır. Diğer görüşe göre ise temel hak ve özgürlüklere ilişkin olmayan bir uluslararası antlaşma içinde temel hak ve özgürlükleri düzenleyici bir hükmün bile bulunması yeterli olacak ve söze konu antlaşma kanun metninin üzerinde yer alacaktır (Özgün Tekin, 2019, s.144; Başlar, 2004, s.312). Bu anlamda temel hak ve özgürlükleri düzenlemeyen uluslararası antlaşmaların hukuk sistemimizdeki yerine ilişkin hala bir fikir birliği bulunduğunu söylemek güçtür (Aybay, 2007, s.205).

Başka bir görüş ise kanun ya da antlaşmanın içeriğine bakılması gerektiğini, metinde özel düzenleyici hükümlerin bulunması halinde “*lex specialis derogat generali*” ilkesi uyarınca özel kuralın genel kurala üstün tutulacağı; her iki metnin de genel kuralları içermesi durumunda ise “*lex posterior derogat priori*” ilkesi uyarınca sonraki kuralın öncekine üstün tutulacağını ifade etmektedir (Pazarıcı, 2004, s. 660).

Burada değinilmesi gereken bir başka husus ise uluslararası antlaşmalarla kanunların uyumsuzluğunda uygulanacak kuralın aynı şekilde kanun hükmünde kararname veya diğer düzenleyici işlemleri bakımından da uygulama kabiliyeti olduğudur (Özgün Tekin, 2019, s.143). Zira metnin yeni halinde, uluslararası bir antlaşma ile kanun hükümlerinin benzer düzenlemeler nedeniyle çatışma yaratması durumunda kanun üstün tutulurken, kanunla aynı hüküm ve sonuçları doğuracak olan diğer düzenlemelerin bu kapsam dışında bırakılması doğru bir yaklaşım olmayacaktır (Aliefendioğlu, 2005, s.215).

Dünyadaki diğer modern anayasalar dikkate alındığında genel kabulün ‘bütün uluslararası antlaşmaların ulusal hukuka üstünlüğü’ olduğu görülmektedir (Apaydın Tekin, 2018, s. 538). Ancak 2004 Anayasa değişikliğinde m.90/V’e eklenecek olan hükmün, sadece temel hak ve özgürlüklere ilişkin olanları değil tüm uluslararası antlaşmaları kapsayacak şekilde düzenlenmesi önerisinin kabul görmemesi sebebiyle, yasa koyucunun sistemimizde gerek uluslararası antlaşmalar gerekse uluslararası hukukun diğer kuralları bakımından bu yönde bir düzenleme yapma iradesinin varlığını kabul etmek mümkün görünmemektedir (Apaydın Tekin, 2018, s. 538).

Danıştay Kararlarında Uluslararası Antlaşmaların Etkisi

Yüksek yargı organları ulusal hukuk kurallarının yanında uluslararası hukuk kurallarını da dayanak olarak görmüş ve kararlarında bu kurallara yer vermişlerdir. Yüksek yargı organlarımızdan biri olan Danıştay’ın da bu yönde kararları bulunmaktadır. Ancak gerek kararların veriliş sıklığı gerekse muhtelif konuları içermesi sebebiyle belirli bir görüş birliğinden bahsedilemeyecektir. Buna karşın kararlarda esas alınan metinler bakımından bir ayrıma gidilebilecektir.

Danıştay’ın Uluslararası Antlaşmaları Norm Olarak Kabulü

Uluslararası antlaşmaların ulusal hukuktaki bağlayıcılığı ve yorumlanma usulü her devletin temel metinlerinde düzenlenmiş olmakla birlikte farklı adlarla tanımlamaları da içermektedir. Ulusal hukuk sistemimizde ‘antlaşma’ deyiminin yanında şart, pakt, protokol gibi birden fazla terimle antlaşma kavramı anlatılmak istenmiştir. Böylelikle uluslararası antlaşmanın yapım usulüne tabi her türlü belge bu kapsamda değerlendirilmektedir. Burada Birleşmiş Milletler İnsan Hakları Evrensel Bildirgesi’nden bahsetmekte fayda vardır. Bildirgenin antlaşma olmaması nedeniyle kanun hükümlerine tercih edilemeyeceği görüşüne karşılık (Başlar, 2004, s.313) bildirgenin temel hak ve özgürlükleri düzenlemesi münasebetiyle anayasal anlamda bağlayıcılığa sahip olduğu ileri sürülmüştür (Gülmez, 2005, s. 34). Danıştay ise bu belgeye önem atfederek bunu da içtihadı birleştirme kararında açıkça belirlemiştir. Böylelikle Danıştay 03.03.2006 tarih ve E: 2005/1 K: 2006/1 sayılı İctihadi Birleştirme Kararında;

“*Sendikal hakların kaynaklarını oluşturan ve Ülkemiz tarafından da onaylanan yukarıda anılan sözleşmeler ile birlikte, İnsan Hakları Evrensel Bildirisi, Avrupa İnsan Hakları Sözleşmesi ve Avrupa Sosyal Şartı gibi bir çok sözleşme ve bildiride sendikal hakların işçilerin yanı sıra kamu görevlilerine de tanınması benimsenmiş 2709 sayılı Türkiye Cumhuriyeti Anayasası’nın 51’inci maddesinde 23/7/1995 günlü ve 4121 sayılı Kanunla yapılan değişiklik ile, işçiler dışında kalan*

kamu çalışanlarına da örgütlenme ve toplu sözleşme hakkı tanınarak buna ilişkin usullerin kanunla düzenlenmesi öngörülmüştür.” (<https://www.resmigazete.gov.tr/eskiler/2006/06/20060618-7.htm>)

demek suretiyle söze konu bildirgeye normatif değer yüklemiş ve kararında esas almıştır.

Uluslararası antlaşma sayılmaksızın, uluslararası belge niteliğini haiz olan ve hukuki bağlayıcılığı olmayan metinlere dayanılarak iç hukukta tesis edilen işlemler bağlayıcı olmamakla birlikte destekleyici görev görcektir. Helsinki Bildirgesi olarak da bilinen Avrupa Güvenliği ve İşbirliği Konferansı söze konu belgelerden biridir ve Birleşmiş Milletler Sekreterliği'ne kaydı gerekmemesi münasebetiyle de anlaşma niteliğine sahip değildir (Yeşilyurt, 2014, s.9). Bu belgenin Türkiye tarafından imzalanmış ancak uluslararası antlaşma statüsünde olmaması nedeniyle onay kanunu ile veya sair bir usulle onaylanarak hukukumuzda bağlayıcılık kazanmadığı göz önüne alındığında hukuksal bağlayıcılığı bulunmamakta ise de siyasal bağlayıcılığının mevcut olduğu kabul edilmelidir (Yeşilyurt, 2014, s.9). Bu konuda verilmiş olan bilindik bir karar ise Danıştay 12. Dairesi'nin 24.04.1978 tarih, E.1977/1349, K.1978/955 sayılı karardır. Buna göre Danıştay, İsveç Radyo Televizyon Kurumu tarafından Türkiye hakkında belgesel bir film yapımı için İstanbul'a gönderilen dört kişilik televizyon ekibinin sınır dışı edilme işleminin ilgililere sözlü olarak bildirilmiş olmasını ulusal ve uluslararası hukuka aykırı görmüştür. Kararda, iç düzenlemenin yanında bilhassa konuyla ilgili uluslararası belgenin varlığı üzerinde durulmuş;

“...İdari işlemlerde takdir yetkisi, nesnel (objektif) ölçülen içinde yasal amaca ve kamu hizmeti gereklerine uygun biçimde kullanılabilir. Bu itibarla davalı idare, söz konusu işlemi yaparken de, 1950 yılında yürürlüğe giren 5683 sayılı Yasa hükmü yanında, aynı zamanda uygulama aşamasındaki diğer yasal ve genel düzenlemeleri, varsa uluslararası sözleşmeleri göz önünde tutmak, buna göre bir değerlendirme yapmak zorundadır.... Diğer taraftan ilan ve kabul edilmiş insan haklarına ve temel özgürlüklere ilişkin uluslararası hukuk metinlerini, sözleşme ve anlaşmaları yineleyen ve insan hak ve özgürlüklerinin ayrıntılı bir güvenlik ve iş birliği anlayışı içinde genişletilerek geliştirilmesini öngören ve 1.8.1975 tarihinde Türkiye'nin aralarında bulunduğu 24 ülkece imzalanan, Avrupa Güvenliği ve İşbirliği Anlaşması Nihai Belgesinde de; buna katılan devletler, gazetecilerin çalışma koşullarını kolaylaştıracaklarını, gazetecileri meslek uğraşlarını yasal yollardan yürütmelerinden ötürü sınır dışı etmeyeceklerini taahhüt etmişlerdir. Yukarıda yer alan yasal ve uluslararası düzenlemelerin ve genel hukuk kurallarının ışığında, davalı idarenin yeterli bir araştırmaya, yazılı tebliğe lüzum görmeden; 5683 ve 2559 sayılı yasaların uygulanmasını haklı gösterecek inandırıcı bir kanıtta da dayanmadan, davalı kurumun elemanlarını sınır dışı etmesinde hukuksal isabet görülmemektedir.”

denilmek suretiyle de ilgili idari işlem iptal edilmiştir. Görüleceği üzere zikredilen uluslararası belgenin esas niteliği veya yardımcı niteliği değerlendirilmemiştir. Bu husus ayrıntılı olarak irdelenmesi gereken bir durum olarak karşımıza çıkmaktadır. Bu anlamda en azından iptal kararının gerekçesinde, uluslararası hukukun genel teamüllerine aykırılık oluşturulduğu savına dayanılması belgenin niteliğini tespit edebilmede daha doğru bir yaklaşım olarak kabul edilebilecektir (Yeşilyurt, 2014, s.11).

Danıştay'ın Temel Hak ve Özgürlüklere İlişkin Uluslararası Antlaşmaları Esas Alma Yöntemi

Hak ve özgürlüklerin anayasalarda tek tek düzenlenmek yerine genel nitelik kazandırmak amacıyla soyut bir biçimde ele alındığı görülmektedir (Ergül, 2014, s.77). İşte bu sebeple Anayasa'nın soyut olarak kabul ettiği belirli bir hakkın kapsamına ilişkin yasa hükmünün bulunmadığı hallerde Danıştay, o hakkın tanınmış olmasının onun kapsamını belirlemede yeterli görmemekte söze konu belirsizliği o hakla ilgili uluslararası sözleşmelere başvurarak bertaraf etmektedir (Yeşilyurt, 2014, s.15). Bilhassa mülkiyet hakkı ile ilgili uyuşmazlıklarda sıklıkla karşılaşılmakla birlikte, mali yükümlülük doğuran davalar bakımından da benzer husus geçerli olacaktır. Danıştay 6. Daire'nin E: 2011/8290 K: 2012/1937 sayılı kararında, Enerji ve Tabii Kaynaklar Bakanlığı (Petrol İşleri Genel Müdürlüğü)'nün davalı statüsünde olduğu davada, Anayasa ile Petrol Kanunu ve Kamulaştırma Kanunu'nun davalı idareye yüklediği görevlerden hiçbirinin bu idarece gerçekleştirilmediği, bu süreçteki tüm iş ve işlemlerin petrol arama ruhsatı sahibi özel hukuk tüzel kişisi tarafından ve davalı idarenin bilgisi dahilinde, zımni/örtülü kabulü yolundaki işlemleri doğrultusunda gerçekleştiği ve davacıların mülkiyet haklarının kısıtlanması, taşınmazlarının kullanımının müdahil şirkete

geçmesi şeklinde hukuki sonuçlarını da doğurduğunun görüldüğü, kamulaştırma amacıyla Kamulaştırma Kanununun davalı idarenin verdiği görevler kapsamında davalının tesis ettiği yazılı bir işlemin bulunmamasına karşın, özel hukuk tüzel kişisi tarafından yapılan tüm bu iş ve işlemlerin önce örtülü, daha sonra ise açık bir şekilde davalı idarenin kabulüne dayanılması sonucu, davacıların mülkiyet hakkının, ulusal ve uluslararası hukukta koruma gören, kapsam ve sınırları çizilen hukuksal güvenlik ilkesini yok sayarak, davacılar ile aynı hukuksal statüde bulunan, kamu gücüne sahip olmayan şirketin, adeta kamusal bir gücü bulunan/kullanan idare gibi mülkiyet hakkının kısıtlanması sonucuna yol açtığı görülmektedir;

“20.03.1952 tarihinde kabul edilen İnsan Haklarının ve Temel Özgürlüklerinin Korunması'na İlişkin Sözleşmeye Ek 1 Nolu Protokol Türkiye tarafından 19.03.1954 tarihinde onaylanmıştır. Anılan Protokolün Mülkiyetin Korunması başlıklı 1. maddesinde: "Her gerçek ve tüzel kişinin mal ve mülk dokunulmazlığına saygı gösterilmesini isteme hakkı vardır. Herhangi bir kimse, ancak kamu yararı sebebiyle ve yasa da öngörülen koşullara ve uluslararası hukukun genel ilkelerine uygun olarak mal ve mülkünden yoksun bırakılabilir. Yukarıdaki hükümler, devletlerin, mülkiyetin kamu yararına uygun olarak kullanılmasını düzenlemek veya vergilerin ya da başka katkıların veya para cezalarının ödenmesini sağlamak için gerekli gördükleri yasaları uygulama konusunda sahip oldukları hakka halel getirmez." kuralı yer almıştır. Olay, idarenin kamulaştırmaya yönelik örtülü bir işlemi bulunduğunun kabulünü zorunlu kılmaktadır. Aksine bir değerlendirme, Devletin mülkiyet hakkı yönünden üstlendiği "pozitif ödev" in de gereği olarak, bu hakkın "somut ve etkin" olarak korunmasının sağlanması amacıyla çelişeceği gibi kamu yararının gerekleri ile kişisel hakların korunması arasında hüküm sürmesi gereken adil bir dengenin kurulması ve bu çerçevede ölçülülük ilkesinin yaşama geçirilmesi mümkün olmayacaktır.” (Uluslararası Sözleşmelere Atıf Yapılan Danıştay Kararları, 2012, s.41-42)

demek suretiyle hem iç hukukta hem de uluslararası sözleşmelerde düzenleme bulunan bir hususta sözleşme hükümlerine vurgu yaparak karar tesis etmiştir. Yine Danıştay benzer şekilde, haksız tahakkuk ettirilen vergi nedeniyle idarenin faiz ödemesi gerekliliğine değinerek,

“AİHS'e ekli 1 No'lu Protokol'ün 1. Maddesi ve AİHM'in kararı uyarınca mülkiyet hakkı ihlal edildiğinden, haksız tahakkuk ettirilen verginin davacıya faizi ile birlikte iade edilmesi gerekmekte olup, aksi yönde verilen mahkeme kararında hukuka uyarlık bulunmamıştır.” (Danıştay 4. Daire E:2011/5499 K:2011/6892; Uluslararası Sözleşmelere Atıf Yapılan Danıştay Kararları, 2012, s.32-35)

şeklinde karar tesisini yoluna gitmiştir.

Danıştay, temel hak ve özgürlüklere ilişkin uluslararası antlaşmaları yalnızca idari işlemlerin esas denetiminde esas almamakta ilk inceleme aşamasında da bağlayıcı addetmektedir. Bu anlamda idari davalarda menfaat ihlali şartının varlığına ilişkin gördüğü bir davada, RTÜK üyelerinin, Kurul üyesi ve vatandaş sıfatıyla açtıkları dava kapsamında dava konusu işlemle davacılar arasında menfaat ihlali bağlamında bir bağ bulunup bulunmadığı tartışılmış ve Danıştay 3. Dairesi, davaya konu olay kapsamında devlete düşen yükümlülüğün medya tekelinin oluşmasına karşı gerçek sınırlamalar ortaya koymak ve medyanın çoğulculuğunu temin edici önlemler almak ödevini; Anayasa'nın 'Düşünceyi Açıklama ve Yayma Hürriyeti' başlıklı 26. maddesi 'Basın Hürriyeti' başlıklı 28. maddesi ve 'Piyasaların Denetimi ve Dış Ticaretin Düzenlenmesi' başlıklı 167. maddesi ile AİHS'in ifade özgürlüğüne ilişkin 10. maddesinden çıkararak RTÜK kararına muhalif kalan Kurul üyelerinin, temel hak ve özgürlükler alanına giren bir konuda dava açma ehliyetlerinin bulunduğu karar vermiştir (Danıştay 3. Daire E: 2007/7054 K: 2007/7684; Yeşilyurt, 2014, s.17). Burada davaya konu olan menfaat ihlali kavramı İdari Yargılama Usul Kanunu'nda sadece lafzi olarak yer almış ancak ayrıntılı bir biçimde düzenlenmemiştir. Dolayısıyla söze konu kanun hükmü ile Danıştay'ın kararda bahsettiği antlaşma arasında bir çatışma olduğundan bahsedilemeyecek olması nedeniyle Danıştay'ın, normların çatışması değil ihmal edilecek bir yasa normu bulunmamasından ötürü Anayasa ve antlaşma hükümlerini esas alarak karar verdiğine dikkat etmek gerekir (Yeşilyurt, 2014, s.17).

Temel hak ve özgürlüklere ilişkin antlaşma hükümleri ile iç hukuk hükümlerinin çatışması halinde Danıştay'ın yapması gereken Anayasa m.90 gereği söze konu iç hukuk normunu ihmal etmek olacaktır (Yeşilyurt, 2014, s.19). Ancak Danıştay bu durumda çatışmanın seviyesine göre bir yol izlemekte ve uluslararası antlaşma normunun anlamını Anayasa hükümleri ile bütünleştirerek idari işlemin bağlantılı olduğu hakkı yahut genel ilkeyi uluslararası antlaşmadan ve Anayasa'dan çıkarma yoluna gitmektedir (Yeşilyurt, 2014, s.19). Danıştay'ın bu şekilde vermiş olduğu kararlardan çoğu sendika üyelerinin dava yoluyla temsiline ilişkindir. Öyle ki Danıştay İçtihatları Birleştirme Kurulu; kamu görevlileri sendikaları ve üst kuruluşlarının, üyeleri hakkında tesisi edilen birel işlemlere karşı dava açıp açamayacakları hususundaki içtihat farklılığı, İnsan Hakları Evrensel Bildirgesi, AİHS, Avrupa Sosyal Şartı ile İLO' nun 87 ve 151 Sayılı Sözleşmeleri'nde düzenlenen örgütlenme özgürlüğüne ilişkin güvenceler zikredilerek giderilmiştir (Yeşilyurt, 2014, s.20).

Yine Danıştay bir kararında, uluslararası antlaşma hükümlerinin yasaların üstünde olduğu, ve uyumsuzluk durumunda her ne surette olursa olsun antlaşma hükümlerinin uygulanma kabiliyeti bulacağını belirtmişken başka bir kararında ise bu yargısını tam tersine çevirmiştir. Bu anlamda Danıştay;

“... İnsan haklarına ilişkin uluslararası belgelerde yer alan hükümlerle bireyin uluslararası hukukun bir süjesi konumuna getirildiği tartışmasızdır...Uluslararası sözleşmelerin Anayasaya aykırılığı ileri sürülemeyeceğine ve bu sözleşmelerle bir devlet diğer devletlere karşı sözleşmede yer alan hak ve hürriyetlerden kendi vatandaşlarını da yararlandırmak konusunda diğer devletlere karşı uluslararası yükümlülük altına girmiş olduğuna göre, usulüne uygun bir şekilde onaylanarak yürürlüğe konulmuş bu nitelikte bir sözleşmenin Anayasa'ya aykırı bir hüküm taşısa bile uygulanmaktan alıkonulamayacağı, kendisinden önce veya sonra çıkmış yasalara aykırılığı ya da sonra çıkan yasanın sözleşme kurallarını değiştirdiği ileri sürülerek uygulanmasının sarsaklanamayacağı Türk Hukukunda genellikle kabul edilmektedir. Anayasa, antlaşmaların Anayasaya aykırılığının ileri sürülemeyeceğini açıklamak suretiyle iç hukuk yönünden anlaşmaların üstünlüğü ilkesini benimsediğini belirtmiş olmaktadır... iç hukukta doğrudan hukuksal sonuçlar yaratan uluslararası sözleşmelerin yukarıda belirtilen niteliği ve bunlara karşı Anayasa Mahkemesine başvurulamaması ve böylece bu sözleşmelerin sonradan yapılacak ulusal düzenlemelerle etkisiz kılınması yolunun kapatılmış olması bu sözleşmelerin iç hukukta yasalar üstü bir konumda olduğunu ve yürütme ve yasama organları için bağlayıcılık niteliği taşıdığını açıkça ortaya koymaktadır.” (Danıştay 5. Daire E:1986/1723 K:1991/933; Höbek, 2013, s.51-52)

şeklinde vermiş olduğu karara karşı; ilgili antlaşmada yer alan kimyasal maddelerin ithal edilmesinin söze konu kimyasal maddelerinin üretimine ilişkin olarak verilen ihtira beratlarının kaybına neden olmayacağını öngören hükmünü, ihtira beratı kanunumuzun 38. Maddesinde düzenlenen alınan kimyevi maddelerin 2 yıl içerisinde Türkiye'de üretilmemesi halinde ihtira beratının iptal edilebileceği hükmüne üstün tutulamayacağını kabul ettiği başka bir kararında;

“Ancak, bu hükmün (antlaşma hükmünün) mutlak olarak uygulanması, berat veren memleketleri, berat sahibi memleketin pazarı durumuna getirebileceğinden maddenin iç hukuk kuralları da göz önünde bulundurularak yorumlanması gerekir. Berat veren memleketin mevzuatında ithal yasağı koyan bir hüküm mevcut ise evvela ona itibar edilmesi zaruridir.” (Danıştay 12. Daire E: 1968/1117 K: 1970/1310; Pazarıcı, 2021, s.32-33).

şeklinde ters yönde bir karar vermiştir. Görüldüğü üzere, Danıştay, bu hususta kesin bir yargıya varamamıştır.

Sonuç

Monist teorinin en önemli özelliği insanın birliği ve hukukun kişilerarası rolünü ön planda tutmasıdır. Bu anlamda kişi, bir uluslararası hukuk normunun oluşumunda gerek kişisel gerekse kolektif ölçüde öneme sahiptir. Zira Kelsen'in devleti insanın oluşturduğu toplumun bir sonucu olarak meydana gelen yapı olarak tanımlamasının sebebi de budur. Monist teoriden farklı bir yaklaşımı benimseyen düalist teoride ise hem ulusal hukukun hem de uluslararası hukukun temelde uygulanma kabiliyetine sahip olması düşüncesi mevcuttur. Ancak bu durum, düalist yaklaşımın uluslararası düzeyde uluslararası hukukun belli ölçülerle önceliği olduğu gerçeğinin göz ardı edilmesine imkân verdiği anlamına gelmemektedir. Devletin ulusal hukuk düzeni ve

sistematiki ile uluslararası hukuk düzeni birbirinden farklı olsa da birbirleri ile mütemediyen ilişki içerisinde oldukları açıktır. Söze konu bu ilişki ise sonu olmayan ve şartlara göre değişip gelişen bir ivmeye sahiptir. Bu anlamda anlaşmaların yorumlanması ve uygulanmasında konuyu tek yönlü bir biçimde ele almak gerek ulusal hukuk gerekse uluslararası hukuk düzenleri bakımından doğru bir yaklaşım olmayacaktır.

Türk Anayasasında yer alan uluslararası hukuka ilişkin hükümlere bakıldığında ayrıntılı olmasa da veyahut bir cümleyle sınırlı da olsa birçok maddede münhasıran antlaşmalara atıf yapıldığı görülmektedir. Ancak bu düzenlemelerin hepsi birlikte değerlendirildiğinde Türk hukuk sisteminin düalist yapıda mı yoksa monist yapıda mı olduğu hususunu açıklığa kavuşturacak güçte görünmemektedir. Zira madde metinlerinde katı ve açık bir şekilde uluslararası hukukun ulusal hukukun üstünde olduğunu gösterecek bir lafız da yer almamaktadır. Bu sebeple teoride de görüş birliği bulunmamakta hatta çoğu zaman da yazarlar bu konuda görüş ayrılıklarına düşmektedir.

Konuya uluslararası antlaşmalar çerçevesinde yaklaşıldığında ise anayasa hükümlerinin kısmi belirleyici etkinlikte olduğu görülmektedir. Anayasa'nın 15, 16, 42, 90 ve 92. maddeleri bu anlamda muhtelif düzenlemeler içermektedir. Uluslararası antlaşmaların yeri ve bağlayıcılığı hususunda en belirgin düzenlemeyi içeren madde ise şüphesiz 90. maddedir. 2004 yılında gerçekleştirilen anayasa değişikliği ile birlikte maddenin son haline bakıldığında uluslararası antlaşmaların iç hukukta kanunun üzerinde bir yer edindiği görülecektir. Ancak antlaşmaların temel hak ve özgürlüklere ilişkin olup olmadığına göre söze konu hiyerarşi değişebilecektir. Bu hususta doktrinde farklı görüşler öne sürülmüş ve tartışılmıştır. Bu anlamda bir uluslararası antlaşmanın kanunun üzerinde yer alması durumu, şüphesiz münhasıran temel hak ve özgürlüklere ilişkin düzenlemeler ihtiva ettiği ölçüde olacaktır. Esas düzenleme amacı temel hak ve özgürlüklere ilişkin olmayan antlaşmaların temel hak ve özgürlüklere ilişkin maddeler içermesi de benzer sonuç doğuracak ve bu maddeler evleviyetle uygulamada üstün tutulacaktır.

Danıştay'ın uluslararası antlaşmalara atıf yaptığı kararların geneline baktığımızda birbiri ile farklı kararlar verilmiş olduğu görülmektedir. Bilhassa antlaşmaların yasaların üzerinde olup olmadığı hususunda tam bir görüş birliğinin bulunduğu ifade edilebilir. Kararlarda, uluslararası antlaşmalara ve diğer iç hukuk normlarına sadece değinilmekle yetinilmektedir. Bu anlamda Danıştay'ın hiyerarşik olarak sıralama yaptığı kararlar da oldukça sınırlı sayıdadır. Yine kararların tesis usulünü dikkate aldığımızda, hüküm kısmında uluslararası belgelerin bağlayıcılığından ve uygulanması gereğinden yeterince bahsedilmemiş olduğu görülmektedir. Aynı şekilde kararın değerlendirme kısmında bu belge ve antlaşmalara yer verilse de oldukça yüzeysel bir yaklaşımla sadece ilgili madde aktarılmakta ve devamında buna hiç değinilmeden yorum yapılarak karar verilmektedir. Bu durumun ise Danıştay kararlarında yer alan ve referans gösterilen uluslararası antlaşmaların iç hukuktaki etkinliğini anlamayı ve bu yönde yerleşmiş içtihat geliştirilememesi nedeniyle belli bir sistematik oluşturmayı bir kat daha güçleştirmekte olduğunu söylemek yanlış olmayacaktır.

Kaynakça

- Acer, Y. ve Kaya, İ. (2020). *Uluslararası Hukuk Temel Ders Kitabı ve İngilizce Özeti*, Ankara: Seçkin Yayıncılık.
- Akıllıoğlu, Tekin (1991), "Uluslararası İnsan Hakları Kurallarının İç Hukuktaki Yeri ve Değeri", *AÜSBF İnsan Hakları Merkezi Dergisi*, I(2-3).
- Aksar, Y. (2019), *Teoride ve Uygulamada Uluslararası Hukuk-I*, Ankara: Seçkin Yayıncılık.
- Akkutay, A. İ. (2007). "Uluslararası Antlaşmaların İç Hukuktaki Konumu ve Etkileri", *Gazi Üniversitesi Hukuk Fakültesi Dergisi*, XI(1-2), 415-447.
- Aliefendioğlu, Y. (2008), "Uluslararası Sözleşmelerin İç Hukuk Karşısında Durumu", *Danıştay ve İdari Yargı Günü 139. Yıl*, Ankara: Danıştay Tasnif ve Yayın Bürosu Yayınları, 153-166.
- Aybay, R. (2007), "Uluslararası Antlaşmaların Türk Hukukundaki Yeri", *TBB Dergisi*, (70), 187-213.
- Başlar, K. (2004), "Uluslararası Antlaşmaların Onaylanması, Üstünlüğü ve Anayasal Denetimi Üzerine", *Milletlerarası Hukuk ve Milletlerarası Özel Hukuk Bülteni (Prof. Dr. Sevin Toluner'e Armağan)*, (1-2), 279-336.
- Bilgin, A. B. (2016). "Avrupa İnsan Hakları Sözleşmesinin İç Hukuktaki Yeri", *Marmara Üniversitesi Hukuk Fakültesi Hukuk Araştırmaları Dergisi*, 22(1), 81-129.

- Ergül, O. (2014). “Usulüne Göre Yürürlüğe Konulmuş Milletlerarası Antlaşmalar Kanun Hükmündedir”, *Yıldırım Uler’e Armağan*, Lefkoşe: Yakın Doğu Üniversitesi Yayınları, 65-86.
- Fendoğlu, H. T. (2000). “Uluslararası İnsan Hakları Belgelerinin Uygulanmasında “Bağımsız Ölçü Norm” veya “Destek Ölçü Norm” Sorunu”, *Anayasa Yargısı Dergisi*, 17, 363-385.
- Gülmez, M. (2005). “Sendikal Haklara İlişkin Sözleşmelerin İç Hukuka Üstünlüğü ve Yasalarımızdaki Aykırılıklar”, *Çalışma ve Toplum Dergisi*, (4), 11-56.
- Güneysu, G. (2014). Uluslararası Hukuka Sosyolojik Bakış: George Scelle ve Uluslararası Hukuk Kuramı. *Dokuz Eylül Üniversitesi Hukuk Fakültesi Dergisi, Prof. Dr. Hakan Pekcanitez’e Armağan*, 16, 4117-4137.
- Höbek, Tufan (2013), *Türk Hukukunda Antlaşmaların Yapılması ve Yargısal Denetim*, Adalet Yayınevi, Ankara.
- Kaboğlu, İ. (2007). *Anayasa Yargısı- Avrupa Modeli ve Türkiye*. Ankara: İmge Yayınevi.
- Oppenheim, L. (1912). *International Law, Vol.I, Peace*, London: Longmans, Green And Co.
- Özgülün Tekin, E. (2019). “1982 Anayasası’nın 90. Maddesi Uyarınca Uluslararası Antlaşmaların Türk Hukukundaki Yeri Sorunu”, *International Journal of Social, Humanities and Administrative Sciences*, 5(14), 137-149.
- Özkan, I. (2021). *Hukukun Küreselleşmesi ve Ulusötesi Hukuk*. İstanbul: Onikilevha Yayınları.
- Özkan, I. (2013). “Uluslararası Hukuk – Ulusal Hukuk İlişkileri”, *Journal of Yaşar University*, Prof. Dr. Aydın Zevkliler’e Armağan, 8, 2127-2175.
- Pazarıcı, H. (2021), *Uluslararası Hukuk Dersleri – I. Kitap*. Ankara: Turhan Kitabevi.
- Pazarıcı, H. (2004), “Türk Hukukunda Antlaşmalar ile Yasaların Çatışması”, *Milletlerarası Hukuk ve Milletlerarası Özel Hukuk Bülteni (Prof. Dr. Sevin Toluner’e Armağan)*, (1-2), 651-674.
- Sur, M. (2020). *Uluslararası Hukukun Esasları*, Gözden Geçirilmiş 14. Baskı, İstanbul: Beta Yayınları.
- Toluner, S. (1973), *Milletlerarası Hukuk ile İç Hukuk Arasındaki İlişkiler*, İstanbul: Sulhi Garan Matbaası.
- Toluner, S. (2017), *Milletlerarası Hukuk (Giriş, Kaynaklar)*, İstanbul: Beta Yayınevi.
- Tunç, H. (2000). “Milletlerarası Sözleşmelerin İç Hukuka Etkisi ve Avrupa İnsan Hakları Mahkemesinin Türkiye ile İlgili Örnek Karar İncelemesi”, *Anayasa Yargısı Dergisi*, 17, 174-192.
- Yeşilyurt, N. İ. (2014). “Danıştay Kararlarında Uluslararası Antlaşmaların Normatif Değeri”, *İnsan Hakları Yıllığı*, 32, 1-29.
- “Uluslararası Sözleşmelere Atıf Yapılan Danıştay Kararları” *Danıştay Dergisi*, 2012, (129), 11-76.
- Danıştay 03.03.2006 tarih ve E: 2005/1 K: 2006/1 sayılı İçtihadı Birleştirme Kararı, <https://www.resmigazete.gov.tr/eskiler/2006/06/20060618-7.htm>, (E.T: 10.05.2021).

Ortadoğu'da Bölgesel Kutuplaşma Dinamikleri ve Teorik Yansımaları

Regional Polarization Dynamics in the Middle East and Its Theoretical Reflections

Mehmet BABACAN*

Başvuru Tarihi: 02.05.2021

Kabul Tarihi: 01.06.2021

Makale Türü: Araştırma Makalesi

Özet

Bu çalışmada özellikle Arap Baharı devrimlerinden bu yana bölgesel ve küresel ölçekteki gelişmelerin etkisiyle Ortadoğu coğrafyasında belirginleşen kutuplaşma hareketleri ele alınacak ve bölge düzeyindeki bu dinamiğin hangi teorik yaklaşımla pratize edilebileceğine odaklanılacaktır. Ayrıca Arap Baharı devrimlerinin etkisi henüz dinmemişken bölgede Amerika Birleşik Devletleri (ABD) öncülüğünde hayata geçirilen İsrail ile diğer Ortadoğu devletlerini normalleştirme çabalarının bölgede birbirine rakip iki eksen temelinde ayrışma yarattığına ve bunun da bölgeye daha fazla istikrarsızlık getirdiğine de değinilecektir. Çalışmada ayrıca küresel aktörlerin bölgeye olan doğrudan müdahaleleri ve hamleleri ile değişen dengelere değinilerek netice itibarıyla bütün bu açıklamalar teorik bir perspektiften okumaya elverecek şekilde analitik hale getirilmeye çalışılacaktır.

Anahtar Kelimeler: Arap Baharı, Bölgesel kutuplaşma, İbrahim Anlaşmaları, Ortadoğu.

Abstract

In this study, especially the polarization movements that have become evident in the Middle East geography with the effect of regional and global developments since the Arab Spring revolutions, and which theoretical approach to practice this dynamic at the regional level that can be focused. And it will be noted that the separation on the basis of two competing axes in the region, when the impact of the Arab Spring revolutions has not yet subsided, the efforts to normalize Israel and other Middle Eastern states led by the United States (US) has brought more instability to the region. In addition, in the study, by addressing the changing balances with the direct interventions and moves of global actors in the region, all these explanations will be made analytical so as to allow reading from a theoretical perspective.

Key Words: Arab Spring, Regional polarization, Abraham Accords, Middle East.

* Bursa Uludağ Üniversitesi, Sosyal Bilimler Enstitüsü, Uluslararası İlişkiler Ana Bilim Dalı-Ortadoğu Çalışmaları Doktora Öğrencisi, babacan_b27@hotmail.com, ORCID: 0000-0003-1420-7726.

Giriş

19. yüzyılda küresel sistemi domine eden devletler İngiltere ve Fransa arasında daha I. Dünya Savaşı devam ederken gizli görüşme ve anlaşmalar yoluyla topraklarının “pay edildiği” Ortadoğu bölgesi, 20. yüzyılda cereyan eden ideolojik savaştan da nasibine düşeni fazlasıyla almıştır. “Gevşek iki kutuplu sistem” olarak tanımlayabileceğimiz Soğuk Savaş döneminde (1945-1991) ABD'nin dünyanın diğer bölgelerinde olduğu gibi Sovyet Rusya'yı (SSCB) çevreleme/kuşatma girişimlerine sahne olan Ortadoğu'da dünya politikasına yön veren önemli savaş, devrim, kriz ve çatışmalar da yaşanmıştır. *Süveyş Krizi, 1973-OPEC Krizi, U-2 Krizi, Arap-İsrail Savaşları (1948, 1956, 1967 ve 1973), Suriye Krizi, İran Devrimi* sadece bunlardan birkaçıdır. Soğuk Savaşın SSCB yenilgisi ve aynı zamanda ABD temsilciliğindeki liberalizm ve kapitalizm ideolojilerinin galibiyeti ile kapandığı “yeni dünya düzeni/new world order” olarak adlandırılan “yeni” dönemde sanılanın aksine Ortadoğu'nun dünya tarihindeki ve ABD nazarındaki önemi azalmamış, aksine Soğuk Savaş bitiren ilk sıcak savaş bu bölgede yaşanmıştır (1990-Kuveyt Krizi). Bu tarihten itibaren ABD yaptırımları ve silah ambargoları uygulanan Baas Partili Saddam Hüseyin yönetimi altındaki Irak, giderek hedefteki ülke haline gelmiştir. Başkan Bush tarafından bu ülkeye yönelik güvenlikleştirme politikaları neticesinde Irak, Amerikan ordusu tarafından 2003'te işgal edilmiştir (Çukur, 2020, s. 61). Irak'ın işgali bir bakıma Ortadoğu için “sonun başlangıcı” olmuş, işgalin ardından bu ülke sathında görülen vekâlet savaşları, 2011 sonrası dönemde Suriye, Libya, Mısır ve Yemen örnekleriyle bölge geneline yayılmıştır. Anılan bölgesel ve küresel kriz ve çatışma bölgelerinin doğuşu ise biraz da demokratikleşme dalgaları teorisi ve ABD'nin Büyük Ortadoğu Projesi kapsamındaki girişimleriyle ilişkilendirilerek açıklanmaya çalışılan ve Tunus'ta 2010 yılının sonlarında gerçekleşen halk hareketleriyle başlayan Arap Baharı devrimleri kapsamında olmuştur (Duran ve Ardiç, 2018, s. 687 ve Kemiksiz, 2019). Bölge halklarının otoriter diktatörlükleri ve anti-demokratik rejimleri yıkarak kendi demokrasilerini kurma çabaları olarak okunan ve bu yönüyle alkışlanan devrimlerin genel seyri, karşı-devrimler ve küresel aktörlerin müdahaleleri sebebiyle birçok ülkede başarıya ve arzulanan tabloya çok uzak kalmıştır.

Suudi Arabistan, Bahreyn ve diğer körfez ülkelerindeki karşı-devrimci tutum, Mısır'da terörle ilişkilendirilerek benimsenmeyen İhvan iktidarı karşısında orduyu destekleyen küresel ve bölgesel aktörlerin Suriye, Libya ve Yemen siyasi sistemlerinde ise yerel aktörler üzerinden vekâlet ve yıpratma savaşına girişmesi bu baharın “kışa dönüştüğü” yorumlarını doğurmuştur (Canlı, 2019). Bölge ölçeğindeki yaygın halk hareketlerinin gelinen noktada yaygın istikrarsızlık ve krizlerle sonuçlanması; “Tunus” örneği dışında başarıya ulaş(a)mamış devrimleri, Mısır gibi kısa bir demokrasi tecrübesinden sonra yeniden otoriter bir yönetime çark eden toplumsal ve siyasi dinamikleri, Suriye ve Libya gibi küresel krizlerle Yemen gibi başarısız devletleri ortaya çıkarmıştır. Bu tablo karşısında özellikle Mısır'da darbe yönetimine destek vererek güney sınırlarını güvence altına alan İsrail, bölgedeki ağır ve sancılı süreçte kendini “istikrara sahip tek ülke” olarak ilân etmiştir. Yahudi Lobisinin yoğun etkisi altındaki Donald Trump başkanlığındaki ABD yönetimi ise İsrail'in beklentileri paralelinde bölgede tepkiler silsilesine yol açacak yeni hamlelerde bulunmuştur. Kudüs'ün ebedi İsrail başkenti ilan edilmesi gibi tepki toplayan gelişmelerin yanı sıra 2020'nin yaz aylarında yine ABD girişim ve öncülüğüyle gündeme gelen İsrail ve Arap ülkelerini normalleştirme çabaları yeni diplomatik, ticari ve ekonomik açılımlar sunan anlaşmalarla sonuçlanmıştır (Telci, 2020, s. 13). İbrahim Anlaşmaları kapsamında İsrail öncülüğünde bölgede bir İsrail-Körfez (Birleşik Arap Emirlikleri/BAE, Bahreyn, Suudi Arabistan) eksenine ortaya çıkarken, mevcut durum ve dengeyi tehditle beraber “Filistin davasına ihanet” olarak değerlendiren İran eksenine bu setin tam karşısında yer alarak bölgesel bir kutuplaşma ortaya çıkarmıştır (Sarı, 2020, s. 19). Çeşitli teorik düzeylerden okumaya imkân veren bu durum çoğunlukla realist bir perspektiften incelemeye daha elverişlidir. Çalışmanın aşağıdaki kısımlarında bu teorik ve pratik çerçeve oluşturularak nitelikli bir analiz sunulacaktır.

ABD'nin Bölgede İsrail Odaklı Girişimleri ve Neticeleri: Kudüs Kararı, Yüzyılın Anlaşması ve İbrahim Anlaşmaları

Hâkim etnik unsurun Arap olduğu Merkezî Ortadoğu bölgesinde Birleşmiş Milletler (BM) Genel Kurulu tarafından kabul edilen ve Filistin topraklarını bölen “Taksim Planı” çerçevesinde bir devlet olarak kurulduğunu ilân ettiği 1948'den bu yana İsrail, sürekli ABD'nin himayesi ve garantisi altında yaşamıştır. Bu durumu sistemleştirme ve kavramsallaştırma çabası içine giren kimi çalışmalarda bu durum İsrail'e sunulan

“büyük güç desteği/veto şemsiyesi” olarak nitelenmektedir (Çiçekçi, 2021, s. 206). Tarihsel açıdan birçok komşusu olan Arap ülkelerinin kurulduğu andan itibaren sürekli saldırı ve tehditlerine maruz kalan İsrail, ekonomik, siyasi ve sosyal açılardan varlığını ABD’ye borçlu olmuştur. ABD Senatosu tarafından her yıl İsrail’e karşılıksız yapılan yardımların yanı sıra ABD’deki ve dünyanın diğer ülkelerindeki Yahudi Diasporasının da her yıl büyük oranlarda İsrail’e maddi destek sağladığı bilinmektedir (Arı, 2015, s. 274). Bununla birlikte bölgede devamlı bir beka sorunu ve siyasi meşruiyet arayışı içerisinde olan İsrail, güvenlik bunalımını ABD garantileriyle aşmaya çalışırken bölge içeriğindeki meşruiyetini sağlamlaştırmada da yine hegemon gücün girişimlerine muhtaç kalmıştır. ABD ise özellikle Soğuk Savaş döneminden günümüze temel Ortadoğu politikasını İsrail’in varlığının ve güvenliğinin sağlanması, bölge petrolünün uluslararası pazarlara sabit fiyatlarla ve sorunsuz akışının sağlanması ile bölgedeki dost ve müttefiklerin korunması parametreleriyle belirlemiştir (Arı, 2017, s. 75-76). Ekonomik ve siyasi anlamdaki bahse konu destek dışında ilk kez ABD Başkanı Jimmy Carter’ın girişimleriyle Camp David görüşmeleri kapsamında bir Arap ülkesinin İsrail’in varlığını tanıması mümkün olmuştur. 1979-Camp David Anlaşmasıyla Mısır, bir önceki savaşta (1973) İsrail askerleri tarafından işgal edilmiş Sina topraklarına kavuşurken İsrail ise bu ülkeyle kurduğu diplomatik ve politik temas sayesinde “tanınma” elde etmiştir (Bayraktar, 2019, s. 114). 1994 yılında bu kez Ürdün ile Wadi Anlaşmasını akdeden İsrail, topraklarında en çok Filistinli mülteci barındıran ülke olarak Ürdün tarafından da varlığı kabul edilen bir devlet olarak bölgedeki siyasi meşruiyetini giderek sağlamlaştırma yoluna girmiştir.

İsrail’in varlığının kabullenilmesi ve bölgede bir devlet olarak diplomatik ilişkilerin muhatabı olarak alınması şeklindeki gelişmelerin son halkasını bölgede henüz Arap baharı devrimi sarsıntılarının devam ettiği bir ortamda Birleşik Arap Emirlikleri (BAE) ve Bahreyn gibi körfez monarşileri ile İsrail arasında imzalanan tanıma anlaşmaları teşkil etmiştir. Aslında bu durum gizli olarak uzunca bir süredir devam eden ilişkilerin gün yüzüne çıkması ya da “malûmun ilanı” olarak da değerlendirilebilir (Kılınc, 2021, s. 45). Çünkü özellikle ABD faktörü ve bölge tarihindeki gelişmeler fiilen de (*de facto*) olsa körfez ülkeleri ile İsrail arasında bir yakınlaşma ve siyasi etkileşim doğurmuştur. ABD, İsrail’in kurulmasından çok önce Suud Hanedanlığı ile özellikle bölgedeki petrolün çıkarılıp işlenmesi ve ihraç edilmesi hususlarında işbirliği içerisinde olmuş, zaman zaman anlaşmazlık yaşanan konular olsa da özellikle 1990-Kuveyt krizinden sonra ABD körfez ülkelerinin birçoğundan üs ve çeşitli konularda avantajlar elde etmiştir (Arı, 2017, s. 150-151). Kendilerini Saddam Hüseyin gibi bir tehlikeden kurtardığını iddia eden ABD, savaşın maliyetini de bu devletlere ödetmekle kalmamış, bölgede Suudi Arabistan, Kuveyt ve BAE gibi ülkelere kendisini bir lider ve koruyucu olarak kabul ettirmiştir (Fiedler, 2010, s. 175 ve Arı, 2017, s. 354). Tarihsel olarak bu rol İngiltere’nin bir devamı olarak da okunabilir. Keza İngiltere daha Osmanlı egemenliği devam ederken bölgedeki ülkelerle sahip oldukları enerji kaynakları sebebiyle yakından ilgilenmiş özellikle Kuveyt gibi bazı ülkeleri protektorası altına almıştır.

İsrail’le yakın ilişkiler kuran Bahreyn ve BAE’nin her ikisi aynı zamanda ABD ile de güçlü ilişkilere sahiptir. Bu nedenle bu yakınlaşmadaki temel faktörün ABD güdümü olduğu mutlak bir şekilde ifade edilebilir. Bölge tarihi için önem arz eden diğer birtakım gelişmeler de bu devletlerin İsrail ile işbirliği yapmalarına ve dolaylı olarak onun meşruiyetini tanımalarına zemin hazırlamıştır. Bunlardan en önemlisi 1979 yılında gerçekleşen İran İslâm Devrimidir. Aynı yıl Mısır ile imzaladığı Camp David Anlaşması kapsamında güçlü ve majör bir aktör tarafından bölge düzeyinde tanınma elde eden İsrail, diğer taraftan bölgede önemli bir müttefikini kesin bir şekilde kaybetmiştir. İkinci Dünya Savaşı’nın ardından bölgede ABD ve İsrail ile iyi ilişkilere sahip bir ülke olarak silah yardımı alan İran’daki Şahlık Rejimi 1979’da yıkılınca yerine gelen Humeyni yönetimi mezhepsel ilkeler ışığı altında teokratik bir rejim benimsemiştir. Devrim sürecinde ABD ile “Rehineler Krizi” yaşayan ve bölgede anti-empyralist ve Batı-karşıtı bir tutum benimseyen İran’daki yeni rejim İsrail’i ise “şeytan” olarak kodlayıp “bölgeden sökülüp atılması gereken bir ur” olarak nitelemiştir (Arı, 2017, s. 398-399 ve Kıran, 2007, s. 122). 1980-1988 yılları arasında Irak ile yaşadığı uzun ve zor savaştan beklentilerin aksine yıkılmayarak ve halk desteğini arkasına alarak çıkan İran, ABD ve İsrail karşıtı söylemlerine yoğun bir şekilde devam etmiş, dahası rejim ihracı çabası içinde olmuştur. Bölgede Irak, Suriye, Lübnan, Bahreyn ve Yemen gibi ülkeler üzerinde kısmen etkin olma ve bu ülke halkları içerisindeki Şiiler üzerinde nüfuz kurma amacı güden İran, bu politikaları nedeniyle İsrail’in yanında Sünni rejimler olan Suudi Arabistan, Bahreyn, BAE gibi körfez ülkeleri tarafından da “tehdit” ve “düşman” olarak kodlanmıştır. İsrail, Filistin ile olan anlaşmazlığı kapsamında Hizbullah gibi silahlı aktörlere destek vererek kendisini yok etme

amacını benimsemesinden, körfez ülkeleri ise Şii hilâlini tamamlama ve rejim ihraç etme politikasından dolayı İran'dan yoğun tehdit algılamaktadırlar (Çiçekçi, 2018, s. 81). Bu durum ortak düşmana karşı anılan ülkeleri aynı safta birleştirip işbirliğine yaklaştırmıştır. Suudi Arabistan'ın Bahreyn'de Şiilerin ayaklanması sonucu bu ülkeye hızlı bir şekilde yardım göndermesi sonucu askeri yöntemlerle ayaklanmanın bastırılması ve Arap Baharı kapsamında bazı bölgelerde çıkan karışıklıklarda sert tedbirler alması Suud hanedanlığının ve diğer körfez ülkelerinin ne derecede bir tedirginlik yaşadığını göstermesi bakımından önemli örneklerdir (Babacan, 2020).

Ortadoğu bölgesinde İran'dan çıkarlarına ve müttefiklerine yönelik tehdit algılayan ABD ise, "uluslararası terörizmle mücadele" söylemi kapsamında 2001'de Afganistan'a, 2003'te Irak'a müdahale etmiş, bölgede anti-demokratik yönetimlere karşı mücadele içinde bulunduğunu belirterek İran'ı pek çok kez "haydut devletler" ve "şer eksenli" ülkeleri içinde saymıştır (Altunışık, 2009, s. 76). Özellikle Donald Trump döneminde Obama döneminin aksine İran'la diyalog kanalları kesilerek Nükleer Anlaşmadan da tek-yanlı olarak çekildiğini açıklamıştır. En önemlisi 2017 yılı içerisinde bizzat ABD Başkanı Donald Trump dünya kamuoyu önünde İsrail Başbakanı Netanyahu ile birlikte Kudüs'ü İsrail'in bölünmez ve ebedi başkenti olarak tanıyan kararını deklare etmiş ve ABD Büyükelçiliğinin Tel Aviv'den Kudüs'e taşınacağını açıklamıştır. Bu karar başta Türkiye ve İran olmak üzere birçok ülke tarafından tek-taraflı olması ve BM kararları ekseninde uluslararası hukukla da bağdaşmaması nedeniyle büyük tepki toplamış, yine Türkiye'nin girişimleriyle toplanan BM Genel Kurulunda alınan 10/22 sayılı kararla ABD Başkanı'nın hukuka aykırı bu kararı kınanmıştır (BBC, 2017).

Ancak ABD'deki etkin İsrail Lobisi ve biraz da Başkan Donald Trump'un Yahudi olan damadı Jared Kushner tarafından hazırlanarak kapsamlı bir barış planı gibi sunulan "Yüzyılın Anlaşması (*Deal of Century*)" çerçevesinde bölgede İsrail odaklı hamleler gelmeye devam etmiştir. Filistin tarafının, özellikle de Filistin Özerk Yönetiminin görüşleri alınmadan hazırlanan bu sözde barış planı bir konsensüsten öte bir dayatmayı anımsatmaktadır. Tamamen İsrail Devleti'nin çıkarları ve politikaları bağlamında hazırlanan anlaşmaya göre Kudüs üzerindeki İsrail egemenliği tanınmakta, Batı Şeria ve Ürdün Vadisi İsrail'e verilmekte, 5 yıllık bir geçiş süreci öngörülmektedir. Ayrıca bu geçiş sürecinin sonunda dahi herhangi bir savunma teşkilâtı (polis ve ordu kuvvetleri) olmayan, tamamen İsrail denetimine tabi deyim yerindeyse "kukla devlet" niteliğinde bir yapı dayatılmaktadır (Aral, 2021). Özellikle ABD'deki Yahudi Lobisince dikte edilmiş bir plan olarak karşımıza çıkan bu sözde barış anlaşması Filistin otoritesince tepkiyle karşılanmış ve kabul edilemez nitelikte olduğu belirtilmiştir (IndependentTürkçe, 2020). Bölgede Filistin sorununa hassasiyetle yaklaşan Türkiye ve Katar gibi ülkelerin dışında İran'ın da tepkisini çeken bu sözde barış planı körfez monarşilerince aynı sert tonda bir tepki ve muhalefetle karşılanmamıştır. Ayrıca Donald Trump yönetiminin sözde barış planına yanaşmayan Filistin tarafına maddi yardımları kesmesinin ardından Körfezden Katar'ın dışında Filistin halkına mali destek gönderen başka bir ülke olmamıştır.

Bölgede İsrail eksenli atılan adımların en önemlisi ve sonucusu ise açıklandığında daha yüksek sesli eleştirilere ve keza tepkilere neden olan normalleşme anlaşmalarının imzalanması olmuştur. Doğal olarak ABD'nin imzalanmasında etkin rol oynadığı anlaşmalar, Ağustos-Eylül 2020 aylarında İsrail ile BAE ve Bahreyn temsilcileri arasında imzalanmıştır. Üç semavi dinin de atası sayılan Hz. İbrahim'e referansla "İbrahim Anlaşmaları (*Abraham Accords*)" olarak isimlendirilen ve bahse konu ülkeler arasında diplomatik ilişkilerin tesis edilmesini öngören anlaşma aynı zamanda İsrail-Körfez setini de açık seçik ortaya çıkarmıştır. Bu anlaşmalar ile Doğu Akdeniz'den Körfeze kadar uzanan bölgede jeopolitik bir manevra alanı elde eden İsrail, ABD'nin bölgedeki angajmanını giderek azaltmasıyla ters orantılı bir şekilde bölgedeki görünürlüğünü ve etkinliğini artırmasını sağlayacak önemli avantajlar elde etmiştir. Çünkü İbrahim Anlaşmalarının içeriğine baktığımız zaman özellikle Dubai ile Tel Aviv arasında savunma, denizcilik, istihbarat ve havacılık alanlarında stratejik işbirliğine gidildiğini görmekteyiz (Telci, 2020, s.13-18). Mısır, Suriye, Libya gibi ülkelerde bir kısmı halen devam etmekte olan devrim, darbe ve iç savaş süreçlerinde doğrudan Türkiye ve İran karşıtı bir pozisyon alan BAE'nin Velihaht Prensi Muhammed bin Zayed'le birlikte bölgedeki sivriken konumu İsrail'le atılan normalleşme adımları çerçevesinde yeni bir perspektif kazanmıştır. Suudi Arabistan tarafından da desteklenen bu koalisyon bölgede İran-karşıtı ve Türkiye-karşıtı politikaların temel parametrelerini üretmeye başlamıştır. Mısır'da İhvan karşıtlığını, Suriye ve Yemen'de ise Şii Hilâli/İran karşıtlığını benimseyen bu kutup, İsrail üzerinden ABD tarafından sağlanan savunma ve silah olanaklarıyla

gücünü ve konumunu tahkim etmeye çalışmaktadır. İbrahim Anlaşmalarının akabinde BAE'ye sağlanan askeri ve maddi destekler herkesin malûmudur. BAE'ye sağlanan F-35 uçakları kapsamında bu ülke hava kuvvetlerindeki kapasitesini geliştirmiştir ve Dubai'ye olan silah satımlarının Biden döneminde de devam edeceği beklenmektedir (Korkmaz, 2021, s. 53). Dahası İsrail ile ekonomik ve ticari işbirlikleri kuran Dubai yönetimi, Çin'in "Kuşak ve Yol Girişimi" projesi kapsamında bölgede inşa edilecek liman ve tesis gibi altyapı yatırımlarında önemli rol oynamaktadır. İsrail ve BAE firmaları Doğu Akdeniz'deki Liman inşaatı ile bölgedeki enerji, ulaştırma, denizcilik gibi diğer altyapı ihalelerine dâhil olarak bölge düzeyindeki etkinliklerini artırmak istemektedirler (Şeker, 2019).

Kısaca, 2017 yılında ABD Başkanı Donald Trump'un Suriye'nin Golan Tepeleri üzerindeki İsrail işgalini tanınmasının yanında kadim Kudüs kentini İsrail'in ebedî başkenti olarak kabul eden tek yanlı kararının ardından Ortadoğu'da peşi sıra gelen bazı gelişmeler İsrail odaklı bir sürecin pişirilmesi ve uygulamaya konulması olarak okunabilir. Hukuka aykırı bu kararın ardından kapsamlı bir barış olarak resmedilen ve Filistin tarafına dayatılan sözde barış planı tamamen Yahudi Lobisinin bir ürünü olmasının yanında barış olarak sunulan şey İsrail isteklerinin meşru bir kılıkla kamufle edilmeye çalışılması dışında bir durum değildir (Oruç, 2020, s.26). Nihayetinde körfez ülkelerinden BAE ve Bahreyn ile başlayıp ardından Afrika'daki Fas ve Sudan ile devam eden normalleştirme çabaları ve bu kapsamda imzalanan anlaşmalar, mevcut durumu kabul etmeyerek itiraz eden bölge ülkeleriyle İsrail'i merkeze koyan bu politikaları tasvip eden körfez ülkeleri arasında belirgin bir kutuplaşma dinamiği ortaya çıkarmıştır. Ülke liderlerinin beyan ve açıklamalarıyla da okunan bu durum Ortadoğu için hayati önemde yeni sonuçlar doğurmuştur.

Bölgedeki Kutuplaşma Eksenlerinin Muhtemel Etki ve Sonuçları

Ortadoğu'daki fay hatlarını derinleştiren ve mezhep odaklı olarak görünse de içerisinde tarihî, ideolojik, siyasal ve ekonomik birçok faktörü barındıran bölge düzeyindeki kutuplaşma yukarıda da açıklamaya çalıştığımız gibi iki temel eksen ortaya çıkarmıştır. Bunlardan ilki İsrail ile normalleşme anlaşmalarını imzalayarak ekonomi, ticaret, denizcilik, istihbarat ve havacılık konularında ilişkiler tesis etmeye başlayan İsrail ile körfez ülkelerinin oluşturduğu eksenidir. İsrail'in liderlik ettiğini söyleyebileceğimiz bu eksenin diğer üyeleri İbrahim Anlaşmalarını imzalayarak diplomatik ilişkiler tesis eden BAE ve Bahreyn ile beklenenin aksine İsrail'le böyle bir normalleşme anlaşması imzalamaktan tepkiler nedeniyle vazgeçtiği iddia edilen Suudi Arabistan'dır (AA, 2020). Kısaca Sünni bloğu ya da seti olarak adlandırabileceğimiz bu grup İsrail'in önderliği altında birleşirken Suriye ve Yemen iç savaşlarına angaje olarak İran karşıtı bir tutum sergilemişlerdir. Bu eksenin tam karşısında İran ve onun kısmen vekil aktörlerle etkili olduğu Suriye, Lübnan, Irak ve Yemen yer almaktadır. Gerçekten de Suriye'de Nusayri Esed rejimi, Lübnan'da devlet dışı silahlı bir aktör olarak Hizbullah, Yemen'de Zeydîliğe mensup Husiler ile Irak'taki Haşdi Şabi örgütü İran'ın Şii ideolojisini benimsemelerinin yanında silah ve mühimmat yardımları yanında İran tarafından eğitilmekte ve fonlanmaktadır. Hatırlanacağı üzere 2020'nin başlarında bir suikast sonucu öldürülen İran'ın Kudüs Gücü Komutanı Kasım Süleymani ile Haşdi Şabi Komutanı Mehdi el-Mühendis Irak'ta tartışılmaz bir etkinliğe ve nüfuza sahip olmuşlardır (Duman ve Alaca, 2020).

Kısaca İsrail öncülüğündeki Sünni blok ile İran öncülüğündeki Şii blok, günümüzde bölgedeki temel ayrışmayı ve kutuplaşma eksenini oluşturmasının yanında Ortadoğu siyasetini önemli ölçüde etkileyebilecek çeşitli dinamikleri de bünyesinde taşımaktadır. Bölgede olası bir üçüncü eksen oluşturabilecek İhvan-ı Müslimin (Müslüman Kardeşler) eksenini Mısır'daki Mursi yönetiminin devrilmesi ve Filistin siyasal aktörlerinden Hamas'ın baskı altına alınması ile günümüzde alternatif bir kutup oluşturamamaktadır. Ancak 2017 Katar Krizinde de hatırlanacağı üzere İhvan'a destek verdiği iddia edilen ülkeler özellikle bölgedeki Sünni blok tarafından çeşitli yaptırımlarla sınırlandırılmaya ve baskılanmaya çalışılmıştır. Oysa Mısır'da Mursi liderliğindeki İhvan rejimi Şii blok ve İran'la yakın ilişkiler kurmuş, karşılıklı ziyaretlerle perçinleşen ilişkiler körfez merkezli Sünni bloğun dikkatinden kaçmamış ve bu bağlamda İran'la diyalog kuran Mursi idaresi karşısında Suudi Arabistan ve BAE gibi ülkeler İsrail'le birlikte darbeci Sisi rejimini desteklemişlerdir. General Abdülfettah el-Sisi'nin 3 Temmuz (2013) darbesiyle yönetimi ele geçirmesinin ardından birçok İhvan mensubunun görevinden el çektirilerek tutuklanması ve gözaltına alınması ardından da birçoğunun idam cezasına çarptırılmasıyla İhvan hareketi bölge genelindeki etkinliğini kaybetmeye başlamıştır. Bununla birlikte Sünni blok olarak adlandırdığımız Suud-BAE eksenini yanlış bir temelden hareketle Türkiye ve Katar'ı da deyim yerindeyse İran'la "aynı kefeye koymakta" ve birlikte

değerlendirmektedirler. Bu eksenin tehdit algılamasında Türkiye, İran ve Katar'ın birbirinden farklı bulunmamaktadır (Kılınç, 2021, s. 41).

Suriye iç savaşıyla birlikte etkileri daha yoğun bir şekilde hissedilen Ortadoğu bölgesindeki kutuplaşma eksenleri Yemen'deki iktidar mücadelesiyle birlikte devrim ile darbe arasındaki Mısır'da da yerel olarak güçlü bir şekilde gözlemlenmiştir. Her iki eksenin tarafları bölgedeki çatışma alanlarında yerel aktörler üzerinden etkili olma stratejisi benimsediklerinden hem zaman anlamında hem de mekânsal olarak uzayan ve yaygınlaşan vekâlet ve yıpratma savaşı pratikleri sıklıkla karşımıza çıkmıştır. Suriye'deki iç savaş 10. yılını, Yemen'deki iktidar mücadelesi ise 7. yılını doldururken bunun sebeplerini biraz da bölgedeki kutuplaşmanın da etkisiyle küresel aktörlerin yanında bölgesel aktörlerce de her anlamda (insan kaynağı, silah ve mühimmat, eğitim, fon vb.) desteklenen legal ya da illegal yerel aktörlerin yenilememesinde aramak gerekmektedir (Ghamarai, 2015, s. 47).

Vekâlet savaşlarına sahne olan çatışma bölgelerine eklenerek buradaki siyasî otorite boşluğundan yararlanan el-Kaide, IŞİD/DEAŞ, PYD-YPG, Boko Haram, Haşdi Şabi gibi radikal terör örgütleri ele geçirdikleri bölgede kurdukları üslerle bölgede bir derinlik ve hâkimiyet sahası kazanmaktadırlar. Bu durum ise yerel ve bölgesel düzeyde istikrarsızlığın yaygınlaşması yanında terör ve şiddet eylemlerinin artması ile bölge-içi ve bölge-dışı insan hareketliliğini doğurarak göç ve mülteci sorununu karşımıza çıkarmaktadır. Nitekim Suriye'de rejim güçleri ve muhaliflerin yanında PYD-YPG ve DEAŞ gibi devlet dışı silahlı aktörlerin sahada etkin olarak ortaya çıkması özellikle kuzey Suriye'den Türkiye'ye yönelik göçleri hızlandırmıştır. Bu tarihsel pratik yanında günümüzde Irak, Suriye gibi ülkelerdeki etkinliğini giderek kaybetmeye başlayan bahse konu terör örgütleri özellikle Libya gibi Kuzey Afrika coğrafyasındaki ülkelerde otorite boşluğundan faydalanarak yeniden etkili olmaya çalışmaktadırlar (AA, 2018).

Bölgede belirginleşen kutuplaşma dinamiğinin bir diğer etki ve sonucu ise özellikle iki set arasında bir tercih yapmamış ve tarafını henüz belli etmemiş ülkeler üzerinde çeşitli yöntemlerle baskı uygulayarak ya da onu kimi araçlarla cezabetmeye çalışarak kendi safına çekme yarışının ortaya çıkmasıdır. Örneğin İran vekâlet savaşları yürüttüğü ülkelerdeki yerel aktörlerin yanı sıra Umman ve Katar gibi ülkeler üzerinde etkili olmaya çalışarak onları kendi tarafına çekmeye uğraşmaktadır. Umman, geleneksel bir monarşi (Maskat Sultanlığı) olarak İran'la iyi ilişkilere sahip olsa da İsrail ile olan normalleşmeye karşı tepki göstermemiştir. Bu durumdan tedirgin olan İran, Umman iç siyasetine daha fazla müdahil olabilir ki keza bu İran'daki şahin kanadın benimseyebileceği bir politik seçenektir. Ayrıca Umman gibi Bahreyn ve BAE'ye nazaran İran'la daha olumlu ilişkilere sahip Kuveyt ve Katar, ilkin tepki gösterebilir ki İsrail'le normalleşmeye yönelik Washington'un baskısı karşısında İran'la daha yakın ilişkiler tesis etmeye yönelebilirler. Kısaca atılan normalleşme adımları ve imzalanan anlaşmalar çerçevesinde Körfez jeopolitiğine dâhil olan İsrail karşısında İran'ın Kuveyt, Katar ve Umman gibi aktörler üzerinden etkin olup daha saldırgan ve müdahaleci bir rol oynaması Körfez özelinde ve Ortadoğu genelinde bölgesel kutuplaşmayı derinleştirme ve çatışmayı artırma potansiyeline sahiptir (Rakipoğlu, 2020, s. 36).

Bizatihi kendini ABD'nin temsilcisi olarak gören ve onun Ortadoğu'daki genel siyaseti yönlendirme konusunda isteksiz davranması sonucu giderek bölge ölçeğinde ve Körfez'in güvenlik mimarisinde daha aktif rol almaya çalışan İsrail, İran'ın yayılcı politikaları karşısında Bahreyn ile birlikte daha agresif ve saldırgan politikalar inşa etmektedir. Bu sebeple İsrail'le yaşanan normalleşmenin bölgeye barış, huzur ve istikrardan çok istikrarsızlık ve kutuplaşma getirdiği söylenebilir. Her iki eksenin de (İran ve Suud-BAE eksenini) İsrail kışkırtıcılığında giderek güvenlik odaklı politikalar izlemesi 2003-İrak İşgaliyle başlayan ve 2011'den bu yana Arap Baharı devrimleri kapsamında tavan yapan bölgedeki kronikleşmiş istikrarsızlığı daha da artıracak ve kutuplaşmanın bölgedeki yaygın çatışmalarla derinleşmesine neden olacaktır (Rakipoğlu, 2020, s. 37). Trump yönetimince kayıtsız şartsız desteklenen İsrail'in yeni Başkan Joe Biden ve ekibi ile nasıl bir ilişki geliştireceği merak konusu ise de, genel kanı Trump yönetimindeki kadar güçlü ve pürüzsüz olmayacağı yönündedir. Katar krizine örtülü şekilde destek veren ve Suud-BAE eksenini inşa eden Trump, ilk resmî yurtdışı ziyaretini hatırlanacağı üzere Suudi Arabistan'a yapmış, burada büyük miktarlarda silah anlaşması imzalamış ve Suud yönetiminin bölgedeki politikalarını onaylamıştır. Daha sonra bölgedeki bu müdahaleci desteklerini Gazeteci Cemal Kaşıkçı suikastıyla alakalı Suudi Veliâht Prensi Muhammed bin

Selman'ın "arkasını kolladığını" söyleyerek belirten Donald Trump, sürecin en başında ise bahse konu bölge ülkelerinin liderleriyle meşhur "küre pozu"nu vererek konumunu açık etmiştir (Kılınç, 2021, s. 44).

Realist ve Neo-realist Perspektiften Ortadoğu'yu Kutuplaşma Eksenleriyle Okumak

Uluslararası İlişkiler disiplininde daha çok bu sosyal bilim alanının bilimselliği ile ilgili tartışmalarda gündeme gelen disiplinin bilimsel karakterine yönelik teorik çalışmalar bölgesel ve küresel okumalarda sıklıkla karşımıza çıkmaktadır (Özlük, 2018, s. 107). Literatürde hâkim bir tartışma teorilerin pratikteki olaylar bağlamında ve neticesinde elde edilmesinin mi yoksa eldeki teorilerin mevcut/hâlihazırdaki olaylara uygulanarak pratize edilmesinin mi bilimsel açıdan daha uygun bir metodoloji olduğu şeklindedir (Sönmezoglu, 2019, s. 90-91). Oysa uygulamada her iki eğilimin de var olduğu ve teorileştirme çabası içine girenlerin böyle bir kaygı duymamakla beraber değişik yöntemleri kullandığı da görülmüştür. Örneğin tarihsel sosyoloji tarihteki/pratikteki olaylardan beslenerek ortaya çıkarken konstruktivizm soyut kavramlar olan kimlik, rol ve yapı üzerine kurgulanıp somut ve özel devlet yapılarının ya da devletlerarası ilişkilerin tahlilinde sıklıkla kullanılmaktadır. Ortadoğu bölgesine baktığımızda hem genel itibarıyla hem de tarihsel ve dönemsel olarak, realist, liberal, oryantalist, konstruktivist ve post-kolonyalist teori ve paradigmalardan geçmişten günümüze sıklıkla kullanıldığını ve bölge çalışmalarında çeşitli sosyolojik, teorik ve ekonomi-politik unsurların da kapsama dâhil edildiğini görmekteyiz (Balcı, 2018a, s. 105). Ortadoğu bölgesi özelinde düşünüldüğünde etnik yapı, mezhep, din ve sosyo-kültürel diğer dinamiklerin özellikle disiplinler arası (multidisipliner) bir yönelimi ise adeta teşvik ettiği de görülebilir.

Arap Baharı devrimleriyle beraber özellikle bu devrimlerin söylem olarak içeriğinde ve özünde var olan "ekmek, onur, hürriyet" sloganları ekseninde bölgeye liberal okumalar hâkim olmuş, Arap Baharı'nın dönüştürücü etkisi idealist-liberal vurgular eşliğinde çözümlenmeye çalışılmıştır. Ancak bu baharın raydan çıkıp bir kışa dönüşmesi ve bölgede yaygınlaşan iç savaş ve şiddet ortamının güvenlik merkezli yaklaşımları ortaya çıkarması günümüzde Ortadoğu'yu realist, neo-realist ve güvenlik perspektifli okumayı adeta zorunlu kılmıştır (Oğuzlu, 2021, s. 20). Dahası birçok devletin karşı-devrim pozisyonu alması, kimi ülkelerde ayaklanmaların şiddet ve zor kullanılarak bastırılması, bölgenin Suriye, Libya ve Yemen'deki vekâlet savaşları örnekleriyle adeta küresel ve bölgesel aktörlerin at koştuğu bir satranç tahtasına dönmesi realist paradigmanın kurucu unsurlarını da oluşturmuş bulunmaktadır. Öncelikle devrim sürecinde bölgedeki lider/rejim değişikliği, iç karışıklık ve istikrarsızlık örneklerini göz önüne alarak kendi gücünü ve otoritesini tahkim etmeye çalışan yönetimler bu süreci adeta bir hayatta kalma mücadelesi (*survival*) olarak görmüşlerdir. Uluslararası ilişkilerin ana akım teorilerinden olan realizm de uluslararası politikanın anarşik yapısından bahisle devletlerin güçlü olmaya yönelmesini salık vermektedir. Sistem düzeyinde yükselen anarşi ve istikrarsızlık ortamı kapsamında daha çok neo-realist argümanların yer tutacağı Ortadoğu'yu kendi içinde bir alt-sistem (coğrafik olarak) ele aldığımızda bölgede yaşanan devrim ve iç savaşların geriye kalan devletleri güvenlik öncelikli bir stratejiye yönelttiği belirtilebilir. Bu da bölge üzerine yapılan okumaların idealist çizgiden güvenlikçi-realist bir çizgiye kaymasına neden olmuştur.

Yine yukarıdaki tartışmaya referansla, en azından bizim konumuz açısından Ortadoğu'da son dönemde ortaya çıkan kutuplaşma dinamiğinin ve farklı güç eksenlerinin birtakım teorik yansımaları olduğundan bahisle saha dengelerindeki değişim bölgeye yönelik incelemelerde farklı teori ya da paradigmalardan kullanılmasını gerektirmektedir. Doğaldır ki bu durum pratikten hareketle yeni bir teori üretme/teorileştirme çabası değil, diğer birçok çalışma gibi hâlihazırdaki durumun kuramsal düzeyde örtüştüğü mevcut uluslararası ilişkiler paradigmalarından biriyle açıklanması şeklinde olacaktır.

Arap Baharı devrimleri neticesinde Ortadoğu bölgesinin iç karışıklıklar ve krizlere sürüklenmesi, barış, düzen ve istikrarın yerine anarşi, savaş ve istikrarsızlığın hâkim olduğu bir sistem ortaya çıkarmıştır. Realist paradigmanın devletlerarasındaki düzeni güvensiz ve anarşik olarak nitelemesiyle de örtüşen bu durum bilindiği üzere uluslararası sistemin kural-koyucu üst bir otoritesinin bulunmaması nedeniyle bir "hengâme" şeklinde sürüp gitmektedir. Yine birbirinden tehdit algılayan devletlerin, savunma ve güvenlik yatırımlarını kendi güvenliğine yönelmiş açık bir tehlike olarak değerlendirdiği güvenlik bunalımı ve ikileminden (*security dilemma*) hareketle yoğun bir şekilde silahlandıkları da gözlenmiştir. Özellikle Suudi Arabistan öteden beri devam eden silah ihracatını artırarak Donald Trump döneminde en yüksek seviyeye çıkarırken Sünni eksenin diğer önemli üyesi BAE, başta İran tehdidinde karşı olmak üzere İsrail'le imzaladığı anlaşma

sonrası F-35 savaş uçakları satın almıştır. Şii bloğunun temsilcisi İran ise nükleer faaliyetlerine devam ederek Çin'le içeriği açıklanmayan ve ekonomik, ticari, askeri, diplomatik ayakları bulunan 25 yıl süreli stratejik bir anlaşma imzalamıştır (Golkarian, 2021). Bu süreçte çatışma bölgelerinde müttefik vekil aktörler üzerinden savaş devam ettiğinden legal ve illegal yerel vekil aktörlerin silahlandırılmasına da devam edilmiştir.

Bununla birlikte İran ekseninden duyulan rahatsızlık ve güvensizlik etmenlerinin inşa ettiği Körfez ve İsrail birlikteliği, başta ABD güdümünde, Doğu Akdeniz-Basra Körfezi hattında bölgede yeni bir eksen ortaya çıkarmıştır. Bu eksenin lideri ya da yönlendiricisi İsrail olmuştur. İran'a karşı aynı ortak paydada buluşan Körfez ülkeleri son İbrahim Anlaşmalarıyla da bir bakıma İsrail'in öncü/yönlendirici pozisyonunu tasvip etmiş olmaktadır. Bu durum, yani körfez ülkelerinin bölgedeki ortak tehdit karşısında İsrail'i takip ederek onun peşine takılmaları (*bandwagoning*) realizmin güç ve tehdit temelinde devletlerin güvenlik ihtiyacıyla güçlü bir devletin ardına takılması argümanının da tipik bir yansımasıdır (Balci, 2018b, s. 128).

Netice olarak; Arap Baharı devrimleri ekseninde dönüşen Ortadoğu'da İsrail merkezli atılan adımlar bölgede birbirini düşman ve rakip olarak değerlendiren iki eksen ve dolayısıyla iki karşıt kutup ortaya çıkarmış, bölgedeki bu kutuplaşma dinamiği realist perspektiften okunmaya elverişli yeni bir durum yaratmıştır. Özellikle iç savaş ve çatışmaların yaygınlık ve yoğunluk kazandığı bölgede karşı-devrim pozisyonu alan Suudi Arabistan gibi devletler en ufak iç karışıklık ve isyanlara karşı aşırı tepki göstererek mevcut istikrarsız ve anarşik bölge atmosferi içerisinde konumlarını ve uyguladıkları politikaları hayatta kalma mücadelesi (*survival*) mantığı içerisinde değerlendirmişlerdir. Kural-koyucu özelliğe ya da çatışma ve savaşları sona erdirici kudrete haiz üst bir otoritenin sistem ya da en azından alt-sistem (Ortadoğu) özelinde olmayışı bölgesel ölçekte anarşi ve istikrarsızlığın temel sebebi olarak karşımıza çıkmaktadır. Dahası neo-Gramşiyen anlamda bir hegemon güç olarak değerlendirilmesi de keza güç olan ABD'nin bölgedeki görünürlüğüne azaltmaya başlamasıyla rıza ve zora dayalı kural-koyucu egemen bir güçten ya da liderden bahsetmek daha da zorlaşmaktadır (Kaymak, 2016, s. 70). İsrail'le normalleşmeye giden körfez ülkelerinin (Suud-BAE) ekseni bölgede yayılcı politikalar izleyen Şii rejime (İran eksen) karşı kendilerini güvence altına almak için ve bu tehdidi başka şekilde dengeleyemeyecekleri varsayıldığında İsrail gibi bölgede askeri kapasite, ekonomi vb. bakımlardan güçlü bir bölgesel aktörün peşine takılmayı (*bandwagoning*) çıkarlarına uygun görmüşlerdir. Ayrıca İran'ın nükleer faaliyetleri ve Rusya, Çin gibi küresel aktörlerle geliştirdiği stratejik ilişkiler kapsamında gerçekleştirdiği savunma ve silahlanma hamleleri kapsamında F-35 uçakları satın alarak ve yeni silah satın alım anlaşmaları imzalayarak yoğun bir silahlanma faaliyeti içine girmişler dolayısıyla güvenlik bunalımıyla birlikte bir güvenlik ikilemine (*security dilemma*) yakalanmışlardır. Bölgenin Arap Baharı devrimleriyle istikrarsız bir alt-sistem görünümü alması ve İsrail'le normalleşmeye gidenler ve gitmeyenler şeklinde iki keskin kutba ayrılması da özellikle neo-realist paradigma açısından bölgesel ölçekte devletlerin güvenlik odaklı politikalarına yön veren önemli bir sistemik faktör olarak ortaya çıkmıştır.

Bütün bu sıraladıklarımız Arap Baharı adı verilen sürecin başında daha çok liberal argümanlarla açıklanan Ortadoğu'daki değişim ve dönüşümün geldiğimiz noktada daha güvenlik odaklı, realist ve neo-realist paradigmadan okunmasını gerektirmiştir. Bölgedeki real-politik ya da konjonktürü bu çerçeveye çeken en önemli amil; bölge genelindeki devrimlerin başarısızlıklarla sonuçlanarak Suriye, Libya ve Yemen gibi küresel krizler doğurmasıyla burada anlatmaya çalıştığımız bölgede iki farklı eksen (İsrail önderliğindeki Suud-BAE Ekseni ve İran eksen) arasında gelişen kutuplaşma dinamiği olmuştur.

Sonuç ve Değerlendirme

Sahip olduğu jeopolitik, stratejik ve jeoekonomik önem dolayısıyla tarih boyunca dünya politikasında önemli bir yer tutmuş olan Ortadoğu bölgesi Soğuk Savaşın sona ermesinden günümüze yeni çatışma dinamikleri üzerinden evirilerek çeşitli küresel krizlere ve savaşlara sahne olmuş, bu yönüyle de uluslararası toplumun gündeminden düşmemiştir. Soğuk Savaş sonrası dönemde hegemon güç ABD'nin, Irak Savaşı (2003) örneğinde de görülebileceği gibi, kimi zaman doğrudan müdahalelerine konu olan bu coğrafya zaman zaman da mimarisini olduğu uluslararası ekonomik ve politik düzenin bölgedeki müttefikleri üzerinden dolayı yöntemlerle bir nesnesi haline getirilmeye çalışılmıştır. Nitekim bölgede ABD patronajında İsrail aracılığıyla uygulamaya konan politikalar bunun en açık göstergesidir. 2011 yılından itibaren bölge sathına yayılan Arap Baharı devrimleri kapsamında etrafı adeta bir ateş çemberiyken kendi iç istikrarını koruyan neredeyse tek rejim olarak göze çarpan İsrail devrimler akabinde körfezdeki siyasal aktörlerle geliştirdiği ilişkilerle

bölgedeki çatışma ve krizleri derinleştirecek yeni fay hatlarının inşasında da adeta başrol oynamıştır. Yine ABD güdümünde ve patronajlığında gelişen bu ilişkiler neticesinde dinî/manevî bir değer olarak Hz. İbrahim'e referansla ortaya atılan İbrahim Anlaşmaları kapsamında Bahreyn, BAE, Sudan ve Fas gibi ülkeler Mısır ve Ürdün gibi İsrail'i diplomatik açılardan tanıyarak önemli adımlar atmışlardır. Ancak geliştirilen ilişkiler sadece diplomasiyle sınırlı kalmamış özellikle Körfezin sivrilmiş aktörü BAE ile İsrail arasında ekonomik, ticari, askeri açılardan güçlü ilişkiler tesis edilmiştir. Bugün BAE savaş uçakları, İsrail ile ortak askeri tatbikatlara katılmakta, iki ülkenin ticaret firmaları Çin'in Kuşak ve Yol Girişimi kapsamında "Hayfa Limanı" gibi altyapı proje ve yatırımlarında beraber çalışmaktadırlar. Ancak Suudi Arabistan'ın da dâhil olduğu ve İsrail öncülüğünde gelişen Suud-BAE-Bahreyn ya da kısaca Suud-BAE eksenli bölgede Şii mezhebinin ilkeleri temelinde yayımlı politikalar izleyen bir İran eksenini karşısında bulmuştur.

Yemen, Suriye ve Libya gibi kriz bölgelerinde vekil aktörler üzerinden karşı karşıya gelen bu iki eksen bölgesel ölçekte belirgin bir kutuplaşma dinamiği ortaya çıkarmıştır. Bu dinamiğin hem var olan kriz ve iç savaşların derinleşerek uzamasına ve hem de yeni çatışma bölgelerinin yaratılmasına büyük etkisi olacağından Ortadoğu'daki istikrarın altını oyması muhtemeldir. Keza anılan çatışma bölgelerinin ve buralardaki PYD-YPG, DEAŞ, Haşdi Şabi, Boko Haram, el-Kaide gibi terörist unsur ve organizasyonların varlığı siyasal ve toplumsal bir istikrarsızlık girdabına yakalanmış olan bölgede ortaya çıkan bu eksenler-arası kutuplaşma ile Ortadoğu'daki düzeni iyiden iyiden çökeltmeye yönelik bir hale getirebilecektir. Özellikle uluslararası ilişkiler teorilerinden realist ve neo-realist paradigma üzerinden yansuları okunabilecek bu durum anarşik ve istikrarsız bir ortamın varlığı, kural koyucu ve düzen sağlayıcı üst bir otoritenin olmayışı, ülkeler arası silahlanma yarışı, bölge genelindeki güvensizlik ve güvenlik bunalımı nedeniyle de realist ve devlet-merkezli (*state-centered*) bir güvenlikçi okumayı zorunlu kılmaktadır. Aynı şekilde Körfez monarşilerinin İsrail'in peşine takılmaları, İran üzerinden değerlendirilen yoğun tehdit algılaması da temelde realizm odaklı bir çalışmayı daha mümkün hale getirmektedir.

Ortadoğu'nun değişen denkleminde bu kutuplaşma dinamiğinden bahsetmemiz mümkün olmakla birlikte bölge genelinde siyasal etkileşimler çok hızlı gerçekleştiğinden geleceğe yönelik yeni tahmin ve analizler yapmak da mümkündür. Özellikle Türkiye-Mısır ve Türkiye-İsrail ilişkileri yanında 2017-Katar Krizi kapsamında Türk mallarına yönelik boykot çağrısı yapan Suudi Arabistan ve BAE ile Türkiye arasında da ilişkilere yönelik yumuşamadan ve resmi görüşmelerle hareketlenen bir diplomasi trafiğinden bahsetmek mümkündür. Aynı durum Riyad-Tahrân hattında da geçerli olup özellikle ABD'deki Başkan değişikliğinin ve Joe Biden'in Ortadoğu siyasetindeki unsurların bölgedeki bu strateji farklılığına sebep olduğu belirtilebilir. Biden yönetiminin İran'la nükleer diyalog kanallarının açılacağı sinyallerini vermesi ve Suudi Arabistan başta olmak üzere Körfezle geliştirdiği yeni ilişki biçimleri (Suud rejiminin Yemen'deki mücadelesine artık destek vermeyeceğini açıklaması gibi) bundan sonrası için belirleyici olacaktır. Bölgede yavaş yavaş değişmeye başlayan bu konjonktürün yukarıda anlatmaya çalıştığımız ve teorik yansımaları da bulunan bölgesel kutuplaşma dinamiğini ortadan kaldırmasa bile en azından yumuşatması mümkün olacak mıdır bunu da elbette bize zaman gösterecektir.

Kaynakça

- AA (2018) "DEAŞ, Kuzey Afrika'daki İstikrarsızlıktan Nemalanıyor", <https://www.aa.com.tr/tr/dunya/deas-kuzey-afrikadaki-istikrarsizlikten-nemalaniyor/1097952> (28.04.2021)
- AA (2020) "Arap Sokağı İsrail İle Normalleşmeye Karşı Çıkıyor", <https://www.aa.com.tr/tr/dunya/arap-sokagi-israil-ile-normallesmeye-karsi-cikiyor-/2017564> (18.04.2021)
- Altunışık, M.B. (2009) "Ortadoğu ve ABD: Yeni Bir Döneme Girilirken", *Ortadoğu Etütleri*, 1(1), 69-81.
- Aral, B. (2020) "Yüzyılın Anlaşması mı, Yüzyılın İhaneti mi?", *Anadolu Ajansı (AA)* <https://www.aa.com.tr/tr/analiz/yuzyilin-anlasmasi-mi-yuzyilin-ihaneti-mi/1720064> (06.04. 2021)
- Arı, T. (2015) *Amerika'da Siyasal Yapı, Lobiler ve Dış Politika*, Bursa: Dora Yayınları.
- Arı, T. (2017) *Geçmişten Günümüze Ortadoğu: Savaş, Siyaset ve Diplomasi*, I. Cilt, 7. Baskı, Bursa: Alfa Yayınları.
- Arı, T. (2017) *Geçmişten Günümüze Ortadoğu: Savaş, Siyaset ve Diplomasi*, II. Cilt, Bursa: Alfa Yayınları.
- Babacan, M. (2020) "Suudi Arabistan'ın Kabuk Değişimi ve Körfez'den Kriz Bölgelerine Değişen Jeopolitik", *DİPAM Perspektif* <https://dipam.org/suudi-arabistanin-kabuk-degisimi-ve-korfezden-kriz-bolgelerine-degisim-jeopolitik/> (11.04.2021)

- Balcı, A. (2018) *Ortadoğu ve Postkolonyalizm*, İstanbul: Pınar Yayınları. (a)
- Balcı, A. (2018) "Realizm", Şaban Kardeş ve Ali Balcı (ed.) *Uluslararası İlişkilere Giriş: Tarih, Teori, Kavram ve Konular* içinde (s.119-146), 8. Baskı, İstanbul: Küre Yayınları. (b)
- Bayraktar, B. (2019) "Barış", Mehmet Şahin (ed.) *Ortadoğu: Aktörler, Unsurlar, Sistemler* içinde (s. 105-152), İstanbul: Kopernik Yayınları.
- BBC (2017) "BM Genel Kurulu'nun En Önemli Kudüs Kararları", <https://www.bbc.com/turkce/haberler-dunya-42440136> (22.04.2021)
- Canlı, E. (2019) "Arap Baharı Yıllar İçinde Kısa Döndü", *Anadolu Ajansı (AA)* <https://www.aa.com.tr/tr/dunya/arap-bahari-yillar-icinde-kisa-dondu-/1363365> (24.04.2021)
- Çiçekçi, C. (2018) *Arap Baharı Sonrası İsrail Dış Politikası: Kavram, Bağlam, Pratik ve Kuram*, İstanbul: Kriter Yayınları.
- Çiçekçi, C. (2021) "Paryanın Hegemonyası: Arap Baharı Prizmasından İsrail'in Ortadoğu Politikaları", Tarık Oğuzlu ve Ceyhan Çiçekçi (ed.) *Küresel ve Bölgesel Güçlerin Ortadoğu Politikaları: Arap Baharı ve Sonrası* içinde (s. 201-243), 2. Baskı, Ankara: Nobel Yayınları.
- Çukur, S. (2020) "Kopenhag Okulu'nun Güvenikleştirme Teorisi Bağlamında ABD'nin Irak Politikası: 2000-2008", *UPA Strategic Affairs*, 1(1), 51-72.
- Duman, B. ve Alaca, M. (2020) "Kasım Süleymani ve Ebu Mehdi El-Mühendis'in ABD Tarafından Öldürülmesi ve Yansımaları", *ORSAM*, <https://orsam.org.tr/tr/kasim-suleymani-ve-ebu-mehdi-el-muhendisin-abd-tarafindan-oldurulmesi-ve-yansimalari/> (25.04.2021)
- Duran, B. ve Ardıç, N. (2018), "Arap Baharı", Şaban Kardeş ve Ali Balcı (ed.) *Uluslararası İlişkilere Giriş: Tarih, Teori, Kavram ve Konular* içinde (s.681-694), 8. Baskı, İstanbul: Küre Yayınları.
- Fiedler, R. (2010) "The United States' Policy Toward the Middle East In The Post-Cold War Era: Hegemony or Leadership", *Toplum ve Demokrasi*, 4 (8-9-10), 169-184.
- Ghamarai, el M. (2015) "Jemen-The Proxy War", *Securitologia*, 2, 43-56.
- Golkarian, G. (2021) "Çin-İran Stratejik İşbirliği Anlaşması: Tahran İçin Bir Başarı mı, Yoksa Bir Çaresizlik Göstergesi mi?", *Uluslararası Politika Akademisi (UPA)*, <http://politikaakademisi.org/2021/04/04/cin-iran-stratejik-isbirligi-anlasmasi-tahran-icin-bir-basari-mi-yoksa-bir-caresizlik-gostergesi-mi/> (28.04.2021)
- Independent Türkçe (2020) "Filistinli Liderler Trump'ın Uzun Süredir Beklenen Ortadoğu Barış Planını Şiddetle Reddedti: Yüzyılın Şamarı" <https://www.indyturk.com/node/124866/d%C3%BCnya/filistinli-liderler-trump%C4%B1n-uzun-s%C3%BCcredir-beklenen-ortado%C4%9Fu-bar%C4%B1%C5%9F-plan%C4%B1n%C4%B1-%C5%9Fiddetle> (25.04.2021)
- Kaymak, M. (2016) "Hegemonya Tartışmaları Işığında İngiliz ve Amerikan Hegemonyaları: Yönlendirici Hegemonyadan Kural Koyucu Hegemonyaya", *Hacettepe Üniversitesi İktisadi ve İdari Bilimler Fakültesi Dergisi*, 34(1), 63-92.
- Kemiksiz, N. (2019) "Büyük Ortadoğu Projesi ve Arap Baharı", *ANKA Enstitüsü*, <http://ankaenstitusu.com/buyuk-ortadoğu-projesi-ve-arap-bahari/> (18.04.2021)
- Kılıncı, T. (2021) "Röportaj: Yeni Ortadoğu Çerçevesi Çizenler Katar, Türkiye ve İran'ı Aynı Safa Koydu", *Stratejik Ortak*, 1(1), 40-45.
- Kıran, A. (2007) "İran-İsrail İlişkileri", *Bilgi ve Bellek*, 4(8), 88-114.
- Korkmaz, S. C. (2021) "BAE'nin Silahlanmasında Biden Döneminde Yavaşlama Olur Mu?", *Ortadoğu Analiz*, 12(99), 50-53.
- Oğuzlu, T. (2021) "Türk Dış Politikasında Çıkarlar ve Değerler Tartışmasını Realizm ve Liberalizm Üzerinden Okumak", Tarık Oğuzlu ve Yelda Ongun (ed.) *Türk Dış Politikasında Güncel Sorunlar ve Teorik Uygulamalar* içinde (s. 1-26), 2. Basım, Ankara: Nobel Yayınları.
- Oruç, H. (2020) "Normalleşmeden Öte Dayatma Olarak İbrahim Anlaşmaları", *Ortadoğu Analiz*, 11(96), 26-29.
- Özlük, E. (2018) "Uluslararası İlişkiler Disiplininin Doğuşu, Kimliği ve Sorunlar", Şaban Kardeş ve Ali Balcı (ed.) *Uluslararası İlişkilere Giriş: Tarih, Teori, Kavram ve Konular* içinde (s.103-118), 8. Baskı, İstanbul: Küre Yayınları.
- Rakipoğlu, M. (2020) "İsrail İle Normalleşmenin Farklı Bölgesel Eksenler Üzerine Etkisi" *Ortadoğu Analiz*, 11(96), 34-37.
- Sarı, İ. (2020) "İran Açısından Normalleşme ve BAE İle İlişkiler", *Ortadoğu Analiz*, 11(96), 18-21.
- Sönmezoğlu, F. (2019) *Uluslararası Politika ve Dış Politika Analizi*, 7. Baskı, İstanbul: Der Yayınları.

- Şeker, C. T. (2019) “Yüzyılın Anlaşması ve Ortadoğu’da Yeni Enerji Hattı”, *İNSAMER*, https://insamer.com/rsm/icerik/dosya/dosya_2178.pdf (28.04.2021)
- Telci, N. (2020) “İsrail-Körfez Normalleşmesinin Stratejik Boyutu: Denizcilik, Havayolları ve Askerî İşbirliği”, *Ortadoğu Analiz*, 11(96), 12-17.

Türkiye ve S-400 Hava Savunma Sistemleri: Türkiye-ABD-Rusya İlişkilerindeki Yeri

Turkey and the S-400 Air Defense Systems: Place in Turkey-US-Russia Relations

*Hüseyin YELTİN**

Başvuru Tarihi: 22.04.2021

Kabul Tarihi: 01.06.2021

Makale Türü: Araştırma Makalesi

Özet

Soğuk Savaşın başlamasıyla birlikte Amerika Birleşik Devletleri (ABD) ve Sovyetler Birliği'nin başını çektiği iki kutuplu sistemde, devletler arasındaki en büyük meselelerden biri güvenlik konusuydu. Bu doğrultuda hem ABD hem de Sovyetler Birliği kendi güvenlik örgütlerini oluşturmuştu. 1949 yılında Sovyet tehdidine karşı kurulan Kuzey Atlantik Antlaşma Örgütü (NATO), üye ülkelerinin güvenliğini sağlamaktan sorumlu bir örgüt niteliğindedi. Soğuk Savaşın sona ermesinden sonra NATO, Sovyet tehdidinin ortadan kalkmasıyla birlikte varlık nedenini sorgulamaya başlamış ve kendine yeni misyonlar kazandırmayı amaçlamıştır. Bu süre zarfında hem bölgesel hem de küresel tehdit algılamalarında artış olduğunu hisseden Türkiye, NATO'dan ve ABD'den beklediği desteği alamamasından dolayı hava savunma sistemi ihtiyacını gidermek adına 2017 yılında Rusya ile S-400 füze savunma sistemleri konusunda anlaşmıştır. Sovyetlerin halefi olan Rusya ile NATO üyesi Türkiye'nin savunma sistemlerine dönük anlaşma sağlaması hem NATO bünyesinde hem de ABD tarafından olumsuz karşılanmıştır. Bu çalışma, Türkiye'nin Soğuk Savaş sırasındaki ve sonrasındaki değişen güvenlik algılamalarını konu alırken, S-400 anlaşmasından sonra Rusya, ABD ve NATO ile olan ilişkilerinde hangi alanlarda, ne gibi fırsatlar/tehditler/iş birlikleri doğurabileceğini sunmaya çalışacaktır. Ayrıca bu çalışmada, S-400 hava savunma sistemleri hususunda Türkiye'nin, ABD ve Rusya ile ikili ilişkilerinde nasıl bir denge politikası yürütmeye çalıştığı gösterilmeye çalışılacaktır. Denge politikalarını belirlerken Türkiye'nin ulusal güvenliğini nasıl ve nereye konumlandığı, yeni bir yol arayışı içerisinde olup olmadığı gibi konular da değerlendirilecektir.

Anahtar Kelimeler: Türkiye, ABD, Rusya, NATO, S-400, Güvenlik.

Abstract

In the bipolar system led by the USA and the Soviet Union with the beginning of the Cold War, one of the biggest issues between states was the security issue. In this direction, both the USA and the Soviet Union formed their own security organizations. Established in 1949 against the Soviet threat, NATO was an organization responsible for ensuring the security of its member countries. After the end of the Cold War, NATO started to question the reason for its existence with the disappearance of the Soviet threat and aimed to gain itself new missions. During this period, both regional and feel that the increase in global threat Turkey, with the inability to get the support that is expected from NATO and the United States because of the air defense system in order to obviate the need in 2017, the Russian S-400 has been agreed that missile defense systems. successor of the Soviet Union that are members of NATO and Russia to ensure turned agreement with Turkey's defense system within NATO have been met negatively by both the United States. In this study, Turkey's while subject to changing security perceptions in during and after the Cold War, after the S-400 deal,

* Anadolu Üniversitesi, Sosyal Bilimler Enstitüsü, Siyaset Bilimi ve Uluslararası İlişkiler Doktora Öğrencisi, huseyinyeltin@gmail.com, ORCID: 0000-0002-4434-2358

Russia which areas in their relations with the US and NATO What opportunities / threats / collaborations will try to provide might produce. Also in this study, in respect of S-400 air defense systems in Turkey, the US and how a balanced policy in bilateral relations with Russia will try to show that trying to run. Turkey's national security policy when determining how and where the equilibrium position will be evaluated on issues such as whether it is in search of a new way.

Keywords: Turkey, USA, Russia, NATO, S-400, Security.

Giriş

Soğuk Savaşın başlamasıyla birlikte dünyanın Batı Bloğu ve Doğu Bloğu olmak üzere iki kutba ayrılması siyasi, ekonomik, askeri alanlarda farklı sonuçlar doğmasına neden olmuştur. Özellikle tehdit odaklı ilerleyen ilişkilerde askeri anlamda keskin ayrışmaların olduğu görülmüştür. 1952 yılında NATO'ya resmen üye olan Türkiye, Batı Bloğu'nun önemli müttefiklerinden biri haline gelmiştir. Hem jeopolitik hem de jeostratejik konumu özelinde Türkiye, Doğu Bloğundan gelebilecek tehlikelere her daim açık olmuştur.

Tarihsel sürece bakıldığında, Türkiye'nin günümüzde de olduğu gibi coğrafi konumunun getirdiği avantajları ve dezavantajları kullanmaya çalıştığı görülmektedir. Özellikle Soğuk Savaş döneminde Batı Bloğu'nda yer alarak Sovyetler'e karşı kendini güvene alan Türkiye, Sovyetlerin dağılmasının ardından da Ortadoğu coğrafyasından ve kendi iç güvenliğinden doğan tehlikelerle boğuşmaya başlamıştır. Türkiye özellikle son yıllarda terör örgütü DAESH, PKK/PYD/YPG üzerine gerçekleştirilen mücadelede başarılı bir grafik çizmiştir. Ayrıca yanı başındaki ülke olan Suriye'de devam eden iç savaştan da etkilenmektedir. Dolayısıyla Türkiye günümüz koşulları ve jeostratejik konumu göz önüne alındığında "ulusal güvenliğini" sağlamak ve kendini bu doğrultuda politikalar geliştirmek zorunda hissetmektedir.

Dolayısıyla bu çalışma, S-400 hava savunma sistemlerinin Türkiye'ye kazandırılmasının neden gerçekleştiği, nasıl bir yol izleneceği üzerine odaklanmaktadır. Aslında, Türkiye'nin uluslararası sistemde karşılaştığı ya da algıladığı güvenlik tehditlerini bertaraf etmek/önlemek için Soğuk Savaş esnasında karşı blokta yer alan Rusya'dan neden S-400 hava savunma sistemi anlaşması yaptığı, bu anlaşmayı geleneksel müttefiklerinin nasıl karşıladığı/karşılacağı çalışmanın konusunun odak noktasıdır.

Çalışmanın konusu olan S-400 hava savunma sistemlerinin Türkiye tarafından Rusya'dan alınması, Türkiye'nin ulusal güvenliğini ne denli ön planda tuttuğunu, üyesi olduğu NATO'nun ise bu konuda kendilerine yetersiz/isteksiz olduğunu göstermesi açısından önemlidir. Çalışmada ulaşılmak istenen asıl amaç, Türkiye'nin güvenlik algısındaki farklılaşmasının nedenlerini bulmak, bu nedenler karşısında NATO'nun yaklaşımını tespit etmek ve Türkiye'nin gelen dönütler doğrultusunda yeni bir politika ya da yeni bir yol belirlediğini göstermektir. Özetle bu çalışma, Türkiye'ye karşı müttefiklerinin yürüttüğü ikircikli bir politika olup olmadığını sorgulamak ve tartışmaya açmayı amaç edinmektedir.

Güvenlik ve Güvenlik Kavramı

Güvenlik kavramı, içeriğinin genişliği ve ortak bir paydasının olmamasından dolayı tanımlanması oldukça zor olmuştur. Genel perspektiften bakıldığında güvenlik ile alakalı herkesin zihninde canlanan ve klasik güvenlik anlayışı olarak bilinen askeri güvenlik gelmektedir. Bu doğrultuda güvenlik kavramının çeşitli tanımlarına yer vermek gerekmektedir.

Güvenlik kavramı geleneksel olarak ya güç ya da barışa sahip olmanın bir yan etkisi olarak görülmüştür. Ayrıca uluslararası ilişkilerdeki hemen hemen her problemin altında yatan nedenin güvenliğin olmama halinden kaynaklandığı ifade edilmiştir. Bu yüzden de güvensizlik çok büyük ölçekli ve karmaşık bir sorun olarak tasvir edilmiştir (Buzan, 1984, s.110-11).

Güvenlik kavramı aslında uluslararası ilişkilerde sorunsuzmuş izlenimi veren ve hep var olduğu iddia edilen bir terim olarak yerini almıştır. Güvenlik tanımını dar bir kalıpta yapabilmek oldukça zor olmaktadır. Çünkü dünya siyasetinde gelişen olaylar ve bunların ardından değişen algılar bireylerin/devletlerin güvenlik algılamalarında farklılıklara neden olmaktadır (Booth, 2012, s.122).

Güvenlik kavramının genel bir çerçevesi çizilecek olunursa; bireylerin, devletlerin ya da ulusal/uluslararası sistemin kazanmış olduğu değerlere yönelik herhangi bir tehdidin bulunmaması durumu olarak tanımlamak mümkündür (Yapıcı, 2011, s.85). Aslında güvenlik tanımını yaparken tehditlerden, risklerden ve tehlikelerden bahsetmek gerekmektedir. Dolayısıyla güvenlik kavramını tersinden okumak yani “güvensizlik ihtimallerinin ortadan kaldırılması” olarak tanımlamak önemlidir (Dedeoğlu, 2020, s.28-29). Buna paralel olarak güvenlik, çağrıştırdığı anlamıyla “koruma, tehlikelerden uzak olma, zararsızlık ve kesinlik içeren” bir kavram olarak yerini almaktadır (Kardaş, 2020, s.340).

Yukarıda da görüldüğü üzere geleneksel anlamda güvenlik kavramının net bir tanımının yapılmasının oldukça tartışmalı bir durum olmuştur. Yapılan çalışmalarda güvenlik konusunun analiz düzeyinin bireysel güvenlik mi, ulusal güvenlik mi yoksa uluslararası güvenlik mi olarak ele almak gerektiği hususunda da farklı görüşlere sahip olmuşlardır. Fakat büyük oranda askeri açıdan tanımı yapılan ulusal güvenlik kavramı uluslararası ilişkiler disiplinde literatürde etkin hale gelmiştir (Baylis, 2008, s.496). Buzan’ın 1983 yılında “People, States and Fear” adlı kitabının yayınlanması ile beraber güvenlik konusunda kuram oluşturmada önemli gelişmeler yaşanmıştır. Buzan kitabında güvenliğin yalnızca devletler ile ilgili olmadığını, tüm insan topluluklarını kapsaması gerektiğini ifade ederek, askeri güvenlik, siyasi güvenlik, ekonomik güvenlik, toplumsal güvenlik ve çevre güvenliği olmak üzere beş ana güvenlik faktörünü ortaya atmıştır (Williams, 2013, s.4).

Soğuk Savaş Döneminde Güvenlik

Soğuk Savaş sürecinde güvenlik algısı, askeri unsurları barındıran ve devletlerin ulusal çıkarlarını önemseyen bir yapı olmuştur. Bu dönemde baskın bir yaklaşım olan realizm uluslararası sistemi tasvir etmiştir. Bunu yaparken de uluslararası sistemin anarşi içerisinde olduğundan ve merkezi otoritenin yok olmasını ele almıştır. Hal böyle olunca, uluslararası sisteme hakim yaklaşım, sistemin en önemli aktörünün devlet olduğu ve devletlerin kendi güvenliklerini sağlamak adına güce ihtiyaç duydukları görülmüştür. Özellikle güç noktasında askeri güç algılanmış ve devletler askeri kapasitelerini artıracak çalışmalar içine girmiştir. Dolayısıyla Soğuk Savaş döneminde askeri güç kapasitesinin artırılması ile gelebilecek güvenlik tehditlerini bertaraf edebilmenin eşdeğer olduğu şekilde bir görüş hakim olmuştur (Gül, 2016:305).

Soğuk Savaş ortamı doğası gereği güvenlik algılamaları, devlet merkezli hayati önem taşıdığına inanılan konular, savunma ve stratejik önlemlerin yer aldığı bir takım anlayış üzerine inşa edilmiştir (Bayır, 2013:173). Dolayısıyla Soğuk Savaş döneminde devletler, askeri alanda sahip oldukları silahlar ve askeri teçhizatlar ile güce ağırlık vermiştir. Dolayısıyla bu dönemde güç dengesi, ulusal çıkar, askeri güvenlik gibi konular birincil öneme sahip olurken, toplumsal güvenlik konuları ikinci derecede öneme haiz olmuştur. Dahası, bireylerin güvenliğinin sigortası devletlerin güvenliğine bağlı olarak algılanmıştır (Bakan ve Şahin, 2018:140-141).

Özetle, Soğuk Savaş süresi boyunca güvenliğin genel olarak askeri güce ve stratejik ilişkilere dayanan bir algı olduğu anlaşılmaktadır (Booth, 2012, s.122). Özellikle İkinci Dünya Savaşı esnasında ABD’nin Japonya’ya yönelik kullandığı atom bombası neticesinde nükleer silahlar küresel güvenlik anlayışında yeni bir sürecin başlamasına, Soğuk Savaş dönemindeki iki kutuplu sistemde güvenlik algılarının ve tehditlerin şekillendirilmesine sebep olmuştur (Sancak, 2013:128). Hatta döneminin büyük çoğunluğunda uluslararası güvenliği, nükleer silahlanma kaygıları ve bu kaygıdan kaynaklanan ittifak politikaları yaratma girişimleri de öne çıkmıştır (Smith, 2020, s.42). Bu minvalde ortaya çıkan Doğu Bloğu ve Batı Bloğu arasındaki rekabet gün geçtikçe artmış ve bunun sonucunda Batı Bloğunun güvenliğini sağlamak için NATO, Doğu Bloğunu güvence altına almak için Varşova Paktı kurulmuştur (Evlüce, 2020). Özellikle uluslararası problemlerin çözülmesinde ve global güvenlik konularında işbirliği ve karşılıklı bağımlılık konuları ön plana çıkmıştır (Bakan ve Şahin, 2018:138).

Soğuk Savaş Sonrası Dönemde Güvenlik

Soğuk Savaşın sona ermesinin ardından uluslararası sistemdeki iki kutuplu yapı sona ermiş ve ABD yeni döneme süper güç olarak girmiştir. Soğuk Savaş süresince komünizmi bir tehdit kaynağı olarak gören Batı Bloku -özellikle ABD-, Doğu Bloku’nun dağılmasının ardından yeni bir güvenlik argümanı inşa etmek durumunda kalmıştır (Sancak, 2013:129-130).

Soğuk Savaşın ardından güvenlik konularındaki geleneksel yaklaşımlar ve tehditlerin bertaraf edilmesi için tercih edilen askeri yöntemler devam ederken, devletlerin tek başlarına mücadele etme noktasında imkanlarının olmadığı asimetrik tehditler de gün yüzüne çıkmaya başlamıştır. Dolayısıyla, uluslararası terörizm, uluslararası organize suç örgütleri, göç, uyuşturucu kaçakçılığı, silah kaçakçılığı, salgın hastalıklar, çevresel sorunlar, enerji problemleri gibi hem bölgesel hem de küresel düzeydeki güvenliği etkileyen konular asimetrik tehdit olarak adlandırılan gruba girmektedir. Bütüncül güvenlik kapsamında devlet merkezli güvenlik algısından, insani güvenlik odaklı bir anlayışa evrilme söz konusu olmuştur (Gül, 2016:306).

Soğuk Savaşın sona ermesinin ardından iç ve dış politika ayrımı da netliğini yitirmeye başlamıştır. Özellikle küreselleşme sürecinin etkisiyle, iletişimin ve iletişim kanallarının gelişmesi, çevre, enerji, göç gibi konuların önemi bir kat daha artmıştır. Bu da beraberinde güvenlik anlayışının ve çalışmalarının etkilenmesine neden olmuştur. Böylelikle güvenlik konularında klasik askeri güce sahip anlayış önem kaybederken, Soğuk Savaş sonrası dönemde dönüşüm yaşanarak güvenlik konularına bireyin güvenliği, hızlı nüfus artışı, çevrenin güvenliği, göç, enerji güvenliği gibi çok sayıda konu dahil olmuştur (Bayır, 2013:173-174; Bakan ve Şahin, 2018:145).

Güvenliği tehdit eden konuların değişim göstermesine paralel olarak çatışma türlerinde de nitelik bazında değişiklikler görülmüştür. Artık dinsel çatışmalar, etnik çatışmalar, iç savaşlar ve milliyetçi hareketler daha çok görülmeye başlamıştır (Bayır, 2013:175). Sonraki süreçte ise ABD 11 Eylül 2001 tarihinde yaşanan terör saldırıları ile uluslararası sistemde ve aynı zamanda güvenlik alanında da eylemsel ve söylemsel farklılıklarını beraberinde getirmiştir (Davutoğlu, 2020, s.98-99). Bu minvalde, Soğuk Savaş sonrası dönemde uluslararası terörizm, medeniyetler çatışması, radikal İslam, başarısız ve haydut devletler gibi bir çok kavram ortaya atılarak yeni güvenlik konseptinin çerçevesi çizilmiştir (Sancak, 2013:129-130).

Türkiye'nin Güvenlik Algısı ve İkili İlişkileri

Türkiye'nin güvenlik politikalarını oluşturmada ve güvenlik algısının şekillenmesinde tarihsel arka plan ve ülkenin jeopolitik konumu oldukça önem arz etmektedir. Özellikle selefi Osmanlı İmparatorluğu'nun son iki yüz yılında yaşadığı bunalımlı süreçler, Türkiye Cumhuriyeti'nin kuruluş aşamasında ve sonrasındaki dönemlerde derin bir güvenlik algısı bırakmıştır. Osmanlı'dan kalan mirasla Türkiye, büyük devletler arasında güç dengesi politikası gütmeye, karşısındaki her devlete şüpheyle yaklaşma ve komşu ülkelere karşı daima savaşa hazır olmaya odaklı bir stratejiyi de beraberinde getirmiştir (Aydın ve Ereker, 2014, s.130; Drorian, 2005, s.257). Bu durum karşısında Türkiye'nin bölgesel gelişmeler ve bu gelişmelerle tanımlanan iç işleri karşısındaki yaklaşımı güvenlik kaygılarından etkilenmiştir. Dış politika konuları, özellikle toprak bütünlüğü üzerindeki olası etkiler olmak üzere güvenlik etkilerine özellikle atıfta bulunarak tanımlanmıştır (Çakmak, 2016, s.1).

Türkiye bulunduğu jeopolitik konum itibarı ile Avrupa, Kafkasya ve Ortadoğu ile sınırlarının bulunması ve dünya siyasetinin etkinlik sahalarının yanı başında yer alması Türkiye'nin jeopolitik önemini de ziyadesiyle artırmaktadır. Yine aynı zamanda Türkiye'nin bulunduğu coğrafya gereği çevresinde çok farklı sayıda rejimlere sahip komşularının bulunması da onun güvenliğini tehdit edici unsurlar olarak görülmüştür. Bundan dolayı da Türkiye komşularına karşı politikalarını ya da tutumlarını güvensizlik algısını ön plana alarak yürütmüştür (Aydın ve Ereker, 2014, s.132-133).

Türkiye'nin ulusal güvenlik algısının temelini realist yaklaşıma uygun olduğunu söylemek mümkündür. Özellikle Türkiye Cumhuriyeti'nin inşası döneminde periferisinde bulunan ülkelere karşı duyduğu güven problemi, dahili ve harici gruplardan gelebilecek her türlü tehlikeyi bertaraf etmek için devletin gücünün artırılması görüşü uzunca süreler hakim olmuştur. Bu minvalde kendi öz benliğini korumak ve tehdit algılarını azaltmaya dönük bir güvenlik anlayışı içerisine girmiştir (Baharççek ve İnan, 2013, s.114). Demokratik ilkeler yerine güvenliğe yapılan bu vurgunun kökleri, Türkiye'nin tarihsel ve ideolojik arka planına ilişkin koşullara dayandığını göstermektedir (Drorian, 2005, s.270).

Türk dış politikasında çok uzun yıllar boyunca iki parametrenin öne çıktığı görülmüştür. İlki, var olan Sovyet tehdidinden ötürü Batı güvenlik bloğu altında yer almak ve ikincisi ise yine aynı güvenlik bloğu içerisinde

komşusu olan Yunanistan ile süregelen problemlere odaklanmak olmuştur. Dolayısıyla Türkiye, Soğuk Savaş süresi boyunca kendini konumlandırırken sınır güvenliğini öncelikli tutmuş ve tüm stratejisini/politik kararlarını belirlerken dar kapsamlı bir yorumlama ile almıştır (Davutoğlu, 2011, s.72-73). Bu doğrultuda da Türk dış politikası, cumhuriyet rejimin başlangıcından beri geleneksel olarak güvenlik odaklı olmuştur. Türkiye'nin savaşlar arası dönemde sınırlarını yayılmacı devletlerden koruma girişimleri, İkinci Dünya Savaşı sırasındaki tarafsızlığı ve Kuzey Atlantik Antlaşması Örgütü'ne (NATO) üye olma hevesi bu yönelimi doğrulamaktadır (Çakmak, 2016, s.1-2).

Geleneksel güvenlik tanımlamasında Türkiye'nin tarihi arka plandan etkilendiğini söylemek mümkündür. Cumhuriyet yıllarının ilk yılları da buna dahil olmak üzere Türkiye'nin güvenlik algısı, askeri güce önem veren, sınır güvenliğini en üst seviyede tutan ve potansiyel tehditleri tasfiye etmek adına gücünü elinde tutan bir politikaya sahip olmuştur (Canan-Sokullu, 2013, s.1-2). 1989 yılında Soğuk Savaş'ın sona ermesi ve 1991'de Sovyetler Birliği'nin dağılması Türkiye'nin güvenlik ortamını temelden değiştirmiştir. 1990 yılların başında uluslararası ve bölgesel siyasette yaşanan değişimler, Türkiye'nin tehdit algılamasında, kendisine ve dış ilişkilerine ilişkin algısında önemli bir etki yaratmıştır (Çetinsaya, 2007, s.14). Fakat 2000'li yılların başlarından itibaren Türk dış politikasında hard power'dan soft power'a doğru bir yönelme söz konusu olmuştur. Bu noktada Soğuk Savaşın sona ermesinin ve Türkiye'nin Avrupa Birliği ile entegrasyon sürecinin başlamasının etkili olduğu söylenebilir (Canan-Sokullu, 2013, s.1-2).

Tarihsel Süreçte Güvenlik Bağlamında Türkiye ve İkili İlişkileri

Türkiye'nin güvenlik algılamasında ve politikalarını belirlemesinde yukarıda da bahsedildiği gibi tarihsel arka plan ve jeostratejik konumunu önem arz etmektedir. Bu minvalde değerlendirilecek olunursa, konuyla alakası olması bağlamında Türkiye'nin ABD ve Rusya ile olan ikili ilişkilerini ele almak konunun anlaşılması açısından oldukça değerli olacaktır.

Türkiye-ABD İlişkileri

Türkiye ile ABD arasındaki ilişkilerin çok eski zamanlara dayanmadığı, yaklaşık iki asırlık bir geçmişe sahip olduğu bilinmektedir. Türkiye ile ABD arasındaki ikili ilişkileri belirleyici olan Soğuk Savaş dönemi ve sonrasındaki süreç olmuştur.

İkinci Dünya Savaşı sonrası ortaya çıkan iki büyük güçten biri olan Sovyetler Birliği ile Türkiye'nin çok geniş bir sınırı bulunmaktaydı. Türkiye, Sovyetlerin yayılmacı tavırlarından ve komünizm etkisinden çekindiği için Batı Blok'una ve ABD ittifakının içinde olmayı hedeflemekteydi. ABD'nin de Sovyetleri "çevreleme politikası" doğrultusunda Türkiye ve Yunanistan'a mali yardımda bulunmayı "Truman Doktrini" ile planlamaktaydı. Bu doktrinle Türkiye ve Yunanistan'a mali yardım yapılmıştır. 1947 yılında Truman Doktrini ile yapılan yardımın ardından 1948 yılında da Türkiye ve Yunanistan'a Marshall yardımı yapılmıştır (Prager, 2003, s.5).

4 Nisan 1949 kurulan NATO, kuruluş aşamasında 12 üyeden oluşmuştur. Özellikle Sovyet tehdidinden korunmak ve Batı kampında yer almak adına hedef geliştiren Türkiye, NATO'ya dahil olma hususunda oldukça ısrarcı olmuştur. Nitekim 1950 yılında Kore Savaşı'na asker göndererek Batı'nın sempatisini kazanmıştır. Bunun üzerine ABD, Türkiye'nin NATO üyeliği 1951 yılında teklif etti ve Türkiye resmen 18 Şubat 1952 yılında NATO üyeliğine girmiş oldu (Efe, 2019, s.607).

ABD ile Türkiye ilişkilerin ilk kırılma noktası olan Küba Füze Krizi olayı, ABD'nin Sovyetler Birliği ile yumuşama dönemine girmesi neticesinde gerçekleşmiştir. ABD ile Sovyetler Birliği arasındaki yumuşama dönemi beraberinde tehdit algılamalarında azalmayı getirmiştir. Bundan dolayı da ABD, Türkiye'nin bilgisi olmadan Türkiye'yi füze kalkını kapsamının dışında tutmuştur. Bu durumda Türkiye kendisinin Sovyet tehdidinde açık hale geldiğini düşünerek hayal kırıklığına uğramıştır (Akbaş, Çelik ve Duman, 2019, s.2238).

Johnson Mektubu ise Türkiye-ABD ilişkilerinde diğer kriz noktalarından biri olmuştur. Türkiye'nin Kıbrıs'a müdahale etme niyetini baltalamak için tehditkâr bir dille alınmış mektupta, Türkiye'nin Kıbrıs'a müdahale etmesi halinde Sovyetler Birliği ile karşı karşıya gelebileceğine, böyle bir durum yaşanır da ABD ve

NATO'nun Türkiye'nin yanında duramayacağı ve ABD'nin verdiği silahların müdahalede kullanılamayacağı yer almıştır (Çelik ve Özgöker, 2020, s.63).

1970'li yıllardaki bir diğer kriz ise; Türkiye'nin 1974'te Kıbrıs'a müdahale etmesi ve sonrasında Türkiye'ye uygulanan silah ambargosudur. Üç buçuk yıl uygulanan bu ambargo Türkiye ile ABD arasındaki ilişkilerini iyice gergin bir ortama doğru sürüklemiştir (Öztürk, 2011, s.13). 1980'li yıllara gelindiğinde ise, Türk-Amerikan ilişkilerinde Kıbrıs sorununun etkisi azaldığı ve ilişkilerde ilerleme sağlandığı görülmektedir. Çünkü ABD, Türkiye gibi bir müttefiki kaybetmek istemiyordu. Bu yüzden Türkiye'nin endişelerini yatıştırmak için 1980 yılında "Savunma ve Ekonomik İşbirliği Antlaşması" imzalanmıştır. Bu antlaşma beş yıl geçerli olmakla birlikte, antlaşmaya göre; ABD, Türk ordusunun modernizasyonunu sağlamayı, askeri ve ekonomik yardımlarını sürdürmeyi teyit etmiştir (İşyar, 2005, s.29).

Soğuk Savaş'ın sona ermesinin ardından uluslararası sistemde meydana gelen değişimler Türkiye açısından fırsatlara sebebiyet vermiştir. Bu fırsatlar ise Türkiye-ABD ilişkilerine yansımış ve iki ülke birbirlerine karşı oluşturdıkları politikaları bağdaştırarak, stratejik ortaklıklarını geliştirmişlerdir. 7 Kasım 2000 tarihinde ABD Başkanlığına seçilen George W. Bush, 11 Eylül 2001 tarihinde meydana gelen terörist saldırı üzerine "uluslararası terörizm ile mücadele" kararı almıştır. Bu saldırı Türkiye-ABD ilişkileri açısından da "dönüm noktası" olarak görülmüştür. ABD bu dönemde Türkiye'nin jeopolitik önemini tekrar sorgulamaya başlamıştır. Türkiye ise geçmişte olduğu gibi bu dönemde de ABD'nin istek ve politikalarına uygun bir biçimde hareket ettiği görülmektedir. Nitekim Türkiye 21 Eylül 2001 tarihinde ABD'nin isteği üzerine hava sahasını açarak, ABD'nin Afganistan müdahalesine destek verdiği bilinmektedir (Atmaca, 2011, s.175-176).

Bununla birlikte, ABD'nin Irak'a 2003 yılındaki müdahalesi ikili ilişkiler üzerinde yıkıcı bir etki yapmıştır. Savaşın bir sonucu olarak, Türk-Amerikan ittifakı 2011 yılına kadar tam olarak iyileşemediği sorunlu bir ilişkiye dönüşmüştür. Ankara ile Washington arasındaki artan kopukluk, ittifakın Irak'ın getirdiği krizden sağ çıkıp çıkmayacağına dair soruları gündeme getirmiştir. Bu spekülasyonlar, Türkiye'nin Birleşmiş Milletler (BM) Güvenlik Konseyi'nde İran'a yönelik yeni yaptırımlara karşı çıkması ve İsrail'in deniz ablukasına karşı olan aktivistleri taşıyan bir Türk filosuna İsrail'in düzenlediği baskın sonrasında İsrail-Türkiye ilişkilerindeki bozulmanın ardından yeni boyutlara ulaşmıştır. Bu durum Türkiye'nin ABD'den ve Batılı değerlerden uzaklaştığı yönündeki eleştirileri de beraberinde getirmiştir. ABD'de yeni Başkan Obama dönemine kadar yaşanan iç karartıcı dönem kısmen de olsa iyileşme göstermiştir (Sayarı, 2013, s.130-131).

2010'lu yıllara gelindiğinde Türkiye ile ABD arasındaki ikili ilişkilerde gerilim dönemleri yavaş yavaş gün yüzüne çıkmaya başlamıştır. Ortadoğu'daki halk hareketlerinin başlamasının ardından ABD, Türkiye'yi "model ortaklık" bağlamında görmeye ve politikalarını bu yönde geliştirmeye çalışmıştır. İkili ilişkilerin asıl gerilimlerin başladığı Gezi Eylemlerinin başladığı 2013 yılı olmuştur. Türk hükümeti eylemlerden sorumlu olarak ABD'yi gösterirken, Batı'ya karşı tepkilerde keskin bir görüş hakim olmuştur. 2015 yılında Yekîneyên Parastina Gel (YPG) konusundaki anlaşmazlıklar ve sonrasında 15 Temmuz 2016 Türkiye'deki darbe girişimi ilişkileri ön görülemez bir hale getirmiştir. Özellikle darbe girişiminin arkasında bulunan isim olan Fetullah Gülen'in ABD'de bulunması ve Gülen'in iadesine ABD'nin yanaşmaması ilişkileri zedelemeye devam etmiştir. 2017 yılında ABD vatandaşı olan Pastör Andrew Brunson'un darbe girişimine destek sağlayıp, casusluk faaliyeti yürüttüğü gerekçesiyle Türkiye tarafından tutuklanması ABD ile yeni bir diplomatik krizi beraberinde getirmiştir. 2018 yılının Ekim ayında Brunson serbest bırakılana kadar devam eden krizde, Türk ekonomisi ABD Başkanı Donald Trump'ın hamlelerinden ötürü büyük bir türbülansa uğramıştır (BBC News, 2019). Son dönemde yaşanan gerilimli ilişkilere bir yenisi de Türkiye'nin 2017'de Rusya ile anlaşma sağlanan S-400 konusunda yaşanmış ve etkisi halen devam etmektedir.

Türkiye-Rusya İlişkileri

Beş asırlık geçmişe sahip olan Türk-Rus ilişkisi, bu süreç zarfında inişli çıkışlı bir ilişki grafiği sergilemiştir. Osmanlı döneminde yaşananlar, Soğuk Savaş süreci ve çift kutuplu sistemde Türkiye-Rusya ilişkileri, yaşanan krizler ve tehdit algılamaları ikili ilişkilerin boyutunun belirlenmesinde etkin rol oynamıştır (Özdal, Özertem, Has ve Demirtepe, 2013, s.19).

1991 yılında Sovyetler Birliği'nin dağılmasıyla sonuçlanan sürecin ardından Türkiye, Ruslara karşı olan dış politikasında değişim içerisine girmiş ve geleneksel "düşman" algısına son vererek, yerine daha itidalli ve işbirliği arayışı politika tercih etmeye başlamıştır (Alnuaimy ve Arafat, 2011, s.105).

1990'lı yıllarda Türkiye ile Rusya arasındaki ilişkileri iki kısımda değerlendirilecek olunursa "rekabet" ve "işbirliği" şeklinde ele almak mümkündür. 1990'ların başındaki çekişme ve rekabet siyaseti 1990'lı yılların sonuna doğru yerini ticari ve iktisadi ilişkilere bırakmıştır. Ayrıca yine bu süreçte Sovyetlerin dağılmasının ardından Orta Asya coğrafyasında ortaya çıkan Türki devletler de iki ülke arasında çıkar çatışmasını doğurmuştur (Yeltin ve Işık, 2017, s.41).

2000'li yıllara gelindiğinde Türkiye ile Rusya arasındaki ikili ilişkileri etkileyen/dönüştüren bazı gelişmeler meydana gelmiştir. Bu yıllarda her iki ülke de politik, iktisadi ve askeri ilişkilerini iyileştirmek ve aralarındaki güvenin yeniden inşa edilebilmesi için hareket geçmişlerdir. Buradaki en önemli itici güç ise hem Türkiye'de hem de Rusya'da gerçekleşen iktidar değişimleri olmuştur (Yılmaz ve Yakşı, 2017, s.35). Ayrıca iki ülkenin yaşadığı bu politik ve söylemsel değişimlerin ardında yatan bir diğer neden de iç unsurlar ve uluslararası sistemde meydana gelen gelişmeler olmuştur. Bazı uzmanlar Türkiye'nin Rusya ile yakınlaşmasını, uluslararası sistemde "Batı'dan yabancılaştıran" iki ülkenin birbirini çekim gücü olarak görmesi olarak değerlendirmişler (Çelikpala, 2015, s.129).

2010'lu yıllara gelindiğinde Türkiye-Rusya ilişkilerinde yeni bir döneme girildiği söylenebilir. Özellikle 2011'de Ortadoğu coğrafyasında patlak veren halk ayaklanmalarının Suriye'ye sıçraması ve bu sürecin bir krize evrilmesi Türkiye ile Rusya'nın çıkarlarının çatıştığı bir noktaya gelmiştir. Yine 2014 yılındaki Ukrayna krizi de ikili ilişkileri etkileyen bir diğer nokta olmuştur (Tarcan, Akgüller ve Işık, 2018, s.264-265). 24 Kasım 2015 tarihinde Türk Silahlı Kuvvetleri, Türk hava sahasını ihlal ettiği gerekçesiyle bir Rus savaş uçağını düşürmüş ve bu durum Türkiye ile Rusya arasındaki ilişkilerin kopma noktası olarak değerlendirilmiştir (Aydıntaşbaş, 2016, s.2). Bu olayın ardından yedi ay geçtikten sonra 2016 yılının Haziran ayında Erdoğan'ın, Putin'e gönderdiği mektupta "düşürülen Rus uçağı nedeniyle öldürülen pilotun ailesinden özür dilediği ve Rusya-Türkiye ilişkilerinin düzelmesi için elinden geleni yapacağını söylediği" belirtilmiştir (Balta, 2017). Böylelikle de ikili ilişkiler tekrar normale dönmeye başlamış ve Türkiye'de 15 Temmuz 2016'da meydana gelen darbe girişiminde Rus hükümeti, Türk hükümetinin yanında olduğunu belirterek ikili ilişkilerin hızla ivme kazanmasını sağlamıştır (Erşen, 2016, s.163).

İkili ilişkilerde son dönemde yakalanan bu ivme, Türkiye'nin Suriye'nin kuzeyine gerçekleştirdiği operasyonlarda Rusya'nın desteğine ve sonrasındaki süreçlerde S-400 Hava Savunma Sistemleri Anlaşması'na kadar varan bir sürecin doğmasına vesile olmuştur.

S-400 Hava Savunma Sistemleri ve Türkiye'nin Güvenlik Algısı

Türkiye'nin bulunduğu coğrafi konum ve komşu ülkelerde yaşanan sıkıntılar göz önüne alındığında Türkiye'nin askeri alanda kendine daha da güvenen ve iddialı hale gelmesi için hayati stratejik çıkar olduğu açıktır (Stefanovic, 2019, s.4). Bölgesinde artan tehditlerin yarattığı durum Türkiye'nin yüksek irtifa özellikli hava savunma sistemlerini tedarik etme hususunda ihtiyaç doğurmuştur (Trend Analizi, 2020, s.9).

Ayrıca Erdoğan'ın 15 Temmuz 2016'da Fetullahçı Terör Örgütü (FETÖ)'nün başarısız darbe girişiminden bu yana Batı ile ilgili artan şüpheleri, onu uluslararası siyasette alternatifler bulmaya yöneltmiştir. Bu nedenden dolayı da Rusya'nın S-400 hava savunma sistemini satın alma çabalarına ağırlık veren Türkiye'nin Batı'ya tepkisinin bir parçası olarak görülebilir. Öte yandan Erdoğan, Türkiye'nin kesinlikle uzun menzilli bir hava savunmasına ihtiyaç duyduğunu ve bunu birkaç kez batılı müttefiklere açıkladığını ve ayrıca Patriot sistemi füzeleri satın almak için ABD'ye başvurduğunu iddia etmiştir. Ancak Türkiye hiçbir zaman olumlu yanıt alamadığını da belirtmiştir (Çalış, 2021, s.195). Bu da beraberinde S-400 alımının gerçekleşmesini sağlarken hem siyasi hem de askeri bağlamda bir takım önemli mesajları da barındırmaktadır. Politik açıdan bakıldığında, Türkiye'nin NATO dışı bir savunma sistemi seçeneğine yönelmesinin perde arkasında Batılı müttefiklerinin Türkiye'ye yönelik isteksizliklerinin tepkimesi olmuştur. Askeri anlamda ise Türkiye'nin hava savunma sistemine ciddi manada ihtiyaç duyulmasının yattığı söylenebilir (Kasapoğlu, 2017, s.3). Dahası, Türkiye'nin Rusya'dan S-400 hava savunma sistemini envanterine dahil etme isteği, NATO'dan müstakil bir hareket alanı oluşturarak güvenlik tehdidini giderebileceğini göstermiştir (Özalp, 2018, s.419).

Stefanovic'e (2019, s.4) göre S-400 meselesiyle ilgili olarak Türkiye, müttefiklerin geçici teminatlarına çok fazla bağlı kalmadan, bölgesini havadan gelebilecek potansiyel saldırılardan güvenilir bir şekilde koruyabilmeyi amaçlamaktadır. Dahası Türkiye, görünüşte Rusya, ABD, AB veya Çin olmak üzere iki taraf arasında seçim yapmak istemediğini, sadece kendi çıkarlarına göre esnek bir şekilde hareket etmeye çalıştığı görülmektedir.

Sonuç olarak, Türkiye'nin 15 Temmuz 2016 tarihindeki darbe girişimine maruz kalması, darbe girişimine dahil olan askerlere NATO tarafından destek sağlandığı iddiası, bölge ülkelerdeki tehditlerin çoğalması, ABD'nin Suriye'de konuşlanan PKK/YPG/PYD'yi el altından desteklemesi ve Türkiye'nin Rusya'ya yakınlaşması S-400 Anlaşmasına giden sürecin kapılarını aralamıştır (Yiğittepe, 2018, s.281).

S-400 Anlaşması ve Sonrasındaki Gelişmeler

Türkiye'nin son yıllarda ulusal hava savunma sistemini oluşturmak adına bir takım girişimler içerisinde yer almıştır. Özellikle son dönemde yaşadığı sorunlar Türkiye'nin bu konudaki girişimlerini hızlandırmıştır.

Alabarda'ya (2019) göre Türkiye'nin etkin bir hava savunma sistemine sahip olması ve bunun Anadolu coğrafyasına yerleştirilmesi oldukça önemli stratejik bir adımdır. Bu doğrultuda Türkiye, daha öncelerinde ABD'den Patriot füzelerini envanterine katmaya çalışmış fakat ABD Senatosu'nun karşı çıkması neticesinde olumlu sonuçlanamamıştır. Daha sonrasında Fransa ve İtalya ortaklığı ile hava savunma sistemini edinmeye çalışan Türkiye, buradan da bir sonuç çıkmayınca yönünü Çin'e doğru çevirmiştir (Yiğittepe, 2018, s.284). Nitekim Türkiye'nin kendi hava savunma sistemi için 2013 yılında açtığı ihaleyi Çinli CPMIEC firması kazanmıştır. Hem teknoloji transferi konusunda sağlanacak olan destek hem de maliyet açısından tercih edilen firma, başta ABD olmak üzere NATO'daki müttefiklerinden gelen tepkiler ve politik baskılar akabinde ihale 2015 yılında iptal edilmiştir (Molla, 2019, s.332). Hava savunma sistemlerini bünyesine katma hususunda oldukça kararlı olan Türkiye bunun üzerine, Rusya'dan S-400 hava savunma sistemleri için bir teklif sunmasını istemiştir. Şubat 2017'de ise Milli Savunma Bakanı Fikri Işık, S-400 hava savunma sistemlerini satın almakta kararlı olduklarını ifade etmiştir (Egeli, 2018, s.13). Nitekim Türkiye, 11 Nisan 2017'de yapılan protokoller neticesinde iki buçuk milyar dolar kadar olan S-400 hava savunma sistemlerini Rusya'dan temin edileceğini açıklamıştır. Bunu da ABD yönetiminin Türkiye'ye Patriot füzelerini satma konusundaki engellemeleri yer almıştır (BBC News, 2019).

S-400 hava savunma sistemleri konusunda yapılan Rusya ile yapılan anlaşma, Türkiye'nin Rusya ve ABD ile ikili ilişkilerinde önemli bir mihenk taşı olmuştur. Tam da bu noktada yapılan anlaşma sonrasında ilişkilerin seyrini ele almakta fayda olacaktır.

S-400 Anlaşması Sonrası Türkiye-Rusya İlişkilerindeki Gelişmeler

Türkiye ile Rusya arasında son dönemlerde zaman zaman krizlere sebep olsa da özellikle 2000'li yıllarda meydana gelen iktidar değişimleri, Türk-Rus ilişkisinin iyi bir ivme yakalamasını sağlamıştır. Yakın zamanda da Türkiye'nin hava savunma sistemi ihtiyacı doğması ve bunu müttefiklerinden temin edememesi sonucu Rusya'ya yönelmesi ikili ilişkilerin gelişmesi adına önemli bir atılım/fırsat olmuştur.

Türkiye'nin bölgesinde yaşanan gelişmelere karşı kendi güvenliğini ön planda tutmak için uzun süredir planladığı hava savunma sistemlerine sahip olmak için önce Çin, ABD ve NATO müttefikleriyle görüşmüş, netice alınamayınca da Rusya'nın S-400 hava savunma sistemlerine yönelmiştir. Sonuç itibarıyla Türkiye ile Rusya arasında gerçekleştirilen görüşmeler neticesinde 29 Aralık 2017 tarihinde iki adet S-400 hava savunma sistemi ve dört takım batarya Rusya'dan alınması karara bağlanmış ve bu sistemlerin ilerleyen seneler içerisinde Türkiye'de fonksiyonel hale getirileceği ifade edilmiştir (Molla, 2019, s.332). Böylelikle Türkiye, Rus hava savunma sistemini envanterine dahil eden ilk NATO üyesi ülke olmuştur (Taşçı, 2019, s.107).

Aralık 2017'de S-400 hava savunma sistemleri için yapılan anlaşma sonrasında Türkiye ile Rusya arasındaki askeri işbirliği için bir dönüm noktası olarak nitelendirilebilir. Çünkü Türkiye'nin S-400'leri almasının ardından sistemin entegre edilmesi hususunda Rusya ile işbirliği gerekecektir. Bu sistemin de Rusya hava

savunma sistemine entegre edilmesi Türkiye ile NATO arasında ciddi bir güvenlik açığı doğuracağı tahmin edilmektedir (Balta, 2019, s.4).

Başta ABD olmak üzere NATO üyesi devletler Türkiye ile Rusya arasındaki S-400 hava savunma sistemleri anlaşmasının yapılmasına tepki göstermiştir. Fakat tüm bu yaptırım tehditleri ve tepkilere rağmen imzalanan anlaşma ile Türkiye Rusya'dan S-400'lerin ilk sevkiyatını 2019 yılının Temmuz ayında gerçekleştirmiştir (Tekin, 2019, s.107).

Çaşın'a (2019) göre ise, Türkiye'nin Rusya'dan S-400 hava savunma sistemlerini almasına neden olan itici rolün ABD'nin Patriot füzelerini vermemesi olduğu belirtilmiştir. Ayrıca Çaşın, Türkiye'nin Rusya'dan S-400'leri almasının ve ABD'nin bu bağlamda Türkiye'ye F-35 kapsamında yaptırım uygulamasının iki ülkenin askeri işbirliğine gitmesine neden olabilecektir. Nitekim Türkiye'nin F-35'lerin yerine Rusya'nın Su-35 ve Su-57 uçaklarına yönelmesi Türkiye ile Rusya arasındaki ilişkilerin yeni bir sürece doğru evrildiği söylenebilir. Dahası ikili ilişkilerdeki bu ivme, enerjiden kültüre, askeri alandan teknolojiye kadar birçok noktada gelişim göstermesine vesile olacaktır (Çelik, 2019). Nitekim bu noktada Kibraoğlu'na (2019) göre hem Türkiye'nin hem de Rusya'nın ikili ilişkilerde ve bölgesel gelişmelerde birbirlerine ihtiyacı bulunmaktadır. Dolayısıyla bu durum da ilişkilerin iyiye doğru ivme kazanmasına vesile olacaktır (Kavkaza, 2019).

Görüldüğü gibi Türkiye'nin Rusya'dan S-400 hava savunma sistemleri anlaşmasını yapmasının ardından ikili ilişkiler ağırlıklı olarak askeri alanda gelişim göstermeye başlamıştır. Fakat bu durum uzmanlara göre, diğer alanlara da yansiyacak bir hal alacaktır.

Türkiye-ABD İlişkileri ve CAATSA Yaptırımları

Türkiye'nin S-400 hava savunma sistemleri konusunda Rusya ile anlaşma sağlaması başta ABD olmak üzere NATO üyesi ülkeler tarafından da tepkiyle karşılanmıştır. Dahası ABD, Türkiye'nin de içinde yer aldığı F-35 savaş uçağı projesini askıya alabilme ihtimalini hatırlatarak tehditte bulunmuştur (Yığıtpe, 2018, s.284).

Türkiye'nin S-400 alımını gerçekleştirmede kararlı olması halinde ABD, tutumunu sertleştireceğini ve Türkiye'ye F-35 savaş uçağı satışının durdurulabilme ihtimalinin de içinde bulunduğu bir takım yaptırım yollarına gidebileceği açıkça ifade edilmiştir (Molla, 2019, s.332).

NATO cephesinde ise Genel Sekreter Jens Stoltenberg, Türkiye'nin Rusya'dan S-400 alımı planı/anlaşması konusunda yaptığı açıklamada, özellikle güvenlik açığı doğma ihtimaline vurgu yaparak, S-400 hava savunma sistemleri ile NATO'nun sistemlerinin birbirlerine entegre bir biçimde çalışmama durumuna dikkat çekmiştir (Yığıtpe, 2018, s.285).

ABD S-400 hava savunma sistemlerinin Türkiye'de konuşlandırılması durumunun F-35 savaş uçaklarının uçuş emniyetini tehlikeye atabileceğini belirterek, eğer alınan karardan Türkiye'nin geri adım atmaması halinde ise 2001 yılından itibaren projede bulunan Türkiye'nin çıkarılabileceğini ve envanterine dahil etmek adına satın almış olduğu dört adet F-35 savaş uçağının da kendisine teslim edilmeyeceğini açıklamıştır (BBC News, 2019).

Türkiye'nin S-400'lerin parçalarını Rusya'dan teslim almaya başlamasının ardından ABD yönetimi, F-35 projesinde yer alan Türkiye'nin katılımını minimize edecek adımlar atmaya başlamıştır. Temmuz 2019'da Beyaz Saray'dan yapılan resmi açıklamada F-35 programından Türkiye'nin çıkarıldığı ve programa katılımının minimize edileceği duyurulmuştur. Türkiye ise yaşanan bu duruma tepki göstererek, Rusya'dan alınan S-400 hava savunma sisteminin hiçbir şekilde Batılı savunma sistemlerine zarar vermeyeceğini belirtmiştir. Hatta Savunma Bakanlığı F-35 programından Türkiye'nin çıkarılmasını "müttefiklik ruhuna aykırı" bir tutum olduğu, programdan çıkarılmanın gerekçesinin meşru olmadığı ve adil olmayan bir karar olduğu şeklinde değerlendirmiştir (Russ, 2020).

Türkiye'nin F-35 programından çıkarılması, öncesinde benzer olayların yaşandığı gibi Türk savunma sanayi Rus pazarına doğru yönünü çevirmeye başlamıştır. Nitekim Cumhurbaşkanı Recep Tayyip Erdoğan'ın Rusya'da tertip edilen bir havacılık fuarında Rusya'nın geliştirmiş olduğu Su-35 ve Su-57 savaş uçaklarını

incelemiş ve yetkililere Rus savaş uçakları hususunda resmi görüşmelerin başlaması yönünde talimat verdiği bilinmektedir (BBC News, 2019).

CAATSA Yaptırımları ve Türkiye

Açılımı "Countering America's Adversaries Through Sanctions Act" (Amerika'nın Hasımları ile Yaptırımla Mücadele Yasası) olan CAATSA, 2 Ağustos 2017 tarihinde yürürlüğe girmiş olan bir yaptırım programı/yasası olarak bilinmektedir. İlgili yasa çeşitli yaptırım konuları ve unsurlarını bünyesinde barındırmakla birlikte Rusya, İran ve Kuzey Kore'yi hedef almaktadır. Bahsi geçen üç ülke için yasa özel hükümlere yer vermektedir. Bu doğrultuda "Rusya için: CAATSA Bölüm 222-228 ve 231-234. 2. İran için teröre destek ve balistik füze programı ile ilgili olarak CAATSA Bölüm 104-107 3. Kuzey Kore'de kaçakçılığa yönelik olarak CAATSA Bölüm 311-315 ve 321" kısımları düzenlenmiştir. Yasa aynı zamanda ABD yönetimine, yaptırım konusuna muhalefet eden üçüncü ülkelerin de belirlenen müeyyidelerden bazılarının uygulanması yetkisini vermiştir. (Aslan, 2019, s.13-16). CAATSA'nın asıl amaçlarından biri olarak ABD'nin Rusya'ya dönük yaptırımlarının sürmesini sağlamak gösterilmiştir. Nitekim Donald Trump'ın başkan seçilmesinin ardından, Başkan'ın Rusya'ya yönelik yaptırımları Kongre onayı olmadan kaldırılamayacağı kanun düzeyinde belirlenmiştir (Yücel, 2020, s.10).

Türkiye gündemin oldukça meşgul eden CAATSA yaptırımlarının çıkış noktası Türkiye'nin Rusya'dan S-400 hava savunma sistemlerin temin etme girişimidir. Nitekim Türkiye'nin Rusya ile savunma konusunda ticaret yapması CAATSA yasaları gereği, Türkiye'yi de taraf olarak değerlendirme hakkı vermiştir.

Kendisine karşı yapılan tüm uyarı ve yaptırım tehditlerine rağmen Türkiye, S-400'ler konusunda oldukça kararlı davranarak Rusya'dan Temmuz 2019 ve Ağustos 2019 aylarında teslimat işlemlerine başlamıştır. Türkiye'nin böylesi bir adım atması ABD'nin 2017'de yürürlüğe koyduğu CAATSA kapsamındaki yaptırımların Türkiye'ye uygulanmasının önü açılmıştır. CAATSA yaptırımları konusunda ABD Başkanı Donald Trump, Amerikan Kongresi'nin tüm baskılarına direnerek yaptırım yasasını uygulamayı tercih etmemiştir. Cumhurbaşkanı Erdoğan ile görüşen Trump, S-400 krizinin asıl sorumlusunun Türkiye'ye Patriot füzelerini satmayan selefi Barack Obama olduğunu iddia etmiştir (BBC News, 2019).

ABD'nin CAATSA kapsamında Rusya'ya yönelik yaptırımlarında Türkiye'ye S-400 hava savunma sistemlerini ihraç eden Rosoboronexport şirketinin de bulunması, Türkiye'yi konuya dahil etmiş ve CAATSA yasası uyarınca Türkiye'ye bir yaptırım uygulanması durumu ortaya çıkmıştır. Dolayısıyla Türkiye'ye dönük olarak uygulanacak CAATSA yaptırımları esas itibarıyla ikincil nitelikte olduğu görülmektedir. Bu duruma göre Türkiye'ye uygulanacak yaptırımın sebebi Rusya'nın savunma sektöründen S-400 hava savunma sistemlerinin envanterine katılmasından kaynaklanmaktadır (Yücel, 2020, s.17). Böylece S-400 hava savunma sistemleri konusunda ısrarcı davranan Türkiye, CAATSA yasası gereği yaptırımlar ile karşı karşıya gelmiştir.

Nitekim CAATSA bağlamında, Türkiye'nin Savunma Sanayi Başkanlığı (SSB) ve Savunma Sanayi Başkanı İsmail Demir'in de içlerinde bulunduğu dört kurumun yetkilisine S-400'lerden kaynaklanan yaptırım uygulamasına 7 Nisan 2021 tarihi itibarıyla başlamıştır. ABD Dışişleri Bakanlığı'ndan yapılan açıklamaya göre; Savunma Sanayi Başkanlığı, Savunma Sanayi Başkanı İsmail Demir, Savunma Sanayi Başkan Yardımcısı Faruk Yiğit, Hava Savunma ve Uzay Daire Başkanı Serhat Gençoğlu, Savunma Sanayi Başkanlığı Hava Savunma ve Uzay Daire Başkanlığı Grup Müdürü Mustafa Alper Deniz'e yaptırım uygulanmaya başlamıştır. Bu minvalde Savunma Sanayi Başkanlığı ABD'den ihracat lisansına sahip olamayacak ve ABD ya da ABD'nin bağlantısının bulunduğu herhangi bir finans kuruluşundan kredi de alamayacağı belirtilmiştir. Ayrıca yaptırım listesinde yer alan kişilerin ABD'deki varsa mal varlıkları dondurulması ve ilgili kişilere vize kısıtlamasının getirilmesi kararları alınmıştır (BBC News, 2021).

Sonuç

Tarihsel perspektiften bakıldığında Türkiye'nin Sovyet tehdidini öncelemesi, coğrafi konumunun verdiği avantajı/dezavantajı kullanması, Türkiye'yi güvenlik sorunlarıyla boğuşmaya doğru itmiştir. Özellikle 1984 yılından beri terör örgütü ile mücadelesini etkin bir şekilde sürdüren Türkiye, Ortadoğu coğrafyasında başlayan halk hareketlerinden de etkilenmiştir. Suriye'de devam eden iç savaş ve merkez hükümetin kontrolünü tam

sağlayamaması sonucunda ortaya çıkan DAEŞ, PYD/YPG terör unsurları ile mücadelesi Türkiye'nin en önemli meselelerinden biri "ulusal güvenlik" konusu olmuştur.

Türkiye'nin terörle mücadelesi devam ederken aynı zamanda Doğu Akdeniz, Kıbrıs ve Ege Sorunu gibi güncel meselelerle uğraş vermesi güvenlik konusuna ağırlık vermesini gerektirmiştir. Özellikle hava sahası güvenliğini önemseyen Türkiye bu konuda, öncelikli olarak müttefiki olan ABD'den destek beklerken, Patriot füzelerinin Türkiye'ye verilmemesi konusu gündeme gelince, Türkiye ihale yoluna giderek Çinli bir firma ile anlaşmıştır. Fakat ABD'den gelen baskılar neticesinde anlaşmaya son vermiş ve İtalya, Fransa gibi diğer NATO müttefiki devletlere yönelmiş ve herhangi bir sonuç alamamıştır. Bunun üzerine Türkiye, Rusya ile S-400 konusunda görüşmelere başlamıştır. Bu olay, başta ABD olmak üzere NATO üyesi ülkeleri de ziyadesiyle rahatsız etmiştir. Türkiye'nin S-400'ler konusundaki kararlı tutumunu gören ABD ve NATO üyesi ülkeler, Türkiye'ye F-35 projesinden çıkarılması gibi bir izin yaptırım uygulamayı tercih etmiştir. Tüm bunlara rağmen Türkiye'nin değişmeyen tutumu F-35 projesinden çıkmasına ve ABD'nin CAATSA yasası kapsamında yaptırım uygulanmasına sebep olmuştur.

2010'lı yılların yarısından itibaren gerilen Türkiye-ABD/NATO ilişkisi, S-400 konusunda da ayyuka çıkmıştır. Türkiye'nin özellikle ulusal güvenliğini ilgilendiren konularda müstakil hareket alanı oluşturabildiği görülmektedir. Aynı zamanda Türkiye'nin Soğuk Savaş dönemindeki katı "Batıcılık" politikasını yumuşattığı ve daha rasyonel ve hareket alanı geniş bir perspektife kavuştuğunu göstermektedir.

Türkiye'nin tüm yaptırımlara rağmen S-400 hava savunma sistemleri konusunda geri adım atmaması ABD ile olan ilişkilerini gererken, Rusya ile olan ilişkilerinin de gelişmesine bir ivme kazandırmıştır. Özellikle Türkiye'nin 15 Temmuz 2016 sürecinde ve sonrasında Rusya'yı yanında bulabilmesi, ABD ve NATO'nun darbe girişimi konusunda net tavır/ tutum sergileyememesi Türkiye'nin NATO üyesi bir ülke olarak hem ABD ile hem de NATO üyesi ülkelerle olan ilişkileri sorgulamasını beraberinde getirmiştir. Bu sebepten dolayı Rusya ile daha yakın ilişkiler kurmaya başlayan Türkiye'nin, S-400 anlaşması ile beraber var olan ilişkilerin hızlı bir şekilde ivme kazanarak devam etmesi beklenmektedir.

Son olarak, Türkiye'nin müttefiki olduğu NATO'dan müstakil hareket ederek Rusya ile askeri iş birliğine gitmesi, NATO'da "transatlantik çatlak" mottosunu tekrar gündeme getirebilir. Ayrıca Türkiye'nin yaptırımları da göze alarak ciddi bir kararlılıkla ulusal güvenliğini öncelikli tutması artık Türkiye'nin beka ya da güvenlik sorunları ile karşı karşıya kaldığında ne denli rasyonel ve müstakil kararlar alabileceğini göstermektedir.

Kaynakça

- Akbaş, Zafer, Çelik, Ahmet Hüsrev ve Duman Melih (2019). "İkinci Yüzyılında İşbirliği ve Çatışma Sarmalında Türk- Amerikan İlişkileri". *Uluslararası Toplum Araştırmaları Dergisi*. Cilt 13. Sayı 19.
- Alabarda, Yusuf (2019). "Türkiye'nin Hava Savunmasında S-400 Sistemlerinin Yeri ve Önemi". *Kriter Dergisi*. Sayı 37. <https://kriterdergi.com/dis-politika/turkiyenin-hava-savunmasinda-s-400-sistemlerinin-yeri-ve-onemi>
- Alnuaimy, Luqman Mahmood and Mohamad Arafat (2011). "The Turkish-Russian Relations in The Era of AKP". *Afyon Kocatepe Üniversitesi İktisadi ve İdari Bilimler Fakültesi Dergisi*. Vol:13. No:2.
- Aslan, Murat (2019). "ABD'nin Yaptırım Programları Kapsamında CAATSA: Türkiye'nin Durumu". *İRAN İran Araştırmaları Merkezi*. Analiz.
- Atmaca, Ayşe Ömür (2011). "Yeni Dünyada Eski Oyun: Eleştirel Perspektiften Türk-Amerikan İlişkileri". *Ortaoğu Etütleri*. Cilt 3. Sayı 1. s.157-191.

- Aydın, Mustafa, Ereker, Fulya (2014). "Türkiye'de Güvenlik: Algı, Politika, Yapı". *Uluslararası İlişkiler*. Cilt 11. Sayı 43. s. 127-156.
- Aydıntaşbaş, Aslı (2016). "With Friends Like These: Turkey, Russia, And The End of An Unlikely Alliance". *European Council on Foreign Relations*. Policy Brief: 178.
- Baharççek, Abdülkadir ve C. Emek İnan (2013). "Dış Politika'nın Belirlenmesinde Ulusal Güvenlik Algısının Rolü". *Akademik Yaklaşımlar Dergisi*. Cilt 4. Sayı 1. s.101-120.
- Bakan, Selahaddin ve Sonay Şahin (2018). "Uluslararası Güvenlik Yaklaşımlarının Tarihsel Dönüşümü ve Yeni Tehditler". *The Journal of International Lingual, Social and Educational Sciences*. Cilt 4. Sayı 2.
- Balta, Evren (2017). "Çıkar Çelişkileri İçinde Türkiye-Rusya İlişkileri", <https://www.stratejiktortak.com/2017/07/turkiye-rusya-iliskileri.html>
- Balta, Evren (2019). "Fırtınalı Diplomasi: Türkiye-Rusya İlişkileri". <http://www.tuses.org.tr/userfiles/files/Turkiye%20ve%20Rusya%20Evren%20Balta%20pdf.pdf>
- Bayır, Erler Özgün (2013). "Soğuk Savaş Sonrasında Güvenliğe Yönelik Teorik Tartışmalar". Hasret Çomak ve Caner Sancaktar (ed.). *Uluslararası İlişkilerde Teorik Tartışmalar*. Beta Yayınları. İstanbul.
- Baylis, John (2008). "The Concept of Security in International Relations". Brauch H.G. vd. (ed.). *Globalization and Environmental Challenges. Hexagon Series on Human and Environmental Security and Peace*. Cilt 3. Berlin.
- Booth, Ken (2012). *Dünya Güvenlik Kuramı*. Çağdaş Üngör (çev.). Küre Yayınları.
- Buzan, Bary (1984). "Peace, Power, and Security: Contending Concepts in the Study of International Relations". *Journal of Peace Research*. Cilt 2. Sayı 2. s.109-125.
- Çakmak, Cenap (2016). "Turkish-Syrian relations in the wake of the Syrian conflict: back to securitization?". *Cambridge Review of International Affairs*. s.1-23.
- Çalış, Şaban (2021). "Ontological Concerns, Historical Realities and Conjunctural Developments: Continuity and Change in Turkey's Relations with Russia". *Bilig Dergisi*. No:96.
- Çelik, Gökhan (2019). "Türkiye-Rusya ilişkileri S-400'lerin alınmasıyla yeni bir faza geçti". <https://www.dha.com.tr/son-dakika/turkiyerusya-iliskileri-s400lerin-alinmasiyla-yeni-bir-faza-gecti/haber-1692511>
- Çelik, Hüseyin ve Özgöker, Uğur (2020). "Johnson Mektubundan Trump Mektubuna Türkiye-ABD İlişkileri". *Bariş Araştırmaları ve Çatışma Çözümleri Dergisi*. Cilt 8. Sayı 1.
- Çelikpala, Mitat (2015). "Rekabet ve İşbirliği İkileminde Yönünü Arayan Türk-Rus İlişkileri". *Bilig Dergisi*. Sayı 72.
- Çetinsaya, Gökhan (2007). "A Tale of Two Centuries: Continuities in Turkish Foreign and Security Policy". *Contentious Issues of Security and the Future of Turkey*. Nurşin Ateşoğlu Güney (ed.). Ashgate E-Book.
- Davutoğlu, Ahmet (2011). *Stratejik Derinlik Türkiye'nin Uluslararası Konumu*. Küre Yayınları. 61. Baskı.

- Davutođlu, Ahmet (2020). *Sistemik Deprem ve Dünya Düzeni Dışlayıcı Popülizme Karşı Kapsayıcı Demokrasi*. Küre Yayınları. 2. Baskı.
- Dedeođlu, Beril (2020). *Uluslararası Güvenlik ve Strateji*. Yenyüzyıl Yayınları. 4. Baskı.
- Drorian, Sevgi (2005). "Turkey: Security, State and Society in Troubled Times". *European Security*. Cilt 14. Sayı 2. s.255-275.
- Efe, İsmail (2019). "NATO'ya Üyelik Sürecinde Türkiye-ABD İlişkileri ve Türk Kamuoyundaki Akisleri". *History Studies*. Cilt 11. Sayı 2.
- Egeli, Sıtkı (2018). "Making Sense of Turkey's Air and Missile Defense Merry-go-round". *All Azimuth*. doi: 10.20991/allazimuth.470640
- Ersoy Öztürk, Tuğçe (2011). Yeni Dönem Türkiye-ABD İlişkileri: Fırsatlar ve Riskler. Rapor No:48. *TASAM Yayınları*.
- Erşen, Emre (2016). "Suriye Sorunu Gölgesinde Türkiye-Rusya İlişkilerinde Normalleşme Süreci". *Marmara Türkiyat Araştırmaları Dergisi*. Cilt 3. Sayı 2.
- Evlüce, Oktay (2020). "Change of The Security Perception During the Post-Cold War Era". <https://www.gencdiplomatar.com/defense-and-security/change-of-security-perception-of-the-post-cold-war-era.html>
- Gül, Murat (2016). "Güvenlikteki Kavramsal Deđişim ve Türkiye'nin Güvelik Yaklaşımı ve Politikalarına Etkileri". *Süleyman Demirel Üniversitesi İktisadi ve İdari Bilimler Fakültesi Dergisi*. Cilt 21. Sayı 1.
- Güler, Yavuz (2004). "II. Dünya Harbi Sonrası Türk-Amerikan İlişkileri (1945-1950)". *Gazi Üniversitesi Kırşehir Eğitim Fakültesi Dergisi*. Cilt 5. Sayı 2. s.209-224.
- İşyar, Ömer Göksel (2005). "An Analysis of Turkish-American Relations From 1945-2004: Initiatives and Reactions in Turkish Foreign Policy". *Alternatives: Turkish Journal of International Relations*. Cilt 4. Sayı 3. s.21-52.
- Kardaş, Tuncay (2020). "Güvenlik". Şaban Kardaş ve Ali Balcı (ed.). *Uluslararası İlişkilere Giriş Tarih, Teori, Kavram ve Konular*. Küre Yayınları. 11. Baskı.
- Kasapođlu, Can (2017). "Türkiye'nin S-400 İkilemi". *EDAM Dış Politika ve Güvenlik Kağıtları Serisi*. Sayı 5.
- Kavkaza, Vestnik (2019). "Mustafa Kibaroglu: Turkey needs both U.S. and Russia". <https://openaccess.mef.edu.tr/xmlui/bitstream/handle/20.500.11779/1056/Mustafa%20Kibaro%20lu%20T%FCrkiye'nin%20ABD%20ve%20Rusya'ya%20%20htiyac%20%20Var%20%20Vestnik%20Kavkaza.pdf;jsessionid=8A585DEC19361E28B4977D2D14F9F197?sequence=2>
- Molla, Alptekin (2019). "Sorgulanan Müttefiklik: S-400 Füze Krizi Çerçevesinde Türk-Amerikan İlişkileri". *II. International Conference on Empirical Economics and Social Sciences (ICEESS' 19)*.
- Özalp, Mustafa (2018). "Fayda ve Zararlar: Çıkmakla Kalmak Arasında Türkiye-NATO İlişkileri". *Bilecik Şeyh Edebali Üniversitesi Sosyal Bilimler Enstitüsü Dergisi*. Cilt 3. Sayı 2.
- Özdal, Habibe, Özertem, Hasan Selim, Has, Kerim ve Demirtepe, Turgut (2013). "Türkiye-Rusya İlişkileri Rekabetten Çok Yönlü İşbirliğine". *USAK Avrasya Araştırmaları Merkezi*. Rapor No: 13-06.

- Öztürk, Tuğçe Ersoy (2011). Yeni Dönem Türkiye-ABD İlişkileri: Fırsatlar ve Riskler, Rapor No:48. *TASAM Yayınları*.
- Rachel Prager, Rachel (2003). *Turkish-American Relations: Historical Context and Current Issues*. Georgetown University.
- Russ, Olivia (2020). "5 Soru: F-35 Programı ve Türkiye". <https://www.setav.org/5-soru-f-35-programi-ve-turkiye/>
- Sancak, Kadir (2013). "Güvenlik Kavramı Etrafındaki Tartışmalar ve Uluslararası Güvenliğin Dönüşümü". *Sosyal Bilimler Dergisi*. Sayı 6.
- Sayarı, Sabri (2013). "New Directions in Turkey–USA Relations". *Journal of Balkan and Near Eastern Studies*. Vol: 15. No:2.
- Smith, Michael E. (2020). *Uluslararası Güvenlik*. Ramazan Gözen (çev.). Erhan Büyükkakıncı (çev. ed.). Felix Kitap.
- Sokullu, Ebru Canan (2013). "Introduction: Debating Security in Turkey: Challenges and Changes in the Twenty-First Century". *Debating Security in Turkey: Challenges and Changes in the Twenty-First Century*. Ebru Canan-Sokullu (ed.). Lexington Books.
- Stefanovic, David (2019). "Turkey's perennial strategic importance and the S-400 Saga". *Austria Institut Für Europa-Und Sicherheitspolitik*. No: 10.
- Tarcan, Burçin Hafize, Akgüller Hilal ve Işık, Kübra (2018). "Ahmet Davutoğlu Dönemi Türk Dış Politikası". *Econder International Academic Journal*. Cilt 2. Sayı 2.
- Taşçı, Tekin Aycan (2019). "Türkiye-Rusya İlişkileri ve Üst Düzey İşbirliği Konseyi (ÜDİK)". *KARE*. Sayı 8.
- Trend Analizi (2020). "Hava ve Füze Savunma Sistemleri". *Thinktech STM Teknolojik Düşünce Merkezi*.
- Williams, Paul D. (2013). "Security Studies an Introduction", *Security Studies an Introduction*. Paul D. Williams (ed.). Routledge. 2. Baskı.
- Yapıcı, Utku (2011). *Sovyet Sonrası Coğrafyada Devletler ve Milliyetçilik*. Tan Yayınları.
- Yeltin, Hüseyin ve Işık, Kübra (2017). "Rekabetten İşbirliğine Giden Süreçte Türkiye-Rusya İlişkilerinde Bir Test: Suriye Krizi". *Uluslararası Politik Araştırmalar Dergisi*. Cilt 3. Sayı 3. s.39-50.
- Yılmaz, Salih ve Yakşi, Abdullah (2016). "Osmanlı Devleti'nden Günümüze Türk-Rus İlişkileri". *TYB Akademi Dil Edebiyat ve Sosyal Bilimler Dergisi*. Yıl 6. Sayı 17.
- Yiğittepe, Levent (2018). "NATO ve Rusya Arasında Türkiye'nin Güvenlik Algılaması: S-400 Krizi Örneği". *Yönetim ve Ekonomi Araştırmaları Dergisi*. Cilt 16.
- Yücel, Hasan (2020). "Türk-Amerikan İlişkilerinde S-400 Krizi". *SETA Analiz*. Sayı 302.
- BBC News (2019). "Barış Pınarı Harekâtı: Türk-Amerikan ilişkileri son 10 yılda nereden nereye geldi?". <https://www.bbc.com/turkce/haberler-dunya-50086391>
- BBC News (2021). "ABD'nin Türkiye'ye yönelik CAATSA yaptırımları yürürlüğe girdi". <https://www.bbc.com/turkce/haberler-dunya-56644932>

Yenidünya Düzeni Bağlamında “Küresel Terör ve Vekâlet Savaşları”nın Türkiye’ye Etkileri

The Effects Of “Global Terror And Proxy Wars” On Turkey In The Context Of The New World Order

*Seyfullah GİRİŞEN**

Başvuru Tarihi: 04.05.2021

Kabul Tarihi: 21.06.2021

Makale Türü: Araştırma Makalesi

Özet

20. Yüzyılın sonu ve 21. Yüzyılın başlangıcı devletlerin önceki yüzyıllara göre siyasi, ekonomik, sosyal ve kültürel bağlamda gelişim göstermesi noktasında zirvede olduğu dönemler olarak adlandırılabilir. Bu durum imparatorlukların yıkılmasından sonra, ulus-devlet modelinin ortaya çıkması ve ulusların yeniden dizayn edilmesine neden olmuştur. Bu nedensel durum da güçlü ulus-devletlerin ortaya koymuş oldukları siyasi parametreler üzerinden gelişim göstermiştir. Bu siyasi parametreler, olaylar ve olgular üzerinden hem kavramsal tanımlamalarda hem de siyasi, askeri ve ekonomik anlamda yenilikleri beraberinde getirmiştir. Yenidünya düzeni başlığı altında küresel terör ve vekâlet savaşları da bu yeniliklerden birkaçı olarak karşımıza çıkmaktadır. Bu yenilikler yakın tarihimizdeki krizlerden dolayı yeniden sorgulanmaktadır.

Genelde Dünya özelde ise Türkiye’nin bu parametreler üzerinden şekil alması veya şekillendirilmesi hususları göz ardı edilmeyecek derecede önem arz etmektedir. Çalışma bu parametreler üzerinden kavramsal tanımlamaların süreçlerini ve bunların Türkiye’ye etkilerinin neler olduğunu açıklamaya çalışacaktır. Bunun yanı sıra Çalışmada, “Türkiye’nin bölge ülkelerde (Suriye, Libya) bulunması “küresel terör ve vekâlet savaşları”nın bir sonucu mudur? ABD ve Batı’nın varlığı neden Türkiye kadar sorgulanmamaktadır?” gibi temel sorular üzerinden cevap aranmaya çalışılacaktır.

Anahtar Kelimeler: Yenidünya Düzeni, Küresel Terör, Vekâlet Savaşları, Türkiye, Değişim.

Abstract

20. end of the century and 21. the beginning of the century can be called the periods when states were at their peak in terms of political, economic, social and cultural development compared to previous centuries. This led to the reshaping of the world after the fall of empires and with the emergence of the nation-state model. This causal situation has evolved through the political parameters set by powerful nation-states. These political parameters have brought innovations both in conceptual definitions and in political, military and economic

* Bingöl Üniversitesi, Sosyal Bilimleri Enstitüsü Doktora Öğrencisi, sgirisen21@gmail.com, ORCID: 0000-0003-4717-1977

terms through events and facts. Global terrorism and proxy wars under the new world order are some of these innovations. These innovations are being questioned again because of today's crises.

In general, the world is especially important to take shape or shape of Turkey through these parameters. The study will try to explain the processes of conceptual definitions through these parameters and what their effects are on Turkey. In addition, the main questions of the study were “is Turkey's presence in regional countries (Syria, Libya) a result of “global terrorism and proxy wars”? Why is the existence of the United States and the West not questioned as much as Turkey?” he will also seek answers to his questions.

Keywords: New World Order, Global Terror, Proxy Wars, Turkey, Change.

Giriş

1991 yılında SSCB'nin yıkılması “iki kutuplu” dünya sisteminin çökmesine ve uluslararası sistemin “tek kutuplu” bir yapıya indirgenmesine neden olmuştur. Bu dönemde ABD söz konusu yapının ön plandaki aktörü olmuştur. Bu durum ABD'nin dış politikada “tek kutuplu eksen siyaseti” izlemesine ve dünyayı yönetme isteğine de yardımcı olmuştur. Bu durumun temel dinamiğini de uluslararası sistemde yaşanan güç boşluğunu doldurma ve ulusal çıkarlarına göre devletleri ve toplumları dizayn etme yaklaşımları üzerinden oluşturmuştur. Bu temel dinamiklerin benimsenmesi ve uygulamaya geçmesi -genelde kıtalarda özeldir- bölgelerde- iç çatışmaların yaşanmasına hatta devletler düzeyinde krizlerin ortaya çıkmasına varan gelişmelere neden olmuştur. Ayrıca gelişmeleri yöneten bu “güç (power)”, 21. yüzyılın başlarında ortaya konan “küresel terör ve vekâlet savaşları”nın şekillenmesinde de öncü rol oynamıştır. Hatta son yüzyılda bu öncü rol, süper güçlerin (ABD ve Batı) dış politikada farklı perspektifler ortaya koymasına yardımcı olmuş ve politikasını devam ettirmek istediği bölgeyi de kontrol altında tutmasına olanak sağlamıştır. Bu paradigmalara paralel olarak küresel terör din (özellikle mezhepler) ve vekâlet savaşları (etnik yapılar, ekonomik yaptırımlar ve asimetrik savaşlar-paralı askerler üzerinden) üzerinden şekillenmiştir.

“Küresel terör” kavramı literatüre 21. yüzyıl ile beraber girmiştir. 2001 yılında ABD'deki ikiz kuleler saldırısı “küresel terör” tanımlamasıyla ifade edilmiştir. Bu tanımlama, zamanla “vekâlet savaşları” kavramıyla da beraber kullanılmaya başlanmıştır. 2011 yılında başlayan, Türkiye'ye kara sınırı olan Suriye ve deniz sınırı olan Libya² iç savaşları üzerine yapılan çalışmalarda da “küresel terör ve vekâlet savaşları” kavramlarının sıklıkla kullanıldığını görmekteyiz. Bu durumun karşımıza çıkma nedenleri ise Türkiye'nin jeopolitik konum olarak önem arz etmesi, siyasi, sosyal, ekonomik bağlamda “otarşi³” parametresiyle hareket etmeye başlaması ve küresel güçlerin ulusal çıkarları için ortaya koymuş oldukları dayatmacı ve tehditkâr politikalarına karşı insancıl yaklaşımlara dayanan politikaları ortaya koymuş olmasıdır. Türkiye'nin küreselleşme adımlarını yavaşlatması ve sözü edilen otarşi parametresiyle hareket etmesi, sözü edilen vekâlet savaşlarının sürdürülebilirliği için bir tehlike niteliğinde olmuştur. Zira “kendine yeten bir Türkiye” için vaat edilecek, dolayısıyla da karşılığında elde edilecek şeyler sınırlıdır. Bunlardan dolayı Türkiye özellikle son dönemlerde siyasi ve ekonomik bağlamda tehditlere maruz kalmıştır.

YeniDünya düzeni bağlamında küresel terör ve vekâlet savaşlarının Türkiye'ye olası etkilerinin analiz edilmeye çalışılacağı bu çalışmada betimsel yöntemle ilgili kaynaklar ışığında mevcut durumun ortaya konulması amaçlanmaktadır. Çalışma üç ana bölüme ayrılacaktır. Çalışmanın birinci bölümünde; çalışmanın konusunu teşkil eden küresel terör ve vekâlet savaşları kavramları kısaca ele alınacaktır. İkinci bölümünde; küresel terör ve vekâlet savaşlarında kullanılan çatışma yöntemleri açıklanacaktır. Son bölümde ise; küresel terör ve vekâlet savaşlarının Türkiye'ye etkileri incelenecektir.

² 2019 Aralık ayında Libya ile yapılan Münhasır Ekonomik Bölge Antlaşması, Ulusal Mutabakat Hükümetine karşı Hafter'in yapmış olduğu savaş “vekâlet savaşı” olarak adlandırılabilir. Çünkü BM'nin meşru kabul ettiği bir hükümete karşı çıkarları için destek veren Rusya, Suudi Arabistan, BAE ve Mısır burada askeri silahlar konusunda Hafter'e destek vermektedir. Bu durum belirli kesimlerin desteğini almasıyla ortaya çıkmıştır.

³ Otarşi, devletlerin başka devletlere bağımlı olmamak adına uygulamış olduğu ve ihtiyacına binaen her şeyi ülke içerisinde üretme ve geliştirmesidir. Yani devletin siyasi, ekonomik, sosyal ve kültürel bağlamda içişlerine karşılığının ötürü almaktır. Türkçe karşılık olarak “yerli ve milli olma” durumu olarak da tanımlanabilir. Otarşi kavramı hakkında daha fazla bilgi için ayrıca bkz. Bilal KARABULUT, *Uluslararası İlişkiler Kavramlar-Teoriler-Kurumlar*, Barış Kitabevi, Ankara, 2016, s. 257-258.

Yenidünya Düzeni Bağlamında Küresel Terör ve Vekâlet Savaşları Kavramları Kavramsal Olarak Yenidünya Düzeni

Kavram olarak Yenidünya düzeni, 20. yüzyılın sonlarında Sovyetlerin yıkılması üzerine ve farklı coğrafyalardaki konjonktürel değişimlerin kaçınılmaz olduğu durumlardan dolayı ortaya atılmıştır. Coğrafi keşiflerle ortaya çıkan ve günümüze dek yaygınlaşan Yenidünya düzeni fikri, uluslararası sistemin veya düzen/nizamın oluşturulmasında yeni bir perspektifi ifade etmiştir.

Yenidünya düzeni fikri, kavramsal anlamda adından da anlaşılabilirliği gibi çeşitli değişimleri odağına almıştır. Bu değişimler; kendinden önceki var olan durumların sorgulanmasıyla, eleştirilmesiyle, yetersiz olmasıyla, hatta yok sayılmasıyla gerçekleşmiştir. Fransız İhtilali ile ortaya çıkan ulus-devlet anlayışının güçlenmesi gibi, ulus-devlet anlayışının zedelenmesi ve neoliberal politikalar ile küreselleşmenin yaygınlaşması da sözü edilen “yetersiz kabul edilme” ile gerçekleşmiştir. Bu temel sorgulamalar sonuç itibarıyla “güçlü ve geleceği en iyi okuyabilen devlet” modellerini ortaya çıkarmış ve devletlerin ulusal çıkarlarına hizmet eden oluşumların yeniden düzenlenmesine de yol gösterici olmuştur. Bu yol gösterici unsurlar genel olarak iki temel dinamik üzerine inşa edilmiştir. Birincisi geleceği en iyi okuyabilen devletlerin “jeopolitik konum ve jeostratejik alan” olarak önem arz eden bölgelerde ulusal çıkarlarını öne sürmesi ve savunması, ikincisi tarihsel süreçler içerisinde devletler adına yarar sağlayan sorgulama tekniklerinden olan “gücünü bilme, şartlarını bilme ve karşı tarafı veya düşmanını bilme” olgularının analiz edilmesi sonucunda varmış olduğu “işbirliği veya çatışma” durumlarını önceden bilme hususları üzerinden şekillenmesiyle inşa süreci gerçekleşmiştir.

Günümüzde Yenidünya düzeni kavramı daha çok ABD’nin ulusal ve uluslararası çıkarlarını ön planda tutması, komünizmin tekrardan canlanmasını ve yayılmasını önlemek ve ulusüstü yapıları kendi dış politikalarında kullanabilmek amaçlarıyla kullanılmaktadır. Yenidünya düzeni kavramı ortaya çıktığı 20. yüzyıl sonları döneminde herhangi bir temel yaklaşım üzerine oturtulamamıştır. Çünkü dönemin konjonktürel durumu bunun gerçekleşmesine izin vermemiştir. Kavram, temel yaklaşım bağlamında ilk olarak 1989 yılında ABD devlet başkanlarından George Herbert Walker Bush (Baba Bush) tarafından kullanılmıştır.

Bipolar sistemin zayıflaması sonucunda kendini “süper güç” kategorisinde görmek isteyen ABD, bu bağlamda yeni politikaların oluşturulmasına yönelik adımlar atmıştır. Bu paradigma ve fırsatların oluşması sonucunda, tarihsel döngü içerisinde güç dengesi değişiklikleri yeni düzenin bazı perspektifler üzerinden şekillenmesinde önemli rol oynamıştır. Bu bağlamda Körfez Savaşı, Berlin Duvarı’nın yıkılması, Glasnost ve Perestroyka politikalarının başarısızlıkla sonuçlanmasına bağlı olarak SSCB’nin yıkılması, finansal krizlerin ve yeni toplumsal hareketlerin ortaya çıkması yenidünya düzeni kavramının geliştirilmesi ve ortaya atılmasında etkili olmuştur.

Küresel Terör ve Vekâlet Savaşları Kavramları

Çalışmanın bu bölümünde, küresel terör ve vekâlet savaşları kavramsal anlamda detaylı biçimde ele alınmaktadır. Bu kapsamda öncelikle terör ve küresel terör açıklanmıştır. Küresel terör kavramının ele alınabilmesi için, öncelikle “terör” kavramının incelenmesi gerektiği düşünülmektedir.

Terör ve Küresel Terör Kavramları

Burada öncelikle “terör” ve “terörizm” kavramları tanımlanmış, ardından “küresel (uluslararası) terör” ele alınmıştır.

Terör ve Terörizm

Kökünü Latince “terrere” sözcüğünden alan terör kavramı “korkudan sarsıntı geçirme” veya “korkudan dehşete düşmeye sebep olma” anlamlarına gelmekte olup, kavrama ilk defa *Dictionnarire*’de (sözlük) *l’Academie Française*’nin 1789 yılında yayınlanan ekinde rastlanmaktadır⁴. Kavramın Türkçe dilindeki karşılığı ise Türk Dil Kurumu’na “yıldırı” olarak tanımlanmaktadır. Kurum terörizmi ise daha çok bir söylemi ifade etmek için “yıldırıcılık” olarak tanımlanmaktadır⁵.

⁴ https://tasam.org/tr-TR/Icerik/515/teror_nedir (Erişim Tarihi: 2.2.2020)

⁵ <https://sozluk.gov.tr> (Erişim Tarihi: 23.01.2020)

Terör ve terörizm aynı etimolojik kavram kökeninden gelmektedir. Ancak uygulama noktasında farklı ve ayrı kavramlar olarak karşımıza çıkmaktadır. Yani terör stratejik eylem, terörizm ise stratejik söylem olarak açıklanmaktadır. Siyasal amaçların örgütlü sistemli ve sürdürülebilir terör kullanma yöntemini ortaya koyan stratejik söylem “terörizmi”, eylemlerini konjonktürel duruma göre değiştiren ve ona göre şekil alan stratejik eylem “terörü” beslemektedir. Bu olgular sonucunda “terörist” kavramı ortaya çıkmaktadır. Özetle terörizm, benzer bir siyasal amaca yönelerek bir dizi terör olayının ortaya çıkması anlamına gelmektedir. Terör olaylarının ortaya çıkması toplum içerisinde korkuyu, dehşeti ve güvensizlik ortamını beraberinde getirmektedir (Başeren, 1994-1995, s. 163,167).

1960’lı yıllardan itibaren modern anlamda gelişim gösteren bu kavramlar, eylemsel noktadaki hareketlerle eşdeğer bir şekilde ilerleme kaydetmiştir. Bu durum terörist grupların yöntem olarak farklılaşmasını da ortaya koymuştur. Tarihsel süreç içerisinde bu kavramları, M.Ö. 44’te Sezar’ın, I. Dünya savaşının başlangıcına neden olan Avusturya Prensinin bir Sırp tarafından, 1963 yılında ABD başkanı J.F.Kennedy’nin bir Yahudi ırkçı tarafından, 1984 yılında Hindistan Başbakanı İndira Gandhi’nin bir sihli tarafından, 1991 yılında Hindistan Başbakanı Rajiv Gandhi’nin Tamil teröristleri tarafından, 1995 yılında Izak Rabin’in radikal bir Yahudi tarafından, 2005 yılında Lübnan başbakanı Refik Hariri’nin, 2007 yılında Benazir Butto’nun, 2016 yılında Rus büyükelçi Karlov’un; suikast sonucu öldürülmesi gibi olaylar terörist saldırıların en önemli örnekleri olarak karşımıza çıkmaktadır (Arı, 2011, s. 555).

Terör ve terörizm, insanlık için her zaman bir tehdit olmuşlar ve olmaya da devam etmektedirler. Uluslararası örgütler ve devlet olan ülkeler tarafından bu kavramlar kabul görmektedir. Ancak ortak bir tanımlama yapılmadığından dolayı devletlerarası ilişkilerde ciddi krizlerin ortaya çıkmasına neden olmaktadır. Bu durum karşılıklı güvensizlik olgusunun gelişimini de beraberinde getirmektedir. Tüm bu parametreler sonucunda “çatışmalar” ortaya çıkmaktadır.

Bu iki kavramın daha ziyade ülkelerin kendi çıkarları üzerinden şekil aldığı ifade edilebilir. Çünkü uluslararası sistem içerisinde bu kavramlar ideolojik yaklaşımlar ve dini boyutlar üzerinden ele alınmaktadır. Yani terör, terörizm, terörist, terör örgütü, gerilla, özgürlük savaşçısı, demokratik güçler vb. kavramlar bu boyutlar üzerinden değerlendirilerek yorumlanmaktadır. Bundan dolayı devletlerarasında işbirliği yerine çatışma olguları gelişim göstermiştir.

Terör ve terörizm olguları, uluslararası ilişkiler boyutunda günümüzde güçlü devletler tarafından güçsüz ve zayıf ülkeler üzerinde hâkimiyetini sağlamak amacıyla kullanılmaktadır. Her ne kadar terör, azınlıkların adeta “seslerini duyurmak” için başvurdukları bir yol olsa da, duyurulmaya çalışılan bu “ses”, kimi küresel güçler tarafından bir politika aracı haline getirilerek kullanılabilir. Bu durum emperyalizm emellerine sahip devletlerin, siyasal bir zemin üzerinden varlıklarını ortaya koymalarına yardımcı olmaktadır. Bu durum güç savaşlarına yani rakip olacak veya olabilme potansiyeline sahip devletlerin önünü de kesmektedir. Direkt olarak elde edilebilecek olan çıkarlara, terörizmin bir maşa gibi kullanılmasıyla diplomatik anlamda söz konusu güçler tarafından daha “zararsız” şekilde ulaşılabilmektedir.

Bu temel parametrelere dayanarak şunu ortaya koyabiliriz: Terör ve terörizm, geri bırakılmış ülkelerde uygulama alanı bulmuş ve bunun sonucunda alanlarını genişletmelerine neden olmuştur. Bu durum terör ve terörizm kavramının neden kolay bir şekilde tanımlanamadığını gösteren ilk olgu olarak karşımıza çıkmaktadır. Çünkü genişleyen bu olgular devletlerarası savaşlarda yeni boyutların ortaya çıkmasını da beraber getirmiştir. Çıkarlarına hizmet eden terör grupları ABD için müttefik olur iken, Rusya için terörist bir grup olarak adlandırılabilir. Bu yaklaşımdan dolayı terör ve terörizm uluslararası bir boyut kazanmaktadır. Bu durum ayrıca terör ve terörizmin “uluslararası alanda” tanım konusunda ciddi sorunlar olmasına neden olmaktadır. Bunun yanı sıra kendisine zararı dokunmayan terör örgütlerine yaklaşım biçimi de ülkelere göre değişim göstermektedir. Bu yaklaşımlar sonucunda uluslararası alanda yaptırımlar ciddi şekilde söz konusu olmamaktadır. Bundan dolayı ortaya çıkan sorunlar ve çatışmalarda çözüm olarak bir sonuca varılmasını engellemektedir.

Özetle, güçlü devletlerin gelişen veya gelişmekte olan ülkeler üzerinde ekonomik kontrolünü artırmak ve bunu devam ettirmek için atılmış oldukları bu yaklaşımlar “terör ve terörizm” ekseninde ilerlemektedir. Yani bir araç haline getirilmiş olgu olarak karşımıza çıkmaya devam etmektedir.

Küresel Terör (Uluslararası Terör)

Küresel terör, dünyanın küresel köy (*global village*⁶) olgusuyla değerlendirilmesi ve açıklanması sonucuyla bağlantılıdır. Çünkü küresel köy, devletlerarasındaki siyasi, sosyal ve ekonomik ilişkilerin, teknoloji parametresi ile entegre olup genişlemesi ve gelişmesinin sonucunda ortaya çıkmıştır. Bu durum ideolojik sistemlerin çökmesi sonrası toplumların siyasi, sosyal, ekonomik, kültürel ve din farklılıkları durumunun uluslararası boyutlar içerisinde “ortak değer” olarak görülmesi sonucunda bölgesel çatışmaların ve sorunların ortaya çıkmasına neden olmuştur.

Küreselleşme sonucunda ortaya konulan “küresel” söylemi, “ekonomi, adalet, kültür, göç ve terör” olgularıyla beraber kullanılmaktadır. Bu durum emperyalist güçlerin fikirlerini “kolektif” bir yapıya ortaya koyarcasına dayatma girişimi ile ifade edilebilir.

Küresel terör genelde dünya özelde etnik yapıların fazla olduğu coğrafyalarda güç olgusunu elinde bulunduran yapılar tarafından dayatılarak kullanılan bir olgudur. Bu güç yapıları kendilerine özgü ideolojik yaklaşımları küresel boyuttaki aktörlerin bir dayatma aracı olarak da düşünülebilir. Özellikle terörün bulunduğu bölgelere bakıldığında çokuluslu şirketlerin himayeleri altında “yeraltı kaynaklarının” çıkarılması ve ithal edilmesi öncelikli bir durum olarak karşımıza çıkmaktadır. Bu durum İslam coğrafyası (Ortadoğu), Merkezi Asya, Kuzey Afrika ve Afrika Boynuzu içerisinde başarısız devlet modellerinin ortaya çıkmasıyla ifade edilebilir. Bu bölgelerde de görüldüğü üzere küresel terörün devlet kurma gibi bir amacı bulunmamaktadır. Amaç korku ve algı yöntemiyle güvensizliği aşılama ve bu karışıklıktan faydalanacak olan güç yapılarının çıkarlarına hizmet etmekten öteye geçmemektedir. Çünkü kaynak paylaşılması önem arz eden bir durum olduğu için “Senin teröristin kötü, benim teröristim yok. Senin söylediğin durumlar benim himayem altında olan örgüt veya yapıları terörist ilan etmeye yetmez” anlayışı devletlerarasında krizlerin çıkmasına neden olmaktadır.

Küresel terörün yaratmış olduğu güvensizlik olgusu, küreselleşmenin sermaye hareketiyle ortaya çıktığı yönünde bir algı oluşturmaktadır. Bu durum “müşterek düşman yaratma, yeni ideolojiler ortaya koyma, mali ve insani kaynakları paylaşma” durumlarını yaratmaktadır. Bunlar sonucunda gücü elinde bulunduran devletlerin kendi çıkarlarına hizmet eden paramiliter yapıları ortaya çıkmaktadır. Bu durum şunu da ortaya koymaktadır: Kolektif aklın bulunmadığı durumlarda sorunlar derinleşmektedir. Nitekim bu durum içerisinde çok ciddi biçimde etkilenen bölgeler ve ülkeler bulunmaktadır. Balkanlar, Türki Cumhuriyetler, Kıbrıs ve Ortadoğu bölgesel olarak etkilenen ve parçalanmış yapılar içerisinde kalmışlardır. Türkiye ise son dönemlerde bu olgusal durumlar içerisinde aktör haline gelmiştir. Türkiye’ye kara ve deniz sınırları içerisinde bir tehdit angajmanı sürekli uygulanmaktadır.

Küresel terörün bulunduğu coğrafyalarda çatışmaların olması, iç savaşların çoğalması, mezhepsel ayrışmalar ve söylemlerin artması, siyasi güç mücadelelerinin yaşanması, ülkelerin otarşik bir yönetim anlayışını benimsememesi, yeraltı kaynaklarının çokuluslu şirketlere verilen imtiyazların çok olması gibi durumlar görülmektedir. Bu durum küresel terörün gelişmesine neden olmaktadır. Zira ortada elde edilmesi istenen pek çok çıkar bulunmaktadır ve bunların elde edilme çabalarının çeşitli sebeplere dayandırılması gerekmektedir. Terör, tam da bu noktada aranan “sebebe” ya da bazen bir sebebin “sonucu” olarak ortaya çıkmaktadır.

Küresel terörün geliştiği coğrafyalarda;

- Ekonominin zayıf olması,
- Etnik yapıların iç içe olması,
- Dinsel ve mezhepsel farklılıkların olması,
- Refah düzeyine ulaşılmamış olması,
- İstihdamın yaratılamaması,
- Radikal düşüncelerin devletlere göre farklı yorumlanması,

⁶ Küresel köy, kavramı Kanadalı yazar Marshall McLuhan tarafından ortaya atılmıştır. McLuhan teknolojik gelişimin ve haberleşmenin kolay olduğu bir dönemde toplulukların ortak bir aile olarak gelişim gösterdiğini ortaya koymak için bu kavramı kullanmıştır (Powers ve McLuhan, 2001).

- Sınırların geçirgen bir yapıya sahip olması durumları günümüzde dâhil olmak üzere güncelliğini korumaktadır.

Küresel terör, yenedünya düzenini oluşturan aktörlerin en önemli argümanıdır. Aktörler bunu fiili olarak kullanmaktadır. Dünya düzeni bir çatışma üzerine kurulmuştur. Küresel terörün, temelinde uluslararası çıkar değil, ulusal çıkarların çatışması ve mücadelesi yatmaktadır. Bu ulusal çıkarlar Kuzey-Güney değil; Müslüman-Hristiyan, medeni ve medeni olmayan kavramlar ekseninde yer almıştır (Huntington, 2018, s. 171). Bunun en temel örneği 1991 yılında İngiltere Başbakanı Thatcher’ın, ziyaret için gittiği Moskova’da: “*Artık Doğu-Batı zıtlaşması kesin olarak son bulmuştur. Yeni Kutuplaşma Batı ile Akdeniz ve Orta-Doğu havzasındaki fundamentalist (radikal dinci gruplar) cereyanlar arasında oluşmaktadır*” şeklindeki ifadesidir⁷. Yine 1991 yılında NATO’nun yeni oluşturduğu konseptin 7. Maddesine göre “*yeni düşman, çok boyutlu, çok sinsi, çok cepheli, çok yönlü, önceden bilinirliği son derece düşük tehdit ve tehlikelerin failidir*” ifadesi bu durumun başka bir ölçüğünü ortaya koymaktadır. ABD’li ünlü siyaset bilimci Huntington’da Medeniyetler Çatışması adlı kitabında Müslümanların Hristiyanlığa hizmet ettiğini ifade etmektedir (2018, s. 171). Görüldüğü üzere tüm bu durumlar terörün yeni ve başka bir terörü doğurmasına sebep olmaktadır. Bu da Müslüman coğrafyasında yaşayan halklara zarar vermektedir. Ayrıca tüm bunlar Müslüman dünyası içerisindeki milletlerde infiale yol açmaktadır. Bu durum terörün bitmesini bir kenara bırakalım, aksine durumun daha da çıkılmaz bir hal almasına neden olmaktadır.

Vekâlet Savaşları (Proxy War)

Vekâlet savaşları hakkında açıklamalar yapmadan evvel Liang ve Xiangsui’nin şu ifadesini konumuz açısından önemli bulmaktayız: “*Devletler, büyük ve pahalı konvansiyonel askeri birlikler yerine küçük ve hem ekonomik hem de politik açıdan az maliyetli çözümlerle istedikleri sonuçları alabiliyorsa, savaş bir başka formda yeniden doğar ve bildiğimiz paradigmalardan kökünden değişir.*” (1999, s. 6).

21. Yüzyılda devletlerarasında yaşanan veya yaşanacak olan savaşların ekonomik bağlamda ciddi zararlar ortaya koyması, savaş gücünü ortaya koyan devletin siyasi, sosyal ve ekonomik olarak krizler yaşaması ve bunun sonucunda asimetric savaş yöntemlerinin ortaya çıkması ve gelişmesi “vekâlet savaşı” olarak tanımlanmaktadır. Yani bölgesel çıkarları olan hegemon ve küresel dengeler içerisinde ulusal çıkarlarını koruyan ve mevcut düzeni kendine göre dizayn etme adına yürütülen savaşlara vekâlet savaşları denir (Berman ve Lake, 2019, s. 288-289).

Soğuk Savaş döneminde vekâlet savaşı kavramına yönelik akademik düzeyde en çok kullanılan tanımlardan biri ünlü siyaset bilimci Karl Deutsch’a aittir. Deutsch vekâlet savaşını “*iki dış gücün, üçüncü bir ülkede, bu ülkenin silahlı gücünü ve diğer kaynaklarını, kendi çıkarları, hedefleri ve stratejileri doğrultusunda yürüttükleri uluslararası bir çatışma*” olarak tanımlar (1980, s.102). Bu tanımın en dikkat çekici özelliği çatışmanın uluslararası niteliğine yapılan vurgudur. Bu bağlamda dış güçlerin hedefini ve stratejilerini fazlasıyla merkeze alırken, iş birliği yaptıkları yerel güçlerin (hükümet ya da devlet dışı aktörlerin) rollerini gözden kaçırmaktadır (Kurt, 2019, s. 310).

Vekâlet savaşları, genelde dünya özelde ise Türkiye sınırlarına yakın bölgelerde fazlasıyla yaşanmaktadır. Bu durum savaşların uzamasına ve muğlaklaşmasına hatta kazananın olmadığına ve tarafların karşılıklı olarak zarar gördüklerini ortaya koyan bir olgudur. Bu olgu, içerisinde ekonomik olarak dayanıklı olan ülkenin masada elini güçlendirdiği bir olgusal durum olarak da adlandırılabilir.

Küresel Terör ve Vekâlet Savaşlarında Kullanılan Çatışma Yöntemleri

Devletlerin güç olgusuna dayanan iş birliği ve çatışma yöntemleri ulusal çıkarları üzerinden şekillenmiştir. Bu durum iki ana etmen bağlamında değerlendirilebilir: Devletlerin farklı politik hedeflerinin olması ve devletlerarası ilişkiler yerine devlet-örgüt desteği üzerinden öngörülen adımların atılmasıdır. Uluslararası ilişkiler boyutunda devletlerin ulusal çıkarlarına göre ortaya koymuş oldukları yöntem, teori ve komple yaklaşımları küresel terör ve vekâlet savaşlarının gelişimi noktasında önem arz etmektedir. Çünkü tek tip bir

⁷ <https://www.latimes.com/world/la-xpm-2013-apr-09-la-fg-wn-thatcher-gorbachev-reform-20130409-story.html> (Erişim Tarihi: 1.2.2020)

çatışma yöntemi yerine birden fazla çatışma yönteminin ortaya konulması bu durumun farklı tanımlamalar ve yaklaşımlar içerisinde ilerlemesine neden olmuştur.

Küresel terör ve vekâlet savaşları, yalnızca silahlı çatışma yöntemi olarak ortaya konulduğunda eksik bir tanımlama olmaktadır. Yaşanan gelişmeleri küresel köy halini almış bir dünya düzeninde tek bir nedene bağlamak olayların çözümlenmesinde ciddi eksikliklerin yaşanmasına neden olmaktadır. Günümüzde terör ve savaşlar konjonktürel durumlara göre şekil almaktadır. 20. Yüzyıl içerisinde nükleer bombaların kullanılması, ekonomik krizlerin yaşanması, manevra savaşlarının gelişmesiyle; 21. Yüzyıl içerisinde ise salgın hastalıklar, ekonomik tehditler, siyasi üstünlük ve diplomatik baskı angajman kurallarının ortaya konulmasıyla ifade edilebilir. Bunlar bölgesel dış aktörler tarafından gerçekleştirilen argümanlar olarak da tanımlanabilir.

Temel parametre olarak yenedünya düzeni bağlamında küresel terör ve vekâlet savaşlarının iki olgu üzerinde gelişim gösterdiği söylenebilir. Birincisi, ABD ve bazı Batılı ülkeler başta olmak üzere emperyalist zihniyetteki ülkelerin, zayıf ülkelerin yer altı zenginliklerini kullanmak yoluyla ekonomilerini güçlendirme olgusudur. İkincisi ise, bu emperyalist zihniyetle mücadele etmeye çalışan Türkiye gibi belirli ülkeleri yalnızlaştırmak ve gelişimini engellemek şeklindedir. Bu amaçları taşıyan dış dinamikler küresel terör ve vekâlet savaşlarının geniş coğrafyalara yayılmasını arzu etmektedirler. Böylelikle sorunsal sarmallar daha karışık bir hal alacak, küresel terör ve vekâlet savaşları amacına daha rahat bir şekilde ulaşabilecektir. Bu ülkelerin amaçlarına ulaşmak için kullandıkları araçlardan biri de uluslararası örgütlerdir. Devletlerarası iş birliğinin simgesi olan uluslararası örgütler, devletler tarafından barış amacıyla kurulmuş olsalar da tarihsel süreç içerisinde ortaya koymuş oldukları yaklaşım ve davranışlar, aktör olarak güçlü ve kurucu üye statüsüne sahip ülkelerin politik adımlarına göre olayları etkilemiştir. Bu durum küresel adaletin sorgulanmasına, kültür küreselleşmesinin yozlaşmayı artırmasına, kültür göçünün geniş alanlara yayılmasına ve küresel ısınma sorununda iş birliği ve dayanışmanın zayıf kalmasına neden olmuştur. Bu temel dinamikler bölgesel siyasi düzenleyici ana akımının yanı sıra geniş coğrafyalarda da etkisini ciddi derecede göstermiştir. Bu etkilenme çatışmalar ve çatışmalara neden olan olgular sonucunda gelişim göstermiştir. Burada şu soruyu sormakta fayda vardır: “Çatışma nedenleri nelerdir?”.

Küresel terör ve vekâlet savaşları, amaç ve fonksiyonel bağımlılık noktasında eşdeğer iki çatışmacı tutum olarak görülebilir. Çünkü amaçların net ve açık olmaması ve fonksiyonel olarak gücünü yitiren örgütün veya saf değiştiren yapının çatışmalara neden olması bu tutumu ortaya koymaktadır. Buna paralel olarak da dış aktörler bu yaklaşım ve olguları fiili olarak kullanmaktadır.

Küresel Terör ve Vekâlet Savaşlarının Türkiye’ye Etkileri

Tarihsel süreç içerisinde dünya devletlerine karşı mücadele etmiş bir geleneğin devamında “intikam” isteği, politikaları şekillendirmiştir. Uluslararası sistem içerisinde öne çıkan güçlü devletler zamanın mekân hafızasını yoklamış ve bunun derinleştirmiştir. Bu siyasi paradigma üzerinden Türkiye dönemsel olarak iç krizler yaşamıştır. Bu krizler askeri darbeler, ekonomik krizler, çokuluslu şirketlerin lobi faaliyetlerini kendi ekseninde ki politikacılarla sürdürmesi, durumu çözümsel sarmallar yerine “sorunsal ve tehditsel sarmallar”la artış göstermesine neden olmuştur.

Bu “sorunsal ve tehditsel sarmallar” güçlenme ve gelişim göstermede hedefini ortaya koyan Türkiye’nin yavaşlamasına neden olmuştur. Yakın tarihimizde yavaşlamaya neden olan örnek olaylar dizini;

- *Türkiye’deki vakıf ve sivil toplum örgütleri üzerinden iç savaş çıkartılmaya çalışılması ve buna öncülük eden aktörlerin çıkarlarına hizmet eden vakıflar üzerinden mali kaynak sağlamaya çalışması:* Gezi Parkı Olaylarının OTPAR Vakfı tarafından desteklenmesi.
- *Türkiye’de ekonomik krizlerin “resesyon ve devalüasyon” “faiz lobisi” ve “çok uluslu şirketlerin yatırım yapmama tehditleri” ekseninde şekillendiği algısı:* Rahip Brunson üzerinden döviz kurunun etkilenmeye başlaması, 11 Şubat 2011 tarihli MİT krizinin yaşanması.
- *İstanbul Vodafone Park, Ankara Kızılay terör saldırıları ve yine aynı terör örgütü tarafından Kayseri’de sivil ve askerlerin katledilmesi durumları,*

Türkiye’nin iç ve dış politikada ciddi zararlar görmesine neden olmuştur.

Tüm bu parametreler ekseninde yaşanan gelişmeler Türkiye'nin Batı ile olan ilişkilerini tekrardan sorgulamasına neden olmuş ve yeni arayışlar içerisine girmesine de neden olmuştur. Çünkü bu olaylar çerçevesinde kısmi kınamalar yapılmış olsa da yaptırım bağlamında herhangi bir dinamik ortaya konulmamıştır. Türkiye bu noktada otarşi anlayışıyla politikalarını geliştirmeye ve genişletmeye çalışmaktadır.

Sonuç

Yenidünya düzeni bağlamında küresel terör ve vekâlet savaşları döngüsel olarak bölgesel zayıflıkların ortaya koymuş olduğu boşluklardan dolayı ortaya çıkmıştır. Türkiye'nin stratejik konum olarak geçiş noktası olması ve sorunlu ülkelere sınır olması bu durumların yaşanmasını kaçınılmaz kılmıştır. Bundan dolayı sorunlar ülkeler içerisinde kalmamış ve çevre ülkelere de sirayet etmiştir. Türkiye'de bu sorunlu ülkelere komşu olma hasebiyle küresel terör ve vekâlet savaşlarının merkezinde bırakılmıştır.

Otarşi yönetim anlayışını benimseyen, kendi siyasi parametrelerini ortaya koyan ve bunun üzerinden iç ve dış politikasını inşa eden Türkiye, müttefikler ve NATO bağlamında yaşanan terör ve vekâlet savaşları ekseninde gerekli desteği alamamıştır. Hatta terörü ve vekâlet savaşlarını destekleyen müttefik devletlerinin Türkiye karşıtı politikalar geliştirmesi küresel terör ve vekâlet savaşlarının kalıcı bir hal almasına da neden olmuştur. Günümüzde bu yaklaşımlar Suriye ve Libya politikaları üzerinden de görülmektedir.

Türkiye'nin, Suriye ile kara parçasının ve Libya ile deniz sınırının olması küresel güçlerin çıkarlarının bu noktada farklı şekillenmesini ortaya koymaktadır. Çünkü yeraltı kaynakları noktasında zengin olan bu ülkelerin iç savaşa sürüklenmesi küresel terör ve vekâlet savaşlarının uzamasına neden olmaktadır. Ancak temel argüman olan "büyük devlet olma bilincini algılayabilme ve anlayabilme" noktasında iç politika da gerekli desteğin görülmemesi bu durumu ayrıca etkilemektedir. Bundan dolayı makalenin temel sorusu şöyledir: Türkiye'nin Suriye ve Libya politikaları küresel ve vekâlet savaşlarının bir sonucu mudur? Bu ülkelerde ABD ve Batı'nın varlığı neden Türkiye kadar sorgulanmamaktadır? Türkiye kara ve deniz sınırlarına sahip olduğu Suriye ve Libya'daki iç savaşlardan "sınır ihlalleri ve stratejik ortaklık anlayışı" kapsamında dolayı etkilenmektedir. Küresel güçlere rağmen diplomasi yöntemini kullanmakta ısrarcı tutum sergileyen Türkiye'nin, müttefik veya stratejik ortak olarak gördüğü ABD ve Rusya tarafından engellenmesi sorunların yaygınlaşmasını, derinleşmesini ve hızlanmasını da beraberinde getirmiştir. Bunun en temel örneği paralı askerlerin bu ülkelerde ABD ve Rusya adına sahada olmasıdır. Devlet yönetimleri bu olguları yalanlamış olsa da kendi çıkarlarına hizmet eden çok uluslu şirketlerin bunu gerçekleştirdiği aşikâr bir durum olarak karşımıza çıkmaktadır.

Sonuç olarak, yenedünya düzeni bağlamında küresel terör ve vekâlet savaşlarının Türkiye'ye etkileri, yöntem olarak şiddeti benimseyen ve bunu terör eylemleri üzerinden siyasallaştıran bir uluslararası sistem ve aktörler üzerinden şekillenmiştir. Bu şekillenme dört olgu üzerinden gelişim göstermektedir. Birincisi, küresel terörün ve vekâlet savaşlarında savaşan örgütlerin sivil ve masumları hedef alması ve buna paralel olarak şiddet ve yok etmeyi zaman zaman minimize edip korku, endişe, güvensizlik ve istikrarsızlığın yayılmasını amaçlamasıdır. İkincisi, küresel terör ve vekâlet savaşlarında ölümcül derecelerin artması yani insanların toplu katledilmesi ve devletlerin sahip oldukları silahların örgütler tarafından da kullanılmasıdır. Üçüncüsü, küresel savaş ve vekâlet savaşlarında örgütlerin eylemlerini finanse eden devletlerin olması ve teknoloji kullanımı noktasında bunlara gereken lojistik desteği sağlamasıdır. Dördüncüsü ise, mezhepsel ve etnik yapılar üzerinde çatışmaların artış göstermesi için diyalog kanallarına sahip kişilerin suikastler sonucu öldürülmesi, hususları temel özellikler olarak sayılabilir. Bunlara paralel olarak bu coğrafyalarda uluslararası aktörlerin sorgulanması gerekir iken Türkiye'nin varlığı sorgulanmaktadır. Bu noktada Türkiye'nin, 600 yıl üç kıtaya hükmetmiş bir ecdadın torunları olarak siyasi, sosyal, ekonomik ve kültürel anlamda asimilasyon ve tahrifata uğramamak için Türkiye'nin dış politikasında birlikteliğini sağlaması elzemdir. Çünkü güçlü devletler iç politikalarında farklı düşünce yapısına sahip olsalar da dış politikada birlikteliği her zaman uygulamışlardır. Bu bağlamda, Türkiye kendi coğrafyasında söz sahibi olmak isteyen bir devlet olmak istiyor ise -ki bölgesel gelişmelere bakıldığında bu yapıya sahip olma mecburiyetinin olduğu görülmektedir- küresel terör karşısında kendi önlemlerini almalı ve ekonomik, askeri ve uluslararası bağlamda daha fazla güçlenmelidir.

Kaynakça

- ARI, Tayyar, (2011), *Uluslararası İlişkiler ve Dış Politika*, 9. Baskı, İstanbul: Marmara Kitap Merkezi.
- BAŞEREN Sertaç, (1994-95), “Terörizm: Kavramsal Bir Değerlendirme ve Mücadele”, *Avrasya Dosyası*, Cilt: 1, No: 4, s.163-174.
- BERMAN, Eli ve LAKE, David A., (2019), *Proxy Wars- Suppressing Violence through Local Agents*, New York: Cornell University Press.
- DEUTSCH, K. W. (1980), “External Involvement in Internal War”, Edit.: Harry Eckstein, *Internal War: Problems and Approaches*, West Port: Praeger.
- HUNTINGTON, Samuel P., (2018), *Medeniyetler Çatışması*, 13. Baskı, Çev.: Murat Yılmaz, İstanbul: Vadi Yayınları.
- KARABULUT, Bilal, (2016), *Uluslararası İlişkiler Kavramlar-Teoriler-Kurumlar*, Ankara: Barış Kitabevi.
- KURT, Veysel, (2019), “Arap İsyanları Sonrasında Ortadoğu’da Vekâlet Savaşları: Yemen Örneği”, *Uluslararası Siyaset Bilimi ve Kentsel Araştırmalar Dergisi*, Cilt 7, Sayı 1, s. 307-326.
- LIANG, Qiao ve XIANGSUI, Wang, (1999), *Unrestricted Warfare*, PLA Publishin House.
- POWERS, Bruce R. ve McLUHAN, Marshall (2001), *Global Köy (The Global Village) 21. Yüzyılda Yeryüzü Yaşamında ve Medyada Meydana Gelecek Dönüşümler*, Çev.: Bahar Öcal Düzgören, İstanbul: Scala Yayıncılık.

Elektronik Kaynakça

-<https://tasam.org>

-<https://sozluk.gov.tr>

-<https://www.latimes.com/>