



ISSN: 1309-3738
e-ISSN: 2791-9374

J

**JOURNAL OF INSTITUTE
OF SOCIAL SCIENCES**

Volume: 12 Issue: 2 November 2021

**SOSYAL BİLİMLER
ENSTİTÜSÜ DERGİSİ**

Cilt: 12 Sayı: 2 Kasım 2021

ÇANKIRI KARATEKİN ÜNİVERSİTESİ CANKIRI KARATEKIN UNIVERSITY

SOSYAL BİLİMLER ENSTİTÜSÜ DERGİSİ JOURNAL OF INSTITUTE OF SOCIAL SCIENCES

ISSN: 1309-3738 e-ISSN: 2791-9374

Kasım 2021 Cilt: 12 Sayı: 2

November 2021 Volume: 12 Issue: 2

“Türkçe ve İngilizce Dillerinde Yayın Yapan Hakemli ve Bilimsel Bir Dergidir”

Yılda İki Sayı (Nisan-Kasım) Yayımlanır



Çankırı Karatekin Üniversitesi Sosyal Bilimler Enstitüsü Dergisi EBSCOhost, DRJI, ASOS Index, Arastirmax, Türk Eğitim Endeksi, OAJI, Scientific Indexing Services (SIS) ve Academic Resource Index (ResearchBib) gibi ulusal ve uluslararası dizinlerde taranan, uluslararası hakemli bir dergidir. Bu dergide öne sürülen fikirler makale Yazar(lar)ma aittir.

İmtiyaz Sahibi / Owner

Prof. Dr. Harun ÇİFTÇİ (Rektör/Rector)

Editör / Editor

Doç. Dr. Barış ÖZTUNA

Editör Yardımcısı / Editorial Assistant

Doç. Dr. Selim CENGİZ

Yayın Kurulu / Editorial Board

Prof. Dr. Abdulselam ARVAS

Prof. Dr. Coşkun POLAT

Prof. Dr. Edina SOLAK

Prof. Dr. Emre Şahin DÖLARSLAN

Prof. Dr. Ertan BEŞE

Prof. Dr. Hasan COŞKUN

Prof. Dr. İlhan YILDIZ

Prof. Dr. Yeşim YASAK

Prof. Dr. Zuhale Yonca ODABAŞ

Doç. Dr. Barış ÖZTUNA

Doç. Dr. Burhan ÇONKOR

Doç. Dr. Hatice YAZGAN

Doç. Dr. Masoumeh DAEİ

Alan Editörü / Field Editor

Doç. Dr. Burcu Umut ZAN

Doç. Dr. Emine ÇELİKSOY

Doç. Dr. Emrah ÖZDEMİR

Doç. Dr. Erol KARCI

Doç. Dr. Fatih GÜZEL

Doç. Dr. Hatice YAZGAN

Dr. Öğr. Üyesi Çağdaş ÇAPKIN

Dr. Öğr. Üyesi Ebru DOĞRUÖZ

Dr. Öğr. Üyesi Hakkı KALAYCI

Dr. Öğr. Üyesi Mehmet Sedat UĞUR

Dr. Öğr. Üyesi Rifat KARAKUŞ

Dr. Öğr. Üyesi Yakup ÖZTÜRK

Sekreteryaya / Secretariat

Ünal KARAARSLAN

Burca Barış BAYRAMOĞLU

İsmail ŞENOL

Vedat BULUT

Yönetim Yeri-İletişim / Address-Contact

Çankırı Karatekin Üniversitesi

Sosyal Bilimler Enstitüsü

18100 Çankırı-TÜRKİYE

sbedergi@karatekin.edu.tr

Baskı / Press

Önka Matbaa

www.onkamatbaa.com

Tel: +90 312 84 26 8353

DANIŐMA KURULU / *ADVISORY BOARD*

Prof. Dr. Harun İFTİ	ankırı Karatekin niversitesi
Prof. Dr. Asiye KAKİRMAN YILDIZ	Marmara niversitesi
Prof. Dr. Aydın BAŐBUĐ	İstanbul Sabahattin Zaim niversitesi
Prof. Dr. CoŐkun POLAT	ankırı Karatekin niversitesi
Prof. Dr. Hseyin ODABAŐ	ankırı Karatekin niversitesi
Prof. Dr. zgr KLC	Hacettepe niversitesi
Do. Dr. Cemil LİV	ankırı Karatekin niversitesi
Do. Dr. Emrah ZDEMİR	ankırı Karatekin niversitesi
Do. Dr. Erol KARCI	ankırı Karatekin niversitesi
Do. Dr. UĐur ALTUĐ	ankırı Karatekin niversitesi
Dr. Đr. yesi Abdullah METİN	ankırı Karatekin niversitesi
Dr. Đr. yesi Kasım BİNİCİ	ankırı Karatekin niversitesi
Dr. Đr. yesi Mehmet Sedat UĐUR	ankırı Karatekin niversitesi
Dr. Đr. yesi Murat NER	ankırı Karatekin niversitesi
Dr. Đr. yesi Mustafa YILDIRIM	Bartın niversitesi
Dr. Đr. yesi Serap ASLAN COBUTOĐLU	ankırı Karatekin niversitesi
ArŐ. Gr. Nurdan GEN	ankırı Karatekin niversitesi
nal KARAARSLAN	ankırı Karatekin niversitesi

İÇİNDEKİLER / CONTENTS
Araştırma Makaleleri / Research Articles

348-389	Akademisyenlerin Bireysel Kaynak Yönetimi Araçları Farkındalıkları: Ordu Üniversitesi Örneği
	<i>Academicians' Awareness of Reference Management Tools: The Case of Ordu University</i>
	Uğur DONBAY, Hüseyin ODABAŞ
390-418	Konkordato Kurumunda Alacaklılar Toplantısı: Kapsamı, İşlevi, Mevzuat Boyutu ve Konkordato Projesinin Tasdiki Kapsamında Sonuçları
	<i>Receivables Meeting at the Concordat Institution: Scope, Function, Legislation and the Results of the Concordat Project in the Scope of Certification</i>
	Suphi ASLANOĞLU, Selim CENGİZ
420-438	Pandemi Döneminde Yardımcı Hizmetler Çalışanlarının COVID-19 Korkusu İle Güvenlik Farkındalığı ve Güvenlik Davranışı Arasındaki İlişki
	<i>The Relationship between Ancillary Services Employees' Fear of COVID-19 and Security Awareness and Safety Behavior during the Pandemic Period</i>
	Kezban ÖZÇELİK KAYNAK, Barış ÖZTUNA
440-468	Gazali'nin "Munkız Mine'd-Dalal" Adlı Kitabı Bağlamında Hidayet/Kurtuluş Teorisi
	<i>The Theory of Salvation in the Context of Gazali's Book "Munkiz Mine'd-Dalal"</i>
	İlhan YILDIZ
470-506	Muhasebe Meslek Mensuplarının Etik Dışı Davranış Sergilemelerinin Nedenleri: Literatür İncelemesi
	<i>Reasons of Unethical Behaviors of Accounting Professionals: Literature Review</i>
	Emre BARAN, Tuba Derya BASKAN
508-525	Üretim Maliyetlerinin Firma Verimliliği Üzerindeki Etkisinde Üretim Kayıplarının Rolü: Denizli İli Tekstil Sektöründe Bir Uygulama
	<i>The Role of Production Losses in the Effect of Production Costs of Companies on the Efficiency: An Application in Denizli Province Textile Sector</i>
	Büşra TOSUNOĞLU, Gülşah DÖNMEZ
526-566	İlkokullarda Uzaktan Eğitime Yönelik Paydaş Görüşleri
	<i>Stakeholder Views on Distance Education in Primary Schools</i>
	Hakkı YADİGAR, Gülbin Canan YADİGAR

Editörden

Dergimizin 12. Cilt 2. Sayısı ile yeniden birlikteyiz. Bu sayıda, birçok değişikliği sizlerle paylaşıyoruz. Bunlardan bazıları; E-ISSN, ORCID ID, DOI gibi uluslararası erişim araçlarının kullanılmasıdır. Bununla birlikte, dergimizin biçimsel değişimi ve makale değerlendirmesinde alan editörlerimizin bizlere destek vermeleri, görsellik ve nitelik açısından önemli hususların başında gelmektedir.

Bu sayımızda toplam 6 makalemiz mevcuttur. İlk makale, bireysel kaynak yönetimi gelişimi ve işlevleri gibi konulara yer veren *“Akademisyenlerin Bireysel Kaynak Yönetimi Araçları Farkındalıkları: Ordu Üniversitesi Örneği”* başlıklı çalışmadır.

“Konkordato Kurumunda Alacaklılar Toplantısı: Kapsamı, İşlevi, Mevzuat Boyutu ve Konkordato Projesinin Tasdiki Kapsamında Sonuçları” başlıklı çalışmada, konkordato kurumunda önemli bir işlevi bulunan alacaklılar toplantısı detaylı olarak incelenmiştir.

Üçüncü makalede, COVID-19 pandemi sürecinde görev yapmakta olan yardımcı hizmetler sınıfı çalışanlarına yönelik inceleme sonuçları, *“Pandemi Döneminde Yardımcı Hizmetler Çalışanlarının COVID-19 Korkusu ile Güvenlik Farkındalığı ve Güvenlik Davranışı Arasındaki İlişki”* başlığıyla ele alınmıştır.

“Gazali’nin “Munkız Mine’d-Dalal” Adlı Kitabı Bağlamında Hidayet/Kurtuluş Teorisi” başlıklı çalışmada, adı geçen eserde felsefe, tasavvuf ve hidayet konuları irdelenmiştir.

Beşinci makalede ise muhasebe meslek mensuplarının etik dışı davranışları *“Muhasebe Meslek Mensuplarının Etik Dışı Davranış Sergilemelerinin Nedenleri: Literatür İncelemesi”* başlığıyla ele alınmıştır.

“Üretim Maliyetlerinin Firma Verimliliği Üzerindeki Etkisinde Üretim Kayıplarının Rolü: Denizli İli Tekstil Sektöründe Bir Uygulama” başlıklı çalışma, tekstil sektörü örneğinde üretim maliyetlerinin firma verimliliği üzerine etkilerini konu edinmektedir.

Son makale ise, *“İlkokullarda Uzaktan Eğitime Yönelik Paydaş Görüşleri”* başlığıyla, Covid-19 pandemi sürecinde ilkokullardaki uzaktan eğitim uygulamalarını öğretmenlerin ve öğrenci velilerinin bakış açılarıyla ele almaktadır.

Bu vesile ile, Çankırı Karatekin Üniversitesi Rektörü Sayın Prof. Dr. Harun ÇİFTÇİ’ye, Enstitü Müdürümüz Sayın Prof. Dr. Coşkun POLAT’a, Editör Yardımcım Doç. Dr. Selim CENGİZ’e ve derginin mizanpajını yapan Enstitü Sekreterimiz Ünal KARAARSLAN’a, alan editörlerimize ve sayı hakemlerine teşekkür ederim.

Editör

Doç. Dr. Barış ÖZTUNA



Akademisyenlerin Bireysel Kaynak Yönetimi Araçları Farkındalıkları: Ordu Üniversitesi Örneği*

Uğur DONBAY**

Hüseyin ODABAŞ***

Öz

Çalışmada bireysel kaynak yönetimi araçlarının tanımı, gelişimi ve işlevleri gibi konu başlıklarına yer verilmektedir. Çalışma akademisyenlerin kaynak yönetimi araçlarından yararlanma farkındalıklarını ortaya koymayı, verilerini ve araştırma kaynaklarını nasıl yönettiklerini ve muhafaza ettiklerini saptamayı ve bireysel kaynak yönetimi araçlarının akademik çalışmalarda sağladığı avantajları keşfetmeyi amaçlamaktadır. Betimleyici bir yöntemle ele alınan çalışmanın evreni, Ordu Üniversitesi'nde aktif olarak çalışan 748 akademisyenden oluşmaktadır. Veri toplama tekniği olarak anket uygulaması gerçekleştirilen çalışmanın örnekleme ise 267 akademisyenden meydana gelmektedir. Anket formu oluşturulurken farklı alanlarda uzman akademisyenlerin görüş ve önerileri dikkate alınmış ve Ordu Üniversitesi'nde gerçekleştirilen pilot uygulama neticesinde ankete son şekli verilmiştir. Anket formu, Çankırı Karatekin Üniversitesi Bilimsel Etik Kurulu 20 Ekim 2020 tarihli kararıyla uygulanmıştır. Çalışma sonucunda bireysel kaynak yönetimi araçlarının akademisyenlerin bilimsel araştırma sürecinde gereksinim duydukları temel ihtiyaçlar için gerekli olduğuna dair bulgular elde edilmiştir. Akademisyenlerin dijital bilgi kaynaklarını erişilebilir şekilde sakladıkları, senkronizasyon özelliklerini kullandıkları ve kaynak yönetimi araçlarını kullanmayı önemsedikleri sonucuna varılmıştır. Ayrıca, akademisyenlerin bireysel kaynak yönetimi araçlarını en çok atıf vermek ve kaynakça düzenlemek için tercih ettikleri anlaşılmıştır.

Anahtar Sözcükler: Bilimsel araştırma süreci, bilgi erişim sistemleri, bireysel bilgi yönetimi, kaynak yönetimi araçları, atıf ve kaynakça yönetimi.

* Bu makale 2021 yılında Çankırı Karatekin Üniversitesinde hazırlanan “Akademisyenlerin bilimsel araştırma sürecinde bilgi yönetimi davranışları ve bireysel kaynak yönetimi araçları farkındalıkları: Ordu Üniversitesi örneği” adlı yüksek lisans tezinden üretilmiştir.

** Ordu Üniversitesi, Kütüphane ve Dokümantasyon Daire Başkanlığı, ugurdnby@gmail.com

*** Prof. Dr., Çankırı Karatekin Üniversitesi, Bilgi ve Belge Yönetimi Bölümü, odabashuseyin@gmail.com

Geliş tarihi : 15 Mart 2021

Kabul Tarihi: 21 Haziran 2021

Makale Türü : Araştırma



ISSN: 1309-3738

e-ISSN: 2791-9374

Çankırı Karatekin University Journal of Institute of Social Sciences

<https://dergipark.org.tr/tr/pub/jiss>

Academics' Awareness of Reference Management Tools: The Case of Ordu University

Uğur DONBAY** Hüseyin ODABAŞ*** 

Abstract

Topics such as definition, development, and functions of reference management tools are included in the study. The study aims to reveal academics' awareness of reference management tools, to determine how they manage and preserve their data and research resources, and to explore the advantages of reference management tools in academic studies. The universe of the study, which was handled with a descriptive method, consists of 748 academics actively working at Ordu University. The sample of the study, for which the questionnaire was applied as a data collection technique, consists of 267 academics. While creating the survey, the opinions and suggestions of academics who are experts in different fields were taken into consideration and the survey was finalized according to the results of the pilot application carried out at Ordu University. The questionnaire form was applied with the decision of Çankırı Karatekin University Scientific Ethics Committee dated 20 October 2020. As a result of the study, it was found that reference management tools are necessary for the basic needs of academics in the scientific research process. It was concluded that academics store digital information resources in an accessible way, use synchronization features, and attach importance to using resource management tools. Also, it has been understood that academics mostly preferred reference management tools for citing and organizing bibliography.

Keywords: Scientific research process, information retrieval systems, individual information management, resource management tools, citation and bibliography management.

** Ordu University, Department of Library and Documentation, ugurdnbay@gmail.com

*** Prof. Dr., Çankırı Karatekin University, Department of Information and Records Management, odabashuseyin@gmail.com

Received : March 15, 2021 Accepted: June 21, 2021

Type : Research

Giriş

İnsanoğlu genellikle dış dünyadaki varlık, nesne, olay ve durumları deneyimleriyle algılar ve zihninde oluşturduğu yargıları içinde bulunduğu çevreye bir düşünce (fikir) olarak beyan eder. Düşüncenin kalitesi; yorumlama eylemine zemin hazırlayan bilgi ve bilgi kaynağının değerine bağlıdır. Bilgi ve/veya bilgi kaynağı tek başına bile yorumlama eyleminin filizlenmesi için yeterli olabilirken; kaynağın değeri bireyin yorumlama gücünü zenginleştirerek düşünceyi değerli ve güvenilir kılmaktadır. Değerli ve güvenilir düşünce zengin bir yorumlamanın ürünüdür. Bilimsel araştırma süreci evrelerinin yorum gücü ve düşünce kalitesiyle gelişerek ilerlediği düşünülürse; bilim insanının bilgi kaynaklarından etkin şekilde yararlanmasının ve sahip olduğu varlıkları özümsemesinin ne kadar önemli olduğu daha iyi anlaşılabilir. Öyle ki bilimsel araştırma evreleri arasında ileri-geri geçişler yapılırken; yararlanılan kaynakların sistematik bir şekilde düzenlenmiş olması olası problemleri ya önler ya da miktarını azaltır. Sahip olunan bilgi kaynaklarına düzenli bir arşiv ya da kütüphane niteliği kazandırmak, bilgi kaynaklarından üst düzeyde yararlanma potansiyelini artırır. Bu düzenli yapıları tesis edebilmek için günümüzde araştırmacıların ortak bilgi davranışlarından yola çıkarak bireysel kaynak yönetimi araçları geliştirilmiştir. Bu araçlar uluslararası/ulusal bilgi erişim sistemleriyle uyumlu bir şekilde çalışarak denetimli bibliyografik malzemedan oluşan kişisel kütüphane ve/veya kişisel arşiv ortamlarının oluşturulabilmesini mümkün kılmaktadır.

Bireysel kaynak yönetimi araçları, bireysel bilgi yönetimi süreci evrelerine katkı sağlayan yapıda yazılımlar/programlardır. Yapı ve özellikleri bakımından bilgi erişim araçlarının sahip olduğu çoğu özellikleri taşımalarına ek olarak; kişisel dijital kütüphane ve/veya kişisel dijital arşiv niteliğine de sahip şekilde tasarlanmışlardır. Bireysel kaynak yönetimi araçları bireysel bilgi yönetimi sürecinin bilgiyle ilintili olan arama, toplama, dizinleme, kataloglama, kaydetme, sınıflama, saklama, erişim, yararlanma, yetkinlik ve paylaşım evrelerinin her birine katkı sağlayarak bilimsel araştırma süreci evrelerindeki adımların hızlı işlemesine yarar sağlamaktadır. Örneğin bilimsel araştırma süreci evrelerini geliştiren düşünme ve yorumlama eylemleri esnasında düşünceyi ve/veya yorumu destekleyen bir kaynağa gereksinim duyulduğunda; kaynak önceden tanımlanmış erişim uçları sayesinde kişiselleştirilmiş kütüphaneden/arşivden hızlı bir şekilde çekilebilmektedir. Hatta araştırmacı kaynağın yerine gitmeden; kaynak ile ilgili ön notları okuyarak bile bu evreyi tamamlayabilmektedir. Ayrıca, bilgi kaynağının erişim uçlarını oluşturan üstveriler; bilgi erişim standartları ve protokolleri sayesinde bilimsel iletişime ve bilimsel bilgi paylaşımına da destek olmaktadır. Kelime işlemcilerle sağladıkları eklenti özellikleri sayesinde ise bilimsel araştırma sürecinin raporlama evresinde yer alan atıf

yapma ve kaynakça oluşturma adımlarını otomatik olarak yapabilmektedirler.

Bu çalışmada bilim insanlarının kaynak yönetimi araçları farkındalıklarını ortaya çıkarma, verilerini/bilgilerini/kaynaklarını ve materyallerini nasıl yönettiklerini ve muhafaza ettiklerini saptama ve bireysel kaynak yönetimi araçlarının akademik çalışmalarda sağladığı avantajları keşfetme amaçlanmaktadır. Kaynak yönetimi araçlarının avantajlarını bilimsel araştırma süreci evreleriyle ilişkilendirerek hazırlanan söz konusu çalışma, kaynakların denetimi, kaynaklardan yararlanma, bilimsel iletişim ve bilimsel işbirliğine sundukları katkılar konusunda elde edilen bulgular bakımından önemlidir.

Yöntem ve Amaç

Araştırma verilerindeki değerleri-değişkenleri yorumlayabilmek, doğrulayabilmek veya bazı genellemelere varabilmek için epistemolojik bir yaklaşımla yöntem belirlenmesi çalışmanın anlaşılır olması bakımından önemlidir. Akademisyenlerin bireysel kaynak yönetimi araçlarını kullanım farkındalıklarını ortaya koymak üzere kurgulanan çalışmada; yazılımların/programların beraberinde getirdiği ortak davranış ve yaklaşımlara genel bir yorum getirilmeye çalışılmıştır. Araştırma sürecinde elde edilen verilerin düzenlenmesi, analiz edilmesi ve yorumlanabilmesi için betimleme yönteminden yararlanılmıştır. “Betimleme yöntemi olayların, olguların, nesnelerin, kurumların veya çeşitli durumların ne oldukları veya belli özelliklerinin neler olduğunun ortaya çıkarılma işlemidir” (Sayım, 2019, s. 40).

Bilimsel araştırma sürecinde akademisyenlerin bireysel kaynak yönetimi araçlarına yaklaşımlarının, davranışlarının ve farkındalıklarının ortaya çıkarılmasına yönelik olarak gerçekleştirilen bu araştırmanın varsayımları şu şekilde sıralanabilir:

- Akademisyenler bireysel kaynak yönetimi araçlarına ihtiyaç duymaktadır fakat kullanım oranları düşük bir seviyededir.
- Akademisyenler bireysel kaynak yönetimi araçları da dâhil olmak üzere akademik bilginin keşfi, erişimi ve yönetimi için gerekli olan bilgi teknolojilerini kullanma konusunda isteklidir.

Çalışmanın varsayımları ve yöntemine uygun olarak araştırma kapsamına giren grubun tavır, davranış, düşünce ve yaklaşımlarını saptayabilmek amacıyla çalışmada anket uygulaması ile veri elde etme yoluna gidilmiştir. Anket formu oluşturulurken farklı alanlarda uzman akademisyenlerin görüş ve önerileri dikkate alınmış ve Ordu

Üniversitesi'nde gerçekleştirilen pilot uygulama neticesinde ankete son şekli verilmiştir. İki bölümden oluşan anketin birinci bölümünde çalışmaya katılan akademisyenlere cinsiyet, yaş, unvan ve çalıştıkları bilimsel alandan oluşan demografik bilgilerin elde edilebileceği şekilde sorular yöneltilmiş ve ikinci kısma başlamadan önce konu hakkında kapalı ve yarı kapalı uçlu olmak üzere dokuz soruya daha yer verilmiştir. Aynı anketin ikinci bölümünde akademisyenlerin bireysel bilgi yönetimi sırasında sergiledikleri davranışlara ve bireysel kaynak yönetimi araçlarına yönelik farkındalıklarını ölçebilmek üzere bazı önermeler ileri sürülmüştür. Ankette “Daima, Çoğunlukla, Bazen, Nadiren ve Asla” tercihlerinden oluşan seçeneklerle beşli Likert ölçeği kullanılmış ve katılımcılardan önermelerle ilgili kendi tutum ve davranışlarını derecelendirmeleri istenmiştir. Soru sorulan durum hakkında bilgisi/fikri olmayanların temsil miktarını saptayabilmek için yanıtlara ‘Fikrim yok’ seçeneği de eklenmiştir.

Bilgi üretiminde aldıkları aktif rol ve bilimsel araştırma süreçlerinin tamamını canlı olarak yaşamaları nedeniyle Ordu Üniversitesinde aktif olarak görev almakta olan 748 akademisyen araştırmanın evrenini oluşturmaktadır. Çalışmanın örneklem grubu ise 267 akademisyenden oluşturmaktadır. Örneklem seçimi yapılırken, araştırmada veri toplama tekniği olarak anket kullanılması göz önünde bulundurulmuştur. Evrenden seçilen 267 akademisyen Yazıcıoğlu ve Erdoğan (2004, s. 50)’ın hazırladığı örneklem büyüklükleri tablosu ve Erdoğan (2020)’ın oluşturduğu bilimsel anketler için örneklem sayısı hesaplama programına göre yeterli bir sayı olup %95-%98 oranında bir güven aralığında bulunmaktadır.

Bireysel Kaynak Yönetimi Araçlarının Tanımı

Bilimsel araştırma süreci ve bireysel bilgi yönetimi sürecini etkin ve verimli şekilde yönetmek isteyen bilim dünyasının aktörlerine destek olan bireysel kaynak yönetimi araçları, literatürde farklı isimlerle anılmaktadır. Bu isimler bireylerin ihtiyaçlarından ve/veya bireysel kaynak yönetimi araçlarının işlevlerinden/özelliklerinden ileri gelmektedirler. “Farklı isimler ile anılan kaynak yönetimi araçları temelde bir bilgisayar yazılımı olup bilgiyi derleme, düzenleme, yazma ve aktarma süreçlerinde araştırmacılar için birçok rutin ve zaman alıcı görevi basit ve hızlı bir şekilde yerine getiren bireysel bilgi yönetimi programlarıdır” (Binici, 2017, s. 89).

Bilgi kaynaklarını bilimsel araştırma sürecinin akım merkezi haline getiren bu araçları/yazılımları/programları tanımlamak için yabancı literatürde bibliyografik asistan (bibliographic assistant) (Mueen Ahmed ve Al Dhubaib, 2011), bibliyografik atıf yönetimi yazılımı (bibliographic citation management software) (Steele, 2008), bibliyografik yönetim yazılımı (bibliographic management software) (Cuschieri, Grech ve Calleja, 2019; Fitzgibbons ve Meert, 2010; Ritterbush, 2007), bibliyografik yönetim

aracı (bibliographic management tool) (Rempel ve Mellinger, 2015), bibliyografik yazılım (bibliographic software) (binti Zulkharnain ve Ashaari, 2015), bibliyografik araç (bibliographic tool) (Hull, Pettifer ve Kell, 2008), bibliyografik referans programı (bibliographical references program) (Kratochvíl, 2017), atıf ve bibliyografik veri tabanı yazılımı (citation and bibliographic database software) (Hernandez, El-Masri ve Hernandez, 2008), atıf yönetimi yazılımı (citation management software) (Hensley, 2011; Rakhshan, 2012), atıf yönetimi aracı (citation management tool) (Holt Zaugg, Richard E. West, Isaku Tateishi, Daniel L. Randall, 2011; Marino, 2012), atıf aracı (citation tool) (Childress, 2011), bilgi yönetimi yazılımı (information management software) (Fernandez, 2011), kişisel dosya yönetimi yazılımı (personal file management software) (Strube, Antoniewicz MLS, Glick MLS ve Asu, 1989), referans ve PDF yöneticisi yazılımı (reference and PDF-manager software) (Mead ve Berryman, 2010), referans yönetimi yazılımı (reference management software) (Basak, 2014; Fenner, 2010; Francese, 2013; Gilmour ve Cobus-Kuo, 2011; Lorenzetti ve Ghali, 2013; Melles ve Unsworth, 2015; Nilashi, Dalvi, Ibrahim, Zamani ve Ramayah, 2016; Tramullas, Sánchez-Casabón ve Garrido-Picazo, 2015), referans yönetimi aracı (reference management tool) (Zhang, 2012), sosyal referans yönetimi aracı (social reference management tool) (Lundin, 2012) ve referans işleme yazılımı (reference handling software) (Edhlund, 2015) gibi kavram ve terimler kullanılmaktadır. Türkçe literatürde ise atıf düzenleme programı (Orhan Sungur ve Özkan Seyhan, 2013), atıf ve referans yönetimi programı (Kaya, Yıldız ve Sinecen, 2016), bibliyografik yönetim programı (Esgin, 2019a; Esgin, 2019b), bireysel kaynak yönetimi aracı (Polat ve Binici, 2015), bireysel kaynak yönetimi yazılımı (Binici, 2017), kaynak yönetimi yazılımı (Gürsoy, 2008; Yıldırım ve Yılmaz, 2012), kaynakça yönetimi yazılımı (Binici, 2013) şeklinde kavram ve terimlerin tercih edildiği görülmektedir.

Kavram ve terimlerin; kaynak yönetimi araçlarının tanımlarında ön plana çıkan işlevlerinden ve aslında bilimsel araştırma sürecinde rastlanılan bireysel gereksinimleri ortaya koyan birtakım nitelermelerden meydana geldiği anlaşılmaktadır. Childress (2011, s. 144) bilgi okuryazarlığı konusuyla da ilişkilendirdiği bu araçları atıf yönetimini destekleyen ya da atıfların araştırma ve bilgi okuryazarlığı esnasında anlaşılmasını, toplanmasını, organize edilmesini ve kullanılmasını destekleyen herhangi bir kaynak, program veya hizmet olarak tanımlamıştır. Kaynak yönetimi araçlarının seçimini etkileyen özellikleri irdeleyen ve yapısal bir model ortaya koyan Nilashi ve diğerleri (2016, s. 34) kaynak yönetimi araçlarının akademisyenlerin çalışmalarını düzenlemelerine, iş akışlarını iyileştirmelerine ve zamandan tasarruf etmelerine yardımcı olmak için tasarlanan yazılımlar/programlar olduğunu ifade etmiştir. Tanımlar, bireysel

kaynak yönetimi araçlarının akademik iş yükünü hafifletmesi ve sistematik incelemeyi kolaylaştırması bakımından önemli olduğunu göstermektedir. Kaynak yönetiminin araştırmacı olmanın en karmaşık yönlerinden biri olduğunu ifade eden Gilmour ve Cobus-Kuo (2011, s. 63); bilim insanlarının çeşitli atıf stillerine dayanan kaynakları biçimlendirmek için harcadıkları eforu bir bezginlik şeklinde nitelemekte ve kaynak yönetimi araçlarının her seviyedeki akademisyen için vazgeçilmez bir araç haline geldiğini belirtmiştir. Web tabanlı yazılımların/programların artışa geçtiğine işaret eden Mead ve Berryman (2010, s. 388) ise; yazılımların/programların temelde PDF (Portable Document Format) yönetimi yazılımları olduğunu altını çizmiştir. Kaynak yönetimi araçlarını, kaynakları kişisel bilgisayar üzerinde kaydetmek ve kullanmak üzere tasarlanan yazılımlar/programlar olarak tanımlayan Orhan Sungur ve Özkan Seyhan (2013, s. 27); bazı yazılımların/programların elektronik kütüphaneleri araştırabildiğini, bu atıfları kişisel bilgisayara çekebildiğini ve yazının künyesinin otomatik tanınmasını sağlayan üstverileri bulabildiğini ifade etmiştir. Kaynak yönetimi araçlarının araştırma sürecinde araştırmacılara bilgi kaynaklarını düzenleme, yönetme, erişim ve atıf yapma olanakları sunduğunu açıklayan Polat ve Binici (2015, s. 1); bu yazılımların/programların tüm özelliklerini kapsayan çatı bir kavram olması nedeniyle “bireysel kaynak yönetimi programı” terimini kullanmayı tercih etmiştir.

Bilimsel ortamda, araştırma bulgularını destekleyen atıfları ve kaynakları doğru şekilde gösterebilmek; bilimsel etik açısından son derece önemli bir konudur. “Bilimsel yayıncılıkta kaynak gösterme bir kural olarak kabul edilmekte ve bilim etiğinin temel konuları arasında değerlendirilmektedir” (Binici, 2013, s. 410). Çalışmanın arka planını güçlendiren ve bilimselliğini destekleyen literatürün kaynak olarak gösterilmesi aynı zamanda bilimsel bir gerekliliği de ifade etmektedir. Yayınevi, üniversite veya bilim sahası aktörlerinin tercih ettiği birbirinden farklı kaynak gösterme biçimlerinin varlığı, her kaynak biçiminin ve detaylı kurallarının öğrenimini zorlaştırmaktadır (Binici, 2017, s. 88). Dolayısıyla, veri giriş hataları az sayıda olsa bile mümkün görünmektedir. Sadece, bireysel kütüphane/arşiv/veri tabanı oluşturmakla kalmayan kaynak yönetim araçları ise, kaynağa ait verilerdeki giriş hatalarını ve yanlış kaynakları ortadan kaldırmaya yarar sağlarken; reddedilen bir yayını farklı bir dergiye yeniden göndermek gerektiğinde, gereksinim duyulan herhangi bir stilde atıf ve kaynağı uygun bir şekilde yeniden düzenleyebilme imkânı da sunmaktadır (Cuschieri ve diğerleri, 2019, s. 118).

Bilimsel ortamda ticari ya da açık kaynaklı olarak hizmet veren, bilimsel iletişimi sağlayan ve ortak bilgi davranışları geliştirilmesine yarayan bireysel kaynak yönetimi araçları kişisel kütüphane/arşiv/veri tabanı boyutuyla da ön plana çıkmaktadırlar. Birçok bilim insanı artık bibliyografik bilgilerinin çoğunu elektronik olarak yöneterek; yayınlarını ve atıf

materyallerini dijital kütüphanelerinden organize etmektedirler (Hull ve diğerleri, 2008, s. 1). Bireysel kaynak yönetimi araçları sadece elektronik bilgi erişim sistemlerinden çekilen üstveriler için kullanılmamakta; bireysel bilgi yönetiminin bilgi arama ve toplama evreleri sonucunda derlenen farklı formattaki bilgi kaynaklarının yönetimi için de elzem bir durumu ortaya çıkarmaktadır. Bireysel kaynak yönetimi araçları sayesinde araştırmacıların kendi kütüphanelerini/arşivlerini yönetebildiklerini ifade eden Polat ve Binici (2015, s. 1); araştırma metinlerinin yazımı aşamasında araştırmacıların, oluşturdukları kütüphaneyi bireysel kaynak yönetimi araçları aracılığıyla kolay ve etkin olarak kullanabildiklerini, atıf verme ve kaynakça işlemlerini gerçekleştirebildiklerini belirtmektedirler.

Bireysel Kaynak Yönetimi Araçlarının Gelişimi

İlk olarak 1980'lerde tanıtılan kaynak yönetimi araçları; araştırmacılar ve akademisyenler tarafından araştırmalarında elde ettikleri kaynakları yönetmek için kullanılmıştır (Nilashi ve diğerleri, 2016, s. 34). “Kaynak yönetimi araçlarının ilk örneği 1989 yılında geliştirilen Endnote yazılımıdır” (Binici, 2013, s. 410; Binici, 2017, s. 90; Mead ve Berryman, 2010, s. 390; Polat ve Binici, 2015, s. 2). Yaşanan teknolojik gelişmeler neticesinde eklenen özellikler, işlevler ve değişime uğrayan bireysel gereksinimler; ilk araçlardan bugünün bireysel kaynak yönetimi araçlarına kadar birçok dönüşümün ve yeniliğin olduğunu göstermektedir.

1990'ların sonlarında iki önemli özellik olan “bibliyografya oluşturma ve kelime işlemci programlara entegrasyon modülü” kaynak yönetimi araçlarının bir parçası olmuştur (Binici, 2017, s. 90; Tramullas ve diğerleri, 2015, s. 8). Cibbarelli (1995) çalışmasında kaynak yönetimi araçlarının kullanımı üzerine bir anket uygulamıştır. Ankette katılımcılardan dönemin popüler kaynak yönetim araçlarının kullanımına ilişkin, yedi farklı kategoride (dokümantasyon, teknik destek, ürün güvenilirliği, ürün yetenekleri, kullanım kolaylığı, satıcının dürüstlüğü, genel memnuniyet) derecelendirme yapmaları ve yorum getirmeleri istenmiştir. Nilashi ve diğerleri (2016, s. 36), Cibbarelli'nin anket sonuçları ve yorumlarının konuya daha fazla ilgi gösterilmesi için cesaret verici bir nitelik taşıdığını belirtmiştir. 2006 yılında Eapen (2006) indirme eklentilerinin kaynakçaların doğru bir şekilde derlenmesini kolaylaştıran bir etken olarak keşfedildiğini dile getirmiştir. Fitzgerald ve Erianne (Gürsoy, 2008, s. 57'de aktardığı gibi), The Scientist dergisi tarafından 2001 yılında yapılan bir anket, katılımcıların %76'sının kaynaklarını düzenlemek için bir yazılım/program kullandıklarını ortaya koymuştur. Binici (2017, s. 90), yazılımların/programların veri tabanındaki künyelere not ekleme ve PDF dosyalarını yönetme yeteneğinin 2010 yılından sonra ilgi görmeye başladığını ifade etmiştir. 2010 yılında

Fitzgibbons ve Meert (2010), eleştirel bir analiz gerçekleştirerek veri tabanlarının arama modülleriyle yazılımların/programların arama modülleri arasındaki sonuçları kıyaslamıştır. Sonuçlar, kaynak yönetimi araçlarının araştırmacılara zaman kazandırdığını (Nilashi ve diğerleri, 2016, s. 34-35) ve araçları kullanmak için kullanıcı eğitimine ihtiyaç duyulduğunu göstermiştir.

2011 yılında King, Hooper ve Wood (2011, s. 719) yazılımların/programların sadece bibliyografik işlevler açısından temsil edilmemesi gerektiğini; basit bibliyografik işlevlerin ötesine uzanan kullanımların da araştırılmasının gerekli olduğunu savunmuştur. Çalışmanın sonucunda yazarlar, kaynak yönetimi araçlarının kaynakları organize etmekle beraber, aynı zamanda araştırmacıların sistematik inceleme sürecini de etkilediğini saptamıştır. Childress (2011, s. 143) ise aynı dönemde bireysel kaynak yönetimi araçlarını tanımlarken; bilgi okuryazarlığı süreciyle de ilişkilendirmiştir. 2014 yılında Ram ve Paul Anbu K. (2014) Hindistan'daki kütüphanelerin ve bilgi profesyonellerinin kaynak yönetimi araçlarına yönelik farkındalıklarını ve kullanımlarını değerlendirmiştir. Çalışma, kaynak yönetimi araçları farkındalığının kurumsal düzeyde güçlendirilmesine ihtiyaç olduğunu ve aynı zamanda kütüphane profesyonellerinin araştırma/yazma sürecinde deneyime sahip olmaları gerektiğini ortaya koymuştur. Kraker, Schlögl, Jack ve Lindstaedt (2015), kaynak yönetimi araçlarında kaydedilen okuyucu istatistiklerinin yeterliliğini ve uygulanabilirliğini analiz etmiştir. Çalışmada ilk olarak Mendeley yazılımını kullanan eğitim teknolojisi araştırmacılarının kütüphanelerinde bulunan konu alanlarının dağılımı araştırılmış ve ardından eğitim teknolojisi alanını haritalamak için ortak okuma modellerinden yararlanılmıştır. Çalışma bilimsel iletişimi ve ortak okuryazarlığı desteklerken; bir araştırma alanının evrimini zaman içinde ayrıntılı bir şekilde göstermenin mümkün olduğu sonucuna da varmıştır. Nilashi ve diğerleri (2016) "Araştırmacıların kaynak yönetim araçları seçimini etkileyen özelliklerin yorumlayıcı yapısal modellemesi" isimli çalışmalarında kapsamlı bir literatür çalışması ortaya koymuştur. Çalışmada yazılımların/programların öne çıkan özellikleri ile tercih edilme nedenleri arasındaki ilişki; 1974 yılında ilk defa Warfield tarafından ortaya konulmuş olan (Nilashi ve diğerleri, 2016, s. 37) yorumlayıcı yapısal modelleme (Interpretive Structural Modelling-ISM) yöntemiyle derinlemesine incelenmiştir. Üniversiteler ve yayınevlerinin intihalleri hafife almadığını ifade etmiş olan Cuschieri ve diğerleri (2019, s. 118) ise; bilimsel bir yayın hazırlanırken tercih edilebilen popüler kaynak yönetimi araçları arasında karşılaştırmalar yapmıştır. Çalışmada, atıflara ve kaynakçalara ait veri girişlerinin el yordamıyla yapılmasının hata riskini artıran ve zaman kaybına yol açan ağır bir süreç olduğu sonucuna varılmıştır.

Türkiye'de 2020 yılı itibariyle, Endnote'un ANKOS derneği kapsamında üniversitelerin akademik personel ve öğrenci sayılarına yönelik

olarak ölçeklendirilen fiyatlarla sunulduğu görülmüştür (Ankos, 2020). Mendeley ise, TÜBİTAK ULAKBİM EKUAL projesi kapsamında üniversiteler ve polis akademilerine yönelik olarak kurumsal lisans ve sözleşme imkânlarıyla erişime açılmıştır (Ekual, 2020). Her ne kadar Mendeley yazılımı üniversiteler ve polis akademilerine EKUAL'ın maddi imkanlarıyla sunulmuş olsa bile; 2020 yılında ANKOS aracılığıyla yirmi yedi (27) üniversitenin Endnote yazılımına da ücreti mukabilinde kurumsal abonelik protokolü gerçekleştirmiş olduğu (Ankos, 2020) ve buna karşılık açık kaynak kodlu bir özellik taşıyan ve kullanıcıya Türkçe arayüz imkânı da sunan Zotero yazılımının da akademik çalışmalarda yaygın olarak tercih edildiği (Polat ve Binici, 2015) anlaşılmıştır.

Türkiye’de Gürsoy (2008), sağlık alanında çalışan akademik personelin kaynak yönetimi teknolojileri vasıtasıyla araştırma yapma ve yayın haline getirme süreçlerini incelemiştir. Çalışmada kaynak yönetimi ile ilgili temel tanımlamalar, sık kullanılan kaynak gösterme stilleri ve kaynak yönetimi araçlarının işlevleri örneklerle açıklanmıştır. Yıldırım ve Yılmaz (2012), İstanbul Üniversitesi Orman Fakültesi akademisyenlerinin kaynak yönetimi araçlarına yönelik tutum analizlerini değerlendirmiştir. Elde edilen anket sonuçlarının değerlendirilmesi sonucunda bilimsel kaynakları yönetmede kullanılan yazılımlara/programlara duyulan gereksinim belirlenmiştir. Çalışma sonunda, aynı fakültede kaynak yönetimi araçları ile ilgili tanıtıcı ve uygulamalı bir seminer düzenlenmiştir. Binici (2013), yaptığı bir çalışmada CSL uygulaması ile APA kaynak gösterme biçiminin Türkçe sürümünü oluşturmuştur. Zotero'nun stil deposunda “apa-tr.csl” ismiyle yer alan dosya, Türkiye’de APA stili ile çalışan araştırmacıların yayın sürecini kolaylaştırmıştır*. 2015 yılında yaptıkları çalışmada Polat ve Binici (2015), kaynak yönetimi araçlarını “bireysel” ifadesiyle nitelemiştir. Zotero yazılımının tüm ayrıntılarıyla irdelendiği çalışma; araştırmacılar için bir rehber niteliği taşıması bakımından oldukça önemlidir. Ayrıca, bu çalışmanın eğitim videosu da CD ortamında okuyuculara sunulmuştur.

Kaya, Yıldız ve Sinecen (2016) kaynak yönetimi araçlarının karşılaştırmasını yapmış ve yapılan analiz sonucunda Zotero’yu en başarılı yazılım olarak saptamıştır. Binici (2017) “Bireysel kaynak yönetim yazılımlarının işlev ve özellikleri” isimli çalışması, ülkemizde akademisyenlerin bu yazılımlar/programlar için kullanıcı eğitimi ve teknik desteğe olan ihtiyacını ortaya koymuştur. Çalışma aynı zamanda bireysel kaynak yönetimi araçlarının işlevlerini teknik boyutlarıyla ele almıştır. Youtube video platformundaki sosyal kanalı üzerinden Zotero ile ilgili

* Bu çalışmanın kaynak yönetimi ve yazım aşamasında bu adaptasyondan ve açık kaynak kodlu Zotero yazılımından yararlanılmıştır.

eğitim videoları da yayınlayan Öney (2019a); Zotero yazılımının bilimsel araştırma süreçlerindeki işlevlerini uygulamalı örneklerle açıklamıştır. Öney (2019b) aynı yıl yapmış olduğu başka bir çalışmada, Zotero'nun tez yazım sürecinde öğrencinin danışmanı tarafından izlenmesini sağlayan grup özelliğini incelemiş ve danışman ile öğrenci arasındaki iletişimin tez yazım sürecinde Zotero üzerinden gerçekleştirilebileceğini savunmuştur. Esgin (2019a) ise tez çalışmasında; web tabanlı kaynak yönetimi araçlarına ait reyting bilgilerini sıralamış ve reytingi en yüksek olan üç yazılım/programın EndNote, Mendeley ve Zotero olduğunu saptamıştır. Çalışmada yazılımların/programların yetenekleri birbirine karşı güçlü ve zayıf yanları ölçülmüştür. Araştırmacıların çeşitli değerlendirme ölçütleri çerçevesinde yaptıkları çalışmalarda söz konusu her yazılım/programın birbirlerine kıyasla güçlü ve zayıf yönlerinin bulunduğu ifade edilmiştir. “Hiçbir yazılımın/programın mükemmel olmadığı ve yalnız başına bütün amaçları karşılamak için kullanılamayacağı anlaşılmıştır.” (Gilmour ve Cobus-Kuo; Zhang'dan aktaran Polat ve Binici, 2015, s. 2).

Bu çalışma ise, kaynak yönetimi araçlarının hedef kitlesi olan bilim insanlarının davranışlarını ve farkındalıklarını incelemesi bakımından diğerlerinden ayrılmaktadır. Çalışmayı özgün ve önemli kılan nitelikler ise şu şekildedir:

- Akademisyenlerin bilimsel araştırma sürecinde bireysel kaynak yönetimi araçlarından yararlanma düzeylerini ortaya koyması,
- Akademisyenlerin sahip oldukları bilgi kaynaklarını yönetme biçiminde bireysel ya da disiplinlerarası davranış farklılıklarını saptaması,
- Akademisyenler arasında bireysel kaynak yönetimi araçlarının yaygınlaşmasını sağlayacak tespit ve değerlendirmelerde bulunması.

Bireysel Kaynak Yönetimi Araçlarının İşlevleri

Bilimsel gelişmelere koşut olarak ortaya çıkan bilgi iletişim teknolojilerindeki gelişmeler; bilim insanları arasında bilimsel iletişimin sağlanması için ortak paylaşım noktaları oluşmasına zemin sağlamaktadır. Ortak paylaşım noktaları aynı zamanda ortak bilgi davranışlarının da gelişimine yön vermektedir. Web 2.0 ve Web 3.0 alt yapısıyla günümüzde bilimsel iletişim kısmen sosyal medya kanalları üzerinden gerçekleştirilirken; bireysel kaynak yönetimi araçları da bireylere kendi sosyal ağları üzerinden birbirleriyle iletişim kurabilme olanağı tanımaktadır.

Bireysel kaynak yönetimi araçları; temelde bilimsel araştırma sürecine ve bireysel bilgi yönetimi sürecine destek olmaktadır. Bu önemli desteğin yayıncılıktan (başta elektronik yayıncılıktan), bilgi erişim sistemlerinden ve bu sistemlerdeki verilerin üreticisi olan bilgi profesyonellerinden bağımsız ilerleyebileceği düşünülemez. Bilgi profesyonellerinin bilgi erişim

sistemlerinin mekanizmasında oluşturduğu denetimli üstveriler, kaynağın kimliğini oluşturmaktadır. Doğru erişim uçlarıyla kimliği oluşturulan bir kaynak bilimsel bir konu için denetimli bir kaynak özelliği gösterebileceği gibi, aynı zamanda sonraki bilimsel çalışmaların da temelini oluşturabilecek bir yapısal düzen sergilemektedir.

Yayıncılar ve bilgi profesyonelleri tarafından bilgi erişim sistemlerinde tanımlanan bir materyalin kimliği; bireysel kaynak yönetimi araçları tarafından kolayca tanınabilmektedir. Bu araçları kullanan bir bilim insanı bir kaynağı bulunduğu sistemden ISBN, DOI, PMID, ARXIV numaraları gibi erişim uçlarıyla arayabilir ve kullandığı yazılım/programın kütüphanesine/arşivine tek bir tuşa basarak, çağırarak erişebilir. Araştırmacı kişisel kütüphanesine/arşivine aktardığı bu kaynağı isterse kendi belirlediği erişim uçlarıyla yeniden niteleyebilir ve yeni etiketlerle tanımlayabilir. Sistematik gözden geçirmeyi verimli kılan bireysel kaynak yönetimi araçları; raporlama ve yazım aşamalarında zengin atıf stil depoları sunarak atıf verme ve kaynakça oluşturma evrelerini denetimli bir şekilde kolaylaştırmaktadır. Çalışmanın bu aşamasında bireysel kaynak yönetimi araçlarının işlevleri on başlık altında toplanmıştır. Söz konusu işlevler her kaynak yönetimi aracında yer almayabilir ya da işlevlerin performans ölçüm sonuçları araçtan araca farklılıklar gösterebilir.

Bilgi Arama ve Erişim

Bireysel kaynak yönetimi araçlarının bilgi arama ve erişim işlevleri, bu tarz yazılımların/programların temel bir görevi olarak ön plana çıkmaktadır. Bireysel kaynak yönetimi araçlarının bu temel işlevleri sayesinde yazılım/program, araştırmacılar tarafından arama/tarama motorları gibi kullanılabilir. Kullanım sırasında akademik veri tabanları, dizinler ve kataloglar gibi bilgi erişim araçları taranabilmektedir. Kaynak yönetimi araçlarında bilgi arama özelliğinin iki şekilde çalıştığını ifade eden Binici (2017, s. 93-94) bunları; akademik veri tabanlarında tarama ve yazılım/programın kendi sisteminde barındırdığı künye ve tam metin PDF dosyalarında arama yapabilme özellikleri olarak açıklamaktadır. Endnote, Mendeley ve Refworks yazılımları arasında performans ölçümü gerçekleştiren Basak (2014, s. 563); bireysel kaynak yönetimi araçlarının arama stratejileri ve araştırma günlüğü tutmalarına yardımcı olduklarını; veri tabanı firmalarının çoğunun kullanıcı ara yüzlerini bu araçlara göre uyarladıklarını belirtmektedir. Bireysel kaynak yönetimi araçları ISBN, DOI, PMID, ARXIV numaraları gibi erişim uçlarıyla aranan bir kaynağı kendi kütüphanesine/arşivine çekebilirken; kaynağın ücretli bir veri tabanında bulunması sırasında bu araçlar, araştırmacıdan kurumsal/bireysel abonelik

erişim bilgilerini (vekil sunucu, sanal özel ağ, kullanıcı hesabı, vb.) isteyebilmektedir.

İçeri Aktarma

Kaynak yönetimi araçları, bir araştırma veri tabanından seçilen kaynakları çevrimiçi olarak içe aktararak (ya da nadiren el ile girerek) kişisel bir veri tabanı oluşturulmasını sağlamaktadır (Cuschieri ve diğerleri, 2019, s. 119). Günümüzde bilgi erişim sistemlerinin büyük çoğunluğu (bilgi erişim merkezlerinin katalogları, toplu kataloglar, veri tabanları, dizinler vb.) bireysel kaynak yönetimi araçlarına doğru şekilde üstverileri aktarabilecek kapasite ve prensipte çalışmaktadır. Bireysel kaynak yönetimi araçlarının bilgiyi içeri aktarma işlevi olarak isimlendirilen bu veri aktarım eylemi; bilgi erişim esnasında kaynağın bibliyografik künyesiyle birlikte yazılımların/programların kütüphanelerine/arşivlerine otomatik olarak çekilebildiği önemli bir aşamayı ifade etmektedir. Çoğu kaynak yönetimi aracının önceden biçimlendirilmiş otomatik künyeler sunduğunu belirten Gilmour ve Cobus-Kuo (2011, s. 69) bu özellik için; vasatın altında bile çalışsa, otomatik olarak oluşturulan bir bibliyografik künye düzenlenmenin onu sıfırdan üretmekten daha hızlı olacağı üzerinde durmaktadırlar.

“Çevrimiçi kaynaklardan yazılımların/programların kütüphanesine / arşivine veri almak için, kaynağın programların desteklediği formatta çevrimiçi kaynaktan dışarıya aktarılması ya da tek tuş ile direk programlara aktarma için ilgili programları desteklemesi gerekmektedir; fakat bilgilerin doğruluğu, yazarların olması gereken sırasının uygunluğu tedarikçilerin sağladığı şekilde gösterildiği için garanti edilemez” (Esgin, 2019a, s. 34). Bireysel kaynak yönetimi araçlarının otomatik içeri aktarım işlevlerindeki bu durum, bilimsel araştırmanın bibliyografik denetim boyutunda yaşanabilecek olası sorunlar için ipuçları vermektedir. Esgin’in sözünü ettiği yazar sıralamasının uygunluğuna dair ortaya koyduğu sorunsal; Türkiye’de elektronik yayıncılığın yavaş seyreden gelişimi nedeniyle bireysel kaynak yönetimi araçlarının üstverileri doğru şekilde kişisel kütüphaneye/arşive çekebilmesini de etkilemektedir. Bilgi kaynağına ait üstverilerin içeri aktarımında elde edilecek verim, kaynağın bulunduğu veri tabanının otoriterlik düzeyi, bibliyografik denetim uygulayabilme kapasiteleri ve elektronik yayıncılığa bakış düzeyleri gibi faktörlere bağlı olarak değişkenlik göstermektedir. Bu faktörler karşısında bilim insanının araştırmacı kimliği ve bilgi erişim sistemlerinden yararlanabilme düzeyi kaynağına ait verilerin el ile denetimli şekilde düzenlenmesini gerekli kılabilmektedir.

Düzenleme

Türkçe literatürde bireysel kaynak yönetimi araçlarından bahsedilirken, alıntı ve referans düzenleme programları (Kaya ve diğerleri, 2016) ve atıf düzenleme programları (Orhan Sungur ve Özkan Seyhan, 2013) gibi sözcük öbeklerinin tercih edildiği ve “düzenleme” kelimesine vurgu yapıldığı görülmektedir. Bireysel kaynak yönetimi araçları üstveri anlayış ve prensipleriyle hareket eden elektronik kaynak platformlarıyla birlikte uyumlu çalıştıkları için, otomatik veri aktarımlarında genellikle verilerin el yordamıyla düzenlenmesi konusunda araştırmacıları yormazlar; fakat kendilerinden ve veri çekimi yaptıkları veri tabanlarından ileri gelen sebeplerle öngörülemeyen bazı aktarım hataları yapabilmeleri de olasılıklar arasındadır. Hatta herhangi bir disiplinin doğası, çalışmanın elektronik format dışındaki kaynaklarla gerçekleştirilebilmesini de gerekli kılabilmektedir. Bireysel kaynak yönetimi araçlarının bu durumda devreye giren kolay düzenleme işlevleri, bilim insanlarının olası aktarım hatalarını ve disipline özel kaynak tanımlamalarını el yordamıyla yapabilmelerine imkân tanımaktadır.

Bireysel kaynak yönetimi araçlarının düzenleme modülleriyle esasen anlatılmak istenen ise; yukarıda bahsi geçen olasılıkları da kapsayan niteleyici ve tanımlayıcı düzenlemelerin daha ileri bir aşamasıdır. Araçların sahip olduğu kaynak/dosya düzenleme modüllerinin yetenekleri; dosyalara hatırlatıcı not ekleyebilme, dosyalar ve metinler arasında köprüler/ilişkiler kurabilme, ana konu/alt konu gibi kişisel sınıflamalar tasarlayabilme, etiket bulutları oluşturabilme ve/veya kaynak hakkında ipucu veren kişiye özel anahtar kelimelerle dosyayı tanımlayabilme gibi işlevleri harekete geçirmektedir. Düzenleme işlemi, araştırmacının zaman ayırması gereken özen isteyen bir özelliktir. Doğru şekilde sisteme işlenen etiketler, notlar ve ilişkiler; hızlı çözüm ve cevap gerektiren durumlarda saniyeler içinde araştırmacının aramalarını yanıtlayabilmektedir. Düzenleme esnasında kaynak yönetimi aracına işlenen veri girişleri, aynı zamanda bilimsel araştırma sürecinin raporlama evresinde ifade edilen kelime işlemcilerle birlikte çalışan kişisel kütüphanenin/arşivin de kontrollü bir şekilde oluşturulmasına temel olmaktadır.

Kişisel Kütüphane/Arşiv Oluşturma

“Geçmiş dönemlerde bilgi kaynaklarının saklanmasında kütüphane, arşiv gibi merkezlere gereklilik duyulurken; bugün bilgisayarlara bağlı depolama araçları bu işlevi yerine getirmektedir” (Yıldırım ve Yılmaz, 2012, s. 69). Bireysel kaynak yönetimi araçlarının kaynağı üstverilerden oluşan künyesiyle birlikte kayıt altına alması; öz denetimden geçmiş bir kütüphane/arşiv oluşturulabilmesi konusunda önemli ölçüde fayda

getirmektedir. Kaynak yönetimi araçlarının kişisel kütüphane/arşiv oluşturma işlevi; bireysel bilgi yönetimi sürecine profesyonel bir şekilde yaklaşabilmeyi ve bilimsel araştırma sürecinde literatürü sistematik olarak verimli bir şekilde gözden geçirebilmeyi kolaylaştırmaktadır. Yirmi birinci yüzyılın modern koleksiyon yönetimi anlayışını ortaya koyan bireysel kaynak yönetimi araçları, ilgili literatürü kütüphanesinden/arşivinden tek bir anahtar kelimeyle çağırabilmekte ve bilim insanının çalışmasının raporlama sürecini bu kütüphaneyle/arşivle iç içe bir şekilde sürdürebilmesinin yolunu açmaktadır.

Araştırmacıların sahip olduğu eserlerin, dijital kopyaları da göz önüne alındığında sayısının zamanla artabileceğine işaret eden Polat ve Binici (2015, s. 15); kaynakların etkili bir biçimde kullanılması için eserlerin tasnif edilmesi, tarama yapılması, ihtiyaç olduğunda erişimin sağlanması gerektiğini belirtmektedirler. Bu durumda izlenmesi gereken ilk yol, sahip olunan kaynakları tüm bileşenleriyle hesaplamaktır. Kişisel kütüphanenin/arşivin boyutu da göz önüne alınarak; kaynaklar için imha uygulamaları gerçekleştirilebilir ve/veya güncel kaynakların temini sağlanarak kişisel koleksiyonun işlevselliği ve güncelliği artırılabilir. İşlevsellik ve güncellik fonksiyonları; koleksiyondan elde edilecek verimin düzeyini yükseltmesi bakımından, bilim insanlarının zihinleriyle kişisel kütüphaneleri/arşivleri arasında kurdukları beşere özgü karmaşık örüntüyü anlamlı hale getirmeleri ve akademik performanslarını artırmaları için önemli uygulamalar içermektedir. Bireysel kaynak yönetimi araçlarıyla gerçekleştirilecek olan bir metin oluşturma algoritması, PDF belgesinden zihin haritasına farklı dosyalardan daha önce işaretlenmiş metinleri çekmeyi ve yönetmeyi kolaylaştırır (Teh, 2019).

Bireysel kaynak yönetimi araçlarının sunduğu imkanlar bağlamında kişisel bir kütüphane/arşiv oluşturulurken; yazılımların/programların bilgiyi içeri aktarma işlevinin sergilediği performans, el yordamıyla gerçekleştirilmesi gereken durumlarda tanımlama ve nitelendirme alanlarının kullanım kolaylığı ve bu alanların oluşturulan koleksiyonun niteliğine uygunluğu gibi faktörlerin ön plana çıktığı söylenebilmektedir. Bireysel bilgi yönetimi sürecine profesyonel yaklaşım sergilemek; hataların fark edilmesini, koleksiyonun rasyonel bir şekilde yönetilmesini ve etkin kaynak erişimini sağlamaktadır. Bilgi erişim standartları ve protokollerine uyumlu çalışan bir bireysel kaynak yönetimi aracı; uyumlu diğer yazılımlarla/programlarla beraber koleksiyonun doğru üstverilerle paylaşılmasına olanak sağlayarak bilimsel iletişimi ve ortak çalışmalarını desteklemekte, yüksek performans ve verimlilik elde edilmesinin önünü açmaktadır.

Okuma

Kaynak yönetim araçları, araştırmacıların ilk literatür araştırmasını izleyen aşama için benimsedikleri yöntemlerin daha şeffaf ve sistematik hale getirilmesine katkıda bulunabilmektedir (King ve diğerleri, 2011, s. 723). Yazılımların/programların sınıflama ve klasör oluşturma fonksiyonları benzer ve ilişkili olabilecek kaynakları bir araya getirebilmektedir. Bir makalenin yazar adı, yayın yılı ve başlığı gibi erişim uçları; kaynakların kaydedilmesini ve okunmasını kolaylaştırır (Basak, 2014, s. 561; Reiss ve Reiss, 2002, s. 1647). Tanımlama ve niteleme alanları sayesinde oluşturulan kişisel erişim uçları; ilgili literatürü tek bir tuşla kişisel kütüphaneden/arşivden çağırabilmektedir. Bu sayede araştırmacı, klasörün kapsadığı konunun içinde bulunan kaynakları künye bilgileri ve dosyalarıyla görüntüleyebilmektedir.

Sistematik incelemeler yapan araştırmacılar, elde edilen kaynakları değerlendirmekte ve bunları çalışmaya dâhil etmek/hariç tutmak için kodlamaktadırlar (King ve diğerleri, 2011, s. 721). Kütüphanesinde/arşivinde ilgili literatüre dair sistematik inceleme imkânı sunan kaynak yönetimi araçları, akademik okuma eylemini destekleyici bir prensipte kurgulanmıştır. Bu prensip içinde bilim insanı sadece bilgi kaynakları arasında geçişler yapmaz, aynı zamanda farklı bilgi erişim sistemleri arasında da okuma eylemini harekete geçirebilmektedir. Akademik okuma eyleminin bilgiyi sistematize eden kaynak yönetimi araçlarında gerçekleştirilmesi, davranış açısından farkındalığa ve biçimsel olarak ise bireysel becerilere ihtiyaç duymaktadır. Kaynak yönetimi araçlarının akademik okuma evresine sağladığı rasyonel verimlilik ise, bilim insanlarının kişisel kütüphanelerini/arşivlerini birbirleriyle paylaşabildikleri parametrelere sahip olmasında gizlidir. Başka bir bilim insanı tarafından sistematize edilmiş bir literatüre erişmek, literatürün hem daha iyi anlaşılmasını hem de üstüne katılarak geliştirilmesini kolaylaştırmaktadır. Çünkü, sistematik incelemeler sürecin her aşamasında titiz ve güvenilir bir veri yönetimi planı gerektirmektedir (King ve diğerleri, 2011, s. 719).

Bilim insanı, sistematik okuma ve inceleme eylemi sırasında kaynakların birbirine yakınlık ve ilişki durumlarını analitik olarak gözden geçirmektedir. Göz ucuyla okumanın çok ötesinde bir eylem olan bu davranış sayesinde bilim insanı; kaynaklarda geçen metin, cümle, tablo, görüntü, vb. önemli parçaları yakalayabilmekte ve kendi çalışmasıyla sentezlenebilir hale getirmektedir. “Bilim insanının araştırma sürecindeki bu davranışına teknik katkı sağlayan kaynak yönetimi araçlarının okuma ve sentezleme işlevi; dokümanların okunup okunmadığını işaretleme, PDF dosyalarının içeriğine not alma ve notları gruplandırma, PDF dosyalarındaki notları toplu olarak kopyalama, dokümandaki notlara link verme, zihin

haritaları oluşturma gibi işlevler ile araştırmacılara ek kolaylıklar sunmaktadır” (Binici, 2017, s. 95).

Yazma

Bireysel kaynak yönetim araçlarının yazma ve atıf verme işlevi; binlerce atıf stiline arasından seçim yapmak ve stil üzerindeki kontrolü raporlama süreci boyunca korumak zorunda olan bilim insanı için eşsiz kolaylıklar sunmaktadır. Demir (2018, s. 780) kaynak göstermenin bilginin bilimselliğinin bir gereği olduğu kadar fikri mülkiyet ve telif haklarına saygının da bir gereği olduğunu ve istifade edilen bir kaynağın araştırmada belirlenmemesinin yayın etiği suçu (intihal/plagiarism) olduğunu belirtmektedir. Bilimsel etik için son derece önemli bir evre olan kaynak gösterme aşamasının el yordamıyla yapılması, zaman alıcı olduğu kadar hatalara da neden olabilen bir eylem olduğu gerçektir.

Fenner (2010) referans yönetimi programlarının arama, depolama ve yazma olmak üzere üç temel işlevi yerine getirerek araştırmacılara yardımcı olduğunu ifade etmektedir. Polat ve Binici (2015, s. 6) ise; bilimsel araştırma sürecinin yayın toplama, düzenleme, okuma ve yazma aşamalarından oluştuğunu belirtmektedir. Kaynak yönetimi araçlarının büyük çoğunluğunda bulunan atıf verme fonksiyonlarının; bilimsel araştırma sürecinin rapor yazım evresiyle uyumlu bir şekilde ilerlemesi için tasarlandığı bilinen bir gerçektir. Öney (2019a, s. 24) birçok araştırmacının raporlama evresinde Microsoft Word programını tercih ettiklerini ifade etmektedir. Fenner (2010) tüm referans yönetimi araçlarının/yazılımlarının bir kelime işlemci eklentisi olmadığını ve eğer yaparlarsa genellikle sadece Microsoft Word ve belki de OpenOffice'i destekleyeceklerini öne sürmektedir.

“Araştırma metninin yazımında en zahmetli ve zaman alıcı işlemlerinden biri, atıf yapma ve kaynakça oluşturmaktır” (Polat ve Binici, 2015, s. 6). Bu aşamada bireysel farkındalık ve kişisel beceriler gibi etmenler hataların sıklık derecesini etkilemektedir. Binici (2017, s. 96) farklı kaynak gösterme biçimlerinin, her standartta her kaynağın ayrı biçimde gösteriminin, künyelerdeki özniteliklerin sıralanmasının; büyük, küçük harf ve noktalama işaretlerinin; tekil, çoğul veya tüzel yazarlık gibi ayrıntılı kuralların, yazım aşamasında yazarı araştırmasının odağından uzaklaştırabileceğini ifade etmektedir. Bireyin konuya iradeli ve bilinçli yaklaşım sergilemesi yazma sürecinden verimlik elde edilmesini sağlayabilen önemli bir etkidir. İradeli ve bilinçli yaklaşım kontrollü olmayı artırarak bireyde odaklanma yeteneğini geliştirir. Bu gelişim ele alınan konu üzerinde etkin düşünmeye olanak tanırken, sonucunda da bireysel farkındalığın oluşmasına zemin hazırlar. Bireysel kaynak yönetimi araçları yazım aşamasının zahmet isteyen ve zaman alan evrelerinde bireyin

kontrol, odak ve farkındalık gibi davranışlarına irade ve bilinç konusunda katkılar sağlamaktadır.

Senkronizasyon

Bilgi ve iletişim teknolojilerinde meydana gelen gelişmeler bireysel kaynak yönetimi araçlarının bilgisayar sürümlerinin yanında web ve mobil sürümlerinin geliştirilmesine de yol açmıştır. Söz konusu yazılımların/programların bilgisayar sürümünde bulunan kaynakların bir web ortamında sağlanan kullanıcı hesabıyla eşitlenmesini ifade eden senkronizasyon işlevi; kaydedilmiş verilerin yönetilmesini, mevcut bibliyografyaların eş zamanlı olarak tüm sürümlerde güncellenmesini ve kaynak dosyalarının yedeklenmesini sağlamaktadır. Yazılımların/programların senkronizasyon gerçekleştirme özelliğinin sadece yedekleme ve görüntüleme ile ölçülmemesi gerektiğini savunan Binici (2017, s. 99); mobil veya tablet sürümü, bulut sürümünün depolama kapasitesi, yedekleme hızı ve sorunsuz entegrasyon, künye ve dosyalar üzerinde değişiklik yapma özelliklerinin oldukça aranan yetenekler olduğunu açıklamaktadır. Kaynak yönetimi araçlarının 2005 yılında web 2.0 ile tanıştığını açıklayan Fenner (2010); yazılımların/programların birkaç kullanıcı, bilgisayar ve/veya diğer web uygulamaları arasında kaynakları kolayca paylaşabilmeyi sağladığını belirtmektedir.

Mead ve Berryman (2010, s. 389) Macintosh, Windows, Linux, iOS (iPhone/iPad Operating System) ve Android gibi işletim sistemlerinde, indirme prosedürleri, tarayıcı eklentileri, bağlantı çözücüler, üstveriler, şifreler, sanal özel ağlar ile güvenlik duvarlarının web hesapları ve akıllı telefonlarla senkronizasyonlarında zorluklar olabileceğinin altını çizmektedirler. Bireysel kaynak yönetimi araçları, kaynakların verimlilik esasıyla kullanılabilmesi ve verilerin tutarlı biçimde saklanabilmesi için senkronizasyon mekanizmaları oluşturmuşlardır. Senkronizasyon mekanizmalarının tutarlı bir prensipte çalışması; bilginin dışa aktarımı, yedeklenmesi ve paylaşımı, gereksinim duyulan süreçlerin sorunsuz ilerlemesi son derece önemlidir. Yazılımların/programların senkronizasyon altyapısının varlığı ya da gücü aynı zamanda kullanıcıların tercihini de etkileyen bir ölçüttür. Mesela ağ üzerinde yaşanan bir yoğunluk; yapılan grup çalışmaları ya da ortak çalışmalarda kullanıcıların birbirleriyle olan eş zamanlı etkileşimini yavaşlatabilir. Bir bireysel kaynak yönetimi aracının senkronizasyon performansı akademik dinamiklerin çalışması için engel teşkil etmemelidir.

Dışarı Aktarma

Bilginin içeri aktarılması kadar önemli olan bir diğer işlev de kaynağın ya da dermenin dışarı aktarılması işlevidir. Dışarı aktarım işlevi; bireysel kaynak yönetimi aracının mevcut sürümlerinde bulunan kaynaklara ait üstveriler üzerinde yapısal bir dönüşüm gerçekleştirerek bu verilerin yedeklenmesini, farklı bir sürüme ya da yazılıma/programa aktarılabilmesini ve/veya bilimsel iletişim ortamında paylaşabilir olmasını sağlamaktadır. Yazılımların/programların dışarı aktarım performansı bu adımlardan elde edilebilecek verimlilik düzeyini de etkilemektedir. Fernandez (2011, s. 6), atıfları kolayca dışarı aktarabilme özelliğinin yalnızca birbirleriyle iletişim kurması gereken blog yazarları ve diğer kullanıcılar için değil aynı zamanda giderek dijitalleşen dünyamızda kaynak çalışmaları yapmak üzere yeni teknolojiler kullanan bilgi uzmanları için de yararlı olduğunu belirtmektedir.

Dışarı aktarım işlevi sayesinde sahip olunan arşivde/kütüphanede bulunan kaynaklara ait üstveriler; yapısal olarak diğer yazılımlarda/programlarda da çalışabilen bir dosyaya dönüştürülmektedir. Üstverilerin yedeklenmesi, aktarılması ve/veya paylaşılması için tasarlanan bu dosya formatları farklı türlerde (RIS, Bibix, Bibtex, vb.) olabilmektedir. Kaynak yönetimi araçlarının birbirleriyle veri alışverişinde bulunmalarını sağlayabilmek için geliştirilen söz konusu formatlar; bireyin amacına göre yedekleme, aktarım ve paylaşım gibi gereksinimlerini karşılayabilmektedir. Araştırmacı kütüphanesi/arşivini dışarı aktarmadan önce; en iyi sonucu alabilmek için, kaynakları tanımlayan ve niteleyen üstverileri titiz bir şekilde düzenlemelidir. Gilmour ve Cobus-Kuo (2011, s. 66) farklı kaynak yönetimi araçlarının farklı bibliyografik veri tabanlarıyla nasıl etkileşime girdiğini test etmek için; yedi farklı bibliyografik veri tabanında (Arxiv, BioMed Central, PLoS, EBSCO CINAHL, Ovid Medline, ScienceDirect ve PubMed) performans ölçümü gerçekleştirmiştir. Çalışmada, dışarı aktarım sürecinde ağırlıklı olarak doğrudan dışarı aktarım yöntemleri (bağlantı, eklenti ve/veya simgeye tıklamak gibi) tercih edilmiş, bunun mümkün olmadığı durumlarda ise dolaylı yöntemlere (genellikle RIS ve Bibtex dosya formatında dışarı aktarılan verilerin kaynak yönetimi aracına aktarılması gibi iki adımlı bir işlem) başvurulmuştur. Gilmour ve Cobus-Kuo bu etkileşimde verimliliği etkileyen faktörleri; verilerin alınabileceği kaynağın niteliği, dışarı aktarım mekanizmasının kolaylığı (doğrudan/dolaylı) ve alınan verilerin kalitesi şeklinde sıralamıştır.

Paylaşım

Günümüzde bireysel kaynak yönetimi araçlarının kullandıkları bilgi erişim standartları, protokolleri ve sosyal ağ alt yapıları bireysel bilgi yönetimi sürecinin paylaşım evresine katkı sağlayarak bilimsel iletişim ortamları oluşturmaktadır. İşbirliği, ortak çalışmalar ve/veya grup çalışmaları sahip

olunan bilgi ve kaynakların paylaşılmasını gerekli kılmakta ve bu gereklilik için bireysel kaynak yönetimi araçlarının paylaşım işlevinden yararlanılmaktadır. Nilashi ve diğerleri (2016, s. 35) çoğu kaynak yönetimi aracının; farklı yazılım ve/veya diğer sanal ortamlarla entegrasyona izin veren, verileri paylaşan ve zenginleştiren özellikleri sayesinde web ortamından en iyi şekilde yararlanabilme imkânı sunduklarını belirtmektedirler. Esgin (2019a, s. 5) World Wide Web ve bilgi iletişim teknolojilerinin modern toplumun birbirleriyle etkileşmesi üzerinde büyük bir etkisi olduğunu ifade ederken; internet üzerindeki sosyal medya ve bilgi paylaşımına ek olarak sosyal ilişkiler kurulabilmesini de olanaklı hale getirdiğine işaret etmektedir.

Dijital kütüphaneleri soğuk düşünce depolarına benzeterek çoğu dijital kütüphanenin soğuk, kişisellikten yoksun, izole edilmiş ve erişilebilirlikten uzak yerler olduğunu savunan Hull ve diğerleri (2008, s. 8); çalışmalarında “kişiselleştirme” ve “sosyalleşme” kavramlarına ayrı bir paragraf açarak, bilim dünyasında verilerin/üstverilerin büyük ve dağınık gruplar tarafından paylaşılmasının giderek önem kazandığını ifade etmektedirler. Bilimsel araştırma sürecinde bilgi üretiminin etkileşime dayalı katılımcı kültürüne iletişim, işbirliği ve düşünce dolaşımı konularında katkı sağlayan bireysel kaynak yönetimi araçları; düşüncelerin bireysel/yerel/ulusal öneme sahip olan konumunu uluslararası bir boyuta taşıyabilmekte ve bilginin küreselleşmesinde önemli rol oynamaktadır.

Bireysel kaynak yönetimi araçlarının paylaşım işlevi; yeterliği tartışılabilirse bile kullanıcılarına önemli gizlilik düzeyleri sunarak kararlı şekilde çalışmaktadır. Güvenlik, uyumluluk, bulutta saklama alanı hakkı gibi platform özellikleri bu kararlı yapıları etkileyen faktörler olarak sayılabilir. Bu faktörler sosyal medya araçlarının paylaşım işlevi ve gizlilik seçeneklerinin hemen hepsinde olduğu gibi; bireysel kaynak yönetimi araçlarının işbirliği ve ortak çalışma alanlarında da bir evrim geçirerek gelişmektedir. Paylaşım işlevinin gelişiminin bilimsel araştırma sürecine getirdiği kazanımlar, kuşkusuz bilim insanlarının işbirliği ve ortak çalışma mekanizmalarının gerektirdiği ölçüde verimli ve yüksek kapasitede çalışabilmesi için çözüm odaklarını harekete geçirmektedir.

Atf Stili Dili (Citation Style Language – CSL)

Bilimsel yayınların önemli bir parçası olarak kabul edilen kaynak gösterme evresi temelde bilimsel iletişimi sağlamaya yaramaktadır ve aynı zamanda bilim etiğinin de konusu içinde yer almaktadır. Bilimsel yayınlarda doğru dergi stilinde kaynak vermek ve listelemek çok önemlidir (Murlimanju, Prabhu ve Pai, 2020, s. 103). Kaynak göstermek; bilimsel bir yayının güvenilirlik ve kullanılan bilgilerin/belgelerin erişilebilirlik düzeyini

artırmaktadır. Günümüzde kaynak gösterme yöntemleri için bibliyografik sistemler geliştirilmiştir. Böyle bir sistemin neden evrimleştiği açık olmamakla birlikte; formatların doğru olması için ayrıntılara özen gösterilmesi gerekmektedir ve bu durum yazarlar için zaman alıcıdır (Kambhampati ve Maini, 2019, s. 381). Bireysel kaynak yönetim araçları zaman ve emek isteyen kaynakça kurallarını bilimsel bir yayına üstverileriyle kolayca aktarabilmektedir. Sayıları her geçen gün artan kaynak yönetimi araçları; bilim insanlarının kütüphanesinde/arşivinde bulunan mevcut kaynakları dergilerin kurallarına göre biçimlendirebilmektedirler. Bu yazılımlar/programlar aracılığıyla istenen stilde kaynakçalar ve atıflar oluşturabilmek için, bilgisayarların okuyabileceği bir kodlama dilinde yazılmış olması gerekmektedir. Akademik çevrelerde yaygın bir şekilde tercih edilen kaynak yönetimi yazılımlarının/programlarının çoğu Citation Style Language (CSL) adı verilen bir dil kullanmaktadırlar.

Kaynak yönetimi programları genellikle kelime işlemci programlarda eklenti modülleriyle birlikte bütünleşik yapılarda çalışarak kaynakça gösterme ve raporlama (yazma) evrelerine destek olmaktadır. CSL, dergilere gönderilen yayınlardaki atıfların ve kaynakların standart formatlarda yazılabilmesi için geliştirilmiş XML tabanlı bir işaretleme dilidir (Kambhampati ve Maini, 2019, s. 381). Dosya uzantısı “.csl” biçimindedir. CSL uzantısı Zotero, Mendeley, Papers, Qiqqa, Drupal ve Pandoc gibi yazılımlar/programlar tarafından kullanılabilir (Binici, 2013, s. 411). Bilimsel bir derginin yayın kabul ilke ve kuralları; derginin ekolünü ortaya koymaktadır ve ayrıca künyelerde ilke ve kurallar bakımından eksik olmaması bilim etiği bakımından önemli bir durumdur. Raporlama evresinde bireysel kaynak yönetimi araçları ve kelime işlemcilerle birlikte çalışan bilim insanları, CSL'nin sağladığı birçok avantajı elde etmektedirler. CSL'nin çeşitli işletim sistemleriyle çalışabilmesi ve UTF-8* (Unicode Transformation Format 8) karakter kodlamasına sahip olması her tür metin işlemcisi tarafından kullanılabilmesini sağlamaktadır (Lok ve Cervantez, 2016, s. 334). Çalışmasında yaygın kaynak gösterme biçimlerinin Türkçeye uyarlanmasını amaçlayan Binici (2013, s. 418) bilimsel çalışmaların yayımında söz sahibi olan üniversiteler, meslek kuruluşları, yayınevleri ve dergi editörlerinin kendi kaynak gösterme kurallarını CSL'de yazarak araştırma metinlerinin yazımında kaynak yönetimi araçlarının kullanım avantajlarını yazarlarına sunmaları gerektiğini savunmaktadır.

Kaynakçalardaki üstveriler kaynağı tanımlayıcı ve niteleyici standart erişim uçlarından oluşmaktadır. Üstverileri bilgisayarlar için anlamlı hale getiren CSL, kaynak yönetimi araçlarının içeri aktarım özellikleri sayesinde

* UTF-8: 8 bitlik bir unicode dönüşüm biçimidir. Unicode karakterlerini değişken sayıda 8 bitten oluşan bayt (kod birimi) gruplarıyla kodlamakta kullanılır. Rob Pike ve Ken Thompson tarafından geliştirilmiştir (Wikipedia.org, 2020).

kaynakların erişimini kullanıcılar için kolaylaştırmaktadır. Bu konuda Shotton, (2013, s. 296) ve Willighagen (2019, s. 1) araştırmaların, diğer araştırmalardan elde edilen bilgilerle genişletildiğini veya kullanıldığını; bilimsel yayıncılığın birincil amacı bilginin dağıtımı olduğu için, yayınların ve atıf yaptıkları literatürün erişilebilir, tanımlanabilir ve bulunabilir bir şekilde dağıtılmasının önemli olduğunu ifade etmektedirler. Kaynak yönetimi araçlarının bu konudaki etkisinin göz ardı edilmemesi gerektiğini savunan Willighagen (2019, s. 4); bazı yazılımların/programların arka uçlarının tescil edilmiş verilere sahip olduğunu ifade ederken, birçok aracın Amerikan Kongre Kütüphanesi'nin üstverileriyle etkileşim halinde olduğunu vurgulamaktadır. Bilgi erişim sitemlerinden üstverileri araştırmacının kütüphanesine/arşivine çeken ve yazım aşamasında kaynakça/atıf göstermedeki hata payını azaltan bireysel kaynak yönetimi araçları açık kaynak kodlu CSL sayesinde, künye biçimlendirme formatlarındaki standartları yüksek performansta yakalayabilmekte; bilimsel araştırma ve bireysel bilgi yönetimi süreçlerine destek olabilmektedirler.

Bulgular

Anket çalışması kapsamında elde edilen bulgular; “Katılımcıların Özellikleri”, “Akademisyenler ve Bireysel Kaynak Yönetimi Araçları” ve “Akademisyenlerin Bilgi Teknolojilerine Bakış Açılı” şeklinde olmak üzere üç başlık altında sunulmuştur. Bu süreçte ilk dört grubu oluşturan olgusal sorular ile peşi sıra gelen dokuz soru arasında ayrı ayrı çapraz karşılaştırmalar yapılmıştır. Önerme tipi sorulardan oluşan grup ise kendi içlerinde konu gruplarına ayrılmış ve her bir grubun frekans tabloları oluşturulmuştur. Daha sonra her bir grubun sıklık yüzdelerinin aritmetik ortalamaları çıkarılarak, katılımcıların o grup içindeki eğilimleri saptanmaya çalışılmıştır. Ayrıca önerme tipi sorulardan oluşturulan tablolarda önermeler ardışık olarak sıralanmış ve anket uygulamasında önermenin sırasını ifade eden sayılar cümle sonlarına parantez içinde yazılarak ifade edilmiştir (Tablo 5, 6 ve 7).

Katılımcıların Özellikleri

Ordu Üniversitesi Personel Daire Başkanlığı'nın kurumsal internet sitesinde 2020 yılı ocak ayında yayımlanan “2019 Yılı Faaliyet Raporu” verilerine göre; kurumda 62 profesör, 66 doçent, 201 doktor öğretim üyesi, 157 öğretim görevlisi ve 262 araştırma görevlisi olmak üzere 748 akademik personelin görev yaptığı anlaşılmaktadır (Ordu Üniversitesi, 2019). Aynı rapora göre; Ordu Üniversitesi akademik personelinin 333'ü kadın ve 415'i erkektir. Çalışma kapsamında küresel boyutlara ulaşan “Covid-19 Salgını”

da düşünülerek; Ordu Üniversitesi Telefon Rehberi’nde iletişim bilgileri yer alan 594 akademik personelin kurumsal e-posta adresine hazırlanan anket elektronik ortamda gönderilmiş; akademisyenlerin ankete yanıt vermeleri istenmiştir.

Tablo 1: Katılımcıların özellikleri

Cinsiyet	N	%
Kadın	107	40,1
Erkek	160	59,9
Toplam	267	100
Yaş	N	%
Alt yaş grubu	109	40,8
Orta yaş grubu	127	47,6
Üst yaş grubu	31	11,6
Toplam	267	100
Unvan	N	%
Araştırma görevlisi	57	21,3
Öğretim görevlisi	38	14,2
Doktor öğretim üyesi	78	29,2
Doçent	62	23,2
Profesör	32	12,0
Toplam	267	100
Bilimsel alan	N	%
Sosyal, beşeri ve idari bilimler	93	34,8
Tıp ve sağlık bilimleri	93	34,8
Fen, mühendislik ve doğa bilimleri	81	30,3
Toplam	267	100

Anket çalışmasına toplam 107 “kadın” ve 160 “erkek” olmak üzere 267 akademik personel katılım gerçekleştirmiştir (Tablo 1). Katılımcıların yaşları açık uçlu soruya verilen yanıtlarla derlenmiş; derlenen yaşlar eşit mesafeli bir bölümlenme ile üç grup altında sınıflandırılmıştır. Buna göre yaş grupları, “alt yaş grubu” (36 yaş ve altı), “orta yaş grubu” (37-49 yaş) ve “üst yaş grubu” (50 yaş ve üzeri) olmak üzere sınıflandırılmıştır. Bu durumda ankete katılanların %40,8’i “alt yaş grubunda”, %47,6’sı “orta yaş grubunda” ve %11,6’sı “üst yaş grubunda” yer almaktadır (Tablo 1). Katılımcıların çalıştıkları bilimsel alanlar arasında dağılımın birbirine yakın olmasına dikkat edilmiş ve “sosyal, beşeri ve idari bilimler” alanında %34,8 oranında, “tıp ve sağlık bilimleri” alanında %34,8 oranında ve “fen, mühendislik ve doğa bilimleri” alanında %30,3 oranında temsil sağlanmıştır (Tablo 1). Ayrıca, çalışmanın evrenini temsil eden 267 kişilik örneklem grubunda yer alan katılımcıların %21,3 (57 kişi)’ü “araştırma görevlisi”, %14,2 (38 kişi)’si “öğretim görevlisi”, %29,2 (78 kişi)’si “doktor öğretim

üyesi”, %23,2 (62 kişi)’si “doçent” ve %12 (32 kişi)’si “profesör” olduğu görülmektedir (Tablo 1).

Akademisyenler ve Bireysel Kaynak Yönetimi Araçları

Çalışmanın birinci varsayımını kanıtlamaya dair bulgular içeren bu bölümde, Ordu Üniversitesi akademisyenlerinin bireysel kaynak yönetimi araçları kullanım oranları/sıklık değerleri, tecrübe sahibi oldukları bireysel kaynak yönetimi araçları ve bunları tercih nedenleri gibi etmenler anlatılmaktadır. Konu, anketin birinci sıradaki varsayımıyla ilişkili olan 19, 23, 24, 25, 27, 28, 35, 36 ve 39. önermeleriyle boyutlandırılarak akademisyenlerin bireysel kaynak yönetimi araçları farkındalığını ortaya koymaktadır. Ordu Üniversitesi akademisyenlerinin bireysel kaynak yönetimi araçlarından ne kadar yararlandıklarını ölçebilmek için anketin sekizinci sırasında yer alan ve sonraki sorular için koşullu bir durum özelliği taşıyan “Araştırmalarınız sırasında bireysel kaynak yönetimi aracından (Endnote, Mendeley, Zotero vb.) ne kadar yararlanıyorsunuz?” sorusu ve anketin dokuzuncu sırasında yer alan “Hangi bireysel kaynak yönetimi aracını en çok kullanmaktasınız?” sorusu katılımcılara yöneltilmiş ve ortaya çıkan bulgulardan katılımcıların Tablo 2’de yer alan tercihleri elde edilmiştir.

Tablo 2’de Ordu Üniversitesi akademisyenlerinin %50,2’sinin (134 kişi) araştırmaları sırasında bireysel kaynak yönetimi aracından “hiçbir zaman” yararlanmadıkları görülmektedir. Buna karşılık “Her zaman” (%15-40 kişi) ve “bazen” (%34,8-93 kişi) yanıtını verenlerin toplam oranı ise %49,8 (133 kişi)’dir. Buradan araştırmaya katılanların neredeyse yarısının bireysel kaynak yönetimi aracı kullanmadığı sonucu ortaya çıkmaktadır. Bu sonuç, birinci sıradaki varsayımda savunulan “...kullanım oranlarının düşük bir seviyede olduğu düşünülmektedir” görüşünü destekler niteliktedir. Kullanım oranı düşük olmamakla birlikte yeterli seviyede değildir. Çalışmanın bu bölümü itibarıyla elde edilen tablolar; bireysel kaynak yönetimi aracı kullanan (sekizinci soruya “her zaman” ve “bazen” şeklinde yanıt veren) 133 akademisyenin verdiği yanıtlar üzerinden oluşturularak devam etmektedir.

Tablo 2 incelendiğinde; Ordu Üniversitesi akademisyenlerinin kaynak yönetimi araçlarından sırasıyla en çok %54,3 oranında Endnote’tan ve %38,8 oranında Mendeley’den yararlandıkları görülmektedir. Ordu Üniversitesi Kütüphane ve Dokümantasyon Daire Başkanlığı’nın birim faaliyet raporlarında Endnote yazılımına önceki yıllarda kurumsal abonelik gerçekleştirildiği ve yüksek katılımlı kullanıcı eğitimi programlarının düzenlendiği bilinmektedir (Ordu Üniversitesi, 2016; 2017; 2018). Endnote yazılımının kullanım oranının yüksek olmasında kullanıcı eğitimleriyle oluşan “kullanıcı alışkanlıklarının” baş rolü oynadığı düşünülmektedir.

Mendeley yazılımının oranı konusunda ise, son birkaç yıldır TÜBİTAK ULAKBİM EKUAL projesi kapsamında Türkiye’de bulunan üniversiteler için erişime açılmasının etkili olduğu tahmin edilmektedir.

Tablo 2: Yazılımların/programların kullanım oranları ve tercih durumları

Kullanım oranları	N	%
Her zaman	40	15
Bazen	93	34,8
Hiçbir zaman	134	50,2
Toplam	267	100
Yazılımlar/programlar	N	%
Citavi	1	0,8
Endnote	70	54,3
Mendeley	50	38,8
Refworks	0	0
Zotero	8	6,2
Toplam	129	100

Çalışma kapsamında akademisyenlere “Bireysel kaynak yönetimi araçlarını size göre en çok yararlı olduğunu düşündüğünüz amacı nedir?” sorusu (onuncu soru) yöneltilmiştir. Soruya verilen yanıtlardan elde edilen Tablo 3’te akademisyenlerin %64,3’ünün “atıf yapmayı ve kaynakça hazırlamayı kolaylaştırması” ve %27,9’unun “bilgi kaynağını aramayı/keşfetmeyi ve bunlara erişmeyi kolaylaştırması” nedeniyle bireysel kaynak yönetimi araçlarını kullandıkları görülmektedir.

Tablo 3: Kaynak yönetimi araçlarının kullanım nedenleri

Nedenler	N	%
Bilgi kaynağını aramayı/keşfetmeyi ve bunlara erişmeyi kolaylaştırması	36	27,9
Bilgi kaynaklarını uzun zamanlar boyunca yönetebilmesi	6	4,7
Atıf yapmayı ve kaynakça hazırlamayı kolaylaştırması	83	64,3
Bilimsel iletişim (kaynak paylaşımı, işbirliği vb.) ortamını güçlendirmesi	4	3,1
Toplam	129	100

Tablo 3’teki sıklık değerleri ve yüzdesel oranların altında yatan nedenin bilimsel dergilerde yayın yapmak isteyen akademisyenlerin birçok atıf stiliyle karşı karşıya kalması ve kaynak yönetimi araçlarının temel fonksiyonlarından birinin yüzlerce atıf stili arasında kolayca dönüşüm yapabilmesi olduğu düşünülmektedir. Ayrıca literatürde bu araçların “referans/kaynak/bibliyografya yazılımları/programları şeklinde isimlendirilmesi bu durumu destekler niteliktedir. Tabloda yer alan bulgular, bu araçların “bireysel bilgi yönetimi” (%4,7) ve “bilimsel iletişim” (%3,1)

gibi nedenlerden dolayı tercih edilmelerinin daha düşük oranlarda olduğunu göstermektedir.

Tablo 4: Akademisyenlerin tecrübe sahibi olduğu yazılımlar/programlar

Yazılımlar/programlar	N	%
Citavi	3	1,8
Endnote	97	54,5
Mendeley	61	34,2
Readcube, Refworks, One-note	3	1,8
Zotero	14	7,8
Toplam	178	100

Akademisyenlerinin tecrübe sahibi olduğu kaynak yönetimi araçlarının keşfedilebilmesi için katılımcılara “Hangi bireysel kaynak yönetimi araçları hakkında tecrübe sahibisiniz? (11. soru)” sorusu yöneltilmiş ve çoklu yanıt hakkı tanınmıştır. Tablo 4, Ordu Üniversitesi akademisyenlerinin sırasıyla %54,5’inin Endnote, %34,2’sinin Mendeley, %7,8’inin Zotero ve %1,6’sının Citavi kullandığını göstermektedir. Tablo 2’de tercih edilen yazılımlar/programlar ile Tablo 4’te tecrübe sahibi olunan yazılımlar/programlar arasında bir paralellik bulunması; sıklık değerleri ve yüzdesel oranların dağılımının temelinde kullanıcı alışkanlıklarının olduğunu (Tablo 3’te de ifade edildiği gibi) destekler bir nitelik taşımaktadır.

Çalışmanın bu kısmında yazılımların/programların sahip oldukları performans ölçütleri ve sundukları işlevlerinin kullanıcıların tercihlerini/davranışlarını/tutumlarını nasıl etkilediğini ölçebilmek amaçlanmıştır. Bu doğrultuda ilk olarak varsayımı kanıtlamak için altı önerme (24, 27, 28, 35, 36, ve 39) ileri sürülmüştür (Tablo 5). Daha sonra ise, akademisyenlerin kaynak yönetimi araçları gereksinimlerini etkileyen sebepleri ortaya koyabilmek adına üç önerme daha (19, 23, 25) yöneltilmiştir (Tablo 6). Çalışmanın birinci varsayımında “akademisyenler bireysel kaynak yönetimi araçlarına ihtiyaç duymaktadır fakat kullanım oranları düşük bir seviyededir” iddiası dile getirilmektedir. Varsayım kapsamında, Tablo 2’de Ordu Üniversitesi akademisyenlerinin %50,2’sinin bireysel kaynak yönetimi araçlarından “düşük seviyede” olmasa da “yeterli seviyede” yararlanmadıkları ortaya konmaktadır. Tablo 5’te ise birinci varsayım açısından “akademisyenlerin bireysel kaynak yönetimi araçlarına ihtiyaç duydukları...” iddiasına yönelik bulgular yansıtılmaktadır.

Tablo 5: Akademisyenlerin kaynak yönetimi araçlarına yönelik düşünceleri

	Yanıt yok		Daima		Çoğunlukla		Bazen		Nadiren		Asla		Fikrim yok	
	N	%	N	%	N	%	N	%	N	%	N	%	N	%
1. Bilimsel etik kurallarını kolaylıkla ve doğru şekilde uygulayabilmek için bireysel kaynak yönetimi araçlarına ihtiyaç duyarım (24).	135	50,6	10	3,7	65	24,3	41	15,4	7	2,6	2	0,7	7	2,6
2. Bireysel kütüphaneler kaynak yönetimi araçlarıyla daha etkin ve verimli bir şekilde yönetilebilir (27).	136	50,9	20	7,5	74	27,7	18	6,7	6	2,2	1	0,4	12	4,5
3. Bir kaynağı erişim uçlarıyla birlikte doğru tanımlayarak kaydetmek araştırma sürecinin tüm evreleri için önemli ve gereklidir (28).	0	0	85	31,8	104	39	27	10,1	6	2,2	0	0	45	16,9
4. Bireysel kaynak yönetimi araçları sistematik incelemeleri, literatür taramalarını ve akademik okumayı kolaylaştırır (35).	135	50,6	26	9,7	85	31,8	15	5,6	1	0,4	1	0,4	4	1,5
5. Bireysel kaynak yönetimi araçları bireysel bilgi yönetimi konusunda bibliyografik denetim sağlar (36).	135	50,6	25	9,4	84	31,5	13	4,9	5	1,9	0	0,0	5	1,9
6. Bilimsel dergilerin tercih ettikleri farklı formattaki atıf stillerinde kolayca dönüşüm yapabilmek için bireysel kaynak yönetimi araçları önemli ve gereklidir (39).	136	50,9	55	20,6	58	21,7	10	3,7	3	1,1	0	0,0	5	1,9
Ortalama (%)		42,3		13,8		29,3		7,7		1,7		0,2		4,9

Tablo 5 bireysel kaynak yönetimi araçlarının; akademisyenlerin bilimsel araştırma sürecinde gereksinim duydukları temel ihtiyaçlar için gerekli olduğunu ortaya koymaktadır. Çalışmaya katılanların yalnızca %1,9 oranında negatif yönlü seçeneklere (%0,2 asla ve %1,7 nadiren) yanıt verdiği görülmektedir. Bireysel kaynak yönetimi araçlarının önemli ve gerekli olduğunu düşünenler ise pozitif yönlü seçeneklere %43,1 oranında (%13,8 daima ve %29,3 çoğunlukla) yanıt vermiştir. Olumlu yanıtların görece yüksek oranda olması birinci varsayımın ortaya koyduğu iddiayı büyük ölçüde doğrular niteliktedir. Tabloda pozitif yönlü yanıtlar satır bazında incelendiğinde ise, akademisyenler için en önemli gereksinimleri ortaya koyan önermenin; toplamda %70,8 oranında pozitif yönlü yanıt alan (%31,8 daima ve %39 çoğunlukla) anketin 28. sırasındaki “bir kaynağı erişim uçlarıyla birlikte doğru tanımlayarak kaydetmek araştırma sürecinin tüm evreleri için önemli ve gereklidir” önermesi olduğu dikkat çekmektedir.

Tablo 6: Akademisyenlerin kaynak yönetimi araçlarına olan gereksinimleri

	Yanıt yok		Daima		Çoğunlukla		Bazen		Nadiren		Asla		Fikrim yok	
	N	%	N	%	N	%	N	%	N	%	N	%	N	%
1. Akademik kaynakları aramak için bireysel kaynak yönetimi araçlarını tercih ederim (19).	135	50,6	7	2,6	71	26,6	44	16,5	3	1,1	3	1,1	4	1,5
2. Bireysel kaynak yönetimi araçlarını en çok, atıf vermek ve kaynakça düzenlemek için tercih ederim (23).	135	50,6	10	3,7	91	34,1	23	8,6	6	2,2	1	0,4	1	0,4
3. Bireysel kaynak yönetimi araçlarının not alma özelliklerini kullanırım (25).	138	51,7	3	1,1	34	12,7	51	19,1	26	9,7	11	4,1	4	1,5
Ortalama (%)		50,9		2,5		24,5		14,7		4,4		1,9		1,1

Çalışmanın birinci sıradaki varsayımını desteklemek ve konuya boyut kazandırmak için akademisyenlerin bireysel kaynak yönetimi araçlarının kullanım tercihleri altında yatan nedenler ise Tablo 6’da gösterilmektedir. Tablo 6 oluşturulurken anketin 19. sırasındaki “akademik kaynakları aramak için bireysel kaynak yönetimi araçlarını tercih ederim”, 23. sırasındaki “bireysel kaynak yönetimi araçlarını en çok, atıf vermek ve kaynakça düzenlemek için tercih ederim” ve 25. sırasındaki “bireysel kaynak yönetimi araçlarının not alma özelliklerini kullanırım” önermelerinden yararlanılmıştır. Tablo 6 pozitif yönlü seçeneklerin toplam ortalama değerleri bakımından, bilim insanlarının bireysel kaynak yönetimi araçlarına olan gereksinimlerini ortaya koyarak Tablo 5’teki bulguları ve birinci varsayımı desteklemektedir. Ankete yanıt veren katılımcılar %27 oranında pozitif yönlü (%2,5 daima ve %24,5 çoğunlukla) seçenekleri işaretleyerek bilimsel kaynak yönetimi araçlarından yararlanmayı arzu ettiklerini ifade etmiştir. Önermelerde ortaya sürülen bireysel kaynak yönetim araçlarının sağladığı işlevler ise konuya farklı bir boyut getirmektedir. Tablo 6, akademisyenlerin “bireysel kaynak yönetimi araçlarını en çok, atıf vermek ve kaynakça düzenlemek için tercih ettiklerini” ortaya koymaktadır. Tablo 6’da ortaya çıkan bu göstergeler; aynı zamanda Tablo 3’te akademisyenlerin %64,3’ünün “atıf yapmayı ve kaynakça hazırlamayı kolaylaştırması” şeklinde ortaya çıkan sıklık değerleriyle ve oransal ifadelerle örtüştüğü görülmektedir.

Akademisyenlerin Bilgi Teknolojilerine Bakış Açılı

Çalışmanın bu bölümünde akademisyenlerin bilgi teknolojilerine bakış açısı; bilim sahasında bilgi teknolojilerinin en önemli ürünlerinden olan dijital bilgi kaynakları ve bireysel kaynak yönetimi araçları üzerinden ölçülmeye çalışılmıştır. Bu kapsamda, çalışmanın ikinci sırasında bulunan “akademisyenler bireysel kaynak yönetimi araçları da dâhil olmak üzere akademik bilginin keşfi, erişimi ve yönetimi için gerekli olan bilgi teknolojilerini kullanma konusunda isteklidir” varsayımının ortaya koyduğu

iddia sınanmaya çalışılmıştır. Bu iddia ekseninde akademisyenlerin ankette 16, 22, 26, 31 ve 32. sırasında bulunan önermeleri derecelendirmeleri istenmiş ve elde edilen bulgular Tablo 7’de sunulmuştur.

Tablo 7: Akademisyenlerin bilgi teknolojilerine bakış açıları

	Yanıt yok		Daima		Çoğunlukla		Bazen		Nadiren		Asla		Fikrim yok	
	N	%	N	%	N	%	N	%	N	%	N	%	N	%
1. Dijital kütüphane/arsivimde depoladığım kaynakları araştırmalarımda kullanırken hatırlamak ve kullanmakta zorluk yaşamam (16).	0	0	24	9	124	46,4	76	28,5	15	5,6	8	3,0	20	7,5
2. Kütüphane/arsivimde bulunan dijital bilgi kaynakları; ortak projeler ve işbirliğine dayanan çalışmalarım için her an paylaşılabılır durumdadır (22).	0	0	17	6,4	58	21,7	63	23,6	57	21,3	48	18	24	9
3. Bireysel kaynak yönetimi araçlarının mobil, web, tablet, bilgisayar vb. teknolojik araçlar arasında sağladığı <u>senkronizasyon</u> özelliklerini kullanırım (26).	136	50,9	16	6	48	18	29	10,9	17	6,4	14	5,2	7	2,6
4. Bireysel dijital kütüphane/arsivimde bulunan bilgi kaynaklarına ait <u>üstverileri</u> (dijital kimlik bilgileri) meslektaşlarımla/asistanlarımla/öğrencilerimle paylaşmayı bilimsel iletişim sürecini verimli kılmak bakımından önemsiyorum (31).	0	0,0	73	27,3	122	45,7	30	11,2	16	6	4	1,5	22	8,2
5. Bireysel bilgi yönetimi sürecinde bireysel kaynak yönetimi araçlarını kullanmanın çağdaş bir yöntem olduğunu düşünüyorum. (32).	135	50,6	65	24,3	57	21,3	7	2,6	1	0,4	0	0	2	0,7
Ortalama (%)		20,3		14,6		30,6		15,4		7,9		5,5		5,6

Tablo 7’deki bulgular, Ordu Üniversitesi akademisyenlerinin yaklaşık %45 oranında (daima %14,6 ve çoğunlukla %30,6) pozitif seçenekleri işaretlemeleri bilgi teknolojilerine, dijital bilgi kaynaklarına ve bireysel kaynak yönetimi araçlarına bakış açılarının olumlu yönde olduğunu göstermektedir. Tablodan akademisyenlerin bilimsel araştırma süreçlerinden verimlilik elde etmek için dijital bilgi kaynaklarını erişilebilir şekilde sakladıkları, senkronizasyon özelliklerini kullandıkları ve kaynak yönetimi araçlarını kullanmayı önemsedikleri sonucu ortaya çıkmaktadır. Tablo 7 ayrıca, Tablo 3’te yer alan kaynak yönetimi araçlarının “bilimsel iletişim” (%3,1) gibi nedenlerden dolayı tercih edilmelerinin daha düşük oranlarda olmasını da destekler bir nitelik taşımaktadır. Bu durum, Tablo 7’de ikinci sırada yer alan önermeye yaklaşık %28 oranında pozitif yönlü ve yaklaşık %39,3 negatif yönlü yanıt verilmesinden anlaşılmaktadır.

Sonuç ve Öneriler

Bu çalışma genel olarak bilim insanlarının “bireysel kaynak yönetimi araçları” ile olan/olması gereken ilişkisi üzerinde temellendirilmiş ve çalışmada bu ana konu etrafında bireysel kaynak yönetimi araçlarının tanımı, gelişimi ve işlevleri literatür ışığında açıklanmıştır. Çalışmanın hedef kitlesi olmaları sebebiyle bilim insanlarının bilgi yönetimi süreçleri boyunca genel-

özel davranışları ve farkındalık düzeyleri açıklanmaya çalışılmış; “bireysel kaynak yönetimi araçlarına olan farkındalıkları, bilgi erişim sistemlerine ve teknolojilerine yönelik bakış açıları” incelenerek davranış ve tutumlarının ölçülmesi sağlanmıştır.

Çalışma, bireysel kaynak yönetim araçlarının yaygınlaşmasını sağlayacak tespit ve değerlendirmelerde bulunması bakımından önemli görülmektedir. Çalışmanın; bilgi üretiminin/tüketiminin baş aktörü olan bilim insanlarına, bilginin değerinin peşinden koşan araştırmacılara ve bilgidен yararlanmak isteyen her düzeyden yükseköğrenim öğrencilerine sahip oldukları kaynakların kontrolünü ele alabilmeleri, zihinleriyle kaynakları arasında bir köprü kurabilmeleri ve akademik yazım süreçlerinin sorunlarını azaltabilmeleri bakımından yararlar sağlayacağı düşünülmektedir. Çalışma bu bağlamda; akademisyenlerin kaynak yönetimi araçlarından yararlanabilme farkındalıklarını ortaya koymayı, verilerini/bilgilerini/kaynaklarını/materyallerini nasıl yönettiklerini ve muhafaza ettiklerini saptamayı ve bireysel kaynak yönetim araçlarının akademik çalışmalarda sağladığı avantajları keşfetmeyi amaçlamaktadır.

Çalışmanın birinci sırasında bulunan “akademisyenler bireysel kaynak yönetim araçlarına ihtiyaç duymaktadır fakat kullanım oranları düşük bir seviyededir” varsayımını sınamaya yönelik akademisyenlere çoktan seçmeli kapalı uçlu ve önerme soru türlerinden çok sayıda soru yöneltilmiştir. Varsayımı sınamaya yönelik toplam on önerme üzerinde akademisyenlerin görüşlerinden elde edilen bulgular, ‘akademisyenlerin bireysel kaynak yönetimi araçlarından “düşük bir seviyede” yararlandıkları iddiasını doğrulamamış; akademisyenlerin bireysel kaynak yönetimi araçlarından “yeterli bir seviyede” yararlandıklarını ortaya koymuştur (Tablo 2). Tablo 5’te elde edilen bulgular ise, ‘akademisyenlerin kaynak yönetimi araçlarına ihtiyaç duydukları’ yönünde çıkarımını doğrular nitelikte olduğu için söz konusu varsayımı da doğrulamaktadır.

Çalışmanın ikinci varsayımı “akademisyenler bireysel kaynak yönetimi araçları da dâhil olmak üzere akademik bilginin keşfi, erişimi ve yönetimi için gerekli olan bilgi teknolojilerini kullanma konusunda isteklidir” şeklindedir. Söz konusu varsayımı sınamak amacıyla akademisyenlere toplam beş önerme yöneltilmiştir. Söz konusu önermelere verilen yanıtlar varsayımla ileri sürülen iddiaları büyük ölçüde doğrular niteliktedir. Buna göre akademisyenlerin bilgi teknolojilerine, dijital bilgi kaynaklarına ve bireysel kaynak yönetimi araçlarına bakış açılarının olumlu yönde olduğu; akademisyenlerin bilimsel araştırma süreçlerinden verimlilik elde etmek için dijital bilgi kaynaklarını erişilebilir şekilde sakladıkları, senkronizasyon özelliklerini kullandıkları ve kaynak yönetimi araçlarını kullanmayı önemsediklerini ortaya koymaktadır (Tablo 7).

Bireysel kaynak yönetimi araçlarını kullanan Ordu Üniversitesi akademisyenlerinin “bireysel kaynak yönetimi araçları farkındalığı” konusunda elde edilen şu diğer sonuçlara ulaşılmıştır:

- Çalışmalarında bireysel kaynak yönetimi araçlarından yararlanan akademisyenlerin oranı (%49,8) ile yararlanmayan akademisyenlerin oranı (%50,2) hemen hemen eşittir (Tablo 2).

- Bireysel kaynak yönetimi araçlarından yararlanan akademisyenler; sırasıyla en sık Endnote ve Mendeley yazılımlarından yararlanmaktadır (Tablo 2).

- Bireysel kaynak yönetimi aracı kullanmayı tercih eden akademisyenler; bu araçları en sık “atıf yapmayı ve kaynakça hazırlamayı kolaylaştırması” bakımından tercih ettiklerini belirtmektedirler. Bu araçların akademisyenler tarafından “Bilgi kaynağını aramayı/keşfetmeyi ve bunlara erişmeyi kolaylaştırması” bakımından tercih edilmesi ikinci sırada gelirken; “bireysel kütüphane olmaları” ve “bilimsel iletişim sağlamaları” bakımından tercih edilmeleri çok düşük oranlardadır (Tablo 3).

- Akademisyenlerin tecrübe sahibi olduğu yazılımlar sırasıyla Endnote, Mendeley ve Zotero yazılımlarıdır (Tablo 4).

- Akademisyenler yüksek oranda “bir kaynağı erişim uçlarıyla birlikte doğru tanımlayarak kaydetmenin araştırma sürecinin tüm evreleri için önemli ve gerekli olduğu” kanısını taşımaktadırlar (Tablo 5).

- Bireysel kaynak yönetimi araçlarını tercih eden akademisyenlerin çoğunluğu; bilimsel etik kurallarını kolaylıkla ve doğru şekilde uygulayabilmek için bireysel kaynak yönetimi araçlarına ihtiyaç duyduklarını ifade etmektedirler (Tablo 5).

- Bireysel kaynak yönetimi araçlarını tercih eden akademisyenlerin çoğunluğu; “bireysel kütüphanelerin kaynak yönetimi araçlarıyla daha etkin ve verimli bir şekilde yönetilebileceğini” düşünmektedirler (Tablo 5).

- Bireysel kaynak yönetimi araçlarını kullanan akademisyenlerin çoğunluğu; bu araçların sistematik incelemeleri, literatür taramalarını ve akademik okumayı kolaylaştırdığını belirtmektedirler (Tablo 5).

- Bireysel kaynak yönetimi araçlarından yararlanan akademisyenlerin çoğunluğu; söz konusu araçların bireysel bilgi yönetimi konusunda bibliyografik denetim sağladığı görüşündedirler (Tablo 5).

- Akademisyenlerin çoğunluğu; bilimsel dergilerin tercih ettikleri farklı formattaki atıf stillerinde kolayca dönüşüm yapabilmek için bireysel kaynak yönetimi araçlarının önemli ve gerekli olduğunu düşünmektedirler (Tablo 5).

- Bireysel kaynak yönetimi araçlarını kullanan akademisyenlerin çoğunluğu; bu araçları “akademik kaynakları aramak, atıf vermek ve kaynakça düzenlemek” için tercih ettiklerini belirtmektedirler (Tablo 6).

- Bireysel kaynak yönetimi araçlarından yararlanan akademisyenlerin not alma özelliklerini kullananlar ile bu özelliği tercih etmeyenler arasında eşit bir oran (%13,8) söz konusudur (Tablo 6).

- Akademisyenler dijital kütüphanelerinde/arşivlerinde depoladıkları kaynakları araştırmalarında kullanırlarken hatırlamak ve kullanmakta zorluk yaşamadıklarını ifade etmektedirler (Tablo 7).

- Akademisyenlerin çoğunluğu bireysel dijital kütüphanelerinde/arşivlerinde bulunan bilgi kaynaklarına ait üst verileri (dijital kimlik bilgileri) meslektaşlarıyla / asistanlarıyla / öğrencileriyle paylaşabilmeyi bilimsel iletişim sürecini verimli kılmak bakımından önemsemektedirler; fakat, dijital bilgi kaynaklarının ortak projeler ve işbirliğine dayanan çalışmaları için her an paylaşılabilir durumda olmadıklarını belirtmektedirler (Tablo 7).

- Bireysel kaynak yönetimi araçlarını kullanan akademisyenlerin çoğunluğu bireysel bilgi yönetiminde bu araçları kullanmanın teknik ve teknolojik bir yöntem olduğunu ve bu araçların mobil, web, tablet, bilgisayar vb. teknolojik araçlar arasında sağladığı senkronizasyon özelliklerinden yararlandıklarını ifade etmektedirler (Tablo 7).

Yükseköğretim kurumlarında akademik ve idari iletişim ortamlarının güçlendirilmesi önemli ve gerekli olan bir hedeftir. Bunun için akademik kurumların akademisyenlerin bireysel performanslarını artıracak etkinliklere dair politikalarının olması gerekmektedir. Kurumsal hedeflerin başarısında iletişim, canlı organizmaların kan dolaşımı sistemi gibidir. Akademik/idari birimler arasında oluşturulan ideal bir iletişim ortamı; güçlü koordinasyon ve şeffaflık süreçlerinden geçmektedir. Birimler arasında oluşturulan güçlü koordinasyon ve şeffaflık, işlerin yürütülmesi sürecinde; bürokratik zaman kaybına yol açan idari yapıların ve kişisel egoların önüne geçilmesini sağlayarak kurumsal başarıyı kaçınılmaz kılabilir. Çalışmanın bu bölümünde yükseköğretim kurumlarının bilimsel performansının artması için Ordu Üniversitesi örneği üzerinden öneriler getirilerek, bilim insanlarının bireysel performanslarına etki edebilecek kurumsal dönüşüm ve olanaklar üzerinde değerlendirmeler yapılmaktadır. Bu kapsamda ileri sürülen önerilerden bazıları kütüphane ve dokümantasyon daire başkanlıkları ve kütüphanecilik/arşivcilik eğitimi almış, üniversitelerin bilgi ve belge yönetimi bölümlerinden mezun olmuş ve teknik donanıma/becerilere sahip personelin yararlanabileceği hedefleri kapsamaktadır. Diğer bazıları ise

kurum ve kütüphane yöneticilerinin dikkatine sunulan türde önerilerdir. Çalışma kapsamında elde edilen sonuçlara ilişkin öneriler şu şekildedir:

- YÖK tarafından 2018 yılında başlatılan "Yükseköğretimde Dijital Dönüşüm Projesi" kapsamında birinci ve ikinci faz programlar tamamlanarak akademisyenlere eğitimler verilmiştir. Çalışmaların üçüncü faz takviminin de 2021 yılı için planlandığı bu eğitimlerin konusu ise ağırlıklı olarak "siber güvenlik" ve "ağ yönetimi" şeklindedir. Covid-19 Salgını sürecinde YÖK tarafından dijitalleşme konusunda yapılan önemli çalışmalardan biri olan "Yükseköğretimde Dijital Dönüşüm Projesi" kapsamına akademisyenlerin dijital bilgi arama, erişim ve yönetimi farkındalıklarının artırılması için "dijital okuryazarlık programları" da eklenmeli ve kurumsal düzeyde akademisyen/kütüphaneci işbirliği ortamlarının desteklenmesi sağlanmalıdır. Uygulanan faaliyetlerin odak noktasını akademisyenlerin bireysel performans ve bilimsel potansiyelini ortaya çıkarabilecek bilgi davranışları oluşturmalarıdır. Akademiye bireysel performans kurumsal başarıyı, kurumsal performans ulusal/uluslararası başarıyı tetiklemektedir. Ulusal/uluslararası bir başarı, bilimsel bir keşfi ifade ederken; herhangi bir keşfin Türkiye'ye küresel akademik ve ekonomik alanlarda yararlar getirebilecek stratejik potansiyelleri olan özellikleri taşıyabilmesi ihtimaller dâhilindedir. Bu yüzden özerk üniversite yönetimleri ve onların alt komisyonları gerekli gördükleri durumlarda merkezi politikalara gerek duymaksızın yenilik ve değişimlere açık olmalı, bilimsel olarak inisiyatifler alabilmelidirler. Üniversite yönetimleri, kurumsal başarıya ulaşabilmek için bireysel performansların artırılmasına yönelik daha somut adımlar atarak kurumlar arası akademik/idari taklit anlayışının getirdiği bürokratik yükü ve ağırlığı üzerlerinden bir an önce atabilmeli ve "dijital okuryazarlık" konusunu gündemlerine almalıdırlar. Ulusal merkezi eş güdüme gerek olmayan bir kavram olan "dijital okuryazarlık" programları kapsamında; bilgiyi en verimli şekilde üreten ve tüketen grup olan akademisyenler tarafından özümsemesi için alt çalışma birimleri oluşturulmalı ve kurumsal düzeyde politikalar ortaya konulmalıdır. Bu politikaların verimli şekilde yürütülmesi sürecinde kurumlar; kütüphane ve dokümantasyon birimlerini "dijital okuryazarlık sürecini yürüten akademik bir okul" olarak düşünmeli, kurum kütüphanecilerinin öğretmenlik / eğitimlik rolünü ön plana çıkararak hareket etmelidirler.

- Türkiye'de ast unsur elemanlarının (kurum/birim/personel) inisiyatif olarak yeni uygulamalar ve dönüşümler gerçekleştirmekten kaçması/kaçınması; kurumların/birimlerin/personellerin sahip olduğu önemli potansiyellerinin ortaya çıkmasının önünde çoğu kez bir engel teşkil etmektedir. Bu yüzden de Türkiye'de uygulama açısından kolaylıkları ve avantajları içinde barındıran merkezi yönetim esaslarının uygulanması daha çok tercih edilmektedir. Alaşılagelen bu durum, hiyerarşide ast konumda bulunan unsurların; merkez tarafından kanun, yönetmelik, politika ve

iş/program planlamalarının beklemesine yol açarak bazen hayati zaman kayıplarına yol açabilmektedir. Bu durum, merkezi yönetimlerin üzerine ciddi misyonlar düştüğünü göstermekle birlikte Yükseköğretim Kurulunun da Türkiye’de üstlendiği önemli konumu ifade etmektedir. YÖK’ün son yıllarda başarılı bir şekilde sürdürdüğü/önemsediği “açık bilim/açık erişim” konulu politikaları ve bu kapsamda oluşturduğu yönetmelikler olduğu bilinmektedir. Aynı ölçüde önemli olduğu düşünülen “akademide bireysel bilgi yönetimi” konusu için de YÖK’ün benzer merkezi politikalar oluşturmasına ihtiyaç vardır. YÖK, üniversitelerde akademisyenlerin bireysel kaynaklarını uluslararası standartlarla uyumlu ve yazılımlar/programlar üzerinde yönetmelerini temin edecek düzenlemeler yaparak üniversite kurumlarının inisiyatif almasının önünü açabilecek çözümler sunmalı; “bilimsel iletişim, bilimsel işbirliği, bireysel bilgi yönetimi” olgularını güçlendirecek çalışmaların öncüsü olmalıdır. Çözüm ve çalışmaların etkin biçimde uygulanabilmesi için YÖK bünyesinde koordinasyonu sağlayacak bir birim kurulmalı, “bireysel bilgi yönetimi” olgusu ulusal düzeyde ele alınmalı; söz konusu birim tarafından olgunun taşıdığı sorunların çözümüne yönelik politikalar oluşturulmalı ve işlerliğini sağlayacak standartlar üretilmelidir.

- Fakülte, enstitü ve yüksekokul yöneticilerinin yerine getirmekle yükümlü oldukları önemli bir misyon da birlikte çalıştıkları öğretim elemanlarının akademik performansını ortaya çıkarabilecek altyapı ve gereksinimleri karşılayabilmelerinin gerekliliğidir. Akademik birim yöneticilerinin öğrenci odaklı yaklaşımları çoğu kez akademik iş yoğunlukları, ders yükleri ve idari görevleri nedeniyle doğal bir süreç içinde birlikte çalıştıkları akademisyenlerin ihtiyaçlarının arka planda kalmasına ve/veya zaman aşımına uğrayarak ele alınmasına neden olabilmektedir. Akademik birimler öğrenci odaklı yaklaşımlarda sergiledikleri sağlık, kültür, spor birimleri ve öğrenci işleri birimleriyle birlikte gerçekleştirilen işbirliklerinin aynısını; akademisyenlerin bireysel becerilerini olumlu ölçüde etkileyebilecek teknik/teknolojik destek/eğitim sağlanması için kütüphane ve dokümantasyon merkezleriyle de gerçekleştirmelidirler. Akademisyenlerin yazılım, donanım, bilgi kaynağı ve bunların eğitimi ile ilgili duydukları gereksinimlerinin çeşitli iletişim kanallarıyla bu birimlere iletilmesi; Türkiye’deki üniversite kütüphanelerinin akademik kitap deposu görüntüsüne yeni misyonlar yükleyerek; akademisyenlere dijital bilgi arama, erişim ve yönetimi sürecinde beceriler kazandıran yeni bir metaforun ortaya çıkmasına neden olabilecektir.

- Üniversitelerin kütüphane ve dokümantasyon birimlerinin sahip olduğu bilgi kaynakları ve yazılımlar/programlar YÖKAK (Yükseköğretim Kalite Kurulu) tarafından her yıl istatistiklerle kontrol edilmekte ve bu veriler kurumların kalite ölçütleri arasında yer almaktadır. Bu bağlamda

üniversite yönetimleri; kütüphane yönetmeliklerini gözden geçirmeli ve YÖKAK kriterleri açısından yeni vizyonlarını kurumsal mevzuatlarına da yansıtmalıdırlar. Bu yeni vizyon ışığında kütüphane ve dokümantasyon birimleri “bilgi erişim merkezleri” olarak yeniden yorumlanmalı ve teşkilattaki yapısı akademisyene doğrudan hizmet veren bir konuma getirilmelidir. Bu noktada öncelikle kütüphaneci sayısının artırılmasına ihtiyaç duyulmaktadır. Teknik donanım/beceriye sahip kütüphaneci sayısının artırılması sayesinde; sunulan hizmetin şeklinin müşterilerine “bireysel bankacılık” uygulamalarıyla danışma hizmeti veren bankalar örnek alınarak “bireysel kütüphanecilik” uygulamalarına geçişinin önü açılmalıdır. Bu yüzden kurumlarda bireysel bilgi yönetimi kavramının oturabilmesi için kütüphane ve dokümantasyon birimlerine çok önemli görevler düşmektedir. Kütüphane yöneticileri, bireysel kaynak yönetimi araçlarına “atıf ve kaynakça verme” yazılımı/programı gözüyle bakmamalı; bu araçların bilimsel iletişim ve işbirliği ortamına sağladığı katkı üzerinde durmalı ve kullanıcı alışkanlıklarını da düşünerek farklı model/türdeki yazılımları/programları da akademisyenlerin hizmetine sunabilmelidir. Tabi bu noktada sadece ürünü hizmete sunmak yeterli değildir. Binici (2017, s. 101) “Bireysel kaynak yönetim yazılımlarının işlev ve özellikleri” isimli çalışmasında, etkin ve verimli bir kullanıcı hizmetinin sunumu için kütüphanecilerin kaynak yönetimi araçlarının derin bilgisine sahip olmaları gerektiğini ifade etmektedir. Çalışmada, kütüphanelerde kullanıcı eğitiminin verilmesinin iki boyutta ele alınması gerektiği sonucuna varan Binici; bunlardan birincisinin “gerekli eğitiminin kütüphane personeline arzı” ve ikincisinin ise “bilgi ve belge yönetimi bölümlerinde kaynak yönetimi araçlarının eğitimi ve kullanım becerilerinin kazandırılması” konusu olduğunu dile getirmektedir. Kütüphane yönetimlerinin zaman kazanmak için, kütüphaneci pozisyonundaki personellerine bu araçlar konusunda farkındalık ve eğitim arz etmeleri hızlı ve pozitif sonuçlar alınmasında rol oynayacağı düşünülmektedir.

Ayrıca sonuçlarda ve literatürde kendini hissettiren bazı gereksinimlerden yola çıkarak şu önerilerinin de dikkate alınmasında yarar vardır:

- Bireysel bilgi yönetimi sürecinde teknik ve teknolojik yöntemleri kullanmanın daha güvenli bir tercih olduğu üst yaş grubunda yer alan akademisyenleri de kapsayacak şekilde farkındalık çalışmaları gerçekleştirilmelidir. Bu anlamda bireysel kaynak yönetimi araçlarının kaynak/not arama, erişim ve yönetimi özellikleri anlatılmalı; bu yazılımların/programların kullanımı konusunda araştırma görevlileri de teşvik edilmelidir.

- Bireysel kaynak yönetimi araçları için her eğitim-öğretim döneminin başında kullanıcı eğitimleri ve tanıtım programları gerçekleştirilmelidir. Bu

eğitim ve programlarda akademisyenlere kişisel dijital kütüphanelerinde/arşivlerinde bulunan bilgi kaynaklarına ait üstverileri meslektaşlarıyla/asistanlarıyla/öğrencileriyle paylaşarak bilimsel iletişim sürecini verimli kılabilecekleri anlatılmalı ve bilimsel işbirliği olanaklarının bireysel kaynak yönetimi araçlarının sunduğu sosyalleşme işlevleri sayesinde kurumsal düzeyin de üstünde ulusal/küresel düzeyde kolaylıkla sağlanabileceği üzerinde durulmalıdır.

- Akademisyenlerin ticari arama motorları ve bunların bulut çözümleri yerine; öncelikle kurumsal çözümleri tercih etmesi sağlanmalıdır. Kurumsal akademik açık erişim arşivi ve kurumsal bulut alan uygulamalarının yaygınlaştırılması için bilgi işlem birimlerinin kütüphane ve dokümantasyon birimleriyle sürekli ve etkili koordinasyonu sağlanmalıdır.

- Bilim insanları özgür iradeleriyle seçtikleri bilgi kaynaklarını sadece biriktirme gayesi gütmemeli; topladıkları bilgi kaynaklarıyla kişisel kütüphanelerini geliştirebilmeli, kaynaklardan etkin yararlanabilme sürecini gözetebilmeli, kaynakları sürekli kullanabilir kılabilmeli ve birey olarak kendilerini ortak bilgi davranışlarına uyumlu hale getirebilmelidir.

- Bireysel kaynak yönetimi araçları; temelde bilimsel araştırma sürecine ve bireysel bilgi yönetimi sürecine destek olmaktadır. Bu önemli desteğin yayıncılıktan (başta elektronik yayıncılıktan), bilgi erişim sistemlerinden ve bu sistemlerdeki verilerin üreticisi olan bilgi profesyonellerinden bağımsız ilerleyebileceği düşünülemez. Doğru erişim uçlarıyla kimliği oluşturulan bir kaynak bilimsel bir konu için denetimli bir kaynak özelliği gösterebileceği gibi, aynı zamanda sonraki bilimsel çalışmaların da temelini oluşturabilecek bir yapısal düzen sergilemektedir. Dolayısıyla Türkiye’de akademik yayıncılığın dinamiklerini oluşturan ana aktörlerin bilgi kaynaklarını üstveri kimlikleriyle ve CSL uzantısıyla bilim insanlarına sunabileceği düzenlemeler ulusal akademi politikasının konusu olmalı, ulusal akademik mevzuat alanı içinde tanımlanmalı ve mevzuat yaptırımı ile uygulamaya sokulmalıdır.

- Bir pazar ve ekonomi boyutuna ulaşan ve bu pazarın/ekonominin pahalı bir ürünü olan bilgi ve bilgi kaynaklarının Türkiye tarafından ithal edilmesine bir parantez açmakta yarar görülmektedir. Pahalı bir ürün olan bilimsel bilginin Türkiye tarafından ağırlıklı olarak ithal edildiği göze çarpmaktadır. Döviz bazlı yapılan harcama kalemlerinin milli sermayeyi ne kadar etkilediğinin her yıl yapılan fayda-maliyet analizleriyle araştırılması ve ülke genelini kapsayacak bir tespit yapılması gerekmektedir. Türkiye’nin sahip olduğu kültür, medeniyet ve tarih dokusu, bilim, teknik ve bilgi altyapısı ile teknoloji, sanayi, üretim ağı bilginin ihraç edilebilme potansiyeli olduğu konusunda fikir vermektedir. Bu fikir ışığında; gelenekçi

yaklaşımları benimseyen yayınevlerinin elektronik geçiş sürecine olan katı tutum ve algılarını değiştirmek için teşvik projeleri hayata geçirilmelidir.

Kaynaklar

- ANKOS. (2020). ANKOS—Abone veri tabanları. ANKOS. Erişim adresi: <http://online.ankos.org.tr/raporlar/vts.php?donem=2019>.
- Basak, S. K. (2014). A comparison of researcher's reference management software: Refworks, Mendeley and Endnote. *Journal of Economics and Behavioral Studies*, 6(7), 561-568.
- Binici, K. (2013). "Citation style language" uygulaması: Apa kaynak gösterme biçiminin Türkçe'ye adaptasyonu. *Bilgi Dünyası*, 14(2), 410-420.
- Binici, K. (2017). Bireysel kaynak yönetim yazılımlarının işlev ve özellikleri. H. Odabaş ve M. A. Akkaya (Yay. haz.). *Bilişim teknolojilerinin bilgi merkezlerine ve hizmetlerine etkileri* (s. 87-104) içinde. İstanbul: Hiperyayın. Erişim adresi: <http://web.b.ebscohost.com/ehost/ebookviewer/ebook?sid=5f566e31-424d-4dfd-87f4-258c1f7e3819%40pdc-v-sessmgr05&vid=11&rid=1&format=EB>
- Binti Zulkharnain, N. A. ve Ashaari, N. S. (2015). Usable bibliographic software. *2015 International Conference on Electrical Engineering and Informatics (ICEEI)* (s. 439-444) içinde. 2015 International Conference on Electrical Engineering and Informatics (ICEEI), sunulmuş bildiri, Denpasar, Bali, Indonesia: IEEE. doi:10.1109/ICEEI.2015.7352541
- Childress, D. (2011). Citation tools in academic libraries: Best practices for reference and instruction. *Reference & User Services Quarterly*, 51(2), 143-152.
- Cibbarelli, P. (1995). Cibbarelli's surveys: User ratings of bibliographic citation management software. *Computers in Libraries*, 15(4), 25-40.
- Cuschieri, S., Grech, V. ve Calleja, N. (2019). Wasp (Write a scientific paper): The Use of bibliographic management software. *Early Human Development*, 128, 118-119. doi:10.1016/j.earlhumdev.2018.09.012
- Eapen, B. R. (2006). Endnote 7.0. *Indian Journal of Dermatology, Venereology, and Leprology*, 72(2), 165-166. doi:10.4103/0378-6323.25654

- Edhlund, B. (2015). *Endnote essentials*. Lulu.com. Erişim adresi: <https://books.google.com.tr/books?id=EAKuCQAAQBAJ>
- EKUAL. (2020). Üniversiteler ve polis akademilerinin erişimine açılan veri tabanları: Cahit Arf Bilgi Merkezi. *Ekual*. Erişim adresi: <https://cabim.ulakbim.gov.tr/ekual/e-veri-tabanlari/universiteler-ve-polis-akademisinin-erisimine-acilan-veri-tabanlari/>
- Erdoğan, C. (2020, 1 Nisan). Bilimsel anketler için örneklem sayısı hesaplama programı (excel). *Akdeniz Üniversitesi Akademik Bilgi Sistemi*. Erişim adresi: <http://aves.akdeniz.edu.tr/caner/dokumanlar>
- Esgin, M. (2019a). *Çok kullanılan web tabanlı bibliyografik yönetim programlarının incelenmesi, karşılaştırılması ve yapılabilecek geliştirmeler*. (Yüksek lisans tezi). Erişim adresi: https://tez.yok.gov.tr/UlusalTezMerkezi/TezGoster?key=vjszP7PzV0HebcjFEvDf wMUQC4aUqCbBznaOqAPMvG6_rd8BCcWzRU2PNe1zzT8D
- Esgin, M. (2019b). Web tabanlı bibliyografik yönetim programları üzerine kısa bir değerlendirme. *Arşiv Dünyası*, 6(2), 179-187.
- Fenner, M. (2010). Reference management meets web 2.0. *Cellular Therapy and Transplantation*, 2(6), 1-13. doi:0.3205/ctt-2010-en-000087.01
- Fernandez, P. (2011). Zotero: Information management software 2.0. *Library Hi Tech News*, 28(4), 5-7. doi:10.1108/07419051111154758
- Fitzgibbons, M. ve Meert, D. (2010). Are bibliographic management software search interfaces reliable?: A comparison between search results obtained using database interfaces and the Endnote online search function. *The Journal of Academic Librarianship*, 36(2), 144-150. doi:10.1016/j.acalib.2010.01.005
- Francese, E. (2013). Usage of reference management software at the University of Torino. *JLIS*, (4), 145-174. doi:10.4403/jlis.it-8679
- Gilmour, R. ve Cobus-Kuo, L. (2011). Reference management software: A Comparative analysis of four products. *Issues in Science and Technology Librarianship*, (66), 63-75. doi:10.5062/F4Z60KZF
- Gürsoy, H. (2008). Kaynak yönetimi ve ilgili bilgi teknolojileri. *ADÜ Tıp Fakültesi Dergisi*, 9(1), 55-58.
- Hensley, M. K. (2011). Citation management software: Features and futures. *Reference & User Services Quarterly*, 50(3), 204-208.
- Hernandez, D. A., El-Masri, M. M. ve Hernandez, C. A. (2008). Choosing and using citation and bibliographic database software (BDS). *The Diabetes Educator*, 34(3), 457-474. doi:10.1177/0145721708317875

- Holt Zaugg, Richard E. West, Isaku Tateishi, Daniel L. Randall. (2011). Mendeley: Creating communities of scholarly inquiry through research collaboration. *TechTrends*, 55(1), 32-36. doi:10.1007/s11528-011-0467-y
- Hull, D., Pettifer, S. R. ve Kell, D. B. (2008). Defrosting the digital library: Bibliographic tools for the next generation web. *PLoS Computational Biology*, 4(10), 1-14. doi:10.1371/journal.pcbi.1000204
- Kambhampati, S. B. S. ve Maini, L. (2019). Formatting references for scientific manuscripts. *Indian Journal of Orthopaedics*, 53(3), 381-383. doi:10.4103/ortho.IJOrtho_197_19
- Kaya, B., Yıldız, Ö. ve Sinecen, M. (2016). Atıf ve referans yönetimi programlarının karşılaştırılması. *Akademik Bilişim'16-XVIII. Akademik Bilişim Konferansı Bildirileri* (s. 770-775) içinde. Aydın: Adnan Menderes Üniversitesi. Erişim adresi: <https://ab.org.tr/kitap/ab16.pdf>
- King, R., Hooper, B. ve Wood, W. (2011). Using bibliographic software to appraise and code data in educational systematic review research. *Medical Teacher*, 33(9), 719-723. doi:10.3109/0142159X.2011.558138
- Kraker, P., Schlögl, C., Jack, K. ve Lindstaedt, S. (2015). Visualization of co-readership patterns from an online reference management system. *Journal of Informetrics*, 9(1), 169-182. doi:10.1016/j.joi.2014.12.003
- Kratochvíl, J. (2017). Comparison of the accuracy of bibliographical references generated for medical citation styles by Endnote, Mendeley, Refworks and Zotero. *The Journal of Academic Librarianship*, 43(1), 57-66. doi:10.1016/j.acalib.2016.09.001
- Lok, S. ve Cervantez, R. (2016). New bibliographic style for the Cuban Journal of Agricultural Science based on Harvard referencing. *Cuban Journal of Agricultural Science*, 50(3), 333-341.
- Lorenzetti, D. L. ve Ghali, W. A. (2013). Reference management software for systematic reviews and meta-analyses: An exploration of usage and usability. *BMC Medical Research Methodology*, 13(1), 0-5. doi:10.1186/1471-2288-13-141
- Lundin, K. (2012). *Mot en delad framtid? : Mendeley som exempel på vetenskaplig kommunikation online*. (Yüksek lisans tezi). Erişim adresi: <http://urn.kb.se/resolve?urn=urn:nbn:se:uu:diva-179884>

- Marino, W. (2012). Fore-cite: Tactics for evaluating citation management tools. *Reference Services Review*, 40(2), 295-310. doi:10.1108/00907321211228336
- Mead, T. L. ve Berryman, D. R. (2010). Reference and pdf-manager software: Complexities, support and workflow. *Medical Reference Services Quarterly*, 29(4), 388-393. doi:10.1080/02763869.2010.518928
- Melles, A. ve Unsworth, K. (2015). Examining the reference management practices of humanities and social science postgraduate students and academics. *Australian Academic & Research Libraries*, 46(4), 250-276. doi:10.1080/00048623.2015.1104790
- Mueen Ahmed, K. ve Al Dhubaib, B. (2011). Zotero: A Bibliographic assistant to researcher. *Journal of Pharmacology and Pharmacotherapeutics*, 2(4), 303-305. doi:10.4103/0976-500X.85940
- Murlimanju, B. V., Prabhu, L. V. ve Pai, M. M. (2020). Reply to: Formatting references for scientific manuscripts. *Indian Journal of Orthopaedics*, 54(1), 103-103. doi:10.1007/s43465-019-00028-y
- Nilashi, M., Dalvi, M., Ibrahim, O., Zamani, M. ve Ramayah, T. (2016). An Interpretive structural modelling of the features influencing researchers' selection of reference management software. *Journal of Librarianship and Information Science*, 51(1), 34-46. doi:10.1177/0961000616668961
- Ordu Üniversitesi. (2016). *Ordu Üniversitesi Kütüphane ve Dokümantasyon Daire Başkanlığı 2016 yılı birim faaliyet raporu*. Ordu: Ordu Üniversitesi. Erişim adresi: http://kddb.odu.edu.tr/files/other/Birim_Faaliyet_Raporlar/Birim_Faaliyet_Raporu_2016.pdf
- Ordu Üniversitesi. (2017). *Ordu Üniversitesi Kütüphane ve Dokümantasyon Daire Başkanlığı 2017 yılı birim faaliyet raporu*. Ordu: Ordu Üniversitesi. Erişim adresi: http://kddb.odu.edu.tr/files/other/Birim_Faaliyet_Raporlar/Birim_Faaliyet_Raporu_2016.pdf
- Ordu Üniversitesi. (2018). *Ordu Üniversitesi Kütüphane ve Dokümantasyon Daire Başkanlığı 2018 yılı birim faaliyet raporu*. Ordu: Ordu Üniversitesi. Erişim adresi: http://kddb.odu.edu.tr/files/other/Birim_Faaliyet_Raporlar/Birim_Faaliyet_Raporu_2016.pdf
- Ordu Üniversitesi. (2019). *Ordu Üniversitesi Personel Daire Başkanlığı 2019 yılı birim faaliyet raporu*. Ordu: Ordu Üniversitesi. Erişim adresi: http://pdb.odu.edu.tr/files/other/PERSONEL_DARE_BAKA_NLII_2019_YILI_BRM_FAALYET_RAPORU.pdf

- Orhan Sungur, M. ve Özkan Seyhan, T. (2013). Writing references and using citation management software. *Türk Üroloji Dergisi/Turkish Journal of Urology*, 39(1), 25-32. doi:10.5152/tud.2013.050
- Öney, C. (2019a). Akademik araştırma, organize olma ve yazma süreçlerinde Zotero. *Tarih ve Gelecek Dergisi*, 5(1), 160-181. doi:10.21551/jhf.557229
- Öney, C. (2019b). Tez yazım sürecinde öğrencinin danışmanı tarafından izlenmesini sağlayan Zotero'nun grup özelliğinin incelenmesi. *Asia Minor Studies*, 7(2), 265-281. doi:10.17067/asm.570849
- Polat, C. ve Binici, K. (2015). *Zotero: Bilimsel araştırma sürecinde bireysel kaynak yönetimi aracı*. Ankara: Üniversite ve Araştırma Kütüphanecileri Derneği - ÜNAK. Erişim adresi: <http://kutuphane.sakarya.edu.tr/sites/kutuphane.sakarya.edu.tr/file/zotero2015.pdf>
- Rakhshan, V. (2012). Reliance of scientific publication on citation management software: The New generation. *Journal of Dental Research, Dental Clinics, Dental Prospects*, 6(4), 158-159. doi:10.5681/joddd.2012.032
- Ram, S. ve Paul Anbu K., J. (2014). The use of bibliographic management software by Indian library and information science professionals. *Reference Services Review*, 42(3), 499-513. doi:10.1108/RSR-08-2013-0041
- Reiss ve Reiss. (2002). Referenzmanager Endnote 5 – funktionen – weiterentwicklung – eigene erfahrungen. *Praxis*, 91(40), 1645-1650. doi:10.1024/0369-8394.91.40.1645
- Rempel, H. G. ve Mellinger, M. (2015). Bibliographic management tool adoption and use a qualitative research study using the utaut model. *Reference & User Services Quarterly*, 54(4), 43-53. doi:10.5860/rusq.54n4.43
- Ritterbush, J. (2007). Supporting library research with Libx and Zotero: Two open source Firefox extensions. *Journal of Web Librarianship*, 1(3), 111-122. doi:10.1300/J502v01n03_08
- Sayım, F. (2019). *Araştırma ve tez yazım yöntemleri*. Ankara: Seçkin Yayıncılık. Erişim adresi: <https://www.turcademy.com/tr/kitap/arastirma-ve-tez-yazim-yontemleri-9789750253256>
- Shotton, D. (2013). Publishing: Open citations. *Nature News*, 502(7471), 295-297. doi:10.1038/502295a
- Steele, S. E. (2008). Bibliographic citation management software as a tool for building knowledge. *Journal of Wound, Ostomy and Continence*

Nursing, 35(5), 463-468. doi:10.1097/01.WON.0000335956.45311.69

Strube, K., Antoniewicz MLS, C. M., Glick MLS, J. ve Asu, G. V. (1989). The librarian as consultant and educator for personal file management software. *Medical Reference Services Quarterly*, 8(1), 33-43. doi:https://doi.org/10.1300/J115v08n01_04

Teh, Z. Y. (2019, 19 Nisan). *Smart citation manager*. (Final year project). Erişim adresi: <http://eprints.utar.edu.my/3498/>

Tramullas, J., Sánchez-Casabón, A. I. ve Garrido-Picazo, P. (2015). Studies and analysis of reference management software: A Literature review. *El Profesional de la Información*, 24(5), 680-688. doi:10.3145/epi.2015.sep.17

Wikipedia.org. (2020, 30 Ekim). UTF-8. *Vikipedi*. Erişim adresi: <https://tr.wikipedia.org/w/index.php?title=UTF-8&oldid=23935470>

Willighagen, L. G. (2019). Citation.js: A Format-independent, modular bibliography tool for the browser and command line. *PeerJ Computer Science*, 5, 1-20. doi:10.7717/peerj-cs.214

Yazıcıoğlu, Y. ve Erdoğan, S. (2004). Spss uygulamalı bilimsel araştırma yöntemleri. *Detay Yayıncılık, Ankara*.

Yıldırım, H. ve Yılmaz, O. (2012). Akademisyenlerin kaynak yönetim yazılımlarına yönelik tutum analizleri (İ.Ü. Orman Fakültesi örneği). *İstanbul Üniversitesi Orman Fakültesi Dergisi*, 62(1), 53-70. doi:10.17099/jffiu.49346

Zhang, Y. (2012). Comparison of select reference management tools. *Medical Reference Services Quarterly*, 31(1), 45-60. doi:10.1080/02763869.2012.641841

Atıf için:

Donbay, U. ve Odabaş, H. (2021). Akademisyenlerin bireysel kaynak yönetimi araçları farkındalıkları: Ordu Üniversitesi örneği. *Çankırı Karatekin Üniversitesi Sosyal Bilimler Enstitüsü Dergisi*, 12(2), 348-389. doi: 10.54558/jiss.896950



Konkordato Kurumunda Alacaklılar Toplantısı: Kapsamı, İşlevi, Mevzuat Boyutu ve Konkordato Projesinin Tasdiki Kapsamında Sonuçları

Suphi Aslanoğlu *

Selim Cengiz **

Öz

İflas ertelemesi kurumu, hukuk sistemimizde uzun süre kullanılmasına rağmen uygulama sırasında birçok sorun ortaya çıkmıştır. Bunun sonucunda, 7101 sayılı İcra İflas kanunu ve Bazı Kanunlarda Değişiklik Yapılması Hakkındaki Kanun ile iflas erteleme yürürlükten kaldırılmış ve kaldırılan bu kurum yerine hukuk sistemimizde uzun yıllardır yer alan ancak neredeyse hiç kullanılmayan konkordato kurumu tekrar uygulanmaya başlanmıştır. Zira iflas ertelemesinin aksine yargılamada azami sürenin belirlendiği, alacaklı tarafın daha fazla söz hakkı elde ettiği ve borçlunun denetlendiği konkordato kurumu daha işlevsel hale getirilmiştir. Konkordato kurumu, mali durumu bozulmuş gerçek veya tüzel kişilerin içinde buldukları durumdan kurtulmalarını ve ticari hayatlarına devam edebilmelerini sağlayan, borçlu ile alacaklıların anlaşmaları ve bu anlaşmanın da mahkeme tarafından tasdik edilmesi ile hüküm ifade eden yeniden yapılandırma prosedürüdür. Bu çalışmada, günümüzde birçok işletme tarafından etkin bir şekilde kullanılmakta olan konkordato kurumunda önemli bir işleve sahip olan alacaklılar toplantısı hakkında genel bilgilere yer verilmiş ve sonrasında alacaklılar toplantısının kapsamı, işleyişi, mevzuat boyutu, konkordato projesinin tasdiki kapsamında sonuçları ve etki ettiği hususlar ayrı ayrı başlıklar altında incelenmiştir. Bununla birlikte alacaklılar toplantısının aşamaları, konkordato kurumundaki yeri, uygulamada uyulması gereken hukuki hükümler ele alınmıştır. Çalışmada konkordato kurumunda önemli bir işlevi bulunan alacaklılar toplantısının uygulamada ortaya çıkabilecek sorunlar belirlenmiş ve bu sorunlara ilişkin çözüm önerileri ortaya konulmuş ve ilgili alana katkı sağlamak amacıyla çözüm önerileri sunulmuştur.

Anahtar Sözcükler: İflasın ertelenmesi, konkordato, konkordato projesi, 7101 sayılı kanun, alacaklılar toplantısı.

* Prof. Dr., Kırıkkale Üniversitesi İktisadi ve İdari Bilimler Fakültesi, İşletme Bölümü, s_aslanoglu@hotmail.com

** Doç. Dr., Çankırı Karatekin Üniversitesi İ.İ.B.F. Finans ve Bankacılık Bölümü, scengiz@karatekin.edu.tr



ISSN: 1309-3738

e-ISSN: 2791-9374

Çankırı Karatekin University Journal of Institute of Social Sciences

<https://dergipark.org.tr/tr/pub/jiis>

Meeting of Creditors in the Concordat Institution: Scope, Function, Legislation Dimension and Result of the Concordat Project within the Scope of Approval

Suphi Aslanoğlu*

Selim Cengiz**

Abstract

Although the institution of bankruptcy suspension has been used for a long time in our legal system, many problems arose during its implementation. As a result, with the Law numbered 7101 on Execution and Bankruptcy and the Law on Amendments to Some Laws, bankruptcy suspension was abolished and the concordatum institution, which has been in our legal system for many years but is almost never used, has been reinstated instead of this abolished institution. Because unlike the suspension of bankruptcy, the concordatum institution, in which the maximum duration is determined in the proceedings, the creditor gets more say and the debtor is audited, has been made more functional. The concordatum institution is a restructuring procedure that enables real or legal persons whose financial situation has deteriorated to get out of their situation and continue their commercial life, and that is effective with the agreement of the debtor and the creditors and the approval of this agreement by the court. In this study, general information about the meeting of creditors, which has an important function in the concordatum institution which is used effectively by many businesses today, is given, and then, the scope of the meeting of creditors, its operation, the size of the legislation, the results of the approval of the concordatum project, and the issues it affects are examined under separate headings. In addition, the stages of the meeting of creditors, its place in the institution of concordatum, and the legal provisions that must be followed in practice are discussed. In the study, the problems that may arise in the practice of the meeting of creditors, which has an important function in the concordatum institution, are determined and solutions are suggested for these problems, and solutions are recommended in order to contribute to the relevant field.

Keywords: Suspension of bankruptcy, concordatum, concordatum project, law numbered 7101, meeting of creditors.

* Prof. Dr., Kırıkkale University, Faculty of Economics and Administrative Sciences, Works Department, s_aslanoglu@hotmail.com

** Assoc. Prof., Çankırı Karatekin University, Faculty of Economics and Administrative Sciences, Banking and Finance Department, scengiz@karatekin.edu.tr

Received : June 2, 2021

Accepted: June 21, 2021

Type : Research

Giriş

Konkordato müessesesi, borçluya borçlarını yapılandırarak yeniden ödeme imkânı sağlayan bir düzenlemedir. Borçlu, ödemekte güçlük yaşadığı ve ödeyememe tehlikesi altında olduğu borçları ile ilgili alacaklılara konkordato projesi kapsamında teklifte bulunur. İcra İflas Kanununun (İİK) 301. maddesinde, kesin mühlet süresinde “konkordato alacaklılar toplantısının” yapılacağı hüküm altına alınmıştır. Komiser, konkordato ilgili projeyi tamamlayıp, alacaklıları bilgilendirdikten ve konkordatonun incelenmesini tamamladıktan sonra, İİK'nin 288. maddesi kapsamında yeni bir ilanla birlikte alacaklı tarafları, konkordato projesini görüşmek üzere toplantıya davet etmektedir. Toplantı günü ilandan en az on beş gün sonra olmak zorundadır. İlanda alacaklıların, toplantıdan önceki yedi gün içinde belgeleri inceleyebilecekleri de bildirilir (İİK mad. 301). Toplantı zamanı belirlenirken, borçlunun malvarlığı durumunun tespiti ile alacaklıların tespiti için gerekli olan süre göz önünde bulundurulmalıdır. Alacaklılar toplantısının işleyişi ve oylama İİK'nin mad. 302'de ayrıntılı olarak belirtilmiştir. Buna göre; komiser alacaklılar toplantısına başkanlık edecektir. Komiserlerin sayısının birden fazla olması durumunda, kendi aralarında bir komiseri başkan olarak seçebilirler. Alacaklılar toplantısına alacak listesinde yer alan veya söz konusu listede yer almasa da borçlunun bilançosunda yer alan alacaklılar, alacaklılar toplantısına katılabilirler. İhtilafli durumda olan borç tutarları ile ilgili olarak alacaklı tarafın alacaklılar toplantısına katılabilmesi hakimin kararı ile mümkün olabilmektedir.

Komiser öncelikle alacaklı yoklaması ve kimlik tespiti yapmalıdır. Alacaklılar toplantısı için herhangi bir toplantı yeter sayısı öngörülmemiş olup, herhangi bir alacaklının katılımıyla toplantının başlayabilmesi mümkündür. Toplantıya, alacaklı olduğunu süresinde bildirenler ve alacaklı olduğunu süresinde bildirmemekle birlikte ayrıntılı bilançoda gösterilenler katılabilir (İİK mad. 292/II). Alacaklılar toplantısı için bir toplanma veya karar nisabı yoktur. Toplantı katılan alacaklılarla gerçekleştirilir. Komiser, alacaklılara borçlunun durumu hakkında bir rapor verir. Bu raporun içeriğinde, komiserin, kaydedilen alacaklılarla ilgili görüşleri ile borçlunun mali durumu ve konkordatonun başarı şansı bulunup bulunmadığı, borçlunun o güne kadarki ve gelecekteki muhtemel gelir-gider durumu hususlarındaki düşüncelerine de yer vermiş olması gerekir (Öztek, Budak, Yücel, Kale ve Yeşilova, 2019, s. 337-340). Borçlunun da gerekli açıklamaları yapmak üzere toplantıda hazır bulunması zorunludur. Borçlunun alacaklılar toplantısına katılmaması veya kendini toplantıda temsil ettirmemiş olması toplantının yapılmasına engel teşkil etmeyecektir. Borçlu taraf, alacaklılar toplantısına hem konkordato teklifi ve hem de alacaklılar tarafından konkordato kapsamında sorulan sorulara cevap vermek amacıyla katılmak mecburiyetindedir.

Alacaklılar toplantısının amacı, alacaklıları borçlunun malvarlığı durumu hakkında bilgilendirmek ve konkordatoya onay vermelerini sağlamaktır. Alacaklılar toplantısı, iflastakinin aksine konkordato prosedürü içinde karar alma yetkisine sahip bir organ değildir. Alacaklılar toplantısında sunulan proje oylanır ve gerekli çoğunluklar sağlandığı takdirde kabul edilir. Alacaklılar tarafından kabul edilen konkordato eğer kanunda öngörülen şartları sağlıyor ise mahkeme tarafından tasdik edilir. Tasdik edilen konkordatoda, borcun hukuki sebebi ve buna dayalı hukuksal ilişki konkordatodan etkilenmez ve varlığını devam ettirir. Diğer bir ifadeyle, konkordato ile birlikte, mevcut alacakların niteliği ve varlığı değişmez, borç yenilenmiş olmaz, vadesi gelmemiş borç istenebilir duruma gelmez (Altay ve Eskiocak, 2018, s. 400; Coşkun, 2019, s. 235; Ulukapı, 2015, s. 29). Bu kapsamda, konkordatoda alacaklılar toplantısı bir karar organı olmayıp, bu toplantının yapılmasındaki amaç toplantıya gelen alacaklıları borçlunun teklif ettiği proje hakkında bilgilendirmek; borçlunun malvarlığı hakkında alacaklıları aydınlatmak ve mümkünse onların konkordatoya muvafakatini sağlamaktır (Pekcanitez ve Erdönmez, 2018, s. 120).

Konkordato komiserinin konkordato sürecindeki en önemli görevlerinden biri alacaklıları bir araya getirmek ve alacaklıların konkordato hakkında müzakere etmelerini sağlamaktır (Kale, 2018, s. 215). Konkordato komiserinin görevi, alacaklılar toplantısına başkanlık yapmaktadır. Borçlu tarafın mali durumuna ilişkin hazırlanan raporla birlikte alacaklılara bilgi verildiği toplantıda, borçlunun konuyla ilgili alacaklılara bilgi ve gerekli açıklamalar yapmak üzere toplantıya katılması gerekmektedir. Konkordato komiseri, alacaklılar toplantısından önce kimlerin borçludan alacaklı olduğunun tespitinin sağlanması için alacaklıları alacaklarını bildirmeye davet eder. Bu davet İİK'nin 288. maddesi uyarınca yapılacak ilanla gerçekleşir. Komiser tarafından yapılacak ilana, alacaklıların 15 gün içerisinde alacaklarını bildirmeleri gerekmektedir. Konkordato projesinin hazırlanarak son halinin verilmesi, alacakların bildirilmesi, tespiti ve konkordato için gerekli diğer işlemlerin tamamlanmasının ardından konkordato komiserinin yapacağı yeni bir ilan ile konkordato alacaklıları müzakerede bulunmak üzere alacaklılar toplantısına davet edilir. Alacaklılar toplantısı, gün olarak söz konusu ilan tarihinden başlayarak en az 15 gün sonra olması gerekmektedir (Kaman, 2020, s. 17). Alacaklılar toplantısında alacaklılar, konkordato projesinin kabulü veya reddi yönünde karar verebilir. Konkordato projesinin alacaklılar toplantısında kabul edilebilmesi için gerekli olan nisaplar İİK madde 302'de düzenlenmiştir.

Toplantıda komiser tarafından hazırlanan konkordato projesi katılanlar tarafından oylanır ve kanunda belirtilen çoğunluk sağlanması durumunda kabul edilmiş sayılır. Söz konusu görüşmeler sonucunda konkordato tutanağı kabul ve ret şeklinde oylanarak ve imza altına alınır. Kesin mühlet sürecinde,

söz konusu dosya konkordato komiseri tarafından mahkemeye tevdi edilir. Dosyanın tevdi edilmesinden sonra, Asliye Ticaret Mahkemesi konkordatonun tasdikine ilişkin yargılamaya başlayacak ve projenin tasdik edilip edilmeyeceğine karar verecektir. Mahkeme, konkordato projesinin tasdikine karar verirken İİK madde 305’de belirtilen tasdik şartlarının gerçekleşip gerçekleşmediğini inceleyecektir. Alacaklılar toplantısının farklı farklı fonksiyonları bulunmaktadır. Bunlardan en önemlisi, konkordato komiseri tarafından, konkordato süreci hakkında alacaklılara bilgi verilmesidir. Bu kapsamda, borçlunun güncel malvarlığının değeri, tahakkuk etmiş ya da edecek gelirleri hakkında alacaklılara gerekli bilgiler verilmektedir. Alacaklılar da bu toplantıda, konkordato projesini detaylı bir şekilde inceleyip, proje hakkındaki tüm önerilerini beyan etmektedirler (Kale, 2018, s. 243-244).

Genel Olarak Alacaklılar Toplantısı

Alacaklılar Toplantısına Davet ve Alacaklılar Toplantısı

7101 Sayılı İcra ve İflâs Kanunu ve Bazı Kanunlarda Değişiklik Yapılması Hakkında Kanun’un 29. maddesi ile İİK’nin 301. maddesi, “Alacaklılar Toplantısına Davet” başlığını alarak bütünüyle değiştirilmiştir (Sarısözen, 2019, s.198). Komiser, kesin süre bitiminden yaklaşık bir ay önce alacaklılar toplantısı yapılması için karar alır. Fakat bu kararın alınabilmesi için öncelikli olarak toplantının yapılacağı yerin ve zamanın belirlenmesi gerekmektedir. Toplantı yeri, alacaklıların kolayca ulaşabileceği ve alacaklı sayısı gibi hususlar göz önünde bulundurularak belirlenmektedir. Toplantı yeri ve zamanı belirlendikten sonra, komiser veya komiserler kurulu alacaklılar toplantısının yapılacağı yer ve zamanı belirten bir karar hazırlar. Bu kararla birlikte bir ilan metni de hazırlanmaktadır. Aynı zamanda komiser veya komiserler kurulu, alacaklılar toplantısının yapılacağı gün, saat ve yer konusunda mahkemeye bilgilendirme yazısını göndermektedir (Bozdoğan, 2020, s. 87-90).

Konkordato komiseri, borçludan alacaklı olan alacaklıları belirleyip listeni hazırlayıp, borçlunun mevcut varlıkları ile mali yapısını tespit edip ve varlıklarının değerini belirledikten sonra; hazırlamış olduğu konkordato projesini görüşmek veya müzakere yapmak üzere alacaklı tarafları, İİK mad. 288 kapsamında yapacağı yeni bir ilanla alacaklılar toplantısına davet etmektedir. Bu toplantı öncesinde konkordato komiserinin, konkordato projesinin hazırlanması sürecinde katkıları olmaktadır. Söz konusu toplantının temel amacı, borçlunun mevcut varlıkları ile mali durumu hakkında alacaklıları bilgilendirerek, onlarla konkordato konusunda görüşme veya müzakere yapmaktır. Bu durum İİK’de şu şekilde hüküm altına alınmıştır; *Konkordato projesinin tamamlanmasına katkıda bulunmak komiserin görevleri arasındadır* (İİK mad. 290/2). *Komiser, alacaklılar*

toplantısını 288. madde gereğince ilan etmelidir. Toplantı günü ilandan en az on beş gün sonra olmak zorundadır. İlanda alacaklıların, toplantıdan önceki yedi gün içinde belgeleri inceleyebilecekleri de bildirilir. Ayrıca, ilânın birer sureti adresi belli olan alacaklılara posta ile gönderilir (İİK mad. 301).

Konkordato komiseri, konkordatonun müzakere edilmesi için yapılan alacaklılar toplantısından önce, borçludan kimlerin alacaklı olduğunu tespit etmek için, alacaklıları alacaklarını bildirmek üzere davet etmektedir. 7101 sayılı Kanun'la, alacaklı tarafları söz konusu alacaklarını bildirmek için yapılan davet ile konkordato toplanmasının ayrı ayrı tarihlerde yapılması daha uygun görülerek, zorunlu hale getirilmiştir. Bu durumun nedeni, toplantı kapsamında kaydedilen muhtemel alacak taleplerinin borçlu tarafından reddedilmesi veya bir kısmına itiraz edilmesi olasılığının olması durumunda bu alacakların çekişmeli alacağa dönüşmesidir. Bu durumun, maddi hukuk açısından konkordato nisabında oylanmasında etkili olup olmayacağı hususundaki kararı Asliye Ticaret Mahkemesi vermektedir. Mahkeme kararını vermeden önce, konkordato nisabının belirlenmesi mümkün değildir (Altay ve Eskiocak, 2018, s. 268). Konkordato nisabı, konkordato süreci ve konkordatonun başarıya ulaşması bakımından önemli bir kriterdir. Ayrıca konkordato nisabı kavramını, konkordatoya hangi alacakların katılacağını ve katılan bu alacakların ne miktarda alacak için oy kullanabileceklerini belirleyen hukuki kriterdir (Altay ve Eskiocak, 2018, s. 202).

Konkordato komiseri, kendisine bildirilen alacaklar üzerinde, iflâs idaresi gibi incelemelerde bulunur. Fakat komiserin söz konusu alacakları inceleme yetkisi, nitelik itibarıyla iflâs idaresinden çok farklı ve kapsam itibarıyla da çok dardır. Ancak komiserin, borçludan talep edilen alacakları kabul etme veya etmeme yetkisi bulunmamaktadır. Bu yetki, alacağın borçlu tarafından kabul edilmemesi ve çekişmeli hâle gelmesi durumunda Asliye Ticaret Mahkemesine aittir (İİK mad. 302/IV). Çekişmeli alacaklar, borçlunun kabul etmemiş olduğu alacaklardır. Çekişmeli alacağın konkordato hesabında dikkate alınıp alınmayacağı ve dikkate alınacaksa hangi oranda olacağına mahkeme karar vermektedir (Öztek ve diğerleri, 2019, s. 505). Diğer bir konu ise, geciktirici koşul ve vadesi belirsiz alacaklardır. Bu alacaklar bakımından, konkordato çoğunluğuna dahil edilip edilmeyeceğine mahkeme karar vermektedir. Komiser, borçlunun kabul etmiş olduğu borcun gerçekliğine inanmadığı durumlarda, bu durumu alacaklılar toplantısında beyan edebileceği gibi, konkordatonun tasdik aşamasında hazırladığı raporla da mahkemeyi bilgilendirebilir (Atalı, 2018, s. 107-108; Coşkun, 2019, s. 149).

İİK'nin ilgili maddelerinde, konkordato projesinin kabul edilmesi için gerekli olan sayı ve oylamaya katılabilecek veya katılamayacak alacaklılar belirlenmiştir. Buna göre, İİK'nin 7101 Sayılı İcra ve İflas Kanunu ve Bazı Kanunlar Deđişiklik Yapan Kanun ile deđiştirilmiş olan 299. maddesi kapsamında konkordato komiseri; alacaklıları, ilan tarihinden başlamak üzere 15 gün içerisinde alacaklarını bildirmeye davet etmektedir. Söz konusu toplantının, ilan tarihinden en az 15 gün sonra yapılması zorunludur. Yapılan ilanda, borçludan alacaklı olduğunu bildirmeyen alacaklıların, konkordato projesinin görüşmelerine katılamayacağı da belirtilir. Bildirilmeyen alacaklar konkordato sürecinin yürütülmesinde etkin bir rol oynamayacaktır. Ayrıca yapılacak ilanda, alacaklılara toplantıdan önce 7 gün içinde konkordato ile ilgili belgeleri inceleyebilecekleri de ihtar edilir. İlanda bahsedilen 15 günlük sürenin belirlenmesinde, ilanın yapıldığı gün hesaplamada dikkate alınmaz (İİK mad. 19/I). İlanda, yapılacak toplantının günü, saati ve yeri belirtilmektedir. Ayrıca, ilanın iadeli taahhütlü posta ile gönderilmesi gerekmektedir. İlanın içeriğinin, İİK mad. 301 kapsamında olmaması durumunda, şikâyet edilebilir (İİK mad. 290/III, 16). Söz konusu şikâyet hakkında, konkordatoya başvuru ticaret mahkemesi karar vermektedir.

Alacaklılar listesinin oluşturulması konkordatonun tasdikinde önemli bir yere sahiptir. Buradaki amaç, borçlunun pasif varlıklarının değerini belirlemek ve konkordato müzakerelerinde oy kullanabilecek alacaklıları tespit etmektir. Diğer bir ifadeyle, konkordato teklifi ile borçlunun malvarlığı arasındaki ilişki hakkında belirli bir fikir sahibi olarak, konkordatonun kabulü ve reddi yönündeki irade oluşumuna katkıda bulunmaktadır. Söz konusu ilanın birer örneđi adres bilgileri bulunan alacaklılara posta yoluyla gönderilir. Bunun nedeni ise, borçlunun mevcut borçları ile ilgili, öncelikli toplantıda müşterek bir yönetim ve finansman yönetiminin ne şekilde olacağına karar vermektir. Alacaklıların toplantıya daveti aynı zamanda konkordato komiserinin hazırladığı plan, konkordato projesinin sunumu, konkordato projesinin müzakere edilmesi ve belgelerin incelenmesi gibi işlemler müştereken yapılan koordinasyon ve yönetim anlayışının da yansımaları olarak deđerlendirilebilir (Emir, 2019, s. 66; Muşul, 2018, s. 415).

İİK'nin 301. maddesinde belirtilen alacaklıların inceleyebilecekleri belgeler, alacaklıların konkordato projesi hakkında tam olarak bilgi sahibi olmalarına imkan sağlayacak bütün belgeleri kapsar. Borçlunun konkordato istemi ve İİK'nin 286. maddesi kapsamında konkordato ön projesi ve gerekirse komiserin de dahil olduğu nihai konkordato projesi, konkordato talebinde bulunması gereken tüm liste ve belgeler, bu liste ve belgeler komiser tarafından deđiştirilmiş ise bu deđişiklikleri içeren liste ve belgeler İİK'nin 298. maddesi kapsamında tutulan defter, Asliye Ticaret Mahkemesinin mühlet vermesini öngören kararları, borçlunun mallarının

envanteri alacak bildirimleri, bildirilmemiş olmakla birlikte bilançosundan tespit edilen alacaklar, borçlunun bildirilmiş olan bütün alacaklar için kabul ve red yönündeki verdiği bilgiler ve öngörülen alacak cetveli, çekişmeli, rehinli ve imtiyazlı alacakları içeren liste; her somut olayın niteliğine göre istenilen başka belgeler de gerekli ise verilmelidir (Tanrıver, 2015, s. 205-206).

Rehinli alacaklar, İİK'nin 298. maddesi kapsamında belirlenen kıymet takdirine göre teminatsız kaldıkları oranda hesaba katılırlar (İİK mad. 302/V). Rehlinli mallar, komiserin belirleyeceği kıymet takdirinde ayrı bir öneme sahiptir. Bu kapsamda komiser, rehinli malların kıymet takdirini yaparak, belirlediği tutarı alacaklılar toplantısı yapmadan önce borçluya ve rehinli alacaklılara yazılı bir şekilde bilgilendirir (İİK mad. 298/2). Ancak rehinli alacaklılar, alacaklarını 15 gün içinde bildirmezlerse, rehin haklarını kaybetmezler. Bununla birlikte alacağın rehinle karşılanamayan kısmının oylamaya dâhil olabilmesi ve teminatlandırılabilmesi, bildirilmesi şartına bağlıdır (Coşkun, 2019, s. 149; Kale, 2018, s. 38). Konkordatoda, rehinli alacak, genellikle mülkiyeti borçlu tarafa ait olan ve borçlunun aktifinde yer alan rehinli varlıklar anlaşılmalıdır. Nitekim, Yargıtay'ın en son içtihadı bu yöndedir. (Yargıtay 15. Hukuk Dairesi'nin 2021/1389 E. 2021/275 K. ve 16.02.2021 Tarihli İlamı). Rehlinli alacaklılar, alacaklarının rehinli kısmı için oy hakkına sahip değildirler. Rehlinli alacaklılar, oy kullanma hakları olmasa da, alacaklılar toplantısına katılmaları için bir engel bulunmamaktadır. Ayrıca konkordato borçlusunun şahsen sorumlu olduğu bir alacak üçüncü bir kişinin malı rehin gösterilmek suretiyle teminat altına alınmışsa hem alacağın tamamı hem de alacaklı nisaba dâhil edilecektir. Bu durumda rehin, üçüncü kişi tarafından gösterildiğinden rehinin paraya çevrilmesi hâlinde rehin verenin, konkordato borçlusuna rücu hakkı doğduğundan onun alacağı şarta bağlı alacak gibi değerlendirilecektir (Akil, 2019, s. 177-178; Börü, 2019, s. 181).

Alacaklılar Toplantısında Gerekli Çoğunluk ve Oy Hakkı Olan Alacaklılar

Konkordato projesinin kabulü için, hem alacaklı sayısı hem de alacak tutarı bakımından belirli bir sayının olması gerekmektedir. Alacaklılar toplantısı ve konkordato projesinin kabulü için gerekli sayı ile ilgili İİK'nin 302. maddesine göre; alacaklılar toplantısına konkordato komiseri başkanlık yapar ve komiser söz konusu toplantıda alacaklılara; konkordato süreci, borçlunun mali durumu ve konkordatonun başarıya ulaşıp ulaşmayacağı konularında rapor sunar. Konkordato kapsamında yapılan alacaklılar toplantısı, iflas müessesesindeki alacaklılar toplantısından önemli derecede farklıdır. Alacaklılar toplantısı, iflas müessesesindeki tasfiyede önemli bir organ olmasına rağmen, konkordato da bir büro olmayıp, yapılacak toplantı

yeter sayısı aranmaz (İİK mad. 221/1-2). Diğer bir ifadeyle, toplantıya mevcut alacaklılardan sadece biri kişi bile katılsa, alacaklılar toplantısı yapılabilir. Çünkü toplantının yapılma amacı, borçlunun mevcut malvarlığı hakkında alacaklılara bilgi vermek ve konkordato süreci hakkında alacaklılarla görüşme yapmaktır. Kısacası, alacaklılar toplantısında bir toplanma yeter sayısı belirlenmemiştir. Fakat konkordatonun tasdik edilebilmesi için bir karar nisabı bulunmaktadır. Bu nedenle alacaklıların toplantıya katılım oranını yüksek olması konkordato süreci bakımından çok önemlidir. Alacaklılar toplantısında toplantı zamanında açılır ve başlar. Alacaklılar toplantı bir kez yapılır ve olağanüstü bir durum olmadığı sürece hiçbir sebeple ertelenememektedir. Toplantı başlamadan önce gelen kişilerin kimliklerini ve vekil aracılığı ile katılan alacaklıların da vekillerinin vekâletnamelerinin geçerliliğinin tespit edilmesi için hazırun cetvelinin tutulması gereklidir. Bu cetvel toplantı sonrasında komiser ve borçlu tarafından imzalanarak, istenilmesi halinde alacaklı veya vekiline suretleri verilmektedir (Eroğlu, 2019, s. 125). İİK mad. 302/4 kapsamında alacaklılar toplantısında, yapılması gereken bir oylamadan söz edilmiş olsa da, oylama yapılmaz ve belirli bir karar, karar defterinde düzenlenmez. Sadece alacaklılar toplantısı bittikten sonra, konkordato teklifini kabul edecek ve etmeyecek olanların belirtildiği bir tutanak imza altına alınır.

Alacaklılar toplantısına, gerekli bilgileri vermek için borçlunun katılması zorunlu olup, alacaklılar toplantısı komiser tarafından gerçekleştirilir (İİK mad. 302/II). Borçlunun da katılımı, konkordato projesi, malvarlıklarının durumu ve konkordato sürecindeki sorumluluklarından dolayı cevap verme sorumluluğu ile toplantıda bulunacaktır (Öztek ve diğerleri, 2019, s. 493). Borçlunun mazeretsiz olarak gelmemesi halinde konkordato komiseri, mühletin kaldırılması veya konkordatonun tasdik edilmemesi konusunda olumsuz görüşte bulunabilir. Ancak borçlunun alacaklılar toplantısına katılmaması veya kendini toplantıda temsil ettirmemiş olması toplantının yapılmasına engel teşkil etmemektedir (Uyar, 2019, s. 109).

Komiser kimlik tespit işlemleri yaparak, toplantıya katılanları tutanağa geçirdikten sonra raporunu okumaktadır (İİK mad. 302/1). Komiser, alacaklılara borçlunun durumu hakkında bir rapor verir/sunar. Bu raporun içeriğinde, komiserin, kaydedilen alacaklılarla ilgili görüşleri ile borçlunun mali durumu ve konkordatonun başarı şansı olup olmadığı, borçlunun o güne kadarki ve gelecekteki muhtemel gelir-gider durumu gibi hususlar yer almaktadır. Komiserin beyanları, alacaklıların, borçlunun faaliyetleri ve mali durumu ile ilgili olarak bilgi sahibi olmalarına ve teklif edilen konkordatoyu kabul edip etmeyeceklerine ilişkin, karar vermelerine yardımcı olmaktadır. Komiserlerin sayısının birden fazla olması durumunda, kendi aralarında bir komiseri başkan olarak seçebilirler. Toplantı, komiserin raporu okumasıyla başlar ve sonrasında teklifin müzakeresine geçilir. Müzakere aşamasında

komiser, alacaklılar ve borçlu görüşlerini belirtir. Komiser öncelikle alacaklı yoklaması ve kimlik tespiti yapmaktadır. Alacaklılar toplantısı için herhangi bir toplantı yeter sayısı öngörülmemiş olup, herhangi bir alacaklının katılımıyla toplantının başlayabilmesi mümkündür. Toplantıya tüm alacaklılar katılabilirler. Toplantıya katılmak borçlu ve komiser için görev iken; alacaklılar için haktır. Alacaklılar toplantısı komiserin gözetiminde yapılmaktadır (İİK mad. 302). Öncelikle alacaklıların yoklamasının yapılması gerekmektedir. Toplantıya hiçbir alacaklı katılmasa dahi komiser toplantıyı açmak ve durumu tutanakla saptamak zorundadır. Çünkü toplantıya katılma süresi toplantıdan itibaren 7 (yedi) gündür (İİK mad. 302/VII) (Göncü Döner, 2019, s. 195; Kuru, 2013, s. 450; Akyürek ve Akyürek, 2019, s. 444; Akdeniz ve Kayıhan, 2019, s. 125).

Hangi alacaklıların, alacaklılar toplantısında oy kullanabileceği belirlenmiştir. Buna göre, İİK’da temel kural, konkordato projesinin görüşülmesinde oy kullanabilecek alacaklılar aynı zamanda konkordato projesinden etkilenen alacaklılardır (Nacar, 2020, s. 131). Ayrıca yapılan düzenlemeyle birlikte, sadece 2 şekilde bir çoğunluk hesaplanmaktadır. Diğer bir ifadeyle, konkordato projesinin kabul edilmesi, 2 çoğunluktan birinin olmasına bağlıdır. Yeni düzenlemeyle birlikte alternatif bir nisap belirlenmiştir (Kale, 2018, s. 245). Bu kapsamda konkordato projesi; i) kaydedilmiş olan alacaklıların ve alacakların yarısını veya ii) kaydedilmiş olan alacaklıların dörtte birini ve alacakların üçte ikisini, aşan bir çoğunluk tarafından imza edilmiş ise kabul edilmiş sayılmaktadır. Bu kapsamda, konkordato projesini, alacaklılar toplantısına katılan alacaklıların çoğunluğu kabul etmese de, mevcut alacaklıların dörtte birinin ve alacağın tutarı bakımından üçte ikisinin yakalanması durumunda konkordato projesi kabulü için yeterlidir. Bu sayede, konkordato projesinin ana alacaklılar tarafından kabul edilmesi, konkordatonun kabulü için yeterli olacaktır (Kale, 2018, s. 245). Herhangi bir alacaklı, borçlu taraftan birden çok alacağı olması durumunda, alacaklı sayısının belirlenmesinde sadece bir alacaklı olarak dikkate alınmaktadır. Komiserin onayı olmadan, konkordato mühleti sürecinde meydana gelen alacaklar da konkordatoya tabi alacak olarak kabul edilmektedir. Ancak bu alacakların meydana gelmesinden itibaren 15 gün içinde komisere bildirilmesi gerekmektedir. Şüpheli bir alacak olmaması şartıyla, toplantı gününe kadar bildirilmeleri durumunda, bu alacaklıların da toplantıya katılıp oy kullanabilmeleri mümkündür. Bu durumda, mühlet içerisinde meydana gelen alacaklıların oy hakları bulunmaktadır. Ayrıca konkordatoya dahil olan bir alacaklı “kabul oyu” vermemişse, konkordatoyu reddetmiş kabul edilmektedir (Eroğlu, 2019, s. 82).

İİK’nin 206. maddesinde belirtilen imtiyazlı alacaklılar, mevcut alacaklılar ve borçlunun eşi, anası, babası, çocuğu ile kendisinin ve evlilik bağı ortadan kalkmış olsa dahi eşinin anası, babası ve kardeşi alacak ve

alacaklı çođunluđunun hesabında dikkate alınmamaktadır. Bu kapsamda imtiyazlı alacaklıların konkordatodan etkilenmeyecek olup oy hakkına sahip deđillerdir. Bu kiřilerin objektif olarak oy kullanmaları beklenmediđi için oylamaya dahil olmamaktadır. Ayrıca rehinle teminat altına alınmış olan alacaklar, İİK'nin 298. madde kapsamında komiser tarafından belirlenen kıymet sonucunda teminatsız kaldıkları kısım kadar hesaba katılabilirler. Bu nitelikteki alacaklıların objektif olarak oy kullanmaları beklenmediđi için oy haklarından mahrum kalmışlardır. Çekiřmeli, belirli bir Őarta bađlanmış veya vadesi belli olmayan alacakların, hesaba katılıp katılamayacađı ve katılırsa oranda olacađını ilgili mahkeme karara bađlar. Bu konuda mahkeme hızlı bir yargılama faaliyeti yürütmelidir. Ayrıca alacađın mevcudiyeti ve miktarı hakkındaki karar, iřin esasını inceleyecek olan mahkemeye ait olacaktır. Bu konuda mahkeme, söz konusu alacakları incelerken alacađın esası ile ilgili ayrıntılı bir inceleme yapılmayıp, sadece bu alacaklılara oy hakkı tanınıp tanınmayacađı incelenecektir (Kale, 2018, s. 247; Öztekin ve diđerleri, 2019, s. 505-506). Alacađı kabul edilmemiş olan alacaklıların, konkordatonun tasdik tarihinden itibaren bir ay içerisinde dava açma hakları bulunmaktadır (İİK. mad. 308b/I). Mahkeme, konkordato projesi kapsamında, tasdik kararının kesinleşmesine kadar, çekiřmeli alacakların belirli bir kısmını, borçlu tarafından mahkeme tarafından belirlenecek bir bankaya yatırılması yönünde bir karar verebilir. Ancak zamanında dava açmamış alacaklılar, söz konusu paydan ödeme yapılmasını isteyemez ve yatırılan pay borçluya tekrar iade edilir (İİK. mad. 308b/II).

Konkordato projesinin kabulü için yapılacak olan alacaklılar toplantısında oylama yapılmaz. Bunun yerine bir tutanak düzenlenir. Konkordato oylaması yazılı olarak yapılır; yani verilen oylar tutanađa geçirilir. Bu tutanađı, konkordatoya kaydedilmiş veya borçlunun bilançosunda ve alacaklılar listesinden alacaklı olduđu tespit edilebilen alacaklılar imzalama yetkisine sahiptirler. Borçlunun ayrıntılı bilançosunda yer alan alacaklar, alacaklıların süresinde kaydettirdiđi ve borçlunun kabul ettiđi alacaklar (İİK mad. 300) ve çekiřmeli hale gelen alacaklar hakkında mahkemece nisaba katılması yönünde karar verilen alacaklar (İİK mad. 302/VI) nisaba dahil edilir. Ayrıca borçlu tarafından alacađı kabul edilmemiş ve fakat mahkemenin nisaba dahil edilmesi yönünde karar verdiđi alacaklılar oy kullanılabilir (Cořkun, 2019, s. 159). Oy vermeyen alacaklılar ise toplantının bitiminden itibaren yedi günlük iltihak süresi içinde tutanađı imzalayarak oylarını kullanabilirler (Öztekin ve diđerleri, 2019, s. 50; Pekcanitez ve Erdönmez, 2018, s. 495). Alacaklılar toplantısına alacaklı olduđunu bildiren herkes katılabilirse de toplantı sonunda tutulan tutanađı belirtilen alacađı borçlunun kabul ettiđi ve alacađı borçlu tarafından reddedilmiş olsa bile Asliye Ticaret Mahkemesinin kararıyla oylamaya katılmasına karar verilenler imzalayabilir (Pekcanitez ve Erdönmez, 2018, s. 500).

Konkordato komiseri, iltihak süresinin bitmesinden sonra en fazla yedi gün içinde konkordatoyla ilgili tüm belgeleri, konkordato projesinin alacaklılar toplantısında kabul edilip edilmediği ve tasdik şartlarını taşıyıp taşımadığıyla ilgili hazırlayacağı kapsamlı raporunu mahkemeye sunar (İİK mad. 302). Söz konusu raporda; borçlunun sahip olduğu tüm varlıkları, mali durumu, sahip olduğu gelirleri ve konkordato projesini hangi alacaklıların kabul edip etmediği ve toplantıda kabul edilmeyen alacak taleplerinin nedenleri gibi konular kapsamlı bir şekilde yer alması gerekmektedir. Ayrıca raporda, İİK'nin 206. maddesinde belirtilen alacaklar ve mühlet sürecinde komiserin onayı ile meydana gelen alacaklar için gerekli olan teminatlar da yer almalıdır. Komiserin hazırladığı bu rapordaki bilgiler konkordatonun tasdiki yargılamasında mahkemenin işini kolaylaştıracaktır. Komiser, konkordatonun tasdik edilmesi veya reddedilmesi gerektiği hakkındaki kanaatini de raporunda belirtmelidir (Öztek ve diğerleri, 2019, s. 506-507).

Diğer yandan, kamu alacakları konkordato sürecinden etkilenmediğinden oy hakları bulunmamaktadır. Amme alacaklarında konkordato mecburi değildir (İİK mad. 308/c-3). Bu kapsamda, söz konusu alacaklar da konkordato projesi oylamasında alacak/alacaklı çoğunluğu hesabında dahil edilmemektedir. Konkordato hükümlerine tabi olmayan amme alacakları 6183 sayılı Kanun'a tabi amme alacaklarıdır. Her ne kadar amme alacaklısının oy kullanma hakkı bulunmamasına rağmen maddeye dahil dilmemiş olsalar da oy hakları bulunmaz. 6183 sayılı Kanun dışında kalan amme alacakları konkordatoya tabi oldukları gibi oylamaya da katılacaklardır. Finans kurumları tarafından verilen krediler de, adi konkordatoda konkordato şartlarına tabi olmadığından, konkordatoda oy kullanmaları ve oy çoğunluğunda hesaba katılmaları söz konusu değildir (İİK mad. 308/c-4). Kambiyo senetleri (çek, bono ve poliçe) kapsamında ortaya çıkan alacaklardan, bonoda; hamilinin konkordato komiserine ilan tarihinden sonra zamanında alacağını bildirmelidir. Vadeli çek (ileri tarihli) ve poliçede ise alacağın lehtar tarafından zamanında komiserine bildirilmesi gerekmektedir (Tanrıver, 2015, s. 175). Yabancı para üzerinden düzenlenen alacaklarda, konkordatoya yapılacak bildirimlerde Türk lirasına çevrilmesi gerekmektedir. Ancak alacaklı alacağını yabancı para üzerinden bildirmiş ise, konkordato komiseri söz konusu alacağı Türk lirasına çevirip kayıt altına almalıdır (Muşul, 2018, s. 453).

Yapılan değişiklikle birlikte, konkordato kapsamında imtiyazlı alacakların sürece dahil edilip edilmeyeceği, iflas müessesesindeki imtiyazlı alacaklardan ayırt edilmiştir. Buna göre İİK'nin 206. maddesinde geçen işçilik ve nafaka alacakları gibi imtiyazlı alacaklar konkordato sürecine dahil edilmemektedir (İİK mad. 308/3-c). Konkordatonun tasdik edilmesi için söz konusu alacakların tamamının ödenmesi ve yeterli bir miktarda teminata bağlanmış olması zorunludur (İİK mad. 305/1-d). Bu alacaklar konkordatoya

tabi olmadıklarından, kural olarak oylamada yer almayacakları gibi oy çokluğunda da dikkate alınmazlar. Ayrıca buna benzer imtiyazlı alacaklar, konkordatonun çoğunluğunun sağlanmasında yapılan hesaplama dahil edilmediğinden, bu alacakların zamanında bildirilip bildirilmemesinin hiç önemi yoktur. Ancak bu alacakların zamanında bildirilmemesi, alacağın imtiyazlı olmaktan çıkacağı anlamına gelmemelidir. Bununla birlikte imtiyazlı alacaklıların alacaklılar toplantısına katılmalarının mümkün olup olmadığı tartışmalı bir konudur (Pekcanitez ve Erdönmez, 2018, s. 497; Coşkun, 2019, s. 163; Öztekin ve diğeri, 2019, s. 588; Börü, 2019, s. 181). İmtiyazlı alacaklılar eğer alacaklılar toplantısında nisaba dahil olup oy kullanmak isterlerse, en geç oy kullanma süresinin bitimine kadar imtiyaz haklarından feragat etmelidir. İmtiyazlı alacaklıların konkordato projesinin oyladığı alacaklılar toplantısında hem oy kullanması hem de imtiyazlı alacak haklarını muhafaza etmesi mümkün değildir. Diğer yandan, komiser tarafından gerçekleştirilen kıymet takdirinde gösterilen teminatın, imtiyazlı alacağın tamamını karşılamayacağını anlaşılması halinde, teminatın karşılamadığı kısım, konkordato çoğunluğunda dikkate alınır. Diğer bir durum ise, imtiyazlı alacak sahipleri imtiyazlarından vazgeçtikleri takdirde konkordato çoğunluğunda dikkate alınır ve oylamaya katılabilirler (Aydemir, 2019, s. 70).

Yukarıda yapılan açıklamalar çerçevesinde; alacaklılar toplantısında, “toplantı yeter sayısı” aranmaz. Bu kapsamda, herhangi bir karar alınmayarak, oylama yapılmasına gerek yoktur. Sadece konkordatonun müzakeresi sonucunda konkordatonun onaylanmasıyla ilgili, kabul ve red verenlerin oylarını kapsayacak bir tutanak tutularak imza altına alınır (İİK mad. 302/VII). Bu tutanağı, konkordato sürecinde alacaklı olarak kaydedilmiş olan alacaklılar imzalamaktadırlar. Ayrıca borçlu tarafın bilançosunda alacaklı olarak görünen alacaklılarda tutanağı imzalamaktadırlar. Söz konusu tutanağı imzalamamış olan alacaklıların, konkordato projesini kabul etmediği kabul edilir (Kuru, 2013, s. 1408; Kale, 2018, s. 39). Alacaklılar toplantısına, borçludan alacaklı olan tarafların katılma zorunluluğu bulunmayıp, istedikleri takdirde katılabilirler. Söz konusu toplantıda, iflas müessesinde olduğu gibi, toplantı yeter sayısı ve karar sayısı aranmamaktadır. Diğer bir ifadeyle, alacaklılar toplantısı, herhangi bir karar organı olmayıp, gelen alacaklılarla gerçekleştirilir. Toplantının yapılmasındaki temel amaç; alacaklılara, borçlunun teklifleri kapsamında oluşturulan konkordato projesi ve borçlunun mali durumu hakkında bilgi vermektir. Bu kapsamda da alacaklıların konkordato konusunda muvafakat sağlamaktır. Ancak konkordato konusunda muvafakat sağlanamayan alacaklıların, konkordato konusunda sahip oldukları haklar saklı kalmaktadır. Ayrıca konkordatoya muvafakat sağlamamakla birlikte, alacağın kaydettirmiş olan alacaklılar, alacağın talep etme hakları bulunmaktadır (İİK mad. 303/I). Kabul oyu veren alacaklılar iradelerini

tutanağa geçirmekte iken, konkordato projesini kabul etmeyen alacaklılar bu kararı belirtmek zorunda olmayıp, çekimsiz kalmakla projeyi kabul etmediklerini göstermektedirler. Alacaklılar tutanağı hemen imzalamak zorunda değildir. Toplantı bittikten sonra 7 gün içinde gerçekleşen ihtihaklar da kabul edilebilir (Kuru, 2013, s. 68). Yani bu durumda alacaklılar, konkordato yokmuş gibi; alacaklarının tamamını, vadesi geldiği zaman müşterek borçlu ve kefillerden isteyebilirler. Bu kişiler konkordatodan yararlanamazlar (Uyar, 2019, s. 110-115).

Alacaklıları Alacaklarını Bildirmeye Davet

7101 Sayılı Kanun'un 27. maddesi ile İİK'nin 299. maddesi, tamamen değiştirilmiş olup, madde, "Alacaklılar Alacaklarını Bildirmeye Davet" başlığını alsa da esasında yapılan düzenleme, değişiklikten önce 292/I'in birkaç ufak değişiklikle yeni metne uyarlanmış halidir.¹ Bu kapsamda, İİK'nin 299. maddesi kapsamında konkordato komiseri tarafından alacaklılar, konkordato talep eden borçludan alacaklarını bildirmeye İİK'nin 288. maddesinde belirtilen şekilde yapılacak ilan ile davet edilir. İlanın iki amacı bulunmaktadır. Bunlardan ilki, borçlunun pasifinin veya borcunun belirlenmesidir. Diğeri ise, konkordato teklifinin kabulü hakkında müzakerelere ve oylamaya katılacak alacaklıların tespitidir (Sarisözen, 2019, s. 194). Alacağın komiserine bildirilme yükümlülüğü, borçlunun bilançosunda göstermiş olduğu alacaklılar veya konkordato projesinde göstermiş olduğu alacaklılar listesinde gösterilen alacaklılar konusunda geçerli değildir. Dolayısıyla, bu söz konusu bilançoda gösterilen alacaklıları herhangi bir talebe gerek olmaksızın kayıt altına almak zorunluğu bulunmaktadır. Ayrıca ilan ile komiserine bildirilmesi gereken alacaklar, konkordato mühletinin verilmesinden önce doğmuş alacaklar olup, alacak bildiriminde bulunurken,

¹ Değişiklikten önceki 292/I: "Alacaklılar, komiser tarafından ilan tarihinden itibaren 20 gün içinde alacaklılarını bildirmeye mühlet kararının yayımlandığı gazetede yapılacak ilanla davet olunur. Ayrıca, ilanın birer sureti adresi belli olan alacaklılara posta ile gönderilir. İlanda, hilafına hareket eden alacaklıların bilançoda kayıtlı olmadıkça konkordato müzakeresine kabul edilmeyecekleri ihtar da yazılıdır." 7101 Sayılı Kanun'la yapılan değişikikten önce, alacaklılara 20 günlük bir süre verilirken, değişiklikten sonra bu süre 15 güne indirilmiştir. Değişikliklerin geneline bakıldığında kanun koyucu, konkordatonun hızlı bir şekilde sonuca ulaşmasını hedeflemiştir. Bu hedefe elbette 5 günlük zaman kısıtlaması gibi sınırlı iyileştirmelerle ulaşılamazdı. Bu sebeple kanun koyucu, değişiklik metninin genelinde süreleri iyileştirmenin yanı sıra, sistemi revize etme adına da önemli sayılabilecek adım atmıştır (Sarisözen, 2019, s. 192).

bunların konkordato geçici mühlet verildiği andaki tutarı esas alınmaktadır (Bozdoğan, 2020, s. 78).

Komiser, alacaklıların alacakları ile ilgili yapmış oldukları iddialar hakkında, borçluyu açıklama yapmak üzere davet etmektedir. Kaydın yasal sürede yapıldığını alacaklı ispat etmek şartıyla, alacağın bildirilmesi yazılı veya sözlü yapılabilir. Komiser tutanak düzenleyerek, kayıt için gelen alacaklıların imzasını alarak kendisi de tutanağı imzalamaktadır (Öztek ve diğerleri, 2019, s. 313). Daha sonra komiser, söz konusu alacakların gerçek olup olmadıklarını borçlunun ticari defter ve belgeleri üzerinde yapacağı inceleme neticesinde, İİK'nin 302. maddesi kapsamında rapor hazırlayarak, elde ettiği sonuçları konkordato tasdiki yargılamasından önce mahkemeye sunacağı gerekçeli raporda belirtmektedir (İİK mad. 300). İİK'nin 288. maddesi kapsamında (ilanın yöntemi ve süreci belirtilmiştir) komiser, yapacağı ilanla birlikte, alacaklıları alacaklarını 15 gün içinde bildirmeye davet etmektedir. Söz konusu 15 günlük sürenin kısaltılması veya uzatılması mümkün değildir. İlan, açık adresi bilinen alacaklılara posta yoluyla gönderilir. Ayrıca söz konusu ilanda alacaklılara, alacaklarını bildirmemeleri ve borçlunun bilançosunda alacaklı olarak görülmemeleri durumunda, konkordato projesinin müzakerelerine/görüşmelerine katılmayacakları da belirtilir (İİK. mad. 299). Diğer bir ifadeyle, İİK mad. 299'da, ilandan itibaren süresi içinde alacaklının alacağını bildirmemesinin yaptırımı olarak, o alacaklının, alacağının bilançoda kayıtlı olmadıkça, konkordato projesinin müzakerelerine (görüşmelerine) kabul edilmemesi gösterilmiştir.

Konkordato projesinin müzakerelerine/görüşmelerine katılmama durumu, alacaklının alacağının konkordato nisabının hesaplanmasında dikkate alınmaması ve alacaklının konkordato projesinin kabulü veya reddi konusunda oy kullanamamasıdır. Ancak burada, alacaklıların alacak haklarının sona ermesi, alacak haklarından feragat etmesi/vazgeçilmesi gibi bir durum söz konusu değildir. Kısacası, süresinde alacak bildiriminde bulunmayan alacaklı bilgilenmek amacıyla alacaklılar toplantısını izleyebilir, fakat bu toplantı sonucunda konkordato projesinin kabulüne veya reddine yönelik nisabın hesaplanmasına ilişkin tutanağı imzalamaz veya toplanmayı izleyen yedi günlük süre içerisinde de oylamaya katılamaz (Börü, 2018, s. 179).

Komiser tarafından çıkarılan ilan ve gönderilen tebligatlara göre komiser tarafından gerekli defter ve belgelere incelemeler neticesinde, bildirilen borç tutarları borçlunun onayına sunulur. Alacaklıların konkordatoya kayıt yaptırması ve alacağın konkordato nisabına dahil edilmesi durumunda, müteselsil kefillerin de ayrıca konkordatoya yaptırmaması gerekmektedir (Altay ve Eskiocak, 2017, s. 195). Ayrıca kambiyo senetlerinin ciro edilmesi durumunda, alacak kaydını son hamil tarafından yapılması gerekmekte birlikte, hamil kayıt yaptırmazsa cirantalar,

erteleyici koşula bağlı olarak kayıt yaptırabilirler. Diğer yandan, İİK'nin mad. 299 ve mad. 288'deki belirtilen ilanın yapılış şekli aynı olsa da ilanı yapanlar açısından farklıdır. Buna göre, 299. Maddede öngörülen ilan komiser tarafından yapılırken; mad. 288'deki geçici mühlette yapılan ilan, mahkeme tarafından yapılmaktadır (Öztek ve diğerleri, 2019, s. 306).

Borçlunun, Alacaklılar Hakkında İddiaları İçin Davet Edilmesi

7101 Sayılı Kanun'un 28. maddesi ile İİK'nin 300. maddesi, tamamen değiştirilmiş olup, madde, "Alacaklar Hakkında Borçlunun Beyana Daveti" başlığını alsa da esasında yapılan düzenleme, değişiklikten önce 293. maddenin yeni metne uyarlanmış halidir (Sarisözen, 2019, s. 196). Buna göre, İİK'nin 300. maddesine göre, komiser; borçluyu, alacaklılar tarafından iddia edilmiş olan alacakları hakkında görüşlerini almak üzere davet eder. Komiser ve alacaklıların borçluyu toplantıya katılması konusunda zorlama yetkileri yoktur. Ancak borçlu gerçekçe göstermeden toplantıya gelmezse, komiser, Asliye Ticaret Mahkemesinde mühletin kaldırılmasını ve konkordatonun reddine karar verilmesini mahkemeden talep edebilir (Altay ve Eskiocak, 2017, s. 212; Sarisözen, 2019, s. 197-198). Borçlunun bilançosunda kaydettiği borçlar kendiliğinden konkordato nisabına dahil edilerek, bu alacaklar, alacaklı tarafından konkordatoya kaydedilmeler bile konkordato nisap ve oylamasına katılırlar. Borçlu, daha önce bilançosunda kaydettiği alacaklara daha sonra itiraz edemez. Komiser, yapılan açıklamalar kapsamında borçlunun defter ve belgelerini incelemelerde bulunarak borçlu hakkında rapor hazırlar. Borçlu alacaklıları kabul edebileceği gibi, sebeplerini belirtmesi ile birlikte kısmen veya tamamen reddedebilir. Borçlunun bilançosunda kayıtlı olmayan veya bilançoda bildirilenden farklı miktarda kayıt olunması talep edilen bir alacak bildirim alan komiser, alacağı kaydetmeden önce borçlunun bu alacaklar hakkındaki görüşlerini alır. Talep edilen alacağın kısmen veya tamamen borçlu tarafından kabul edilmemesi halinde, bu durumda kabul edilmeyen söz konusu alacak çekişmeli alacak haline gelmiş olup, bu şekilde kayıt altına alınır. Konkordatoya kaydedilen bir alacağa borçlunun itiraz etmesi halinde, bu durumun alacaklıya komiser tarafından bildirilmesi gerekmektedir. Bildirilen alacakların çekişmeli hale getirme yetkisi, borçluya aittir. Ancak çekişmeli alacağın konkordatoya katılıp katılmayacağı veya nisaba dahil edilip edilmeyeceğine ve ne oranda dahil edileceğine mahkeme tarafından, İİK mad. 302/VI kapsamında karar verilmektedir. Komiser borçlunun kabul etmediği alacaklar veya çekişmeli alacaklar hakkındaki beyanına istinaden tutanak düzenlerken, uygulamada komiserin kabul ettiği alacaklar için tutanak tutmamaktadır. Çekişmeli alacaklara ilişkin hükümler kapsamında imtiyazlı alacaklı, tasdik kararının ilanından sonra 30 gün içinde ticaret

mahkemesinde dava açmak zorundadır. Mahkeme tarafından itiraza uğrayan imtiyazlı alacak hakkında inceleme yapılarak karar verilecektir.

Konkordato sürecinde borçlunun mali durumunu inceleyen komiser, mevcut alacaklılar hakkında hazırlayacağı raporla, en doğru verileri tasdik makamı olan mahkemeye ve alacaklılar toplantısına sunması gerekmektedir. Konkordato komiseri, borçlunun mali durumunu incelerken, alacaklılarla ilgili muhasebe kayıtlarında manipülasyon tespit ederse, bu durumu derhal alacaklılar toplantısına ve mahkemeye iletmesi gerekmektedir. Ancak komiserin burada temel görevi alacakları kaydetmekle sınırlı olup, komiserin mevcut alacak iddialarının geçerli bir dayanağının olmadığı gerekçesiyle söz konusu alacakları kabul etme veya reddetme yetkisi bulunmamaktadır. Komiser, dosya kapsamında bildirilen alacakları kaydetmekle ve denetlemekle görevlidir. Borçlunun kabul ettiği alacak kaydı talebi doğrudan konkordato nisabına dahil olacak ve bu konuda komiserin denetim dışında müdahalesi bulunmamaktadır. Ayrıca alacaklıların, alacakları gösteren bilgi ve belgeleri sunmaları gerekli olsa da, alacaklıların böyle bir zorunlulukları yoktur. Alacaklıların mevcut alacaklarını kanıtlamak için hiçbir bilgi ve belge sunmasa da, komiser söz konusu alacakların kaydını yapmaktadır. Ancak komiserin bu alacakları kabul veya ret yetkisi bulunmamaktadır (Sarisözen, 2019, s. 196; Altay ve Eskiocak, 2017, s. 187; Pekcanitez ve Erdönmez, 2018, s. 57).

Borçlunun Konkordato Teklifinin Alacaklılar Tarafından Oylanması

Kanunda belirtilen sürelerde konkordatoya alacaklı olarak kaydedilmiş veya zamanında alacaklı olarak talepte bulunmamakla beraber, alacağının varlığını toplantıda ispat etmiş olan alacaklılar ve çekişmeli alacak olup olmadığına bakılmaksızın tüm alacaklılar, alacaklılar toplantısına katılabilirler. Toplantı sonucunda, komiser tarafından konkordatoyu kabul eden ve reddeden alacaklılar için ayrı ayrı tutanak tutulması gerekir. Bu tutanaklar, konkordatoya kaydedilmiş alacaklılar ve borçlunun bilançosunda alacaklı olarak görünen alacaklıları kapsamaktadır. Alacak kayıt bildiriminde bulunmuş ancak toplantıya katılmamış ya da toplantıya katılmış fakat oy kullanmamış veya oy kullanmış ancak tutanağı imzalamamış alacaklıların oyunun ne anlama geleceği konusunda doktrinde farklı görüşler bulunmaktadır. Diğer yandan, alacaklılar toplantısının yapılması için her ne kadar bir toplantı yeter sayısı öngörülmemiş ise de, konkordato projesinin kabulüne karar verilebilmesi için İİK'nin 302. maddesinde belirtilen belli çoğunluğun gerçekleşmesi aranmaktadır (Göncü Döner, 2019, s. 196; Eroğlu, 2019, s. 45). Buna göre, ayrıntısı yukarıda açıklanan, konkordato projesinin kabul edilmiş sayılması için alternatifli iki çoğunluktan bir tanesinin gerçekleşmesi gerekmektedir. Ancak borçludan birden fazla alacağı olan alacaklı tek bir alacaklı olarak dikkate alınmakla birlikte, söz

konusu alacaklının bütün alacakları alacak nisabında ayrı ayrı, yani tüm meblağ açısından dikkate alınacaktır (Öztek ve diğerleri, 2019, s. 339-342).

Borçlunun Defterinin Tutulması ve Rehinli Mallarının Kıymet Takdiri

Konkordato komiseri, görevlendirilmesinden sonra borçlunun varlıklarının bir defterini yapar ve varlıklarının kıymetini değerlendirerek kıymet takdirini yapar. Konkordatonun tasdiki aşamasından önce komiser tarafından ön hazırlık yapılarak, hazırlık kapsamının en önemli parçası olan borçlunun varlıklarını söz konusu deftere kaydedip, kaydedilen varlıklarının kıymetlerini tespit eder. Söz konusu defterle birlikte, borçlunun teklifinin mal varlığı ile orantılı olup olmadığı tespit yapılmaktadır. Ayrıca deftere, borçlunun sahip olduğu tüm varlıkları, mevcutları, alacakları, hakları, üçüncü kişilere ait varlıkları ve miras ile sahip olunacak varlıklar yazılacaktır. Böylece borçlunun kaynakları net olarak belirlenecek ve teklifinin mal varlığı ile orantılı olup olmadığı hususu değerlendirilecek ve gerektiği takdirde teklif revize edilecektir (Kuru, 2013, s. 1471).

Komiser görevlendirildikten hemen sonra borçlunun varlıklarının değerlemesini yapacaktır (Muşul, 2018, s. 374). Borçlunun işletme dışında varlıklarının olması durumunda, söz konusu varlıkların olduğu yerde bulunan icra dairesi tarafından değerlendirilecektir (İİK. mad. 298/I). Komiser, borçlunun sahip olduğu rehinli varlıkları için de kıymet takdirini yapmaktadır. Komiser rehinli malların kıymetinin takdirine ilişkin kararını alacaklıların incelemesine hazır bulundurur. Rehinli mallara ilişkin yapılan kıymet takdirleri, borçluya ve rehinli alacaklılara, alacaklılar toplantısından önce tebliğ edilecektir (İİK. mad. 298/II). Bu tebliğin amacı, yapılan değerlendirmeye alacaklıların ve borçlunun itiraz edebilme imkânı sağlamaktır. Rehinli alacaklı, herhangi bir alacaklı veya borçlu masrafını 7 gün içinde ödemek şartıyla ilgili mahkemeden rehinli varlıkların kıymet takdirini yeniden yapılmasını talep edebilir. Söz konusu yeniden değerlemeyi Asliye Ticaret Mahkemesi yapmaktadır. Rehinli varlıkların yeniden kıymet takdirini mahkeme tarafından gayrimenkul değerlendirme uzmanlığı lisansına sahip kişilere yaptırılmaktadır (İİK. mad. 298/VI). Alacaklı tarafından kıymet takdirini talep edilmesi ve kıymetin değerinin önemli bir şekilde değişmesi durumunda, yapılan masraf borçludan istenebilir (Kale, 2018, s. 243-243).

Diğer yandan, İİK'nin ilgili maddeleri gereğince düzenlenen ve mahkeme tarafından belirlenen alacaklılar kurulu, yapısı ve görevi bakımından alacaklılar toplantısından farklı ve bağımsız bir kurumdur. Bu nedenle, bu kurumlar birbirine bağlı olmadan, bağımsız karar alabilir (Yılmaz, Arslan, Taşpınar, Ayvaz, Hanağası, 2018, s. 552; Börü, 2018, s. 341; Emir, 2019, s. 57). Alacaklılar kurulu, alacaklıların konkordato sürecini

takip edebilmeleri ve gerektiđi takdirde müdahale edebilmelerini sađlayan kurumdur. Alacaklılar toplantısı ise en önemli görevi borçlunun konkordato projesini onaylamak olan başka bir kurumdur. Ancak, alacaklılar kurulunun, alacaklılar toplantısı yapılırken alacaklılar arasında seçilen kişilerden meydana gelmesi sonucunda, alacaklılar kurulu ve toplantısı arasında özel hukuk temelli bir vekalet ilişkisinin oluştuđu söylenebilir. Bu kapsamda, alacaklılar kurulunun daraltılmış veya azaltılmış sürekli şekilde yapılan alacaklılar toplantısı olarak değerlendirilebilir (Nacar, 2020, s. 105-106; Börü, 2018, s. 351).

Komiserin Toplantıya İlişkin Tutanakları ve Raporunu Mahkemeye Sunması

Konkordato projesinin müzakereleri sonucunda oluşturulan konkordato tutanađı, kabul ve ret oylarını da içerir biçimde derhal imzalanır. Toplantının bitimini takip eden yedi gün içinde gerçekleşen iltihaklar da kabul edilir. Konkordato komiseri, yedi günlük iltihak süresinin bitmesinden itibaren veya katılma süresinin sona ermesinden sonra en geç 7 gün içinde konkordatoyla ilgili bütün bilgileri, belgeleri, konkordato projesinin tasdik edilip edilmediđini veya tasdik edilmesinin kanuna uygun olup olmadığı gibi konularda görüşünü hazırlayacađı gerekçeli raporunda mahkemeye tevdi eder (İİK mad. 302/f). Söz konusu raporda; borçlunun mevcut varlıkları, gelirleri ile konkordato projesini kabul eden ve etmeyen alacaklılarla ilgili bilgiler yer almaktadır. Ayrıca İİK'nin 206. maddesinin birinci sırasındaki alacaklar ve konkordato mühleti içerisinde komiserin onayı ile doğan alacaklar için gerekli olan teminatların deđerinin ne olduđu hususu ile komiserin konkordatonun tasdiki ya da tasdik edilmemesi yönündeki görüşünün de bu raporda yer alması gerekir. Kabul edilmeyen alacak talepleri ve nedenleri de hazırlanan raporda belirtilmektedir. Düzenlenecek raporda, bazı belgelerde talep edilebilir. Bu belgeler; komiserin borçluya verdiđi teminatları gösteren yazı/çizelge, borçlunun ticari defterleri, borçlunun varlıklarının deđerini gösteren tablo, konkordato mühletinde yapılan giderler veya harcamalar, bu süreçte elde edilen gelirler, alacaklılar toplantısı tutanađı ve konkordato projesinden oluşmaktadır. Komiser, konkordatonun onaylanması veya onaylanmamasına dair oluşan kendi kanaati de raporunda belirtecektir. Komiserin hazırlamış olduđu rapor, mahkemenin konkordatonun tasdiki yargılamasında önemlidir. Komiserin kesin mühlet içerisinde alacaklılar toplantısını yapmış, raporunu düzenlemiş ve mahkemeye tevdi etmiş olması gerekir. Komiserin raporunu mahkemeye sunarken mahkemenin de kesin mühlet bitmeden yargılama yapacađını ve sadece altı aylık bir uzatma süresine sahip olduğuna dikkate etmesi gerekmektedir. Sunmaması durumunda mühletin etkileri resen ortadan kalkar ve bu durumda komiserin sorumluluđu doğar (Kale, 2018, s. 247;

Altay ve Eskiocak, 2017, s. 653; Kuru 2020, s. 71; Öztekin ve diğerkleri, 2019, s. 346).

Konkordatonun Tasdiki

Asliye Ticaret Mahkemesinin yürütmekte olduđu (ticaret mahkemesi bulunmayan yerlerde görevli mahkeme, ticaret mahkemesi görevini yapan asliye hukuk mahkemesi) konkordatonun tasdiki ile ilgili yargılama, kendisine özgü bir tasdik işleminde niteliğinde olup, maddi hukuk yargılaması değildir. Tasdik yargılaması sonucunda verilecek karar, daha çok konkordatonun kanunlara uygun veya kanun kapsamında olup olmadığının belirlenmesine yönelik tasdik faaliyetinin yürütüldüğü bir yargı işlevi özelliğini taşımaktadır. Bu nedenle tasdik yargılaması; özellikle de komiserlik tarafından yapılan işlemlerin kanunun öngördüğü şekilde oluşup oluşmadığının denetlenmesini içermektedir (Kuru, 2013, s. 3712). Ayrıca mahkeme, konkordatonun tasdiki hakkında kararını duruşmalı olarak ve kısa bir sürede vermelidir. 7101 sayılı Kanun ile getirilen çeşitli değişikliklerle, somut olayın özelliklerine göre hâkim kararının takdirine bırakılırken, mahkeme öncelikle menfaatler dengesi çerçevesinde alacaklıların yararlarını gözetererek ve işletmenin istihdam kabiliyetinin sürdürülebilirliğinin devamı ile kamu yararını sağlamaya yönelik elverişli nitelikte olup olmadığını göz önünde bulundurmalıdır (Altay ve Eskiocak, 2019, s. 335-336). Ayrıca dürüst borçlulara tanınmış bir imkân olan konkordato, borçlunun dürüstlük ilkesine aykırı davranması ile konkordato tasdik edilemez (Muşul, 2018, s. 423).

Diğerk yandan, konkordato komiseri, konkordato projesini tamamlayarak, alacaklıların alacaklarını bildirmesi ve tahkikat işlemlerini tamamlandıktan sonra, konkordato projesini görüşmek ve bu konuyu tartışmak üzere alacaklıları toplantıya çağırır. Konkordato projesi, kanununda belirtilen çoğunluk sağlanarak, alacaklıların oyuna sunulur (Emir, 2019, s. 68). Konkordato komiseri, projenin kabulü için yapılan alacaklılar toplantısında ve kanunda öngörülen iltihak süresinde; konkordato ile ilgili bütün belgeleri, projenin kabul edilip edilmediğini ve tasdikinin uygun olup olmadığını, verilen oylar sonucunda kabul edilmiş konkordato projesini, gerekçeli raporuyla birlikte asliye ticaret mahkemesine sunar. Komiserin konkordato hakkındaki raporu olumsuz olsa dahi mahkemeye sunmak zorundadır. Konkordatonun kabul ya da reddi konusunda karar verme yetkisi Asliye Ticaret Mahkemesine aittir. Mahkeme, konkordato komiserini duruşmaya davet edip dinlemektedir. Mahkeme, komiserin mahkemeye ibraz edecekleri gerekçeli rapor ve dosya ile konkordato hakkında karar vermek üzere yargılamaya başlayacaktır. Duruşma günü, İİK mad. 288 uyarınca ilan edilir. Karar vermek için verilen duruşma günü

Ticaret Sicil Gazetesi ve Basın İlan Kurumunun resmi portalında ilan edilir. Borçlunun, duruşmaya katılmasına gerek olmamakla birlikte, mahkemenin gerekli görmesi durumunda duruşmaya katılır (Kale, 2018, s. 248-249). Mahkeme, konkordatonun tasdikine yönelik kararını kesin mühlet sürecinde vermesi gerekmektedir. Mahkeme tarafından, kesin mühlet sürecinde karar verilemeyeceğinin anlaşılması durumunda, komiserin de gerekçeli raporu alınarak, karar verilmeye kadar kesin mühlet hükümlerinin devamı yönünde karar verilmektedir. Söz konusu süre altı ayı geçmemektedir (Karadeniz, 2018, s. 37-38). Konkordato projesi ile ilgili olarak yapılacak alacaklılar toplantısında kanunda belirtilen nisap sağlanarak proje kabul edildiğinde komiser, yargılama sürecinin başlaması için hazırladığı gerekçeli rapor ve dosyasını, alacaklılar toplantısında projenin kabulünün sağlanmasının ardından yedi gün içerisinde mahkemeye ibraz eder. Konkordato kurumuna müracaat edilirken mahkemeye ibraz edilen ön proje mahkemece yetersiz görüldüğü takdirde projenin düzeltilmesi söz konusu olabilir. Komiserin gerekçeli raporunda ve dosyasında özellikle bulunan bilgiler aşağıda sıralanmıştır (Pekcanitez ve Erdönmez, 2018, s. 122).

- Konkordato sözleşmesinde borçlu olan tarafın konkordato sürecinde gerçekleştirdiği bütün faaliyetler ve komiser talimatları,
- Alacaklıların alabilecekleri tutar ile borçlunun iflâsı durumunda alacaklıların alabileceği tutarı karşılaştırmalı olarak gösteren tablo,
- Konkordato sözleşmesinde borçlu olan tarafın en son mali durumunu gösteren güncel bir tablo,
- Konkordato sonucunda alacaklıların elde edeceği tutar ile olası bir iflâs halinde alacaklıların eline geçecek miktar arasında yapılacak karşılaştırmaya ilişkin değerlendirme, bu bağlamda komiserden söz konusu karşılaştırmaya dayalı bir hesaplama yapması istenir. Mahkeme komiserin raporundan yararlanabileceği gibi, bu raporla yetinmeyip bilirkişiye de başvurabilir.
- Konkordato sözleşmesinde borçlu olan tarafın konkordato süreci içerisinde muvaffak olduğu hususlar ve sürece negatif etki yaratacak olumsuz aksiyonlar,
- Malvarlığı fazla olan borçlu için bu tasdik şartının doğru değerlendirilebilmesi amacıyla mahkemeye bir iflâs analiz raporunun sunulması gerekebilir
- Alacaklılar toplantısında tutmuş olduğu tutanak,
- Alacaklılar toplantısına iştirak edenlerin kimler olduğu ve kullandıkları oylar,
- Mahkemece istenilen ek bilgi, belge, kayıt ve işlemler yer almalıdır.

Mahkeme tarafından duruşma günü verilerek duruşma ile ilgili bilgiler kanunda belirtildiği şekilde ilan edilir ve mahkeme safhasında davaya katılanlara duruşma günü ayrıca bildirilir. Duruşmanın günü tayin edilirken

öncelikle komiser dinlenilir ve sonrasında duruşma günü mahkemece belirlenir. Konkordato projesine itiraz söz konusu ise itirazı yapanlar itiraz gerekçelerini duruşma tarihinden 3 gün önce yazılı bir şekilde bildirimde bulunarak duruşmaya katılabilirler. Duruşma gerçekleşirken kesin mühlet süresi sona ermeden karar verilmesinin doğru olmayacağı anlaşıldığı takdirde mahkeme komiserden isteyeceği bir gerekçeyle karar alınana kadar altı ayı aşmayacak şekilde kesin mühletin devamına karar verebilir (Özdemir, 2018, s. 6).

Alacaklılar, konkordatonun koşullarının oluşmadığını, gerçek olmayan alacakların bulunduğunu, borçlunun bilançosunda ya da malvarlığında eksiklikler olduğunu iddia ederek itiraz edebilirler (Kale, 2018, s. 46). İlanda, itiraz etmek isteyen alacaklıların hazır bulunabilecekleri de belirtilir. İtiraz hakkı bulunanlar, konkordatoya katılmış ya da oy kullanmış alacaklılarla sınırlı olmayıp, konkordatoya kabul edilmeyen tüm alacaklıları kapsar. Özellikle, alacaklılar toplantısına katılmamış alacaklılar da duruşmaya gelip konkordatoya itiraz edebilirler (Eroğlu, 2018, s. 21). İtiraz edenlerin, duruşmaya katılabilmeleri için, itiraz nedenlerini duruşma gününden 3 gün önce yazılı bir şekilde mahkemeye bildirmeleri gerekli olup, bildirmemeleri durumunda duruşmaya katılamazlar (Coşkun, 2019, s. 188). Dosyanın geldiği aşama dikkate alınmak suretiyle, hakimın gerek görmesi halinde, konkordato projesinin tasdiki hususunun değerlendirilmesi amacıyla ayrıca bilirkişi görevlendirebilir. Bu durumda konkordato komiseri dışında ayrıca bilirkişi raporu alınır. Eğer konkordato komiseri raporu ile bilirkişi raporu çelişiyorsa mahkeme tarafından söz konusu çelişkinin giderilmesi için dosya hem bilirkişiye ve hem de konkordato komiserine yeniden gönderilir. Konkordato projesinin oylanması ve tasdiki sürecine yönelik itirazlar duruşmadan 3 gün öncesine kadar alacaklılar tarafından mahkemeye bildirilir. Mahkemece yapılacak nihai değerlendirmeden sonra konkordato projesi mahkemece tasdik edilir. Tasdik ile birlikte konkordato komiserinin görevi sona erer (Coşkun, 2019, s. 21-22).

Yukarıda yapılan açıklamalar kapsamında; konkordatonun tasdik şartları İİK'nin 305. ve 302. maddelerinde düzenlenmiştir. Konkordatonun tasdik edilmesi için gerekli olan ve kanunda belirtilen şartlardan biri veya bir kaçının eksik olması durumunda tasdik talebi mahkeme tarafından reddedilir. Konkordatonun tasdiki için sadece alacaklıların muvafakati değil kanunda belirtilen şartların da yerine getirilmesi gerekmektedir. Mahkeme, söz konusu maddelerde belirtilen şartların hepsinin mevcut olduğu kanaatine ulaşırsa konkordatonun tasdikine karar verecektir. Mahkeme, bazı şartların eksik olduğunu veya konkordato projesini yetersiz görürse re'sen veya alacaklıların talebi üzerine, gerekli gördüğü düzeltmeleri isteyebilir (İİK mad. 305). Buna göre, mahkeme tarafından kabul edilip ve tasdik edilecek

konkordato projesinin belirli şartların tamamen gerekleřmesine bađlıdır. Bunlar;

- Adi konkordatoda teklif edilen tutarın, borunun iflası halinde alacaklıların eline geebilecek muhtemel miktardan fazla olacađının anlaşılması,
- Teklif edilen tutarın borunun kaynakları ile orantılı olması,
- Konkordato projesinin, İİK'nin 302. maddesinde öngörölen çođunlukla kabul edilmiř olması,
- İİK'nin 206. maddesinin birinci sırasındaki belirtilen imtiyazlı alacaklıların alacaklarının tam olarak ödenmesinin ve mühlet içinde komiserin izniyle akdedilmiř borların ifasının, alacaklı bundan açıka vazgeemedike yeterli teminata bađlanmış olması,
- Konkordatonun tasdikinin gerektirdiđi yargılama giderleri ile konkordatonun tasdiki durumunda alacaklılara ödenmesi kararlařtırılan para üzerinden alınması gereken harcın, tasdik kararından önce, borlu tarafından mahkeme veznesine depo edilmiř olması.

Konkordato tasdiki ile ilgili alınacak kararda, alacaklıların vazgetikleri alacakları sonucunda mevcut alacakları ve borunun söz konusu alacakları nasıl ve hangi zamanda ödeyeceđi belirlenir. Konkordato feshedilmediđi sürece vazgeilen kısım borludan talep edilemez. Tasdik kararının ilanı için kesinleřme şartı yeni düzenlemede mevcut olmasa da tasdik kararının kesinleřmeyle bađlayıcı hale geleceđinin kararlařtırılması halinde kesinleřme ile ilanın yapılması gerekir (Göken, 2019, s. 23). Ayrıca söz konusu kararda, tasdik edilen konkordatonun gerektiđi řekilde yerine getirilebilmesi için gerekli olan gözetim ve yönetimi sađlayacak kayyum atanabilir. Burada kayyum, borunun mali durumu ve konkordato projesi kapsamında borlarını ödeyebilme gücünü koruyup koruyamadıđı hususlarında 2 ayda bir mahkemeye rapor sunar. Alacaklılarda söz konusu raporu inceleme imkânına sahiptirler. Tasdik kararını veren mahkeme, İİK'nin 288. maddesi kapsamında kararı ilan eder ve ilgili yerlere bildir (İİK mad. 306).

Konkordatonun Tasdik Edilmemesi ve Borunun İflâsı

Mahkeme, konkordatonun tasdiki için gerekli olan şartlardan birinin dahi eksik olması durumunda tasdik talebini reddeder. Mahkeme vereceđi kararda, tüm tasdik şartlarını ayrı ayrı deđerlendirerek, somut olayların ilgili şartları taşıyıp taşımadıđını veya şartların nasıl gerekleřtiđini mevcut bilgi ve belgeler kapsamında ortaya koymalıdır. Mahkeme kararında, hangi tasdik şartlarının sađlanmadıđını gerekesiyle birlikte tespit etmelidir. Bu durumda, borunun iflasa tabi olması ve iflas sebeplerinin ortaya çıkması durumunda iflasına karar verilecektir. Ancak İİK mad. 177/f. 1-3'te ise, İİK'nin mad.

308'de belirtilen durumun gerçekleşmesi halinde alacaklının borçlunun iflasını talep edebileceği düzenlenmiştir (Gökçen, 2019, s. 23; Pekcanitez ve Erdönmez, 2018, s. 139). Ayrıca konkordatonun tasdiki talebinin reddine karar verilip, borçlunun iflâsına karar verilmemiş ise, alacaklılar karar kesinleşmeden borçlu aleyhine takip başlatabilir veya eski takiplere devam edebilir.

Mahkeme, konkordatonun tasdiki talebinin reddine karar verdikten sonra, borçlu kural olarak yeniden koşulların değiştiğini ileri sürerek örneğin, daha önce imtiyazlı alacaklar için göstermesi gereken tazminatı şimdi gösterebileceğini belirterek yeniden konkordato talebinde bulunabilir. Fakat, önceki talebinde hiç değişiklik yapmadan, eski talebini tekrarlayarak, yeniden konkordato talep edemez (Uyar, 2019; 139). Diğer yandan, mahkeme tarafından konkordatonun tasdik edilmemesi durumunda, borçlu veya alacaklı söz konusu karara itiraz edebilir. Bu durumda, belirli kanun yolları bulunmaktadır. Buna göre, borçlu ve konkordatoyu talep eden alacaklılar, konkordatonun tasdik edilmemesi kararına yönelik; kararın tebliği edilmesinden itibaren ve diğer alacaklılar ise tasdik kararının ilandan sonra 10 gün içinde bölge adliye mahkemesi aracılığıyla istinaf yolunu kullanabilmektedir. Bölge adliye mahkemesinin vereceği karardan sonra ise, 10 gün içinde Yargıtay aracılığıyla temyiz yolunu kullanabilmektedir.

Konkordatonun Feshi

Tasdik edilmiş olan konkordato projesi kapsamında, her alacaklı borçlu tarafından kendisine gerekli ifade bulunmadığı gerekçesiyle ve kazanmış olduğu hakları korumak için ilgili mahkemeye başvurarak konkordatonun feshini talep edebilir. Konkordato müessesinde, alacaklı taraf borçludan alacağının tamamını zamanında tahsil edememesi durumunda, borçluya bilgi ve haber vermeksizin konkordatonun feshi için ilgili mahkemeye de dava açabilir. Mahkeme, söz konusu alacağın konkordato projesi kapsamında ödenmediğini tespit etmesi durumunda, konkordatoyu sadece dava açan alacaklı bakımından fesih edebilir. Böyle bir durumda, alacaklı alacağının tamamı için borçluya yönelik icra ve/veya iflas yolunu kullanabilir. Ayrıca konkordatonun usul yönünden noksanlığı ve borçlunun kötü niyetli hareketleri ile tasdik edildiği belirlenirse, herhangi bir alacaklının talebi ile konkordato tamamen fesh edilebilir (Demir, 2019, s. 77). Konkordatonun feshi türleri, kendisine karşı konkordato şartlarının yerine getirilmemesi ile bir alacaklı tarafından yapılan kısmi fesih ve konkordatonun kötü niyetli olarak yapılmasından dolayı tüm alacakları kapsayacak olan tamamen fesihten oluşmaktadır (Kale, 2018, s. 262). Buna göre;

Konkordatonun kısmen feshi, konkordato kararının tasdik edilmesiyle birlikte kanunda açıkça belirtilen alacaklar hariç olmak üzere, konkordato

talebinden önce ve komiser nezaretinde geçici ve kesin mühlet sürecinde meydana gelen tüm alacakları kapsayacak şekilde, proje uyarınca kendisine ifade bulunmayan borçludan dolayı tüm alacaklılar bakımından kazanmış olduđu haklarını korumak için konkordatoyu tasdik eden ilgili mahkemeye başvurarak konkordatonun feshini talep edebilirler (Muşul, 2018, s. 438). Kısmen fesih, konkordatonun feshi talebinde bulunan alacaklı için geçerli olmaktadır. Fesih ile birlikte, söz konusu alacaklının alacağı ilk haline dönmektedir. Bu alacağın üzerinde konkordato ile birlikte yapılan herhangi bir iskontonun olması durumunda kaldırılmaktadır. Ayrıca konkordatonun tasdiki ile mevcut hacizler kendiliğinden kalktığından, alacaklının tekrar haciz talebi yapması gerekmektedir (Pekcanitez ve Erdönmez, 2018, s. 195).

Konkordatonun tamamen feshi, konkordato müessesesi hukuki bir süreç olmasından dolayı, her alacaklı konkordatonun fesih talebinde bulunabilir. Tüm alacaklılar mevcut alacakları için, borçlunun kötü niyetli hareketleri ile konkordatonun tasdik edildiđi gerekçesiyle, tasdik kararını veren mahkemeden konkordatonun fesih edilmesini talep edebilir. Borçlunun kötü niyetli davranışlarda bulunması, finansal tablolarında hile ve manipölasyon yapması, belirli alacaklılarla konkordato projesi dışında gizli anlaşmalar yapması, mevcut borçlarını veya alacaklarını gizlemesi örnek olarak verilebilir. Bu durumda, konkordato müessesesi iyi niyetli borçlulara mevcut borçlularını ödemek için verilmiş bir hak olduğundan, borçlunun bu yönde yapmış olduđu bir davranışının tespiti halinde, alacaklılardan herhangi biri ilgili mahkemeye başvurarak konkordatonun tamamen feshini talep edebilir (Karadeniz, 2018, s. 43). Konkordatonun kanun kapsamında etkin bir şekilde yürütülmesi borçlunun iyi niyetli davranışlarına bađlıdır. Aksi durumda, konkordatonun hileli olduđu anlamına gelmektedir (Pekcanitez ve Erdönmez, 2018, s. 195).

Sonuç

İcra İflas Kanununun (İİK) 301. maddesinde, kesin mühlet süresinde “*konkordato alacaklılar toplantısının*” yapılacağı hüküm altına alınmıştır. Toplantı zamanı belirlenirken, borçlunun malvarlığı durumunun tespiti ile alacaklıların tespiti için gerekli olan süre göz önünde bulundurulmaktadır. Toplantıda komiser tarafından hazırlanan konkordato projesi katılanlar tarafından oylanır ve kanunda belirtilen çoğunluk sağlanması durumunda kabul edilmiş sayılır. Alacaklılar toplantısının işleyişi ve oylama İİK’nin mad. 302’de ayrıntılı olarak belirtilmiştir. Alacaklılar toplantısının amacı, alacaklıları borçlunun malvarlığı durumu hakkında bilgilendirmek ve konkordatoya onay vermelerini sağlamaktır. Alacaklılar toplantısı, iflas ertelemesinin aksine konkordato prosedürü içinde karar alma yetkisine sahip bir organ değildir. Alacaklılar toplantısında sunulan proje oylanır ve gerekli çoğunluklar sağlandığı takdirde kabul edilir. Alacaklılar tarafından kabul

edilen konkordato eğer kanunda öngörülen şartları sağlıyor ise mahkeme tarafından tasdik edilir. Konkordato komiseri, kesin süre bitiminden yaklaşık bir ay önce alacaklılar toplantısı yapılması için karar alır. Fakat bu kararın alınabilmesi için öncelikli olarak toplantının yapılacağı yerin ve zamanın belirlenmesi gerekmektedir. Daha sonra, komiser alacaklılar toplantısının yapılacağı yer ve zamanı belirten bir karar hazırlar. Bu kararla birlikte bir ilan metni de hazırlanmaktadır. Aynı zamanda komiser, alacaklılar toplantısının yapılacağı gün, saat ve yer konusunda mahkemeye bilgilendirme yazısını göndermektedir. Konkordato projesinin kabulü için, hem alacaklı sayısı hem de alacak tutarı bakımından belirli bir sayının olması gerekmektedir. İİK'nin 299. maddesi kapsamında konkordato komiseri tarafından alacaklılar, konkordato talep eden borçludan alacaklarını bildirmeye İİK'nin 288. maddesinde belirtilen şekilde yapılacak ilan ile davet edilir. Alacağın komisere bildirilme yükümlülüğü, borçlunun bilançosunda göstermiş olduğu alacaklılar veya konkordato projesinde göstermiş olduğu alacaklılar listesinde gösterilen alacaklılar konusunda geçerli değildir. Dolayısıyla, bu söz konusu bilançoda gösterilen alacaklıları herhangi bir talebe gerek olmaksızın kayıt altına almak zorunluğu bulunmaktadır.

İİK'nin 300. maddesine göre, komiser; borçluyu, alacaklılar tarafından iddia edilmiş olan alacakları hakkında görüşlerini almak üzere davet eder. Komiser ve alacaklıların, borçluyu toplantıya katılması konusunda zorlama yetkileri yoktur. Ancak borçlu gerçekçe göstermeden toplantıya gelmezse komiser, Asliye Ticaret Mahkemesinden mühletin kaldırılmasını ve konkordatonun reddine karar verilmesini talep edebilir. Borçlunun bilançosunda kaydettiği borçlar kendiliğinden konkordato nisabına dahil edilerek, bu alacaklar, alacaklı tarafından konkordatoya kaydedilmese bile konkordato nisap ve oylamasına katılırlar. Borçlu, daha önce bilançosunda kaydettiği alacaklara daha sonra itiraz edemez. Kanunda belirtilen sürelerde konkordatoya alacaklı olarak kaydedilmiş veya zamanında alacaklı olarak talepte bulunmamakla beraber, alacağının varlığını toplantıda ispat etmiş olan alacaklılar ve çekişmeli alacak olup olmadığına bakılmaksızın tüm alacaklılar, alacaklılar toplantısına katılabilirler. Toplantı sonucunda, komiser tarafından konkordatoyu kabul eden ve reddeden alacaklılar için ayrı ayrı tutanak tutulması gerekir. Bu tutanaklar, konkordatoya kaydedilmiş alacaklılar ve borçlunun bilançosunda alacaklı olarak görünen alacaklıları kapsamaktadır.

Konkordato projesi, kanununda belirtilen çoğunluk sağlanarak, alacaklıların oyuna sunulur. Konkordato komiseri, projenin kabulü için yapılan alacaklılar toplantısında ve kanunda öngörülen iltihak süresinde; konkordato ile ilgili bütün belgeleri, projenin kabul edilip edilmediğini ve tasdikinin uygun olup olmadığını, verilen oylar sonucunda kabul edilmiş

konkordato projesini, gerekçeli raporuyla birlikte Asliye Ticaret Mahkemesine sunar. Konkordatonun kabul ya da reddi konusunda karar verme yetkisi Asliye Ticaret Mahkemesine aittir. Mahkeme, komiserin mahkemeye ibraz edecekleri gerekçeli rapor ve dosya ile konkordato hakkında karar vermek üzere yargılamaya başlayacaktır. Mahkeme, konkordatonun tasdikine yönelik kararını kesin mühlet sürecinde vermesi gerekmektedir. Mahkeme tarafından, kesin mühlet sürecinde karar verilemeyeceğinin anlaşılması durumunda, komiserin de gerekçeli raporu alınarak, karar verilmeye kadar kesin mühlet hükümlerinin devamı yönünde karar verilmektedir.

Kaynaklar

- Akdeniz, M. ve Kayıhan, Ş. (2019). *Konkordato hukuku*. İstanbul: Umuttepe Yayınları.
- Akil, C. (2019). *Sorularla adı konkordato*. Ankara: Adalet Yayınevi.
- Akyürek, A. ve Akyürek, R. (2019). *Konkordato hukuku*. Ankara: Yetkin Yayınları.
- Altay, S. ve Eskiocak, A. (2019). *Konkordato ve yeniden yapılanma hukuku (5. bs.)*. İstanbul: Vedat Kitapçılık.
- Aydemir, E. (2019). *Konkordato ve yeniden yapılandırma hukuku*. Ankara: Seçkin Yayıncılık.
- Bozdoğan, A. (2020). *Konkordato ve konkordato alacaklılar toplantısı*. Ankara: Yetkin Yayınları.
- Börü, L. (2018). Adi konkordatoda alacaklılar kurulu. *İnönü Üniversitesi Hukuk Fakültesi Dergisi*, 9(2), 341-372. doi: 10.21492/inuhfd.469180
- Börü, L. (2019). Adi konkordatoda alacaklıların alacaklarını bildirmesi. *İnönü Üniversitesi Hukuk Fakültesi Dergisi*, 10(1), 173-186. doi: 10.21492/inuhfd.560908
- Coşkun, M. (2019). *Konkordato ve iflas*. Ankara: Seçkin Yayıncılık.
- Demir, G. (2019). *İflas ertelenmenin kaldırılması ve konkordato (Yayımlanmamış yüksek lisans tezi)*. Işık Üniversitesi, İstanbul.
- Emir, E. (2019). *İflas sebepleri ve iflasın ertelenmesi yerine konkordato (Yayımlanmamış yüksek lisans tezi)*. T.C. Gaziantep Üniversitesi, Gaziantep.
- Eroğlu, O. (2019). *Uygulamada konkordato*. Ankara: Seçkin Yayıncılık.

- Gökçen, O. (2019). *Konkordatoda rehinli ve finansal kiralamaya konu mal ve alacakların hukuki durumu* (Yayımlanmamış yüksek lisans tezi). T.C. Altınbaş Üniversitesi, İstanbul.
- Göncü Döner, M. S. (2019). *Anonim ortaklığın borca batıklık nedeniyle iflâsı ve iflâsın konkordato yoluyla önlenmesi* (Yayımlanmamış yüksek lisans tezi). T.C. Dokuz Eylül Üniversitesi, İzmir.
- Kale, S. (2018). 7101 Sayılı İcra ve İflas Kanununda değişiklik yapılmasına dair kanun çerçevesinde iflas dışı adi konkordato. *İstanbul Medipol Üniversitesi Hukuk Fakültesi Dergisi*, 5(1), 213-269. Erişim adresi: <https://dergipark.org.tr/tr/pub/imuhfd>
- Kaman, M. (2020). *Konkordatonun hüküm ve sonuçları* (Yayımlanmamış yüksek lisans tezi). T.C. Bahçeşehir Üniversitesi, İstanbul.
- Karadeniz, H. (2018). *Yasal düzenlemeli ve uygulama örnekli konkordato*. Ankara: Adalet Yayınevi.
- Kuru, B. (2013). *İcra ve iflas hukuku el kitabı*. Ankara: El Kitabı.
- Muşul, T. (2018). *İflas ve konkordato hukuku*. Ankara: Adalet Yayın Evi.
- Nacar, M. A. (2020). *Konkordatoda imtiyazlı alacaklar* (Yayımlanmamış yüksek lisans tezi). Ufuk Üniversitesi, Ankara.
- Özdemir, M. (2018). Konkordatonun muhasebe işlemlerine etkisi. *Giresun Üniversitesi İktisadi ve İdari Bilimler Dergisi*, 4(2), 1-12. Erişim adresi: <https://dergipark.org.tr/tr/pub/guiibd>
- Öztek S., Budak A.C., Yücel M. T., Kale S., Yeşilova B. (2019). *Yeni konkordato hukuku*. İstanbul: Adalet Yayıncılık.
- Pekcanitez, H. ve Erdönmez, G. (2018). 7101 Sayılı Kanunla yürürlüğe giren konkordato hükümlerinin değerlendirilmesi. *Bankacılar Dergisi*, 4(2). Erişim adresi: <https://www.tbb.org.tr/tr/bankacilik/arastirma-ve-yayinlar/bankacilar-dergisi/43?year=2021>
- Sarisözen, M. S. (2019). *7101 sayılı Kanun kapsamında icra iflas ve konkordato hukukundaki yenilikler (7155 Sayılı Kanun kapsamındaki değişikliklerle) (3. bs.)*. Ankara: Yetkin Yayınları.
- Tanrıver, S. (2015, Ekim). *İflâs dışı adi konkordatoya ilişkin temel problemler ve çözüm arayışları*. MİHBİR 13. Antalya Toplantısında sunulan bildiri, Türk Medeni Usul ve İcra İflas Hukukçuları Birliği, Antalya.
- Ulukapı, Ö. (2015). *İcra ve iflas hukuku*. Konya: Mimoza Yayınevi

- Uyar, T. (2019). *Yeni konkordato hukukumuzun temel ilkeleri*. Ankara: Türkiye Barolar Birliđi Yayınları
- Yılmaz, E., Arslan, R., Taşpınar Ayvaz, S. ve Hanađası, E. (2018). *İcra ve İflâs Hukuku (4. bs.)*. Ankara: Yetkin Hukuk Yayınları.
- 2004 Sayılı İcra ve İflas Kanunu (1932, 9 Haziran). *Resmi Gazete* (Sayı: 2128). Erişim adresi: <https://www.mevzuat.gov.tr/MevzuatMetin/1.3.2004.pdf>
- 6183 Sayılı Amme Alacaklarının Tahsil Usulü Hakkında Kanun (1953, 21 Temmuz). *Resmi Gazete* (Sayı: 8469). Erişim adresi: <https://www.mevzuat.gov.tr/MevzuatMetin/1.3.6183.pdf>
- 7101 Sayılı İcra ve İflas Kanunu ve Bazı Kanunlarda Deđişiklik Yapılması Hakkında Kanun (2018, 15 Mart). *Resmi Gazete* (Sayı: 30361). Erişim adresi: <https://www.resmigazete.gov.tr/eskiler/2018/03/20180315-28.htm>

Atıf için:

- Aslanođlu, S. ve Cengiz, S. (2021). Konkordato kurumunda alacaklılar toplantısı: Kapsamı, işlevi, mevzuat boyutu ve konkordato projesinin tasdiki kapsamında sonuçları. *Çankırı Karatekin Üniversitesi Sosyal Bilimler Enstitüsü Dergisi*, 12(2), 390-418. doi:10.54558/jiss.947110



Pandemi Döneminde Yardımcı Hizmetler Çalışanlarının COVID-19 Korkusu ile Güvenlik Farkındalığı ve Güvenlik Davranışı Arasındaki İlişki

Kezban Özçelik Kaynak*

Barış Öztuna**

Öz

Bu çalışma, Dokuz Eylül Üniversitesi Hastanesinde COVID-19 Pandemi sürecinde görev yapmakta olan yardımcı hizmetler sınıfı çalışanlarının (hastabakıcı, temizlik personeli, hizmetli gibi) COVID-19 korkusu ile güvenlik farkındalığı ve güvenlik davranışı arasındaki ilişkinin incelenmesi amacıyla yapılmıştır. Çalışmaya ait verileri toplamak amacıyla oluşturulan anket, literatürden yararlanılarak Ahorsu ve arkadaşları tarafından geliştirilen (2020) ve Bakioğlu vd. tarafından Türkçeye uyarlanan COVID-19 Korkusu Ölçeği ve Lin, Tang, Miao, Wang, Wang tarafından 2008 yılında oluşturulan güvenlik kültürü ölçeğinden alınan iki soru ile (Ankette 8.-9. sorular) çalışanların iş güvenliği farkındalığını ölçülmeye çalışılmıştır. Güvenli davranış eğilimlerini ölçmek için anketteki 10.-13. Sorulardan ikisi Mearns, Whitaker ve Flin (2003)'ün güvenlik kültürü ölçeğinden; Dursun tarafından 2012 yılında Neal, Griffin ve Hart (2000)'ün ölçeğinden aktarılan 2 sorudan- yararlanılmıştır. Anket 301 YHS çalışanına uygulanmış ve verilerin değerlendirilmesi bilgisayar ortamında IBM SPSS V23 ile analiz edilmiştir. Çalışmaya katılan yardımcı hizmetler sınıfı çalışanlarının demografik özellikleri COVID-19 korkusu ile güvenlik farkındalığı ve güvenlik davranışı açısından değerlendirilmiş, ölçekler arasında ilişki bulunmaya çalışılmıştır. COVID-19 korkusu yardımcı hizmetler sınıfı çalışanları için ortalama bir değerde karşımıza çıkarken, güvenlik farkındalığı ve güvenlik davranışı oldukça yüksek çıkmıştır.

Anahtar Sözcükler: COVID-19, COVID-19 korkusu, güvenlik farkındalığı, güvenlik davranışı, yardımcı hizmetler sınıfı.

* Dr., Bakırçay Üniversitesi Rektörlüğü, İzmir/Türkiye, kezban.kaynak@bakircay.edu.tr

** Doç. Dr., Çankırı Karatekin Üniversitesi, İktisadi ve İdari Bilimler Fakültesi, Çalışma Ekonomisi ve Endüstri İlişkileri, barisoztuna@karatekin.edu.tr

Geliş tarihi : 30 Haziran 2021 Kabul Tarihi: 17 Ağustos 2021

Makale Türü : Araştırma



ISSN: 1309-3738

e-ISSN: 2791-9374

Çankırı Karatekin University
Journal of Institute of Social Sciences

<https://dergipark.org.tr/tr/pub/jiss>

The Relationship between Ancillary Services Employees' Fear of COVID-19 and Security Awareness and Safety Behavior during the Pandemic Period

Kezban Özçelik Kaynak*

Barış Öztuna**

Abstract

This study was carried out to examine the relationship between the fear of COVID-19 and safety awareness and security behavior of ancillary services class employees (such as nursing staff, cleaning staff, housekeepers) working at Dokuz Eylül University Hospital during the COVID-19 Pandemic process. The questionnaire, which was created to collect the data of the study, was developed by Ahorsu et al. (2020) using the literature and Bakioglu et al. The occupational safety awareness of the employees was tried to be measured with two questions (8th-9th questions in the survey) taken from the COVID-19 Fear Scale adapted to Turkish by the Ministry of Health and the safety culture scale created in 2008 by Lin, Tang, Miao, Wang, Wang. 10.-13. Two of the questions are from the safety culture scale of Mearns, Whitaker and Flin (2003); Dursun utilized 2 questions-transferred from Neal, Griffin and Hart (2000)'s scale in 2012. The questionnaire was applied to 301 ASC employees and the evaluation of the data was analyzed in computer environment with IBM SPSS V23. The demographic characteristics of the ancillary services employees participating in the study were evaluated in terms of fear of COVID-19 and security awareness and security behavior, and a relationship was tried to be found between the scales. While fear of COVID-19 appeared at an average value for the employees of the auxiliary services, safety awareness and safety behavior were found to be quite high.

Keywords: COVID-19, fear of COVID-19, security awareness, safety behavior, ancillary services class employees.

* PhD, Bakırçay University, İzmir/ Turkey, kezban.kaynak@bakircay.edu.tr

** Assoc. Prof., Çankırı Karatekin University, Faculty of Economics and Administrative Sciences, Labor Economics and Industrial Relations Department, Çankırı/ Turkey, barisoztuna@karatekin.edu.tr

Recieved : June 30, 2021 Accepted: August 17, 2021
Type : Research

Giriş

Sağlık hizmeti sunumu doktorundan hemşiresine sekreterinden hastabakıcısına zincirin birer halkası olarak takım çalışmasının en güzel örneklerindedir. Sağlık çalışanları Dünya Sağlık Örgütünün tanımı ile de farklı meslek gruplarını içine alan, doktorundan hemşiresine, ebesinden sağlık memuruna kadar çeşitlilik göstermektedir. Ayrıca diğer sağlık profesyonelleri olarak tanımlanan biyolog, eczacı ile diğer sağlık elemanları teknikerler ve diğer çalışanlar yani hizmetli, hastabakıcı, temizlik personelleri sağlık hizmeti sunumunda rol sahibidirler (World Health Organization, 2006). Bu zincirde sağlık çalışanı olmamasına ve sağlık eğitimi almamış olmasına rağmen yardımcı hizmet çalışanları özellikle hijyen ve temizlik koşullarının sağlanmasında ve sürdürülmesinde oldukça büyük öneme sahiptirler. Sağlık hizmeti sunumunda her ne kadar sorumlulukları düşük gibi görünse de çalışma ortamının sahip olduğu yüksek risklerle karşı karşıyadırlar (Kurt, Harmanoğulları, Ekinci ve Ersöz, 2016). Sağlık hizmeti sunumunun aktif gücü insandır ve bu yönü ile sağlık kuruluşları birer insan mozaiki olup; çeşitli ve değişik eğitimde, nitelikte bireylerden oluşmaktadır.

Özellikle COVID-19 virüsü ile ilgili olarak düzenli olarak temizlenen, hijyenik ortamlarda patojenlerin bulaşma riski önemli ölçüde azaldığı bilinmektedir. Hastanelerin mikroplar, bakteriler, virüsler için üreme alanı olmaktan çıkarılmasında yardımcı hizmet çalışanlarının gerekli güvenlik önlemleri ile duyarlı davranış sergilemesi beklenmektedir. Pandemi döneminin sıkıntılı, stresli, yoğun ve yüksek bulaş riskinin doğurduğu korkunun güvenlik davranışları ile ilişkili olduğu düşünülmektedir.

Hastalıkların algılanış biçiminin hastalıkla karşılaşıldığında verilen tepki ve zamanla var olan duruma uyum sağlanması ile arasında oldukça sıkı bir ilişki olduğu göz ardı edilmemelidir (Hekler ve diğerleri, 2008). Salgının yayılma hızı kitlesel bir salgınla karşı karşıya kalan kişilerin sergiledikleri davranışlarla paralel bir seyir izlemekte olup bu durumunun olası can kayıplarını azaltmak bakımından da önemi azımsanmamalıdır (Çirakoğlu, 2011). Böylesi hastalığa yakalanma riskinin yüksek olduğu dönemler, toplumun korku ve stres kaynaklarını arttırmakta, panik bozukluğu, anksiyete ve depresyon gibi çeşitli psikolojik sorunları da beraberinde getirmektedir (Rajkumar, 2020). Dünya genelinde yine salgın olarak değerlendirilmiş olan SARS gibi bulaşıcı hastalıkların da bireylerin anksiyete, depresyon ve stres düzeylerini artırabildiği yapılan çalışmalarda ortaya çıkmıştır (Wu, Chan ve Ma, 2005, s. 39). Toplumun bir parçası olan ve pandemi süresince en aktif grupta yer alan yardımcı sağlık çalışanlarının da bu etkilere maruz kalması kaçınılmazdır. Bir diğer ifadeyle salgının olumsuz etkileri ile karşı karşıya kalarak zarar görme ihtimali yüksek olan meslek grupları arasında karşımıza çıkmaktadır (Wang ve diğerleri, 2020).

Health and Safety Executive (2005) güvenlik kültürünü, “Bir organizasyonun sağlık ve güvenlik yeterliliği ve tarzı ile birey ve grup değerlerinin, tutumların, algıların, yetkinliklerin ve bağlılığı belirleyen davranış örüntülerinin bir ürünü olarak tanımlamaktadır.”. Araştırmacılar arasında güvenlik kültürünü oluşturan boyutlar konusunda bir fikir birliği bulunmamakla birlikte (Dursun, 2012) çalışmamızda yardımcı sağlık personelinin iş güvenliği farkındalığını ve güvenli davranış eğilimlerini ölçmek amaçlanmaktadır. COVID-19 ile ilgili yüksek risk altında olan sağlık çalışanlarının bilgi ve sergiledikleri tutumlar son derece önemli olup; daha düşük eğitime ve daha az deneyime sahip olan çalışanın mesleki risklere daha açık olduğu bilinen bir kuraldır (Türk Toraks Derneği, 2020). Alınması gereken tedbirlerin farkında olup uygun davranışları sergileyen yardımcı sağlık çalışanlarının COVID-19 kaynaklı kaygı ve korkularının da daha düşük olması beklenmektedir.

Çalışanların COVID-19 Korkusu

COVID-19 virüsü birlikte gelen sağlık problemleri iki sebepten meydana gelmektedir. İlki, virüsün neden olduğu bedensel sağlık sorunları, ikincisi ise pandemi ile ilişkili endişe, anksiyete ve panik benzeri ruh sağlığı problemleridir. Koronavirüs yalnızca bir medikal sağlık sorunu olarak değil, bununla birlikte akıl sağlığı sorunu olarak da ele alınmalıdır. Bulaşıcı hastalıklar kişilerin fiziksel sağlığını bozmakla birlikte, enfekte olsun olmasın insanoğlunun psikolojik sağlığına da dokunmaktadır (Aşkın, Bozkurt ve Zeybek, 2020, s. 307). Pandemi dönemleri gibi olağanüstü durumlarda görev yapmak, çalışanlar için insanlığa faydalı durumlarla tatmin edici olabilmektedir. Bununla birlikte pandemi çalışanlara, yakınlarının, çalışma arkadaşlarının hastalık veya ölüm sürecine tanıklık etme etme gibi olaylar sebebiyle ruh sağlığının kötü etkilenmesine de neden olabilmektedir (Hiçdurmaz ve Üzar Özçetin, 2020, s. 5). Sadece COVID-19 pandemi döneminde değil, her zaman sağlık çalışanlarının motivasyonunun yüksek olması gerekmektedir. Dolayısıyla sağlık çalışanlarının ruhsal olarak dayanıklı olması için çalışmalar yapılması ve motivasyonlarını azaltıcı unsurların belirlenmesi anlamlı olmaktadır (Bana, 2020, s. 290). Böylece belirsizliklere, olumsuzluklara hazırlıklı olunması sağlanabilecektir. Yetkinlik kazanmaya yönelik eğitimlerin ve hazırlıklı olmanın, stres ve kaygıya karşı koruyucu bir etken olduğu bilinmektedir.

Bireylerin pandemi dönemi sebebiyle sadece evlerde değil, sağlık kurumları içinde de kapalı alanlarda kalması psikososyal işlevselliği düşürebilmektedir. Kapalı ortamda uzun süre bulunulması tercih edilmeyen ve zihinsel baskı oluşturan bir unsurdur. Ayrıca, sosyalleşme kaybı, sosyal ve fiziksel temasların kısıtlanması psikolojik sıkıntıyı çoğaltmaktadır (Enli

Tuncay, Koyuncu ve Özel, 2020, s. 493). Önceden ruh sağlığı ve madde kullanım bozukluğu olan kişilerde COVID-19 enfeksiyonu riski, test ve tedaviye erişimde sorun yaşama riski ile birlikte pandemiden kaynaklanan olumsuz fiziksel ve psikolojik etki riski de artacaktır. COVID-19 pandemisinin psikolojik ve psikiyatrik etkilerini en aza indirmek için atılabilecek ve atılması gereken adımlar vardır (Cullen, Gulati ve Kelly, 2020, s. 311).

Türkiye Psikiyatri Derneği sağlık çalışanları ve doktorlar için COVID-19 korku ve kaygısıyla baş etme rehberi yayınlamıştır. Pandemide çoğalan sıkıntı duygusunun sebeplerinde; bakım isteklerinde yükseliş ve zorunlu şartlar, daimi enfeksiyon riski, kişisel koruyucu kullanma ve ekipman zorlukları sayılabilmektedir (Yalçıntaş ve Marakoğlu, 2020, s. 57). Pandemiyle birlikte gelen stres, kaygı, endişe benzeri psikolojik temelleri ölçüt olarak çocuklar, yaşlılar, kadınlar, sağlık çalışanları, vatandaşların çoğu için stres ve kriz yönetimi, baş etme ve sosyal destek almaları yönünde çalışmalar önem teşkil etmektedir (Aşkın ve diğerleri, 2020, s. 312-313). COVID-19'un hızlı yayılması, neden olabileceği semptomların şiddetinin bilinmemesi gibi bir dizi sebepler özellikle sağlık uzmanları arasında genel bir ihtiyat ve belirsizlik iklimi yaratmıştır. Enfekte bireylerin oranı, hastalık hakkında bilgi eksikliği ve sağlık çalışanları arasında ölümler, kişisel koruma ekipmanının tükenmesi, yeni bir alana yerleştirildiğinde etkili bakım sağlayamayacağına dair endişeler, hızla değişen bilgilere ilişkin durumlar, güncel bilgilere ve iletişime erişim eksikliği gibi organizasyonel durumlardan kaynaklanan eksiklikler, belirli ilaçların yokluğu, kritik hastaların artışına dikkat etmek için gerekli ventilatör ve yoğun bakım ünitesi yataklarının eksikliği ve günlük sosyal ve aile yaşamlarında önemli değişiklikler, yetersiz desteklenme duyguları, kendi sağlığıyla ilgili endişeler, enfeksiyonu aile üyelerine veya başkalarına götürme korkusu, belirsizlik duyguları, sosyal damgalanma ve ezici iş yükü gibi nedenler çalışanları strese sokmaktadır (El-Hage, 2020, s. 73).

Kang ve arkadaşları (2020) tıp ve hemşirelik personelinin ruhsal sağlık durumu ve psikolojik ihtiyaçlarının psikolojik bakım alma bağlamındaki etkinliğini veya yokluğunu araştırmak için Wuhan'daki tıp ve hemşirelik personelinin üzerine bir araştırma yapmışlardır. Özellikle, Wuhan'da çalışan 994 tıp ve hemşirelik personeli arasında, % 36,9'unda ruh sağlığı bozukluğunun eşliğinde, %34,4'ünde hafif rahatsızlıkların olduğu, %22,4'ünde orta düzeyde rahatsızlıkların varlığı ve %2'sinde salgının hemen ardından şiddetli rahatsızlıkların olduğu belirlenmiştir. Katılımcıların %36,3'ü psikolojik materyallere, % 50,4'ü medya aracılığıyla mevcut psikolojik kaynaklara ve %17,5'i ise danışmanlık veya psikoterapi yöntemlerine başvurmuşlardır (Kang ve diğerleri, 2020, s. 11). Zhou ve arkadaşları (2020) tarafından yapılan çalışmada ise, COVID-19 salgını sırasında, ön saflardaki sağlık personelinin genel popülasyona göre

psikolojik rahatsızlıklara yakalanma olasılığının daha yüksek olduğu sonucuna ulaşılmıştır. Günlük çalışma saatlerinin ölçülen tüm psikolojik rahatsızlıklar için bir risk faktörü olduğu ve diğer bazı değişkenlerin de ön saflardaki sağlık personelinin belirli psikolojik rahatsızlıklarına sebep olabileceğini ortaya çıkarmıştır (Zhou ve diğerleri, 2020, s. 510). AlAteeq ve arkadaşları (2020) tarafından Suudi Arabistan'da COVID-19 salgını sırasında sağlık hizmeti sağlayıcıları arasında depresyon ve anksiyete seviyelerini araştırmak için Sağlık Bakanlığındaki 502 sağlık hizmeti sağlayıcısıyla bir araştırma gerçekleştirilmiştir. Araştırmaya göre, hafif (%24.9), orta (% 14.5) ve orta şiddetli (%10) ile şiddetli (%5.8) arasında değişen depresif bozukluklar olduğu tespit edilmiştir. Örneklemin diğer yarısında ise, hafif (%25.1) ve orta (%11) ile şiddetli (%15.3) arasında değişen yaygın anksiyete bozukluğu olduğu görülmüştür. (AlAteeq, Aljhani, Althiyabi ve Majzoub, 2020, s. 1432). Benzer şekilde ülkemizde pandemi sürecinde sağlık çalışanlarının tükenmişlik, mesleki doyum, depresyon, anksiyete, Covid-19 korkusu düzeyleri ve bunlarla ilişkili faktörlerin incelenmesi amacıyla 371 sağlık çalışanının katılımı ile gerçekleştirilmiş olan çalışmada da sağlık çalışanlarının psikolojik durumları üzerinde olumsuz etkileri ortaya konmuştur (Arpacıoğlu, Baltalı ve Ünübol, 2021, s. 98).

Koronavirüs (COVID-19) salgını, sosyal ve çalışma ortamlarını çeşitli şekillerde derinden değiştirmiştir. Sosyal mesafe politikaları, tecrit süreleri ve hastalanma kaygısının yanı sıra üretken faaliyetin askıya alınması, gelir kaybı ve gelecek korkusu, vatandaşların ve çalışanların ruh sağlığını olumsuz etkilemektedir. İşletmeler, pandemi senaryosuyla karşı karşıya kalan çalışanlarının ruh sağlığını hafifletmede veya kötüleştirmede önemli bir rol oynayabilmektedir (Giorgi, 2020, s. 7857). Pandemiyle birlikte sağlık alanında çalışanların iş sorumluluklarının çoğalması tükenmişliğin artışı olarak karşımıza çıkmaktadır. Tükenmişlik ile mücadele etmek için, her bir sağlık çalışanının içinde bulunduğu durum anlaşılmalı ve ona göre araştırmalar yapılmalıdır (Yüncü ve Yılan, 2020, s. 395-396). Pandemi dönemi ve sonrasında bireylerin psikolojik gidişatları değerlendirilmeli ve bu durumlarla ilgili araştırmalar daha fazla yapılmalıdır (Çevik Aktura ve Özden, 2020, s. 1150).

İş Güvenliği Farkındalığı

Sağlık hizmetleri geleneksel hastane ortamından ayakta tedavi, ev ve diğer kurumsal olmayan ortamlara taşınmış ve böylece çalışanların koruma önlemlerinin karmaşıklığını artırmıştır. Bu nedenle, sağlık çalışanlarının güvenliğine ve sağlığına yönelik adımlar, risk altındaki çalışanların belirlenmesini sağlayan araştırma ve eylemleri içermelidir. Bu eylemler ise planlama, eğitim, gerekli ekipmanı sağlamak, yeterli personeli sağlamak,

uygun teknikler kullanmak, çalışanları aşılacak ve hastaları uygun şekilde izole etmektir (Clever ve LeGuyader, 1995, s. 141). Güvenlik kültürü ile örgüt kültürünü birlikte ele almak önemlidir. Bu iki kültürdeki ayrımlar, stratejilerin oluşmasında bir grup soruna sebep olmaktadır. Çalışanlar açısından güvenlik kültürünün uyumlu hale gelmesi uzun dönemli plan ve stratejilerin ilerlemesini gerektirmektedir. Mevzuat açısından entegrasyon sağlamak amacıyla yapılan çalışmalar uzun dönemde arzulan neticelere varılmasını engellemektedir. Bu yüzden yasal entegreden ziyade çalışma ortamının ihtiyaçlarını karşılayabilen bir kültürel temel oluşturulmalıdır (Tutar, Nam ve Nam, 2019, s. 114). Bireylerin davranışında algı, düşünce ve duygu gibi unsurların mühim olduğu düşünülmektedir. Bireyler var oldukları tutum veya davranışları yönünde harekete geçmektedirler. Bu bakımdan iş güvenliği konusundaki tutumlar analiz edilirken, bireylerin algı ve tutumları konusunda fikir sahibi olmak oldukça önemlidir (Dursun ve Keser, 2014,s. 6).

COVID-19 bulaş riski yüksek olan çalışanların anksiyete ve korku düzeylerinin de yüksek olabileceği görülmektedir. Hasta ile temasın sıklıkla olduğu durumlarda hastalığın belirtilerinin sorgulanması, maske kullanımı, el dezenfeksiyonu gibi temizlik malzemeleriyle bulaşma olasılığının azaltılmaya çalışılması gerekmektedir (Sağlam ve Saruhan, 2021). Pandemi döneminde çalışma ortamlarında olabilecek olağanüstü durumlar için planlar belirlenip rehberler çıkarmalı ve tatbikatlar uygulanmalıdır. Bu planlar ve alınan önlemler doğrultusunda eksik malzemeler tamamlanmalıdır (Gürer ve Gemlik, 2020, s. 51). COVID-19 salgınında ön saflarında yer alan sağlık çalışanları farklı risklere maruz kalmaktadırlar. Mesleki tehlikeler arasında virüse ve diğer patojenlere maruz kalma, şiddet, taciz, damgalanma, ayrımcılık, ağır iş yükü ve kişisel koruyucu ekipmanın (PPE) uzun süreli kullanımı sonucu ortaya çıkan olumsuzluklar yer almaktadır. Dünya Sağlık Örgütü COVID-19 pandemi döneminde iş sağlığı ve güvenliği ile ilgili alınması gereken tedbirleri ve sağlık profesyonellerinin haklarını düzenleyen bir belge yayınlamıştır. Bu doğrultuda sağlık çalışanlarından beklenenler şunlardır (WHO, 2020):

- Mevcut iş sağlığı ve güvenliği süreçlerini izleyin, başkalarını sağlıklarını risk durumlarından kaçının ve işverenin düzenlediği iş sağlığı ve güvenliği eğitimlerine katılın;
- Hastaları tedavi etmek için uygulanan protokollere uymak;
- Hastaları saygılı, şefkatli ve onurlu bir şekilde tedavi etmek;
- Hasta gizliliğini korumak;
- Şüpheli ve doğrulanmış vakaların yerleşik halk sağlığı raporlama prosedürlerini süratli bir biçimde izlemek;
- Tüm ilgili kişilere doğru IPC ve halk sağlığı bilgilerini sunmak;
- Kişisel koruma ekipmanlarını uygun şekilde takmak, kullanmak ve imha etmek;

- Hastalık belirtilerine karşı kendi kendine izleme ve kendi kendine tecrit etme ve ortaya çıkarsa hastalığı yöneticilere bildirme;
- Destekleyici müdahaleler gerektiren aşırı stres belirtileri veya akıl sağlığı sorunları yaşıyorsa yönetime bilgi vermek;
- Sağlık için riskli bir durum düşünüldüğünde, bu durumu birinci derece amirine bildirmek.

Uzuntarla ve arkadaşlarının 2020 yılında Ankara’da bir eğitim ve araştırma hastanesinde bulunan 418 sağlık çalışanı üzerinde gerçekleştirdikleri çalışmada sağlık çalışanlarının güvenlik bilinci ve güvenlik davranışı düzeyleri yüksek bulunmuştur. Bununla birlikte, güvenlik farkındalığındaki artışın, güvenlik davranışında artışa neden olduğu sonucuna varılmıştır (Uzuntarla, Küçükali ve Uzuntarla, 2020, s. 1). Ünal tarafından 326 sağlık çalışanına uygulanan çalışmada ise, sağlık çalışanlarının güvenlik bilinci ve yetkinlikleri, iş kazalarını önleme davranışında kadercilik algısına göre yaklaşık üç kat daha etkili bulunmuştur. Sonuç olarak yöneticilere kurumlarında çalışanların güvenlik bilincini ve yetkinliklerini artıracak adım atmalarını tavsiye etmek önemlidir (Ünal, 2020, s. 783). Ajayi ve arkadaşları (2011) tarafından Güneybatı Nijerya’daki 405 kaynakçıya uygulanan koruyucu göz cihazlarının kullanım konusundaki farkındalık düzeyini ve uygulama düzeyini belirlemek için yapılan çalışmada kaynakçıların önemli bir kısmının koruyucu göz cihazı kullanmadığı görülmüştür; koruyucu göz cihazlarının kullanımının önemi ve faydaları hakkında sağlık eğitimi ve bilinçlendirme kampanyalarının yapılması önerilmiştir (Ajayi, Adeoye, Bekibele, Onakpoya ve Omotoye, 2011, s. 294).

Yöntem

Çalışmanın Amacı ve Yöntem

Bu çalışmanın evrenini Dokuz Eylül Üniversite Hastanesi’nde COVID-19 Pandemi sürecinde görev yapmakta olan Ağustos 2020 itibari ile 846 yardımcı hizmetler sınıfı çalışanları (hastabakıcı, temizlik personeli, hizmetli gibi) oluşturmaktadır.

Örneklem; Dokuz Eylül Üniversite Hastanesi’nde COVID-19 Pandemi sürecinde görev yapmakta olan yardımcı hizmetler sınıfı personellerinden (hastabakıcı, temizlik personeli, hizmetli gibi) çalışmaya katılmaya gönüllü olanlar çalışmanın örneklemini oluşturmuş, tahmini örneklem büyüklüğü $\square = 0.05$ için en az 265 olarak belirlenirken çalışmaya 301 kişi katılmıştır.

Veri toplama aracı olarak sosyo-demografik özelliklerini ile ilgili verileri gösteren form, Ahorsu ve arkadaşları tarafından geliştirilen (2020)

ve Bakioğlu vd. tarafından Türkçeye uyarlanan COVID-19 Korkusu Ölçeği ve Çalışanların iş güvenliği farkındalığını ölçmek amacıyla ise Lin, Tang, Miao, Wang, Wang (2008)'in güvenlik kültürü ölçeğinden alınan iki soru kullanılmıştır (Ankette 8.-9. sorular). Çalışanların güvenli davranış eğilimlerini ölçmek için ise iki soru Mearns, Whitaker ve Flin (2003)'ün güvenlik kültürü ölçeğinden; diğer iki soru ise Neal, Griffin ve Hart (2000)'ün ölçeğinden aktaran Dursun (2012)'den uyarlanmıştır (Ankette 10.-13. sorular). 3 bölümden oluşan soru formunda açık uçlu ve kapalı uçlu sorular yer almaktadır.

1. Yardımcı Hizmetler Çalışanlarının demografik özelliklerini içeren bölüm; yaş, cinsiyet, eğitim düzeyi, vb.den oluşan 8 sorudan oluşmaktadır.

2. Yardımcı Hizmetler Çalışanlarının COVID-19 korkusunu belirlemeye yönelik sorular bölümünde ise 7 soru yer almaktadır.

3. Yardımcı Hizmetler Çalışanlarının Güvenlik Farkındalığı ve Güvenli Davranış durumlarını belirlemeye yönelik bölümde 6 soru bulunmaktadır.

COVID-19 Korkusu Ölçeği, Ahorsu ve arkadaşları tarafından 2020 yılında kişilerin COVID-19 virüsüne yakalanma ile ilgili korku düzeyini ölçebilmek amacıyla geliştirilmiştir. Ölçeğin Türkçeye uyarlanması Bakioğlu vd. tarafından gerçekleştirilmiş olup; ölçek tek boyut ve 7 maddeden oluşmaktadır. Ölçekte ters madde bulunmamaktadır. Beş dereceli Likert tipi ölçekte, 1 en azı, 5 ise en fazlayı ifade etmektedir. İşaretlenen dereceler toplanarak toplam puan elde edilir. Ölçekten alınabilecek puanlar 7 ile 35 arasında değişmektedir. Ölçeğin tüm maddelerinden alınan toplam puan bireyin yaşadığı COVID-19 korku düzeyini yansıtmaktadır. Ölçekten alınan puanın artması yaşanan yüksek COVID-19 korkusu anlamına gelmektedir.

COVID-19 korkusu ölçeğinin maddelerinin faktör yük değerlerinin 0.73 ile 0.82 arasında değiştiği tespit edilmiştir. 0.88 ölçeğin Cronbach Alpha iç tutarlılık katsayısıdır.

Güvenlik Farkındalığı ve Güvenli Davranış Ölçeği; çalışanların iş güvenliği farkındalığını ölçmek amacıyla Özkan ve Arpat 2015 yılında güvenlik kültürünün literatürde kabul görmüş temel boyutlarını kullanarak bir anket çalışması gerçekleştirmişlerdir. Çalışmada Lin, Tang, Miao, Wang, Wang (2008)'in güvenlik kültürü ölçeğinden alınan iki soru (Ankette 8.-9. sorular) ile güvenlik farkındalığı ölçülmüştür. Çalışanların güvenli davranış eğilimlerini ölçmek için ise iki soru Mearns, Whitaker ve Flin (2003)'ün güvenlik kültürü ölçeğinden ve iki soru da Neal, Griffin ve Hart (2000)'ün ölçeğinden (Ankette 10.-13. sorular) alınmıştır. Güvenlik Farkındalığı ve Davranışları ile ilgili soruların güvenilirliği 0.792 olarak bulunmuştur. Ölçekte, altı ifadeden oluşan beşli likert tipte olan ifadeler, 1 puan (Kesinlikle Katılmıyorum), 5 puan (Kesinlikle Katılıyorum) arasında

değerlendirilmektedir. Bir puan tamamen katılmama yönünde düşük farkındalığı, 5 puan ise yüksek farkındalık ve davranışı ifade etmekte olup, alınan toplam puan üzerinden değerlendirme yapılmaktadır. Puanın düşük olması güvenlik farkındalığı ve davranışı açıdan düşük duyarlılığı, puanın yüksek olması ise yüksek duyarlılığı göstermektedir.

Bulgular ve Tartışma

Ülkemizde Mart 2020 tarihinden bu yana yaşanmakta olan COVID-19 pandemi döneminde yardımcı hizmetler çalışanlarının COVID-19 korkusu ile güvenlik farkındalığı ve güvenlik davranışı arasındaki ilişkiyi tespit etmek için gerçekleştirdiğimiz çalışmanın verileri IBM SPSS V23 ile analiz edilmiştir. Normal dağılıma uygunluk Kolmogorov Smirnov ve Shapiro Wilk ile incelenmiş, normal dağılım göstermeyen verilerin karşılaştırılmasında Mann Whitney U testi ve Kruskal Wallis testi kullanılmıştır. Değişkenler arasındaki ilişki spearman korelasyon analizi ile incelenmiş olup normal dağılım göstermeyen veriler ise ortanca (minimum – maksimum) şeklinde verilmiştir. Anlamlılık düzeyi $p < 0,050$ olarak alınmıştır.

Çalışmaya katılanların %56,5'i erkek, %43,5'i kadındır (Tablo 1). Nicelik olarak hem erkek hem kadın sayısının örneklem dağılımı birbirine yakındır. Katılımcıların %40,5'i 25-31, %25,6'sı 18-24, %25,6'sı 32-38 ve %8,3'ü 39 ve üzeri yaş aralığındadır. Genel olarak 30 yaş altı çalışanların fazla olması verilen hizmetin gereği olarak da düşünülmektedir. Katılımcıların %77,4'ü temizlik görevlisi olarak görev yaparken, %16,3'ü hastabakıcı ve %6,3'ü destek hizmetleri görevlisidir. Katılımcıların %50,5'i evli, %49,5'i bekârdır. Katılımcıların %50,8'i lise, %37,5'i ortaokul, %10'u ilkokul ve %1,7'si üniversite mezunudur. Yardımcı hizmetler sınıfı personelleri sağlık eğitimi almamış olmakla birlikte genel olarak lise ve daha az eğitime sahiptirler.

COVID-19 pandemisi özelinde yöneltmiş olduğumuz sorulardan katılımcıların %39,2'sinin COVID-19 salgını için alınan toplumsal önlemleri yeterli bulduğu, %36,5'inin kısmen yeterli bulduğu ve %24,3'ünün hiç yeterli bulmadığı sonucuna ulaşılmıştır. Katılımcıların %40,9'u COVID-19 salgını için alınan kişisel önlemlerin yeterli olduğunu düşünürken, %35,2'si kısmen, %23,9'u yeterli olmadığını belirtmiştir. Bu sonuç toplumsal ve kişisel önlemlerle ilgili yeterlilik fikirlerinin yakın olduğunu göstermektedir. Katılımcıların %48,5'i COVID-19 ile ilgili kendi bilgi düzeyini tamamen yeterli bulurken, %47,2'si kısmen yeterli olduğunu, %4,3'ü yetersiz olduğunu belirtmiştir.

Tablo 1: Soruların frekans dağılımları

	Frekans (n)	Yüzde (%)
Cinsiyet		
Kadın	131	43,5
Erkek	170	56,5
Yaş		
18-24	77	25,6
25-31	122	40,5
32-38	77	25,6
39 ve üzeri	25	8,3
Görev		
Hastabakıcı	49	16,3
Temizlik Görevlisi	233	77,4
Destek Hizmetler	19	6,3
Medeni durum		
Evli	152	50,5
Bekâr	149	49,5
Eğitim durumu		
İlkokul	30	10,0
Ortaokul	113	37,5
Lise	153	50,8
Üniversite	5	1,7
Covid-19 salgını için alınan toplumsal önlemler sizce yeterli mi?		
Evet	118	39,2
Hayır	73	24,3
Kısmen	110	36,5
Covid-19 salgını için alınan kişisel önlemler sizce yeterli mi?		
Evet	123	40,9
Hayır	72	23,9
Kısmen	106	35,2
Covid-19 ile ilgili bilginizi ne kadar yeterli görüyorsunuz?		
Tamamen Yeterli	146	48,5
Kısmen Yeterli	142	47,2
Yetersiz	13	4,3

Tablo 2 de demografik faktörler ile COVID-19 korkusu, güvenlik farkındalığı ve güvenli davranış ile ilgili tutumlarla ilgili veriler incelenmiştir. Buna göre COVID-19 korkusu toplam puanı cinsiyete göre farklılık göstermektedir ($p=0,001$). Kadınlarda COVID-19 korkusu ortanca değeri 18 iken, erkeklerde 14 olarak elde edilmiştir. Kadınların COVID-19 dan daha fazla korktuğu ve COVID-19 korkusu toplam puanının COVID-19 salgını için alınan kişisel önlemlerin yeterli olduğunu düşünme durumuna göre de farklılık gösterdiği saptanmıştır ($p=0,016$). Evet diyenlerde puan ortanca değeri 14, hayır diyenlerde 14 ve kısmen diyenlerde 17 olarak elde

edilmiştir. Bu durum farklılık kısmen diyenlerin puanının diğer gruplara göre yüksek elde edilmesinden kaynaklanmaktadır (sıra ortalama değerleri sırasıyla 142, 1, 137,6, 170,4).

Güvenlik farkındalığı toplam puanı ise göreve göre farklılık göstermektedir ($p=0,005$). Hastabakıcılarda güvenlik farkındalığı toplam puan ortanca değeri 10 iken, temizlik görevlilerinde 10 ve destek hizmetlerinde 7 olarak elde edilmiştir. Farklılık destek hizmetleri grubunun güvenlik farkındalığı puanının temizlik görevlisi grubuna göre düşük elde edilmesinden kaynaklanmaktadır. (sıra ortalama değerleri sırasıyla 139,2, 157,6, 101,2). Güvenlik farkındalığı toplam puanı eğitim durumuna göre farklılık göstermektedir ($p=0,001$). İlkokul grubunda Güvenlik farkındalığı toplam puanı ortanca değeri 8,5 iken, ortaokul grubunda 10 ve lise grubunda 10 olarak elde edilmiştir. Lise grubu puan değeri ilkokul ve ortaokul gruplarına göre farklı elde edilmiştir (sıra ortalama değerleri sırasıyla 110,1, 139,5, 162,7).

Tablo 2: Ölçek puanlarına göre karşılaştırmalar

	COVID-19 Korkusu	Güvenlik Farkındalığı	Güvenli Davranış
Cinsiyet			
Kadın [131, 43,5]	18 (7 - 35)	10 (2 - 10)	18 (4 - 20)
Erkek [170, 56,5]	14 (7 - 32)	10 (2 - 10)	19 (4 - 20)
Test istatistiği	U=8536,5	U=11560,5	U=12949,5
p	0,001	0,525	0,012
Yaş			
18-24	15 (7 - 28)	10 (2 - 10)	19 (4 - 20) ^b
25-31	17,5 (7 - 32)	10 (2 - 10)	19 (4 - 20) ^b
32-38	16 (7 - 35)	10 (2 - 10)	17 (4 - 20) ^{ab}
39 ve üzeri	14 (7 - 29)	9 (2 - 10)	14 (7 - 20) ^a
Test istatistiği	$\chi^2=2,887$	$\chi^2=5,610$	$\chi^2=15,470$
p	0,409	0,132	0,001
Görev			
Hastabakıcı	14 (7 - 29)	10 (2 - 10) ^{ab}	17 (10 - 20)
Temizlik Görevlisi	16 (7 - 35)	10 (2 - 10) ^b	19 (4 - 20)
Destek Hizmetler	17 (7 - 29)	7 (4 - 10) ^a	15 (7 - 20)
Test istatistiği	$\chi^2=0,595$	$\chi^2=10,558$	$\chi^2=8,440$
p	0,742	0,005	0,050
Medeni durum			
Evli	16 (7 - 35)	10 (2 - 10)	18 (4 - 20)
Bekâr	16 (7 - 34)	10 (2 - 10)	19 (4 - 20)
Test istatistiği	U=11361	U=11818	U=11611
p	0,961	0,464	0,694

Eğitim durumu			
İlkokul	15,5 (7 - 34)	8,5 (2 - 10) ^a	16,5 (4 - 20) ^a
Ortaokul	17 (7 - 35)	10 (2 - 10) ^a	18 (4 - 20) ^a
Lise	16 (7 - 31)	10 (2 - 10) ^b	19 (4 - 20) ^b
Test istatistiği	$\chi^2=1,679$	$\chi^2=14,239$	$\chi^2=10,702$
p	0,432	0,001	0,005
Covid-19 salgını için alınan toplumsal önlemler sizce yeterli mi?			
Evet	14 (7 - 35)	10 (2 - 10)	19 (4 - 20) ^b
Hayır	16 (7 - 34)	10 (2 - 10)	16 (4 - 20) ^a
Kısmen	17 (7 - 32)	10 (2 - 10)	19 (4 - 20) ^b
Test istatistiği	$\chi^2=3,886$	$\chi^2=5,943$	$\chi^2=13,468$
p	0,143	0,051	0,001
Covid-19 salgını için alınan kişisel önlemler sizce yeterli mi?			
Evet	14 (7 - 29) ^b	10 (2 - 10)	19 (4 - 20) ^b
Hayır	14 (7 - 34) ^b	10 (2 - 10)	16 (4 - 20) ^a
Kısmen	17 (7 - 35) ^a	10 (2 - 10)	19 (4 - 20) ^b
Test istatistiği	$\chi^2=8,308$	$\chi^2=1,640$	$\chi^2=13,717$
p	0,016	0,440	0,001
Covid-19 ile ilgili bilginizi ne kadar yeterli görüyorsunuz?			
Tamamen Yeterli	16 (7 - 35)	10 (2 - 10)	19 (4 - 20)
Kısmen Yeterli	16 (7 - 32)	10 (2 - 10)	18 (4 - 20)
Yetersiz	14 (7 - 29)	8 (2 - 10)	16 (4 - 20)
Test istatistiği	$\chi^2=0,414$	$\chi^2=5,429$	$\chi^2=5,600$
p	0,813	0,066	0,061

U: Mann Whitney U test istatistiği, χ^2 : Kruskal Wallis test istatistiği a-b: aynı harflere sahip gruplar arasında fark yoktur.

Güvenli davranış toplam puanı ise cinsiyete göre az da olsa farklılık göstermektedir ($p=0,012$). Kadınlarda güvenli davranış ortanca değeri 18 iken, erkeklerde 19 olarak elde edilmiştir. Güvenli davranış toplam puanı yaşa göre de farklılık göstermektedir ($p=0,001$). 18-24 ve 25-31 yaş aralığında Güvenli davranış toplam puan ortanca değeri 19 iken, 32-38 yaş aralığında 17 ve 39 yaş ve üzerinde 14 olarak elde edilmiştir. Farklılık 39 ve üzeri yaş aralığının puanın 18-24 ve 25-31 yaş gruplarına göre düşük elde edilmesinden kaynaklanmaktadır. 32-38 yaş grubu diğer gruplara göre farklı değildir. Güvenli davranış toplam puanı eğitim durumuna göre farklılık göstermektedir ($p=0,005$). İlkokul grubunda güvenli davranış toplam puanı ortanca değeri 16,5 iken, ortaokul grubunda 18 ve lise grubunda 19 olarak elde edilmiştir. Eğitim arttıkça artan bir güvenli davranış puanı görülmektedir. Farklılık lise grubu puan değerinin ilkokul ve ortaokul gruplarına göre yüksek elde edilmesinden kaynaklanmaktadır. Güvenli

davranış toplam puanının Covid-19 salgını için alınan toplumsal önlemlerin yeterli olduğunu düşünme durumuna göre farklılık gösterdiği saptanmıştır ($p=0,001$). Evet diyenlerde güvenli davranış toplam puanı ortanca değeri 19 iken, hayır diyenlerde 16 ve kısmen diyenlerde 19 olarak elde edilmiştir. Farklılık hayır diyenlerin puanının diğer gruplara göre düşük elde edilmesinden kaynaklanmaktadır. Güvenli davranış toplam puanı Covid-19 salgını için alınan kişisel önlemlerin yeterli olduğunu düşünme durumuna göre farklılık göstermektedir ($p=0,001$). Evet diyenlerde puan ortanca değeri 19, hayır diyenlerde 16 ve kısmen diyenlerde 19 olarak elde edilmiştir. Farklılık hayır diyenlerin puanının diğer gruplara göre düşük elde edilmesinden kaynaklanmaktadır.

Tablo 3. COVID-19 korkusu ölçeği toplam puanı ile güvenlik farkındalığı, güvenli davranış ölçekleri toplam puanları arasındaki ilişkinin incelenmesi

	COVID-19 Korkusu
Güvenlik Farkındalığı	r:-0,038 p:0,510
Güvenli Davranış Ölçeği	r:-0,042 p:0,465

Sonuç

Sağlık hizmeti sunumu bir ekip işi olup bu ekipte büyük iş, küçük iş, önemli önemsiz iş yoktur. Yardımcı hizmet personeli de bu ekip zincirinin önemli bir halkası olup sağlık hizmetlerinin sürdürülmesinde aktif olarak görev almaktadır. Özellikle enfeksiyon riskinin yüksek olduğu alanlarda görev yapan yardımcı hizmetler sınıfı çalışanları mikroorganizmaların taşınmasında tüm sağlık çalışanlarıyla benzer riski taşımaktadır. Sağlık eğitimi almamış olmaları büyük bir dezavantaj olup; salgın döneminde görev yapıyor olmanın getirdiği yüksek sorumluluk söz konusu meslek grubu için koşulları daha da zorlaştırmaktadır.

COVID-19 korkusu yardımcı hizmetler sınıfı çalışanları için ortalama bir değerde karşımıza çıkarken, güvenlik farkındalığı ve güvenlik davranışı oldukça yüksek çıkmıştır. Katılımcıların %40,9'u COVID-19 salgını için alınan kişisel önlemlerin yeterli olduğunu düşünürken, %48,5'i COVID-19 ile ilgili kendi bilgi düzeyini tamamen yeterli bulmaktadır. Bu sonucun elde edilmesinde çalışmanın gerçekleştirildiği Dokuz Eylül Üniversite Hastanesinin, tüm sağlık çalışanlarına olduğu gibi yardımcı hizmetler sınıfı çalışanlarına da verdiği iş sağlığı ve güvenliği eğitimleri, enfeksiyon önleme tedbirleri ve kişisel korucu ekipmanların kullanımına yönelik teşviklerinin etkili olduğu düşünülmektedir. Çalışmamız pandemi döneminin başrol oyuncularından olan temizlik personelleri, hastabakıcılar ve hizmetliler açısından elde ettiği verilerle ilerleyen zamanlarda yapılacak çalışmalara zemin oluşturmaktadır. COVID-19'un söz konusu meslek grubu üzerinde ki

psikolojik etkileri, hastalığa yakalanma oranları, kişisel koruyucu önlemlerin kullanımı ve el hijyeni uyumu gibi konularda da çalışmalar yapılarak literatüre katkı sağlanabilir.

Kaynaklar

- Ahorsu, D. K., Lin, C-Y., Imani, V., Saffari, M., Griffiths, M. D. ve Pakpour, A. H. (2020). The fear of COVID-19 scale: Development and initial validation. *International Journal of Mental Health and Addiction*, Mar 27. doi: 10.1007/s11469-020-00270-8.
- Ajayi, I. A., Adeoye, A. O., Bekibele, C. O., Onakpoya, O. H. ve Omotoye, O. J. (2011). Awareness and utilization of protective eye device among welders in a southwestern Nigeria community. *Annals of African Medicine*, 10(4), 294-299. Erişim adresi: <https://www.annalsafmed.org/>
- AlAteeq, D. A., Aljhani, S., Althiyabi, I. ve Majzoub, S. (2020). Mental health among healthcare providers during coronavirus disease (COVID-19) outbreak in Saudi Arabia. *J Infect Public Health*, 13(10), 1432-1437. doi: 10.1016/j.jiph.2020.08.013
- Arpacıoğlu, S., Baltalı, Z. ve Ünübol, B. (2021). COVID-19 pandemisinde sağlık çalışanlarında tükenmişlik, COVID korkusu, depresyon, mesleki doyum düzeyleri ve ilişkili faktörler". *Çukurova Medical Journal*, 46, 88-100. Erişim adresi: <https://dergipark.org.tr/tr/pub/cumj>
- Aşkın, R., Bozkurt, Y., Zeybek, Z. (2020). COVID-19 pandemisi: Psikolojik etkileri ve terapötik müdahaleler. *İstanbul Ticaret Üniversitesi Sosyal Bilimler Dergisi*, 19(37) (Özel Sayı), 304-318. Erişim adresi: <https://dergipark.org.tr/tr/pub/cumj>
- Bakioğlu, F., Korkmaz, O. ve Ercan, H. (2020). Fear of COVID-19 and positivity: Mediating role of intolerance of uncertainty, depression, anxiety, and stress. *International Journal of Mental Health and Addiction*, May 28. doi: 10.1007/s11469-020-00331-y.
- Bana, P. E. (2020). Evaluation of negative situations and social stigma perception experienced by healthcare professionals in the COVID-19 epidemic process. *Research Journal of Business and Management*, 7(4), 288-298. Erişim adresi: <https://dergipark.org.tr/tr/pub/rjbm>
- Clever, L. H. ve LeGuyader, Y. (1995). Infectious risks for health care workers. *Annual Review of Public Health*, 16, 141-164. Erişim adresi: <https://www.annualreviews.org/journal/publhealth>

- Cullen, W., Gulati, G. ve Kelly, B. D. (2020). Mental health in the COVID-19 pandemic. *An International Journal of Medicine*, 113(5), 311-312. doi:10.1093/qjmed/hcaa110
- Çevik Aktura, S. ve Özden, G. (2020). Salgının psikolojik etkileri: COVID-19 hemşireleri. *Uluslararası Sosyal Araştırmalar Dergisi*, 13(73), 1146-1151. Erişim adresi: <https://www.sosyalarastirmalar.com/>
- Çırakoğlu, C. O. (2011). Domuz gribi (H1N1) salgınıyla ilişkili algıların, kaygı ve kaçınma düzeyi değişkenleri bağlamında incelenmesi. *Türk Psikoloji Dergisi*, 26(67), 49-64. Erişim adresi: <https://www.psikolog.org.tr/tr/yayinlar/dergiler>
- Dursun, S. (2012). *İş güvenliği kültürü kavram, modeller, uygulama*. İstanbul: Beta Yayınevi.
- Dursun, S. ve Keser, A. (2014). İş güvenliği farkındalığı ve iş güvenliği davranışları arasındaki ilişkilerin araştırılması: Uygulamalı bir araştırma. *Çalışma İlişkileri Dergisi*, 5(2), 1-9. Erişim adresi: <https://dergipark.org.tr/tr/pub/cider>
- El-Hage, W., Hingray, C., Lemogne, C., Yrondi, A., Brunault, P., Bienvenu, T., Etain, B., Paquet, C., Gohier, B., Bennabi, D., Birmes, P., Sauvaget, A., Fakra, E., Prieto, N., Bulteau, S., Vidailhet, P., Camus, V., Leboyer, M., Krebs, M. O. ve Aouizerate, B. (2020). Health professionals facing the coronavirus disease 2019 (COVID-19) pandemic: What are the mental health risks? *L'Encéphale*, 46(3S), 73-80. doi: 10.1016/j.encep.2020.04.008
- Enli Tuncay, F., Koyuncu, E. ve Özel, Ş. (2020). Pandemilerde sağlık çalışanlarının psikososyal sağlığını etkileyen koruyucu ve risk faktörlerine ilişkin bir derleme. *Ankara Med J*, 2, 488-501. doi: 10.5505/amj.2020.0241
- Giorgi, G., Lecca, L. I., Alessio, F., Finstad, G. L., Bondanini, G., Lulli, L. G., Arcangeli, G. ve Mucci, N. (2020). COVID-19-related mental health effects in the workplace: A narrative review. *Int J Environ Res Public Health*, 17(21), 7857. doi: 10.3390/ijerph17217857.
- Gürer, A. ve Gemlik, H. N. (2020). COVID-19 pandemisi sürecinde sahada olan sağlık çalışanlarının yaşadıkları sorunlar ve çözüm önerileri üzerine nitel bir araştırma. *Journal of Health Services and Education*, 4(2), 45-52. Erişim adresi: <https://dergipark.org.tr/en/pub/jhse>
- Hekler, E. B., Lambert, J., Leventhal, E., Levetthal, H., Jahn, E. ve Contrada R. J. (2008). Commonsense illness beliefs, adherence behaviors and hypertension control among African Americans. *Journal of*

Behavioral Medicine, 31, 391-400. Erişim adresi: <https://www.springer.com/journal/10865>

- Health and safety executive (2005). *A review of safety culture and safety climate literature for the development of the safety culture inspection toolkit*, Erişim adresi: <http://www.hse.gov.uk/research/rrpdf/rr367.pdf>
- Hiçdurmaz, D. ve Üzar Özçetin Y. S. (2020). COVID-19 pandemisinde ön safta çalışan hemşirelerin ruhsal sağlığının korunması ve ruhsal travmanın önlenmesi. *Hacettepe Üniversitesi Hemşirelik Fakültesi Dergisi*, 7 (Özel Sayı), 1-7. doi: 10.31125/hunhemsire.77553
- Kang, L., Ma, S., Chen, M., Yang, J., Wang, Y., Li, R., Yao, L., Bai, H., Cai, Z., Yang, B., X., Hu, S., Zhang, K., Wang, G., Ma, C. ve Liu, Z. (2020). Impact on mental health and perceptions of psychological care among medical and nursing staff in Wuhan during the 2019 novel coronavirus disease outbreak: A cross-sectional study. *Brain, Behavior, and immunity*, 87, 11-17. doi: 10.1016 / j.bbi.2020.03.028
- Kurt, A. Ö., Harmanoğulları, L., Ekinci, Ö. ve Ersöz, G. (2016). Bir üniversite hastanesi temizlik çalışanlarının biyolojik risk bilgi, tutum ve davranışları. *Mersin Üniversitesi Sağlık Bilimleri Dergisi*, 8(2), 37-47. Erişim adresi: <https://dergipark.org.tr/pub/mersinsbd>
- Lin, S. H., Tang, W. J., Miao, J. Y., Wang, Z. M. ve Wang, P. X. (2008), Safety climate measurement at workplace in China: A validity and reliability assessment. *Safety Science*, 46(7), 1037- 1046. Erişim adresi: <https://www.journals.elsevier.com/safety-science>
- Mearns, K., Whitaker, S. M. ve Flin, R. (2003). Safety climate, safety management practise and safety performance in offshore environments. *Safety Science*, 41, 641-680. Erişim adresi: <https://www.journals.elsevier.com/safety-science>
- Neal, A., Griffin, M. A. ve Hart, P. M. (2000). The impact of organizational climate on safety climate and individual behaviour. *Safety Science*, 34, 99-109. Erişim adresi: <https://www.journals.elsevier.com/safety-science>
- Özkan, Y. ve Arpat, B. (2015). Mavi yakalılarda güvenlik kültürü algısı: Denizli ili kablo imalat endüstrisi örneği. *Siyaset, Ekonomi ve Yönetim Araştırmaları Dergisi*, 16. Çalışma Ekonomisi ve Endüstri İlişkileri Kongresi Özel Sayısı, 205-240. Erişim adresi: <https://dergipark.org.tr/pub/seyad>
- Rajkumar, R. P. (2020). COVID-19 and mental health: A review of the existing literature. *Asian Journal of Psychiatry*, 52, 102066. <https://doi.org/10.1016/j.ajp.2020.102066>

- Sağlam, E. ve Saruhan, N. (2021). Dış hekimlerinin COVID-19 salgını sürecinde korku düzeylerinin ve klinik uygulamalarındaki değişikliklerinin değerlendirilmesi. *Acıbadem Üniversitesi Sağlık Bilimleri Dergisi*, 12(2), 260-265. Erişim adresi: <http://journal.acibadem.edu.tr/tr/>
- Tutar, H., Nam, S. ve Nam, D. (2019). İş kazalarının önlenmesinde güvenlik kültürünün belirleyicileri: Gemi inşa sanayi üzerine bir araştırma. *European Journal of Managerial Research (EUJMR)*, 3(4), 99-118. Erişim adresi: <https://dergipark.org.tr/tr/pub/eujmr>
- Türk Toraks Derneği (2020). *Sağlık çalışanlarında COVID-19 salgını sırasında mesleki riskler hakkında bilgilendirme ve öneriler*, Erişim adresi: <https://toraks.org.tr/site/news/5768>
- Uzuntarla, F., Küçükali, S. ve Uzuntarla, Y. (2020). An analysis on the relationship between safety awareness and safety behaviors of healthcare professionals, Ankara/Turkey. *Journal Occupational Health*, 62(1), 1-7. Erişim adresi: <https://onlinelibrary.wiley.com/journal/13489585>
- Ünal, Ö. (2020). During COVID-19, which is more effective in work accident prevention behavior of healthcare professionals: Safety awareness or fatalism perception? *Work*, 67(4), 783-790. Erişim adresi: <https://content.iospress.com/journals/work/Pre-press/Pre-press>
- Wang, C., Pan, R., Wan, X., Tan, Y., Xu, L., Ho, CS. ve Ho, R., S. (2020). Immediate psychological responses and associated factors during the initial stage of the 2019 Coronavirus disease (COVID-19) epidemic among the general population in China. *Int J Environ Res Public Health*, 17(5). doi:10.3390/ijerph17051729
- Wu, K. K., Chan, S. K. ve Ma, T. M. (2005). Posttraumatic stress, anxiety, and depression in survivors of Severe Acute Respiratory Syndrome (SARS). *Journal of Traumatic Stress*, 18(1), 39-42. Erişim adresi: <https://onlinelibrary.wiley.com/journal/15736598>
- WHO (2020). *19 March 2020 Coronavirus disease (COVID-19) outbreak: rights, roles and responsibilities of health workers, including key considerations for occupational safety and health*. World Health Organization 2020. Erişim adresi: [https://www.who.int/publications-detail/coronavirus-disease-\(COVID-19\)-outbreak-rights-roles-and-responsibilities-of-health-workers-including-key-considerations-for-occupational-safety-and-health](https://www.who.int/publications-detail/coronavirus-disease-(COVID-19)-outbreak-rights-roles-and-responsibilities-of-health-workers-including-key-considerations-for-occupational-safety-and-health)

- World Health Organization. (2006). *Healthworkers: A global profile*. Chapter 1. in: Working together for health, the World Health Report 2006. 1-3.
- Yalçıntaş, A. ve Marakoğlu, K. (2020). Pandemiye birinci basamak sağlık çalışanlarının ruh sağlığı ve desteği. *Klinik Tıp Aile Hekimliği Dergisi*, 12(2), 54-57. Erişim adresi: <https://www.kliniktipdergisi.com/klinik-tip-aile-hekimligi-dergisi.html>
- Yüncü, V. ve Yılan, Y. (2020). COVID-19 pandemisinin sağlık çalışanlarına etkilerinin incelenmesi: Bir durum analizi. *Iğdır Üniversitesi Sosyal Bilimler Dergisi*, Ek Sayı Ekim 2020, 373-397. Erişim adresi: <http://sosbilder.igdir.edu.tr/Anasayfa.aspx>
- Zhou, Y., Wang, W., Sun, Y., Qian, W., Liu, Z., Wang, R., Qi, L., Yang, J., Song, X., Zhou, X., Zeng, L., Liu, T., Li, Z. ve Zhang, X. (2020). The prevalence and risk factors of psychological disturbances of frontline medical staff in china under the COVID-19 epidemic: Workload should be concerned. *J Affect Disord*, 277, 510-514. Erişim adresi: <https://www.journals.elsevier.com/journal-of-affective-disorders>

Atıf için:

- Özçelik Kaynak, K. ve Öztuna, B. (2021). Pandemi döneminde yardımcı hizmetler çalışanlarının COVID-19 korkusu ile güvenlik farkındalığı ve güvenlik davranışı arasındaki ilişki. *Çankırı Karatekin Üniversitesi Sosyal Bilimler Enstitüsü Dergisi*, 12(2), 420-438. doi: 10.54558/jiss.959910



Gazali'nin "Munkız Mine'd-Dalal" Adlı Kitabı Bağlamında Hidayet/Kurtuluş Teorisi

İlhan Yıldız* 

Öz

Bugünkü haliyle Sünnilik, büyük oranda, Gazali'nin gayretleri sonucu ortaya çıkmıştır. Bilindiği gibi, Gazali ile birlikte, Kur'an ve sünnet yepyeni bir yorumla kavuşmuştur. Özellikle kelimeler alanında "Gazali öncesi" ve "Gazali sonrası" şeklinde keskin bir ayırım ortaya çıkmıştır. Dahası Gazali'nin İslam dünyasındaki etkisi hala sürmektedir. O'nun eserlerine gösterilen ilgiye baktığımız zaman, Gazali'nin İslam dünyasındaki iddiasının gelecekte de süreceği anlaşılmaktadır. Bu makale, büyük oranda, Gazali'nin el-Munkız mine'd-Dalal adlı kitabına dayanmaktadır. "Sapıklıktan Kurtuluşa" anlamına gelen bu biyografik ve metodolojik eserinde Gazali, Müslümanların kurtuluşu konusuna kafa yormuş ve çözüm önerilerinde bulunmuştur. Gazali'nin kurtuluşa giden yol arayışının sebebi farklı zümrelerin kendi inanç ve düşüncelerinin hakikat olduğunu iddia etmeleriydi. Bu iddialar, İslam dünyasında ihtilafları derinleştiren bir takım gruplaşmaların başlamasına neden olmuştur. İslam dünyasının bu heterojen yapısının homojen bir hüviyete kavuşturulması projesi, devletten gelmiş olsa bile, Gazali'nin de gönlünden geçmekteydi. Kurtuluş teorisi olarak adlandırılan bu projeyi Gazali, bizzat kendi yaşamında karşılaştığı "şüphe", "bunalım" ve nihayet "zihnini aydınlatan ışık" kavramları ile anlatmaktadır. Bu süreçte bilginin kaynağı ve bilginin sağlam temellere oturtulması için Gazali'nin yoğun çaba sarf ettiği görülmektedir. Gazali, kelimelerden istifade edilebileceğini, Bâtınlığın zındıklık olduğunu, Meşşai felsefesinin filtelenmesi gerektiğini ve nihayet tasavvuf yolunun hakikat olduğunu söylemiştir.

Anahtar Sözcükler: Hidayet, kelam, Bâtınlık, felsefe, tasavvuf.

* Prof. Dr., Çankırı Karatekin Üniversitesi, Edebiyat Fakültesi, Felsefe Bölümü
Türk İslam Düşünce Tarihi A.B.D., ilhanyildiz@karatekin.edu.tr

Geliş tarihi : 12 Temmuz 2021 Kabul Tarihi: 08 Kasım 2021
Makale Türü : Araştırma



ISSN: 1309-3738

e-ISSN: 2791-9374

Çankırı Karatekin University Journal of Institute of Social Sciences

<https://dergipark.org.tr/tr/pub/jiss>

The Theory of Salvation in the Context of Ghazali's Book "Munkiz Mine'd-Dalal"

İlhan Yıldız* 

Abstract

Sunnism in its current form has emerged largely as a result of the efforts of Ghazali. As it is known, together with Ghazali, the Qur'an and the Sunnah gained a brand new interpretation. Especially in the field of kalam, a sharp distinction emerged as "before Ghazali" and "after Ghazali". Moreover, Ghazali's influence in the Islamic world still continues. When we look at the favor shown to his works, it is understood that Ghazali's claim in the Islamic world will continue in the future. This article is largely based on Ghazali's book al-Munkiz mine'd-Dalal. In this biographical and methodological work, which means "From Heresy to Salvation", Ghazali contemplated the salvation of Muslims and offered solutions. The reason for Ghazali's search for a way to salvation was that different groups claimed that their beliefs and thoughts were correct. These allegations led to the beginning of some groupings that deepened the conflicts in the Islamic world. Even if the project of bringing this heterogeneous structure of the Islamic world to a homogeneous identity came from the state, it was also in the heart of Ghazali. This project, which is called the theory of salvation, describes the concepts of "doubt", "depression" and finally "the light that illuminates his mind" that Ghazali encountered in his own life. In this process, it is seen that Ghazali made great efforts to establish the source of knowledge and knowledge on solid foundations. Ghazali said that kalam can be used, Bâtinism is heresy, philosophy needs to be filtered and finally he finds the right way of Sufism.

Keywords: Salvation, kalam, Esoterism, philosophy, sufism.

* Prof. Dr., Çankırı Karatekin University, Faculty of Letters, Department of Philosophy History of Turkish Islamic Thought., ilhanyildiz@karatekin.edu.tr

Geliş tarihi : 12 Temmuz 2021 Kabul Tarihi: 08 Kasım 2021
Makale Türü : Araştırma

Giriş

Tarih boyunca var olmuş dinlerin hemen tamamında spesifik bir hidayet/kurtuluş teorisi bulunmaktadır. Bazıları bireyin kurtuluşa ermesini ön plana çıkarırken diğerleri ise, kitlesel kurtuluşa daha fazla önem atfetmiştir. Yine kimi inançlar dünyevi kurtuluşu baz alırken, bazıları da öte dünyadaki kurtuluşu öne çıkarmış ve üyelerine bu yönde telkinlerde bulunmuştur. Örneğin Musevilikte gerçek kurtuluş dünyevî saadet olarak tanımlanırken; Hristiyan kiliselerinin çoğunda, manevi kurtuluş tam anlamda ön planda olup; kurtuluş, uhrevi enstrümanlarla ve Yaratıcının koşulsuz talebiyle ilişkilendirilmekte, buna bağlı olarak da dünyevî kurtuluş ve bireyin kurtuluştaki rolü arka plana itilmiştir. İslam dini ise, bu dinlerin aksine, hem bireyin bu dünyadaki refahını ön planda tutmuş, hem de sonsuz mutluluğa ulaşmanın pratiklerini salık vererek bireyin ve kitlelerin bir yandan bu dünya öte yandan ahiretteki kurtuluşlarını amaç edinmiştir. Dahası kişinin kurtuluşunu kitlelerin kurtuluşuna sağladığı katkıyla ilişkilendirmiş, bu sayede kişisel ve kitlesel kurtuluşu birbirine bağlamıştır.

İslam'ın belirttiği kurtuluşa bireye başat roller verilmiş, kendisini aşan yerlerde ise Allah'ın rahmet ve yardımına başvurması tavsiye edilmiştir. Yani sıra Müslümanlardan birbirine değer vermesi, toplumsal birlik ve bütünlük içinde hareket etmesi, birlikte yaşama ve hareket etme dinamiğini bozan unsurları ortadan kaldıracak bir mekanizmanın kurulmasını istemiştir (Ali İmran, 103-104). Yani İslam'a göre olması gereken diye nitelendirebileceğimiz yaşam biçiminde bu dünya-öte dünya, kişi-kitle ve yaratıcı ile insan ilişkileri arasında bir denge olduğu göze çarpmaktadır. İslam'ın amacı, en değerli kul olan insanın bu hayatta saadete ermesini sağlamak, öte dünyada ise sonsuz kurtuluşunu, diğer bir deyişle cennetle ödüllendirilmesini gerçekleştirmektir. Nitekim İslam'a göre asıl kurtuluş, öte dünyadaki kurtuluştur. Bu da bizlerin buradaki yaşantısıyla biçimlenecektir. Yaratıcının en değer verdiği varlık insan olduğu için cebebi toplumlara elçiler yollanmış, bu sayede insanlık için kurtuluş koridorları açılmıştır (Nahl, 36; İbrahim, 4; Mümin, 78; Yunus, 47; Fatır, 24).

İslam literatüründe kurtuluş veya hidayete erme felah kavramı ile ifade edilmektedir. Felâh kelimesini Kur'an-ı Kerim'de 40 ayrı ayette görebiliriz. Bu ayetlerde bir yandan felahın tanımı yapılırken diğer taraftan felaha götürecek yol ve yöntemler anlatılmaktadır. Dünya hayatının sınırlı, öte dünyanın ise sınırsız olmasından ötürü, Kur'an'da felah insanların öte dünyada cezalandırılmaktan kurtulmasını yanı sıra, sonsuz hayatta bireyin korktuklarından emin olması ve umut ettiklerine de ulaşması anlamına gelmektedir. Kur'an'ın bazı ayetlerinde felah, bu dünyadaki başarılarla karşılık gelmekte olup, kalan ayetlerde ise gerçek huzur ve mutluluğu sağlayan manevi kurtuluşla dolayısıyla öte dünya ile eş değerdir. Ekseriyetle Kur'an'da felâh terimi bireysel sorumlulukla ilişkilendirilmiştir. Kur'an'da

“felâh” kelimesinin geçtiği yerlere göz attığımızda terimin kurtuluşa ulaşan ve ulaşamayan kişilerin niteliklerinden bahsedilen yerler, bu hayat ve öte hayatta ayrıcalık belirtisi anlamı taşıyan yerler, buyruk ve öneri kısımlarından sonra dilek anlamındaki yerler, inananların şüphesiz kurtulduğuna delalet eden ayetler ve hidayete erenleri gösterip onlara işaret eden kısımlar şeklinde farklı yerlerde zikredildiğine şahit olmaktayız (Bakara 5; Âl-i İmrân, 104-200; Mâide, 15-35; A'râf, 8-9-69; Enfâl, 45; Yûnus, 17-69-77; Yûsuf, 23; Mu'minûn, 1-10-117; Tâhâ, 64; Hac, 77; Târik, 14-15).

Hadislerde de yoğun bir şekilde felâh kavramından bahsedilmektedir. Konuyla ilgili hadisler tarandığında, kırktan fazla hadiste felah teriminin tüm anlamlarıyla birlikte yer aldığı görülmektedir. Felâh, hadislerde çoğunlukla “Allah’ın affına ve afiyetine mazhar olma, O’nun rızasını kazanma” anlamında kullanılmış, Yaraticının tek oluşuna iman edip şirk koştuktan kaçınan, Allah’ın elçisinin gösterdiği şekilde hareket eden ve fitne fesatla işi olmayan müminlerin felaha ulaşacakları belirtilmiştir. Mesela Ahmed b. Hanbel’in (ö.241) Müsned’inde geçen bir hadiste Hz. Peygamber (s.a.v.) şu şekilde söylemiştir: “Kim imanında samimi olur, kalbini temiz tutar doğru sözlü olursa, iç dünyasını şüphelerden arındırır, iç huzur ve güvene erişir ve düzgün karakterli olursa kurtulmuştur.” (Ahmed b. Hanbel, 5/147) Başka bir yerde ise Hz. Peygamber (s.a.v.) Uhud’da yaralanmasına vesile olanlar için şunları söylemiştir: “Kendi Peygamber’ini yaralayan bir kavim nasıl kurtuluşa erişebilir?” (Buhâri, 21). Ayrıca felah terimi hadislerde bu dünyadaki kurtuluş manasında da yer almıştır (Demir, 2008, s. 9-10).

İslam literatüründe felah kavramı ile ibadet ve dolayısıyla namaz arasında doğrudan bir ilişki kurulmuştur. Nitekim ezan, insanları günde beş kez “Hayye ale’l felâh/Haydin kurtuluşa” nidâsıyla kurtuluşa çağırmaktadır. Yine ahirete ilk sorgu sualin namazla ilgili olması, kurtuluşa erelmek için ilk olarak sâlih amel işlenmesi gerektiği vurgulanmaktadır. Bu şekilde kişi belirli bir topluluğun üyesi olmakla ya da diğer bir insanın yardımıyla değil, bireysel azmi, inancı, çalışkanlığıyla ve buna karşılık olarak yaraticının isteğiyle hidayete ulaşacak, sonunda sonsuz mutluluk ve huzuru bulacaktır. İnsan gerçekleştirdiği dinen yasak olan eylemlerden ötürü sadece Yaraticıdan af dilemelidir. Yaraticı dilerse, şirk koştuktan haricinde kendisine karşı işlenen tüm günahları da affedebilir.

Gazali’ye Göre Hidayet/Kurtuluş Kavramı

Gazali’ye göre, İslamiyet müjdelendikten ve Peygamber Efendimiz (s.a.v.) insanları irşat etmeye başladıktan sonra yaşayan kişilerin kurtuluşa erişmesinin tek yolu İslam dininin gereklerini yerine getirmektir. İslam dini hakkında bilgisi olmamak veya Hz. Peygamber (s.a.v.) konusunda yeterli ve

doğru bilgiye ulaşamamak gibi mazeretleri olan insanlar dışında kendisine Hz. Peygamber'in tebliği gelen her insan İslam'ın hidayete erme kurallarına sahip çıkmak ve bu kuralların gereklerini yapmakla sorumludur. Zira Allah Teâla, kutsal kitaplar ve elçileri aracılığıyla insanları uyarılmış ve onların yapması gerekenleri açık seçik bir şekilde dille bildirmiştir (Gazali, 2018, s.12).

Gazali'ye göre, hidayet yolunu bulmak için araştırma yapmak her insanın görevidir. Bununla da kalmayarak Müslümanların da kurtuluş için çaba sarf etmesi gerektiğini söylemiştir. Gazali kurtuluş yolu ile ilgili olarak araştırmalar yapmış ve bu iddialara sahip bazı grupları tespit etmiştir. Bu gruplara ait kitapları okumuş ve bununla yetinmeyerek bizzat bu grupların arasına katılmış onlarla birebir sohbet etmiş yanı sıra objektif olarak onların inanç ve düşüncelerini anlatan kitaplar kaleme almıştır. Yaşamının sonuna doğru da kaleme aldığı el-Munkız adlı kitabında bu çabasını detaylı bir şekilde anlatmıştır. Hatta bu eserde kendisinin de bizzat bu arayışı yaşadığını ve uzun ve netameli bir süreç sonunda hidayet yolunu bulduğunu anlatmaktadır. Hidayet yolunu bulmak için tecrübe ettiği bu epistemik ve mistik serüveni bütün samimiyeti ile şöyle belirtmektedir:

“Gençliğimin baharından bu yana -yani henüz yirmi yaşına girmediğim buluş çağımdan yaşımın elliye geçtiği bugüne kadar hep bu derin okyanusun dalgalarıyla mücadele edip durdum. Onun derinliklerine korkak ve çekingen biri gibi değil cesurca daldım. Korkusuzca her karanlığa girdim, her problemin üzerine gittim ve zorluğun içine atıldım. Her firkanın inanç esaslarını inceledim, her grubun mezhebine ait incelikleri ortaya çıkarmaya çalıştım. Hangisinin hak; hangisinin batıl; hangisinin Hz. Peygamber (s.a.v.)'in sünnetine uygun, hangisinin bidat üzere olduğunu öğrenmeye çalıştım. Hiçbir Batıniyi onun Bâtiniliğinin; hiçbir zahiriyi onun zahiriliğinin; hiçbir filozofu da onun felsefesinin mahiyetini ve içyüzünü öğrenmeden bırakmadım (Hanbel, 5/147; Buhari, 21).

Karşılaştığım her kelamcının kelami görüşünün ve davasının mahiyetini ve her sufünün de sufiliğinin sır ve inceliklerini mutlaka araştırdım. Bütün zahitlerin zühd ve ibadet hayatının özünün ne olduğunu öğrenmeye çalıştım. Allah'ı inkâr edenlerin ve ona ortak koşanların inkâr ve şirk cüretlerinin ardındaki sebebin ne olduğunu sorduğurdum. Gençliğimin ilk yıllarından beri, hakikati kavramaya olan susamışlığım ve tutkum benim yaratılışımdan gelen bir huy ve alışkanlıktır. Allah bu karakteri benim fitratıma koymuştur. Bunda benim bir etkim ve tercihim söz konusu değildir. Bu sayede çocukluk döneminde bendeki taklit bağımlıyı çözdüm. Örf ve geleneğe dayalı inançlardan kurtuldum. Çünkü Hıristiyan çocuklarının sadece Hıristiyan; Yahudi çocuklarının sadece Yahudi ve Müslüman çocuklarının da sadece Yahudi ve Müslüman olarak yetiştirildiklerini gördüm. Nitekim Allah Resulü'nün kendisinden rivayet edilen bir hadiste:

“Her çocuk İslam karakterine uygun olarak doğar. Sonra anne babası onu Yahudi, Hıristiyan ve ateşperest yapar” buyurduğunu duydum (Buhari, Cenaiz: 80; Müslim, Kader, 22-24). Bundan dolayı içime bir arzu düştü: “İslam karakterine uygun olarak doğmanın” hakikati ile “anne-babayı ve hocaları taklit ederek öğrenilip benimsenen inançların” hakikatini araştırmak ve başlangıçları telkin olan bu inançları birbirinden ayırmak istedim. Bunların hangisinin hak, hangisinin batıl olduğu konusunda farklı birçok görüş vardı. Sonra kendi kendime şöyle dedim: Benim istediğim, her şeyin gerçek yüzünü öğrenmektir. Öyleyse önce bilginin gerçek yüzünün ne olduğunu öğrenmekle işe başlamam gerekir” (Gazali, 2018, s. 5-6).

Gazali'ye Göre Hidayet/ Kurtuluş Vadeden Gruplar

Yukarıda da ifade edildiği gibi, Gazali, hidayet yolculuğunun kuşku kısmından kurtulup bilgiye olan inancını pekiştirerek tartışmasız ve doğru bilgiye erişmenin koşullarının peşine düşmeye devam etmiştir. Fakat bilginin var olduğundan kuşku duymayı bıraksa da, bilgiye erişme koşulları hakkında yine müphem bir tavır takınmaktadır. En çok aklın karar vermesi ve kesinliği hakkında şüpheye düşmüş, ancak bu konudaki tereddütleri çok uzun sürmemiştir. Akıl hakkında yaşadığı kısa süreli kuşku aşamasından da kurtulan Gazali bu konuyu el-Munkız'da şu şekilde belirtmektedir:

“Nihayet günün birinde Yüce Allah beni bu dertten ve bunalımdan kurtardı. Vicdanım normal sağlıklı haline döndü. Artık zarurî akıl prensiplerini onaylıyor, onları güvenilir temel dayanaklar olarak kabul ediyordum” (Gazali, 2018, s. 5-6).

Bahsedilen bu kafa karışıklığı yaşadığı dönemden sonra aklın önderliğinde olayları, gerçekleri ve yaşanan topraklarda yer alan akımları, ideolojik olayları tartışmaya, araştırmaya ve yeni bir değerlendirmeye tabi tutmaya başlayan Gazali için sonunda esinlenme devri sona ermiştir. Dolayısıyla geçirdiği bu kuşku döneminin sonunda yeniden taklit etmeye yönelmesi gerçekçi olamazdı. Çünkü esinlenen kişinin bu eylemini sürdürebilmesi için taklit ettiği şeyden haberdar olmaması gerekmektedir. Oysa Gazali bu kısmı geçeli çok olmuş kendi ifadesiyle artık tahkik dönemine geçmiştir. Sokrates'e ait olan “sorgulanmamış hayat yaşamaya değmez” sözünün adeta bir pratiğini yaşamıştır. Hayatına yön verebilmek için farkında olarak veya olmayarak küçümsediği felsefe yöntemlerini kullanmaya başlamıştır.

Din, bazı felsefe disiplinlerinin söylediği gibi, açıklanmaya ihtiyaç hissetmeyen ve körü körüne bağlanılan dogmatik bir kurum değildir. Zaten bu durum insanın tabiatına da uygun değildir. Çünkü insan tabiatı gereği düşünen, araştıran, öğrenen ve eleştiren bir yapıya sahiptir. Bu sebeple insan,

inanç konusunda zaman zaman birtakım şüphelerin içine düşebilir yahut şüphe içindeki insanların bazı itirazlarıyla karşı karşıya kalabilir. Bu nedenle insan, yerine göre kendisini, yerine göre de başkalarını tatmin etmek için bir takım deliller arayıp bulma ihtiyacını duyar. Gazali'ye göre, Allah'ın varlığı konusunda insanın kendi iç dünyasında da bir uğraş vardır. Bu uğraş iki temel süreçten geçmektedir: Birincisi taklit; ikincisi ise, tahkiktir. Taklidi iman, imân esaslarının aile ve çevreden delilsiz bir şekilde öğrenilmesi ve kabûl edilmesiyle elde edilen zayıf bir imândır. Böyle bir imâna sâhip olanlar günaha girebilir; vesvese, şüphe ve hatta küfre düşebilir ve dolayısıyla cehenneme sürüklenebilir. Tahkîkî imân ise, imân hakikatlerini delil ve ispatlarıyla birlikte bilimsel yol ve yöntemlerle öğrenip kalben tasdik etmekle elde edilen ve bulunan her delil ile daha da kuvvetlenen sağlam bir imândır. İnsan her yerde ve her şeyde tevhide dâir delilleri görür ve bütün kâinâtı Kur'ân gibi okursa Allah'ı görür gibi imân eder hâle gelir. Tahkîkî bir imân sâhibi eleştirildiğinde inancı sarsılmaz, şüpheye düşmez. Böyle kuvvetli bir imân son nefeste de şeytana mağlup olmaz.

Zaten Kur'ân-ı Kerim'in temel hedefi de, Müslümanları tahkîkî imâna ulaştırmaktır. Gazali, herkesin imânını kuvvetlendirmesinin farz-ı ayn olduğunu söyler. Tabiatıyla dini fikir ve kanaatlerin kişilerin hayatında taklit derecesinden çıkarak tahkik derecesi yönünde yol alması, ciddi bir düşünce sürecini de beraberinde getirmektedir. Allah'ın varlığına iman, Gazali'nin de haklı olarak işaret ettiği gibi, çok kere taklit derecesinde bir başlangıç gösterir. Birçok ilmi gayret sonunda insan, inancını makul gerekçelere dayandırdığı zaman tahkik derecesine ulaşır. Gazali'ye göre, insanın taklidi imandan tahkiki imana ulaşması gerekmektedir. Eğer Müslüman, ailesinden gördüğü ve duyduğu gibi iman etmeye devam ederse hüsrana uğrar (Gazali, 2018, s. 5-6). Tahkiki iman gerçek inanç olup inancın içselleştirilmesi ve imanı kendimize mal etmemiz anlamına gelmektedir. Yani imanı kafamızda ve kalbimizde hissetmemizdir. Başka bir deyişle imanın dilimizden, kafamıza ve kalbimize taşınmasıdır. Eğer bu gerçekleşmezse yapılan hiçbir amel, sahici olmaz. Kur'an'da geçen "kül" (İbrahim, 18) ve "serap" (Nur, 39) metaforları bu durumu anlatmak için kullanılmaktadır. Bu iki metaforla açıkça görüldüğü gibi hakiki imana sahip olmayan insanın amelleri küle benzetilir, ancak külü rüzgâr dağıtır; diğer ayette ise, seraba benzetilir, serap ise yanına gidildiğinde kaybolur. Sonunda insan, Allah'la ve hesapla baş başa kalır (Demir, 2008, s. 43).

Gazali'ye göre, önümüzde tek bir seçenek bulunmaktadır; o da hidayete erdirecek asıl bilgiye ulaşmaktır. Nitekim kurtuluşa erdirecek gerçek malumata erişme yolculuğuna nasıl başladığını Gazali şu şekilde açıklamaktadır. Gazali bu yolda hiçbir Bâtını mezhepliği ihmal etmeden onun Bâtiniliğinin mahiyetini incelemeyi diliyor, hiçbir zâhirî görüşlüyü istisna etmeden zâhirîliğinin sonucunu bilmek istiyor. Hiçbir felsefe taraftarını bir yana bırakmaksızın felsefesinin özünü kavramayı amaçlıyor.

Hiçbir kelâm âlimini hariç tutmaksızın kelamının ve tartışmasının gayesinden haberdar olmak istiyor. Hiçbir sūfîyi göz ardı etmeksizin tarikatının sırrına erişmek istiyor. Hiçbir ibadetle meşgul kişiyi (âbidi) görmezlikten gelmeksizin ibadetinden ne elde ettiğini gözlemeye çalışıyor ve hiçbir Allah'ı tanımaz zındığı ihmal etmeksizin bu kişinin Allah tanımazlığa ve zındıklığa cüret edişinin arkasındaki sebepleri kavramak istiyor. Yukarıda da ifade edildiği gibi, kısa sürmeyen arayış dönemi sonunda Gazali ulaştığı kanaati şöyle ifade etmektedir:

“Allah beni bu hengameden kurtarınca gerçeği arayanların dört grupta toplandığını gördüm. Aradığım gerçek bu dört sınıf insanın dışında olamaz. Çünkü hakikati arama yoluna koyulanların tamamı bunlardan ibarettir. Eğer hakikat bunların yolunun dışında ise, artık hakikati bulma ümidi kalmaz.” (Gazali, 2018, s. 15)

Gazali, Allah engin lütfu ve merhametiyle bu şüphe evresinden beni kurtarınca gerçeği arayan dört topluluk olduğunu gördüğünü belirtmektedir. Bunların ilki kelamcılardır ki; onların düşünce ve kanıt aracılığıyla sonuca ulaşmaya çalışan kişiler olduğu söylenir. İkincisi grup Bâtınilerdir. Bâtıniler de, gerçekleri küfür ve yanılgıdan muhafaza edildiğini düşündükleri masum imamdan aldıklarını belirtirler. Bir diğer topluluk olan felsefeciler de, kendilerinden bahsederken kanıt ve mantığa dayandıklarını öne sürerler. Hakikate ulaşmak isteyen toplulukların bir diğeri ise sufilerdir. Gazali'ye göre sufiler kendilerinin Allah'ın sevgili kulları olduğunu öne sürüp, kalp gözlerinin açık olduğunu savunmaktadırlar. Şimdi bu dört grubu Gazali'nin bakış açısıyla incelemeye başlayalım (Gazali, 2018, s. 16);

Kelamcılar

Gazali'nin kelâm ilmi ve kelâm âlimleri ile ilgili düşünceleri üzerine şimdiye kadar sayısız çalışma yapılmıştır. Dahası kendisinin kelam hakkında konuşmayı reddettiği, kelamı günah kabul edip kelamla uğraşanları da küfre sapanlarla bir tuttuğu ve kelamın kişileri yarardan ziyade zarara uğrattığını belirttiği şeklinde yorumlar yapılmıştır. Ancak Gazali'nin ameli olarak Şafii ve itikadi olarak Hanbeli mezhebine bağlı olduğunu unutmamız gerekmektedir. Nitekim eserlerinde kelam aleyhinde sarf ettiği sözler genellikle İmam Şafii ve Ahmed b. Hanbel'in kelam ilmi hakkındaki görüşlerinden ibarettir. Örneğin, Gazali'nin *Kavaidü'l- Akaid* adlı kitabında İmam Şafii'nin: ‘Şirkin dışında insanın Allah'a karşı yapacağı bütün günahlar Kelâm ilminden okuyacağı bir şeyden daha hayırlıdır’ dediğini aktarırken, Ahmed bin Hanbel'in ise: ‘Kelâm âlimleri zındıktırlar; Allah'a ve ahirete inanmazlar’ dediğini bildirir. Yine Gazali Ebû Yûsuf'un ‘Kelâm öğrenen zındık olur’ hükmünü verdiğini söyler (Gazali, 2016, s. 46).

Bu tartışmalara daha fazla girmeden bizzat Gazali'nin eserlerinden hareket ederek onun kelim hakkındaki görüşünü ve kendisine göre hidayete erme seçeneği olarak gördüğü kelim tanımını anlatacağız. Gazali'nin kelama dair düşüncelerini daha iyi kavramak için O'nun *el -İktisâd fi'l-İtikat* ve *İlcâmü'l-Avam an İlmi'l-Kelâm* adlı eserleri oldukça önemlidir. Tartışmamızın belirli bir çerçevede kalması için biz yalnızca Gazali'nin kelâma ve kelamla uğraşanlara yönelik görüşü ve kelamın bireyleri hidayete erdirip erdiremeyeceği hakkındaki temel düşüncelerini ele alacağız. Kelâm konusu, farklı sürelerde ve tarzlarda Gazali'nin birden fazla çalışmasında yer almıştır. Değişik çalışmalarda vuku bulan kelâm hakkındaki tartışmalara göz atıldığında kimi tereddütlerin var olduğu izlenimine kapılabiliriz. Bahsi geçen tereddütler düşünce insanları için günümüzde de güçlük yaratmaktadır. Ancak çalışmalara göz gezdirilirken kronolojik sıralama göz önünde bulundurulduğunda ve Gazali'nin öncelikle şüpheye düştüğü dönemdeki düşünce tarzı ve ardından gelen yaşam şeklini devam ettirme şekline bakıldığında var olduğu düşünülen ya da var olduğu sanılan tereddütler yok olacak ya da hiç olmazsa üstesinden gelinebilecektir. Bahsettiğimiz nedenlerden dolayı ilk olarak yüzeysel bir kelim görüşü ortaya koyacak ardından da sorunlu kısımların üstesinden gelmeye çabalayacağız. Gazali için kelim ilmi İslâm akaidinin ve İslâmî uğraşların en temellerindedir. Dolayısıyla Gazali'nin eserlerini bütüncül şekilde ele aldığımızda kendisinin kelamın gerekliliği hakkında konuşmaya dahi tenezzül etmediğini görmekteyiz. Tersine o, kelâm hakkında ortaya koyduğu düşüncelerinde kelamın varlığını ön koşul olarak kabul etmiş ve tartışmalarını ona göre şekillendirmiştir.

Dahası kelim ilmi ile meşgul olmayı birçok çalışmasında farz-ı kifaye, belirli koşullar altında da farz-ı ayn şeklinde belirtmektedir. Gazali'nin kelâma yönelttiği tenkitler ise genellikle bu uğraşın öznelere yönelttiği eleştirilerden ibarettir. Kelam âlimlerinin kelim hakkında bilgisi olmayanlara yönelik tavırları kelâm haricindeki iş kolları ve meşrep üyelerine karşı olan duruşları Gazali'nin kritik ettiği konularda önemli bir yer kaplar. Mesela, kimi kelim âlimlerini tekfirde aşırıya kaçmakla itham etmiş, Allah Teâlâ'nın bağışlayıcılığını sınırlandırarak cenneti sadece kelamla uğraşanlara ayırdıklarını öne sürmüş ve kendilerinin bu tavırlarını şiddetle eleştirmiştir. Gazali *el-İktisâd*'da ise: “Bu ilim (kelâm) Müslümanların tamamı için değil, ancak bir kısmı için çok önemlidir ve bu ilimde ortaya koyacağımız deliller manevî hastalıkların tedavisinde kullanılacak olan ilaçlar gibidir” diye belirtmiştir. Ardından, “şayet bu ilaçları uygulayacak olan doktor yaptığı işin erbabı ve keskin zekâ, sağlam görüş sahibi değilse hastalıkları tedavi etmek söyle dursun, mevcut durumun çok daha kötüye gitmesine sebep olacaktır”, şeklinde bir söylemde bulunarak tekrardan kelim ilmiyle uğraşanların ne yaptığını bilen kişilerden oluşması zorunluluğunu göstermiştir (Gazali, *el-İktisâd*, 18).

İmam Gazali'ye göre bir başka topluluk ise işitmek ve esinlenmek yoluyla Allah Teâlâ'ya iman ettikleri halde mizaç açısından akıllı ve düşünceli kişilerdir. Bahsi geçenler, inançlarının temeli henüz oturmadığı için içlerinde iman hakkında bazı şüphelere düşebilirler. Bu tarz bir vakayla yüz yüze geldiklerinde kendilerine fazla yüklenmemek ve uhrevi destek vermek doğrudur. Sorunu çözebilmek için kendilerini bu gibi durumlar içinde bulan kişilere makul gelen ve kolaylıkla benimseyecekleri şeyler fısıldamak ve kanıtlar ortaya koymak şarttır. Çünkü kendilerinin bu kuşku halinden çıkarılması ve imanlarının sağlam temellere oturtulması gerekir. Kuşku halinin üstesinden gelebilmek adına kendilerine kutsal kitaptan bir kısım, ya da sözüne güvendikleri bir bilginin görüşleriyle kanıt sunulmalıdır. Bu sayede şüpheleri ortadan kaldırılmış ve tekrardan gönül refahına erişmiş hale gelirler. Eğer bu açıklamalar onlar için yeterliyse ve kuşku durumu ortadan kaldırılmışsa öne sürülecek yeni delillere ihtiyaç yoktur. Tartışma yaratacak deliller öne sürmek, başka karışıklıkların ortaya çıkmasına neden olabilir. Bu da arzu edilmeyecek sonuçların ortaya çıkmasına sebebiyet verir. Ancak o kimselere ayet, hadis ve bilginlerin görüşleri yeterli gelmemişse, farklı bilimsel kanıtlarla olayı desteklemek zorunluluk haline gelir. İşte bu kısımda kelam söz sahibi olur.

Kelâm, ilmi kanıtlar eşliğinde düşünsel sebepler ortaya koyarak bu gibi kimselere yardım edecek ve problemin çözümlenmesini kolaylaştıracaktır. Bahsedilen 3. ve 4. topluluklar için kelamın yeri oldukça önemlidir, dahası zorunludur. Çünkü onlar içine düştükleri kuşkulardan, sorunlardan, kafa karışıklıklarından kurtulmak adına kelamın ışığına ve bu ilimle uğraşanların işaret ettiği hidayete erme tarzlarına gereksinim duyarlar. Bu doğrultuda bu gibi kişilere gereken en temel hidayete erme yolunun kelam olduğu söylenebilir. Gazali'nin bu düşünceleri kuşkuya düştüğü zamanların ardından da devam etmektedir. Çünkü daha sonra da kendisinin kelamın İslâm toplumlarından tümüyle silinmesine dair ortaya koyduğu net bir tavırla karşılaşmamaktayız. Yer yer kendisinin kelam için olumsuz düşünceleri olsa da Gazali'nin eserleri tümüyle göz önünde bulundurulduğunda kendisinin söylediği haram yaklaşımının kesin bir hükme bağlanmadığı ve ancak bazı koşullar altında olduğu görülebilir. Gazali konuyu *Faysalu't-Tefrika beyne'l-İslam ve'z-Zendeka* adlı eserinde şöyle irdelemektedir: “Biz ikiyüzlülüğü ve ‘acaba ne derler?’i bir kenara bıraktığımız zaman, zararı çok olduğu için, kelama dalmanın haram olduğunu açıkça söyleriz. Bu hükümden ancak iki sınıf istisna edilebilir:

a) İçine bir kuşku yerleşmiş olup, tavsiye niteliğinde görüşlerle ve Allah'ın elçisi tarafından salık verilen herhangi bir olayla kuşkudan kurtulamayan kişiler. İşte kelâm düşüncesi bakımından düzenlenmiş olan bir tavsiye, bahsi geçen bu kişilerin kuşkusunu ortadan kaldırıp onları içine düştükleri bataklıktan kurtarabilir.

b) Akli melekelinde problem bulunmayan, dinî inancı sağlam ve güçlü bir imana sahip olan, fakat istemsiz bir vesveseye düşüldüğünde o hastalığa yakalanan kişiye çare olmak ve aynı şekilde bir yoldan çıkmış onu yolundan saptırmaya çalıştığı vakit sağlam durmak amacıyla kelâm ilmine başvurma yolunu tutan kişiler. Dahası Gazali için bu tarz bir amaçla kelâm ilmine vakıf olunması gereklidir. Farklı yollarla bireyin güçlü imanına yeniden sahip olması elde edilemediğinde, sorunun üstesinden gelinmesinde kuşkuyu giderecek derecede kelâm ilmine vakıf olunması zorunludur (Gazali, 2018, s. 17-19; Demir, 2008, s. 42).

Felsefeciler

Gazali denildiğinde zihnimizde beliren ilk alan muhtemelen felsefe ve filozoflardır. Bazıları onu önemli bir filozof, bazıları ise İslâm felsefesinin tabutuna son çiviye çakmış olan bir felsefe karşıtı olarak tanımlar. Gazali'ye yöneltilen eleştiriler de ona yapılan övgülerde onun felsefe ile olan ilişkisinden yola çıkarak yapılmıştır. Kimileri bu sapkınlık kuyusunun üstünü örttüğü için kendisine methiyeler sıralamış, kimileri ise felsefeye onarılamaz hasar bıraktığını iddia etmişlerdir. Nitekim Gazali'nin Farabi ve İbn Sînâ'yı tenkit ettiği kısımlardan bir tanesi de bu iki filozofun tümüyle Aristoteles felsefesinin gölgesinde kalmış olmalarıdır. Gazali'ye göre, Farabi ve İbn Sînâ yeterli kritiğe maruz bırakmadan Aristoteles'in düşüncelerini İslâm çevreleriyle özdeşleştirmiş ve bu yolla hak ve batılın ayırımını güçleştirmişlerdir. Kısacası felsefe o dönemin en popüler fikir sistemlerinden biri olarak göze çarpmaktadır. Dolayısıyla kişisel kurtuluşu ve aynı zamanda İslâm çevreleri adına kurtuluşu hedefleyen Gazali'nin bir sonraki durak noktası da bahsettiğimiz nedenlerden dolayı felsefedir. Kendi deyişiyle, istediği hidayete erme çaresini kelâmda göremeyen Gazali sonunda gözünü felsefeye dikmiştir. Gazali'nin felsefe yolculuğu doğal olarak Gazali'nin ardından İslâm çevrelerinin felsefeyle ilişkisine önemli ölçüde tesir etmiştir.

İlahiyat alanında kelâm ve İslâm felsefesinin aslında bir ve aynı olduğu tartışması bilinmektedir. Dolayısıyla Gazali kelâm alanında çalışırken aynı zamanda felsefi konularla da ilgilenmeye başlamıştır. Böylelikle kelâmdan sonra felsefeye kolaylıkla geçmiştir. Bu durumu Gazali şöyle anlatmaktadır:

“Kelâm ilmini iyice öğrenip bitirdikten sonra felsefe ilmine yöneldim. Şunu kesin olarak anladım ki, bir ilme en derin meselelerine kadar vakıf olmayan kimse o ilimdeki bozukluğu fark edemez. İlme öyle vakıf olmalı ki o ilimde en büyük alim kabul edilen kimsenin seviyesine ulaşılmalı hatta onu da geçmelidir. O alimin kavrayamadığı ince meseleleri ve derin hususları kavramalıdır. Ancak bu durumdaki bir alimin o ilmin bozuk olduğuna dair sözü doğru olur. Felsefeyi derinlemesine incelemeye gayret etmiş herhangi bir İslâm alimi bilmiyorum. Kelâm alimlerinin filozofların düşünce ve

söylemlerini çürütmek için kitaplarında dile getirdikleri görüşler karmaşık, anlaşılmaz, birbiriyle çelişen ve tutarsız sözlerden ibarettir. İlimlerin inceliklerine vakıf alim bir yana sıradan halktan bir kişi bile o sözlere inanıp kanmaz. Bir mezhebi iyice anlamadan onun özüne vakıf olmadan onu reddetmek, karanlığa taş atmaktan başka bir şey değildir. Bundan dolayı hiçbir hocadan yardım dahi almadan felsefe kitaplarını ciddi bir çalışmayla incelemeye başladım. Bunu da dini ilimlere ayırdığım öğretim ve kitap yazma faaliyetlerimden artan boş vakitlerimde yaptım. O sırada Bağdat'ta üç yüz öğrenciye ders vermekteydim.

Yüce Allah boş zamanlarımda yaptığım bu çalışma sürecinde iki seneden az bir zamanda beni ileri derecede felsefeye vakıf hale getirdi. Felsefenin bilgilerini iyice anlayıp öğrendikten sonra yaklaşık bir sene boyunca bu bilgiler üzerinde düşündüm, onun, ince ve hassas meselelerini araştırdım. Sonunda felsefedeki aldatmaları, karışıklıkları, hakikat ve hayalleri kesin bir şekilde kavradım. Dolayısıyla şimdi filozofları ve ilimlerinin hikâyesini benden dinle. Ben filozofların birkaç kategoriye ilimlerinin de birkaç bölüme ayrıldığını gördüm. Onların eskileri ve sonrakileri ile de ilkleri arasında hakikate yakınlık-uzaklık bakımından büyük farklılıklar olmakla beraber hepsi de inkâr ve ateizm damgasını taşımaktadırlar” (Gazali, 2018, s. 22).

İslâm çevrelerinin sorunlarını bireysel iç yaşantısına sirayet ettiren ve buna çare arayan Gazali'nin bir hidayete erme rotası olarak felsefeyle düelloya çıkması aynı zamanda Müslümanların da hak arayışı haline gelmiştir. Gazali'ye göre kişileri veya bir akımı eleştirmenin, onaylamanın ya da reddetmenin koşulu bahse konu olan kişi veya sistemin hakkıyla öğrenilmesine dayanır. Bu nedenle kritik nesnesi haline gelen bilim ya da bilimsel alan konusunda kendi üyelerinin/taftalarının olduğu ölçüde, hatta daha büyük ölçüde malumata vakıf olmalı istişarelerde bulunmalı ve bu alanda söz sahibi olunacak düzeye ulaşılmalıdır. Bakıldığında Gazali'nin bu düşüncesini kelamın yanı sıra felsefe alanında da gerçekleştirmeyi başardığını söyleyebiliriz. Dahası iddia edebiliriz ki Gazali ilahiyat hususunda söz sahibi olan düşünürler içinde felsefe ilmini ileri düzeyde soruşturan ve karşılaştıklarını sindirebilen öncü biridir. Gazali ayrıca Batı felsefesini, profesyonel düzeyde eleştiriye tabi tutan ilk İslâm bilgindir. Hatta bu hususta belki de ilk sıradadır. Haliyle sözü edilen şeyler yalnızca İslâm çevreleriyle sınırlı kalmayıp aynı zamanda tüm çevrelerde ününe ün katmasına neden olmuştur. Kendisi Bağdat'ta eğitimle meşgul olurken diğer taraftan da düşünsel bilgisini genişletmeye çalışmıştır. Bu nedenle ders verdiği zamanlar haricindeki tüm çabasını felsefe ve düşünürler için sarf etmiştir. Bu süreç üç seneye yakın bir zaman diliminde gerçekleşmiştir. Ardından bir senede vakıf olduğu bilgiler hakkında zihin yormuş ve olayları kavrama konusunda önemli adımlar atmıştır. Gazali geçirmiş olduğu

değişimin ardından kendisini büyük felsefi problemleri idrak edebilecek ve yorumlayabilecek düzeye getirmiştir. Bu zaman zarfında düşünsel bilgisini büyük emekleriyle genişletmiş, dahası bu hususta önemli güçlükler yaşamış ve bireysel çabalarıyla alanda söz sahibi olan filozofların çalışmaları üstünde soruşturma ve eleştirilerini noktalarak felsefi anlamda hatırı sayılır derecede bilgiye sahip olmuştur. Gazali Antik Yunan Felsefesini ve bu felsefenin en büyük temsilcilerinden biri olan Aristoteles'i Fârâbî ve İbn Sina'nın naksetmiş olduğu haliyle tanımış ve bu iki düşünürün çalışmalarından faydalanarak Aristoteles hakkında bilgi sahibi olmuştur (Gazali, 2018, s. 33; 2005, s. 4).

Zira kendisine göre Aristoteles'i en doğru bilen ve onu İslâm çevrelerine en güvenilir biçimde aksettiren düşünürler Farabi ve İbn Sînâ'dır. Pek çok açıdan bu iki filozofu eleştiriye tabi tutan Gazali bu hususta ise haklarını vermeyi unutmamıştır. Büyük bir süreçte tamamlanan çalışmalarını bitirerek düşünürleri ve onların izledikleri politikaları eleştiriye tabi tutan Gazali'ye göre, felsefeyle uğraşanlar ve özellikle İslâm felsefecileri gerçeği bulmaya çalışırken yollarından sapmış ve gerçek sandıkları dalâlete düşmüşlerdir. Onlar, fütursuz bir biçimde beslenmeye başladıkları bu kaynağın verilerini sorgulamaya tabi tutmadan İslâm dünyasına getirerek kocaman bir gaflette bulunmuşlardır. Arkalarından gelenler de düşünürlerin açtığı bu patikadan devam etmişler ve Aristoteles'in tamamen haklı, hep doğruları söyleyen ve üstün bir kişilik olduğunun düşünülmesine yol açmıştır. Fakat kendileri gerçeğin yolundan sapmışlardır. Ulaştıkları bilgilerde gerçeğin ufak parçaları yer alsın da bu parçaları yanlışlarla bir arada tuttıklarından yalan ve gerçek birbirine girmiş ve karmaşık bir hal almıştır. Kendilerinin sebep olduğu bu hatalar İslâm dünyasını bütünüyle etkilemiş; bu hatalı ve sapkın yol, İslamiyet'i tehlikeye düşürecek noktaya gelmiştir (Gazali, 2018, s. 23-24).

Filozofları dehriyyun, tabiiyyun ve ilahiyyun olarak üç bölüme ayıran Gazali İslam filozoflarını ilahiyyun bölümünde şöyle anlatmaktadır:

“İlahiyatçı filozoflardan biri Eflatun'un hocası Sokrat'tır. Eflatun'da Aristo'nun hocasıdır. Mantık ilmini düzene koyan felsefe ilimlerini de özetleyerek kolayca faydalanılır hale getiren Aristo'dur. Daha önce söylenmemiş ve yazılmamış meseleleri dile getirmiş ve çalışmalarıyla felsefeyi geliştirmiş ve olgunlaştırmıştır... Bir süre sonra Aristo, Eflatun ve Sokrat'a ve ayrıca kendinden önceki ilahiyatçı filozofların tümüne karşı çıktı. Dahası karşı çıkmakla kalmayıp onlarla ilişkisini keserek kendince bir yol tuttu. Ne var ki o da reddettiği filozofların inkar ve bidat niteliğindeki düşüncelerinden bütünüyle sıyrılmadı. Kendi zihin dünyasında onlardan kalıntılar taşımaya devam etti.

Bu sebeple hem bu filozofları hem de onlarla aynı düşünceye sahip olan İbni Sina, Farabi ve benzer Müslüman filozofları kâfir kabul etmek

gerekir. Bununla birlikte Aristo'nun düşünce sisteminin ve ilmini bu iki filozof kadar başarılı bir şekilde İslam dünyasına aktarabilmiş başka bir Müslüman filozof da yoktur" (Gazali, 2018, s. 25).

Düşünürler konusunda bu şekilde teşhiste bulunan Gazali, dönemindeki felsefe dünyasının gerçek yüzünü ve bu alanda devam eden kişilerin hatalarını ortaya koymak amacıyla faaliyette bulunmuştur. Yani kendisi felsefeyle alakalı yol haritasını çizmiş, çizdiği harita üzerinde eylemlerini başlatmış, bu sayede felsefenin yanlıgılarını ve tehlikelerini ortaya dökmeye çabalamıştır. Bu bağlamda ilk olarak filozofların nasıl insanlar olduğunu ve neyi amaçladıklarını göstermeye çalışmıştır. Bu amaçla ilk olarak *Felsefenin temel ilkeleri (Makâsidü'l-Felâsife)* adlı eserini yayımlamıştır. Bahsi geçen eser önemli felsefî bilgiler ihtiva etmesinin yanı sıra onun felsefe alanındaki hâkimiyetini de ortaya sermesi açısından önem arz eder. Bu kitapla gerçekte amaçladığı felsefe icra etmekten çok düşünürlerin tutumlarını kusurlu ve kusursuz şeklinde tanımlamadan ve eleştirmeden olduğu gibi gün yüzüne çıkarabilmek ve bundan sonraki adım olan kritik kısmına geçişi sağlamaktır. Fakat Gazali bu çalışmada düşünürlerin yalnızca ne söylediklerinden ziyade, ne söylemeyi istediklerinden de bahsetmiştir. Bu nedenle o, kimilerince düşünürlerin düşünmediklerini düşündüğü nedeniyle tenkit edilmiş, kimileri ise ondan Fârâbî ve İbni Sînâ'yi herkesten doğru idrak eden kişi diye bahsetmişlerdir.

Gazali, felsefenin tüm detaylarına hakim olduğuna kanaat getirip bu alanın hedeflerini belirlemenin ardından bir sonraki kısma ilerlemiş, kısaca o ünlü felsefe kritiğini hayata geçirmiştir. Bu sayede Makasid'da felsefeyi yalnızca tarafsız bir gözle aktarmaya çabalayan Gazali, Tehâfutu'l-Felâsife'de, kritik etme aşamasına geçmiştir. Gerçekte Gazali'nin felsefe eleştirisini bir tek Tehâfut ile sınırlandıramayız. Mesela, Munkiz'da da genel itibarıyla felsefeye bir tenkitte bulunduğunu söyleyebiliriz. Fakat Tehâfut Gazali'nin belirtmiş olduğumuz hedefini gerçekleştirme yolunda vermiş olduğu ilk ve tek eserdir. Gazali Tehâfut'a bir gözleminden bahsederek giriş yapmaktadır. O, etrafındaki kişiler tarafından akıl ve idrak yetkinliği bakımından diğerlerinden ayrıldıklarını söyleyen elit bir topluluğun İslam'ın buyurdukları hakkındaki rollerini bir kenara fırlattıklarını; İslam'ın izin verdiklerine ve yasak ettiklerine dair başlıca temellerini küçümseyip hor gördüklerini; İslam'ın belirlediği sınırları önemsemedikleri; dahası kimi kişilerin peşinden giderek İslami gelenekten tamamıyla çıktıklarını belirtir (Gazali, 2005, s. 1).

Gazali'ye göre bu kişilerin küfre sapmalarının temeli de sağdan soldan duyulma ve sıradan bir esinlenmeden ve düş gibi gerçek üstü şaşalı fantezilerin sebep olduğu, nazari bir soruşturmada farklı bir olay olduğu söylenemez. Bu gibiler Sokrates (M.Ö. 469 - 399), Platon (M.Ö. 428-347) ve

Aristoteles gibi ünlü düşünürleri işitmişler ve böyle düşünürlerin ne derece zeki, tarzlarının ne kadar orijinal, hendese, mantık, doğa ve din bilimlerinde nasıl aşmış olduklarını söylemişlerdir. Ancak sayılan bu niteliklerinin yanında tüm inançları reddettiklerini ve hepsinin insanlar tarafından oluşturulmuş kurallar ve rastgele seçilmiş pratikler olduğunu düşündüklerini işitmişlerdir. Haliyle bu tarz olayları duyunca da toplumun ve alt tabakanın inandıklarından kurtulup, kendilerince elit olarak gördükleri kişilerin grubuna girmek için küfre göz kırpmışlardır. Bahsi geçenler, akıl ve idrak yeteneğinin, hakikatten esinlenmeyi terk edip, batıl olana yönelmekle ortaya konabileceğini zannederler ki, Gazali'ye göre alt tabakadaki budalalar dahi bunlara kıyasla harika bir haldedir. Çünkü budalalar en azından zekâyı yoldan sapmışlara özenmekte bulmazlar. Onun için budalalık, bu tarz bir akla kıyasla hidayete daha çok yaklaşmıştır (Demir, 2008, s. 50).

Ünlü düşünür eleştirileriyle ilgili yirmi husus belirlemiştir. Bu hususlardan on bir adedinde düşünürlerin görüşlerini yanlışlamak ve hatalarını göstermek manasında “ibtâl”, altı hususta çaresiz kılma ve seçeneksiz bırakma anlamında “taciz”, iki hususta düşünürlerin sergiledikleri delillerin hatalarını göstermek adına “acz”, bir hususta ise kandırma yöntemine başvurduklarını nitelemek için “telbîs” kavramlarını tercih etmiştir. Gazali bahsedilen bu terimleri bilinçli bir şekilde tercih etmiş ve irdelediği konunun kişisel hedefi açısından bulunduğu önemini ve olayın değerini ortaya koymak için kullanmıştır. Gazali bahsettiği yirmi konudan on yedisinde düşünürlerin bakış açılarını eksik ve kusurlu göyerek hepsini “bidat” olarak kabul etmiş, evrenin sonsuzluğu, Yaratıcının yalnızca küllilerden haberdar olup cüzilerden haberdar olmadığı ve haşirin bedensel olmak yerine ruhsal olduğu şeklindeki söylemlerinden ötürü ise kendileri için daha sert bir tutum olarak “tekfir” terimini tercih etmiştir. Gazali'nin düşünürleri eleştirmesinin sebepleri ve bu sebeplerin tartışılması konusuna sonraki kısımda değineceğimizden kendimizi yinelememek adına sadece kendisinin bahsedilen konularda düşünürleri eleştirdiğini belirtmekle kalalım.

Gazali el-Munkız adlı kitabında öncelikle İbni Sina ve Farabi'nin aktardıklarına göre ifadesini kullanarak dehriyyun (ateistler) ve kısmen tabiiyyun ve doğrudan ilahiyunu suçlamıştır. Daha sonra İbni Sina ve Farabi'nin de onların görüşlerine ses çıkarmadığını söyleyerek onları da küfürle itham etmiştir (Gazali, 2018, s. 33). Felsefî araştırmalarını noktalayan ve bu alanın kendisini, hedeflediği yere ulaştırması bakımından yetersiz gören Gazali'ye göre akıl tek başına insanın tüm gereksinimlerine ve taleplerine yanıt olamayacağı gibi tüm bu güçlüklerin üstesinden de gelemez. Dolayısıyla gerçeğin üzerindeki esrar örtüsünü kaldırmaya akıl tek başına yetemez düşüncesi Gazali'de vuku bulmuştur. Bu nedenle felsefe, onu içine düştüğü halden çekip çıkaramayacağı gibi İslâm alemi adına da bir hidayete erme seçeneği olamaz diyen Gazali, daha sonra bu alandaki

soruşturmalarını noktalamış ve saptadığı başka rotalara doğru yola koyulmuştur (Gazali, 2018, s. 33; 2005, s. 4).

Bâtıniler

Gazali'ye göre, Bâtıniler, her şeyin anlam ve hakikatini, hak üzere bulunan bir masum imamdan öğrenmek gerektiğini söylüyorlardı (Gazali, 2018, s. 44). Bunlar gerçekte Allah'ın varlığı yok sayan, O'nun elçilerini eleştiren, sonunda yeniden yaratıcıya dönüleceğini kabul etmeyen kişiler olsalar da, açıkça söyleyemedikleri bu düşünceleri gizliden gizliye yaymak için çabaladılar. Bu sayede kendileri müminlerin inançlarına zarar verecek, birbirlerine olan desteklerini yıpratacak, sonunda da müminlerin hükmünden feragat edeceklerdi. Haliyle güya Müslümanları inanç ve politik açıdan kurtuluşa erdirme safkasatısıyla yola koyulan bu topluluk gerçekte İslam dinini yeryüzünden silmek amacıyla kurulmuş ve İslam'a aykırı düşünce ve toplulukların aynı çatı altında toplandığı bir yere dönüşmüştü.

El-Munkız adlı kitabında Gazali, Bâtınıliği araştırmaya nasıl başladığını şöyle anlatmaktadır:

“Bâtınilerin düşüncesini öğrenmek için kitaplarını incelemeye karar verdim. Tam da bu sırada Halifelik makamından (Abbasi Halifesi Mustazhiri) bu mezhebin mahiyetini ve içyüzünü ortaya koyan bir kitap yazmam konusunda kesin bir emir verdi. Bu emre karşı koyamazdım. Bu emir kalbimden geçirmekte olduğum arzuyu destekleyen dışarıdan bir teşvik olmuştu. Böylece Bâtınilik mezhebinin kitap ve risalelerini araştırıp toplamaya başladım. Mezhebin geçmiş imamlarının bilinen metoduna aykırı olarak ilk defa çağımızdaki temsilcileri tarafından dile getirilen bir takım rivayetleri de kulağıma gelmişti. Bunları da bir araya getirdim, güzelce düzenledim ve kritiğini yaptım. Bunların hepsine yeterli cevabı verdim. O kadar yoğun çalıştım ki hakikat üzere bulunan âlimlerden biri bu mezhebin delillerini ortaya koyarken gösterdiğim kararlılık ve titizliğimi kınadı. Bana şöyle dedi: Bu yaptığın Bâtınilik mezhebine hizmettir. Çünkü onlar kendilerini kuşatan şüpheler sebebiyle mezheplerini savunacak durumda değillerdi. Ama senin onların görüş ve delillerini düzenlemen ve kritik etmen sayesinde artık mezheplerini savunabilir hale geldiler” (Gazali, 2018, s. 46-57).

Bâtınıliği eleştirmeden önce bizzat bu mezhebe üye olanlarla sohbet eden Gazali bunun nedenini şöyle anlatmaktadır:

“Bâtınilik ile ilgili şüpheleri daha önce bu mezhebe katılıp onların yolunu benimsemiş iken onları bırakıp şimdilerde bana gidip gelmeye başlayan bir dostumdan dinledim. Onun bana anlattığına göre Bâtıniler kendi mezheplerinin delillerini anlamadan onları çürütmek için yazılan yazı ve

kitaplarla alay ediyor, bunlara gülüp geçiyorlarmış. Bu dostum bana onların delillerini onların sözleriyle açıkladı. Onların kendi mezheplerinin temel delillerinden habersiz olduğumu düşünmelerine gönlüm razı olamazdı. Hakkımda delilleri duyduğumu ama anlamadığımı düşünmelerini kabullenemedim. Bu sebeple açıklamalarımda onların şüphelerini de açıkça dile getirdim. Onarın şüphelerini olabildiğince açık bir şekilde belirttikten sonra düşünce ve sözlerinin yanlışlığını da kesin delillerle ortaya koydum. Sonuç olarak şunu söyleyebilirim: Bâtınlık mezhebinin bir aslı ve dayanağı yoktur. İleri sürdükleri görüşlerin de elle tutulur bir tarafı da bulunmamaktadır. Şayet samimi ve cahil insanların şuursuzca yardımı olmasaydı bu bidatçi akım bu derece zayıflığına rağmen bu denli yayılamazdı” (Gazali, 2018, s. 46-47).

Gazali, bu toplulukların hedeflerine ulaşmak için Şiileri ve Hz. Ali’ye duyulan sevgiyi kullandıklarını belirtir. İslam toplumunda hedeflerine ulaşmak ve sapkın düşüncelerini dayatmak için en uygun yeri Şii eğilimli İslam üyelerinde bulmuşlardır. Çünkü bu gruplar Hz. Ali ve onun çocuklarına yapılan haksızlıklardan hareketle gerçek dışı bir efsane yaratmaya dünden razıydılar. Fakat belirtmek gerekir ki, olayın bu hale gelmesinde Emevî ve Abbasilerin Şiiler üzerindeki hatalı davranışlarının payı oldukça fazladır. Nitekim Gazali’ de Şia’nın ve Şia üyelerinin ortaya çıkış nedenlerini sıralarken bu hususa vurgu yapmaktadır. Bâtınilerin Şia’ya karşı tutundukları yoldan çıkarma tavrını ise Gazali, Bâtıniler açısından şu şekilde belirtir:

“Eğer onlar (Şiiler) Kur’an’ın zahirine ve mütevatir haberlere bağlanmaya devam ederlerse, ‘unutulmasın ki zahirlerin sırları ve Bâtını yönleri vardır, ahmaklığın alâmeti zahirlerine bağlanıp kalmaktır, akıllılık ise bâtınına inanmaktır’ gibi telkinlerle onları evhama boğarız. Sonra da aralarında Kur’an’ın zahirlerinden asıl muradın neler olduğuna dair bizim inancımızı yayarız. Onları inandırırız. Bu tarzdaki faaliyetlerimizle, Rafizilerin de aramıza katılmalarıyla, çoğalırız ve onlara katılmak, onların zaferlerini kendi zaferimiz gibi görmek suretiyle yavaş yavaş diğer fırkaların hakkından geliriz” (Gazali, 1993, s. 11).

Bâtınlığın kabuğu Rafizilik, çekirdeği ise tümüyle küfürdür diyen Gazali’ye göre, onların gerçek niyeti, şüpheyi ve düşünce adamlarının tartışmalarını söz konusu ederek akli hakikate ulaşma aracı olma görevinden alıkoymaktır. Bunu da, şerri hükümlerin tüm esrarına yaratıcı aracılığıyla vakıf olan, hakikate vardırıan, sorunların üstesinden gelen ve inanç konusunda belirsiz olan her durumda tarafına başvurmanın zorunluluk arz ettiği masum imama ve ismet düşüncesine başvurarak gerçekleştirirler. Bâtınilerin misafirperverliklerinin altında yatan sebep, her koşul ve durumda dinle (İslâm) çelişen fikirlerini yaymaktır. Bu niyetlerine erişmek için birden fazla yöntem kullanmışlardır. Nitekim ilişki içerisinde oldukları kişilerin

kendi yollarından gitmelerini ve imamlarına muhabbet duymalarını istedikten sonra herkese kendi düşünceleri doğrultusunda davranmışlardır. Başka bir şekilde ifade etmek gerekirse, Bâtınilere göre farklı din, mezhep ve ideolojilere sahip olan kimseler masum imama sempati duymaları halinde emniyet içinde olacaklardır. Bunun da ötesinde inançlarında Musevi, Hristiyan ve Mecusileri onaylar, niyetlerine erişmek amacıyla her yolu denerlerdi (Gazali, 1993, s. 23; 2018, s. 44). Gazali'ye göre, Bâtınilerin din konusundaki tutumları aşırı ölçüde Seneviye, Mecûsilik ve felsefe temellidir ya da bahsedilen toplulukların din konusundaki düşüncelerinden faydalanılarak karışık bir din görüşünden sağlanmışır.

İslamiyet'in tevhit anlayışına zarar vermeyi amaç edinen Bâtını inancına göre, birbirini öncelemeyen ve birbirlerinin varlığına sebep olan iki ilah mevzu bahistir. Kutsal kitapla da örneklendirdikleri bu ikici yaratıcı düşüncesine göre, iki ilahtan ilki, diğerinin varlığının sebebi olan ve evreni de kendisinin aracılığıyla varlığa getiren Sabık, öteki ise Sabık'la kıyaslandığında alt mertebede yer alan ve var olmasını Sabık'a borçlu olan Tali'dir. Bahsedilen bu ilahların diğer isimleri akıl ve nefis olarak belirtilmektedir. Gazali, Bâtınilerin yaratıcı anlayışları köken itibariyle tüm gücüyle varlığa getiren ve bir olan Allah'ı reddetme eğiliminde olduğundan fakat bunu uluorta söyleyemediklerinden, Sâbık ve Tâli adındaki bu iki ilahı kavranılmaz ve karmaşık bir biçimde betimlediklerini dile getirmektedir. Bu sayede, hem niyetlerinin gerçekleşmesine, hem de asıl amaçlarının ortaya çıkmamasına gayret etmişlerdir. Bâtınilerin nübüvvet görüşleri de din düşüncelerinde belirtilen amaçlarla aynı olduğu için ona benzerdir. Gazali, Bâtınilerin nübüvvet anlayışlarının filozoflarınkine paralel olduğunu belirtmektedir. Bu düşünce açısından, Sabık'ın külli iradeyle bir araya gelmesi sırasında Tali aracılığıyla Sabık'tan ortaya çıkan, sonrasında cüz'iyâtı nakşetmeye hazır, sâfi, kutsî ve külli iradeden vuku bulan bir gücün sınırı aşması ve fezeyan etmesi neticesinde meydana gelen bir kişiden oluşur. Cebrâil ise Allah'ın elçisinden taşan akıldan oluşur ve onu betimler. Kutsal kitap ise peygamberin zihninde, başka bir deyişle Cebrail'de meydana gelen bilgilere konulan addır. Bu malumatlar mecazen "Allah Kelâmı" diye nitelendirilir (Gazali, 1993, s. 27-29; 1954, s. 45).

İmam Gazali, Bâtını grupların kıyameti reddetmek amacıyla toplandıklarını öne sürmektedir. Kendisine göre, Bâtıniler evrene Yaratıcı aracılığıyla konulmuş olan ve kutsal kitabın bu anlamdaki ayetlerinden yola çıkarak, İslam bilginlerince "sünnetullah" diye nitelenen durumun, mesela gece gündüzün ya da mevsimlerin ardarda gelmesinin hiçbir zaman sona ermeyeceğini belirtmektedirler. Kısaca bu alemin başka bir aleme dönmesi ve farklı bir yaşam boyutuna geçilmesinden bahsedilmemektedir. Tam tersine kendileri için kıyamet, zamanın imamının meydana gelmesini betimleyen bir simgedir. Başka bir deyişle yaşanılan zamanın sona erdiği,

diğer bir zamanın sırasının geldiği görülmektedir. Gazali, Bâtınilerin meâd hususunda Allah'ın elçilerinin müjdelediği tüm hakikatleri reddettiklerini belirtmektedir. Dolayısıyla Gazali için, Bâtıniler haşır ve nesri, öte dünyayı ve kıyamet alametlerini reddettiler. Bâtıniler için mead kişinin özüne dönmesidir. Başka bir ifadeyle kişinin gerçek yurdu kabul edilen ahirete ulaşması ve bedeninin de gerçek yeri olan toprağa karışmasıdır. İmamın irşat ve tavsiyelerine uyan kişiler açısından durum bu haldedir. Fakat imamdan bihaber olan ve kendisinin uhrevi terbiyesiyle terbiyelenmeyen bir kişinin ruhu bu dünyada sıkışıp kalarak bir vücuttan diğerine geçmek yoluyla ezeli bir cezaya mahkûm olacaktır (Gazali, 1993, s. 27-29; 1954, s. 45).

Bâtıniliğe göre, hayatta olan bir peygamber olmadığına göre onun kaidelerini yeryüzünde masum İmam devam ettirecektir. İmam Allah'ın yeryüzündeki gölgesi (zillullah) ve uzantısıdır. Bâtınilere göre, mükellefiyetler imamdan haberdar olmayan kişiler içindir. İmamı bilen, kendisinden batın tavsiyesini elde etmiş olan kişiler için zahiri ibadet ve sorumlulukların herhangi bir faydası bulunmamaktadır. Çünkü kendileri için, uzuvların niyetlerinden maksat ilim isteğine arzulu olması için kalbin uyarılmasıdır. Nihayetinde birey bununla buluşunca en büyük mutluluğu hak eder ve kendisinden uzuvların (organların) sorumluluğu düşer. Bilgisiz (imamdan bihaber olan) kişilere ise, hakikat hakkında bilgi edinebilmeleri için sorumluluklar gereklidir. Gazali, Bâtınilerin bu sayede kesin ibâhaya ulaştıklarını, günah ve sevap terimlerinin anlamlarını değiştirerek dinin buyruklarının reddine sebep olduklarını söylemektedir. Gazali'ye göre, onların zaten gerçek niyeti bu sonuca ulaşmaktır.

Bâtınilerin dini gerçeklerini ve tutumlarını deşifre eden Gazali Bâtınilerin tek bir mümine pozitif anlamda yarar sağlayamayacağını düşünür. Dahası Gazali'de müminleri hidayete erdirme bir tarafa dursun, bu tutumun İslam'ı yok etmek amacıyla varlığını devam ettirdiği görüşü yaygındır. O, masum imam doktriniyle akl etmeyi ve düşünceyle iştigal etmeyi sona erdirerek kişileri pasifleştirip gerçek niyetleri için kullanmayı hedefleyen bu bâtil inancın bir ölçüde başarıya ulaşmasını ise karşılarında dirençli bilginlerin olmamasıyla ilişkilendirmiştir. Sonrasında Gazali kendi çabasıyla Bâtınilerin İslam'a zarar veren eylemlerini sonlandırmak niyetiyle büyük bir çaba sarf etmiştir. Bu vesileyle bahsi geçen topluluğun İslam'a zarar veren taraflarını açıklamış, bu hususta pek çok eser vermiş ve insanları Bâtınilerin kendilerini kandırmasına karşı bilgilendirmiştir (Gazali, 1993, s. 27-29; 1954, s. 45; Demir, 2008, s. 55).

Mutasavvıflar

Gazali, kelamcılar, batıniler ve felsefecileri araştırarak ve hatta bizzat tecrübe ederek ilerlediği kurtuluş yolunu bulma sürecinin sonunda ulaştığı tasavvuf ile ilgili şunları söylemektedir:

“Bu bilimleri araştırıp incelemeyi bitirdikten sonra bütün dikkat ve gayretimle mutasavvıfların yolunu araştırıp incelemeye başladım. İncelemelerim sonunda onların yolunun ancak ilim ve amel ile tamamlandığını gördüm. Onların ilimlerinin özü nefsin yokuşlarını temizlemektir. Böylelikle kalpten Allah’tan başka her şeyi çıkarıp onu Allah’ın zikriyle süslemeyi hedeflemektedir. Bana ilim, amelden daha kolay geliyordu. Bu sebeple öncelikle onların ilimlerini içeren kitapları incelemekle işe koyuldum. Bu maksatla tasavvuf ehlerinden Ebu Talip Mekki’nin “Kutu’l-Kulup” adlı kitabını, Haris Muhasibi’nin kitaplarını, Cüneyd-i Bağdadi, İmam Şibli, Beyazıd Bestami ve başka büyük mutasavvıflardan nakledilen sözleri içeren kitapları okumak suretiyle mutasavvıfların ilmini öğrenmeye başladım. Nihayet onların ilimlerdeki maksatlarının özünü kavradım. Gerek kitaplarını okumak, gerek başkasından dinlemek suretiyle tasavvuf yolunda öğrenebilecek her şeyi öğrendim. Onların özel hallerine, öğrenmekle değil ancak bizzat yaşayarak ve insana özgü vasıfları değiştirerek ulaşılabileceğini anladım.

Sağlığın ve tokluğun tanımlarını, bunları meydana getiren sebepleri ve bunların şartlarını bilmek ile bizzat sağlıklı ve tok olmak arasında çok büyük fark vardır. Aynı şekilde sarhoşluğun mideden yükselen buharın düşünme merkezini kaplaması sonucu ortaya çıkan durum şeklinde tanımını bilmek ile sarhoş olmak arasında da çok fark vardır. Diğer yandan sarhoş kimse, sarhoşluğun tanımını bilmediği ve ona dair herhangi bir bilgiye de sahip olmadığı halde sarhoştur. Fakat ayık olan kimse böyle değildir; o kendisi sarhoş olmadığı halde sarhoşluğun ne olduğunu ve bu durumun nasıl meydana geldiğini bilir. Hastalanmış olan doktor da o süreçte sağlıklı olmadığı halde sağlığın ne olduğunu sağlıklı olmayı sağlayan sebepleri ve hastalığına iyi gelecek ilaçları bilir. Aynı şekilde zühdün hakikatini şartlarını ve bunu sağlayacak olan sebepleri bilmek ile zahitçe yaşamak arasında büyük fark vardır” (Gazali, 2018, s. 62).

Bu deneyimleri sonunda Gazali, sûfiler hakkında kanaatini şöyle açıklamaktadır:

“Kesinlikle anladım ki, Allah yolunu tutmuş kişiler sadece sûfilerdir. Onların tutumları en güzel tutum, yolları en doğru yol ve ahlakları en temiz ahlaktır. Daha açıkçası, bütün akıllıların akılları, tüm hâkimlerin hikmeti ve şeriatın inceliklerini kavramış tüm âlimlerin bilgisi, onların tutum ve ahlakını daha iyileri ile değiştirmek üzere bir araya gelse bunu başaramaz. Çünkü onların görünen ve görünmeyen (zâhirî ve bâtınî) bütün hareket ve hareketsizlikleri nübüvvet (peygamberlik) kandilinin nurundan alınmadır. Bilindiği gibi yeryüzünde nübüvvet nurunun ötesinde aydınlatıcı başka bir nur yoktur” (Gazali, 2018, s. 62; Mahmud, 1997, s. 184).

Gazali bu şekilde sūfilik ve sūfilere karşı beslediği hayranlığı dile getirmektedir. Fakat burada üzerinde durmamız lazım gelen hayati bir detay mevcuttur ki o da; Gazali'nin, methiyeler düzdüğü, onun için hayatını farklılaştırdığı tasavvufi hayatı sorgulamaksızın bir taassupta bulunarak, koşulsuz bir şekilde ve “ötekini” kabul etmeyerek tek hidayet rotası diye tanımlamayıp, bundan farklı olarak sufiliği “en iyi kurtuluş yolu” şeklinde kabul etmesidir. Gazali'nin mistik hayat tarzı ve sufilikle alakalı bir şekilde bu rotayı seçmesine neden diye dillendirdiği en büyük ve güçlü neden ilim-amel birlikteliğidir. Çünkü kendisinin yaşantısının devamındaki en yüce hedefi daha önce de belirttiğimiz üzere bunu hayata geçirmeye çabalamaktır (Gazali, 2018, s. 61; Altıntaş, 2006, s. 26).

Gazali sūfilik üzerine yaptığı değerlendirmelerini ve bireysel olarak oluşturacağı sistemi bunun üstüne inşa etmiştir. Sūfilikten evvelki hayatından vazgeçmesinin nedeni diye bunu öne sürmüştür. Gazali, bu iki şeyden birincisine evvelki yaşamında hayli hayli sahip olmasına rağmen bu donanımını amelî hale getiremediğinden yakınmakta, böyle bir şeyin yalnızca sūfî bir yaşam şekliyle hayat bulabileceğini belirtir. O, bireysel olarak önceden sahip olduğu teorik malumatın sūfilik aracılığıyla sağlanıp sağlanamayacağı sorunu üzerine çok eğilmemiştir. Fakat bizce kendisinin o ana değin sahip olduğu bilgiler, takip ettiği rotalar; ilahiyat ve akli bilimlerini soruşturmada seyrettiği politikalar kendisi için yaratıcıya, O'nun elçisine ve öte dünyaya kuşkusuz bir inançla tutunmasına neden olmuştur. “Bu üç iman esasının köklü bir şekilde kalbinde yerleşmesi, tek bir delile bağlı olarak oluşmamış; bilakis, su anda ayrıntılı biçimde sayılamayacak kadar pek çok sebep, karîne, tecrübe ve benzeri şeyler sayesinde vuku bulmuştu” (Gazali, 2018, s. 63) ifadesiyle övdüğü teorik malumata önceden sahip olması sufi yaşamını her şeyin farkında olarak sürdürmesine neden olmuş, dahası sufiliğin kendisine etki sağladığı derecede, hatta daha bile fazla bir şekilde kendisi de sūfilik üzerinde rol oynamıştır.

Gazali'nin kesin olarak karar verdiği şey, kendi içinde hesaplaşma yapmaktı. Ona göre, bahsettiği iç hesaplaşmanın vuku bulması ve o ana dek biriktirdiği bilgi deryasının hayata uygulanması sadece sufi hayat tarzını benimsemekle gerçekleşecekti. Kendisi bu durumu şöyle belirtmiştir:

“Böylece mutasavvıfların yaşantı ve hal insanları olduklarını laf cambazı olmadıklarını iyice anladım. Öncelikle ilim yoluyla öğrenilebilecek olan her şeyi öğrendim. Geriye sadece işitmekle ve ilim yoluyla öğrenebileceklerim kalmıştı. Akli ve dini ilimleri araştırma sürecinde öğrendiğim ilimler ve girdiğim yollar bana Allah'a, peygamberliğe ve ahiret gününe sarsılmaz bir iman kazandırmıştı. İmanın bu üç esası belirli yazılı bir delil ile değil bilakis ayrıntısı sayılamayacak kadar çok sebepler işaretler ve deneyimler yoluyla kalbime iyice yerleşmişti. Şunu iyice anlamıştım: Ahirette mutlu olmak ancak takva üzere yaşamak haramlardan uzak durmak

ve nefsi kötü arzu ve isteklerden alıkoymakla mümkündür. Bütün bunları sağlayacak olan en temel şey de kalbin dünyadan ilgisini kesmektir. Bu da bir gurur ve aldanış yurdu olan dünyadan el çekmek ebedilik yurdu ahirete yönelmek bütün varlık ve benlikle Allah'a dönmek suretiyle olacaktır” (Gazali, 2018, s. 63).

Gazali için sufi bir hayat bir anlamda iradeyi kulluk bölgesinde yormak, kalben yaratıcıya sığınmak, avam kesiminden gereksinimleri saklamak ve zorluklara siper olmak demektir. Bunun yanında kendisi için sufi hayat tarzı, gönlü toplum ile iç içe olma isteğinden arındırmaktır. Doğadan kaynaklanan bozuk ahlaklardan vazgeçmek, dünyevi şeylerin zararlarını yok etmek, iradenin gereksiz söylemlerinden imtina etmek, ruhsal yollarla gelinebilecek yüce koltuklara erişmek, gerçeğin bilimine bağlanmak ve inançta peygamberin yolundan gitmektir. Gazali sufi anlayışın özünü de haramdan sakınmak ve peygamberin ahlakına, eylemlerine, buyruklarına ve sünnetine uygun davranmak şeklinde zikretmiştir. Gazali sufi hayatı benimseyenleri şu şekilde betimlemektedir:

“Sûfî, devamlı temizlik ve arınma içindedir. O, kalbini nefsin bozuk düşünce ve ahlaklarından temizleme işiyle uğraşarak bütün vakitlerini kötü işlerden temizlenmekle geçirir. Devamlı yüce Rabbine boyun büküp ihtiyacını arz etmesi, kendisine bu işte yardımcı olur; bu hale devam etmenin bereketiyle bozuk ve kötü işlerini fark eder. Her ne zaman nefis harekete geçip her hangi bir kötü sıfatını ortaya çıkardığında, onu derin basiretiyle anlar ve ondan Rabbine kaçar, sığınır. Bu ise ancak maldan, makamdan yüz çevirmek ve dünyaya ait meşguliyetlerden ve ilişkilerde uzak durmakla gerçekleşecektir” (Gazali, 2004, s. 47; Demir, 2008, s. 49-53).

Tasavvuf hakkındaki görüşlerini yukarıdaki şekilde betimleyen Gazali, kendi durumunu da şöyle anlatmaktadır:

“Sonra kendi durumumu gözden geçirdim. Bir de ne göreyim: Dünya meşgalelerine iyice dalmış haldeyim. Dünyanın iş ve uğraşları beni her tarafımdan kuşatmış. Yapmakta olduğum işlerimi gözden geçirdim. Öğretmenlik yapmak ve öğrenci yetiştirmek yaptığım işlerin en iyisiydi. Bunda da ahirete faydası olmayan önemsiz ilimlerle meşgul olduğumu fark ettim. Sonra öğretmenlikte niyetimi sorguladım: Niyetimin de Allah rızasını kazanmak olmadığını aksine şans ve şöhret sahibi olmak olduğumu fark ettim. Bu gözlem ve düşüncelerimin sonunda dibi ateş çukuru olan derin bir uçurumun kenarında bulunduğumu, kendime çekidüzen vermediğim takdirde uçurumdan aşağıya ateş çukuruna yuvarlanacağımı kesin şekilde anladım. Bir süre hep bunu düşündüm. Henüz irademe hakim durumdaydım ve bir seçim yapmalıydım. Bir gün Bağdat’tan ayrılıp gitmeye ve bu hallerden kurtulmaya karar veriyor; ertesi gün bu kararımdan vazgeçiyordum. Bir ileriye bir geriye gidip geliyordum. İçimdeki ahiret arzusu sabahın erken

saatlerinde baskın geliyor. Derken dünyalık arzularından oluşan ordu akşam bir saldırı düzenliyor ve bendeki bu arzuyu yerle bir ediyordu.

Dünyalık arzularım beni zincire vurmuş makam ve statü peşinde sürüklüyordu. İman münadisi ise bana şöyle sesleniyordu: Dünyadan göçme zamanı! Dünyadan göçme zamanı! Fazla vaktin kalmadı. Önünde uzun bir ahiret yolculuğu var. Şimdiye kadar öğrendiğim bütün ilimlerin ve yaptığın işlerin hepsi riya ve gösterişten ibaret. Şayet ahirete şimdi hazırlanmazsan ne zaman hazırlanacaksın? Dünyaya olan ilgilerini ve onunla bağlarını şimdi kesmezsen ne zaman keseceksin? Bunun üzerine içimde önceki arzu tekrar canlanıyor ve Bağdat'tan kaçma ve firar etme kararım yeniden güçleniyordu. Ne var ki bu defa da şeytan bana musallat olup şöyle vesvese veriyordu: Bu halin içine düştüğün geçici bir durumdur. Sakın ona teslim olma! Bu durum süratle geçecektir. Şayet ona uyararak şu anda sahip bulunduğun statü ve saygınlığı kimsenin bozamayacağı ve seni rahatsız edemeyeceği düzenli hayatı ve düşmanların çekişmesinden uzak, güvenli yaşantıyı bırakırsan olur da bir gün tekrar ona dönmek istersen dönüşün bir daha mümkün olmayabilir.

Dünyanın çekiciliği ile ahiretin çağrısı arasında bir o yana gidip gelen kararsız ve tereddütlü halim 488 yılının Recep ayından başlayarak yaklaşık altı ay devam etti. Altıncı ayın sonunda artık bu iş benim irademden çıkıp zorunlu hal aldı. Allah dilime kilit vurmuş ve ders okutamayacak duruma gelmişim. Bana gidip gelen öğrencilerin gönüllerini yapmak üzere en azından bir gün olsun ders yapmak için kendimi zorluyordum. Ancak ağzımdan tek bir sözcük çıkmıyor. Dilimin bir kelime dahi söylemeye gücü yetmiyordu. Bir süre sonra dilimdeki bu tutukluk yüzünden gönlüme bir üzüntü çöktü. Bu üzüntü sebebiyle sindirim sistemim bozuldu. Yemekten içmekten kesildim. Boğazımdan ne bir lokma yiyecek ne de bir yudum su geçiyordu. Her geçen gün zayıflıyor iyice güçten düşüyordum. Doktorlar tedavimden ümitlerini kesmişlerdi... Aciz kaldığımı irademin bütünüyle kontrolümden çıktığını görünce çaresiz kalan kimsenin sığındığı şekilde Allah'a sığındım. "Çaresiz kimse dua ettiğinde duasını kabul eden Allah'a" (Neml, 62)

Allah benim de duamı kabul etti. Statü, zenginlik, aile, çoluk çocuk ve dostlardan yüz çevirmeyi gönlüme kolaylaştırdı. Aslında Şam'a gitmeyi planladığım halde insanlara kendimi Mekke'ye gidecekmişim gibi gösterdim. Çünkü ne halifenin ne de dostlarımla Şam'a yerleşeceğimi karar verdiğimi bilmesini istemiyordum. Bir daha geri dönmek kararı ile Bağdat'tan ayrıldığımı kaçamaklı sözlerle saklamaya çalıştım... Nihayet Bağdat'tan ayrıldım. Ayrılmadan önce kendime ve çocuklarıma geçimine yetecek kadarını ayırıp geri kalan bütün servetimi dağıttım. Bunu Irak malının Müslümanlara vakıf olduğunu ve onların faydası için ayrıldığını düşünerek yaptım. Bir alimin çocuklarının geçimi için alacağı paralar

arasında dünyada Irak malından daha helalinin bulunmadığı kanaatindeyim. Bir süre sonra Şam'a ulaştım. Burada iki sene kaldım. Bir süre içinde yaptığım tek iş; uzlet, halvet, riyazet ve mücahede idi" (Gazali, 2018, s. 64-68).

Gazali farklı bir yerde de sufiler konusunda şunu söylemiştir: "Sûfi," Rabbi ile kalbini ihyâ eder, kalbi ile de nefsinin islerini kontrol ve ıslah eder." O, belirtilen şeylere bilimsel sebepler aklın ruhun türetmiş ve bu alanlardaki etkilerini ve etki sınırlarını saptamaya uğraşmış; zihin, gönül, ruh ve irade arasında birlikte çalışmış ve hepsinin hidayete ermedeki rolleri üstüne eğilmiştir. Nitekim ona göre aklın işlevi, eksikliğini fark edip kendini nübüvvet nuruna teslim etmektir. Fakat Gazali bunları dünya-ahiret dengesini bozmamaya dikkat ederek yapmıştır. Dünyaya hak ettiği değerini verilmesini salık vermiş, bireyin asıl gereksinimlerini giderme ve yükümlülüğü altında yer alan kişilerin haramdan sakınarak ihtiyaçlarını sağlama, dünyasal gereksinimlerini giderme konusunda her şeyin denenmesini tavsiye etmiştir. Başka bir deyişle o, sorgusuz sualsiz bir uzlet içinde bulunmamış, züht yaşamını sabit sınırlar çerçevesinde sürdürmüştür. Tüm olanlara ve başkalarına karşın yalnızlığı ve toplumdaki soyutlanmayı tercih etmemiştir. Yeri geldiğinde insanlarla etkileşime girmiş, ona gereksinim duyulduğunda ailesini ve çevresindeki kimseleri yalnız bırakmamış, hiçbirinin arzusunu geri çevirmemiştir. Büyük ölçüde uhrevi alanların tedrisi mevzu bahis olduğunda hâlihazırdaki hayat tarzını bozma riskini göze alarak ona söylenen buyrukları gerçekleştirmekten vazgeçmemiştir.

Gazali İhyâ-i Ulumud'd-Din adlı kitabında İslami kaidelerin dışında söz ve davranışlar sergileme anlamına gelen şatahat konusunda malumat sunarken bunları ikiye ayırmış ve ilk bölümün çok risk taşıdığını bildirmiştir. Kendisine göre ilk bölümünde geçen şatahat, bazı sufilerin Yaraticıya duydukları sevgilerini maksadını aşan şekilde ifade etmişken, kimileri de kendilerinden ibadet yükümlülüğünün kalktığını iddia etmişlerdir." (Gazali, İhyâ'ü Ulûmi'd-Dîn [trs]: (1) 84; ; 2004, 74; Demir, 2008, s. 49-55). Gazali sözlerini şu şekilde sürdürür: "Hatta bazıları Allah Teâlâ ile birleşip aralarından perdenin kalktığını, Allah Teâlâ'yı gördüklerini ve ilahi hitaba mazhar olduklarını iddia edecek kadar ileri gitmişlerdir. Onlar: "Bize Allah tarafından böyle söylendi, biz de böyle dedik" demekle kendilerini bu gibi sözleri yüzünden idam edilen Hallâc-ı Mansûr'a benzetmek istediler ve onun 'ene'l-Hak' sözü ile Beyâzıt-ı Bistâmî'nin 'Sübhânî, Sübhânî' (kendimi tesbih ederim, kendimi tespih ederim) demesini de delil gösterdiler. Bu nevi sözlerin avam üzerinde büyük zararları vardır. Hatta bu sebepten birçok çiftçi rençperlikten ayrıldı ve bu gibi davalar ile meşgul oldular" (Gazali, trs: [1] 94; Demir, 2008, s. 55). Hatta Gazali aynı yerde benzer lafları

söyleyenlerin topluma yaptıkları kötülük nedeniyle idam edilmeleri gerektiğini söylemiştir (Demir, 2008, s. 67).

Sonuç

Genel İslami kabullere uygun bir şekilde Gazali İslam dininin son din olup bundan sonra herhangi bir din gelmeyeceğini ifade etmiştir. Dahası O'na göre, İslam dini dışındaki bütün inanışlar muharref olup bunlarla kurtuluş veyahutta ahiret saadeti mümkün değildir. Dolayısıyla Hz. Muhammed (s.a.v.) ve İslam dini hakkında hiçbir bilgisi olmayan insanları hariç tutarsak ilahi vahye muhatap olan tüm insanlar, İslamiyet'in kurtuluşa erme reçetesini öğrenmek, kabul etmek ve ona göre hareket etmekle yükümlüdür. Gazali'ye göre, Yüce Allah, insanları varlığından haberdar etmek için kitaplar göndermiş ve peygamberler vasıtasıyla buyruklarının duyulmasını ve yayılmasını sağlamış, taleplerini kendilerine ulaştırmıştır. Bu durum, kısaca Allah Teâlâ'nın kitap ve elçiler yollaması, elçi yollamadıkça herhangi bir toplumu sorumlu tutmayacağını açıklaması, Allah'ın yarattıklarına olan sonsuz bağışlayıcılık ve lütufkârlığının bir göstergesidir.

Allah Teala hikmetleriyle kendisine işaret eden evrene bakarak rahatlıkla yaratıcı fikrine ulaşılması hususunda insanları doğrudan sorumlu tutabilirdi. Ancak hemen her topluma peygamber göndererek öncelikle onları uyarmak istemiştir. İnsanları doğru yola sokmak ve doğruya yönlendirmek için elçilerin olması Allah'ın yüceliğinin en büyük belirtisidir. Nitekim Gazali'nin de içinde olduğu Eşârî mezhebine göre Allah Teâlâ isteseydi elçi yollamadan ve kendisinden bahsetme gereği duymadan da kullarını ona iman etmekle ve mevcudiyetini bilmekle sorumlu tutabilirdi. Her ne kadar evrende Allah'ın varlığına delil olabilecek yeterli delil olmadığını savunan filozoflar olmuşsa da aksini savunan delillere hayat veren filozoflar da olmuştur. Hatta inancın akıl yürütme ile ilgisinin olmadığını, bir iç aydınlanma sonucunda ortaya çıktığını savunanlar da vardır. Bunlara göre hidayet/kurtuluş insana bağlı olduğu kadar ve belki de ondan daha çok Allah Teâlâ'ya bağlıdır. Mizaç itibariyle bu dünya yaşamıyla yetinmeyen ve sonsuz bir mutluluğu dileyen kulların saadete erme yolu, kendiyle, yaratıcısıyla ve başkalarıyla olan münasebetlerini yaratanın rızasına uyarak gerçekleştirilmesidir. İnsanların vazgeçilmez hedefi olan dünya ve ahiret saadetinin bir düş olmaktan çıkıp, hakikat olabilmesinin ilk koşulu, Allah'ın buyruklarına paralel bir yaşam sürmek, O'nun yüceliği önünde diz çökerek, kendisinin sonsuz nimetlerinden faydalanmaktır.

Gazali kendi döneminde kelim aleyhtarı bir tutum içinde olan İslam ulemasına bir anlamda muhalif davranmıştır. Gazali'ye göre kelâm, faydalı bir ilim olması hasebiyle İslâm âlemi için gereklidir. Tüm çağlarda bu alanla ilgilenen bir kısım müminlerin kesinlikle yer alması şarttır. İslâm itikadını, İslâm'a aykırı düşünce ve topluluklardan; şüpheyle buluşmuş olan

müminleri, içine düştükleri yerden çıkarmak kelim sayesinde olur. Haliyle kelim, bir reçete gibi gerekli durumlarda okunmak üzere İslâm toplumunda mevcudiyetini devam ettirmelidir. Gazali kelim ilminin bireysel hastalıklara merhem olmadığını belirtse de, yine de kelim ilmiyle meşgul olmuş ve kelâm hakkında eserler vermiş olan bir Ehl-i sünnet /Eşârî kelimcisi'dir. Dolayısıyla kelim ilminin nimetlerinden faydalanmış ve bunları kendi hayatında deneyimlemiş birisidir. Buna rağmen özellikle Gazali'nin kurtuluş yolu olarak tasavvuf yoluna işaret ettiğini ve dolayısıyla kelim alanından koğunu iddia edenler olmuştur. Ancak Gazali kelim ilminden hiç ayrılmamış ve yaşamının son yıllarında yaşadığı memleketi Tûs'ta medresede kelim dersleri vermeyi sürdürmüştür. Tüm bunlar Gazali'nin saadet yolculuğunda ve İslâm itikadının kötü etkilerden soyutlanmasında kelâmın ne kadar hayati rol oynadığının göstergesidir. Her ne kadar Gazali'nin bazı eser ve görüşlerinden yola çıkılarak olaya farklı yaklaşmak kısmi bir bakış açısıyla ihtimal dâhilindeyse de, kendisinin yaşamı gözden geçirildiğinde bunun doğru olmadığı görünmektedir. Bir kere Gazali'nin hayatının sonlarına doğru kelim dersleri vermesi onun Mutasavvıfların öne sürdükleri gibi tasavvufu tek kurtuluş yolu olarak görmediğini de göstermektedir.

Kurtuluş yolu olarak gösterilen ikinci yol ise Bâtınilerdir. Gazali'nin Bâtınileri de zihninde herhangi bir önyargı olmadan anlamaya çalıştığını görmekteyiz. Bâtınileri araştırma sırasında, evvelen de bahsettiğimiz gibi, farklı nedenler eşliğinde onun için bir kaçış ve saadet yolu olması hedefiyle çalışmalarına adım atan Gazali, soruşturmalarının nihayetinde bu akımı bid'atçı, sapık ve inkârcı olarak nitelendirmiş ve kendilerinden nefret eder olmuştur. Ayrıca toplumu onların fitnelerinden kurtarmak gerektiğini söylemiştir. Gazali Bâtınilere karşı sadece inzibati tedbirler alınmasının yeterli olmayacağını savunarak ülkenin bütün önemli şehir merkezlerinde Nizamiye medreselerinin kurulmasına vesile olmuştur. Bâtini doktrinlerini temelden sarsacak önemli kitapların altında imzası bulunan Gazali'nin hayatı da adeta cehenneme dönmüştür. Nitekim Munkız'da bu mücadelesini açıkça dile getirmese de, Gazali ömrünün geri kalanında büyük fedakârlıklar göstererek Bâtınilerle mücadelesini sürdürmüştür.

İslâm toplumunu kurtuluşta erdirmek ve aynı zamanda kendi kişisel saadetini sağlamak amacıyla yola çıkan Gazali bu düşünce yolculuğu süresince karşılaştığı üçüncü aşamada da aradığı şeye ulaşamamıştır. Hatta bu üçüncü aşama onun ölesiye cebelleştigi, tartışma konusu haline getirdiği bir alana dönüşmüştür. Diğer gruplar üzerinde çalıştığı zamanlar gösterdiği gibi aynı önyargısız tutumuyla felsefe kitaplarını okuyan Gazali'nin önce bütün felsefeyi özetleyen *el-Mekasid* adlı kitabını yazmıştır. Daha sonra felsefeyi eleştiren önemli yapıtı *et-Tehafut*'ü kaleme almıştır. *El-Munkız*'da Gazali felsefenin filtrelenerek alınması gerektiğini söylemektedir. Ancak

aynı Gazali felsefenin karşısında oluşan muhalefetin kendi kitaplarına maksadını aşan anlamlar yüklediğini söylemektedir. Gazali'ye göre, felsefe ile ilgili olumsuz kanaatleri tamamen metafizik alanı (ilahiyun) ile ilgili olup, tabiiyun başta olmak üzere diğer alanlarla ilgili sadece bir takım endişeleri vardır. Gazali bu noktada felsefe serüveninin son durağında doğru ile yanlışın iç içe geçirilerek aynı pazarda satıldığını belirttiği bu pazardan insanların uzaklaştırılması gerektiği kanaatini edinmiştir. Yine Gazali'nin felsefe olarak tanımladığı alanın yalnızca ilahiyat alanı ile ilgili filozofların yaklaşımlarından oluştuğunu göz önünde bulundurmamız gerekmektedir. Yani sıra Gazali filozofların üzerinde durduğu mantık, matematik, tabiat bilimleri vb. gibi konuları bedihiyyat kavramıyla yani açık seçik bilgiler olarak değerlendirip bu tartışmalardan soyutlamaktadır.

Hem yaşam serüveni hem de çalışma alanı olması nedeniyle Gazali'nin son olarak tasavvuf yolunu ele alıp değerlendirdiğini biliyoruz. Gazali'ye göre sufilik, yaratana yakın durmayı seçmektir; iradenin kulluğa hizmet etmesi, gönlünde öte dünyayla ilişkide bulunmasıdır. Gazali için ayrıca, inançta asıl olan müşahedeye dayalı saadet mertebesine erişmektir. Fakat bu mertebeye eriştiği vakit, kul açısından yakın vuku bulacaktır. Bu mertebeye ulaşmada ilmin önemi çok büyüktür. Fakat Gazali'ye göre nasıl ilim imanın üstündeyse, haz da ilmin ötesindedir. Kişi ilmî temelini attıktan sonra rotasını haz ve müşahede yoluna çevirebilir. Çünkü akıl ve bilim, insanı belli bir noktaya kadar taşıyabilir. Ancak ondan sonra insan henüz hedefine ulaşmamış oluyor. Akıl insana belki kurtuluşa ulaşmak için gerçek yol ve yöntemleri bulmasını sağlayabilir. Ancak bilim ve akıl yaratılanı hidayete erdiremeyecektir. İşte bu aşamada, kısaca aklın görevi sona erdiğinde, gönlün terakki ve müşahedesi devreye girecek ve insan bu şekilde hakikatle buluşacaktır. Gazali Kimyâ-ı Saadet adlı eserinde hakikate ulaşmaya çalışan insanın kendi akli ve tecrübesiyle ulaştığı noktadan daha ileriye gitmek için mükâşefeye ihtiyaç duyduğunu ifade etmektedir. Aklı aşan bu yeni yöntem ona göre, dinde yakini korumak adına tek seçenektir. Nitekim kelâm ve felsefe, Gazali açısından kuşku duyulan akli istidlal ile bu ilahi hakikate ulaşmayı sağlayamamıştır. Bu yöntem, insanın kendi imkânlarıyla ulaştığı tepenin zirvesine Allah'ın yardımı ve hidayetiyle ulaşabileceğini vurgulamaktadır.

Özetle ifade etmek gerekirse, Gazali İslam inanç felsefesi olan kelâmın daha çok akait kısmına önem vermiş ve akıl ile birlikte sezgiyi de bilgiye ulaşma yolu olarak kabul etmiştir. Mantık ve münazara ilkelerini kullanan ve kelim ile yetinmeyen Gazali'nin tasavvufa yönelerek aklın yerine mükâşefeyi koyduğunu söyleyebiliriz. Sûfizm ve İslam dininin temel enstrümanları olarak tanımlayabileceğimiz şariat alanında büyük rol oynamış olan Gazali, sûfizm kavramını İslam dinin somut ilkeleri ile birleştirmiş, eserlerinde tasavvufu ilk olarak teorik anlamda açıklamıştır. Çalışmalarında Ehl-i Sünnet görüşünü benimsediği ve öteki

görüşlere karşı olduğu da söylenebilir. Özellikle Munkız adlı kitabında kurtuluş yolu olarak göstermesi nedeniyle tasavvufun kurumsallaşmasına büyük katkı sağlamıştır. Burada Gazali'nin savunduğu tasavvuf anlayışının keramet ve şatahatı önceleyen yapılarla ilgisi olmadığını belirtmemiz gerekir. Gazali tasavvuf anlayışı ile saf İslami anlayış ve yaşayışı kastetmiştir. Samimi inanç ve ibadetin makbul olduğuna vurgu yaparak tasavvufun bunu sağlaması gerektiğini söylemiştir. Tasavvuf yolunda ancak İslam dininin temel rükünlerine vukufiyet sağlayanların yürüebileceğini söyleyen Gazali, ilim olmadan tasavvufun adeta hayal olduğuna işaret etmiştir.

Kaynaklar

- Ahmed b. H. (2014). *Müsned*. Z. Yıldız, H. Yıldız ve H. Yıldız (Çev.). İstanbul.
- Altıntaş, S. (2006). *Gazali'de tasavvuf felsefesi* (Yayımlanmamış Yüksek Lisans Tezi). Selçuk Üniversitesi Sosyal Bilimler Enstitüsü, Konya.
- Atay, H. (2003). *Gazali ve İbni Rüşd felsefesinin karşılaştırılması*. Kalam Araştırmaları.
- Buhari. (2010). *Sahih-i Buhari tercüme ve şerhi*. İstanbul: Sağlam Yayınevi.
- Demir, O. N. (2008). *Gazali'de kurtuluş kavramı* (Yayımlanmamış yüksek lisans tezi). Marmara Üniversitesi Sosyal Bilimler Enstitüsü, İstanbul.
- Gazali. (1990). *Ebû Hâmid, Faysalu't-Tefrika beyne'l-İslam ve 'z-zendeka (İslam'da müsamaha)* S. Uludağ. (Çev.). İstanbul: Marifet Yayınları.
- Mahmud, A. (1997). *Munkız mine'd dalâl şerhi ve tasavvufî incelemeler*. (2. Bs.). S. Uçan (Çev.). İstanbul: Kayıhan Yayınları.
- Müslim, S. (2014). trc. M. Sofuoğlu. İstanbul: İrfan Yayınevi.
- (1993). *Fedâihu'l-Bâtuniye (Bâtuniliğin içyüzü)*. A. İlhan (Çev.). Ankara: TDV Yayınları.
- (tsz). *İhya'ü ulûmi'd-dîn*. A. Serdaroğlu (Çev). İstanbul: Bedir Yayınevi.
- (tsz). *el İktisâd fi'l-itikâd (İtikatta sözün özü)*. Ö. Dönmez (Çev). İstanbul: Hisar Yayınevi.
- (1987). *İlcâmü'l-avam an ilmi'l-keâm (Halkın kelâmî düşüncelerden korunması)*. S. Ünal (Çev.). İzmir: DEÜİFV Yayınları.
- (1930). *Kânûnü'l-küllî fi't-te'vil*. M. Serefeddin. (Çev.). İstanbul: DİFM Yayınları.

- . (2016). *Kavaidü'l-akaid*. İstanbul: Dua Yayınları.
- . (1954). *Kavâsımü'l-Bâtuniye (Bâtınilerin belini kıran deliller)*. A. Ateş (Çev.). *AÜİF Dergisi*, C.III, S.I-II.
- . (1974). *Kimyâ-ı saâdet*. A. F. Meyan, (Çev.). İstanbul: Bedir Yayınları.
- . (2002). *Makâsıdü'l-felâsife (Felsefenin temel ilkeleri)*. (2. bs.). C. Erdemci (Çev.). Ankara: Vadi Yayınları.
- . (1994). *Miskâtü'l-envâr (Nurlar feneri)*. S. Ateş, (Çev.). İstanbul: Bedir Yayınları.
- . (2018) *Munkız mine'd dalâl (Dalaletten çıkış yolu)*. O. Arpaçukuru (Çev.). İstanbul: Beyan Yayınları.
- . (2006). *Mustasfâ min i'lmi'l-usûl*. Y. Apaydın (Çev.). İstanbul: Klasik Yayınları.
- . (2003). *Mükâşefetü'l-kulûb (Allah yolunda kalplerin keşfi)*. A. Aydın (Çev.). İstanbul: Seda Yayınları.
- . (2004). *Ravdatü't-tâlibîn ve umdetü's-sâlikîn (Hak yolunun esasları)*. (2. bs.) D. Selvi (Çev.). İstanbul: Semerkand Yayınları.
- . (2005). *Tehâfütü'l-felâsife (Filozofların tutarsızlığı)*. M. Kaya ve H. Sarioğlu (Çev.). İstanbul: Klasik Yayınları.

Atıf için:

- Yıldız, İ. (2021). Gazali'nin "Munkız mine'd-dalal" adlı kitabı bağlamında hidayet/kurtuluş teorisi. *Çankırı Karatekin Üniversitesi Sosyal Bilimler Enstitüsü Dergisi*, 12(2), 440-468. doi: 10.54558/jiss.969974



Muhasebe Meslek Mensuplarının Etik Dışı Davranış Sergilemelerinin Nedenleri: Literatür İncelemesi

Emre BARAN* 

Tuba Derya BASKAN** 

Öz

Bu çalışma, muhasebe meslek mensuplarının mesleki faaliyetlerini gerçekleştirirken etik dışı davranış sergilemelerinin nedenlerini, ulusal ve uluslararası literatürde yer alan çalışmaların sonuçlarını değerlendirerek ortaya koymayı amaçlamaktadır. Bu amaç doğrultusunda, 2005-2020 yılları arasında etik dışı davranışın nedenlerine doğrudan veya dolaylı olarak yer veren 26 ulusal makale, 24 uluslararası makale ve 9 ulusal lisansüstü tez olmak üzere toplam 59 adet ulaşılabilen bilimsel çalışmadan elde edilen veriler belirli bir sınıflandırmaya tabi tutularak analiz edilmiştir. Elde edilen sonuçlara göre, muhasebe meslek mensuplarını etik dışı davranış sergilemeye yönlendiren en önemli faktörün müşteri-yönetim baskısı olduğu tespit edilmiştir. Ayrıca, ulusal ve uluslararası problemler incelendiğinde Türkiye’de denetim sürecinin etkin olmayışı ve eğitim yetersizliğinin önemli bir sorun olduğu göze çarpmaktadır.

Anahtar Sözcükler: Etik dışı davranış, etik problemler, muhasebe etik düzenlemeleri, muhasebe meslek mensubu, literatür incelemesi.

* Kırıkkale Üniversitesi, Sosyal Bilimler Enstitüsü, Muhasebe Finansman Anabilim Dalı, Doktora Programı. emrebran@gmail.com

** Doç. Dr., Kırıkkale Üniversitesi, İktisadi ve İdari Bilimler Fakültesi, İşletme Bölümü, Muhasebe Finansman Anabilim Dalı. tdbaskan@gmail.com

Geliş tarihi : 29 Temmuz 2021 Kabul Tarihi: 31 Ekim 2021

Makale Türü : Araştırma



ISSN: 1309-3738

e-ISSN: 2791-9374

Çankırı Karatekin University Journal of Institute of Social Sciences

<https://dergipark.org.tr/tr/pub/jiss>

Reasons of Unethical Behaviors of Accounting Professionals: Literature Review

Emre BARAN*

Tuba Derya BASKAN**

Abstract

This study aims to reveal the reasons of accounting professionals unethical behavior while performing their professional activities by evaluating the results of the studies in the national and international literature. For this purpose, data from 59 scientific studies, including 26 national articles, 24 international articles and 9 national postgraduate theses, which directly or indirectly included the causes of unethical behavior between 2005-2020, were analyzed by subjecting them to a certain classification. According to the results obtained, it was determined that the most crucial factor that leads to the accounting professionals to display unethical behavior is customer-management pressure. Also, when national and international problems were examined, lack of supervision and lack of education are conspicuous problems in Turkey.

Keywords: *Unethical behavior, ethical problems, accounting ethical regulations, accounting professionals.*

* Kırıkkale University, Institute of Social Sciences, Department of Accounting and Finance, Ph.D. Program. emrebran@gmail.com

** Assoc. Prof., Kırıkkale University, Faculty of Economics and Administrative Sciences, Department of Business Administration, Department of Accounting and Finance. tdbaskan@gmail.com

Recieved : July 29, 2021
Type : Research

Accepted: October 31, 2021

Giriş

Etik kavramı bireylerin uymak zorunda oldukları davranışlar ve çevresel yapının kurallarına uyma biçimi olarak belirtilirken, kişilerin doğru ya da yanlış davranışlarını çerçeveleyen beklentiler bütünüdür (Fisher, 2004). Yine etik davranışının temelinde bulunan sorumluluk duygusu bireyin yükümlülüklerini artırmakta ve Davranışlarını Şekillendirmektedir (Mocan, 2002).

Etik kelimesi birçok sübjektif olguyu bünyesinde barındırırken meslek etiği kavramı mesleki davranışla doğrudan ilişkilidir. İş dünyasında gerçekleşen herhangi bir eylemin doğru veya yanlış, iyi veya kötü, haklı veya haksız olup olmadığının belirlenmesi meslek etiğinin temel inceleme alanını oluşturur. Meslek etiği bütün iş ilişkilerinde dürüstlük, güven, adalet ve saygı gibi değerler üzerine inşa edilmiştir (Kutlu, 2008, s. 146).

Son yıllarda dünya çapında meydana gelen muhasebe skandalları etik ve ahlaki iklimin sorgulanmasına yol açmıştır. Bu bağlamda, muhasebe hizmetini veren meslek mensuplarının alanında uzman olmasının yanında topluma güven veren bir yönünün de bulunması gerekmektedir. Muhasebe mesleği anlamında etik; meslek mensuplarının yasa ve yükümlülüklere uygun, güvenilir, açık, şeffaf, tarafsız ve özen gösterilerek faaliyetlerinin yapılmasını ifade etmektedir. Bu gereklilik nedeniyle, tüm dünyada olduğu gibi Türkiye de meslek mensuplarının uymak zorunda olduğu mesleki etik kuralları oluşturulmuştur.

Bu kapsamda çalışmada her ne kadar muhasebe etik kavramı ile ilgili bir çok çalışma ele alınsa da muhasebe meslek mensuplarının etik dışı davranış sergilemelerinin nedenleri sorgulanarak bu konu ile ilgili yapılan literatür incelemeleri tablo ve grafikler ile sunulmuştur. Bu suretle 2005-2020 yıllarında 26 ulusal makale, 9 ulusal lisansüstü tez ve 24 uluslararası makale olmak üzere toplam muhasebe meslek mensuplarının ele alındığı etik dışı davranışlara ulaşılabilmektedir.

Çalışmada “muhasebe etik” kavramı ve bu konu ile ilgili yasal düzenlemelere değinilerek, muhasebe mesleğinde etik kurallar ve açıklamalar ele alınmıştır. İlerleyen kısımlarda ise çalışma kapsamında literatür incelemeleri tablo ve grafikler ile yorumlanmaktadır.

Muhasebe de Etik Kavramı ve Yapılan Düzenlemeler

Meslek etiği; toplum çıkarlarının gözetildiği, meslek mensuplarının önceden belirlenmiş kurallar çerçevesinde davranmasını sağlayan bir takım ilke ve kurallar bütünüdür. Bu ilke ve kurallar bütününe istinaden bütün meslek mensuplarının ortak bir davranış sergilemesi mümkün olacaktır (Gür, 2018, s. 378). Mesleklerin çoğuna ait etik unsurları bulunduğu göre meslek

etiklerinin önemi ve kamu yararı için faydaları yadsınamaz bir gerçeklik olarak karşımıza çıkmaktadır.

Muhasebede ilk önemli uluslararası etik düzenleme, 1966 yılında Amerikan Serbest Muhasebeci Mali Müşavirler Enstitüsü tarafından yayınlanan “Mesleki Davranış Kuralları” ve bu kuralların 1988 yılında yeniden düzenlenmesi ile oluşan “Muhasebe Mesleğinin Etik Standartları” olmuştur. Bu düzenlemeleri 1998 yılında Uluslararası Yüksek Denetim Kurumları Teşkilatı tarafından yayınlanan “Etik Kurallar”; 2002’de yürürlüğe giren Sarbanes-Oxley Yasası; 2010 yılında İç Denetçiler Enstitüsü tarafından yayınlanan “Etik Kurallar Kitabı” ve 2005 yılında Uluslararası Muhasebeciler Federasyonu (IFAC) tarafından yayınlanan “Etik Kurallar” takip etmiştir (Türegün, 2018, s. 33). IFAC halen belirli periyotlarla muhasebe mesleğinin günümüzdeki ihtiyaçlarını göz önünde bulundurarak etik kodlarda belirli düzenlemeler yapmaktadır.

Türkiye’de ise muhasebe alanındaki önemli etik düzenleme 1992 yılında Maliye Bakanlığı tarafından yayınlanan “Muhasebe Sistemi Uygulama Genel Tebliği” ve 1989 yılında 3568 sayılı kanun ile yürürlüğe giren etik ile ilgili düzenlemeler olmuştur. Türkiye’de halkın etik kavramına olan ilgisinin artması 2001 ekonomik krizi ile olmuştur. 2001 ekonomik krizini takiben Türkiye Serbest Muhasebeci Mali Müşavirler ve Yeminli Mali Müşavirler Odaları Birliği (TÜRMOB) etik kodları yeniden ele alarak Mecburi Meslek Kararları yayınlamış ve 19.10.2007 tarihinde “Serbest Muhasebeciler, Serbest Muhasebeci Mali Müşavirler ve Yeminli Mali Müşavirlerin Mesleki Faaliyetlerinde Uyacakları Etik İlkeler Hakkında Yönetmelik” hazırlanmış 26675 sayılı resmî gazetede yayınlanmıştır (Yıldız, 2011, s. 156). Böylece TÜRMOB muhasebe mesleğini olumsuz etkileyen bazı durum ve yargıları ortadan kaldırmaya ve muhasebe bilgi kalitesini artırmaya çalışmıştır. Tüm bunlarla birlikte, sosyal sorumluluk bilincine sahip, en üst derecede bilgili, güvenilir ve saygın bir meslek mensubu kitlesi oluşturmayı amaçlamıştır.

Son yıllarda yapılan bilimsel çalışmalar, muhasebe meslek mensuplarının hem ulusal hem de uluslararası boyutta düzenleyici ve denetleyici kurumların yayınladığı etik ilkelere belirli sebeplerle uymadıklarını ortaya koymaktadır. Bu çalışma, muhasebe meslek mensuplarının faaliyetlerini gerçekleştirirken etik ilkelere uymamalarının nedenlerini literatürde yer alan çalışmaların sonuçlarını değerlendirerek mevcut durumu tüm boyutları ile ortaya koymayı amaçlamaktadır.

Muhasebe Mesleğinde Etik Kurallar ve Açıklamalar

Her mesleğin kendine özgü yazılı ve yazılı olmayan kuralları vardır. Esas olan bu kuralların yazılı bir şekilde bir araya getirilerek tüm meslek mensuplarına ulaştırılmasıdır. Muhasebe mesleğindeki etik konular sadece ulusal değil küresel çerçevede de ele alınmalıdır. Bu noktada TÜRMOB, IFAC üyesi birçok dernek ve enstitü ile önemli bir misyon benimsemiş, Türkiye’de muhasebe meslek mensuplarının mesleki faaliyetlerini icra ederken uymaları gereken kuralları uluslararası etik standartlara uygun bir biçimde düzenlemiştir. Uluslararası etik ilkeler çerçevesinde hazırlanan bu kurallar resmî gazetede yayınlanan 26675 sayılı yönetmeliğin kavramsal çerçevesinde açıklanmıştır. Kavramsal çerçeve; temel etik ilkelere uyum noktasında ortaya çıkabilecek tehditleri tespit etmek, bu tehditleri ortadan kaldırmak veya minimum düzeye indirecek önlemleri almak için gerekli olan önemli bir rehberdir (Yıldız, 2011, s. 163 ve TÜRMOB, 2007, s. 7-8). Buna göre muhasebe meslek mensuplarının mesleki faaliyetlerini icra ederken uymaları gereken temel etik ilkeler dürüstlük, tarafsızlık, mesleki yeterlilik ve özen, gizlilik ve mesleki davranış olarak belirlenmiştir (Resmî Gazete, 2007; Sayı: 26675, md. 1). Bu kavramlar aşağıda incelenmektedir.

Dürüstlük: Bu kavram tüm meslek mensuplarının ilişkilerinde doğru, açık ve şeffaf olma yükümlülüğünü göstermektedir. Aynı zamanda dürüstlük güvenilir olma ve adil olmayı göstermektedir (Resmî Gazete, 2007; Sayı: 26675).

Tarafsızlık: her meslek grubunda olması gereken niteliklerden biri olan tarafsızlık, muhasebe mesleğinde de önem arz etmektedir. Hiç kimsenin tesiri altında kalmadan, bağımsız, şeffaf, açık, bütün bilgileri taraf tutmadan yorumlanmak bu ilkenin temelidir.

“Serbest Muhasebeciler, Serbest Muhasebeci Mali Müşavirler ve Yeminli Mali Müşavirlerin Mesleki Faaliyetlerinde Uyacakları Etik İlkeler Hakkındaki Yönetmelik”in 8. ve 9. maddesinde aşağıdaki şekilde tanımlanmıştır (Resmî Gazete, 2007; Sayı: 26675): *“Tarafsızlık ilkesi tüm meslek mensuplarına, yanlı olma, çıkar çatışması veya üçüncü kişilerin kanuna uymayan baskı ve etkileri nedeniyle mesleki kararlarından ödün vermeme sorumluluğunu yüklemektedir. Meslek mensupları tarafsızlıklarını olumsuz yönde etkileyebilecek durumlara maruz kalabilir. Bu tür durum ve baskıları tanımlamak veya öngörmek her zaman olası değildir. Dolayısıyla, meslek mensuplarının tarafsızlıklarını etkileyebilecek ortam ve ilişkilerden kaçınmaları gereklidir.”*

Mesleki yeterlilik ve özen: Her meslek grubunda olduğu gibi muhasebe meslek mensuplarında da yeterli seviyeye ve bilgi düzeyine sahip olma ve sorumlulukları alma ilkesidir.

“Serbest Muhasebeciler, Serbest Muhasebeci Mali Müşavirler ve Yeminli Mali Müşavirlerin Mesleki Faaliyetlerinde Uyacakları Etik İlkeler Hakkındaki Yönetmelik”in 10. ve 11. Maddeleri “mesleki yeterlilik ve özen” ilkesine değinmekte ve bu ilke aşağıdaki şekilde tanımlanmaktadır (Resmî Gazete, 2007; Sayı: 26675): “Meslekî yeterlilik ve özen ilkesi, meslek mensubuna müşteriler veya işverenlere etkin bir hizmet sunmak için gerekli meslekî bilgi ve beceri düzeyine sahip olmak ve hizmet sunarken teknik ve meslekî standartlara uygun olarak özenli davranmak sorumluluğunu getirmektedir”.

Gizlilik: Muhasebe meslek mensupları kişi ya da kurumların izin verdiği ölçüde bilgileri paylaşmalı, kanunun zorunlu tutmadığı sürece çalışılan firmalar ile ilgili bilgilerin ifşa edilmemesi ilkesidir.

Mesleki davranış: Kanun ve yasalara uyulan, meslek mensuplarının meslektaşlarını kötüleyen ya da kendi reklamlarını yaparken kendi niteliklerini abartan bir durumda bulunmamaları gereken bir ilkedir (TÜRMOB, 2007a, s. 29).

Yukarıda yer alan muhasebe etik ilkeleri işletmelerin etik ile ilgili çerçevesini çizerek müşteri veya işverenin yeterli derecede mesleki hizmet almasını sağlayacak düzeyde bilgiye sahip olmalarını ve teknik standartlara uyum sağlayabilecek donanıma ulaşabilmelerini sağlayan önemli ilkelere dir.

Araştırma ve Yöntem

Bu çalışma, muhasebe meslek mensuplarının mesleki faaliyetlerini gerçekleştirirken etik dışı davranış sergilemelerinin nedenlerini ulusal ve uluslararası literatürde yer alan çalışmaların sonuçlarını değerlendirerek mevcut durumu tüm boyutları ile ortaya koymayı amaçlamaktadır. Bu amaç doğrultusunda muhasebe etiği alanında yazılan tüm çalışmalar değil, doğrudan veya dolaylı olarak etik dışı davranışın nedenlerini ortaya koyan bilimsel çalışmalar bu araştırmanın kapsamını oluşturmaktadır. Bu kapsamda araştırmanın yöntemi, literatür taraması ve içerik analizi olarak belirlenmiştir. Veri toplama amacı ile kullanılan içerik analizi tekniği incelenecek olan metnin içerdiği bilgilerin önceden belirlenmiş alt kategorilerde sınıflandırılarak başka tür analizlerin yapılmasına olanak sağlayan bir yöntemdir (Kavut ve Güngör, 2017, s. 64).

Literatürde yer alan aşağıdaki tablolarda sunulan bilimsel çalışmalardan elde edilen veriler, belirli bir sınıflandırmaya tabi tutularak alt başlıklar halinde sunulacaktır. Araştırmada yararlanılan bilimsel çalışmalar çevrimiçi veri tabanları kullanılarak ulaşılabilen ulusal makaleler, uluslararası makaleler ve ulusal tezler olmuştur. Araştırma ile ilgili yayınlara ulaşabilmek için muhasebe alanında yayın yapan dergilerin internet

sayfaları, bir takım üniversitelerin kütüphane veri tabanı, Google Akademik veri tabanı ve YÖK Ulusal Tez Merkezi veri tabanı kullanılmıştır.

Çalışmada 2005-2020 yılları arasında ulaşılabilen 26 ulusal makale, 9 ulusal lisansüstü tez ve 24 uluslararası makale olmak üzere toplam 59 bilimsel yayın sınıflandırılmıştır.

Tablo 1 de konu ile ilgili ulusal makaleler, Tablo 2 de ulusal lisansüstü tezler ve Tablo 3 de ise uluslararası makalelere incelenerek, çalışmanın sınırları belirlenmiştir. Bu tablolarda yıl, yazar, konu, amaç, yayınlandığı yer, kullanılan yöntem ve elde edilen bulgular sunulmuştur.

Tablo 1 de 2005-2020 yılları arasında işletmelerde çalışanların etik dışı davranışlarının nedenlerine doğrudan veya dolaylı olarak yer veren ulusal makaleler yer almaktadır. Bu konu ile ilgili lisansüstü tezlere ise Tablo 2 de yer verilmiştir.

Tablo 1: Etik dışı davranışın nedenlerine doğrudan veya dolaylı olarak yer veren ulusal makaleler

Yıl	Yazar	Başlık	Konu/Amaç	Dergi	Yöntem	Bulgular
2005	-Ergün, H. ve Gül, K.	-Muhasebe Mesleği Etik Kuralları ve Bu Kuralların Meslek Mensuplarının Algılanışı	-Balıkesir il merkezinde faaliyet gösteren muhasebe meslek mensuplarının meslek etiği kurallarına yönelik bilgi ve algı düzeyi ölçülmeye çalışılmıştır.	-Muhasebe ve Finansman Dergisi	-Anket tekniği	-Eğitim yetersizliği nedeniyle kuralların bilinmesi ve algılanması hususunda meslek mensuplarının bilgi eksikliği içerisinde oldukları tespit edilmiştir.
2005	-Aymankuy, Y.ve Sarioğlan, M.	-Muhasebe Meslek Mensuplarının Meslek Etiğine Yaklaşımları ve Balıkesir İl Merkezinde Bir Uygulama	-Balıkesir il merkezinde faaliyet gösteren muhasebe meslek mensuplarının meslek etiğine yaklaşımlarını ölçmek ve daha önce var olan bilgileri güncellemek amaçlanmıştır.	-Balıkesir Üniversitesi Sosyal Bilimler Enstitüsü Dergisi	-Anket tekniği	-Muhasebe meslek mensuplarının yasal boşluklardan yararlanma isteği ve mükellef baskısı nedeniyle etik dışı davranış sergiledikleri tespit edilmiştir.
2006	-İşgüden, B ve Çabuk, A.	-Meslek Etiği ve Meslek Etiğinin Meslek Yaşamı Üzerindeki Etkileri	-Balıkesir’de faaliyet gösteren muhasebe meslek mensupları örneklem seçilerek, meslek etiği kurallarının mesleki yaşam üzerindeki etkisi ölçülmeye çalışılmıştır.	-Balıkesir Üniversitesi Sosyal Bilimler Enstitüsü Dergisi	-Anket tekniği	-Muhasebe meslek mensuplarının etik ilkelere duyarlı oldukları ancak mesleki yaşamlarında yeterince titiz olmadıkları tespit edilmiştir. Ayrıca, mali denetimlerin yetersiz olması ve yasal boşlukların varlığı, mükellef baskısı, maddi sebepler ve kişisel çıkar durumu etik ilkelere uyum noktasında en fazla karşılaşılan sorunlar olmuştur.
2008	-Kutlu,A. H.	-Meslek Mensupları ve Çalışanlarının Etik İkilemleri: Kars ve Erzurum İllerinde Bir Araştırma	-Erzurum ve Kars illerinde faaliyet gösteren muhasebe meslek mensuplarının etik ikileme düşmelerinin nedenlerini ortaya koymak amaçlanmıştır.	-Ankara Üniversitesi Sosyal Bilimler Enstitüsü Dergisi	-Anket tekniği	-Defter sayısı az olan muhasebe meslek mensuplarının diğerlerine göre daha fazla etik ikilem yaşadıkları ve mükellef kaybetme korkusu nedeniyle etik dışı davranışlar sergiledikleri tespit edilmiştir.

2010	-Kısakürek, M.ve Alpan, N.	-Muhasebe Meslek Etiği ve Sivas İlinde Bir Uygulama	- Sivas ilinde bağımsız olarak faaliyet gösteren muhasebe meslek mensuplarının mesleki etik yargılarını ve etik dışı davranış sergilemelerinin nedenleri tespit edilmeye çalışılmıştır.	-Muhasebe ve Finansman Dergisi	-Anket tekniği	-Muhasebe meslek mensuplarını etik dışı davranmaya iten faktörlerin fazla para kazanma tutkusu, ahlaki zayıflık, eğitim yetersizliği ve mükellef kaybetme korkusu olduğu sonucuna ulaşılmıştır.
2010	-Yıldız, G.	-Muhasebe Meslek Etiği ve Kayseri İl Merkezi'nde Bir Uygulama	-Kayseri ilinde bağımsız olarak faaliyet gösteren serbest muhasebeci mali müşavirlerin (SMMM) meslek etiğini algılamaları ve meslek mensuplarını etik dışı davranmaya iten unsurların neler olduğu tespit edilmeye çalışılmıştır.	-Erciyes Üniversitesi Sosyal Bilimler Enstitüsü Dergisi	-Anket tekniği	-Muhasebe meslek mensuplarını etik dışı davranmaya iten en önemli unsurun mükellef baskısı olduğu tespit edilmiştir. Ayrıca, cezaların caydırıcı olmaması da etik dışı davranmaya iten bir diğer unsur olarak belirlenmiştir.
2011	-Kaya,N. ve Yanık, R.	-Muhasebe Meslek Ahlakı, Etik ve Müşteri Tatmini İlişkisi	-Erzurum ilinde faaliyet gösteren muhasebe meslek mensuplarının mesleğin etik kurallarına ve müşteri memnuniyetine yaklaşımlarını ölçmek ve daha önce var olan bilgileri güncellemek amaçlanmıştır.	-EKEV Akademi Dergisi	-Anket tekniği	-Muhasebe meslek mensuplarının müşteri memnuniyetini önemsedikleri, müşterinin vergiden kaçınma isteği doğrultusunda mali tabloların hazırlanış sürecine dahil oldukları ve etik ilkelere uyulmaması yönünde telkin aldıkları ifade edilmiştir. Bunlarla birlikte etik dışı davranışa neden olan bir diğer faktörün mükellef kaybetme korkusu olduğu tespit edilmiştir.
2012	-Güney,S. ve Çınar, O.	-Serbest Muhasebeci Mali Müşavirlerin (SMMM) Etik Algıları: Erzurum Örneği	-SMMM'lerin etik ile ilgili görüşlerinin tespit edilmesi amaçlanmıştır. Bu amaç doğrultusunda Erzurum ilinde faaliyet gösteren SMMM'ler	-Atatürk Üniversitesi İktisadi ve İdari Bilimler Fakültesi	-Anket tekniği	-SMMM'leri etik dışı davranmaya iten unsurlar; mükellef kaybetme korkusu, meslek mensubu sayısındaki artış nedeniyle artan haksız rekabet, denetimdeki yetersizlikler ve aday meslek mensubunun

			örneklem olarak seçilmiştir.	Dergisi		etik eğitimindeki yetersizlik olarak tespit edilmiştir.
2012	-Özyürek, H.	-Muhasebe Meslek Mensuplarında Etik: Ankara'da Muhasebeciler Üzerine Araştırma	-Ankara'da faaliyet gösteren SMMM ve YMM'ler hedef kitle seçilerek muhasebe meslek etiğinin getirdiği fırsatlar ve riskler üzerinde durulmuştur.	-Hukuk ve İktisat Araştırmaları Dergisi	-Anket tekniği	-Yasalardaki sürekli değişiklik, yoğun iş temposu, denetimdeki eksiklikler ve iş yükünün fazla olması etik problemler doğururken, meslek içi eğitimlerin artırılması önerilmektedir. Tüm olumsuzluklara rağmen muhasebe meslek mensuplarının geleceği umutla baktığı ve mesleği icra ederken mutlu oldukları sonucuna ulaşmıştır.
2013	-Çiçek, H., Canbaz, S. ve Keskin, A.	-Muhasebe Meslek Mensuplarının Meslek Etiğine Bakış Açılırları: Kırklareli İlinde Bir Araştırma	-Kırklareli ilinde faaliyet gösteren muhasebe meslek mensuplarının etik ile ilgili görüşlerini tespit etmek amaçlanmıştır.	-Tekirdağ SMMM Odası Sosyal Bilimler Dergisi	-Anket tekniği	-Katılımcıların yüzde 80,7'si meslek hayatında etik ikilem yaşadığını kabul etmiştir. Etik ikileme neden olan unsurların mükellef baskısı, bürokratik yapı, yasalardaki sürekli değişiklik, yasal boşlukların olması ve evrakların zamanında teslim edilmemesi olduğu belirlenmiştir.
2014	-Çetin, C. A.ve Dağlı, Ş. S.	-Muhasebe Meslek Etiği ve Meslek Mensuplarının Etik Hakkındaki Görüşleri Üzerine Isparta İlinde Bir Araştırma	-Isparta SMMM Odasına kayıtlı muhasebe meslek mensupları ile çalışanlarının meslek etiğine bakışı ve meslek etiğinin algılanma düzeyini tespit etmek amaçlanmıştır.	-Süleyman Demirel Üniversitesi Sosyal Bilimler Enstitüsü Dergisi	-Anket tekniği	-Mükellef baskısı, daha çok kazanç elde etme isteği, eğitim yetersizliği, denetimdeki eksiklikler, gelir dağılımının dengesiz olması, asgari ücret tarifesine uyulmaksızın haksız rekabete sebebiyet verilmesi, yasal boşluklardan yararlanma isteği, iş kaybetme korkusu ve diğer meslek mensuplarının etik davranmadığı düşüncesi muhasebe meslek mensuplarını etik kurallardan sapmaya yönlendiren unsurlar olarak tespit edilmiştir.

2014	-Fidan, E. M. ve Subaşı, Ş.	-Muhasebe Meslek Mensubu Adaylarının Etik Algıları: İstanbul İli Örneği	-Muhasebe meslek mensubu adaylarının etik algıları belirlenmeye çalışılmıştır.	-Muhasebe ve Finansman Dergisi	-Anket tekniği	-Aday meslek mensupları, muhasebe meslek mensuplarını etik dışı davranmaya iten unsurların mükellef kaybetme korkusu, aileden gelen ahlak eğitiminin yetersizliği, mesleki eğitimlerin yetersizliği ve aday meslek mensuplarının etik eğitimindeki yetersizlik olduğu düşünülmektedir.
2015	-Yücel, R. ve Kartal, C.	-Muhasebecilerin Mesleki Uygulamalarındaki Etik Algılarına İlişkin Bir Araştırma	-İstanbul ilinde faaliyet gösteren SMMM'lerin meslek etiği algısı ve yaklaşımlarını deontolojik temelde ortaya koyma amaçlanmıştır.	-Kırıkkale Üniversitesi Sosyal Bilimler Enstitüsü Dergisi	-Anket tekniği	-SMMM'ler arasında güven problemi olduğu ve yeterli yasal düzenlemenin yapılmadığı görüşüne ulaşmışlardır. Ayrıca, meslek mensuplarının mükellef baskısına karşı direnebildikleri ancak aynı oranda iş kaybetme korkusu yaşadıkları tespit edilmiştir. Denetim mekanizmalarının daha iyi işletilmesi gerektiği sonucuna ulaşılmıştır.
2016	-Usman, Ö. ve Sayım, F.	-Etik Kavramı ve Muhasebe Meslek Mensuplarında Etik Algısı-Yalova Örneği	-Yalova ilinde faaliyet gösteren muhasebe meslek mensuplarının mesleğin etik kurallarına bakışı ve etik sorunları algılayışı tespit edilmeye çalışılmıştır.	-Maliye Dergisi	-Yüz yüze görüşme tekniği	-Görüşmeye katılan muhasebe meslek mensupları etik dışı davranışa neden olan faktörlerin mükellef baskısı, cezaların caydırıcı olmaması, denetimdeki yetersizlikler, eğitim yetersizliği, yeni mükellef kazanabilmek için haksız rekabet olduğunu ifade etmişlerdir.

2017	-Özçelik, H. ve Angı, G. G.	-Muhasebe Meslek Mensuplarının Meslek Etiği ve Etik İkilem Algıları: Antalya İli Örneği	-Muhasebe meslek mensuplarının etik ikilem hakkındaki görüşleri, etik ikilemi yaratan faktörlerin tespiti ve etik ikilemi azaltıcı faktörler tespit edilmeye çalışılmıştır. Bu doğrultuda Antalya ilinde faaliyet gösteren SMMM'ler örneklem olarak seçilmiştir.	-Muhasebe ve Denetime Bakış Dergisi	-Anket tekniği	-Mükellefin vergiden kaçınma isteği ve gerekli evrakları zamanında ulaştırmamaları, bürokratik yapı, yasalardaki sürekli değişiklik ve daha çok kazanç elde etme isteği etik ikileme neden olan faktörler olarak ön plana çıkmıştır.
2017	-Yücel, E.	-Muhasebe Meslek Mensuplarının Etik Dışı Davranışlarının Vergi Ahlakına Etkisi	-Muhasebe meslek mensuplarının vergi ahlakına etkisini tespit etmeyi amaçlayan çalışmada Bursa ilindeki vergi dairesi çalışanları hedef kitle olarak belirlenmiştir.	-Muhasebe ve Finansman Dergisi	-Anket tekniği	-Muhasebe meslek mensuplarının vergi ahlakını artırmaya yönelik etkinliğinin düşük olduğu tespit edilmiştir. Bu durumun temel sebeplerinin ise mükellef baskısı, kanunun uygulama bilgisinin düşük olması ve müşteri kaybetme korkusu olduğu sonucuna ulaşılmıştır.
2018	-Gümrah, Ö.ve Yılmaz, B.	-Bağımsız Denetim ve Muhasebe Meslek Etiği: Bağımsız Denetçilerin Etik İlkelere Yaklaşımları Üzerine Bir Araştırma	-Ankara, Konya ve Karaman illerinde faaliyet gösteren bağımsız denetçilerin etik ilkelere yaklaşımı ortaya konulmaya çalışılmıştır.	-Selçuk Üniversitesi Sosyal Bilimler Meslek Yüksekokulu Dergisi	-Anket tekniği	-Bağımsız denetçilerin etik dışı davranışlarının en önemli nedeni müşteri baskısı olarak tespit edilmiştir. Ayrıca, yasal boşluklardan yararlanma isteği de etik dışı davranışa neden olan bir diğer faktör olarak açıklanmıştır.
2018	-Yel, T.	-Muhasebe Meslek Mensuplarının Meslek Etiği Hakkındaki Görüşlerine İlişkin Bolu'da Bir Araştırma	-Bolu ilinde faaliyet gösteren muhasebe meslek mensuplarının etik ve etik dışı davranış sergilemelerinin nedenleri tespit edilmeye çalışılmıştır.	-Abant İzzet Baysal Üniversitesi Sosyal Bilimler Enstitüsü Dergisi	-Anket tekniği	-Muhasebe meslek mensuplarının etik dışı davranış sergilemelerinin nedenleri olarak; mükelleflerin vergiden kaçınma istekleri, cezai yaptırımların yetersiz olması, denetim eksikliği ve iş kaybetme korkusu olduğu tespit edilmiştir.

2018	-Önal, S. ve Gürbüz, S. İ.	-Muhasebede Etik İlkeler ve Mersin İlinde Bir Uygulama	-Mersin ilinde faaliyet gösteren muhasebe meslek mensuplarının etik algısını tespit etmek amaçlanmıştır.	-Muhasebe, Finans ve Denetim Araştırmaları Dergisi	-Anket tekniği	-Muhasebe meslek mensuplarının etik yargılarının genel anlamda olumlu olduğu ancak haksız rekabet ve eğitim konularında düzenleme yapılması gerektiği sonucuna ulaşılmıştır.
2018	-Gökçe, N. ve Telliöğlü, T.	-Muhasebe Meslek Etiği Eğitimi ile Mesleki Değerler Arasındaki İlişkilerin İncelenmesi	-Afyonkarahisar ilinde faaliyet gösteren muhasebe meslek mensuplarının meslek etiği ile mesleki değerleri arasındaki ilişki tespit edilmeye çalışılmıştır.	-Muhasebe ve Bilim Dünyası Dergisi	-Anket tekniği	-Muhasebe meslek mensuplarının etik ikilem yaşamalarının nedenlerinin mükellef baskısı, ücret ödedikleri için muhasebe meslek mensuplarını kendi elemanları gibi görmeleri ve maliye mükelleflerinin meslek etiği gibi konularda bilinçsiz olmaları olarak ifade edilmiştir.
2018	-Kıllı, M., Türkoğlu, H.ve Gülmez, C.	-Muhasebe Meslek Mensuplarının Etik Algısı: Malatya İlinde Bir Araştırma	-Malatya ilinde faaliyet gösteren muhasebe meslek mensuplarının etik algılarını, etik dışı davranışa neden olan faktörleri ve çözüm önerilerini araştırmak amaçlanmıştır.	-Muhasebe ve Vergi Uygulamaları Dergisi	-Anket tekniği	-Muhasebe meslek mensuplarının serbest meslek kazancından alınan vergilerin yüksek olması, kamu kurumlarındaki bürokrasinin fazla olması, muhasebe mesleğinin hak ettiği değeri görememesi, eğitim yetersizliği, çok para kazanma hırsı, müşteri kaybetmeme düşüncesi ve denetimdeki yetersizlikler etik dışı davranışa neden olan faktörler olarak belirlenmiştir.
2018	-Gür, E.	-Muhasebe Meslek Etiği	-Araştırmada, meslek etiğine ve uygulamasına katkıda bulunmak amaçlanmıştır. Bu çerçevede, Elazığ-Bingöl SMMM Odası'na kayıtlı SMMM'ler hedef kitle olarak belirlenmiştir.	-Adam Akademi	-Anket tekniği	-Mükellef baskısı, yetersiz mevzuat bilgisi ve denetim yetersizliği etik dışı davranışın nedenleri olarak ortaya konulmuştur. Araştırmada, mesleki eğitimlerin artırılması önerilmektedir.
2018	-Karabayır, M. Öztürk,	-Muhasebe Meslek Mensubu Adayları ve	-Muhasebe meslek mensuplarını etik dışı davranışa sürükleyen	-Muhasebe ve Vergi	-Anket	-Aday SMMM'lere göre muhasebe meslek mensupları mükellefin vergiden kaçınma

	S.ve Cengiz, S.	Etik İnkilem	faktörleri ortaya koymayı amaçlayan çalışmada aday SMMM'ler örneklem olarak seçilmiştir.	Uygulamaları Dergisi	teknîği	isteği doğrultusunda etik dışı davranış sergilemektedir. Bu çerçevede, vergi oranlarının makul seviyelere çekilmesi ve denetim standartlarının genişletilerek uygulamaya konulması yazarlar tarafından önerilmektedir.
2019	-Özgün, S. H.ve Santaş, H.	-Muhasebe Mesleğinde Etik Dışı Davranışlara Neden Olan Durumlar: Denizli İlinde Bir Uygulama	-Muhasebe meslek mensuplarının etik dışı davranış sergilemelerinin nedenleri ortaya konulmaya çalışılmıştır. Bu bağlamda Denizli ilinde faaliyet gösteren muhasebe meslek mensupları örneklem olarak seçilmiştir.	-Adnan Menderes Üniversitesi Sosyal Bilimler Enstitüsü Dergisi	-Anket tekniği	-Etik ikileme neden olan faktörlerin mükellef baskısı, mükellefin vergiden kaçınma isteği, bakmakla yükümlü olunan defter sayısının çokluğu ve defter kazanmak için asgari ücret tarifesine uyulmaksızın haksız rekabete yol açılması olduğu tespit edilmiştir.
2019	-Köse, E. Ve Aldemir, E. M.	-Muhasebe Etiği ve Etik Dışı Davranmaya Yönelten Sebepler: Nevşehir İlinde Bir Araştırma	-Muhasebe mesleğini icra eden mali müşavirleri etik dışı davranışa yönelten sebepleri tespit etmeyi amaçlayan çalışmada Nevşehir ilinde faaliyet gösteren SMMM ve YMM'ler örneklem olarak seçilmiştir.	-Uluslararası İşletme, Ekonomi ve Yönetim Perspektifleri Dergisi	-Anket tekniği	-Muhasebe meslek mensuplarını etik dışı davranmaya yönelten en önemli unsurun mükellef baskısı olduğu tespit edilmiştir.
2020	-Çelik, Y. ve Şendurur, U.	-Muhasebe Meslek Mensuplarının Karşılaştığı Sorunlar ve Beklentileri: Muş ve Ağrı İlleri Örneği	-Muş ve Ağrı illerinde faaliyet gösteren muhasebe meslek mensuplarının karşılaştığı sorunlar ve beklentileri tespit edilmeye çalışılmıştır.	-Muhasebe ve Vergi Uygulamaları Dergisi	-Anket tekniği	-Muhasebe meslek mensuplarının etik ikilem yaşamalarına neden olabilecek faktörlerin yasalardaki sürekli değişiklik, mükellefin vergiden kaçınma isteği ve mükellef kazanmak için haksız rekabet olduğu ifade edilmiştir.

Kaynak: Yazarlar tarafından oluşturulmuştur.

Tablo 2: Etik dışı davranışın nedenlerine doğrudan veya dolaylı olarak yer veren ulusal lisansüstü tezler

Yıl	Yazar	Başlık	Konu/Amaç	Dergi	Yöntem	Bulgular
2007	İşgüden, B.	-Sosyal ve Kültürel Değerlerin Muhasebe Meslek Etiği Üzerine Etkileri	-Sosyo kültürel değerlerin muhasebe meslek etiği üzerindeki etkisini ortaya koymayı amaçlayan araştırmada İstanbul Anadolu yakasında faaliyet gösteren SMMM'ler örneklem olarak seçilmiştir.	-Bahkesir Üniversitesi (YL)	-Anket tekniği	-Muhasebe meslek mensuplarının iş kaybetme korkusu, daha fazla para kazanma hırsı, cezai yaptırımların yetersiz olması, eğitim yetersizliği ve meslektaşlar arasındaki iletişim eksikliği nedenleriyle etik dışı davranış sergiledikleri tespit edilmiştir.
2007	-Zeytin, M.	-Bağımsız Muhasebe Meslek Mensuplarını Hata ve Etik Dışı Davranışlara Yönlendiren Faktörler	-Sanayi ağırlıklı bölgeler olan Eskişehir, Bursa, Bilecik, Kütahya ve İstanbul'daki bağımsız olarak faaliyet gösteren SMMM'leri etik dışı davranış sergilemeye yönelten durumları ve nedenlerini ortaya koymak amaçlanmıştır.	-Dumlupınar Üniversitesi (YL)	-Anket tekniği	-Araştırmadan çıkan en önemli sonuçun vergi sisteminin adil görülmemesi olmuştur. Buna göre muhasebe meslek mensupları vergi sistemini adil görmedikleri için etik dışı davranış sergilemektedir.
2010	-Koç, V.	-Muhasebe Meslek Etiği ve Meslek Mensuplarının Mükellefin Vergi Uyumu Üzerindeki Etkileri (Manisa İli Örneği)	-Araştırmada, mükellefin vergi uyumuna muhasebe meslek mensuplarının olumlu veya olumsuz etkisi ortaya konulmaya çalışılmıştır.	-Celal Bayar Üniversitesi (YL)	-Anket tekniği	-Araştırmaya katılan muhasebe meslek mensuplarının mükellef baskısı, örgütsel birlikteliğin zayıflığı, haksız rekabet şartları, kamu baskısı, cezai yaptırımların yetersiz olması ve yasal boşluklardan yararlanma isteği nedeniyle etik dışı davranış sergiledikleri sonucuna ulaşılmıştır.

2014	Dağdeviren, E. İ.	-Muhasebe Meslek Mensuplarının Etik Algılamaları ve Etik Dışı Davranışlara Yönlendiren Faktörler: Göller Bölgesinde Bir Araştırma	-Çalışmada, Göller bölgesinde bağımsız olarak faaliyet gösteren muhasebe meslek mensuplarının etik algılamalarını ölçmek amaçlanmıştır.	-Mehmet Akif Ersoy Üniversitesi (YL)	-Anket tekniği	-Muhasebe meslek mensuplarının yasalardaki sürekli değişiklik, yoğun iş temposu ve vergi sisteminin adil görülmemesi nedenleriyle etik dışı davranış sergiledikleri sonucuna ulaşılmıştır.
2015	-Karaman, S. E.	-Muhasebe Meslek Etiği ve Muhasebe Meslek Mensuplarının Etik Kurallara Bakışı (Balıkesir İli Örneği)	-Araştırmada, Balıkesir ilinde faaliyet gösteren muhasebe meslek mensuplarının etik kurallara uyma ve etik dışı davranış sergileme nedenleri üzerine odaklanılmıştır.	-Gazi Üniversitesi (YL)	-Anket tekniği	-Balıkesir ilinde faaliyet gösteren muhasebe meslek mensuplarının daha fazla para kazanma tutkusunu, iş kaybetme korkusu ve eğitim yetersizliği nedeniyle etik dışı davranış sergiledikleri sonucuna ulaşılmıştır.
2017	-Gürbüz, S. İ.	-Muhasebede Etik İlkeler ve Mersin İlinde Bir Uygulama	-Muhasebedeki etik ilkeler hakkında muhasebe meslek mensuplarının düşüncelerini ortaya koymayı amaçlayan çalışmada Mersin ilinde faaliyet gösteren muhasebe meslek mensupları örneklem olarak seçilmiştir.	-Osmaniye Korkut Ata Üniversitesi (YL)	-Anket tekniği	-Araştırmanın sonucuna göre muhasebe meslek mensuplarının mesleki etik tutumları yüzde 86 düzeyindedir. Etik eğitimi yetersizliği ve cezaların caydırıcı olmaması etik dışı davranışa yönlendiren nedenler olarak ön plana çıkmaktadır. Bu çerçevede, meslek etiğine yönelik eğitimlerin stajyerlere zorunlu olarak verilmesi önerilmektedir.
2018	-Kök, M.	-Diyarbakır İli Muhasebe Meslek Mensuplarının Muhasebe Meslek Etiği	-Diyarbakır ilinde faaliyet gösteren muhasebe meslek mensuplarının meslek etiği	-Dicle Üniversitesi (YL)	-Anket tekniği	-Araştırmaya katılan muhasebe meslek mensuplarının iş kaybetme korkusu, eğitim yetersizliği, mükellef baskısı,

		Algısı Üzerine Bir Araştırma.	algıları ölçülmeye çalışılmıştır.			denetimdeki yetersizlik, daha fazla para kazanma isteği, yasal boşlukları mükellef lehine yorumlama ve cezai yaptırımların uygulamasında problemler olması nedenleriyle meslek etiğine aykırı davrandıkları tespit edilmiştir.
2018	-Soylu, A.	-Muhasebe Meslek Etiği ve Muhasebe ve Denetim Meslek Mensuplarının Etik Algısı Üzerine Bir Araştırma.	-Muhasebe ve denetim mesleğini icra eden muhasebe meslek mensuplarının etik kurallara uyma ve uymama nedenleri analiz edilmeye çalışılmıştır. Bu çerçevede İstanbul ilinde faaliyet gösteren muhasebe meslek mensupları örneklem olarak seçilmiştir.	-Işık Üniversitesi (YL)	-Anket tekniği	-Meslek mensuplarının etik kurallara uymama nedenleri olarak iş kaybetme korkusu, daha fazla para kazanma tutkusu, cezai yaptırımların uygulanmaması, eğitim yetersizliği ve meslektaşlar arasındaki iletişim eksikliği olarak tespit edilmiştir.
2019	-Çağlar, D.	-Muhasebe Meslek Etiğinin Algılanma Düzeyi Karabük İli Örneği	-Araştırmada unvan fark etmeksizin Karabük ilinde faaliyet gösteren tüm muhasebe meslek çalışanlarının etik hakkındaki görüşlerini ve düşüncelerini ortaya koymak amaçlanmıştır.	-Çankırı Karatekin Üniversitesi (YL)	-Anket tekniği	-Eğitim yetersizliği, mükellef baskısı, denetimdeki yetersizlik, daha fazla para kazanma tutkusu ve yasal düzenlemelerin yetersizliği hususlarının etik ilkelere uyum noktasında yaşanan sorunların temelini oluşturduğu tespit edilmiştir.

Kaynak: Yazarlar tarafından oluşturulmuştur.

Tablo 3: Etik dışı davranışın nedenlerine doğrudan veya dolaylı olarak yer veren uluslararası makaleler

Yıl	Yazar	Başlık	Konu/Amaç	Dergi	Yöntem	Bulgular
2006	-Chan, S. and Leung, P.	-The Effects of Accounting Students' Ethical Reasoning and Personal Factors On Their Ethical Sensitivity	-Muhasebe öğrencilerinin etik muhakemelerinin ve kişisel faktörlerin etik duyarlılıklarına etkisi tespit edilmeye çalışılmıştır.	-Managerial Auditing Journal	-Anket tekniği	-Muhasebe meslek mensuplarının etik duyarlılık eksikliği ve ahlaki zayıflık nedeniyle etik dışı davranış sergiledikleri tespit edilmiştir.
2007	-Jackling, B., et al.	-Professional Accounting Bodies' Perceptions of Ethical Issues, Causes of Ethical Failure and Ethics Education	-Dünya genelinde IFAC üyesi 66 muhasebe kuruluşunun muhasebenin etik sorunları, etik başarısızlığın nedenleri ve etik eğitimi ihtiyacına yaklaşımlarını değerlendirmek amaçlanmıştır.	-Managerial Auditing Journal	-Anket tekniği	-Muhasebe meslek mensuplarının kişisel çıkar, tarafsızlık ve bağımsızlığı sürdürmemeye, zayıf organizasyon kültürü, etik duyarlılık eksikliği ve mesleki muhakemenin yapılamaması nedeniyle etik dışı davranışlar sergiledikleri sonucuna ulaşılmıştır.
2007	-McDevitt, R., Giapponi, C. and Tromley, C.	-A Model of Ethical Decision Making: The Integration of Process and Content	-Etik ikilemle karşı karşıya olan muhasebe meslek mensupları için etik karar verme modeli geliştirmek amaçlanmıştır.	- Journal of Business Ethics	-Teorik	-Çalışmaya göre muhasebe meslek mensuplarını etik dışı davranışa yönlendiren unsurların yönetici baskısı, haksız rekabet, aileden gelen etik eğitimi eksikliği, müşteri baskısı, finansal stresi destekleyen durumların oluşmasıdır.
2007	-Bakre, M. O.	-The Unethical Practices of Accountants and Auditors and The Compromising	-Nijerya'da mesleki suistimal eylemleri ile basına yansıyan iki muhasebe firmasının	- Accounting Forum	-Vaka Analizi	-Muhasebe firmalarında çalışan muhasebecilerin kişisel çıkar nedeniyle etik dışı davranış

		Stance of Professional Bodies In The Corporate World: Evidence from Corporate Nigeria	arşivleri incelenmiştir.			sergiledikleri sonucuna ulaşılmıştır.
2009	-Marques, A. P. and Pereira, A. J.	-Ethical Ideology and Ethical Judgments in the Portuguese Accounting Profession	-Portekiz'de faaliyet gösteren muhasebe meslek mensuplarının mesleki faaliyetlerini icra ederken ortaya çıkabilecek etik sorunlara ilişkin yaklaşımlarının incelenmesi amaçlanmıştır.	-Journal of Business Ethics	-Anket tekniği	-Muhasebe meslek mensuplarının ahlaki zayıflık nedeniyle etik dışı davranış sergiledikleri ifade edilmiştir.
2009	-Dahlin, A. L.	-A Study of Ethical v Unethical Decision Making of Male and Female Certified Management Accountants	-İngiltere'de faaliyet gösteren erkek ve kadın muhasebe meslek mensuplarının etik ve etik dışı karar verme süreçlerinin incelenmesi amaçlanmıştır.	-Proceedings of the Northeast Business and Economics Association	-Anket tekniği	-Erkek ve kadın muhasebe meslek mensuplarının etik karar alma sürecinde birbirlerine benzer yaklaşım sergiledikleri tespit edilmiştir. Bununla birlikte etik dışı davranışa yol açan ana unsurun yönetim baskısı olduğu sonucuna ulaşılmıştır.
2010	-Ashe, C. and Nealy, C.	-Ethical Standards and Accounting Practices: Still An Area For Concern	-Profesyonel muhasebe meslek mensuplarının etik hakkındaki bilgi ve inançlarının değerlendirilmesi amaçlanmıştır.	-Journal of International Business Disciplines	-Anket tekniği	-Muhasebe meslek mensuplarının çok para kazanma arzusuyla hareket ettiklerinde etik dışı davranış sergiledikleri ifade edilmiştir.
2010	-Roberts, L. M.	- Independence, Impartiality, and Advocacy in Client Conflicts	-SMMM ve bağımsız denetçilerin denetim raporu yazarken veya belirli bir konuda mesleki muhakemelerini kullanırken mesleğin etik standartlarına	-Research in Accounting Regulation	-Anket tekniği	-SMMM ve denetçilerin yasal boşlukları müşterinin lehine yorumlama ve kişisel çıkar nedeniyle etik dışı davranış sergiledikleri ifade edilmiştir.

			uygun hareket edip etmediği tespit edilmeye çalışılmıştır.			
2011	-Shawver, T.	-The Effects of Moral Intensity on Whistleblowing Behaviors of Accounting Professionals	-Muhasebe meslek mensuplarının etik karar verme sürecini analiz etmek amaçlanmıştır.	-Journal of Forensic & Investigative Accounting	-Anket tekniği	-Muhasebe meslek mensuplarının ahlaki zayıflık nedeniyle meslek etiğine aykırı hareket ettikleri ifade edilmiştir.
2011	-Ruedy, E. N. and Schweitzer, E. M.	-In the Moment: The Effect of Mindfulness on Ethical Decision Making	-Etik farkındalığın etik karar verme üzerindeki etkisinin ölçülmesi amaçlanmıştır.	-Journal of Business Ethics	-Anket tekniği	-Etik farkındalık eksikliğinin etik dışı davranışa yol açtığı tespit edilmiştir. Ayrıca, muhasebe meslek mensuplarının kendini aldatma, bilinçsiz önyargılar ve kişisel çıkar sebebiyle etik dışı davranış sergiledikleri ifade edilmiştir.
2012	- Maruszewska , W. E.	- Reception of Supervisors' Pressure To Act Unethically In Accounting	-Polonya'da faaliyet gösteren muhasebe meslek mensuplarının etik dışı davranış baskısı ile karşılaşarak karşılaşmadıklarını analiz etmek amaçlanmıştır.	- Journal of Interdisciplinary Research	-Anket tekniği	-Muhasebe meslek mensuplarının yönetim tarafından etik dışı davranış sergilemeye zorlandıkları sonucuna ulaşılmıştır.
2013	-Uyar, A. and Güngörmüş, H. A.	- Accounting Professionals' Perceptions of Ethics Education: Evidence from Turkey	-Türkiye'de faaliyet gösteren muhasebe meslek mensuplarının etik eğitimi konusundaki algılarını incelemek amaçlanmıştır.	-Accounting and Management Information Systems	-Anket tekniği	-Muhasebe meslek mensuplarının etik eğitimlerindeki eksiklikler ve müşteri-yönetim baskısı nedenleriyle etik dışı davranış sergiledikleri ifade edilmiştir.
2014	-Zheng, C.	-Exposure To Unethical	-Avustralya'da faaliyet	- Corporate Ownership	-Anket	-Etik olmayan davranışlara yol

	and Mirshekary, S.	Behaviour: Does It Change Accounting Firms' Ethical Stance?	gösteren küçük muhasebe firmalarının etik olmayan davranışlara yönelik tutumlarını analiz etmek amaçlanmıştır.	& Control	teknîği	açan faktörün kişisel çıkar olduğu tespit edilmiştir.
2015	Davoodifar, H. M.	-Challenging Ethic Facing the Professional Accounting in the Today World	-Çalışmada muhasebe mesleğinin mevcut durumu etik sorunlar dikkate alınarak incelenmiştir.	- Journal of Applied Environmental and Biological Sciences	-Teorik	-Muhasebe mesleğinde etik sorunlara yol açan unsurların yoğun rekabet, şirket yöneticilerinin değerlerini maksimize etme çabaları ve yasal boşluklardan yararlanma isteği ifade edilmiştir.
2015	-Domino, A. M., Stephen C. W. and James E. B.	-Social Cognitive Theory: The Antecedents and Effects of Ethical Climate Fit on Organizational Attitudes of Corporate Accounting Professionals—A Reflection of Client Narcissism and Fraud Attitude Risk	-Amerika'nın Florida eyaletinde yer alan yedi farklı üniversitede lisans ve lisansüstü düzeyde muhasebe öğrencileri örneklem belirlenerek muhasebecilerin etik iklime yönelik algılarını ve etik olmayan davranışları tolere edebilecekleri sınırları tespit etmek amaçlanmıştır.	- Journal of Business Ethics	-Anket tekniği	-Muhasebecilerin müşteri baskısı ve dürüstlük eksikliği nedenleriyle etik dışı davranış sergiledikleri tespit edilmiştir.
2015	-Shafer, E. W.	-Ethical Climate, Social Responsibility And Earnings Management	-Kurumsal muhasebecilerin etik iklim algıları, kurumsal etik ve sosyal sorumluluğun algılanan önemi ve kazanç yönetimi kararları arasındaki ilişkilere ilişkin bir model önermek amaçlanmıştır.	- Journal of Business Ethics	-Anket tekniği	-Muhasebecilerin yönetim-müşteri baskısı nedeniyle etik dışı davranış sergiledikleri ifade edilmiştir.
2017	-Caglio, A. and Cameran	-Is it Shameful to be an Accountant? GenMe Perception(s) of	-İtalya'da yer alan muhasebecilerin meslek etiğine ilişkin yargılarını araştırmak	-ABACUS	-Anket tekniği	-Araştırma sonucuna göre muhasebeciler iş güvencesi almak ve diğer muhasebecilerin

	M.	Accountants' Ethics	amaçlanmıştır.			etik dışı davranış sergilediklerini düşündükleri için etik dışı davranış sergiledikleri sonucuna ulaşılmıştır.
2017	-Bobek, D. D. et all.	-An Investigation of Ethical Environments of CPAs: Public Accounting versus Industry	-Dört büyük muhasebe firmasında çalışan yeminli mali müşavirlerin etik ortamlarına ilişkin algılarını ölçmek amaçlanmıştır.	-Behavioral Research in Accounting	-Anket tekniği	-Şirket yöneticilerinin şirket değerini maksimize etme çabaları sonucu yaptıkları baskı ve yüksek para sevgisinin yeminli mali müşavirler üzerinde etik dışı davranış sergileme baskısı oluşturduğu tespit edilmiştir.
2017	-Odar, M., et all.	-Accountants' Ethical Perceptions from Several Perspectives: Evidence from Slovenia	-Slovenya'da faaliyet gösteren muhasebe meslek mensuplarının etik algılarını keşfetmek amaçlanmıştır.	-Economic Research	-Anket tekniği	-Muhasebe meslek mensuplarının müşteriye karşı sorumluluk duygusuna sahip olması nedeniyle etik dışı davranış sergiledikleri ifade edilmiştir.
2017	-Neesham, C. and Azim, I. M.	-Building Ethical Capability for Accounting Professionals A Needs Analysis Study	-Avustralyalı muhasebe meslek mensuplarının etik yeterlilik ihtiyaçlarını belirlemek ve meslekte etik davranışları ve kültürü geliştirmek için politika önerileri üretmek amaçlanmıştır.	-Swinburne University of Technology Report	-Anket tekniği	-Muhasebe meslek mensupları müşteri baskısı, yönetim ile çıkar çatışması ve müşteri kaybetme korkusu nedenleriyle etik dışı davranış sergilemeye yönelebilmektedir.
2018	-Nazaruddin, I., Rezki, B. S. and Rahmanda,	-Love of Money, Gender, Religiosity: The Impact on Ethical Perceptions of Future Professional Accountants	-Etik olmayan davranışın altında yatan nedenleri tespit etmek amaçlanmıştır. Bu çerçevede örneklem olarak	-Business and Economic Horizons	-Anket tekniği	-Araştırmaya göre muhasebeciler çok para kazanma hırsı ile etik dışı davranış sergilemektedir.

	Y.		muhasabe öğrencileri seçilmiştir.			
2018	-Dewi, K. and Dewi, A.	-Money and Unethical Behavior of Accounting Students	-Çeşitli değişkenler ile Markyavelist davranışın muhasabe öğrencilerinin etik olmayan davranışları üzerindeki etkisini ölçmek amaçlanmıştır.	-Journal of Accounting and Business Education	-Anket tekniği	-Muhasebe öğrencilerinin düşük etik algısı ve yüksek para sevgisi nedenleriyle etik dışı davranış sergilemeye meyilli oldukları tespit edilmiştir.
2019	-Kavanagh, M., O'Higgins, E.	- Professional Accountants In Ireland And Northern Ireland Ethics Research Report Ethical Awareness, Challenges, Concerns And Decision Making	-Muhasebe meslek mensupları arasında etik farkındalık düzeyini, karşılaşılan etik ikilem türlerini, muhasabe meslek mensuplarının karşılaştığı zorlukları ve endişeleri, karar vermede etiğin rolünü ve etik kodlarla etkileşimin doğasını anlamak amaçlanmıştır.	-Ethics Research Report	-Anket tekniği	-Çalışmadan çıkan sonuçlara göre muhasabe meslek mensupları ahlaki zayıflık, farkındalık eksikliği, çıkar çatışmaları ve müşteri baskısı nedenleriyle etik dışı davranış sergilemektedirler.
2019	-Mabil, N.	-Investigating Effects of Accounting Ethics on Quality of Financial Reporting of an Organization: Case of Selected Commercial Banks in South Sudan	-Muhasebe etiğinin finansal açıdan etkilerini araştırmak amaçlanmıştır.	-Mediterranean Journal of Social Sciences	-Anket tekniği	-Muhasebe meslek mensupları kişisel çıkar ve dikkat eksikliği nedeniyle etik dışı davranış sergilemektedir.

Kaynak: Yazarlar tarafından oluşturulmuştur.

Literatür incelemelerinden sonra ulaşılan bulgu ve sonuçlara çalışmanın ilerleyen kısımlarında yer verilecektir.

Bulgular

2005-2020 yılları arasında muhasebe meslek mensuplarının etik dışı davranış sergilemelerinin nedenlerine doğrudan veya dolaylı olarak yer verilen 26 ulusal makale, 9 ulusal lisansüstü tez ve 24 uluslararası makale olmak üzere toplam 59 bilimsel yayın sınıflandırılmıştır. Bu yayınların yıllara göre dağılımı Grafik 1 üzerinde gösterilmiştir.

Grafik 1: Bilimsel yayınların yıllara göre dağılımı

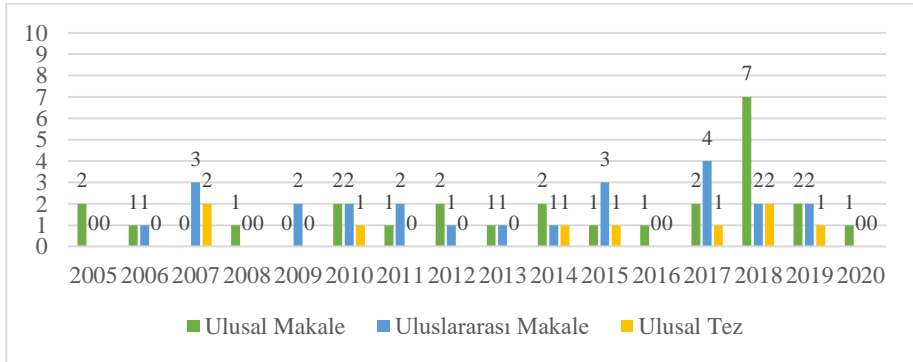

Kaynak: Yazarlar tarafından oluşturulmuştur.

Grafik 1'e göre ulusal araştırmaların en fazla olduğu yıl 2018, uluslararası araştırmaların en fazla olduğu yıl 2017 ve ulusal tezlerin en fazla olduğu yıl 2007 olmuştur. Bu durum son zamanlarda muhasebe meslek mensuplarının etik dışı davranış sergilemelerinin nedenleri üzerine daha fazla sorgulama yapıldığına işaret etmektedir.

Ulusal makalelerin yayınlandığı dergilere göre dağılımı Tablo 1 üzerinde gösterilmiştir. Tablo 1'e göre 4 yayın ile en fazla makale Muhasebe ve Finansman Dergisi'nde yayınlanmıştır.

Tablo 4: Ulusal makalelerin yayınlandığı dergilere göre dağılımı

Dergi Adı	Makale Sayısı
Atatürk Üniversitesi İktisadi ve İdari Bilimler Fakültesi Dergisi	1
Abant İzzet Baysal Üniversitesi Sosyal Bilimler Enstitüsü Dergisi	1
Ankara Üniversitesi Sosyal Bilimler	1

Enstitüsü Dergisi	
Adnan Menderes Üniversitesi Sosyal Bilimler Enstitüsü Dergisi	1
Adam Akademi	1
Balıkesir Üniversitesi Sosyal Bilimler Enstitüsü Dergisi	2
EKEV Akademi Dergisi	1
Erciyes Üniversitesi İktisadi ve İdari Bilimler Fakültesi Dergisi	1
Kırıkkale Üniversitesi Sosyal Bilimler Enstitüsü Dergisi	1
Hukuk ve İktisat Araştırmaları Dergisi	1
Maliye Dergisi	1
Muhasebe ve Bilim Dünyası Dergisi	1
Muhasebe ve Denetime Bakış	1
Muhasebe, Finans ve Denetim Araştırmaları Dergisi	1
Muhasebe ve Finansman Dergisi	4
Muhasebe ve Vergi Uygulamaları Dergisi	3
Süleyman Demirel Üniversitesi Sosyal Bilimler Enstitüsü Dergisi	1
Tekirdağ SMMM Odası Sosyal Bilimler Dergisi	1
Uluslararası İşletme, Ekonomi ve Yönetim Perspektifleri Dergisi	1
Toplam	26

Kaynak: Yazarlar tarafından oluşturulmuştur.

Uluslararası makalelerin yayınlandığı dergilere göre dağılımı tablo 2 üzerinde gösterilmiştir. Tablo 2'ye göre 4 yayın ile en fazla makale Journal of Business Ethics dergisinde yayınlanmıştır.

Tablo 5: Uluslararası makalelerin yayınlandığı dergilere göre dağılımı

Dergi Adı	Makale Sayısı
ABACUS	1
Accounting and Management Information Systems	1
Accounting Forum	1
Behavioral Research in Accounting	1
Business and Economic Horizons	1
Corporate Ownership & Control	1
Economic Research	1
Ethics Research Report	1
Journal of Accounting and Business Education	1
Journal of Applied Environmental and Biological Sciences	1
Journal of Forensic & Investigative Accounting	1
Journal of Interdisciplinary Research	1
Journal of International Business Disciplines	1
Mediterranean Journal of Social Sciences	1
Proceedings of the Northeast Business & Economics Association	1
Research in Accounting Regulation	1
Swinburne University of Technology	1
The Journal of Academic Social Science Studies	1
Toplam	24

Kaynak: Yazarlar tarafından oluşturulmuştur.

Ulusal lisansüstü tezlerin üniversitelere göre dağılımı tablo 3'te gösterilmiştir. Buna göre tablo 3'te yer alan her bir üniversitede konu ile ilgili bir adet lisansüstü tez çalışması yapılmıştır. Hazırlanan tezlerin tamamı yüksek lisans tezi olup konu ile ilgili doktora tez çalışması bulunmamaktadır.

Tablo 6: Lisansüstü tezlerin üniversitelere göre dağılımı

Yıl	Üniversite	Tez Sayısı
2007	Balıkesir Üniversitesi	1
2007	Dumlupınar Üniversitesi	1
2010	Celal Bayar Üniversitesi	1
2014	Mehmet Akif Ersoy Üniversitesi	1
2015	Gazi Üniversitesi	1
2017	Osmaniye Korkut Ata Üniversitesi	1
2018	Dicle Üniversitesi	1
2018	Işık Üniversitesi	1
2019	Çankırı Karatekin Üniversitesi	1
Toplam		9

Kaynak: Yazarlar tarafından oluşturulmuştur.

Ulusal çalışmaların sonuçlarına göre muhasebe meslek mensuplarının etik dışı davranış sergilemelerinin nedenleri Grafik 2 üzerinde gösterilmiştir. Grafik 2'de 26 ulusal makale ve 9 ulusal lisansüstü tezin tespit ettiği unsurlar ve bilimsel araştırmalarda bu unsurlara kaç kez yer verildiği gösterilmiştir. Buna göre muhasebe meslek mensuplarını etik dışı davranmaya iten en güçlü unsurun müşteri baskısı olduğu görülmektedir. Müşteri baskısını sırasıyla müşteri kaybetme korkusu, denetimdeki eksiklikler, eğitim yetersizliği ve kişisel çıkar takip etmektedir. Grafik 2'de yer alan birçok unsur şüphesiz birbiri ile ilişkilidir. Söz konusu unsurlar iyi analiz edilmeli ve gereken önemler alınmalıdır.

Grafik 2: Ulusal çalışmaların sonuçlarına göre muhasebe meslek mensuplarının etik dışı davranış sergilemelerinin nedenleri

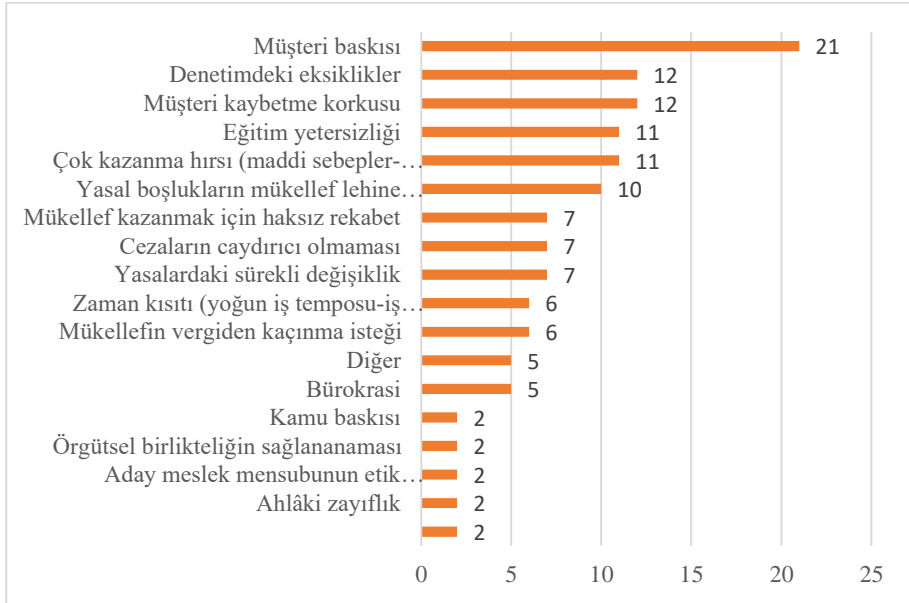

Kaynak: Yazarlar tarafından oluşturulmuştur.

Uluslararası çalışmaların sonuçlarına göre muhasebe meslek mensuplarının etik dışı davranış sergilemelerinin nedenleri Grafik 3 üzerinde sunulmuştur. Grafik 3'te 24 uluslararası makalenin tespit ettiği unsurlar ve bilimsel araştırmalarda bu unsurlara kaç kez yer verildiği gösterilmiştir. Buna göre muhasebe meslek mensuplarını etik dışı davranmaya iten en güçlü faktörün yönetim-müşteri baskısı olduğu görülmektedir. Yönetim-müşteri baskısını sırasıyla kişisel çıkar, ahlaki zayıflık ve etik duyarlılık eksikliği takip etmektedir.

Muhasebe meslek mensupları hem ulusal hem de uluslararası boyutta müşteri-yönetim baskısı altında kalmaktadır. Bir kısım meslek mensubu bu baskıya direnebilirken birçoğu bu baskı altında etik dışı davranış sergilemeye zorlanmaktadır. Bu durumun oluşmasındaki temel faktör meslek mensuplarının ekonomik bağımsızlığa sahip olmamalarıdır. Ekonomik anlamda yöneticiye veya müşteriye bağımlı olan muhasebe meslek mensuplarının mesleki faaliyetlerini icra ederken bağımsız olmaları beklenmemelidir.

Grafik 3: Uluslararası çalışmaların sonuçlarına göre muhasebe meslek mensuplarının etik dışı davranış sergilemelerinin nedenleri

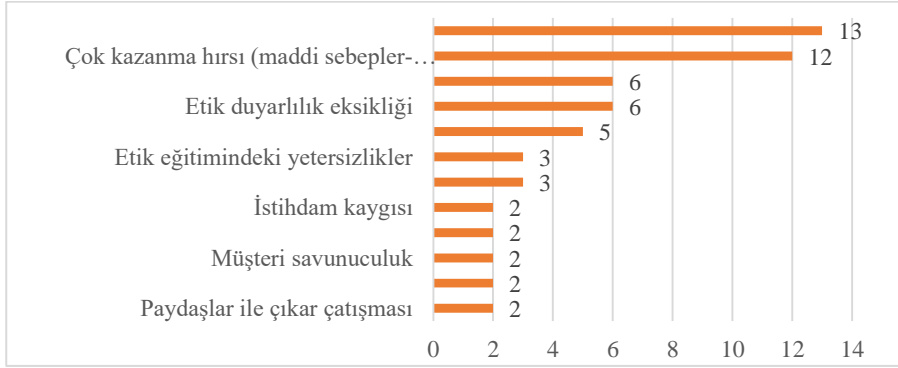

Kaynak: Yazarlar tarafından oluşturulmuştur.

Müşteri baskısı, meslek mensuplarını etik dışı davranışta bulunmaya yöneltten birçok faktörü de tetiklemektedir. Örneğin, vergi mükellefinin vergiden kaçınma isteği ile muhasebe meslek mensubunu etik dışı davranışa yönlendirdiğini ve bu isteği gerçekleştirmez ise muhasebe hizmetini başka bir meslek mensubundan alacağını söylediğini varsayalım. Bu durum özellikle ağır ekonomik koşulların yaşandığı gelişmekte olan ülkelerde hizmet veren meslek mensuplarını önemli bir tercihin içerisinde bırakacaktır. Bu sebeple müşteri kaybetme korkusu içerisinde giren meslek mensubu ya ekonomik koşullarının kötüleşmesine izin verecek ya da etik dışı davranış sergilemeyi kabul edecektir. İlk durumun geçerli olduğu kabul edilirse meslek mensubu ekonomik şartlarının kötüleşeceğini bile bile meslek etiğine aykırı hareket etmeyecek ve belirli bir gelirden vazgeçecektir. Meslek mensubu tekrar eski ekonomik koşullara sahip olabilmesi için yeni müşteri bulmak ve bulamazsa da son çare olarak piyasa koşullarının altında iş kabul etmek zorunda kalacaktır.

İkinci durumun geçerli olduğu kabul edilirse meslek mensubu müşteri-yönetici baskısına yenilecek ve iş kaybetme korkusuna kapılacaktır. Bundan sonraki süreçte vergi mükellefinin vergiden kaçınma isteği doğrultusunda yasal boşlukları mükellef lehine yorumlamak koşuluyla hazineyi vergi kaybına uğratmış olacaktır. Bu örneklerin sayısının artırılması mümkündür. Her iki durumun sonucunda da etik dışı davranış sergilemeye zorlanan muhasebe meslek mensubu tam bir etik ikilem çıkmazına düşecektir. Bu sebeple Grafik 2 ve Grafik 3'ün tepesinde yer alan müşteri-yönetim baskısı iyi analiz edilmeli gereken önlemler alınmalıdır.

Ulusal ve uluslararası problemler incelendiğinde Türkiye'de bir denetim eksikliği ve eğitim yetersizliği sorunu olduğu göze çarpmaktadır. Denetim kavramı hem kamu otoritesinin hem de meslek örgütlerinin denetimindeki eksiklikleri bünyesinde barındırmaktadır. Eğitim yetersizliği

ise mesleki yetersizlikten ziyade etik eğitimindeki yetersizlik olarak algılanmalıdır. Buna göre halen hiç denetlenmemiş ve hayatının hiçbir noktasında meslek etiği eğitimi almayan meslek mensupları bulunmaktadır. Bu durum Türkiye’de denetim ve eğitimin muhasebe mesleğinde büyük bir sorun olduğu gerçeğini ortaya koymaktadır.

Sonuç

Uluslararası kuruluşlar mesleki kalitenin artması için yeni kurallar ve mesleki standartlar yayınlamaktadır. Yayımlanan bu kurallardan biri de mesleki etik ilkelerdir. Muhasebe meslek mensupları bu etik ilkelere uyum sağlayarak uluslararası boyutlarda büyük sorunların yaşanmasına engel olabilmektedir. Büyük dünya krizlerinin temelini oluşturan muhasebe skandalları neticesinde etik ilkelere uyum, etik eğitimi ve mesleki etik sorunlar daha fazla irdelenmekte ve etik kodlara uyum çerçevesinde daha fazla araştırma yapılmaktadır.

Bu çalışmada muhasebe meslek mensuplarının etik dışı davranış sergilemelerinin nedenleri literatürden derlenen bilgilerle ortaya konmuştur. Veri toplama sürecinde gözden kaçan veya ulaşılamayan bilimsel çalışmaların olması muhtemeldir. Söz konusu durum bu çalışmanın sınırlılığını oluşturmaktadır. Bu bağlamda, 26 ulusal makale, 24 uluslararası makale ve 9 ulusal lisansüstü tez olmak üzere toplam 59 bilimsel yayından elde edilen bilgiler çerçevesinde muhasebe meslek mensuplarını etik dışı davranış sergilemeye yönlendiren en önemli unsurun müşteri-yönetim baskısı olduğu tespit edilmiştir. Ulusal yayınlardan elde edilen sonuçlara göre baskı unsurunu sırasıyla müşteri kaybetme korkusu, denetimdeki eksiklikler, eğitim yetersizliği, kişisel çıkar takip etmektedir. Öte yandan uluslararası yayınlardan elde edilen sonuçlara göre ise baskı unsurunu sırasıyla kişisel çıkar, ahlaki zayıflık, etik duyarlılık eksikliği takip etmektedir. Uluslararası yayınlarda etik dışı davranışın nedenlerini çoğunlukla kişisel faktörler oluştururken ulusal yayınlarda kişisel faktörlerin yanında otoriteden ve eğitimden kaynaklı faktörlerin de ön plana çıktığı görülmektedir. Bu durum Türkiye’de denetim ve eğitimin muhasebe mesleğinde önemli bir sorun olduğu gerçeğini ortaya koymaktadır.

Ulusal ve uluslararası yayınlarda tespit edilen ve bu çalışmada sunulan muhasebe meslek mensuplarını etik dışı davranışa yönlendiren problemlerin çözümü noktasında düzenleyici, denetleyici ve karar alıcı otoritelerin önlem almaları gerekmektedir. Özellikle etik kuralların denetimi yapılırken etik dışı davranışa neden olan faktörler tüm boyutları ile analiz edilmelidir. Ortaya çıkan etik ikilemin ana unsuru ortadan kaldırılmadan yapılacak olan denetim

faaliyeti hem meslek mensuplarına hem de mesleğin saygınlığına gölge düşürecektir.

Bundan sonra yapılacak olan araştırmalarda etik dışı davranışın nedenleri olarak tespit edilmiş unsurların çözümü noktasında çalışmalar yapılması önerilmektedir. Her bir unsurun birbirleri ile ilişkisi dikkate alınarak modeller oluşturulmalı ve çözüm önerisi sunulmalıdır.

Kaynaklar

- Ashe, C. ve Nealy, C. (2010). Ethical standards and accounting practices: still an area for concern. *Journal of International Business Disciplines*, 5(1), 1-12. Erişim adresi: <https://search.ebscohost.com/login.aspx?direct=true&db=bsu&AN=58035788&lang=tr&site=eds-live&authtype=ip,uid>
- Aymankuy, Y. ve Sariođlan, M. (2005). Muhasebe meslek mensuplarının meslek etiđine yaklaşımları ve Balıkesir il merkezinde bir uygulama. *Balıkesir Üniversitesi Sosyal Bilimler Enstitüsü Dergisi*, 8(14), 23-45. Erişim adresi: <https://dergipark.org.tr/tr/download/article-file/863848>
- Bobek, D. ve diđerleri. (2017). An investigation of ethical environments of CPAs: Public accounting versus industry. *Behavioral Research in Accounting*, 29(1), 43-56. doi:10.2308/bria-51561
- Çaglio, A. ve Cameran M. (2017). Is it shameful to be an accountant GenMe perception(s) of accountants' ethics. *ABACUS*, 53(1), 1-27. doi: 10.1111/abac.12098
- Chan, Y.S. ve Leung, P. (2006). The effects of accounting students' ethical reasoning and personal factors on their ethical sensitivity. *Managerial Auditing Journal*, 21(4), 436-457. Erişim adresi: <http://www.emeraldinsight.com/doi/10.1108/02686900610661432>
- Çabuk, A. ve İşğüden, B. (2006). Meslek etiđi ve meslek etiđinin meslek yaşamı üzerindeki etkileri. *Balıkesir Üniversitesi Sosyal Bilimler Enstitüsü Dergisi*, 9(16), 59-86. Erişim adresi: <http://sbe.balikesir.edu.tr/dergi/edergi/c9s16/makale/c9s16m4.pdf>
- Çađlar, D. (2019). *Muhasebe meslek etiđinin algılanma düzeyi Karabük ili örneđi* (Yayımlanmamış yüksek lisans tezi). Çankırı Karatekin Üniversitesi, Çankırı.
- Çetin, A. ve Dađlı, S. (2014). Muhasebe meslek etiđi ve meslek mensuplarının etik hakkındaki görüşleri üzerine Isparta ilinde bir araştırma. *Süleyman Demirel Üniversitesi Sosyal Bilimler Enstitüsü Dergisi*, 20, 55-84. Erişim adresi: <https://dergipark.org.tr/en/download/article-file/215703>

- Çınar, O. ve Güney, S. (2012). Serbest muhasebeci mali müşavirlerin (SMMM) etik algıları: Erzurum örneği. *Atatürk Üniversitesi İktisadi ve İdari Bilimler Dergisi*, 26(2), 91-106. Erişim adresi: <https://dergipark.org.tr/tr/download/article-file/30380>
- Çiçek, H., Canbaz, S. ve Keskin, A. (2013). Muhasebe meslek mensuplarının meslek etiğine bakış açıları: Kırklareli ilinde bir araştırma. *Tekirdağ SMMM Odası Sosyal Bilimler Dergisi*, 2, 1-20. Erişim adresi: <http://hdl.handle.net/20.500.11857/303>
- Dağdeviren, E. İ. (2014). *Muhasebe meslek mensuplarının etik algılamaları ve etik dışı davranışlara yönlendiren faktörler: Göller Bölgesinde bir araştırma* (Yayımlanmamış yüksek lisans tezi). Mehmet Akif Ersoy Üniversitesi, Burdur.
- Dahlin, A. L. (2009). A study of ethical v unethical decision making of male and female certified management accountants. *Northeast Business & Economics Association Proceedings*, 60-64. Erişim adresi: <https://search.ebscohost.com/login.aspx?direct=true&db=bsu&AN=48177651&lang=tr&site=eds-live&authtype=ip,uid>
- Davoodifar, H. M. (2015). Challenging ethic facing the professional accounting in the today world. *Journal of Applied Environmental and Biological Sciences*, 5(4S), 89-94. Erişim adresi: [https://www.textroad.com/pdf/JAEBS/J.%20Appl.%20Environ.%20Biol.%20Sci.,%205\(4S\)89-94,%202015.pdf](https://www.textroad.com/pdf/JAEBS/J.%20Appl.%20Environ.%20Biol.%20Sci.,%205(4S)89-94,%202015.pdf)
- Dewi, K. ve Dewi, A. (2018). Money and unethical behavior of accounting students. *Journal of Accounting and Business Education*, 2(2), 221-237. doi: 10.26675/jabe.v2i2.11225
- Domino, A. M., Stephen C. W. ve James E. B. (2015). Social cognitive theory: The antecedents and effects of ethical climate fit on organizational attitudes of corporate accounting professionals—a reflection of client narcissism and fraud attitude risk. *Journal of Business Ethics*, 131, 453-467. doi: 10.1007/s10551-014-2210-z
- Ergün, H. ve Gül, K. (2005). Muhasebe mesleği etik kuralları ve bu kuralların meslek mensuplarınca algılanışı. *Muhasebe ve Finansman Dergisi*, 25, 144-154. Erişim adresi: <http://journal.mufad.org.tr/attachments/article/599/14.pdf>
- Fidan, M. ve Subaşı, Ş. (2014). Muhasebe meslek mensubu adaylarının etik algıları: İstanbul ili örneği. *Muhasebe ve Finansman Dergisi*, 64, 111-130. doi: 10.25095/mufad.396493

- Fisher, J. (2004). Social responsibility and ethics: Clarifying the concepts. *Journal of Business Ethics* 52(4), 391-400. Erişim adresi: <https://link.springer.com/article/10.1007/s10551-004-2545-y>
- Gökçe, N. ve Tellioglu, T. (2018). Muhasebe meslek etiği eğitimi ile mesleki değerler arasındaki ilişkilerin incelenmesi. *Muhasebe Bilim Dünyası Dergisi, MODAV 15. Uluslararası Muhasebe Konferansı Özel Sayısı*, 391-410. Erişim adresi: <https://dergipark.org.tr/en/download/article-file/634098>
- Gümrah, Ö. ve Yılmaz, B. (2018). Bağımsız denetim ve muhasebe meslek etiği: Bağımsız denetçilerin etik ilkelere yaklaşımları üzerine bir araştırma. *Selçuk Üniversitesi Sosyal Bilimler Meslek Yüksekokulu Dergisi*, 21(2), 348-373. doi: 10.29249/selcuksbmyd.457622
- Gür, E. (2018). Muhasebe meslek etiği. *Adam Akademi Sosyal Bilimler Dergisi*, 8(2), 371-407. doi: 10.31679/adamakademi.443323
- Gürbüz, S. İ. (2017). *Muhasebede etik ilkeler ve Mersin ilinde bir uygulama* (Yayımlanmamış yüksek lisans tezi). Osmaniye Korkut Ata Üniversitesi, Osmaniye.
- Jackling, B. ve diğerleri. (2007). Professional accounting bodies' perceptions of ethical issues, causes of ethical failure and ethics education. *Managerial Auditing Journal*, 22(9), 928-944. doi: 10.1108/02686900710829426
- İşgüden, B. (2007). *Sosyal ve kültürel değerlerin muhasebe meslek etiği üzerine etkileri* (Yayımlanmamış yüksek lisans tezi). Balıkesir Üniversitesi, Balıkesir.
- Karaman, S. E. (2015). *Muhasebe meslek etiği ve muhasebe meslek mensuplarının etik kurallara bakışı: Balıkesir ili örneği* (Yayımlanmamış yüksek lisans tezi). Gazi Üniversitesi, Ankara.
- Kavanagh, M. ve O'Higgins, E. (2019). Professional accountants In Ireland and Northern Ireland ethics research report ethical awareness, challenges, concerns and decision making. *Ethics Research Report*, 2-84. Erişim adresi: https://www.cpaireland.ie/CPAIreland/media/Professional-Standards/Technical%20Resources/Ethics/Ethics-Research-Report_RevB_31_JAN_1512.pdf
- Kavut, L. F. ve Güngör, N. (2017). Bağımsız denetimde kilit denetim konuları: BIST-100 şirketlerinin 2017 yılı analizi. *Muhasebe Enstitüsü Dergisi*, 16(59), 59-70. Erişim adresi: <https://dergipark.org.tr/en/download/article-file/541751>
- Kaya, N. ve Yanık, R. (2011). Muhasebe meslek ahlâkı, etik ve müşteri tatmini ilişkisi. *EKEV Akademi Dergisi*, 49, 293-306. Erişim adresi:

https://arastirmax.com/tr/system/files/dergiler/182912/makaleler/15/49/arastrmx_182912_15_pp_293-306.pdf

- Kıllı, M., Türkoğlu, H. ve Gülmez, C. (2018). Muhasebe meslek mensuplarının etik algısı: Malatya ilinde bir araştırma. *Muhasebe ve Vergi Uygulamaları Dergisi*, 11(1), 45-62. Erişim adresi: <https://dergipark.org.tr/tr/download/article-file/395481>
- Kısakürek, M. ve Alpan, N. (2010). Muhasebe meslek etiği ve Sivas ilinde bir uygulama. *Muhasebe ve Finansman Dergisi*, 47, 213-228. Erişim adresi: <http://journal.mufad.org.tr/attachments/article/108/16.pdf>
- Koç, V. (2010). *Muhasebe meslek etiği ve meslek mensuplarının mükellefin vergi uyumu üzerindeki etkileri (Manisa ili örneği)* (Yayımlanmamış yüksek lisans tezi). Celal Bayar Üniversitesi, Manisa.
- Kök, M. (2018). *Diyarbakır ili muhasebe meslek mensuplarının muhasebe meslek etiği algısı üzerine bir araştırma* (Yayımlanmamış yüksek lisans tezi). Dicle Üniversitesi, Diyarbakır.
- Köse, E. ve Aldemir, E. M. (2019). Muhasebe etiği ve etik dışı davranmaya yönelten sebepler: Nevşehir ilinde bir araştırma. *International Journal of Business, Economics and Management Perspectives*, 3(2), 1-15. Erişim adresi: <http://hdl.handle.net/20.500.11787/4012>
- Kutlu, H. A. (2008). Meslek mensupları ve çalışanlarının etik ikilemleri: Kars ve Erzurum illerinde bir araştırma. *Ankara Üniversitesi Sosyal Bilimler Enstitüsü Dergisi*, 63(2), 143-170. Erişim adresi: https://doi.org/10.1501/SBFder_0000002067
- Mabil, N.A. (2019). Investigating effects of accounting ethics on quality of financial reporting of an organization: Case of selected commercial banks in South Sudan. *Mediterranean Journal of Social Sciences*, 10(1), 117-191. doi: 10.2478/mjss-2019-0016
- Maruszewska, W. E. (2012). Reception of supervisors' pressure to act unethically in accounting. *Journal of Interdisciplinary Research*, 65-67. Erişim adresi: https://www.researchgate.net/publication/236649225_Reception_of_supervisors'_pressure_to_act_unethically_in_accounting
- Marques, A. P. ve Pereira, A. J. (2009). Ethical ideology and ethical judgments in the Portuguese accounting profession. *Journal of Business Ethics*, 86, 227-242. doi: 10.1007/s10551-008-9845-6
- McDevitt, R., Giapponi, C. ve Tromley, C. (2007). A model of ethical decision making: the integration of process and content. *Journal of*

Business Ethics, 73, 219-229. Erişim adresi: <https://link.springer.com/article/10.1007/s10551-006-9202-6>

- Mocan, M.R. (2002). Etik ve meslek etikleri. *YDK Yüksek Denetim Dergisi*, 1(1).
- Nazaruddin, I., Rezki, B. S. ve Rahmanda, Y. (2018). Love of money, gender, religiosity: the impact on ethical perceptions of future professional accountants. *Business and Economic Horizons*, 14(2), 424-436. doi: 10.15208/bh.2018.31
- Neesham, C. ve Azim, I. M. (2017). Building ethical capability for accounting professionals a needs analysis study. *Swinburne University of Technology Report*, 1-66. doi: 10.4225/50/5ab311664e7 d4
- Odar, M. ve diğerleri. (2017). Accountants' ethical perceptions from several perspectives: Evidence from Slovenia. *Economic Research*, 30(1), 1785-1803. doi: 10.1080/1331677X.2017.1392885
- Owolabi M. Bakre. (2007). The unethical practices of accountants and auditors and the compromising stance of professional bodies in the corporate world: Evidence from corporate Nigeria, *Accounting Forum*, 31(3), 277-303. Erişim adresi: <https://doi.org/10.1016/j.accfor.2007.06.001>
- Önal, S. ve Gürbüz, S. İ. (2018). Muhasebede etik ilkeler ve Mersin ilinde bir uygulama. *Journal of Accounting, Finance and Auditing Studies*, 4(3), 258-273. Erişim adresi: https://jafas.org/articles/2018-4-3/13_Etik_FULL_TEXT.pdf
- Özçelik, H. ve Angı, G. G. (2017). Muhasebe meslek mensuplarının meslek etiği ve etik ikilem algıları: Antalya ili örneği. *Muhasebe ve Denetim Bakış Dergisi*, 50, 141-158. Erişim adresi: <https://app.trdizin.gov.tr/publication/paper/detail/TWpFNU5qQXpNdz09>
- Öztürk, S., Karabayır, M. ve Cengiz, S. (2018). Muhasebe meslek mensubu adayları ve etik ikilem. *Muhasebe ve Vergi Uygulamaları Dergisi*, 10.yıl Özel Sayı, 328-353. Erişim adresi: <https://doi.org/10.29067/muvu.344768>
- Özyürek, H. (2012). Muhasebe meslek mensuplarında etik: Ankara'da muhasebeciler üzerine araştırma. *Hukuk ve İktisat Araştırmaları Dergisi*, 4(1), 125-137. Erişim adresi: <https://dergipark.org.tr/en/download/article-file/85264>
- Sarı Özgün, H. ve Sarıtaş, H. (2019). Muhasebe mesleğinde etik dışı davranışlara neden olan durumlar: Denizli ilinde bir uygulama. *Adnan Menderes Üniversitesi Sosyal Bilimler Enstitüsü Dergisi*, 6(1), 77-93. Erişim adresi: <https://dergipark.org.tr/en/download/article-file/775123>

- Sayım, F. ve Usman, Ö. (2016). Etik kavramı ve muhasebe meslek mensuplarında etik algısı-Yalova örneği. *Maliye Dergisi*, 170, 131-146. doi: 10.17130/ijmeh.2016icaf22439
- Shafer, E. W. (2015). Ethical climate, social responsibility and earnings management. *Journal of Business*, 126(1), 43-60. doi: 10.1007/s10551-013-1989-3
- Shawver, T. (2011). The effects of moral intensity on whistleblowing behaviors of accounting professionals. *Journal of Forensic & Investigative Accounting*, 3(2), 162-190. Erişim adresi: https://www.researchgate.net/publication/274568661_The_Effects_of_Moral_Intensity_and_Whistleblowing_Behaviors_of_Accounting_Professionals
- Soylu, A. (2018). *Muhasebe meslek etiği ve muhasebe ve denetim meslek mensuplarının etik algısı üzerine bir araştırma* (Yayımlanmamış yüksek lisans tezi). Işık Üniversitesi, İstanbul.
- Şendurur, U. ve Çelik, Y. (2020). Muhasebe meslek mensuplarının karşılaştığı sorunlar ve beklentileri: Muş ve Ağrı illeri örneği. *Muhasebe ve Vergi Uygulamaları Dergisi*, 13(1), 25-50. Erişim adresi: <https://doi.org/10.29067/muvu.568083>
- Roberts, L. M. (2010). Independence, impartiality, and advocacy in client conflicts. *Research in Accounting Regulation*, 22, 29-39. doi: 10.1016/j.racreg.2009.11.001
- Ruedy, E. N. ve Schweitzer, E. M. (2011). In the moment: The effect of mindfulness on ethical decision making. *Journal of Business Ethics*, 95, 73-87. doi: 10.1007/s10551-011-0796-y
- Türegün, N. (2018). Ethical awareness, ethical decision making, and transparency: A study on Turkish CPAs in Istanbul. Accounting from a Cross-Cultural Perspective, Asma Salman and Muthanna G. Abdul Razzaq, *IntechOpen*, doi: 10.5772/intechopen.76867.
- Uyar, A. ve Güngörmüş, H. A. (2013). Accounting professionals' perceptions of ethics education: Evidence from Turkey. *Accounting and Management Information Systems*, 12(1), 61-75. Erişim adresi: http://online-cig.ase.ro/RePEc/ami/articles/12_1_4.pdf
- TÜRMOB, (2007). Serbest Muhasebeciler, Serbest Muhasebeci Mali Müşavirler ve Yeminli Mali Müşavirlerin Faaliyetlerinde Uyacakları Etik İlkeler Hakkında Yönetmelik. *Resmî Gazete* (Sayı: 26675), 19.10.2007. Erişim adresi: <https://www.resmigazete.gov.tr/eskiler/2007/10/20071019-8.htm>

- Yel, T. (2018). Muhasebe meslek mensuplarının meslek etiği hakkındaki görüşlerine ilişkin Bolu'da bir araştırma. *Bolu Abant İzzet Baysal Üniversitesi Sosyal Bilimler Enstitüsü Dergisi*, 18(2), 165-184. Erişim adresi: <https://dergipark.org.tr/en/download/article-file/1352099>
- Yıldız, G. (2011). Muhasebe meslek etiği ve Kayseri il merkezinde bir uygulama. *Erciyes Üniversitesi İktisadi ve İdari Bilimler Fakültesi Dergisi*. 36, 155-178. Erişim adresi: <https://dergipark.org.tr/en/download/article-file/66634>
- Yücel, E. (2017). Muhasebe meslek mensuplarının etik dışı davranışlarının vergi ahlakına etkisi. *Muhasebe ve Finansman Dergisi*, (73), 229-248 . doi: 10.25095/mufad.396753
- Yücel, R. ve Kartal, C. (2015). Muhasebecilerin mesleki uygulamalarındaki etik algılarına ilişkin bir araştırma. *Kırıkkale Üniversitesi Sosyal Bilimler Dergisi*, 4(2), 123-148. Erişim adresi: <https://dergipark.org.tr/tr/download/article-file/181096>
- Zeytin, M. (2007). *Bağımsız muhasebe meslek mensuplarını hata ve etik dışı davranışlara yönlendiren faktörler* (Yayımlanmamış yüksek lisans tezi). Dumlupınar Üniversitesi, Kütahya.
- Zheng, C. ve Mirshekary, S. (2014). Exposure to unethical behaviour: Does it change accounting firms' ethical stance? *Corporate Ownership & Control*, 11(2), 319-327. Erişim adresi: <https://doi.org/10.22495/cocv11i2c3p1>

Atıf için:

- Baran, E. ve Baskan, D. T. (2021). Muhasebe meslek mensuplarının etik dışı davranış sergilemelerinin nedenleri: Literatür incelemesi. *Çankırı Karatekin Üniversitesi Sosyal Bilimler Enstitüsü Dergisi*, 12(2), 470-506. doi: 10.54558/jiss.976281



Üretim Maliyetlerinin Firma Verimliliği Üzerindeki Etkisinde Üretim Kayıplarının Rolü: Denizli İli Tekstil Sektöründe Bir Uygulama*

Büşra TOSUNOĞLU**

Gülşah DÖNMEZ***

Öz

Bu çalışmanın amacı, üretim maliyetlerinin firma verimliliği üzerindeki etkisinde üretim kayıplarının rolünü belirlemektir. Bu doğrultuda, bir model geliştirilmiş ve test edilmiştir. Modelin test edilmesi için iki hipotez oluşturulmuş ve Denizli İli Tekstil Sektöründe faaliyet gösteren 193 tekstil işletmesine anket uygulanmıştır. Hipotezlerin test edilmesinde yapısal eşitlik modeli kullanılmıştır. Yapılan analiz bulgularına göre; üretim maliyetlerinin firma verimliliği üzerinde doğrudan etkisinin negatif yönde ve yüksek oranda olduğu, aracı rol olarak üretim kayıpları dikkate alındığında ise bu etkinin belirli bir oranda düşüş gösterdiği söylenebilmektedir. Bu sonuç doğrultusunda üretim kayıplarının firma verimliliğini ciddi anlamda etkilediği ifade edilebilmektedir.

Anahtar Sözcükler: Üretim maliyetleri, üretim kayıpları, firma verimliliği, yapısal eşitlik modeli.

* Bu çalışma, Gümüşhane Üniversitesi Sosyal Bilimler Enstitüsü'nün belirlediği jüri tarafından 25.01.2021 tarihinde kabul edilen yüksek lisans tezinden türetilmiştir.

** Doç. Dr., Gümüşhane Üniversitesi, İktisadi ve İdari Bilimler Fakültesi, busra.tosunoglu@gumushane.edu.tr

*** Gümüşhane Üniversitesi, Sosyal Bilimler Enstitüsü, gulsah.donmez2525@gmail.com

Geliş tarihi : 30 Temmuz 2021 Kabul Tarihi: 09 Eylül 2021

Makale Türü : Araştırma



ISSN: 1309-3738

e-ISSN: 2791-9374

Çankırı Karatekin University
Journal of Institute of Social Sciences

<https://dergipark.org.tr/pub/jiss>

The Role of Production Losses in the Effect of Production Costs of Companies on the Efficiency: An Application in Denizli Province Textile Sector

Büşra TOSUNOĞLU*

Gülşah DÖNMEZ**

Abstract

The aim of this study is to determine the role of production losses in the effect of production costs on firm productivity. Accordingly, a model was developed and tested. To test the model, two hypotheses were created and a questionnaire was applied to 193 textile enterprises operating in the Denizli Province Textile Industry. Structural equation modeling was used to test the hypotheses. According to the analysis findings; It can be said that the direct effect of production costs on firm productivity is negative and high, and when production losses are taken into account as an intermediary role, this effect decreases to a certain extent. In line with this result, it can be stated that production losses seriously affect the productivity of the firm.

Keywords: Production costs, production losses, firm productivity, structural equation model.

* Assoc. Dr., Gümüşhane Üniversitesi, Faculty of Economics and Administrative Sciences, busra.tosunoglu@gumushane.edu.tr

** Gümüşhane University, Institute of Social Sciences, gulsah.donmez2525@gmail.com

Received : July 30, 2021
Type : Research

Accepted: September 09, 2021

Giriş

Değişen rekabet koşulları ve müşteri talepleri doğrultusunda işletmelerin maliyetlerini belirleme ve faaliyetleri değerlendirme kriterleri yeterli olmamaya başlamıştır. Özellikle müşterilerine kusursuz ürün ve hizmet sunumunu önemseyen işletmeler, ürünlerinin üretiminde kalite, işlevsellik ve fiyat üçlüsüne daha fazla önem vermeye başlamıştır. Söz konusu bu önem, üretim maliyetlerinin yönetimi konusunda da yeniliklere ihtiyacı ön plana çıkarmıştır. Üretim maliyetlerinin yönetiminde dikkate alınması gereken en önemli konu şüphesiz üretim kayıplarıdır. Mamullerin üretiminde kullanılmak üzere satın alınan ilk madde ve malzemelerde buharlaşma, çekme, dökülme, yıpranma, demode olma, çürüme, sızma, kalitesiz işgücü ya da makine hataları gibi nedenlerden dolayı üretimden çıkan mamul miktarında azalmalar yani kayıplar meydana gelmektedir (Arabacı, 2001: 30). Satın aldıkları hammaddeleri üretim sürecinden geçirerek mamul şekline dönüştüren işletmeler; bu süreçte hammaddelerden, işgücünden, makineden bazen de olağanüstü sebeplerden kaynaklanan kayıpların yaşanmasına neden olmaktadır (Yükçü, 2014: 663). Üretim kayıplarına neden olan faktörler kaybın türüne göre de farklılık gösterebilmektedir (Özlücan, 1999: 80). Üretim kayıplarına neden olan faktörleri tespit ederek minimize edebilen işletmeler maliyetleri de minimize ettiği için karlılığını ve verimliliğini yükselterek piyasa koşullarında rekabet gücünü elde ederek başarı sağlayabilmektedir (Yeşilyurt, 2013: 14). İşletmelerde verimlilik açısından oldukça önemli olan üretim kayıplarının kontrol edilmesi gerekmektedir.

Üretim işletmelerinde ortaya çıkan kayıpların tespiti ve kontrol edilmesi gerek maliyetlere olan etkisi gerek kullanıcılar karşısındaki sorumluluktan dolayı önem taşımaktadır (Yükçü, 2014: 678). Üretim işletmelerinde normal sınırlar içerisinde ortaya çıkan üretim kayıpları üretimin doğal bir sonucu olarak kabul edilmekle birlikte ortaya çıkması önlenememektedir (Arabacı, 2001: 70). Ancak anormal olarak ortaya çıkan üretim kayıpları kontrol edilebilen kayıplardır. Üretim işletmelerinde fire, artık, kusurlu mamul ve bozuk mamul şeklinde ortaya çıkan üretim kayıpları miktar dengesini bozarak işletme verimliliğini ve kârlılığını düşürmektedir (Abdioğlu, 2016: 407). Bu sebeple bu kayıpların sürekli olarak kontrol altında tutularak olabildiğince minimize edilmesi işletme açısından önemlidir. İşletmelerin üretim faaliyetleri için kabul edilebilir kayıp oranlarını belirleyebilmeleri ve gelecek dönemlerde bu oranı düşürebilmek için birtakım çalışmaları yapabilmeleri kendileri adına bir başarı göstergesi olarak kabul edilmektedir.

İşletmelerde verimliliğin yüksek olması, üretim kayıplarının kontrol edilerek minimize edilmesi ile mümkündür (Uragın, 1993: 438). Literatürde en kısa ve sık kullanılan tanımıyla girdinin çıktıya oranı şeklinde ifade edilen

verimlilik kavramı ile üretime giren miktarın üretimden çıkan miktarı arasındaki dengenin bozulmasına neden olan üretim kayıpları arasında güçlü bir bağ söz konusudur (Prokopenko, 2005: 19).

Konuyla ilgili literatür incelendiğinde üretim maliyetleri, üretim kayıpları ve firma verimliliğini ayrı ele alan pek çok çalışmanın varlığından bahsetmek mümkündür. Söz konusu çalışmalara bakıldığında; üretim maliyetleri (Cihan Alaca, 2018; Özlücan, 1999), işçilik maliyetleri (Jorgenson ve Kuroda, 1991; Özgener, 2005), üretim kayıpları (Ekergil, 1999; Özlücan, 1999), işletme ve sermaye destekleri (O beng ve Sakano, 2000), iletişim teknolojileri (O ulton, 2002), ekonomik düzenlemeler (Kumar, 2006; Son vd., 2014), çalışma koşulları (Bayazıt Hayta, 2007), ekonomik krizler (Çoban, 2007), enformasyon teknolojileri (Durna, 2008), inovasyon (Chang ve Robin, 2008), performans değerlendirme sistemi (Yılmaz, 2008), işletmelerde yaşanan olağanüstü olaylar (Abotsi, 2016) ve zaman yönetimi (Ören, 2016) gibi kriterlerin firma verimliliği üzerindeki etkisi incelenmiştir. Yapılan literatür araştırması sonucunda üretim maliyetlerinin firma verimliliği üzerindeki etkisinde üretim kayıplarının önemini inceleyen araştırmaların eksikliği literatürde bir boşluk olarak görülmektedir. Üretim maliyetlerinin firma verimliliğini olumsuz yönde etkilediği gerçeği bilinmekle birlikte bu çalışmada üretim kayıplarının bu olumsuz durumdaki etkisinin incelenmesi amaçlanmaktadır.

Çalışmada bir bütünlük sağlayabilmek adına öncelikle kavramsal çerçeveye ve ardından konuya ilişkin literatür araştırmasına yer verilmiştir. Araştırmanın son bölümünde ise araştırma modellerinin ve hipotezlerinin test edilmesi sonucunda ulaşılan bulgulara yer verilmektedir.

Literatür Araştırması

Konuyla ilgili literatür incelediğinde üretim maliyetleri, üretim kayıpları ve farklı kriterlerin firma verimliliği üzerindeki etkisinin ayrı olarak ele alındığı pek çok çalışmanın varlığından bahsetmek mümkündür. Söz konusu literatür Tablo 1’de sunulmaktadır.

Tablo 1: Konuya ilişkin uluslararası ve ulusal literatür araştırması

Yazarlar/ Çalışma Yılı	Sektör	Yöntem	Çalışma Sonuçları
Fagerberg (1988)	OECD Ülkeleri	Panel Veri Analizi	İşçilik maliyetleri firma verimliliğini büyük oranda etkilemektedir.
Jorgenson ve Kuroda (1991)	İmalat	Panel Veri Analizi	İşçilik maliyetlerindeki artış firma verimliliğini olumlu yönde etkilemektedir.

Ekergil (1999)	Endüstri	Görüşme	Üretim kayıplarındaki azalış firma verimliliğini negatif yönde etkilemektedir.
Obeng ve Sakano (2000)	İmalat	Panel ve Zaman Serisi Analizleri	Sermaye destekleri firma verimliliğini pozitif yönde etkilemektedir.
Özgener (2005)	İmalat	Panel Veri Analizi	İşçilik maliyetlerindeki artış firma verimliliğini negatif yönde etkilemektedir.
Eroğlu ve Özdamar (2006)	İmalat	Açıklanmış Karşılaştırmalı Üstünlük	Rekabet gücünün artması firma verimliliğini pozitif yönde etkilemektedir.
Kumar (2006)	İmalat	Görüşme	Ekonomik düzenleme süreci firma verimliliğini düşürmektedir.
Navarro ve Soto (2006)	İmalat	Korelasyon	Teknolojide yaşanan gelişmeler firma verimliliğini pozitif yönde etkilemektedir.
Durna (2008)	İmalat	Korelasyon ve Regresyon	Enformasyon teknolojileri kullanımı firma verimliliğini pozitif yönde etkilemektedir.
Örücü ve Kanbur (2008)	Endüstri	Korelasyon ve Regresyon	Örgütsel uygulamalar firma verimliliğini pozitif yönde etkilemektedir.
Yılmaz (2008)	Tekstil	Regresyon	Performans değerlendirme sistemi firma verimliliğini pozitif yönde etkilemektedir.
Stoyanov ve Zubanov (2012)	İmalat	Panel Veri Analizi	İşgücü eğitim, beceri ve yeteneği firma verimliliğini pozitif yönde etkilemektedir.
Son vd. (2014)	İnşaat	Panel Veri Analizi	Ekonomideki düşme ve gerileme firma verimliliğini negatif yönde etkilemektedir.
Sarıaltın (2017)	İmalat	Betitleme	Performans yönetim sistemi firma verimliliğini pozitif yönde etkilemektedir.
Cihan Alaca (2018)	Üretim	Örnek Olay Yöntemi	Üretim maliyetlerinde azalma firma verimliliğini pozitif yönde etkilemektedir.

Tablo 1'e bakıldığında farklı kriterlerin firma verimliliği üzerindeki etkileri incelenmiştir. Üretim maliyetleri açısından önemli olan üretim kayıplarının firma verimliliği üzerindeki etkisinin incelendiği bu çalışmanın da literatüre katkı sağlayacağı düşünülmektedir.

Araştırmanın Amacı, Metodolojisi ve Bulguları

Araştırmanın Amacı

Araştırmanın amacı, işletmelerin üretim maliyetlerinin firma verimliliği üzerindeki etkisinde üretim kayıplarının rolünü gösteren yapısal bir model geliştirmek ve test etmektir.

Araştırmanın Metodolojisi

Örnekleme Süreci

Araştırmanın evrenini Denizli ili Tekstil Sektöründe faaliyette bulunan işletmeler oluşturmaktadır. Denizli Ticaret ve Sanayi Odası'ndan edinilen bilgiye göre Denizli ilinde 310 tekstil işletmesi faaliyette bulunmaktadır. Örneklem kütesinin belirlenmesinde kolayda örneklem yöntemi kullanılmıştır. %95 güven aralığında ve %5 hata payı ile 1000 kişiden oluşan evren için örneklem sayısının 278 olması gerekmektedir (Kurtuluş, 2008: 235). Hatalı ya da eksik olan anketler çıkarılarak 193 anket analize dahil edilmiştir.

Veri Toplama Aracı ve Yöntemi

Araştırma verilerinin toplanmasında birincil veri toplama yöntemlerinden anket tekniği kullanılmıştır. Araştırmanın anketi Denizli ili tekstil sektöründe faaliyette bulunan 193 tekstil işletmesine yüz yüze görüşme yöntemi ve e-posta yoluyla uygulanmıştır. Anket formunun birinci kısmındaki sorular işletmelerin sektörel yapılarını belirlemeye yöneliktir. İkinci bölümdeki sorular ise işletmelerin üretim maliyetleri, üretim kayıpları ve firma verimliliğine yönelik ifadelerden oluşmakta olup üretim maliyetleri ölçeği, Assaf vd. (2001), Koçsoy (2008) ve Rodriguez vd. (2012)'nin çalışmalarından yararlanılarak oluşturulmuştur. Üretim kayıpları ve firma verimliliği ölçekleri ise ilgili literatürden yararlanılarak araştırmacılar tarafından oluşturulmuştur.

Üretim kayıpları ve firma verimliliği değişkenlerine yönelik yeni bir ölçeğin oluşturulması, ilk olarak ön deneme (pilot) uygulamasının yapılmasını gerekli kılmaktadır (Altunışık vd., 2007). Sosyal bilimlerde ölçme aracının geliştirilmesi aşaması genel olarak; madde havuzunun oluşturulması, uzman görüşünün alınması, ön deneme uygulanması ve güvenilirlik ve geçerlilik hesaplanması olmak üzere dört adımdan oluşmaktadır (Karasar, 2005: 143; Balcı, 2005: 142-143). Bu doğrultuda, ön deneme (pilot) uygulamada toplanan veriler ile 10 maddeden oluşan üretim

kayıpları ölçeğinin güvenilirlik katsayısı 0,967; 9 maddeden oluşan firma verimliliği ölçeğinin güvenilirlik katsayısı ise 0,948 olarak hesaplanmıştır.

Üretim kayıpları ve firma verimliliği ölçeğinin geliştirilme sürecinde, yapı geçerliliğinin belirlenebilmesi için açıklayıcı ve doğrulayıcı faktör analizi yapılmıştır. Üretim kayıpları ve firma verimliliğine ilişkin geçerlilik analizi sonuçları Tablo 2’de belirtilmektedir.

Tablo 2: Üretim kayıpları ve firma verimliliği ölçeklerinin açıklayıcı faktör analizleri

Ölçek Maddeleri	Üretim Kayıpları	Firma Verimliliği
S14	,809	
S15	,872	
S16	,742	
S17	,895	
S18	,887	
S19	,921	
S20	,917	
S21	,906	
S22	,898	
S23	,936	
S24		,934
S25		,815
S26		,936
S27		,923
S28		,911
S29		,579
S30		,809
S31		,771
S32		,876
Açıklanan Varyans (%)	77,433	71,630
Kaiser-Meyer-Olkin (KMO) Test	,851	,875
Barlett’s Test of Sphericity	$\chi^2 = 322,615$; df= 45 (P<,000)	$\chi^2 = 253,100$; df= 36 (P<,000)
Cronbach’s Alpha (%)	,967	,948

Yapılan açıklayıcı faktör analizi sonucunda geliştirilen 10 maddelik üretim kayıpları ve 9 maddelik firma verimliliği ölçeği için doğrulayıcı faktör analizi yapılmıştır. Üretim kayıplarına ilişkin doğrulayıcı faktör analizi ve uyum iyiliği ölçüleri Şekil 1’de belirtilmektedir.

Şekil 1: Üretim kayıpları faktörünün doğrulayıcı faktör analizi Path diyagramı parametre değerleri

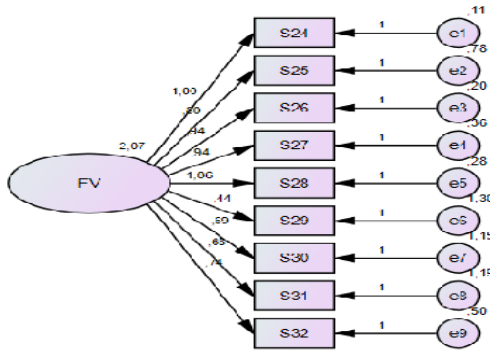

Uyum Ölçüsü	Faktörün Uyum Değerleri
X^2	48,664
X^2/df	1,802
GFI	,835
IFI	,919
CFI	,916
TLI	,888
RMSEA	,072

Şekil 1'e bakıldığında üretim kayıplarının parametre değerleri, gözlenen değişken ile örtük değişken arasındaki katsayıların 1'den büyük olmadığı görülmektedir. Tablo 4'e bakıldığında ise düzeltilmiş Ki-Kare (χ^2/df) değeri 2.227 çıkmış olup bu değer kabul edilen uyum değerine (3'ten küçük) uygundur. GFI, IFI, CFI, TLI değerleri de uyum değerlerine yakındır. Firma verimliliğine ilişkin doğrulayıcı faktör analizi ve uyum iyiliği ölçüleri ise Şekil 2'de belirtilmektedir.

Şekil 2: Firma verimliliği faktörünün doğrulayıcı faktör analizi Path diyagramı parametre değerleri

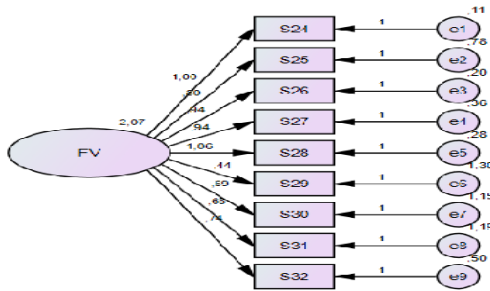

Uyum Ölçüsü	Faktörün Uyum Değerleri
X^2	48,664
X^2/df	1,802
GFI	,835
IFI	,919
CFI	,916
TLI	,888
RMSEA	,072

Şekil 2'ye bakıldığında firma verimliliğinin parametre değerleri, gözlenen değişken ile örtük değişken arasındaki katsayıların 1'den büyük olmadığı görülmektedir. Tablo 5'e bakıldığında ise düzeltilmiş Ki-Kare (χ^2/df) değeri 1.802 çıkmış olup bu değer kabul edilen uyum değerine (3'ten küçük) uygundur. GFI, IFI, CFI, TLI değerleri de uyum değerlerine uygundur. Yapılan analizlerden elde edilen sonuçlara bakıldığında; üretim kayıpları ve

verimlilik ölçeđinin ilgili örneklem gurubu için geçerli ve güvenilir olduđu sonucuna ulařılmıştır.

Arařtırmanın Modeli ve Oluřturulan Hipotez

Arařtırmanın amacı dođrultusunda oluřturulan hipotezler ařađıda yer almaktadır.

H1: Üretim maliyetlerinin firma verimliliđi üzerindeki etkisinde üretim kayıplarının rolü vardır.

Cihan Alaca (2018) ve Özlücan (1999) üretim maliyetlerinin düşmesinin firma verimliliđini arttırdıđını belirtmişlerdir. Bu varsayımdan hareketle ařađıdaki hipotez oluřturulmuřtur.

H2: Üretim maliyetleri firma verimliliđi üzerinde negatif bir etkiye sahiptir.

Yukarıda oluřturulan hipotezlere iliřkin arařtırma modeli ařađıdaki gibidir.

řekil 3: Üretim maliyetlerinin firma verimliliđi üzerindeki etkisinde üretim kayıplarının rolüne iliřkin model

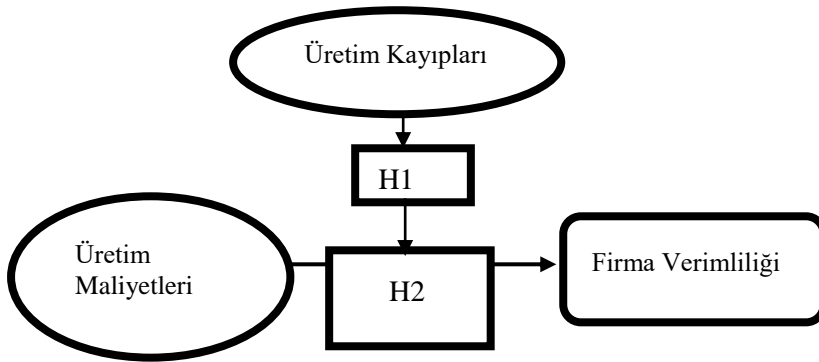

Arařtırmanın Analiz Yöntemi

İřletmelerin üretim maliyetlerinin firma verimliliđi üzerindeki etkisinde üretim kayıplarının rolü Yapısal Eřitlik Modeli (YEM) ile analiz edilmiştir. Yapısal eřitlik modeli, varyans, kovaryans, faktör ve regresyon analizlerinin birleřiminden oluřan bir analiz yöntemidir (Yılmaz ve Çelik, 2005). Regresyon analizi ile karřılařtırıldıđında; birden fazla bađımlı ve bađımsız deđiřkenler arasındaki gerek dođrusal gerek dođrusal olmayan iliřkilerin belirlenmesinde arařtırma sorununu tek bir adımda ve kapsamlı bir řekilde ele alan bir yöntemdir (Anderson ve Gerbing, 1988).

Araştırmanın Bulguları

Çalışmanın bu bölümünde araştırmaya katılan işletmelerin sektörel yapılarına yönelik özellikler, ölçüm modeli ve araştırma bulguları yer almaktadır. Araştırmaya katılan işletmelerin sektörel yapılarına ilişkin özellikleri Tablo 3'te sunulmaktadır.

Tablo 3: Araştırmaya katılan işletmelerin sektörel yapısına ilişkin özellikleri

FAALİYET YILI	Frekans	Yüzde (%)
0-5 yıl arası	2	1,0
6-10 yıl arası	32	16,6
10 yıl ve üzeri	159	82,4
TOPLAM	193	100
ÇALIŞAN SAYISI		
0-10 kişi	0	0
11-20 kişi	1	0,5
21-30 kişi	7	3,6
31-40 kişi	42	21,8
41 kişi ve üzeri	143	74,1
TOPLAM	193	100
HUKUKİ YAPISI		
A.Ş.	96	49,7
Limited Şti.	79	41,0
Şahıs İşletmesi	18	9,3
TOPLAM	193	100
ORTAKLIK YAPISI		
Yerli (%100)	193	100
TOPLAM	193	100

Araştırmaya katılan işletmelerin büyük çoğunluğunun faaliyet yılının 10 yıl ve üzeri (%82,4), çalışan sayısının 41 ve üzeri (%74,1), hukuki yapısının AŞ (%49,7) ve tamamının yerli olduğu görülmektedir.

Ölçüm Modeli

Araştırmada üretim maliyetlerinin firma verimliliği üzerindeki etkisinde üretim kayıplarının rolünü belirlemek için güvenilirlik ve faktör analizi yapılmıştır. Güvenilirlik, yapılan her ölçme aracı için gerekli olmakla birlikte bir test ya da ankette yer alan ifadelerin birbirleri ile olan tutarlılığını ve kullanılan ölçeğin ilgilenilen problemi ne düzeyde yansıttığını göstermektedir (Kalaycı, 2018). Modelde yer alan faktörlere ilişkin güvenilirlik analizi sonuçları Tablo 4.'te yer almaktadır.

Tablo 4: Araştırmada yer alan ölçeklerin güvenilirlik analizi sonuçları

Araştırmada Yer Alan Ölçekler	Değişken Sayısı	Ölçeğin Genel Alfa Katsayısı
Üretim Maliyetleri	13	,837
Üretim Kayıpları	10	,867
Firma Verimliliği	9	,837

Tablo 4'e bakıldığında her bir ölçeğin genel alfa değerinin güvenilir aralıkta olduğu söylenebilmektedir ($0,00 \leq \alpha \leq 0,40$ arasında olması ölçeğin güvenilir olmadığını, $0,40 \leq \alpha \leq 0,60$ arasında olmasının düşük güvenilir olduğunu, $0,60 \leq \alpha \leq 0,80$ arasında olmasının oldukça güvenilir olduğunu ve $0,80 \leq \alpha \leq 1,00$ arasında olmasının ise yüksek güvenilir olduğunu göstermektedir) (Kalaycı, 2018). Araştırmada ölçek geçerliliğinin tespitinin yapılmasında öncelikle temel bileşenler analizi metodu olan açıklayıcı (keşfedici) faktör analizi ve daha sonra belirlenen ölçeğin yapısal geçerliliğinin sınanması ve ölçekte yer alan maddelerin ölçmek istenen kriteri ne düzeyde açıkladığını belirleyebilmek için doğrulayıcı faktör analizi kullanılmıştır (Hair vd., 2009; Streiner, 2006).

Modeldeki üretim kayıpları ve firma verimliliğine ilişkin geçerlilik analizi sonuçları Tablo 5'te yer almaktadır. Araştırmada üretim kayıpları ve firma verimliliği ölçekleri araştırmacılar tarafından oluşturulduğu için pilot uygulamada olduğu gibi açıklayıcı ve doğrulayıcı faktör analiz sonuçları aşağıda belirtilmektedir. Üretim maliyetleri ölçeği ise daha önceden oluşturulmuş olduğu için sadece doğrulayıcı faktör analizi sonuçları verilmektedir.

Tablo 5: Üretim kayıpları ve firma verimliliği ölçeğinin açıklayıcı faktör analizi sonuçları

Ölçek Maddeleri	Üretim Kayıpları	Firma Verimliliği
-----------------	------------------	-------------------

S14	,685	
S15	,897	
S16	,905	
S17	,717	
S18	,745	
S19	,454	
S20	,473	
S21	,691	
S22	,787	
S23	,673	
S24		,721
S25		,634
S26		,783
S27		,736
S28		,745
S29		,621
S30		,606
S31		,625
S32		,855
Açıklanan Varyans (%)	68,576	70,296
Kaiser-Meyer-Olkin (KMO) Test	,862	,872
Barlett's Test of Sphericity	$\chi^2 = 1191,896$; df= 45 (P<,000)	$\chi^2 = 702,237$; df= 36 (P<,000)

Yukarıdaki açıklayıcı faktör analizi sonucunda 10 ifadeden oluşan üretim kayıpları ve 9 ifadeden oluşan firma verimliliği ölçeği ile toplanan veri setinin faktör analizi için uygunluğunu belirleyen Kaiser-Meyer-Olkin (KMO) değerinin 0,50'den büyük olması veri setinin faktör analizi için uygun olduğunu ifade etmektedir. Ölçeklerin hesaplanan KMO değerine ve Barlett's testi değerlerine bakıldığında $p < ,000$ olarak hesaplanmış ve bu değerlerin kabul edilebilir düzeyde olduğunu göstermektedir. Araştırma modelinde yer alan üç faktöre ilişkin doğrulayıcı faktör analizi sonuçları ise Tablo 6'da sunulmaktadır.

Tablo 6: Araştırma modelinde yer alan faktörlere ilişkin doğrulayıcı faktör analizi sonuçları

Ölçekler	X ²	X ² /df	GFI	IFI	CFI	TLI	RMSEA
Üretim	348,517	1,185	,962	,896	,942	,988	,023

Maliyetleri							
Üretim Kayıpları	348,517	1,185	,962	,896	,942	,988	,023
Firma Verimliliği	59,912	2,219	,936	,952	,952	,936	,043

Tablo 6’da yer alan uyum ölçütlerine bakıldığında üretim maliyetleri, üretim kayıpları ve firma verimliliği faktörüne ilişkin uyum iyiliği değerlerinin ideal uyum ölçülerine uygun olduğu söylenebilmektedir.

Yapısal Eşitlik Modeli Sonuçları

Yapısal eşitlik modeli, oluşturulan modelin amaçlanan durumu ne kadar iyi açıklayabildiği aşamayı ortaya çıkaran uyum iyiliği indekslerinin tespit edilmesini sağlamaktadır. Araştırmada elde edilen uyum iyiliği ölçütleri Tablo 7’de görülmektedir.

Tablo 7: Araştırma modelinin uyum iyiliği ölçüleri sonuçları

Uyum Ölçüsü	Faktörün Uyum Değerleri
X ²	1204,745
X ² /df	2,636
GFI	,918
IFI	,816
TLI	,832
RMSEA	,092

Araştırma modeli Ki Kare değeri yüksek ve anlamlı olarak bulunmuştur. Bu doğrultuda X²/df değeri de 2,636 çıkmış olup 5’ten küçük bir değerdedir. Varsayılan modelde hesaplanan gözlenen değişkenler arasındaki kovaryansı gösteren GFI (Uyum İyiliği İndeksi), IFI (Anlamlı Uyum İyiliği İndeksi), TLI (Tucker Levis İndeksi) değerlerinin 0,90 üstü olması modelin iyi sonuçlar verdiğini göstermektedir. Tablo 6’da görülmekte olduğu gibi GFI değeri, 918; IFI değeri, 816 ve TLI değeri, 832 olarak bulunmuştur. IFI ve TLI değerleri her ne kadar kabul edilebilir düzeyin altında olsa da kabul edilebilir düzeye yakın bulunmuştur. RMSEA’nın (Yaklaşım Hatasının Kök Ortalama Karesi) 0,05 ya da daha düşük bir değere sahip olması gerekmektedir. Araştırma modelinde elde edilen RMSEA değeri kabul edilebilir aralıktadır. Sonuçlara bakıldığında modelin veri setiyle uyumlu olduğunu söylemek mümkündür. Yapısal eşitlik modeli sonuçlarına göre üretim maliyetlerinin firma verimliliği üzerindeki doğrudan ve dolaylı etkilerine yönelik oluşturulan H1 ve H2 hipotezlerinin değerlendirilmesi Tablo 8’de sunulmaktadır.

Tablo 8: Üretim maliyetlerinin firma verimliliği üzerindeki etkisine yönelik araştırma modelinin hipotezlerinin değerlendirilmesi

Modeldeki İlişkiler	Yapısal	Standardize Yükler	P Değerleri	Hipotez Sonucu
H1: Üretim Maliyetleri-Firma Verimliliği (Aracı: Üretim Kayıpları)		-0,532	0.000	KABUL
H2: Üretim Maliyetleri-Firma Verimliliği		-0,872	0.000	KABUL

Tablo 8’de verilen p değerlerine bakıldığında üretim maliyetlerinin firma verimliliği üzerinde doğrudan ve dolaylı olarak negatif bir yönde etkisinin olduğu görülmektedir. Bu doğrultuda öncelikle

“H1: Üretim maliyetlerinin firma verimliliği üzerindeki etkisinde üretim kayıplarının rolü vardır” hipotezi ile “H2: Üretim maliyetleri firma verimliliği üzerinde negatif etkiye sahiptir” hipotezleri kabul edilmiştir.

Ancak tablodaki değerlere bakıldığında üretim maliyetlerinin firma verimliliği üzerindeki etkisinde üretim kayıplarının rolü devreye girdiğinde üretim maliyetlerinin firma verimliliği üzerindeki etkisinde bir düşüşün olduğu görülmektedir.

Sonuç

Günümüzde artan rekabet koşullarında işletmenin türü ne olursa olsun verimlilik kavramı oldukça önemlidir. Çünkü işletmelerin verimliliklerini yüksek tutması diğer işletmelerle olan rekabetlerinde üstünlük sağlamalarında etkili olmaktadır. Özellikle üretim işletmelerinde verimliliği arttırmanın en temel yolu, maliyetleri minimize ederek kontrol altında tutmakla mümkün olabilmektedir. Bir işletmenin dünya pazarında rekabet gücünü ifade eden verimlilik aynı zamanda işletmenin başarı ve karlılık durumunu da göstermektedir.

İşletmelerin verimliliklerini arttırabilmeleri için maliyetlerini de doğru bir şekilde hesaplamaları ve artışına neden olan faktörleri de tespit etmeleri gerekmektedir. Bu doğrultuda çalışmanın amacı üretim maliyetlerinin önemli bir unsuru olan üretim kayıplarının da dikkate alınması sonucu üretim maliyetlerinin firma verimliliği üzerindeki etkisinde meydana gelen değişimin tespit edilmesidir. Çalışma sonuçlarına bakıldığında modelin iyi uyum gösterdiğini söylemek mümkündür. Model içerisinde iki hipotez yer almakta olup sonuçları şu şekildedir;

Üretim maliyetlerinin firma verimliliği üzerindeki etkisinde üretim kayıplarının rolünün incelendiği H1 hipotezi, -0,532 regresyon katsayısı ve $p=0,000$ değeri ile kabul edilmiştir. Bunun anlamı, üretim maliyetlerinin firma verimliliği üzerindeki etkisinde üretim kayıplarının rolü vardır. Üretim kayıpları analize dahil edildiğinde üretim maliyetlerinin firma verimliliği üzerindeki etkisi düşmektedir (0,532). Üretim maliyetlerinin firma verimliliği üzerindeki doğrudan etkisinin incelendiği H2 hipotezi, -0,872 regresyon katsayısı ve $p=0,000$ değeri ile kabul edilmiştir. Bunun anlamı üretim maliyetleri firma verimliliğini negatif yönde etkilemektedir. Ayrıca üretim kayıplarının dikkate alınmasıyla birlikte üretim maliyetlerinin firma verimliliği üzerindeki etkisinin de düştüğü görülmektedir. Bu durum üretim kayıplarının gerek firma verimliliği gerekse üretim maliyetlerinin üzerindeki etkisinin yüksek olduğunu göstermektedir. Araştırmanın bu sonucu Özlücan (1999) ve Cihan Alaca (2018)'nin yapmış oldukları çalışma sonuçlarıyla benzerlik göstermektedir.

Çalışma sonuçlarına göre üretimde ortaya çıkan üretim kayıpları hem maliyetleri artırıcı hem de girdi ve çıktı arasındaki ilişkiyi yani firma verimliliği azaltan bir özelliğe sahiptir. Üretim maliyetlerinin artması verimliliği doğrudan etkilerken; üretim kayıplarının maliyetlerinin sağlam mamullere yüklenmesi ile üretim maliyetlerinin verimlilik üzerindeki etkisinde üretim kayıplarının bu etkiyi artırıcı bir unsur olduğu görülmektedir.

Bu çalışmada üretim maliyetlerinin verimlilik üzerindeki etkisinde üretim kayıplarının rolü incelenmektedir. Gelecek çalışmalarda farklı kriterlerin bu etkideki rolü incelenebilir. Ayrıca üretim maliyetlerini oluşturan direkt ilk madde ve malzeme, direkt işçilik ve genel üretim maliyetlerinin her birinin firma verimliliği üzerindeki etkileri, gelecek çalışmalara öneri niteliği taşımaktadır.

Kaynaklar

- Altunışık, R., Coşkun, R., Bayraktaroğlu, S. ve Yıldırım, E. (2005). *Sosyal bilimlerde araştırma yöntemleri SPSS uygulamalı*. Sakarya: Sakarya Kitabevi.
- Anderson, J. C. ve Gerbing, D. W. (1998). Structural equation modeling in practice: a review and recommended two-step approach. *Psychological Bulletin*, 103, 411-423. Erişim adresi: <https://www.apa.org/pubs/journals/bul>.
- Arabacı, M. (2001). *Giyim sektöründe üretim kayıplarının değerlendirilmesi, maliyetlendirilmesi ve maliyetlere etkisi bir uygulama çalışması* (Yayımlanmamış yüksek lisans tezi). İstanbul Üniversitesi, İstanbul.

- Assaf, S. A., Bubshait, A. A., Atiyah, S. ve Al-Shahri, M. (2001). The management of construction company overhead costs. *International Journal of Project Management*, 19(5), 295-303. Erişim adresi: <https://www.journals.elsevier.com/international-journal-of-project-management>.
- Bayazıt Hayta, A. (2007). Çalışma ortamı koşullarının işletme verimliliği üzerine etkisi. *Gazi Üniversitesi Ticaret ve Turizm Eğitim Fakültesi Dergisi*, 1, 21-41. Erişim adresi: <https://dergipark.org.tr/tr/pub/gaziticaretturizm/issue/49887/639456>.
- Cihan Alaca, A. (2018). *Tam zamanında üretim sisteminin üretim maliyetleri ve maliyet muhasebesi açısından değerlendirilmesi: mobilya üretim işletmesinde örnek bir uygulama* (Yayımlanmamış yüksek lisans Tezi). İzmir Kâtip Çelebi Üniversitesi, İzmir.
- Durna, C. (2008). *Enformasyon teknolojilerinin firma verimliliği üzerine etkilerinin araştırılması* (Yayımlanmamış yüksek lisans tezi). Gebze Yüksek Teknoloji Enstitüsü, Kocaeli.
- Ekerşil, V. (1999). *Safha maliyeti sisteminde üretim kayıplarının değerlendirilmesi ve bir uygulama* (Yayımlanmamış yüksek lisans tezi). Eskişehir Anadolu Üniversitesi, Eskişehir.
- Eroğlu, Ö. ve Özdamar, G. (2006). Türk imalat sanayiinin rekabet gücü ve beyaz eşya sektörü üzerine bir inceleme. *Akdeniz İktisadi ve İdari Bilimler Fakültesi Dergisi*, 11, 85-104. Erişim adresi: <https://dergipark.org.tr/tr/pub/auuibfd>.
- Hair, J. F., Black, W. C., Babin, B. J. ve Anderson, R. E. (2009). *Multivariate data analysis*. London: Prentice Hall.
- Jorgenson, D. W. ve Kuroda, M. (1991). Productivity and international competitiveness in Japan and the United States 1960-1985, *NBER Discussion Papers*, 8442, 29-57. Erişim adresi: <https://www.lse.ac.uk/accounting/carr/publications/discussion-papers>.
- Kalaycı, Ş. (2018). *SPSS Uygulamalı çok değişkenli istatistik teknikleri*. İstanbul: Asil Yayın Dağıtım.
- Koçsoy, M. (2008). *Hedef maliyetleme ve Türk imalat işletmelerinde uygulanması* (Yayımlanmamış doktora tezi). Ankara Üniversitesi Sosyal Bilimler Enstitüsü, Ankara.
- Kumar, S. (2006). Productivity in Indian chemical sector an intra-sectoral analysis. *Economic and Political Weekly*, 41(39), 4148-4152. Erişim adresi: <https://www.epw.in/>.

- Navarro, L., Soto, R. (2006). Procyclical productivity in manufacturing. *Cuadernos de Economía*, 43(127), 193-220. Erişim adresi: <https://www.elsevier.es/en-revista-cuadernos-economia-329>.
- Obeng, K. ve Sakano, R. (2000). The effects of operating and capital subsidies on total factor productivity: a decomposition approach. *Southern Economic Journal*, 67(2), 81-397. Erişim adresi: <https://onlinelibrary.wiley.com/journal/23258012>.
- Örücü, E. ve Kanbur, A. (2008). Örgütsel-yönetmel motivasyon faktörlerinin çalışanların performans ve verimliliğine etkilerini incelemeye yönelik ampirik bir çalışma: Hizmet ve endüstri işletmesi örneđi. *Yönetim ve Ekonomi Celal Bayar Üniversitesi İktisadi ve İdari Bilimler Fakültesi Dergisi*, 15(1), 85-97.
- Özgener, Ş. (2005). Çalışma hayatında esnekliđin işletme verimliliđi üzerine etkileri: karşılaştırmalı bir çalışma, *Amme İdaresi Dergisi*, 38(3), 51-79. Erişim adresi: <https://ammeidaresi.hacibayram.edu.tr/>.
- Özlücan, A. (1999). *Sanayi işletmelerinde üretim kayıplarının maliyetlere etkisi ve tekstil sektöründe bir uygulama* (Yayımlanmamış doktora tezi). İstanbul Üniversitesi, İstanbul.
- Rodriguez, F. J. G., Gutierrez, C. C. ve Flores, C. B. (2012). Implementation of reverse logistics as a sustainable tool for raw material purchasing in developing countries: The case of Venezuela. *International Journal of Production Management*, 141 (2), 582-592. Erişim adresi: <https://www.emeraldgroupublishing.com/journal/ijopm>.
- Sarıaltın, H. (2017). Performans yönetiminde performans deđerlendirme ve öneri sitemlerinin sürdürülebilir verimliliđe etkisinin incelenmesi: Bir örnek olay çalışması. *İşletme Bilimi Dergisi (JOBS)*, 5(1), 117-141. doi: <https://doi.org/10.22139/jobs.309753>
- Son, C. B., Jang, W. S. ve Lee, D. E. (2014). Effect of changes in the construction economy on worker's operating rates and productivity. *Journal of Civil Engineering*, 18(2), 419-429. Erişim adresi: <https://www.springer.com/journal/40999>.
- Streiner, D. L. (2006). Building a better model: An introduction to structural equation modeling. *The Canadian Journal of Psychiatry*, 51(5), 317-324. Erişim adresi: <https://journals.sagepub.com/home/cpa>.
- Stoyanov, A. ve Zubanov, N. (2012). Productivity spillovers across firms through worker mobility. *American Economic Journal: Applied Economics*, 4(2), 168-198. Erişim adresi: <https://www.aeaweb.org/journals/app>.

- Yeşilyurt, İ. (2013). *Sanayi işletmelerinde üretim kayıplarının muhasebeleştirilmesi ve bir uygulama* (Yayımlanmamış yüksek lisans tezi). Kırıkkale Üniversitesi, Kırıkkale.
- Yılmaz, V. ve Çelik, H. E. (Kasım, 2005). *Bankacılık sektöründe müşteri memnuniyeti ve bankaya bağlılık arasındaki ilişkinin yapısal eşitlik modeliyle araştırılması*. VII. Ulusal Ekonometri ve İstatistik Sempozyumu, İstanbul.
- Yılmaz, E. F. (2008). *Performans değerlendirme sisteminin işletme verimliliği üzerine etkisi ve örnek bir uygulama* (Yayımlanmamış yüksek lisans tezi). Edirne Trakya Üniversitesi, Edirne.
- Yükçü, S. (2014). *Yönetim açısından maliyet muhasebesi*. İzmir: Altın Nokta Basım Yayın Dağıtım.

Atıf için:

- Tosunoğlu, B. ve Dönmez, G. (2021). Üretim maliyetlerinin firma verimliliği üzerindeki etkisinde üretim kayıplarının rolü: Denizli ili tekstil sektöründe bir uygulama. *Çankırı Karatekin Üniversitesi Sosyal Bilimler Enstitüsü Dergisi*, 12(2), 508-525. doi: 10.54558/jiss.976515



İlkokullarda Uzaktan Eğitime Yönelik Paydaş Görüşleri

Hakkı Yadigar*

Gülbin Canan Yadigar**

Öz

Bu araştırmanın amacı, COVID-19 salgını nedeniyle Türkiye'deki ilkokullarda, 2019/2020 eğitim-öğretim yılının ikinci döneminden itibaren uygulanmaya başlanan uzaktan eğitimin etkisini paydaşlar açısından değerlendirmektir. Çalışmada eğitimin en önemli paydaşlarından olan öğretmenlerin, öğrencilerin ve velilerin uzaktan eğitim sürecine yönelik görüşleri alınmıştır. Bu kapsamda çalışmanın, ilkokullarda uzaktan eğitime yönelik var olan sorunların tespit edilmesine ve uzaktan eğitimin daha etkili bir biçimde planlanmasına yardımcı olması amaçlanmıştır. Araştırmada nitel ve nicel yöntemlerin bir arada bulunduğu karma desen kullanılmıştır. Veriler ise genel tarama modeli çerçevesinde toplanmıştır. Araştırmanın evrenini 2019/2020 eğitim-öğretim yılı 2. döneminden itibaren Türkiye'de uzaktan eğitimin uygulandığı ilkokul öğrencileri, ilkokul öğretmenleri ve öğrenci velileri oluşturmaktadır. Bu kapsamda ilkokulda görev yapan 607 öğretmen, 323 öğrenci ve 1166 veli olmak üzere toplam 2096 katılımcıya anket çevrimiçi olarak uygulanmıştır. Toplanan veriler uzaktan eğitime yönelik öğretmen, öğrenci ve veli görüşlerini saptamak amacıyla, verilerin frekansları ve yüzdeler dilimleri kapsamında nicel olarak sunulmuş ve yorumlanmıştır. Ayrıca ankette yer alan açık uçlu sorular da araştırmanın nitel boyutunu ortaya koymaktadır. Edinilen verilere göre katılımcıların büyük bir çoğunluğu uzaktan eğitime erişimlerini sağlayacak donanım ve altyapıya sahip olduklarını yazsalar da, okulda verilen yüz yüze eğitimin daha verimli olduğunu belirtmişlerdir. Katılımcıların çoğunluğunun uzaktan eğitimin devam etmesini istemedikleri görülmüştür. Ayrıca açık uçlu sorulara verilen yanıtlarda katılımcılar; uzaktan eğitimi sağlık, teknoloji, fırsat eşitliği, eğitimin kalitesi, öğrenci gelişim düzeyine uygunluğu, donanım ve altyapı gibi konular bağlamında değerlendirmişlerdir.

Anahtar Sözcükler: Uzaktan eğitim, uzaktan öğrenme, paydaş görüşleri, ilkokul, COVID-19

* Sınıf Öğretmeni, Çankırı Orgeneral İsmail Hakkı Karadayı İlkokulu, Eğitim Bilimleri Anabilim Dalı, Çankırı/Türkiye, hakkiyadigar@hotmail.com.tr

** Sınıf Öğretmeni, Çankırı Orgeneral İsmail Hakkı Karadayı İlkokulu, Eğitim Bilimleri Anabilim Dalı, Çankırı/Türkiye, gulbinkeser@hotmail.com



ISSN: 1309-3738

e-ISSN: 2791-9374

Çankırı Karatekin University Journal of Institute of Social Sciences

<https://dergipark.org.tr/tr/pub/jiss>

Stakeholder Views on Distance Education in Primary Schools

Hakkı Yadigar*

Gülbin Canan Yadigar**

Abstract

The purpose of this research is to evaluate the impact effect of distance education, which has been implemented in primary schools in Turkey as of the second term of the 2019/2020 academic year due to the COVID 19, in terms of stakeholders. In the study, the opinions of teachers, students and parents, who are among the most important stakeholders of education, about the distance education process were taken. In this context, the study aims to help identify the current problems of distance education in primary schools and to plan distance education more effectively. In the research, mixed design, which includes qualitative and quantitative methodologies together, was used. The population of the research consists of primary school students, primary school teachers and parents of students who are subject to distance education in Turkey since the 2nd term of the 2019/2020 academic year. In this context, the questionnaire was applied online to a total of 2096 participants, including 607 teachers working in the primary school, 323 primary school students and 1166 parents. The collected data were presented and interpreted quantitatively within the scope of the frequencies and percentages of the data in order to determine the opinions of teachers, students and parents on distance education. In addition, open-ended questions in the questionnaire reveal the qualitative dimension of the study. As a result, although the majority of the participants states they have the equipment and infrastructure which enable them to access distance education, they points out the education provided at school is more efficient. It was observed that the majority of the participants did not want the distance education to continue. In addition, in the answers given to open-ended questions, the participants evaluated distance education on the context of issues such as health, technology, equality opportunity, quality of education, suitability for student development, equipment and infrastructure.

Keywords: *Distance education, distance learning, stakeholder views, primary school, COVID-19*

* Primary School Teacher, Çankırı Orgeneral İsmail Hakkı Karadayı Primary School, Department of Educational Science, Çankırı/Turkey, hakkiyadigar@hotmail.com.tr

** Primary School Teacher, Çankırı Orgeneral İsmail Hakkı Karadayı Primary School, Department of Educational Science, Çankırı/Turkey, gulbinkeser@hotmail.com

Geliş tarihi : 26 Mayıs 2021

Kabul Tarihi : 28 Kasım 2021

Makale Türü : Araştırma

Giriş

Eğitim sürekli değişen ve gelişen yapısıyla seçenekleri de beraberinde getirmektedir. Bilim ve teknolojideki ilerlemeler, toplumları daha etkili ve kaliteli eğitim konusunda değişik arayışlara yöneltmektedir. Dijitalleşmenin arttığı dünyada eğitim sistemleri de bu durumdan oldukça etkilenmiştir. Tüm bu gelişmeler eğitim kurumlarına karşı beklentileri artırmış, bu beklentilere bağlı olarak okul öncesinden yükseköğretim kademesine kadar bir yenileşmenin gerekliliği ortaya çıkmıştır. Kaya (2002), yenileşme kapsamında yapılan etkinliklerin toplumda kolay kabul görmeyeceğini belirterek, yenileşme sürecinde güçlü bir desteğe gereksinim duyulduğunu belirtmiştir. Böylece yenileşme hareketinin toplum tarafından benimsenmesi daha kolay olacaktır. Bu nedenle gelişmiş ülkelerde, eğitimde yenileşme hareketleri planlı ve sistematik bir biçimde organize edilerek, eğitime ayrılan kaynaklarda da cömert davranılmıştır. Türkiye’de de özellikle son dönemlerde eğitim öncelikli hedef konumuna gelmiş, eğitimde teknolojik gelişmelere bağlı olarak bütçeden MEB’e ayrılan kaynak büyük bir artış göstermiştir. 2021 yılı bütçe verilerine bakıldığında (TBMM Genel Kurulu, 2021) MEB’e ayrılan bütçenin, merkezi yönetim bütçesinin %15,7’sini oluşturması da bu görüşü destekler niteliktedir.

Hızla artan dünya nüfusu bir taraftan gereksinimleri karşılama çabası gösterirken, diğer taraftan da sağlık, ekonomi, sanayi, teknoloji, eğitim ve sosyal yapı gibi alanlarda da ileriye dönük atılımlar hız kazanmaktadır. Özellikle OECD ülkelerinin eğitim konusunda yaptıkları çalışmalar, eğitimi kendi gelecekleri açısından bir yatırım olarak gördüklerini göstermektedir. Bunun için gelişmiş teknolojilere, çağdaş eğitim programlarına, sorunsuz altyapı çalışmalarına ve iyi yetişmiş personele gereksinim duyulmaktadır. Bunlar aynı zamanda bilgi toplumuna dönüşmek için de gerekli unsurlardır. “Bilgi toplumu, bilgiyi arayan, ona ulaşabilen, ulaştığı ve elde ettiği bilgileri sınıflandırabilen, depolayabilen ve en iyi biçimde değerlendirebilen bireylerden oluşan toplumdur” (Tebliğler Dergisi, 1998, s.1030-1046). Bilgi toplumları hedeflerine en iyi biçimde ulaşmak için bilimi ve teknolojiyi üst seviyede kullanarak, yeni kuşaklara çağın gerektirdiği olanakları sunmaya çalışmışlardır. Combes (2006), bu çağda yaşanan büyük bir teknolojik gelişmenin, düşünceden yaşam standartlarına kadar çocukları her yönden etkilediğini, bu nedenle kendilerinden önceki kuşaklara göre farklılaştıklarını dile getirmiştir. Tüm bu gelişmeler bireylerde bağımsız öğrenmeyi, sorgulamayı, üretmeyi ve teknoloji ile iç içe yaşamayı ortaya çıkarmıştır. Bu nedenle çağın bireylerinin değişik düşüncelere açık ve kültürel anlamda zengin bir kişiliğe sahip olmaları beklenmektedir. Bunları gerçekleştirmek ve gereksinimleri karşılayabilmek için ciddi bir ekonomik gücün ve bununla birlikte teknolojilerin kullanılması gerekmektedir. Eğitimle edinilecek bilginin daha fazla kişiye ulaştırılması arzusu, zaman sınırlılığı ve yoğun

çalışma koşulları düşünüldüğünde eğitime ayrılacak sürenin yetersiz olması gibi nedenler, eğitim alanında değişik yaklaşımların doğmasına neden olmuştur. Burada belirtilen olumsuzlukları giderebilecek, teknolojinin eğitime katkısını hızlandıracak ve eğitimin sürekliliğini sağlayacak uygulamalardan biri de uzaktan eğitimidir. Uzaktan eğitim yaklaşımı aracılığıyla var olan örgün ve yaygın eğitim koşullarına ek olanaklar sağlanarak çağımızın zorunlu kıldığı eğitim gereksinimleri karşılanabilir ve eğitimin daha geniş kitlelere ulaştırılması olanaklı olabilir (Orhan ve Akkoyunlu, 1999, s. 136).

1720 yılında mektup ile öğretim biçiminde başlayan ve sonrasında radyo yayınlarıyla devam eden uzaktan eğitim çalışmaları düşünüldüğünde, günümüzde ilerleyen teknolojik gelişmelerin eğitime katkısı büyüktür. Bilim dünyasındaki gelişmeler, eğitimin sadece okullarda sağlanabilecek bir öğrenme yaşantısı ile sınırlı kalamayacağını göstermektedir. Eğitimi okul ortamının dışında kişisel gelişim becerileri geliştirebilecek yapısıyla uzaktan eğitim, rahat ulaşım olanağı ile zaman ve yer kısıtlaması olmaksızın olanağı olan tüm bireyleri kapsayabilmektedir. Her sistemde olduğu gibi uzaktan eğitimde günümüze kadar çeşitli değişimler geçirmiştir. Özellikle internet kullanımının artmasıyla e-öğrenme, çevrimiçi öğrenme (online learning), web tabanlı öğrenme gibi kavramlar ortaya çıkmıştır (Dabbah and Bannan-Rithland, 2007).

Türkiye’de, Milli Eğitim Bakanlığı’nın 2019/2020 eğitim-öğretim yılı güncel verilerine bakıldığında 1.583.805 öğrencinin açık öğretimde olduğu görülmektedir (MEB, Strateji Geliştirme Başkanlığı, 2020). Bunların 222.638’i açık öğretim ortaokulu öğrencileri iken, 1.361.167’si ise açık öğretim lisesi öğrencileridir. Ayrıca Yükseköğretim Kurulu’nun 2019/2020 eğitim-öğretim yılı verilerine bakıldığında 4.128.065 öğrencinin uzaktan eğitim yoluyla eğitim aldığı görülmektedir (Yükseköğretim Bilgi Yönetim Sistemi, 2020). Bunların 2.019.978’ini önlisans, 2.096.720’sini lisans ve 11.367’sini ise yüksek lisans öğrencileri oluşturmaktadır.

İlkokul kademesine bakıldığında Türkiye’de çevrimiçi öğrenmelere son zamanlarda ağırlık verilmeye başlandığı görülmektedir. Milli Eğitim Bakanlığı’nın 2011/2012 eğitim-öğretim yılında başlattığı FATİH Projesi ile okullara etkileşimli tahtalar ve internet alt yapıları sağlanmış, öğrenci ve öğretmenlere de tablet bilgisayarlar dağıtılmıştır. FATİH Projesi’nin bir ürünü olarak ortaya çıkan Eğitim Bilişim Ağı (EBA) sayesinde değişik sınıf düzeylerinde bilgiler öğrencilere sunulmuştur. EBA öğrencilerde değişik öğrenme alanlarını geliştirmeyi hedeflemiş ve sürekli olarak güncellenerek geliştirilmiştir.

Hem geleneksel eğitim hem de uzaktan eğitim düşünüldüğünde, eğitimin en önemli paydaşlarının öğrenci, öğretmen ve veliler olduğu

bilinmektedir. Bu paydaşların eğitime yönelik geri bildirimleri, eğitim sürecinin geliştirilmesi adına önem arz etmektedir. COVID-19 salgını ile birlikte özellikle ilkokul kademesindeki paydaşların yaşadığı sorunların tespit edilmesi ve bu sorunlara çözüm sağlanması uzaktan eğitimin kalitesini doğrudan etkileyecektir. Bu nedenle COVID-19 sürecinde, ilkokullarda verilen uzaktan eğitimin ilkokul öğretmenleri, ilkokul öğrencileri ve öğrenci velileri tarafından değerlendirilmesinin literatüre önemli bir katkı sağlayacağı düşünülmektedir. Bu alanda yapılan çalışmalar, COVID-19 salgının ortaya çıktığı 2019 yılından sonra artış göstermektedir. Bahçeşehir Üniversitesi'nin (2020) hazırladığı uzaktan eğitim raporunda öğretmen, öğrenci ve velilere uygulanan anket sonucuna göre katılımcıların büyük bir çoğunluğunun yüz yüze eğitimi tercih ettikleri ortaya çıkmıştır. Koç (2020) tarafından yapılan araştırmada, uzaktan eğitimin en olumsuz yönünün derslere katılımda düzensizlik ve teknik sorunlar olduğu görülmektedir. Özdoğan ve Berkant (2020) tarafından yapılan pandemi döneminde uzaktan eğitime yönelik paydaş görüşlerinin incelendiği araştırmada, uzaktan eğitimin avantaj ve dezavantajları belirlenmiş, paydaşlardan olası çözüm önerileri sunmaları istenmiştir. Soland vd. (2020) tarafından beş milyon öğrenci üzerinde yapılan araştırmada özellikle küçük yaş gruplarında öğrenme kayıplarının olduğu belirtilmiştir. Bunun en önemli nedeni olarak da alt yapı ve donanın eksikliği gösterilmiştir. Seçmeli ve Kurnaz (2020) tarafından salgın sürecinde öğrencilerin uzaktan eğitime karşı tutumları incelenmiş ve öğrenci tutumlarının olumsuz olduğu sonucuna ulaşılmıştır.

Dünyada ve Türkiye’de Uzaktan Eğitimin Tarihçesi

Uzaktan eğitim ile ilgili ilk çalışmaların mektupla öğretim biçiminde olduğu bilinmektedir. Bledsoe (2008), uzaktan eğitimin 1700’lü yıllarda İngilizce eğitiminde yaygınlaştığını belirtmiştir. Bu uzaktan eğitim sisteminde ödevlerin öğrencilere, yanıtların ise öğretmenlere gönderildiği bir posta sistemi kullanılmıştır. İşman’a (1998) göre uzaktan eğitim sürecini başlatan uygulama 1700’lü yıllarda kompozisyon yazımı ile ilgili bir öğretim duyurusu biçimindedir. İngiltere’de ise uzaktan eğitimin 1840’lı yıllarda steno eğitimi konusunda olduğu belirtilmektedir. Almanya’da uzaktan eğitim tarihine bakıldığında “1856 yılında Toussaint ve Langenscheidt’in Berlin’de attıkları ilk adım ‘Tele Kolleg’, ‘SchulFernsehen’, ‘FernUniversität’ ve ‘Deutsches Institut für FernStudien’ gibi kurumların da gelişmesine yol açmıştır” (Curabay ve Demiray, 2002, s. 25). Amerika Birleşik Devletleri’ndeki uzaktan eğitimin geçmişinin, “Amerika Mektuplaşma Çalışmasının annesi olarak kabul edilen Anna Eliot Ticknor tarafından 1873 yılında kurulan Evde Çalışmayı Destekleme Derneğine kadar dayandığı kabul edilmektedir” (Verduin ve Clark, 1994, s. 16).

İlk olarak Wisconsin Üniversitesi'nin 1892 Yılı Katoloğu'nda geçmiş olan uzaktan eğitim terimi (Distance Education), yine ilk kez aynı üniversitenin yöneticisi William Lighy tarafından 1906 yılında kaleme alınan bir yazıda kullanılmıştır. Daha sonra bu terim (Fernunterricht), Alman eğitimci Otto Peters tarafından 1960 ve 1970'lerde Almanya'da tanıtılmış ve Fransa'da uzaktan eğitim kurumlarına Teleenseignement adı verilmiştir (akt: Kaya, 2002, s. 9)

1900'lü yıllara gelindiğinde ise mektup ile öğretime seçenek olarak radyo yayınları kullanılmaya başlanmıştır. İçten (2006), 1946 yılında Güney Afrika Üniversitesi'nde (UNISA) uzaktan eğitim alanında eğitim veren üniversitelerden biri olan Division of External Study adında bir bölüm kurulduğunu belirtmiştir. Televizyonun icadı ve yaygınlaşması uzaktan eğitim sürecini görsel bir boyuta taşımıştır. Polonya'da 1966-1968 yıllarında, gece kurslarına katılan öğrencilere televizyondan öğrenmeye dayalı uzaktan eğitim çalışmaları sağlanmıştır. Bu çalışmalar deneme niteliğinde sunulmuştur. Bu biçimde gerçekleştirilen uygulamalar ile yükseköğretim kademesinde uzaktan eğitim başlamıştır (Kaya, 2002, s.29). Scuphman (1972), yükseköğretim kademesinde 'Açık Üniversite'yi ilk kuran ülkenin İngiltere olduğunu belirtmiştir. Birleşik Krallık, 1969 yılında 'Açık Üniversite (Open University)' patentini alarak, 1971 yılında ise öğretim etkinliklerine başlamıştır.

1985 yılında internetin kullanıma başlanması ve 1991 yılında da "World Wide Web"ın kullanıma sunulmasıyla, internet tüm dünyada bilgi edinmenin öncüsü olmaya başlamıştır (YerelBT, b.t.). İnternet kullanımının hız kazanması bilgiye ulaşmada büyük kolaylık sağlamıştır. Özellikle Salman Khan tarafından kurulan "Khan Academy", 200'e yakın ülkede, 41 değişik dilde milyonlarca öğrenciye ulaşmış, birçok ülkenin eğitim bakanlıkları tarafından desteklenmiştir. "Herkes, Her Yerde, Dünya Standartlarında, Bedelsiz Eğitim" sloganıyla etkinliklerini sürdüren sistem, günümüz dünyasının en büyük uzaktan eğitim hizmetleri arasında gösterilmektedir (Khan Academy, 2020).

Türkiye'de uzaktan eğitim deyince akla ilk olarak Anadolu Üniversitesi Açıköğretim Sistemi gelse de, süreç 1920'li yıllara dayanmaktadır. Kırık (2014), Türkiye'de uzaktan eğitim konusundaki ilk gelişmelerin 1927 yılında başladığını belirtmiştir. Bu dönemde eğitim kurumlarındaki fiziksel sınırlılıklar nedeniyle uzaktan eğitimin yararlı olacağı düşünülmüştür. Mektupla öğretim biçiminde olan bu uygulamalar 1975 yılında Yaygın Yükseköğretim Kurumu (YAYKUR) koordinatörlüğünde yürütülmüştür. Bu biçimde lise ve dengi okulları bitiren öğrenciler için üniversite ve yüksekokula gidemeyecek durumda olanlara

yönelik eğitim olanaklarından yararlanmaları sağlanmıştır. 1974 yılında Mesleki ve Teknik Açık Öğretim Okulu kurularak, meslek liselerini bitiren öğrencilerin alanlarında uzmanlaşması için adımlar atılmıştır. 1982 yılında Anadolu Üniversitesi'ne bağlı Açıköğretim Fakültesi kurulmuştur. Bunu sırasıyla 1992 Açıköğretim Lisesi ve 1997 Açık İlköğretim Okulları takip etmiştir. 1997 yılında üniversite düzeyinde açıköğretim uygulamaları başlamıştır. Özellikle 1990'lı yıllarda internetin kullanıma başlanması ile Türkiye'de ve dünyada uzaktan eğitim konusunda yapılan çalışmalar hız kazanarak günümüze kadar uygulanmaya devam etmiştir.

Dünyada ve Türkiye'de COVID-19 Sürecinde Uzaktan Eğitim

COVID-19 salgını Dünya Sağlık Örgütü (WHO) tarafından 11 Mart 2020 tarihinde küresel salgın olarak ilan edilmiştir. Salgın nedeniyle tüm ülkelerde değişik önlemler alınmasına karşın, özellikle virüse karşı hazırlıksız yakalanan Çin ve İtalya gibi ülkeler büyük sıkıntılar yaşamıştır. İlerleyen günlerde İngiltere ve ABD'de bile yaşam durma noktasına gelmiş; fakat eğitimin sürdürülebilmesi adına ülkeler önemli adımlar atmaya başlamışlardır. Çin kalabalık öğrenci sayısı ile virüsle ilk karşılaşan ülke olarak eğitim-öğretim kurumlarının etkinliklerine ara vermiş ve uzaktan eğitim sürecine geçmiştir. Ancak yapılan araştırmalar, Çin'in kırsal bölgelerinde değişik donanım ve altyapı sorunları nedeniyle uzaktan eğitime erişim konusunda sıkıntılar ortaya çıktığını göstermiştir (Lau, Yang ve Dasgupta, 2020).

İtalya, Çin'den sonra virüs vakalarının en çok görüldüğü ülke olmuştur. Önlem olarak okullarda verilen eğitim-öğretim etkinlikleri durdurularak uzaktan eğitime geçilmiştir. ABD'de virüsün yayılmaya başladığı andan itibaren yerel çapta çevrimiçi öğrenmelere geçiş olmuştur. Uzaktan eğitim ve uluslararası öğrenci kayıtlarında zirvede bulunan ABD, vakaların artmasıyla ülke genelinde uzaktan eğitime geçmiştir. Bothwell & McKie (2020) tarafından yapılan araştırmada, ABD'de uluslararası öğrenci kabulünün en çok sayıda olduğu üniversiteler için bu sürecin olumsuz yönleri belirtilmiş ve üniversitelerin öğrenci kaybetmemek için kayıt erteleme ve uzaktan eğitim seçeneklerini öğrencilere sunduğu belirtilmiştir. İngiltere virüs vakalarının görüldüğü ilk zamanlarda toplum bağışıklığı kazandırılması adına serbest bir yönetim politikası izlese de, vaka sayılarının hızla artması ve ölüm oranlarının hızlanması ile sıkıyönetim önlemleri uygulamak zorunda kalmıştır.

Türkiye'de ise Milli Eğitim Bakanlığı COVID-19 sürecini yakından takip ederek, 3 Şubat 2020 tarihinde "Koronavirüs Bilgilendirme Notu" başlığı altında bir broşür yayımlamıştır. 26 Şubat 2020 tarihinde "Koronavirüsten Nasıl Korunuruz?" adlı bir video yayımlayarak okullarda

tedbir alınmasına yönelik çalışmalar başlatılmıştır. 6 Mart 2020’de Milli Eğitim Bakanı Ziya Selçuk tarafından, okullarda koronavirüse karşı hijyen çalışmaları başlatılmıştır. Türkiye’de ilk vakanın görüldüğü 12 Mart 2020 tarihinde Cumhurbaşkanlığı tarafından tüm ilkokul, ortaokul ve liselerin 16 Mart 2020 tarihinden itibaren bir hafta, yükseköğretim kurumlarının da üç hafta süreyle eğitimlerine zorunlu olarak ara verileceği duyurulmuştur. 20 Mart 2020 tarihinde aralarında Türkiye’nin de bulunduğu 124 ülkede tüm eğitim kademelerinde örgün eğitime ara verilmek zorunda kalınmıştır. Milli Eğitim Bakanlığı 23 Mart 2020 tarihinden itibaren uzaktan eğitim sürecine geçerek, TRT aracılığı ile üç değişik kanaldan eğitim sürecine başlamıştır. Ayrıca internet olanağı olan öğrenciler için, eba.gov.tr adresi üzerinden de eğitimler sürdürülmüştür. 2020/2021 eğitim-öğretim yılı ise vaka sayılarında yaşanan artış nedeniyle 30 Ağustos 2020 tarihinde tekrar uzaktan eğitim yoluyla başlamıştır. MEB eğitim-öğretimin 21 Eylül 2020 tarihine kadar uzaktan eğitim yoluyla yapılacağını ve sonrasında aşamalı olarak yüz yüze eğitime geçileceğini duyurmuştur. 12 Ekim 2020 tarihinde ilkokul ve okul öncesi eğitim kurumlarında haftada iki gün yüz yüze eğitim başlamış ve diğer günler dersler uzaktan eğitim yoluyla yapılmaya devam edilmiştir. 16-20 Kasım 2020 tarihlerinde verilen ara tatil sonrası ilkokullarda yeniden uzaktan eğitime geçilmiştir. MEB tarafından yapılan sonraki açıklamada ise 22 Şubat 2021 tarihinde başlayacak olan yarıyıl tatiline kadar eğitimin uzaktan yapılacağı ve üç haftalık tatilin ardından 15 Şubat 2021 tarihinde yüz yüze eğitime geçileceği bildirilmiştir. Yarıyıl tatilinden sonra yeniden seyreltilmiş olarak yüz yüze eğitime açılan ilkokullarda vaka ve ölüm sayılarının artmasıyla, 8 Nisan 2021 tarihinde 3. ve 4. sınıflarda, 13 Nisan 2021 tarihinde ise 1. ve 2. sınıflarda yüz yüze eğitime yeniden ara verilmiştir. Bu süreçte MEB tarafından öğrencilere maddi olanakları göz önünde bulundurularak tablet bilgisayarlar dağıtılmaya başlanmıştır.

Güvenli İnternet Kullanımı

1990’lı yıllardan itibaren bilgisayar kullanımının artması ve internetin giderek yaygınlaşması ile yeni bir çağın kapıları aralanmıştır. Özellikle ilkokul çağındaki öğrenciler düşünüldüğünde, internet kullanımına yönelik dikkat edilmesi gereken belli başlı sorunlar ortaya çıkmaktadır. Günümüzde iletişim teknolojilerinin hızla gelişmesi, halka bilgiye ulaşma konusunda büyük bir ilerleme sağlarken bu durum bazı sorunları da beraberinde getirmiştir. Yeşil ve Alkan (2007) interneti, kitle iletişime yönelik olarak bilginin paylaşılması sürecinde büyük bir kolaylık olarak görmüş; ancak bu olumlu yönlerine ek olarak sahip olduğu olumsuz içeriklere de değinerek dünya genelinde artan bir endişeyi de beraberinde getirdiğini vurgulamışlardır. Bu içeriklerden bazıları müstehcenlik, cinsel istismar, siber

zorbalık, uyuşturucu ve kumara özendiricilik vb. olarak sıralanabilir. Tüm bunlar özellikle çocuklarda psikolojik travmalara ve bağımlılığa neden olabilmektedir. Aynı zamanda internet başında geçirilen zamanın fazla olması, fiziksel rahatsızlıklardan kaynaklı sağlık sorunlarını ve sosyal ilişkilerin bozulmasını da beraberinde getirmektedir.

İnternet kullanımının yaygınlaşması ile sosyal ağ denilen dijital ortamların insan yaşamındaki etkisi giderek artmış ve bu durum insanlar arasında yeni bir sosyalleşme sürecini başlatmıştır. Gençlik ve Spor Bakanlığı tarafından yapılan bir araştırmada, 15 - 29 yaş aralığında bulunan gençlerin % 96'lık büyük bir yüzdesinin aynı zamanda sosyal medya kullanıcısı olduğu, bu gençlerin ailelerinin de sosyal medyayı etkin olarak kullandığı ortaya çıkmıştır. Ayrıca araştırmaya katılan gençlerin % 33'ünün, günlük en az üç saatini sosyal medyada geçirdiği görülmüştür (Bulut, 2013). Küçükali ve Bülbül (2015) tarafından aktarılan başka bir araştırmada, Türkiye'de bulunan çocukların % 46 gibi büyük bir oranın sosyal medyada kişisel bilgilerini nasıl koruyacağını bilmediği; bu ortamda kişisel bilgi ve fotoğraflarının olduğu özel paylaşımları ise herkese açık olacak biçimde yayımladıkları görülmüştür. Ülkeler bu nedenle internet kullanımına yönelik olarak önlemler almış, özellikle öğrencilerin bu teknolojiden en güvenilir biçimde yararlanmaları için çalışmalar yürütmüştür. Demirel ve arkadaşlarının (2012) yılında güvenli internet hizmetine yönelik aile görüşlerini belirlemek üzere yaptığı araştırma, güvenli internet hizmetinin çocukları ve gençleri olası risklere karşı korumada kullanılabileceğini fakat bunun yeterli olmadığını ortaya çıkarmıştır.

Ülkemizde MEB tarafından teknolojinin eğitime entegrasyonu kapsamında 2011/2012 eğitim-öğretim yılından itibaren FATİH Projesi yürütülmektedir. FATİH projesi ile eğitimde internetin kullanımı artmış; sınıflarda bulunan etkileşimli tahta, bilgisayar ve öğrencilere dağıtılan tablet bilgisayarlar sayesinde bu geçiş süreci hız kazanmıştır. TBMM araştırma komisyonunda internetin bilinçli kullanımına yönelik olarak bir çalışma yapılmış, sonuç raporunda; "FATİH projesinin hedeflerinden biri olan 'Bilinçli, Güvenli, Yönetilebilir ve Ölçülebilir BT Kullanımı' ile önemli bir farkındalık çalışması ortaya konulduğu belirtilmiştir. Buna ek olarak ailelerin internetin olası zararlı içeriklerine ve mücadele yöntemlerine karşı bilinçlendirilmesinin sağlanması önerilmiştir" (TBMM Araştırma Komisyonu, 2012). MEB dışında öğrenciye internet erişimi sağlayan en büyük yapı aile olduğu için, burada ailenin çocuğuna karşı sorumluluğu daha fazla olacaktır. Arnas (2005) ve Kırık (2014) tarafından yapılan araştırmalarda ailelerin bu işlevleri gerçekleştirecek bilgi ve beceriye sahip olmadığı görülmüştür. Yine Bayzan ve arkadaşları (2009) tarafından yapılan bir araştırmaya katılan ailelerin %60'nın güvenli internet konusunda nereye başvuracaklarını bilemedikleri sonucu ortaya çıkmıştır.

Araştırmanın Amacı

Bu çalışmanın amacı, Türkiye’de 2019/2020 eğitim-öğretim yılı mart ayından itibaren ilkokullarda uygulanmaya başlayan uzaktan eğitime yönelik görüşlerin; öğrenci, öğretmen ve veli boyutunun incelenmesidir. Paydaş değerlendirmeleri gelecekte uygulanacak uzaktan eğitim uygulamalarının daha kapsamlı, güvenilir ve sistematik bir yapıya ulaşması açısından önemlidir. Bu temel amaç doğrultusunda aşağıda verilen sorulara yanıt aranmıştır:

1. COVID-19 salgının ilkokullardaki eğitim sürecine etkileri neler olmuştur?
2. İlkokullardaki uzaktan eğitim süreci, eğitime erişilebilirlik açısından nasıl yürütülüyor?
3. Uzaktan eğitim sürecine yönelik risk durumları (erişim olanakları, sosyal yapı, maddi konular vb.) nelerdir?
4. Uzaktan eğitim ve okulda verilen eğitim arasında nasıl bir farklılaşma ortaya çıkmıştır?
5. Verilen eğitimin içeriği, kapsamı ve etkililiği konusunda paydaş görüşleri nelerdir?

Yöntem

Bu çalışmada 2020 yılının mart ayından itibaren devam eden, ilkokullarda uzaktan eğitime yönelik paydaş görüşlerinin belirlenmesi amacıyla tarama yöntemi kullanılmıştır. Karasar (2020, s. 109) tarama yöntemini, “geçmişte ya da halen var olan bir durumu var olduğu biçimiyle tespit etmeyi amaçlayan araştırma modeli” olarak tanımlamıştır. Araştırmada nitel ve nicel yöntemlerin bir arada bulunduğu karma desen kullanılmıştır. Veriler ise genel tarama modeli çerçevesinde toplanmıştır.

Araştırma Grubu

Araştırmada veriler, 2019/2020 eğitim-öğretim yılı 2. döneminden itibaren Türkiye’de Milli Eğitim Bakanlığına bağlı devlet ve özel ilkokullarında uzaktan eğitimin uygulandığı ilkokul öğretmenleri, ilkokul öğrencileri ve ilkokul öğrenci velilerine, ilkokullarda uzaktan eğitime yönelik paydaş görüşlerini ortaya çıkarmak için uygulanan anketlere verilen yanıtlar doğrultusunda elde edilmiştir. Araştırmaya 73 değişik ilden ilkokullarda görev yapan 607 öğretmen, 37 değişik ilden 323 ilkokul öğrencisi ve 68

değişik ilden 1166 öğrenci velisi katılmıştır. Bu kapsamda toplam 2096 katılımcıya anket uygulanmıştır.

Veri Toplama Araçları

Araştırmada veri toplama aracı olarak anket kullanılmıştır. Anket, bilimsel araştırmalarda sıklıkla kullanılan bir veri toplama yöntemidir. Thomas'a (1998) göre anket, "İnsanların inançlarını, davranışlarını, yaşam koşullarını, tutumlarını betimlemek için bir dizi sorudan oluşan bir araştırma materyalidir." Anketler araştırmanın sonucuna yönelik analitik veriler sağlar ve maddeler arasında anlamlı bir ilişki bulunmasına gerek duyulmaz. Ayrıca toplam puan hesaplanmaz. Bu yönüyle ölçeklerden ayrılır. Araştırmada veri toplama aracı olarak araştırmacılar tarafından hazırlanıp, uzman görüşleri alınarak gerekli düzenlemelerin yapıldığı "İlkokullarda Uzaktan Eğitim Sürecine Paydaş Görüşleri Anket Formu" kullanılmıştır. Anketler katılımcıların demografik bilgileri ve uzaktan eğitime yönelik görüşleri olmak üzere iki bölümden oluşmaktadır. Demografik bilgiler bölümünde öğretmen anketinde 11, öğrenci anketinde 10 ve veli anketinde 13 madde yer almaktadır. Uzaktan eğitime yönelik görüşler bölümünde ise öğretmen anketinde üçü açık uçlu olmak üzere 11, öğrenci anketinde biri açık uçlu olmak üzere 12 ve veli anketinde ise ikisi açık uçlu olmak üzere 11 madde yer almaktadır. Açık uçlu sorulara verilen yanıtlar birbirine benzerliklerine göre değişik kategorilerde değerlendirilirken, diğer sorularda ise veriler "evet", "hayır", "bazen" seçeneklerine verilen yanıtlar ile elde edilmiştir.

Verilerin Analizi

Araştırmada toplanan veriler uzaktan eğitime yönelik öğretmen, öğrenci ve veli görüşlerini saptamak amacıyla, araştırmanın amaç ve alt amaçlarına yönelik olarak benzerliklerine göre gruplandırılmış, verilerin frekansları ve yüzdelik dilimleri kapsamında nicel olarak sunulmuş ve yorumlanmıştır. Verilerin analizinde SPSS 22 paket programı kullanılmıştır.

Bu araştırma, ilkokullarda uzaktan eğitime yönelik paydaş görüşleri kapsamında verilen yanıtlar, henüz otokontrol becerisini tam olarak kazanamayan ilkokul öğrencilerinin veri toplama aracına verdiği yanıtlar ve uzaktan eğitime erişim konusunda altyapı yetersizliği olan bireylerin çevrimiçi olarak uygulanan veri toplama aracına da ulaşamaması açısından sınırlılık göstermektedir.

Bulgular ve Yorumlar

Veriler araştırmanın amaç ve alt amaçları kapsamında öğretmen, öğrenci ve veli görüşleri başlıkları altında ele alınmıştır. Bu kapsamda her paydaş grubunun demografik özellikleri ve ilkokullarda uzaktan eğitime yönelik görüşleri ayrı ayrı yorumlanmıştır.

Demografik Özellikler

Araştırmaya ilkokullarda görev yapan 607 öğretmen, 323 ilkokul öğrencisi ve 1166 öğrenci velisi katılmış, bu katılımcılara yönelik kişisel özellikler Tablo 1, Tablo 2 ve Tablo 3'te belirtilmiştir.

Öğretmenlere ait demografik bilgiler Tablo 1'de yer almaktadır.

Tablo 1. Öğretmenlere ait demografik bilgiler

Özellik	Grup	Sayı <i>f</i>	Yüzde %
Cinsiyet	Kadın	428	70,5
	Erkek	179	29,5
Kurumdaki Görevi	Sınıf öğretmeni	464	76,4
	Müdür yetkili öğretmen	3	,5
	Okul müdürü	17	2,8
	Müdür yardımcısı	27	4,4
	Branş öğretmeni	96	15,8
Kıdem Yılı	01-09 yıl	108	17,8
	10-18 yıl	238	39,2
	19-27 yıl	180	29,7
	28-36 yıl	76	12,5
	37-44 yıl	5	,8
Eğitim Düzeyi	Önlisans	30	4,9
	Lisans	491	80,9
	Yüksek Lisans	84	13,8
	Doktora	2	,3
Okutulan Sınıf Düzeyi/ Görev	1. sınıf	92	15,2
	2. sınıf	127	20,9
	3. sınıf	111	18,3
	4. sınıf	119	19,6
	Birleştirilmiş sınıf	21	3,5
	Okul yöneticisi	41	6,8
	Branş	96	15,8
Toplam		607	100,0

Tablo 1’de görüldüğü gibi araştırmaya katılan öğretmenlerin %70,5’i kadın, %29,5’i erkek öğretmenlerden oluşmaktadır. MEB Strateji Geliştirme Başkanlığı’nın 2019 verilerine göre ilkokullarda kadın öğretmen sayısının erkek öğretmen sayısından fazla olduğu ve bunların %64’ünün kadın, %36’sının erkek olduğu görülmektedir. Kurumdaki görevlerine bakıldığında araştırmaya katılan öğretmenlerin %76,4’ü sınıf öğretmeni, %0,5’i müdür yetkili öğretmen, %2,8’i okul müdürü, %4,4’ü müdür yardımcısı ve %15,8’i branş öğretmenleridir. Araştırmaya katılan öğretmenlerin mesleki kıdemlerine bakıldığında %17,8’inin 1-9 yıl, %39,2’sinin 10-18 yıl, %29,7’sinin 19-27 yıl, %12,5’inin 28-36 yıl ve %0,8’inin 37-44 yıl aralığında görev yaptığı anlaşılmaktadır. Eğitim düzeylerine bakıldığında araştırmaya katılan öğretmenlerin %4,9’unun önlisans, %80,9’unun lisans, %13,8’inin yüksek lisans ve %0,3’ünün doktora mezunu olduğu görülmektedir. Okutulan sınıf düzeylerine bakıldığında ise araştırmaya katılan öğretmenlerin %15,2’sinin 1. sınıf, %20,9’unun 2. sınıf, %18,3’ünün 3. sınıf, %19,6’sının 4. sınıf, %3,5’inin birleştirilmiş sınıf, %6,8’inin okul yöneticisi ve %15,8’inin branş öğretmeni olduğu görülmektedir.

Öğrencilere ait demografik bilgiler Tablo 2’de yer almaktadır.

Tablo 2. Öğrencilere ait demografik bilgiler

Özellik	Grup	Sayı <i>f</i>	Yüzde %
Cinsiyet	Kız	159	49,2
	Erkek	164	50,8
Sınıf Düzeyi	1. sınıf	51	15,8
	2. sınıf	66	20,4
	3. sınıf	110	34,1
	4. sınıf	96	29,7
Toplam		323	100,0

Tablo 2’ye bakıldığında, araştırmaya katılan öğrencilerin %49,2’sini kız, %50,8’ini ise erkek öğrenciler oluşturmaktadır. Öğrencilerin sınıf düzeyleri; %15,8 ile 1. sınıf, %20,4 ile 2. sınıf, %34,1 ile 3. sınıf ve %29,7 ile 4. sınıftır. Küçük yaş gruplarında katılımın az olmasının nedeninin; öğrencilerin öz denetim becerilerine yeterince sahip olamaması ve araştırmaya yönelik bilişsel becerilerinin henüz tam anlamıyla gelişmemesinden kaynaklı olduğu varsayılmaktadır. Ayrıca araştırmaya katılan öğrencilerin veri toplama formunu doldururken ailelerinden yardım aldığı düşünülmektedir.

Velilere yönelik demografik bilgiler Tablo 3’te yer almaktadır.

Tablo 3. Velilere ait demografik bilgiler

Özellik	Grup	Sayı <i>f</i>	Yüzde %
Cinsiyet	Kadın	1061	91,0
	Erkek	105	9,0
Yaş	26-34	385	33,0
	35-43	641	55,0
	44-52	126	10,8
	53-61	10	,9
	62-70	4	,3
Eğitim Düzeyi	Okur-yazar	8	,7
	İlkokul	183	15,7
	Ortaokul	152	13,0
	Lise	382	32,8
	Önlisans	125	10,7
	Lisans	272	23,3
	Yüksek Lisans	39	3,3
Doktora	5	,4	
Toplam		1166	100,0

Tablo 3'e göre; katılımcıların %91,0'ı kadın, %9,0'ı ise erkektir. Araştırmaya katılan velilerin yaş gruplandırmalarına bakıldığında; %33,0'mın 26-34, %55,0'mın 35-43, %10,8'inin 44-52, %0,9'unun 53-61 ve %0,3'ünün ise 62-70 olduğu görülmektedir. Eğitim düzeylerine bakıldığında en büyük yüzdenin %32,8 ile lise mezunları olduğu görülmektedir. Bunu %23,3 ile lisans, %15,7 ile ilkokul, %13,0 ile ortaokul, % 10,7 ile önlisans ve %3,7 ile yüksek lisans ve doktora mezunları takip etmektedir. Katılımcılardan %0,7'lik bir kesim ise sadece okur-yazar olduğunu belirtmiştir.

COVID-19 Salgının İlkokullardaki Eğitim Sürecine Etkileri Neler Olmuştur?

COVID-19 salgını, başta eğitim olmak üzere birçok alanda olumsuz etkilere neden olmuştur. Bu etkilerin bir kısmı süreç ile birlikte ortaya çıksa da yaklaşık iki yıldır devam eden salgın sebebiyle öğrenme kayıplarının olduğu ve uzaktan eğitime erişimde meydana gelen fırsat eşitsizlikleri düşünüldüğünde gelecekte meydana gelmesi muhtemel sorunların da olabileceği unutulmamalıdır. Salgının eğitim sektöründe oluşturduğu en büyük etki şüphesiz okulların yüz yüze eğitime kapatılması olmuştur. Alınan tedbirler ile yüz yüze eğitime ara verilerek uzaktan eğitime geçilmiştir. Dünya genelinde 1.5 milyar öğrenci, 63 milyon öğretmen ve eğitim alanında

faaliyet gösteren çok sayıda insan bu durumdan olumsuz etkilenmiştir (EBR, 2020). Gerçekleştirilen bu araştırmada uzaktan eğitime ulaşamayan ya da çeşitli sebeplerle (donanım eksiklikleri, altyapı yetersizliği, maddi sorunlar ve sosyal yapıdaki farklılaşmalar) ulaşmakta zorluk yaşayan öğrencilerin eğitime erişim konusunda zorlandıkları görülmüştür. Süreç içerisinde öğrencilerin sosyal gelişim bakımından da sıkıntılar yaşadığı unutulmamalıdır. Öğretmen-öğrenci ilişkisinin en yoğun yaşandığı ilkökul kademesinde, uzaktan eğitim sebebiyle öğrencilerin okula, öğretmenine ve arkadaşlarına uyum sağlama sıkıntıları yaşadıkları görülmektedir.

Salgın, okuldaki eğitime ara verilmesi sebebiyle evde eğitimi ön plana çıkarmıştır. Evde eğitim, eğitim sürecinin en azından tamamen durmasının önüne geçmiş ve eğitimin sürdürülebilirliğini sağlamıştır. Ancak ev ortamının pedagojik, sosyal ve ekonomik açıdan uygun olması beklenmektedir (Balcı, 2020). Evde uzaktan eğitimin sağlanabilmesi için ailelerin çocuklarına internet, bilgisayar, tablet ve akıllı telefon gibi teknolojik olanakları sunması gerekmektedir. Bu konuda yaşanan eksiklikler fırsat eşitsizliğini gündeme getirmektedir. Çünkü ailelerin sosyal ve ekonomik düzeyleri farklılıklar göstermektedir.

Salgının eğitim alanına getirdiği bir diğer etki de öğrenci değerlendirmelerinde meydana gelen zorluklar olmuştur. Ölçme ve değerlendirme, öğrencilerin eğitim sürecine yönelik başarı durumları hakkında hem eğitimciler hem de velilere dönütler sağlamaktadır. Salgın döneminde ölçme ve değerlendirme işlemleri okulların kapalı olması sebebiyle ya ertelenmiş ya da bu durum öğretmen kararına bırakılmıştır. Öğretmen kararlarında ise önyargıların olabileceği unutulmamalıdır. Araştırmada öğretmen görüşlerine bakıldığında, öğrenci değerlendirmelerinde zorluklar yaşandığı görülmektedir. Kısaca bir örnek vermek gerekirse normal eğitimde başarılı olan bir öğrencinin çeşitli sebeplerle uzaktan eğitime katılamayarak öğrenme kaybı yaşaması, ancak akademik başarısı düşük olan öğrencilerin ise uzaktan eğitime katılma olanaklarına sahip olabilmesi tezatlığı, değerlendirme açısından öğretmenleri zor durumda bırakmıştır. Ayrıca MEB tarafından yapılan açıklamada bu dönemde öğrencilere sınıf tekrarı yaptırılmayacağı da belirtilmiştir.

Uzun vadede salgının yol açabileceği en büyük etki ise bu dönemde yetişen neslin belirli öğrenme kayıpları sebebiyle gelecekte yaşayacakları sorunlar olarak görülebilir. Bu sorunlar sadece eğitime yönelik olarak değerlendirilmemeli, toplumsal, ekonomik ve insan sermayesi olarak da düşünülmelidir.

İlkokullardaki Uzaktan Eğitim Süreci, Eğitime Erişilebilirlik Açısından Nasıl Yürütülüyor?

Araştırmada öğretmen, öğrenci ve velilerin uzaktan eğitime erişilebilirlik düzeyleri incelenmiş, ortaya çıkan sonuç Tablo 4, Tablo 5, Tablo 6, Tablo 7 ve Tablo 8’de verilmiştir.

Öğretmenlerin uzaktan eğitime erişilebilirlik düzeyleri Tablo 4’te yer almaktadır.

Tablo 4. Öğretmenlerinin uzaktan eğitime erişilebilirlik düzeyleri

Maddeler		Evet	Bazen	Hayır
Evde internetiniz var mı?	<i>f</i>	580	5	22
	%	95,6	,8	3,6
İnternet bağlantınız canlı ders anlatımları için yeterli oldu mu?	<i>f</i>	430	123	54
	%	70,8	20,3	8,9
Toplam = 607				

Tablo 4 incelendiğinde “Evde internetiniz var mı?” sorusuna ilkokulda görev yapan öğretmenlerin verdiği yanıtlar %95,6 “evet”, %0,8 “bazen” ve %3,6 “hayır” olarak gerçekleşmiştir. Toplanan verilerde öğretmenlerin büyük bir çoğunluğunun bu maddeye verdiği yanıtın “evet” olduğu görülmektedir. Uzaktan eğitim kapsamında en büyük gereksinimlerden birinin internet erişimi olduğu göz önüne alındığında, öğretmenlerin bu konuda yeterli donanıma sahip olduğu görülmektedir. “İnternet bağlantınız canlı ders anlatımları için yeterli oldu mu?” sorusunda ise öğretmenlerin %70,8’i “evet”, %20,3’ü “bazen”, %8,9’u “hayır” yanıtı vermişlerdir. Evde interneti olan öğretmenlerin bir kısmının, internet alt yapılarının uzaktan eğitim için yetersiz olduğu görülse de yine büyük bir çoğunluğun uzaktan eğitimde yeterli internet alt yapısına sahip olduğu görülmektedir.

Öğrencilerin uzaktan eğitime erişilebilirlik düzeyleri Tablo 5’te yer almaktadır.

Tablo 5. Öğrencilerin uzaktan eğitime erişilebilirlik düzeyleri-I

Özellik	Seçenek	Yüzde	
		Sayı	%
Evde internetiniz var mı?	Evet	298	92,3
	Hayır	25	7,7
Evinizde televizyon var mı?	Evet	273	84,5
	Hayır	50	15,5
Evinizde akıllı telefon var mı?	Evet	293	90,7
	Hayır	30	9,3
Evinizde bilgisayar var mı?	Evet	174	53,9
	Hayır	149	46,1

Evinizde tablet var mı?	Evet	124	38,4
	Hayır	199	61,6
Uzaktan eğitim sırasında yaşanan sorunlarda yanınızda size yardım edebilecek birisi var mıydı?	Evet	273	84,5
	Hayır	50	15,5
Uzaktan eğitime çevrimiçi platformlar (Zoom, Skype, Google Meet) aracılığıyla erişim sağladım.	Evet	274	84,8
	Hayır	49	15,2
Uzaktan eğitime eba.gov.tr aracılığıyla erişim sağladım.	Evet	250	77,4
	Hayır	73	22,6
Uzaktan eğitime TRT EBA TV İlkokul kanalı aracılığıyla erişim sağladım.	Evet	157	48,6
	Hayır	166	51,4
Uzaktan eğitime okulumuzun hazırladığı dijital materyaller aracılığıyla erişim sağladım.	Evet	15	4,6
	Hayır	308	95,4
Toplam		323	100,0

Tablo 5’te ev ortamında uzaktan eğitime erişim olanakları hakkında maddeler bulunmaktadır. “Evde internetiniz var mı?” sorusuna katılımcıların %92,3’ünün “evet” yanıtı verdiği görülmektedir. Katılımcıların büyük bir çoğunluğu ev ortamında internete sahip olduklarını belirtmiştir. Katılımcıların %84,5’inde televizyon, %90,7’sinde akıllı telefon, %53,9’unda bilgisayar ve %38,4’ünde ise tablet bulunmaktadır. Bu durumda katılımcı öğrencilerin büyük bir çoğunluğunun canlı derslere akıllı telefon ile giriş yaptığı düşünülmektedir. “Uzaktan eğitim sırasında yaşanan sorunlarda yanınızda size yardım edebilecek birisi var mıydı?” sorusuna öğrencilerin %84,5’i “evet” yanıtını vermiştir. Tablo 5’in devamında ise uzaktan eğitime erişim sağlama yolları konusunda elde edilen veriler belirtilmiştir. Bu kapsamda araştırmaya katılan öğrencilerin %84,8’inin Zoom, Skype ve Google Meet gibi çevrimiçi platformlardan, %77,4’ünün eba.gov.tr adresi üzerinden, %48,6’sının TRT EBA TV İlkokul kanalından ve %4,6’sının ise eğitim gördüğü okulun hazırladığı dijital materyaller üzerinden öğrenimini sürdürdüğü görülmektedir. Araştırmada öğrencilerin büyük bir çoğunluğun uzaktan eğitimde internet tabanlı öğrenme yollarına başvurduğu anlaşılmaktadır.

Öğrencilerin uzaktan eğitime erişilebilirlik düzeyleri Tablo 6’da devam etmektedir.

Tablo 6. Öğrencilerinin uzaktan eğitime erişilebilirlik düzeyleri-II

Maddeler		Evet	Bazen	Hayır
Televizyon ile uzaktan eğitime her zaman erişebildim.	<i>f</i>	185	90	48
	%	57,2	27,9	14,9
EBA üzerinden uzaktan eğitime her zaman erişebildim.	<i>f</i>	155	133	35
	%	48,0	41,2	10,8

İnternet üzerinden verilen canlı ders ile uzaktan eğitime her zaman erişebildim.	<i>f</i>	196	99	28
	%	60,6	30,7	8,7
Toplam = 323				

Tablo 6 incelendiğinde “Televizyon ile uzaktan eğitime her zaman erişebildim” sorusuna ilkökul öğrencilerinin %57,2’si “evet”, %27,9’u “bazen” ve %14,9’u “hayır” yanıtını vermiştir. Ankete katılan öğrencilerin çoğunluğu televizyon ile uzaktan eğitime erişim sağladıklarını belirtmiştir. “EBA üzerinden uzaktan eğitime her zaman erişebildim” sorusuna verilen yanıtların %48,0’ı “evet”, %41,2’si “bazen” ve %10,8’i “hayır” biçimindedir. Öğrencilerin büyük bir bölümü EBA üzerinden uzaktan eğitime katıldıklarını belirtse de, “bazen” yanıtları zaman zaman erişimde sıkıntılar yaşanabildiğini göstermektedir. “İnternet üzerinden verilen canlı ders ile uzaktan eğitime her zaman erişebildim” sorusuna öğrencilerin %60,6’sı “evet”, 30,7’si “bazen” ve %8,7’si “hayır” yanıtını vermiştir. Tablo 5’te “Evde internetiniz var mı?” sorusuna öğrencilerin %92,3’ü “evet” yanıtı vermesine karşın, her zaman canlı derslere katılım oranının düşük olması; internet altyapı sorunu, uzaktan eğitime katılan kardeş sayısının fazla olması, öğrencilerin derslere katılıp katılmama isteği gibi değişik nedenlerin olduğunu göstermektedir.

Velilerin uzaktan eğitime erişilebilirlik düzeyleri Tablo 7’de yer almaktadır.

Tablo 7. Velilerin uzaktan eğitime erişilebilirlik düzeyleri-I

Maddeler		Evet	Bazen	Hayır
Evde internetiniz var mı?	<i>f</i>	996	32	148
	%	84,6	2,7	12,7
İnternetiniz varsa uzaktan eğitim sırasında yeterli oldu mu?	<i>f</i>	653	217	296
	%	56,0	18,6	25,4
Uzaktan eğitim sırasında çocuğunuza teknik destek sağlayabildiniz mi?	<i>f</i>	617	261	288
	%	52,9	22,4	24,7
EBA içeriğine ulaşımında sorun yaşadınız mı?	<i>f</i>	552	393	221
	%	47,3	33,7	19,0
Toplam = 1166				

Tablo 7’de “Evde internetiniz var mı?” sorusuna velilerin verdikleri yanıtlara bakıldığında %84,6’sı “evet”, %2,7’si “bazen” ve %12,7’sinin “hayır” seçeneğini işaretledikleri görülmektedir. Bu durum araştırmaya katılan velilerin büyük bir çoğunluğunun evinde internet bağlantısı olduğunu göstermektedir. “İnternetiniz varsa uzaktan eğitim sırasında yeterli oldu mu?” sorusuna velilerin %56,0’ı “evet”, %18,6’sı “bazen” ve %25,4’ü “hayır” yanıtını vermiştir. Bu madde de evlerinde internet olan velilerin yüzdesine göre evet yanıtlarında düşüş olduğu görülmektedir. Bu durum internet

altyapısından, donanım yetersizliklerinden ya da kullanılan uygulama ya da web sitelerinin yoğunluğundan kaynaklanabilir. Her ne nedenle olursa olsun kullanılan internetin uzaktan eğitimde yetersiz olması, uzaktan eğitimden alınan verimin düşmesine neden olacaktır. “Uzaktan eğitim sırasında çocuğunuza teknik destek sağlayabildiniz mi?” sorusuna verilen yanıtların %52,9’u “evet”, %22,4’ü “bazen” ve %24,7’si “hayır” biçimindedir. Velilerin yarısından fazlası bu süreçte çocuklarına teknik destek sağladıklarını belirtmişlerdir. “EBA içeriğine ulaşımında sorun yaşadınız mı?” sorusunda ise velilerin %47,3’ünün “evet”, %33,7’sinin “bazen” ve %19,0’ının “hayır” seçeneğini işaretledikleri görülmektedir. Uzaktan eğitime ilk geçildiği dönemlerde sistemde bazı sorunların ortaya çıktığı görülmüştü. Katılımcı yoğunluğu ve altyapı yetersizliği gibi nedenlerle erişimde aksaklıklar yaşanmıştı. Bu sorunlar maddeye verilen “evet” yanıtlarının nedenlerini açıklamaktadır. Sonrasında MEB’in, yoğunluğu azaltmak amacıyla EBA’ya giriş saatlerinde düzenlemeler yaptığı bilinmektedir.

Öğrencilerin uzaktan eğitime erişilebilirlik düzeyleri Tablo 8’de devam etmektedir.

Tablo 8. Velilerin uzaktan eğitime erişilebilirlik düzeyleri-II

Özellik	Seçenek	Sayı <i>f</i>	Yüzde %
Akıllı Telefon	Evet	901	77,2
	Hayır	265	22,8
Televizyon	Evet	729	62,5
	Hayır	437	37,5
Bilgisayar	Evet	592	50,7
	Hayır	574	49,3
Tablet	Evet	421	36,1
	Hayır	745	63,9
Toplam		1166	100,0

Tablo 8’de, velilerin ilkökulda öğrenim gören çocuklarına sağladıkları uzaktan eğitime erişim yolları verilmiştir. Tablo 8’e göre; velilerin %77,2’si akıllı telefon, %62,5’i televizyon, %50,7’si bilgisayar ve %36,1’i tablet üzerinden çocuklarına uzaktan eğitim olanağı sağladığını açıklamışlardır.

Uzaktan Eğitim Sürecine Yönelik Risk Durumları (Sosyal Yapı, Maddi Konular vb.) Nelerdir?

Araştırmada öğretmen, öğrenci ve velilerin uzaktan eğitim sürecine yönelik risk durumları (sosyal yapı, maddi konular vb.) incelenmiş, ortaya çıkan sonuç Tablo 9, Tablo 10 ve Tablo 11’de verilmiştir.

Öğretmenlerin uzaktan eğitim sürecine yönelik risk durumları (sosyal yapı, maddi konular vb.) Tablo 9’da yer almaktadır.

Tablo 9. Öğretmenlerin uzaktan eğitim sürecine yönelik risk durumları (Sosyal yapı, maddi konular)

Özellik	Grup	Sayı <i>f</i>	Yüzde %
Çalışılan Kurum	Devlet Okulu	554	91,3
	Özel Okul	53	8,7
Yerleşim Yeri Statüsü	Büyük kent	261	43,0
	Kent	91	15,0
	İlçe	173	28,5
	Köy/Mahalle	82	13,5
Görev Yeri Bölgesi	Akdeniz Bölgesi	73	12,0
	Doğu Anadolu Bölgesi	26	4,3
	Ege Bölgesi	108	17,8
	Güneydoğu Anadolu Bölgesi	60	9,9
	İç Anadolu Bölgesi	136	22,4
	Karadeniz Bölgesi	56	9,2
	Marmara Bölgesi	148	24,4
İnternet Erişim Türü	Mobil Veri	37	6,1
	Wi-Fi	150	24,7
	Mobil Veri + Wi-Fi	329	54,2
	Diğer	91	15,0
İnternet Erişimine Ödenen Ücret (TL)	0-50	28	4,6
	51-100	359	59,1
	101-150	160	26,4
	151-200	52	8,6
	201-250	2	,3
	251-300	6	1,0
Toplam		607	100,0

Tablo 9’a bakıldığında araştırmaya katılan öğretmenlerin %91,3’ünün devlet okullarında, %8,7’sinin ise özel okullarda görev yaptığı görülmektedir. Yerleşim yeri statüsü açısından araştırmaya katılan öğretmenlerin %43’ü büyük kentlerde, %15’i kentlerde, %28,5’i ilçelerde ve %13,5’i de köy/mahallelerde görev yapmaktadırlar. Katılımcıların yarıya yakınının büyük kentlerde öğretmen olduğu görülmektedir. Türkiye’nin bölgeleri kapsamında incelendiğinde katılımcıların %12,0’ünün Akdeniz Bölgesi, %4,3’ünün Doğu Anadolu Bölgesi, %17,8’inin Ege Bölgesi, %9,9’unun Güneydoğu Anadolu Bölgesi, %22,4’ünün İç Anadolu Bölgesi, %9,2’sinin

Karadeniz Bölgesi ve %24,4'ünün Marmara Bölgesi'nde görev yaptığı görülmektedir. Katılımcıların yaklaşık yarısı Marmara ve İç Anadolu Bölgesi'nde çalışan öğretmenlerden oluşmaktadır. İnternet erişim türlerine bakıldığında araştırmaya katılan öğretmenlerden %6,1'inin yalnız mobil veri, %24,7'sinin yalnız Wi-Fi, %54,2'sinin mobil veri + Wi-Fi ve %15'inin diğer kanallar aracılığı ile internet bağlantısı yaptığı görülmektedir. Bu bakımdan öğretmenlerin yarıdan fazlasının hem mobil veri hem de evlerinde bulunan sabit internet ile internete erişim sağladıkları görülmektedir. Son olarak internet erişimine ödenen ücretler açısından öğretmenlerin %4,6'sının 0-50₺, %59,1'inin 51-100₺, %26,4'ünün 101-150₺, %8,6'sının 151-200₺, %0,3'ünün 201-250₺, %1,0'ının ise 251-300₺ internet erişim ücreti ödedikleri görülmektedir. Araştırmaya katılan öğretmenlerin yarıdan fazlası 51-100₺ arasında internet erişim ücreti ödemektedirler.

Öğrencilerin uzaktan eğitim sürecine yönelik risk durumları (sosyal yapı, maddi konular vb.) Tablo 10'da yer almaktadır.

Tablo 10. Öğrencilerin uzaktan eğitim sürecine yönelik risk durumları (sosyal yapı, maddi konular)

Özellik	Grup	Sayı <i>f</i>	Yüzde %
Okul Yerleşim Birimi	Kent	287	88,9
	Köy/Kasaba/Mahalle	36	11,1
Okul Türü	Devlet Okulu	315	97,5
	Özel Okul	8	2,5
Okulun Bulunduğu Bölge	Akdeniz Bölgesi	8	2,5
	Doğu Anadolu Bölgesi	1	,3
	Ege Bölgesi	48	14,9
	Güneydoğu Anadolu Bölgesi	10	3,1
	İç Anadolu Bölgesi	199	61,6
	Karadeniz Bölgesi	16	5,0
	Marmara Bölgesi	41	12,7
Toplam		323	100,0

Tablo 10'a bakıldığında okul yerleşim birimlerini kent olarak belirten öğrenciler %88,9 iken, köy/mahalle olarak belirten öğrencilerin ise %11,1'dir. Katılımcıların büyük bir çoğunluğunun okul yerleşim birimlerinin kentlerde olduğu görülmektedir. Okul türü bakımında araştırmaya katılan öğrencilerin %97,5'i devlet okullarında, %2,5'i ise özel okullarda eğitim görmektedir. Araştırmada katılımcılara hangi ilde öğrenim gördükleri sorusu yöneltilmiş ve verilen yanıtlar bölgeler düzeyinde ele alınmıştır. Buna göre katılımcıların %61,6 ile İç Anadolu Bölgesi, %14,9 ile Ege Bölgesi ve %12,7 ile Marmara Bölgesi'nde eğitim aldıkları görülmektedir. Bu üç bölgeden katılım oranı %89,2'dir. Diğer bölgelerden

katılımın daha az ve sınırlı olduğu görülmektedir. Türkiye genelinden öğrenci anketi için 37 ilden veri toplandığı ve en çok katılımın %35,6 ile Çankırı ve %20,1 ile Ankara'dan olduğu görülmektedir. Bunun nedeni olarak ise araştırmacıların Çankırı ilinde görev yaptıkları ve burada daha çok öğrenciye ulaştıkları olarak yorumlanabilir.

Velilerin uzaktan eğitim sürecine yönelik risk durumları (sosyal yapı, maddi konular vb.) Tablo 11'de yer almaktadır.

Tablo 11. Velilere uzaktan eğitim sürecine yönelik risk durumları (sosyal yapı, maddi konular)

Özellik	Grup	Sayı	Yüzde
		<i>f</i>	%
Eğitim Gören Çocuk Sayısı	1 çocuk	482	41,3
	2 çocuk	519	44,5
	3 çocuk	134	11,5
	4 çocuk	28	2,4
	5 çocuk	2	,2
	6 çocuk	1	,1
Çalışma Durumu	Çalışıyor	485	41,5
	Ev hanımı	660	56,6
	Çalışmıyor	21	1,9
Yerleşim Yeri	Büyük kent	441	37,8
	Kent	314	26,9
	İlçe	334	28,6
	Köy/Mahalle	77	6,6
Yaşanılan Bölge	Akdeniz Bölgesi	104	8,9
	Doğu Anadolu Bölgesi	22	1,9
	Ege Bölgesi	213	18,3
	Güneydoğu Anadolu Bölgesi	47	4,0
	İç Anadolu Bölgesi	368	31,6
	Karadeniz Bölgesi	90	7,7
	Marmara Bölgesi	322	27,6
Okul Türü	Devlet Okulu	1124	96,4
	Özel Okul	42	3,6
İnternete Ödenen Ücret (₺/Ay)	0-74 ₺	336	28,8
	75-149 ₺	705	60,5
	150-224 ₺	107	9,2
	225-300 ₺	18	1,5
Toplam		1166	100,0

Tablo 11'de eğitim gören çocuk sayısı açısından katılımcıların %41,3'lük kısmı 1 çocuk, %44,5'lik kısmı 2 çocuk ve %11,5'lik bir kısmı ise 3 çocuk seçeneğini işaretlemiştir. 4 çocuk ve üzeri olanların oranı ise

%2,7'dir. Katılımcıların çalışma durumları üç kategoriye ayrılmış, bu kategorilerde en büyük oranın %56,6 ile ev hanımlarına ait olduğu görülmüştür. Çalışıyor kategorisinin yüzdesi %41,5 iken, çalışmıyor kategorisinin yüzdesi ise %1,9 olarak kaydedilmiştir. Katılımcıların buldukları yerleşim yerlerini %37,8 ile büyük kent, %26,9 ile kent, %28,6 ile ilçe ve %6,6 ile köy/mahalle oluşturmaktadır. Katılımcılara yaşadıkları iller sorulmuş ve bu iller bölgeler bazında gruplara ayrılmıştır. Bu kapsamda %8,9 Akdeniz Bölgesi, %1,9 Doğu Anadolu Bölgesi, %18,3 Ege Bölgesi, %4,0 Güneydoğu Anadolu Bölgesi, %31,6 İç Anadolu Bölgesi, %7,7 Karadeniz Bölgesi ve %27,6 Marmara Bölgesi olarak sıralanmıştır. Araştırmada veriler 68 değişik ilden toplanmış, 13 ilden katılım sağlanamamıştır. Araştırmaya İstanbul'dan 183, Çankırı'dan 147, İzmir'den 134 ve Ankara'dan 124 veli katılmıştır. Bu dört il toplam katılımcı sayısının %50,4'ünü oluşturmaktadır. Katılımcıların ilkokulda öğrenim gören çocuklarının okul türüne bakıldığında %96,4'ünün devlet okulunda, %3,6'sının ise özel okulda eğitim aldığı görülmektedir. Araştırmada velilere internete ödedikleri aylık ücret sorulmuş, % 60,5'nin 75-149 ₺ ve %28,8'inin ise 0-74 ₺ arasında ücret ödedikleri görülmüştür. 150-300 ₺ arası ücret ödediklerini belirten katılımcı sayısı ise %10,7'dir.

Uzaktan Eğitim ve Okulda Verilen Eğitim Arasında Nasıl Bir Farklılaşma Ortaya Çıkmıştır?

Araştırmada öğretmen, öğrenci ve velilerin uzaktan eğitim ve okulda verilen eğitim arasındaki farklılaşmaya yönelik görüşleri incelenmiş, ortaya çıkan sonuç Tablo 12, Tablo 13 ve Tablo 14'te verilmiştir.

Öğretmenlerin uzaktan eğitim ve okulda verilen eğitim arasındaki farklılaşmaya yönelik görüşleri Tablo 12'de yer almaktadır.

Tablo 12. Öğretmenlerin uzaktan eğitim ve okulda verilen eğitim arasındaki farklılaşmaya yönelik görüşleri

Maddeler		Evet	Bazen	Hayır
Uzaktan eğitimin içeriğini yeterli buldunuz mu?	<i>f</i>	170	254	183
	%	28,0	41,8	30,1
EBA'nın içeriğini yeterli buldunuz mu?	<i>f</i>	144	248	215
	%	23,7	40,9	35,4
TV üzerinden öğrencilere verilen eğitimi yeterli buldunuz mu?	<i>f</i>	118	210	279
	%	19,4	34,6	46,0
Uzaktan eğitimin devam etmesini ister misiniz?	<i>f</i>	187	159	261
	%	30,8	26,2	43,0
Toplam = 607				

Tablo 12’de “Uzaktan eğitimin içeriğini yeterli buldunuz mu?” sorusuna verilen yanıtların %28,0 “evet”, %41,8 “bazen” ve %30,1 “hayır” olduğu görülmektedir. Evet ve hayır yüzdelerinin benzer seviyede olduğu görülmektedir. Bu maddeye ağırlıklı olarak verilen “bazen” yanıtlarının, uzaktan eğitimin içeriğinde yapılan iyileştirmelerle yerini daha olumlu bir sonuca bırakacağı düşünülmektedir. “Uzaktan eğitim sırasında öğrenci ve velilerinizden talepler oldu mu?” sorusuna verilen yanıtların %31,3 “evet”, %32,9 “bazen” ve %35,7 “hayır” olduğu görülmektedir. “EBA’nın içeriğini yeterli buldunuz mu?” sorusuna verilen yanıtlar %23,7 “evet”, %40,9 “bazen” ve %35,4 “hayır” seçeneklerinden oluşmaktadır. Uzaktan eğitim sürecinin kilit noktası olan EBA’nın içeriğine yönelik görüşlerin ortaya çıkarılması için hazırlanan bu maddeye verilen yanıtlarda “hayır” seçeneğinin “evet” seçeneğine göre fazla olduğu görülmektedir. Fakat “bazen” yanıtlarının fazla olması, bazı düzenlemelerle EBA’nın daha kullanışlı duruma gelebileceği görüşünü ortaya çıkarmaktadır. “TV üzerinden öğrencilere verilen eğitimi yeterli buldunuz mu?” sorusunda verilen yanıtların %19,4 “evet”, %34,6 “bazen” ve %46,0 “hayır” olduğu görülmektedir. Araştırmaya katılan öğretmenlerin yarıya yakını TV üzerinden verilen eğitimi yetersiz bulduklarını dile getirmişlerdir. Bu büyük bir çoğunluktur ve MEB’in sürecin başından beri EBA TV kanallarını ön plana çıkarması durumuyla tutarsız bir ilişki ortaya koymaktadır. Bu maddeye verilen yanıtlarda “hayır” seçeneklerinin göz ardı edilmemesi gerekmektedir. Son olarak “Uzaktan eğitimin devam etmesini ister misiniz?” sorusuna verilen yanıtların %30,8 “evet”, %26,2 “bazen” ve %43,0 “hayır” olduğu görülmektedir. Uzaktan eğitimin devam etmesini istemeyen öğretmenler, katılımcıların hemen hemen yarısını oluşturmaktadır.

Öğrencilerin uzaktan eğitim ve okulda verilen eğitim arasındaki farklılaşmaya yönelik görüşleri Tablo 13’te yer almaktadır.

Tablo 13. Öğrencilerin uzaktan eğitim ve okulda verilen eğitim arasındaki farklılaşmaya yönelik görüşleri

Maddeler		Evet	Bazen	Hayır
Aldığım uzaktan eğitim okulda verilen eğitime göre daha etkiliydi.	<i>f</i>	26	52	245
	%	8,0	16,1	75,9
Okulda verilen eğitim uzaktan eğitime göre daha öğreticiydi.	<i>f</i>	300	17	6
	%	92,9	5,3	1,8
Uzaktan eğitimde verilen derslerden memnun kaldım.	<i>f</i>	151	114	58
	%	46,7	35,3	18,0
Okulda verilen dersler daha etkiliydi.	<i>f</i>	294	19	10
	%	91,0	5,9	3,1
Uzaktan eğitimde verilen ödevleri tamamladım.	<i>f</i>	248	67	8
	%	76,8	20,7	2,5

Okuldaki eğitimde verilen ödevleri tamamladım.	<i>f</i>	311	9	3
	%	96,3	2,8	,9
Uzaktan eğitimin devam etmesini istiyorum.	<i>f</i>	111	54	158
	%	34,4	16,7	48,9
Okuldaki eğitimi her yönden daha çok tercih ederim.	<i>f</i>	279	32	12
	%	86,4	9,9	3,7
Toplam = 323				

Tablo 13 incelendiğinde “Aldığım uzaktan eğitim okulda verilen eğitime göre daha etkiliydi” maddesine verilen yanıtlara bakıldığında öğrencilerin %8,0’ı “evet”, %16,1’i “bazen” ve %75,9’u “hayır” seçeneğini işaretlemişlerdir. “Okulda verilen eğitim uzaktan eğitime göre daha öğreticiydi” maddesine ise öğrencilerin %92,9’u “evet”, %5,3’ü “bazen” ve %1,8’i “hayır” yanıtını vermişlerdir. Bu iki maddeden anlaşılacağı üzere öğrencilerin büyük bir çoğunluğunun okulda verilen eğitimi, uzaktan eğitime tercih ettikleri anlaşılmaktadır. “Uzaktan eğitimde verilen derslerden memnun kaldım” maddesine öğrenciler %46,7 “evet”, %35,3 “bazen” ve %18,0 “hayır” yanıtını vermişlerdir. “Okulda verilen dersler daha etkiliydi” maddesinde öğrencilerin %91,0’ı “evet” yanıtını verirken, %5,9’u “bazen” ve %3,1’i “hayır” yanıtını vermiştir. Bu maddeye verilen yanıtlardan, öğrencilerin büyük bir çoğunluğu okuldaki derslerin uzaktan eğitim ile verilen derslere göre daha etkili olduğunu düşünmektedir. “Uzaktan eğitimde verilen ödevleri tamamladım” maddesine öğrencilerin %76,8’i “evet”, %20,7’si “bazen” ve %2,5’i “hayır” yanıtını vermiştir. “Okuldaki eğitimde verilen ödevleri tamamladım” maddesine öğrencilerin %96,3’ü “evet”, %2,8’i “bazen” ve %0,9’u “hayır” yanıtını vermiştir. Bu iki maddeye verilen yanıtlara bakıldığında okuldaki eğitimde verilen ödevlerin yapılma yüzdesi, uzaktan eğitimde verilen ödevlerin yapılma yüzdesinden daha fazladır. Bu durum okuldaki ödevlerin daha fazla sorumluluk duygusu ile yapıldığını gösterebilir. Ayrıca uzaktan eğitimin; okulun öğrencide oluşturduğu otoriteyi sağlayamaması, ödev kontrollerini veli ve öğrenciye bırakması da bu duruma neden olmuş olabilir. “Uzaktan eğitimin devam etmesini istiyorum” maddesine verilen yanıtlara bakıldığında %34,4’ünün “evet”, %16,7’sinin “bazen” ve %48,9’unun “hayır” seçeneğini işaretlediği görülmektedir. Öğrencilerin yarıya yakını uzaktan eğitimin devam etmesini istemediklerini belirtmişlerdir. “Okuldaki eğitimi her yönden daha çok tercih ederim” maddesine ise öğrencilerin %86,4’ü “evet”, %9,9’u “bazen” ve %3,7’si “hayır” yanıtını vermişlerdir. Bu maddeye verilen yanıtlar göstermektedir ki, öğrenciler okulda verilen yüz yüze eğitimi, uzaktan eğitime tercih etmektedirler.

Velilerin uzaktan eğitim ve okulda verilen eğitim arasındaki farklılaşmaya yönelik görüşleri Tablo 14’te yer almaktadır.

Tablo 14. Velilerin uzaktan eğitim ve okulda verilen eğitim arasındaki farklılaşmaya yönelik görüşleri

Maddeler		Evet	Bazen	Hayır
Uzaktan eğitimi verimli buldunuz mu?	<i>f</i>	304	393	469
	%	26,1	33,7	40,2
Uzaktan eğitim sırasında çocuğunuzun eğitimine yardımcı oldunuz mu?	<i>f</i>	871	209	86
	%	74,7	17,9	7,4
EBA'nın içeriğini yeterli buldunuz mu?	<i>f</i>	308	373	485
	%	26,4	32,0	41,6
TV üzerinden öğrencilere verilen eğitimi yeterli buldunuz mu?	<i>f</i>	178	292	696
	%	15,3	25,0	59,7
Uzaktan eğitimin devam etmesini ister misiniz?	<i>f</i>	490	131	545
	%	42,0	11,2	46,7
Toplam = 1166				

Tablo 14'te "Uzaktan eğitimi verimli buldunuz mu?" sorusuna velilerin %26,1'i "evet", %33,7'si "bazen" ve %40,2'si "hayır" yanıtını vermiştir. Bu madde uzaktan eğitim konusu düşünüldüğünde yanıt aranan en önemli sorulardan birisidir. Verilere bakıldığında "hayır" yanıtını verenlerin çoğunluğu oluşturduğu görülmektedir. Burada "bazen" yanıtlarının yüzdesi dikkat çekici seviyededir. Bu durum öğretmenden, öğrenciden, aileden ya da donanımdan kaynaklanan sorunlara göre uzaktan eğitimden alınan verimin değişiklik gösterebileceğini gözler önüne sermektedir. "Uzaktan eğitim sırasında çocuğunuzun eğitimine yardımcı oldunuz mu?" sorusuna velilerin %74,7'si "evet", %17,9'u "bazen" ve %7,4'ü "hayır" yanıtını verdiği görülmektedir. Araştırmaya katılan velilerin büyük bir çoğunluğunun uzaktan eğitim sürecinde çocuklarına yardımcı oldukları görülmektedir. "EBA'nın içeriğini yeterli buldunuz mu?" sorusuna velilerin %26,4'ü "evet", %32,0'ı "bazen" ve %41,6'sı "hayır" yanıtını vermiştir. EBA, özellikle MEB'in üzerinde en çok durduğu uzaktan eğitim aracı olmasına karşın velilerin büyük bir çoğunluğu bu maddeye "hayır" yanıtını vermişlerdir. Bu durumun ilkökul seviyesine uygun yeterince içeriğin olmaması, ilkökul öğrencilerine sistemsal açıdan hitap edememesi gibi nedenleri olabilir. "TV üzerinden öğrencilere verilen eğitimi yeterli buldunuz mu?" sorusuna verilen yanıtlara bakıldığında velilerin %15,3'ü "evet", %25,0'ı "bazen" ve %59,7'si "hayır" seçeneğini işaretlemiştir. Bilindiği gibi COVID-19 nedeniyle okullarda verilen eğitime ara verildiğinde MEB tarafından alınan ilk önlemlerin başında TRT EBA TV kanallarının açılması gelmiştir. Araştırmada velilerin verdiği yanıtlara bakıldığında, çoğunluğun TV üzerinden verilen tek yönlü bir eğitimi yeterli bulmadıkları görülmektedir. "Uzaktan eğitimin devam etmesini ister misiniz?" sorusuna ise velilerin %42,0'ı "evet", %11,2'si "bazen" ve

%46,7'si “hayır” yanıtını vermiştir. Bu duruma göre “evet” ve “hayır” yanıtları birbirine çok yakın çıkmış olup uzaktan eğitimin devam etmesi konusunda kararsız kalındığı görülmektedir.

Verilen Eğitimin İçeriği, Kapsamı ve Etkililiği Konusunda Paydaş Görüşleri Nelerdir?

Araştırmada uzaktan eğitimde verilen eğitimin içeriği, kapsamı ve etkililiği konusunda paydaş görüşleri incelenmiştir. Ayrıca öğrenci ve veliler tarafından öğretmenlere iletilen talepler Tablo 15'te verilmiştir.

Tablo 15. Uzaktan eğitim sırasında öğretmenlere iletilen talepler

Maddeler		Evet	Bazen	Hayır
Uzaktan eğitim sırasında öğrenci ve velilerinizden talepler oldu mu?	<i>f</i> %	190 31,3	200 32,9	217 35,7
Toplam = 607				

Tablo 15'te “Uzaktan eğitim sırasında öğrenci ve velilerinizden talepler oldu mu?” maddesine öğretmenlerin %31,3'ü “evet”, %32,9'u “bazen”, %35,7'si “hayır” yanıtını vermiştir. Bunun yanında katılımcılara “Yanıtınız evet ise ne tür talepler oldu?” açık uçlu sorusu yöneltilmiştir. Bu maddeyi 219 katılımcı yanıtlamıştır. Verilen yanıtlar dört kategoride değerlendirilmiştir. Yanıtlar Tablo 16'da yer almaktadır.

Tablo 16. Uzaktan eğitim sırasında öğretmenlere iletilen öğrenci ve veli talepleri

Talepler	Sayı <i>f</i>	Yüzde %
Donanım talepleri (tablet, bilgisayar, internet)	68	31,0
Ders saati değişikliği talebi	65	29,6
Teknik destek talebi	52	23,7
Özel talepler	34	15,5
Toplam	219	100,0

Tablo 16'ya göre öğretmenlerin 68'i, velilerin maddi olanaksızlıklar nedeniyle tablet, bilgisayar ve internet alt yapısı gibi donanımsal malzemeler talep ettiklerini belirtmişlerdir. Yine bu kategoride verilen yanıtlarda velilerin öğretmenlere, ücretsiz tablet ve internet bağlantısı için başvuru yerleri ile ilgili sorular sordukları görülmektedir. Ayrıca sınırlı sayıda donanım malzemesi talep etmişlerdir. Öğretmenlerin 65'i, velilerin kendilerine çalışma koşulları yüzünden ders saatlerinin değiştirilmesi talebini ilettiklerini belirtmiştir. Öğretmenlerin 52'sine iletilen bir diğer talep

ise EBA ve Zoom uygulamasına erişim konularında teknik destek konusunda olmuştur. Canlı derse katılamama, ID ve şifre sorunları, sistem tarafından dersten atılma, küçük yaş grubu öğrencilerin bağlantı sorunları gibi sorunlar bu taleplerin en dikkat çekici olanlarıdır. Son olarak öğretmenlerden 34'ü veli ve öğrencilerin kendilerinden özel taleplerde bulduklarını belirtmiştir. Bu taleplerin başında özel ders verilmesi, derslerin daha eğlenceli duruma getirilmesi, derste öğrenciye daha fazla söz hakkı verilmesi, değişik kaynak/materyal takviyesi ve ders saatlerinin arttırılması gibi istekler yer almaktadır.

Anketin son iki maddesinde ilkökul öğretmenlerine “Uzaktan eğitime yönelik olumsuz eleştirileriniz nelerdir?” ve “Uzaktan eğitime yönelik olumlu eleştirileriniz nelerdir?” açık uçlu soruları yöneltilmiştir. Yanıtlar birbirine benzerliklerine göre gruplandırılarak değişik kategorilerde yorumlanmıştır. Tablo 17’de öğretmenlerin uzaktan eğitime yönelik olumsuz eleştirileri yer almaktadır.

Tablo 17. Öğretmenlerin uzaktan eğitime yönelik olumsuz eleştirileri

Öğretmenlerin Olumsuz Eleştirileri	Sayı <i>f</i>	Yüzde %
Alt yapı ve internet bağlantı sorunu	209	41,1
Gelişim düzeyine uygun olmama	157	30,9
Veli davranışlarındaki sorunlar	73	14,4
Fırsat ve olanak eşitliğinin olmaması	69	13,6
Toplam	508	100,0

Tablo 17’ye bakıldığında “Uzaktan eğitime yönelik olumsuz eleştirileriniz nelerdir?” sorusuna 508 öğretmen yanıt vermiştir. Bu yanıtlar dört farklı kategoride değerlendirilmiştir. 209 öğretmen altyapı ve internet bağlantı sorunu konusunda olumsuz eleştirilerde bulunmuştur. Öğretmenler birçok öğrencinin canlı derse bağlantı sorunu yaşadığını ve özellikle EBA’ya girişlerde yaşanan sıkıntıları dile getirmişlerdir. Ayrıca öğrencilerin dersten düşmesi, çıkıp geri girmesi gibi sorunlar yüzünden öğrencilerde ve öğretmende motivasyon kaybı yaşandığını belirtmişlerdir. Verilen yanıtlara göre; öğretmenin bağlantı sorunu yaşaması bütün sınıfı etkilemekte ve birçok öğrenci mağdur olmaktadır.

157 öğretmen uzaktan eğitimi, öğrencinin gelişim düzeyine uygun olmaması nedeniyle eleştirmiştir. Özellikle küçük yaş grupları için gün içinde daha az dersin verilmesi gerektiğini belirtmişlerdir. Konuların daha yoğun olduğu 3. ve 4. sınıf öğretmenleri ise ders sürelerinin konu anlatımına ve etkinliklere yetmediğini iletmışlerdir. Öğretmenler, öğrencinin sosyal gelişimini engellediğini ve bu durumun öğrencinin psikolojisini olumsuz yönde etkilediğini dile getirmişlerdir. Bu nedenle uzaktan eğitimin öğrencide

derslere ve ödevlere karşı ilgisizlik uyandırdığı, derse katılma isteklerini azalttığı ve öğrencinin ders başarısını düşürdüğü belirtilmiştir.

Öğretmenlerin 73'ü, velilerin uzaktan eğitim sürecindeki davranışlarını eleştirmişlerdir. Öğretmenler bazı velilerin uzaktan eğitime karşı rekabet duygusuyla öğrencilerine müdahale ettiklerini, onların yerine yanıtlar verip derse katıldıklarını belirtmişlerdir. Canlı dersler için uygun ortamı sağlayamayan veliler nedeniyle de sorunlar yaşandığı görülmektedir. Velilerin ders saatlerini takip etmemesinin, öğrencilerin derse geç girmesine ve konuyu anlamamasına yol açtığı öğretmenler tarafından vurgulanmıştır. Dersleri çocuğuyla birlikte izleyen veliler nedeniyle öğretmenler, sürekli olarak denetleniyor izlenimine kapıldıklarını dile getirmişlerdir. Ayrıca çalışan velileri olan bazı öğretmenler, ders saatlerini velinin çalışma saatleriyle uyumlu duruma getirme konusunda sorun yaşadıklarını belirtmişlerdir.

Çalışmaya katılan 69 öğretmen ise uzaktan eğitimde fırsat ve olanak eşitliğinin olmadığını dile getirmiştir. Köy okullarında görev yapan bazı öğretmenler, canlı derse katılımın birkaç öğrenci ile sınırlı kaldığını belirtmişlerdir. Derse katılmayan öğrenciler ile düzenli olarak derse katılan öğrenciler arasındaki uçurumun arttığına da vurgu yapılmıştır.

Tablo 18'de öğretmenlerin, uzaktan eğitime yönelik olumlu eleştirileri yer almaktadır.

Tablo 18. Öğretmenlerin uzaktan eğitime yönelik olumlu eleştirileri

Öğretmenlerin Olumlu Eleştirileri	Sayı <i>f</i>	Yüzde %
Teknoloji okur-yazarlığının artması	128	33,1
Esnek çalışma olanağı sağlaması	117	30,2
Sağlık açısından bulaş riskini azaltması	73	18,9
Fırsat eşitliğini sağlaması	12	3,1
Diğer	57	14,7
Toplam	387	100,0

Tablo 18'de "Uzaktan eğitime yönelik olumlu eleştirileriniz nelerdir?" sorusuna 387 öğretmen yanıt vermiştir. Bu yanıtlar beş değişik kategoride değerlendirilmiştir. 128 öğretmen uzaktan eğitimi teknolojik açıdan olumlu bulduklarını belirtmiştir. Özellikle bu süreçte öğretmenler, Web 2.0 araçları ile tanıştıklarını ve bunları daha etkili kullanmaya başladıklarını dile getirmiştir. Okullarında akıllı tahta bulunmayan ve sınırlı internet bağlantısı olduğunu belirten öğretmenler, evlerinde daha rahat teknolojik olanaklara sahip olduklarını açıklamışlardır. Bu teknoloji kullanımının öğrencilere de yansıdığını belirtmişlerdir. Ayrıca Zoom üzerinden yapılan canlı derslerin kayıt altına alınması ile öğrencilerin bu dersleri tekrar edebilmelerine olanak

tanıdığı belirtilmiştir. Başta EBA olmak üzere değişik eğitim siteleri üzerinden takviye kaynaklar sağlandığı belirtilmiştir.

117 öğretmen uzaktan eğitimin kendilerine esnek bir çalışma olanağı sunduğunu belirtmiştir. Zaman ve yer sınırlaması olmadan ders yaptıklarını belirten öğretmenler, salgın döneminde evden çalışmanın önemine değinmişlerdir. Öğretmenler uzaktan eğitimin kendileri ve öğrencileri için kılık kıyafet konusunda daha rahat bir çalışma ortamı sunduğunu dile getirdiler. Özellikle evi, çalıştığı okula uzak olan öğretmenler bu sürecin kendileri adına daha iyi geçtiğini belirtmişlerdir. Uzaktan eğitimin zaman kazanımı sağladığını açıklayan öğretmenler, kendilerine ve ailelerine daha fazla zaman ayırabildiklerini vurgulamışlardır.

Öğretmenlerden 73'ü uzaktan eğitimin salgın döneminde herkes için daha sağlıklı olduğunu belirtmişlerdir. Öğretmenler uzaktan eğitim sayesinde, okulda maske ile tedirgin bir biçimde ders anlatmanın zorluklarından korunduklarını dile getirmişlerdir. Salgın nedeniyle okula gelmeyen öğrencilerin, uzaktan eğitime katılarak öğrenimlerini sürdürmesi öğretmenler tarafından olumlu karşılanmıştır.

12 öğretmen uzaktan eğitimi, eğitimde fırsat eşitliği kapsamında değerlendirmiştir. En azından çoğu evde televizyon bulunmasının, EBA TV kanalları ile eğitimde sürekliliğin sağlandığını belirtmiştir. Verilen yanıtlardan, engeli olduğu için okula devam edemeyen öğrencilerin de uzaktan eğitim sayesinde arkadaşlarıyla birlikte derslere katılabildikleri anlaşılmaktadır. Salgın döneminde eğitimin tamamen durmasının önüne geçilmesi, olanağı olanlar için her koşulda eğitimin devam etmesi, EBA sayesinde eksik öğrenmelerin tamamlanması ve bazı öğrencilerin sınıf ortamına göre uzaktan eğitimde kendilerini daha iyi olduklarını belirtmeleri, öğretmenlerin olumlu karşıladığı durumlardandır.

57 öğretmenin verdiği değişik ve dikkat çekici yanıtlar diğer kategorisinde değerlendirilmiştir. Taşımali eğitimin nispeten sona ermesi, sınıf ortamında oluşan gürültünün ve disiplinsiz davranışların uzaktan eğitimde kolay kontrol edilmesi, okulun ve öğretmenin değerinin daha iyi anlaşılması ve öğrencilerin eksik yönlerinin velilerce görülmesinin önemi verilen yanıtlar arasındadır. Ayrıca veli işbirliğinin arttığını dile getiren öğretmenler, kendilerinin veliler tarafından daha iyi anlaşıldıklarını belirtmişlerdir. Verilen dikkat çekici yanıtlardan birisi de, sınıfta sorun çıkaran öğrencilerin, ailesinin yanında derse daha iyi uyum sağlıyor olmalarıdır.

Anketin sonunda öğrencilerden açık uçlu soru anlamında “Uzaktan eğitimi tercih ediyorsanız nedenlerini sıralayınız” isteğinde bulunuldu. Tablo 19’da bu isteklere yer verilmiştir.

Tablo 19. Öğrencilerin uzaktan eğitimi tercih etme nedenleri

Öğrencilerin Uzaktan Eğitimi Tercih Etme Nedenleri	Sayı <i>f</i>	Yüzde %
Sağlık açısından bulaş riskini azaltması	105	68,2
Etkili ve öğretici olması	24	15,6
Zorunluluk- süreklilik	20	13,0
Aile ile geçirilen zamanın daha çok olması	5	3,2
Toplam	154	100,0

Ankete katılan 323 ilkokul öğrencisinin 169'u "hayır tercih etmiyorum" açıklamasında bulunurken, geri kalan 154 ilkokul öğrencisinin açıklamaları dört kategoride değerlendirilmiş ve Tablo 19'da verilmiştir. Bu değerlendirmeye göre 105 öğrenci COVID-19 nedeniyle uzaktan eğitimin daha sağlıklı olduğunu belirtmiştir. 24 öğrenci uzaktan eğitimin daha etkili ve öğretici olduğunu düşünmektedir. 20 öğrenci zorunluluktan uzaktan eğitimi tercih ettiğini yazmış ve 5 öğrenci ise evde ailesi ile birlikte olmanın daha güzel olduğunu belirtmiştir.

Anketin son iki maddesinde velilere "Uzaktan eğitime yönelik olumsuz eleştirileriniz nelerdir?" ve "Uzaktan eğitime yönelik olumlu eleştirileriniz nelerdir?" açık uçlu soruları yöneltilmiştir. Velilerin yazdıkları yanıtlar birbirine benzerliklerine göre gruplandırılarak değişik kategorilerde yorumlanmıştır. Tablo 20'de velilerin uzaktan eğitime yönelik olumsuz eleştirileri yer almaktadır.

Tablo 20. Velilerin uzaktan eğitime yönelik olumsuz eleştirileri

Velilerin Olumsuz Eleştirileri	Sayı <i>f</i>	Yüzde %
Alt yapı ve internet bağlantı sorunu	376	35,6
Gelişim düzeyine uygun olmama	342	32,4
Verimsizlik	219	20,7
Fırsat ve olanak eşitliğinin olmaması	120	11,3
Toplam	1057	100,0

"Uzaktan eğitime yönelik olumsuz eleştirileriniz nelerdir?" sorusuna 1057 veliden açıklamalar gelmiştir. Gelen açıklamalar dört kategoriye ayrılmıştır. Araştırmada uzaktan eğitimi altyapı ve internet bağlantı sorunları nedeniyle eleştiren 376 veli olmuştur. Bazı veliler çocuklarının canlı derslere bağlanmakta sorun yaşadıklarını belirtmiş, bazı veliler ise çocuklarının ders sırasında bağlantı sorunu yaşadığını dile getirmişlerdir. Ayrıca canlı ders sırasında ses gelmemesi, gelen seste yankılanmaların olması ve donma sorunları da velilerin şikâyet ettiği konular arasındadır. EBA'ya girerken de sorunlar yaşadıklarını belirten veliler, çocuklarının canlı derslere Zoom üzerinden girdiklerinde GSM operatörleri tarafından tanımlanan 8 GB interneti kullanamadıklarını da vurgulamışlardır. Velilerin 342'si ise uzaktan

eğitimi, öğrenci gelişimine uygun olmaması açısından değerlendirmiştir. Birçok veli tarafından canlı derslerde geçen sürenin fazla olduğu eleştirilerek, özellikle küçük yaş gruplarında bunun fiziksel ve sosyal gelişimi olumsuz etkileyeceği belirtilmiştir. Veliler, canlı ders saatlerinin çocuklarının gelişim düzeyi göz önüne alınarak düzenlenmesini istemektedirler. Özellikle okulların bir açılıp bir kapanması konusundaki istikrarsızlığın çocuklarının gelişimine olumsuz etki yaptığı velilerin eleştirdiği bir başka konudur. Ödev kontrolü ve değerlendirme aşamasında üstlerine fazladan görev düştüğünü belirten veliler de çoğunluktadır.

Araştırmaya katılan 219 veli, uzaktan eğitim yoluyla verilen eğitimin kalitesi ve verimliliği konusunda eleştirilerde bulunmuştur. Küçük sınıflarda özdenetimin yetersiz oluşu ve derslerde öğrencilerin not almakta zorlanması, velilere göre uzaktan eğitimi verimsiz duruma getirmektedir. Uzaktan eğitim sırasında öğrenciyle birebir ilgilenilmesi gerektiğini belirten veliler, eğitimde verimliliğin bu biçimde artacağını dile getirmişlerdir. Okuldaki disiplini evlerinde sağlayamadığını belirten veliler, çocuklarının seslerini ve kameralarını kapatıp başka şeylerle ilgilenmesinin önüne geçemediklerini de belirtmişlerdir.

120 veli ise uzaktan eğitimi fırsat ve olanak eşitliğini sağlayamaması kapsamında eleştirmiştir. Birden fazla öğrenci bulunan evlerde tablet, bilgisayar ve akıllı telefon eksikliğinin kendilerini zor duruma soktuğunu belirten veliler, var olan internet bağlantılarının da bu durumda yetersiz kaldığını açıklamışlardır. Veliler bu süreçte çocuklarının öğrenme kayıplarının daha çok artacağı endişelerini de dile getirmişlerdir. Ayrıca veliler, eşitsizlikler karşısında ücretsiz internet ve tablet dağıtım taleplerini de vurgulamışlardır.

“Uzaktan eğitime yönelik olumlu eleştirileriniz nelerdir?” sorusuna 825 veli görüş bildirmiştir. Görüşler beş değişik kategoride değerlendirilmiş ve Tablo 21’de verilmiştir.

Tablo 21. Velilerin uzaktan eğitime yönelik olumlu eleştirileri

Velilerin Olumlu Eleştirileri	Sayı <i>f</i>	Yüzde %
Eğitimin sürekliliği açısından	288	34,9
Sağlık açısından bulaş riskini azaltması	273	33,3
Teknolojik açıdan gelişim sağlaması	85	10,3
Esnek bir eğitim hizmeti sağlaması	65	7,8
Diğer	114	13,7
Toplam	825	100,0

Tablo 21’e göre velilerin 288’i uzaktan eğitimi, eğitimin sürekliliğinin önemi açısından değerlendirmiştir. Buna göre veliler yazdıklarında; uzaktan

eğitim sayesinde eğitimin sürdürülmesi, derslerin verimli bir biçimde yürütülmesi, okullar kapansa da öğrencilerin öğretmenlerini ve arkadaşlarını görebilmeleri, derslerin görselleştirilerek öğrencilerde ilgi uyandırması, eğitime erişimin sürekli duruma gelmesi, eğitimin özel ders kalitesinde verilmesi ve okul ortamının evde devam etmesi görüşleri ağırlık kazanmıştır. Velilerin 273'ü uzaktan eğitimi sağlık açısından değerlendirmiştir. Bu kategoride öne çıkan görüşler; virüsten korunması, maske takmak zorunda olunmaması, kronik hastalığı olan öğrenci ve ailelerin güvende olması ve genel anlamda bulaşı önlemesi olarak dile getirilmiştir. 85 veli uzaktan eğitimin teknolojik boyutunu olumlu bulmuştur. Özellikle veliler tarafından öğrencilerin bilgisayar, tableti, telefonu ve interneti eğitim amaçlı kullanabilecekleri de belirtilmiştir. Uzaktan eğitim sayesinde, eksik öğrenmelerin EBA sayesinde tekrarlar ile giderildiği de verilen yanıtlardandır. Velilerin 65'i uzaktan eğitimin esnek bir eğitim hizmeti sunduğunu dile getirmiştir. Zaman ve yer açısından bağımsız, ev ortamında rahat bir biçimde uygulanmasının öğrenci için olan önemine değinilmiştir. Okul servisine gerek duyulmaması, iklim koşullarından etkilenmemesi ve her yerden erişim olanağı olması görüşleri ön plana çıkmaktadır. 114 velinin yazdıkları ise diğer kategorisi altında gruplanmıştır. Bu kategoride; eğitimin en azından uzaktan da olsa yürütülüyor olması, çocukların eğitim durumlarının veliler tarafından görülmesi, öğretmenin ve okulun değerinin anlaşılması, velilerin çocuklarıyla daha çok zaman ayırıp eğitimlerine destek olması görüşleri yer almaktadır. Ayrıca, öğretmenlerin ellerinden gelen bütün fedakârlıkları yapması, Milli Eğitim Bakanlığı'nın süreci iyi yönetmesi ve okula göre öğrencilerin derslere daha etkin katılması görüşleri ön plana çıkmaktadır. Özellikle dikkat çeken bir görüşte veli, çocuğunun bedensel engeli yüzünden okula gidemediğini; fakat uzaktan eğitim sayesinde arkadaşlarıyla ve öğretmeniyle canlı derse katılmasının çocuğu üzerindeki olumlu etkisine değinmiştir.

Sonuç, Tartışma ve Öneriler

Türkiye'de ilkokullarda 2019 Mart ayından itibaren başlayan uzaktan eğitime yönelik ilkokul öğretmenleri, ilkokul öğrencileri ve öğrenci velilerinin görüşlerini belirlemek amacıyla yapılan bu çalışmada tarama modeli kullanılmıştır. Çalışmada verilerin çözümlenmesinde öğretmenlerin, öğrencilerin ve velilerin yanıtları frekans ve yüzde ile belirtilmiştir. Anket formunda öğretmenlere üç, öğrencilere bir ve velilere iki açık uçlu soru yöneltilmiştir. Bu sorulara verilen yanıtlar, birbirine benzerliklerine göre değişik kategorilere ayrılarak değerlendirilmiştir. Yapılan istatistiksel çözümlenmelerle elde edilen bulgular yorumlanmıştır. Bu bulgu ve yorumlar kapsamında aşağıdaki sonuçlara ulaşılmış ve bu sonuçlar

ışığında ilgili birimlere katkı sağlayacağı düşüncesiyle bazı önerilerde bulunulmuştur.

Araştırmada katılımcıların, uzaktan eğitime erişebilecekleri donanım ve internet alt yapılarının olduğu görülmektedir. Burada var olan internet altyapısının uzaktan eğitimde yeterli olup olmadığı sorusu gündeme gelse de, çoğunluğun bu konuda da “evet” seçeneğine yöneldiği görülmektedir. Ankete katılan bütün paydaşların %89,4’ünün evinde internet bulunmasına karşın ancak %61,0’ının canlı ders sırasında bağlantı sorunları yaşamadan derse katılabildikleri görülmektedir. Bu durum katılımcıların internet bağlantısına sahip olsalar da bunun uzaktan eğitim için yetersiz olduğunu göstermektedir.

Uzaktan eğitimin içeriğine yönelik maddelerde, içeriği yeterli bulan katılımcı yüzdesi %23,8’dir. Bu durum araştırmaya katılanların, uzaktan eğitimin içeriğini verimli bulmadıkları sonucunu ortaya çıkarmaktadır. Bu maddelerde “bazen” seçeneğine verilen yanıtların da fazla olması, uzaktan eğitim içeriklerinde yapılacak bazı düzenlemelere gereksinim duyulduğunu göstermektedir. EBA içeriklerinin yeterliliğine verilen yanıtlara bakıldığında öğretmen ve velilerin sadece %25,4’ü olumlu görüş belirtmiştir. EBA içerikleri özellikle uzaktan eğitim sürecinde daha iyi duruma getirilse de, ilkökul öğrencilerine yönelik etkinlikleri yetersiz görülmüştür.

Anketin en çok dikkat çeken maddelerinden, televizyon üzerinden verilen eğitimin yeterliliğine ilişkin soruda öğretmen ve velilerin sadece %16,6’lık kısmı olumlu yanıt vermiş olmasıdır. Bilindiği üzere uzaktan eğitim ilk başladığında, eğitimin sürdürülebilmesi için EBA TV kanalları açılmıştır. Milli Eğitim Bakanlığı sürekli olarak EBA TV kanallarında verilen eğitimin, öğrencilerin almaları gereken eğitimi karşılayacağını vurgulasa da, araştırmaya katılan öğretmenlerin ve velilerin büyük bir çoğunluğu TRT EBA TV kanallarının eğitim-öğretim açısından yeterli olmadığını düşünmektedir. Burada ciddi bir sorun olduğu görülmektedir. Bu yüzden uzaktan eğitim sürecinin televizyondan daha çok; öğretmen, öğrenci ve altyapı bileşenlerine yönelik bir yatırımla zenginleştirilmesi gerektiği unutulmamalıdır.

Uzaktan eğitime devam edilmesinin istenilip istenilmediği sorusunda ise tüm katılımcıların %37,5’i uzaktan eğitimin devam etmesini istemektedir. Öğretmenler ve öğrenciler sınıf ortamında yaptıkları derslere dönmek istemektedirler.

Öğretmenlere yöneltilen, “Uzaktan eğitim sırasında öğrenci ve velilerinizden talepler oldu mu?” sorusuna katılımcıların 219’u yanıt vermiştir. Öğretmenler, bazı velilerin uzaktan eğitime erişebilecekleri tablet ve internet bağlantısı talep ettiklerini belirtmiştir. Uzaktan eğitimde en

büyük sorunlardan birisi, uzaktan eğitime erişimin sağlanamaması olmuştur. Velilerin maddi olanakları da düşünüldüğünde bu sorunun devlet desteği altında çözülmesi en doğrusudur. Bazı veliler uzaktan eğitime bağlantı sorunları nedeniyle öğretmenlerden teknik destek konusunda taleplerde bulunmuşlardır. Velilerin uzaktan eğitime bağlantı konusunda bilgilendirilmeye gereksinimi olduğu görülmektedir. Bunun yanında öğretmenlerden ders dışı özel isteklerde bulunan veliler de bulunmaktadır. Bunların başında özel ders talebi, derslerin daha eğlenceli duruma getirilmesi ve ders saatlerinin artırılması talepleri yer almaktadır.

Öğretmenlere açık uçlu soru anlamında yöneltilen iki isteğin birincisi “Uzaktan eğitime yönelik olumsuz eleştirileriniz nelerdir?” biçimindedir. Öğretmenler en çok alt yapı ve internet bağlantısı sorunu konusunda görüş bildirmişlerdir. Bu sorunun ders verimliliğini etkilediği, öğretmen ve öğrencilerde motivasyon kaybına neden olduğu anlaşılmaktadır. Bağlantı sorunları çözülmeden dersin verimli işlenmesi çok zordur. Öğrenciler derse girebilseler bile bağlantı kopma sorunları, sesin ve görüntünün donması gibi nedenlerle eğitimden aldıkları verimde düşme olacaktır. Özellikle kent ve kırsal bölgelerde internet alt yapısı değişiklik göstermektedir. Günümüzde hala cep telefonlarının bile çekmediği ya da yetersiz olduğu yerleşim yerleri bulunmaktadır. Buralarda yaşayan öğrenciler için uzaktan eğitim koşullarının düzenlenmesi gerekmektedir.

Öğretmenlerin eleştirdiği diğer bir durum ise uzaktan eğitimin öğrencinin gelişim düzeyine uygun olmadığıdır. Son olarak fırsat ve olanak eşitliğinin olmaması konusunda özellikle köy öğretmenlerinden eleştiriler gelmiştir. Canlı derslere çok az öğrenci ile devam etmek zorunda kalan öğretmenler, öğrencileri arasında öğrenme eksikliklerinin ortaya çıktığını belirtmişlerdir. Eğitimde fırsat ve olanak eşitliği sağlamak, bütün öğrencileri uzaktan eğitime eşit biçimde ulaştırmakla olanaklı olacaktır.

Öğretmenlere açık uçlu soru anlamında yöneltilen diğer istek ise “Uzaktan eğitime yönelik olumlu eleştirileriniz nelerdir?” biçimindedir. Ankete katılan birçok öğretmen uzaktan eğitimi teknoloji kullanımını artırması nedeniyle olumlu bulmaktadır. Kendilerinde ve öğrencilerinde gerçekleşen bu olumlu gelişmenin, teknoloji okuryazarlığı konusunda önemli olduğunu belirtmişlerdir. Öğretmenler, canlı ders sırasında teknolojik olanakları daha rahat kullanabildiklerini belirtmişlerdir. Uzaktan eğitimin kendilerine esnek bir çalışma sağladığını belirten öğretmenler, salgın döneminde evde olmanın en güvenli seçenek olduğunu açıklamışlardır. Öğretmenler uzaktan eğitimin, engel durumu nedeniyle okula devam edemeyen öğrenciler için de fırsat eşitliği sağladığını düşünmektedirler. Uzaktan eğitimde derse egemen olmanın daha kolay olduğu öğretmenlerin olumlu bulduğu diğer bir konudur. Öğretmenler, öğrencilerin seslerini ve görüntülerini rahat bir biçimde kontrol edebildiklerini belirtmişlerdir.

Yazılan başka bir görüşte öğretmenler, uzaktan eğitim sürecinde kendilerinin veliler tarafından daha iyi anlaşıldığını ve bu durumun veli-öğretmen ilişkisini güçlendirdiğini vurgulamışlardır.

Araştırmada öğrencilere “Uzaktan eğitimi tercih ediyorsanız nedenlerini sıralayınız.” isteğinde bulunulmuştur. Araştırmaya katılan 154 öğrenci bu istek ile ilgili görüşlerini açıklamıştır. Öğrencilerin büyük bir çoğunluğu COVID-19 nedeniyle uzaktan eğitimi daha sağlıklı bulduklarını belirtmiştir. Okulda virüs bulaşması olasılığına karşı öğrenciler, canlı derslerin daha güvenli olduğunu vurgulamışlardır. Yüz yüze eğitime geçildiğinde ise bazı öğrencilerin aileleri tarafından okula gönderilmediği gözlemlenmektedir.

Bazı öğrenciler uzaktan eğitimi daha etkili ve öğretici bulduklarını, yüz yüze eğitime göre derslere daha etkin katıldıklarını yazmışlardır. Öğretmen ve veli görüşlerinde de buna benzer açıklamalar yapılmıştır. Bazı öğrenciler ise uzaktan eğitimi zorunlu olarak tercih ettiklerini belirtmişlerdir. Son olarak az sayıda öğrenci ise bu süreçte evde aileleri ile birlikte olmanın önemine değinmiştir.

Velilere uygulanan anketin son iki maddesi açık uçlu soru anlamındadır. Bu maddelerin birincisinde veliler uzaktan eğitimin eleştirdikleri yönlerini belirtmişlerdir. Edinilen bilgilere göre her şeyden önce alt yapı ve internet bağlantısı sorunları bulunmaktadır. Veliler, internet bağlantıları olmasına karşın zaman zaman canlı derslere ve EBA’ya erişimde sorun yaşadıklarını vurgulamışlardır. Bu sorunların bazen sistem kaynaklı olduğunu belirtmekte yarar var. Özellikle uzaktan eğitimin ilk dönemlerinde ortaya çıkan bu sorunlarda zamanla azalma olmuştur. GSM operatörleri tarafından sağlanan 8 GB internet hizmetinin Zoom uygulamasında kullanılamaması da velilerin eleştirdikleri yönler arasındadır.

Uzaktan eğitimin bazı yönlerinin, çocuklarının gelişimine uygun olmadığı konusunda da olumsuz eleştirilerde bulunan veliler, zamanla çocuklarda sosyal ve bedensel sorunlar oluşabileceğinden dolayı endişelidir. Okulların bir açılıp bir kapanmasını da eleştiren veliler, istikrarlı bir eğitim süreci beklediklerini belirtmişlerdir. Ayrıca veliler, canlı ders sırasında çocuklarının kameralarını kapatıp ders dışı etkinlikler yapmalarına engel olamadıklarını belirtmişlerdir. Bu aynı zamanda öğretmenlerin de sık sık eleştirdiği konulardan biridir. Son olarak bazı veliler uzaktan eğitimin fırsat ve olanak eşitliği sağlamadığını, herkesin aynı koşullara sahip olmadığını vurgulamışlardır. Bu eşitliği sağlamanın ise ücretsiz internet ve tablet dağıtımıyla olanaklı olacağını belirtmişlerdir.

Açık uçlu maddelerin ikincisinde ise veliler “Uzaktan eğitime yönelik olumlu eleştirileriniz nelerdir?” sorusuna yanıt olarak, uzaktan eğitimi, en

çok eğitimin sürekliliğini sağlaması açısından olumlu bulduklarını açıklamışlardır. Ayrıca veliler uzaktan eğitim ile çocuklarının hem derslerine devam ettiklerini hem de hijyen ve sağlık açısından evde kalarak daha güvende olduklarını belirtmişlerdir. Yazılanlara genel olarak bakıldığında en büyük tedirginliğin COVID-19 bulaşma riskinden kaynaklandığı anlaşılmaktadır. Öğretmenlerinin kullandıkları Web 2.0 araçları ile ders içi ve ders dışı etkinliklerin daha eğitici ve eğlendirici bir duruma geldiği de belirtilmiştir.

Bazı velilere göre uzaktan eğitim birçok açıdan esnek bir eğitim hizmeti sunmaktadır. Güvenli ve sağlıklı olmasının yanı sıra zaman ve yerden bağımsızlığı da veliler için olumlu boyutlardır. Veliler çocuklarının bu dönemde sorumluluk alıp özdenetim becerileri kazandıklarını da belirtmişlerdir.

Araştırmanın sonuçlarına genel olarak bakıldığında uzaktan eğitimin içeriği, kapsamı ve niteliği konusunda olumlu ve olumsuz paydaş görüşleri bulunmaktadır. Salgın döneminde teknoloji okuryazarlığının ve Web 2.0 araçlarının kullanımının artması, zaman ve yerden bağımsız esnek bir çalışma olanağının sunulması, öğrencide özdenetim becerilerinin geliştirilmesi, velilerin eğitim sürecinde daha etkin duruma gelmesi, okulun ve öğretmenin değerinin daha iyi anlaşılması uzaktan eğitim sürecine yönelik olumlu görüşlerdendir.

İnternet bağlantısı ve donanım eksiklikleri ya da yetersizliği nedeniyle eğitimde fırsat eşitliğinin sağlanamaması, ders saatlerinin belirlenmesinde öğretmen-veli uyumsuzluğu, veli ve öğrencilerin teknik desteğe gereksinim duyması ve özellikle küçük yaş grubu öğrencilerin gelişim düzeylerine uygun olmaması da dikkat çeken olumsuz paydaş görüşlerindedir.

Araştırmanın sonuçları kapsamında aşağıdaki önerilere yer verilmiştir:

Bu çalışma daha fazla katılımcı ile gerçekleştirilerek uzaktan eğitim sürecine yönelik görüşler derinleştirilebilir. Uzaktan eğitimin daha kapsamlı gerçekleştirilmesi ve amacına ulaşması için öğretmenlere uzaktan eğitim ile ilgili hizmet içi eğitimler verilebilir, kılavuz kitaplar hazırlanabilir. Ayrıca öğrenci ve ailelere, uzaktan eğitime yönelik bilgilendirici eğitimler düzenlenebilir. Çevrimiçi eğitimlerin en önemli bileşenleri internet ve donanımdır. Bu nedenle internet altyapı sorunları ve donanım eksikliklerinin giderilebilmesi için başta Milli Eğitim Bakanlığı olmak üzere, sivil toplum kuruluşları ve belediyeler tarafından ortak çalışmalar yapılabilir. Olanaklar çerçevesinde uzaktan eğitimin sağlanabilmesi için ücretsiz internet hizmeti verilebilir. Beden ve göz sağlığı için ilkokullarda ekran karşısında geçen canlı ders saatleri azaltılabilir. Bu amaçla öğrenciler araştırma yapmaya yönlendirilebilir. Okulların açık ya da kapalı tutulması konusunda kabul edilebilir bir yaklaşım sergilenebilir. Salgın öncesi kapatılan köy okulları

yeniden açılabilir. Uzaktan eğitim sürecinde fark yaratan örnek uygulamalar ülke geneline yayılabilir.

Kaynakça

20. TBMM Araştırma Komisyonu (2012). *Bilgi toplumu olma yolunda bilişim sektöründeki gelişmeler ile internet kullanımının başta çocuklar, gençler ve aile yapısı üzerinde olmak üzere sosyal etkilerinin araştırılması amacıyla kurulan meclis araştırması komisyonu raporu*. Erişim adresi: www.tbmm.gov.tr/sirasayi/donem24/yil01/ss381.pdf
- Arnas, A. Y. (2005). Okulöncesi dönemde matematik eğitimi. *Çoluk Çocuk Dergisi*, 48, 20-22.
- Bahçeşehir Üniversitesi (2020). Uzaktan eğitim süreci üzerine veli, öğretmen ve öğrencilerden elde edilen veriler ile ilgili araştırma bulgularının raporu. Erişim adresi: https://docs.google.com/document/d/1Yg6DyVDFf_ZwVoMhxislU5ipztqQQm8naNgAEUqzyCg/edit#
- Balcı, A. (2020). COVID-19 özelinde salgınların eğitime etkileri. *Uluslararası Liderlik Çalışmaları Dergisi: Kuram ve Uygulama*, 3 (3), 75-85. Erişim adresi: <https://dergipark.org.tr/tr/pub/ijls/issue/58115/772767>
- Bayzan, Ş., Korkmaz, V. ve Küçükali, M. (2009). *Türkiye'de internetin güvenli kullanımı ve istenmeyen içeriğe karşı bilişim şuuru geliştirilmesine yönelik bir çalışma*. 3. Uluslararası Bilgisayar ve Öğretim Teknolojileri Sempozyumu, 7-8-9 Ekim, Karadeniz Teknik Üniversitesi, Trabzon.
- Bledsoe, C. A. (2008). *Distance education financial expenditures in North Carolina community colleges*. (Yayımlanmamış doktora tezi). The University of North Carolina, Greensboro.
- Bothwell, E., ve McKie, A. (2020). *Universities 'may have to close' to prevent spread of coronavirus*. Erişim adresi: <https://www.timeshighereducation.com/news/universities-may-have-close-to-prevent-spread-coronavirus>
- Bulut, M. (2013). Gençlik ve sosyal medya araştırma raporu. *Gençlik ve Spor Bakanlığı Eğitim, Kültür, Araştırma ve Koordinasyon Genel Müdürlüğü*. Yayın No: 79, Ankara, 16-20.

- Combes, B. (2006). *Techno savvy or techno oriented: Who are the net generation?* School of Computer and Information Science. Edith Cowan University, Singapore.
- Curabay, Ş. ve Demiray, E. (2002). *20. kuruluş yılında Anadolu Üniversitesi açıköğretim sistemi ve Açıköğretim Fakültesi eğitim televizyonu (ETV)*. Eskişehir: Anadolu Üniversitesi Yayınları.
- Demirel, Ö. ve arkadaşları (2012). *Eğitimde yeni yönelimler*. Ankara: Pegem Akademi Yayıncılık.
- Executive Board Resolution on EI's Response to the Covid-19 Pandemic. (2020). The Executive Board Of Education International, Meeting Online On 3 April 2020.
- Horvitz, BSN Dabbagh ve B. Bannan-Ritland. (2007). Online learning: Concepts, strategies, and application. *Education Tech Research Dev* 55, 667–669. doi: 10.1007/s11423-007-9071-4
- Soland, J., Kuhfeld, M., Tarasawa, B., Johnson, A., Ruzek, E. ve Liu, J. (2020). The impact of Covid-19 on student achievement and what it may mean for educators, 27 Mayıs 2020. Erişim adresi: <https://www.brookings.edu/blog/brown-center-chalkboard/2020/05/27/the-impact-of-covid-19-on-student-achievement-and-what-it-may-mean-for-educators/>
- İçten, T. (2006). *Uzaktan eğitim öğrencileri için web tabanlı çevrimiçi sınav sistemi uygulaması geliştirilmesi*. Yayımlanmamış yüksek lisans tezi. Gazi Üniversitesi Fen Bilimleri Enstitüsü, Ankara.
- İşman, A. (1998). *Uzaktan eğitim*. Sakarya: Değişim Yayınları.
- Karasar, N. (2020). *Bilimsel araştırma yöntemi: Kavramlar ilkeler teknikler*. Nobel Akademik Yayıncılık: Ankara.
- Kaya, Z. (2002). *Uzaktan eğitim*. Ankara: Pegem Akademi Yayıncılık.
- Khan Academy (2020). *Herkese, her yerde, dünya standartlarında, bedelsiz eğitim!* Erişim adresi: <http://www.khanacademy.org.tr/hakkimizda.asp?ID=1>
- Kırık, M. A. (2014). Uzaktan eğitimin tarihsel gelişimi ve Türkiye'deki durumu. *Marmara İletişim Dergisi*, 21, 73-94.
- Koç, E. (2020). An evaluation of distance learning in higher education through the eyes of course instructors. *Akdeniz Üniversitesi Eğitim Fakültesi Dergisi*, 3 (1), 25-39.

- Küçükali, M., Bülbül, H. (2015). FATİH projesi kapsamında internetin bilinçli ve güvenli kullanımının artırılması. *TÜBAV Bilim Dergisi*, 8(2), 1-18.
- Lau, J., Yang, B. ve Dasgupta, R. (2020) *Will the coronavirus make online education go viral*. Erişim adresi: <https://www.timeshighereducation.com/features/will-coronavirus-make-online-education-go-viral>
- MEB Tebliğler Dergisi (1998). Sayı:2492, 1030-1046. Ankara: MEB.
- Orhan, F. ve Akkoyunlu, B. (1999). Uzaktan eğitim yaklaşımında temel eğitim I. kademe öğretmenlerinin video destekli hizmet içi eğitimi. *Hacettepe Üniversitesi Eğitim Fakültesi Dergisi*, 16-17, 136.
- Özdoğan, A. Ç. & Berkant, H. G. (2020). Covid-19 pandemi dönemindeki uzaktan eğitime ilişkin paydaş görüşlerinin incelenmesi. *Milli Eğitim Dergisi*, 13-43. doi: 10.37669/milliegitim.788118
- Scupham, J. (1972). *The open university*. International Broadcast Institute Ltd, British.
- Serçemeli, M. & Kurnaz, E. (2020). Covid-19 pandemi döneminde öğrencilerin uzaktan eğitim ve uzaktan muhasebe eğitimine yönelik bakış açıları üzerine bir araştırma. *Uluslararası Sosyal Bilimler Akademik Araştırmalar Dergisi*, 4(1), 40-53.
- TBMM Genel Kurulu (2020). *Milli Eğitim Bakanlığı 2021 yılı bütçesi TBMM genel kurulunda kabul edildi*. 17 Aralık 2020 tarihinde <http://www.meb.gov.tr/mill-egitim-bakanligi-2021-yili-butcesi-tbmm-genel-kurulunda-kabul-edildi/haber/22162/tr>
- Thomas, R. M. (1998). *Conducting educational research: A comparative view*. West Port, Conn: Bergin & Garvey.
- Verduin, J. R. ve Clark, Jr. T. A. (1994). *Uzaktan eğitim: Etkin uygulama esasları*. İ. Maviş (Çev.). Eskişehir: Anadolu Üniversitesi.
- YerelBT (2021). *Dünyada ve Türkiye’de internet ne zaman kullanıldı?* Erişim adresi: <https://www.yerelbt.com/dunyada-ve-turkiyede-internet-ne-zaman-kullanildi/>
- Yeşil, S. ve Alkan, M. (2007). *İnternet yönetişimi ve içerik düzenlemeleri*. INET-TR’07-XII. Türkiye’de İnternet Konferansı.
- Yükseköğretim Bilgi Yönetim Sistemi (2020). *2019-2020 öğrenci sayıları özet tablosu*. Erişim adresi: <https://istatistik.yok.gov.tr/>

Atıf için:

Yadigar, B. ve Yadigar, G. C. (2021). İlkokullarda uzaktan eğitime yönelik paydaş görüşleri. *Çankırı Karatekin Üniversitesi Sosyal Bilimler Enstitüsü Dergisi*, 12(2), 526-566. doi: 10.54558/jiss.943013