

AÜSBBD

Anadolu Üniversitesi Sosyal Bilimler Dergisi
Anadolu University Journal of Social Sciences

Sahibi: Anadolu Üniversitesi adına Rektör Prof. Dr. Fuat ERDAL
Owner: On behalf of Anadolu University, Rector Prof. Dr. Fuat ERDAL

Anadolu Üniversitesi Sosyal Bilimler Dergisi (AÜSBD) yayın hayatına 2001’de yılda iki sayı ile başlamış, 2012 itibariyle Mart, Haziran, Eylül ve Aralık aylarında olmak üzere yılda 4 defa yayınlanan ve TÜBİTAK-ULAKBİM Sosyal Bilimler Veri Tabanında taranan uluslararası hakemli statüsünde olan bir dergidir. AÜSBD ayrıca; EBSCOhost Academic Search Complete, Index Copernicus gibi uluslararası indekslerin yanı sıra Sobiad atf dizinininde de yer almaktadır.

Derginin Yayın dili Türkçe ve İngilizce olup, “araştırma makalesi”, “derleme”, “editöre mektup” ve “kitap incelemesi” türünden metinleri, yazım kurallarına uygun hazırlanmış olması koşuluyla değerlendirmeye kabul eder. Değerlendirilmek üzere dergimize gönderilen metinlerin, daha önce yayınlanmamış, yayınlanmak üzere kabul edilmemiş ve yayınlanmak için değerlendirilme sürecinde olmaması gerekir. Değerlendirme sürecinde olan ve yayınlanan eserlerin sorumluluğu tümüyle yazar(lar)a aittir.

AÜSBD 2019 yılı 1. sayısına kadar hem basılı hem çevrimiçi olarak yayınlanmıştır. 2019 yılı 2. sayısından itibaren ise çevrimiçi olarak yayınlanmaktadır. Değerlendirme süreci, elektronik ortamda çift-kör hakem değerlemesi (double-blind) yöntemiyle yürütülür. Dergimiz iktisat, işletme, maliye, sosyal politika ve çalışma ilişkileri, kamu yönetimi, siyaset bilimi ve uluslararası ilişkiler, davranış bilimleri, hukuk, tarih, sanat tarihi, arkeoloji, Türk dili ve edebiyatı, sosyoloji, felsefe, açık ve uzaktan öğrenme, iletişim bilimleri alanlarındaki bilimsel eserleri yayımlar.

Anadolu University Journal of Social Sciences (AUJSS) is an international peer-reviewed journal that started its publication life in 2001 with two issues per year, and as of 2012 published four times a year in March, June, September and December and is indexed in TÜBİTAK-ULAKBİM Social Sciences Database. AUJSS is also included in international indexes such as EBSCOhost Academic Search Complete, Index Copernicus and as well as in Sobiad citation index.

The journal's publication language is Turkish and English, and it accepts manuscripts such as "research article", "review", "letter to the editor" and "book review", provided that they are prepared in accordance with the guidelines of the journal. Manuscripts submitted to our journal for evaluation should not have been previously published, accepted for publication, and not in the process of being evaluation for publication. The responsibility of the manuscripts that are in the process of evaluation and the published articles belongs to the author(s).

AUJSS was published both in print and online until the first issue of 2019. Since the 2nd issue of 2019, our journal has been published online only. The evaluation process is conducted electronically by double-blind peer-review method. Our journal publishes scientific articles in the fields of economics, business, finance, social policy and labor relations, public administration, political science and international relations, behavioral sciences, law, history, art history, archeology, Turkish language and literature, sociology, philosophy, open and distance learning, communication sciences.

AÜSBD’de yayımlanan tüm eserlerin yayın hakkı Anadolu Üniversitesi’ne aittir.
Anadolu University holds the copyright of all published material that appear in AÜSBD.

Yazışma Adresi / Address: Anadolu Üniversitesi Sosyal Bilimler Enstitüsü Sosyal Bilimler Dergisi
Yunusemre Kampüsü 26470 Tepebaşı - ESKİŞEHİR
e-mail: sosbilder@anadolu.edu.tr
web: <https://dergipark.org.tr/pub/ausbd>

Editör / Editor

Saime ÖNCE

Anadolu Üniversitesi Sosyal Bilimler Enstitüsü 26470 Eskişehir - Turkey

Tel/Phone: +90 222 335 05 80 dahili/ext: 3243-1262

Faks/Fax: +90 222 335 08 95

e-posta/e-mail: sonce@anadolu.edu.tr

Teknik Editör / Technical Editor

Gülgün BULUT

Anadolu Üniversitesi Sosyal Bilimler Enstitüsü 26470 Eskişehir - Turkey

Tel/Phone: +90 222 335 05 80 dahili/ext: 3243-1275

Faks/Fax: +90 222 335 08 95

e-posta/e-mail: gbulut@anadolu.edu.tr

Yayın Kurulu / Editorial Board

- Ayşegül Asuman AKDOĞAN** (Erciyes Üniversitesi)
Abdullah YALAMAN (Eskişehir Osmangazi Üniversitesi)
Bayram Zafer ERDOĞAN (Anadolu Üniversitesi)
Ender GEREDE (Eskişehir Teknik Üniversitesi)
Evrin GENÇ KUMTEPE (Anadolu Üniversitesi)
Mehmet FIRAT (Anadolu Üniversitesi)
Yavuz AKBULUT (Anadolu Üniversitesi)

Alan Editörleri / Field Editors

- Aytül Ayşe CENGİZ** (Anadolu Üniversitesi)
Aras BOZKURT (Anadolu Üniversitesi)
Aziz Arman KARAGÜL (Anadolu Üniversitesi)
Baki DUY (Anadolu Üniversitesi)
Banu UÇKAN HEKİMLER (Anadolu Üniversitesi)
Bedia Yelda OLCAY UÇKAN (Anadolu Üniversitesi)
Demet KURTOĞLU TAŞDELEN (Anadolu Üniversitesi)
Erkan ÖZATA (Anadolu Üniversitesi)
Erkan YÜKSEL (Anadolu Üniversitesi)
Ferîştah ALANYALI (Anadolu Üniversitesi)
Fikret ÇELİK (Anadolu Üniversitesi)
Kemal YAKUT (Anadolu Üniversitesi)
Mustafa Erkan ÜYÜMEZ (Anadolu Üniversitesi)
Medet YOLAL (Anadolu Üniversitesi)
Mehmet Mahur TULUM (Anadolu Üniversitesi)
Meltem ERDOĞAN (Anadolu Üniversitesi)
Mesude Canan ÖZTÜRK (Anadolu Üniversitesi)
Mine OYMAN (Anadolu Üniversitesi)
Nadir SUĞUR (Anadolu Üniversitesi)
Serap BENLİGİRAY (Anadolu Üniversitesi)
Tolga AKKAYA (Anadolu Üniversitesi)

Dil Editörleri / Language Editor

- Ferdi BOZKURT** (Anadolu Üniversitesi)
Harun SERPİL (Anadolu Üniversitesi)

Görsel Tasarım ve Dizgi / Graphic Design & Typeset

- Gülgün BULUT** (Anadolu Üniversitesi)

Danışma Kurulu / Advisory Board

Abdülkadir GÜRER - Ankara Üniversitesi

Ahmet KALENDER - Selçuk Üniversitesi

Ahmet MAKAL - Ankara Üniversitesi

Aysun YÜKSEL - Anadolu Üniversitesi

Bülent GÜNŞOY - Anadolu Üniversitesi

C. Hakan KAĞNICIOĞLU - Anadolu Üniversitesi

Cengiz YILMAZ - Orta Doğu Teknik Üniversitesi

Deniz KAĞNICIOĞLU - Anadolu Üniversitesi

Didem PAŞAOĞLU BAŞ – Anadolu Üniversitesi

E. Nezir ORHON - Anadolu Üniversitesi

Elif TEKİN İFTAR - Anadolu Üniversitesi

Emre Ozan AKSÖZ – Anadolu Üniversitesi

Erhan EROĞLU – Anadolu Üniversitesi

Erinç YELDAN - Bilkent Üniversitesi

Erkan YÜKSEL - Anadolu Üniversitesi

Fatih TEMİZEL - Anadolu Üniversitesi

Halil İbrahim USTA - Ankara Üniversitesi

Hüseyin Sabri ALANYALI – Anadolu Üniversitesi

İbrahim KAYA - Anadolu Üniversitesi

John GRAHL - Middlesex University

Kurtuluş KARAMUSTAFA - Kayseri Üniversitesi

M. Erkan ÜYÜMEZ - Anadolu Üniversitesi

Nurcan TURAN - Anadolu Üniversitesi

Mehmet BAŞAR - Anadolu Üniversitesi

Mehmet Şükrü AKDOĞAN - Erciyes Üniversitesi

Metin TOPRAK - İstanbul Üniversitesi

Michael BASIL - University of Lethbridge

Michael J. BAKER - University of Strathclyde

Muharrem AFŞAR - Anadolu Üniversitesi

Muhsin MACİT - Anadolu Üniversitesi

Murat ERCAN – Anadolu Üniversitesi

Muzaffer DOĞAN - Anadolu Üniversitesi

Nesrin ALPTEKİN - Anadolu Üniversitesi

Nezir VARGAN – Anadolu Üniversitesi

Oktay EMİR – Anadolu Üniversitesi

Philip J. KITCHEN - Brock University

R. Ayhan YILMAZ - Anadolu Üniversitesi

Recai DÖNMEZ - Anadolu Üniversitesi

Süleyman SÖZEN - Anadolu Üniversitesi

Şebnem TOSUNOĞLU - Anadolu Üniversitesi

Şehmuz BALOĞLU - University of Nevada

T. Volkan YÜZER - Anadolu Üniversitesi

Tony ROYLE - National University of Ireland

Turgut TOK - Pamukkale Üniversitesi

Tyler COWEN - George Mason University

Zehra GÜLMÜŞ - Anadolu Üniversitesi



Editörden...

Çok değerli araştırmacılar ve okurlar merhabalar,

Anadolu Üniversitesi Sosyal Bilimler Dergimiz (AÜSBD) 20. yayın yılında...

2021 yılının dördüncü ve son sayısında da sizlerle birlikte olmaktan mutluyuz, gururluyuz. Akademik çalışmaların değerlendirilmesi, yayına hazır hale getirilebilmesi ve derginin okuyucuyla buluşabilmesi işbirliği, emek ve uzmanlaşma gerektirmektedir. 20 yıl boyunca dergimizin yayınlanmasında editörler ve hakemler başta olmak üzere çok sayıda akademisyenin emeği var, kendilerine teşekkür ediyoruz. Değerli çalışmalarını dergimize gönderen yazarlarımıza ve dergimizi takip eden okuyucularımıza da teşekkürler.

Tüm sayılarımızda olduğu gibi, bu sayımızdaki makalelerin de bilimsel bilgi birikimine katkı sağlayacağına yürekten inanıyorum. Bir sonraki sayımızda buluşmak umuduyla.

Sevgi ve Saygılarımla...

Prof. Dr. Saime ÖNCE

From the Editor...

Dear researchers and readers,

Anadolu University Journal of Social Sciences (AUJSS) is in its 20th publication year...

We are very pleased and proud to be with you in the fourth and last issue of 2021. For 20 years, many academicians, especially editors and referees, have contributed to the publication of our journal. I would like to thank to everyone; the field editors, referees, editorial and advisory boards and many others who contributed to the journal with their attentive and self-sacrificing work in order to bring the work of our valuable writers and researchers together with the other researchers and readers and to contribute to the fields of social sciences. I would like to thank to all of the authors who have sent their works that are prepared with great efforts and to the readers of our journal.

As in all our issues, I strongly believe that the articles in this issue will contribute to scientific knowledge. We hope to meet you all in our next issue.

Love and respect...

Prof. Dr. Saime ÖNCE

İçindekiler / Contents

Araştırma Makalesi / Research Article

Tarsus Sakızçukuru Kilisesi

Tarsus Sakızçukuru Church

Şener YILDIRIM 893-912

Araştırma Makalesi / Research Article

Davranışsal Finans Yaklaşımı Çerçevesinden Bireysel Emeklilik Sistemine Yönelik Tutum ve Davranışlar

Attitudes and Behaviors Towards the Individual Retirement System from the Framework of Behavioral Finance Approach

Fatma AKGÜL - Şule Yüksel YİĞİTER 913-930

Araştırma Makalesi / Research Article

Türkiye’de Paranın Depolitizasyonu, Merkez Bankası Bağımsızlığı ve Siyasal Partilerin Dönüşümü

Depoliticization of Money, Central Bank Independence and Transformation of Political Parties in Turkey

Ragıp YILMAZ – Oytun MEÇİK 931-952

Araştırma Makalesi / Research Article

Muhasebe Meslek Mensuplarının Dijital Muhasebe Uygulamalarını Kullanımlarına İlişkin Bir Araştırma

Digital Accounting Practices: A Study of Professional Accountants

Yasin ŞEKER - Safa HOŞ 953-972

Araştırma Makalesi / Research Article

2000’ler Türk Sineması’nda Güvenliği Okumak

Reading Security in 2000s Turkish Cinema

Necmettin IŞIK – Aslı ILGIT 973-998

Araştırma Makalesi / Research Article

Covid-19 Pandemi Sürecine Yönelik Yayınlanan Kamu Spotlarının Göstergibilimsel Yöntemle Çözümlemesi

Analysis of Public Service Announcements Published Regarding the Covid-19 Pandemic Process by Semiotic Method

Semih SALMAN 999-1016

**Araştırma Makalesi / Research Article****Amorium'da Yukarı Şehir İç Sur Kazıları (2014-2018)**

Excavations at Amorium: Inner Wall in Upper City (2014-2018)

Hasan YILMAZYAŞAR - Zeliha DEMİREL GÖKALP 1017-1050

Araştırma Makalesi / Research Article**Postmodern Culture and Public Relations: An Analysis through Campaigns**

Postmodern Kültür ve Halkla İlişkiler: Kampanyalar Üzerine Bir Analiz

Beris ARTAN ÖZORAN 1051-1070

Araştırma Makalesi / Research Article**Çalışma İradesinde Kariyer Kararı Öz-Yetkinliğinin ve Kariyer Karar****Verme Belirsizliğine Toleransın Rolü**

The Role of Career Decision Self-Efficacy and Career Decision

Ambiguity in Work Volition

Furkan KİRAZCI – Ayşenur BÜYÜKGÖZE KAVAS 1071-1088

Araştırma Makalesi / Research Article**Indigenous People as Self-Narratives of Canada For Building Ontological****Security in the Arctic**

Arktik'de Ontolojik Güvenlik İnşa Etmek İçin Kanada'nın Öz-Anlatısı Olarak

Yerli Halklar

Adnan DAL 1089-1104

Araştırma Makalesi / Research Article**Medyada Milliyetçilik Bağlamında Militarist Söylem ve Erkeklik Temsili:****Söz Dizisinin İncelenmesi**

Militarist Discourse and Representation of Masculinity in the Context of

Nationalism in the Media: An Analysis of the "Söz" Series

Gökhan GÜRBÜZ - Zafer AKAR - Nedim Serhat BİLECEN 1105-1126

Araştırma Makalesi / Research Article**Türk Bankacılık Sektöründe Piyasa Yapısı ve Rekabet**

Market Structure and Competition in the Turkish Banking Sector

Meryem EMRE AYSİN - Gürkan ÇALMAŞUR 1127-1146

Tarsus Sakızçukuru Kilisesi^{1 2 3}

Şener YILDIRIM⁴

Başvuru Tarihi: 15.05.2021

Kabul Tarihi: 21.06.2021

Makale Türü: Araştırma Makalesi

Öz

Sakızçukuru yerleşimi Tarsus'un yaklaşık 15 km. kuzeyinde, dik bir tepenin yamacında kurulmuştur. Geç Antik Dönemde Tarsus'a bağlı bir kome olduğu düşünülen yerleşimin Antik Dönemdeki adı bilinmemektedir. Çok sayıda mezar, konut ve tarımsal üretim mekan ve donatılarına sahip olan yerleşimde bir de kilise bulunmaktadır. Tamamen yıkılmış olan üç nefli, Hellenistik bazilikal planlı kilisenin inşasında dönemin standart ölçü birimlerinin kullanıldığı görülmektedir. Bununla birlikte, kilisenin tasarımında modüler sistemin uygulandığı anlaşılmaktadır. Ayrıca, Sakızçukuru Kilisesi Kilikia Bölgesi'nde daha nadir görülen bir uygulama olarak, apsisi dışı taşkın biçimde ve köşe mekanları olmaksızın inşa edilmiştir. Kilise içindeki moloz yıkıntıları arasında taşıyıcı sisteme ait mimari plastik elemanlar tespit edilmiştir. Ayrıca bir kısmı in situ durumda olan parapet levhaları, nefleri ayıran sütunların aralarının levhalarla kapatılmış olduğunu göstermektedir. Yapımında yerel kireç taşı malzemenin kullanıldığı mimari plastiklerden sütun başlıkları Suriye ve Kilikia'da yaygın kullanılan detaylandırılmamış korinth başlıkların, daha basit varyasyonları olarak değerlendirilebilir. Levhalarda görülen düşük işçilik kalitesi, tamamen yerel bir üretimin söz konusu olduğunu göstermektedir. Levhalardaki motif repertuarı ise hem Kuzey Suriye'ye hem de Tarsus hinterlandının kuzey komşularına referans vermektedir.

Anahtar Kelimeler: Kilikia, Tarsus, Bizans, Geç Antik Dönem, Kilise

Atf: Yıldırım, Ş. (2021). Tarsus Sakızçukuru Kilisesi. *Anadolu Üniversitesi Sosyal Bilimler Dergisi*, 21(4), 893-912.

¹ Bu çalışma etik kurul izin belgesi gerektirmemektedir.

² Tarsus Hinterlandı Arkeolojik Yüzeysel Araştırması Projesi 2016 yılından itibaren Mersin Üniversitesi Arkeoloji Bölümü öğretim üyesi Doç. Dr. Deniz Kaplan başkanlığındaki bir ekip tarafından yürütülmektedir (Proje no: 2018-1-AP5-2835). Bu çalışmanın gerçekleştirilmesinde verdikleri desteklerden dolayı tüm araştırma ekibine teşekkür ederiz.

³ "Tarsus Sakızçukuru Kilisesi" başlıklı makalenin hakları sadece Şener Yıldırım'a aittir.

⁴ Mersin Üniversitesi Fen-Edebiyat Fakültesi Sanat Tarihi Bölümü, seneryildirim@mersin.edu.tr, ORCID: 0000-0002-9476-6431

Tarsus Sakızçukuru Church

Şener YILDIRIM⁵

Submitted by: 15.05.2021

Accepted by: 21.06.2021

Article Type: Research Article

Abstract

Sakızçukuru settlement is situated about 15 kms north from Tarsus and was founded on the slope of a steep hill. The site is thought to be a “kome” in the territory of Tarsus, but its ancient name remains unknown. There remains in the settlements a church, quite a number of tombs, dwellings and agricultural production areas and associated equipment. Although entirely collapsed, the church had three naves and followed the Hellenistic basilical plan. However, it appears that the modular system was applied in the design of the church. Also, Sakızçukuru Church contains a rarer element in Cilicia; while its apse projects outside, it has no corner rooms. Inside the rubble, several architectural elements belonging to the church building were recorded. Some in-situ parapet plaques show that spaces between the columns separating the naves were covered with these. Local lime stone was used for the architectural decoration of the church. The Corinthian capitals could be considered as simpler versions of the simplified, undetailed capitals prevailing in Cilicia and Syria at the time. The low quality of artisanship seen on the parapet plaques indicate that local craftsmen produced these and not a specialized workshop. The motif repertoire on the plaques refer to other examples in the northern neighbors of Tarsus hinterland and northern Syria.

Keywords: Cilicia, Tarsus, Byzantine, Late Antiquity, Church

⁵ Mersin University Faculty of Science and Letters Department of Art History, seneryildirim@mersin.edu.tr, ORCID: 0000-0002-9476-6431

Giriş

Tarsus Roma İmparatorluk Dönemi'nde Kilikia Eyaletinin merkezi ve Geç Antik Dönemde de Kilikia Prima'nın metropolisi konumundadır (Hild-Hellenkemper, 1990, s. 428). Ortasından geçen Kydnos nehri, kentin güneyinde denize dökülür ve kentin limanı olarak kullanılan büyük bir lagün oluşturmuştur. Tarsus'un Doğu Akdeniz'de güvenli bir limana sahip olması ve Antik yollar üzerindeki konumu, kenti Antik Dönemde bölgenin en önemli ticaret merkezi olmasını sağlamıştır (Alkaç-Kaplan, 2017, s. 6). Zephyrion'a kadar kıyıya yakın uzanan Toros Dağları, burada kuzeybatıya doğru yönelir ve Tarsus'un batısındaki en yakın komşu kent olan Aulai ile arasında ovalık alanın başlamasını sağlar. Kydnos nehrinin taşıdığı alüvyonlarla oluşan geniş bir ovalık alanı teritoriası içine alan Tarsus'un kuzey hinterlandını ise Toros Dağlarının güney yamaçları oluşturur. Kentin kuzeydeki en yakın komşusu bir Kappadokia kenti olan Podantos'tur. Pylai Kilikia (Kilika Kapıları) olarak bilinen, bugünkü Gülek Geçidinde yer alan bir sınır yazıtı, her iki bölgenin ve dolayısıyla her iki kentin sınırını da göstermektedir. Tarsus'un doğusunda kent statüsüne sahip en yakın yerleşim Adana iken, güneydoğu komşusu Mallos kentidir (Resim 1).



Resim 1. Tarsus tarihi coğrafya haritası (Hild ve Hellenkemper, 1990)

Doğu, batı ve güney yönlerinde geniş ve verimli bir ovaya ve kuzeyde dağlık bir araziye sahip olan Tarsus'un zenginliği ve büyüklüğü, yalnızca jeopolitik konumun sağladığı ticarete değil, aynı zamanda tarımsal üretimine de bağlıdır. Tarsus hinterlandında oldukça yoğun biçimde zeytinyağı ve şarap işlikleri tespit edilmiştir. Kentin kırsalında gerçekleştirilen şarap ve zeytinyağı gibi ürünler, yalnızca bölgenin ihtiyacını karşılamakla kalmamış, aynı zamanda Akdeniz'in farklı noktalarına da ticari mal olarak satılmış olmalıdır. Nitekim başta Sakızçukuru yerleşimi olmakla birlikte, Tarsus kırsalındaki tarımsal üretim noktalarında, Geç Antik Döneme tarihlendirilen ve Kilikia Bölgesi'nde üretim atölyelerinin olduğu çok sayıda LRA 1 amforası tespit edilmiştir (Alkaç, 2020, s. 39-40).

Yaklaşık 6.6 hektarlık bir alana yayılmış, çok sayıda tarımsal üretim donanımına sahip konutların olduğu ve bir de kilisenin bulunduğu Sakızçukur yerleşimi, Tarsus hinterlandında yer alan ve kent ekonomisinin en önemli girdisi olan zeytinyağı ve şarap üretiminin yapıldığı, kırsal karakterli bir yerleşim birimidir. Tarsus'un kuş uçuşu olarak yaklaşık 15 km. kuzeyindeki Sakızçukuru, Sağlıklı Köyü yakınlarından geçen Antik Roma yolunun da yaklaşık 3 km. batısındadır (Resim 2). Yerleşimin nekropolünde belgelenen lahitlerden dolayı en geç 3. yüzyıldan itibaren yaşamın devam ettiği (Tepebaş, 2020, s. 125) ve Tarsus'a bağlı bir *kome* olması gereken yerleşimin Antik Dönemdeki adı bilinmemektedir. Tarsus Hinterlandı Arkeolojik Yüzey Araştırması projesi kapsamında, 2019 yılında tespit edilen ve planı çıkarılan yerleşimde yer alan kilise, bu çalışmanın konusunu oluşturmaktadır.

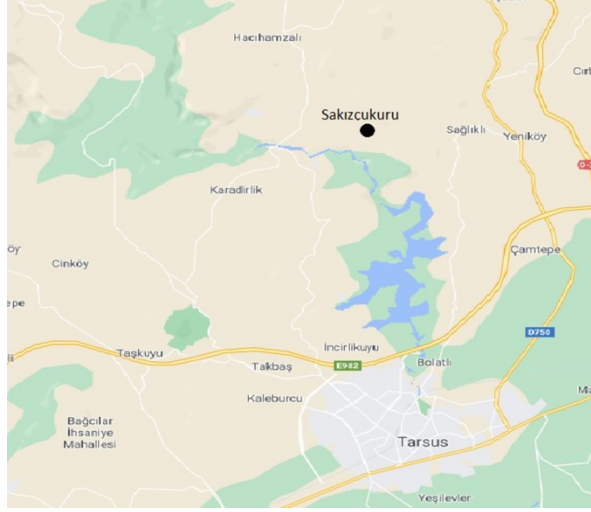

Resim 2. Harita, Tarsus Sakızçukuru Yerleşimi

Oldukça kayalık bir tepe üzerinde yer alan ve yoğun bitki dokusu altındaki yerleşimin kilisesi büyük oranda yıkılmış durumdadır. Apsis duvarı kısmen ayakta olan yapının duvarları ortalama 0.70 m. kalınlığındadır ve yüzey seviyesinde izlenebilmektedir. Yapının içi ise tamamen yapı malzemesinin molozları ile dolmuştur. Tam olarak doğu-batı doğrultusunda olmayan kilise yaklaşık 11° güneye dönüktür.

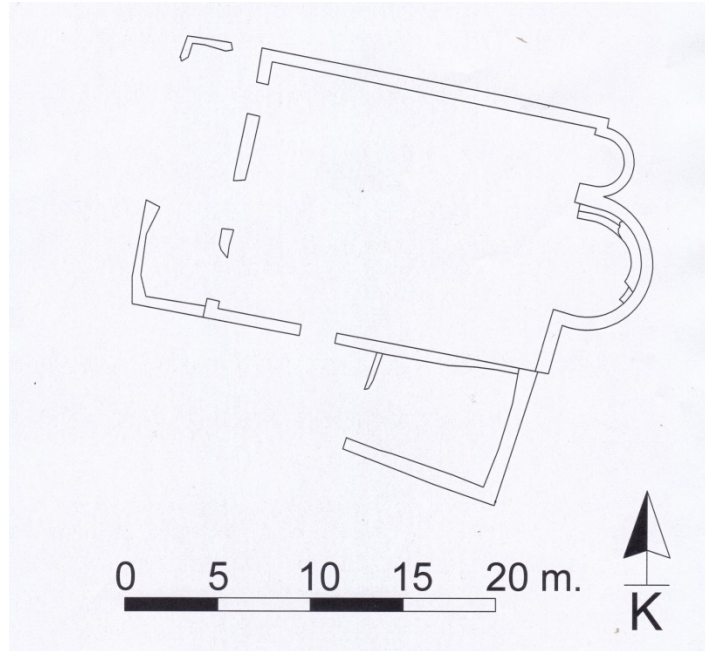

Resim 3. Sakızçukuru Kilisesi rölöve planı

Atriumun varlığına dair herhangi bir mimari verinin olmadığı, üç nefli Hellenistik bazilikal planlı kilise 23.22 x 14.53 m. ölçülerindedir (Resim 3). Kilisenin batısında kilise ile aynı genişliğe sahip ve 3.56 m. derinliğinde bir narteks vardır. Mevcut durumda, narteksin batı duvarının ortasında ve apsis ekseninde yer alan 2.35 m. genişliğindeki tek bir kapı açıklığı ile nartekse girişin sağlandığı anlaşılmaktadır. Nef eksenlerinde yer alan birer kapı açıklığı ile de narteksten naosa geçiş sağlanmıştır. Orta nef geçişi sağlayan ve narteksin batı girişi ile aynı genişlikteki kapı açıklığı, yan neflere açılan kapılardan daha geniştir. Orta nefin doğusunda, 4.42 m.

derinliğinde, içten ve dıştan hafif at nalı formunda bir apsis vardır. Apsisin içinde yer alan synthronona ait iki basamak görülebilmektedir. 3.78 m. genişliğindeki kuzey nefin doğusunda içten ve dıştan yarım daire formu bir apsis daha vardır. 2.65 m. genişliğe sahip güney nefin doğusu ise düz bir duvarla sonlanmaktadır. Güney cephede nartekse 4.57 m. uzaklıkta bulunan, yaklaşık 2.00 m. genişliğindeki bir diğer kapı açıklığı kiliseye güneyden girişi sağlamaktadır. Kilisenin güney duvarının doğu bölümünde, yapıya bitişik olarak inşa edilmiş olan yaklaşık 6.88 x 8.75 m. ölçülerinde, yamuk dörtgen planlı bir mekan daha yer almaktadır. Yoğun yıkıntı arasında, mekanın girişine dair bir iz görülememektedir. Bununla birlikte, mekanın batı duvarı üzerinde bir kapı açıklığının olması gerektiği düşünülebilir. Kilisenin duvarları ancak zemin seviyesinde takip edilebildiği için, cephelerde ve apsiste yer alması gereken pencere açıklıklarının yerlerine ve boyutlarına dair bir iz tespit edilememiştir (Resim 4).



Resim 4. Sakızçukuru Kilisesi güncel durumu.

Kilise içindeki moloz dolgu arasında, yapının taşıyıcı elemanlarına ait az sayıda parça görülebilmektedir. Farklı tiplerde sütun kaideleri, sütun gövdeleri ve sütun başlıkları, taşıyıcı sisteme ait parçalardır. Yıkıntı içerisinde herhangi bir arşitrav parçasının olmaması, sütunların kemerlerle bağlandığını göstermektedir.

Değerlendirme

Yapının boyutları dikkate alındığında, nefleri ayıran sütun dizilerinin altışar sütundan oluştuğu tahmin edilmektedir (Resim 5). Üç nefli Hellenistik bazilikal planlı Sakızçukuru Kilisesi, Erken Bizans Dönemi içinde en yaygın olarak kullanılan kilise tipinin bir örneğidir. Apsisin dışa taşkın biçimde, içten ve dıştan yarım daire formu, literatürden iyi tanınan ve oldukça yoğun yapılaşmanın söz konusu olduğu Dağlık Kilikia Bölgesi için nadir karşılaşılan bir özelliktir.⁶ Dağlık Kilikia kiliselerinde apsilerin içten ve dıştan yarım daire formu olarak yapılmış örneklerinin genelinde ise doğuda yer alan duvarlar ve ek mekanlar nedeniyle apsiler dıştan görünmezler. Daha az tanınan ve bölgenin doğusunu kapsayan Ovalık Kilikia'da ise apsilerin dışarıdan görülebildiği örnekler oransal olarak daha yoğundur.⁷

⁶ Anemurium A II I, Dağ Pazarı Mezarlık Kilisesi, Tapureli B Kilisesi için bkz. Hill 1996, Fig. 8a, 29 ve 52. İlk evresinde apsisi dışa taşkın olarak yapılan ancak daha sonra doğusuna ek mekanlar inşa edilerek apsisin kapatıldığı bir örnek olarak Karakabaklı Kilisesi için bkz. Aydınoglu-Çakmak 2011, Fig. 11a. Boğsak Adası Kilise V için bkz. Varinlioğlu 2014, 138, Res. 6.

⁷ Tarsus Hinterlandı Yüzeysel Araştırması Projesi sürecinde 2020 yılına kadar tespiti ve belgelemesi yapılan 15 kilisenin 12 tanesinde apsilerin dışa taşkın şekilde yapıldıkları görülmüştür. Literatüre dahil edilmiş Kırıt Yukarı Kilise ve Hacı Hamzalı Kale Kilisesi için bkz. Yıldırım 2020, Fig. 7 ve 13.

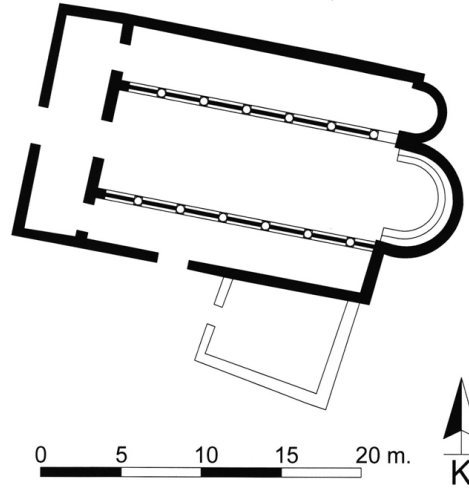

Resim 5. Sakızçukuru Kilisesi restitüsyon planı.

Dağlık Kilikia’da yaygın olarak görülen, kapalı bir dikdörtgen form içinde çözülmüş iç mekan tasarımı, apsisin iki yanında köşe odalarının oluşumunu da beraberinde getirmektedir. Sakızçukuru Kilisesi’nde apsisin dış taşkın durumu, bu türden kendiliğinden oluşumun da önüne geçmiştir. Meryemlik Aya Tekla Kilisesinde de dışa taşkın olarak yapılmış olan apsisle rağmen, apsisin iki yanına köşe odalarının eklenmiş olması, bölge mimari geleneğinin sürdürüldüğünü göstermekle birlikte, Sakızçukuru’nda bu türden bir uygulamaya gidilmediği ve genel Kilikia mimari özelliklerinden uzaklaşıldığı görülmektedir.

Geç Antik Dönemde uzunluk birimi olarak kullanılan ayak, farklı coğrafyalarda birbirine yakın olmakla birlikte, farklı metrik uzunluklara tekabül etmektedir.⁸ Bu birim, Sakızçukuru Kilisesi genel ölçüleri dikkate alındığında (apsis ve narteks dahil olmak üzere 27.30 x 14.69), ortalama ve kabaca 30.40 cm. olarak kabul edilebilir. Bu durumda kilise, yaklaşık 91 ayak uzunluğa ve 49 ayak genişliğe sahip olmaktadır.

Bizans kilise mimarisinde inşa süreci öncesinde bir tasarım aşamasının var olup olmadığı çok açık değildir. Bu konuda dönem kaynakları belirsiz ve zayıf bilgiler içermektedir (Osterhout, 2016, s. 75-77). Bununla birlikte, Gaza’da tapınak alanına kilise inşası öncesinde imparatoriçe Eudoxia’nın yapılacak kilisenin planını gönderdiği ve bu plana göre kilisenin yapıldığını anlatan hikaye dikkate alınır, inşa öncesinde bir tasarım sürecinin söz konusu olduğu kabul edilebilir (Mango 1972, 30-32). Ancak, bu hikayenin imparatoriçenin kilise inşasına müdahil olma sürecini anlatan bir hikaye olduğunu ve bu haliyle sıradan bir kilise inşasından söz edilmediğini de hatırd tutmak gerekir.

Geç Antik Dönemde Hıristiyanlığın hızlı yayılımı ve buna koşut olarak yoğunlaşan kilise inşası konusunda, eğitilmiş mimarların imparatorluğun ücra noktalarına kadar erişebilmelerini olanaklı kılmadığı gibi, küçük taşra yerleşimlerinin ekonomik güçlerinin de bu türden bir hizmet alımı için olasılıkla yeterli düzeyde olmadığı düşünülmelidir. Bazilikal planın basit formu ve hızlı inşa edilebilme durumu, artan yeni kilise ihtiyacının yerel ustalar eliyle karşılanmasını gerektirmiştir olmalıdır.

Vitruvius, tapınak inşası söz konusu olduğunda önce bir modül belirlenmesi gerektiğini ve ardından tüm yapının en küçük detayına kadar bu modül üzerinden hesaplanarak uygulanması gerektiğini belirtmiştir (Vitruvius, çev. 1993, s. 81-82). Geç Antik Dönem’de de kilise yapılarında farklı oran/orantı modellerinin

⁸ En yaygın kullanılan “ayak” birimi bugün yaklaşık 21.23 cm’dir, bkz. Schilbach 1991, 1325. Bununla birlikte, İstianus Dönemi’nde 31.5 cm., bkz. Underwood 1948, 64-74.; Roma Döneminde Alexandria’da 29.2 cm., İtalya’da 29.6 cm. olarak ölçülmüştür, bkz. McKenzie 2010, 322. Beytullahim’deki bir kazıma ölçek ise 30.89 cm. uzunluğundadır bkz. Restle 1979, 89-90. Anadolu’dan Geç Antik Döneme tarihlenen iki kilisede de “ayak” ölçüsünün 30 cm olduğu hesaplanmıştır. Side AA Kilisesi için bkz. Yıldırım 2013, 184.

yanında, modüler sistemin de zaman zaman uygulandığı örnekler bilinmektedir (Buchwald, 1995, s. 22; Hadzieva Aleksievska, 1997, s. 59-78; Taki, 2020, s. 71-77). Bu örneklerden, San Apollinare in Classe ve Side AA Kiliselerinde sütun aralıklarının plan tasarımında modül boyutlarını oluşturduğu görülmektedir (Trinci, 1984, s. 475-540; Yıldırım, 2013, s. 186;). Sakızçukuru Kilisesi'nde ise sütun aralıklarının belirlenebilmesi, *in situ* veri olmadığı için mümkün değildir. Ancak, yapının genel boyutları üzerinden yapılan bir incelemede, standart bir ölçü biriminin, modülün oluşturulmasında esas alındığı anlaşılmaktadır.

Bizans Döneminde topografik alan ölçülerinde kullanılan ölçü sistemlerinden biri *orgye*'dir (οργυιά). *Orgye*'nin bugünkü karşılığı ise 210 cm. olarak belirtilmektedir (Schilbach, 1970, s. 22-23). *Orgye* dokuz karış ve 108 parmağa bölünebilen, üzerine bölümlenmelerin iplerle işaretlendiği bir sırtık olarak betimlenmektedir (Osterhout, 2016, s. 77). Sakızçukuru Kilisesi'nin toplam uzunluk ve genişlik ölçüleri dikkate alındığında, 2.1 m. uzunluğundaki *orgye*'nin modül birimi olarak kullanıldığı anlaşılmaktadır (Resim 6). Çizimde görüldüğü üzere, kilise doğu-batı doğrultusunda toplam 15 *orgye* boyutundadır. Batıdaki narteks iki ve doğudaki apsis de iki *orgye* boyutunda modül içerir. Kuzey nefin apsisi de tam olarak bir *orgye* kadardır. Kuzey-güney yönünde de yapı genişliğinin 7 *orgye* ile modüler sisteme uygun olduğu görülse de iç mekanı oluşturan bölümlerde bu uyum gözlenmez. Kuzey nef modüler sistem içinde gibi görünmekle birlikte, güney nefin daha dar yapılmış olması bu düzeni bozmaktadır. Bunda belki de yapının kuzey-güney yönünde eğimli bir araziye yapılmış olmasının da etkisi olabilir.

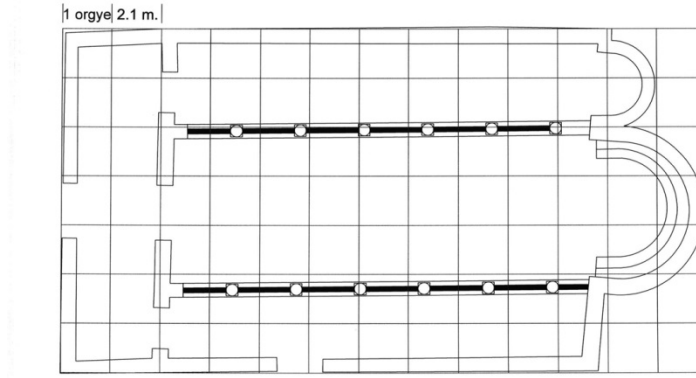

Resim 6. Sakızçukuru Kilisesi modüler sistem

Sakızçukuru Kilisesi'nde tespit edilen ölçü sistemi, yerel ustalar tarafından yapılmış olsa da, imparatorluk genelindeki geçerli ölçü sisteminin kullanılmış olduğunu göstermektedir. Bunda hiç şüphesiz, ekonomisi önemli oranda tarıma ve dolayısıyla tarımsal üretimden alacağı vergilere dayalı bir devlet olan Bizans İmparatorluğunun merkezî standartlarının, kırsal alanlara kadar uzanmış olması zorunluluğu etken olmalıdır.

Kilisenin moloz dolgusu içinde üç adet sütun kaidesi tespit edilmiştir (Resim 7-9a). Attik tipin varyasyonları olarak nitelendirilebilecek kaideler, yaygın örneklerden farklılık göstermektedir. Her üçü de 0.30 m. yüksekliğinde olan kaideler, kireç taşından yapılmıştır. Ötügen'in tipolojisi içinde Tip A'nın çeşitlemesi olarak kabul edilebilecek olan kaideler (Ötügen 1996, 161), olasılıkla yerel ustalar tarafından yapılmış olmalıdır.

Kilise içinde tespit edilen altı levhadan üçü (Resim 11, 13, 14) güney sütun dizisi hizasında ve batı bölümündedir. Moloz yığını arasında eğik durumda duran ve bir sıra oluşturan levhalar *in situ* durumdadır. Levhaların *in situ* durumları, nefleri ayıran sütunların aralarının levhalarla kapatılmış olduğunu göstermektedir. Kiliselerde sütun aralarının kapatılarak neflerin mekânsal olarak birbirlerinden kopartıldığı

örnekler bilinmektedir. Rhodiapolis Kilisesi'nde olduğu gibi bazı yapılarda sütun aralarına alçak duvarlar örülmesiyle bu ayırım sağlanırken (Tiryaki, 2012, s. 24-25), Selanik Acheiropoietos Kilisesi (Krautheimer, 1986, s. 99-101) ve Aphrodisias Katedral Kilisesi ve Priene Kilisesi (Peirano, 2018, s. 166) gibi kimi yapılarda ise sütun aralarına levhaların yerleştirildiği görülmektedir.⁹ Bu türden neflerin kapatıldığı uygulamalarda, orta nef ve yan neflerin bağlantısının sağlandığı açıklıkların olması beklenmelidir, ancak Sakızçukuru Kilisesi içindeki moloz dolgu, açıklıkların tespitine olanak tanımamaktadır.

Aynı levha grubunun parçası olması gereken en batıdaki 1 nolu levha ise güney nef içinde yer alır. 1 nolu levhanın ön yüzünde görülen madalyonlu haç bezemeleri Bizans mimari plastik ve liturjik elemanları içinde oldukça yaygın bir uygulamadır (Resim 10-10a). Özellikle parapet levhalarında ve lahitlerde sıklıkla kullanılan bu kompozisyona, imparatorluğun bütün coğrafyasında karşılaşılmaktadır. Kilikia Bölgesi'nden Silifke Müzesinde (Aydın, 2013, s. 291) ve Olba Manastırında (Yeğin, 2019, s. 280) tespit edilen iki örnek 5-6. yüzyıllara tarihlendirilmiştir. Yakın çevreden bir başka örnek Alahan Manastırında bulunmaktadır (Bakker, 1985, Fig. 37 ve 39). Ancak, Sakızçukuru örneğinde malzeme ve işçilik oldukça kaba niteliktedir. Malzeme ve işçiliği ile yerel bir örnek olarak Konya yakınlarındaki Zazadin Han'da devşirme olarak kullanılmış levha, yakın bir karşılaştırma örneği olarak görülebilir. Levhada çift sıra profille oluşturulmuş iki madalyon içinde haçlar yer almaktadır. Haçları çevreleyen madalyonun çerçeveleri uçları dışa dönük kabartma üçgenlerle doldurulmuştur ve 5-6. yüzyıllar içine tarihlendirilmektedir (Temple, 2013, s. 354, Resim 456).

Bununla birlikte, diğer levhalarda görülen eşkenar dörtgen ve üçgenlerden oluşan bezeme kompozisyonunun da benzer örnekleri Lykaonia Bölgesinde görülmektedir. Konya'nın kuzeybatısındaki Altınekin Zıvarık Han'da devşirme olarak kullanılmış bir lento üzerinde eşkenar dörtgenler, aralarında haç motifleriyle birlikte işlenmiştir (Arslan, 2014, s. 94, Resim 264). Daha küçük boyutlu eşkenar dörtgen bezeme kompozisyonuna sahip bir diğer lento, Karaman yakınlarındaki Değle ören yerinde bulunan ve bir manastır olarak tanımlanan 44 No'lu yapıda yer almaktadır (Eyice, 1971, s. 48, Resim 114). Kappadokia Bölgesi'nde 6. yüzyıla tarihlenen Buzluk Kilisesi'nde bulunan bir paye başlığında da yine üçgen bezeme sırası görülmektedir (Restle, 1979, s. 171, Tafel 218). Mersin Müzesi'nde bulunan ve 6. yüzyıla tarihlendirilen bir korinth başlığın abakusunda yer alan, iç içe üçgenlerden oluşmuş bir zikzak motifi de daha nitelikli bir benzer örnek olarak verilebilir (Aydın, 2014, s. 383, Fig. 10-12). Kuzey Suriye'de Kseiğbe Kilisesi'nde abakusları, içi inci motifleri ile doldurulmuş, üçgenlerin oluşturduğu zikzak motiflerinin olduğu bir korinth başlık yakın coğrafyadan bir diğer karşılaştırma örneği olarak verilebilir (Strube, 1993, Tafel 20 a ve j).

Sakızçukuru örnekleri ise hem bezemenin sadeliği hem de işçiliğin ve malzemenin kabalığından dolayı yerel uygulamalar olarak değerlendirilmelidir. 4 nolu levha üzerinde görülen eşkenar dörtgen bezemelerin çok yakın bir uygulaması 2019 yılında, Sakızçukuru yerleşiminin 16 km. batısındaki Belen Köyü kırsalında tespit edilen bir lahit üzerinde de görülmektedir. Bölgede henüz başka bir örneğini tespit edemediğimiz bu lahdin de bir benzeri yine Lykaonia Bölgesinden tanınmaktadır. Lykaonia için yerel bir uygulama olarak değerlendirilen örnek, erken 3. yüzyıla tarihlendirilmektedir (Koch ve Sichtermann 1982, 548).

Levhalar arasında bir parça daha nitelikli sayılabilecek olan delikli levha ise, olasılıkla ithal bir örnek olarak farklılaşmaktadır (Resim 15). Levha büyük oranda kırık ve yüzeyi de tahrip olmuş durumdadır ve kompozisyon net şekilde okunamamaktadır. Görülebilen kısmından, dairesel madalyonların içinde ikili yaprak motifleri ve arada da daire şeklinde delikli bölümler olduğu anlaşılmaktadır. Mevcut durumda kompozisyonun tamamı anlaşılamadığından karşılaştırma örneği önermek zordur. Bununla birlikte, yayınlanmış en yakın örnekler Silifke Müzesi'nden tanınmaktadır. Diokaisareia'dan müzeye getirilmiş olan bir delikli levhada büyük oranda kırık olmasına rağmen, dairesel deliklerin arasında madalyon içinde bitkisel bezemeye yer verildiği görülmektedir. Diokaisareia'daki tapınaktan dönüştürülmüş kiliseye ait olması gereken

⁹ Ayrıca, daha fazla sayıda örnek ve nef aralarının kapatılmasının nedeni konusundaki tartışmalar için bkz. Peschlow 2006.

parça araştırmacı tarafından 6. yüzyıla tarihlendirilmektedir (Westphalen, 2006, s. 403, Abb. 19). Aynı müzeden, geliş yeri belli olmayan bir diğer örnekte ise dairesel, dikey ve yatay bantların oluşturduğu, tamamen geometrik bir delikli levha örneği de 5-6. yüzyıllar içinde değerlendirilmiştir (Aydın, 2013, s. 291). Çok sayıda delikli levha örneğinin tanıtılıp değerlendirildiği Lykia Bölgesi kentlerinden Olympos'ta, bitkisel bezemeli örnekler de genel olarak 5-6. yüzyıllar içine tarihlendirilmiştir (Evcim ve Uzun, 2017, s. 117-144).

Naosun doğusunda tespit edilen kırık durumdaki bir templon levha kaidesinin, Geç Antik Dönem içinde pek çok örneği bilinmektedir. Kaidenin üzerindeki 11 cm genişliğindeki levha yuvası ise delikli levhanın kalınlığı ile uyumludur (Resim 19-19a). Nef aralarında kullanılmış olan diğer levhalardan hem nitelik, hem teknik, hem de kompozisyon açısından farklılaşan delikli levhanın, levha kaidesi ile birlikte düşünüldüğünde templona ait olması gerektiği düşünülebilir.

Kilise içindeki moloz yığını arasında tespit edilen üç sütun başlığı da, literatürde detaylandırılmamış korinth başlıklar olarak bilinen gruba aittir (Resim 16-17-18). Detaylandırılmamış korinth başlıkların en erken örnekleri Ürdün ve Suriye coğrafyasında görülür ve MÖ. 2. yüzyıl ve 1. yüzyıllara tarihlendirilir (Kaplan, 2014, s. 11). Kilikia Bölgesi'nde yaygın olarak karşılaşılan detaylandırılmamış korinth tipi başlıkların erken örnekleri ise çoğunlukla MS. 2-3. yüzyıllar içinde değerlendirilmektedir (Kaplan, 2014, s. 27-33). Bu tip başlıkların, Geç Antik Dönemden Arap akınlarının başladığı 7. yüzyıla kadar hem Suriye (Strube 1993, Tafel 18 e-f, Tafel 49; Strube 2002, Tafel 107 a-c, Tafel 151 b, d, e) hem de Kilikia (Aydın 2013, 230-236) coğrafyasında kullanımının devam ettiği görülmektedir.

Bu başlıklar, yaprak gövdelerinin kalathosu büyük oranda kapatacak şekilde yapılmış olmaları ve özellikle yaprak uçlarının dışa doğru kıvrılmaları ile temelde standart bir korinth başlığın genel özelliklerine sahiptir. Bir bütün şeklinde gösterilmiş olan akanthus yaprağında yaprak lobları, yaprak uçları, damarlar ve gözler oluşmamıştır. Tek ya da çift sıra akanthus çelenginin görülebildiği başlıklarda yaprakların genellikle sadece ana damarları işlenmiştir. Sakızçukuru örneklerinde ise, detaylandırılmamış korinth başlıkların standartlarından tamamen uzak bir durum söz konusudur. Buradaki başlıklarda tek sıra dört akanthus yaprağı silindirik gövdeyi sıkıca sarmış ve köşelere doğru uzanmıştır. Ancak, dışa doğru yönelmiş tepe uçları görülmemektedir. Alçak kabartma tekniğinde yapılmış olan yapraklar, neredeyse kalathosla hem yüz olacak biçimde işlenmişlerdir.

Ana yaprakların işlenimleri konusunda benzerlik gösteren Sakızçukuru örnekleri, detaylarda farklılaşmaktadır. 1 nolu başlıkta ana yaprak arasında görülen stilize akanthus, ana yaprağın döndüğü noktaya kadar düz bir bant şeklinde işlenmiş kalın bir gövdeye sahiptir (Resim 16). Tepe bölümünde ise yelpaze biçiminde açılmış yaprak uçlarının damarları kazıma tekniğinde gösterilmiştir. 2 nolu başlıkta ise gövde ikili bir bant şeklinde verilmiştir ve tepe yapraklarının uçları görülemezle birlikte, yine yelpaze biçiminde ayrıldığı anlaşılmaktadır (Resim 17). 3 nolu başlıkta ise başlık tabanından itibaren sivri yapraklar, gövdeden iki yana doğru açılmaktadır. Birbirinden farklı biçimlerde işlenmiş, başlık tabanından başlayarak abakusa kadar uzanan stilize edilmiş bu akanthus yapraklarının, standart bir korinth başlıktaki kaulis ve kaulis yaprağını oluşturdukları söylenebilir (Resim 18). Standart uygulamaların dışındaki bu başlıkların birebir karşılaştırma örneklerini tespit etmek kolay değildir. Ancak, ilk iki örnekte görülen ve abakus altında iki yana yelpaze gibi açılan yaprak işleniminin, daha nitelikli olmakla birlikte benzer bir örneği Suriye'de Dar Qita Sergios Kilisesi'nde tespit edilmiştir ve 6. yüzyıla tarihlendirilmektedir (Strube 2002, 140, Tafel 107 b).

Sonuç

Sakızçukuru yerleşimi, Tarsus'un kuzey hinterlandı içinde söz konusu olan yoğun kırsal yerleşimlerin, Geç Antik Dönem boyunca da ana kenti besleyen bir örneği olarak belirmektedir. Bölgenin Hıristiyanlaşmasıyla birlikte, daha erken dönemlerde de kırsal yaşamın söz konusu olduğu Sakızçukuru yerleşimi sakinlerinin de Hıristiyanlaşarak varlıklarını devam ettirdikleri anlaşılmaktadır. Bu çalışmanın konusunu oluşturan Sakızçukuru Kilisesi, Tarsus hinterlandında daha önce tespit edilen diğer kırsal kiliselerde de söz konusu olduğu gibi, Kilikia Bölgesi'nin genel kilise mimarisinin karakteristik özelliği olarak bilinen bir takım mimari özellikleri bünyesinde barındırmaz. At nalı formlu, dışa taşkın, içten ve dıştan dairesel apsisi ile daha çok, bölgenin kuzey komşuları ile benzerlikler sezilebilir.¹⁰ Mimari plastiklerinde görülen malzeme ve işçilik kalitesinin düşüklüğü, bununla birlikte bezeme kompozisyonlarında görülen primitif özellikler, profesyonel bir taşçı atölyesinden çok, yerel işçiler eliyle kilisenin yapılp bezendiğini düşündürmektedir. Bununla birlikte, basit geometrik bezemelerin hem Kuzey Suriye'de hem de Tarsus'un kuzey komşuları olan Lykaonia ve Kappadokia Bölgelerinde tespit edilebiliyor olması, kentnin Suriye ile Anadolu'nun iç bölgelerini birbirine bağlayan ana yol üzerindeki konumu dikkate alındığında, daha anlamlı hale gelmektedir. Kilisenin bezeme işlerindeki yerellik unsuruna rağmen, inşa konusunda yaygın ölçü ve metotların kullanılması ise ilginç bir özelliktir. Kilisenin tarihlendirilmesi konusunda, nitelikli olmasalar da, mimari plastikler en önemli veri olarak kabul edilebilir. Karşılaştırma örneklerinin genel olarak 5-6. yüzyıllar içinde değerlendirildiği mimari plastik malzeme, yapının plan özellikleri ile birlikte düşünüldüğünde, Sakızçukuru Kilisesini de genel olarak 5.-6. yüzyıllar içine tarihlendirmek mümkündür.

Mimari Plastik Kataloğu

Sütun kaidesi (Resim 7-7a)

Altta dik açılı profilsiz bir plinthos üzerinde içe doğru eğimli bir profil yer alır.¹¹ Profilin üzerinde silindirik olmayan ve yükseldikçe içe doğru eğrisel şekilde devam eden bir torus vardır. Torusun üzerinde ise içe doğru eğrisel bir biçimde devam eden ve tekrar dışa yönelmediği için yarım olarak tanımlanabilecek trokhilos görülmektedir. Kaide, yarım trokhilosun üzerindeki dik ve uzun bir profil ile sonlanmaktadır.

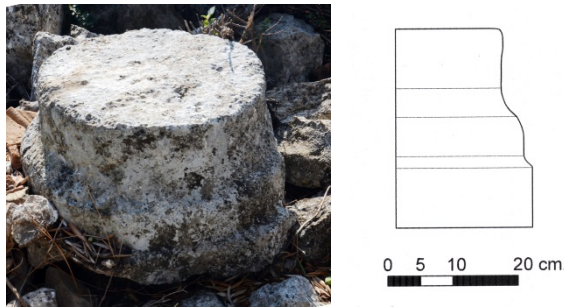

Resim 7-7a. 1 nolu sütun kaidesi ve profil çizimi

¹⁰ At nalı formlu apsis örnekleri, doğudan düz bir duvarla kapatılmış olmakla birlikte Doğu Dağlık Kilikia'da ve komşu Isauria'da da bilinmektedir. Köşkerli Kilisesi için bkz. Eyice, 2002, s. 235, Kanlıdivane 1 Nolu ve Alahan Manastırı Batı Kilisesi için bkz. Hill, 1996, Fig. 36, Fig. 2. Kappadokia Bölgesinde yaygın olarak görülen at nalı formlu apsislerden Gereme Panagia Kilisesi Erken Bizans Dönemine, bkz. Çorağan Karakaya, 2011, s. 5 ve Eski Andaval Konstanin-Helena Kilisesi 6. yüzyıla tarihlendirilmektedir, bkz. Pekak, 1998, s. 113. Lykaonia Bölgesi'nde yoğun Hıristiyan yapılaşmasına ev sahipliği yapan Karaman-Karadağ Binbir Kilise örneklerinin büyük bir kısmı da içten ve dıştan dairesel ve at nalı formludur, örnekler için bkz. Eyice 1971.

¹¹ Ölçüler: Y. 30.5 cm. Ç. 32 cm. Pl. Y. 9 cm. Pl. U. 37.2 cm (k) Pl. D. 30.7 cm. (k)

Sütun kaidesi (Resim 8-8a)

Altta dik açılı profilsiz bir plinthos üzerinde içe doğru eğimli bir profil yer alır.¹² Eğimli profilin üzerinde dış bükey torus vardır. Torusun üzerindeki ince dik profilin üzerinde alt ve üst bölümleri içbükey eğrisel yapılmış dik bir trokhilos görülür. Trokhilosun üzerinde yüksek ve dik açılı bir profil ile kaide sonlanır.



Resim 8-8a. 2 nolu sütun kaidesi ve profil çizimi

Sütun kaidesi (Resim 9-9a)

Altta dik ve profilsiz plinthosun üzerinde içbükey bir profil yer almaktadır.¹³ Profilin üzerinde, plinthostan dışa taşkın şekilde işlenmiş bir torus vardır. Torusun üzerinde oldukça yüzeysel olarak işlenmiş trokhilos görülür. Trokhilosun üzerinde üst üste iki dışbükey profil işlenmiştir. Dışbükey profillerin üzerinde dik açılı yüksek bir profil ile kaide sonlanmaktadır.

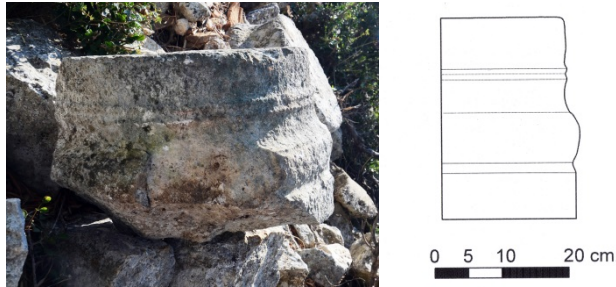

Resim 9-9a. 3 nolu sütun kaidesi ve profil çizimi

Levha 1 (Resim 10-10a)

Üç yönden kırık ve eksik durumdaki levha parçasının ön yüzünde, üstte çerçeveyi oluşturan dışa taşkın profilli bölümün, uçları aşağıya dönük olarak işlenmiş üçgen motifleri ile doldurulmuş olduğu görülmektedir.¹⁴ Altta kalan düz yüzeyde ise eksikleri olmakla birlikte, yan yana iki madalyon içinde haç motiflerinin olduğu görülür. Silindirik birer profil şeklinde işlenmiş olan madalyonların içinde yer alan haç motiflerinin uçlarının, dıştaki madalyona paralel olacak şekilde dairesel yapıldığı ve aynı merkeze sahip oldukları anlaşılmaktadır. Levhanın arka yüzü kaba olarak bırakılmıştır.

¹² Ölçüler: Y. 30 cm. Ç. 40 cm. Pl. Y. 8 cm. Pl. U. 31.5 cm (k) Pl. D. 21.7 cm. (k)

¹³ Ölçüler: Y. 31 cm. Ç. 38 cm. Pl. Y. 7 cm. Pl. U. 29.3 cm (k) Pl. D. 33.4 cm. (k)

¹⁴ Ölçüler: Y. 55 cm. (k) U. 79 cm. (k) K. 18 cm. Üst K. 21.5 cm.

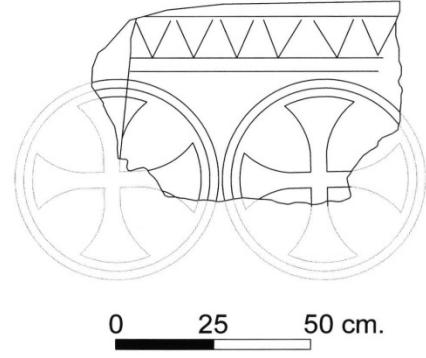

Resim 10-10a. 1 nolu levha ve çizimi.

Levha 2 (Resim 11)

1 No'lu levha ile aynı bezeme kompozisyonuna sahip olan levha bir yanından kırık durumdadır.¹⁵ Alt tarafı moloz yığını içine gömülü durumda olan levhanın tam yüksekliği alınamamıştır.



Resim 11. 2 nolu levha.

Levha 3 (Resim 12)

Üç tarafından kırık durumdaki levha 1 ve 2 numaralı levhalar gibi üst tarafında geniş bir profil ile çerçevelenmiştir.¹⁶ Profilin oluşturduğu geniş çerçeve bandı üzerinde yer alması beklenen bezeme görülemeyecek kadar tahrip olmuş durumdadır. Levhanın asıl bezeme kompozisyonunun yer aldığı alt bölümü de büyük oranda kırık ve yüzeyi de tahrip olmuş durumdadır. Ancak, bu bölümün üst tarafında sivri uçları aşağıya dönük, yan yana üç üçgen motifi görülebilmektedir. Levhanın bu yüzeyi, kabartma tekniğinde yapılmış olasılıkla eşkenar dörtgen motifleriyle dolu olmalıdır.

¹⁵ Ölçüler: Y. 75 cm. (k) U. 71 cm. (k) K. 18 cm. Üst K. 21.5 cm

¹⁶ Ölçüler: Y. 30 cm. (k) U. 42 cm. (k) K. 17 cm. Üst K. 20 cm



Resim 12. 3 nolu levha.

Levha 4 (Resim 13)

Sağ taraftaki kalın profilli bölümün kısmen sağlam olduğu levha, üst taraftan ve sol taraftan kırıktır.¹⁷ Alt kısmından toprağa gömülü durumdaki levhanın yüksekliği tam olarak alınamamaktadır. Bezeme programının yer aldığı ön yüzde eşkenar dörtgenlerle oluşturulmuş, geometrik bir kompozisyon görülmektedir. Levhanın arka yüzü kaba yonu olarak bırakılmıştır.



Resim 13. 4 nolu levha

Levha 5 (Resim 14)

Üç tarafından kırık olan levha toprağa gömülü olduğu için korunan yüksekliği tam olarak ölçülememiştir.¹⁸ Arka yüzü kaba yonu bırakılmış levhanın ön yüzünde eşkenar dörtgenlerin oluşturduğu bir bezeme kompozisyonu vardır.

¹⁷ Ölçüler: Y. 46 cm. (k) U. 97 cm. (k) K. 17 cm. Sağ K. 20 cm

¹⁸ Ölçüler: Y. 45 cm. (k) U. 95 cm. (k) K. 20 cm.



Resim 14. 5 nolu levha

Levha 6 (Resim 15)

Üç yönden kırık olan levhanın üst kısmında profilli düz bir bölüm, alttaki bezeme alanını çerçevelemektedir.¹⁹ Diğer levhalara oranla daha ince olan levhanın, niteliği çok belli olmayan ancak bitkisel ve geometrik motiflerin birlikte kullanıldığı bir bezeme programına sahip olduğu, bezeme tekniği olarak da diğerlerinden ayrılan levhanın delikli levha olduğu anlaşılmaktadır.



Resim 15. 6 nolu levha

Başlık 1 (Resim 16)

Yarısı kırık durumdaki korinth tipteki başlıkta detaylandırılmamış, tek sıra akanthus yaprak çelengi tüm kalathosu kaplamaktadır.²⁰ Başlığın altından yükselen dört akanthus yaprağı köşelere uzanmakta ve başlığın üst köşesinden dışa doğru açılmaktadır. Ortadaki ana damarları kazıma tekniğindeki bir çizgi ile verilen akanthuslar, yanlarda derin olmayan birer kanalla kalathostan ayrılmaktadır. Yaprakların arasında, alçak kabartma tekniğinde işlenmiş düz, kalın bir bant abakus çiçeğinin altına kadar uzanmaktadır. İşlenmeden bırakılmış abakus çiçeğinin altında, kabaca ve çizgisel bir şekilde işlenmiş, yelpaze şeklinde yaprakları açılmış oldukça stilize bir başka akanthus yaprağı, köşelerdeki ana yaprakları birbirinden ayırmaktadır.

¹⁹ Ölçüler: Y. 19 cm. (k) U. 39 cm. (k) K. 10 cm.

²⁰ Ölçüler: Ç. 33 cm. (k) Y. 42 cm. Ab. Y. 4 cm.



Resim 16. 1 nolu başlık

Başlık 2 (Resim 17)

Üst bölümü kırık durumdaki başlık detaylandırılmamış korinth tipindedir.²¹ Başlık gövdesinde tek sıra akanthus yaprak çelengi vardır. Başlığın altından başlayan ve köşelere uzanan akanthus yapraklarının ana damarları ince bir çizgi ile verilmiştir. Kalathosu saran dört akanthusun aralarında ince iki bant şeklinde gövdesi işlenmiş ve abakus çiçeğinin altında yelpaze şeklinde yaprakları açılan stilize bir akanthus yaprağı daha yer alır.



Resim 17. 2 nolu başlık

Başlık 3 (Resim 18)

Çok küçük bir kısmı bugüne ulaşmış olan detaylandırılmamış korinth tipteki başlığın gövdesinde, köşelere doğru uzanan dört akanthus yaprağının işlenmiş olduğu anlaşılmaktadır.²² İşlenim tarzı diğer iki başlıkla aynı olan başlıkta, ana yaprakların arasında yer alan stilize akanthus diğerlerinden farklılık gösterir. Ana yapraklar arasındaki akanthus yaprağının ana damarı yine düz bir bant gibi işlenmişken, ana damarın altından itibaren yukarıya kadar iki yana açılmış yan yapraklarıyla gösterilmiş farklı bir akanthus görülmektedir.

²¹ Ölçüler: Ç. 43 cm. Y. 39 cm. (k)

²² Ölçüler: Ç. 13 cm. (k) Y. 31.5 cm.



Resim 18. 3 nolu başlık

Templon Levha Kaidesi (Resim 19-19a)

İki uçtan kırık durumdaki templon levha kaidesinin alt bölümü de kısmen kırıktır. Levha kaidesinin üstünde 11 cm. genişliğinde bir levha yuvası vardır.²³

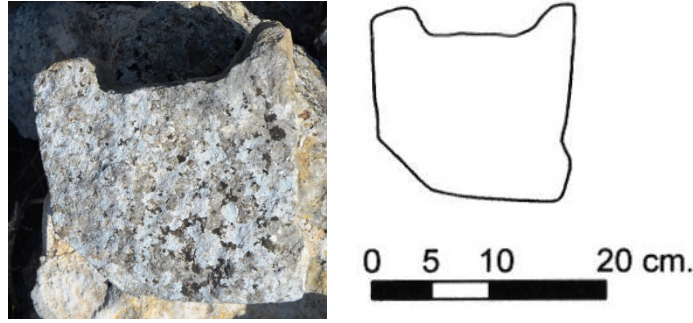

Resim 19-19a. Templon levha kaidesi ve profil çizimi.

Kaynakça

- Alkaç, E. (2020). Tarsus Kırıt mahallesi Cankurtaran tepesi mevkii seramikleri, D. Kaplan (Ed.), *Tarsus I* içinde, (s. 33-54), Ankara: Bilgin Kültür Sanat Yayınları.
- Alkaç, E. ve Kaplan, D. (2017). *Bir başkent'in tarihi ve anıtları Tarsus*, İstanbul: Ege Yayınları.
- Arslan, A. (2014). *Konya çevresi Bizans Dönemi mimari plastiği*, (Yayınlanmamış doktora tezi), Anadolu Üniversitesi Sosyal Bilimler Enstitüsü, Eskişehir.
- Aydın, A. (2013) Erken Hıristiyanlık-Bizans Dönemi mimari elemanlarının/süslemelerinin kataloğu ve değerlendirilmesi, S. Durugönül (Ed.), *Silifke Müzesi taş eserler kataloğu heykeltıraşlık ve mimari plastik eserler* içinde, (s. 183-315), İstanbul: KAAM Yayınları.
- Aydın, A. (2014). Adana ve Mersin Müzeleri'ndeki figürlü başlıklar, *Olba XXII*, 369-391. Erişim adresi: <https://dergipark.org.tr/tr/pub/olba/issue/47142/593217>

²³ Ölçüler: U. 24.5 cm. (k) Y. 19.5 cm. G. 17.5 cm.

- Aydinođlu, Ü. ve akmak, U. (2011). A rural settlement in the Rough Cilicia-Isauria Region: Karakabaklı, *Adalya*, XIV, 71-102. Eriřim adresi: <https://app.trdizin.gov.tr/makale/TVRNM016YzNOdz09/a-rural-settlement-in-the-rough-cilicia-isauria-region-karakabakli>
- Bakker, G. (1985). The buildings at Alahan, M. Gough (Ed.), *Alahan an early Christian monastery in southern Turkey* içinde, (s. 75-194), Toronto: Pontifical Institute of Mediaeval Studies.
- Buchwald, H. (1995). Notes on the design of aisled basilicas in Asia Minor. B. Borkopp, B. Schellewald, L. Theis (Ed.), *Studien zur Byzantinischen kunstgeschichte* içinde, (s. 19-30), Amsterdam: Festschrift für Horst Hallensleben zum 65.
- orađan Karakaya, N. (2011). Yeni bulgular ışığında Gereme'deki Panagia kilisesi ve evresi, *Anadolu ve evresinde Ortaađ*, 5, 1-24.
- Evcim, S. ve Uzun, M. C. (2017). Olympos Bizans Dönemi delikli levhaları, B. Y. Olcay Ukan (Ed.), *Olympos I 2000-2014 Arařtırma Sonuçları* içinde, (s. 117-144), İstanbul: AKMED.
- Eyice, S. (1971). *Karadađ ve Karaman evresinde incelemeler*, İstanbul: İstanbul Üniversitesi Edebiyat Fakültesi Yayınları II.
- Eyice, S. (2002). Güney Anadolu'da bir ören yeri: Köřkerli, *Anadolu Arařtırmaları*, XVI, 227-241. Eriřim adresi: <https://dergipark.org.tr/tr/download/article-file/12564>
- Hadzieva-Aleksievska, J. (1997). Proportional and modular models in Early-Christian basilicas in the Lihnida Region-West Illyrian Prefecture", *Studies in Ancient Structures, Proceedings of the International Conference*, İstanbul: Yıldız Teknik Üniversitesi.
- Hild, F. ve Hellenkemper, H. (1990). *Tabula İmperii Byzantini, Kilikien und Isaurien, 1. Teil*, Vien: Verlag.
- Hill, S. (1996). *The early Byzantine churches of Cilicia and Isauria*, Hampshire: Variorum.
- Kaplan, D. (2014) *Dođu Dađlık Kilikia Bölgesi Roma İmparatorluk Dönemi detaylandırılmamış korinth başlıkları*, İstanbul: Arkeoloji Sanat Yayınları.
- Koch, G. ve Sichtermann, H. (1982). *Römische sarkophage*, München: Beck.
- Krautheimer, R. (1986). *Early Christian and Byzantine architecture*, London: Yale University Press.
- Mango, C. (1972). *The art of the Byzantine Empire 312-1453, sources and documents*, New Jersey: Englewood Cliffs.
- McKenzie, J. (2010) *The architecture of Alexandria and Egypt 300 BC-AD 700*. Hong Kong: Yale University Press.
- Osterhout, R. (2016). *Bizans'ın yapı ustaları*, (F. Yavuz ev.), İstanbul: Ko Üniversitesi Yayınları.
- Ötüken, Y. (1996). *Forschungen im nordwestlichen Kleinasien, Antike und Byzantinische denkmalerin der Provinz Bursa*, Tübingen: Istanbuler Mitteilungen 41.
- Peirano, D. (2018). Internal arrangements in some early Christian basilicas of the Eastern Mediterranean, *Hortus Artium Mediaevalium*, May, 162-170. Eriřim adresi: https://www.researchgate.net/publication/329837823_Internal_arrangements_in_some_early_Christian_basilicas_of_the_eastern_Mediterranean
- Pekak, S. (1998). Niđe Andaval (Aktař)'daki Konstantin-Helena kilisesi, *Sanat Tarihi Dergisi*, 9(9), 103-117. Eriřim adresi: <https://dergipark.org.tr/tr/pub/std/issue/16512/172406>

- Peschlow, U.(2006). Dividing interior space in early Byzantine churches: The barriers between the nave and aisles, Sharon E. J. Gerstel (Ed.), *Thresholds of the sacred. architectural, art historical, liturgical and theological perspectives on religious screen, east and west* içinde, (s. 53-71), Washington D.C.: Dumbarton Oaks Research Library and Collection.
- Restle, M. (1979). *Studien zur frühbyzantinischen architektur Kappadokiens I. Text*, Wien: Verlag der Österreichischen Akademie der Wissenschaften.
- Schilbach, E. (1970). *Byzantinische metrologie*, München: C.H. Beck'sche Verlagsbuchhandlung.
- Schilbach, E. (1991). *Measures*, A.P. Khazdan (Ed.) *The Oxford dictionary of Byzantium* (s. 1325) içinde, New York: Oxford University Press.
- Strube, C. (1993). *Baudekoration im Nordsyrischen kalksteinmassiv, Band II: Das 6. und Frühe 7. Jahrhundert*, Mainz: Verlag.
- Strube, C. (2002). *Baudekoration im Nordsyrischen kalksteinmassiv, Band I: Kapiell-, und gesimsformen der Kirchen des 4. und 5. Jahrhunderts N. Chr.*, Mainz: Verlag.
- Taki, Y. (2020). An analysis of measurements of the basilica in Tlos, T. Korkut-S. Urano (Ed.), *The city basilica of Tlos* içinde, (s. 71-77), İstanbul: AKMED.
- Temple, Ç. (2013). *Konya/İkonion ve çevresinde bulunan Bizans Dönemi taş eserleri*, (Yayınlanmamış doktora tezi), Hacettepe Üniversitesi Sosyal Bilimler Enstitüsü, Ankara.
- Tepebaş, U. (2020). Tarsus hinterlandından büstlü bir lahit, *Olba, XXVIII*, 115-129. Erişim adresi: <https://dergipark.org.tr/tr/pub/olba/issue/54285/736207>
- Tiryaki, A. (2012). Rhodiapolis piskoposluk kilisesi'nde işlevi tartışmalı mimari düzenlemeler: Yüksek nef ayrımı ve oturma Şekilleri, *Tüba-Ked, 10*, 21-30. Erişim adresi: <https://dergipark.org.tr/tr/pub/tubaked/issue/57271/810057>
- Trinci, R. (1984). La geometria e la sezione aurea nel s. vitale di Ravenna e in S. Apollinare in Classe, R. Farioli (Ed.) *XXXI Corso di cultura sull'arte Ravennate e Bizantina*, (s. 475-540) içinde. Ravenna: Edizioni del Girasole.
- Underwood, A.P. (1948). Some principles of measure in the architecture of the period of Justinian, *Cahiers archéologiques, 149*, 64-74.
- Vitruvius, (1993). *Mimarlık üzerine on kitap*. (S. Güven Çev.), İstanbul: Şevki Vanlı Mimarlık Vakfı.
- Westphalen, S. (2006). Studien zur frühbyzantinischen bauornamentik im Rauhen Kilikien: Diokaisareia/Uzuncaburç, *İstMitt, 56*, 391-405.
- Varinlioğlu, G. (2014). Boğsak yüzey araştırması 2013, *ANMED Anadolu Akdenizi Arkeoloji Haberleri, 12*, 135-139.
- Yeğin, Y. (2019). *Olba Manastırı* (Yayınlanmamış Doktora Tezi), Gazi Üniversitesi Sosyal Bilimler Enstitüsü, Ankara.
- Yıldırım, Ş. (2013). *Side antik kentinin Bizans Dönemi dini mimarisi*, (Yayınlanmamış Doktora Tezi), Anadolu Üniversitesi Sosyal Bilimler Enstitüsü, Eskişehir.
- Yıldırım, Ş. (2020). Tarsus hinterlandı erken Bizans Dönemi dini mimarisi, D. Kaplan (Ed.), *Tarsus I* içinde, (s. 115-134), Ankara: Bilgin Kültür Sanat Yayınları.

Extended Abstract

Purpose

This study aims to present a group of Early Byzantine remains in middle Cilician Plain that have not been known in related academic literature previously. The subject of this paper is the “Sakızçukuru Church” located inside a rural Late Antique settlement in the ancient territory of Tarsus. The church has been examined according to both its plan and design schema and their properties and its architectural decoration. These have been evaluated in order to understand the church’s place in its region and to understand possible architectural influences from neighbouring areas or further afield.

Design and Methodology

The study methodology can be summarised under three phases: Primarily, a field study was conducted at the site using archaeological survey and recording techniques. During this phase, the settlement, and especially its church, as subject matter of this article, has been measured and data to produce a topographical site plan and a detailed architectural plan of the church has been collected in field using precise digital field recording equipment. In the second phase, the recorded data has been used to prepare a digital site plan and a detailed church architectural plan of the existing remains. This last plan was used to propose a hypothetical restitution of the church. Also, the architectural decoration and other architectural elements have been measured, recorded and drawn digitally. During the last phase, available literature has been examined to find parallels to the church, its plan and its architectural decoration from other sites. These have been technically examined to form a dating suggestion for the church.

Findings

The Sakızçukuru settlement lay in the hinterland and territory of the Late Antique Tarsus when it was the capital city of the Cilicia Prima. It was a rural farming community close to the city. The existence of the early church suggests the settlement has shifted to Christianity from its pagan past. The church itself follows a general plan type, that exists in many examples in Asia Minor and elsewhere during this period. This common plan also is a result of the simplicity of it which makes it easier and faster to build. As the numbers of better educated architects was not enough to supply the needs of the whole Empire, such rural church buildings were left to the hands of local craftsmen and architects. On the other hand, even these rural craftsmen and designers follow common topographical denominations and units that have prevailed Empire wide at the time and these formed the building dimensions as common modules.

The architectural decoration elements of the church were produced by using local limestone and the decoration itself was executed very crudely. The Corinthian type capitals of the building for example are merely simplified versions of those commonly seen at other better-known sites in Cilicia and Syria. These are, lacking many of the characteristic properties, further afield than regional examples. A few surviving in-situ examples show that, between the columns separating the narthexes there existed rectangular plaques that were decorated with very primitive geometric patterns. All of these characteristics suggest, the architectural decoration of the building was not executed by a professional workshop specializing on these, but again by local artisans. Such simple decoration finds its parallels in Syria, Cappadocia and Lycaonia, again in such rural settlement churches.

Research Limitations

This study presents the results of an archaeological field survey through which visible remains and architectural elements could be recorded only. This forces dating proposal to be in a wider time frame and more general method. But more precise dating evidence could be gained from this site and the church if archaeological excavations were held in this area and the finds were to be analysed accordingly. The simplicity of the local artisanship on the church architectural decoration further limits the dating that could be done through finding parallels at other sites from same or similar workshops.

Implications (Theoretical, Practical and Social)

The city of Tarsus and its surroundings lie on the main route connecting Asia Minor to Syria, therefore, inhabitants of this city would have been some of the main actors creating and maintaining the artistic and cultural connections between these two regions. Further archaeological work to be held in this area will show the scale and the limits of this connectivity. For the Byzantine archaeology, further research is needed to fill in the gap in the existing literature for this area. Not only the religious architecture, but also economic properties of the region and its settlements should be further studied to understand Early Medieval period in this region through which the role played by Tarsus and its hinterland in art and economic and social history of the period could be better understood.

Originality/Value

Tarsus, is a living modern large settlement and this limits the possibility of large-scale archaeological excavations at the site. Those that were held already mainly concentrated at the earlier remains at the Gözlü Kule, or single areas of Hellenistic and Roman periods like the street at Cumhuriyet Square, Roman Baths of the temple at Donuktaş or other various domestic buildings discovered by the Tarsus Archaeological Museum during rescue excavations. Although the city was a major political and religious centre in Late Antiquity and Early Byzantine periods, at these excavated areas almost no major religious architectural remains exist for this era, although the period was represented at these excavation areas through small finds and some domestic architecture. On the other hand, several sites still are visible in the hinterland of the city which could let us understand the area for this period better. Sakızçukuru is one such rural settlement from Late Antiquity which would have provided the capital Tarsus with farm goods and products. Even though a local rural example, its church also fills a gap in the examples for religious architecture from this area.

Araştırmacı Katkısı: Şener YILDIRIM (%100).

Davranışsal Finans Yaklaşımı Çerçevesinden Bireysel Emeklilik Sistemine Yönelik Tutum ve Davranışlar ^{1 2}

Fatma AKGÜL ³ - Şule Yüksel YİĞİTER ⁴

Başvuru Tarihi: 03.04.2021

Kabul Tarihi: 08.10.2021

Makale Türü: Araştırma Makalesi

Öz

Bireyler, aktif olarak çalışılan dönemdeki hayat standardını emeklilik döneminde de devam ettirmek amacıyla, kazanımlarının bir kısmını yatırıma dönüştürmek istemektedirler. Bu istek doğrultusunda bireysel emeklilik sistemlerine katılarak emeklilik gelirine ek olacak ikinci bir kazanç elde etmeye yönelmektedirler. Bireyler, bireysel emeklilik sistemi içerisinde yatırım kararı verirken çevresel ya da psikolojik etkiler sunucunda rasyonel olmayan kararlar alabilmektedir. Bu çalışmanın amacı bireysel emeklilik sistemi katılımcılarının, bireysel emeklilik sistemine yönelik finansal davranışlarını incelemektir. Bu doğrultuda, Erzurum ilinde yaşayan ve bireysel emeklilik sistemine katılmış olan 464 kişi üzerinde anket uygulaması yapılmıştır. SPSS ve AMOS programları ile anket sonuçları analiz edilmiştir. Çalışmada kullanılan Birikim ve BES Ölçeği üç boyuttan (birikim yapma amacı, BES temel bilgi düzeyi, BES'e yaklaşım) oluşmaktadır. Davranışsal finans eğilimleri ise beş boyutu (aşırı güven, aşırı iyimserlik, pişmanlıktan kaçınma, kayıptan kaçınma, temsil etme eğilimi) ile ele alınmıştır. Birikim ve BES ölçeğinin boyutları ile davranışsal finans eğilimleri arasında ağırlıklı olarak pozitif yönlü anlamlı ilişkiler tespit edilmiştir.

Anahtar Kelimeler: Bireysel Emeklilik Sistemi, Davranışsal Finans, Bireysel Yatırımcılar

Atıf: Akgül, F. ve Yiğiter, Ş. Y. (2021). Davranışsal finans yaklaşımı çerçevesinden bireysel emeklilik sistemine yönelik tutum ve davranışlar. *Anadolu Üniversitesi Sosyal Bilimler Dergisi*, 21(4), 913-930.

¹ Bu çalışma Erzurum Binali Yıldırım Üniversitesi Rektörlüğü İnsan Araştırmaları Etik Kurul Başkanlığının 30/10/2020 tarih ve 09 sayılı oturumunda 09-28 sayılı kararı ile etik açıdan uygun bulunmuştur.

² Bu makale Doç. Dr. Şule Yüksel Yiğiter'in danışmanlığında Fatma Akgül'ün Erzurum Binali Yıldırım Üniversitesi Sosyal Bilimler Enstitüsü'nde tamamlanan "Davranışsal Finans Yaklaşımı Çerçevesinden Bireysel Emeklilik Sistemine Yönelik Tutum ve Davranışlar: Erzurum İli Örneği" adlı yüksek lisans tezinden üretilmiştir.

³ Erzurum Binali Yıldırım Üniversitesi İktisadi İdari Bilimler Fakültesi İşletme Bölümü Yüksek Lisans Öğrencisi, fkgul2000@gmail.com, ORCID: 0000-0002-2347-5151

⁴ Erzurum Binali Yıldırım Üniversitesi İktisadi İdari Bilimler Fakültesi İşletme Bölümü, syigiter@erzurum.edu.tr, ORCID: 0000-0003-3230-5784

Attitudes and Behaviors Towards the Individual Retirement System from the Framework of Behavioral Finance Approach

Fatma AKGÜL⁵ - Şule Yüksel YİĞİTER⁶

Submitted by: 03.04.2021

Accepted by: 08.10.2021

Article Type: Research Article

Abstract

Individuals want to turn some of their earnings into investments in order to maintain the living standard they had during their active work, also during retirement. In line with this request, they participate in individual retirement systems and aim to earn a second income that will be in addition to their retirement income. While making investment decisions within the individual retirement system, individuals may take irrational decisions depending on environmental or psychological effects. The aim of this study is to examine the financial behavior of the participants towards the individual retirement system. Accordingly, a survey has been conducted on 464 people who live in Erzincan province and participate in the individual retirement system (IRS). Survey results have been analyzed with SPSS and AMOS programs. The Accumulation and IRS Scale used in the study consists of three dimensions (purpose of accumulation, basic knowledge of IRS, approach to IRS). Behavioral finance trends have been analyzed with five dimensions (overconfidence, over-optimism, avoidance of regret, loss avoidance, representation tendency). Predominantly positive and significant relationships were found between the dimensions of the Accumulation and BES scale and behavioral finance trends.

Keywords: Individual Retirement System, Behavioral Finance, Individual Investors

⁵ Erzincan Binali Yıldırım University, Faculty of Economics and Administrative Sciences, Master's Student of Business Administration, fkgul2000@gmail.com, ORCID: 0000-0002-2347-5151

⁶ Erzincan Binali Yıldırım University, Faculty of Economics and Administrative Sciences, Department of Business Administration, syigiter@erzincan.edu.tr, ORCID: 0000-0003-3230-5784

Giriş

Bireysel emeklilik Sistemi, insanların aktif çalıştıkları dönemde belli miktardaki kazançlarını bireysel emeklilik sistemi fonlarına aktararak, emekli oldukları zaman düşecek olan gelirlerini ek bir gelir sağlayarak artırmayı ve böylece refah seviyelerini korumayı planladıkları bir sistemdir.

Türkiye’de sosyal güvenlik sistemini tamamlamak üzere ortaya çıkan, katılımın gönüllülük esasına dayandığı, katkı payı toplanması ve emeklilik ürünlerinin satışından oluşan, emeklilik branşında faaliyet gösterme ruhsatı bulunan emeklilik şirketlerine yetki verildiği bir sistemdir. Söz konusu sistem içerisinde, bireysel emeklilik katılımcılarının yatırdığı katkı payları, emeklilik yatırım fonları vasıtasıyla yatırıma kanalize edilerek sistem katılımcısına emekli olduğunda yeterli olacak düzeyde emeklilik geliri sağlanması amaçlanmaktadır (Apak ve Taşçıyan, 2010, s. 121).

Günümüzdeki ekonomik koşullar sadece emeklilik maaşı ile rahat bir yaşam standardı oluşturmaya olanaklı değildir. Dünyada da en önemli sorunlardan biri, yaşlı ve bakıma muhtaç nüfusun giderek artması olarak görülmektedir. Bu durum bütün ülkelerde bir sosyal güvenlik krizi yaşanmasına neden olmaktadır. Doğumların azalması, sağlık koşullarının iyileşmesine bağlı olarak insan ömrünün uzaması sonucunda nüfus yaşlanmakta, çalışma hayatında aktif pasif dengesi bozulmakta ve ülkeler bir sosyal güvenlik krizi ile karşı karşıya kalmaktadır (Uyar, 2012, s. 31-32). Yaşanan krizi çözmeye yönelik olarak emeklilik yaşının yükseltilmesi, emeklilik ödemeleri ile sosyal güvenlik yardımlarının azaltılması, devletin sübvansiyon yapması gibi adımlar atılmışsa da yeterli gelmediği görülmüştür. Bu olumsuzlukların yaşanması yalnızca devletin kurarak güvence ve denetim sağladığı, çalışanların zorunlu katılımı esasıyla işleyen emeklilik sistemlerinin yanında gönüllü katılıma dayalı olup katılımcıya ek gelir imkanı veren ikinci bir sisteme ihtiyacı ortaya çıkarmıştır. Ortaya çıkan bu yeni sistem Bireysel Emeklilik Sistemidir (Kayhan, 2007, s. 29). Bireysel emeklilik sistemleri, bireylerin refahını artırmanın yanında, ekonomiye de uzun vadeli kaynak yaratarak istihdamı artırmakta ve finansal piyasaların derinleşmesini sağlayarak kalkınmayı hızlandırmaktadır (Kul, 2003, s. 36). Türkiye’de Bireysel Emeklilik ve Yatırım Sistemi kanununun 2001 yılında yürürlüğe girmesinden sonra faaliyetlerine başlayan Bireysel emeklilik sistemi, 1 Ocak 2017’den itibaren, 45 yaş altı bütün çalışanlara zorunlu katılım gönüllü cayma esası ile uygulanma dönemine başlamıştır (Gezen, 2019, s. 2).

Bir yatırım biçimi olması münasebetiyle, Bireysel emeklilik sisteminin katılımcısı olan bireyler de birer yatırımcıdır. Bireysel emekliliğin davranışsal finans kavramı ile ilişkisi de bireylerin yatırım noktasında aldığı ya da alacağı kararların her zaman rasyonel olmayacağı, insanların psikolojik önyargılarla yanlış kararlara yönelebileceği gerçeğinden yola çıkılarak ortaya konulmaktadır.

Geleneksel finans modellerine göre, insanın psikolojisi onun doğru bir yatırım yapmasını engellememektedir. Bunun nedeni insanın rasyonel olması ve gelecekle ilgili tahmin yaparken ön yargıları ile davranmayacağı kabul edilmesidir (Nofsinger, 2014, s. 2). Rasyonel yatırımcı, yatırıma yönelik karar alırken ya da önündeki yatırım seçeneklerini değerlendirirken rasyonel davranan insandır. Ancak insanın kararlarında rasyonel olmadığı gerçeği de finans tarihi kadar eskidir (Güngör ve Demirel, 2018, s. 12). 1960’ların başından bu yana, ilk olarak psikologların başlattığı daha sonra aralarına finansçı ve ekonomistlerin de katıldığı, insanların aslında rasyonel olmadığına yönelik varsayımlardan hareket eden bilim insanları, bireylerin hem para biriktirme hem de biriktirdiği parayı harcama durumunda irrasyonel davranabildiğini incelemişlerdir (Özerol, 2016, s. 7-8). Klasik teorilerin irrasyonel yatırımcı davranışlarını anlamlandırmada yetersiz kalması davranışsal finans yaklaşımını doğurmuştur (Aytekin ve Aygün, 2016, s. 143). Belsky ile Gilovich’in tanımına göre davranışsal finans, psikoloji ve finans gibi farklı iki disiplini bir araya getirerek, bireylerin para biriktirme, para harcama veya yatırım yapma durumlarında nasıl ya da niçin mantıksız karar aldıklarını açıklama çabası içinde olan ikili disiplinler birliğidir. Bu tanım insanın rasyonel olmadığını kabul etmenin yanında neden rasyonel olmadığına yönelik açıklama amacı da taşımaktadır (Özerol, 2016, s. 12).

Davranışsal finans insanların rasyonel davranmadığı düşüncesinden yola çıkarak, klasik teorilerdeki mantığa dayalı finans modellerinin açıklayamadığı piyasa anomalilerini anlamlandırmak ve yatırımcı davranışlarının nedenlerini açıklayabilmek amacıyla oluşturulan bir modeldir (Glaser vd., 2004, s. 527). Bu noktada rasyonel insan modelinin karşısına sınırlı rasyonel hatta çoğu zaman irrasyonel olabilen insan modeli konulmuştur (Tufan ve Sarıççek, 2013, s. 160). Davranışsal finansa göre insanların karar alma süreci incelendiğinde, risk-getiri ilişkisinin yanında farklı değişkenlerin de karar alma sürecine etki ettiği ve bu sürecin kusursuz olmadığı sonucu ortaya çıkmaktadır. Yatırımcı kararlarının kendisine en yüksek yararı sağlayan kararlar yerine, en iyi ihtimalle kendisini tatmin edebilen kararlar olabildiği tespit edilmektedir (Sümer ve Aybar, 2016, s. 79). Yani insanların yatırım kararları geçmişteki tecrübeleriyle, psikolojik ya da sosyal etkilerle değişebilmektedir. Yatırımcıların psikolojik durumlarına bağlı olarak algı biçimlerinin de yatırım kararlarına etki ettiği gözlemlenmektedir. Zira algılar bireylerin çevrelerinde gerçekleşen olguları kendi öznel değerlendirmelerine bağlı olarak biçimlendirmektedir (Akdemir ve Kırmızıgül, 2015, s. 223). Algı üzerine çalışan birçok uzmana göre algularımız gerçektir çünkü insanların inançlarını, yorumlamalarını ve devamında da davranış biçimlerini aslında sahip oldukları algılar belirlemektedir (Kırmızıgül, 2020, s. 12). Yatırımcılar riski algılama şekline göre yanlış kararlar verebilmekte ve kendilerince daha az riskli gördüğü yatırıma da yönelebilmektedir (Aytekin ve Aygün, 2016, s. 154-155).

Bireysel emeklilik sistemi katılımcılarına farklı fon seçenekleri sunarak yatırımlarını istedikleri şekilde yapabileme olanağı sunmaktadır. Her türlü yatırım kararında olduğu gibi bireysel emeklilikte de mantık dışı kararlar alınabilmektedir. Söz konusu mantık dışı kararlara sisteme giriş aşamasında, sistem içerisinde fon tercihi yaparken ve sistemden çıkma durumları da dahil bütün süreçlerde rastlanabilmektedir. Bu noktada bireysel emeklilik sisteminin davranışsal finansla ilişkisinin önemi ortaya çıkmaktadır. Bu çalışma bireysel emeklilik yatırımcılarının bireysel emekliliğe yönelik tutum ve davranışlarına yön vermesi ve bireysel emeklilik katılımcılarının mantık dışı davranışlarının belirlenmesi açısından önemlidir. Literatürdeki çalışmalar incelendiğinde bireysel emekliliğe yönelik tutum ve davranışların bireysel emekliliğe dair davranışsal finans eğilimlerinin incelendiği az sayıda çalışma bulunmaktadır. Davranışsal finans yaklaşımının boyutları ile ele alındığı bir çalışma ise bulunmamaktadır. Bu çalışmada davranışsal finans yaklaşımının boyutları ile ele alınması literatüre katkı sağlamaktadır.

Literatür Taraması

Davranışsal finans kavramı ile bireysel emeklilik sisteminin birlikte ele alındığı çalışma sayısı oldukça azdır.

Erdemci (2018), “Davranışsal Finans Açısından Bireysel Emeklilik Sistemine Yönelik Tutum ve Davranışlar” isimli çalışması ile Eskişehir’de 371 öğretmen üzerinde anket çalışması uygulamıştır. Öğretmenlerin birikim yapma amacının, BES temel bilgi düzeyinin ve BES’e yaklaşımlarının bireysel emekliliğe yönelik davranışsal finans eğilimleri üzerinde pozitif yönlü etkisi olduğunu tespit etmiştir.

Uçar (2014) “Bireysel Emeklilik Fon Tercihlerinde Davranışsal Finans Eğilimleri” isimli çalışmasında bireysel emeklilik sistemi katılımcısı 214 kişi üzerinde anket çalışması uygulamıştır. Araştırma sonucunda fon türü tercihinin demografik faktörlere ve davranışsal finans eğilimlerine göre farklılık gösterdiği sonucuna ulaşmıştır.

Doğan (2016) “Davranışsal Finans Eğilimleri ile Bireysel Emeklilik Fon Tercihleri Arasındaki İlişkinin Test Edilmesi: Türkiye’deki Banka Çalışanları Üzerine Bir Uygulama” isimli çalışması ile Bursa, Mersin ve Ankara’da yaşayan 400 banka çalışanı üzerinde anket çalışması yapmıştır. Çalışma sonucunda, davranışsal finans eğilimlerinin bireysel emeklilik fon tercihlerinde etkili olduğu sonucuna ulaşmıştır.

Bunun yanında bireysel emeklilik sistemi ile davranışsal finans kavramları farklı birçok çalışmada ayrı ayrı ele alınmıştır.

Bireysel emeklilik sisteminin uygulama, işleyiş ve gelişimi bakımından incelendiği (Erdoğan, 2019; Yalçın ve Maşrap, 2019; Esen, 2016; İnneci, 2013; İşseveroğlu ve Hatunoğlu, 2012), bireysel emeklilik sisteminin vergi uygulamaları açısından incelendiği (Aydın ve Kaplan, 2014; Erdem, 2013), bireysel emekliliğin fon performansı ya da fon tercihleri bakımından incelendiği (Aren vd., 2015; Dağlı vd., 2008; Şener ve Akın, 2010), bireysel emeklilik sistemlerinin Türkiye ve diğer ülkelerin uygulamaları bakımından incelendiği (Genç vd., 2015; Sezgin ve Yıldırım, 2015; Özel ve Yalçın, 2013; Uyar, 2012; Apak ve Taşçıyan, 2010; Can, 2010; Akgeyik, 2006), bireysel emeklilik sistemi ile bilişim teknoloji ilişkilerinin incelendiği (Bayraktutan ve Şahin, 2007) çalışmalar mevcuttur.

Davranışsal finans yaklaşımındaki finansal eğilimlerin incelendiği (Aydın ve Ağan, 2016; Sansar, 2016; Tufan ve Sarıçiçek, 2013; Ege vd., 2012; Barak, 2008; Daniel vd., 1998), etkin piyasalar hipotezi ile davranışsal finans karşılaştırmasının ve çatışmanın incelendiği (Kulalı, 2016; Sümer ve Aybar, 2016; Sharma, 2014; Doğukanlı ve Ergün, 2011; Gürünlü, 2011), davranışsal finans modellerinin incelendiği (Hong ve Stein, 1999; Barberis vd., 1998), geleneksel finans ile davranışsal finans karşılaştırmasının yapılarak davranışsal finansa geçişin incelendiği (Tekin, 2016; Statman, 1999), farklı alanlardaki yatırımcı davranışlarının davranışsal finans bakış açısıyla incelendiği (Hobıkoğlu, 2013; Bayar ve Kılıç, 2012; Kandır ve İnan, 2011; Taner ve Akkaya, 2005; Hanson ve Kysar, 1999) çalışmalar bulunmaktadır.

Yöntem

Araştırmanın amacı

Bu araştırmanın amacı, bireysel emeklilik sistemi katılımcılarının bireysel emeklilik sistemine yönelik finansal davranışlarını incelemektir (Şekil 1). Bireyler, birikim ya da yatırım kararı alırken farklı durumların etkisi altında kalmaktadırlar. Bu farklı durumların etkisi çoğu zaman yatırımcının vereceği mantıklı kararı değiştirebilmektedir. Kişilerin BES'e yönelik davranışsal finans eğilimlerinin, BES'e yönelik düşüncelerine bağlı olarak değişebileceği düşüncesinden hareket edilerek bu çalışma yapılmıştır.

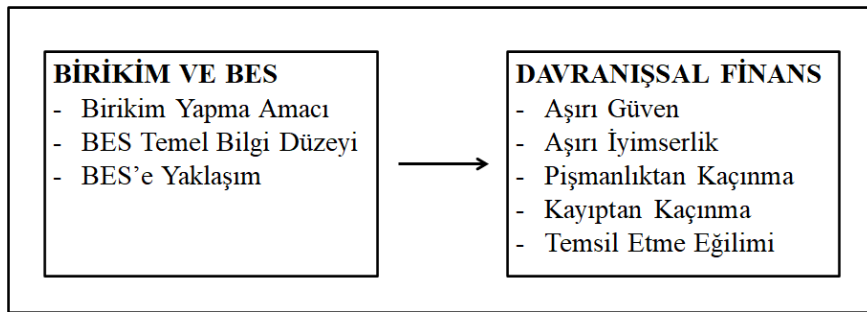

Şekil 1. Model ve hipotezler

İnsanlar yatırım yaparken rasyonel olmayan kararlar verebilmektedir. Bireysel emeklilik sistemi katılımcıları da birikimlerini sistem içerisinde yatırıma dönüştürürken, duygusal ya da psikolojik durumların etkisi altında kalarak rasyonel olmayan kararlar verebilmektedirler (Erdemci, 2018, s. 74). Davranışsal finans eğilimleri bireysel emeklilik yatırım fon tercihlerinde etkili olmaktadır (Doğan, 2016, s. 354). Davranışsal finans alanında yapılan çalışmalar yatırımcıların duygularının veya çevresel faktörlerin etkisinde kalarak rasyonel davranmadığını ve mantık dışı davranabildiğini gösterebilmektedir. Bireysel emeklilik fon tercihlerinde davranışsal finans bakış açısının etkisi öngörü sağlayabilmektedir (Uçar, 2014, s. 2). Bu bağlamda bireysel emeklilik ve davranışsal finans ilişkisinin önemi ortaya çıkmaktadır.

Bireysel emeklilik sistemi ile davranışsal finans arasındaki ilişkilerin incelendiği çalışmalar ve literatür taramasına göre aşağıdaki hipotezler kurulmuştur.

Hipotezler

H1: Yatırımcıların birikim yapma amacı ile a) aşırı güven, b) aşırı iyimserlik, c) pişmanlıktan kaçınma, d) kayıptan kaçınma, e) temsil etme eğilimi arasında pozitif anlamlı bir ilişki vardır.

H2: Yatırımcıların BES temel bilgi düzeyi ile a) aşırı güven, b) aşırı iyimserlik, c) pişmanlıktan kaçınma, d) kayıptan kaçınma, e) temsil etme eğilimi arasında pozitif anlamlı bir ilişki vardır.

H3: Yatırımcıların BES'e yaklaşımı ile a) aşırı güven, b) aşırı iyimserlik, c) pişmanlıktan kaçınma, d) kayıptan kaçınma, e) temsil etme eğilimi arasında pozitif anlamlı bir ilişki vardır.

Çalışma grubu

Erzincan'da yaşayıp BES'e katılımı olan kişiler araştırmanın evrenini oluşturmaktadır. Güven aralığının %95, örneklem hatasının %5 kabul edildiği şartlarda evrenin 1.000.000 ve üzerinde olması durumu için örneklem sayısı 384 kişi olarak alınır (Yazıcıoğlu ve Erdoğan, 2004, s. 50). Bu doğrultuda Erzincan ilinde yaşayan ve BES'e katılımcı olan bireylerden en az 384 kişi olacak şekilde çalışma yürütülmesi hedeflenmiştir. Bu çalışma Erzincan Binali Yıldırım Üniversitesi Rektörlüğü İnsan Araştırmaları Etik Kurul Başkanlığının 30/10/2020 tarih ve 09 sayılı oturumunda 09-28 sayılı kararı ile etik açıdan uygun bulunmuştur.

Çalışma verilerinin elde edilmesi amacıyla nicel veri toplama aracı olan anket yöntemi kullanılmıştır. Anket internet üzerinden hazırlanıp bir anket linki oluşturulmuş ve bu link katılımcılara gönderilmiştir. Kasım 2020 – Aralık 2020 döneminde katılımcılara gönderilen anketlere 464 kişi katılmış olup, anketlerin tamamı değerlendirmeye alınmıştır. Dolayısıyla örneklem sayısı gerekli büyüklüğe ulaşmıştır.

Araştırmanın kısıtları

Bireysel emeklilik sistemine katılmış olan yatırımcıların finansal davranışlarını incelemeyi amaçlayan bu araştırmanın kısıtı, yalnızca Erzincan ilinde uygulanmış olması ve Covid-19 Pandemisi nedeniyle anketlerin yüz yüze yapılamamış olmasıdır.

Veri toplama araçları

Araştırma verilerinin oluşturulabilmesi için kullanılan anket formu üç bölüm içermektedir. Birinci bölümde demografik özellikleri belirlemeye yönelik 6 soru bulunmaktadır. İkinci bölüm bireysel emeklilik sistemi katılımcılarının sisteme yönelik fikirlerini ölçen 10 sorudan oluşmaktadır. Üçüncü bölümde BES'e yönelik finansal davranışları belirlemek amacıyla 15 soruya yer verilmiştir. Ölçek soruları 5'li likert ölçeğiyle derecelendirilmiştir. Derecelendirme yapılırken; (1) Kesinlikle Katılmıyorum, (2) Katılmıyorum, (3) Fikrim Yok, (4) Katılıyorum, (5) Kesinlikle Katılıyorum şeklinde numaralandırma yapılmıştır.

Birikim ve BES ölçeği

Araştırmada kullanılan Birikim ve BES ölçeği, Erdemci (2018) tarafından yatırımcıların bireysel emeklilik sistemine yönelik fikirlerini ölçmek amacıyla geliştirilmiştir. Ölçek, 10 sorudan ve birikim yapma amacı, BES temel bilgi düzeyi, BES'e yaklaşım olmak üzere üç boyuttan oluşmaktadır.

Davranışsal finans ölçeği

Araştırmada kullanılan Davranışsal Finans ölçeği, Gül vd. (2017) tarafından yatırımcıların BES'e yönelik finansal davranışlarını ölçmek amacıyla geliştirilmiştir. Ölçek, 15 sorudan ve aşırı güven, aşırı iyimserlik, pişmanlıktan kaçınma, kayıptan kaçınma, temsil etme eğilimi olmak üzere beş boyuttan oluşmaktadır.

Analizler ve Bulgular

Araştırma analizlerinin uygulanabilmesi için anketlere verilen cevaplar sayısal olarak kodlanıp bilgisayara kaydedilmiştir. Daha sonra SPSS 22.0 ve AMOS 24.0 programlarına aktarılmış ve gerekli analizler yapılmıştır.

Birikim ve BES ile davranışsal finans ölçeklerinin güvenilirliği ve tutarlılığını incelemek amacıyla ölçeklere güvenilirlik analizi yapılmıştır. Cronbach Alfa katsayıları; birikim ve BES ölçeğinin 0.905, davranışsal finans ölçeğinin 0.928 değerleri iki ölçeğinde oldukça güvenilir olduğunu göstermektedir.

Birikim ve BES ile davranışsal finans ölçeklerinin yapı geçerliliğini test ederek boyutlarını tespit etmek amacıyla ölçeklere açıklayıcı faktör analizi yapılmıştır.

Açıklayıcı faktör analizi sonuçları incelendiğinde, Birikim ve BES ölçeği Barlett testi önem değeri $p=0,000$ ölçekteki ifadeler arasında yüksek düzeyde ilişki olduğu, KMO=0,875 değeri faktör analizi uygunluğunun çok iyi olarak ifade edilen aralıkta olduğu görülmektedir. Yani Birikim ve BES ölçeği faktör analizi için uygun yapıdadır. Ayrıca ölçek orijinaliyle benzer şekilde üç faktör olarak tespit edilmiştir. Faktör yüklerinin kabul edilebilir değerlerde olduğu (en küçük değer 0,832, en büyük değer ise 0,902) ve kümülatif varyansı açıklama oranının %83,920 olduğu tespit edilmiştir.

Açıklayıcı faktör analizi sonuçları Davranışsal Finans ölçeği açısından incelendiğinde, Barlett testi önem değeri $p=0,000$ ölçekteki ifadeler arasındaki ilişkinin yüksek seviyede olduğunu ifade etmekte, KMO=0,923 değeri ise faktör analizi uygunluğunun mükemmel seviyede olduğunu açıklamaktadır. Yani Davranışsal Finans ölçeği faktör analizi için uygun yapıdadır. Ayrıca ölçekteki ifadelerin faktör yükleri incelendiğinde tüm ifadelerin faktör yüklerinin 0,30'un üzerinde olduğu, yalnızca soru 14'ün faktör yükünün faktör2 ve faktör5'e dağıldığı gözlemlenmiştir. Bu nedenle bu ifade ölçekten çıkarılarak bundan sonraki analizlere devam edilmiştir. Ölçek orijinali ile benzer biçimde beş faktör olarak tespit edilmiştir. Faktör yüklerinin kabul edilebilir değerlerde olduğu (en küçük değer 0,598, en büyük değer ise 0,828) ve kümülatif varyansı açıklama oranının % 76,985 olduğu tespit edilmiştir.

Açıklayıcı faktör analizi ile ölçeklerin faktör yapıları keşfedildikten sonra, AMOS programı yardımıyla faktör yapılarının doğrulanması amacıyla doğrulayıcı faktör analizi yapılmıştır (Şekil 2). Birikim ve BES ölçeğindeki BES2-BES3 ifadeleri ve Davranışsal Finans ölçeğindeki DF1-DF3 ifadeleri arasında modifikasyon ihtiyacı belirlenerek bu ifadeler arasında kovaryans oluşturulmuştur. BES ölçeğinde ifadelerin standardize edilmiş faktör yükleri (en küçük 0,82, en büyük 0,92), DF ölçeğinde ifadelerin standardize edilmiş faktör yükleri (en küçük 0,67, en büyük 0,88) olarak belirlenmiştir.

Araştırma hipotezlerinin test edilmesi amacıyla Tablo 1'de sonuçları verilen korelasyon analizi yapılarak değişkenler arasındaki ilişkiler incelenmiştir.

Araştırmadaki ilk hipotez Birikim Yapma Amacı ile davranışsal finans eğilimleri arasındaki ilişkilerin incelenmesidir. Bu doğrultuda korelasyon analizi sonuçları incelendiğinde, Pearson korelasyon katsayıları (Aşırı Güven=0,551, Aşırı iyimserlik=0,486, Pişmanlıktan Kaçınma=0,518, Kayıptan Kaçınma=0,499, Temsil Etme Eğilimi=0,568) birikim yapma amacı ile davranışsal finans eğilimleri arasında genel olarak orta dereceli pozitif yönlü anlamlı ($p=0,000$) ilişki olduğunu göstermektedir. En güçlü ilişkilerin Birikim Yapma Amacı ile Aşırı Güven ve Temsil Etme Eğilimi arasında ortaya çıkması, birikim yapma amacındaki değişimin aşırı güven ve temsil etme eğilimini etkileyeceğini ortaya koymaktadır.

Araştırmadaki ikinci hipotez BES Temel Bilgi Düzeyi ile davranışsal finans eğilimleri arasındaki ilişkilerin incelenmesidir. Bu doğrultuda korelasyon analizi sonuçları incelendiğinde, Pearson korelasyon katsayıları (Aşırı Güven=0,501, Aşırı iyimserlik=0,373, Pişmanlıktan Kaçınma=0,329, Kayıptan Kaçınma=0,331, Temsil Etme Eğilimi=0,390) BES Temel Bilgi Düzeyi ile davranışsal finans eğilimleri arasında genel olarak düşük dereceli pozitif yönlü anlamlı ($p=0,000$) ilişki olduğunu göstermektedir. En güçlü ilişkilerin BES Temel Bilgi

Düzeyi ile Aşırı Güven Eğilimi arasında ortaya çıkması, BES temel bilgi düzeyindeki değişimin aşırı güven eğilimini etkileyeceğini ortaya koymaktadır.

Araştırmadaki üçüncü hipotez BES'e yaklaşım ile davranışsal finans eğilimleri arasındaki ilişkilerin incelenmesidir. Bu doğrultuda korelasyon analizi sonuçları incelendiğinde, Pearson korelasyon katsayıları (Aşırı Güven=0,442, Aşırı iyimserlik=0,490, Pişmanlıktan Kaçınma=0,467, Kayıptan Kaçınma=0,365, Temsil Etme Eğilimi=0,456) BES'e Yaklaşım ile davranışsal finans eğilimleri arasında genel olarak orta dereceli pozitif yönlü anlamlı (p=0,000) ilişki olduğunu göstermektedir. En güçlü ilişkilerin BES'e Yaklaşım ile Aşırı İyimserlik ve Pişmanlıktan Kaçınma Eğilimi arasında ortaya çıkması, yatırımcıların BES'e yaklaşımındaki değişiminin aşırı iyimserlik ve pişmanlıktan kaçınma eğilimini etkileyeceğini ortaya koymaktadır.

Tablo 1
Korelasyon Analizi Sonuçları

Değişkenler	Ort .	S. Sapma	BYA	BTBD	BY	AG	Aİ	PK	KK	TEE
BYA	3,86	1,178	1,000							
BTBD	3,28	1,226	,424**	1,000						
BY	3,02	1,262	,508**	,461**	1,000					
AG	3,29	,993	,551**	,501**	,442**	1,000				
Aİ	3,95	,889	,486**	,373**	,490**	,632**	1,000			
PK	3,22	,998	,518**	,329**	,467**	,559**	,640**	1,000		
KK	3,41	1,152	,499**	,331**	,365**	,473**	,523**	,576**	1,000	
TEE	3,40	1,116	,568**	,390**	,456**	,572**	,552**	,612**	,583**	1,000

** p=0,01 anlamlılık düzeyinde

Doğrulayıcı faktör ile yol analizi değerlerini içeren yapısal eşitlik modeli kullanılarak araştırma modelinin testi gerçekleştirilmiştir. Araştırmada kullanılan değişkenler arasında bulunan doğrudan ve dolaylı etkiler Amos programı kullanılarak yapısal eşitlik modeli ile incelenmiştir.

Modelde uyum iyiliği değeri incelenerek, Tablo 2'deki temel kurallar yardımıyla iyi uyum veya kabul edilebilir uyum aralığında olduğu tespit edilebilir (Schermelleh-Engel vd., 2003, s. 52).

Tablo 2
Model Değerlendirmek İçin Bazı Temel Uyum İndeksi Kural Önerileri

İyi Uyum	Kabul Edilebilir Uyum
$0 \leq \text{CMIN}(x^2) \text{ Uyum Testi} \leq 3df$	$3df < \text{CMIN}(x^2) \text{ Uyum Testi} \leq 5df$
$0,05 < p \text{ Değeri} \leq 1$	$0,01 \leq p \text{ Değeri} \leq 0,05$
$0 \leq \text{CMIN/DF}(x^2/df) \text{ Uyum Kriteri} \leq 3$	$3 < \text{CMIN/DF}(x^2/df) \text{ Uyum Kriteri} \leq 5$
$0 \leq \text{RMSEA Uyum Kriteri} \leq 0,05$	$0,05 < \text{RMSEA Uyum Kriteri} \leq 0,08$
$0,95 \leq \text{NFI Uyum Kriteri} \leq 1,00$	$0,90 \leq \text{NFI Uyum Kriteri} < 0,95$
$0,97 \leq \text{CFI Uyum Kriteri} \leq 1,00$	$0,95 \leq \text{CFI Uyum Kriteri} < 0,97$
$0,95 \leq \text{GFI Uyum Kriteri} \leq 1,00$	$0,90 \leq \text{GFI Uyum Kriteri} < 0,95$
$0,90 \leq \text{AGFI Uyum Kriteri} \leq 1,00$	$0,85 \leq \text{AGFI Uyum Kriteri} < 0,90$
$0 \leq \text{RMR Uyum Kriteri} \leq 0,05$	$0,05 < \text{RMR Uyum Kriteri} \leq 0,10$

Şekil 2 incelendiğinde yapısal eşitlik modeli maksimum olabilirlik yöntemi ile standardize edilmiş kestirim sonuçları görülmektedir. Şekil 2'deki modelin uyum iyiliği değerlerinin (CMIN/DF=3,908 ve RMSEA=0,079 değerleri ile NFI=0,927, CFI=0,953, GFI=0,918, AGFI=0,871 ve RMR=0,052) kabul edilebilir uyumda olduğu görülmektedir. Yani, ulaşılan sonuçlarla oluşturulan yapısal eşitlik modelinin uyum iyiliğinin kabul edilebilir aralıkta olduğu sonucuna ulaşılmaktadır.

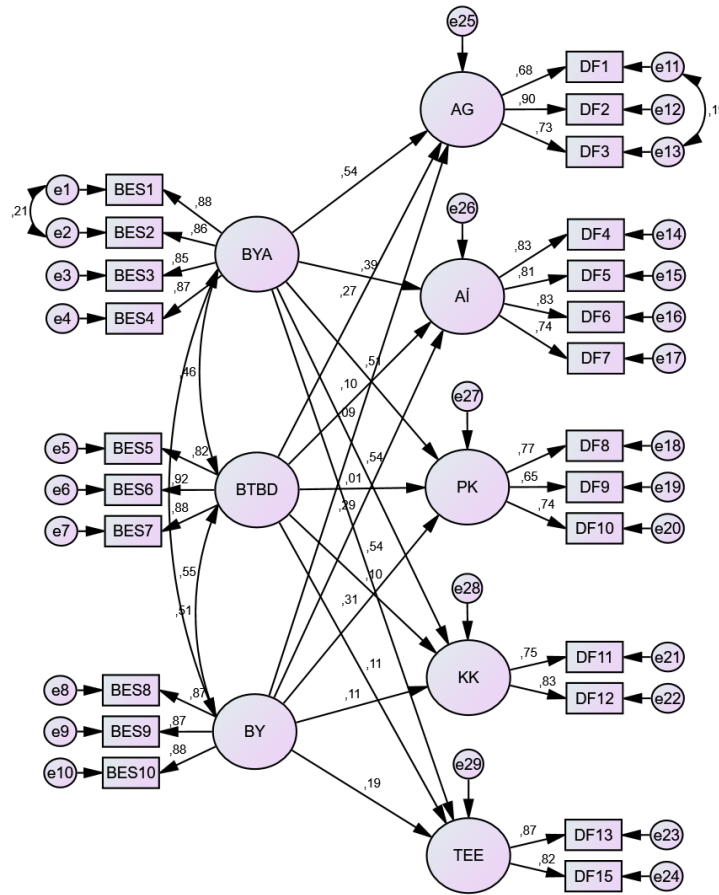

Şekil 2. Yapısal eşitlik modeli

Hipotezleri test etmek için değişkenler arası ilişkilerin gösterildiği yapısal eşitlik modeline ait path diyagramı Tablo 3'te verilmiştir.

Path diyagram değerleri incelendiğinde; birikim yapma amacı ile davranışsal finans eğilimleri arasındaki yolların %99 önem seviyesi ile anlamlı ($p<0,01$) olduğu ortaya çıkmaktadır. BES temel bilgi düzeyi ile aşırı güven eğilimi arası yol %99 önem seviyesinde anlamlı ($p<0,01$) olarak bulunurken, aşırı iyimserlik ve temsil etme eğilimleri arası yolların %95 önem seviyesi ile anlamlı ($p<0,05$) olarak bulunmuştur. Pişmanlıktan kaçınma ve kayıptan kaçınma eğilimleri arası yollar incelendiğinde ise istatistiksel açıdan anlamlı bir ilişkinin bulunmadığı tespit edilmektedir. BES'e yaklaşım ile aşırı iyimserlik, pişmanlıktan kaçınma ve temsil etme eğilimleri arasındaki yollar incelendiğinde, %99 önem seviyesinde anlamlı ($p<0,01$) olduğu tespit edilirken, aşırı güven ve kayıptan kaçınma eğilimleri arası yollar ise istatistiksel açıdan anlamlı bulunmamıştır.

Tablo 3
Yapısal Eşitlik Modelinin Tahmin Sonuçları

Değişkenler Arası Yol	Standardize Tahmin (R)	Standart Hata	Kritik Oran (t)	P
BYA → AG	0,54	0,041	9,164	***
BYA → Aİ	0,39	0,041	7,076	***
BYA → PK	0,51	0,050	8,674	***
BYA → KK	0,54	0,054	8,260	***
BYA → TEE	0,54	0,050	9,876	***
BTBD → AG	0,27	0,033	5,325	***
BTBD → Aİ	0,10	0,035	1,988	0,047**
BTBD → PK	0,01	0,041	0,260	0,795**
BTBD → KK	0,10	0,044	1,772	0,076**
BTBD → TEE	0,11	0,043	2,115	0,034**
BY → AG	0,09	0,034	1,672	0,095**
BY → Aİ	0,29	0,039	5,139	***
BY → PK	0,31	0,046	5,216	***
BY → KK	0,11	0,047	1,842	0,065**
BY → TEE	0,19	0,047	3,552	***

*** $p<0,01$ anlamlılık düzeyinde
** $p<0,05$ anlamlılık düzeyinde

Tablo 1'deki korelasyon analizi ve Tablo 3'teki yapısal eşitlik modelinin standardize edilmiş tahmin sonuçları göre;

- Birikim yapma amacı ile aşırı güven ($r=0,551$, $p=0,000<0,01$; standardize tahmin= $0,54$, $p<0,01$), aşırı iyimserlik ($r=0,486$, $p=0,000<0,01$; standardize tahmin= $0,39$, $p<0,01$), pişmanlıktan kaçınma ($r=0,518$, $p=0,000<0,01$; standardize tahmin= $0,51$, $p<0,01$), kayıptan kaçınma ($r=0,499$, $p=0,000<0,01$; standardize tahmin= $0,54$, $p<0,01$) ve temsil etme eğilimi ($r=0,568$, $p=0,000<0,01$; standardize tahmin= $0,54$, $p<0,01$) arasında pozitif anlamlı bir ilişki olduğu görülmektedir. Bu bilgiler ışığında birinci hipotezin tüm maddeleri (a, b, c, d, e) kabul edilmiştir.

- BES temel bilgi düzeyi ile aşırı güven ($r=0,501$, $p=0,000<0,01$; standardize tahmin= $0,27$, $p<0,01$), aşırı iyimserlik ($r=0,373$, $p=0,000<0,01$; standardize tahmin= $0,10$, $p=0,047<0,05$) ve temsil etme eğilimi ($r=0,390$, $p=0,000<0,01$; standardize tahmin= $0,11$, $p=0,034<0,01$) arasında pozitif ve anlamlı bir ilişki olduğu görülmektedir. BES temel bilgi düzeyi ile pişmanlıktan kaçınma ($r=0,329$, $p=0,000<0,01$; standardize tahmin= $0,01$, $p=0,795>0,05$) ve kayıptan kaçınma ($r=0,331$, $p=0,000<0,01$; standardize tahmin= $0,10$, $p=0,076>0,05$) arasında ilişki ise anlamlı bulunmamıştır. Bu bilgiler ışığında ikinci hipotezin a, b ve e maddeleri kabul, c ve d maddeleri reddedilmiştir.
- BES'e yaklaşım ile aşırı iyimserlik ($r=0,490$, $p=0,000<0,01$; standardize tahmin= $0,29$, $p<0,01$), pişmanlıktan kaçınma ($r=0,467$, $p=0,000<0,01$; standardize tahmin= $0,31$, $p<0,01$) ve temsil etme eğilimi ($r=0,456$, $p=0,000<0,01$; standardize tahmin= $0,19$, $p<0,01$) arasında pozitif ve anlamlı bir ilişki olduğu görülmektedir. BES'e yaklaşım ile aşırı güven ($r=0,442$, $p=0,000<0,01$; standardize tahmin= $0,09$, $p=0,095>0,05$) ve kayıptan kaçınma ($r=0,365$, $p=0,000<0,01$; standardize tahmin= $0,11$, $p=0,065>0,05$) arasında ilişki ise anlamlı bulunmamıştır. Bu bilgiler ışığında üçüncü hipotezin b, c ve e maddeleri kabul, a ve d maddeleri reddedilmiştir.

Analizler ve bulgular sonucunda, birikim yapma amacının araştırmada ele alınan davranışsal finans eğilimlerinin hepsi üzerinde pozitif yönde anlamlı ilişkisinin bulunduğu tespit edilmiştir. BES temel bilgi düzeyinin aşırı güven, aşırı iyimserlik ve temsil etme eğilimi ile pozitif yönde anlamlı ilişkisi tespit edilirken, pişmanlıktan kaçınma ve kayıptan kaçınma ile istatistiksel açıdan anlamlı ilişki tespit edilememiştir. BES'e yaklaşım ile aşırı iyimserlik, pişmanlıktan kaçınma ve temsil etme eğilimi arasında pozitif yönde anlamlı ilişki tespit edilirken, aşırı güven ve kayıptan kaçınma eğilimi ile istatistiksel açıdan anlamlı ilişki tespit edilememiştir.

Sonuç

Bu çalışmada bireysel yatırımcıların BES'e dair düşüncelerinin BES'e yönelik davranışsal finans eğilimleri üzerinde oluşan etkisinin incelenmesi amaçlanmıştır. Bu amaç doğrultusunda Erzincan'da yaşayan ve bireysel emeklilik sistemi katılımcısı olan kişiler üzerinde anket uygulaması yardımıyla veriler toplanıp sonuçlar analiz edilmiştir. Kasım 2020 – Aralık 2020 döneminde katılımcılara gönderilen anket linkine 464 kişi katılarak yeterli sayıda kişiye ulaşılmıştır.

Araştırmada ilk olarak birikim ve BES ölçeğinin birinci boyutu olan birikim yapma amacının davranışsal finans eğilimlerine etkisi incelenmiştir. Bunun sonucunda birikim yapma amacının aşırı güven, aşırı iyimserlik, pişmanlıktan kaçınma, kayıptan kaçınma ve temsil etme eğilimleri ile pozitif yönde anlamlı ilişkisinin bulunduğu sonucuna ulaşılmıştır. Daha sonra birikim ve BES ölçeğinin ikinci boyutu olan BES temel bilgi düzeyi ile davranışsal finans eğilimlerinin ilişkisi incelenmiştir. İnceleme neticesinde BES temel bilgi düzeyinin aşırı güven, aşırı iyimserlik ve temsil etme eğilimi ile pozitif yönde anlamlı ilişkisi tespit edilmiş olup, pişmanlıktan kaçınma ve kayıptan kaçınma ile istatistiksel açıdan anlamlı ilişki tespit edilememiştir. Son olarak birikim ve BES ölçeğinin üçüncü boyutu olan BES'e yaklaşım ile davranışsal finans eğilimlerinin ilişkisi incelenerek, BES'e yaklaşım ile aşırı iyimserlik, pişmanlıktan kaçınma ve temsil etme eğilimi arasında pozitif yönde anlamlı ilişki bulunurken, aşırı güven ve kayıptan kaçınma eğilimi ile istatistiksel açıdan anlamlı ilişki tespit edilememiştir. Bu bulgular daha önceden yapılan çalışmalarla (Erdemci, 2018; Uçar, 2014 ve Doğan, 2016) benzerlik göstermektedir.

Genel anlamda yatırımcıların birikim yapma amacı, BES temel bilgi düzeyi ve BES'e yaklaşımının, BES'e ilişkin karar verme sürecinde sergileyeceği davranışsal finans eğilimlerine etkileri istatistiksel açıdan anlamlı bulunmuştur. Yani, bireylerin birikim yapmasını anlamlandıracak bir nedenin varlığı hem BES'e katılımlarını artıracak hem de BES'ten ayrılmamalarını sağlayacaktır. Aynı şekilde BES ile ilgili bilgi düzeyinin artırılması

ve sisteme güven oluşturularak kişilerin BES'e yaklaşımında olumlu bir düzelmeye sağlanması, katılımcıların sisteme dahil olmalarını artıracak ve sistemden ayrılmaları da önleyecektir.

Literatürdeki çalışmalar incelendiğinde yatırımcıların bireysel emeklilik sistemiyle ilgili düşüncelerinin bireysel emekliliğe yönelik davranışsal finans eğilimlerine etkisini boyutsal olarak incelemiş çalışma olmaması dikkat çekmektedir. Davranışsal finans eğilimlerinin bireysel emekliliğe etkisi birkaç çalışmada tek boyut olarak ele alınmıştır. Fakat boyutsal olarak ele alındığı hiçbir çalışma olmadığından bu çalışma literatürdeki bu boşluğu doldurmaktadır. Bu çalışmada davranışsal finans eğilimleri boyutları ile incelenerek literatüre katkı sağlamakta ve araştırmanın önemi ortaya çıkmaktadır. Araştırmadaki değişkenlerin bir arada kullanılarak farklı örneklem gruplarında uygulanması sonraki çalışmalar için önerilmektedir. Ayrıca bu çalışmada BES'e yönelik tutum ve davranışların davranışsal finans eğilimlerinden beş tanesi üzerine etkisi incelenmiştir. Gelecek çalışmalarda BES'e yönelik tutum ve davranışların diğer davranışsal finans eğilimlerine etkisi incelenebilir.

Kaynakça

- Akdemir, B. ve Kırmızıgül, B. (2015). Turistlerin geldikleri ülkelere göre destinasyon algıları arasındaki farklılığı belirlemeye yönelik bir araştırma. *İnönü University International Journal of Social Sciences (INIJOSS)*, 4(2), 222-243. Erişim adresi: <https://dergipark.org.tr/en/download/article-file/466357>
- Akgeyik, T. (2006). Sosyal güvenlikte reform eğilimleri: Geleneksel sistemlerden bireysel emeklilik programlarına dönüşüm. *Sosyal Siyaset Konferansları Dergisi*, 51, 47-99. Erişim adresi: <https://dergipark.org.tr/en/download/article-file/9184>
- Apak, S. ve Taşçıyan, K. H. (2010). Türkiye'de bireysel emeklilik sisteminin gelişimi. *Ekonomi Bilimleri Dergisi*, 2(2), 121-129. Erişim adresi: <https://dergipark.org.tr/en/download/article-file/56661>
- Aren, S., Aydemir, S. D. ve Uçar, A. R. (2015). Bireysel emeklilik fon tercihlerini etkileyen unsurlar üzerine bir çalışma. *Maliye ve Finans Yazıları*, 1(103), 21-50. Erişim adresi: <https://dergipark.org.tr/en/download/article-file/295303>
- Ateş, A. (2007). *Finansal yatırımların davranışsal finans açısından değerlendirilmesi üzerine bir araştırma* (Yayınlanmamış yüksek lisans tezi). Selçuk Üniversitesi, Sosyal Bilimler Enstitüsü, Konya.
- Aydın, E. ve Kaplan, E. (2014). Bireysel emeklilik sisteminin vergi uygulamaları bakımından değerlendirilmesi. *Marmara Üniversitesi İktisadi ve İdari Bilimler Dergisi*, 36(2), 93-114. Erişim adresi: <https://dergipark.org.tr/en/download/article-file/3825>
- Aydın, Ü. ve Ağan, B. (2016). Rasyonel olmayan kararların finansal yatırım tercihleri üzerindeki etkisi: Davranışsal finans çerçevesinde bir uygulama. *Ekonomik ve Sosyal Araştırmalar Dergisi*, 12(2), 95-112. Erişim adresi: <https://dergipark.org.tr/en/download/article-file/528751>
- Aytekin, Y. E. ve Aygün, M. (2016). Finansta yeni bir alan: "Davranışsal Finans". *Yüzüncü Yıl Üniversitesi İktisadi ve İdari Bilimler Fakültesi Dergisi*, 2, 143-156. Erişim adresi: <https://dergipark.org.tr/en/download/article-file/421863>
- Barak, O. (2008). İMKB'de aşırı reaksiyon anomalisi ve davranışsal finans modelleri kapsamında değerlendirilmesi. *Gazi Üniversitesi İktisadi ve İdari Bilimler Fakültesi Dergisi*, 10(1), 207-229. Erişim adresi: <https://dergipark.org.tr/en/download/article-file/287475>
- Barberis, N., Shleifer, A. ve Vishny, R. (2012). A model of investor sentiment. *Journal of financial economics*, 49(3), 307-343. Erişim adresi: <https://www.sciencedirect.com/science/article/pii/S0304405X98000270/pdf?md5=35894643f3e9101665ff168c6dc78163&pid=1-s2.0-S0304405X98000270-main.pdf>

- Bayar, Y. ve Kılıç, C. (2012). Küresel finansal krizin davranışsal finans perspektifinden değerlendirilmesi. *İstanbul Üniversitesi İktisat Fakültesi Mecmuası*, 62(2), 177-195. Erişim adresi: <https://dergipark.org.tr/en/download/article-file/8837>
- Bayraktutan, Y. ve Şahin, M. (2007). *Bireysel emeklilik sektörünün gelişimi ve bilgi-bilişim teknolojilerinin kullanımı. II(II)*, 96-109. Erişim adresi: <http://www.beykon.org/dergi/2007/Y.Bayraktutan.doc>
- Böyükaslan, A. (2012). *Bireysel yatırımcıları finansal yatırım kararına yönlendiren faktörlerin davranışsal finans açısından incelenmesi: Afyonkarahisar örneği* (Yayınlanmamış yüksek lisans tezi). Afyon Kocatepe Üniversitesi, Sosyal Bilimler Enstitüsü, Afyonkarahisar.
- Can, Y. (2010). Bireysel emekliliğin Türkiye'deki durumu ve gelişimi. *Ekonomi Bilimleri Dergisi*, 2(2), 139-146. Erişim adresi: <https://dergipark.org.tr/en/download/article-file/56663>
- Dağlı, H., Bank, S. ve Er, B. (2008). Türkiye'deki bireysel emeklilik yatırım fonlarının performans değerlendirmesi. *Muhasebe ve Finansman Dergisi*, 40, 84-95. Erişim adresi: <https://dergipark.org.tr/en/download/article-file/426538>
- Daniel, K., Hirshleifer, D. ve Subrahmanyam, A. (1998). Investor psychology and security market under-and overreactions. *The Journal of Finance*, 53(6), 1839-1885. Erişim adresi: <https://onlinelibrary.wiley.com/doi/pdfdirect/10.1111/0022-1082.00077>
- Doğukanlı, H. ve Ergün, B. (2011). Davranışsal finans etkin piyasalara karşı: aşırı tepki hipotezinin İMKB'de araştırılması. *Çukurova Üniversitesi Sosyal Bilimler Enstitüsü Dergisi*, 20(1), 321-336. Erişim adresi: <https://dergipark.org.tr/en/download/article-file/50668>
- Ede, M. (2007). *Davranışsal finans ve bireysel yatırımcı davranışları üzerine ampirik bir uygulama* (Yayınlanmamış yüksek lisans tezi). Marmara Üniversitesi, Sosyal Bilimler Enstitüsü, İstanbul.
- Ege, İ., Topaloğlu, E. E. ve Coşkun, D. (2012). Davranışsal finans ve anomaliler: Ocak ayı anomalisinin İMKB'de test edilmesi. *Muhasebe ve Finansman Dergisi*, 56, 175-190. Erişim adresi: <https://dergipark.org.tr/en/download/article-file/428015>
- Erdem, T. (2013). Bireysel emeklilik sistemine yönelik değişikliklerin eleştirisi. *Türkiye Barolar Birliği Dergisi*, 104, 73-116. Erişim adresi: http://portal.ubap.org.tr/App_Themes/Dergi/2013-104-1243.pdf
- Erdemci, Ç. (2018). *Davranışsal finans açısından bireysel emeklilik sistemine yönelik tutum ve davranışlar: Eskişehir ili Milli Eğitim Bakanlığı bünyesindeki öğretmenler üzerine bir inceleme* (Yayınlanmamış yüksek lisans tezi). Dumlupınar Üniversitesi, Sosyal Bilimler Enstitüsü, Kütahya.
- Erdoğan, N. (2019). *Türkiye'de bireysel emeklilik sistemi uygulanmasındaki sorunlar ve çözüm önerileri*. Proceedings of the International Congress on Business and Marketing, Maltepe University, İstanbul, 291-306. Erişim adresi: <https://openaccess.maltepe.edu.tr/xmlui/bitstream/handle/20.500.12415/4677/Niyazi%20ERDO%C4%9EAN%20ICBM%202019.pdf?sequence=1&isAllowed=y>
- Esen, B. (2016). Kamu çalışanları için otomatik bireysel emeklilik sistemi nasıl uygulanacak?. *İKY İnsan Kaynakları Yönetimi Dergisi*, 24, 1-6. Erişim adresi: https://www.researchgate.net/profile/Bunyamin-Esen/publication/341454156_Kamu_Calisanlari_Icin_Otomatik_Bireysel_Emeklilik_Sistemi_Nasil_Uygulanacak/links/5ec26c9f92851c11a87050f0/Kamu-Calisanlari-Icin-Otomatik-Bireysel-Emeklilik-Sistemi-Nasil-Uygulanacak.pdf
- Genç, T., Kabak, M., Köse, E. ve Yılmaz, Z. (2015). Bireysel emeklilik sistemi seçimi problemine ilişkin Macbeth yaklaşımı. *Ekonometri ve İstatistik Dergisi*, 22, 47-65. Erişim adresi: <https://dergipark.org.tr/en/download/article-file/411227>
- Gezen, A. (2016). *Türkiye'de bireysel emeklilik yatırım fonlarının finansal risk ve performans analizi üzerine bir uygulama* (Yayınlanmamış doktora tezi). Çanakkale Onsekiz Mart Üniversitesi, Sosyal Bilimler Enstitüsü, Çanakkale.

- Glaser, M., Nöth, M. ve Weber, M. (2004). Behavioral finance. In DJ. Koehler, ve N. Harvey (Eds.). Blackwell handbook of judgment & decision making (527-546). Oxford, UK: Blackwell. Erişim adresi: https://madoc.bib.uni-mannheim.de/2770/1/dp03_14.pdf
- Gül, M., Ekşi, İ. H. ve Sürme, M. (2017). Davranışsal finans açısından altın yatırımcılarının davranışlarının incelenmesi: Gaziantep örneği. *Maliye Finans Yazıları*, 108, 143-165. Erişim adresi: <https://dergipark.org.tr/en/download/article-file/359691>
- Güngör, S. ve Demirel, E. (2018). *Davranışsal finasta yatırımcı önyargıları*. İstanbul: Alfa Basım Yayın.
- Gürünlü, M. (2011). Finansal piyasaların etkinliği teorisinden davranışsal finansa: Finans teorisinin evrimi. *Maliye ve Finans Yazıları*, 1(92), 31-50. Erişim adresi: <https://dergipark.org.tr/en/download/article-file/150734>
- Hanson, J. D. ve Kysar, D. A. (1999). Taking behavioralism seriously: The problem of market manipulation. *New York University Law Review*. 74, 630-749. Erişim adresi: <https://heinonline.org/HOL/LandingPage?handle=hein.journals/nylr74&div=24&id=&page=>
- Hobıkoğlu, E. H. (2013). Davranışsal finans çerçevesinde e-atık geri dönüşüm yatırım risk algılamasında tüketici tercih ve davranış düzeyinin sosyo-ekonomik analizi: İstanbul örneği. *Journal of Financial Researches & Studies/Finansal Arastirmalar ve Calismalar Dergisi*, 4(8), 55-70. Erişim adresi: <https://dergipark.org.tr/en/download/article-file/3959>
- Hong, H. ve Stein, J. C. (1999). A unified theory of underreaction, momentum trading, and overreaction in asset markets. *The Journal of finance*, 54(6), 2143-2184. Erişim adresi: https://onlinelibrary.wiley.com/doi/pdf/10.1111/0022-1082.00184?casa_token=6JQ_rykmigsAAAAA:djsMvhYKFSC6OqFI2i8VxGoNWBHbi3LrFGqpA-IQbnzoju1G_tKloAh4X7FgQS83tfCGmTYAFHbV4gY
- İnneci, A. (2013). Bireysel emeklilik sisteminde yapılan yeni düzenlemeler ve değerlendirilmesi. *Çukurova Üniversitesi Sosyal Bilimler Enstitüsü Dergisi*, 22(1), 105-120. Erişim adresi: <https://dergipark.org.tr/en/download/article-file/50811>
- İşseveroğlu, G. ve Hatunoğlu, Z. (2012). Türkiye'de bireysel emeklilik sisteminin makro ekonomik dinamiklere etkisi kapsamında Swot analizi. *Journal of Accounting & Finance*, 56, 155-174. Erişim adresi: <https://dergipark.org.tr/en/download/article-file/428014>
- Kandır, S. Y. ve İnan, H. (2011). Momentum yatırım stratejisinin karlılığının İMKB'de test edilmesi. *BDDK Bankacılık ve Finansal Piyasalar Dergisi*, 5(2), 51-70. Erişim adresi: <https://dergipark.org.tr/en/download/article-file/1352333>
- Kayhan, İ. (2007). *Türk hukukunda bireysel emeklilik sistemi* (Yayınlanmamış yüksek lisans tezi). Selçuk Üniversitesi, Sosyal Bilimler Enstitüsü, Konya.
- Kırmızıgül, B. (2020). *Post Truth çağda algı ve algı yönetimi turizm destinasyonlarında algı oluşturma*. Ankara: Gazi Kitabevi.
- Kul, M. (2003). *Türk Sosyal Güvenlik Sisteminin sorunları, çözüm önerileri ve bireysel emeklilik sistemi*. İstanbul: Kırıntı Yayıncılık.
- Kulalı, İ. (2016). Etkin piyasalar hipotezi ve davranışsal finans çatışması/A conflict between the efficient market hypothesis and behavioral finance. *International Journal of Finance & Banking Studies*, 5(2), 46-57. Erişim adresi: <https://www.ssbfn.net/ojs/index.php/ijfbs/article/download/355/344>
- Nofsinger, J. R. (2014). *Yatırım psikolojisi*. 5. Basım, (Çev.: S. Gazel), Adana: Nobel Ltd.Şti, Yayın No: 1033.
- Özel, Ö. ve Yalçın, C. (2013). Yurtici tasarruflar ve bireysel emeklilik sistemi: Türkiye'deki uygulamaya ilişkin bir değerlendirme. *TCMB Çalışma Tebliği*, 13(04), 1-35. Erişim adresi: <https://pdfs.semanticscholar.org/5056/701c660f61b7aded4092efc85160a9fa7f73.pdf>
- Özerol, H. (2016). *Saçmalama*. Ankara: Elma Yayınevi.
- Sancar, N. G. (2016). Değişen finansal akımlar: Rasyonalizmden davranışsal finans yaklaşımına. *İstanbul Gelişim Üniversitesi Sosyal Bilimler Dergisi*, 3(2), 135-150. Erişim adresi: <https://dergipark.org.tr/en/download/article-file/264401>

- Schermelleh-Engel, K., Moosbrugger, H. ve Muller, H. (2003). Evaluating the fit of structural equation models: Tests of significance and descriptive goodness-of-fit measures. *Methods of Psychological Research Online*, 8(2), 23-74. Erişim adresi: <http://citeseerx.ist.psu.edu/messages/downloadsexceeded.html>
- Sezgin, S. ve Yıldırım, T. (2015). Türkiye’de bireysel emeklilik sisteminin etkinliği. *Eskişehir Osmangazi Üniversitesi İİBF Dergisi*, 10(2), 123-140. Erişim adresi: https://www.researchgate.net/profile/Selami-Sezgin/publication/289506411_Turkiye%27_de_Bireysel_Emeklilik_Sisteminin_Etkinligi/links/568d691f08aead3f42ed9f49/Tuerkiye-de-Bireysel-Emeklilik-Sisteminin-Etkinligi.pdf
- Sharma, A. J. (2014). The behavioural finance: A challenge or replacement to efficient market concept. *The SIJ Transactions on Industrial, Finance & Business Management (IFBM)*, 2(6), 1-5.
- Statman, M. (1999). Behavioral finance: Past battles and future engagements. *Financial Analysts Journal*, 55(6), 18-27. Erişim adresi: https://www.tandfonline.com/doi/pdf/10.2469/faj.v55.n6.2311?casa_token=nss_sV7KRGcAAAAA:PmWOV51jMpRRLUmaSz_7pjdDfa_9_Meft-ZNSixXMYx-urrrjUAKnJILz2eKae02eGITTAS278BwIU
- Sümer, E. ve Aybar, Ş. (2016). Etkin piyasalar hipotezinin, finansal piyasaları açıklamadaki yetersizliği ve davranışsal finans. *Erzincan Üniversitesi Sosyal Bilimler Enstitüsü Dergisi*, 9(2), 75-84. Erişim adresi: <https://dergipark.org.tr/en/download/article-file/263259>
- Şener, O. ve Akın, F. (2010). Özel emeklilik fonları ve Türkiye’de bireylerin bireysel emeklilik sistemine giriş kararlarını etkileyen faktörlerin belirlenmesi üzerine bir araştırma. *Marmara Üniversitesi İktisadi ve İdari Bilimler Dergisi*, 29(2), 291-321. Erişim adresi: <https://dergipark.org.tr/en/download/article-file/3877>
- Taner, B. ve Akkaya, G. C. (2005). Yatırımcı psikolojisi ve davranışsal finans yaklaşımı. *Muhasebe ve Finansman Dergisi*, 27, 47-54. Erişim adresi: <https://dergipark.org.tr/en/download/article-file/425923>
- Tekin, B. (2016). Beklenen fayda ve beklenti teorileri bağlamında geleneksel finans-davranışsal finans ayrımı/Traditional finance-behavioral finance distinction in the context of expected utility and prospect theories. *Journal of Accounting, Finance and Auditing Studies*, 2(4), 75-107. Erişim adresi: <https://core.ac.uk/download/pdf/153557758.pdf>
- Tufan, C. ve Sarıççek, R. (2013). Davranışsal finans modelleri, etkin piyasa hipotezi ve anomalilerine ilişkin bir değerlendirme. *Trakya Üniversitesi Sosyal Bilimler Dergisi*, 15(2), 159-182. Erişim adresi: <https://dergipark.org.tr/en/download/article-file/321431>
- Uyar, H. İ. (2012). Bireysel emeklilik sistemi ile ekonomik göstergeler arasındaki ilişkinin incelenmesi. *Mali Cozum Dergisi/Financial Analysis*, 110, 71-93. Erişim adresi: <http://web.b.ebscohost.com/ehost/pdfviewer/pdfviewer?vid=0&sid=53fefcd4-c2d0-49d9-bc78-c959ed82f1ee%40sessionmgr102>
- Uyar, H. İ. (2012). *Bireysel emeklilik sistemi*. İstanbul: Detay Yayıncılık.
- Yalçın, Ö. ve Marşap, B. (2019). Türkiye’de bireysel emeklilik sistemi: Modelleme ile gelişiminin değerlendirilmesi. *İşletme Araştırmaları Dergisi*, 11(2), 864-875. Erişim adresi: https://www.researchgate.net/profile/Beyhan-Marsap/publication/334125712_Turkiye_de_Bireysel_Emeklilik_Sistemi_Modelleme_ile_Gelisiminin_Degerlendirilmesi_Individual_Pension_System_in_Turkey_Modeling_and_Evaluation_of_Development/links/5e4e771f458515072dabc495/Tuerkiye-de-Bireysel-Emeklilik-Sistemi-Modelleme-ile-Gelisiminin-Degerlendirilmesi-Individual-Pension-System-in-Turkey-Modeling-and-Evaluation-of-Development.pdf

Extended Abstract

Purpose

The purpose of this study is to examine the financial behavior of individual retirement system participants towards the individual retirement system. Individuals are under the influence of different situations while making an accumulation or investment decision. The effects of these different situations can often change the logical decision of the investor. This study has been carried out based on the idea that the behavioral finance tendencies of people towards individual retirement system may change depending on their thoughts about individual pension system.

Design and Methodology

People who live in Erzincan and participate in IPS constitute the universe of this research. The questionnaire method, which is a quantitative data collection tool, was used to obtain study data. The survey was prepared on the internet and a survey link was created. Then this link was sent to the participants. In the period of November 2020 – December 2020, 464 people participated in the surveys and all of the surveys were evaluated. Therefore, the sample size has reached the required size.

The questionnaire form which is used to create research data for this study includes three parts. In the first part, there are 6 questions to determine demographic characteristics of participants. The second part consists of 10 questions that measure the opinions of individual retirement system participants about the system. In the third part, 15 questions are included in order to determine the financial behaviors towards individual retirement system. Scale questions were graded with a 5-point Likert scale. In order to evaluate the answers, a rating was made as (1) Strongly Disagree, (2) Disagree, (3) No Idea, (4) Agree, (5) Strongly Agree.

Accumulation and individual pension system scale: The accumulation and individual retirement system scale used in this research was developed by Erdemci (2018) to measure the opinions of investors about the individual pension system. The scale consists of 10 questions and three dimensions: the purpose of accumulation, the basic knowledge of individual retirement system, and the approach to individual retirement system.

Behavioral Finance Scale: Behavioral Finance Scale used in the research has been developed by Gül et al. (2017) to measure the financial behavior of investors towards individual retirement system. The scale consists of 15 questions and five dimensions: overconfidence, over-optimism, avoiding regret, avoiding loss, and representation tendency.

SPSS 22.0 and Amos 24.0 statistical programs were used to evaluate and analyze the data used in the study. With the help of these statistical programs, reliability and validity analysis, explanatory factor analysis, structural equation model and confirmatory factor analysis and correlation analysis were performed. The significance level of “p” has been taken as 5% in these analyzes.

Findings

As a result of the analysis of the data obtained from the surveys, it has been determined that the reliability and consistency of the accumulation and individual retirement system scale and the behavioral finance scale were at acceptable levels. When the averages of the answers given by the investors who participated in the survey are analyzed, it is determined that the purpose of accumulation (Avg = 3.82), the basic knowledge of individual retirement system (Average = 3.28), the approach to individual retirement system (Average = 3.02), the tendency of overconfidence (Average = 3,29), tendency to be overly optimistic (Avg = 3.95), tendency to avoid

regret (Avg = 3.22), tendency to avoid loss (Avg = 3.41) and tendency to represent (Avg = 3.40). These values show that investors' participation in these concepts has been at a high level. Investors' tendencies of over-optimism remained at the highest level, and their approach to individual retirement system remained at the lowest level.

In this study, behavioral finance trends (overconfidence, over-optimism, avoidance of regret, avoidance of loss, tendency to represent) and accumulation and individual retirement system factors affecting these trends (purpose of accumulation, basic knowledge of individual retirement system, approach to individual retirement system) have been examined. It has been seen that the structural equation model established in line with this examination was unacceptable harmony and most of the hypotheses put forward with this research were confirmed.

As a result of the examination of the effect of the purpose of accumulation on behavioral finance tendencies, positive significant relationships were found between the tendencies of overconfidence, over-optimism, avoidance of regret, avoidance of loss and representation with the aim of accumulation. As the investors' purpose of accumulation increases; It has been determined that overconfidence, over-optimism, avoidance of regret, loss avoidance and representation tendencies also increased.

As a result of examining the effect of individual retirement system basic knowledge level on behavioral finance tendencies, positive significant relationships have been determined between individual retirement system basic knowledge level and overconfidence, over-optimism, and representation tendencies, while the relationships between individual retirement system basic knowledge level and tendencies to avoid regret and loss haven't been found to be statistically significant. It has been determined that as investors' basic knowledge of individual retirement system increased; overconfidence, over-optimism and representation tendency increased too.

As a result of the examination of the effect of the approach to individual retirement system on behavioral finance tendencies, positive significant relationships have been found between the approach to individual retirement system and over-optimism, regret-avoidance, and representation tendencies, while the relationships between the approach to individual retirement system and over-trust and loss-avoidance tendencies haven't been found to be statistically significant. It has been determined that the positive increase in investors' approach to individual retirement system, increases their tendency to be overly optimistic, to avoid regret and to represent.

The effects of investors' accumulation goals, basic knowledge of the individual retirement system and their approach to the individual retirement system on their behavioral finance tendencies when making decisions regarding private pension were found to be statistically significant.

Research Limitations

The research was applied to investors participating in the individual retirement system in Erzincan province. The limitation of this study, which aims to examine the financial behavior of investors participating in the individual retirement system, is that it was conducted only in Erzincan and the surveys could not be conducted face-to-face due to the Covid-19 Pandemic.

Implications (Theoretical, Practical and Social)

In line with these evaluations, the following recommendations have been developed for individual retirement companies:

By increasing the basic level of knowledge of the investors about the system at the time of entering the individual retirement system, imbalances that may occur in their financial decisions in the following periods can be prevented. It is seen that people's lack of sufficient information about individual retirement system,

prevents their participation in the system. It is observed that the participants, who are included in the system with mandatory participation, leave the system due to insufficient knowledge of the system. It has been concluded that these two situations can be eliminated by increasing the basic knowledge of individual retirement system.

Investors can be prevented from leaving the system by explaining the gains of the purpose of accumulation more effectively and by building trust in the individual retirement system. The existence of the purpose of individuals at the point of saving (increasing the welfare level in retirement, accumulating for the future of children, collecting money to meet any needs, etc.) increases participation in the system and prevents them from leaving the system. Similarly, due to the positive increase in the approach to individual retirement system, logical errors in their behavior towards individual retirement system are decreasing.

Originality/Value

When the studies in the literature are examined, it is noteworthy that there are no studies that examine the effects of investors' opinions about the individual retirement system on behavioral finance tendencies towards individual retirement. This study contributes to the literature by examining behavioral finance trends with its dimensions and it gains importance due to this contribution. Using the variables in the study together and applying them in different sample groups is recommended for future studies.

Arařtırmacı Katkısı: Fatma AKGÜL (%60), řule Yüksel YİĞİTER (%40).

Türkiye’de Paranın Depolitizasyonu, Merkez Bankası Bağımsızlığı ve Siyasal Partilerin Dönüşümü¹

Ragıp YILMAZ² - Oytun MEÇİK³

Başvuru Tarihi: 23.09.2021

Kabul Tarihi: 20.10.2021

Makale Türü: Araştırma Makalesi

Öz

Neoliberalizm, para politikasının siyasetten bağımsız, teknokrasinin ilkeleri etrafında uzmanlık ve bilimselliğin öne çıktığı bağımsız merkez bankaları tarafından gerçekleştirilmesini desteklemektedir. Bu çalışma merkez bankası bağımsızlığını, neoliberal düşünce ve teknokrasiye uyum bağlamında Türkiye’deki siyasal partilerin desteği açısından incelemektedir. Neoliberal düşüncenin Türkiye’de tam anlamıyla yerleştiği 2001 yılındaki Güçlü Ekonomiye Geçiş Programı öncesi ve sonrasında, siyasal partilerin merkez bankası bağımsızlığı konusunda tercihlerini belirlemek amacıyla 1999 ve 2002 yıllarında siyasal partilerin ilan ettikleri seçim beyannameleri analiz materyali olarak seçilmiştir. Seçim beyannamelerinde yer alan merkez bankası bağımsızlığına ilişkin ifadeler eleştirel söylem analizi yöntemiyle çözümlenmiştir. Bulgular, farklı ideolojilere sahip ve siyasetin farklı kanadında bulunan partilerin enflasyonu düşürmek, kamu açıklarını azaltmak ve siyasetin müdahalesini engellemek amaçlarıyla para politikasında bağımsız merkez bankasını desteklediğini ve seçmenlerine ilan ettiğini göstermektedir. Sonuç olarak, siyasal partiler neoliberal düşünceye uyum sağlamışlar ve merkez bankası bağımsızlığını kendi ideolojilerine ve seçmenlerin tercihlerine uygun olmasa da desteklemişlerdir. Her bir siyasi parti ekonomide kendi ideolojisini terk etmiş ve her biri neoliberal bir siyasal organa dönüşmüştür. Para politikası da teknokrasinin egemenliğinde bilimsellik ve uzmanlık ilkeleri bağlamında toplumsal sorunlar karşısında nötr bir kimliğe kavuşmuştur.

Anahtar Kelimeler: Neoliberalizm, Teknokrasi, Merkez Bankası Bağımsızlığı, Eleştirel Söylem Analizi

Atıf: Yılmaz, R. ve Meçik, O. (2021). Türkiye’de paranın depolitizasyonu, merkez bankası bağımsızlığı ve siyasal partilerin dönüşümü. *Anadolu Üniversitesi Sosyal Bilimler Dergisi*, 21(4), 931-952.

¹ Bu çalışma etik kurul izin belgesi gerektirmemektedir.

² Eskişehir Osmangazi Üniversitesi İktisadi ve İdari Bilimler Fakültesi Uluslararası İlişkiler Bölümü, r.yilmaz@ogu.edu.tr, ORCID: 0000-0002-1522-6542

³ Eskişehir Osmangazi Üniversitesi İktisadi ve İdari Bilimler Fakültesi İktisat Bölümü, oytunm@ogu.edu.tr, ORCID: 0000-0002-7409-6266

Depoliticization of Money, Central Bank Independence and Transformation of Political Parties in Turkey

Ragıp YILMAZ⁴ - Oytun MEÇİK⁵

Submitted by: 23.09.2021

Accepted by: 20.10.2021

Article Type: Research Article

Abstract

Neoliberalism supports the realization of monetary policy by independent central banks, which are independent of politics, where expertise and science come to the fore around the principles of technocracy. In this study, central bank independence is examined in terms of support of political parties in the context of adaptation to neoliberalism and technocracy in Turkey. Neoliberalism in Turkey is completely settled with the "Transition to Strong Economy Program" in 2001. Before and after this program, election statements announced in 1999 and 2002 by political parties were selected as the analysis of the material in order to determine the preferences of political parties regarding central bank independence. Statements regarding central bank independence in the election statements were analyzed using the Critical Discourse Analysis method. The findings show that parties with different ideologies and different wings of politics support the independent central bank in monetary policy and announced it to their voters for the purposes of price stability, lowering inflation, reducing public deficits, and preventing the intervention of politics. As a result, political parties have adapted to neoliberalism and supported central bank independence, even if it was incompatible with their ideology and voters' preferences. Each political party has abandoned its own ideology in the economy, and each has turned into a neoliberal political institution. Under the rule of technocracy, monetary policy has gained a neutral identity in the face of social problems in the context of scientific and expertise principles.

Keywords: Neoliberalism, Technocracy, Central Bank Independence, Critical Discourse Analysis

⁴ Eskişehir Osmangazi University Faculty of Economics and Administrative Sciences Department of International Relations, r.yilmaz@ogu.edu.tr, ORCID: 0000-0002-1522-6542

⁵ Eskişehir Osmangazi University Faculty of Economics and Administrative Sciences Department of Economics, oytunm@ogu.edu.tr, ORCID: 0000-0002-7409-6266

Giriş

Dünya ekonomisi, kapitalizmin “Altın Çağı” olarak ifade edilen Keynesyen Refah Devleti döneminden, bugünün dünyasında egemenliğini tesis eden neoliberal düşüncenin hâkim olduğu döneme ilerlerken ekonomik, siyasal ve toplumsal yapıları da içeren yapısal değişimler geçirmiştir. Bu değişim süreci, ekonomi politikasında Keynesyen dönemde var olan doğruların yerine bambaşka tercihlerin geçmesini beraberinde getirmiştir. Keynesyen dönemde birincil makroekonomik sorun olarak ele alınan işsizlik yerine, monetarizm ve rasyonel beklentiler hipotezi teorilerindeki yaklaşımları temel alan neoliberalizm, enflasyon sorununu öne çıkartmıştır. Enflasyon sorununu çözmek amacıyla enflasyon hedeflemesi ve merkez bankası bağımsızlığı bütün ülkelere tavsiye edilmiştir. Böylece para politikası toplumsal sorunlar bakımından gözden uzak tutulmuş ve siyasetin etkin olmadığı bir para politikası uygulamaya konulmuştur. Para politikası siyasal ve toplumsal etkenlerden uzaklaşarak, teknokrasiye devredilmiş, bilimsellik ve uzmanlık ilkeleri çerçevesinde piyasanın tercihleri doğrultusunda yönetilmeye başlanmıştır.

Teknokrasiyi öne çıkaran neoliberalizm; birey, piyasa ve devlete ilişkin tarihsel, toplumsal veya kültürel herhangi bir bağlama yer vermeyen boşluklara sahiptir. Bu soyut tasvirlerle dayalı boşluk *tabula rasa*⁶ kavramıyla karşılanır. Neoliberalizmin ontolojik ön kabulünün en önemli açmazı belirli bir tarihsel, toplumsal veya kültürel bağlamı hesaba katmamasıdır. Yani bir tür *tabula rasa* durumunun örtük olarak varsayılmasıdır (Evre, 2015, s. 4-5).

Küreselleşme sürecinde giderek belirginleşen neoliberalizm, beraberinde uluslararası sermaye hareketlerini getirmektedir. 19. ve 20. yüzyıl küreselleşme evrelerinin sermaye hareketleri açısından en önemli farkı, birincisinin reel bir mal ile *-altın standardında-* düzenlenirken, günümüzdeki ikinci evrenin fiyat paraların nominal değişim hareketlerine dayalı olmasıdır. Bu mekanizma, ulusal paraların değişim hadlerini belirsizleştirir. Bu belirsizlik, finansal sermayenin akışkanlığını, reel üretim dünyasından koparmıştır (Yeldan, 2013, s. 19). Böylece para, bir meta olarak önem yitirmiş ancak bir değer olarak yükseliş yaşamıştır (Simmel, 2011, s. 204-218).

Modern ekonominin küresel eğilimler çerçevesinde finansallaşmasına; liberalleşme, merkezsizleşme ve eşitsizliğin derinleşerek yoğunlaşma eğilimi gibi gelişmeler eşlik etmektedir. Devletin üretim çekirdeğinden uzak bir noktaya taşınması ve sosyal risklerin yönetilmesi gerekliliği, merkez bankası gibi organizasyonların politika inşa süreçleri, pratikler ve ideolojiler bağlamında toplumsal dokuya yaslandığı yapılar tasarlanması ihtiyacını öne almaktadır (Gökgöz, 2013, s. 19).

Bu çalışma, neoliberalizm ile gündeme gelen teknokrasi ve siyaset arasındaki etkileşimi, Türkiye’de uygulamaya konulan Güçlü Ekonomiye Geçiş Programı (GEGP) öncesi ve sonrasındaki dönemde, iktidarda tek başına ya da koalisyon ortağı olarak bulunmuş ve ana muhalefet rolüne sahip siyasal partilerin seçim beyannameleri bağlamında analiz etmektedir. Çalışmada siyasal partilerin yaklaşımlarını değerlendirmek amacıyla eleştirel söylem analiz (ESA) yöntemi kullanılmıştır. Seçim beyannamelerinde ele alınan siyasal partilerin merkez bankası bağımsızlığına yönelik söylemleri değerlendirilerek neoliberalizm ve teknokrasiye uyumları analiz edilmiştir. Çalışmanın Türkiye’de teknokratik yönetimin yerleşmesi bağlamında neoliberal düşüncenin MB bağımsızlığı aracılığıyla farklı ideolojilere sahip partilerin egemen yapıya uyum sağlamada nasıl bir dil kullandıklarının belirlenmesi açısından literatüre katkı yapması beklenmektedir.

Neoliberalizm ve Teknokratik Siyaset

Dünya ekonomisinde yaşanan krizler ve bu krizlerin ardından uygulamaya konulan ekonomi politikaları, daha önceki dönemden farklı teori/düşüncelere dayalı şekilde ekonomi politikalarını yönlendirmiştir. Krizler, sadece ekonomik hayatı etkilemekle kalmamış, bunun yanı sıra siyasal yapıları, ideolojileri, toplumsal

⁶ Kavram, empirist filozof Locke (2000) tarafından epistemolojik bağlamda, insan zihninin “boş levha”ya benzetildiği metaforik anlamda kullanılır.

aktörlerin tercihlerini ve devletleri, kurumlarını dönüştürmeye ya da dönüşüme zorlamıştır. Özellikle devletlerin dönüşüm geçirerek, kriz sonrasında ortaya çıkan uluslararası sisteme uyma çabaları, siyasal ve toplumsal aktörlerin davranış ve tercihlerini de etkilemiştir. Siyasal ve toplumsal aktörler verecekleri desteklerle, kurumsal düzenlemeler içine doğrudan/dolaylı müdahil olarak, kurumların değişebilmesinin ve süreklilik kazanabilmesinin önünü açmıştır (Haggard & Kaufmann, 1995, s. 7). Sermaye hareketlerinin kontrol edildiği ve sabit döviz kuru sistemine dayalı Bretton Woods sisteminin çöktüğü (Garrett, 1998, s. 797) Keynesyen Refah Devleti yerine, toplumun refahını önceleyen vergi ve kamu harcamalarına yönelik politikaların kısıtlandığı, para ve maliye politikalarının piyasa şartlarına göre düzenlendiği, toplumsal sorunları ikincil plana atan neoliberal yapılanma böylece hâkim kılınmıştır (Centeno & Cohen, 2010). 1929 Buhranı sonrasında planlı ekonomiye dayalı ve bürokrasinin yönetiminde egemen olduğu (Keyder, 2009, s. 11-12) ekonomik sistemin yerine gelen neoliberalizmin en dikkat çekici özelliği, bilimselliğe dayalı ve uzmanların egemen olduğu evrensellik vurgusu altında, politikaların teknokrat niteliğine vurgu yapmasıdır (Centeno, 1993, s. 307-308). Dünyanın her ülkesinde kabul gören neoliberalizm bu haliyle adeta kendi küreselleşmesini yaratmıştır (Duménil ve Lévy, 2005, s. 10).

Kendi küreselleşmesini yaratan neoliberalizmde teknokratik yönetimler meşruiyetlerini, kurumlara atanan yöneticilerin hâkim teorinin doğrularının savunucusu ve uygulayıcısı olmalarıyla sağlamıştır. Demokratik süreçlerin etkinliğini azaltan teknokrat yönetim anlayışı, monetarizmin (Friedman, 1963) ve rasyonel bekleme hipotezinin (Muth, 1961; Sargent & Wallace, 1975) desteklediği neoliberalizmi dayanak kabul ederek (Amable, 2011), kendi oluşturduğu demokratik meşruiyeti sağlamaya çalışmıştır (Garrett, 1998, s. 788). Zira teknokrazi, liberal demokrasinin normatif ideolojisinden sapan bir düzen tasavvur ettiğinden (Kiely, 2017; Gaus, Landwehr & Schmalz-Bruns, 2020, s. 337) siyasal partilerin ağırlıkta olduğu bir demokrasi anlayışına karşı çıkmıştır (Bickerton ve Accetti, 2017, s. 201). Bunun yerine teknokrazi, teknik bilgi ve uzmanlık yoluyla toplumun yararına olan davranışlara meşruiyet kazandıran, toplumsal sorunlara bağımsız tanımlama ve uygulamalarla objektif çözümler amaçlayan bir temsil ilkesi olarak tanımlanmıştır (Habermas, 2015). Buna uygun şekilde, teknokrazi, ekonomi politikasında siyasal partilerin etkinliğini azaltan bilimsel bir yaklaşımı ve elit yöneticileri inşa etme süreci olarak tasarlanmıştır (Bertsou & Caramani, 2019).

Siyasetin ekonomi politikalarından uzaklaştırılmasındaki temel saik ise siyasal partilerin seçim kazançlarına odaklanarak toplumun sorunlarına temas etme yeteneklerini kaybetmeleridir (Caramani, 2017, s. 54). Bunun önüne geçebilmek için bilim ve uzmanlık, hükümetlerin ve siyasal partilerin karar alma mekanizmalarının temeline yerleştirilmelidir. Böylece teknik ile siyaset yer değiştirir ve teknokratların rolü siyaset dışı kavramlarla tanımlanır (Putnam, 1977), hükümetlerin ekonomiye müdahale etmesinin önüne geçilir ve toplumsal hareketleri engelleyebilmek için ekonomi politikaları ve yönetimi teknokratlaştırılır (Kiely, 2017, s. 737). Diğer bir ifadeyle siyasal güç ve karar verme otoritesi, siyasetçilerden ekonomik uzmanlara kaydırılır (Christensen ve Mandelkern, 2021, s. 2; Chwieroth, 2007). Siyasal karar alma mekanizmaları depolitize edilir ve demokratik süreçlerden yalıtılır (Sanchez-Cuenca, 2017, s. 362; Sönmez, 2011, s. 43). Bu süreç, dünya ekonomisinde paradigma değişimini (Kuhn, 2008, s. 282) hızlandırır ve o güne kadar var olan inançları, değerleri ve ideolojileri teknokrasinin egemenliğine doğru yönlendirir (Centeno, 1993).

Serbest piyasayı destekleyen neoliberal düzenin tesisinde her ne kadar siyaset dışı olsa da kendinden önceki liberal düzende olduğu gibi devlet desteği gereksinimi söz konusudur (Polanyi, 2006). Hatta bu süreçte devlet, gölge bir niteliğe bürünüp, sivil toplum ve şirketlerle iş birliği içine girmiş (Cohen, 1977; Arrighi, 1990; Cerny, 1997, s. 270; Evans, 1997), yeni düzenin gereklerine göre kurumsal dönüşüm gerçekleştirmiş (Wallerstein, 2005), birincil aktör olarak hareket etmeye başlamış (Meyer, Boli, Thomas & Ramirez, 1997) ve yeni düzene uyumda zorlayıcı devlet işlevini yerine getirmiştir (Garrett & Lange, 1995; Simmons, Dobbin & Garrett, 2006; Harvey, 2015). Böylece ülkelerde uzmanlar/teknokratlar demokrasisi egemen hale getirilirken (Freeman, 2002), bir yönüyle ulus-devlet öncesinde yönetim yapısında hakimiyet tesis etmiş olan ulema yönetimi yeniden güç kazanmıştır (Gellner, 1992).

Siyasal etkenlerin ekonomi yönetiminden uzaklaştırılıp teknokratik bir yapıya kavuşturulması siyasal mücadele amaçlarında da değişim yapmıştır. Keynesyen Refah Devleti döneminde sınıf temelli olan siyasal partiler arasındaki iktidar mücadelesini çıkar temelli bir mücadeleye dönmüştür (Hall, 2010). Dolayısıyla emek önemini kaybedip, işçiler birer müşteri olarak değerlendirilmeye başlanmıştır (Boyer, 2013, s. 5-6). Neoliberal dönemde sınıf temelli politikaların terk edilmesi ve çıkar temelli politikalara doğru yönelim, toplumsal sorunları ikinci plana atan ve enflasyona odaklanan para politikasına öncelik vermiştir (Centeno & Cohen, 2012, s. 319). Özellikle gelecekteki belirsizliği azaltıp zaman tutarsızlığı problemine çözüm bulmak (Kydlund & Prescott, 1977; Barro & Gordon, 1983a; Barro & Gordon, 1983b) ve bu sayede uluslararası piyasalarda kredibilite kazanma uğraşısı içine girilmiştir (Forder, 2004; Tavlas, 1993, s. 676). Ekonomi yönetiminde, yönetim ekonomisi (Sönmez, 2011; Bayramoğlu, 2010) bağlamında, paranın yönetimi, egemen hale gelen, hükümetin müdahale edemediği teknolojik yapıya (Galbraith, 1971, 2002; Christensen & Madelkern, 2021), enflasyonu hedefleyen bağımsız merkez bankalarına (Goodfriend, 2007, s. 48) terk edilmiştir. Böylece imkânsız üçleme probleminden (Mundell, 1962, 1963, 1964) uzaklaşırken; demokrasi, ulusal bağımsızlık ve küreselleşme tercihlerinden oluşan başka bir üçleme (Rodrik, 2011) kendisini siyasal ve toplumsal alanda benimsetmeye başlamıştır.

Ekonomi yönetiminin teknokratlaşması, teknokrasinin objektif gerekliliklerinin siyasal yapılara dayalı modelin yerine geçmesine yol açarken, bu durum siyasetin ve siyasal partilerin bilimselleşmesine ve siyasal düşüncelerden uzaklaşan, otoriter siyasal yapıların siyasette hâkim olmasını sağlar (McCarthy, 1978, s. 12). Böylece tek bir ideolojinin önerdiği ekonomi politikaları bütün siyasal partilerin ortak doğrusuna dönüşür. Tek doğru anlayışının birbirinden farklı ideolojilere sahip siyasal partiler tarafından kabul görmesinin temel sebebi, bilimsel ya da teknik rasyonalitenin değer yargularından bağımsız olmasıdır. Ayrıca benimsenen ideolojinin teorilerine dayalı ekonomi politikasındaki uygulamalar, tamamıyla toplumsal yapıdaki güç anlayışından ayrışır (Centeno, 1993, s. 318). Para ve para politikasının bağımsız merkez bankaları yoluyla teknokrasiye bırakılması, enflasyonu kontrol ederek ve sermaye hareketleri yoluyla küresel piyasalara uyumu ve kredibilite sorununu çözebilmektedir. Bunun sonucunda ülkede toplumsal sorunların çözümü ikinci planda kalarak, demokratik katılım ve siyasal çözümler konusunda sorunların çıkmasına yol açabilmektedir.

Merkez Bankası Bağımsızlığı ve Siyasal Dönüşüm

Neoliberal düşüncenin öne sürdüğü siyasetten arındırılmış merkez bankası düşüncesinin, enflasyonu düşürmede ve kontrol altına almada önemli bir role sahip olduğu ileri sürülmektedir. Merkez bankalarının bağımsızlığına vurgu yapılırken kredibilite kazanılması (Rogoff, 1985), para politikasında hükümetlerin etkisinin sınırlandırılarak enflasyonun düşürülmesi (Alesina, 1988; Grilli, Masciandaro & Tabellini, 1991; Cukierman, 1992; Cukierman, Webb & Neyapti, 1992; Eijffinger & de Haan, 1996; Crowe & Meade, 2008; Brumm, 2011) ve hükümetlerin maliye politikalarında sınırlandırılması öne çıkarılır (Berument & Neyapti, 1999; Crowe & Meade, 2007: 70; Bodea & Higashijima, 2017). Bunun yanı sıra finansal piyasaların küreselleşmesiyle birlikte uluslararası piyasalardan kredibilite kazanarak ödemeler dengesinde istikrarı sağlamak, geleceğe yönelik beklentileri uyumlaştırılmak, iktidarda kalma sürelerini uzatabilmek ve uluslararası finansal işlemlerde kendi ülkelerinin kısıtlamalarını azaltabilmek amaçları da merkez bankalarının bağımsızlaştırılmasında etkili olur (Maxfield, 1997, s. 4; Snowdon & Vane, 2012). Ülke içinde ise refah yaratmak, gelecekteki hükümetleri sınırlandırmak, politika yapabilme kapasitesini artırmak, seçim fırsatçılığını engellemek ve hükümetlerin partizanlıklarını sınırlandırmak için politikacılar merkez bankası bağımsızlığına karar verir (Bernhard, Broz & Clark, 2002, s. 19). Diğer yandan bağımsız merkez bankası tercihi parasal taahhüt mekanizmasını devreye sokacağından, siyasal partilere, çeşitli baskı gruplarının çıkarlarını, siyasal etkinliğin yeniden düzenlenmesini ve nihayetinde iktidarda kalabilme sürelerini yönetebilme fırsatı verir (Bernhard & Leblang, 2002). Bunların sonucunda merkez bankası bağımsızlığı, parayı basan otorite ile parayı harcayan otorite arasında bölünme anlamına gelir (Özatay, 2011, s. 319; Agoba, Abor, Osei & Sa-Audu, 2017).

Otoritenin paylaşıldığı bağımsız merkez bankası, para politikasını fiyat istikrarı amacı doğrultusunda yönetir (Cukierman, 1994a). Enflasyonu kontrol etmeye yönelik para politikaları, teknokrasinin elinde bilimsellik ve uzmanlık ölçütlerine göre yönetilir. Tıpkı parasal birliklerde olduğu gibi ulusal para politikaları kural temelli belirlenir. Böylece iktidarda kalmak arzusuyla hareket eden, seçim kazanmayı temel amaç olarak gören siyasetçilerin önüne geçilir. Ellere geçirdikleri yasal yetkilerle Phillips eğrisinde yapmaya çalışacakları manipülasyonlar engellenir. Böylece rasyonel olmayan seçmen varsayımı altında, teknokrat olan merkez bankası yöneticileri, siyasetçilerin seçim öncesinde genişletici para politikası tercihlerinin önüne geçer (Nordhaus, 1975; Alesina & Gatti, 1995; Lohmann, 1998, s. 403). Bununla birlikte, zaman tutarsızlığı problemini önüne geçmeye çalışılırken ülkedeki güçlü baskı gruplarının siyasal sonuçlar üzerinde etkili olabilmeleri, teknokrat bürokratlar ve onların yönettiği merkez bankası tarafından engellenir (Alesina & Tabellini, 2008). Böylece para politikaları, neoliberalizmin öngördüğü şekilde sadece fiyat istikrarını hedefler, işsizlik gibi sosyal sorunları ikinci plana atar (Alesina & Stella, 2010). Bu tercih, enflasyon ve istihdamı birbirlerinin alternatif maliyeti haline getirir. Bunun sonucunda siyasal partiler ve sendikalar pasifleşir (Cukierman & Lippi, 2001).

Siyaseti ve toplumsal grupları para politikasının dışında tutma amaçlarına varma yolunda bağımsız merkez bankalarının para politikalarında etkin olabilmeleri ve siyasal müdahalelerden tam anlamıyla uzak kalabilmeleri için yasal yönden desteklenmeleri gerekir. Yasalarla desteklenen bağımsızlığın en önemli göstergesi banka yönetiminin görev süresinin ve yöneticilerin atanmasında siyasal karar mekanizmalarının dışarıda bırakılmasıdır. Ancak mevzuat ve uygulama arasında farklılık olmaması gerekir. Bu tür bir farklılık olması bankanın bağımsızlığını zorlaştırmaktadır (Cukierman, 1994a, s. 1439). Uygulama ve yasal mevzuat arasında farklılığın olmaması için ülkede hukukun üstünlüğü anlayışının tam yerleşmesi gerekmektedir (Klomp & de Hann, 2010; de Haan, Bodea, Hicks & Eijffinger, 2018, s. 186-187).

Merkez bankası bağımsızlığı, ülkede siyasal ve ekonomik istikrarın yerleştirilmesinde en önemli araç olarak değerlendirilir. Ülkede hükümetlerin iktidarda kalma süresi ve siyasal istikrarsızlığı gösteren parti politik istikrarsızlığı ve merkez bankası bağımsızlığı arasında pozitif yönlü bir ilişki mevcuttur (Cukierman, 1994a). Demokratik siyasal sistemlerde farklı ideolojiler etrafında siyaset yapan siyasal partiler iktidar mücadelesine girer ve hükümetlerin değişim sıklığı da bu mücadeleyi içerir. Bir ülkede siyasal istikrarsızlık yüksek olduğunda iktidara gelen parti, iktidarda kalma süresinin kısa olduğunu bilir ve gelecekteki seçimleri kaybetme ihtimalinin yüksek olduğunun farkındadır. Bundan dolayı muhalefette olan partinin iktidara geldiği zaman, para politikasını kendi amaçları doğrultusunda kullanmasını engellemek için bağımsız bir merkez bankasını tercih eder. Siyasal istikrarsızlığın artması, partilerin iktidarda kalma süresini kısaltır ve bağımsız merkez bankası politikalarına yol açar (Bagheri & Habibi, 1998, s. 189). Para politikalarının bağımsız merkez bankalarına atanan teknokratların elinde olması, siyasal çatışmaların maliyetlerini azaltır (Keefer & Stasavage, 2002; Crowe, 2008).

Siyasal partilerin ideolojileri de merkez bankası bağımsızlığı yaklaşımında etkilidir. Merkez sol partiler, istihdama yönelik politikalara enflasyondan daha fazla önem verir ve sermayenin vergilendirilmesini tercih ederler. Sağ partiler ise enflasyona odaklanıp, istihdam yaratma politikalarını ikinci plana atarlar. Ayrıca sermayenin güçlenmesini ve özel sektöre dayalı sermaye birikiminin önünü açmayı hedeflerler (Hibbs, 1977). Ancak son dönemlerde merkez sol partilerin taahhüt mekanizmasını işleten merkez bankası bağımsızlığına destek vermeye başladıkları da görülür (Garrett, 1995). Sol partilerin bu tercihinde etkili olan en önemli faktör, küresel piyasalardaki değişimlerle birlikte ülkelerin istihdam yapısının değişmesidir. İmalat sanayinin istihdamında gerileme, hizmetler sektörünün genişlemesi, kamu sektöründe istihdamın artması ve yarı zamanlı işlerin yaygınlaşması istihdam yapısını değiştirmiştir. Bunun neticesinde sendikalı işçilerin sayısı azalmış, sendikaların etkinliği gerilemiş ve sol partilerin esas destekleyicisi olan seçmenlerin desteği azalmıştır

(Garrett, 1995, s. 663). Merkez sol partilerin seçmen tabanını oluşturan işçi sınıfı, ihracatı önceleyen politikalar ve orta sınıf ile parti programının kontrolüne yönelik mücadele içine girmiştir (Bernhard & Leblang, 2002, s. 805).

Hem partilerin iktidarda kalma süreleri hem de partilerin ideolojileri açısından dönüşümlerini meydana getiren dönemler, ekonomik krizlerin yaşandığı zamanlardır. Demokratik sistemlerde krizler yeni programlarla yeni hükümetlerin iktidara gelmesini sağlar. Ekonomik krizler aynı zamanda baskı grupları arasındaki güç dağılımını etkiler. Baskı gruplarının bir kısmı güçlenirken, yeni dönem öncesi güçlü olan grupları zayıflatır. Merkez sağ partileri destekleyen çıkar grupları güçlenirse, reformların uygulanması açısından güçlü destek verirler (Haggard & Webb, 1993, s. 153). Bu şartlar altında merkez bankası bağımsızlığı yürürlüğe konduktan sonra para politikasında esneklik kaybedilir (Lohmann, 1992). Bu durumun telafi edilebilmesi için, merkez bankası yönetimi para politikalarında ortodoks yaklaşımı benimsemeli, hesap verilebilirliği garantileyen, şeffaf ve etkin bir iletişim politikasını takip etmelidir (Masciandaro & Romelli, 2016, s. 3). Siyasal partiler ideolojik tercihlerine uygun para politikası uygulama imkânını kaybederken, adeta reklam faaliyetlerine dönen ve piyasaların isteklerine uygun olan para politikası, teknokratlar tarafından bilimsellik ve uzmanlığa uygun şekilde yürütülmeye çalışılır.

Çalışmanın Yöntemi

Çalışmada Türkiye’de neoliberal dönüşüm sürecine uyum sağlama çabası içine giren siyasal partilerin, teknokratik yönetimin yerleştirilmesi açısından çok önemli bir yere sahip olan merkez bankası bağımsızlığı konusunda seçim beyannamelerindeki ifadeleri incelenmiştir. Bu amaçla Türkiye’de uygulamaya konan ve en temel neoliberal kurumsal dönüşümü ifade eden GEGP öncesi ve sonrasındaki 1999 ve 2002 yıllarında yapılan seçimlerden itibaren parlamentoda temsil edilmiş, iktidarda tek başına ya da koalisyon ortağı olarak bulunmuş ve ana muhalefet rolüne sahip siyasal partilerin seçim beyannameleri analiz materyali olarak seçilmiştir. Bu partiler ve tanımlayıcı bilgiler Tablo 1’de verilmiştir.

Tablo 1
Siyasal Partiler ve Tanımlayıcı Bilgiler

Partiler	Kuruluş Tarihi	Yasama/Yürütme Görevi	İdeolojileri	Yer Aldıkları Kanat
AK Parti	2001	Tek Başına İktidar (2002)	Muhafazakâr-Demokrat	Merkez Sağ
CHP	1923	Ana Muhalefet (2002)	Sosyal Demokrat	Merkez Sol
MHP	1969	Koalisyon Ortağı (1999-2002)	Milliyetçi	Sağ
DSP	1985	Koalisyon Ortağı (1999-2002)	Sosyal Demokrat	Merkez Sol
ANAP	1983	Koalisyon Ortağı (1999-2002)	Liberal	Merkez Sağ
FP	1997	Ana Muhalefet (1999-2002)	Milli Görüş	Sağ

Belirlenen kısıtlar altında Adalet ve Kalkınma Partisi (AK Parti), Cumhuriyet Halk Partisi (CHP), Milliyetçi Hareket Partisi (MHP), Demokratik Sol Parti (DSP), Anavatan Partisi (ANAP) ve Fazilet Partisi (FP)'nin seçim beyannameleri incelenmiştir. Seçim beyannamelerinin seçiminde amaçlı örnekleme yöntemi kullanılmış ve eleştirel söylem analizi (ESA) yöntemiyle çözümlenmiştir. Söylem analizinin bir türü ESA (Fairclough, 2001), söylem ve sosyal uygulamaların diğer parçaları arasındaki diyalektik ilişkiyi analiz eder (Fairclough, 2001, s. 123; Chiapello & Fairclough, 2002). Eleştirel realizme yatkın olan ESA, sadece söylem yerine toplumsal hayatın söylemsel ve materyal yönleri arasındaki ilişkiye odaklanır, kapsamlı metin analizleri yapılmasına fırsat verir (Fairclough, 2013).

Fairclough (2003; 2010)'un ESA yöntemi, söylemlerden yararlanarak ideoloji, güç ve egemenlik ilişkilerini irdeleyen bir araçtır. Fairclough (2003, s. 4) günümüzdeki toplumsal ve ekonomik düzeni tanımlarken yeni kapitalizm kavramından yararlanır. Bu kavram ekonominin yanında siyaset, eğitim, sanatsal üretim ve sosyal yaşamın diğer alanlarını içerir. Neoliberalizm kavramı ise yeni kapitalizmin yayılması bakımından sosyal ilişkileri yeniden yapılandırmayı kolaylaştıran politik bir unsur olarak değerlendirilebilir.

Analiz Yöntemi

ESA modelinde metinlerin dilbilimsel boyutun yanında söylemin düzeni olarak adlandırılan dilin sosyal yapısı çerçevesinde de analiz edilmesi söz konusudur (Fairclough, 2003, s. 3). Bu bağlamda bir söylemin ya da bir ifadenin bir kavram ile eşleştirilmesi ve belirli bir bakış açısının böylece ifade edilmesi mümkün olmaktadır (Fairclough, 2013, s. 289-290). ESA modeli üç aşamadan oluşmaktadır (Fairclough, 2001, s. 125-126; 2003; 2010, s. 237; Chiapello & Fairclough, 2002, s. 193). Modelin birinci aşamasında metnin tanımlanması yapılır. Bu aşamada analiz için ele alınan söylem metni; kelimeler, ilişkiler, dilbilgisi ve metnin yapısı açısından incelenirken, aynı zamanda geri planda bulunan ve doğrudan dile getirilmemiş düşünceler ortaya çıkarılmaya çalışılır.

Metinler arası/söylem düzeni olarak ifade edilen ikinci aşamada, incelemeye alınan metinler yorumlanır. Söylem metni, barındırdığı ilişkiler açısından incelemeye tabi tutulur ve başka hangi aktörlerin söylemleriyle benzerlik taşımakta olduğu, bu aktörlerden hangileri ortak olarak kabul edildiği ve dışlandığı ya da hangisinin dışlanmakta olduğu belirlenmeye çalışılır. Üçüncü aşama metnin sosyal yapılar etrafında açıklanmasını içerir. Metinlerin üretilmesi ve anlaşılması sosyal yapılara bağlı olduğundan, sosyal, kültürel, tarihsel, ekonomik ve siyasal bağlam açısından incelenir ve açıklanmaya çalışılır.

Analiz Materyali: Partilerin Seçim Beyannameleri

Seçim beyannameleri analiz edilirken, 1999 ve 2002 seçimlerine katılan partilerin beyannameleri seçimlerin tarihlerine göre metinler şeklinde sıralanmıştır.

Beyanname 1 (B1). “...DSP iktidarında para politikaları şu temel unsurlara dayandırılacaktır:

Para hacmindeki artış, ekonomik büyüme ile ve reel ekonominin gerekleri ile sınırlı olacaktır. Merkez Bankasının kamuyu ve kamu destekleme alımlarını, dolaylı da olsa, finanse etmesinin önüne geçilecektir. Hazine ve Merkez Bankası arasında, etkili ve sürekli çalışan bir eşgüdüm mekanizması oluşturulacaktır” (DSP 1999 Seçim Beyannamesi, s. 36-37).

Beyanname 2 (B2). “Uygulayacağımız orta vadeli program çerçevesinde, vergi gelirlerinin arttırılması ve kamu açıklarının azaltılmasıyla, para politikası üzerindeki Hazine baskısı azaltılacak ve bağımsız bir para politikası uygulanabilecektir. Merkez Bankası Kanunu'nda gerekli düzenleme yapılarak Hükümetin belirleyeceği iktisadi amaçlar çerçevesinde Merkez Bankasının kullanacağı araçları özgürce seçebilmesi sağlanacaktır. Merkez

Bankası şeffaflık ilkesine paralel olarak, uyguladığı politikaların sonuçlarını kamuoyuna ilan edecektir. Bu kurallara uyulması sonucunda piyasalara güven verilecek ve istikrar sağlanacaktır” (MHP 1999 Seçim Beyannamesi, s. 64-65).

Beyanname 3 (B3). *“Türkiye ekonomisini AB üyeliğine ve Euro’ya hazırlayacak uyum yasalarının çıkartılması. İki yıl içinde enflasyonu %5’e indirmek amacıyla para arzını düzenlemek ve bütçeyi dengelemek için gerekli bütün yasa ve kararnameleleri 1999’da yürürlüğe koyacağız” (ANAP 1999 Seçim Beyannamesi, s. 14, 30).*

Beyanname 4 (B4). *“Orta vadeli program çerçevesinde kamu açıklarında sağlanacak daralma, verimlilik artışı ile uyumlu gelirler politikası, kamunun Merkez Bankası ve mali piyasalar üzerindeki baskısının hafiflemesi sonucunda para politikasının etkinliğinin artması ve sosyal güvenlik sistemindeki gibi yapısal reformlarda sağlanacak gelişmelere bağlı olarak enflasyonun tedricen düşmesi mümkün olacaktır” (FP 1999 Seçim Beyannamesi, s. 58).*

Beyanname 5 (B5). *“Ekonomide keyfi ve çıkarıcı yönetime son vereceğiz. T.C. Merkez Bankası’nı özertleştiriceğiz” (CHP 1999 Seçim Beyannamesi).*

Beyanname 6 (B6). *“Merkez Bankası bağımsızlaştı. 4651 sayılı Türkiye Cumhuriyeti Merkez Bankası Kanunu’nda Değişiklik Yapılmasına Dair Kanun, 5 Mayıs 2001 günü Resmî Gazete’de yayınlanmıştır. Kanunla; Merkez Bankası’nın temel amacının fiyat istikrarını sağlamak olduğu ve bankanın ülke para politikasının belirlenmesinde ve uygulanmasında tek yetkili ve sorumlu olduğu hükme bağlanmıştır. Böylece siyasal iktidarların Merkez Bankası üzerindeki baskısına son verilmiştir. Bu kanun sayesinde artık siyasal iktidarlar, karşılıksız para bastıramayacaktır” (DSP 2002 Seçim Beyannamesi, s. 28).*

Beyanname 7 (B7). *“Bağımsız para politikası uygulamak amacıyla Merkez Bankası daha özerk hale getirilmiştir” (MHP 2002 Seçim Beyannamesi, s. 10).*

Beyanname 8 (B8). *“Enflasyonla mücadelemin temelini, devleti ekonomik faaliyetlerden çekerek rekabet alt yapısını güçlendirmek ve toplumsal verimliliği artırmak oluşturacaktır. Bunun için piyasaların düzenlenmesi, oyunun kurallarının belirlenmesi ve devletin sadece oyunun kurallarını koyan ve denetleyen bir faktör olması sağlanacaktır. Bu çerçevede bütçe denetiminin etkinliği artırılacak ve bağımsız para politikası kararlılıkla uygulanacaktır” (ANAP 2002 Seçim Beyannamesi, s. 14).*

Beyanname 9 (B9). *“Para politikasında kısa dönemde enflasyonu düşüren, orta vadede ise fiyat istikrarına öncelik veren strateji sürdürülecektir. Merkez Bankası’nın bağımsızlığı korunacaktır. Uygulayacağımız ekonomik programda, para politikasının fiyat istikrarını esas alan stratejisi korunacaktır. Mali disiplinin sağlanmasına öncelik veren maliye politikalarıyla, Merkez Bankasının enflasyonla mücadele etkinliği sağlanacaktır” (AK Parti 2002 Seçim Beyannamesi, s. 68, 83).*

Beyanname 10 (B10). *“Yasa ile öngörülen “Merkez Bankası’nın bağımsızlığı” ilkesi özenle korunurken, yönetimin işlemlerinde siyasi iradeye karşı saydam olmasını sağlayacağız. Yaratacağımız siyasi kararlılık ortamında, Merkez Bankası’nın siyasi irade ile uyum çerçevesinde, enflasyon hedeflemesine geçmesini öngöreceğiz” (CHP 2002 Seçim Beyannamesi, s. 31).*

Bulgular ve Tartışma

Seçim Beyannamelerinin Metin Analizi

Türkiye ekonomisinde neoliberal kurumsal ve yapısal temeli oluşturan ve 2001 yılında uygulamaya konulan GEGP’den önce, 1999 yılında yapılan seçimlerde siyasal partilerin seçim beyannamelerinde (B1, B2, B3, B4 ve B5) hem doğrudan hem de dolaylı şekilde para politikasının yönetiminde ve enflasyonun kontrol altına alınmasında, teknokrasinin ve bağımsız merkez bankasının etkin olduğuna dair cümleler bulunmaktadır. Merkez bankası bağımsızlığına yönelik doğrudan ifadeler B2 ve B5’teki metinlerde göze çarpmaktadır. B2’de

merkez bankası bağımsızlığını tesis edebilmenin yolu olarak “*kamu açıklarının azaltılması*”, “*para politikası üzerindeki Hazine baskısının azaltılması*” gösterilmektedir. Ayrıca B2’de yasal düzenlemelerle MB’nin “*kullanacağı araçları özgürce seçeceği*” belirtilmiştir. Bunun yanı sıra piyasalara güven verebilmek amacıyla ve istikrar sağlaması açısından MB’nin şeffaf bir politika uygulayacağı vurgulanmaktadır. B2’de MB’nin bağımsız olması konusunda “*kamu açıklarının azaltılması*” ve “*piyasalara güven verilmesi ve istikrar sağlanması*” gerekçeleri öne çıkarılmıştır. B5’te ise doğrudan MB’nin özerkleştirileceği ifade edilmiş ve MB’nin bağımsız olması gerekçesi olarak “*ekonomide keyfi ve çıkarıcı yönetime son verilmesi*” iddiası öne sürülmüştür.

B1, B3 ve B4’te doğrudan merkez bankası bağımsızlığına yönelik ifadeler bulunmamasına karşılık, para politikalarının kural temelli yönetilmesine ve neoliberalizmin desteklediği şekilde sınırlandırılmasına vurgu yapılmaktadır. B1’de “*para hacmindeki artışın sınırlandırılması*” ve “*MB’nin kamu ve kamu destekleme alımlarını, dolaylı olsa da, finanse etmesinin önüne geçilecektir*” ifadesi kullanılarak MB’nin mali disiplini sağlama fonksiyonuna da vurgu yapılmıştır. B3’te “*Euro’ya hazırlayacak uyum yasalarının çıkartılması*” ve “*para arzını düzenlemeye yönelik*” yasal düzenlemelerin yapılması öne çıkarılmıştır. Burada hem Euro gibi uluslararası norm hedef olarak gösterilmiş hem de iç piyasada para arzını düzenlemede politikaların yasalar çerçevesinde belirlenmesine vurgu yapılarak bağımsız merkez bankası düzenlemelerinin önü açılmıştır. B4’te ise “*kamu açıklarında sağlanacak daralma*”, “*kamunun merkez bankası üzerindeki baskısının hafiflemesi*” yoluyla para politikasının etkinliğinin artmasına vurgu yapılmıştır. Böylece merkez bankasının sadece para politikasına ve fiyat istikrarına odaklanmasına yönelik politikaların desteklenmesi söz konusudur.

2002 yılında yapılan seçimlere yönelik hazırlanan seçim beyannamelerinde ise doğrudan merkez bankası bağımsızlığına yapılan vurgular göze çarpmaktadır. B6, B7, B8, B9 ve B10 metinlerinde bu vurgunun doğrudan yapıldığı görülür. B6’da iktidarda buldukları dönemde çıkan MB Kanunu ile merkez bankasının temel amacı “*fiyat istikrarını sağlamak*” ve “*para politikasının belirlenmesinde ve uygulanmasında tek yetkili ve sorumlu olması*” öne çıkarılmıştır. Bunun temel gerekçesi olarak da “*siyasal iktidarların karşılıksız para bastıramamaları*” gösterilmiştir. B7 ve B8’de MB bağımsızlığı vurgulanırken, burada bağımsız para politikası uygulanmasına devam edileceği seçmenlere ilan edilmiştir. B8’de aynı zamanda “*piyasaların düzenlenmesi*”, “*oyununun kurallarının belirlenmesi*” ve “*devletin sadece oyununun kurallarını koyan ve denetleyen*” bir konumda olması öne çıkarılmış, piyasaya müdahale edilmeyeceği ilan edilmiş ve MB bağımsızlığını destekleyecek yapısal düzenlemelerin gerekliliği ifade edilmiştir. B9’da bir önceki hükümet döneminde yasalaştırılan MB bağımsızlığının korunacağı beyan edilmiş, “*enflasyonu düşürmede*” ve “*orta vadede fiyat istikrarına öncelik veren*” politikaların sürdürüleceği ve bu hedeflere ulaşmada merkez bankası bağımsızlığının önemi belirtilmiştir. Ayrıca mali disiplinin sağlanmasına yönelik politikalarla “*Merkez Bankasının enflasyonla mücadele etkinliğini sağlama*” amacının önemi dile getirilmiştir. B10’da “*Merkez Bankası’nın bağımsızlığı*” ilkesinin korunacağı ve “*enflasyon hedeflemesine*” geçileceği vaat edilmiştir.

1999 ve 2002 yıllarında seçimlere katılan, iktidar ya da ana muhalefet konumuna yerleşen partiler, hangi ideolojik konumda yer alırsa alsın, para politikasındaki esnekliklerden MB bağımsızlığı yoluyla vazgeçmişlerdir. Böylece her biri farklı ideolojiye sahip olan partiler, neoliberal yaklaşımı benimsediğini açıklayarak dünya sistemine uyumu esas aldıklarını hem iç hem de dış kamuoyuna ilan etmişlerdir. Aynı zamanda tam anlamıyla Keynesyen Refah Devleti’ne özgü politikalar rafa kaldırılmıştır. Burada özellikle solda yer alan ve işçi sınıfının haklarını göz önünde tutması beklenen CHP ve DSP’nin sosyal politikaları ve işsizliğe yönelik toplumsal sorunları neoliberal söylem içine yerleştirdikleri dikkat çekmektedir. Bu siyasal partilerin ideolojik farklılıkları, paranın nötr olmasını kabul etme ve para politikasından siyasetin dışlanması bağlamında ortadan kalkmıştır. Bu durum partilerin hepsinin para politikalarında teknokratların ve uzmanların yönetiminde dünyada hâkim paradigma olan neoliberalizmi kabul ettiğini göstermektedir. Dolayısıyla partiler iktidara geldiğinde hem kredibilite tesis etmek hem de geleceği belirli hale getirerek iktidarlarının sürekliliğini

sağlamayı amaçlamaktadırlar. Bu tercihlerden ötürü, ele alınan dönem itibariyle Türkiye ekonomisinde, uluslararası normlar ve egemen ideolojinin toplumsal talep ve sorunların önüne geçirilmiş olduğu söylenebilir.

Seçim Beyannamelerinin Metinler Arası Analizi

Seçim beyannamelerinde (B1, B2, B3, B4, B5, B6, B7, B8, B9 ve B10) merkez bankası bağımsızlığına yönelik seçmenlere ilan edilen söylemler, sadece para politikasına dair iyileştirilmeyi değil, bunun yanı sıra farklı unsurları içinde barındırmaktadır. Siyasal partiler seçim beyannameleri yoluyla vaatlerin ötesinde ekonomik, siyasal, ideolojik ve sosyal alana dair geri planda kalan gerekçeleri de anlatmaktadır. Dünya ekonomisinde yeni bir evrensel bilinç öngören neoliberal düşünce, küreselleşmeyi adeta kendi dili etrafında şekillendirirken, teknokrasiyi ekonomi yönetiminde yerleştirmede demokrasi, birey, yönetim, esneklik kavramlarını bir propaganda aracı olarak kullanmaktadır. Bu dilin ve söylemlerin etkisini ortaya koymakta metinler ve metinler arası etkileşim, ilişkiler ve bunlar üzerinde etkili olan örtük yapılar belirginleştirilmelidir (Fairclough, 2013, s. 282). 1999 yılındaki seçimlere yönelik hazırlanan seçim beyannamelerinde B1’de para politikasının “*ekonomik büyüme ve reel ekonominin gerekleri*” ile sınırlı olması gerektiği ifade edilmektedir. Dolayısıyla para arzındaki genişlemenin ekonomik büyüme oranına bağlanmasını isteyerek, Friedman (1963) tarafından öne sürülen ve neoliberalizmin dayandığı temel düşünceler desteklenmektedir. Bu tercih ise dolaylı olarak işsizlik politikalarının para politikasından dışlanması benimsendiğini göstermektedir. B2 ve B4’te ise orta vadeli program ile mali disiplin yoluyla kamu açıklarının azaltılması öne çıkarılmıştır. Her iki beyannamede kamu açıklarının enflasyona neden olduğunu kabul edilmekte ve Keynesyen refah devleti uygulamaları göz ardı edilmektedir. Diğer bir ifadeyle enflasyonun nedeni olarak görülen kamu harcamalarını azaltıp, sosyal politikaları devlet elinden almak hedeflenmektedir. B3 ise “*AB üyeliği ve Euro’ya hazırlanma*” ifadesini kullanarak uluslararası bir çapayı gündeme getirmiştir. “*...para arzını düzenlemek ve bütçeyi dengelemek*” amaçları için de bir yol gösterici kabul edilmiştir. Bu tercihlerle birlikte Euro bölgesinde olduğu gibi bağımsız merkez bankasının sadece fiyat istikrarına odaklanması tasarlanmaktadır. Böylece bu beyannamede de uluslararası bir çapa yoluyla uluslararası normlara uyum öne çıkartılmıştır. Egemen neoliberal ideoloji kabul edilirken, başka bir uygulama örnek olarak gösterilmiştir. B5’te ise doğrudan “*T.C. Merkez Bankası’nı özertireceğiz*” ifadesi kullanılmıştır. Böylece para politikası ve ekonomi yönetiminde teknokratlaşma ve siyasetten arındırılma tam anlamıyla kabul edilmiş, “*ekonomide keyfi ve çıkarıcı yönetime son vereceğiz*” ifadesiyle bu yaklaşım ilan edilmiştir.

Türkiye’de yapısal dönüşümün neoliberal ideoloji etrafında kurumsal düzeyde tamamlandığı 2001 yılındaki GEGP’den sonra 2002 yılında yapılan seçimlere yönelik partilerin ilan ettikleri seçim beyannamelerinde hem iktidar ortağı olan partiler hem de muhalefet partileri, yasal bakımdan bağımsız merkez bankasının varlığını kabul etmişler ve bunu devam ettireceklerini ilan etmişlerdir. B6, B7, B8, B9 ve B10’da merkez bankasının yasal bağımsızlığı vurgulanmış ve devam ettirileceği deklare edilmiştir. Bağımsız merkez bankasının “*temel amacı fiyat istikrarını sağlamak ve para politikasında ... tek yetkili ve sorumludur*” (B6), “*bağımsız para politikasını uygulamak amacı*” (B7), “*Merkez Bankası’nın bağımsızlığı korunacaktır*” (B9) ve “*Merkez Bankası’nın bağımsızlığı ilkesi özenle korunurken*” (B10) ifadeleriyle, uzman ve teknokrat yönetim hemen hemen birbirinden farklı ideolojilere sahip partiler tarafından kabul edilmiştir. B8’de ise enflasyonla mücadelede devletin fonksiyonları tanımlanırken, devletin belirtilen işlevleri çerçevesinde “*bağımsız para politikası kararlılıkla uygulanacaktır*” denilerek merkez bankasının bağımsızlığı öne çıkarılmıştır. Böylece küresel bir söylem, taklit ya da zihinsel kabul ediş yoluyla (McNamara, 2002; 2008) ulusal bir düzene dönüştürülmüştür. Diğer taraftan neoliberal söylem, düşüncelerini siyasal partiler yoluyla topluma duyurmuş ve bundan önceki diğer söylemler üzerinde yıkıcı etkilere yol açmıştır (Fairclough, 2013, s. 290-291). Para politikaları, neoliberal söyleme uygun olarak toplumsal taleplerden soyutlanmış, siyaset de böylece para politikasının belirlenmesi yoluyla teknokratların eline terk edilmiştir. 2002 yılındaki seçim beyannamelerinde bütün sağ partiler Nordhaus (1975) ve Hibbs (1977)’in görüşünü destekler biçimde destek vermiştir. Burada ilginç olan, sol

partilerin de bu görüşleri benimsemesi ve Garrett (1995; 1998) tarafından tanımlanan dönüşüm içine girmiş olmasıdır. Çünkü para politikasında esneklik kaybını kabul etme, enflasyonla mücadelenin emek üzerine kalması anlamına gelir. Kendilerini sol olarak tanımlayan partilerin bu dönüşümü kabul etmesi, sınıf temelli siyasetin ortadan kalkması çıkar temelli siyaseti güçlendirmiş (Hall, 2010) ve kimliklere dayalı “*total siyasetin*” (Karakoç, 2020) de öne çıkmasına aracı olmuştur. Türkiye’de bütün siyasi partiler seçmenlerine karşı farklı ideolojilere sahip olduklarını vurgulasalar da neoliberalizmin dönüştürücülüğünde her biri neoliberalleşme sürecini ideolojik olarak tamamladıklarını göstermektedir.

Seçim Beyannameleri Metinlerinin Bağlamsal Analizi

“Merkez bankasının kamuyu” (B1), “kamu destekleme alımlarını, dolaylı olsa da, finanse etmenin önüne geçilecektir” (B1), “vergi gelirlerinin arttırılması” (B2), “kamu açıklarının azaltılması” (B2), “para politikası üzerinde Hazine baskısı azaltılacak” (B2), “piyasalara güven verilecek” (B2), “istikrar sağlanacak” (B2) “enflasyonu %5’e indirmek” (B3), “para arzını düzenlemek” (B3), “bütçeyi dengelemek” (B3), “kamu açıklarında sağlanacak daralma” (B4), “verimlilik artışı ile uyumlu gelirler politikası” (B4), “kamunun merkez bankası üzerindeki baskısının hafiflemesi” (B4), “para politikasının etkinliğinin artması” (B4), “yapısal reformlarda sağlanacak gelişmeler” (B4), “enflasyonun tedricen düşmesi” (B4) 1999 yılındaki seçim beyannameleri dikkate alındığında, bu metinlerin hangi bağlamda üretildiği değerlendirilebilir. Bu dönem 24 Ocak 1980 kararları ile ekonomideki yapısal dönüşümün gerçekleştirildiği ve “*yeni bir insan tipi*” yaratarak dünya ekonomisine uyumu hedefleyen sürecin devamıdır. Bununla birlikte 32 sayılı karar ile 1989 yılında Türk lirasının konvertibl olması sermaye hareketleri önündeki engellerin kaldırıldığı ve küreselleşmenin kapsama alanına girdiği diğer bir dönüşüm devresinin etkilerinin görüldüğü dönemdir. Kamu açıklarının artması ve iç tasarrufun yetersizliği ekonomik büyüme üzerinde negatif etkiler oluşturduğundan, sermaye hareketlerinin serbestleştirilmesi, dış finansmana dayalı büyümenin önünü açmıştır (Sönmez, 2009, s. 42). Sermaye hareketlerinin serbestleşmesinden sonraki 1990’lı yıllarda enflasyon oranı %50’nin üzerinde istikrarlı bir seyir izlerken, siyasetin içine düştüğü istikrarsızlık, kamu gelirlerinin üzerinde kamu harcamasının sermaye girişlerine dayalı olarak yapılmasını teşvik etmiştir. Yeterli vergi gelirlerinin elde edilememesi, borçlanmayı daha da fazla arttırmıştır. Yüksek borçlanma neticesinde borç yükü, neredeyse vergi gelirlerinin toplamına eşit hale gelmiştir. Böylece Türkiye, yüksek borç ve yüksek enflasyon sarmalına tutulmuştur. Öte yandan sermaye hareketlerinin serbestliği altında, makroekonomik politikalar ve büyüme süreci, sermaye süreci ile desteklenen büyümeye bağlı kılınmıştır. Bu yolla büyümenin sağlanmaya çalışılması, cari açığın dönem içinde artmasına yol açmıştır. Dolayısıyla Türkiye ekonomisinin büyümesi ve ekonomide elde edilmesi gereken tasarruflar, finansal hareketlere ve küresel finans piyasasındaki gelişmelere duyarlı hale gelmiştir. Bu yapısal sorunlar, Türkiye’nin 1994, 1999, 2000 ve 2001 yılında olmak üzere toplam dört tane ekonomik kriz yaşamasına neden olmuştur (Pamuk, 2004, s. 395; Yenal, 2003, s. 106; Yeldan, 2013, s. 37). Bütün bu süreçlerin etkileri kendisini seçim beyannamelerinde de göstermiş, kamu açıklarını azaltmak, bütçe dengesini sağlamak, kamu açıklarının merkez bankası tarafından yapılmasını engellemek temel amaç şeklinde ifade edilmiştir. Bu yolla enflasyonu düşürmek partiler açısından mümkün görünürken, bunun yanı sıra B1, B2, B3 ve B5’te görüleceği üzere, merkez bankasının yasal ve fiili bağımsızlığı öne çıkarılmıştır.

1999 yılında yapılan seçimlerden sonra kurulan koalisyon hükümetini kuran partilerin seçim beyannamelerindeki (B1, B2 ve B3) ifadelerine uygun olarak, 1999 yılında yürürlüğe giren 17. destekleme düzenlemesiyle enflasyonu düşürmek için para tabanındaki genişleme, para kurulunu andırır biçimde Merkez Bankasının net dış varlıklarında elde edeceği artışa bağlanmıştı. Böylece merkez bankası, döviz girişi karşılığında piyasaya para sürecekti. Para talebinde oluşacak artış faiz oranlarını yükseltirken, Türkiye’ye girecek sermaye ile likidite ihtiyacı karşılanmış olacaktı. Merkez bankası para kurulu işlevini üstlenirken, bu yapıyı destekler şekilde sabit döviz kuru sistemine dayalı döviz kuru çapası sistemi uygulanmaya başlandı. Bu sistem altında dövizin değerindeki artış enflasyon oranının altında kalacak ve döviz kurunda sağlanan istikrara

bağlı olarak, Türkiye'ye sermaye girişi sağlanacak, enflasyon oranı da düşürülmüş olacaktı (Kazgan, 2012, s. 227-228). Türkiye'de para politikasının bu şekilde kurula bağlanması ve döviz kuru çapası uygulamaya geçilerek sabit döviz kuru sisteminin yürürlüğe girmesi, Bernhard, Broz ve Clark (2002, s. 706) tarafından belirtildiği gibi kredibilite ile esneklik arasındaki ters yönlü ilişkiyi gündeme getirdi. Fiyat istikrarını tesis etme görevini merkez bankasına devredildiğinde kredibilite kazanan hükümetler, ülkede oluşacak beklenmedik dalgalanmalarda politik bağımsızlığını kaybettiğinden esneklik sorunu ortaya çıktı.

“Merkez Bankasının temel amacının fiyat istikrarını sağlamak olduğu” (B6), *“para politikasının belirlenmesinde ve uygulanmasında tek yetkili ve sorumlu olduğu”* (B6), *“siyasal iktidarların Merkez Bankası üzerindeki baskısına son verilmiştir”* (B6), *“siyasal iktidarlar karşılıksız para bastıramayacaktır”* (B6), *“bağımsız para politikası”* (B7), *“Merkez Bankası daha özerk hale getirilmiştir”* (B7), *“devleti ekonomik faaliyetlerden çekerek”* (B8), *“piyasaların düzenlenmesi”* (B8), *“devletin sadece oyununun kurallarını koyan ve denetleyen bir faktör olması”* (B8), *“bütçe denetiminin etkinliği”* (B8), *“bağımsız para politikası”* (B8), *“kısa dönemde enflasyonu düşüren”* (B9), *“orta vadede ise fiyat istikrarına öncelik veren”* (B9), *“Merkez Bankası'nın bağımsızlığı korunacaktır”* (B9), *“para politikasının fiyat istikrarını esas alan stratejisi”* (B9), *“mali disiplinin sağlanması”* (B9), *“yasa ile öngörülen”* (B10), *“Merkez Bankasının bağımsızlığı”* (B10) ve *“enflasyon hedeflemesi”* (B10) ifadeleri partilerin 2002 seçimlerinden önce beyanname metinlerini hangi bağlamda ürettiğini değerlendirebilme imkânı vermektedir. 2002 seçimlerinden sonra tek başına iktidara gelen AK Parti de seçim beyannamesinde (B9), içinde yer aldığı ve 2001 yılında ayrıldığı Fazilet Partisinin seçim beyannamesinde ifade ettiği (B4) kurumsal dönüşümü daha açık bir şekilde para politikası ve merkez bankası bağımsızlığı hususunda devam ettirmiştir. Bu durum, partilerin seçim beyannameleri ile Türkiye'de dünya ekonomisine eklenmeyi içeren üçüncü dönüşüm sürecini desteklediklerini göstermektedir.

2001 yılında yaşanan krizden sonra uygulamaya konulan GEGP ile Türkiye ekonomisinde yapısal dönüşümler hedeflenirken, en önemli yanı kurumsal düzenlemeler vasıtasıyla siyasetin ekonomi yönetimi üzerindeki etkisinin azaltılmasıydı. Hem normatif hem de zorlayıcı eş yapılanma modelleri etrafında uygulamaya konulan program, dağılım ilişkilerini, sosyal güvenlik sistemini, finansal sistemi, ekonomik alt yapı ile kamu yönetiminde yeni baştan dönüşümü (Boratav, 2007, s. 184) içine alan çok kapsamlı bir paradigma değişimini beraberinde getirmişti. Bu amaca uygun olarak Türkiye Cumhuriyet Merkez Bankasının siyasetten bağımsız hale getirilmesi amacıyla bağımsızlığı güçlendirildi⁷. Paranın bir nesne olmanın ötesinde işlevini öne çıkaran bu bakış açısı, aynı zamanda sosyal haklar yanında ulus devletinin en önemli temsilcisi olan paranın siyasi işlevini kaybetmesiyle sonuçlandı. Politika aracı olarak paranın ulus devletinin subjektif değer yargısı yerine teorinin objektif yargısı içine alınması, siyasetin ekonomiden uzaklaşmasını hızlandırdığı gibi teknokratik yapı etrafında bireylerin, para aracılığıyla nesnelleşmesini hızlandırdı. Para üzerinde bu şekilde teknokratik yönetim sağlanırken, oyun alanını netleştirmeye yönelik ve rekabeti engelleyerek işlem maliyetlerini artıran kurumsal düzenlemeler uygulamaya konuldu. Üçü tarımsal destekleme politikalarını ortadan kaldıran, diğerleri ise enerji, telekomünikasyon, ihaleler ve bankacılık alanlarının düzenlenmesinden oluşan, siyasetten bağımsız özerk kuruluşlar oluşturuldu (Bayramoğlu, 2010; Sönmez, 2011).

Sonuç

Neoliberal düşüncenin öne çıkarttığı merkez bankası bağımsızlığı, para politikasının teknokrasinin ilkeleri etrafında bilimsellik ve uzmanlık yaklaşımını benimseyen kişilerin yönetiminde piyasa önceliklerine uygun yönetilmesi düşüncesidir. Hükümetler ve siyasal partiler hem kredibilite kazanmak hem de gelecekteki belirsizliği azaltmak için bu yapıya uyum sağlama çabası içine girerler. Uluslararası piyasalarda güven tesis etmek amacıyla girilen bu yapısal dönüşüm sürecinde, fiyat istikrarını tesis ederken, ellerindeki en önemli

⁷ Konu ile ilgili detaylı bilgi için bakınız; TCMB (2021).

politika aracından vazgeçmek zorunda kalmışlardır. Böylece küresel yapılanmaya uyum sağlanırken, bu yapı taklit ya da zihinsel kabul ediş yoluyla (McNamara, 2002; 2008) ulusal bir düzene dönüştürülmüştür. Neoliberal düşünce siyasal partiler yoluyla topluma kabul ettirilmiştir (Fairclough, 2013). Teknokrasi yönetiminde para politikaları öne çıkarılmış ve 2002 yılındaki seçim beyannamelerinde bütün sağ partiler (Nordhaus, 1975; Hibbs, 1977) destek vermiştir. Burada ilginç olan sol partilerin de bu görüşleri benimsemesi ve Garrett (1995; 1998) tarafından tanımlanan dönüşüm içine girmiş olmasıdır. Çünkü para politikasında esneklik kaybını kabul etme, enflasyonla mücadelenin emek üzerine kalmasını doğurmaktadır. Sol partiler olarak tanımlanan partilerin bu dönüşümü kabul etmesi, sınıf temelli siyasetin ortadan kalkmasıyla çıkar temelli siyaseti güçlendirmiş (Hall, 2010) ve kimliklere dayalı “*total siyasetin*” (Karakoç, 2020) de öne çıkmasına aracı olmuştur. Bu tercih ister istemez devletin ekonomiden el çekmesini, kendi vatandaşları arasındaki fırsat eşitliğini piyasalar yoluyla sağlamasını ve rasyonel davranışı temel alan teknokrasi çerçevesinde toplumsal aktörlerin isteklerini dikkate almaya siyaseti zorlar. Uyum sağlamaya çalışılan bu ilkeler, neoliberal düşüncenin desteklediği ve bilimsellik etrafında evrensellik ilkesi kazanan merkez bankası bağımsızlığı, ülkelerin kendi toplumsal şartlarının göz ardı edilmesine yol açar. Bunun yanı sıra para politikasında siyasal partilerin ideolojilerinin dışlanması, nötr para yaklaşımını hâkim kılarken, toplumsal sorunlarda paranın tarafsızlaşmasını beraberinde getirir. Böylece siyaset para politikasından dışlanmış, kendi seçmenleri ve ülkenin vatandaşları karşısında yansızlık ilkesini öne çıkarmak zorunda kalmıştır. Toplumsal sorunlar karşısında yansızlaşan para ve para politikası, dünya ekonomisinde benzer politikaların uygulanmasını hızlandırmış ve ülkelerin kendi şartlarına göre politika uygulama imkânını ortadan kaldırmıştır. Dolayısıyla siyasal partiler, hâkim ideoloji olan neoliberalizme ekonomi politikalarında uyum sağlarken, kendi ideolojilerini yitirmek zorunda kalmışlardır. Diğer bir ifadeyle partiler, paranın depolitizasyonu neticesinde ideolojisizleşme ve neoliberal benzeşme süreci içine girmişlerdir.

Türkiye ve Türkiye’deki siyasal partilerde bu süreçten kendisini bağımsız kılamamıştır. 1990’lı yıllarda yaşanan siyasal ve ekonomik istikrarsızlıklar, dünya ekonomisine uyum sürecini hızlandırmıştır. Araştırmada ele alınan siyasal partiler merkez sağ, merkez sol, milliyetçi ve milli görüşçü ideolojilere sahip olsalar da yaşanan ekonomik sorunların çözümünü dünyada egemen olan neoliberal ideolojiye uyum sağlamakta bulmuştur. 90’lı yılların sonunda yapılan 1999 seçimlerinde ele alınan siyasal partilerin her biri (DSP, MHP, ANAP, FP ve CHP) bağımsız merkez bankasının önünü açacak ifadelerle seçim beyannamelerinde yer vermişlerdir. Yaşanan ekonomik krizler ve siyasal istikrarsızlıklar partileri bu tercihe zorlarken, her biri ideolojilerinden uzaklaşmış ve kendi ellerini ekonomi yönetiminde bağlayan politikaları desteklemiştir. 2001 yılında uygulamaya konan ve neoliberal kurumsal dönüşümleri kapsayan GEGP öncesi, bütün partiler kendi seçmenlerini bu programın şartlarına hazırlamıştır. Nitekim iktidara geldiklerinde bu partilerin, para politikasında aynı kurumsal dönüşümün hazırlığını yaptıkları görülmektedir. 2002 yılında ve GEGP’nin yürürlükte olduğu dönemde yapılan seçimlerde, programı uygulayan iktidar ortağı olan partiler (DSP, MHP ve ANAP) ile birlikte o dönem ilk defa seçime girip tek başına iktidar olan (AK Parti) ve ana muhalefet görevini alan parti (CHP), yasalaşan MB bağımsızlığını devam ettirme taahhüdünde bulunmuştur.

2001 yılında yaşanan ekonomik krizden sonra uygulamaya konulan GEGP çerçevesinde bağımsız hale getirilen MB’nin bu yönetim yapısının devam ettirileceği, açık bir şekilde her bir siyasi partinin seçim beyannamesinde ifade edilmiştir. Böylece neoliberalizmin temel yaklaşımı nötr para anlayışı etrafında para politikasının yönetiminin teknokrasiye terk edilmesine tüm partiler destek vermiştir. Artık siyasal partiler ekonomi politikalarında meşruiyetlerini teknokrasiden sağlamaya yönelmiştir.

Sonuç olarak, Türkiye’de bütün siyasal partiler neoliberal ideolojiye uyum sağlarken, kendi ideolojilerini geri plana atmıştır. Toplumsal sorunlar para politikalarında geri plana itilirken, “*çok parti tek ideoloji*” Türk siyasal hayatında ekonomi politikalarında hâkim kılınmıştır. Böylece her bir siyasal parti, bir neoliberal siyasal organa dönüşmüştür.

Kaynakça

- Agoba, A. M., Abor, J., Osei, K. A. ve Sa-Aadu, J. (2017). Central bank independence and inflation in Africa: The role of financial systems and institutional quality. *Central Bank Review*, 17(4), 131-146. doi: 10.1016/j.cbrev.2017.11.001
- Ak Parti (2021). Hakkında. Erişim adresi: <https://www.akparti.org.tr>
- Alesina, A. (1988). Macroeconomics and politics. S. Fischer içinde, *NBER macroeconomics annual vol. 3* (s. 13-62). MIT Press.
- Alesina, A. F. ve Stella, A. (2010, April). The politics of monetary policy. *NBER Working Paper Series* (No: 15856).
- Alesina, A. ve Gatti, R. (1995). Independent central banks: Low inflation at no cost? *American Economic Review*, 85(2), 196-200. Erişim adresi: <https://www.jstor.org/stable/2117918>.
- Alesina, A. ve Tabellini, G. (2008). Bureaucrats and politicians? Part II: Multiple policy tasks. *Journal of Public Economics*, 92, 426-447. doi:10.1016/j.jpubeco.2007.06.004
- Amable, B. (2011). Moral and politics in the ideology of neoliberalism. *Socio-Economic Review*, 9(1), 3-30. doi:10.1093/ser/mwq015
- ANAP (2021). Hakkında. Erişim adresi: <https://anavatan.org.tr>
- Arrighi, G. (1990). The three hegemonies of capitalism. *Review (Fernand Braudel Center)*, 13(3), 365-408. Erişim adresi: <https://www.jstor.org/stable/40241160>.
- Bagheri, F. M. ve Habibi, N. (1998). Political institutions and central bank independence: A cross-country analysis. *Public Choice*, 96(1/2), 187-204. Erişim adresi: <https://www.jstor.org/stable/30024383>.
- Barro, R. J. ve Gordon, D. B. (1983a). Rules, discretion and reputation in a model of monetary policy. *Journal of Monetary Economics*, 12(1), 101-121. doi: 10.1016/0304-3932(83)90051-X
- Barro, R. J. ve Gordon, D. B. (1983b). A positive theory of monetary policy in a natural rate model. *The Journal of Political Economy*, 91(4), 589-610. Erişim adresi: <https://www.jstor.org/stable/1831069>.
- Bayramoğlu, S. (2010). *Yönetişim zihniyeti Türkiye'de üst kurullar ve siyasal iktidarın dönüşümü*. İstanbul, Türkiye: İletişim Yayınları.
- Bernhard, W. ve Leblang, D. (2002). Political parties and monetary commitments. *International Organization*, 56(4), 803-830. doi: 10.1162/002081802760403784
- Bernhard, W., Broz, J. L. ve Clark, W. R. (2002). The political economy of monetary institutions. *International Organization*, 56(4), 693-723. doi: 10.1162/002081802760403748
- Bertsou, E. ve Caramani, D. (2020). People haven't had enough of experts: Technocratic attitudes among citizens in nine European democracies. *American Journal of Political Science*, 1-19. doi: 10.1111/ajps.12554
- Berument, H. ve Neyaptı, B. (1999). Türkiye Cumhuriyet Merkez Bankası ne kadar bağımsız? *İktisat, İşletme ve Finans Dergisi*, 14(165), 11-17. doi: 10.3848/iif.1999.165.5480
- Bickerton, C. ve Accetti, C. I. (2017). Populism and technocracy: Opposites or complements? *Critical Review of International Social and Political Philosophy*, 20(2), 186-206. doi: 10.1080/13698230.2014.995504

- Bodea, C. ve Higashijima, M. (2017). Central bank independence and fiscal policy: Can the central bank restrain deficit spending? *British Journal of Political Science*, 47(1), 47-70. doi: 10.1017/S0007123415000058.
- Boyer, R. (2013). The present crisis: A trump for a renewed political economy. *Review of Political Economy*, 25(1), 1-38. doi: 10.1080/09538259.2013.736262.
- Brumm, H. J. (2011). Inflation and central bank independence: Two-way causality. *Economic Letters*, 111, 220-222. doi: 10.1016/j.econlet.2011.02.005.
- Caramani, D. (2017). The populist and technocratic forms of political representation and their critique to party government. *Annual Political Science Review*, 111(1), 54-67. doi: 10.1017/S0003055416000538.
- Centeno, M. A. (1993). The new leviathan: The dynamics and limits of technocracy. *Theory and Society*, 22(3), 307-335. Erişim adresi: <https://www.jstor.org/stable/657736>.
- Centeno, M. A. ve Cohen, J. N. (2010). *Global capitalism: A sociological perspective*. MA: Polity Press.
- Centeno, M. A. ve Cohen, J. N. (2012). The arc of neoliberalism. *Annual Review of Sociology*, 38, 317-340. doi: 10.1146/annurev-soc-081309-150235.
- Cerny, P. G. (1997). Paradoxes of the competition state: The dynamics of political globalization. *Government and Opposition*, 32(2), 251-274. doi: 10.1111/j.1477-7053.1997.tb00161.x.
- Chiapello, E. ve Fairclough, N. (2002). Understanding the new management ideology: A transdisciplinary contribution from critical discourse analysis and new sociology of capitalism. *Discourse and Society*, 13(2), 185-208. doi: 10.1177/0957926502013002406.
- CHP (2021). CHP Tarihi. Erişim adresi: <https://www.chp.org.tr/haberler/chp-tarihi>
- Christensen, J. ve Mandelkern, R. (2021). The technocratic tendencies of economists in government bureaucracy. *Governance*, 1-25. doi: 10.1111/gove.12578.
- Chwieroth, J. (2007). Neoliberal economists and capital account liberalization in emerging markets. *International Organization*, 61(2), 443-463. doi: 10.1017/S0020818307070154.
- Cohen, B. J. (1977). *Organizing the world's money the political economy of international monetary relations*. London, UK: The MacMillan Press Ltd.
- Crowe, C. (2008). Goal independent central banks: Why politicians decide to delegate. *European Journal of Political Economy*, 24(4), 748-762. doi: 10.1016/j.ejpoleco.2008.05.002.
- Crowe, C. ve Meade, E. E. (2007). The evolution of central bank governance around the world. *Journal of Economic Perspectives*, 21(4), 69-90. doi: 10.1257/jep.21.4.69.
- Crowe, C. ve Meade, E. E. (2008). Central bank independence and transparency: Evolution and effectiveness. *European Journal of Political Economy*, 24(4), 763-777. doi: 10.1016/j.ejpoleco.2008.06.004.
- Cukierman, A. (1992). *Central bank strategy, credibility and independence: Theory and evidence*. Cambridge, UK: MIT Press.
- Cukierman, A. (1994). Commitment through delegation, political influence and central bank independence. J. O. Wijnholds, S. Eijffinger ve L. H. Hoogduin içinde, *A framework for monetary stability* (s. 55-74). Dordrecht, NE: Kluwer Academic Publishers.

- Cukierman, A. ve Lippi, F. (2001). Labor markets and monetary union: A strategic analysis. *The Economic Journal*, 111, 541-565. doi: 10.1111/1468-0297.00650.
- Cukierman, A., Webb, S. B. ve Neyapti, B. (1992). Measuring the independence of central banks and its effects on policy outcomes. *The World Bank Economic Review*, 6(4), 353-398. Erişim adresi: <https://www.jstor.org/stable/3989977>.
- de Haan, J., Bodea, C., Hicks, R. ve Eijffinger, S. C. (2018). Central bank independence before and after the crisis. *Comparative Economic Studies*, 60, 183-202. doi: 10.1057/s41294-017-0050-4.
- Duménil, G. ve Lévy, D. (2005). The neoliberal (counter-) revolution. A. Saad-Filho veD. Johnston içinde, *Neoliberalism: A critical reader* (s. 9-19). London: Pluto Press.
- Eijffinger, S. C. ve de Haan, J. (1996). *The political economy of central bank independence*. Princeton, USA: Princeton University.
- Evans, P. (1997). The eclipse of the state? Reflections on stateness in an era of globalization. *World Politics*, 50(1), 62-87. doi: 10.1017/S0043887100014726.
- Evre, B. (2015), Neo-liberalizmin teorik açmazları ve pratik sonuçları: bir paradigma krizi, *Amme İdaresi Dergisi*, 48(4), 1-18.
- Fairclough, N. (2001). Critical Discourse Analysis as a Method in Social Scientific Research. R. Wodak veM. Meyer içinde, *Methods of Critical Discourse Analysis* (s. 121-138). London: Sage.
- Fairclough, N. (2002). Language in new capitalism. *Discourse&Society*, 13(2), 163-166. doi: 10.1177/0957926502013002404.
- Fairclough, N. (2003). *Analysing Discourse: Textual Analysis for Social Research*. London: Routledge.
- Fairclough, N. (2005). Neo-liberalism -a discourse- analytical perspective. *Polifonia*, 10, 21-52.
- Fairclough, N. (2010). *Critical discourse analysis: The study of language*. London: Routledge.
- Fairclough, N. (2013). Critical discourse analysis and critical policy studies. *Critical Policy Studies*, 7(2), 177-197. doi: 10.1080/19460171.2013.798239.
- Forder, J. (2004). Central bank independence: Economic theory, evidence and political legitimacy. P. Arestis veM. Sawyer içinde, *The rise of the market: Critical Essays on the political economy of neo-liberalism* (s. 145-180). Massachusetts, USA: Edward Elgar Publishing.
- Freeman, J. R. (2002). Competing commitments: Technocracy and democracy in the design of monetary institutions. *International Organization*, 56(4), 889-910. doi: 10.1162/002081802760403810.
- Friedman, M. (1963). *Capitalism and freedom*. Chicago: University of Chicago Press.
- Galbraith, J. K. (1971). *The new industrial state*. Boston: Houghton Mifflin Co.
- Galbraith, J. K. veSalinger, N. (2002). *Ekonomi üzerine hemen herşey*. (Ö. Ozankaya, Çev.) İstanbul, Türkiye: Cem Yayınevi.
- Garrett, G. (1995). Capital mobility, trade and the domestic policy of economic policy. *International Organization*, 49(4), 657-687. doi: 10.1017/S0020818300028472.
- Garrett, G. (1998). Global market and national politics: Collision course or virtuous circle? *International Organization*, 52(5), 787-824. doi: 10.1162/002081898550752.

- Garrett, G. ve Lange, P. (1995). Internationalization, institutions and political change. *International Organization*, 49(4), 627-655. doi: 10.1017/S0020818300028460.
- Gaus, D., Landwehr, C. ve Scmalz-Bruns, R. (2020). Defending democracy against technocracy and populism: Deliberative democracy's strengths and challenges. *Constellations*, 27, 335-347. doi: 10.1111/1467-8675.12529.
- Gellner, E. (1992). *Uluslar ve ulusçuluk*. (B. E. Behar ve G. G. Özdoğan, Çev.) İstanbul, Türkiye: İnsan Yayınları.
- Goodfriend, M. (2007). How the World Achieved on Monetary Policy. *Journal of Economic Perspectives*, 21(4), 47-68. doi: 10.1257/jep.21.4.47
- Gökgöz, G. (2013). *Paranın toplumsal yeniden üretimi: Merkez bankası iletişim politikaları*. Ankara: NotaBene Yayınları.
- Grilli, V., Masciandaro, D. ve Tabellini, G. (1991). Political and monetary institutions and public financial policies in the industrial countries. *Economic Policy*, 6(13), 341-392. doi: 10.2307/1344630.
- Habermas, J. (2015). *The lure of technocracy*. (C. Cronin, Çev.) Cambridge, UK: Polity Press.
- Haggard, S. ve Kaufmann, R. R. (1995). *The political economy of transitions*. Princeton: Princeton University Press.
- Haggard, S. ve Webb, S. B. (1993). What do we know about the political economy of economic policy reform? *The World Bank Research Observer*, 8(2), 143-168. Erişim adresi: <https://www.jstor.org/stable/3986530>.
- Hall, P. A. (2010). The political origins of our economic discontents: Contemporary adjustment problems in historical perspectives. *Conference on politics in the new hard times in honor of Peter Gourevitch*. San Diego: University of California. scholar.harvard.edu/hall/files/gourevitch.pdf (Erişim Tarihi: 04.03.2021).
- Harvey, D. (2015). *Neoliberalizmin kısa tarihi*. (A. Onocak, Çev.) İstanbul, Türkiye: Sel Yayıncılık.
- Hibbs, D. (1977). Political parties and macroeconomic policy. *American Political Science Review*, 71(4), 1467-1487. doi: 10.2307/1961490.
- Keefer, P. ve Stasavage, D. (2002). Checks and balances, private information and the credibility of monetary commitments. *International Organization*, 56(4), 751-774. doi: 10.1162/002081802760403766.
- Keyder, Ç. (2009). *Türkiye'de devlet ve sınıflar*. İstanbul: İletişim Yayınları.
- Kiely, R. (2017). From authoritarian liberalism to economic technocracy: Neoliberalism, politics and de-democratization. *Critical Sociology*, 43(4-5), 725-745. doi: 10.1177/0896920516668386.
- Klomp, J. ve de Haan, J. (2010). Do central bank reforms affect the term in office of central bank governance. *Economic Letters*, 106(3), 219-222. doi: 10.1016/j.econlet.2009.12.004.
- Kuhn, T. S. (2008). *Bilimsel devrimlerin yapısı*. (N. Kuyaş, Çev.) İstanbul: Kırmızı Yayınları.
- Kydland, F. E. ve Prescott, E. C. (1977). Rules rather than discretion: The inconsistency of optimal plans. *The Journal of Political Economy*, 85(3), 479-492. Erişim adresi: <https://www.jstor.org/stable/1830193>.
- Locke, J. (2000). *İnsanın anlama yetisi üzerine bir deneme*. (M. D. Topçu, Çev.) Ankara: Öteki Yayınevi.

- Lohmann, S. (1992). Optimal credibility in monetary policy: Credibility versus flexibility. *American Economic Review*, 82(1), 273-286. Erişim adresi: <https://www.jstor.org/stable/2117615>.
- Lohmann, S. (1998). Federalism and central bank independence: The politics of German monetary policy. *World Politics*, 50(3), 401-446. doi: 10.1017/S0043887100012867.
- Masciandaro, D. ve Romelli, D. (2016). *From silence to voice: Monetary policy, central bank governance and communication*. Baffi Carefin Centre Research Paper No: 2016-27.
- Masciandaro, D. ve Romelli, D. (2018). Central bankers and supervisors: Do crises matter? *European Journal of Political Economy*, 52, 120-140. doi: 10.1016/j.ejpoleco.2017.05.005.
- Maxfield, S. (1997). *Gatekeepers of growth: The international political economy of central banking in developing countries*. Princeton, UK: Princeton University Press.
- McCarthy, R. (1978). *The critical theory of Jürgen Habermas*. Boston: MIT Press.
- McNamara, K. R. (2002). Rational fictions, central bank independence and the social logic of delegation. *West European Politics*, 25(1), 45-76. doi: 10.1080/713601585.
- McNamara, K. R. (2008). A rivalry in the making? The euro and international money power. *Review of International Political Economy*, 15(3), 439-459. doi: 10.1080/09692290801931347.
- Meyer, J. W., Boli, J., Thomas, G. M. ve Ramirez, F. O. (1997). World society and the nation state. *American Journal of Sociology*, 103(1), 144-181. doi: 10.1086/231174.
- MHP (2021). Hakkında. Erişim adresi: <https://www.mhp.org.tr>
- Mundell, R. A. (1962). The appropriate use of monetary fiscal policy for internal and external stability. *International Monetary Fund*, 9(1), 70-79. doi: 10.2307/3866082.
- Mundell, R. A. (1963). Capital mobility and stabilization under fixed and flexible exchange rates. *The Canadian Journal of Economics and Political Science*, 29(4), 475-485. doi: 10.2307/139336.
- Mundell, R. A. (1964). A reply: Capital mobility and size. *The Canadian Journal of Economics and Political Science*, 30(3), 421-431. doi: 10.2307/139708.
- Muth, J. (1961). Rational expectations and the theory of price movements. *Econometrica*, 29(3), 315-335. doi: 10.2307/1909635.
- Nordhaus, W. N. (1975). The political business cycle. *The Review of Economic Studies*, 42(2), 169-190. doi: 10.2307/2296528.
- Pamuk, Ş. (2004). *Karşılaştırmalı Açıldan Türkiye'de İktisadi Büyüme 1880-2000*. A. H. Köse, F. Şenses, ve E. Yeldan (Ed.), İktisat Üzerine Yazılar I Küresel Düzen: Birikim, Devlet ve Sınıflar Korkut Boratav'a Armağan, (s. 383-398). İstanbul: İletişim Yayınları.
- Polanyi, K. (2006). *Büyük dönüşüm çağımızın siyasal ve ekonomik kökenleri*. (A. Buğra, Çev.) İstanbul, Türkiye: İletişim Yayınları.
- Putnam, R. D. (1977). Elite transformation in advanced industrial societies: An empirical assessment of the theory of technocracy. *Comparative Political Studies*, 10(3), 383-412. doi: 10.1177/001041407701000305.
- Rodrik, D. (2011). *The globalization paradox: Why global markets, states and democracy can't coexist*. Oxford, UK: Oxford Univ. Press.

- Rogoff, K. (1985). The optimal degree of commitment to an intermediate monetary target. *Quarterly Journal of Economics*, 100(4), 1169-1190. doi: 10.2307/1885679.
- Sanchez-Cuenca, I. (2017). From a deficit of democracy to a technocratic order: The postcrisis debate on Europe. *Annual Review of Political Science*, 20(1), 351-369. doi: 10.1146/annurev-polisci-061915-110623.
- Sargent, T. ve Wallace, N. (1975). Rational expectations, the optimal monetary instrument and the optimal money supply rule. *Journal of Political Economy*, 83(2), 241-254. Erişim adresi: <https://www.jstor.org/stable/1830921>.
- Simmel, G. (2011). *The philosophy of money*. Cornwall: Routledge.
- Simmons, B. A., Dobbin, F. ve Garrett, G. (2006). Introduction: The international diffusion of liberalism. *International Organization*, 60(4), 781-810. doi: 10.1017/S0020818306060267.
- Sönmez, Ü. (2011). *Piysanın idaresi, neoliberalizm ve bağımsız düzenleyici kurumların anatomisi*. İstanbul, Türkiye: İletişim Yayınları.
- Tavlas, G. S. (1993). The new theory of optimum currency areas. *The World Economy*, 16(6), 663-685. doi: 10.1111/j.1467-9701.1993.tb00189.x.
- TCMB (2021). Türkiye Cumhuriyet Merkez Bankası ve Bağımsızlık. Erişim adresi: <https://www.tcmb.gov.tr/wps/wcm/connect/tr/tcmb+tr/main+menu/banka+hakkında/tarihçe>
- Wallerstein, I. (2005). *Dünya sistemleri analizi: Bir giriş*. (E. Abadoğlu ve N. Ersoy, Çev.) İstanbul, Türkiye: Aram Yayıncılık.
- Yenal, O. (2003). *Cumhuriyetin İktisat Tarihi*. İstanbul: Homer Kitabevi.
- Yeldan, E. (2013). *Küreselleşme Sürecinde Türkiye Ekonomisi Bölüşüm, Birikim ve Büyüme*. İstanbul: İletişim Yayınları.

Extended Abstract

Purpose

This study is aimed to explain how political parties complied with neoliberal ideas in Turkey. In this context central bank independence is examined in terms of support of political parties in the context of adaptation to neoliberalism and technocracy in Turkey. Due to these considerations, the following questions are sought in the study: “Why political parties in Turkey have preferred central bank independence, which means loss of control of monetary policy when they came to power?”, “What kind of discourses have used by political parties to convince their voters?”, “Do such preferences have a relationship between neoliberal ideas and technocracy that includes expertise and knowledge?”, “Is there any difference among political parties in supporting central bank independence?”.

Design and Methodology

In order to answer these questions, Justice and Development Party (JDP), Republican People’s Party (RPP), Nationalist Movement Party (NMP), Democratic Left Party (DLP), Motherland Party (MP), and Virtue Party (VP) were selected as political parties which represent right-wing, left-wing, nationalist, and Islamist ideologies in Turkey. The election statements of these parties were analyzed as analysis material. The purposive sampling method has used the selection of these political parties and the election statements which political parties published. These reports were analyzed by Fairclough’s (2001, 2002, 2003, 2005, 2010) critical discourse analysis method. In the study, the election declarations of the parties participating in the 1999 and 2002 elections were analyzed.

Findings

The findings show that all these parties directly or indirectly defend and support the central bank’s independence by justifying its compliance with the neoliberal system, political instabilities, reducing public deficits, preventing the central bank from supporting public spending and price stability. Since the 90s, the political and economic instability experienced in Turkey has accelerated the process of adaptation to the world economy and neo-liberal ideology. Therefore, although the political parties discussed in the study have center-right, center-left, nationalist, and Islamist ideologies, they found the solution of economic problems compatible with the neoliberal ideology that dominates the world. All parties whose election statements are examined contain statements supporting the independence of the central bank in their election statements for the 1999 general elections. Therefore, it is seen that all parties prepared their voters for the conditions of this program before the Transition to Strong Economy Program, which was implemented in 2001 and included neoliberal institutional transformations. In the general elections held in 2002, the coalition partner parties (DLP, NMP, and MP), which implemented the program for the transition to a strong economy, entered the elections for the first time and established a single-party government (JDP) and the main opposition party (RPP) have declared a commitment to maintaining legal independence of the central bank. Thus, all of them supported the abandonment of the management of monetary policy to technocracy around the neutral money understanding, which is the basic approach of neoliberalism. As a result, political parties have now tended to derive their legitimacy from technocracy in their economic policies.

Research Limitations

The limitation of this study is the election statements of the parties that were in power and served as the main opposition before and after the program of transition to a strong economy that fully adapted to the neoliberal structure in Turkey. Because of this purpose Justice and Development Party (JDP), Republican People’s Party

(RPP), Nationalist Movement Party (NMP), Democratic Left Party (DLP), Motherland Party (MP), and Virtue Party (VP) were selected as political parties which represent right-wing, left-wing, nationalist, and Islamist ideologies in Turkey. The fact that the election statements of these political parties are taken into account is due to the fact that these parties reflect the main political trends.

Implications

Neoliberalism in Turkey supports the abandonment of the monetary policy management to the technocracy around the neutral money understanding. Therefore, political parties tended to obtain their legitimacy from technocracy in their economic policies. This circumstance causes political parties in Turkey to put their own ideologies in the background in order to adapt to the neoliberal ideology. This causes social problems to be pushed into the background in monetary policies. Thus, Turkey makes the motto "multi-party, one ideology" dominant in its political life and economic policies. This situation leads to the transformation of each political party into a neoliberal political organ. Under the rule of technocracy, monetary policy has gained a neutral identity in the face of social problems in the context of scientific and expertise principles.

Originality Value

This study analyzes the interaction between technocracy and politics, strengthened by neoliberalism, by using the election manifestos of political parties before and after the Transition to a Strong Economy Program implemented in Turkey. In this study, the gap in the literature was filled by using the critical discourse analysis method in order to evaluate the approaches of political parties. This analysis offers original value in terms of determining how parties with different ideologies adopt an approach to alter the dominant neoliberal structure in Turkey. Consequently, it is possible to emphasize the neoliberalism transforms the political parties to neoliberal institutions.

Araştırmacı Katkısı: Ragıp YILMAZ (%50), Oytun MEÇİK (%50).

Muhasebe Meslek Mensuplarının Dijital Muhasebe Uygulamalarını Kullanımlarına İlişkin Bir Araştırma¹

Yasin ŞEKER² - Safa HOŞ³

Başvuru Tarihi: 18.07.2021

Kabul Tarihi: 31.10.2021

Makale Türü: Araştırma Makalesi

Öz

Teknolojik gelişmelere paralel olarak gelişen dijitalleşme ile birlikte pek çok alan ve meslekte olduğu gibi muhasebe alanında da köklü dönüşümler olmuştur. Bu çalışmanın amacı Çorum ilinde bağımsız olarak görev yapan Serbest Muhasebeci Mali Müşavirlerin (SMMM) dijital muhasebe uygulamaları kullanımına ilişkin görüşlerini belirlemek ve kullanıma etki eden faktörlerin neler olduğunu tespit etmektir. Anket yönteminin kullanıldığı bu çalışmada geçerli ve güvenilir olduğu yapılan çalışmalarla ispatlanmış olan Teknoloji Kabul Modeli (TKM) ölçeğinden yararlanılmıştır. Dijital muhasebe uygulamalarına uyarlanarak kullanılan ölçek toplam 14 ifadeden oluşmaktadır. Demografik özellikleri belirleyebilmek için ise 4 soru bulunmaktadır. Analiz kapsamında SMMM'lerin dijital muhasebe uygulamaları ile ilişkili olarak; algılanan kullanım kolaylığının algılanan fayda, algılanan kullanım kolaylığının kullanma niyeti ve algılanan faydanın kullanma niyeti üzerindeki etkisi yapısal eşitlik modeli kullanılarak incelenmiştir. Elde edilen sonuçlara göre dijital muhasebe uygulamalarına yönelik SMMM'lerin algıladıkları faydanın, kullanma niyeti üzerinde pozitif bir etkisinin olduğu tespit edilmiştir. Ancak dijital muhasebe uygulamalarına yönelik SMMM'lerin algıladıkları kullanım kolaylığının, algıladıkları fayda ve kullanma niyeti üzerinde pozitif yönlü bir etkisi olmakla birlikte bunun istatistiksel olarak anlamlı olmadığı belirlenmiştir.

Anahtar Kelimeler: Muhasebe Meslek Mensubu, Dijital Muhasebe Uygulamaları, Algılanan Fayda, Algılanan Kullanım Kolaylığı, Kullanma Niyeti

Atıf: Şeker, Y. ve Hoş, S. (2021). Muhasebe meslek mensuplarının dijital muhasebe uygulamalarını kullanımlarına ilişkin bir araştırma. *Anadolu Üniversitesi Sosyal Bilimler Dergisi*, 21(4), 953-972.

¹ Bu çalışma için etik kurul izin belgesi Hitit Üniversitesi Girişimsel Olmayan Araştırmalar Etik Kurulu'ndan 05.04.2021 tarih ve 2021/63 sayılı olarak alınmıştır.

² Hitit Üniversitesi İktisadi ve İdari Bilimler Fakültesi İşletme Bölümü, yasinseker01@gmail.com, ORCID: 0000-0003-0513-7682

³ Hitit Üniversitesi İktisadi ve İdari Bilimler Fakültesi İşletme Bölümü, safahos@hitit.edu.tr, ORCID: 0000-0002-9555-1782

Digital Accounting Practices: A Study of Professional Accountants

Yasin ŞEKER⁴ - Safa HOŞ⁵

Submitted by: 18.07.2021

Accepted by: 31.10.2021

Article Type: Research Article

Abstract

Digitalization, which has developed in parallel with technological developments, has resulted in radical transformations in the field of accounting, as well as in many other fields and professions. The purpose of this study is to determine CPAs' perspectives on their use of digital accounting practices, as well as to ascertain what factors influence digital accounting practices. This survey-based study employed the Technology Acceptance Model (TAM) scale. The scale, which is used by adapting to digital accounting practices, consists of 14 statements in total. There are also 4 questions to determine demographic characteristics. The collected data have been analyzed using structural equation modeling to test the impact of ease of use on perceived usefulness, ease of use on behavioral intention, and perceived usefulness on behavioral in relation to CPA's digital accounting practices. According to the findings, CPAs' perceived usefulness for digital accounting practices has a positive effect on their intention to use it. It has been determined, however, that CPAs' perceived ease of use for digital accounting practices has a positive effect on their perceived usefulness and behavioral intention, but this is not statistically significant.

Keywords: Professional Accountant, Digital Accounting Practices, Perceived Usefulness, Perceived Ease of Use, Behavioral Intention

⁴ Hitit University, Faculty of Economics and Administrative Sciences, Department of Business Administration, yasinseker01@gmail.com, ORCID: 0000-0003-0513-7682

⁵ Hitit University, Faculty of Economics and Administrative Sciences, Department of Business Administration, safahos@hitit.edu.tr, ORCID: 0000-0002-9555-1782

Giriş

Bilgi teknolojilerindeki gelişmelerle birlikte verilerin ve bilgilerin işlenmesi, elde edilmesi ve raporlanması daha kolay ve hızlı bir hale gelmiştir. Bu durum tüm dünyada dijital dönüşümü kaçınılmaz kılmıştır (Gökçen ve Özdemir, 2016, s. 138; Erdoğan, 2020, s. 6). Kurum ve kuruluşlar faaliyetlerini etkin ve verimli bir şekilde sürdürebilmek için mevcut sistemlerinde dijital dönüşümü gerçekleştirmeye başlamıştır. Muhasebe bu değişimden oldukça etkilenen alanlardan birisidir. Dijital dönüşümle birlikte muhasebede geleneksel kayıt tutma yöntemlerinin sınırlılıkları ortadan kalkmış, bilginin saklanması, bilgiye ulaşım, verilerin kontrol edilmesi ve karşılaştırmalarda kullanılması kolaylaşmıştır. Böylelikle dijital muhasebe anlayışı yenilikçi bir dönüşümle ortaya çıkmıştır (Arslan ve Karkacier, 2019, s. 430).

Muhasebenin ürettiği bilgilerin bilgi kullanıcılarına gerçeğe uygun olarak zamanında sunulması ve güvenilir bir şekilde saklanması gereklidir (Erturan ve Ergin, 2018, s. 217; Esmeray, 2018, s. 306). Dijital dönüşüm bu bilgilerin zamanında sunulmasını ve güvenilir bir şekilde saklanmasını sağlamakla birlikte denetim faaliyetlerinin daha hızlı ve şeffaf bir şekilde yürütülmesine de katkı sağlamaktadır (Arslan ve Demirkan, 2019, s. 54). Zira bilgi teknolojilerindeki gelişmelerle birlikte ortaya çıkan sistemler, verinin kolay bir şekilde toplanması, saklanması ve analizlerinin yapılması sağlamakla birlikte büyük hacimli veriye hızlı bir şekilde erişimi de mümkün hale gelmiştir (Akdoğan ve Akdoğan, 2018, s. 1). Bu gibi avantajları nedeniyle muhasebe alanında dijital dönüşüm hızlı bir şekilde yer bulmuştur. 2000 yılında muhasebedeki tüm bilgilerin sadece %25'ine denk gelen kısmı dijitalken, 2017 yılına gelindiğinde bu oranın %98'e ulaşması muhasebedeki dijital dönüşümün en net göstergelerinden birisidir (Aslan ve Özerhan, 2017, s. 868).

Muhasebe uygulamalarında dijital dönüşüm; kayıt, belgeleme, arşiv, raporlama ve personel üzerinde köklü değişimlere neden olmuştur. Geleneksel deftere kayıtlar yerini elektronik ortamda kayıtlara bırakmıştır. Belgeler elektronik ortamda düzenlenmeye ve alıcıya ulaştırılmaya başlanmıştır. Yapılan işlemler, dijital imza da kullanılarak, güvenli bir şekilde izlenilebilir hale gelmiştir. Arşivler fiziki ortamdan dijital ortama taşınmış ve güvenli bir ortamda verilerin korunması ihtiyacı ortaya çıkmıştır. Raporların geleneksel yöntemlere göre elektronik ortamda kolaylıkla hazırlanabilmesiyle raporlama süreci hızlı bir şekilde gerçekleşmeye başlamıştır. Personel noktasında ise mesleki bilginin yanı sıra dijital araçların kullanımına da hâkim olması zorunlu bir hal almıştır (Güney ve Özyiğit, 2015, s. 290; Erdem ve Gülten, 2021, s. 7). Tüm bu gelişmeler ile birlikte muhasebede çeşitli yazılım programları ve elektronik uygulamalar kullanılmaya başlanmıştır. Aynı zamanda devlet muhasebesindeki dijital dönüşüme entegre bir şekilde 2005 yılında e-Beyanname, 2010 yılında E-Fatura, 2013 yılında e-Defter ve e-Arşiv Fatura, 2018 yılında e-İrsaliye, e-Müstahsil Makbuzu ve e-Serbest Meslek Makbuzu uygulamaları kullanılmaya başlanmıştır (Şençiçek Tektüfekçi, 2013; Tektüfekçi, 2019).

Dijital muhasebe uygulamalarının meslek mensuplarına doğruluk, zamanında sunum, verilerin saklanması ve güvenilirlik gibi faktörlerde önemli katkılar sağladığı söylenebilir. Bu nedenle muhasebe meslek mensuplarının dijital muhasebe uygulamaları için algılanan kullanım kolaylığı ve algılanan fayda düzeyi gibi faktörlerin incelenmesi bu uygulamaların daha etkin ve verimli kullanılmasında önem arz etmektedir. Bu doğrultuda çalışmada SMMM'lerin dijital muhasebe uygulamalarına yönelik olarak algıladıkları fayda, algıladıkları kullanım kolaylığı ve uygulamaları kullanma niyetlerini belirlemeye yönelik bir araştırma yapılmıştır.

Çalışmanın izleyen bölümleri şu şekilde devam etmektedir. İzleyen bölümde literatür taraması yer almaktadır. Daha sonraki bölümde araştırmanın amacı, önemi, veri seti ve özellikleri tanımlanmaktadır. Bu bölümü takiben ise yapılan analizler sonucunda elde edilen bulgular yer almaktadır. Son olarak sonuç ve tartışmalara yer verilerek çalışma tamamlanmaktadır.

Literatür Taraması

Dijital muhasebe uygulamalarına yönelik olarak yapılan literatür taraması sonucunda ulaşılan çalışmalara dair bilgiler aşağıda yer almaktadır.

Dinç ve Karakaya (2004) Doğu Karadeniz bölgesindeki muhasebe meslek mensuplarının genel özelliklerinin elektronik muhasebe uygulamaları üzerine etkisini belirlemeyi amaçlamıştır. Anket tekniğiyle toplanan verilerden elde edilen analiz sonuçlarına göre, elektronik muhasebe uygulamalarını muhasebe meslek mensuplarından yaşı daha küçük olanların daha fazla kullandığı, cinsiyet açısından bir farklılık bulunmadığı, eğitim seviyesinin artmasıyla bilgi teknolojilerinin kullanım oranının arttığı ve yüksek gelir düzeyine sahip olanlar ile daha tecrübelilerin elektronik muhasebe uygulamalarını daha fazla kullandığı tespit edilmiştir.

Özer ve diğerleri (2010) muhasebe meslek mensuplarının bilgi teknolojilerin kullanımlarını TKM ile incelemiştir. Analizler sonucunda algılanan fayda ve kullanım kolaylığının bilgi teknolojilerini kullanım davranışına yönelik niyet üzerinde pozitif bir etkisinin olduğu ve bu niyetin de gerçekleşen davranış üzerinde pozitif bir etkiye sahip olduğu tespit edilmiştir.

Hatunoğlu ve Bakan (2010) muhasebe meslek mensuplarının muhasebe bürolarında bilgisayar ve internet kullanımının sağladığı faydalara ilişkin görüşlerini belirlemeye yönelik Gaziantep ve Kahramanmaraş illerinde anket araştırması yapmıştır. Yapılan analizler sonucunda internet ve bilgisayar kullanımının, muhasebe bürolarında verimliliği, bilgi paylaşımı, iş tatmini ve benzeri faktörlerde olumlu yönde etkili olduğu belirlenmiştir.

Özer ve Yılmaz (2010) Mantıklı Eylem Teorisi kapsamında muhasebe meslek mensuplarının bilgi teknolojileri kullanımına ilişkin durumlarını incelemiştir. Anket yöntemiyle toplanan verilerin analizi sonucunda niyetinin kullanım davranışı üzerinde pozitif bir etkisinin olduğu ve bilgi teknolojilerini kullanım niyeti ile tutum ve subjektif normlar arasında pozitif bir ilişki olduğu tespit edilmiştir.

Çınar ve Güney (2012) muhasebe meslek mensuplarının elektronik işlemlerde karşılaştıkları sorunları belirlemek amacıyla Erzurum'da bir anket çalışması yapmıştır. Çalışma sonucunda, elektronik muhasebe uygulamalarına erişimden kaynaklı beyannamelerin zamanında verilememesi, meslek mensuplarının uygulamaları kullanmada yetersiz olması ve mevzuat değişikliklerinin bilişim sistemine eşzamanlı olarak uyarlanmaması gibi sorunların olduğu tespit edilmiştir.

Spoz (2014) çalışmasında Avrupa Birliği'ndeki ülkelerde e-faturanın kullanım durumunu incelemiştir. Araştırma sonucunda işletmelerin e-fatura uygulamasını yaygın olarak kullanmadığı tespit edilmiştir. Bunun nedenlerinin başında ise müşterilerin e-fatura istememesi, sistem maliyeti, karmaşık e-fatura süreçleri ve e-faturaya ilişkin çekinceler geldiği belirlenmiştir.

Lian (2015) bulut tabanlı e-fatura uygulamasına ilişkin görüşleri genişletilmiş TKM'ye bağlı olarak belirlemek için Tayvan'da bir anket araştırması yapmıştır. Analiz sonuçlarına göre yeni bir uygulama olan e-faturaya katılımcıların henüz benimsemediği tespit edilmiştir. Ayrıca sosyal etki, e-devlet sistemine güven ve risk algısının e-fatura uygulamasının benimsenmesinde davranışsal niyet üzerinde etkili faktörler olarak belirlenmiştir.

Marinagi ve diğerleri (2015) Yunan işletmelerinde e-faturanın benimsenme ve kullanılma durumunu incelemektedir. Anket tekniğiyle 42 işletmeden elde edilen bilgilere göre e-fatura kullanım oranı düşük olmakla birlikte benimsenme durumu umut verici bulunmuş ve e-faturanın yaygınlaşması noktasında desteklerin verilmesi gerektiği yönünde sonuçlara ulaşılmıştır.

Serçemeli ve Kurnaz (2016) Erzurum Küçük ve Orta Ölçekli Mükellefler Grup Başkanlığı'nda görev yapan vergi müfettiş ve yardımcılarının bilgi teknolojileri kullanımına yönelik davranışlarını TKM kapsamında incelemiştir. Analizler sonucunda algılanan kullanım kolaylığının davranışa yönelik tutumu ve algılanan faydanın kullanıma yönelik niyeti pozitif bir şekilde etkilediği tespit edilmiştir.

Bayraktar ve Yıldırım (2017) muhasebe meslek mensuplarının elektronik belge sistemin kullanımlarını ve kabullenme durumlarını Karabük ilinde anket yöntemi kullanılarak incelemiştir. Analiz sonuçlarına göre muhasebe meslek mensuplarının performans, çaba, sosyal etki ve güven beklentilerinin davranışsal tutumları ile pozitif ilişkili olduğu belirlenmiştir.

Atasel ve Şeker (2017) Türkiye'de muhasebe meslek sınavlarında ve eğitimlerinde Uluslararası Eğitim Standartları ve Uluslararası Eğitim Uygulama Açıklamaları kapsamında bilgi teknolojilerine verilen önemi belirlemeyi amaçlamıştır. İçerik analizi sonucunda staja giriş, SMMM yeterlilik, Özel SMMM ve YMM sınavlarında bilgi teknolojilerini içeren ders ve konuların yer almadığı, TESMER tarafından verilen e-stajyer eğitiminde ise bilgi teknolojileriyle ilgili konuların yer aldığı belirlenmiştir.

Gönen ve Solak (2017) muhasebe meslek mensuplarının elektronik muhasebe uygulamalarına ilişkin görüşlerini tespit etmeye yönelik İzmir'de anket yöntemiyle bir araştırma yapmıştır. Çalışmada meslek mensuplarının elektronik dönüşümden kaynaklı maliyetlerin yüksek olması nedeniyle bunlardan kaçınmaya çalıştıkları, internet kaynaklı sorunların olduğu, teknik alt yapı noktasında kullanılan programların yeterli olduğu ve bu konuda eğitim verilmesinin ihtiyacı olduğu tespit edilmiştir.

Tektüfekçi (2017) çalışmasında Türkiye'deki elektronik muhasebe uygulamalarının gelişim sürecini incelemiş, betimleyici istatistiklere ve örnek olaylara yer vermiştir. Periyodik aralıklarla yapılan araştırma sonuçlarına göre Türkiye'de elektronik muhasebe uygulamalarının kullanımında 2013 ile 2017 yılları arasında oldukça ciddi bir artış yaşandığı tespit edilmiştir. Sonuç olarak akademik ile uygulama taraflarının bilgilerinin birleştirilmesi ve öğrencilere bu öğrenimlerin kazandırılması önerilmiştir.

Elçin ve diğerleri (2018) elektronik muhasebe uygulamalarına geçişte muhasebe meslek mensuplarının yaşadıkları sorunları belirleyebilmek için bir anket araştırması gerçekleştirmiştir. Elde edilen sonuçlara göre her belge bir fiş düzenlenmesi ve her aya ilişkin beratların alınmasının zorunlu olması meslek mensuplarının iş yükünü arttırmaktadır. Sistemsel eksikliklerin olması nedeniyle elektronik muhasebe uygulamalarında iyileştirmelerin yapılmasının gerektiği bir diğer tespittir. Ayrıca alt yapı ve kalifiye eleman noktasında meslek mensuplarının önemli sayılabilecek eksikliklerin olduğunu belirttikleri tespit edilmiştir.

Karasioğlu ve Garip (2019) muhasebe meslek mensuplarının elektronik muhasebe uygulamalarında karşılaştıkları sorunları tespit etmeyi ve çözüm önerileri sunmayı amaçlamışlardır. Çalışmada anket yöntemi kullanılmış olup Karaman SMMM Odasına kayıtlı 138 meslek mensubu üzerinden analizler yapılmıştır. Sonuç olarak elektronik muhasebe uygulamalarının iş yükünü arttırdığını, alanında uzman eleman eksikliğinin olduğu ve mükelleflerin yeterli seviyede bilgilendirilmediği tespit edilmiş olup alt yapı eksikliklerinin giderilmesi ve elektronik muhasebe uygulamaları konusunda sürekli eğitimlerin verilmesi önerilmiştir.

Bozkurt ve Çakmak (2020) bağımsız denetçilerin bilgisayar destekli denetim programları hakkındaki görüşleri ve TKM çerçevesinde algılanan kullanım kolaylığının gerçekleşme durumunu incelemiştir. Yedi ilde uygulanan anket araştırması sonucunda denetçilerin performans beklentilerinin elde edeceği potansiyel fayda üzerinde olumlu bir etkiye sahip olduğu belirlenmiştir. Ayrıca bilgisayar destekli denetim programından algılanan fayda ile programı kullanma niyeti ve davranışları arasında pozitif bir ilişki bulunmuştur.

Tosunoğlu ve Öztürkci (2020) muhasebe meslek mensuplarının dijital okuryazarlıkları incelemişlerdir. TR90 Bölgesinde meslek mensupları üzerine yapılan anket araştırması sonuçlarına göre dijital okuryazarlığın ele alındığı teknik, bilişsel ve sosyal alt boyutlarının muhasebe mesleği üzerinde pozitif yönlü etkisi olduğu tespit edilmiştir.

Özcan ve Günlük (2021) muhasebe meslek mensuplarının genişletilmiş TKM kapsamında Türkiye Finansal Raporlama Standartları (TFRS) kabullerini etkileyen faktörleri araştırmıştır. Analiz sonuçlarına göre TFRS kullanımı sırasında kolaylaştırıcı faktörlerin algılanması durumunda meslek mensuplarının kullanım kolaylığı algılarının arttığı ve subjektif normların kullanım kolaylığı algısını olumlu yönde etkilediği tespit edilmiştir.

Tuğay ve Güler (2021) tarafından Isparta ilinde muhasebe meslek mensupları üzerinde yapılan çalışmada mülakat tekniğinden faydalanılarak elektronik muhasebe uygulamaları hakkındaki görüşler tespit edilmiştir. Elde edilen sonuçlara göre, meslek mensupları elektronik muhasebe uygulamalarının kullanımının bir gereklilik olduğunu belirtmekle birlikte alt yapı ve bilgi eksikliklerinin olduğunu belirtmektedir.

Araştırma

Bu bölümde araştırmanın amacı, önemi, hipotezleri, modeli ve veri setine dair bilgiler yer almaktadır. Bu araştırma için Hitit Üniversitesi Girişimsel Olmayan Araştırmalar Etik Kurulundan; Tarih: 9.4.2021, Karar No: 2021-63, Sayı: 2021-72 olarak izin alınmıştır.

Araştırmanın Amacı ve Önemi

Bu çalışmanın amacı, muhasebe meslek mensuplarının dijital muhasebe uygulamaları kullanımına ilişkin görüşlerini belirlemek ve kullanıma etki eden faktörlerin neler olduğunu tespit etmektir. Bu amaç doğrultusunda meslek mensuplarının dijital muhasebe uygulamalarına yönelik algılanan fayda, algılanan kullanım kolaylığı ve kullanma niyeti faktörlerine ilişkin görüşleri belirlenerek, bu faktörler arasındaki ilişkiler ortaya konulmuştur. Günümüzde muhasebe uygulamalarının neredeyse tamamının dijital ortamda olduğu düşünüldüğünde muhasebe meslek mensuplarının dijital muhasebe uygulamalarına ilişkin davranışlarının ortaya konulması önem arz etmektedir.

Araştırmanın Hipotezleri ve Modeli

Bireylerin bilgi teknolojilerine dayalı sistemleri kabullenme ve kullanma niyetlerini belirlemek amacıyla kullanılan TKM, Davis (1989) tarafından geliştirilmiş bir modeldir. Modelin teorik temelleri ise Fishbein ve Ajzen (1975) tarafından geliştirilen Mantıklı Eylem Teorisine (MET) dayanmaktadır. MET ise belirli bir davranış için geçerli olan inançları belirlemeyen genel bir model sunmaktadır. Bu nedenle araştırmacılar öncelikle belirlenen konudaki davranışlarla ilgili inançları tespit etmelidir. Bu kapsamda TKM, bilgi sistemlerinin, kullanıcıların kabulünü modellemek için özel olarak tasarlanmış bir MET uyarlaması olarak ifade edilebilir. TKM’de algılanan fayda ve algılanan kullanım kolaylığı inançları bilgisayar teknolojileri kabul davranışında birinci derecede öneme sahiptir. Algılanan fayda, potansiyel kullanıcının belirli bir uygulama sistemini kullanmasının kurumsal bağlamda iş performansını artıracığına dair subjektif olasılığı olarak tanımlanmaktadır. Algılanan kullanım kolaylığı ise potansiyel kullanıcının hedef sistemin çaba gerektirmemesini beklediği dereceyi ifade etmektedir (Davis, Bagozzi ve Warshaw, 1989, ss. 321-322).

Bu teorik bağlamdan hareketle çalışmanın hipotezleri aşağıdaki gibidir:

H₁: Dijital muhasebe uygulamalarına yönelik SMMM’lerin algıladıkları kullanım kolaylığının, algıladıkları fayda üzerinde pozitif bir etkisi vardır.

H₂: Dijital muhasebe uygulamalarına yönelik SMMM'lerin algıladıkları faydanın, kullanma niyeti üzerinde pozitif bir etkisi vardır.

H₃: Dijital muhasebe uygulamalarına yönelik SMMM'lerin algıladıkları kullanım kolaylığının, kullanma niyeti üzerinde pozitif bir etkisi vardır.

Çalışma kapsamında belirlenen hipotezleri test etmek için kurulan model toplam 3 değişkenden oluşmaktadır. Algılanan kullanım kolaylığının algılanan fayda, algılanan kullanım kolaylığının kullanma niyeti ve algılanan faydanın kullanma niyeti üzerindeki etkisinin incelendiği araştırma modeli Şekil 1'de gösterilmiştir.

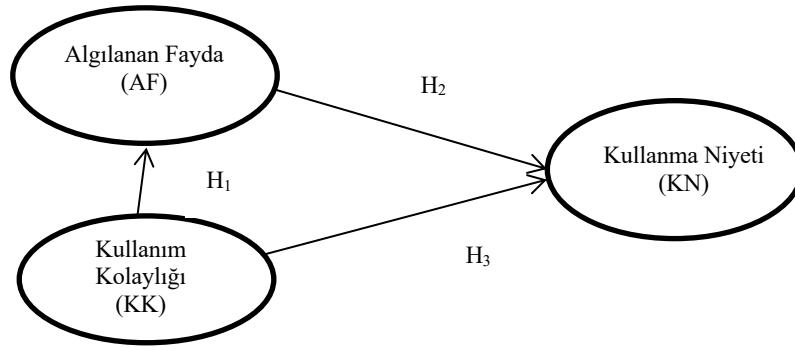

Şekil 1. Araştırma Modeli

Veri Seti ve Özellikleri

Çalışmanın ana kümesini Çorum il merkezinde çalışan 209 Serbest Muhasebeci Mali Müşavir oluşturmaktadır. Sayının ulaşılabilir olması nedeniyle tam sayım yöntemi tercih edilmiş ve Google Formlar uygulamasında oluşturulan anket formu ana kütlelin tamamına gönderilmiştir. Geri dönüş sağlayan 95 SMMM'den alınan cevaplar ile çalışma gerçekleştirilmiştir. Anketin ilk bölümünde demografik özelliklere yönelik sorular yer almaktadır. İkinci bölümde ise dijital muhasebe uygulamalarına yönelik ifadeler yer almaktadır. İfadelere yanıtlar için 5'li Likert ölçek kullanılmış ve ölçek '1-Kesinlikle Katılmıyorum, 2-Katılmıyorum, 3-Kararsızım, 4-Katılıyorum, 5-Kesinlikle Katılıyorum' şeklinde ifade edilmiştir.

Çalışmada SMMM'lerin dijital muhasebe uygulamalarını (elektronik muhasebe uygulamaları) kullarımlarına ilişkin görüşlerini belirlemek amacıyla kullanılan TKM ölçeğinde yer alan ifadeler ve yararlanılan kaynaklar aşağıda tabloda gösterilmiştir.

Tablo 1
Araştırmada Kullanılan Ölçeğe Dair Bilgiler

Boyutlar	İfadeler	Kaynak
Algılanan Fayda	“Dijital muhasebe uygulamalarının kullanımı iş performansımı geliştirir.”	Davis (1989); Davis ve Venkatesh (1996); Venkatesh ve Bala (2008)’den aktaran Erdoğan (2020, s. 65)
	“Dijital muhasebe uygulamalarının kullanımı verimliliğimi/üretkenliğimi artırır.”	
	“Dijital muhasebe uygulamalarının kullanımı işteki etkililiğimi (hedeflerime ulaşma derecemi) arttırır.”	
	“Dijital muhasebe uygulamalarının kullanımının yararlı olduğunu düşünüyorum.”	
Algılanan Kullanım Kolaylığı	“Dijital muhasebe uygulamalarının kullanımı karmaşık görevleri daha kısa zamanda gerçekleştirmemi sağlar.”	Davis (1989); Venkatesh ve Bala (2008)’den aktaran Erdoğan (2020, s. 65)
	“Dijital muhasebe uygulamalarının kullanımı açık ve anlaşılırdır.”	
	“Dijital muhasebe uygulamalarını kullanmak çok fazla zihinsel çaba gerektirmemektedir.”	
	“Dijital muhasebe uygulamalarını kullanmanın kolay olduğunu düşünüyorum.”	
Kullanma Niyeti	“Dijital muhasebe uygulamalarını kullanarak yapmak istediklerimi kolayca yaptığımı düşünüyorum.”	Venkatesh ve Bala (2008)’den aktaran Erdoğan (2020, s. 65)
	“Dijital muhasebe uygulamalarına erişim imkânım olursa bu uygulamaları kullanma niyetindeyim.”	
	“Dijital muhasebe uygulamalarına erişimim olduğunda onu kullanabileceğimi düşünüyorum.”	
	“Dijital muhasebe uygulamalarını ilerleyen zamanlarda da kullanmayı planlıyorum.”	
	“Yakın gelecekte, dijital muhasebe uygulamalarını kullanma eğilimindeyim.”	
	“Görevlerimi yerine getirmek için e-uygulamaları kullanmayı tercih ederim.”	

Çalışmada kullanılan ölçeğin yapı geçerliliği keşfedici faktör analizi ile ortaya konulmuştur. Örneğin; Davis ve Venkatesh (1996) çalışmalarında TKM ölçeğini değerlendirmek için üç farklı deney uygulamış ve ölçeğin yapı geçerliliğini test etmek için Açıklayıcı Faktör Analizini kullanmıştır. Geçerlilik ve güvenilirlik bakımından incelenen ölçeğin güvenilirliği her deneyde test edilmiş ve deneyler sonucunda Cronbach Alfa'nın 0,90 ve üzerinde değerler aldığı tespit edilmiştir. Böylelikle ölçeğin güvenilir olduğu ortaya konulmuştur ($\alpha > 0,70$). Ölçekte yer alan boyutların içsel tutarlılıklarını gösteren güvenilirlik katsayıları ise algılanan fayda için 0,96, kullanım kolaylığı için 0,94 ve kullanma niyeti için 0,98 olarak bulunmuştur. Bu nedenle bu çalışmada yapı geçerliliği doğrulayıcı faktör analizi ile sınılandıktan sonra yapısal eşitlik modeline geçilmiş ve yapısal model için gerekli varsayımlar sağlanmıştır. Çalışmada veri analizi için IBM SPSS ve AMOS paket programlarından faydalanılmıştır.

Bulgular

Bu bölümde ilk olarak muhasebe meslek mensuplarının demografik özellikleri ile ilgili soruların değerlendirilmesi yapılmıştır. SMMM'lerin bu sorulara vermiş oldukları cevaplar ise Tablo 2'de gösterilmiştir.

Tablo 2
Mali Müşavirlerin Demografik Özellikleri

Demografik Özellikler		Frekans	Yüzde(%)
Cinsiyet	Erkek	80	84,2
	Kadın	15	15,8
Öğrenim Durum	Lise	6	6,3
	Ön Lisans	3	3,2
	Lisans	80	84,2
	Lisansüstü	6	6,3
Gelir Düzeyi	0-3.000TL	18	18,95
	3.001 TL-5.000 TL	17	17,9
	5.001 TL-7.000 TL	18	18,95
	7.001 TL-9.000 TL	11	11,6
	9.001 TL-11.000 TL	6	6,3
	11.000 TL üzeri	25	26,3
Mesleki Kıdem	0-5 yıl	17	17,9
	6-10 yıl	8	8,4
	11-15 yıl	14	14,7
	16-20 yıl	15	15,8
	21-25 yıl	17	17,9
	26 yıl ve üzeri	24	25,3

Tablo 2’de görüldüğü üzere ankete katılan SMMM’lerin %84’ü erkek ve %15,8’i kadındır. Öğrenim durumları incelendiğinde %84’lük bir oranla en yüksek oranın lisans düzeyinde olduğu görülmektedir. Gelir düzeyine ise en yüksek oran %26 ile 11.000 TL ve üzeri gelir düzeyine sahip olanlardır. Yaklaşık %19’luk bir oranda 3.000 TL ve altında gelir belirtildiği görülmekle birlikte muhasebe mesleğine göre bu rakamların, mesleğin ilk yılları için dâhil, oldukça düşük olduğu söylenebilir. Mesleki kıdem incelendiğinde en yüksek oranın %25 ile 26 yıl ve üzerinde, en düşük oranın ise %8 ile 6-10 yıl arasında kıdeme sahiplerde olduğu görülmektedir.

Çalışmada modelin ve hipotezlerin test edilmesi amacıyla oluşturulan yapısal eşitlik modeli için “maximum likelihood” yöntemi kullanılmıştır. Bu yöntemin uygulanabilmesi için öncelikle çalışmada kullanılan değişkenlerin normal dağılması gerekmektedir (Hoş ve Bağcı, 2020, s. 120). Modelde yer algılanan fayda, algılanan kullanım kolaylığı ve kullanma niyeti değişkenlerinin normal dağılıp dağılmadığını ve çoklu normallik şartını sağlayıp sağlamadığını test etmek amacıyla değişkenlerin çarpıklık ve basıklık katsayıları bulunmuş ve sonuçlar aşağıdaki Tablo 3’te gösterilmiştir.

Tablo 3
Normallik Testi Sonuçları

Değişken	Min.	Maks.	Çarpıklık	CR	Basıklık	CR
kn5	1	5	-0,639	-2,542	-1,067	-2,123
kn4	1	5	-0,769	-3,059	-0,682	-1,357
kn3	1	5	-0,704	-2,801	-0,876	-1,743
kn2	1	5	-0,602	-2,394	-0,976	-1,943
kn1	1	5	-0,685	-2,725	-0,863	-1,716
kk1	1	5	-0,451	-1,793	-0,670	-1,334
kk2	1	5	-0,571	-2,273	-0,512	-1,018
kk3	1	5	-0,453	-1,803	-0,530	-1,054
kk4	1	5	-0,211	-0,840	-0,993	-1,977
af1	1	5	0,276	1,098	-1,274	-2,534
af2	1	5	-0,279	-1,108	-1,076	-2,141
af3	1	5	-0,340	-1,353	-0,833	-1,658
af4	1	5	-0,167	-0,663	-0,874	-1,738
af5	1	5	-0,273	-1,085	-0,771	-1,533
Çok değişkenli (Multivariate)					33,469	7,706

Çoklu normallik varsayımının sağlanması için ise çok değişkenli kritik oran (multivariate critical ratio) değerinin 10'dan küçük olması beklenmektedir (Kline, 2005). Tablo 2'de yer alan analiz sonucunda değişkenler arasında çoklu normallik varsayımının yerine getirildiği görülmektedir ($7,706 < 10$). Ayrıca çarpıklık ve basıklık katsayıları incelendiğinde değişkenlerin çarpıklık ve basıklıklarının -1,5 ile +1,5 arasında değerler aldığı görülmekte olup bu sonuçlar modelde kullanılan değişkenlerin normal dağıldığı anlamına gelmektedir (Tabachnick ve Fidell, 2013).

Çalışmada öncelikle ölçüm modelinin değerlendirilmesi için doğrulayıcı faktör analizi kullanılmıştır. Araştırmada yer alan algılanan fayda boyutunu açıklamak için 5, algılanan kullanım kolaylığı boyutunu açıklamak için 4 ve kullanma niyeti boyutunu açıklamak için 5 madde kullanılmıştır. Çalışmada toplam 3 tane örtük değişken ve 14 tane gözlenen değişken kullanılarak doğrulayıcı faktör analizi yapılmıştır. Oluşturulan ölçüm modelinin uyumunu değerlendirebilmek için uyum indeksi değerleri hesaplanmış ve sonuçlar Tablo 4'te gösterilmiştir.

Tablo 4
Ölçüm Modeline Ait Uyum İndeksleri

Uyum Ölçüleri	Mükemmel Uyum İndeksi Değerleri	Kabul Edilebilir Uyum İndeksi Değerleri	Hesaplanan Uyum İndeksi
χ^2/df	$0 \leq \chi^2/df \leq 2$	$2 \leq \chi^2/df \leq 3$	1,176
GFI	$0,95 \leq GFI \leq 1$	$0,90 \leq GFI \leq 0,95$	0,906
AGFI	$0,90 \leq AGFI \leq 1$	$0,85 \leq AGFI \leq 0,90$	0,839
NFI	$0,95 \leq NFI \leq 1$	$0,90 \leq NFI \leq 0,95$	0,959
IFI	$0,95 \leq IFI \leq 1$	$0,90 \leq IFI \leq 0,95$	0,994
TLI	$0,95 \leq TLI \leq 1$	$0,90 \leq GFI \leq 0,95$	0,990
CFI	$0,95 \leq CFI \leq 1$	$0,90 \leq CFI \leq 0,95$	0,994
RMSEA	$0 \leq RMSEA \leq 0,05$	$0,05 \leq RMSEA \leq 0,08$	0,043
SRMR	$0 \leq SRMR \leq 0,05$	$0,05 \leq SRMR \leq 0,10$	0,050

Kaynak: Schermelleh ve diğerleri (2003), Browne ve Cudeck (1993).

Tablo 4’te görüldüğü üzere kullanılan ölçeğe yapılan doğrulayıcı faktör analizi sonucunda elde edilen uyum indeksleri uyum kriterlerini sağlamaktadır. Özellikle χ^2/df , *GFI*, *NFI*, *IFI*, *TLI*, *CFI*, *RMSEA* ve *SRMR* uyum indekslerinin mükemmel uyum değerleri sınırları içerisinde olduğu görülmektedir.

Ölçüm modelinde yer alan boyutları açıklamak için kullanılan değişkenlerin anlamlılığı test edilmiş ve regresyon katsayıları hesaplanmıştır. Doğrulayıcı faktör analizi sonuçları ise Tablo 5’te gösterilmiştir.

Tablo 5

Ölçüm Modelinin Değerlendirilmesi

			Standardize Edilmiş Katsayı	Standardize Edilmemiş Katsayı	S.E.	C.R.	p
af1	←	AF	0,697	1			
af2	←	AF	0,748	1,002	0,15	6,657	***
af3	←	AF	0,72	0,997	0,142	7,036	***
af4	←	AF	0,916	1,233	0,139	8,881	***
af5	←	AF	1,014	1,269	0,142	8,918	***
kk1	←	KK	0,8	1			
kk2	←	KK	0,959	1,157	0,096	12	***
kk3	←	KK	0,956	1,149	0,095	12,09	***
kk4	←	KK	0,867	1,225	0,097	12,583	***
kn1	←	KN	0,962	1			
kn2	←	KN	0,955	1,03	0,033	31,078	***
kn3	←	KN	0,99	1,038	0,041	25,106	***
kn4	←	KN	0,976	1,066	0,042	25,266	***
kn5	←	KN	0,804	0,999	0,082	12,206	***

***p<0,001

Tablo 5’te yer alan analiz sonuçlarına göre boyutları açıklamak için modelde yer alan gözlenen değişkenlerin tümünün ait oldukları boyutları açıklamakta ve ilişkilerin istatistiksel olarak anlamlı olduğu tespit edilmiştir (p<0,001). Doğrulayıcı faktör analizi sonuçları çalışmada kullanılan ölçeğin yapısını doğrulanmakla birlikte modelin istatistiksel olarak geçerli olduğunu da ortaya koymuştur. Modelde yer alan AF örtük değişkenini açıklamak için 5, KK örtük değişkenini açıklamak için 4 ve KN örtük değişkenini açıklamak için 5 gözlenebilir değişken kullanılarak yapısal eşitlik modeli ile değişkenler arasındaki ilişkiler incelenecektir.

Çalışmada kullanılan değişkenler arasındaki ilişkilerin belirlenmesinde Yapısal Eşitlik Modeli kullanılmıştır. Yapısal Eşitlik Modeli ile SMMM’lerin dijital muhasebe uygulamalarına yönelik algılanan faydalarının kullanma niyetleri üzerindeki etkisini, kullanım kolaylığı algılarının kullanma niyetleri üzerindeki etkisini ve kullanım kolaylığı algılarının algılanan fayda üzerindeki etkisini belirlemek amaçlanmıştır. Yapısal eşitlik modeline ait uyum indeksleri ise aşağıda Tablo 6’da gösterilmiştir.

Tablo 6
Yapısal Eşitlik Modeline Ait Uyum İndeksleri

Uyum Ölçüleri	Mükemmel Uyum İndeksi Değerleri	Kabul Edilebilir Uyum İndeksi Değerleri	Hesaplanan Uyum İndeksi
χ^2/df	$0 \leq \chi^2/df \leq 2$	$2 \leq \chi^2/df \leq 3$	1,095
GFI	$0,95 \leq GFI \leq 1$	$0,90 \leq GFI \leq 0,95$	0,903
AGFI	$0,90 \leq AGFI \leq 1$	$0,85 \leq AGFI \leq 0,90$	0,855
NFI	$0,95 \leq NFI \leq 1$	$0,90 \leq NFI \leq 0,95$	0,959
IFI	$0,95 \leq IFI \leq 1$	$0,90 \leq IFI \leq 0,95$	0,996
TLI	$0,95 \leq TLI \leq 1$	$0,90 \leq GFI \leq 0,95$	0,995
CFI	$0,95 \leq CFI \leq 1$	$0,90 \leq CFI \leq 0,95$	0,996
RMSEA	$0 \leq RMSEA \leq 0,05$	$0,05 \leq RMSEA \leq 0,08$	0,032
SRMR	$0 \leq SRMR \leq 0,05$	$0,05 \leq SRMR \leq 0,10$	0,0384

Kurulan yapısal eşitlik modeli için elde edilen χ^2/df , GFI, NFI, IFI, TLI, CFI, RMSEA ve SRMR uyum indekslerinin mükemmel uyum indeksi değerleri sınırları içerisinde yer aldığı ve uyum kriterlerini sağladığı sonucuna ulaşılmıştır. Modele ait standardize edilmemiş ve standardize edilmiş yol katsayıları Şekil 2 ve 3'te gösterilmiştir.

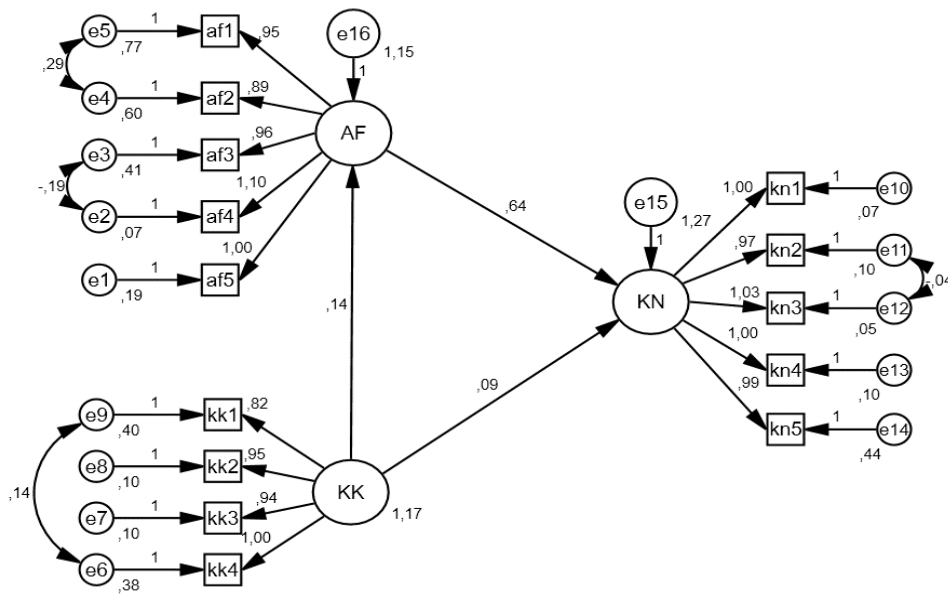

Şekil 2. Standardize Edilmemiş Yol Katsayıları

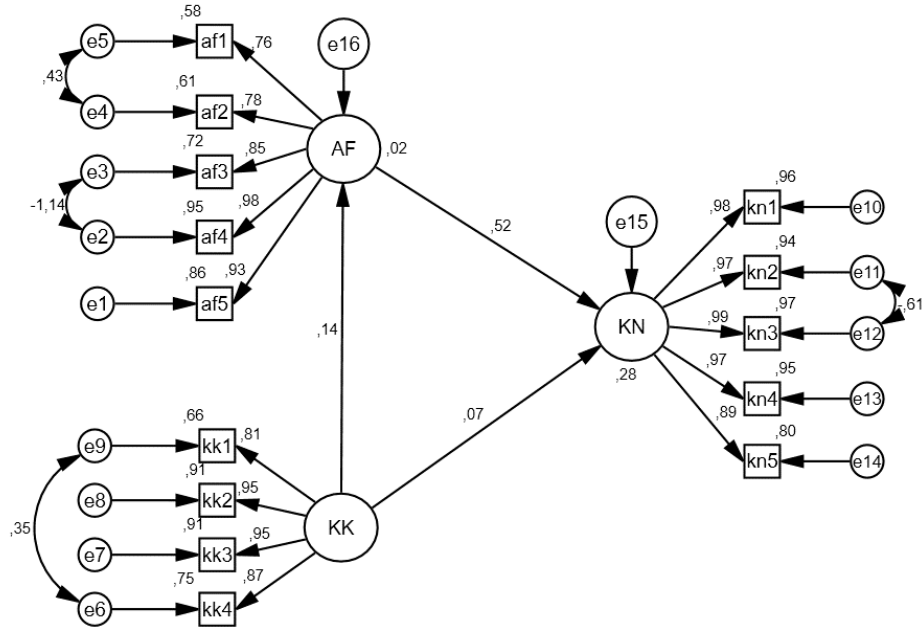

Şekil 3. Standardize Edilmiş Yol Katsayıları

Şekil 3'te yer alan yapısal eşitlik modelinde standardize edilmiş yol katsayıları incelendiğinde SMMM'ler için algılanan fayda değişkeninin kullanma niyeti değişkeni üzerine etkisi 0,52, algılanan kullanım kolaylığı değişkeninin kullanma niyeti değişkeni üzerine etkisi 0,07 ve algılanan kullanım kolaylığı değişkeninin algılanan fayda değişkeni üzerindeki etkisi 0,14 olarak bulunmuştur.

Yapısal eşitlik modelinde veriler ve model arasındaki uyumu arttırmak için çeşitli modifikasyonlar önermektedir. Bu çalışmada yapısal eşitlik modelinde önerilen modifikasyonlar dikkate alınmış ve bu önerilerden uygun olanlar modele dâhil edilmiştir. Böylece uyum indekslerinde anlamlı artışlar olduğu gözlemlenmiştir. Ayrıca modele dâhil edilen modifikasyonlara ait kovaryans katsayılarının istatistiksel anlamlılıkları test edilmiş ve sonuçlar Tablo 7'de gösterilmiştir.

Tablo 7
Modifikasyonlara Ait İstatistikler

			Yol Katsayı	S.E.	C.R.	p
e4	↔	e5	0,289	0,08	3,636	***
e6	↔	e9	0,139	0,05	2,777	**
e2	↔	e3	-0,19	0,043	-4,389	***
e11	↔	e12	-0,044	0,012	-3,532	***

***p<0,001; **p<0,05

Tablo 7'de yer alan analiz sonuçlarına göre e6-e9 yol katsayısının (0,139) 0,05 anlamlılık düzeyinde, diğer modifikasyonların ise 0,001 düzeyinde istatistiksel olarak anlamlı olduğu tespit edilmiştir.

Algılanan faydanın kullanma niyeti, algılanan kullanım kolaylığının kullanma niyeti ve algılanan kullanım kolaylığının algılanan fayda üzerinde istatistiksel olarak anlamlı bir etkisinin olup olmadığı yapısal eşitlik modeli ile incelenmiş olup sonuçlar Tablo 8'de gösterilmiştir.

Tablo 8
Yapısal Eşitlik Modeli Regresyon Katsayıları

			Standardize Edilmiş	Standardize Edilmemiş	S.E.	C.R.	p
AF	←	KK	0,136	0,136	0,104	1,306	0,192
KN	←	KK	0,07	0,086	0,111	0,771	0,441
KN	←	AF	0,518	0,638	0,112	5,679	***
KN	←	AF	$R^2=0,283$				
Aracı Değişken Etkisi (Dolaylı Etki)							
KN	←	AF	←	KK	$\beta=0,084$	Güven Aralığı (-0,011;0,221)	

***p<0,001

Tablo 8'deki yapısal eşitlik modeli ile elde edilen regresyon katsayıları incelendiğinde algılanan faydanın kullanma niyeti üzerindeki etkisinin istatistiksel olarak anlamlı ($p<0,001$), algılanan kullanım kolaylığının algılanan fayda ve algılanan kullanım kolaylığının kullanma niyeti üzerindeki etkisinin istatistiksel olarak anlamsız olduğu görülmektedir. Modelde algılanan kullanım kolaylığının kullanma niyeti üzerindeki etkisinde algılanan faydanın aracılık rolü olup olmadığına da bakılmış olup algılanan fayda aracı değişkenine ait katsayı ($\beta=0,084$) istatistiksel olarak anlamlı bulunmamıştır. Ayrıca algılanan fayda değişkeni, kullanma niyeti değişkeninde meydana gelen değişimlerin %28,3'ünü açıklayabilmektedir.

Sonuç

Gün geçtikçe daha hızlı gelişen ve hayatımızın her alanında etkisi daha fazla hissedilen teknolojik gelişmeler, ilgili tüm alanlarda dijitalleşmeyi zorunlu kılmaktadır. Bireylerden kurum ve kuruluşlara kadar dijitalleşmenin etkisini hissedenler, faaliyetlerini dijital teknolojilerle yeniden düzenlemeye çalışmaktadır. Dijitalleşmeye bağlı olarak oluşan bu yeni yapı ise çalışma ortamlarının iyileşmesi, yeni kurulacak işbirlikleri ve hızlı veri akışının sağlanması ile alınabilecek daha tutarlı kararlar gibi pek çok avantajı da beraberinde getirmektedir. Gelişmiş veri tabanlarının kullanılması ve veri toplama araçlarının geliştirilmesi ile farklı iş kolları için sağlanan girdilerin, faaliyetleri geliştirmede de kullanılacağı düşünüldüğünde dijitalleşmenin etkisi daha net bir şekilde ortaya çıkmaktadır.

Dijital uygulamaların muhasebe sistemlerinde kullanılmasının ortaya çıkardığı değişimden muhasebe meslek mensupları oldukça etkilenmiştir. Meslek mensuplarının mesleki bilgilerine ek olarak bilgi teknolojilerini kullanma konusunda da bilgilere sahip olması faaliyetlerini sürdürebilmesi için gerekli bir hal almıştır. Diğer bir ifadeyle, bilgi teknolojileri kullanımı konusunda elde edilen yetkinlikler meslek mensuplarının faaliyetlerini sürdürebilmesinde önemli bir rol oynamaya başlamıştır. Dijital muhasebe uygulamaları muhasebe meslek mensuplarının etkin ve verimli çalışmasında katkı sağlayacak avantajlar sunmakla birlikte, bu noktada algılanan fayda ve kullanım kolaylığı faktörleri muhasebe meslek mensuplarının dijital muhasebe uygulamaları kullanım niyetleri üzerinde etkilidir.

Bu çalışmada Çorum'da bağımsız olarak çalışan SMMM'lerin dijital muhasebe uygulamaları ile ilişkili olarak algılanan kullanım kolaylığının algılanan fayda, algılanan kullanım kolaylığının kullanma niyeti ve algılanan faydanın kullanma niyeti üzerindeki etkisi yapısal eşitlik modeli kullanılarak incelenmiştir. Kullanılan örtük değişkenler ile gözlenen değişkenler arasındaki ilişki doğrulayıcı faktör analizi ile açıklanmış ve ölçüm modeli değerlendirilmiştir. Ayrıca yapısal eşitlik modelinde "Maximum Likelihood" yöntemi kullanılmış, modelde yer

alan değişkenlerin normallik ve çoklu normallik varsayımlarını sağladığı gösterilmiş, model için hesaplanan uyum iyiliği indekslerinin kabul edilebilir seviyelerde olduğu ve kurulan modelin istatistiksel olarak anlamlı olduğu sonucuna ulaşılmıştır.

Çalışmanın amacı doğrultusunda SMMM'lerin dijital muhasebe uygulamalarına yönelik algılanan fayda, algılanan kullanım kolaylığı ve kullanma niyeti değişkenleri ile kurulan yapısal eşitlik modelinde çalışma için belirlenen hipotezler test edilmiştir. “H₂: Dijital muhasebe uygulamalarına yönelik SMMM'lerin algıladıkları faydanın, kullanma niyeti üzerinde pozitif bir etkisi vardır” hipotezi istatistiksel olarak anlamlı bulunmuştur. Bu sonuç Özer ve diğerleri (2010) ve Erdoğan (2020) ile uyumludur. “H₁: Dijital muhasebe uygulamalarına yönelik SMMM'lerin algıladıkları kullanım kolaylığının, algıladıkları fayda üzerinde pozitif bir etkisi vardır” ve “H₃: Dijital muhasebe uygulamalarına yönelik SMMM'lerin algıladıkları kullanım kolaylığının, kullanma niyeti üzerinde pozitif bir etkisi vardır” hipotezleri test edildiğinde, algılanan kullanım kolaylığının algılanan fayda ve kullanma niyeti üzerinde pozitif bir etkisi olmasına rağmen bu etkinin istatistiksel olarak anlamsız olduğu sonucuna ulaşılmıştır. Bu sonuç ise Özer ve diğerleri (2010) ve Erdoğan (2020) ile uyumlu değildir. Özet olarak bu çalışma kapsamında H₂ hipotezi kabul edilirken, H₁ ve H₃ ve hipotezleri reddedilmiştir.

Elde edilen sonuçlara göre SMMM'lerin dijital muhasebe uygulamalarını kullanmaya yönelik niyetlerinin oluşmasında, bu uygulamaları kullanmaları durumunda sağlayacakları faydaları bir şekilde bilmeleri ya da öğrenmeleri gerekmektedir. Bu nedenle muhasebe meslek mensuplarına dijital muhasebe uygulamalarını öğreten ve bu uygulamaların sağladığı faydaları anlatan eğitimler verilerek yeterli donanıma sahip olmaları sağlanmalıdır. Ayrıca SMMM yeterlilik sınavlarına bilgi teknolojilerinin kullanımına yönelik bir dersin eklenmesi de önerilmektedir. Böylece her geçen gün daha da önemli hale gelen dijitalleşme ve beraberinde getirdiği uygulamalar sayesinde SMMM'ler çağın gerekliliklerine daha rahat uyum sağlayabilir. Bu çalışmanın en büyük kısıtı tek bir il ile sınırlandırılmış olmasıdır. TKM'nin temel faktörlerinin incelenmesi ise bir diğer kısıt olarak söylenebilir. Gelecek çalışmalar için farklı illerde ve TKM'nin geliştirilmiş versiyonlarının kullanılarak konunun ele alınması önerilmektedir.

Kaynakça

- Akdoğan, N. ve Akdoğan, M. U. (2018). Büyük veri bilişim teknolojisindeki gelişmelerin muhasebe uygulamalarına ve muhasebe mesleğine etkisi. *Muhasebe ve Denetim Bakış*, 18(55), 1-14. Erişim adresi: <https://dergipark.org.tr/tr/pub/mdbakis/issue/63890/967128>
- Arslan, M. C. ve Demirkan, S. (2019). Endüstri 4.0 ve muhasebe sistemine etkisi üzerine kuramsal bir inceleme. *Enderun*, 3(1), 40-56. Erişim adresi: <https://dergipark.org.tr/tr/pub/enderun/issue/44778/548304>
- Arslan, M. C. ve Karkacier, A. (2019). Dijital dönüşüm sürecinde yönetim muhasebesinin geleceğini etkileyen faktörlere kavramsal bir bakış. *Avrasya Sosyal ve Ekonomi Araştırmaları Dergisi*, 6(6), 430-442. Erişim adresi: <https://dergipark.org.tr/tr/pub/asead/issue/47256/595897>
- Aslan, Ü. ve Özerhan, Y. (2017). Big data, muhasebe ve muhasebe mesleği. *Muhasebe Bilim Dünyası Dergisi*, 19(4), 862-883. Erişim adresi: <https://dergipark.org.tr/tr/pub/mbdd/issue/33192/331154>
- Atasel, O.Y. ve Şeker, Y. (2017). Uluslararası eğitim standartları ve uygulama açıklamaları kapsamında Türkiye’de muhasebe meslek sınavları ve eğitimlerinde bilgi teknolojilerine yeterli önem veriliyor mu?. B. Ayhan, M. Ay, S. Avşaroğlu & Ş. Akpınar (Eds.), *Sosyal ve Beşeri Bilimler Araştırmaları 2017* (s. 397-407) içinde. Konya: Çizgi Kitabevi.
- Bayraktar, C. ve Yıldırım, M. (2017). E-belge sistemleri üzerine davranışsal tutum ve kullanım niyetlerinin incelenmesi: Karabük ili muhasebe meslek mensupları örneği. *Muhasebe ve Finansman Dergisi*, (75), 95-114. doi: 10.25095/mufad.399884
- Bozkurt, O. ve Çakmak, N. B. (2020). Teknoloji kabul modeli perspektifinden bağımsız denetçilerin bilgisayar destekli denetim programlarını kullanıma ilişkin tutum ve davranışlarının potansiyel fayda beklentisi üzerine etkisi. *Business & Management Studies: An International Journal*, 8(4), 607-646. doi: 10.15295/bmij.v8i4.1576
- Browne, M.W. ve Cudeck, R. (1993). *Alternative ways of assessing model fit*. In: Bollen, K.A., & Long, J.S. (Eds.), *Testing structural equation models* (p. 136-162). Beverly Hills, CA: Sage.
- Çınar, O. ve Güney, S. (2012). Muhasebe meslek mensuplarının e-sorunlar. *Ekev Akademi Dergisi*, 16(50), 259-272. Erişim adresi: https://arastirmax.com/en/system/files/dergiler/182912/makaleler/16/50/arastirmx_182912_16_pp_259-272.pdf
- Davis, F. D. (1989). Perceived usefulness, perceived ease of use, and user acceptance of information technology. *MIS Quarterly*, 13(3), 319-340. doi:10.2307/249008
- Davis, F.D., Bagozzi, R.P. ve Warshaw, P.R. (1989). User acceptance of computer technology: a comparison of two theoretical models. *Management Science*, 35(8), 982-1003. doi: 10.1287/mnsc.35.8.982
- Davis, F.D., ve Venkatesh, V. (1996). A critical assessment of potential measurement biases in the technology acceptance model: three experiments. *International journal of human-computer studies*, 45(1), 19-45. doi: 10.1006/ijhc.1996.0040
- Dinç, E. ve Karakaya, A. (2004). Muhasebe meslek elemanlarının genel özelliklerinin e-muhasebe uygulamaları üzerine etkisi: doğu karadeniz bölgesi örneği. *Karaman İİBF Dergisi*, 1, 119-134. Erişim adresi: https://www.researchgate.net/publication/312901911_Muhasebe_Meslek_Elemanlarının_Genel_Ozelliklerinin_E-Muhasebe_Uygulamaları_Uzerine_Etkileri_Dogu_Karadeniz_Bolgesi_Ornegi

- Elçin, R., Gerekan, B. ve Usta, M. (2018). E-fatura, e-defter ve e-arşiv uygulamalarına geçiş sürecinde yaşanan sorunlar: serbest muhasebeci mali müşavirler üzerine bir araştırma. *Mali Çözüm Dergisi*, (146), 13-42. Erişim adresi: <https://app.trdizin.gov.tr/publication/paper/detail/TXpBeE16Y3hNUT09>
- Erdem, A. ve Gülten, S. (2021). *Dijital muhasebe uygulamaları*. Ankara: Gazi Kitabevi.
- Erdoğan, E. (2020). *Dijital muhasebe uygulamaları kullanımının teknoloji kabul modeli ile incelenmesi: Muhasebe meslek mensupları üzerine bir araştırma*. (Yayımlanmamış Yüksek Lisans Tezi). İnönü Üniversitesi, Malatya.
- Erturan, İ. E. ve Ergin, E. (2018). Büyük verinin muhasebe ve denetim alanlarına uyumu. *Akademik Sosyal Araştırmalar Dergisi*, 6(81), 208-222. doi:10.16992/ASOS.14255
- Esmeray, A. (2018). Bilişim teknolojisindeki gelişmelerin muhasebe denetimine katkısı. *Muhasebe Bilim Dünyası Dergisi*, 20, 294-309. Erişim adresi: <https://dergipark.org.tr/tr/pub/mbdd/issue/42789/517652>
- Fishbein, M. ve Ajzen, I. (1975). *Belief, attitude, intention, and behavior: An introduction to theory and research*. Addison-Wesley, Reading, MA.
- Gökçen, G. ve Özdemir, M. (2016). Türkiye’de muhasebe uygulamalarından e-defter ve e-fatura uygulaması. *Öneri Dergisi*, 12(46), 137-154. doi:10.14783/od.v12i46.1000010008
- Gönen, S. ve Solak, B. (2017). Maliye bakanlığı e-dönüşüm sürecinin muhasebe meslek mensupları açısından değerlendirilmesine ilişkin bir alan araştırması. *Muhasebe ve Finansman Dergisi*, (76), 63-80. doi: 10.25095/mufad.400219
- Güney, S. ve Özyiğit, H. (2015). Muhasebedeki verilerin yönetimde kullanılması ve elektronik muhasebe verilerinin yönetim kararlarına etkisi. *Elektronik Sosyal Bilimler Dergisi*, 14(53), 279. doi:10.17755/esosder.48280
- Hatunoğlu, Z. ve Bakan, İ. (2010). Muhasebe bürolarında bilgisayar ve internet kullanımının faydaları ile muhasebe meslek mensuplarının demografik nitelikleri arasındaki ilişkiler: bir alan araştırması. *World of Accounting Science*, 12(2), 98-129. Erişim adresi: <https://dergipark.org.tr/tr/download/article-file/183255>
- Hoş, S. ve Bağcı, B. (2020). Genç nüfusun marka ve mağaza sadakatinin satın alma davranışları üzerine etkisi. H. Kahraman ve Y. T. Yıldırım (Eds.), *Çivi Yazısından Dijital Kodlamaya Ekonomi, İşletme Ve Finans Çalışmaları*. (s. 113-128) içinde. Ankara: Ekin Yayınevi
- Karasioğlu, F. ve Garip, O. (2019). E-muhasebe uygulamaları kapsamında güncel sorunlar ve çözüm önerileri: Karaman’da bir araştırma. *Selçuk Üniversitesi Sosyal Bilimler Meslek Yüksekokulu Dergisi*, 22(2), 433-446. Erişim adresi: <https://dergipark.org.tr/en/download/article-file/844171>
- Kline, R. B. (2005). *Principles and practice of structural equation modeling*. New York: Guilford.
- Lian, J.-W. (2015). Critical factors for cloud based e-invoice service adoption in Taiwan: An empirical study. *International Journal of Information Management*, 35(1), 98-109. doi:10.1016/j.ijinfomgt.2014.10.005
- Marinagi, C., Trivellas, P., Reklitis, P. ve Skourlas, C. (2015). Adoption and use of e-invoicing in Greece. *AIP Conference Proceedings*, 1644(1), 279-286. doi:10.1063/1.4907848
- Özcan, M. ve Günlük, M. (2021). Muhasebe meslek mensuplarının Türkiye finansal raporlama standartlarını kabullerinin teknoloji kabul modeli çerçevesinde incelenmesi. *İşletme Akademisi Dergisi*, 2(1), 76-93. doi: 10.26677/TR1010.2021.702

- Özer, G., Özcan, M. ve Aktaş, S. (2010). Muhasebecilerin bilgi teknolojisi kullanımının teknoloji kabul modeli (TKM) ile incelenmesi. *Yaşar Üniversitesi E-Dergisi*, 5(19), 3278-3293. doi:10.19168/jyu.69780
- Özer, G. ve Yılmaz, E. (2010). Mantıklı eylem teorisi (MED) ile muhasebecilerin bilgi teknolojisi kullanımına yönelik bir uygulama. *İktisat İşletme ve Finans*, 25(290), 65-88. doi: 10.3848/iif.2010.290.2463
- Schermelleh-Engel, K., Moosbrugger, H., ve Müller, H. (2003). Evaluating the fit of structural equation models: Tests of significance and descriptive goodness-of-fit measures. *Methods of psychological research online*, 8(2), 23-74. Erişim adresi: <https://psycnet.apa.org/record/2003-08119-003>
- Serçemeli, M. ve Kurnaz, E. (2016). Denetimde bilgi teknoloji ürünleri kullanımının teknoloji kabul modeli (TKM) ile araştırılması. *İstanbul Üniversitesi İşletme Fakültesi Dergisi*, 45(1), 43-52. Erişim adresi: <https://dergipark.org.tr/tr/pub/iuisletme/issue/30530/330269>
- Spoz, A. (2014). A look at e-invoices from enterprises' and government's perspective. *Prace Naukowe Uniwersytetu Ekonomicznego we Wrocławiu*, (365), 254-264. doi:10.15611/pn.2014.365.21
- Şençiçek Tektüfekçi, F. (2013). Bilişim teknolojilerindeki gelişmelerin muhasebe uygulamalarına etkisi: e-muhasebe. *Sosyal ve Beşeri Bilimler Dergisi*, 5(2), 89-102. Erişim adresi: <https://dergipark.org.tr/tr/pub/sobiadsbd/issue/22122/237592>
- Tabachnick, B. G., ve Fidell, L. S. (2013). *Using multivariate statistics: International edition*. Boston: Pearson.
- Tektüfekçi, F. (2017). E-dönüşüm sürecinde e-muhasebe uygulamaları: Türkiye örneği. *Bilgi Ekonomisi ve Yönetimi Dergisi*, 12(1), 79-88. Erişim adresi: <https://dergipark.org.tr/tr/pub/beyder/issue/31845/318052>
- Tektüfekçi, F. (2019). Endüstri 4.0 kapsamında dijital dönüşümün güncel elektronik muhasebe uygulamalarına yansması ve pragmatik yaklaşım olarak mali mühendislik. *Bilgi Ekonomisi ve Yönetimi Dergisi*, 14(1), 43-56. Erişim Adresi: <https://dergipark.org.tr/tr/pub/beyder/issue/46315/458539>
- Tosunoğlu, B. ve Öztürkci, N. (2020). Dijital okuryazarlığın alt boyutlarının muhasebe mesleği üzerindeki etkisi: TR90 bölgesi muhasebe meslek mensupları örneği. *Muhasebe ve Vergi Uygulamaları Dergisi*, 13(3), 571-587. doi: 10.29067/muvu.652081
- Tuğay, O. ve Güler, A. (2021). Elektronik muhasebe uygulamaları konusunda muhasebe meslek mensuplarının görüşleri: Isparta ilinde bir araştırma. *Muhasebe ve Vergi Uygulamaları Dergisi*, 14(2), 695-726. doi: 10.29067/muvu.705569
- Venkatesh, V., ve Bala, H. (2008). Technology acceptance model 3 and a research agenda on interventions. *Decision sciences*, 39(2), 273-315. doi:10.1111/j.1540-5915.2008.00192.x

Extended Abstract

Aim and Scope

The aim of this study is to reveal professional accountants' perspectives on the use of digital accounting practices. The opinions of professionals on the factors of perceived usefulness, perceived ease of use, and behavioral intention digital accounting practices were determined for this purpose, and the relationships between these factors were revealed. Considering that almost all accounting practices are now performed digitally, it is important to reveal accounting professionals' digital accounting practices behaviors.

Methods

The main body of the study is made up of 209 CPAs in Çorum. Because the number was available, the total count model has been used, and the questionnaire form created in the Google Forms application was distributed to the entire population. The study was carried out using the responses of 95 CPA who responded to the survey. The first section of the survey includes questions about demographic characteristics. There are statements about digital accounting practices in the second section. To respond to the statements, 5-point Likert scale has been used, with the scale being expressed as '1-Strongly Disagree, 2-Disagree, 3-Undecided, 4-Agree, 5-Strongly Agree.'

The structural equation model was used to investigate the effect of ease of use on perceived usefulness, ease of use on behavioral intention, and perceived usefulness on intention to use in relation to digital accounting practices used by CPAs. Since previous studies revealed the construct validity of the scale, which includes the factors used in the study, the structural equation model was used directly in this study, and the structural model's necessary assumptions have been provided. Confirmatory factor analysis has been used to explain the relationship between the latent variables used and the observed variables, and the measurement model was evaluated. Furthermore, in the structural equation model, the "Maximum Likelihood" method was used, and it was indicated that the variables in the model met the normality and multiple normality assumptions. The goodness of fit indexes calculated for the model were found to be acceptable, and the established model was statistically significant.

Findings

The hypotheses determined for the study have been tested in the structural equation model established with the variables of perceived usefulness, ease of use, and behavioral intention CPAs for digital accounting practices for the purpose of the study. The hypothesis "H₂: "The perceived usefulness of CPAs for digital accounting practices has a positive effect on behavioral intention" has been found to be statistically significant. This result is consistent with the findings Özer et al. (2010) and Erdoğan (2020). After testing the H₁: "The perceived ease of use of CPAs for digital accounting practices have a positive effect on their perceived usefulness" and H₃: "The perceived ease of use of CPAs for digital accounting practices has a positive effect on the behavioral intention" hypotheses, it was determined that, while ease of use had a positive effect on perceived usefulness and behavioral intention, the effect was statistically insignificant. This finding contrasts the findings of Özer et al. (2010) and Erdoğan (2020). In conclusion, the H₂ hypothesis was accepted in this study, but the H₁ and H₃ hypotheses were rejected.

Conclusion

According to the results, it has been determined that in order for CPAs to form a behavioral intention digital accounting practices, they should first understand or learn about the benefits that these practices will provide. For this reason, professional accountants should be provided with trainings that teach digital accounting practices and explain their benefits, so that they have adequate equipment. It is also suggested that the CPA proficiency exams include a course on information technology. As a result, digitalization, which is becoming increasingly important, and the practices it brings, can be better learned, and CPAs can more easily adapt to the demands of the age.

The biggest limitation of this study is that it is restricted to a single province. Examining the basic factors of TAM can be said as another limitation. It is suggested that future research be conducted in different provinces and with improved versions of TAM.

Arařtırmacı Katkısı: Yasin ŐEKER (%50), Safa HOŐ (%50).

2000'ler Türk Sineması'nda Güvenliği Okumak ^{1 2}

Necmettin IŞIK ³ - Aslı ILGIT ⁴

Başvuru Tarihi: 26.02.2021

Kabul Tarihi: 01.11.2021

Makale Türü: Araştırma Makalesi

Öz

Filmler, diziler, müzikler, bilgisayar oyunları, kitaplar, dergiler, karikatürler, eğlence yerleri gibi sayısız ürünle gündelik hayatla iç içe olan popüler kültür, özellikle 2000'li yıllardan itibaren Uluslararası İlişkiler (UI) disiplininde de kendine yer bulmakta, toplumlar arası ilişkilere, ülkelerin dış politikalarına ve küresel siyasete mercek tutan bir çalışma alanı olarak önem kazanmaktadır. Bu alanda yapılan çalışmaların artmasıyla Popüler Kültür ve Dünya Siyaseti (Popular Culture and World Politics, PCWP) başlığında bir araştırma ajandasının oluşmaya başladığı görülmektedir. Bununla birlikte, UI disiplininin bir alt alanı olan güvenlik çalışmalarında popüler kültür konusu yeteri kadar ilgi görmemektedir. Genel olarak literatürdeki bu eksiklik Türkiye'deki UI çalışmalarında da hissedilmekte, popüler kültürün Türkiye siyasetindeki yeri, temsili, siyaseti şekillendirmesi ve etkilemesi nadir olarak çalışılmaktadır. Popüler kültürün siyasetin, özellikle güvenlik siyasetinin hem yansıması hem de yansıtanı olduğu varsayımıyla yola çıkan bu çalışma, önemli bir popüler kültür ürünü olan ve son dönemde ciddi değişiklikler gösteren Türk Sineması'nı temel alarak, 2000'ler Türk Sineması'ndaki güvenlik algı ve temsili ele almaktadır. Bu dönemden örnek olarak seçilen filmlerin güvenlik çalışmalarında temel olarak sorulan kimin güvenliği ve hangi tehditler sorularına nasıl cevaplar verdiği, bu filmlerin nasıl bir güvenleştirme ve güvenlik-dışlaştırma temsili yaptığı, söylem analizi yöntemlerinden biri olan Çoklu Model Eleştirel Söylem Analizi kullanılarak analiz edilmiş ve bu filmlerdeki metinsel ve görsel söylemin güvenlikle ilişkisi incelenmiştir. Sonuçta, bu çalışma son dönem Türk Sineması'nın Türkiye'deki güvenlik ilişkileri, süreçleri ve olaylarından bağımsız olmadığını, dolayısıyla Türkiye'deki güvenlik siyasetini ve tehdit algılarını yansıttığını göstermektedir.

Anahtar Kelimeler: Popüler Kültür, Güvenlik, Söylem Analizi, Film, Türk Sineması

Atf: Işık, N. ve Ilgit, A. (2021). 2000'ler Türk Sineması'nda güvenliği okumak. *Anadolu Üniversitesi Sosyal Bilimler Dergisi*, 21(4), 973-998.

¹ Bu çalışma etik kurul izin belgesi gerektirmemektedir.

² Bu çalışma, 2019 yılında Çukurova Üniversitesi Sosyal Bilimler Enstitüsünde kabul edilen "Popüler Kültür ve Güvenlik: Türk Sinemasında Güvenliği Okumak" adlı yüksek lisans tezinden türetilmiştir.

³ Sakarya Üniversitesi Sosyal Bilimler Enstitüsü Uluslararası İlişkiler Bölümü Doktora Öğrencisi, isik.necmettinn@gmail.com, ORCID: 0000-0001-6448-2158

⁴ Çukurova Üniversitesi İktisadi ve İdari Bilimler Fakültesi Siyaset Bilimi ve Uluslararası İlişkiler Bölümü, asli.ilgit@gmail.com, ORCID: 0000-0001-6560-3388

Reading Security in 2000s Turkish Cinema

Necmettin IŞIK⁵ - Aslı ILGIT⁶

Submitted by: 26.02.2021

Accepted by: 01.11.2021

Article Type: Research Article

Abstract

While intertwined with our daily lives through movies, TV series, music, video games, books, magazines, caricatures, entertainment venues, popular culture has also found a prominent place in International Relations (IR) discipline since the 2000s and emerged as a study area that sheds light on the relations between societies, states' foreign policy and global politics. With this burgeoning literature, we witness the emergence of a new research agenda on Popular Culture and World Politics (PCWP). However, there is still lack of interest in popular culture in the security studies subfield. This gap in IR literature in general is also seen in Turkish IR studies, where the role of popular culture in representing, shaping, and influencing Turkish politics is rather understudied. Drawing on the assumption that popular culture is both reflecting and reflected by politics, especially security politics, this study focuses on one of the most important and rapidly developed popular culture products, i.e., Turkish movies, and examines the perception and representation of security in the 2000s Turkish cinema. Based on the questions and concepts of critical security approaches, whose security, which threats, securitization/de-securitization, and by applying Multimodal Critical Discourse Analysis, we analyzed how the selected movies represent security discursively and visually. The study shows that the Turkish cinema in the last decades is not independent from the security relations, processes or events in Turkey, thus represents Turkish security politics and threat perceptions.

Keywords: Popular Culture, Security, Discourse Analysis, Films, Turkish Cinema

⁵ Sakarya University, Institute of Social Sciences, Ph. D Student of International Relations, isik.necmettinn@gmail.com, ORCID: 0000-0001-6448-2158

⁶ Cukurova University, Faculty of Economics and Administrative Sciences, Department of Political Science and International Relations, asli.ilgit@gmail.com, ORCID: 0000-0001-6560-3388

Giriş

Bunlar sanıyorum ecdadımızı televizyon ekranındaki Muhteşem Yüzyıl'daki gibi zannediyorlar. Biz öyle bir Kanuni bilmiyoruz. O Kanuni'nin ömrü 30 yıl at üstünde seferlerde geçmiştir. Ben o dizilerin yönetmenlerini de o televizyonun sahiplerini de milletimin huzurunda kınıyorum. Bu konuda ilgilileri uyarmamıza rağmen yargının da gereken kararı vermesini bekliyoruz. Bu değerlerle oynayanlara milletçe gereken dersin hukuk içinde verilmesi gerekir (Hacaloğlu, 2012).

Başbakan Erdoğan'ın Kasım 2012'de sarf ettiği yukarıdaki sözler, 2011-2014 yılları arasında Türk televizyonunda gösterimde olan ve dünyada 60 ülkede 400 milyonun üzerinde seyirciye ulaştığı rapor edilen, Osmanlı İmparatorluğu'nun Kanuni Sultan Süleyman dönemini anlatan "Muhteşem Yüzyıl" adlı diziyi hedef almaktaydı (Kamiloğlu, 2015). 2012 yılında Suriye krizi, Patriot füzelerin konuşlanması gibi konularla meşgul olan Türk siyasi gündemi başbakanın bir açılış töreninde halka hitaben yaptığı konuşmadaki bu çıkışı ile dikkatleri ve tartışmayı bir anda başka bir yöne çevirdi. Fakat bunun da ötesinde, bu konuşma özgür düşünce, resmi tarih, siyasetçilerin görev ve yetkileri, demokrasi, hükümet-yargı ilişkisi, vb. konularda gündem oluşturarak, popüler kültür-siyaset ilişkisini gözler önüne seren önemli bir örnek olmaktadır.

Türkiye'deki bu "Muhteşem Yüzyıl tartışması" siyaset ve popüler kültür arasındaki ilişkiyi ve karşılıklı etkileşimi gösteren son dönemde sıkça karşımıza çıkan örneklerden sadece birisidir. Benzer şekilde, örneğin, Amerika Birleşik Devletleri (ABD) eski Başkanı Donald Trump 2016 yılındaki Başkanlık seçim sürecinde ve seçimlerden sonra en sık kullandığı iletişim aracı olan Twitter üzerinden attığı mesajlarda, Amerikan televizyonlarında 1975'den beri canlı olarak yayınlanan ve kendisini de skeçlerde kullanan bir TV komedi şovu olan *Saturday Night Live (SNL)* adlı programı şikayet ederek, şovun seyredilemez ve taraflı olduğunu, komik olmadığını söylemiş, programın kendisini bir hedef haline getirmesinden dolayı kızgınlığını göstermiştir (Crilley, 2020). Öyle ki, Donald Trump gibi şov dünyasından gelen ve özellikle son dönemlerde popülaritesi artan realite şov programlarıyla adını duyuran birisinin başkan olarak seçilebilmesinin de popüler kültür-siyaset arasındaki iç içe geçmişliğin bir göstergesi olduğu savunulmaktadır (Crilley, 2020; Duncombe, 2019).

Bu bağlamda, filmler, diziler, müzikler, bilgisayar oyunları, kitaplar, dergiler, karikatürler, eğlence yerleri gibi sayısız ürünle gündelik hayatla iç içe olan popüler kültür, özellikle 2000'li yıllardan itibaren Uluslararası İlişkiler (Uİ) disiplininde de kendine yer bulmakta, toplumlararası ilişkilere, ülkelerin dış politikalarına ve küresel siyasete mercek tutan bir çalışma alanı olarak önem kazanmaktadır. Bu alanda 1990'lardan itibaren yapılan ilk çalışmalarda, Jutta Weldes, Christina Rowley, Cynthia Weber, Iver Neumann, Sean Carter ve Klaus Dodds gibi bazı akademisyenler popüler kültürün film ve dizi gibi görsel alt ürünlerini Uİ'nin teoriler, kavramlar, mitler gibi alt konuları ya da dünya politikasına ilişkin süreçler ile ilişkilendirerek popüler kültürün Uİ disiplini içinde bir çalışma alanı olabileceğini göstermiştir. Son zamanlarda adını sıkça duyuran popüler kültür ürünlerinin yaygınlaşmasıyla bu alana olan akademik ilgi de artmaya başlamış⁷, Popüler Kültür ve Dünya Siyaseti (*Popular Culture and World Politics, PCWP*) başlığında bir araştırma ajandası ortaya çıkmıştır (Crilley, 2020; Caso ve Hamilton, 2015; Grayson, Davies, ve Philpott, 2009).

Bununla birlikte, Uİ disiplininin bir alt alanı olan güvenlik çalışmalarında popüler kültür konusu yeteri kadar ilgi görmemektedir. Soğuk Savaş döneminde büyük ölçüde askeri güvenlik etrafında gelişen güvenlik çalışmaları, 1990'lı yıllardan itibaren eleştirel yaklaşımların da etkisiyle göç, terörizm, açlık, yoksulluk, toplum,

⁷ Buna örnek olarak, dünyada oldukça bilinen ve izlenme oranları yüksek olan *Game of Thrones* dizisi verilebilir. Bu dizi son zamanlarda birçok uluslararası ilişkiler çalışmasına konu olmuştur. Bknz: Dyson, S.B. (2015). *Otherworldly politics: the international relations of Star Trek, Game of Thrones, and Battlestar Galactica*. JHU Press; Clapton, W. ve Shepherd, L. J. (2017). Lessons from Westeros: gender and power in Game of Thrones. *Politics*, 37(1), 5-18; Young, L. D. ve Carranza Ko, N. ve Perrin, M. (2018). Using Game of Thrones to Teach International Relations. *Journal of Political Science Education*, 14(3), 360-375; Young, L. D. ve Ko, N. C. (2019). *Game of Thrones and the Theories of International Relations*. Lexington Books; Larsson, S. ve Lundström, M. (2020). Anarchy in the Game of Thrones. *Neohelicon*, 47(1), 117-129.

insani güvenlik gibi yeni konuları ve alanları da ele alarak genişlemeye ve derinleşmeye başlamıştır. Popüler kültür ise bu yeni konular arasında birkaç çalışmaya dahil olması dışında güvenliğin bağlamı, kapsamı ve temsiliyeti ile olan ilişkisi ve etkileşimi çerçevesinde sistematik bir şekilde yeteri kadar ele alınmamıştır.

Genel olarak literatürdeki bu eksiklik Türkiye'deki Uİ çalışmalarında da hissedilmekte, popüler kültürün Türkiye siyasetindeki yeri, temsili, siyaseti şekillendirmesi ve etkilemesi nadir olarak çalışılmaktadır. Son yıllarda sayısı oldukça artan Türk dizi, film gibi özellikle görsel popüler kültür ürünlerinin yurt içi ve yurt dışında görünürlüğünün artması, daha geniş kitlelere erişmesi, dikkatleri bu ürünlerin ayrı bir sektör olarak Türk ekonomisine katkısı ve “yumuşak güç” faktörü olarak dış politikasındaki yerine çevirmesine rağmen, özellikle Türkiye'de Uİ güvenlik çalışmalarında popüler kültürün kapsamlı ve sistematik bir şekilde ele alınmadığı söylenebilir.

Bu bağlamda bu çalışma, Türk popüler kültür ürünleri arasında önemli bir yeri olan ve son dönemde ciddi bir atılım gösteren Türk Sineması'nı temel alarak Türk Sineması'ndaki güvenlik algı ve temsiliyi incelemektedir. Çalışmanın odak noktasında, araştırmacılar tarafından “Yeni Türkiye Sineması” olarak adlandırılan ve sinemada hem nicelik hem de nitelik açısından belirgin değişikliklerin yaşandığı bir dönem olan 2000'ler Türk Sineması bulunmaktadır (Sevinç, 2014). Yerli sinemaya ilginin artması, yapımlardaki tür ve konu farklılığı ve çeşitliliği, ulusal ve uluslararası desteklerin artması, alınan ödüllerle tanınırlığının artması bu dönem Türk sinemasında yaşanan öne çıkan değişimlerdir. Bununla birlikte, 2000'lerden sonra Türk filmlerinin Türk seyircisine ulaşım olanakları da hem sinema salonlarının sayısının çoğalması hem de sinema dışında gelişen mecraların ve TV kanallarının yaygınlaşmasıyla da artmıştır (Kültür ve Turizm Bakanlığı, 2020). Dolayısıyla bu çalışmada popüler kültür ürünü olan Türk filmlerinin 2000'lerde Türkiye güvenlik siyasetindeki güvenlik algısı ve temsiliyi yansıtan önemli bir pencere olduğu savunulmaktadır.

Bu çerçevede, bu çalışma 2000'li yıllarda çekilen ve askeri ve istihbarat konulu; *Deli Yürek: Bumerang Cehennemi* (2001), *Kurtlar Vadisi: Irak* (2006), *Nefes: Vatan Sağolsun* (2009), *Kurtlar Vadisi: Filistin* (2011), *Dağ 2* (2016) ve *Can Feda* (2018) gibi filmlere odaklanarak, bu filmlerin güvenlik çalışmalarında temel olarak sorulan *kimin güvenliği* ve *hangi tehditler* sorularına nasıl cevaplar verdiği, bu filmlerin nasıl bir *güvenlikleştirme* temsili yaptığı, söylem analizi yöntemlerinden biri olan Çoklu Model Eleştirel Söylem Analizi (ÇMESA) kullanılarak analiz edilmiş ve bu filmlerdeki metinsel ve görsel söylemin güvenlikle ilişkisi incelenmiştir. Sonuç olarak, popüler kültürün siyasetin, özellikle güvenlik siyasetinin hem yansıması hem de yansıtanı olduğu varsayımıyla yola çıkan bu çalışma, Türk Sineması'nın Türkiye'deki güvenlik ilişkileri, süreçleri ve olaylarından bağımsız olmadığını, dolayısıyla Türkiye'deki güvenlik siyasetini yansıttığını göstermektedir. Bu çerçevede, bu çalışma aynı zamanda güvenlik literatürüne ilişkin bazı kavramları, soruları ve teorik yaklaşımları göstermek için Türk Sineması'nın elverişli bir sembolik alan olabileceğini savunmaktadır.

Çalışmanın geri kalanında önce Uİ çalışmalarında popüler kültürün bir çalışma alanı olarak ortaya çıkışı ve mevcut yazının gelişimi kısaca ele alınmış, daha sonra güvenlik çalışmaları, özellikle eleştirel güvenlik yaklaşımları bağlamında popüler kültür-güvenlik ilişkisine odaklanılmıştır. Üçüncü bölümde çalışmanın yöntemi tanıttıldıktan sonra, dördüncü bölümde seçili filmler üzerinden 2000'ler Türk Sineması'nda güvenliğin temsili eleştirel güvenlik yaklaşımlarının *kimin güvenliği*, *hangi tehditler*, *güvenlikleştirme/güvenlik-dışlaştırma* kavramları çerçevesinde okunmuştur.

Uluslararası İlişkilerde Popüler Kültür

Popüler kültürün toplum, birey ve devlet ile ilişkisi sosyoloji, iletişim, antropoloji gibi disiplinler tarafından oldukça yaygın bir şekilde ele alınmasına rağmen Uİ çalışmalarında bir araştırma alanı olarak kabul edilmesi bu disiplinlere göre daha geç tarihlerde gerçekleşmiştir. Bunun temel nedenleri, birçok araştırmacının popüler kültür ve uluslararası ilişkiler arasında çok az ilişkinin olduğunu savunması veya popüler kültürün iç politika ve düşük politikaya dâhil olduğu gerekçesiyle çalışma sahası olarak uluslararası ilişkilere uygun olmadığını düşünmesidir (Carter ve Dodds, 2014, s. 9; Weldes ve Rowley, 2015, s. 12). Bu durum, 2000'li yılların başında yapılan bir çalışmada da gözler önüne serilmiş, *Foreign Affairs, International Organization, International Security, World Politics* gibi Uİ disiplininin önemli akademik dergilerinde popüler kültür ile ilgili çok az makalenin yayınlandığı saptanmıştır (Rowley ve Weldes, 2003, s. 6).

Ancak bu durum son zamanlarda değişmeye başlamış ve Uİ çalışmalarında popüler kültür ile ilgili bir literatür gelişmeye başlamıştır (Debrix, 2005; Neuman ve Nexon, 2006; Engert ve Spencer, 2009; Ahall, 2015). Öyle ki, özellikle 2009'dan itibaren, Grayson, Davies ve Philpott'un (2009) savunduğu gibi "Popüler Kültür ve Dünya Siyaseti" (*Popular Culture and World Politics, PCWP*) alt başlıklı bir çalışma alanının oluştuğunu görmekteyiz.

Gelişmekte olan bu literatüre bakıldığında ilk olarak, uluslararası ilişkilerin popüler kültür üzerinden temsil edilmesi konusunun yaygınlık gösterdiği görülmektedir. Bununla ilgili olarak öne çıkan üç çalışmadan ilki Nexon ve Neumann (2006) tarafından yayınlanan *Harry Potter and International Relations* adlı çalışmadır. Bu çalışmada uluslararası ilişkileri anlamak için popüler kültürün bir araç, yansıtıcı ve veri sağlayan bir alan olabileceği tartışılmakta, popüler kültürün küreselleşme ile çatışabileceğine ve yerel kimliğin oluşumunda rol oynayabileceğine değinilmektedir. Bahsi geçen çalışmalardan ikincisi, Weber'e (2005) ait *International Relations Theory: A Critical Introduction* adlı çalışmadır. Bu çalışmada Weber, uluslararası ilişkiler teorilerinin bazı varsayımlarını seçmiş olduğu film örnekleri üzerinden okuyarak, teorilerin işleyip işlemediğini sembolik bir alan üzerinden göstermeye çalışmaktadır. Üçüncü kapsamlı çalışma ise Drezner'in (2011), Uİ'deki realizm, liberalizm ve inşacılık kuramlarının konumlandığı noktalar ile iç politika, bürokratik siyaset ve psikolojinin çelişkilerini popüler kültür ürünlerini kullanarak ortaya koyduğu *Theories of International Politics and Zombies* adlı çalışmasıdır.

Uluslararası ilişkilerin popüler kültür üzerinden temsil edilmesi şeklinde ortaya çıkan diğer çalışmalar popüler kültür ürünleri ile dünya politikası ve disiplinin belli başlı konularıyla ilişkilendirilmiştir. Örneğin, Weldes (1999) Amerikan dış politika söylemi ile 1966'da ABD'de ve sonradan Türkiye'de *Uzay Yolu* olarak yayınlanan *Star Trek* dizisi arasında benzerlikleri gösterirken, Gregg (1999) çeşitli film örnekleri üzerinden 'anarşik ortam, nükleer savaş, kolonyalizm, Ortadoğu, ticaret ve finans, müdahale, soykırım, krizler' hakkında bir uluslararası ilişkiler okuması yapmaktadır. Dittmer (2005) jeopolitik bir anlayışla *Kaptan Amerika (Captain Amerika)* çizgi romanlarının 11 Eylül sonrası dönemi yansıtan politik anlayışlarını göstermiştir. Ruane ve James (2008) Uİ disiplinindeki 'büyük tartışma' (idealizm-realizm, geleneksel-davranışsal ve pozitivism –postpositivism tartışması) ve Feminist Uİ'nin üç dalgası (liberal feminizm, sosyalist/radikal feminizm ve postkolonyal/postmodern feminizm) ile J.R.R. Tolkiens'in *Yüzüklerin Efendisi (The Lord of the Rings)* üçlemesindeki ırklar ve karakterler arasında eşleştirmeler yapmışlardır. Dyson (2015) ise *Uzay Yolu (Star Trek)*, *Taht Oyunları (Game of Thrones)*, *Savaş Yıldızı Galactica (Battlestar Galactica)* gibi bilim-kurgu türündeki dizilerin uluslararası ilişkilerini ortaya koyarak küresel siyasetteki olaylar, problemler ve sorular arasında ilişki kurmuştur.

Mevcut literatürde üzerinde durulan ikinci konu, popüler kültürün devletlere fayda sağlayan bir araç olup olmadığı tartışmalarıdır. Örneğin Nye (2017), popüler kültürün devletlere fayda sağlaması konusunu "yumuşak güç" kavramı bağlamında ve ABD örneğinde ele alarak Amerikan popüler kültürünün mesaj

iletebilmesi ve bazı değerleri temsil edebilmesi açısından ABD'nin bazı dış politika hedeflerine ulaşmasında kolaylıklar sağladığını savunmaktadır. Nye, popüler kültürün özellikle İkinci Dünya Savaşı'nın ardından Avrupa'nın demokratikleşmesi, Avrupa kültürünün canlanması, Soğuk Savaş döneminde Sovyet Sosyalist Cumhuriyetler Birliği (SSBC) sisteminin içsel olarak zayıflatılması, Berlin Duvarı yıkılmadan çok önce duvarı aşır toplumlara etkilemesi, baskıcı rejimlerin zayıflatılması, demokratik rejimlerin sayısının artması, liberalleşmenin ve uluslararası serbest piyasa ekonomisinin güçlendirilmesi gibi hedeflere ulaşmada aracılık ettiğini söylemektedir (Nye, 2017, s. 73-87). Bununla birlikte, popüler kültür devletler ve hükümetler tarafından özellikle hem savaş hem de barış durumlarında iç ve dış politikada ideolojik amaçlarla da kullanılmaktadır (Weldes ve Rowley 2015, s. 13). Hitler'in Nazi Almanya'sı, Stalin'in Sovyet Rusya'sı, Mussolini'nin İtalya'sı gibi otoriter ve totaliter devletler rejimlerini olumlamak ve düşmanı kötülemek amacıyla popüler kültürün film biçimlerini kullanmışlardır (Carter ve Dodds, 2014, s. 17). Kolker (2009, s. 225) doğrudan ve propaganda amacıyla popüler sanatın ideolojik aygıtı dönüştürülmesinin otoriter ve totaliter devletler örneğinde en barizinin Nazi Almanya'sı olduğunu savunarak Hitler Almanya'sında bu aygıtın işlevselliğinin yeniden biçimlendirildiğini; yüceltmeyi (Nazi idealleri, Hitler, anavatan, alt-orta sınıf aile yaşamı) ve nefreti (Yahudiler, komünistler) amaçladığını göstermiştir. Öte yandan, Carter ve Dodds da (2014, s. 17) popüler kültürün ABD ve Birleşik Krallık gibi demokratik devletlerde kriz zamanlarında ulusal kimlik ve düşmanlık imgelerinin güçlendirilmesinde rol oynadığını göstermektedir. Bu bağlamda, popüler kültür ve onun gerçeğin ve kurgunun karışımı özelliği, dünyayla ilgili fikirleri ve imgeleri yaygınlaştırmada yaygın ve standart kaynaklardan daha güçlü olması (Daniel ve Musgrave, 2017, s. 7) devletlerin dikkatinden kaçmamış ve özellikle devletin yüceltilmesi, ulusal kimliğin mobilizasyonu, rejimlerin propagandası, devletin görünür araçlarının ve kurumlarının olumlu imajlarla anlatımı, diğer taraftan ötekinin, rakiplerin, düşmanın mutlak kötü gösterilmesi sağlanmaya çalışılmıştır. Aynı zamanda, popüler kültürün birçok formu endüstriyel biçimde üretilmekte ve tüketilmektedir. Bu endüstrilerin girdileri (ham madde, emek, teknoloji), pratikleri (üretim ve tüketim) ve çıktıları (filmler, giysiler, oyuncaklar vs.) devlet sınırlarını aşarak uluslararası ekonomik ilişkilerin bir parçası haline gelmekte ve popüler kültürün ekonomik olarak da faydasını ortaya çıkarmaktadır (Weldes ve Rowley, 2015, s. 15).

Mevcut literatürdeki üçüncü grup çalışmalar, popüler kültürün uluslararası ilişkiler öğretimindeki yeri ve rolünü inceleyen araştırmalardır. Bu alanda yapılan çalışmalarda, eğlenceli ve farklı bir deneyim sunması (Kuzma ve Haney, 2001, s. 147), öğrencilerin görsel ve etkileşimli ortamlara daha kolay yanıt vermesi (Valeriano, 2013, s. 53), normal bir ders için alternatif sağlaması (Engert ve Spencer, 2009: 99) ve kitapların yapamadığı gerginlikleri, duyguları, öncelikleri ve krizleri iletebilmesi (Simpson ve Kausler, 2009, s. 425) bağlamında popüler kültürün öğretici bir araç olabileceği savunulmaktadır. Nitekim Swimelar'ın nitel ve nicel bir araştırma yöntemiyle yaptığı bir çalışmaya göre popüler kültürün öğrencilerin öğrenme süreçlerinde olumlu bir etkisi olduğu saptanmıştır (Swimelar, 2012, s. 6-18).

Dördüncü olarak, araştırmacılar popüler kültürün uluslararası siyasetin işleyişine yönelik yaptığı eleştirilerle ve devletler arasında temsili olarak ürettiği krizlerle gündemleşebilmesine ve devletler arası diplomasiyi şekillendirebilmesine dikkat çekmektedir. Örneğin *South Park* dizisi, ABD'nin iç ve dış politikasını, politikacılarını, Çin'in ABD ulusal güvenliğini tehdit ettiğini iddia edenleri, Japonların balina avcılığı gibi konuları eleştirirken (Wang, 2013, s. 23-24), Kuzey Kore lideri Kim Jong-Un'a yönelik suikastı ele alan *Röportaj (The Interview, 2014)* filmi ABD ve Kuzey Kore arasında gerginliğe sebep olabilmıştır. Kuzey Kore yönetimi filmi terör eylemi olarak nitelendirmiş ve filmin yapımcısı Sony şirketine siber saldırılar düzenlenmiştir. Siber saldırılardan Kuzey Kore'yi sorumlu tutan ABD, bu ülkeye yeni yaptırımlarda bulunmuştur.⁸

⁸ <https://www.aksam.com.tr/dunya/kuzey-kore-den-abdye-the-interview-tepkisi/haber-369799>, 2015

Son dönemde dikkatleri çeken bu çalışmalar, Türkiye Uİ camiasında da yankı bulmuş ve özellikle sinema ve politika arasındaki ilişkiye odaklanan çalışmalar artmaya başlamıştır. Örneğin; Yakaruç (2019) *Kurtlar Vadisi: Pusu* adlı diziden yola çıkarak bu dizinin Türk dış politikasıyla ilişkisini analiz ederken, *Kurtlar Vadisi: Irak* filmi yakın zamanda iki farklı incelemeye konu olmuştur. Bu çalışmaların birinde Anaz ve Purcell (2010) filmdeki Irak'taki savaş söylemini, Türkiye'nin jeopolitik tahayyüllerini ve Türk toplumunda bırakabileceği izlenimi ele alırken, Yanık (2009) filmin 'biz' ve 'öteki' temsilleri bağlamındaki jeopolitiğine dikkatleri çekmiştir. Bu örneklerin haricinde, Türk sineması ve siyaseti arasındaki ilişki, Bayraktar, Kotaman ve Uğursoy'un (2009) çalışmalarında çeşitli ülkeler, dönemler, anlatılar ve kimlikler üzerinden, Diken'in (2018) çalışmasında politika, din ve sinemanın karşılıklı etkileşimi bağlamında, Akder ve İncirli'de (2017) ise Atatürk konulu film örnekleriyle incelenmiştir.

Popüler Kültür ve Güvenlik

Uİ disiplinindeki yeri ve önemi gittikçe artan popüler kültürün güvenlik siyasetindeki yeri ve rolü, popüler kültür ve güvenlik arasındaki ilişki gibi konular Uİ'nin bir alt alanı sayılan güvenlik çalışmalarında yakın bir zamana kadar sistematik olarak ele alınmamıştır. Bu durumun en önemli sebeplerinden birisi özellikle Soğuk Savaş dönemi boyunca güvenliğin genellikle 'askeri güvenlikle' ilişkilendirilmesi ve "diğer devletlerin silahlı kuvvetlerinin oluşturduğu tehditlere karşı askeri koruma sağlanması" temelinde anlaşılmasıdır. Bu bağlamda referans nesnesi⁹ devlet olan güvenlik anlayışında devlet kendi egemenliğini, toprak bütünlüğünü korumak amacıyla askeri önlemler almalıdır (Sheean, 2017, s. 148-150). Dolayısıyla bu dönemde, iki kutuplu dünya düzeninde baskın uluslararası ilişkiler ve güvenlik yaklaşımları, güvenliği devletin güvenliği şeklinde önceliklendirmişlerdir.

Soğuk Savaş sonrasında ortaya çıkan ya da önem derecesi yükselen güvenlik sorunları karşısında geleneksel devlet odaklı güvenlik yaklaşımları güvenlik ilişkilerini analiz etmede yetersiz kalmıştır. Bu yetersizlikten yola çıkan eleştirel güvenlik yaklaşımları farklı güvenlik tanımları, referans nesnelere, tehditler ve güvenlik gündemleri etrafında şekillenmiştir. Bu yaklaşımlardan örneğin *Kopenhag Okulu*, güvenliği bir söz-edim (*speech act*) olarak tartıştığı güvenlikleştirme¹⁰ teorisiyle, güvenliğin sektörel olarak bölünmesi gerektiğini vurgulayan sektörel güvenlik yaklaşımıyla ve coğrafi olarak birbirine yakın alanların benzer güvenlik kuşakları yarattığı tezine dayanan bölgesel güvenlik kompleksiyle eleştirel yaklaşımlar içinde güvenlik çalışmalarına ciddi katkılarda bulunan bir ekol olmuştur. *Galler Okulu* ise, gelenekselcilikten farklılaşarak devletçilikten kaçınan, askeri konuların yanı sıra askeri olmayan konuların da güvenlik gündeminde yer aldığını savunan ve güvenliğin pratiğini ve teorisini insan özgürleşmesi (*emancipation*) bağlamında ele alan bir yaklaşım olarak ortaya çıkmıştır (Peoples ve Williams, 2010, s. 29). Bu akımın temsilcileri, özgürleşmeyi insanların hür iradeleriyle yapmak istedikleri şeyleri engelleyecek kısıtlamaların olmaması olarak tanımlayarak, insanlara yönelmiş tehditlerin bir güvenlik sorunu olduğunu ve insan özgürlüğünü sınırlandıran koşullara da neden olduğunu savunmaktadır. O halde özgürleşme sağlandığında, güvenlik de sağlanmış olur. Booth'un ifadesiyle, "özgürleşme, teorik olarak güvenlidir" (Booth, 1991, s. 319). Bu bağlamda okul, referans nesnesi olarak bireyi ele almakta ve bireye yönelen tehditlerin ortadan kaldırılmasını savunmaktadır.

Temelde, geleneksel ve eleştirel yaklaşımlar literatürde sıklıkla yer verilen *kimin güvenliği, hangi tehditler* ana sorularına farklı cevaplar vererek kendilerine özgü güvenlik tanımlamaları ortaya koymuşlardır. Örneğin, geleneksel yaklaşımlara göre kimin güvenliği, hangi tehditler sorularının cevabı sırasıyla devletler ve diğer

⁹ Referans nesnesi, güvenliği sağlanması gereken, koruma altına alınması düşünülen şey anlamı taşımaktadır (Weaver, 2012, s. 260).

¹⁰ Güvenlikleştirme; değerli olarak görülen bir referans nesnesine yönelik ortaya çıkan tehditlerin ve bu tehditlere yönelik alınacak ivedi tedbirlerin (Buzan, 2012, s. 323) söylem ile dile getirilmesidir. Ayrıca, Kopenhag Okulu yazarları güvenlikleştirme sürecini 3 aşamadan oluşan bir spektrum yardımıyla açıklamaya çalışırlar. Spektruma göre; politikleştirilmemiş aşamada var olan konularla devlet ilgilenmemekte ve bu konular kamusal alanda tartışılmamaktadır. Politikleştirilmiş konular, politik sistem içerisinde kendisine yer bulmakta ve hükümet kararıyla kaynak ayrılmasını gerektiren kamu politikalarının uzantısı olarak konumlanmaktadır. Güvenlikleştirilmiş konular ise bir referans nesnesine yönelik ortaya çıkan varoluşsal tehdide karşı ivedi önlemlerin alınmasını gerektirir (Buzan, Weaver, De Wilde; 1998, s. 23-24). Bununla birlikte, güvenlikleştirme sürecinde, güvenlik-dışlaştırma yoluyla var olan süreç tersine çevrilebilmektedir.

devletler iken, aynı sorulara Galler okulu sırasıyla birey ve özgürlüğü engelleyen her şey şeklinde cevap verebilmektedir. Dolayısıyla her bir yaklaşımın güvenliğe ilişkin varsayımları birbirinden farklılaşmaktadır. Güvenlik anlayışının ve pratiklerinin değişmeye başladığı Soğuk Savaş sonrası dönemde, popüler kültür ve güvenlik arasındaki ilişki eleştirel güvenlik çalışmaları içinde de dikkat çekmeye başlamıştır. Örneğin, Valantin (2006) ve Löffmann (2013), güvenlik birimleri ve popüler kültür üreticileri arasındaki karşılıklı fayda ilişkisini gösterirken, Hansen (2011) “Hz. Muhammed karikatür krizi” örneği üzerinden popüler kültürün güvenikleştirme süreçlerindeki rolünü incelemiştir.

Yöntem

Bu çalışma, son dönemde gelişmekte olan ve yukarıda kısaca özetlenen literatüre dayanarak Türkiye bağlamında Uİ ve güvenlik çalışmalarında fazlaca ele alınmayan bir alan olan popüler kültür ve güvenlik arasındaki ilişkiyi son dönem Türk Sineması üzerinden okumaktadır. Bu okuma yöntemsel olarak söylem analizine dayanmaktadır. Bir yöntem olarak söylem analizi, söylemin ya da söylemler bütününe ne demeye çalıştığını ve arkasındaki gizli anlamların ne olduğunu incelemektedir. Söylem analizi yöntemiyle dilsel, metinsel, görsel herhangi bir söylem incelenebilir. Bir başka ifadeyle, “*söylem, bir iletinin tüm boyutlarını, sadece iletinin içeriğini değil, onu dile getireni (kim söylüyor?), otoritesini (neye dayanarak?), dinleyiciyi (kime söyleniyor?) ve hedefini (neye ulaşmak için söyleniyor?) kapsar*” (Punch, 2014, s. 215). Bununla ilgili olarak ele alınan söylem biçimine uygun olarak söylem analizi yöntemlerinden biri kullanılabilir. Dolayısıyla söylem analizi tek bir analiz biçiminden oluşmamakta ve içinde farklılıklar taşımaktadır.

Bu bağlamda, Machin ve Mayr (2012) tarafından geliştirilen ve filmlerin hem görsel hem de metinsel olarak incelenmesine izin veren Çoklu Model Eleştirel Söylem Analizi (ÇMESA) bu çalışmada seçilen filmlerin okunmasında yöntem olarak kullanılmaktadır. ÇMESA metnin ve görselliğin iletişimin birer bileşeni olduğu düşüncesini savunur. Bundan kaynaklı dilin ve görselliğin, anlamı nasıl oluşturduğu incelenir. Ayrıca söylemi dile getirenin semiyotik tercihlerinin neler olduğuna bakılır. Çünkü bu tercihler belli kimliklere, değerlere ve eylemlere ya da güç ilişkilerine dayanıyor olabilir (Machin ve Mayr, 2012, s. 9-11).

ÇMESA temelde kendi içinde farklılaşan analiz basamaklarından oluşmaktadır. Bu analiz basamaklarından ilki, bir söylemde vurgulanmış sözcüklerin belirtilmesi (*sözcül analiz*) ve üzerinde durulan obje ve imgelerin gösterilmesine (*ikonografik analiz*) dayanan göstergesel seçimlerin analizidir. İkincisi, bireylerin ve sosyal aktörlerin nasıl gösterildiğinin ve nasıl sınıflandırıldığının analizine dayanan insanların *temsil edilmiş biçimleridir*. Bu analizi yapmak içinse; kişiselleştirme ve kişiselleştirmeden çıkarma, bireyselleştirme ve kolektifleştirme, spesifikleştirme ve genelleştirme, adlandırma ve işlevselleştirme, saygınlığın kullanımı, nesneleştirme, anonimleştirme, kümeleme, biz ve onlar ayrımı, örtbas etme, izleyiciyi konumlandırma gibi alt kategoriler kullanılmaktadır. Üçüncüsü, söylemde yüklem seçimlerinin, yüklemelerin etkin ve edilgen olmasının önemini vurgulayan *eylemin temsili, geçişkenlik ve yüklemisel süreçlerdir*. Dördüncüsü varsayımlar yoluyla bir söylemin ideolojik hale getirilmesini ortaya çıkaran *gizleme ve farz etme eylemleridir*. Son olarak, mecazlar, metaforlar, metaforik göstergeler, abartmalar kullanımı yoluyla ikna odaklı *soyutlama aracılığıyla ikna* bahsi geçen analiz basamaklarından (Machin ve Mayr, 2012).¹¹

¹¹ Machin ve Mayr (2012) tarafından ortaya konan bu analiz basamaklarından bir diğeri de farklı kip kullanımının söylemi etkilediğini öne çıkaran üstlenme ve kaçınma rolleridir (kesinlik ya da ihtimal belirten kipler bilgisel kipini, bir şeye mecbur etmek, zorlamak anlamındaki kipler yükümlülük kipini, olanaklılık ve yetenek bildiren kipler ise dinamik kipini oluşturmaktadır). İngilizceye uygun olarak geliştirilmiş olan ÇMESA metodu, çalışmanın örnekleme olarak seçilen film örneklerine uygulanırken kip kullanımı dışındaki basamaklar kullanılmıştır. ÇMESA metodunda söylemi etkileyen kiplere 2000’ler Türk Sineması’ndaki güvenlik söyleminde etkili olmadıkları bu tür kiplere (bilgisel, yükümlülük, dinamik) yer verilmediği görülmüştür.

2000'ler Türk Sineması'nda Güvenliğin Analizi

2000'ler Türk Sineması'nda güvenlik ilişki ve süreçlerinden ilham alan filmler incelendiğinde, bu filmlerin genel olarak askeri ve istihbarat türü filmler olduğunu ve “güncel güvenlik konularından etkilenenler” ve “güldürü odaklı olanlar” şeklinde ikiye ayrılmakta olduğunu söyleyebiliriz. *O Şimdi Asker (2003)*, *Hababam Sınıfı Askerde (2005)*, *Türkler Çıldırılmış Olmalı (2009)*, *Bölük (2017)* gibi güldürü odaklı askeri filmler konu veya temel amaç olarak güvenlik ilişkileri ve süreçlerinden ziyade komik olaylara dayanan hikayelerden beslenmektedir. Öte yandan; *Deli Yürek: Bumerang Cehennemi (2001)*, *Kurtlar Vadisi: Irak (2006)*, *Nefes: Vatan Sağolsun (2009)*, *Kurtlar Vadisi: Filistin (2011)*, *Dağ (2012)*, *Dağ 2 (2016)*, *Kurtlar Vadisi: Vatan (2017)*, *Bordo Bereliler: Suriye (2017)*, *Can Feda (2018)* ve *Börü (2018)* filmleri Türkiye'de ve dünyada güvenliği ilgilendiren güncel olaylardan etkilenmektedir. Bu çalışmada, bu filmler arasından amaçlı örnekleme bağlamında *Deli Yürek: Bumerang Cehennemi (2001)*, *Kurtlar Vadisi: Irak (2006)*, *Nefes: Vatan Sağolsun (2009)*, *Kurtlar Vadisi: Filistin (2011)*, *Dağ 2 (2016)* ve *Can Feda (2018)* filmleri işledikleri konular ve oluşturdukları metinsel ve görsel söylem nedeniyle örneklem olarak seçilmiştir.

Seçilen örneklem üzerinden Türk Sineması'nda güvenlik okuması yukarıda analiz basamakları kısaca özetlenen söylem çözümlemesi odaklı ÇMESA yöntemiyle yapılmıştır. Bu metodun bir önceki bölümde tartışılan eleştirel güvenlik çalışmalarının üç ana sorusu olan, *kimin güvenliği, hangi tehditler ve güvenikleştirme/güvenlik-dışlaştırma* noktaları ve bunlara ilişkin alt güvenlik konuları seçilen Türk filmlerinin analizi için kullanılmıştır. Her bir filmin metinsel ve görsel içeriği ayrı incelenmiş ve uygun güvenlik soruları etrafında bu filmlerin güvenlik söylemleri analiz edilmiştir. Böylece son dönem Türk sinemasının güvenliği nasıl temsil ettiği konusunda genel bir çerçeve çizilmiştir.

Kimin Güvenliği?

Daha önce de belirtildiği gibi, Soğuk Savaş koşullarında uluslararası ilişkilerde güvenlik anlayışı genel olarak askeri güvenlikle eş tutulmuştur. Bu anlayışa göre, diğer devletlerin askeri tehditlerine karşı askeri önlem almak önemliydi. Fakat Soğuk Savaş sonrası dönemde güvenlikle ilgili anlayışların değişime uğraması ve yeni anlayışların ortaya çıkmasıyla birlikte askeri güvenlik anlayışı da kendi içinde değişikliğe uğramıştır. Bu bağlamda Sheehan'a göre (2017, s. 148), askeri güvenlik anlayışı, sadece askeri tehditlere karşı konumlanmayı değil, daha geniş kapsamlı güvenlik tehditlerine karşı askeri gücün kullanılmasını gerektirmektedir. Bu kapsamda insani güvenliğin¹² sağlanması ve barış operasyonları yeni askeri güvenlik anlayışına örnek olarak verilebilir.

2000'ler Türk Sineması'nda *kimin güvenliği* sorusu sorulduğunda yeni askeri güvenlik anlayışına paralel olarak bazı örneklerin ortaya çıktığı görülmektedir. Bize bu örnekleri özellikle *Dağ 2 (2016)* ve *Can Feda (2018)* filmleri sunmaktadır. Bu iki film, askeri güvenliği ve yine askeri güvenlik odaklı devlet güvenliğini, insani güvenliği ve birey güvenliğini yansıtmaktadır.

Askeri Güvenlik

Türk Silahlı Kuvvetleri'nin (TSK) her türlü imkân ve silah teçhizatıyla desteklediği bilinen *Dağ 2* filmi ve oyuncularını emekli TSK mensuplarının eğittiği *Can Feda* filmi Türk Ordusu'na mensup bir grup özel timin gerçekleştirdiği bir sınır ötesi operasyonunu ele alır¹³. Askeri güvenliği yeterli ve gerekli kapasite bağlamında

¹² İnsani güvenlik kavramı ilk kez 1994 yılında yayınlanan BM Kalkınma Raporunda kullanılmıştır. Rapora göre daha büyük ölçekte tehditler güvenliği oluşturan unsurlar sıralanmıştır. Bunlar; ekonomi, gıda, sağlık, çevre, kişilik, toplum, politik güvenliği ele alan insani güvenlik unsurlarıdır (UN Development Programme, 1994, s. 24-25). İnsani güvenliğe önem veren akademisyenler, devleti değil, insanı ele alır yani aslında korunması gereken insandır ve referans nesnesi bu şekilde anlaşılmalıdır (Kerr, 2017, s. 104).

¹³ Bu iki film, son zamanlarda Türkiye'yi de ilgilendiren güvenlik gündeminden büyük ölçüde etkilenmiştir. Bilindiği gibi, Irak ve Suriye'de merkezi otoritenin zayıflaması sonucunda bu iki ülke topraklarında otorite boşluğundan yararlanarak birçok terörist örgüt ortaya çıkmıştır. Türkiye de özellikle Suriye sınırının güvenliğini sağlamak amacıyla Irak Şam İslam Devleti (İŞİD) örgütüne karşı 24 Ağustos 2016'da Fırat Kalkanı Operasyonu'nu, Halk Savunma Birlikleri (YPG) örgütüne karşı 20 Ocak 2018'de Zeytin Dalı Harekâtı'nı başlatmıştır.

(askeri gücün dayandığı materyal güç, stratejik silahlar, teknolojik altyapı ve eğitilmiş personel vs.) ele alırsak, bu iki film Türkiye'nin askeri güç kapasitesini yansıtmada öne çıkmaktadır.

Dağ 2 filmi askeri güvenliğin en önemli parçası sayılabilecek askeri personellerin eğitimini birçok sahneyle göstermektedir. Bu sahnelerde Türk Ordusu'nun seçkin kuvvetleri özel olarak seçilmekte ve eğitilmektedir. Bu eğitimleri hem teorik hem de pratik eğitim oluşturmaktadır. Özellikle pratik eğitim, filmin çeşitli anlarında gösterilerek izleyiciye Türk askerinin geçirildiği zorlu eğitim sürekli hatırlatılmaktadır. Bundan dolayı *Dağ 2* filmi, Türk askeriyle övünme ve gurur duyma düşüncesini izleyicide uyandırmaya çalışmaktadır.



Şekil 1. TSK'nın Sahip Olduğu Askeri Gücün Sunumu (*Can Feda*)

Can Feda filmi ise tıpkı *Dağ 2*'de olduğu gibi özel yetiştirilmiş bir grup Türk askerini ele alır. Söylem ve diyalogdan ziyade TSK'nın sahip olduğu askeri güç görsellikle sunulur ve bu gücün görülmesi sağlanmaya çalışılır. Şekil 1'de sunulan bu görsellerden oluşan bir kesitin *ikonografik analizi* yapıldığında, TSK'nın her türlü savaş teçhizatına sahip olduğu düşüncesinin yaratılmaya çalışıldığı görülmektedir. Buna göre TSK donanımlı ve iyi eğitilmiş askerlere sahipken aynı zamanda askeri materyal gücü oluşturan savaş uçaklarına, helikopterlere, tanklara vs. da sahiptir. *Can Feda* filmi içerisinde uzak çekimlerle askeri materyal gücün çokluğu ve yakın çekimlerle bu gücün teknolojik kapasitesi gösterilmektedir. Böylece Türk Ordusu'nun her türlü imkân ve kabiliyetinin olduğu gösterilerek, oluşacak her türlü tehditle başa çıkılabilecek kapasiteye sahip olduğu yansıtılmaktadır. Dolayısıyla bu iki filmde de askeri güç sunumunun önemli bir yer kapladığı ileri sürülebilir.

Bununla birlikte, TSK'da Komando Andı olarak bilinen marşın *Can Feda* filminde düzenli olarak tekrar edilmesiyle güç sunumu pekiştirilmektedir:

Korku nedir bilmeyiz. Biz dağların erleri! Yuva yaptık göklere! Baş döndüren yerlere. Engel tanımaz aşarız, yüce engin dağları. El verir uzanırız; mor, siyah bulutlara. Ben Türk komandosuyum! Düşmanı çelik pençemle ezerim. Her yerde ben varım. Karada, havada, denizde, çölde, çatakta, bataкта. Her zaman ve her yerde Daima hazır!

Yukarıda verilen Marşın sözlerinden çıkarılacağı gibi, Komanda Andi'nda *metaforlar*, *abartmalar* kullanılarak Türk askeri yüceltilmekte, Türk askerinin sahip olduğu güç masalsi bir söylemle betimlenmektedir. Buna göre, Türk askeri istediği her yere ulaşabilir ve kendisini durdurabilecek herhangi bir zorluk bulunmamaktadır. Aynı şekilde “pençe” ifadesiyle masalsi söylem devam ettirilmiş ve Türk askerinin bedeni ile doğada yırtıcı ve güçlü olarak bilinen canlılar arasında ilişki kurulmuştur. Bu ilişki, “pençe” ifadesinin önüne getirilen “çelik” nitelemesiyle sağlamlaştırılmıştır. Bir başka açıdan, Türk silahlı kuvvetlerinin geleneksel kara-hava-deniz gücüne vurgu yapıldığı gibi, bu alanların dışındaki çatışmalarda yer alabilecek kapasitede ve güçte olduğu, “çöl, çatak, bataklık” gibi hem gerçek anlamda hem de mecazi anlamda her türlü zor şartı ifade etmek için kullanılan yerlerde de faaliyet göstereceği temsil edilmektedir. Tüm bu güç sunumu “Ben Türk komandosuyum!” ifadesiyle Türk olmakla özdeşleştirilmektedir.

Devlet Güvenliği

Tüm bu güç sunumuyla ele alınan Türk Ordusu'nun temeldeki referans nesnesi iki filme göre “vatan” ve “millet”tir. Sahnelerde sık sık görünen Türk Bayrağı ise devleti sembolize etmekte, asıl olanın vatan ve millet güvenliğiyle birlikte devletin güvenliği olduğu vurgulanmaktadır. *Dağ 2* filmindeki bir diyalogda geçen “Doğamız tüm benliğimizle Türk Milleti'ne hizmet etmek. Bizler ölümün sevgilisiyiz” ifadesi ile *Can Feda* filminde yine bir Türk askerinin komutanına hitaben söylediği “Asil Türk Milleti'nin namus ve şerefini, vatanın ve milletin bölünmez bütünlüğünü sorumluluk bölgemizde korumakla görevli birliği vatan ve millet uğruna seve seve can vermeye hazırdır komutanım!” ifadesi bu önceliklerin en açık ve net gösterildiği sahnelerdir.

Devletin güvenlik sağlayıcıları yani askerler, vatanın ve milletin güvenliğini sağlamak için gerekirse canını feda eden kişilerdir. Bu iki filmde akıllara takılan “ne pahasına güvenlik” sorusu “güvenlik uğruna gerekirse ölmelidir” cevabı ile işlenmektedir. Böylelikle, vatan ve millet güvenliğine dair sergilenen bakış açısında ölüm kutsanmaktadır. Bu anlayış bir yandan da Türk askerinin varoluşsal sebebi ile de ilişkilendirilmekte, Türk askerinin varoluş sebebinin vicdani bir görev olan “halktan olanlara sorumluluk” olduğu vurgulanmaktadır. Bu vurgu, komutanların askerlerle olan diyalogunda komutan tarafından şu şekilde dile getirilmektedir:

Bütün görevlerin üstesinde vicdani bir görevimiz var. Hayatımızı, varlığımızı milletin bağrına sokarak, onlarla birlikte düşman karşısında uğraşmak. Bizden nefret etse de aşık da olsa halkımızdan olanlara mutlak bir sorumluluğumuz var. Varoluş sebebimiz o sorumluluk. (*Dağ 2*)

İnsani Güvenlik

Dağ 2 ve *Can Feda* filmi, geniş kapsamlı askeri güvenlik içinde değerlendirilebilecek insani güvenlik ve birey güvenliği temsili de içermektedir. *Dağ 2* filminde Türk askeri Kuzey Irak'ta operasyon halindeyken insani trajedilerle karşılaşır. Bu trajediler, IŞİD'in yapmış olduğu toplu kıyımlar, sivillere yönelik işkencelerdir. Filmde ele alınan bu gibi temalar gerçekte de IŞİD'in son dönemlerde işlediği ve insanlık suçu sayılan birçok eyleme dayanmakta ve filmde kurgunun ötesine geçmektedir. Diğer taraftan, filmde özellikle iki nokta vurgulanmaktadır: ortaya çıkan bu insani trajedi askeri güçle ortadan kaldırılabılır ve bu gücün öznelere de Türk askeridir. Türk askeri tehdit altında bulunan bölgedeki sivil halkın can güvenliğini sağlamaktadır. Ayrıca sivillere yönelik tehdidin ortadan kaldırılması, sivillerin tehlike bölgesinden tahlieleri ve yerleşim alanlarının korunması da Türk askeri tarafından yapılmaktadır.

Buna benzer süreçler ve noktalar *Can Feda* filminde de vurgulanmaktadır. Örneğin, filmdeki karakterler tarafından bölgedeki sivil halka Türkiye tarafından güvenliği sağlanan Cerablus kentine geçmeleri telkin edilmekte ve orada tüm ihtiyaçlarının karşılanacağı söylenmektedir. Bununla birlikte diyalogların birinde Suriye'deki halk için Türk askerinin önemi şu şekilde izah edilmektedir:

Doktor: Yaşadıklarımız ne kadar zormuş, değil mi?

Türk Askeri: Biz zaten bunun için buradayız. Tüm bu olaya son vermek için.

Doktor: Şimdi buradasın, yarın sen gidince ne olacak? Biz yine aynı şeyleri yaşayacağız. Askerle gelen barış, askerle gider.

Türk Askeri: Bak anlıyorum, askerlere kızgınsın ve haklısın. Ama ben sana askerle, Mehmetçik arasındaki farkı anlatayım. Mehmetçik öyle elinde silahla, sırtında kamuflajla gezen bildiğin askerlerden değil. Onun vicdanı kurşundan önde gider. Masumu, zalime terk etmez. Mehmetçik bu topraklardaki herkes için berrak bir gönül, bir seher yelidir. Biz hep buradayız. Ve bir yere de gideceğimiz yok.

Burada ilk vurgulanan nokta, Suriye’de yaşanan insani trajedinin sonlandırılması için Türk askerinin bölgede olduğudur. İkinci nokta ise *biz ve onlar* ayrımı yapılarak Türk askerinin diğerlerinden farklı olduğu ve masumdan yana tavır takındığı vurgusudur. Üçüncü nokta, *metaforlar* yoluyla bölgede yaşayan insanlar için Türk askerinin önemi vurgulanmaktadır. Üzerinde durulması gereken son nokta ise, *Can Feda* filminin oluşturduğu söylemin, Türkiye’nin Suriye sınırına yakın bölgede yaptığı askeri operasyonların (Fırat Kalkanı Operasyonu, Zeytin Dalı Harekâtı) meşruiyet kaynağını güçlendirdiği gerçeğidir. Çünkü bu filmde Türkiye’nin bölgede bulunma sebepleri insani müdahale ve insani güvenlik çerçevesinde ele alınmaktadır. Bu yönüyle filmin ideolojik olduğu öne sürülebilir.

İnsani güvenliğin askeri yöntemlerle sağlanması yeterli olmamakta, bunun yanında insanların yaşamlarını devam ettirebilmesi için diğer bazı konuların da örneğin; gıda, sağlık, eğitim vb. ele alınması gerekir.



Şekil 2. İnsani Güvenliğin Eğitim Boyutu (*Can Feda*)

Şekil 2’de gösterilen *Can Feda* filminin kapanış sahnesinde insani güvenliğin bileşenlerinden biri olan eğitim konusu yansıtılmıştır. Bu sahnenin *ikonografik analizine* bakıldığında, sınır ötesi operasyonda hayatını kaybederek şehitlik rütbesine erişen Türk askeri Onur Keskin’in adı, askeri rütbesi, görevi ve şehitlik rütbesi ile bir okula verilmiştir. Bu filmde, koşarak ve mutlu bir şekilde okula giren çocuklar yoluyla Türkiye’nin bölgedeki insanlar için sadece can güvenliğini sağlayan bir askeri güç değil, aynı zamanda diğer insani ihtiyaçları karşılayan dost bir ülke olduğu, Türk askerinin, Mehmetçik’in, öldükten sonra bile bölge halkının insani ihtiyaçlarını karşılamaya devam edeceği imajı çizilmiştir.

Birey Güvenliği

Her iki filmde işlenen insani güvenliğin sağlayıcısı olarak askeri unsurların önemi, birey güvenliği için de öne çıkarılmaktadır. Birey güvenliğinin askeri güçle ele alınması, örneğin *Dağ 2*'de bir Türk gazetecinin kurtarılma sahnelerinde işlenmektedir.

Dağ 2, Şekil 3'de gösterilen filmde bir sahne ile öncelikle yaşanmışlıklarla bağ kurar. Sahnede gösterilen turuncu tulum giydirilmiş Türk gazetecinin IŞİD tarafından infaz edilme girişimi ile 2014'te Amerikan gazeteci James Foley'in IŞİD tarafından infaz edilme görüntüsü neredeyse aynıdır. Gerçeklikle bağ kuran *Dağ 2*, Kuzey Irak'a giden Türk askerinin esas amacını IŞİD tarafından infaz edilmek üzere olan karakteri yani Türk gazeteci Ceyda Balaban'ı kurtarma üzerine temellendirir. Bu hikâye bir anlamda Türkiye'nin birey güvenliğine önem verdiği ve gerekirse tek bir vatandaşı için sınır ötesi operasyon yapacağı mesajını vermektedir. Bu hikâyenin ve mesajın bir önemi de gerçekte yaşanan benzer olayda Amerikan gazeteciler James Foley ve Joel Sotloff IŞİD'in eline düştükten sonra 2014 yılında öldürülmüş ve ABD kendi vatandaşlarının can güvenliklerini sağlayamamışken, *Dağ 2*'de, Türkiye'nin benzer bir durum karşısında ABD gibi kayıtsız kalmayacağı iması yapılmıştır. Dolayısıyla filme göre; Türkiye, dünyanın herhangi bir yerinde olsa bile kendi vatandaşlarının can güvenliklerini sağlayabilen ve bu konuda aksiyon alan güçlü bir devlettir. Son olarak, filmde yansıtılan birey güvenliği toplumsal cinsiyet temsili açısından da dikkat çekmektedir. Filmin kadın karakteri hem muhalif ve anti-militer görüşleri temsil eden hem de kurtarılması gereken zayıf bir kurban konumunda resmedilerek nesneleştirilmiştir. Bu bağlamda, bahsedilen "kurtarma" sahnesi kurtaran kişileri "erkeklik" ve kadın karakterin eleştirdiği askeri unsurlar üzerinden kahramanlaştırırken, birey olarak "kadının" güvenliğini güvenlik sağlayıcı olarak erkeğin eylemine eşitlemektedir.



Şekil 3. Türk Gazetecinin IŞİD Tarafından Esir Edilmesi (*Dağ 2*)

Hangi Tehditler?

2000'ler Türk Sinemasında bu farklı güvenlik referanslarının yanında olası tehditlerin neler olduğu ve nerelerden geldiği noktalarında da çeşitli temsiller yoluyla mesaj verildiğini görmekteyiz. Özellikle *Deli Yürek: Bumerang Cehennemi* (2001) ve *Nefes: Vatan Sağolsun* (2009) filmleri tehditleri çoklu tehditler, terörizm ya da devlet tehdidi temsilleriyle sahnelemiştir.

Çoklu Tehditler

Deli Yürek: Bumerang Cehennemi (2001) filmi, askerlik arkadaşı Cemal'in düğünü için Diyarbakır'a giden Yusuf Miroğlu karakterinin orada karşılaştığı bazı olayları anlatmaktadır. Bu filme göre, Türkiye çoklu tehditler tarafından adeta kuşatılmıştır.



Şekil 4. Türkiye'nin Doğu Bölgesinin Bazı Ülkelerle Eşleştirilmesi (*Deli Yürek: Bumerang Cehennemi*)

Deli Yürek: Bumerang Cehennemi (2001) filminin giriş kısmında, Türkiye'nin Doğu ve Güneydoğu Anadolu Bölgesi Şekil 4'de gösterilen şekilde çeşitli eyaletlere bölünmektedir. Bu eyaletler harita üzerinde yazıldıktan sonra İran, Irak, Suriye ve Ermenistan ile eşleştirilmektedir. Bu vesileyle bahsi geçen devletlerin Türkiye toprakları üzerinde egemenlik talep ettikleri mesajı izleyicilere aktarılmaktadır. İran, Irak, Suriye ve Türkiye topraklarının bir kısmını oluşturan ve dış sesin Mezopotamya dediği coğrafya üzerine kırmızı yazıyla Kürdistan yazılmakta ve Amed Eyaleti (Diyarbakır) kırmızı çizgiyle yuvarlak içine alınmaktadır. Bu yazımlar yapılırken dış ses olarak aralarında farklı dillerde konuşan kişiler Türkiye toprakları üzerinde kendi çıkarlarından bahsetmektedir. Böylece *Deli Yürek: Bumerang Cehennemi* (2001) filmi bazı devletlerin Türkiye'ye ve devlete tehdit oluşturduğu söylemini, söylemin farklı düzeylerinde, başka bir ifadeyle, işitsel ve görsel olarak izleyicilere aktarmakta ve böyle bir tehdit olabileceğini bilişsel olarak inşa etmektedir.

Filmin en çarpıcı sahnelerinden biri de Yusuf Miroğlu ve Cemal karakteri arasında Gaffar Okkan cinayeti hakkında geçen diyalogdur. Aşağıda kısa bir kesiti sunulan bu diyalog, Gaffar Okkan cinayeti üzerinden Türkiye'deki devlet ve güvenlik algısını ve karşılaşılan çoklu tehditleri temsil etmesi açısından filmde önemli bir sahne olarak karşımıza çıkmaktadır:

Yusuf Miroğlu: Ne kadar yüzü temiz...

Cemal: Mehmet, Gaffar abinin manevi oğlu gibiydi. Bütün polis teşkilatının böyle güler yüzlü sempatik olması için çok uğraştı.

Yusuf Miroğlu: Allah rahmet eylesin. Amin.

Cemal: Nikah şahidim olacaktı. Düğünü göremedi. Gaffar abi olmasaydı bu iki aileyi kimse barıştıramazdı Yusuf.

Yusuf Miroğlu: Evet, adam devletle halkı barıştırdı.

Cemal: Buralarda devletin gülen yüzü oldu, evsiz barksız çocukların karnını doyurdu. Gençler serserilik etmesin yollarını şaşırmasın diye spora heveslendirdi. O göremedi ama şampiyon oldu Diyarbakır. Sokakta sivil yardım arabaları dolaşır. Pazardan dönen yaşlının elindeki yükünü alır evine kadar bıraktırırdı. Biz de maddi manevi elimizden geleni yaptık. Her zaman danışır. Sinmiş,

korkmuş, bezmiş insanların devlete güvenini nasıl sağlarız. Başka ne yapabiliriz diye konuşurduk hep. Belki de bütün bunlar sonunu hazırladı.

Yusuf Miroğlu: Doğru söylüyorsun. Bence de asıl sebep bu. Ama benim kafama takılan işin şekli. Bu kadar profesyonel bu kadar komplike bir suikast içerden bilgi sızmadan olmaz, bir. Failler için verilen adres ilk akla gelen adres, bu da iki. Her şey o kadar hazır ki. Bu işin sadece Hizbullah'ın üzerine yıkılması fazla mantıklı bu da üç. Bence suikast bu örgütü aşan bir profesyonellikte. Her şey senaryoya çok uygun. Rahmetli örgütün üstüne gidiyor, örgüt de onu ölüm listesine alıyor. Üstelik bir zamanlar PKK ile savaştığı için ses çıkartılmayan bu örgüt şimdi istenmeyen çocuk gibi. Devlet kürtaj yapıyor.

Bu diyalogda eski Diyarbakır Emniyet Müdürü Gaffar Okkan'ın bölgede yaptığı olumlu eylemler bahsedildikten sonra, daha önceki dönemlerde Hizbullah'ın PKK ile savaştığı gerekçesiyle tehdit olarak görülmediği, sonradan ise Hizbullah'ın devlete karşı tehdit oluşturduğu açıkça belirtilmektedir. Bunun yanında, bölge halkının önceden devlete güvenmediği ve kendisini güvensiz hissettiği dile getirilirken, bu durumun nasıl ya da ne zaman ortaya çıktığı açıkça söylenmeyerek *örtbas etme* yoluna gidildiği görülmektedir. Kısaca burada terör örgütleri ve devlet içine sızmış işbirlikçiler tehdit olarak ifade edilmektedir. Bu diyalogun devamında ise başka tehditlerden bahsedilmektedir:

Cemal: Tabi birde faili meçhuller var. Tam üç bin faili meçhul var bölgede Yusuf. Gaffar abi bunlarında üstüne gitti.

Yusuf Miroğlu: Korkmayan bir insan bütün kirli insanlar için potansiyel tehlikedir, dokunsun dokunmasın.

Cemal: Üstelik yol geçen hanı olmuştu burası biliyorsun.

Yusuf Miroğlu: Evet. Çok bilinmeyenli bir denklem. Ama bence en önemlisi senin o söylediğin. Bu topraklarda halkın güvenini kazanmış bir emniyet müdürünü devlet görevlisini istemeyecek çok güç odakları var. Devletin gülümseyen yüzüne halkın dışında kimsenin tahammülü yok bu bölgede. Sen bu kadar yakındın, bu adam da emniyet müdürü, istihbaratı var, muhbiri var; şüphelendiği birileri yok muydu?

Cemal: Rahmetli valiliğe toplantıya gidiyormuş, yani alışılmış bir çıkış saati değil. Evine bile sabaha karşı üç buçuk, dörtte giderdi. Yani, emniyete 400 metre mesafede bu suikast gerçekleştirilebiliyorsa üstelik o saatte sokağın bomboş olduğunu düşünürsek, bu işin arkasında hangi gizli servisler var sen düşün.

Burada bölgenin güvensiz bir alan olduğu ve istatistiki veriyle “tam üç bin faili meçhul” denilerek *kümeleme* ile oluşturulan söylemde, güvenli tehdit eden failerin kim oldukları söylenmeyerek, eğer var ise devletin bu konudaki sorumluluğu *örtbas* edilmektedir. Ancak devlet-halk yaklaşması konusundaki faaliyetlerin bazı güçleri rahatsız ettiği ve asıl tehditlerin bunlar oldukları (dış güçler ve gizli servisler) ileri sürülmektedir.

Bu filmdeki çoklu tehditler, terör örgütleri, işbirlikçiler, gizli servisler, komşu devletler, ABD derin devleti üzerinden yansıtılmaktadır. Bunların her biri Türkiye toprakları üzerinde farklı çıkarları olan tehdit unsurlarıdır. “Kürdistan devletini kurmak, Türkiye’yi zayıflatmak, uyuşturucu rantını paylaşmak, Türkiye’de bulunan değerli madenleri çıkarmak, İsrail’in güvenliğini sağlamak, Fırat ve Dicle nehirlerinden daha fazla yararlanmak” bu tehdit unsurlarının ana hedeflerini oluşturmaktadır.

Terörizm ya da Tehdit Olarak Devlet

Dağ 2 ve *Can Feda* filmleri terör olgusunu dış terör olarak işlemişlerdir. Bu filmlere göre, Türkiye sınırları dışında, Irak ve Suriye’de ortaya çıkan terör örgütleri, Ezidiler (Yezidiler), Türkmenler, Kürtler gibi bölgede bulunan insanlara tehdit oluşturmaktadır. Başka bir ifadeyle, Irak ve Suriye’de yerleşim alanlarının zarar görmesinin, toplu kıyımların, işkencelerin, göçün, kadınlara tecavüzün faileri olarak terör örgütleri adres gösterilmektedir. Buna ek olarak, *Can Feda* filminde dış terörü oluşturan farklı örgütlerin kendi arasında iş birliği yaptıkları ve Türkiye’nin Suriye’ye yönelik sınır ötesi operasyonunu engellemeye çalıştıkları da öne sürülmektedir.

Nefes: Vatan Sağolsun (2009) filmi ise iç terör konusunu işlemektedir. 1993 Güneydoğu ibaresiyle başlayan film, PKK eylemlerinin sıkça yaşandığı 1990’lı yıllarda bir sınır karakolunun güvenliği üzerine odaklanmaktadır. Türkiye’nin farklı yerlerinden gelen askerlerin sıradan hayatları betimlenerek, çoğu er statüsündeki askerlerin birlik olup Karabal Karakolu’nu savunmalarının hayatiyeti işlenmektedir. Bu savunmanın gerekçesi ise tehdit olarak gösterilen ana unsur PKK’dır. Karabal Karakolu Komutanı ve Doktor kod adlı PKK’lı komutan karakterleri arasındaki konuşmalarla PKK’nın nasıl bir tehdit kaynağı olduğu izleyiciye sunulmaktadır:

PKK’lı Komutan: Senden yoldaşımın hesabını soracağım Kaya.

Karakol Komutanı: Gel sor hadi!

PKK’lı Komutan: O kadının intikamını alacağım senden.

Karakol Komutanı: Ben de intikam alacağım.

PKK’lı Komutan: O kadının heykelini dikeceğim oraya.

Karakol Komutanı: Yiğit bir adam gibi gel.

PKK’lı Komutan: Geleceğim komutan, çok az kaldı.

Karakol Komutanı: Seni görmeden gitmem. Korkak herif.

PKK’lı Komutan: On senedir savaşıyoruz biz, korkak adam devam eder miydi?

Karakol Komutanı: On senedir domuzlar gibi, dağda yaşıyorsunuz lan!

PKK’lı Komutan: Binlerce genci öldürdünüz. Katilsin!

Karakol Komutanı: Kendi halkımın kanını emen sülüklerle savaştık biz.

PKK’lı Komutan: Senelerdir öldürdünüz de ne oldu, bitirebildiniz mi?

Karakol Komutanı: Sen kendi insanını katleden bir hainsin Doktor.

PKK’lı Komutan: Yıllardır ezdiğin halkımın adını ağzına alma.

Karakol Komutanı: Ne zaman ezildin Doktor? Ne istedin de vermedi bu ülke sana?

PKK’lı Komutan: Özgürlüğümü vermediniz komutan! Halkımı kendi toprağında sürgün bıraktınız.

Karakol Komutanı: Katliam yaparak özgür olunmaz.

PKK’lı Komutan: Dilimi yasakladınız komutan, dilimi!

Karakol Komutanı: Bu ülkenin üniversitesinde okudun.

PKK’lı Komutan: Sabret. Bütün bu sıkıntılardan kurtaracağım seni.

Karakol Komutanı: Katilsin sen.

PKK’lı Komutan: Katil olan sensin komutan.

Karakol Komutanı: Ya sizin öldürdükleriniz? Öğretmenler, çocuklar, mühendisler, işçiler?

PKK’lı Komutan: Bu topraklar sert komutan. Bu savaşın kuralları var.

Karakol Komutanı: Sizin kuralınız çoluğu çocuğu kurşuna dizmek mi?

PKK’lı Komutan: Söylesene, kaç tane köy yaktın?

Karakol Komutanı: Bastığın köylerdeki masum insanların kanı var lan elinde!

PKK’lı Komutan: Siz bizi hiç anlamadınız komutan. Yoksulluğu halkıma kader yaptınız.

Karakol Komutanı: Yoksul olan herkes senin gibi terörist mi olacak?

PKK'lı Komutan: Bu topraklar bizim.
 Karakol Komutanı: Doktor, bu ülke hepimizin.
 PKK'lı Komutan: Bu dağlar benim komutan. Git buradan!
 Karakol Komutanı: Burayı sana mezar yapacağım Doktor.
 PKK'lı Komutan: Git buradan.
 Karakol Komutanı: Seni görmeden gitmem.
 PKK'lı Komutan: Karına git komutan.
 Karakol Komutanı: Ben buradayım Doktor.
 PKK'lı Komutan: Git buradan.
 Karakol Komutanı: Seni öldüreceğim.
 PKK'lı Komutan: Burası senin mezarın olacak.
 Karakol Komutanı: O zaman vatan sağ olsun!

Yukarıda verilen diyalog birkaç açıdan önemli bir sahnedir. Öncelikle, iki karakterin karşılıklı diyalogunda karakol komutanı ve PKK'lı komutan birbirini ötekileştirmekte, birbirlerinin isimlerini bilmelerine rağmen, sahip oldukları diğer unvanlarla birbirine hitap ederek *işlevselleştirmeyi* kullanmaktadır. İkinci olarak bu diyalog, söylemde *nesneleştirilmeye* örnek olacak ifadeler içermektedir. Örneğin, Karakol komutanı, PKK'lı komutanı ve PKK'luları *nesneleştirerek*, bu kişileri insan dışındaki bazı varlıklara (örneğin, kan emici sülük) indirgemektedir. Böylelikle, bu işlevselleştirme ve nesneleştirme yöntemiyle *Nefes: Vatan Sağolsun* filminde bu iki kişinin birbirlerine karşı oluşturdukları tehdit algısı güçlendirilmektedir.

Film anlatım tekniklerinden biri olan, belli bir grubun (ülke, din, etnisite, cemaat, örgüt vs.) belirli bir kişi ve kişilerce temsil edilerek anlatılması *Nefes: Vatan Sağolsun* filminde de kullanılmıştır. Karakol Komutanı, Türkiye'yle yani devletle, PKK'lı komutan ise PKK ile özdeşleştirilmiştir. Bu bağlamda karşılıklı suçlamalarla dile getirilen tehditler, devlet ve PKK arasındaki tehdit algılarını veya söylemlerini temsil etmektedir.

Bu filmde, PKK'nın tehdit oluşturması iki ana eksene oturtulmaktadır. İlk eksen, PKK'nın sivil halka yönelik eylemler gerçekleştiren bir örgüt olduğu söylemidir. Bu söylem, gerçek hayatta PKK'nın yaptığı eylemlere dayandırılrsa da filmde belli kanıtlar etrafında söylenmediği ve daha çok suçlama yoluyla ifade edildiği için komutanın yoğun olarak *varsayımlar* kullandığı iddia edilebilir. Bir başka ifadeyle, filmde Karakol komutanının PKK'lı komutanın bizzat "kendi halkını öldürdüğünü" ya da spesifik olarak herhangi bir doktor, mühendis, öğretmen öldürüp öldürmediğini belirtilmemekle birlikte PKK'nın içinde çocukların da olduğu birçok masum insanı öldüren bir örgüt olduğu varsayımıyla Doktor'un karakterini *genelleştirmektedir*. İkinci eksen ise, PKK'nın Türkiye'nin toprak bütünlüğüne tehdit olduğu söylemiyle gösterilmektedir. Yukarıdaki diyalogda, PKK'lı komutanın dile getirdiği "bu topraklar bizim" ifadesiyle izleyiciye PKK'nın Türkiye'den toprak talep eden bir örgüt olduğu mesajı verilmektedir.

Yukarıda verilen diyalog alternatif bir okumayla farklı bir şekilde de açıklanabilir. Buna göre tehdit olarak dile getirilen başka bir fail daha vardır: devlet. PKK'lı komutan üzerinden işlenen devletin bir tehdit olduğu söylemi, PKK'da olduğu gibi *varsayımlara* dayanmaktadır. Bu filmde, doğrudan ismi söylenmeyen ama Kürtler olarak tahmin edebileceğimiz ve PKK'lı komutanın "halkım" dediği halka yönelik devletin tehdit oluşturduğu söylemi, karakol komutanını suçlama üzerinden izleyiciye aktarılmıştır. Bu söyleme göre devlet, insani güvenliği çeşitli yönlerden ihlal etmektedir. Bir anlamda, özgürlüklerin kısıtlanmasının, dil yasaklarının, yerleşim alanlarının zarar görmesinin, yoksulluğun ve insan ölümlerinin sorumlusu devlettir.

Güvenikleştirme/ Güvenlik-dışlaştırma

Özünde dil felsefesine ve söz-edimler kuramına dayanan güvenikleştirme ve güvenlik-dışlaştırma yaklaşımının en önemli savlarından biri, herhangi bir nesnenin ya da konunun belirli bir süreç içinde güvenikleştirilip tehdit olarak inşa edilmesi, ve aynı şekilde güvenlik alanı dışına çıkarılabilesidir. Bu bağlamda, güvenikleştirme/güvenlik-dışlaştırma süreç örneklerine özellikle *Kurtlar Vadisi* film serilerinde rastlamak mümkündür. *Kurtlar Vadisi: Filistin (2011)* filmi İsrail devletini güvenikleştirirken, *Kurtlar Vadisi: Irak (2006)* filmi güvenlik-dışlaştırmayı İslam dini bağlamında ele almıştır.

Güvenikleştirme

Kurtlar Vadisi: Filistin (2011) filmi 31 Mayıs 2010'da Gazze'ye insani yardım amacıyla giden Mavi Marmara gemisine yönelik İsrail müdahalesini ele alarak başlar. Sonrasında ise *Polat Alemdar* karakteri ve arkadaşları İsrail'in Mavi Marmara gemisine yönelik saldırı emrini veren *Moshe Ben Eliezer* karakterinden intikam almak için Filistin'e gider. Film boyunca İsrail devletinin izlediği politikaların ve uygulamaların, Filistinliler, Müslümanlar ve diğer insanlar için büyük bir "tehdit" olduğu dil ve görselleştirme ile inşa edilir.

Bu filmin başlangıcında 2010 yılında yaşananlara paralel olarak İsrail'in Mavi Marmara gemisine yönelik müdahalesi görsel olarak sunulmaktadır. İsrail askerleri gemide bulunan Türk vatandaşlarına ve diğer milletlerden insanlara rastgele ateş etmektedir. İsrail askerlerinin öldürdüğü insanların çoğu silahsızdır ve aslında barış dışında bir amaçları bulunmamaktadır. Bu bağlamda Mavi Marmara gemisine yönelik İsrail müdahalesi izleyiciye tekrardan hatırlatılmakta ve İsrail'in acımasızlığı, hukuk tanımazlığı gözler önüne serilmektedir.

Filmde geçen diyalogların birinde, İsrail adına çalışan Avi karakteri ve silah tüccarı olduğu anlaşılan karakter arasında şu şekilde bir konuşma gerçekleşir:

Devlet Görevlisi Avi: Arap nüfusu bizim nüfusumuzu geçecek. Yahudiler kendi devletlerinde azınlık olacak. Yasal yollarla bunu engellemek mümkün değil.

Silah Tüccarı: Öldürmekle de engellemek mümkün değil. Çünkü bu Müslümanlar sürekli ölüyor.

Devlet Görevlisi Avi: Bunu engellemenin tek bir yolu var. Kimsenin yok etmeyi aklından geçiremeyeceği büyük İsrail'i kurmak, Fırat'tan Nil'e.

Bu diyalogda, İsrail'in kendi vatandaşlarına eşit davranmadığı ve ayrımcılık yaptığı mesajı, İsrail'i temsilen yaratılan Avi karakteri üzerinden yansıtılmaktadır. Avi, İsrail nüfusunu oluşturan Araplar ve Yahudiler arasında biz ve onlar ayrımı yapmaktadır. Silah tüccarının daha sonra "bu Müslümanlar" diyerek nesneleştirdiği insanların kim tarafından öldürüldüğü açıkça söylenmese de film bunun sorumlusunun İsrail olduğunu izleyiciye hissettirmektedir. Esasında Siyonist görüşte karşılaştığımız Fırat'tan Nil'e büyük İsrail'in kurulması söyleminin bu diyalogla tekrar edilmesi, izleyiciye İsrail'de böyle bir amacın halen devam ettiğini gösterme amacı taşımaktadır. Fırat Nehri'nin bir bölümünün Türkiye topraklarında olduğu düşünüldüğünde İsrail'in Siyonist hedefleri olduğu mesajı Türkiye için bir tehdit oluşturmaktadır.

Bununla birlikte, filmde İsrail sadece Türkiye için değil uluslararası güvenlik için de bir tehdit sorunu olarak gösterilmektedir. İsrail iç politikasındaki farklı söylemlerin bir tezahürü İsrail'i temsil eden üç farklı karakter arasında geçen bir başka diyalogda şu şekilde sahnelenmiştir:

Moshe: Mermiler geldi.

Devlet Görevlisi Avi: Güçlü olduğumuz, en güçlü olduğumuzu, bütün dünyanın kabul etmesi lazım.

Moshe: Sadece bir mermi değil, sanat eseri. Bütün silahlarla çalışan, başkalarından ayırt edilmesi mümkün olmayan bu mermi içeri girdiğinde, insan vücudunu, içindeki kimyasallarla yakıyor.

Silah Tüccarı: Birleşmiş Milletler yasakladı.

Devlet Görevlisi Avi: Birleşmiş Milletler'in hangi kararını tanıdık ki bunu tanıyalım!

Moshe: Bunu değil, bundan öncekini. Bu ilk üretimdi, çok fazla göze battı. Bu ancak otopside anlaşılabilir. Ama sizin mermileri satacağınız Afrika'da, nasılsa otopsiye ihtiyaç olmayacak.

Silah Tüccarı: Yara izi fark edilirse başımız belaya girer.

Moshe: Fark edilmeyecek. Bunu size göstereceğim.

Bu diyalogda, açık bir şekilde İsrail'in sadece Filistinliler için değil aslında tüm dünya için tehdit kaynağı olduğunu öne çıkarılmakta ve İsrail'in kimyasal silah üretip sattığı (örneğin, Afrika'ya) mesajı verilmektedir. Diyalogun bitiminde Moshe kimyasal silahı bir Filistinli üzerinde deneyerek, bu tür silahları tüm dünyada yaygınlaştırabileceklerini söylemektedir. İsrail'in uluslararası güvenliğe tehdit olduğu özellikle BM kararlarını tanımadığı ifadesiyle de dile getirilmektedir.

Kurtlar Vadisi: Filistin filminin birçok sahnesinde gerek diyaloglarla gerekse de görsellikte İsrail devleti bir tehdit unsuru olarak etiketlenmektedir. Bu film; "sivil halka keyfice ateş ettiği, çocukları öldürdüğü, masum insanları hapse attığı, yerleşim alanlarına zarar verdiği, Siyonist bir düşünceyle topraklarını genişletmeye çalıştığı, Filistin otoritesini ihlal ettiği, kimyasal silah ürettiği, hukuku ve uluslararası hukuku tanımadığı" gerekçesiyle İsrail devletini bir tehdit olarak inşa etmekte ve böylece söylem düzeyinde güvenikleştirmektedir.

Güvenlik-Dışlaştırma

Kurtlar Vadisi: Irak filmi, 4 Temmuz 2003 tarihinde meydana gelen ve ABD'li askerlerin Irak'ta Türk askerlerinin başına çuval geçirmesiyle tarihe "Çuval Olayı" olarak geçen meseleye odaklanır. Türk istihbaratçısı olarak öne çıkarılan *Polat Alemdar* karakteri Türk askerinin intikamını almak için Irak'a gider. Sonrasında filmde Irak'ta geçen çeşitli olaylara odaklanılarak ABD'nin 2003'te başlattığı Irak işgali eleştirilir ve ABD askerleri kötü bir imajla resmedilir. Ayrıca filmde Türk milliyetçiliğine vurgu yapan söylemler ve Irak'ta işlenen insanlık dışı uygulamalar izleyiciye gösterilir.

Filmin konusunu ana hatlarıyla bu şekilde özetlemenin yanında, filmde gösterilen ve güvenlik-dışlaştırma olarak ele alabileceğimiz önemli konulardan biri de İslam dininin yansıtılma şeklidir. Filmde, Batı'nın öne sürdüğü şekliyle İslam'ın kötü olduğu düşüncesi ortadan kaldırılmaya çalışılır. Batı dünyasının oryantalist bir bakış açısıyla İslam coğrafyasını öteki olarak konumlandırması, olumsuz imge ve imajlarla resmedilen İslam dini ve Müslümanların özellikle 11 Eylül Saldırıları sonrasında terörizmle bağdaştırılması bir anlamda bir güvenikleştirme sürecini yaratmıştır.

Bu bağlamda *Kurtlar Vadisi: Irak* filminin Batı tarafından güvenikleştirilen İslam'ı güvenlik-dışlaştırmaya çalıştığı söylenebilir. Bu film, çeşitli sahneler üzerinden İslam'ın terörizmle ilgisi olmadığını ve barış dini olduğunu yansıtır. İslam dini *Şeyh Abdurrahman Halis Kerkükî* karakteriyle sembolize edilir. Şeyh şiddet karşıtı biridir ve çevresindeki farklı etnik ve mezheplerden olan insanlardan saygı görür. Şeyh, manevi kızı Leyla ile yapığı konuşmalarından birinde İslam'ın şiddete ve terörizme bakış açısının ne olduğunu anlatır. Leyla kocasını ve masum insanları öldüren Amerikan askerlerinden intikam almak ister ve Şeyh ile aralarında şu şekilde bir diyalog geçer:

Leyla: Kocam Allah yolunda şehit oldu. Vallahi, onu öldürenleri öldürmek için üstüme bombaları bağlayıp üstlerine yürüyeceğim. Baba bana izin ver. Kendimi de onları da öldüreyim.

Şeyh: Leyla, benim böyle bir şeye izin vereceğimi nasıl düşünürsün. Bu kapıyı bilen biri bunu nasıl ister. İslam'ı anlayan, böyle bir hırsa nasıl kapılır?

Leyla: Bundan başka ne yapabilirim ki?

Şeyh: Canlı bomba olmak Allah'a bir değil de iki büyük isyan demektir. Birincisi,

Allah'tan umudu keserek kendi canına kıymak. İkincisi de düşmanınla beraber masum kişilere de kıymayı göze alman demektir. Canlı bomba olduğun zaman kaç masumun öleceğini bilebilir misin? Bilemezsin. Onu bilmediğin için de gerçekte şu veya bu kadar masumu değil, sanki bütün insanlığı öldürmüş gibi olursun... Müslümanlara bu fikri aşıl原因lar ve onlardan intihar komandosu devşirenler Hasan Sabbah fitnesini hortlatanlardır. Bu bir kıyamet alametidir kızım ve şeytan işidir. Acını anlıyorum kızım ama Müslümanları dünyaya korkunç insanlar gibi gösteren canlı bombalara heves ettiğini görünce üzülyorum.

Şeyh burada öncelikle kendi söyleminin İslam'la aynı doğrultuda olduğunu göstermek için “sanki bütün insanlığı öldürmüş gibi olursun” diyerek Kuran'dan *alıntı* yapar ve İslam'ın kutsal kitabının insan öldürmeye karşı olduğunu dolaylı bir şekilde ifade eder. Şeyh, Leyla'nın yapmaya çalıştığı eylemin ne kadar kötü olduğunu belirtmek için “kıyamet alameti” ifadesiyle *metafor* kullanmış ve *soyutlama yoluyla ikna* yöntemine gitmiştir. Ek olarak Şeyh, “Müslümanlara bu fikri aşıl原因lar ve onlardan intihar komandosu devşirenler Hasan Sabbah fitnesini hortlatanlardır” ifadesiyle canlı bomba fikrinin arkasındaki aktörü doğrudan söyleyerek ya da herhangi bir din, kimlik ve ulusla özdeşleştirmeden *kaçınma* yoluyla öteki yaratmadan uzak durmuş ve olumsuz eylemleri yapanları, yaptıkları eylemle sınırlandırmıştır.

Başka bir sahnede Şeyh, Iraklıların göçe zorlandığı bir anda dua etmektedir ve bu dua aracılığıyla İslam'ın iyi yönleri öne çıkarılmaktadır. Dua şöyledir:

Ya Rabbi! İştittik ve itaat ettik. Allah muhakkak işinde galiptir. Görünen ne olursa olsun, kim yenersen yensin, kim yenilirse yenilsin galip olan, yapan ve yaptıran sensin. Ya Rab! Sen Muhammed Mustafa'ya yenilgi sınavını yaşatan sensin. Sen zulmetmezsin. Ya Rabbi. Ya Rabbi inandık ve tasdik ettik. Zulmeden biziz Ya Rabbi. Senin yolunda kenetlenmeyip benlik hevesiyle bölündüğümüz ve ayrı düştüğümüz için kendimize zulmettik. Biz bize zulmettiğimiz için düşman da şimdi bize zulmediyor. Bütün zalimlerden ve senden sana sığındık Ya Rabbi. Bizler gafil olduk, günahkâr olduk, mahkûm olduk, mağlup olduk. Kur'an ve sünnetin hikmetleriyle uyanmadık, Sen bizleri düşmanın saldırılarıyla uyandırdın. Şimdi de lütfet Ya Rabbi bize bu saldırıları defedecek güç ve enerji ver, bilinçli sabır ve sebat ihsan eyle. Ya Rabbi bize barış dini İslam'ı getiren kutlu Peygamberin hürmetine, O'nun mecbur kalıp savaştığı zaman titizlikle sadık kaldığı vuruşma hukuk ve ahlakından ayırma bizi Ya Rabbi.

Duada Müslümanların içinde bulunduğu kötü şartların İslam'dan uzaklaşma nedeniyle gerçekleştiği ve dolayısıyla yaşanan zulümlerinde İslam'dan kaynaklanmadığı söylenmektedir. *Sözcül analize* baktığımızda “barış” kelimesi İslam'la birlikte kullanılarak iki olgu arasında ilişki kurulmuştur ve durum böyleyken İslam'ın terörizmle anılamayacağı ima edilmeye çalışılmıştır. “Kutlu Peygamber” ifadesiyle *saygınlığın kullanımı* yoluna gidilmiş ve İslam Peygamberi yüceltilmiştir. Bu yüceltmenin nedenlerinden biri Hz. Muhammed'in normalde savaşa karşı olduğu ama zorda kalıp savaşması gerekirse bunu da savaş hukuku çerçevesinde yaptığı ifade edilmiştir. Bundan dolayı İslam'ın da kural ve hukuk tanımayan şiddete ve terörizme karşı olduğu vurgulanmaktadır.

Şeyhin İslam ve Müslümanlara karşı olan kötü izlenimleri tersine çevirdiği diğer bir sahnede, Iraklı militanlar bir Amerikan gazeteciyi tutsak etmiş ve kameraya çekerek onu öldürmeye çalışırken Şeyh bu duruma el koyar. Bu sahnede geçen diyaloglar şu şekildedir:

Iraklı Militan: Herkes Irak'a gelen işgalcilerin, Amerikalıların sonunu görsün. Amerikalılar, İngilizler, Yahudiler Irak'tan defolup gitmedikçe herkesin kafasını teker teker keseceğiz.

Şeyh: Kime özeniyorsunuz? Zalimlere çalışan kuklaları mı taklit edeceksiniz? Peygamberin yapmadığını siz kimden öğrendiniz?

Iraklı Militan: Bu adam katillerin uşağı gazeteci. Masum biri değil.

Şeyh: Ne dedin? Sen Allah mısın ki masum olmadığını bileceksin? Siz kendinize bir zalimin yaptığı işi nasıl yakıştıyorsunuz? Nasıl?

Genel olarak *Kurtlar Vadisi: Irak* filmi İslam'ın terörizmle anılarak güvenlikleştirildiği bir ortamda, bu durumu söylem düzeyinde tersine çevirmeye çalışmıştır. Bu filmde geçen İslam'la ilintili söylem çözümlemesinin gösterdiği gibi İslam dini kesinlikle şiddete ve terörizme karşıdır. Hatta bu tür eylemler ancak zalimlerin yapabileceği davranışlardır, bu nedenle ayıplanması gerekir. Hem Kuran hem de İslam Peygamberi İslam'ın barış dini olduğunu dile getirir. Şeyh Abdurrahman Halis Kerkükî karakteri aracılığıyla, radikal İslam ya da İslami terörizm nitelendirmesiyle güvenlikleştirilen İslam dini güvenlik-dışılaştırmaya tabi tutulmuştur.

Sonuç

Bu çalışmanın çıkış noktası, popüler kültürün genel olarak siyasetle iç içe olduğu ve özellikle de uluslararası politika ve güvenlik siyasetini okumada bir merceğe görevi görebileceği varsayımıdır. Bu bağlamda, son dönem Türk sinemasından örnekler seçilerek bu filmler üzerinden Türkiye'deki güvenlik siyasetinin, tehdit algılarının ve güvenliğin temsilinin bir okuması yapılmıştır. Bu çerçevede bu çalışma son dönemde ivme kazanan Popüler Kültür ve Dünya Siyaseti (PCWP) araştırma ajandasını takip ederek Türkiye'de yeni gelişmeye başlayan bir alana dikkatleri çekmeyi ve Türk Sineması'nda güvenlik konusunu işleyerek eksiklikleri bulunan mevcut literatüre katkı sağlamayı hedeflemiştir.

Türkiye bağlamında şimdiye kadar yapılan sınırlı çalışmalarda, popüler kültürün uluslararası ilişkiler ve politikayla ilişkisi daha çok dış politika, jeopolitik, ideoloji, din, kimlik, liderlik vs. üzerinden incelenmiştir. Bu çalışma diğer çalışmalardan farklı olarak, özellikle eleştirel güvenlik literatürünün dayandığı sorular (*kimin güvenliği, hangi tehditler*) kavramlar (*askeri güvenlik, birey güvenliği, insani güvenlik vs.*) ve teorik yaklaşımlardan (güvenikleştirme/güvenlik-dışılaştırma) faydalanarak Türk Sineması'nda güvenliğin görsel ve söylemsel temsillerine odaklanmıştır.

Örneklem olarak seçilen altı film hem Türkiye'de hem de yakın coğrafyada meydana gelen güvenlik sorunlarından etkilenmiş ve gerçeğin ve kurgunun birleşimini kullanarak bu sorunları izleyiciye aktarmıştır. Güvenlik sorunları Türkiye dışında gelişse bile bu sorunların Türkiye'yi etkilediği ya da bölgesel bir aktör olarak Türkiye'nin yakın coğrafyasındaki güvenlik sorunlarına kayıtsız kalmadığı izlenimi verilmektedir. Hem iç kaynaklı hem de dış kaynaklı her türlü tehdide karşı Türkiye'nin güçlü bir devlet olduğu imajı metinsel ve görsel söylem ile pekiştirilmiştir. Aynı zamanda bu filmler, güvenlik ilişkisi ve süreçlerini Türk askerleri ve Türk kahramanları üzerinden sunarak ve bunları yücelterek ideolojik bir zeminden hareket etmiştir.

Son olarak bu çalışma, filmler üzerinden güvenlik siyasetinin okunması çıkış noktasıyla, aslında siyaset, popüler kültür, siyasal iletişim, psikoloji, sinema, söylem analizi gibi disiplinler arası bir yaklaşımın önemine ve çalışmaların daha farklı konular ve örneklerle çoğaltılmasına dikkat çekmeyi hedeflemektedir.

Kaynakça

- Ahall, L. (2015). The hidden politics of militarization and pop culture as political communication. F. Caso ve C. Hamilton (Ed), *Popular culture and world politics: Theories, methods, pedagogies* içinde (s.63-72). Bristol: E-International Relations Publishing. Erişim adresi: <https://www.e-ir.info/publication/popular-culture-and-world-politics/>
- Akder, T. ve İncirli, Ş. (2017). The reciprocal relationship between Turkish Cinema and politics: The portrayal of 'Atatürk' as a political leader in filmic narrative. *Academic Journal of Interdisciplinary Studies*, 6 (1), 77. doi: 10.5901/ajis.2017.v6n1p77
- Akdilek, M. ve Semerci, L. (Yapımcı) ve Semerci, L. (Yönetmen), (2006). *Nefes: Vatan Sağolsun* [Sinema filmi]. Türkiye: Fida Film.
- Anaz, N. ve Purcell D. (2010). Geopolitics of film: Valley of the Wolves—Iraq and its reception in Turkey and beyond. *The Arab World Geographer*, 13(1), 34-49. doi: 10.5555/arwg.13.1.lh6435231vuu2114
- Bayrakdar, D., Kotaman, A. ve Uğursoy, S. (2009). *Cinema and politics: turkish cinema and the new europe*. Cambridge: Cambridge Scholars Press.
- Booth, K. (1991). Security and emancipation. *Review of International Studies*, 17 (4), 313-326. Erişim adresi: <https://www.jstor.org/stable/20097269>
- Buzan, B. (2012). Askeri güvenliğin değişen gündemi. M. Aydın, H. G. Brauch, M. Çelikpala, U. O. Spring ve N. Polat (Ed), *Uluslararası ilişkilerde çatışmadan güvenliğe* içinde (Çev. B Yavuz) (s.323-335). İstanbul: İstanbul Bilgi Üniversitesi Yayınları.
- Buzan, B., Wæver, O. ve De Wilde, J. (1998). *Security: a new framework for analysis*. Lynne Rienner Pub.
- Carter, S. ve Dodds, K. (2014). *Uluslararası politika ve film*. (Çev. B Ayan). İstanbul: İyidüşün Yayınları.
- Caso, F. ve Hamilton, C. (2015). *Popular culture and world politics: Theories, methods, pedagogies*. E-International Relations Publishing. Erişim adresi: <https://www.e-ir.info/publication/popular-culture-and-world-politics/>
- Clapton, W. ve Shepherd, L, J. (2017). Lessons from Westeros: Gender and power in Game of Thrones. *Politics*, 37(1), 5-18. doi: 10.1177/0263395715612101
- Crilley, R. (2020). Where we at? New directions for research on popular culture and culture– *World Politics Continuum*. *Politics* 29 (3), 155–63. doi: 10.1093/isr/viaa027
- Çağlar, A. ve Acar, D. (Yapımcı) ve Çağlar, A. (Yönetmen). (2016). *Dağ 2* [Sinema filmi]. Türkiye: Çağlar Arts Entertainment
- Daniel, J, F. ve Musgrave, P. (2017). Synthetic experiences: How popular culture matters for images of international relations. *International Studies Quarterly*, 61 (3), 1-14. doi:10.1093/isq/sqx053
- Debrix, F. (2005). Kill Bill, Volume I and Volume II. *Millennium: Journal of International Studies*, 34 (2), 553-557. doi:10.1177/03058298060340020901
- Diken, E, T. (2018) *The spectacle of politics and religion in the contemporary Turkish Cinema*. Springer.
- Dittmer, J. (2005). Captain America's Empire: Reflections on identity, popular culture, and post-9/11 geopolitics. *Annals of the Association of American Geographers*, 95 (3), 626-643. doi: 10.1111/j.1467-8306.2005.00478.x
- Drezner, D. W. (2011). *Theories of international politics and zombies*. New Jersey: Princeton University Press.
- Duncombe, C. (2019). Popular culture, post-truth and emotional framings of world politics. *Australian Journal of Political Science*, 54(4), 543-555. doi: 10.1080/10361146.2019.1663405

- Dyson, S. B. (2015). *Otherworldly politics: The international relations of Star Trek, Game of Thrones, and Battlestar Galactica*. John Hopkins University Press, E-Book.
- Engert, S. ve Spencer, A. (2009). International relations at the movies: teaching and learning about international politics through film. *Perspectives*, 17 (1), 83-103. Erişim adresi: <https://www.jstor.org/stable/23616105>
- Grayson, K., Davies, M. ve Philpott, S. (2009). Pop goes IR? Researching the popular culture—World politics continuum. *Politics*, 29 (3), 155-163. doi:10.1111/j.1467-9256.2009.01351.x
- Gregg, R. W. (1999). The ten best films about international relations. *World Policy Journal*, 16 (2), 129-134. Erişim adresi: <https://www.jstor.org/stable/40209632>
- Hacaloğlu, H. (2012, 27 Kasım). Muhteşem Yüzyıl tartışması. *Amerika'nın Sesi*. Erişim adresi: <https://www.amerikaninseesi.com/a/kanuni-sultan-suleyman-muhtesem-yuzyil-basbakan-tayyip-erdogan/1553748.html>
- Hansen, L. (2011). Theorizing the image for security studies: visual securitization and the Muhammad cartoon crisis. *European Journal of International Relations*, 17 (1), 51-74. doi:10.1177/1354066110388593
- Kamiloğlu, C. (2015, 22 Ekim). Türk dizileri asıl patlamayı Abd'de yapacak. *Amerika'nın Sesi*. Erişim adresi: <https://www.amerikaninseesi.com/a/turk-dizileri-asil-patlamayi-abd-de-yapacak/3017508.html>
- Kerr, P. (2017). İnsani Güvenlik. A. Collins (Ed), *Çağdaş güvenlik çalışmaları içinde* (Çev. N Uslu) (s. 104-116). İstanbul: Uluslararası İlişkiler Kütüphanesi.
- Kolker, R. (2009). *Film, biçim, kültür*. Ankara: De Ki Basım Yayın.
- Kuzey Kore'den ABD'ye The Interview tepkisi. (2015, 5 Ocak). *Akşam*. Erişim adresi: <https://www.aksam.com.tr/dunya/kuzey-kore-den-abd-ye-the-interview-tepkisi/haber-369799>
- Kuzma, L. M. ve Haney, P. J. (2001). And . . . action! Using film to learn about foreign policy. *International Studies Perspectives*, 2, 33-50. doi: 10.1111/1528-3577.00036
- Kültür ve Turizm Bakanlığı. (2020). Türkiye'de Sinema. Erişim adresi: <https://sinema.ktb.gov.tr/TR-144750/turkiye39de-sinema.html>.
- Larsson, S. ve Lundström, M. (2020). Anarchy in the Game of Thrones. *Neohelicon*, 47(1), 117-129. doi:10.1007/s11059-020-00522-5
- Löffmann, G. (2013). Hollywood, the Pentagon, and the cinematic production of national security. *Critical Studies on Security*, 1(3), 280-294. doi:10.1080/21624887.2013.820015
- Machin, D. ve Mayr, A. (2012). *How to do critical discourse analysis: a multimodal introduction*. London: SAGE.
- Neumann, I. ve Nexon, D. (2006). Introduction. D. Nexon ve I. Neumann (ed). *Harry Potter and international relations içinde*. Rowman & Littlefield, E-Book.
- Nye, J. S. (2017). *Yumuşak güç: dünya siyasetinde başarının araçları*. (Çev. R. İnan-Aydın) Ankara: BB101 Yayınları.
- Peoples, C. ve Williams, N, V. (2010). *Critical security studies: An introduction*. London: Routledge.
- Punch, K. F. (2014). Nitel Verilerin Çözümlemesi. K, F. Punch, *Sosyal araştırmalara giriş: nicel ve nitel yaklaşımlar içinde*. (Çev. D. Bayrak. H B Arslan. ve Z Akyüz.) (s. 187-224.). Ankara: Siyasal Kitapevi.
- Rowley, C. ve Weldes, J. (2003). *From soft power and popular culture to popular culture and world politics*. Erişim adresi: https://www.bristol.ac.uk/media-library/sites/spais/documents/Working%20Paper%2003_16_CR_JW.pdf.
- Rowley, C. ve Weldes, J. (2012). The evolution of international security studies and the everyday: Suggestions from the Buffyverse. *Security Dialogue*, 43 (6), 513–530. doi:10.1177/0967010612463490

- Ruane, A, E. ve James P. (2008). The international relations of middle-earth: learning from the Lord of the Rings. *International Studies Perspectives*, 9 (4), 377-394. doi: 10.1111/j.1528-3585.2008.00343.x
- Sevinç, Z. (2014). 2000 sonrası yeni Türk Sineması üzerine yapısal bir inceleme. *Dumlupınar University Journal of Social Science/Dumlupınar Üniversitesi Sosyal Bilimler Dergisi*, 40(2014), 97-118. Erişim adresi: <https://dergipark.org.tr/tr/download/article-file/55952>
- Sheean, M. (2017). Askeri güvenlik. A. Collins (Ed), *Çağdaş güvenlik çalışmaları içinde* (Çev. N. Uslu.) (s. 147-160.), İstanbul: Uluslararası İlişkiler Kütüphanesi.
- Sınay, O. Doğan, M.Ş.(Yapımcı) ve Sınay O. (Yönetmen). (2001). *Deli Yürek: Bumereng Cehennemi* [Sinema filmi]. Türkiye: Sinegraf.
- Simpson, A, W. ve Kaussler, B. (2009). IR teaching reloaded: using films and simulations in the teaching of international relations. *International Studies Perspectives*, 10 (4), 413-427. doi:10.1111/j.1528-3585.2009.00386.x
- Swimelar, S. (2012). Visualizing international relations: assessing student learning through film. *International Studies Perspectives*, 14 (1), 1-25. doi: 10.1111/j.1528-3585.2012.00467.x
- Şaşmaz, R. (Yapımcı) ve Akar S. (Yönetmen), (2006). *Kurtlar Vadisi: Irak* [Sinema filmi]. Türkiye: Pana Film, İmaj TV.
- Şaşmaz, R. (Yapımcı) ve Şaşmaz, Z. (Yönetmen). (2011). *Kurtlar Vadisi: Filistin* [Sinema filmi]. Türkiye: Pana Film.
- TAFF Pictures ve BRK'S Productions. (Yapımcı) ve Tosun, Ç. (Yönetmen). (2018). *Can Feda* [Sinema filmi]. Türkiye: TAFF Pictures.
- UN Development Programme. (1994). *Human development report*. New York: Oxford University Press.
- Valantin, J, M. (2006). Küresel stratejinin üç aktörü: Hollywood, Pentagon ve Washington (Çev. Ö. F. Turan.), İstanbul: Babıali Kültür Yayıncılık.
- Valeriano, B. (2013). Teaching introduction to international politics with film. *Journal of Political Science Education*, 9(1), 52-72. doi: 10.1080/15512169.2013.747840
- Wang, N. (2013). The currency of fantasy: Discourses of popular culture in international relations. *international studies: Interdisciplinary Political and Cultural Journal*, 15 (1), 21-33. doi: 0.2478/ipcj-2013-0002
- Weaver, O. (2012). Toplumsal güvenliğin değişen gündemi. M. Aydın, H. G. Brauch, M. Çelikpala, U. O. Spring ve N. Polat (Ed) *Uluslararası ilişkilerde çatışmadan güvenliğe içinde* (Çev. B. Demirtaş) (s. 259-279.). İstanbul: İstanbul Bilgi Üniversitesi Yayınları
- Weber, C. (2005). *International relations theory: A critical introduction*. London: Routledge.
- Weldes, J. (1999). Going cultural: Star Trek, state action, and popular culture. *Millennium-Journal of International Studies*, 28 (1), 117-134. doi: 10.1177/03058298990280011201
- Weldes, J. ve Rowley, C. (2015). So, how does popular culture relate to world politics? F. Caso ve C. Hamilton (Ed), *Popular culture and world politics: Theories, methods, pedagogies içinde* (s.12-34). E-International Relations Publishing. Erişim adresi: <https://www.e-ir.info/publication/popular-culture-and-world-politics/>
- Yanık, L. (2009). Valley of the wolves—Iraq: Anti-geopolitics Alla Turca. *Middle East Journal of Culture and Communication*, 2(1), 153-170. doi: 10.1163/187398609X430660
- Young, L, D. ve Ko, N, C. (2019). *Game of Thrones and the theories of international relations*. Lanham, MD: Lexington Books.

- Young, L. D., Carranza Ko, Ñ. ve Perrin, M. (2018). Using Game of Thrones to teach international relations. *Journal of Political Science Education*, 14 (3), 360-375. doi:10.1080/15512169.2017.1409631
- Yukarıç, U. (2019). Popular culture and international politics: An alternative way to analyse Turkish Foreign Policy. *Alternatif Politika*, 11(3), 448-473. Erişim adresi: <https://alternatifpolitika.com/eng/site/vol/11/no/3/1-Yukaruc-Popular-Culture-and-International-Politics.pdf>

Extended Abstract

Purpose

As intertwined with our daily lives through movies, TV series, music, video games, books, magazines, caricatures, entertainment venues, popular culture has also found a prominent place in International Relations (IR) discipline since the 2000s and emerged as a study area that sheds light on the relations between societies, states' foreign policy, nationalism, and global politics. With this growing interest, we witness the emergence of a new research agenda on Popular Culture and World Politics (PCWP) that explores the deep and diverse interconnections between popular culture and world politics. Despite this burgeoning literature, however, there is not enough systematic analysis of the interconnection between popular culture and security within the subfield of security studies. This gap in IR literature in general is also observed in Turkish IR, where the role of popular culture in representing, shaping, and influencing Turkish politics is rather understudied. Drawing on the assumption that popular culture is both reflecting and reflected by politics, this study focuses on one of the most important and rapidly developed popular culture products, i.e., Turkish movies, and examines the perception and representation of security in the 2000s Turkish cinema.

Design and Methodology

Our analysis is based on discourse analysis. Discourse refers to “all aspects of communication, including its content as well as its author (who says it?), its authority (on what grounds?), its audience (to whom), and its objective (to achieve what?)” (Punch 2014: 215). Despite the diversity of the application of discourse analysis as a research method in different disciplines, there is a general agreement that discourse analysis as a method aims to uncover the hidden meanings of discourse or systems of discourse and that it can be used to analyze both textual or visual contents. In this study, we use the Multimodal Critical Discourse Analysis (MCDA) as proposed by Machin and Mayr (2012). Based on the idea that both textual and visual materials are important constitutive factors of communication, MCDA allows us to examine and evaluate how meanings and representations are constructed discursively and visually in movies. In addition, it also emphasizes the role of the speaker of the discourse and its semiotic preferences as such preference might rely on and reflect certain identities, values, and actions or power relations (Machin and Mayr, 2012: 9-11). We follow the analytical steps of the MCDA. The first step is a basic lexical analysis of the texts to identify the highlighted individual choices of signs and symbols in texts. Second step includes examining the representations and categorizations of individuals and social actors through language and images, i.e., how they are individualized, collectivized, personalized, or suppressed, etc. Next step is to look at how discursive and visual materials represent what people do. Finally, MCDA highlights metaphorical tropes in discourse, i.e., how different kinds of metaphors and other rhetorical tropes are used in different contexts to shape understandings. In this context, this paper explores the following six Turkish movies, *Deli Yürek: Bumerang Cehennemi* (2001), *Kurtlar Vadisi: Irak* (2006), *Nefes: Vatan Sağolsun* (2009), *Kurtlar Vadisi: Filistin* (2011), *Dağ 2* (2016) ve *Can Feda* (2018), by focusing on the main questions and concepts of critical security approaches and applying MCDA.

Findings

The study shows that the Turkish cinema in the last decades is not independent from the security relations, processes or events in Turkey, and thus, represents Turkish security politics and threat perceptions. The selected movies are affected by the security problems both in Turkey and in the region and conveyed these problems to the audience by combining facts and fiction. The movies portrayed how security problems even outside of Turkey influence Turkey and how Turkey couldn't remain silent to these problems in its neighborhood. In particular, these movies reinforced the image of a powerful Turkey standing up internal and external threats through discursive and visual images. Simultaneously, these movies represent the security relations through the images of Turkish soldiers and Turkish heroes. The study also underlines that Turkish cinema is an apt symbolic venue to raise theoretical and conceptual questions of security studies.

Research Limitations

Both Turkish cinema and Turkish politics have undergone dramatic transformations in the last twenty years. Thus, despite its rich history, in this paper we focus only on the 2000s Turkish cinema and examine six movies from this period. Of particular interest to us is how securitization, desecuritization and resecuritization as well as militarization/demilitarization have become regular features in domestic and foreign policy.

Implications (Theoretical, Practical, and Social)

The study also underlines that Turkish cinema is an apt symbolic venue to raise theoretical and conceptual questions of security studies. Our study is limited to the analysis of only selected few movies from the 2000s. But we hope that our framework could be developed further and applied to other visual and textual materials from the same period or another time frame to show the intertwined relations between Turkish politics and popular culture. Lastly, with a starting point of the reading of security politics through movies, this study calls attention to the importance of an interdisciplinary approach between politics, popular culture, political communication, psychology, discourse analysis and contributes to developing new research agendas on the connection between other popular culture products such as TV series, video games, books, magazines, caricatures, etc., and (international) politics.

Originality

By examining whose security selected movies underline, which threats they depict, and how they securitize or desecuritize specific themes and issues, this study showed how the selected films represent security discursively and visually. In this context, this study gains importance in contributing to the PCWP literature.

Araştırmacı Katkısı: Necmettin IŞIK (%80), Aslı ILGIT (%20).

Covid-19 Pandemi Sürecine Yönelik Yayınlanan Kamu Spotlarının Göstergebilimsel Yöntemle Çözülmesi¹

Semih SALMAN²

Başvuru Tarihi: 29.07.2021

Kabul Tarihi: 01.11.2021

Makale Türü: Araştırma Makalesi

Öz

2019 yılının son aylarında Çin'in Hubei eyaletinin Vuhan şehrinde ortaya çıktığı bilinen Covid-19 (Coronavirüs) hastalığı, 2020'den itibaren tüm dünyayı etkisi altına almıştır. Söz konusu hastalığın yayılma evresinin ilk zamanlarında, virüsten korunma yollarına ilişkin bilgi karmaşası yaşanmıştır. Özellikle Türkiye'de, maske takıp takmama ikilemi, eldivenin işe yarayıp yaramadığı gibi pek çok sorunsal hem medyada hem de sosyal alanlarda sıklıkla tartışma konusu olmuştur. Bunun üzerine, T.C. Sağlık Bakanlığı, halkın bilgilmesini sağlayarak farkındalık yaratmak amacıyla resmi internet sitesinde ve çeşitli medya kanallarında Covid-19 hastalığını kapsayan kamu spotları yayınlamıştır. Kamu spotu; kamuya fayda sağlamak amacıyla oluşturulan bilgilendirici ve eğitici nitelikteki film ve seslerdir. Çalışmada, T.C. Sağlık Bakanlığı'nın Covid-19 hastalığına ilişkin resmi internet sitesinde yayınladığı kamu spotlarının göstergebilimsel yöntem temelinde analiz edilmesi amaçlanmıştır. Bu kamu spotları, göstergebilim alanında yaptığı çalışmalarla bilinen Roland Barthes'in, anlatıların temelindeki yapıyı ortaya çıkarmak amacıyla geliştirdiği beş farklı gösterge sistemi (Enigmatik Kod, Yananlamsal Kod, Eylemsel Kod, Sembolik Kod, Kültürel Kod) temel alınarak incelenmiştir. Ele alınan kamu spotlarında yer alan göstergelerden hareketle, Barthes'in ortaya çıkardığı kod sistemlerinin, metnin anlamını güçlendirdiği sonucuna ulaşılmıştır.

Anahtar Kelimeler: Göstergebilim, Kamu Spotu, Covid-19, Roland Barthes

Atıf: Salman, S. (2021). Covid-19 pandemi sürecine yönelik yayınlanan kamu spotlarının göstergebilimsel yöntemle çözülmesi. *Anadolu Üniversitesi Sosyal Bilimler Dergisi*, 21(4), 999-1016.

¹ Bu çalışma etik kurul izin belgesi gerektirmemektedir.

² İzmir Kavram Meslek Yüksekokulu Görsel İşitsel Teknikler ve Medya Yapımcılığı Bölümü, semih.salman@kavram.edu.tr, ORCID: 0000-0003-0872-1980

Analysis of Public Service Announcements Published Regarding the Covid-19 Pandemic Process by Semiotic Method

Semih SALMAN³

Submitted by: 29.07.2021

Accepted by: 01.11.2021

Article Type: Research Article

Abstract

The Covid-19 (Coronavirus) disease, which is known to have emerged in the city of Wuhan in the Hubei province of China in the last months of 2019, has affected the whole world since 2020. In the early stages of the spread of the disease in question, there was a confusion of information regarding the ways of protection from the virus. Especially in Turkey, the dilemma of whether to wear a mask or not, and whether gloves work or not have been the subject of discussion both in the media and in social areas. On top of that, the Ministry of Health has broadcast public service announcements covering the Covid-19 disease on its official website and various media channels in order to inform the public and raise awareness. Public service announcements; are informative and educational films and sounds created to benefit the public. The study, it is aimed to analyze the public service announcements published on the official website of the Ministry of Health regarding the Covid-19 disease on the basis of semiotic theory. These public service announcements were analyzed based on five different sign systems (The Hermeneutic Code, The Semic Code, The Proairetic Code, The Symbolic Code, The Cultural Code) developed by Roland Barthes, who is known for his work in semiotics, in order to reveal the underlying structure of narratives. Based on the indicators in the public service announcements, it was concluded that the code systems created by Barthes strengthen the meaning of the text.

Keywords: *Semiotics, Public Service Announcement, Covid-19, Roland Barthes*

³ İzmir Kavram Vocational School Department of Visual Auditory Techniques and Media Productions, semih.salman@kavram.edu.tr, ORCID: 0000-0003-0872-1980

Giriş

Çin'in Hubei eyaletinin Vuhan şehrinde ortaya çıktığı bilinen Covid-19 hastalığı, kısa zamanda tüm dünyayı olumsuz bir şekilde etkilemiştir. Dünya Sağlık Örgütü tarafından 11 Mart 2020 tarihinde küresel salgın (pandemi) ilan edilmiş olup Türkiye'de ilk Covid-19 vakasına da aynı tarihte rastlanılmıştır.⁴ Bu durum, Türkiye'de yaşayan bireyler arasında paniğe yol açmıştır. T.C. Sağlık Bakanı Dr. Fahrettin Koca hem sosyal medya hesaplarında (Twitter, Instagram), hem de televizyon kanallarında söz konusu hastalığa ilişkin açıklamalarda bulunmuştur. Bu süreçte, Covid-19'un yayılmasına yönelik önlemler alınmış, yeni kısıtlamalar ve yasaklar getirilmiştir.

Günümüz toplumlarında medyanın önemli bir iletişim kanalı olarak kabul edildiği ve salgın döneminde bu kanala olan ilginin daha da arttığı gözlenmektedir. Covid-19 hastalığının yayılmaya başladığı ilk zamanlarda, bu hastalığa karşı alınacak önlemlerle ilgili bilgi karmaşası yaşanmış insanlar arasında fikir ayrılıkları yaşanmıştır. Özellikle sosyal medya kanallarında yer alan haberler, yazılı ve görsel paylaşımlar bireyler arasında panik havası yaratmış ve kargaşaya sebep olmuştur. Türkiye'de yaşanan maske takma veya takmama sorunsalı günlerce kamuoyunu meşgul etmiş ve T.C. Sağlık Bakanlığı yönetiminde toplanan Bilim Kurulu üyeleri, bu husus hakkında detaylı açıklamalar yapmak zorunda kalmışlardır. Sosyal medya kanalları ve diğer iletişim araçlarında yayılan yanlış bilgiler halk sağlığını da sıkıntıya sokabilmektedir. Bu dönemde salgından ziyade infodemiyle de mücadele edilmektedir (Aydın, 2020). İngilizce "information" ve "pandemic" kelimelerinden türetilen infodemi kavramı, Dünya Sağlık Örgütü tarafından; Covid-19'a ilişkin yanlış veya gerçek dışı bilgilerin epidemisi olarak tanımlanmaktadır (Gölbaşı & Metintaş, 2020, s. 127). Nitekim T.C. Sağlık Bakanlığı tarafından Covid-19 hakkında kamuoyunu bilgilendirmek amacıyla resmi internet sitesi kurulmuştur.⁵ Bu internet sitesinde, Covid-19 hastalığı ve bu hastalığın Türkiye'deki yansıması (vaka sayıları, vefat eden kişi sayısı vs.) hakkında bilgiler yer almaktadır. Bunun yanı sıra, söz konusu internet sitesinde, "Sosyal Medya Videoları, Uzman Videoları ve Kamu Spotları" başlığı altında Covid-19'a ilişkin insanları bilgilendirmek amacıyla çeşitli içerikler yayınlanmaktadır. Bu süreçte, Covid-19 hastalığı ile ilgili Türkiye'de kurulan komisyonların ve bilgilendirme amaçlı hazırlanan yayınların etkisiyle daha da kötü sonuçların meydana gelmesine engel olduğu ifade edilmektedir (Budak & Korkmaz, 2020). Bu bağlamda, T.C. Sağlık Bakanlığı resmi internet sitesinde kamu spotları başlığı altında yayınlanan videolar, çalışma kapsamında ele alınmaktadır. Söz konusu kamu spotları çeşitli temalarda izleyiciye sunulmuştur: (1) Yoğun Bakım, (2) Maske, Mesafe ve Temizlik, (3) Yeşilay Kamu Spotu, (4) Minnettarız, (5) Maske Tak, (6) Riski Görün, (7) Yeni Koronavirüs Hastalığı, (8) 14 Kural ve 14 Gün Kuralı'dır.⁶ Bu temalar, T.C. Sağlık Bakanlığı tarafından belirlenmiş olup, resmi internet sitesinde belirtilen başlıklarla yayınlanmıştır.

Çalışmada, T.C. Sağlık Bakanlığı'nın Covid-19 hastalığına ilişkin resmi internet sitesinde yayınladığı kamu spotlarının göstergebilimsel yöntem temelinde analiz edilmesi amaçlanmaktadır. Bu kamu spotları, Roland Barthes'in, anlatıların temelindeki yapıyı ortaya çıkarmak amacıyla geliştirdiği beş farklı gösterge sistemi olan; enigmatik kod, yananlamsal kod, eylemsel kod, sembolik kod, kültürel kod temel alınarak incelenmektedir.

Kamu spotlarını göstergebilimsel yöntemle inceleyen pek çok ulusal ve uluslararası çalışma bulunmaktadır. Çocuk işçiliğini konu alan kamu spotlarını, göstergebilimsel analizle ele alan Arpa, Delibalta ve Yılmaz (2019), çocuk işçiliğinin olumsuz yanlarının öne çıkarılarak duyarlılık oluşturulmasının amaçlandığını saptamaktadır. Charles Sanders Peirce'in göstergebilim kavramları temelinde analiz yapan yazarların, göstergebilimin anlam üzerinde yarattığı etkiden ziyade çocuk işçiliği sorununu irdeledikleri görülmektedir. T.C. Sağlık Bakanlığı'nın 2016 yılında yayınladığı kamu spotlarını göstergebilimsel yöntemle inceleyen Göçmen ve Ayvaz'ın (2017) araştırmalarına ilişkin edindikleri bulgular dikkate alındığında, söz konusu kamu spotlarının hazırlanma ve

⁴ <https://www.dw.com/tr/ds%C3%B66-koronavir%C3%BCs%C3%BC-pandemi-ilan-etti/a-52727627> / Erişim tarihi: 21.09.2021

⁵ <https://covid19.saglik.gov.tr/> (T.C. Sağlık Bakanlığı, 2021)

⁶ Bu çalışma 28.07.2021 tarihine kadar olan süreci kapsamaktadır.

paylaşılma gerekçeleri üzerinde durdukları anlaşılmaktadır. Covid-19 vakalarının artmasını engellemek için yayınlanan kamu spotlarını, gösterebilimsel açıdan ele alan Alwasilah (2021), düz anlam ve yan anlamı temsil eden öğelerden hareketle dört ayrı çalışmayı çözümlemektedir. Yazar, araştırma sonucunda, işaretlerle çağrışımların yaratılarak izleyici duyguları arasında meydana gelen iletişimi ortaya çıkardığını belirtmektedir.

Bu çalışmada, gösterge sistemlerinin, ele alınan kamu spotlarındaki anlamı nasıl ve ne derece güçlendirdiği, metinde verilmek istenen mesajda bu gösterge kodlarının ne şekilde belirleyici olduğu sorularına yanıt aranacaktır. Bu bağlamda, çalışmada, kamu spotlarının gösterge sistemleri temelinde analiz edilmesi, güncel bir konunun ele alınması araştırmanın özgünlüğünü ve önemini ortaya çıkarmaktadır.

İletişim çözümlemesi olarak öne çıkan göstergebilim, anlamın temelini irdelenmesi üzerine yapılan çalışmaları içermektedir. Roland Barthes, bu alanda çeşitli teoriler geliştirmiş ve öne sürdüğü beş farklı anlam sistemiyle gösterebilimsel çözümleme açısından detaylı analiz yapma olanağı sağlamıştır. Gösterebilimde kodlar, anlamın açık olmadığı iletişim ortamlarında anlamın yorumlanmasında tercih edilen sistemlerdir (Berger, 1995). Bu kodların, metinlerden anlam çıkarabilmek için gerekli olan sistemi temsil ettiği ve bu doğrultuda ortaya çıkan göstergelerin verilmek istenen mesajı yansıttığı söylenebilir.

Kamu Spotu Kavramının Tanımı, Tarihsel Gelişimi ve Türkiye’de Kamu Spotu Yayınlanma Süreci

Kamu spotu, kamu yararı dikkate alınarak toplumu bilgilendirmek amacıyla hazırlanan içeriklerdir. İngilizce’de Public Service Annoucement (PSA) olarak bilinen bu kavram, genellikle sosyal hususları ve faaliyetleri teşvik etmek için devlet kurumları veya diğer kuruluşlar tarafından desteklenen bir reklam türü olarak tanımlanır (Bumbara & Choi, 2015). Kamu spotlarının önemli bir sosyal pazarlama alanı olduğunu belirten Bagozzi ve Moore (1994, s. 56), bu türdeki içerikleri iki gruba ayırırlar: İlki, yardıma ihtiyacı olan bireyleri (alkol bağımlıları, sağlık sorunu yaşayanlar) ele alırken, diğeri ise, halkın başka ihtiyaç sahiplerine finansal açıdan yardım etmesini sağlayan kamu spotlarıdır. Amerika Birleşik Devletleri’nde Federal Communication Commission (FCC – Federal İletişim Komisyonu), kamu spotu için; “federal, eyalet veya yerel yönetimlerin hizmetlerini, faaliyetlerini ya da kâr amacı gütmeyen kuruluşların programlarını, etkinliklerini tanıtan ve mali bir oluşumdan uzak duyurular” açıklamasını yapar (2008, s. 28).

Radyo ve Televizyon Üst Kurulu’nun (RTÜK, 2020), yayınladığı yönergede kamu spotu: “Kamu kurum ve kuruluşları ile dernek ve vakıf gibi sivil toplum kuruluşlarınca hazırlanan veya hazırlatılan ve Üst Kurul tarafından yayınlanmasında kamu yararı olduğuna karar verilen bilgilendirici ve eğitici nitelikteki film ve sesler ile alt bantları” şeklinde tanımlanmıştır. Alt bant; ekranın alt bölümündeki sabit/hareketli yazılı bilgilerdir. RTÜK’e göre: “Kamu spotları, ancak toplumu ilgilendiren ve yayınlanmasında kamu yararı bulunan olay ve gelişmelere ilişkin konularda hazırlanır” ve “Kamu spotlarında gizli ticari iletişim de dâhil her türlü ticari iletişime yer verilemez”. Buna ek olarak reklam bütçesi bulunan içerikler, siyasi partileri çağırabilecek logo, sembol, slogan gibi unsurlar da kamu spotu olarak kabul edilmemektedir.

Kamu spotunun, dünya tarihinde ilk olarak Amerika Birleşik Devletleri hükümeti tarafından uygulandığını belirten Güleç (2018), Amerikan İç Savaşı’nın yapıldığı dönemde, kuzey eyaletlerdeki gazetelerin kuzey ordusunu desteklemek adına para toplamak amacıyla ücretsiz reklamlar yayınladığını ve bu durumun kamu spotu kavramının öncülü olarak gösterildiğini ifade eder. Çakar (2017), bilinen anlamıyla ilk kamu spotu çalışmalarının Birleşik Krallık’ta ve Amerika Birleşik Devletleri’nde yapıldığına dikkat çekerek, trafik kurallarına uyma, salgın hastalıklardan korunma ve oy kullanma gibi konulara yoğunlaştığını belirtir. O dönemde, II. Dünya Savaşı nedeniyle belli ihtiyaçlar göz önünde bulundurularak halkı savaş karşısında cesaretlendirme ve hükümete finansal destekte bulunmaya yönlendirme gibi konularda kamu spotlarının yayımlandığı anlaşılmaktadır. Güleç, o dönemde sinema filmleri ve radyonun gazetelerin yerini aldığını belirterek savaş temalı filmlerin ve radyo programlarının kamu spotu görevini gördüğünü vurgulamaktadır.

Türkiye’de ise, ilk kamu spotlarının, 1927 yılında yayın yapmaya başlayan radyolar aracılığıyla yayılmaya başladığı ifade edilmektedir. 1960’lı yıllardan sonra gelişerek anlam kazanan kamu spotu, televizyon yayıncılığında ilk olarak 1979 yılında izleyiciye sunulmuştur. “Suha Arın’ın Dünya Sakatlar Yılı nedeniyle senaryosunu öğrencilerine hazırlatıp, yayınlaması için TRT’ye önerdiği, AÜ SBF BYYO Ankara Üniversitesi Sosyal Bilimler Fakültesi Basın Yayın Yüksek Okulu-TRT ve Unesco Türkiye Milli Komitesi’ne bağlı Dünya Sakatlar Yılı Kutlama Komitesi’nin ortak projesi” Türk televizyon yayıncılığındaki ilk kamu spotu olarak bilinmektedir (Bilgiç, 2016, s. 35). 1980’li yıllarda itibaren, Türkiye’de televizyon kültürünün oluşmaya başlamasıyla beraber televizyon kanallarında kamu yararı spotu yerine kamu spotu terimi tercih edilmiştir. Turgut Özal döneminde, vergi kaçırmayı engellemek adına vatandaşın alışveriş sonrasında fiş alması gerektiği hususuna dikkat çekmek için “1 Dakika” kuşakları olarak kamu spotları yayınlanmıştır. Bu içeriklerde; “Önce alışveriş sonra fiş” ve “Fişini de al Mustafa Ali” gibi sloganlar kullanılmıştır (Bilis, 2014, s. 351). 1990’lı yıllarda ise, trafik kazalarını önlemek için çeşitli kamu spotları hazırlanmıştır. Bu dönemde televizyon yayıncılığında özel kanalların artması kamu spotu paylaşımını olumlu yönde etkilemiştir. 2000’li yıllarda, RTÜK kamu spotu konusunda çeşitli çalışmalar gerçekleştirmiş ve 2011 yılında yönerge yayınlamıştır. 15/2/2011 tarihli ve 6112 sayılı kanun kapsamında kamu spotunun hazırlanması ve yayınlanmasına ilişkin çeşitli kurallar açıklanmıştır. 2020 yılında ise, RTÜK: “Yayın Hizmeti Usul ve Esasları Hakkında Yönetmelikte Değişiklik Yapılmasına Dair Yönetmelik 29.09.2020 tarihli ve 31259 sayılı Resmî Gazete’de yayımlanarak yürürlüğe girmiştir” açıklaması altında “Zorunlu Yayın” ifadesinin “Öncelikli Yayın” olarak değiştirilmesi ile ekranlarda yer alan “kamu spotu” ve “zorunlu yayın” yazılarının kaldırılarak yerlerine yeniden tasarlanan logoların yayınlanmasına ilişkin duyuru yayınlamıştır. Ayrıca, kamu spotları film veya seslerini 45 saniye ile sınırlayan RTÜK (2020), alt bant şeklinde ise 10 saniyeyi geçemez hükmünde bulunmuştur.

Dillard ve Peck (2000, s. 461), kamu spotlarının iletişim kampanyalarında önemli bir unsur olduğunu vurgulayarak izleyicide duygusal tepkiye neden olduğuna dikkat çekmektedir. Çakar (2017), Amerika Birleşik Devletleri’nde kamu spotu içeriklerinin genellikle sağlık ve güvenlik konularını içerdiğini belirterek, söz konusu ülkede özellikle obeziteye ilişkin halkın bilinçlendirilmesinin amaçlandığını ifade eder. 2012-2016 yılları arasında, Türkiye’de yayınlanan kamu spotlarını içerik analizi yöntemiyle ele alan Özbük ve Öz (2017, s. 584): “Türkiye’deki kamu spotlarının temasının sıklıkla bir olay, durum, etkinlik ya da organizasyon tanıtımı olduğu, bunu takiben, bağış, çevre, güvenlik, vatandaşlık görevi, eğitim, sağlık, trafik, çocuklar ve bağımlılık temaları içerdiği sonucuna varılmıştır” diyerek kamu spotu içeriklerine ilişkin ayrıntılı veriler sunmaktadır.

Kamu spotları toplumun yararının gözetildiği pek çok konuyu içermektedir. Aile içi şiddet, çevre kirliliği, salgın hastalıklar, organ bağışı, kadın hakları, tasarruf, eğitim, hayvan hakları, trafik kuralları, küresel ısınma ve sağlık temelinde toplumsal bilinci oluşturma, gerekli duyarlılığı sağlama açısından kamu spotları yayınlanmaktadır. Söz konusu içerikler, kamu kurum ve kuruluşları ve Sivil Toplum Kuruluşları (STK) tarafından hazırlanıp paylaşılır. Türkiye’de Sivil Toplum Kuruluşlarının yeterli finansal kaynağa sahip olamamaları nedeniyle, yaptıkları çalışmaları toplum geneline paylaşamadıkları ifade edilmektedir (Akova, 2017). Yüksek reklam ücretlendirmelerini bu duruma neden olarak gösteren yazar, Sivil Toplum Kuruluşlarının yaptıkları çalışmaları, kamu spotu olarak kitleyle buluşturduğunu vurgulamaktadır. Zira kamu spotlarının yapım açısından düşük maliyetle gerçekleştirilebilmesi, zorunlu bir yayın olması ve iletişim araçlarında ücretsiz yayınlanma olasılığı Sivil Toplum Kuruluşlarının konuya olan yaklaşımlarında önemli rol oynamaktadır.

Göstergebilim Kavramına Yönelik Geliştirilen Yöntemler

İletişim dilinin çözümlenmesine ilişkin bir yaklaşım olarak görülen göstergebilim, kitle iletişim araçlarının gelişmesiyle birlikte bu alanda öne çıkan bir yöntem olarak ifade edilmektedir. Söz konusu kavramı, en basit haliyle göstergeler bilimi olarak tanımlayan Berger, göstergebilimin, göstergeleri ve onların işlevlerini anlayabilmek için sistematik bir çözümlemeyi tanımlamada kullanıldığını belirtmektedir (Berger, 1995).

Göstergebilim teriminin İsviçreli dilbilimci Ferdinand de Saussure tarafından türetildiğini ifade eden Hayward, bu kavramı ilk olarak Charles Sanders Peirce'in ortaya attığını ancak genellikle göstergebilimin Saussure'un teorilerine dayandığını vurgulamaktadır (Hayward, 2001). Göstergebilimin anlamını irdelemeden önce, göstergenin tanımının yapılması gerektiğine dikkat çeken Rifat (2009, s. 11), bu kavram için: "Kendi dışında bir şeyi temsil eden ve dolayısıyla bu temsil ettiği şeyin yerini alabilecek nitelikte olan her çeşit biçim, nesne, olgu, vb. olarak tanımlanır. Bu açıdan, sözcükler, simgeler, işaretler, vb. gösterge olarak kabul edilir" şeklinde açıklama yapar. Rifat (1998), göstergelerin birbirleriyle oluşturdukları ilişkiyi saptamak, anlamları değerlendirmek, göstergeleri ve dizgelerini sınıflandırmak amacıyla geliştirilen epistemolojik, yöntemsel ve betimsel araştırmaların Türkçe'de göstergebilim alanına girdiğini ifade eder.

Çağdaş göstergebilimin Avrupa'daki öncüsü olarak bilinen Ferdinand de Saussure için dil; kavramları belirten göstergeler sistemidir ve bu sebeple yazıyla, işaret diliyle, simgesel kutsal törenlerle karşılaştırılabilir. Ancak dil, bu dizgelerden daha önemli bir yere sahiptir (Saussure, 1998, s. 46). Saussure için, gösterilen; kavram, gösteren ise; ses imgesidir. Kavram ve imgenin bağlantısı göstergeyi (sözcük) ortaya çıkarır (Barthes, 1990a). Kavram ve ses imgesinin birbirine sıkı sıkıya bağlı olduğunu belirten Saussure'a (1998, s. 110-111) göre, "ağaç" sözcüğü gösteren ve bu sözcüğün zihnimizde uyandırdığı ağaç kavramı da gösterilendir. Ağaç sözcüğü ve zihnimizdeki kavramı da göstergeyi oluşturmaktadır. Saussure'un yaklaşımı dikkate alındığında dil, gerçekliği düzenleyen bir gösterge sistemine dönüşmektedir. Dil, gerçekliği kurarak ya da aracılık ederek ideolojik bir işleve sahip olduğunu gösterir (Hayward, 2001). Saussure için, gösteren ile gösterilen arasındaki ilişki nedensizdir. Bu bağlamda, bazı göstergelerin anlamını öğrenebilmek için kodlar kullanılır ve geliştirilir (Berger, 1995). Örneğin, "kardeş" kavramının, gösterenliği sağlayan k-a-r-d-e-ş ses dizilişiyle ilgisi yoktur. Herhangi bir ses dizilişi de gösteren olarak tanımlanabilir. Başka dillerdeki kavramların farklı sözcüklerle ya da ses dizilişleriyle tanımlanması bu durumu kanıtlamaktadır (Saussure, 1998, s. 112).

Göstergebilimin bir diğer öncüsü ise ABD'li kuramcı Charles Sanders Peirce'tir. Mantık kavramını, göstergebilimin diğer adı olarak yorumlayan Peirce, tüm olguları sınıflandırabileceğini düşündüğü göstergebilimi üç ayrı bölümde inceler: "salt (katışıksız) dilbilgisi, gerçek anlamıyla mantık, salt (katışıksız) sözbilim (retorik)" (Rifat, 2009, s. 30). Göstergeleri üçlüklere göre sınıflandıran Peirce birinci üçlü olarak; nitel, tekil ve kural gösterge kavramlarını açıklar. Nitel gösterge; nitelik göstergeyi oluşturur. Ses tonu buna örnek olarak gösterilebilir. Tekil gösterge; gerçek bir olay ya da var olan şey göstergeyi tanımlar. Kural gösterge ise; yasa ya da kuralı gösterge olarak belirtir. Bu yasa, insanlar tarafından belirlenir ve oluşturulur (Peirce, 1998, s. 291). Peirce'in yaklaşımına göre ikinci üçlü; görüntüsel gösterge, belirti ve simgedir. Görüntüsel gösterge; nesnenin var olup olmadığına bakmaksızın sahip olduğu nesneye göndermede bulunan bir göstergedir. Örneğin, fotoğraf bir görüntüsel göstergedir. Belirti; iki öge arasındaki çağrışıma dayanan göstergedir. Örneğin, duman bir yangının ya da ateşin belirtisidir. Simge ise, toplumsal uzlaşa ve öğrenilmeye dayanır. Örneğin, bayrak ya da sözcükler simge olarak nitelendirilir (Rifat, 2009, s. 31-32; Berger, 1995, s. 79). Üçüncü üçlü ise; sözcebirim, önerme ve kanıt olarak açıklanmaktadır. Sözcebirim; kullanılan tek tek sözcüklerdir. "Kardeş" sözcüğü bu tanımlamaya uygun bir örnektir. Önerme; yorumlayıcı için gerçek varoluşun bir işaretidir. Kanıt ise; yorumlayıcı için kural göstergesidir (Özmkas, 2009, s. 41-42). Peirce'in göstergebilimsel yaklaşımı ve gösterge ayrımları hakkında belirgin bir açıklama yapmak güçtür. Zira söz konusu kuramcının göstergelerle ilgili yaptığı ayrımların karmaşık bir yapıya sahip olduğu anlaşılmaktadır.

Fransız kuramcı Roland Barthes ise, göstergebilim alanında çalışmalar yapmasının yanı sıra, edebiyat, toplumbilim gibi konularda da çeşitli teoriler geliştiren bir filozof olarak bilinmektedir. Barthes için göstergebilim bir maceradır. Göstergebilim aracılığıyla toplumsal eleştiri modelini harekete geçirebileceğini düşünen Barthes, özgün dil ve anlatım yöntemleri geliştirmiştir (Barthes, 1979). Göstergebilimi, dilbilimin alt bölümü şeklinde niteleyen Barthes, yazıdan ziyade gösterge dizgelerinin dil ile kazandığı gerçekliğe vurgu yapmaktadır (Bircan, 2015). Moda, otomobil, giyim vb. gibi toplumsal yaşamdaki olguların bildirişim

içermediğini ancak anlam taşıdığını belirten Barthes (1986, s. 12), anlamlama eylemi üzerinde durarak göstergebilimin ilkelerini dört başlıkta toplar: Dil ve Söz, Gösterilen ve Gösteren, Dizge ve Dizim, Düzanlam ve Yananlam. Bu başlıklar ikili karşıtlıklar şeklinde sınıflandırılmıştır. Barthes'a (1993) göre, sözsüz bir dil olmaz ve dilin dışında da söz olmaz. Dil ve söz güçlü bir etkileşim içerisindedir. Dil, konuşan topluluk içinde eksik bir şekilde ortaya çıkar ve söz sadece dilden alınarak kullanılır ancak dil sözden hareketle anlam bulur. Bu bağlamda, dil sözün ürünü ve aracı olmakla birlikte1. Dizge ise, bir arada bulunmayan öğelerin çağrışımlar sayesinde bağlantı oluşturmasıdır (Bircan, 2015). Örneğin; bir yapıdaki öğelerden birinin tarz açısından gösterdiği çeşitlilik, değişik dam, balkon, giriş, vb. biçimleri ile anlamlandırılır (Barthes, 1979). Son olarak Barthes'ın açıkladığı ilkeler arasındaki son kavramlar; düzanlam ve yananlamdır. Düzanlam; göstergenin gerçek anlamıdır; yananlam ise, göstergenin ikincil ve dolaylı anlamıdır. Düzanlamı, anlamın birinci düzeyi olarak tanımlayan Hayward (2001, s. 322), ikinci düzeyde ise yanlam ve mit kavramlarını öne çıkarmaktadır. Yazara göre mit, toplumu anlamlandırmayı sağlamaktadır. Nitekim göstergergeler mitleri aktif bir biçime sokarak kültürel anlamı oluşturur. Hayward, Marilyn Monroe fotoğrafından hareketle düzanlamı, yananlamı ve miti açıklar. Bu bağlamda, düzanlam Marilyn Monroe'nin fotoğrafıdır, yananlam ise Marilyn Monroe'nin gençlik fotoğrafı için; güzellik ve çekicilik, son zamanlarındaki fotoğrafı için ise; bunalım, ölüm gibi özellikleri anlamına gelir. Hollywood'un yıldızlar aracılığıyla cazibe merkezi olduğu fakat aynı zamanda onların bunalıma girmesine sebep olan bir düş makinesini çağrıştırması da mitsel düzeyi temsil eder. Barthes için mit, gerçekliğe aracılık eder ve mitler gündelik hayatın bir parçasıdır, zaman içinde farklılık gösterebilir.

Göstergebilim, iletişim çözümlemesi olarak öne çıkan bir kuramdır. Sinema, reklam, moda, kamu spotu gibi pek çok iletişim kanalına ilişkin göstergebilimsel çözümlemeler yapmak mümkündür. Saussure, Peirce ve Barthes gibi kuramcıların geçmişte yaptıkları çalışmalar da bu çözümlemelerin kuramsal temelini oluşturmaktadır.

Yöntem

Çalışmada, T.C. Sağlık Bakanlığı'nın Covid-19 hastalığına ilişkin resmi internet sitesinde yayınladığı kamu spotlarının göstergebilimsel yöntem temelinde analiz edilmesi amaçlanmaktadır. Bu çalışmanın evreni, Covid-19 sürecine ilişkin yayınlanan kamu spotlarını kapsamaktadır. Çalışmanın örneklemini ise, T.C. Sağlık Bakanlığı resmi internet sitesinde kamu spotları başlığı altında Covid-19'u konu alan videolar oluşturmaktadır. Çalışma kapsamında, gösterge sistemlerinin, ele alınan kamu spotlarındaki anlamı nasıl ve ne derece güçlendirdiği, metinde verilmek istenen mesajda, bu gösterge kodlarının ne şekilde belirleyici olduğu sorularına yanıt aranacaktır. Bu çerçevede, çalışmanın amacına uygun olduğu düşünülerek, amaçlı örnekleme yöntemi kullanılmaktadır. Amaçlı örnekleme, bilgi açısından zengin hususların seçilerek araştırma yapılmasına imkân tanımaktadır. Bu örnekleme yöntemi, incelenen konuyu belirgin bir biçimde açıklayabilecek durumların seçilmesini içermektedir (Patton, 1990, s. 169). Söz konusu kamu spotlarının çeşitli temalarda izleyiciye sunulduğu görülmektedir. İncelenen kamu spotu temaları şu şekildedir: (1) Yoğun Bakım, (2) Maske, Mesafe ve Temizlik, (3) Yeşilay Kamu Spotu, (4) Minnettarız, (5) Maske Tak, (6) Riski Görün, (7) Yeni Koronavirüs Hastalığı, (8) 14 Kural ve 14 Gün Kuralı'dır. Bu temalar, T.C. Sağlık Bakanlığı tarafından belirlenmiş olup, resmi internet sitesinde belirtilen başlıklarla yayınlanmıştır. Bu kamu spotları, göstergebilim alanında yaptığı çalışmalarla bilinen Roland Barthes'ın, anlatıların temelindeki yapıyı ortaya çıkarmak amacıyla geliştirdiği beş farklı gösterge sistemi (Enigmatik Kod, Yananlamsal Kod, Eylemsel Kod, Sembolik Kod, Kültürel Kod) üzerinden incelenmektedir. Söz konusu beş kod, metne bir tür çoğul nitelik kazandırarak çok seslilik sağlamaktadır (Barthes, 1990b, s. 30).

Enigmatik Kod: İzleyicide merak uyandıran ve onu şaşırtmayı, kontrol altında tutmayı amaçlayan kod sistemidir. Barthes; "Şimdi ne olacak?" "Kim yaptı?" gibi soruların izleyicinin zihninde sorulmasının amaçlandığını belirtmektedir. Alfred Hitchcock'un *Psycho* (Sapık, 1960) adlı filminde bu kod tercih

edilmektedir (Hunt, Marland, & Rawle, 2010). Bu kod, anlatının çözüm evresinden önce izleyicinin sorular sorduğu, gerilim ve gizemin yaratıldığı süreci yansıtır (Hawkes, 2003).

Yananlamsal Kod: Karakterler ve ortamı yaratan göstergeler hakkında çıkarım yapılmasını sağlayan kod sistemidir. Jest ve mimikler, giysiler, konuşmalar bu çıkarıma imkân tanıyan göstergelerdir (Hunt, Marland, & Rawle, 2010). Gösteren tarafından üretilen ipuçlarını ve belirtileri kullanan çağrışımlar kodudur. Bu anlam sistemine çağrışımsal kod da denir ve temayla bağlantılıdır (Barry, 2002).

Eylemsel Kod: Anlatıyı oluşturan büyük veya küçük eylemlere dayanan göstergeleri nitellemektedir. İzleyiciye bir görüntü gösterilirken başka bir mesajın verilmek istenmesi durumudur. Örneğin, kovboyun kemeri sıkığına giysisini düzeltmiyordur, yaşam ve ölüm arasında karar vermektedir (Hunt, Marland, & Rawle, 2010).

Sembolik Kod: İzleyicinin metni anlamlandırabilmesi için karşıt kavramlara veya yaklaşımlara ihtiyaç duymasını işaret eder. İyi-kötü, doğru-yanlış, zengin-fakir, efendi-köle gibi karşıtlıklar değerler ve inançları temel alan kültürel sürecin oluşmasına neden olmaktadır (Hunt, Marland, & Rawle, 2010). Zıt anlamlar veren, antitezi olan öğeleri ifade eder. Söz konusu karşıtlık kavramı yapısalılık kuramının merkezinde yer almaktadır (Malik, Zaib, & Bughio, 2014).

Kültürel Kod: Bu kod, metnin ötesinde, ortak bilgi olarak kabul edilenlere atıflar içermektedir. Örneğin; “Ajan Angelis işe bazen tuhaf çoraplarla gelen türden bir adamdı” cümlesi, okuyucunun zihninde bunun nasıl bir kişi olduğuna dair önceden var olan bir imajı uyandırır. Bu cümle acemi bir beceriksizlik klişesini de niteleyebilmektedir (Barry, 2002).

Beş farklı kod sistemi temelinde incelenen kamu spotları göstergebilimsel yöntem çerçevesinde ele alınmaktadır. Bunun yanı sıra çözümleme bölümünde daha detaylı bilgiler sunabilmek amacıyla tematik analizden yararlanılmaktadır.

Covid-19 Temalı Kamu Spotlarının Göstergebilimsel Analizi

Yoğun Bakım



Görsel 1. Yoğun Bakım – Maske Teması

Yoğun Bakım teması kapsamında: “Yakın Çevre, Taziye, Sportmen Genç, Sağlık Çalışanı 1, Sağlık Çalışanı 2, Otobüs, Oksijen, Maske, Kronik Astım, Kafe, Hafife Alma, Düğün, Baba, AVM, Anne Evlat” olmak üzere 15 adet kamu spotu incelenmektedir. Bu temayı temsil eden tüm kamu spotları yoğun bakım ünitesinde çekilmiştir. Söz konusu kamu spotlarında; yananlamsal kod, eylemsel kod ve sembolik kod kavramlarını

çağrıştıran göstergeler bulunmaktadır. Tüm kamu spotlarının hastanede ve yoğun bakım ünitesinde geçmesi, hastaların önlük giymeleri ve solunum cihazlarına bağlı olmaları yananlamsal koda ilişkin göstergelerdir. Ortam hakkında izleyicinin çıkarım yapmasına olanak sağlayan bu kod sisteminde, çağrışım yaratarak bireyde farkındalık yaratma amacı taşındığı sonucu çıkarılmaktadır. Öte yandan, yoğun bakım temalı bazı kamu spotlarında, bireyin virüs sebebiyle ölmesi durumu vurgulanarak, izleyicinin hayatta kalmayı önemsemesinin de amaçlandığı görülmektedir. Bu bağlamda, özellikle “Yoğun Bakım – Taziye” temalı kamu spotu, eylemsel kod sistemine örnek teşkil etmektedir. Kişinin ölümü izleyiciye gösterilirken, hayatta kalma durumunun ne kadar önemli olduğu vurgusu, bu kamu spotunda mesaj olarak verilmektedir.

Çalışmada incelenen yoğun bakım temalı kamu spotlarında, sembolik kod kavramını akla getiren göstergeler de bulunmaktadır. İzleyicinin metni anlamlandırmasında, karşıt kavramları öne çıkaran bu anlam sistemini içeren kamu spotlarında; doğru-yanlış, yaşlı-genç, ölüm-yaşam gibi karşıtlıkların yer aldığı görülmektedir.

Maske, Mesafe ve Temizlik



Görsel 2. Maske, Mesafe ve Temizlik
– Dr. Ateş Hekimoğlu



Görsel 3. Maske, Mesafe ve Temizlik
– Dr. Ali Vefa

Bu tema kapsamında üç kamu spotu yayınlanmıştır. İlk kamu spotunda, *Hekimoğlu (2019)* dizisindeki Doktor Ateş Hekimoğlu (Timuçin Esen) karakteri, ikinci kamu spotunda ise, *Mucize Doktor (2019)* dizisinin Doktor Ali Vefa (Taner Ölmez) adlı karakteri, virüse karşı alınabilecek önlemlerle ilgili izleyiciye bilgi vermektedirler. Üçüncü kamu spotunda da virüsü ciddiye almamanın getirdiği sonuçlar üzerine bir içerik oluşturulmaktadır. Söz konusu kamu spotları incelendiğinde, kültürel kod ve yananlamsal kodun öne çıktığı anlaşılmaktadır. Ateş Hekimoğlu ve Ali Vefa adlı karakterler, dizilerinde sergiledikleri jest, mimik ve üsluplarıyla izleyiciye uyarıda bulunurlar. Nitekim dizilerindeki rolleriyle izleyiciyi etkilediği düşünülen bu karakterlerin, virüs karşısında alınabilecek önlemler konusunda da kamuoyunun dikkatini çekebileceği düşünülmektedir. Kamu spotlarında ünlü bireylerin, uyarı ve tavsiyelerinin etkili olabilmesi için inandırıcı olmaları gerektiğinin altını çizen Mercan (2015, s. 72), bu kişilerin konuya uygun olarak seçilmesi gerektiğini vurgulamaktadır. Böylece izleyicinin de dikkati çekilerek, verilmek istenen mesajı daha kalıcı hâle getirdiği söylenebilir. İzleyicilerin de bu iki karakterin imajları hakkında bilgi sahibi olmaları ve bu karakterlerin role girmeleri Barthes’ın kültürel kod modelini akla getirmektedir.

Diğer kamu spotunda da kaza, hastalık vs. gibi konular virüsle eşdeğer tutularak olası dikkatsizliklerin sebep olabileceği sorunlar ele alınmaktadır. Zira hastalıklar ve kazaların sebepleri arasında çağrışım yaratılarak dikkatsizlik hususuna vurgu yapılmak istenmektedir.

Yeşilay Kamu Spotu

Bu kamu spotu, ilk bakışta sigaranın Covid-19 riskini daha da artırabileceği mesajını vermektedir. Ancak virüsün vücuda yayılma riskinden bahsedilirken asıl verilmek istenen mesaj; sigarayı bırakmanın getireceği faydadır. Bu bağlamda, söz konusu kamu spotunun eylemsel kod sistemini yansıttığı görülmektedir.

Minnettarız

Minnettarız temasına sahip 12 adet kamu spotunda, Covid-19 sebebiyle görev başında hayatını kaybeden kişilere yer verilmektedir. “Hayat vermek için hayatlarını vermeyi göze alan kahramanlar” olarak nitelenen bu kişilerin mücadelelerinden hareketle izleyicide farkındalık duygusunun yaratılması amaçlanmaktadır. Yazılı kodlar aracılığıyla izleyiciye mesaj verilmektedir. “Hayat vermek için hayatını vermeyi göze alan, mücadelemizin tüm unutulmaz kahramanları... Çabanız, cesaretiniz ve fedakârlığınız için minnettarız” yazısıyla hayatını kaybeden kişiler anılmaktadır.

Maske Tak



Görsel 4. MFÖ – Maske Tak

Ünlü bireylerin yer aldığı kamu spotları izleyicilerin dikkatini çekmekle birlikte, onların bu süreci daha da ciddiye almasına sebep olduğu söylenebilir. Nitekim “Maske Tak” temalı içerikte, MFÖ adlı müzik grubu maskenin takılması hususunu vurgulamak amacıyla şarkı söylemektedir. Bu temada 1 adet kamu spotu bulunurken, söz ve müzik eşliğinde maske takmanın gerekliliği mesajı verilerek eylemsel kod modeli uygulanmaktadır. Şarkı sözleriyle, izleyicinin bilinçaltında, virüse karşı uyarıcı bir etki yaratmak hedeflenmektedir.

Riski Görün



Görsel 5. Riski Görün – Berber



Görsel 6. Riski Görün – Kafe

Riski Görün teması kapsamında: “Kafe, Restoran, Pazar Yeri, Metro, Kuaför, Berber, AVM, Asansör, Sokak” gibi içeriklere sahip 9 adet kamu spotu yayınlanmaktadır. Bireylerin sosyalleştiği bu ortamlarda “tedbirin elden bırakılmaması gerektiği” vurgusu ön plana çıkmaktadır. Riski Görün temalı kamu spotlarındaki mekân, karakter ve kıyafetlere bakıldığında yananlamsal kodu çağrıştıran göstergelerin çokluğu dikkat çekmektedir.

Virüsün sosyal ortamlarda hızla yayılması çeşitli görsel efektlerle gösterilirken, söz konusu sosyal ortamı oluşturan göstergeler, kamu spotunun gerçekçi bir yapıya sahip olmasını sağlamaktadır. Ayrıca, bu kamu spotlarında “Keşke Görebilseydik” söylemiyle videonun başlaması ve müziğin yaptığı vurgu, merak öğeleri yaratmaları bakımından dikkat çeker. Bu durum, Barthes’ın geliştirdiği enigmatik kod sistemini çağrıştırmaktadır. Bu içerikler izleyicide merak ve ilgi uyandırır ve izlenme oranının artmasını sağlar.

Yeni Koronavirüs Hastalığı



Görsel 8. Yeni Koronavirüs Hastalığı
– Maske



Görsel 9. Yeni Koronavirüs Hastalığı
– Kronik Hastalıklar

Yeni Koronavirüs Hastalığı temasında; Evde Kal, İzolasyon, Kronik Hastalıklar, Maske, Sosyal Mesafe adlı 5 adet kamu spotu ele alınmaktadır. Sağlık görevlilerinin yakın planları gösterilerek seslendirme aracılığıyla izleyiciye mesaj verilmektedir. Ambulans sireni, yoğun bakım ünitesi sesi gibi işitsel göstergeler, ortam hakkında izleyiciye ipucu verirken, sağlık görevlilerinin de taktıkları aparatlar (maske ve yüz koruyucu siperlik) ve konuşmaları, yananlamsal kodları ortaya çıkarır. Burada temel amacın, izleyicinin durumun ciddiyetine varmasını sağlamak olduğu söylenebilir.

14 Kural ve 14 Gün Kuralı

Covid-19 hastalığının ilk zamanlarında Maske, Mesafe ve Temizlik temasında yer alan dizi karakterleri (Ateş Hekimoğlu ve Ali Vefa), “Önlem almak adına uygulanacak 14 kural” ve “Yurtdışından dönüşlerde 14 gün kuralı” içerikli 2 adet kamu spotuyla yer almaktadır. Bunun yanı sıra aynı konular seslendirme yapılarak görsel efektlerle izleyiciye sunulmaktadır. Maske, Mesafe ve Temizlik temasında yer alan kültürel ve yananlamsal kodlar bu temada da öne çıkmaktadır. Yine benzer bir amacın burada öne çıktığı ifade edilebilir.

Sonuç

Covid-19 hastalığı sonrasında kamu spotunun önemi giderek artmış ve toplumsal farkındalığı sağlamak amacıyla hem geleneksel hem de dijital medyada pek çok içerik üretilmiştir. Yayınlanan kamu spotları, toplumda yaşanan kargaşayı engellemekle birlikte, insanları virüs karşısında çeşitli önlemler almalarını da sağlamaktadır. T.C. Sağlık Bakanlığı’nın sosyal medya kanallarında çok sayıda kamu spotunun yayınlandığı görülmektedir. Sosyal medyada yayınlanan bu videoların Covid-19 hastalığına ilişkin pek çok konuyu (aşı, sağlık çalışanları, pandemi sürecinde fiziksel egzersizler vs.) içerdiği tespit edilmektedir.

Bu çalışmada, T.C. Sağlık Bakanlığı resmi internet sitesinde yer alan kamu spotları, göstergebilimci Roland Barthes’ın ortaya çıkardığı kuramsal çerçeve temel alınarak incelenmektedir. Söz konusu kamu spotları 8 ayrı temada yayınlanmıştır. Söz konusu temalar ve içerdiği gösterge sistemleri şu şekildedir;

Tablo 1
İncelenen Kamu Spotlarının İçerdiği Temalar, Kodlar ve Göstergeler

Tema	Kod	Gösterge
Yoğun Bakım Teması	Yananlamsal Kod	Hastane, yoğun bakım ünitesi, solunum cihazları, hastaların önlük giymeleri
	Eylemsel Kod	Ölüm- hayatta kalmanın önemi
	Sembolik Kod	Doğru-yanlış, yaşlı-geç, ölüm-yaşam gibi karşıtlıklar
Maske, Mesafe ve Temizlik Teması	Yananlamsal Kod	Jest, mimik, üsluplar, kaza ve hastalık vurgusu
	Kültürel Kod	Doktor Ateş Hekimoğlu ve Doktor Ali Vefa karakterleri
Yeşilay Kamu Spotu Teması	Eylemsel Kod	Sigarayı bırakmak ve virüsten korunmak mesajları
Minnettarız Teması	Yananlamsal Kod	Yazılı göstergelerle farkındalık yaratma
Maske Tak Teması	Eylemsel Kod	Şarkı
Riski Görün Teması	Yananlamsal Kod	Mekân, karakter, kıyafet
	Enigmatik Kod	“Keşke Görebilseydik”, müzik
Yeni Koronavirüs Hastalığı Teması	Yananlamsal Kod	Ambulans sireni, yoğun bakım ünitesi sesi, maske ve yüz koruyucu siperlik
14 Kural ve 14 Gün Kuralı Teması	Yananlamsal Kod	Jest, mimik ve üsluplar
	Kültürel Kod	Doktor Ateş Hekimoğlu ve Doktor Ali Vefa karakterleri

Çalışmada ele alınan 8 temada; 6 yananlamsal kod, 3 eylemsel kod, 2 kültürel kod, 1 sembolik kod ve 1 enigmatik kod sistemi bulunduğu tespit edilmektedir. Tablo 1'e göre, Barthes'ın ortaya koyduğu gösterge sistemlerinin, çalışma kapsamında incelenen kamu spotlarında yer aldığı görülürken, yananlamsal ve eylemsel kodların çokluğu dikkat çekmektedir. Burada, izleyicilerin kamu spotlarından çıkarım yapmalarının sağlanmasının amaçlandığı sonucu çıkarılmaktadır. Nitekim yananlamsal kodu çağrıştıran görsel ve işitsel göstergeler, söz konusu kamu spotlarında görülmektedir. Mekân tasarımı, kıyafet (önlük vs.) tercihleri, kullanılan ekipmanlar (solunum cihazı, sedye vs.), oyuncuların jest ve mimik hareketleri, işitsel unsurlar (ambulans siren sesi, yoğun bakım ünitesi sesi vs.) gibi göstergeler yananlamsal kodu temsil etmektedir. Bireyde farkındalık yaratmak amacıyla kullanılan bu göstergeler, ortam hakkında çıkarım yapılmasını sağlamakla beraber kişinin çaresizliğini de izleyiciye göstermektedir.

Eylemsel kodları içeren kamu spotlarında ise, metnin anlamına ilişkin mesajların izleyicinin bilinçaltında etki yaratacak şekilde verildiği anlaşılmaktadır. Bu bağlamda, Yoğun Bakım temasında; taziye konusu ile izleyiciye mesaj verilirken, Yeşilay temasında; virüsten korunma mesajı üzerinden sigarayı bırakmanın getireceği faydalara vurgu yapılmaktadır. Ayrıca Maske Tak temasında da, şarkı ve ritm ile izleyicinin bilinçaltında virüse karşı önlem alma konusunda güçlü bir etki yaratılma amacının taşındığı anlaşılmaktadır.

Kültürel kodun ise, ünlü oyuncuların yer aldığı kamu spotlarında bulunması, öne çıkan bir diğer husustur. Zira izleyicinin zihninde daha önceden bilinen bir imajı niteleyen kültürel kod sisteminde, Dr. Ateş Hekimoğlu ve Dr. Ali Vefa karakterleri dizilerindeki rolleriyle kamu spotunda yer almaktadır. Son dönemlerde, ünlü bireylerin kamu spotlarında sıklıkla yer aldığı bilinmektedir. Özellikle Covid-19'a ilişkin hazırlanan kamu spotlarında ünlü bireyler, topluma örnek olmaları açısından pek çok çalışmada bulunmuşlardır. Bu bağlamda, kültürel kodu temsil eden göstergeler (Dr. Ateş Hekimoğlu ve Dr. Ali Vefa) dikkate alındığında, izleyiciye doğrudan mesaj verme, var olan imajdan yararlanma gibi amaçların taşındığı görülmektedir.

Sembolik kodu çağrıştıran doğru-yanlış, yaşlı-genç, ölüm-yaşam gibi karşıtlıkların yalnızca Yoğun Bakım temasında dikkat çeken bir husustur. Bu durumun sebebi olarak, Covid-19'la ilgili izleyiciye doğrudan mesaj vermek amacıyla, çağrışım yaratacak (yan anlamsal kod) ve bilinçaltında etki bırakacak (eylemsel kod) göstergelerin genellikle tercih edildiği anlaşılmaktadır. Sembolik kod, diğer gösterge sistemlerine göre daha özellikli bir yapıya sahip olduğu ve her temada bu kod sistemine yer verilemeyeceği sebebiyle pek tercih edilmediği düşünülmektedir.

Merak unsurunu ön planda tutan enigmatik kodun, Riski Görün temasında işitsel öğelerle dikkat çektiği görülmektedir. Covid-19'a ilişkin hazırlanan kamu spotlarında genellikle mesajın doğrudan izleyiciye aktarılmasının hedeflenmesi sebebiyle, enigmatik kod sisteminin bu kamu spotlarında daha az yer aldığı tespit edilmektedir.

Çalışmada incelenen kamu spotlarında yer alan göstergelerden hareketle, Barthes'ın ortaya çıkardığı kod sistemlerinin, metnin anlamını güçlendirdiği sonucuna ulaşılmaktadır. İzleyicinin dikkatini çekerek farkındalık yaratma amacı taşıyan bu kamu spotlarında, söz konusu kod sistemlerinin sıklıkla tercih edildiği görülmektedir. Özellikle yananlamsal kod sisteminin pek çok temada yer alması, göstergeler aracılığıyla yaratılan çağrışımları akla getirmektedir. Çalışmanın çözümleme bölümünde ele alınan kamu spotları, kod sistemlerine göre incelenmiş olup, bu kodların hangi göstergelerle ne şekilde mesaj verdikleri analiz edilmiştir. Göstergibilimsel yöntemi temsil eden görsel ve işitsel kodların söz konusu kamu spotlarında yer alması, verilmek istenen mesajı daha anlaşılır bir biçime dönüştürmektedir.

Kaynakça

- Akova, S. (2017). "Sigarayı bırak, hayatı bırakma" sloganlı kamu spotları örneklemelerinin alımlama analizi yöntemi ile incelenmesi. *Stratejik ve Sosyal Araştırmalar Dergisi*, 1(2), 15-36.
https://doi.org/10.30692/sisad.362259
- Alwasilah, A. W. (2021). Connotation and denotation on the public service announcement of kemendikbud regarding the covid-19 pandemic. *Journal of English Pedagogy and Applied Linguistics*, 2(1), 31-41.
Erişim adresi: https://jurnal.masoemuniversiti.ac.id/index.php/englishpedagogy/article/view/_61/59.
- Arpa, M., Delibalta, H., & Yılmaz, A. (2019). Çocuk işçiliğini konu alan kamu spotu reklamlarının göstergebilimsel analizi. *Karadeniz İletişim Araştırmaları Dergisi*, 9(2), 116-136. Erişim adresi: https://dergipark.org.tr/tr/download/article-file/912568
- Aydın, A. F. (2020). Post-truth dönemde sosyal medyada dezenformasyon: Covid-19 (yeni koronavirüs) pandemi süreci. *Asya Studies-Academic Social Studies/Akademik Sosyal Araştırmalar*, 4(12), 76-90.
doi:https://doi.org/10.31455/asya.740420
- Bagozzi, R., & Moore, D. (1994). Public service advertisements: Emotions and empathy guide prosocial behavior. *Journal of Marketing*, 58(1), 56-70. https://doi.org/10.2307/1252251.
- Barry, P. (2002). *Beginning theory: An introduction to literary and cultural theory*. Manchester: University Press.
- Barthes, R. (1979). *Göstergebilimin ilkeleri*. (B. Vardar, & M. Rifat, Çev.) Ankara: Kültür Bakanlığı Yayınları.
- Barthes, R. (1986). *Elements of semiology*. New York: Hill and Wang .
- Barthes, R. (1990a). *Çağdaş söylenenler*. (T. Yücel, Çev.) İstanbul: Hürriyet Vakfı Yayınları.
- Barthes, R. (1990b). *S/Z*. UK: Blackwell Publishing. .
- Barthes, R. (1993). *Göstergebilimsel serüven*. İstanbul: Yapı Kredi Yayınları.
- Berger, A. A. (1995). *Cultural criticism: A primer of key concepts*. California: Sage Publications.
- Bilgiç, B. (2016). Türkiye'de kamu spotu oluşum süreci ve yayın politikaları. *İletişim Çalışmaları Dergisi*, 1(2), 25-61. Erişim adresi: https://dergipark.org.tr/tr/download/article-file/740541
- Bilis, A. E. (2014). *Kamu hizmeti yayıncılığının yeni eğilimi kamu spotları üzerine bir inceleme*. I. Uluslararası İletişim Bilimi ve Medya Araştırmaları Kongresi (s. 347-364) içinde. Kocaeli: Kocaeli Üniversitesi.
- Bircan, U. (2015). Roland Barthes ve göstergebilim. *Sosyal Bilimler ve Araştırma Dergisi*, 13(26), 17-41.
Erişim adresi:
https://webcache.googleusercontent.com/search?q=cache:Wtbv2NS3JAEJ:https://avys.omu.edu.tr/storage/app/public/ozeny/114829/ROLAND_BARTHES_VE_GOSTERGEBILIM.pdf+&cd=1&hl=tr&ct=c
lnk&gl=tr
- Budak , F. ve Korkmaz, Ş. (2020). Covid-19 pandemi sürecine yönelik genel bir değerlendirme: Türkiye örneği. *Sosyal Araştırmalar ve Yönetim Dergisi*, 1, 62-79. doi:https://doi.org/10.35375/sayod.738657

- Bummara, V. ve Choi, J. (2015). Exploring the effectiveness of distracted driving psa (public service announcement). *Advances in Journalism and Communication* (3), 71-78. doi:<http://dx.doi.org/10.4236/ajc.2015.34008>
- Çakar, C. (2017). *İdeolojik bir alan olarak kamu spotu ve iktidar*. (Yayımlanmamış yüksek lisans tezi). İstanbul Bilgi Üniversitesi: Sosyal Bilimler Enstitüsü, İstanbul.
- Dillard, J. ve Peck, E. (2000). Affect and persuasion: Emotional responses to public service announcements. *Communication Research*, 27(4), 461-495. doi:10.1177/009365000027004003
- Federal Communication Commission . (2008). Standardized and enhanced disclosure requirements for television broadcast licensee public interest obligations. *Washington, D.C.: F.C.C.* Erişim adresi: <https://docs.fcc.gov/public/attachments/FCC-07-218A1.pdf>
- Gölbaşı, S. D. ve Metintaş, S. (2020). Covid-19 pandemisi ve infodemi. *ESTÜDAM Halk Sağlığı Dergisi*, 5, 126-137. doi:<https://doi.org/10.35232/estudamhsd.797508>
- Güleç, V. (2018). *Sosyal pazarlama kampanyalarında kamu spotu kullanımının incelenmesi: Sigarayı bırakmayı bırakma kampanyası*. (Yayımlanmamış yüksek lisans tezi). İstanbul Aydın Üniversitesi: Sosyal Bilimler Enstitüsü, İstanbul.
- Hawkes, T. (2003). *Structuralism and semiotics*. London and New York: Routledge.
- Hayward, S. (2001). *Cinema studies: The key concepts*. London and New York: Routledge.
- Hunt, R. E., Marland, J. ve Rawle, S. (2010). *The language of film*. Lausanne: AVA Publishing.
- Livberber Göçmen, T. ve Ayvaz, S. (2017). Kamu spotlarının göstergebilimsel yöntemle çözümlenmesi: Sağlık Bakanlığı örneği. *Anadolu Üniversitesi İletişim Bilimleri Fakültesi Uluslararası Hakemli Dergisi*, 25(2), 112-128. Erişim adresi: <https://dergipark.org.tr/tr/download/article-file/1505518>
- Malik, W. H., Zaib, S. ve Bughio, F. A. (2014). Theory into practice: Application of Roland Barthes' five codes on bina shah's 'the optimist'. *Academic Research International*, 5(5), 242-250. Erişim adresi: https://www.researchgate.net/publication/279179350_Theory_into_Practice_Application_of_Roland_Barthes'_Five_Codes_on_Bina_Shah's_'The_Optimist'
- Mercan, H. (2015). *Sosyal pazarlama aracı olarak kamu spotu reklamları ve bunlara karşı tutum ve eğilimlerin belirlenmesi üzerine bir araştırma*. (Yayımlanmamış yüksek lisans tezi). Niğde Üniversitesi Sosyal Bilimler Enstitüsü, Niğde.
- Özbük, M. Y. ve Öz, Y. (2017). Türkiye'de yayınlanmış olan kamu spotlarının içerik analizi yöntemi ile incelenmesi. *Business and Economics Research Journal*, 8(3), 575-589. doi:10.20409/berj.2017.67
- Özmkas, U. (2009). Charles Sanders Peirce'in gösterge kavramı. *Uşak Üniversitesi Sosyal Bilimler Dergisi*, 2(1), 32-45. Erişim adresi: <https://dergipark.org.tr/tr/download/article-file/202440>
- Patton, M. (1990). *Qualitative evaluation and research methods*. CA: Sage Publications.
- Peirce, C. S. (1998). *The essential Peirce. Peirce*. (Peirce Edition Project, Dü.) USA: Indiana University Press.
- Radyo ve Televizyon Üst Kurulu (2020). *Kamu spotları yönergesi*. Erişim adresi: <https://www.rtuk.gov.tr/spot-filmler/3717/3985/kamu-spotlari-yonergesi.html>

- Rifat, M. (1998). *XX. yüzyılda dilbilim ve göstergebilim kuramları*. İstanbul: Yapı Kredi Kültür Sanat Yayıncılık.
- Rifat, M. (2009). *Göstergebilimin abc'si*. İstanbul: Say Yayınları.
- Saussure, F. D. (1998). *Genel dilbilim dersleri*. (B. Vardar, Çev.) İstanbul: Multilingual.
- T.C. Sağlık Bakanlığı. (2021). *T.C. Sağlık Bakanlığı covid-19 bilgilendirme platformu*. Erişim adresi: <https://covid19.saglik.gov.tr/>
- Uludere, K. A. (2019). *Film afişlerinde imgeler: Saul Bass film afişlerinin göstergebilimsel incelemesi*. (Yayımlanmamış yüksek lisans tezi). T.C. Yalova Üniversitesi: Sosyal Bilimler Enstitüsü, Yalova.

Extended Abstract

Purpose

In this context, the official website was established by the Ministry of Health in order to raise public awareness of the Covid-19 disease. The website in question presents data on the daily results caused by the Covid-19 disease. The videos published under the title of public spots on the official website of the Ministry of Health are covered within the scope of the study. The public service announcements were presented to the audience under various themes: (1) Intensive Care, (2) Mask, Distance and Cleanliness, (3) Green Crescent Public Advertisement, (4) We Are Grateful, (5) Wear Mask, (6) See the Risk, (7) New Coronavirus Disease, (8) 14 Rule and 14 Day Rule. In the study, it is aimed to analyze the public service announcements published on the official website of the Ministry of Health regarding the Covid-19 disease on the basis of semiotic theory.

Design and Methodology

The sample of the study is the Ministry of Health creates videos about Covid-19 under the title of public spots on its official website. Within the scope of the study, answers will be sought to the questions of how and to what extent the indicator systems strengthen the meaning of the public service announcements, and how these indicator codes are decisive in the message intended to be given in the text. In this framework, purposive sampling method is used, considering that it is suitable 1014inör1014e purpose of the study. The public service announcements examined in the study are based on five different sign systems (The hermeneutic code, The semic code, The proairetic code, The symbolic code, The cultural code) developed by Roland Barthes, who is known for his work in semiotics, in order to reveal the underlying structure of the narratives. The hermeneutic code; is a code system that arouses curiosity in the audience and aims to surprise and keep it under control. The semic code; is a code system that enables inferences about characters and indicators that create the environment. The proairetic code; characterizes the indicators based on the 1014inör or 1014inör actions that

make up the narrative. The symbolic code; indicates that the audience needs opposing concepts or approaches to make sense of the text. The cultural code; this code contains references beyond the text to what is considered common knowledge. Public service announcements, which are examined on the basis of five different code systems, are handled within the framework of the semiotic method. In addition, thematic analysis is used in order to provide more detailed information in the analysis section.

Findings

While it is seen that in each of the public service advertisements discussed within the scope of the study, the indicator systems revealed by Barthes take place, the multiplicity of the semic and the proairetic codes draws attention. Here, it is concluded that it is aimed to enable the audience to make inferences from the public service announcements. Based on the indicators in the public service announcements examined in this study, it is concluded that the code systems revealed by Barthes strengthen the meaning of the text and make the message intended to be given more understandable.

Research Limitations

The Ministry of Health broadcast public service announcements covering the Covid-19 disease on its official website and various media channels in order to inform the public and raise awareness. Public announcements; are informative and educational films and sounds created to benefit the public. In this context, the official website was established by the Ministry of Health in order to raise public awareness of the Covid-19 disease. The website in question presents data on the daily results caused by the Covid-19 disease. The videos published under the title of public spots on the official website of the Ministry of Health are covered within the scope of the study.

Implications (Theoretical, Practical and Social)

The Covid-19 (Coronavirus) disease, which is known to have emerged in the city of Wuhan in the Hubei province of China in the last months of 2019, has affected the whole world since 2020. The first Covid-19 case in Turkey was found on March 11, 2020. As a matter of fact, the World Health Organization declared a pandemic on the same date due to the disease in question. Many bans have been introduced to prevent the spread of Covid-19 disease around the world. Schools temporarily switched to online education, company employees started to work in the home office. Minister of Health Dr. Fahrettin Koca made various warnings about the Covid-19 disease through many media channels. In the early stages of the spread of the disease in question, there was a confusion of information regarding the ways of protection from the virus. Especially in Turkey, the dilemma of whether to wear a mask or not, and whether gloves work or not have been the subject of discussion both in the media and in social areas. Thereupon, the Ministry of Health broadcast public service announcements covering the Covid-19 disease on its official website and various media channels in order to inform the public and raise awareness.

Semiotics, which is seen as an approach to the analysis of the language of communication, is expressed as a prominent science in this field with the development of mass media. This study reveals the relationship between the communication channel and the communication analysis method by revealing the relationship between public service announcements and semiotics through certain code systems.

The Ministry of Health needs to have richer content in the public service announcements regarding the Covid-19 disease. At the same time, it would be good for the Ministry of Health to produce new content or add the content it produces to its official website in order to raise awareness.

Originality/Value

This study is considered remarkable since it has the potential to contribute to national, and international researches they would improve and to bring a new approach to the literature.

Arařtırmacı Katkısı: Semih SALMAN (%100).

Amorium'da Yukarı Şehir İç Sur Kazıları (2014-2018)^{1 2}

Hasan YILMAZYAŞAR³ - Zeliha DEMİREL GÖKALP⁴

Başvuru Tarihi: 17.07.2021

Kabul Tarihi: 11.11.2021

Makale Türü: Araştırma Makalesi

Öz

Bu makalenin konusu, 2014-2018 yılları arasında Amorium Kenti Yukarı Şehir'de İç Sur olarak tanımlanmış alanda gerçekleşen arkeolojik kazılardır. Bu çalışmada Amorium Kenti'nde Yukarı Şehir olarak tanımlanan höyüğün çevresini saran sur duvarları ile höyüğün güney batı köşesinde konumlandırılmış İç Sur'un mimari özellikleri ile oluşum ve değişim süreçlerine ilişkin bazı tespit ve öneriler tartışılmaktadır. Amorium tek bir sur sistemine sahip değildir. Kent Aşağı Şehir surları, Yukarı Şehir surları ve Yukarı Şehir surlarının güney batısında Aşağı ve Yukarı Şehir surlarının birleştiği köşeye konumlandırılmış İç Sur olmak üzere üç farklı evreye ait surlardan oluşan bir savunma sistemine sahiptir. Amorium'un savunma sistemine dair en erken atıf 11. yüzyıl Bizans tarihçisi olan Kedrenos'a aittir. Tarihçi kent surlarının İmparator Zenon tarafından inşa edildiğini bildirmektedir ki bu veri MS. 474-491 yıllarına işaret etmektedir. Kentte gerçekleştirilen arkeolojik çalışmalar da bunu doğrulamaktadır. Dolayısıyla bu çalışmada önce Amorium tarihinin ana hatları ele alınmış, Amorium sur sistemine dair kaynak ve yayınlara yansıyan veriler tartışılmış ve 2014-2018 yılları arasında İç Sur'da gerçekleştirilen arkeolojik çalışmalar ile şehir surlarına ilişkin bir perspektif sunulmuştur.

Anahtar Kelimeler: Amorium, Bizans, Selçuklu, Osmanlı, İç Sur

Atıf: Yılmazyaşar, H. ve Demirel Gökalp, Z. (2021). Amorium'da Yukarı Şehir İç Sur kazıları (2014-2018). *Anadolu Üniversitesi Sosyal Bilimler Dergisi*, 21(4), 1017-1050.

¹ Bu çalışma etik kurul izin belgesi gerektirmemektedir.

² Amorium kazıları 2013 yılından itibaren Kültür ve Turizm Bakanlığı, 2014 yılından itibaren Anadolu Üniversitesi Bilimsel Araştırma Projeleri Komisyonunca kabul edilen Genel Amaçlı ve Lisansüstü tez projeleri kapsamında (Proje No. 1805E219, 1705E115, 1508E579, 1501E011, 2001E004) ve Türk Tarih Kurumu tarafından desteklenmektedir.

³ Anadolu Üniversitesi Edebiyat Fakültesi Sanat Tarihi Bölümü, hyyasar@anadolu.edu.tr, ORCID: 0000-0001-8148-9562

⁴ Anadolu Üniversitesi Edebiyat Fakültesi Sanat Tarihi Bölümü, zdgokalp@anadolu.edu.tr, ORCID: 0000-0002-4922-5003

Excavations at Amorium: Inner Wall in Upper City (2014-2018)

Hasan YILMAZYAŞAR⁵ - Zeliha DEMİREL GÖKALP⁶

Submitted by: 17.07.2021

Accepted by: 11.11.2021

Article Type: Research Article

Abstract

The subject of this article is the archaeological excavations that took place in the area defined as Inner Wall in the Amorium Upper City, between 2014-2018. In this study, the city walls surrounding the mound defined as the Upper City in Amorium City and the architectural features of the Inner Wall located in the southwest corner of the mound and some determinations and suggestions regarding the formation and change processes are discussed. Amorium does not have a single fortification system. The city has a defense system consisting of walls belonging to 3 different phases, namely the Lower City walls, the Upper City walls and the Inner Wall located at the corner where the Lower and Upper City walls meet in the south west of the Upper City walls. The earliest reference to the defense system of Amorium belongs to the 11th century Byzantine historian Kedrenos. The historian reports that the city walls were built by Emperor Zenon, which indicates the years 474-491 AD. Archaeological studies carried out in the city confirm this. Therefore, in this study, first the outline of the history of Amorium was discussed, and then the data reflected in the sources and publications on the Amorium fortification system were discussed and a perspective on the city walls was presented with the archaeological studies carried out in the Inner Wall between 2014-2018.

Keywords: Amorium, Byzantine, Seljuk, Ottoman, Inner Wall

⁵ Anadolu University, Faculty of Humanities, Department of Art History, hyyasar@anadolu.edu.tr, ORCID: 0000-0001-8148-9562

⁶ Anadolu University, Faculty of Humanities, Department of Art History, zdgokalp@anadolu.edu.tr, ORCID: 0000-0002-4922-5003

Giriş

Amorium⁷ günümüzde Afyonkarahisar'a bağlı Emirdağ İlçesi ile Davulga nahiyesi arasında kalan Hisarköy'ün sınırları içerisindeki antik yerleşim olup; Afyonkarahisar'a 70 km., Emirdağ'a 12 km., Davulga'ya ise 9 km. mesafede yer almaktadır. Kent "Yukarı Şehir" ve "Aşağı Şehir" olmak üzere tamamı sur ile çevrili iki odaklı kentsel nüveden oluşmaktadır (Şekil 1). Yukarı Şehir surlarının güney batısında Aşağı ve Yukarı Şehir surlarının birleştiği köşeye konumlandırılmış ve en az ana sur duvarları kadar güçlü duvarlara sahip "İç Sur" alanı hem sınırları itibari ile diğer alanlardan ayrıştırılmış yaşam alanı, hem de kentin üçüncü bir savunma hattını temsil etmesi bakımından son derece önemlidir.

Surların inşa tarihini kaydeden epigrafik kanıt olmaması nedeniyle kesin tarih önerilerinde bulunmak mümkün olmasa da kentte sürdürülen arkeolojik kazıların sonuçları, büyük ve düzgün şekilli kireçtaşı bloklardan inşa edilmiş Aşağı Şehir duvarlarının Geç Antik Çağ'daki bir oluşuma işaret ettiğini, 9. yüzyılın ise söz konusu sur duvarlarındaki müdahaleler için son evreyi temsil ettiğini ortaya koymuştur (Harrison ve Christie, 1993, s. 147-162). Yukarı Şehir sur duvarlarında ise Aşağı Şehir duvarlarından farklı olarak Roma Döneminden kalma çok sayıda devşirme malzeme kullanıldığı tespit edilmiştir (Harrison, 1990b, s. 215; Harrison, 1991b, s. 219). Bunun yanı sıra İç Sur duvarlarında hem Roma Dönemi hem de Bizans Dönemine ait devşirme mimari parçaların bir arada kullanıldığı görülmüştür.

Amorium'da Aşağı Şehir ile eş zamanlı Yukarı Şehir olarak adlandırılan höyük ve çevresinde arkeolojik çalışmalar başlamış olsa da gerek höyüğü çevreleyen sur sistemi gerekse Yukarı Şehir surlarının güney batı köşesine konumlu İç Sur'un mimari özellikleri ile oluşum ve değişim süreçlerine dair tespitler oldukça sınırlıdır. Söz konusu sınırlılık Yukarı Şehir'in tarihsel kronolojisi, Aşağı Şehir ile ilişkisi, yapı çeşitliliği vb. hususlarda da karşımıza çıkmaktadır. Bu bağlamda çalışmamızda önce Amorium tarihinin ana hatları ele alınmış, sur sistemine dair kaynak ve yayınlara yansıyan veriler tartışılmış ve 2014-2018 yılları arasında İç Sur'da gerçekleştirilen arkeolojik çalışmalar ile şehir surlarına ilişkin sınırlı bir perspektif sunulmuştur.

Amorium Tarihinin Ana Hatları

MÖ. 2000'li yıllardan itibaren yerleşime sahne olduğu anlaşılan kentin kronolojik olarak Hitit, Frig, Hellenistik, Roma, Bizans, Selçuklu, Beylikler ve Osmanlı dönemlerinde iskana sahne olduğu bilinmekle birlikte Bizans Dönemi öncesi yerleşimin niteliği ve tarihsel süreci ile bilgiler son derece sınırlıdır (Harrison, 1991a, s. 253).

Amorium⁸ tarihinin Erken Tunç Çağı'na kadar uzandığı bugüne kadar yapılan çalışmalarda tanımlanmış; arkeolojik çalışmaların sonucunda ulaşılan Antik döneme ait bazı sikkeler (Katsari vd., 2012) ile birlikte, seramik parçaları ve figürinler (Lightfoot, 2012, s.233-241) gibi buluntulara karşın, kentin Klasik ve Hellenistik dönemlerindeki yapısına dair veri sunabilecek her hangi bir mimari doku tespit edilememiştir.⁹ Mimari kalıntılar bağlamında Amorium kentindeki en erken izler Geç Antik Çağa tarihlenen yapı bakiyelerinde takip edilebilmektedir. Pessinus'da (Ballıhisar) bulunmuş olan MÖ.159 yılına tarihlenen bir yazıtta Amorium'un varlığından bahsedildiğine göre şehrin kuruluşunun Roma'nın Asya eyaletinin kuruluşundan daha erken bir tarihe dayandığına işaret eder.¹⁰ Şehrin adı antik kaynaklarda ilk olarak imparator Augustus'un hükümdarlığı

⁷ Amorium'da ilk kez 1987 yılında Prof. Dr. Martin Harrison tarafından başlatılan çalışmalar, 1993-2009 yılları arasında Dr. Chris Lightfoot'un başkanlığında devam ettirilmiştir. 2013 yılında Amorium kazı çalışmaları T.C. Kültür ve Turizm Bakanlığı onayı ile Afyonkarahisar Müzesi Müdürü Mevlüt Üyümez Başkanlığında sürdürülmüş ve 2014 yılından itibaren ise Bakanlar Kurulu kararı ile Prof. Dr. Zeliha Demirel Gökalp'in kazı başkanlığında devam etmektedir.

⁸ Kentin adı olasılıkla Hint-Avrupa kökenli olup, anne anlamına gelen "ma"dan türemiştir. Bkz., Lightfoot ve Lightfoot, 2007, s. 33.

⁹ Ancak kentin güneybatısında bulunan Nekropol'de 2007 yılında kazısı gerçekleştirilen Tümülüs'ün varlığı Hellenistik dönemin bir diğer kanıtıdır (Lightfoot vd., 2009, s.210).

¹⁰ Söz konusu yazıt aynı zamanda "Amorium" kenti adının geçtiği ilk yazılı belge olarak değerlendirilebilir (Avram ve Tsetschladze, 2014, 151-181).

döneminde (MÖ. 27-MS. 14) yaşamış coğrafyacı Strabon'un eserinde geçmektedir.¹¹ Amorium MÖ. 1.yüzyılda Roma Döneminde Asya eyaletinde Synada (Şuhut) ile birlikte para basma hakkına sahip iki kentten biridir¹² (Ramsay, 1897, s. 597). MS. 201-300 yılları arası ortaya çıkan ve eyaletin bir bölümünü etkileyen salgın hastalıklar, Got işgalleri, yerel askerlerin disiplinsiz tutumları Asya eyaletin giderek zayıflamasının neden olmuştur (Hauken, 1998, s. 74-140). Dolayısıyla bölgedeki diğer kentler ile birlikte Amorium için de MS. 3. yüzyıldan sonra ekonomik bir düşüş ve fiziksel daralma yaşanmış olması muhtemeldir. Buna karşın arkeolojik çalışmalar sonucunda tespit edilen yapı bakiyeleri ve şehir surları, Amorium'un MS. 4. ve 6. yüzyıllar arasında ekonomik ve kültürel anlamda büyümesinin göstergeleri olarak yorumlanmalıdır.

7. yüzyıldan itibaren Amorium Anadolu'da uzanan başlıca yollar üzerindeki konumundan dolayı önemli bir askeri ve idari merkez olmuştur (Winfield, 1977, s. 152). 7. yüzyıl ortalarına gelindiğinde, kent Bizans İmparatorluğu'nun Anadolu'daki en önemli savunma bölgelerinden birisi olan Anatolikon Theması'nın başkenti haline gelmiştir (Belke ve Restle, 1990, s. 363-364.). Bu temsiliyeti ve stratejik konumu sebebi ile Amorium ilki 644 yılında olmak üzere, 646, 666, 670, 707, 716, 779 ve 796 yıllarında sürekli Arap akınlarına maruz kalmış¹³ (Belke ve Restle, 1984, 123; Ivison, 2007, s. 25-59), 838 yılında ise Amorium tarihi ile birlikte kente ilişkin tüm olgular açısından Karanlık Çağ'ın başlamasına sebep olan kuşatma ve devamında büyük bir yıkım gerçekleşmiştir. Ancak bu yıkım Amorium kenti için bir son olmamış, söz konusu yıkımın üzerine kent yeniden inşa olmuştur.

838 yılındaki büyük yıkım sonucunda Amorium'un Anatolikon Theması içerisindeki başkent statüsü sona ermiş, themanın yeni yönetim merkezi Polybotus (Bolvadin) olmuştur (Treadgold, 1997, s. 573). Kentte iskanın 11. ve 12. yüzyıllar arasında devam ettiği bilinse de söz konusu iskanın kapsamı ve niteliği hususunda belirsizlikler güncelliğini korumaktadır. 931 yılında Amorium'un Tarsus Emiri'nin saldırısına uğraması (Lightfoot ve Lightfoot, 2007, s. 59) kentin hala Bizans savunma sisteminde etkin ve stratejik rolü olduğunu işaret etmektedir. Özellikle ilk Arap akınlarından sonra, - ki bu akınlardan büyük bir kısmının başarısız olduğu bilinmektedir - özellikle 838 yıkımı sonrasında kentte Arap hakimiyetinin niteliği, bir iskan oldu ise bu iskanın sınırları ve kente etkisi hususunda kaynaklara yansıyan herhangi bir bilgi yoktur. Gerek Arap akınları gerekse Türk akınlarının asıl hedefinin İznik ve sonra İstanbul olduğu göz önüne alındığında, Arap ve Türk etkisinin daha çok yıkım ve sonrasında kentin ganimetlerinin ele geçirilmesi ile sınırlı kaldığı, uzun süreli bir iskân ve dolayısı ile mimari organizasyon ve sosyo-kültürel bağlamında bir oluşum ve değişim sürecinin yaşanmadığı anlaşılmaktadır.

1068 yılında Afşin ve Ahmetşah idaresindeki Selçuklu kuvvetleri tarafından ele geçirilerek tahrip edildiği bilinen (Ayönü, 2014, s. 36), Amorium kentinin de içinde olduğu Bizans İmparatorluğu'nun Anadolu'da kalan kentleri ile ilgili asıl değişim 1071 Malazgirt Savaşı sonrasında gerçekleşmiştir. Bu süreçte - 1075 - İznik'in alınarak Anadolu Selçuklu Devleti'nin başkenti yapılması (Turan, 1998, s. 281) hem yeni ve bölgenin tüm dinamiklerini değiştirecek büyük bir uygarlığın habercisi olmuş, hem de Anadolu'ya gelen Türkmen gruplarının tümü için Bizans sınırını Bithynia'nın içine kadar ilerletmiştir. Her ne kadar 1097 yılında İznik yeniden Bizanslı topraklarına katılsa da (Ostrogorsky, 2017, s. 336), artık bu tarih sonrası için Eskişehir'in doğusunda kalan Bizans kentleri için güvenli bir alan beklentisi neredeyse hiç kalmamıştır. Bahsi geçen süreçten sonraki yaklaşık yüz yıl, başta Anadolu Selçuklu ve Bizans İmparatorluğu arasında olmak üzere yer yer Türkmen gruplarının katıldığı stratejik ilişkiler, savaşlar, kısa süreli barış ve anlaşmalar ile geçen; toprakların ve hakimiyet alanlarının çok hızlı el değiştirdiği bir dönemdir. Bu hızlı tarihsel akışta Amorium'un

¹¹ "... Frigya'nın Pisidia boyunca uzanan parçasıyla Amorion dolaylarındaki kısımları ve Eumeneia ve Synnada ve ondan sonra Frigya kentlerinin en büyükleri olan Laodikeia kentiyle Apameia Kybotos olarak adlandırılan bir kent bulunur ..." Bkz., Strabon, XII, 8, 13.

¹² Amorium darphanesi, İmparator Caracalla (MS.198-217) dönemine kadar sikke basımına devam etmiştir.

¹³ Theophanes Confessor, 1997, s.538-540, No. 386-391; Yavaş vd., 2018, s. 181-182. Ancak kent bu saldırılara karşın 787'de bir başpiskoposluk ve 9. yüzyılda metropolis olarak karşımıza çıkmaktadır (Ramsay, 1890, s. 92).

rolü hakkında bilgilerimiz yok denecek kadar azdır. Arkeolojik verilerin işaret ettiği ve bugüne kadar yapılan yayınlarda kabul edilen genel yargıya göre Amorium 11. yüzyılın sonuna doğru artık bir Bizans yerleşimi değildir.

Tarihsel kaynaklar ve arkeolojik bulgular açısından Amorium tarihinin 11. yüzyılın sonu ile 13. yüzyılın ilk 20 yılına kadar olan yaklaşık 120 yılı büyük bir boşluktur. Amorium kazılarında ele geçen ve tarihi bilinen Selçuklu sikkeleri ağırlıklı olarak 1219 ile 1257 yılları arasına tarihlenmektedir (Katsari vd., 2012, s.175-176)¹⁴. Bu bağlamda kentteki Selçuklu varlığının sikkelerin refere ettiği 12. yüzyılın sonu ile 13. yüzyılın ortaları arasında değerlendirmek gerekecektir. 1243 Köseadağ bozgunu ve 1256 yılında Baycu Noyan ile gelen ikinci ve daha büyük Moğol baskısı ile sıkışan Türklerin batıya hareketleri, 1261 yılı olaylarının da etkisiyle bu hattın hızla esnemesine sebebiyet verir (İbn Bibî, 2014, s. 571vd.; Turan, 2013, s.431). Sultan Baypars'ın 1277'de Kayseri'de Selçuklu tahtına göstermelik de olsa oturması, 1280'lerin başlarından itibaren Anadolu'nun batı taraflarını hızla ele geçiren Türklerin daha bağımsız hareket etmesinin başlangıcını teşkil eder (Turan, 2013, s.543). 1243 Köseadağ savaşı sonrası Anadolu Selçuklu Devleti'nin bölgede önemli ölçüde gücünü yitirmesi ve Türkmen grupların batıya doğru ilerleyişi sonrasında Amorium'da hâkim unsurları tespit etmek oldukça güç olmakla birlikte bir Türkmen iskanını takip etmek mümkündür.

Bu noktada 13. yüzyılın son çeyreği ile 14. yüzyılın ilk çeyreği arası hakkında önemli veriler sunan Abu'l Fida'nın Amorium'dan güçlü kalesi olan büyük bir şehir olarak bahsetmesi ve sakinlerinin çoğunun Türkmenlerden oluştuğu yönündeki anlatısı son derece önemlidir (Abū l-Fidā, 1848, s.136). Öyle ki söz konusu veri sikkelerin referansı ile 1257 yılına kadar devam eden Selçuklu / Türkmen varlığının kesintisiz olarak 14. yüzyıla kadar sürdüğüne dair bir çıkarıma kaynaklık edebilir. George Pachymeres'in anlatılarında karşımıza çıkan detaylar ise 14. yüzyılın başında Amorium'un Alişar'ın temsiliyetinde Germiyanoglu Beyliği için güvenli bir yerleşim olduğunu ortaya koymaktadır. Anlatıya göre Batı Anadolu'da başta Alaşehir olmak üzere Bizans kentleri üzerinde hakimiyet kurmaya başlayan Germiyan Beyi Alişar'ın ilerleyen süreçte Roger de Flor yönetimindeki Katalan ordusu karşısında yenilgisi sonrasında uygun güvenlik önlemleri altında Amorium'a ulaşmıştır (Pachymeres, 1999, s. 466-470). Söz konusu anlatının Amorium tarihi açısından önemi 14. yüzyılın başında kentteki Türkmen hakimiyetine işaret ederek bir anlamda Abu-l Fida'nın tespitini desteklemesidir. Pachymeres anlatısının kaynaklık ettiği bir diğer önemli çıkarım, Osmanlı, Karamanoğulları ve Germiyanogulları Beyliklerinin hakimiyet alanlarının birleştiği noktadaki sınır niteliğindeki konuma sahip kentin 14. yüzyılın başında büyük olasılıkla Germiyanogullarının hakimiyetinde bulunduğudır. Görünen o ki bu süreçte Amorium Germiyanoglu Beyliği'ne tabi Türkmenler tarafından iskân edilmekle birlikte, beylikler döneminde Osmanlı, Karamanoğulları ile Germiyanogulları'nın doğal sınırı olarak kalmış ve olasılıkla bu rolü 14. yüzyıl boyunca devam etmiş olmalıdır.

1380'li yıllarda Germiyanoglu topraklarının önemli bölümünün çeyiz olarak, Hamidoğulları topraklarının ise satın alma yolu ile Osmanlı topraklarına katılması, Amorium'un da sınırları içerisinde olduğu bölgenin 14. yüzyıl sonunda Osmanlı topraklarına dahil edildiğini düşündürmektedir.¹⁵ Bahsi geçen süreçte Osmanlı Beyliği doğuda Ankara'nın da içinde olduğu bölgede hakimiyetini pekiştirmiş ve dolayısı ile doğu ve güney hattında Karamanoğulları ile sınır hattı giderek genişlemiştir. Ancak 1402 yılındaki Ankara savaşı sonrasında Osmanlı'ya tabi olan beyliklerin yeniden bağımsızlıklarını kazandıkları ve topraklarını geri aldıkları göz önüne alındığında bu süreçte kentin içinde yer aldığı bölgedeki hâkim beyliği kesin bir şekilde ifade etmek mümkün görünmüyor. Ancak bu tarih itibari ile Osmanlı ile birlikte bölgenin en önemli gücü durumda olan Karamanoğlu Beyliği'nin topraklarını batı yönde bir ihtimal Amorium'un da içinde bulunduğu coğrafyaya

¹⁴ Kazılar sırasında bulunan 15 sikke sırası ile II. Kılıç Arslan, I. Gıyased-din Keyhüsrev, İzzeddin Keykavus, Aleaddin Keykubad, II. Gıyased-din Keyhüsrev ve II. İzzeddin Keykavus dönemlerine aittir.

¹⁵ 1382 yılındaki bahsi geçen anlaşmalar dahilinde, Kütahya, Simav, Eğriöz ve Taşvanlı gibi Germiyan yerleşimleri ile Akşehir, Beyşehir, Seydişehir, Yalvaç, Karaağaç ve Isparta'nın da içinde olduğu Hamidoğulları toprakları Osmanlı topraklarına katılmış (Aşıkpaşazade, 2003, s. 117-121; Neşri, 1995, s. 205-209)

kadar genişletmiş olması olası olsa da bu hakimiyetin çok kısa süreli olması beklenmelidir.¹⁶ Bu noktada Dukas Kroniği'nde yer alan bir anlatı son derece önemli olabilir. Dukas'a göre II. Murad'a karşı başkaldıran Cüneyd Bey, padişahın kendisinin bulunduğu İpsala Kalesi'nin ele geçirilmesi yönündeki emrini haber almasının ardından, Pamphylia denizi tarafına gitmiş ve Amorium'a ulaşmıştır. Burada Karamanoğlu Bey'i ile görüşerek kendisine yardım etmesini isteyen Cüneyd Bey beklediği desteği bulamamış, oradan (Amorium olmalı) ayrılarak "Salutarya"¹⁷ üzerinden Lazkiye'ye (Denizli) ulaşmıştır¹⁸ (Ducas, 1958, s.242; Dukas, 1956, s.116). Bahsi geçen anlatı Amorium ismine dair bir Bizans kaynağındaki son atıf olmasının yanı sıra, kent ve çevresinde fetret devrinde sarsılan Osmanlı hakimiyetinin henüz tam manası ile kurulamadığı ve bir ihtimal Amorium'un da içinde olduğu bölgenin Karamanoğlu hakimiyetinde olabileceği yönündeki olasılıkları akla getirmektedir. Ancak bu yönde kesin yargılar bildirmek mümkün değildir. Özellikle Ankara Savaşı sonrasında başlayarak Karamanoğlu Beyliği'nin fiilen ortadan kalktığı 1483 yılına kadar Osmanlı Karamanoğulları ilişkilerindeki son derece güvensiz zemin, hızla el değiştiren yerleşimler ve değişken hakimiyet alanlarını beraberinde getirmiştir. Bu süreçler içinde en keskin ayrışma ve çatışmaların olduğu dönemlerden birisi II. Murad dönemidir. Öyle ki 1433 yılında Karamanoğlu İbrahim Bey Eğirdir, Isparta gibi şehirleri işgal etmiş, II. Murad üzerine yürüyünce barış istemiş, geçici olarak barış sağlanmış, 1442 yılın da ise Osmanlı Macar mücadelesi sırasında Karamanoğulları Ankara, Beypazarı, Kütahya, Karahisar, Bolvadin gibi şehirleri yağmalamış, tahrip etmiştir. Bu yağma hareketine Osmanlı Beyliği'nin karşılığı çok sert olmuş, Karamanoğulları barış istemiş ve bir anlamda Osmanlı tabiiyetine girmiştir (Sümer, 2001, s. 458). Bu noktada Amorium kazılarında bugüne kadar bulunan en erken Osmanlı sikkesinin II. Murad dönemine ait olması kentin Osmanlı iskanına dair son derece anlamlı hale gelmektedir (Katsari vd., 2012, s.176, no. 723). Tabi bu verinin kaynaklık ettiği Osmanlı varlığının niteliğine dair çıkarım yapmak mevcut veriler ile mümkün görünmüyor. Ancak uzun yıllardır devam eden kazı çalışmalarında ele geçen Osmanlı sikkelerinin azlığı Amorium'un daha ziyade köy niteliğinde bir yerleşim olarak varlığını devam ettirdiğine işaret ediyor. Bu çıkarımı onayan veriler Osmanlı arşiv belgelerinde yer almaktadır.¹⁹ Kanuni Dönemine ait Muhasebe-i Vilayet-i Anadolu Defteri ile 16. yüzyılın sonlarına ait bir tahrir defterinde "Hisarcık" adı ile kaydedilen Amorium Barçınlı Kazası'na bağlı bir köy durumundadır.²⁰ Bu köyün etrafında Emirhisarı, Akçahisar ve Ağaçhisarı adlarında başka köylerin de mevcut olması²¹, bölgenin hisar yönünden zengin olduğunu göstermektedir.²²

Barçınlı'ya bağlı olan Hisarcık Köyü'nde Kanuni Sultan Süleyman zamanında tutulan deftere göre, 37 hane, iki nim-çift, iki kara bennakten müteşekkil toplam 43 nefer mütemekkin olup, bu neferândan 2377 akçe vergi alınmaktaydı.²³ Yüzyılın sonunda (köyün nüfusu, yedisi çift, 11'i nimçift, 13'ü bennak ve 20'si mücerred olan 51 nefere yükselmiş ve köyden alınan vergi miktarı da eski defterden aynen aktarılarak 2377 akçe şeklinde kaydedilmiştir.²⁴ Her iki arşiv kaydında köyün nüfusunda nicel olarak büyük bir değişiklik gözlenmezken, nüfusun niteliği büyük ölçüde değişmiştir. Örneğin ilk sayımda köyde bekar olarak kayıtlı hiçbir genç yokken, ikinci sayımda köy nüfusunun yaklaşık %40'ı bekarlardan oluşmaktadır. Köyün ekilebilir arazisinin büyük bir

¹⁶ Ankara Savaşı sonrasında Timur her vilayeti kendi beyine vererek bir anlamda I. Murad ve Yıldırım Beyazıt döneminde Türkmen Beylikleri üzerinde kazanılan hakimiyet alanlarını tamamen ortadan kaldırmış ve Türkmen Beylikleri kendi bölgelerinde bağımsızlıklarını yeniden ilan etmiştir. Bu süreçte Karamanoğlu tüm topraklarını geri kazandığı gibi Kırşehir, Sivrihisar ve Beypazarı gibi kentlerin de topraklarına katılması ile sınırlarını daha da genişletmiştir (Aşıkpaşazade, 2003, s. 146; Koca, 2012, s. 54).

¹⁷ MS 400'den sonra Afyon ili güney yarımını ve Denizli ili kuzey yarımını içeren bölüme "Phrygia Pacatiana", geriye kalan bölüme "Phrygia Salutaris" denilmektedir (Ramsay, 1897, s.16).

¹⁸ Lightfoot, Cüneyd'in Amorium'a gelmesinin onu Osmanlı'ya yaklaştıracak tehlikeli bir güzergâh olduğu düşüncesiyle, Cüneyd'in Amorium dışında bir rotayı tercih etmiş olması gerektiği, Anemurium (Anamur) ile Amorium'u karıştırmış olabileceği üzerinde durmaktadır (Lightfoot, 1996b, s.341). Ancak Dukas'ın anlatılarında Cüneyd Bey'in Karamanoğlu Bey'i ile görüşme sürecinde kadırgalarını geri gönderdiği, kendisinin Karamanoğlu Bey'i tarafından verilen 500 süvari ile birlikte Salutarya (Frigya) üzerinden Lazkiye'ye (Denizli) ulaştığı yönündeki veri, Lightfoot'un iddia ettiğinin aksine, Dukas'ın Amorium verisinin doğru olduğuna işaret etmektedir. Amorium Karamanoğlu Beyliği'nin batı sınırındaki konumu sebebi ile Cüneyd Bey tarafından Karaman Bey'i ile görüşme için tercih edilmiş olmalıdır.

¹⁹ Arşiv belgelerinin çevirileri hususunda destekleri için Doç. Dr. Vedat Turgut'a teşekkür ederiz.

²⁰ BOA. TD. 438, s. 202; TADB. TTD. 154, v. 144a.

²¹ TADB. TTD. 154, v. 129b-130a, 132b-133b.

²² Bu durumun, Bizans Devleti'nin XIII. yüzyılın başlarındaki Türk yayılımına karşı aldığı önlemler çerçevesinde değerlendirmek mümkündür.

²³ BOA. TD. 438, s. 202

²⁴ TADB. TTD. 154, v. 144a.

kısmı 18 hane elinde toplanmıştı. Köyden alınan vergi miktarı ise hiç değişiklik göstermemiştir. Köyde hisarda ikamet eden muaf zümreye mensup herhangi bir kişinin kayıtlı olmaması, kalenin bahsi geçen kayıtların tutulduğu yıllarda askeri işlevi ile kullanılmadığını ortaya koymaktadır.

Her iki kayda göre köyün en önemli gelir kalemlerini hububat ürünleri oluştururken, yanısıra bağcılık, bostancılık ve arıcılık faaliyetlerinin olduğu da anlaşılmaktadır. Kayıtlara göre köyde bulunan iki değirmen altı ay çalışmakta, çayır, derştani, yaylak ve kışlak vergileri, köyde hayvancılığın varlığına işaret etmektedir²⁵.

Bugün hala Davulga'ya bağlı küçük bir mahalle olan Hisarköy'deki tekrar yerleşim 1892 yılında gerçekleşmiştir (Lightfoot, 1998a, s. 78). Hisarköy olarak bilinen köydeki kalıntılarının Amorium antik kentine ait olduğu ise 1836 yılında bölgeyi ziyaret eden W. J. Hamilton tarafından saptanmıştır (Hamilton, 1842, s.448-455).

İç Sur'da karşılaşılan arkeolojik veriler ile Yukarı Şehir'de önceki sezonlarda gerçekleştirilen çalışmalarda Amorium'da 13. yüzyılın ikinci yarısından başlayarak 18. yüzyıla kadar devam eden bir Türk-İslam iskanı açıkça takip edilebilmektedir. Önceki satırlarda aktarılan tarihsel verilerin referansı ile söz konusu iskân Selçuklu Döneminden başlayarak 14. yüzyılın başında özellikle Germiyanoglu Beyliği, sonrasında ise kentin farklı beyliklerin sınırındaki konumuna bağlı olarak, Germiyan, Karaman ve Osmanlı Beyliğinin askeri ve siyasi ilişkilerinden etkilenmiş olması muhtemeldir. Açık olan şu ki II. Murad Dönemi ve sonrası Amorium Osmanlı'ya bağlı küçük bir köydür ve varlığı günümüze kadar devam etmiştir. Özellikle Yukarı Şehir ve İç Sur alanında Beylikler Döneminden itibaren tarihsel kayıtların refere ettiği oluşum arkeolojik olarak da izlenebilmektedir.

Amorium Sur Sistemine Dair Kaynak ve Yayınlar Yansıyan Veriler

Amorium bugün sur ile çevrili Aşağı Şehir ve Yukarı Şehir olmak üzere iki temel yerleşim alanından oluşmaktadır. Ayrıca Yukarı Şehir'in güney batı köşesinde en az Yukarı Şehir sur duvarları kadar güçlü ancak nispeten çok daha küçük bir alanı sınırlandıran ve İç Sur alanı olarak nitelendirilen bir oluşum da söz konusudur.

Amorium'da Hellenistik ve Roma dönemine tarihlenebilecek tahkimat izine rastlanmamıştır. Savunma sistemine dair en erken atıf 11. yüzyıl Bizans tarihçisi olan Kedrenos'a aittir (Georgius Cedrenus, 1838, s.615).²⁶ Tarihçi kent surlarının İmparator Zenon tarafından inşa edildiğini bildirmektedir ki bu veri MS. 474-491 yıllarına işaret etmektedir. Sykeon'lu Aziz Theodore'un 6. yüzyıl sonlarında Amorium'u ziyareti sırasında kent halkının onu sur dışında karşıladığı yönündeki anlatı, Aşağı Şehir surlarının 6. yüzyıl sonlarındaki varlığına ve bazı sakinlerin sur dışında evleri olduğuna yönelik nadir bilgiler arasındadır (Iverson, 2007, s. 29; Lightfoot, 1998b, s. 60).²⁷

Amorium'un sur sitemine dair sınırlı da olsa önemli veriler Arap coğrafyacıların eserlerinde de karşımıza çıkmaktadır. Bu coğrafyacıardan birisi olan Hurdazbih, Mu'tasım'ın Ankara'yı "yakıp yıktığı" ve Amorium'u (Ammûriye) fethettiğini aktardıktan sonra, Amorium'un "doğu" manasına gelen ve "Rum bölgelerinin" içerisinde en büyüğü olan Nâtalûs Bölgesi'nde yer aldığını ve 44 adet burcu bulunduğunu aktarmaktadır (İbn Hurdazbih, 2008, s. 88, 92).

Amorium tarihindeki en şiddetli yıkımın gerçekleştiği 838 kuşatmasının detayları ile birlikte kentin savunma sistemi ve surların yapısına dair kaynaklar arasında Taberi son derece önemlidir (Taberî 1960, 57-70) ²⁸.

²⁵ BOA. TD. 438, s. 202; TADB. TTD. 154, v. 144a.

²⁶ Ancak kentin İmparator Anastasius (491-518) tarafından yeniden inşa edildiğine ilişkin bir İslam kaynağı da bulunmaktadır (Belke and Restle, 1984, s. 123).

²⁷ Aziz Theodore hakkında detaylı bilgi için bkz., Festugiére, 1970.

²⁸ Taberî'ye göre Mutasım'ın söz konusu seferdeki hedefi Ankara ve Amorium'dur: "Mutasım, Ankara'ya hücum etmeyi planladı -şayet Allah buranın fethini kolaylaştırırsa Ammuriye'ye uzanacaktı. Onun için, Biladu'r-Rum'un bu iki büyük şehirden başka hedef yoktu zaten diğer şehirler onun hedefini

Taberî'nin anlatılarında ilk dikkat çeken husus Amorium'a (Ammuriye) ilk ulaşan Eşnas'ın kuşluk vaktinde gelerek şehrin etrafını turladığı ve kente iki mil uzaklıkta otun ve suyun olduğu bir alana yerleştiğidir.²⁹ Taberî ertesi gün Mutasım, sonrasında ise Afşin'e bağlı kuvvetlerin gelmesinin ardından, kalenin komutanlar arasında paylaştırıldığı, her komutanın iki burç arasına konuşlandırılması sureti ile 20 burcun önüne yerleştirildiğini aktarmaktadır (Taberî 1960, 63). Anlatılara göre surlarda daha önceden var olan zayıf duvar hattını sonradan Hıristiyan olmuş bir kişinin Mutasım'a haber vermesi ile saldırının o bölgede yoğunlaştığı, hadım ve papazın İmparator'a bir mektup göndermek istediği, mektubu götürülen kişilerin yakalanarak, mektubun Mutasım'ın eline geçtiği yönünde detaylı izahlar yer almaktadır. Mektubu götürmekle görevli kişilerin hendekten geçtikleri yönündeki anlatı dış surlarda hendeklerin varlığını bildirmesi açısından önemlidir. Sonraki anlatılarda Mutasım'ın hendeğin genişliği ve surun uzunluğunu hesaplamış olduğu, hendeğin toprak ile dolu keçi postları ve sonrasında toprak atılması sureti ile doldurulmak istendiği, kısmen başarılı bu girişimin bir aşamasında atılan postların tesviyesi mümkün olmayınca, diğer debbabat, mancınk ve merdiven gibi aletlerin hendekten geçirilemediği hikayeci bir dil ile sunulmuştur (Taberî 1960, 63-65).

Tabarî'nin sonraki anlatılarında yıkıntının olduğu sur alanında görevli Bizanslı komutanın (Vondu) zor durumda olduğu, diğer komutanların ve Yatis'e (Aetios)³⁰ bağlı güçlerin yardıma gelmediği yönündeki bilgiler her ne kadar gerçeklikten uzak görünse de Yatis'in etrafındaki asker ve insanlar ile "burcunda" olduğu yönündeki bilgi anlamlıdır. Olasılıkla bahsi geçen burç ile kastedilen Yukarı Şehir surları olmalıdır. Anlatıya göre Arap ordusu kentte girdikten sonra Bizanslılardan bir grup kiliseye giderek savaşmış, kilise ve içindekiler yakılmış, geri kalanlar ise kılıçtan geçirilmiş, bu sırada Yatis ise askerleri ile birlikte "burcunda" bulunmaktadır³¹ (Taberî 1960, 63-65). Bu süreçte Tabarî'nin anlatısında Yatis'in burcu olarak geçen ve Yukarı Şehir surları olarak yorumladığımız kentin ikinci savunma hattında şiddetli bir saldırı ve yıkım olmadığı anlaşılıyor. Yatis'in, el-Hasan tarafından ikna edilerek teslim olduğu yönündeki anlatı,³² Yatis'in bulunduğu yer olarak eğer tasvir edilen İç Sur alanının da içinde olduğu Yukarı şehir surları ise - ki kentin yöneticisi olarak Yatis'in Yukarı Şehir ve en az diğer surlar kadar güçlü duvarlara sahip İç Sur'da bulunuyor olması yüksek ihtimaldir - orada büyük bir çatışma ve yıkım olmadığına işaret etmektedir. Yukarı Şehir'de bugüne kadar yapılan kazı çalışmalarında Aşağı Şehir kazılarında tespit edilen yangın - yıkım tabakalarının tespit edilmemiş olması bu olasılığı güçlendirmektedir.

Aşağı Şehir surları ile ilgili kazı çalışmaları sınırlı bir alanda gerçekleştirilmiş olsa da elde edilen veriler önemli bazı çıkarımlara kaynaklık etmiştir. AB ve LC açmalarında gerçekleşen çalışmalarda kentin güney yönünü sınırlandıran sur duvarının kapısı ile Üçgen Kule'nin varlığı tespit edilmiştir (Harrison, 1989, s. 167-174; Harrison, 1991b, s.251-268.; Lightfoot, 1998b, s. 60; İverson, 2007, s. 36). Giriş kapısı, sur duvarları ve üçgen kulede karşılaşılan ana inşaa malzemesinin Geç Antik Çağ özellikleri göstermesi, yine kazı sırasında ele geçen kömürleşmiş ahşap bir kirişin dendrokronolojik analizinin 487 yılını işaret etmesi³³, Aşağı Şehir surları için Kedrenos'un bildirdiği Zenon Dönemi evresini teyit eden özel bulgulardır (Lightfoot, 1998b, s. 61). Bahsi geçen sınırlı alan dışında Aşağı Şehir sur sistemi ile ilgili arkeolojik çalışmalar henüz gerçekleşmemiştir. Yüzeysel araştırması ve hava fotoğraflarının referansı ile Aşağı Şehir surlarının yaklaşık 3 km. uzunluğunda olduğu, kenti çevreleyen yükseltilerin paraleline inşa edilen sur duvarları ile aradaki boşlukların hendek olarak

değiştirecek kadar önemli değildi. [onun hedefini değiştirmesine layık değildi.]". Yayının çevirisi hususunda desteği için Araş. Gör. Hüseyin Karaçam'a teşekkür ederiz.

²⁹ Günümüzde Hisarköy (Amorium), Hamzahacı, Yeni Kapı ve Daydalı köyleri arasında kalan, Hisarköy'e 3.8 km. / 2 mil mesafede sazlıklarla çevrili küçük bir gölet bulunmaktadır. Hem niteliği hem de Hisarköy'e (Amorium) olan mesafesi itibarı ile Taberî'de bahsi geçen Eşnas'ın konakladığı alan ile uyumludur (Şekil 2).

³⁰ Aetios ile ilgili bilgiler, Amorium'un kuşatılmasını ve ele geçirilmesini anlatan tarihçilerin anlatımıyla sınırlıdır. Ondandır bir aristokrat, Anatolikon temasının generali ve Amorium'ün savururken yakalanan subaylardan biri olarak söz edilir (Kolia-Dermitzaki, 2002, s.141).

³¹ Söz konusu bilgilerdeki detaylara çekince ile yaklaşmak gerekse de anlatıya göre asıl savaşın Aşağı Şehir'de gerçekleştiği, kilise özelinde bahsedilen yıkımın Aşağı Şehir'de yaşandığı yönünde bir çıkarıma kaynaklık etmektedir. Aşağı Şehir'de gerçekleştirilen kazılarda tespit edilen arkeolojik verilerin bu savaş sırasındaki yıkımı teyit etmesi ve Yukarı Şehir'deki kazılarda bu yönde bir yangın ve yıkım tabakasına rastlanmaması anlamlıdır.

³² Treadgold, Yatis'in, Theophilos'un halifeye yazdığı ikinci mektuba misilleme olarak yakalandıktan kısa bir süre sonra idam edildiği bilgisini verir (Treadgold, 1988, s. 304, 445).

³³ Dendrokronolojik analiz sonucu için bkz. Kuniholm, 1995, s. 35.

savunması sitemine dahil edildiği anlaşılmaktadır. Gerçekleştirilen arkeolojik kazılar Aşağı Şehir'de ilk inşa evresi 5.-6.yüzyıla tarihlenen Aşağı Şehir Kilisesi (Kilise A) ve Büyük Mekan'da yer alan yine ilk inşa evresi 6.yüzyıla tarihlenen hamam yapısı Aşağı Şehir surları ile çağdaş inşa faaliyetleri arasında değerlendirilmektedir (İvison, 2007, s. 36-37).

Amorium'da şimdiye kadar gerçekleştirilen arkeolojik kazıların sonuçlarıyla, sur ile çevrili Aşağı Şehir'in bütününe yayılan bir imar ve iskân sürecinin olup olmadığını tartışmıyoruz. Ancak İvison'un vurguladığı üzere Aşağı Şehir'de sur ile çevrili tüm alanda İstanbul örneğinde olduğu gibi sur içerisindeki alanlarda bahçeler ve su depoları beklenmelidir.³⁴ Amorium gibi özellikle 6. yüzyıldan itibaren sürekli saldırı ve kuşatmalara maruz kalan kentler için, sur yapısının gücü kadar, kuşatma sırasında kent içerisinde yaşamın devam etmesi için gerekli ihtiyaçların temin edilebilir olması da hayatidir. Bu bağlamda en önemli ihtiyaçlar gıda ve su temini olup, özellikle kuşatmalar sırasında kullanılmak üzere gıda stoku ile birlikte kent içerisindeki bahçelerden elde edilecek ürünler son derece önemlidir. Su ihtiyacı ise çağlar boyunca yerleşimlerde sarnıçlar, su depoları ve su kuyuları ile karşılanmıştır. Amorium'da Aşağı ve Yukarı Şehir'de tespit edilmiş herhangi bir sarnıç yoktur. Ancak yapılan çalışmalar mevcut zeminin yaklaşık 8.5 m. altında önemli su rezervlerinin olduğunu, dolayısı ile su ihtiyacı için kuyuların Amorium'un farklı dönemlerde su ihtiyacını büyük ölçüde karşılamış olabileceğini düşündürmektedir (Ivison 2007, 34, 39). Belki de antik kentin yeri seçiminde bahsi geçen su rezervlerin varlığı önemli bir etken olmuştur.³⁵

Yukarı Şehir ile ilgili ilk bilimsel tespitlere 1987 yılında R. M. Harrison ve ekibi tarafından Amorium'daki ilk yüzey araştırmaları sonucunda ulaşılmıştır. Bu çalışmaya göre 1987 yılında, Amorium'da 44 adet olarak tahmin³⁶ edilen kulelerden yaklaşık 30'u tespit edilmiş, ayrıca surun önünde (Aşağı Şehir surları olmalı) bir hendeğin yer aldığı, Yukarı Şehir'de üç, Aşağı Şehir'de ise iki sur kapısının olduğu yönünde veriler sunulmuştur (Harrison, 1988, s.177, 179; Harrison 1989, s. 193). Yukarı Şehirde öncelikle L Açması (Harrison, 1990b, s.205-218, fig.1; Harrison, 1991a, s.251-267) ile başlayan, sonrasında ST, TT ve UU³⁷ açmalarında devam edilen kazı çalışmaları sonucunda, Yukarı Şehir surlarının duvar kalınlıklarının 2 m. olduğu, sur duvarının iç yüzünde her 3 m. de bir küçük iç payanda dizisi yer aldığı, sur boyunca her 25 m. de bir adet kulenin varlığı ve güney batı köşede yer alan kulenin yarı dairesel bir formda görüldüğü, içleri boş dikdörtgen formlu 22 kulenin izlerinin kısmen takip edilebildiği yönünde tespitlere ulaşılmıştır. Söz konusu çalışmalarda eğer merkezdeki kapıyı güney kapı olarak nitelendirirsek, güney batı ve güney doğu yönlerde birer, kuzey yönde ise bir kapının olduğu önerilmektedir. (Harrison, 1988, s.175-184; Harrison, 1990a, s.156; Harrison, 1991b, s. 215-229). Harisson'un planına göre dış surların İç Sur ile birleştiği sur hattını batı sur duvarı olarak tanımlarsak, doğu sur duvarında 12 adet, batı hattında 6 adet, İç Sur'un kuzey doğu ve kuzey batı köşelerinde birer adet olmak üzere bugün toplam 20 adet kule lokalize edilmiştir. Harrison ayrıca L Açmasının batısında bir, doğusunda iki, Kilise B'nin kuzey yönünde devam eden sur duvarında bir, batı sur duvarında UU açmasının batısında bir adet olmak üzere toplam 5 adet kulenin soru işareti ile birlikte yaklaşık yerini bildirmiştir.

³⁴ İznik'te de benzer bir tablonun varlığı kaynaklara yansımıştır.

³⁵ Bugün Hisar Köy sakinlerinin ve Amorium kazı ekibinin su ihtiyacını uzun yıllardır köyde bulunan su kuyularından temin ediyor olması, doğal kaynakların sürekliliği ve yüzyıllar sonra sakinlerin ihtiyaçlarını benzer doğal imkanlarla giderdiklerini ortaya koyması açısından özel bir durumdur.

³⁶ Hurdazbih'in verisi esas alınmış olmalıdır.

³⁷ 1993 yılında ST Açmasında başlayan çalışmalar (Lightfoot ve Kuniholm, 1994, s.113), 1994 ve 1995 yıllarında TT Açmasında devam etmiş ve bu çalışmalarda Selçuklu ve Erken Osmanlı dönemlerine ait bir dizi yapı izi ve zemin tabakaları ile, bunların arasında ahşap çatı kirişleri içine çökmüş olan boş bir oda tespit edilmiştir (Lightfoot, 1996a, s.364; Lightfoot 1997, s.436). 1996 yılında ise TT Açması'na bitişik UU olarak adlandırılmış yeni bir açmada daha çalışılmıştır. UU Açmasında Osmanlı Dönemi lüle parçaları, çakmaktaşı bir tüfeğe ait demir horoz mekanizması ve Sultan III. Mustafa Dönemi'ne ait (AH. 1182/MS. 1769) bir adet gümüş sikke bulunmuştur. Bu buluntular Amorium'daki Osmanlı Dönemi yerleşiminin varlığının sürekliliği hakkında ilk kanıtlar olarak değerlendirilmiştir (Lightfoot ve Mergen, 1998, 345).

Yukarı Şehir'deki L Açmasındaki kazılarda Roma, Geç Roma ve Orta Çağ dönemlerine tarihlenen üç evre tespit edilmiştir (Harrison, 1990b, s.205-218; Harrison, 1991a, s.251-268). Ayrıca L Açması kuzey odasında bulunan odun kömürü parçasının analizi MS.1310-1350/1395 olası tarihini vermiştir. Aynı mekânda bulunan bir Selçuklu sikkesi ile Selçuklu yerleşimini teyit edilebilmiştir (Harrison, 1990b, s. 209).

Önceki satırlarda bahsedilen kaynak ve araştırma verilerine göre Aşağı Şehir ve Yukarı Şehir surları ile ilgili sınırlı bir perspektif ortaya çıkmış olsa da hala devam eden sorunsalların cevapları için sur sitemine dair daha kapsamlı kazı verilerine ihtiyaç duyulmaktadır.³⁸ Höyüğün güney yamacında bloklarla inşa edilmiş olan olasılıkla Roma Dönemine ait bir sivil kompleksin kalıntıları (Iverson, 2007, s. 41), höyük çevresinin Roma Döneminde kullanıldığını ortaya koymaktadır. İlk inşa evresi için 5-6 yüzyıl önerilen Yukarı Şehir Bazilika B'de (Demirel Gökalp vd., 2019a, s.715), Yukarı Şehir'in Aşağı Şehir ile yaklaşık eş zamanlı imar ve iskan süreci yaşadığının kanıtıdır. Ancak Yukarı Şehir surlarının Aşağı Şehir ile birlikte inşa edilip edilmediğini bildiren herhangi bir yazılı belge yoktur. Yüzey araştırmaları ve kazı çalışmaları sonucunda Yukarı Şehir sur duvarlarında yoğun kullanımı tespit edilen Roma Dönemi mezar stelleri (Harrison 1991a, s. 253, Lightfoot 1998b, s. 63) bu oluşumun Aşağı Şehir ile eş zamanlı olmadığı, L ve ST açmalarında elde edilen veriler Yukarı Şehir surlarında iki evrenin varlığını ortaya koymuştur (Iverson, 2007, s. 41; Lightfoot, 1998b, s. 63). Bugüne kadar Yukarı Şehir'i çevreleyen surun inşa süreci, ağırlıklı olarak Bizans İmparatorluğu'nun askeri ve savunma sistemindeki oluşumlar ile bahsi geçen sistemin Anadolu'daki en stratejik ayaklarından olan Amorium'un tarihsel süreçte maruz kaldığı müdahaleler bağlamında değerlendirilmiştir. Iverson, Yukarı Şehir surlarının oluşumunu, özellikle devşirme malzemenin yaygın kullanımı açısından Ankara, Sardes ve Ayasuluk kentlerinde olduğu gibi 7. ve 9. yüzyıllar arası olarak önermektedir. Iverson'a göre 7. yüzyılda gerçekleşen olaylar Yukarı Şehrin tahkimatı, bir "iç kale" oluşumu ve Roma nekropolünün terkedilerek tahrip edilmesi sureti ile Amorium'da kentsel alanda bir gelişme yaşanmıştır (Iverson 2007, s.41). Söz konusu gelişme yani Amorium surlarının tahkimatları, komşu Pessinus ve aynı zamanda Ephesos gibi büyük kıyı kentleri de dahil olmak üzere diğer birçok şehirde görülen daralma modeline, sınırlı kaynaklara ve acil durum önlemlerine uygundur. Lightfoot ise devşirme malzeme kullanımının birçok Bizans kalesi için yaygın bir tercih olmasına karşın 7. yüzyıl başı ya da ortasının Yukarı Şehrin etrafındaki sur duvarının ilk evre inşası için uygun görünmediğini belirtmektedir. Lightfoot Yukarı Şehrin surlarının 838'den sonra inşa edildiğini ve kentin odağı haline geldiğini ileri sürmektedir (Lightfoot, 1998b, s. 65, 69.). AB açmasındaki bulgular da 5. yüzyılda inşa edilen Aşağı Şehir Sur duvarlarının 838 Arap kuşatmasına kadar büyük ölçüde sağlam kaldığı yönünde veriler sunmaktadır.³⁹

İç Sur Kazıları (2014-2018)

Amorium kazılarında Yukarı Şehir'de farklı alanlarda Harrison ve Lightfoot'un başkanlığı dönemlerinde kazı çalışmaları yapılmıştır. Doğrudan Yukarı Şehir sur sistemine yönelik ilk yüzey araştırması ve kazılar Harrison tarafından 1989-1990 yıllarında gerçekleştirilmiştir. Önceki satırlarda aktarılan söz konusu çalışmaların sonuçları Yukarı Şehir ve sur sistemine dair önemli sonuçlar sunsa da hala çözülmesi gereken son derece önemli sorunsallar güncelliğini korumaktadır.

Bu bağlamda Yukarı Şehir Sur Sistemine yönelik kazı çalışmalarına 2014 yılında, ilk olarak Harrison tarafından hazırlanan, sonrasında Lightfoot tarafından revize edilen kent planında yaklaşık yeri ve biçimi tespit edilmiş, Höyüğün güney batısında bulunan 1 Nolu Kulede başlanmıştır. Kazı çalışmaları sonucunda kulenin doğu-batı yönünde 5.70 m., kuzey güney yönünde ise 3.30 m. ebatlarında sur duvarından dışa taşkın dikdörtgen biçimli olduğu tespit edilmiştir (Şekil 3). Kule kuzey doğu ve kuzey batı yönlerde 2.80 m. kalınlığındaki sur duvarı ile

³⁸ İlk yüzey araştırmaları sonucunda Yukarı Şehir surlarının Zenon döneminde, Aşağı Şehir surlarının ise Roma İmparatorluk çağında inşa edilmiş olabileceği yönünde görüş bildirilmiş olup, sonraki süreçte sur siteminin tarihlendirilmesi hususunda, arkeolojik verilerin çeşitlenmesi ile yeni tespit ve önerilere kaynaklık eden verilere ulaşılmıştır (Harrison, 1989, s. 195).

³⁹ Geç Antik çağa tarihlenen Aşağı Şehir surlarının son evresinin 9.yüzyıl olduğunu kanıtlayan çalışmalar için bkz. Harrison ve Christie, 1993, s.147-162; Lightfoot, 1994, s. 509.

birleşmektedir. Dış yüzün düzgün ve büyük boyutlu blok taşlar ile inşa edilmiş olduğu anlaşılan kule çevresinde geç dönemde olasılıkla geçici ve kısa süreli bir iskana işaret eden bulgulara ulaşılmıştır (Demirel-Gökalp vd., 2016, s.199-214).

Kule ve çevresinde 2015 yılında çalışılmamıştır. 2016 yılında ise öncelikle kulenin iç hatlarının tespiti, kule ile bağlantılı doğu ve batı yönde devam eden sur duvarlarının sınırlarının ortaya çıkarılması ile batı yönde yer alan İç Sur ile bağlantısının tespiti amacı ile kazı çalışmaları gerçekleştirilmiştir (Demirel-Gökalp vd., 2018, s.557-570). Kazılar sırasında güney, doğu ve batı yönlerde iç sınırları tespit edilen kulenin örtü sistemine ışık tutacak herhangi bir veriye ulaşılamamıştır. Kule duvarlarının yapısı ve temelinin tespiti amacı ile güney duvarı önünde doğu batı doğrultusunda açılan sondajda 974.50 m. kotunda bir kullanım evresine işaret eden sıkıştırılmış toprak zemin tespit edilmiştir. Bu seviyedeki lokal yanık tabakası kullanım evresine işaret eden bir diğer veridir. Bu tabakanın altında özellikle düzensiz, eğimli alanların tesviyesi, düz ve sıkı bir katman elde etmek için kullanıldığını düşündüğümüz küçük taneli, ince açık kahverengi tonda homojen yapıda sert bir toprak tabakası ile karşılaşmıştır (Şekil 4). Ayrıca yaklaşık aynı seviyelerde kulenin iç güney doğu köşesine yerleştirilmiş düzgün yüzeyli blok taş ile hemen üzerinde tespit edilen tüme yakın testi söz konusu seviyede bir kullanım olduğunun diğer kanıtıdır. Kulenin iç yüzünde zemin seviyesinde bulunan ve 14. yüzyıl örnekleri ile benzerlik gösteren seramik testi (Şekil 5), kuledeki 14. yüzyıl kullanımına dolayısı ile Amorium'daki Beylikler Dönemi iskanına refere eden özel bir örnek olarak değerlendirilmiştir. Kulenin kuzey yönünde doğu batı doğrultusunda uzanan ve GB-AX olarak adlandırılmış alanda gerçekleştirilen kazılarda, 974.90 seviyesinde Selçuklu Dönemine ait bronz bir ağırlık (Şekil 5) bulunmuş ve ayrıca bu duvarda 974.97 m. kotunda bir tahliye deliği tespit edilmiştir. Bu deliğin altından başlayarak duvar boyunca devam eden kireç dolgululu zeminin metal obje ile yaklaşık aynı kotta olması, 974,90 m. seviyesinde de bir kullanım evresine işaret etmektedir. Mekânın güney doğu köşesinde zemin seviyesinde tespit edilen blok taşın iki duvarın birleştiği köşede bir boşluk oluşturacak şekilde kırık yapısı, GB-AX açmasının batı sınırındaki duvarda yer alan tahliye deliğinden gelen suyun sur dışına ulaştırılan sistemin bir parçası olduğunu düşündürmektedir (Şekil 6). Ancak bu hususta kesin bir yargı bildirmek için sur dışında bir tahliye çıkışının tespit edilmesi gerekmektedir. Eğimli bir alana sahip iç sur alanındaki suyu dışarıya aktaran su kanalının bahsi geçen kuleye ulaşması aynı zamanda kulenin ihtiyaç halinde sarnıç işlevi ile de kullanılmış olabileceğini düşündürmektedir.⁴⁰ 2016 yılında ayrıca kulenin yaklaşık 10 m. kuzey batısında yer alan ve yüzeyde izleri görülen kalıntının, kare planlı İç Sur'a ait bir kule olduğu anlaşılmıştır (Şekil 5). Söz konusu kule kuzey güney doğrultusunda uzanan 2.10 m. genişliğindeki bir duvara bitişik konumdadır. Dolayısıyla İç Sur duvarının ana sur ile bağlantısının tespiti amacı ile güney yönde bir açma daha planlanmıştır. Bu çalışma sonucunda İç Sur duvarının güney yönde 12 m. sonra ana sur duvarı ile doksan derecelik bir açı ile birleştiği görülmüştür. Yine çalışmalar sonrasında önceki kazılarda GB-AX açmasının batısında tespit edilen duvarın iç sur duvarı ile ana surun birleştiği köşede 3.5 m. x 2.5 m. ebatlarında bir payanda⁴¹ tespit edilmiştir (Şekil 7). Aynı açmada iç sur duvarının üzerinde tespit edilen tahliye deliği payandanın doğu duvarındaki tahliye çıkışı ile aynı sistemin elemanlarıdır. Dolayısı ile ana sur ve İç Sur duvarının birleştiği köşedeki payanda İç Sur ile aynı dönemde inşa edilmiş olmalıdır. Duvarların aynı malzeme teknik özelliklere sahip olması bu tespiti desteklemektedir.

⁴⁰ Sur ile çevrili bir höyük üzerinde yer alan Yukarı Şehir'de tespit edilmiş bir sarnıç yoktur. Dolayısıyla özellikle de kuşatma dönemlerinde Yukarı Şehir'de yeterli su rezervlerinin sağlanması önem arz etmektedir. Yukarıda bahsi geçen tahliye kanalının hem eğimli bir yapısı olan iç surda oluşabilecek su birikintilerin dışarıya taşınması hem de iç sura yakın konumlu dikdörtgen kulede suyun biriktirilmesini sağlamak için tasarlanmış bir sistemin ögesi olduğu anlaşılmaktadır. Söz konusu kulenin referansı ile yukarı şehirdeki kulelerin bazılarının su ihtiyacına yönelik olarak benzer işlevde kullanılmış olması olasıdır. Bu şekilde Sırbistan'da Erken Bizans Dönemine tarihlenen Cariçin Grad'da (Justiniana Prima) kentin su ihtiyacı sarnıçlar, kuyular ve havuzlar dışında "su kulesi" olarak adlandırılmış sur kulelerinden biri tarafından sağlandığı bilinmektedir (Ivanisevic, 2016, s.112). Lübnan'da, Roma kalıntıları üzerine, Haçlı döneminde (MS.12. yüzyılın ilk çeyreği) inşa edilmiş bir Ortaçağ kalesi olan Smar Jbeil'de de dört kulenin yağmur suyu biriktirilmesi yönünde inşa edildiği anlaşılmaktadır (Chaaya, 2016, s. 232).

⁴¹ 2020 yılı kazı çalışmalarında İç Sur duvarının batı yönde yer alan Yukarı Şehir suru ile birleştiği yerde yaklaşık aynı ölçülerde ve malzeme teknikte benzer payanda tespit edilmiştir.

2017 yılında İç Sur'un sınırları ile mimari özelliklerinin tespitine yönelik kazı çalışmalarına devam edilmiştir. 2017 yılı çalışmaları, 2016 yılındaki jeoradar verilerinin⁴² ışığında yaklaşık sınırları tespit edilen İç Sur'un batı hattı ile kuzey yönde yeri tahmin edilen giriş kapısında başlamıştır. Bunun yanı sıra İç Sur'un güney yöndeki ve kuzey yöndeki sınırlarını ve mimari özelliklerini tespit amacıyla yeni açmalarda çalışılmıştır. Bu çalışmalarda İç Sur duvarının batı istikamette devam eden kuzey duvar hattı ile birleşme noktası tespit edilmiş; İç Sur'un kuzey batı köşesinde içi dolu yarım yuvarlak bir kule ile sınırlandırıldığı anlaşılmıştır (Şekil 8). Söz konusu çalışmalar yüzey toprağı ile yıkıntı/dolgu tabakalarında gerçekleştirildiği için tarihlendirme konusunda çıkarım yapılabilecek herhangi bir veriye ulaşılamamıştır (Demirel-Gökalp vd., 2019a, s.713-725).

2018 yılı çalışmaları, önceki yıllarda çalışılan alanlar ile bağlantılı olarak yeni açmalar ile doğu İç Sur duvarının batısında kalan alanlarda gerçekleştirilmiştir. Söz konusu çalışmalarda İç Sur'un doğu duvarının tüm hattı ve batı yönde devam eden kuzey duvarının konturlarının bir kısmı açığa çıkarılmıştır. İç Sur'un doğu duvarının iç alanında (batısında) gerçekleşen çalışmalarda, kuzeyden güneye ve doğudan batıya doğru İç Sur'un doğu duvarına dayalı birbirini takip eden mekanların yer aldığı görülmüştür (Şekil 9). Kuzeyden güneye doğru teraslandırılarak oluşturulduğu anlaşılan söz konusu mekanların güney duvarlarında tuğla ile örülmüş ocaklar tespit edilmiştir (Şekil 10). Ayrıca İç Sur duvarının ya da önceki evreye ait taş örülmüş duvarların soyularak ocaklara dönüştürüldüğü de anlaşılmıştır. Tuğla ve taş ile örülmüş ocaklara sahip olan mekanların Türk İslam dönemine tarihlendiği ve farklı zaman dilimlerinde inşa edildiği düşünülmektedir. 2017-2018 yıllarında İç Sur kazılarında bulunan sırlı seramiklerin 13.-15.yüzyıl Beylikler ve Osmanlı dönemlerine tarihleniyor olması da bu görüşü desteklemektedir (Doğer ve Armağan, 2020, s.71-110).

Buluntular

2014-2018 yılları arasında gerçekleştirilen kazılarda tespit edilen İç Sur buluntuları Geç Roma Döneminden Türk Dönemine zengin bir buluntuya sahiptir. 2018 yılı kazı çalışmalarında, İç Sur'da ikisi tüm ve biri kırık olmak üzere üç adet kandil ele geçmiştir (Şekil 11). Kandillerden biri Geç Roma Dönemine, diğeri Erken Bizans Dönemine⁴³ ve üçüncüsü Orta Bizans Dönemine⁴⁴ tarihlenmektedir. Geç Roma Dönemine tarihlenen (MS.3.-4.yy) kandilin (Şekil 11.1) benzerleri, Bailey (1988, Pl. 125: Q3336) tarafından menşei tespit edilemeyen genel Anadolu kökenli bir form olarak tanımlanmıştır.⁴⁵ Erken Bizans Dönemine⁴⁶ tarihlenen (MS. 5.-7.yüzyıl) kandilin (Şekil 11.2) kulp tarafı kırık olsa da kırığın uzanış şekli itibariyle ve üçgen burun formu da dikkate alındığında palmet kulplu kandillere (Metin, 2012, s. 227-235) benzediği söylenebilir. Orta Bizans Dönemine tarihlenen çark yapımı diğer kandilin benzerleri ise Amorium'da gerçekleştirilen kazılarda çok sık rastlanan bir tiptir (Şekil 11.3). Kavisli kenarlı gövdeye sahip form önceki çalışmalarda "Tip B" olarak tanımlanmıştır (Gill, 2003, s.65-77; Lightfoot, 2010, 41-49). İç Sur Bizans Dönemi buluntuları arasında bronz bir haç kolye ucu,⁴⁷ üzeri haç bezeli mermer kapak/ağırlık⁴⁸ ve kemik ağırlık⁴⁹ gibi parçalar da bulunmaktadır. Bronz haç kolye ucunun (Şekil 12.1) üzerindeki toprak ve korozyon tabakalarında tekstil kalıntılarında rastlanmıştır. Bu parça ve yukarıdaki bahsi geçen Roma ve Erken Bizans Dönemi seramik kandilleri dağılmış bir mezardan alana gelmiş olmalıdır. Üzeri Yunan haçı bezeli mermer kapağın (Şekil 12.2), Erken Bizans Dönemine tarihlenen ve

⁴² İç Sur'da 2016 yılında 166 profil de Jeoradar ölçümleri yapılmıştır. Jeoradar sonuçlarına göre 1m. derinlikte İç Sur duvarının kuzey-güney doğrultusunda kesintisiz devam ettiği anlaşılmıştır. İç Sur'un kuzey yönde doğu batı doğrultusunda uzanarak ana sur duvarı ile bağlandığı uydu görüntüleri ile kısmen takip edilebilmektedir. 1990 tarihli Prof. Harrison tarafından yayınlanan kent planında da görülen kuzey yöndeki duvarlar jeoradar sonuçlarıyla da desteklenmiştir.

⁴³ Buluntu no: AMR18-61; Buluntu yeri ve kotu: İS-7, 976.28

⁴⁴ Buluntu no: AMR18-56; Buluntu Yeri ve kotu: İS-5/E1, 976.28.

⁴⁵ Amorium kazılarında bulunmuş ve yayınlanmış olan Roma ve Erken Bizans Dönemi seramik kandiller için bkz., Gill and Şen, 2003, s.25-63.

⁴⁶ Buluntu no: AMR18-60; Buluntu yeri ve kotu: İS-10, 976.02

⁴⁷ Buluntu no: AMR18-19; Buluntu yeri ve kotu: İS-9, 976.42

⁴⁸ Buluntu no: AMR18-42; Buluntu yeri ve kotu: İS-6, 975.99.

⁴⁹Buluntu no: AMR16-01; Buluntu yer: GBA-AX1. Çap. 2,4 cm., kalınlık 0,5 cm.

üzerinde yazıt bulunan bir benzeri Amorium Aşağı Şehir Kilisesi'nde de bulunmuştur.⁵⁰ İpek gibi ince bir ipliği eğirmek için kullanılmış olduğu düşünülen kemik ağırşak (Şekil 13) benzer örneklerine göre Orta Bizans Dönemine tarihlendirilmiştir (Williams, 1998, no.9-10; Lightfoot, 2012a, s. 263, no.38). Ayrıca İç Sur alanındaki mekanlarda 11. yüzyıla tarihlenen Bizans sikkeleri⁵¹ ele geçmiş ve söz konusu mekanların duvarlarında Orta Bizans Dönemi mimari plastik parçaların⁵² devşirme olarak kullanıldığı görülmüştür (Şekil 14). İç Sur kazılarında 9-13. yüzyıllar arasına tarihlendirilen cam bilezikler de (Şekil 15) yoğun bir buluntu grubunu oluşturmaktadır (Demirel-Gökalp vd., 2019b, s.566-567). Daire, oval ve oluklu kesitli bilezik parçalarında boya bezeme, cam ipliği bezeme, baskı bezeme teknikleri görülmektedir.

İç Sur kazılarında ele geçen Türk İslam Dönemi buluntuları bir diğer önemli grubu temsil etmektedir. 2016 yılında 1 nolu kule etrafında gerçekleştirilen kazılarda BG-A3 ve GBA/A olarak adlandırılmış alanda yaklaşık aynı kodlarda ele geçen testi,⁵³ bronz ağırlık⁵⁴, bir bronz kilit aksamı parçası⁵⁵ ve 2014-2018 yılları arasındaki çalışmalarda bulunan sırlı seramik parçaları, İç Sur özelinde Yukarı Şehir için 14. yüzyıl kullanımına dolayısıyla Amorium'da Selçuklu/Beylikler dönemi iskanına refere eden özel örnekler olması açısından önemlidir. Astar boya bezeli, çarkta şekillendirilmiş testinin (Şekil 16) benzer örneği Ayasuluk Kalesi Doğu Kapısı çevresindeki kurtarma kazılarında bulunmuş ve 14. yüzyıla tarihlendirilmiştir (Türe, 2014, kat.no.9). Merkezi delikli yassı bronz halka şeklindeki bronz ağırlığın yüzeyinde bitkisel motifler ağırlıklı olarak rumi motifi görülmektedir⁵⁶ (Şekil 17.1). Söz konusu örnek Osmanlı Dönemi örnekleriyle de karıştırılabilir, ancak Selçuklu dirhemlerinin üzerinde ayarının yapıldığını gösteren damga yer almaz⁵⁷ (Pyle, 1977, s. 115; Kürkman 2003, s. 71, kat.no.12). Selçuklular Döneminde Anadolu'ya özel olduğu anlaşılan bu ağırlıkların şekli, Osmanlılar tarafından okkalar şeklinde Ortadoğu'nun uzak köşelerine de yayılmıştır. Araştırmacılar bu tip ağırlıklar için "Pers" veya "Selçuklu" olabileceği yönünde atıflarda bulunmuşlardır. Çeşitli özel koleksiyonlarda ise bu tip halka ağırlıklar, genellikle 13. yüzyıl Selçuklu Dönemi olarak kataloglanmıştır (Rice, 1961, s.265, no. 48; Özgöncü vd., 2016, s. 134).⁵⁸ Selçuklu Dönemi bronz ağırlığı ile yaklaşık aynı kotta hayvan formu bronz bir kilit aksamı parçası bulunmuştur (Şekil 17.2). Orta Bizans Döneminde de yaygın bir kullanımı olduğunu bildiğimiz (Papanikola-Bakirtzi, 2002, s.277, no. 290; Demirel-Gökalp, 2016, s.248) bu tip kilit aksamı anlaşılan o ki Selçuklu Döneminde de Anadolu'da yaygındır. Amorium kazılarında bulunan hayvan formu kilit aksamı parçasının benzerleri Kayseri Selçuklu Uygarlığı Müzesi'nde tespit edilmiştir (Özgöncü vd., 2016, s. 144, 150, 152, 154). Açma numara ve kontekslerine göre ayrı ayrı toplanan sırlı seramik buluntularının incelenmesinde ise, her bir açmanın yaklaşık aynı seviyesinde birbirleriyle ilintili grupların olduğu anlaşılmıştır. Amorium Yukarı Şehir İç Sur sırlı seramik buluntuları form olarak Karacahisar Kalesi ve civarı, Aphrodisias, Ephesos buluntuları ile paralellik göstermektedir. İç Sur buluntularında nicelik olarak yeşil sırlı buluntular daha fazladır. Tek renk yeşil sırlı buluntular için 13. yüzyılın ikinci yarısı-14. yüzyıl (Şekil 18); çok renk sırlı sgraffito seramikler için 14. yüzyılın ortası-15. yüzyıl başı önerilmektedir (Şekil 19-20). Amorium sırlı seramik buluntuları, bölgedeki

⁵⁰ Üzerindeki yazıttan dolayı kapağın ait olduğu kabın içeriği için bir hacim ölçüsü olarak da kullanılmış olabileceği ileri sürülmüştür (Lightfoot, 2017, s. 133, no.M4).

⁵¹ 2018 yılı kazı çalışmalarında İS5'de 976.95 ve İS7'de 975.99 m. kotunda 2 adet *Anonim İ* (MS.1075-1080) bulunmuştur.

⁵² Şekil 14.1. Levha parçası; Şekil 14.2. Sekizgen paye parçası; Şekil 14.3-4. İpost tipte templon/kiborium sütun başlığı.

⁵³ Buluntu no: AMR16-11; Buluntu yeri: BG-A3 (sondaç 1). Uz.26 cm., Kaide çapı. 9 cm., Gövde çapı. 16 cm., tek kulplu, küresel gövdeli, düz halka kaideli, tek emzikli testi. Emzik kısmını çevreleyecek şekilde ve testinin gövdesinde konsantrik beyaz boyalı halka bezemeler yer almaktadır. Kulp, ağız kısmı ve emzik kısmı eksiktir. Gövdenin üzerinde bir delik bulunmaktadır (Demirel-Gökalp vd., 2018, Res.2).

⁵⁴ Buluntu no: AMR16-12; Buluntu yeri: GBA/AX. Dış çapı 12,40 cm ve iç çapı 5,52 cm. ölçülerinde dirhem olarak adlandırılan ağırlık, kalıp döküm tekniğinde üretilmiş, dairesel formludur.

⁵⁵ Buluntu no: AMR16-07; Buluntu yeri: GBA/A1

⁵⁶ Bu tip halka ağırlıklar, ya çift kefel bir terazi üzerinde istifleterek ya da tek bir kefe kantarının dengeleme kolu boyunca deliklerinden kaydırılarak kullanılmak üzere tasarlanmıştır (Pyle, 1978, s. 100).

⁵⁷ Anadolu motifli dirhemler olarak da tanımlanan ağırlıklar, Selçukluların dağılmasından sonra Beylikler döneminde de kullanılmış olmalı. Osmanlılar da bunlara sahip çıkarak ve ayınlarını yeniden döktürerek kullanmaya devam etmiş olmalıdır. Günümüze kalan dirhemlerden de anlaşılacağı gibi Osmanlı sultanlarının çoğu, ölçü sisteminin devlet tarafından çok sıkı bir şekilde denetlendiğini göstermek amacıyla dirhemlerin arka yüzüne bir damga biçiminde tuğralarını vurdurmuşlardır (Pyle, 1978, s. 101).

⁵⁸ Ağırlığın Erken Osmanlı dönemine tarihlenebileceği de tartışılmıştır. Ancak Osmanlı halka ağırlıklarında padişahların tuğralarının yer alması, benzer ağırlıkların neredeyse tamamının Anadolu'da bulunmuş olması nedeniyle ne Büyük Selçuklulara ne de Osmanlılara atfedilmesi gerektiği, bunun yerine Anadolu Selçuklularının bir ürünü olduğu yönünde görüş dikkate alınmıştır (Pyle, 1978, s. 98).

Selçuklu hakimiyetinden Erken Osmanlı Dönemine geçiş sürecinin Geç Ortaçağ buluntuları olarak tanımlanabilir (Doğar ve Armağan, 2020, s.71-110). Türk İslam Dönemine tarihlenen bir diğer buluntu grubunu ise lüleler oluşturmaktadır (Şekil 21). Osmanlı'da 17. yüzyılda ortaya çıkmaya başlayan ve 18.-19. yüzyıllarda giderek yaygınlaşan (Şen ve Karasu, 2020, s.416) lüleler, malzeme ve üretim tekniği açısından seramik kaplar ile benzer nitelikler sergiler. Çoğunluğu açık renk kırmızı hamura sahip Amorium İç Sur örnekleri, çanak ve duman yolu parçalarından oluşmaktadır. Yuvarlak çanaklı, lale çanaklı ve silindir çanaklı gibi farklı formlara sahiptir.

Höyük yamacındaki aşınma, Bizans ve Türk dönemlerinde höyük üzerinde gerçekleştirilen teraslama çalışmaları malzemenin karışık gelmesine neden olmakta ve stratigrafik bir katman oluşturabilecek steril tabakaya ulaşılmasına imkân vermemektedir. Bunun nedenleri; Yukarı Şehir'in bir höyük üzerine kurulmuş olması, Hem Bizans Döneminde İç Sur inşasında hem de Türk Döneminde İç Sur teraslanırken ve mekanlar oluşturulurken kentteki mezarlardan, toprak birikintilerinden yararlanmış olması, güney yönde sur duvarlarına doğru alçalarak devam eden kod farkının varlığı, özellikle İç Sur'un inşası sırasında temel kazımı sonrasında ortaya çıkması muhtemel bazı bulguların inşa sürecinin tamamlanmasının ardından alanın tesviyesinde kullanılması ile kule ve iç surun inşa edildiği dönemden daha eski çağlara ait arkeolojik malzemenin üst kontekslerde dağınık olarak karşımıza çıkmasıdır.

Sonuç

Amorium Aşağı Şehir surları, Yukarı Şehir surları ve Yukarı Şehir surlarının güney batısında Aşağı ve Yukarı Şehir surlarının birleştiği köşeye konumlandırılmış İç Sur olmak üzere üç farklı evreye ait surlardan oluşan bir savunma sistemine sahiptir.

Araştırmacıların üzerinde hemfikir olduğu üzere Kedrenos'un bahsettiği Zenon döneminde inşa edilen surlar Aşağı Şehir'e aittir. Amorium'da, kentin güney yönünde Aşağı Şehir surlarının bir parçası olan Üçgen Kule'de gerçekleştirilmiş çalışmalar doğrudan sur sisteminin tarihine yönelik tartışmasız veriler sunmasa da kule ve ilişkili sur duvarlarının malzeme teknik özellikleri Kedrenos'un işaret ettiği gibi Geç Antik Dönem özellikleri taşımaktadır.

7. yüzyılın başından itibaren Anadolu, yeni bir savunma sisteminin düşünülmesini ve uygulanmasını zorunlu kılan bir tarihsel sürece sahne olmuştur. Görünen o ki bu süreçten en fazla etkilenen kentlerin başında Amorium gelmiştir. Bu oluşumun temel belirleyicisi Arap akınlarıdır. Söz konusu süreç ile eş zamanlı olarak başta yalnızca değişik ordu gruplarının konuşlandırıldığı vilayet gruplanmaları, 730 sonrasında ise daha açık bir coğrafi kimlik kazanan ve bir askeri bölge oluşumuna sahne olan themalardır. Themaların varlığı ve örgütlenmesi, ekonomik, kamusal ve siyasi etkenler ve bu etkenlerin temel belirleyicisi olan ilk başlarda Pers, sonrasında Arap akınlarına yönelik olarak kentlerin savunma sistemlerinde köklü kararlar alınmasına sebep olmuştur. Konumu itibari ile son derece kritik bir noktada yer alan ve Anatolikan Theması'nın başkenti olması sebebi ile Bizans savunma sisteminin en stratejik kentlerinden birisi olan Amorium'da bu süreçte kent yapısında bir değişim / dönüşümün olup olmadığı, oldu ise bu müdahalelerin ne zaman gerçekleştiği sorularının cevapları Amorium kazı çalışmalarının hedefleri arasındadır. Cevaplanması gereken ve üzerinde en fazla yorumda bulunulan sorunsallardan birisi ise Yukarı Şehir surlarının ne zaman inşa edildiği yönündeki belirsizliktir. Ne yazık ki Aşağı Şehir surlarına yönelik bazı soruların cevaplarına referans olan Kedrenos gibi bir kaynak Yukarı Şehir surları özelinde karşımıza çıkmıyor. Arkeolojik veriler de bu hususta kesin deliller sunmadı henüz. Ancak sur duvarlarında kullanılan Geç Antik Dönem ve 5.-6. yüzyıllara tarihlenen mimari plastik elamanlar bu imar faaliyetinin, Aşağı Şehir surları ile eş zamanlı olarak gerçekleşmediğini, Yukarı Şehir surlarının inşası için 6. yüzyıl sonrasının değerlendirilmesi gerektiğine işaret etmektedir. Amorium ilki 644 yılı olmak üzere bir dizi Arap akınlarına uğramış olması, bu oluşumun söz konusu akınlara karşı kentin ikinci bir sur sistemi ile korunması yönündeki zorunluluk sonrasında şekillendiğini düşündürmektedir ki olasılıkla bu

oluşum için en makul öneri 7. yüzyıl olacaktır. Amorium'un savunma sisteminin bir parçası olan ve arkeolojik kazı çalışmalarında odaklanan İç Sur yapılanması ise gerek tarihlenmesi ve gerekse kullanım amacına dair bilinmeyenlerle üzerinde en fazla fikir yürütülen alandır. Bu noktada 2016 yılında gerçekleşen çalışmalarda Yukarı Şehir surları ile İç Sur duvarının birleşim noktasında tespit edilen dilatasyon her iki sur sisteminin aynı süreçte gerçekleşmediğini, önce Yukarı Şehir surlarının inşa edildiğini İç Sur olarak nitelendirilen alanın ise daha sonra bu bölüme eklendiğine işaret etmiştir. Ancak Yukarı Şehir sur duvarları ile iç sur duvarları arasındaki malzeme teknik özelliklerinin benzerliği her iki inşa evresi arasında çok geniş bir tarihsel aralık olmadığını düşündürmektedir. Bizans dönemi iç sur alanındaki mekanların niteliği yönündeki tespitler için alandaki arkeolojik çalışmaların tamamlanmasına ihtiyaç vardır. Alanın eğimli yapısı dolayısı ile güney doğu köşede konumlandırılmış su tahliye hattı anlamlıdır. Söz konusu tahliye hattı ile kuzey güney hattında eğimli alandaki olası su birikintilerinin dışarıya tahliyesi sağlanmış, söz konusu tahliye deliği ile 1 Nolu kule arasındaki bağlantı iç surdan dışarıya verilen suyun olasılıkla kule içinde tutulduğu bir anlamda bahsi geçen kulenin sarnıç işlevini de taşıdığını düşündürmektedir. Yukarı Şehir'de henüz bir sarnıç yapısı ile karşılaşılmamış olması bu çıkarımın güvenilirliğini artıran bir diğer unsur olarak anlamlıdır.

Yukarı Şehir'in bir höyük üzerine kurulu olması, özellikle sur inşası sırasında zorunlu olan derin temellerin varlığı, temel kazılarında ortaya çıkması olası farklı dönemlere ait arkeolojik bulguların alanın tesviyesi ile birlikte İç Sur alanında dağılmış olabileceği ön görüşü farklı kültürlerle ait arkeolojik buluntuların aynı kontekstte bir arada gelmesine neden olmuştur. Ancak arkeolojik bulguların nicelik olarak dağılımı dikkate alındığında özellikle 13. ve 14. yüzyıl bulgularının anlamlı olarak yoğunluğu dikkat çekicidir. Söz konusu sonuç Amorium kentinin 13. yüzyıl sonrasındaki tarihine dair kaynaklarda karşılaştığımız veriler ile uyumludur. Özellikle seramik gruplarında karşımıza çıkan ve benzer malzeme ve teknik özellikleri ile Bizans ve Beylikler dönemleri bağlamında tarihlendirilmesi hususunda tartışmalı sonuçlar sunulabilen seramik grupları için Amorium örnekleri ayırıcı referans olarak kullanılabilir az sayıdaki arkeolojik alandan birisidir. 11. yüzyıl sonrasında tamamen Bizans kimliği ortadan kalmış olan Amorium'da bu bağlamda 13. ve 14. yüzyıl seramik örnekleri için doğrudan Beylikler Dönemi referansı değerlendirilmelidir. Bu hususta alandaki seramiklere yönelik güncel bir çalışmada ulaşılan sonuçlar bu tespiti doğrulayan verileri sunmuştur. Ancak çalışmamızda detaylı tartışmasına tarihçe bölümünde yer verdiğimiz üzere Amorium'un 13. ve 14. yüzyıl özelinde Beylikler Dönemi ya da Erken Osmanlı gibi genel tanım ve tarihlendirme önerilerinden ziyade hem mimari hem arkeolojik buluntularda daha spesifik bir tespit olarak Germiyanoglu kimliğinin değerlendirilmesi yerinde olacaktır. Her ne kadar Amorium'un özellikle 14. yüzyıl boyunca Germiyanogulları, Osmanlı ve Karamanogulları arasında sınır hattındaki konumundan dolayı, siyasi ve askeri şartlardaki hızlı değişime bağlı olarak zaman zaman bahsi geçen hâkim güçler arasında el değiştirmesi olası olsa da, kentteki Osmanlı hakimiyetinin kalıcı olarak varlığını 15. yüzyıl ortalarından itibaren değerlendirmek daha akla yakındır.

1530 tarihli tahrir defteri⁵⁹ ile 438 nolu Muhasebe-i Vilayet-i Anadolu Defterine göre⁶⁰ 16. yüzyıl sonunda yaklaşık 200-250 kişiden oluşan bir köy niteliğinde olan Amorium'un bu statüsünün bugüne kadar çok fazla değişmeden devam ettiği anlaşılmakta, söz konusu süreçteki iskanın da ağırlıklı olarak Yukarı Şehir'de gerçekleştiği anlaşılmaktadır. Amorium kazılarında geç dönem arkeolojik bulguların özellikle Yukarı Şehir kazılarında ele geçmiş olması bu çıkarımı desteklemektedir.

İç Sur bağlamında ön plana çıkan bir diğer sonuç, Taberi'nin 838 kuşatmasına dair anlatılarındaki detayların kaynaklık ettiği çıkarımlardır. Kaynak eserde İç Sur'un 838 kuşatması ve Amorium'un ele geçirilmesi sürecinde var olduğuna işaret eden ifadeler, kentin Yatis (Aetios) adlı bir strategos⁶¹ tarafından yönetildiği, kuşatma devam ederken Yatis'in yanındaki bir grup Bizanslı ile birlikte "Kulesinde" (İç Sur?) bulunduğu ve Amorium'un asıl teslimiyetinin bu alanda bulunan strategos Yatis'in ele geçirilmesi ile tamamlandığını

⁵⁹ TADB. TTD. 154, v. 144a.

⁶⁰ BOA. TD. 438, s. 202

⁶¹ Aetios'a strategos olarak atfedilen bir mühür bulunmaktadır (Schlumberger, 1884, s.340-341).

bildirilmektedir. Bu veriler İç Sur olarak tanımlanan ve yaklaşık 60 x 80 m. gibi küçük bir alanın neden en az diğer sur duvarları kadar kalın ve güçlü bir sur sistemine sahip olduğunu açıklarken, bahsi geçen alanın strategos'a ait, yönetsel ve yaşam mekanlarını barındıran özel bir kentsel birim olduğunu ve kentin savunmasında kademeli bir korunmanın bir anlamda son ayağını oluşturduğuna işaret etmektedir.⁶²

Kaynakça

- Abū l-Fidā (1848). *Géographie d'Aboulféda, II* (J.T. Reinaud, trans.). Paris: Imperime Par Autorisation Du Gouvernement A L'Imprimerie Nationale
- Aşık Paşazade (2003). *Osmanoğulları'nın tarihi* (K. Yavuz ve M. A. Y. Saraç, Çev.). H. Develi ve S. Rifat (Yay.haz.). İstanbul: Koç Kültür Sanat Tanıtım A.Ş.
- Avram, A. ve Tsetschladze, G. R. (2014). A new Attalid letter from Pessinus. *Zeitschrift für Papyrologie und Epigraphik*, 191, 151-181.
- Ayönü, Y. (2015). *Selçuklular ve Bizans*. Ankara: Türk Tarih Kurumu.
- Bailey, D. M. (1988). *A Catalogue of the lamps in the British Museum*, III. London: British Museum.
- Belke, K. ve Restle, M. (1984). *Tabula Imperii Byzantini IV, Galatien und Lykaonien*. Wien: Verlag de Österreichischen Akademie der Wissenschaften.
- Belke, K. ve Restle, M. (1990). *Tabula Imperii Byzantini VII, Phrygien und Pisidien*. Wien: Verlag de Österreichischen Akademie der Wissenschaften.
- Chaaya, A. (2016). The castle of Smar Jbeil-a Frankish feudal strogghold in Lebanon. *Journal of Eastern Mediterranean Archaeology & Heritage Studies*, 4(2-3), 209-241. doi: <https://doi.org/10.5325/jeasmedarcherstu.4.2-3.0209>
- Demirel-Gökalp, Z. (2016). Kütahya Müzesi'nden bir grup maden eser. *Kütahya Müzesi 2015 Yıllığı 50.Yıl Anısına*, Kütahya: Bilgin Kültür ve Sanat Yayınları.
- Demirel-Gökalp, Z., Erel, A. C., Tsivikis, N., Yılmazyaşar, H. (2016). 2014 yılı Amorium kazısı. *Kazı Sonuçları Toplantısı* 3(37), 199-214. Erişim adresi: <https://kvmgm.ktb.gov.tr/Eklenti/63808,37kazi2pdf.pdf?0>
- Demirel-Gökalp, Z., Erel, A. C. ve Yılmazyaşar, H. (2018). 2016 yılı Amorium kazısı. *Kazı Sonuçları Toplantısı*, 2(39), 557-570. Erişim adresi: <https://kvmgm.ktb.gov.tr/Eklenti/60213,39kazi2pdf.pdf?0>
- Demirel-Gökalp, Z., Erel, A. C., Tisivikes, N. ve Yılmazyaşar, H. (2019a). Amorium kazıları 2017. *Kazı Sonuçları Toplantısı*, 3(40), 713-725. Erişim adresi: <https://kvmgm.ktb.gov.tr/Eklenti/63785,40kazi3pdf.pdf?0>

⁶² Amorium'un ele geçirilmesi, burada yer alan strategos'un teslimi ve dolayısı ile son kalenin düşmesi ile gerçekleşmiştir. Olasılıkla Skylitzes el yazmasında resmedilen 838 kuşatmasını gösteren minyatürdeki kale de tahminimizce İç Sur alanı olarak tanımlanan küçük kale olmalıdır (Tsamakda, 2002, s.143. fol.59v).

- Demirel-Gökalp, Z., A. C. Erel, N. Tisivikes, H. Yılmazyaşar ve Kurt, M. (2019b). 2018 yılı Amorium kazıları. *Kazı Sonuçları Toplantısı*, 4(41), 567-577. Erişim adresi: <https://kvmgm.ktb.gov.tr/Eklenti/73590,41kazi4pdf.pdf?0>
- Doğer, L. ve Armağan, M. E. (2020). Amorium, Yukarı Şehir İç Sur alanı kazısından geç Ortaçağ seramikleri üzerine ilk gözlemler. *Art-Sanat*, 14, 71-110. doi: <https://doi.org/10.26650/artsanat.2020.14.0004>
- Dukas (1956). *Bizans tarihi* (V. Mirmiroğlu, Çev.). İstanbul: İstanbul Fethi Derneği.
- Ducas (1958). *Istoria Turco-Bizantina (1341-1462)*. V. Grecu (Ed.). Editura Academiei Repeblicii Populare Romine.
- Festugiere, A. J. (Ed.) (1970). *Vie de Theodore de Sykeon*. Bruxelles: Societe des Bollandistes.
- Georges Pachymeres (1999). *Relations historiques, IV. Livres X-XIII*. A. Faille (Ed.). Paris: Peeters.
- Georgius Cedrenus (1838). *Compendium historiarum I*. I. Bekker (Ed.). Bonnae: Impensis Ed. Weberi.
- Gill, M A. V. (2003). Middle Byzantine terracotta lamps. C. S. Lightfoot (Ed.), *Amorium reports II research papers and technical reports* (s. 65-71) içinde. Oxford: BAR International Series 1170.
- Gill, M. A. ve Şen, N. T. (2003). Roman and Early Byzantine terracotta lamps. C. S. Lightfoot (Ed.), *Amorium reports II, research papers and technical reports* (s. 25-63) içinde. Oxford: BAR International Series 1170.
- Hamilton, W. J. (1842). *Researches in Asia Minor, Pontus and Armenia with some account of their antiquities and geology I*, London: Murray.
- Harrison, R. M. (1988). Amorium 1987: A preliminary survey. *Anatolian Studies*, 38, 175-184.
- Harrison, R. M. (1989). Doğu Phrygia'da Amorium (Hisarköy) yüzey araştırması. VI. *Araştırma Sonuçları Toplantısı*, 191- 200.
- Harrison, R.M. (1990a). Emirdağ (Afyon)'da Amorium birinci kazı raporu. *Kazı Sonuçları Toplantısı*, 2(11), 155-165. Erişim adresi: http://www.kulturvarliklari.gov.tr/sempozyum_pdf/kazilar/11_kazi_2.pdf
- Harrison, R.M. (1990b). Amorium excavation 1989 the second prelimanry report. *Anatolian Studies*, 40, 205-218.
- Harrison, R. M. (1991b). Amorium excavation 1990 the third prelimanry report. *Anatolian Studies*, 41, 215-229.
- Harrison, R. M. (1991a). Amorium 1989. *Kazı Sonuçları Toplantısı*, 2(12), 251-267. Erişim adresi: http://www.kulturvarliklari.gov.tr/sempozyum_pdf/kazilar/12_kazi_2.pdf
- Harrison, R. M. ve Christie, N. (1993). Excavation at Amorium: 1992 interim report. *Anatolian Studies*, 43, 147-162.
- Hauken, T. (1998). *Petition and reponse. An epigraphic study of petitions to Roman Emperors 181-249*. Norway: Paul Åströms Förlag.
- Ivanisevic, V. (2016). Caricin Grad (Justiniana Prima): A new-discovered city for a 'new' society. *Proceedigs of the 23rd Inetrnational Congress of Byzantine Studies Plenary Papers* (s. 107-126) içinde. Serbian.

- Iverson, E. A. (2007). Amorium in the Byzantine Dark Ages (seventh to ninth centuries). J. Henning (Ed.) *Post-Roman towns, trade and settlement in Europe and Byzantium, Vol. 2, Byzantium, Pliska, and the Balkans* (s. 25-29) içinde. Walter de Gruyter.
- İbn Bibi (2014). *El-Evamirü'l-Ala'iyye fi'l-Umuri'i-Ala'iyye Selçukname* (M. Öztürk, Çev.). Ankara: Türk Tarih Kurumu Yayınları.
- İbn Hurdazbih (2008). *Yollar ve ülkeler kitabı* (M. Ağarı, Çev.). İstanbul: Kitabevi Yayınları.
- Katsari, C., Lightfoot, C.S. ve Özme, A. (2012). *The Amorium mint and coin finds (Amorium Reports 4)*. Berlin: Academia Verlag
- Koca, S. (2012). *Anadolu Türk Beylikleri tarihi*. Ankara: Berikan Yayınevi.
- Kolia-Dermitzaki, A. (2002). The execution of the forty-two martyrs of Amorion: Proposing an interpretation. *Al-Masaq: Journal of the Medieval Mediterranean*, 14, 141-162. doi: <https://doi.org/10.1080/0950311022000010547>
- Kuniholm, P. I. (1995). New tree-ring dates for Byzantine buildings. *Byzantine Studies Conference, 21st annual: abstracts of papers* (s.35) içinde. New York: New York University and the Metropolitan Museum of Art.
- Kürkman, G. (2003). *Anadolu ağırlık ve ölçüleri*. İstanbul: Suna-İnan Kıraç Akdeniz Medeniyetleri Araştırma Enstitüsü.
- Lightfoot, C. S. (1994). 1992 yılı Amorium kazısı (Hisar, Emirdağ, Afyon). *Kazı Sonuçları Toplantısı*, 1(15), 503-514. Erişim adresi: http://www.kulturvarliklari.gov.tr/sempozyum_pdf/kazilar/15_kazi_1.pdf
- Lightfoot, C. S. (1996a). Amorium kazısı 1994. *Kazı Sonuçları Toplantısı*, 2(17), 361-373. Erişim adresi: http://www.kulturvarliklari.gov.tr/sempozyum_pdf/kazilar/17_kazi_2.pdf
- Lightfoot, C. S. (1996b). Doukas and Amorium: A note. *Jahrbuch der Österreichischen Byzantinistik*, 46, 339-342.
- Lightfoot, C. S. (1997). 1995 yılı Amorium kazısı. *Kazı Sonuçları Toplantısı*, 2(18), 431-447. Erişim adresi: http://www.kulturvarliklari.gov.tr/sempozyum_pdf/kazilar/18_kazi_2.pdf
- Lightfoot, C. S. (1998a). Amorium-Hisarcık'ın Selçuklu ve Osmanlı dönemlerine ait yerleşim ve arkeolojisi. *Sanat Tarihi Dergisi*, 9/6, 75-84.
- Lightfoot, C. S. (1998b). The survival of cities in Byzantine Anatolia. *Byzantion*, 68(1), 56-71.
- Lightfoot, C. S. (2010). Ortaçağ'da aydınlatma teknikleri ve Amorium'da ele geçen buluntular. A. Yavaş (Ed.), *XII. Ortaçağ-Türk dönemi kazıları ve sanat tarihi sempozyumu* (s.41-49) içinde. İzmir: Hürriyet Matbaası.
- Lightfoot, C. S. (2012). Hellenistic and Roman terracotta figurines and architectural fragments. C. S. Lightfoot ve E. A. Iverson (Ed.). *The lower city enclosure. Finds reports and technical studies (Amorium Reports 3)* (s. 233-241) içinde. İstanbul: Ege Yayınları.
- Lightfoot, C. S. (2012a). Small finds in bone and ivory. C. S. Lightfoot ve E. A. Iverson (Ed.). *Amorium reports 3: The lower city enclosure. Finds reports and technical studies* (s. 263-276) içinde. İstanbul: Ege Yayınları.

- Lightfoot, C. S. (2017). *Amorium reports 5: A catalogue of Roman and Byzantine stone inscriptions from Amorium and its territory, together with graffiti, stamps, and miscellanea*. İstanbul: Ege Yayınları.
- Lightfoot, C. S. ve Mergen, Y. (1998). 1996 yılı Amorium kazısı. *Kazı Sonuçları Toplantısı*, 2(19), 343-366. Erişim adresi: http://www.kulturvarliklari.gov.tr/sempozyum_pdf/kazilar/19_kazi_2.pdf
- Lightfoot, C. S. ve Kuniholm, P.I. (1994). Amorium excavations 1993: The sixth preliminary report. *Anatolian Studies*, 44, 105-128.
- Lightfoot, M. ve Lightfoot, C. S. (2007). *Anadolu'da bir Bizans kenti Amorium*. İstanbul: Homer Kitabevi.
- Lightfoot, C., Ivison, E., Şen, M. ve Yaman, H. (2009). Amorium kazısı, 2007. 30. *Kazı Sonuçları Toplantısı*, C.1, 201-226.
- Metin, H. (2012). Kibyra'dan bir grup palmet kulplu kandil. K. Dörtlük, T. Kahya, R. Boyraz Seyhan ve T. Ertekin (Ed.). *Uluslararası genç bilimciler buluşması I: Anadolu Akdenizi sempozyum bildirileri* (s. 227-235) içinde. İstanbul.
- Neşri (1995). *Kitab-ı Cihanüma*, I. F.R. Unat ve M.A. Köymen (Yay.haz.). Ankara: TTK Basımevi.
- Ostrogorsky, G. (2017). *Bizans devleti tarihi*, Ankara: Türk Tarih Kurumu.
- Özgöncü, S., Gündüz, F., Bostancı, G., Karaaslan, S. ve Yay, S. (2016). *Selçuklu Uygarlığı Müzesi kataloğu*, C.2, Kayseri: Kayseri Büyükşehir Belediyesi Kültür Yayınları.
- Papanikola-Bakirtzi, D. (2002). *Everday life Byzantium*. Athens: Kapon Editions.
- Pyle, N. S. (1977). Ottoman okka weights. *Bellten*, 41(161), 115-132
- Pyle, N. S. (1978). Anatolian ring weights. *Journal of Studies*, 2, 97-106.
- Ramsay, W. M. (1890). *The historical geography of Asia Minor*. London: John Murray.
- Ramsay, W. M. (1897). *The cities and bishoprics of Phrygia*. Vol.I, Oxford: Clarendon Press.
- Rice, T. T. (1961). *Ancient peoples and places the Seljuks in Asia Minor*, London: Thames and Hudson.
- Schlumberger, G. (1884). *Sigillographie de l' Empire Byzantin*, Paris: E.Leroux.
- Strabon (2000), *Antik Anadolu coğrafyası (Geographika: Kitap XII – XIII– XIV)* (A. Pekman, Çev.). İstanbul: Arkeoloji ve Sanat Yayınları.
- Sümer, F. (2001). Karamanoğulları. *Türkiye Diyanet Vakfı İslam Ansiklopedisi*, 24, 545-460. Erişim adresi: <https://islamansiklopedisi.org.tr/karamanogullari#1>
- Şen, K. ve Karasu, Y. E. (2020). Bitlis Kalesi Osmanlı Dönemi Lülelerinin Değerlendirilmesi (2018 Yılı Kazı Sezonu). *Art-Sanat*, 14, 413-440. doi: <https://doi.org/10.26650/artsanat.2020.14.0016>
- Taberî (1960). *Târîhu'l-ümem ve'l-mülûk, thk. Muhammed Ebu'l-Fadl İbrâhim*, Kahire: Dâru'l Meârif bi-Mısır.

- Theophanes Confessor (1997). *The chronicle of Theophanes Confessor, Byzantine and Near Eastern history* (A.D. 284-813) (C.Mango ve R. Scott, Çev.). Oxford: Clarendon Press.
- Treadgold, W. (1997). *A history of the Byzantine state and society*. Stanford: Stanford University Press.
- Treadgold, W. (1998). *The Byzantine revival: 780-842*. Stanford: Stanford University Press.
- Tsamakda, V. (2002). *The illustrated chronicle of Ioannes Skylitzes in Madrid*. Leiden: Alexandros Press.
- Turan, O. (1998). *Selçuklular zamanında Türkiye: siyasi tarih Alp Arslan'dan Osman Gazi'ye, 1071-1318* (5.bs.). İstanbul: Boğaziçi Yayınları.
- Turan, O. (2013). *Selçuklular zamanında Türkiye: siyasi tarih Alp Arslan'dan Osman Gazi'ye, 1071-1318* (12.bs.). İstanbul: Ötüken.
- Türe, S. (2014), *Ayasuluk kalesi doğu kapısı çevresindeki 2000-2002 kurtarma kazılarında ele geçen seramikler* (yayınlanmamış yüksek lisans tezi). Trakya Üniversitesi, Sosyal Bilimler Enstitüsü, Edirne.
- Williams, C. K., Synder, L. M., Barnes, E. ve Zervos, H. O. (1998). Frankish Corinth: 1997. *Hesperia* 67, 223-81.
- Winfield, D. (1977). The northern routes across Anatolia. *Anatolian Studies*, 27, 151-166.
- Yavaş, A., Demirel-Gökalp, Z., Güder, Ü. ve Kurt, M. (2018). Amorium kazılarında bulunan bir grup okucu. *TÜBA-AR*, 23, 179-209. Erişim adresi: <https://dergipark.org.tr/tr/download/article-file/1726405>

Extended Abstract

Purpose

The primary objective of the Amorium excavations is to examine the change and transformation of the settlement in the city between the Roman and Ottoman periods. The Inner Upper City Inner Wall, which is the subject of the article, has walls showing a very good workmanship and has undergone changes during the Middle Byzantine Period, also contains findings regarding the Turkish-Islamic settlement in the city. In this study, some determinations and suggestions regarding the architectural features and the formation and change processes of the city walls surrounding the mound, which is defined as the Upper City in the Amorium City, and the Inner Wall located in the southwest corner of the mound, are discussed. The city has a defense system consisting of the walls of 3 different phases: the Lower City walls, the Upper City walls, and the Inner Wall located at the corner where the Lower and Upper City walls meet in the southwest of the Upper City walls. Due to the lack of epigraphic evidence recording the construction date of the walls, they could not be dated definitively. The architectural features of the Upper City and Inner Wall defense systems, as well as the determinations regarding the formation and change processes are also very limited.

Design and Methodology

This study is an applied research. However, first, the main lines of the history of Amorium were discussed, and the data reflected in the sources and publications about the Amorium fortification system were discussed. The results of the archaeological studies carried out in the Inner Wall between 2014-2018 were evaluated together with the historical sources related to the city walls. The Inner Wall, which is a part of the defense system of

Amorium and focused on archaeological excavations, is the area where the most opinions are discussed, with many unknown issues regarding both its dating and intended use. Therefore, in the archaeological studies carried out in the area in question in 2014, it was understood that the Upper City walls and the Inner City walls were not realized in the same period, and that the Upper City walls were built first, and the area described as the Inner Wall was later understood to be in this section. Although the archaeological studies in the area need to be completed for the determination of the quality of the spaces in the inner city wall area of the Byzantine period, when the quantitative distribution of the archaeological findings is taken into account, the significant density of the 13th and 14th century findings is remarkable.

Findings

In terms of historical sources and archaeological findings, the 120 years between the end of the 11th century and the first 20 years of the 13th century is a big gap in the history of Amorium. The 15 coins unearthed in the Amorium excavations and reporting the date belong to Kılıç Arslan II (1), 1st Giyased-din Keyhüsrev (1), Izzeddin Keykavus (1), Aleaddin Keykubad (5), Giyased-din Keyhüsrev II (3) and Izzeddin Keykavus II (4) periods and consists mainly of coins dated between 1219 and 1257. In this context, it was necessary to evaluate the existence of the Seljuks in the city between the end of the 12th century and the middle of the 13th century, which the coins refer to. It is very difficult to identify the dominant elements in Amorium after the Anatolian Seljuk State lost its power in the region after the 1243 Köseadağ war and the Turkmen groups moved westward. In this context, it is extremely important that Abu'l Fida, who provides important data about the last quarter of the 13th century and the first quarter of the 14th century, mentions Amorium as a big city with a strong castle and that most of its inhabitants are Turkmen. So much so that the mentioned data can be a source for an inference that the existence of the Seljuk / Turkmen, which continued until 1257, with the reference of the coins, continued in an uninterrupted continuity until the 14th century. The details we encounter in the narratives of George Pachymeres reveal that Amorium was a safe settlement for the Germiyanoglu Principality, represented by Alişar at the beginning of the 14th century. It makes us think that the region, which included Amorium, was included in the Ottoman lands at the end of the 14th century, during the process of incorporating a significant part of the Germiyanoglu lands into the Ottoman lands as dowry and the Hamidoğulları lands through purchase in the 1380s. A Turkish-Islamic settlement in the Amorium starting from the second half of the 13th century and continuing until the 18th century can be clearly traced in the archaeological data encountered in the Inner Wall and the studies carried out in the Upper City in previous seasons. What is clear is that Amorium is a small village connected to the Ottoman Empire in 2nd Murad period and after, and its existence has continued until today.

Research Limitations

Considering the limitations of the study, it has been tried to focus on the archaeological excavations of the Amorium Upper City Inner Wall and the historical sources related to Amorium for the purpose of the article. Archaeological findings and data of historical sources were evaluated together. In this context, findings have been reached in terms of evaluating the Germiyanoglu identity as a more specific determination in both architectural and archaeological remains, rather than having general descriptions and dating suggestions such as the settlement of Amorium after the 11th century and the Principalities Period or Early Ottoman in particular in the 13th and 14th centuries.

Implications (Theoretical, Practical and Social)

Based on the results of the current research, a few points can be focused on. The first is the continuation of the Amorium Upper City Inner Wall excavations. Because it seems that the Upper City will be the reference for the Turkish-Islamic settlement in Amorium. Secondly, it should be taken into account that Amorium samples can be used as a distinctive reference for ceramic groups, which are encountered especially in ceramic groups and whose similar material and technical characteristics and their dating in the context of the Byzantine and Principalities period can be presented with controversial results.

Originality/Value

Since the beginning of the 7th century, there has been a historical process that deeply affected the whole of Anatolia and necessitated the elaboration and implementation of a new defense system. It seems that Amorium was one of the cities most affected by this process. In this context, it is understood that there is a great lack of literature on the settlement and historical intervals of the Byzantine, post-Seljuk, Principalities, and Ottoman periods in the city until the 11th century. The original value of the study is important in terms of presenting new suggestions by discussing archaeological findings and historical sources together.

Araştırmacı Katkısı: Hasan YILMAZYAŞAR (%50), Zeliha DEMİREL GÖKALP (%50).

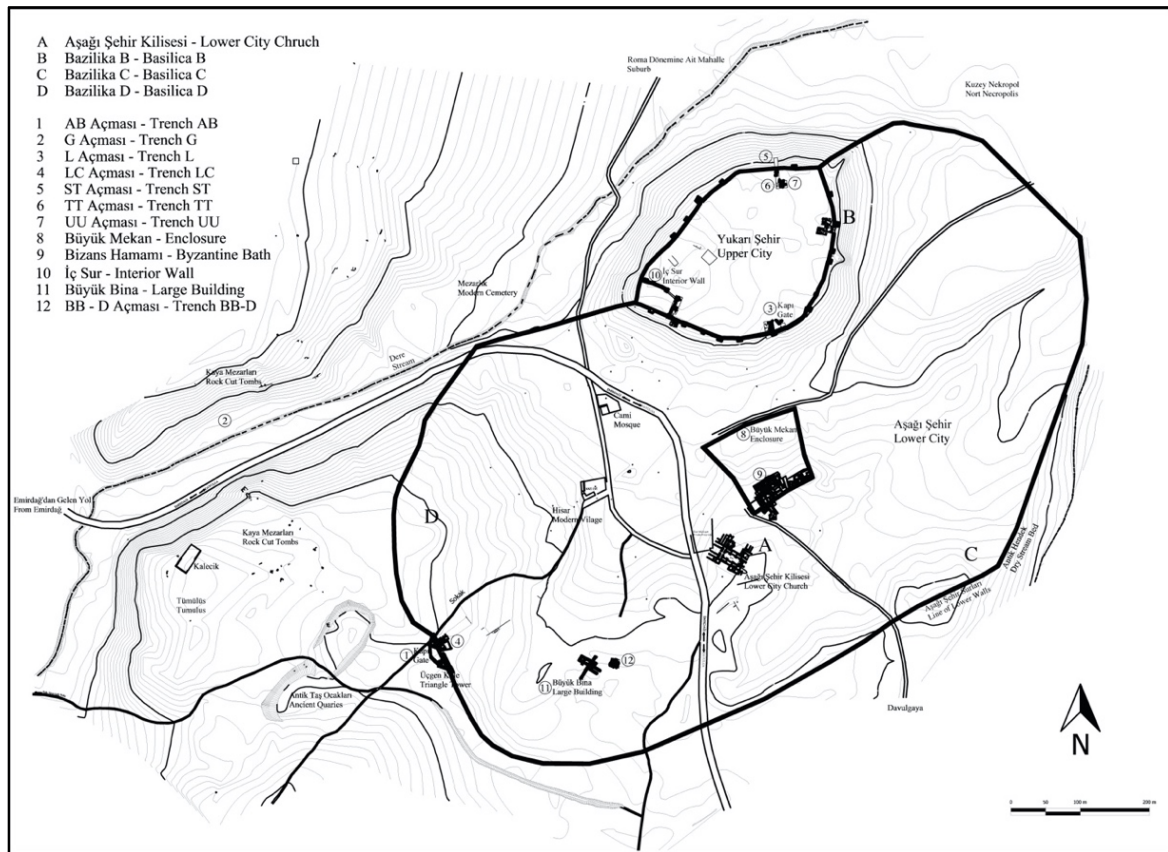

Şekil 1. Amorium Kent Planı

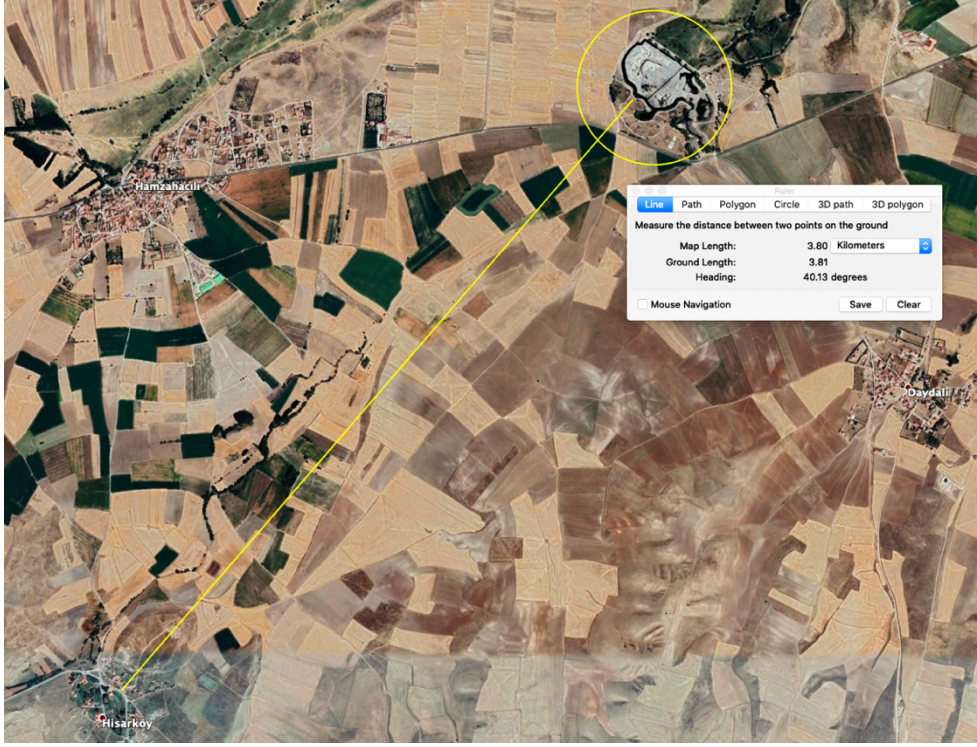

Şekil 2. Hisarköy Pınarbaşı Arası Mesafe (Google Earth)



Şekil 3. İç Sur 1 Nolu Kule



Şekil 4. İç Sur 1 Nolu Kule

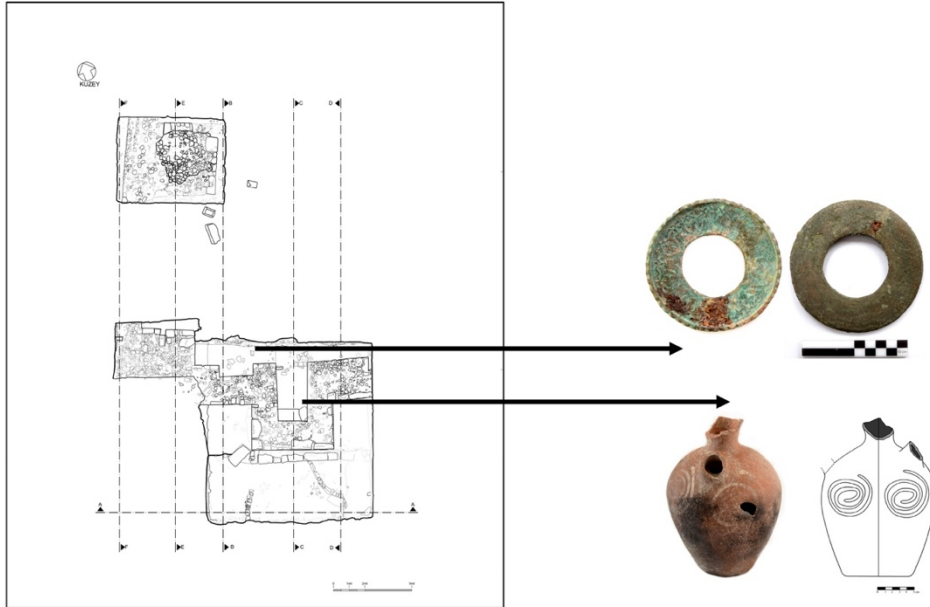

Şekil 5. Seramik Testi ve Bronz Ağırlık



Şekil 6. İç Sur GB-AX Açması, Su Tahliye Deliği

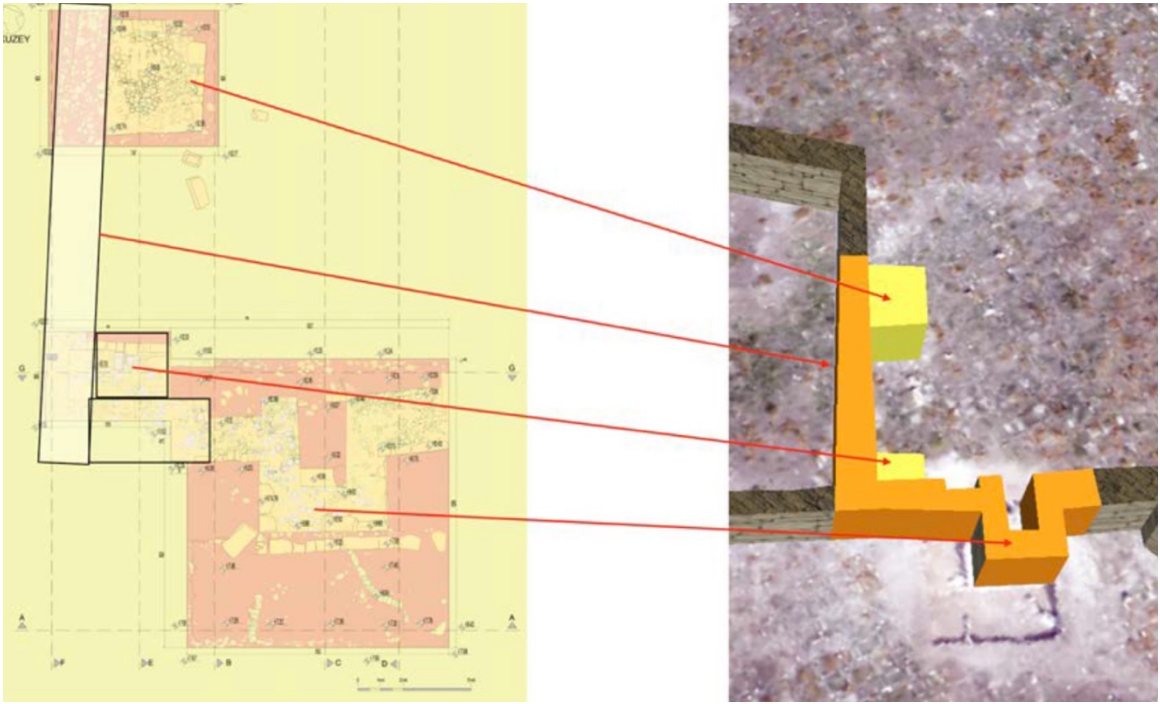

Şekil 7. İç Sur GB-AX Açması, Payanda



Şekil 8. İç Sur, Doğu Duvar Röleve ve Hava Fotoğrafi

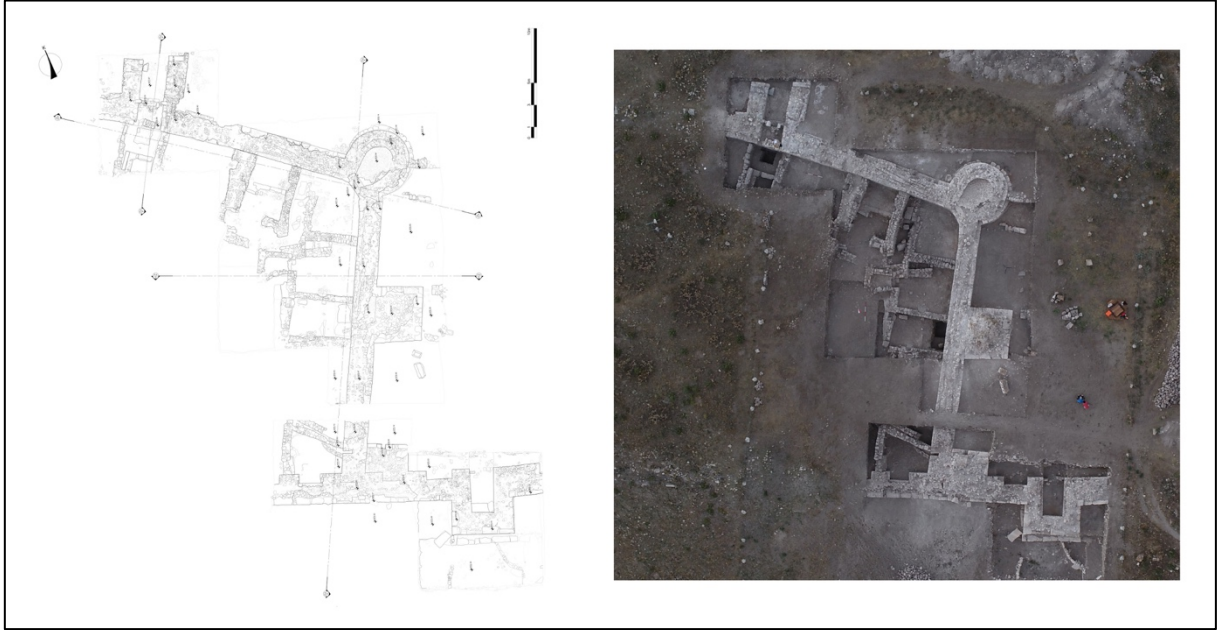

Şekil 9. İç Sur Röleve ve Hava Fotoğrafi



Şekil 10. İç Sur, Türk Dönemi Tuğla Ocaklar

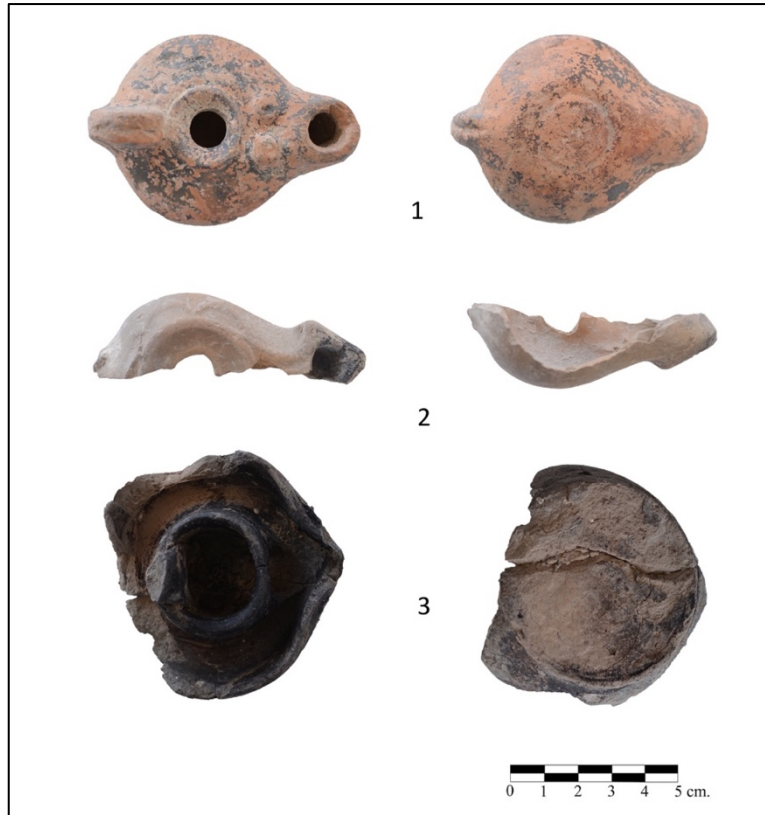

Şekil 11. İç Sur, Kandiller



Şekil 12. Bronz Kolye Ucu ve Mermer Kapak

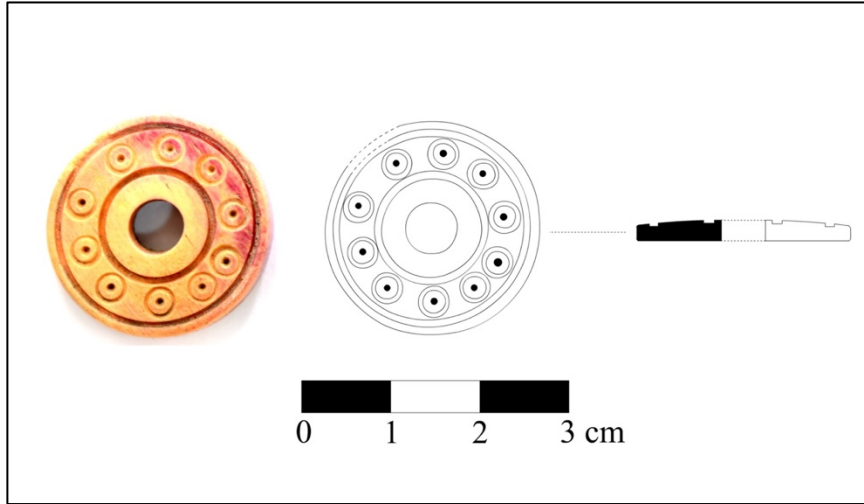

Şekil 13. Orta Bizans Dönemi Kemik Ağırşak



Şekil 14. Orta Bizans Dönemi Mimari Plastik Parçalar



Şekil 15. Bizans Dönemi Cam Bilezik Parçaları



Şekil 16. Erken Osmanlı Dönemi Seramik Testi



Şekil 17. Selçuklu Dönemi Brozn Ağırlık ve Kilit Aksamı

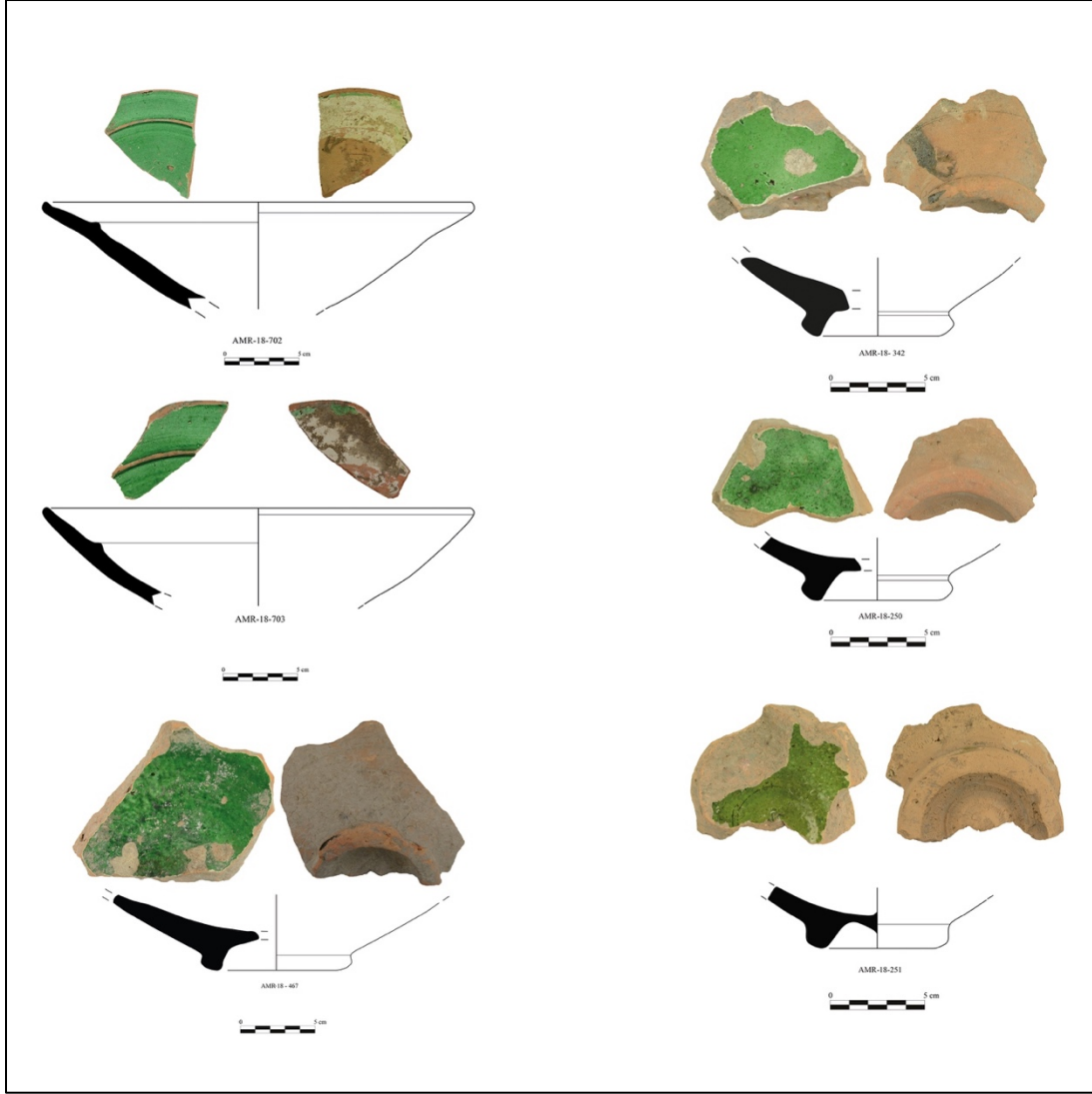

Şekil 18. Tek Renk Yeşil Sırlı Seramikler



Şekil 19. Çok Renk Sırlı Sgraffito Seramikler

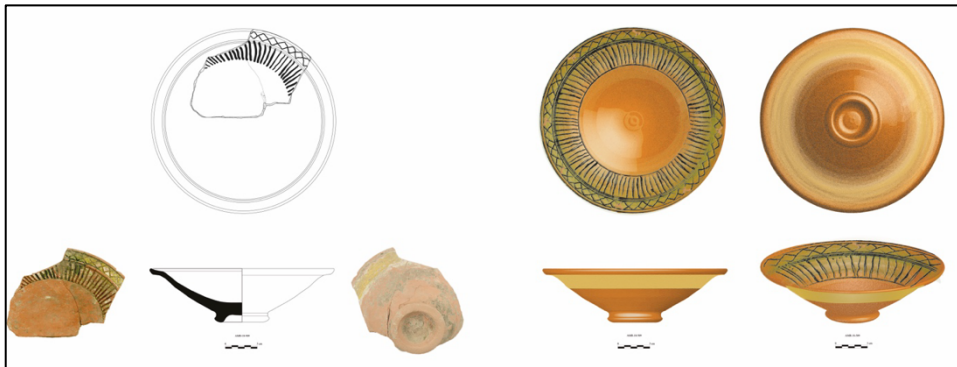

Şekil 20. Çok Renk Sırlı Sgraffito Seramikler



Şekil 21. Osmanlı Dönemi Lüleler

Postmodern Culture and Public Relations: An Analysis through Campaigns ¹²³

Beris ARTAN ÖZORAN ⁴

Submitted by: 02.07.2021

Accepted by: 11.11.2021

Article Type: Research Article

Abstract

Despite the diversity of paradigms in the field of public relations, it is evident that the dominant paradigm in the field is the functional paradigm, which defines public relations as a "management function". It leads to the ignorance of "cultural function" of public relations and becomes an obstacle to the development of the field. By establishing a relationship between public relations and culture, this article addresses public relations as a "cultural intermediary" profession that is influenced by the postmodern culture and (re)produces postmodern culture. In the article, three public relations campaigns determined by purposive sampling were analyzed using critical discourse analysis within the framework of multiple case analysis. How postmodern cultural features do public relations campaigns (re)produce; how they (re)produced the postmodern understanding of consumption, whether they reproduce the concepts of polyphony, equality and freedom by deconstructing modernity was analyzed. As a result, it is found that campaigns re(produce) the individualization, modular identity, spectacle, and simulation features of the postmodern culture of the campaigns and, the postmodern understanding of consumption by attributing "new meanings" to organizations and products. At the same time, it is found that they do not ensure polyphony, equality, and freedom by deconstructing modernity and resisting metanarratives, but rather "pretends" to reproduce them.

Keywords: Public Relations, Postmodern Culture, Cultural İntermediary, Multiple Case Study

Atıf: Artan Özorán, B. (2021). Postmodern culture and public relations: An analysis through campaigns. *Anadolu Üniversitesi Sosyal Bilimler Dergisi*, 21(4), 1051-1070.

¹ This study does not require ethics committee permission.

² I declare that my mentor has waived her name as an author in the article titled "Postmodern Culture and Public Relations: An Analysis through Campaigns".

³ This study was produced from the doctoral thesis titled "Postmodern Culture and Public Relations: An Analysis on Campaigns" carried out in Ankara University Social Sciences Institute under the consultancy of Prof. Dr. Nuran Yıldız.

⁴ Ankara University, Faculty of Communication, Public Relations, bartan@ankara.edu.tr, ORCID: 0000-0002-1814-4323

Postmodern Kültür ve Halkla İlişkiler: Kampanyalar Üzerine Bir Analiz

Beris ARTAN ÖZORAN⁵

Başvuru Tarihi: 02.07.2021

Kabul Tarihi: 11.11.2021

Makale Türü: Araştırma Makalesi

Öz

Halkla ilişkiler alanındaki paradigma çeşitliliğine rağmen, alanda hakim paradigmanın halkla ilişkileri "yönetim işlevi" olarak tanımlayan işlevsel paradigma olduğu görülmektedir. Bu durum halkla ilişkilerin "kültürel işlevinin" gözardı edilmesine neden olmakta ve alanın gelişiminin önünde bir engel oluşturmaktadır. Bu makale halkla ilişkiler ile kültür arasında ilişki kurarak, halkla ilişkileri postmodern kültürden etkilenen ve bu kültürü (yeniden)üreten "kültürel aracı" bir meslek olarak ele almıştır. Makalede amaçlı örneklem ile belirlenen üç halkla ilişkiler kampanyası çoklu vaka analizi çerçevesinde eleştirel söylem analizi kullanılarak incelenmiştir. Halkla ilişkiler kampanyalarının hangi postmodern kültür özelliklerini (yeniden) ürettikleri; postmodern tüketim anlayışını nasıl (yeniden) ürettikleri, moderniteyi yapı sökümü uğratarak çokselsilik, eşitlik ve özgürlük kavramlarını yeniden üretilip üretilmedikleri araştırılmıştır. Sonuçta kampanyaların postmodern kültürün bireyselleşme, modüler kimlik, gösteri, simülasyon özelliklerini; örgütler ve ürünlere "yeni anlamlar" yükleyerek postmodern tüketim anlayışını (yeniden) ürettikleri bulunmuştur. Aynı zamanda kampanyaların moderniteyi yapı sökümü uğratarak çokselsilik, eşitlik ve özgürlük üretilmedikleri ancak bu kavramları ürettiyor-muş gibi yaptıkları görülmüştür.

Anahtar Kelimeler: Halkla İlişkiler, Postmodern Kültür, Kültürel Aracılık, Çoklu Vaka Analizi

⁵ Ankara Üniversitesi İletişim Fakültesi Halkla İlişkiler ve Tanıtım Bölümü, bartan@ankara.edu.tr, ORCID: 0000-0002-1814-4323

Introduction

Due to the historical background, functionalist approaches have been dominant in the field of public relations (Edwards and Hodges, 2011, p. 1-2; Gower, 2009, p.31; L'etang, 2012, p. 808). This has resulted in the withholding of the formation of alternative perspectives. In this context, postmodernism can be an alternative field of study for public relations. Postmodernism can be used as an epistemology or an era that defines a specific period for public relations research. Most of the researches associating the concept of "postmodern" with public relations consider postmodern public relations as an alternative to modern public relations. According to them, postmodern public relations has the potential to bring a system that will break the oppressive understanding of modern public relations. It is argued that organizations can have an activist stance through public relations and contribute to democracy through activist and radical policy practices. Public relations can transform the balance of power in favor of the weak (Holtzhausen, 2002; Holtzhausen and Rosina, 2009; Allagui, 2017). There are many intersections and research fields associating the concepts of "postmodern/postmodernity/postmodernism" and public relations. However, it is seen that most of the studies use postmodern epistemology to discuss the liberating potential of public relations.

On the contrary, in the article public relations is considered as a "cultural intermediary" of postmodern culture within the sociocultural paradigm. "Postmodern culture" is used to describe the new cultural structure that emerged after the 1970s. In this context, the main aim of the article is to research how public relations campaigns are affected by postmodern culture and public relations' role as "cultural intermediary" in transmission, transformation, dissemination, and maintenance of the characteristics of postmodern culture.

In this sense, firstly, postmodern culture and its characteristics were defined. Secondly, the "sociocultural" turn in the field of public relations was analyzed and the "cultural intermediary" role of public relations was discussed. To analyze the "cultural intermediary" role of public relations campaigns three campaigns (Boys Do Cry, Are You Klaus Heidi?, The Impossible Signing Session) were examined using multiple case analysis method.

Postmodern Culture

"Postmodern" is a controversial concept. It has different definitions under different approaches. Some scholars define "postmodernism" as a period, while others identify it as an epistemology. However, these two approaches are also divided into two groups: affirmative and critical. Another reason for confusion about the concept is that "postmodern" is used to describe transformation and change in various fields such as postmodern art, postmodern politics, postmodern coup.

In this research, "postmodern" is used to describe the transformation of culture after the 1970s. Culture is the "cornerstone of social sciences", such as gravity in physics or medicine in medical sciences (Kroeber and Kluckhahn, 1952, p.3).

UNESCO defined culture as "a whole composed of the distinctive material, spiritual, mental, and emotional characteristics that define a society or social group, encompassing not only science and literature but also lifestyles, basic human rights, values, traditions, and beliefs" (UNESCO, 1982, cited in Oğuz, 2011, p.128). According to O'Sullivan (1994: 68), culture means "the social production and reproduction of emotion, meaning, and understanding". For Harris (1999, p.19), culture is the socially learned lifestyle in societies, and these lifestyles include both thought and behavior. According to Eliot (1987, p.37), culture basically expresses a "lifestyle".

This article is based on Eliot's (1987) definition. It is seen that each historical period produces a unique 'lifestyle' that depends on its own social, economic and political conditions. The changes in culture are not limited to consumption. The change in culture brings a change in many fields such as art, literature and architecture. The

change in culture means the change in the perception and interpretation of the world, the relationship between individuals, the relationship of individuals to life.

Some features of postmodern culture is below:

- *The Rise of The Visual and The Spectacle*

With the development of communication technologies - television, camera, cinema - the world has stepped into a process that can be explained by the rules of "images" and "visual culture" (Parsa, 2004, p.1). In postmodern culture, "seeing" got rid of its equal status with "knowing" and came to be of central importance. Societies increasingly rely on the images presented by visual technologies such as advertisements, photographs, surveillance footage, etc. According to Sartori (2001, p.11), homo sapiens (the man who knows) is replaced by homo videns (the man who sees). Now both working time and leisure time are spent around computers, televisions and digital videos. New technologies and images present new worldviews and interpretations of the world in visual terms. However, it should be remembered that these interpretations are not always innocent (Rose, 2001, p. 2).

The most important thesis in this regard is the "spectacle society", which explains the supremacy of the image that transforms the entire social life into an image (Kosovic, 2011, p.18-19). The spectacle determines the dominant pattern of behavior in a given society. Human beings are part of the spectacle and also concepts such as a commodity, need, history, culture, science have all come under the dominance of the spectacle (Debord, 2006). Best and Kellner (2016) argue that spectacle society has reached another stage with postmodern culture. The spectacle is no longer a control mechanism that keeps people passive. With the development of interactive tools such as computers, multimedia, and virtual reality, subjects take a more active role in the spectacle. It can be said that the increase in the importance of the "visual" and the rise of the "spectacle society" have caused significant changes in the perception of reality.

- *Hyperreality and Simulation*

One of the most fundamental differences between modern culture and postmodern culture is the definition of reality. Modern thought gives great importance to "reason." In modernity, reason is the only way to lead people to the "single and universal" truth. In contrast, truth is plural in postmodern thought. Baudrillard explains the new understanding of truth with the concepts of "hyperreality" and "simulation". "Hyperreality" is a concept that emphasizes the disappearance of the distinction between reality, fiction, and imitation (Baudrillard, 2008). In "Perfect Murder" Baudrillard (2012, p.16) wrote about the murder of reality. He said that reality has been expelled from reality and turned into a simulation.

The new society where reality is dead is called simulacrum. There are 4 stages of transition to a new society. In the first phase, words and images are developed as reflections of reality. In the second phase, images begin to embellish, exaggerate and distort reality. In the third and fourth phases, simulation replaces reality and a new symbolic society emerges. Symbols and signs no longer have any relation to facts. Therefore, the only form of reality is "hyperreality" in the new society (Baudrillard, 2014, p.19). In other words, simulation is not a reflection of reality, it replaces reality. It is not an imitation or a parody; it is a representation of reality. It transforms the individual's life into a lifestyle that is fictionalized from day to day. Artificial political and economic agendas, artificial wars are gradually replacing reality (Güzel, 2015, p.75). Hyperreality and simulation also influence consumer behavior. Consumers no longer consume based on "necessity", but they consume the hyperreal "meanings" that organizations create.

- *Fragmentation, Individualization and Modular Identity*

While modernism is a project of unity, integrity, and homogeneity; postmodernism rejects all singular, integrative, and reductionist social explanations (Özcan, 2012, p.32). Postmodernism is against metanarratives.

Postmodernists advocate the destruction of grand narratives and fragmentation to liberate discourse. However, fragmentation has become so ubiquitous that it has become the meta-narrative of postmodernism (Firat, 1991).

Reflections of fragmentation in postmodern culture can be seen at all levels. At the abstract level, fragmentation destroys the integrated view of nature and the philosophy of objective knowledge. At the social level, states, social institutions such as the family and political parties are fragmented (Berthon and Katsikeas, 1998, p.150). At the economic and political levels, fragmentation means the disappearance of dominant ideologies and standards of judgment (Odabaşı, 2012, p.51).

In postmodern culture, society itself is also fragmented. Bauman (2001) and Beck (2011) define the fragmentation of society with the term "individualization". Bauman (2001, p.36,63) states that individualization is no longer an option but a destiny. Individuals float because they are disconnected from the whole. Everything they think, experience, and hope for are personal (Yıldız, 2013, p.60). Moreover, individuals are also fragmented, which is explained by the concept of "modular identity". A modular individual does not have a predetermined profile. The modular individual has mobile, disposable, and interchangeable characteristics (Bauman, 2000b, p.167-170). As identity is fragmented, individuals switch between the images produced by consumer culture and (re)establish their identities (Binay, 2010, p.20). Consumption is already one of the most important causes of fragmentation. The new understanding of consumption creates a dynamic, variable, and slippery understanding of identity (Bati, 2015, p.102).

In summary, when considering the characteristics of postmodern culture, these concepts spiral. The rise of the visual and the spectacle, simulation and hyperreality, fragmentation, individualization, modular identity, and the "anything goes" approach are characteristics that influence each other, but are also influenced by each other.

Public Relations as a Cultural Intermediary of Postmodern Culture

Although there are various paradigms in the field of public relations, the dominant one is the "functional approach" which assumes public relations as a management function. However, to analyze public relations only from an organizational perspective ignores the fact that it is also a social and cultural practice (Edwards and Hodges, 2011, p.1-2). After the 2000s, the contributions of alternative paradigms in the field of public relations began to increase. "Sociocultural approach" is one of the alternative perspectives. It considers public relations as part of the communicative process in which society constructs its own symbolic and material reality. According to this approach, public relations functions as a means of producing, maintaining, and organizing cultural meanings. Public relations is a social and cultural practice that creates discourses that shape values and beliefs (Edwards and Hodges, 2011, p.1-4). This new understanding of public relations is referred to as the 'cultural turn'. There is an increase in the approaches that examine the position of public relations in society and view it as a profession that changes the structure of society. This approach also considers public relations as a "cultural intermediary" profession.

The term "cultural intermediary" is derived from Pierre Bourdieu's discussion of the "new petty bourgeoisie" (O'Connor, 2015, p.376). Symbolic production is at the heart of the work of the cultural intermediary professions. Symbolic production has great significance in the emergence of modern commodification. Therefore, cultural intermediaries shape both use value and exchange value and seek how to relate these values to individuals' lives through various persuasion and marketing techniques (Negus, 2002, p.502-504). In other words, they shape the tastes of individuals and affect their consumption patterns. As new cultural intermediaries, public relations promote a certain kind of habitus (Edwards, 2012, p.439), that is, a certain lifestyle. They produce representations in the interpretation of production and consumption to structure how publics think, feel and behave (Curtin and Gaither, 2005, p.107).

However, Edwards (2012, p.442) states that the "cultural intermediary" role of public relations cannot be considered independently of the symbolic power struggle. He says that the "symbolically violent" side of public relations is ignored by most of the researchers. "Symbolic violence" is a concept of Bourdieu that refers to a covert and invisible form of domination that is distinct from physical violence (1991, p.23-24). It is an attempt to create a "way of thinking". When public relations is seen as an intermediary profession that 'produces meaning' through discourse, and when it is seen as operating within and emanating from a particular organization (state, company, NGO), it is possible to see the profession's connection with the concept of "symbolic violence".

If the work of cultural intermediaries includes the production and circulation of information and symbolic materials, then it also involves the hiding, deception and manipulation of information. Cultural intermediaries, especially those who work in marketing and public relations, have a good chance of distorting information, hiding it, and spreading misconceptions. In other words, public relations professionals are not equal mediators for both parties (Negus, 2002, p.504-508). This emphasis raises the question of whether public relations practice "symbolic violence" in favor of the organization.

This discursive struggle forms the basis of public relations. Organizations create symbolic values that reinforce their position and challenge the validity of other perspectives in order to be heard more than their competitors. When the organization's self-interest is not perceived, the business of public relations is successful. Thus, the masses addressed by public relations evaluate the messages created as common reason, common sense, or self-interest. In this context, it can be seen that the cultural intermediary role of public relations also includes elements of "symbolic violence" (Edwards, 2012, p.441).

The main problem of this article is to discuss whether public relations practices function as a mediator or reproduction mechanism of postmodern culture. In this framework, public relations is considered as a "cultural intermediary" profession. However, the organizational function of public relations has also been included in the study. The article is based on the assumption that public relations is a "cultural intermediary" profession that involves "symbolic violence" that is both influenced by postmodern culture and (re)produces postmodern culture.

Methodology

The research aims to investigate the role of public relations as a "cultural intermediary" which (re) produces postmodern culture through campaigns. For this purpose, the research investigates the following questions:

1. How do public relations campaigns (re) produce the characteristics of postmodern culture?
2. How public relations campaigns (re) produces the new "postmodern understanding of consumption"?
3. Do campaigns (re)produces polyphony, equality, and freedom to deconstruct modernity?

These questions were analyzed through public relations campaigns. In this context, critical discourse analysis was used in the case analysis. The case study is based on the approach of deep investigation of a particular issue or situation (Yin, 2009, p.23). While this method is concerned with providing detailed information about the situation, it is mainly concerned with uncovering the context in which the phenomenon occurs (Aktaş, 2013, p.188). In this research, the multiple case analysis method was used, which is conducted by examining multiple cases to investigate a general situation. Whether the cases have the same characteristics or not, the analysis of the cases will lead the researcher to a deeper understanding (Zainal, 2007, p.2). The reason for choosing multiple case analyses is that different features of "postmodern culture" can be found in each of the public relations campaigns selected through "purposive sampling". It is not to be expected that the same

characteristics will be found in each case. By bringing the cases together, the aim is to develop a holistic understanding of the intermediary role of public relations of "postmodern culture".

Each public relations campaign was assumed to be a "discourse" and the method of 'critical discourse analysis' was used to analyze each campaign. The research was conducted within the poststructuralist social science paradigm which argues that all perceptions, concepts and truth claims are formed through language (Soydan, 2008, p.110-114). Poststructuralists uncover implicit meanings in text by deconstructing metanarratives (Berk and Yıldırım, 2015, p.6-7). Therefore, public relations campaigns are deconstructed in this research to find implicit meanings. The aim is to make power relations visible by positioning public relations as a cultural tool that involves "symbolic violence".

Three public relations campaigns were analyzed in this research. In qualitative studies, a relatively small and purposively selected sample may be employed to increase the depth of understanding. Campaigns were chosen with the "purposive sampling" method which is a widely used technic in qualitative research for identifying and selecting information rich cases (Palinkas, et.al, 2015). The campaigns were selected from award-winning campaigns launched after 2010 which have the most data and rich content. Since the research focuses not only the "postmodern culture" in Turkey but on the "postmodern culture" itself, public relations campaigns carried out in different countries have been selected.

In this regard, "Boys Do Cry" (Unilever, Axe), "Are You Klaus Heidi?" (Lufthansa), "Impossible Signing Session" (Bol.com) were analyzed. Due to the nature of the study, informed consent or ethics committee approval was not required.

"Boys Do Cry" campaign was carried out by Axe (Unilever) in 2017 which was realized by Manajans in Turkey. The campaign video was shared via Twitter, Instagram, Youtube, and also on Axe's and Unilever web pages. Can Bonomo, who is the face of the Felis award-winning campaign, appeared on many television and radio programs for the dissemination of the campaign.

"Are You Klaus Heidi?" campaign was carried out by Lufthansa in 2010, Sweden. The campaign was realized in partnership with Burston-Marsteller and DDB Stockholm. Lufthansa's website was used for the Global Sabre award-winning campaign announcements and a micro-website has been created for campaign applications. They also used Twitter, Instagram, and Youtube to disseminate campaign messages.

"The Impossible Signing Session" campaign was carried out by bol.com in 2016, Belgium. The campaign was realized in partnership with DDB-Brussels and Lewis. Bol.com's website, Twitter and Instagram accounts were used for the Cannes Lyon's award-winning campaign.

Results and Discussion

"Boys Do Cry" Campaign

The "Boys Do Cry" campaign is the Turkish side of Unilever's global campaign for Axe brand. The campaign is based on a study conducted by Axe with Promundo. According to the study, more than 70% of men think that "real men" should behave in certain ways. Men feel constricted in social labels and can't do, feel or say what they want. The purpose of the campaign on Unilever's website as follows: "Society is changing and we are starting to see a shift in the definition of masculinity. The media is talking about it, but there is still a long way to go. Now is the time to use the power of the Axe brand to raise awareness and do something about the dangers of 'toxic' masculinity." The campaign has a social mission, which is to "help men achieve their most attractive state by expressing who they are.". Axe aimed "working to create a society where there is no 'wrong way to be a man,' where there are no labels, where there are no limits to what men can be and do ("Is it ok", 2017). Axe

wants to contribute to a cultural transformation in society with the campaign. It uses public relations as a "cultural intermediary" and the campaign messages as a tool for cultural change.

For the campaign, Can Bonomo⁶ wrote new lyrics for the song "Boys don't cry" (1985), whose lyrics and music were by Nilüfer⁷. The name of the song changed and became: "Boys do cry". The original lyrics, "boys don't cry, wipe your tears". In the campaign song it was changed to "Boys cry, love your tears" and they also added lyrics like "Your tears make you who you are", "Everyone cries whether they're strong or not". The video clip featured different portrayals of men: a man dancing in the bar, a boxer, a biker, a transvestite, a ballet dancer and a butcher. Despite different characteristics, everyone in the clip is crying. It was released on Youtube with the message "Despite those who say boys don't cry, we broke stereotypes with Can Bonomo, we support men to live their emotions freely" (Axe Türkiye, 2017). After the launch, the campaign video shared on social media broke a record with 4.6 million clicks in the first 36 hours, the hashtag #erkeklerdeağlar was used 14.9 million times, the video received 17,847 comments and became a trending topic on Twitter ("Axe Can Bonomo", 2017).

In modern understanding, there are rules accepted by society about being a "man" and "how to be a man" (Uçan, 2012, p.266). Modern culture has a certain definition of masculinity. From the 18th century, masculinity began to be defined by a set of standards related to appearance and behavior (Beck, 2011, p.157). "Being a man" was associated with not being a wimp, being toothy, being solid as a rock (Çelik, 2016, p.2-3). There are certain patterns that one must follow in order to "be a man", and those who act outside of the patterns become the "others" of the society. On one hand man should fight and dominate others to win, on the other hand they should not express their feelings (like women), avoid intimacy and touching (like homosexuals). From this expression, it is concluded that masculinity is defined by the comparison with "other" identities (Oktan, 2008, p.154). This is a method commonly used by the modern mind. Bauman (2000a) states that modernity has an understanding that defines and excludes the "other" and aims to establish hegemony over the "other" in order to establish itself. On the contrary, postmodern culture glorifies values such as diversity and difference. This understanding has also influenced gender roles (Oktan, 2008, p.156). In postmodern culture, the fiction of "modern masculinity" is threatened and forced to change (Uçan, 2012, p.63, 267). As a result, there is a rejection of the existing understanding of "masculinity" in postmodern culture.

Axe also published a manifesto on its website:

You are a real man!

You can't ask for directions, you can't get lost anyway...

Even if you take the wrong road, you can't turn.

When you support a team, you support it to the death.

You're the pillar of the house, the keeper of honor.

Women can't pay the bill when you're around.

You're a man, you don't cry. You mustn't cry.

That's how you were taught...

Now! Forget what you know.

Don't hold back, live your feelings.

⁶ He is a famous Turkish singer in alternative music.

⁷ She is a famous Turkish singer and song-writer who has twenty six albums.

Let your tears flow.

Now you're free.

Remember that your tears make you who you are.

Men cry too, my brother, don't wipe away your tears.

"Manifesto" is used for texts that support a particular cause, make arguments, or support a particular lifestyle and have a revolutionary quality (Bora, 2016, p.7). Axe emphasized the behaviors of masculinity in Turkey, such as not asking for directions, supporting a team, being the honor guard, paying bills, not crying. The manifesto encourages men to break these stereotypical patterns and "live their feelings". This manifesto (re)produces characteristics of postmodern culture. According to modernity, "reason" will liberate individuals, not feelings. On the contrary, postmodernists argue that modernity surrounds the individual with an "iron cage" instead of liberating them. The way to overcome this problem is to free the emotions. While the campaign emphasizes the liberation of men through crying, the slogans are "It's you" and "What's your deal?" (Senin olayın ne?). The slogans underline the concept of "difference" and emphasize that every man has his characteristics.

However, the contradictions between the campaign discourses and Axe's philosophy make it necessary to discuss whether the "understanding of masculinity" is really being challenged. On the one hand, the modern understanding of "masculinity" has been opposed and it is emphasized that every man is "special", on the other hand, it is claimed that all these efforts are made to impress women. In the "About Us" section of Axe's website, the brand is introduced as follows, "Axe is designed to make men more confident with its cool and adventurous image... Every aroma is tested on the target audience, real women... Axe has become a brand for men who want to impress women." While men are given the message to "be yourself," on the other hand, they are reminded of their duty to "influence women." In other words, the "liberation" in the campaign is positioned as a means to influence women. Therefore, the only way of influencing women seems to have changed. At the same time, there is a contradiction between the campaign and other communication activities of Axe. For example, the man who uses Axe's shower gel in the Axe Black shower gel commercial is quite different from the male profiles used in the campaign. The commercials use classic, fit and masculine characters. Therefore, it can be said that the brand does not oppose the "understanding of masculinity" but pretends to be against it.

The postmodern world is self-centered and it is seen that the message of "individualization" and "you are important" is (re)produced within the campaign. Funk (2013, p.11-12) describes the new lifestyle as "I am, as much as I am". Over the last 25-35 years, there has been a transition from "you are important" to "I am important". For this reason, this period is defined as "me generation" by some authors such as Twenge (cited in Yıldız, 2013, p.153). Individuals who are responsible for creating their own identities are looking for the "difference" that will distinguish them from others. Public relations campaigns give the messages saying "you are important", "here is the difference you are looking for!"

Axe's campaign has similar statements. The sentence "Your tears make you who you are" is repeated in both the manifesto and the song. The campaign emphasizes the concept of "difference" by saying "Your tears are special to you like your fingerprints". To show that every tear is different, tears from men shown crying in the clip were taken and turned into bio-art. There are five different tear photos for five different emotions. Can Bonomo's tears as a bio-art form were also displayed at the campaign launch. A necklace from the tears of Can Bonomo's tears was designed by jewelry designer Manuk, and it was said that the designed necklace is one of the symbols of men's liberation. In an interview with Ayşe Arman (2017), Can Bonomo said that they wanted him to cry into a tube to produce the necklace, and he found it difficult to do so, "Yes, it requires a lot of concentration, but the most paradoxical part of the job is this: When you finally cry, you are so happy you will

laugh." It turns out that the act of crying has also become a commodity, and the tears exhibited do not "really" express the aforementioned feelings.

When the concept of simulation is evaluated in the context of "consumption", it is necessary to talk about "new product". Products now become simulations by acquiring new meanings apart from their own usage areas. Funk (2013, p.29-30) argues that now ascribed emotions, needs, moods, a warm interest, symbols of inner life, success, or advantage. For example, consumers think that those who wear Reebok shoes are active and those who smoke Marlboro have a rich inner world. Axe is a brand that sells deodorant and hair products for men. Deodorant satisfies the need to not sweat and smell good, while hair products satisfy the need for hair care. But that "need" has taken on new meaning through the campaign: Freedom, free-living of emotions, rebellion, breaking the taboos of masculinity.

"Are You Klaus Heidi?" Campaign

"Are you Klaus-Heidi?" campaign created for Luftansa Airlines won an award in the Public Relations category at the 2015 Global Sabre Awards. The campaign was based on a contest and the winner won a new life in Berlin for a year. However, to apply for the competition, participants must legally change their names to "Klauss Heidi". Lufthansa chose Sweden for the campaign because many Swedes have started changing their names to get rid of Swedish surnames ending in "son". And with the 1982 law, Swedes can change their names for almost any reason. "Klaus Heidi" was chosen because Klaus is the most common male name and Heidi is the most common female name in Germany. Therefore, the name is suitable for both genders (DDB Worldwide, 2014)

The main aim of the campaign is to sell the "dream of Berlin" instead of "cheap Berlin". They wanted to give Lufthansa an emotional edge over the competition. They created a video for the campaign and a website for applications. The campaign video starts with the sentence, "Welcome to the preview of your new life." Behind the sentence, there are images like putting suitcases in the trunk, fastening of seat belts, a Luftansa plane taking off. After the plane lands in Berlin, viewers see the winner's "new life." The apartment where Klaus-Heidi will live is shown: "70 square meters, two rooms, and a living room". After a quick display of all rooms, the camera moves downstairs and shows the "new neighbor". In addition, Klaus Heidi will receive a German course, a couple of domestic flights and a Berlin Welcome Card, a bicycle designed for him/her. The video says you can "explore the neighborhood with its local cafes, wonderful restaurants and the cultural, historical and gastronomic opportunities of Berlin and of course the nightlife that makes you wake up tired but happy in the morning." The video ends by saying, "In short, you'll have everything you need to start a new life in Berlin. But you'll have to change your name to Klaus-Heidi. Is this your new life? Are you Klaus-Heidi?"

To become the owner of the house, bike, and other privileges shown in the video, people are asked to officially change their name and apply through the website by writing a motivation letter. The campaign became so successful that 42 Swedes officially changed their name to "Klaus-Heidi". It became news in 90 countries, "mentions" about Luftansa in social media increased by 25% and Google traffic of luftansa.com increased sharply (DDB Worldwide, 2014).

In the campaign, Lufthansa asked people to change their name, which is one of the most important parts of identity. Fragmentation is one of the characteristics of postmodern culture. It is manifested at the individual level as "modular identity" (Bauman, 2000b), "patchwork identity" or "floating identity" (Funk, 2013, p.63). In postmodern culture, the concepts of uncertainty, diversity, heterogeneity, complexity, relativity and fragmentation are dominant in social conditions, which develop a slippery basis in the construction of identity" (Karaduman, 2010, p.2894).

Modular people have so many characteristics but only for a certain period of time. They adopt them when they need them and discard them when they don't (Bauman, 2000b, p.167). It is possible for them to add new

features to their identity. Funk (2013, p.62) stated that people in postmodern culture have a new mentality that says "I am this way now, but later it can be different and I live myself in a different way". This shows how fluid identity is in postmodern culture. Moreover, identity has a great importance in the self-definition of individuals in postmodern culture. The campaign video states, "What does a name mean? It's probably the first word you hear. It may be the first word you say. For many of us, it's an important part of who we are." After emphasizing the importance of the name to identity, the question is asked, "Well, what does it take to change the name?" In the context of fluid identity, an important part of identity such as the "name" is as "disposable" and "changeable" as the other characteristics.

At the end of the campaign, 42 people gave up their names just to live in Berlin for a year. However, this is not the only indicator of "modular identity". Klaus-Heidi's characteristics are described as "Berliner" in the campaign. Klaus Heidi has similar characteristics to Berlin. Berlin is a free city and people move to Berlin to accomplish their biggest dreams (Freidman, 2013). Thus, Klaus-Heidi is brave, free, and follows her/his dreams. The person who is selected as Klaus-Heidi will have these characteristics along with the name.

New characteristics of Klaus Heidi are also described in the letter written by the Mayor of Berlin to the Klaus-Heidis after the campaign: "Dear all Swedish Klaus-Heidis! You are a charmingly crazy, Berlin crazy. That's why you are very suitable here, in Berlin. A city that never sleeps, bustling, with a heart that beats for change, openness and creativity, just like you! What you did was unprecedented. Perhaps only the Swedes could do something like that. Such people are the people Berlin needs" ("Swedish Klaus Heidi", 2018). In this speech, it is clear that certain qualities are attributed to the people who applied for the campaign. The name brings with some features such as craziness - but used in a positive sense - open to change, active and creative. Just as a person who buys a Rolex acquires some concepts such as status, ostentation, wealth and prestige with the watch, Klaus-Heidis gains new identity characteristics with the name. Therefore, it can be seen that the campaign is both influenced and (re)produced by the postmodern understanding of identity. Kellner noted that while modern identity is formed in the context of occupation and function in the public sphere, postmodern identity is formed through activities based on appearances, images, and consumption. While modern identity is a serious matter that includes the basic components that show who the person is, postmodern identity is constructed theatrically, as if playing a character on stage (Karaduman, 2010, p.2895). In this campaign, it seems normal to change the name. In addition to the name, these individuals also acquire other identity characteristics "for a period of time".

In postmodernity, everything is temporary. "All interests, skills, spouses, jobs" (Bauman, 2000a, p.74) are discontinuous. For this reason, it is no longer unbearable to give up on all this. The campaign has been influenced and (re)produced the concept of "modular identity", which is one of the postmodern cultural features. Micheal Andersson, who changed his name to Klaus-Heidi, adopted a new identity for only one year.

"Impossible Signing Session" Campaign

The "Impossible Signing Day" campaign won a Gold Award in the Public Relations category at the 2017 Cannes Lions Awards. The campaign is based on a "Signature Day" at the Antwerp Book Fair in 2016. The Antwerp Book Fair is one of the most popular events in Belgium. More than 150,000 visitors attend this fair in 10 days. The event, in which publishers and bookstores participate with stands, is increasingly seen as a race to get autographs from authors. The most important reason for visitors to attend this event is to get a book signed. The goal of the campaign is to create a buzz in an event that targets traditional booksellers and publishers ("The impossible signing", 2018).

In the campaign, Paul Van Ostaijen, a famous poet who died in 1928, was brought back to life using technology for a book signing. To do this, the author's handwriting was studied in detail and converted into a reproducible font. A robotic arm was created, tuned, and programmed for three months until it perfectly replicated Van

Ostaijen's handwriting and signature. This allowed Paul Van Ostaijen to sign the new edition of the Music Hall book, which was published exactly 100 years ago. Before the book fair, the bookstore sent a copy of the book signed by Paul Von Ostaijen to prominent journalists to attract press attention, and along with a personal message, journalists were invited to discover the first autograph robot. The campaign had great success. Bol.com's brand awareness increased by 5% and sales by 40% after the campaign. Paul Van Ostaijen was the author who signed the most at the Antwerp Book Fair.

Bol.com described the campaign in a video: "There's something magical about getting a book signed. With the stroke of a pen, your book becomes unique. What about all the writers who are no longer with us? What if we could still get their signatures? The Flemish poet Von Ostaijen (1896-1928) was brought back to life for a historic book signing. So he could sign the masterpiece Music Hall that was published exactly 100 years ago. Paul made it even more special for his readers by writing personal messages. This required a robotic arm, normally used for medical purposes, to perfectly reproduce the signature and handwriting of Von Ostaijen. Paul the robot signed books for 12 days and he was not alone. Seven famous writers who couldn't be there also agreed to digitize their manuscripts. Visitors were thrilled to receive personal messages from their 'literary heroes'."

As part of the campaign, the signatures of not only Paul Von Ostaijen but also Nicci French, Paula Hawkings, Andy Griffiths, David Baldacci, David Lagercrantz, and Robert Harris, who are famous in their fields, were replicated (Lewis, 2017). The difference between these writers and Ostaijen is that they are still alive. These writers are individuals who could not be present at the Antwerp Book Fair on the day of the signing, but agreed to have their writings copied by the "robotic arm".

In the promotion of the campaign, it is emphasized that even if your "literary hero" is dead, one can still get a signed book that becomes "unique" with the stroke of a pen. This situation requires the question of how "unique" is evaluated in postmodern culture, the understanding of reality, hyperreality, and simulation. One of the most distinctive features of postmodern culture is the transformation of the understanding of "truth" in modernity. The copies, the imitation begin to be perceived as more real than reality. Baudrillard (2014, p.25) explains this in terms of "simulation". He uses the example of the Lascaux cave. Visits to the cave in France were closed to visitors to protect the cave. However, an exact copy was built five meters next to the original and opened to visitors. Since there is no difference between the original and the copy, both became artificial. In other words, it no longer matters which cave is the real one. The difference between the real one and the copy begins to fade.

Paul Van Ostaijen is no longer alive and cannot attend a signing session. However, the "robotic arm" that is the copy of Ostaijen has signed for him and it is emphasized in the campaign messages that this signature is "unique", just like that of Van Ostaijen. Neither the signature nor the notes in the book are real. However, the longest queue and the most signatures belong to the "robotic arm". One can find the reason for this in Baudrillard's (2014, p.16, 40) statement explaining the difference between "pretending" and simulating. Pretending doesn't harm reality, whereas simulation threatens the distinction between "real" and "imaginary". He explains this in terms of the "perfect murder" of reality.

Not only the signatures of the robotic arm reflect "simulation" in the campaign. Visitors can also write notes for themselves as if they were written by the authors. They write sentences like "to my favorite reader", "I'm am so glad to finally meet you", "sorry for the long wait.". These sentences are not written by the authors, but by the visitors themselves, but with the authors' handwriting and signature. It is impossible for Ostaijen to meet his readers or apologize for keeping them waiting. Through the robotic arm, a new "reality" is produced that seems to be independent of its signifier. Simulation is defined as "a reality devoid of reality". There is no objective reality behind the copy (Bati, 2015, p.94). In the campaign, there is no "objective" reality behind the robotic arm, which can be considered as a copy. Although the authors have nothing to do with the written

messages, there are handwritings in the signed books of the visitors. According to Adanır (2015), simulation simply means "showing something that does not exist". There are all indicators of reality in the simulation, but reality itself is not. In the campaign, the handwriting and signatures of the authors are imitated. That is, there are all indicators of truth, but the authors' signatures and their notes are not real. Another noteworthy point is that other writers other than Paul Von Ostaijen are alive. In other words, visitors attending the book fair can request signatures from six authors whose handwritings are imitated by a robotic arm. However, it turns out that people prefer to get signatures from the robotic arm to real authors. Odabaşı (2012, p.45-46) that images have started to replace reality. Everything has a copy now, and copies are the preferred ones. The strong presentation of copies eliminates the need to see the original. Therefore, individuals are more interested in copies than originals. It can be seen that the campaign is both affected by simulation and (re)produces an understanding of simulation in postmodern culture. As in other campaigns, a "new product" is created in this campaign. Bol.com emerges not only as an online bookstore but also as an innovative, different, technological organization.

Conclusion

"Public relations" is a controversial field. There are different opinions about whether the field is only an administrative function, whether it has an effect on culture, and what its scope is. These different views and perspectives lead to the formation of different paradigms in the field. Despite the diversity of paradigms, the functional paradigm dominates the field. The dominance of one paradigm prevents different paradigms from feeding each other (Edwards, 2011). Therefore, firstly, it should be recognized that "organization" is a fundamental subject for public relations. Public relations professionals are funded by and have financial ties to specific organizations. These people can't act in a way that is not in the "interest" of the organization. On the other hand, public relations is a profession that is closely related to culture. Public relations is a "cultural intermediary" both affected by the culture and affecting culture. In the context of this paper, it is argued that the culture mediated by public relations is the "postmodern" culture, which is also closely related to consumption. The re-creation, dissemination, and normalization of postmodern culture is very important to make the society "more fit" for the changing understanding of consumption.

To analyze public relations campaigns as a postmodern cultural intermediary, it is investigated how public relations campaigns (re)produce the characteristics of postmodern culture by multiple case study method. It is found that public relations campaigns (re)produce various features of postmodern culture. Fragmentation manifested as "individualization" on the social level and "modular identity" on the individual level, is (re)produced by campaigns. Campaign messages often repeat the messages "you are special", "you are different", "you can be anything". In postmodern culture, it is of great importance for the individual to find the difference to "make themselves". In the "Boys Do Cry" campaign, expressions such as "your tears make you who you are", "your tears are like your fingerprints, your tears are special to you" are used, and men who can freely express their feelings are seen to be "different" and "unique". "Are you Klaus-Heidi?" is one of the campaigns in which the concept of "modular identity" is most visible. In this campaign, individuals are expected to change their "name", which is one of the most important components of identity, in exchange for sponsoring a year in Berlin. The campaign explains that the name is "an important part of who we are" and promises new character traits alongside the name Klaus-Heidi: open to change, free, brave, following one's dreams.

Another characteristic (re)produced by campaigns is the "spectacle". In spectacle, daily events and familiar things should be presented in a surprising way. Shampoo for washing hair becomes one of the most important sources of self-confidence, whole wheat flour helps to protect nature. Things, experiences and moments that

are not surprising are invisible (Balaban, 2014). One can see that campaigns are both surprising and interesting: changing your name, signing a book by a dead poet, creating a necklace out of tears.

Simulation is also (re)produced by the campaigns. In "Impossible Signing Session", campaign where the signature and writing of a poet who died years ago was imitated by the robotic arm. Although there were many authors at the book fair, it was the robotic arm that signed the most books. This is an important indicator that copy is becoming more real. While defining postmodernism, Odabaşı (2012, p.45-46) states that images have begun to replace reality. Everything has a fake one and people prefer the copies. In the "Boys Do Cry" campaign, tears are taken from men who play in the video clip and turned into bio-artwork. They named the bio artwork after the characters they played in the video clip, such as greed, loneliness, and regret. However, they are just the actors playing in the clip and they don't really have those emotions. Moreover, Can Bonomo said that it was hard for him to cry and the last time he laughed out loud was after crying in the tube.

Secondly, it is asked how public relations campaigns (re) produce a postmodern understanding of consumption. In postmodern consumption people consume not to meet their needs, but because of the meaning of the product or service. According to Baudrillard (2008), the reason for it is the disappearance of the distinction between real needs and false needs. Consumption has become a means of creating an identity that is "modular" in postmodern culture. What distinguishes goods in the market from each other are now the "meanings" that are attributed to them by communication activities (Odabaşı, 2013, p.152). Objects have gained an indicator value outside of their functions. Therefore objects have become interchangeable with almost unlimited objects with the connotations they gained (Baudrillard, 2008). Public relations is one of the effective activities in creating meanings and hyper-reality within consumption relations. The symbolic meanings and images that emerge as a result of these activities create a hyper-real environment. Thus, a shampoo is stripped of its essential quality and meaning such as a pleasant smell and cleaning feature and get the meaning such as free and active (Bati, 2015, p.111-112). In the campaigns examined it is seen that they attribute new meanings to organizations. Bol.com is positioned as an innovative and technological brand, Axe as a brand that defies taboos about masculinity and supports the liberation of men, Lutfansa as a "Berlin Crazy" and enjoyable brand.

Most of the researches associating postmodern and public relations were carried out within the framework of the "postmodernist approach to public relations" (Allagui, 2017). This approach discusses the potential of public relations to create polyphony, equality, and freedom to deconstruct modernity. Therefore the answer for the question "does campaigns (re)produces polyphony, equality, and freedom to deconstruct modernity" was searched. It is found that they do not ensure polyphony, equality, and freedom by deconstructing modernity and resisting metanarratives, but rather "pretends" to reproduce them. In the "Boys Do Cry" campaign, Axe critiques the dominant understanding of "being a man." The manifesto highlights various qualities such as "being a guard of honor", "paying the bill", "being the pillar of the house" and these stereotypes are countered by the slogan "forget all you know". However, a closer look at the campaign reveals that the meta-narratives are not actually being countered, but only pretended to be countered. The campaign argues that modern understandings of masculinity are being fought. However, Axe has determined the purpose to be "to make boys more assertive over girls with its cool and adventurous image". Emphasizing that every fragrance in their deodorants is tried on women, the brand is positioned as "the assistant of men who want to impress women". Therefore, Axe states that while it aims to liberate boys from the roles of modern masculinity, it also determines its main purpose as influencing women. While men are given the message "Be yourself" through the campaign, men are reminded of their duty to influence women in other communication activities. In other advertisements of the brand, it uses men with classic fit bodies and modern masculinity. It can be seen that different postmodern cultural features come to the fore in each campaign. By having a new name in "Are You Klaus Heidi?" campaign, people were given the opportunity to have a new personality and a new life. But it

will last only for one year likewise there were not any discourses which create polyphony, equality and, freedom in the “Impossible Signing Day” campaign.

This study focuses on one pillar of a broad field of research that links the fields of "postmodernism" and "public relations". It is believed that further studies linking these two fields will contribute to the diversity of paradigms in public relations.

References

- Aktaş, M. (2013). Halkla ilişkiler araştırmalarında vaka incelemesinin kullanımı üzerine. In M. Aktaş and P. Özdemir (Ed.), *Halkla ilişkilerin kazancı* (p.187-197). Ankara: De Ki Yayınları.
- Allagui, I. (2017). Towards organizational activism in the UAE: A case study approach. *PR Rewiev*, 43, 258-266. doi: 10.1016/j.pubrev.2016.12.007
- Arman, A. (2017, 29 April). Can Bonomo: Erkekler kendileriyle barışılırsa kadınlarla da barışacaklar. *Hürriyet*. Retrieved from: <http://www.hurriyet.com.tr/yazarlar/ayse-arman/can-bonomoerkekler-kendileriyle-barisirlarsa-kadinlarla-da-barisacaklar-40442060>
- Axe Can Bonomo ile “Erkekler de Ağlar” dedi, 36 saatte 4.6 milyon tık aldı. *Marketing Türkiye*. (2017 April). Retrieved from: <https://www.marketingturkiye.com.tr/haberler/axe-can-bonomo-ile-erkekler-de-aglar-dedi-36-saatte4-6-milyon-tik-aldi/>
- Axe Türkiye. (2017, 29 March). Erkekler de ağlar (Video). Retrieved from: <https://www.youtube.com/watch?v=CwLpSiBvnKs>
- Balaban, U. (2014, March). Bir sonraki temasayı beklerken: Hadise toplumunda deneyim ve temsil. *Bianet*. Retrieved from: <https://m.bianet.org/bianet/bianet/154442-bir-sonraki-temasayi-beklerkenhadise-toplumunda-deneyim-ve-temsil>
- Batı, U. (2015). *Tüketim davranışları*. İstanbul: Alfa Yayınları.
- Baudrillard, J. (2008). *Tüketim toplumu*. İstanbul: Ayrıntı Yayınları.
- Baudrillard, J. (2012). *Kusursuz cinayet*. İstanbul: Ayrıntı Yayınları.
- Baudrillard, J. (2014). *Simülakrlar ve simülasyon*. Ankara: Doğu Batı Yayınları.
- Bauman, Z. (2000a). *Ölümlülük, ölümsüzlük ve diğer hayat stratejileri*. İstanbul: Ayrıntı Yayınları.
- Bauman, Z. (2000b). *Siyaset arayışı*. İstanbul: Metis Yayıncılık.
- Bauman, Z. (2001). *Bireyselleşmiş toplum*. İstanbul: Ayrıntı Yayınları.
- Beck, U. (2011). *Risk toplumu: Başka bir modernliğe doğru*. İstanbul: İthaki Yayınları.
- Berk, Y. and Yıldırım, K. (2015). Yapısıcılık ile post-yapısıcılık bağlamında dil ve metinden anlam kurma. *Okuma Yazma Eğitimi Araştırmaları*, 3, 39-45. Retrieved from: <https://dergipark.org.tr/tr/pub/oyea/issue/24685/261032>
- Berthon, P and Katsikeas, A. (1998). Essai: Weaving postmodernism. *Internet Research*, 8, 149-155. doi: 10.1108/10662249810211610
- Best, S. and Kellner, D. (2016). Debord and postmodern turn: New stages of the spectacle. Retrieved from: <https://pages.gseis.ucla.edu/faculty/kellner/Illumina%20Folder/kell17.htm>.
- Bora, E. S. (2016). *Yapı ve yıkım eylemi olarak mimari manifestolar*. (Master thesis, İstanbul Teknik Üniversitesi, İstanbul). Retrieved from: <https://polen.itu.edu.tr/handle/11527/14273>

- Bourdieu, P. (1991). *Language and symbolic power*. Cambridge: Polity Press.
- Caldiero, C. (2016). *Neo-PR: Public relations in a postmodern world*. NY: Peter Lang.
- Curtin, P. And Gaither, K. (2005). Privileging identity, difference and power: the circuit of culture as a basis for public relations theory. *Journal of Public Relations Research*, 17, 91-115. doi: 10.1207/s1532754xjpr1702_3
- Çelik, G. (2016). Erkekler (de) ağlar!: Toplumsal cinsiyet rolleri bağlamında erkeklik inşası ve şiddet döngüsü. *FE Dergisi*, 8, 1-12. doi: 10.1501/Fe0001_0000000161
- DDB Worldwide. (2014, 2 June). Lufthansa: Are your Klaus Heidi? (Video). Retrieved from: <https://www.youtube.com/watch?v=2QAIHqrWtLs>
- Debord, G. (2006). *Gösteri toplumu*. İstanbul: Ayrıntı Yayınları.
- Edwards, L. and Hodges, M. C. (2011). *Public relations, society and culture*. New York: Routledge.
- Edwards, L. (2011). Defining the object of pr research: a new starting point. *Public Relations Inquiry*, 1, 7-30. doi: 10.1177/2046147X11422149
- Edwards, L. (2012). Exploring the role of public relations as a cultural intermediary occupation. *Cultural Sociology*, 6(4), 438-454. doi: 10.1177/1749975512445428
- Eliot, T.S. (1987). *Kültür üzerine düşünceler*. Ankara: Kültür ve Turizm Yayınları.
- Fırat. (1991). The consumer in postmodernity. In R.H. Holmance and M.R. Solomon (Ed.), *Advances in consumer research* (p.70-76). USA: Association for Consumer Research.
- Freidman, U. (2013, December). How one airline convinced 42 swedes to change their names. *The Atlantic*. Retrieved from: <https://www.theatlantic.com/international/archive/2013/12/how-one-airlineconvinced-42-swedes-to-change-their-names/282346/>
- Funk, R. (2013). *Ben ve biz: Postmodern insanın psikanalizi*. İstanbul: YKY.
- Gower, K. (2009). Halkla İlişkiler Araştırmaları Yol Ayrımında. In F. Keskin and P. Özdemir (Ed.), *Halkla ilişkiler üzerine* (p. 31-53). Ankara: Dipnot Yayınları.
- Güzel, M. (2015). Gerçeklik ilkesinin yitimi: Baudrillard'ın simülasyon teorisinin temel kavramları. *Felsefe ve Sosyal Bilimler Dergisi*, 19, 65-84. Retrieved from: <https://dergipark.org.tr/tr/pub/flsf/issue/48624/978823>
- Harris, M. (1999). *Theories of culture in postmodern times*. London: Altamira Press.
- Holtzhausen, D. (2000). Postmodern values in public relations. *Journal of Public Relations Research*, 2, 93-114. doi: 10.1207/S1532754XJPRR1201_6
- Holtzhausen, D. (2002). Towards a Postmodern Agenda for Public Relations. *Public Relations Review*, 28, 251-264. doi:10.1016/S0363-8111(02)00131-5
- Holtzhausen, D. and Voto, R. (2009). Resistance from the margins: The postmodern public relations practitioner as organizational activist. *Journal of Public Relations Research*, 14, 57-84. doi:10.1207/S1532754XJPRR1401_3
- Is it ok for guys? Axe says yes. (2017, 10 October). Retrieved from: <https://www.unilever.com/news/news-andfeatures/Feature-article/2017/is-it-ok-for-guys-axe-says-yes.html> Accessed:10.10.2017.
- Karaduman, S. (2010). Modernizmden postmodernizme kimliğin yapısal dönüşümü. *Journal of Yaşar University*, 17, 2886-2899. Retrieved from: <https://dergipark.org.tr/tr/pub/jyasar/issue/19129/202992>

- Kosovic, M. (2011). Revisiting the society of the spectacle in the post-9/11 world. *Contemporary Issues*, 4, 18-29. Retrieved from: <http://contemporary-issues.vern.hr/files/1537b89cccb3209491f9a242bb079563.pdf>
- Krouber, A.L. and Kluckhohn, C. (1952). *Culture: A critical review of concepts and definitions*. Cambridge: Peabody Museum of American Archeology and Ethnology.
- L'Etang, J. (2013). Public relations: A discipline in transformation sociology. *Compass*, 7, 799-817. doi: 10.1111/soc4.12072
- Lewis, A. (2017). News: Gold for the impossible signing session at Cannes Lions 2017. Retrieved from: <https://www.teamlewis.com/us/insights/articles/news-gold-for-the-impossiblesigning-session-at-cannes-lions-2017>
- Negus, K. (2002). The work of cultural intermediaries and the enduring distance between production and consumption. *Cultural Studies*, 16, 501-515. doi: 10.1080/09502380210139089
- O'Connor, J. (2015). Intermediaries and imaginaries in the cultural and creative industries. *Regional Studies*, 49, 374-387. doi: 10.1080/00343404.2012.748982
- Odabaşı, Y. (2012). *Postmodern pazarlama*. İstanbul: Media Cat Kitapları.
- Odabaşı, Y. (2013). *Tüketim kültürü: Yetinen toplumdaki tüketen topluma*. İstanbul: Sistem Yayıncılık.
- Oğuz, E. S. (2011). Toplum bilimlerinde kültür kavramı. *Edebiyat Fakültesi Dergisi*, 28(2), 123-139. Retrieved from: <https://dergipark.org.tr/tr/pub/huefd/issue/41213/505402>
- Oktan, A. (2008). Türk sinemasında hegomonik erkeklikten erkeklik krizine: yazıtura ve erkeklik bunalımının sınırları. *Selçuk İletişim Dergisi*, 5, 152-166. Retrieved from: <https://dergipark.org.tr/tr/pub/josc/issue/19016/200711>
- O'Sullivan, T., Hartley, J., Saunders, D., Montgomery and Fiske, J. (1994). *Key concepts in communication and cultural studies*. London: Routledge.
- Özcan, K. (2012). *Postmodern örgüt kuramı*. Ankara: Gazi Kitapevi.
- Palinkas, L., Horwitz, S.M., Green, C.A., Wisdom, J.P., Duan, N. And Hoagwood, K. (2015). Purposeful sampling for qualitative data collection and analysis in mixed method implementation research. *Adm Policy Ment. Health*, 42, 533-544. doi: 10.1007/s10488-013-0528-y
- Parsa, A. F. (2004). İmgenin gücü ve görsel kültürün yükselişi. *Anadili Dergisi*, 33, 59-71. Retrieved from: https://www.researchgate.net/publication/308785296_Imgenin_Gucu_ve_Gorsel_Kulturun_Yukselisi
- Radford, G. (2011). Public relations in a postmodern world. *Public Relations Inquiry*, 1, 49-67. doi: 10.1177/2046147X11422143
- Rose, G. (2001). *Visual methodologies*. London: Sage Publication.
- Sartori, G. (2006). *Görmenin iktidarı*. İstanbul: Karakutu Yayınları.
- Soydan, M. (2008). *Postyapısalcı bir okumayla eurimages destekli türk filmlerinin çözümlenmesi*. (PhD Thesis, Ege Üniversitesi, İstanbul). Retrieved from: https://tez.yok.gov.tr/UlusalTezMerkezi/tezDetay.jsp?id=-NI6y5t2xs28Ue_pPvhSeQ&no=Kt0dKhuf1a3xk4qayBr8KQ
- Stake, R. E. (2005). Qualitative case studies. In Denzin, N. K. and Lincoln, Y. (Ed.) *The Sage handbook of qualitative research* (p.443-466). CA: Sage.

- Swedish Klaus Heidi made world famous by Lufthansa campaign. (2018, 12 February). Retrieved from: <https://www.ddb.com/blog/press-releases/swedish-klaus-heidi-made-world-famous-by-lufthansaspr-campaign/?closed=true>
- The impossible signing session. (2018, 7 January). Retrieved from: <https://www.coloribus.com/adsarchive/onlinedirectmarketingcasestudy/unknownadvertiser-the-impossible-signing-session-image-16616365-22519965>
- Toth, E. (2002). Postmodernism for modernist public relations: the cash value and application of critical research in public relations. *Public Relations Review*, 28, 243-250. doi: 10.1016/S0363-8111(02)00130-3
- Uçan, G. (2012). Post-Modern erkek(lik). *CBÜ Sosyal Bilimler Dergisi*, 10, 262-271. Retrieved from: <https://dergipark.org.tr/tr/pub/cbayarsos/issue/4066/53645>
- Watson, N. (2006). Postmodernizm ve yaşam tarzları. In S.Sim (Ed.) *Postmodern düşüncenin eleştirel sözlüğü* (p. 45-59). İstanbul: Ebabil Yayınları.
- Yıldız, N. (2013). *Aşk yüzyılı bitti: Aşk'ta, İş'te, Siyaset'te yeni zamanlar*. İstanbul: Doğan Kitap.
- Yin, R. (2009). *Case study research design and methods*. USA: Sage Publications.
- Zainal, Z. (2007). Case study as research method. *Jurnal Kemanusiaan*, 9, 1-6. Retrieved from: <https://jurnalkemanusiaan.utm.my/index.php/kemanusiaan/article/view/165>

Genişletilmiş Özet

Amaç

Halkla ilişkiler alanında farklı paradigmlar olmasına rağmen, baskın olan paradigmanın halkla ilişkileri “yönetim işlevi” olarak tanımlayan “işlevsel paragima” olduğu görülmektedir. Alanda tek bir paradigmanın hâkim olması hem diğer paradigmların seslerini duyurmalarını engellemekte hem de paradigmların birbirini besleme potansiyelini azaltmaktadır. Bu makalede halkla ilişkiler ile kültür arasındaki ilişkiye odaklanan sosyo-kültürel perspektif temel alınmıştır. Ancak halkla ilişkilerin yönetim işlevi de gözardı edilmemiştir. Dolayısıyla sosyo-kültürel paradigma ve işlevsel paradigma birlikte kullanılmıştır. Bu çerçevede makalede halkla ilişkiler hem postmodern kültürü etkileyen hem de (yeniden)üreten kültürel aracı bir meslek olarak tanımlanmıştır. Ancak halkla ilişkilerin kültürel aracılık işlevinin örgüt lehine “sembolik şiddet” içerdiği savunulmuştur. Makalenin amacı, halkla ilişkiler kampanyalarındaki postmodern kültür özelliklerini araştırmak, halkla ilişkiler mesleğinin postmodern kültürü yeniden(üreten) bir araç olarak tanımlanıp tanımlanamayacağını tartışmaktır.

Tasarım ve Yöntem

Bu makalede 3 araştırma sorusunun yanıtı aranmaktadır. İlki halkla ilişkiler kampanyaları aracılığıyla hangi postmodern kültür özelliklerinin, nasıl üretildiğidir. İkincisi, halkla ilişkiler kampanyaları aracılığıyla postmodern tüketim anlayışının nasıl üretildiğidir. Ve son olarak kampanya mesajlarının moderniteyi yapışöküme uğratarak ve meta anlatılara karşı çıkararak çok sesliliği, eşitliği ve özgürlüğü sağlayan bir söylem üretip üretmediğidir. Bu kapsamda halkla ilişkiler kampanyaları ve uygulamalarının incelenmesi için çoklu vaka analizi çerçevesinde eleştirel söylem analizi kullanılmıştır. Çoklu vaka analizi genel bir durumu araştırmak için birden çok vakanın ele alınmasıyla gerçekleştirilmektedir. İncelenen vakalar birbirleriyle aynı özellikleri gösterse de göstermese de, bu vakaların incelenmesinin araştırmacıyı konu hakkında daha derinlikli bir

anlayışa ve kuramsallaştırma yoluna götüreceği düşünülmektedir. Çoklu vaka analizinin seçilmesinin nedeni, amaçlı örneklem yöntemiyle seçilen halkla ilişkiler kampanyaları ve uygulamalarının her birinde “postmodern kültür”ün farklı özelliklerinin (yeniden) üretilmiş olmasıdır. Her vakada aynı özelliklerin bulunması beklenmemektedir. Her vaka kendi içerisinde “postmodern kültürün” nasıl üretildiği bağlamında incelenmiştir. Vakaların bir araya getirilmesiyle halkla ilişkilerin “postmodern kültür” için aracılık rolüyle ilgili bütünlüklü bir anlayış geliştirilmesi amaçlanmaktadır. Her halkla ilişkiler kampanyası ve uygulaması bir “söylem” olarak kabul edilmiş ve analiz birimlerinin incelenmesi için “eleştirel söylem analizi” yöntemi kullanılmıştır. Halkla ilişkiler söylemlerinin örgüt lehine “simgesel şiddet” içerdiği düşünüldüğü için, kampanya söylemlerinde örtük iktidar örüntüleri araştırılmıştır. İncelenen kampanyalar, amaçlı örneklem yöntemiyle en çok veri içeren ve araştırma için zengin içeriğe sahip kampanyalar arasından belirlenmiştir. Bu bağlamda Axe’in “Erkekler de Ağlar”, Lufthansa’nın “Sen Klaus Heidi Misin? Ve Bol.com’un “İmkansız İmza Günü” kampanyaları incelenmiştir.

Bulgular

Araştırma sonucunda incelenen halkla ilişkiler kampanyalarının farklı postmodern kültür özelliklerini (yeniden) ürettikleri bulunmuştur. Toplumsal düzeyde yansımaları “bireyselleme”, bireysel düzeyde “modüler kimlik” kapsamında gösteren parçalanmanın kampanyalar aracılığıyla (yeniden) üretildiği görülmektedir. “Erkekler de Ağlar” kampanyasında “gözyaşların seni sen yapıyor”, “parmak izlerin gibi gözyaşların da sana özel” gibi ifadeler kullanıldığı ve bu ifadelerle duygularını özgürce yaşayabilen erkeklerin “farklı” ve “eşsiz” olacağını ifade edildiği görülmektedir. Sen Klaus-Heidi Misin?” kampanyasında Berlin’de bir yıllık yaşama sponsorluk karşılığında, bireylerden kimliğin en önemli bileşenlerinden biri olan “isimlerini” değiştirmeleri beklenmektedir.

Kampanyalar aracılığıyla (yeniden) üretilen bir diğer özellik “gösteri”dir. “Gösteri” kavramının yükseldiği dönemde gündelik olaylar ve bildik şeylerin şaşırtıcı bir şekilde sunulması gerekmektedir. Hayret uyandırmayan şeyler, deneyimler ve anlar yok hükmündedir (Balaban, 2014). İncelenen kampanyaların şaşırtıcı, aynı zamanda ilgi çekici oldukları görülmektedir. Kampanyalarda ismin değiştirilmesi, ölmüş biri tarafından kitap imzalanması gibi şaşırtıcı olaylar gerçekleşmektedir.

Simülasyon anlayışının da (yeniden) üretildiği görülmektedir. “İmkansız İmza Günü” kampanyasında en çok imza alınan yazar robotic kol olmuştur. Bu durum kopyanın daha gerçek hale gelmesinin önemli bir göstergesidir. “Erkekler de Ağlar” kampanyasında klipte ağlayan erkeklerden alınan gözyaşlarının bio-art’a dönüştürülmesi de bu duruma örnek olarak gösterilebilir. Kampanyanın Web sayfasında gözyaşları, çekilen klibe gönderme yapılarak özgürlüğün, hırsın, pişmanlığın, yalnızlığın gözyaşı olarak farklı şekillerde tanımlanmaktadır. Ancak klipte ağlayan erkeklerin birer oyuncu olduğu göz ardı edilmektedir.

Kampanyalar aracılığıyla (yeniden) üretilen “postmodern kültür”ün aslında moderniteyi yapısöküme uğratarak ve meta anlatılara karşı çıkararak çok sesliliği, eşitliği ve özgürlüğü sağlayan değil, aksine bu anlatıları yeniden üreten ancak –miş gibilik kavramı altında büyüleyen bir söylem oluşturduğu görülmektedir. Aynı zamanda üretilen sembollerin, “simgesel şiddet” unsurları içerdiği, örgüt lehine anlamlar taşıdıkları bulunmuştur.

Bu çalışmada halkla ilişkilerin “kültürel aracılık” rolü üzerinde durulmuş ve postmodern kültürle bağı kurulmuştur. Halkla ilişkiler kampanyaları aracılığıyla (yeniden) üretilen postmodern kültürün özellikleri göz önünde bulunurduğunda, bu özelliklerin değişen üretim ve tüketim koşullarına uygun, bu koşullarla uyumlu bir yaşam tarzı, anlama ve düşünme biçimi oluşturduğu görülmektedir. Değişen üretim ve tüketim anlayışında, sistemin devamlılığının sağlanması için ürünlerin henüz kullanım ömürleri bitmeden, yenilerinin satın

alınması gerekmektedir. Postmodern kültürün özellikleri, toplumun değişen üretim ve tüketim anlayışına daha uyumlu hale getirilmesini sağlamaktadır.

Araştırma Sınırlılıkları:

Araştırmada üç halkla ilişkiler kampanyası incelenmiştir, bu sayının artırılması araştırma sonuçlarının çeşitliliğini artıracaktır

Öneriler

Halkla ilişkiler alanında gerçekleştirilen çalışmaların önemli bir kısmı halkla ilişkileri örgütsel bir işlev olarak ele almaktadır. Bu durum halkla ilişkiler “kültürel aracı” rolünün gözardı edilmesine neden olmaktadır. Bu çalışma iki farklı paradigma (sosyo-kültürel ve işlevsel paradigm) birlikte kullanılmış. Araştırma tek bir paradigmadan hareketle gerçekleştirilmemiştir. Farklı paradigmaların birlikte kullanılmasının alanine gelişimi için önemli olduğu düşünülmektedir.

Özgün Değer

Bu çalışmada iki farklı halkla ilişkiler paradigması birlikte ele alınmıştır. “Postmodern/postmodernite/postmodernizm” kavramları ile “halkla ilişkiler” arasında pek çok kesişim öbeği ve araştırma alanı bulunmaktadır. Bu iki alanı ele alan çalışmaların önemli bir kısmının “postmodernizmi” bir epistemoloji olarak kabul ederek, modern halkla ilişkiler uygulamalarını yapısöküme uğratacak bir araç olarak incelemiştir. Bu makale kapsamında diğer çalışmalardan farklı olarak halkla ilişkiler ve postmodern kültür arasında bağ kurulması amaçlanmıştır.

Araştırmacı Katkısı: Beris ARTAN ÖZORAN (%100).

Çalışma İradesinde Kariyer Kararı Öz-Yetkinliğinin ve Kariyer Karar Verme Belirsizliğine Toleransın Rolü ¹

Furkan KIRAZCI ² - Ayşenur BÜYÜKGÖZE KAVAS ³

Başvuru Tarihi: 20.02.2021

Kabul Tarihi: 01.12.2021

Makale Türü: Araştırma Makalesi

Öz

Bu araştırmanın iki temel amacı bulunmaktadır. İlk olarak üniversite öğrencilerinin sosyoekonomik durumları kontrol altına alındığında çalışma iradesinin kariyer karar verme öz-yetkinliği ve kariyer karar verme belirsizliğine tolerans tarafından ne düzeyde yordandığını incelemek; ikinci olarak öğrencilerin çalışma iradelerinin cinsiyete göre değişip değişmediğini belirlemektedir. Bu kapsamda, 327 (226 kadın, 100 erkek ve 1 cinsiyet belirtmemiş) üniversite öğrencisinden veri toplanmıştır. Toplanan veriler üzerinde yapılan analizler sonucunda kadınların çalışma iradelerinin erkeklere göre anlamlı bir şekilde yüksek olduğu görülmüştür. Ayrıca sosyoekonomik durum kontrol altına alındığında kariyer karar verme öz-yetkinliği ve kariyer karar verme belirsizliğine tolerans değişkenlerinin birlikte çalışma iradesini anlamlı bir şekilde yordadığı sonucuna ulaşılmıştır. Araştırma bulguları araştırmanın sınırlılıkları çerçevesinde literatüre dayalı olarak tartışılmış ve gelecek araştırmalar için önerilerde bulunulmuştur.

Anahtar Kelimeler: Çalışma İradesi, Kariyer Kararı, Üniversite Öğrencileri

Atıf: Kirazcı, F. ve Büyükgöze Kavas, A. (2021). Çalışma iradesinde kariyer kararı öz-yetkinliğinin ve kariyer karar verme belirsizliğine toleransın rolü. *Anadolu Üniversitesi Sosyal Bilimler Dergisi*, 21(4), 1071-1088.

¹ Bu çalışmanın etik kurul izin belgesi Ondokuz Mayıs Üniversitesi Rektörlüğü Sosyal ve Beşeri Bilimler Etik Kurulu'nun 29.11.2019 tarih 11 sayılı toplantısında 2019/423 karar sayısı ile alınmıştır.

² Ondokuz Mayıs Üniversitesi Eğitim Fakültesi Eğitim Bilimleri Bölümü, furkan.kirazci@omu.edu.tr, ORCID: 0000-0002-8829-3615

³ Ondokuz Mayıs Üniversitesi Eğitim Fakültesi Eğitim Bilimleri Bölümü, aysenur@omu.edu.tr, ORCID: 0000-0001-9072-7040

The Role of Career Decision Self-Efficacy and Career Decision Ambiguity in Work Volition

Furkan KIRAZCI⁴ - Ayşenur BÜYÜKGÖZE KAVAS⁵

Submitted by: 20.02.2021

Accepted by: 01.12.2021

Article Type: Research Article

Abstract

The aim of the present study is twofold. The first is to what extent the work volition is predicted by career decision self-efficacy and career decision ambiguity tolerance when socioeconomic status is under control. The second is to examine whether the work volition of undergraduate students changes by gender. Data were collected from 327 (226 women, 100 men, and one missing) undergraduate students. As a result of the analysis, we found that women's work volition was significantly higher than men's. In addition, when the socioeconomic situation is under control, it has been concluded that career decision self-efficacy and career decision ambiguity tolerance together significantly predict the work volition. The research findings were discussed based on the literature within the framework of the limitations of the research, and suggestions were made for future studies.

Keywords: Work Volition, Career Decision, Univesity Students

⁴ Ondokuz Mayıs University Department of Educational Sciences Division of Guidance and Psychological Counseling, furkan.kirazci@omu.edu.tr, ORCID: 0000-0002-8829-3615

⁵ Ondokuz Mayıs University Department of Educational Sciences Division of Guidance and Psychological Counseling, aysenur@omu.edu.tr, ORCID: 0000-0001-9072-7040

Giriş

Kariyer kararı verme süreci geleneksel kariyer gelişim kuramları tarafından kişinin içinde bulunduğu koşullardan bağımsız ve tek başına karar verilip harekete geçilen bir süreç olarak ele alınmaktadır (Brown ve Lent, 2005; Fouad, 2007). Ancak son zamanlarda ortaya çıkan kuramsal yaklaşımlarda kişilerin kariyer kararı vermelerini zorlaştıran bağlamsal açıdan çeşitli engeller ve sınırlılıkların olduğu da vurgulanmaktadır (Blustein, 2006; 2008; Duffy, Blustein, Diemer ve Autin, 2016). Bu bağlamda, bireylerin sosyal statü, etnik köken, göç, cinsiyet veya yoksulluk gibi nedenlerden kaynaklanan sınırlılıkları kariyer karar verme süreçlerini ciddi anlamda olumsuz olarak etkileyebilmektedir (Blustein, 2006).

Çalışma Psikolojisi Kuramında (Psychology of Working Theory) araştırmacılar (Duffy, Blustein, Diemer ve Autin, 2016) kişilerin saygın/ insana yakışır bir işe (decent work) ulaşmalarında engel oluşturabilecek sınırlılıkların etkilerinin çeşitli psikolojik yapılarla kırılabileceğini belirtmişler ve bunun için çalışma iradesi (work volition) kavramını kullanmışlardır (Duffy vd., 2016). İlk olarak Blustein (2006, 2008) tarafından ele alınan çalışma iradesi kavramı Duffy, Diemer, Perry, Laurenzi ve Torrey (2012, s. 401) tarafından “engellere rağmen mesleki tercihler yapmaya yönelik algılanan kapasite” olarak tanımlanmış ve bu kavramın hem üniversite öğrencilerine (Duffy, Diemer ve Jadidian, 2012) hem de çalışan yetişkinlere (Duffy, Diemer, Perry, Laurenzi ve Torrey, 2012) yönelik ölçekleri geliştirilmiştir.

Literatürde yüksek çalışma iradesine sahip kişilerin kariyer kararı verirken mevcut sınırlılıkları daha anlaşılabilir algıladıkları ve böylece ihtiyaçlarına, ilgi alanlarına ve değerlerine uygun kariyer seçme olanağına daha fazla sahip oldukları belirtilmektedir (Kim, Kim ve Lee, 2018). Ayrıca araştırmalar yüksek çalışma iradesi algısının iş doyumu (Duffy, Bott, Torrey ve Webster, 2013) ve yaşam doyumu (Duffy, Bott, Allan ve Torrey, 2013) ile pozitif yönde ilişkili olduğunu göstermektedir. Son on yıl içinde özellikle yurtdışında üniversite öğrencilerinde çalışma iradesinin incelendiği araştırmalar bulunmaktadır. Örneğin saygın/ insan onuruna yakışır bir iş kavramının İsviçre örneklemini üzerinde incelendiği bir çalışmada saygın iş ile çalışma iradesi arasında pozitif yönde bir ilişkinin olduğu sonucuna varılmıştır (Masdonati, Schreiber, Marcionetti ve Rossier, 2019). Çalışma iradesi ölçeğinin geçerliğinin Çin örneklemini üzerinde test edildiği bir araştırmada ise benzer şekilde çalışma iradesinin saygın işin anlamlı bir yordayıcısı olduğu görülmüştür (Wang, Jia, Hou, Xu, Zhang ve Guo, 2019). Çalışma psikolojisi kuramı (Duffy, Blustein, Diemer ve Autin, 2016) çerçevesinde oluşturulan modelin bir bölümünün Amerikalı kadınlar üzerinde test edildiği bir çalışmada da yukarıdaki çalışmanın sonuçlarına benzer olarak saygın işin yordayıcılarından birinin de çalışma iradesi olduğu sonucuna varılmıştır (England, Duffy, Gensmer, Kim, Büyükgoze-Kavas ve Larson-Konar, 2020). Çalışma iradesinin saygın/insana yakışır iş ile birlikte kariyer uyumluluğu (Büyükgoze-Kavas, Duffy ve Douglass, 2015; Duffy, Douglass ve Autin, 2015), mesleki bağlılık (Kim, Kim ve Lee, 2018), iş doyumu (Büyükgoze-Kavas ve Ünal, 2019; Masdonati, vd., 2019) ve istihdam edilebilme algısı (Cheung, Ngo ve Leung, 2018) ile anlamlı düzeyde ilişkili olduğunu gösteren araştırmalar da bulunmaktadır.

Bu araştırma sonuçlarından hareketle çalışma iradesinin pozitif kariyer kavramlarıyla ilişkili olduğu ve kişilerin iyi oluşlarında merkezi bir role sahip olan saygın işin önemli bir yordayıcısı konumunda bulunduğu söylenebilir. Dolayısıyla kişilerin kariyer gelişimlerinde bu denli pozitif bir etkiye sahip olan çalışma iradesi kavramının yapısının ve kariyer sürecindeki rolünün daha iyi anlaşılabilmesi için kavramın çeşitli kariyer değişkenleriyle ilişkilerinin incelenmesi önem arz etmektedir. Bunun yanında çalışma iradesi üzerinde yordayıcı rolü olan çeşitli değişkenlerin incelenmesi ve ampirik olarak test edilmesi, kişilerin çalışma iradelerini artırmaya yönelik müdahalelerin geliştirilmesine de olanak sağlayabilir. Bu amaçla mevcut araştırmada ilk olarak kariyer karar verme öz-yetkinliği çalışma iradesinin bir yordayıcısı olarak konumlandırılmıştır.

Çalışma İradesi ve Kariyer Karar Verme Öz-Yetkinliği

Taylor ve Betz (1983) tarafından ortaya konan kariyer karar verme öz-yetkinliği kavramı, herhangi bir kariyer kararı verme konusunda kişinin kendine duyduğu güveni ifade etmektedir. Diğer bir ifadeyle kariyer karar verme öz-yetenliğine sahip bir kişi kariyeri ile ilgili kararlar verebilmesi için karşısına çıkan görevlerin üstesinden geleceğine dair bir inanca sahiptir. Sosyal Bilişsel Kariyer Kuramının (Lent, Brown ve Hackett, 1994) anahtar kavramlarından biri olan kariyer karar verme öz-yetkinliği üzerine yapılan araştırmalar söz konusu kavramın pek çok pozitif kariyer değişkeniyle ilişkili olduğunu göstermiştir. Bu pozitif kariyer değişkenleri arasında kariyer iyimserliği (Garcia, Restubag, Bordia, Bordia ve Roxas, 2015), çalışma umudu (Juntunen ve Wettersten, 2006), kariyer olgunluğu (Patton ve Creed, 2007), kariyer araştırması (El-Hassan ve Ghalayini, 2020) gibi değişkenler yer almaktadır. Bu araştırmada kişilerin kariyer gelişimlerini kolaylaştırıcı bir etkiye sahip olan kariyer karar verme öz-yetkinliği kavramının çalışma iradesi üzerinde de anlamlı bir role sahip olduğu düşünülmektedir.

Çalışma iradesi ve kariyer karar verme öz-yetkinliği kavramları incelendiğinde, iki değişkenin anlamsal olarak birbirine benzer olduğu görülmektedir. Fakat araştırmacılar çalışma iradesinin kişinin kariyer karar verme sürecinde hissettiği kontrol duygusuna vurgu yaptığını, kariyer karar verme öz-yetkinliğinin ise bu süreçte kişinin kendisine olan güven duygusunu vurguladığını belirtmişlerdir (Duffy, Douglass ve Autin, 2015). Mevcut çalışmada kariyer karar verme öz-yetkinliğinin çalışma iradesini yordayan değişkenlerden biri olarak seçilmesinin sebebi, kişilerin süreç içinde kendilerine duydukları güvenin, süreç üzerindeki kontrol duygularını etkileyebileceğine olan varsayımdır.

Literatürde kariyer karar verme öz-yetkinliğinin çalışma iradesinin bir yordayıcısı olarak incelendiği herhangi bir çalışmaya rastlanmamıştır. Son yıllarda yapılan araştırmalar çalışma iradesi ile çalışma öz-yetkinliği (work self-efficacy) (Duffy, Bott, Torrey ve Webster, 2013), iş arama becerileri öz-yetkinliği (Duffy, Bott, Allan ve Torrey, 2013) ve kariyer karar verme öz-yetkinliği (Duffy, Douglass ve Autin, 2015; Jadidian ve Duffy, 2012) arasında pozitif yönde ilişki bulmuşlardır. Fakat söz konusu ilişkiler yalnızca korelasyon analizi temelinde ele alınmış, herhangi bir yordayıcılık ilişkisine bakılmamıştır. Yukarıda da söz edildiği üzere çalışma iradesi kavramının yapısının daha ayrıntılı bir şekilde ele alınması amacıyla mevcut araştırmada iki değişken arasında bir yordayıcılık ilişkisi kurulmaya çalışılmıştır. Bu sayede hem çalışma iradesinin kariyer gelişimi sürecindeki öneminin daha iyi anlaşılmasına hem de çalışma iradesi ile ilgili geliştirilecek müdahale programlarının kavramsal zemininin oluşturulmasına yönelik katkı sağlanacağı düşünülmektedir.

Çalışma İradesi ve Kariyer Karar Verme Belirsizliğine Tolerans

Mevcut araştırmada kariyer karar verme öz-yetkinliğinden ayrı olarak çalışma iradesini yordayan bir diğer değişkenin ise kariyer karar verme belirsizliğine tolerans olduğu varsayılmaktadır. Kariyer karar verme süreci büyük oranda öznel bir süreç olarak görülmekte ve bu süreçte kişinin sahip olduğu sınırlılıklar ya da ötekileşme durumu bu süreci etkileyici bir rol üstlenmektedir (Duffy vd., 2016). Chen ve Fouad (2013), kişilerin etnik kökenlerinin olumsuz etkileri gibi sınırlılıkların, kişilerin kariyer yollarını daha da belirsiz hale getirdiğini ve bunun da kariyer sürecini olumsuz yönde etkilediğini belirtmektedir. Xu (2020) ise belirsizlikten kaçınma eğiliminin kişinin mevcut sınırlılıklarının kariyer karar verme sürecine yapacağı olumsuz etkiyi daha da artırabileceğini belirtmiş ve kariyer karar verme belirsizliğine tolerans ile çalışma iradesi arasında bir ilişki olabileceğine dikkat çekmiştir. Kariyer karar verme sürecinde belirsizliğe toleransın etkisini inceleyen Xu ve Tracey (2014a; 2014b), belirsizliğe toleransın kariyer karar verme sürecinin “anahtar bir kavramı” olduğunu belirtmişlerdir. Aynı araştırmacılar belirsizliğe tolerans ile kariyer kararsızlığı arasındaki ilişkiyi inceleyen çalışmalarında iki değişken arasında negatif yönlü bir ilişkinin olduğu sonucuna varmışlardır. İlerleyen çalışmalarda araştırmacılar belirsizliğe tolerans kavramını kariyer alanına uyarlayarak kariyer karar verme belirsizliğine tolerans (KKVBT) kavramını ortaya koymuşlardır (Xu ve Tracey, 2015). KKVBT kavramı üç boyut halinde ele alınmıştır. İlk boyut olan “tercih” kişilerin kariyer sürecinde karşılaştıkları belirsizliklerden

hoşlanmaları ve bunları istemelerini ifade ederken, “tolerans” boyutu bu belirsizliklerden hoşlanmama fakat belirsizlikleri tolere edebilmeye atıfta bulunmaktadır. KKVBT'nin üçüncü boyutu olan “isteksizlik” ise kariyer karar verme sürecindeki belirsizlikleri istememe ve bu belirsizliklerden kaçınmayı ifade etmektedir (Xu ve Tracey, 2015). Araştırmalarda (Storme, Celik ve Myszkowski, 2019; Xu ve Tracey, 2015) KKVBT'nin kariyer karar verme sürecinin önemli kavramlarından kariyer karar verme öz-yetkinliği ve kariyer uyumluluğu ile pozitif yönde ilişkili olduğu rapor edilmektedir. Kariyer karar verme belirsizliğine toleransı konu alan diğer çalışmalarda ise KKVBT'nin psikolojik iyi oluş (Park, Garrison ve Liu, 2018), kariyer araştırması (Xu, Hou, Tracey ve Zhang, 2016), iş doyumu ve yaşam doyumu (Xu, 2020) gibi değişkenlerle pozitif yönde ilişkili olduğu görülmüştür. Bu çalışmada ise KKVBT değişkeni çalışma iradesinin bir yordayıcısı olarak konumlandırılmıştır. Yukarıda da belirtildiği gibi kişilerin sahip olduğu sınırlılıklar (ekonomik sınırlılıklar, ötekileştirilme vb.) kariyer karar verme süreçlerinde belirsizliği daha da artırmaktadır (Chen ve Fouad, 2013). Dolayısıyla çeşitli sınırlılıklara sahip olan bir kişi, bir kariyer kararı verebilmek için sınırlılıklardan kaynaklanan belirsizlikleri bir şekilde tolere edebilmelidir. Bu durumda kişinin karşılaştığı veya sahip olduğu sınırlılıklara karşın kariyeri konusunda bir karar verebileceğine yönelik algısı olarak görülen çalışma iradesinin olması için kişinin bir dereceye kadar belirsizliği tolere edebilmesi gerekmektedir. Bu düşünceden hareketle mevcut çalışmada kariyer karar verme belirsizliğine toleransın çalışma iradesini anlamlı bir şekilde yordayacağı varsayılmaktadır.

Çalışma İradesi, Sosyoekonomik Durum ve Cinsiyet

Literatürde çalışma iradesininin sosyoekonomik durum, cinsiyet ve cinsel yönelim gibi farklı demografik değişkenlerden de etkilenebileceği ileri sürülmektedir (Blustein, Kenna, Gill ve Devoy, 2008). Buradan hareketle mevcut çalışmada Türk örneğinde çalışma iradesinin kadınlar ve erkeklerde değişiklik gösterip göstermediği incelenecektir. Diğer taraftan kişilerin sosyoekonomik durumlarının da çalışma iradesi üzerinde etkili olabileceği düşünülmektedir. Örneğin, Duffy vd., (2016) kişilerin maddi güçlerini ve eğitim seviyelerini ifade eden sosyal sınıf ile çalışma iradesi arasında pozitif yönde anlamlı düzeyde bir ilişki olduğunu belirtmiştir. Benzer olarak Autin, Douglass, Duffy, England ve Allan (2017) tarafından yapılan bir başka çalışmada da kişilerin sosyal statüleri ile çalışma iradelerinin pozitif yönde ilişkili olduğu sonucuna varılmıştır. Kişilerin sosyoekonomik durumları ve sosyal statüleri dışarıdan yapılacak müdahalelerle psikolojik değişkenlere kıyasla nispeten daha az değişiklik göstermektedir. Dolayısıyla mevcut çalışmada, çalışma iradesini yordamak için yapılan hiyerarşik regresyon analizine kişilerin sosyoekonomik durumları kontrol değişkeni olarak dahil edilmiştir. Böylelikle çalışma iradesinin açıklanmasında kariyer karar verme belirsizliğine toleransın ve kariyer karar verme öz-yetkinliğinin açıklama gücünün daha net bir şekilde görülmesi hedeflenmiştir.

Sonuç olarak, bu çalışmanın iki temel amacı bulunmaktadır. Bunlardan ilki; üniversite öğrencilerinin sosyoekonomik durumları kontrol altına alındığında çalışma iradesinin kariyer karar verme öz-yetkinliği ve kariyer karar verme belirsizliğine tolerans tarafından ne düzeyde yordandığını incelemek; ikincisi ise çalışma iradesinin cinsiyete göre anlamlı bir fark gösterip göstermediğini belirlemektir. Bu bağlamda çalışma iradesinin yordayıcı değişkenlerinin belirlenmesinin hem bu kavramın kuramsal yapısının daha iyi bir şekilde anlaşılmasını sağlayacağı hem de kariyer psikolojik danışmanlığı uygulamalarını daha da etkili hale getirebileceği umulmaktadır.

Bu bağlamda çalışmanın amacına yönelik olarak aşağıdaki hipotezler geliştirilmiştir.

Hipotez 1: Sosyoekonomik durum değişkeni kontrol altına alındığında kariyer karar verme belirsizliğine toleransın alt boyutları ve kariyer karar verme öz-yetkinliği birlikte çalışma iradesini anlamlı şekilde yordamaktadır.

Hipotez 2: Çalışma iradesi cinsiyete göre anlamlı bir farklılık göstermektedir.

Yöntem

Katılımcılar

Araştırmanın örneklemini 327 (226 kadın, 100 erkek, 1 cinsiyet belirtmemiş) üniversite öğrencisinden oluşmaktadır. Katılımcıların yaşları 19 ile 38 ($\bar{x} = 21.61$; $Ss = 1.89$) arasında değişmektedir. Çalışma grubunda veri toplarken olasılığa dayalı olmayan örnekleme yöntemlerinden “kolay ulaşılabilir örnekleme” yöntemi kullanılmıştır. Katılımcıların öğrenim gördükleri fakülteler; eğitim (95, %29,1), güzel sanatlar (85, %26), mühendislik (60, %18.3), diş hekimliği (42, %12.8), fen-edebiyat (37, %11.3) olarak sıralanmaktadır.

Araştırmada veri toplama süreci öncesinde ilk araştırmacı tarafından kendi üniversitesinin sosyal ve beşeri bilimler etik kurulundan gerekli izin alınmıştır. Etik izin alındıktan sonra veri toplama formlarına ait çoğaltma işlemi yapılmış ve farklı fakültelerdeki öğretim elemanları ile iletişime geçilerek araştırmanın amacı anlatılmıştır. Dersinde veri toplanmasına izin veren öğretim elemanlarından randevu alınarak ilgili derslere gidilmiş ve araştırma tanıtılarak gönüllü olan öğrencilerden veri toplanmıştır. Katılımcılar tarafından ölçek formlarının doldurulması yaklaşık olarak 10 dakika sürmüştür.

Veri Toplama Araçları

Çalışma İradesi Ölçeği-Öğrenci Formu (ÇİÖ-ÖF): Çalışma İradesi Ölçeği – Öğrenci Formu Duffy, Diemer ve Jadidian (2012) tarafından bireylerin sınırlılıklarına rağmen mesleki karar verebilmeye yönelik algılarını ölçmek için geliştirilmiştir. Ölçek, “irade” (örn. “İstediğim işleri seçebileceğim”) ve “engel” (örn. “Gelecekteki iş seçimimde ne istediğimin çok az etkisi olacaktır.”) olmak üzere iki boyutlu bir yapıya sahiptir. Toplam 16 maddeden oluşan Çalışma İradesi Ölçeği 7’li likert (1= hiç katılmıyorum, 7= tamamen katılıyorum) tipinde bir puanlama sistemine sahiptir. Ölçeğin geliştirilme çalışmasında Duffy vd., (2012) iki ayrı örneklem grubu üzerinde açıklayıcı ve doğrulayıcı faktör analizi yapmış ve analizler sonucunda iki boyutlu yapının iyi uyum gösterdiğini rapor etmişlerdir. Ölçeğin toplam puanı için hesaplanan Cronbach alpha iç tutarlılık katsayısı .92 bulunmuştur (Duffy vd., 2012).

Çalışma İradesi Ölçeği – Öğrenci Formunun Türkçeye uyarlama çalışması Büyükgoze-Kavas, Duffy ve Douglass (2015) tarafından yapılmıştır. Uyarlama çalışması kapsamında yapılan doğrulayıcı faktör analizi sonucunda ölçeğin Türkçe formunun orijinalindekine benzer olarak iki faktörlü ve 16 maddeli yapıya sahip olduğu sonucuna varılmıştır. Ayrıca ölçeğin Cronbach alpha güvenilirlik katsayısı toplam puanı için .89, irade alt boyutu için .78 ve sınırlılık alt boyutu için ise .93 olarak rapor edilmiştir. Bu çalışmada elde edilen verilerle hesaplanan iç tutarlılık katsayısı ise toplam puan için .82, irade alt boyutu için .80 ve sınırlılık alt boyutu için ise .79’dur.

Kariyer Karar Verme Öz-Yeterlilik Ölçeği-Kısa Formu (KKVÖYÖ-KF): Betz, Klein ve Taylor (1996) tarafından geliştirilen KKVÖYÖ’nün kısa formu 25 maddeden oluşmaktadır (örn. “İyi bir özgeçmiş hazırlama”, “İş görüşmesi sürecinin başarılı bir şekilde üstesinden gelme”). Ölçek 5’li likert tipinde puanlanmaktadır (1= Hiç güvenmiyorum, 5= Tamamen güveniyorum). Ölçekten alınan yüksek puanlar kişinin kariyeri için karar verebilmesine olan güveninin yüksek olduğuna işaret etmektedir. Ölçeğin tüm maddeleri için iç tutarlılık katsayısı Betz, Klein ve Taylor (1996) tarafından .94 ve test-tekrar test katsayısı ise .83 olarak rapor edilmiştir.

KKVÖY ölçeğinin Türkçeye uyarlama çalışması Büyükgoze-Kavas (2011, 2014) tarafından yapılmıştır. Ölçeğin Türkçe formunun iç tutarlılık katsayısı Büyükgoze-Kavas (2011) tarafından .92, test-tekrar test güvenilirlik katsayısı ise .91 olarak bulunmuştur. Ayrıca ölçeğin uyum geçerliğini tespit etmek amacıyla Genel Öz-yeterlilik Ölçeği ile korelasyonuna bakılmış ve iki ölçek arasındaki ilişkinin .65 düzeyinde olduğu belirtilmiştir (Büyükgoze-Kavas, 2011). Bu araştırma kapsamında ise ölçeğin iç tutarlılık katsayısı .92 olarak hesaplanmıştır.

Kariyer Karar Verme Belirsizliğine Tolerans Ölçeği (KKVBTÖ): Xu ve Tracey (2015) tarafından geliştirilen KKVBTÖ bireylerin kariyer karar verme süreçlerinde karşılaştıkları belirsizlik durumlarını tolere edebilme

seviyelerini ölçmeyi amaçlamaktadır. Toplam 18 maddeden oluşan ölçek üç boyutlu (tercih, tolerans ve isteksizlik) bir yapıya sahiptir. Ölçek 7'li likert puanlama sistemine dayalı olarak puanlanmakta ve toplam puan hesaplanmamaktadır. Bu nedenle her boyut kendi içinde hesaplanmaktadır. Tercih alt boyutu bireylerin kariyer karar verme sürecindeki belirsizlikleri olumlu bir şekilde karşılama eğilimlerini ölçmektedir (örn. “Kişiliğimin ve ilgilerimin birçok yönünü keşfetmeye ilgi duyarım”). Tolerans alt boyutu ise bireylerin belirsizliklere tahammül etme ve başa çıkabilme düzeylerini ölçmeyi amaçlamaktadır (örn. “Birden fazla seçenek eşit derecede çekici görüldüğünde bir seçim yapabilirim”). Son olarak isteksizlik alt boyutu ise bireylerin karar verme süreçlerindeki belirsizliklerden kaçınma ve bu belirsizlikleri istememe eğilimlerini göstermektedir (örn. “Karmaşık kariyer karar verme görevlerinden kaçınmaya çalışırım”). Ölçeğin ölçüt geçerliği için öz-yetkinlik, kariyer kararsızlığı ve belirsizliğe tolerans ölçekleri ile ilişkisine bakılmış ve aralarında anlamlı ilişkiler olduğu belirtilmiştir (Xu ve Tracey, 2015). Ayrıca alt boyutların iç tutarlılık katsayıları ise sırasıyla tercih için .83, tolerans için .70 ve isteksizlik için .81 olarak bulunmuştur.

KKVBTÖ'nün Türkçeye uyarlama çalışması Kirazcı ve Öztemel (2021) tarafından gerçekleştirilmiştir. Ölçeğin yapı geçerliğini kontrol etmek amacıyla doğrulayıcı faktör analizi yapılmış ve orijinal yapısına benzer olarak üç faktörlü yapının iyi uyum gösterdiği görülmüştür. Ölçeğin Türkçe formunun iç tutarlılık katsayıları *tercih* alt boyutu için .67, *tolerans* alt boyutu için .70 ve *isteksizlik* alt boyutu için .71 olarak bulunmuştur. Yapılan test-tekrar test sonucuna göre ise iki uygulama arasında tercih alt boyutu için .53, tolerans alt boyutu için .59 ve isteksizlik alt boyutu için .51 düzeyinde ilişki bulunmuştur. Mevcut çalışmada ise ölçeğin iç tutarlılık katsayıları sırasıyla tercih alt boyutu için .67, tolerans alt boyut için .77 ve isteksizlik alt boyutu için .74 olarak hesaplanmıştır.

Kişisel Bilgi Formu: Kişisel bilgi formunda araştırmaya katılan kişilerin sırasıyla yaşları, cinsiyetleri, sosyoekonomik durumları ve öğrenim gördükleri fakülteler sorulmuştur. Ayrıca ölçek formlarının doldurulması ve yapılan çalışma hakkında kısaca bilgi verilmiştir.

Verilerin Analizi

Verilerin analizinde sosyoekonomik durum, kariyer karar verme belirsizliğine tolerans ve kariyer karar verme öz-yetkinliği'nin çalışma iradesini ne derecede yordadığını belirlemek için hiyerarşik regresyon analizi ve çalışma iradesinin cinsiyete göre farklılık gösterip göstermediğini belirlemek için ise bağımsız örneklem *t*-testi kullanılmıştır. Analizler SPSS 22 paket programı aracılığıyla gerçekleştirilmiştir.

Bulgular

Ön bulgular

Çalışma kapsamında veri analizinde kullanılacak olan hiyerarşik regresyon analizi, korelasyon analizi ve bağımsız örneklem *t*-testi yapılmadan önce ilgili varsayımlar test edilmiştir. Bu bağlamda, uç değerlerin olup olmaması, çoklu ortak doğrusallığın bulunmaması ve verilerin normal dağılım göstermesi gibi regresyon analizine özgü varsayımlar kontrol edilmiş ve veri setinin gerekli varsayımları karşıladığı sonucuna ulaşıldıktan sonra analizlere başlanmıştır.

Mevcut çalışmada ilk olarak kullanılan ölçme araçlarının güvenilirlik katsayıları incelenmiş ve geliştirilme ve/veya uyarlanma aşamalarındaki gibi yeterli güvenilirlik katsayılarına sahip olup olmadıkları değerlendirilmiştir. Veri toplama araçları kısmında söz konusu araçlar tanıtılırken bu araçların mevcut çalışmadaki veriler üzerinden hesaplanan güvenilirlik katsayılarına da yer verilmiştir. Buna göre elde edilen katsayıların ilgili alanyazında tavsiye edilen Cronbach alpha değerini karşıladığı söylenebilir.

Analizler öncesinde veri setinin kontrolü için veri setinde uç değer bulunup bulunmadığı incelenmiştir. Bu amaçla ilk olarak verilerin Mahalanobis uzaklıkları hesaplanmış ve Tabachnick ve Fidell (2015)'in önerisi

doğrultusunda kritik ki-kare değerine göre karşılaştırma yapılmıştır. Analize giren bağımsız değişkenlerin sayısı göz önüne alındığında kritik değer 22.458 olduğu sonucuna ulaşılmış ve bu değeri aşan bir katılımcı veri setinden çıkarılmıştır (Mah.= 23.286; id= 216). Veri setindeki uç değer çıkarılmasının ardından verilerin normallik sayıltuları incelenmiş ve bu amaçla değişkenlerin çarpıklık ve basıklık katsayıları hesaplanmıştır. Elde edilen sonuca göre her bir değişkenin basıklık ve çarpıklık katsayılarının -1 ile +1 arasında değiştiği görülmüştür. Çarpıklık ve basıklık katsayılarındaki bu sonuç ise her bir değişkenin tek başına normal dağılıma sahip olduğunu göstermektedir (Çokluk, Şekercioğlu ve Büyüköztürk, 2014). Buna ek olarak değişkenlerin ortak normallik varsayımını karşılayıp karşılamadığını belirlemek için ise “Regresyon İçin Standart Hale Getirilmiş Artıkların Normal Olasılık Grafiği” ile histogram ve saçılma grafikleri incelenmiştir. Grafiklerden elde edilen sonuca göre verilerin ortak normallik varsayımına ek olarak doğrusallık, eş varyanslılık ve hataların bağımsızlığı varsayımlarını da karşıladığı sonucuna varılmıştır. Grafiklere ek olarak hataların bağımsızlığı varsayımını kontrol etmek için Durbin-Watson istatistiğinden de yararlanılmıştır. İlgili alanyazında hataların bağımsızlığı varsayımının karşılanması için Durbin-Watson katsayısının 1 ile 3 arasında yer alması gerektiği belirtilmektedir (Field, 2013, s. 390; akt. Sarı, Kabadayı ve Şahin, 2017). Dolayısıyla hesaplamalar sonucunda elde edilen 1.70 değerindeki Durbin-Watson katsayısının hataların bağımsız olduğuna kanıt oluşturduğu söylenebilir.

Çalışma İradesinin Sosyoekonomik Durum, Kariyer Karar Verme Belirsizliğine Tolerans ve Kariyer Karar Verme Öz Yetkinliği Tarafından Yordanması

Üniversite öğrencilerinin sosyoekonomik durumları, kariyer karar verme öz-yetkinliği puanları ve kariyer karar verme belirsizliğine tolerans puanları, standart sapmalar ve değişkenler arasındaki korelasyon katsayıları Tablo 1’de verilmektedir.

Tablo 1

Sosyoekonomik Durum, KKVÖYÖ ve KKVBT Ölçeği Alt Boyutlarından Alınan Toplam Puanlar, Standart Sapma ve Korelasyon Katsayıları

	Tolerans	VIF	X	Ss	1	2	3	4	5
1. Sos.Ek.	.961	1.040	5.47	1.62	1.00	.16***	.07	.09*	-.12**
2. KKVÖY	.837	1.194	94.40	15.02		1.00	.32***	.32***	-.13**
3. Tercih	.775	1.290	27.73	4.75			1.00	.42***	.04
4. Tolerans	.769	1.300	26.60	6.45				1.00	-.13**
5. İsteksizlik	.948	1.055	23.85	6.72					1.00

*** $p < .001$, ** $p < .01$, * $p < .05$

*Sos.Ek.= Sosyoekonomik durum, **KKVÖY = Kariyer Karar Verme Öz-Yetkinliği

Tablo 1 incelendiğinde sosyoekonomik durum ile kariyer karar verme öz-yetkinliği arasında düşük düzeyde pozitif yönde anlamlı bir ilişki olduğu görülmektedir ($r = .16$; $p < .001$). Sosyoekonomik durum ile Kariyer Karar Verme Belirsizliğine Tolerans Ölçeğinin alt boyutları olan *tercih* ($r = .07$; $p > .05$) arasında anlamlı bir ilişki görülmezken, *tolerans* ($r = .09$; $p < .05$) ile pozitif yönde, *isteksizlik* ($r = -.12$; $p < .01$) ile negatif yönde anlamlı ilişki olduğu görülmüştür. Bu bulgularla benzer olarak, KKVÖY ölçeği ile KKVBT ölçeğinin alt boyutları olan *tercih* ($r = .31$; $p < .001$) ve *tolerans* ($r = .32$; $p < .001$) arasında pozitif yönde anlamlı bir ilişki bulunurken, *isteksizlik* ($r = -.13$; $p < .01$) ile negatif yönde düşük düzeyli bir ilişki bulunmuştur. Değişkenler

arasındaki korelasyon katsayıları incelendiğinde en yüksek korelasyon katsayısının .42 olduğu ve değişkenler arasında çoklu ortak doğrusallığın olmadığı görülmektedir. Diğer taraftan modelde bir bağımsız değişkenin diğer bağımsız değişkenlerce ne kadarının açıklanmadığını gösteren tolerans değerlerinin .775 ile .961 arasında değiştiği görülmektedir. Literatürde tolerans değerinin .10'dan büyük olmasının çoklu ortak doğrusallığın olmadığına işaret ettiği belirtilmektedir (Pallant, 2017). Yine benzer şekilde çoklu ortak doğrusallık varsayımının olmadığına diğer bir göstergesi ise varyans şişirme faktörüdür (VIF). VIF değerinin ise 10'dan küçük olması beklenmektedir (Pallant, 2017). Tablo 1'de görüldüğü üzere en yüksek VIF değeri 1.300 olarak hesaplanmıştır. Bu sonuçlardan hareketle yapılacak hiyerarşik regresyon analizinin çoklu ortak doğrusallık varsayımının karşılandığı söylenebilir.

Regresyon analizinin diğer varsayımlarının karşılanıp karşılanmadığını incelemek için ise regresyon için standart hale getirilmiş artığın normal olasılık grafiği ve saçılım grafiği incelenmiştir. Grafik sonuçlarına göre normallik, eş varyanslılık ve doğrusallık gibi regresyon varsayımlarının sağlandığı söylenebilir. Veri setinde uç değerlerin olup olmadığını incelemek için ise saçılım grafiğine ek olarak verilerin Mahalonobis uzaklıkları hesaplanmıştır. Tabachnick ve Fidell (2013)'in kritik değer tablosuna göre Mahalonobis uzaklıkları kıyaslandığında kritik değerin 20.515 olduğu ve bu değeri aşan yalnızca bir gözlemin olduğu görülmüştür. Veri setinin genişliğine dayanarak kritik değeri aşan gözlemin yine veri setinde kalmasına karar verilerek hiyerarşik regresyon analizi yapılmıştır. Sosyoekonomik durum kontrol altına alındığında kariyer karar verme öz-yetkinliği ile kariyer karar verme belirsizliğine toleransın birlikte çalışma iradesini ne derece yordadığını incelemek için yapılan hiyerarşik regresyon analizi Tablo 2'te verilmektedir.

Tablo 2

Çalışma İradesi Ölçeğinden Alınan Toplam Puanların Yordanmasına İlişkin Çoklu Doğrusal Regresyon Analizi Sonuçları

Model	Yordayan	B	Standart Hata	β	t	F	R ²	ΔR^2
1	Sabit	66.659	2.653		25.127**	32.608**	.091	.088
	Sos.Ek.	2.655	.465	.302	5.710**			
2	Sabit	29.360	5.725		5.128**	39.273**	.380	.370
	*Sos.Ek.	1.750	.394	.199	4.438**			
	Tercih	.277	.150	.092	1.847*			
	Tolerans	.030	.111	.013	.267			
	İsteksizlik	-.332	.096	-.156	-3.463*			
KKVÖY	.442	.046	.465	9.674				

* $p < .001$, ** $p < .005$

*Sos.Ek. = Sosyoekonomik durum, **KKVÖY = Kariyer Karar Verme Öz-Yetkinliği

Hiyerarşik regresyon analizi yapılırken analize ilk olarak sosyoekonomik durum değişkeni dahil edilmiştir. İkinci kısımda ise kariyer karar verme belirsizliğine tolerans değişkeninin alt boyutları ve kariyer karar verme öz-yetkinliği analize sokulmuştur. Tablo 2 incelendiğinde analize giren yordayıcı değişkenlerin bir bütün olarak çalışma iradesini anlamlı bir düzeyde %38 oranında yordadığı görülmektedir ($R^2 = .38$, $F(5-326) = 39.273$, $p < .001$). Sosyoekonomik durum kontrol altına alındığında tercih, tolerans ve isteksizlik ile kariyer

karar verme öz-yetkinliği birlikte çalışma iradesini %29 oranında açıklamaktadır. Değişkenlerin beta katsayıları dikkate alındığında sosyoekonomik durumdaki bir birimlik artışın çalışma iradesinde 1.750'lik bir artışa yol açtığı ($\beta = 1.750$; $p < .001$), KKVÖY değişkenindeki bir birimlik artışın ise çalışma iradesi üzerinde .442'lik bir artışa neden olduğu ($\beta = .442$; $p < .001$) görülmektedir. KKVBT'nin alt boyutları olan *tercih* alt boyutundaki bir birimlik artışın çalışma iradesi üzerinde .277'lik bir artışa ($\beta = .277$; $p < .005$), *isteksizlik* alt boyutundaki bir birimlik artışın ise çalışma iradesi üzerinde -.375'lik bir azalmaya yol açtığı ($\beta = -.332$; $p < .005$) görülmektedir. Buna karşın tolerans alt boyutunun tek başına çalışma iradesi üzerinde anlamlı bir yordayıcılığa sahip olmadığı sonucuna ulaşılmıştır.

Yapılan hiyerarşik regresyon analizi sonuçlarının etki büyüklüğünü incelemek amacıyla regresyon analizleri için önerilen f^2 değeri hesaplanmıştır. Etki büyüklüğü, “ h_0 hipotezleri ile alternatif hipotezler arasındaki farkın büyüklüğü” olarak tanımlanmaktadır ve bu değer araştırma sonuçlarının pratikteki anlamlılığının bir göstergesi niteliğindedir (Özsoy ve Özsoy, 2013). Yapılan hesaplama sonucunda mevcut araştırmanın etki büyüklüğünün Cohen (1988)'in sınıflandırmasına göre geniş bir etkiye sahip olduğu sonucuna ulaşılmıştır ($f^2 = .613$). Bu veriden hareketle yapılan analizde elde edilen sonuçların pratikte de anlamlı olduğu söylenebilir.

Çalışma İradesinin Cinsiyete Göre İncelenmesi

Çalışma İradesi Ölçeği'nden alınan toplam puanların cinsiyete göre anlamlı bir şekilde farklılaşp farklılaşmadığını test etmek için yapılan bağımsız örneklem t -testi sonucu, cinsiyetler arasındaki puan ortalamaları ve standart sapmaları Tablo 3'de verilmektedir.

Tablo 3

Cinsiyete Göre Çalışma İradesi Ölçeğinden Alınan Puan Ortalamaları, Standart Sapmaları ve t Testi Sonucu

	Cinsiyet	N	X	Ss	t	p
Çalışma İradesi	Kadın	226	82,21	14,20	2.038	.042*
	Erkek	100	78,73	14.24		

* $p < .05$

Araştırmadan elde edilen verilere göre kadınların Çalışma İradesi Ölçeğinden aldıkları toplam puanların ortalaması 82.21 iken, erkeklerin ortalaması 78.73 olarak bulunmuştur. Cinsiyetler arasında gözlenen bu farkın yapılan bağımsız örneklem t -testi sonucuna göre anlamlı olduğu görülmektedir ($t(324) = 2.038$, $p < .05$). Bu sonuca göre kadınların çalışma iradelerinin erkeklere göre anlamlı şekilde daha yüksek olduğu söylenebilir.

Tartışma

Bu çalışmanın ilk amacı üniversite öğrencilerinin sosyoekonomik durumları kontrol altına alındığında çalışma iradesinin kariyer karar verme öz-yetkinliği ve kariyer karar verme belirsizliğine tolerans tarafından ne düzeyde yordandığını incelemek; ikinci amacı ise çalışma iradesinin cinsiyete göre anlamlı bir fark gösterip göstermediğini belirlemektir.

Araştırmanın ilk amacı olan çalışma iradesinin sosyoekonomik durum kontrol altına alındığında KKVBT ve KKVÖY tarafından ne düzeyde yordandığını belirlemek için hiyerarşik regresyon analizi yapılmıştır. Analize ilk olarak sosyoekonomik durum girmiş, ardından ikinci blokta ise kariyer karar verme belirsizliğine tolerans değişkeninin üç alt boyutu ile kariyer karar verme öz-yetkinliği değişkeni sokulmuştur. Analiz sonucunda tüm değişkenler toplu olarak çalışma iradesini %38 oranında anlamlı düzeyde yordamıştır. Sosyoekonomik durum

kontrol altında tutulduğunda ise KKVBT ve KKVÖY birlikte çalışma iradesini %29 oranında açıklamıştır. Değişkenlerin modele yaptıkları katkılar incelendiğinde sosyoekonomik durumun, kariyer karar verme belirsizliğine tolerans değişkeninin *isteksizlik ve tercih* alt boyutlarının ve kariyer karar verme öz-yetkinliğinin, çalışma iradesini tek başlarına anlamlı bir şekilde yordadıkları buna karşın *tolerans* alt boyutunun modele tek başına anlamlı bir katkı yapmadığı görülmüştür. Diğer yandan sosyoekonomik durum kontrol altına alındığında KKVÖY ve KKVBT'nin birlikte çalışma iradesini anlamlı bir şekilde yordayacağını ileri süren *hipotez 1* doğrulanmıştır.

İlgili literatür incelendiğinde kariyer karar verme öz-yetkinliği ile çalışma iradesi arasındaki ilişkiye vurgu yapan çeşitli araştırmaların olduğu görülmektedir. Jadidian ve Duffy'nin (2012) yaptıkları bir araştırmada çalışma iradesi değişkeni kariyer karar verme öz-yetkinliğinin bir yordayıcısı olarak konumlandırılmış ve çalışma kontrol odağı değişkeninin aracı etkisiyle kariyer karar verme öz-yetkinliğinin ne düzeyde yordandığı incelenmiştir. Elde edilen bulgularda çalışma iradesinin kariyer karar verme öz-yetkinliğini anlamlı bir şekilde yordadığı görülmüştür. Duffy, Douglass ve Autin (2015) tarafından yapılan bir diğer çalışmada ise kariyer uyumluluğunun akademik doyum üzerindeki rolünde çalışma iradesi ve kariyer karar verme öz yetkinliği aracı değişkenler olarak belirlenmiş ve mevcut değişkenler arasındaki ilişkiye bakılmıştır. Elde edilen bulgulara göre çalışma iradesi ile kariyer karar verme öz-yetkinliği arasında pozitif yönde anlamlı bir ilişki olduğu görülmüştür. Bu çalışmaların mevcut çalışmanın bulgularıyla örtüştüğü söylenebilir. Mevcut çalışmadan elde edilen bulgular literatürle benzer olarak kariyer karar verme öz-yetkinliği ile çalışma iradesi değişkenleri arasında önemli bir ilişkinin olduğunu göstermektedir. Kariyer karar verme öz-yetkinliği yüksek bir bireyin kariyer karar verme sürecinde karşısına çıkabilecek güçlükleri aşmaya yönelik kendine duyduğu güven, o bireyin kendi sınırlılıklarına rağmen bir karar verebilmesini ve süreç üzerindeki kontrol duygusunu artırabilir. Dolayısıyla öz-yetkinliğin çalışma iradesini pozitif yönde yordamasının beklenen bir sonuç olduğu söylenebilir. Buna göre kişilerin kariyer karar verme öz-yetkinliklerinde oluşabilecek bir değişimin çalışma iradelerine de yansıtılabileceği düşünülebilir. Bu bağlamda özellikle çalışma iradesini desteklemeye yönelik geliştirilecek müdahale programlarında kariyer karar verme öz-yetkinliği de dahil edilerek danışanların daha fazla fayda görmeleri sağlanabilir.

Modele tek başına anlamlı katkı yapan diğer değişkenler ise Kariyer Karar Verme Belirsizliğine Tolerans Ölçeğinin *tercih* ve *isteksizlik* alt boyutlarıdır. Tercih alt boyutu kariyer karar verme sürecinde kişinin karşılaştığı belirsizlikleri çekici bulma eğilimini ifade ederken, isteksizlik alt boyutu ise bu belirsizliklerden kaçınmaya atıfta bulunmaktadır (Xu ve Tracey, 2015). Diğer bir deyişle iki alt boyutun belirsizliğe tolerans üzerinde iki farklı ucu yansıttığı söylenebilir. Kişinin sınırlılıklarının çeşitli belirsizlikleri ortaya çıkarabileceği düşünüldüğünde, kişinin belirsizliklere karşı tutumunun çalışma iradesinde değişikliğe yol açabileceği söylenebilir. İlgili literatürde bu konuda doğrudan yapılan bir çalışmaya rastlanmamıştır ancak Banning (2003) tarafından yapılan bir çalışmada belirsizliğe tolerans ile iç kontrol odağı arasında pozitif bir ilişki olduğu belirtilmiştir. Yine benzer bir çalışmada ise kadınların kendi hayatları üzerinde hissettikleri kontrol duygusu ile belirsizliğe tolerans düzeyleri arasında pozitif yönde bir ilişki bulunmuştur (Pawlicki ve Almquist, 1973). Çalışma iradesinin kişilerin kariyer karar verme süreçlerinde sahip oldukları sınırlılıklar üzerinde bir kontrol duygusu hissetmelerine ve bu sınırlılıklara rağmen karar verebilme yeteneklerine atıfta bulunduğu düşünüldüğünde (Duffy, Douglass ve Autin, 2015) belirsizliğe tolerans gösterebilme düzeyinin çalışma iradesini yordayıcı bir etkiye sahip olduğu sonucuna varılabilir. Çünkü hem belirsizliğe tolerans kavramı hem de çalışma iradesi kavramı kişilerin mevcut güçlükler karşısında hissettiği kontrol duygusunu içinde barındırmaktadır. Bu yönüyle bakıldığında belirsizliğe toleransı yüksek olan bir kişinin mevcut sınırlılıklarına karşı karar verebilmeye yönelik algısının da yüksek olması beklenebilir.

Hiyerarşik regresyon analizi sonucunda sosyoekonomik durumun çalışma iradesini anlamlı bir şekilde tek başına yordadığı görülmektedir. Literatürde sosyoekonomik durum ile çalışma iradesi arasındaki ilişkiyi

inceleyen oldukça az sayıda çalışma bulunmaktadır. Son yıllarda yapılan bir doktora çalışmasında (Wingate, 2020) araştırmacı, sosyoekonomik statünün çalışma iradesini doğrudan yordadığına yönelik bir bulgu ortaya koymuştur. Diğer taraftan Autin vd., (2017) da sosyoekonomik duruma benzer olarak sosyal statüyle çalışma iradesi arasında pozitif yönde bir ilişki olduğu sonucuna varmışlardır. Bu araştırma sonuçları mevcut araştırmanın bulgularıyla örtüşmektedir. Düşük sosyoekonomik durumun genel olarak eğitim alma ve kariyer seçimi konularında kişilerin önüne somut engeller çıkardığı söylenebilir. Dolayısıyla kişilerin ekonomik kaygılarının yüksek olması ve buna bağlı olarak nesnel olumsuzluklar ve engellerle karşılaşmaları onların sahip oldukları engeller karşısındaki algılarını olumsuz yönde etkileyecektir. Fakat kariyer psikolojik danışmanlığı müdahalelerinin kişilerin sosyoekonomik durumlarında bir farklılık yaratması pek mümkün değildir. Bundan dolayı yapılan analizlerde sosyoekonomik durum değişkeninin çalışma iradesi üzerindeki etkisi kontrol altında tutulmuş ve KKVBT ile KKVÖY değişkenlerinin etkileri incelenmiştir. Yukarıda da belirtildiği gibi KKVBT ve KKVÖY değişkenleri sosyoekonomik durum kontrol altına alındığında çalışma iradesini anlamlı şekilde yordamaktadır. Bu sonuç ileride yapılacak kuramsal araştırmalara ve uygulama çalışmalarına önemli katkılar sağlayabilir. Bu katkılardan ilki çalışma iradesinin kuramsal olarak yapısının daha iyi anlaşılmasıdır. Kişilerin kariyer karar verme süreçleri içinde sahip oldukları çalışma iradelerinin yine bu süreç içinde karşılaşacakları belirsizliklere gösterdikleri toleransla ve öz-yetkinlik algısıyla ilişkili olduğu sonucu çalışma iradesinin içeriğinin daha net anlaşılmasına katkı sağlamaktadır. Araştırma sonuçlarının literatüre getirdiği diğer bir katkı ise çalışma iradesi kavramının Türk örnekleme üzerinde çalışılmasıdır. İlgili literatürde çalışma psikolojisi kuramının önemli değişkenlerinden biri olan çalışma iradesi kavramıyla ilgili Türk örnekleme üzerinde oldukça az çalışmanın yapıldığı görülmektedir (Buyukgoze-Kavas, Duffy ve Douglass, 2015; Büyükgöze, 2018; Büyükgöze-Kavas ve Ünal, 2019). Dolayısıyla bu çalışmanın sonuçlarının Türkiye’de yapılacak olan çalışmaları artırabileceği düşünülmektedir.

Araştırmanın ikinci amacına yönelik olarak üniversite öğrencilerinin çalışma iradesinden aldıkları toplam puanların cinsiyete göre farklılaşp farklılaşmadığı bağımsız örneklem *t*-testi ile incelenmiştir. Yapılan analiz sonucunda kadın öğrencilerin Çalışma İradesi Ölçeği’nden aldıkları toplam puanların erkek öğrencilerin aldıkları toplam puanlara göre anlamlı bir şekilde yüksek olduğu bulunmuştur. Literatüre bakıldığında çalışma iradesi ile cinsiyet arasındaki ilişkiyi inceleyen oldukça az sayıda çalışmaya rastlanmaktadır. Örneğin, Duffy vd., (2012) tarafından yetişkin örnekleme üzerinde yapılan çalışma iradesi ölçeğinin geliştirilmesi çalışmasında kadınların çalışma iradelerinin erkeklere göre daha düşük olduğu sonucuna ulaşılmıştır. Bu sonucun mevcut araştırmanın bulgularıyla çeliştiği görülmektedir. Türkiye’de yetişkinlerle yapılan bir çalışmada (Büyükgöze-Kavas ve Ünal, 2019) ise çalışma iradesinde cinsiyetler arasında fark olmağı belirtilmiştir. Benzer şekilde üniversite öğrencileri üzerinde yapılan araştırmalarda ise çalışma iradesinin cinsiyet açısından farklılaşmadığını gösteren sonuçlar mevcuttur (Duffy, Diemer ve Jadidian, 2012; Duffy, Douglass, Autin ve Allan, 2016). Mevcut araştırmanın bulguları değerlendirildiğinde cinsiyet açısından kadınların lehine bir sonucun çıkmasının nedeni, çalışmanın üniversite öğrencileri üzerinde yürütülmüş olması olabilir. İlgili literatüre bakıldığında üniversite öğrencilerinde kadınların erkeklere göre daha eşitlikçi bir toplumsal cinsiyet algısına sahip oldukları belirtilmektedir (Aydın, Bekar, Gören ve Sungur, 2016; Belli ve Aynacı, 2020; Kodan-Çetinkaya, 2013). Bu bağlamda üniversite öğrencisi kadınlar karşılaştıkları engeller ve sınırlılıklarla eşitlikçi cinsiyet algıları sayesinde başediyor olabilirler ve bu sayede erkek öğrencilerden daha yüksek çalışma iradesine sahip olmuş olabilirler. Dolayısıyla üniversite öğrencileri için kadınların erkeklere göre daha yüksek çalışma iradesi algısına sahip olması beklenen bir durum olarak değerlendirilebilir. Sonuç olarak çalışma iradesinin cinsiyete göre anlamlı bir farklılık gösterdiğini ileri süren *hipotez 2* kabul edilmiştir.

Öneriler ve Sınırlılıklar

Mevcut araştırmanın bulgularına dayalı olarak kariyer psikolojik danışmanlığı alanında çalışan araştırmacılara ve uygulayıcılara çeşitli öneriler getirilebilir. İlk olarak yukarıda da bahsedildiği gibi kariyer psikolojik danışmanlığı alanında önemli bir yere sahip olan çalışma iradesi kavramı farklı örneklemeler üzerinde test edilebilir ve farklı değişkenlerle ilişkisi incelenerek kavramın yapısının daha net ortaya koyulması sağlanabilir. Diğer taraftan üniversite öğrencilerinin kariyer gelişimlerini açıklamak için çalışma iradesi boylamsal araştırma yöntemleriyle incelenebilir. Bunların haricinde öğrencilerin çalışma iradelerini güçlendirmeye yönelik geliştirilecek psiko eğitim programlarına da öğrencilerin belirsizliğe toleranslarını ve öz-yetkinlik düzeylerini artıracak müdahaleler eklenebilir.

Mevcut çalışma kendi içinde örneklemden kaynaklı bir sınırlılık barındırmaktadır. Bu sınırlılık örneklemin tek bir üniversiteden oluşturulmasıdır. Dolayısıyla elde edilen bulguların örneklem yapısı göz önünde bulundurularak değerlendirilmesi gerekmektedir. Bu sebeple gelecekte yapılacak çalışmalarda örneklemin evreni daha iyi yansıtacak şekilde farklı bölgelerden toplanması elde edilecek bulguların genellenebilirliğini artırabilir. Mevcut araştırmanın ilişkisel yöntemle dayalı olarak yürütülmesi araştırmanın bir diğer sınırlılığı olarak ifade edilebilir. Mevcut çalışmada değişkenler arasındaki ilişkiler ortaya konulmuştur ve bu değişkenler arasında bir neden sonuç ilişkisine dayalı bir çıkarımdan bahsetmek mümkün değildir. Dolayısıyla gelecek çalışmalarda deneysel desenlerle çalışma iradesinin incelenmesi kavramın diğer değişkenlerle olan neden-sonuç ilişkisini daha net ortaya koyabilir. Ayrıca çalışma iradesini artırmaya yönelik geliştirilecek psiko eğitim programlarına kariyer karar verme öz-yetkinliği ve belirsizliğe tolerans ile ilgili içeriklerin eklenmesi, söz konusu psiko eğitim programlarının etkililiğini daha da artırabilir. Diğer taraftan, toplumsal cinsiyet rolleri algısının da bundan sonraki çalışmalara dahil edilmesi, çalışma iradesi üzerindeki cinsiyet farklılıklarını açıklamada artı bir katkı sağlayabilir.

Kaynakça

- Autin, K., Douglass, R., Duffy, R. D., England, J. ve Allan, B. (2017). Subjective social status, work volition, and career adaptability: A longitudinal study. *Journal of Vocational Behavior*, 99, 1-10. <https://doi.org/10.1016/j.jvb.2016.11.007>
- Aydın, M., Bekar, E. Ö., Gören, Ş. Y. ve Sungur, M. A. (2016). Hemşirelik öğrencilerinin toplumsal cinsiyet rollerine ilişkin tutumları. *AİBÜ Sosyal Bilimler Enstitüsü Dergisi*, 16(1), 223-242. <https://doi.org/10.11616/basbed.vi.455842>
- Banning, K. C. (2003). The effect of the case method on tolerance for ambiguity. *Journal of Management Education*, 27(5), 556-567. <https://doi.org/10.1177/1052562903252652>
- Belli, A. ve Aynacı, G. (2020). Üniversite Öğrencilerinin Toplumsal Cinsiyet Rollerine Algısı: Kadınlar Kendilerini Nasıl Güçlendirebilir?. *OPUS Uluslararası Toplum Araştırmaları Dergisi*, 15(26), 4208-4229. <https://doi.org/10.26466/opus.663605>
- Betz, N. E., Klein, K. L. ve Taylor, K. M. (1996). Evaluation of a short form of the career decision-making self-efficacy scale. *Journal of Career Assessment*, 4(1), 47-57. <https://doi.org/10.1177/106907279600400103>
- Blustein, D. L. (2006). *The psychology of working: A new perspective for career development, counseling and public policy*. Mahwah, NJ: Lawrence Erlbaum. doi: 10.4324/978020203935477.
- Blustein, D. L. (2008). The role of work in psychological health and well-being: a conceptual, historical, and public policy perspective. *American Psychologist*, 63(4), 228-240. <https://doi.org/10.1037/0003-066X.63.4.228>

- Blustein, D. L., Kenna, A. C., Gill, N. ve DeVoy, J. E. (2008). The psychology of working: A new framework for counseling practice and public policy. *The Career Development Quarterly*, 56(4), 294-308. <https://doi.org/10.1002/j.2161-0045.2008.tb00095.x>
- Boo, S. ve Kim, S. H. (2020). Career Indecision and Coping Strategies among Undergraduate Students. *Journal of Hospitality & Tourism Education*, 32(2), 63-76. <https://doi.org/10.1080/10963758.2020.1730860>
- Brown, S. D. ve Lent, R. W. (2005). *Career development and counseling: Putting theory and research to work*. Hoboken, NJ: John Wiley & Sons.
- Büyükgöze-Kavas, A. (2011). *Testing a model of career indecision among university students based on social cognitive career theory*. (Yayınlanmamış doktora tezi). Ortadoğu Teknik Üniversitesi/Sosyal Bilimler Enstitüsü, Ankara.
- Buyukgoze-Kavas, A. (2014). A Psychometric Evaluation of the Career Decision Self-Efficacy Scale-Short Form With Turkish University Students. *Journal of Career Assessment*, 22(2), 386-397. <https://doi.org/10.1177/1069072713484561>
- Büyükgöze, H. (2018). Üniversite öğrencilerinin proaktif kişiliklerinin çalışma iradesi algısındaki yordayıcı rolü. *Kastamonu Eğitim Dergisi*, 26(1), 117-123. <https://dergipark.org.tr/en/pub/kefdergi/article/375678>
- Büyükgöze-Kavas, A. ve Ünal, Ş. (2019). Çalışma iradesi ölçeği: Geçerlik ve güvenirlik çalışması. *Kariyer Psikolojik Danışmanlığı Dergisi*, 2(2), 194-214. <https://dergipark.org.tr/en/pub/kpdd/issue/51379/638160>
- Buyukgoze-Kavas, A., Duffy, R. D. ve Douglass, R. P. (2015). Exploring links between career adaptability, work volition, and well-being among Turkish students. *Journal of Vocational Behavior*, 90, 122-131. <https://doi.org/10.1016/j.jvb.2015.08.006>
- Chen, Y. L. ve Fouad, N. A. (2013). Asian American educational goals: Racial barriers and cultural factors. *Journal of Career Assessment*, 21(1), 73-90. <https://doi.org/10.1177/1069072712454700>
- Cheung, F., Ngo, H. ve Leung, A. (2018). Predicting work volition among undergraduate students in the United States and Hong Kong. *Journal of Career Development*, 4, 1-14. <https://doi.org/10.1177/0894845318803469>
- Cohen, J. (1988). *The t test for means. Statistical power analysis for the behavioural sciences*. éd: Hillsdale, NJ: Lawrence Erlbaum Associates. <http://www.utstat.toronto.edu/~brunner/oldclass/378f16/readings/CohenPower.pdf>
- Çokluk, Ö., Şekercioğlu, G. ve Büyüköztürk, Ş. (2012). *Sosyal bilimler için çok değişkenli istatistik: SPSS ve LISREL uygulamaları* (Vol. 2). Ankara: Pegem Akademi.
- Duffy, R. D., Bott, E. M., Allan, B. A. ve Torrey, C. L. (2013). Examining a model of life satisfaction among unemployed adults. *Journal of Counseling Psychology*, 60, 53-63. <https://doi.org/10.1037/a0030771>
- Duffy, R. D., Bott, E. M., Torrey, C. L. ve Webster, G. W. (2013). Work volition as a critical moderator in the prediction of job satisfaction. *Journal of Career Assessment*, 21, 20-31. <https://doi.org/10.1177/1069072712453831>
- Duffy, R. D., Blustein, D. L., Diemer, M. A. ve Autin, K. L. (2016). The psychology of working theory. *Journal of Counseling Psychology*, 63(2), 127-148. <https://doi.org/10.1037/cou0000140>
- Duffy, R. D., Diemer, M. A. ve Jadidian, A. (2012). The development and initial validation of the work volition scale-student version. *The Counseling Psychologist*, 40(2), 291-319. <https://doi.org/10.1177/0011000011417147>
- Duffy, R. D., Diemer, M. A., Perry, J., Laurenzi, C., ve Torrey, C. (2012). The construction and initial validation of the work volition scale. *Journal of Vocational Behavior*, 80, 400-411. <https://doi.org/10.1016/j.jvb.2011.04.002>

- Duffy, R. D., Douglass, R. P. ve Autin, K. (2015). Career adaptability and academic satisfaction: Examining work volition and self efficacy as mediators. *Journal of Vocational Behavior*, 90, 46-54. <https://doi.org/10.1016/j.jvb.2015.07.007>
- Duffy, R. D., Douglass, R. P., Autin, K. L. ve Allan, B. A. (2016). Examining predictors of work volition among undergraduate students. *Journal of Career Assessment*, 24, 441-459. <https://doi.org/10.1177/1069072715599377>
- Fouad, N. A. (2007). Work and vocational psychology: Theory, research, and applications. *Annual Review of Psychology*, 58, 543-573. <https://doi.org/10.1146/annurev.psych.58.110405.085713>
- El-Hassan, K. ve Ghalayini, N. (2020). Parental attachment bonds, dysfunctional career thoughts and career exploration as predictors of career decision-making self-efficacy of Grade 11 students. *British Journal of Guidance & Guidance*, 48(5), 597-610. <https://doi.org/10.1080/03069885.2019.1645296>
- England, J. W., Duffy, R. D., Gensmer, N. P., Kim, H. J., Buyukgoze-Kavas, A. ve Larson-Konar, D. M. (2020). Women attaining decent work: The important role of workplace climate in Psychology of Working Theory. *Journal of Counseling Psychology*, 67(2), 251-264. <https://doi.org/10.1037/cou0000411>
- Garcia, P., Restubog, S., Bordia, P., Bordia, S. ve Roxas, R. (2015). Career optimism: The roles of contextual support and career decision making self-efficacy. *Journal of Vocational Behavior*, 88, 10-18. <https://doi.org/10.1016/j.jvb.2015.02.004>
- Gizir, C. A. (2005). Ortadoğu Teknik Üniversitesi son sınıf öğrencilerinin problemleri üzerine bir çalışma. *Mersin Üniversitesi Eğitim Fakültesi Dergisi*, 1(2), 196-213. <https://dergipark.org.tr/en/download/article-file/161013>
- Habibi, N. (2017). Higher education policies and overeducation in Turkey. *European Journal of Higher Education*, 7(4), 440-449. <https://doi.org/10.1080/21568235.2017.1308832>
- Jadidian, A. ve Duffy, R. D. (2012). Work volition, career decision self efficacy, and academic satisfaction: An examination of mediators and moderators. *Journal of Career Assessment*, 20(2), 154-165. <https://doi.org/10.1177/1069072711420851>
- Juntunen, C. ve Wettersten, K. B. (2006). Work hope: Development and initial validation of a measure. *Journal of Counseling Psychology*, 53(1), 94-106. <https://doi.org/10.1037/0022-0167.53.1.94>
- Kelly, K. R. ve Pulver, C. A. (2003). Refining measurement of career indecision types: A validity study. *Journal of Counseling and Development*, 81, 445-454. <https://doi.org/10.1002/j.1556-6678.2003.tb00271.x>
- Kim, N., Kim, H. ve Lee, K. (2018). Social support and occupational engagement among Korean Undergraduates: The moderating and mediating effect of work volition. *Journal of Career Development*, 45(3), 285-298. <https://doi.org/10.1177/0894845316682319>
- Kirazcı, F. ve Öztemel, K. (2021). Üniversite öğrencilerinin kariyer karar verme belirsizliklerine toleranslarının çeşitli değişkenlerle ilişkilerinin incelenmesi. *Mehmet Akif Ersoy Üniversitesi Eğitim Fakültesi Dergisi*, 58, 442-477. <https://dergipark.org.tr/en/pub/maeuefd/issue/61832/822514>
- Kodan-Çetinkaya, S. (2013). Üniversite öğrencilerinin şiddet eğilimlerinin ve toplumsal cinsiyet rollerine ilişkin tutumlarının incelenmesi. *Nesne Dergisi*, 1(2), 21-43. <https://www.ceeol.com/search/article-detail?id=108002>
- Lent, R., Brown, S. ve Hackett, G. (1994). Toward a unifying social cognitive theory of career and academic interest, choice, and performance. *Journal of Vocational Behavior*, 45, 79-122. <https://doi.org/10.1006/jvbe.1994.1027>
- Masdonati, J., Schreiber, M., Marcionetti, J. ve Rossier, J. (2019). Decent work in Switzerland: Context, conceptualization, and assessment. *Journal of Vocational Behavior*, 110, 12-27. <https://doi.org/10.1016/j.jvb.2018.11.004>

- Miller, A. D. ve Rottinghaus, P. J. (2014). Career indecision, meaning in life, and anxiety: An existential framework. *Journal of Career Assessment*, 22(2), 233-247. <https://doi.org/10.1177/1069072713493763>
- Özsoy, S. ve Özsoy, G. (2013). Eğitim arařtırmalarında etki büyüklüğü raporlanması. *İlköğretim Online*, 12(2), 334-346. <https://dergipark.org.tr/tr/pub/ilkonline/issue/8585/106644>
- Pallant, J. (2017). *SPSS kullanma kılavuzu: SPSS ile adım adım veri analizi*. (S. Balcı ve B. Ahi, Çev.) Ankara: Anı Yayınevi.
- Patton, W. ve Creed, P. (2007). The relationship between career variables and occupational aspirations and expectations for Australian high school adolescents. *Journal of Career Development*, 34(2), 127-148. <https://doi.org/10.1177/0894845307307471>
- Pavlicki, R. E. ve Almquist, C. (1973). Authoritarianism, locus of control, and tolerance of ambiguity as reflected in membership and nonmembership in a womens liberation group. *Psychological Reports*, 32, 1331-1337. <https://doi.org/10.2466/pr0.1973.32.3c.1331>
- Sarı, S. V., Kabadayı, F. ve Şahin, M. (2017). Mesleki sonuç beklentisinin açıklanması: Öz-aşkınlık, öz-bilinç ve öz-kontrol/öz-yönetim. *Türk Psikolojik Danışma ve Rehberlik Dergisi*, 7(48), 145-159. <http://acikerisim.erdogan.edu.tr/xmlui/handle/11436/5027>
- Storme, M., Celik, P. ve Myszkowski, N. (2019). Career decision ambiguity tolerance and career decision-making difficulties in a French sample: The mediating role of career decision self-efficacy. *Journal of Career Assessment*, 27(2), 273-288. <https://doi.org/10.1177/1069072717748958>
- Tabachnick, B. G. ve Fidell, L. S. (2013). *Çok değişkenli istatistiklerin kullanımı*. (M. Baloğlu, Çev. Ed.). Ankara: Nobel Yayınevi.
- Taylor, K. ve Betz, N. (1983). Applications of self-efficacy theory to the understanding and treatment of career indecision. *Journal of Vocational Behavior*, 22, 63-81. [https://doi.org/10.1016/0001-8791\(83\)90006-4](https://doi.org/10.1016/0001-8791(83)90006-4)
- Yerin Güneri, O. ve Çapa Aydın, Y. (2012). Most pressing counseling need of Turkish university students: Current and future career concerns. In *IAEVG International Conference, Mannheim, Germany*.
- Yüksek Öğretim Kurumu. (2020). Yüksek öğretim bilgi yönetim sistemi: Öğrenim düzeyine göre öğrenci sayısı. <https://istatistik.yok.gov.tr/>
- Wang, D., Jia, Y., Hou, Z. J., Xu, H., Zhang, H. ve Guo, X. L. (2019). A test of psychology of working theory among Chinese urban workers: Examining predictors and outcomes of decent work. *Journal of Vocational Behavior*, 115, 1-11. <https://doi.org/10.1016/j.jvb.2019.103325>
- Wingate, J. A. (2020). *Work hope and work volition: Exploring the influence of community college students' rurality and socioeconomic status*. (Unpublished doctoral dissertation). Virginia Commonwealth University, Virginia. Erişim adresi: <https://scholarscompass.vcu.edu/etd/6132>
- Xu, H. (2020). The ripple prediction of ambiguity aversion in career decision-making. *Journal of Counseling Psychology*, 67(1), 123-149. <https://doi.org/10.1037/cou0000354>
- Xu, H., Hou, Z. J., Tracey, T. J. ve Zhang, X. (2016). Variations of career decision ambiguity tolerance between China and the United States and between high school and college. *Journal of Vocational Behavior*, 93, 120-128. <https://doi.org/10.1016/j.jvb.2016.01.007>
- Xu, H. ve Tracey, T. J. (2014a). The role of ambiguity tolerance in career decision making. *Journal of Vocational Behavior*, 85(1), 18-26. <https://doi.org/10.1016/j.jvb.2014.04.001>
- Xu, H. ve Tracey, T. J. (2014b). Ambiguity tolerance with career indecision; An examination of the mediation effect of career decision making self-efficacy. *Journal of Career Assessment*, 23(4), 519-532. <https://doi.org/10.1177/1069072714553073>
- Xu, H. ve Tracey, T. J. (2015). Career decision ambiguity tolerance scale: Construction and initial validations. *Journal of Vocational Behavior*, 88, 1-9. <https://doi.org/10.1016/j.jvb.2015.01.006>

Extended Abstract

Purpose

The increase in the number of students studying at the undergraduate level brings some problems related to university graduates' employment (Habibi, 2017). Studies on the career development of undergraduates indicate that one of the main problems faced by university students is difficulty in making decisions about their career and not knowing what to do after graduation (Boo & Kim, 2020; Gizir, 2005; Kelly & Pulver, 2003; Miller & Rottinghaus, 2014; Yerin-Guneri & Capa-Aydin, 2012). In this context, it is crucial to reveal the factors that make it easier for students to decide about their careers consciously and construct their careers. Post-modern career approaches underline the critical role of many contextual issues such as economic constraints and marginalization on a career decision. Therefore, the aim of the present study is to investigate the predicting role of career decision self-efficacy and career decision ambiguity tolerance on work volition while socioeconomic status is controlled.

Design and Methodology

Participants of the study consisted of 327 (226 women, 100 men, one gender unspecified) undergraduate students. The ages of the participants ranged from 19 to 38 ($\bar{x} = 21.61$; $Ss = 1.89$). We used convenience sampling method to collect data. The faculties where the participants were recruited; Education (95%, 29.1%), Fine Arts (85%, 26%), Engineering (60%, 18.3%), Dentistry (42%, 12.8%), Science and Literature (37, 11.3%). We collected the data by using three scales and a demographic information form.

The Work Volition Scale - Student Form was developed by Duffy, Diemer, and Jadidian (2012) to measure individuals' perceptions of professional decision-making despite their limitations. The scale consisted of 16 items and two subscales, namely constraints and volition. The Turkish version of the scale was validated by Buyukgoze-Kavas, Duffy, and Douglas (2015). The internal consistency coefficient study was calculated as .93. *Career Decision Self-Efficacy Scale- Short Form* was developed to measure "an individual's degree of belief that he or she can successfully complete tasks necessary to making career decisions" (Betz et al., 1996, p. 48). For the short form of the scale, Betz et al. (2005) reported the internal consistency as .94 for the total score. The Turkish form of the scale was validated by Buyukgoze-Kavas (2011, 2014) and the Cronbach alpha coefficient was found .92 for the total score.

Career Decision Ambiguity Tolerance Scale was developed by Xu and Tracey (2015) to measure individuals' level of tolerance to uncertain situations they encounter in career decision-making processes. The scale, consisting of 18 items in total, has a three-factor structure (preference, tolerance, and aversion). In addition, the internal consistency coefficients of the sub-dimensions were found as .83 for preference, .70 for tolerance, and .81 for aversion, respectively. Validation study of the Career Decision Ambiguity Tolerance Scale to Turkish was carried out by Kirazcı and Öztemel (2019).

Findings

We prior to testing our hypotheses, we conducted several analysis to find out whether the data set conforms to the assumptions of our analyzes. First, we examined whether the data set is normally distributed. Then we assessed whether there is multiple colinearity between variables. To test this assumption, we examined the correlation coefficients between variables and variance inflation factors of independent variables. As a result of the analysis, it was concluded that all the assumptions were provided. Then we performed independent sample *t*-test analysis and hierarchical regression analysis to test our hypotheses. According to the results of the independent samples *t*-test, work volition of women was found to be significantly higher than work volition of men ($t(324) = 2.038, p < .05$). Then we performed a hierarchical regression analysis to examine to what extent career decision self-efficacy and career decision ambiguity tolerance together predicted work volition

when the socioeconomic status was under control. According to the hierarchical regression analysis, it was concluded that all independent variables predicted 38% of work volition ($R^2 = .38$, $F(5-326) = 39.273$, $p < .001$). When the socioeconomic status was kept under control, preference, tolerance, and aversion and career decision self-efficacy together explain 29% of work volition. In order to examine the effect size of the hierarchical regression analysis results, f^2 effect size value was calculated. As a result of the calculation, it was concluded that the effect size of the present study has a wide effect ($f^2 = .613$).

Limitations

Current study has a couple of limitations. Firstly the sample was collected only one university. For this reason the findings should be evaluated considering this situation. Therefore, in future studies, data can be collected from different regions in a way to better reflect the sample. Another limitations of the current research is that it is based on the relational method. Therefore, only the relationships between variables have been revealed in the present study. So, a cause-effect relationship can not be mentioned in the present study. In future studies, a cause-effect relationship can be revealed by reworking existing variables with experimental designs.

Implications

Based on the findings of the current study, we can make several recommendations for future research. Work volition can be tested on different samples in order to better understand the variable. Similarly, studying work volition with different variables can contribute to better understanding of the structure of the variable. On the other hand, in order to explain the career development of university students, work volition can be examined by longitudinal research methods. Apart from these implications, various psychoeducational programs can be developed to strengthen students' work volition. Interventions to develop career decision self-efficacy and tolerance of ambiguity can be added to these developed programs.

Originality

Work volition, one of the significant variables of psychology of working theory, has an important place in individuals' career decisions. Although there are many studies about work volition in the literature, there are very few studies on the Turkish sample. The examination of work volition to study on Turkish sample constitutes a unique aspect of the present study. Another original aspect of the study is that work volition is examined with career decision ambiguity tolerance. We believe that the theoretical structure of the work volition will be revealed more clearly with present study.

Araştırmacı Katkısı: Furkan KİRAZCI (%70), Ayşenur BÜYÜKGÖZE KAVAS (%30).

Indigenous People as Self-Narratives of Canada For Building Ontological Security in the Arctic ¹

Adnan DAL ²

Submitted by: 15.06.2021

Accepted by: 03.12.2021

Article Type: Research Article

Abstract

The understanding of traditional security is undergoing a more multi-faceted transformation. Security itself is no more regarded as being limited to a physical presence, it requires a stable self as well. Claiming this, ontological security theory enables scholars to examine state behavior which strengthens identity values via self-narratives. This study aims to reveal that the traditional security perception of Canadian governments is limited in evaluating their relations with the Arctic states and indigenous people, therefore, in recent years, the relevant governments have provided Canadian ontological security in the Arctic region by constructing indigenous people as self-narratives. Therefore, in this paper, instead of traditional national security, it is mentioned that ontological security theory better articulates the state behavior of Canada both domestically and internationally. In the study, the qualified document analysis method is used by examining the reports that include the indigenous peoples as a significant part of Canada's national identity and the declarations announced at the ministerial meetings of the Arctic Council after the chairmanship of Canada. In this way, the study concludes by mentioning that Canada has built its ontological security by constructing self-narratives from indigenous peoples to have a robust position in the Arctic.

Keywords: Arctic, Indigenous People, Self-Narratives, Ontological Security

Atıf: Dal, A. (2021). Indigenous people as self-narratives of Canada for building ontological security in the Arctic. *Anadolu Üniversitesi Sosyal Bilimler Dergisi*, 21(4), 1089-1104.

¹ This study does not require ethics committee permission.

² Firat University, Faculty of Economics and Administrative Sciences, Department of International Relations, adnandal00@gmail.com, ORCID: 0000-0002-3633-9044

Arktik’de Ontolojik Güvenlik İnşa Etmek İçin Kanada'nın Öz-Anlatısı Olarak Yerli Halklar

Adnan DAL³

Başvuru Tarihi: 15.06.2021

Kabul Tarihi: 03.12.2021

Makale Türü: Araştırma Makalesi

Öz

Geleneksel güvenlik algısı çok-yönlü bir dönüşüm geçirmektedir. Güvenliğin kendisi yalnızca fiziksel olanla sınırlı kalmayıp, öz güvenliği de gerektirmektedir. Bu iddia ile ontolojik güvenlik teorisi, araştırmacıların öz-anlatılar aracılığıyla kimliksel değerleri güçlendiren devlet davranışlarını incelemesini mümkün kılmaktadır. Bu çalışmanın amacı, Kanada hükümetlerinin geleneksel güvenlik algısının Arktik devletleri ve yerli halklar ile olan ilişkilerini değerlendirmede sınırlı kaldığını, bu nedenle son yıllarda ilgili hükümetlerin yerli halkları öz-anlatılar olarak kurgulayarak Kanada'nın Arktik bölgesinde ontolojik güvenliğini sağladığını ortaya koymaktır. Bu nedenle, bu çalışmada geleneksel ulusal güvenlik yerine, Kanada'nın ulusal ve uluslararası düzeyde devlet davranışının en iyi ontolojik güvenlik teorisi ile değerlendirilebileceğine değinilmektedir. Çalışmada, yerli halkların Kanada'nın ulusal kimliğinin önemli bir parçası olduğunu içeren raporların ve Kanada'nın Arktik Konseyi dönem başkanlığı süreçlerinde ele alınan deklarasyonların incelenmesiyle nitelikli döküman analizi yönteminden faydalanılmaktadır. Bu sayede çalışma, Kanada'nın önemli bir pozisyon elde etmek amacıyla yerli halklardan öz-anlatılar kurgulayarak Arktik bölgesinde ontolojik güvenliğini inşa ettiğine değinilerek nihayete erdirilmektedir.

Anahtar Kelimeler: Arktik, Yerli Halklar, Öz-Anlatılar, Ontolojik Güvenlik

³ Fırat Üniversitesi İktisadi ve İdari Bilimler Fakültesi Uluslararası İlişkiler Bölümü, adnandal00@gmail.com, ORCID: 0000-0002-3633-9044

Introduction

It is known that the Arctic region witnessed a deep ambiguity about how and who would be able to control the region just after the Cold War. Thus, there was a power gap in the region. Yet, more importantly, the security structure of the region had been changing since new non-traditional threats had emerged. Therefore, regional powers had to make a reassessment of threats in the region and try to manage the existing insecurity. Accordingly, they have increased their military capabilities in the region to provide stability and security.

Scholarly papers on the security structure of the Arctic have predominantly been influenced by the realist approach to geopolitics. Till the end of the Cold War, classical geopolitics was the prevailing thought among scholars. Yet, traditional security perception has changed through the securitization theory proposed by the Copenhagen School. As a result, new security components have emerged. Even so, the regarding components have not been sufficient to grasp the security structure of the region.

Especially in the Canadian Arctic, academic studies have only addressed the issue of sovereignty that relates to physical security once Canada's foreign policy is analyzed. Thus far, there has been narrow-scoped literature that merely refers to physical security. The important thing is that examining the security structure of the Canadian Arctic only through physical security is not sufficient. Thus, I aimed to fill this gap by providing a different approach to security. I interrogated how the security structure of the Canadian Arctic could be understood better. I indicated what security perception of Canadian policymakers changed. Furthermore, I tried to provide answers to the questions why the Canadian governments devoted a special role to indigenous people in recent years, and how indigenous people shape the security structure of the region.

In this paper, I aimed to indicate that, contrary to the traditional national security, the security structure of the Canadian Arctic could be best articulated via ontological security. As the states need self-security besides physical security, the state behavior of Canada could be more meaningful due to ontological security. According to the ontological security theory, through the utilization of self-narratives, states provide security and stability within their designated area. Here, I underlined the Canadian government's approach to indigenous people as constructed self-narratives. To point out self-narratives, I benefitted from a qualified document analysis consisting of policy papers of the Canadian governments and ministerial declarations of the Arctic Council under the chairmanship of Canada, in Iqaluit. Thus, I assumed that by benefiting from self-narratives -indigenous people in this paper- Canada seeks for building ontological security both domestically and internationally.

Firstly, Canada has been increasing its interaction with indigenous people in the Canadian Arctic as part of its identification of self-narratives to provide a stable and secure region. In fact, indigenous people are evaluated as existential for Canadian national identity. To strengthen this identity, Canada devotes a special role to indigenous people. For instance, there have been some significant agreements among the Canadian governments and indigenous people regarding autonomy so far. Moreover, indigenous people are given a special role within the decision-making process of both Canadian domestic and foreign relations. That is why policy papers of the Canadian governments about the Arctic have given wide coverage to indigenous people.

Secondly, indigenous people are represented as permanent participants in the Arctic Council as well. The relevant permanent participants have a key role in consultation during the decision-making process of the Arctic Council. Here, Canada has played a pivotal role during the foundational process of six groups of permanent participants under the auspices of the Arctic Council as they have been prominent components of Canadian national identity. Accordingly, Canada will be able to manage inter-state relations as routines implemented to construct stability in the region by its indigenous people. Through this attempt, I assert that the ontological security-seeking of the Canadian governments will gain success.

Traditional National Security: Efficient but not Sufficient

The conceptual framework of security has been expanding among scholars in recent years as its state-based structure was evaluated as underdeveloped (Buzan, 1983). Its prioritization of military force has been questioned by some scholars. Instead of the traditional approach, they consider the security of people as security of the state from which it was influenced such as economic, environmental, cultural, and political issues (Waever, 1995). Thus, the concept of security has changed both in theory and practice (Huebert, 2011, p. 17). Recently, it has been more related to intrastate conflicts, instead of interstate ones (Hossain, 2016, p. 416).

Being one of the regions witnessing this expansion of security, the Arctic's security structure was roughly relevant to military issues since the region was significant for its strategic location for the leaders of the bipolar system. The region was also significant in terms of nuclear rivalry between two superpowers. Ostreng (1999, p. 22) delineates the then region as a suitable place for high-tech weapons deployment. Studies relevant to the security structure of the Canadian Arctic underlined two interests: the legal status of the Arctic archipelago and the strategic significance of the region against the USSR (Landriault, 2016, p. 161). However, this one-sided, strict framework of hard security has been diversified after the Cold War encompassing economic, environmental, and societal security as non-military issues since the fact that new threats regarding security are emerging in the region because of climate change. The proverbial speech of Gorbachev in Murmansk (1987) is of utmost importance for being an initial point to foster stakeholders preferring cooperative mechanisms in the region. Thus, common threats in the region enabled the Arctic states to prioritize cooperative solutions -the Arctic Council as the most prominent- instead of confrontational state behaviors.

Being among the pioneers to foster cooperation in the Arctic, Canada had a key role. Its attempts to build the prominent Arctic Environmental Protection Strategy (AEPS) was a significant step regarded as the 'Canadian Initiative' before the foundation of the Arctic Council (Young, 1998, p. 158). Here, the hidden fact is that Canada's capacity to act was strongly motivated by indigenous people of the Canadian North (Young, 1998). Thus, clarifying Canadian steps in the region requires examining its relationship with indigenous people as well. Yet, before depicting this relationship, political reactions of the Canadian governments against the shifting security structure of the region are vital to grasp its domestic-level policy.

During the Cold War, Arctic security was generally an issue of defense against the Soviet Union. Protecting North America's aerospace was the main motivation of the United States and Canada to implement joint exercises against the Soviet threat (Huebert, 2005, p. 19). Even so, maritime boundaries of the Canadian Arctic were, generally, protected by the United States since the then Canadian government preferred to leave its guarding role and let the United States pay more attention to secure the region (Huebert, 2011, p. 19). Yet, the speech of Gorbachev and the dissolution of the Soviet Union demanded a better understanding of state behavior since the region was no more limited to superpower rivalry. Especially, the astonishing rate of ice melting sharply transformed the region and revealed both challenges and opportunities. On the one hand, the region has gained importance for unfolding new sea routes and uncovering hydrocarbon reserves that trigger even non-Arctic states because of its economic potential. On the other hand, challenges such as environmental degradation and maritime sovereignty disputes have emerged. In any case, the Arctic is not the previous, unattainable one. Thus, the reactions of Canadian policymakers against this change have evolved as well.

After the Cold War, nearly all Canadian military activities regarding its national defense stopped as the existing Soviet threat was no more alive (Huebert, 2005, p. 21). Here, four significant cases have prompted Canada to increase its presence in the Arctic. Firstly, in light of new developments in the region, triggered predominantly by ambitious states to utilize the economic potential of the region, Canada has turned its face to the region again. Secondly, the well-known flag-planting expedition of Russia in 2007 was perceived as a revisionist act that provoked Canada to strengthen its capacity. Thirdly, the environmental protection of the region is of vital

importance for Canada to secure its indigenous people's lives. Last but not least, as the region becomes more accessible as a result of the ice melting, Canada's desire to extend its continental shelf has caused disputes over some maritime boundaries. As a consequence, Canada has started to increase its military capabilities in the region since the 2000s.

In the early 2000s, the new Canadian government led by Stephen J. Harper devoted a special role -defending Canada, defending North America, and contributing international peace and security- and increased defense spending in the Arctic due to his 'Canada First Defence Strategy' (2008). Harper depicted the Arctic as a significant part of Canadian national identity and its history (Harper, 2007). Thus, his government declared a motto called 'use it or lose it' which was a clear symbol of prioritizing its sovereignty (Harper, 2007). Increasing military capabilities in the region were one of Harper's ambitious policies to signify Canadian sovereignty over its Arctic territory (Nicol & Heininen, 2014, p. 83). Moreover, Harper's military activities could be best articulated as its desire to have a strong presence in the region since such overlapping claims as the Hans Island dispute with Denmark and the disagreement with the United States over the status of the Northwest Passage revealed a prominent sovereignty issue. However, even a conservative, realpolitik approach to political challenges was on the agenda of Harper's government, the aforesaid agenda of increasing defense capabilities evolved from traditional security to a more human-focused economic security (Dolata, 2015, p. 132).

Justin Trudeau, the new prime minister of Canada who came to power in 2015, has focused more on soft security issues, compared to Harper's sovereignty-based foreign policy. He has prioritized environmental protection and socio-cultural health for indigenous people whose presence are seen as a prominent part of Canadian national identity (Lackenbauer, 2019, p. 14) The new government has indicated respect and found it necessary to consult to indigenous people as an implementation of its liberal agenda (Lackenbauer, 2019, p. 15). Although the new approach of Trudeau is distinct from his predecessor in devoting a special role to indigenous people, increasing defense capabilities have been pursued since the security structure of the region is delicate. Delineating the Arctic with three significant issues as climate change, international trade, and global security, a new defense policy declared by the government -called 'Strong, Secure, Engaged' - has decided to enhance Canadian armed forces including the Royal Canadian Navy in the long run (SSE, 2017). By doing so, Canada aims to exercise full sovereignty over its Arctic territory. Here, the fact that Canada needs to protect its sovereignty over the region to provide security, or vice versa, as the region is also an issue of sovereignty for Canada, for instance, over the Northwest Passage. Thus, it is essential to clarify that security and sovereignty perceptions of Canadian policymakers are interconnected as Huebert (2011) signifies. In this context, a holistic approach to Canadian foreign policy regarding the Arctic is essential to grasp the sovereignty-security dichotomy. In this paper, indigenous people are taken into consideration to examine how the aforementioned dichotomy is important. For instance, by utilizing 'Canadian Rangers' to provide physical security in the North, Canada not only aims to secure the region but also keep its ties with indigenous people tight and warm. Thus, indigenous people are of utmost importance for Canada's sovereignty and security in the Arctic.

Canadian identity is inseparable from the Arctic since it has historical ties. The region has provided Canada to build its nationhood and still is a significant part of Canadian identity (Landriault, 2016). This identification enables Canada to pursue its legitimacy-seeking over its claimed territories and maintain to facilitate resources of its territory and people (Williams, 2011, p. 115). Here, national identity means 'a sense of we-ness felt by citizens within a state' (Williams, 2011, p. 115). Thus, it should be noted that Canadian national identity has no sense without its indigenous people. Noticing this crucial point, Canadian policymakers have devoted a key role for indigenous people within the circumpolar north to take considerable initiatives regarding Arctic issues. For instance, Leona Aglukkaq was the first Inuk to lead Canada's chairmanship of the Arctic Council between 2013-2015, and Inuit activist Mary Simon was one of the pioneers during the foundation process of the Arctic Council (Dolata, 2015, p. 145). It is known that Mary Simon played a pivotal role in building the northern

policy of the Canadian government with indigenous leaders (Lackenbauer, 2019, p. 16). Right now, indigenous people are represented by six groups as permanent participants within the Arctic Council.

As noted above, even abandoning hard security implications in the 1990s, Canada has preferred to increase its physical presence in the Arctic by enhancing military capabilities in the region. Consequently, security and sovereignty over its territories have been of utmost importance for Canadian decision-makers once recent developments in the region are taken into consideration. Yet, in this paper physical security-seeking of Canadian governments is evaluated as insufficient since security also requires a stable self, as ontological security theorists argue (Kinnvall, 2004; Mitzen, 2006; Rumelili, 2015). To provide a stable self for its survival in the circumstances of insecurity, I claim that Canada has been devoting a special role to indigenous people which could be articulated as self-narratives for building Canada's ontological security. Thus, Canada's relations with indigenous people and its desire to include them into the policy-making process which is vital for the northern governance could be taken as constructing a durable self as an extension of ontological security. Below, it is indicated how Canada utilizes indigenous people and how it places them into policy papers regarding its northern strategy as building self-narratives for its ontological security-seeking after conceptualizing ontological security theory in the next section. Then, domestic-level and international-level routines as reinforcing the self of the state are delineated.

Ontological Security as A Key Instrument for Canada's Arctic Policy

Examining state behavior via self-narratives, ontological security is influenced by Giddens's (1991, pp. 38-39) opinion which provides a sense of safety for a person in the designated area. Kinnvall (2004, p. 746) simply defines the concept of ontological security as 'a security of being, a sense of confidence and trust'. Here, the abovementioned designated area could be referred to as 'home' which enables humans to perform routines for their survival (Kinnvall, 2004, p. 747).

Yet, if states are evaluated as individuals, these routines should not be taken only as for constructing physical security since states also seek for ontological security, the security of the self (Mitzen, 2006a). Rumelili (2015, p. 58) assumes that actors in IR seek both physical and ontological security to point their inter-relatedness. States do seek ontological security via their routines with the other significant partners (Mitzen, 2006b, p. 271). Mitzen (2006a, p. 352) assumes that states seek for ontological security to provide stability for their members for securing the identities of individuals. Here, identities are essential for 'the actors to be actors' (Mitzen, 2006b, p. 271).

As a significant part of identity, routines play a key role in enabling cognitive control to prevent environmental threats, thus they provide the actors to preserve a sense of self (Mitzen, 2006b, p. 273). They are vital for overcoming threats. By doing so, they provide ontological security. However, interruption of routines could reveal ontological insecurity as well (Rumelili & Adisönmez, 2020, p. 25). The actors need to strengthen their routines through consistent self-narratives so that they could keep away from this insecurity (Kinnvall & Mitzen, 2017).

Apart from routines that could be taken as relations among states, some scholars argue that states utilize social dynamics for constructing their self-narratives to pursue inter-state relations (Rumelili & Adisönmez, 2020, p. 29). Adapting ontological security on foreign policy analysis, Steele (2005) assumes that states frame their foreign policies via constructed discursive self-narratives. Thus, domestic-level self-narratives are also efficient for states' behaviors.

In the light of ontological security-seeking, in this paper, first of all, I assume that the traditional national security is deficient to enlighten the security structure of the Canadian Arctic. In particular points regarding the relations with indigenous people, there has been a limited, one-sided security assessment in the Canadian

Arctic. Thus, I assert that the Canadian approach of indigenous people could be best examined through ontological security theory. Particularly while analyzing Canadian foreign policy in the circumpolar North, its composed self-narratives of indigenous people and inter-state and intra-state routines demonstrate that it aims not only seeking for physical security but also the security of the self. Especially, the ambiguity regarding security that emerged in the region after the Cold War has played a significant role to trigger Canada for seeking a comprehensive security structure. Canada has realized that its sovereignty claims about physical security are insufficient. It has to also provide a secure self in the region since a considerable amount of its population has been living in the Canadian Arctic. I delineate this initiative via ontological security theory.

Below, increasing emphasis on indigenous people and their prominence for Canadian national identity is given within the released policy papers of the Canadian governments so that the government strengthens its ontological security-seeking process. The northern policy of the Canadian governments is given to indicate how indigenous people are utilized as self-narratives for building ontological security in the Canadian Arctic.

Domestic-Level Routines: Building Ontological Security through Self-Narratives Embedded within Policy Chapters

K. Hossain (2016, p. 416) argues that unless historical and socio-cultural contexts are not taken into consideration, securitization can not be grasped. With this in mind, Canada's ontological security-seeking is tightly coupled with a historical background of relations with the indigenous people. Thus, Canadian governmental policy has devoted significant attention to indigenous people to provide self-narratives for ontological security building.

It is known that Canada has played a pivotal role for the representation of indigenous people to be recognized (Arnold, 2008, p. 99). The most prominent instance of this wishful approach could be seen in Canada's northern foreign policy as it is a common output of both the Canadian government and its indigenous people. The relevant policy is not only regarded as simple attention to the needs of northerners but also includes them in the foreign policy-making and implementation process (Arnold, 2008, p. 98). Thus, policy papers of the Canadian governments about the Arctic also provide a broad contribution of northerners to carve out self-narratives for ontological security building.

'The Northern Dimension of Canada's Foreign Policy', the first significant policy paper of Canada in the 2000s, begins with signifying the northernness as a strong piece of Canadian identity. Within the paper, it is indicated that Canadian future security is closely linked to its ability to manage northern issues (The Northern Dimension, 2000). Three principles of the then Canadian government were influential while framing the Northern Dimension: taking leadership, providing partnerships within and beyond government, and strengthening dialogue with Canadians, especially northerners (The Northern Dimension, 2000). The government also takes responsibility to protect its northerners while underlining objectives with the consultation with Canadians and other northerners. The Northern Dimension has been a trailblazer document to place the Canadians and other northerners within the foreign policy of the Canadian government as 'the North has taken on new importance in Canadian foreign policy (The Northern Dimension, 2000). Thus, it provides a sound basis on which the government and northerners get together.

Another significant paper regarding the Canadian Arctic, 'Canada's Northern Strategy: Our North, Our Heritage, Our Future', points to how important the Arctic is for Canadian identity and why the then Canadian government decisively devoted more attention to Northern issues than the previous years. The paper prioritizes four issues: sovereignty, socio-economic development, environmental protection, and Northern governance (Canada's Northern Strategy, 2009). The paper is a governmental reaction against challenges and opportunities revealed in the Arctic. It contains Canada's governmental responsibility to secure the region for

the sake of the Canadians living in the region. Within the paper, the presence of Inuit and other aboriginal people are evaluated as fundamental to Canada's history, and thanks to them, Canada's had a strong presence so far (Canada's Northern Strategy, 2009). The then Canadian government did not hesitate to stipulate that it partly owed its sovereignty to the Inuit and other Aboriginal people (Canada's Northern Strategy, 2009). Moreover, the government took responsibility for providing support for the well-being of its northern people.

Canada's Northern Strategy (2009) also elucidates how critical roles the northern people have while regional policies are being adopted and implemented. Once playing these roles, the important status of permanent participants within the Arctic Council, particularly the ones which have strong ties, is indicated for demonstrating the close connection between Canada and the northern people. In short, as the landscape of the Arctic is changing, Canada plans to manifest that it is capable of preserving and protecting its northern heritage (Canada's Northern Strategy, 2009).

Just after the Northern Strategy, 'Statement on Canada's Arctic Foreign Policy' was released in 2010. Similar to the previous one, the statement points to four issues: sovereignty, economic and social development, environmental protection, and governance. Yet, what is more, concrete in the statement is that it puts more emphasis on strengthening the people of the North. The conceptualization of its people is getting more distinct. Whereas the Northern Dimension draws on 'northerners', the Northern Strategy differently uses the Inuit and other aboriginal people as Canadians. On the other hand, the statement uses the concept called 'the people of the north'. This differentiation is symbolic to indicate the attempt of the Canadian government to seek a suitable, encompassing concept for its northern people.

Foreign policy statement (2010) firstly links the Arctic to Canadian history, culture, and soul. The Canadian Arctic is quite important in that the government evaluates exercising sovereignty over the region as a number one priority of foreign policy. To ensure its sovereignty, governance and stewardship are seen as vital tools for the Canadian government within the document (Foreign Policy Statement, 2010). Under sovereignty, the government prioritizes resolving boundary issues, ensuring the steps for extending its continental shelves, and providing public safety as part of Arctic governance (Foreign Policy Statement, 2010).

In the context of indigenous people, the foreign policy statement places a particular section for the people of the North. Within the relevant section, three important steps are underlined: the will to engage with northerners on Canada's Arctic foreign policy, supporting indigenous permanent participant organizations in Canada, and providing opportunities to enable Canadian youth to get involved in the circumpolar dialogue (Foreign Policy Statement, 2010).

The last policy paper of the Canadian government regarding northern issues was released in 2019. The distinguishing feature of the paper from the previous ones is that it accepts there have been inequalities so far between the Canadians and northern residents, especially indigenous people on socio-economic issues. To fill this gap, the federal government and representatives of the indigenous people (Inuit, First Nations, and Metis), 6 territorial and provincial governments composed a new policy framework (The Arctic and Northern Policy Framework, 2019).

Another distinctiveness of the paper comes from the fact that it reconceptualized the area where indigenous people live as 'the Arctic and Northern' to provide an encompassing definition instead of using only 'the Arctic' or 'Northern' as some indigenous groups perceive them as limited (The Arctic and Northern Policy Framework, 2019). Additionally, indigenous people are given a special role to play. According to the paper, the future of the Arctic and the North is given up to the people who live there (The Arctic and Northern Policy Framework, 2019). The paper also points to significant goals such as providing resilience and health for its people, improving infrastructure, strengthening local and regional economies, providing knowledge, and protecting the Canadian Arctic and its people, etc. (The Arctic and Northern Policy Framework, 2019). The

new co-developed framework is believed to provide a better understanding of Canada's policy objectives, both on the national and international level, in tandem with the priorities of indigenous people and northerners (The Arctic and Northern Policy Framework, 2019).

As a consequence, the northern policy priorities of the Canadian governments have changed throughout the years. So far, the main themes could be delineated as northernness, sovereignty, socio-economic development, and environmental protection. Yet, the last paper is unique for being framed collaboratively. It seems that the government of Canada has explicitly experienced that the Canadian national identity is more robust with its indigenous people. Accordingly, it seems that the motto of 'use it or lose it should be redefined as 'share it or lose it' since key priorities have eventually evolved.

International-Level Routines: The Arctic Council as an Instrument of Canada's Ontological Security-Seeking

As claimed above, assessment of the security of the body as a physical dimension is one-sided. Actors also need the security of the self. To provide self-security, permanent routines are applied. With this in mind, the same argument is valid for states, too. Similarly, the physical security of a state is not enough to feel full security. Thus, states both seek for securing their territory and self (Mitzen, 2006b, p. 272). They benefit from routinized behaviors to pursue a stable, secure self. Here, routines provide states to construct their self-narratives which is vital for identity values. By doing so, states manage the ontological security-seeking process.

In this part, I try to answer how Canada composes ontological security inter-state routines. I interrogate what routines are utilized by the Canadian government. Iqaluit Declarations (1998-2015) approved in ministerial meetings of the Arctic Council under the chairmanship of Canada will be depicted to indicate how the Canadian approach of indigenous people has changed throughout a couple of years. Additionally, they will be attentively reviewed to indicate how indigenous people are mentioned within. By doing so, Canada's ontological security-seeking through international-level routines will be conducted.

One of the Arctic states which are examined as seeking ontological security in the Canadian Arctic, Canada has the chance to manage international-level routines with the other Arctic states through its membership of the Arctic Council. Being one of the leading states during the foundation process of the Arctic Council, Canada has been decisive in implementing the outputs of the Council so far. It could be deduced that the foundation of the Council is a Canadian initiative. As an inter-governmental forum, the Arctic Council has been unique to promote cooperation among its members, as it does for Canada as well. So far, what is important is that cooperative steps promoted by the Council have been wishfully welcomed by the Canadian governments since the foundation of the Council. In this context, Canada has declared its commitment to the legally binding agreements regarding search and rescue, oil spill preparedness, and scientific cooperation adopted by the Council without hesitation. By doing so, Canada indicates its intention to strengthen cooperation in the region.

Evolving into a policy-making body, the Arctic Council has been performing well in the region. Due to its organizational structure which places working groups and permanent participants as groups of indigenous people, members of the Council could make productive contributions. In this context, through permanent participants in the Council, Canada has the chance to make significant contributions to the activities of the Council since nearly two million Canadians are indigenous. Canada's relevant indigenous people are represented via three permanent participants within the Arctic Council: Arctic Athabaskan Council, Inuit Circumpolar Council, and Gwich'in Council International. So far, three groups of indigenous people -Indians, Metis, and Inuit- have been recognized by the Canadian government according to the constitution. Thus, Canada's relations with indigenous groups are important to clarify.

In 1998, the first ministerial meeting of the Arctic Council was held under the chairmanship of Canada, in Iqaluit. Here, I need to point that Canada's choice of meeting place, Iqaluit is symbolic that signifies how it overrates indigenous people, their culture, and lifestyles. To ensure contribution, the Council created the permanent participant category to facilitate their consultation. It welcomed permanent participants; the Inuit Circumpolar Conference, the Saami Council, and the Russian Association of Indigenous People of the North. Then, the Aleut International Association was approved as a permanent participant (Iqaluit Declaration, 1998). Once the declaration is carefully analyzed, It could be seen that the prioritized focus was on indigenous people. Within the document, through the Sustainable Development Program, the well-being of inhabitants of the region, Arctic children and youth, protecting and enhancing the environment, the economies, cultures, and health of indigenous communities are especially emphasized (Iqaluit Declaration, 1998). Moreover, traditional and indigenous knowledge was taken into consideration to provide a sustainable future in the region. All in all, the main motivation of the Iqaluit declaration signed in 1998 was to place indigenous people at the center of policy perception of the Arctic states.

The second declaration was signed in 2015 by the representatives of the Arctic states under the Canadian chairmanship of the Arctic Council, again in Iqaluit. The emphasis on indigenous people within the declaration was even extensive on the contrary to the former declaration. Three prominent titles were embedded into the document; 'sustaining Arctic communities, protecting the unique Arctic environment, and building a stronger Arctic Council' (Iqaluit Declaration, 2015). In light of the first title which includes 14 substantial articles, the declaration aimed to take initiatives especially on development for indigenous people, mental wellness and resilience in Arctic communities, facilitate indigenous knowledge for the work of the Council, and underline indigenous languages for strengthening Arctic communities (Iqaluit Declaration, 2015). The latter Iqaluit declaration represents a more indigenous-oriented theme that exemplifies how the then Canadian government was more attentive and delicate to take initiatives for indigenous people.

In general, indigenous people in the Arctic are centered on foreign and security policies and practices of states (Greaves, 2016, p. 464). It is an undeniable fact that security perceptions of the Arctic states have been influenced by their indigenous people. To illustrate, indigenous leaders M. Simon (2011, p. 891) and R. Kuptana (2013, pp. 11-12) advised a holistic approach to security in the region. As a consequence, the scope of security has expanded including environmental and human security that entitles the sensitivity of the relevant indigenous leaders over Arctic issues. Accordingly, the security perspectives of indigenous people have been determining factors for the Arctic states to grasp the scope of security in the region. Likewise, indigenous knowledge is so significant that strategies must implement on climate change mitigation (Parlee & Caine, 2018). Just as they make significant contributions within their homeland that included above, they ensure substantial help under the umbrella of the Arctic Council as permanent participants.

Being aware of how indigenous people are key actors in the Arctic, Canada has already emphasized its desire to include them in the decision-making process of solving Arctic issues. They have been taken into consideration as a significant part of Canadian national identity. It is asserted that they have made significant contributions to building 'a circumpolar post-national identity' as well (Williams, 2011). Keeping in mind that, their role in strengthening national identity is also prominent for Canada's ontological security-seeking process since security and identity are closely associated. Here, focusing on identity is beyond our scope, but it is important to reveal that Canada has been benefiting from this special role for re-building self-narratives. Then, through creating self-narratives, Canada has been enabled to build ontological security which provides the security of the state both internally and externally.

Conclusion

As a known fact, the Arctic was significant owing to its strategic location between the United States and the Soviet Union during the Cold War years. Accordingly, the region witnessed increasing military rivalry between two block leaders of the bipolar system. Yet, the end of the Cold War and climate change were two sharply transforming factors to change the agenda of the region. On the one hand, confrontational state behaviors are left and the Arctic states have tried to pursue cooperation and coordination. In light of this preference, significant cooperative mechanisms including the Arctic Council have been founded. On the other hand, climate change has interrogated the inaccessibility of the region. The Arctic is no more a remote, unreachable place. Moreover, it is now more appealing for its economic potential as well. Thus, just after the Cold War, the Arctic states have re-examined the security structure of the region.

The scope of security in the Arctic has changed since the end of the Cold War. While it was evaluated merely through hard security components throughout the Cold War, soft security issues have emerged. Thus, the security structure of the Arctic is no more limited to traditional national security. It has expanded to encompass a broad security structure consisting of environmental security, human security, economic security, etc as well as traditional security perception. Even, it has been depicted beyond physical security.

Since the beginning of the 2000s, Canadian policymakers have realized that physical security is efficient but not sufficient, particularly in the Canadian Arctic. Thus, the security of the self is also needed to provide a holistic security perception. As states utilize self-narratives which are significant for constructing national identities to ensure a secure self, indigenous people have been a key instrument for the Canadian decision-makers to delineate them as self-narratives. Once constructing national identity via self-narratives, states are required to implement routines through domestic and international relations which make the regarding state secure and stable. Here, the Canadian governments implement the relevant routines domestically through policy chapters regarding the Canadian Arctic which devote a special role to indigenous people. Within these policy papers, indigenous people are constructed as self-narratives, and routines implemented owing to them enable Canada to provide a secure self, internally. Additionally, Canada pursues its international-level routines via the Arctic Council in which indigenous people are significant permanent participants. Just as its domestic relations with indigenous people, the Canada-Arctic Council relationship also provides security of the self for Canada.

In this paper, I try to indicate that the security approach of the Canadian governments regarding the Arctic in the 2000s is unilaterally evaluated, referring solely to the traditional national security. Thus, there is a gap in the literature concerning the security scope of the Canadian Arctic. Through this paper, I aimed to contribute to the Arctic international relations literature by providing a distinctive approach. I conclude that, contrary to traditional national security, the Canadian governments have been seeking for building ontological security through relations with indigenous people in the Canadian Arctic.

References

- Arnold, S. (2008) Nelvana of the north, traditional knowledge, and the northern dimension of Canadian foreign policy. *Canadian Foreign Policy Journal*. 14(2), 95-107. doi: 10.1080/11926422.2008.9673465
- Buzan, B. (1983). *People, states, and fear: The national security problem in international relations*. London: Wheatsheaf Books.
- Dolata, P. (2015). A new Canada in the Arctic: Arctic policies under Harper. *Canadian Studies (Online)*, 78, 131-154, doi: <https://doi.org/10.4000/eccs.521>
- Giddens, A. (1991). *Modernity and self-identity: Self and society in the late modern age*. Cambridge: Polity Press.
- Gorbachev, M. S. (1987). *The speech in Murmansk at the ceremonial meeting on the occasion of the presentation of the order of Lenin and the gold star medal to the city of Murmansk*. October 1, 1987, (pp. 23-31), Moscow: Novosti Press Agency Publishing House
- Government of Canada, Department of Foreign Affairs and International Trade. (2000). *The northern dimension of Canada's foreign policy*. Retrieved from: <https://gac.canadiana.ca/view/ooe.b3651149E/7?r=0&s=1>
- Government of Canada, Minister of Public Works and Government Services. (2009). *Canada Canada's northern strategy: Our north, our heritage, our future*. Retrieved from: <https://www.canada.ca/en/news/archive/2013/08/canada-northern-strategy.html>
- Government of Canada, National Defense. (2017). *Strong, secure, engaged: Canada's defence policy*. Retrieved from: <http://dgpaapp.forces.gc.ca/en/canada-defence-policy/docs/canada-defence-policy-report.pdf>
- Government of Canada. (2008). *Canada first defence strategy*. Retrieved from: https://www.canada.ca/en/department-national-defence/corporate/policies_standards/canada-first-defence-strategy-summary.html
- Government of Canada. (2010). *Statement on Canada's Arctic foreign policy: Exercising sovereignty and promoting Canada's northern strategy abroad*. Retrieved from: https://www.international.gc.ca/worldmonde/international_relationsrelations_internationales/arctic-arctique/arctic_policy-canada-politique_arctique.aspx?lang=eng
- Government of Canada. (2019). *Canada's Arctic and northern policy framework*. Retrieved from: <https://www.rcaanc-cirnac.gc.ca/eng/1562782976772/1562783551358>
- Harper, S. J. (2007, July 9). Prime minister Stephen Harper announces new Arctic offshore patrol ships. *Government of Canada*. Retrieved from: <https://www.canada.ca/en/news/archive/2007/07/speech-prime-minister-stephen-harper-announces-new-arctic-offshore-patrol-ships.html>
- Hossain, K. (2016). Securitizing the Arctic indigenous people: A community security perspective with special reference to the Sami of the European high north. *Polar Science*, 10(2016), 415-424, doi: <https://doi.org/10.1016/j.polar.2016.04.010>
- Huebert, R. (2005). Renaissance in Canadian Arctic security? *Canadian Military Journal*, Winter(2005-2006), 17-30, Retrieved from: <http://www.journal.forces.gc.ca/vo6/no4/doc/north-nord-eng.pdf>

- Huebert, R. (2011). Changing Arctic sovereignty and security in a transforming circumpolar world. In Griffiths, F., R. Huebert, & P. W. Lackenbauer. (Eds) *Canada and the Changing Arctic: Sovereignty, Security and Stewardship*, (pp. 13-68), Ontario: Wilfrid Laurier University Press.
- Kinnvall, C. (2004). Globalization and religious nationalism: Self, identity and the search for ontological security. *Political Psychology*, 25(5), 741-767, Retrieved from: <http://www.jstor.org/stable/3792342>
- Kinnvall, C. and Jennifer M. (2017). An introduction to the special issue: Ontological securities in world politics. *Cooperation and Conflict*, 52(1), 3-11, doi: <https://doi.org/10.1177/0010836716653162>
- Kuptana, R. (2013). The Inuit sea. In Nickels S. (Ed.) *Nilliajut: Inuit perspectives on security, patriotism, and sovereignty*, (pp. 10–13), Ottawa: Inuit Tapiriit Kanatami
- Lackenbauer, P. W. (2019). Canada's emerging Arctic and northern policy framework. In P. Whitney Lackenbauer & Suzanne Lalonde (Eds.), *Breaking the ice curtain? Russia, Canada, and Arctic security in a changing circumpolar world*, (pp. 13-42), Calgary: Canadian Global Affairs Institute.
- Landriault, M. (2016). Public opinion on Canadian Arctic sovereignty and security. *Arctic*, 69(2), 160-168, doi: <http://dx.doi.org/10.14430/arctic4563>
- Mitzen, J. (2006a). Ontological security in world politics: State identity and the security dilemma. *European Journal of International Relations*, 12(3), 341-370, doi: 10.1177/1354066106067346.
- Mitzen, J. (2006b). Anchoring Europe's civilizing identity: Habits, capabilities, and ontological security. *Journal of European Public Policy*, 13(2), 270-285, doi: 10.1080/13501760500451709
- Nicol, H. N. and Heininen, L. (2014). Human security, the Arctic Council, and climate change: Competition or co-existence? *Polar Record*, 50(1), 80-85, doi:10.1017/S0032247412000666
- Ostreg, W. (1999). National security and the evolving issues of Arctic environment and cooperation. In Ostreg, W., (Ed.) *National security and international environmental cooperation in the Arctic –the case of the northern sea route* (pp. 21-51), Springer: Science+Business Media Dordrecht
- Parlee, B. L. and Caine, K.J. (2018). *When the caribou do not come: Indigenous knowledge and adaptive management in the western Arctic*, Vancouver: UBC Press.
- Rumelili, B. (2015). Identity and desecuritisation: The pitfalls of conflating ontological and physical security. *Journal of International Relations and Development*, 18, 52-74, doi: 10.1057/jird.2013.22
- Rumelili, B. and Adisönmez, U.C. (2020). Uluslararası ilişkilerde kimlik-güvenlik ilişkisine dair yeni bir paradigma: Ontolojik güvenlik teorisi. *Uluslararası İlişkiler Dergisi*, 17(66), 23-39, doi: 10.33458/uidergisi.720630
- Simon, M. (2011). Canadian Inuit: Where we have been and where we are going. *International Journal*, 66(4), 879–891, Retrieved from: <http://www.jstor.org/stable/23104399>
- Steele, B. J. (2005). Ontological security and the power of self-identity: British neutrality and the American civil war. *Review of International Studies*, 31(3), 519-540, doi: 10.1017/S0260210505006613

- The Arctic Council. (1998). *Iqaluit Declaration*. Retrieved from: https://oaarchive.arctic-council.org/bitstream/handle/11374/86/01_iqaluit_declaration_1998_signed%20%282%29.pdf?sequence=1&isAllowed=y
- Waever, O. (1995). Securitization and desecuritization. In Ronnie D. Lipschutz (Ed.). *On security* (pp. 46-87), New York: Columbia University Press.
- Wilfrid, G. (2016). Arctic (in)security and indigenous people: Comparing Inuit in Canada and Sami in Norway. *Security Dialogue*, 47(6), 461-480, doi: 10.1177/0967010616665957
- Williams, L. (2011). Canada, the Arctic, and post-national identity in the circumpolar world. *Northern Review*, (33), 113-131, Retrieved from: <https://thenorthernreview.ca/index.php/nr/article/view/186/200>
- Young, O. R. (1998). *Creating regimes: Arctic accord and international governance*. Ithaca and London: Cornell University Press

Genişletilmiş Özet

Amaç

Bu çalışma, yerli halkların Kanada hükümetlerince öz-anlatılar olarak değerlendirilip Arktik bölgesinde ontolojik güvenliğini sağlaması için bir araç olarak kullanıldığını iddia etmektedir. Bilindiği üzere Kanada hükümetlerinin Arktik bölgesi üzerindeki geleneksel güvenlik algısı son yıllarda tartışılmaktadır. Klasik güvenlik algılamasıyla Kanada hükümetleri önceki yıllarda egemenlik odaklı katı bir ulusal güvenlik stratejisi izlemiştir. Ancak son yıllarda bu strateji bölgedeki mevcut değişimi tanımlamada yeterli olamamaktadır. Özellikle yerli halkların Kanada dış politikasında etkin rol oynamaya başlaması ile birlikte, hükümetlerin yerli halkların yaşadıkları bölge olan Arktik bölgesine yönelik stratejik algılaması değişmeye başlamıştır. Bu nedenle, bu çalışmada geleneksel ulusal güvenlik yerine, Kanada'nın ulusal ve uluslararası düzeyde devlet davranışının en iyi ontolojik güvenlik teorisi ile değerlendirilebileceğine değinilmektedir.

Yöntem

Bu çalışmada nitel araştırma yöntemlerinden faydalanılmıştır. Bu çerçevede veri değerlendirme teknikleri açısından nitelikli doküman analizine başvurulmuştur. Bu bağlamda Kanada hükümetlerinin ulusal düzeyde yerli halklar ile ilgili oluşturduğu politik raporlar incelenmiştir. Ek olarak, Kanada'nın bölgedeki en önemli kurumsal işbirliği mekanizması rolü gören Arktik Konseyi dönem başkanlığında, Konsey'in başkanlık toplantılarında kararlaştırılan raporlar dikkate alınmıştır. Bu raporlar doğrultusunda, yerli halklar ile ilgili Kanada hükümetlerinin değişen vizyonu çalışmada ana değerlendirme konusu olarak ele alınmıştır. Bu sayede önceki yıllara oranla, Kanada hükümetlerinin yerli halkları öz-anlatı olarak değerlendirip bu sayede Arktik bölgesinde ontolojik güvenliğini inşa ettiğine yer verilmiştir.

Bulgular

Bu çalışmada, Arktik bölgesinde neorealist perspektifin etkin olduğu klasik güvenlik algılamasının yerini geleneksel güvenlik unsurlarının dışında birtakım güvenlik unsurlarının değerlendirildiği kompleks bir yapıya bıraktığı değerlendirilmiştir. Bu bakış açısı doğrultusunda, Kanada'nın bölgeye yönelik klasik güvenlik algısının yetersiz olduğu iddia edilmiştir. Sonuç olarak, Kanada hükümetlerinin bu yetersizliği fark edip, fiziksel güvenlik algısının dışına çıkarak yerli halklar nezdinde yaptığı birtakım stratejik değerlendirmeler sayesinde Arktik bölgesinde kendi öz güvenliğini sağladığı temel bulgu olarak değerlendirilebilir. Kanada ulusal ve uluslararası düzeyde yerli halklar ile ilgili birtakım düzenlemeler yaparak onları Kanada'nın dış politik hamlelerinde daha etkin olmasını sağlamıştır. Bu sayede çalışmada, yerli halkların Kanada hükümetlerince devletin ontolojik güvenliğini sağlayan öz-anlatılar olarak değerlendirildiği kanaatine varılmıştır.

Ulusal düzeyde Kanada, Arktik bölgesi üzerinde 2000'li yıllardan itibaren mevcut dış politik hamlelerini belirli aralıklarla güncellemek zorunda kalmıştır. Bu bağlamda 2000, 2009, 2010 ve 2019 yıllarında Arktik bölgesi ile ilgili ulusal strateji belgelerinde yerli halklara olan atf günümüze yaklaşıldıkça artmıştır. Bir diğer deyişle, yerli halklar Kanada'nın ulusal strateji belgelerinde daha önemli bir rol üstlenmiştir. Burada temel gerekçe, Kanada hükümetlerinin Arktik bölgesinde inşa etmeye çalıştığı ontolojik güvenliğin yerli halklar olmadan bir anlam ifade etmeyeceğidir. Nihayetinde, öz-anlatı olarak Kanada'nın Arktik bölgesindeki ontolojik güvenliğinin inşasında yerli halklardan faydalanılmıştır.

Kanada, uluslararası düzeyde de yerli halklar ile ilgili birtakım düzenlemeler yapmıştır. Ontolojik güvenlik teorisinin ulusal ve uluslararası düzeyde inşa edildiği gerekçesiyle bu çalışmada uluslararası düzeyde yerli halkların nasıl değerlendirildiğine değinilmiştir. Bu bağlamda, Kanada liderliğindeki ilk Iqaluit Zirvesi'nde yerli halk temsilcilerinin sürekli katılımcı olarak Arktik Konseyi'nde kabul edildiğine yer verilmiştir. İkinci Iqaluit Zirvesi'nde ise yerli halklara daha fazla ağırlık verilmiş, bu bağlamda daha güçlü bir Arktik için yerli halklara daha çok önem verilmesi gerektiği dile getirilmiştir. Sonuç olarak uluslararası düzeyde de Kanada hükümetleri yerli halklardan öz-anlatı olarak faydalanıp, onları ontolojik güvenliğinin inşası için değerlendirmiştir.

Sınırlandırma

Bu çalışma, Kanada hükümetlerinin ulusal ve uluslararası düzeyde yerli halklar ile ilgili ele aldığı raporlar çerçevesinde sınırlandırılmıştır. Bu bağlamda çalışmanın kapsamı ulusal düzeyde Kanada hükümetlerinin Arktik bölgesi ile ilgili ulusal strateji belgeleri; uluslararası düzeyde ise Arktik Konseyi dönem başkanlığında 1998 ve 2015 yıllarındaki Iqaluit Zirveleri'nde kararlaştırılan deklarasyon metinlerinin değerlendirilmesi ile sınırlı tutulmuştur.

Sonuçlar

Ele alınan çalışma, Kanada'nın Arktik bölgesinde yerleşik olan yerli halkları sayesinde bölgede ontolojik güvenliğini inşa ettiğine değinmektedir. İlgili çalışma bu kapsamda ontolojik güvenlik ve dış politika ilişkisini yerli halklar odağında kurması açısından sonraki çalışmalara ilham kaynağı olabilir.

Özgün Değer

Bu çalışma, Arktik uluslararası ilişkiler literatüründe ilk defa ontolojik güvenlik teorisinin kullanıldığı bir çalışma olması açısından özgünlük içermektedir. Yerli haklar ile ilgili çalışmalara literatürde sıklıkla rastlansa da ontolojik güvenlik teorisi çerçevesinde yerli halkların öz-anlatı olarak değerlendirilmesi, bu çalışmayı öncekilerden farklı kılmaktadır. Dolayısıyla literatüre bu özgünlüğü sayesinde katkı sunmayı amaçlamaktadır.

Araştırmacı Katkısı: Adnan DAL (%100).

Medyada Milliyetçilik Bağlamında Militarist Söylem ve Erkeklik Temsili: Söz Dizisinin İncelenmesi ¹

Gökhan GÜRBÜZ ² - Zafer AKAR ³ - Nedim Serhat BİLECEN ⁴

Başvuru Tarihi: 15.06.2021

Kabul Tarihi: 07.12.2021

Makale Türü: Araştırma Makalesi

Öz

Söylem olarak milliyetçilik, toplumsal pratikler içinde kendine ait bir yer bulmakta ve kültürel metinler aracılığıyla sosyal alana taşınmaktadır. Milliyetçi ideoloji ise genellikle militarist söylemler etrafında biçimlenmektedir. Günümüzde önemli bir ifade aktarım aracı olan medya, aynı zamanda ideolojik bir aygıt olma niteliğindedir. Dolayısıyla medya, militarist söylemin üretilmesinde, aktarılmasında ve bu sayede toplumsal rollerin inşa edilmesinde önemli bir yerde konumlanmaktadır. Bu toplumsal roller genellikle cinsiyet bağlamında kadınlık temsili üzerinden inşa edilmekte; ancak son zamanlarda erkeklik üzerine de çalışmalar yapılmaktadır. Yapılan çalışmada Türkiye'deki erkekliğin militarist söylemle yeniden üretildiği ve militarize edilmiş erkekliği inşa ettiği varsayımından yola çıkarak "Söz" dizisi söylem analiziyle incelenmiş ve bahsi geçen askeri dizide milliyetçi söylemle erkekliklerin militarize edilmiş olduğu ortaya konmuştur. Ayrıca bu dizide militarizmin dramatik bir gösteri gibi sunulduğu, bu gösterinin yapısının erkek egemen ve otoriteryan olduğu, militarist bir mantıkla bu mekanizmanın ötekileştirme ve bastırma üzerine kurulu olduğu saptanmıştır.

Anahtar Kelimeler: Milliyetçilik, Militarizm, Erkeklik, Söylem

Atf: Gürbüz, G., Akar, Z. ve Bilecen, N. S. (2021). Medyada milliyetçilik bağlamında militarist söylem ve erkeklik temsili: Söz dizisinin incelenmesi. *Anadolu Üniversitesi Sosyal Bilimler Dergisi*, 21(4), 1105-1126.

¹ Bu çalışma etik kurul izin belgesi gerektirmemektedir.

² Giresun Üniversitesi Tirebolu İletişim Fakültesi Radyo, TV ve Sinema Bölümü, gokhan.gurbuz@giresun.edu.tr, ORCID: 0000-0002-6376-1945

³ Giresun Üniversitesi Tirebolu İletişim Fakültesi Radyo, TV ve Sinema Bölümü, zafer.akar@giresun.edu.tr, ORCID: 0000-0001-7208-7246

⁴ Giresun Üniversitesi Tirebolu İletişim Fakültesi Gazetecilik Bölümü, nedimbilecen@gmail.com, ORCID: 0000-0001-9533-8212

Militarist Discourse and Representation of Masculinity in the Context of Nationalism in the Media: An Analysis of the "Söz" Series

Gökhan GÜRBÜZ⁵ - Zafer AKAR⁶ - Nedim Serhat BİLECEN⁷

Submitted by: 15.06.2021

Accepted by: 07.12.2021

Article Type: Research Article

Abstract

Nationalism as a discourse finds its own place in social practices and is brought to the social sphere through cultural texts. Nationalist ideology, on the other hand, is generally have formed around militarist discourses. Media, which is an important expression transfer tool today, is also an ideological device. Therefore, media take up an important place in the production, transmission of the militarist discourse and thanks to in the construction of their social roles. These social roles are generally constructed through the representation of femininity in the context of gender; however, recently there have been studies on masculinity. In the study, based on the assumption that masculinity in Turkey is reproduced with militaristic discourse and builds militarized masculinity, the TV series "Söz" was analyzed with discourse analysis and it was revealed that masculinities were militarized with nationalist discourse in the military series. In addition, it has been determined that militarism is presented as a dramatic show in this series, the structure of this show is male-dominated and authoritarian, and this mechanism is based on othering and suppression with a militaristic logic.

Keywords: Nationalism, Militarism, Masculinity, Discourse

⁵ Giresun University Tirebolu Faculty of Communication Radio, Television and Cinema Department, gokhan.gurbuz@giresun.edu.tr, ORCID: 0000-0002-6376-1945

⁶ Giresun University Tirebolu Faculty of Communication Radio, Television and Cinema Department, zafer.akar@giresun.edu.tr, ORCID: 0000-0001-7208-7246

⁷ Giresun University Tirebolu Faculty of Communication Department of Journalism, nedimbilecen@gmail.com, ORCID: 0000-0001-9533-8212

Giriş

Milliyetçilik, ortaya çıktığı zamandan bugüne kadar neredeyse bütün toplumları etkilemiş ve bu etkisini sürdürmeye devam etmiştir. Ulus-devlet olgusunun öne çıkardığı yerellik/ulusallık, minimal milliyetçiliğin, yani yerel milliyetçiliğin artmasına neden olmuştur. Bundan dolayı milliyetçiliğin gündelik yaşamın içinde bulunması, politik-kültürün yapı taşlarından birini temsil etmektedir. Milliyetçilik, bu gündelik yaşamın yeniden üretilmesinde söylemsel olarak farklı bir yerde konumlanmaktadır. Özellikle kültürel metinler aracılığıyla üretilen milliyetçilik söyleminde medyada yer alan temsiller önemli bir rol oynamaktadır.

Milliyetçiliğin temelindeki en başat unsur dildir. Dilin standartlaşmasında önemli bir rol oynayan kapitalist yayıncılık ise; daha fazla insanın hem okuyabilmesini hem de yazabilmesini sağlarken, aynı kitleler arasında basım yoluyla düşünsel bir ortaklık duygusu oluşturmuştur. Böylece milli kimliğin ve bilincin oluşması sağlanmaya başlamış, insanlarda birliktelik hissiyatı yaratılmıştır. Bu durum Anderson (2017, s. 52-62) tarafından gazetelerin, kitapların eşzamanlı bir şekilde tüketilmesi anlamına gelen “kitlese ayin” olarak nitelendirilmektedir. Bu “kitlese ayin” sonucunda oluşan birliktelik durumu “okur-yoldaşlar” şeklinde kavramsallaştırılmış ve birbirlerini tanımayan, birbirlerinden haberi olmayan insanların aynı dil alanı içinde yaşayarak, aynı ulusa üye olduklarını öğrenmelerini sağlamıştır. Anderson’un ‘ortak-dil’ düşüncesine ek olarak uluslaşma sürecinde dil, farklı kültürleri birbirinden ayıran bir sınır işlevi de üstlenmektedir. Bu sınır işlevi, bürokratik süreçlerin kısıtlı olduğu anlamını beraberinde getirmekte ve bahsedilen süreçlerin yönetilmesi ise seçkin bir siyasal sınıfın oluşmasına neden olmaktadır. Bundan dolayı kendini yöneten değil, yönetilen konumuna düşen halk, yalnızlaşarak kültürün belirleyicilerinin esiri haline dönüşmektedir. Buradaki kültürün belirleyicileri modern zamanların kitle medyasıdır. Kitle medyası hem feminen hem maskülen olarak temsilleri kendi halkına politik bağlamda içkin bir biçimde ekinleyebilmektedir. Kültürel metinler aracılığıyla gerçekleşen bu düşünce, en çok kullanılan kitle iletişim araçlarından televizyonda üretilmektedir. Özellikle askeri dizilerin yarattığı milli kimlik duygusu, ortak bir aidiyeti oluşturmakta ve bu durum bir tür “kitlese ayin”e dönüşmektedir. İşte bu çalışmanın odak noktası; modern zamanların ideolojik sistemi olan milliyetçiliğin, militarist söylemler aracılığıyla erkekliği yeniden üretmesidir. Dolayısıyla çalışma; askeri dizilerin erkekliği yeniden nasıl ürettiğini, bunu yaparken milliyetçiliğin hangi kodlarını kullandığını ve hangi militarist söyleme başvurduğunu ortaya çıkarmayı amaçlamaktadır.

Egemen politik ortamların, askeri kültürün cinsiyetlendirilmiş özellikleri üzerinde önemli etkileri vardır. Erkekler ve erkeklik geleneksel olarak kamusal alanlar, siyaset, savaş ve askeri organizasyonlarla ilişkilendirilmiştir. Ordu ve zorunlu askerlik, klasik olarak erkekliklerin oluşumu ve belirli bir bağlamda erkekliğin millileştirilmesi ile doğrudan bağlantılıdır. Erkeklik ve askerlik üzerine yapılan araştırmalar (Chamallas, 1998; Sancar, 2009); zorunlu askerlik hizmetinin ürettiği belirli erkekliklere, gerçek askeri yaşamın bireysel ve kolektif deneyimlerine odaklanmaktadır. Öte yandan bu tür askerleştirilmiş erkekliklerin toplumda filmler, romanlar, anılar ve halk ritüelleri gibi kültürel metinler aracılığıyla daha geniş temsil edilerek yeniden üretildiği görülmektedir.

Neden erkeklik sorusunu soracak olursak; toplumsal cinsiyet kavramı, toplumsal rollerin belirlenmesinde önemli bir yeri teşkil etmektedir. Dolayısıyla cinsiyet üzerine kurulu olan temsil alanı, genellikle feminist çalışmalara olanak tanırken; erkeklik temsilleri daha az çalışılmıştır. Erkeklik toplumsal cinsiyetinin, toplumsal rol ve sorumlulukların belirleyicilerinden biri olması ve medyanın temsil alanında bu rollerin oluşmasındaki araçsal konumu arasında bağ kuran çalışmaların azlığı, bu konuya duyulan merakı arttırmıştır. Türkiye’de erkeklik üzerine yapılan çalışmalar (Çoban, 2013; Selek, 2018; Bali, 2011), genellikle askerlik ve erkeklik deneyimleri ilişkisine odaklanmaktadır. Dolayısıyla militarist erkeklik kavramını medya metinlerinde inceleyen bu çalışma, bahsi geçen çalışmaların eksik kalan tarafını tamamlaması açısından önemlidir. Çalışmanın özünde egemen modern zamanların siyasal düşünüş biçimi olan milliyetçiliğin ülkemizde medyatik alanda militarist söylem üzerinden erkekliği nasıl temsil ettiği, onu yeniden nasıl ürettiği, toplumsal olanı nasıl belirlediği sorularına bir televizyon askeri dizisi üzerinden cevap aranmıştır.

Söylem Olarak Milliyetçilik

Milliyetçilik olgusu, 18. yüzyıldan itibaren çağlara, siyasi rejimlere, ekonomik ve sosyal yapılara göre farklılaşan bir uyarlanma ve modellenme sürecinden geçmiştir (Anderson, 2017, s. 176). Smith'in (1994) de ifade ettiği gibi "milliyetçilik dediğimiz şey pek çok düzeyde faaliyet gösterir ve bir siyasi ideoloji ve toplumsal hareket türü olduğu kadar bir kültür biçimi olarak da görülebilir" (s. 118). Milliyetçiliğin oluşumunda ve yükselişinde dilsel birliğin önemi yadsınamaz. Topluların, millet olma süreçleri bulunduğu bölgede bu dilsel birliği sağlamaktan geçmektedir. Milliyetçiliğin oluşması resmi dillerin yükselişi ve milli kültürü bütünleştiren, toplum içindeki diğer dillerin resmi dil tarafından dışlanmasıyla gerçekleşmektedir. Ancak bu ifadeye karşılık olarak Anderson'ın (2017) "Dilleri, bazı milliyetçi ideolojilerin yaptığı gibi, bayraklar, ulusal giysiler, halk dansları ve diğerleri gibi ulus olmanın bir amblemi olarak ele almak her zaman yanlıştır. Dillerin en önemli özelliği hayali cemaatler türeterek, tikel dayanışma grupları inşa edebilme yetenekleridir" (s. 150) söylemi, dillerin her zaman milli bir nitelik taşımadığı anlamını ortaya koymaktadır. Ortak dillerin birleştirici olduğu gerçeğinden yola çıkarak yine Anderson'ın "Dil dışlayıcılığın tam tersine, temelde içerici ve içericiliğini sınırlayan tek şey Babil'den devraldığımız yazgıdır: Kimse bütün dilleri öğrenebilecek kadar uzun yaşamıyor. Milliyetçiliği icat eden belli bir dilin kendisi değil, yayın dilidir" (s. 151) ifadesi her ne kadar 20.yy başlarındaki iletişim araçları üzerinden (alfabe, kitap) bir açıklama gibi görülse de günümüzde toplumların üzerinde medyatik etkinin varlığı kaçınılmaz bir şekilde tezahür etmektedir.

Milliyetçilik, ortak bir faydada buluşulamaması sebebiyle halen belirsizliğini koruyan bir kavramdır. Kavramın doğası ve tanımı konusunda düşünürler arasında genel bir fikir birliği yoktur. Çünkü bilim insanları arasında milliyetçiliğin ve milletin doğası hakkında temel bir anlaşmazlık bulunmaktadır. Ulusların ve milliyetçiliğin gelişimine ilişkin farklı anlayışlar, nasıl ve ne zaman ortaya çıktıklarına ve ne olduklarına dair farklı tanımlara dayanmaktadır. Milliyetçilik, "bilincimize bir şekil veren, dünyayı anlamlandırmamızı sağlayan bir söylem; başka bir deyişle, toplu kimliklerimizi belirleyen, günlük konuşmalarımızı, davranış ve tutumlarımızı yönlendiren bir görme ve yorumlama, bir algılama biçimi" (Özkırımlı, 2009, s. 15) olarak ifade edilmektedir. Gellner (1998, s. 217) milliyetçiliğin modernliğin bir sonucu olduğunu belirtmektedir. Özellikle günümüzdeki bir yüksek kültürün, her şeyin ötesinde kişinin en önemli varlığı ve karakteristiği olmasının bir sonucudur. Bir diğer önemli isim Anderson (2017) ise ulusu "hayal edilmiş bir siyasi topluluk, aynı zamanda kendisine hem egemenlik hem de sınırlılık içkin olacak şekilde hayal edilmiş bir cemaat" (s. 20) biçimde ifade etmektedir. Diğer bir ifadeyle ulus; birbirini tanımayan, birbirini görmeyen, birbirleriyle konuşmayan ama zihinlerinin toplamında hayal edilen üyelerden oluşmaktadır. Smith (1994) ise milliyetçiliği "bütün olarak millet, bir millete ait olma bilinci, bir dil ve sembolizm, kültürel bir ideoloji ve toplumsal ve siyasi bir hareket" (s. 119) olmak üzere beş ayrı anlama gelecek şekilde tanımlamaktadır. Dolayısıyla ulusların ve milliyetçiliğin nasıl, ne zaman ortaya çıktıkları ve ne olduklarına dair sorulara çok farklı cevaplar verilmektedir. Bu da bizlere tanımların bol olduğunu, ortak paydanın az olduğunu, modernizm etrafında biçimlendiğini ve en temel kavramsal ayrımın milletlerin tanımındaki nesnel ve öznel öğelere atfedilmesi (Özkırımlı, 2009, s. 73) ile ilişkili olduğu düşüncesine götürmektedir.

Modernistlere göre uluslar, 19. yüzyıldan beri meydana gelen sosyal, politik ve ekonomik değişimlerin bir sonucudur. Uluslar endüstriyel kapitalizmin yükselişi, emperyalizmin yayılması, Fransız ve Amerikan Devrimleri ve modern bürokratik devlet, şehirleşme ve laiklik ile ilişkilidir (Anderson, 2017, s. 52-62). Kedourie (1960, s. 9), milliyetçilik konusunda en çok alıntı yapılan modernist bilim insanlarından biridir. 1960 yılında yayımlanan 'Nationalism' adlı kitabında, modernitenin çıkmazı karşısında milliyetçiliğin Avrupa'da geliştirilmiş bir ideoloji ve icat edilmiş bir doktrin olduğu yaklaşımını geliştirmiştir. Bu yaklaşım kendi hükümetine sahip olmaya uygun nüfus biriminin belirlenmesi, yönetimde meşru iktidarın kullanılması ve bir toplumun doğru örgütlenmesi için bir ölçüt sağladığı görüşünü benimsemektedir. Hobsbawm (2010, s. 29-63), devlet kontrolünü milliyetçiliğin merkezi bir noktası olarak görme konusunda modernist düşünce ile ortak bir zemin bulmakta ve ulus devletin milliyetçiliğin siyasi sonucu olarak önemine vurgu yapmaktadır. Bununla

birlikte modern milliyetçiliklerin geçmişle olan süreksizliklerini vurgulamaktadır. Hobsbawm ve Ranger (2006, s. 2) 'icat edilmiş gelenekler' terimini kullanarak ulusların, milliyetçiliğin, ulus-devletin ve ulusal sembollerin yakın zamanda icat edilen gelenek türleri olduğunu ve geçmişle görünen herhangi bir sürekliliğin çoğunlukla hayali olduğunu iddia etmektedir. Bu da çalışmanın ana eksenini temsil ettiği göstergeye indirgeyerek, soyut olan 'milli'nin metalaşmasını sağlayan teorik zemini oluşturmaktadır.

Siyasal zeminde tanımlayacak olursak milliyetçilik, politiktir. Egemen ideoloji, politik erk, devlet ve ona bağlı olan kurumlarıyla yakından bağlantılıdır. Dolayısıyla milliyetçilik ve erkeklik arasındaki doğrudan ilişkinin politik olduğu, bunun toplumsal yapılara ve kurumlara yansıdığı görülmektedir. Bu açıklamalar sonucunda egemen olan erkekliğin kültür ve ideolojisinin, hegemonik milliyetçiliğin kültür ve ideolojisiyle el ele gitmesi düşüncesi gün yüzüne çıkmaktadır. Bütün bu açıklamalar ekseninde milliyetçilik, kapsamlı bir şekilde araştırılan bir alan olmuştur ve milliyetçiliğe yönelik akademik ilginin çoğu, milliyetçiliğin ne olduğu ve buna nasıl yaklaşılması gerektiği konusundaki belirsizlik üzerine yoğunlaşmıştır. Bu odaklanma, milliyetçiliğin diğer sosyal kimlikler ve meselelerle ortak oluşumunu ele almanın önemini zayıflatmıştır. Yine de özellikle küresel ölçekte son dönemlerde artan ulusallık ve milliyetçilik söylemleri, alanın görünür kalmasını ve araştırılmasını olanaklı hale getirmektedir.

Ulus devletin yaratılışının, milletin görkemli dönemlerini ve mücadelelerini anımsatan tek bir tarihsel anlatının inşasına dayandığından, milliyetçilikteki hafızanın nasıl bir direniş işlevi görebileceğini gösterdiler. Bir yapı olarak ulusa yapılan vurgu, otantik veya gerçek toplulukların var olduğuna dair milliyetçi varsayımına dayanır. Ancak, aslında, ilkel zamanlardaki yüz yüze etkileşimler dışında, tüm modern topluluklar bir şekilde hayal edilmektedir. Hem 'hayali bir topluluk' hem de söylemsel bir oluşum olarak ulusa yapılan vurgu, bir ulusun üyeleri tarafından sürekli olarak yeniden üretilen dünyayı yorumlamanın ve anlamanın bir yolu olarak milliyetçiliğin yanı sıra ulusun yapıcılığına da işaret etmektedir. Böylece, ulusal imge hem sınırlı hem de egemen olarak deneyimlenen 'hayali toplulukların' ideolojik olarak yeniden üretimine izin vermektedir (Anderson, 2017, s. 15-22). O halde, milliyetçi düşünce ve konuşma tarzı ulus yaratmaya yardımcı olmakta (Calhoun, 1997, s. 99), böylece milliyetçilik de salt politik bir doktrin değil, daha temel bir konuşma, düşünme ve hareket etme biçimi olarak karşımıza çıkmaktadır.

Milliyetçiliğin ulusları hayal ettiği gibi (Anderson, 2017, s. 20) bir topluma aidiyetlik veya içsel duyguların kurulduğu ve güvence altına alındığı 'ötekilerini', diğer bir ifadeyle 'düşmanlarını' da tahayyül etmektedir. Bu da ulus kimliğinin yaratılmasında ve 'ötekilerle' arasındaki ilişkiye dayanmaktadır. 'Biz' ve 'öteki' arasındaki bu ilişki, 'biz'in kim olduğunu ve milli kimliğe sahip olmayı ifade etmektedir. Kimlik ve milliyetçilik arasındaki ilişki ise milli olan üzerinden sentezlendiği için ters yönelimle ifade edilmektedir. Böylece, 'biz' için 'ötekinin' ne olduğunu ortaya koyarak 'biz' netleşmekte ve 'öteki' karşısında güçlü bir şekilde tanımlanmaktadır. Genellikle kimlik inşası farklılığın, yani biz-öteki ayrımının oluşturulmasını gerektirmektedir. Daha sonra, 'öteki' olanın dışlanması yoluyla, 'bizler' arasında dayanışma kurulmakta ve 'öteki' üzerinden kolektif olarak anlaşılabilir benlik de pekiştirilmektedir. Böylece 'öteki' üzerinden inşa edilen milli kimlik kolektif eylemi kolaylaştırırken; diğer taraftan içselleştirilen 'biz' grup aidiyeti duygularını sağlamaktadır. Bu grup aidiyeti edebî ürünlere yansıdığı gibi iletişim ortamlarında da temsil edilmektedir. Özellikle iktidarın yeniden üretildiği, yeniden üretilirken bir 'öteki' yaratıldığı, bu öteki üzerinden 'biz' oluşturulduğu ürünler topluma aktarılmaktadır. Militarist söylem çerçevesinde ortaya konan bu ürünler, siyasi bir ideolojinin aktarılmasından öteye geçememekte ve bunu yaparken ulus ve cinsiyet bileşenlerinden faydalanmaktadır.

Medyatik ifadenin tarihsel kökeninden başlayarak söylem üzerine kurulu olan milliyetçilik, dilsel bir birlikteliğin literatürel ifadesi olarak gözükmektedir. Milliyetçiliği dilsel bir kökene indirgediğimiz zaman, bu bütünlüğü sağlayanın Latince olduğu görülür. Bunun sebebi ise Latince'nin Avrupa kıtasında yaygın bir biçimde kullanılmasıydı. Dinsel ritüeller Latince olarak düzenleniyor ve hristiyanların kutsal kitabı İncil de aynı dille yazılıyordu. Yerel diller halkın konuşma dili olsa da dinin dili Latince olmuştu. İnanış biçimleri, farklı

kültürlere ve özelliklere ait toplumları aynı ayin ve kutsal kitaplar etrafında birleştirmektedir. Böylece insanlar, Latince sayesinde ortak bir noktada buluşarak kutsal kitaplarda yazılanları anlamaya başladı. Bundan dolayı Hristiyanlık farklı bir şekilde algılanmaya, toplumların kültürleriyle uzlaşmayan yanlarının keşfedilmesine neden oldu. Yeni tarikatlar, yeni dini topluluklar ve yeni mezhepler ortaya çıkmaya başladı. Dine olan bakış açısı ve düşünceler değişerek 'aydınlanma' dönemine doğru geçiş hızlandı. Aynı bakış açısıyla düşünüldüğünde Türk tarihi içerisinde, Osmanlı zamanında meal ve tefsirlerin çokça yapılmamasının sebeplerinden biri bu olduğu eleştirisi ortaya çıkabilir.

Duygulanım Miti Olarak Milliyetçilik

İnsan merkezli duygulara karşıt olarak dış bir etmen tarafından üretilen, sınıflandırılan ve kontrol edilen duyguları kavramsallaştırmak için kullanılan 'duygulanım' kavramı aslında duyguların ne olduğuyla değil ne yaptığıyla ilgilenmektedir (Bösel, 2018, s. 15). Psikolojide insan dürtülerinin doyuma ulaşmasında yardımcı rol oynayan durumlara karşılık gelen duygulanım, bir çeşit bedenler arası anlam yaratma aracı olarak siyasi teorinin içinde farklı rol oynamaya başlamıştır. Özellikle somut bir şey olmaktan ziyade, bir dolaşım hali olarak kavramsallaştırılmaktadır (Akalin, 2007). Bernd Bösel'in (2018) duygulanımın soykütüksel çerçevesini çizdiği çalışmada kavram, tarihsel süreç ile birlikte hatipler, müzisyenler, oyuncular veya yazarlar gibi belirli tekniklerde eğitilmiş uzmanlar tarafından icra edilmesinin sonucu olarak karşımıza çıkmaktadır. Özellikle tiyatro ve müziğin aracılık ettiği klasik paradigmadaki cesaret, ölçülülük, sağduyu ve adalet temel erdemlilik duygulanımları olarak gösterilir.

Toplumsal bir ortaklık olarak duygulanım, hem endüstriyel üretim tarzlarının yükselişi hem de kitle iletişim araçlarının ortaya çıkışı ile birlikte üretim ve dağıtımda büyük bir hız kazanmıştır. Geleneksel duygulanım eğilimi biçimlerinin endüstriyel olarak tabii kılınmasına işaret eden ve daha sonra "kültür endüstrisi" olarak adlandırılan bu dönemde duygulanımlar, güçlendirilmesi gereken bir araçsal sistemin çıktıkları olarak anlaşılmıştır. Bu bağlamda sinema, radyo, televizyon ve günümüzde sosyal medya halen aynı mantığı sürdürmekte ve duygusal nitelikten ziyade artık niceliğe odaklanan araçlar olarak işlevlerine devam etmektedir (Bösel, 2018, s. 16-18). Bu anlamda siyasi teorinin en önemli duygulanım mitlerinden birisi olan milliyetçilik ise insanlarda önceden var olmasından ziyade çeşitli nesnelere ile bedenlerin karşılaşması sonucu aralarında oluşan yakınlık veya uzaklık konumlarının yansıması olarak belirir. Günümüzde bunu sağlayacak araçsal yapı ise kitle iletişim araçları ve internet olmak üzere medya alanlarıdır. Özellikle medya araçları, yalnızca bireylerin duygularını uyandırmakla ve duygulanımın aktarımı için bir kanal olarak hizmet etmekle kalmayıp, aynı zamanda bu duygulanımın düzenlenme, oynanma ve sergilenme şeklini de etkilemektedir. Bütün bu biçimlerin bir toplumun kimliğinin yeniden inşasında önemli rolleri olduğu görülmektedir (Serrano-Puche, 2015).

Duygulanım ve duygular, bir dolaşım ve dağılım sonucunda ortaya çıkmakta, yalnızca ruhsal dünyamızı ifade eden durumları değil, aynı zamanda bizleri biçimlendirerek toplumsal ve siyasal bağları oluşturan kurucu yapılarıdır (Günay, Kutlu ve Mülâyim, 2017, s. 65). Bu çalışmada da bir medya dolayımı duygulanım biçimi olarak milliyetçiliğin toplum kimliğinin oluşumunda erkekliği militarize ettiği düşüncesinden yol çıkmaktadır. Söz konusu militarize edilmiş erkeklikte katı bir cinsiyet farkı, her türlü duygusallık ve kadınsılığın reddi (Sancar, 2009, s. 154); şehitliğin kutsallığından faydalanarak erkekliği yeniden üreten vatanseverlik; çeşitli ritüeller ve gösterilerle sürekli gündeme getirilip toplumsal bilince yerleştirilen (Halbertal, 2012, s. 91-105) şehit olma arzusu ön plana çıkmaktadır. Dolayısıyla yapılan çalışma aşağıda bahsedilen militarize edilmiş erkeklik kavramını kitle iletişim araçlarından olan televizyon ve televizyonda yayınlanan askeri dizilerde aramaktadır. Öyle ki özellikle askeri dizilerin bireylerin ulusal aidiyet duygularını etkileyerek bir milliyetçilik duygulanımı yarattığı yapılan çalışmanın sorunsallarından birisini oluşturmaktadır.

Milliyetçilikten Erkekliğe Yolculuk: Militarize Edilmiş Erkeklik

'Erkeklik' kavramı, zamanla 'erkek cinsiyet rolü'nün yerini almıştır. Tekil olarak 'erkek' yerine çoğuldaki 'erkeklik' kavramı, erkeklerin cinsiyet düzeni içindeki analizini genişletmiştir. Cinsiyet açısından gerçekleştirilen erkeklik teorileri, belirli erkekliklerin oluşumunun bağlamı olarak sosyal yapıyı vurgulamaktadır. Buna bağlı olarak erkek cinsiyet rolü eleştirisi kapsamında 'hegemonik erkeklik' kavramı geliştirilmiştir. 'Hegemonik erkeklik' kavramı, bir çoklu erkeklik ve güç ilişkileri modeli önermekte ve erkeklerin baskın sosyal konumuna ve kadınların ikincil sosyal konumuna izin veren cinsiyet pratiğine atıfta bulunmaktadır (Connell ve Messerschmidt, 2005). Kaufman (1999) "Erkeklerin egemen olduğu bir dünyada, erkeklerin dünyası, tanımı gereği, bir güçler dünyasıdır... Erkekler iktidara sahip olsalar ve cinsiyetimizle gelen ayrıcalıkları elde etseler de bu güç zehirlidir. İnsanların yaşamlarında güç ve ayrıcalığın, acının ve güçsüzlüğün garip bir bileşimi vardır... Güç ve acının bu bileşimi, erkeklerin hayatındaki çelişkili güç deneyimleridir." (s. 59) biçiminde ifade etmektedir.

Erkeklik üzerine düşünürken askerlik eylemini temel almak önemli noktalardan birini oluşturmaktadır. Modern toplumlarda cinsiyete dayalı ve kolektif bir süreç olarak askerlik, erkekler tarafından zorunlu bir hizmet olarak yapılmaktadır. Buradaki en temel yapılardan biri, yalnızca erkeklerin katıldığı bir 'kamu hizmeti'nin erkeklik değerlerinin oluşturulmasında toplumsal-siyasal faaliyetinin öncü kabul edilmesidir. Askerlik ediminin bir vatandaşlık şartı olması ve askerliğini yapan kişinin siyasal toplumun yetkin bir üyesi konumuna yükselmesini temsil eden sembolik önemi, erkekliğin inşa edilmesinde belirleyici bir yere sahiptir (Sancar, 2009, s. 153). Dolayısıyla bu politik belirleme ve toplumsal statü göstergesi olarak askerlik ve asker kişi, erkeklik ve siyasal erk arasındaki kuvvetli bağın bir göstergesidir. Erkeklik ve militarist değerler arasındaki karşılıklı ilişki, tamamlayıcı bir özellik taşımakta ve milliyetçi söylemlerle beslenme eğilimi göstermektedir. Diğer bir deyişle milliyetçi söylemde yüceltilen 'vatansever erkeklik' ikonu; toplumsal olarak ailenin koruyucu erkek rolüyle eşdeğerdir. 'Vatansever erkek', ülkenin koruyucusu ve savunucusuyken; aynı erkek, ailenin direği ve bekçisi konumunda gözükmektedir. Militarizm ve erkeklik arasındaki bu yakın ilişki, güçlü bağların tamamlayıcı göstergeleridir.

Militarizm terimi, bazı çalışmalarda militarizasyon terimiyle eş anlamlı olarak kullanılmakta ve özünde bir toplumun savaş değerlerine yaptığı vurguyu tanımlamaktadır. Ayrıca, bütün dikkati politik alana odaklamakta ve savaşçı değerlerinin sosyal değişimi yönlendirmek için bağımsız bir yeteneğe sahip olduğunu öne sürmektedir (Lutz, 2002, s. 725). Aynı zamanda militarizasyon, askeri egemenliğin eşzamanlı olarak maddi ve söylemsel doğasına dikkat çekmektedir. Buna ilave olarak bir sistemin tutumsal, yapısal ve işlevsel yönlerinin bir araya getirilmesinin ötesine geçen dinamik bir süreci ifade ettiğini söylemek yanlış olmayacaktır.

Komünal yaşamla birlikte gelen sosyal değişimler; birey davranışları, toplumsal roller, sosyal statüler gibi birçok etmenin dönüşmesine sebebiyet vermiştir. Bir birey için ilk önce yaşamsal fonksiyonların doğru işlemesi gerekmektedir. Maslow bu fonksiyonları, fiziksel ihtiyaçları olarak hiyerarşi piramidinin en alt basamağına yerleştirmiştir. Fizyolojik ihtiyaçların doğru ve sağlıklı karşılanması sonucunda birey, ikinci basamak olan güvenlik kısmına geçiş yapmaktadır. Militarizm kavramını bu basamakta tanımlamak ve işlemek, onun işlevselliğini anlamamız açısından önemlidir. Bireylerin ve ait oldukları toplumların güven içinde yaşaması kamusal bir konu olmaktadır. Bireylerin hayatta kalmaları ve bunun için kendilerine koruyucu görevi biçen bir kurumun varlığını istemeleri gayet doğaldır. Dolayısıyla bu koruma ve güvenlik ihtiyacını sağlayacak olan aygıt, askeri, yani militer yapıdır. Bu askeri yapı çoğunlukla erkeklerden oluşmakta ve kurumsal olarak modern toplumların ataerkil yapı taşlarından biri olmaktadır. Buna bağlı olarak militarizm, hegemonik erkekliğin mikro kültürel pratiklerinin, politik erkin 'makro' iktidar ve siyaset mekanizmalarına eklenmesiyle oluşturulmaktadır (Sancar, 2009, s. 156). Goldstein (2001, s. 251-231) militer mekanizmanın, savunma gereksinimlerine göre erkek egemenliğinde bulunmasını, militarize edilmiş erkeklik üzerine inşa edilen savaşçı

kimliğin oluşmasını ve bu kimliğin oluşumunda biyolojik olarak 'sertliğin' ön planda tutulmasını ifade etmektedir. Dolayısıyla erkekliğe atfedilen bu özellikler, erkeklik kültürünün yeniden üretilmesine, kadınsılığın bu militer yapıya uygun olmadığı görüşünün egemen olmasına neden olmaktadır.

Tartışmalı bir kavram olarak militarizm, sosyo-kültürel bağlamlar kadar form ve süreçlerdeki geniş çeşitliliği nedeniyle zor bir çalışma alanıdır. Cock'ın (1989, s. 51) öne sürdüğü gibi, militarizasyon teorileri, çoğunlukla üç sosyal fenomen arasında yapılan ayırma dayanmaktadır. Birincisi; savaş etrafında örgütlenmiş, silahlı bir kuvvet şeklini alan bir dizi sosyal ilişkiyi biçimlendiren sosyal bir kurum olarak militer yapı, yani ordu. İkincisi; savaşa değer veren, çatışmanın çözümünü ve egemen politikayı meşrulaştıran bir ideoloji olarak militarizm. Son olarak ise; ordunun gücünü ve etkisini meşrulaştıran sosyal bir süreç olarak militarizm. Bununla birlikte, militarizm literatüründe, genellikle bu üç fenomen, birbirleriyle ilişkili bir biçimde ifade edilmektedir. Diğer yandan kurumsal bir biçimde karşımıza çıkan modernize edilmiş ordular, militarizm ve erkeklik değerleri arasındaki bağın inşa edildiği bir yapı olarak karşımıza çıkar. Burada görevini ifa eden erkeklerin savaşçı birer kişi haline dönüştürülmesi amacıyla gerçekleştirilen 'talim ve terbiye' süreci; kurumsal organizasyonlar, özel teknikler ve erkekleri ikna etmeye yönelik kültürel pratikler içermek zorundadır. Sancar (2009, s. 155) bu süreci militer pratiklerin içselleştirilmesiyle erkeklerin birer savaşçı durumuna dönüşmeleri, askerliğin ise bir nevi erkeklik sınavı olarak görülmesi ve bu sınavı başarılı bir şekilde geçen kişilerin 'sağlam erkek' olarak toplumda var olmaya hak kazanmasına yönelik bir "ritüelistik sözleşme" olarak nitelendirmektedir.

Chamallas (1998, s. 307) askeri yapının toplumun bir mikrokozmosu olduğunu belirtmektedir. Militer yapının bu şekilde ifade edilmesi, militarist erkekliklerin sadece askerleştirilmiş toplumların erkekler için oluşturduğu kimlik türleriyle değil, aynı zamanda toplumun militarize erkekleştirilmesiyle de ilgili olduğunu anlamada bir hareket noktası sağlamaktadır. Bu durumu Higate ve Hopton (2005, s. 435) erkeklik ve militarizm arasındaki güçlü ideolojik bağların devam ettirilmesinde politik gücün çıkarı olacağına dair iddiası desteklemektedir. Hale'in (2011) İngiliz Silahlı Kuvvetleri'ndeki erkekliklerin inşası üzerine sosyokültürel bir çerçevede yapmış olduğu çalışmasında, militarist toplumundaki güçlü bir aidiyet duygusunun askeri erkekliklerin gelişmesi için önemli olduğu sonucuna varmıştır. Aynı zamanda askeri toplumun dinamiklerinin, askeri erkekliklerin gelişmesinde katkıda bulunduğunu ortaya koymuştur. Dolayısıyla politik erk ve militarist erkeklik arasındaki karşılıklı ilişkinin var olduğunu çalışma sonucuyla desteklemiştir. Militarist erkeklikte arzu edilen özellikler cesaret, zorluklara dayanıklılık ve fiziksel dayanıklılıkla ilişkilendirilmektedir. Goldstein (2001), "bireysel olarak kazanılması gereken yapay bir statü olan erkekliğin tipik olarak bir kültürün cesur ve disiplinli askerlere olan ihtiyacı etrafında inşa edildiğini" (s. 283) belirtmektedir. Ordu, askerleştirme sürecinin amaçlarını karşılamanın bir yolu olarak erkeklikleri yeniden çerçevelediriyor. Diğer bir deyişle, orduya özgü erkeklikler askeri pratikle inşa edilir.

Farklı toplumlar, farklı seviyelerde militarizasyon yaşamaktadır. Askeri harcamalar, mevcut silah gücünün boyutu ve karmaşıklığı veya militer yapının siyasi etkisi gibi göstergelerle militarizasyon düzeyi ampirik bir ölçüme tâbi tutulsa bile bilişsel düzeyde tarihsel kökenleri itibarıyla son derece militarize bir toplum olduğumuz düşüncesi yerinde olacaktır. Bundan dolayı egemen anlayış ve toplumun karşılıklı bir ilişki yoluyla askerleştirilmesine atıfta bulunmak için 'militarleştirme' tanımlaması yapılabilir. Kültür ve ideoloji aracılığıyla bu ilişki, milliyetçi ve erkeksi söylemleri inşa etmekte, yeniden üretmekte ve yeniden uyarlamaktadır. İşte bütün bu militarizasyon sürecinin egemen politikayla olan bağı, iletişim göstergeleri aracılığıyla alımlanmak üzere toplum üyelerine aktarılmaktadır. Askeri sistem içinde sosyal statünün bulunmaması, tek statünün hiyerarşik yapı olması militer ortamın tektipleşmesinin sebeplerinden biridir. Bu sebep aynı zamanda disiplinli bir şekilde devamlılığı ve itaat anlayışını da beraberinde getirmektedir. Dolayısıyla eleştirel bir düşünme ve sorgulama gibi mantıksal sermayeler kabul görmemektedir.

Bu makale, en yalın haliyle milliyetçi söylem üzerinden erkeklik ve militarizasyon arasındaki bağlantıya odaklanıyor. Bu bağlantı, kültürel metinler aracılığıyla üretilen erkekliğin savaşı ve askeriyeyi, kadınların

dışlandığı ve genellikle militer yapının ataerkil bir kurum olarak kavramsallaştırıldığı bir olgu biçiminde görmektedir. Kültürel metinlerdeki erkeklik temsili toplumun hem maddi hem de ideolojik anlamda militarizasyonuna katkıda bulunmaktadır. Aynı zamanda ‘erkeklik’ ve ‘kadınlık’ kavramları etrafında şekillenen toplumsal cinsiyet siyaseti, bu militarizasyon süreçlerini sosyal bir bağlama yerleştirerek daha görünür bir hale getirmektedir. Bugün Türkiye’de askerlik görevi, erkeklerin yaşamları boyunca en önemli erkeklik tecrübelerinin başında gelmektedir. Ancak doğrudan bu alanla ilgili çalışmalar yok denecek kadar az seviyede işlenmiştir. Yapılan araştırmalar, genellikle kültürün yeniden üretildiği ve sosyal değişimlerin başat faktörlerinden olan kitle medyasında erkeklik yapılarının gösterilmesi üzerine olduğu görülmektedir (Anbarlı, 2019; Aydoğan, 2020). Ancak militarist milliyetçi söylem içinde erkekliğin yeniden üretilmesi ve sosyal normlarla olan benzerliği, dolayısıyla toplumsal yapının değişiklik gösterdiği bilimsel çalışmalar çok azdır. Bizler araştırmacı olarak bu çalışmada kültürel yapıların normatif değişimleri üzerine televizyon dizilerinin nasıl etkili olduğunu; özellikle kitle medyasında erkekliğin militarist milliyetçi söylemle nasıl üretildiğini ortaya koymaya çalışmaktayız.

Yöntem

Çalışmada militer yapıyı, militer erkekliği ve milliyetçi söylemi temsil etmesi açısından örneklem olarak Söz dizisi seçilmiştir. Söz dizisinin örneklem alınmasının sebebi; hem televizyonda yayınlanan askeri diziler arasında en çok tercih edilen, hem de yayınlandığı dönemlerde en çok izlenen dizilerden biri olmasıdır (Marketing Türkiye, 2017). Seçilen dizideki çözümlenmeler nitel araştırma yöntemi genelinde söylem analiziyle ele alınmaktadır.

1960’lı yıllardan itibaren dilbilimsel bir çalışmanın ötesinde birçok farklı alanda uygulanabilen disiplinlerarası bir analiz yöntemi olarak söylem analizi, görsel göstergeler de dâhil olmak üzere sosyal, kültürel, siyasi ve tarihi konularda sosyal içeriklere odaklanır. Söylem analizi, düşünceler (teorik ve meta-teorik öğeler) ve onun temeli olan söylem verileri ile karakterize edilen, söylemin ve kavramsal öğelerin metodolojik analizini içeren bir sosyal yaşam perspektifidir. Geleneksel metodolojilere alternatif olmaktan ziyade bu metodolojilerin içindeki bakış açılarına karşı bir alternatif olan söylem analizi, farklı disiplinlerden (psikoloji, sosyoloji, dilbilim, antropoloji, edebiyat çalışmaları, felsefe, medya ve iletişim çalışmaları) beslenen ve bu farklı disiplinlerin teorik bakış açılarına dayanan bir analiz tekniğidir (Potter ve Wetherell, 1987). En basit anlatım ile dilin incelenmesi olarak tanımlanabilecek söylem analizi sadece dilsel öğelerin basit bir incelemesi olmayıp, ifadelerin/söze dökülenlerin ötesine geçerek burada yatan anlam ve içeriği incelemeyi gerektirmektedir (Barker ve Galasinski, 2001). Bu noktadan hareketle Van Dijk (2003, s. 355) söylem analizini güç, hegemonya, hâkimiyet, sınıf, cinsiyet, ırk, ideoloji, gelenek, sosyal yapı veya sosyal düzen gibi konuları ön plana çıkaran bir çözümlenme yöntemi olarak betimlerken; Fairclough (2001, s. 20) ise, yöntemin dili sosyal bir eylem biçimi olarak gören ve söylemin siyasi ve sosyal iktidar öğelerini tartışan disiplinlerarası bir analiz olarak tasvir etmiştir.

Yapılacak çalışma politikadan ideolojiye, stratejik yönetimden medyaya kadar geniş bir konu yelpazesine dair çözümlenme içeriyorsa söylem çözümlenmesi kullanılabilecek en iyi yöntemlerden birisidir. Özellikle medya söyleminin gerisindeki toplumsala dair örtük yapıların ortaya konulmasında oldukça işlevseldir. Ancak söylem analizi eşitsizliğin ve egemenliğin yeniden üretiminde dil kullanımının, söylem ya da iletişimsel olayların ve dilin rolünün bir dökümünü yaptığı sürece sosyal ve siyasal çözümlenmelere bir katkıda bulunabilir (Özer, 2000, s. 80). Buradan hareketle metinlerin sosyal bağlam içerisinde çözümlenmesi ilkesine dayanan söylem çözümlenmesi merkeze alınarak yapılan bu çalışmada Türkiye’de yayınlanan bir askeri dizi olan Söz dizisinin birinci bölümü incelenmiş ve analize tabi tutulan dizideki söylemlerin arkasında yeniden inşa edilen militarist erkeklik yapıları ortaya konulmuştur.

Militarist erkeklik olgusu üzerine düşünceler aktarmayı hedefleyen bu çalışma kapsamında analiz edilen Söz dizisi Türk Özel Harekat timine mensup askerlerin yaşantılarını epik bir dille anlatmayı amaç edinen bir

yapıdır. Bu yönüyle dizinin ilk bölümü, çalışmamız kapsamında izlenmiş olan diğer bölümlere kıyasla bir giriş niteliğinde olmasından ötürü uzun soluklu bir yayın hayatı kaygısına yönelik stratejilerin uygulanması ve erkeksilik, cesaret, fedakarlık gibi militarist söyleme yönelik gündelik yaşamda sıklıkla tekrarlanan temaların sunumu bakımından güçlü bir örneklem niteliği teşkil etmektedir. Ayrıca detaylı bir biçimde analiz edilecek olan söz konusu bölüm; yaklaşık iki saatlik metrajı ve dizi türünün temel stratejilerinden olan bir sonraki bölümü merak ettirme kaygısı güdülmeksizin; serim, düğüm, çözüm ve katharsis aşamalarını bünyesinde bulundurması nedeniyle de sinema filmi ile benzer nitelikler taşımaktadır.

Öte yandan olay örgüsünün ve karakterlerin bir nevi tanıtımı işlevini üstlenen Söz dizisinin birinci bölümü, dizi açısından önem teşkil eden bütün karakterlerin hikayelerini neden-sonuç ilişkisi içerisinde ele alması bakımından önemlidir. Örnek vermek gerekirse; dizinin ana karakteri Üsteğmen Yavuz'un tüm bölümlere etki edecek olan karakter yolculuğunu, kararlarını, eylemlerini ve çalışmamızda yer alan erkeksi davranışların sergilenmesine yönelik analizi doğrudan ilgilendiren Merve karakterinin hikayesine sadece ilk bölümde rastlanmaktadır. Aynı şekilde bir diğer ana karakter olan Albay Erdem'in kızının teröristlerce kaçırılması, bunun sonucunda Albay Erdem'in oluşturduğu kurtarma timine mensup üyelerin ayrı ayrı militar karakterlerinin tanıtımı yalnızca ilk bölümde yapılmaktadır.

İzlenen diğer bölümlerde saptandığı üzere hikaye evreninde yer alan karakterlerin tümü, halihazırda ilk bölümde belirlenmiş olan karakteristik niteliklerine uygun davranışlarda bulunmakta; başka bir deyişle bir döngü içerisinde aynı eylemleri farklı aksiyonlarda defalarca tekrar ederek kahramanlıklarını pekiştirmektedir. Sonuç olarak birinci bölüm; dizide yer alan bütün ana karakterlerin detaylı bir biçimde tanıtılması, diğer bölümlerin bir nevi tekrar işlevi görmesi, hikaye evrenine etki eden kimi karakterlerin sadece bu bölümde bulunması, olay örgüsü ve metraj bakımından sinema filmi ile benzerlikler barındırması ve en önemlisi militarist erkeğin temsil kodlarını bariz bir senaryo dili ile aktarması gibi sebeplerden ötürü diğer bölümlere kıyasla yeterli görülmüştür. Bu sebeple dizideki militar söylemler, militarist erkeklik temsilinin yapısal kodlarının çözümlenmesi amacıyla sınıflandırmalar yapılarak incelenmiştir. Sınıflandırmalar birbiriyle ilişkili ve tamamlayıcı kodlar olarak belirlenmiştir:

- Duyguların kontrolü (kadınsılığın reddi)
- Fedakârlık (vatansever olmak)
- Cesaret/kahramanlık (şehit olma arzusu)

Dizinin künyesi

Tablo 1

Analizi Yapılan Söz Dizisinin Künyesi

Yapım	TIMS&B Productions
Yapımcı	Timur Savcı, Burak Sağyaşar
Yönetmen	Yağız Alp Akaydın
Senaryo	Ethem Özışık
Tür	Aksiyon, Dram
Oyuncular	Tolga Sarıtaş, Meriç Aral, Görkem Sevindik, Nihat Altunkaya, Aytac Şaşmaz, Eren Vurdem, Aybüke Pusat, İlayda Ildır, Nil Günel, Yağmur Ün, Burak Sevinç
Yayınlandığı Dönem	2017 - 2019

Olay örgüsü

Giriş bölümü olması sebebiyle olay örgüsünün, aynı zamanda dizide yer alan karakterlerin tanıtımı işlevini de üstlendiği birinci bölüm, Üsteğmen Yavuz Karasu'nun evlenme teklif ettiği sevgilisi Merve'nin, bir alışveriş merkezine teröristlerce düzenlenen bombalı saldırı sonucu ölmesi ile başlar. Söz konusu saldırı sonucu sevgilisini kaybeden ve askeri kimliği ile çelişircesine hareket eden, bunun sonucunda bombalı saldırıyı düzenleyen teröristlerden birini başka bir eylem hazırlığında yakalamasına rağmen, intikam güdüsüyle öldüren Yavuz, komutanı Albay Erdem Kaçmaz'ın direktifiyle askeri görevinden men edilir.

Bombalı saldırıyı düzenleyen teröristler daha sonra Albay Erdem'in kızı Aslı'yı kaçıır. Teröristlerin Aslı'yı kaçırmaya amacı AVM saldırısı esnasında yakalanan arkadaşlarının serbest bırakılmasına yöneliktir. Fakat Erdem, Yavuz'un aksine kaçırılma hadisesini kişiselleştirmeksizin emir komuta olgusu içerisinde hareket eder ve kızı Aslı'nın kurtarılmasına yönelik bir operasyon başlatır. Fakat kurtarma operasyonuna yön veren istihbarat yanlıştır ve kurtarma timi, teröristlerin yönlendirmesi sonucu farklı bir adrese baskın düzenlerler. Askeri görevden men edilmesine rağmen görev yerini terk etmeyen Yavuz, sezgileri neticesinde operasyonun bir tuzak olduğu ihtimalini düşünerek, karargâhın etrafında şüpheli hareketler sergileyen bir kişiyi takip eder ve Aslı'nın esir tutulduğu doğru adrese ulaşır. Yavuz, uzun bir çatışma sonucunda tüm teröristleri etkisiz hale getirerek Albay Erdem Kaçmaz'ın kızı Aslı'yı kurtarır.

Duyguların kontrolü (kadınsılığın reddi)

Militarist erkeklığın temsil kodlarını asker temalı Türk dizilerinde arayacak olan bu çalışmada örneklem olarak seçilen Söz dizisi, 'ağlamamak' mottosuyla söze başlar. Dizinin giriş sekansında bir terör saldırısı sonucu 'şehit' olan Selo isimli askerin ölmeden önce son saniyeleri gösterilir. Yanıbaşındaki komutanın tüm çabalarına rağmen kurtarılamayacağı belli olan Selo'nun iç sesini dinleriz. Selo, vazifesini "*Aldığımız her nefeste, içtiğimiz her yudumda, her gülüşümüzde, her adımımızda, sırdaşımız, dostumuz, tek yârimiz ölümdü*" olarak yorumlar ve kısa bir süre sonra yüzünde bir tebessümle ölür. Son sözleri; "*İşte kavuştuk. Ben halimden memnunum ama ya geride kalanlar*" olur. Selo, herhangi bir pişmanlık, korku, şok hali içerisinde değildir. Sayıklamaz, ağlamaz, bağırılmaz. Vazifesini tamamıyla içselleştirmiş, uğruna ölümü kabullenmiş ve son anlarını metanetle hatta memnuniyetle kucaklamaya hazır bir kahramandır. Ölüm ise sadece bir teferruatır, normalitedir.

Selo'nun ölüm haberi ilk olarak dört yıldır evli olduğu polislik görevini icra eden eşine bir komutan, bir psikolog ve bir ambulans eşliğinde bildirilir. Anlatıcı Selo'nun iç sesi acı haberi alan eşinin ruh halini "*Önce şehit olduğumu söyleyecekler. O an yüzleşecek. Ağlamamak için tutacak kendini*" cümleleriyle tarif eder. Görüntüdeki kadının yüzünde ağlama ifadesi belirse de gözyaşı akmaz. Selo'nun anlatımıyla kara haber "*Gerçi buna kara haber denmez de neyse...*" babasına bildirilir. Dar gelirli bir ikamet ettiği bir yerleşim yerinde, toprak yolu olan bir köyde ikamet eden baba, resmi araçların geldiği esnada bakır tenceresine süt doldurmaktadır. Tamamı yüksek kare çekilen bu etkileyici sahnede önce Selo'nun "*Babamın yüzüne iyi bakın ... Yüzündeki vakarlı duruşa bakın ... Gözünden bir damla yaş akmayacak*" diyalogu duyulur. Nitekim baba kendisine ağırca yaklaşan ve ölüm haberini veren komutana "*Vatan sağolsun*" demekle yetinir. Sahneye daha sonra dâhil olan Selo'nun annesi ise bu altı dakikalık sekansın içerisinde duygularına hâkim olamayan, ağlayan tek karakterdir.

Anlatı evreninden bağımsız olarak sahnelenen ve şehitlik, vatanseverlik, kahramanlık, duyguların kontrolü gibi temaların ağırlıklı olduğu giriş sekansından sonra dizinin ana karakteri olan Kıdemli Üsteğmen Yavuz Karasu'nun hikâyesi odağa alınır. Geçici izinde olan Yavuz, evlilik teklifinde bulunduğu Merve ile düğün alışverişi yapmaktadır. Yavuz, ikilinin beraberce gezdiği alışveriş merkezinde tekinsiz bir hava sezinler. Terörist bir grup silahlı eylem hazırlığındadır. Yavuz, olaya müdahil olmaya niyetlenir; fakat eylem planlıdır ve terörist grup önce silahlarla çevredeki insanlara rastgele ateş açar. Bu karmaşa neticesinde Yavuz, Merve'yle olan iletişimini kaybeder. Tek başına olayların içerisinde kalan Merve, alışveriş merkezinin dışına çıkıp

kendisini güvenli bir alana atabilmişse de teröristlerin öldürmekten imtina etmeyeceği küçük bir çocuğu farkeder ve onu kurtarmak için yeniden ateş hattına atılır. Merve küçük çocuğu kurtardığını zannederken eylemin son darbesi olan bombalı saldırı sonucu ölür.

Merve'nin defnedilme sahnesi detaylı bir anlatımla sergilenir. Merve'nin naaşı toprağa konulurken Merve'nin annesi "yavrum" diyerek ağlamaktadır. Yavuz ise sessizce olan biteni idrak etmeye çalışır. Desteğini göstermek adına Yavuz'a, komutanı Albay Erdem Kaçmaz eşlik etmektedir. Albay Erdem, sakinliğini koruyabilmesi için bütün sessizliğiyle Merve'nin toprağa verilmesine odaklanan Yavuz'u; "Nişanlım şehit oldu. Hep şehit karısı derlerdi. Şehit kocası olmak da varmış bu kaderde" diyerek teselli etmeye çalışır. Fakat bu sözler Yavuz'u rahatlatmaz. Yavuz, suçu kendinde arayarak kısa bir duygulanım içerisinde girse de Albay Erdem'in "olmuş olanda bir hayır vardır Yavuz. Sakın ola şehit olanın ardından keşke demeyesin" sözlerinden sonra ağlamaklı haline çekidüzen verir gibi görünür; fakat kısa bir süre sonra Erdem'e dönerek "keşke ben ölseydim" der ve o an asker olduğunu unutmuş bir ifadeyle olduğu yere çöker. Hislerine yenik düşmek isteyen, ağlamak isteyen; fakat gözyaşı dökemeyen Yavuz'u son olarak Merve'nin babası "sakın ola başın öne eğilmesin, bir kızım daha olsa yine sana verirdim" sözleriyle, ağlamaması yönünde telkin eder.

Cenaze merasimi bittikten sonra dahi Merve'nin mezarı başından ayrılamayan Yavuz'un ruh halini aktaran dış ses; "böyle kahpece gelince ölüm, geriye sadece öfke kalıyor ... Öfke girince bedene, akıl çıkar gider" sözleriyle tasvir eder. Öyle ki o an için Yavuz, asker olduğunu unuttur, intikam yemini eder. Fakat Yavuz'a karşı bir hatırlatıcı, yerine getirici görevini üstlenen Albay Erdem; "sen herhangi biri değilsin; üzülsün ağlayamazsın, gözyaşı akıtamazsın, yas tutamazsın, intikam peşinde koşamazsın. Sen askersin!" sözleriyle militarist erkeklikte bir zayıflık göstergesi olarak; ağlamanın, öfkelenmenin, isyan etmenin, kısacası her türlü duygulanımın reddedilmesi gerektiğini bir kez daha vurgular.

Nitekim her tür duygulanımın 'kadınsı' bir özellik sayılarak reddedilmesi, militarist eylemleri sadece bir savunma durumu olmaktan çıkarmakta ve askeri eğitimi bir erkeklik nosyonu üretme ve öğretme haline dönüştürmektedir. Daha ayrıntılı bir şekilde ifade etmek gerekirse; militarist değerlerin baskın olarak işlendiği ve kadına atfedilen özelliklerin savaş alanlarından veya sosyal yaşamdan dışlanması üzerine kurulu bir askeri düzen içerisinde eğitim almış bir erkek, toplumda sert bir erkek olarak tanımlanmaktadır. Böylece askerlik dönemi boyunca edindiği militer kalıplar erkekliği inşa etmektedir.

Böylece militarizm ve erkeklik olguları gibi değerlerin özellikle rol-model arayışında olan genç erkeklere aktarılması, güvenlik ve savunma görevinin askerlik çatısı altında 'erkeklik ispatı' biçimine dönüşmesi sayesinde ortaya çıkmaktadır. Çoğunlukla erkeklerin katılım gösterdiği bir alan olarak askerlik, erkeklerin zorlu eğitimlerden geçerek savaşçı bireye dönüştüğü bir yapıdır. Bu yapıda her türlü kadınsılığın erkeklik değerlerinden dışlandığı, katı bir cinsiyet hiyerarşisiyle 'kahraman erkekler' miti biçiminde yeniden üretildiği görülmektedir (Sancar, 2009, s. 154).

Fedakârlık (vatansever olmak)

Bu bölümün analizinde bilinçli bir tercih olarak fedakârlık ve vatansever olmak olguları bir bütün olarak incelenecektir. Çünkü Söz dizisinin hikâye evreninde yer alan karakterlerin rolleri gereği sergiledikleri fedakârca tutumlar, vatansever olmalarının doğal bir sonucu olarak ele alınmıştır. Dolayısıyla analizimizde söz konusu neden, sonuç ilişkisi gözetilerek yapılacak ve iki temanın belirgin olduğu mizansenlerde yer alan karakterlerin tepkileri, diyalogları bu bağlamda incelenecektir.

Tekrar başa dönmek gerekirse; dizinin giriş sekansında sahnelenen şehit Er Selo (dizi içinde geçen isimlendirme) karakterinin kısa süren hikâyesi içerisinde birçok temayı belirgin halde görebilmek mümkündür. Söz konusu bu temalar içerisinde en belirgin olanlardan biri de şüphesiz fedakârlıktır. Fakat burada mühim olan nokta, feda edilen varlığın niteliğidir. Söz dizisinde şehit olmanın yüceliği söylemiyle kutsanan feragat etme biçimi; ülke uğrunda ölmektir.

Dizinin giriş sahnesinde, başı verilmeyen bir çatışma sahnesinin neticesinde bacağı kaybeden ve kan kaybından ölmek üzere olan Selo'nun iç sesi duyulmaktadır. Ölüm anını, *“İşte kavuştuk. Ben halimden memnunum ama ya geride kalanlar”* diyalogu ile tasvir eden Selo, militarist erkeklikte yaşamından feragat etmenin memnurluk verici bir netice olduğunu güçlü bir biçimde vurgular. Sırada fedakârlık yönüyle sınanacak olan karakter Selo'nun babasıdır. Öyle ki baba karakterinin biricik oğlu ölmüştür fakat ölüm haberini alan baba da içinde bulunduğu durum itibarıyla oğlu Selo'dan farklı bir tepki göstermez ve acı haberi veren Albay'a *“vatan sağolsun”* demekle yetinir. Nitekim asker temalı dizilerin leitmotifi olmasının da ötesinde gündelik hayatta yaygın olarak kullanılan bir kabulleniş kalıbı olan *“vatan sağolsun”* cümlesi, vatan için feda edilen bir varlığın kesinlikle bir kayıp olmadığı yönünde telkin edici bir niteliğe sahiptir.

Dizinin daha sonraki sekanslarında fedakârlık teması Yavuz'un hikâyesi ekseninde belirgin hale gelir. Merve'nin ölümüne neden olan teröristlerden birini intikam güdüsüyle öldüren ve teslim olan Yavuz'u sorgu odasında ziyaret eden Albay Erdem, kısa bir sessizlik anından sonra elindeki Türk bayraklı bröveyi masaya koyar ve Türk bayrağının anlamına dair; birliğin, beraberliğin, özgürlüğün, uğruna feda edilen ve edilecek canların, vicdanın, ahlakın ve askeri disiplinin sembolü olduğuna yönelik yorumlarda bulunur. Söz konusu diyaloglar yüksek bir sesle, hiddetli bir mizansenle tekrarlanır. Böylelikle askeri vazife uğrunda bir şeyleri feda etmenin yüceliği, feda edilenin niteliğine bakılmaksızın bir teferruat olarak algılanması gerektiği yine, yeniden ve üst bir perdeden hatırlatılır.

Ülke uğruna fedakârlıkta bulunma önceliğini, içinde bulunduğu duygu durumunun şiddeti nedeniyle askıya alan ve intikam dürtüsü sonucunda askeri disiplini ihlal ettiği için vazifeden men edilme tehlikesiyle karşı karşıya kalan Yavuz, komutanına; *“Beni öldür, üniformamı alma. Burada kafama sık daha iyi”* diyerek üniformanın, ast-üst ilişkisinin, askerlik mesleğinin bireyler üstü bir öneme sahip olduğunu hatırlatır. Böylelikle söz konusu dizinin anlatı evreninde askerlik vazifesi, Türkiye'de bir erkeğin ulaşabileceği en üst mertebe olarak nitelenmekte; üniforma, silah, rütbe gibi nesnelere fetişleştirilerek; insan hayatının, yaşamak güdüsünün bu gibi nesnelere karşısında önemsiz bir ayrıntı olduğu vurgulanmaktadır.

Ordu mensubu bir erkeğin, en çelişkili anlarda dahi hizmet ettiği ülkenin menfaati adına kararlarda bulunmasına yönelik övgü anlatı içerisinde sıklıkla tekrarlanır. Yavuz'a *“Sen intikam peşinde koşamazsın, sen profesyonel askersin”* dedikten bir sahne sonra Kuzey Iraklı teröristler tarafından kızı kaçırılan Albay Erdem, kendisini aynı çelişkili durumun içinde bulur. Nazlı'yı bombalı saldırı sonucu tutuklanan arkadaşları ile takas yapmak adına elinde tutan terörist grup, içerisinde Nazlı'nın da bulunduğu bir video görselini internete yükleyerek mevcut durumdan herkesin haberdar olmasına neden olur.

Durumu haber alan kişilerden biri de Albay Erdem'in eşi Güler'dir. Annelik güdüsünün baskınlığı ile muhakeme yeteneğini yitiren ve her ne koşulda olursa olsun kızına kavuşmak isteyen Güler'i telkin etmek de Albay Erdem'in görevidir. Fakat durumun sıcaklığı içerisinde dahi babalık kimliğini, askerlik vazifesi karşısında ikinci plana atabilen Albay Erdem, eşine; *“Güler, sabretmen lazım. Bizim kızımız olsa da teröristlerle pazarlık yapamayız ... Şerefimizi ayaklar altına alamayız”* diyerek, kaybedilecek olan varlığın niteliği ne olursa olsun ülkenin menfaatleri karşısında önemsiz ve gerekirse feda edilebilir olduğunu hatırlatır. Her ne koşulda olursa olsun emir-komuta disiplini içerisinde hareket eden Albay Erdem, içinde bulunduğu hadiseyi kişiselleştirmeksizin üst kademe askeri personelin direktifleri doğrultusunda, kaçırılan kızı için özel timden oluşan on iki kişilik bir kurtarma ekibi kurar. Bir başka önemli husus ya da bir hatırlatma; tıpkı Merve karakteri gibi Albay Erdem'in kızı Nazlı da militarist kişiliğin sınanması adına bir test olarak karşımıza çıkmaktadır.

Adeta bir özveri sarmalına dönüşen ve fedakârlık olgusunu vurgulamak adına klişelerden, gereksiz tekrarları sergilemekten imnita etmeyen anlatıda; söz konusu kurtarma ekibi için seçilen ilk asker olan Ali Haydar Bozdağ, görev kendisine bildirildiği esnada hamile olan eşi Fatma'nın rutin kontrolünü yaptırmak amacıyla hastanededir. Evli çift daha önce dört çocuğunu düşük neticesinde kaybetmiştir. Doktor, Ali Haydar'a bu doğumun da öncekiler gibi Fatma açısından hayati risk taşıdığını ve Fatma'nın hastanede yatması gerektiğini

anlatır. Daha sonra Ali Haydar'a telefon vasıtasıyla vazife emri iletilir. Eşinin doğum sürecine 2 ay kalmışken, eşini kaybedebilme ihtimali gibi bir çelişki mevcutken dahi Ali Haydar, görev kutsaldır bilinciyle gitmeye karar verir ve durumu Fatma'ya bildirir. Durumu aynı olgunlukla karşılayamayan Fatma, eşine; “*Gitme, sen gitmezsen ölmezler ya!*” dese de kararlı olan Ali Haydar'ın; “*Gitmediğim her saniye ben ölüyorum*” sözü ile fedakârlık teması, arabesk tonda bir kez daha vurgulanır.

Nitekim militarist erkeklığın olmazsa olmazı olan fedakârlık teması, dizi içerisinde birçok sahnenin ruhuna sirayet etmiş olup sadece erkeklerin anlayabildiği ve uyguladığı bir nitelik formunda sergilenir. Öte yandan dizide yer alan kadın karakterler ise aynı özveriyi göstermekte başarısızdırlar. Güler'in kaçırılan kızı için anlaşma yoluna gidilmesinde bir beis görmeksizin sadece kızına kavuşmak isteği; Fatma'nın yıllardır asker eşi olmasına rağmen vazifenin mecburiyeti hakkında bir bilgisi yokmuşçasına Ali Haydar'ı görevinden alıkoymak istemesi gibi örnekler, kadınsı niteliklerin militarist söylem ile uyumsuzluk içerisinde olduğunu onaylamaktadır.

Bir başka önemli husus; işlenen konu itibariyle hedef kitle olarak erkeklere yönelik bir anlatı evreni oluşturan Söz dizisinde, alışıldığı üzere kadınlık, erkek karakterlerin hikâyesindeki bir ‘çelişki’ olmaktan öteye gitmemektedir. Yavuz karakterinin hüznü, hiddeti, intikamı için bir ‘motivasyon’ vazifesi üstlenen Merve karakteri; Albay Erdem'in militarist kişiliğinin sınanması adına kaçırılan Nazlı karakteri; Ali Haydar'ın içine dert olan eşi Fatma'nın sancılı doğum süreci gibi sahnelerin tesadüf handikapı gözetilmeksizin art arda tekrarlanması ile birlikte kadınlık, bir bakıma militarist erkeklığın önce sınanması, daha sonra onaylanması adına talihsiz hadiselerle karşı karşıya bırakılan bir madun; kullanışlı bir senaryo stratejisi haline dönüşmektedir.

Cesaret/kahramanlık (şehit olma isteği)

Özel harekâta mensup olan askerlerin hikâyesini konu edinen Söz dizisinde fedakârlık kadar cesaret olgusunun da izine anlatı içerisinde sıklıkla yer verilir. Öyle ki; dizinin ilk dakikalarına tekabül eden Yavuz ve Merve'nin alışveriş merkezindeki sahneleri, cesaret olgusunun temsiline yönelik güçlü bir giriş vazifesi üstlenmektedir. Merve ile düğün alışverişi yaptığı esnada özel kuvvetlere mensup olmanın getirisi olan gözlem yeteneğinin de yardımıyla tehlikeli atmosferi sezinleyen Yavuz, terör eylemi hazırlığında olan grubun karşısında; tek başına ve sivil olmak gibi dezavantajlı bir pozisyonda olmasına rağmen eylemi durdurmaya yönelik bir tavır sergiler.

Terör eylemini önceden farkedenden Yavuz, şüpheli olduğunu düşündüğü şahsı takip eder ve biraz sonra gerçekleşecek olan eylemi alışveriş merkezinin güvenlik görevlisine bildirir. Daha sonra şahsı takibe devam eden Yavuz, biraz sonra alışveriş merkezinin en kalabalık yerinde otomatik tüfeğini, rastgele ateş etmek adına çıkaran teröristi beylik silahıyla etkisiz hale getirir. İlk etapta eş zamanlı yapılması planlanan eylemin, ilk teröristi etkisiz hale getirerek ve güvenlik görevlisine bildirerek bir faciaya dönüşmesini engelleyen Yavuz, böylelikle birçok kişinin hayatını kurtarır. Daha sonra geriye kalan teröristleri de etkisiz hale getiren Yavuz, nişanlısı Merve'nin meydanda, elinde bir balonla yalnız, savunmasız bir çocuğu kurtarmaya çalıştığını görür; fakat Merve'nin gösterdiği bu cesaret örneği, eylemin son darbesinin başarıyla sonuçlanmasına neden olur. Nitekim dikkati Merve tarafından dağılan Yavuz, arkadan gelen canlı bombayı zamanında görüp etkisiz hale getiremez. Bomba infilak eder ve Merve ‘şehit’ olur.

Sonuç olarak Söz dizisinde yer alan bütün karakterler cesaret bağlamında düşünülebilir. Nitekim yukarıda bahsi geçen fedakârlık temasının içerisinde de cesaret olgusunu okuyabilmek mümkündür; fakat bu başlık altında farklı olarak, analiz edilen olayların içerisinde yer alan karakterlerin cesaret olgusuna yönelik spesifik eylemleri göz önünde bulundurulmuştur. Bu bağlamda göze en çarpan karakter “*eşi benzeri görülmemiş bir deli*” olarak tarif edilen Mücahit Serdengeçti'dir. Soyismiyle müsemma olan kurtarma ekibinin bir diğer üyesi Mücahit'in ‘şehitlik’ takıntısı vardır. 2009 yılında polis olan babasını silahlı bir çatışmada; dedesini Kıbrıs Barış Harekâtı'nda; dedesinin dedesini ise Çanakkale'de kaybeden Mücahit, bu sebepten ötürü şehit olmanın kaderi olduğunu düşünmekte ve her çatışma öncesinde bu dileğinin gerçekleşmesi adına dua etmektedir.

Senaryo gereği ‘delilik’ vasıfları ön planda olan ve dizinin espritüellik yükünü sırtlayan Mücahit, en tehlikeli görevlerde dahi inisiyatif olarak en ön saflarda ölümle yüzleşmektedir. Kahramanlık ile aptallık arasındaki o ince çizgide gidip gelen ve görev esnasında ölmeyi adeta takıntı haline getiren Mücahit, bir operasyon sırasında mağaraya sıkıştırılan teröristi etkisiz hale getirmek, belki de bu sefer şehit olabilmek amacıyla ekip telsizinden gelen “birinin önden mağaraya girmesi gerekiyor, kim giriyor?” anonsuna “siz bu soruyu sormadınız, ben de duymadım” cevabını verir. Daha sonra korkusuzca tek başına mağaraya giren Mücahit, içerideki terörist tarafından tuzağa düşürülür. Ensesinde hissettiği namlunun soğukluğu karşısında adeta memnun olan Mücahit, karşı tarafın silahının tutukluk yapmasından ötürü kendisini öldüremeyen teröriste bu yüzden çok içerlenir ve “siz bakım yapmıyor musunuz lan bu silahlarınıza? Silah bu Silah! Bakıcan buna her gün. Temizliycen, yağlıycan, sevicen, okşıycan ... benim duygularımla oynamaya ne hakkın var lan.” diyerek vazife uğrunda ölümü ne denli istediğini bir kez daha vurgular.

Söz dizisinde fetiş bir nesne olarak silah ve asker ilişkisine de değinilir. Mücahit’e göre, “Bakılması, okşanması, sevilmesi, yağlanması” gereken silah; timin diğer üyesi olan Fethi için “Gonca” isimli sevgilidir. Milli okçu, kolejde okumuş, varlıklı bir ailenin tek oğlu olan; Albay Erdem’in “böyle bir aile niye oğlunu asker yapsın ki?” cümlesiyle merakını cezbeden Fethi, bu mesleği tamamen kendi isteğiyle seçmiş ve varlıklı bir hayatın sunduğu imkânlardan büyük bir cesaret örneği göstererek feragat etmiştir. Öte yandan Albay Erdem’in, Fethi’ye yönelik sarfettiği diyalogda; askerlik vazifesinin, vadedilen tehlikenin, gerekirse ölümün, sadece fakir olan ailelerin erkek çocuklarına layık görülen bir kader olduğunu, hatta bu acı durumun kamuoyunda kabul görmüş bir gerçek olmasının da ötesinde üst rütbeli askeri personel tarafından da kanıksandığını görebilmek mümkündür.

Söz dizisinde Albay Erdem tarafından kurtarma ekibine kabul edilen; fakat önce dosyası incelenen kimi askerlerin kısa kahramanlık öykülerine değinilir. Bu bağlamda incelenen ve ekibe kabul edilen bir diğer üye istihbarat uzmanı Ateş Acar’dır. Albay Erdem’in kızı Nazlı’nın bulunması adına Kuzey Irak’ta bulunan, terörist grupla önceden temasta bulunmuş ve kendisini de ekipten biri olarak kabul ettirmiş olan Ateş; söz konusu dört kişilik ekiple onlara mühimmat sağlamak amacıyla buluşur. Fakat bu buluşma Ateş’in planı dâhilindedir ve Ateş eşi benzeri az görülecek bir çeviklikle etrafını saran teröristleri etkisiz hale getirir.

Ekibe seçilen on iki kişiden sonuncusu ise Geveze lakaplı Üsteğmen Zafer Yaman’dır. Üsteğmen Zafer’in kahramanlığını konu edinen ilk sahnede ise Zafer, bir hücrede, ayakta, iki eli duvarlara monte edilmiş zincirlerle bağlı bir halde, işkence eşliğinde sorguya çekilmektedir. Geveze lakabını her ne koşulda olursa olsun konuşmamasından alan Zafer, sorgu esnasında yediği yumruklara değil de kendisine edilen bir küfür karşısında hiddetlenir ve bağlı olduğu duvara sabitlenmiş olan zincirleri imkânsız gibi görünen bir “iman gücü” ile söker ve daha sonra iki düşmanı etkisiz hale getirerek içinde bulunduğu durumdan kurtulur.

Ekip üyelerinin tamamı belirlendikten sonra Albay Erdem’in direktifleri doğrultusunda Nazlı’nın kurtarılması adına operasyon başlatılır. Emir komuta zincirine itaat etmediği için askerlik vazifesine son verilen Yavuz’un dâhil edilmediği ekip, yanlış bir istihbarat neticesinde tuzağa düşer. Ve dizinin giriş sekansında neden öldüğü bilinmeyen Selo’nun, Nazlı’nın kurtarılması adına baskın yapılan bir evde kurulu olan bombalı düzenek neticesinde öldüğü anlaşılır.

Alışveriş merkezi saldırısını düzenleyen terörist gruba karşı “kahramanca” bir mücadeleye giren Yavuz karakteriyle başlayan bölüm, yine Yavuz’un cesaret sekansı ile sonlanır. Söz konusu operasyona katılamasa da takibini sürdürmek adına arkadaşlarını uzaktan izleyen Yavuz, kurulan tuzağı bir kez daha önceden sezinler ve şüphelendiği bir teröristi takip ederek Aslı’nın asıl olarak tutulduğu adrese ulaşır. Teröristlerle bir kez daha tek başına yüzleşmek zorunda kalan Yavuz, Aslı’yı kamera kaydına alarak infaz edecek olan grup üyelerini beylik silahı ile etkisiz hale getirir ve Aslı’yı kurtarır. Son olarak Yavuz, hücre evinin içerisinde kendisini bekleyen ve Merve’nin öldüğü bombalı saldırıyı yöneten elebaşını yumruk yumruğa bir dövüş neticesinde etkisiz hale getirir. Fakat bu sefer asker kimliğini, intikam ihtiyacının önüne koyan Yavuz, hâlihazırda etkisiz hale getirdiği teröristi öldürmez. Böylelikle karakterin askeri üniformasına yeniden kavuşmasıyla katharisisi sağlanmış olur.

Nitekim anlatı içerisinde ideal erkeklığı askerlik teması üzerinden anlatan Söz dizisinde ideal olabilmenin kriterleri arasında; vatansever olmak, ağlamamak, duygularını göstermemek, cesaret, fedakârlık, milliyetçilik, dini inanç, fiziksel yeti gibi nitelikler sıralanabilir. Şehirde veya kırsalda fark etmeksizin tehlikenin, terörün her an, her yerde meydana gelebilecek kadar normalleştiği Söz dizisinin anlatı evreninde söz konusu vakaları soğukkanlılıkla karşılamak, terörün neden şehirlere taşındığını sorgulamaktan ziyade birey birey ya da gruplar halinde terör eylemlerine müdahale etmek, gerekirse ‘şehit’ olmak esas olandır.

Tartışma ve Sonuç

Medyanın yaşamımıza girmesiyle toplumsallaşma süreci de değişmiştir. Bireyler çevrelerinde gerçekleşen olaylar ve diğer bireyler hakkında öğrenmeye eğilimlidirler. Bunun yanında çoğu zaman medyadaki temsilleri gözleme yoluyla farkında olmadan veya bilerek yeni davranış kalıpları edinirler (Oğuz, 2000, s. 36). Bu durumu Giddens (2012, s. 508) toplumsal cinsiyet kavramını açıklarken kadın ve erkeğin “toplumda öğrenilmiş davranış kalıpları” üzerinden ifade etmektedir. Diğer bir ifadeyle birey, medya metinlerini tüketirken aynı zamanda toplumsal olarak cinsiyet rollerini de inşa etmektedir. Dolayısıyla medya tüketiminin artması, medya temsillerinin bireyin kimliğini inşa etme gücünü de arttıran önemli bir etkidir.

Son zamanlarda hem dünya genelinde hem ulusal düzeyde yaşanan toplumsal ve politik olaylar nedeniyle medyada, özellikle televizyon dizilerinde, militarist söylemler artmıştır. Siyasal iradenin baskın olduğu basın ve yayın kuruluşlarında oluşturulan söylemler (örneğin; yerli ve milli), hem var olan hem de toplumsal bilinçaltında bekleyen milliyetçilik olgusunu dile taşımaktadır. Bu durum, genel itibarıyla ulusal bir söyleme işaret etmesine rağmen, kültürel bir ekinlenme olarak karşımıza çıkmaktadır. Ana akımda yer alan öznel kültürel dil, genellikle televizyon dizilerine de yansımaktadır. Bunun sonucunda kamu ve özel yayın kuruluşlarında yer alan diziler daha askeri formata bürünmekte, bu sayede izleyicide bir vicdan arınması yaşatılmaktadır.

Militarist söyleme dayalı askeri dizileri, siyasal erkin agresif politik düşüncesi ve savaşa dair bir hakikat teknolojisi bağlamında düşünmek gerekir. Bu bağlamda ortaya konan bilgiler, gündelik hayatın rutinleri içerisinde medya temsilleri ve dil pratikleri dolanımıyla milliyetçilik söylemi yeniden üretilmektedir. Üretilen milliyetçilik söylemi, kültürel öğeler kullanarak milli bütünlüğün önemine vurgu yapmanın yanında, daha öncede belirttiğimiz gibi kolektif hafızaya seslenen, ‘biz’i ‘öteki’den ayıştıran bir anlamlandırma sürecini içermektedir (Durur, 2011, s. 49). Ayrıca egemen ideolojinin taşıyıcısı olarak söz konusu diziler; askerlik olgusunu bir meslek olmanın ötesinde kutsamakta ve toplumun militerleştirilme sürecinin bir parçası olmaktadır.

Sonuç olarak, militarist söylemin hâkim olduğu askeri dizilerde; bayrak, marş, askeri üniforma gibi “milli sembollerin” (Hobsbawm, 2010, s. 170) sürekli olarak kullanıldığı görülmektedir. Türkiye’nin içinde bulunduğu Orta Doğu coğrafyasında devam eden savaşlar neticesinde bu söylemlerin birey üzerindeki etkisi günlük hayatın da bir parçası halinde ortaya çıkmaktadır. Toplum bağlamında askerlik görevi eril bir eylem olarak görülmekte ve erkeklik normları bu görev erkinde biçimlendirilmektedir. Bundan dolayı bu dizilerde erkek temsiliyeti egemendir.

Dizilerin ortak noktalarından biri, askeri düzene bağlı olarak özel bir ekibin (özel hareket, komando birliği gibi) var olmasıdır. Ekip içindeki erkek temsiliyeti güç, iktidar gibi öğelere vurgu yapan ve toplumdaki yerlerini anlatan içerikleri barındırmaktadır. Fiziksel güce dayalı çatışma eylemleri, savaşmak gibi, fiziksel güç ile doğrudan ilişkili bir şiddet gösterisi içerir. Çatışma sahnelerinde sıklıkla gördüğümüz silah, üniforma, bayrak gibi semboller eylem halindeki erkek imgesinin, fiziksel dayanıklılık ve bu eylemi gerçekleştiren askeri erkek karakterinin idealizasyonunu savaş üzerinden temsil etmektedir.

Söz konusu dizilerde resmedilen ordu ise erkeklik üzerinden kurulan ve ‘gerçek’ erkekler ile ötekiler arasındaki zıtlığı kullanarak inşa edilen bir yapı olarak göze çarpmaktadır. Bununla birlikte gerçek erkeklerden oluşan bir örgütlenme biçimi olarak ordu, cinsiyetçiliği ve eşitsizliği kendi içerisinde meşrulaştırarak yeniden üretir. Böylece militarist erkeklik ordudan topluma tüm yaşam alanında ötekileştirme ve baskılama temelinde kendisini var eder. Aynı şekilde erkekliğin “erk”liğine dayalı bu iktidar gösterisinde militarist erkeklik sert, duygusuz ve acımasız şeklinde tanımlanır.

Çözümlemesi yapılan dizinin anlatı evreninde; fedakârlık, emre itaat, cesaret, duyguların bastırılması; şiddetin, terörün, tehlikenin ve ölümün sıradanlığı; vatani görevin kutsallığı, şehitlik olgusunun muhteşemliği; bayrak, silah, sela, marş gibi temalar ortaklaşa bir biçimde kullanılmaktadır. Nitekim toplumsallaşma sürecini milliyetçi, muhafazakâr bir yapı üzerine inşa eden Türkiye’de; kolektif yapı içerisinde hareket etmek, toplumsal normları sorgulamaksızın itaat etmek her zaman ideal olan davranış kalıpları olarak benimsenmektedir. Söz konusu toplumsallaşma sürecinde ideolojik bir aygıt olarak kültürel metinler de sürecin etkin bileşenleri olmaktadır. Politik yapıyla hiçbir zaman çelişmeyen, politik erk tarafından üretilen hegemonik kodları görsel mecra da bir kez daha onaylayan, eleştirel okumaya herhangi bir şekilde olanak tanımayan, ideal olanın biat eden olduğunu ısrarla vurgulayan söz konusu diziler her ne kadar “bu bir hayal ürünüdür” cümlesiyle söze başlasalar da anlatı içerisinde yaşanmış olaylardan, gerçek tarihten kesitler sunmaları bakımından temsilin gerçeklik hissiyatını güçlendirmektedir.

Türkiye’de militarize edilmiş erkeklik üzerine yapılan çalışmaların sayısı oldukça azdır. Bu bakımdan daha sonra bu alana yönelik yapılacak çalışmalarla izleyicilerin askeri dizileri alımlama düzeyleri incelenerek etki araştırmalarına katkı sağlayabileceği göz önüne alınmalıdır. Aynı zamanda bu çalışmalarda izleyiciler alt kategorilere (askerliğini yapan/yapmayan, kadın/erkek, demografik özellikler vb.) göre ayrımlanarak, bahsedilen alımlama çalışmaları derinleştirilebilir. Bu bakımdan militarist söyleme yönelik eleştirel çalışmalar çoğaltılabilir. Diğer yandan toplumsal cinsiyet bağlamında askeri dizilerde kadınların konumuna yönelik militarist söylem analizi çalışması, bu çalışmanın en önemli boşluğunu oluşturmaktadır. Diğer bir ifadeyle, milliyetçilik bağlamında militarize edilmiş kadınlık konusu askeri diziler üzerinden incelenmesi gereken önemli bir çalışma alanıdır.

Kaynakça

- Akalın, A. (2007, Mayıs). Duygulanım ve duygulanımsal emek üzerine notlar. *Birikim* (217), 114-121.
- Anbarlı, Z. Ö. (2019). Dijital televizyon dizilerinde hegemonik erkeklik. *Erciyes İletişim Dergisi*, 6(Uluslararası Dijital Çağda İletişim Sempozyumu Özel Sayısı), 81 - 104. doi: 10.17680/erciyesiletisim.485373
- Anderson, B. (2017). *Hayali cemaatler, milliyetçiliğin kökenleri ve yayılması* (9 bs.). İstanbul: Metis Yayınları.
- Aydoğan, D. (2020). Hegemonik erkeklik krizi ve Yeni Türk Sineması’nda erkeklik halleri. *Erciyes İletişim Dergisi*, 7(1), 1 - 24. doi: 10.17680/erciyesiletisim.543218
- Bali, R. N. (2011). *Gayrimüslim mehmetçikler: Hatıralar - Tanıklıklar*. İstanbul: Libra Kitap.
- Barker, C. ve Galasinski, D. (2001). *Cultural studies and discourse analysis*. London: Sage Publications.
- Bösel, B. (2018). Affect disposition(ing): A genealogical approach to the organization and regulation of emotions. *Media and Communication*, 6(3), 15-21. doi:10.17645/mac.v6i3.1460

- Calhoun, C. (1997). *Nationalism*. Minneapolis: University of Minnesota Press.
- Chamallas, M. (1998). The new gender panic: Reflections on sex scandals and the military. *The Minnesota Law Review*, 83(2), 305-375.
- Cock, J. (1989). Keeping the fires burning: militarisation and the politics of gender in South Africa. *Review of African Political Economy*, 16(45-46), 50-64. Erişim Adresi: <https://www.jstor.org/>
- Connell, R. W. ve Messerschmidt, J. (2005). Hegemonic masculinity: Rethinking the concept. *Gender & Society*, 19(6), s. 829–859. doi: 10.1177/0891243205278639
- Çoban, B. (2013). Gösteri iktidarı ve militarist erkeklik. N. Y. Sünbuloğlu (Ed.), *Erkek millet asker millet içinde* (s. 187-204). İstanbul: İletişim Yayınları.
- Dijk, T. V. (2003). Critical discourse analysis. D. Schiffrin, D. Tannen ve H. E. Hamilton (Ed.), *The handbook of discourse analysis* içinde (s. 352-371). Oxford: Blackwell Publishing.
- Durur, E. K. (2011). Milliyetçilik söylemi ve medya. *Atatürk Üniversitesi Sosyal Bilimler Enstitüsü Dergisi*, 15(2), 35-50. Erişim Adresi: <https://dergipark.org.tr/tr/pub/ataunisosbil>
- Fairclough, N. (2001). *Language and power (2nd Edition)*. London: Longman.
- Gellner, E. (1998). Karşılaştırmalı perspektiften Türk seçeneği. S. Bozdoğan ve R. Kasaba (Ed.), *Türkiye’de modernleşme ve ulusal kimlik içinde* (s. 210-222). İstanbul: Tarih Vakfı Yurt Yayınları.
- Giddens, A. (2012). *Sosyoloji*. İstanbul: Kırmızı Yayınları.
- Goldstein, J. S. (2001). *War and gender*. United Kingdom: Cambridge University Press.
- Günay, C., Kutlu, Y. ve Mülayim, G. (2017). *Türkiye’nin siyasal evrenini duygu ve duygulanımlar üzerinden anlamak: Olağanüstü hal, toplum ve siyaset*. İstanbul: KONDA Araştırma ve Danışmanlık.
- Halbatal, M. (2012). *On sacrifice*. Princeton: Princeton University Press.
- Hale, H. C. (2011). The role of practice in the development of military masculinities. *Gender, Work & Organization*, 19(6), 699–722. doi: 10.1111/j.1468-0432.2010.00542.x
- Higate, P. ve Hopton, J. (2005). War, militarism, and masculinities. M. S. Kimmel, J. Hearn ve R. Connell (Ed.), *Handbook of studies on men and masculinities* içinde (s. 432-447). California: Sage Publications.
- Hobsbawm, E. J. (2010). *1780’den günümüze milletler ve milliyetçilik: Program, mit, gerçeklik*. İstanbul: Ayrıntı Yayınları.
- Hobsbawm, E. ve Ranger, T. (2006). *Geleneğin icadı*. İstanbul: Agora Kitaplığı.
- Kaufman, M. (1999). Men, feminism, and men’s contradictory experiences of power. J. A. Kuypers (Ed.), *Men and power* içinde (s. 59-83). Halifax: Fernwood Publishing.
- Kedourie, E. (1960). *Nationalism*. Londra: Hutchinson.

- Lutz, C. (2002). Making war at home in the United States: Militarization and the current crisis. *American Anthropologist*, 104(3), 723-735. Erişim Adresi: <https://anthrosource.onlinelibrary.wiley.com/journal/15481433>
- Marketing Türkiye. (2017). *Marketing Türkiye*. Marketing Türkiye: Erişim adresi: <https://www.marketingturkiye.com.tr/haberler/asker-dizileri-ekranlara-damga-vurdu/>
- Oğuz, G. Y. (2000). Cinsiyet rolleri ile ilgili stereotiplerin televizyonda sunumu. *Kurgu Dergisi*, (17), 35-43.
- Özer, Ö. (2000). Haberde egemen söylemin yeniden üretimi. *Kültür ve İletişim*, 2(3), 75-97.
- Özkırmı, U. (2009). *Milliyetçilik kuramları: Eleştirel bir bakış*. Ankara: Doğu Batı Yayınları.
- Potter, J. ve Wetherell, M. (1987). *Discourse and social psychology*. London: Sage Publications.
- Sancar, S. (2009). *Erkeklik: İmkânsız iktidar ailede, piyasada ve sokakta erkekler*. İstanbul: Metis Yayınları.
- Selek, P. (2018). *Sürüne sürüne erkek olmak* (8 b.). İstanbul: İletişim Yayınları.
- Serrano-Puche, J. (2015). *Emotions and digital technologies: Mapping the field of research in media studies*. doi:10.13140/RG.2.2.31240.62729
- Smith, A. D. (1994). *Milli kimlik*. İstanbul: İletişim Yayınları.
- Söz. (2021, 2 Mayıs). *Wikipedia, Özgür Ansiklopedi* içinde. Erişim adresi: <https://tr.wikipedia.org/>
- Türk Dil Kurumu. (t.y.). Türk Dil Kurumu sözlükleri. Erişim Adresi: sozluk.tdk.gov.tr

Extended Abstract

Purpose

Nationalism has influenced almost all societies since its emergence. Especially nationalism is reproduced through cultural texts –especially media tools- as an important part of daily life. Consumption of cultural texts in the early days of nationalism was also described as 'mass ceremony'. As of today, this 'mass ceremony' takes place through mass media. Mass media can cultivate both feminine and masculine representations to their own people in a political context. This opinion is produced in television, one of the most used mass media. Especially the sense of national identity created by military serials creates a common belonging and this situation turns into a kind of 'mass ceremony'.

With this study, answers were sought to the questions of how nationalism represents masculinity in the mediatic field in our country through militarist discourse, how it reproduces it, and how it determines the social one. Accordingly, the study; it aims to reveal how military serials reproduce masculinity, which militarist codes of masculinity they use and which militarist discourse they consult to.

Design and Methodology

The study focuses on the representation of masculinity through militarist discourse in the context of nationalism in the media. Therefore, "Söz", the most watched military TV series in Turkey, was chosen as a sample for the study. The reason for choosing the sample of this series; it is both one of the most watched TV series in the period it was broadcast, and it is the most watched military series. The fact that the series has a broadcast life of about two years is very effective in the process of building the social resultant.

In this study, discourse analysis technique, which is one of the qualitative research methods, was applied. Discourse analysis is very functional in terms of evincing and understanding the implicit social structures behind the media discourse. On the other hand, discourse analysis; it can be of use to social and political analyzes as long as it resolves the use of language and the role of language in the reproduction of inequality and sovereignty. From this point of view, in this study, which is focused on discourse analysis based on the principle of analyzing texts in social context, the first episode of "Söz" series, a military series published in Turkey, was examined. The militarist structures of masculinity, which were reconstructed behind the discourses in the examined TV series, were revealed.

The main reasons for choosing the first episode of this television series are; the presentation of daily themes such as masculinity, courage, sacrifice as a militaristic structure; correspond to a full-length film; include exposition, node, solution and catharsis stages; the main story and characters are transferred in this episode; the following episodes are developed with events derived from the first episode. At the same time, the sample was analyzed by making classifications in order to analyze the structural codes of the militaristic representation of masculinity.

Findings

Discourse analysis, one of the qualitative research methods, was utilised in the methodological part of the study. While analyzing the discourse of the TV series 'Söz', which represents the most watched militarist structure in Turkey, some militaristic masculinity codes were used. These codes are; control of emotions/rejection of femininity, being altruistic/patriotic, and desire to be brave/hero/martyrdom. Thereafter, these codes were demonstrated and an analysis was made on how television series produced militarist masculinity socially.

In this context, the findings of the study are listed as follows:

- Individuals unwittingly or willingly acquire new behavioral patterns by observing representations in the media.
- While individuals consume media texts, they also construct gender roles socially.
- Militarist discourses are reproduced through media representations and language practices.
- According to the political will, militarist productions have increased on television, so a catharsis of conscience has been experienced in the society through nationalist discourses.
- Thanks to such serials, collective memory is formed and the militarization of society is enabled.
- Military service in the context of society; it is seen as a masculine act, masculinity norms are shaped in this task and therefore male representation dominates in serials where militarist discourse is intense.
- In Turkey, which builds its socialization process on a nationalist and conservative structure; acting in a collective structure and obeying without questioning the social norms are always adopted as ideal behavior patterns.
- As an ideological apparatus in the socialization process, cultural texts are one of the most effective components of the process.
- The analyzed series strengthens the sense of reality of representation through militarist discourses.

Research Limitations

The study was conducted on how nationalist discourse produced militaristic masculinity through television series. For this reason, it was necessary to choose a media production that dealt with the army, conveyed the military structure and represented military service. Therefore, 'Söz', a military drama in which militaristic masculinity is produced and transmitted, was preferred to as a sample. This series was broadcast as three seasons for about two years. During this time, it was the most watched military-format series.

The first episode of this TV series was chosen as a sample by the reason of it is a feature-length film in the format of a movie, the introduction of the main characters, the beginning of the next stories and representations, and the constant repetition of the themes of the cinema universe in the other sections. Therefore, the study was limited to this section and analyzed through militaristic masculinity codes.

Implications (Theoretical, Practical and Social)

As a result of the study, it was revealed that the media benefited from the constituent of nationalization while forming the nationalist discourse. These components cause militarist masculinity to be built in society and to dominate a masculine language. For this reason; the fact that the masculine language is less in the texts based on militarist discourse, that the discourses of women are independent, that only national feelings are not included in the production of social roles, thinking that there will be social effects while producing cultural texts are issues that should be emphasized for those who produce cultural texts.

On the other hand, it is important to carry out reception studies for militarized masculinity and to analyze demographic data, especially by revealing it. In addition, the study of militarized femininity, which is one of the missing aspects of this study, is an important research area that should be emphasized.

Originality/Value

Studies on female and male representations seem to focus more on women. Researches on the representation of masculinity are less. Masculinity studies have generally been made on hegemonic masculinity. However, studies on militaristic masculinity are very few. This study, which explores the production of militaristic masculinity through the media, fills an important the deficiency of literature.

Arařtırmacı Katkısı: Gökhan GÜRBÜZ (%50) – Zafer AKAR (%25) – Nedim Serhat BİLECEN (%25).

Türk Bankacılık Sektöründe Piyasa Yapısı ve Rekabet ¹

Meryem EMRE AYSİN ² - Gürkan ÇALMAŞUR ³

Başvuru Tarihi: 11.06.2021

Kabul Tarihi: 09.12.2021

Makale Türü: Araştırma Makalesi

Öz

Gelişmekte olan ülkelerin önemli sorunlarından biri bankacılık sektörünün finansal bozulmalar karşısında zayıf, kırılgan ve istikrarsız bir yapıya sahip olmasıdır. Bu sorun, faiz ve kur riskleri karşısında yeterli sermayeye sahip olmayan bankaları sistematik olarak etkilemektedir. Yükselen ekonomilerden biri olan Türkiye, 2001 yılında Cumhuriyet tarihinin en büyük krizini yaşamış ve Türk bankacılık sektörü derinden sarsılmıştır. Yaşanan bu büyük krizin etkilerini ortadan kaldırmak için yoğun çaba sarf edilmiş ve yapısal reformlar getirilmiştir. Bu reformların amaçlarından biri de rekabet düzeyinin artırılması olmuştur. 2008 yılında Amerika Birleşik Devletleri'nde ortaya çıkıp küreselleşen kriz Türkiye'deki birçok sektörü, özellikle bankacılık sektörünü sınamıştır. Bu çalışmada, 2008 Küresel Finans Krizi sonrasında bankacılık endüstrisinin piyasa yapısı 2009-2019 dönemi için ekonometrik yöntemler kullanılarak analiz edilmiştir. Panzar-Rosse modeli kullanılarak yapılan analizlerde, Türk bankacılık sektörünün monopollü rekabet şartları altında faaliyet gösterdiği sonucuna ulaşılmış ve sektörün rekabet düzeyi ilgili piyasa yapısı üzerinden irdelenmiştir.

Anahtar Kelimeler: Türk Bankacılık Sektörü, Rekabet, Yarışılabilirlik, Panzar-Rosse Modeli, Monopollü Rekabet Piyasası

Atf: Emre Aysin, M. ve Çalmasıur, G. (2021). Türk bankacılık sektöründe piyasa yapısı ve rekabet. *Anadolu Üniversitesi Sosyal Bilimler Dergisi*, 21(4), 1127-1146.

¹ Bu çalışma etik kurul izin belgesi gerektirmemektedir.

² Erzurum Teknik Üniversitesi İktisadi ve İdari Bilimler Fakültesi İktisat Bölümü, meryem.aysin@erzurum.edu.tr, ORCID: 0000-0003-1188-8239

³ Erzurum Teknik Üniversitesi İktisadi ve İdari Bilimler Fakültesi İktisat Bölümü, gurkan.calmasur@erzurum.edu.tr, ORCID: 0000-0002-8515-5719

Market Structure and Competition in the Turkish Banking Sector

Meryem EMRE AYSİN⁴ - Gürkan ÇALMAŞUR⁵

Submitted by: 11.06.2021

Accepted by: 09.12.2021

Article Type: Research Article

Abstract

One of the major problems of developing countries is that the banking sector has a weak, fragile and unstable structure against financial distortions. This problem systematically affects banks that do not have sufficient capital in the face of interest and exchange rate risks. Turkey, as a developing country, experienced the biggest crisis in the history of the Republic in 2001 and the Turkish banking sector was deeply shocked. Intensive efforts have been made to eliminate the effects of this great crisis and structural reforms have been introduced. One of the aims of these reforms is to increase the level of competition. The global crisis that emerged in the United States of America in 2008 tested many sectors especially the banking sector in Turkey. This study analyses the market structure of the banking industry after the 2008 Global Financial Crisis using econometric methods for the period 2009-2019. In the analysis using the Panzar-Rosse Model, it was concluded that the Turkish banking sector operates under monopoly competition conditions. The competitive level of the sector has been examined through the relevant market structure.

Keywords: Turkish Banking Sector, Competition, Contestability, Panzar-Rosse Model, Monopolistic Competition

⁴ Erzurum Technical University, Faculty of Economics and Administrative Sciences, Department of Economics, meryem.aysin@erzurum.edu.tr, ORCID: 0000-0003-1188-8239

⁵ Erzurum Technical University, Faculty of Economics and Administrative Sciences, Department of Economics, gurkan.calmasur@erzurum.edu.tr, ORCID: 0000-0002-8515-5719

Giriş

Piyasa yapısı, firmaların fiyatlandırma ve üretim kararlarını şekillendirmektedir (Mankiw, 2014, s. 289). Yani firmaların davranışı piyasa yapısına bağlıdır (Perloff, 2004, s. 226). Bu nedenle piyasa yapısı ekonominin temellerini oluşturmaktadır. İktisatçılar piyasa yapılarını malın niteliğine ve firma sayısına göre sınıflandırırlar. Piyasada yer alan firmaların piyasa gücüne sahip olup olmadıkları da piyasa türünün belirlenmesinde rol oynamaktadır. Bir firma sattığı malın piyasa fiyatını etkileyebiliyorsa o firmanın piyasa gücüne sahip olduğu söylenebilir (Mankiw, 2004, s. 289). Tablo 1’de piyasaların malın niteliğine ve firma sayısına göre sınıflandırılması yer almaktadır.

Tablo 1
Piyasa Yapılarının Sınıflandırılması

Malın Niteliği	Firma Sayısı		
	Çok	Az	Tek
Homojen Mal	Tam Rekabet	Saf Oligopol	Monopol
Farklılaştırılmış Mal	Monopollü Rekabet	Farklılaştırılmış Oligopol	

Kaynak: Yaylalı, 2004, s. 248.

Birinci kritere göre (endüstrideki firma sayısı), endüstrileri oluşturan firma sayısının çok, az veya tek oluşuna bağlı olarak endüstriler sınıflandırılmaktadır. İkinci kritere göre (malın niteliği), rakip firmalarca üretilen malın homojen (benzer) veya farklılaştırılmış mal olup olmadığına bağlı olarak endüstriler iki sınıfa ayrılmaktadır. Bu sınıflandırma dikkate alındığında piyasalar beş gruba ayrılabilir; tam rekabet, monopollü rekabet, saf oligopol, farklılaştırılmış oligopol ve monopol. İktisat terminolojisinde “rekabet”, “oligopol” ve “monopol” endüstrideki firma sayısını göstermektedir. Özellikle “rekabet” rakip firmaların çok olduğunu belirtmektedir. Benzer şekilde “oligopol”, endüstride birkaç rakip firmanın bulunduğunu ve “monopol” ise endüstride tek bir üreticinin mal ve hizmet ürettiğini göstermektedir (Yaylalı, 2003, s. 247).

Rekabetin varlığından söz edilebilmesi, her şeyden önce piyasadaki firma sayısına ve malın niteliğine bağlıdır. Yaylalı (2004)’ya göre iktisatçıların kullandığı rekabet kavramı, günlük konuşmada kullanılan rekabet kavramı ile aynı anlama gelmemektedir. Özellikle iktisatçılar, rekabeti yarışma anlamında kullanmazlar. Aslında, rekabet endüstrilerinde çok sayıda üretici olduğu için, firmalar arasında doğrudan yüzleşme veya rekabet bütünüyle mevcut değildir (Yaylalı, 2003, s. 247-248). Tam rekabet, firmalar arası rekabeti tamamen dışlayan bir piyasa yapısıdır. İktisat teorisinde tam rekabet terimi, günlük kullanımdakinin tersi anlam taşır. Pratikte iş adamları bu terimi rekabetle eş anlamlı kullanırken teoride rekabet, firmalar arası rekabetin olmadığını vurgulamaktadır. Tam rekabet piyasalarında endüstri ya da piyasada çok sayıda firma ve tüketici vardır. Hiçbir firma üretim düzeyini değiştirerek fiyatı etkileme gücüne sahip değildir. Her bir firma piyasadaki çok küçük bir pay alır ve firmalar tek başına fiyatı etkileyemezler. Böyle bir piyasada tek bir firmanın fiyat düşürme ve yükseltme gücü bulunmamaktadır. Tam rekabet piyasasında mallar da homojendir. Mal teknik özelliklerinin yanında pazarlamaya ilişkin taşıma ve satış sonrası servis gibi işlemler açısından da farklılık göstermez ve firmalara ayrıca avantaj sağlamaz (Koutsoyiannis, 1975, s. 181). Bu piyasalarda her firma fiyat alıcıdır (Perloff, 2004, s. 227). Bu sebeplerle malların homojen olması dolayısı ile mallarda ve fiyatı etkileyemeyecek kadar küçük çok sayıda firmanın olması nedeniyle fiyatlarda rekabet olmaması tam rekabet piyasasında rekabetin olmayışını ifade eder. Tam rekabet piyasasında mallar arasında ve fiyatlar açısından rekabet yoktur.

Rekabetçi piyasalardan kasıt tam rekabet piyasalarıdır. Bu piyasalarda çok sayıda alıcı ve satıcı bulunmaktadır. Piyasadaki bu aktörler malın piyasa fiyatını etkileyemeyecek kadar küçüktür. Rekabetçi firmaların amaçları kârlarını maksimum düzeye çıkarmaktır. Bu piyasalarda çok sayıda firmanın ürettiği mallar önemli ölçüde

benzer özelliklere sahiptir, yani bu mallar homojendir. Bu piyasalarda alıcı ve satıcılar, fiyatlar ve miktarlar hakkında tam bilgiye sahiptir. Ayrıca piyasaya giriş ve çıkışın önünde doğal ya da suni engeller bulunmamaktadır. Endüstriye giriş engeli, endüstriye girmek isteyen yeni firmaların katlanmak zorunda olduğu fakat piyasada faaliyet gösteren mevcut firmaların katlanmadığı maliyeti ifade etmektedir (Yaylalı, 2004, s. 247-250; Mankiw, 2004, s. 289-292).

Tam rekabet piyasası hedeflenen ideal piyasayı ifade etmektedir (Perloff, 2004, s. 231). Bu piyasada gerçekleşebilecek denge, sosyal çıktıyı en çoklamaktadır. Denge durumunda kaynak dağılımı pareto etkindir (Acemoğlu, Laibson ve List, 2016, s. 146). Bu piyasa yapısının varlığı ya da sürdürülebilirliği oldukça güçtür. Çeşitli sebeplerle mal ve hizmetlerin serbest piyasa tarafından tahsisinin pareto etkinliğine sahip olmaması ekonomik değer kaybına neden olmaktadır. Bu gibi durumlar piyasa başarısızlığı olarak adlandırılır ve aksak piyasalar ortaya çıkar. Bu sebeple diğer piyasaları tam rekabet piyasası ile kıyaslayarak açıklamak faydalıdır (Perloff, 2004, s. 227).

Tam rekabet piyasası ve tekel piyasalar iki uç olarak düşünüldüğünde ortada monopollü rekabet ve oligopol piyasaları bulunur. Oligopol, rekabet eden az sayıda firmanın olduğu durumda ortaya çıkar. Oligopol piyasalarda mal homojen ise saf oligopol, mal farklılaştırılmış ise farklılaştırılmış oligopol piyasalardan bahsedilir. Monopollü rekabet ise çok sayıda rekabet eden firmanın olduğu ve ürünlerin homojen değil farklılaştırılmış olduğu durumlarda ortaya çıkan piyasa yapılarıdır (Acemoğlu vd., 2016, s. 323-324). Monopollü rekabet piyasasında endüstriye giriş çıkış engelleri yoktur. Bu durumda tam rekabette olduğu gibi uzun dönemde ekonomik (aşırı) kâr sınırlanır (Koutsoyiannis, 1975; s.241-245; Yaylalı, 2003, s. 336; Perloff, 2004, s. 475; Acemoğlu vd., 2016, s. 323). Monopollü rekabetin işleyişi kısa dönemde monopol ile benzerlik gösterirken uzun dönemde tam rekabetle benzerlik gösterir. Tam rekabet piyasalarında sosyal artık en çoklanırken, eksik rekabet piyasalarında sosyal artık en çoklanmamaktadır (Acemoğlu vd., 2016, s. 332-340). Bu bağlamda tam rekabet piyasasının en etkin piyasa olduğu kabul edilmektedir.

MR marjinal gelir, *MC* marjinal maliyet ve *P* fiyat olmak üzere monopol, oligopol, monopollü rekabet ve tam rekabet piyasalarının karşılaştırmasına Tablo 2'de yer verilmiştir.

Tablo 2

Monopol, Oligopol, Monopollü Rekabet ve Tam Rekabet Piyasalarının Özellikleri

	Monopol	Oligopol	Monopollü Rekabet	Tam Rekabet
1.Kâr Maksimizasyon Şartı	$MR = MC$	$MR = MC$	$MR = MC$	$MR = MC = P$
2. Fiyat Belirleme Yeteneği	Fiyat Belirleyici	Fiyat Belirleyici	Fiyat Belirleyici	Fiyatı Kabullenen
3.Piyasa Gücü	$P > MC$	$P > MC$	$P > MC$	$P = MC$
4.Piyasaya Giriş	Giriş Yok	Sınırlı Giriş	Serbest Giriş	Serbest Giriş
5.Firma Sayısı	1	Az	Az veya Çok	Çok
6.Uzun Dönem Kârı	≥ 0	≥ 0	0	0
7.Bireysel Rakip Firmaların Davranışına Bağlı Strateji	Yok(Rakip olmadığı için)	Var	Var	Yok(Sadece piyasa fiyatı dikkate alındığı için)
8.Malın Niteliği	Tek Ürün	Farklı Olabilir	Farklı Olabilir	Farklılaştırılmamış

Kaynak: Yaylalı, 2003, s. 365

Başarılı rekabet politikaları, hedef olarak idealize edilmiş bir “tam rekabet” modelini seçmese de “aksak” rekabet şartları altında bile rekabetin işleyebilmesini sağlayacak biçimde oluşturulmalıdır (Günel ve Özel, 2005, s. 63). Eksik rekabet piyasalarının topluma oldukça büyük maliyetleri bulunmaktadır. Bu piyasalarda piyasaya giriş-çıkışların önünde engeller vardır. Bu piyasalarda tam rekabet piyasalarının aksine fiyat belirleme gücü bir veya birkaç firmanın elinde olabilir. Bu durumda fiyatlar yükselebilir, üretim miktarı azalabilir. Rekabetin olmayışı hizmet kalitesini bozar ve ürün çeşitliliğini azaltır. Piyasa tam rekabet şartlarına ne kadar yaklaşırsa toplum refahı o ölçüde artar.

Ülke ekonomileri üzerindeki etkileri ve finans sektörünün içindeki payının büyüklüğü dikkate alındığında bankacılık sektörünün hangi piyasa özelliklerini taşıdığı ve rekabet düzeyi son derece önemlidir. Bu çalışmada Panzar-Rosse modeli kullanılarak Türk bankacılık sektörünün piyasa yapısı ve rekabet düzeyi 2009q1-2019q4 çeyreklik panel data verileri ile incelenecektir. Konunun önemi ve yeni yaklaşımlardan biri olan Panzar-Rosse modeli ile bankacılık sektörünün piyasa yapısını inceleyen çalışmaların azlığı sebebiyle bu konu araştırılmaya değer görülmüştür. Çalışma bu nedenlerle özgün niteliktedir.

Türk Bankacılık Sektörü

Finans sektörü içinde çok büyük bir paya sahip olan ve ekonomilerin öncü sektörlerinden biri olan bankacılık sektörü, kredi alanlar ile kredi verenler arasında aracılık görevi yapmaktadır. Kişilerin, firmaların veya kurumların mevduatlarını tuttıkları, yatırım yaptıkları, kredi olarak iktisadi faaliyetlerini yürüttükleri bu kurumların yapısı, bankalarla ilişki içinde olan ya da olmayan herkesi etkilemektedir.

Türkiye’de finans sektörü büyük ölçüde bankalardan oluşmaktadır. Türk bankacılık sektörü 1980 yılındaki serbest ekonomiye geçiş ve liberalleşmenin önünü açan “24 Ocak Kararları” olarak bilinen ekonomik tedbirler paketi ile yeni bir döneme girmiştir. Bu yeni dönemde ithal-ikameci politikalar terkedilerek ihracata dayalı politikalar uygulanacağı ilan edilmiştir. Türkiye’de ilk defa liberal ekonomi programları bu dönemde uygulanmaya başlamıştır.

Ekonomik süreçlerde yaşanan bu değişimler, diğer sektörlerde olduğu gibi bankaların mali yapılarında da değişimlere neden olmuştur. Sermaye girişlerinin önündeki engellerin kalkmasıyla birlikte bankaların açık pozisyonlarında artışlar yaşanmıştır. Yaşanan bu gelişmeler bir yandan krizi tetiklerken diğer yandan bankaların mali yapılarını ve faaliyetlerini olumsuz olarak etkilemiştir (Yığıtoğlu, 2005, s. 118).

Türk bankacılık sektörü 1 Temmuz 1980 tarihinde faiz oranlarının serbest bırakılmasıyla birlikte, 1989 yılı Ağustos ayında alınan 32 sayılı karardan bugüne kadar önemli mesafe kat etmiştir. Bu gelişme elbette sancılı olmuştur. Aynı durum birçok ülkede benzer biçimde gerçekleşmiştir. Yirmi yılı geçen sürede sektörün yaşamış olduğu en büyük kriz Şubat 2001 Krizi olarak tarihe geçmiştir. Bu krizle birlikte bankacılık sektörü sahip olduğu aktif büyüklüğün dörtte birini kaybetmiştir (Çolak, 2012).

2001 yılı Şubat ayında ortaya çıkan finansal krizle birlikte, bankacılık sektörü bu durumdan büyük ölçüde zarar görmüş ve reel sektör de derinden etkilenmiştir. Kriz sonrası Mayıs ayı itibarıyla yeniden yapılanma programı devreye sokulmuştur. Bu programda öne çıkan başlıklar şöyle özetlenebilir (Kesebir, 2018, s. 9):

- Dalgalı kur modeli uygulanması ve uygulanırken enflasyonla sıkı bir şekilde mücadele edilmesi,
- Bankacılık sektöründe özellikle Tasarruf Mevduatı Sigorta Fonu (TMSF) aracılığı ile hızlı ve geniş kapsamlı bir yeniden yapılandırma süreci başlatılması ve böylece bankacılığın reel sektörü desteklemesi,
- Kamu maliyesinde finansman dengesinin yeniden tesis edilmesi ve sürdürülebilirliğin sağlanması,
- Geliştirilecek kamusal gelir stratejileri ile enflasyon hedeflerinin desteklenmesi,
- Yeniden yapılandırma sürecinin şeffaf ve etkili uygulanmasını sağlayacak yasal düzenlemeler getirilmesi.

2001 senesinde ortaya çıkan kriz sonrası uygulanan yapılandırma programları ve yapısal düzenlemeler bankaların mali yapılarını, faaliyetlerini ve piyasa yapısını doğrudan etkilemiştir. Türkiye, 2008 yılında ise ABD emlak piyasalarında başlayıp bankacılık krizine dönüşen ve gelişmekte olan ülkeleri etkisi altına alan krizle karşılaşmıştır. Bu kriz, borsalarda ciddi düşüşlere, ülke paralarında değer kaybına, ülkelerin tahvil ve ticari bonolarındaki risk primlerinin artmasına, tüm bu sebeplerden dolayı yabancı sermaye akımlarının ve banka borçlanmalarının düşmesine sebep olmuştur. Merkez bankaları ve otoriteler tarafından görülemeyen ve önlem alınmayan fiyat balonlarının neden olduğu sistematik riskler bu krize neden olmuş, kriz sonrası finansal sisteme güvenin tekrar arttırılması amacıyla ABD ve Avrupa Merkez Bankaları ve hükümetler birçok önlem olarak trilyon dolarlık kurtarma paketleri açıklamışlardır (Erdönmez, 2009, s. 85).

Bu çalışma 2009q1-2019q4 dönemini kapsayacak şekilde seçilmiştir. Çalışmada bankaların bilançolarındaki değişkenleri rekabet ile ilişkilendirerek rekabet düzeyini ölçen bir yöntem olan Panzar-Rosse modelinin ana hatlarıyla ortaya konulması ve Türk bankacılık sektörünün piyasa yapısının incelenmesi hedeflenmiştir.

Panzar-Rosse Modeli

Panzar-Rosse modeli, piyasadaki rekabeti ölçmek için kullanılan bir yöntemdir. Bu yöntem 1987 yılında John C. Panzar ve James N. Rosse tarafından geliştirilerek, firma düzeyine indirgenmiş gelir denklemleri ve faktör fiyatlarına dayanarak oluşturulmuştur. Panzar-Rosse modelinde PR istatistiği kullanılarak farklı pazar modelleri incelenerek tahmin yapılmaktadır. Bu modele ait sonuçlar, monopol güce sahip olan firmaların istatistiki sonuçlarının, rekabetçi firmalara göre oldukça farklı olduğunu göstermektedir (Panzar ve Rosse, 1987, s. 443-456).

Panzar-Rosse modeli, sanayi kuruluşlarını ve bankacılık sektörünü rekabet açısından inceleyen ilk yöntem olarak karşımıza çıkmaktadır. Bu model, faktör fiyatlarında ortaya çıkan değişikliklerin gelir üzerindeki etkisini inceleyerek sektördeki rekabet şartlarını ve piyasa gücünü ölçmektedir. Modelin temeli, bankaların faaliyet gösterdikleri piyasalardaki girdi maliyetlerinde meydana gelen değişiklikler karşısında, fiyatı temel olarak çeşitli stratejiler geliştirilmesine dayanmaktadır. Rekabet gücünün ölçülmesi için ise indirgenmiş formdaki gelir denklemlerinin esneklikleri kullanılarak rekabet edebilirlik ölçüsü tanımlanmaktadır (Mensi, 2010, s. 190).

Panzar-Rosse modelinde esneklik, girdi fiyatlarında meydana gelebilecek %1'lik değişim karşısında toplam gelirden meydana gelen değişiklik olarak tanımlanmaktadır. Esnekliği gösteren girdi fiyatları değişkenlerinin katsayıları toplamı, piyasa yapısı hakkında bilgi vermektedir (Çam ve Özer, 2018, s. 341). İndirgenmiş formdaki gelir denklemleri kullanılarak elde edilen faktör fiyatlarına göre gelir esnekliği değerleri toplanır ve elde edilen değer "Image" sembolü ile gösterilir. Image'nin alacağı farklı değerlere bakılarak incelenen piyasa yapıları hakkında tahminde bulunulur (Çelik ve Kaplan, 2010, s. 16). Panzar-Rosse modeline göre "H" istatistiğinin aldığı değerler ve piyasa yapılarına ilişkin bilgiler Tablo 3'te gösterilmiştir.

Tablo 3
H istatistiğinin gücü

H istatistiği değeri	İlgili Piyasa Yapısı
$H \leq 0$	Monopol piyasa: Her banka monopol kâr maksimizasyonu şartları altında bağımsız olarak çalışmaktadır. H değeri talep esnekliğinin azalan bir fonksiyonudur. (Mükemmel kartel)
$0 < H < 1$	Monopollü rekabet: Piyasaya giriş serbesttir. Aşırı kapasite söz konusudur. H değeri talep esnekliğinin artan bir fonksiyonudur.
$H = 1$	Tam rekabet piyasası: Piyasaya giriş ve çıkışlar serbesttir. Etkin kapasite söz konusudur.

Kaynak: Vesala, 1995.

H istatistiği PR istatistiği olarak da isimlendirilmektedir. PR modelinden elde edilen değer aşağıdaki şekilde yorumlanmaktadır:

$PR = 1$ olması, incelenen piyasadaki firmaların tam rekabet piyasası şartları altında faaliyet gösterdiğini ifade etmektedir.

$0 < PR < 1$ olması, incelenen piyasanın monopollü rekabet piyasası özelliklerini taşıdığını göstermektedir.

$PR \leq 0$ olması ise incelenen piyasada monopol piyasa şartlarının hâkim olduğunu ifade etmektedir.

PR yaklaşımında rekabet derecesi doğrudan söz konusu firmaların rekabet edebilir davranışlarıyla belirlenir. Bu yaklaşımın özellikleri, onu bankacılık endüstrisi için mükemmel şekilde uygulanabilir hale getirmektedir. Bu yöntemde çıktı fiyatları ve çıktı miktarları hakkında ayrıntılı bilgi gerekmez. Gelirler ve girdi fiyatları bilançodan, kazanç göstergesinden ve bazı ek bilgilerden elde edilebilir. PR yaklaşımı, tüm bankaların gözlemlenmesini ve incelenmesini gerektirmez. Bu nedenle tek firma davranışları bile aynı teknikle analiz edilebilir (Gischer ve Stiele, 2008, s. 52). Panzar-Rosse modeli bankaların bilanço kalemlerini rekabet düzeyi ile ilişkilendirmekte ve incelenen piyasanın yapısı hakkında bilgi vermektedir.

Literatürde bankacılık sektörünün rekabet düzeyini araştıran çalışmalar incelendiğinde Panzar-Rosse modelinin oldukça sık kullanıldığı görülmektedir. Bu çalışmalarda bankaların bilançolarında yer alan değişkenlerin rekabetle ilişkilendirilmesi ve piyasa gücü özetlenmiştir. Yapılan çalışmaların çoğu, bankacılık piyasasında monopollü rekabet piyasası özelliklerinin var olduğunu kanıtlamıştır. Bankacılık sektöründe rekabet düzeyini ölçmeyi amaçlayan yerli ve yabancı çalışmalardan bazıları aşağıda yer almaktadır.

Literatürde yabancı bankaların piyasa yapısını inceleyen çalışmaların genel sonuçları Tablo 4'te özetlenmiştir. Çalışmaların çoğu bankacılık sektörünün tekel yapıda olmadığını göstermektedir.

Tablo 4

Bankacılık Sektöründe Rekabet Düzeyini Ölçen Çalışmalara Ait Literatür

Yazar	Ülke ve Kapsam	Dönem	Sonuç
Shaffer (1982)	New York	1979	Monopollü rekabet
Nathan and Neave (1989)	Kanada	1982-1984	Monopollü rekabet**
Vesala (1995)	Finlandiya	1985-1992	Monopollü rekabet*
Hondroyiannis vd. (1999)	Yunanistan	1993-1995	Monopollü rekabet
Bandt ve Davis (2000)	Ortak para birimi kullanan Avrupa ülkeleri	1992-1996	Büyük bankalar ABD bankalarına kıyasla daha az rekabetçi, küçük bankalar Almanya ve Fransa'da bulunan bankalardan daha fazla rekabetçi
Al Muharrami vd. (2006)	Arab GCC bankaları	1993-2002	Kuveyt-Suudi Arabistan ve BAE tam rekabet, Bahreyn ve Katar monopollü rekabet, Umman monopol
Mensi (2010)	Tunus	1990-2007	Monopollü rekabet
Sahut vd. (2011)	MENA (67islam,111 geleneksel banka)	2000-2007	Monopollü rekabet
Fosu (2013)	Afrika Alt Bölgesi	2002-2009	Monopollü rekabet
Ajisafe vd. (2013)	Nijerya	1990-2009	Monopollü rekabet
Stavare ve Repkov (2014)	Çek Cumhuriyeti	2001-2009	Monopollü rekabet

*1989 ve 1990 tam rekabet piyasası ,

**1982 yılı tam rekabet piyasasını göstermektedir.

Yabancı bankaları inceleyen çalışmalara bakıldığında piyasalarda genel olarak monopollü rekabet şartlarının hâkim olduğu görülmektedir.

Tablo 5

Türk Bankacılık Sektöründe Rekabet Düzeyini Ölçen Çalışmalara Ait Literatür

Yazar	İnceleme Dönemi	Çalışma Sonuçları
Aydınlı (1996)	1991-1994	Monopol
Güenalp ve Çelik (2006)	1999-2000	Monopollü rekabet
Çelik ve Ürünveren (2009)	2002-2007	Monopol*
Çelik ve Kaplan (2010)	2002-2007	Monopollü rekabet
Aktan ve Masood (2010)	1998-2008	Monopollü rekabet
Gündoğdu (2011)	2003-2009	Monopollü rekabet**
Özcan (2012)	2002-2009	Monopollü rekabet
Karabay ve Okay (2012)	2002-2010	Monopollü rekabet
Coşkun vd. (2012)	2002-2009	Monopollü rekabet
Görener ve Choi (2013)	1992-2009	Monopollü rekabet
Repkova I. Ve Stavarek (2014)	2002-2010	Monopollü rekabet
Açıkalm ve Sakınç (2015)	2002-2013	Monopollü rekabet
Kuzucu (2015)	2000-2012	Monopollü rekabet
Çam ve Özer (2018)	2003-2012	Monopollü rekabet

*2006 yılı monopollü rekabet piyasası,

**2006 yılı monopol piyasa

Türk bankacılık sektörünün piyasa yapısını inceleyen alan yazın genel olarak sektörün monopollü rekabet şartları altında faaliyet gösterdiğini ispatlamıştır.

Yöntem

Bu çalışmanın temel amacı, Türk bankacılık sektörünün piyasa yapısını belirlemek ve rekabet açısından incelemektir. Çalışmada kullanılan veriler çeyrek dönemlik veriler olup, 2009q1-2019q4 dönemlerini kapsamaktadır. Türk bankacılık sektöründe faaliyet gösteren mevduat bankalarına ait veriler, Türkiye Bankalar Birliği'nin resmi web sitesinde yayınladığı finansal tablolardan temin edilmiştir.

Türkiye Bankalar Birliği resmi internet sitesine göre 2021 yılı itibarıyla 34 adet mevduat bankası faaliyet göstermektedir. Çalışma, mevduat kabul etme yetkisi bulunan ve sürekli faaliyet gösteren 22 bankanın verilerinden oluşmaktadır. Bu bankalardan Türkiye Cumhuriyeti Ziraat Bankası A.Ş., Türkiye Halk Bankası A.Ş. ve Türkiye Vakıflar Bankası T.A.O. kamu sermayeli mevduat bankalarıdır. Akbank T.A.Ş., Anadolubank A.Ş., Şekerbank T.A.Ş., Turkish Bank A.Ş., Türk Ekonomi Bankası A.Ş., Türkiye İş Bankası A.Ş. ve Yapı ve Kredi Bankası A.Ş. özel sermayeli mevduat bankalarıdır. Alternatifbank A.Ş., Arap Türk Bankası A.Ş., Citibank A.Ş., Denizbank A.Ş., Deutsche Bank A.Ş., HSBC Bank A.Ş., ING Bank A.Ş., QNB Finansbank.A.Ş., Turkland Bank A.Ş., Türkiye Garanti Bankası A.Ş., Bank Mellat ve Habib Bank Limited ise yabancı sermayeli mevduat bankaları olarak Türkiye'de faaliyet göstermektedir.

Çalışmaya dâhil edilmeyen Adabank A.Ş. ve Birleşik Fon Bankası A.Ş. Tasarruf Mevduatı Sigorta Fonuna (TMSF) devrolmuştur. Fibabanka A.Ş., Bank of China Turkey A.Ş., Burgan Bank A.Ş., ICBC Turkey Bank A.Ş., MUFG Bank Turkey A.Ş., Odea Bank A.Ş., Rabobank A.Ş., Intesa Sanpaolo S.p.A., JPMorgan Chase Bank N.A. ve Société Générale (SA) bankalarının toplam mevduat ve toplam kredi kalemlerinin bazı dönemlerde sıfır olduğu görülmüştür. İlgili bankalar veri bütünlüğünün sağlanması amacıyla analiz dışı bırakılmıştır. Değişkenlerin belirlenmesinde bu alanda yapılan çalışmalardan ve banka kârlılığını ve maliyetlerini etkilediği düşünülen kalemlerden yararlanılmıştır. Panzar-Rosse modelinde H istatistiği girdi değişkenlerinin gelire göre esneklikleri toplamı ile elde edildiği için modeldeki tüm değişkenlerin doğal logaritması alınmıştır. Bu işlem verilerin mümkün olduğunca "normalleşmesi" için yapılmıştır. Böylelikle analiz sonuçlarının geçerliliğinin artırılması hedeflenmiştir (Feng vd., 2015, s. 106). Çalışmada kullanılan değişkenlere ait tanımlar Tablo 6'da verilmiştir.

Tablo 6

Modelde Kullanılan Değişkenler

Bağımlı Değişken	Y	Faiz gelirlerinin toplam aktifler içindeki payı
Bağımsız Değişken	x_1	Ortalama personel giderleri
	x_2	Faiz giderlerinin toplam mevduatlar içindeki payı
	x_3	İşletme giderlerinin toplam aktifler içindeki payı
	x_4	Toplam kredi miktarının toplam aktifler içindeki payı

Bu çalışmada STATA ekonometrik paket programı kullanılarak panel veri analizi yapılmıştır. Bankacılık sektörünün ana girdisi olan faiz gelirin toplam aktifler içindeki payı çalışmada bağımlı değişken olarak kullanılmıştır. Panzar-Rosse modelinde hesaplanan ve piyasa yapısını belirleyecek olan H istatistiği banka girdilerinin katsayı toplamından elde edilmektedir. Ortalama personel giderleri, faiz giderlerinin toplam mevduatlar içindeki payı, işletme giderlerinin toplam aktifler içindeki payı girdi değişkenleridir. Banka

girdilerinin faiz gelirlerini arttırması beklenmektedir. Bu nedenle girdi değişkenlerinin katsayı işaretlerine olan beklentimiz pozitif işaretli olmalarıdır. Toplam kredi miktarının toplam aktifler içindeki payı ise kontrol değişkenidir. Bu değişkenin de bağımlı değişkenle olan ilişkisinin pozitif yönde olması beklenmektedir. Krediler bankaların satmış olduğu en önemli ürünlerden biridir. Bankalar bu ürünün karşılığında anapara dışında faiz almakta ve böylelikle kredilerden kâr elde etmektedir. Toplam kredilerin toplam aktifler içindeki payı arttıkça bankaların faiz gelirleri artmaktadır.

Bulgular ve Tartışma

Hangi birim kök testinin kullanılacağına belirlenmesi yatay kesit bağımsızlık testinden elde edilen bulgularla belirlenmektedir. Eğer seride birimler arası korelasyon var ise birinci nesil birim kök testleri uygun olmamaktadır. Çünkü birinci nesil birim kök testleri bu korelasyonu dikkate almamaktadır. Bu nedenle yapılacak birim kök testlerinin öncesinde yatay kesit bağımlılığı test edilmeli ve korelasyon olduğunda ikinci nesil birim kök testleri tercih edilmelidir. Birimler arası korelasyon test sonuçları Tablo 7’de yer almaktadır.

Tablo 7
Birimler Arası Korelasyon Testi Sonuçları

Yöntem	Değişken	CD-test değeri	Korelasyon katsayısı	Olasılık
Pesaran CD testi	Y	92.63	0.919	0.0000
	x_1	94.08	0.933	0.0000
	x_2	77.35	0.767	0.0000
	x_3	63.80	0.633	0.0000
	x_4	15.90	0.158	0.0000

H_0 : $\rho_{ij} = 0$ (i ve j birimlerin kalıntıları arasındaki korelasyonun olmadığını ifade etmektedir).

H_1 : $\rho_{ij} \neq 0$ (i ve j birimlerin kalıntıları arasındaki korelasyonun olduğunu ifade etmektedir).

Tüm değişkenler için birimler arası korelasyon olup olmadığı test edilmiştir. Pesaran CD test istatistiği olasılık değerleri incelendiğinde H_0 tüm değişkenler için reddedilmiş ve birimler arası korelasyon olduğu sonucuna ulaşılmıştır. Bu nedenle tüm değişkenler için ikinci nesil panel birim kök testleri tercih edilmiştir. Bu amaçla Pesaran (2007)’in Yatay Kesit Geliştirilmiş Dickey-Fuller (CADF) ve Yatay Kesit Im, Pesaran ve Shin Testi (CIPS) testleri kullanılmıştır (Pesaran, 2007, s. 265- 312). CADF testi sonuçları ve kritik değerler Tablo 8’de yer almaktadır.

Tablo 8
Birim Kök Testi Sonuçları

	Değişken	Seviye			Birinci Fark		
		t bar	z-t bar	olasılık	t bar	z-t bar	olasılık
Pesaran CIPS testi	Y	-2.608	-4.181	0.000	-2.608	-4.181	0.000
	x_1	-2.007	-1.184	0.118	-6.015	-21.184	0.000
	x_2	-2.149	-1.892	0.029	-6.178	-21.997	0.000
	x_3	-1.952	-0.908	0.182	-6.134	-21.775	0.000
	x_4	-2.768	-4.980	0.000	-2.768	-4.980	0.000
CIPS Kritik Değerleri							
Sabitli durumda %10 = -2.08; %5 = -2.16; %1 = -2.30 (Pesaran, 2007).							

Değişkenlere ait birim kökler (sabitli) incelenmiştir. Bağımlı değişken Y ve x_4 serileri için birim kök testi sonuçları incelendiğinde, t bar istatistikleri %95 güven seviyesinde kritik değerden mutlak değerce büyük olduğundan seri seviyede durağanlık göstermektedir. Ancak x_1 , x_2 ve x_3 değişkenlerine ait t bar istatistikleri %95 güven seviyesinde kritik değerden mutlak değerce büyük olmadığı için serilerin seviyede durağan olmadığı tespit edilmiştir. Birinci farkı alınan seriler durağanlaşmıştır.

Hausman testi, tesadüfi etkiler ve sabit etkiler modelini karşılaştırmaktadır. Sabit etkiler modeli birim ve/veya zaman etkilerinin sabit olduğunu, tesadüfi etkiler modeli birim veya zaman etkisinin tesadüfi olduğunu kabul eder (Yerdelen Tatoğlu, 2005, s. 3). Bu karşılaştırmada H_0 hipotezi, kullanılan parametreler arasındaki farkın sistematik olmadığını yani tesadüfi etkiler modelinin uygun olduğunu söyler. H_0 hipotezini test eden Hausman testi için öncelikle sabit etkiler modeli tahminlenir ve tahmin sonuçları saklanır. Sonrasında tesadüfi etkiler modeli tahminlenir ve tahmin sonuçları saklanır. Daha sonra hausman testi yapılarak hangi modelin kullanılması gerektiğine karar verilir..

Tablo 9
Hausman Testi Sonuçları

	F değeri / Wald değeri	p değeri
Sabit etkiler modeli	230,34	0.0000
Tesadüfi etkiler modeli	920.25	0.0000
Hausman Test İstatistiği		5.25
Olabilirlik		0.000

Tablo 9 'da hausman test sonuçları yer almaktadır. Bu sonuçlara göre olasılık değerleri 0,05 den küçüktür. F istatistiği olasılık değerine göre modeller istatistik olarak anlamlıdır. Model sonuçlarına göre hausman test istatistiği değeri olasılık değerinden büyüktür. Hesaplanan test istatistiği ve olasılık değeri incelendiğinde H_0 hipotezi reddedilmektedir. Dolayısıyla sabit etkiler tahminleyicisinin etkin olduğu söylenebilir. Sabit etkiler modeli ile yapılan panel veri tahmin yöntemi ile bankaların heterojenliği dikkate alınmakta yani her bir bankanın spesifik etkileri göz önünde bulundurulmaktadır (Coşkun, Ardor, Çermikli, Eryugur, Öztürk, Tokathoğlu, Aykaç ve Dağlaroğlu, 2012, s. 133). Sabit etkiler model sonuçları Tablo 10'da verilmiştir

Tablo 10
Panel Veri Regresyon Sonuçları

Değişkenler	Katsayı	Std. Hata	t İstatistik	Olasılık
x_1	0.222	0.044	4.99	0.000
x_2	0.185	0.041	4.46	0.000
x_3	0.082	0.022	3.66	0.000
x_4	0.015	0.031	0.48	0.634
Sabit	3.803	0.026	148.01	0.000

F istatistik değeri: 230,34
Prob>F =0,0000
 $R^2 = 0,5004$

Tablo 10 incelendiğinde, sabit etkiler modeliyle yapılan tahmin sonuçlarına göre modelin F istatistik değeri 230,34 olarak bulunmuştur. F istatistiğine göre ilgili model %1 önem seviyesinde istatistiksel olarak anlamlıdır. Modelin açıklama gücünü gösteren R^2 %50'dir. Yani bağımlı değişkende meydana gelen değişimin %50'si bağımsız değişkenlerde meydana gelen değişimlerle açıklanabilir. Modelde kullanılan bağımsız değişkenler incelendiğinde x_4 değişkeni dışındaki değişkenlerin tümü anlamlıdır.

Panel veri analizlerinin temel varsayımlarından biri yatay kesit bağımlılığının olmamasıdır. Yatay kesit bağımlılığın olması bankalardan birindeki bir birimlik şokun diğer bankaları da etkileyeceğini ifade eder. Yatay kesit bağımlılığı olup olmadığının sınanması amacıyla birimler arası korelasyonsuzluk varsayımı Pesaran testi ile test edilmiştir. Sonuçlar Tablo 11'de gösterilmiştir.

Tablo 11
Pesaran Testi Sonuçları (Yatay Kesit Bağımlılığı Testi)

Model	Pesaran Test İstatistiği	Olasılık
Pesaran's test of cross sectional independence	84,453	0.0000

Pesaran testi sonuçlarına göre kurulan modelde yatay kesit bağımlılığı sorunu bulunmaktadır ($p < 0,05$). Bankalar arası yatay kesit bağımlılığının olmasının nedeni finansal piyasa ve sistemlerdeki serbestlik ve bankaların birbirine bağımlı olmasıdır. Bankalardan birinin bile yaşadığı olumlu veya olumsuz gelişmeler diğer bankaları ve sektörü etkilemektedir.

Panel veri analizinin temel varsayımlarından bir diğeri hata terimleri arasında ilişki olmamasıdır. Otokorelasyonun varlığını sınamak amacıyla, Bhargava, Franzini ve Narendranathan tarafından önerilen Durbin-Watson testi ve Baltagi yerel en iyi değişmez testi uygulanmıştır. Test sonuçları tablo 12'de yer almaktadır.

Tablo 12
Otokorelasyon Testi Sonuçları

Test	Değeri
Modifiye Edilmiş Bhargava et al. Durbin-Watson	1.362
Baltagi-Wu LBI	1.454

DW istatistikleri 2 katsayısından küçük değerler aldığından otokorelasyon sorunu olduğundan bahsetmek mümkündür. Kurulan model için Modified Bhargava et al. Durbin-Watson < 2 ve Baltagi-Wu LBI < 2 olması dolayısıyla otokorelasyon sorunu var olduğu kabul edilir.

Panel veri analizlerinde yatay kesit birimler içinde hata süreci homoskedastik iken varyansının birimlere göre değişebildiği durumların olabilmesi nedeniyle değişen varyans test edilmiştir. Değişen varyans testi için Modifiye edilmiş Wald Testi uygulanmıştır.

Tablo 13
Değişen Varyans Testi Sonuçları

Sabit Etkili Regresyon Modelinde Grup Bazında Değişen Varyans İçin Modifiye Edilmiş Wald Testi
Chi2 = 35, Prob= 0.033

Prob değeri 0.05'ten küçük bulunmuştur. Değişen varyansın bulunmadığını söyleyen H_0 hipotezi reddedilir, H_1 hipotezi kabul edilir. Modelde değişen varyans sorunu bulunmaktadır. Zaman boyutunun büyük olduğu düşünüldüğünde, Driscoll ve Kraay tahmincisi, standart parametrik olmayan zaman serisi kovaryans matris tahmincilerinin uzamsal ve dönemsel korelasyonun tüm genel formlar için dirençli olabilecek şekilde geliştirilebilir olduğunu ispatlamıştır. Bu tahminci büyük t ve n durumlarında bile heteroskedasite varlığında tutarlı, uzamsal ve dönemsel korelasyonun genel formlarında dirençli standart hatalar üretmektedir (Yerdelen Tatoğlu, 2012). Kurulan modelde değişen varyans, otokorelasyon ve yatay kesit bağımlılığı sorunu olduğu tespit edilmiştir. Bu sorunları düzeltmek amacıyla dirençli tahmincilerin kullanılması uygun bulunmuştur. Tablo 14'te Driscoll ve Kraay tahmincisi sonuçları yer almaktadır.

Tablo 14
Panel Veri Regresyon Sonuçları

Değişkenler	Katsayı	Std. Hata	t İstatistik	Olasılık
x_1	0.222	0.057	3.87	0.001
x_2	0.185	0.054	3.45	0.002
x_3	0.082	0.022	3.69	0.001
x_4	0.015	0.032	0.47	0.645*
Sabit	3.803	0.057	67.27	0.000

Panzar-Rosse H İstatistik, Değeri: $0,222+0,185+0,082=0,489$
F istatistik değeri: 259,40
Prob>F =0,0000
 $R^2 = 0,5004$

*Değişken önem düzeylerinde anlamsızdır

Tablo 14 incelendiğinde, tahmini yapılan bu modelin F istatistik değeri 259,40 olarak bulunmuştur. F istatistiğine göre ilgili model istatistiksel olarak %1 önem düzeyinde anlamlıdır. Modelin açıklama gücünü gösteren R^2 %50'dir ve değişmemiştir. Yani bağımlı değişkende meydana gelen değişimin %50'si modelde kullanılan bağımsız değişkenlerle açıklanabilir. Toplam krediler bankaların en önemli ürünlerinden biridir. Toplam kredi miktarı arttıkça bankaların faiz gelirleri artar. Bu nedenle bu değişkenin katsayı işaretine yönelik beklentimiz pozitifdir. x_4 değişkeninin katsayı işareti beklentiye uygun çıkmıştır, ancak x_4 değişkeni tüm önem düzeylerinde anlamsızdır. Bu değişkenin dışındaki her üç değişken de bütün önem düzeylerinde anlamlıdır ve bağımlı değişken üzerindeki etkileri pozitifdir. Yani ortalama personel giderlerinin, faiz giderlerinin ve işletme giderlerinin bankaların faiz gelirleri üzerindeki etkisi pozitifdir ve iktisadi beklentiye uygundur. Girdi değişkenlerinde ortaya çıkan artış faiz gelirlerini arttırmaktadır. Piyasa yapısı hakkında bilgi verecek olan H istatistiği x_1, x_2, x_3 değişkenlerinin katsayıları toplamından elde edilmektedir. Bu katsayıların her birinin işareti pozitifdir. Bu da maliyet kalemlerindeki artışın faiz geliri üzerinde pozitif bir etkisi olacağı anlamına gelmektedir. Bu katsayıların toplamı 1 ise piyasa yapısının tam rekabet piyasası, 0 ile 1 arasındaysa monopollü rekabet piyasası, 0'dan küçük veya sıfıra eşit ise tekel piyasası özellikleri taşıdığı söylenebilmektedir. Analiz sonuçlarına göre H istatistiği $0,49 (0,222 + 0,185 + 0,082 = 0,489)$ olarak hesaplanmış olup, Türk bankacılık sektörünün 2009-2019 döneminde monopollü rekabet piyasası özellikleri taşıdığı görülmüştür. Çalışma bulgularımıza ve alan yazındaki birçok çalışmaya göre Türk bankacılık sektörü, piyasa gücünün tek bir firmanın elinde olduğu tekel piyasa özelliklerini taşımamaktadır. Bu sonuç, Günalp ve Çelik (2006), Çelik ve Kaplan (2010), Aktan ve Masood (2010), Gündoğdu (2011), Özcan (2012), Karabay ve Okay (2012), Coşkun, Ardor, Çermikli, Eruygur, Öztürk, Tokatlıoğlu, Aykaç ve Dağlaroğlu (2012), Görener ve Choi (2013), Repkova ve Staverek (2014), Açıkalın ve Sakınç (2015), Kuzucu (2015), Çam ve Özer (2018)'in çalışmalarında elde ettikleri sonuçlarla tutarlılık göstermektedir. Monopollü rekabet piyasası özelliği taşıyan bankacılık sektöründe çok sayıda banka farklılaştırılmış ürün üretmekte veya ürünün farklı olduğu konusunda tüketicileri ikna etmektedir. Bankalar hedef kitlelerine yönelik olarak ürünlerini farklılaştırabilir, reklam ve promosyonlarla güçlü ve özgün yanlarını ortaya çıkarabilir ve böylelikle kârlarını artırabilirler.

Sonuç

Reel sektör ile finans sektörü arasında aracılık görevi yapan bankalar, finans sektörü içinde büyük ve önemli bir paya sahiptir. Türkiye ekonomisinde 2001 yılında yaşanan kriz sonrası alınan önlemler ve yeniden yapılandırma programları, bu sektörü yapısal olarak değiştirmeyi hedeflemiştir. Krizden sonra bankacılık sektörü için atılan her adım Türk bankacılık sektörünün piyasa yapısını ve rekabet düzeyini etkilemiştir.

Türk bankacılık sektörünü derinden sarsan 2001 krizi sonrası alınan önlemler ve yapısal düzenlemeler rekabet üzerinde olumlu etkiler oluşturmuştur. Yeniden yapılandırma programıyla birlikte Türk bankacılık sektörünün sermaye yapısı güçlendirilmiş, ekonomik kırılma ve dalgalanmalara karşı hazırlıklı hale gelmiştir. Sektör, 2008 yılında Amerika Birleşik Devletleri'nde başlayıp küreselleşen finans krizi ile sınanmıştır.

Bu çalışma, 2008 Küresel Finans Krizi sonrası Türk bankacılık sektörünün piyasa yapısını rekabet açısından test ederek alan yazına katkıda bulunmaktadır. Çalışmada Türk bankacılık sektörü, mevduat bankalarına ait 2009q1-2019q4 çeyreklik panel verileri kullanılarak incelenmiştir. Analizlerde Panzar-Rosse modeli tercih edilmiştir. Faiz gelirlerinin toplam aktifler içindeki payı bağımlı değişken olarak ele alınmıştır. Bankaların girdi değişkenleri olan ortalama personel giderleri, faiz giderlerinin toplam mevduatlar içindeki payı, işletme giderlerinin toplam aktifler içindeki payı ve kontrol değişkeni olan toplam kredi miktarının toplam aktifler içindeki payı bağımsız değişkenler olarak modele dahil edilmiştir, Model tahmin sonuçlarına göre Panzar-Rosse H istatistiği %49 olarak bulunmuştur. Bu değer Türk bankacılık sektörünün 2009-2019 yılları arasında

monopollü rekabet şartları altında faaliyet gösterdiğini ortaya koymuştur. Sonuçlarımız alan yazınla uyumluluk göstermiştir. Türk bankacılık sektörünü rekabet açısından inceleyen çalışmaların çoğu sektörde tekelleşmenin olmadığını ve piyasada monopollü rekabet piyasası şartlarının geçerli olduğunu kanıtlamıştır. Uluslararası yazın incelendiğinde de çalışmaların büyük bir kısmında bankacılık sektöründe piyasa yapılarının rekabet açısından Türkiye ile benzerlik gösterdiği ve bankaların monopollü rekabet piyasası şartlarında faaliyette bulunduğu görülmüştür.

Firmalar belirli maliyet olanaklarına sahip olup çeşitli kısıtlar altında üretim yaparken bireyler de belirli bir bütçe kısıtı ile tüketim yaparlar. Kaynakların kıtlığı dikkate alındığında etkin kaynak kullanımı hem üreticiler hem de tüketiciler açısından son derece önemlidir. Bu bağlamda giriş bölümünde tam rekabet piyasasının en etkin piyasa olduğu tartışılmıştır. Rekabet düzeyi arttıkça etkinlik artmakta, kaynaklar israf edilmeden kullanılmaktadır. Tam rekabet piyasasına yaklaşıldıkça fiyatlar düşmekte ve üretim miktarı artmaktadır. Ayrıca fiyat belirleme gücü tek veya birkaç firmanın tekelinde kalmamaktadır. Böylelikle tüketiciler yüksek fiyatlardan, rakip firmalar haksız rekabetten korunmakta ve tüm bunlar toplumun refahını arttırmaktadır.

Çalışma sonuçlarımız, sektörün monopollü rekabet piyasası özelliklerini taşıdığını kanıtlamıştır. Monopollü rekabet piyasasında çok sayıda firma farklılaştırılmış mal veya hizmet üretmektedir. Firmalar mallarını ya farklılaştırmakta ya da mallarının farklı olduğu konusunda tüketiciyi ikna etmektedirler. Böylelikle mallar arasında rekabet söz konusu olmaktadır. Bankacılık sektöründe bireyler ve firmalar için farklı birçok ürün ve hizmet bulunmaktadır. Bireyler veya kurumlar bankaları kredi almak veya mevduatlarını tutmak için kullanabilirler. Sektör, ürün ve hizmet anlamında öyle gelişmiştir ki kişiler artık bankaları yatırım yapmak, para transferi yapmak, fatura veya kurum ödemelerini gerçekleştirmek, ödemelerinin otomatik ödenmesini sağlamak ve hatta şans oyunu ödemek için aracı olarak kullanabilmektedir. Bu piyasa şartlarında faaliyet gösteren bankaların piyasada kendilerine yer bulabilmeleri için geniş ürün yelpazesine sahip olmaları ve kendilerini rekabette öne çıkaracak ürünlere yönelmeleri gerekmektedir. Teknolojinin çok hızlı geliştiği günümüz dünyasında kişiler özellikle para ile ilgili konularda vakit kaybetmek istemezler. Rakiplerinin gerisinde kalmak istemeyen bankaların teknolojiye ayak uydurması ve buna uygun ürün ve hizmet geliştirmeleri beklenmektedir. Bankaların ürün geliştirme departman ve ekipleri bu açıdan oldukça önemlidir. Bankaların kâr etmesi ve bu kârı arttırması, sunmuş oldukları mal veya hizmetlerin farklı olduğu konusunda tüketicileri ikna etmeleri ile de mümkündür. Bu nedenle bankaların kendilerini rakiplerinden ayıracak reklam ve pazarlama stratejileri yürütmeleri elzemdir. Bu bağlamda bankaların reklam departmanlarına ayıracakları bütçeleri de oldukça önemlidir.

Piyasalarda firmaların yanı sıra yasaların, düzenleyici ve denetleyici kurumların rolleri de önemlidir. Bankacılık sektörünün ekonominin temel taşlarından biri olduğu düşünüldüğünde yasalar ve denetleyici kurumlarla bankaların fiyatlama davranışlarının takip edilmesi ve rekabetin korunması gerektiği düşünülmektedir. Firma sayısı arttıkça rekabet artacağı için politika yapıcılara sektörde rekabet ve yarışabilirliği arttırmaya, piyasaya giriş ve çıkışı kolaylaştırmaya ve yabancı sermayenin önündeki engelleri kaldırmaya yönelik politikalar geliştirmesi önerilmektedir.

Çalışmanın yapıldığı dönemin ve analizlere dahil edilen bankaların değiştirilmesi farklı sonuçlar yaratabilir. Ayrıca analizler yalnızca mevduat bankalarını kapsayacak şekilde gerçekleştirilmiştir. Katılım bankaları analiz dışı bırakıldığından dolayı araştırmacılara sonraki çalışmalar için hem katılım bankalarını kendi içinde değerlendirmeleri hem de bu bankaları mevduat bankaları ile birlikte ele alarak incelemeleri önerilmektedir.

Kaynakça

- Acemoğlu, D., Laibson, D. ve List, A. J. (2016). *Mikroekonomi*. İstanbul: Beta Basım Yayım.
- Açıkalin, S. ve Sakınç, İ. (2015). Assessing competition with the Panzar-Rosse model in the Turkish banking sector. *Journal of Economics Bibliography*, 2(1), 18-28, doi: 10.1453/jeb.v2i1.212
- Afşar, A. ve Karaçayır, E. (2018). Türk bankacılık sektöründe sermaye yeterlilik oranının belirleyicileri. *Anadolu Üniversitesi Sosyal Bilimler Dergisi*, 18(2), 149-160, doi: 10.18037/ausbd.552432
- Ajisafe, R. A. ve Akinlo, A. E. (2013). Testing for competition in the Nigerian commercial banking sector. *Modern Economy*, 4, 501-511, doi: 10.4236/me.2013.47054
- Aktan, B. ve Masood, O. (2010). The state of competition of the Turkish banking industry: An application of the Panzar-Rosse model. *Journal of Business Economics and Management*, 11(1), 131-145, doi: 10.3846 / jbem. 2010.07
- Al-Muharrami, S., Matthews, K. ve Khabari, Y. (2006). Market structure and competitive conditions in the Arab GCC banking system. *Journal of Banking & Finance*, 30(12), 3487-3501, doi: 10.1016/j.jbankfin.2006.01.006
- Aydınlı, İ. (1996). *Türk bankacılık sistemi piyasa yapısı, 1991-1994*. Ankara: Sermaye Piyasası Kurulu.
- Gündoğdu, B. Y. (2011). *Türk bankacılık sektöründe yoğunlaşma ve rekabet* (Yayımlanmamış Doktora Tezi). Ankara Üniversitesi Sosyal Bilimler Enstitüsü, Ankara.
- Coşkun, M. N., Ardor, H. N., Çermikli, A. H., Eruygur, H. O., Öztürk, F., Tokatlıoğlu, İ. ve Dağlaroğlu, T. (2012). Türkiye’de bankacılık sektörü piyasa yapısı, firma davranışları ve rekabet analizi. *İstanbul: Türkiye Bankalar Birliği*.
- Çam, Ü. ve Özer, H. (2018). Türk bankacılık sektörünün piyasa yapısının rekabet ve yarışılabilirlik açısından analizi: Panzar-Rosse modeli, *Cumhuriyet Üniversitesi İktisadi ve İdari Bilimler Dergisi*, 19(1), 336-360. Erişim adresi: <http://esjournal.cumhuriyet.edu.tr/en/pub/issue/37183/342767>
- Çelik, T. ve Kaplan, M. (2010). Türk bankacılık sektöründe etkinlik ve rekabet: 2002-2007. *Sosyoekonomi*, 13(13), 7-28. Erişim adresi: <https://dergipark.org.tr/tr/pub/sosyoekonomi/issue/21073/226879>
- Çelik, T. ve Ürünveren, Ç. (2009). Yabancı banka girişlerinin Türk bankacılık sektörüne rekabet etkisi: 2002-2007. *Niğde Üniversitesi İİBF Dergisi*, 2(2), 42-59. Erişim adresi: <http://acikerisim.ohu.edu.tr/xmlui/bitstream/handle/11480/391/Yabanc%c4%b1%20Banka%20Giri%c5%9flerinin%20T%c3%bcrk%20Bankac%c4%b1%20Sekt%c3%b6r%20ne%20Rekabet%20Etkisi.pdf?sequence=1&isAllowed=y>

- Çolak, Ö. F. (2012). *Türk bankacılık sektörünün Şubat 2001 Krizi sonrası durumu ve yeniden yapılandırma programı* (No. 2012/14). Türkiye Ekonomi Kurumu Tartışma Metni. Erişim adresi: <http://www.tek.org.tr/files/disc/dt160.pdf>
- De Bandt, O. ve Davis, E. P. (2000). Competition, contestability and market structure in European banking sectors on the eve of EMU. *Journal of Banking & Finance*, 24(6), 1045-1066, doi: 10.1016/S0378-4266(99)00117-X
- Erdilek Karabay, M. ve Okay, P. (2012). An empirical study of the measurement of the level of competition in the Turkish banking system using Panzar-Rosse methodology. *Competition Journal/Rekabet Dergisi*, 13(1), 3-49. Erişim adresi: <https://www.rekabet.gov.tr/Dosya/dergi/49-pdf>
- Erdönmez Ataman, P. (2009). Küresel Kriz ve ülkeler tarafından alınan önlemler kronolojisi. *Bankacılar Dergisi*, 68, 85-101. Erişim adresi: https://www.tbb.org.tr/Dosyalar/Arastirma_ve_Raporlar/kuresel_kriz.pdf
- Fosu, S. (2013). Banking competition in Africa: Subregional comparative studies. *Emerging Markets Review*, 15, 233-254, doi: 10.1016/j.ememar.2013.02.001
- Feng C., Wang H., Lu N., Chen T., He H., Lu Y. ve Tu X. M. (2014). Log-transformation and its implications for data analysis. *Shanghai Archives of Psychiatry*, 26(2), 105-109, 10.3969/j.issn.1002-0829.2014.02.009
- Gischer, H. ve Stiele, M. (2009). Competition tests with a non-structural model: The Panzar–Rosse method applied to Germany’s savings banks. *German Economic Review*, 10(1), 50-70, doi: 10.1111/j.1468-0475.2008.00441.x
- Görener, R. ve Choi, S. (2013). Competition in the banking system: Evidence from Turkey using the Panzar–Rosse model. *Journal of Accounting and Finance*, 13(2), 125-137. Erişim adresi: http://www.na-businesspress.com/JAF/GorenerR_Web13_2_.pdf
- Günalp, B. ve Özel, H. (2005). Rekabet politikalarının esasları. *Piyasa Dergisi*, 1(1), 21-31. Erişim adresi: https://yunus.hacettepe.edu.tr/~ozel/H.Ozel_B.Gunalp_Siyasa.pdf
- Günalp, B.ve Çelik, T. (2006). Competition in the Turkish banking industry. *Applied Economics*, 38(11), 1335-1342, doi: 10.1080/00036840500405656
- Hondroyannis, G., Lolos, S. ve Papapetrou, E. (1999). Assessing competitive conditions in the Greek banking system. *Journal of International Financial Markets: Institutions and Money*, 9(4), 377-391, doi: 10.1016/S1042-4431(99)00017-7
- Kesebir, M. (2018). Türkiye'de 2001 Krizi sonrası bankacılık sektörünün durumu, yapısal reformlar ile son yıllardaki gelişmeler. *Bitlis Eren Üniversitesi İktisadi ve İdari Bilimler Fakültesi Akademik İzdüşüm Dergisi*, 3(2), 1-19. Erişim adresi: <https://dergipark.org.tr/tr/pub/beuiibfaidd/issue/37205/404028>

- Kuzucu, S. (2015). Concentration and competition in Turkish banking industry: The evidence from 2000 to 2012. *International Journal of Finance & Banking Studies*, 4(3), 1-10. Erişim adresi: https://papers.ssrn.com/sol3/papers.cfm?abstract_id=2758329
- Koutsyiannis, A. (1975). *Modern microeconomics*. Ankara: Gazi Kitabevi.
- Mankiw, N. G. (2014). *Principles of economics*. Mexico: Cengage Learning.
- Mensi, S. (2010). Measurement of competitiveness degree in Tunisian deposit banks: An application of the Panzar and Rosse model. *Panoeconomicus*, 57(2), 189-207, doi: 10.2298/PAN1002189M
- Nathan, A. ve Neave, E. H. (1989). Competition and contestability in Canada's financial system: Empirical results. *Canadian Journal of Economics*, 576-594, doi: 10.2307/135541
- Özcan, A. (2012). Türkiye'de ticari bankacılık sektöründe rekabet düzeyinin belirlenmesi (2002-2009). *C. Ü. İktisadi ve İdari Bilimler Dergisi*, 13(1), 195-211. Erişim adresi: <https://arastirmax.com/tr/system/files/dergiler/10693/makaleler/13/1/arastirmax-turkiyede-ticari-bankacilik-sektorunde-rekabet-duzeyinin-belirlenmesi-2002-2009.pdf>
- Panzar, J. C. ve Rosse, J. N. (1987). Testing for "monopoly" equilibrium. *The Journal of Industrial Economics*, 35(4), 443-456, doi: 10.2307/2098582
- Perloff, J. M. (2004). *Microeconomics*. (A. Çakmak, M. Şişman, M, S. Yavuz ve D. Şişman, Çev.). Boston: Pearson Addison Wesley.
- Rothbard, M. (2012). Competition and the economists. *The Quarterly Journal of Austrian Economics*, 15, 396-409. Erişim adresi: https://cdn.mises.org/qjae15_4_11.pdf
- Pesaran, M. H. (2007). A simple panel unit root test in the presence of cross-section dependence. *Journal of Applied Econometrics*, 22(2), 265-312, doi: 10.1002/jae.951
- Repková, I. ve Stavárek, D. (2014). Concentration and competition in the banking sector of Turkey. *Amfiteatru Economic*, 16(36), 625-640. Erişim adresi: https://www.researchgate.net/profile/Daniel-Stavarek/publication/264047237_Concentration_and_Competition_in_the_Banking_Sector_of_Turkey/links/00b4953cbe9bebed6b000000/Concentration-and-Competition-in-the-Banking-Sector-of-Turkey.pdf
- Sahut, J. M., Mili, M., Krir, M. B. ve Teulon, F. (2011). *Factors of competitiveness of Islamic banks in the new financial order*. In 8th International Conference on Islamic Economics and Finance, Doha, Qatar. Erişim adresi: https://faculty-research.ipag.edu/wp-content/uploads/recherche/WP/IPAG_WP_2015_625.pdf
- Shaffer, S. (1982). *A non-structural test for competition in financial markets in bank structure and competition*. Conference Proceedings, Federal Reserve Bank of Chicago, Chicago..
- Taşkın, F. D. (2014). Türk bankacılık sektöründe finansal istikrar-rekabet ilişkisi. *Maliye ve Finans Yazıları*, 1(103), 175-204, doi: 10.33203/mfy.307961

- Vesela, J. (1995). *Testing for competition in banking: Behavioural evidence from Finland*. Helsinki: Bank of Finland Studies. Erişim adresi: <https://www.econstor.eu/handle/10419/212934>
- Yaylalı, M. (2004). *Mikroiktisat*, İstanbul: Beta Yayınevi
- Yerdelen Tatoğlu, F. (2012). *Panel veri ekonometrisi*, İstanbul: Beta Yayınevi.
- Yerdelen Tatoğlu, F. (2005). *Sermaye Piyasası'nda riskin sınırlı bağımlı değişkenli panel veri modelleri ile analizi* (Doktora tezi). İstanbul Üniversitesi Sosyal Bilimler Enstitüsü, İstanbul.
- Yığıtoğlu, A. İ. (2005). 2001 Krizi sonrası dönemde Türkiye ekonomisinin ve bankacılık sektörünün değerlendirilmesi. *Sosyoekonomi*, 1(1), 115-125. Erişim adresi: <https://dergipark.org.tr/tr/pub/sosyoekonomi/issue/21061/226781>

Extended Abstract

Purpose

The aim of this study is to determine the market structure of the Turkish Banking Industry and to examine the results in terms of competition. The selected data covers the period 2009q1-2019q4. This period is just after the 2008 Global Financial Crisis. The reason for choosing this period is to examine the post-crisis market structure.

Design and Methodology

We used panel data analysis method to determine the market structure in the Turkish Banking Industry for the period 2009q1-2019q4. The banks in the analyses operate continuously and have the authority to accept deposits. The data are quarterly data obtained from the financial statements of the banks and have been made stationary. The data was converted to natural logarithm. Panzar-Rosse model was used in the research. In order to obtain the Panzar-Rosse H statistical value, the discounted income function must be estimated. In the predicted model, the input coefficients need to be summed. Total interest income (Total Interest Income/Total Assets) is used as the dependent variable in the estimation of this function. Total interest income has a very large share in the income of banks. The independent variables are personnel expenses (Personnel Expenses/Number of Personnel), interest expenses (Total Interest Expenses/Total Deposits) and operating expenses (Other Expenses/Total Assets) from bank inputs. The output variable, Total Credit/Total Assets, is included in the model as a control variable. The increase in total loans in total assets means that the bank credit risk will increase. Therefore, this variable represents credit risk for banks and affects revenue.

Findings

In this study, we decided which of the Fixed Effects and Random Effects Models to be selected within the scope of Panel Data Analysis with using the Hausman test. Test results revealed that the Fixed Effects Model should be used. According to the results of the fixed effects model, the model as a whole is significant. all variables are statistically significant at the 1% significance level, except for the TK/TA variable. In the study, autocorrelation, varying variance and cross-section dependency problems were identified. Considering the large time dimension, Driscoll and Kraay estimator showed that standard non-parametric time series covariance matrix estimators can be developed such that spatial and periodic correlation can be resistant for all general forms. Resistive estimator Driscoll and Kraay model results found a positive relationship between the independent

variables and the dependent variable. all variables were statistically significant at the 5% significance level, except TK/TA. In order to obtain the Panzar-Rosse H statistical value, the discounted income function is estimated. In the predicted model, the input coefficients need to be summed up. $H=1$, indicates that the firms in the examined market operate under perfectly competitive market conditions. $0 < H < 1$ indicates that the analysed market has the characteristics of monopolistic competition market. $H \leq 0$ indicates that monopoly market conditions prevail in the market. The value found in the sum of the input coefficients is 0.49. According to these results, the market structure is monopoly competition.

Research Limitations

This study is limited to the above-mentioned period due to the inaccessibility of data from official institutions. On the website of the Banks Association of Turkey, only the last quarter data of 2019 can be accessed. During the analysis period, the data of some banks may not have been announced by official institutions. Since some banks do not operate continuously, the total credit or total assets are zero. For these reasons, 22 banks that have the authority to accept deposits and operate continuously were included in the study.

Implications (Theoretical, Practical and Social)

The financial sector mostly includes banks. It affects the economy in many ways, therefore it is strategically important. The market structure of any sector primarily affects the companies operating in that sector. In this respect, developments in the financial sector also affect the real sector through banks. For this reason, the market structure of the banking industry was examined.

There are many firms in this market structure. Also, there are no barriers to entry and exit from the industry. Firms produce differentiated goods. Perfect competition market and monopoly market are considered as two extremes in market structures. In the middle are monopoly competition market and oligopoly markets. A perfectly competitive market is the ideal desired market. In a perfectly competitive market, prices are lower, production is higher compare the other market structure. This market is considered the most efficient market. Therefore, perfectly competitive market most targeted market structure. Policy makers should protect competition in the banking market. As the market approaches a perfectly competitive market, resources will be used more effectively. Social welfare increases significantly associated with the increase in the competition.

Originality/Value

In this study, the data of banks with both public capitals, domestic-private capital and foreign capital were used. Data used quarterly for analysis in detailed. Panzar-Rosse model, which is one of the new methods in determining competition, was used. In the analysed period, there was no study examining the market structure and competition in the Turkish banking industry. This period is just after the 2008 Global Financial Crisis. The reason for choosing this period is to examine the post-crisis market structure. From this point of view, the paper is different and original.

Araştırmacı Katkısı: Meryem EMRE AYSİN (%50), Gürkan ÇALMAŞUR (%50).

