

Gaziantep University Journal of Social Sciences

Vol. XXI No. I

2022

GASIN JSS

GAZIANTEP UNIVERSITY

JOURNAL of SOCIAL SCIENCES

Aims and Scope

Gaziantep University Journal of Social Sciences (GAUN-JSS) is a double blind peer-reviewed international academic journal published quarterly. GAUN-JSS is published by the Graduate School of Social Sciences at Gaziantep University, one of the foremost research universities in Turkey.

The aims of the journal are to promote theoretical and research oriented studies, to foster excellence in research, and to encourage mutual sharing of academic research on national and international grounds. GAUN-JSS is an open access journal dedicated to the free flow of information and dissemination of knowledge. Although, GAUN-JSS is a multidisciplinary publication with a special focus on contribution from academia, we encourage submissions from professionals out-of-field and senior level graduate students.

The journal accepts articles written in English and Turkish. Articles on the field of Law written in French are also welcome.

GAUN-JSS accepts submissions and proposals in the following fields: Archaeology, Art, Business, Economics, International Trade, Communication, Geography, History, Law, Literature, Philosophy, Political Science and International Relations, Sociology and Theology.

The objective of GAUN-JSS is to contribute to a vibrant social science and humanities environment and to promote excellence in studies reflecting the current state-of-the-art in Turkish academia while providing a robust and rigorously academic outlet for academicians from non-metropolitan universities.

A minimum of two peer reviewers, who are recognized specialists specific to the topic and area of the submissions, are appointed by the editors. All peer review reports are electronically and anonymously delivered to the contributors. Reviewers' names are withheld by the journal to protect the integrity of the double-blind peer review process. Upon request, written reports can be provided to the reviewer that attests to their contribution. All published authors accept to act as reviewers for future issues.

All submitted papers should conform to the APA writing and citation standards as indicated in the journal's submission guidelines.

The publisher is committed to the open access to all academic endeavor and as such, accepts its duty to make published content permanently available and freely accessible by all sections of worldwide academic community. The publisher does not charge any pecuniary fees for processing, submission, and publication of manuscripts. The publisher commits to the free and universal access to its published content in perpetuity.



Copyright

All articles published by GAUN-JSS are licensed under the Creative Commons Attribution-NonCommercial-ShareAlike 4.0 International (CC BY-NC-SA 4.0).

To view a copy of the license, visit <https://creativecommons.org/licenses/by-nc-sa/4.0/>

For Editorial Correspondence and Subscription Inquiries

Gaziantep University, Graduate School of Social Sciences, GAUN-JSS

27310 Gaziantep, TURKEY

Tel: +90-342-318-1898 Fax: +90-342-360-1043

E-mail: editor@gantep.edu.tr

The Journal has an international editorial board.

Print

Gaziantep University Press

Abstracted and Indexed in

ULAKBİM National Academic Journals Index EBSCOHOST Academic Search Complete

Akademia Sosyal Bilimler İndeksi Türk Eğitim İndeksi

EBSCOHOST MLA International Bibliography

Directory of Open Access Journals

Gaziantep University
Journal of Social Sciences
GAUN-JSS

Owner

University of Gaziantep
Rector Prof. Dr. Arif ÖZAYDIN

Editor-in-Chief

Assoc. Prof. Dr. Mehmet Fatih BUĞAN

Assistant Editors

Res. Assist. İmren YILDIZ
Lecturer Nesibe TAŞKIN

Section Editors

Prof. Dr. Atilla ENGİN
Prof. Dr. İbrahim Halil EKŞİ
Prof. Dr. Mehmet EROL
Assoc. Prof. Dr. Atınc OLCAY
Assoc. Prof. Dr. Ayhan ÖZER
Assoc. Prof. Mehmet Akif DESTEK
Assoc. Prof. Dr. Senem KURTAR
Assoc. Prof. Dr. Tayfun ERCAN
Assoc. Prof. Dr. Yunus Emre TANSÜ
Asst. Prof. Dr. Ela İpek GÜNDÜZ
Asst. Prof. Dr. Mehmet Ali GÖNGEN
Asst. Prof. Dr. Mesut ŞÖHRET
Asst. Prof. Dr. Muhyettin İĞDE
Asst. Prof. Dr. Ragıp KALELİOĞLU

Editorial Board

Assoc. Prof. Dr. Erol ERKAN
Prof. Dr. Mehmet ÇELİKEL
Prof. Dr. Mustafa Burak GÜRBÜZ
Prof. Dr. Zekiye ANTAKYALIOĞLU
Assoc. Prof. Dr. Burhan KILIÇ
Assoc. Prof. Dr. Meltem KARADAĞ
Assoc. Prof. Dr. Naile ASKER
Assoc. Prof. Dr. Nuri YAVAN
Asst. Prof. Dr. Hamidreza SOHRABIABAD

Vol. 21, Issue 1, January 2022

Web: <http://jss.gantep.edu.tr> <http://dergipark.gov.tr/jss>

E-mail: editor@gantep.edu.tr

Vol. XXI Issue I, 2022
Reviewers List

Abdullah KARA
Ahmet ÖZPAY
Ahmet TAN
Arif ÇERÇİ
Aslı Seda KURT
Aydın ÖZDEMİR
Baysar TANIYAN
Belgin BAĞIRLAR
Beyza ERER
Bora UYSAL
Buse USLU
Bülent KAYA
Cem ERGUN
Çoşkun PINAR
Demet ÖZOCAKLI
Ebru TEKİN BİLBİL
Ege AKGÜN
Elife KART
Emrah Berkant PATOĞLU
Emrah KOÇAK
Emre ÇOLAKOĞLU
Erdal ALANCIOĞLU
Erdal BARAN
Erhan KILINÇ
Erkan IŞIKTAŞ
Fırat YALDIZ
Gamze ŞENTÜRK
Gaye CANSUNAR
Gül KURTULUŞ
Hakan GÜNEŞ
Hamza KANDEMİR
Haydar KARADAĞ
Hüseyin ASLAN
Mehmet BİÇER
Mehmet BOZASLAN
Mehmet ÖNAL
Mehmet ŞAHİN
Meral TİMURTURKAN
Mesut GÜNENÇ
Muhsin SOYUDOĞAN
Murat TEKBAŞ
Mustafa BAL
Müge MANGA
Onur CİDDİ
Özlem ÖZEN
Rahime İrem YAVUZ
Reşat ARICA
Reyhan ÖZER TANIYAN
Rifat Ramazan BERK
Sabahattin EZER
Sahra SAYĞAN TUNÇAY
Sedef TURPER
Selminaz ADIGÜZEL
Sevda ÖNAL KILIÇ
Sevilay Ece GÜMÜŞ ÖZUYAR
Seyfettin ERDOĞAN
Sezai ÖZTOP
Sezgi ÖZTOP HANER
Süleyman ÇAKIR
Tuğçe ÖZOĞUL BALLYALI
Umur TOSUN
Ümit AKCA
Üzeyir KEMENT
Yakup Kemal ÖZEKİCİ
Yavuz Sinan ULU
Zeynep ÖZGÜNER
Zeynep Rana TURGUT

GAZIANTEP UNIVERSITY
JOURNAL OF SOCIAL SCIENCES

Vol. XXI Issue I

2022

CONTENT

ARCHAEOLOGY

- Tarihi Yapılarda Bütünleme Müdahalesi Değerlendirilmesinde
Yöntem Önerisi** 1-21
(Research Article/Araştırma Makalesi)
Hicran Hanım HALAÇ & Ebru BAŞER & Merve GÜLŞEN & Burak FEDAKAR
- Çanak Çömleksiz Neolitik Dönemde Güneydoğu Anadolu Bölgesi'nde
Görülen İnsan Betimlemeleri** 22-40
(Research Article/Araştırma Makalesi)
Derya BOZKURT

ECONOMICS

- Yükseköğretim Mezunlarının İntihar Davranışının Ekonomik Boyutu:
Dinamik Panel Veri Analizi** 41-58
(Research Article/Araştırma Makalesi)
Özlem DÜNDAR & Zeynep SAĞIR
- BRICS-T Ülkelerinde Sağlık Harcamaları ve Ekonomik Büyüme:
Panel Veri Analizi** 59-73
(Research Article/Araştırma Makalesi)
Mustafa KARTAL
- Yükseköğretimi Kim Finanse Etmeli, Toplum Mu Yoksa Öğrenci Mi?** 74-90
(Research Article/Araştırma Makalesi)
Sibel ÖZCAN

Kamu Sektörünün Beşerî Sermaye Birikimindeki Rolünün Analiz Edilmesi: Türkiye Örneği 91-107
(Research Article/Araştırma Makalesi)
Zübeyde ŞENTÜRK ULUCAK

Tüketici Güven Endeksi ile Seçilmiş Makro Değişkenler Arasındaki İlişkinin Johansen Eşbütünleşme ve Nedensellik Analizi: Türkiye Örneği 108-126
(Research Article/Araştırma Makalesi)
Mehmet ZANBAK & Reyhan ÖZEŞ ÖZGÜR & Elvan ÇİÇEKER

Türkiye’de İç ve Dış Borçlanmanın Ekonomik Büyümeye Etkisi 127-140
(Research Article/Araştırma Makalesi)
Ahmet ARSLAN

LAW

Ticaret Hukuku ve Vergi Hukuku Bakımından Esnaf Kavramı 141-158
(Research Article/Araştırma Makalesi)
Nazlı Can VARIŞ

ENGLISH LITERATURE

David Hare’in Berlin/Wall Oyunlarında Biyoiktidarın Özneye Etkisi ve Faşizm 159-176
(Research Article/Araştırma Makalesi)
Cüneyt ÖZATA

Patrick McCabe’in Plüton’da Kahvaltı (1998) ve Jeffrey Eugenides’in Middlesex (2002) Adlı Romanlarında Aile ve Göç 177-190
(Research Article/Araştırma Makalesi)
Elif DEMİR

A Foucauldian Reading of Timberlake Wertenbaker’s Our Country’s Good in a Socio-Political Context 191-203
(Research Article/Araştırma Makalesi)
Özlem ÖZMEN AKDOĞAN

Invasion of The Symbolic by The Semiotic in Oranges Are Not The Only Fruit: A Kristevan Analysis 204-216
(Research Article/Araştırma Makalesi)
Sinem ORUÇ

BUSINESS & FINANCE

- Application of ROC and CODAS Techniques for Cloud Service Provider Selection** 217-230
(Research Article/Araştırma Makalesi)
Rahmi BAKİ
- Endüstriyel Girişimcilerin Değişim Algılarını ve Değişim Stratejilerini Belirlemeye Yönelik Nitel Bir Çalışma** 231-249
(Research Article/Araştırma Makalesi)
İbrahim YILDIRIM & Saliha EMRE DEVECİ
- The Content Analysis of National Theses Regarding Flight Attendants Published in Turkey** 250-263
(Research Article/Araştırma Makalesi)
Sabiha ANNAÇ GÖV & Nilay ERBAY
- The Effect of Leader-Member Exchange on Employees' Happiness: A Research on White Collar Employees** 264-282
(Research Article/Araştırma Makalesi)
Mehmet CIRANOĞLU
- Yaratıcı Sınıfın Yaşanacak Yer Seçimini Etkileyen Kent Markası Faydaları** 283-302
(Research Article/Araştırma Makalesi)
Taner SİĞİNDİ

POLITICAL SCIENCE AND INTERNATIONAL RELATIONS

- Ülke İçinde Hareket ve Ülkeden Çıkma Hakkı: Normatif Bir İnceleme** 303-315
(Derleme/ Review)
Damla AKSEL

SOCIOLOGY

- Kimlik-içi Ötekileştirme: Türkiye'deki Suriyeli Göçmenler Örneği** 316-325
(Research Article/Araştırma Makalesi)
Mustafa DOĞANOĞLU
- Yapay Zekâ Sosyolojisi Üzerine Bir Değerlendirme** 326-337
(Research Article/Araştırma Makalesi)
Emin ADAŞ & Borabay ERBAY
- Türkiye'ye Düzensiz Afgan Göçü: Zorunlu Göç Mü "İstila" Mı?** 338-353
(Research Article/Araştırma Makalesi)
Mim Sertaç TÜMTAŞ

HISTORY

- 19.Yüzyılın İkinci Yarısında Osmanlı Devleti'nde Muhacirlerin Sosyal Hayata Entegrasyonunda Yaşanılan Salgınlar ve Sağlık Hizmetleri** 354-378
(Research Article/Araştırma Makalesi)
Kerim TIRYAKI & Zeynel ÖZLÜ
- Bolu Milletvekili Ahmet Zuhuri Danışman ve Faaliyetleri** 379-396
(Research Article/Araştırma Makalesi)
Nermin Zahide AYDIN

TOURISM

- Covid-19 Küresel Salgın Sürecinde Turizm İşletmelerinin Kriz Yönetim Uygulamaları İle İşletme Performansı Arasındaki İlişkide İyimserliğin Düzenleyici Rolü: TR90 Bölgesi Örneği** 397-418
(Research Article/Araştırma Makalesi)
Emel ERGİN & Elif ACUNER
- The Impact of Hedonic and Utilitarian Values on Airline App Users' Recommendation Behavior and Repurchase Intention** 419-430
(Research Article/Araştırma Makalesi)
İnci POLAT & İbrahim Halil SEYREK
- İzmit Meslek Yüksekokulunda Öğrenim Gören Turist Rehberliği Öğrencilerinin Covid 19 Sonrasında Mesleğe ve Turizme Bakış Açıları** 431-444
(Research Article/Araştırma Makalesi)
Ayşen ACUN KÖKSALANLAR & Füsün ESENKAL ÇÖZELİ
- UNESCO Gastronomi Şehirlerinde Gastronomik Deneyimsel Değer Bileşenlerinin Tekrar Ziyaret Etme Niyeti Üzerine Etkisi** 445-458
(Research Article/Araştırma Makalesi)
Burhan KILIÇ & Hacı Ahmet ÇAKIR
- Turizm Sektöründe Çalışanların "Çocuk" Kavramına İlişkin Algılarının Metaforlar Yoluyla İncelenmesi** 459-476
(Research Article/Araştırma Makalesi)
Duygu Diğdem SİLİK & Cemal Ersin SİLİK & Ayşe ATAR

TURKISH LITERATURE

- Müellifi Meçhul Bir Ahiret Manzumesi** 477-501
(Research Article/Araştırma Makalesi)
Mutlu Melis ÖZGERİŞ
- Tiyatroda Brecht Etkisi ve Arturo Ui'nin Önlenebilir Yükselişi Adlı
Oyununda Politik ve Epik Unsurlar** 502-524
(Research Article/Araştırma Makalesi)
Erdal BARAN
- Animal Myths in Children's Books** 525-544
(Research Article/Araştırma Makalesi)
Tuba KAPLAN & Elif AYDIN
- Çocuk Kalbi İsimli Çocuk Romanının Türkçe Dersi Öğretim
Programı'nda Yer Alan Kök Değerler Açısından İncelenmesi** 545-563
(Research Article/Araştırma Makalesi)
Kadir KORKUTAN & Kadir KAPLAN

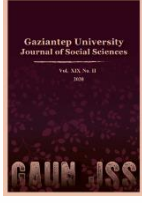

GAZİANTEP UNIVERSITY JOURNAL OF SOCIAL SCIENCES

Journal homepage: <http://dergipark.org.tr/tr/pub/jss>



Araştırma Makalesi • Research Article

Tarihi Yapılarda Bütünleme Müdahalesi Değerlendirilmesinde Yöntem Önerisi

Proposal for A Method for Evaluating Reintegration Intervention in Historical Structures

Hicran Hanım HALAÇ^{a*} Ebru BAŞER^b Merve GÜLŞEN^c Burak FEDAKAR^d

^a Prof. Dr., Eskişehir Teknik Üniversitesi, Mimarlık ve Tasarım Fakültesi, Mimarlık Bölümü, Restorasyon Anabilim Dalı, Eskişehir / TÜRKİYE
ORCID: 0000-0001-8046-9914

^b Lisans Öğrencisi, Eskişehir Teknik Üniversitesi, Mimarlık ve Tasarım Fakültesi, Mimarlık Bölümü, Eskişehir / TÜRKİYE
ORCID: 0000-0002-6684-8165

^c Doktora Öğrencisi, Eskişehir Teknik Üniversitesi, Lisansüstü Eğitim Enstitüsü, Mimarlık Anabilim Dalı, Eskişehir / TÜRKİYE
ORCID: 0000-0002-1078-9389

^d Lisans Öğrencisi, Eskişehir Teknik Üniversitesi, Mimarlık ve Tasarım Fakültesi, Mimarlık Bölümü, Eskişehir / TÜRKİYE
ORCID: 0000-0002-4886-4137

MAKALE BİLGİSİ

Makale Geçmişi:

Başvuru tarihi: 1 Ağustos 2021

Kabul tarihi: 3 Ocak 2022

Anahtar Kelimeler:

Bütünleme,
Kültürel miras,
Mimari koruma,
Tasarım yaklaşımı

ARTICLE INFO

Article History:

Received August 1, 2021

Accepted January 03, 2022

Keywords:

Reintegration,
Cultural heritage,
Architectural conservation,
Design approach

ÖZ

Nesillerce aktarılması gereken tarihi yapılar, kültürel mirasın önemli bir kısmını oluşturur. Bu mirasların yok olmaması için birden fazla koruma yöntemi vardır. Bütünleme -başka bir deyişle reintegration- koruma yöntemlerinden biridir. Bu yöntem, yapının hasar almış ya da yıkılmış bir bölümünün tamamlanmasıdır. Çeşitli yasal ve yönetsel düzenlemelerle sınırlandırılmıştır. Ancak bu düzenlemelerin yetersiz ve yoruma muhtaç kaldığı durumlar söz konusudur. Böylece uygulama esnasında farklı tercihler yapılmakta ve değişik sonuçlara ulaşılmaktadır. Genel bir yaklaşım saptaması yapmak adına, bu çalışmada bütünleme yöntemi uygulanmış örnekler incelenmiş ve analiz edilmiştir. Örnekler farklı parametrelere göre analiz edilmiştir. Analizler doğrultusunda bir tasarım yaklaşımı belirleme yöntemi önerilmiştir. Çalışma sonucunda dört tip tasarım yaklaşımı belirlenmiş ve örnekler bu yaklaşımlar göre gruplanmıştır. İncelenen örnekler, belirlenmiş tasarım yaklaşımlarına göre gruplandırılmıştır. Çalışma sonucunda örneklerin çoğunda kısmen farklılaşan tasarım yaklaşımı olduğu tespit edilmiştir.

ABSTRACT

Historical buildings that have to be passed on for generations constitute an important part of the cultural heritage. There are more than one preservation method to prevent these legacies from being destroyed. Integration -in other words, reintegration- is one of the protection methods. This method is the completion of a damaged or destroyed part of the building. It is limited by various legal and administrative regulations. However, there are situations where these regulations are insufficient and need interpretation. Thus, different preferences are made during the application and different results are achieved. In order to determine a general approach, the examples in which the integration method was applied in this study were examined and analyzed. Samples were analyzed according to different parameters. In line with the analyses, a method of determining a design approach has been proposed. As a result of the study, four types of design approaches were determined and the examples were grouped according to these approaches. The samples examined are grouped according to the determined design approaches. As a result of the study, it has been determined that most of the examples have a partially differentiated design approach.

* Sorumlu yazar/Corresponding author.
e-posta: hhalac@eskisehir.edu.tr

EXTENDED ABSTRACT

Cultural heritages are of great importance in the fields of culture and art history and architectural history. Therefore, they should be preserved and their existence should be ensured. Each of the heritage items that will be passed on for generations is valuable. In terms of concrete cultural heritage, historical buildings that are "Immovable Cultural Heritage" have a considerable place in this context. In this context, considering the protection methods, structural, environmental, and physical elements that would endanger its existence should be eliminated.

There are many contemporary preservation methods. One of these is "integration", ie reintegration. Integration is a method of repairing and completing the worn or destroyed part of the Monuments following the original spirit and at the same time without misleading historical documents. The implementation of the method is carried out within the limits determined by the statute, contract, or the supervision of the relevant institutions. The main principle in legal and administrative aspects is to make applications that are far from imitating the original state of the building but are compatible with the whole building. According to many methods, there are points where legal limits are open to interpretation in this regard. As a result, different approaches emerge in practice. It is seen that the structures in which the integration method is applied are far from the unity of style.

This study, it is aimed to determine a general design approach by examining the structures using the reintegration method. Integration as an intervention method in the study is required to form a base to determine the design approach in its applications.

The research was carried out on the domestic and international integration examples determined within the scope. The original versions of the samples found on Pinterest, google search engine, google academic, open-access websites, and articles accessed from the National Thesis Center and ESTU library platforms were used in the comparison. While analyzing these structures, the criterion sampling method was taken as a basis. The criterion sampling method is one of the purposeful sampling types. This method is carried out through a certain criteria list, by examining all the situations that meet the specified criteria. In this study, certain keywords were searched from open access sources. Examples, where methods such as contemporary addition, reconstruction, reuse have been applied, are excluded. However, in the case that they are used in conjunction with reintegration, or only structures with reintegration application are selected. As a result; Twenty-six structures from different countries are listed. As a result of the research, inventory numbers were assigned to each of the buildings to be evaluated.

A "Design Approach Method" has been developed to determine the commonly used approach. Various parameters were developed and samples were analyzed. Structures; The analysis of the causes of wear, the analysis of the functional changes, the analysis of the gauge changes, and the morphological analysis are the determining criteria. During the Formal Analysis, an evaluation was made under various subheadings. These subheadings are; It is divided into analyzes according to the integration ratio, according to the change in gauge, and according to the material. In the evaluation of the materials, they are categorized as Same, Similar, and Contemporary Materials. These are evaluated in terms of material ratio, color, and detail. With the scoring method, characteristics such as compatible-incompatible, similar-different were taken into consideration and scored in line with the consensus decision of the researchers. Then, all criteria are combined in a table. Four different design approaches were determined as a result of the scoring. These; Similar Design Approach, Partially Resembling Design Approach, Partially Differentiating Design Approach and Differentiating Design Approach. In the total scoring formed as a result of the analysis, six to seven points were grouped as similar designs, between eight and ten points partially similar, eleven and thirteen partially differentiated designs, and finally, fourteen and fifteen points differentiated.

As a result of the evaluations; It has not been observed that the country of application has an impact on the design approach. However, in the results of the survey, it was observed that the concept of integration can often be confused with other methods. The reason for this; is the frequent occurrence of functional changes in the structures that are integrated, as well as the use of other methods used in line with the necessity of new functions.

In the detailed examinations of the analyzes, it was observed that only the integration ratio and gabarite analyzes were insufficient to determine the design approach. On the other hand, it has been revealed that the effect of material selection on the design approach is quite important. The materials preferred during the application are among the most effective factors in determining the design approach.

As a result of the examinations and analyses made, it has been determined that the widely used method is the "Partially Differentiated Design Method". This method, which can be said to be the right choice based on the regulations, has been interpreted as being able to shift to the Differentiating Design Approach. The second common use was observed as the Differentiating Design Approach and its supports this thesis. A partially Similar Design Approach was found in the third place and a Similar Design Approach in the last. Similar and Differentiating Design Approaches represent two different ends and are not supported by regulations. A similar Design approach is a serious problem because it is a sort of imitation. The different design approach results that are far from harmonizing with the whole. Partially Similar and Partially Differentiating Design Approaches are implementation preferences that do not contradict with regulations. Considering the Partially Resembling Design Approach, the preferences that fit the whole and close to the line of initial design decisions draw attention. In the Partially Differentiating Design Approach, it is possible to say that it adapts to the whole. However, it has been observed that the reintegration practitioner has its own decisions rather than the decisions of the original structure.

Giriş

Tarihi yapılar, zaman içerisinde yıpranabilir ya da yok olma tehlikesiyle karşı karşıya kalabilir. Doğal afetler, beşerî unsurlar ya da sadece zamanın getirisi ile yapı hasar görebilir. Kültürel mirasın gelecek nesillere aktarılması ve yapıların yok olmaması için korunmaları gerekmektedir. Tarihi yapıların değeri yapının özgünlüğü ile ilgilidir. Tasarım, biçim, işlev, kullanılan malzeme ve yapım tekniği tarihi yapının çok boyutlu tanımını oluşturur. Yapılar ait oldukları döneme ait tarihsel, sanatsal ve teknik bilgiyi içinde barındırır. Yapılara ait bu bilgilerin belirlenmesi hem yapının korunması hem belgelenmesi adına oldukça önemlidir. Yapıların korunmasında yıpranma sebepleri belirlenmesi, yapı hasarları tespiti ve restorasyonda kullanılacak malzeme ve teknik seçimi gibi aşamalarda multidisipliner bir çalışma yürütülmesi gerekmektedir (Uğurlu ve Böke, 2009, s. 17). Tarihi yapılara müdahalelerde çeşitli yöntem ve teknikler kullanılmakta farklı sebeplerle oluşan hasarların onarımı esnasında kullanılan bu tekniklerden biri de bütünlemedir.

Günümüzde bütünlemeye ilişkin çeşitli görüşler ve uygulamalar mevcuttur. Belli yönetsel kararlar bulursa da kesin bir çerçevesi bulunmamaktadır. Yapılan reintegrasyon (bütünleme) çalışmaları tartışmaya açıktır. Tarihi belge niteliğinde olan yapıların eksik kısımları tamamlanırken, dönem müdahalelerinin belli olması için kopyalamadan uzak durulması diğer taraftan ise yapıya aykırı müdahaleler yapılmaması gerekir. Bu iki durum yapılan uygulama yaklaşımlarında farklılıklar görülmesine neden olmaktadır. Tarihi yapının olduğu gibi kopyalanan bütünleme yaklaşımı ile, görsel olarak yapının ilk halini sergilenmiş olsa da özgünlüğünün bulunmaması ve tarihi belge niteliğini bozması açısından olumsuzluklar barındırmaktadır. Yapıdaki hasarlar, bulunduğu dönemde tanıklık ettiği olayları (savaş, deprem, vandalizm gibi) aktarmaktadır. İlk halini birebir taklit etmek bu izleri yok etmekle beraber, yenilediği dönemde yapılan müdahalelerin ayrıştırılmasını da engeller. Yenilediği dönemin tekniklerinin, yaklaşımlarının anlaşılmasının önüne geçer. Böylece eskiye dair bir tarihi belgeyi yok ederken diğer taraftan yeni bir belge oluşumunu da engellemiş olur. Yapıdan farklılaşan bütünleme yaklaşımında, yeni bir belge oluşturmak ve dönemin mevcut yaklaşımı ile teknikleri göz önüne sergilemektedir. Ancak bu noktada yapının ruhu anlaşılmadan yapılan tamamlamalar, mevcut tarihi yapıyı tamamen değiştirir.

Bütünleme konusunda yaklaşımların çeşitliliği, bu konuda net bir çizgi olmaması uygulamaları tek bir başlık altında toplanmasını olumsuz etkilemektedir. Yapılan bütünleme çalışmaları sıkça çağdaş ek, rekonstrüksiyon, yeni kullanım gibi farklı koruma yöntemleri ile karıştırılmaktadır. İlgili yönetmeliklerde verilen bütünleme tanımı ve sınırları yorumlamaya açıktır. Bu eksiklik, uygulama yönteminde ve yorumlamada ayrışmaya sebep olur.

Kültür varlıkları geçmiş dönemlere ait kültür, sanat, yaşayışla ilgili taşınır taşınmaz tüm varlıkları kapsamaktadır (Sönmez vd.1985, s. 19). Bu varlıklar korumak için mimari koruma ve bütünleme kapsamında uluslararası ve ulusal yasal çizgiler bulunmaktadır. Uluslararası boyutta 1964'te yürürlüğe giren Venedik tüzüğü bağlayıcı olmuştur. Venedik tüzüğü 12.maddesinde; "bütünle uyumlu ancak özgün halinden ayırt edici unsurlara sahip olmalı böylece tarihi ve sanatsal tanıklığı yanlış yönlendirilmez." olarak geçmektedir (Venedik Tüzüğü, 1964). Ulusal boyutta Kültür ve Tabiat Varlıklarını Koruma Kanunu, tanımları ve yasal düzenlemelerini kapsar. Kanuna göre taşınmaz varlıklar yerinde değerin, kaybetmeden korunmalıdır (Atılğan, 2016, s. 250). Kültür ve Turizm Bakanlığı, kültür mirasının korunması üzerine çeşitli çalışmalar yapmaktadır. Kültür Bakanlığı'nca yayınlanan "Taşınmaz Kültür Varlıklarının Gruplandırılması, Bakım ve Onarımları" mevzuatında bütünleme, onarım başlığı altında "esaslı onarım" olarak geçmektedir. Rölöveye dayanan, restorasyon ve/ veya restitüsyon çalışmaları ile diğer belgelerin içerikleri ve ölçükleri koruma kurulunca saptanan müdahaleler esaslı onarım kapsamındadır (Kültür Bakanlığı, 1999). Esaslı onarım ilkeleri; tarihi yapının

kimliğini oluşturan çeşitli özelliklerini ve çevredeki özgün konumunu korumayı hedefler. Yıkım yapmadan korunmasını esas almaktadır. Tarihi yapıdaki eklerin tarihsel ve sosyo kültürel değer taşıması durumunda korunması gerekmektedir.

Yasal ve yönetsel hususların ışığında bütünleme uygulamaları gerçekleştirilirken, tamamen açık olmayan noktalarda uygulayıcı sağduyusu ön plana çıkmaktadır. Bu noktada kişisel estetik görüşten ziyade, yapının genel bütünü, çevre gibi diğer faktörlerle beraber değerlendirilmelidir. Geleceğe aktarımı en doğru ve kabul edilebilir ölçüde; değişiklikler, onarımlar ve bütünlemeyle yapmak esastır. Tüm müdahale yöntemlerinde olması gerektiği gibi bütünleme uygulaması için belirli standart ve müdahale yaklaşım ölçütlerinin olması gerekmektedir. Bu çalışmada bu doğrultuda yapılan bütünleme uygulamaları üzerinden bütünleme yaklaşım tespiti için ölçek oluşturmak hedeflemiştir. Yapılan taramaların ardından, sadece bütünleme kavramı üzerine ya da kullanılan yaklaşımların değerlendirilmesi hususunda bir araştırmaya rastlanmamıştır. Tek örnek üzerine, detaylı ya da diğer koruma yöntemleriyle birlikte ele alınan bütünleme kavramının alt başlıkları ile sadece bu kavrama has bir araştırmanın gerekliliği gözlemlenmiştir. Bunun yanı sıra uygulama çeşitliliği, araştırmayı bir yöntem önerisi sunmak üzere şekillendirmiştir. Çalışma sonunda ideal bir bütünleme tanımı ve sınırı belirlenmesi amaçlanmaktadır. Bu kapsamda erişime açık kaynaklardan ulaşılan bütünleme yapılmış yirmi altı yapı üzerinden analizler yapılmıştır. Bütünleme müdahalesi için önemli parametreler belirlenmiş, bu parametreler, uygulamaların farklılaşmasına yol açan işlevsel ve biçimsel özellikler olarak belirtilmiştir. İncelemeler sonucunda genel bir yaklaşım tespit edilmesi ve uygulama çeşitliliğinin önüne geçilerek bir sınır belirlenmesi beklenmektedir. Uygulama sürecinin karar vericiler inisiyatifinde olması ve bu konuda net bir çizgi olmamasının sonucunda ortaya çıkan farklı müdahaleler örnekler üzerinden incelenerek hangi tür yaklaşımın daha sık kullanıldığı tespit edilmiştir. Çalışmanın yapılacak olan bütünleme uygulamalarında yön verici olacağı düşünülmektedir.

Kültürel Mirasın Koruması

Bugün kullandığımız “Kültürel Miras” kavramı, çeşitli değişikliklere uğrayarak oluşmuştur. Önceleri sadece koruma kapsamı dahilinde yapı varken, süreç içerisinde gelişerek sit alanları, sivil yapılar da kültürel miras tanımına girmiştir. Ardından soyut alt başlıklar olan sanat dalları ve kültür öğelerinin dahil olmasıyla zenginleşmiştir. Koruma ve kültürel miras kavramlarının tarihi sürecini tanımlarken belli başlı olaylardan bahsetmek mümkündür miras kavramı Fransız İhtilali gibi tarihteki mühim olaylarla gelişmiştir. Somut kültürel miras kavramının ilk kez 1931’ de yayımlanan Atina tüzüğünde geçtiği bilinmektedir. Kavramın pekişmesi ve önem kazanması ise 1964 Venedik tüzüğü ile gerçekleşmiştir. 1980’li yıllarda yapılan çeşitli toplantılar neticesinde ise miras kavramına soyut değerler de dahil olmuştur (Korumaz, 2015, s. 14).

Kültürel miras kavramının genişlemesiyle taşınır ve taşınmaz olarak iki alt başlığa ayrılan “kültür varlıkları” kavramı gibi farklı kavramlar meydana gelmiştir. Kültür varlığı, ortaya çıktığı toplum ve insanlık için bilimsel ve tarihsel değere sahip nesnelere olarak tanımlanır (Özel, 1998, s. 24). Genel olarak nesnelere, taşınabilir kültür varlıkları olarak adlandırılırken, konumları değiştirilemeyen, anıtsal yapı, arkeolojik kalıntılar taşınmaz kültür varlıkları olarak kategorize edilmektedir (Göğebakan, 2011, s.207). Taşınmaz kültür varlıkları üretildiği coğrafyanın değil tüm insanların mirası olarak değerlendirilmektedir (Gültekin, 2001, s. 213).

Tarih boyunca irdelenen ve önem verilen bir konu olan kültürel mirasın korunması, süreç içerisinde farklı tanımlamalara yer verilse de amacı sabittir. Kültür varlıklarının muhafaza edilmesi ve geleceğe aktarılması asıl hedeftir. Anıtın değerini belirleyecek unsurlar, bir çağın üslubu, bir dönemdeki yaşayış şekli gibi çeşitli birikimler olarak sıralanabilir (Resuloğlu, 2005,

s.6). Ülkelerin kültürel aidiyetlerinin oluşması için kültür miraslarının korunması oldukça önemlidir. Kültürel miraslar ülkelerin tanıtılmasını sağlamakta ve tarihin izlerini gözler önüne sermektedir (Gögebakan, 2011, s.207).

Bugüne aktarılmış mirasların deformasyon ve yok olma tehlikelerinin engellenmesini hedefleyen korumada, kültür mirası öğelerinin devamlılığının sağlanması elzemdir. Bu doğrultuda mimari korumanın bilimsel olma özelliği ile yasal ve yönetsel alanda çeşitli çalışmalar yapılmıştır (Eyckmans, 2016, s.6). Kültürel mirasın korunmasıyla ilgili 21. yy başında devlet, toplum ve çeşitli konseylerin uğraşlarıyla uluslararası düzenlemeler yayınlamış ve hatta koruma insan hakları olarak bahsedilmiştir (Dağıstan Özdemir, 2005, s. 20).

Kültürel mirasın korunması kapsamında çağın koşullarına göre izlenen yöntemler değişiklik göstermiştir ve kavramın tanımlanması için tarih sürecinde uluslararası tüzük ve sözleşmeler başvurulmuştur. Carta del Restauro 1932 yılında, Venedik Tüzüğü 1964 yılında, Kültürel ve Doğal Mirasın Korunması Sözleşmesi ise 1972 yılında yürürlüğe girmiş sözleşme ve tüzüklere örnek niteliğinde sıralanabilir. Her biri koruma kavramının gelişimi ve bilimselleşmesi için katkı sağlamıştır. Ayrıca koruma belirli bir temele, tüzükler ve sözleşmelerce dayandırılmış ve hem uluslararası hem de ulusal kuruluşlar tarafından desteklenmiştir (Eyckmans, 2016, s.8).

Tarihi Yapı Yıpranma Sebepleri

Yapıldığı tarihten itibaren bütün tarihi yapılar doğal ve beşerî etkenler altında bozulmaya uğramaktadır. Bu süreçte yapılarda oluşan büyük hasarlar yapıların yıpranmasına ve kültürel değerinin kaybetmesine hatta yıkılmasına yol açmaktadır (Dal ve Öcal, 2017, s. 60). Yapının aldığı hasar boyutu değişkenlik gösterse bile, hepsi kültürel mirasın aktarımını tehdit etmektedir. Yaşanan savaşlar, doğa olayları, ülkelerin içinde gerçekleşen siyasal değişimler, maddi yatırımlar gibi çeşitli faktörler, uluslararası önemdeki kültürel mirasın korunması ve aktarılmasını olumsuz yönde etkilemektedir. Bunlara ek olarak insanların kültürel miras konusunda bilinçsiz olmaları ciddi bir tehdit unsurudur (Eyckmans, 2016, s.23). Ayrıca tarihi yapılara, bozulma unsuru göz ardı edilerek sadece bozulma sonucuna yönelik yapılan müdahalelerde zamanla bozulma nedenini oluşturmaktadır (Binan, 1994 s.215).

S. Resuloğlu (2005, s.10-12), yıpranma şekillerini iki alt başlık şeklinde incelemiştir. Zaman ile gerçekleşen malzemenin yıpranması, doğal afetler, iklim koşulları gibi beşerî tehditlerden uzak gerçekleşen yıpranmaları doğal yıpranma olarak adlandırmıştır. Başka bir deyişle bakımsızlık ve gerekli önlemlerin alınmaması doğal yıpranmalara sebebiyet vermektedir. Gerekli tedbirler doğrultusunda engellenebilir veyahut yıpranmanın meydana gelme süresini ertelenebilir. Diğer bir alt başlık olarak değerlendirdiği yapay yıpranmaları ise; fiziksel-fonksiyonel- ekonomik- bölgesel ya da yerel eskime, savaşlar gibi kaynağı insan olan ve kent dinamiklerinin sonucu olan yıpranmalar olarak genellemiştir. Bu doğrultuda beşerî olaylar sonucu meydana gelen bütün hasarlar yapay yıpranma altında değerlendirilebilir. Vandalizm, terör olayları, yıkım gibi çeşitlendirilebilecek bu başlık bir nevi kültürel mirasa insanların kasti zararı olarak yorumlanabilir.

Tarihi Yapı Koruma Yöntemleri

Koruma, somut ve somut olmayan yapı, eser, gelenek ve göreneklerin belge niteliğinin muhafaza edilmesi ve gelecek kuşaklara aktarılabilmesi için değişen kültürel ve çevresel koşullara göre sürekliliğinin sağlanmasını ifade eder. Korumada amaç geçmişin yaşayışını, alışkanlıklarını, bilgisini ve birikimini aktarmaktır bu durum koruma yöntemlerinin temel prensibini oluşturmaktadır (Batukan, 2017, s. 1). Koruma yöntemleri zaman içerisinde gelişmiş çeşitli tüzüklerle daha bilinçli olarak mimar, restoratör, koruma uzmanları ve mühendisler

tarafından günümüzdeki halini almıştır (Kılıç, 2015, s. 3). Tarihi yapıya ne tür bir müdahale yapılacağına karar vermeden önce yapının önemi, kimliği ve niteliği doğru anlaşılmalıdır yapı kapsamlı olarak belgelenmelidir (Chitty ve Baker,1999, s. 7). Kültürel mirasın belgelenmesinde her türlü arşiv belgesi, fotoğraf ve evraktan hatta tanıklık eden kişilerden faydalanılmalıdır. Toplanan bilgiler müdahale için önemli bir altlık oluşturacaktır (İnan Ocak ve Tanyeli, 2019, s. 242).

Kültürel mirasın korunmasının önemi göz ardı edilemez. Bu esasta doğru yöntemleri uygulamak önemlidir. Koruma yöntemleri farklı kaynaklarda farklı şekilde sıralansa da bakım, onarım/ sağlamlaştırma, yenileme, restorasyon, yeniden yapma (rekonstrüksiyon), yeniden kullanım, çağdaş ek, taşıma ve bütünleme gibi yöntemler kaynaklarda ortak olarak yer almaktadır.

Tarihi eser korumada, korumanın uzun vadeli ve sürdürülebilir olmasını sağlayan en büyük etken bakımdır. Sürekli bir bakım mimari eserin yıpranmasını en aza indirecek ve yapıda oluşan hasar veya bozulmalara, hızlı müdahaleyi getirerek, bozulmanın boyutunun büyümesini engelleyecektir. Sürekli bakım ile bir yapı veya yapı grubunun özgünlüğü korunacak ve yapı uzun süre yaşatılacaktır (Zakar, 2013, s.6).

Onarım/sağlamlaştırma, eskimiş ve bozulmuş dolgu elamanlarının onarılması strüktürün desteklenmesiyle yapının bütünlüğünün korunmasıdır. (Ersen, 2012, s. 9). Sağlamlaştırma yapılırken malzemenin sağlamlaştırılması, taşıyıcının sağlamlaştırılması ve zeminin sağlamlaştırılması olarak üç başlık altında incelenebilir (Ahunbay, 2019 s.90). Sağlamlaştırmada amaç, yeni eklemeler yapmak ya da yapıyı değiştirmek değil var olanı güçlendirmek ve onarmaktır.

Yenileme, bir yapı bileşeninde, yapı elemanında veya sisteminde kısmen veya tamamen gerçekleştirilebilir. Örnek malzeme dayanımının düşük olduğu durumlarda ve özgün yapı bileşenlerinin veya elemanlarının sağlamlaştırılarak kullanılması mümkün olmadığında yenilemeye başvurulur (Zakar, 2013, s.10).

Restorasyon, koruma kararı verilmiş bir tarihi yapının, özgün haline olabildiğince yakın ve sağlam bir şekilde yaşatmanın hangi koruma yöntemi ile mümkün olabileceğinin araştırılması ve uygulanmasıdır. Onarma, sağlamlaştırma, rekonstrüksiyon gibi başlıkları kapsamaktadır (Resuloğlu, 2005, s.13).

Yeniden Yapma, var olan belgelerle, tamamen yıkılmış veya harabeye dönüşmüş anıtların ya da sit alanının yeniden yapılmasıdır. Ancak, yerine yapılan yapıda anıtta kullanılmış işçilik ve tarihi doku bulunmaz. Yeniden yapılacak yapıların şehirde önemli bir imge olması ya da tarihi kompozisyonun parçası olması gerekir. Yeniden yapım için yeterli belgelerin bulunması gerekir (Ahunbay, 2019, s.99). Anıtların yeniden yapılması için geçerli sebepler ve belgelerin bulunmaması durumunda, rekonstrüksiyon yapılmaması daha doğru bir seçim olarak değerlendirilebilir.

Taşıma, anıtların bulunduğu konumda korunmasının güç olduğu şartlarda gerçekleşir. Bu şartlar, yol yapımı, baraj yapımı, doğal afetler gibi örneklendirilebilir. Varlığı sürdürmesi zorlaşan ya da olanaksız hale gelen anıt, belirlenen konuma taşınır. Farklı teknikler var olsa da en kolayı, tüm parçaların numaralandırılarak sökülmesi ardından taşındığı konumda bir araya getirilmesidir (Ahunbay, 2019, s.104).

Yeni kullanım (yeni işlev), anıtın eski işlevini yitirmesi, kullanıcının ihtiyacını karşılamaması sonucunda farklı işlev verilerek veya güncelleştirilerek yeniden kullanılmasını sağlar. Yapıların korumada en etkili yol yapıyı kullanmaktır. Atıl kalan, kullanılmayan yapılar bakımsız olarak varlığını sürdürmekte zorlanır. Bu yapıların yeni fonksiyonla hayata

kazandırılması sürdürülebilirliğini sağlamaktadır (Kincaid, 2002, s. 93).

Çağdaş ek, anıtlarda yeni kullanımlarda yeni eklere ihtiyaç duyulması durumunda uygulanır. Çağdaş yaşamın gereklilikleri için projeler bu eklerle birlikte düşünüldüğü takdirde başarılı olur (Ahunbay, 2019, s.98). Tarihi yapıda çağdaş ekler yapıya en az müdahale gerektirecek ve çevre bağlantısına zarar vermeyecek şekilde dönemini malzeme, teknik ve üslup olarak yansıtan nitelikte olmalı (Zeren,2010, s.30).

Bütünleme (Reintegrasyon)

Bütünleme (reintegrasyon) tarihi yapıların, yıpranmış veya yok olmuş kısımların çağdaş ya da geleneksel malzemelerle özgün haline göre bir araya getirilmesi ya da tamamlanmasıdır. Bütünleme için farklı kuramsal yaklaşımlar bulunmaktadır. Bütünleme yapıma ölçütü tartışmalı bir koruma yöntemi olmuştur (Ersen, 2009, s. 9). Estetiksel, işlevsel veya yapısal sebepler bütünlemeyi yönlendirir. Yıkılmış yapı bütünleme uygulaması ardından, yok olmaktan kurtulur. Ayrıca yıkık ve hasar görmüş kısımların tamamlanması estetik olumsuzlukları ortadan kaldırır (Ahunbay, 2019 (12. Baskı), s.96).

Bütünleme yapılırken restitüsyon çalışmalarından yararlanmak elzemdir. Tasarımın ilk halinden tamamen farklılaşması için detaylı restitüsyon çalışmaları yapılmalıdır. Özgün tasarımı özümsemek yapıya aykırı uygulamaların önüne geçer ve bütünleme uygulamasının biçimsel özelliklerini belirlemede öncü olur. Restitüsyon, zaman içerisinde değişmiş yapı ya da yerleşkelerin tasarımının ilk halini veya belirli bir dönemini aktaran bilimsel çalışmalardır. Değişim fiziksel olarak eklenti ya da çıkarımlarla olabileceği gibi kısmen ya da tamamen yıkılması olarak tanımlanabilir. Kayıt ve belgelerin detaylı incelenmesine dayanarak oluşturulan plan, kesit, plan, görünüş, aksonometrik çizim ve maket gibi tekniklerle tasarımın ilk veya ilgili dönemindeki hali aktarılır. Restitüsyon, tarihi yapının özgün tasarımını anlatmak, tarihi sürecini araştırmak, mevcut kalıntıların anlaşılması açısından önemli bir rehberdir (Ahunbay, 2019 (12. Baskı), s.85).

Günümüzde Sanal Gerçeklik (VR) ve Artırılmış Gerçeklik (AR) teknolojileri çeşitli alanlarda uygulanmaktadır. Kültürel mirasın aktarımı kapsamında hali hazırda müze ve sergi alanlarında kullanılmaktadır. Son zamanlarda restorasyon, rekonstrüksiyon ve bütünleme gibi alanlarda da yaygın olarak kullanılmaktadır. İlgi çekici bütünleme örnekleri sunan bu teknolojiler, yapıya doğrudan müdahalede bulunmaz. Hasar görmüş yapı için detaylı restitüsyon çalışmaları yapılır. Elde edilen sonuçlar doğrultusunda çeşitli modelleme ve yazılım programları ile ilk hali dijital ortamda tekrar hayat bulur (Soto-Martin vd., 2020). VR ve AR teknolojileri, görsel olarak birebir orijinal hali modellenirken kopyalamadan ayrışması önemli bir noktadır. Bu dijital uygulamalarda, kopyalamanın aksine, yapıya fiziksel olarak bir bütünleme söz konusu olmadığı için yapı, gelecek nesillere aktarılırken yeni bir tarihi belge oluşturur. Koruma alanında teknolojinin kullanım alanları ve tekniklerini aktarır.













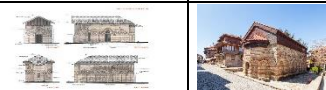

Araştırma Kapsamı

Bu çalışmada, bütünleme örneklerinin tespiti için, kullanılan veriler için dijital ortama ve literatür taramasına başvurulmuştur. Verilerin %65 kadar bölümüne Pinterest uygulamasından ulaşılmıştır. Örneklerin %8'lik bölümünü ise literatür ve %27'lik kısmı açık erişimli internet adresleri taraması oluşturmaktadır. Örnekler, amaçlı örnekleme türlerinden olan ölçüt örnekleme yöntemiyle belirlenmiştir. Ölçüt örnekleme yöntemi; Önceden belirlenmiş ölçütleri barındıran durumların tamamının üzerinde çalışılmasıdır (Baltacı, 2018, s.254). Örnekler belirlenirken literatür taramasında erişilen kaynaklardaki uygulamalar, Google arama motoru, Google Akademik ve Pinterest'ten belirlenen yurtiçi ve yurtdışı uygulamaları bu çalışma kapsamına dahil edilmiştir. Literatür taramasında "reintegrasyon" ve "bütünleme"

anahtar kelimeleri ile yapılan arama ve ayırıştırma sonucunda on üç adet kaynak elde edilmiştir. Kaynaklarda bütünleme üzerine örnek barındıran iki yapı, örneklere dahil edilmiştir. Pinterest'ten "reintegrasyon" anahtar kelimesi ile elli sekiz yapıya ulaşılmıştır. Bunların içinde hikayesinde bütünleme geçen ve mevcut bütünleme tanımına uyan on yedi örnek seçilmiştir. Örnekler, aynı uygulamaların farklı fotoğrafları ve rekonstrüksiyon, çağdaş ek, yeniden kullanım kavramlarının hikayesinde barındırması durumunda kapsam dışı bırakılmıştır. Google arama motorunda verilen anahtar kelimeleri ve çeşitli kombinasyonları ile yapılan aramalar sonucunda hikayesinde bütünleme geçen yedi örnekle birlikte yirmi altı yapı çalışma kapsamında incelenmiştir. Belirlenen yapılar incelenirken içerik analiz yöntemi kullanılmıştır. İçerik analizi, toplanan verilerin özetlenerek ve karşılaştırılarak açıklanmasıdır. Veriler sistematik kaydedilir ve standardize edilir (Neuman, 2012, s. 466). Çalışmada tespit edilmiş örnekler listelenerek her birine envanter numarası tayin edilmiş Tablo 1'de gösterilmektedir. Değerlendirmeler yapılırken bu envanter numaraları kullanılmıştır.

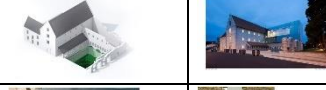
Tablo 1: Örneklem Envanteri Listesi

Env No	Eski Fotoğraf	Yeni Fotoğraf	Yapı Adı	Bulunduğu Ülke	İşlevi	İnşa Tarihi	Bütünleme Tarihi
1 (http 1)			Alte Pinakothek	Almanya	Sanat Müzesi	1836	1957
			2.Dünya Savaşı sonrası tahrip olan bina, kendisinin ve komşu yapıların moloz tuğlaları kullanılarak bütünleme yapılmıştır.				
2 (http 2)			Fairmont Hotel	Kaliforniya	Otel	1906	1907
			Yapı 1906'da depremi ve sonrası çıkan yağın nedeniyle tahrip olmuş bir yıl içinde restorasyonu bitirilerek hizmete açılmıştır.				
3 (http 3)			Frauenkirche	Almanya	Kilise	1720	2005
			2. Dünya Savaşında yıkılan yapı orijinal malzemeleri de kullanılarak özgüne yakın kumtaşı ile tamamlanmıştır.				
4 (http 4)			White House	ABD	Başkan Evi	1792	1817
			1814 yılında geçirdiği yangın sonucu neredeyse sadece dış duvarları kalan yapı, mimari James Hobben tarafından tamamlanmıştır.				
5 (http 5)			Alay Han	Türkiye	Kervansaray	12.yy	2008
			Taç kapısında nadir bulunan tek başlı çift gövdeli aslan figürü bulunan yapı kesme taş ile bütünlenmiştir.				
6 (http 6)			Bimarhane	Türkiye	Medrese	1308	1948
			Amasya'da bulunan yapıda 3 farklı dönemde bütünleme çalışması yapılmıştır. Yapıda dönem izleri ayırt edilebilmektedir.				
7 (http 7)			Galata Kulesi	Türkiye	Kale	1349	1967
			Yangınlar ve deprem geçiren yapının fırtına sebebiyle kulesi devrilmiş, Farklı dönemlerde bütünleme çalışmaları yapılmıştır.				
8 (http 8)			Beylerbeyi Camii	Türkiye	Cami	1778	1983
			1983 yılda yangında tamamen yanan kubbe strüktürü yenden yapılmış döşeme tuğlaları yenilenmiştir.				
9 (http 9)			Haydar Kadı C.	Makedonya	Cami	1562	2017
			Balkan savaşları etkisinde tahrip olan caminin kubbe örtüsü çalışmış, malzeme analizleri yapılarak orijinale uygun tamamlanmıştır.				
10 (http 10)			Tut Camii	Türkiye	Cami	1736	2013
			3 cephesi kesme, 1 cephe moloz taş olan yapı bakımsızlık nedeniyle zaman içerisinde tahrip olmuştur.				
11 (http 11)			Cristalleries Planell	İspanya	Fabrika	1913	2016
			Cam fabrikasından kalan cepheler üzerine tamamlanan yapı çatıya eklenen havalandırma sistemiyle farklı fonksiyonları barındırmaktadır.				
12 (http 12)			Roduit House	İsviçre	Konut	1814	2005
			Taş yapı tamamlanırken beton kullanılarak taş yapı karakterinin vurgulanması hedeflenmiştir.				
13			Blencowe Hall	İngiltere	Otel	16. yy	2010

(http 13)		İç savaş sırasında olan yarıklar kale cam ve metal profillerle tamamlanarak otele dönüştürülmüştür.
14 (http 14)		Dell Annunziata İtalya Müze 1765 2007 Deprem nedeniyle hasar alan kilise Çağdaş sanat müzesi işlevi verilerek duvar kabuğu çelik malzeme ile bütünlendirilmiştir.
15 (http 15)		Santa Catalina İspanya Sahne 1407 2003 Zaman içerisinde yıkılmış manastırdaki boşluklar ahşap malzeme kullanılarak tamamlanmıştır.
16 (http 16)		Koluma kilisesi Almanya Müze 11. yy 2007 2. Dünya savaşı sırasında yıkılan gotik kilise kalıntıları üzerine gri tuğla kullanılarak tamamlanmıştır.
17 (http 17)		Vilanova de laBarca İspanya Kilise 13. yy 2016 İç savaş sırasında harap olan yapının orijinal görünümü korunarak yeni kafes tuğla sistemi kullanılarak bütünlendirilmiştir.
18 (http 18)		Corbera d'Ebre İspanya Kilise 1999 2011 İç savaşın sembolü olan yapının görünümünü değiştirmeden şeffaf plastik malzeme ile çatısı tamamlanmıştır.
19 (http 19)		St.paraskeva Bulgaristan Müze 13. yy 2014 UNESCO mirası olan yapı çelik delikli levhalarla bütünlendirilmiş yapıya teması az olan yeni eklerin hepsi geri alınabilir olarak tasarlanmıştır.
20 (http 20)		Hedmark Müzesi Norveç Müze 12. yy 973 Ahırın orijinal taş duvarları korunarak beton, ahşap, cam ve çelik malzemeler kullanılarak bütünlendirilmiştir.
21 (http 21)		Vilharigues Portekiz Müze 14. yy 2013 Askeri amaçla kullanılan az bir bölümü kalan kalenin iki cephesi şeffaf malzeme kullanılarak devam ettirilmiştir.
22 (http 22)		Astley castle Bir.Krallık Kale 12.yy 2012 Yangın sonucunda yıkılan çatı ve duvarlar tuğla ve ahşap elemanlarla tamamlanmıştır.
23 (http 23)		Müzik Okulu Fransa Okul 1646 2012 Zaman içerisinde terk edilen manastırın yıkılan duvarları cam malzeme kullanılarak tamamlanıp müzik okulu olarak işlevlendirilmiştir.
24 (http 24)		Burg Limburg Almanya Müze 1881 1994 Vandalizm sonucu cephesinde yırtık açılan devlet arşivi dönemin gözyaşını temsil düşüncesi çerçevesinde bütünlendirilmiştir.
25 (http 25)		Guattani İtalya Müze 1830 2013 Kar yükü ve zamanın etkisiyle yıkılan çiftlik evinin duvarı cam ve çelik malzeme kullanılarak tamamlanmıştır.
26 (http 26)		Canadian Museum Kanada Müze 1856 2010 Kulenin yere batması sonucu yükü azaltmak için üst kısmı kaldırılmış restorasyonda kesik kulenin üst kısmına camlı fener yapılmıştır.

Kaynak: Her bir envanter numarasına ait örneklemin görselleri ve tabloda yer alan bilgisi aynı kaynaktan alınmış envanter numarası altına toplu atıf olarak verilmiştir.

İncelenen yirmi altı adet yapıdan birer adedi ABD, Kanada, Makedonya, Kaliforniya, Norveç, Bulgaristan, İsviçre, Portekiz ve Fransa'da, iki adedi İtalya'da, üç adedi Birleşik Krallıkta, dörder adedi İspanya ve Almanya'da, beş adedi de Türkiye'de bulunmaktadır.

Araştırma Bulguları

Bu çalışmada belirlenen yirmi altı yapı üç ana başlık altında değerlendirilmiştir. Bu başlıklar; "Yıpranma Sebepleri Analizi", "İşlev Değişikliği Analizi", "Biçimsel Analiz" dir. Değerlendirme bölümünde tasarım yaklaşımı analizi yapılmıştır. Yıpranma analizinde yapıların kısmi ya da büyük boyutta tahrip olmalarına neden olan durumlar incelenmiştir. Tarihi yapılarda işlev değişikliği sık gözlemlenmektedir. İşlev analizinde yapıların özgün işlevleri ve yeni işlevleri ve değişim durumları belirlenmiştir.

Bişimsel analiz üç alt başlıkta incelenmiştir. Bunlar; bütünleme miktarına göre, gabarisine göre ve malzemesine göre bütünlemedir. Yapılarda uygulanan bütünleme miktarı değişiklik; hasar görmüş kısımlara yapılmış küçük ölçekli müdahaleler, kısmen ve cephe üzerinde yapılmış bütünlemeler ve büyük ölçekli, yani plan düzleminde yapılmış bütünlemeler olarak değerlendirilmiştir. Yapının gabarisine göre incelenmesinde ise bütünleme uygulanırken gabarisi değişen ve özgün gabarisine uygun olarak yapılanlar belirlenmiştir. Bişimsel analizin son başlığı malzemesine göre irdelenmesi üzerine olmuştur. Bütünleme çalışmalarında; aynı, benzer ya da çağdaş malzeme kullanımına göre incelenmiştir. Yapının inşası sırasında kullanılan malzeme tespit edilerek birebir aynısını kullanmak mümkün olabilir fakat bazı durumlarda ise özgün malzemenin aynısı bulunamayabilir. Malzemenin üretiminin durmuş olması, maliyetinin fazla olması gibi zorunlulukların yanı sıra bütünlemeyi asıl yapıdan ayırmak için de benzer malzeme kullanılabilir. Uygun ya da farklı renk ve/veya detaya sahip muadil malzemeler kullanılabilir. Çağdaş malzeme kullanımı da oldukça rastlanan bir durumdur. Bütünleme yapılırken günümüz teknolojisinin getirdiği malzemeler kullanılabilir. Yine de bütünlüğü sağlamak amacıyla uygun renk ve detaylar kullanılabilir.

Son olarak yapılan bişimsel analizler “Tasarım Yaklaşımı Analizine” göre ölçeklendirilir. Bu analiz, değerlendirme niteliğindedir. Listelenmiş yapılar için belirlenmiş başlıklar puanlanır. Üç değişkeni olan parametrelerde puanlamada bir puanı; yapının özgün haline en yakın olduğu durumlarda, iki puanı; farklılaşmaya başlamış ancak hala özgün haline yakın olduğu durumlarda, üç puanı ise; orijinal halinden farklılaştığı belirlendiği durumlarda verilmekte, iki değişken olan parametrelerde bir puanı özgün haline yakın durumda, iki puanı orijinalinden farklı olduğu durumda verilmektedir. Puanlama sonucunda bir yapının alabileceği en düşük puan altı olarak, en yüksek puan ise on beş olarak belirlenmiştir. Bu doğrultuda bir skala oluşturulmuştur. Benzeşen, Kısmen benzeşen, Kısmen farklılaşan ve Farklılaşan olmak üzere dört tasarım yaklaşımı saptanmıştır.

Yıpranma Sebepleri Analizi

Bu çalışma kapsamında incelenen örnekler üzerinden yıpranma sebepleri incelenecek olursa; dört tanesinin yıpranma sebebi tam olarak bilinmemekle beraber farklı unsurlar gözlemlenmiştir. Örneklerin yıpranma sebepleri Şekil 1’de verilmiştir.

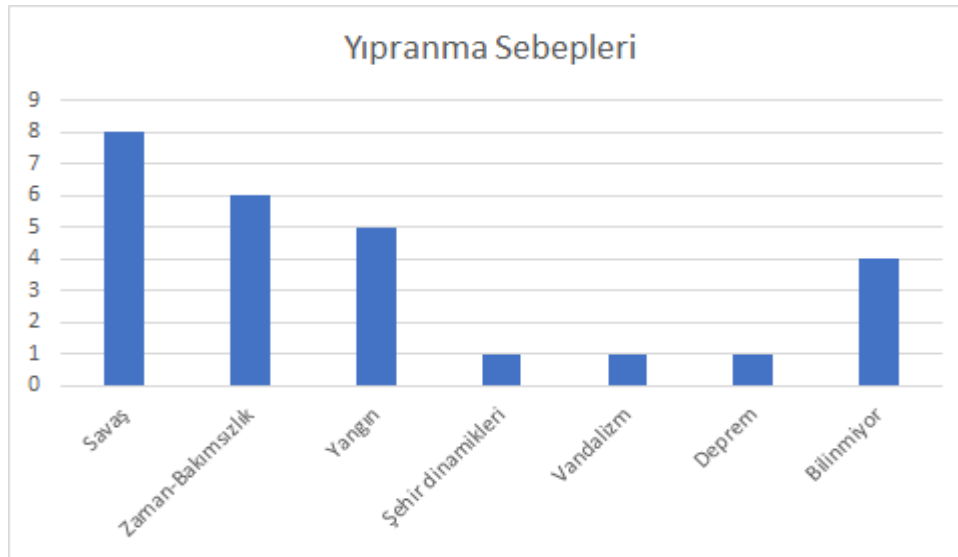

Şekil 1: Yapıların Yıpranma Sebepleri

Bütünleme yapılmış olan yirmi altı örneğin sekizinin savaş nedeni ile hasar aldığı kayıtlara geçmiştir. Bunlardan üç tanesi II. Dünya Savaşı sonucunda meydana gelirken üç tanesi

ise iç savaşlar nedeni ile gerçekleşmiş olması dikkat çekmektedir. Yapılarda zamanın olumsuz etkisi, terk edilmesi ve bakımsız kalması sebebi ile yıpranan altı yapı mevcuttur. İncelenen örneklerde yangın sebebi ile hasar almış yapıların sayısı ise beş olarak belirlenmiştir. Deprem ve vandalizm unsurlarından ise birer adet yapı hasar görmüştür. Şehrin yükselişi ve şehir dinamiklerinin değişimi de bir yapının hasar sebebi olarak belirlenmiştir. Bu veriler doğrultusunda deprem, zaman-bakımsızlık doğal yıpranma sebebi ve diğerleri ise yapay yıpranma sebebi olarak değerlendirildiğinde, yapay yıpranmaların çoğunlukta olduğu gözlemlenmiştir. Yıpranmaların; yaklaşık olarak %27 doğal yıpranma ile gerçekleşirken, %58 kadarı yapay yıpranmalar kapsamındadır. Yapay yıpranmalarının %31'lik kısmını ise savaşlar oluşturmaktadır.

İşlev Değişikliği Analizi

Tarih sürecinde çeşitli sebeplerle yapıların işlevleri değişebilmektedir. İşlevlerini yitiren yapıların yeniden işlevlendirilmesi yapının atıl kalmasının önüne geçmektedir. Ancak her tarihi yapının işlevinin değiştirdiğini söylemek mümkün değildir. Bu doğrultuda listelenmiş örneklerin eski ve yeni işlevlerinin analizi Şekil 2'de verilmiştir.

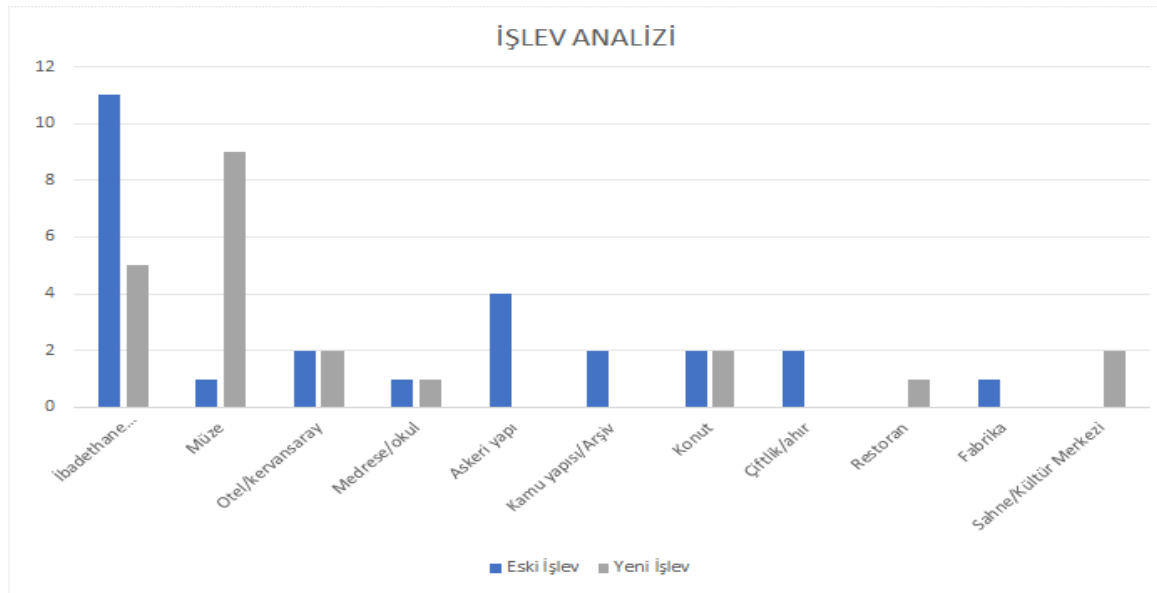

Şekil 2: İşlev Değişikliği Analizi

Yapılan taramalar sonucu ulaşılan yirmi altı bütünlene örneği arasında dört adet işlevini koruyan yapı bulunmaktadır. İşlevi değiştirilen yirmi üç adedin dokuz tanesi müzeye dönüştürülmüştür. Üç adet yapı camiye, İkişer adedi konut, kilise, otele, birer adedi restoran, kültür merkezi, sahne, okula dönüştürülmüştür.

Biçimsel Analiz

Belirlenmiş ve listelenmiş örnekleri üç ana başlık altında biçimsel analizleri yapılmıştır. Bu başlıklar bütünlene miktarına göre, gabarisine göre ve malzemesine göre olarak belirlenmiştir.



Yapıların bütünlene miktarına göre incelenmesi

Bütünlene miktarında incelenen örnekler üç ölçek içerisinde değerlendirilmiştir. Çalışmacılar tarafından kategorize edilen üç aşama;

1. Ölçek yapıda en az boyutta malzeme ve cephede yapılan tamamlamaları
2. Ölçek, yapıda kısmı olarak daha fazla yer alan cephe boyutundaki tamamlamaları,

3. Ölçek ise büyük ölçekte tamamlamaları, yani plan boyutunda yapılan tamamlamaları kapsamaktadır. İncelenen yirmi altı yapı, yukarıda verilen ölçeklere göre değerlendirilerek Tablo 2'deki gibi kategorize edilmiştir.

Tablo 2: Bütünleme Miktarına Göre Yapıların Dağılımı





1.Ölçek (%35) (2, 12, 14, 15, 18, 19, 20, 24, 25) 9adet	2.Ölçek (%27) (1, 6, 7, 8, 10, 17, 23) 7 adet	3.Ölçek (%38) (3, 4, 5, 9, 11, 13, 16, 21, 22, 26) 10 adet
		
a:Reduit House (http 12)	b: Müzik Okulu (http 23)	c: Blencowe Hall (http 13)

Bütünleme oranları analiz edildiğinde, her üç ölçekte yakın sonuçlara ulaşılmıştır. Yapıların %35'i 1. ölçekte, %27'sinin 2. ölçekte, %38'inin ise 3. ölçekte yer aldığı saptanmıştır. İncelenen yapılarda bütünleme oranlarının değişiklik gösterdiğini göstermektedir. gösterdiğini göstermektedir.

Yapıların gabarisine göre incelenmesi

Yapılan bütünleme çalışmalarında, yapının ilk tasarlanan gabarisinin korunduğu ya da değiştiği uygulamalar mevcuttur. Bu doğrultuda örnekler gabarisine uygun ya da gabarisi farklı olarak ayrıştırılmıştır. Gabarisine göre dağılım Tablo 3'te gösterilmektedir.

Tablo 3 Gabarisine Göre Yapıların Dağılımı

Uygun (%76) (1, 2, 3, 4, 5, 8, 9, 10, 12, 13, 15, 17, 18, 19, 20, 21, 22, 23, 24, 25) 20 adet			Farklı (%24) (6, 7, 11, 14, 16, 26) 6 adet
			
a: Santa Catalina (http 15)	b: Guattani (http 25)	c: Astley Castle (http 22)	d: Amasya Bimarhanesi (http 6)

İncelenen yirmi altı örneğin %24'ünde gabari farkı görülürken %76'sında mevcut gabarinin korunduğu gözlenmiştir. Bu durum bütünleme yapılırken gabarinin de mümkün oldukça değiştirilmemeye çalışıldığını ifade etmektedir.

Yapıların malzemesine göre incelenmesi



Bütünlemede kullanılan malzemelerin analizinde üç alt başlık incelenmiştir. Örnekler öncelikle; aynı, benzer veya çağdaş malzeme olarak ayrılmıştır. Aynı ve benzer malzeme olarak saptanması durumunda malzeme oranı, renk ve detay ölçütlerince değerlendirilmiştir. Kullanılan malzemelerin oranları başlığı benzer ve farklı olarak, renk başlığı uyumlu ve uyumsuz olarak ve detay başlığı devam eden, kısmen devam eden ve devam etmeyen olarak ayrıştırılmış. Malzeme oranı başlığı altında kullanılan taş, tuğla vb. yeni malzemenin oranının orijinal yapı malzemesiyle farklılaşma durumuna bakılarak, detay başlığı yapıda silme,

kabartma, süsleme ve yazı gibi detayların devam edip etmeme durumuna bakılarak değerlendirilmiştir. Örnekleme bulunmayan başlıklar tablolarında yer almamaktadır. Çağdaş malzeme kullanımında ise renk ve detay ölçütleri değerlendirilmiştir.

Aynı malzemenin kullanıldığı örnekler

Uygulama esnasında, yapının bire bir malzemenin kullanıldığı örnekler aynı malzeme kullanımı olarak değerlendirilmiştir. Aynı malzeme kullanılan örnekler, restorasyon hikayesinden özgün malzemenin bulunarak kullanıldığı ifade edilen yapılar olarak seçilmiştir. Bu kapsamda aynı malzemenin oranı, rengi ve detayları Tablo 4'te irdelenmiştir.

Tablo 4: Aynı Malzemenin Kullanıldığı Örnekler

Malzeme Türü	Aynı malzeme kullanılan örnekler (2,3,1) 3 adet		
Malzeme Oranı	Benzer (2,3,1)		
Renk	Uyumlu (2,3,1)		
Detay	Devam Eden (2, 3)		Kısmen Devam Eden (1)
			
	a: Fairmont San Francisco (http 2)	b: Frauenkirche church (http 3)	c: Alte Pinakothek (http 1)





Aynı malzemenin kullanıldığı örneklerin hepsinde malzeme oranı benzer olmaktadır. Aynı zaman da kullanılan malzemelerin renklerinin uyumlu olduğu gözükmemektedir. Detaylar iki örnekte devam ederken birinde kısmen devam etmiştir. Aynı malzeme kullanılan yapılarda, diğer başlıklarda da benzer ve uyumlu olma eğilimi gösterdiğini söylemek mümkündür.

Benzer malzemenin kullanıldığı örnekler

Bütünleme yapılırken, yapıda kullanılmış malzemeye yakın bir malzeme tercih edildiği örnekler benzer malzeme kullanımı olarak değerlendirilmiştir. Benzer malzeme özgün malzemenin boyut ve türü gibi fiziksel ve mekanik özelliklerinden bir ya da birkaçında farklılık olması durumu olarak belirlenmiştir. Örneğin ilk tasarımda tuğla kullanılan yapıda bütünleme sırasında tuğlanın farklı bir çeşidi kullanılması benzer malzeme olarak belirlenmiştir. Malzeme bilgileri yapıların restorasyon hikayelerinden tespit edilmiştir. Bu kapsamda benzer malzemenin oranı, rengi ve detayları Tablo 5'te irdelenmiştir.

Tablo 5: Benzer Malzeme Kullanılan Örnekler

Malzeme türü	Benzer malzeme kullanılan örnekler (1,3,5,6,7,9,10) 7 adet			
Malzeme oranı	Farklı (7)	Benzer (4,5,6,8,9,10)		
Renk	Uyumsuz (7)	Uyumlu (4,8,9)	Uyumsuz (5,6,10)	
Detay	Devam Eden (7)	Devam Eden (4,8,9)	Kısmen Devam Eden (5,6)	Devam Etmeyen (10)





Resim				
Yapı adı	a: Galata Kulesi (http 7)	b: Beylerbeyi Camii (http 8)	c: Alay Han (http 5)	d: Tut Camii (http 10)

Benzer malzemelerin kullanıldığı örneklerde malzeme oranı farklı olanlar %12, benzer olanlar %88'dir. Farklı malzeme oranına sahip yapı detayları devam ederken renk uyumsuz olarak tespit edilmiştir. Benzer malzeme oranı kullanılan yapılarda ise. Benzer malzeme oranına sahip bölümünde %50'si uyumlu renk %50'si uyumsuz renk ile bütünlenmiştir. Uyumlu renk ile bütünlenen yapılarda detaylar devam etmektedir. Uyumsuz renk ile yapılan bütünlemelerin detayları %33'ünde devam etmemektedir, %66'sında ise kısmen devam etmektedir.

Çağdaş malzemenin kullanıldığı örnekler

Tarihi yapılarda bütünleme yapıldığında malzemeler bazen kasıtlı bazense mecburi olarak farklılık göstermektedir. Zamanın değişimi ile orijinal malzeme bulunamadığı için ya da tercih olarak günümüz teknolojisine ait yeni malzemeler kullanılabilir. Bu durum çağdaş malzeme kullanımı olarak değerlendirilmiştir. Çağdaş malzemenin rengi ve detayları Tablo 6'da irdelenmiştir.

Tablo 6: Çağdaş Malzeme Kullanılan Örnekler

Malzeme türü	Çağdaş malzeme kullanılan örnekler (11,12,13,14,15,16,17,18,19,20,21,22,23,24,25,26) 16 adet			
Renk	Uyumlu (22)	Uyumsuz (11,12,13,14,15,16,17,18,19,20,21,23,24,25,26)		
Detay	Devam Eden (22)	Kısmen Devam Eden (17,19)	Devam Etmeyen (11,12,16,14,15,16,18,20,21,23,24,25,26)	
Resim				
Yapı adı	a: Astley castle (http 22)	b: Vilanova de la Barca (http 17)	c: Koluma kilisesi (http 16)	d: Guattani (http 25)

Çağdaş malzeme kullanılan bütünleme örneklerinin %6,5'inde benzer renk %83,5'inde farklı renk kullanılmıştır. Benzer renk kullanılan örneklerin tamamında detay devam etmemektedir. Farklı renk kullanılan örneklerin %12'sinde kısmen devam eden detaylar olduğu %88'inde ise detayların devam etmediği görülmektedir.

Değerlendirme

Bu çalışmada bulguların incelenmesi sonucunda bir Tasarım Yaklaşımı Analizi önerilmiştir. Yapılan bütünlemelerin yaklaşımları analiz edilerek sınıflandırılması hedeflenmiştir. Belirlenen örnekler, farklı ölçütlere göre puanlandırılarak kategorize edilmiş her başlık altında ölçütler ve bu ölçütleri karşılayacak puanlar belirlenmiştir. Ölçütler ve puanlar araştırmacıların ortak kararı doğrultusunda belirlenmiştir. Hazırlanmış olan örnek envanter listesi, belirlenmiş ölçütler doğrultusunda incelenmiş ve puanlanmıştır. Puanlama yapılırken yüksek puanlar müdahalenin arttığı durumlarda kullanılmıştır. Birden üçe kadar verilen puanlamalarda, bir puan en çok benzeyen veya aynı olması durumunda, iki puan farklılaşmaya başlansa da ilk haline yakın olduğunda, üç puan ise tamamen farklılaşma

durumunda verilmiştir. Bir ve iki olarak puanlanan skalalarda, bir puan benzeyen yaklaşımlara, iki puan ise farklılaşması durumunda verilmiştir.

Biçimsel analiz kapsamında bütünleme oranına göre üç ölçek belirlenmiştir. 1. ölçek tanımına uyan örnekler için bir puan, 2. ölçek için iki puan ve 3. ölçek için üç puan verilmiştir. Gabarisine bakıldığında yüksekliğinde değişiklik olmadığı takdirde verilen örnekler gabarisine uygun olarak değerlendirilmiş ve bir puan verilmiştir. Gabarinin azaltıldığı ya da artırıldığı durumlarda ise gabarisi farklı olarak belirlenmiş ve iki puan verilmiştir.

Malzemesine göre analizde malzeme türü belirlenmiştir. Yapının özgün malzemesi ile aynı malzeme kullanıldığında bir puan verilmiştir. Orijinal malzemeye yakın ancak aynı olmayan malzemeler iki puan ve çağdaş malzeme kullanımına ise üç puan verilmiştir. Malzeme oranı değerlendirilirken orijinal malzeme boyutlarıyla bütünleme sırasında kullanılan malzemenin boyutları karşılaştırılarak yapılmıştır. Özgün malzeme boyutlarına uygun yapılmaya çalışılmışsa malzeme oranı benzer olarak değerlendirilmiş ve bir puan verilmiştir. Oranların değişiklik gösterildiği takdirde malzeme oranı farklı olarak değerlendirilmiş ve iki puan verilmiştir. Malzeme kullanımında renk farklılıkları söz konusu olabilmektedir. Bu doğrultuda renkler aslına yakın ya da aynı olduğunda benzer olarak değerlendirilmiş ve bir puan verilmiştir. Renklerin değişime uğraması durumunda ise farklı olarak değerlendirilmiş ve iki puan verilmiştir.

Yapılardaki bezemeler, derzler, kapı- pencereler, kemer, sütun gibi özellikler detay başlığı altında incelenmiştir. Bütünleme çalışmasında, orijinal yapıdaki detayların aynı şekilde sürdürüldüğü örnekler devam eden olarak belirlenmiş ve bir puan verilmiştir. Detayların yer yer devam etmesi ancak aslı ile bire bir olmaması durumunda kısmen devam eden olarak değerlendirilmiş ve iki puan verilmiştir. Detayların ortadan kalktığı durumda ise devam etmeyen olarak belirlenmiş ve üç puan verilmiştir. Açıklanan puanlamalara göre yapıların değerlendirilmesi Tablo 7’de verilmiştir.

Tablo 7: Biçimsel Analiz Kriterleri

Biçimsel Analiz Kriterleri	Bütünleme Oranına Göre			Gabariye Göre		Malzemesine Göre									Tasarım Yaklaşımı Puan Toplamı		
	1.ölçek	2.ölçek	3. ölçek	Uygun	Farklı	Malzeme Türü			Malzeme Oranı		Renk		Detay				
						Aynı	Benzer	Çağdaş	Benzer	Farklı	Benzer	Farklı	Devam eden	Kısmen devam		Devam etmeyen	
Puan	1	2	3	1	2	1	2	3	1	2	1	2	1	2	3		
Envanter Numarası	1		2		1		1				2	1			2		9
	2	1			1		1			1		1		1			6
	3			3	1		1			1		1		1			8
	4			3	1			2		1		1		1			9
	5			3	1			2		1		2		2			11
	6		2			2		2		1		2		2			11
	7		2			2		2			2	2	1				11
	8		2		1			2		1		1		1			8
	9			3	1			2		1		1		1			9
	10		2		1			2		1		2	1				9
	11			3		1			3		2		2			3	14

12	1			1				3		2		2			3	12
13			3	1				3		2		2			3	14
14	1				2			3		2		2			3	13
15	1			1				3		2		2			3	12
16			3		2			3		2		2			3	15
17		2		1				3		2		2		2		12
18	1			1				3		2		2			3	12
19	1			1				3		2		2		2		11
20	1			1				3		2		2			3	12
21			3	1				3		2		2			3	14
22			3	1				3		2	1				3	13
23		2		1				3		2		2			3	13
24	1			1				3		2		2			3	12
25	1			1				3		2		2			3	12
26			3		2			3		2		2			3	15
Yapı toplamı	10	7	10	20	6	3	7	16	8	18	6	20	7	5	14	

Tabloda en düşük puanların toplamı altı puan yapmakta ve en üst değerlerin toplamı on beş puan yapmaktadır. Skala eşit aralıklarla artan dört bölüme ayrılmıştır. Tasarım yaklaşımı skalası puanlarına göre bezeyen, kısmen bezeyen, kısmen farklılaşan ve farklılaşan tasarım yaklaşımı olarak adlandırılmıştır. Bu değerlendirmeler doğrultusunda belirlenen tasarım yaklaşımı skalası Tablo 8’de verilmiştir.

Tablo 8: Tasarım Yaklaşımı Skalası

Tasarım Yaklaşımı Skalası	
6-7	Benzeyen Tasarım Yaklaşımı
8-9-10	Kısmen Benzeyen Tasarım Yaklaşımı
11-12-13	Kısmen farklılaşan
14-15	Farklılaşan Tasarım Yaklaşımı

Yapılan puanlamalar, araştırmacıların ortak kararı doğrultusunda belirlenmiştir. Toplam puanların doğrultusunda, ilgili örneklerin envanter numaraları dört farklı tasarım yaklaşımı içeren skalada Tablo 9’da yerleştirilmiştir.

Tablo 9: Tasarım Yaklaşımı Skalası

PUAN	Tasarım Yaklaşımı	Adet sayısı	Envanter No
6-7	Benzeyen Tasarım Yaklaşımı	1 adet	2
8-9-10	Kısmen Benzeyen	6 adet	1,3,4,8,9,10
11-12-13	Kısmen Farklılaşan	14 adet	5,6,7,12,14,15,17,18,19,20,22,23,24,2
14-15	Farklılaşan Tasarım Yaklaşımı	5 adet	11,13,16,21,26

Değerlendirmeler sonucunda bir örnek benzeyen tasarım yaklaşımı, altı örnek kısmen benzeyen, on dört örnek kısmen farklılaşan, beş örnek ise farklılaşan tasarım yaklaşımına sahip olduğu belirlenmiştir. Araştırma kapsamındaki örneklerin %53’ünün kısmen farklılaşan kategorisinde oluşu, yapıların özgün tasarımdan ayrışsa da tamamen kopmadığını göstermektedir. Sadece %4’lük kısmın benzeyen tasarım yaklaşımına dahil olması kopyalama, taklit etme gibi eğilimlerin oldukça az olduğunu göstermektedir. %23 oranındaki kısmen benzeyen ve %19 ile farklılaşan tasarım yaklaşımlarının ise birbirlerine oransal olarak yakın

oldukları tespit edilmiştir.

Sonuç

Tarihi yapılar zaman içerisinde çeşitli sebepler ile yıpranmaktadır. Bu mirasları korumak amacıyla farklı müdahale yöntemleri bulunmaktadır. Bu yöntemlerin biri de bütünleme (reintegrasyon) yöntemidir. Tarihi yapının hasar alan ya da yıkılan kısımlarını onarmak, tamamlamak olarak özetlenebilecek bütünleme yönteminde çeşitli yaklaşımlar bulunmaktadır. Yapıya eklenecek malzeme seçimleri yapılırken ve tasarım kararları verilirken, tarihi bir yapıya müdahale edildiği unutulmadan hassasiyet ile yapılmalıdır. Bu çalışmada yapılmış olan uygulamalar analiz edilerek bir “Tasarım Yaklaşımı Yöntemi” önerisi sunulması amacıyla yirmi altı bütünleme örneği incelenmiştir. Yapıların yıpranma sebepleri, işlev değişikliği, gabari değişikliği, bütünleme oranları, malzemeleri analiz edilmiştir. Puanlanma yapılarak tasarım yaklaşımı tespit edilen yapılarda, özellikle malzeme analizlerinin yaklaşımın belirlenmesinde etkin rol oynadığı belirlenmiştir. Yeni teknolojilerin getirisi olan çağdaş malzemelerin tercih edildiği ya da mecburi kullanıldığı durumlarda, yapılan değişimlerin eserin bütünü ile birlikte değerlendirilmesi gerekmektedir. Bütünün oluşturduğu ahengi bozmadan görünüm, doku ve form gibi özelliklerine tezat oluşturmayacak malzemeler kullanılmalıdır. Ayrıca, tarih sürecinde yapılmış mevcut değişimler belge niteliği taşıdığından korunmalı ve değer verilmelidir. Dolayısıyla yapılan uygulamalarda sadece yapının ilk halini esas alınmamalıdır. Geçirdiği süreçte yapılmış restorasyonlara saygı çerçevesi dahilinde yenisi yapılmalıdır (ICOMOS,1999). Çağdaş yaşamın gereklilikleri ve imkanları doğrultusunda uygulamalar, farklılaşmayı ilgi çekici kılmıştır.

Bu çalışmada yapılan araştırmalar sonucunda bütünlemenin sıkça diğer koruma yöntemleriyle karıştırıldığı gözlemlenmiştir. Bunun sebebi yeniden işlevlendirme gibi yöntemlerle bütünlemenin bir arada kullanılması olarak değerlendirilebilir. İncelenen yapılardan sadece dört tanesinin işlevini koruması, çoğu bütünleme örneğinin yeni kullanım içerdiği ve yeni kullanım doğrultusunda da çağdaş ek kullanıldığı göze çarpmaktadır.

Bütünlemenin kendine has bir tanımı olmasının yanı sıra uygulama esnasında çeşitlilik mevcuttur. Ancak bu çeşitlilik incelendiğinde ülkelerin genel bir tasarım yaklaşımı eğilimi olduğunu söylemek pek mümkün değildir. Tasarım yaklaşımı skalasındaki ilgili envanter numaralı yapıların ülkeleri arasında bir bağlantı gözlemlenmemiştir.

Bunun yanı sıra sadece bütünleme oranı analizlerine bakıldığında, dengeli bir tablo ortaya çıkmaktadır. Ölçekler birbirlerine yakın seyretmektedir. Ancak sadece bütünleme oranına bakıldığında bir tasarım yaklaşımı belirlemek pek mümkün değildir. Örneğin en az müdahaleyi içeren 1. ölçekte bulunan yapıların benzeyen bir yaklaşımda olması beklenirken, diğer yaklaşımlara sahip olduğu belirlenmiş yapılar da bu ölçekte bulunabilmektedir.

Bütünleme oranı analizlerine benzer bir sonuç ise gabari analizlerinde gözlemlenmiştir. Büyük bir kısmının gabarisine uygun bir şekilde bütünleme yapılmasına rağmen, farklılaşmaların yine de gerçekleştiği gözlemlenmiştir. Bütünlemede farklılaşmanın gabarinin değiştirilmesiyle başladığı uygulamalar olmakla birlikte gabarinin özgüne uygun yapıldığı farklılaşmanın malzeme ve detaylarda yapıldığı örneklerin olduğunu söylemek mümkündür. Buna göre, bütünleme sırasında gabarinin aslına uygun olarak korunması, benzeyen tasarım yaklaşımına sahip olduğunu söylemek için yeterli değildir.

Yapılan analiz ve değerlendirmeler ile malzeme seçiminin bütünleme yaklaşımını yönlendirdiği sonucuna varılmıştır. Aynı malzemenin kullanıldığı durumlarda, farklılaşmanın olmadığını ve diğer parametrelerde de tasarımın ilk haline uygun tercihler yapıldığı gözlemlenmiştir. Bunun sonucunda aynı malzeme kullanılan üç yapıdan ikisinin benzer tasarım

yaklaşımı gösterdiği belirlenmiştir. Aynı malzeme kullanıldığında, yapıyla uyumlu görüntüsü estetik açıdan olumlu gözükmektedir. Ancak yapılan müdahalelerle özgün yapının ayırt edilmesini zorlaştırmaktadır. Buna karşın çağdaş malzemenin seçilmesinin ardından ise farklılaşmaların daha sık rastlandığı açıktır. Başta yapılan farklı malzeme tercihi uygulayıcıyı, yapının özgün tasarım kararlarından uzaklaşmasına sebep olur. Aynı ve çağdaş malzeme kullanımları iki farklı uç noktayı temsil ettiği için farklılaşmaya ya da benzeşmeye eğilimli olduğunu söylemek mümkünken benzer malzeme kullanımında dengeli sonuçlara ulaşılmıştır. Yapının ilk tasarımında kullanılan malzemeyi kullanmak, uyumlu ya da uyumsuz ilerlemeye olanak sağlamaktadır. Bu yüzden benzer malzeme tercihinin ardından uyumlu ya da uyumsuz ilerleme eğiliminden bahsetmek mümkün değildir.

Tarihi yapıları koruma yöntemlerinden biri olan bütünleme uygulamalarının farklı yaklaşımların olduğu gözlemlenmiştir. Değerlendirme için bir yöntem önerisi sunulmuş, dört kategoriye ayrıştırılmıştır. Bu çalışmada değerlendirilmiş olan tasarım yaklaşımlarından kısmen farklılaşan tasarım yaklaşımının yaygın kullanıldığı saptanmıştır. Yönetmeliklerin doğrultusunda kopyalama sayılabilecek “benzeyen tasarım yaklaşımı” ve özgün tasarıma aykırı denebilecek “farklılaşan tasarım yaklaşımı” yöntemlerinin uygulamada tartışmalı olduğunu söylemek mümkündür. Bütünleme uygulamaları yapılırken, benzeyen tasarım yaklaşımlarında yasal ve yönetsel boyutlarda açıklandığının aksine kopya, taklit gibi tarihi değer taşımayan sonuçlar çıkarılabilir. En çok tercih edilen ikinci yaklaşım farklılaşan tasarım yaklaşımı olsa da anıtın özgününden oldukça uzaklaşan sonuçlar çıkabilmektedir

Kültürel mirasın korunması ülkelerin, koruma bağlamındaki yasal yönetsel çerçevesine, miras ve koruma kavramlarına olan farkındalığına, uygulayıcı ve denetleyicilerin tutumlarına kadar pek çok faktör etkisinde şekillenmektedir. Çalışmada değerlendirilen örnekler bakıldığında Türkiye’de bulunan beş örnekte bütünlemede benzer ya da aynı malzemenin kullanıldığı görülmektedir. Yurtdışı örneklerine bakıldığında ise ağırlıklı olarak çağdaş malzeme kullanıldığı tespit edilmiştir. Yurtdışı örneklerinin bütünleme kararları incelendiğinde, seçilen malzemenin yapının bütünlenen kısmının yok oluş hikayesinin dışarıdan okunabilir bir şekilde vurgulanması anlayışını yansıttığı görülmektedir.

Bütünlemede sadece yapıyı eski haline dönüştürme çabası, yapı üzerinden dönem izlerini, yapının yıkılış hikayesini okumayı güçleştirebilmektedir. Bütünlemenin yapılma nedeninin, dönemin izlerinin, bütünlenen bölümün yok oluş hikayesinin okunabilir bir şekilde müdahale yapılmasına dikkate edilmelidir. Yapının bütünleme yapıldığı dönemi de algılanabilir bir şekilde yansıtması ziyaretçi ya da kullanıcılara yapı üzerinden farklı dönemlere şahitlik etme fırsatını sunmaktadır.

Yapının mevcut ve yeni işlevi yapılacak müdahalenin büyüklüğünü belirleyen önemli etmenlerden biridir. İncelenen örneklerde yeni işlevlerin büyük bir bölümü müze olmaktadır. Yapı hikayeleri incelendiğinde sadece işlevin değil müze içerisinde sunulacak eserleri de mekan şekillenmesinde ve malzeme seçiminde etkisi olduğu görülmektedir. Ayrıca çoğu müzede yapıyı da bir eser olarak sunma anlayışının yapılan müdahaleleri etkilediği görülmektedir. İncelenen örnekler içerisinde dört yapının işlevi değişmemiştir. İşlevi değişmeyen yapıların bütünleme yaklaşımının benzeyen ya da kısmen benzeyen tasarım yaklaşımı olması, işlevleriyle birlikte müdahalelerin de orijinale uygun seçildiğini göstermektedir.

Bütünleme yaklaşımlarında tek bir yaklaşımın doğru olduğunu söylemek mümkün değildir. Bütünleme yaklaşımına karar verirken yapının önemi, yok oluş sebebi, bütünlemenin yapıya ve çevresine olan etkisi, malzemesinin fiziksel ve mekanik özellikleri, bütünleme yapılan dönemim teknolojisi, özgün işlevi ve verilecek işlev gibi etkenler her yapı özelinde uzman kişiler tarafından değerlendirilmelidir. Bu unsurların hepsi göz önüne alınarak doğru

restitüsyon kaynakları ve belgeler ışığında yapıların ön analizi yapılmalı ve en uygun müdahale yöntemi seçilmelidir. Anıtların muhafaza süreci ve geleceği açısından önem taşıyan reintegrasyon uygulamalarında belirlenen yaklaşım doğrultusunda tercihler, uygulamaya başlamadan önce özenle yapılmalıdır. Tasarım yaklaşımının belirlenmesi, yaşanabilecek farklılaşma ya da kopyalama gibi istenmeyen sonuçların engellenmesini sağlamaktadır. Karar verilen yaklaşım doğrultusunda yapılacak tercihlerle birlikte yapılan uygulamaların, yasal ve yönetsel çerçeve ile çelişmeyen sonuçlar doğurması ön görülür. Bütünleme oranı, gabari değişikliği ve malzeme gibi önemli ve biçimsel kararlar projelendirme aşamasında karar verilmelidir. Bütünleme yönteminin amaca uygun kullanımı böylece gerçekleştirilebilir.

Kaynakça

- Ahunbay, Z. (2019). *Tarihi çevre koruma ve restorasyon*. İstanbul: Yem Yayınları.
- Atılğan, C. (2016). Ulusal ve uluslararası düzenlemeler ışığında Türkiye’de taşınmaz kültür varlıklarının korunması üzerine bir değerlendirme. *Art-Sanat Dergisi*, 0(6), 249 - 261. <https://dergipark.org.tr/tr/pub/iuarts/issue/24947/263352> adresinden alındı.
- Baltacı, A. (2018 Haziran), Nitel araştırmalarda örnekleme yöntemleri ve örnek hacmi sorunsalı üzerine kavramsal bir inceleme. *Bitlis Eren Üniversitesi Sosyal Bilimler Enstitüsü Dergisi*, 7, 231-274.
- Batukan, F. B. (2017). *Korumada taşıma yönteminin kültürel hafızaya etkisinin kayseri örneği üzerinden irdelenmesi*. Yayınlanmamış Yüksek Lisans Tezi. Erciyes Üniversitesi, Fen Bilimleri Enstitüsü, Kayseri.
- Binan, D. 1994. *Güzelyurt örneğinde, Kapadokya bölgesi yığma taş konut mimarisinin korunması için bir yöntem araştırması*. Doktora Tezi. Yıldız Teknik Üniversitesi, Fen Bilimleri Enstitüsü, İstanbul.
- Chitty, G. ve Baker, D. (1999). *Managing Historic Sites and Buildings*. Routledge: London, 7-8.
- Dağıstan Özdemir, M. (2005). Türkiye’de kültürel mirasın korunmasına kısa bir bakış. *Planlama*, (31), 20-25.
- Dal, M. ve Öcal, A. D. (2017). Mardin şehrindeki taştan yapılmış eserlerde görülen bozunmalar. *Balıkesir Üniversitesi Fen Bilimleri Enstitüsü Dergisi*, 19(1), 60-74. doi:10.25092/baunfbed.321027.
- Ersen, A. (2009). Mimari korumada otantiklik ve bütünleme sorunu. *Restorasyon ve Konservasyon Çalışmaları Dergisi*, 1(1), 8-15. <https://dergipark.org.tr/tr/pub/restorasyon/issue/43753/537057> adresinden alındı.
- Ersen, A. (2012). Sir Bernard Feilden 1919-2008 koruma mimarları için anıt bir anı. *Restorasyon ve Konservasyon Çalışmaları Dergisi*(9), 3-11. <https://dergipark.org.tr/tr/pub/restorasyon/issue/48690/619455> adresinden alındı.
- Eyckmans, E. (2016), *Kültürel miras koruma projelerinde sivil toplum kuruluşları-yerel yönetim ilişkilerinin değerlendirilmesi*. Yayınlanmamış Yüksek Lisans Tezi. İstanbul Kültür Üniversitesi Fen bilimleri Enstitüsü, İstanbul.
- Gögebakan, Y. (2011). Ülkemizde kültür ve kültür varlıklarının korunmasının mimari ve kent ölçeğinde yansımaları, *Malatya, İnönü Üniversitesi Sanat ve Tasarım Dergisi*, 1(2), 199-210.
- Gültekin, N. T. (2001). "Türkiye’de taşınmaz kültür varlıklarını koruma sürecinde yaşanan açmazlar", *TAC Vakfı'nın 25.yılı anı kitabı, Türkiye’de risk altındaki doğal ve kültürel miras*. İstanbul: Türkiye Anıt ve Çevre Turizm Değerlerini Koruma Vakfı.
- ICOMOS (1999). *Geleneksel Mimari Miras Tüzüğü* (Uygulama ilkeleri; 1.4.). Erişim tarihi: 03.12.2020, http://www.icomos.org.tr/Dosyalar/ICOMOSTR_tr0464062001536913566.pdf adresinde alındı.

- İnan Ocak, Z. ve Tanyeli, G. (2019). Amasya Bimarhanesi'nin tamamlanamayan taçkapısı. *METU Journal of the Faculty of Architecture*, 36(2), 221-246. doi: 10.4305/METU.JFA.2019.2.4
- Korumaz S. A. (2015). *Kültürel miras yönetiminde karar destek sistemlerinin kullanımına yönelik bir model önerisi*. Yayınlanmamış Doktora Tezi. Selçuk Üniversitesi Fen Bilimleri Enstitüsü, Konya.
- Kılıç, E. C. (2015). *Tarihi yapılar için yeniden işlevlendirme kriterleri ve ali paşa hanı örnekleme*. Yayınlanmamış Yüksek Lisans Tezi. İstanbul Teknik Üniversitesi Sosyal Bilimler Enstitüsü, İstanbul.
- Kıncaid, D. (2002). *Adapting buildings for changing uses guidelines for change of use refurbishment*. Taylor & Francis Group: London.
- Kültür Bakanlığı (1999), Taşınmaz Kültür Varlıklarının Gruplandırılması, Bakım ve Onarımları. Erişim tarihi: 06.02.2021, <https://teftis.ktb.gov.tr/TR-263743/660-nolu-ilke-karari-tasinmaz-kultur-varliklarinin-grup-.html> adresinden alındı.
- Neuman, W. L. (2012). *Toplumsal araştırma yöntemleri: nicel ve nitel yaklaşımlar I-II*. Cilt 5, İstanbul: Yayın Odası.
- Özel, S. (1998). *Uluslararası alanda kültür varlıklarının korunması*. İstanbul: Alkım Yayınları.
- Resuloğlu, S. (2005). *Koruma olgusu ve kültür ve tabiat varlıklarını koruma kurullarının yaklaşımları*. Yayınlanmamış Yüksek Lisans Tezi. Dokuz Eylül Üniversitesi Fen Bilimleri Enstitüsü, İzmir.
- Soto-Martin, O., Fuentes-Porto, A., Martin-Gutierrez, J. (2020). *A Digital reconstruction of a historical building and virtual reintegration of mural paintings to create an interactive and immersive experience in virtual reality*. Universidad de La Laguna, 38206 San Cristóbal de La Laguna: İspanya.
- Sönmez, İ., Karagözoğlu, T. ve Karagözoğlu, F. (1985). *Taşınır taşınmaz eski eserler hukuku*. Ankara: Hukuk Merkezi Yayınları.
- Uğurlu, E. ve Böke, H. (2009). Tarihi yapıların özgün değerleri ile korunması. *Restorasyon ve Konservasyon Çalışmaları Dergisi*, 1(2), 17-19. <https://dergipark.org.tr/tr/pub/restorasyon/issue/44023/542317> adresinden alındı.
- Venedik Tüzüğü, (1964). Erişim tarihi: 18.11.200, http://www.icomos.org.tr/Dosyalar/ICOMOSTR_tr0243603001536681730.pdf adresinden alındı.
- Zakar, L. (2018). *Tarihi binalara ek bina tasarımında yapısal bütünleştirme performansını değerlendirmek için bir model önerisi*. Yayınlanmamış Doktora Tezi. Mimar Sinan Güzel Sanatlar Üniversitesi, Fen Bilimleri Enstitüsü, İstanbul.
- Zeren, M. T. (2010). *Tarihi çevrede yeni ek ve yeni yapı olgusu*. Yalın Yayıncılık, İstanbul.

İnternet

- Http 1. <http://www.prewettbizley.com/graham-bizley-blog/dollgast> (Erişim tarihi: 10.12.2020).
- Http 2. <http://sanfranciscohistory.blogspot.com/2011/03/fairmont-1906-1947.html?m=1> (Erişim tarihi: 16.12.2020).
- Http 3. <https://www.insider.com/famous-buildings-rebuilt-after-devastating-events-2019-4> (Erişim tarihi: 10.12.2020).
- Http4. https://en.wikipedia.org/wiki/White_House#Early_use,_the_1814_fire,_and_rebuilding (Erişim tarihi: 16.12.2020).
- Http 5. <http://www.selcuklumirasi.com/architecture-detail/alay-han> (Erişim tarihi: 16.12.2020).
- Http 6. <http://jfa.arch.metu.edu.tr/archive/0258-5316/articles/metujfa2019204.pdf> (Erişim

- tarihi: 10.12.2020).
- Http 7. <https://silo.tips/download/tc-maltepe-nverstes-fen-blmler-ensstts-galata-kules-hazirlayan-mmar-dem-paker>
- Http 8. <http://anitsal.com/proje/18/%E2%80%A2%20%C4%B0istanbul%20-%20%20Beylerbeyi%20Camii%20R%C3%B6l%C3%B6ve-Restit%C3%BCsyon-Restorasyon%20> (Erişim tarihi: 10.12.2020).
- Http 9. <https://dergipark.org.tr/tr/download/article-file/508348> (Erişim tarihi: 18.12.2020).
- Http 10. <https://gazianteproloveveaniltar.ktb.gov.tr/TR-180203/tut-camii-restorasyonu-gap.html> (Erişim tarihi: 16.12.2020).
- Http 11. <https://arquiteturaviva.com/works/civic-center-cristalleries-planell-1-9> (Erişim tarihi: 18.12.2020).
- Http 12. <https://www.freshpalace.com/2013/02/07/maison-roduit-in-chamoson-switzerland-by-savioz-fabrizzi-architecte#24516> (Erişim tarihi: 18.12.2020).
- Http 13. <https://www.donaldinsallassociates.co.uk/projects/blencowe-hall/> (Erişim tarihi: 10.12.2020).
- Http 14. <https://www.archilovers.com/projects/273064/museo-nell-ex-chiesa-dell-annunziata.html#info> (Erişim tarihi: 10.12.2020).
- Http 15. <https://www.revistaad.es/arquitectura/galerias/santa-catalina-de-badaya/7585?image=60c75c05abe24d373f52296e> (Erişim tarihi: 16.12.2020).
- Http 16. <https://www.archdaily.com/72192/kolumba-museum-peter-zumthor> (Erişim tarihi: 16.12.2020).
- Http 17. <https://www.designboom.com/architecture/aleaolea-church-vilanova-de-la-barca-08-14-18/> (Erişim tarihi: 16.12.2020).
- Http 18. <https://www.archilovers.com/projects/103642/huge-skylight-church.html#images> (Erişim tarihi: 30.12.2021).
- Http 19. <https://www.archdaily.com/573012/conservation-restoration-and-adaptation-of-church-st-paraskeva-te-architects> (Erişim tarihi: 29.12.2021).
- Http 20. <http://www.architecture.eu/Architekten/Norway/Fehn%20Sverre/Fehn%20Sverre%20-%20Hedmark%20Museum%20Hamar%201.html> (Erişim tarihi: 30.12.2021).
- Http 21. <https://www.medieval.eu/matrera-castle-vilharigues-tower/> (Erişim tarihi: 29.12.2021).
- Http 22. <https://www.archilovers.com/projects/74479/astley-castle.html> (Erişim tarihi: 29.12.2021).
- Http 23. <https://divisare.com/projects/223671-opus-5-luc-boegly-ecole-de-musique-maurice-durufle> (Erişim tarihi: 29.12.2021).
- Http 24. <https://www.rhcl.nl/nl/ontdekken/blog-overzicht/de-scheur-van-het-rijksarchief> (Erişim tarihi: 29.12.2021).
- Http 25. <https://divisare.com/projects/247055-Giuseppe-detto-Mao-Benedetti-Progetto-di-restauro-e-valorizzazione-del-casale-rurale-prossimo-al-complesso-archeologico-delle-cosiddette-Terne-di-Tito> (Erişim tarihi: 29.12.2021).
- Http 26. <https://archello.com/project/canadian-museum-of-nature> (Erişim tarihi: 30.12.2021).

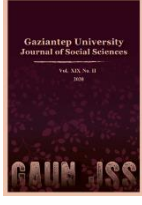

GAZİANTEP UNIVERSITY JOURNAL OF SOCIAL SCIENCES

Journal homepage: <http://dergipark.org.tr/tr/pub/jss>



Araştırma Makalesi • Research Article

Çanak Çömleksiz Neolitik Dönemde Güneydoğu Anadolu Bölgesi'nde Görülen İnsan Betimlemeleri¹

Human Imagery Seen in the Southeastern Anatolia Region in the Pre-Pottery Neolithic Period

Derya BOZKURT^{a*}

Öğr. Gör., Nevşehir Hacı Bektaş Veli Üniversitesi, Fen Edebiyat Fakültesi, Arkeoloji Bölümü, Nevşehir / TÜRKİYE
ORCID: 0000-0003-2068-5193

MAKALE BİLGİSİ

Makale Geçmişi:

Başvuru tarihi: 5 Ağustos 2021
Kabul tarihi: 5 Ocak 2022

Anahtar Kelimeler:

Çanak Çömleksiz Neolitik Dönem,
Güneydoğu Anadolu Bölgesi,
İnsan betimlemeleri,
Kült,
Simgesel düşünce

ARTICLE INFO

Article History:

Received August 5, 2021
Accepted January 05, 2022

Keywords:

Pre-Pottery Neolithic Period,
Southeastern Anatolia Region,
Human imagery,
Cult,
Symbolic thought

ÖZ

Çanak Çömleksiz Neolitik Dönem'de insan betimlemeleri temelindeki bu makale; Güneydoğu Anadolu Bölgesi'ndeki kazılarda ortaya çıkarılan insan betimlemelerinin 'sembolik' anlamlarının değerlendirilmesi üzerinedir. Arkeolojinin kendi içindeki devingenliği, yorumlama biçimlerini de etkilemiş ve böylece bakış açıları çeşitlilik kazanmıştır. Arkeoloji biliminde maddi kaynaklar üzerinden soyut kavramların yorumlanmaya çalışılması her zaman daha zor ancak ilgi çekici bir konu olmuştur. Makalenin amacı, bu tür betimlemelerde karşımıza çıkan alışlagelmiş 'kutsal' olgusunu sorgulamak, tasvirler üzerindeki karşılığını kült ve simgesel kavramlar üzerinden ele almaktır. Bunu yaparken simgesel düşünce ve maddi kültür kalıntıları arasındaki etkileşim göz önünde bulundurulmaktadır. Güneydoğu Anadolu Bölgesi'nde insan betimlemelerine örnek veren her yerleşimin kronolojik tabakalanması metin içinde verilerek, bu verilerle bölgenin kronolojik gelişimi karşılaştırılarak simgesel değerlendirmelere gidilmesi hedeflenmektedir.

ABSTRACT

The subject of this study is based on human representations in the Pre-Pottery Neolithic Period; It is about evaluating the "symbolic" meanings of materials that are depicted by human representations unearthed in excavations in the southeastern Anatolia Region. The dynamism within the archeology discipline has also affected interpretation styles and thus perspectives have also gotten diversified. Trying to interpret abstract concepts through material resources has always been a more difficult but interesting subject in archeology science. The article aims to question the conventional "sacred" phenomenon that we come across in such imagery and to consider these through cult and symbolic concepts. In doing so, the interaction between symbolic thought and material culture remains is taken into account. Also, the chronological stratification of each settlement that gives examples of human imagery in the Southeastern Anatolia Region will be given in the text. By so doing, it is aimed to make symbolic evaluations by comparing the chronological development of the region with these data.

¹ Batman Üniversitesi, Fen Edebiyat Fakültesi, Arkeoloji Bölümü, Tarih Öncesi Arkeolojisi ABD'den Dr. Öğr. Üyesi Can Yümnü Gündem'e desteği ve motive edici yaklaşımı için teşekkür ederim.

* Sorumlu yazar/Corresponding author.
e-posta: derayazici@nevsehir.edu.tr

EXTENDED ABSTRACT

The subject of this article is the human imagery seen in the Southeastern Anatolia Region in the PPN Period. The question of why and for what purpose these imageries were made that symbolize human beings is the main question to be answered. In this direction, firstly, it is necessary to define the Pre-Pottery Neolithic Period, then to touch on the Near East geography known as the formation region of the Neolithic culture and to understand the Southeastern Anatolian Neolithic in particular. The Near East as a geographical term is comprising a very wide region starting from Palestine, including Israel, Syria, Lebanon, Jordan, Northern Iraq, Western Iran, Southeast and Central Anatolia Region, and even Cyprus in the light of recent researches. It is understood that the communities living in this region have developed this culture for six thousand years by sharing their knowledge and technologies and people have become a kind of "farmer". This formation remained in the same geography from the beginning to its development, but after completing its development, it spread to different geographies. In the Southeastern Anatolia Region, as elsewhere in the Near East, the changes that took place in the Neolithic Period had important consequences for humanity's cultural and social systems. In the early phases of the Pre-Pottery Neolithic, it's witnessed to the development of settled communities that showed significant socio- economic changes. However, these communities still retain the basic elements of the previous hunter-gatherer, egalitarian social system. In conjunction with this, institutions that enable larger social groups to stay together for long periods and act as a whole have emerged. It is understood that this way of life gradually dissolved and kinship relations started to play a more effective and more formal role during the early phases of the Pottery Neolithic Period starting from the end of the Pre-Pottery Neolithic Period. With this social differentiation, important economic changes and technological changes such as the using of widespread adoption of pottery have intertwined.

The first major change in human life is the cultural explosion in which art, tool making, and religion are seen for the first time. The second is the first time of sowing the seed, animal domestication, and the development of agriculture. Every object and symbol belonging to and identified with humans is important in archeology. Considering that symbolic thought has been around since cave paintings, we can see that the appearance of an object has great meanings. When viewed from this aspect, every symbol representing human has a meaning. The abstract has always been more difficult to interpret. However, knowing and interpreting to approach from the right angles is an inevitable issue in archeology. While doing this, it is necessary to try to reach symbolic thought based on the material culture and not to ignore the interaction. In this study, first of all, every settlement in the Southeastern Anatolia Region that gives a material of human depictions is discussed. In the text, the geographical and cultural proximity of these settlements and their similarities from time to time are mentioned.

The first depictions of the human image begin to appear in the PPN Period. In this period, people who had not yet included clay in their daily lives preferred to use stone as the main material. The first human depictions were usually made in monumental. The most common interpretation about T-shaped pillars with stylized arm and finger depictions in Göbeklitepe and Nevalı Çori is that it represents human beings with the horizontal part being the head and the vertical part being the body. It is unclear whether the reactions of prehistoric farmers to "cosmic conflicts" such as climatic changes, storms, rain, famine, or volcanic eruptions were different from those that preceded them. The transformation of natural spaces chosen as sacred for rituals into sacred places with human interference can be interpreted as reflections of shamanism's interaction with religion on established hunter-gatherers and early farmers. Ethnographic studies offer that it is believed that animals, plants, and objects that are part of the human environment in such societies have a soul and revived during rituals. In accordance with the data obtained from the recent excavations in the region, especially Göbeklitepe, we see findings that show that a masculine understanding is dominant in contrast to the "mother goddess" emphasis envisaged of the period. Was the reason why masculine figures evolved into feminine, so-called "mother goddess", after thousands of years in Çatalhöyük, were only the change in aesthetic taste? This situation could only be explained by the change in culture and the objects from the hunter-gatherer life to the sedentary life, together with the difference in lifestyle. It was inevitable to associate the reflection of feminine existence on material items with fertility and productivity that developed with agriculture. While evaluating human imagery, our comments on being masculine or feminine can actually be thought of as the subconscious reflections of roles arising from today's gender differences. Human's interest in the magical or mysterious still continues today. For this reason, thinking that they are usually made as a result of belief or, more generally, religious interactions or they are works of art arising from cultural or social changes may not be a correct interpretation. However, according to the strong data we have, it is a fact that the masculine figures of the hunter-gatherers in Göbeklitepe will turn into overweight woman figurines symbolizing fertility, soil, and birth in Çatalhöyük, and the representation of human on earth will continue for ages with different manifestations.

Giriş

Neolitik Dönem, besin üretimi, teknoloji ve yaşamı belirleyen diğer öğelerin yeniden biçimlendiği bir zaman dilimidir. Bu dönemin M.Ö. 10200-8200 tarih aralığını kapsayan erken evresi, Çanak Çömleksiz Neolitik A (*PPNA*) olarak adlandırılmıştır.² Çanak Çömleksiz Neolitik A'yı tarım ve hayvancılığa dair kapsamlı kanıtlara ulaşılan Çanak Çömleksiz Neolitik B (*PPNB*) dönemi izler (Kenyon, 1954; Akkermans, Schwartz, 2003, s.45).³ Bu dönemde Güneydoğu Anadolu Bölgesi'nde yerleşik yaşantıya geçiş, belirli çevresel ve sosyal koşulların gelişimi sonucunda ortaya çıkmış bir cevap olarak düşünülebilir (Belfer-Cohen ve Bar-Yosef, 2002, s.19). Neolitik kültürün oluşum bölgesi olarak tanımladığımız Yakın Doğu'nun kapsam alanı; Filistin'den itibaren İsrail, Suriye, Lübnan, Ürdün, Kuzey Irak, Batı İran, Güneydoğu Anadolu Bölgesi, İç Anadolu Bölgesi ve Kıbrıs'ı da kapsayan geniş bir alanı içerir (Şekil 1) (Özdoğan, 2007, s.446-447).

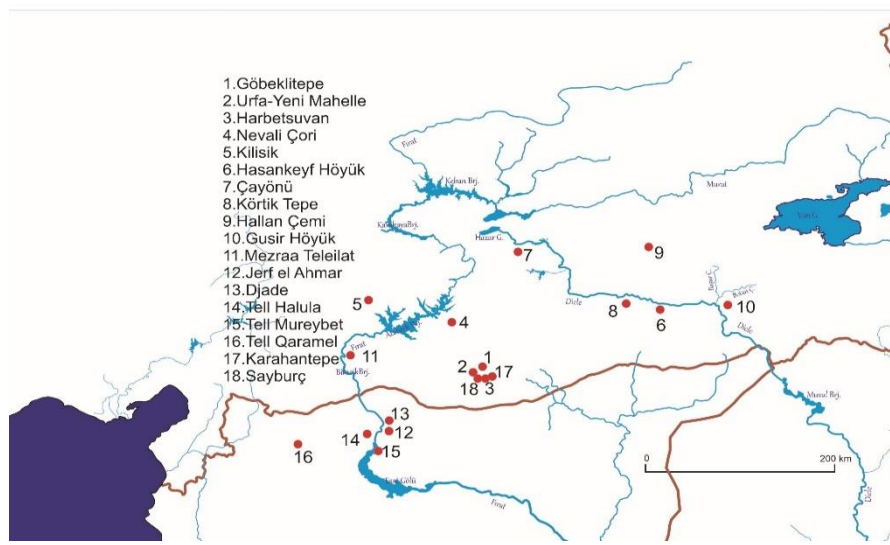

Şekil 1. İsmi geçen PPNA ve PPNB yerleşimlerinin harita üzerindeki görünümü. (Sagona-Zimansky 2015, Res. 3.2)

Yakın Doğu'da yerleşik yaşamın tarımcı bir toplumun ortaya çıkmasından bağımsız bir şekilde gerçekleştiğini gösteren bulgular vardır. Örneğin, İsrail'deki bazı Orta Paleolitik Mousterian yerleşimlerinde yerleşik yaşama dair kanıtların varlığı üzerine tartışılmaktadır (Belfer-Cohen ve Bar-Yosef, 2002, s.20). Çalışmalar sonucunda yerleşik yaşam izlerinin açıkça gözlemlendiği Erken Natufyan topluluklarının kültürel olarak, tarımsal topluluklardan daha önceye tarihlenen karmaşık bir avcı-toplayıcı grup olduğu anlaşılmıştır (Akkermans ve Schwartz, 2003, s.24-26).

Neolitik Dönem'in ekonomi, sembolizm, toplumsal yapı ve bilişsel yapıların gelişiminde kritik bir dönem olduğu inkâr edilmese de bu kavramlar giderek yorumlanması daha güç konular haline almıştır. Ayrıca Neolitik'i tanımlayan geleneksel özellikler artık kronolojik açıdan da problemli görünmektedir. Neolitik öncesi bazı avcı-toplayıcı toplumlarda da keşfedilen Neolitik'in tipik özellikleri, bu dönemdeki gelişmelerin ve Neolitik kavramının yeniden değerlendirilmesini sağlamıştır (Özdoğan, 2004, s.49-50; Verhoeven, 2011, s.75-76).

² PPN: Pre Pottery Neolithic; Çanak Çömleksiz Neolitik.

³ Kathleen Kenyon, Jericho kazılarında çanak çömlek kullanımına göre Neolitik dönemi iki ana evreye (PPN-PN) ve bu evreleri de iki ana alt evreye, Çanak Çömleksiz Neolitik A (*Pre Pottery Neolithic A*) ve Çanak Çömleksiz Neolitik B (*Pre Pottery Neolithic B*) olarak ayırmıştır. Daha sonra bu ayrım diğer Neolitik yerleşimlerin neredeyse hepsinde kullanılmıştır.

İnsanı diğer canlılardan ayıran en belirgin özelliklerinden birinin “simgeleri” kullanma becerisi olduğu genel kabul edilen görüşlerden biridir (Eliade 2017, s.21). Simgesel düşünce insanın özünün bir parçasıdır ve genellikle bir şeyin “yerine geçen, temsil eden” olarak yorumlanır (Cohen 1999, s.15). Bu bağlamda insanı betimleyen bir duvar resmi, bir kabın üstündeki stilize insan motifi ya da bir dikilitaş üzerindeki insan kabartmasının neyi temsil ettiği, neyin yerine geçtiği soruları, kritik ve ele alınması gerekli sorulardır. Fakat simgeselliğe geçmeden önce Neolitik kültürlerin kökeni ile ilgili soruları cevaplamak adına genel bir Neolitik tanımı yapmak ve başlığımızın kapsam bölgesi olan Güneydoğu Anadolu Neolitiği özelinde bir çerçeve çizmek, konunun daha iyi anlaşılması açısından faydalı olacaktır.

Güneydoğu Anadolu Bölgesi’nde Erken Neolitik İzleri

Güneydoğu Anadolu Bölgesi, kuru tarım için gerekli olan 600 mm’lik ortalama yıllık yağış oranına sahip olan, Bereketli Hilal’in kuzey kesimine karşılık gelmektedir. Bu bölgenin Neolitik yerleşimleriyle daha güneyin Neolitik oluşumlarını ayrı gruplar olarak değerlendirmemizi gerektirecek kültürel farklılıklar mevcuttur (Özdoğan, 1996, s.278). Neolitik Dönem kronolojisinde bölgelerarası sorunlar vardır. “PPNA” ve “PPNB” terimleri Levant Bölgesi dışında kullanıldığında, Çanak Çömleksiz Neolitik Dönem’in “erken” ve “geç” evrelerinin kronolojik karşılığı olarak görülür. Ancak bu kronolojik eşleştirme sorunludur. Çünkü Çanak-Çömleksiz Neolitik Dönem’in erken ve geç evrelerinin her iki bölgede de aynı zaman dilimi içinde yayıldığı ve birbirine benzediği ön kabulüyle hareket edilir (Rosenberg ve Erim-Özdoğan, 2011, s.125-126).⁴

Güneydoğu Anadolu’da bugüne kadar kesin olarak tarihlenebilmiş en eski yerleşimler Batman Çayı ve Dicle Nehri arasında yer almaktadır. Bu yerleşimlerden biri olan Hallan Çemi’nin son üç yapı evresi yaklaşık olarak günümüzden 11 bin yıl önceye tarihlenmektedir (Rosenberg 2007a, s.1-12). Hallan Çemi yerleşiminin yaklaşık 40 km. güneyindeki, günümüzden 10 bin yıl öncesinin ilk yüzyılına tarihlenen Demirköy (Rosenberg ve Peasnell, 1998) takip ederken, güneydeki Körtik Tepe (Özkaya, Coşkun 2013) Hasankeyf Höyük (Miyake 2016, s.28-29) ve Boncuklu Tarla (Kodaş-Özdoğan 2019) yakın tarihler vermektedir. Orta Fırat Bölgesi’nin kuzeyinde ise bu dönemin başlangıcı Urfa’nın kuzeybatısında, Bozova yakınlarındaki Söğüt Tarlası ve Biris Mezarlığı yerleşimleri ile varlığını göstermektedir (Rosenberg ve Erim-Özdoğan, 2011, s.127). Demirköy’de yapılan küçük sondajlarda mimari bir unsura rastlanmamasına rağmen (Rosenberg, 2007a, s.13) Hallan Çemi (Rosenberg, 2007a, fig.6) ve Körtik Tepe (Özkaya ve San, 2007, fig.3) mimari olarak taş temelli yuvarlak yapılarla karakterize olmaktadır. Bununla birlikte Hallan Çemi’de yapılar merkezi bir alan etrafında düzenlenmiştir. Kamusal binaların varlığının yanı sıra oldukça stilize oyulmuş taş kaseler ve havanelerinin varlığı, nispeten küçük olan bu topluluğun içinde toplumsal eşitsizlik unsurlarının dengelendiği bir sosyal sistemin varlığına işaret etmektedir (Kujit-Morris 2002, s.14). Gündelik yaşamın ortak alan üzerinde şekillendirildiği bu düzen Batman Bölgesi yerleşimlerinde tespit edilememişse de her üç yerleşimde de özenle üretilmiş sayısız taş havaneli ve kâseler ele geçmiştir.

⁴ Rosenberg bu kronolojik problem karşısında Çanak Çömleksiz Neolitik Dönem için mimari değişimi temel alarak (yuvarlak yapı tipinde doğrusal düzenlemeye doğru), Erken Çanak Çömleksiz Neolitik (EA) ve Olgun (Mature) Çanak Çömleksiz Neolitik (MA) ayrımını öne sürmüştür.



Şekil 2. Körtik Tepe, Taş Kap üzerindeki insan betimlemesi.
(Özkaya,Coşkun, Soyukaya 2013, sf.58)

Taş kaplara Hallan Çemi (Rosenberg, 2007a, s.3), Demirköy (Rosenberg, 2007b, s.15), Hasankeyf (Miyake, 2013, s.45) ve Çayönü (Erim Özdoğan, 2007, s.89) gibi Çanak Çömleksiz Neolitik Dönem yerleşimlerinde rastlanmakla birlikte en gelişkin örneklerin Körtik Tepe’de (Özkaya ve Coşkun, 2013) bulunduğu bilinmektedir. Körtik Tepe mezarlarında ölü hediyesi olarak çok miktarda görülen ve dönemin gelişkin örneklerini sunan taş kaplar, geometrik, hayvan ve insan figürü gibi çeşitli çizi bezeklerle süslenmiştir (Köksal

Schmidt ve Schmidt, 2007, s.451). Bezemeli kapların büyük çoğunluğu geometrik motiflerdir. Bunun yanında; kuş, yılan, akrep dağ keçisi ve naturalistik unsurlar kazıma veya kabartma tekniğiyle uygulandığı kap örnekleri de vardır. Şimdiye kadar sadece Körtik Tepe’de bulunan aynı türden varlıkların çizi/kazıma ve kabartma olarak gösterildiği taş levhaların ise işlevi belirgin değildir (Özkaya- San, 2007, s.28-30).Taş kaplar üzerinde yer alan bazı insan tasvirlerinin yüksek derecede soyutlama içerdiği görülmektedir. Örneğin Körtik Tepe’de ele geçen bir taş kap üzerindeki insan tasvirinde, baş kısmında iki uzun anten veya kuş tüyü benzeri şekil vardır (Şekil 2) (Özkaya-Coşkun 2012, 13).

Hallan Çemi’de, henüz tespit edilmemiş de ölülerin yerleşim dışına, Zawi Chemi ve çağdaş Levant Natufian yerleşimlerinde olduğu gibi, çevredeki mağaralara gömüldüğü düşünülebilir. Demirköy’de ise ölüler yerleşim içine gömülmüştür ve genellikle mezarlarda mezar eşyası bulunmamaktadır (Rosenberg ve Erim-Özdoğan, 2011, s.130-131). Körtik Tepe’de yerleşim içi gömütler zengin mezar eşyalıdır (Özkaya ve San, Körtik Tepe, 2007, s.23). Körtik Tepe için ekonomik veriler henüz mevcut olmasa da Hallan Çemi ve Demirköy yerleşimlerinin faunal ve bitkisel verileri, her iki toplumun da çeşitli vahşi hayvanların avlanması ve bitkilerin toplanması şeklinde besinlerini tükettiklerini göstermektedir (Rosenberg ve Erim-Özdoğan, 2011, s.131). Hallan Çemi’de yerleşim terk edildikten sonra topluluğun güneye doğru yönelmesi ile Demirköy yerleşiminin kurulmuş olabileceği, Demirköy’ün radyokarbon sonuçlarına göre MÖ 9930±50-9890±45 tarihleri arasında burada iskan edildiği düşünülmektedir (Rosenberg, 2011, s.80).

Fırat bölgesinde detaylı bilgi sahibi olduğumuz en eski yerleşim ise Göbeklitepe’dir (Schmidt, 2007a, s.116).⁵ Göbeklitepe’nin III. Evresi, Çayönü’ndeki yuvarlak planlı yapılar evresiyle yaklaşık olarak çağdaştır. Göbeklitepe’de “T” biçimli dikilitaşların bulunduğu yuvarlak planlı yapılar ile karakteristik olan kültürün kökeni açık değildir. Bazı araştırmacılar bölgede, Biris Mezarlığı ve Söğüt Tarlası’nın temsil ettiği daha eski yerel kültürlerin Göbeklitepe Kültürü’nün olası öncülleri olabileceğini düşünmektedir (Rosenberg ve Erim-Özdoğan, 2011, s.132). Göbeklitepe yerleşimi alan seçimi ve simgesel çeşitliliği ile Yukarı Mezopotamya ile arasındaki güçlü bağlantıları vurgulamıştır. Göbeklitepe ile benzer özellikler taşıyan yakın yerleşimler; Gusir Höyük, Hasankeyf, Sefer Tepe, Taşlı Tepe, Karahantepe, Hamzan Tepe, Kocanizam, Harbetsuvan ve Ayanlar’dır. Bu benzer yapılar Jerf el-Ahmar, Tell Qaramel, Körtik Tepe, Hallan Çemi, Çayönü, Tel Abr, Mureybet, Nemrik ve Kermez Dere gibi yerleşimleri de içine alan geniş bir alana yayılan kült topluluklarının varlığını destekler niteliktedir (Dietrich vd. 2012, s.76.).

⁵ 2021 yılı kazı sezonunda çalışmalarına başlanan ve bilim dünyasına ‘Taş Tepeler’ başlığı ile sunulan on bir yerleşimin varlığı ile Göbeklitepe kültürünün izleri bu yerleşimlerde somut olarak tespit edilmiştir. Karahantepe, Gürcütepe, Sayburç, Çakmaktepe, Seferitepe, Yenimahalle Höyük, Harbetsuvan, Ayanlar, Yoğunburç, Kurt Tepesi ve Taşlı Tepe bu yerleşimlerin adlarıdır (Atlas Dergisi, sf. 61). Taş Tepeler olarak adlandırılan bu yerleşimlerle ilgili henüz yeteri kadar veri yoktur. Ancak söz konusu kazılarda açığa çıkarılan ve bu makalenin de temel konusunu oluşturan insan betimlemelerine görsellerle desteklenerek yer verilmiştir.

Göbeklitepe'nin en eski yapı evresi olan III. Evre PPNA sonu ve PPNB evresinin başı arasındaki geçiş dönemine tarihlenmektedir (Hauptmann 2007, s.136).⁶ Çanak-Çömleksiz Neolitik Dönem'in geç evrelerinde yapılar çeşitlenmiş, büyüklükleri artmış ve yapılar daha kompleks şekilde inşa edilmeye başlanmıştır. Bu nedenle erken dönemdekilere oranla yapıların toplumsal yaşamda daha belirgin bir rol oynadığı görülmektedir. Bununla birlikte, toplu olarak kullanılan bu kültürel unsurlar bu dönemde, sanatsal ifadenin odak noktası haline gelmiştir (Rosenberg ve Erim-Özdoğan, 2011, s.133). Göbeklitepe yapılarının en belirgin özelliği, içlerindeki çeşitli hayvan türlerinin betimlendiği kabartmalarla süslenmiş 'T' biçimli dikilitaşlardır. Bu yapıların işlevi belirsizliğini korumaktadır. Göbeklitepe yapılarının Çayönü'ndeki "Kafatası Binası"nda olduğu gibi, aslında ölümler için kullanıldığına dair bir kanıt bulunmamasına rağmen, yine de en azından atalar kültü ile ilgili olabileceği ileri sürülen savlar arasındadır (Schmidt, 2007a, s.123- 124). Yukarı Dicle Bölgesi'nde, Hallan Çemi'deki Proto-Neolitik kültürlerle olan benzerliğinden dolayı söz konusu kültür Göbeklitepe için bir başka öncü olarak görülebilir (Schmidt, 2007a, s.116; Schmidt, 2007b, s.162). Üçüncü bir olasılık ise Erken Çanak Çömleksiz Neolitik topluluklarının Dicle bölgesinden batıya, Fırat'a doğru yayılmış olabileceği düşüncesidir (Rosenberg ve Erim-Özdoğan, 2011, s.132).

Nevali Çori'deki kültürün yakın izleri ise yine Urfa şehrindeki Hamzan ve Karahantepe yerleşimlerinde görülür. Hamzan Tepe'nin çakmaktaşı alet yapan büyük bir merkez olduğu, Nemrik ve Byblos tipi ok uçları ve T biçimli dikilitaşları ile Nevali Çori ile benzerlik gösterdiği görülür (Çelik 2000, s.5, fig: 4-5). Urfa'nın 63 km. doğusunda Tektik dağlarında kurulmuş olan Karahantepe'de ise Göbeklitepe ve Nevali Çori ile benzer 262 kadar yekpare dikilitaş bulunmuştur. Karahantepe, Erken Neolitik Dönem'in orta evresinden itibaren gelişen bir yüksek plato yerleşmesi olarak tanımlanmıştır (Hauptmann 2007, s.150). Mevcut topoğrafya üzerinde yapılan jeomanyetik ölçümler ve yüzey taramaları göstermiştir ki, yerleşimin birbirinden farklı dört ayrı kesimi vardır. Yüzeyde T biçimli dikilitaşların bulunduğu Batı ve Doğu teraslar birinci kesim, ana kayaya oyuk yapıların bulunduğu alan ikinci kesim, yüzeyde daha çok domestik yapılarla ilişkili olabilecek buluntuların görüldüğü üçüncü kesim ve dikilitaşların çıkarıldığı ocaklar ise dördüncü kesim olarak belirlenmiştir. Yaklaşık 10 hektarlık bir alanı kapsayan bu yerleşim Göbeklitepe'den daha geniş bir alana yayılmıştır (Şanlıurfa Müzesi, Arkeolojik Eser Kataloğu).

Arkeobotanik veriler Çanak-Çömleksiz Neolitik Dönem ekonomisinde bir dereceye kadar gıda üretiminin gerçekleştiğini ve bu evrenin ileri aşamalarında hayvanların evcilleştirildiğini göstermektedir. Nevali Çori'de *Einkorn* ve *Emmer*, buğdayları ile mercimek dışında baklagillerin de dahil olduğu benzer bir bitkisel besin üretim modeli görülmektedir. Nevali Çori'de avlanmanın ekonomideki yeri devam ederken, küçükbaş hayvancılık da besin ekonomisinde önemli bir yer tutmaktadır (Rosenberg ve Erim-Özdoğan, 2011, s.138). Çanak- Çömleksiz Neolitik Dönem, genel anlamda besin üretimine dayalı bir yaşam biçimi ve kamusal/dinsel yapıların işaret ettiği üzere dinsel anlayışın geliştiği bir kültürel oluşumu yansıtmaktadır. Bununla birlikte, dönemin başlarında Güneydoğu Anadolu, aşama aşama Yakın Doğu'nun kültürel ilişki ağının bir parçası haline gelmiştir. Güneydoğu Anadolu Bölgesi'nde, Yakın Doğu'nun herhangi bir yerinde olduğu gibi, Neolitik Dönem'de meydana gelen değişikliklerin insanlığın kültürel ve sosyal sistemlerinde önemli sonuçları olmuştur (Rosenberg ve Erim-Özdoğan, 2011, s.138-145).

Güneydoğu Anadolu'da Çanak Çömleksiz Neolitik Dönem İnsan Betimlemeleri

İnsan görüntüsüne dair ilk üç boyutlu betimlemeler Akeramik Neolitik olarak kabul edilen Çanak Çömleksiz Neolitik Dönem'de görülmeye başlar. Henüz kili gündelik yaşamlarına yaygın

⁶ Göbeklitepe 'Yapı Katı I' Neolitik Dönem sonrası, 'Yapı Katı II' İlk-Orta Çanak Çömleksiz Neolitik B Dönemi'ne, 'Yapı Katı III' Çanak Çömleksiz Neolitik A-Çanak Çömleksiz Neolitik B'ye tarihlenmektedir.

olarak dahil etmemiş olan bu dönem insanları, ana malzeme olarak taşı kullanmayı tercih etmişlerdir. İlk insan tasvirleri genellikle anıtsal boyda yapılmıştır. Çoğunlukla dörtgen kesitli olan “T” şeklindeki bu dikilitaşların yapının çatısını taşımak amacıyla kullanılmış olabileceği (Bilgi 2012, s.33) önerisinin yanı sıra dikilitaşların üzerindeki stilize kol ve parmak betimlemelerinden yola çıkılarak; yatay kısmının baş ve dikey kısımlarının ise gövde olarak tasarlandığı, böylece insanı temsil ettiği görüşü yaygındır. Schmidt; Göbeklitepe ve Nevalı Çori’deki dikilitaşların rahip pelerini gibi özel bir kıyafet giymiş bir grup insanı temsil ediyor olabileceğini önermektedir (Şekil 3 a,b) (Schmidt 2007b).⁷



Şekil 3. a) Göbeklitepe, dikilitaş örneği. (Schmidt 2007, sf. 203, res.80.)
b) Nevalı Çori, dikilitaş örneği. (Hauptmann 1993, sf.144, res.18.)

Dikilitaşların üzerinde görülen eril vurgular, heykellerde ön plana çıkarılan *phalluslar* dikilitaşların aslında birer *phallus* temsili olabileceğini ve bölgedeki pek çok kazıda örnekleri olan eril vurgunun simgesel yansımaları olabileceği önerisini de akla getirir (Şekil 4 a,b) (Dietrich, Notroff 2017, s.79). Göbeklitepe’de bulunan kireçtaşı *phallus* parçalarının yüksekliği ortalama 24 cm. dir. Genellikle dip kısmından kırık olarak bulunan parçalar, büyük gövdelerin varlığını düşündürmektedir. Aynı şekilde boyun kısmından kırılmış kireçtaşından insan başları da vardır. Bu örneklerden farklı olarak bir erkek heykelinin ise fallusu yoktur ve sakallı olarak betimlenmiştir (Schmidt 2010, s.248-249, fig. 20).



Şekil 4. Göbeklitepe, *phalluslu* erkek heykelleri a) (Hauptmann 2007, sf.131. Fig.25.)
b) (Dietrich ve Schmidt, 2017:fig.1-2.)

Göbeklitepe özelinde erillik vurgusunun baskın görülmesinin bir nedeni de -bir örnek haricinde- kadını betimleyen resimlerin (Yakar 2014, s.125) ya da kilden yapılmış figürinlerin olmayışıdır (Schmidt 2007b, s.123). Göbeklitepe’de şimdiye dek bulunmuş yalnızca bir tane kadın

⁷ Göbeklitepe’deki dikilitaşların üzerinde genellikle yılan, tilki, yabani domuz, akbaba, ayı, turna, sürüngen hayvanlar, yabani eşek, leopar, sığır, kırkayak, böcek ve akrep gibi eril hayvan kabartmaları vardır.

betimlemesi vardır. Söz konusu bu betimleme, Göbeklitepe II. tabakadaki aslanlı dikmenin yanında, taban üzerinde bulunan oyulmuş bir taşın üzerindeki çıplak bir kadın figürüdür. Aynı yapı içerisindeki aslan şeklindeki alçak kabartmaların arasında bulunan bu kadın betimlemesi, daha sonraki dönemde Çatalhöyük'te bulunmuş, her iki yanında kedi benzeri iki hayvanın arasında oturan kadın figüründe ortaya konulan sembolizmi akla getirir (Yakar 2014, s.118). Bir Aborjin mağara resminde doğaüstü ataları sayılan Barrginj; Namarrgun “yıldırım adam”ın eşini anlattığı motif ile Göbeklitepe'deki kadın betimlemesi arasında da benzerlikler olduğu görülür (Şekil 5 a,b.) (Yakar 2014, s.125). Ancak Göbeklitepe'deki, hem genel stil özelliklerine, yapım tekniğine hem de kullanılan tasvir/betimlemelere bakıldığında, diğer insan tasvirlerinden oldukça farklı olan bu kadın betimlemesinin henüz erken dönemlerde yapılmış bir “Vandalizm” olabileceği de öneriler arasındadır.⁸

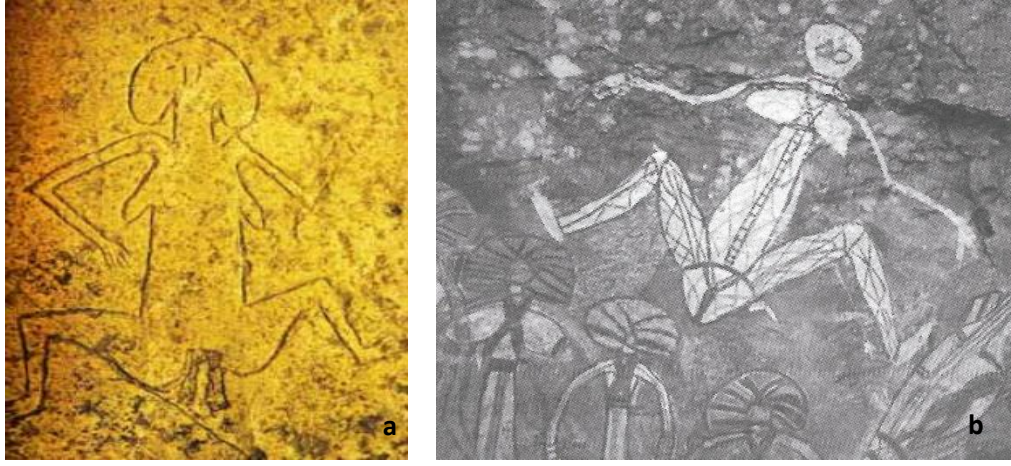

Şekil 5. a) Göbeklitepe, kadın betimlemesi örneği. **b)** Aborjin mağarasında resmedilmiş benzer bir kadın betimlemesi. (Yakar 2014, sf.125, res.12.)

Neolitik Dönem'de Anadolu'ya baktığımızda Nevali Çori kazısında ortaya çıkarılan anıtsal heykeller ve kült yapılarının bir öncü niteliği taşıdığını görürüz (Özdoğan 2007, s.443). Güneydoğu Anadolu Bölgesi'nde dikilitaşlar, heykeller, çizgi tasvirler ve figürinler ile temsil edilen insan betimlemelerine dair ilk örnekler Nevali Çori yerleşiminde bulunmuştur (Hauptmann 1999; 2007). Nevali Çori'deki kireçtaşı heykeller genellikle toprağa gömülü şekilde ele geçmiştir. İnsan ve hayvan karışımı varlıklardan oluşan bu birleşik figürler, söz konusu heykellerin doğadaki ilahi güçlerin algılanma biçimini yansıtıyor olabileceği gibi ataların temsili de olabileceğini düşündürmektedir (Yakar 2014, s.77). Nevali Çori'deki III no'lu tapınak benzeri özel bir yapıda nişe gömülmüş halde, normalden daha büyük bir kafatası bulunmuştur. Başın iki yanından çıkıntı yapan kulakları ve bilinçli olarak bozulmuş yüz hatlarının aksine başın arka tarafında zigzag yaparak aşağı doğru inen yılana benzeyen bir kabartma oldukça nettir (Şekil 6 a) (Hauptmann 2007, s.144).

⁸ Batman Üniversitesi, Fen Edebiyat Fakültesi, Arkeoloji Bölümü, Tarih Öncesi Arkeolojisi ABD'dan Dr. Öğr. Üyesi Can Yünni Gündem ile yapılan sözlü görüşme.



Şekil 6. a) Nevalı Çori, kireçtaşıdan yapılmış yılan betimli baş. (Hauptmann 2007, fig. 10.) **b)** Nevalı Çori, kireçtaşı minyatür maskeler. (Şanlıurfa Müzesi, Arkeolojik Eser Kataloğu)

Nevalı Çori’de bulunmuş 700 adet heykelcikten 665 tanesi insan, diğerleri hayvan figürleridir. Kilden yapılmış figürinler estetik bakımdan taş eserlerden daha zayıf olduğu ve genellikle kült alanlarından değil kırık olarak atık alanlardan ele geçtikleri gözlenmiştir. Domestik yapılarda bulunan, taş ve kilden şekillendirilmiş küçük figürinlerin büyük kült imgelerinin birer takliti olma olasılığı vardır. Genellikle hamile ya da çocuklu çıplak kadınların betimlendiği bu figürinlerin erkek olarak düşünülenleri ayakta durur vaziyette yapılmış, genellikle giysili antropomorfik eserlerdir. Kireçtaşıdan yapılmış figürinlerin çoğu heykellerin minyatür şekli olarak modellenmiştir (Hauptmann 1999, 77). Küçük boyutlu heykeller arasında stilize ve natüralist çehreli başlar da vardır. Bu açıdan benzerleri Nahal Hemar ve Güney Levant’taki bazı yerleşimlerden bilinen doğal büyüklükteki maskelerin minyatür kopyaları Nevalı Çori’de dikkat çeker (Şekil 6 b.) (Schmidt 2007b, s.82). Bu tasvirlerin sembolik anlamları çeşitli açılardan yorumlanır. Örneğin sadece eril figürinlerin taş ve mermer kullanılarak şekillendirildiği görülür. Kil yerine ulaşılması zor ama daha uzun ömürlü, dayanıklı bir malzeme olan mermerin kullanılması; gücü, dolayısıyla sonsuzluk ve ölümsüzlük hissini vermiş olabilir (Papathanassopoulos 1981, s.181).

Nevalı Çori’de kireçtaşı bir kabın dış yüzeyine kap çevresi boyunca yapılan kabartma figürler, dans edencesine betimlenen bir sahneyi tasvir etmektedir (Şekil 7 a). Ellerin tasvirine bakıldığında insan olması muhtemel olan iki kişinin daha küçük bir figürün etrafında dans ettiği görülür. Bu figürün köşeli baş kısmı, kısa bacakları ve şişman göbeği ile bir kaplumbağayı betimlediği düşünülmektedir (Lichter 2007, s.563). Kabın korunan kısmı neredeyse bütünü çeyreğidir ve bir taş kandil ya da tütsü kabı olarak yorumlanabilir (Schmidt 2007 b, s.82). Nevalı Çori’de insan ve kuş özelliklerinin birleştirildiği melez yaratıklarla bezeli totem direkleri Erken PPNB konteksti içinde ortaya çıkarılmıştır. Olasılıkla sırt sırta vermiş iki kadın ve onların başını pençeleriyle yakalamış bir kuştan oluşan kompozit heykel totem direklerine iyi bir örnektir (Şekil 7 b) (Yakar 2014, s.113, Res. No: 9). Ayrıca Nevalı Çori’deki terrazzo yapısında insan şeklinde bir *torso*⁹ ve gagası bir insan yüzüne yerleştirilmiş kuş heykeli bulunmuştur (Şekil 7 c) (Schmidt 2007b, s.79). İnsan ve kuş ilişkisinin altında yatan sembolizm, ölen kişinin ruhunun gezintiye çıkması ya da şamanın uçması ile de ilişkilendirilebilir (Yakar 2014, s.122).

⁹ *Torso*; başı olmayan, elsiz ve ayaksız gövde heykeli.

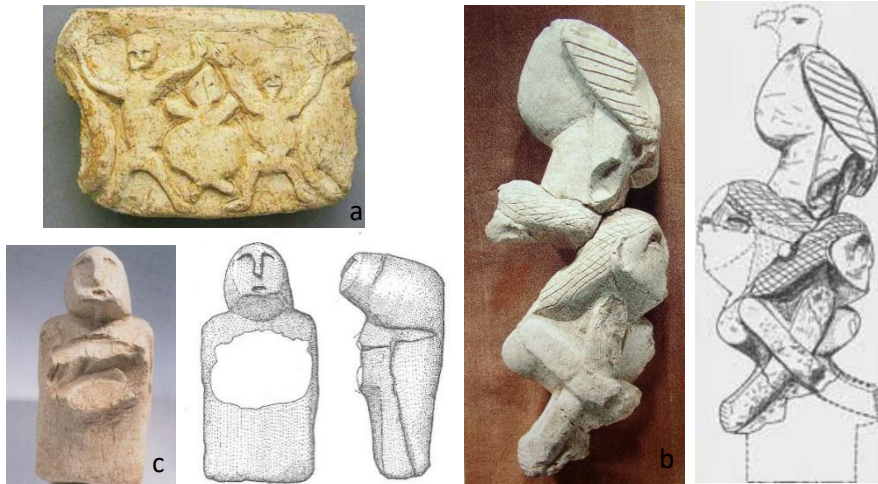

Şekil 7. a) Nevalı Çori, kabartma bezemeli kireçtaşı kap parçası. (Hauptmann 2007, sf.127, fig.16.)

b) Nevalı Çori, kireçtaşı, kuş ve insan figürlü bileşik dikilitaş. (Hauptmann 2007, sf. 126, fig.14b.)

c) Nevalı Çori, kireçtaşı kus insan hevkele. (Schmidt 2007, sf.97, res.15.)

Nevalı Çori kökenli insan ve kuş özelliklerinin birleştirildiği totem direği olduğu düşünülen dikme taşların benzerleri Göbeklitepe’de de bulunmuştur. Bölgedeki kutsal alanlarda ve yapılarda rastlanan uzun ve üzerinde çeşitli kabartmalar olan taş dikmelerin topluluklara ait totemler olabileceği öneriler arasındadır. 1.92 metre yüksekliğinde, ortalama 0,3 metre çapında ve ağırlığı bir tondan fazla olan dikmelerden birinin üzerindeki kabartma bir ayı, leopar ya da aslana ait olmalıdır. Başın altında kısa bir boyun olan dikmenin kol ve bacakları insanı andırır. Bozulmuş yüz hatlarına sahip bir insan başını tutan figürün, “aslan insan” ya da insan kollu “ayı insan” olması muhtemeldir (Köksal-Schmidt, Schmidt 2010, s.75).

Şanlıurfa’daki Karahantepe ve Sayburç yerleşimlerinden ele geçen kült ve konut alanlarından bulunan insan betimleri, kazı çalışmalarına yeni başlanmış olmasına rağmen, önemli bilgiler sunar. Yuvarlak planlı yapıların yanında, Göbeklitepe kültüründen de bildiğimiz, alanın terk edilirken bilinçli olarak gömülmesi geleneği, bu yerleşimlerde de kendini göstermektedir. Karahantepe yerleşimindeki verilere baktığımızda, Göbeklitepe’nin aksine, hayvan betimlemesinden çok insan figürlerine ağırlık verilmiş olduğunu görürüz. Hatta daha da ilgi çekicisi, figürlerin yüzlerinde duygu ve ifadelerin de verilmeye çalışıldığı anlaşılmaktadır. Çift başlı insan figürleri, dişlerin belirgin şekilde ön plana çıkarıldığı insan başı ya da leopar taşıyan insan figürleri bu eserlere örnekler (Şekil 8) (Atlas Dergisi, s.61).



Şekil 8. Karahantepe insan betimlemeleri, Şanlıurfa Müzesi Arkeolojik Eser Kataloğu

Sayburç yerleşiminde ise kireçtaşı ana kaya içine açılmış yaklaşık 11 m. çapında dairesel planlı çukur tabanlı bir yapı karşımıza çıkar. Duvar boyunca uzanan, ana kayadan şekillendirilmiş 1 m. yüksekliğinde bir seki bulunmaktadır. Sekinin ön yüzünde birbiri ile ilişkili beş figür vardır. Doğu kısımdaki üçü, cepheden betimlenen bir insan ile iki yanında olmak üzere insana yönelmiş birbirinin

kopyası iki leopardır. Batıdaki leoparın özellikle belirtilen fallusu ile bir erkek olduğu anlaşılmaktadır. Sağ eliyle fallusunu tutan insan figürü de bir erkek betimlemesidir. Diğer eli karnının üzerindedir. Gövde ve bacak boyunda görülen orantısızlık ya oturur durumda betimlendiğini ya da fiziksel bir rahatsızlığı olduğunu akla getirmektedir. Ancak bacakların üst kısmına yapılan yuvarlak çıkıntılar, oturur pozisyonda olduğu ihtimalini kuvvetlendirir niteliktedir. Boyundan inen üçgen kolye benzeri verev çizgilerin benzer örnekleri bölgede görülmüştür. Alın kısmında kazıma ile yapılmış derin bir çizgi, yuvarlak bir yüz üzerinde büyük gözler, kulaklar ve kalın dudakları belirgin yapılmıştır. Kompozisyonun batı tarafında bir insan betimlemesi daha vardır. Bu figür leoparlar gibi profilden betimlenmiştir. Karın kısmındaki fallustan da anlaşılacağı üzere erkek olan bu tasvir; hafifçe çömelmiş pozisyonda, açık duran sol kolu dirsekten kıvrılarak yukarı kaldırılmış ve eli altı parmaklı yapılmıştır. Gövdesine yakın yapılmış sağ kolu ise dirsekten bükülü ve elinde aşağı doğru sarkan bir yılan betimlemesi vardır. Figürün yüzü en sondaki boğaya dönük şekildedir. Boğa profilden kazıma kabartma şeklinde yapılmış ancak gövde yandan gösterilmiş olmasına rağmen iki boynuzu da belirgin olarak görülecek şekilde üstten betimlenmiştir. (Şekil 9) (Şanlıurfa Müzesi, Arkeolojik Eser Kataloğu, s. 36-37).



Şekil 9. Sayburç, seki üzerindeki insan ve hayvan betimleri. (Şanlıurfa Müzesi, Arkeolojik Eser Kataloğu)

Dicle bölgesindeki önemli bir Çanak Çömleksiz Neolitik Dönem yerleşimi olan Çayönü'ndeki heykelticilere baktığımızda ise çoğunun kadın heykelticikleri olduğu düşünülmektedir. Genellikle oturmuş ya da çömelmiş şekilde, stilize olarak betimlenmişlerdir. Taştan yapılmış sadece bir tane kadın heykeltiği vardır (Şekil 10 a,b) (Erim-Özdoğan 2007, s.88, fig.81).

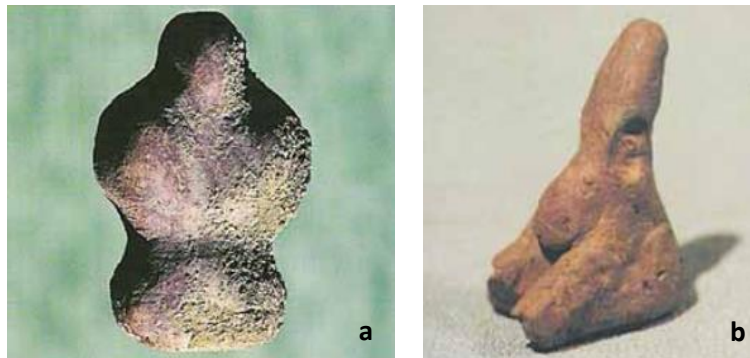

Şekil 10. Çayönü a) Taş b) Pişmiş toprak stilize kadın figürinleri (Özdoğan 1999, 35, fig.73-74.)

Şanlıurfa şehir merkezi içindeki Yeni Mahalle'de ortaya çıkarılmış olan, yaygın bilinen ismiyle Urfa Heykeli; yüksekliği 1.93 m. olan, sanki bir kaide üzerine oturtulacak şekilde özellikle yuvarlatılmış ayakları ile fallusu olan kireçtaşı bir erkek heykeldir (Şekil 11 a) (Çelik 2007,165-178). Şanlıurfa'da bulunan Harbetsuvan Tepe yerleşiminde de yaklaşık 70 cm. boyutlarında baş kısmı kırık ve fallusu olan bir erkek heykeli bulunmuştur (Şekil 11 b). Taban kısmı sanki bir zemine oturtulacak şekilde yuvarlatılmış olan bu heykel çok yakınındaki Karahantepe'de bulunan erkek heykelleri ile yakın özellikler taşır (Çelik, Uludağ, Tolon 2018, s.19-25). Karahantepe'de oturur şekilde

betimlenmiş bir başka erkek heykeli de Göbeklitepe ve Yeni Mahalle'deki falluslu heykellere benzer (Şekil 11 c) (Çelik 2016, s.6-7).

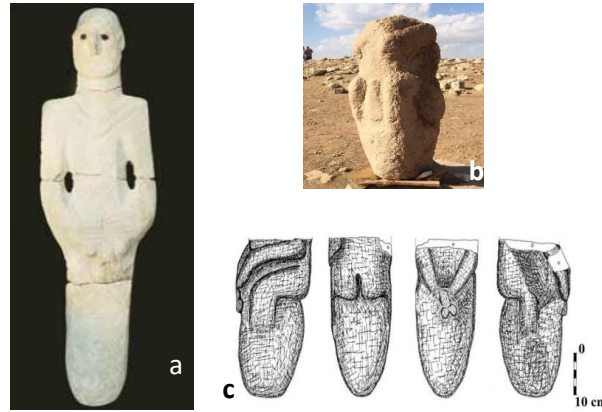

Şekil 11. a) Urfa Heykeli (Schmidt 2010, fig.14), b) Harbetsuvan Tepe erkek heykeli (Uludağ, Çelik, Tolon 2018, sf.25, fig.1) c) Karahan Tepe oturan *phalluslu* erkek heykeli. (Çelik 2016, sf.18. Res. 3)

Nevali Çori'nin yaklaşık 85 km. kuzeyindeki Kilisik'te de benzer nitelikte büyük bir antropomorfik heykel bulunmuştur (Şekil 12 a). Bu durum bölge içerisinde bu tür heykellerin varlığını destekler niteliktedir. T şeklindeki bir dikilitaşın üzerinde iki insan kabartması vardır; üst üste yapılmış kol, parmak ve başı olan bir heykeldir (Yakar 2014, s.119). Kilisik heykeli, korunan 80 cm. yüksekliğiyle, boyları 3 m.yi aşan monolitik T biçimli dikilitaşlarla karşılaştırılmayacak kadar küçüktür. Alt kısmında bir tabana ya da sekiye yerleştirmek için yapıldığı düşünülen çıkıntı kırık olduğundan stelin orijinal halinin daha büyük olduğu düşünülmektedir. Ön tarafında dar ve uzun olarak belirtilmiş yüz, arka kısımda geniş tutulmuş baş kısmından çıkmaktadır. Yanlara yerleştirilmiş bükülü kollar belirgin olarak yapılmış, ayrıntılı şekilde betimlenen eller ise heykelin ön tarafında bir çıkıntının üzerinde birleşmektedir. Bu çıkıntının daha küçük bir insan başı olması muhtemeldir. Bu ikinci figürün sol kolu ince vücutundan aşağı doğru düz bir şekilde uzanırken, sağ kol biraz daha bükülü ve vücudun alt kısmına doğru yapılmış yuvarlak bir girintiye doğru uzanmaktadır. Bu girintinin phallus olup olmadığı kesin olmamakla birlikte Göbeklitepe'de bulunan örneklerden farklıdır. Bazı dikilitaşlarda olduğu gibi yanlarda kolların altından aşağı doğru sarkan parçaların figürün giysisi olabileceği de önerilir. Kolların bükülü şekilde betimlenmesi ile Yukarı Mezopotamya'daki T biçimli dikilitaşlarla benzerlik gösteren Kilisik heykeli bir diğer yandan Göbeklitepe ve Nevali Çori'den bilinen totem direkleri ile de benzerlik taşır (Hauptmann 2012, 22-23).

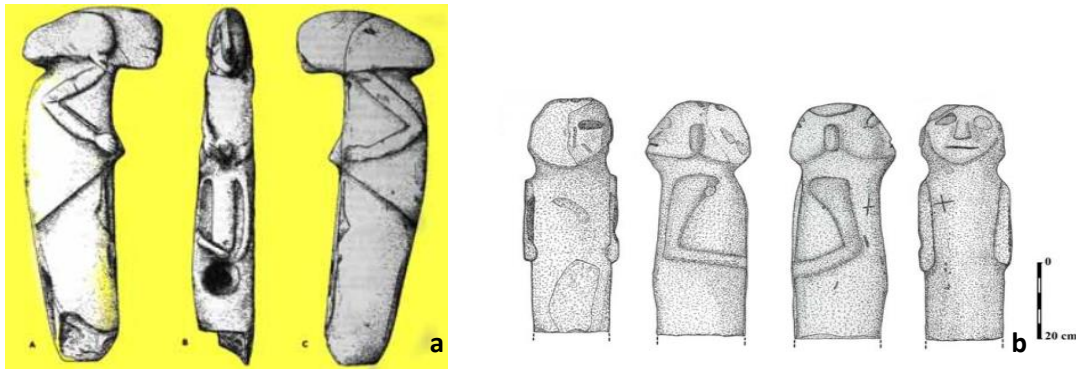

Şekil 12. a) Kilisik, antropomorfik heykel. (Çelik 2005, sf.9, fig.9.) b) Gaziantep, çift yüzlü insan heykeli. (Çelik 2016, sf.18, res.4.)

Kilisik heykeline benzer bir diğer buluntu da Gaziantep Arkeoloji Müzesi'nde bulunmaktadır. Çanak Çömleksiz Neolitik Dönem'e ait çift taraflı insan yüzüne sahip bu heykelin gövdesinin her iki yanına kollar belirgin bir şekilde yerleştirilmiş ve başın hem ön hem arka tarafında yüz ayrıntıları

kabartma şeklinde yapılmıştır (Şekil 12 b) (Bulgan, Çelik 2011, s.85-90). Bilinmeyen bir başka buluntu yerinin varlığını gösteren bu figür, bilinen erken heykeller T biçimli dikilitaşların olduğu grupta değerlendirilmekte ve Erken Roma Dönemi tanrısı Janus benzeri çift yüzlü bir yaratığı andırmaktadır (Hauptmann 2012, s.23).

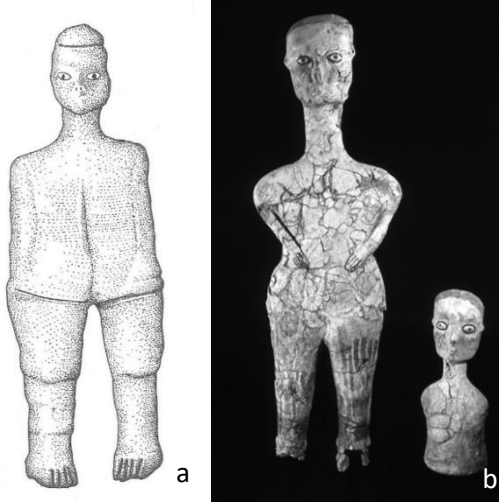

Şekil 13. Ain Ghazal insan heykelleri.
a) (Schmidt 2006, sf.92, res.6.)
b) (Rollefson 2008, sf.402, Fig. 11a.)

Yakın Doğu Neolitiğine baktığımızda ise üç boyutlu insan tasvirleri arasında akla ilk gelen Ain Ghazal'daki iki farklı çukurun içindeki buluntu grubudur. İlk grupta 80-90cm boyutlarında 12 adet heykel ile 35-40 cm. arasında değişen 12 adet insan büstü bulunmuştur. Dış yüzeyleri alçıyla sıvanmış, kilden yapılmış bu heykel ve büstler oldukça özensiz biçimlendirilmişlerdir. Bu kaba görünümlerinin nedeni bu tasvirlerin işlevlerinden kaynaklanabileceği gibi hammaddelerinde kullanılan çamur ve alçıdan büyük boyutlu bir eser yapmanın zorluğundan da kaynaklı olabilir. Ayakta durur vaziyette şekillendirilmiş ve bazılarında altı tane ayak parmağı yapılmıştır. Ain Ghazal'daki bir diğer çukurda da 11 adet insan heykeli ve büstü bulunmuştur. Levant'ta PPNB kazılarında heykel ve büstlerin saklanması sadece bir yerleşime ait özellik değildir. Çanak çömlek öncesi Neolitik yerleşimlerde insan kafataslarının kil veya alçı ile kaplanarak saklanması yaygın bir ritüel

uygulama olmuş (Tekin 2017, s.181) ve Neolitik Dönem boyunca süregelmiştir (Şekil 13 a,b) (Silistreli 1989, Özdoğan-Özdoğan 1998).¹⁰

Suriye'de Fırat'ın akış yönüne göre sol tarafında yer alan Jerf el-Ahmar yerleşimi Tişrin Barajı'nın 2 km. kuzeyinde bulunmaktadır (Ayrıntılı bilgi için bkz; Stordeur-Abbes 2002). Doğu ve batı olarak iki höyükten oluşan yerleşimin doğu höyüğünde birbiri üzerine inşa edilmiş dokuz köy yerleşiminin 500 yıl boyunca kesintisiz devam ettiği tespit edilmiştir. Tell Mureybet buluntularıyla çağdaş yerleşim PPNA dönemine tarihlenmektedir (Tekin 2017, s.186). Jerf el- Ahmar'daki Neolitik mimari Yakın Doğu'daki çağdaş yerleşimlerle benzerdir. Yuvarlak planlı bir yapının içinde dörtgen planlı altı tane odanın yer aldığı binanın odalarından birinin taban altından başı kesilerek alınmış yetişkin bir bireye ait iskelet bulunmuştur (Akkermans-Schwartz 2003, s.54; fig. 3-6). Jerf el Ahmar'da insan yüzü şeklinde minyatür masklar ortaya çıkarılmış (Şekil 14 a) ve bir tür kuşu temsil ettiği düşünülen yaklaşık 2 m. boyundaki iki tane etkileyici dikilitaş, yerleşimdeki bir binayı süsler şekilde bulunmuştur. Jerf el-Ahmar'daki bu büyük dikilitaşlar belki de Anadolu'daki monolitik heykel sanatında olduğu gibi PPNA'dan EPPNB'ye geçişin habercisi olmuştur (Rollefson 2008, s.390). Jerf el Ahmar'daki taş figürin formları ve görüntüleri bazı PPNA formlarına oldukça benzerdir ve Özdoğan'ın da belirttiği gibi bu nesnelere fallik temalar üzerinde yoğunlaşmıştır (Atakuman 2015, s.778; fig.18).

Fırat'ın kuzeyindeki bir diğer PPNA yerleşimi olan Mureybet'te de insan özelliklerine sahip bir baykuş figürünü ve sekiz dişi insan figürünü bulunmuştur (Şekil 14 b) (Rollefson 2008, s.390). Taş veya pişmiş kilden yapılmış bu sekiz figürün kadın temsilidir. Çoğunluğu şematik olan bu figürinlerin cinsiyetlerinin açık belirtileri vardır. Aralarından ikisi ise herhangi bir net cinsel karakter sergilemez. Eril bir örnek olmamakla birlikte sadece bir tane zoomorfik figür ve yırtıcı bir kuş temsili vardır

¹⁰ Ain Ghazal'da PPNB'de iskeletlerin sert kireçtaşı tabanların altına gömüldüğü ve bir süre sonra başların yerinden çıkarıldığına dair örnekler bulunmuştur. Alçı sıvalı kafatası geleneğinin örnekleri Köşk Höyük ve Çatalhöyük'te de ata kültürünü temsil eder.

(Cauvin 2002, s.25-29). Mureybet'teki yumuşak kireçtaştan şekillendirilmiş bu heykellerden çok

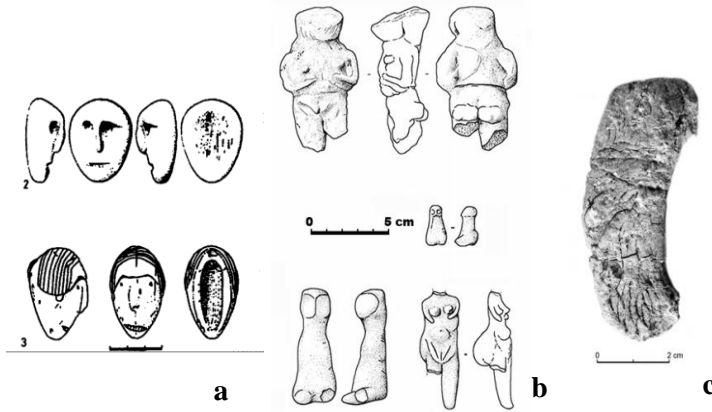

Şekil 14. a) Jerf el Ahmar, masklar. (Stordeur-Abbes, 2002, sf. 583, fig.15, no. 2-3), **b)** Mureybet, insan figürinleri. (Cauvin 2000, sf.27-28, fig. 7-8.) **c)** Tell Qaramel, insan heykeli. (Mazurowski 2009, sf. 581, fig.19.)

daha büyük bir forma sahip olanı Tell Qaramel yerleşiminde de ele geçmiştir (Şekil 14 c). Yüzeyinde tırnak izleri olan bu heykel güneşte kurutulmuş çamurdan şekillendirilmiştir. Şematik bir forma sahip, sadece burun kısmı belirgin yapılan bu figür erken PPNA'ya tarihlenmektedir (Mazurowski 2012, s.580-581). Genel olarak PPNA'da ve özellikle Mureybet'te kadın teması heykelcikler üzerinde temsil edilmektedir. Ancak ilginçtir ki Jerf el Ahmar'da bu tema ele alınmamıştır (Stordeur-Abbes 2002, s.583, fig. 15:2-3)

Kuzey Suriye'deki kazılardan Tell Halula yerleşiminde Çanak Çömlek Öncesi Neolitik ve Geç Neolitik sonu olmak üzere (M.Ö.7900-5300) toplam 40 evreden oluşan bir Neolitikleşme süreci vardır. Çağdaşı diğer yerleşimlerde olduğu gibi, köy yerleşimi özellikleri taşımakta ve bu dönem köy yerleşimlerinin önemli özelliği olan binaların yapım dizilimindeki doğu-batı şeklindeki yön birliğine sahiptir. İçlerinde bazıları taş işçiliği, hayvan kesimi gibi üretim ve atölye olarak kullanılmış olması muhtemel işliklerdir (Molist-Faura 1999, s.28). Bu yerleşimde PPNB'ye tarihlenen dörtgen planlı bazı binaların özenli sıvandığı, hatta bir binanın tabanında yaklaşık bir metrekareyi kapsayan kısmında 23 tane kadın figüründen oluşan boya bezeme bulunmuştur. Boyları 14 ile 21 cm arasında değişen kırmızı aşı boyası ve siyah renk kullanılan figürler gri sıva üzerine resmedilmişlerdir (Akkermans-Schwartz 2003, s.63). Boya bezeme yapıldıktan sonra yüzeyi bilinçli olarak parlatılmış gibidir (Şekil 15) (Molist 1998, s.84)



Şekil 15. Tell Halula, taban üzerinde insan bezemeleri. (Tekin 2017, sf. 229, res. 71.)

Tartışma ve Sonuç

Tarımın keşfi ile birlikte hayvan ve insan arasında kurulan dinsel bağ yerini bitkilerle kurulan başka bir gizil güce bırakır. Bitkileri kültüre almada önemli bir rol oynayan kadının büyük oranda toprakla özdeşleştirilmesi sonucunda dişiliğin kutsallığı hissedilir oranda eşya sanatına yansır (Eliade 2003a, s.58). Fakat kutsal olan sadece kadın olmamıştır. İnsanoğlunun doğadaki pek çok olguya bu anlamı katmış olması nedeniyle kutsallığı pek çok şeyde aramak mümkündür (Eliade 2003b, s.27-30). Ancak söz konusu tüm betimlemelere bu anlamı yüklemenin de problemleri olacaktır. Kadının varoluş ve var ediş şeklindeki gizem, tarih boyunca pek çok dinde ilgi çekici bir konu olmuştur. Paleolitik sanatta kadın-erkek sembollerinin simgesel bir dili olduğunu savunan Leroi-Gourhan'a göre figürler ve işaretler birbirinin yerine kullanılabilir. Çizilen bir bizon resminin, örneğin geometrik işaretlerle aynı dişil değer taşıyabileceğini önermiş; eril ve dişil arasında dinsel olarak bir tamamlayıcılık olduğunu savunmuştur (Eliade, 2003a, s.34-35).

Çıplak kadın betimlemelerine ait sembolizmin bereketle ilişkili olduğuna yönelik öneriler vardır. Kuzey Suriye'deki Tell Halula'da taban resimlerinde betimlenmiş kadın figürlerinin bir dans ritüeli esnasında doğurganlığı temsil ettikleri düşünülür. Ancak Göbeklitepe'de bulunan tek kadın betimlemesi örneğinde olduğu gibi vahşi hayvanların yakınlarına ya da bitişğine yapılan figürler de doğanın gücünü vurgulama amaçlı yapılmış olabilirler (Yakar 2014, s.118).

Verhoven'a göre Yukarı Mezopotamya'da Çanak Çömleksiz Neolitik Dönem'in sembolizmi, toplumsallaşma, simgecilik, insan ve hayvan arasındaki bağlantı ve ifadelerdeki canlılık olarak dört temel unsura dayanır. Örneğin Üst Paleolitik'te mağara sanatında kuytu köşelerde yapılan simgelerin, Neolitik Dönem'de daha açık şekilde sergilenmesi toplumsallaşma göstergesidir. Baskın sembolizmde ise daha çok PPNB'de dikilitaşlar, maskeler, hayvan boynuzları veya sıvalı kafatasları gibi görsel gücü hatırlatmaya yönelik olan simgesel temsiller vardır. Evcilleştirme, doğurganlık ve yaşamı birkaç açıdan ele alan canlılıkla ilgili PPNB'de kült alanlarında bulunmuş insan kafataslarının bereketle ilişkili olarak yaşam gücünü arttırdığı düşünülür (Verhoven 2002, s.8).

Genellikle hayvanlara egemen ya da baskın değil ancak yakın ilişki içinde betimlenen figürinlerin cinsiyet oranlarına bakıldığında, Göbeklitepe'de eril bir çoğunluk varken, çağdaşı diğer yerleşmelerde daha eşit bir durum gözlenmiştir (Benz-Bauer 2013, s.15-19). Göbeklitepe gibi kolektif çalışma gerektiren yapıyı zor kült alanları, ortak kimliği güçlendiren ve bu gücünü çevredeki diğer topluluklara kanıtlamak isteyen yerleşimlerdir. Yapımları büyük oranda insan enerjisi gerektiren Göbeklitepe, Çayönü, Jerf el-Ehmar ve Djade'deki kült yapıları, bir süre kullanıldıktan sonra bilinçli olarak yakılmış veya yapıların üzerleri toprakla kapatılmıştır. Bu gömme ritüelinin nedenleri bilinmemekle birlikte, Körtik Tepe ve Nevali Çori gibi yerleşimlerdeki mezar eşyaları ya da figürinlerin kasıtlı tahribatında da benzer nedenler olduğu düşünülür (Benz, Bauer 2013, s.17-18). Nevali Çori'de yaşayan yerleşik avcı-toplayıcı ve tarımcı topluluklar bölgedeki çağdaşları gibi büyüsel gördükleri cansız nesnelere koruyucu ya da iyileştirici bir gücü olduğuna inanmış olabilirler. Şaman ya da büyücü gibi ritüel uygulayıcılarının kötücül düşünceleri ya da doğüstü güçleri uyandırmak için bu tür objelerin yapılmış olması da olasıdır (Yakar 2014, s.78). Karahantepe ve Sayburç gibi yerleşimlerdeki betimlemelere baktığımızda insan-hayvan bütünlüğünün yanında net bir şekilde vurgulanan phallusu ve dolayısıyla erkeklik vurgusunu görürüz. Özellikle Sayburç'ta bir sekinin üzerine kazınan tasvirlerde eril betimler baskındır (Şanlıurfa Müzesi, Arkeolojik Eser Kataloğu, s.38).

Bir başka konu da figürinlerin yapımlarına göre farklı özellikler gösterip göstermediğidir. Kilden yapılan figürinlerde erkek olanlar genellikle ayakta duran, çıplak olan ve *-itifallis-* ereksiyon halinde betimlenmiş, kadınlar ise oturarak yapılmışlardır. Kilden hayvan

figürinleri ise çok azdır. Kullanılan malzemeye güç ve sonsuzluk gibi bir anlam yüklendiği; taş ya da mermer gibi hammaddelerin bu nedenle figürlerin yapımında kullanıldığını önerenler de vardır. Kireçtaşı örneklerine baktığımızda ise buluntuların çoğunun tek parça olduğunu, megalitik yani çok büyük boyutlu taşlardan yapılmış el ve ayakları olan T şeklindeki dikilitaşların minyatür taklitleri şeklinde olduğunu görürüz. Benzerleri Nahal Hemar ve Güney Levant'taki bazı buluntu yerleşimlerinden bilinen doğal büyüklükteki taş maskelerin minyatür olarak yapılmış bir kopyası Nevali Çori'de bulunmuştur (Schmidt 2007b, s.100, res.18).

Tarihöncesi çiftçilerin iklimsel değişiklikler, fırtına, yağmur, kıtlık veya volkanik yanardağ patlamaları gibi “kozmetik çatışmalar” karşısında verdikleri tepkilerin kendilerinden önceki toplumlardan farklı olup olmadığı belirsizdir. Ayınlar için kutsal olarak seçilen doğal mekanların (Batı Anadolu'da Latmos Tepe) insan dokunuşu ile kutsal mekanlara dönüştürülmesi (Göbekli Tepe) şamanizmin yerleşik avcı-toplayıcılar ve ilk çiftçiler üzerinde din ile olan etkileşiminin yansımaları olarak yorumlanabilir. Etnografik araştırmalar bu tür toplumlarda insan çevresinin bir parçası olan hayvanların, bitkilerin ve nesnelere bir özü-ruhu olduğunu ve bu tür bezemelerin ya da nesnelere ritüeller sırasında canlandığına inanıldığını düşündürmektedir. Dans ve şarkılarla canlandırılmaya çalışılan olaylar, topluluk duası olarak da adlandırılabilir bir ritüelin şaman tarafından yönlendirilmesiyle gerçekleştirilir (Yakar 2014, s.220). Görülüyor ki son yıllarda yapılan kazılar Neolitik kavramıyla adeta özdeşleştirilmiş olan “ana tanrıça” kavramının inanç sistemindeki yerini değiştirmekle kalmamış, Şamanizm olarak da tanımlanan doğa etkilerinin tasvirler üzerindeki izlerini açığa çıkarmıştır (Schmidt 2007a, s.117).

Güneydoğu Anadolu Bölgesi'nde son yıllarda yapılan başta Göbeklitepe olmak üzere kazılardan elde edilen verilere göre dönemin öngörülen ‘ana tanrıça’ vurgusunun aksine eril bir figür anlayışının baskın olduğunu destekleyen buluntular görürüz. Bir nevi ‘baba tanrı’yı sembolize eden bu erkek figürlerin binlerce yıl sonra Çatalhöyük'te ‘ana tanrıça’ya evrildiği söylenebilir. Bu değişim, avcı toplayıcı toplumlardan besin üretimine geçen dolayısıyla yaşam tarzının değişmesiyle kültürün ve sembolize ettiği nesnelere de değiştiğini gösteren radikal bir değişimdir. Kadının birdenbire maddi eşyalarda varlığını bu denli fazla göstermeye başlaması tarımla birlikte gelişen bereket ve verimliliğin artışı ile ilişkilendirilmiştir. Özellikle Çatalhöyük yerleşimindeki figürlerin şişkin karınlı çıplak kadın betimlemeleri şeklinde olması anaerkilliğe geçişin simgesi olarak görülmüştür. Tabii bir yandan da insan betimlemelerinin değerlendirilmesi yapılırken eril ya da dişil olmaları üzerinden yaptığımız yorumlar aslında günümüzdeki cinsiyet farklılığından kaynaklı rollerin bilinçaltımızda oluşturduğu yansımalar olarak varsayabiliriz. İnsanın büyüsel ya da gizemli olana ilgisi günümüzde halen süregelmektedir. Bu nedenle genellikle inanç ya da daha genel anlamıyla dinsel etkileşimlerin sonucunda yapıldıklarını; kültürel veya sosyal değişimlerden kaynaklı bir sanatın ürünleri olduklarını düşünmek de doğru bir yorumlama şekli olmayabilir. Ancak elimizdeki somut verilere göre şu bir gerçektir ki; Göbeklitepe'nin avcı toplayıcı eril insan figürleri, Çatalhöyük'te bereketi, toprağı ve doğumu sembolize eden şişman kadın figürlerine dönüşecek ve insanın yeryüzündeki temsili, farklı tezahürlerle çağlar boyu devam edecektir.

Kaynakça

- Akkermans, P., Schwartz, G. (2003). *The Archaeology of Syria: From Complex Hunter-Gatherers to Early Urban Societies (c.16,000-300 BC)*. Cambridge: Cambridge University Press.
- Atakuman, Ç. (2015). From Monuments to Miniatures: Emergence of Stamps and Related Imagebearing Objects during the Neolithic, *Cambridge Archaeological Journal* Volume 25. s.759-788.
- Belfer- Cohen, A., Bar-Yosef, O. (2002). Early Sedentism in the Near East A Bumpy Ride to Village Life. I. Kujit içinde, *Life in Neolithic Farming Communities Social Organization*,

- Identity, and Differentiation*, s. 19-37, New York: Kluwer Academic Publishers.
- Benz, M., Bauer, J. (2013). Symbols of Power - Symbols of Crisis? A Psycho-Social Approach to Early Neolithic Symbol Systems, *Neo-Lithics* 2/13, s. 11-24, ex oriente: Berlin.
- Bilgi, Ö. (2012). *Anadolu'da İnsan Görüntüleri, Klasik Çağ Öncesi*, İstanbul: Aygaz Yayınevi.
- Bulgan, F., & A Çelik, B. (2011). A New Statue from Gaziantep in Southeast Turkey, H.Taşkıran, M. Kartal içinde, *Işın Yalçınkaya'ya Armağan*, s. 85-90, Ankara: Bilgin Kültür Sanat Yayınları.
- Cauvin, J., (2002). The Birth of the Gods and the Origins of Agriculture, W.Ashmore, C. Gamble, J. O'Sea, C. Renfrew (eds.), University of Cambridge.
- Cohen, A.P., (1999). *Topluluğun Simgesel Kuruluşu* (Çev. Mehmet Küçük), Ankara: Dost Yayınevi.
- Çelik, B. (2000). "An Early Neolithic Settlement in the Center of Sanlıurfa, Turkey", *Neo-Lithics*2/3, s. 4-6.
- Çelik, B. (2007). Şanlıurfa Yeni Mahalle-Balıkligöl Höyüğü, M. Özdoğan, N. Başgelen içinde, *Türkiye'de Neolitik Dönem*, ss.165-178, İstanbul: Arkeoloji ve Sanat Yayınları.
- Çelik, B. (2016). Yeni Buluntular Işığında Seramiksiz Neolitik Dönem Erkek Figürleri, *Kafkas Üniversitesi Sosyal Bilimler Enstitüsü Dergisi*, Sayı 17, s. 3-18.
- Çelik, B., Uludağ, C., Tolon K. (2018). Harbetsuvan Tepesi'nden Bir Erkek Heykelciği, *Karadeniz Uluslararası Bilimsel Dergi*, 38. Sayı, s. 19-25.
- Dietrich, O., Köksal-Schmidt, Ç., Kürkcüoğlu, C., Notroff, J. ve Schmidt, K. (2012). Önce Kutsal Alanlar Sonra Kentler Kuruldu, *Aktüel Arkeoloji Dergisi*, Mayıs-Haziran, Sayı 27, s. 64-77.
- Dietrich, O., Notroff J., (2017). Erken Neolitik Dönem Göbekli Tepe Yukarı Mezopotamya'da Sosyal Karmaşıklığın İlk Adımları, *Aktüel Arkeoloji Dergisi*, Temmuz, 46. Sayı, s. 66-81.
- Eliade, M. (2003a). *Dinler Tarihine Giriş*, İstanbul: Kabcacı Yayınevi.
- Eliade, M. (2003b). *Dinsel İnançlar ve Düşünceler Tarihi*, İstanbul: Kabcacı Yayınevi.
- Eliade, M. (2017). *İmgeler ve Simgeler* (Çev. M. Ali Kılıçbay), Ankara: Doğu Batı Yayınları.
- Erim-Özdoğan, A. (2007). Çayönü, M. Özdoğan, & N. Başgelen içinde, *Anadolu'da Uygarlığın Doğuşu ve Avrupa'ya Yayılımı, Türkiye'de Neolitik Dönem, Yeni Kazılar, Yeni Bulgular*, s. 57-97, İstanbul: Arkeoloji ve Sanat Yayınları.
- Hauptmann, H. (1999). The Urfa Region, M. Özdoğan, N. Başgelen içinde, *Neolithic in Turkey the Cradle of Civilizations*, s. 65-85, İstanbul.
- Hauptmann, H. (2007). Nevalı Çori ve Urfa Bölgesinde Neolitik Dönem: Genel bir bakış, M. Özdoğan, N. Başgelen içinde, *Türkiye'de Neolitik Dönem*, s.131-164, İstanbul: Arkeoloji ve Sanat Yayınları.
- Hauptmann, H. (2012). "Kommagene'de İlk Neolitik Dönem Kğltsel Betimler", (ed.Wagner.J.) Fırat Kıyısında Tanrı Kralları, Kommagene'de Yeni Kazılar ve Araştırmalar, Arkeoloji ve Sanat Yayınları, s.13-25.
- İpek, B. Ve Çiftçi, Y. (2020). Boncuklu Tarla Doğu Alanı Çanak Çömleksiz Neolitik Dönem Mimarisini ve Köy Mekan Organizasyonu, *Mukaddime*, 11 (1), s.212-234.
- Karul, N. Kozbe, G. Yavuzkır, A. (2021). *Şanlıurfa Müzesi, Arkeolojik Eser Kataloğu*, İstanbul.
- Kenyon, K. (1954). Excavations at Jericho. *The Journal of the Royal Anthropological Institute of Great Britain and Ireland*, s. 103-110.
- Kodaş, E. ve Erdoğan, N. (2019). Boncuklu Tarla 2017 yılı kazıları. *40. kazı sonuçları toplantısı cilt 1*, T.C. Kültür Bakanlığı Yayınları, Ankara, 693-710.
- Köksal-Schmidt ve Ç., Schmidt, K. (2007). Boncuklar, taş kaplar, taş tabletler el sanatlarında uzmanlaşma ve taş devri sembol sistemi, Clemens, L., Gün, S. İçinde, *12000 yıl önce Anadolu, insanlığın en eski anıtları*, Badisches Landesmuseum Karlsruhe, s. 449-456,

Stuttgart.

- Köksal-Schmidt ve Ç., Schmidt, K. (2010). The Göbekli Tepe 'totem pole'. A first discussion of an autumn 2010 discovery (PPN, Southeastern Turkey). *Neo-Lithics* 1/10, s. 74-76.
- Kujit I. & N. Goring-Morris (2002). Foraging, farming and social complexity in the Pre-Pottery Neolithic of the Southern Levant: a review and synthesis. *Journal of World Prehistory* 16 (4), s. 361-440.
- Lichter, C., (2007). "Anadolu'da Neolitik Devrim", *12000 yıl önce Anadolu, İnsanlığın En Eski Anıtları*, Badisches Landesmuseum: Karlsruhe.
- Mazurovski F.R., (2012). Tell Qaramel: Excavations 2009, *Polish Archaeology in the Mediterranean 21, Polish Centre of Mediterranean Archaeology, University of Warsaw (PCMA-UW), Syria*, s. 559-582.
- Miyake, Y. (2013). Hasankeyf Höyük, Batman: Dicle'nin ilk köyü. N. Karul içinde, İ. Baştuğ (Çev.), *Arkeoatlas: sayı 8*, s. 40-47.
- Miyake, Y. (2016). Origins of Pottery as Technological Innovation in Southwest Asia, Ü. Yalçın İçinde, *Anatolian Metall VII, Anatolien und seine Nachbarn vor 10.000 Jahren/Anatolia and Neighbors 10.000 Years Age*, s. 115-124, Der Anschnitt, Beiheft 31, Blömeke Druck SRS GmbH, Bochum.
- Mollist, M. (1998). Des Representations Humains Peintes au IX millenaire BP sur le Site de Halula (Vallee" de l'Euphrate, Syrie), *Paleorinet* 24 (1), s. 81-87.
- Molist, M.& J. M. Faura (1999). Tell Halula: Un Village des Premiere Agricultures-Eleveurs dans la Vallee de L'Euphrate, G. Del Olmo Lete ve J.-L. Montero Fenollos içinde, *Archaeology of the Upper Syrian Euphrates the Tishrin Dam Area, Proceedings of the Internationl Symposium Held at Barcelona, January 28th-30th 1998*, s.27-40, Universidad de Barcelona, Barcelona.
- Özdoğan, M. (1996). Yakın Doğu Neolitiği ve Güneydoğu Anadolu. Eleştirisel Bir Değerlendirme. N. Başgelen içinde, *Eski Yakın Doğu Kültürü Üzerine İncelemeler / In Memoriam İ.Metin Akyurt-Bahattin Devam Anı Kitabı*, s. 267-280, İstanbul: Arkeoloji ve Sanat Yayınları.
- Özdoğan, M. & Özdoğan, A. (1998). Buildings of Cult and the Cult of Buildings, G. Arsebük, M, Mellink, W.Schirmer içinde, *Light on Top of the Black Hill, Studies Presented to Halet Çambel; Karatepe'deki Işık, Halet Çambel'e Sunulan Yazılar*, İstanbul: Ege Yayınları.
- Özdoğan, M. (2004). Neolitik Çağ-Neolitik Devrim-İlk Üretim Toplulukları Kavramının Değişimi ve "Braidwoodlar", *TÜBA-AR VII*, s. 43-51.
- Özdoğan, M. (2007). Bazı Genellemeler-Öngörüler, M. Özdoğan, N. Başgelen içinde, *Anadolu'da Uygarlığın Doğuşu ve Avrupa'ya Yayılımı. Türkiye'de Neolitik Dönem: Yeni Kazılar, Yeni Bulgular*, s. 441-458, İstanbul: Arkeoloji ve Sanat Yayınları.
- Özkaya, V., San, O. (2007). Körtik Tepe. M. Özdoğan, N. Başgelen içinde, *Anadolu'da Uygarlığın Doğuşu ve Avrupa'ya Yayılımı, Türkiye'de Neolitik Dönem, Yeni Kazılar, Yeni Bulgular*, s. 21-36, İstanbul: Arkeoloji ve Sanat Yayınları.
- Özkaya, V., Coşkun, A., Soyukaya, N. (2012). *Körtik Tepe*. Diyarbakır: Diyarbakır Valiliği Yayınları.
- Özkaya, V. ve Coşkun, A. (2013). Körtik Tepe, Batman: Yerleşik yaşamın başlangıcı. N. Karul içinde, *Arkeoatlas: Sayı 8*, İstanbul, s. 30-39.
- Papathanassopoulos, G. A. (1981). *Neolithic and Civilization*, Melissa Publishing House, Atina.
- Rollefson, G. (2008). Charming Lives: Human and Animal Figurines in the Late Epipaleolithic and Early Neolithic Periods in the Greater Levant and Eastern Anatolia, *The Neolithic Demographic Transition and its Consequences*, J.-P. Bocquet-Appel, O. Bar-Yosef içinde, C.Springer Science+Business Media B.V., s. 387-416.
- Rosenberg, M., & Peasnell, V. L. (1998). A report on soundings at Demirköy Höyük. *Anatolica*

24, s. 195-207.

- Rosenberg, M. (2007a). Hallan Çemi, M. Özdoğan ve N. Başgelen içinde, *Türkiye'de Neolitik Dönem, Yeni Kazılar, Yeni Bulgular*, sf. 1-11, İstanbul: Arkeoloji ve Sanat Yayınları.
- Rosenberg, M. (2007b). Demirköy. M. Özdoğan-N. Başgelen içinde, *Türkiye'de Neolitik Dönem, Yeni Kazılar, Yeni Bulgular*, s. 13-19, İstanbul: Arkeoloji ve Sanat Yayınları.
- Rosenberg, M. (2011). Hallan Çemi, Mehmet Özdoğan, Nezih Başgelen, Kuniholm içinde, *Neolithic in Turkey New Excavation and New Res Tigris Basin*, Vol. 1, s. 61-78, İstanbul: Arkeoloji ve Sanat Yayınları.
- Rosenberg, M., & Erim-Özdoğan, A. (2011). The Neolithic in Southeastern Anatolia. S. Steadman, G. Mc Mahon içinde, *The Oxford handbook of ancient Anatolia, 10,000-323 B.C.E.*, s. 125-149, New York: University Press.
- Schmidt, K. (2007a). Göbekli Tepe. M. Özdoğan, N. Başgelen içinde, *Anadolu'da Uygarlığın Doğuşu ve Avrupa'ya Yayılımı. Türkiye'de Neolitik Dönem. Yeni Kazılar, Yeni Bulgular*, s. 115-129, İstanbul: Arkeoloji ve Sanat Yayınları.
- Schmidt, K. (2007b). *Göbekli Tepe: En Eski Tapınağı Yapanlar*, İstanbul: Arkeoloji Sanat Yayınları.
- Schmidt, K. (2010). Göbekli Tepe- The Stone Age Sanctuaries, New result of ongoing excavations with a special focus on sculptures and high reliefs, *Documenta Praehistorica*, XXXVII, s. 239- 256, fig. 20.
- Stordeur, D. ve Abbés, F. (2002). Du PPNA au PPNB: Mise en lumière d'une phase de transition à Jerf el Ahmar (Syrie), *Bulletin de la Société Préhistorique Française* 99/3, 563-595.
- Taş, T. (2021, Kasım). Neolitik Devrimin Evreni, *Atlas Dergisi*, Sayı:343, s. 52-71.
- Tekin, H. (2017). *Tarihöncesinde Mezopotamya, Yeni Yaklaşımlar, Yeni Yorumlar ve Yeni Kronoloji*, Ankara: Bilgin Kültür Sanat Yayınları.
- Verhoven, M. (2002). Ritual and its investigation in Prehistory, edited by H.G.K Gebel, B.D. Hermansen and C.H. Jensen içinde, *Magic Practices and Ritual in the Near Eastern Neolithic*, Studies in Early Near Eastern Production, Subsistence and Environment 8, Berlin, ex oriente 2002, 5-40.
- Verhoeven, M. (2011). The Birth of a Concept and the Origins of the Neolithic: A History of Prehistoric Farmers in the Near East. *Paléorient*, vol. 37, 75-87.
- Yakar, J. (2014). *Eski Anadolu Toplumunun Arkeolojideki Yansımaları, Neolitik ve Kalkolitik Çağ Topluluklarının Sosyo-Ekonomik Yapıları, İnanç Sistemleri ve Teknolojileri*, Cilt I, İstanbul: Homer Kitabevi.

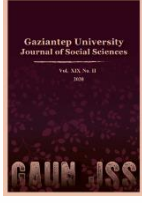

GAZIANTEP UNIVERSITY JOURNAL OF SOCIAL SCIENCES

Journal homepage: <http://dergipark.org.tr/tr/pub/jss>



Araştırma Makalesi • Research Article

Yükseköğretim Mezunlarının İntihar Davranışının Ekonomik Boyutu: Dinamik Panel Veri Analizi

Economic Aspect of Suicidal Behavior of Higher Education Graduates: Dynamic Panel Data Analysis

Özlem DÜNDAR^{a*} Zeynep SAĞIR^b

^aDr. Öğr. Üyesi, Hitit Üniversitesi, İktisadi ve İdari Bilimler Fakültesi, Çalışma Ekonomisi ve Endüstri İlişkileri Bölümü, Çorum / TÜRKİYE
ORCID: 0000-0002-3091-1433

^bYüksek Lisans Öğrencisi, Hitit Üniversitesi, Lisansüstü Eğitim Enstitüsü, İnsan Kaynakları Yönetimi Ana Bilim Dalı, Çorum / TÜRKİYE
ORCID: 0000-0002-3906-164X

MAKALE BİLGİSİ

Makale Geçmişi:

Başvuru tarihi: 13 Mart 2021

Kabul tarihi: 16 Kasım 2021

Anahtar Kelimeler:

Yükseköğretim mezunlarının intihar davranışı,

İstihdam edilen yükseköğretim mezunları,

Dinamik panel veri analizi,

Sistem GMM

ÖZ

Hayati önem taşıyan intihar davranışı farklı alanlarda yapılan çalışmalarda araştırma konusu olmuştur. Eğitim seviyesindeki artışın intihar davranışını azaltması beklense de yazında artırdığı yönünde çalışmalar da bulunmaktadır. Bu nedenle bu çalışmada diğer çalışmalardan farklı olarak yükseköğretim mezunlarının intihar davranışında özellikle ekonomik faktörlerin rolü araştırılmıştır. Bu kapsamda ekonomik faktörler (istihdam edilen yükseköğretim mezunu kadınların toplam nüfus içerisindeki oranı, istihdam edilen yükseköğretim mezunu erkeklerin toplam nüfus içerisindeki oranı, kişi başına gayri safi yurt içi hasıla ve ücret) ve sosyal faktörlerin (yükseköğretim mezunu kadınların toplam nüfus içerisindeki oranı, lisansüstü mezunlarının (yüksek lisans ve doktora) toplam nüfus içerisindeki oranı, alınan göç) yükseköğretim mezunlarının intihar davranışına etkisi genelleştirilmiş momentler yöntemiyle (Generalized Method of Moments -System GMM-) araştırılmıştır. Analizde ikinci düzey İstatistik Bölge Birimleri Sınıflandırmasına (İBBS) göre (Türkiye'nin yirmi altı bölgesi) Türkiye İstatistik Kurumu (TÜİK) ve Türkiye Cumhuriyeti Sosyal Güvenlik Kurumu (SGK) 2008-2019 dönemi verileri kullanılmıştır. Yükseköğretim mezunlarının intihar davranışında ekonomik faktörlerin etkili olduğu, söz konusu etkinin cinsiyete göre farklılık oluşturduğu yönünde sonuca ulaşılmıştır. Yükseköğretim mezunlarının intihar davranışına istihdam edilen yükseköğretim mezunu erkeklerin negatif yönde, istihdam edilen yükseköğretim mezunu kadınların ise, pozitif yönde etkisi olduğu görülmüştür.

ARTICLE INFO

Article History:

Received March 13, 2021

Accepted November 16, 2021

Keywords:

Suicidal behavior of higher education graduates,

Employed higher education graduates,

Dynamic panel data analysis,

System GMM.

ABSTRACT

Vital suicidal behavior has been the subject of research in studies in different fields. Although the increase in education level is expected to decrease suicidal behavior, there are studies suggesting that it increases it. For this reason unlike other studies this study investigated the role of specially economic factors in the suicide of higher education graduates. In this context, the effect of economic (the ratio of employed women with higher education graduates in the total population, the ratio of employedmen with higher education graduates in the total population, gross domestic product per capita and wages)and social factors (the ratio of college and faculty graduates in the total population, the ratio of graduate graduates (master and doctorate) in the total population, immigration) on the suicidal behavior of higher education graduates has been investigated using the Generalized Method of Moments (System GMM). According to second level Nomenclature of Territorial Units For Statistics (-NUTS-twenty six subregions of Turkey) in analysis Turkey Statistical Institute and the Republic of Turkey Social Security Institution 2008-2019 period data have been used. It was concluded that economic factors are effective in the suicidal behavior of higher education graduates and that this effect creates a difference according to gender. It has been observed that the suicidal behavior of higher education have a negative effect on the higher education graduate males employed, while the higher education graduate females employed have a positive effect.

* Sorumlu yazar/Corresponding author.
e-posta: ozlemdundar@hitit.edu.tr

EXTENDED ABSTRACT

Although suicidal behavior is seen as an individual action for various reasons, it should be handled as a social problem. It is known that both economic and social reasons of suicidal behavior of individuals arising from psychological, economic and social reasons are social problems. Considering that psychological reasons that can be characterized as individual may be related to economic and social reasons, suicidal behavior can be accepted as a social problem. Durkheim saw suicide as a social problem with his work titled "Suicide", a pioneering study in the field of sociology, published in 1897, it has been seen that studies investigating suicidal behavior mainly include Durkheim.

Vital suicidal behavior has been the subject of research in studies in different fields. Although the increase in education level is expected to decrease suicidal behavior, there are studies suggesting that it increases it. For this reason, unlike other studies, the study investigated the role of specially economic factors in the suicide of higher education graduates. In this context, the effect of economic (the ratio of employed women with higher education graduates in the total population, the ratio of employed men with higher education graduates in the total population, gross domestic product per capita and wages) and social factors (the ratio of college and faculty graduates in the total population, the ratio of graduate graduates (master and doctorate) in the total population, immigration) on the suicidal behavior of higher education graduates has been investigated using the System GMM. According to second level NUTS in analysis Turkey Statistical Institute and the Republic of Turkey Social Security Institution 2008-2019 period data have been used. It was concluded that economic factors are effective in the suicidal behavior of higher education graduates and that this effect creates a difference according to gender. It has been observed that the suicidal behavior of higher education have a negative effect on the higher education graduate males employed, while the higher education graduate females employed have a positive effect.

When the analysis results have been evaluated according to other variables, a positive relationship have been observed relationship between the suicide of higher education graduates and the gross domestic product per capita, receiving immigration. A negative relationship has been found between the suicide of higher education graduates and wages, the ratio of master and doctorate graduates in the total population. It has been observed that there is no statistically significant relationship between the suicide of higher education graduates and the ratio of college and faculty graduates in the total population. Among higher education graduates, master and doctorate graduates are employed in a shorter period of time than other graduates, therefore even if they are unemployed, they have high expectations of finding a job and working for high wages. Therefore, it can be expected that master and doctoral graduates have a negative effect on the suicidal behavior of higher education graduates. In this case, it is expected that the suicidal behavior of higher education graduates will decrease as the number of higher education graduates employed increases. However, when graduates who expect to work at high wages due to their higher education have to work at a low wage level, this can lead to disappointment and suicide. Analysis results show that some factors other than financial difficulties (like low wage) have an effect on the suicide women with of higher education graduate. These factors can be considered to be factors such as sexual harassment, physical and economic violence (seizure of the salary of employed women by their spouse or relative), mobbing in their employment and increase in divorce rates. According to analysis result in regions receiving immigration due to high per capita gross domestic product, high employment opportunities and being socio-economically developed increases the population, in this case, the existing employment conditions cannot meet the needs of the population and unemployment occurs. Those who are employed can work for low wages or informally. In addition to these economic problems, migrants (higher education graduates or other immigrants who migrated) feel lonely and tend to suicide due to their inability to achieve social integration. Higher education graduates living in the receiving region may become unemployed due to unregistered or low-wage immigrants and may turn to suicide. In this case, the increase in per capita gross domestic product may cause suicide in higher education graduates with the effect of immigration. According to the analysis results it is a fact that ensuring the socioeconomic development of the regions will decrease suicidal behavior of higher education graduates. In addition, eliminating the interregional development difference will have an indirect effect on the decrease in suicidal behavior of higher education graduates by reducing migration behavior from one region to another.

Giriş

İntihar davranışı çeşitli nedenlerle gerçekleşen bireysel bir eylem olarak görünse de toplumsal bir sorun olarak ele alınması gerekmektedir. Psikolojik, ekonomik ve sosyal nedenlerden kaynaklanan bireylerin intihar davranışının gerek ekonomik gerekse sosyal nedenlerinin toplumsal kaynaklı sorunlar olduğu bilinmektedir. Bireysel olarak nitelendirilebilen psikolojik nedenlerin ekonomik ve sosyal nedenlerle ilişkisi olabileceği düşünüldüğünde intihar davranışının toplumsal bir sorun olduğu kabul edilebilir. İntiharla ilgili birçok çalışma yapılmış ve teoriler üretilmiştir. Söz konusu çalışmalardan biri sosyoloji alanında öncü kabul edilen Durkheim'in 1897 yılında yayınlanan "İntihar" isimli çalışmasıdır. Durkheim intiharı toplumsal bir sorun olarak görmüş, intihar davranışının araştırıldığı çalışmalarda ağırlıklı olarak Durkheim'a yer verildiği görülmüştür. Bireylerin intihar davranışı ölümle sonuçlanmadığında intihar teşebbüsü olarak nitelendirilmektedir. Sonu ölüm olan intihar davranışının sosyoekonomik boyutunun araştırıldığı bu çalışmada Durkheim'ın teorisine ve diğer teorilerden birkaçına değinilerek, ilk olarak intiharın kavramsal boyutu, teorileri ve nedenleri teorik çerçevede ele alınmıştır. İzleyen aşamada intihar davranışının sosyoekonomik boyutunu ele alan çalışmalara yer verilmiştir. Son olarak yükseköğretim mezunlarının intihar davranışını etkileyen sosyoekonomik faktörler Türkiye'nin yirmi altı alt bölgesi için 2008-2019 dönemine ait verileri kullanarak sistem GMM analiziyle araştırılmış ve elde edilen bulgular yorumlanarak verilmiştir.

İntiharın Kavramsal Boyutu ve İntihar Teorileri

İntihara yönelik geliştirilen teorilerin çoğunun sosyologlar tarafından geliştirildiği söylenebilir. Bu başlık altında sosyologlar tarafından geliştirilen Durkheim'ın teorisi ve diğer birkaç teori ile Hamermesh ve Soss (1974) tarafından geliştirilen intiharın ekonomik teorisine yer verilecektir.

Durkheim'e göre intihar toplumsal bir sorun olmakla birlikte kişinin sonunda öleceğini bilerek yaptığı olumlu ya da olumsuz eyleminin doğrudan veya dolaylı olarak ölüm ile sonuçlanmasıdır. Durkheim, intihar eylemini açıklamak için geçmiş düşünceleri incelemiştir. Akıl hastalığı, soy, soyaçekim, iklim, hava sıcaklığı ve yansılama gibi etkenlerin intiharın sebebi olamayacağını kanıtlamış, geriye sadece toplum etkenini açıklamak kalmıştır. Toplumda beklenmedik olaylar, değişimler olmadıkça intihar oranları sabit kalmakta, bu durum "*intiharın toplumsal bir olgu olduğunu kanıtlamaktadır*" (Durkheim, 2002, s. 6-25). Dünya Sağlık Örgütü (DSÖ)'ye göre intihar ise; intihar edimi ve intihar girişimi olarak ikiye ayrılmıştır. Ölümle sonuçlanan intihar gerçek intihar olarak kabul edilir. İntihar girişimi ise, kişinin kendisini yok etmek, çevresindekilere mesaj veya zarar vermek, istediği bir şeyi gerçekleştirmek, yardıma ihtiyacı olduğunu ya da çaresizliğini göstermek amacıyla isteği dahilinde gerçekleştirdiği ölümle sonuçlanmayan girişimidir. Her yıl 800.000'e yakın kişi, yani her kırk saniyede bir kişi intihar nedeniyle hayatına son vermekte, her üç saniyede bir kişi intihar girişiminde bulunmaktadır. İntihar vakalarının %79'u düşük ve orta gelirli ülkelerde görülmektedir. On beş ile yirmi dokuz yaş arasındaki nüfusta ikinci ölüm nedeni intihardır (DSÖ, 2019).

Durkheim intiharı bencil, elcil ve kuralsızlık intiharı olarak gruplandırmıştır. Bencil intihar, kişinin toplumla bütünleşmemesi sonucu ortaya çıkan intihardır. Bireyi topluma bağlayan bağın gevşemesi ile yaşama bağlayan bağın da gevşemesi durumudur. Elcil intihar, kişinin toplumla aşırı bütünleşmesi sonucu gerçekleşen intihardır. Yaşamın gelenekler, adetler ve alışkanlıklarla düzenlendiği toplumlarda elcil intiharların görülme ihtimali yüksektir. Kuralsızlık intiharı ise, kişinin tutum ve eylemlerini düzenleyecek ölçülerin bulunmaması ile gerçekleşir. Kuralsızlık intiharlarında kişiler yoksulluktan veya zenginlikten değil ekonomik bunalımla beraber toplumda meydana gelen değişimlere ayak uyduramamasından, düzeninin bozulmasından dolayı intihara yönelmektedir. Durkheim'e göre ekonomik bunalımların intiharı

tetikleyici etkisi bulunmaktadır (Durkheim, 2002).

Henry ve Short'un 1954 yılında ortaya çıkardığı "Dengeleyici Teori"ye göre intihar vakaları ekonomik daralma dönemlerinde artarken, refah seviyesinin arttığı dönemlerde azalmaktadır. Ayrıca iş hayatındaki başarısızlık, statü kaybı, kariyer hedefinin gerçekleşmemesi gibi faktörler kişinin hayal kırıklığı yaşamasına, agresif davranış sergilemesine sebep olarak intihar eğilimini arttırmaktadır (Tunalı ve Özkaya, 2016).

Gibbs ve Martin'in "Bütünleşme Teorisi"ne göre intihar davranışı kişilerin yaşadığı rol karmaşası ile statü uyumsuzluğundan kaynaklanmaktadır. Kişinin sahip olduğu statü (işçi, baba, evli, öğretmen gibi) birleşimi toplumun sahip olduğu statü birleşimi ile uyumlu ise, statü bütünleşmesi gerçekleşmekte ve intihar oranı azalmaktadır. Kişi kendisine tanımlanan rollerin gerektirdiği beklentileri yerine getiremezse, statü uyumsuzluğu ortaya çıkmakta ve intihar oranında artış meydana gelmektedir (Gibbs ve Martin 1958).

Gingsberg'in 1966 yılında yayınlanan "Devresel Teori" çalışmasında hedefine ulaşamayan kişilerin yaşadıkları hayal kırıklığı sonucu intihara yöneldikleri ileri sürülmüştür (Tunalı ve Özkaya, 2016).

Pescosolido'nun "Dini Ağlar" teorisine göre bireylerin dine bağlılığı arttıkça intihar riski azalırken, dinden uzaklaşması ile intihar riski artmaktadır. Dine bağlı kişiler arasında bulunan orta veya güçlü dereceli ağların zayıflaması, kişilerin kendi ağının dışına çıkması sonucu kadenci bir düşünceye yönelmesi intihar girişimine yol açmaktadır (Pescosolido veGeorgianna, 1989).

Karl Marx "İntihar Üzerine" isimli kitabında intiharı seçen kişilerin çaresizliğinin esas nedenininbaskıcı ebeveynlerin çocuklarına, yöneticilerin ise astlarına adaletsiz ve kötü davranmaları olduğu ileri sürülmüştür. Marx'a göre modern toplumlarda kadınlar ezilmekte, kıskanç erkekler kadınları özel mülkü gibi görmekte ve kadınlara köle gibi davranmaktadır. Kadınlar ataerkil uygulamalara daha fazla katlanamamakta ve intiharı seçmektedir. Ayrıca Marxışten çıkarılma, iş bulamama ve düşük maaştan kaynaklanan intiharların daha sık olduğunu, ailelerin geçinebilecek parayı bulamadıkları için intiharı son çare olarak gördüğüne değinmiştir (Marx, 2006).

Hamermesh ve Soss1974 yılında yayınlanan"İntiharın Ekonomik Teorisi" başlıklı çalışmasında intihara yönelik ekonomik teori geliştirerek sonuçlarını test etmişlerdir. Çalışmada intihar oranlarındaki değişikliklerin ekonomik teoriden türetilen hipotezler kullanılarak açıklanabilmesi gerektiği ileri sürülmüştür. İntihar davranışı fayda fonksiyonu aracılığıyla açıklanmış, bireyin kalan toplam indirimli ömür boyu faydası sifıra ulaştığında kendini öldürdüğü varsayılmıştır. Birey yaşlandıkça zevk almak için daha az brüt tüketimi olacağı için intihar oranının yaşla artacağı, kalıcı gelirle azalacağı (ancak kalıcı gelir arttıkça intihar üzerindeki marjinal mutlak etkinin azaldığı öngörülmüştür) varsayılmıştır. İntiharın ekonomik teorisine ilişkin söz konusu varsayımlar altında ekonomikler analizler gerçekleştirilmiş, varsayımların geçerliliği tartışılmıştır. Yirmi bir gelişmiş ülkenin yaş grubuna göre intihar oranlarına ilişkin 1965-1967 dönemine ait panel verileri, Amerika Birleşik Devletleri'nin(ABD) yaş grubuna göre intihar oranlarına ilişkin 1947-1967 dönemine ait zaman serisi verileri, ABD eyaletlerinin yaş gruplarına göre intihar oranlarına ilişkin 1960 yılına ait yatay kesit verileri kullanılarak ekonometrik analizler gerçekleştirilmiştir. Panel veri analizi sonucunda yaş ilerledikçe erkeklerin intiharlarının arttığı sonucuna ulaşılmıştır. Zaman serisi analizi sonucunda savaş sonrası dönemde yaşanan durgunluğa bağlı işsizlikteki artışın yirmi ile altmış dört yaş grubundaki erkeklerin intiharını arttırdığı, başka bir deyişle ileri yaştaki erkek işsizlerde intiharın arttığı, savaş sonrası dönemde gelir artışı ile intihar arasında orta ve yaşlı gruplar için negatif, genç yaş grupları (yirmi ile otuz dört yaş arası) için pozitif yönde bir ilişki olduğu bu durumun Hamermesh ve Soss'ın tahminlerine aykırı olduğu sonucuna ulaşılmıştır. Yatay kesit analizi sonucunda geliri yüksek

olan meslek gruplarında intihar oranlarının düşük olduğu, gelir artışı ile intihar arasında genç yaş grubu (yirmi ile otuz dört yaş grubu) dışındaki tüm yaş gruplarında ters yönde ilişki olduğu sonucuna ulaşılmıştır. Buna göre zaman serisi ve yatay kesit analizi sonuçlarının gelir ile intihar oranları arasındaki ilişki açısından benzer olduğu görülmektedir. Analiz sonuçları intihara yönelik geliştirilen ekonomik teorileri destekler nitelikte olduğu söylenebilir (Hamermesh ve Soss, 1974).

İntihar Davranışının Nedenleri

Bireyleri intihar davranışına yönelten birçok faktör bulunmaktadır. Söz konusu faktörler birçok alanı ilgilendirdiğinden, bu alanların kapsamında yapılan çalışmalarda bir ya da birçok faktör ele alınmıştır. Yapılan çalışmalarda araştırılan faktörler ve intihara yol açabileceği düşünülen etkenlere göre intiharın nedenleri; ekonomik faktörler (işsizlik, genç işsizliği, işsizlik süresi, işten çıkarmalar, istihdam, güvencesiz istihdam, kişi başına gayri safi yurtiçi hasıla, ekonomik büyüme, ekonomik krizler, gelir dağılımı eşitsizliği, ticari başarısızlık, iş yeri tasfiyesi gibi), sosyal faktörler (eğitim düzeyi, kentleşme, göç, toplumsal yapının değişimine uyum sağlayamama, sosyal eşitsizlik gibi), demografik faktörler (medeni durum, cinsiyet, yaş gibi), psikolojik ve klinik faktörler (ruhsal hastalıklar, depresyon, alkol ve madde bağımlılığı, intihar davranışını taklit gibi) çevresel faktörler (içinde bulunulan fiziksel ortam gibi), ailevi faktörler (terk edilme, aldatılma, fiziksel ya da ekonomik şiddet görme, ebeveynlerle çatışma, blüç çağında olmak gibi), diğer faktörler (cinsiyet eşitsizliği, sevilen bir kişinin kaybedilmesi, iletişim sorunları, kötü amaçla bir araya gelen gruplara girmek, yalnızlık, bakıma ihtiyacı olmak, intihar araçlarına kolay ulaşılabilen meslek gruplarında yer almak gibi faktörler bireyi depresyona sokarak psikolojik sorunlara yol açabilir) kapsamında değerlendirilebilir.

DSÖ'ye göre intiharın nedenleri zihinsel bozukluklar, yalnızlık, kayıp, ekonomik nedenler, ayrımcılık, hastalık ve kronik rahatsızlık, ilişkinin kopması, istismar ve çatışma, şiddet, insani acil durumlar ve bir önceki intihar girişimi şeklinde sıralanmıştır (DSÖ, 2020). TÜİK ise intiharların nedenlerini geçim zorluğu, ticari başarısızlık, hastalık, hissi ilişki ve istediği ile evlenememe, öğrenim başarısızlığı, aile geçimsizliği, diğer ve bilinmeyen sebepler olarak gruplandırmıştır (TÜİK, 2020).

İntiharın nedenleri arasında yer alan çevresel, ailevi ve diğer faktörler sosyal faktörler içerisinde düşünüldüğünde intiharın nedenleri ekonomik, sosyal ve psikolojik olmak üzere üç temel grupta ele alınabilir. Ekonomik ve sosyal nedenlerin psikolojik sorunlara yol açacağı dikkate alındığında intiharların doğrudan ya da dolaylı olarak psikolojik nedenlerle gerçekleşeceği kabul edilebilir. Bu noktada psikolojik nedenlerin altında yatan ekonomik ve sosyal nedenlerin belirlenmesinin önemi ortaya çıkmaktadır. Bu nedenle bu çalışmada intiharın belirleyicisi olarak ekonomik faktörler temel alınarak, ekonomik faktörler ile ilişki içerisinde olan bazı sosyal faktörlere de yer verilmiştir. Söz konusu faktörler bu faktörlere ilişkin mevcut veri seti sınırında belirlenmiş, bölgesel verisi olmayan ekonomik ve sosyal faktörler kapsamındaki değişkenlere çalışmada yer verilememiştir.

Yazın Araştırması

Atila ve Çelikkaya (2020) çalışmalarında ekonomik krizlerin işsizlik, suç ve intihar üzerindeki etkisini Türkiye için 1988-2012 dönemine ait verileri kullanarak Granger nedensellik analiziyle araştırmışlardır. Ekonomik krizlerle işsizlik arasında ters yönlü bir nedensellik ilişkisi olduğu, işsizliğin ise intiharın Granger nedeni olduğu sonucuna ulaşılmıştır.

Çıraklı (2019) çalışmasında ekonomik faktörlerin (gayri safi yurt içi hasıla (GSYİH), enflasyon, işsizlik) kaba intihar hızı ile ilişkisini Türkiye için 1974-2015 dönemine ait verileri kullanarak gecikmesi dağıtılmış otoregresif sınır testiyle (Autoregressive Distributed Lag

Bound Test-ARDL-) arařtırmıřtır. Kaba intihar hızına uzun dönemde enflasyon ve iřsizliđin etkisinin olmadığı, ekonomik büyümenin ise istatistiksel olarak anlamlı ve negatif yönde etkisinin olduđu görülmüřtür. 1994, 2001 ve 2009 tarihlerinde gerekleřen ekonomik krizlerin kaba intihar hızını olumsuz yönde etkilediđi sonucuna ulařılmıřtır.

Erdem vd. (2019) alıřmalarında genç iřsizliđi (on beř ile on dokuz ve yirmi ile yirmi dört yař arası iřsiz sayısı) ile intihar oranları arasındaki iliřkiyi Türkiye için 2005-2013 dönemine ait verileri (birinci düzey İBBS) kullanarak panel regresyon analiziyle arařtırmıřlardır. On beř ile on dokuz ve yirmi ile yirmi dört yař gruplarında iřsizlik ve intihar oranları arasında iliřki olmadığı sonucuna ulařılmıřtır.

Kim vd. (2019) alıřmalarında istihdam, güvencesiz istihdam, iřsizlik ve bireylerin bu durumlar arasındaki geişlerinin intihar düşüncesiyle iliřkisini Kore için 2012-2017 dönemine ait anket verilerini kullanarak lojistik regresyon modeliyle arařtırmıřlardır. Farklı istihdam ve iřsizlik durumları arasında geiş yapan bireylerin intihar düşüncesinin, statik olarak güvencesiz istihdam veya iřsizlik durumunda kalan bireylere göre daha yüksek olduđu sonucuna ulařılmıřtır.

řen ve Varüer (2019) alıřmalarında gayri safi milli hasıla, intihar ve iřsizlik oranları arasındaki iliřkiyi Ekonomik Kalkınma ve İřbirliđi Örgütü'ne üye (Organisation for Economic Cooperation and Development -OECD-) otuz altı ülke için 2016 yılına ait verileri kullanarak kümeleme analizi k-ortalama yöntemiyle arařtırmıřlardır. Gayri safi milli hasıladaki düşüş ve iřsizlik oranındaki artışın intihar vakalarını arttırdıđı sonucuna ulařılmıřtır.

Aksu (2018) alıřmasında iřsizlik, suç, boşanma, intihar ve gayri safi yurtii hasıla arasındaki iliřkiyi 1980-2015 dönemine ait verileri kullanarak Türkiye için Granger ve Toda-Yamamoto (MWALD) nedensellik testleri ve ARDL analiziyle arařtırmıřtır. İřsizlik ve boşanmadan intihara dođru tek ve aynı yönlü bir nedensellik iliřkisi bulunmuřken, gayri safi yurtii hasıla ile intihar arasında ift taraflı nedensellik olduđu, uzun dönemde ise iřsizliđin, intihar ve boşanmaya pozitif yönde etkisi olduđu sonucuna ulařılmıřtır.

Hiyoshi vd. (2018) alıřmalarında ekonomik krizden sonra ortaya ıkan gelir eřiřsizliđinin otuz ile altmış dört yař arasındaki kadın ve erkeklerin intihar vakalarına etkisini İřve için 1990-2007 dönemine ait verileri kullanarak kohort analiziyle arařtırmıřlardır. Gelir eřiřsizliđinin kadın ve erkeklerin intiharı üzerinde pozitif yönde etkili olduđu sonucuna ulařılmıřtır.

Limvd. (2018) alıřmalarında yařları yirmi iki ile otuz sekiz arasında deđiřen Koreli yüz yirmi dört üniversite mezunu gencin intihar düşüncesine sosyodemografik faktörler (cinsiyet, eğitim, öğrenim kredisi, düzensiz istihdam) iř arama stresi ve depresyonun etkisini 2014 yılına ait anket verilerini kullanarak Kore için T-testleri, korelasyon, varyans, aracılı moderasyon ve basit aracılık analizleriyle arařtırmıřlardır. Öğrenim kredisi alan katılımcıların kredileri geri ödeme baskısı nedeniyle öğrenim kredisi almayanlara göre daha fazla iř arama stresi yařadıđı belirlenmiřtir. Düzensiz istihdam ve iř arama stresinin erkeklere kıyasla kadınlarda intihar düşüncesine etkisinin daha fazla olduđu sonucuna ulařılmıřtır.

Lin ve Chen (2018) alıřmalarında iřsizlik ve intihar oranları arasındaki iliřkiyi Amerika Birleřik Devletleri için 1928-2013 dönemine ait verileri kullanarak asimetric nedensellik testi ve asimetric genelleřtirilmiř etki tepki yöntemiyle arařtırmıřlardır. alıřmada ekonomik kriz dönemlerinde iřsizlik artışına bađlı olarak intihar oranları artarken, ekonominin geniřleme dönemlerinde iřsizlikteki düşüş nedeniyle intihar oranlarının (on beř ile yirmi dört, yirmi beř ile otuz dört, otuz beř ile kırk dört ve kırk beř ile elli dört yař gruplarında elli beř ile altmış dört yař grubuna göre daha fazla oranda azalma) azaldıđı görülmüřtür. İřsizliđin intihar oranları üzerinde asimetric etkisinin olduđu sonucuna ulařılmıřtır.

Bayrak (2017) alıřmasında iřsizlik oranı ile ticari başarısızlık ve geim zorluđu nedenli

intihar arasındaki ilişkiyi 2005-2015 dönemine ait aylık verileri kullanarak Türkiye için çoklu yapısal kırılmalı Kapetanios birim kök testi ve Maki eş bütünleşme testi ile Toda-Yamamoto nedensellik testiyle araştırmıştır. Toda-Yamamoto nedensellik analizine göre % 10 anlamlılık seviyesinde olsa da işsizliğin intiharın nedeni olduğu belirlenmiştir. Maki çoklu yapısal kırılmalı eş bütünleşme testine göre analizde yer alan değişkenler arasında uzun dönemde ilişki bulunmadığı sonucuna ulaşılmıştır.

Durğun ve Durğun (2017) çalışmalarında intihar eylemini ekonomik faktörlerin belirlediğini temel alarak gayri safi yurtiçi hasıla (GSYİH) ile kaba intihar hızı arasındaki ilişkiyi Türkiye için 1975-2015 dönemine ait verileri kullanarak Hatemi-J Eşbütünleşme ve Vektör Hata Düzeltme Modeli temelli Granger nedensellik testleriyle araştırmışlardır. GSYİH'den intihara pozitif yönde tek taraflı nedensellik ilişkisi olduğu, GSYİH'deki artışın intihar oranlarında artışa yol açtığı sonucuna ulaşılmıştır.

Özer ve Topal (2017) çalışmalarında genç işsizliğin intihara etkisini Türkiye için 2004-2016 dönemine ait Türkiye'nin yirmi altı alt bölge verilerini kullanarak klasik panel regresyon (en küçük kareler) analizi ile Dumitrescu ve Hurlin nedensellik testiyle araştırmışlardır. Klasik panel regresyon analizine göre genç işsizliğin intihar üzerinde anlamlı ve pozitif yönde etkisi olduğu, Dumitrescu ve Hurlin nedensellik testine göre ise, genç işsizliğin intiharın nedeni olduğu sonucuna ulaşılmıştır.

Yoon vd. (2017) çalışmalarında istihdam durumundaki değişiklikler ile intihar davranışı arasındaki ilişkiyi Güney Kore için 2012-2017 dönemine ait verileri kullanarak çok değişkenli lojistik regresyon analiziyle araştırmışlardır. Daimi işçi ve kalıcı istihdam sağlayarak çalışan işçilerin, tam zamanlı güvencesiz işçi, yarı zamanlı güvencesiz işçi ya da işsiz statüsüne geçiş yapmalarının intihar riskini arttırdığı sonucuna ulaşılmıştır.

Ayas (2016) çalışmasında işsizlik ve eğitim seviyesinin intihara etkisini Türkiye için 2002-2014 dönemine ait verileri kullanarak korelasyon ve regresyon analiziyle araştırmıştır. Korelasyon analizi sonucunda eğitim seviyesi ile intihar davranışı arasında ortaöğretim eğitim düzeyine sahip kadınlarda negatif, ortaöğretim eğitim düzeyine sahip erkeklerde pozitif yönde bir ilişki olduğu; yükseköğretim eğitim düzeyine sahip kadınlarda anlamlı bir ilişki olmadığı, yükseköğretim eğitim düzeyine sahip erkeklerde pozitif yönde bir ilişki olduğu görülmüştür. Korelasyon analizi sonucunda işsizlik ile intihar davranışı arasında ortaöğretim eğitim düzeyine sahip kadınlarda negatif yönde bir ilişki olduğu, ortaöğretim eğitim düzeyine sahip erkeklerde anlamlı bir ilişki olmadığı; yükseköğretim eğitim düzeyine sahip kadın ve erkeklerde pozitif yönde bir ilişki olduğu sonucuna ulaşılmıştır. Regresyon analizi sonucunda ise, işsizliğin intihar davranışını ortaöğretim eğitim seviyesine sahip erkeklerde pozitif, ortaöğretim eğitim seviyesine sahip kadınlarda negatif yönde etkilediği, yükseköğretim eğitim seviyesine sahip erkek ve kadınları işsizliğin pozitif yönde etkilediği görülmüştür. Yine regresyon analizi sonucunda eğitim düzeyleri ile intihar davranışı arasında ortaöğretim ve yükseköğretim eğitim düzeyine sahip kadınlarda ters yönlü, ortaöğretim ve yükseköğretim eğitim düzeyine sahip erkeklerde ise aynı yönde bir ilişki olduğu belirlenmiştir.

Tunalı ve Özkaya (2016) çalışmada işsizlik ve intihar ilişkisini 1980-2014 dönemine ait verileri kullanarak Türkiye için Vektör Otoregresyon Modeli (Vector Autoregression -VAR-) analizine Granger nedensellik testiyle araştırmışlardır. İşsizlik ve intihar arasında çift taraflı nedensellik olduğu tespit etmiştir. İşsizliğin intihar eylemini etkilemesinin beklenen bir sonuç olduğu vurgulanmış, ekonomik kriz dönemlerinde ticari başarısızlık nedeniyle intihar eden kişilerin iş yerlerinin kapatılması sonucunda çalışanlarının işsiz kalmasının intiharın işsizliğe etkisini gösterdiği ileri sürülmüştür.

Breuer (2015) çalışmasında intiharların işsizlik ile ilişkisini 29 (27 Avrupa Birliği Ülkesi

(European Union Countries-EU-) ve 2 Avrupa Serbest Ticaret Birliği (European Free Trade Association -EFTA-) ülkesi) ülkenin iki yüz yetmiş beş bölgesi için 1999-2010 dönemine ait verileri kullanarak panel veri analiziyle (sabit ekiler yöntemi) araştırmıştır. Ekonomik kriz dönemlerinde işsizlikteki artış ve ekonomik büyümedeki azalmanın özellikle çalışma çağındaki erkeklerin intihar oranlarında artış yönünde etkili olduğu sonucuna ulaşılmıştır.

Dalglısh vd. (2015) çalışmalarında gençlerin işsizlik, iş güvensizliği, iş yükü ve psikolojik sorunlarının intihar düşüncesine etkisini Fransa için 2011 yılında gençlere uygulanan anket verilerini kullanarak çoklu lojistik regresyon analiziyle araştırmışlardır. Güvencesiz istihdam, sürekli işsizlik ve yeni işsiz olanların intihar düşüncesine pozitif yönde etkisinin olduğu, güvencesiz istihdamın intihar düşüncesine pozitif yönde etkisinin özellikle eğitim seviyesi düşük olanlarda görüldüğü sonucuna ulaşılmıştır.

Jalles ve Andresen (2015) çalışmalarında kişi başına gayri safi yurtiçi hasıla, Gini endeksi, işsizlik, kadınların işgücüne katılımı, boşanma oranı, kişi başına alkol tüketimi ile intihar oranları arasındaki ilişkiyi on Kanada ili için 2000-2008 dönemine ait panel verileri kullanarak sabit ekiler yöntemi ve Arellano-Bond GMM yöntemiyle araştırmışlardır. Sabit ekiler yöntemi sonucuna göre kişi başına gayri safi yurtiçi hasılanın erkek ve kadınların intiharını anlamlı bir şekilde pozitif yönde etkilediği, kişi başına alkol tüketiminin erkeklerin intiharını anlamlı bir şekilde negatif yönde etkilediği, kişi başına alkol tüketiminin kadınların intiharına etkisi olmadığı, işsizlik oranı ve göç oranının kadınların intiharına pozitif yönde anlamlı etkisinin olduğu (erkeklerin intiharına etkisinin olmadığı), gini endeksi, kadınların işgücüne katılım oranı ve boşanma oranının kadın ve erkeklerin intiharında katsayı tahminlerinin istatistiksel olarak anlamsız olduğu sonucuna ulaşılmıştır. Arellano-Bond GMM sonuçları sabit ekiler yöntemi sonuçları ile benzerdir. Yalnızca gini endeksinin kadınların intiharında negatif yönde istatistiksel olarak anlamlı olduğu görülmüştür.

Nordt vd. (2015) 2008 ekonomik krizi, artan işsizlik ve intihar oranları arasındaki ilişkiyi altmış üç ülke (on beş Amerika, on altı Kuzey ve Batı Avrupa, on sekiz Güney ve Doğu Avrupa, on dört Amerika ve Avrupa Dışındaki Ülkeler) için 2000 ve 2011 yılları verileri kullanılarak boylamsal analizle araştırmışlardır. Ekonomik krizden sonraki dönemde işsizlik nedeniyle intiharların önceki yıllara göre dokuz kat arttığı sonucuna ulaşılmıştır.

Rachiotis vd. (2014) çalışmalarında Küresel Ekonomik Krizin Yunanistan'daki intihar oranları üzerindeki etkisini işsizlik ve gayri safi yurtiçi hasıla (GSYİH) ve intihar oranları (yaş ve cinsiyete göre intihar oranları) arasındaki ilişki temelinde 2003-2012 dönemine ait verileri kullanarak regresyon analiziyle araştırmışlardır. Ekonomik kriz döneminde işsizliğin artması sonucu çalışma çağındaki erkeklerde daha belirgin olmak üzere intihar oranında artış olduğu görülmüştür. Her iki cinsiyet için yirmi ile elli dokuz ve altmış yaş üstü yaş gruplarında intihar oranlarında artış olduğu belirlenmiştir.

Chang vd. (2013) çalışmalarında 2008 ekonomik kriz sonrası elli dört ülkenin (yirmi yedi Avrupa, on sekiz Amerika, sekiz Asya, bir Afrika ülkesi) intihar verilerindeki değişiklikleri 2000-2007 dönemi ile 2008, 2009 ve 2010 yılları kapsamında değerlendirerek, işsizlik ile intihar arasındaki ilişkiyi negatif binominal regresyon analiziyle araştırmışlardır. Erkeklerin intihar oranlarında Avrupa ülkelerinde on beş ile yirmi dört yaş arasında, Amerika ülkelerinde (Kuzey, Karayipler ve Orta ve Güney Amerika ülkeleri) kırk beş ile altmış dört yaş arasında artış olduğu, kadınların intihar oranlarında Avrupa ülkelerinde değişiklik olmadığı, Amerika ülkelerinde kadınların intihar oranının erkeklere göre daha düşük olduğu tespit edilmiştir. 2008 ekonomik krizinden sonra intihar oranlarında özellikle erkeklerde ve yüksek düzeyde işsizliğin olduğu Amerika ve Avrupa ülkelerinde artış olduğu sonucuna ulaşılmıştır.

İlkkaracan ve Kütük (2013) çalışmalarında ekonomik ve sosyal faktörlerin (kişi başına

GSYİH, işsizlik, kapatılan şirket sayısı, kaba boşanma hızı, kentleşme) intihar üzerindeki etkisini Türkiye için 1982-2009 dönemine ait verileri kullanarak ARDL yöntemiyle araştırmışlardır. İntihara (sayıları ve oran olarak) kişi başına GSYİH ve işsizlik değişkenlerinin negatif yönde, kapanan şirket sayısı ve kaba boşanma hızı değişkenlerinin pozitif yönde etkisi olduğu, kentleşme oranının ise, istatistiksel olarak anlamlı bir etkisi olmadığı sonucuna ulaşılmıştır. İşsizlik ve intihar arasında pozitif bir ilişki tespit edilememesi veri aralığının yeterli olmamasına bağlanmıştır.

Okada ve Samreth (2013) çalışmalarında intihar ile GSYİH, boşanma, alkol kullanım oranı ve doğurganlık oranı arasındaki ilişkiyi OECD üyesi on üç Avrupa ülkesi (İsviçre, Fransa, Finlandiya, Belçika, Macaristan, Danimarka, Lüksemburg, Birleşik Krallık, Avusturya Hollanda, Norveç, İzlanda, İsveç) için 1960-2007 dönemine ait verileri kullanarak ARDL yöntemiyle araştırmışlardır. Dokuz ülkede (Danimarka, İsviçre, Hollanda, Lüksemburg, Macaristan, Norveç, Avusturya, İsveç, Belçika,) GSYİH artışına bağlı olarak intiharın azaldığı, dokuz ülkede (Danimarka, İsviçre ve İsveç hariç Finlandiya, Fransa ve Birleşik Krallık dahil) boşanma oranındaki artışa bağlı olarak intiharın arttığı sonucuna ulaşılmıştır. İntiharın doğurganlık oranı artışıyla dört ülkede (Danimarka, Avusturya, İsviçre, Norveç) azaldığı, bir ülkede (Finlandiya) ise arttığı, kişi başına alkol tüketimindeki artışın üç ülkede (Belçika, Avusturya, İsviçre) intihar artışında etkili olduğu belirlenmiştir.

Sezer (2013) çalışmasında ticari başarısızlık ile intihar arasındaki ilişkiyi Türkiye için 2000-2011 dönemine ait verileri kullanarak mülakat tekniğiyle (intihar girişiminde bulunanlar ve intihar edenlerin yakınlarıyla yapılan on iki mülakat) araştırmıştır. Ticari başarısızlık ile intihar davranışı arasında pozitif yönde bir ilişki olduğu, ekonomik krizlerin yaşandığı yıllar ve bu yılları izleyen yıllarda ticari başarısızlık nedeniyle gerçekleşen intiharlarda artış olduğu sonucuna varılmıştır.

Barr vd.(2012) çalışmalarında işsizlik ile intihar arasındaki ilişkiyi İngiltere'nin 93 bölgesi için 2008-2010 dönemine ait verileri kullanarak sabit etkiler yöntemiyle araştırmışlardır. 2008 küresel krizinin etkisiyle işsizlik oranının arttığı bölgelerde özellikle erkeklerin intihar oranında artış olduğu sonucuna ulaşılmıştır.

Classen ve Dunn (2012) çalışmalarında işsiz kalma süresi, toplu işten çıkarma etkisiyle iş kaybı sayısı ile intihar (yirmi ile elli dokuz yaş grubu intihar) arasında ilişkiyi Amerika Birleşik Devletleri'nin elli eyaleti için 1996-2005 dönemine ait verilerini kullanarak sabit etkiler yöntemiyle araştırmışlardır. Uzun süre işsiz kalma ile toplu işten çıkarmaların erkek (on beş ile yirmi altı hafta arası işsiz kalma) ve kadınlarda (beş haftadan uzun süreli işsiz kalma) intihar riskini arttırdığı, beş haftadan az süreyle işsizliğin kadın ve erkeklerin intiharına etkisinin olmadığı, iş kaybından çok uzun süreli işsizliğin intiharın nedeni olduğu sonucuna ulaşılmıştır.

Yur'yev vd.(2012) çalışmalarında istihdam durumu ve intihar oranları arasındaki ilişkiyi 26 Avrupa ülkesi(İspanya, Slovenya, İsveç, Macaristan Hollanda, Belçika, İngiltere, Ukrayna, Letonya, Yunanistan, Fransa, Norveç, Portekiz, Almanya, Romanya, Estonya, İsrail, Hırvatistan, Bulgaristan, Slovakya, Finlandiya, Danimarka, Polonya, İsviçre, Rusya, Çek Cumhuriyeti) için 1980-2008 dönemine ait verileri kullanarak korelasyon analiziyle araştırmıştır. Yirmi üç ülkede (Slovenya, Macaristan ve İsveç dışındaki diğer ülkeler) istihdam ile intihar oranları arasında negatif yönde bir ilişki olduğu, istihdam ile intihar oranları arasındaki negatif yöndeki ilişkinin erkeklerde kadınlara göre daha yüksek olduğu sonucuna ulaşılmıştır. Güvencesiz istihdam ile işsiz bireylerin yetersiz finansal kaynak beklentisinin intiharla pozitif yönde ilişkisi olduğu, işsizler için yüksek yaşam standardı teminatı ile intiharın negatif yönde ilişkili olduğu belirlenmiştir.

Andrés ve Halicioğlu (2010) çalışmalarında kişi başına düşen gelir, boşanma, işsizlik ve

doğurganlık ile intihar arasındaki ilişkiyi Danimarka için 1970-2006 dönemine ait verilerini kullanarak ARDL yöntemiyle araştırmışlardır. Doğurganlık oranı (özellikle kadınlarda) ve kişi başına düşen gelirdeki artış ve işsizlikteki azalışın erkek ve kadınların intihar oranlarını azalttığı, boşanmalardaki artışın özellikle erkeklerin intihar oranlarını arttırdığı sonucuna ulaşılmıştır.

Antinanahtar ve Halicioğlu (2009) çalışmalarında intiharların kişi başına düşen reel gelir, kentleşme oranı, toplam tasfiye edilen şirket sayısı ve kaba boşanma oranı ile ilişkisini Türkiye için 1974-2007 dönemine ait verileri kullanarak ARDL yöntemiyle araştırmışlardır. Kentleşme oranı, toplam tasfiye edilen şirket sayısı ve kaba boşanma oranının intihar oranlarına pozitif yönde etkisinin olduğu, kişi başına düşen gelirdeki azalışın intiharları arttırdığı sonucuna ulaşılmıştır. Ayrıca kentleşmenin intihar üzerinde diğer faktörlerden daha etkili olduğu belirlenmiştir.

Chang vd. (2009) çalışmalarında 1997 ve 1998 Asya ekonomik krizi (ekonomik kriz etkisiyle işsizlik, gayri safi yurt içi hasıla (GSYİH), boşanma, alkol tüketimi gibi değişkenlerde görülen değişimlerin intihara etkisi) ile intihar (15 yaş ve üstü bireylerin cinsiyete göre intihar oranları) arasındaki ilişkiyi altı Asya ülkesi (Japonya, Hong Kong, Güney Kore, Tayvan, Singapur ve Tayland) için 1985-2006 dönemine ait zaman serisi verilerini kullanarak regresyon analiziyle araştırmışlardır. Japonya, Hong Kong ve Güney Kore'de 1998 yılında 1997 yılına göre Asya ekonomik krizinin etkisiyle işsizlikte artış, GSYİH'de azalma, boşanma oranlarında görülen artışlarla birlikte daha fazla intihar vakalarının yaşandığı, söz konusu yıllarda ekonomik krizin GSYİH ve işsizlik üzerinde daha az etkili olduğu Tayvan ve Singapur'da intihar vakalarının görülmediği belirlenmiştir. Ekonomik kriz sonucu görülen işsizliğin bazı ülkelerde (Japonya, Hong Kong ve Güney Kore gibi) özellikle erkeklerde intiharların artmasında etkili olduğu sonucuna ulaşılmıştır.

Inagaki (2009) çalışmasında gelir eşitsizliği (gini katsayısı) ve intihar arasındaki ilişkiyi Japonya için 1951-2007 dönemine ait verileri kullanarak dinamik sıradan en küçük kareler (DOLS), tamamen değiştirilmiş sıradan en küçük kareler (FMOLS) ve gecikme artırımlı vektör otoregresyon (Lag-Augmented Vector Autoregression-LA-VAR-) yöntemleriyle araştırmışlardır. LA-VAR yöntemine göre gelir eşitsizliğinden intihar oranına doğru tek yönlü Granger nedensellik ilişkisi olduğu, DOLS ve FMOLS testlerine göre ise, gelir eşitsizliğinin intihar oranı ile pozitif yönde anlamlı bir ilişkisi olduğu sonucuna ulaşılmıştır.

Özel vd. (2008) çalışmalarında intihar davranışını ölümle sonuçlanma ve girişimde bulunma şeklinde ele alarak eğitim seviyesi, cinsiyet ve yerleşim yerlerine göre farklılık gösterip göstermediğini Kütahya ili için 2005 ve 2006 dönemine ait Emniyet Müdürlüğü il merkezi yıllık istatistikleri verilerini kullanarak SPSS (Statistical Package for the Social Sciences) programıyla araştırmışlardır. İntihar davranışında bulunanların oranının eğitim seviyesi, cinsiyet ve yerleşim yerine göre değiştiği görülmüştür. İntihar davranışında bulunanların yarısının 21-30 yaş arasında olduğu, intihar davranışında bulunanlar arasında ilkökul mezunu kadın ve lise mezunu erkek oranının yüksek olduğu belirlenmiştir. Nedenlerine göre intihar değerlendirildiğinde; kadınlarda en yüksek oranın ailevi sebeplerken erkeklerde bunalım olduğu, üniversite öğrencilerinde bunalımın ilk, ailevi nedenlerin son sırada yer aldığı, gelir düzeyi düşük olan bölgelerde kadınların çoğunun ilkökul seviyesinde ve ekonomik anlamda başkalarına bağımlı olmasının intihara neden olduğu sonucuna ulaşılmıştır.

Yamasaki vd. (2008) çalışmalarında kadınların iş gücüne katılımı, işsizlik ve boşanmanın yaş ve cinsiyete göre intihar oranlarına etkisini Japonya için 1953-1996 dönemine ait verileri kullanarak çoklu regresyon analiziyle araştırmışlardır. İşsizlik oranının on beş ile otuz dört yaş grubundaki kadın ve erkekler ile kırk beş ile elli dört yaş grubu haricindeki diğer yaş gruplarındaki erkeklerin intihar oranına, kadınların iş gücüne katılım oranının otuz beş ile elli dört yaş grubundaki erkekler haricindeki diğer yaş grupları ile yirmi beş ile otuz dört yaş grubundaki

kadınların intihar oranına pozitif yönde etkisi bulunduğu, boşanmanın ise yirmi beş ile otuz dört yaş grubundaki erkeklerin ve on beş ile otuz dört yaş grubundaki kadınların intihar oranına negatif, otuz beş ile altmış dört yaş grubundaki erkeklerin intihar oranına pozitif yönde etkisi bulunduğu sonucuna ulaşılmıştır.

Topbaş (2007) çalışmasında işsizlik ve intihar (ticari başarısızlık, geçim sıkıntısı ve ailevi nedenler kapsamında intihar cinsiyete göre ele alınmıştır) arasındaki ilişkiyi Türkiye için 1974-2005 dönemine ait verileri kullanarak VAR analiziyle araştırmıştır. Var analiziyle elde edilen nedensellik testine göre erkeklerin intihar oranından işsizliğe, işsizlikten de ekonomik ve geçim zorluğu nedeniyle intihara doğru tek taraflı nedensellik olduğu sonucuna ulaşılmıştır.

Blakely vd. (2003) çalışmalarında işsizlik ve intihar arasında ilişkiyi Yeni Zelanda için 1991 yılı verileri kullanarak Kohort analiziyle araştırmıştır. Yirmi beş ile altmış dört yaş arası işsizler ve on sekiz ile yirmi dört yaş arası işsiz erkeklerle intihar sayıları arasında pozitif yönde anlamlı bir ilişki olduğu, evli olmayan erkeklerin intihar olasılığının evli olmayan kadınlardan daha fazla olduğu sonucuna ulaşılmıştır.

Neumayer (2003) çalışmasında işsizlik, kadınların işgücüne katılımı, kişi başına GSYİH, boşanma oranı, alkol tüketimi, evlilik oranı, doğurganlık oranı ve intihar arasındaki ilişkiyi altmış sekiz ülke için 1980-1999 dönemine ait çeyreklik (dört dönem) panel verilerini kullanarak sabit ve tesadüfi etkiler yöntemleriyle araştırmıştır. Kişi başına GSYİH'deki artışın erkek intihar oranlarında ilk üç dönemde azalış, dördüncü dönemde artış oluşturduğu; kadın intihar oranlarında tüm dönemlerde azalış oluşturduğu; doğum ve evlilik oranlarındaki artışın kadın ve erkek intihar oranlarını tüm dönemlerde düşürdüğü; boşanma oranı, kadınların işgücüne katılım oranı ve alkol tüketimindeki artışın kadın ve erkek intihar oranlarını tüm dönemlerde arttırdığı sonucuna ulaşılmıştır.

Ekici vd. (2001) çalışmalarında göç, sosyal güvence ve psikolojik nedenlerin intihar üzerindeki etkisini İstanbul için 1996-1997 dönemi İl Emniyet Müdürlüğü kayıtlarına göre SPSS programıyla araştırmışlardır. İstanbul'da 1996 ve 1997 yıllarında Bakırköy Ruh ve Sinir Hastalıkları Hastanesinde tedavi gördükten sonra intihar eden İl Emniyet Müdürlüğü'ne kayıtlı 48 kişiyle aynı hastanede tedavi görüp intihar davranışında bulunmayan intihar edenlerle benzer özelliklere sahip 45 kişilik kontrol grubunun bilgileri SPSS Programı kullanılarak analiz edilmiştir. İntihar eden grup ile kontrol grubunda işsizlik oranının yüksek olduğu bu durumda işsizliğin intihar riskini arttırdığı, intihar eden grupta göç oranı %19.1 iken kontrol grubunda %2.2 olduğu, iç ve dış göçlerin intihar riskini arttırdığı sonucuna ulaşılmıştır. Psikolojik rahatsızlıkları olan hastalarda intihar riskini değerlendirirken göçün olumsuz getirilerinin göz önüne alınması gerektiği ileri sürülmüştür. İntihar grubunda sağlık güvencesi olmayanlarının oranının (%72.9) kontrol grubu oranından (%35.6) yüksek olduğu bu nedenle sosyal güvencenin olmamasının intiharı etkileyen faktörler arasında olduğu öngörülmüştür.

Preti ve Miotto (1999) çalışmalarında işsizlik (yeni iş arayan, hiç istihdam edilmemiş ve istihdam edilmiş olarak üç kategoride ele alınmaktadır) ile intihar arasındaki ilişkiyi İtalya için 1982-1994 dönemine ait verileri kullanarak korelasyon analiziyle araştırmışlardır. İşsizlerin intihar oranının istihdam edilenlerin intihar oranından her iki cinsiyet için de daha yüksek olmakla birlikte işsiz olan erkeklerde intihar oranlarının işsiz olan kadınlara göre daha yüksek olduğu sonucuna ulaşılmıştır.

Veri Seti ve Yöntem

Türkiye'nin yirmi altı alt bölgesi için 2008-2019 dönemine ait (kişi başına gayri safi yurtiçi hasıla değişkenine ait verilerin 2019 yılından sonra yayınlanmaması; alınan göç, yüksekokul ve fakülte mezunları ile yüksek lisans ve doktora mezunları değişkenlerine ait

verilerin 2008 yılından başlaması nedeniyle bu dönem belirlenmiştir) Türkiye İstatistik Kurumu (TÜİK) ve Türkiye Cumhuriyeti Sosyal Güvenlik Kurumu (SGK) bölgesel verileri kullanılarak, sosyoekonomik faktörlerin (yüksek okul ve fakülte mezunlarının toplam nüfus içerisindeki oranı, lisansüstü (yüksek lisans ve doktora) mezunlarının toplam nüfus içerisindeki oranı, istihdam edilen yükseköğretim mezunu kadınların toplam nüfus içerisindeki oranı, istihdam edilen yükseköğretim mezunu erkeklerin toplam nüfus içerisindeki oranı, kişi başına gayri safi yurt içi hasıla, alınan göç ve ücret) yükseköğretim mezunlarının intihar davranışına etkisi genelleştirilmiş momentler yöntemiyle (sistem GMM (Generalized Method of Moments)) araştırılmıştır. Analizde kullanılacak olan değişkenler belirlenirken mevcut veriler kapsamında belirleme yapılmış, yükseköğrenim mezunlarının işsizlik oranı, meslek yüksekokulu mezunlarının sayısı, yükseköğrenim mezunlarında boşanma oranı, yükseköğrenim mezunu kadınlarda doğurganlık oranı gibi değişkenlere ait bölgesel veri olmadığından bu değişkenlere analizde yer verilememiştir.

Analizde kullanılan değişkenler kullanım kolaylığı olması nedeniyle analiz sonuçları tablosunda kısaltılmış olarak yer almaktadır. Bu kapsamda yükseköğrenim mezunlarının intiharı değişkeni *lyukfakmezoran*, yüksek okul ve fakülte mezunlarının toplam nüfus içerisindeki oranı değişkeni *llisustmezoran*, lisansüstü (yüksek lisans ve doktora) mezunlarının toplam nüfus içerisindeki oranı değişkeni *listhyukmezkadoran*, istihdam edilen yükseköğretim mezunu kadınların toplam nüfus içerisindeki oranı değişkeni *listhyukmezerkoran*, istihdam edilen yükseköğretim mezunu erkeklerin toplam nüfus içerisindeki oranı değişkeni *lkbgsyih*, ücret değişkeni *lucret* ve alınan göç değişkeni *lalgoc* şeklinde kısaltılmıştır.

Analizde kullanılan değişkenlere ait verilerin normal dağılıma daha yakın olması için aşağıdaki denklemde görülen çalışmanın modeli tam logaritmik olarak oluşturulmuştur. Modelde y_{it} , yükseköğrenim mezunlarının intiharını, x_{it} yükseköğrenim mezunlarının intiharını etkileyen bağımsız değişkenleri (*lyukfakmezoran*, *llisustmezoran*, *listhyukmezkadoran*, *listhyukmezerkoran*, *lkbgsyih*, *lucret* ve *lalgoc*), μ_i ve v_{it} den oluşan ε_{it} hata bileşeninde; μ_i sabit etkiler, v_{it} idiosyncratic olarak bilinen şokları temsil etmektedir. *i* bölge (Türkiye'nin 26 alt bölgesi) ve *t* ise zamanı (2008-2019) göstermektedir.

$$y_{it} = \alpha y_{i,t-2} + x_{it}\beta + \varepsilon_{it} \quad (1)$$

Dinamik modeller bağımsız değişken olarak bağımlı değişkenin gecikmeli değerinin kullanılabilirdiği modeller olarak bilinmektedir. Dinamik modellerde bağımsız değişken olarak kullanılan bağımlı değişkenin gecikmeli değerinin hata terimiyle ilişkili olması nedeniyle bu modellerin tahmin sonuçlarının etkin ve tutarlı olmaması dolayısıyla çeşitli tahminciler geliştirilmiştir. Anderson ve Hsiao (1981) gecikmeli bağımlı değişkenin hata terimiyle ilişkisini yok etmek için fark alma yöntemi uygulayarak hata terimiyle ilişkisiz olup aynı zamanda açıklayıcı değişkenlerle ilişkili olan araç değişken kullanmışlardır. Arellano ve Bond (1991) bütün moment koşullarının kullanımının sağlanmadığını ileri sürdükleri Anderson ve Hsiao (1981)'nin birinci fark denklemindeki araç değişkenler yerine bağımlı ve bağımsız değişkenlerin gecikmeli değerlerinin araç değişken olarak kullanıldığı GMM yöntemini geliştirmişlerdir. Arellano ve Bover (1995) ile Blundell ve Bond (1998), Arellano ve Bond (1991) tahmincisinin bazı durumlarda (dengesiz panel verileriyle çalışıldığında, zaman dönemi kısa olduğunda) güçsüz kalacağından sapmalı tahminlere yol açacağını ileri sürüp Arellano-Bond tahmincisini geliştirerek, fark ve düzey denklemlerinin birlikte kullanılmasına dayanan sistem GMM yaklaşımını geliştirmişlerdir. Analizde daha tutarlı tahminler elde edilebileceğinden söz konusu tahmincilerden sistem GMM kullanılmıştır (Blundell ve Bond, 1998).

Sistem GMM tahmincisinin güvenilirliği bazı şartlar sağlandığında gerçekleşmektedir.

GMM tahmincisinin hata teriminin ikinci dereceden otokorelasyonunun olmaması (AR(2) için otokorelasyonun olmadığı şeklindeki temel hipotezin kabul edilmesi gereklilik arz etmektedir) şartı sağlanmalıdır. Fazla sayıda araç değişken sapmalı tahminlere yol açabileceğinden araç değişken sayısının gözlem sayısından fazla olmaması şartı sağlanmalıdır. Modelde araç değişkenlerin geçerli olduğunun diğer bir ifadeyle modelde tanımlanma hatası olmadığına göstergesi olan Hansen testinin olasılık değerinin 0.05 seviyesinden büyük olması gerekmektedir. Modelin geçerli olduğunun göstergesi olarak bağımlı değişkenin gecikmeli değerinin birden küçük olması gerekmektedir (Roodman, 2006).

Araştırma Bulguları

Aşağıdaki tabloda yer alan Sistem GMM sonuçları incelendiğinde modelin bir bütün olarak anlamlı olduğu görülmektedir. Modelde yer alan gecikmeli bağımlı değişken (yükseköğretim mezunlarının intiharı) tahmincisinin katsayısının istatistiksel olarak anlamlı olması (0.01 seviyesinde), modelde dinamik özelliklerin geçerli olduğunu göstermektedir. Ayrıca Wald testi sonuçlarının anlamlı olması (0.05 seviyesinde), Hansen testi sonuçları doğrultusunda (araç değişkenlerin geçerli olduğu yönündeki temel hipotez kabul edilmiş) araç değişkenlerin geçerli olduğunun kabul edilmesi ve AR(2) test istatistiği sonuçlarının ikinci dereceden otokorelasyon sorununun olmadığını göstermesi nedeniyle model spesifikasyon (tanımlama) hatası taşımamaktadır.

Sonuçlar incelendiğinde; gecikmeli bağımlı değişkenin (yükseköğretim mezunlarının intiharı) gecikmeli değerinin katsayısının istatistiksel olarak anlamlı olduğu (0.05 düzeyinde) açıklanan (bağımlı) değişkene etkisinin pozitif yönde istatistiksel olarak anlamlı olduğu görülmektedir.

Analiz sonuçları değerlendirildiğinde yükseköğretim mezunlarının intiharı ile kişi başına gayri safi yurt içi hasıla, alınan göç ve istihdam edilen yükseköğretim mezunu kadınların toplam nüfus içerisindeki oranı değişkenleri arasında pozitif yönde bir ilişki görülürken; ücret, istihdam edilen yükseköğretim mezunu erkeklerin toplam nüfus içerisindeki oranı ve lisansüstü (yüksek lisans ve doktora) mezunlarının toplam nüfus içerisindeki oranı değişkenleri arasında negatif yönde bir ilişki olduğu; yüksekokul ve fakülte mezunlarının toplam nüfus içerisindeki oranı değişkeninin ise, istatistiksel olarak anlamlı olmadığı görülmüştür.

Tablo 1: Sistem GMM Sonuçları

Bağımlı Değişken: Yükseköğretim Mezunlarının İntiharı	
Bağımsız Değişkenler	Katsayı
lntyuköğrmez $t-2$	0.1914094** (0.016)
lyukfakmezeoran	0.4386559 (0.151)
llisustmezeoran	-0.096758 * (0.000)
lkbgsyih	0.5818958* (0.001)
lucret	-0.11925 **

	(0.050)
lalgoc	0.4188398*
	(0.000)
listhyukmezerkoran	-0.5539971**
	(0.039)
listhyukmezkadoran	0.2305243*
	(0.007)
Gözlem Sayısı	234
Araç Değişken Sayısı	62
Wald (chi2)	42477.39*
	(0.000)
AR(1) test olasılık değeri	0.000
AR(2) test olasılık değeri	0.551
Hansen test olasılık değeri	1.000

* %1, ** %5, *** % 10 düzeyinde anlamlılık seviyesini göstermektedir.

Sonuçların Türkiye için genel olarak beklentilere uygun olduğu söylenebilir. Yükseköğretim mezunlarının intiharına yüksekokul ve fakülte mezunlarının etkisi olmaması yüksekokul ve fakülte mezunlarının içerisinde istihdam edilmeyenler olduğu gibi istihdam edilenlerin de olmasıyla açıklanabilir. Bu nedenle söz konusu etki net olarak görülmeyebilir. Ancak negatif yönde bir etkinin de olmaması, istihdam edilmeyen yüksekokul ve fakülte mezunlarının istihdam edilmeyen lisansüstü mezunlarına göre sayılarının daha fazla, iş bulma ve yüksek ücretle çalışma beklentilerinin de daha düşük olabileceğiyle ilişkilendirilebilir. Bu durumun yüksekokul ve fakülte mezunlarının intihara yönelme olasılığını arttırabileceği düşünülebilir. Lisansüstü mezunlarının yükseköğretim mezunlarının intiharına negatif yönde etkisi olmasında, lisansüstü mezunlarının yüksekokul ve fakülte mezunlarına göre daha yüksek bir eğitim seviyesine sahip olmaları nedeniyle daha kısa sürede istihdam edilmelerinin, istihdam edilmeseler de iş bulma ve yüksek ücretle çalışma yönünde beklentilerinin daha yüksek olmasının etkili olduğu öngörülebilir. Bu durumda istihdam edilen yükseköğretim mezunlarının sayısı arttıkça yükseköğretim mezunlarının intihar davranışında azalma olması beklenmektedir. Bu yöndeki beklenti cinsiyete göre farklılık göstermekte, yükseköğretim mezunlarının intihar davranışına istihdam edilen yükseköğretim mezunu erkeklerdeki artışın beklenildiği gibi negatif yönde etkisi bulunurken, istihdam edilen yükseköğretim mezunu kadınlardaki artışın pozitif yönde etkisi olması, yükseköğretim mezunu kadınların intiharına geçim sıkıntısı dışında (düşük ücret düzeyi gibi) bazı faktörlerin etkisi olduğunu göstermektedir. Bu faktörlerin cinsel taciz, fiziksel ve ekonomik şiddet (istihdam edilen kadınların maaşına eşi veya yakını tarafından el konulması), istihdamlarında karşılaştıkları mobbing gibi olumsuz durumlar, boşanma oranlarındaki artış gibi faktörler olduğu düşünülebilir. Yükseköğretim mezunlarının boşanma oranına ilişkin bölgesel veriler, kadına yönelik fiziksel ve ekonomik şiddete ilişkin yıllara göre bölgesel veriler ile yükseköğretim mezunu kadınların intiharında etkili olduğu düşünülen diğer faktörlere ait veriler mevcut olmadığından bu değişkenlere analizde yer verilememiştir.

Çalışmada intiharın özellikle ekonomik boyutunun araştırılması amaçlandığından söz konusu değişkenlere ait verilerin analizde yer almamasının analiz sonuçlarına etkisi bulunmamaktadır. Ekonomik sorunlara yol açması ve verisi mevcut olması nedeniyle analizde göç değişkenine de yer verilmiştir. Sosyoekonomik faktörlerin bir bölgenin göç vermesine etkisi olduğu gibi göç alan bölgelerde de göç dolayısıyla sosyoekonomik sorunlar ortaya çıkmaktadır. İş imkanlarının geniş olması nedeniyle göç alan bölgelerde nüfus artmakta, bu durumda var olan istihdam koşulları nüfusun ihtiyacını karşılayamamakta ve işsizlik ortaya çıkmaktadır. İstihdam edilenler ise, düşük ücretle ya da kayıt dışı çalışabilmektedir. Bir bölge göç aldıkça ekonomik sorunların yanı sıra kültürel çatışma ve toplumun yapısındaki değişim sonucunda göç eden bireyler (yükseköğretim mezunu ve diğer göç eden bireyler) sosyal uyum sorunu yaşayarak kendilerini yalnız hissedebilmekte, bu durum bireylerde dışlanmışlık duygusu uyandırabilmektedir. Ayrıca göç alan bölgede yaşayan yükseköğretim mezunu bireyler göç eden bireylerin (yükseköğretim mezunu olmayan göç eden bireyler) kayıt dışı ya da düşük ücretle çalışmalarının etkisiyle işsiz kalabilmekte, bu durumun yükseköğretim mezunlarına olumsuz yönde etkisi olabilmektedir. Bu gibi sosyoekonomik sorunlar göç eden yükseköğretim mezunu bireyler veya göç alan bölgede yaşayan yükseköğretim mezunu bireylerde psikolojik sorunlara yol açarak intihar etmelerine neden olabilmektedir. Göç alan bölgeler genellikle kişi başına gayri safi yurt içi hasılası dolayısıyla refah seviyesi yüksek olan bölgeler olduğundan kbgisyih arttıkça bu bölgelerde yükseköğretim mezunlarının intihar davranışında artış olması beklenen bir durumdur. Yükseköğretim görmeleri sebebiyle yüksek ücretle çalışma beklentisi içerisinde olan mezunların düşük ücret seviyesinde çalışmak zorunda kalmaları daha da kötüsü işsiz kalmaları onlarda hayal kırıklığı oluşturarak intihara yönelmelerine neden olabilir. Bu noktada ücretin yükseköğretim mezunlarının intihar davranışına negatif yönde etkisi olması da beklenen bir durumdur.

Sonuç ve Öneriler

Analiz sonuçları kapsamında Türkiye’de ikinci düzey İBBS yükseköğretim mezunlarının intihar davranışında ekonomik faktörlerin ön planda olduğu görülmektedir. Yükseköğretim mezunlarında intihar davranışının önüne geçebilmek için ekonomik yönden temel sorunlardan biri olan özellikle yükseköğretim mezunu erkeklerdeki işsizliğin önüne geçerek istihdamlarını sağlamak gerekmektedir. Yükseköğretim mezunlarının iyi yaşam koşullarına ulaşabilmelerini sağlayacak ücret düzeyinde istihdam edilmeleri de önem teşkil etmektedir. Hayatın büyük bir bölümünde alınan eğitimin amacının yükseköğretim mezunu olup, iyi yaşam koşullarına ulaşmak için gereken ücret seviyesi ve çalışma koşullarına sahip olmak olduğu düşünüldüğünde bu imkanlara sahip olamamak hatta işsiz kalmak yükseköğretim mezunu bireylerde hayal kırıklığı oluşturarak, bu bireyleri intihar davranışına yöneltmesi mümkündür. Yükseköğretim mezunlarının istihdamı ve ücret seviyesindeki artışın bu bireylerin intihar davranışını azaltacağı bir gerçektir. Analiz sonuçlarına göre yükseköğretim mezunu kadınların istihdamı intihar davranışlarının önüne geçemese de yüksek ücret düzeyinde istihdam edilmeleri intihar davranışlarını azaltacaktır. Yükseköğretim mezunu kadınların intihar davranışının altında yatan ekonomik nedenlerin yanı sıra diğer nedenlerin de araştırılması kadınların karşı karşıya kaldığı sorunların çözümü açısından büyük önem teşkil etmektedir. Birçok kadın gibi yükseköğretim mezunu kadınlar da cinsel taciz, fiziksel ve ekonomik şiddet (istihdam edilen kadınların maaşına eşî veya yakını tarafından el konulması), istihdamlarında mobbing uygulanması, boşanma gibi olumsuzluklarla mücadele etmekte, bazı durumlarda mücadeleleri son bularak hayatlarına son verebilmekte ya da başkaları tarafından hayatlarına son verilebilmektedir. Bu gibi etkenler ayrıca araştırılması gereken hayati önem taşıyan konular arasındadır.

Kişi başına düşen gelir düzeyinin yüksek, işsizliğin düşük, istihdam olanaklarının fazla olduğu ekonomik ve sosyal yönden gelişmiş bölgelere olan göçü önleyebilmek için bölgeler

arasındaki gelişmişlik farklılıklarının düzeltilmesi, ekonomik ve sosyal yönden geri kalmış bölgelerde istihdam olanaklarının oluşturulması, bu bölgelerin sosyal ve kültürel yönden gelişiminin de sağlanması gerekmektedir. Böylece göç sorununun önüne geçilerek göç alan kişi başına gelir düzeyi yüksek bölgelerde yaşanan sosyoekonomik sorunların psikolojik etkisiyle yükseköğrenim mezunlarında yaşanabilecek olan intihar davranışı önlenilecek ya da azaltılabilecektir. Analizle ulaşılan sonuçlardan intihar davranışına etkisi olabilecek sosyal ve psikolojik etkenlerin temel belirleyicisinin ekonomik faktörler olduğu öngörülebilir.

Kaynakça

- Aksu, L. (2018). İşsizlik, suç, boşanma, intihar oranları ile iktisadi büyüme ilişkisinin; nedensellik testleri ile analizi: Türkiye örneği. *İktisat Politikaları Araştırmaları Dergisi*, 5(2), 58-100.
- Andrés, A. R. & Halicioglu, F. (2010). Determinants of suicides in denmark: evidence from time series data. *Health Policy*, 98(2-3), 263-269.
- Atila, M. & Çelikkaya S. (2020). Ekonomik krizlerin toplumsal izdüşümü: Türkiye’de yaşanan ekonomik krizlerin işsizlik, suç ve intihara yansımaları. *Süleyman Demirel Üniversitesi Vizyoner Dergisi*, 11(26), 245-258.
- Ayas, S. (2016). İşsizlik ve eğitim seviyesinin intihar üzerindeki etkisi: Tük verileri üzerine ampirik bir çalışma. *Yönetim Bilimleri Dergisi*, 14(28), 101-119.
- Barr, B., Taylor-Robinson, D., Scott-Samuel, A., McKee, M. & Stuckler, D. (2012). Suicides associated with the 2008-10 economic recession in England: time trend analysis. *Bmj*, 345, 1-7.
- Bayrak, S. (2017). İşsizliğin intihar üzerindeki etkileri: Türkiye için bir nedensellik analizi. *Sosyal Siyaset Konferansları Dergisi*, (73), 125-141.
- Blakely, T. A., Collings, S. C. & Atkinson, J. (2003). Unemployment and suicide. Evidence for a causal association? *Journal of Epidemiology & Community Health*, 57(8), 594-600.
- Blundell, R. & Bond, S. (1998). Initial conditions and moment restrictions in dynamic panel data models. *Journal of Economics*, 87(1), 115-143.
- Breuer, C. (2015). Unemployment and suicide mortality: evidence from regional panel data in Europe. *Health Economics*, 24(8), 936-950.
- Chang, S. S., Gunnell, D., Sterne, J. A., Lu, T. H. & Cheng, A. T. (2009). Was the economic crisis 1997-1998 responsible for rising suicide rates in East/Southeast Asia? A time-trend analysis for Japan, Hong Kong, South Korea, Taiwan, Singapore and Thailand. *Social Science & Medicine*, 68(7), 1322-1331.
- Chang, S. S., Stuckler, D., Yip, P. & Gunnell, D. (2013). Impact of 2008 global economic crisis on suicide: time trend study in 54 countries. *Bmj*, 347, 1-15.
- Classen, T. J. & Dunn, R. A. (2012). The effect of job loss and unemployment duration on suicide risk in the United States: A new look using mass-layoffs and unemployment duration. *Health Economics*, 21(3), 338-350.
- Çıraklı, Ü. (2019). Türkiye’de ekonomik göstergeler ile intihar hızı arasındaki ilişkinin incelenmesi: ekonometrik bir analiz. *Sağlık ve Hemşirelik Yönetimi Dergisi*, 6(3), 218-227.
- DalGLISH, S., Melchior, M., Younes, N. & Surkan, P. (2015). Work characteristics and suicidal ideation in young adults in France. *Social Psychiatry & Psychiatric Epidemiology*, 50(4), 613-620.
- Durğun F. & Durğun B. (2017). İntihar-gelir ilişkisi: Türkiye için nedensellik analizi. *Dicle Üniversitesi İktisadi ve İdari Bilimler Dergisi*, 7(14), 398-415.
- Durkheim, E. (2002). *İntihar*. (Ö. Ozankaya, Çev.). İstanbul: Cem Yayınevi.
- Ekici, G., Savas, H. A. & Cıtak, S. (2001). İntihar riskini artıran psikososyal etmenler. *Anadolu Psikiyatri Dergisi*, 2(4), 204-212.

- Erdem, H. F., Demirel, S. K. & Erkan, E. (2019). Genç işsizliğin intihar oranları üzerindeki olası etkisi: panel veri analizi ile bölgesel karşılaştırma. *Anadolu İktisat ve İşletme Dergisi*, 3(2), 76-92.
- Gibbs, J. P. & Martin W. T. (1958). A theory of status integration and its relationship to suicide. *American Sociological Review*, 23(2), 140-147.
- Hamermesh, D. S. & Soss, N. M. (1974). An economic theory of suicide. *Journal of Political Economy*, 82(1), 83-98.
- Hiyoshi, A., Kondo, N. & Rostila, M. (2018). Increasing income-based inequality in suicide mortality among working-age women and men, Sweden, 1990-2007: is there a point of trend change? *J Epidemiol Community Health*, 72(11), 1009-1015.
- Inagaki, K. (2010). Income inequality and the suicide rate in Japan: evidence from cointegration and La-Var. *Journal of Applied Economics*, 13(1), 113-133.
- İlkkaracan, İ. & Kütük, Y. (2013). Türkiye’de intiharların ekonomik dalgalanmalarla ilişkisi üzerine bir uygulama. Aşıcı, A. A., Hisarcıklılar, M., İlkkaracan, İ., Karakaş, D. G. & Kaya T. (Ed.). *Ümit Şenesen’e armağan paylaşımlar: Sayılarla Türkiye ekonomisi*. İstanbul: Literatür Yayıncılık.
- Jalles, J. T. & Andresen, M. A. (2015). The social and economic determinants of suicide in Canadian provinces. *Health Economics Review*, 5(1), 1-12.
- Kim, W., Ki, M., Choi, M. & Song, A. (2019). Comparable risk of suicidal ideation between workers at precarious employment and unemployment: data from the Korean welfare panel study, 2012-2017. *International Journal of Environmental Research and Public Health*, 16(2811), 1-11.
- Lim, A. Y., Lee, S. H., Jeon, Y., Yoo, R. & Jung, H. Y. (2018). Job-seeking stress, mental health problems, and the role of perceived social support in university graduates in Korea. *Journal of Korean Medical Science*, 33(19), 1-13.
- Lin, Y. H., & Chen, W. Y. (2018). Does unemployment have asymmetric effects on suicide rates? Evidence from the United States: 1928-2013. *Economic Research-Ekonomska Istraživanja*, 31(1), 1404-1417.
- Marx, Karl (2006). *İntihar Üzerine*. (B. Çoban ve Z. Özarslan, Çev.). İstanbul: Yeni Hayat Yayıncılık.
- Neumayer, E. (2003). Are socioeconomic factors valid determinants of suicide? Controlling for national cultures of suicide with fixed-effects estimation. *Cross-Cultural Research*, 37(3), 307-329.
- Nordt, C., Warnke, I., Seifritz, E. & Kawohl, W. (2015). Modelling suicide and unemployment: a longitudinal analysis covering 63 countries, 2000-11. *The Lancet Psychiatry*, 2(3), 239-245.
- Okada, K. & Samreth, S. (2013). A study on the socio-economic determinants of suicide: evidence from 13 European OECD countries. *The Journal of Socio-Economics*, 45, 78-85.
- Özel, A., Keser, N. & Köksal, E. (2008). İntihar ve intihara teşebbüs eden bireylerin cinsiyeti, eğitim düzeyleri ve coğrafi dağılımları: Kütahya şehri örneği. *Doğu Coğrafya Dergisi*, 13(19), 231-250.
- Özer U. & Topal M.H. (2017). Genç işsizliği, suç, göç, intihar ve boşanma düzeyleri ile ilişkili midir? Türkiye’den Ampirik Bir Kanıt. *Kırklareli Üniversitesi İktisadi ve İdari Bilimler Fakültesi Dergisi*, 6(5), 50-63.
- Pescosolido, B. A. & Georgianna, S. (1989). Durkheim, suicide, and religion: Toward a network theory of suicide. *American Sociological Review*, (54)1, 33-48.
- Preti, A. & Miotto, P. (1999). Suicide and unemployment in Italy, 1982-1994. *J Epidemiol Community Health*, 53(11), 694-701.

- Rachiotis, G., Stuckler, D., McKee, M. & Hadjichristodoulou, C. (2015). What has happened to suicides during the Greek economic crisis? Findings from an ecological study of suicides and their determinants (2003-2012). *BMJ Open*, 5(3), 1-6.
- Roodman, D.(2006). How to do Xtabond2: An introduction to difference and system GMM in stata.*Center Global Development*, Working Paper 103: 1-44.
- Sezer S. (2013). Ticari başarısızlık intiharlarının sosyolojik analizi.*Sosyoloji Araştırmaları Dergisi*, 16(1), 105-139.
- Şen, H. & Varürer, İ. (2019). OECD üye ülkeleri için intihar oranları araştırması: Bir kümeleme analizi çalışması. *Alfanümerik Dergi*, 7(2), 471-484.
- Topbaş, F. (2007). İşsizlik ve intihar ilişkisi: 1975-2005 Var analizi.*Karamanoğlu Mehmetbey Üniversitesi Sosyal ve Ekonomik Araştırmalar Dergisi*, (2), 161-172.
- Tunalı H. & Özkaya S. (2016). Türkiye’de işsizlik-intihar ilişkisinin analizi.*Kırklareli Üniversitesi İktisadi ve İdari Bilimler Fakültesi Dergisi*, 5(2), 56-70.
- Türkiye Cumhuriyeti Sosyal Güvenlik Kurumu (2020). *İstatistik yıllıkları*. Erişim tarihi: 20.12.2020, <http://www.sgk.gov.tr/wps/portal/sgk/tr/kurumsal/istatistik/>
- Türkiye İstatistik Kurumu (2021). *Bölgesel istatistikler*. Erişim Tarihi: 28.01.2021, <https://biruni.tuik.gov.tr/bolgeselistatistik/>
- Yamasaki, A., Araki, S., Sakai, R., Yokoyama, K. & Voorhees, A. S. (2008). Suicide mortality of young, middle-aged and elderly males and females in Japan for the years 1953-96: time series analysis for the effects of unemployment, female labour force, young and aged population, primary industry and population density.*Industrial Health*, 46(6), 541-549.
- Yoon, S., Kim, J. Y., Park, J. & Kim, S. S. (2017). Loss of permanent employment and its association with suicidal ideation: A cohort study in South Korea. *Scandinavian Journal of Work, Environment & Health*, 43(5), 457-464.
- Yur’jev, A., Värnik, A., Värnik, P., Sisask, M. & Leppik, L. (2012). Employment status influences suicide mortality in Europe. *International Journal of Social Psychiatry*, 58(1), 62-68.
- World Healty Organization (2019). Erişim Tarihi: 13.05.2020, <https://www.who.int/news-room/factsheets/detail/suicide#:~:text=Close%20to%20800%20000%20people,%2D19%2Dyear%2Dolds>.
- World Healty Organization (2020). Erişim Tarihi: 20.05.2020, https://www.who.int/health-topics/suicide#tab=tab_2.



GAZIANTEP UNIVERSITY JOURNAL OF SOCIAL SCIENCES

Journal homepage: <http://dergipark.org.tr/tr/pub/jss>



Araştırma Makalesi • Research Article

Brics-T Ülkelerinde Sağlık Harcamaları ve Ekonomik Büyüme: Panel Veri Analizi¹

Health Expenditures and Economic Growth in Brics-T Countries: Panel Data Analysis

Mustafa KARTAL^{a*}

^aDr. Selçuk Üniversitesi, Beyshehir Ali Akkanat İşletme Fakültesi, Konya / TÜRKİYE
ORCID: 0000-0002-5404-5365

MAKALE BİLGİSİ

Makale Geçmişi:

Başvuru tarihi: 31 Mayıs 2021

Kabul tarihi: 8 Aralık 2021

Anahtar Kelimeler:

Sağlık harcamaları,
Ekonomik büyüme,
BRICS-T ülkeleri,
Panel veri analizi

ARTICLE INFO

Article History:

Received May 31, 2021

Accepted December 08, 2021

Keywords:

Health expenditures,
Economic growth
BRICS-T countries,
Panel Data Analysis

ÖZ

Sağlıklı bir nüfusun daha yüksek verimlilikle çalışacağı ve dolayısıyla daha yüksek katma değer yaratacağı genel kabul görmektedir. Ancak Covid-19 salgınıyla mücadelede de görüldüğü üzere ülkeler sağlık hizmetlerine kolay ve eşit bir şekilde ulaşamamaktadır. Nitekim sağlık harcamalarının ekonomik büyüme üzerindeki etkisinin ülkelerin gelişmişlik seviyelerine göre farklılaştığı ortaya konmaktadır.

Bu çalışmada, farklı gelişmişlik seviyelerine sahip BRICS-T ülkeleri ele alınmıştır. Çalışmanın ampirik kısmında değişkenlerin durağanlığı testi etmek amacıyla LLC ve ADF bitim kök testlerinden yararlanılmıştır. Pedroni panel eş bütünleşme testi sonuçlarına göre değişkenler arasında uzun dönem ilişki saptandıktan sonra FMOLS ve DOLS metodları ile uzun dönem katsayı tahmini yapılmıştır. Elde edilen sonuçlar iktisadi beklentiler ile büyük ölçüde örtüşmektedir.

ABSTRACT

It is generally accepted that a healthy population will operate at higher productivity and therefore create higher added value. However, as seen in the fight against the Covid-19 epidemic, countries cannot access health services easily and equally. As a matter of fact, it is revealed that the effect of health expenditures on economic growth differs according to the development levels of countries.

In this study, BRICS-T countries with different development levels are discussed. In the empirical part of the study, LLC and ADF finite root tests were used to test the stationarity of the variables. After determining the long-term relationship between the variables according to the Pedroni panel cointegration test results, long-term coefficient estimation was made with FMOLS and DOLS methods. The results obtained largely overlap with the economic expectations.

¹ Çalışmanın değerlendirme aşamasından yayın sürecine kadar geçen sürede değerli katkılarından dolayı sayın editöre ve hakemlere teşekkür ederim.

* Sorumlu yazar/Corresponding author.
e-posta: mkartal@selcuk.edu.tr

EXTENDED ABSTRACT

The effect of health expenditures on the economic performance of countries is frequently discussed in the literature. While some studies suggest that improvements in health can lead to an increase in Gross Domestic Product (GDP), there are studies that prove the opposite. Health services have an important place in the quality of human capital. Increasing spending on health increases the efficiency of human capital, thus making a positive contribution to economic growth. However, debate continues about what kind of health spending and what level of optimal spending is beneficial for economic development.

In the endogenous growth models, it is emphasized that human capital is one of the important determinants of economic growth. Therefore, health expenditures will pave the way for sustainable economic growth by increasing the efficiency of human capital in a country. In this study, the effect of health expenditures on economic growth in BRICS-T countries between 2000-2018 is discussed. The term BRICS-T (Brazil, Russia, India, China, the Republic of South Africa and Turkey) is used to refer to the economies of Brazil, Russia, India, China and South Africa. BRICS consists of the initials of the English names of these countries.

In the empirical part of the study, the growth rate in GDP, which represents economic growth, and health expenditures/GDP, which represents health expenditures, are discussed. LLC and ADF unit root tests, Pedroni panel cointegration test and FMOLS and DOLS estimators were used as management of the study. FMOLS and DOLS estimators were first developed for time series by Phillips and Hansen (1990). Later, Pedroni (2000) adapted this method to panel data. The FMOLS estimator includes a semi-parametric correction method against estimation problems that may be caused by the long-term correlation between stochastic shocks and the cointegrated equation. The use of this management provides great advantages in terms of avoiding deviations due to internality and autocorrelation correction. On the other hand, the DOLS estimator, which was introduced to the literature by Kao and Chiang (1997), combines the antecedents and lags of the first differences of the independent variables. Thus, it can eliminate the internal feedback effects from the dependent variable to the independent variables (Kılınc et al., 2020: 477). Therefore, the estimators obtained with the DOLS technique give more effective results than the Panel OLS estimator in terms of eliminating the internality problem between the independent variables and the error terms and overcoming the autocorrelation problem in the error terms.

According to the analysis results;

- According to LLC and ADF unit root test results, health expenditures and economic growth variables are not significant in level value. That is, the series has a unit root. When the first differences of both variables are taken, they become stationary.
- After the unit root tests, the existence of cointegration relationship between the variables was tested. According to the results of the Pedroni panel cointegration test, a cointegration relationship was determined between the variables.
- When long-term coefficient estimation was made with Panel FMOLS and Panel DOLS methods, according to FMOLS estimation results, the long-term coefficient of the health expenditures variable was positive and statistically significant at the 1% significance level. The results show a positive relationship between health expenditures and economic growth. In this context, an increase in health expenditures will increase economic growth. On the other hand, the coefficient of health expenditures variable in DOLS results was found to be statistically insignificant. Therefore, no comment can be made on the direction of the long-term relationship between the variables.

This study shows that health expenditures are a determinant of the economic growth of the selected country sample and that increased health expenditures lead to higher growth rates. Thus, considering the following solution suggestions will yield beneficial results:

- Making necessary reforms in the health system,
- Increasing the budget allocation for health expenditures,
- Implementation of a public finance system that ensures the transparent use of the funds allocated for health expenditures,
- Investigation of cost efficiencies and controlling cost increase,
- More efficient use of health expenditures,
- Encouraging investments in the health sector,
- Establishing innovative partnerships with the public and private sectors in the field of health,
- Providing general health insurance,
- Providing high quality health care.

Due to the lack of data within the scope of the study, an empirical analysis covering the Covid-19 period could not be performed. In future studies, both increasing the country sample and expanding the data set to include the Covid-19 period will make significant contributions to the literature.

Giriş

Kleiman (1974) ve Newhouse (1977) tarafından yapılan çalışmalarda, sağlık harcamalarının düzeyi ve büyümesi açısından ülkeler arasındaki farklılıkları açıklayan en önemli değişkenlerden birisinin ülkelerin gelir seviyesi olduğu ortaya konmuştur. Bu bağlamda bir ülkenin sağlık hizmetlerine ekonomik açıdan ne kadar pay ayırdığı ve bunun yıllar içerisinde değişimi yorumlanırken sadece sağlık harcamasının miktarını dikkate almak doğru olmayacaktır. Nitekim sağlık harcamalarına ilişkin veriler bir bütün olarak ülke ekonomilerin büyüklüğüne bağlı kalınarak değerlendirildiğinde daha doğru bir yaklaşım olacaktır. Sağlık alanında yapılan harcamalar yıllar içerisinde çeşitli ekonomik ve çevresel etkenlere bağlı olarak önemli bir artış eğilimi içerisinde. Covid-19 salgınından önce küresel sağlık harcamaları, son yıllarda daha yavaş bir oranda olsa da artmaya devam etmiştir. 2018 yılında küresel sağlık harcamaları 8,3 trilyon ABD dolarına yükselmiş olup; bu değer küresel GSYH'nin %10'una ulaşmıştır. Sağlığa yapılan küresel harcamaların %75'inden fazlası, Amerika ve Avrupa bölgelerinde gerçekleşmiştir. Batı Pasifik bölgesi ülkeleri küresel harcamaların %19'unu oluştururken, Güneydoğu Asya ve Doğu Akdeniz bölgelerinin her biri küresel harcamaların %2'sini ve Afrika bölgesi ise %1'ini temsil etmiştir. Sağlık harcamalarının ülkelere göre dağılımına baktığımızda ise dünya nüfusunun %9'unu oluşturan beş ülke (Fransa, Almanya, Japonya, Birleşik Krallık ve Amerika Birleşik Devletleri) küresel sağlık harcamalarının %60'ından fazlasını oluşturmaktadır. Bu ülkelerden ABD ise tek başına sağlık harcamalarından %42'lik paya sahiptir (WHO, 2020: 2). 2019 yılının son aylarında ortaya çıkan Covid-19 salgını, bu artışı daha belirgin bir hale getirmiştir. Literatürde sağlık giderlerine ilişkin genel kabul gören iki görüş bulunmaktadır. Bunlardan ilki; sağlık harcamalarının bir mal gibi piyasadaki arz ve talebe göre şekillenmesi gerekmektedir. Diğer ise, sağlık harcamalarının toplum için kaçınılmaz olduğunu ve bu alanda hükümetin müdahalesine ihtiyaç duyduğunu belirtmektedir.

Sağlığın ekonomik büyüme üzerinde önemli ve belirleyici bir değişken olduğu ifade edilmektedir. Bir işçinin sağlığının, işçinin verimliliğini artıracak anlamına geldiği ve dolayısıyla sağlık harcamalarının insan sermayesinde bir artışa yol açacağı görüşü literatürde önemli bir yer tutmaktadır. Ancak sağlık hizmetlerine önemli miktarda harcama yapılması, devlet maliyesi üzerinde fazladan bir yüke zemin hazırlanabilecektir. Çalışmanın temel amacı, BRICS-T grubu ülkeleri özelinde sağlık harcamalarının ekonomik büyüme üzerindeki etkisini araştırmaktır. Çalışmamız beş bölümden oluşmaktadır. Giriş bölümünün ardından öncelikle son dönemde bütün dünyada hem ekonomik hem de sosyal sorunlara yol açan Covid-19 salgınıyla ilgil gelişmelere yer verilecektir. İkinci bölümde konu ile ilgili bir literatür taraması yapılacaktır. Üçüncü bölümde verilerin kaynağı, tanımlayıcı istatistiklere ve bulgulara yer verilecektir. Çalışmanın son bölümünde çalışmanın değerlendirilmesi yapılacak olup; politika önerileri ortaya konacaktır.

Sağlık Harcamaları: Tanımı ve Kapsamı

Sağlık harcamaları; sağlık hizmetlerinin sağlanması, aile planlaması faaliyetleri, beslenme faaliyetleri ve sağlığa yönelik acil yardımlar için yapılan tüm harcamaları içermektedir. Buna karşın içme suyu ve sanitasyon sağlanmasına ilişkin harcamalar sağlık harcamaları içerisinde değerlendirilmemektedir. Açıklanan veriler, gayri safi yurtiçi hasılanın (GSYH) yüzdesi olarak sağlığa yapılan toplam harcamaları göstermektedir. Burada GSYH, bir ülkede üretilen tüm nihai mal ve hizmetlerin değerini göstermektedir. Bu nedenler söz konusu gösterge, bir ülkenin zenginliğine göre sağlığa yönlendirilen kaynakların düzeyi hakkında bilgi sağlamaktadır (WHO, 2021a).

Covid-19 döneminden önce BRICS-T ülkelerinden sağlık harcamalarının GSYH'ye oranına ilişkin değişim Şekil 1'de ortaya konulmaktadır.

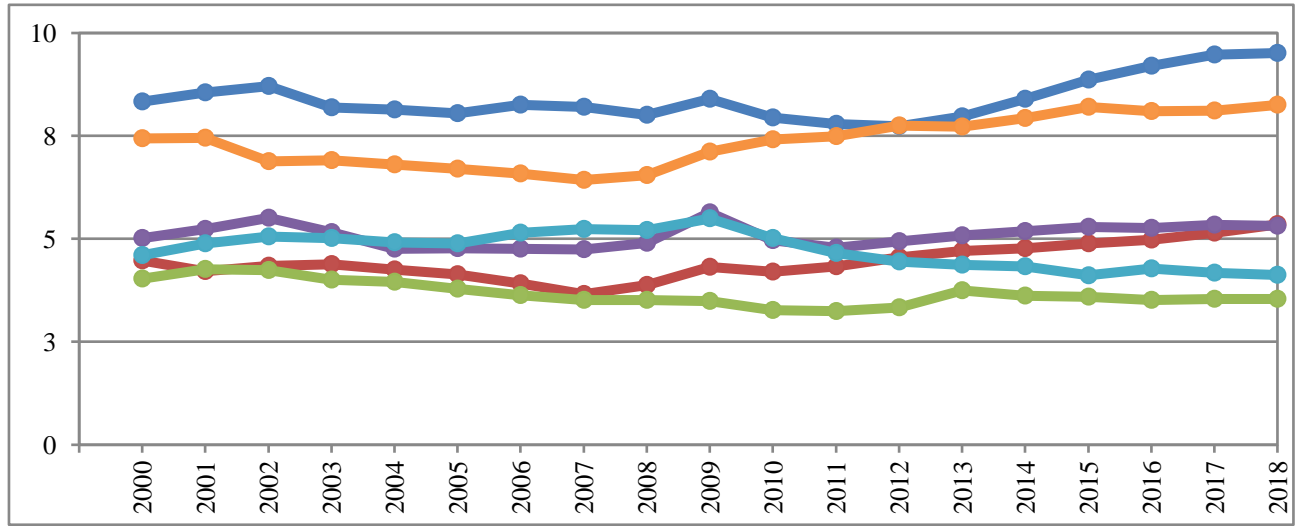

Şekil 1: Covid-19 Öncesi Sağlık Harcamalarındaki Değişim

Kaynak: World Bank, 2021.

Şekil 1'de verilen rakamlar incelendiğinde, GSYH içersinde sağlık harcamalarına en yüksek pay ayıran ülke Brezilya'dır. Söz konusu ülkede 2018 yılında sağlık harcamaları/GSYH oranı %9,51 olmuştur. Bu ülkeyi, Güney Afrika ve Rusya takip etmektedir. Türkiye'de ise söz konusu oranın değeri 2009 ılında %5,49'a kadar yükselmişken; son yıllarda ismen düşüşle %4,12'e gerilemiştir.

Aralık 2019'da yaklaşık 11 milyon nüfuslu Çin'in Wuhan kentinde başlayan Koronavirüs hastalığı (Covid-19) salgını dünyadan sağlık harcamalarının artmasına zemin hazırlamıştır. Söz konusu bulaşıcı hastalığın yayılmasını önlemek için Çin hükümeti 23 Ocak 2020'de şehir genelinde bir kilitlenme başlatmış olmasına rağmen, bu çabalar herhangi bir sonuç vermemiş ve Covid-19 dünya çapında birçok ülkeye yayılarak pandemik seviyelere ulaşmıştır.

2019 yılının Kasım ayında Çin'de koronavirüsten kaynaklanan ilk hastalığın rapor edilmesinin ardından neredeyse iki yıl geçmiştir. Bu hastalık dünyada endişe ve paniğin tırmanmasına zemin hazırlamıştır. İlk günden bugüne kadar geçen sürede bilim adamları hastalığın arkasında yatan bilinmeyenleri açıklamaya yönelik hipotezler geliştirmişlerdir. Halen söz konusu hastalığın açıklanmayan yönleri bulunmasına rağmen, gelinen noktada bazı aşı çalışmalarının uygulanmaya başlaması iyi bir gelişme olarak kaydedilmiştir. Dünya çapında, 1 Mayıs 2021 tarihi itibariyle 3.173.576 ölüm dahil olmak üzere 150.989.419 COVID-19 vakası bildirilmiştir. 29 Nisan 2021 tarihi itibariyle toplam 1.011.457.859 aşı dozu uygulanmıştır (WHO, 2021b).

Söz konusu hastalığın seyri ve ölüm oranları ülkeleri çeşitli arayışlara sürüklemiştir. Çin'de ortaya çıkan yeni tip koronavirüs (Kovid-19) salgınının küresel çapta yayılması; sınırların kapatılması ve dış hat uçuşlarının durdurulmasıyla başlayan önleyici tedbirleri, yurt içi ulaşım kısıtlamaları, sokağa çıkma yasakları gibi kitlesel hareketliliği azaltmaya yönelik tedbirlerin izlemesine zemin hazırlamıştır. Bu ve benzeri tedbirler ülke ekonomileri üzerine ağır yükler getirmiştir. Borsalarda düşüş, işsizlik oranlarından artış, seyahat sektöründe daralma ve turizm gelirlerindeki kayıp temel ekonomik sorunlar arasında yer almaktadır.

İçsel büyüme modelleri çerçevesinde ortaya konduğu üzere, beşeri sermaye ülkelerin ekonomik büyüme ve ekonomik kalkınmalarının temel açıklayıcı değişkenleri arasında yer almaktadır. Covid-19 salgını sürecinin iş kayıplarına yol açması, üretim kapasitesinin düşmesine ve böylece ülke ekonomilerinin olumsuz yönde etkilenmesine yol açmıştır. Sağlıklı bir nüfusun daha yüksek verimlilikle çalışacağı ve dolayısıyla daha yüksek katma değer yaratacağı açıktır. Bu sebeple ülkelerin kamu bütçesinden sağlık için daha yüksek pay ayırmaları önem arz etmektedir.

Şekil 2’de, en fazla Covid-19 vaka sayısına sahip ülkelere yer verilmektedir.

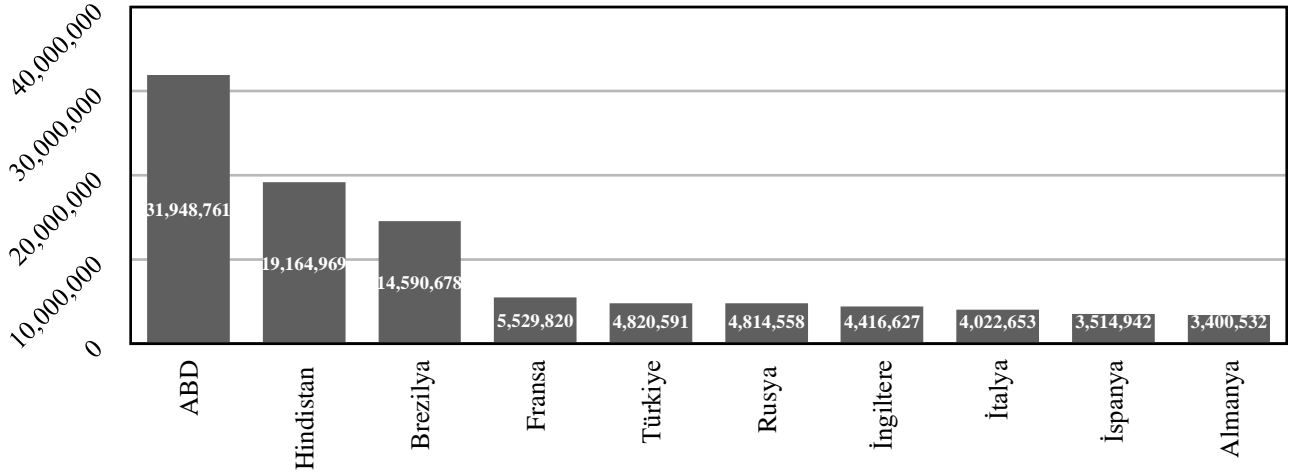

Şekil 2: Covid-19 Vaka Sayıları

Kaynak: WHO, 2021b.

Şekil 2’ e göre, BRICS-T ülkeleri içerisinde en fazla Covid-19 vaka sayısına sahip ülke Hindistan’dır. Bu ülkeyi sırasıyla Brezilya, Türkiye ve Rusya izlemektedir. BRICS-Söz konusu hastalıktan en fazla etkilenen ülkelerin aldıkları önlemler Tablo 1’de özetlenmektedir.

Tablo 1: BRICS-T Ülkelerinde Covid-19 Döneminde Alınan Mali Önlemler

Ülkeler	Alınan Önlemler
Hindistan	Hindistan'daki ilk COVID-19 vakası 30 Ocak 2020'de bildirilmiştir. Hindistan hükümetinin Covid-19'a karşı mali destek önlemleri sınır üstü ve sınır üstü olmak üzere iki geniş kategoriye ayrılmaktadır. Hükümet harcamalarını içeren sınır üstü önlemler, ülke GSYH'nın yaklaşık yüzde 3,2'sine karşılık gelmektedir. Sınır altı önlemler ise temelde işletmeleri desteklemek ve çeşitli sektörlerle kredi tedarikini sağlamak amacıyla planlanmıştır. Bu destek paketinin büyüklüğü de GSYH'nın yaklaşık yüzde 5,2'sine ulaşmaktadır.
Brezilya	İlk vaka 26 Şubat 2020'de kaydedilmiştir. Ülkede vaka sayısı her geçen gün artarken, vaka ölüm oranı yüzde 2,5 seviyelerindedir. COVID-19'un etkisini hafifletmek için 2020 yılında GSYH'nın yüzde 12'sini oluşturan mali tedbir paketi açıklanmıştır.

Ülkeler	Alınan Önlemler
Türkiye	İlk Covid-19 vakası 11 Mart 2020'de bildirilmiştir. Bu dönemden sonra Covid-19'un yarattığı ekonomik koşullarla mücadele kapsamında çeşitli tedbirler hayata geçirilmiştir. GSYH'nın yüzde 12,7'sini bulan mali tedbirler bazıları şu şekilde sıralanabilmektedir: 1- Firmalara ve hane halklarına kredi garantileri, 2- Devlete ait bankaların kredi alacaklarının ertelenmesi, 3- İşletmeler için vergi ertelemeleri, 4- Kamu bankalarına öz sermaye enjeksiyonları, 5- Kısa vadeli bir çalışma planı, 6- Bazı mallarda KDV indirimi, 7- İşten çıkarmanın yasaklanması.
Rusya	Ülkede ilk vaka 31 Ocak 2020'de görülmüş olmasına rağmen, yetkililer 2019 yılının Aralık ayından itibaren ülke genelinde önleyici tedbirler almaya başlamışlardır. Covid-19'dan kaynaklanan resesyonu giderebilmek için alınan mali tedbirlerin toplam maliyetinin GSYH'nın yaklaşık yüzde 3,5'i olduğu tahmin edilmektedir.
Güney Afrika	Güney Afrika'da ilk Covid-19 vakası 5 Mart 2020'de bildirilmiştir. İşsizlik Sigortası Fonu (UIF) ve Sınai Kalkınma Kurumu'nun özel programları aracılığıyla sıkıntı yaşayan şirketlere ve işçilere yardımlar sağlanmıştır. Sağlık alanında ek fonlar aktarılmış olup; ekonomik sıkıntı yaşayan ailelere daha yüksek oranda hibeler sağlanmıştır.
Çin	Ocak 2020'nin başlarında Çinli yetkililer, Wuhan'daki bir pnömoni salgınına yeni bir koronavirüsün neden olduğunu belirtmişlerdir. Covid-19'u yaratmış olduğu ekonomik koşullarla mücadele kapsamında yaklaşık 4,9 trilyon RMB değerinde mali önlemler açıklanmıştır.

Kaynak: IMF, 2021.

Tablo 1'den de görüldüğü üzere, Covid-19 salgını ülkelerin sağlık alanında yaptığı harcamaların artmasına zemin hazırlamıştır. Söz konusu hastalık BRICS-T ülkeleri içerisinde ilk teşhis edildiğinden bu yana en fazla Hindistan'da yayılmıştır. Salgının yaratmış olduğu koşullar altında ülke ekonomilerinde ciddi ekonomik resesyonlar yaşanmıştır. Bu ve benzeri ekonomik konjonktürü tersine çevirmek amacıyla hükümetler önemli büyüklüklerde mali tedbirler açıklamışlardır. Nitekim salgının yaratmış olduğu negatif ekonomik şok, Türkiye ekonomisini de etkisi altına almıştır. Bu bağlamda finansal ve reel sektörün üzerindeki baskıyı hafifletebilmek amacıyla GSYH'nın %12'sini aşan büyüklükte mali tedbirler uygulamaya konmuştur.

Ampirik Literatür

Literatürde sağlık harcamaları ve ekonomik büyüme arasındaki ilişkiye yönelik teorik ve ampirik çalışmalar yapılmıştır. Buna karşın dünyanın en önemli yükselen ekonomileri özelinde söz konusu ilişkiyi açıklamaya yönelik çalışmaların sayısının fazla olmadığı söylenebilir. Bu çalışmada; BRICS ülkeleri ve Türkiye özelinde sağlık harcamalarının ekonomik büyüme üzerindeki etkileri ele alınmaktadır.

Devarajan vd. (1996), 1970'den 1990'a kadar 43 gelişmekte olan ülkeyi incelemiş ve cari kamu harcamaları ile ekonomik büyüme arasında pozitif bir ilişki olduğu sonucuna varmıştır. Ke vd. (2011) bu ilişkiyi 1995'ten 2008'e kadar daha büyük bir veri setini kullanarak doğrulamış ve panel veri yöntemlerinin kullanmışlardır. Ogungbenle vd. (2013), VAR modelini uygulayarak kamu sağlık harcamaları ve ekonomik büyüme arasındaki ilişkiyi incelemek için 1977–2008 döneminde Nijerya özelinde bir çalışma gerçekleştirmişlerdir. Kamu sağlık harcamaları, ekonomik büyüme üzerinde pozitif bir etkiye sahiptir.

Wang (2015), sağlık harcamaları ve ekonomik büyüme arasındaki ilişkiyi araştırmak için 1990-2009 döneminde OECD ülkelerinden oluşan bir örneklem kullanarak GMM tekniğini kullanmıştır. Sağlık harcamalarının GSYH'ye oranına ilişki optimal değer %7,55 bulunmuştur. Böylece ülkelerin bu seviyeye kadar sağlık harcamaları artırması ekonomik büyüme üzerine olumlu yönde etki yaratacaktır. Aboubacar ve Xu (2017), Sahra Altı Afrika'da sağlık harcamalarının ekonomik büyüme üzerindeki etkisini incelemişlerdir. GMM analiz sonuçları sağlık harcamalarının bölgenin ekonomik büyümesi üzerinde önemli bir etkisi olduğunu göstermektedir. Piabuo (2017), ülke örnekleme olarak CEMAC ülkelerini belirlemişler ve sağlık harcamalarındaki artışın GSYH'yi aynı yönde etkilediğini ortaya koymuşlardır. Erçelik (2018), ARDL yaklaşımı çerçevesinde uzun dönemde özel ve kamu sağlık harcamaları ile ekonomik büyüme arasındaki nedenselliği doğrulamaktadır. Şen ve Bingöl (2108), elde ettikleri sonuçlarda iki değişken arasındaki pozitif ilişkiyi vurgulamaktadır.

Dinçer ve Yüksel (2019), E7 ülkelerinde sağlık harcamaları ile ekonomik büyüme arasındaki nedensellik ilişkisini 1996-2006 yılları arasında araştırmış ve diğer bulguların aksine sağlık harcamalarından GSYH'ye doğru bir nedensellik bulamamışlardır.

Tablo 2'de, söz konusu ilişkiyi inceleyen daha geniş bir literatür özeti sunulmaktadır.

Tablo 2: Ampirik Literatür

Yazar/lar	Örneklem	Analiz Dönemi	Kapsam	Yöntem	Bulgular
Devarajan vd.(1996)	43 Gelişmekte Olan Ülke	1970-1990	Kamu harcamalarının bileşimi ile ekonomik büyüme arasındaki nedensellik ilişkisi araştırılmıştır.	OLS Metodu	Cari kamu harcamaları ile kişi başına düşen büyüme arasındaki ilişki pozitif iken; sermaye bileşimi ile söz konusu ilişkinin yönü negatife dönmektedir.
Ke vd. (2011)	143 Ülke	1995-2008	Sağlık harcamalarının belirleyicileri üzerinde ampirik bir çalışma gerçekleştirilmiştir.	Panel Veri Yöntemleri	GSYH artışlarının devlet sağlık harcamalarının artmasına neden olduğunu gösterilmiştir. Statik modelde gelir esnekliği düşük gelirli ülkeler için birden fazla iken, diğer gelir grupları için birden küçüktür. Diğer yandan GSYH artışının toplam sağlık harcamalarında da artışa yol açmaktadır. Gelir esnekliği düşük-orta ve üst-orta gelirli ülkelerde 1'in altında iken, düşük ve yüksek gelirli ülkelerde 1 civarında olmuştur.
Ogunbenle vd. (2013)	Nijerya	1977-2008	Yaşam beklentisi, kamu sağlık harcamaları ve ekonomik büyüme arasındaki ilişkiye odaklanılmıştır.	VAR Modeli	Yaşam beklentisi ve kamu sağlık harcamaları ile yaşam beklentisi ve ekonomik büyüme arasında iki yönlü nedensellik tespit edilmemiş olup; sadece kamu sağlık harcamaları ve ekonomik

Yazar/lar	Örneklem	Analiz Dönemi	Kapsam	Yöntem	Bulgular
					büyüme arasından iki yönlü nedensellik saptanmıştır.
Boussalem vd. (2014)	Cezayir	1974-2014	Sağlık için kamu harcamaları ve ekonomik büyüme arasındaki nedensellik ve eş-bütünleşme ilişkileri analiz edilmiştir.	Granger Nedensellik Analizi	Kamu sağlık harcamalarından ekonomik büyüme uzun vadeli bir nedensellik olduğu ortaya konmuşken, kamu harcamalarından ekonomik büyüme kısa vadeli bir nedensellik gözlemlenmemiştir.
Alhowaish (2014)	Suudi Arabistan	1981-2013	Sağlık harcamaları ile ekonomik büyüme arasındaki nedensellik araştırılmıştır.	Granger Nedensellik Analizi	Ekonomik büyümeden sağlık harcamalarına tek yönlü bir nedensel ilişkisi olduğu belirtilmiştir. Buna karşın sağlık hizmetlerinin Suudi Arabistan ekonomik büyümesi üzerinde önemsiz bir etkisi bulunmaktadır.
Wang (2015)	OECD Ülkeleri	1990-2009	Büyüyen bir ekonomide optimal sağlık harcamasının hangi seviyede olması gerektiği konusu edinmiştir.	GMM Yöntemi	Örneklem dahilindeki ülkelerde, sağlık harcamalarının GSYH'ye oranına ilişkin optimal değer %7,55 bulunmuştur. Buna göre ülkelerin bu seviyeye kadar sağlık harcamaları artırması ekonomik büyüme üzerine olumlu yönde etki yaratacaktır.
Bedir (2016)	Gelişmekte Olan Ülkeler	1995-2013	Gelir ve sağlık harcamaları arasındaki ilişkiyi konu edinmiştir.	Granger Nedensellik Analizi	Çek Cumhuriyeti ve Rusya için iki yönlü bir nedensellik bulunmuştur.
Piabuo (2017)	CEMAC Ülkeleri	1995-2015	Kişi başına GSYH üzerinde; kişi başına sağlık harcamasının, beklenen yaşam süresinin, kişi başına hane halkı tüketiminin, işgücünün ve ticaretin etkisi araştırılmıştır.	Panel Veri Yöntemi	Sağlık harcamasındaki bir birimlik artış, kişi başına GSYH'yi aynı yönde değiştirmektedir.

Yazar/lar	Örneklem	Analiz Dönemi	Kapsam	Yöntem	Bulgular
Aboubacar ve Xu (2017)	Sahra Altı Afrika	1995-2014	Sağlık harcamaları ile ekonomik büyüme arasındaki bağlantı analiz edilmiştir.	GMM Yöntemi	İki değişken arasında pozitif ve istatistiksel olarak anlamlı bir ilişki tespit edilmişken; sağlık harcamalarının bölgenin ekonomik büyümesi üzerinde önemli bir etkisi olduğu belirtilmiştir.
Erçelik (2018)	Türkiye	1980-2015	Türkiye ekonomisi için özel ve kamu sağlık harcamaları ile ekonomik çıktı seviyesi arasındaki bağlantının ampirik bir değerlendirilmesi ortaya konmuştur.	ARDL Yaklaşımı	Uzun dönemde değişkenler arasında nedensellik ilişkisi ortaya konmuştur.
Şen ve Bingöl (2018)	Türkiye	2006-2017	Sağlık harcamaları ve ekonomik büyüme arasındaki ilişki incelenirken incelemektir.	Toda-Yamamoto Nedensellik Analizi	Sağlık harcamaları ilk dönemden sonra ekonomik büyümeyi pozitif yöne etkilemektedir. Bunun yanısıra ekonomik büyüme sağlık harcamalarının önemli bir belirleyicisidir.
Dinçer ve Yüksel (2019)	E7 Ülkeleri	1996-2006	Ekonomik büyüme üzerinde toplam, özel ve kamu sağlık harcamalarının etkisi incelenmiştir.	Pedroni Panel Koentegrasyon Methodu	Toplam sağlık harcamalarından ekonomik büyümeye doğru bir nedensellik ilişkisi bulunmamıştır. Ayrıca ekonomik büyüme ile özel ve kamu sağlık harcamaları arasında önemli derecede bir nedensellik tespit edilmemiştir.

Tablo 2'den de görüldüğü üzere, sağlık harcamalarının ekonomik büyümeyi artırıcı yönde etki yaratacağı görüşü iktisat literatüründe genel kabul görmektedir. Buna karşın literatürde söz konusu hipotezi kabul etmeyen bazı çalışmalar da mevcuttur. Dinçer ve Yüksel (2019) tarafından yapılan çalışmada, gerek toplam sağlık harcamalarından gerekse de özel ve kamu sağlık harcamalarından ekonomik büyümeye doğru önemli derecede bir nedensellik bulunmadığı ortaya konmuştur.

Veri Seti, Model ve Yöntem

Bu bölümde, BRICS-T ülkelerinde sağlık harcamaları ve ekonomik büyüme arasındaki ilişki, 2000-2020 dönemine ilişkin veriler temelinde panel veri yöntemi ile analiz edilecektir. Aşağıda öncelikle çalışmada kullanılan değişkenlerin tanımlaması yapılacak olup; daha sonra ampirik değerlendirmenin sonuçlarına yer verilecektir.

Analizde kullanılan değişkenler ile bu değişkenlere ait verilerin alındığı kaynaklar Tablo 3'te açıklanmaktadır.

Tablo 3: Verilerin Tanımlanması

Değişkenler	Açıklama	Verilerin Alındığı Kaynaklar
Ekonomik Büyüme Oranı	Cari fiyatlarla GSYH oranındaki değişim dikkate alınmıştır.	OCED ve World Bank Veri Tabanı
Sağlık Harcamaları	Sağlık harcamalarının GSYH'ye oranına ilişkin veriler kullanılmıştır.	OCED ve World Bank Veri Tabanı

Çalışmada sağlık harcamalarının ekonomik büyüme üzerindeki etkisinin analizinde kullanılan model şu şekildedir:

$$BÜYÜME_{it} = \beta_0 + \beta_1 SAĞLIK_{it} + u_{it} \quad (\text{Denklem 1})$$

Denklem 1'de bağımlı değişken olarak ülkelerin GYSH büyüme oranları ele alınmıştır. $LNSAĞLIK$ bağımsız değişken olup; sağlık harcamalarının GSYH'ye oranını göstermektedir. u_{it} ise hata terimini ifade etmektedir.

BRICS-T Ülkeleri

BRICS kavramı ilk kez 2003 yılında uluslararası bir yatırım bankası olan Goldman Sachs tarafından yayınlanan raporda kullanılmıştır. 2011 yılında Güney Afrika Cumhuriyeti'nin birliğe katılmasına kadar dört üye BRIC olarak adlandırılmıştır. Söz konusu kavram Brezilya, Rusya, Hindistan, Çin ve Güney Afrika'nın ilk harflerinden oluşmaktadır. Aynı yıl Çin'in Sanya kentinde düzenlenen zirveye Güney Afrika Cumhurbaşkanı Jacob Zuma'nın da katılımı ile BRIC grubu adını BRICS olarak değiştirdi. Küresel GSYH'nin dörtte birini temsil eden ve en hızlı gelişen pazarları olarak kabul edilen BRICS ülkeleri; geniş yüzölçümü, yüksek nüfus, yüksek ekonomik büyüme, yüksek tüketici sayısı ve birçok alanda işbirliği imkanı gibi birçok ortak özelliğe sahiptir. Bu beş ülkenin çeşitli alanlarda hem bölgelerinde hem de dünyada önde gelen ülkeler olması bu grubun önemini daha da artırmaktadır (Poyraz, 2019: 436-437).

16 Haziran 2009'da Yekaterinburg'da Brezilya, Rusya, Hindistan ve Çin liderlerinin katılımıyla BRIC ülkelerinin ilk resmi zirvesi gerçekleştirilmiştir. BRICS üyesi ülkeler 2009 yılından bu yana her yıl toplanmaktadırlar. Bununla birlikte Afganistan, Arjantin, Lübnan, Endonezya, Meksika, Türkiye, İran, Mısır, Nijerya, Sudan, Suriye, Bangladeş ve Yunanistan BRICS grubuna katılma yolunda ilgi göstermektedirler. Nitekim BRICS ülkeleri ve Türkiye birbirinden uzak coğrafyalarda olmalarına rağmen ekonomik ve siyasi arenada her geçen gün daha da yakın ilişkiler kurmaktadır (Bil vd., 2018: 129-130).

FMOLS ve DOLS Tahmincileri

FMOLS ve DOLS tahmincileri, ilk olarak Phillips ve Hansen (1990) tarafından zaman serileri için geliştirilmiştir. Daha sonra Pedroni (2000) bu yöntemi panel veriye uyarlamıştır. FMOLS tahmincisi, stokastik şoklar ile eş bütünleşik denklem arasında ortaya çıkan uzun dönem korelasyonun neden olabileceği tahmin problemlerine karşı yarı parametrik bir düzeltme metodunu içermektedir. Söz konusu yönetimin kullanılması içsellik dolayısıyla meydana gelen sapmalardan kaçınması, gerekse otokorelasyon düzeltilmesi nedeniyle açısından büyük avantajlar sağlamaktadır (Kılınç vd., 2020: 477).

FMOLS tahmincisi, OLS tahmincisine içsellik ve seri korelasyon düzeltmeleri yapılarak oluşturulmuş ve şu şekilde formüle edilmiştir:

$$\beta_{FM} = \left[\sum_{t=1}^N \sum_{i=1}^T (x_{it} - \bar{x}_i)(x_{it} - \bar{x}_i)' \right]^{-1} \left[\sum_{t=1}^N \sum_{i=1}^T (x_{it} - \bar{x}_i) \hat{y}'_u + T \hat{\Delta}'_{EM} \right] \quad (\text{Denklem 2})$$

Denklem 2’de kullanılan y_{it}^* değişkeni y_{it} ’nin dönüştürülmüş halini temsil etmektedir (Dritsaki ve Dritsaki, 2014: 132).

Diğer yandan Kao ve Chiang (1997) tarafından literatüre kazandırılan DOLS tahmincisi ise, bağımsız değişkenlerin birinci farklarının öncülleri ile gecikmelerini bir araya getirmektedir. Böylece bağımlı değişkenden bağımsız değişkenlere giden içsel geri besleme etkilerini ortadan kaldırmaktadır (Kılınç vd., 2020: 477). Dolayısıyla DOLS tekniğiyle elde edilen tahminciler, bağımsız değişkenler ve hata terimleri arasında içsellik problemini gidermesi ve hata terimlerinde otokorelasyon probleminin üstesinden gelebilmesi açısından Panel OLS tahmincisine kıyasla daha etkin sonuçlar vermektedir (Songur ve Yaman, 2013: 535-536).

Panel DOLS tahmincisine ilişkin denklem şu şekilde belirtilmektedir:

$$y_{it} = (x_i + \beta x_{it} + \sum_{j=q_1}^{i=q_2} c_{ij} \Delta x_{i,t-j} + V_{it} \quad (\text{Denklem 3})$$

Denklem 3’de yer alan c_{ij} birinci farkları alınmış açıklayıcı değişkenlerin öncül ve gecikmelerinin katsayısını göstermektedir (Dritsaki ve Dritsaki, 2014: 132).

Bulgular

Çalışmanın ampirik kısmında ilk olarak çeşitli birim kök testleri (Levin, Lin ve Chu (LLC) ve ADF) kullanılarak değişkenlerin durağan olup olmadığına bakılacaktır. Ardından eğer seriler içinde durağan olmayanlar varsa durağan hale getirilecektir.

Tablo 4: LLC VE ADF Birim Kök Testi

Metod	Sağlık Harcamaları/Düzyer Değer		Sağlık Harcamaları/Birinci Fark	
	İstatistik	Olasılık**	İstatistik	Olasılık**
Levin, Lin & Chu t*	2.92056	0.9983	-1.51088	0.0654
ADF - Fisher Chi-square	2.22912	0.9990	17.9020	0.1187
Metod	Ekonomik Büyüme /Düzyer Değer		Ekonomik Büyüme/Birinci Fark	
	İstatistik	Olasılık**	İstatistik	Olasılık**
Levin, Lin & Chu t*	-1.20821	0.1135	-7.62032	0.0000
ADF - Fisher Chi-square	13.8989	0.3072	62.1126	0.0000

Tablo 4 incelendiğinde, LLC ve ADF birim kök test sonuçlarına göre sağlık harcamaları ve ekonomik büyüme değişkenleri düzey değerinde anlamlı değildir. Yani serilerde birim kök bulunmaktadır. Her iki değişkenin de birinci farkları alındığında durağan hale gelmektedir. Veriler genel olarak %1 düzey değerinde durağan değil iken birinci fark değerlerinde durağan hale gelmektedir. Değişkenlerin durağanlığı test edildikten sonra bir sonraki aşamaya geçilebilmektedir. Yani değişkenler arasında eş bütünleşme ilişkisinin varlığı test edilebilmektedir.

Tablo 5’te, Pedoni panel eş bütünleşme testinin sonuçları gösterilmektedir.

Tablo 5: Pedroni Panel Eş Bütünleşme Testi Sonuçları

		İstatistik	Olasılık	Ağırlıklı İstatistik	Olasılık
Panel v-istatistik	3.125240	0.0009	1.841753	0.0328	
Panel rho-istatistik	-4.454965	0.0000	-3.110914	0.0009	
Panel PP-istatistik	-5.179274	0.0000	-3.928044	0.0000	
Panel ADF-istatistik	-5.193726	0.0000	-3.988011	0.0000	
		<u>İstatistik</u>	<u>Olasılık</u>		
Group rho-istatistik	-1.973023	0.0242			
Group PP-istatistik	-4.099985	0.0000			
Group ADF-istatistik	-4.136939	0.0000			

Pedroni panel eş bütünleşme testi için tabloda yer alan 7 istatistiğin en az dördünün anlamlı olması durumunda değişkenler arasında eş bütünleşme ilişkisi tespit edilmektedir. Tablo 5'te yer alan sonuçlara göre, 7 istatistiğin 6'sı %1; 1'i ise %5 seviyesinde anlamlı olduğu görülmektedir. Yani tüm değerler istatistiksel olarak anlamlıdır. Dolayısıyla değişkenler eş bütünleşiktir yani değişkenler arasında uzun dönemli bir ilişki mevcuttur. Bu sayede Panel FMOLS ve Panel DOLS metotları ile uzun dönem katsayı tahmini yapmak mümkün hale gelmektedir.

Panel FMOLS ve DOLS uzun dönem katsayı tahmin sonuçları Tablo 6'da sunulmaktadır.

Tablo 6: FMOLS ve DOLS Tahmin Sonuçları

Panel FMOLS Uzun Dönem Katsayı Tahmini				
Değişkenler	Katsayı	Standart Hata	T-istatistik	Olasılık
Sağlık Harcamaları	0.028818	0.003709	7.769556	0.0000
R ²	- 8.231544	Ortalama bağımlı değişken	4.922773	
Düzeltilmiş R ²	- 8.231544	S.D. bağımlı değişken	3.857421	
Regresyonun Standart Hatası	11.72018	Kalan toplamın karesi	14697.80	
Uzun vadeli varyans	32.34406			
Panel DOLS Uzun Dönem Katsayı Tahmini				
Değişkenler	Katsayı	Standart Hata	T-istatistik	Olasılık

Sağlık Harcamaları	0.010965	0.011323	0.968368	0.3359
R²	- 0.933362	Ortalama bağımlı değişken	5.151988	
Düzeltilmiş R²	- 1.385317	S.D. bağımlı değişken	3.838363	
Regresyonun Standart Hatası	5.928149	Kalan toplamın karesi	2706.007	
Uzun vadeli varyans	28.97574			

Tablo 6'daki FMOLS tahmin sonuçlarına göre, sağlık harcamaları değişkeninin uzun dönem katsayısı %1 anlamlılık seviyesinde pozitif ve istatistiksel olarak anlamlı çıkmıştır. Elde edilen sonuçlar, sağlık harcamaları ile ekonomik büyüme arasındaki pozitif bir ilişkiyi göstermektedir. Bu bağlamda sağlık harcamalarında meydana gelecek artış ekonomik büyümeyi arttıracaktır. Buna karşın DOLS sonuçlarında sağlık harcamaları değişkeninin katsayısı istatistiki olarak anlamsız bulunmuştur. Dolayısıyla değişkenler arasındaki uzun dönemli ilişkinin yönüne dair bir yorum yapılamamaktadır.

Sonuç ve Değerlendirme

Sağlık harcamaları beşeri sermaye faktöründeki verimlilik artışını sağlayarak ekonomik büyüme üzerinde önemli bir etki doğurabilmektedir. Buna karşın aşırı ve verimsiz bir şekilde yapılacak olan bu harcamalar bütçe dengesizliğe yol açabilecek ve makro ekonomik istikrarı olumsuz yönde etkileyebilecektir. 2019 yılının kasım ayıyla birlikte hızla yayılan ve küresel ekonomide aşırı bir negatif şok yaratan Covid-19 salgını döneminde ülkeler hastalığın tespitinden tedavi süresine kadar geçen sürede ekonomik olarak ciddi sorumluluklar almaktadır. Bunun yanısıra Covid-19 ile mücadele kapsamında geliştirilen aşılarla erişim açısından da ülkeler arasında bir yarış söz konusudur. Bu durum ülkelerin sağlık alanındaki harcamalarının artmasına zemin hazırlamıştır.

Bu makale, sağlık harcamaları ile ekonomik büyüme arasındaki ilişkiyi araştırmıştır. Ülke örneklemini olarak BRICS-T ülkeleri seçilmiştir. Değişkenler arasındaki ilişkiyi ortaya çıkarmak için Pedroni Panel eşbütünlük testi, FMOLS ve DOLS katsayı tahminleri yapılmıştır. Çalışmadan elde edilen sonuçlar; sağlık harcamaları ve ekonomik büyüme arasında eşbütünlük olduğunu; bu nedenle BRICS-T ülkeleri için ele alınan değişkenler arasında uzun dönemli bir ilişkiyi göstermektedir. Bu sayede Panel FMOLS ve Panel DOLS metodları ile uzun dönem katsayı tahmini yapmak mümkün hale gelmiştir. FMOLS tahmin sonuçlarına göre, sağlık harcamaları değişkeninin uzun dönem katsayısı %1 anlamlılık seviyesinde pozitif ve istatistiksel olarak anlamlı çıkmıştır. Elde edilen sonuçlar, sağlık harcamaları ile ekonomik büyüme arasındaki pozitif bir ilişkiyi göstermektedir. Bu bağlamda sağlık harcamalarında meydana gelecek artış ekonomik büyümeyi arttıracaktır. Buna karşın DOLS sonuçlarında sağlık harcamaları değişkeninin katsayısı istatistiki olarak anlamsız bulunmuştur. Dolayısıyla değişkenler arasındaki uzun dönemli ilişkinin yönüne dair bir yorum yapılamamaktadır.

Analiz sonuçlarının genel bir değerlendirmesi yapıldığında, BRICS-T ülkelerinde sağlık harcamaları arttırıldığında, ekonomik büyümede aynı yönde artış gerçekleşmektedir. Bu nedenle, sağlık harcamalarında bir birim artış, ülkelerin kalkınma hedeflerini karşılamak için katkı sağlayacaktır. FMOLS tahmin sonuçlarına göre, sağlık harcamalarını bir birim artıran ülkeler için potansiyel olarak ekonomik büyümede %0,03'lik ek bir artışa yol

açabilecektir. Çalışma sonuçları Ogungbenle (2014), Boussalem vd. (2014), Bedir (2016), Piabuo (2017) ve Erçelik (2018) çalışmalarıyla uyumludur. Buna karşın Dinçer ve Yüksel (2017) çalışmasıyla ise uyumlu değildir. Analiz sonuçları, iktisadi beklentilerle genel olarak örtüşmektedir.

Bu çalışma, sağlık harcamalarının seçilen ülke örnekleminin ekonomik büyümesinin bir belirleyicisi olduğunu ve sağlık harcamalarının artmasının daha yüksek büyüme oranlarına yol açtığını göstermektedir. Böylece aşağıda belirtilen çözüm önerilerinin dikkate alınması faydalı sonuçlar verebilecektir:

- Sağlık sisteminde gerekli reformların yapılması,
- Sağlık harcamalarına ilişkin bütçe tahsisinin artırılması,
- Sağlık harcamalarına ilişkin tahsis edilen fonun şeffaf bir şekilde kullanılmasını sağlayan bir kamu maliyesi sisteminin uygulanması,
- Maliyet etkinliklerinin araştırılması ve maliyet artışının kontrol altına alınması,
- Sağlık harcamalarının daha verimli kullanılması,
- Sağlık sektörü yatırımlarının teşvik edilmesi,
- Sağlık alanında kamu sektörü ve özel sektör ile yenilikçi ortaklıklar kurulması,
- Genel sağlık sigortasının sağlanması,
- Yüksek kaliteli sağlık hizmetinin sunulması.

Öz itibarıyla sağlık harcamalarının beşeri sermayedeki verimlilik artışına katkı sağlayarak ekonomik büyümeyi olumlu yönde etkileyeceği sonucuna ulaşılmıştır. Çalışma kapsamında veri eksikliği nedeniyle Covid-19 dönemini de kapsayan bir ampirik analiz gerçekleştirilememiştir. Bundan sonraki çalışmalarda gerek ülke örnekleminin artırılması gerekse veri setininin Covid-19 dönemi de dahil edecek şekilde genişletilmesi literatüre önemli katkılar sağlayabilecektir.

Kaynakça

- Aboubacar, B., ve Xu, D. (2017). The impact of health expenditure on the economic growth in Sub-Saharan Africa. *Theoretical Economics Letters*, 7(3), 615-622.
- Alhawaish, A. K. Healthcare spending and economic growth in Saudi Arabia: A granger causality approach. *International Journal of Scientific & Engineering Research*, 5(1), 1471-1474.
- Baoussalem, F., Baoussalem, Z., ve Taiba, A. (2014). The relationship between public spending on health and economic growth in Algeria: Testing for co-integration and causality. *International Journal of Business and Management*, II(3), 25-39.
- Bedir, S. (2016). Healthcare expenditure and economic growth in developing countries. *Advances in Economics and Business*, 4(2), 76-86.
- Bil, E., Gündük, T., ve Keskin, G. (2018). The study of evaluation BRICS-T countries based on the global competitiveness index. *Journal of Life Economics*, 5(4), 127-140.
- Devarajan, S., Swaroop, V., ve Zou, H. (1996). The composition of public expenditure and economic growth. *Journal of Monetary Economics*, 37(1996), 313-344.
- Dinçer, H., ve Yüksel, S. (2019). Identifying causality relationship between health expenditure and economic growth: An application on E7 countries. *Journal of Health Systems and Policies*, 1, 5-23.

- Dritsaki, C. ve Dritsaki, M. (2014). Causal relationship between energy consumption, economic growth and CO₂ emission: A dynamic panel data approach. *International Journal of Energy Economics and Policy*, 4(2), 125.
- Erçelik, G. (2018). The relationship between health expenditure and economic growth in Turkey from 1980 to 2015. *Journal of Politics*, 1(1), 1-8.
- IMF (2021). *Policy responses to Covid-19*. Erişim tarihi: 17 Nisan 2021, <https://www.imf.org/en/Topics/imf-and-covid19/Policy-Responses-to-COVID-19>.
- Ke, X., Saksena, P., ve Holly, A. (2011). The determinants of health expenditure: A country-level panel data analysis. *World Health Organization Working Paper*.
- Kılınç, E. C., Işık, N., ve Yılmaz, S. (2020). Özel sektöre verilen kredilerin inovasyon üzerindeki etkisi: Avrupa Birliği ülkeleri ve Türkiye için bir uygulama. *Bartın Üniversitesi İktisadi ve İdari Bilimler Fakültesi Dergisi*, 11(22), 468-496.
- Ogungbenle, S., Olawumi, O. R., ve Obasuyi, F. O. T. (2013). Life expectancy, public health spending and economic growth in Nigeria: A vector autoregressive (VAR) model. *European Scientific Journal*, 9(19), 210-235.
- Piabuo, S. M., ve Tieguhong, J. C. (2017). Health expenditure and economic growth: A review of the literature and an analysis between the economic community for central African states (CEMAC) and selected African countries. *Heidelberg*, 7(23), 1-13.
- Poyraz, M. (2019). BRICS: Bir alternatif düzen arayışı mı? *Süleyman Demirel Üniversitesi Vizyoner Dergisi*, 10(24), 434-449.
- Songur, M. ve Yaman, D. (2013). Avrasya ülkelerinde gayri safi yurtiçi hasıla üzerine doğrudan yabancı yatırımlar ve dış ticaret'in etkisi: Panel eşbütünleşme analizi. *International Conference On Eurasian Economies*, 532-540.
- Şen, A., ve Bingöl, N. (2018). Sağlık harcamaları ve ekonomik büyüme ilişkisi: Türkiye örneği. *Akademik Yaklaşımlar Dergisi*, 9(1), 89-106.
- Wang, F. (2015). More health expenditure, better economic performance? Empirical evidence from OECD countries. *Inquiry*, 52, 1-5.
- WHO (2020). *Global spending on health: Weathering the storm*. Geneva: World Health Organization.
- WHO (2021a). *Health expenditure*. Erişim tarihi: 10 Nisan 2021, <https://www.who.int/data/nutrition/nlis/info/health-expenditure>.
- WHO (2021b). *Covid-19 dashboard*. Erişim tarihi: 13 Nisan 2021, <https://covid19.who.int>.

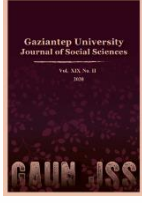

GAZİANTEP UNIVERSITY JOURNAL OF SOCIAL SCIENCES

Journal homepage: <http://dergipark.org.tr/tr/pub/jss>



Araştırma Makalesi • Research Article

Yükseköğretimi Kim Finanse Etmeli, Toplum mu Yoksa Öğrenci mi?

Who Should Finance Higher Education, Society or Students?

Sibel ÖZCAN^{a*}

^aDr., Hacettepe Üniversitesi İİBF, Maliye Bölümü, Ankara / TÜRKİYE
ORCID: 0000-0003-3565-4525

MAKALE BİLGİSİ

Makale Geçmişi:

Başvuru tarihi: 9 Haziran 2021

Kabul tarihi: 26 Kasım 2021

Anahtar Kelimeler:

Yükseköğretim,

Devlet üniversiteleri,

Kamusal finansman

ARTICLE INFO

Article History:

Received June 9, 2021

Accepted November 26, 2021

Keywords:

Higher education,

Public university,

Public financing

ÖZ

Hangi mal ve hizmetlerin kamu tarafından sunulacağı sorusu, kamu ekonomisinde hala önem taşıyan konular arasındadır. Kamusal mal ve hizmetlerin belirlenmesinde kullanılan, tüketimde rakip olmama ve tüketimden dışlanamama kriterleri dikkate alındığında, kamusal mal ve hizmet olarak kabul edilmeyen eğitim hizmetinin kamu tarafından finanse edilmesi, tamamıyla bu mal ve hizmetlerin topluma sunduğu dışsallıklarla ilişkilidir. Bununla birlikte eğitim kademelerine bağlı olarak kişisel fayda-toplumsal fayda dağılımı da değişmektedir. Örneğin eğitimin ilk kademelerinde topluma sunulan fayda, kişisel faydadan fazla iken, eğitim seviyesinin ilerlemesi ile kişisel fayda toplumsal faydanın önüne geçmektedir.

Yükseköğretimin kamusal kaynaklarla finanse edilmemesini savunular tarafından öne sürülen en önemli gerekçe, kişisel faydanın bu eğitim düzeyinde daha yüksek olması ve eğitimin kişiye sunduğu avantajın maddi olarak dönüşü olacağıdır. Böyle bir durumda dışsallık parasallaştırıldığından kamu kaynaklarıyla hizmetin finanse edilmesi zorunluluğu ortadan kalkacaktır. Bununla birlikte bu senaryonun tamamen, kişilerin istihdama katılmasına bağlı olduğu ve mezunlara yeterli istihdamın yaratılmaması durumunda geçerliliğini kaybedeceği unutulmamalıdır. Örneğin ülkemizde de olduğu gibi eğitimli ve genç nüfus arasında işsizliğin yüksek oranlara ulaşması durumunda, öğrencilere eğitimleri nedeniyle ileride fayda sağlayacaklarını ve bu nedenle de eğitim maliyetlerini kendilerinin üstlenmesi gerektiğini söylemek anlamlı yitirecektir.

ABSTRACT

The question of which goods and services will be offered by the public is still important in the public economy. Education is not accepted as public goods and services, when considering the criteria used in the determination of public goods and services, which are not competitive in consumption and cannot be excluded from consumption. The public financing of education is entirely related to the externalities that these goods and services offer to society. In addition to this, the distribution of personal benefit-social benefits varies depending on the level of education. For example, while the benefit offered to society in the first stages of education is more than the personal benefit, with the progression of the level of education, personal benefit precedes the social benefit.

The most important justification put forward by those who argue that higher education should not be funded by public resources is that the personal benefit is higher at this level of education and the advantage that education offers to the person will be a financial return. In such a case, since the externality monetized, the obligation to finance the service with public resources will be eliminated. However, it is also a fact that this scenario is completely dependent on the participation of individuals in employment and will lose its validity if sufficient employment is not created for graduates. For example, if unemployment reaches high rates among the educated and young populations, as in our country, it would be meaningless to say students that they will benefit from their education in the future and therefore they have to bear the costs of education themselves.

* Sorumlu yazar/Corresponding author.
e-posta: sibel.ozcan@hacettepe.edu.tr

EXTENDED ABSTRACT

As it is known, economics is a branch of science that seeks to provide maximum benefit to individuals or communities in order to meet unlimited needs with limited resources. The question of which goods and services will be offered to the society by the states, whose founding purpose is to meet the needs of society, comes to the fore. Just as for the individual, states are also required to maintain income and expense balances, to give the necessary accountability to citizens in accordance with the budget right, and to ensure that all budget transactions are transparent and accountable.

Which goods and services will be provided to the society free of charge by the public differ according to the level of development and the economic thought that dominates the state administrations. However, there is a classification made for the definition of public goods in the economics literature. According to this classification, goods and services in which there is no competition in their consumption and no excludability, are called public goods. Take, for example, the security service offered by the state. Ensuring the safety of one more family by the police or gendarmerie will not create competition for the safety of those who are already receiving that service. From another point of view, it would not be realistic to exclude the newly moved family from this service offered and to say that their safety cannot be ensured for any reason. Therefore, just as in the security service we provide, it is necessary to provide certain goods and services by the public. Justice, bureaucracy and security are among the goods and services that fall into this category. Other goods and services that do not comply with the specified classification are called private goods, but there is also a separate evaluation in terms of education and health services.

Education and health services, which are essentially private goods, are included in the scope of public finance because they provide benefits to the society as well as to the individuals. Since it is our subject, it is an undeniable fact that education benefits society as well as the individual. There are studies showing that the social benefit is higher than the personal benefit in the first stages of education, and that the personal benefit is higher than the social benefit in the higher education level. In addition to the contributions of the increase in the educated population to the economic development and growth process, with the increase in the level of education, advantages such as increasing citizenship awareness, being more sensitive to the environment, paying more attention to their own health and less involvement in crime will be obtained. For this reason, states participate in the provision and financing of education services. Although there has been a significant increase in the number of private education institutions at all levels recently, the public's share of education is still large.

Since the benefit offered to the society is higher at the beginning levels of education, there is no opposition to the public financing of this service. However, there are also opinions that the state should not be involved in the financing of higher education due to the higher personal benefit at the higher education level and this benefit will be monetarized in case of participation in employment. In fact, if all graduates who want to work are included in the labor market, it is a defensible opinion that there is a state subsidy in the rate of social benefit and that people should finance this service at the rate of personal benefit. But at this point, there are important facts that cannot be ignored.

It is a fact that the higher the education level, the higher the income. However, the relationship between education level and earnings varies from country to country. According to OECD data, it is seen that a person with a higher education earns more than twice compared to a high school graduate. In terms of development, the issue can be evaluated over the ratio of university graduates to the population in their age group. Of course, the benefits of higher education to the person are greater than the benefits to society, but this should not mean that the society does not benefit its educated citizens. In addition to the previously stated benefits, higher education graduates should be expected to provide greater added value to society. In this regard, higher education graduates aged 55-64 are as important as the 25-34 age group. While it is possible in the short term to increase the number of higher education graduates in the 25-34 age group, by opening new universities and increasing the quotas; the same cannot be said for the 55-64 age group. The experience gained due to higher education graduates and working for many years creates a higher added value expectation in the 55-64 age group.

In terms of expenditures, data on which countries create how much resources for higher education and how much they spend per student come to the fore. Within the scope of the study, these data belonging to various OECD countries was examined. When the ratio of higher education expenditures to Gross Domestic Product (GDP) is considered, an average for 22 European Union (EU) member countries 1.3%; 1.5% for OECD countries, and 1.7% for our country calculated. In the distribution of these expenditures as public and private sectors, the share of the public sector is 1% in the EU and OECD countries, and the share of the private sector in the EU and OECD is 0.3% and 0.5%, respectively. While 1.2% of the higher education expenditures in our country were made by the public sector, 0.4% was made by the private sector. Based on this data, it can be said that we allocate more resources to higher education in general and in public compared to the EU and OECD average.

When the expenditures per student are compared, it is seen that the EU average is about \$16,000, the OECD average is \$15,600 and the Turkey average is only \$8,900. When these two data are evaluated together, although we devote a larger portion of GDP to higher education, we spend almost half of the expenditures per student. This situation should also be evaluated within the scope of more effective use of resources that are scarce for the public.

Youth unemployment rates are also discussed within the scope of the subject. Due to the pandemic, the economy of many countries is shrinking. In such a conjuncture, we should not expect unemployment rates to be reduced. According to data from the Turkish Statistical Institute, the proportion of the neither educated nor working population in the 15-24 age group in our country, increased from 25% in 2014 to 28% in 2020. When evaluated in terms of gender, these rates are 15% and 20% for men; 35% and 36% for women. According to the education levels, it is seen that the rate of the population who have graduated from higher education but neither continuing their education nor working has increased from 28% in 2014 to 42% in 2020. In the specified age category, the rate of those who are university graduates but do not continue their education and do not work anywhere constitutes almost half of the total. This result means that we have created the opportunity for our young people to study at the university, but we have not been successful in implementing the employment policies that they will work when they graduate. The interpretation of this result from a different perspective is that we are raising more people than we can employ by transferring more resources than we need to higher education. In the light of these data, higher education policy should be seriously reconsidered, long-term plans should be made through development plans and resources should be spent more effectively.

Giriş

Günümüzde bilgi toplumuna geçmek için gelişmekte olan ülkelerin takip etmesi gereken adımlar olduğu ve yükseköğretim sisteminin de bu doğrultuda değerlendirilmesi ve düzenlenmesi gerektiği, adeta bir kalkınma reçetesi olarak sunulmaktadır (Şenses, 2007, s. 11). Refah toplumunun oluşturulmasında bilim ve teknolojiye hâkim, bunları ekonomik yarara dönüştürme yeteneğine sahip kişilere ihtiyaç bulunmaktadır. Bu amacın gerçekleştirilmesinde ise ilk ve orta öğretimin yanı sıra yükseköğretimin özel bir yeri bulunmaktadır. Zira ilköğretimin temel, ortaöğretimin hazırlayıcı bir rolü varken yükseköğretim belirleyici bir konuma sahiptir (Söyler, 2009, s. 3).

Son yıllarda, ilk ve orta öğretimde alınan eğitimin günümüzde karmaşıklaşan sosyal ve iktisadi hayatların gereklerini anlamada yetersiz kalmasına bağlı olarak, birçok ülkede yükseköğretime olan talep artmaktadır. Bu nedenle belirli alanlarda uzmanlık eğitimlerine ihtiyaç duyulmaktadır. Elbette alınan bu eğitimin çok büyük oranda kamu tarafından finanse edilmesi ve öğrencilerden neredeyse sembolik meblağlarda katkı sağlamalarının beklenmesi de üniversite eğitimine olan talepte görülen artışın önemli sebeplerindendir (Aslan, 2003, s. 191, 192).

Yükseköğretim Hizmetinin Niteliği

Esas itibariyle eğitim bir kamu malı değildir. Bilindiği gibi bir malın kamu malı ya da özel mal olup olmadığının tespitinde, tüketimde rakip olma ve tüketimden dışlanabilme olmak üzere iki unsur rol oynamaktadır. Bu iki unsurun birlikte sağlandığı mallar tam kamusal mal olarak ifade edilmekle birlikte, sayıları da tahmin edildiği kadar fazla değildir. Eğitim hizmetinin kamu tarafından sunulmasının gerekçesi topluma sağladığı faydalar, başka bir ifadeyle de yarattığı dışsallıklardır (Gruber, 2007, s. 178, 287).

Eğitimin yarattığı dışsallıklara birçok örnek gösterilebilir. Bunlardan ilki, demokratik toplumlar için önem arz eden bilinçli bir seçmen yaratma yönündeki katkılarıdır. Eğitim ile birlikte artan vatandaşlık bilinci, seçmenlerin seçimlere daha fazla katılım göstermelerini sağlamaktadır. Eğitim ile elde edilen bir başka avantaj, eğitilmiş kişilerin yeni teknolojilere uyum sağlama ve bunları geliştirme konusunda daha yetenekli olmalarıdır. Bu sayede çalışanların üretkenliklerinin artırılması gibi olumlu bir sonuç elde edilecektir. Eğitimin yarattığı dışsallığa örnek olarak kabul edilen başka bir gerekçe ise eğitim ve suç arasındaki negatif ilişkidir. Kişilerin aldıkları eğitim ile suça karışma oranları arasında negatif bir ilişki bulunmaktadır (Poterba, 1996, s. 279). Bu durum gerek kişilerin güvenliklerinin artması gerekse de iç güvenliğe daha az kaynak ayrılması nedeniyle kişilerin ve toplumun refahında bir artışı da beraberinde getirecektir (Tosun, 2017, s. 14).

Eğitim seviyesi arttıkça kişilerin sağlıklarına daha fazla dikkat etmeleri bir gerçekken, konuyu kadının eğitimi kapsamında değerlendirecek olursak da eğitimin kadınların gebelikleri üzerinde ve anne-çocuk sağlığında iyileşmeler sağlayacağını söylemek mümkündür (Gölpek, 2011, s. 85, 86). Belirtilenler eğitimin ülke ekonomisine dolaylı getirileri olarak gözüke de bunları kamu harcamaları ile ilişkilendirmek zor olmayacaktır. Sağlık, güvenlik ve adalet gibi hizmetlerin karşılanması devletin esas görevleri arasında yer aldığından eğitim seviyesinin düşük olması bu hizmetlerin sunumu için yapılacak harcamalarda bir artışla sonuçlanacaktır.

Yaratmış olduğu dışsallıklar, eğitim hizmetinin kamu tarafından finanse edilmesini gerektirse de her eğitim kademesinde yaratılan dışsallıkların aynı olmadığını da söylemek gerekir. Kişilerin ve toplumun eğitimden elde ettiği fayda, eğitim düzeyine bağlı olarak değişmektedir. İlköğretim ve orta öğretim düzeyinde toplumun sağladığı fayda düzeyi yükseköğretime kıyasla daha fazladır. Bu nedenle devletin, yükseköğretimin finansmanına,

diğer eğitim düzeylerine kıyasla daha az müdahil olması gerekliliği, geniş bir kitle tarafından desteklenen bir görüştür (Rosen & Gayer, 2008, s. 136).

Kalkınmanın sağlanması için her kademedeki sunulan eğitim hizmetinin önemi yadsınmaz. Tablo 1’de 25-34 yaş ve 55-64 yaş arasında olup da yükseköğretim mezunu olan nüfusun, aynı yaş grubundaki nüfusa oranı yer almaktadır.

Tablo 1: Belirli Yaş Kategorilerinde Yükseköğretim Mezunlarının Oranı

		2000	2005	2010	2015	2019			2000	2005	2010	2015	2019
Kanada	25-34 yaş	48,4	53,7	56,1	59,2	63,0	Japonya	25-34 yaş	47,8	53,2	56,7	59,6	61,5
	55-64 yaş	28,3	36,4	42,0	45,7	49,8		55-64 yaş	15,1	21,7	29,0	38,2	44,5
Çekya	25-34 yaş	11,2	14,2	22,6	31,0	32,6	Kore	25-34 yaş	36,8	50,9	61,4	68,9	69,8
	55-64 yaş	9,1	10,7	11,5	14,5	17,7		55-64 yaş	8,5	10,0	12,8	18,3	24,4
Danimarka	25-34 yaş	29,3	39,9	37,6	44,5	47,1	Hollanda	25-34 yaş	26,6	35,3	40,8	45,1	49,1
	55-64 yaş	18,2	27,3	26,9	28,5	30,7		55-64 yaş	17,7	24,4	26,0	26,9	31,0
Fransa	25-34 yaş	31,4	39,8	42,9	44,7	48,0	İspanya	25-34 yaş	34,0	40,7	40,3	41,0	46,5
	55-64 yaş	13,0	16,1	18,3	22,1	24,4		55-64 yaş	9,8	14,5	17,6	22,8	26,7
Almanya	25-34 yaş	22,2	22,5	26,1	29,6	33,3	Türkiye	25-34 yaş	8,9	12,5	17,4	27,5	35,3
	55-64 yaş	20,2	22,9	25,3	25,6	26,9		55-64 yaş	5,9	7,8	9,5	10,3	11,0
Yunanistan	25-34 yaş	23,9	25,7	31,2	40,1	42,4	Birleşik Krallık	25-34 yaş	28,9	35,3	46,0	49,9	51,8
	55-64 yaş	8,4	12,2	16,4	20,2	23,1		55-64 yaş	18,8	23,9	30,0	36,3	38,7
Macaristan	25-34 yaş	14,7	19,6	26,0	32,1	30,6	ABD	25-34 yaş	38,1	39,4	42,3	46,5	50,4
	55-64 yaş	11,7	14,6	16,5	17,5	19,1		55-64 yaş	29,7	36,9	41,0	41,4	43,4
İtalya	25-34 yaş	10,4	16,1	20,7	25,1	27,7	OECD Ort.	25-34 yaş	26,1	32,2	37,4	41,4	44,9
	55-64 yaş	5,5	8,0	10,7	12,2	12,8		55-64 yaş	15,3	19,5	22,6	25,3	28,4

Kaynak: OECD, 2021

Tabloda seçilmiş OECD ülkelerine ait veriler yer almaktadır. Ortalama üzerinden değerlendirmeye başlanacak olursa; 25-34 yaş aralığındaki yükseköğretim mezunu nüfusun aynı yaş grubu içerisindeki oranı yaklaşık olarak %45 iken, 55-64 yaş aralığındaki nüfus için bu oran %28’dir. Beşer yıllık dönemler itibariyle paylaşılan veriler ile Kore, Kanada ve Japonya’nın 25-34 yaş grubunda en fazla yükseköğretim mezunu nüfusa sahip olduğunu söyleyebiliriz. Bu sayılan ülkelerde 25-34 yaş grubundaki kişilerin %60’ından fazlası bir yükseköğretim kurumundan mezun olmuştur. Kanada ve Japonya bir diğer yaş grubu olan 55-64 yaş grubunda da en yüksek yükseköğretim kurumu mezun nüfusuna sahiptir.

Ülkemiz ise her iki yaş grubunda da artış göstermekle birlikte hala OECD ortalamasının altında değerlere sahiptir. 19 yıllık süre zarfında 25-34 yaş grubunda yaklaşık %9 olan oran %35’e; 55-64 yaş grubundaki %6 olan oran ise ancak %11’e çıkarılabilmektedir. 25-34 yaş grubunda yükseköğretim mezunu nüfusta görülen bu artışın en temel sebebi, yeni üniversitelerin kurulmuş olmasıdır. Bununla birlikte 55-64 yaş aralığında bu oranı artırmak zaman alacaktır. Bu yaş kategorisindeki kişilerin, üniversitede aldıkları eğitime uygun bir meslek icra etmeleri durumunda edindikleri tecrübe nedeniyle azami katma değer yaratacakları varsayılabilir.

Kişilerin eğitimleri nedeniyle daha yüksek gelir elde etmeleri, öğrencilerin finansmana katkı sağlaması görüşüne temel teşkil etmektedir. Daha fazla eğitimin emek piyasasında daha yüksek maaş almayı sağladığını gösteren birçok çalışma bulunmaktadır (Gruber, 2007, s. 303). Yükseköğretim nedeniyle kişilerin daha fazla gelir elde ettiklerini gösteren veriler Tablo 2’de yer almaktadır.

Tablo 2: Eğitim ve Kazanç Tablosu

Ülkeler	2014			2015			2016		
	Lise öncesi	Lise	Yükseköğretim	Lise öncesi	Lise	Yükseköğretim	Lise öncesi	Lise	Yükseköğretim
Avustralya				83	100	140	87	100	131
Avusturya	69	100	150	71	100	153	69	101	146
Almanya	74	102	169	76	103	166	76	103	169
Yunanistan	74	99	146	77	100	139	77	100	140
Türkiye	68	100	172	70	100	167	72	100	171
Birleşik Krallık	75	100	153	76	100	153	76	100	150
Birleşik Devletler	72	100	174	68	100	174	74	100	175
OECD üyesi 22 AB ülkesi	79	100	154	78	100	153	78	100	152
OECD ortalaması	78	101	156	77	101	157	77	100	153

Kaynak: OECD, Education and Earnings Data, 2019

25 ile 64 yaş arasında çalışan ve gelir elde edenler dikkate alındığında, yükseköğrenimden mezun bireylerin lise öncesi düzeyde eğitime sahip olanlar ve lise mezunlarına kıyasla daha fazla gelir elde ettikleri görülmektedir. Örneğin ülkemize ait 2014-2016 verilerine bakıldığında, yükseköğrenime sahip bireylerin, lise altı eğitime sahip bireylerin elde ettiği gelirin iki katından fazla bir gelire sahip olduğu görülmektedir. OECD ortalamasına bakıldığında benzer bir sonuç elde edilmektedir.

Yükseköğretimin finansmanına özel kesimin dâhil edilmesinin en temel gerekçesi, sunulan hizmetin beşerî sermaye yatırımı olarak kabul edilmesidir. Eğitim esasında kişilere yapılan bir yatırımdır ve üretkenliklerini, buna bağlı olarak da onların kazançlarını artırmaktadır. Bu nedenle rasyonel bir birey, alacağı eğitim seviyesini belirlerken, alacağı ilave eğitimin yaratacağı kazanç ve maliyeti arasındaki farkın azami olduğu noktayı seçecektir. Fakat bununla birlikte; eğitim piyasasının mükemmel olmaması, kişilerin eksik bilgiye sahip olmaları¹, eğitimin yarattığı pozitif dışsal etkiler ile adalet kaygıları kamu sektörünün sürece müdahil olmasını gerektirir (Eicher, 1998, s. 36).

Adalet açısından konu fırsat eşitliği kapsamında değerlendirilmelidir. Her ne kadar yükseköğretimde özel getirilerin sosyal getirilerden fazla olması nedeniyle özel finansmana müsait bir durum olduğu düşünülse de fırsat eşitliği açısından durumu tekrar değerlendirmek farklı değerlendirmeler yapılmasına imkân sağlayacaktır (Gölpek, 2011, s. 88). Eğitim alanında yapılan çalışmalara göre yükseköğretim, kişinin geliri üzerinde en fazla etkiye sahip eğitim kademesidir. Bu nedenle var olan fırsat eşitsizliği yükseköğretimden önce düzeltilmezse, elde edilecek gelir farklılıkları ile toplumsal eşitsizlikler körüklenecektir. Bu nedenle fırsat eşitsizliği sorununu, sadece yükseköğretim kurumları özelinde değerlendirerek çözüm aramak hatalı olacaktır. Okul öncesinden başlayarak, eğitimin her kademesinde fırsat eşitliğini sağlamaya yönelik tedbirler alınmalıdır (Şenses, 2007, s. 8, 9).

Yükseköğretimde fırsat eşitliğini sağlamak amacıyla hizmetin tamamen kamusal kaynaklarla finanse edilmesi yerine maliyetin öğrenciler ve vergi mükellefleri arasında paylaşılması daha etkin sonuçlar elde edilmesini sağlayacaktır. Başka bir ifadeyle toplumsal fayda nedeniyle kamu tarafından yükseköğretim hizmeti sübvansede edilmeli ve öğrenciler de

¹ Bu durum esas itibarıyla öğrenciler açısından geçerlidir. Öğrenciler aldıkları hizmetleri değerlendirme ve aldıkları eğitimin onlara sağlayacağı avantajı değerlendirme yeteneğinden yoksundur (Eicher, 1998, s. 37).

almış oldukları eğitim nedeniyle elde edecekleri kişisel fayda nedeniyle katkı payı yatırmalıdır (Barr, 2012, s. 302).

Yükseköğretimin Finansmanı

Yükseköğretim alanında, öğrenci sayılarının artmasına bağlı olarak ciddi dönüşümler yaşanmıştır. Fakat bu dönüşüm beraberinde bazı sorunları da getirmiştir. Üniversitelerin emek piyasası taleplerini dikkate almalarındaki yetersizlikleri, kaynakları etkinsiz kullanmaları ve artan maliyetleri, sürecin yeniden değerlendirilmesini ve hızla artan ihtiyaçlar karşısında kişi başına düşen kamu harcamalarının azaltılması gereğini ortaya çıkarmıştır (Eicher, 1998, s. 32).

Yarı kamusal mal niteliğinde olan yükseköğretim hizmetinden alınan faydanın bölünemeyen kısmının vergilerle; bölünebilen kısmının ise eğitim hizmetini alan öğrenciler tarafından karşılanması yaygın bir uygulamadır. Bundaki gaye yükseköğretimin tamamen vergi gelirleri ile finansmanının ülkedeki gelir dağılımını bozucu etki yaratmasıdır (Mutluer, 2008, s. 14, 15).

Ülkelerin yükseköğretim politikalarının belirlenmesinde dikkate alınan değişkenlerden biri öğrenci başına düşen harcamalardır. Yükseköğretim alanında öğrenci başına düşen harcamalar, yapılan toplam harcamanın kayıtlı öğrenci sayısına bölünmesi ile hesaplanmaktadır. Öğrenci başına düşen harcamaların hesaplanmasında ulusal para cinsinden yapılan harcamalar, kuru etkileyen birçok unsur olması sebebiyle satın alma gücü paritesi endeksine bölünerek Amerikan dolarına dönüştürülmektedir. Harcama ve öğrenci sayıları yardımıyla hesaplanan öğrenci başına düşen temel eğitim hizmetleri, tali hizmetler² ve ar-ge giderleri olarak ayrı ayrı hesaplanmıştır. 2015 yılı için OECD ülkeleri açısından hesaplanan bu değerler Tablo 3’de gösterilmektedir.

Tablo 3: Öğrenci Başına Düşen Yükseköğretim Harcamaları (2015)

Ülkeler	Temel Hizmetler	Tali Hizmetler	Ar-Ge	Toplam
Avustralya	13.370	788	6.186	20.344
Avusturya	12.963	175	4.417	17.555
Belçika	10.654	973	5.693	17.320
Finlandiya	10.391	0	7.200	17.591
Almanya	9.137	880	7.018	17.035
Türkiye	6.296	722	1.882	8.900
Birleşik Krallık	18.429	2.096	5.794	26.319
Birleşik Devletler	23.448	3.370	3.186	30.004
22 AB ülkesi	10.696	579	4.723	15.998
OECD ortalaması	10.654	593	4.409	15.656

Kaynak: OECD, Education at a Glance 2018, 2019, s. 252-255.

2015 yılı verileri incelendiğinde Türkiye’nin öğrenci başına düşen 8.900 dolarlık harcama ile tabloda yer alan ülkeler sıralamasında son sırada yer aldığı görülmektedir. İlk sırada 30.004 dolar ile Amerika Birleşik Devletleri yer alırken OECD ortalaması ise 15.656 dolardır.

Yükseköğretimde yer alan öğrenci nüfusunda meydana gelecek bir artış nedeniyle geleneksel finansman yöntemlerinde zorlukların yaşanması kaçınılmaz olacaktır. Bu nedenle 1990’lı yıllardan itibaren yükseköğretimin finansmanı konusu yoğun olarak tartışılmıştır.

² Tali hizmetler olarak adlandırılan hizmetler öğrenci refahını etkileyen barınma, beslenme ve sağlık olanaklarıdır (OECD, 2019, s. 252).

Gelirlerinde azalma ya da sosyal harcamalarında artışla karşılaşan birçok ülke genel olarak eğitim, özel olarak da yükseköğretime ayrılan kamu kaynaklarını azaltmayı hedeflemişlerdir (Chevaillier & Eicher, 2016, s. 203, 204).

Yükseköğretimin finansmanında kamunun ağırlıklı payı 20. yüzyılın son, 21. yılın ise ilk on yılında büyük oranda değişmiştir. Birçok ülkede artan öğretim maliyetlerini finanse etme ve araştırma yapabilme konusunda mali sıkıntılar yaşanmaktadır. Bu sorunun çözümü için ya gelir ya da gider tarafında (ya da her iki tarafta) bir çözüme gidilmesi gerekmektedir. Zira gelir ve gider arasındaki bu dengesizlik hem üniversite kapasitelerini olumsuz etkilemede hem de sunulan eğitimin kalitesini etkilemektedir (Johnstone, 2009, s. 1).

Tablo 4’de 2015 yılı için OECD ülkelerinde yükseköğretim harcamalarının finansman kaynakları yer almaktadır. Tabloda da görüldüğü gibi yükseköğretim harcamalarının büyük bir kısmı kamu tarafından üstlenilmiştir.

Tablo 4: Yükseköğretim Harcamalarının GSYH İçerisindeki Payları

Ülkeler	Harcama/GSYH	Kamu Harcaması/GSYH	Özel Sektör Harcaması/GSYH
Avustralya	2,0	0,8	1,3
Avusturya	1,7	1,6	0,1
Belçika	1,5	1,2	0,2
Kanada	2,4	1,2	1,2
Finlandiya	1,7	1,6	0,1
Almanya	1,2	1,0	0,2
Yunanistan	1,0	0,7	0,1
Türkiye	1,7	1,2	0,4
Birleşik Krallık	1,9	0,5	1,3
Birleşik Devletler	2,6	0,9	1,7
22 AB ülkesi	1,3	1,0	0,3
OECD ortalaması	1,5	1,0	0,5

Kaynak: OECD, Education at a Glance 2018, 2019, s. 266, 267.

Yükseköğretimin Özel Kaynaklarla Finansmanı

Yükseköğretimin finansmanının öğrenciler tarafından yapılması, öğrencilerin eğitim harcamaları için bankalara başvurmasına sebep olacaktır. Yükseköğretimin özel sektör tarafından finansmanında üç farklı yöntem kullanılabilir. Bunlardan ilki, öğrenciler tarafından belirli bir dönemde, belirli bir meblağın ödenmesini gerektiren konut kredisine benzer (*mortgage-type loans*) bir kredi kullanılmasıdır. Bir diğer yöntemde ise alınan kredi ve faiz tamamen ödeninceye kadar, öğrencilerin gelirlerinin belirli bir oranının ödenmesidir (*income contingent loans*). Bu yöntemin uygulanması halinde ödeme süresi, tahmin edilebileceği gibi kişilerin gelirlerine bağlı olarak değişkenlik gösterecektir. Son yöntem ise mezun vergisi (*graduate tax*) olarak adlandırılmaktadır. Bu yöntemde mezun öğrenci, hayatı boyunca ya da emekli oluncaya kadar geri ödemede bulunmaktadır. Bu yöntemin uygulanması halinde, yapılan geri ödemeler alınan borçtan daha fazla olacaktır (Barr, 2012, s. 303).

Yükseköğretimin kredi ile finansmanı yönteminde borç alan ve borç veren açısından çeşitli riskler bulunmaktadır. Borç alan taraf olan öğrenci iki tür riskle karşılaşmaktadır. Bunlardan ilki alınan derslerde başarılı olunamaması ve diploma alınamaması iken, ikincisi ise başarılı olunması ve çalışmaya başlanması durumunda bile ne kadar gelir elde edileceğinin bilinmemesi nedeniyle ortaya çıkan risktir. Birey öğrenimine başladığında ne kadar gelir elde edeceğini ve aslında başarılı olup olamayacağını bilememektedir (Calero, 1998, s. 15).

Fon arz edenler açısından ortaya çıkan risk ise ahlaki risk kavramıyla açıklanmaktadır. Öğrenciler ve mezunların okurken ders çalışma yönünde, mezun olduktan sonra ise iş bulma yönünde yeterince çaba sarf etmeme ihtimalleri; bankalar ya da sigorta şirketleri tarafında bir sorun olarak kabul edilmektedir. Öğrencilerin bahsedilen konularda ne kadar istekli oldukları, eğitimi finanse eden taraflarca bilinmediğinden, sigortalanma nedeniyle kişilerin daha rahat davranacakları düşünülmektedir. Buna ilave olarak artan talebi ve riski göz önünde bulundurarak bankaların faiz oranları artırması durumunda ise düşük riske sahip kişilerin sistemin dışında kalması söz konusu olabilecektir. Böyle bir durumda da tersine seçim olarak adlandırılan olgu gerçekleşecek ve olması gerekenden daha az yatırım yapılması ile sonuçlanacaktır (Jacobs & van Wijnbergen, 2007, s. 3, 4). Makro açıdan bakıldığında gerçekleşen piyasa başarısızlığı, daha zayıf sosyoekonomik geçmişe sahip olanları olumsuz etkileyerek onların yeterli düzeyde beşerî sermaye yatırımı yapamamaları ile sonuçlanacaktır (Barr, 2004, s. 270).

Başka bir açıdan değerlendirildiğinde, yükseköğretimde özel finansmanın payının artması öğrencilerin tüketici gibi davranmalarındansa yatırımcı gibi davranmalarına neden olacaktır³. Bu nedenle de emek piyasasından gelen işaretlere daha fazla dikkat edecekler ve kararlarını buna göre vereceklerdir. Alınan kararlar hangi bölümün okunması ya da hangi dersin alınması üzerine olabileceği gibi yükseköğretime kaydolup olunmayacağı yönünde de olabilir (Mingat & Tan, 1986, s. 285).

Yükseköğretimin Kamu Kaynaklarıyla Finansmanı

Ekonomik büyüme ve kalkınmanın elde edilmesinde yükseköğretimin sunacağı katkılar, finansmanındaki kamu payına gerekçe teşkil etmektedir. Toplumun yükseköğretim ile doğrudan ve dolaylı olarak elde edeceği faydalar, yükseköğretimin vergi mükellefleri aracılığıyla finanse edilmesini gerektirmektedir. Bununla birlikte, eğitim alan kişinin şahsen elde edeceği kişisel faydalar da yaratılan maliyete katkı sunulmasını gerektirmektedir (Barr, 2012, s. 302).

Topluma sunduğu faydalar göz önünde bulundurularak yükseköğretim hizmeti nedeniyle ortaya çıkan maliyetin devlet tarafından karşılanmasını savunanlar, esasında bu hizmetin *herkese* parasız olarak sunulmasını amaçlamamaktadır. Böyle bir durum, yükseköğretim hizmetinin maliyetini kendi ya da ailesinin olanakları ile karşılayabilecek kişilerin de toplumun genelinden alınan vergi gelirleri ile sübvansede edilmesi anlamına gelmektedir. Bu nedenle yükseköğretimin finansmanı için yeterli olanakları olmayanların devlet tarafından sübvansede edilmesi bununla birlikte maddi olanakları olanların kendi imkânları ile bu hizmeti alması önerilmektedir. Ödeme imkânı olanlar almış oldukları hizmetin karşılığını tamamen ya da kısmen ödeyecekler ve devlet hem bu tutarları hem de topladığı vergilerden eğitime ayırdıklarını ödeme gücü olmayanlara aktarmış olacaktır. Bu sayede parasız eğitimde olduğu gibi sosyal fayda elde etmenin yanı sıra, üniversiteler arasında bir rekabetin de yaratılması mümkün olacaktır (Aslan, 2003, s. 205, 206).

Eğitim hizmetinin alınması için gerekli olan kaynakların piyasadan sağlanamıyor olması, bu hizmetin kamu tarafından finanse edilmesinin bir diğer gerekçesi olarak da

³ Bununla birlikte yükseköğretimin özel kaynaklarla finanse edilmesinin toplumsal açıdan başka maliyetler yaratması da mümkündür. Örneğin bir kamu hizmeti olarak parasız sunulan eğitim hizmetinden faydalanan birey ile bu hizmetin bedelini ödediğini düşünen bireyin bakış açısı farklılaşacaktır. İlk durumdaki birey toplumun kendisine sunduğu kolaylıklar nedeniyle topluma fayda sağlamayı düşünürken ikinci durumdaki birey toplum ve çalışma yaşamına daha bireyci açıdan bakacaktır (Şenses, 2007, s. 8).

değerlendirilebilir (Tosun, 2017, s. 14). Bununla birlikte artan talebi, kaliteden ödün vermeden karşılayabilmek için üniversitelerin finansman kaynaklarının mümkün olduğunca çeşitlendirilmesi gerekmektedir. Sadece kamu finansmanının (vergilerle finansman) ya da kamu finansmanı ile birlikte öğrencilerden alınan harçların kurumların rekabetçi ortamda varlığını sürdürebilmesi için yeterli olamayacağı da göz önünde bulundurulmalıdır (Ergen, 2006, s. 21).

Yükseköğretim nedeniyle elde edilen gelirdeki artışla aslında yaratılan dışsallığın içselleştirildiği düşünülebilir. Fakat bazı çalışmalarda yükseköğretimin yarattığı dışsal etkinin, maaşlarda görülen artıştan daha fazla olduğu sonucuna varılmıştır (Wigger & von Weizsaecker, 2001, s. 547, 548). Bununla birlikte, elde edilecek gelirdeki farklılık nedeniyle yükseköğretimin paralı olmasını savunanlar açısından öne sürülen görüşün ancak kişilere çalışma imkânının yaratılması ile mümkün olduğu unutulmamalıdır. Mezunları arasında işsizlik oranının çok yüksek olduğu ülkelerde bu avantajın elde edilemediği unutulmamalıdır. Bunun sebebi de esasında yükseköğretim kurumlarının işgücü piyasası ile ilişkilendirilememesidir. Yüksek Öğretim Kurulu tarafından yükseköğretim kurumlarındaki öğrenci kontenjanlarının belirlenmesi ideal durumken, uygulamada yıldan yıla bölümler itibariyle cüzi değişiklikler yapılmaktadır. Bu durum da üniversite mezunları arasındaki işsizlik oranının, toplumun geneline kıyasla daha yüksek olmasına neden olmaktadır (Şenses, 2007, s. 9, 11).

Gençler arasında ne eğitimde ne de istihdamda olmayanların oranı önemli bir veridir. Tablo 5’de 15-24 yaş grubunda yer alan ve ne eğitim gören ne de çalışan genç nüfusun eğitim düzeyleri paylaşılmıştır. Türkiye İstatistik Kurumu (TÜİK) 2020 yılı verilerine göre, bu yaş grubundaki toplam 11,7 milyon gencin dörtte birinden fazlasının ne herhangi bir eğitim kurumuna kayıtlı olduğu ne de istihdamda yer aldığı sonucu, tablodan elde edilen oldukça çarpıcı bir sonuçtur. Bu gençlerin mezun oldukları son eğitim düzeyine bakıldığında yükseköğretim mezunu 1 milyon 302 bin gencimizin %41,7’si eğitimlerine devam etmedikleri gibi kendilerine bir iş de bulamamışlardır. Erkek ve kadın olarak cinsiyet temelli yapılacak bir yorumda da tahmin edildiği gibi kadınlar için bu oranın daha yüksek olduğunu görmekteyiz. Ne eğitimde ne de istihdamda yer alan 15-24 yaş arasındaki genç erkeklerin oranı %35,8 iken genç kadınlar arasında bu oran %45,7’dir. Belirtilen yaş kategorisindeki genç kadınlarının neredeyse yarısı aldıkları eğitimi icra edememektedir. Bu durumda yükseköğretim nedeniyle kişilerin elde edecekleri gelirlerin lise mezunu kişilere kıyasla daha yüksek olacağı düşüncesinden hareketle, yükseköğretimin finansmanına devletin katılmamasını savunmak maalesef günümüz ve ülkemiz koşullarıyla bağdaşmayan bir yorum olacaktır.

Ülkemizde Yükseköğretim Sistemi

Ülkemizde 2020 yılı verilerine göre 129 adet Devlet Üniversitesi, 74 adet Vakıf Üniversitesi ve 4 adet de Vakıf Meslek Yüksekokulu bulunmaktadır. Vakıf Üniversiteleri kendi mütevelli heyetleri tarafından belirlenen öğrenim ücretlerini öğrencilerden alırken, Devlet üniversitelerine kayıtlı öğrencilerden ise Bakanlar Kurulu kararıyla belirlenen öğrenim ücreti veya katkı payı alınmaktadır. Bununla birlikte, 2012-2013 öğretim yılı itibariyle normal süresi içerisinde eğitim gören öğrencilerden katkı payı/öğrenim ücreti alınması uygulamasına son verilmiştir.

Ülkemizde yükseköğretim sistemini ele alırken öncelikli olarak kurumların, akabinde ise finansman konusunun incelenmesi tercih edilmiştir.

Yükseköğretim Kurumları

Zaman içerisinde üniversite kavramıyla özdeş olan yükseköğretimde çeşitlilik artmıştır. Bu vesileyle de sınırlı bir sayıda kişiye sunulan yükseköğretim hizmetinde kapsam genişlemiş, daha fazla kişi bu hizmetten faydalanır hale gelmiştir. Fakat sunulan hizmetin daha fazla kişiye

ulaşabilir olması, yükseköğretimde finansman ve nitelik sorunlarını da beraberinde getirmiştir (Vural Yılmaz, 2013, s. 170).

Tablo5: Ne eğitimde ne istihdamda olan 15-24 yaş grubundaki genç nüfusun bitirdiği eğitim düzeyi, 2014-2020 (Bin Kişi)

	Toplam	Ne eğitimde ne istihdamda olanlar	Ne eğitimde ne istihdamda olanların oranı	Lise		Mesleki veya teknik lise			Yükseköğretim		
				Ne eğitimde ne istihdamda olanlar	Ne eğitimde ne istihdamda olanların oranı	Toplam	Ne eğitimde ne istihdamda olanlar	Ne eğitimde ne istihdamda olanların oranı	Toplam	Ne eğitimde ne istihdamda olanlar	Ne eğitimde ne istihdamda olanların oranı
Toplam											
2014	11 724	2 914	24,9	337	19,7	1 188	269	22,6	958	266	27,8
2015	11 800	2 836	24,0	320	19,4	1 276	282	22,1	1 025	311	30,3
2016	11 845	2 838	24,0	335	19,9	1 387	324	23,4	1 139	351	30,8
2017	11 875	2 872	24,2	354	20,7	1 524	375	24,6	1 187	408	34,4
2018	11 785	2 882	24,5	374	21,6	1 656	439	26,5	1 204	388	32,2
2019	11 667	3 039	26,0	420	22,5	1 727	534	30,9	1 250	453	36,2
2020	11 711	3 317	28,3	555	26,7	1 755	601	34,2	1 302	543	41,7
Erkek											
2014	5 866	862	14,7	108	12,8	651	103	15,8	438	95	21,7
2015	5 909	844	14,3	115	13,7	661	92	13,9	429	90	21,0
2016	5 965	868	14,6	122	14,1	716	115	16,1	484	109	22,5
2017	6 021	879	14,6	119	13,6	833	142	17,0	493	124	25,2
2018	5 983	936	15,6	128	14,9	898	171	19,0	506	134	26,5
2019	5 912	1 084	18,3	167	18,1	898	213	23,7	525	155	29,5
2020	5 971	1 266	21,2	224	21,6	926	244	26,3	525	188	35,8
Kadın											
2014	5 858	2 052	35,0	228	26,4	537	166	30,9	521	171	32,8
2015	5 891	1 991	33,8	205	25,2	616	190	30,8	596	221	37,1
2016	5 881	1 970	33,5	213	26,0	671	209	31,1	655	242	36,9
2017	5 854	1 993	34,0	235	27,9	691	233	33,7	694	284	40,9
2018	5 802	1 947	33,6	246	28,1	758	268	35,4	698	254	36,4
2019	5 755	1 955	34,0	253	26,9	829	322	38,8	726	298	41,0
2020	5 740	2 051	35,7	331	31,8	829	357	43,1	777	355	45,7

Kaynak: TÜİK, İşgücü İstatistikleri, 2014-2020

Türkiye Cumhuriyeti Anayasası'nın 130. maddesinde, "... kamu tüzelkişiliğine ve bilimsel özerkliğe sahip üniversiteler Devlet tarafından kanunla kurulur." ifadesinin yanı sıra "Kanunda gösterilen usul ve esaslara göre, kazanç amacına yönelik olmamak şartı ile vakıflar tarafından, Devletin gözetim ve denetimine tabi yükseköğretim kurumları kurulabilir." ifadesine yer verilmiştir. Bu maddeden de anlaşıldığı üzere ülkemizde yükseköğretim hizmetleri devlet üniversiteleri ve vakıf üniversiteleri aracılığıyla yürütülmektedir.

Ülkemizde yükseköğretim kurumlarının sayısında 1980 sonrasında büyük bir artış gözlenmiştir. 1981 yılında sadece 19 olan devlet üniversitesi sayısı 2020 itibariyle 129'a; 1984 yılında 1 olan vakıf üniversitesi sayısı ise 74'e çıkmıştır. 4 adet Vakıf Meslek Yüksekokulunu da dâhil ettiğimizde 2020 itibariyle ülkemizde toplam 207 üniversite olduğu görülmektedir (Yükseköğretim Kurulu, 2021).

Yükseköğretimde çeşitlilik ile kastedilen eğitim veren kurumlarının sayısı arttığı gibi eğitim öğretim sunum şekillerinde de çeşitlenmenin artmasıdır. Yeni kurulan üniversite sayısındaki artışa paralel olarak örgün eğitim en çok tercih edilen eğitim sunum yöntemidir. Yaygın öğretim kurumlarında ise yükseköğretime devam edemeyen öğrencilere fırsat eşitliği yaratma gayesi vardır. Ara eleman yetiştirme amacındaki meslek yüksekokullarını yaygın öğretim kurumu olarak değerlendirmek mümkündür. Bunun yanı sıra eskiden sadece Anadolu Üniversitesi bünyesinde yürütülen fakat sonrasında Atatürk ve İstanbul Üniversitelerinin de katılmasıyla öğrenci sayıları artan açık öğretim ve teknolojik gelişmelere bağlı olarak ön plana çıkan uzaktan eğitim modelleri de tercih edilmektedir (Çalışkan, Çınar, & Çınar, 2018, s. 22). Yükseköğretim kurumlarının sayısının artmasının belki de en önemli nedeni siyasi tercihlerdir. Seçmenler tarafından talep edilen parasız yükseköğretim, siyasi olarak iktidar partilerinin mevcut yükseköğretim kurumlarının sayısının artırılmasına neden olmaktadır (Ergen, 2006, s. 23). Yeni kurulan üniversitelerle bölgeler arası eşitsizliklerin ortadan kaldırılacağı, kuruldukların şehrin sosyo ekonomik ve ticari hayatına katkılar sunacağı öngörüldüğünden, siyasi iradeyi etkilemek için yürütülen lobi faaliyeti ile bu pastadan pay almak hedeflenmektedir. Hatta şehirde bir üniversite olanlar ikinci ya da üçüncü üniversitelerin kurulması ile aldıkları payı artırmaya çalışmaktadırlar (Sargın, 2007, s. 134). 1992 yılı itibariyle hızlanan her şehre üniversite kurma amacına nicelik açısından ulaşıldığını söylemek mümkündür. Günümüzde üniversitesi olmayan il sayısı oldukça azalmıştır.

Yükseköğretime olan talepteki artışın nedeni olarak askerlikte geçirilecek sürenin kısalması imkânı ve işverenlerin başvuru sahiplerinde aradıkları eğitim düzeyinin zaman içerisinde yükselmesi ön plana çıkmaktadır. Bununla birlikte, talep ve arz açısından üniversite sayısında artışla sonuçlanan süreçte niteliksel kaygıların olmadığı da ifade edilmelidir. Zira gerekli akademik ve fiziksel altyapı oluşturulmadan, var olan yükseköğretim kurumlarında asgari değişiklikler yapılarak kurulan üniversiteler, nitelik kaygısının öncelikli olmadığı şeklinde yorumlanabilir (Şenses, 2007, s. 3). İlaveten Yükseköğretim sisteminde devlet üniversitelerinin payının yüksekliği üniversitelerin devlet güdümünde, rekabetten uzak, kaliteli eğitim ve etkinliğin sağlanamadığı bir yapıya sahip olmasına neden olmuştur (Aslan, 2003, s. 197).

Yükseköğretimin Finansmanı

Yükseköğretimin finansmanı konusu, yükseköğretim kurumlarda olduğu gibi devlet ve vakıf yükseköğretim kurumları üzerinden ele alınacaktır.

Devlet üniversitelerinde finansman

Yükseköğretim kurumlarına dair Anayasa'da yer alan hükümlerde her ne kadar yükseköğretimin paralı olduğuna dair bir hüküm bulunmasa da 1739 sayılı Milli Eğitim Temel Kanunu'nun halen geçerli olan 38. maddesinde *yükseköğretimin paralı* olduğu belirtilmiştir. Kanunun takip eden fıkrasında “*Öğrenim harç ve ücretlerinin tutarları ve bunların ödenme tarzları ile burs ve kredilerin tutarları ve bunların verilme esasları, Maliye Bakanlığı ile birlikte hazırlanacak yönetmelikle tespit edilir.*”⁴ denilmiştir. Konuya ilişkin açılan iptal davaları sonucunda ise; hem anayasada yükseköğretimin parasız olacağına dair bir düzenlemenin olmaması hem de kaynakların yetersiz olmasına bağlı olarak sosyal devlet ilkesinin bir gereği sayılabileceği gerekçesiyle öğrencilerden alınacak öğrenim harç ve ücretleri anayasaya aykırı görülmemiştir (T. C. Yükseköğretim Kurulu, 2007, s. 60).

Anayasanın yine 130. maddesinde, “*Üniversitelerin hazırladığı bütçeler; Yükseköğretim Kurulunca tetkik ve onaylandıktan sonra Milli Eğitim Bakanlığına sunulur ve merkezi yönetim bütçesinin bağlı olduğu esaslara uygun olarak işleme tabi tutularak yürürlüğe konulur ve denetlenir.*” denilmiştir.

Ülkemizde yükseköğretimin finansmanında devlet katkısı ve öğrenci katkısı olmak üzere iki kaynak mevcuttur. Öğrencinin eğitim hizmetinin finansmanına sunacağı katkılar katkı payı veya öğrenim ücretidir. *Katkı payı*; birinci öğretim programlarına kayıtlı öğrencilerden alınırken, *öğrenim ücreti* ise ikinci öğretim ve uzaktan eğitim programlarına kayıtlı öğrenciler tarafından ödenir. İlaveten yabancı uyruklu öğrenciler tarafından da kayıtlı oldukları programdan bağımsız olarak öğrenim ücreti alınır.

Devlet katkısı ise; yükseköğretim programlarının özellikleri dikkate alınarak hesaplanan cari hizmet maliyetleri dikkate alınarak, cari hizmet maliyetinin öğrenciler tarafından karşılanan kısmının haricinde kalan kısmının Devlet tarafından karşılanmasını ifade eder. Bu meblağın cari hizmet maliyetinin yarısından az olamayacağı hükmüne 2547 sayılı Yükseköğretim Kanunu'nun 46. maddesinde yer yer verilmiştir.

2547 sayılı kanunun 55. Maddesinde yükseköğretim kurumlarının gelir kaynakları belirtilmiştir. Bunlar; her yıl bütçeye konacak ödenekler, kurumlarca yapılacak yardımlar, alınacak harç ve ücretler, yayın ve satış gelirleri, taşınır ve taşınmaz malların gelirleri, döner sermaye işletmelerinden elde edilecek karlar ve son olarak da bağışlar, vasiyetler ve diğer gelirlerdir. Döner sermaye işletmelerinden elde edilen karlar üniversite bütçeleri ile ilişkilendirilmezken, sayılan diğer gelir kaynakları üniversitelerin öz gelirlerini oluşturmaktadır. Üniversitelerin öz gelirleri ve net finansman toplamaları ile gider arasındaki fark ise Hazine Yardımı adı ile Hazine ve Maliye Bakanlığında aktarılmaktadır (Tosun, 2014, s. 63, 64).

T.C. Hazine ve Maliye Bakanlığı, Kamu Mali Yönetim ve Dönüşüm Müdürlüğü ile T.C. Cumhurbaşkanlığı Strateji ve Bütçe Başkanlığı web sayfasından alınan veriler sonucunda, 1947-2019 döneminde yükseköğretim kurumları gelirleri içerisinde hazine yardımlarının neredeyse gelirlerin tamamını oluşturduğu görülmüştür. Belirtilen dönem içerisinde hazine yardımlarının oranı minimum %80'dir. %80-100 arasında dalgalı bir seyir takip eden hazine yardımlarının oranı, 2012-2013 öğretim yılı itibarıyla normal süresi içinde eğitim gören

⁴ Anayasa mahkemesi kararıyla düzenlemenin yönetmelikle yapılmasını öngören kural Anayasa Mahkemesinin 26/3/1974 tarih ve E.1973/32, K. 1974/11 sayılı Kararı ile iptal edilmiştir.

öğrencilerden katkı payı/öğrenim harcı alınması uygulamasına son verilmesine⁵⁶, bağlı olarak üniversitelerin öz gelirlerinin daha da azalması ve bu nedenle hazine payının artması ile sonuçlanmıştır.

Görüldüğü gibi öğrenci katkıları bu hizmetin finansmanında ihmal edilecek büyüklüklerdedir. Bu nedenle de yükseköğretimin hem finansmanında hem de sunumda devletin rolü çok büyüktür (Aslan, 2003, s. 196). Bununla birlikte yükseköğretim kurumlarının kaynak yaratma konusunda sahip oldukları bir diğer alternatif ise üniversite sanayi iş birliklerini artırmaktır. Son yıllarda teknolojik bilgiye ve araştırma yapma kapasitesine sahip üniversitelerle sanayi sektörü arasındaki iş birliklerine sıklıkla karşılaşılmaktadır. Başka bir kaynak da üniversitelerdeki yaşam boyu eğitim kapsamındaki faaliyetleri artırma ve çeşitli kurslar düzenlenmesidir (Mutluer, 2008, s. 16). İkinci öğretim başta olmak üzere artan paralı programlar, öğrenci katkı payları, paralı yaz okulları ve özel öğrenci uygulamalarının yanı sıra barınma ve beslenme gibi hizmetlerin de özelleştirilmesi yükseköğretim kurumlarına kaynak sağlayan ve özelleştirme eğilimleri kapsamında değerlendirilebilecek uygulamalardır (Şenses, 2007, s. 5).

Vakıf üniversitelerinde finansman

Vakıf üniversitelerinde finansman kaynakları; kurucu vakfın katkıları ile mütevelli heyet tarafından belirlenen öğrenci harçlarının yanı sıra 2020 yılı öncesine kadar devlet yardımlarıdır. 2547 sayılı kanunun ek 18. Maddesine göre devlet üniversitelerine o yıl tahsis edilen toplam bütçe ödeneklerinin örgün öğrenci sayısına bölünmesiyle elde edilen tutarın azami %30'unun vakıf öğrencileri için ödenmesi söz konusuydu (Söyler & Karataş, 2011, s. 64). Bu madde 2020 yılında kabul edilen 7243 sayılı kanunun 14. maddesiyle yürürlükten kaldırılrsa da Vakıf Yükseköğretim Kurumları Yönetmeliğinin 30. Maddesinde hala yer almaktadır. İlgili maddede devlet yardımına başvuracak yükseköğretim kurumlarının yerine getirmesi gereken kriterler yer almakta ve kriterleri karşılama oranlarına göre hesaplanan yardım miktarının tamamı, %80'i veya %60'ına kadar devlet yardımı yapılacağı belirtilmektedir. Asgari koşulların sağlanamaması durumunda da herhangi bir devlet yardımı alınamayacağı ifade edilmiştir.

Vakıf üniversitelerinin devlet yardımı alması pek kolay olmasa da alındığı varsayıldığında bile bu yardımın vakıf üniversitelerinin finansal sorunlarını çözmede yetersiz kalacağı söylenebilir. Kuruluş yeri için arsa ve arazi temini ve kurucu vakıfların finansal yapılarının zayıf olması da vakıf üniversitelerini mali açıdan zorlayan diğer unsurlardır (Söyler, 2008, s. 53).

Sonuç ve Değerlendirme

Tüketimde rekabetin ve tüketimden dışlamanın olmadığı mallar, kamu ekonomisinde tam kamusal mal olarak adlandırılmakta ve bunların finansmanının kamu kaynakları ile yapılması gerektiği söylenmektedir. Herhangi bir mal ya da hizmet bu kriterleri karşılamıyorsa da özel mal olarak nitelendirildiğinden sunumuna veya finansmanına devletin karışmaması

⁵ 29 Ağustos 2012 tarih ve 28396 sayılı Resmî Gazete

⁶ Öğrencilerin katkıları için T.C. Gençlik ve Spor Bakanlığı'na bağlı Kredi ve Yurtlar Genel Müdürlüğü aracılığıyla öğrencilere katkı kredisi ve öğrenim kredisi verilmektedir. Her ne kadar 2012-2013 yılından itibaren öğrencilerin ödedikleri katkı payı devlet tarafından üstlenilse de kurum tarafından, öğrencileri maddi yönden desteklemek, sosyal ve kültürel gelişmelerini desteklemek amacıyla verilen borç niteliğindeki öğrenim kredisi uygulamasına devam edilmektedir.

gerektiği kabul edilmektedir. Bununla birlikte her ne kadar özel mal olarak nitelendirilse de tüketiminde kişisel fayda elde edildiği gibi toplumsal faydanın da ortaya çıkacağı bazı mal ve hizmetler bulunmaktadır. Eğitim ve sağlık hizmetleri topluma sağladıkları dışsallıklar nedeniyle kamu finansmanına konu olan bu türde mal ve hizmetlerdir.

Eğitimin ekonomik büyüme üzerinde olumlu bir etkisi olduğu gibi ekonomik kalkınma üzerinde de etkili olduğunu gösteren birçok çalışma bulunmaktadır. Bu çalışmalar neticesinde, eğitim alan kişilerde vatandaşlık bilincinin geliştiği, çevreye duyarlılığının arttığı, kendi sağlığını daha çok önemseydiği ve hukuk kurallarına daha çok uyumun sağlandığı ve adli olaylara daha az karışıldığı görülmektedir.

Bununla birlikte alınan eğitim seviyesine bağlı olarak kişilerin gelirlerinde artış olacağı da yadsınamaz bir gerçektir. İşte tam bu noktada, sunulan bu hizmetin maliyetine kişilerin mi yoksa devletin mi katlanması gerektiği sorusu ön plana çıkmaktadır. Bir görüşe göre kişiler mezun olacakları her bir ilave eğitim düzeyine bağlı olarak daha yüksek gelir elde edeceklerinden eğitimin yarattığı dışsallık içselleştirilmiş olduğundan devletin bu hizmetin finansmanına katılmasının gerekli olmadığıdır. Bir diğer görüş ise yaratılan dışsallık nedeniyle devletin bu hizmetin finansmanına katılması gerektiğidir.

Bu noktada kitabi bilgiler ile hayatın gerçeklerinin ne ölçüde uyduğu dikkate alınmalıdır. Örneğin, mezun olması halinde daha yüksek gelir elde edeceğini varsayarak yükseköğretimin finansmanını tamamen kendisine bıraktığımız öğrenci, mezun olduktan sonra iş bulamadığında bu varsayımın ciddiyle sorgulanması gerekecektir. Yükseköğretim kurumlarında kontenjan planlamasının ülkenin stratejik hedeflerine uygun olarak güncellenmemesi ya da istihdam yaratacak faaliyetlerin siyasi ya da konjonktürel nedenlerle gerçekleştirilememesi durumunda eğitim alan kişilerin istihdama dâhil olamaması söz konusu olacaktır. Ülkemizde maalesef böyle bir durum yaşanmaktadır. TÜİK verilerine göre 15-24 yaş grubundaki genç nüfusumuzun 2020 yılında yaklaşık %28'i ne okuyor ne de çalışıyor. Bu oranı da kendi içerisinde mezun olunan son kademe eğitime göre sıraladığımızda eğitim seviyesi artışına benzer bir paralel seyir görmekteyiz. Bu yaş grubunda ne eğitim gören ne de çalışan kişilerin yaklaşık %27'si lise, %34'ü mesleki ya da teknik lise ve %42'si ise yükseköğretim mezunudur.

15-24 yaş grubundaki yükseköğretim mezunu kişilerin neredeyse yarısının işsiz olması üzerinde ciddi olarak düşünülmesi gereken bir konudur. Yükseköğretim sistemimiz ağırlıklı olarak devlet üniversitelerinden oluşmaktadır ve bu üniversitelerin finansman ihtiyaçlarını karşılamada kendi öz gelirlerinin neredeyse hiçbir önemi bulunmamaktadır. Yükseköğretim kurumlarının gelirleri içerisinde öz gelirlerinin dönem ortalaması %7 iken hazine yardımları %93 gibi devasa bir büyüklüğe sahiptir. Bu nedenle kullanılan kamu kaynakları olduğundan planlamasının da ciddiyle yapılması gerekmektedir.

Fırsat eşitliğinin varlığında yükseköğretimde maddi imkânı olanların bu hizmeti kendi kaynaklarıyla finanse etmesi; imkânı olmayanların ise kamu kaynaklarıyla sübvansiyonu, gelir dağılımında iyileşmeyi sağlayacaktır. Aksi durumda imkânı olanların toplum tarafından desteklenmesi ve ihtiyaç içerisinde olanlara ise sunulan desteklerin yetersiz kalması gibi bir sonuçla karşılaşılacaktır. Eğitim konusu özelinde fırsat eşitliğini sağlama yönünde atılacak her bir adımın sonuçlarının ancak uzun vadede alınabiliyor olması nedeniyle, yıldan yıla değişecek politikalar yerine uzun vadeli ve üzerinde hem iktidarın hem de muhalefetin fikir birliğinin sağlandığı planlara ihtiyaç duyulmaktadır.

Ülkemizin kalkınma hedeflerinin gerçekleştirilmesi için gerekli olan nitelikli iş gücünün, nitelik kaygıları taşımadan kurulan, gerekli araştırma ve geliştirme faaliyetlerine kaynak ayıramayan, öğrencilerine asgari sosyal imkânları sunamayan ve neredeyse artık her ilde olan üniversiteler tarafından yetiştirilemeyeceği düşünülmektedir. Bu nedenle öncelikle akademik, sonrasında ise sosyal imkân yetersizlikleri nedeniyle öğrenciler tarafından da tercih edilmeyen üniversitelerin yeni bir planlamayla kapatılması ya da birkaç üniversitenin birleştirilmesi ile yeni bir yapılanmaya gidilmesi düşünülebilir. Üniversitelerin birçoğunun günümüzde sahip olduğu diploma dağıtma kurumu olma vasfından arındırılması gerektiği düşünülmektedir.

Kaynakça

- American Council on Education. (2002). *The Brave New (and Smaller) World of Higher Education: A Transatlantic View*. Washington.
- Aslan, M. H. (2003). Türkiye'de Yükseköğretimin Finansmanının Ekonomi Politikası. *Liberal Düşünce*, 7(29), 189-220.
- Barr, N. (2004). Higher Education Funding. *Oxford Review of Economic Policy*, Vol. 20, No. 2, 264-283.
- Barr, N. (2012). *Economics of The Welfare State*. Oxford: Oxford University Press.
- Calero, J. (1998). Quasi-Market Reforms and Equity in the Financing of Higher Education. *European Journal of Education*, Vol. 33, No. 1, 11-20.
- Chevallier, T., & Eicher, J.-C. (2016). Yükseköğretimin Finansmanı: Son On Yılda Görülen Değişiklikler (Çev. F. Gölpek). *Liberal Düşünce*, 203-215.
- Çalışkan, A., Çınar, F., & Çınar, F. (2018). Türkiye'de Devlet Üniversiteleri Meslek Yüksekokullarında İkinci Öğretimin Gelecek Sorunsalı ve Sürdürülemezliği Üzerine Bir Değerlendirme. *Bilge Uluslararası Sosyal Araştırmalar Dergisi*, 2(1), 21-25.
- Eicher, J.-C. (1998). The Costs and Financing of Higher Education in Europe. *European Journal of Education*, Vol. 33, No. 1, 31-39.
- Ergen, Z. (2006). Yükseköğretim Karma Malının Niteliği ve Finansmanı Üzerine. *Sosyoekonomi*, 11-24.
- Gölpek, F. (2011). Yükseköğretimin Getirileri ve Etkinlik Sorunu. *Atatürk Üniversitesi İktisadi ve İdari Bilimler Dergisi*, Cilt 25, Sayı 3-4, 77-95.
- Gruber, J. (2007). *Public Finance and Public Policy*. New York: Worth Publishers.
- Heller, D. E., & Rogers, K. R. (2006). Shifting The Burden: Public and Private Financing of Higher Education in The United States and Implications For Europe. *Tertiary Education and Management*, 91-117.
- Jacobs, B., & van Wijnbergen, S. J. (2007). Capital-Market Failure, Adverse Selection, and Equity Financing of Higher Education. *Public Finance Analysis*, Vol. 63, No. 1, 1-32.
- Johnstone, D. B. (2009). Worldwide Trends in Financing Higher Education: A Conceptual Framework. J. Knight içinde, *Financing Higher Education: Access and Equity* (s. 1-16). Rotterdam: Sense Publishers.
- Kurt, T., & Gümüş, S. (2015). Dünyada Yükseköğretimin Finansmanına İlişkin Eğilimler ve Türkiye için Öneriler. *Yükseköğretim ve Bilim Dergisi*, Cilt 5, Sayı 1, 14-26.
- Mingat, A., & Tan, J.-P. (1986). Financing Public Higher Education in Developing Countries The Potential Role of Loan Schemes. *Higher Education*, 15, 283-297.
- Mutluer, K. (2008). *Türkiye'de Yükseköğretimin Başlıca Sorunları ve Sorunlara Çözüm Önerileri*. Ankara: T.C. Maliye Bakanlığı Strateji Geliştirme Başkanlığı.
- OECD. (2019, 7 29). *Education and Earnings*. OECD.Stat: <https://stats.oecd.org/Index.aspx?QueryId=93161> adresinden alındı

-
- OECD. (2019, 7 29). *Education at a Glance 2018*. OECD: https://www.oecd-ilibrary.org/education/education-at-a-glance-2018/sources-methods-and-technical-notes_eag-2018-36-en adresinden alındı
- OECD. (2021, 6 2). OECD Data: <https://data.oecd.org/eduatt/population-with-tertiary-education.htm> adresinden alındı
- Poterba, J. M. (1996). Government Intervention in the Markets for Education and Health Care: How and Why? V. R. Fuchs içinde, *Individual and Social Responsibility: Child Care, Education, Medical Care, and Long-Term Care in America* (s. 277-308). University of Chicago Press.
- Rey, D. E., & Racionero, M. (2009). Financing Schemes For Higher Education. *European Journal of Political Economy*, 104-113.
- Rosen, H. S., & Gayer, T. (2008). *Public Finance*. Singapore: Mc Graw Hill.
- Sargin, S. (2007). Türkiye'de Üniversitelerin Gelişim Süreci ve Bölgesel Dağılımı. *Süleyman Demirel Üniversitesi Sosyal Bilimler Enstitüsü Dergisi*, 133-150.
- Söyler, İ. (2008). Eğitim Hizmetleri Bağlamında Vakıf Üniversitelerinin Finansal ve Vergisel Sorunları. *Maliye Dergisi, Sayı 154*, 52-76.
- Söyler, İ. (2009). Yükseköğretimin Finansmanı: Yeni Beklentiler ve Hedefler Işığında Normatif Bir Yaklaşım. *Sayıştay Dergisi, Sayı 72*, 3-26.
- Söyler, İ., & Karataş, S. (2011). Türkiye'de Özel Yükseköğretim Kurumlarının Kuruluşu ve Finansmanı. *Maliye Dergisi, Sayı 160*, 57-71.
- Şenses, F. (2007). Uluslararası Gelişmeler Işığında Türkiye Yükseköğretim Sistemi: Temel Eğilimler, Sorunlar, Çelişkiler ve Öneriler. *Economic Research Center Working Papers in Economics 07/05*, 1-31.
- T.C. Yükseköğretim Kurulu. (2007). *Türkiye'nin Yükseköğretim Stratejisi*. Ankara.
- T.C. Yükseköğretim Kurulu. (2021, 05 20). *Yükseköğretim Kurulu*. <https://www.yok.gov.tr/>: <https://www.yok.gov.tr/universiteler/universitelerimiz> adresinden alındı
- Tosun, M. (2014). *150 Soruda Devlet Üniversitesi Bütçeleri*. Ankara: Sonçağ Yayıncılık.
- Tosun, M. (2017). Türk Kamu Yükseköğretim Kurumlarında Öğrenci Katkısı ve Öğrenim Ücretlerinin Ekonomik Analizi. *Sosyoekonomi*, 25 (32), 11-30.
- Ulutürk, S., & Dane, K. (2008). Yüksek Öğretimin Finansmanı. *Üniversite: Dönüşüm ve Müdahale*, (s. 1-15). İzmir.
- Vural Yılmaz, D. (2013). Yükseköğretimin Değişen Bağlamı: 21. Yüzyılda Dönüşümler ve Eğilimler. *Yükseköğretim Dergisi*, 3(3), 169-176.
- Wigger, B. U., & von Weizsaecker, R. K. (2001). Risk, Resources, and Education: Public Versus Private Financing of Higher Education. *IMF Staff Papers, Vol. 48, No. 3*, 547-560.
-

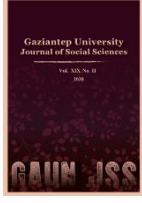

GAZIANTEP UNIVERSITY JOURNAL OF SOCIAL SCIENCES

Journal homepage: <http://dergipark.org.tr/tr/pub/jss>



Araştırma Makalesi • Research Article

Kamu Sektörünün Beşerî Sermaye Birikimindeki Rolünün Analiz Edilmesi: Türkiye Örneği

Analysing The Role of Public Sector in Human Capital Accumulation: The Case of Turkey

Zübeyde ŞENTÜRK ULUCAK^{a*}

^aDr. Öğr. Üyesi, Erciyes Üniversitesi İİBF Maliye, Kayseri / TÜRKİYE
ORCID: 0000-0002-4592-1853

MAKALE BİLGİSİ

Makale Geçmişi:

Başvuru tarihi: 17 Eylül 2021

Kabul tarihi: 8 Aralık 2021

Anahtar Kelimeler:

Kamu harcamaları,

Beşerî sermaye,

Kişi başı gelir,

İşsizlik,

Nüfus

ARTICLE INFO

Article History:

Received September 17, 2021

Accepted December 08, 2021

Keywords:

Public expenditures,

Human capital,

Per capita income,

Unemployment,

Population

ÖZ

Beşerî sermayenin ülkelerarası gelişmişlik farklarını açıklamada en önemli faktörlerden birisi olduğu tartışılmaz bir gerçek olarak kabul edilmekte, uzun dönem sürekli büyümenin yegâne kaynağı olarak değerlendirilmektedir. Bu yüzden beşerî sermaye birikiminin artırılması ekonomiler için son derece önemli bir misyon haline gelmiştir. Teorik ve ampirik literatür beşerî sermaye birikiminin artırılmasında kamu harcamalarının önemli bir rol üstlenebileceğini vurgulamaktadır. Dolayısıyla bu çalışmada Türkiye için Kamu harcamalarının beşerî sermaye birikimi üzerindeki etkisi analiz edilmiştir. Ayrıca Kişi başına gelir, işsizlik ve nüfus değişkenleri de literatürde beşerî sermaye birikiminin önemli bir belirleyicisi olduğu için tahmin edilen modele dahil edilmiştir. Analizde 1960-2019 dönemine ait yıllık veriler kullanılmıştır. Çalışmada kullanılan değişkenler arasında uzun dönem eş bütünleşme ilişkisi belirlenmiş ve uzun dönem eş bütünleşme katsayıları FMOLS, DOLS ve CCR tahmincileri ile tahmin edilmiştir. Elde edilen sonuçlar Türkiye’de kamu harcamalarının beşerî sermaye birikimini negatif etkilediğini ortaya koymuştur. Benzer bir şekilde işsizlikteki artış da beşerî sermayeyi olumsuz etkilemektedir. Ancak kişi başına düşen gelir ve nüfus beşerî sermaye artışına katkı sağlamaktadır. Çalışmada ampirik sonuçların muhtemel nedenleri etrafıca tartışılmakta ve buna göre politika önerileri geliştirilmektedir.

ABSTRACT

Human capital is considered as one of the most important factors in explaining development differences between countries, and as a unique source of long-run permanent economic growth. Therefore, increasing the accumulation of human capital has become an extremely important mission for economies. Theoretical and empirical literature emphasizes that public expenditures can play an important role in increasing human capital accumulation. Therefore, in this study, the effect of public expenditures on human capital accumulation for the case of Turkey was analyzed. Besides per capita income, unemployment and population variables were also included in the estimated model since they are considered as important determinants of human capital accumulation in the literature. Annual data for the period 1960-2019 were used in the analysis. The long-run cointegration relationship between the variables was determined and the long-run cointegration coefficients were obtained by applying FMOLS, DOLS and CCR estimators. Results show that public expenditures negatively affect human capital accumulation. Similarly, the increase in unemployment negatively affects human capital. However, per capita income and population are helpful to promote human capital. Probable causes of empirical outputs for the case of Turkey are further discussed in the study and policy strategies are recommended accordingly.

* Sorumlu yazar/Corresponding author.
e-posta: zsulucak@erciyes.edu.tr

EXTENDED ABSTRACT

The human capital theory underlines that education increases the marginal productivity of labour, while marginal productivity increases individual and social welfare. Therefore, human capital has become an important issue in the economics literature and policy strategies. In addition, as is revealed by modern growth theories, it is considered as the unique source of permanent economic growth in the long term by triggering technological development. These new approaches, called the endogenous growth model, explain this process, which sparks technological development, with different dynamics. One of these approaches known as the Barro model focuses on the role of public expenditure to explain the process.

Apart from combating short-term instabilities in the economy, the role of public expenditures in increasing the quality and quantity of economic growth, in the long run, emerges through meeting basic public needs such as education, health, justice and security, and providing an equal opportunity for some semi-public goods. Thus, it is considered to make a significant contribution to human capital accumulation and long-term economic growth (Barro, 1991; Jung ve Thorbecke, 2003). On the other hand, the size of the public sector may also encourage human capital accumulation. For example, it is considered that the need for qualified people in the public bureaucracy and the career opportunities there may encourage human capital accumulation (Bethencourt ve Perera-Tallo, 2020).

Increasing human capital accumulation is especially important for developing countries. Because, developed countries are in a more advantageous position in terms of the qualified workforce they need, thanks to their knowledge infrastructures and brain drain. However, developing countries are in a more disadvantageous position both to improve the quality of their workforce and to keep them in the country. As a developing country, Turkey has an advantageous position in terms of young population. This advantage is especially taken into account in development plans and strategies. However, in order to use this advantage, it needs to consider all kinds of strategies that will improve human capital accumulation in order for its human factor to be rich in terms of quality.

Considering the role of human capital in economic growth and development, this study aims to empirically determine the role of public expenditures in human capital accumulation in Turkey. For this, annual data covering the period 1960-2019 and time-series econometric methods are employed in this study. Empirical studies in the literature mostly analyzed the effect of human capital on economic growth or the determinants of human capital. However, the number of studies analyzing the role of public expenditures in human capital accumulation is quite limited. In addition, when foreign and Turkish sources were searched in the literature, a study that analyzed the effect of public expenditures on human capital accumulation for Turkey could not be reached. Therefore, to the best of the author's knowledge, this is the first study performed for the case of Turkey.

Human capital accumulation can be driven by many socio-economic developments as well as individual initiatives. In particular, public policies undertake an important function to increase human capital accumulation. In addition, studies in the literature have shown that factors such as per capita income, employment, unemployment and population are important determinants of human capital accumulation as well as public expenditures. Therefore, in this study, considering the role of public expenditures in increasing human capital accumulation, the effects of per capita income, public expenditures, unemployment rate and population on the human capital index were analyzed by using the annual data for the period 1960-2019.

Among the variables used in the analysis, human capital index per capita, real GDP and population variables are obtained from the Penn World Tables database. The real GDP was then converted to real income per capita by dividing the population. The share of public expenditures to GDP was obtained from the World Bank database, and then real public expenditures were calculated by using real GDP and the share of public expenditures to GDP. Unemployment rate data were obtained from the database of the Turkish Statistical Institute. Applying unit root tests, it was concluded that all variables have a unit root at the level and are stationary in their first differences. Based on this result, a cointegration test was applied and after the long-term cointegration relationship was confirmed, FMOLS, DOLS and CCR estimators were used to estimate the long-term cointegration parameters.

Long-run estimators show that public expenditures negatively affect human capital accumulation. Accordingly, a 1% increase in public expenditures will reduce human capital accumulation by 0.26% (DOLS). This result, contrary to the theoretical literature, empirically shows that public expenditures negatively affect human capital accumulation in Turkey. Similarly, the increase in the unemployment rate affects human capital accumulation negatively and the results show that a 1% increase in unemployment will decrease human capital accumulation by 0.11%. On the other hand, in line with theoretical expectations, per capita income and population positively affect human capital accumulation. According to the results, a 1% increase in income per capita is 0.26%; a 1% increase in population will increase human capital accumulation by 0.66%. Probable causes of empirical results for the case of Turkey are further discussed in the study and policy strategies are recommended accordingly.

Giriş

Beşerî sermaye OECD tarafından “emek, bilgi ve beceri ile somutlaşan üretken zenginlik” şeklinde tanımlanmakta (OECD, 2011) ve temel olarak bir kişinin ekonomik üretkenliğine katkıda bulunan herhangi bir bilgi stoku veya doğuştan gelen/edinilmiş özellikleri ifade etmektedir (Tan, 2014). Ayrıca sağlıklı bir bünye ile yaparak öğrenme, eğitim ve deneyim yoluyla edinilen bilgi, beceri, yetkinlik ve yetenekler kümesi olarak da tanımlanmaktadır (Benos ve Zotou, 2014). Bu bakımdan beşeri sermaye eğitim sağlık ve deneyim/yaparak öğrenme gibi üç ana bileşene ayrılmakta ve stoku daha iyi eğitim, daha yüksek sağlık durumu ve yeni öğrenme yoluyla artırılabilir (Ogundari ve Awokuse, 2018).

Beşeri sermaye teorisinin temel anlatısında eğitim, emeğin marjinal üretkenliğini; marjinal üretkenlik ise bireysel ve toplumsal refahı artırır (Marginson, 2019). Dolayısıyla bu yönü ile iktisat literatüründe ve politika stratejilerinde üzerinde durulan önemli bir konu haline gelmektedir. İktisadın en önemli kilometre taşlarından biri olan Alfred Marshall’ın “Tüm sermayelerin en değerlisi insana yapılan yatırımdır” (Marshall, 1920, s. 564) ifadesi de beşeri sermayenin iktisadi zenginlik açısından önemini vurgulamaktadır.

Beşerî sermaye iktisadi analizde üretim fonksiyonu ile alınmaktadır. Temel üretim faktörü olarak emek üretim sürecinin dışlanamayan önemli bir girdisi olarak kabul edilmekte, kısa ve uzun dönem üretim fonksiyonu analizlerinin vazgeçilmez bir değişkeni olarak ele alınmaktadır. Bu doğrultuda ekonomik büyüme dinamiklerinin açıklanmasında da önemli bir işlev üstlenmektedir. Robert Solow (1956) “Ekonomik Büyüme Teorisine Bir Katkı” başlıklı büyüme literatürünün temel yapıtaşlarından biri olarak kabul edilen çalışmasında, emek ve sermaye faktörü ile inşa edilen Cobb-Douglas üretim fonksiyonunu ölçeğe göre sabit getiriler varsayımı çerçevesinde ele alıp işçi başına düşen üretimde değişimleri modelleyerek uzun dönemde büyümeyi dışsal teknoloji ile açıklamıştır (Barro ve Sala-i-Martin, 2004). Solow modelinin teknolojiyi dışsal bir şekilde dikkate alması ve onu ortaya çıkaracak dinamiklere odaklanmaması yeni büyüme modellerinin ilham kaynağı olmuştur (Chirwa ve Odhiambo, 2018). Ancak yeni büyüme modellerinde teknolojik gelişmenin içsel bir şekilde dikkate alınabilmesi ve dinamiklerinin açıklanabilmesi emek/insan faktörünün önemini tartışmasız bir şekilde ortaya çıkarmıştır. Bu modellerden Lucas (1988) beşeri sermaye olarak emek faktörünün eğitim/nitelik düzeyine odaklanıp üretim sürecinde verimlilik artışına nasıl katkı sağladığını göstermiş ve beşeri sermaye birikimindeki artışın model içerisinde sürekli büyümenin temel belirleyicisi olduğunu tescil etmiştir. Lucas, iş başında yaparak öğrenme sürecini de dikkate alarak beşerî sermaye birikimi için normal eğitim ve mesleki eğitimi göz önünde bulundurmuştur (Lucas, 1988, 1993). Lucas, geleneksel yaklaşımda azalan verimler kanununa tabi emek faktörü yerine beşeri sermaye birikimini beşeri sermaye stokunun artan bir fonksiyonu olarak tanımlamış ve böylece nitelikli işgücü miktarı arttıkça azalan verimler kanununun işlemeyeceği ve beşeri sermayenin sürekli büyüme mümkün hale getirdiğini göstermiştir (Klenow ve Rodríguez-Clare, 1997). Benzer bir şekilde “Artan getiriler ve Uzun Ekonomik Büyüme” ve “İçsel Teknolojik Değişme” başlıklı çalışmalarıyla Romer (1986, 1990) Ar-Ge üzerinden içsel bir büyüme modeli geliştirmiş ve Ar-Ge’nin nitelikli bireyler ile desteklenebileceği gerçeğinden hareketle emek faktörü için niteliğin önemini göstermiştir (Sianesi ve Reenen, 2003). Ancak Lucas modelinde uzun dönem büyümenin belirleyicisi olarak beşerî sermaye emek faktörünün niteliği ile ele alınırken Romer modelinde yeni bilgi üretimi olarak tanımlanmakta ve bu sayede tüketiminde “dışlanabilirlik” özelliğine sahip olabilmektedir (van Leeuwen, 2007). Ayrıca, Lucas modelinde kontrol değişkeni olarak beşeri sermaye kazanımı için harcanan zaman, Romer modelinde ise Ar-Ge sektöründe kullanılan beşeri sermaye miktarı kontrol değişkeni olarak ele alınmaktadır (Asada vd., 1998).

Modern içsel büyüme modellerinin ortak özelliği Solow modelinde ortaya konan uzun

dönem ekonomik büyümenin yegâne belirleyicisi olan teknolojik gelişmeyi sağlayacak dinamiklerin açıklanmaya çalışılmasıdır (Chirwa ve Odhiambo, 2018). Beşeri sermaye dışsal büyüme modeli çerçevesinde de ele alınabilmekte ancak dışsal modellerde büyüme etkisi yerine düzey etkisine yol açarak büyüme oranı yerine kişi başına gelir seviyesinde artış ile sonuçlanmaktadır (Romer, 1990). Çünkü dışsal modellerde ilişki teknolojik gelişme/verimlilik yerine sermaye-üretim şeklinde dikkate alınmaktadır (Mankiw vd., 1992). Ancak yine de tasarruf artışı gibi beşerî sermaye birikimindeki artış seviye etkisiyle refah artışı ile sonuçlanmaktadır. Diğer taraftan içsel büyüme modellerinin ortaya çıkardığı dinamikler sayesinde spesifik politika önerilerinin geliştirilebilmesi de mümkün olabilmektedir (Ickes, 1996). Bu noktada özellikle Barro'nun (1990) içsel büyüme sürecini kamu harcamaları ile açıklaması ekonomiler açısından önemli bir politika rehberi olmuştur. Çünkü kamu harcamaları sayesinde üretim faktörlerinin verimliliği, fiziki ve beşerî sermaye birikimi artırılabilen ve bu sayede ekonomiler çeşitli piyasa başarısızlıklarının üstesinden gelebilmektedir (Lupu vd., 2018). Ayrıca kamu harcamaları özel sektöre rakip olmadığı alanlarda tamamlayıcılık rolü üstlenerek firma maliyetlerinde azalmalara yol açmakla birlikte ekonomilerde ortaya çıkacak talep yetersizliğini giderme bakımından da önemli bir işlevi yerine getirmektedir ve maliye politikası olarak makro iktisadi istikrarsızlıklarla mücadelede ve ekonomik büyümenin yönlendirilmesinde önemli bir politika aracıdır.

Ekonomilerdeki kısa dönemli istikrarsızlıklarla mücadele etmenin dışında kamu harcamalarının uzun dönemde ekonomik büyümenin niteliğini ve niceliğini artırmada üstlendiği rol özellikle eğitim, sağlık, adalet ve güvenlik gibi temel kamusal ihtiyaçların karşılanması ve yarı kamusal mallarda da önemli derecede fırsat eşitliği sunması sayesinde ortaya çıkmaktadır. Böylece beşerî sermaye birikimi ve uzun dönem ekonomik büyümeye önemli bir katkı sağladığı değerlendirilmektedir (Barro, 1991; Jung ve Thorbecke, 2003). Diğer taraftan kamunun büyüklüğü de beşerî sermaye birikimini teşvik eden bir işleyişe sahip olabilmektedir. Örneğin kamu bürokrasisinde nitelikli kişilere duyulan ihtiyaç ve buralardaki kariyer fırsatların da beşerî sermaye birikimini teşvik edeceği değerlendirilmektedir (Bethencourt ve Perera-Tallo, 2020).

Beşerî sermaye birikiminin artırılması özellikle gelişmekte olan ülkeler için daha fazla önem taşımaktadır. Gelişmiş ülkeler bu alanda hem yeterli birikimleri hem de beyin göçü sayesinde ihtiyaç duydukları nitelikli işgücü konusunda daha avantajlı konumdadırlar. Ancak gelişmekte olan ülkeler hem sahip oldukları işgücünün niteliğinin iyileştirilmesi hem de onları ülke içinde tutabilmek gibi daha dezavantajlı bir konumdadırlar. Türkiye gelişmekte olan bir ülke olarak Şekil 1'den de görülebileceği gibi genç nüfus açısından avantajlı bir konuma sahiptir. Bu avantaj özellikle kalkınma planları ve stratejilerinde göz önünde bulundurulmaktadır. Ancak bu avantajı kullanabilmesi için sahip olduğu insan faktörünün nitelik açısından da zengin olması için beşerî sermaye birikimini geliştirecek her türlü stratejiyi dikkate alması gerekmektedir.

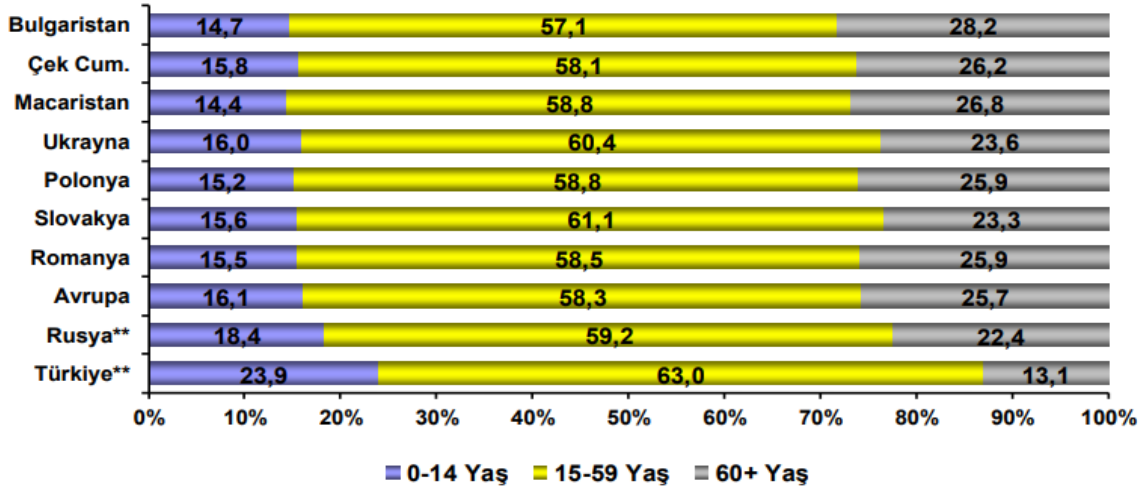

Şekil 1: Demografik Avantaj (Kaynak: Hazine ve Maliye Bakanlığı)

Beşerî sermayenin ekonomik büyüme ve kalkınmadaki rolünü dikkate alarak bu çalışmada Türkiye’de beşerî sermaye birikiminde kamu harcamalarının rolünün ampirik olarak belirlenmesi amaçlanmaktadır. Bunun için 1960-2019 dönemini kapsayan yıllık veriler zaman serisi ekonometrisi yöntemleri ile tahmin edilmektedir. Literatürde ampirik çalışmalar daha çok beşerî sermayenin ekonomik büyüme üzerindeki etkisini ya da beşerî sermayenin belirleyicilerini analiz etmişlerdir. Ancak kamu harcamalarının rolünü analiz eden çalışma sayısı oldukça sınırlıdır. Ayrıca literatürde yabancı ve Türkçe yazılmış kaynaklar araştırıldığında kamu harcamalarının beşerî sermaye birikimi üzerindeki etkisini Türkiye için analiz eden bir çalışmaya ulaşılamamıştır. O yüzden, yazarın bilgisine göre bu çalışma bu alanda yapılan ilk çalışmadır. Dolayısıyla çalışmanın bu boşluğu doldurması ve Türkiye’de kamu harcamalarının beşerî sermaye üzerindeki etkisini ortaya çıkararak literatüre katkı sağlaması düşünülmektedir. Çalışmanın sonraki bölümleri şu şekilde oluşturulmuştur. İkinci kısımda literatürdeki mevcut çalışmalar ele alınmıştır. Üçüncü kısımda model, veri seti ve yöntem tanıtılmıştır. Dördüncü kısımda ekonometrik uygulama sonuçları verilmiştir. Son olarak elde edilen bulgular tartışılmış ve bulgulara dayalı olarak politika önerileriyle çalışma sonlandırılmıştır.

Literatür

Beşerî sermaye modern büyüme teorilerinin önemli bir unsuru ve ülkeler arası gelişmişlik farklılıklarının neredeyse tamamını tek başına açıklamaya yetecek bir özellik kazanmıştır (Acemoglu, 2009; Galor ve Tsiddon, 1997). Dolayısıyla literatürde daha çok büyüme üzerindeki etkisini inceleyen çalışmalar göze çarpmaktadır ve teorik literatürün de belirttiği gibi pratik ülke deneyimleri ile de ekonomik büyümenin önemli bir tetikleyicisi olduğu teyit edilmektedir. Barro (1991) büyüme denklemi tahmininde çoklu ülke analizi ile bu durumu ortaya çıkaran önemli çalışmaların başında gelmektedir. Daha sonra çoklu ve bireysel ülke deneyimleri açısından da pek çok ülke için de beşerî sermayenin gelişmişliğin güçlü bir açıklayıcısı olduğu teyit edilmiştir (Agiomirgianakis et al., 2002; Fleisher et al., 2010; Han ve Lee, 2020; Hanushek, 2013; Ogundari ve Awokuse, 2018; Teixeira ve Queirós, 2016; Zhu ve Li, 2016). Türkiye için de beşerî sermayenin ekonomik büyüme üzerindeki artırıcı etkisi pek çok ampirik çalışma ile teyit edilmiştir (Gungor, 2010; Ishchy, 2020; Kartal vd., 2017; Mercan ve Sezer, 2014; Ozyigit ve Eminer, 2011). Diğer taraftan literatürde beşerî sermayenin belirleyicilerine yönelik yürütülen ampirik çalışmalar da mevcuttur. Beşerî sermayenin belirleyicileri olarak, Oketch (2006) kişi başına gelir, fiziki sermaye ve eğitim yatırımlarını; van Hoorn (2019) kültürel farklılıkları; Ekundayo (2016) işçi sayısı, ücret ve eğitim

maliyetlerini; Tsaaurari (2018) ekonomik büyüme, dolaysız yabancı sermaye, finansal kalkınma, ticari açıklık ve altyapı yatırımlarını; Praise ve George-Anokwuru (2018) GSYİH, eğitim harcamaları, sağlık harcamaları, okula kayıt sayısı (ilk/orta/yüksek öğretim), ölüm oranı, ve ortalama yaşama süresini, Rastogi ve Gaikwad (2017) GSYİH ve dolaysız yabancı sermaye yatırımlarını, Tsaurai (2020), dolaysız yabancı sermaye ile bilgi ve iletişim teknolojilerini; Marois vd. (2019) anne eğitim düzeyi ve sosyokültürel farklılıkları; Alper vd. (2015) dolaysız yabancı sermaye, sabit sermaye yatırımları, kamu tüketim harcamaları, sağlık harcamaları, altyapı, kişi başı gelir, iş gücü katılım oranı ve nüfusu dikkate almaktadır.

Kamu harcamalarının beşerî sermaye birikimi üzerindeki etkilerini inceleyen ampirik çalışmalara bakıldığında ise kullanılan veri seti yöntem ve örnekleme bağılı olarak farklı sonuçlar elde edilmektedir. Regresyon analizi ile Landau (1997) gelişmekte olan ülkelerde kamu harcamalarının beşeri sermaye bileşenleri olarak eğitim ve sağlık düzeyi üzerinde sınırlı bir etkiye sahip olduğu sonucunu bulmuştur. Genel denge modeli takip ederek Jung ve Thorbecke (2003) kamu eğitim harcamalarının beşeri sermaye birikimini olumlu etkilediğini göstermişlerdir. Torruam ve Abur (2014) Nijerya için kamu harcamalarından beşeri sermaye birikimini desteklediği sonucunu bulmuşlardır. Benzer bir şekilde Oluwatobi ve Ogunrinola (2011) de kamu harcamalarının Nijerya'da beşeri sermaye birikimi olumlu etkilediği sonucunu bulmuşlardır. Yine Nijerya için Ocheni ve Agba (2018) mali federalizm ve kamu harcamalarının beşeri sermaye birikimi için önemli olduğunu belirtmişlerdir. Boikos (2016) OECD ve OECD dışı ülkeler için eğitim bazlı kamu harcamalarının yozlaşma ile birlikte beşeri sermaye birikimini olumsuz etkilediği sonucunu elde etmiştir. Shafuda ve De (2020) Namibya için kamu harcamalarının beşeri sermaye birikimini olumlu etkilediği sonucunu bulmuşlardır.

Literatürde ayrıca beşerî sermaye birikimine yakın bir çalışma alanı olarak kamu harcamalarının beşerî kalkınma üzerindeki etkisini analiz eden çalışmalar da mevcuttur. Bu çalışmalardan, Susecun (2007) 15 Latin Amerika ülkesi için kamu harcamalarının beşerî kalkınma üzerindeki etkisini analiz etmiş ve ulaşım, eğitim ve sağlık harcamalarının pozitif ilişkili olduğu sonucunu elde etmiştir. Ali vd. (2012) Pakistan için kamu harcamalarının beşeri kalkınma üzerindeki etkilerini analiz etmiş ve kişi başına gelir ve eğitim harcamalarının beşeri kalkınmayı olumlu etkilediği cari harcamaların ise olumsuz etkilediği sonucunu elde etmişlerdir. Kızılkaya vd. (2015) OECD ülkeleri için vergiler, kamu harcamaları, gelir ve altyapı harcamalarının beşeri kalkınma üzerindeki etkilerini analiz etmişler ve vergilerin beşeri kalkınmayı negatif etkilediği ancak gelir ve kamu harcamalarının pozitif etkilediği sonucunu elde etmişlerdir. Edeme vd. (2017) Nijerya için kamu harcamalarının beşeri kalkınma üzerindeki etkisini analiz etmiş ve eğitim, sağlık, tarım, kırsal kalkınma ve su kaynakları için yapılan harcamaların beşeri kalkınmayı desteklediği sonucunu elde etmişleridir. Prasetyo ve Zuhdi (2013) 81 ülke için kamu harcamalarının beşeri kalkınma bakımından etkinliğini analiz etmiş ve pek çok ülkenin etkin olmayan sınır içinde kaldığı sonucunu elde etmişlerdir. Agarwal (2017) Hindistan'da kamu harcamaları ve kişi başına gelirin beşeri kalkınma üzerindeki etkisini analiz etmiş ve kişi başına gelirin beşeri kalkınmaya daha fazla katkı sağladığı sonucunu elde etmiştir. Maharda ve Aulia (2020) Endonezya için kamu harcamalarının rolünü analiz etmiş ve harcamaların eğitim üzerinde olumlu sağlık üzerinde ise anlamlı bir etkisinin olmadığı sonucunu bulmuşlardır.

Model, Veri seti ve Yöntem

Beşerî sermaye birikimi bireysel girişimlerin yanı sıra pek çok sosyoekonomik gelişmeler tarafından da yönlendirilebilmektedir. Özellikle kamu politikaları beşeri sermaye birikimi geliştirmeye yönelik önemli bir işlev üstlenmektedir (Barro, 1990, 1991; Shafuda ve De, 2020). Ayrıca literatür araştırmaları kamu harcamalarının yanı sıra kişi başına düşen gelir, istihdam, işsizlik ve nüfus gibi faktörlerin de beşeri sermaye birikiminin önemli belirleyicileri

olduğunu göstermiştir (Alper vd., 2015; Ekundayo, 2016). Dolayısıyla bu çalışmada 1 numaralı denklemde kurulan model takip edilmektedir.

$$\ln HC_t = \beta_0 + \beta_1 \ln GDP_{pc_t} + \beta_2 \ln KH_t + \beta_3 \ln UNEMP_t + \beta_4 \ln POP_t + \varepsilon_t$$

1 numaralı denklemde *HC* kişi başına beşerî sermaye endeksi, *GDP_{pc}* kişi başına düşen reel geliri, *KH* reel kamu harcamalarını, *UNEMP* işsizlik oranını *POP* ise nüfusu temsil etmektedir. Ayrıca *ln* doğal logaritmik dönüşümü, β regresyon katsayılarını, ε stokastik hata terimini ve son olarak *t* regresyon analizinin zaman boyutunu (1960-2019) temsil etmektedir. Modelde kullanılan değişkenlerden kişi başına beşerî sermaye endeksi, reel GSYİH ve nüfus değişkenleri Penn World Tables veri tabanından elde edilmiştir. Daha sonra reel GSYİH nüfusa oranlanarak kişi başı reel gelire dönüştürülmüştür. Kamu harcamalarının GSYİH'ya oranı Dünya bankası veri tabanından temin edilerek reel GSYİH verisi ile reel kamu harcamaları verisi elde edilmiştir. İşsizlik verisi oranı ise Türkiye İstatistik Kurumu veri tabanından temin edilmiştir. Bu değişkenlere yönelik tanımlayıcı istatistikler Tablo 1'de verilmektedir.

Tablo 1: Tanımlayıcı İstatistikler

	<i>LHC</i>	<i>LKH</i>	<i>LGDP_{pc}</i>	<i>LUNEMP</i>	<i>LPOP</i>
Ortalama	0.545287	11.13429	9.379717	2.014934	3.931418
Medyan	0.583486	11.04589	9.361551	2.097999	3.978842
Maksimum	0.921991	12.76069	10.20327	2.617396	4.424003
Minimum	0.200040	9.441842	8.596041	1.131402	3.314952
Std. Sap.	0.225505	0.913011	0.450999	0.356645	0.325232
Çarpıklık	-0.035375	0.074891	0.141770	-1.048348	-0.284185
Basıklık	1.638030	1.940573	2.097161	3.528989	1.873265
Jarque-Bera	4.649919	2.862049	2.238784	11.68992	3.981438
Olasılık	0.097787	0.239064	0.326478	0.002894	0.136597
Gözlem Sayısı	60	60	60	60	60

Çalışmada temel olarak odaklanılan hipotezler teorik literatürün öngörülleri doğrultusunda şekillenmektedir. Kamu harcamalarının beşerî sermaye birikimi ve uzun dönem ekonomik büyüme için önemli olduğu (Barro, 1991; Jung ve Thorbecke, 2003) ve kamu bürokrasisinde nitelikli kişilere duyulan ihtiyaç ve buralardaki kariyer fırsatlarının da beşerî sermaye birikimini teşvik edeceği değerlendirilmektedir (Bethencourt ve Perera-Tallo, 2020). Bu yüzden kamu harcamaları arttıkça beşerî sermaye birikiminin artması beklenmektedir. Şekil 2 Türkiye'de kamu harcamaları ile beşerî sermaye birikiminin eşanlı seyrini göstermektedir. Şekil 2, bu iki değişken arasındaki ölçek farklılığından dolayı bu farklılığı gidermek ve daha net bir öngörü sağlayabilmek için normalleştirilmiş verilerle (normalized data) oluşturulmuştur.

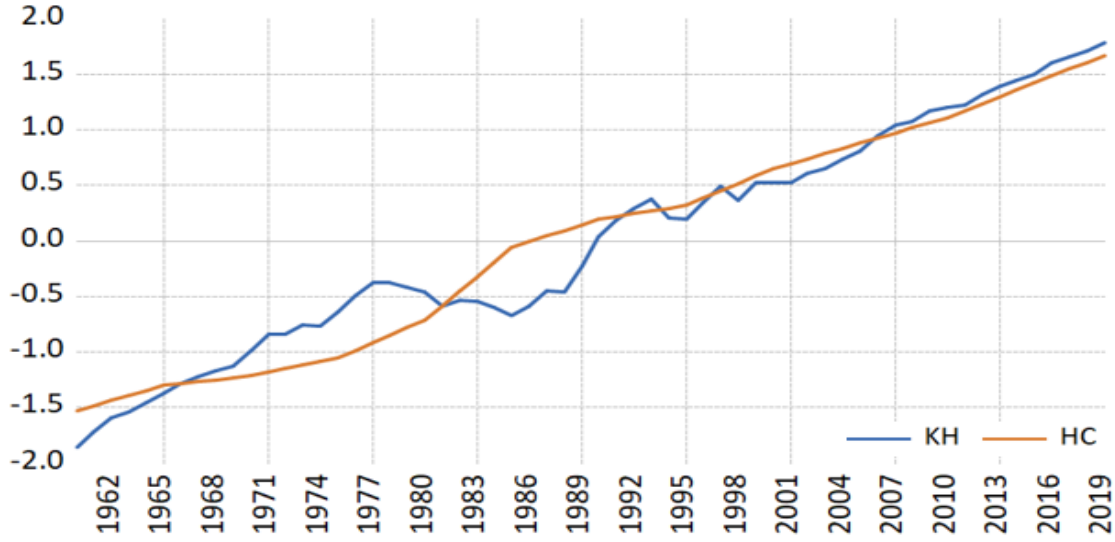

Şekil 2: Türkiye’de Kamu harcamaları ve Beşerî Sermaye (1960-2019)

Kişi başına düşen gelir artışının daha iyi yaşam standartları, daha sağlıklı yaşam ve daha iyi eğitim imkânı sunması nedeniyle kişi başına düşen gelirdeki artışın beşerî sermaye birikimini artırması beklenmektedir. Şekil 3, normalleştirilmiş verilerle Türkiye’de kişi başına düşen gelir ile beşerî sermaye birikiminin eşanlı seyrini göstermektedir.

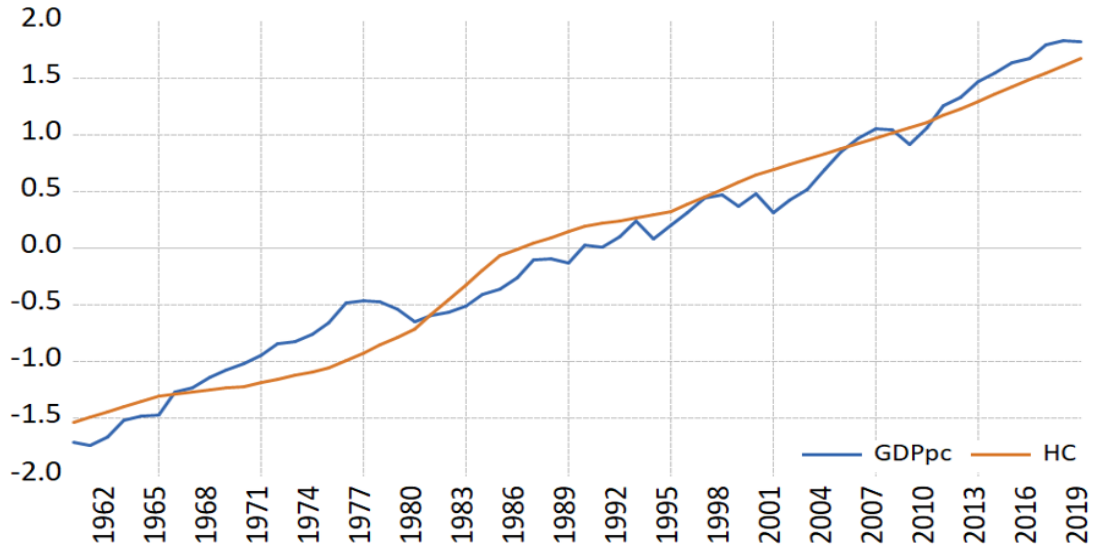

Şekil 3: Türkiye’de Kişi Başına Gelir ve Beşerî Sermaye (1960-2019)

Nüfus bir ekonomide emek faktörü ve dolayısıyla beşerî sermaye stoku için önemli bir stok değerini temsil etmektedir. Bir ülkede ne kadar fazla kişi varsa o kişiler arasından yetenekli ve becerikli kişilerin sayısının da o kadar fazla olabileceği değerlendirilmekte ve özellikle genç nüfus ülkeler için demografik avantaj olarak görülmektedir. Diğer taraftan fazla nüfus nedeniyle daha iyi eğitim ve sağlık hizmeti almayı engelleyebileceği ve beşerî sermaye birikimini olumsuz etkileyebileceği göz önünde bulundurulmalıdır. Dolayısıyla nüfus artışının beşerî sermaye birikimini olumlu ya da olumsuz etkileyebileceği beklenmektedir. Şekil 4, normalleştirilmiş verilerle Türkiye’de nüfus ile beşerî sermaye birikiminin eşanlı seyrini göstermektedir.

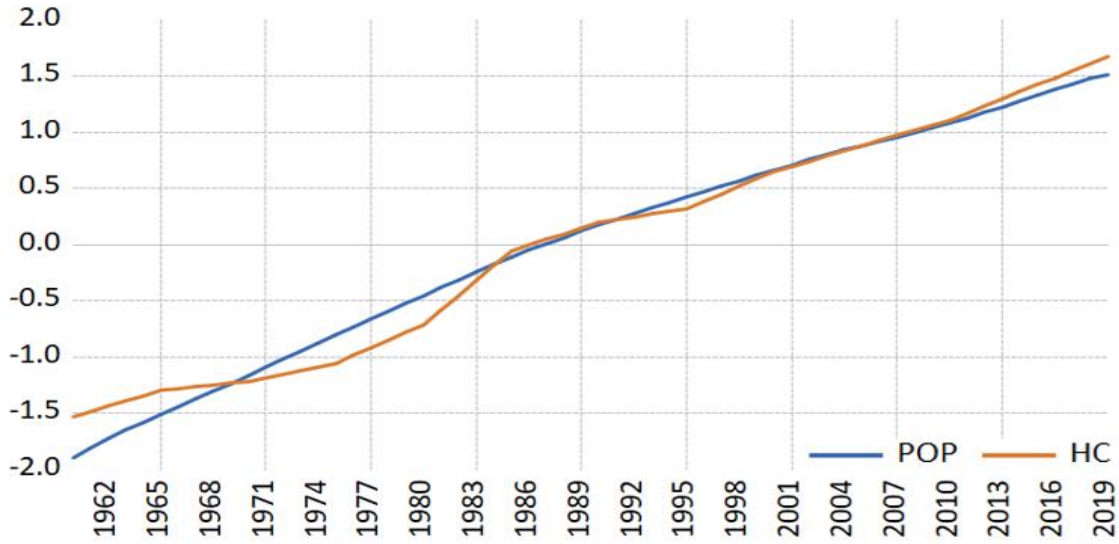

Şekil 4: Türkiye’de Nüfus ve Beşerî Sermaye (1960-2019)

İşsizlik beşerî sermaye birikimini etkileyen bir diğer önemli etkidir. İşsizliğin artmasının ekonominin koşullarına göre beşerî sermaye birikimi iki yönlü etkileyebileceği değerlendirilmektedir. Bir taraftan işsizliğin fazla olması ve bunun vasıfsızlıktan kaynaklanması mevcut işlere yerleşebilmek amacıyla daha donanımlı ve birikimli olmayı teşvik edebilirken diğer taraftan eğer işsizlik vasıflı işgücü için de kronik hale gelmiş ise vasıf ve nitelik kazanma arzusunun olumsuz etkileyebilecektir. Şekil 5, normalleştirilmiş verilerle Türkiye’de işsizlik oranı ile beşerî sermaye birikiminin eşanlı seyrini göstermektedir.

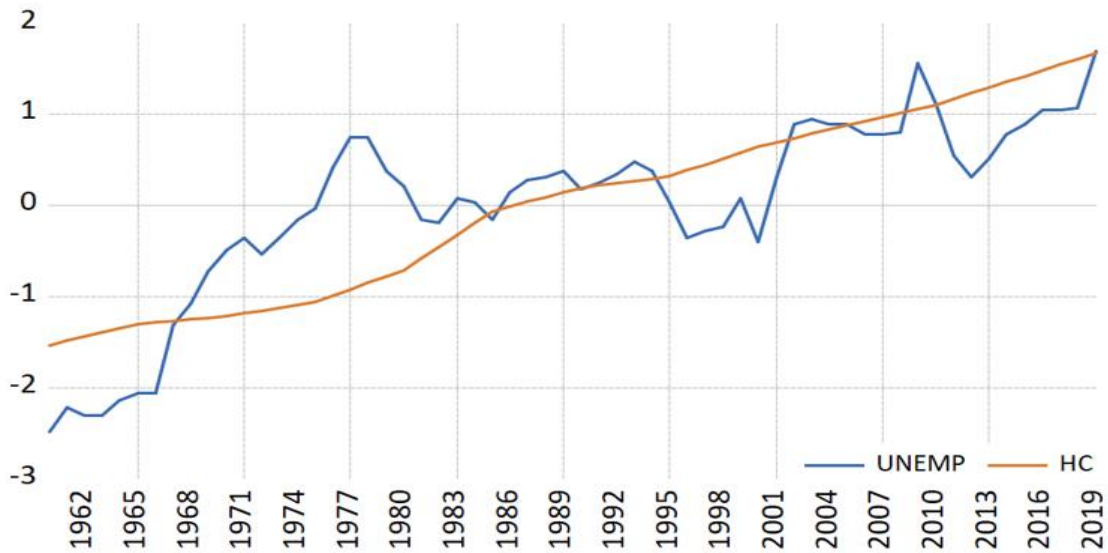

Şekil 5: Türkiye’de İşsizlik ve Beşerî Sermaye (1960-2019)

Çalışmada 1960-2019 dönemine ait yıllık veriler kullanılmaktadır. Toplam 60 gözlemden oluşan her bir değişken için model tahminine geçmeden en küçük kareler tahmincisinin temel prensiplerinden birisi olan durağanlık varsayımının sağlanıp sağlanmadığını kontrol etmek için birim kök testi gereklilik arz etmektedir. Aksi takdirde durağan olmayan değişkenler geçekte olmayan veya zayıf olan bir ilişkiyi var olarak veya daha güçlü bir şekilde tespit ederek sahte regresyon sorununa yol açmaktadır (Engle ve Granger, 1987).

Zaman serisi analizlerinde değişkenlerin birim kök sınavının yapılması için genişletilmiş Dickey-Fuller (ADF) testi (Dickey ve Fuller, 1979) ve Phillips ve Perron (1988) testi (PP) yaygın bir şekilde kullanılmaktadır. Eğer değişkenler durağan bir süreç izlemiyorsa bu durumda tahmin edilecek modelin doğrusal kombinasyonunun durağan bir süreç izleyip izlemediği araştırılmalıdır (Johansen ve Juselius, 1990). Bunun için eşbütünleşme testleri kullanılmakta ve eş bütünleşme ilişkisi doğrulandıktan sonra eş bütünleşme parametrelerinin tahmin edilmesi gerekmektedir. Ancak tahmin sürecinde ortaya çıkan içsellik, değişen varyans ve otokorelasyon sorunları tahminin etkinliği ve güvenilirliğini azaltmaktadır. Bu sorunların dikkate alınabilmesi için Phillips ve Hansen (1990) tarafından önerilen FMOLS (fully modified ordinary least squares) ve Stock ve Watson (1993) tarafından önerilen DOLS (Dynamic ordinary least squares) tahmincilerinin kullanılması önerilmektedir. Ayrıca Park (1992) tarafından geliştirilen CCR (canonical cointegrating regression) tahmincisi de eşbütünleşik modeller için uzun dönem katsayıları tahmin etmede sapmasız etkin ve tutarlı sonuçlar üretmektedir (Bangake ve Eggoh, 2011). Dolayısıyla bu çalışmada 1 numaralı denklemi tahmin etmek için öncelikle ADF ve PP testleriyle birim kök kontrolleri yapılmakta, daha sonra eş bütünleşme ilişkisinin olup olmadığı incelenmekte ve son olarak eş bütünleşme tahmincileri ile uzun dönem katsayılar tahmin edilmektedir.

Ekonometrik Uygulama ve Ampirik Bulgular

Parametre tahminlerine geçmeden önce değişkenlerin birim kök içerip içermediğini belirlemek amacıyla ADF ve PP birim kök testleri uygulanmıştır. Uygulama sonuçları Tablo 2’de verilmiştir. Tablo 2’deki sonuçlara göre hem ADF hem de PP test istatistikleri ve bunlara bağlı olarak hesaplanan olasılık değerleri her iki test için sınanan “seri birim kök içermektedir” boş hipotezinin değişkenlerin düzey değerleri için reddedilemediğini göstermektedir. Buna analizde kullanılan her bir değişkenin düzeyinde birim kök içerdiği yani durağan olmadığı sonucuna ulaşılmıştır.

Tablo 2: Birim Kök Testi Sonuçları

	ADF		PP	
	Test istatistiği	Olasılık	Test istatistiği	Olasılık
<i>LHC</i>	-0.053056	0.9492	0.315292	0.9773
<i>LGDPPC</i>	-0.034081	0.9512	-0.014074	0.9532
<i>LKH</i>	-0.531918	0.8769	-0.556089	0.8719
<i>LUNEMP</i>	-1.933159	0.3152	-1.929822	0.3167
<i>LPOP</i>	0.233833	0.7500	-1.525447	0.8096
<i>ΔLHC</i>	-7.163880	0.0000	-7.196958	0.0000
<i>ΔLGDPPC</i>	-7.743328	0.0000	-7.744220	0.0000
<i>ΔLKH</i>	-6.002310	0.0000	-5.972922	0.0000
<i>ΔLUNEMP</i>	-6.277238	0.0000	-6.147220	0.0000
<i>ΔLPOP</i>	-3.881620	0.0192	-2.217407	0.0268

Tablo 2 ayrıca düzeyde durağan olan çalışma değişkenlerinin birinci farkı (Δ : birinci fark) alındığında durağan olup olmadığı konusunda da bilgi vermektedir. Her bir değişkenin birinci fark değerleri için elde edilen ADF ve PP istatistikleri ve bunlara bağlı olarak hesaplanan olasılık değerleri “seri birim kök içermektedir” boş hipotezinin reddedilmesi gerektiğini yani birinci farkta değişkenlerin durağan olduğunu göstermektedir. Dolayısıyla uzun dönem parametreleri tahmin etmeden önce eş bütünleşme ilişkisinin olup olmadığını kontrol etmek için eş bütünleşme testi aşamasına geçilmiştir. Bu aşamada öncelikle test edilecek eş bütünleşme ilişkisi için uygun gecikme uzunluğunun belirlenmesi gerekmektedir. Uygun gecikme uzunluğunu belirlemek amacıyla bilgi kriterlerinin önermiş olduğu uygun gecikme uzunluğu hesaplanmış ve Tablo 3’te gösterilmiştir. Bilgi kriterlerinin neredeyse tamamı eş bütünleşme testi için 3 gecikmenin uygun olduğunu göstermiştir. Maksimum gecikme aralığı 5

ile yapıldığında Akaike bilgi kriteri (AIC) 5, Schwarz bilgi kriteri (SC) ve Hanna-Quin bilgi kriteri 3 gecikmenin uygun olacağını göstermiştir. Analizde yıllık veriler kullanıldığı için SC ve HQ kriterlerini takip ederek 3 gecikmenin daha uygun olacağına karar verilmiştir.

Tablo 3: Optimal Gecikme Uzunluğu Seçimi

Lag	LogL	LR	FPE	AIC	SC	HQ
0	243.9458	NA	1.57e-10	-8.384063	-8.204848	-8.314414
1	775.1180	950.5188	3.05e-18	-26.14449	-25.06920	-25.72660
2	869.8438	152.8907	2.70e-19	-28.59101	-26.61964	-27.82487
3	923.2717	76.86121*	1.05e-19*	-29.58848*	-26.72104*	-28.47410*

Optimal gecikme uzunluğunu dikkate alarak model değişkenleri arasında uzun dönem eş bütünleşme ilişkisinin olup olmadığını belirlemek için Johansen ve Juselius (1990) tarafından önerilen sistem yaklaşımına dayalı eş bütünleşme testi uygulanmıştır. Bu test Eigenvalue ve Trace istatistiklerini hesaplayarak “eş bütünleşme ilişkisi yoktur” boş hipotezini sınamaktadır. Test sonuçları Tablo 4’de gösterilmiştir.

Tablo 4: Eşbütünleşme Testi Sonuçları

No. of CE(s)	Eigenvalue	Trace istatistik	%5 Kritik Değer	Olasılık
None *	0.541278	105.6010	69.81889	0.0000
At most 1 *	0.380184	61.95967	47.85613	0.0014
At most 2 *	0.330577	35.17307	29.79707	0.0109
At most 3	0.183097	12.69804	15.49471	0.1264
At most 4	0.024218	1.372909	3.841465	0.2413

Tablo 4’de gösterilen test istatistikleri ve olasılık değerleri incelendiğinde eş bütünleşme ilişkisi yoktur hipotezinin en fazla iki taneye kadar reddedilmesi gerektiği, dolayısıyla ikiden fazla eş bütünleşme ilişkisinin olduğu sonucuna ulaşılmıştır. Dolayısıyla 1 numaralı çalışma modelinin eş bütünleşik olduğu, değişkenler arasında uzun dönem bir denge ilişkisinin olduğuna karar verilmiştir. Daha sonra uzun dönem eş bütünleşme parametrelerinin tahmin edilmesi için çalışma modeli FMOLS, DOLS ve CCR tahmincileri tahmin edilmiş ve Tablo 5’teki sonuçlar elde edilmiştir.

Tablo 5 incelendiğinde FMOLS, DOLS ve CCR tahmincilerinin üçünün de katsayıların işareti konusunda birbirleriyle tam tutarlı sonuçlar ürettiği gözlenmektedir. Tüm katsayılar için yine tüm tahminciler tarafından geleneksel güven aralığı sınırları içerisinde istatistiki olarak anlamlı katsayılar elde edilmiştir. Ancak kamu harcamaları değişkeni için diğer değişkenlerin tersine %5’in biraz üzerinde bir anlamlılık düzeyi elde edilmiştir. Diğer taraftan her bir tahminci için %99’un üzerinde yüksek bir R kare değeri elde edilmiştir ve bu yüksek değer açıklayıcı değişkenlerin bağımlı değişkendeki değişikliklerin %99’undan fazlasını açıkladığını göstermektedir. Tahminciler arasında model için en düşük standart hata DOLS tahmincisi ile elde edilmiştir.

Tablo 5: Uzun Dönem Katsayılar

	FMOLS	DOLS	CCR
<i>LGDPpc</i>	0.203697* (0.074948) [0.0088]	0.260553** (0.118702) [0.0340]	0.199096** (0.075592) [0.0110]
<i>LKH</i>	-0.067370*** (0.033958) [0.0524]	-0.088108*** (0.047018) [0.0683]	-0.063700*** (0.032623) [0.0561]
<i>LUNEMP</i>	-0.133778* (0.021310) [0.0000]	-0.116078* (0.024482) [0.0000]	-0.130756* (0.020185) [0.0000]
<i>LPOP</i>	0.716369* (0.065424) [0.0000]	0.660683* (0.111050) [0.0000]	0.710612* (0.066164) [0.0000]
<i>Sabit (β_0)</i>	-3.161108* (0.294185) [0.0000]	-3.233642* (0.369949) [0.0000]	-3.142657* (0.299038) [0.0000]
<i>R Kare</i>	0.990285	0.996048	0.990478
<i>SH</i>	0.022759	0.016107	0.022532

*, **, *** sırasıyla %1, %5 ve %10 istatistiki anlamlılığı göstermektedir. Parantez içindeki değerler SH (Standart Hata), köşeli parantez içerisindeki değerler olasılık değerini göstermektedir.

Uzun dönem tahmincileri kamu harcamalarının beşerî sermaye birikimini negatif etkilediğini göstermektedir. Buna göre kamu harcamalarında %1'lik bir artış beşerî sermaye birikimini %0.26 (DOLS) azaltacaktır. Bu sonuç teorik literatürün aksine ampirik olarak Türkiye'de kamu harcamalarının beşerî sermaye birikimini olumsuz etkilediğini göstermektedir.¹ Benzer bir şekilde işsizlik oranındaki artış da beşerî sermaye birikimini olumsuz etkilemekte ve sonuçlar işsizlikteki %1'lik bir artışın beşerî sermaye birikimini %0.11 azaltacağını göstermektedir. Diğer taraftan teorik beklentilerle uyumlu bir şekilde kişi başına düşen reel gelir ve nüfusun beşerî sermaye birikimini pozitif etkilediği sonucu elde edilmiştir. Sonuçlara göre kişi başına reel gelirden %1'lik bir artış %0.26; nüfusta %1'lik bir artış beşerî sermaye birikimini %0,66 artırmaktadır.

Tartışma ve Sonuç

Bu çalışmada kamu harcamalarının beşerî sermaye birikiminin artırılmasındaki rolü dikkate alınarak 1960-2019 dönemi yıllık verileriyle Türkiye için kişi başına düşen reel gelir, reel kamu harcamaları, işsizlik oranı ve nüfusun kişi başına beşerî sermaye endeksi üzerindeki etkileri analiz edilmiştir. Analizde birim kök testlerinin uygulanmasıyla tüm değişkenlerin düzeyinde birim kök içerdiği ve birinci farkları alındığında durağan olduğu sonucuna ulaşılmıştır. Bu sonuca istinaden eş bütünleşme testi uygulanmış ve uzun dönem eş bütünleşme ilişkisi teyit edildikten sonra uzun dönem eş bütünleşme parametrelerini tahmin etmek için FMOLS, DOLS ve CCR tahmincileri uygulanmıştır. Tüm tahminciler tarafından istatistiki olarak anlamlı ve tutarlı sonuçlar elde edilmiştir. Elde edilen sonuçlar teorik beklentinin aksine kamu harcamalarının beşerî sermaye birikimini olumsuz etkilediği sonucunu ortaya çıkarmıştır. Bu sonuç Türkiye'de kamu harcamalarının verimsiz alanlara yoğunlaştığı ya da beşerî sermaye

¹ Analizlerde ayrıca sağlamlık kontrolü için Dünya Bankası veri tabanından temin edilen kamu harcamalarının GSYİH'ya oranı da dikkate alınmıştır ve benzer sonuçlar elde edilmiştir. Ancak daha fazla tablo ve istatistiki bilgi sunmamak ve sayfa tasarrufu için burada raporlanmamıştır.

birikimini destekleyecek alanlara yeterince aktarılamadığı şeklinde değerlendirilebilir. Çünkü Türkiye'nin 11. Kalkınma Planı Kamu Harcamaları Etkinlik Çalışma Grubu Raporu'²nda harcamalardaki artışın (harcamalardaki artışın %57.1'i) daha çok sosyal güvenlik sisteminden kaynaklı faiz dışı transfer harcamalardan ötürü ortaya çıktığı ifade edilmektedir. Yine harcamaların içerisinde faiz harcamaları yaklaşık %20 pay ile önemli bir yer tutmaktadır. Ayrıca sosyal güvenlik sistemi bünyesinde emekli aylığı alan kişi sayısı ve diğer dul, yetim ve yaşlılık aylığı gibi maaş alanların sayısı çok önemli miktarda artmıştır (Bülbül ve Sağır, 2020). Dolayısıyla Türkiye'de kamu harcamalarındaki mevcut durumun önemli bir şekilde gözden geçirilmesi ve politika yapıcılarının beşerî sermaye birikime doğrudan katkı sağlayacak alanlara öncelik vermesi gerekmektedir. Yapararak öğrenme ve deneyim de beşerî sermaye birikiminin önemli bir bileşenidir (Ogundari ve Awokuse, 2018). Bu yüzden nitelikli kişilerin yeni bilgiler üretmesi ve bunları toplumsal faydaya dönüştürmesi (inovasyon) için her türlü Ar-Ge faaliyetlerini de desteklemesi önem arz etmektedir. Yeldan (2012) çalışmasında Türkiye'nin beşerî sermaye birikimine dayalı geliştirdiği içsel büyüme model simülasyonlarına göre eğitim teşvikleri ve Ar-Ge yatırımlarının orta ve uzun dönemde birlikte uygulandığı takdirde başarılı olunabileceğini belirtmiştir. Diğer taraftan beşerî sermaye endeksi hesaplamalarında eğitim alınan yıl süresinin yanında eğitimden elde edilecek getiriler de dikkate alınmaktadır (Feenstra vd., 2015). Dolayısıyla kamu harcamalarında eğitilmiş ve nitelikli bireylerin gelir düzeyini iyileştirici stratejiler de beşerî sermaye birikimini teşvik edecektir. Nitekim Elveren ve Toksöz (2018) yaptıkları kapsamlı bir alan yazın araştırmasında Türkiye'den beyin göçü için en temel nedenin düşük ücretler olduğunu belirtmişlerdir.

Beşerî sermaye birikimini olumsuz etkileyen bir diğer değişken işsizliktir. Beşerî sermaye tanımına göre yapararak öğrenme ve deneyim de önemli faktördür. Dolayısıyla işsiz sayısı arttıkça insanların bu deneyim eksikliğini yaşaması ve vasıf düzeyini kaybetmesi kaçınılmazdır. Diğer taraftan işsizliğin vasıflı kişiler arasında da yaygınlaşması bireylerin bilgi ve becerilerini geliştirmeye yönelik çabalarını olumsuz etkileyecektir. Türkiye'de genç işsizlik ve üniversite mezunları için artan işsizlik sorununun (Çakır ve Kellevezir, 2020) bu sonuçların muhtemel nedenlerinden birisi olarak yorumlanabilir. Dolayısıyla politika yapıcılar işsizlikle mücadelede sorunun beşerî sermaye kaybı boyutunu da göz önünde bulundurarak genç ve üniversite mezunlarının istihdamına yönelik politikalara daha fazla ağırlık vermelidir.

Çalışmanın diğer değişkenleri kişi başına düşen reel gelir ve nüfusun beşerî sermaye birikimini olumlu etkilediği sonucu elde edilmiştir. Kişi başına düşen reel gelirin artırılması tüm ekonomilerin en öncelikli makroekonomik amaçlarından biridir. Aynı zamanda modern büyüme teorileri ve ampirik literatürün de ortaya koyduğu gibi beşerî sermaye uzun dönemde sürekli büyümenin yegâne kaynağıdır (Acemoglu, 2009; Barro ve Sala-i-Martin, 2004). Politika yapıcıların reel gelir düzeyini artıracak stratejileri beşerî sermaye birikimini, beşerî sermayedeki artış da reel gelir ve ekonominin refah seviyesini artıracaktır. Diğer taraftan Türkiye'nin sahip olduğu genç nüfus beşerî sermaye açısından önemli bir stoktur kalkınma planlarında demografik avantaj olarak değerlendirilmektedir. Türkiye'nin bu avantajı sürdürülebilmesi bu nüfus yapısını koruması gerekmektedir.

Kaynakça

- Acemoglu, D. (2009). *Introduction to modern economic growth*. Princeton University Press.
Agarwal, P. (2017). Social Sector Expenditure and Human Development: Empirical Analysis of Indian States: *Indian Journal of Human Development*, 9(2), 173–189.

² <https://www.sbb.gov.tr/wp-content/uploads/2020/04/KamuHarcamalarindaEtkinlikCalismaGrubuRaporu.pdf>

- <https://doi.org/10.1177/0973703020150202>
- Agiomirgianakis, G., Asteriou, D., ve Monastiriotis, V. (2002). Human capital and economic growth revisited: A dynamic panel data study. *International Advances in Economic Research* 2002 8:3, 8(3), 177–187. <https://doi.org/10.1007/BF02297955>
- Ali, S. A., Raza, H., ve Yousuf, M. U. (2012). The Role of Fiscal Policy in Human Development: The Pakistan's Perspective. *The Pakistan Development Review*, 51(4), 381–394. https://www.jstor.org/stable/23734769?seq=1#metadata_info_tab_contents
- Alper, A. E., Oransay, G., ve Alper, F. Ö. (2015). Beşeri Sermayenin Belirleyicileri: Üst Orta Gelirli Ülkeler Grubu İle Oecd Karşılaştırmalı Analizi. *the Journal of Academic Social Sciences*, 9(9), 565–565. <https://doi.org/10.16992/ASOS.514>
- Asada, T., Semmler, W., ve Novak, A. J. (1998). Endogenous growth and the balanced growth equilibrium. *Research in Economics*, 52(2), 189–212. <https://doi.org/10.1006/REEC.1998.0163>
- Bangake, C., ve Eggoh, J. C. (2011). The Feldstein–Horioka puzzle in African countries: A panel cointegration analysis. *Economic Modelling*, 28(3), 939–947. <https://doi.org/10.1016/J.ECONMOD.2010.11.011>
- Barro, R. J. (1990). Government Spending in a Simple Model of Endogeneous Growth. *Journal of Political Economy*, 98(5), 103–125. <https://doi.org/10.2307/2937633>
- Barro, R. J. (1991). Economic growth in a cross section of countries. *Quarterly Journal of Economics*, 106(2), 407. <https://doi.org/10.2307/2937943>
- Barro, R. J., ve Sala-i-Martin, X. (2004). *Economic Growth* (Second Edi). The MIT Press.
- Benos, N., ve Zotou, S. (2014). Education and Economic Growth: A Meta-Regression Analysis. *World Development*, 64, 669–689. <https://doi.org/10.1016/J.WORLDDEV.2014.06.034>
- Bethencourt, C., ve Perera-Tallo, F. (2020). *Human Capital, Economic Growth, and Public Expenditure* (Sayı 1066; ADBI Working Paper).
- Boikos, S. (2016). Corruption, Public Expenditure and Human Capital Accumulation. *Review of Economic Analysis*, 8(1), 17–45. <https://openjournals.uwaterloo.ca/index.php/rofea/article/view/1430>
- Bülbül, D., ve Sağır, Y. (2020). Türkiye’de Transfer Harcamalarının Fayda Yansıması. *Ankara Hacı Bayram Veli Üniversitesi İktisadi ve İdari Bilimler Fakültesi Dergisi*, 22(1), 1–24. <https://dergipark.org.tr/tr/pub/ahbvuibfd/622689>
- Çakır, Ö., ve Kellevezir, I. (2020). Yükseköğretim Mezunlarında İşsizlik ve Nitelik Uyumsuzluğu Olgusu: UNI-VERİ Araştırma Sonuçları Işığında Bir Değerlendirme. *Çalışma İlişkileri Dergisi*, 1(1), 1–10. <https://doi.org/10.5961/JHES.2016.139>
- Chirwa, T. G., ve Odhiambo, N. M. (2018). Exogenous and endogenous growth models: A critical review. *Comparative Economic Research*, 21(4), 63–84. <https://doi.org/10.2478/CER-2018-0027>
- Dickey, D. A., ve Fuller, W. A. (1979). Distribution of the Estimators for Autoregressive Time Series with a Unit Root. *Journal of the American Statistical Association*, 74(366a), 427–431. <https://doi.org/10.1080/01621459.1979.10482531>
- Edeme, R. K., Nkalu, C. N., ve Ifelunini, I. A. (2017). Distributional impact of public expenditure on human development in Nigeria. *International Journal of Social Economics*, 44(12), 1683–1693. <https://doi.org/10.1108/IJSE-05-2016-0152>
- Ekundayo, O. (2016). Determinants of human capital accounting in Nigeria. *Igbinedion University Journal of Accounting*, 1, 103–117.
- Elveren, A. Y., ve Toksöz, G. (2018). Türkiye’de Beyin Göçü Yazını ve Bir Alan Araştırması. İçinde E. Karadoğan (Ed.), *Gürhan Fişek’in İzinde Ortak Emek ve Ortak Eylem*. Siyasal Kitabevi.

- Engle, R. F., ve Granger, C. W. J. (1987). Co-Integration and Error Correction: Representation, Estimation, and Testing. *Econometrica*, 55(2), 251–276. <http://links.jstor.org/sici?sici=0012-9682%28198703%2955%3A2%3C251%3ACAECRE%3E2.0.CO%3B2-T>
- Feenstra, R. C., Inklaar, R., ve Timmer, M. P. (2015). The Next Generation of the Penn World Table. *American Economic Review*, 105(10), 3150–3182. <https://doi.org/10.1257/aer.20130954>
- Fleisher, B., Li, H., ve Zhao, M. Q. (2010). Human capital, economic growth, and regional inequality in China. *Journal of Development Economics*, 92(2), 215–231. <https://doi.org/10.1016/J.JDEVECO.2009.01.010>
- Galor, O., ve Tsiddon, D. (1997). The Distribution of Human Capital and Economic Growth. *Journal of Economic Growth* 1997 2:1, 2(1), 93–124. <https://doi.org/10.1023/A:1009785714248>
- Gungor, N. D. (2010). Education, human capital inequality and economic growth: Evidence from Turkey. *Regional and sectoral economic studies*, 10(2), 53–98.
- Han, J. S., ve Lee, J. W. (2020). Demographic change, human capital, and economic growth in Korea. *Japan and the World Economy*, 53, 100984. <https://doi.org/10.1016/J.JAPWOR.2019.100984>
- Hanushek, E. A. (2013). Economic growth in developing countries: The role of human capital. *Economics of Education Review*, 37, 204–212. <https://doi.org/10.1016/J.ECONEDUREV.2013.04.005>
- Ickes, B. W. (1996). *Endogenous Growth Models*. <http://www.personal.psu.edu/i04/endogrow.pdf>
- Ishchy, U. B. (2020). The Role of Education on Economic Growth: Evidence from Turkey. *International Economic Journal*, 34(2), 347–369. <https://doi.org/10.1080/10168737.2019.1689284>
- Johansen, S., ve Juselius, K. (1990). Maximum likelihood estimation and inference on cointegration—with applications to the demand for money. *Oxford Bulletin of Economics and Statistics*, 52(2), 169–210. <https://doi.org/10.1111/j.1468-0084.1990.mp52002003.x>
- Jung, H. S., ve Thorbecke, E. (2003). The impact of public education expenditure on human capital, growth, and poverty in Tanzania and Zambia: a general equilibrium approach. *Journal of Policy Modeling*, 25(8), 701–725. [https://doi.org/10.1016/S0161-8938\(03\)00060-7](https://doi.org/10.1016/S0161-8938(03)00060-7)
- Kartal, Z., Zhumasheva, A., ve Acaroglu, H. (2017). The Effect of Human Capital on Economic Growth: A Time Series Analysis for Turkey. *Eurasian Studies in Business and Economics*, 7, 175–191. https://doi.org/10.1007/978-3-319-54112-9_11
- Kızılkaya, O., Koçak, E., ve Sofuoğlu, E. (2015). The Role Of Fiscal Policies On Human Development : An Empirical Approach. *Yönetim ve Ekonomi Dergisi*, 22(1), 257–271. <https://doi.org/10.18657/YECBU.14709>
- Klenow, P. J., ve Rodríguez-Clare, A. (1997). Economic growth: A review essay. *Journal of Monetary Economics*, 40(3), 597–617. [https://doi.org/10.1016/S0304-3932\(97\)00050-0](https://doi.org/10.1016/S0304-3932(97)00050-0)
- Landau, D. L. (1997). Government expenditure, human capital creation and economic growth. *Journal of Public Budgeting, Accounting ve Financial Management*, 9(2), 467–487. <https://www.proquest.com/openview/48797810236bc8958ad38c61a7d50c22/1?cbl=33029vepq-origsite=gscholar>
- Lucas, R. E. (1988). On the mechanics of economic development. *Journal of Monetary Economics*, 22(1), 3–42. [https://doi.org/10.1016/0304-3932\(88\)90168-7](https://doi.org/10.1016/0304-3932(88)90168-7)
- Lucas, R. E. (1993). Making a Miracle. *Econometrica*, 61(2), 251–272.

-
- Lupu, D., Petrisor, M. B., Bercu, A., ve Tofan, M. (2018). The Impact of Public Expenditures on Economic Growth: A Case Study of Central and Eastern European Countries. *Emerging Markets Finance and Trade*, 54(3), 552–570. <https://doi.org/10.1080/1540496X.2017.1419127>
- Maharda, J. B., ve Aulia, B. Z. (2020). Government Expenditure and Human Development in Indonesia. *Jambura Equilibrium Journal*, 2(2), 1–10. <https://doi.org/10.37479/JEJ.V2I2.6901>
- Mankiw, N. G., Romer, D., ve Weil, D. N. (1992). A Contribution to the Empirics of Economic Growth. *The Quarterly Journal of Economics*, 107(2), 407–437. <https://doi.org/10.2307/2118477>
- Marginson, S. (2019). Limitations of human capital theory. *Studies in Higher Education*, 44(2), 287–301. <https://doi.org/10.1080/03075079.2017.1359823>
- Marois, G., Sabourin, P., ve Bélanger, A. (2019). Forecasting human capital of EU member countries accounting for sociocultural determinants. *Journal of Demographic Economics*, 85(3), 231–269. <https://doi.org/10.1017/DEM.2019.4>
- Marshall, A. (1920). *Principles of Economics*. MacMillan.
- Mercan, M., ve Sezer, S. (2014). The Effect of Education Expenditure on Economic Growth: The Case of Turkey. *Procedia - Social and Behavioral Sciences*, 109, 925–930. <https://doi.org/10.1016/J.SBSPRO.2013.12.565>
- Ocheni, S. I., ve Agba, M. S. (2018). Fiscal Decentralisation, Public Expenditure Management and Human Capital Development in Nigeria | Ocheni | Academic Journal of Interdisciplinary Studies. *Academic Journal of Interdisciplinary Studies*, 7(1), 1–20. <https://www.mcser.org/journal/index.php/ajis/article/view/10203>
- OECD. (2011). *The economic significance of natural resources: key points for reformers in eastern Europe, Caucasus and Central Asia*. https://doi.org/http://www.oecd.org/env/outreach/2011_AB_Economic%20significance%20of%20NR%20in%20EECCA_ENG.pdf
- Ogundari, K., ve Awokuse, T. (2018). Human capital contribution to economic growth in Sub-Saharan Africa: Does health status matter more than education? *Economic Analysis and Policy*, 58, 131–140. <https://doi.org/10.1016/J.EAP.2018.02.001>
- Oketch, M. O. (2006). Determinants of human capital formation and economic growth of African countries. *Economics of Education Review*, 25(5), 554–564. <https://doi.org/10.1016/J.ECONEDUREV.2005.07.003>
- Oluwatobi, S. A., ve Ogunrinola, I. O. (2011). Government Expenditure on Human Capital Development: Implications for Economic Growth in Nigeria. *Journal of Sustainable Development*, 4(3), 1–20.
- Ozyigit, A., ve Eminer, F. (2011). Ozyigit, A., ve Eminer, F. (2011). Bounds test approach to the relationship between human capital and foreign direct investment as regressors of economic growth in Turkey. *Applied Economics Letters*, 18(6), 561–565.
- Park, J. Y. (1992). Canonical Cointegrating Regressions. *Econometrica*, 60(1), 143. <https://doi.org/10.2307/2951679>
- Phillips, P. C. B., ve Hansen, B. E. (1990). Statistical Inference in Instrumental Variables Regression with I(1) Processes. *The Review of Economic Studies*, 57(1), 99. <https://doi.org/10.2307/2297545>
- Phillips, P. C. P. C. B., ve Perron, P. (1988). Testing for a unit root in time series regression. *Biometrika*, 75(2), 335–346. <https://doi.org/10.1093/biomet/75.2.335>
- Praise, U.-A. I., ve George-Anokwuru, C. C. (2018). Empirical Analysis of Determinants of Human Capital Formation: Evidence from the Nigerian Data. *Journal of World Economic Research*, 7(2), 73. <https://doi.org/10.11648/J.JWER.20180702.14>
-

- Prasetyo, A. D., ve Zuhdi, U. (2013). The Government Expenditure Efficiency towards the Human Development. *Procedia Economics and Finance*, 5, 615–622. [https://doi.org/10.1016/S2212-5671\(13\)00072-5](https://doi.org/10.1016/S2212-5671(13)00072-5)
- Rastogi, C., ve Gaikwad, S. M. (2017). A Study on Determinants of Human Capital Development in BRICS Nations. *FIIB Business Review*, 6(3), 38–50. <https://doi.org/10.1177/2455265820170307>
- Romer, P. M. (1986). Increasing Returns and Long-Run Growth. *The Journal of Political Economy*, 94(5), 1002–1037.
- Romer, P. M. (1990). Endogenous Technological Change. *Journal of Political Economy*, 98(5), 71–102. <https://doi.org/10.2307/2937632>
- Shafuda, C. P. P., ve De, U. K. (2020). Government expenditure on human capital and growth in Namibia: a time series analysis. *Journal of Economic Structures 2020 9:1*, 9(1), 1–14. <https://doi.org/10.1186/S40008-020-00196-3>
- Sianesi, B., ve Reenen, J. Van. (2003). The Returns to Education: Macroeconomics. *Journal of Economic Surveys*, 17(2), 157–200. <https://doi.org/10.1111/1467-6419.00192>
- Solow, R. M. (1956). A Contribution to the Theory of Economic Growth. *The Quarterly Journal of Economics*, 70(1). <https://doi.org/10.2307/1884513>
- Stock, J., ve Watson, M. W. (1993). A Simple Estimator of Cointegrating Vectors in Higher-Order Integrated Systems. *Econometrica*, 61(4). <https://scholar.harvard.edu/stock/publications/simple-estimator-cointegrating-vectors-higher-order-integrated-systems>
- Tan, E. (2014). Human Capital Theory: A Holistic Criticism. *Review of Educational Research*, 84(3), 411–445. <https://doi.org/10.3102/0034654314532696>
- Teixeira, A. A. C., ve Queirós, A. S. S. (2016). Economic growth, human capital and structural change: A dynamic panel data analysis. *Research Policy*, 45(8), 1636–1648. <https://doi.org/10.1016/J.RESPOL.2016.04.006>
- Torruam, J. T., ve Abur, C. C. (2014). Torruam, J. T., ve Abur, C. C. (2014). Public expenditure on human capital development as a strategy for economic growth in Nigeria: application of co integration and causality test analysis. *International Journal of Research in Humanities and Social Studies*, 1(2), 14–23.
- Tsaurai, K. (2018). Investigating the determinants of human capital development in emerging markets. *International Journal of Education Economics and Development*, 9(2), 172–181. <https://doi.org/10.1504/IJEED.2018.092200>
- Tsaurai, K. (2020). Determinants of Human Capital Development in Africa. *International Journal of Economics ve Business Administration (IJEBA)*, VIII(4), 377–391. <https://ideas.repec.org/a/ers/ijebaa/vviii2020i4p377-391.html>
- van Hoorn, A. (2019). Cultural determinants of human capital accumulation: Evidence from the European Social Survey. *Journal of Comparative Economics*, 47(2), 429–440. <https://doi.org/10.1016/J.JCE.2019.01.004>
- van Leeuwen, B. (2007). *Human Capital and Economic Growth In India, Indonesia and Japan: A Quantitative Analysis 1890-2000*. Utrecht University.
- Yeldan, E. (2012). Türkiye Ekonomisi İçin Beşeri Sermaye ve Bilgi Sermayesi Birikimine Dayalı Bir İçsel Büyüme Modeli. *Ekonomi-tek*, 1(2), 21–60. <https://dergipark.org.tr/en/pub/ekonomitek/926500>
- Zhu, S., ve Li, R. (2016). Economic complexity, human capital and economic growth: empirical research based on cross-country panel data. *Applied Economics*, 49(38), 3815–3828. <https://doi.org/10.1080/00036846.2016.1270413>



GAZIANTEP UNIVERSITY JOURNAL OF SOCIAL SCIENCES

Journal homepage: <http://dergipark.org.tr/tr/pub/jss>



Araştırma Makalesi • Research Article

Tüketici Güven Endeksi ile Seçilmiş Makro Değişkenler Arasındaki İlişkinin Johansen Eşbütünlük ve Nedensellik Analizi: Türkiye Örneği

Johansen Cointegration and Causality Analysis of the Relationship Between Consumer Confidence Index and Selected Macro Variables: The Case of Turkey

Mehmet ZANBAK^{a*} Reyhan ÖZEŞ ÖZGÜR^b Elvan ÇİÇEKER^c

^aDoç. Dr., Akdeniz Üniversitesi, İİBF Ekonometri Bölümü, Antalya / TÜRKİYE

ORCID: 0000-0002-9838-9063

^bDr. Öğr. Üyesi., İstanbul Gelişim Üniversitesi, İktisadi İdari ve Sosyal Bilimler Fakültesi, Gümrük İşletme Bölümü, İstanbul / TÜRKİYE

ORCID: 0000-0002-0842-0590

^cYL Öğrencisi, Akdeniz Üniversitesi, Sosyal Bilimler Enstitüsü, Ekonometri Anabilim Dalı, Antalya / TÜRKİYE

ORCID: 0000-0001-6011-282X

MAKALE BİLGİSİ

Makale Geçmişi:

Başvuru tarihi: 7 Haziran 2021

Kabul tarihi: 3 Ocak 2022

Anahtar Kelimeler:

Tüketici güven endeksi,
Johansen eşbütünlük analizi,
Nedensellik analizi,
VECM,
Türkiye

ÖZ

Bir ülkede bireylerin ekonomik durumları ile geleceğe yönelik beklentileri harcama ve/veya tasarruf tutumlarını etkileyebilmekte, söz konusu davranış kalıplarının ekonomiye yansımaları, bir başka ifadeyle ekonomiye yönelik güvenin seviyesi tüketici güven endeksiyle ölçülebilmektedir. Bu çalışmada tüketici güven endeksi ile enflasyon, döviz kuru, işsizlik oranı, genç işsizlik oranı ve tüketici kredisi faizi arasındaki kısa ve uzun dönem ilişkiler Türkiye örneğinde test edilmektedir. Bu amaçla 2007-2020 döneminin mevsimsellikten arındırılmış aylık verileri ışığında Johansen eşbütünlük analizi yapılmış, tahmin sonucunda; tüketici güven endeksi ile diğer değişkenler arasında eşbütünlük ilişkisi tespit edilmiştir. Bununla birlikte hata düzeltme modeli kullanılarak kısa dönemde oluşan dengeden sapmaların yaklaşık 4 ay sonra uzun dönem dengesine ulaşacağı sonucuna varılmıştır. Tüketici güvenine yönelik çalışmada yapılan bir diğer analizde Granger nedenselliği test edilmiş ve tahmin sonucunda; döviz kuru, işsizlik oranı, genç işsizlik oranı, enflasyon oranı ile tüketici kredisi faizinin, tüketici güven endeksinin kısa dönemde nedeni olmadığı, ancak uzun dönemde birlikte hareket ederek nedeni olduğu sonucuna varılmıştır. Çalışmanın bulgularından hareketle tüketicilerin mevcut ekonomik durumları ile geleceğe dair beklentilerini yansıtan tüketici güven endeksinin artırılabilmesi ve hatta uzun süredir oldukça gerisinde kalan 100 eşik değerini üzerine çıkarılabilmesi için; döviz kurunun, işsizlik oranının ve tüketici kredisi faizlerinin düşürülmesine yönelik politikaların etkili sonuçlar vereceği vurgulanabilir.

ARTICLE INFO

Article History:

Received June 7, 2021

Accepted January 03, 2022

Keywords:

Consumer confidence index,
Johansen cointegration analysis,
Causality analysis,
VECM,
Turkey

ABSTRACT

Economic conditions and future expectations of individuals in a country can affect their spending and/or saving attitudes, the reflections of these behavioural patterns on the economy, in other words, the level of confidence in the economy can be measured with the consumer confidence index. In this study, the short- and long-term relationship among consumer confidence index with inflation, exchange rate, unemployment rate, youth unemployment rate, and consumer loan interest was tested with regard to Turkey. To this end, Johansen cointegration analysis was carried out based on seasonally adjusted monthly data for the period 2007-2020, and as a result of the estimation, a cointegration relationship was determined between consumer confidence index and other variables. In addition, it was concluded that deviations from short-term equilibrium would reach long-term equilibrium after approximately 4 months by utilizing an error correction model. In another analysis carried out with respect to consumer confidence, Granger causality was tested, and as a result of the estimation, it was concluded that whereas exchange rate, unemployment rate, youth unemployment rate, inflation rate, and consumer loan did not influence the consumer confidence index in the short term, these variables affected the consumer confidence index in the long term by acting together. Based on the result of this study, it can be underlined that the policies aimed at decreasing exchange rate, unemployment rate, and consumer loan rates will result in effective results to increase consumer confidence index, which reflects the current economic conditions of consumers and their expectations for the future, and even to rise above the 100-threshold value, which has been far behind for a long time. For this reason, it may be suggested to prioritize the policies for improving the aforementioned variables so that resources can be used effectively.

* Sorumlu yazar/Corresponding author.
e-posta: mehmetzanbak@akdeniz.edu.tr

EXTENDED ABSTRACT

The basic motivation for conducting this study is to reveal the relationship among the variables considered to be effective on short and long-term spending-saving behaviour of individuals living in Turkey and which are emphasized as risk factors in economies with consumer confidence. As a result of the estimation made by the model developed in this regard, it is aimed to create a policy priority regarding the variables affecting consumer confidence negatively and guiding practitioners in this respect.

Aiming to specify future expectations by consumers' individual and a country's general economic/financial condition, the *consumer confidence index* is considered an indicator aiming to provide consumers' spending and saving tendencies, especially in near future (TÜİK, 2021a). It can be underlined that values above 100 refer to an optimistic situation in consumer confidence, while values below 100 are associated with pessimism in consumer confidence regarding this index, which takes a value between 0 and 200. As demonstrated in Figure 1, the index value, which was 96.1 in 2007, declined to 81 by 2020. This urges that pessimism is dominant in Turkey in the aforementioned period and this is getting worse.

When examining the literature regarding the consumer confidence index, there is a great number of studies in national and international scale. When primary methodologies of these studies examined, it is seen that the Johansen cointegration method, Granger causality test, Todo-Yamamoto test, ARDL test, cluster analysis and panel data analysis have been used most. Tunalı and Özkan (2016); Sönmezler et al. (2019); Beşiktaşlı and Cihangir (2020); Tekin and Cengiz (2018); Eyüboğlu and Eyüboğlu (2018); Baştürk (2019); Gökalp (2019); Özakarlı and Küçüksille (2020); Başarır et al. (2019); İbicioğlu et al. (2013); Kalkan and Depren (2017); Kılıçkan and Karacan (2019); Yamak et al. (2019); Eryüzlü (2020); Yaşar and Ceylan (2020); Loria and Brito (2004); Oduh et al. (2012); Mandal and McCollum (2013); Islam and Mumtaz (2016); Mazurek and Mielcova (2017); Ngobo and Ingarao (2017) are some examples for the aforementioned subject.

The short- and long-term relationship among the consumer confidence index, representing consumers' individual economic conditions and future expectations/attitudes, with inflation rate, exchange rate basket, unemployment rate, youth unemployment rate and consumer loan interest was investigated regarding the period covering 2007-2020 in Turkey.

$$\ln tge_t = \beta_0 + \beta_1 \ln enf_t + \beta_2 \ln kur_t + \beta_3 \ln iss_t + \beta_4 \ln giss_t + \beta_5 \ln faiz_t + \varepsilon_t \quad (1)$$

In the model, in which the variables considered to be related to the attitudes and expectations of consumers were included as independent while consumer confidence index (*Intge*) was included as dependent variables, all series were seasonally adjusted at the beginning. Later on, ADF unit root test was administered to the variables, and it was determined that all variables were stationary at the first difference. After specifying the series as I(1), Johansen cointegration analysis from the cointegration methods was performed to estimate the long term equilibrium relationship between time series. Moreover, it was observed that while unemployment rate (*lmiss*), consumer loan interest (*lnfaiz*), and exchange rate basket (*lnkur*) influenced the consumer confidence index negatively in the long term, inflation rate (*lnenf*) and youth unemployment rate (*lngiss*) positively affected the index contrary to expectations. It was also concluded that imbalances in the consumer confidence index were temporary and would improve in approximately 4 months, which would be resulted in achieving the long-term balance. In another analysis carried out with respect to consumer confidence, Granger causality was tested, and as a result of the estimation, it was concluded that whereas exchange rate, unemployment rate, youth unemployment rate, inflation rate and consumer loan did not influence the consumer confidence index in the short term, these variables affected the consumer confidence index in the long term by acting together.

Based on the result of this study, it can be underlined that the policies aimed at decreasing exchange rate, unemployment rate and consumer loan rates will result in effective results in order to increase consumer confidence, which reflects the current economic conditions of consumers and their expectations for the future, and even to rise above the 100-threshold value, which has been far behind for a long time.

Giriş

Bir ülkenin sosyoekonomik mevcudiyetini resmedebilmek için hiç kuşkusuz çok sayıdaki mikro ve makro değişkenden faydalanılabilmektedir. Bu göstergelerin başında işsizlik, enflasyon, yoksulluk, ulusal gelir, büyüme gibi makro değişkenler önemli bir yer tutarken, yakın geçmişte insani gelişme endeksi, çok boyutlu yoksulluk endeksi, tüketici güven endeksi gibi değişkenler de araştırmacılar tarafından sıklıkla ele alınan göstergeler arasında kendini göstermektedir. Bu çerçevede odaklanılan değişkenler arasında yer alan ve tüketicilerin bireysel mali durumları ile geleceğe yönelik beklentilerine odaklanan “tüketici güven endeksi”, harcama ve tasarruf eğilimlerini ölçmeyi hedefleyen bir endekstir ki buradaki temel amaç tüketicilerin mevcut ve geleceğe dair tutumlarını ortaya koymaktır.

Türkiye’de ve benzer gelişmekte olan ülkelerde Gayri Safi Yurtiçi Hasıla’nın (GSYH) büyük bir kısmını tüketim harcamaları oluştururken, tüketim harcamalarının GSYH içindeki bu payı aynı zamanda büyüme hızını belirlemektedir. Sağlıklı bir ekonominin sürdürülebilirliği için sektörlerin işleyişi yanında, güven gibi dışsal faktörler de önemli bir yer tutmaktadır ki bu noktada tüketici güven endeksi, bireysel tutumların yansıtılmasında önemli bir gösterge olarak kendini göstermektedir. Bununla birlikte endeksteeki artış veya azalışlar bireysel harcama ve tasarrufların seyrini belirlerken, fertlerin ekonomik durumuna, işe yerleşme olasılıklarına ve ekonomiye yönelik beklentilerinin belirlenmesine ışık tutmaktadır. Ülke ekonomisine dair olumsuz beklentiler tüketicilerin harcama/tasarruf kalıplarını değiştireceği için başta ekonomik büyüme olmak üzere, reel sektör ve finansal piyasalardaki birçok gösterge bu durumdan negatif yönde etkilenmekte, buna karşın olumlu beklentiler, tutumlar ve dolayısıyla ekonomiye güven, ekonomiye pozitif yansımaktadır. Bu noktada bireylerin ekonomiye güveni için “öngörülebilirlik” kavramı öne çıkmaktadır ki ekonomik aktörler tarafından öngörülebilecek bir ortamın varlığı yatırım, tasarruf ve tüketimi doğrudan etkilemektedir. Örneğin bir yatırımcı için yatırımın geri dönüşünün yatırım harcamasını karşılaması veya aşması gerekli iken, tüketici için harcamalarının geliriyle uyumlu olması beklenmektedir. Bunun sağlanabilmesi ise yatırımcı ve tüketicinin ancak ekonomiye güven duymasıyla mümkün olmaktadır. Bireylerin fiili ekonomik durumları ile geleceğe ilişkin kötümserliği ekonomiye yönelik güvenin azaldığına işaret etmekte, bu durum ise istikrarlı bir ekonomik büyümenin önüne geçmektedir.

Bu çalışmanın kaleme alınmasındaki temel motivasyon, Türkiye’de yaşayan bireylerin kısa ve uzun dönemli harcama tasarruf davranışı üzerinde etkili olabileceği düşünülen ve ekonomilerde risk unsuru olarak vurgulanan değişkenler ile tüketicilerin güveni arasındaki ilişkiyi ortaya koymaktır. Bu amaçla Türkiye İstatistik Kurumu (TÜİK) ile Türkiye Cumhuriyet Merkez Bankası’ndan (TCMB) elde edilen 2007-2020 yılları arasındaki aylık veriler ışığında Johansen eşbütünleşme analizi yapılmış, literatüre dayandırılarak oluşturulan modelde bağımlı değişkeni tüketici güven endeksi, bağımsız değişkenleri ise enflasyon oranı (TÜFE), döviz kuru¹ (%50\$/TL+%50€/TL), işsizlik oranı, genç işsizlik oranı, tüketici kredisi faizi temsil etmiştir. Oluşturulan modelin tahmini sonucundan tüketici güveni ile ilişkili olduğu düşünülen bağımsız değişkenlerin katsayısı ve işaretinden hareketle politika yapıcılara öneriler sunulması hedeflenmektedir. Bir başka ifadeyle özellikle tüketici güvenini olumsuz etkileyen değişkenlere

¹ Çalışmada döviz kuru sepeti kullanılmasının altında Türkiye’de ihracatın ağırlıklı olarak euro ile yapılmasına karşın ithalatın dolar ile yapıyor olması yatmaktadır. *Bir diğer ifadeyle hem ihracat hem de ithalat kaynaklı risklerin tüketici güveni (endeksi) üzerindeki etkisinin ortaya çıkarılabilmesi adına sepet kurun modele dâhil edilmesi uygun görülmüştür.* Bu konuda literatürde fikir birliği olmamakla birlikte, Beşiktaşlı ve Cihangir (2020); Başarır, Bıcıl ve Yılmaz (2019), İbicioğlu, Kapusuzoğlu ve Karan (2013) analizlerinde dolar kurunu kullanmayı tercih etmiş, buna karşın Özakarlı ve Küçükşille (2020) kurguladıkları modele sepet kuru dâhil etmiştir.

yönelik politika önceliğinin oluşturulması ve uygulayıcılara ışık tutulması çalışmanın başlıca hedefleri arasında yer almaktadır. Bu çerçevede çalışmanın hipotezleri şu şekilde özetlenebilir:

- H₁: Enflasyondaki artış tüketici güven endeksini azaltmaktadır.
- H₁: Hem genel hem de genç işsizlik oranları arttıkça tüketici güven endeksi azalmaktadır.
- H₁: Döviz kurlarında artış tüketicilerin tutumlarını olumsuz etkilerken, tüketici güven endeksini azaltmaktadır.
- H₁: Tüketici kredisi faizi arttıkça tüketici güveni gerilemektedir.

Belirtilen hipotezlerin test edilmesi amacıyla çalışmanın başlangıcında tüketici güven endeksi ile ele alınan makro değişkenlerin kavramsal çerçevesine değinilmiş, devamında konu ile ilgili literatür özetine yer verilmiştir. Çalışmanın dördüncü başlığını ise, oluşturulan model çerçevesinde ampirik analiz oluşturmaktadır ki söz konusu başlığı veri seti, yöntem ve bulgular şeklinde alt başlıklara ayırmak mümkündür. Çalışmanın son kısmını ise, elde edilen bulguların özetlendiği ve bu bulgular ışığında politika önerilerinin sunulduğu sonuç başlığı oluşturmaktadır.

Tüketici Güven Endeksi: Kavramsal Çerçeve ve Türkiye’deki Görünümü

Tüketicilerin bireysel ve ülkenin genel ekonomik/mali durumu ile geleceğe dair beklentileri ölçmeyi amaçlayan *tüketici güven endeksi*, tüketicilerin özellikle yakın gelecekteki harcama ve tasarruf eğilimlerini ortaya koymayı hedefleyen bir gösterge olarak kendini göstermektedir. Bir başka ifadeyle ekonomiye yönelik bir tutum analizi yapma imkânı tanıyan bu endeks, TÜİK tarafından yapılan ve sonuçları yaş/cinsiyete göre ağırlıklandırılan tüketici eğilim anketine göre belirlenmektedir. Söz konusu endeksin ölçümü esnasında alt endekslerden yararlanılırken, bu alt endeksler; “*son 12 aylık döneme göre mevcut dönemde hanenin maddi durumu*”, “*gelecek 12 aylık dönemde hanenin maddi durum beklentisi*”, “*genel ekonomik durum beklentisi*” ve “*geçen döneme göre gelecek 12 aylık dönemde dayanıklı tüketim mallarına harcama yapma olasılığı*” şeklinde sıralanabilir (TÜİK, 2021a). Avrupa Birliği esasları baz alınarak ve denge yöntemine göre tüketici eğilimini yansıtan sorulardan hareketle ölçülen tüketici güven endeksinde bir denge katsayısı hesaplanırken, öncelikle olumlu ve olumsuz yanıt verenlerin yüzdeleri farkı alınmaktadır. Sonrasında ulaşılan denge katsayısı 100 ile toplanarak soru başına farklı yayılma endeksi elde edilmekte ve devamında her sorunun yayılım endeksinin ortalaması alınarak güven endeksi değerine ulaşılmaktadır. Bu noktada 0-200 bandında farklılaşan bu endekste, 100’ün üzerindeki değerlerin tüketici güvenindeki iyimserliğe; 100’ün altındaki değerlerin ise kötümserliğe karşılık geldiği vurgulanabilir (Kaya, 2020). Buradan hareketle tüketici güven endeksinin, bir ülke ekonomisinde iç talep ve iktisadi büyümeye ilişkin önemli göstergelerin arasında yer aldığı söylenebilir. Bir başka ifadeyle, endeks değeri 100’ün altında kaldığı ve sürekli gerilediği dönemde ekonomide büyüme beklentisi zayıflamakta, böylelikle tüketicilerin harcama eğilimlerinde bir yavaşlama olacağı tahmin edilmektedir. Endeks 100 eşik değerinin üzerine çıktığında ve 200’e doğru ivmelendiğinde ise ekonomide büyüme öngörüsü oluşurken, devamında tüketici beklentileri ile harcama eğiliminde olumluya yönelik bir seyir gözlemlenmektedir.

Yukarıda vurgulanan bilgiler ışığında Türkiye’ye yönelik 2007-2020 yılları için TÜİK ve TCMB iş birliğiyle gerçekleştirilen eğilim anketi verilerinden hareketle elde edilen mevsimsellikten arındırılmış tüketici güven endeksinin seyri Şekil 1’de görülebilmektedir (TÜİK, 2021a). Söz konusu şekilde yansıtıldığı üzere 2007-2020 döneminde Türkiye’de tüketici güveninde kötümser bir havanın hâkim olduğu söylenebilir. Bununla birlikte 2007 yılında 96,1 olan endeks değerinin, özellikle küresel ekonomik krizin yaşandığı 2008 ve 2009

yıllarında önemli ölçüde düşüş sergilediği de göze çarpmaktadır. Tüketici güveni 2010 yılı itibariyle tekrar artış eğilimine girmiş olsa da 2017 yılına kadar dalgalı trendini korumakta ve 2018 sonrasında gözle görülür bir azalış ivmesi sergilemektedir. Bir diğer ifadeyle 2017 yılında 90 seviyesinde olan endeks değeri takip eden 3 yıl içerisinde yaklaşık 10 puanlık bir gerilemeyle 80 civarına ulaşmıştır ki bu da tüketici güvenindeki kötümserliğin arttığına ve giderek derinleştiğine karşılık gelmektedir. Ayrıca 2020 yılı itibariyle son 14 yıldaki tüketici güven endeksi değerleri, endeksin 100'ün üzerinde gerçekleşmediğini göstermektedir. Bu durum ise belirtilen süre zarfında tüketicilerin iyimserliğinin hiç olumluya dönüşemediğinin bir başka ifadesidir. Bu çalışmanın temel amacı da buna neden olabileceği düşünülen olası faktörlerin etkisini ortaya koyabilmektedir.

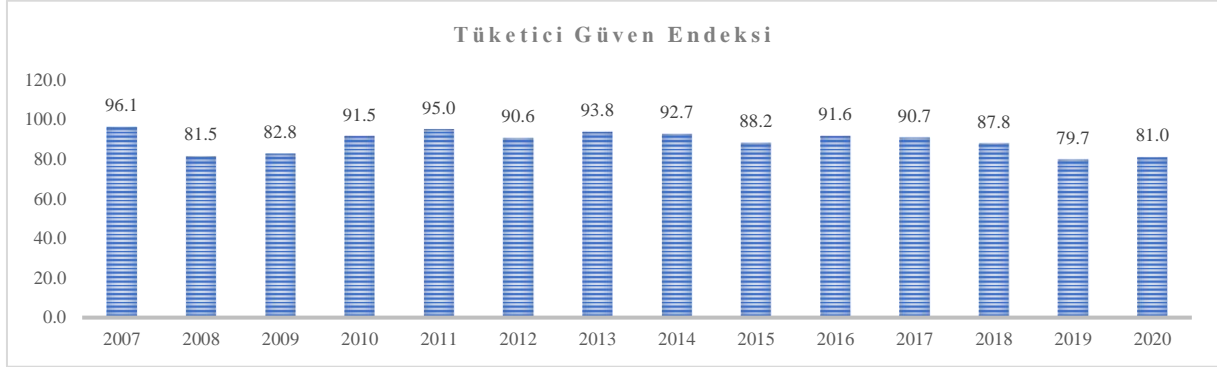

Şekil 1: Türkiye’de Tüketici Güven Endeksi (2007-2020)

Bununla birlikte, tüketici güven endeksinin hesaplanmasında kullanılan alt endekslere, tüketici davranışlarını yansıtan soruların oluşturduğu eğilim endeksleri yardımıyla ulaşılmaktadır². Bu noktada söz konusu eğilim endekslerinin bir kısmı 2012-2020 dönemi baz alınarak incelendiğinde; genel itibariyle kötümser bir havanın hâkim olduğu ve sürecin gittikçe olumsuzla doğru işlediği söylenebilir. Örneğin *gelecek 12 aylık dönemde hanenin maddi durum beklentisi* endeksi değerinin 2020 yılında 2012 yılına göre yaklaşık 10 puan gerilediği görülmektedir ki bu, tüketicilerin maddi durum beklentisi konusundaki kötümserliğinin derinleştiğine karşılık gelmektedir. Benzer şekilde *geçen 12 aylık dönemde mevcut dönemde genel ekonomik durum* endeksi değeri de 94,9’dan 70’e gerilemiştir. Geçen 12 aylık döneme göre mevcut ekonomik durum endeksinin gerilemiş olması, geleceğe yönelik olumsuz beklentilerin belki de altyapısını oluşturmaktadır. Zira *gelecek 12 aylık dönemde genel ekonomik durum beklenti* endeksinin 2012 yılı ortalaması 96,9 iken, 2020 yılında 80’in altına kadar düşmüştür. *Hanenin içinde bulunduğu mali durum* endeksi ise %9,3 oranında azalma göstererek 2020 yılına gelindiğinde 70,5’e kadar gerilemiştir.

Tüketici eğilimleri içinde 2012-2020 yılları arasında az da olsa olumlu yönde değişen nadir endekslerden birisi *gelecek 12 aylık dönemde tasarruf etme ihtimali* endeksidir ki söz konusu endeks ele alınan dönemde 0,6 puan artış göstererek 24 seviyesine ulaşmıştır. Buna karşın 2012 yılı özelinde *mevcut dönemin tüketim malı satın almak için uygunluğunu gösteren* endeks 96,8 iken, bu değer 2020’de %58 düşerek 40,3’e gerilemiştir. Tüketiciler nezdinde tüketim malı satın alma beklentisinde gerçekleşen bu olumsuz gelişme ile *geçen 12 aylık dönemde tüketici fiyatlarının değişimine ilişkin düşünceleri* yansıtan endekste 79,6’dan 40,4’e

² Tüketici eğilimlerini yansıtan 19 endeks ile ilgili ayrıntılı bilgiye TÜİK’in (2021b) yayınladığı bülten(ler)den ulaşılabilmek mümkündür. Bu çalışmada -yer kısıtı nedeniyle- söz konusu 19 eğilim endeksinin sadece bir kısmındaki gelişmelere yer verilmektedir.

yaşanan gerileme birbirine paralel ve uyumludur. Benzer şekilde 2012'den 2020'ye *tüketici fiyatlarının gelecek 12 aylık dönemdeki beklentisi* de 87,8'den 71,3'e negatif yönde gelişme göstermiştir. Bu sonuçlar, enflasyonun kısa dönemde tüketicilerin gözünde sorun olmaya devam edeceği çıkarımını yapmaya da olanak sağlamaktadır. Son olarak 2012'den 2020'ye gelindiğinde tüketicilerin *gelecek 12 aylık dönemde otomobil ve/veya konut alma (inşa ettirme)* ihtimaline yönelik tutumlarında da kötümserliğin öne çıktığı görülmektedir (TÜİK, 2021b).

Tüketici tutumlarını/beklentilerini yansıtan ve 2020 yılı itibariyle önemli bir çoğunluğu tüketici güven endeksinin yıllık ortalamasının (80,1) altında gerçekleşen *eğilim endeks değerleri*, tüketiciler açısından ekonomiye olan güvenin gittikçe zayıfladığına işaret etmektedir. Bu çalışmanın başlıca hedefi de söz konusu güven kaybına neden olabileceği düşünülen ve ekonomilerde risk unsuru olarak görülen bir takım göstere ile tüketici güveni arasındaki ilişkiyi analiz etmektir.

Ampirik Modele Dahil Edilen Makro Değişkenlerin Kavramsal Çerçevesi

Bu başlık altında literatürden de yararlanılarak oluşturulan ampirik modelde tüketici güveni üzerinde etkili olabileceği düşünülen makro değişkenler kavramsal olarak ele alınmaktadır.

Enflasyon

Fiyatlar genel düzeyindeki sürekli artışı ifade eden enflasyon, bireylerin satın alma gücünün gerilemesine neden olan ekonomik sorun olarak anılmaktadır. Enflasyonun yukarı yönlü ivmelenmesi fertlerin reel gelirlerinin gerilemesiyle süregelmekte ve bu süreç bireysel refahın olumsuz etkilenmesiyle sonuçlanmaktadır. Bu noktada enflasyonun kaynağının ortaya çıkarılabilmesi adına öncelikle çeşitlerinin değerlendirilmesinin daha doğru bir yaklaşım olacağı söylenebilir. Para arzındaki artışların tüketimi aynı yönlü etkilemesi sonucu ortaya çıkan talep enflasyonu, toplam arzın toplam talebi karşılayamadığı durum olarak da bilinmektedir ki bu talep fazlalığı fiyatların sürekli artmasına neden olmaktadır. Para arzındaki artış talebe olumlu yansımak suretiyle ilk etapta ekonomide artan karlarla birlikte bir canlanma görülmekte ve işsizliği azaltmaktadır. Ancak bu durum ilerleyen aşamalarda arzın yetersiz kalmasıyla birlikte fiyatların artışına yol açmaktadır. Enflasyonun bir diğer çeşidi olan maliyet enflasyonu ise üretimde kullanılan girdilerin ve işgücü maliyetinin yukarı yönlü hareketlenmesi sonucunda fiyatlar genel düzeyindeki artışı yansıtmaktadır. Bir başka ifadeyle üretici maliyetlerindeki artışın da enflasyonun en önemli kaynaklarından birini oluşturduğu söylenebilir. Enflasyonu artıran bir diğer unsur ise enflasyona yönelik beklentilerdir ki toplumda enflasyon artışı bekleniyorsa çalışanlar alım güçlerinin azalmaması için ücretlerinin artmasını talep etmekte ve bu durumda firmaların maliyetlerinin artmasına neden olmaktadır. Bu maliyet artışı da tüketicilerin kullanacağı mal ve hizmetlerin fiyatını artırarak tüketicilerin daha yüksek fiyatlarla karşı karşıya kalmasına neden olmaktadır. Bir anlamda enflasyon belirsizliği artırarak tüketicilerin ve üreticilerin sağlıklı tüketim, üretim ve yatırım kararları almalarını engellemektedir. Ayrıca yüksek enflasyon, yüksek faizler nedeniyle borçlanma maliyetini artırarak yatırımları olumsuz etkilemekte, tüketici güvenini zedelemekte, kredi ve işgücü piyasasının verimliliğini düşürmekte ve ülkenin rekabet gücünü zayıflatmaktadır (TCMB, 2004: 3-5).

Döviz Kuru

İki ulusal para arasındaki değişim oranını yansıtan döviz kuru kavramı, açık ekonomilerde enflasyonist eğilimleri açıklamada kullanılan önemli değişkenler arasında yer almaktadır. Kurlardaki yükseliş ulusal parayı değersiz hale getirmekte ve üretim maliyetlerine yansımaktadır ki bu durum döviz kuru dalgalanmalarının ülke ekonomisi için önemini ortaya

koymaktadır. Sabit ve dalgalı döviz kuru olmak üzere ikiye ayrılan döviz kuru sistemlerinde, merkez bankasının kuru belirli bir seviyede ilan etmesi sabit kur sistemi olarak bilinmektedir. Buna karşın dalgalı (serbest) döviz kuru sisteminde ise kur seviyesinde döviz arz ve talebi rol oynamaktadır. Bir ülkenin döviz talebi diğer ülkelerden yapacağı ithalata, diğer ülkelere yapacağı borç ödemelerine ve yapılacak yatırımların miktarına göre değişmektedir. Döviz arzı ise ülkenin dış dünyaya yapacağı mal ve hizmet ihracatı, dış borçları ve yabancı ülkeler tarafından gerçekleştirilecek yatırım miktarı tarafından belirlenmektedir. Döviz kurundaki bir azalma ulusal paranın yabancı paraya göre değer kazandığını gösterirken; kurlardaki yukarı yönlü bir hareket ulusal paranın yabancı ülke paraları karşısında değer kaybettiğini göstermektedir (Koç ve Tekin, 2020: 91-93).

İşsizlik ve Genç İşsizliği

Türkiye İstatistik Kurumu'na göre "referans dönemi içinde istihdam halinde olmayan (kâr karşılığı, yevmiyeli, ücretli ya da ücretsiz olarak hiçbir işte çalışmamış ve böyle bir iş ile bağlantısı da olmayan) kişilerden iş aramak için son 4 hafta içinde iş arama kanallarından en az birini kullanmış ve 15 gün içinde işbaşı yapabilecek durumda olan kurumsal olmayan çalışma çağındaki tüm kişiler işsiz nüfusa dahildirler" (TÜİK, 2021c). Genellikle iş gücünün üretime katılmayan kısmı olarak genelleştirilen işsizlik günümüzde tüm dünya ülkelerinin başlıca sorunu olarak kendini göstermektedir. İşsizlik bireyler üzerinde özgüven eksikliği, umutsuzluk, korku ve endişe gibi olumsuz sonuçlar yaratmakla birlikte toplumsal olarak da birtakım aksaklıklara yol açmaktadır. Topluları bireyler oluşturduğu için de mutsuz bireylerin yoğunluklu olduğu toplumlar sağlıklı bir ortam ve gelecek yaratmakta zorlanabilmektedir (Bayraktar ve İncekara, 2013:16-17). Genç nüfus oranı fazla olan Türkiye'de genç işsizliğin (15-24 yaş) nedenleri arasında genç nüfusun aldığı eğitim ve ücret-vasıf uyumsuzluğu sayılabilmektedir. Eğitimli iş gücünün daha yüksek ücretli iş beklentisinde olmaları ve aldıkları eğitimden dolayı daha seçici davranmaları da genç işsizliği artıran nedenlerden birisi olabilmektedir. Ayrıca şüphesiz Türkiye'de, ekonomik daralma ve durgunluk dönemlerinde ve asgari ücret gibi uygulamalar nedeniyle gençlere yönelik talebin düşük olması da genç işsizliği artıran önemli nedenler arasında sayılabilmektedir (Bayraktar ve İncekara, 2013: 25).

Tüketici Kredisi Faizi

Kredi arz ve talebinin bir araya gelmesi sonucunda oluşan kredi piyasasında, kredi talep eden kullanacağı kredinin maliyetini minimize etmek amacıyla faiz seviyesi en düşük olan finans kurumundan kredi kullanmak arzusundadır. Bu noktada bankalar daha çok kredi kullanırmak amacıyla genellikle maliyet ve vade faktörlerini de göz önüne alarak faiz indirimi eğilimi içerisinde olmaktadır. Tüketici kredileri finansman kuruluşları için önemli bir finansal ürün olmakla birlikte ülkelerin para politikası uygulamalarında dikkate alınması gereken bir değişkeni de temsil etmektedir. Dolayısıyla tüketici kredileri özel tüketim harcamalarını da etkileyen önemli bir değişken olarak düşünüldüğünden ekonomik büyüme ve enflasyon gibi büyüklükler açısından da önemli bir konumda yer almaktadır (İbicioğlu ve Karan, 2009:12-13).

Literatür Özeti

Tüketici güven endeksine dair literatür incelendiğinde ulusal ve uluslararası ölçekli çok sayıda çalışmayla karşılaşılmakta, bu başlık altında da özellikle ampirik çalışma özetlerine yer verilmektedir. Söz konusu çalışmaların temel metodolojileri incelendiğinde Johansen eşbütünleşme yöntemi, Granger nedensellik testi, Todo-Yamamoto testi, ARDL testi, kümeleme analizi ve panel veri analizinin öne çıktığı görülmektedir.

Ulusal ölçekli kaleme alınan ve tüketici güven endeksi ile enflasyon arasındaki ilişkiyi inceleyen çalışmalardan birisi Tunalı ve Özkan'a (2016) aittir. Araştırmacıların 2004:01-

2015:12 dönemini değerlendirildiği analiz sonucunda tüketici güven endeksi ile TÜFE arasında uzun dönemli bir ilişkinin olduğu tespit edilirken; kısa dönemde TÜFE'den tüketici güven endeksine doğru bir nedensellik ilişkisinin varlığı saptanmıştır. Tüketici güven endeksi ve enflasyon bağımsız değişkenleri ile kredi kartı harcamaları bağımlı değişkeni arasındaki ilişkiyi inceleyen Sönmezler, Gündüz ve Torun (2019) ise 2012-2018 (aylık) dönemini analiz etmiştir. Araştırma sonucu elde edilen bulgularda, uzun dönemde endeksin kredi kartı harcamaları üzerindeki etkisinin istatistiksel olarak anlamsız olduğu; İstanbul Ticaret Odası Geçinme Endeksinin kredi kartı harcamaları üzerinde ise pozitif yönlü bir etki yarattığı saptanmıştır. Diğer yandan, tüketici güveni ile makroekonomik göstergeler ve sermaye piyasaları araçları etkileşimini 2005:01-2019:04 dönemi için inceleyen Beşiktaşlı ve Cihangir'e (2020) ait bir diğer araştırma sonucunda, endeksle altın, kur, mevduat ve kredi faiz oranı arasındaki ilişkinin uzun dönemli olduğu saptanmıştır. Ayrıca dolar kurunun tüketici güven endeksinin olumsuz dönmesinin nedeni olduğu da tespit edilirken, TÜFE ve ÜFE değişkenlerinden tüketici güvenine yönelik nedensellik ilişkisinin tek yönlü olduğu vurgulanmıştır.

BIST-100 endeksindeki değişmelerin tüketici güveni üzerindeki etkisini 2004-2017 (aylık) dönemi için analiz eden Tekin ve Cengiz (2018) de araştırma sonucunda BIST-100'den tüketici güven endeksine yönelik nedenselliğin tek yönlü olduğuna dikkat çekmiştir. Benzer şekilde Eyüboğlu ve Eyüboğlu (2018) 2006:01-2016:11 dönemine odaklandıkları çalışmalarında tüketici güven endeksi ile 18 sektörün borsa değeri arasında kısa ve uzun dönemli bir ilişki olduğunu belirlemiştir. Tüketici güven endeksi ile BIST-100 endeksi ilişkisini 2004-2019 dönemi için inceleyen bir diğer çalışma Baştürk (2019) tarafından kaleme alınmıştır ki araştırma sonucunda güven endeksi ile hisse senedi piyasası arasında uzun dönemli bir ilişkinin olmadığı, kısa dönemde ise BIST-100 endeksinden tüketici güven endeksine doğru tek yönlü bir nedensellik ilişkisinin varlığı tespit edilmiştir. Tüketici güveni ile pay senetleri arasındaki ilişkiyi inceleyen benzer bir çalışma Gökalp'e (2019) aittir. Araştırmacı 2003-2018 dönemi için kurguladığı modelinin tahmini sonucunda tüketici güven endeksinden Borsa İstanbul-100 endeksine doğru bir nedenselliğin olduğunu belirtirken, tersi yönlü bir ilişkinin bulunmadığına değinmiştir.

Özakarlı ve Küçüksille (2020), tüketici güven endeksi ile BIST-100, kur ve gösterge tahvil arasındaki ilişkiyi kısa ve uzun dönem için değerlendirmiştir. Analiz dönemi olarak 2006:07-2019:06 dönemine odaklanılan araştırma sonucunda, uzun dönemde BIST-100 endeksi ile tüketici güven endeksi arasında pozitif yönlü bir ilişkinin varlığı tespit edilmiş, buna karşın döviz kuru sepeti ile tüketici güven endeksi arasında negatif yönlü bir ilişki saptanmıştır. Değişkenler arasında yer alan vadesine 2 yıl kalmış tahvil faiz oranının ise endeksi etkilemediği belirtilmiştir. Başarır, Bicil ve Yılmaz'ın (2019) tüketici güveni ile birtakım makroekonomik değişken arasındaki ilişkiyi 2012:01-2018:6 dönemi için değerlendirdikleri çalışmada; başlangıçta güven endeksinden sanayi üretim endeksine doğru bir nedensellik ilişkisi bulunmuş, devamında ise BIST-100, döviz kuru ve tüketici fiyat endeksinden, güven endeksine doğru bir nedensellik ilişkisi saptanmıştır. Bunun yanında döviz kurundaki olası bir şokun tüketici güvenini olumsuz etkilediği de söz konusu çalışmanın bulguları arasında yer almaktadır.

Ulusal literatürde tüketici güven endeksinin döviz kuru, insani gelişme endeksi, ekonomik güven endeksi, tüketim fonksiyonu, tüketici kredileri ve GSYH ile ilişkilendirildiği çalışmalarda yer almaktadır. Bu bağlamda güven endeksi ile kur arasındaki kısa ve uzun vadeli ilişkiyi inceleyen çalışmalardan biri İbicioğlu, Kapusuzoğlu ve Karan'a (2013) aittir. Dönemsel olarak 2003:12-2011:12 yıllarına odaklanılan araştırma sonucunda, güven endeksi ile kur arasındaki ilişkinin uzun vadeli olduğuna dikkat çekilmiştir. Bunun yanında döviz kurundan güven endeksine tek yönlü nedensellik ilişkisinin olduğu da çalışmanın başlıca bulguları

arasında yer almaktadır. Tüketici güven endeksine göre seçtikleri ülkeleri gruplandırarak bu ülkelerin insani gelişme endeksi bakımından konumunu ortaya çıkarmaya çalışan Kalkan ve Depren'e (2017) ait bir çalışmada 24 ülke için analiz yapılmış ve 2017 yılı Ağustos ayı değerlendirilmiştir. Araştırma sonuçlarına göre ABD, Çin, İsveç ve Hindistan tüketici güven endeksi en yüksek seviyede bulunan ülkeler olarak sıralanmaktadır. Buna karşın endeks değeri nispeten gerilerde yer alan ülkeler ise Meksika, Rusya, Güney Afrika, Türkiye, İspanya, İtalya, Macaristan, Suudi Arabistan ve Brezilya'dır. Ekonomik güven endeksi ile reel kesim ve tüketici güven endeksi arasındaki ilişkiyi 2007-2018 dönemi için araştıran Kılıçkan ve Karacan (2019), reel sektör güven endeksi ile tüketici güven endeksini açıklayıcı; ekonomik güven endeksini ise bağımlı değişken olarak analizine dahil etmiştir. Tahmin sonucunda ise değişkenler arasındaki ilişkinin uzun dönemli olduğu belirtilmiştir.

Tüketici güven endeksinin tüketim fonksiyonunu açıklamadaki etkisini 2004:01-2018-03 dönemi için inceleyen Yamak, Yamak ve Erkan (2019), tüketici güveninin kısa ve uzun vadede tüketim harcamalarını pozitif ve anlamlı şekilde etkilediğine değinmiştir. Eryüzlü'ye (2020) ait bir çalışmada ise tüketici güven endeksi ile tüketici kredileri arasındaki ilişki 2007:01-2019:06 dönemi için analiz edilmiş ve araştırma sonucunda tüketici güven endeksindeki pozitif şokların tüketici kredisinde negatif şoklara sebep olduğu tespit edilmiştir. Tüketici kredilerindeki pozitif şoklar ise güven endeksinde pozitif şoklara neden olmaktadır. Tüketici güven endeksi ile GSYH arasındaki ilişkiyi 2004:01-2019:03 dönemi için inceleyen Yaşar ve Ceylan (2020) ise söz konusu değişkenler arasında uzun dönemli bir ilişkinin olduğunu tespit etmiştir. Ayrıca çalışmada kısa dönemde tüketici güven endeksinden GSYH'ye doğru bir nedensellik ilişkisinin bulunduğu da saptanmıştır.

Literatür incelendiğinde ulusal ölçekli çalışmaların yanında çok sayıdaki uluslararası çalışmaya rastlamak da mümkündür. Temel analiz yöntemi olarak çoğunlukla eşbütünlüşme testi, Granger nedensellik testi ve panel veri analizinin kullanıldığı bu çalışmalarda, tüketici güven endeksi ile yatırım, tüketim, ekonomik büyüme, işsizlik gibi makroekonomik değişkenlerin ilişkileri incelenmektedir. Bu doğrultuda tüketici güven endeksi ile özel yatırım ve tüketim arasındaki ilişkiyi araştıran çalışmalardan biri Loria ve Brito'ya (2004) aittir. Amerika odağında kaleme alınan söz konusu araştırmada 1978:01-2003:01 dönemi değerlendirilmiş ve tüketici güven endeksi ile özel yatırım ve tüketim arasında bir eşbütünlüşme ilişkisinin bulunmadığı ve ayrıca tüketici güveninin Amerika'daki özel tüketim ve yatırımları belirleyemeyeceği tespit edilmiştir. Tüketici güveni ve beklentisinin tüketim üzerindeki etkisini inceleyen Oduh, Oduh ve Ekeocha'ya (2012) ait bir diğer çalışmada 2009-2011 dönemi analiz edilmektedir. Nijerya'nın 6 jeopolitik bölgesinin kapsadığı araştırma sonucunda döviz kuru ile tüketici güven endeksinin tüketim üzerinde en yüksek etkiye sahip değişkenler olduğu vurgulanmıştır.

Diğer yandan Mandal ve McCollum (2013), tüketici güven endeksi ile işsizlik arasındaki kısa ve uzun dönemli ilişkiyi analiz ederken, New York'un beş büyük bölgesinin kapsadığı 2001-2010 dönemini ele almış ve kurguladığı modelin tahmini sonucunda tüketici güven endeksinden işsizliğe doğru negatif bir nedensellik ilişkisi elde edilmiştir. Benzer şekilde, güven ile büyüme arasındaki ilişkiyi 1996-2012 dönemi için araştıran İslam ve Mumtaz (2016) seçili Avrupa ülkelerini analize dahil etmiştir. Tahmin sonucunda uzun dönemde, özellikle Fransa, Almanya ve İngiltere'de, tüketici güven endeksi ile büyüme arasında aynı yönlü bir ilişkinin varlığına yönelik bir bulguya ulaşılmıştır. Mazurek ve Mielcova (2017) de tüketici güven endeksi ile ulusal gelir (GSYH) arasındaki ilişkiyi Amerika özelinde 1960-2015 dönemi için incelemiş ve elde edilen bulgularda uzun dönemde tüketici güven endeksinin ekonomik büyüme için uygun bir ön tahmin göstergesi olarak görünse de, kısa dönemde bazı sapmalar görülebileceğine değinilmiştir. Tüketici güven endeksinin hanehalkı harcamalarına

etkisini inceleyen Ngobo ve Ingarao (2017) ise 2004-2013 dönemini Fransa ekonomisi için analiz etmiştir. Araştırma sonucunda tüketici güven endeksindeki değişikliklerin (bir artış veya azalış) hanehalkı harcamaları üzerinde asimetric ve doğrusal olmayan bir etkiye sahip olduğu tespit edilmiştir.

İncelenen ampirik literatür göstermektedir ki tüketici güven endeksi ile arasındaki ilişkiyi test etmek amacıyla çalışmaya dahil edilen 5 bağımsız değişkenin 4'ü literatür tarafından ele alınmış ve söz konusu ilişki farklı yöntemlerde incelenmiştir. Örneğin “enflasyon” Tunalı ve Özkan, (2016) ile Beşiktaşlı ve Cihangir (2020) tarafından ampirik modellerine dahil edilirken; “döviz kuru”nun etkisi Beşiktaşlı ve Cihangir (2020); Özakarlı ve Küçükşille (2020), Başarır, Bicil ve Yılmaz (2019); İbicioğlu, Kapusuzoğlu ve Karan (2013) ile Oduh, Oduh ve Ekeocha (2012) tarafından incelenmiştir. Bunun yanında tüketici güvenini nasıl etkilediği sorusuna yanıt bulmak adına çalışmaya dâhil edilen “tüketici kredisi faizi” Eryüzlü (2020) tarafından da ele alınmıştır. Modelde yer alan “işsizlik” göstergesi ise Mandal ve McCollum (2013) tarafından da kullanılırken, “genç işsizlik” göstergesinin herhangi bir çalışmada yer almadığı tespit edilmiştir. Bu noktada resmi rakamlarla %26'lar seviyesinde olan söz konusu değişkenin Türkiye’de oldukça yüksek olmasının çalışmada yer almasında önemli bir rol oynadığı söylenebilir. Bir diğer ifadeyle 2012’den günümüze genç işsizlik oranlarındaki sürekli artışın tüketici güvenini nasıl etkilediğinin tespiti bu çalışmanın ayırt edici özelliklerinden birini oluşturmaktadır. Geline aşamada literatür tarafından da incelenen diğer değişkenlere ait bulguların karşılaştırmaya imkân tanıdığına altı çizilebilir.

Ampirik Analiz

Bu başlık altında ilk aşamada çalışmada kullanılan veri seti ile uygulanan yöntem tanıtılmakta, devamında tüketici güven endeksi üzerinde etkili olabileceği düşünülen değişkenlerin dahil edildiği model sonuçlarına ve buna ilişkin değerlendirmelere yer verilmektedir.

Veri Seti

Türkiye’de tüketiciler nezdinde risk unsuru olarak algılanabilecek bir takım değişkenin, tüketici güvenini nasıl etkilediğine dair bir analiz yapılabilmesi amacıyla, başlangıçta literatürden de yararlanılarak ilgili değişkenler tespit edilmiş ve bunlara ilişkin veri seti Türkiye İstatistik Kurumu (TÜİK, 2021a) ile Türkiye Cumhuriyet Merkez Bankası’ndan (TCMB, 2021) elde edilmiştir. Söz konusu veri seti 2007:01-2020:12 dönemini kapsarken, her bir değişkenin bağımlı değişken olarak modele dâhil edilen tüketici güven endeksinin kısa ve uzun dönemde hangi yönde ve ne ölçüde etkilediğinin tespiti amaçlanmaktadır.

Ekonometrik analize geçmeden önce bu aşamada modele dâhil edilen değişkenlerin analiz dönemi içerisindeki görünümüne yer verilmesi, Türkiye nezdinde ilgili dönemin bir nevi fotoğrafının çekilebilmesi amacıyla isabetli olacaktır. Bu aşamada TÜİK (2021a) ve TCMB’den (2021) elde edilen veriler ışığında çalışmanın bağımsız değişkenlerini oluşturan enflasyon oranı (TÜFE), döviz kuru, işsizlik oranı, genç işsizlik oranı ve tüketici kredisi faiz oranı değerlerine bakıldığında, 2007-2020 döneminde, tüketici güven endeksindeki 100’ün altındaki olumsuz seyrin nedeni daha iyi anlaşılabilir (Tablo 1). Bir başka ifadeyle, örneğin dönem başında tek haneli rakamlarda seyreden enflasyon oranının özellikle 2017 yılı itibarıyla çift haneli sayılara ulaştığı ve takip eden yıllarda ortalama %15’ler seviyesini koruduğu görülmektedir. Diğer yandan dönem başı ve dönem sonu değeri dikkate alındığında döviz kuru sepetindeki (%50\$/TL+%50€/TL) 5 katlık artış dikkat çekicidir ki 2020 yılı sepet kurun 7,5 TL’ye ulaşmış olması özellikle ithalat bağımlılığı yüksek olan Türkiye için bir risk unsuru olarak vurgulanabilir. Tüketici güvenini olumsuz etkilediği düşünülen bir diğer değişken grubu genel ve genç işsizlik oranıdır. Analiz dönemi başından günümüze kadar ki söz

konusu değişkenler incelendiğinde genel işsizlik oranının %8-13, genç işsizlik oranının ise %16-26 bandında değiştiği söylenebilir. Öyle ki 2015 yılından itibaren genel işsizlik oranı %10'un üzerinde seyretmiş olup, bu durum genç işsizlikte %26'lara kadar dayanmıştır. Bu gerçekleşme ise günümüzde her 4 gençten 1'inin işsiz olduğuna ve geleceğe dair beklentilerinin olumsuzluğuna karşılık gelmektedir. Benzer şekilde, bireylerin harcamalarını sürdürülebilir kılmak için sıklıkla başvurdukları yöntemlerin arasında tüketici kredileri gelmektedir ki bu kredilerin yıllık maliyetindeki son yıllardaki artış tüketicilerin aleyhine gelişmektedir. Bir başka ifadeyle, analiz dönemi başında %20'ler seviyesinde olan tüketici kredisi faiz oranları, 2018 yılında %25'in üzerinde çıkarken, 2020'de bu rakam %15 olarak gerçekleşmiştir. Bu rakam ise aylık %1'in üzerinde bir faiz maliyetine karşılık gelmektedir ki bunun da tüketicilerin beklentilerine olumsuz yansıdığı düşünülmektedir.

Tablo 1: Modele Dahil Edilen Değişkenlerin Görünümü (Türkiye 2007-2020)

	Tüketici güven endeksi	Enflasyon oranı (Yıllık TÜFE, %)	Döviz kuru (%50\$/TL+ %50€/TL)	İşsizlik oranı (%)	Genç işsizlik oranı (%)	Tüketici kredisi faizi (%)
2007	96,1	8,4	1,5	9,2	17,3	21,0
2008	81,5	10,1	1,6	10,0	18,5	20,6
2009	82,8	6,5	1,9	13,0	22,9	17,7
2010	91,5	6,4	1,8	11,1	19,9	12,5
2011	95,0	10,5	2,0	9,1	17,0	13,8
2012	90,6	6,2	2,1	8,4	15,8	15,6
2013	93,8	7,4	2,2	9,0	17,1	11,8
2014	92,7	8,2	2,6	9,9	17,9	14,2
2015	88,2	8,8	2,9	10,3	18,6	14,9
2016	91,6	8,5	3,2	10,9	19,6	16,2
2017	90,7	11,9	3,9	10,9	20,8	16,0
2018	87,8	20,3	5,3	11,0	20,3	25,3
2019	79,7	11,8	6,0	13,7	25,4	22,9
2020	81,0	14,6	7,5	13,2	25,2	15,0

Tüketici güven endeksi üzerinde 2007-2020 döneminde etkili olduğu/olabileceği düşünülen değişkenlerin tahmini amacıyla oluşturulan modelde verilerin aylık olması nedeniyle başlangıçta seriler mevsimsellikten arındırılmış, sonrasında doğal logaritmaları alınmıştır. Buradan hareketle analizin ilk aşamasında Genişletilmiş Dickey-Fuller (ADF) birim kök testi uygulanırken, ikinci aşamada zaman serileri arasında uzun dönemli bir ilişkinin varlığı Johansen ve Juselius'in (1990) eşbütünleşme testi ile sınanmıştır. Son olarak eşbütünleşmenin varlığına dayalı hata düzeltme modeli (VECM) tahmin edilmiş ve Granger nedensellik analizine başvurulmuştur. Vurgulandığı üzere analizde verilerin doğal logaritmaları alınmış olup, ana model aşağıdaki şekliyle kurgulanmıştır:

$$\ln tge_t = \beta_0 + \beta_1 \ln enf_t + \beta_2 \ln kur_t + \beta_3 \ln iss_t + \beta_4 \ln giss_t + \beta_5 \ln faiz_t + \varepsilon_t \quad (1)$$

$\ln tge_t$	Tüketici Güven Endeksi
$\ln enf_t$	TÜFE (aylık)
$\ln kur_t$	Döviz Kuru (%50\$/TL+%50€/TL)
$\ln iss_t$	İşsizlik Oranı
$\ln giss_t$	Genç İşsizlik Oranı
$\ln faiz_t$	Tüketici Kredisi Faizi
t	Zaman (yıl)

Modelin tahmini sonucunda enflasyonda yaşanan bir artışın, yakın geçmişte 100'ün altında süregelen tüketici güven endeksini olumsuz etkileyeceği beklenmektedir. Bir başka

ifadeyle, enflasyonun tüketicilerin satın alma güçlerini düşürdüğü, bugünkü ve gelecekteki harcama/tasarruf tutumlarını değiştirdiği göz önünde bulundurulduğunda, TÜFE'deki artış ile güven endeksinin ters yönlü ilişkide olacağı ve dolayısıyla söz konusu değişkene (*Inenf*) ait işaretin (-) elde edileceği düşünülmektedir. Benzer şekilde resmi rakamlara göre (Ticaret Bakanlığı, 2020) ihracatın ithalatı karşılama oranı 100'ün altında³ gerçekleşen Türkiye, ihracat malı üretebilmek için başlangıçta ithal girdi kullanımını zorunluluğu bulunan ülkeler arasında yer almaktadır. Bu durum ise döviz kurlarındaki bir oynaklığın bir risk unsuru olarak ortaya çıkmasına neden olmaktadır. Dolayısıyla sepet kurda yaşanan bir artışın başta üretici maliyetlerine, devamında ise tüketici fiyatlarına yansıtacağı öngörüsünden hareketle, (*Inkur*) değişkenin işaretinin negatif elde edilmesi beklenmektedir. Ayrıca işsizlik (*Iniss*) ve genç işsizlik (*Ingiss*) oranları ile tüketici güveninin ters yönlü ilişkide olacağı ve tam da bu nedenle tahmin sonucunda ilgili değişkenlerin işaretlerinin (-) elde edilmesi beklendiği vurgulanabilir. Bu beklentinin altında işsizliğin bireylerin gelir akımını sektöre uğratması ve özellikle geleceğe dair harcama/tasarruf tutumları üzerinde etkili olabileceği gerçeği yatmaktadır. Modele dâhil edilen son değişken olan (*Infaiz*) değişkeni belirtildiği üzere tüketici kredisi faizlerini temsil etmektedir. Kredi faizlerinde yaşanan bir artış, tüketicilerin tutumlarını olumsuz (harcama yapmama ya da erteleme) etkilerken, söz konusu değişkenin işaretinin de benzer şekilde negatif elde edilmesi tahmin öncesi beklentiler arasında yer almaktadır.

Yöntem ve Ampirik Bulgular

İktisadi serilerin durağan olmasalar bile, kombinasyonlarının durağan olduğu ve bunları etkileyen kalıcı dışsal şoklara rağmen, değişkenler arasında uzun dönemli bir denge ilişkisinin varlığının anlaşılabilmesi için günümüzde eşbütünleşme analizinden yararlanılmaktadır. Sistemdeki değişkenleri ayrı ayrı etkileyen kendine özgü kalıcı şoklar yerine, tüm değişkenleri ortak etkileyen şoklar olması durumunda sistemin uzun dönemde dengeye gelmesiyle eşbütünleşmenin varlığından bahsedilebilmektedir (Tarı, 2015). Bununla birlikte seriler arasındaki ilişkisinin uzun dönemdeki varlığını tespit edebilmek için de eşbütünleşme tekniklerinden yararlanılmaktadır. Birinci dereceden entegre seriler arasındaki eşbütünleşme ilişkisinin araştırılmasında Engle ve Granger (1987), tek yönlü eşbütünleşme ilişkisini ortaya koymaktadır. Çok denklem yaklaşımı getirip birden fazla eşbütünleşme ilişkisinin ortaya konulmasına imkân veren Johansen ve Juselius (1990) yaklaşımı ise eşbütünleşme ilişkisini vektörel olarak tanımlamaktadır (Mert ve Çağlar, 2019: 260). Johansen (1988) tarafından geliştirilen yöntemde ise en çok olabilirlik tahmin yöntemleri kullanılarak seriler arasındaki uzun dönem ilişki sınanmaktadır (Ulutürk, Akyol ve Mert, 2016: 28). Seriler arasındaki uzun dönem denge ilişkisinin eşbütünleşme analizi ile test edilebilmesi için göz önünde bulundurulması gereken en önemli husus serilerin aynı dereceden entegre olması gerekliliğidir (Thomas, 2000; Griffiths, Hill ve Judge, 1993). Bu doğrultuda modelin tahmini için ilk adımda Dickey ve Fuller (1979) tarafından geliştirilen Genişletilmiş Dickey Fuller (ADF) birim kök testi uygulanmış, serilerin tümünün düzeyde birim kök içerdiği, buna karşın birinci farkında durağan oldukları gözlemlenmiştir (Tablo 2). Birim kök analizinde maksimum gecikme uzunluğu SIC bilgi kriterine göre belirlenmiştir. Sabit terimli ve sabit terim ile trendli modeller için uygulanan ADF testi sonuçlarına göre serilerin düzeyde durağan olmadığı, birinci farklarının alınması sonucunda ise durağan olduğu, yani I(1) oldukları tespit edilmiştir.

³ Ticaret Bakanlığı'nın (2020) verilerine göre, %77,3. Bu rakam, ithalatın ne kadarının ihracat tarafından karşılandığına karşılık gelirken, 100'ün altında bir değer alması ihracat<ithalat anlamına gelmekte ve ülkenin ithalat bağımlılığına da işaret etmektedir.

Tablo 2: Genişletilmiş Dickey-Fuller (ADF) Birim Kök Testi Sonuçları

Değişken	Genişletilmiş Dickey-Fuller (ADF)		
	Düzye-Birinci fark Model	Sabitli Model	Sabit-Trendli
<i>lntge</i>	Düzye	2.398	-2.536
	Birinci fark	-12.067***	-12.030***
<i>lnenf</i>	Düzye	-1.886	-2.594
	Birinci fark	-8.775***	-8.783***
<i>lnfaiz</i>	Düzye	-2.966	-3.024
	Birinci fark	-7.299*	-7.338***
<i>lngiss</i>	Düzye	-1.721	-2.219
	Birinci fark	-5.184***	-5.184***
<i>lnmiss</i>	Düzye	-2.222	-2.565
	Birinci fark	-3.447**	-3.439**
<i>lnkur</i>	Düzye	1.832	-1.424
	Birinci fark	-10.842***	-11.247***

ADF testinde kullanılan gecikme sayısını belirlemede Schwarz Bilgi Kriteri (SIC) kullanılmıştır.

***, **, * sırasıyla %1, %5, %10 seviyelerindeki anlamlılığı temsil etmektedir.

Eşbütünleşme testinden önce modelde kullanılan değişkenler için vektör hata düzeltme modeli (VECM) tahmin edilmiş ve bu model; seriler arasında eşbütünleşme ilişkisi olan ancak otokorelasyon ve farklı varyans sorunu olmayan, kalıntıların normal dağıldığı modeller arasından AIC ve SIC değeri en küçük olan model olarak belirlenmiştir. Bu kriterler doğrultusunda en uygun model Johansen (1992) tarafından önerilen eşbütünleşme vektöründe uzun dönemde sabit ve trendin var olduğu, kısa dönemde ise sadece sabit terimin yer aldığı model 4 yardımıyla tahmin edilen VECM(6) modelidir. Geline nokta tahmin edilen VECM(6) modelinde seriler arasında eşbütünleşme ilişkisinin olduğu⁴, değişen varyans⁵ ile otokorelasyon⁶ sorunu bulunmadığı ve kalıntıların normal⁷ dağıldığı tespit edilmiştir. Bununla birlikte Johansen (1988), eşbütünleşme vektörlerinin sayısını belirlemek için iz testi (trace test) ile maksimum özdeğer (maximum eigenvalue test) testlerini önermekte ve hesaplanan bu test istatistiklerinin, elde edilen kritik değerlerle karşılaştırılması gerektiğini vurgulamaktadır. Buradan hareketle hesaplanan istatistik değerleri ile kritik değerlerin karşılaştırılmasıyla değişkenlerin eşbütünleşik (uzun dönemli) olup olmadıkları belirlenmektedir (Taban ve Kar, 2006: 169-170).

Tüketici güven endeksi ile ele alındı değişkenler arasındaki ilişkinin varlığının sınanması amacıyla seçilen model için belirlenen gecikme sayısı doğrultusunda uygulanan Johansen Eşbütünleşme testi sonuçları (iz testi ve maksimum özdeğer test istatistikleri) Tablo 3 ve Tablo 4'te sunulmaktadır. Tablo 3'te yansıtılan iz testi sonuçları incelendiğinde değişkenler arasında eşbütünleşmenin olmadığını ifade eden $H_0: r=0$ için iz test istatistiği değeri .05 (%5) anlamlılık düzeyinde kritik değerden büyük olduğu için söz konusu yokluk hipotezi reddedilmiştir. Bu noktada diğer hipotezler reddedilemediği için modelde yer alan değişkenler arasında bir tane eşbütünleşik ilişki vardır denilebilir. Tablo 4'te ise maksimum özdeğer test yardımıyla serilerin eşbütünleşik olup olmadığı araştırılmaktadır ki tahmin sonucunda seriler arasında eşbütünleşme olmadığını ifade eden $H_0: r=0$ yokluk hipotezi maksimum özdeğer test

⁴ İz istatistiği>kritik değer: 144.94>117.70 Maksimum özdeğer>kritik değer: 63.10>44.49

⁵ Ki-kare test istatistiği: 1534.46 P:0.63

⁶ Tüm gecikmeler için P>0.01

⁷ JB test istatistiği: 0.15 P:0.22>0.10

istatistiğinin, .05 anlamlılık düzeyinde kritik değerden büyük olduğu için reddedilmektedir. Bu sonuçlar doğrultusunda seriler arasında bir adet eşbütünlüşme denkleminin var olduğu söylenebilir.

Tablo 3: İz Testi (Trace Test) Sonuçları

Yokluk hipotezi	İz istatistiği	.05 için kritik değer	P
Eşbütünlüşme yoktur	144.940**	117.708	0.000
En çok 1 eşbütünlüşme vardır	81.839	88.803	0.143
En çok 2 eşbütünlüşme vardır	46.651	63.876	0.569

** : %5 yanılma ile anlamlıdır.

Tablo 4: Maksimum Özdeğer Testi (Maximum Eigenvalue Test) Sonuçları

Yokluk hipotezi	Max özdeğer istatistiği	.05 için kritik değer	P
Eşbütünlüşme yoktur	63.100**	44.497	0.000
En çok 1 eşbütünlüşme vardır	35.187	38.331	0.109
En çok 2 eşbütünlüşme vardır	26.669	32.118	0.200

** : %5 yanılma ile anlamlıdır.

Yapılan dışsallık testlerine göre (*Intge*), (*Inenf*) ve (*Iniss*) serileri için değişkenlerin dışsal olduğunu ifade eden yokluk hipotezi reddedilmiş, ancak diğer değişkenler için reddedilememiştir. Dolayısıyla tüketici güven endeksi, enflasyon ve işsizlik oranı değişkenleri içseldir ve modelde bağımlı değişken olarak yer alabilir. Buradan hareketle tüketici güven endeksinin modelde bağımlı değişken olarak yer alıyor olması tutarlı görülmektedir.

Gelinen aşama seriler arası nedensellik analizinin yapılmasını gerektirmekte ve bu, analizde hata düzeltme modeli ile gerçekleştirilmektedir. Çakmur Yıldıztan'a (2011) göre serilerin uzun dönemde karşılaştıkları şokların etkisinin geçici olup olmadığını ve söz konusu şokların ne kadar sürede ortadan kaldırılacağı tespiti, bu hata düzeltme modeli yardımıyla anlaşılmaktadır. Ayrıca hata düzeltme katsayısının işaretinin negatif, istatistiksel açıdan anlamlı olması gerektiği de vurgulanabilir. Katsayısının istatistiksel olarak anlamlı olması kısa dönemde oluşan sapmanın hangi oranda düzelebileceği konusunda fikir verirken, katsayının işaretinin pozitif olması uzun dönem dengesinden uzaklaştığını, negatif olması ise kısa dönemde oluşan sapmaların uzun dönem dengesine yaklaştığını ifade etmektedir (Ünal ve Köse İçigen, 2020: 142)

Bu noktada üç farklı model tahmininden; tüketici güven endeksi, enflasyon oranı (TÜFE) ve işsizlik oranının açıklandığı uzun ve kısa dönem tahmin sonuçları Tablo 5'teki şekliyle sunulabilir. Bu tabloda da görüldüğü üzere tahmin edilen her üç modelin de hata düzeltme katsayısı negatif ve istatistiksel olarak anlamlıdır. Bu durum hata düzeltme mekanizmasının her bir denklem için çalıştığını göstermektedir. Bununla birlikte tüketici güven endeksinde oluşan dengesizlikler yaklaşık 4 ay (1/0,236) sonra düzelen uzun dönem dengesine ulaşmaktadır. İşsizlik oranı denkleminde ise kısa dönemde oluşan dengeden sapmalar yaklaşık 10 ay sonra normale dönerek uzun dönem dengesini elde etmektedir. Son olarak TÜFE denkleminde kısa dönemde oluşan dengeden sapmalar yaklaşık 1 ay sonra uzun dönem dengesini bulmaktadır. Bu sonuçlardan hareketle, tüketici güven endeksinde kısa dönemde meydana gelen şokların uzun dönem dengesine işsizlikten hızlı, enflasyondan ise daha yavaş ulaştığı söylenebilir.

Ayrıca, Tablo 5 ve Eşitlik 2 göstermektedir ki uzun dönem denkleminde enflasyon oranındaki her %1’lik artış, tüketici güven endeksini %0,07, genç işsizlik oranındaki %1’lik artış ise aynı endeksi %0,39 artırmaktadır. Bu sonuçlar beklentilerin tersi yöndedir. Bir başka ifadeyle, tahmin öncesinde enflasyon ve genç işsiz oranlarındaki artışların, 2007’den bu yana 100’ün altında süregelen tüketici güven endeksini olumsuz etkileyeceği ve bu olumsuz etkinin endeksi 0’a doğru düşüreceği beklenmekteydi. Ancak tahmin sonuçları tüketici güven endeksi üzerindeki etkinin her iki değişken (enflasyon ve genç işsizliği) için de aynı yönlü olduğunu ve endeksi 100’e doğru yaklaştırdığını kanıtlamaktadır. Buna karşın, aynı bulgular göstermektedir ki tüketici kredisi faizlerinde ve döviz kurunda yaşanan bir artış, tüketici güvenini temsil eden endeksi beklendiği gibi olumsuz etkilemekte ve düşürmektedir. Diğer bir deyişle, döviz kurlarındaki %1’lik artış tüketici güven endeksini %0,33, tüketici kredisi faizlerindeki %1’lik artış ise %0,02 düzeyinde azaltmaktadır. Benzer şekilde işsizlik oranındaki aynı seviyedeki bir artış da endeksi %0,53 düşürmektedir. Önceki aşamalarda vurgulandığı üzere, endeksin 100’ün altında yer alıyor olması tüketicinin bugüne ve geleceğe dair beklentisinin olumsuzluğuna karşılık gelmekteyken, söz konusu değişkenlerin bireyin harcama ve tasarruf tutumlarını negatif etkilediğine işaret etmektedir. Bu sonuçlardan hareketle, tüketici kredisi faizlerinde, sepet kurda ve işsizlik oranında meydana gelecek bir gerilemenin tüketici güvenini artırmada önemli bir rolü olduğu vurgusu yapılabilir.

Tablo 5: VECM (6) Tahmin Sonuçları

	Uzun dönem denklemi		
	$\ln tge_t$	$\ln niss_t$	$\ln enf_t$
Sabit	2.047	3.804	26.794
$\ln tge_t$	-	-1.858*** (6.451)	13.088*** (-6.4559)
$\ln enf_t$	0.076*** (-4.042)	0.141*** (-3.856)	-
$\ln faiz_t$	-0.020 (0.779)	-0.038 (0.795)	0.268 (-0.854)
$\ln niss_t$	-0.538*** (2.881)	-	7.042*** (-2.750)
$\ln giss_t$	0.397* (-1.704)	0.739*** (-3.630)	-5.204* (1.747)
$\ln kur_t$	-0.337*** (4.466)	-0.627*** (4.391)	4.416*** (-5.506)
	Kısa dönem denklemi		
	$\ln tge_t$	$\ln niss_t$	$\ln enf_t$
$VECT_t$	-0.236* (-1.666)	-0.101* (-1.925)	-1.015*** (-5.470)

***, **, * sırasıyla %1, %5, %10 seviyelerindeki anlamlılığı temsil etmektedir.

Uzun dönem denklemi:

$$\ln tge_t = 2.047 + 0.076 \ln enf_t - 0.020 \ln faiz_t - 0.538 \ln niss_t + 0.397 \ln giss_t - 0.337 \ln kur_t \quad (2)$$

Son olarak model tahmin sonuçlarına ilişkin seriler arasında uzun ve kısa dönem nedensellik ilişkileri Tablo 6’da görülebilmektedir ki bu tabloya göre döviz kuru, işsizlik oranı, genç işsizlik oranı, enflasyon oranı ve tüketici kredisi faizi, tüketici güven endeksinin kısa dönemden ziyade uzun dönemde nedenidir. Buradan hareketle özellikle sepet döviz kurunda, işsizlik oranında ve tüketici kredisi faizlerinde uzun dönemde gerilemesine yönelik

uygulanacak politikaların tüketicilerin güvenine olumlu yansıtacağı çıkarımını yapmak mümkündür.

Tablo 6: Uzun ve Kısa Dönem Nedensellik Analizi

Denklem	Kısa dönem (Ki-kare istatistiği)	Uzun dönem (VECT katsayısı için t istatistiği)
$f(lntge lnenf, lniss, lnfaiz, lngiss, lnkur)$	34.239	-1.666*

***, **, * sırasıyla %1, %5, %10 seviyelerindeki anlamlılığı temsil etmektedir.

Sonuç

Bu çalışmada Türkiye’de 2007-2020 dönemini kapsayan süre zarfında tüketicilerin bireysel ekonomik durumları ve geleceğe yönelik beklentilerini/tutumlarını temsil eden tüketici güven endeksi ile enflasyon oranı, döviz kuru sepeti (%50 \$/TL, %50 €/TL) işsizlik oranı, genç işsizlik oranı ve tüketici kredisi faizleri arasındaki uzun ve kısa dönemli ilişki incelenmiştir. TÜİK ve TCMB’den elde edilen aylık veriler tüketici güven endeksinin ele alınan dönem boyunca 100’ün altında gerçekleştiğine işaret etmektedir ki bu, tüketicilerin harcama ve tasarruf tutumunun yani güveninin olumsuz olduğuna karşılık gelmektedir. Hatta bu noktada, 2007 yılında 96 olan endeks değerinin 2020’ye gelindiğinde yaklaşık 15 puan gerileyerek 80 civarına ulaştığı ve gittikçe olumsuz seyir izlediği de söylenebilir. Geline aşamada çalışmamın amacının bu negatif ivmelenmenin olası nedenlerine ışık tutmak olduğu vurgulanabilir. Türkiye’de uzun yıllardan bu yana tüketici güvenindeki kötümserliğin olası altyapısını oluşturan temel nedenlerden birisi enflasyon ve işsizlik oranlarındaki hedef/gerçekleşme uyumsuzluğudur. Öyle ki, Merkez Bankası’nın analiz dönemi boyunca hedeflediği %5’lik enflasyon seviyesi hiç yakalanamamış olup, gerçekleşme bunun oldukça (örneğin 2018’de yaklaşık 15 puan) üzerindedir. Bu dönemde ekonomi için bir risk unsuru olarak görülebilecek işsizlik rakamları %13 civarına ulaşırken, genç işsizliğindeki oran %25’lerin üzerine çıkmıştır. Bu sonuç, günümüzde her 4 gençten 1’inin işsiz olduğuna karşılık gelmektedir. Özellikle ithalat bağımlılığı yüksek olan gelişmekte olan ekonomiler için potansiyel risk barındıran sepet kurdaki gelişmeler de tüketici güveninin kötümserliğine ışık tutmaktadır. Bir başka ifadeyle analiz dönemi başında 1,5 TL olan sepet kur 2020’ye gelindiğinde 5 katlık artışla 7,5 TL seviyelerine ulaşmış bulunmaktadır. Günümüzde tüketicilerin harcama kalıpları ve davranışları üzerinde kredi ile borçlanmanın önemli bir yeri bulunmaktadır ki bunu finansman maliyetini yansıtan faiz oranları 2018-2019 yıllarında, tıpkı analiz dönemi başındaki gibi %20’ler civarındadır. Oluşturulan modele açıklayıcı değişken olarak dahil edilen tüm faktörler toplu olarak değerlendirildiğinde, özellikle analiz dönemi sonunda tüm değişkenlerdeki olumsuz görünüm bir nevi tüketicinin güvenine yansımış bulunmaktadır ki 2020 endeks değerindeki 81,0 seviyesi bu tespiti doğrulamaktadır.

Tüketicilerin tutum ve beklentileri ile ilişki olabileceği düşünülen değişkenlerin bağımsız, tüketici güven endeksinin bağımlı değişken olarak dahil edildiği modelde başlangıçta tüm seriler mevsimsellikten arındırılmış ve devamında değişkenlere ADF birim kök testi uygulanmış, değişkenlerin tümünün birinci farkında birim kök içermediği, yani durağan olduğu tespit edilmiştir. Devamında uygulanan eşbütünleşme testi sonucunda tüketici güven endeksi ile diğer değişkenler arasında uzun dönem ilişkisi olduğu sonucuna ulaşılmıştır. Bununla birlikte uzun dönemde işsizlik oranı, tüketici kredisi faizi ve döviz kuru sepetinin tüketici güven endeksini olumsuz etkilediği (0’a doğru ivme), enflasyon oranı ve genç işsizlik oranının ise beklenen aksine endeksi olumlu etkilediği (100’e doğru ivme) gözlemlenmiştir. Bir diğer ifadeyle enflasyondaki ve genç işsizlik oranındaki her %1’lik artış, tüketici güven endeksini sırasıyla %0,07 ve %0,39 artırmaktadır. Değinildiği üzere tahmin öncesinde bu iki göstergedeki

artışın, Türkiye’de uzunca bir süredir 100’ün altında seyreden tüketici güven endeksini olumsuz etkileyerek 0’a doğru yaklaştıracığı öngörülmekteydi. Ancak gelinen aşamada bunun tersi yönde bulgulara ulaşılmıştır. Analizin son döneminde tüketici güven endeksi 81,0 civarında seyrederken, bu endeksin elde edilmesi için başvuru alan 19 alt endeksin 4’ü 81,0’in üzerinde gerçekleşmiştir. Örneğin 2020 yılı itibarıyla yakın gelecekte ekonomik durum beklentisi (82,9), ücretlerin değişimine ilişkin beklenti (98,1), dayanıklı tüketim mallarına harcama yapma düşüncesi (100,6) tüketici güven endeksinden daha fazla gerçekleşirken, bunların tamamı talebin canlanmasına katkı sunabilecek ve enflasyonun oluşmasına neden olabilecek beklentileri bünyesinde barındırmaktadır. Dolayısıyla çalışmanın başlangıcında her ne kadar enflasyondaki artışın tüketici güvenini zedeleyeceği öngörülmüş olsa da, talebi canlandırabilecek alt endekslerdeki nispeten olumlu beklentiler tüketici güvenine olumlu yansımış olabilir. Bununla birlikte enflasyonun güven endeksini negatif etkilemesi için reel gelirin de aşınması gerekmektedir ki gelinen noktada nispeten hızlı nominal gelir artışlarının negatif algıyı azaltmış olabileceği de vurgulanabilir. Ayrıca iş hayatına yeni girip de işsizlik havuzuna dahil olan genç işsizlerin, Türkiye’de ortalama ve işe başlama ücretleri dikkate alındığında, tüketici güven endeksinin bileşenleri olan gayrimenkul ve menkul kıymetlere talepleri ancak orta/uzun vadeli bir davranış/beklenti olarak ortaya çıkmaktadır. Bu perspektiften bakılırsa genç işsizler ve tüketici güven endeksi arasındaki ilişki doğrudan değil, zamana yayılmış dolaylı olabilecektir. Bu durumda belirtilen iki değişken arasındaki ilişkinin yönü ilk etapta çağrıştığı gibi negatif değil, tüketicilerin farklı beklentileri ile pozitif de olabilecektir. Söz konusu pozitif ya da negatif etki ise ancak uzun vadeli bir etki ölçümü yapıldığında doğrulanabilir.

Çalışmanın ulaştığı önemli sonuçlardan birisi de güven endeksindeki dalgalanmaların ne kadarlık bir süre zarfında tekrar dengeye ulaşacağına dairdir. Bu noktada değişkenler arasındaki nedensellik analizini test etmek amacıyla hata düzeltme modeli (VECM) uygulanırken, tüketici güven endeksinde kısa dönemde oluşabilecek değişimlerin geçici olduğu ve yaklaşık 4 ay sonra uzun dönem dengesine ulaşacağı saptanmıştır. Tüketici güvenine yönelik çalışmada yapılan bir diğer analizde Granger nedenselliği test edilmiş ve tahmin sonucunda; döviz kuru, işsizlik oranı, genç işsizlik oranı, enflasyon oranı ile tüketici kredisi faizinin, tüketici güven endeksinin kısa dönemde nedeni olmadığı, ancak uzun dönemde birlikte hareket ederek nedeni olduğu sonucuna varılmıştır.

Sonuç olarak çalışmanın bulgularından hareketle tüketicilerin mevcut ekonomik durumları ile geleceğe dair beklentilerini yansıtan tüketici güveninin (dolayısıyla endeksin) artırılabilmesi ve hatta uzun süredir oldukça gerisinde kalınan 100 eşik değerinin üzerine çıkarılabilmesi için; sepet döviz kurunun, işsizlik oranının ve tüketici kredisi faizlerinin düşürülmesine yönelik uygulanacak politikaların etkili sonuçlar vereceği vurgulanabilir. Bu noktada kaynakların etkin kullanılması için söz konusu değişkenlerin iyileştirilmesine yönelik politikalara öncelik verilmesi önerilebilir.

Kaynakça

- Başarır, Ç., Bicil, İ.M., ve Yılmaz, Ö. (2019). The relationship between selected financial and macroeconomic variables with consumer confidence index. *Journal of Yasar University*, 14(special issue), 173-183.
- Baştürk, M.F. (2019). Tüketici güven endeksi ile hisse senedi piyasası arasındaki ilişki: Türkiye örneği. *Maliye Dergisi*, 177, 145-159.
- Bayraktar, S., İncekara, A. (2013). Türkiye’nin genç işsizlik profili, *Çalışma İlişkileri Dergisi*, 4(1), 15-38.
- Beşiktaşlı, D.K. ve Cihangir, Ç.K. (2020). Tüketici güven endeksinin finansal piyasalara ve makroekonomik yapıya etkisi. *Finans Ekonomi ve Sosyal Araştırmalar Dergisi*, 5(1), 54-

67.

- Çakmur Yıldıztan, D. (2011). *E-Views uygulamalı temel ekonometri*. 2. Baskı, İstanbul: Türkmen Kitapevi.
- Dickey, D.A., ve Fuller W.A. (1979). Distribution of the estimators for autoregressive time series with a unit root. *Journal of the American Statistical Association*, 74, 427–431.
- Engle, R. F., ve Granger, C. W. (1987). Co-integration and error correction: representation, estimation, and testing. *Econometrica: Journal of the Econometric Society*, 251-276.
- Eryüzlü, H. (2020), Tüketici güven endeksi ve tüketici kredileri çok yönlü nedensellik ilişkileri: Türkiye örneği. *Bilim-Teknoloji-Yenilik Ekosistemi Dergisi*, 1(1), 47-53.
- Eyüboğlu, S. ve Eyüboğlu, K. (2018). Tüketici güven endeksi ile borsa istanbul sektör endeksleri arasındaki ilişkinin araştırılması. *Dokuz Eylül Üniversitesi İktisadi ve İdari Bilimler Fakültesi Dergisi*, 33(1), 235-259.
- Gökalp, B.K. (2019). Hisse Senedi Getirileri ile tüketici güven endeksi arasındaki ilişki: diyagonal VECM modeli üzerinden bir değerlendirme, *Ekonomi, Politika & Finans Araştırmaları Dergisi*, 4(1), 139-150.
- Griffiths, W.E., Hill, R.C., ve Judge, G.G. (1993). *Learning and practicing econometrics*. New York, John Wiley Sons, Inc.
- Islam, T.U., ve Mumtaz, M.N. (2016). Consumer confidence index and economic growth: An empirical analysis of EU countries. *Euro Economica*, 2(35), 17-22.
- İbicioğlu, M., Kapusuzoğlu, A. ve Karan, M.B. (2013). Türkiye’deki tüketici güven endeksi ile döviz kuru arasındaki ilişkinin ampirik analizi. *İşletme Araştırmaları Dergisi*, 5(1), 5-16.
- İbicioğlu, M., Karan, M.B. (2009), Türkiye’de faiz oranlarının tüketici kredileri üzerindeki etkisi, *BDDK Bankacılık ve Finansal Piyasalar*, 3(2), 13-38.
- Johansen S., ve Juselius, K. (1990). Maximum likelihood estimation and inference on cointegration with application to the demand for money. *Oxford Bulletin of Economics and Statistics*, 52, 165-178.
- Johansen, S. (1988). Statistical analysis of cointegrating vectors. *J. Econ. Dyn. Control*, 52, 169-210.
- Kalkan, S.B. ve Depren, S.K. (2017). Tüketici güven endeksine göre ülkelerin kümelenmesi ve insani gelişme endeksi ile değerlendirilmesi. *Business & Management Studies: An International Journals*, 5(4), 39-54.
- Kaya, L. (2020). Türkiye’de tüketici güven endeksi ile döviz kuru arasındaki ilişki: Fourier fonksiyonları yaklaşımı. *Finans Ekonomi ve Sosyal Araştırmalar Dergisi*, 5(4), 598-608
- Kılıçkan, Z.Y. ve Karacan, R. (2019). Ekonomik güven endeksi ile tüketici ve reel kesim güven endekslerinin çarpan etkisi: 2007-2018 Türkiye ekonomisi örneği. *Turkish Studies*, 14(5), 105-118.
- Koç, S., Tekin, B.F. (2020), *Döviz kuru, döviz kuru çeşitleri ve döviz kurunu açıklamaya yönelik yaklaşımlar*, Fransa, Publisher: Livre de Lyon.
- Loria, E. ve Brito, L. (2004). Is the consumer confidence index a sound predictor of the private demand in the United States? *E Studios de Economía a Plicada*, 22(3), 795-809.
- Mandal, A. ve McCollum, J. (2013). Consumer confidence and the unemployment rate in New York State: A panel study. *New York Economic Review*, 44, 3-19.
- Mazurek, J., ve Mielcova, E. (2017). Is consumer confidence index a suitable predictor of future economic growth? An evidence from the USA. *Ekonomie*, 2, 30-45.
- Mert, M., ve Çağlar A.E. (2019). *Eviews ve Gauss uygulamalı zaman serileri analizi*. Ankara: Detay Yayınları.
- Ngobo, P.V. ve Ingarao, A. (2017) The influence of consumer confidence on inter-format competition: An analysis based on the French consumer confidence index, *Recherche et Applications en Marketing*, 32(4) 2–31.

- Oduh, M.O., Oduh, M.O., ve Ekeocha, P. (2012). The impact of consumer confidence and expectation on consumption in Nigeria: Evidence from panel data. *European Journal of Business and Management*, 4(9), 86-100.
- Özakarlı, H., ve Küçüksille, E. (2020). Çeşitli finansal değişkenler ile tüketici güven endeksi arasındaki ilişkinin incelenmesi: Türkiye örneği. *Muhasebe ve Finans İncelemeleri Dergisi*, 3(1), 46-54.
- Sönmezler, G., Gündüz, İ.O. ve Torun, M. (2019). Türkiye’de kredi kartı harcamaları ile tüketici güven endeksi ve enflasyon arasındaki ilişki üzerine ampirik bir çalışma. *Ç.Ü. Sosyal Bilimler Enstitüsü Dergisi*, 28(1), 17-29.
- Taban, S. ve Kar, M. (2006). Beşerî Sermaye ve ekonomik büyüme: nedensellik analizi, 1969-2001. *Sosyal Bilimler Dergisi*, 2006/1, 6(1), 159-182.
- Tarı, R. (2015). *Ekonometri*. Kocaeli: Umuttepe Yayınları.
- TCMB. (2021). *Elektronik veri dağıtım sistemi*, Erişim Tarihi: 15.02.2021, <https://evds2.tcmb.gov.tr/>
- Tekin, B. ve Cengiz, S. (2018). Pay senedi piyasası ile tüketici güven endeksi arasındaki nedensellik ve eşbütünleşme ilişkileri: Borsa İstanbul’da bir uygulama. *Journal of Social and Humanities Sciences Research*, 5(29), 3837-3847.
- Thomas, R.L. (2000). *Modern econometrics*, Second Edition, Addison Wesley Longman, Inc., Harlow.
- Ticaret Bakanlığı. (2021). *2020 Yılı aralık ayı dış ticaret, ticaret, esnaf ve kooperatif verileri*. Erişim Tarihi: 13.03.2021, <https://ticaret.gov.tr/haberler/2020-yili-aralik-ayi-dis-ticaret-ticaret-esnaf-ve-kooperatif-verileri#:~:text=%C4%B0hracat%C4%B1n%20ithalat%C4%B1%20kar%C5%9F%C4%B1lama%20oran%C4%B1%20%77,%85%2C8%20olarak%20ger%C3%A7ekle%C5%9Fmi%C5%9Ftir>,
- Tunalı, H. ve Özkan, İ.E. (2016). Türkiye’de tüketici güven endeksi ile tüketici fiyat endeksi arasındaki ilişkinin ampirik analizi. *İktisat Politikası Araştırmaları Dergisi*, 3(2), 54-67.
- TCMB (2004). *Enflasyon*, Enflasyon Kitapçığı, Erişim Tarihi: 15.10.2021. <https://www.tcmb.gov.tr/wps/wcm/connect/b62e1fb7-ebc1-4922-99dc-b3ba23320b9f/enflasyon.pdf?MOD=AJPERES&CACHEID=ROOTWORKSPACE-b62e1fb7-ebc1-4922-99dc-b3ba23320b9f-m5lk-1M>
- TÜİK. (2021a). *Tüketici güven endeksi, istatistik veri portalı*. Erişim Tarihi: 15.02.2021, <https://data.tuik.gov.tr/Kategori/GetKategori?p=ekonomik-guven-117&dil=1>
- TÜİK. (2021b). *Tüketici güven endeksi, haber bülteni (33912) Aralık 2020*. Erişim Tarihi: 25.04.2021, <https://data.tuik.gov.tr/Bulten/Index?p=Tuketici-Guven-Endeksi-Aralik-2020-33912>
- TÜİK. (2021c). *İşgücü istatistikleri mikro veri seti 2020*, Yayın No: 4617, Erişim Tarihi: 23.10.2021, <https://www.tuik.gov.tr/media/microdata/pdf/isgucu.pdf>
- Ulutürk, S., Akyol, S. ve Mert, M. (2016). Wagner Yasası’nın Türkiye için test edilmesi: 1980-2014 dönemine ilişkin ARDL analizi. *Akdeniz İİBF Dergisi*, 16(34), 18-44.
- Ünal, S. ve Köse İçigen, F. (2020). MIST ülkelerinin borsa endeksleri arasındaki eşbütünleşme ilişkisi. *Balkan Sosyal Bilimler Dergisi*, 9(17) 137-145.
- Yamak, R., Yamak, N. ve Erkan, E. (2019). Tüketim fonksiyonu ve tüketici güven endeksi. *Kafkas Üniversitesi İktisadi ve İdari Bilimler Fakültesi Dergisi*, 10(19), 511-53.
- Yaşar, G., ve Ceylan S. (2020). Tüketici güven endeksi ile gayri safı yurt içi hasıla ilişkisi. *Selçuk Üniversitesi Sosyal Bilimler Enstitüsü Dergisi*, 44, 343-353.



GAZİANTEP UNIVERSITY JOURNAL OF SOCIAL SCIENCES

Journal homepage: <http://dergipark.org.tr/tr/pub/jss>



Araştırma Makalesi • Research Article

Türkiye’de İç ve Dış Borçlanmanın Ekonomik Büyüme Etkisi

The Effect of Domestic and External Borrowing on Economic Growth in Turkey

Ahmet ARSLAN^{a,*}

^aDr.Öğr.Üyesi, Gaziantep Üniversitesi İİBF, Maliye Bölümü, Gaziantep / TÜRKİYE
ORCID: 0000-0002-2355-7544

MAKALE BİLGİSİ

Makale Geçmişi:

Başvuru tarihi: 24 Ekim 2021

Kabul tarihi: 3 Ocak 2022

Anahtar Kelimeler:

Kamu dış borcu,

Faiz oranı,

Ekonomik büyüme

ÖZ

Kamu harcamalarının finansmanında vergilerin yanında borçlanma da etkin bir araç olarak kullanılmaktadır. Alınan borcun niteliğine bağlı olarak faiz seviyesi de değişmekte ve bu durum ülkelerin ekonomik büyümesinde birtakım etkiler meydana getirmektedir. Genellikle dış borçlanmada vade daha uzun olup ekonomik büyümenin motoru olan büyük çaplı yatırımların finansmanı amacıyla dış borç alınmaktadır. İç borçlanmaya ise genellikle kısa vadeli bütçe açıklarının finansmanı amacıyla gidilmektedir. Ayrıca iç borç faiz oranları dış borç faiz oranlarına nispeten daha küçüktür.

Bu çalışmanın amacı Türkiye’de 1998-2020 yılları arasındaki iç ve dış borçların ekonomik büyüme olan etkisini araştırmaktır. Çalışmada ampirik analiz olarak VAR model kullanılmıştır. Test sonuçları neticesinde şu bulgulara erişilmiştir: iç borçlanma ile ekonomik büyüme arasında pozitif ve anlamlı bir ilişki tespit edilmiş olup iç borçlanmanın büyüme etkilediği saptanmıştır. Yine nedensellik analizinde büyüme dış borçlanmaya neden olurken iç borçlanma ise ekonomik büyüme tetiklemektedir.

ARTICLE INFO

Article History:

Received October 24, 2021

Accepted January 03, 2022

Keywords:

Public debt,

Interest payments,

Economic growth

ABSTRACT

In addition to taxes, borrowing is also used as an effective tool in the financing of public expenditures. Depending on the nature of the borrowed debt, the interest level also changes and this situation creates some effects on the economic growth of the countries. Generally, foreign borrowing has a longer maturity and foreign borrowing is used to finance large-scale investments, which are the engine of economic growth. Domestic borrowing is generally used to finance short-term budget deficits. In addition, domestic debt interest rates are relatively smaller than foreign debt interest rates.

The aim of this study is to investigate the effect of debt interest payments on economic growth between 1998-2020 in Turkey. VAR model was used as empirical analysis in the study. As a result of the test results, the following findings were reached: A positive and significant relationship was determined between economic growth and domestic borrowing, and it was determined that domestic borrowing affected growth. Again, in the causality analysis, growth causes external borrowing, while domestic borrowing triggers economic growth.

* Sorumlu yazar/Corresponding author.
e-posta: ahmet.arslan@gantep.edu.tr

EXTENDED ABSTRACT

With the new understanding of the state that emerged with the Great Depression in 1929, the perspective towards the state changed and the role of the state in indebtedness became more effective. Debts used for economic and social purposes, which became an ordinary income for the first time with the Keynesian economic thought, took an active role in realizing the objectives of fiscal policy. As a matter of fact, the expected development from economic growth can be achieved by directing the debt contracted within the scope of economic growth and development financing, which is one of the objectives of the fiscal policy, to correct investments.

With the transition in the state's perspective on the economy, the amount and quality of debts also varies from time to time, and countries have taken the necessary share from the global effects of economic thoughts in terms of indebtedness. At the same time, countries' level of development also affects the amount and quality of borrowing.

According to D. Ricardo's Equivalence Theorem, there is no difference between a debt contracted today and the taxes to be charged in the future. Since the balanced budget approach is valid in classical economic thought, borrowing will not burden the budget as long as the golden rule of borrowing (the golden rule of the balanced budget) is followed. According to the golden rule of borrowing, if the current return of the contracted debt is minimally equivalent to the principal and interest of the debt to be paid, the contracted debt will not cause any deficit in the budget. Such a debt can be accepted and be allowed within the scope of indebtedness.

Due to the insufficient amount of capital that is required for investments due to the lack of savings in underdeveloped or developing countries, foreign debt contracts become increasingly important and the economic growth of the country is almost indexed to the amount of foreign debt it contracts. However, since the political side of the governments dominates from time to time and populist policies such as political concerns (concern of being re-elected) come to the forefront, the debts contracted for investments are spent on different and inefficient areas instead of necessary investments. Since the debt is paid later consisting of principal and interest, when the debt is paid, it has imposed on future generations the negative consequences such as inflation, unemployment and deficits in the foreign trade balance. Therefore, the next generations are faced with a decrease in welfare and imbalances in income distribution instead of an increase in welfare.

In developed countries, on the other hand, the sustainability of debt can be relatively easier compared to developing countries, since debt is contracted for more socially preferred purposes such as economic development rather than economic growth.

The effect of government debt on economic growth can be in different ways, depending on the areas in which the borrowed money is used. For example, when borrowed money is transferred to productive areas and correct investment channels, it affects economic growth positively. On the other hand, if it is spent on inefficient and populist (vote-earning) policies, it negatively affects economic growth as it is necessary to borrow again or increase tax rates and amounts in order to finance the debt-induced budget deficit in the future.

A country that contracts foreign debt increases its national income by attracting resources to itself. While there is no increase in national income of a country that borrows domestically, national income increases thanks to foreign debt. Due to insufficient savings, developing countries continue their economic growth by importing investment goods. Due to the deficit in the balance of payments, they enter into a foreign currency bottleneck, and in this case their necessity for foreign debt increases. Total foreign debt in a country is the sum of liabilities arising from bonds of central bank issued for domestic and foreign markets. Increase in a country's foreign debt decreases their economic growth. This situation will accelerate the process of paying the debt with contracting further debt and these countries will move towards the foreign debt spiral.

In this study, it is aimed to investigate the effect of debt interest payments on economic growth in Turkey, a developing country, over the period 1998-2020. In the study, firstly, information on the theoretical infrastructure of indebtedness was presented, the economic effects of borrowing on the Turkish economy were mentioned, and a literature review was conducted and academic studies on the effects of debt interest payments on the Turkish economy were examined. Subsequently, an empirical analysis was made by using the economic indicators of the Republic of Turkey Presidential Department of Strategy and Budget. Based on the findings, a general evaluation was made on Turkey's debt management.

In this study, which was carried out to see the relationship between foreign and domestic borrowing and economic growth, Turkey's domestic and foreign borrowing and GDP data between 1998-2020 were analyzed. The GDP figures from the data were obtained from the World Bank and World Development Indicators (et: 30/09/2021), and the foreign and domestic borrowing data were obtained from the TR Strategy and Budget Presidency, Economic Indicators websites. Eviews 11 SV and Stata programs were used for analysis.

A VAR model was used during empirical analysis in the study. According to the technical analysis, a positive and significant relationship was found between economic growth and domestic borrowing, and it was seen that domestic borrowing affected economic growth. This does not apply to foreign indebtedness. Again in the causality analysis, while economic growth causes foreign borrowing, domestic borrowing causes economic growth. In other words, a positive increase in economic growth increases foreign borrowing, while a change in domestic debt causes economic growth.

Giriş

Hükümetler birtakım sosyal ve ekonomik amaçlara ulaşabilmek için maliye politikası araçlarını kullanmak durumundadır. Vergi gelirleri ve kamu harcaması yanında borçlanma da zaman zaman devletin ekonomik istikrasızlıkları gidermede aktif olarak kullandığı araçların başında gelmektedir. Özellikle ekonomik kalkınma ve büyümenin finansmanında yatırımların motor (ateşleyici güç) görevi görmesi nedeniyle, yatırımların finansmanı için gerekli sermaye miktarına erişemeyen ülkeler, iç ya da dış borçlanma ile bu sermayeyi sağlama yoluna gitmektedir. Uygulamada her ne kadar iç borçlar daha çok kısa vadeli bütçe açıklarını finanse etmek için kullanılsa da küçük çaplı yatırımların finansmanı için de ülkenin iç kaynaklarından borçlanma durumu söz konusu olabilmektedir. Dolayısıyla bir ülkedeki toplam net borç yükü içerisinde yer alan tutarın belirli bir oranı kısa ve uzun vadeli yatırımların finansmanı için kullanılabilir.

Klasik iktisadi düşünceden modern iktisadi düşünceye kadar etkisini sürdüren yaklaşımlar içerisinde devletin borçlanmaya bakışı ile ilgili farklı görüşler yer almaktadır. Bu yüzden ekonomik büyümenin sağlanmasında kullanılan borç miktarının niteliği de bu görüşler içerisinde farklılık göstermektedir. Nitekim Klasik liberal düşüncede kamu kesiminin az kamu harcama yapması, az vergi toplaması dolayısıyla borçlanmaya fazlaca gerek duymaması nedeniyle, borçlanmanın kamu kesimi eliyle sınırlı bir düzeyde olması gerektiğini savunur. Bu yaklaşımda, borçlanmaya sadece olağanüstü durumlarda ve uzun vadeli yatırımların finansmanı amacıyla gidilmesi gerektiği savunulmaktadır. Adam Smith'in öncülüğünü yaptığı bu düşüncede devlet; savaş, deprem, salgın hastalık, yangın gibi olağanüstü dönemlerde ortaya çıkan tahribatın giderilmesi amacıyla, yapılan harcamaların finansmanında kullanmak üzere borçlanabilmekte, bununla birlikte özel kesimin sermaye yetersizliği nedeniyle maliyetini karşılayamadığı büyük çaplı alt yapı gerektiren yatırımların finansmanı amacı ile de borçlanabilecektir. Klasik düşüncede borçlanma zorunlu bir fena olarak görülmekte ve devletin aldığı borcun gelecek nesillere yüklenen bir bedel olduğu varsayılmaktadır.

1929 büyük buhran neticesinde modern iktisadi düşüncenin ön plana çıkması ile birlikte borçlanma, olağan bir gelir haline gelmiş, bir takım sosyal ve iktisadi gayelerin elde edilebilmesi adına aktif olarak kullanılabilir bir araç olmuştur.

Bu çalışma gelişmekte olan ülkelere birisi olan Türkiye'de 1998-2020 yıllarını kapsayan iç ve dış borçların ekonomik büyüme üzerinde ortaya çıkardığı etkiyi araştırmayı amaç edinmiştir. Çalışmada ilk olarak borçlanmanın teorik altyapısına yönelik bilgiler sunulmuş, borçlanmanın Türkiye ekonomisi üzerindeki ekonomik etkilerine değinilmiş ve literatür taraması yapılarak daha önce borçlanmanın Türkiye ekonomisine etkileri ile ilgili yapılmış akademik çalışmalar incelenmiş, akabinde TC. Strateji ve Bütçe Başkanlığı'nın ekonomik göstergelerinden faydalanılarak ampirik bir analiz yapılmıştır. Elde edilen bulgulara göre Türkiye'nin borç yönetimi ile ilgili ortaya çıkan sonuçlar neticesinde genel bir değerlendirme yapılmıştır.

Borçlanma ile ilgili teorik çerçeve

Çalışmanın bu kısmında borçlanma kavramı teorik bir çerçevede ele alınmış, devlet borçlarının tanımı, borç yönetimi ve borçların sınıflandırılması hakkında genel bilgiler sunulmuş ardından klasik ve modern bakış açısı özelinde genel olarak iktisadi düşüncelerin borçlanmaya bakışının tarihsel gelişimi hakkında bilgilere yer verilmiştir.

Borçlanmanın tanımı, yönetimi ve sınıflandırılması

Gelişmiş ya da gelişmekte olan ülkeler gerek kamu giderlerinin finansmanını sağlamak gerekse de ekonomik kalkınmanın sağlanmasına katkıda bulunmak amacıyla iç ve dış

kaynaklardan çeşitli vade türlerine göre finansman sağlamaktadır. Alınan bu finansmana genel olarak “borçlanma” denmektedir. Özellikle kamu giderlerinin finansmanında sağlanan kaynaklar açısından borçlanma önemli bir yere sahiptir.

Borçların yönetimi ile ifade edilmek istenen şey borcun alınmasından, borcun ödenmesine kadar olan süreç içerisinde borcun kimlerden temin edileceği, ne tutarda alınacağı, kaç yıl vade ile alınacağı ve ödeme biçiminin nasıl olacağıdır.

Borçların sınıflandırılması ise temel olarak şu şekilde olmaktadır: Borçlar vade türlerine göre ikili ve üçlü ayrıma tabi olmaktadır. İkili ayrımında borçların vadesi kısa ve uzun vadeli olmak üzere ikiye ayrılmaktadır. Bu ayrım türüne göre vadesi bir yıla kadar olan borçlar kısa vadeli, vadesi bir yıldan uzun olan borçlar uzun vadeli sayılmaktadır. Üçlü ayrım içerisinde ise borçlar kısa, orta ve uzun vadeli olacak şekilde sınıflandırılmaktadır. Eğer borcun vadesi 0-1 yıl arasındaysa bu borç kısa vadeli, 1-5 yıl arasındaysa orta vadeli, 5 yıldan uzun bir süreyi kapsıyorsa uzun vadeli borç olarak adlandırılmaktadır. Borçların sınıflandırılmasında bir başka yöntem iç ve dış borçlanma şeklindeki ayrım ile ifade edilmektedir. Eğer borçlar iç kaynaklardan (bireyler, firmalar, ticari bankalar, merkez bankası) alınıyorsa bu borç iç borç sayılmaktadır. Eğer dış kaynaklardan temin ediliyorsa (IMF, Dünya Bankası, İslam Kalkınma Bankası vb gibi uluslararası kuruluşlar) bu borç dış borç sayılmaktadır. Yine borçlanma için alınan paranın türü de iç ve dış borçlanmada bir ölçüt olabildiği gibi borç alınan kişilerin uyruğu da bu açıdan önemli olmaktadır. Eğer borç TL cinsinden alınıyorsa iç borç sayılırken, döviz cinsinden alınıyorsa dış borç sayılmaktadır. Yine TC vatandaşından alınan borç iç borç sayılırken, yabancı kişilerden alınan borç dış borç sayılmaktadır(Arsan,1979,s.43-47).

Borçlanma ile ilgili diğer bir sınıflandırma ise borcun alınmasının zorunlu olup olmamasına göre belirlenmektedir. Bu ayrımında borçlar zorunlu (cebrî) ve isteğe bağlı (ihtiyarî) olarak ikiye ayrılmaktadır. Zorunlu borçlanmada devlet kendisine borç verilmesini zorunlu hale getirir. Bunu ya gelirlerden zorunlu kesinti yapmak suretiyle veya devlete ait iç borçlanma senetlerini satın alanların teşvik edilmesi almayanların ise cezalandırılması şeklinde uygulayabilir. Kimi zamanda “manevi cebre” dayanan borçlanma adı altında özellikle olağanüstü dönemlerde bireylerin ve firmaların devlete borç vermesini vatanseverlik görevi olarak kamuoyuna sunabilir, bu şekilde kişiler manevi olarak devlete borç vermeye zorlanabilir(Eresa ve Andıç, 2017, s.133-137).

Temel mali yaklaşımlar içerisinde borçlanmaya bakış

Mali yaklaşımlar içerisinde borçlanmaya bakışı genel olarak ikili bir ayrım içerisinde toplamak mümkündür. Bunlardan gelenekçi yaklaşım devletin daha sınırlı düzeyde borçlanması gerektiğini savunurken, modern yaklaşım devletin yetki ve görev alanının sürekli değişmesine paralel olarak ve devlete ait bir takım sosyo ekonomik faaliyetlerin yürütülebilmesi adına borçlanmanın aktif bir şekilde ekonomide kullanılmasından yanadır(Gökbunar ve Kovancılar,1998:251-266).

Gelenekçi yaklaşımlar içerisinde en önemlisi Klasik iktisadi yaklaşımdır. Bu yaklaşıma göre devlet sadece olağanüstü durumlarda (deprem, sel, yangın, salgın hastalık, doğal afet, savaş hali vb) borçlanabilir. Ayrıca büyük sermaye gerektiren ve özel sektörün karşılayamayacağı düzeyde yatırımların finanse edilebilmesi için de devletin borçlanabilmesine ruhsat verilmiştir. Klasiklere göre denk bütçenin altın kuralı ya da borçlanmada altın kural şeklinde ifade edilen bu durumda alınan borcun bugünkü getirisi minimum düzeyde borcun anaparası ve faizinin toplamına eşitse bu tarz bir borçlanma devlet bütçesine herhangi bir yük getirmeyeceği için (denk bütçeyi bozmayacağı için) alınmasında bir mahsur görülmemiştir (Ulusoy,2014,s.123-124; Türk, 1989,s.3).

Borçlanma ile ilgili diğer bir iktisadi düşünce Ricardian yaklaşımdır. David Richardo'ya göre bugün (cari dönem) alınan borç ile gelecekte toplanacak vergiler arasında hiçbir ayırım bulunmamaktadır. Dolayısıyla devletin borçlanması gelecek nesillere vergi artışı dolayısıyla yük getireceğinden borcun sınırlandırılması gerektiği fikri ön plana çıkmıştır(Çevik,2011,s.367; Arıcan, 2005,s.79).

Modern ya da Keynesyen yaklaşımda ise devlete yüklenen fonksiyonların değişmesiyle birlikte devletin borçlanmaya bakış açısı da değişmiştir. Ekonomik istikrarı sağlamak, kaynak dağılımında etkinlik sağlamak, gelir dağılımından adaleti sağlamak ve ekonomik kalkınma ve büyümeyi sağlamak amacıyla diğer maliye politikası araçları yanında borçlanma da bir politika aracı olarak kullanılabilir. Örneğin bir ülkede deflasyonist bir ekonomik durgunluk dönemi yaşıyorsa Keynes'e göre devlet merkez bankasının para arzını artırması suretiyle durgunluktan çıkılabileceği belirtilmiştir. Ya da ekonomik kalkınmanın ve büyümenin sağlanabilmesi adına gerekli yatırımların finansmanı için dış borçlanma yoluna gidilebileceğini ifade etmektedir(Çoban ve diğ.,2008,s.246).

Herhangi bir ülkede gelir dağılımında adaletsizlik varsa borçlanma aracılığıyla bu durumu düzeltmeye yönelik birtakım politikaları hükümetler yürütebilmektedir. Örneğin gelir düzeyi yüksek kesimde alınan borçlar kobilere yönelik destek şeklinde verilebileceği gibi, sosyal transfer harcaması şeklinde de bireylere ödeme yapmak suretiyle gerçekleştirilebilir. Bu durumda gelirin bir kişiden başka bir kişiye transferi devlet eliyle gerçekleşmektedir(Eker, 2005,s.146-149).

Borçlanmayla ilgili Anayasal iktisat teorisinin de klasik yaklaşıma benzer bir bakış açısına sahip olduğu söylenebilir. Buchanan, Tullock ve Hayek'in temsilciliğini yaptığı bu teoriye göre siyasilerin (iktidar ve muhalefet partileri) oy maksimizasyonu düşüncesi, bürokratların güç, prestij ve bütçe maksimizasyonu düşüncesi ve sivil toplum örgütlerinin kendi isteklerini maksimum bir seviyede hükümete kabul ettirme isteği dolayısıyla kamu kaynakları israf edilmekte, gereksiz alanlarda kullanılabilir. Özellikle seçimlerin yaklaştığı dönemlerde kamu harcamalarını aşırı bir biçimde artırma eğiliminde olan hükümetler borçlanma konusunda daha ılımlı olmakta ve bu durum bütçeye yük getirmektedir. Devletin faaliyet alanını genişletmesi dolayısıyla kamu borçlarının aşırı şekilde büyümesi, borcun sürdürülebilirliğini zor sokmakta, devletler vadesi gelen borçları ödeyebilmek için daha uzun vadelerle tekrar borçlanmaktadır(Sakal, 2009,s.69-73).

Thomas Hobbes'in ünlü eserinde Leviathan (mitolojik bir deniz canavarı) adıyla yer alan büyük canavardan kastedilen devletin ta kendisidir. Burada devletin kaynakları kendine çekerek aşırı bir şekilde büyümesi ekonomik istikrarsızlığın bizatihi kaynağı olmaktadır. Hobes'a göre devletin faaliyet alanı daraltılırsa, devlet daha az borçlanacak ve borç faiz ödemelerinin devlete getireceği yük azalacaktır(Voight,1997,s.14).

Milton Friedman'ın öncülüğünü yaptığı Monetarist iktisadi düşüncede borçlanmanın dışlama etkisine sebep olduğu açıklanmıştır. Monetaristlere göre devletin kamu harcaması yaptığı ve bu harcamayı finanse edebilmek için iki yoldan birisi olan vergiler yerine borçlanmayı tercih etmesi durumunda piyasa borç faiz oranı yükselmekte ve bu durum özel sektör yatırım harcamalarının azalmasına ve milli gelirin düşmesine neden olmaktadır. Monetaristlere göre başlangıçta artan kamu harcamaları sebebiyle çarpan çoğaltan mekanizmasıyla artan milli gelir borç faizlerinin artması ve yatırımların azalmasıyla eski seviyesine dönerek kendisini dışlamaktadır(Aktan, 2008,s.161-162; Gürdal ve Yavuz, 2015,s.119).

Devlet borçlanması ile ilgili birçok iktisadi düşünce olmakla birlikte bu çalışmada teorik çerçevede içinde daha sınırlı tutulmuştur.

Ekonomik büyüme ile borçlanma arasındaki ilişki

Borçlanma ile ekonomik büyüme arasındaki ilişki özel sektör için olduğu kadar kamu kesimi için de büyük önem arz etmektedir. Burada alınan borcun ekonomik büyümeye olan etkisi, borcun vadesine ve türüne göre değişiklik gösterebilmektedir. Nitekim kısa vadeli borçlar kısa dönem içerisinde tekrar ödenmesi dolayısıyla ilerleyen zamanlarda enflasyona sebebiyet vermektedir. Bununla birlikte kısa vadeli borçların piyasada gelir düzeyinin artmasına, mal ve hizmet talep seviyesinin artmasına ve daha çok tüketimden kaynaklı bir büyümeye sebep olacağı söylenebilir(Öztürk,2016,s.462-464).

Uzun vadeli borçlar ise daha çok kalkınma için gerekli olan yatırımların finanse edilmesi için alındığından üretime ve yatırıma yönelik gerekli sermayenin sağlanması açısından daha büyük bir öneme sahiptir. Bu yüzden reel anlamda ekonomik büyümenin sağlanmasında uzun vadeli borçların daha etkili olduğu söylenebilir. İstisnai durumlar olsa da genel olarak iç borçlar daha kısa vadeli ve faiz oranları daha düşükken, dış borçlar ise daha uzun vadeli olup riskin artmasına bağlı olarak faiz oranları da çok daha yüksek olabilmektedir (Öztürk,2016,s.462-464).

Devlet tarafından alınan borcun ekonomik büyümeye olan etkisi borcun hangi alanlarda kullanıldığına bağlı olarak büyümeyi farklı şekillerde etkileyebilmektedir. Örneğin alınan borç verimli alanlara ve doğru yatırım kanallarına aktarıldığında ekonomik büyümeyi olumlu etkilerken verimsiz ve popülist (oy getirici) politikalara harcandığında ilerleyen dönemlerde borçtan kaynaklı bütçe açığını finanse edebilmek için ya tekrar borçlanmak ya da vergi oranlarını ve miktarlarını artırmak gerektiğinden ekonomik büyümeyi olumsuz etkilemektedir. Bu yüzden dünyada mali kural uygulayan ülkelerin sayısı 1990 yılından itibaren hızla artmaya başlamıştır(Işık ve diğ,2010,s.20; Bozgeyik,2014:68).

Literatür taraması

Yazar(lar) ve çalışmanın yılı	Ülke-yöntem-zaman aralığı	Bulgular
Cunnigham (1993)	16 ülke- OLS ve Chow testi-1970-79 ile 1980-87	Borçlanma ile ekonomik büyüme arasında negatif ilişki
Maana ve Diğ. (2008)	Kenya-Barro büyüme reg.modeli-1996-2007	İç borçlanmanın büyüme üzerinde etkisi pozitif ama anlamsızdır.
Çoban ve Diğ. (2008)	Türkiye-Johansen Eşbütünleşme testi ve Granger nedensellik analizi	Ekonomik büyüme ve iç borçlanma arasında uzun dönemli ilişki vardır. Ayrıca seriler arasında nedensellik tespit edilmiştir.
Uysal ve Diğ. (2009)	Türkiye- VAR Modeli- 1965-2007	Dış borçların ekonomik büyüme üzerinde uzun ve kısa vadede negatif etkisi olduğu tespit edilmiştir.
Umutlu ve Diğ. (2011)	Türkiye-Klasik EKK modeli-1990-2008	İç borçlanma ekonomik büyümeyi negatif dış borçlanma ise pozitif etkilemektedir.
Rais ve Anwar (2012)	Pakistan-OLS testi-1072-2010	Borçlanmanın ekonomik büyüme üzerindeki etkisi negatiftir.
Erataş ve Nur (2013)	Yükselen piyasa ekonomileri-Panel veri analizi-1990-2010	Dış borçlanma ekonomik büyümeyi negatif etkilemektedir.
Korkmaz (2015)	Türkiye-VAR modeli ve Granger nedensellik analizi	Dış borçlanma ile ekonomik büyüme arasında tek yönlü nedensellik mevcuttur.
Ağır (2016)	Türkiye-Doğrusal ve doğrusal olmayan asimetric nedensellik modeli-1970-2014	Dış borçlanmadan ekonomik büyümeye doğru tek yönlü nedensellik tespit edilmiştir. Dış borçlanmanın ekonomik büyümeye etkisi ise negatiftir.
Doruk (2018)	Türkiye-Bayer-Hanck Eşbütünleşme Testi-1970-2014	Ekonomik büyüme ile dış borçlanma arasında negatif yönde ilişki tespit edilmiştir.
Toktaş ve Diğ. (2019)	Türkiye- Asimetrik nedensellik analizi -2003/1-2017/1	Değişkenler arasında nedensellik ilişkisi görülmüştür.

Güneş(2019)	22 Seçilmiş az gelişmiş ve gelişmekte olan ülkeler	Büyümeden dış borçlanmaya doğru tek yönlü pozitif bir nedensellik ilişkisi elde edilmiştir.
Benli (2020)	Türkiye- ARDL Bounds testi- 1970-2017	Dış borçlanmanın ekonomik büyüme üzerinde etkisi negatiftir.
Biçer (2020)	Türkiye-ARDL yöntemi-1970-2017	Dış borçlanmanın ekonomik büyüme üzerinde etkisi negatiftir.
Hotunoğu ve Yavuzer (2020)	Türkiye- Engle-Granger eşbütünleşme testi- 2000/Q1-2019/Q3	Dış borçlanma ile ekonomik büyüme arasındaki ilişki uzun dönemlidir ve pozitifdir.

Metodoloji

Veri seti

Dış ve iç borçlanmaların ekonomik büyüme ile ilişkisini görmek amacıyla yapılan bu çalışmada Türkiye'nin 1998-2020 yılları arasındaki iç ve dış borçlar ile GSYH verileri analiz edilmiştir. Verilerden GSYH rakamları World Bank ve World Development Indicators (et: 30/09/2021), dış ve iç borç stok miktarı ise TC Strateji ve Bütçe Başkanlığı, Ekonomik Göstergeler web sitelerinden elde edilmiştir. Analiz için Eviews 11 SV ile Stata programlarından faydalanılmıştır. Çalışma analizinde kullanılan veriler ve bu verilerin analiz isimleri Tablo1'de gösterilmektedir.

Tablo 1: Değişkenlerin tanımı

Değişken Adı	Değişken	Gözlem Sayısı
LGSYH	Ekonomik Büyüme	23
LDB	Dış Borçlanma	23
LIB	İç Borçlanma	23

Değişkenlerin 1998-2020 yılları arasındaki grafiksel hareketleri Grafik1, Grafik 2 ve Grafik 3'te gösterilmiştir. GSYH 2008 ile 2010- 2017 yılları en düşük noktaları gösterirken 2019 yılı itibariyle yeniden düşüşe geçmiştir. Dış borçlanmalar, veri alınan tarih aralığında genel anlamda stabil iken 2019 yılında ani kırılmalar ile negatif düzeylere düşmüştür. İç borçlanmalar 2019 ve 2020 yıllarında baz alınan yılların en yüksek noktasını görmüştür.

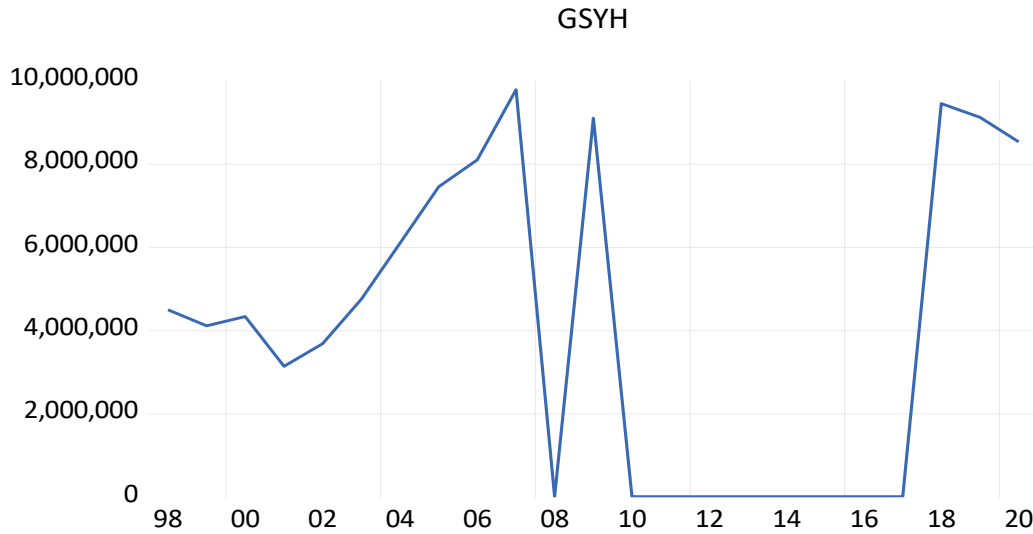

Grafik 1: Ekonomik büyüme 1998-2020 yılları arasındaki değişim

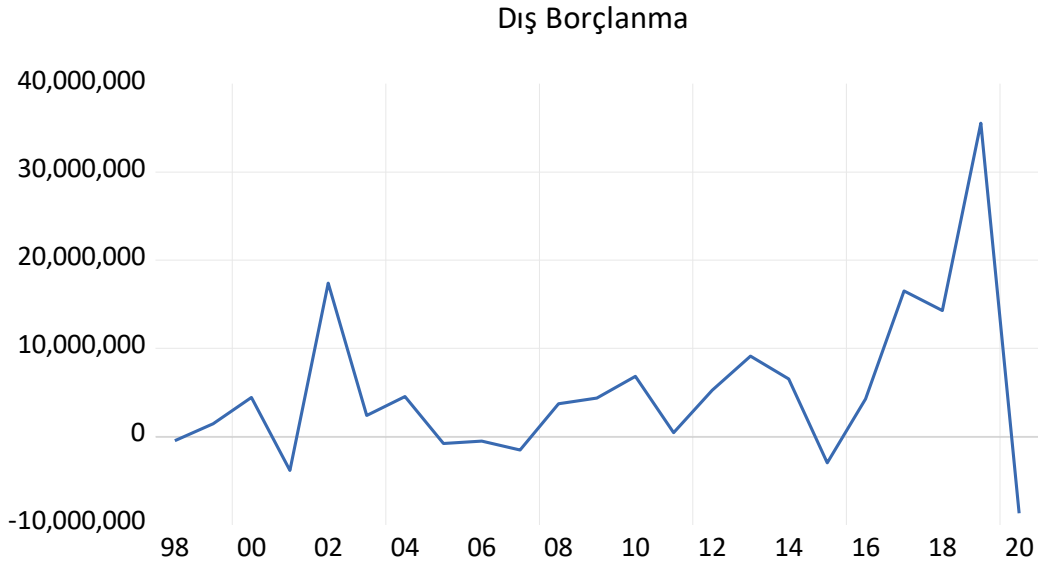

Grafik 2: Dış Borçlanma 1998-2020 yılları arasındaki değişim

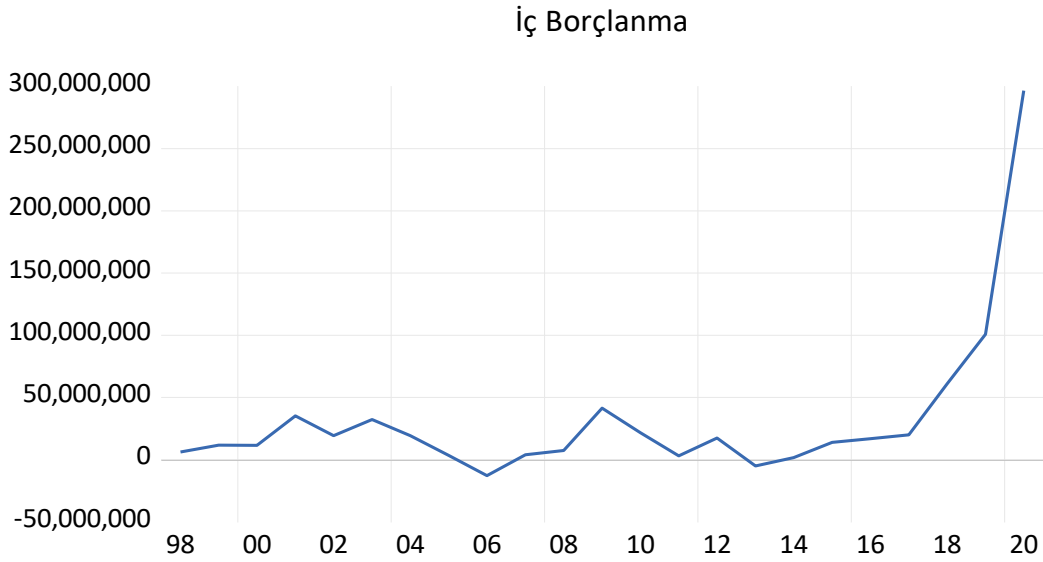

Grafik 3: İç Borçlanma 1998-2020 yılları arasındaki değişim

Yöntem ve bulgular

Araştırmada Türkiye’de ekonomik büyüme ile dış ve iç borçlanma verileri arasındaki uzun ve kısa vadeli ilişkiyi incelemek için VAR Modeli kullanılmıştır. VAR modeli uygulamasından önce değişkenlerin durağan olup olmadıklarını belirlemek için ADF(Augmented Dickey Fuller) birim kök testi uygulanmıştır.

Zaman serilerinde incelenen değişkenlerin stabil olup olmadığını belirlemek için kullanılan bir çok birim kök testi bulunmaktadır. ADF birim kök testi bu birim kök testlerinden en çok tercih edilen yöntemlerdendir (Enders, 1995). Dickey ve Fuller (1979) tarafından geliştirilen ADF birim kök testinde değişkenlerin durağanlığı aşağıdaki hipotezler ile belirlenmektedir:

H_0 : Veri birim kök içermektedir (Durağan değildir)

H_1 : Veri birim kök içermemektedir (Durağandır)

Bu çalışmada uygulanan ADF birim kök test fonksiyonları 1 ve 2 nolu denklemde gösterilmiştir:

$$\Delta Y_t = \beta_1 + \delta Y_{(t-1)} + \alpha_i + u_t \text{Sabit terimde (1)}$$

$$\Delta Y_t = \beta_1 + \beta_{2t} + \delta Y_{(t-1)} + \alpha_i + u_t \text{Sabit terim ve eğimde (2)}$$

Tablo 2.: ADF Birim Kök Testi

Değişken		ADF (Seviyede)		ADF (1. Fark)	
		Sabit Terim	Sabit Terim & Trend	Sabit Terim	Sabit Terim & Trend
LGSYH	T-istatistik	-0.174092	0.650736	-7.822568	-7.788050
	Olasılık	0.6115	0.9640	0.0000*	0.0000*
LDB	T-istatistik	0.469661	-3.630550	-6.368061	-6.109397
	Olasılık	0.8076	0.0502	0.0000*	0.0004*
LIB	T-istatistik	0.597521	-2.135622	-6.011079	-4.808054
	Olasılık	0.8378	0.4993	0.0000*	0.0054*

*: %0,05 Anlamlılık Düzeyini ifade etmektedir.

Not: t-istatistik değerleri, sabit terim ve sabit terim & trend kritik değerlerinden büyüktür.

Tablo 2’de gösterilen ADF birim kök testi sonuçlarına göre seriler seviyede durağan olmadığı için 1. farkları alınarak durağan duruma getirilmiştir. Birinci farkları alınan serilerin t-istatistik değerleri kritik değerlerden büyük, 0.05’ten küçük olduğu için durağandır. Birim kök testi sınavından sonra uygulanan VAR modelde öncelikle serilerin eşbütünleşik olup olmadığına bakılmaktadır.

Eğer seriler seviyede durağan değilse birinci ya da ikinci farklarında durağanlaşmış ise bu seriler arasında eş bütünleşme ortaya çıkmaktadır. Bu çalışmada seriler arasında eşbütünleşme varlığı tespit edilemediğinden değişkenlere birinci farkları alınarak VAR model uygulanmıştır.

VAR model tek değişkenli otoregresif sürecin devamı olarak Sims (1980) tarafından geliştirilen çok değişkenli bir zaman serisi yöntemidir. Bu yöntemde değişkenler arasında ilişki incelenirken aynı zamanda dinamik davranışlar da tanımlanmaktadır. Bu yöntemde seriler arasındaki ilişki incelenirken gelecek tahmini de yapılmakta ve tüm değişkenlerin bir bütün olarak izlenebilmesi sağlanmaktadır. VAR modelin genel çerçevesi aşağıdaki gibi oluşturulmaktadır:

$$Y_t = \delta + \theta Y_{t-1} + \epsilon_t \quad (3)$$

Burada Y_t değişkenleri, δ sabit terimi, θY_{t-1} katsayıları, ϵ_t ise hata terimini ifade etmektedir. Modelin uygulamasında öncelikle gecikme değeri belirlenmelidir Tablo 3’te görüldüğü gibi AIC (Akaike info criterion) ve HQIC (Hannan-Quinn criterion) bilgi kriterlerine göre en küçük değerler 4. gecikmede görülmektedir. Dolayısıyla VAR model 4. gecikme uzunluğuna göre oluşturulmuştur.

Tablo 3: Gecikme Uzunluğu Tespiti

Gecikme Sayısı	AIC	SBIC	HQIC
0	11.22856	11.37768*	11.25380
1	11.43842	12.03491	11.53937

2	11.38622	12.43007	11.56288
3	11.44338	12.93460	11.69575
4	9.957569*	11.89615	10.28566*

Tablo 4’de görülen VAR modeli sonuçlarına göre bağımlı değişken GSYH alındığında arasında sadece İç borçlanma’nın 3. Gecikmesinde bir etkileşim görülmektedir. Yani İç borçlanma ile GSYH arasında pozitif yönlü ve anlamlı bir ilişki görülürken dış borçlanma ile GSYH arasında her hangi bir ilişki tespit edilememiştir. İç borçlanma ile dış borçlanmanın GSYH’ye aynı anda etki edip etmediğini görmek üzere uygulanan WALD testi sonucuna göre ise GSYH üzerinde iç borçlanmanın etkisi görülürken dış borçlanmanın herhangi bir etkisi görülemediği görülmüştür.

Tablo 4: VAR model

Değişkenler	Katsayı	Std. Hata	t-istatistik	Olasılık
LGSYH (-1)	0.343105	0.309958	1.106940	0.2829
LGSYH (-2)	0.468309	0.255295	1.834384	0.0832
LGSYH (-3)	0.449351	0.363138	1.237411	0.2318
LGSYH (-4)	-0.372639	0.340352	-1.094865	0.2880
LDB (-1)	1.540495	0.876680	1.757191	0.0959
LDB (-2)	-0.342364	0.836645	-0.409211	0.6872
LDB (-3)	-0.487110	0.698961	-0.696906	0.4948
LDB (-4)	1.389041	0.749105	1.854267	0.0802
LIB (-1)	0.900681	0.769243	1.170866	0.2569
LIB (-2)	-1.414416	0.833184	-1.697604	0.1068
LIB (-3)	2.132209	0.739270	2.884209	0.0099*
LIB (-4)	-1.290063	0.917938	-1.405392	0.1769
c	-35.46955	27.84709	1.273726	0.2190

Eşitlik: $LGSYH = C(1)*LGSYH(-1) + C(2)*LGSYH(-2) + C(3)*LGSYH(-3) + C(4)*LGSYH(-4) + C(5)*LDB(-1) + C(6)*LDB(-2) + C(7)*LDB(-3) + C(8)*LDB(-4) + C(9)*LIB(-1) + C(10)*LIB(-2) + C(11)*LIB(-3) + C(12)*LIB(-4) + C(13)$

WALD test

Ki-Kare	Değer	df	Olasılık
LDB (-1)	6.532417	4	0.1628
LIB (-1)	13.64126	4	0.0085

Tablo 5: Granger nedensellik testi

Hipotez Sonucu	Ki-Kare	df	Olasılık
Dış borçlanma Ekonomik büyümenin nedeni değildir	6.532432	4	0.1628
Ekonomik büyüme Dış borçlanmanın nedenidir	11.98638	4	0.0175*
İç borçlanma Ekonomik büyümenin nedenidir.	13.64131	4	0.0085*
Ekonomik büyüme İç borçlanmanın nedeni değildir	7.429999	4	0.1148
İç borçlanma Dış borçlanmanın nedeni değildir	8.134000	4	0.0868
Dış borçlanma İç borçlanmanın nedeni değildir.	2.472375	4	0.6496

H0: nedeni değildir. H1: nedenidir

Tablo 5’te görülen Granger nedensellik testi sonuçlarına göre ise GSYH’den dış borçlanmaya doğru tek yönlü nedensellik tespit edilmiştir. Dolayısıyla GSYH dış borçlanmanın artış

sebeplerinden biri olarak yorumlanabilir. Yine iç borçlanmadan GSYH' ye doğru tespit edilen tek yönlü bir nedensellik görülmektedir. Bu anlamda iç borçlanmadaki artışın GSYH'yi de artıran unsurlardan biri sayılması gerektiği şeklinde yorumlanabilir.

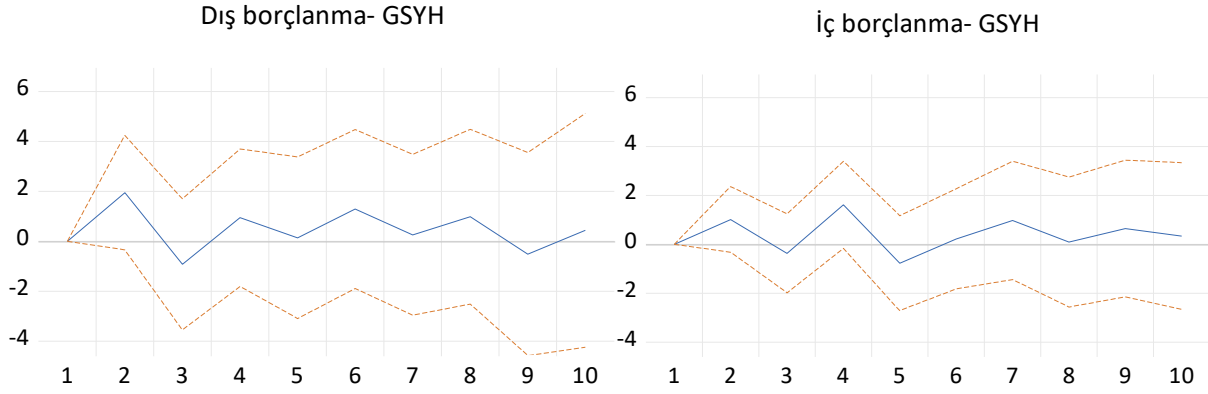

Şekil 1: Etki-Tepki fonksiyonları

VAR modelin içerisinde yer alan etki-tepki analizi Şekil 1'de gösterilmektedir. Dış borçlanmada meydana gelecek olan standart hatalık şokun GSYH üzerindeki etkisi ikinci döneme kadar pozitif iken bu dönemden sonra negatif eğimli olmaya başlamaktadır. Aynı şey iç borçlanma için de geçerlidir. Meydana gelebilecek pozitif bir şok GSYH'yi ikinci döneme kadar pozitif etkilerken daha sonra negatife dönmektedir. Şekillerden de görüleceği üzere değişkenlerdeki pozitif ya da negatif şoklar GSYH'yi bağımsız değişken ile aynı yönde hareket ettirmektedir. Bunun anlamı yaşana şoklar karşısında değişkenler duyarsız değildir.

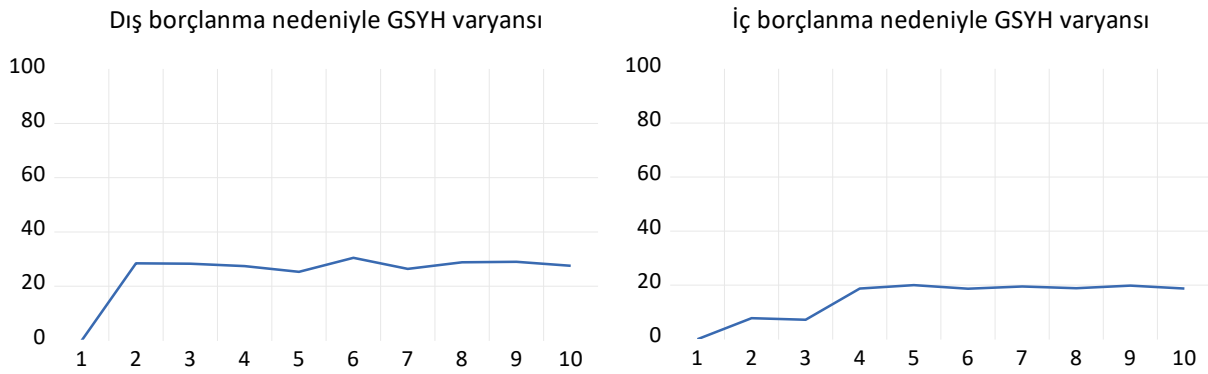

Şekil 2: Varyans Ayrıştırması

Varyans ayrıştırması, serilerin kendisinde ve diğer serilerde ortaya çıkan şokların nereden kaynaklandığının yüzde olarak ifadesidir. Bu analiz şok kaynaklarını açıklarken nedensellik ilişkisinin derecesi konusunda da fikir vermektedir (Enders,1995). Şekil 2'de GSYH'deki değişimin açıklanmasında dış borçlanmanın ve iç borçlanmanın payı 1. dönem hiç görülmezken 2. Dönem itibariyle görülmektedir. Daha sonraki dönemlerde GSYH'deki değişimde dış borçlanmanın payı artarken iç borçlanmanın açıklama payı düşmektedir. Bunun anlamı ekonomik büyümede meydana gelen değişim ilk dönem dış ve iç borçlanma tarafından açıklanamazken daha sonraki dönemlerde açıklanabilmektedir.

Sonuç

1929 yılında Büyük Buhran'la birlikte ortaya çıkan yeni devlet anlayışıyla devlete olan bakış açısı değişmiş ve devletin borçlanmadaki rolü daha etkin hale gelmiştir. İlk defa Keynezyen iktisadi düşünceyle birlikte olağan bir gelir haline gelmiş, iktisadi ve sosyal amaçlı olarak kullanılan borçlar maliye politikası amaçlarını gerçekleştirmede aktif bir rol üstlenmiştir. Nitekim maliye politikası amaçlarından birisi olan ekonomik büyüme ve kalkınma finansmanında alınan borçların doğru yatırımlara yönlendirilmesi sayesinde ekonomik büyümeden beklenen gelişme de sağlanabilmektedir.

Az gelişmiş ya da gelişmekte olan ülkelerde ortaya çıkan tasarruf yetersizliğine bağlı olarak yatırımlar için gerekli olan sermayenin yetersiz kalması nedeniyle dış borç alımları daha önemli hale gelmekte ve adeta ülkenin ekonomik büyümesi aldığı dış borç miktarına endekslenmektedir. Fakat hükümetlerin siyasi yanı zaman zaman ağır bastığından ve siyasi kaygılar (tekrar seçilebilme kaygısı) gibi popülist politikalar ön plana çıktığından dolayı yatırımlar için alınan borçlar gerekli yatırımları yerine oy getirici daha farklı ve verimsiz alanlara harcanmaktadır. Daha sonra borç anapara ve faiziyle birlikte ödendiğinden, borç ödendiğinde enflasyon, işsizlik ve dış ticaret dengesindeki açıklar gibi olumsuz sonuçlarını da gelecek nesillere yükletmiş böylece sonraki nesiller refah artışı yerine refah azalışı ve gelir dağılımında dengesizliklerle karşı karşıya kalmaktadır.

Gelişmiş ülkelerde ise ekonomik büyüme yerine ekonomik kalkınma gibi daha sosyal öncelikli amaçla borç alındığından dolayı borcun sürdürülebilirliği nispeten gelişmekte olan ülkelerle kıyaslandığında daha kolay olabilmektedir. Devlet tarafından alınan borcun ekonomik büyümeye olan etkisi borcun hangi alanlarda kullanıldığına bağlı olarak büyümeyi farklı şekillerde etkileyebilmektedir. Örneğin alınan borç verimli alanlara ve doğru yatırım kanallarına aktarıldığında ekonomik büyümeyi olumlu etkilerken verimsiz ve popülist (oy getirici) politikalara harcandığında ilerleyen dönemlerde borçtan kaynaklı bütçe açığını finanse edebilmek için ya tekrar borçlanmak ya da vergi oranlarını ve miktarlarını artırmak gerektiğinden ekonomik büyümeyi olumsuz etkilemektedir.

Dış ve iç borçlanmaların ekonomik büyüme ile ilişkisini görmek amacıyla yapılan bu çalışmada Türkiye'nin 1998-2020 yılları arasındaki iç ve dış borçlanma ile GSYH verileri analiz edilmiştir. Verilerden GSYH rakamları World Bank ve World Development Indicators (et: 30/09/2021), dış ve iç borçlanma verileri ise TC Strateji ve Bütçe Başkanlığı, Ekonomik Göstergeler web sitelerinden elde edilmiştir. Analiz için Eviews 11 SV ile Stata programlarından faydalanılmıştır.

Çalışmada Türkiye'de ekonomik büyüme ile dış ve iç borçlanma verileri arasındaki uzun ve kısa vadeli ilişkiyi incelemek için VAR Modeli kullanılmıştır. VAR modeli uygulamasından önce değişkenlerin durağan olup olmadıklarını belirlemek için ADF(Augmented Dickey Fuller) birim kök testi uygulanmıştır.

Yapılan teknik analize göre iç borçlanma ile ekonomik büyüme arasında pozitif ve anlamlı bir ilişki tespit edilirken iç borçlanmanın ekonomik büyümeyi etkilediği görülmüştür. Bu durum dış borçlanma için geçerli olmamaktadır. Nedensellik analizinde ise ekonomik büyüme dış borçlanmaya neden olmaktadır, iç borçlanma ekonomik büyümeye neden olmaktadır. Yani ekonomik büyümedeki pozitif bir artış dış borçlanmayı artırırken, iç borçlanmadaki değişim ekonomik büyümenin nedeni olmaktadır.

Ortaya çıkan sonuçlara göre devletin faaliyet alanını aşırı bir biçimde büyütmesi, kamu kesiminde ihtiyaçtan çok fazlasının harcanması, ülkeleri dış borçlanma ihtiyacına ittiği görülmektedir. Bu durum sonrasında ödenen yüksek faizler ile birlikte gelecek nesiller üzerinde ekonomik açıdan olumsuz etkilemektedir. Alınan borcun doğru yatırımlara yönlendirilmesi ile ekonomik büyüme üzerinde etkilerinin pozitif olabileceği görülmektedir. Ancak uygulamada bunun bir takım siyasi gayeler yüzünden gerçekleşmemesi dış borcun ekonomik büyümeye etkisini sınırlandırmaktadır. Özellikle uzun vadeli iç borçlanmanın ekonomi üzerinde olumlu etkisi politika yapıcılar tarafından göz önüne alınması gereken bir unsur olarak yer almaktadır.

Kaynakça

- Ağır, H. (2016). Türkiye’de dış borçlanma ve ekonomik büyüme ilişkisinin nedensellik analizleri. *Selçuk Üniversitesi, İktisadi ve İdari Bilimler Fakültesi Sosyal Ekonomik Araştırmalar Dergisi*, 10(32), 204- 221.
- Arıcan, E. (2005). Ricardocu denklik teoremi ve teorilerde kamu açıklarına ilişkin yaklaşımlar: Türkiye ekonomisine ilişkin bir uygulama. *Marmara Üniversitesi İktisadi ve İdari Bilimler Dergisi*, 20(1), 77-94.
- Arsan, Ü. (1979). Kamu borçlarının sınıflandırılmaları. *Ankara Üniversitesi SBF Dergisi*, 34(01).
- Benli, M. (2020). External debt burden – economic growth nexus in turkey. *Social Sciences Research Journal*, 9 (1): 107-116.
- Biçer, B. (2020). Dış borç-ekonomik büyüme ilişkisi: 1970-2017 dönemi türkiye örneği, *Osmaniye Korkut Ata Üniversitesi İktisadi ve İdari Bilimler Fakültesi Dergisi*, 4(1), 23-45.
- Bozgeyik, Y. (2014). Türkiye ve Diğer OECD Ülkelerinde Mali Kuralların Etkinliği: 1994-2010 Dönemi. *ANEMON Muş Alparslan Üniversitesi Sosyal Bilimler Dergisi*, 2(1), 67-74.
- Cunningham, R. T. (1993). The Effects of Debt Burden on Economic Growth in Heavily Indebted Nations, *Journal of Economic Development*, 18(1), 115-126.
- Çevik, S. (2011). Devlet Borçlanması. *Kamu maliyesi*.(Ed: Ekrem Karayılmazlar), Lisans Yayıncılık, İstanbul.
- Çoban, O., Doğanalp, N., & Uysal, D. (2008). Türkiye’de Kamu İç Borçlanmasının Makro Ekonomik Etkileri. *Selçuk Üniversitesi Sosyal Bilimler Enstitüsü Dergisi*, (20), 245-255.
- Çoban, O., Nihat D., & Doğan U. (2008). Türkiye’de Kamu İç Borçlanmasının Makro Ekonomik Etkileri, Selçuk Üniversitesi, *Sosyal Bilimler Enstitüsü Dergisi*, 20, 245-255.
- Dickey, D. A., & Fuller, W. A. (1979). Distribution of the estimators for autoregressive time series with a unit root. *Journal of the American Statistical Association*, Vol.74/366; 427-431.
- Doruk, Ö.T. (2018). Dış Borçlar ve Ekonomik Büyüme: Türkiye Ekonomisinde 1970-2014 Dönemi İçin Ampirik Bir İnceleme, *Maliye Dergisi*. 175, 96-114.
- Eker A. (2004). *Kamu maliyesi*, Birleşik Matbaa, İzmir.
- Enders, W. (1995). *Applied Econometric Time Series*. New York: John Wiley & Sons Inc.
- Erassa, İ., ve Andıç, N. Ö. Kamu Harcamalarının Finansmanı Vergiler İle Mi Yoksa Borçlanma İle Mi Sağlanmakta. *Uluslararası İktisadi ve İdari Bilimler Dergisi*, 3(2), 123-149.
- Erataş, F., & Nur, H. B. (2013). Dış Borç ve Ekonomik Büyüme İlişkisi: Yükselen Piyasa Ekonomileri Örneği. *Marmara Üniversitesi, İ.İ.B.F. Dergisi*, XXXV(II), 207-230.
- Gürdal, T., & Yavuz, H. (2015). Türkiye’de iç borçlanma-ekonomik büyüme ilişkisi: 1990–2012 dönemi analizi. *Ekonomik ve Sosyal Araştırmalar Dergisi*, 11(1), 117-129.
- Hotunluoğlu, H. ve Yavuzer, M.T. (2020). “Dış Borç ve Ekonomik Büyüme Arasındaki İlişki: Türkiye (2000:Q1-2019:Q3)”, *İnsan ve Toplum Bilimleri Araştırmaları Dergisi* , 9(5), 3930-3950.

- Gökbunar, R., & KOVANCILAR, A. G. B. (1998). Sosyal Refah Devleti ve Değişim. *Süleyman Demirel Üniversitesi İktisadi ve İdari Bilimler Fakültesi Dergisi*, 3(3).
- Güneş, H. (2019). Dış Borçların Ekonomik Büyüme Üzerine Etkileri: 22 Az Gelişmiş Ve Gelişmekte Olan Ülke İçin Ekonometrik Bir Analiz. *Kastamonu Üniversitesi İktisadi Ve İdari Bilimler Fakültesi Dergisi*, 21(2), 56-69.
- Işık, A., Sakal, M. ve Meriç, M. (2010). Anayasal iktisat teorisi ve mali kurallar: türkiye'de uygulanabilirliği. *Süleyman Demirel Üniversitesi İktisadi ve İdari Bilimler Fakültesi Dergisi*, 15(2), 1-25.
- Korkmaz, S. (2015, July). The Relationship Between External Debt and Economic Growth in Turkey, Proceedings of the Second European Academic Research Conference on Global Business, Economics, Finance and Banking, Zurich-Switzerland, 3-5, Paper ID: Z581.
- Maana, I., Owino, R., & Mutai, N. (2008, July), Domestic Debt and its Impact on the Economy – The Case of Kenya, 13th Annual African Econometric Society Conference in Pretoria, South Africa from 9th to 11th
- Nazım, Ö. (2014). *Maliye politikası*, 2. Baskı, Ekin Yayınevi, Bursa.
- Rais, S. I., & Anwar, T. (2012). Public debt and economic growth in pakistan: a time series analysis from 1972 to 2010, *Academic Research International*, 2(1), 535-544.
- Sakal, M., & Şahin, E. A. (2009). Anayasal iktisat. *Dokuz Eylül Üniversitesi S.B.E.Dergisi*, 11(1), 69-111
- Sims A. C. (1980), Macroeconomics and Reality, *Econometrica*, Vol. 48, No. 1, pp. 1-48
- Toktaş, Y., Altınar, A. Ve Bozkurt, E. (2019). “The Relationship Between Turkey’s Foreign Debt and Economic Growth: An Asymmetric Causality Analysis”, *Applied Economics*, 51(26), 2807-2817
- Türk, İ. (1989). *Maliye politikası*. Türkmen Yayınları, İstanbul.
- Ulusoy, A., ve Erdem, H. F. (2014). İç borçlanma ve enflasyon etkileşimi: Türkiye örneği. *Yönetim ve Ekonomi Araştırmaları Dergisi*, 12(22), 122-135.
- Umutlu, G., Alizadeh, N., & Erkilic, A. Y. (2011). Maliye politikası araçlarından borçlanma ve vergilerin ekonomik büyümeye etkileri, *Uludağ Üniversitesi, İktisadi ve İdari Bilimler Fakültesi Dergisi*, XXX(1), 75-93.
- Uysal, D., Özer, H., & Mucuk, M. (2009). Dış borçlanma ve ekonomik büyüme ilişkisi: Türkiye örneği (1965- 2007). *Atatürk Üniversitesi İktisadi ve İdari Bilimler Dergisi*, 23(4), 161-178.
- Voigt, S. (1997). Positive constitutional economics: A survey. *Constitutional Political economy in a public choice perspective*, 11-53.

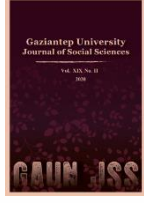

GAZİANTEP UNIVERSITY JOURNAL OF SOCIAL SCIENCES

Journal homepage: <http://dergipark.org.tr/tr/pub/jss>



Araştırma Makalesi • Research Article

Ticaret Hukuku ve Vergi Hukuku Bakımından Esnaf Kavramı

The Concept of Tradesman in Terms of Commercial Law and Tax Law

Nazlı Can VARİŞ^{a*}

^a Arş. Gör., Near East University, Turkish Republic of Northern Cyprus/KKTC
ORCID: 0000-0003-3363-1848

MAKALE BİLGİSİ

Makale Geçmişi:

Başvuru tarihi: 17 Ekim 2021

Kabul tarihi: 22 Kasım 2021

Anahtar Kelimeler:

Esnaf,

Esnaf kavramı,

Esnaf muafiyeti

ARTICLE INFO

Article History:

Received October 17, 2021

Accepted November 22, 2021

Keywords:

Tradesman,

The concept of tradesman,

Exemption of tradesman

ÖZ

Ülke ekonomisinde önemli yer tutan esnafın küçük çapta işleyen işletmeleri bakımından tabi olacakları hükümler son derece önem arz eder. Bu gerçek kişilerin tabi olacakları hükümler ticari hayatlarının devamlılığı bakımından önceden belirlenebilir olmalıdır. Elbette öncelikle bu mevzuata tabi olacak "esnaf kimdir?" sorusunun cevabı yanıtlanmalıdır. Türk Hukukunda esnafa ilişkin düzenlemelerin yer aldığı temel mevzuata baktığımızda ise mevzuatın getiriliş amacına göre esnaf kavramının farklılık gösterdiği görülmektedir. Bu durum da uygulamada bazı sorunlara yol açabilmektedir. Bu çalışmada ilgili bazı sorunlara değinilerek mevzuatın çatıştığı hallere çözüm önerisi getirilmeye çalışılmıştır. Özellikle Türk Vergi Hukuku ve Türk Ticaret Hukuku bakımından esnaf kavramının neyi ifade ettiği farklı iki ana başlık altında gerektiği noktalarda karşılaştırmalı olarak mevzuat çerçevesinde değerlendirilmiştir.

ABSTRACT

The tradesmen play an important role in the country's economy, in this context the provisions which they will be subject to are of utmost importance in terms of their small-scale businesses. The provisions to which these natural persons will be subject must be predetermined in terms of the continuity of their commercial life. Of course, first of all, the question "Who is the tradesman that will be subject to this legislation?" must be answered. When we examine the fundamental legislation, which includes the regulations regarding the concept of tradesman in Turkish Law, it is seen that the concept of tradesman differs according to the purpose of the enactment of the legislation. This situation may cause some problems in practice. In this article, by addressing some related problems, it has been tried to offer a solution to the situations where the legislation conflicts. In particular, what the concept of tradesman means in terms of Turkish Tax Law and Turkish Commercial Law has been evaluated comparatively under two different main titles, within the framework of legislation.

* Sorumlu yazar/Corresponding author.
e-posta: nazlicanvars@gmail.com

EXTENDED ABSTRACT

This study aims to explain the different aspects of the concept of tradesmen by comparing the regulations that have been introduced mainly in Turkish Commercial Law and the Turkish Tax Law. By addressing the gaps found within and discrepancies created by these legislations concerning the concept of tradesmen, the article will try to propose solutions to these problems. In line with the starting point, the study is divided into two main parts.

The first part aims to answer the question of who tradesmen exactly are within the context of the Turkish Commercial Law. The definition of tradesmen in the Law no. 5362 on Tradesmen and Craftsmen Professional Organizations and the regulation called the Tradesmen Decree, the extent to which it can help in conceptualization of the tradesmen within the framework of the Turkish Commercial Code and the problems created by these different regulations in practice were discussed.

In terms of Turkish Commercial Law, the concept of "tradesmen" has been corresponded in different specifications within similar definitions from the past to the present. The term "small trader" in the Commercial Law dated 1926 corresponds to the "tradesmen" in the subsequent Commercial Laws No.6762 and 6102 with similar qualifications contained in the relevant regulation. The common feature of each legislation is the emphasis on physical work in addition to the capital in economic activity and the limitation of the income. The importance of the concept being included in the Commercial Laws is to separate the tradesmen from the obligations of the small trader. The Law No. 5362 defined a tradesman for its purpose. While this definition is largely similar to the definition of tradesmen in the Turkish Commercial Law No. 6102, some differences are noted. However, it is the definition found in Article 15 of the Turkish Commercial Law that will be taken as a basis in terms of a dispute within the context of commercial law. The additional regulation supporting this definition is the "Tradesmen Decree" in the reference to the Article 15.

In accordance with the Law No. 6102, it is sufficient for a person to engage in commercial activities in a way that exceeds the income of tradesmen and is not required to register as a merchant. However, if a trader registered in the trade register loses this title, the relevant change will be made to the trade record. In such a case, this person will now be able to register directly with the trades register as a tradesman according to the Commercial Law. However, in accordance with Law No. 5362, it is necessary to register in the Chamber of Tradesmen and Craftsmen for the tradesmen to operate; again, if the person registered in the trades register exceeds the earnings limit for determining tradesmen and traders, he or she will not be forced to transfer to the trades register unless he exceeds six times this limit. Thus, in terms of commercial law, if the person who appears as a tradesman in the register has exceeded the economic limit of being a merchant and has not registered in the trade register, he will be considered as a merchant due to the Commercial Law and will be equipped with the right and obligations connected to be a merchant.

In Turkish Law, the difference between tradesmen and merchants is attributed to their incomes. However, in terms of new business start-ups, there is no regulation on the registration for these new businesses. Thus, it is not possible to determine whether these enterprises are commercial enterprises or trades enterprises as they cannot be calculated based on their annual income. If this situation is not clarified, since tradesmen and merchants and their businesses are subject to different legal consequences, evaluations on the concrete case may cause controversy in legal disputes that will have an impact. The criteria that can be based on disputes that may arise until an objective provision is introduced may be to determine the balance between the person's physical work and his capital. In any case, the distinguishing factor in terms of tradesmen and commercial enterprises is the income exceeding that of the tradesman enterprise, but it may be appropriate to decide on the basis of the measurable capital and in case of disputes that may arise within this period, based on the capital raised and the income obtained in the period that has just passed.

In the second part of the study, the concept of tradesmen in terms of Turkish Tax Law will be examined. The concept is not separately defined under Turkish Tax Law; however, a definition has been made in the Income Tax Law along with auxiliary regulations. By regulating the principles of income taxation, the Income Tax Law is based on the determination of the tradesmen in terms of this Law based on income. Therefore, in terms of tax law, the question of "who are the tradesmen?" is explained in what in the Article 9 of the Income Tax Law, which regulates "tradesmen exemption". In this context, first, the income limit is mentioned in terms of taxation basis. Since trades exemption is an arrangement that takes its power from the Constitution and is driven by taxation according to the solvency, it was not possible to establish a clear definition of tradesmen. Considering the solvency, some professions and certain employees are included in this scope and are considered in the Law that can be expanded. In the doctrine, this determination is subject to a distinction within the scope of the general and special conditions of tradesmen exemption. After all these explanations, when we look at the problems in practices, it is seen that each regulation finds an evaluation in its own field. Although the differences in the provisions regarding the concept of tradesmen may be reasonable given the purpose of the regulations and the time of their introductions, it is necessary to revise the provisions to ensure the terminological coherence and eliminate the problems that will arise from the discrepancies of common areas in practice.

Giriş

Esnaf ve sanatkarların toplumda ekonomik ve sosyal anlamda önemli bir yeri vardır. Esnafın mesleki faaliyetleri de geçmişten bugüne belli bir nitelik ile süregelmiştir. Ülke ekonomisinde, özellikle gelişmekte olan ülkelerde, büyük ve önemli yeri olan esnaf, çeşitli sorunlarla karşılaşmaktadırlar. Devlet negatif ve pozitif yükümlülükleri gereği birtakım düzenlemeler ile bu sorunları ortadan kaldırmaya ve bu kişilerin faaliyetleri de bir düzen, disiplin içerisinde tutulmaya çalışılmaktadır. Bu anlamda esnaf hakkında, farklı amaçlar için getirilmiş mevzuatta farklı düzenlemeler mevcuttur. Hukuk devleti olmanın getirdiği öngörülebilirlik ilkesi uyarınca bir mevzuata tabi kimselerin kimler olduğunun önceden belirlenebilmesi de son derece önemlidir.

Esnaf için getirilmiş düzenlemelerde, hükümlerin getirilme zamanı ve her birinin getirilme amaçları doğrultusunda “esnaf” kavramının farklı şekillerde yer aldığı görülmektedir (Durdu & Üstün, 2019, s. 479). Bu bağlamda, esnaf kavramı, en geniş hali ile 5362 sayılı Esnaf ve Sanatkarlar Meslek Kuruluşları Kanunu’nda tanımlanmıştır. Bununla beraber 6102 sayılı Türk Ticaret Kanunu’nda da esnaf tanımını görmek mümkündür. 193 sayılı Gelir Vergisi Kanunu’nda ise esnaf kavramı tanımlanmamış; ancak hangi hallerde gelir vergisinde esnaf muafiyetinin geçerli olacağını tespit etmek suretiyle bir belirlemeye gidilmiştir (Özbalcı, 2008, 125; Sonsuzoğlu, 2019, s. 1210).

Bu çalışmada farklı düzenlemelerde getirilmiş bu tanımlamalar ve belirlemeler ışığında Türk Ticaret Hukuku ve Türk Vergi Hukuku bakımından esnaf kavramı ortaya konularak, benzer ve farklı yönleri üzerinde durulmuştur. Dolayısıyla çalışma iki ana bölümde işlenmiştir. İlk bölümde ticaret hukuku bakımından esnaf kavramı, ikinci bölümde de vergi hukuku bakımından esnaf kavramı incelenmiştir. Ticaret hukuku bakımından esnaf kavramı incelenirken geçmişten bugüne esnafın ticaret kanunlarında yer aldığı hali ile ayrıca esnafa ilişkin olan benzer ve yardımcı düzenlemeler ile karşılaştırılma yapılmıştır. Vergi hukuku bakımından ise esnafa ilişkin düzenlemenin getiriliş amacı bağlamında ilk olarak vergilendirme bakımından kısaca gelir esasına değinilmiş, ardından vergi hukuku bakımından esnaf kavramı açıklanmaya çalışılmıştır. Temelde ise mevzuatta yer alan uyumsuzluk, hükümlerdeki farklılıkların nedenleri ve yol açacağı sorunlara işaret edilerek, uygulamada çıkabilecek sorunlara çözüm önerileri getirilmeye çalışılmıştır.

Ticaret Hukuku Bakımından Esnaf Kavramı

865 Sayılı ve 6762 Sayılı Ticaret Kanunları Bağlamında Geçmişten Günümüze Esnaf Kavramı

865 sayılı 1926 tarihli Ticaret Kanunu’nun 13. maddesi şu şekildedir:

“Ticareti sermayei naktisinden ziyade mesaii bedeniyesine müstenit ve kâr ve kisbi ancak medarı maişetini temine kâfi olacak derecede cüzi olan kimseler, ister seyyar olsunlar ister bir dükkânda veya bir sokağın bir mahalli muayyeninde sabit bulunsunlar, küçük tacir addolunurlar.”

Bu Kanunda doğrudan “esnaf” kavramına yer verilmemiş; “küçük tacir” ibaresi kullanılmıştır. Bu hükümde yer alan küçük tacir ibaresi ile ifade edilen ticaret erbabı, bugün için “esnaf” tanımına karşılık gelmektedir (Demirkapı & Bilgili, 2016, s. 21-22). Nitekim bu maddedeki tanımda belirtilen özellikler 6762 sayılı Kanunda Türkçeleştirilerek yer almıştır. Ancak 6762 sayılı Kanun’un 17. maddesinde “esnaf” kenar başlığı altında yer alan bu düzenlemede 865 sayılı Kanundan farklı olarak “küçük tacir” ibaresinden vazgeçilerek, bu kişiler hakkında “tacir değildir” ibaresi kullanılmıştır. 6762 sayılı Kanunun “Küçük tacir, esnaf sözlerinin manası ve esnaf tarifine ait kararname” kenar başlığını taşıyan 1463. maddesinin ilk cümlesinde de bu hususa işaret edilmiştir:

“Bu kanundan gayri olan ticari hükümlerde geçen (Küçük tacir) veya (Esnaf) sözü, bu kanunun 17 nci maddesinde tarif edilen esnafı anlatır. 5373 sayılı Esnaf Dernekleri ve Esnaf Dernekleri Birlikleri hakkındaki Kanun hükümleri ile küçük tacir veya esnafın tarifine ait diğer hususi hükümler mahfuzdur. . . .”

Bu bağlamda 6762 sayılı Kanunda yer alan esnafa ilişkin tanımlama hükmü ile “esnaf” kavram olarak 1957 tarihli 6762 sayılı Türk Ticaret Kanunu’nda yer almıştır (Doğanay, 2004, s. 1; Karahan, 1994, s. 43; Kırca, 2007, s. 295; Mimaroglu, 1978, s. 285). Nitekim 6762 sayılı Ticaret Kanununda da madde kenar başlıkları metne dahildir¹ ve tanımı içeren hüküm “esnaf” kenar başlığı taşımaktadır; (Ülgen vd., 2009, s. 142). Nihayetinde bu hüküm ile esnaf, tacirden ayrılmış, tacirden beklenen özenin esnaftan beklenen özenden daha fazla olduğu ve bu nedenle esnafın ayrıca tanımının yapılması gerektiği belirtilmiştir (Doğanay, 2004, s. 153).

1926 tarihli Kanunda “küçük tacir” olarak adlandırılan esnaf ile 1957 tarihli Kanunda “tacir değildir” olarak ifade edilen gerçek kişilere ilişkin düzenlemeler karşılaştırıldığında görülmektedir ki 865 sayılı Kanunda 13. maddede yalnız küçük tacirin tanımı yapılmış ve yine 14. maddesinde ayrıca küçük tacirler hakkında “küçük tacirler unvanı ticari ittihaz etmeğe, defatiri ticariye tutmağa ve işbu kanunla tayin olunan hususatı sicilli ticarete kaydettirmeğe mecbur olmadıkları gibi iflâsa da tâbi tutulamazlar.” düzenlemesi yer almıştır. Bu düzenleme ile 1957 ve 2011 tarihli Ticaret Kanunlarından farklı olarak, içerik itibariyle o zamanki küçük tacir olarak ifade edilenlerin, tacirlere ait hangi yükümlülükler ile yüklenmedikleri ifade edilmiştir (Poroy, 1973, s. 628). 6762 sayılı Kanunda ise esnafı tanımlayan madde devamında bu Kanunda yer alan hangi hükümlerin esnafa uygulanacağı belirtilerek, bu kişiler tacirlere uygulanacak hükümlerden uzaklaştırılmışlardır. 6762 sayılı Kanundaki tanım ise 6102 sayılı bugünkü Ticaret Kanunumuzun madde metninde doğrudan “esnaf” olarak ifade bulmuştur.

6102 Sayılı Türk Ticaret Kanunu’nun 15. Maddesinde Yer Alan Esnaf Tanımı ve Bu Düzenlemenin Mevzuattaki Diğer Esnaf ile İlgili Düzenlemeler ile İlişkisi

6102 sayılı Türk Ticaret Kanunu’nun 15. maddesinde yapılan tanımlamaya göre, bir kimsenin Türk Ticaret Kanunu uyarınca esnaf olarak nitelendirilebilmesi için gezici, sabit veya dükkanda olup olmadığı fark etmeksizin, yerine getirdiği ekonomik faaliyetinin sermayesinden çok bedeni çalışmasına dayanması ve bu çalışma sonucunda gelirinin Türk Ticaret Kanunu’nun 11. maddesinin 2. fıkrasında yer alan atıf ile Cumhurbaşkanlığı Kararnamesinde gösterilen sınırı aşmaması gerekmektedir.² 6762 sayılı Kanun ile 865 sayılı Kanunda esnaf tanımı bakımından dikkati çeken ve 6102 sayılı Kanundan ayrılan husus bu Kanunlarda esnafın kazancının ancak “geçimini sağlamaya yetecek derecede az” olacak şekilde ifade edilmiştir. Nitekim 6102 sayılı Kanunda ise bu ibare yerine yalnız Cumhurbaşkanlığı Kararnamesindeki sınırı aşmaması ölçüt alınmıştır. Bu bağlamda bu değişikliğe rağmen şunu söyleyebiliriz ki ticaret hukukunda esnaf ve tacir ayrımı ile buradan hareketle esnaf işletmesi ile ticari işletme ayrımı gerek eski kanunlar döneminde gerekse bugün için yapılan faaliyet sonucu elde edilen kazancın belli bir ölçüde olmasına dayanmaktadır.³ Bunun yanında geçmişten bugüne tanımlarda yer alan diğer bir ortak

¹ 6762 sayılı Kanun’un 1474. Maddesi: “Kenar başlıkları da metne dahil olan işbu kanun 01/01/1957 tarihinde mer’iyete girer; şu kadar ki, bu kanunun mer’iyet ve tatbik şekli hakkındaki kanun hükümleri mahfuzdur.”

² 6102 sayılı Kanuna dayanılarak çıkarılan Ticaret Sicili Yönetmeliğinin tanımları içeren 4. maddesinin (ç) bendinde de esnaf tanımı, tabiatıyla, aynı şekilde yer almaktadır.

³ 6102 sayılı Türk Ticaret Kanunu bakımından esnafın tanımı, yalnız tacir ve esnaf sıfatının tayini bakımından değil; ticari işletme ve esnaf işletmesi farkını ortaya koymak bakımından da önemlidir. Kanunda yer alan düzenlemeler doğrultusunda, esnaf işletmesi ve ticari işletme arasındaki ayrımın ortaya konulması noktasında Kararname ile belirlenen gelir sınırının aşılmasının hedef tutulması mı, yoksa aşılması mı gerektiği konusunda doktrinde farklı görüşler bulunmakla birlikte, bizim değerlendirmelerimiz yalnız esnafın tanımına ilişkin olduğundan bu görüş ayrılıklarına değinilmeyecektir.

özellik ekonomik faaliyetin sermayesinden fazla bedeni çalışmaya dayanmasının vurgulanmasıdır.

Türk Ticaret Kanunu ticari işletme kavramını temel almıştır (Arkan, 2019, s. 5; Baştuğ & Erdem, 1993, s. 5 vd.; Göle & Bozer, 2018, s. 3; Karayalçın, 1968, s. 169-170; Poroy, 1973, s. 620-621; Poroy & Yasaman, 2019, s. 37; Tekinalp, 2008, s. 7; Ülgen vd., 2019, s. 41 ve s. 154).⁴ Tacir tanımı da bu kavram üzerinden yapılmıştır. Tacir ise Türk Ticaret Kanunu uyarınca bazı hak ve yükümlülükler ile donatılmıştır. Ticaret hukuku bakımından esnaf kavramının önemi, tacir sıfatı ile arasındaki farkın belirlenmesi ve esnafın bu yükümlülüklerden kurtulması bakımındandır (Doğanay, 2004, s. 153). Bu noktada bir duraksamaya yer vermemek adına gerek 6762 sayılı Kanunda gerekse 6102 sayılı Kanunda aynı amaç benimsenerek esnafa uygulanacak hükümler ve bu hükümlere tabi olacak kişiler belirtilmiştir.

Esnaf ve Sanatkarlar Meslek Kuruluşları Kanunu'nda yer alan esnaf tanımı ile Türk Ticaret Kanunu'ndaki esnaf tanımının karşılaştırılması

Esnaf, 5362 sayılı Esnaf ve Sanatkar Meslek Kuruluşları Kanunu'nda ayrıca tanımlanmıştır. Türk Ticaret Kanunu esnaf kavramı açısından 5362 sayılı bu Kanun ile birlikte incelendiğinde, esnafın tanımlanmasında ortak ve farklı noktaların olduğu görülmektedir. 5362 sayılı Kanunu'nun "Tanımlar" kenar başlığını taşıyan 3. maddesinin (a) bendinde esnaf şu şekilde ifade bulmuştur:

"İster gezici ister sabit bir mekânda bulunsun, Esnaf ve Sanatkâr ile Tacir ve Sanayiciyi Belirleme Koordinasyon Kurulunca belirlenen esnaf ve sanatkar meslek kollarına dahil olup, ekonomik faaliyetini sermayesi ile birlikte bedenî çalışmasına dayandıran ve kazancı tacir veya sanayici niteliğini kazandırmayacak miktarda olan, basit usulde vergilendirilenler ve işletme hesabı esasına göre deftere tabi olanlar ile vergiden muaf bulunan meslek ve sanat sahibi kimseleri ... ifade eder."

Esnaf ve Sanatkar ile Tacir ve Sanayiciyi Belirleme Koordinasyon Kurulu tarafından belirtilen esnaf ve sanatkarlara ait iş kollarında faaliyet gösterenler⁵ Türk Ticaret Kanunu bakımından yine bu Kanunda sözü geçen, Kararname ile belirtilen, sınırı aşmıyorsa esnaf; aşmıyorsa tacirdir. Her ne kadar belirtilen meslek kolları içinde olsa da diğer şartları taşımayanlar esnaf sayılmazlar (Esnaf ve Sanatkarlar ile Tacir ve Sanayiciyi Belirleme Koordinasyon Kurulu Kararı No:2, m. 2). Hükme bakıldığında da bu şartların birlikte bulunması gerektiği anlaşılabilir, bu tanımlama görece daha kapsamlıdır.⁶ Ayrıca 5362 sayılı Kanun, Ticaret Kanunundan

⁴ Hirsch, henüz 1957 tarihli Kanun çıkarılmadan ve henüz ticari işletme Kanun ile merkez kavram olarak kabul edilmeden önce, 1926 tarihli Kanunda yer alan hükümlerden hareketle ticari işletmenin merkez kavram olduğunu ifade etmiştir (Hirsch, 1948, s. 103).

⁵ Metal hurdacılığı, motorlu taşıt tamirciliği, anten kuruculuğu, mobilya satıcılığı, sıhhi tesisatçılık, pazarcılık, minibüscülük, tuhafiyecilik bunlardan bazılarıdır. Bk. Esnaf ve Sanatkar ile Tacir ve Sanayiciyi Belirleme Koordinasyon Kurulu Yönetmeliği (RG, 25938, 16.09.2005).

⁶ Bu düzenleme, Koordinasyon Kurulu kararı ile birlikte değerlendirildiğinde, meslek kollarının sayılmış olması bakımından, Avrupa Birliği düzenlemeleri ile daha uyumlu durmaktadır. Avrupa Birliği çevresindeki ülkelerde esnaf ve tacir arasındaki farkın belirlenmesi kazanca değil; meslek türüne bağlanmaktadır. Bu ülkelerde bazı meslekleri yapanlar, yalnızca ekonomik faaliyetlerini bu meslek çerçevesinde gerçekleştirdikleri için kazançları ne olursa olsun esnaf sayılmaktadır. Örneğin tamirciler, sıvacılar, muslukçular kazançları ne seviyede olursa olsun esnaf sayılmaktadırlar (Tekinalp, 2008, s. 12; Türk Ticaret Kanunu'nun 15. Madde gerekçesi).

Seyhan'ın yaptığı araştırmadan hareketle Almanya üzerinden bir örnek verecek olursak: Almanya'da esnaf ve sanatkarlık, yalnızca zanaatkarlık temelinde düzenlenmiştir. Zanaatkar, el emeğiyle üreten kişidir. Zanaatkarlığa ilişkin mevzuatları ayırır ve mevzuatta yer alan düzenlemelere göre zanaatkar olabilmek için burada yer alan mesleklerde faaliyet göstermek gerekmektedir. Bu belirtilen meslekler dışında faaliyet gösterenler ise tacir veya

farklılaşarak, esnaf olmak için, esnaf ve sanatkar meslek kollarından birine dahil olma şartını da eklemiştir bulunmaktadır (Sonsuzoğlu, 2019, s. 1211).

5362 sayılı Kanundaki tanımlama ile görülmektedir esnaf sayılabilmek için, belirtilen meslek kollarına dahil olmak, ekonomik faaliyeti sermayesi “ile birlikte” bedeni çalışmasına dayanmak, kazancı tacir veya sanayici niteliğini kazandırmayacak olmak gerekmektedir; bu kadarla yetinilmeyip, bunlara ek olarak basit usulde vergilendirilmek veya işletme hesabına göre defter tutmak veya vergiden muaf bulunanlardan Vergi Usul Kanunu’nun 177. maddesi 1. fıkrasının, 1. ve 3. bentlerinde yer alan tutarların yarısını ve 2. bendinde belirtilen tutarların⁷ tamamını aşmamak gerektiği eklenmiştir.

O halde gerek 6102 sayılı Kanunun gerekse 5362 sayılı Kanunun esnaf tanımı içerisinde kazanç unsuruna yer verildiği ve esnaflık faaliyetlerinin belli bir gelir sınırına bağlandığı görülmektedir. Ayrıca 5362 sayılı Kanunda yer almayan ve fakat 6102 sayılı Kanunda ifade edilen hususlar ise emek ve sermaye unsuru hakkındadır. Bu oran, Türk Ticaret Kanunu’nda emeğin yani bedeni çalışmanın öne geçtiğini göstermekteyken, 5362 sayılı Kanun bakımından emek ve sermayenin eşit oranda öneme sahip oldukları söylenebilir (Göle & Bozer, 2018, s. 13).

5362 sayılı Kanun, esnaf ve sanatkarı tanımlarken bunların vergilendirilme usulüne de yer vermiştir. Kanunun 1. maddesinde bu Kanunun içerdiği düzenlemelerin amacı ise şu şekilde ifade edilmiştir:

“Bu Kanunun amacı; esnaf ve sanatkarlar ile bunların yanlarında çalışanların meslekî ve teknik ihtiyaçlarını karşılamak, meslekî faaliyetlerini kolaylaştırmak, mesleğin genel menfaatlerine uygun olarak gelişmelerini ve meslekî eğitimlerini sağlamak, meslek mensuplarının birbirleriyle ve halk ile olan ilişkilerinde dürüstlüğü ve güveni hâkim kılmak, meslek disiplini ve ahlakını korumak ve bu maksatla kurulan tüzel kişiliğe sahip kamu kurumu niteliğindeki esnaf ve sanatkarlar odaları ile bu odaların üst kuruluşu olan birlik, federasyon ve Konfederasyonun çalışma usul ve esaslarını düzenlemektir.”

Dolayısıyla getirilen düzenlemeler de olağan olarak bu yönde içeriğe sahiptir. Bu anlamda getiriliş amacındaki farklılıklar doğrultusunda, her ne kadar Türk Ticaret Kanunu’ndaki tanım, 5362 sayılı Kanundaki kadar geniş değil ise de 5362 sayılı Kanundaki tanımlamada yer alan hususlar da ticaret hukuku bakımından esnaf ve tacir ayrımının belirlenmesi ve esnaf işletmesi kavramının açıklanması açısından yeterli ve ayırt edici değildir (Bahtiyar, 2018, s. 18).

Nitekim 6762 sayılı Kanun ile birlikte 865 sayılı Kanunda yer alan “küçük tacir” ibaresinin, “esnaf” olarak yer alması ile bu husus açıklama gerektirdiğinden Kanuna ayrıca bir madde eklenmiştir. Bu madde adeta benzer hükümler içeren diğer düzenlemeler ile ticaret hukuku alanına özgü kuralları birbirinden ayırmak için getirilmiştir. Daha önce de değindiğimiz “Küçük tacir, esnaf sözlerinin manası ve esnaf tarifine ait kararnameler” kenar başlığını taşıyan, bugün 6102 sayılı Türk Ticaret Kanunda yer almasına gerek duyulmamış 1463. madde şu ifadeleri

sanayicidir. Tacir ve sanayicilerle ilgili düzenlemeler ise Ticaret Kanunlarında yer almıştır (Seyhan, 2016, s. 3). Görüldüğü üzere Alman hukuk sisteminde esnafa karşılık gelen zanaatkara ilişkin düzenleme yalnız bu meslek alanına ait mevzuatta düzenlenmiş, ayrıca Ticaret Kanunlarında yer almamıştır. Bizim düzenlemelerimiz bakımından ise yalnız esnaf ve sanatkarlara ilişkin hükümleri içeren 5362 sayılı Kanun Almanya’da olduğu gibi bazı meslek gruplarına atıfta bulunmuştur. Bu açıdan ilgili hükümler benzerlik taşımaktadır. Ticaret Kanunumuzdaki esnaf tanımı ise ticari işletme ve esnaf işletmesi ayrımı bakımından ve tacir olmayan kimseleri belirlemek bakımından önemlidir. Bu açıdan Ticaret Kanunumuzda getirilen esnafa ilişkin düzenleme farklı amaç taşımakla, bu yönden farklılaşması olağandır.

Bu açıklamaların aksine Türk Ticaret Kanunu’nun 15. madde gerekçesine bakıldığında da Avrupa ülkelerinde, belirttiğimiz gibi esnaf işletmelerinin genel itibari ile meslek gruplarına göre belirlendiği, ancak bizim hukuk sistemimizde gelir esasının baz alındığı belirtilmiştir.

⁷ Nakdi sınırlar her sene yeniden değerlendirilerek Maliye Bakanlığınca çıkarılan tebliğ ile duyurulur.

çermektedir:

“Bu kanundan gayrı olan ticari hükümlerde geçen (Küçük tacir) veya (Esnaf) sözü, bu kanunun 17 nci maddesinde tarif edilen esnafı anlatır. 5373 sayılı Esnaf Dernekleri ve Esnaf Dernekleri Birlikleri hakkındaki Kanun hükümleri ile küçük tacir veya esnafın tarifine ait diğer hususi hükümler mahfuzdur. Yıllık gayrisafi geliri kararnamede gösterilecek miktardan aşağı olan sanat ve ticaret erbabının, iktisadi faaliyeti nakdi sermayesinden ziyade bedeni çalışmasına dayanan ve kazancı ancak geçimini sağlamaya yetecek derecede az olan sanat ve ticaret erbabı sayılması için kararnameler çıkarmaya icra Vekilleri Heyeti yetkilidir. Böyle kararnamelerin çıkarılması halinde onlarda gösterilen miktardan aşağı gayrisafi geliri bulunan sanat ve ticaret erbabından başka hiç kimse kanunun 17 nci maddesinde tarif edilen esnaftan sayılamaz.”

Bu madde ile diğer “ticari hükümleri” içeren kanunlarda yer alan “küçük tacir” ve “esnaf” ibarelerinin de 6762 sayılı Kanun kapsamında 17. maddesinde esnafı tarif ettiği belirtilmiş; ancak 1949 tarihli 5373 sayılı, o dönemdeki esnaf birliklerine ilişkin kanun hükümleri, Ticaret Kanununda yer alan esnaf veya küçük tacir tanımlamalarından ayrı tutulmuştur. Madde devamında ayrıca yer alan hüküm uyarınca da kazancı geçimini sağlamaya yetecek kadar az olup olmadığının belirlenmesi konusunda çıkarılacak olan Kararnamede belirtilen sınırın altında kalanlar dışında, kimsenin Ticaret Kanunu uyarınca esnaf sayılmayacağı belirtilmiştir. Kanunda yer alan bu madde ile esasında ilgili Kanunların getirildiği alana göre esnafa ilişkin düzenlemelerde yer alan esnaf tanımı birbirinden ayrılmış; bu hükümlerin birbirlerini desteklemeyeceklerine işaret edilmiştir. Bugün bu düzenleme 6102 sayılı Kanunda yer almamakta; esnafın tanımını yapan 15. madde ise doğrudan Cumhurbaşkanının çıkaracağı kararnameye; bugün 6762 sayılı Kanun döneminde çıkarılan 2007 sayılı Kararnameye⁸; atıf yapmaktadır. Düzenlemelerin getiriliş amacına bakıldığında, daha önce de belirttiğimiz üzere, hükümler arasındaki farklılıklar anlaşılabilir olmakla, özellikle 5362 sayılı Kanunun amacı dolayısıyla salt ticari uyumsuzluklar hakkında 6102 sayılı Kanunda yer alan düzenlemeyi aşarak başka bir hüküm ile bu tanımı genişletmek sağlıklı olmayacaktır. Bu bağlamda ticaret hukuku bağlamında bir tespitte gidilmesi noktasında Türk Ticaret Kanunu’nda yer alan tanımdan hareketle yalnız esnaf ve tacir arasındaki objektif sınırı belirleyecek olan Kararname göz önüne alınmalıdır (Demirkapı & Bilgili, 2016, s. 25). Nitekim belirttiğimiz üzere ticaret hukuku bakımından esnaf tanımı, ticari işletme ile esnaf işletmesinin ayrımını ortaya koymak ve tacire ilişkin hükümlere tabi olmayacak kişileri belirlemek bakımından önemlidir. Dolayısıyla Esnaf ve Sanatkarlar Meslek Kuruluşları Kanunu’na göre esnaf sayılan bir kişinin Türk Ticaret Kanunu’na göre esnaf sayılmaması veya bu durumun tam tersi mümkündür (Demirkapı, 2013, s. 414).

2007 sayılı esnaf kararnamesi

6102 sayılı ve 5362 sayılı Kanunlardaki tanımlamalara bakıldığında “ekonomik faaliyetler sermayesi(nden) ziyade/ile birlikte bedeni çalışmasına dayandıran ve kazancı tacir veya sanayici niteliğini kazandırmayacak miktarda olan...” ifadesine yer verilmiştir. Bu ölçüt esnaf ve tacir arasındaki sınırı belirlemek bakımından yetersizdir (Ülgen vd, 2019, s. 160). Esnaf kararnamesi adı ile anılan Kararname ise tacir ve esnafın belirlenmesi bakımından objektif ölçütler ortaya koymaktadır (Göle & Bozer, 2018, s. 13). Bununla beraber 6762 sayılı Kanun döneminde çıkarılan 2007 tarihli bu Kararname esasen vergilendirme bakımından getirilmiştir (Ülgen vd., 2019, s. 160); Türk Ticaret Kanunu'nun 11 ve 15. maddesi ile de uyumlu değildir. Dolayısıyla Kararnamenin ticaret hukukuna ilişkin bir uyumsuzluk için uygulanabilirliği⁹; gerek

⁸ Türk Ticaret Kanunu'nun Yürürlüğü ve Uygulama Şekli Hakkında Kanun'un 10. maddesine göre, bu konuda yeni kararname çıkıncaya kadar yürürlükte olan uygulanacaktır.

⁹ 25 Ocak 1986 tarihli Kararname bakımından da *Göle*, bu Kararname'nin Vergi Usul Kanunu ve Türk Ticaret Kanunu'ndaki farklılığın giderilmesinde rol aldığını, ancak Kararnamenin bu hali ile yetkilerini aştığını, çünkü Ticaret Kanununa göre bu Kararnamenin yalnız esnaf ve esnaf işletmelerine ilişkin sınırın belirlenmesi için

bundan sonra bu sınırı belirleyecek olan ve aynı nitelikte çıkarılacak olan olağan dönem Cumhurbaşkanlığı Kararnameleri gerekse mevcut düzenlemeler açısından Bakanlar Kurulu Kararnameleri kanun gücünde olmadıklarından; normlar hiyerarşisi göz önüne alındığında uyumsuz hükümler bakımından mümkün değildir (Demirkapı & Bilgili, 2016, s. 25). Kararnamede yer alan esnaf kavramının, 5362 sayılı Kanunda yer alan hükümlerle örtüşebildiği görülmekte ise de ticari uyumsuzluklarda bu hükmün, Türk Ticaret Kanunu ile uyumlu olduğu ölçüde ve yalnız belirtilen sınır bakımından göz önüne alınması gerekmektedir.

Sözü geçen Kararnamenin uyumsuzluk yarattığı bir diğer nokta da şudur ki: Esnaf ve Sanatkarlar Meslek Kuruluşları Kanunu'nda yer alan tanımlamadan hareketle, Vergi Usul Kanunu'nun 177. maddesinin 1. fıkrasının 2. bendindeki limiti aşmadığı için esnaf sayılan kişi, yine Vergi Usul Kanunu'nun defter tutmaya ilişkin hükümlerine göre tacirdir¹⁰; bu noktada Kararname ile getirilen düzenleme ile Vergi Usul Kanunu arasında uyumsuzluk bulunmaktadır (Arkan, 2019, s. 30; Göle & Bozer, 2018, s. 13; Göle, 1985, s. 53, dn. 1). Özellikle düzenlemelerin tarihleri ve 6762 sayılı Kanunun 1463. maddesi de göz önüne alındığında anlaşılmaktadır ki esasında Kanunun burada “tacir” olarak ifade ettiği 865 sayılı Kanunda yer alan ve bugün için esnafa karşılık gelen “küçük tacir”dir.¹¹ Elbette uygulamada karışıklığı önlemek ve terminoloji birliğini sağlamak adına, bu Kanuna göre tacir olmayanlar “defter tutma sorumluluğu bakımından tacir gibi sorumlu” şeklinde ifade edilebilirdi. Nihayetinde bugün için uyumsuzluk yeni düzenlemelerde ortadan kaldırılmadığından, bu uyumsuzlukları karşımıza çıkaran somut olaylar bakımından, Vergi Usul Kanunu'nda belirtildiği şekilde tacir olarak ifade edilenler ve yine bu Kanunda tacirler bakımından yapılan sınıflandırmalar, ticaret hukuku uygulamaları açısından sonuç doğurmayacaktır.

sicile kayıt bakımından değerlendirme

5362 sayılı Kanunun 68. maddesinin 1. ve 3. fıkrası uyarınca esnaf ve sanatkarların faaliyette bulunabilmeleri için Esnaf ve Sanatkarlar Odasında çalışmaya başladıkları andan itibaren 30 gün içerisinde kayıt olmaları ve Sicil Gazetesinde ilan ettirmeleri şarttır. Bu Kararnamede 1. maddenin (a) bendinde 2. paragrafta esnaf ve sanatkar siciline kayıtlı iken daha sonraki yıllarda yıllık alış veya satış tutarları veya gayrisafi hasılatları, esnaf ve sanatkar hadlerini aşanların, kendileri istemediği takdirde ticaret siciline ve Türkiye Odalar ve Borsalar Birliği bünyesinde yer alan odalara kayıt olmak için zorlanamayacakları yer almaktadır. Oysa Ticaret Sicili Yönetmeliği'ne göre bu kişilerin işletmelerinin niteliği değiştiğinde, sicilde yer alan kaydın sebebi ortadan kalkmış olacağından, bu yönde değişikliğin yapılması gerekmektedir (Kırca, 2007,

çıkarıldığını ifade etmiştir. Göle, Vergi Usul Kanunu ve Ticaret Kanunu arasındaki uyumsuzluklara da ayrıca değinmiş: Kararnamenin, Ticaret Kanunu'nda yer alan tacirin belirlenmesine ilişkin tanımın kapsamını genişlettiği ve Kanunda düzenlenen bir hususun Kararname ile genişletilemeyeceğine vurgu yapmıştır. Bu Kararnamenin uyumsuzluklara uygulanmasının, Ticaret Kanunu'nu hiç uygulanmayacak hale getireceğini belirtmiş; dolayısıyla Kararnamede bir değişiklik yapıncaya kadar Kararnamenin yalnız esnafın belirlenmesinde dikkate alınması gerektiğini ifade etmiştir (Göle, 1985, s. 57-59).

¹⁰ Kırca, burada “emek ve nakdi sermaye” dengesine ve “kazanç ve geçim” ilişkine yönelik getirilen sınırların, gelir vergisinden muaf olanlar ile basit usulde vergilendirilenler açısından değil; işletme hesabına göre defter tutanların esnaf sıfatını tayin bakımından önemli olduğunu; çünkü 2007 sayılı Kararda işletme hesabına göre defter tutanların bir kısmı bu ölçüye göre esnaf veya tacir olacağını, belirtmiştir (Kırca, 2007, s. 298.)

¹¹ 6762 sayılı Kanun'un “Küçük tacir, esnaf sözlerinin manası ve esnaf tarifine ait kararnameler” kenar başlığını taşıyan 1463. Maddesinin 1. Fıkrasında da “Bu kanundan gayri olan ticari hükümlerde geçen (Küçük tacir) veya (Esnaf) sözü, bu kanunun 17 nci maddesinde tarif edilen esnafı anlatır.” diyerek diğer Kanunlar ile terminoloji birliği sağlanmaya çalışmıştır. Domaniç de bu düzenlemeden hareketle Vergi Usul Kanunu ve Gelir Vergisi Kanunu'nda geçen “küçük tacir” ibareleri esnafa karşılık geldiğini ifade etmiştir (Domaniç, 1988, s. 115).

s. 300). Ayrıca Ticaret Kanunu'nun 31. maddesinde de tescilin dayandığı olgulardaki değişikliklerin sicile işleneceği yer almaktadır.¹² Yıllık alış, satış veya gayrisafi iş hasılatları, esnaf ve sanatkar sayılma sınırının altı katını aşanların kayıtları ise esnaf ve sanatkarlar sicili aracılığı ile ticaret siciline zorunlu olarak aktarılacaktır. Nitekim geçmiş senelerde belirtilen sınırın altı katını aşan kişinin bir sonraki sene esnaf sınırının altına düşecek gelir elde etmesi ticari hayatın olağan koşullarında pek mümkün görünmemektedir. Dolayısıyla bu şekilde belirtilen sınırın altı katını aşanların zorunlu olarak ticaret sicile geçirilmeleri ile Türk Ticaret Kanunu uyarınca kazandıkları tacir sıfatı ile uyum getirecektir.

O halde şunu söyleyebiliriz ki, 6102 sayılı Kanun uyarınca ticaret siciline kayıtlı bir tacir, bu sıfatını kaybederse ticaret sicilinde ilgili değişiklik yapılacaktır. Bu kişi doğrudan esnaf siciline kayıt olabilecektir. Ancak 5362 sayılı Kanun uyarınca esnaf siciline kayıtlı kişi esnaf ve taciri belirlemeye yönelik kazanç sınırını aşarsa, bu sınırın altı katını aşmadıkça ticaret siciline aktarılması konusunda zorlanamayacaktır. Ancak bu halde elbette ticaret siciline tescil edilmemiş olmak tacir sıfatı kazanmaya engel olmadığı gibi, ticaret siciline kayıtlı olmak, ortada bir ticari işletme bulunmamasına rağmen kişiye tacir sıfatını kazandırmayacaktır (Teoman, 2000, s. 5). Doktrinde de ifade edildiği üzere, esnaf ve tacir ayrımına ilişkin söz konusu sınırın belirlenmesi özellikle esnaf ve sanatkarların belirlenmesi bakımından gerekli olup, bu sınıra ilişkin bu hükümler ile tacire getirilen yükümlülüklerden esnafın kurtulmasının sağlanması amaçlanmaktadır (Arkan, s. 30; Karayalçın, 1968 s. 230; Kırca, 2007, s. 301). Bunun gibi örneğin bu sene belirtilen sınırı çok az tacir sayılacak seviyede kazanç elde etmiş olan kişi bir sonraki sene bu kazançla sahip olmayabilir ve yalnız bir sene belki de çok ufak bir miktarda bu sınırı aşan kimsenin sicil işlemleri bakımından tacir gibi mali yüklerle yüklenmesi kişiyi oldukça zor duruma düşürebilecektir. Bu durum için doktrinde esnaf siciline kayıtlı işletmede gelirin Kararnamede belirtilen sınırın üstüne çıktığı durumlarda, işletmenin ticaret siciline tescilinin işletenin iradesine bırakıldığını belirtmiş; özellikle Kararnamede belirtilen sınırların aşılmasının arızı olduğu hallerde işletmenin ticaret siciline aktarılmasının gereksiz olduğu ifade edilmiştir ve elbette sınırın altı katının aşılması halinde artık bunun arızı bir artış olmadığını kabulü gerektirdiği belirtilmiştir (Ülgen vd., 2019, s. 165).

Özetle: Kararnamede belirtilen sınırın esas alınarak bir belirlemeye gidilmesi temelde hem taciri hem de esnafı ve dolayısıyla da hem ticari işletmeleri hem de esnaf işletmelerini ortaya koymaya hizmet etmekle; yalnız Türk Ticaret Kanunu'nda yer alan tanımlama ve Kararnameye yapılan atıf üzerine ticaret hukuku ve ticari hükümlerin uygulanması bakımından amaç, yalnız bu Kararnamede yer alan sınır baz alındığında, tacir sıfatına sahip kimseleri belirlemektir. Belirtilen hadlerin aşılması arızı olabileceğinden, sınırın altı katı aşılmadığı sürece sicile aktarılmaması anlaşılır kabul edilmekle; Türk Ticaret Kanunu hükümleri uyarınca tacir sıfatını kazanmak bakımından sicile kayıt şart olmadığı için ticaret hukuku açısından değerlendirme bu yönde yapılmalıdır. Diğer bir deyiş ile sicilde esnaf olarak görünen kişi ticaret hukuku bakımından tacir olmanın ekonomik sınırını aşmış ve fakat ticaret siciline kayıt olmamış ise de Kanundan kaynaklı tacir sıfatını alacak ve tacir olmaya bağlanan hak ve yükümlülüklerle donatılacaktır.

sicile kayıt bakımından yeni faaliyete geçen işletmeler hakkında değerlendirme

Esnaf Kararnamesinde yeni faaliyete geçen işletmeler bakımından hüküm yoktur. Faaliyete yeni geçmiş bir işletmenin, yıllık gelirine göre hesaplama yapılamayacağından bu işletmenin ticari işletme ya da esnaf işletmesi olup olmadığının belirlenmesi zordur. İşletmenin tescilinin belli bir süre ile sınırlandırılmış olması dolayısıyla tescilini ertelemek de mümkün

¹² Kırca, bu noktada Kararname'nin yorum uyumsuzluğu yarattığını ifade etmiştir (Kırca, 2007, s. 300).

değildir (Ülgen vd., 2019, s. 163). Bu konuda Kararnamenin öngördüğü sınır bakımından henüz durumu belirsiz olan işletme hakkında bir uyuşmazlık söz konusu olduğunda, bu işletmenin esnaf işletmesi mi yoksa ticari işletme mi sayılacağı noktasında doktrinde farklı görüşler ileri sürülmüştür.

Bir görüşe göre belirtilen sınırların üzerine çıkılıp çıkılmadığı tespit edilemeyen hallerde bu konuda iradenin kişide olduğunu ve işletenin hedefleri doğrultusunda kendisinin tercih edeceği sicile kayıt olmasını kabul etmek gerekmektedir (Bahtiyar, 2018, s. 22; Tekinalp, 2008, s. 10; Ülgen vd., 2019, s. 147-148). Bir görüşe göre ise bir işletmenin ticari işletme sayılabilmesi için fiili olarak esnaf işletmesi sınırını aşan düzeyde gelir elde etmesi kanun gereği şarttır, işletmenin niteliğinin kişinin iradesine bırakılması somutlaştırma sorunu yaratacaktır (Demirkapı, 2013, s. 384). Bir başka görüşe göre ise başlangıçtaki işletmenin niteliğine yönelik değerlendirme bakımından ise Türk Ticaret Kanunu'nun 15. maddesinde özellikle belirtilen bedeni çalışma ile sermaye arasındaki denge ve ölçüye bakılmalıdır (Kendigelen (Ülgen vd.), 2015, kn. 309).

Bu noktada yeni faaliyete geçen işletmeler hakkında hüküm bulunmadığından objektif kriterler çerçevesinde ticari işletme ya da esnaf işletmesi olarak belirlenmesi konusundaki boşluğun mevcut kararname veya yeni çıkarılacak bir düzenleme ile doldurulması gerekmektedir (Göle & Bozer, 2018, s. 10). Böyle bir konuda düzenlemeler ile açıklığa kavuşturulmayan hallerde yapılacak yorumlama ve değerlendirmeler somut hukuki uyuşmazlıklar bakımından tartışmalara yol açabilecek; gerek tacir olmaya bağlanan hukuki sonuçlar gerek ticari işletmenin tabi olduğu hükümler bakımından, bu konunun tartışmalı kalması hem yargılamanın uzamasına hem de ticari hayatın temeli olan güven duygusuna ve belirliliğe zarar verecektir. Tacir olmaya bağlanan ağır külfetler ile yüklenen bazı küçük işletmelerin de ticari hayattan silinmesine yol açabilecektir.

Bu konuda bir düzenleme getirilinceye kadar uyuşmazlığın henüz işletmenin ilk senesi içerisinde çıkması halinde, bu uyuşmazlık anına kadar elde edilen net gelirin hesaplanarak bir belirlemeye gidilmesi söz konusu olabilir. Nitekim ticarete yeni başlayan ve henüz bir yılını tamamlamayanların tacir mi esnaf mı sayılacağı hakkında, Ticaret Sicili Nizamnamesi'nin 15. maddesinin 2. fıkrasında, Kararname yürürlüğe girdiği sırada, o tarihe kadar elde edilmiş net cirosunun göz önünde bulundurulacağı yer almaktaydı. Bu halde elbette belli dönemlerde geliri azalan, belirli dönemlerde gideri artan veya belirli dönemlerde faaliyet gösteren işletmeler bakımından yine bu tür işletmelerin emsalleri göz önünde bulundurulurken var olan veriler üzerinden bir hesaplama yapılabilir. Mücbir sebep dolayısıyla geliri azalan işletmeler bakımından ise; örneğin işletmenin yanması ve salgın dolayısıyla kapanma gibi gelir elde edemeyecek süreç geçirilmesi gibi hallerde; somut uyuşmazlık bakımından lehe uygulamalara gidilebilir.

Diğer bir uygulama bulabilecek çözüm ise 1957 tarihli 6762 sayılı Kanun getirildikten sonra ve fakat esnafın tanımın yer aldığı maddede yer alan, esnaf ve tacir ayrımını sağlayacak Bakanlar Kurulu Kararnamesi henüz çıkıncaya kadarki uygulamadır. Bu dönemde henüz işletmenin yeni kurulduğu zamanda faaliyetini sermayesinden çok bedeni çalışmasına dayandıran kişi esnaf sayılmaktaydı (Edgü, 1964, s. 21; Yargıtay 11. Hukuk Dairesi'nin 16.11.1973 tarihli, 4715 Esas ve 4534 Karar sayılı kararı¹³). Ancak elbette bu konuyu en sağlıklı şekilde sonuca

¹³ Yargıtay 11. Hukuk Dairesi'nin 16.11.1973 tarihli, 4715 Esas ve 4534 Karar sayılı kararı şu şekildedir: "... 507 sayılı Kanunun 6. maddesi gereğince teşekkül eden üç kişilik komitenin bu maddede açıklanan görevi, oda ile esnaf derneği arasında muayyen bir şahıs için kaydedilme yönünden çıkan anlaşmazlığı çözmeye münhasırdır. Bunun dışında, komitenin objektif olarak genel kaideler koymak yetkisi yoktur. Böyle bir yetki, Ticaret Kanunu'nun 1463/2. maddesi mucibince kararnamede belirteceği yıllık gayrisafi gelir miktarına göre tacir veya

vardırarak olan, bu konuda getirilecek açık bir düzenleme olacaktır.

Türk Vergi Hukuku Bakımından Esnaf Kavramı

Vergilendirme Esasları Bakımından Gelir

Esnaf ve Sanatkarlar Meslek Kuruluşları Kanunu ve Esnaf Kararnamesi'ne göre esnaf ve sanatkarın basit usulde vergilendirilmesi ve işletme hesabı esasına göre defter tutması gerekmektedir. Basit usulde vergilendirme ve vergiden muafiyet, gerçek kişilerin vergilendirme yöntemlerini düzenleyen 193 sayılı Gelir Vergisi Kanunu'nda yer almaktadır. Gerçek usulde vergilendirme (işletmenin büyüklüğüne göre vergilendirmede bilanço hesabı esas, işletme hesabı usulü) ve basit usulde vergilendirme ile bunun dışında bir de esnaf muafılığı karşımıza çıkmaktadır ki buradaki "esnaf" yukarıda bahsedilenlerden farklı bir kavramdır, vergi hukukuna özgü bir tabirdir. İşletme hesabına göre defter tutulması konusu ise ikinci sınıf tacirler için Vergi Usul Kanunu'nda düzenlenmiştir. Burada Gelir Vergisi Kanunu kapsamında ikinci sınıf tacir olarak kabul edilenler, Kararname kapsamında esnaf kabul edilmişlerdir.¹⁴

Vergi kanunlarında esnaf kavramının tanımı yapılmış değildir. Nitekim burada önem arz eden nokta ödeme gücüdür. Dolayısıyla burada ticari faaliyetlerde bulunan kişinin işletmeyi işletmesinin önemli sonucu da ticari hayattaki hak ve sorumluluğu değil; vergi hukukuna özgü alanda, özellikle gelir vergisi bakımından, elde ettiği kazancın vergilendirilmesidir.¹⁵ Bu noktada vergilendirme bakımından işletmenin ya da işletmeyi işletenin sıfatı değil, işletmenin getirdiği gelir önemlidir. Dolayısıyla burada bir esnaf tanımlamasına gitmek yerine, kimlerin vergi muafiyetinden yararlanabileceği belirtilmiştir.

Gelir Vergisi Kanunu'ndan Hareketle Esnaf Kavramı

Vergi hukukunda bir taraf devlettir. Devlet vergi kanunlarında belirli birtakım ölçütlere göre hareket etmektedir. Dolayısıyla kamu yararı destekli kamu gücünü kullanarak negatif ve pozitif yükümlülükleri gereği, bazı gruplara vergi yükümlülüğü kapsamına dahil ederken; bazı grupları da vergi yükümlülüğü dışında tutabilir.

Vergi hukukuna ilişkin düzenlemeler ülkemizde, gelir vergisi bakımından, ödeme gücüne bağlanarak vergi adaletini sağlamaya yönelik getirilmiştir. Nitekim vergi hukukuna hakim ilkelerden biri olan vergide eşitlik ilkesi, dağıtıcı adalet/dikey eşitlik temelinde "vergi yükünün mükelleflerin kişisel ve ekonomik durumlarına göre eşit bir şekilde dağıtılmasıdır" (Çağan, 1982, s.147-148). Esnaf muafılığına ilişkin yasal düzenlemenin temeli de bu ilke ve 1982 Anayasası'nın "Vergi Ödevi" kenar başlıklı 73. maddesidir: Bu maddenin 2. fıkrasında "vergi yükünün adaletli ve dengeli dağılımı, maliye politikasının sosyal amacıdır" ifadesi ile vergi yükünün adaletli dağıtımı, esasında sosyal adaleti sağlamaya yönelik amacı vurgulanmıştır (Biniş, 2015, s. 54-56).

esnafı ayırmak üzere Bakanlar Kuruluna verilmiştir. Kanunun öngördüğü bu kararname henüz çıkarılmamıştır. Şu hâlde, Ticaret Sicili Memurunun, bir kimsenin tacir veya esnaf olduğuna karar verebilmek için Ticaret Kanunu'nun 17. maddesinde yazılı... şartların gerçekleştiğini tespit etmek gerekir..."

¹⁴ Bu açıdan bakıldığında Türk Ticaret Kanunu kapsamındaki tacir ile Kararname arasında uyumsuzluk vardır, Türk Ticaret Kanunu'ndaki hükümlere dayanılarak çıkarılan Kararnamenin Türk Ticaret Kanunu ile çeliştiği görülmektedir (Bayar, 2018, s. 27).

¹⁵ Vergi hukukunda iş hacminin büyüklüğüne göre vergilendirme söz konusudur. İş hacmi büyüdükçe de faaliyetteki emek ve nakdi sermaye dengesi, sermaye lehine bozulmaktadır (Kırca, 2007, s. 298). İş hacmi düşük seviyede kalan ve esnaf muafılığının diğer şartlarını taşıyanlar vergi hukuku bakımından "vergiden muaf esnaf" olacaklardır. Bu durum ticaret hukuku bakımından da benzerdir. Nitekim orada da işletmenin hacmi büyüdükçe sermaye ve gelir artmaktadır. Azaldıkça faaliyetler bedeni çalışmaya dayanmakta ve gelir de azalmaktadır. Böylece ticari hükümler bakımından esnaf kavramına yaklaşmaktadır.

Ayrıca 1982 tarihli Anayasamızın 173. maddesi de esnaf ve sanatkarlara ayrılmıştır. Maddede “Devlet, esnaf ve sanatkârı koruyucu ve destekleyici tedbirleri alır.” hükmüyle esnafın faaliyetleri Anayasal güvenceye kavuşturulmuştur. Nitekim “kazancı kendi geçimini sağlamaya yetecek derecede” olan bu kimselerin ayrıca gelir vergisi ile yüklenmeleri adalet duygusunu ve sosyal devlet anlayışını zedeleyecektir. Bu bağlamda Gelir Vergisi Kanunu’nda yer alan esnaf muafılığı ile düşük gelir elde eden ticaret erbabının korunması amaçlanmıştır.¹⁶ Dolayısıyla, esnaf muafılığı verginin adil dağıtımını gerçekleştirmek için getirilmiş olup (Biniş, 2015, s. 54; Taş, 2000, s. 280; Tosuner & Arıkan, 2018, s. 70); geliri belli bir sınırın altında kalan esnafı, vergi yükümlülüğü dışında bırakarak, pozitif ayrımcılık yaratmaktadır (Sonsuzoğlu, 2019, s. 1212). Zira bu yönde bir düzenleme, sosyal devlet anlayışı uygulamaları yeterince oluşmadığından düşük miktarda gelir elde eden kimseler bakımından sosyal adaleti sağlamaya yönelik önemli ve gerekli bir düzenlemedir.

Gelir Vergisi Kanunu uyarınca esnafın vergilendirilmesinde üç farklı yöntem uygulanmaktadır: Esnafın bazı koşullarda vergiden muaf tutulması, kazancı basit usulde tespit edilenler hakkındaki uygulamalar ile kazancı gerçek usulde işletme hesabına göre tespit edilenler hakkındaki vergilendirme uygulamalarıdır (Bayar, 2018, s. 28). Vergi hukukunda, vergilendirmede önemli olan ödeme gücü olduğundan, vergi düzenlemelerinde ayrıca bir esnaf tanımına yer verilmemiş; ödeme gücü vergilendirilmeyecek derece düşük olanlar ayrıca belirtilmiştir. Bu noktada vergi hukuku bakımından “esnaf” kavramını ortaya koymamıza yardımcı olacak düzenleme Gelir Vergisi Kanunu’nun 9. maddesinde yer almaktadır. Kanunu’nun “Esnaf Muafılığı” kısmında düzenlenen “vergiden muaf esnaf” kenar başlıklı maddesinde “Ticaret ve sanat erbabından aşağıda yazılı şekil ve suretle çalışanlar gelir vergisinden muafır.” ifadesi ve çeşitli özellikleri ile on bir bent¹⁷ halinde belirtilenlerin gelir

¹⁶ Ayrıca bu yol ile vergi idaresinin yeterli vergi hasılatı sağlanmayacak faaliyetler ile meşgul edilmesinin önüne geçilmeye çalışılmaktadır (Öner, 2016, s. 49).

¹⁷ “1. Motorlu nakil vasıtaları kullanmamak şartı ile gezici olarak veya bir işyeri açmaksızın perakende ticaret ile iştigal edenler (Giyim eşyalarıyla zati ve süs eşyaları, değeri yüksek olan ev eşyaları ile pazar takibi suretiyle gıda, bakkaliye ve temizlik maddelerini ve sabit iş yerlerinin önünde sergi açmak suretiyle o iş yerlerinde satışı yapılan aynı neviden malları satanlar hariç)(1)

2. Bir işyeri açmaksızın gezici olarak ve doğrudan doğruya müstehlike iş yapan hallaç, kalaycı, lehimeci, musluk tamircisi, çilingir, ayakkabı tamircisi, kundura boyacısı, berber, nalbant, fotoğrafçı, odun ve kömür kırıcısı, çamaşır yıkayıcısı ve hammallar gibi küçük sanat erbabı;

3. Köylerde gezici olarak her türlü sanat işleri ile uğraşanlar ile aynı yerlerde aynı işleri bir işyeri açmak suretiyle yapanlardan 47 nci maddede yazılı şartları haiz bulunanlar (51 nci madde şümulüne girenler bu muafiyetten faydalanamazlar);

4. Nehir, göl ve denizlerde ve su geçitlerinde toplamı 50 rüsum tonilatoya (50 rüsum tonilato dahil) kadar makinesiz veya motorsuz nakil vasıtaları işletenler; hayvanla veya bir adet hayvan arabası ile nakliyecilik yapanlar (Bu bentte yazılı ölçüler, birlikte yaşayan eşlerle velayet altındaki çocuklar hakkında veya ortaklık halindeki işletmelerde, bu kimselerin veya ortaklığın işlettiği vasıtalar toplu olarak nazara alınmak suretiyle tespit edilir);

5. Ziraat işlerinde kullandıkları hayvan, hayvan arabası, motor, traktör gibi vasıtalar veya sandallarla nakliyeciliği mutat hale getirmeksizin ara sıra ücret karşılığında eşya ve insan taşıyan çiftçiler;

6. (Değişik: 28/3/2007-5615/1 md.) Evlerde kullanılan dikiş, nakış, mutfak robotu, ütü ve benzeri makine ve aletler hariç olmak üzere, muharrik kuvvet kullanmamak ve dışarıdan işçi almamak şartıyla; oturdukları evlerde imal ettikleri havlu, örtü, çarşaf, çorap, halı, kilim, dokuma mamûlleri, kırpıntı deriden üretilen mamûller, örgü, dantel, her nevi nakış işleri ve turistik eşya, hasır, sepet, süpürge, paspas, fırça, yapma çiçek, pul, payet, boncuk işleme, tığ örgü işleri, ip ve organları, tarhana, erişte, mantı gibi ürünleri işyeri açmaksızın veya yıl içinde gerçekleştirilen satış tutarı, ilgili yıl için geçerli olan asgari ücretin yıllık brüt tutarından fazla olmamak üzere, internet ve benzeri elektronik ortamlar üzerinden satanlar. Bu ürünlerin, pazar takibi suretiyle satılması ile ticarî, ziraî veya meslekî faaliyetleri dolayısıyla gelir ve kurumlar vergisi mükellefi olanların düzenledikleri hariç olmak üzere; düzenlenen kermes, festival, panayır ile kamu kurum ve kuruluşlarınca geçici olarak belirlenen yerlerde satılması muafıktan

vergisinden muafiyete tabi olduğu görülmekle, özellikle vergi yükünün getirilmesi gibi vergi muafiyetinin sağlanması da kanunilik ilkesi çerçevesinde ayrıntılı olarak düzenlemelerle sağlıklı uygulama bulacaktır.

Gelir Vergisi Kanunu'nun 9. maddesi, geliri basit usulde vergilendirme kapsamında dahi olamayacak ölçüde sınırlı olan ticaret ve sanat erbabını esnaf muafiyeti ile vergi dışı tutmuştur. Burada esnaf muafılığından yararlanabilmek için bazı koşullar bulunmaktadır. Doktrinde bu belirleme esnaf muafılığının genel ve özel şartları şeklinde bir ayrıma tabi tutulmuştur. Ancak bu araştırma somut bir olaya indirgenmediğinden ve amacımız esnaf kavramına dahil olan kimseleri belirlemek olduğundan yalnız ve genel hatları ile esnaf muafılığına işaret edilmiştir. Bu şartlar genel hatları ile şu şekildedir: ticari zirai ve mesleki kazançları dolayısıyla gerçek usulde vergilendirmemek¹⁸, esnaf muafiyeti kapsamına giren işleri belirtilen usulde, gelir ve kurumlar vergisi yükümlülerine sürekli olarak ve bağlı şekilde yapmamaktır (Bu yönde ve daha ayrıntılı açıklamalar için bk. Kumrulu, Çağan & Öncel, 2019, s. 279-280). Ayrıca esnaf muafılığından faydalananların faaliyetlerini doğrudan tüketiciye yapması gerekmektedir (Öner, 2012, s. 255). Aksi bir halde ticari faaliyetlerini gelir ve kurumlar vergisi mükelleflerine “devamlılık” ve “bağlılık” arz edecek şekilde yapmış olacaklarından esnaf muafılığından faydalanamayacaklardır.

Kanun, hangi alanlarda ve ne surette çalışanların esnaf muafılığından yararlanabileceğini

faydalanmaya engel değildir.(3)

7. (Ek: 4/6/2008-5766/8 md.) Ticari işletmelere ait atıkları mutad olarak veya belli aralıklarla satın alanlar hariç olmak üzere, bir işyeri açmaksızın kendi nam ve hesabına münhasıran kapı kapı dolaşmak suretiyle her türlü hurda maddeyi toplayarak veya satın alarak bu malların ticaretini yapanlara veya tekrar işleyenlere satanlar;(1)

8. (Değişik: 31/5/2012-6322/4 md.) Bu Kanununun 47 nci maddesinde yazılı şartları haiz olanlardan kendi ürettikleri ürünleri satanlara münhasır olmak üzere el dokuma işleri, bakır işlemeciliği, çini ve çömlek yapımı, sedef kakma ve ahşap oyma işleri, kaşıkçılık, bastonculuk, semercilik, yazmacılık, yorgancılık, keçecilik, lüle ve oltu taşı işçiliği, çarıkçılık, yemenicilik, oyacılık ve bunlar gibi geleneksel, kültürel, sanatsal değeri olan ve kaybolmaya yüz tutan meslek kollarında faaliyette bulunanlar;(1)

9. (Ek: 21/3/2018-7103/3 md.) 14/3/2013 tarihli ve 6446 sayılı Elektrik Piyasası Kanunu uyarınca lisanssız yürütülebilecek faaliyetler kapsamında yenilenebilir enerji kaynaklarına dayalı elektrik enerjisi üretimi amacıyla, sahibi oldukları veya kiraladıkları konutların çatı ve/veya cephelerinde kurdukları kurulu gücü azami 10 kW'a kadar (10 kW dâhil) olan (Kat maliklerince ana gayrimenkulün ortak elektrik enerjisi ihtiyacının karşılanması amacıyla kurulan dâhil) yalnızca bir üretim tesisinden üretilen elektrik enerjisinin ihtiyaç fazlasını son kaynak tedarik şirketine satanlar (Bu bendin uygulanmasında üçüncü fıkraya hüküm dikkate alınmaz.);(2)

10. (Ek: 11/11/2020-7256/15 md.) Aynı bir iş yeri açmaksızın ve sanayi tipi veya seri üretim yapabilen makine ve alet kullanmaksızın oturdukları evlerde imal ettikleri malları internet ve benzeri elektronik ortamlar üzerinden satanlar. Bu bent kapsamında esnaf muafılığından faydalanabilmesi için Esnaf Vergi Muafiyeti Belgesi alınması, Türkiye'de kurulu bankalarda bir ticari hesap açılması ve tüm hasılatın münhasıran bu hesap aracılığıyla tahsil edilmesi şarttır. Bankalar, bu bent kapsamında açılan ticari hesaplara aktarılan tutarlar üzerinden, aktarım tarihi itibarıyla %4 (bir ve üzeri işçi çalıştırıldığı durumda %2) oranında gelir vergisi tevkifatı yapmak ve 98 ve 119 uncu maddelerdeki esaslar çerçevesinde beyan edip ödemekle yükümlüdür. İstihdama bağlı indirimli oranın uygulanması için ilgili ayda bir işçinin en az on gün süreyle çalıştırılması gerekir. Bu hasılat tutarı üzerinden ayrıca 94 üncü madde kapsamında tevkifat yapılmaz. Bu bent kapsamında elde edilen hasılatın 220.000 (240.000) Türk lirasını aşması hâlinde, mükellef izleyen takvim yılı başından itibaren gerçek usulde vergilendirilir ve tekrar bu muafiyetten faydalanamaz. Bentte yer alan hasılat koşulu dışındaki diğer şartların ihlal edildiğinin tespit edilmesi hâlinde muafiyetten faydalanılamaz ve zamanında tahakkuk ettirilmeyen vergiler, vergi ziyai cezası kesilmek suretiyle gecikme faiziyle birlikte tahsil olunur. Bentte yer alan oranları ve tutarı, yarısına kadar indirmeye ve iki katına kadar artırmaya Cumhurbaşkanı yetkilidir. (4)(5)

11. (Ek: 31/5/2012-6322/4 md.) Yukarıdaki bentlerde sözü edilen işlere benzerlik gösterdikleri Maliye Bakanlığınca kabul edilen ticaret ve sanat işleri ile iştigal edenler.(2)”

¹⁸ Örneğin, avukat kanunda yazılı şekilde küçük çapta ticari bir iş yapsa dahi, gerçek usulde gelir vergisine tabi olması nedeniyle esnaf muafılığından faydalanamamaktadır. Ancak ücret, gayrimenkul veya menkul sermaye iradı nedeniyle gerçek usulde gelir vergisine tabi olanlar esnaf muafılığından faydalanabilmektedir (Öner, 2012, s. 50).

ayrıntılı şekilde düzenlemiştir. Kanunda bentler halinde sayılan işlere bakıldığında bunların temelde, bir işyeri açmadan gezici olarak tüketiciye iş yapan küçük sanat erbabını¹⁹, motorlu taşıt kullanmaksızın gezici olarak veya bir işyeri açmaksızın perakende ticaretle uğraşan ticaret erbabını, kaybolmaya yüz tutan geleneksel, kültürel, sanatsal değeri olan meslek kollarında faaliyette bulunanları işaret ettiğini görebilmek mümkündür (Baykal, 2018, s. 29-30). Tüm bunlarla beraber, 11. bentte, Kanunda sayılan bu kişilerin yanında, “.. bentlerde sözü edilen işlere benzerlik gösterdikleri Maliye Bakanlığınca kabul edilen ticaret ve sanat işleri ile iştigal edenler.” de gelir vergisinden muaf esnaf arasına katılacaklardır. Böylelikle muafiyete tabi olacak kişileri sayarak uygulama kapsamı son derece daraltılmış olan hüküm, bu fıkra ile genişletmeye imkan verecek şekilde yumuşatılmıştır. Ayrıca 4369 sayılı Kanunun değişik 4. fıkrasıyla kabul edilerek Kanuna eklenen ek fıkra ile gezici olarak milli piyango bayiliği yapanlar ile gerçek veya tüzel kişilerin mallarını bunlara iş akdi ile bağlı olmaksızın gezici olarak satanlar, 9. maddedeki şartlara bağlı olmaksızın esnaf muaflığından yararlanabileceklerdir.

Görüldüğü gibi esnaf muaflığını düzenleyen bu maddede yukarıda bahsettiğimiz Türk Ticaret Kanunu, Esnaf ve Sanatkarlar Meslek Kuruluşları Kanunu, Esnaf Kararnamesi’nde yer aldığı gibi doğrudan belli bir parasal miktar öngörülmemiş; ancak belirtilen surette ve belirtilen iş kollarında faaliyet gösterenler bu hükmün kapsamına alınmışlardır.

Esnaf muaflığının şartlarının tamamını taşıyanlar, bu muaflıktan yararlanabilmek için ilgili esnaf odasına kayıt olmak ve durumlarını gösteren Esnaf Muaflığı Belgesi almak zorundadırlar. Ayrıca esnaf ve tacirin ayırımına ilişkin 2007/12362 sayılı Kararnamede belirtilen gelir sınırını aşmayanlar Türk Ticaret Kanunu bakımından esnaf sayılacak ve bu kişiler 5362 sayılı Kanuna göre de esnaf ve sanatkar odalarına kayıt olacaklardır, yine bu Kararname bakımından vergiden muaf esnafın da esnaf ve sanatkar odasına kayıtlı olması gerekmektedir ki Esnaf Muaflığı Belgesini alabilmesi ancak bu şekilde mümkündür. Bu bağlamda her iki Kanun bakımından esnaf kavramına ilişkin bir benzerlik doğrudan doğruya bulunmasa da Türk Ticaret Kanunu’nun da uygulamasına yardımcı olmak amacıyla getirilmiş esnaf ve tacirin ayırımına ilişkin 2007/12362 sayılı Kararnamenin, odalara kaydolmak bakımından vergi hukuku uygulamaları ile bu noktada kesişmektedir.

Vergiden muaf esnafın, Gelir Vergisi Kanunu’nun 9. maddesinde yer alan şartlardan en az birini kaybetmesi ile esnaf muaflığından yararlanması mümkün olmayacaktır. Muaflığı sona eren esnaf ise aynı kanunun 46. ve devam eden maddelerinden hangisine daha uygun bir kazanç elde ediyorsa, elde ettiği kazanç ona uygun olarak vergiye tabi tutulacaktır. Böyle bir halde kişi esnaf ve sanatkar odalarına kayıt bakımından Esnaf ve Sanatkar Meslek Kuruluşları Kanunu’nda yer alan şartları taşıyorsa bu Kanun kapsamında esnaf sayılacak ve ilgili odalara kayıt olabilecek; yine 2007 sayılı Kararnamedeki sınırın altında gelir elde etme şartını ve Ticaret Kanununda yer alan diğer esnafa ilişkin şartları taşıyorsa bu bağlamda kapsamında esnaf sayılacak; ancak Gelir Vergisi Kanunu’nun 9. maddesi bakımından esnaf muaflığı kapsamına alınamayacaktır. Bu durum bazı yazarlar tarafından, Türk Ticaret Kanunu’nun esnaf saydığı kişileri, Gelir Vergisi Kanunu’nun esnaf saymadığı ve bu kişilerin basit usulde veya ikinci sınıf tacir olarak işletme hesabına göre vergilendirilebilmelerinin mümkün olduğu şeklinde ifade edilmiş olsa da (Arıkan & İnneci, 2018, s. 710); bunların esnaf sayılmadığını değil, vergiden muaf esnaf sayılmadığını söylemek daha doğru olacaktır (Sonsuzoğlu, 2019, s. 1212; Yargıtay 3. Hukuk Dairesi,

¹⁹ Danıştay 4. Dairesi, 12.05.1972 tarihli, 1969/5360 Esas ve 1970/2611 Karar sayılı kararında, küçük sanat erbabı deyiminin “Genellikle sermayesinden ziyade el işçiliğine dayanan mahdut kapasitede, çok basit imal ve tamir işleri” ifade ettiği belirtilmiştir.

02.10.2017 tarih, 2017/5013 Esas ve 2017/13060 Karar sayılı kararı; Yargıtay 11. Hukuk Dairesi, 16.10.2017 tarih, 2017/3898 Esas ve 2017/5384 Karar sayılı kararı²⁰). Defter tutma yükümlülüğü bakımından ise bu kişiler Vergi Usul Kanunu'nda yer alan düzenleme uyarınca tacir sıfatını alabilecektir.²¹

Sonuç

Türk Ticaret Kanunu, Gelir Vergisi Kanunu'nda ve diğer düzenlemelerde yer alan esnafa ilişkin hükümler, toplumsal, sosyal ve ekonomik hayatta zaten birtakım zorluklarla karşı karşıya olan esnafı korumak adına getirilmiştir.

Türk Ticaret Hukuku bakımından geçmişten günümüze “esnaf” farklı ayrıntılarla, benzer tanımlamalarda karşılık bulmuştur. Türk Ticaret Kanunu bakımından ise esnafın tanımı, esnaf işletmesi ve ticari işletmenin belirlenmesi bakımından ve esnafı tacirlere ilişkin sorumluluklardan kurtarmak bakımından önemlidir. Bu tanımı destekleyen ek düzenleme ise yine 15. maddenin yaptığı atıf doğrultusunda, uygulamadaki adıyla, Kanun hükümlerine aykırı düşmediği ölçüde, uygulamadaki adıyla Esnaf Kararnamesidir. 5362 sayılı Kanunda yer alan tanım ise; bu Kanunun amacı esnaf faaliyetlerini belli bir düzene tabi kılmak olduğundan, Türk Ticaret Kanunu'nda yer alan esnaf tanımına büyük ölçüde benzerlik göstermekteyken, özellikle mesleki disiplini sağlamak adına farklılıklar barındırmaktadır. Bu halde ticaret hukukuna ilişkin uyumsuzluklar bakımından esnaf veya tacir sıfatının tespiti konusunda Türk Ticaret Kanunu'nda yer alan esnafa ilişkin hüküm çerçevesinde yapılan atıf ile esnaf ve tacirin ayrımına ilişkin söz konusu Kararname ile belirlenecektir.

6102 sayılı Kanun uyarınca bir kimsenin esnaf gelirini aşan şekilde ticari faaliyetlerde bulunması tacir sıfatını kazanması bakımından yeterli olup, bir sicile kayıt olması şart değildir. Ticaret siciline kayıtlı bir tacirin bu sıfatını kaybetmesi halinde ise ticaret sicilinde ilgili değişiklik yapılacak, bu kişi artık Ticaret Kanununa göre esnaf sayılarak doğrudan esnaf siciline kayıt olabilecektir. Ancak 5362 sayılı Kanun uyarınca ise esnafın faaliyette bulunabilmesi için Esnaf ve Sanatkarlar Odasında kayıt olması şart olmakla; yine bu Kanun uyarınca esnaf siciline kayıtlı kişi esnaf ve taciri belirlemeye yönelik kazanç sınırını aşarsa bu sınırın altı katını aşmadıkça ticaret siciline aktarılması konusunda zorlanamayacaktır. Bu halde ticaret hukuku bakımından, sicilde esnaf olarak görünen kişi tacir olmanın ekonomik sınırını aşmış ve ticaret siciline kayıt olmamış ise 6102 sayılı Kanundan dolayı tacir sıfatını alacak ve ticaret hukuku bakımından tacire ilişkin sonuçlara tabi olacaktır.

Esnaf ve tacir arasındaki fark belli bir düzeyde elde edilen gelire bağlanmıştır. Ancak faaliyete yeni geçen işletmeler bakımından esnaf veya tacir siciline kayıt konusunda bir düzenleme bulunmamasıyla, bu işletmelerin, yıllık geliri baz alınıp hesaplama yapılamayacağından ticari işletme ya da esnaf işletmesi olup olmadığının belirlenmesi mümkün değildir. Bu durumun

²⁰ Yargıtay 11. Hukuk Dairesi, 16.10.2017 tarih, 2017/3898 Esas ve 2017/5384 Karar sayılı kararı: "Dosya kapsamı itibarıyla itiraz edenin faaliyetinin esnaf faaliyetleri sınırında kaldığı, tacir olduğuna dair dosya içerisinde herhangi bir bilgi ve belge olmadığı, sadece gelir vergisi mükellefi olmasının tacir sayılmasını gerektirmeyeceği, bu sebeple yukarıda açıklanan esnaf/tacir ayrımı konusundaki düzenlemeler doğrultusunda değerlendirme yapılmadan ihtiyati hacze itiraz edenin tacir olduğunun kabulüyle sonuca varılması doğru olmadığı"; aynı yönde: Yargıtay 3. Hukuk Dairesi, 02.10.2017 tarih, 2017/5013 Esas ve 2017/13060 Karar sayılı kararı... (Kararlar için bk. Poroy & Yasaman, 2019, s. 40, dn. 19).

²¹ Bir kişinin Vergi Usul Kanunu'na göre esnaf sayılması, Ticaret Kanunu bakımından da esnaf sayılmasını gerektirmez. Ticaret Kanununda esnafın tanımına ilişkin hükümde belirtilen şartlara bakıldığında ancak o kişinin esnaf olduğu sonucuna varılarak ticaret sicilinden terkinin gerekir (Ticaret Dairesi, 16.04.1958 Tarih, 904 Esas ve 1132 Karar sayılı kararı).

açıklığa kavuşturulmaması halinde, esnaf ve tacirin ve bunların işletmelerinin farklı hukuki sonuçlara tabi olmaları nedeniyle, somut olay üzerinde yapılacak değerlendirmeler etki edeceği hukuki uyuşmazlıklarda tartışmalara yol açabilecektir. Objektif bir hüküm getirilinceye kadar çıkabilecek uyuşmazlıklarda esas alınabilecek ölçüt ise kişinin bedeni çalışması ile sermayesi arasındaki denge veya uyuşmazlığın çıktığı ana kadar ortaya konulan sermaye ile henüz geçen süre içerisinde elde edilen gelir baz alınarak belirlemeye gidilmesi olabilecektir.

Vergi hukukunda esnaf kavramı tanımlanmamış; Gelir Vergisi Kanunu ile yardımcı düzenlemelerde bir belirlemeye gidilmiştir. Nitekim burada temel ödeme gücü olduğundan, ticari faaliyetlerde bulunan kişinin işletmeyi işletmesinin önem arz eden sonucu ticari hayattaki hak ve sorumluluğu değil; vergi hukukuna özgü alanda, özellikle gelir vergisi bakımından, elde ettiği kazancın vergilendirilmesidir, dolayısıyla burada işletmenin getirdiği gelir önemlidir. Bu nedenle bir tanımlamaya gitmek yerine, Kanunda kimlerin hangi surette vergi muafiyetinden yararlanabileceği belirtilmiştir.

Vergiden muaf esnaf, Gelir Vergisi Kanunu'nun 9. maddesinde yer alan şartlardan en az birini kaybetse de Esnaf ve Sanatkar Meslek Kuruluşları Kanunu'nda yer alan şartları taşıyorsa bu Kanun kapsamında esnaf sayılacak ve ilgili odalara kayıt olabilecektir. Ticaret Kanununda yer alan esnafa ilişkin diğer şartları taşıyorsa, bu kapsamda da esnaf sayılacak; ancak Vergi Usul Kanunu'nda yer alan düzenleme uyarınca ise defter tutma yükümlülüğü bakımından tacir sıfatını alabileceklerdir.

Tüm bu açıklamaların ardından uygulamadaki sorunlara bakıldığında her düzenlemenin kendi alanı özelinde değerlendirme bulunduğu görülmektedir ki çözümlenmesi gereken uyuşmazlık bakımından, somut olayın işaret ettiği hukuki alan ile ilgili düzenlemelerde yer alan tanım ve ölçütlerin esas alınması en sağlıklı yol olacaktır. Nitekim her mevzuat düzenlemek istediği toplumsal alana yönelik farklı ayrıntılar içermektedir. Düzenlemelerin amacı ve getiriliş zamanları göz önünde bulundurulduğunda her ne kadar hükümlerdeki farklılıklar makul görülebilir olsa da terminoloji birliğinin sağlanması ve uygulamada çıkabilecek ortak alanlara ait uyuşmazlıkların doğuracağı sorunların ortadan kaldırılması bakımından, hükümler üzerinde uyumlaştırma yönünde revize veya uygulamayı gösterecek ek bir hüküm gerekmektedir.

Kaynakça

- Arıkan, Z. & İnneci, A. (2018). Türkiye'de esnaf muafılığı uygulaması ve özellik arz eden durumlar. *İzmir International Congress on Economics and Administrative Science, IZCEAS 2018, New Trends in Economics and Administrative Science*. 707-719.
- Arkan, S. (2019). *Ticari işletme hukuku* (Son değişikliklere göre hazırlanmış ve genişletilmiş 24. baskı). Ankara: Banka ve Ticaret Hukuku Araştırma Enstitüsü.
- Bahtiyar, M. (2018). *Ticari işletme hukuku* (Güncellenmiş 19. baskı). İstanbul: Beta.
- Baştuğ, İ. & Erdem, H. E. (1993). *Ticari işletme hukuku*, Ankara: Dokuz Eylül Üniversitesi Döner Sermaye İşletmesi Yayınları.
- Biniş, M. (2015, Nisan). Vergi adaletini sağlamaya yönelik bir araç: esnaf muafılığı. *Kastamonu Üniversitesi İktisadi ve İdari Bilimler Fakültesi Dergisi*, (7), 52-63.
- Baykal, M. C. (2018). *Esnaf işletmesi ile ticari işletme ayrımı ile Alman ve Fransız zanaatkar işletmeleri*. Yayınlanmamış Yüksek Lisans Tezi. Gazi Üniversitesi Sosyal Bilimler Enstitüsü, Ankara.
- Çağan, N. (1982). *Vergilendirme yetkisi*. İstanbul: Kazancı Hukuk Yayınları.
- Demirkapı, E. (2013). Ticari işletmenin tespiti açısından esnaf işletmesi kavramının

- değerlendirilmesi. *Gazi Üniversitesi Hukuk Fakültesi Dergisi*, XVII(1-2), 371-441.
- Demirkapı, E. & Bilgili, F. (2016). *Ticari işletme hukuku* (6. Baskı). Bursa: Dora.
- Doğanay, İ. (2004). *Türk Ticaret Kanunu şerhi-1. Cilt* (4. Baskı). İstanbul: Beta.
- Domaniç, H. (1988). *Türk Ticaret Kanunu şerhi cilt:1*. İstanbul: Temel.
- Durdu, M. & Üstün, Ü. S. (2019). Ticaret ve vergi hukuku açısından tacir-esnaf ayrımı. *34. Maliye Sempozyumu Bildirisi*, 24-27 Nisan. Antalya. 477-481. DOI: 10.26650/PB/SS10.2019.001.074
- Edgü, E. (1964). *Ticaret hukuku I umumi hükümler*. Ankara: Sevinç.
- Göle, C & Bozer, A. (2018). *Ticari işletme hukuku* (Güncellenmiş ve genişletilmiş 5. baskı). Ankara: Banka ve Ticaret Hukuku Araştırma Enstitüsü.
- Göle, C. (1985). Tacir-esnaf ayrımı, *Banka ve Ticaret Hukuku Dergisi*. 13(2). 47-62.
- Hirsch, E. (1948). *Ticaret hukuku dersleri*. (Genişletilmiş ve gözden geçirilmiş 3. baskı). İstanbul: Hak Kitabevi.
- Karahan, S. (1994). Ticari işletme kavramı, tacir-esnaf ayrımının kriterleri ve ticaret hukukunun diğer temel kavramlarını belirleme açısından. *Banka ve Ticaret Hukuku Dergisi*. XVII(4). 39-64.
- Karayalçın, Y. (1968). *Ticaret hukuku-I. Giriş-ticari işletme* (3. Baskı). Ankara.
- Kırca, İ. (2007). Esnaf ve sanatkârlar ile tacir ve sanayicinin ayrımına ilişkin 2007/12362 sayılı Bakanlar Kurulu kararının değerlendirilmesi, *Banka ve Ticaret Hukuku Dergisi*, XXIV(2), 295-305.
- Kumrulu, A., Çağan, N. & Öncel, M. (2019). *Türk vergi hukuku* (Gözden geçirilmiş 27. Baskı). Ankara: Turhan Kitabevi.
- Mimaroglu, S. K. (1978). *Ticaret hukuku-1. Cilt-ticari işletme hukuku*, Ankara: Sevinç.
- Öner, E. (2016). *Türk vergi sistemi* (7. baskı). Ankara: Seçkin.
- Öner, E. (2012). *Vergi hukuku ve Türk vergi sistemi* (3. baskı). Ankara: Seçkin.
- Özbalcı, Y. (2008). *Gelir Vergisi Kanunu yorum ve açıklamaları*. Ankara: Oluş.
- Poroy, R. (1973). Son elli yılda Türkiye’de kara ticareti hukuku alanındaki kanunlaştırma hareketlerinin genel teori açısından değerlendirilmesi. *Cumhuriyet Döneminde Hukuk, İstanbul Üniversitesi Hukuk Fakültesinin Cumhuriyetin 50. Yıldönümü İçin Armağanı*. İstanbul. 581-632.
- Poroy, R. & Yasaman H. (2019). *Ticari işletme hukuku* (Genişletilmiş ve güncelleştirilmiş 18. baskı). İstanbul: Vedat Kitapçılık.
- Seyhan, M. C. (2016). *Alman, Fransız ve Türk hukuk sistemlerinde esnaf ve sanatkar ile sicil teşkilatı ve esnaf ve sanatkarlar meslek kuruluşlarının karşılaştırılması*. Yayınlanmamış Uzmanlık Tezi, Gümrük ve Ticaret Bakanlığı. Ankara.
- Sonsuzoğlu, E. (2019). Vergilendirmede pozitif ayrımcılık: esnaf muaflığında ev kadınlarını hedef kitle seçen düzenleme. *Legal Mali Hukuk Dergisi*. 15(174). 1209-1230.
- Taş, M. (2000). Anayasal vergileme normları açısından gelir vergisi. *XIII. Maliye Sempozyumu Anayasal Mali Düzen içinde, 14-16 Mayıs 1998, Marmara Üniversitesi Maliye Araştırma ve Uygulama Merkezi Yayın No: 12*. 275-300.

-
- Tekinalp, Ü. (2008). Türk Ticaret Hukukunu ticari işletme bağlamında yeniden düşünmek, *Banka ve Ticaret Hukuku Dergisi*. XXIV(3). 5-16.
- Teoman, Ö. (2000). *Yaşayan ticaret hukuku- Cilt 1: Hukuki mütalaalar- Kitap 9: 1998-1999*. İstanbul: Beta.
- Tosuner, M. & Arıkan, Z. (2018). *Türk vergi sistemi*. İzmir: Kanyılmaz Matbaası.
- Ülgen, H., Teoman, Ö., Helvacı, M., Kendigelen, A., Kaya, A. & Nomer Ertan, F. (2009). *Ticari işletme hukuku*. İstanbul.
- Ülgen, H., Helvacı, M., Kendigelen, A., Kaya, A. & Nomer Ertan, N. (2015). *Ticari işletme hukuku* (Yeni Türk Ticaret Kanunu'na göre güncellenmiş 4. baskı). İstanbul: On İki Levha Yayıncılık.
- Ülgen, H., Helvacı, M., Kaya, A. & Nomer Ertan, N. (2019). *Ticari işletme hukuku* (Güncellenmiş ve kısmen yeniden yazılmış 6. baskı). İstanbul: Vedat Kitapçılık.
-



GAZİANTEP UNIVERSITY JOURNAL OF SOCIAL SCIENCES

Journal homepage: <http://dergipark.org.tr/tr/pub/jss>



Araştırma Makalesi • Research Article

David Hare'in *Berlin/Wall* Oyunlarında Biyoiktidarın Özneye Etkisi ve Faşizm

The Effect of Biopower on the Individual and Fascism in David Hare's Berlin / Wall

Cüneyt ÖZATA^{a*}

^aDr. Öğr. Üyesi, Ordu Üniversitesi, İngiliz Dili ve Edebiyatı Bölümü, Ordu / TÜRKİYE
ORCID: 0000-0002-9179-9537

MAKALE BİLGİSİ

Makale Geçmişi:

Başvuru tarihi: 12 Ağustos 2021

Kabul tarihi: 1 Aralık 2021

Anahtar Kelimeler:

Foucault,

İktidar,

Biyoiktidar,

Güvenlik,

Faşizm

ÖZ

İlk izlerine Antik Yunanda, Platon'da rastlayabileceğimiz biyoiktidar kavramı, en nihai anlamını 18. Yüzyılda modern devletin ortaya çıkışında bulmaktadır. Biyoiktidarın amaçları doğrultusunda biçimlendirdiği biyopolitika, insan bedeni üzerinden yürütülen pek çok uygulamanın genel bir ifadesi olmakla kalmaz; aynı zamanda iktidarın iç ve dış politik anlayışlarında belirgin bir şekilde de hissedilir. Her yerde varlığını hissettiren Biyoiktidar, siyasi-politik olayları oyunlarının merkezine alan ve tiyatrunun politik olması gerektiği anlayışına sahip olan İngiliz oyun yazarı David Hare'in farkındalığı içerisinde yer alır. Hare'in kaleme aldığı, iki farklı okuma olan ve tek kişilik sergilenen *Berlin/Wall* (2009) oyunlarında yazar, biyoiktidarın hedef noktasında olan öznelerin tecrübe ettiği gerçeklikleri izleyiciye tarafsızca aktarmayı amaçlar. Hare'in bireysel gözlemlerini yansıtan *Berlin/Wall* (2009) oyunları, Almanya ve İsrail-Filistin'de bireylerin zihninde gerek disiplin gerek güvenlik amaçlı biyoiktidar tarafından oluşturulan duvar kavramına odaklanır. Bu çalışmanın amacı, Hare'in *Berlin/Wall* oyunlarında günümüz modern iktidarlarının uygulaması olan biyopolitikanın beden üzerinde nasıl ve ne şekilde işlediğini ve bu politik yaklaşımların özneler üzerindeki etkilerini Michel Foucault'nun Biyoiktidar ve özneye bakış açısına göre incelemektir.

ARTICLE INFO

Article History:

Received August 12, 2021

Accepted December 01, 2021

Keywords:

Foucault,

Power,

Biopower,

Security,

Fascism

ABSTRACT

The concept of biopower, the first traces of which can be found in Ancient Greece and Plato, finds its ultimate meaning in the emergence of the modern state in the 18th century. Biopolitics, shaped by biopower for its purposes, is not only a general expression of many practices carried out over the human body; it is also clearly felt in the domestic and foreign political understandings of the government. Biopower, which makes its presence felt everywhere, is surely within the awareness of British playwright David Hare, who puts political events at the centre of his plays and has an understanding that theatre should be political. In the plays *Berlin/Wall* (2009) written by Hare, which are two different readings and a one-man performance, the author aims to objectively convey to the audience the realities experienced by the subjects who are at the target point of biopower. Reflecting Hare's individual observations, the *Berlin/Wall* (2009) plays focus on the concept of the wall created by biopower for discipline and security purposes in the minds of individuals in Germany and Israel-Palestine. The aim of this study is to examine how and in what way biopolitics, which is the practice of today's modern powers, works on the body and the effects of these political approaches on subjects in Hare's *Berlin/Wall* plays, according to Michel Foucault's perspective on Biopower and the subject.

* Sorumlu yazar/Corresponding author.
e-posta: cuneyt.ozata@hotmail.com

EXTENDED ABSTRACT

The modern state structure that emerged in Western societies at the end of the 17th century brought many terms and practices such as security, discipline, and confinement. This new world order and the European political structure, which evolved into a constantly changing plane after the Enlightenment, give rise to an unprecedented innovative understanding of power that forces the individual to the norms in daily life. In such an atmosphere, Sir, British political playwright David Hare, in his play *Wall/Berlin*, which he wrote with his own personal observations, states in a very clear and striking language that the Israeli-Palestinian stalemate and the Berlin wall built during the cold war assumed the role of the 20th century positive understanding of Power as a governing device on subjects. It is possible to see Michel Foucault's idea of bio-power in the play, which imposes certain truths/dispositives on subjects and makes them obedient bodies by putting them into certain norms.

According to David Hare, these two walls, whose functions and construction purposes are very different from each other, form the line of trust and dominance between the Power and its subjects. The Israelis accept this wall, which they started to build for border purposes in their own regions, as the only option and necessity of a normal, secure life. The Berlin wall, unlike the wall built by individuals in Israel, is a wall where the power needs the workforce of its own objects, and which has assumed the role of a dungeon in order to prevent their escape. In the Foucauldian context, the Israeli wall is a policy of subjectivation, and individuals do not see this wall as an element of confinement for themselves. Instead, they are convinced of the truth that it keeps them safe, which is engraved in their minds in this way. As Foucault emphasized in his research, in contrast to the era when, in the example of the plague epidemic of the 15th and 16th centuries, individuals were locked away without treatment and could not survive due to the epidemic, today's modern understanding of power is the power that tends to keep alive. In summary, the relationship between the individual and the power should be read very well because power is a mechanism that uninterruptedly relates to the individual in terms of management, positively or negatively.

David Hare does not hesitate to examine the social life during his trip to Berlin to write a play about the Berlin Wall, which is described as the wall of death and no longer carries physical importance other than its name. It is remarkable that he observes the people living in Berlin during his travels, asks them questions, gives speeches about the wall and adds these dialogues to his play, presenting them in a monologue style. This wall that divided Berlin in two (dividing the power and the individual) acted as a kind of open prison. In Berlin, which Hare refers to as the city famous for its wall but without a wall, the government has reduced the communication and bond between its object and itself since the day the Berlin wall was built. Hare, who had the opportunity to examine the social and political structure of this geography during the time he was in Berlin, criticizes not only Germany but also the political intellectuals of other countries in the region, especially England. In this sense, David Hare more than deserves to be a universal political playwright and intellectual by going beyond his own borders.

The answer Hare received from a Palestinian theatre actor during an interview is a picture of a different view of the wall from the outside. With the words "the wall is not around us; it is around them", it is seen that the wall, which has been used to contain something for centuries, is used by today's governments to isolate a certain segment of people. With the metaphor of the Panopticon, which Foucault took as an example from Jeremy Bentham's prison model, the fact that these individuals, who thought they were safe inside the Israeli wall, were watched all the time necessitated the normalization society. It is precisely in this sense that the effort of the state of Israel to conduct its own disciplinary society within these limits, which complies with Foucault's concept of bio-power, does not go unnoticed. For the Israeli state, which interferes with the sovereignty rights of the Palestinians under the roof of border security while protecting its rights within these borders, the only thing that matters is just keeping them alive. Hare, which reveals how the wall separating these two nations is perceived, succeeds in reflecting this to the audience from both perspectives. Hare, who draws a clear picture of the subjects who are inside the wall, whose identities have been taken away and who are included in the normalization process by trying to gain a new identity within the wall, tries to make the audience feel that the area surrounded by the wall is literally an open-air prison. The state's realization of a growth movement with all the institutions and individuals within the wall reveals the positive/sustaining form of power in the 20th century, shown to the audience/readers from David Hare's point of view.

The European political power structure of the 20th century, which was formed by adding new links to the chain of state and administration from the past to the present, has now made it a complete goal to confine the subjects of this century within its walls. The perception of power that penetrates into the mind of the individual has moved away from its function and meaning in the past and has distanced them as much as possible from the ability to understand whether they are inside or outside these walls. In summary, these bodies, which continue their lives unconsciously today, are human types that cannot find the way out, trapped between the walls of today's postmodern world.

Giriş

İktidar kavramı ve iktidarın bireyler üzerindeki uygulamaya koyduğu yaptırımlar, tarihsel süreçte Platon'dan Jean Jacques Rousseau'ya, Thomas Hobbes'dan Descartes'a, ardından Nietzsche'ye kadar pek çok düşünürün yanı sıra siyaset ve devlet adamının dikkatini çeken ve tartışılan bir konu olmuş, 20. yüzyıla gelindiğinde Fransız düşünür Michel Foucault ile yeni bir ivme kazanarak farklı bir boyuta evrilmiştir. "Foucault Çağı" (Cevizci, 1999, s. 1251) olarak da adlandırılan bu yüzyıl, Foucault'nun felsefe ve psikiyatri gibi birçok alanda yaptığı çalışmaların derinliğiyle harmanlanarak, delilik, disiplin, gözetim, denetim, kapatma, iktidar, özne ve bilgi gibi kavramların ön plana çıkmasına olanak tanımıştır. Foucault'nun tüm bu kavramların ortak noktası olarak iktidarı ön planda irdelemesinin temel nedeni "iktidar her yerdedir; her şeyi kapsadığından değil, her yerden geldiğinden dolayı her yerdedir" düşüncesine dayanır (2007, s.72). Bu düşünceye paralel olarak, geniş yayılım imkânı bulan iktidarın temel taşı oluşturulan özne, iktidarın bileşeni olarak Foucault'nun gözünden kaçmaz ve iktidar- özne ilişkisi bağlamında öncelikli olarak Foucault, özneyi mercek altına alır. Bu anlamda, Foucault'nun çalışmalarındaki temel odak noktalarından biri olan özne, iktidar sistematüğünde, dönemin politik anlayışına uygun olarak şekillenen ve değişim gösteren bireyi işaret eder. Öte yandan, Marksist yaklaşımın tanımladığı mülkiyet eksensiz iktidar anlayışı iktidarı tanımlarken, iktidarı bir güç tarafından elde tutulan ve uygulanan bir kavram olarak görmesi ya da modernistlerin iktidarı yalnızca baskılayan ve negatif bir ilişkiler bütünü olarak ele alması, iktidarın her yeri sardığı gerçeğinin göz ardı edilmesine sebep olmaktadır. Bu durum da iktidar ve birey ilişkisinin yanlış okunmasına sebebiyet verir. Foucault'ya göre;

Bireyi temel bir çekirdek, ilkel bir atom, iktidarın etki altına aldığı ya da cezalandırdığı çoğul ve âtil bir şey olarak; iktidarı da bireyleri böylece bastıran ya da parçalayan bir şey olarak düşünmemek gerekir. Aslında bir beden, hareketlerin, söylemlerin, arzuların bireyler olarak tanımlanması ve kurulması tam olarak iktidarın birincil etkilerinden biridir... Birey iktidarın dışında ve karşısındaki şey değil iktidarın birincil etkisidir... İktidar kurduğu, oluşturduğu bireyler üzerinden işler. (2000a, s. 107)

İktidar, oluşturduğu birey üzerinde, her biri kendi yasasına sahip aile, okul, kışla, hastane, hapisane gibi kapatıp-kuşatma mekânlarının birinden diğerine hiç durmadan yatay eksensiz şekilde ilerlediği; bir disiplin toplumu meydana getirir. Gilles Deleuze'un da belirttiği gibi "disiplinler de sıraları gelince kendi bunalımlarıyla karşılaştılar ve bu hal, zamanla kurulan ve İkinci Dünya Savaşı'nın ardından ivme kazanan yeni kuvvetlerin kârındaydı; bir disiplin toplumu, artık içinde olmadığımız, artık olmayı bıraktığımız şeydir" (Deleuze, 1992, ss. 3-7). Deleuze'a göre artık disiplin toplumundan denetim toplumuna geçiş yapılmıştır. Bu aşamadan sonra toplumların disipline edilmek yerine denetim altında tutulmaya başlandığı yeni bir döneme geçilir. Bireyin, devlet ile olan ilişkilerinde etkin rol almasına rağmen, bastırılmaya ve göz ardı edilmeye çalışılması, Foucault'nun yaptığı uzun soluklu araştırma ve incelemeleri sonucunda belirgin hale gelen bir durumdur. Bu durumun etki alanının genişlemesi, toplumdaki bireyler tarafından tepkiye yol açabileceğinden, "her iktidarın denetimi sağlayabilmek için toplumu gözetim altında tutma" fikri, iktidarın varlığını sağlam temellere dayandırması için kullanmayı hedeflediği denetim ve gözetime dayanan sistematüğe işaret eder (Giddens, 1991, s. 392). Genelden özele doğru incelendiğinde, gözetlenen ve denetlenen bireyler aracılığıyla, iktidarın gücünü ve kontrol edebilme yetisini sağlam temellere dayandırması, 17. yüzyılda deli diye adlandırılan normal dışı insanları uzak tutma/ kapatma yoluyla ortaya çıkarken, veba gibi bulaşıcı hastalıkların ortaya çıkması ile sağlıklı olarak değerlendirilen bireylerin kapatılması ve bu uygulamanın devamı hapisanelerin doğuşuyla ilerler. Bu anlamda Foucault'ya göre, "iktidarı oluşturan armatürün birer parçası" olan bireyler arasında yer edinen suçluların, toplumun büyük çoğunluğundan uzak tutulmaları ve suçlu addedilen norm dışı bireyleri disipline etme amacıyla inşa edilen hapisanenin ortaya çıkış fikri, gerçekte akıl hastaneleri ve normal hastalara bakım sağlayan hastane düşüncesiyle paralellik göstermektedir (Boyne, 2009,

s. 27). Çeşitli nedenlerden dolayı hapisane içerisinde gerçekleştirilen birey odaklı uygulamaların yarattığı ayırım ile hapisane binası içerisinde tutulan/ gözetilen insanlar toplumun diğer kesiminden uzakta ve denetimde tutulup bir anlamda tecrit edilmektedirler. Bu durum gözetim ve denetimin sağlanmasını kolaylaştırması yönüyle, mevcut iktidar aygıtlarının bu yönde şekillenmesine zemin hazırlar. Bu sistematik içerisinde yaşatılmak istenen bireyler, iktidara koşulsuz hizmet eden ve boyun eğen figürlerdir. Böylece, iktidar bu figürleri de kullanarak kendisine yönelik herhangi beklenmedik durumları önlemek adına güvenlik aygıtlarını sistemde hazır tutar: Dışarıdan gelebilecek tehditlerde karşı eğitilmiş profesyonel ordu, içe yönelik tehdit unsurlarına karşı da polis teşkilatı. İktidarın güvenlik aygıtlarının tek bir ortak amacı vardır: disipline edilmiş, denetim altında tutulan bireyler. Bu amaçla iktidar, belli bir coğrafyada varlığını kanıtlamak için öncelikle egemenlik alanını belirleyecek sınıra/huduta ihtiyaç duyar. Sınır/hudut sadece egemenlik alanını belirleyen bir çizgi olarak var olmaz; aynı zamanda Hastings Donnan ve Thomas M. Wilson'a göre "hudut ayrıştırıcı faktördür. Asimilasyonu veya bütünleşmeyi olanaklı kılmak için var olmaz; siyasal yığınları ve popülasyonları birbirinden ayırmak için oradadır. Hudut yerlileri yabancılardan ayırma işlevi görür. Etkileşimden ziyade kontrol işlevi vardır" (2002, s. 89).

Sınır belirleme işlevi gören ayırıcı ve birleştirici özelliğe sahip olmasının yanı sıra tarihte kullanılan en eski savunma hattının çizgilerini belirleyen iktidar araçlarından biri olarak da günümüze kadar varlığını sürdürebilen duvar, iktidarın vazgeçemediği bir güvenlik aracı olarak günümüzde öne çıkar. Çin Seddi, İstanbul'un surları, Berlin Duvarı, İsrail Duvarı ve hatta Amerika'nın Meksika sınırına ördüğü duvar bu örneklerin bir kaçıdır sadece. Duvar kimi zaman dışarıdan gelecek doğal tehditlere ya da farklı kavimlerin saldırılarına karşı iktidar çatısı altında yaşayan kitleyi korumak amaçlı örülürken, kimi zaman da duvarın sınırları içerisinde yer alan bireyleri kontrol altında tutma fikrini ön plandadır. Wendy Brown, *Walled States, Waning Sovereignty (Duvarlı Devletler, Zayıflayan Egemenlik)* başlıklı kitabında "Dünya üzerinde duvarların yaygınlaşması egemenliğin çöküşünden kaynaklanır" (2017, s. 8) der. Zira görünmez sınırlar duvara ihtiyaç duyuyorsa egemenlik kaybedilmiştir. Zygmunt Bauman ise bu durumu: "karşılıklı ayrıştırma, mesafeyi koruma, köprüler yerine duvarlar inşa etme ve çarpıklaşmamış iletişim için doğrudan hatlar yerine ses geçirmeyen yankı odaları kurma politikası karşılıklı güvensizlik, yabancılaşma sorunu şiddetlendirmekten başka bir yere götürmüyor" (2015a, s. 21) diye ifade eder. Sebep her ne olursa olsun günümüz modern toplumunda güvenlik adı altında çeşitli şekillerde ve boyutlarda beliren ve herhangi bir coğrafya üzerinde kendine yer edinen duvar bir anlamda güvenliğin cisimleşmiş halidir. Bauman'ın da belirttiği üzere "modern toplum, güvenliğini sağlamak için bilinçli önlemler almadan, güvenli kalılabileceğine inanmaz. Bu önlemler her şeyden önce insan davranışının yönlendirilmesi ve kontrol edilmesi yani toplumsal kontrol anlamına gelir" (2015b, s.19). Böylece bireyler kendilerini kontrol altında sandığı sürece, iktidarın onların yaşam ve bedenleri üzerinden uygulamaya koyacağı işlevsellikler kolaylaşır. Foucault'nun da vurguladığı gibi artık yaşam bir iktidar nesnesi haline gelmiştir: Yaşam ve Beden (2006, s. 53). Eski ile yeni dönem arasında kıyaslama yapan Foucault'ya göre "eskiden sadece tebaa vardı, malları hatta hayatları ellerinden alınabilen hukuksal tebaa vardı, şimdi bedenler ve nüfuslar var. İktidar materyalistleşti. Özünde hukuksal olmaya son verdi. Beden, hayat gibi bu gerçek nesnelere ele almak zorunda. Hayat iktidarın alanına giriyor" (2005, ss.152-153).

Tarihsel süreçte evrilerek ilerleyen iktidar anlayışının istisna gösterdiği anlar da her zaman olmuştur. Disiplinden, denetime geçildiği dönemde Almanya'da Berlin Duvarının örülmesi ile eski sistem döneminin disiplinliliğinin ortaya çıktığı ana bir geri dönüş yaşanırken, "politik denklemdeki bilinmeyen" İsrail, inşasına devam ettiği Filistin ile arasına ördüğü duvar ile faşizm olgusuna bir tuğla daha ekler (Baudrillard, 2006, s. 32). Bu noktada günümüzde

iktidarın varlığının yadsınamayacak derecede etki alanının geniş olması, her sanat dalında olduğu kadar, tiyatro sanatında da kendini gösteren bir unsur olarak ön plana çıkar. Bu anlamda Tiyatroyu bir politika sahnesine dönüştürmede büyük bir ustalık sergileyen İngiliz oyun yazarı David Hare, tiyatronun siyasetten ve siyasi olaylardan uzak kalamayacağına, aynı zamanda topluma gerçekleri gösterme ve ayna görevi gören tiyatronun uluslararası olayları da sahnesinde barındırması gerekliliğine inanır. Hare oyunlarında sadece İngiltere özelinde meydana gelen yerel olaylarla ilgilenmeyip, küreselleşen dünyada meydana gelen politik olaylara da uzanmaktan çekinmez. Oyun yazarının evrenselliği yakalama adına dünyanın önemli ülkelerinde gelişen her çeşit görüngü, Hare'in bakış açısı içerisinde yer alır. Yazar, oyunları büyük ölçüde eleştirel olarak değerlendirilmesine rağmen yazarlık kariyerinin başlangıcından itibaren politik bir oyun yazarı olarak tanımlanmıştır (Dean, 1990, s. ix). Gerçekte Hare'in en büyük stratejisi tiyatroyu politikleştirmektir (Oliva, 1990, s. 2). Yazarın İsrail-Filistin açmazını ele aldığı *Via Dolorosa* (1998) oyunundan sonra bireysel anlamda gezi ve gözlemlerini aktardığı, monolog tarzındaki *Berlin/Wall* (2009) oyunları tarihte yapımı gibi yıkımı da olay olan Berlin duvarı ve günümüzde yapımı halen devam eden İsrail ile Filistin arasındaki duvarın bireyler üzerinde oluşturduğu farklı izlenimler üzerinden iktidarın bireyler üzerinde yaratmış olduğu biyopolitik eylemlere ışık tutar.

Biyopolitika

İlk kez İsveçli siyaset bilimci Rudolf Kjellen (1864-1922) tarafından kullanılan 'biyopolitika' kavramı, doğalcı ve politik yorumlar ile açıklanmasının ardından 1970'lerde Michel Foucault ile "bu yaklaşımların aksine politik stratejilerin merkezi olarak ortaya çıkan 'hayat' aracılığıyla tarihsel süreçleri çözümleme yoluna girer" (Lemke, 2013, s. 53). Foucault 18. yüzyılın sonlarına doğru iktidarın bedene yöneldiği yeni bir anlayışının ortaya çıktığını gözlemler. Bu yeni iktidarın adı biyoiktidardır ve "biyoiktidarın hedefi hem biyolojik hem politik bir çokluk olarak nüfustur ve nüfusun yönetimine ilişkin her türlü strateji biyopolitikadır" (Koyuncu, 2018, s. 58). İktidarın disiplin toplumu oluşturmak için kuramsallaşarak disiplini gerçekleştirmesi bunun devamında nüfusu hedef alan daha genel bir iktidar anlayışı olan biyopolitikanın ortaya çıkışını tetikler (Özdil, 2018, s. 263). Bunun yanı sıra Foucault biyopolitikayı "bedenlerin boyun eğmesini ve nüfusların denetimini sağlamak üzere çeşitli ve çok sayıda teknik" olarak tanımlar (2007, s. 103). Foucault *Hapishanenin Doğuşu* başlıklı eseri ile başlayan incelemelerinde iktidarın söylemsel yöntemler ile bilgi ürettiğini açıklamaya çalışır ve iktidarın ürettiği bu bilgilerin daha sonra söylemsel olmayan yöntemler (hapishane, hastane, akıl hastanesi) ile iktidarın kendi çıkarları doğrultusundaki öznelerin oluşumuna katkı sağladığını öne sürer. Özneleştirme sorunu, Foucault'un en fazla değindiği noktalardan biridir. Özneleştirme insanlara dayatılan belirli bir kimlik ve bireysellik ile bu kimliğin getirdiği sınırları kabullenme sürecini ele alır. Foucault'nun iktidarın işlevine yönelik yorumu ilgi çekicidir:

İktidar giderek daha az öldürme hakkı olmakta ve giderek daha çok, yaşatmak için mücadele etme hakkına dönüşmektedir, dolayısı ile iktidar yaşamı yükseltmek için, yaşamın kazalarını, iyi ya da kötü olasılıklarını, zayıflıklarını denetim altına alır. (2002, s. 253)

Olasılıkları denetim altına almak her şeyden önce bir öngörü gerektirmektedir. İktidar tam da bu noktada kendisine karşı tehdit unsuru olarak beliren tüm etmenleri önceden fark edip ortadan kaldırmak adına biyopolitikayı kullanır. Biyopolitika, "iktidar ağlarının günümüzde sağlıktan ve bedenden geçiyor olmasını" (Foucault, 2012, s.135) temel alarak, özneler üzerinde öngörü kurar. Hare'in *Berlin* oyununa konu olan ve 1961 yılında inşa edilen Berlin duvarı, iktidara ihtiyaç duymayan ancak iktidarın onların iş gücüne ihtiyaç duyduğu bireylerin kaçışını engellemek amacı ile örülmüş bir duvardır. Benzer şekilde Hare'in ikinci okuma olarak kaleme aldığı *Wall*'da, günümüzde inşası devam eden İsrail duvarı, bir iktidarın yokluğundan değil

neoliberalizmin genel çerçevesi biyoiktidarın uygulama alanından kaynaklanan bir yönetim aygıtıdır. Duvar her iki oyunda da iktidarın yaşamın kötü olasılıklarını denetim altına alma düşüncesine dayanır. Bu anlamda, iktidarın yaşamı yükseltmek için yaşamın kötü olasılıklarını öngörüp denetim altına alma fikri eskiye dayanmaktadır. Machiavelli, *Prens* adlı eserinde bu durumdan şu şekilde bahseder:

Belalar önceden görüldüğünde kolaylıkla tedavi edilir; ama kapına dayanmalarını beklersen, hastalık artık iyileştirilemez hale geldiği için ilaç için geç kalmış olursun... Aynı durum devlet ilişkilerinde de yaşanır. Gelecekte ortaya çıkacak belalar önceden görüldüğünde çarçabuk tedavi edilebilir: ancak bu hastalıkların görülmesinin, herkesin görülebileceği kadar geriye bırakılması durumunda artık elde hiçbir deva kalmaz. (1999, s. 12)

Machiavelli'nin bela olarak tanımladığı o dönemin devlet ilişkilerinde yaşamılabilecek sorunlara karşı ön gördüğü güvenlik amaçlı uyarıları, günümüzde pek çok siyasi devlet politikalarında hala geçerliliğini sürdürmektedir. İnsanların Doğu'dan Batı'ya kaçışlarını engellemek için inşa edilen Berlin duvarı bir şehri ikiye ayırmakla kalmamış, Sosyalist Doğu ile kapitalist Batı arasında bir sınır oluşturarak soğuk savaş döneminin ürünü olarak hafızalarda yer edinmiştir. İsrail'de ise, güvenlik öne sürülerek yapımı halen devam eden duvar, Machiavelli'nin tehlikenin ön görülmesine yönelik açıklaması ile paralellik gösterir. Duvarın içinde 'normal' bir hayat yaşamamanın hayalini kuran İsraililer için artık duvarın dışı ve duvarın dışında kalan her canlı türü bir tehlike ve bela halini alır. Bu da peşi sıra yalnızca duvarın içinde yaşayan insanlara güvenmeyi ve duvar dışında kalan herkesin tehlikeli, normal olmayan ve hastalıklı olduğu imajını doğurur; tek bir cümle ile tanımlayacak olursak, faşizmi doğurur. "20. Yüzyılın başlıca politik buluşu ve yüzyıl boyunca çekilen acıların çoğunun kaynağı" olarak ön plana çıkan faşizm, bir hayalet gibi geçerliliğini hala sürdüren bir kavram olarak tarih sahnesindeki rolüne devam etmektedir (Paxton, 2014, s.13). Fakat tek nedenin ırk ayrımı olmadığı gibi devletin siyasi politik anlayışında yaptığı değişikliklerin de tarihe yön verdiğini göz önünde buldurulduğunda, insanoğlu ilkel olarak değerlendirilen pek çok sistematığın yanı sıra, duvarı yüzyıllar boyunca kullanmaya devam etmiştir. Toplumsal kontrolü sağlamanın en kolay yollarından biri olan gözetim odaklı korunma sistemini kullanan iktidar, bu sayede yönlendirebildiği insan davranışlarını kullanarak, içeriden ve dışarıdan gelişebilecek herhangi beklenmedik durumlara karşı önceden hazırlıklı olduğunu, oluşturduğu duvar-sınır ile göstermeyi amaçlar. Tüm bu gözetim ağındaki bireyler ise, zamanla kontrol adı altında genişleyen bu ağın birer parçası haline gelerek, iktidarın oluşturduğu sistemden ayrılamazlar, aksi takdirde kendilerini yerlerini dolduramayacakları bir güvensizlik boşluğunda bulurlar. Bu durum da iktidarın bireyler üzerinde kurduğu etki alanını genişlettiği biyopolitikanın varlığının göstergesidir.

Tartışma

Berlin: Zindanın Duvarları

David Hare, 2008 yılında, Alman roman yazarı Bernhard Schlink'in aynı isimli romanından uyarlanan ve Stephen Daldry'nin yönetmenliğini, kendisinin de senaristi olduğu *The Reader* adlı film projesi için Berlin'e gelir. Berlin şehrine sempatisi olduğu anlaşılan yazar, şehrin yıllar içerisinde uğradığı değişimi ve bu değişimin kendisini nasıl şaşırttığını oyunun giriş kısmındaki şu sözleriyle aktarır: "Otuz yılı aşkın bir süredir ara sıra bu şehre geliyorum ve şehir her defasında farklı. Dünya da değişti, Berlin de" (Hare, 2009, s. 3). Almanya'da bulunduğu süre içerisinde şehri gezmek için yeterince boş zamanı olan Yazar, şehrin yaşantısını, insanların tavırlarını ve davranışlarını, tarihsel süreçte şehrin kültürel ve sosyal olarak nasıl bir değişime uğradığını irdeleme fırsatı bulur. Bu noktada Hare, Berlin hakkında kalıplaşmış söylentilerin geçerliliğinin ne derece doğru olduğunu da sorgular:

Oh evet, Berlin tuhaf bir şehir. Hitler, sonra Stalin.

İnsanların çok canlı olduğunu söylediği şehirlerden biri ama baktığımda hareket eden hiçbir şey göremiyorum. Bu ben miyim? İnsanlar size her zaman buranın çok genç olduğunu söyler, ama benim otelimde herkes valizlerini tekerlekler üzerinde çekiyor ve yanlış kattan çıkıyor gibi görünüyor. Ayrıca sanat da gelişiyor. İnsanlar 'Berlin'i seviyorum' dediğinde Berlin'i neden seviyorsunuz diye soruyorum? 'Ah sanat' diyorlar. 'Ve kulüpler. Kulüpler için harika bir şehir.' (Hare, 2009, s. 4)

Berlin'in tarihsel geçmişi kadar ön planda olan diğer bir gerçekliği, günümüzde Almanların eğlence sektörü ile tanınan yapısı olduğunu işaret eden Hare, Berlin'in bu yüzden Avrupa'nın "en heyecan verici şehri" (Hare, 2009, s. 4) olduğunu belirtmeden de geçmez. Bu durum Hare'e, *Berlin* oyununa konu olan Berlin duvarının kapatılan bireylerin büyük bir çoğunluğu için egemenliğin çöküşü ile doğan bir zindanın duvarlarını anımsatır. Berlin'i bu kadar ilgi çekici hale getiren diğer bir şey tarihsel olarak etkisini hala derin bir şekilde hissettiren ve Sovyetlerin inşa ettiği o dönemin en ideal güvenlik aparatı olarak değerlendirilen Berlin Duvarının gözle görülmeyen kalıntılarıdır. Leuenberger'in, Berlin duvarının inşa edildiği dönemde insanlar üzerinde çeşitli zararlı psikolojik sonuçlara yol açabilecek bir sendrom olarak tanımladığı 'duvar rahatsızlığı' Soğuk Savaş dönemi ve sonrasında Doğu ve Batı da yaşayan insanlar üzerinde travmalar yaratmış olsa da bu durum günümüzde tersine dönmüştür (2006, s.24). Çünkü duvar yıkılması ile eski soğukluğunu yitirmiş ve turistik değere sahip bir anıya dönüşmüştür. Berlin şehrinde yaşayan insanlar geçmiş dönemde duvarın yapımı ile kendi toprakları içerisinde ikiye bölünmüş ve tam anlamıyla bir duvara çarpmış olsalar da bugün duvarın ortadan kalkması ile bir anlamda geçmişte zorunda kaldıkları iktidarlarının sıkıyönetimini unutup, geçmişten intikam alırcasına yüzlerini eğlence sektörüne çevirmişlerdir. Bu durum, Leo Strauss'un "çekişme ile parçalanmış bir dünya çekişme ile parçalanmış bireyler ister" (2011, s. 89) ifadesi ile paraleldir. Hare, Berlin gezisinde ulaşımına yardımcı olan bir taksi şoförü ile konuşma fırsatı bulur, konuşma duvar eksenindedir ve taksi şoförü yazarla olan konuşma sürecinde kendince yapılan bir yanlışla gönderme yapar. Sözleri, Soğuk savaşın sona ermesinin ardından Berlin duvarının yıkılmasının ne denli yanlış olduğuna ve günümüz küresel dünyasında bireysel isteklerin iktidarın uygulamalarından geçtiğinin bir kanıtıdır:

Berlin eskisinden daha zor çünkü en ünlü sembol gitti. Şoförüm, Duvar'ı hatırlayacak yaşta olmasına rağmen, 'Doğudasin', deyip duruyor. Sonra: 'Batı'dasın'. Ancak Berlin'in ayırt edici özelliğini arayan ve duvarı görmek için gelmiş olan turistler onu bulamıyor. Onlar çok büyük bir hata yaptılar. Duvarı yıktılar. Aslında, bir gazetede, önümüzdeki kutlamalar için, Duvar'ın bir hologramını yansıtmayı planladıklarını söyleyen bir parça okudum, orada olmadığı rahatsız edici gerçeğini aşmak için. (Hare, 2009, ss. 4-5)

Konuşma esnasında Hare, tuhaf bir durumu- bir zamanlar duvarı ile ünlü olan şehrin, günümüzde bir duvara sahip olmadığını, duvarın görüntü olarak hatıra olarak satılan eşyalar üzerinde yer aldığını "Hayır, görüyorsunuz, daha da önemlisi, bu kötü bir pazarlama: duvarı ile ünlü şehir gerçekte bir duvara sahip değil" sözleriyle açıklamaya gayret eder (Hare, 2009, s. 5). Yazar, Alman hükümetinin ustaca kurguladığı hala bu ünlü duvara sahipmiş gibi bir izlenim ile duvarın popülerliğinin sürdürüldüğünü ve olmayan bir duvarı görmek için gelen turistlere şaşırarak baktığını izleyiciye fark ettirmek ister. Hare, özellikle geçmişi, günümüzü ve geleceği düşünerek yaptığı çıkarımlarla, Berlin toplumunun tarihlerine olan ilgisizliğinden ve tarihte yaşanan olayları çok çabuk unutarak sanki geçmişlerindeki olaylar hiç yaşanmamış gibi hareket eden Almanları duyarsız olmakla ve özellikle Alman gençlerini bir eğlence toplumuna dönüşmüş olmakla eleştirir. Hare'in gözünde Berlin, "tarih ortamıdır, çünkü o, hem tarihsel girişimi mümkün kılan toplumsal iktidarın yoğunlaşması hem geçmişin bilincidir" (Debord, 2017, s. 133). Berlin geçmişten günümüze ideolojik anlamda tez ve anti-tezlerin yoğun bir şekilde savunulduğu, zıtlıkların yaşandığı bir şehirdir ama genç Alman toplumu bunlardan çok uzak bir duruş sergileyen, sadece bugünü yaşayan bir toplum çerçevesinde yaşamlarına devam etmektedir. Yazar "gençken gelecek hakkında hayal kurarsınız. Yaşlandığınızda geçmiş hakkında hayal kurarsınız" sözleriyle bir anlamda Alman gençliğinin bugünü ve geleceği arasında düşünsel bir köprü kurar (Hare, 2009, s. 5). Yeni neslin, tarihe ve geleceğe kayıtsız

kalmalarını bütün toplumlarda karşılaşılan yaygın bir tutum olduğunu ima eden Hare, Almanya gibi ideolojik köklere ve kritik bir öneme sahip bir ülkeyi bu noktada eleştirir. Almanların tarihsel anlamda şiddet olaylarının merkezi konumunda anılmasına paralel bir şekilde, şehrin her yanının hatta tren istasyonlarının bile geçmişe yönelik tarihsel bir hissiyatı hala yansıtır yapıda olduğunu ima etmek için yazar, gezdiği caddenin savaş dönemindeki tarihsel önemine vurgu yapar: “Terminal, Berlin'deki en büyük bina. Bir mil uzunluğunda ve faşist bir tren istasyonuna benziyor. Hiçbir zaman bu kadar çok otoriter bir alan bu kadar az hizmet etmemiştir” (Hare, 2009, s. 6). Terminalin de duvar gibi ortadan kaldırılması ya da yaşayan tarihin bir kanıtı olarak kalmasına yönelik şehir çapında yapılacak olan bir referandum düşüncesi yazarın geçmişle hesaplaşmasına neden olur: “O zaman ne anlamı var diyorum, referandumun ne anlamı var? Neyse derler ya, sadece havaalanı değil, bir kulüp. Bu bir kulüp mü? Evet, travestiler için. Tempelhof bir kulüp mü? Travestiler için mi? Bu şehir tamamen deli mi? Reichstag bir kulüp mü? Yahudi müzesi bir kulüp mü?” (Hare, 2009, s. 7). Duvar ve ardından eğlence sektörünü temel alarak sürdürülen örneklemelerde, iktidarın yaptırım gücünün Berlin duvarının yıkılma hızıyla eşdeğer olarak işlediğine yönelik yazarın ifadeleri Almanların tarihte Yahudilere yönelik kötü uygulamaları yok etmenin en iyi yollarından biri olarak eğlence sektörüne yapılan yatırımlar, biyoiktidarın içinde bulunduğu yüzyıla göre şekil aldığına göstergesidir. Günümüz küreselleşen dünyasının talepleri doğrultusunda hareket etmeyi seçen Alman hükümetinin eğlence sektörünü kullanarak, tarihsel altyapılarında onların imajını zedeleyen durumları kapatma fikri, Hare'in senaristi olduğu film ile yakından ilişkilidir. Almanya'da bir film çekeceğine dair kullandığı ifade, Almanların genel kanısının “Bir İngiliz, Alman suçu hakkında yazarak ne yaptığını sanıyor?” (Hare, 2009, s. 7) şeklinde olduğunu ve Almanların bu duruma yönelik gerçek bakış açısını sahte bir gülümseme maskesi ile kapattıklarını düşünür.

“Diğer bireyler, her zaman için kişinin amacına ulaşmakta kullandığı araçtır” (Fromm, 2016, s. 29) söylemiyle örtüşen Alman iktidarının Yahudiler üzerinden biyopolitik amaçları hedef güderek uygulamaya koyduğu toplama kamplarını da eleştirmeden geçmeyi ihmal etmeyen Hare, bu konuda Yahudi filozof olan Theodor Adorno'nun toplama kampları üzerine bir konuşmasında arkadaşına söylemiş olduğu “Toplama kampları hakkında söyleyebileceğiniz her şey aynı zamanda hem çok fazla hem de yetersiz” (Hare, 2009, s. 11) ifadesi ile, sadece dönemin gerçekliğini tüm çıplaklığıyla yansıtmakla kalmaz, biyoiktidarın yaptırım gücünün de boyutunu gösterir. Tarihte Almanların uyguladığı politik anlayışa yönelik düşüncelerine ifadelerinde sıklıkla yer veren Hare, Hitler'in “Yahudileri öldür ve Berlin'i yeniden inşa et” (Hare, 2009, s. 10) sözleriyle Alman halkına güdülediği amacın kazanmak olduğunu ve bu uğurda kendisinden olmayı dışlayabilme hakkına sahip olduğunu hissettirir. Biyoiktidarın ideolojik olarak yürüttüğü yaklaşımları “bir ideoloji diğerine bölündü ve duvar ile ayrıldı” (Hare, 2009, s. 10) diyerek belirten Hare, deliliğin sınırında yaşamış, nevrotik yapıda, savunduğu fikir ve amaç ne kadar kötü olursa olsun, onun kanaatlerine karşı “her uygulama ve her değerlendirmeyi hükümsüz kılan” (Le Bon, 1997, s. 98) Hitler'in tarihte amaçlarına ulaşma konusunda olan hırslarının oldukça şiddetli olduğunu vurgular: “Hitler gece gündüz planlar üzerinde kafa yordu, değerli zamanını ondan her zaman nefret eden, çöküşü, şüpheliği ve muhalefeti temsil eden radikal bir şehrin inşasına harcadı” (Hare, 2009, s. 10). Yazarın tüm bu gerçekliklerden bahsederken, Almanya'ya geliş amacının aslında senaristi olacağı filmde ziyade tüm bu olan biteni açıkça dile getirme hissiyatının olduğunu “Boşver film işini! Ve daha fazlası Stephens Daldry'nin yönetmenliğini” ifadesinden çıkarmak mümkündür (Hare, 2009, s. 13). Yazar, Almanya'nın biyoiktidarının tarihsel yaklaşımlara kıyasla günümüzde tercih ettiği eğlence ve haz odaklı uygulamalarının, şehri aslında batırdığını da dile getirir: “Şehrin iflas etmesi gerekiyordu. Aslında bu Berlin hakkında herkesin bildiği iki şeyden biri. Belediye başkanı eşcinsel ve şehir iflas etti. Belediye başkanı "Berlin kötü bir

durumda ama seksi demeye devam ediyor" diyor" (Hare, 2009, s. 14). Hare'in Alman hükümetinin tarihsel altyapısı ve günümüzde şekillenen son haliyle bir mukayese halinde ifadelerini sürdürmesi, Biyoiktidarın gelişen ve küreselleşen dünya hareketlerine paralel olarak şekil aldığı bir göstergesidir. 1960'lı yıllara pek çok psikolojik şiddetin merkezi olarak bilinen Hohenschönhausen şehrinde olanlar, tarihte biyopolitik eylemlerin hem bedensel hem de zihinsel yürütüldüğüne ilişkin izler barındırır. Eski Doğu Almanya'nın Stasi diye adlandırılan istihbarat örgütünün cezaevinin yer aldığı Hohenschönhausen şehrini gezerken yazarın zihninde geçmiş dönemin kötü anıları canlanır: "Hohenschönhausen aynı zamanda bir mezarlık. Savaştan hemen sonra, dört bin Alman vatandaşının gereksiz yere tutulduğu bir Sovyet gözaltı kampı olarak hizmet etti. 1960'larda hapisane, Stasi'nin psikolojik işkence merkeziydi" (Hare, 2009, s. 15). Hare, siyasi ve sosyal yaşantıları incelerken olaylara ve insanlara geniş bir perspektiften bakar. Bu noktada bir zamanlar Doğu ile Batı'nın, kapitalizm ile komünizmin, faşizme karşı direnişin karşı karşıya geldiği Berlin şehrinin yaşadığı değişim ve dönüşüm yazarı hayretler içerisinde bırakır. Hare gezisinin devamında modern toplumun getirdiği kişisel ve bireysellik olgusunun ülkeleri hangi şekilde ve nasıl etkilediği konusunda da bazı ipuçları verir. Günümüzde turistik bir değer taşıyan, tüketim toplumuna dönüşmüş ve geçmişte çok hafif anımsatan Berlin şehri ve geçmişte sahip olduğu duvarın, insanları Batı'nın faşizminden korumaya çalışırken, aslında nasıl mahkûm ettiğini ve yaşadıkları bölgeyi adeta bir açık hava hapisanesine çeviren Berlin duvarının, insanların özgürlüklerini nasıl kısıtladığı konusuna da değinir Hare. Kuzey Avrupa'da bulunan bu şehrin ortasına, insanları birbirinden ayıran duvarın inşa edilmesine, Avrupa'nın nasıl sessiz kaldığını şu sözlerle ifade eder:

Gül Operasyonunun yapıldığı gün 13 Ağustos 1961'di. Hiçbir uyarı yapılmaksızın, dört yüz kamyon, şehri resmen bölmek amacıyla ve bir dikenli tel çemberi oluşturmak için gece yarısı Doğu Almanya kırsalından yola çıktı. Sınır, dünya tatildeyken mühürlendi. Batı Berlin Belediye Başkanı Willie Brand, Nuremberg'deydi. Amerika Başkanı, John Kennedy, Atlantik okyanusu kıyısında Cope Cod'da güneşleniyordu. Britanya Başbakanı Harold Macmillan, Yorkshire sahillerinde, keklik avlama sezonunun ilk gününü kutluyordu. (Hare, 2009, s. 16)

Politik bir oyun yazarı olmanın getirisiyle Hare, bölgenin durumunu incelerken yerel olmaktan kaçır ve olaylara evrensel bir göz ile bakar. Olayları geçmiş ile şimdiyi yoğurarak ele alan Hare, tarafsız tutumunu da sürdürür. Özellikle vatandaşı olduğu ülke, İngiltere'nin II. Dünya Savaşı ve onu takiben Soğuk Savaş'ın yaşandığı yıllarda, dönemin İngiliz Başbakanı Margaret Thatcher'ın Almanya'nın birleşmesi noktasında büyük bir şans kaçırdığını ve bu dönemde olumsuz bir yol izlediğini de *Berlin* oyunu aracılığı ile izleyiciye aktarır:

Gelecek nesiller bizi yargılayacak ve bizi sert bir şekilde yargılayacaklar. 1989 ve 2001 yılları arasında Batı, en büyük fırsatını kaçırdı. Başbakanımız Margaret Thatcher, zamanının en büyük iki meselesinde yanlış taraftaydı. Afrika Ulusal Kongresinin ırk ayrımcılığını sona erdirmesine yardımcı olacak hiçbir şey yapmadı ve Alman birleşimi için savaştı. Ahlaka aykırı davrandı ve bunun için kınanmayı hak ediyor. Yeterince hızlı hareket etmedi. (Hare, 2009, ss. 22 – 23)

Bu bağlamda Hare, sadece Batı'yı değil, vatandaşı olduğu İngiltere'yi ve İngiliz yönetici sınıfını da benzer şekilde, olup biten pek çok şeyden habersiz karar alma süreçlerinde yavaş ve İngiltere'nin günümüzde neden bu halde olduğunun mimarları olarak görür ve eleştirmekten kaçınmaz. Hare'in İngiltere'nin kaçırdığı fırsatlara ilişkin "genelde çoğu fırsatın yanlış yorumlandığını, görmezden gelindiğini veya ıskalandığını, çoğu fırsatın boş çıktığını" (Bauman, 2020, s. 180) ima eden ifadeleri ile yaptığı öz eleştiri, dönemin iktidarının uyguladığı hatalı stratejiye gönderme olarak da değerlendirilebilir. Hare, Berlin gezisinde oluşturduğu monoloğunda "duvarıyla ünlü ancak duvarı olmayan şehir" (Hare, 2009, s. 5) diye bahseder Berlin'den. Berlin aynı zamanda duvar ile şehri ortadan ikiye ayıran iktidarı ile ünlü ancak iktidarı dışarıda tutulan bir şehirdir de. Burada dışarıda tutulan ifadesinin kullanılma nedeni tamamen dışarıya terk edilen bir şey olarak algılanmaması içindir. Berlin duvarının inşası, 19.

yüzyılda iktidar kavramı için Agamben'in haklı bir şekilde ifade ettiđi gibi istisnai bir durumu açığa çıkarır:

İstisna bir tür dışlamadır. Genel kuraldan dışlanan şey, münferit/tekil bir durumdur. Fakat istisnanın en kendine-has niteliđi şudur: İstisna olarak dışlanan şey, dışlandıđından dolayı kuralla hiçbir ilişkisi kalmayan bir şey deđildir. Tam tersine, istisna olarak dışlanan şey, kuralla olan ilişkisini, kuralın askıya alınması biçiminde devam ettiriyor. Kuralın istisna üzerindeki geçerliliđi, artık onun üzerinde uygulanmama ve ondan çekilme suretiyle devam ediyor. Dolayısıyla, istisnai durum, düzenin öncülü olan kaos deđil, düzenin askıya alınmasından doğan bir durumdur (2001, s. 28).

Bu sebeple Hare'in *Berlin* oyununa konu olan Almanya'daki duvar, kapatılan bireylerin büyük bir çođunluđu için egemenliđin çöküşü ile doğan bir zindanın duvarlarını anımsatır. Berlin'de duvarın örülmesi ile bir anlamda iktidarın nesnesi olan birey ile iktidar arasına da bir duvar örülmüş olur ki bu açmazın çıkışını Michael Hardt ve Antonio Negri "İktidar, bütün nüfusun hayatı üzerinde etkili olan bir komutayı ancak her bireyin kendine göre benimseyip yeniden canlandırdığı bütünsel, hayati bir işlev haline geldiđinde başarabilir" (2008, s. 45) cümlesi ile çözümlenmeye çalışır. Berlin duvarının inşasında bireylerin duvarın benimsememiş olması duvarı ilk tuđlası konulduđu anda yıkımı için ilk balyozun da harekete geçmesini tetiklemiştir. Bu durum Berlin'de yapısalcı iktidar anlayışının askıya alınması ve yerine salt bir güç ilişkisinin doğmasına sebep olmuştur. Bu da Foucault'nun dispoitif olarak tanımladıđı kavramı akla getirir: Foucault, "dispoitifler deneyimler kurarak insanları deneyimlerin öznesi olarak tanımlar; onlara kendileriyle ilgili hakikatler dayatır, şiddet kullanmaksızın bedeni işgal eder; onu itaatkâr hale getirir" (2019, s. 12) şeklinde tanımlar dispoitifleri. Bu anlamda iktidarın dispoitifleri iktidarın kendisi halini almıştır. Bentham'ın panoptikonu üzerinden bir dispoitif olarak iktidarın yönetimine koşulması şekil deđiştirerek Berlin'i devasa bir açık hava hapishanesine dönüşmüştür ve iktidar bir mekân sorunu halini almıştır. Foucault'nun "hükümlerlik bir toprağın sınırları içinde uygulanır, disiplin bireylerin bedenleri üzerinde uygulanır, güvenlik ise bir nüfusun bütünü üzerine uygulanır" cümlesi bu durumu açıklar niteliktedir (2013, s. 12). Toprak ve nüfusun iktidarı reddettiđi Berlin örneğinde ise hükümlerlik, disiplin ve güvenlik elde kalan tek veri olan birey üzerinde uygulanmaya başlanmıştır. Disipline etme altyapısıyla oluşturulan birey, yer ve zaman uzamı derinden sarsılmaktadır ki bedenlere hükmetmek ile yetinmeyen İktidar zihinlere de varlığını dayatmış bir yapı halini alır. Bu çatlayan ve su sızdıran bir fanusu elleri ile sararak akan suyu içeride tutmaya çalışması, balıkların ise yeni bir fanustan başka şanslarının kalmamasıdır. Sonuç olarak bu da var olma eyleminin askıya alındığı Berlin'de ardı arkası kesilmeyen kaçma girişimlerini ve birçok insanın sebepsiz ölümünü peşi sıra getirdi. Berlin duvarı ile ideolojik anlamı pekiştirmenin daha da ötesinde, bir anlamda yaşam ile ölüm arasına da çok ince ve kırılğan bir çizgi çeken iktidar Gambetti'nin "İktidar daima yaşam ile ölüm arasındaki sınırı belirleyendir" (2012, s. 23) cümlesini doğrular niteliktedir.

Wall: Sığınanın Duvarları

Hare, *Berlin/Wall* oyunlarının ikinci okuması olan *Wall* oyununun giriş kısmında "pekâlâ. Ciddi olalım, bunu bir düşünelim" (Hare, 2009, s. 29) sözleriyle izleyiciyi anlatacakları konusunda uyarır ve İsrail ile Filistin arasında yapımına 2002 yılında başlanan duvarın İsrail tarafında yüzde seksen dörtlük bir destek bulduđunu ifade ederken; İsrail duvarı ile Berlin duvarı arasında ironik bir kıyaslama yapar: "Berlin Duvarı, insanları içeride tutmak için inşa edildi. Bu duvarın ise, insanları dışarıda tutmak için inşa edildiđini söylüyorlar" (Hare, 2009, s. 29). İnsanları sadece belirli duvarlar içerisinde dar bir alanda tutup, disipline edip, her şeyi kabullenen bir yapıya büründürmenin aksine, Hare'in de belirttiđi gibi bir zamanlar insanları belli sınırlar içerisinde hapsetmek için oluşturulan duvarlar, bu yüzyılda farklı bir fonksiyona bürünmektedir; duvar ile çizilen sınırın dışındaki insanları uzaklaştırmak ve daha da dışarıda bırakmak. Bir anlamda bireyi disipline etme zorunluluđu iç mekândan dışarıya taşmıştır.

Duvarlar ile ayrıştırma ve uzaklaştırma uygulaması aslında bu duvarlar içerisinde kalan insanları bir hapisane içerisinde tutmaya benzer bir yaklaşımdır. Bu durum ister istemez akla ‘kamp’ fikrini getirir. “Hukuki düzenin dışında işleyen bu evrende” (Bidet, 2016, s. 31) etrafi dikenli tellerle ve gestapolarla çevrili açık hava hapisanesi görüntüsü sergileyen kamp, ne kadar fazla insanı içerisine alıp o kadar işkence uygulandığı sürece iktidarın gözünde popülerliğini sürdürmüş, içerisine hapsediği insanların ne ölmesine ne de özgür bir şekilde yaşamasına imkân tanımıştır. Bu noktada insan yaşamını bitirmenin kolaylığına dayandırdığı ve şiddetsiz bir etik olarak adlandırdığı kitabında Judith Butler çağdaş savaş hapisanesinde bir arada varoluşun tikel biçimi henüz tasvir edilmemiş durumda olduğunu öner sürer (2016, s.14). Aynı şekilde İsrail- Filistin açmazını yine Butler ile tanımlamak mümkündür:

Günümüz savaş hapisanesinde hukukun üstünlüğünün fiilen askıya alınması ve yerine askeri kuralların geçmesiyle, yönetimselliğin resmi yetkilileri egemen iktidar kullanıyorlarki bunun anlamı iktidarın hukuksuz ve sorumlu tutulamaz bir şekilde işlediğidir. (Butler, 2016, s.13)

Günümüz modern toplumlarında bireylerin zihninde kötü şöhretli ilkel bir işkence merkezi olarak beliren kamp yerine, disiplin temelli dar alanda insanları içerisinde tutmak için soğuk duvarlara sahip hapisane, daha geniş ve daha fazla nüfusa sahip topografyalardaki bireyleri denetim ve gözetim altında, belirli sınırlar içerisinde tutmak için de Berlin örneğinde olduğu gibi, yatay düzlemde uzanan, günümüz kontrol toplumunun geçmişten miras olarak aldığı en temel önlem aracı olan bir duvar oluşturma fikri yeniden gündeme gelir. Hare’in bu noktada İsrail ve Filistin arasında yapımı hala devam eden duvarı temel alarak, her iki tarafın da duvara karşı olan bakış açılarını yansıtmayı hedefler. Yazarın “olağanüstü devlet ilişkileri” olarak tanımladığı iki tarafın da ortak arzusu olarak beliren normal yaşam isteği, duvarın varlığına dair İsraililer için gerekçe oluştururken, Filistinliler için ise sonuç halini alır (Hare, 2009, s. 29). İki ulusunda isteği olan normal yaşama isteğinin duvar örülerek sağlanacağına ilişkin düşünceler, İsrail devletinin “varoluşsal güvenlik yokluğuna” (Bauman, 2020, s. 168) sahip oldukları izlenimi verir. Hare’nin iletişime geçtiği İsraili bireylerin genel olarak yaptığı açıklamalardan çıkarımla İsrail’in duvar örmedeki en temel neden olarak “kişisel emniyet tehlikelerine karşı korunmayı” (Bauman, 2020, s.180) öne sürmesi, biyopolitikanın uygulanma sistematiğinde görülen beden üzerinde hükmetme gücünü elinde bulunduran iktidara işaret eder. İsrail, üzerinde hegemonya kurmaya çalıştığı Filistin halkına eskiden iktidarın elinde bulunan öldürme ve yaşamasına izin verme hakkı yerine, biyopolitika ile yaşatma ya da ölüme atma seçeneklerini sunmuştur. Hare bu noktada İsraililerin “Buna duvar demiyorlar; çit diyorlar” (2009, s. 29) dediklerini belirterek, kelimelerin öneminin kişinin ideolojik yanına ilişkin ipuçları barındırdığını belirtir. İsrail’de inşa edilen İsraililerin, İbranice ’de ‘ayrılık çiti ’ adını verdiği ‘gader ha ’harfada ’Filistinlilerin ise Arapça ’da ‘ırk ayrımcılığı duvarı’ anlamına gelen ‘jidar al-fasl al ’unsun ’adını verdikleri duvar, Foucault’nun da biyopolitika bağlamda modern ırkçılığın yükselişine merkezi bir rol vermesine benzer bir göstergedir (Lemke, 2013, s. 53). Filistinlilerin, İsrail devletinin kuruluşunu felaket olarak adlandırmaları da Hare’in dikkatinden kaçmaz. İki ulus için hassas bir konu olan duvar meselesinde yazar, İsrail’in duvar örmedeki tarihsel nedenlerini sorguladığında, bunun arkasında yatan pek çok nedenin yanı sıra yakın zamanda gerçekleşen bir terör eyleminin durumu tetiklediğini fark eder:

2001 yılının Haziran ayında, Filistin halkının ikinci başkaldırısının dokuzuncu ayına girerken, Saed Hotari adında bir intihar bombacısı bedeni çivililerle ve bilyelerle donatılmış bir şekilde Batı Şeria’dan İsrail’e geçti, Tel Aviv’de sahilde bulunan Dolphimarium diskoteğinin girişinde kendini patlattı ve çoğu lise öğrencisi olan yirmi bir sivili öldürdü, yüz otuz iki den fazla kişi de yaralandı. Katliama tepki olarak, İsrail’in her yerinde kendisine 'Yaşam için Çit' diyen bir taban hareketi büyüdü. (Hare, 2009, s.30)

Dönemin başbakanı Yitzak Rabin, İsraili bir vatandaş tarafından öldürülmeden önce, duvarın örülme temelinde terör eylemlerinin büyük payı olmasına rağmen, bunun aslında askeri anlamda bir korunmadan ziyade duvarın bir felsefesi olduğunu iddia etmiştir: “Bu bölünmeye

bir felsefe olarak karar vermeliyiz” (Hare, 2009, s.30). Hare de buna paralel olarak “İşte burada. Sadece bir duvar değil. Bir duvar bir gerçek olurdu. Fakat bu duvar bir felsefe, bir gözlemcinin dediği gibi ‘dükkâmı kapatmak için politik bir kod’” cümlesiyle ifade etmeye çalıştığı şey duvarın gerçekte bir felsefe ya da bazı ilke ve düşünceleri, daha doğrusu İsrail Devleti’nin temel düşünce ve eylemini yansıtan bir gerçek olduğuna gönderme yapmaktadır (Hare, 2009, s. 31). Birçok alternatifi olmasına rağmen çok eski bir yöntem olan duvar örme fikrine yaslanan İsrail’in kendin-yap tarzı bu pratik içerisinde veya uzağında tutulması amaçlananlar için duvar bir ara istasyon görevi yapmaktadır. Doğdukları ve büyümüş oldukları topraklarda bir duvar koridoru ile çevrelenen Filistinliler için bir mezarlığı andıracak olan bu duvar günümüzde her ulusun karşı karşıya kaldığı mülteciler gibi kendi doğdukları topraklarda sanki başka bir ülkeye geçmek için kendi ülkelerinden kaçmış ve yabancı bir ülkenin sınırında zorunlu bir şekilde beklemeye itilmiş bir toplum görüntüsü çizmeye zorlar. Filistinliler için tabii tutulma duvar aracılığı ile dar alanda yaşamını devam ettirme zorunluluğuna dönüşür.

Tarihsel süreçte ilerleyişine devam eden insanoğlu, bir duvarı yıkarken bir diğerini de inşa etmekten vazgeçememiştir. İnsanları dil, din, ırk ve ideolojilerine göre sınıflandırıp ayıran, belirli kimliklerde olan insan yığınlarını bir arada tutmaya çalışan, insanları kutuplaştırırken aynı zamanda da onlara hükmetme gücünü kullanan sınır oluşturma amaçlı duvar örme düşüncesi, 21. yüzyılda yeniden uyanır. Bu uyanış İsrail’in devlet aklını kullanmasına ışık tutar. Foucault’nun da belirttiği gibi “Devlet aklı ilahi, doğal ya da insani yasalara göre bir yönetim sanatı değildir. Dünyanın genel düzenine saygı göstermez. Bu, devletin gücüne uygun olarak yönetmektir. Amacı geniş kapsamlı ve rekabetçi bir çerçeve içerisinde bu gücü artırmak olan yönetimdir” (2005, s. 42). Kendi mantığına göre devlet aklını kullanan İsrail devleti, Foucault’nun ifade ettiği anlayışa yakın bir bilinci, politik uygulamalarına iyice kazınmış bir şekilde dünyanın genel düzenine hiçbir şekilde saygı duymayarak kendi istediği sistematikte hareket etme yetisini kendisinde bulur. Bundan daha da önemlisi yüzyıllarca ülkeden ülkeye sürüldükleri zaman içlerinde büyüttükleri kinlerinin yanı sıra İsraililer, her ortamda kutsal kitaplarının onlara emrettiği her şeyi gerekçe olarak dile getirmektedirler. İsraililer “Filistin kapılarına dayandıklarında asla kız alıp vermeyecekler, başka bir ulusla aralarında toplumsal kaynaşma olmayacak; en önemlisi, Filistin dininin köküne kibrit suyu dökceklerdi” (Armstrong, 2004, s. 96).

Dini öğretilerini bilinçaltlarından yaşatarak, disiplinci iktidar mantığıyla hareket eden İsrail devletinin, iktidar alanını tüm dünyaya sergilemek için inşasına başladığı duvar İsrail devletinin en uç egemenlik göstergesidir. Bölgedeki sosyal yaşantıya büyük bir darbe vuracak olan duvar, ekim ve dikim alanlarını ikiye bölerek Filistinlilerin kendi arazilerinde tarım yapmaları için izin almalarına neden olmakta ve duvarın hemen yanından geçen birçok yerleşim yeri ve burada yaşayan insanları güvenlik gerekçesi ile yaşam alanlarını terk etmeye zorlamaktadır. Öte yandan İsrail hükümetinin sınır güvenliği gerekçesiyle ve intihar saldırılarını önlemek amacıyla ördüğü bu duvarın yaklaşık %85 inin Batı Şeria kısmından geçtiği ve açık bir şekilde Filistin topraklarını ihlal ettiği gerçeği akıllara planlı bir işgal fikrini getirmektedir. Bir “yersizleştirme yerleştirme” (Agamben, 1995, ss. 196-197) modeli olan duvar ile sınırın öte tarafında görünür bir şekilde kontrol altında ve uzakta tutulmaya çalışılan Filistinliler, bir nevi kamp benzeri bir ortam içerisinde zorunlu olarak tutulmaya ve bu sınırlar içerisinde birer mahkûma hatta kendi topraklarında mülteciye dönüştürülmeye çalışılmaktadır. Uluslararası hukuk kurallarını uzunca bir süredir askıya almış olan İsrail devletine göre, Filistinlileri artık ne ölüme terk etmek ne de yaşatmak söz konusudur, gerçek olan şey onları sadece bir şekilde hayatta tutmaktır (Agamben, 2010, s. 156). İsrail tarafının bu stratejisi, Filistinlilerin kendi yaşam standartları hakkında bile daha az söz sahibi olmalarına ve yaşamlarının, biyoiktidarın kontrolüne geçtiğinin işaretidir. Bu noktada biyoiktidarın etkisi

altında bulunan bireylere uygulanan özneleştirme politikası, iktidarın bireylerin zihinlerine de hükmetmeyi amaçladığının bir göstergesidir.

Güvenlik amaçlı duvar inşa ettiğini ifade eden İsraililerin tersine, yazar duvarın yapımına karşı çıkanların sözlerinin altında saklı daha gerçekçi bir planın olduğunu ifade eder; işin aslı duvar, “karşı çıkanlar tarafından iddia edildiği gibi -bir güvenlik önlemi değil- daha çok bir toprak gasp etme aracı olarak görülüyor” (Hare, 2009, s. 32) ve bu durum İsrail’in günümüzde devam eden işgal hareketini de doğrular niteliktedir. İsrail duvarını en ateşli şekilde destekleyenlerin fikirlerini “İsraililerin ölümüne neden olan terörün kalıcı ve geri döndürülemez olduğunu, Filistinlilerin karşılaştıkları zorlukların geçici ve geri döndürülebilir olduğunu savunuyorlar” (2009, s. 32) diye aktarır David Hare. Yazarın cümlelerinden çıkarımla İsrail büyük oranda duvarı kabullenmiştir, başka bir çözüm olabileceğine dair bir emare İsrail halkının aklından geçmez. Buna kıyasla özneler üzerinde yaratılan zihinsel etki, itaatkâr bedenin daha kolay ortaya çıkışını sağlar. Foucault’ya göre “disipline edilmiş, tabi olmuş/özneleştirilmiş ve üzerinde çalışılmış bedenler, itaatkâr bedenlerin” zihninde duvar kavramı zamanla alışıldık bir imge olarak belirir ve onlara doğal görünmeye başlar (2000b, s. 138). Oyunun İsrail kısmında daha net fark edilebileceği gibi, İsraililer duvarın içerisine hapsedilenin kendileri olduğunu asla düşünmezler. Duvar kimi zaman bir kabullenmenin sonucudur ve normal bir yaşamın kefareti olarak görürler duvarı. Hare, sadece İsrail ile sınırlı kalmayarak, İsrail’in bu gerekçelerine ilişkin Filistin halkından insanların da fikirlerine yer verir. Duvarı bir kafese benzeterek şiddeti önlemeye yönelik ancak daha fazla şiddetin ortaya çıkmasına yönelik bir örneğini “Kudüs Üniversitesi’nden Profesör Sari Nusseibeh çok acıklı bir şekilde ifade ediyor: Birini kafese tıkiyorsunuz, sonra herhangi bir normal insan gibi o çılgılık atmaya başlayınca, ilk başta onun şiddetli öfkesini onu kafese koymak için sebep olarak kullanıyorsunuz” (Hare, 2009, s. 33). Bu noktada Hare’in *Berlin/Wall* oyunları normatif bir düzlemde Foucault’nun araştırma ve gözlemlerini çok daha ileriye taşır. Foucault’nun, Bentham’dan esinlendiği panoptik metaforu ile duvarlar içerisinde tutulan bireyleri, sanki beyin yıkar gibi, izlendiği şizofrenisine yönlendirmesine yönelik araştırmaları ve günümüz modern devlet otoritesinin cezalandırmaya yönelik tutumu, *Berlin/Wall* oyunlarının temel izleğini oluşturur. Gelişen teknolojinin gölgesinde ilerleyen günümüz bireyi Panoptik, Sinoptik gibi tekilin çoğulu, çoğulun tekili izleme ve kontrol altında tutma aşamalarını çoktan geride bırakmış, varoluş nedeni toplumsal dışlanma olan teknolojinin kılavuzluğunda ilerleyen ban-optikon evresine geçmiştir (Bauman and Lyon, 2013, s. 106). Bu geçiş, bittiğinde sadece soğuk bir görüntü sergilemekle kalmayacak olan ve en son teknolojik güvenlik gözetim sistemleriyle de donatılmakta olan İsrail duvarında da açık bir şekilde gözlemlenebilecektir.

Slovaç Zizek’in de belirttiği gibi “biyopolitika nihayetinde bir korku politikasıdır” ve bu korku politikasının rehberliğinde hareket eden topluluk İsrail tarafıdır (Zizek, 2018, s. 47). Filistinlileri her anlamda hareket eden potansiyel tehdit ya da şüpheli olarak algılayan İsrail hükümeti, bu korku psikozundan kurtulmak, kendilerini güvende hissetmek adına kendi toplumu ile Filistinliler arasında bir duvar örme ihtiyacı hisseder. Anna Minton’ın da işaret ettiği gibi “güvenlik ihtiyacı bağımlılık yapabilir; insanlar, bir kez uyuşturucuya alıştıktan sonra bir daha onsuz yapamayan bağımlılar gibi, güvenliğe ne kadar sahip olsalar da yetinmeyebilir” (2012, s. 171). Kudüs’te, İsraili roman yazarı David Grossman ile yaptığı söyleşi de Grossman da Minton’ı destekler şekilde “bu duyguya bir uyuşturucu gibi alıştık” diyerek İsraililerin saplantısını açığa çıkarır (Hare, 2009, s. 46). Sınırlarını sürekli genişletme çabası ile yayılmacı bir politika izleyen İsrail devletinin sözcülüğünü yaparcasına konuşan Grossman’ın sözleri bir anlamda İsrail’in kendisine ait olmayan toprakları işgal etme ve bu topraklar üzerinde hak iddia etme alışkanlığı olduğunu ve bunun sonucunda da işgal ettikleri topraklarda bir güvenlik sorunu yaşadıklarını açığa çıkarır niteliktedir. Yazar, Kudüs’ü gezerken şehrin tarihsel geçmişi ve şu

anki durumu hakkında bir kıyaslama yapar. Müslüman, Hristiyan ve Yahudi toplumları için kutsal şehir olarak kabul edilen Kudüs şehri günümüzde İsrail ile Filistin'in neredeyse tam ortasına konumlanmıştır. Hem İsrail'in hem de Filistinlilerin başkent olarak kabul ettiği ve bu sebepten uğruna dini ve politik mücadeleler verilen Kudüs'ün günümüzde eski görkeminden çok uzak olduğunu belirten yazar şehrin ne hale geldiğinden yakınır: “Bana kalırsa Kudüs berbat oldu, nasıl berbat olmasın? Ortasında kanlı büyük bir beton duvar var” (Hare, 2009, s. 39).

Bölgede geçirdiği günlerin birinde Hare'in çay molası verdiği bir kafede İsrailli arkadaşı ile yaptığı konuşma dikkate değerdir. Çünkü Hare'in arkadaşı yazara İsrail halkının geleceğine yönelik gerçek güvenlerinin olmayışından söz eder. Bu durum onlarda kaygı ve bunun paralelinde korkuya yol açmaktadır. Hare, her ne kadar bölgede güçlü bir devlet imajı sergiliyor olsalar da İsrail halkının içselleştirdikleri bu kaygı dolu dünyalarının paradoksal bir izdüşümünü bu konuşma ile açığa çıkarma eğilimindedir:

Dışardan çok güçlü görünüyoruz, geniş bir orduya sahibiz, çok fazla nükleer silaha sahibiz, genişlememizden bu kadar eminiz ama içten öyle hissedilmiyor. Varlığımızın garanti olmadığını hissediyoruz. Bunu Yahudi hastalığından yani Diaspora'dan ithal ettiğimizi söyleyebilirsiniz – köklerinden koparılmışlık hissi, uyum ve yapabilme, ancak yerleşememe becerisi. Altmış yıl sonra, İsrail hala bir vatan değil. (Hare, 2009, ss. 33-34)

Tarihsel olarak diaspora uygulamasına maruz kalan, dünyanın çeşitli ülkelerinde gettolarda zor şartlarda hayatta kalma mücadelesi veren ve sürekli göç etmek zorunda kalan ama bir hayalet gibi geri dönen İsrail topluluğu Filistinlileri yerinden etme anlayışından farklı olarak duvar ile bir anlamda onları duvarlar içerisinde gözetim altında tutmayı benimsemiştir (Sloterdijk, 2018 s. 51). Kendisini askeri, politik ve insan gücü anlamında bu denli güçlü gören İsrail devletinin, sınır güvenliğini koruma anlamında kendisini savunmasız hissetmesi ve bunun için de ülke sınırlarını belirlemede eski yüzyıllardan kalma, özgürlük anlamında sınıfta kalmış, ayrıştırıcı bir faktör olan duvar inşa etme fikri Hare'e son derece anlamsız gelmektedir. “Yahudilerin süresiz ve çözümsüz vatansızlığı” ve bir vatana sahip olmaktan uzak olduklarının bilincinde olmaları, sınır güvenliğini öne sürerek komşuları olan Filistin halkı üzerinde bir baskı oluşturma, sınır boyu dikilen modern gözetleme kuleleri ve son teknoloji silahlı askerlerin 7/24 Filistinlileri izlemesi, yaptıkları ve yapacakları her hareketi kontrol altına alma düşüncesi, bir vatana sahiplermiş ve sahip oldukları bu vatana her ne pahasına olursa olsun koruyorlarmış izlenimi oluştursa da İsrailli cümleleri İsrail'in tam anlamıyla yerleşik düzene geçemediğini bu yüzden de vatan olamadığının altını çizerek (Bauman, 1997, s. 68).

Filistinliler için bir mezarlığı andıracak boyutta şekillenerek inşasına devam edilen bu duvar onları doğdukları topraklarda yabancı bir ülkenin sınırında zorunlu bir şekilde beklemeye itilmiş mülteci bir toplum görüntüsü çizmeye zorlar. Filistinliler için tabii tutulma duvar aracılığı ile dar alanda yaşamını devam ettirme zorunluluğuna dönüşür. Araçla seyahati esnasında Hare trafik akışının kontrolünün bile İsraillilerde olduğuna ve bölgedeki sınır kapılarının durumuna da değinir Hare, burada da Filistin halkının kendi bölgelerinde nasıl ikinci planda kaldığını ifade eder:

Her şeyden önce, yol her iki yönde boşa uzanıyor ve denetim noktası yeterli personele sahip değil. Öyleyse o zaman neden İsrailli askerler mükemmel bir şekilde işleyecek olan yolun bir yönünü engelleyerek vakitlerini boşa harcarken diğer yönden trafiğin akışına izin veriyorlar? Neden bunu yapıyorlar? Cevap açık görünüyor. Yapıyorlar çünkü yapabilecek güçteler. Seni geciktirmeyi istersek, yaparız. Sizi durdurma hakkımız var. Hayatınızı anlamsız hale getirme hakkımız var. Yapıyorlar; çünkü yapabilecek güçleri var. (Hare, 2009, s. 34)

Hare, polis özelinde güvenlik açısından İsrail devletinin gündelik yaşamın akışına her şekilde kontrolü altına aldığı sadece yol üzerinde güvenlik bahanesiyle insanları durdurup güç gösterisi yapmaktan çok öte her şeyi yapabilecek güçleri olduğunu vurgulamaya çalışır.

Trafiğin bir yönden sürekli akış halinde olup, diğer yönden İsraili güvenlik güçlerince varlıklarını ve kontrolün kendilerinde olduğunun gösterilmesi açısından önemlidir. Sisteme muhalif olan bireylerin her şekilde kontrolünün devlet tarafından gerçekleştirildiği vurgusu yapılırken, bu muhalifler devlet çatısı altında sürekli denetime ve gözetime tabi tutulmaktadır. Bu bağlamda Filistin vatandaşlarının İsraili güvenlik görevlileri tarafından sürekli gözetim altında tutulması da bir anlamda bu insanların hareketlerinin düzenlemesine sebep olmaktadır. Bölgede sıradan vatandaşların görüşlerini iletirken aynı zamanda toplumun aydın ve kozmopolit kısmının görüşlerine de yer veren Hare daha çok Orta Doğunun bu iki kutbunun insanların aynı topraklar üzerinde nasıl yaşayabileceği sorunsalı üzerinde durur. Bu noktada kendi gözlemlerinden, diyaloglarından ve deneyimlerinden yola çıkarak kendi görüşlerini aktarır. Yine bölgede görüşlerini aldığı bir arkadaşının sözleri bölgedeki bazı aydınların ‘birlikte yaşama fikrine’ istekli olduğu yönündedir:

Tıpkı İsraililerin eninde sonunda ‘iki devletli bir çözümün gerçekten kaçınılmaz olduğunu kabullenmesi gibi, evet, iki ülke bir gün yan yana var olmalı’, bu yüzden şu an, Filistinliler, en azından şu anda karşılaştığım insanlar bu yıpranmış bağışı benimsiyorlar: Tamam, en sonunda şunu söylüyoruz: bir devleti İsraililerle paylaşmaya hazırız. (Hare, 2009, s. 35)

Bir tarafın, terörist gözüyle baktığı ve her an bir intihar bombacısının kendi taraflarında bir terör eylemi gerçekleştireceği korkusuyla, normal bir hayat geçirmek istemesi nedeniyle bir duvara ihtiyaç olduğunu söylemesi, diğer tarafın ise kendi ülkelerinde istedikleri gibi seyahat edememek, hatta kendi arazilerine bile izinli girip çıkmamak adına normal bir hayat istenciyle bir duvarın olmaması gerektiği paradoksuna da oyunda ayrıca değinilir. Kültürel tercihler ve seçimler göz önüne alındığında birlik yerine yıkım ve düşmanlık olması (Bauman, 2020c, s. 100) ilerlemenin ya da çözümün mümkün olmadığına bir işarettir. Yine bu noktada Hare, bu iki ırkın aslında aynı aileden, aynı atalardan, aynı ruhtan ve aynı topraklardan geldiğini belirtir. “Ve doğru, Yahudiler ve Araplar aile, onlar birbirlerine birbirlerini hatırlatıyorlar, İbrahim’in çocukları, birbirlerine birbirlerini hatırlatıyorlar: aynı canlılık, aynı zekâ, aynı topraklar” (Hare, 2009, s. 45). Hayatta kalmanın ve yaşamının aynı şeyler olmadığını, İsrail-Filistin açmazını ve bu bağlamda yapılan tüm duvarların nedeninin ne olduğunu Hare şu sözlerle açıklar:

Aalışkanlığa kavuşursunuz, başka bir olası yaşam tarzı olduğuna inanamazsınız. Ve böylece etkili bir şekilde durumun kurbanı olursunuz. Ve yine, burada, merkezi paradoks vardır. İsrail fikri kurban olmayı bırakmamız gerektiği idi. Bunun yerine kaderimizi güvenlik insanlarına teslim ediyoruz, ordunun ülkeyi yönetmesine izin veriyoruz, çünkü ordunun ötesinde bir vizyona sahip siyasi bir sınıftan yoksunuz. Hayatta kalmak tek hedefimiz haline gelir. Hayatta kalmak için yaşıyoruz, yaşamak için değil. (2009, s. 47)

Günümüz Neoliberal dünyasında Hare’in de dediği gibi “hepimiz duvarların arkasında yaşıyoruz” (Hare, 2009, s. 45). İnsanları içerisine alan, birbirinden ayıran, özgürlüklerini ve hatta yaşama haklarını kısıtlayan bu duvarlar, sınırlayıcı bir atmosfer oluşturmalarına rağmen, İktidarlar tarafından bugün bile tercih edilmektedirler. Hare’in *Wall* oyunundaki İsrail-Filistin duvarı öznelerin yaşamlarına iktidarın nasıl ve ne denli müdahale ettiklerine örnek teşkil eder. Kimi zaman güvenlik bahanesi ile daha iyi bir yaşam fikrinin öne atılması Max Weber’in de belirttiği gibi “değişik insan tipleri arasında daha iyi yaşam olanakları elde etme yolundaki yaşam sürecinde, şu ya da bu yoldan gerçek bir ayıklanma yine süre gider” (2014, s. 85). Günümüzde köken olarak aynı ama inanç olarak farklı iki ulus olan İsrail ile Filistin arasındaki pozitif yaşam isteği her ne kadar daha sürüp gidecek gibi görünse de Hare’in *Berlin* oyununun sonunda “yaşamaya başlamak istiyorum. Duvarda bazı kapılar istiyorum” (2009, s. 47) sözleriyle geleceğe yönelik iyimser bakış açısı aralanır. Yazarın bireysel gözlemleri ile izleyiciye vermeye çalıştığı evrensel barışçıl mesaj, hangi coğrafyada yaşıyor olsalar da İktidarın nesnesi konumunda olan bireylerin, sıkıyönetimin olmadığı, ne hapishanelere ne sığ

duvarlara ihtiyaç duyulmayan, özgürlüklerinin belirli çizgilerle daraltılmadığı ya da sınırların hiç olmadığı bir dünyada yaşamak istemelerinin satır aralarına gizlenmiş halidir.

Sonuç

Tarihsel süreçte insanoğlu kimi zaman özgür iradesini kullanarak kimi zaman da kendi özgürlüğünün teminatını sağlayan, yönetim şekli ne olursa olsun, bir yönetim şeklinin şemsiyesi altında yaşamını sürdürme gelmiştir. İktidar yönetim sürecinde sorun olarak gördüğü her eyleme karşı disiplin ve denetimi gerektiren tedbirler olarak ilerlemiştir. Örneğin 16. ve 17. yüzyıllarda vebaya karşı alınan önlemler toplumu karantina altına almak olmuş, 18. yüzyılda çiçek hastalığına karşı disiplin dayatılmasına gidilmeden farklı bir dizi metod izlenmiştir. İktidarın, hastalıklar karşısında uyguladığı bu yöntemlerdeki değişimler, iktidar için zorunlu değişimlerdir çünkü 18. yüzyılda asıl sorun, cüzzamlıların orta çağ boyunca şehirlerin dışlarına gönderilmesinde olduğu gibi bir dışlanma sorunu, vebadaki gibi bir karantina sorunu olmaktan çıkıp, salgın ya da yerleşik fenomenleri önlemeye uğraşan tıbbi mücadeleler sorunu, salgın hastalıklar sorunu haline gelmiştir ve iktidar, müdahalesini disipline edici ya da bireyi kapatan hamlelerden yana kullanmıştır. İktidar kavramı sadece politika çerçevesi ile sınırlı kalmayıp kendisinde aydın sorumluluğu hisseden yaşadıkları çağın sorunlarına kayıtsız kalamayan entelektüellerin ve yazarların da ilgi alanına giren bir konu olmuştur. Bu noktada eserlerinin merkezine politik olayları konu alan Hare'in Berlin ve İsrail/Filistin merkezli iki ayrı okuması olan *Berlin/Wall* oyunları, coğrafi konum olarak birbirinden ayrı üç ülkenin (Almanya, İsrail ve Filistin) ortak yanlarından biri olan iktidar ve duvar fikri üzerine kaleme alınmış bir eser olma özelliği taşır. Bunun paralelinde, Foucault'nun biyopolitika terimi göz önünde bulundurularak, iktidarın beden üzerinde uygulamaya koyduğu özne odaklı yaptırımları ve politikaları Hare'in bu iki oyununda açık bir şekilde gözlemlemek mümkündür. Dönem iktidarının politik anlayışına paralel bir şekilde, yapımı bir gecede tamamlanan Berlin duvarının bireyler üzerinde yaratmış olduğu etki günümüzde bile hissedilir derecededir. Tarafsız bir şekilde gözlemlerini aktaran Hare, tarihte varlığıyla yarattığı etkiyi, yokluğuyla silmeyi başaramayan Berlin duvarının genel anlamda ideolojik, politik ve turistik yansımalarını, bununla birlikte bugünün Alman iktidarının geçmişe kıyasla farklı uygulamalarını ve bunun paralelinde yetişen Alman gençlerinin geçmişlerine karşı sorumsuz ve eğlence odaklı yaşam tarzlarını eleştirir. Öte yandan, Hare'in İsrail ile Filistin arasında yapımının devam ettiğini sıklıkla vurguladığı duvar, siyasi anlamda İsrail'in güç gösterisi gibi algılansa da Hare'e göre bu duvarın atılan temelinin altında korkunun yattığına dair bir anlayış vardır. Bu korku, Hare ne zaman duvar hakkında bir sohbete başlasa, İsrailli vatandaşların cümlelerinde kolaylıkla fark edilebilir niteliktedir. Ama duvara bir de Filistin tarafından bakıldığında, korkudan ziyade duvarın yapımının bir ırk ayrımcılığına yönelik olduğuna dair ifadeler göze çarpar. Kısacası, duvar üç ülkeden bakıldığında farklı anlamlar içerir. Filistin'den bakıldığında ayrımcılık duvarı olarak bireylerin zihninde yer edinirken, İsraillilerin korunma içgüdüsünü öne sürmeleri, duvarın yapımındaki temel gerekçeyi değiştiren bir etmen olmaz. Duvarın varlığıyla, iktidarın gözetim ve denetimi üst düzeyde tutacağı düşüncesi, biyopolitika kapsamında iktidarın özneyle karşı olan tutumuyla açıklanabilir. İktidarın yaptırımları altında şekillenen özne için, Filistin'de duvarın varlığı özgürlüğü kısıtlayan bir etmen olarak ön plana çıkarken, İsrail'de özgürlüğün sağlanabilmesi için duvarın var olması gerektiği düşüncesi biyopolitik açıklamaları güçlendirir niteliktedir. Hare, iktidarların 21. yüzyılda üzerinde egemenlik iddia ettiği kitleyi etrafına bir duvar örerek şehrin içinde tutamayacağını ya da halkın güvenliğini onları bir duvarın arkasına saklayarak sağlayamayacağı inancını taşır. İktidar kavramının öncelikli olarak birey ile iktidar arasında yapılan bir sözleşme olduğunun bilincinde olan yazar, iktidara düşenin günümüz dünyasında yaşayan bireylere ve onların isteklerine göre hareket etmesi gerekliliğidir. Hare'in bakış açısına göre, 21. yüzyıla gelindiğinde, insanlar artık ilkel bir görüntü sergileyen bu soğuk

duvarların ne içinde ne de dışında yaşamak istemektedirler. Sözde günün şartlarına ve değişime ayak uydurduğunu iddia eden ama disiplin uygulamalarını sabit kalan iktidarların da yönetim şekillerinde ve ideolojilerinde kendilerini var eden bireylere ve yaşam koşullarına göre değişiklik yapmaları gerekliliğine gönderme yapan Hare, değişimin bir zorunluluk olduğunu, bir iktidarın değişimi kabullenebildiği ve yönetim aygıtlarını ona göre şekillendirebildiği oranda varlığını sürdürebileceğini de satır aralarına gizler. Hare'in Berlin/Wall oyunları aracılığı ile vermek istediği en önemli mesaj, duvar örme fikrinin arka planında yatan bahane her ne olursa olsun, yüzyıllardır iktidarın sıkıyönetiminde ilerleyen insanların yaşadığımız yüzyılda ve bu yüzyılın devamında her şeyden çok bireysel özgürlüğe ve iktidar ile yaptıkları sözleşmede söz haklarını kullanmaya hakları olduğudur.

Kaynakça

- Agamben, G. (1995). *Homo sacer*. Turin: Einaudi.
- Agamben, G. (2001). *Kutsal insan*. Çev. İsmail Türkmen, İstanbul: Ayrıntı Yayınları.
- Agamben, G. (2010). *Tanık ve arşiv*. Çev. Ali İhsan Başgöl, Ankara: Dipnot.
- Armstrong, K. (2008). *Tanrı'nın tarihi*. Çev. A. İhsan Başgöl, Ankara: Dipnot.
- Baudrillard, J. (2006). *Sessiz yağınların gölgesinde toplumsalın sonu*. Çev. Oğuz Adanır. Ankara: Doğu Batı Yayınları.
- Bauman, Z. (1997). *Modernite ve holocaust*. Çev. Suha Sertabiboglu, İstanbul: Versus Yayınları.
- Bauman, Z., and Lyon D. (2013). *Akışkan gözetim*. Çev. Elçin Yılmaz. İstanbul: Ayrıntı Yayınları.
- Bauman, Z. (2015a). *Kapımızdaki yabancılar*. E. Barca, Çev. İstanbul: Ayrıntı Yayınları.
- Bauman, Z. (2015b). *Özgürlük*. Çev. Kübra Eren, İstanbul: Ayrıntı Yayınları.
- Bauman, Z. (2020a). *Ahlaki körlük: Akışkan modernlikte duyarlılığın yitimi*, Çev. Akın Emre Pilgir, İstanbul: Ayrıntı Yayınları.
- Bauman, Z. (2020b). *Akışkan korku*, (Çev. Cumhur Atay), İstanbul: Ayrıntı Yayınları.
- Bauman, Z. (2020c). *Kimlik*. Çev. Mesut Hazır. Ankara: Heretik Yayınları.
- Bidet, J. (2016). *Foucault'yu Marx'la okumak*, (Çev. Zehra Cunillera), İstanbul: Metis Yayıncılık.
- Boyne, R., (2009). *Foucault ve Derrida: Aklın öteki yüzü*. Ankara: Bilgesu Yayıncılık.
- Brown, W. (2017). *Walled States, Waning Sovereignty*. Mit Press.
- Butler, J. (2016). *Kırılğan hayat: yasın ve şiddetin gücü*. (Çev. B. Ertür). İstanbul: Metis Yayıncılık.
- Cevizci, A. (2017). *Felsefe tarihi: Thales'ten Baudrillard'a*. İstanbul: Say Yayınları.
- Dean, J. F. (1990). *David Hare*. Boston: Twayne Pub.
- Debord, G. (2017). *Gösteri toplumu*. Çev. A. Ekmekçi-O. Taşkent. İstanbul: Ayrıntı.
- Deleuze, G. (1992). "Postscript on the societies of control." *October*, 59, 3-7. Retrieved February 20, 2020, from www.jstor.org/stable/778828
- Donnan, H ve Wilson, T.W. (2002). *Sınırlar: kimlik, ulus ve devletin uçları*. Çev. Z. Yaş. Ankara: Ütopya Yayınları.
- Foucault, M. (2000a). *Entelektüelin siyasi işlevi*. Çev. I. Ergüden, O. Akınhay & F. Keskin. İstanbul: Ayrıntı Yayınları.
- Foucault, M. (2006b). *Hapishanenin doğuşu*, çev. Mehmet Ali Kılıçbay, Ankara: İmge Yayınevi.
- Foucault, M. (2006c). *Kliniğin doğuşu*, Çev. İnci Malak Uysal, Ankara: Epos Yayınları.
- Foucault, M. (2002). *Toplum savunmak gerekir*. Çev. Ş. Aktaş. İstanbul: Yapı Kredi Yayınları
- Foucault, M. (2005). *Özne ve iktidar*. Çev. Işık Ergüden, and Osman Akınhay. İstanbul: Ayrıntı Yayınları.
- Foucault, M. (2007). *Cinselliğin tarihi*. Çev: Hülya Uğur Tanrıöver. İstanbul: Ayrıntı Yayınları.

- Foucault M (2012). *İktidarın gözü*, Ayrıntı Yayınları, İstanbul.
- Foucault, M. (2013). *Güvenlik, toprak, nüfus*. Çev. Ferhat Taylan. İstanbul: İBÜ Yayınları.
- Foucault, M. (2019). *Marx'tan sonra: Söyleşi Duccio Trombadori*, Çev: Gökhan Aksay, İstanbul: Chivi Yazıları Yayınevi.
- Fromm, E. (2016). *Özgürlükten kaçış: Faşizm, demokrasi ve özgürlük üzerine*. Çev: Şemsa Yeğin, Ankara: Say Yayınları
- Gambetti, Z. (2012). "Foucault'dan Agamben'e olağanüstü halin sıradanlığına dair bir yanıt denemesi." *Cogito*, 70-71, Michel Foucault Özel Sayı, Yapı Kredi Yayınları.
- Giddens, A. (1991). *Modernity and self-identity: self and society in the late modern age*. Cambridge: Polity.
- Hardt, Michael ve Negri A. (2008). *İmparatorluk*. Çev. Abdullah Yılmaz. İstanbul: Ayrıntı Yayınları.
- Hare, David. (2009). *Berlin/Wall*. London: Faber and Faber.
- Koyuncu, E. (2018). Foucault'nun siyaset felsefesinde Biyopolitikanın doğuşu. İçinde Ed: Onur Kartal. *Biyopolitika cilt 2: Foucault'dan günümüze Biyopolitikanın izdüşümleri*. (s. 21-60). İstanbul: Nota Bene.
- Le Bon, G. (1997). *Kitleler psikolojisi*, (çev. Hasan İhan), Hayat Yayıncılık, İstanbul.
- Lemke, T. (2013). *Biyopolitika*. Çev. U. Özmakas, İstanbul: İletişim Yayınları.
- Leuenberger, C. (2006). "Constructions of the Berlin Wall: How material culture is used in psychological theory." *Social Problems*, Vol. 53, Issue 1, pp: 18-37.
- Machiavelli, N. (1999). *Prens*. Çev. Rekin Teksoy. İstanbul: Oğlak Yayınları.
- Minton, A. (2012). *Ground control: fear and happiness in the twenty-first-century city*. London: Penguin UK.
- Oliva, J.L. (1990). *David Hare: Theatricalizing politics*. London: UMI Research Press.
- Özdil, K. (2018). Aşağıdan Biyopolitika: Biyoiktidarın yeni çağı ve "yaşam siyaseti". İçinde Ed: Onur Kartal. *Biyopolitika cilt 2: Foucault'dan günümüze Biyopolitikanın izdüşümleri*. (s. 259-298). İstanbul: Nota Bene.
- Özmakas, U. (2018). *Biyopolitika: iktidar ve direniş: Foucault, Agamben, Hardt-Negri*. İstanbul: İletişim Yayınları.
- Paxton, R. (2014). *Faşizmin anatomisi*. Çev. Hakan Atay-Hivren Demir Atay, İstanbul: İletişim Yayınları.
- Sloterdijk, P. (2018). *Yeniçağın kötü çocukları*. Çev. Şeyda Öztürk, İstanbul: Edebi Şeyler Yayınları
- Strauss, L. (2011). *Doğal hak ve tarih: Modern düşünce 1*. Çev. Murat Erşen-Petek Onur, Ankara, Say Yayınları.
- Weber, M. (2014). *Toplumsal ve ekonomik Örgütlenme kuramı*. Çev. Özer Ozankaya, İstanbul, Cem Yayınları.
- Zizek, S. (2018). *Şiddet*. Çev. Ahmet Ergenç. İstanbul: Encore Yayınları.



GAZİANTEP UNIVERSITY JOURNAL OF SOCIAL SCIENCES

Journal homepage: <http://dergipark.org.tr/tr/pub/jss>



Araştırma Makalesi • Research Article

Patrick McCabe'in *Plüton'da Kahvaltı* (1998) ve Jeffrey Eugenides'in *Middlesex* (2002) Adlı Romanlarında Aile ve Göç¹

Family And Displacement in Patrick McCabe's Breakfast On Pluto (1998) and Jeffrey Eugenides' Middlesex (2002)

Elif DEMİR^{a*}

^a Arş. Gör., Sivas Cumhuriyet Üniversitesi, Edebiyat Fakültesi, İngiliz Dili ve Edebiyatı Bölümü, Sivas / TÜRKİYE
ORCID: 0000-0003-2627-3210

MAKALE BİLGİSİ

Makale Geçmişi:

Başvuru tarihi: 17 Ağustos 2021

Kabul tarihi: 23 Aralık 2021

Anahtar Kelimeler:

Plüton'da Kahvaltı,

Middlesex,

Aile,

Göç,

Transkültürelilik

ÖZ

'Kuir' kelimesi heteroseksüel cinsel ikiliği dışında kalan cinsel kimlikler için kullanılan bir çatı kavramdır. Kuir yazının edebi temsillerinden İrlandalı yazar Patrick McCabe'in *Plüton'da Kahvaltı* (1998) eserinde Patrick erkek olarak doğar; ancak edimsel eylemlerle 'kadınsı' eğilimlerini besleyerek toplumda bir kadın olarak yer almak ister. Amerikan yazar Jeffrey Eugenides'in *Middlesex* (2002) adlı eserindeki Cal ise biyolojik olarak çift cinsiyetli doğar ve 'erkeksi' eğilimlerini destekleyerek toplumda erkek olarak yer almak ister. Patrick'in biyolojik ailesinin onu terk etmesi ile üvey ailesinin ve toplumsal çevresinin cinsel kimliğini reddetmesi, yaşadığı Tyreelin adlı küçük İrlanda kasabasını terk ederek Londra'ya göç etmesine yol açar. Benzer şekilde Cal de ailesinin cinsel yönelimini 'kadın' olarak değiştirmeye çalışması ve New York'ta tedavi amaçla götürüldüğü klinikte doktorun ve ailesinin olumsuz tutum sergilemesi üzerine San Francisco'ya göç eder. Ailelerinin cinsel kimliğini desteklememesi nedeniyle göç etmeye karar vererek gittikleri yeni uzamda cinsel kimliklerini baskı ve kısıtlamalardan uzak bir şekilde özgürce sergilerler. Birbirine yakın tarihli ve farklı coğrafyada kaleme alınmış bu eserlerde Patrick ve Cal'in benzer toplumsal koşullardan geçerek cinsel kimliklerini sergilemeleri her iki romanın da birbiriyle transkültürel bir diyalog oluşturduğu görüşünü doğurur. Bu bağlamda bu çalışma cinsel yönelimi toplumsal normlar dışında kalan iki karakterin kendilerini göç etmek zorunda bırakan faktörleri irdeleyerek her iki romanın nasıl bir transkültürel ilişki kurduğunu tartışmayı amaçlamaktadır.

ARTICLE INFO

Article History:

Received August 17, 2021

Accepted December 23, 2021

Keywords:

Breakfast on Pluto,

Middlesex,

Family,

Displacement,

Transculturalism

ABSTRACT

The word 'queer' is an umbrella term covering genders falling outside the heterosexual binary. As one of the representations of queer literature, in *Breakfast on Pluto* (1998) by Irish author Patrick McCabe, Patrick is born as a male, yet he wants to take place in society as a woman by nurturing her 'feminine' tendencies with performative actions. Cal in *Middlesex* (2002), by American writer Jeffrey Eugenides, is biologically born with having both male and female genitals and he wants to take place in society as a man by supporting his 'masculine' tendencies. The abandonment of Patrick's biological family and the rejection of his sexual identity by his adoptive family and social circle lead him to leave the small Irish town of Tyreelin and emigrate to London. Similarly, Cal is displaced to San Francisco after his family tried to change his sexual orientation into "female" by taking him to a clinic in New York where the doctor and his family showed negative attitudes. Both are displaced because their families do not support their sexual identity, so they move away where they can freely display their sexual identity in this new space, away from any pressure or restriction. In this respect, these two novels, written in different countries and published four years apart, establish a transcultural dialogue with one another because both characters undergo a similar social predicament. In this respect, this study aims to examine the factors which force the characters falling outside of social norms to move away with a discussion of how the two novels establish a transcultural connection.

¹ Bu makale, yazarın Ankara Üniversitesi, Sosyal Bilimler Enstitüsü'ne bağlı olarak 2016 yılında hazırlamış olduğu "Patrick McCabe'in *Plüton'da Kahvaltı* ve Jeffrey Eugenides'in *Middlesex* Adlı Romanlarında Cinsel Kimlik, Aile ve Göç" başlıklı yüksek lisans tezinden üretilmiştir.

EXTENDED ABSTRACT

Sex and gender have been at the centre of critical interest in many scientific fields due to their thought-provoking and inspirational nature. These terms have also been embedded in the literary representation through the concept of 'queer', a term that is attributed to individuals falling outside of the gender binary. As a literary representation of 'queer' discourse, the Irish author Patrick McCabe's protagonist Patrick in *Breakfast on Pluto* (1998) and the American author Jeffrey Eugenides' Cal in *Middlesex* (2002) point to the question of sexual identities. Patrick is born with male genitalia; however, he desires to operate as a woman in his society, and he enacts this desire through of reinforcing performative acts of his feminine tendencies. On the other hand, Cal is born with both male genitalia and female genitals, and he operates as a man in his society by reinforcing his 'masculine' features. Their families serve an important function in their sexual identity construction: Both characters are displaced due to the negative attitudes of their families towards their sexual identity and thus moving away from the familial environment enables them to display their sexual identity without restrictions and social oppression. In this respect, these two novels, written in different countries and published four years apart, establish a transcultural dialogue with one another.

The first work within the scope of this study, Irish writer Patrick McCabe's novel titled *Breakfast on Pluto* (1998), tells the story of an Irish teenager Patrick Braden's transformation into a transvestite and the events that happened to him in the years of the 1960s and 1970s. From his youth, Patrick realizes that his gender is not a man who conforms to gender norms, as he enjoys wearing women's clothes, spraying expensive women's perfumes, and displaying feminine behaviours. Patrick grows up without a family that loves and protects him and supports his 'feminine' tendencies. Her mother, Eily Bergin, is raped by Father Bernard McIvor at church one morning while she serves breakfast to him, and she leaves the town after giving birth to Patrick. His father, on the other hand, does not embrace Patrick because this behaviour that does not suit his name will be heard, and eventually Patrick grows up with his stepmother named Whiskers Braden and other stepsiblings. He decides to immigrate to escape from the society he lives in and the oppressive attitudes of his stepfamily. During his days spent searching for her mother, he protects his bodily integrity which at one point coincides with the loss of his mother. After he realizes that Louise is not his mother, he sinks more into memories and dreams only where he starts his own happy family. Becoming his own mother in his dreams, he, therefore, connects with his mother and he displays his own sexual orientation freely. The second work to be examined, American writer Jeffrey Eugenides' novel *Middlesex* (2002), which traces from 1922 to the 1970s, is the story of Calliope Helen Stephanides who has both male and female genitalia congenitally due to a defective gene resulting from family marriage. Even though her parents did not realize this at an early age and raised Calliope as a girl, Calliope (Cal) decides to continue her life as a boy. As the protagonist and narrator of the novel, Cal finds out the blood tie of his grandparents and he states that his mother and father got married even though they were cousins and grew up in a family environment with sharp boundaries of gender roles. However, with puberty, his body begins to change, and he feels like a man. When he is taken to the hospital due to an accident at his friend's house, where he spent his summer vacation, the different structure of his genitals is found out. After the shock, his family tends to reject this anomaly and considers it a disease that needs to be cured. Under the pressure of the doctor and family, his bodily integrity begins to lose. However, Cal, just like Patrick, resists it and moves to San Francisco. Meanwhile, his family is very worried about Cal, and when he returns home after a long time, his mother, brother, and grandmother accept Cal's new identity over time. Cal, on the other hand, lives in different countries, seeking a reassignment every two years due to his sexual identity. In this respect, in this study, the familial relationships of Patrick and Cal will be analysed in terms of the negative attitudes of family members towards the transvestite Patrick and the hermaphrodite Cal, and the factors that prompted them to migrate will also be examined by considering the transcultural dialogue between the two novels.

Giriş

Bu çalışma kapsamındaki ilk eser olan İrlandalı yazar Patrick McCabe'in *Plüton'da Kahvaltı* (1998) başlıklı romanı 1960'lar ve 1970'lerde Patrick Braden adlı İrlandalı gencin bir travestiye dönüşmesini ve bunun üzerine başından geçen olayları anlatır. Patrick gençlik yıllarından itibaren toplumsal cinsiyet normlarına uygun bir erkek olmadığının farkına varır. Nitekim kadın kıyafetleri giymekten, pahalı kadın parfümleri sıkmaktan ve kadınlara özgü davranışlar sergilemekten hoşlanmaktadır. Patrick onu seven, koruyan ve 'kadınsı' eğilimlerini destekleyen bir aileden yoksun olarak yetişir. Annesi Eily Bergin bir sabah kahvaltı götürmek üzere gittiği kilisede Peder Bernard McIvor tarafında tecavüze uğrar ve doğumdan sonra Patrick'i bırakarak kasabayı terk eder. Babası ise kendi adına yakışmayacak bu davranışın duyulmaması için Patrick'i sahiplenmez ve sonunda Patrick, Whiskers Braden adlı üvey annesi ve diğer üvey kardeşleriyle birlikte büyür. Ancak yaşadığı toplumdan ve üvey ailesinin baskıcı tavırlarından kaçmak için göç etmeye karar verir. İkinci incelenecek eser olan Amerikalı yazar Jeffrey Eugenides'in *Middlesex* (2002) adlı romanı 1922'den 1970'lere uzanan bir zaman dilimini kapsar ve Calliope Helen Stephanides'in aile içi evlilikten kaynaklanan bozuk bir gen nedeniyle doğuştan hem erkek hem de kadın cinsel organlarına sahip olarak (intersex) dünyaya gelmesini anlatır. Küçük yaşlarda ailesinin bunu fark etmeyerek Calliope'ü bir kız olarak yetiştirmesine rağmen, Calliope (Cal) hayatına bir erkek olarak devam etmeye karar verir. Romanda başkışı ve anlatıcı olan Cal büyükannesi ve büyükbabasının kardeş, annesi ve babasının da kuzen olmasına rağmen evlendiğini ve cinsiyet rollerinin keskin sınırları olan bir aile ortamında büyüdüğünü belirtir. Bu çalışmada Patrick ve Cal'in ailevi ilişkileri incelenerek aile bireylerinin travesti olan Patrick ve hermafrodit olan Cal'e karşı sergiledikleri olumsuz tutum ve bu bağlamda onları göç etmeye sevk eden unsurlar her iki romanın birbiriyle kurduğu transkültürel diyalog göz önünde bulundurularak irdelenecektir.

Patrick McCabe'in *Plüton'da Kahvaltı* (1998) Eserinde Aile ve Göç

Patrick kilisede papaz olan babası Peder McIvor'un kendisine kahvaltı getiren genç bir kadın olan Eily Bergin'e tecavüz etmesi sonucunda dünyaya gelir. Babasının işlediği suçun örtbas edilmesi amacıyla annesi Londra'ya gönderilir ve bunun üzerine Patrick ailesi tarafından terk edilerek üvey annesi Mrs. Whiskers Braden tarafından büyütülür. Patrick'in Hairy Ma ya da Whiskers diye hitap ettiği Mrs. Braden yedi çocuğun üvey annesidir. Patrick kardeşlerini de üvey annesini de sevmez. Bu sevgisizlik romanın en başında belirtilir: Noel zamanında Patrick çok mutlu bir aile tablosu oluşturduklarına dair alaycı söylemlerde bulunur ve ardından vakit geçirmek için televizyon dahi izleyemediğinden yakını; çünkü üvey annesinin televizyon almaya verecek parası olmadığını, onun yerine çocuklarının bakımı için devletten aldığı parayı sigara ve bira olarak harcadığını belirtir (McCabe, 1998, s. 9). Coleman, Ganong ve Fine'a göre üvey ailelerdeki iletişimsizlik ve aile fertlerinin bir arada bulunup birbirleri ile konuşacağı ortak bir alanın eksikliği pozitif etkileşimin tıkanmasına neden olur (2004, s. 218). Benzer şekilde aile üyelerinin bir arada bulunduğu bir sahneye romanda yer verilmez; aksine sadece Patrick'in üvey annesiyle olan tartışmaları okura aktarılır. Üvey ailesinin 'kadınsı' eğilimlerini desteklememeleri bu iletişimsizliğin başlıca nedenlerindedir. Aralarında olumlu bir iletişimin olmaması Patrick'te intikam isteği uyandırır ve bu istek ilk olarak şu şekilde kurduğu bir hayalde tasvir edilir: Kız kardeşi Caroline ve üvey annesini Whiskers yağmurda sırlıklam ıslanmıştır; ancak Patrick onları cezalandırmak için evin kapısını açmaz (McCabe, 1998, s. 15). Patrick'in duyduğu öfke tek taraflı değildir; nitekim üvey annesi de Patrick'ten hoşlanmamaktadır. Bu yüzden Patrick evi terk edeceğin söylediğinde bir an önce gitmesi için bir miktar para verir. Bu olay üvey annesiyle aralarında bir bağ olmadığını gözler önüne serer. Diğer yandan ise Patrick için oldukça şaşırtıcı bir durumdur; çünkü Patrick'in gitmesi üvey annesinin Patrick'in bakımı için aldığı tüm gelir kaynaklarının kesilmesi anlamına gelmektedir.

Üvey annesinin sergilediği bu olumsuz tutumun aksine kardeşi Caroline ise Patrick sevgilisi Eamon Faircroft’la birlikte yaşarken ona gizlice para ve yiyecek getirir. Patrick ve Caroline her zaman kavga edip birbirleri yüzünden üvey annelerinden dayak yese de zaman zaman Caroline’in “Bize ne oldu Paddy?”² diye sorması ve ayrılırken Patrick’e bir miktar para verdikten sonra sarılmaları aralarındaki iletişimsizlik için duyulan pişmanlığı gösterir niteliktedir. (McCabe, 1998, s. 59). Caroline geçmişte Patrick’i ‘kadınsı’ davranışları yüzünden üvey annesine şikayet etmesine rağmen zaman içinde Patrick’in kimliğine alışmış gibidir. Caroline’in başlangıçta bu eğilimleri nedeniyle Patrick’i yadırgaması yaşadıkları toplumun ‘kuir’ bireylere karşı genel tutumunu yansıttığı şeklinde düşünülebilir. Ancak daha sonra Caroline tıpkı Patrick gibi bu görüşlere başkaldırarak kardeşiyle iletişim kurmaya başlar.

Patrick istediği aile ortamına üvey annesinin evinde sahip olamadığı ve benimsediği cinsel yönelim desteklenmediği için evden ayrılmaya karar verir. Gerçekte sevgi dolu bir yuva özlemi içerisindedir. Bu nedenle anne ve babası onu terk ettiği için kendi çocuklarını ve eşini bırakmayacağı bir aile hayal eder. Feministlerin ona çok kızacağını düşünmesine rağmen Patrick yine de on çocuğunun olmasını ister ve on çocuğa yakınmadan, seve seve bakabileceğini söyleyerek bu işin zor olabileceğine dair fikirlere katılmadığını belirtir (McCabe, 1998, s. 40); çünkü kendini çocuk bakımı ve ev işinden bıkmış biri olarak değil, toplumsal normlara uygun bir kadın olarak kendini ailesine ve çocuklarına adadığı bir yaşam düşler. Feministlerden daha fazlasını bildiğini söyleyip çok çocuklu ve mutlu bir aile tablosu düşlemesinin ardındaki neden ise dişil eğilimlerini özgürce sergileyerek toplumsal cinsiyet normlarına uygun bir kadın olarak hayatını sürdürme isteğidir. Geleneksel cinsiyet rollerine göre kadın, evine ve ailesine bakan, duygusal ve edilgen bir rol üstlenir (Wienclaw, 2011, s. 34). Patrick de bu rollere uygun davranabileceği bir aile ortamı düşleyerek toplumsal cinsiyet rollerini benimseyen ve ötekileştirilmeyen bir birey olarak toplumda yer almak ister. Bu isteğin kaynağı Patrick’in travesti kimliği nedeniyle toplumdan dışlanmasıdır. Bu nedenle kendini toplumsal normlara uygun bir yuvada hayal etmesi toplumsal normların dışında görülmesine karşı bir tepkidir.

Hayal ettiği aile yaşantısına üvey annesiyle sahip olmaması Patrick’i biyolojik ailesini düşünmeye iter. Patrick annesi ve babası arasında yaşanan tecavüz olayını düşündüğü zaman babasını suçlayarak onu “gözlerinden kırmızı ışık saçan şeytani gözlü” biri olarak hayal eder; ancak annesinin ise masumiyetine dikkat çekip ona kurban rolü verir (McCabe, 1998, s. 28). Annesini kurbanlaştırması ise babasına karşı daha da şiddetli intikam duyguları beslemesine yol açar. Bu duygular tecavüz olayını öğrendiği andan itibaren bir çeşit takıntı halini alır. Örneğin edebiyat dersinde öğretmeni Peepers Egan’ın verdiği ödevde babasının tecavüzcü olduğuna dair aşağılayıcı kompozisyonlar yazması üzerine öğretmeni okula üvey annesini çağırır ve Patrick’e “Bunu tekrar yapmayacaksın, değil mi Patrick? Asosyal davranmayı kes ve uyum sağlamayı dene, tamam mı?” der (McCabe, 1998, s. 11). Patrick ailesindeki tecavüz olayını öğrenmesinin ardından psikolojik bir travma geçirir ve öfkesini ödevlerine yansıtarak sergiler. Öğretmeni ise psikolojik destek sağlamak yerine Patrick’e uyumsuz ve asosyal olduğunu söyler ve bu durum Patrick’i daha da olumsuz etkileyerek aynı zamanda okuldan da uzaklaşmasına neden olur. Öğretmenine, “Bunu kesmeye ya da uyum sağlamaya hiç niyetim yok Peeps!” diyerek tepki göstermesi ise üvey annesini daha çok kızdırır. Bu olayların etkisiyle yaşadığı evin ve okulun kendisine uygun olmadığını düşünen Patrick cinsel kimliğini rahatlıkla dışa vurup, mutlu olabileceği bir ortam arayarak on altı yaşında yaşadığı küçük kasaba olan Tyreelin’i terk etmeye karar verir. Bu nedenle Patrick’in göç etme isteği kültürel olarak

² Eserden alıntıların Türkçe çevirileri makale yazarına aittir.

kalıplaşmış cinsiyet yargılarına aykırı olduğu düşünülmesinden ileri gelir.

Çevresindeki tek sosyal kurumun aile ve okul olması ve bu ortamlarda da dışlanması Patrick'i daha büyük bir şehirde yaşama isteği duymasına yöneltir. Bu nedenle Londra'ya gitmeye karar verir. Carillo cinsiyetin doğrudan ya da dolaylı olarak yer değiştirmeye neden olabileceğini ve bu kavrama “cinsel göç” adı verildiğini belirtmiştir ve bu transnasyonel hareketin kuir pratiklere, kimliklere ve öznelliklere imkan tanıdığını savunmuştur (2004, s. 225). Bu noktada toplumun bireylere dayattığı toplumsal normlara uygunluk kaygısı ve göç isteği arasında doğrudan bir ilişki olduğu söylenebilir. Nitekim Tyreelin'de Patrick'in cinsel kimliğine yönelik eylemlerin hoş karşılamaması, onu yaşadığı küçük kasabaya kıyasla farklı cinsel kimliklere daha açık olduğunu düşündüğü Londra'ya göç etmeye iter. Bu göç kararının ardında Patrick'in cinsel kimliğini özgürce dışa vurabileceği bir uzam isteği yatmaktadır; çünkü Tyreelin kültürel olarak dayatılan sabit cinsiyet kalıplarına bağlı bir yerdir. Bu nedenle Patrick Tyreelin'deki tanıdığı kişilerin dışlayan ve etiketleyen bakışlarının aksine Londra'da kalabalık nüfus arasında daha az görünür olacağını düşünmektedir. Bu bağlamda Patrick'in göç etmeye karar vermesinde cinsel kimliğin yabancı bir uzamda sergilenirken daha özgür pratiklere olanak sağlaması etkili olmuştur.

Londra'ya gitmekteki ilk sebebi ‘kadınsı’ eğilimlerini destekleyecek zengin erkeklerle yaşamak olsa da Patrick bir yandan da biyolojik annesini arar. Pek çok kez sabahlık giymiş ya da başörtüsü takmış kadının yanına gider; ancak annesini bulamaz ve bulamadıkça da daha çok umutsuzluğa kapılarak kendini anne şefkatine muhtaç hisseder. Hayatındaki aile eksikliğinin psikolojisi üzerindeki olumsuz etkisi sebebiyle ev sahibi Louise'in ailesi hakkında öğrendikleri onu daha da sarsar. Louise İrlandalı kocası tarafından terk edilmiş bir kadındır ve oğlu Shaunie ise 1961'de oyun oynarken bir arabanın çarpması sonucunda ölmüştür. Bu nedenle belirli bir süre sonra Louise'in evlat kaybı ve Patrick'in anne kaybı kesişmeye başlar ve Patrick kendini Shaunie'nin yerini almış olarak bulur. Freud “Yas ve Melankoli” (1917) başlıklı makalesinde kayıp kişinin içselleştirilmesiyle egonun kayıp kişiyi özümseyerek onun gibi olma isteği gösterdiğini belirtmiştir (2001, s. 245). Bu görüş ışığında ele alındığında, Patrick başlangıçta Louise'in kaybına üzüldüğü için Shaunie'nin rolünü üstlenir ve Shaunie'nin kıyafetlerini giyerek İrlanda aksanıyla tıpkı onun gibi “anneciğim” der. Ancak zamanla kendini Louise'in kaybı ile özdeşleştirmeye başlar; çünkü Louise'in gösterdiği anne sevgisiyle kendi annesine ulaşmayı amaçlar. Annesini bulmuşçasına mutlu hissederek özlemini çektiği anne sevgisini gidermeye çalışır ve gördüğü ilginin etkisiyle Louise'i annesi sanmaya başlar. Louise çoğu zaman Patrick'i emzirir ve Patrick bir süre sonra bundan çok zevk almaya başlar. Avusturyalı psikanalist Melanie Kleine bebekliğin ilk üç ayında anne memesinin bebeğin beslenme ihtiyacını karşılaması nedeniyle “iyi meme” olarak algılandığını ancak bu ihtiyaç karşılanmazsa “kötü meme” olarak değerlendirildiğini savunur. “İyi memeyi” sunan anne çocuğuyla aynı zamanda gülümsemesi ve sesi yoluyla da iletişim kurarak aralarında bir bağ oluşmasını sağlar. “İyi meme” ile kurulan bu bağ bebeğin iyi nesnelere güven duymasını sağlayarak diğer iyi nesnelere karşı kaygı düzeyinin azalmasına yardımcı olur (Klein, 2002, s. 64). Bu bağlamda Patrick yoksun olduğu “iyi meme” kavramını telafi etmek için Louise'in onu emzirmesine izin verir. Bu süre boyunca Patrick'in annesinin yokluğuna dair konuşmalarına yer verilmez; çünkü Patrick kendine “iyi meme” sunan kişiyi kendi annesi sanmaktadır ve Louise ile kurduğu bu bağdan hoşnuttur. Ancak bir gün Patrick Louise'in kucağındaiken, Patrick'in sevgilisi Berts beklenmedik bir şekilde odaya girerek onları görür. Şaşkınlık ve kızgınlık içerisinde olanları anlamaya çalışır ve Louise'i Patrick'i kandırmakla suçlar. Patrick ise bunun aksini iddia edermişçesine Louise'e “anneciğim” demeye devam eder. Çılgına dönen Berts oradan hızlıca ayrılarak Patrick'i terk eder. Bu olaydan sonra Patrick bir iç monolog yoluyla gerçeklerle yüzleşerek Louise'e anne rolünü atfetmekten vazgeçer:

Bunu yapmaman gerektiğini sen de biliyorsun. O senin annen değil. Senin onun oğlun olmanı istiyorsa pekâlâ. Ama o senin annen değil. Senin annen özeldi. Seni Whiskers Braden'ın kapısına bırakıp sonsuza kadar terk etmiş olsa da. Bunu sana yapmış olsa da hiç kimse ama hiç kimse senin annenin yerini alamaz. Neden gidip de yabancı bir kadının kucacağına oturuyorsun Patrick Braden? (McCabe, 1998, s. 92).

Patrick, Louise'in ona gösterdiği ilgi ve sevginin etkisiyle bir an için annesini onun yerine koyduğuna pişman olur ve hiç kimsenin annesinin yerini alamayacağını düşünür. Freud kayıp kişinin ardından tutulan yasın başarılı bir şekilde atlatılmadığı durumlarda kişinin "melankolik" olabileceğini belirtir. Melankolik kişi yaşadığı kaybın yıkıcı etkisiyle bir süre sonra "kendini aşağılamaya, kendini değersiz görmeye ve yaşadığı kayıpla başa çıkmak için kendine saldırmaya başlar" (Kavaler-Adler, 2003, s. 49). Sevdiği kişiyi kaybettiği için ona karşı duyduğu öfke melankolinin etkisiyle kendisine yönelir. Bunun sonucunda ise kayıp nesne ile yaşanan olay üzücü olsa dahi kişi onu yüceltme eğilimi gösterir. Benzer şekilde Patrick de annesinin kaybını başarılı bir şekilde atlatamayarak bu kaybı telafi etmek adına başka nesneye yöneldiği için kendisine kızar ve bu kızgınlığın sonucunda annesini idealleştirmeye başlar. Annesini yücelterek onu çok sevdiğini ve bulmak istediğini dile getirmesine rağmen zaman zaman annesine sitem eder; çünkü bir çocuk dünyaya getirip de onun sorumluluğunu almamak Patrick'i çok üzer. Melankolik kişi yüceltilen nesneyi her ne kadar herhangi bir doğrudan gelen saldırıdan korumak istese de kayıp nesneye karşı dolaylı yoldan kendisi saldırganlık gösterir (Kavaler-Adler, 2003, s. 46). Patrick de bu saldırganlığı annesine sitem ederek dışa vurur: "Annem beni bırakıp gitmekte hatalıydı! Beni terk ettiği için onu suçlamıyorum ama geri dönmeliydi! Geri dönmeliydi ya da bana iki satır yazmalıydı! Bu şekilde çekip gitmemeliydi! Onsuz ben bu dünyaya nasıl kendimi ait hissedirim?" (McCabe, 1998, s. 101) diyerek yakınır. Patrick bir yandan anne özlemiyle kendisini annesiyle özdeşleştirir ve onun gibi olmak ister; ancak diğer yandan da onu terk edip gittiği ve bu dünyada yalnız bıraktığı için annesine öfke duyar.

Biyolojik ailesiyle gerçekte sahip olamadığı yuvayı hayallerinde kuran Patrick "Chez Nous" (Bizim Ev) başlıklı bölümde Eily ve Baba'nın ne kadar mutlu bir aile olduklarından ve yaşantılarından bahseder; ancak Patrick'in bahsettiği 'Patrick', 'Eily' ve 'Baba' Patrick'in gerçekte tanımadığı ve hayal dünyasında yarattığı başka kişilerdir. Ayrıca annesi ve kendi adını kullanırken babasına duyduğu öfkeden hayal dünyasındaki babanın adı kendi babası olan Bernard McIvor değildir. Bu mutlu ve huzurlu aile tablosunda Anne 'Eily' oğlu 'Patrick'e kitap okur, onun en sevdiği yemek olan elmalı turtayı pişirir ve akşam 'Baba' işten yorgun gelince hep birlikte masaya oturup akşam yemeği yerler. Yemekten sonra 'Baba' ve 'Patrick' sohbetে başlar:

-Annemi seviyor musun? diyerek gülümser Baba.

-Onu çok seviyorum Baba, diye cevapladı oğlu.

-Peki neden söyle bize!

-Çünkü o benim annem!

-Ekmek pişiren!

-Ekmek!

-Ve çörek!

-Ve yerleri temizleyen!

-Ve küçük Patrick'ini seven!

-Tüm dünyadaki en iyi anne! (McCabe, 1998, s. 109).

Patrick annesiyle çok mutludur ve böyle bir annesi olduğu için her gece Tanrı'ya şükreder. Anne olan Eily onun ve evin bakımını üstlenen korumacı ve yuva bekçisi bir rol üstlenir. Baba

ise evinin geçimini sağlayan ve eşini çok seven birisidir. Patrick babasına duyduğu kızgınlık nedeniyle hayallerinde dahi babasını annesi kadar çok seven ve varlığına annesi kadar şükreden bir çocuk değildir. Patrick'e göre hayali Baba'nın görevi eve para getirmek ve evdeki huzurlu ortamı korumaktır. Ayrıca hayalindeki ailede Patrick'in yaşı ve cinsiyeti de belirtilmez; çünkü Patrick onu her yaşında sevecek ve yanında olacak, onu cinsiyeti nedeniyle dışlamayacak bir aileye ihtiyaç duymaktadır. Yas tutan kişi kayıp nesne için tutulan yas durumunda bu yasa neden olan sebeplerin farkındadır. Psikanalist Joseph Sandler'a göre olumsuz gerçeklerin devamlılığı bir savunma mekanizması olarak kişiyi "temsili bir dünya" yaratmaya itebilir (1991, s. 34). Temsili dünyada kişinin yakınlık kurduğu nesnelere ve kendisi yer alır. Patrick'in yarattığı temsili dünya ise hayatındaki gerçeklerden oldukça farklıdır: Patrick'in bir ailesi olmamasına rağmen kurduğu hayallerde ailesi vardır. Ayrıca gerçekte toplumsal çevresinin Patrick'in 'kadını' eğilimlerine önyargılı olmasına rağmen hayallerinde cinsel kimliği yadırganmamaktadır. Bu bağlamda Patrick'in yaşadığı olumsuz gerçeklerle baş edebilmek için temsili bir dünya yarattığı görüşü ortaya çıkar. Bir başka örnekte ise Patrick kendisini evli ve doğum zamanı yaklaşan bir kadın olarak hastanede hayal eder. Doğumdan sonra çok mutludur; çünkü hem bir kadın gibi çocuk dünyaya getirebilmiş hem de ailesi onu olduğu gibi kabul ederek ona destek olmak için yanına gelmiştir. Ailesinin gözyaşlarını silerken "O bizimdir!" demeleri Patrick'in hayatı boyunca gerçekleşmesini en çok istediği dilektir (McCabe, 1998, s. 199). Patrick'in mutlu bir aile ve cinsel kimlik kabulüne dayanan hayalleri gerçek/hayal ikiliği bakımından önemlidir. Bu bağlamda Sandler'ın görüşlerine ilaveten Alman psikanalist Karen Horney de kişinin kendine değerli ve önemli biri olduğunu hatırlatmada hayal gücünün etkisine değinmiştir. Horney'e göre kişi hayallerinde kendisinin "idealleşmiş imgesini" yaratarak kendisine sınırsız güç kazandırır ve kazanılan bu güç gerçeklerle baş etmede etkilidir (1950, s. 21-22). Benzer şekilde Patrick de yaşadığı hayatın olumsuzluklarında kaçmak için düş gücüne sığınır. Hayallerinde yaşadığı hayatta gerçekte sahip olamadığı mutlu aileyi ve cinsel kimliğinin ailesi tarafından kabulünü düşler. Böylece idealleşmiş imgesi ve gerçek kimliği arasındaki çatışma gözler önüne serilir.

Aile ve sosyal çevrenin kişinin cinsel kimlik gelişimindeki etkisi göz önünde bulundurulduğunda, kültürel olarak yerleşmiş toplumsal normların dışında kalan bireylerin toplum tarafından ötekileştirilmesi kişinin direnç gösteremediği durumlarda yabancılaşmasına neden olabilir (Zeiler, 2013, s. 80). Patrick toplumsal cinsiyet normlarına uymaya çalışmamış; aksine bu normların dışında kalan cinsel kimliğinin bütünlüğünü korumak için direnip Londra'ya göç etmeyi tercih etmiştir. Bedensel bütünlük ve bu bütünlüğün parçalanması konusunu ele alan Fransız düşünür Maurice Merleau-Ponty *The Phenomenology of Perception* (2002) adlı eserinde "bedensel bütünlüğün korunması" ve "bedensel yabancılaşma" kavramları üzerinde durur. Merleau-Ponty kör bir adamın yürüme desteği için kullandığı bastonu zamanla bir nesne yerine vücudunun bir parçası haline gelen bir uzantı olarak algıladığı durum için "bedensel bütünlüğün korunması", yürürken herhangi bir sebeple ikiye ayrılan bastonun işlevini yitirdiği ve bir engel teşkil ettiği durum için ise "bedensel yabancılaşma" kavramını kullanır (2002, s. 165-166). Kristen Zeiler ise bir nesne olan bastonu vücudun benimsemesinden yola çıkarak bazı kültürel ve bedensel olarak paylaşılan ve ifade edilen inançların ve kuralların da insanların bedeninin bütünselliğinin bir parçası olduğunu belirtmiştir (2013, s. 73). Zeiler beden fenomenolojisi bakımından toplumsal inanç ve kuralların benimsenmesini Rosalyn Diprose'un "bedensel cömertlik" kavramıyla açıklar: İnsanlar bedensel alışkanlık, jest ve tutumlarını birbirleriyle karşılıklı olarak paylaşır ve bazıları bu paylaşımları tekrar yoluyla uygulamaya başlar. Bu tekrarlar ise zaman içinde başkalarının bedensel tarzlarının bir parçası haline gelebilir (2013, s. 73). Benzer şekilde küçük çocuklar da kendilerinden büyük çocukların ya da ailelerinin toplumsal davranışlarını gözlemleyip tekrar ederek cinsiyet rollerini benimsemeye başlar ve bu roller cinsiyete yönelik tekrar edilen eylemlerle bedensel bütünlüğün

bir parçası haline gelir. Bunun yanı sıra özümşenen davranışa göre hareket etmek “bu davranışları özümseyen diğer kişilerle birlikte özümşenen davranışların görünmezliğini güçlendirir” (Zeiler, 2013, s. 74). Bu düşünceye göre cinsiyet rollerine yönelik özümşenen ve toplumsal olarak uyum içinde sergilenen davranışlar zamanla alışıl gelmiş davranışlar haline alacağı için toplumda bir “görünmezlik” yaratır ve bu nedenle bu davranışların dışında hareket eden bireylerin “görünürlüğü” artarak toplumsal dışlanmaya ve ötekileşmeye neden olur. Bu bağlamda kadın ve erkek cinsiyetlerinin ve bu cinsiyetlere uygun davranışlar gösteren bireylerin heteroseksüel sistemdeki çoğunluğu ‘kuir’ kişilerin toplumsal yabancılaşmaya maruz kalmasına yol açabilir. Heteroseksüel sistem içindeki bireylerin toplumsal olarak bedensel bütünlüğü korunurken diğer taraftan bu sisteme uymayan ‘kuir’ kimlikler ise bedensel yabancılaşmaya maruz kalmaktadır. Sürekli ve yıkıcı olarak tekrarlanan yabancılaşma sürecine direnmek ve karşı gelmek Zeiler’a göre “bedensel bir direnç” kazandırmaktadır (2013, s. 82).

Bu kavramlar çerçevesinde *Plüton’da Kahvaltı* incelendiğinde Patrick’in toplumsal baskı sebebiyle deneyimlediği “bedensel yabancılaşma” sürecini “bedenin bütünlüğünün korunması” ile aştığı söylenebilir. Patrick üvey annesi tarafından bir erkek olarak yetiştirilir. Ne var ki kayıp annesini içselleştirmesi ve babasına duyduğu öfke nedeniyle dişil eğilimleri artarak kadın kıyafetleri giymekten ve kadınlara özgü davranışlar sergilemekten hoşlanır. Üvey annesinin rujunu sürüp, üvey kardeşi Caroline’nin kıyafetlerini giyerek ayna karşısında şarkı söylerken yakalandıktan sonra üvey annesinin Patrick’i dövmesi Merleau-Ponty’nin kavramsallaştırdığı “bedensel yabancılaşma” sürecini başlatır. Heteroseksüel sistemin ve üvey annesinin erkek cinsiyetine dair beklentilerine uygun davranmaması Patrick için bedensel bütünlüğüne karşı ani bir darbedir; ancak yine de bedensel bütünlüğü korumak için direnç gösterir. Arkadaşı Charlie’nin annesinin kıyafetlerini giydiği zaman diğer bir arkadaşı olan Irwin’in kendisine aptalca göründüğünü söylemesine rağmen Patrick’in bedensel direnci parçalanmaz. Bedensel bütünlüğünü korumak adına yaşadığı yeri terk ederek dişil eğilimlerini ve bedensel bütünlüğünü destekleyecek kişilerle birlikte yaşamaya başlar. Patrick’in bu süreçte Eamon ve Vernon gibi zengin kişilerle yaşamayı seçmesinin nedeni ise bu kişilerin Patrick’in bedensel bütünlüğünü koruyacak maddi imkanı sağlamaları ve onu “bedensel yabancılaşma” sürecine geçirecek davranışlar sergilememeleridir. Ayrıca Londra’da bir barda patlayan bombanın ardından hayatta kalan tek kişi ve transseksüel olması yüzünden kendisine olası suçlu gözüyle bakılmasına rağmen yine de sadece dış görünüşü hakkında endişelenmesiyle ‘kadınsı’ davranışlar sergilemeye devam etmiş ve cinsel kimliğinin devamlılığını sağlamıştır. Her ne kadar babasından nefret etse de annesine olan özlemi hayatının daha sonraki yıllarında onu annesi gibi giyinmeye iterek toplumsal çevre ve aile baskısına aldırılmaksızın cinsel kimliğini bütünsel olarak yaşamaya devam etmiştir. Bu nedenle Patrick’in cinsel kimliğini ve bedensel bütünlüğünü parçalamaya yönelik durumlarda onu “bedensel yabancılaşmaya” maruz bırakacak sürece göç ederek direnç gösterdiği söylenebilir. Göç bu anlamda kültürel dayatmalara bir başkaldırı işlevindedir. Londra’da cinsel yönelim açısından gösterdiği edimsel eylemler bu direncin güçlenmesini sağlayarak yıllar sonra geri döndüğü Tyreelin’de toplumsal baskılara dik durabilmesini sağlamıştır. Patrick’in bu tutumunun toplumsal olarak kabul edilmiş normlara da kültürel bir eleştiri olduğu söylenebilir.

Jeffrey Eugenides’in *Middlesex* (2002) Eserinde Aile ve Göç

Çalışma kapsamındaki ikinci roman olan *Middlesex* ailesel olarak Plüton’da Kahvaltı’dan farklı bir gelişim göstermektedir. Ailesi tarafından terk edilip üvey aile ortamında büyüyen Patrick’in aksine Cal cinsel kimliğindeki farklılık gün yüzüne çıkana kadar ailesi tarafından iyi koşullar altında yetiştirilmiştir. Türk-Yunan savaşı nedeniyle Türkiye’den göç ederek Amerika’ya gelen babaannesi Desdemona ve dedesi Lefty kardeş olduklarını kimsenin bilmediği bu yabancı ülkede aile içi evliliklerini gizleme fırsatı bulmuşlardır. Bunun yanı sıra

kuzen olan annesi Tessie ve babası Milton da evlenerek aile içi evlilikleriyle Cal'in cinsel kimliğini toplumsal normlar dışına çıkaracak olan genleri kendisine aktarmışlardır. Cal babaannesi, dedesi, annesi, babası ve kardeşi Chapter Eleven ile bir arada yaşadığı üç kuşağın aynı evde olduğu bir ortamda yetişmiştir. Beraber yaşadıkları evde ise cinsiyet rollerinin keskin sınırları vardır: “erkekler salada, kadınlar mutfakta” (Eugenides, 2002, s. 119). Lefty ve Milton gündüz işine giden, ailelerinin geçimini sağlayan ve ev işine yardım etmek yerine salonda vakit geçiren taraftadır. Desdemona ve Tessie ise yuvalarının temizliğinden, mutfaktaki işlerden, çocukların ve aile bireylerinin bakımından sorumlu kişilerdir. Cinsiyet rollerine uygun davranma küçük yaşta Tessie ve Milton tarafından kendi çocuklarına da öğretilir:

Chapter Eleven beş yaşına basmıştı. Geçen gün avluda ölü bir kuş bulunca onu hemen annesine getirmişti. Sağa sola taş atmayı, çekiçle oynamayı ve önüne gelen her şeyi kırıp dökmeyi çok seviyordu ve tabii bir de babasıyla güreşmeyi...Bu maskülen evde Tessie kendini dışlanmış hissederek sıkılmaya başlamıştı, böyle giderse on yıl sonra jant kapağı muhabbetleri ve fitik vakalarından ibaret bir dünyada hapsolacağından emindi. Annem, bunlara karşı onunla dövüşecek, kendisi gibi küçük köpeklere aşık, buz revüsü gösterilerine gitmek için yanında ısrar edecek bir müttefikin hayalini kuruyordu (Eugenides, 2002, s. 13).

Babası Milton oğlu Chapter Eleven'ı bir erkek çocuk gibi davranmasına yönelik yetiştirerek ona güreşmeyi öğretir ve böylece ona şiddet eğilimlerini destekleyen bir rol biçer. Evlerinde erkek çocuğun kırıp dökmeyi seven bir yapıda ancak kız çocuğun ise kırılğan bir yapıda yetiştirilmesi desteklenir. Tessie ise oğlu ve eşinin eril davranışlarından sıkılmış ve kendisi gibi dışı davranışlar sergileyen bir kız çocuğunun desteğini arar olmuştur. Nitekim Cal doğup büyüyünce “pembe elbiseler, dantel kurdeleler, başında yılbaşı süsüne benzer tokalar” ile süslenerek dış görünüş olarak da bir kız çocuğu gibi yetiştirilir (Eugenides, 2002, s. 279). Oyuncak araba alınan ağabeyinin aksine Cal oyuncak bebeklerle oynar. Babasının Cal'in bebekliğinde bezini değiştirdiği zamanlarda cinsel organına bakmaması ve Tessie'nin Cal'in her yerinin temiz yıkanıp yıkanmadığını sorduğunda ise Milton'un “Tamamen değil. O senin bölgen” diye yanıtlaması evdeki cinsiyet rollerinin keskin sınırlarını ortaya koymaktadır. Bir kız çocuk olarak Cal'in her türlü sorumluluğu Tessie'ye verilmiştir ve Cal genital bakım için annesinin yönlendirmeleriyle kadın hijyenine dair bilgileri öğrenir. İlerleyen zamanlarda da annesiyle birlikte kuaför salonlarına giderek toplumda bir kız çocuğundan beklenen kişisel bakım ve güzelliğe yönelik davranışlar sergiler.

Bir kız çocuk olarak yetiştirilmesine rağmen arkadaşı Belirsiz Nesne'nin yazlığında geçirdiği kazada doktorun vücudundaki hasarı anlamak için üzerindeki kıyafetleri çıkarmasıyla Cal'in cinsel organlarının farklı yapısı anlaşılır. Milton ve Tessie'nin ise doktorun Cal'in anatomik yapısıyla ilgili söylediklerine ilk tepkisi durumu reddetmek olur. Bernstein ailelerin çocuklarının toplumsal normlar dışında kalan cinsel kimliklerini ilk öğrendikleri zaman başka insanların yargılamalarından çekindiklerini ve kendilerini yetersiz ebeveynlik yapmakla suçlayıp çocuklarının farklı cinsel kimliğe bu nedenle yöneldiğini düşündüklerini belirtmiştir (1995, s. 2). Bu bağlamda toplumsal normların dışına çıkan çocukları için kaygılanarak kimliğini kabullenmek yerine durumu reddetmek ve toplumsal normlar kapsamına dahil etmek için çaba göstermek Cal'in ailesi tarafından sergilenen başlıca tutumdur. Ebeveyn olarak Tessie ve Milton ise Cal'in biyolojik cinsiyetindeki farklı yapılanmayı kabul etmeyerek durumu geçici ve ilaçlarla tedavi edilebilir bir hastalık olarak niteler (Eugenides, 2002, s. 494). Bu nedenle gittiği Seksüel Bozukluklar ve Cinsel Kimlik Kliniği'nde Doktor Peter Luce ailesine Cal'in iyileştirilebilir bir vaka olduğunu göstermek için toplumsal olarak olumsuz karşılanan cevaplar vermekten kaçınır. Örneğin “kızınız bir hermafrodit” demek yerine “kızınızın klitorisi normalden biraz daha büyük” gibi durumu iyileştirmeye yönelik ifadeleri tercih eder (Eugenides, 2002, s. 504). Böylece ailesi Cal'in kısa sürede iyileşebileceğini ve ciddi bir hastalığı olmadığını düşünmeye başlar. Tessie bu durumun psikolojik olduğundan ve

geçeceğinden, Milton ise Cal'in bir kız olarak yetiştirildiği için nasılsa bir kız olduğunun ortaya çıkacağından emindir (Eugenides, 2002, s. 506).

Doktor Peter Luce, Cal'in bir kız olarak yetiştirildiğini fakat biyolojik yapı olarak bir erkek olduğunu düşünür; ancak hangi cinsiyetin daha baskın olduğunu anlamak ve o cinsiyete yönelik tıbbi müdahale gerçekleştirmek için Cal'i birtakım muayene ve psikolojik tetkiklerden geçirir. Cal'in ailesi çocuklarının 'iyileşmesi' için bu tedavileri destekler ve Cal'in cinsel farklılığını tıbbi müdahale ile değiştirilmesi gereken bir durum olarak değerlendirir. Preves tıp alanında ilerleyen teknolojinin cinsiyet değişikliğini mümkün kıldığı için "çift cinsiyetlilik teknolojik soy tüketmenin tehlikesindedir" ifadesini kullanmaktadır (2003, s. 49). Gelişen teknolojinin cinsiyete olan müdahalesi dışında dikkate değer bir diğer durum ise çocuklarının cinsiyet yönelimine ailelerin karar vermesidir. Bu konuya dikkat çeken Appleton ise çift cinsiyetli aktivistlerin çocuğun ameliyat kararını kendisinin vereceği yaşa kadar ameliyatın ertelenmesini istediklerini belirtmiştir (2005, s. 403). Bu konuda Tessie ve Milton'un cinsiyet değişikliği ameliyatı için Cal'in fikrini sormadan doktor ile iş birliği yapması önemli bir noktadır; çünkü kişinin iradesi dışında ailenin ve doktorların verdiği 'cinsiyet düzeltme' kararı ile kişinin gelecekteki cinsel kimlik kararı uyuşmayabileceği için kişi üzerinde olumsuz etkiler yaratabilir. Nitekim kız olmaya yönelik bir ameliyat olması planlanan Cal cinsel kimliğinin erkek olduğunu belirtir. Butler'ın 'cinsiyet düzeltme ameliyatları' için "norm bıçağı" (2004, s. 53) adlandırması ailelerin tepkisi göz önünde bulundurulduğunda yerinde bir ifadedir. Bu bağlamda bu ifade toplumsal olarak kadın ve erkek normlarının birbirlerinden tamamen farklı olduğu cinsiyet normları kutuplaşmasına işaret etmektedir. Tessie ve Milton'un Cal'in toplumsal normlara uygun bir birey olarak toplumda yer almasını istemesi toplumsal cinsiyet normlarının keskin sınırlarını kabul ederek yaşadıklarını göstermektedir. "Norm bıçağı" ile toplumsal normlara uyması düşünülen Cal ise ailesinin aksine bedeninde değiştirilmesi ya da belli kalıplara uyması gereken bir durum olduğunu düşünmemektedir. Bu nedenle Cal'in görüşü kültürel olarak kabul edilen yerleşik cinsiyet normlarına eleştiri niteliğindedir.

Toplumsal düzeni sarsacağı düşünülen ve 'anormal' olarak kabul edilen bedenler toplumsal cinsiyet normlarını etkileyerek "cinsel farklılıkların olamayacağına dair iddiaları zayıflatacağından" (Fausto-Sterling, 2008, s. 8) heteroseksüel sistemde düzeltilmesi gereken bedensel bir bozukluk ve toplumsal tehdit olarak algılanır. Doktorun ve ailenin desteklediği bu düşünce nedeniyle tüm bu süreçte kendisinden bağımsız olarak bedeni üzerinde hükümlere varılmasından rahatsızlık duyan Cal ise bu süreci sonlandırmak için doktoru ailesinin zannettiği gibi "ideal bir Amerikan genç kıza" olduğuna inandırır (Eugenides, 2002, s. 510). Bu nedenle ailesine ne zaman eve döneceklerine dair soru sormaya başlar; ancak "daha iyi olur olmaz" yanıtını alır (Eugenides, 2002: 515). Bu cevap ailesinin onu iyileşmesi ümit edilen bir 'hasta' olarak düşündüğünü göstermektedir. Bedeninde iyileşmesi gereken bir hastalık olmadığını düşünen Cal psikolojik tetkiklerde doktora bir kız çocuğu olduğuna dair cevaplar vererek bir an önce kendini güvende hissettiği evine dönmek ister. Bu süre içinde de doktoru Cal'in yetiştirilme şartlarına göre cinsel kimliğinin gelişim gösterdiğini düşünür ve Cal'e kendisine ün kazandıracak bir çalışma konusu gözüyle bakmaya başlar. Bir gün doktorun kendisi için kullandığı 'hypospadias' (Eugenides, 2002, s. 524) kelimesinin anlamını araştırmak için gittiği halk kütüphanesinde sözlüğün onu 'ucube' kelimesine yönlendirmesiyle Cal için yabancılaşma süreci başlar. Ardından doktorun kendisi için yazdığı raporda onu toplumda 'normal' bir hayat sürmesi için kadın olmaya yönelik ameliyat edeceğini öğrenir. Vücudunda bir aksaklık olmadığını ve bir erkek olduğunu düşünen Cal ise ailesi ve doktorun ısrarcı tavırlarından bıkarak düşündükleri gibi bir kız çocuğu olmadığına aksine bir erkek olduğuna dair ailesine bir mektup yazar. Mektubu ailesinin onu kız çocuğu olarak yetiştirdiği isimle 'Callie' olarak imzalar ve ardından bedensel bütünlüğünü korumak için erkek kimliğiyle San Francisco'ya

doğru yola çıkar. Elli iki yıl önce kardeş evliliğini gizlemek için Türkiye’den Amerika’ya giden babaannesi ve dedesi gibi Cal de bu defa cinsel kimliğini gizleyebilmek adına göç etmeye karar verir. Cal de tıpkı Patrick gibi ailesinin kültürel olarak kalıplaşmış cinsiyet normlarına bağlılığından dolayı kendini bulunduğu yere ait hissetmeyerek özgür olmak adına farklı bir mekan arayışına girmiştir. Bu durum İrlanda ve Amerika olmak üzere iki farklı ülkede kaleme alınan romanlar arasında ortak bir kültürel algı bağlamında farklı cinsel kimliklere karşı bir önyargının varlığına işaret etmektedir. Bu nedenle bu ortaklık her iki roman arasında transkültürel bir bağ kurmaktadır. Bu bağ destekleyen bir diğer durum ise Patrick ve Cal’in göç yoluyla farklı mekanlarda yaşama isteğidir.

Collado-Rodríguez’e göre *Middlesex* “çift cinsiyetli ve farklı ırklardaki insanların bir arada yaşayabileceği bir ‘üçüncü uzam’ isteğini” dile getirmektedir (2006, s. 73). Nitekim Cal bu istekle göç etmeye karar verir. İki cinsiyet arasında kalan ‘hibrit’ bedeninin maruz bırakıldığı toplumsal baskıyla kendini bulunduğu yere ait hissetmez ve kendisi gibi toplumsal normların dışında kalan bireylerle ‘üçüncü uzamda’ bir arada bulunma isteği duyar. Shostak ise bu romanın “iyimser ve cömert bir roman olmasına rağmen ütopyik bir fantezi dışında ‘üçüncü uzam’ın imkansızlığını” vurguladığını belirtmiştir (2008, s. 386-387). Nitekim *Middlesex* ‘üçüncü uzam’ konusunu sorunsallaştırmaktadır. Öyle ki Cal Dışişleri Bakanlığı’nda çalıştığı için iki yılda bir bulunduğu ülkeyi değiştirme imkanına sahiptir. Kendini tam anlamıyla bulunduğu hiçbir ülkeye ait hissetmez. Bulduğu ülkelerde kadınlardan hoşlanmasına rağmen onlarla yakın ilişkiler kurduğunda cinsel kimliğinin ortaya çıkacağı endişesiyle mesafeli davranır; çünkü cinsel kimliği ortaya çıkarsa o yerde daha fazla kalamayacağını düşünmektedir ve bu nedenle tedirgin bir hayat sürmektedir. Cal’in yaşadığı ülkelerde cinsel kimliğinin ortaya çıktığında ötekileştirileceğini düşünmesi metnin kurgusalılığı göz önünde bulundurulduğunda Cal gibi hermafrodit kişilerin kaygısız yaşayabileceği bir uzamın kurguda dahi imkansızlığını sezdirir.

Durum “bedensel bütünlüğün korunması” ve “bedensel yabancılaşma” kavramları ışığında değerlendirildiğinde Cal’in de Patrick gibi bedensel bütünlüğünü ve cinsel kimliğini korumak adına direnç geliştirdiği söylenebilir. Ailesinin Cal’i bir kız çocuğu olarak yetiştirdiği için kadın cinsiyetine dair beklentileri ve doktorun biyolojik olarak erkek bir hermafrodit olduğunu anlamasına rağmen yetiştirme koşullarının cinsiyete galip geldiğine dair kendisine ün kazandıracak bir çalışma hazırlamak istemesi Cal’in kendini önemsiz ve toplumdan dışlanmış hissetmesine yol açar. Böylece “bedensel yabancılaşma” süreci başlar ve Cal ameliyat olmamak ve bedensel bütünlüğünü korumak için ötekileştirildiği ortamdan başka bir uzama göç etmeye karar verir. Bunun için bedensel yabancılaşma ve toplumsal dışlanmaya maruz kalmamak adına kuir bireylerin yaşamayı sıklıkla tercih ettiği San Francisco’ya bedensel bütünlüğünün parçalanmasına izin vermemek için göç eder. Bedeninin bütünsel olarak direnç kazandığı bu süreçte bir erkek olarak hayatına devam etmeye karar verir. Bu bağlamda Cal’in ilk işi kendini erkek gibi yürümeye ve davranmaya yönelik telkin etmesidir. Daha sonra ise saçlarını kestirerek ve yeni satın aldığı erkek kıyafetlerini giyerek erkek kimliğini devam ettirebileceği bir hayata başlar. Warhol’a göre Cal’in erkek olarak hayatına devam etmesi kısmen kadınlara karşı cinsel arzu duymasından, kısmen de fiziksel olarak bedeninin erkek olmaya daha yatkın olmasından kaynaklanmaktadır (2004, s. 227).

Cal doktorun ve ailesinin söylediği bedensel bütünlüğünü parçalamaya yönelik söylemler nedeniyle göç etse de ilerleyen yıllarda doktorun gerçekte ailesine söylediklerini öğrenir. Doktor Luce ailesine eğer Cal kadın olmak için ameliyat geçirmezse testislerinin kanserleşerek ölümüne neden olacağını söylemiştir. Çocuklarını yitirme korkusuyla doktorun dediklerini destekledikleri için ilerleyen yıllarda Cal ailesini suçlamamaya başlar (Eugenides, 2002, s. 544). San Francisco’da bulunduğu zaman boyunca ailesi Cal’i bulmak için her şeyi

dener ve Milton bu uğurda vefat eder. Cal eve geri döndüğünde Tessie bir yanda kocasını kaybetmenin üzüntüsüyle bir yanda da kız çocuğu olarak yetiştirdiği Cal'in karşısında erkek olarak durmasıyla sarsılır. Cal'in değişimi Tessie için her ne kadar ağır bir darbe olsa da yine de bu ağırlığın altından zamanla kalkar (Eugenides, 2002, s. 630). Chapter Eleven ise Cal'in değişimini yadırgamaz; çünkü ağabeyi evden ayrı olduğu süre boyunca cinsellik ve cinsel kimlik adına çok şey öğrenmiştir. Babaannesi ise ilk şaşkınlığını atlattıktan sonra her şeye kendisinin neden olduğunu ve kardeşiyle evlendiği için Cal'in erkek olduğunu söyler. Cal bu sırrı babaannesi ölene kadar saklar. Türkiye'den gelen genlerini, dairesel bir döngüyle, yine Türkiye'ye taşımak için çalıştığı Dışişleri Bakanlığı'ndaki görevini İstanbul'a aldirmayı planlar. Cal'in Türkiye'ye dönmek istemesinin ardındaki neden ise aile geçmişiyile bağlantılıdır: Babaannesi yaşadığı ensest ilişki sebebiyle Cal'in hermafrodit olmasından kendini suçlarken Cal ise İstanbul'a gidip kökeninin izini sürerek kendi kimliğiyle yüzleşmek istemektedir.

Sonuç

Patrick ve Cal ailesel olarak farklı koşullarda yetişmelerine rağmen çevrelerindeki insanların cinsel kimliklerine karşı sergiledikleri olumsuz tutum nedeniyle göç etmek zorunda kalmıştır. Patrick annesi ve babası arasındaki tecavüz olayı sonucunda annesinin Londra'ya gitmesi ve babasının kendini sahiplenmemesi nedeniyle üvey ailesi ile yaşar. Gerek ilgisizlik gerekse Patrick'in cinsel kimliğine karşı çıkması dolayısıyla Patrick beraber yaşadığı üvey ailesi ile bağ kuramaz. Babasıyla iletişime geçmek istemesine rağmen babasının kayıtsızlığı ona karşı daha büyük bir öfke duymasına neden olur. Tüm bu nedenlerden dolayı Tyreelin'den ayrılmaya karar verir ve bedensel bütünlüğünü korumak amacıyla 'kadınsı' eğilimlerini destekleyecek maddi imkanı kendisine sağlayan Eamon'la birlikte yaşar ve daha sonra gittiği Londra'da yine zengin erkeklerle ilişki kurmaya devam eder. Patrick'in Londra'yı seçmesinin bir nedeni hür olmak, diğer nedeni ise annesini bulmaktır. Annesini bulamadıkça bu boşluğu Louise ile doldurmaya başlar. Sevgilisi Berts'in Louise ile Patrick'i beraber yakalaması üzerine yaşadığı şokla Louise'in annesi olmadığını anlar. Bu olay ardından Patrick kendini daha fazla hayal kurarken bulur. Hayallerinde ya ailece mutlu bir yuva ya da ailesi tarafından cinsel kimliğinin kabul edilmesini düşler. Tüm bunlara rağmen romanda Patrick'in ileriki yaşantısında mutlu bir ailesi olup olmadığına dair ipucu verilmez. Anne özlemini her zaman duyması annesininkine benzer kıyafetler giymesiyle kendini gösterir. Patrick bu yolla hem 'kadınsı' eğilimlerini besleyerek bedensel bütünlüğünü korumak hem de annesine dönüşerek ona olan özlemini gidermek ister.

Cal ise Patrick'in aksine kendisine iyi koşullar sunan bir aileye sahiptir. Yaşadıkları evde cinsiyet rolleri kadının evi ve çocuklarıyla ilgilenen, erkeğin ise işi ile ilgilenen rol olmasıyla ayrılır. Cal cinsel organlarının yapısı nedeniyle bir kız olarak düşünülerek bu yönde yetiştirilir. Ne var ki ergenlikle birlikte vücudunda değişim başlar ve kendini erkek olarak hisseder. Yaz tatilini geçirdiği arkadaşının evinde yaşadığı kaza nedeniyle hastaneye götürüldüğünde cinsel organlarının farklı yapılanması anlaşılır. Ailesi bu durumu kabullenmek istemeyerek bunu iyileştirilmesi gereken bir hastalık olarak değerlendirir. Doktorun ve ailenin baskısıyla Cal için bedensel bütünlüğünün parçalanması süreci başlar. Ancak Cal tıpkı Patrick gibi direnç göstererek bu duruma karşı bulunduğu yeri terk ederek San Francisco'ya göç eder. Diğer yandan ailesi Cal için çok endişelidir ve uzun süre sonra eve döndüğünde annesi, kardeşi ve babaannesi Cal'in yeni kimliğini zamanla kabul etmeye başlar. Cal ise cinsel kimliği nedeniyle her iki yılda bir tayin isteyerek başka ülkelerde yaşar. Bu bağlamda Cal'in sürekli yer değiştirerek cinsel kimliğini saklamak istemesi çift cinsiyetli bireylerin yaşayabileceği bir alanın kurguda dahi imkansızlığını vurgular niteliktedir.

Farklı coğrafyalarda kaleme alınan bu iki romanda da başkışiler çevresindeki bedensel

bütünlüğünü parçalamaya yönelik eylemlerden kaçarak başka uzamlara göç eder. Mai ve King cinsiyet göçünün nedenini “cinsiyet ayrımcılığından kaçmak, ekonomik olarak hayatta kalmak, ailelerine destek olmak ve cinsel kimliklerini daha özgürce sergilemek” (2009, s. 303) olarak açıklar. Nitekim Patrick ve Cal de benzer sebeplerle göç etmeyi tercih etmişlerdir. Ayrıca her iki romanda da ailelerinin kendilerini desteklemek yerine durumu reddetmeye yönelik tavırlar sergilemesi toplumsal cinsiyet normlarının aileler için önemini ortaya koymaktadır. Patrick Londra’ya, Cal ise San Francisco’ya giderek tanınmadıkları yerlerde cinsel kimliklerini daha hür sergileyebileceklerini düşünürler. Bu bakımdan her iki karakter de yerleşik kültürel cinsiyet normlarına eleştirel bir tutum sergiler. Her iki romanın kaleme alındığı farklı ülkelerde roman başkışilerinin benzer ailevi ve toplumsal baskılara maruz kalması ve bunun sonucunda göç ederek bedensel bütünlüklerini korumaya yönelik çaba göstermeleri romanların ortaya koydukları farklı kurgulara rağmen transkültürel bir bağ yoluyla toplumsal baskı ve cinsiyet normlarına karşı ortak bir eleştirel diyalog kurdukları fikrini doğurur.

Kaynakça

- Appleton, S. F. (2005). Contesting gender in popular culture and family law: Middlesex and other transgender tales. *Indiana Law Journal*, 80(391), 391-440. <https://www.repository.law.indiana.edu/ilj/vol80/iss2/4> adresinden erişildi.
- Bernstein, R. A. (1995). *Straight parents, gay children: Inspiring families to live honestly and with greater understanding*. New York: Thunder Mouth Press.
- Bhabha, H. K. (1994). *The location of culture*. New York: Routledge.
- Butler, J. (2004). *Undoing gender*. New York: Routledge.
- Carillo, H. (2004). Sexual migration, cross-cultural sexual encounters, and sexual health. *Sexuality Research and Social Policy*, 1(3), 58-70. <https://doi.org/10.1525/srsp.2004.1.3.58>
- Coleman, M., Ganong, L., & Fine, M. (2004). Communication in stepfamilies. In A. L. Vangelisti (Ed.), *Handbook of family communication* (215–232). New Jersey: Lawrence Erlbaum Associates.
- Collado-Rodríguez, F. (2006). Of self and country: U.S. politics, cultural hybridity and ambivalent identity in Jeffrey Eugenides’s Middlesex. *International Fiction Review*, 33(1-2), 71-83. <https://journals.lib.unb.ca/index.php/IFR/article/view/707> adresinden erişildi.
- Eugenides, J. (2008). *Middlesex*. (S. Kamuran, Çev.), İstanbul: İnkılâp.
- Fausto-Sterling, A. (2000). *Sexing the body: Gender politics and the construction of sexuality*. New York: Basic Books.
- Freud, S. (2001). Mourning and melancholia. J. Strachey (Ed.), *The standard edition of the complete psychological works of Sigmund Freud volume XIV*. London: Vintage.
- Horney, K. (1950). *Neurosis and human growth: The struggle toward self- realization*. New York: W.W. Norton& Company.
- Kavaler-Adler, S. (2003). *Mourning, spirituality and psychic change: A new object relations view of psychoanalysis*. New York: Taylor and Francis.
- Klein, M. (2002). *Envy and gratitude and other works 1946-1963 (The writings of Melanie Klein volume III)*. R. Money-Kyrle (Ed.), New York: Simon& Schuster.
- Merleau-Ponty, M. (2002). *The phenomenology of perception*. London: Routledge.
- Mai, N., & King, R. (2009). Love, sexuality and migration: Mapping the issue(s). *Mobilities*, 4(3), 295-307. <https://doi.org/10.1080/17450100903195318>
- McCabe, P. (1998). *Breakfast on pluto*. London: Picador.
- Preves, S. E. (2003). *Intersex and identity: The contested self*. New Brunswick: Rutgers University Press.
- Sandler, J. (1991). Fantasy, defense and the representational world. *Infant Mental Health*

-
- Journal*, 15(1), 26-35. [https://doi.org/10.1002/1097-0355\(199421\)15:1<26::AID-IMHJ2280150104>3.0.CO;2-I](https://doi.org/10.1002/1097-0355(199421)15:1<26::AID-IMHJ2280150104>3.0.CO;2-I)
- Shostak, D. (2008). Theory uncompromised by practicality: Hybridity in Jeffrey Eugenides's *Middlesex*. *Contemporary Literature*, 49(3), 383-412. <https://doi.org/10.1353/cli.0.0034>
- Warhol, R. R. (2004). Physiology, gender and feeling: On cheering up. *Narrative*, 12(2), 226-229. <https://doi.org/10.1353/nar.2004.0007>
- Wienclaw, R. A. (2011). Gender roles. *A sociology reference guide: Gender roles and equality*. California, New Jersey: Salem Press.
- Zeiler, K. (2013). A phenomenology of excorporation, bodily alienation, and resistance: Rethinking sexed and racialized embodiment. *Hypatia*, 28(1), 69-85. <https://doi.org/10.1111/j.1527-2001.2012.01305.x>
-



GAZİANTEP UNIVERSITY JOURNAL OF SOCIAL SCIENCES

Journal homepage: <http://dergipark.org.tr/tr/pub/jss>



Araştırma Makalesi • Research Article

A Foucauldian Reading of Timberlake Wertenbaker's *Our Country's Good* in a Socio-Political Context

Timberlake Wertenbaker'in Our Country's Good [Ülkemizin İyiliği] Adlı Oyununun Sosyopolitik Çerçeve de Foucault'cu Okuması

Özlem ÖZMEN AKDOĞAN^{a*}

^aDr. Öğr. Üyesi, Muğla Sıtkı Koçman Üniversitesi, Muğla / TÜRKİYE
ORCID: 0000-0003-3432-8621

MAKALE BİLGİSİ

Makale Geçmişi:

Başvuru tarihi: 1 Mayıs 2021

Kabul tarihi: 25 Ekim 2021

Anahtar Kelimeler:

Timberlake Wertenbaker,

Our Country's Good,

Foucault,

Thatcher

ÖZ

İngiliz edebiyatının önde gelen kadın oyun yazarlarından biri olan Timberlake Wertenbaker, *Our Country's Good* (1988) [*Ülkemizin İyiliği*] adlı oyununda hem savaş sonrası İngiltere'ye yönelik bir eleştiri hem de tiyatronun iyileştirici işlevi hakkında bir propaganda sunar. Thomas Keneally'nin *The Playmaker* (1987) adlı romanından esinlenen bir oyun olan *Our Country's Good*, on sekizinci yüzyılda Avustralya'ya götüren bir gemide bir grup mahkûmun yaşadıklarını canlandırarak tiyatronun iyileştirici etkilerini konu edinir. *Our Country's Good*, geleneksel cezalandırma yöntemlerine inanan ve ağır cezaya alternatif olarak tiyatro yoluyla kurtuluş olasılığını öne sürenlerden oluşan farklı otorite figürlerini ele alır. Hükümlülere uygun cezalandırma yöntemleri konusunda görevlilerin çelişkili görüşlerini Foucault'cu bir bakış açısıyla incelemek mümkündür. Bu okuma, Foucault'nun, iş ve egzersiz yoluyla suçluların davranışlarının düzeltilmesi anlamına gelen ceza reformu önerisine dayanmaktadır. Bu makale, ceza kavramının toplumsal işlevine odaklanmakta ve Thatcher yıllarında İngiltere'de bu konulara ilişkin egemen ideolojinin ışığında Wertenbaker'in oyununda tiyatro ve ceza arasındaki ilişkinin temsilini analiz etmektedir.

ARTICLE INFO

Article History:

Received May 1, 2021

Accepted October 25, 2021

Keywords:

Timberlake Wertenbaker,

Our Country's Good,

Foucault,

Thatcher

ABSTRACT

One of the pioneering women dramatists of British literature, Timberlake Wertenbaker provides both a criticism of post-war Britain and propaganda of the ameliorating function of theatre in her play *Our Country's Good* (1988). As a play based on the novel *The Playmaker* (1987) by Thomas Keneally, *Our Country's Good* builds upon the issue of redemptive effects of theatre by portraying a group of convicts on a ship that takes them to Australia in the eighteenth century. *Our Country's Good* portrays different authority figures consisting of those who believe in traditional means of punishment and who suggest the possibility of redemption through theatre as an alternative to severe punishment. It is possible to analyse the conflicting views of officers concerning the appropriate punishment methods of the convicts from a Foucauldian perspective. This reading draws on Foucault's proposal of a penal reform that requires the use of carceral transformation through work and exercise resulting in the correction of delinquents' behaviour. This paper focuses on the social function of punishment and analyses the representation of the conflation between theatre and punishment in Wertenbaker's play in light of the dominant ideology concerning these issues in Britain in the Thatcher years.

* Sorumlu yazar/Corresponding author.
e-posta: ozlemozmen@mu.edu.tr

Introduction

Timberlake Wertenbaker's play *Our Country's Good* (1988) functions both as a criticism of post-war Britain and a manifestation of the art of theatre and performance. Based on the novel, *The Playmaker*, by the Australian novelist Thomas Keneally, "which recounts the early days of Britain's first penal colony in Australia" (Carlson, 2000, p. 137), *Our Country's Good* mainly builds upon the issue of redemptive effects of theatre. By presenting the convicts on a ship that takes them to Australia in the eighteenth century and portraying the conditions in which they live, the play also makes a critique of the establishment's understanding of punishment. This paper discusses the conflict portrayed in the play concerning the appropriate punishment means from a Foucauldian perspective in light of his observations in *Discipline and Punish: The Birth of the Prison* (1975) specifically focusing on the concepts of penal reform and disciplinary power that require the correction of individual behaviour as an alternative to the more traditional methods of corporal punishment. While the play's more authoritarian officers' views of punishment recall the earlier forms of punishment based on torture targeting the body of the convict, the others' suggestion of rehabilitating the convicts instead of severe punishment reminds the more reformatory approach towards punishment mentioned in Foucault's work. Wertenbaker's play is mainly based on this dialectic and it offers the application of more reformatory and humane means of punishment as a synthesis. This study, therefore, evaluates the experiences of the convicts in *Our Country's Good* with references to Foucault's analysis of discipline and punishment and elaborates on the redemptive effects of theatre by portraying its positive effects on the convicts at the end of the play. This emphasis is also used to highlight the idea that Wertenbaker's work poses a criticism of the dominant ideology concerning punishment, prisons, and theatre in Thatcher's Britain.

Our Country's Good takes place in Australia, which is referred to as the "dark edge of the earth" and "stinking hole of hell" (Wertenbaker, 1995, p. 1). As these names suggest, Australia was then unknown to most of the English in the eighteenth century; it was a place where convicts could be taken as it was considered a place with an uncivilised population. Regarding the historical baseline of the play, the reason for taking the criminals to Australia in the eighteenth century was that there was not enough space in English prisons. As it is proposed by Bill Naismith (1995), "[t]ransportation allowed England to dump its 'criminal class' on the other side of the world, there to be forgotten, with the added advantage that returning ships could carry raw material home to equip the navy" (p. xviii). Several convicts are taken there, and they are poor people "whose labor is being extracted in order to build New South Wales. For the most part, these felons are men and women whose crimes were related to their poverty-stricken status in their homeland" (Sullivan, 1993, pp. 141-2). Most of the authorities on the ship support the idea of punishing these convicts cruelly; however, Governor Phillip believes that it is more important to make the convicts dignified people rather than punish them. As a result, in a metatheatrical note, he proposes to put Irish dramatist George Farquhar's play *The Recruiting Officer* (1706) to stage by making the convicts on the ship work as actors to celebrate the King's birthday on June 4th. Regardless of other authorities' discouragement, Ralph Clark who acts as the "benevolent ruler who eventually brings his flock into line" (Sullivan, 1993, p. 148) agrees with Phillip to produce the play. Despite continuous oppression, they are capable of putting the play into performance, thereby proving the corrective function of theatre with the improvement observed in the convicts' behaviours and attitudes towards each other.

Wertenbaker is against the idea of excessive punishment, and to assert her argument, she suggests that her main aim is to "write about how people are treated, what it means to be brutalised, what it means to live without hope, and how theatre can be a humanising force" (qtd. in Naismith, 1995, p. xxiii). As a verisimilar note in the foreword of the play, Wertenbaker

places several letters from real prisoners to show how cruel punishment does no good to anyone and to present her belief in the possibility of offering the exercise and practice of dramatic art as a solution to this problem. In one of these letters, it is mentioned, “[p]rison is about failure normally, and how we are reminded of it each day of every year. Drama, and self-expression in general, is a refuge and one of the only real weapons against the hopelessness of these places” (White, 1989, p. 1). This belief, however, is contradicted with the practices of the authority figures in the play as exemplified in Tench’s statement: “Justice and humaneness never goes hand in hand. The law is not a sentimental comedy” (Wertenbaker, 1995, p. 3). As one can see, the authorities are not concerned whether the punishments they exact are cruel, instead, they take it for granted that punishment is crucial and functional in the improvement of the convicts’ dignity. Providing a powerful alternative to this idea, Wertenbaker presents how it can be possible to make the convicts better citizens through drama, which has led the play to be acclaimed for its humanist approach to characters convicted as criminals: “Theater in this play is a force for good, a force against unrule and against excessive rule as well” (Baker-White, 1999, p. 100). As it turns out, the application of dramatic arts in the process of conviction in the play contributes a lot to the development of the prisoners, and those who stand for cruel punishment are proven to be wrong.

Considering the play’s emphasis on ideas of conviction, punishment, and rehabilitation, this paper discusses the text from a Foucauldian perspective, specifically drawing on the concepts of penal reform and disciplinary power proposed in *Discipline and Punish*. Foucault (1995) suggests that penal reform requires detention to be a means for transformation of individual behaviour: “Penal detention must have as its essential function the transformation of the individual's behaviour” (p. 269). What is formerly known as penal detention that is more related to corporal punishment should now be altered with carceral transformation, alluding to the corrective function of more humane punishment practices. Foucault (1995) argues that “one punishes not to efface the crime, but to transform a criminal (actual or potential); punishment must bring with it a certain corrective technique” (p. 127). By equating punishment with correction and social function, Foucault argues that it is not only possible but also necessary to render former delinquents more decent figures through work that includes different ways of training and exercise. Pointing to the essential function of training in the process of punishment, he claims that “[s]o much so that the corrective effect expected of it involves only incidentally expiation and repentance; it is obtained directly through the mechanics of a training. To punish is to exercise” (Foucault, 1995, p. 180). Wertenbaker’s approach in this play is similar to the reformatory approach proposed by Foucault as the play is based on changing the behaviours of the delinquents on the convict-ship, which operates as an institutionalised form of punishment. Theatre is suggested by one of the officers as the ideal means to alter the minds of the convicts and turn them into “docile” figures, to use another Foucauldian term. Therefore, Foucault’s proposal of penal reform and disciplinary power is central in this particular analysis that primarily focuses on the redemptive effects of theatre on the prisoner characters of the play.

Dialectics of Punishment in Foucauldian Perspective

The emphasis on the function of punishment and proper means of rehabilitation renders Wertenbaker’s work a possible source to analyse from a Foucauldian perspective concerning the nature of punishment and discipline. Foucault analyses the history of punishment systems and observes a move from public execution to sentences that intend to correct and improve as the main socio-economic system shifts from feudal/archaic to industrial/modern. According to his analysis, corrective sentences address the soul of the condemned instead of the body which is the primary target in public execution. In his words, as time passed and economic structure shifted from the aristocracy to the bourgeois, “a few decades saw the disappearance of the

tortured, dismembered, amputated body, symbolically branded on face or shoulder, exposed alive or dead to public view. The body as the major target of penal repression disappeared” (Foucault, 1995, p. 8). With a move towards industrialism and modernism, the focus of punishment changed from body to soul (Foucault, 1995, p. 16). Likewise, the dominant form of penalty changed from torture to discipline. In this sense, *Our Country's Good* is a possible source to evaluate from Foucault's interpretation of the punitive system as it displays a dialectical representation of corporal and intellectual punishment methods dealt with in *Discipline and Punish*.

In the play, there is a continuous debate among the officers concerning the true nature of punishment as to whether it should be punitive or rehabilitative. Among the officers, Major Ross, Captain Campbell and Captain Tench are more conservative in their approach to punishment, and they support the application of more cruel means of punishment. These officers represent the “disciplinary power” in Foucauldian terms as they stand for both colonial and juridical power in the play. On the contrary, Phillip, Collins and Ralph Clark support penal reform and offer the possibility of rehabilitating convicts with a theatrical performance. Governor Phillip proposes the idea of producing a dramatic piece with the convicts to rehabilitate their behaviour by turning incarceration into a corrective experience. This approach forms an analogy with Foucault's penal reform, whose objectives are listed as follows:

[T]o make of the punishment and repression of illegalities a regular function, coextensive with society; not to punish less, but to punish better; to punish with an attenuated severity perhaps, but in order to punish with more universality and necessity; to insert the power to punish more deeply into the social body. (Foucault, 1995, p. 82)

Penal reform, according to Foucault, necessitates following a more refined and civilised form of punishment which is not based on torture but rehabilitation and correction. Foucault's suggestion is echoed in Wertenbaker's play with Governor Phillip as he supports rehabilitation over punishment, and specifically with his insistence on carrying out rehearsals with the convicts, aims to transform their conviction process into a more educative one.

There are several instances in the play in which the dialectics of proper punishment might be observed as other officers do not accept Phillip's idea easily. One instance is observed in Act 1, Scene 3 where the authorities treat an 82-year-old woman cruelly and punish her with death penalty:

Harry: There is also Dorothy Handland, 82, who stole a biscuit from Robert Sideway.

Phillip: Surely we don't have to hang an 82-year-old woman?

Collins: That will be unnecessary. She hanged herself this morning. (Wertenbaker, 1995, p. 5)

The crime for which they see the old woman's hanging fit is stealing biscuits. The worry in the process of wait for this severe punishment leads the character to commit suicide. As the punishment is carried out according to the torture system, even a minor crime is responded with a grave punishment directed at the elimination and exhibition of the body of the convict. Another example of a similar treatment is Major Ross ordering one of the convicts, Elizabeth Morden, to be flogged for being impertinent to one of his captains (Wertenbaker, 1995, p. 6). Additionally, five other convicts have to run away as a result of inhumane treatment. The convicts are silenced, whipped and lashed, and this treatment is entertainment for some of the officers as it can be seen at the beginning of the play when one of the convicts, Robert Sideway, is flogged. Foucault sees cruel punishment as a form of public spectacle and calls the arena in

which this practice is held as the punitive city (1995, p. 113). In this case, the convict-ship serves as a punitive city where authorities execute the law in accordance with traditional torture methods publicly. Another example of this idea in the play is observed as Tench offers the idea that convicts consider hanging a form of entertainment, which recalls Foucault's elaboration on punishment as public spectacle or rather "[a] ceremony of punishment" (Foucault, 1995, p. 49). In *Discipline and Punish*, Foucault quotes Rémusat and claims that "[t]he convict-ship is an open-air prison" (Rémusat qtd. in Foucault, 1995, p. 115). This metaphor finds a correlative in Wertebaker's play as the ship operates as a prison and the methods applied in prison are also relevant to the experiences of the convicts and the officers in charge.

Supporting Foucault's proposal of penal reform, Wertebaker believes that violent treatment of the convicts is unjust and unacceptable. For this reason, in her play, "she presents theatricality as an opportunity for people who have been atrociously brutalized and debased to discover, through the playing of scripted roles and the interactive process of rehearsal, aspects of the self that have been submerged" (Crow, 2002, p. 133). Suggestive of Wertebaker's opinion, the officer Governor Phillip suggests that the convicts should organise a play in which they are expected to act: "I would prefer them to see real plays: fine language, sentiment" (Wertebaker, 1995, p. 4). He believes that the convicts will become better people through rehearsals, and with the production of the play, they will eventually become better citizens who "think in a free and responsible manner" (Wertebaker, 1995, p. 21). Phillip's suggestion is similar to Foucault's proposal of using work as an essential component of punishment: "Work must be one of the essential elements in the transformation and progressive socialization of convicts" (Foucault, 1995, p. 269). Recalling this idea, Phillip believes that there is no benefit of severe punishment and thinks that art can function as a redemptive force for all the convicts concerned. Phillip's ideas relating to the necessity to perform a play are best described with his own words in the play:

The convicts will be speaking a refined, literate language and expressing sentiments of a delicacy they are not used to. It will remind them that there is more to life than crime, punishment. And we, this colony of a few hundred will be watching this together, for a few hours we will no longer be despised prisoners and hated gaolers. We will laugh, we may be moved, we may even think a little. (Wertebaker, 1995, p. 21)

His proposal to make convicts work for a play fits in the definition of the function of work and training in the betterment of individuals in Foucault's analysis of detention:

Exercise is that technique by which one imposes on the body tasks that are both repetitive and different, but always graduated. By bending behaviour towards a terminal state, exercise makes possible a perpetual characterization of the individual either in relation to this term, in relation to other individuals, or in relation to a type of itinerary. It thus assures, in the form of continuity and constraint, a growth, an observation, a qualification. Before adopting this strictly disciplinary form, exercise had a long history: it is to be found in military, religious and university practices either as initiation ritual, preparatory ceremony, theatrical rehearsal or examination. (Foucault, 1995, p. 161)

Apparently, Foucault already lists theatrical rehearsal as an exemplary corrective punishment method used in the past. The proposal to perform a play, therefore, has its roots in Foucault's analysis of the carceral system as a social function. Similarly, Phillip thinks that these people were involved in crime as a result of a lack of high education, thus, he does not hold them

responsible but the circumstances in which they were brought up and offers to change this by providing them with an opportunity to be involved in performance arts. This attitude also fits in Foucauldian analysis of penal reform in which modernity is concerned with the “social factors that produced the enactment of . . . crime (i.e., was the criminal mad, from a deprived background etc.?)” (Shapiro, 2002, p. 5). In the play, Governor Phillip seems to be the only character who considers such issues in the process of judgment and punishment and “sees theatre as a way to level differences of education and class” (Carlson, 2000, p. 137).

Despite Phillip’s support of a theatrical production for the benefit of all characters, the other officers do not approach this idea with encouragement due to their lack of belief in the intellectual competence of the convicts to produce a theatrical performance. In the eyes of the gaolers, the prisoners are dehumanised beings who are not worthy of any remarkable success. Their view of the convicts as inferior beings reminds Foucault’s discussion of hierarchical superiority in the punitive system. In Foucault’s observation of disciplinary power, there are three “simple instruments” the first of which is hierarchical observation (1995, p. 170). The officers assume their hierarchical superiority by all means as they insult the convicts and dehumanise them. For instance, the first character to oppose the idea of preparing a performance with the convicts is Major Robbie Ross who “hates the convicts and the idea of the play with equal vehemence” (Naismith, 1995, p. xxxvi). Ross’s approach illustrates his support of the more traditional ways of corporal punishment while Phillip proposes penal reform that targets the soul of the delinquent. It appears that the main concern of dissident officers is the fear of losing authority over the prisoners as Ross stresses that “[t]his is a convict colony, the prisoners are here to be punished and we’re here to make sure they get punished” (Wertenbaker, 1995, p. 18). In another argument, he also openly accuses Phillip with a similar concern: “You don’t take anything seriously, but I know this play - this play - order will become disorder” (Wertenbaker, 1995, p. 25). Moreover, when five prisoners escape, Major Ross uses this situation to accuse Ralph Clark once more: “[I]t’s all because of your damned play and your so-called thespists. And not only have your thespists run away, but they’ve stolen food from the stores for their renegade escapade, that’s what your play has done” (Wertenbaker, 1995, p. 51). The dichotomy between the officers on opposite views is quite strong, and this polarisation constitutes the backbone of the dialectics in the play.

Apart from Major Ross, another authority figure Reverend Johnson also opposes the idea of putting a play asserting puritanically that “actresses are not famed for their morals” (Wertenbaker, 1995, p. 17). He believes that the play does not suit the teachings of the Catholic doctrine, and it causes some unwanted behaviour especially in women as he believes that “these plays are about rakes and encourage loose morals in women” (Wertenbaker, 1995, p. 22). Another officer, Tench also makes fun of Clark’s trust in the convicts’ ability to transform through performance: “[A] bunch of convicts making fool of themselves, mouthing words written no doubt by some London ass, will hardly change our society” (Wertenbaker, 1995, p. 19). In another example, as a response to Phillip’s offer, Tench argues: “If you want to teach the convicts something, teach them to farm, to build houses, teach them a sense of respect for property, . . . teach them how to work, not how to sit around laughing at a comedy” (Wertenbaker, 1995, p. 22). Tench’s statement illustrates a common attitude among the authorities who underestimate the transformative power of art. Another like-minded officer, Dawes, similarly argues that whether they put the play or not “it won’t change the shape of the universe” (Wertenbaker, 1995, p. 19). Ralph Clark, on the other hand, suggests wistfully: “But it could change the nature of our little society” (Wertenbaker, 1995, p. 19), which shows that he emphasises the importance of human beings rather than politics and “the universe,” and regards their dignity equally important.

Despite the discouragement and lack of belief of notable officers in the crew, a decision is made towards the production of a performance by the convicts. When it is decided that the play is going to be performed, the convicts' lack of knowledge about acting and performance becomes evident from their responses to Clark's directions. Ralph Clark's work is already difficult since he needs to prove the availability of his idea to other authorities, and he encounters another difficulty with the convicts' inexperience. Governor Phillip supports him in this matter and he also believes in the potential of the prisoners by stating that "human beings have an intelligence which has nothing to do with the circumstances into which they are born" (Wertenbaker, 1995, p. 57). Highlighting the potential of drama to influence all the prisoners positively, Phillip continues: "It's a matter of reminding the slave of what he knows, of his own intelligence. And by intelligence you may read goodness, talent, the innate qualities of human beings" (Wertenbaker, 1995, p. 57). What he emphasises, different from other authorities is that it is essential to show his belief in the convicts rather than rasping their self-confidence with further violent behaviour. An example of this is seen when he does not consent to Liz's hanging and advocates that she should be redeemed instead of being hanged: "If we treat her as a corpse, of course she will die. Try a little tenderness, Lieutenant," and continues: "I want to rule over responsible human beings, not tyrannise over a group of animals. I want there to be a contract between us, not a whip on my side, terror and hatred on theirs" (Wertenbaker, 1995, p. 59). This remark shows that he respects the prisoners as human beings and does not want to practice cruel punishment on them, and in return, he does not want to be hated by them. This statement clearly shows Phillip's rejection of torture as a possible means of punishment.

Emblematic of Foucault's term "hierarchical observation," the officers who do not approve of the production of the play continue their superiority on the convicts by all means. Regardless of Phillip and Clark's efforts, other authorities continue punishing the convicts cruelly. For instance, Major Ross whips Sideway for answering an officer and displays his scarred back to others in a rage: "I have seen the white of this animal's bones, his wretched blood and reeky convict urine have spilled on my boots" (Wertenbaker, 1995, p. 64). Another convict Dabby is also severely punished and Major Ross demonstrates his superiority over her by making her go down on all fours in front of everyone and commands her: "wag your tail and bark, and I'll throw you a biscuit" (Wertenbaker, 1995, p. 64). These practices exemplify the idea of spectacle of physical punishment in the Foucauldian sense (1995, p. 14). Ross's dehumanising attitude forms quite a contrast with the more humane treatments of Governor Phillip and Lieutenant Ralph Clark. However, the conflict between the two groups of officers resolves in favour of the humane ones as there is an observable improvement in the behaviours of the convicts at the end of the play. As Naismith (1995) sums up their final attitude: "Under the influence of their play they become a group, sympathetic and supportive of each other. They begin 'alone, frightened, nameless' and end by recognising each other's worth" (p. xxv). This illustrates that the type of treatment they receive during the process of the rehearsals civilises the convicts, which is quite the opposite of what the officers supporting violent punishment expected.

Theatre as a Redemptive Power

The penal reform as different from the torture/terror system acts "on the 'soft fibres of the brain'" (Servan qtd. in Foucault, 1995, p. 103). In the modern punishment system, "unlike the scaffold, the point isn't to create terror and fear in the viewers, but to educate them" (Shapiro, 2002, p. 13). In Foucault's analysis of discipline in the 19th century in which he discusses the use of the body of the condemned in punishment, he states that the body "must be made efficient. The body must be exercised" (Shapiro, 2002, p.15). In Foucault's own words, "[a] body is docile that may be subjected, used, transformed and improved" (Foucault, 1995, p.

136). The understanding and the use of the body in the torture-based practices of punishment of the past have changed in Foucault's analysis as he sees exercise and training as key practices in the transformation of individuals. The body, therefore, is no longer there to be tortured but to be exercised to accompany their mental improvement. What Foucault proposes instead of torture of the body is discipline as he believes "discipline produces subjected and practised bodies, 'docile' bodies" (Foucault, 1995, p. 138). In this regard, the ship that imprisons and educates the convicts becomes an epitome of a disciplinary institution that bears docile bodies. In Wertebaker's play, the performance of the play requires numerous rehearsals, which enables/forces the bodies of the convicts to exercise, hence, transform and/or cultivate their minds.

Wertebaker shows that humane treatment is the only solution to ameliorate the conditions of criminals as well as society in a larger context with an observable improvement in the convicts' behaviours. A comparison of the characters' relationship before and after the performance illustrates that the theatrical production improved their communication with each other. As it is seen before the rehearsals, the couple convicts, Harry and Duckling, always utter harsh words towards each other. Harry accuses Duckling of having a secret relationship with one of the soldiers and calls her a "filthy whore" (Wertebaker, 1995, p. 27). He bores Duckling with his jealousy, which causes Duckling to rise: "JUST STOP WATCHING ME" (Wertebaker, 1995, p. 27) as she feels she is captivated. She is already a convict on the ship and has to endure violent punishment, and her lover does not leave her alone either by denying her freedom. For that reason, she complains that "I wish I was dead. At least when you're dead, you're free" (Wertebaker, 1995, p. 28). Besides this example, another problematic relationship is observed between Dabby and Mary. Dabby attaches importance to virginity and insults Mary for having had some prior relationships: "[Y]ou're only virgin once. You can't go to a man and say, I'm a virgin except for this one lover I had. After that, it doesn't matter how many men go through you" (Wertebaker, 1995, p. 30). In both of these problematic relationships, where Wertebaker also impliedly makes a critique of male-centred heterosexual relationships, especially male prisoners are not dignified figures before the performance. However, a positive change occurs in their attitude towards themselves and their beloved following the performance.

The positive impact of the rehearsals and being engaged with art on the convicts' behaviours is undeniable, which supports another idea suggested by Foucault (1995): "The punishment and correction . . . are processes that effect a transformation of the individual as a whole - of his body and of his habits by the daily work that he is forced to perform, of his mind and his will by the spiritual attentions that are paid to him" (p. 125). Regarding the positive change in the convicts' attitude with the help of drama, Ralph Clark observes that especially some of them such as Mary Brenham "seemed to acquire a dignity . . . they seemed to lose some of their corruption" (Wertebaker, 1995, p. 22). When in one of the rehearsals he calls them "ladies and gentlemen," Dabby is surprised to be addressed as a lady: "We're ladies now. Wait till I tell my husband I've become a lady" (Wertebaker, 1995, p. 40). In another instance, when Sideway calls Dabby "Mrs. Bryant," she is surprised and asks, "Who's Mrs Bryant?" (Wertebaker, 1995, p. 41) as she is not used to being referred to as a "Mrs." As such examples demonstrate, the convicts require being recognised and respected by others, and when they are treated with good manners, they express their gratitude by exerting more dignified manners in return.

Another positive influence of the performance on the convicts is their increased confidence. Before the rehearsals, it seems that the characters do not have a close relationship; however, later on, they all want to produce the play and they believe in each other's success. As an example, when Wishammer is chained, he does not give up acting, and all the others, in

a union, say: “This is theatre. We will believe you” (Wertenbaker, 1995, p. 56). These incidents display that the players start to believe in the ability of one another and support each other, which is another indication of their more respectful and refined nature. In line with this idea, Ralph’s remark at the end of the play is also noteworthy: “The theatre is like a small republic, it requires private sacrifices for the good of the whole” (Wertenbaker, 1995, p. 90), which implies that they are also taught to work as a group and respect each individual separately with the help of the theatrical performance.

One of the most important benefits of the rehearsals for the group is that they help them to overcome the forced silence upon them by the officers. Before the rehearsals, they are always silenced, and they could not even claim their rights. In that sense, the progress with Liz is especially significant because it is believed that “[s]he develops under the influence of working together with the other convict actors to a point where she has to ‘speak’” (Naismith, 1995, p. xl). Her example might be the most interesting one in this sense as she is sentenced to death for stealing, and, although she is innocent, she could not express herself. As a result of continuous silencing, she is afraid of defending herself and wants Harry to tell the Lieutenant that she is innocent after she is hanged. Later on, with the insistence of Ralph Clark and Governor Phillip, she tells the truth, and it is revealed that the soldier who accused her is actually a liar. The fact that she transgresses the boundaries of oppressive silence shows that the rehearsals taught her how to defend herself. Susan Carlson (2000) describes the change in this character: “Liz Morden . . . gives up her silence and adopts the particularity of Farquhar’s language to reclaim her dignity before a group of men ready to hang her” (p. 138). This illustrates one of the best examples of the transgressive power of art in the face of cruel punishment. Besides, it is also important that when she defends herself, “the gaolers believe an honest convict over and above the word of a drunk and uncertain officer” (Godiwala, 2007, p. 1022), which proves that she has become a more respectable member of society in the eyes of the gaolers. Robert Baker-White (1999) also draws attention to such improvements in the characters:

Through rehearsal, voices are brought out from mute personalities; the constricting hierarchy of military order is undercut by relationships that have been thrown into flux and suspension; and the crushing monotony of penal colony life is interrupted by the freshness of creative alterity. (p. 100)

Through the rehearsals and the performance, the convicts can recognise their own identities, which shows that they interiorise the instructive and liberating function of performance that Phillip and Clark wished for them. Foucault (1995) claims that in the process of penal reform, you can still be coerced or forced to do something by being observed constantly (p. 170). He suggests that “[i]mprisonment must be followed by measures of supervision and assistance until the rehabilitation of the former prisoner is complete” (Foucault, 1995, p. 270). The convicts in the play, therefore, are indirectly coerced into being better citizens through a performance that is steadily monitored by authority figures.

Another benefit of the rehearsals is that they provide the convicts with a feeling of escape from the deprivation in their own lives. The players feel much happier while they are acting, that is, when they feel like someone else other than themselves. For instance, while acting her role, Ascott says that “I don’t want to play myself. When I say Kite’s lines I forget everything else. I forget the judge said I’m going to have to spend the rest of my natural life in this place getting beaten and working like a slave . . . when I speak Kite’s lines I don’t hate any more” (Wertenbaker, 1995, pp. 73-4). While acting the role of Kite, Ascott realises the futility of her own life. As Esther Beth Sullivan (1993) suggests, “[a]fter literally fighting the play into existence, the convicts do acquire a new sense of self-worth and community. Through the

collaborative process of theatre, a positive and collective identity takes the place of isolated self-loathing” (p. 142). It seems that the theatrical production does not only save the convicts from violent punishment but also makes them enjoy the process as they observe the improvement in themselves as well as their peers. It also turns out that as the convicts are good at playing, the officers who did not believe in their talent and intellect are once more proven to be wrong. At the beginning of the rehearsals, the characters do not know how it will be possible to act as someone other than themselves. Baker-White (1999) also interprets that “in Dabby’s imagination of theater, roles from ‘real life’ must directly correspond to roles played within the dramatic fiction” (p. 102). While Mary and Dabby are talking about the characters they are going to act, Mary asks “[h]ow can I play Silvia? She’s brave and strong. She couldn’t have done what I’ve done” (Wertenbaker, 1995, p. 30). This question indicates the deprivation of Mary as one of the insignificant convicts on the ship, and also shows her naive ideas concerning acting. When Dabby tells she could pretend to be Silvia, Mary answers: “No I have to be her . . . Because that’s acting” (Wertenbaker, 1995, p. 31). Although she does not know much about acting, it is an important improvement that she starts to regard the theatre as an art, and she wants to do the best on her own part. The importance the prisoners give to the art of performing is also possible to see through the words of Liz who warns the others: “Now take your whirligigs out of our sight, we have lines to learn” (Wertenbaker, 1995, p. 33). It is possible to observe from such examples that although convicts begin as quite ignorant performers, after some time, they can even rehearse without the lieutenant’s surveillance. For instance, when Clark has some other business, Mary has the authority to guide the players so that they do not lose time, which shows that they have developed a sense of responsibility as well.

The rehearsals ultimately make the experiences of the convicts a valuable one which would otherwise be a waste of time. Eventually, the convicts take pleasure in the performance in time as it is seen that Wisemhammer does not want to turn back to England anymore because he wants to be a writer. He gets uncomfortable with the discrimination he faces in England as a member of the Jewish minority: “I don’t want to go back to England now. It’s too small and they don’t like Jews. Here, no one has more of a right than anyone else to call you a foreigner. I want to become the first famous writer” (Wertenbaker, 1995, p. 85). He has a sense of creativity and believes that he can be a writer. His example proves the validity of the statement that “[theatre] begins to show itself as a medium for crossing the boundaries between the licentious world of ‘criminality’ and the authoritative world of ‘civilization’” (Baker-White, 1999, p. 102). Concerning this discernible improvement of the convicts, Sullivan (1993) suggests that

[i]n *Our Country's Good* action is defined alongside notions of individualistic self-empowerment, occurring through increasing consciousness of culture, tradition, and community. As a result, the convicts of this drama pull themselves up by their own bootstraps, become productive members of their society, and undertake action for ‘our country's good.’ (p. 141)

Although the convicts were criminals once, now they are civilised enough to consider pursuing a career in writing. Like Wisemhammer, Sideway also wants to start a theatre company, and Liz and Ketch want to be actresses in this company. This change in behaviour and attitude can be explained with the argument that “[t]he prison, though an administrative apparatus, will at the same time be a machine for altering minds” (Foucault, 1995, p. 125). This evident change in convicts’ behaviour epitomises Foucault’s assertion that “[t]he education of the prisoner is for the authorities both an indispensable precaution in the interests of society and an obligation to the prisoner” (Foucault, 1995, p. 270). This improvement in the prisoners’ aspirations can only

be explained as a possible consequence of Ralph Clark and Governor Phillip's support.

Criticism of Thatcherism

Stephenson and Langridge (1997) interpret Wertenbaker's aim in *Our Country's Good* as to show "the effects of enforced silencing, the definition of crime and civilisation" (p. 136) while criticising the practices of cruel punishment at the same time. Along with this, she also poses a critique of post-war Britain as she says that "[i]n a society that's not very much in touch with itself, art will be uncomfortable and I think that's the situation in England at the moment" (Wertenbaker, 1997, p. 141). As illustrated in this remark, Wertenbaker also criticises the post-war understanding of art in Britain through historicization by criticising the wrong punishment practices and questioning the meaning of civilisation in the eighteenth century. Alexander Feldman (2013) confirms that "[t]hrough the play's historical setting is the eighteenth century, its immediate, political context was provided by current events, specifically, Margaret Thatcher's substantial cuts in arts funding" (p.153). As a play written in 1988, *Our Country's Good* might specifically be read in relation to ideas of punishment and art in Thatcher's period. It is known that after Thatcher's election, arts subsidy was eroded in England and it was "a time during which the ruling Conservative government steadily dismantled the welfare state, destroyed the country's manufacturing base, disempowered the trade unions, and sold off public utilities" (Dymkowski qtd. in Carlson, 2000, p. 127). The lack of subsidy in arts is summed up by David Gritten (1990) as follows: "During the 11 years of Margaret Thatcher's government, the arts and broadcasting in Britain suffered mightily under reduced subsidies and thinly disguised hostility" (par. 1). Relating such controversial practices of the government with the control and surveillance of theatres, Wertenbaker (1997) says that "the minute something is threatening . . . something's closed down. I think it's [theatre] seen as an area where people have too many ideas" (p. 142). The hostility towards theatre and creative arts that do not directly provide a source of income for the state in Thatcher's period recalls the officers' attitudes against the performance of the play in Wertenbaker's work. As the officers regard the performance as useless and a waste of time in the play, subsidy cuts in Thatcher's government indicate the lack of support for arts. This illustrates, though the play takes place in the eighteenth century, the problems portrayed in it are also valid for 1980s Britain when Wertenbaker produced this play.

Another matter that relates Wertenbaker's play to its context is the dominant establishment's views on the penal system. Margaret Thatcher made her opinions about punishment and crime clear in these words: "We Conservatives know . . . even if many sociologists don't, that crime is not a sickness to be cured – it's a temptation to be resisted, a threat to be deterred, an evil to be punished" (qtd. in Stewart, 2013, p. 316). A relevant aspect of Wertenbaker's play to its political context is the establishment's lack of belief in rehabilitation as a crime policy. As noted by Burnett and MacNeill, "[a] further aspect of crime policy at this time was a direct attack on the notion of rehabilitation" (qtd. in Farrall, 2006, p. 270). Clearly, Thatcher was a proponent of traditional punishment instead of rehabilitation, which is another reason for Wertenbaker's criticism of the dominant establishment. It is often noted that the condition of prisons in Britain in the Thatcher years was worse than before. Specifically, unrest among the prisoners was widespread as there were many riots around the country's prisons. In the words of Richard Garside (2020),

[b]etween 29 April and 2 May 1986 . . . 46 prisons in England faced widespread disturbances in what the official inquiry described as "the worst night of violence the English prison system has ever known". Further disturbances followed in 1988 and 1989. Then, in 1990, a number of prison disturbances broke

out, including the longest and most destructive prison protest in British history: at Strangeways prison in Manchester. (par. 18)

An analysis of the unrest around practices concerning the criminal justice system in 1980s Britain reveals that Thatcher's Conservative government also supported the violent punishment system instead of a more dignified and civilized one aimed at improving the "soul" of the convicts. As it is known, Thatcher also voiced her support of the death penalty in several circumstances. Stephen Farrall (n.d.) confirms that "[s]he [Thatcher] also favoured the use of corporal punishment and voted to bring back hanging whenever there was a vote on the topic in the Houses of Parliament" (par. 3). Instead of providing subsidies to arts or improving the relationship between the Department of Education and prisons in Britain, Thatcher's government granted the police force greater power and increased the number of prisons. Considering the similarities between Thatcher's policies on the prison system and punishment and that of the authoritarian officers in *Our Country's Good*, Wertebaker's work alludes to the criminal justice system in Thatcher's government. The play, therefore, displays a critical stance towards the Thatcherite establishment due to its prioritised principles around the punitive system.

Conclusion

Wertebaker's play problematises the punishment practices in its context and offers the application of reform in the criminal system as a better way of rehabilitating convicts. As it gives voice to the experiences of the convicts and illustrates the obvious improvement in their behaviours and increased self-confidence, the play might be regarded as a Foucauldian survey of modern punishment and its more humane consequences. Through a dialectical approach represented by two groups of officers in the play, Wertebaker makes her ideas clear concerning the nature of punishment and art. In a Foucauldian sense, penal reform is upheld by Wertebaker while prior means of punishment based on torture are condemned. Her work, in the final analysis, poses a criticism of punishment and serves as a proponent of arts and rehabilitation. To justify this point, Wertebaker uses some actual convicts' statements showing the dysfunctionality of punishment and torture. Instead, she provides a successful production of a performance realised by a group of convicts previously humiliated by the officers. Along with this, the play also posits a response to Thatcherite politics in terms of subsidy cuts and an insistence on more brutal forms of punishment. Wertebaker's approach in this play is a humanist one and she tries to demonstrate this through a discussion around the nature of crime, judgment, punishment, and art. In conclusion, what the play reveals is that crime could be compensated, judgment could be tempered, punishment could be humanised, and art should be embraced.

References

- Baker-White, R. (1999). *The text in play: representations of rehearsal in modern drama*. Lewisburg, NJ: Bucknell UP.
- Carlson, S. (2000). Language and identity in Timberlake Wertebaker's plays. In Elaine Aston, and Janelle G. Reinelt (Eds.), *The Cambridge companion to modern British women playwrights*, 134-151: Cambridge: Cambridge UP.
- Crow, B. (2002). African metatheater: criticizing society, celebrating the stage. *Research in African Literatures*, 33 (1), 133-143. *Project MUSE*. Web. 27 Dec. 2012.
- Farrall, S. (n.d.). Making sense of Thatcherism and crime. *Review 31*. Retrieved 09 Sep. 2021 from <http://review31.co.uk/essay/view/19/making-sense-of-thatcherism-and-crime>
- Farrall, S. (2006). 'Rolling back the state': Mrs. Thatcher's criminological legacy. *International Journal of the Sociology of Law*, 34 (4), 256-277. *Science Direct*. Web. 05 Sep. 2021.

-
- Feldman, A. (2013). *Dramas of the past on the twentieth-century stage: in history's wings*. New York and London: Routledge.
- Foucault, M. (1995). *Discipline and punish: the birth of the prison*. A. Sheridan, Trans. New York: Vintage.
- Garside, R. (2020). *Prisons and politics*. Retrieved 09 Sep. 2021 from <https://medium.com/@richardgarside/prisons-and-politics-4c397f72f05a>
- Godiwala, D. (2007). Our Country's Good. In Gabrielle H. Cody and Evert Sprinchorn (Eds.), *The Columbia encyclopedia of modern drama: M-Z*. New York: Columbia UP.
- Gritten, D. (1990). Post Thatcher, the arts and the BBC may gain funding: theater and dance groups have withstood years of neglect, but Major is expected to be more sympathetic in subsidizing the arts. *Los Angeles Times*. Retrieved 08 Sep. 2021 from <https://www.latimes.com/archives/la-xpm-1990-12-31-ca-5619-story.html>
- Naismith, B. (1995). Commentary. *Our Country's Good*, vii-xlv. London: Methuen.
- Shapiro, S. (2002). *Michel Foucault's discipline & punish: the birth of the prison reader/workbook*. Retrieved 10 Sep. 2021 from https://warwick.ac.uk/fac/arts/english/currentstudents/undergraduate/modules/fulllist/second/n229/marxftintros_/foucault_reader.pdf
- Stephenson, H., & N. Langridge. (1997). *Rage and Reason: Women Playwrights on Playwriting*. London: Methuen Drama.
- Stewart, G. (2013). *Bang! a history of Britain in the 1980s*. London: Atlantic.
- Sullivan, E. B. (1993). Hailing ideology, acting in the horizon, and reading between plays by Timberlake Wertenbaker. *Theatre Journal*, 45 (2), 139-54. *Jstor*. Web. 27 Dec. 2012.
- Wertenbaker, T. (1995). *Our Country's Good*. London: Methuen.
- Wertenbaker, T. (1997). Timberlake Wertenbaker. Interview by H. Stephenson and N. Langridge (Eds.) *Rage and Reason*, 137-45. London: Methuen Drama.
- White, J. (Apr. 1989). Letter to Timberlake Wertenbaker. *Our Country's Good*. London: Methuen.
-

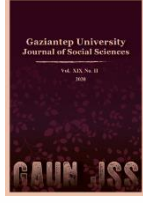

GAZIANTEP UNIVERSITY JOURNAL OF SOCIAL SCIENCES

Journal homepage: <http://dergipark.org.tr/tr/pub/jss>



Araştırma Makalesi • Research Article

Invasion of The Symbolic by The Semiotic in Oranges Are Not The Only Fruit: A Kristevan Analysis¹

Tek Meyve Portakal Değildir Romanında Semiyotiğin Semboliği İşgalinin Kristevacı Bir Okuması

Sinem ORUÇ^{a*}

^a Arş. Gör., ODTÜ, Eğitim Fakültesi, Yabancı Diller Eğitimi Bölümü, Ankara / TÜRKİYE
ORCID: 0000-0003-2758-9778

MAKALE BİLGİSİ

Makale Geçmişi:

Başvuru tarihi: 23 Haziran 2021

Kabul tarihi: 2021

Anahtar Kelimeler:

Tek Meyve Portakal Değildir;

Kristeva; Winterson; "Stabat Mater;" kayıt kuramı;

Bakire Meryem

ÖZ

Tek Meyve Portakal Değildir romanının, iki ataerkil kurum olan aile ve kiliseyi tersyüz ederek ataerkil düzene bir eleştiriyi getirdiği öne sürülebilir. Aile ve kilise, Jeanette'in gelişimi ve kimlik oluşumunda etkileri sebebiyle önemli bir yer tutar. Ek olarak gizemli bir şahsiyet olan anne karakteri her iki alanda baskın bir karakterdir. Kısıtlayıcı özellikleri ve ataerkil gündemlerine rağmen, bu kurumlar romanda ataerkil düzenin tersine işlemektedir. Bu çalışmanın amacı, aile ve kilisenin ataerkil düzenden saptığı durumları ve bu durumların ne anlama geldiğini bulmayı amaçlar. Çalışmanın kuramsal çerçevesi, getirdikleri psikoanalitik bakış açısı sebebiyle, Kristeva'nın kayıt kuramı ve "Stabat Mater" makalesindeki kuramsallaştırmalarından oluşmaktadır. Kristeva makalesinde, Bakire Meryem'i Hristiyanlığın sembolik düzeninde bastırılmışın geri dönüşü olarak ele almıştır, diğer bir deyişle, Bakire Meryem figürü semiyotik maddelerin sembolik düzende veya anneselin babasalda yüzeye çıkmasıdır. Bu durumlar romanda aile ve kilise alanlarında cinsiyet rollerinin içinin boşaltılmasında, dini dogmaların kişisel çıkarlara uyarlanmasında ve sembolik düzenin araçlarına direnmelerde görülmektedir. Semiyotiğin yüzeye çıkması aile ve kilisenin ataerkil düzenin araçları olmalarına rağmen bu alanların anneseli, babasal söylemlerinde bulundurduğunu ima etmektedir. Semiyotiğin sembolik işgali, bütünlendirici doğruların ve gelişme mitinin her insanın tecrübesini kapsayamayacağını, böylelikle ataerkil ve sembolik düzenin köşe taşlarının sorunsallaştırmasını beraberinde getirir.

ARTICLE INFO

Article History:

Received June 23, 2021

Accepted 2021

Keywords:

Oranges Are Not the Only Fruit;

Kristeva; Winterson; "Stabat Mater;"

register theory;

The Virgin Mary

ABSTRACT

It can be argued that *Oranges Are Not the Only Fruit* brings on a criticism to patriarchy by subverting the two main patriarchal institutions, which are the family and church. They hold an important place in the novel due to their influence on Jeanette's upbringing and identity formation. Additionally, the enigmatic figure of the mother is the dominant character in both spheres. Despite their constraining traits and patriarchal agenda, these institutions function contrary to the patriarchal order. This study aims to find out the instances and implications of deviations from patriarchal order in these patriarchal spheres. The theoretical backdrop of this study is comprised of Kristeva's register theory and her theorizations in "Stabat Mater" because of their psychoanalytic view. Kristeva discusses the Virgin Mary as the return of the repressed in the symbolic order of Christianity; in other words, this figure is the resurfacing of semiotic material within symbolic, or the motherly in the fatherly discourse. Such resurfacings take place in the family and church in the novel with the debunking of gender roles, appropriations of religious dogma and resisting symbolic order's agents. It is argued that semiotic resurfacings indicate that the family and church entail motherly in their fatherly discourse although they are glorified for being tools of patriarchy and symbolic order. Invasions of the symbolic by the semiotic proves that binary oppositions, totalizing truths and the myth of development cannot encompass all human's experience; thus, the novel problematizes the cornerstones of patriarchal and symbolic order.

¹ I would like to thank Prof. Dr. Nurten Birlik for her invaluable guidance and feedback which made a great contribution to this study.

Introduction

“The church is my family.” (Winterson, 1985, p. 38).

Oranges are Not the Only Fruit has a special place among the novels written by Jeanette Winterson not only for its being the debut novel, but also for its subverting the conventions of self-writing, autobiography and Bildungsroman through the story of Jeanette’s upbringing. It can be claimed that *Oranges*² subverts the two main patriarchal institutions, the family and church, by laying bare how they accommodate the motherly in their fatherly discourse. These subversions emerge especially in the problematic mother-daughter relationship and its reflections in the spheres of the family and church. As a result of their confusing nature, centrality in the novel and formative effects on Jeanette’s life, these two main domains in the novel require further analysis. To better grasp how and why the family and church entail motherly discourse within their patriarchal order, Julia Kristeva’s register theory and her discussions in “Stabat Mater” would yield a deeper psychological insight into the workings and practices of the family and church in *Oranges*. In “Stabat Mater,” Kristeva’s discussions of the Virgin Mary as a return of the repressed and a subversion of the semiotic within the symbolic order of monotheistic religion can offer better insight into the construct of the family and church. This study aims to analyze and find out workings of the family and church in *Oranges*, how they subvert the fatherly discourse from within and what such subversions mean in terms of the myth of growing up, Bildungsroman and self-writing. By taking on Kristevan register theory and discussions about the maternal in “Stabat Mater,” this study argues that the family and church entail the maternal at their heart despite the mother’s, thus the society’s, efforts to protect and perpetuate their patriarchal discourse and role in the symbolic order.

Oranges has attracted widespread attention from various fields such as literary studies, gender studies and psychoanalysis so far. Its rich subject matter has opened the path for varied scholarly analyses devoted to the novel. Winterson’s writing her own life story in the form of a Bildungsroman, including her troublesome upbringing as an adopted child by emotionally distant parents and discussing her first experience of lesbian relationships alongside her active role in a Methodist Church have led to the analysis of *Oranges* in terms of trauma, self-writing, fact/fiction boundaries, gender identity, religion and problematic mother-daughter relationship with a psychoanalytic vantage point. To illustrate, Bijon (2008) analyzes “self-dyspositionings” (p. 322) in *Oranges* based on Judith Butler’s and Kristeva’s theorizations about the relationships between gender and writing to offer a reading of the novel beyond sweeping generalizations. Reisman analyzes coexistence and intermingling of fact and fiction in *Oranges* in terms of the novel’s deconstruction of binary oppositions. Backus (2001), on the other hand, explores the sexual orientation of the fictional Jeanette through the issues of being adopted, family relations and the two mother figures in her life. Similarly, Bollinger (1994) explores the female figures in Jeanette’s life and their religious counterparts in Christianity.

There are numerous studies that take on a Kristevan vantage point in their analyses of *Oranges*. To illustrate, Ellam offers a comparative reading of Winterson’s novels from *Oranges* to *Lighthousekeeping* in terms of fictional families and “nurtured relationships” (2006, p. 79) instead of natural ones in Kristevan terms. In “The Consuming Fruit,” Carter (1998) analyzes the two important revelations Jeanette goes through during her formative years and their effects on her psyche through Kristeva’s “abjection” theory. Morera (2014) traces and analyzes self-

² *Oranges are Not the Only Fruit* is abbreviated as *Oranges*.

exploration patterns in *Oranges* through abjection theory as well. Chen (2014) offers an analysis of intertextuality between *Oranges*, *Why Be Happy When You Could Be Normal?* and the interviews with Winterson in the light of theorizations of Genette, Foucault and Kristeva. Likewise, Rinawmi (2013) explores Kristevan self-inventing strategies through writing in *Oranges* in “Reinventing the Self.” Stowers (1996) explores female communities in Winterson’s novels in terms of female dynamics and space politics. Finally, Yakut (2011) explores categories of sex and gender in *Oranges* and *Written on the Body* in terms of Butler’s “performativity” and Cixous’s “écriture feminine.”

As a survey on scholarly works devoted to *Oranges* would reveal, in the novel, main issues that raise attention center around family relations, self-creation through writing and gender identity. In all of these issues, Jeanette’s mother functions like the central figure as Carter claims that the novel is determined by “its central mother-daughter relationship” (1998, p. 15). Therefore, the mother and motherly figure in the novel require further attention. Previous studies have focused on the meaning and implications of the mother’s practices of patriarchy on Jeanette’s identity formation and psychology or writing practices. However, no study specifically focuses on subversions the text brings on to the two cornerstones of patriarchy that the mother gives great importance, the family and church with a Kristevan vantage point. To make up for this gap and offer a deeper insight into the novel’s treatment of patriarchy, this study aims to analyze working mechanisms of the family and church and the underlying disruptive forces behind the guise of patriarchy in these spheres. The subversive elements and “anarchic” potential inherent in these spheres can be explained through Kristeva’s theorizations about disruption of the semiotic within the symbolic in “Stabat Mater.” Kristeva’s theorizations have been widely referred for the conceptual backcloth of studies on *Oranges*. Especially Kristeva’s works on abjection, self-writing and intertextuality have been consulted often as it can be seen in studies mentioned in the previous section. However, “Stabat Mater” has never been referred as a conceptual backcloth for analyzing *Oranges* although this article by Kristeva can offer great insights into religion, patriarchy, the mother figure and psychoanalysis though they hold a substantial place in the novel.

An overview of *Oranges* would yield a story of Jeanette’s crossing to the diabolical leg of the “friends/enemies” (Winterson, 1985, p. 1) list of her mother with her coming out as a lesbian. In this falling-from-Eden story, Jeanette portrays her mother as a stern, stubborn and cold-hearted woman. She functions like an oppressor with her keeping her biological mother secret from Jeanette, unleashing the church community on her, practicing “crude, sadistic” exorcism sessions (Carter, 1998, p. 20) on her by depriving her of food and light. In these terms, the mother aims to function as a perpetuator of patriarchy. However, it can be claimed that the spheres where the mother tries to assert patriarchy, which are the family and church, are full of the resonances of motherly despite belonging to the discourse of the father.

I claim that *Oranges* subverts the main tools of patriarchy, the family and church by laying bare the fact that they accommodate the motherly in the patriarchal discourse, which reveals the novel’s stance that total separation of fatherly from motherly, or semiotic from symbolic, is not possible although the mother claims to have established clear-cut binaries among them. The family and church, which are main institutions of patriarchal discourse, are subverted and fractured by the existence of motherly at their heart. Similar to Kristeva’s discussion of the Virgin Mary as a motherly figure at the heart of patriarchy in “Stabat Mater,” in *Oranges*, the family entails motherly discourse because it is the place where the traditional patriarch is silenced; intercourse is condemned, and institutionalized schooling is not allowed. Similarly, in the church, binary oppositions are rendered problematic; religious dogmas are appropriated for personal choices; the church community functions as a communal motherly

space where music and auditory sensations hold an important place over Biblical sayings; additionally, in this community, female preachers have authority over male priests.

Overview of Kristeva's Register Theory and "Stabat Mater"

This study takes Kristevan conceptions of register theory, semiotic and mainly her discussions about the existence of motherly in fatherly discourse in "Stabat Mater." Kristeva develops a register theory that is different from Lacan's theorizations, who posited a clear-cut distinction between the symbolic and the semiotic. Kristeva's theorizations are significant because they reveal the coexistence of two registers within the individual, which are the symbolic and semiotic:

Kristeva argues that when an infant enters the symbolic realm of language it cannot completely leave behind its primal desires, "pulsations," and rhythms. This anarchical realm remains with the infant in what she calls "the semiotic." So from infancy onward a subject has two registers for signifying: the orderly symbolic and the anarchic semiotic. Kristeva finds something promising, even revolutionary, in semiotic signification. It can help break through the Law of the father and offer other modes of subjectivity. (McAfee, 2000, p. 115-116).

In other words, the symbolic does not begin where the semiotic ends. Rather, the symbolic entails the semiotic in varying degrees for every individual. One cannot get rid of the semiotic once he/she enters the symbolic; instead, the semiotic finds ways of surfacing within the symbolic. This suggests that these two registers are not distinctly separated from one another. The anarchic one, the semiotic, finds ways of representation and disruption of the symbolic order. Kristeva attains positive traits to the disruption of the symbolic by the semiotic because it enables the existence of different modes of becoming. Becker-Leckrone presents examples as to how semiotic can operate within symbolic and in what ways these disruptions occur:

cries and laughter, sound and touch and gesture indicate for Kristeva a pre-symbolic dimension to signification that is bodily and drive-motivated and that lacks the defining structure, coherence, and spatial fixity implied by Lacan's formulations. Bodily interdependence, shared smiles, crying, and the abstract rhythms, sounds, and touches of the symbiotic mother-child interaction set up and intimate a space, without interior or exterior, that Kristeva calls the "semiotic chora." (Becker-Leckrone, 2005, p. 32)

According to Kristeva, bodily and drive-motivated phenomena such as laughter, cries, pulsations and sound that do not have an origin, structure and coherence are resonations of the semiotic within the symbolic. Kristeva further discusses the register theory in "Stabat Mater" through the analysis of a well-known religious figure as the return of the repressed within the symbolic order of the church, the Virgin Mary. "Stabat Mater" embodies Kristeva's discussions on the register theory, the semiotic and symbolic and illustrates the applications of the register theory through the analysis of the collective unconscious. Additionally, "Stabat Mater" stands out as a good source that offers ample evidence for analyzing the motherly residing in the patriarchal discourse in *Oranges* since Kristeva provides an extensive reading of the image of mother alongside familial relations within the Western church tradition, which is quite in synch with *Oranges*. The main points in "Stabat Mater" such as "a new understanding of the mother's body; the physical and psychological suffering of childbirth and of the need to raise the child in accordance with the Law; the mother-daughter relationship; and finally, the female foreclosure of masculinity" (Moi, 1986, p. 161) are quite similar to the issues of mother-daughter relationship, growing up, family and religion in *Oranges*.

In "Stabat Mater," Kristeva gives an overview of the Virgin Mary's gaining prominence in Christianity over the course of centuries, and she discusses Mary's functioning within Christian Western discourse as the virginal phallic mother. Kristeva opines that despite "the apparent incapacity of modern codes to make the maternal – i.e., primary narcissism – tractable"

(Kristeva, 1985, p. 134), there have always been the practices of taking the maternal upon oneself, such as the ancient mystics, saints and their modern counterparts who tried to associate themselves with the Virgin Mary, or their wives and daughters. While posing questions as to the maternal's position in Christianity, Kristeva ponders if Mary figure can be the reconciliation of a fantasy hiding the primary narcissism from view or if it is a mechanism of enigmatic sublimation. Kristeva claims that the Virgin Mary is "a triumph of the unconscious in monotheism" (Kristeva, 1985, p. 135) because the followers of the church have been fascinated with her for being the repository of the father's power, and this is an imposition of a belief with pagan roots onto Christianity, which is an institutionalized religion.

Kristeva argues that the Virgin Mary started to gain prominence in the religion as a response to people's need to accommodate the semiotic in the symbolic order of Christianity. For example, the filial bond between Mary and Christ is only symbolic in the Gospels. However, in apocryphal sources Mary was given extensive space, so the expansion of complex images and significations surrounding Mary begun to take place, which led to the Virgin Mary's finding a central role progressively. This progression took place through three levels, which were the Immaculate Conception, invention of a parallel life with Jesus for Mary and Mary's being freed of sin and death through Dominion or Assumption. Since the fathers of church associated sex with death, the West has come to glorify Mary for Immaculate Conception especially with Orthodox Church's emphasis on Mary as the perpetual virgin.

Kristeva argues that the figure of Mary "passes through all three women's stages in the most restricted of all possible kinship systems" (Kristeva, 1985, p. 139) as the mother, daughter and wife, and she turns into a power figure over the centuries. Despite her powerful state, Mary is also humanized as the figure of a mother of flesh and blood through her representations as a poor, modest, humble and devoted mother. This has brought many worshippers to church and led to "humanization of Christianity" (Kristeva, 1985, p. 142). Kristeva discusses the extensive focus on the virginal body and its representations through ear, tear, breasts and implication of sexuality through sounds as a source of this humanization because these elements are resonances of the semiotic. The Mother and her attributes through "orality," the metaphors of non-language and the "semiotic" outside linguistic communication brought about the Virgin's emergence in Christianity as "the return of the repressed" (Kristeva, 1985, p. 143). In other words, Mary emerges as, "the 'virginal Maternal' function in the symbolic economy of the West" (Kristeva, 1985, p. 143). Kristeva further explains the appearance of the semiotic in the symbolic in Christianity through Resurrection and its dependence on the semiotic:

All belief in resurrection is probably rooted in mythologies dominated by the mother goddess. True, Christianity found its vocation in the displacement of this biological determinism by the postulate that immortality belongs primarily to the name of the Father. But it could not achieve its symbolic revolution without drawing on the support of the feminine representation of biological immortality. (Kristeva, 1985, p. 144).

In other words, through auditory, tactile and visual memories that precede language and through primary identifications of the primitive shelter, "man surmounts death" (Kristeva, 1985, p 145). Kristeva clearly explains the existence of the motherly in the fatherly discourse as follows:

the representation of virgin motherhood seems to have crowned society's efforts to reconcile survivals of matrilinearity and unconscious needs of primary narcissism on the one hand with, on the other hand, the imperatives of the nascent exchange economy, and before long, of accelerated production, which required the addition of the superego and relied on the father's symbolic authority. (Kristeva, 1985, p. 149).

Kristeva's discussions of the Virgin Mary as the return of the repressed along with the driving forces behind this figure's rise to prominence in Christianity are invaluable and quite illuminating for laying bare the nature and workings of the family and church in *Oranges* since

these two patriarchal institutions are located in the fatherly discourse, but their practices suggest the containment of motherly discourse.

Discussion

In the light of Kristeva's discussions about Christianity's entailing the semiotic disruptions in its fatherly discourse through the figure of the Virgin Mary, it can be claimed that Jeanette's family accommodates motherly discourse in its patriarchal discourse. Family in the traditional sense is a patriarchal institution, but in *Oranges*, the family is dominated by motherly discourse as it can be seen in the erasure of the patriarch figure, condemnation of intercourse, avoidance of schooling and evacuation of binary oppositions. Before moving on to the instances of the maternal's surfacing within the fatherly discourse, it is of importance to clarify what Kristeva means by the maternal:

the ambivalent principle that derives on the one hand from the species and on the other hand from a catastrophe of identity which plunges the proper Name into that 'unnameable' [sic] that somehow involves our imaginary representations of femininity, non-language, or the body. (Kristeva, 1985, p. 134).

In other words, the maternal entails the resurfacing of pre-castration materials and their finding means of expression within the fatherly discourse.

Jeanette's family entails the maternal, the motherly discourse, because the traditional patriarch figure, who is the father "normally," is a null character in the novel. The father figure exists, but he is dominated and silenced in the household by the mother, which is quite contrary to the patriarchal order. Jeanette's parents look like they are in an ordinary heterosexual and conservative relationship, but their marriage is quite unorthodox since the mother acts as if she were the sole parent. The father never speaks; he is not named, and he is pushed around, given orders and reproached by the mother. Jeanette and her mother are conscious of the father's inadequacy and submissive nature when compared to his spouse. For example, Jeanette compares their conflicting traits: "My father liked to watch the wrestling, my mother liked to wrestle; it didn't matter no matter what" (Winterson, 1985, p. 1). The father has no agency or power, and he does not even have a name; therefore, he is continually erased from the household: "Her husband was an easy-going man, but I knew it depressed him. He would have cooked it himself but for my mother's complete conviction that she was the only person in our house who could tell a saucepan from a piano" (Winterson, 1985, p. 4). The mother takes on all of the power onto herself under the excuse that the father is not capable, but the actual reason is that she enjoys being in charge of him. That's why, she emphasizes his inadequacy frequently by saying, "He's not one to push himself" (Winterson, 1985, p. 7-8). Morera describes such practices of the mother as "the patriarchal imposition of heterosexuality represented in the figure of . . . mother" (2014, p. 259). Therefore, Jeanette feels pity towards her father, instead of seeing him as a power figure, as she states: "Poor dad he was never quite good enough" (Winterson, 1985, p. 10). Jeanette calls the father rarely "dad" or "father;" instead, she mostly mentions him as her mother's "husband" or just "he/him." Clearly, Jeanette feels like there is no father figure in her life because her mother appropriates the father figure to herself. To illustrate, Jeanette says she does not have a father or "not much" (Winterson, 1985, p. 85) of a father when Melanie tells her that she lost her father years ago. It is clear that the mother's efforts to perpetuate the patriarchal order backlash and create a motherly order within patriarchal discourse of the family.

It can be argued that the condemnation of sexuality and marital intercourse in Jeanette's family indicate the residues of the motherly because this is against the fatherly order. In Lacanian terms, entering the symbolic order includes taking on gender roles and embracing reproductive responsibilities through sexuality. When it comes to Jeanette's family, sexuality

is completely avoided, and even non-deviant forms of sexuality like marital sex are condemned and seen as a sin. The mother adopts Jeanette because she wants to have a child without sexual intercourse: “She had a mysterious attitude towards the begetting of children; it wasn’t that she couldn’t do it, more that she didn’t want to do it. She was very bitter about the Virgin Mary getting there first” (Winterson, 1985, p. 1-2). From this fact, it can be deduced that their marriage is not consummated. Likewise, when Jeanette asks her mother why they got married in the first place, she simply answers, ““We had to have something for you”” (Winterson, 1985, p. 75). The mother even portrays aggression when sexuality is on the table. She resents the next-door neighbors for living their sexuality openly: ““They’re fornicating,’ cried my mother, rushing to put her hands over my ears” (Winterson, 1985, p. 54). She panics and tries to silence their voice by playing the piano furiously: ““Listen to the heathen,’ my mother shouted jubilantly, her foot furious on the hard petal” (Winterson, 1985, p. 55). Her avoidance and aggression towards sexuality lead her to condemn her daughter’s sexuality as well. She advises Jeanette to ““Don’t let anyone touch you Down There”” (Winterson, 1985, p. 91) before she goes out to meet her friend. That’s why, “the atmosphere of sexual repression that always surrounds the protagonist” (Morera, 2014, p. 263), and repression comes to define the mother-daughter relationship as well.

The mother’s inability to embrace sexuality and her censoring sexuality through infantilizations through euphemisms such as “Down There” (Winterson, 1985, p. 91) or repressing the subject aggressively such as her silencing the noise with the piano indicate surfacing of the maternal in the patriarchal order of the family. This avoidance and aggression towards sexuality echoes Kristeva’s discussion about Immaculate Conception in “Stabat Mater.” Kristeva argues that the Virgin Mary’s finding acceptance within Christian Church was due mainly to her avoiding death by avoiding sex:

In the fourth century the notion of an immaculate conception was further developed and rationalized by grafting the church Fathers’ arguments for asceticism onto the spirit of the apocrypha. The logic of the case was simple: sexuality implies death and vice versa, so that it is impossible to escape the latter without shunning the former. (Kristeva, 1985, p. 137)

The mother’s avoiding sex altogether might seem like an extension of her extreme practices of religion, but the underlying motive is in fact the desire of “being excluded from time and death through the very flattering image associated with the Dormition and Assumption” (Kristeva, 1985, p. 148). The mother’s being jealous of the Virgin Mary stems from her being the only one who achieved Immaculate Conception, and this reveals the existence of the semiotic needs for timelessness and infinity surfacing in the symbolic.

The family acts like a motherly space in *Oranges* because it is not compatible with another patriarchal institution, which is the public school. Normally, agents of patriarchal order are expected to be complimentary and similar in their workings. Therefore, the family and school are expected to operate on individuals in similar ways, both being agents of the symbolic order. However, in the novel, the school is not regarded well within the family; therefore, Jeanette is homeschooled. The curriculum is designed by the mother, and it consists of Bible study beside limited attention to other subjects. The homeschooling is conducted also by the mother, but it is quite problematical because she bombards the young Jeanette with wrong information:

I learnt that it rains when clouds collide with a high building, like a steeple, or a cathedral; the impact punctures them, and everybody underneath gets wet. The more godly your town, the more high buildings you’d have, and the more rain you’d get. ‘That’s why all these Heathen places are so dry, explained my mother. (Winterson, 1985, p. 16)

The mother is not an ignorant or uneducated person, so she purposefully misleads Jeanette to

produce a discourse and mindset specific only to herself and Jeanette without the disturbance from the outside world. Likewise, she rewrites the ending of *Jane Eyre* and hides the book from Jeanette. Jeanette is devastated when she reads the original ending for being cheated by her mother, and she can never read this novel again (Winterson, 1985, p. 75). Similar to the transforming effect of this revelation, being sent to school acts like a castrating effect on Jeanette. After she is enrolled into a public school after the court notification, Jeanette experiences great difficulty in adjusting for a very long time mostly because her mother keeps telling her the school is a “Breeding Ground” (Winterson, 1985, p. 17), and what she is taught there by teachers is heresy. However, Jeanette realizes that her mother’s misleading fails her in the school, so she decides to stop giving heed to her words and follows her teachers’ instructions. It can be argued that the mother deterred Jeanette’s entrance into the symbolic order by isolating her from the outer world and the school, but Jeanette’s attending the school acts like a castrating effect eventually. The mother’s efforts to avoid this are clear in her homeschooling Jeanette; therefore, the semiotic exists in her patriarchal practices just like the way in which she rips the father off his patriarchal power. Yakut too draws attention to this delay in castration: “Jeanette is devoid of a powerful father figure, and she is fatherless in metaphorical terms, as a result of which she cannot submit herself to the Law of the Father and cannot be castrated or symbolically positioned” (2011, p. 55). Jeanette and the mother are aware of the castrating effect of the school in their relationship, since they both acknowledge they are growing apart:

As it was I just forgot about it, did my lessons as best I could, which wasn’t that well, and thought about our church. I told my mother how things were once. ‘We are called to be apart,’ she said. My mother didn’t have many friends either. People didn’t understand the way she thought; neither did I, but I loved her because she always knew exactly why things happened. (Winterson, 1985, p. 45)

The family harbors the semiotic within its symbolic order also because binary oppositions are rendered problematic and absurd in familial relations. Binaristic thinking and categorizations are the cornerstones of patriarchal order. In the novel, the mother’s organizing her life and the household also is based on the binary opposition “friends/enemies.” However, her list of friends/enemies is problematic and arbitrary as the incompatibility of their components reveals:

She had never heard of mixed feelings. There were friends and there were enemies. Enemies were: The Devil (in his many forms), Next Door, Sex (in its many forms), Slugs. Friends were: God, Our Dog, Auntie Madge, The Novels of Charlotte Brontë, Slug pellets and me at first. (Winterson, 1985, p. 1).

Binary oppositions, which are the foundations of symbolic order, are presented as fragile and nonsensical through this categorization of irrelevant things. Similarly, Jeanette easily trespasses from the friend to the enemy category with her coming out, so the binaries are fragile and cannot contain all. In “Stabat Mater,” Kristeva criticizes binaristic thinking for its inadequacy to include the semiotic. She argues the female body already disrupts the binary oppositions with its heterogeneity, but this already-existing heterogeneity of women’s body “explodes with pregnancy – the dividing line between nature and culture” (Kristeva, 1985, p. 149). She glorifies the pregnant body for entailing traits indefinable by binaries; thus, the pregnant body breaks down binaries and hierarchies like subject/other by bringing the anarchic semiotic into the orderly symbolic. A parallel between Kristeva’s argument and Hélène Cixous’ discussions on “écriture féminine” in her article titled “The Laugh of the Medusa” can be drawn. Cixous advocates for a women’s writing about women’s experience beyond the conventions of masculine writing and the binary oppositions that inhere in it such as mind/body:

Nearly the entire history of writing is confounded with the history of reason, of which it is at once the effect, the support, and one of the privileged alibis. It has been one with the phallogocentric tradition. It is indeed that same self-admiring, self-stimulating, self-congratulatory phallogocentrism. (Cixous, 1976, p.

879)

Cixous glorifies the female body, for it cannot be contained within binaries. She encourages women writers to put their body into their writing and make it heard (Cixous, 1976, p. 880) because the body has been suppressed as the inferior counterpart of the reason by phallogocentric practices.

Alongside the family, the church which Jeanette and her mother attend entails motherly within the patriarchal discourse. Kristeva argues, “Christianity is no doubt the most sophisticated symbolic construct in which femininity . . . is confined within the limits of the Maternal” (Kristeva, 1985, p. 133-134). Through the Virgin Mary figure, Christianity entails the maternal although it is an institutionalized religion, thus has a paternal discourse. In fact, this maternal figure attracted many followers to Christian religion and led to the humanization of the religion and West (Kristeva, 1985, p. 140). Kristeva suggests that many saints and mystics connected to the religion through the Virgin Mary and used this maternal figure as a way of their relation to God: “Comfortable in their relation to the maternal ‘continent,’ mystics use this comfort as a pedestal on which to erect their love of God” (Kristeva, 1985, p. 134). In the light of Kristeva’s discussions about Christianity’s entailing the semiotic disruptions in its fatherly discourse, it can be claimed that Jeanette’s church portrays the traits of a motherly space as a result of its entailing the appropriation of religious dogmas in accordance with personal interests, communal traits, emphasis on auditory sources and power of females within the church community. The church and church community appropriate religious rules in accordance with their needs. Although the church has very strict rules and present an orthodox obedience to the rules of Christianity, instances of such appropriations subvert rules of the religion and lay bare the hypocrisy within this religious circle. To illustrate, Jeanette’s mother is quite stern when it comes to the religion; however, she always prays standing up instead of kneeling: “She always prayed standing up, because of her knees, just as Bonaparte always gave orders from his size. I do think that the relationship my mother enjoyed with God had a lot to do with positioning” (Winterson, 1985, p. 2). Jeanette remarks that this ritual of hers mostly has to do with a power struggle rather than a health condition because her mother likes being in charge. The mother’s appropriation of the rule of kneeling is reminiscent of Vatican’s accepting the dogmas about Mary. Kristeva argues that the religion responds to and evolves by acknowledging the need to accommodate the maternal in its patriarchal order. The Immaculate Conception is accepted in the fourth century, and in the aftermath of the two world wars, Dominion is accepted as dogma due to massive numbers of death. The maternal resurfaces in the religion and offers comfort to the followers; thus, rules of the religion are appropriated accordingly, which is a disruption of the symbolic by the semiotic.

Another instance that indicates the existence of the maternal in the religion is that the church community acts like commune for Jeanette and her mother. This community consists of a big number of women of varying ages. What is remarkable about this community is that it is not restricted to the church space, but it invades the personal life of its every member. Women travel, preach and organize church events communally, and they visit each other’s home often. Their lifestyle and reactions bear a communal trait as well, and this is reflected on Jeanette’s life as her having multiple mother figures. For example, when she undergoes surgery and stays at the hospital for a long time, she is visited by a different member of the community every day while her mother never visits her. Especially Elsie acts like a guardian angel for Jeanette and gives affection and protection to her more than her mother does. The reactions of this community are communal as well. Just like their praying together, the community gives the same reactions altogether as it can be seen in their condemning Jeanette for her lesbianism, practicing exorcism by praying over her and forgiving her for her sins. Although towards the

end this community takes on a bitter attitude towards Jeanette, the church community acts like a motherly space for her. Her making a distinction between the church and the school where she enters the symbolic reveals that she regards the church as a maternal space: “It [the church] was clear and warm and made me happy. At school there was only confusion” (Winterson, 1985, p. 42). Whereas the church gives Jeanette a sense of wholeness, the school confuses and frustrates her. Likewise, Jeanette states, “The church is my family” (Winterson, 1985, p. 38). While this statement reveals the centrality of the church in her life, it also posits a conflictual state. The church’s offering a blissful space where she can feel wholeness reveals that Jeanette regards it to be in the motherly space although the church is located in the symbolic traditionally. Reminiscent of the saints’ and mystics’ using the Virgin Mary figure as a way to relate to the love of God as Kristeva argues, Jeanette regards the church as a motherly space to relate to God.

The church entails the maternal through its heavy emphasis on auditory sources as well. Rather than biblical lines and quotes from saints, which would be expected to be shared within a church community, extensive emphasis on religious hymns is given in the novel. “Auld Lang Syne,” “Little Brown Jug,” “Ol’ Man River” (Winterson, 1985, p. 23), “Redemption Hymnal” “Ask the Saviour to Help You” (Winterson, 1985, p. 53), “You Don’t Need Spirits When You’ve Got the Spirit” (Winterson, 1985, p. 87) and “What a Friend We have in Jesus” (Winterson, 1985, p. 111) are some of the many other hymns mentioned in *Oranges*. Rather than preaching and teachings from the Bible, descriptions of choir rehearsals with the orchestra and lines from these hymns are given extensive space in the novel. This indicates existence of the maternal within religion as Kristeva mentions auditory sources as an implication of the semiotic residing in the symbolic:

Of the virginal body we are entitled to the ear, the tears, and the breasts. That the female sexual organ has been transformed into an innocent shell which serves only to receive sound may ultimately contribute to an eroticization of hearing and the voice, not to say of understanding. (Kristeva, 1985, p. 142)

The heavy dependence on hearing and the moving and uniting power of sound imagery in the church community suggests semiotic resonances within the patriarchal discourse of the religion.

Similar to power relations within the family, the position of the priests within the church community suggests the existence of the maternal in that they have a secondary position to female members. The priests have less power over churchgoers than female preachers’ power, and they are infantilized, manipulated or even sexualized by female members of the church community. Interestingly, in the novel flirtations take place between female churchgoers and the priests, and the sexualized ones are always the male. For example, Jeanette tells that her mother’s conversion story is “*very romantic*”:

One night by mistake, she had walked into Pastor Spratt’s Glory Crusade. It was in a tent on some spare land, and every evening Pastor Spratt spoke of the fate of the damned, and performed healing miracles. He was very impressive. My mother said he looked like Errol Flynn, but holy. A lot of women found the Lord that week. (Winterson, 1985, 7)

Her mother is a convert in the first place because of the handsome pastor, which is also implied by the big number of new female converts then. Similarly, in her youth, she preaches in bars and makes men listen to her by using her beauty: “‘Oh, I had my offers,’ she confided, ‘and they weren’t all Godly.’ Whatever they were, the church grew, and many a man will still stop in street when my mother goes past and raise his hat to Jesus Belle” (Winterson, 1985, p. 37). The mother’s playing with the idea of flirting with a pastor is evident throughout the novel as she sexualizes them despite her condemning sexual intercourse. To illustrate, she keeps Pastor Spratt’s picture by her bed still (Winterson, 1985, p. 8), and she blushes when Pastor Flinch

compliments her saying, ““You can always tell a good woman by her sandwiches”” (Winterson, 1985, p. 11).

Alongside such sexualizations, the priests are infantilized within the church community. To illustrate, Pastor Finch’s preaching about the number seven and tendency to sin is disrupted continually by a woman asking about a leftover piece of cake (Winterson, 1985, p. 12). Later, Pastor encounters Jeanette while she is playing with Fuzzy Felt and starts playing like a little child with her (Winterson, 1985, p. 12-13). Years later Pastor Finch appears with his “devil bus” and brags about the miracles he has done in this bus such as saving a person combusted by the demon: ““What do you do about the flames?” we asked. ‘I use an extinguisher,’ he explained”” (Winterson, 1985, p. 86). His mentioning a fire extinguisher right after his miracles presents him as a caricaturized figure. In contrast to the secondary position of pastors, the female preachers enjoy power and agency quite at leisure. Kristeva argues, “It is frequently suggested that the flourishing of feminism in the Protestant countries is due, among other things, to the fact that women there are allowed greater initiative in social life and ritual” (Kristeva, 1985, p. 139). Likewise, women have a wide space within the church community, and they are very influential in preaching, reaching out to non-converts and organizing activities like camps and fairs. Jeanette is a very influential preacher and on the nights that she preaches many new members join their church. She describes her power in the church as follows: “I had no quarrel with men. At that time there was no reason that I should. The women in our church were strong and organized. If you want to talk in terms of power I had enough to keep Mussolini happy” (Winterson, 1985, p. 127).

After the second incident of Jeanette’s relationship with a female churchgoer, the church officials decide to reduce the women’s power in the church. They actually use Jeanette’s lesbianism as pretense to end female authority and power in the church by claiming giving women too much power makes them go awry:

The real problem, it seemed, was going against the teachings of St Paul, and allowing women power in the church. Our branch of the church had never thought about it, we’d always had strong women and the women organized everything. Some of us could preach, in my case, the church was full because of it. (Winterson, 1985, p. 135-136)

The church officials’ restlessness over women’s power in the church is reminiscent of Vatican’s disapproval of the Virgin Mary’s turning into a power figure. Kristeva argues that as the Virgin Mary became a figure of power, she emerged in paintings and hymns as an almighty figure; thus, the Vatican shunned such descriptions of Mary in art: “The church later became wary of Mary’s role as repository of power and tried to put a halt to it, but it nevertheless persisted in popular and artistic imagery” (Kristeva, 1985, p. 140). It is interesting that Jeanette’s mother, who enjoys having the upper hand in her relations – even in her relationship with God –, is the first person to support the church officials’ decision to limit women’s power with the church community, which lays bare the conflictual practices of the mother: an “all-powerful figure who retains much of the authority of the pre-Oedipal mother, while at the same time standing firmly . . . on the side of patriarchal law” (Carter, 1998, p. 16). However, the mother’s efforts to comply with the patriarchal order is always disrupted by the semiotic, which implies that a clear separation between the symbolic and semiotic is not possible. The mother’s attempts to suppress Jeanette and make a priest out of her backlash as well because Jeanette sustains her voice and power through writing and becomes a “prophet:”

“What would have happened if you had stayed?”

I could have been a priest instead of a prophet. The priest has a book with the words set out. . . . The prophet has no book. The prophet is a voice that cries in the wilderness, full of sounds that do not always set into meaning. (Winterson, 1985, p. 164)

The juxtaposition between the priest and prophet indicates Jeanette's deviating from the rules and life set out for her and finding her own path, which includes her appropriating the conventions of self-writing and subverting *Bildungsroman* tropes. Since "the Bildungsroman (the novel of formation) flourished in English literature in the Victorian Age among the realists" (Golban, 2017, p. 113), it is generally associated with bourgeoisie epistemology, Cartesian understanding of a unified self and a teleological flow of events through which the protagonist is tested and integrated into the society. Jeanette subverts such conventions by integrating fairy tales into her narration, disrupting the linear flow of the time, and keeping her position as an outcast in the society intact. The novel posits that "the words set out" (Winterson, 1985, p. 164) cannot contain the growing-up process of everyone; thus, *Bildung* does not consist of a linear integration into the symbolic order through one's turning her back to the semiotic and getting rid of the semiotic material. It is rather a chaotic and non-localizable process within the symbolic disrupted constantly by the repetitions and resonances of the semiotic.

Conclusion

Kristeva's discussions in "Stabat Mater" offer a deep insight into *Oranges* for understanding the workings of the family and the church and their role in Jeanette's upbringing. Kristeva's describing the Virgin Mary's large appeal in Christianity as the "triumph of the unconscious in monotheism" (1985, p. 135) reveals the existence of humans' need to accommodate the anarchic flows of the semiotic within the symbolic order. Even in Christianity, which is thought to entail a strict patriarchal discourse and function as an institution of the symbolic, the motherly finds ways of resurfacing:

the representation of virgin motherhood seems to have crowned society's efforts to reconcile survivals of matrilinearity and the unconscious needs of primary narcissism on the one hand with, on the other hand, the imperatives of the nascent exchange economy and, before long, of accelerated production, which required the addition of the superego and relied on the father's symbolic authority. (Kristeva, 1985, p. 149).

The Virgin Mary's central role in Christianity and her depictions that are rich with semiotic resonances reveal that even in the strictest patriarchal orders it is possible to find subversions of the symbolic by the maternal. This view is crucial in understanding the two formative institutions that hold an important place in Jeanette's life in the novel. The paternal discourse is most evident in Jeanette's family and the church, and these are agents of symbolic order traditionally. However, a deeper look into the workings of the family and church with a Kristevan vantage point would reveal that these spheres are subverted and fractured by the existence of motherly at their heart. Despite the mother's feverous efforts to maintain and perpetuate patriarchal order both in the family and church, their effects on Jeanette and her operations within these spheres reveal that they accommodate the semiotic at their heart.

The reading of *Oranges* in the light of Kristeva's "Stabat Mater" reveals that patriarchal institutions can entail the motherly because their symbolic order is always disrupted by the semiotic waves. As Kristeva suggests, the symbolic and semiotic cannot be separated from each other easily, and one does not begin at the expense of the other. This revelation is important in understanding that binary oppositions like symbolic/semiotic or fatherly/motherly are arbitrary and invalid. Through Jeanette's accepting the existence of her orange demon and learning to live with it, *Oranges* acknowledges the coexistence of the two registers and subverts the glorified family and church institutions by laying bare how close they are to the motherly sphere. This view is important as it is the claim that lies underneath the novel's recurrent message that "Oranges are not the only fruit." This Kristevan view entails that acknowledging the anarchic disruptions of the semiotic can open up new spaces of signification within the symbolic for the existence of various identities, zones of becoming and multiplicity of truths

that cannot be contained within binaries as it is imposed by the patriarchal order. Such new spaces of signification can open up opportunities for a “heretics” (Kristeva, 1985, p. 152) that is inclusive of women’s experiences in studies about women. It can be suggested that future studies can focus on narratological aspects, gender issues and self-writing processes in *Oranges* in the light of this Kristevan reading and register theory, and their relations to identity and sexual politics alongside feminisms studies.

References

- Backus, M. G. (2001). “I am your mother; she was a carrying case:” Adoption, class, and sexual orientation in Jeanette Winterson’s *Oranges are not the only fruit*. In M. Novy (Ed.), *Imagining adoption: Essays on literature and culture*, 133-150. Ann Arbor: University of Michigan Press.
- Becker-Leckrone, M. (2005). *Julia Kristeva and literary theory*. New York: Palgrave.
- Bijon, B. (2008). “Voices under water”: Jeanette Winterson’s *Oranges are not the only fruit*. *Études Anglaises*, 3(3), 320-329. <https://doi.org/10.3917/etan.613.0320>.
- Bollinger, L. (1994). Models for female loyalty: The biblical ruth in Jeanette Winterson’s *Oranges are not the only fruit*. *Tulsa studies in women’s literature*, 13(2), 363-380. doi:10.2307/464115.
- Carter, K. (1998). The consuming fruit: Oranges, demons, and daughters. *Critique: Studies in contemporary fiction*, 40(1), 15-23. doi: 10.1080/00111619809601561.
- Chen, X. (2014). *Peeling the orange: An intertextual reading of Oranges are not the only fruit*. (Master’s thesis). Retrieved from Leiden University Repository. (20 February 2021).
- Cixous, H., Cohen, K., & Cohen, P. (1976). The laugh of the Medusa. *Signs*, 1(4), 875-893. <http://www.jstor.org/stable/3173239>.
- Ellam, J. (2006). Jeanette Winterson’s family values: From “Oranges are not the only fruit” to “Lighthousekeeping”. *Critical Survey*, 18(2), 79-88. www.jstor.org/stable/41556168.
- Golban, P. An attempt to establish a bildungsroman development history: Nurturing the rise of a subgenre from ancient beginnings to romanticism. *Humanitas*, 5(10), 111-141. doi: 10.20304/humanitas.340639.
- Kristeva, J., & Goldhammer, A. (1985). Stabat mater. *Poetics today*, 6(1/2), 133-152. doi:10.2307/1772126.
- McAfee, N. (2000). *Habermas, Kristeva, and citizenship*. Ithaca: Cornell UP.
- Moi, T. (1986). *The Kristeva reader*. New York: Columbia UP.
- Morera, L. (2014). The lesbian bildungsroman: The process of self-discovery in Jeanette Winterson’s *Oranges are not the only fruit*. *Raudem*, 2(1), 256-270. <http://dx.doi.org/10.25115/raudem.v2i0.601>.
- Reisman, M. (2011). Integrating fantasy and reality in Jeanette Winterson’s ‘Oranges are not the only fruit.’ *Rocky Mountain review*, 65(1), 11-35. <http://www.jstor.org/stable/41289361>.
- Rinawmi, V. L. (2013). Reinventing the self in Jeanette Winterson’s *Oranges are not the only fruit*. *Labyrinth: An international refereed journal of postmodern studies*, 4(3), 75-81. ISSN 0976-0814.
- Stowers, C. (1996). “No legitimate place, no land, no fatherland”: Communities of women in the fiction of Roberts and Winterson. *Critical survey*, 8(1), 69-79. <http://www.jstor.org/stable/41555970>
- Winterson, J. (1985). *Oranges are not the only fruit*. New York: Grove Press.
- Yakut, Ö. (2011). *Sexuality and gender in Jeanette Winterson’s two novels: Oranges are not the only fruit and Written on the body*. (Master’s thesis). Retrieved from METU Library. (20 January 2021).



GAZİANTEP UNIVERSITY JOURNAL OF SOCIAL SCIENCES

Journal homepage: <http://dergipark.org.tr/tr/pub/jss>



Araştırma Makalesi • Research Article

Bulut Hizmet Sağlayıcısı Seçimi için ROC ve CODAS Tekniklerinin Uygulanması

Application of ROC and CODAS Techniques for Cloud Service Provider Selection

Rahmi BAKİ^{a*}

^aDr. Öğr. Üyesi, Aksaray Üniversitesi, Aksaray / TÜRKİYE
ORCID: 0000-0003-0981-5006

MAKALE BİLGİSİ

Makale Geçmişi:

Başvuru tarihi: 5 Mayıs 2021

Kabul tarihi: 25 Ağustos 2021

Anahtar Kelimeler:

Bulut bilişim,
Bulut servis sağlayıcı,
Çok kriterli karar verme,
ROC,
CODAS

ARTICLE INFO

Article History:

Received May 5, 2021

Accepted August 25, 2021

Keywords:

Cloud computing,
Cloud service provider,
Multi-criteria decision making,
ROC,
CODAS

ÖZ

Bulut hizmetlerinin yaygınlaşması nedeniyle, bulut hizmet sağlayıcılarının seçimi firmalar için önemli bir sorun haline gelmiştir. Firmaların kendi beklenti ve ihtiyaçlarını karşılayabilecek en uygun hizmet sağlayıcısını belirleyebilmeleri stratejik bir karar verme problemidir. Bir firma için en etkili hizmet sağlayıcının seçilmesi, firmanın stratejilerine, ihtiyaçlarına ve kaynaklarına dayanan çok sayıda kriterle bağlıdır. Bu yüzden mevcut çalışmada Rank Order Centroid (ROC) ve Combinative Distance-Based Assessment (CODAS) tekniklerine dayalı entegre bir karar modeli geliştirilmiştir. Uygulamanın birinci aşamasında ROC yöntemi aracılığıyla kriterler değerlendirilmiş, ikinci aşamasında CODAS tekniği kullanılarak hizmet sağlayıcıları sıralanmıştır. Önerilen modelin etkinliği bulut hizmet sağlayıcısı seçmek isteyen bir yazılım şirketinde test edilmiştir. Yapılan çalışmada elde edilen sonuçların hizmet sağlayıcılarına ve gereksinimlerini karşılayabilecek bulut hizmet sağlayıcılarını seçmek isteyen kuruluşlara katkı sağlaması beklenmektedir.

ABSTRACT

Due to the widespread use of cloud services, the choice of cloud service providers has become an important problem for companies. It is a strategic decision-making problem for companies to determine the most suitable service provider that can meet their expectations and needs. Choosing the most effective service provider for a firm depends on numerous criteria based on the firm's strategies, needs and resources. Therefore, in the present study, an integrated decision model based on Rank Order Centroid (ROC) and Combinative Distance-Based Assessment (CODAS) techniques has been developed. In the first stage of the application, the criteria were evaluated using the ROC method, and the service providers were listed using the CODAS technique in the second stage. The effectiveness of the proposed model has been tested by a software company that wants to select a cloud service provider. The results of the research are expected to contribute to service providers and firms that want to select cloud service providers that can meet their needs.

* Sorumlu yazar/Corresponding author.
e-posta: rahmi.baki@hotmail.com

EXTENDED ABSTRACT

Cloud computing is a model that can provide access to the common pool of information resources at any time with a low level of effort. According to another definition, cloud computing is an application that can store data over web services and approve common information access. Considered one of the most important milestones of digital life, cloud computing has become a priority among companies' strategies due to its lowering costs and its positive impact on employment. Thanks to the developing internet technology, users prefer cloud computing technologies instead of classical information technology infrastructures. Cloud computing has features such as having a user-centric interface, accessing resources at the desired time, and providing hardware and performance quality to users. Small, medium or large companies can all benefit from cloud computing services. It is possible to access cloud computing services over the internet via any device without the need for software.

The innate advantages of cloud computing have moved organizations that want to make their processes effective at minimum cost to cloud infrastructures. In recent years, competition in the cloud computing market has increased and many cloud service providers have started to serve. This situation makes it difficult for organizations to choose the most suitable cloud service provider for corporate business processes and consumer demands. Organizations should be careful in choosing the most suitable service provider according to their needs. Cloud service provider selection is a Multiple Criteria Decision Making (MCDM) problem that is affected by many factors. The use of MCDM techniques in the selection process makes the problem traceable and facilitates the solution of the problem.

In the study, it was aimed to develop a hybrid MCDM model for cloud service provider selection and evaluation. For this purpose, a two-step approach based on Rank Order Centroid (ROC) and Combinative Distance-Based Assessment (CODAS) techniques is presented. In the first stage of the application, the weights of the criteria used in cloud service provider selection were determined using the ROC technique, and the alternatives were listed using the CODAS technique in the second stage. Although it is seen in the literature review that the cloud service provider selection process of companies is analysed using different MCDM in many studies, there is no study in which ROC and CODAS techniques are used. In the study, an approach has been developed for the cloud service provider selection process of a software company using these two techniques.

In the study, the weights of the criteria were determined by adopting the ROC method. In this approach, criterion weights are obtained by determining the center of all possible weights that preserves the rank order of objective importance, through the estimation of the weights that minimizes the maximum error of each weight. In the method, the weights of all possible parameters are estimated by preserving the importance order of the parameters, and the weights are calculated by minimizing the maximum error. In this approach, the partial forms of information about self-qualitative weights and partial ranking information are considered to be a simple, effective and convenient application tool since they are institutionally generalized. In the technique, weights reflect the center of mass and using more criteria results in fewer errors for sequential criteria.

In the second stage of the application, alternatives are listed through the CODAS method. CODAS is a MCDM technique based on the distance of the alternatives to the negative ideal solution. At the distances to the negative ideal solution, Euclidean and Taxicab distances are taken into account. The first measurement used for this purpose is Euclid, which is the negative ideal of the alternatives, and the second measurement is the Taxicab distance. The alternative, which has a greater distance from the negative ideal solution than the method, is more attractive.

In the study, a decision-making group consisting of 6 experts with over 5 years of experience in a software company was determined. Decision maker group; It consists of the General Manager Responsible for Information Technologies, Software System Engineer, Hardware System Engineer, Technical Infrastructure and System Specialist, Project Coordinator and Sales Manager. Decision makers evaluated 4 different cloud service providers by considering 8 criteria. These criteria are; Reliability, Storage Capacity, Availability, Support, Cost, Privacy, Performance and Flexibility. In the first phase of the application, the weights of the criteria that are effective in the selection of cloud service providers were determined through the ROC technique, through the evaluations made by the experts. In the second stage, cloud service providers are listed using the CODAS technique. The steps of the application followed in the study are given below.

Decision makers with experience in the sector were asked to evaluate the importance of the criteria determined first. Then, cloud service providers were evaluated in the perspective of these criteria. In the study, it was determined that the effective criteria for cloud service providers are performance, availability, cost and reliability. In terms of the criteria determined, the most effective alternative has been determined and the alternatives have been listed.

The findings of the study are expected to contribute to cloud service providers who want to improve their service capacity and gain competitive advantage, and to companies that want to identify cloud service providers that can meet their needs. Research can be developed by diversifying the number of criteria by which cloud service providers can be evaluated in future studies. In addition, the current study can be tested using different MCDM techniques. For example, choosing AHP, BWM or FUCOM techniques in order to determine the importance of the criteria is a research subject that can contribute to the literature.

Giriş

Sunduğu teknolojik imkanlarla hizmet ve ürün sunumunda yeni yöntemler sağlayan bulut teknolojileri, günümüzde yaygın olarak kullanılmaktadır (Paunović vd., 2018). Bulut bilişimin doğuştan gelen avantajları minimum maliyetle süreçlerini etkin hale getirmek isteyen kuruluşları bulut altyapılara taşımıştır (Chang, Walters ve Wills, 2016). Bunun sonucunda bulut bilişim pazarında rekabet artmış ve çok sayıda bulut hizmet sağlayıcısı hizmet vermeye başlamıştır. Bu durum kuruluşların kurumsal iş süreçlerine ve tüketici taleplerine en uygun bulut hizmet sağlayıcısı seçimini zorlaştırmaktadır (Alam vd., 2018). Kuruluşlar ihtiyaçlarına göre en uygun hizmet sağlayıcısının seçimi konusunda dikkatli olmalıdır. Bulut hizmet sağlayıcısı seçimi, pek çok faktörden etkilenen bir Çok Kriterli Karar Verme (ÇKKV) problemidir. Seçim sürecinde ÇKKV tekniklerinin kullanılması, problemi izlenebilir bir hale getirir ve problemin çözümünü kolaylaştırır (Lee ve Seo, 2016).

Yapılan çalışmada bulut hizmet sağlayıcısı seçimi ve değerlendirilmesi için hibrit bir ÇKKV modelinin geliştirilmesi amaçlanmıştır. Bu amaç doğrultusunda Rank Order Centroid (ROC) ve Combinative Distance-Based Assessment (CODAS) tekniklerine dayalı iki aşamalı bir yaklaşım sunulmuştur. Uygulamanın birinci aşamasında ROC tekniği kullanılarak bulut hizmet sağlayıcısı seçiminde kullanılan kriterlerin ağırlıkları belirlenmiş, ikinci aşamasında ise CODAS tekniği kullanılarak alternatifler sıralanmıştır. ROC ağırlıklar hakkında sıralama bilgilerini genelleştiren, basit, etkili ve uygun bir araç olup, kriter ağırlıklarının belirlenmesinde kabul görmüş bir tekniktir (Barron ve Barrett, 1996). CODAS, ölçüm birimleri birbirinden farklı olan çok sayıdaki kriterin birlikte göz önünde bulundurularak çeşitli alternatiflerin değerlendirilmesi için kullanılan ve alternatiflerin negatif ideal çözüme uzaklıklarını dikkate alan hesaplamalara dayalı etkin bir ÇKKV tekniğidir (Ghorabae vd., 2016). Mevcut çalışmada, bulut hizmet sağlayıcısı seçim süreci bir ÇKKV problemi olarak modellenmiş ve iki aşamalı hibrit bir yaklaşım önerilmiştir. Böylece kriter ağırlıklarının belirlenmesinde ve alternatiflerin sıralanmasında spesifik yöntemlerin tercih edilmesinin çözüm etkinliğini artırması hedeflenmiştir. Ayrıca yapılan literatür taramasında bulut hizmet sağlayıcısı seçimi için söz konusu yöntemlerin kullanıldığı bir çalışmaya rastlanmamıştır.

Araştırmada bir yazılım şirketinde deneyim sahibi 6 karar vericiden oluşan bir uzman grubu oluşturulmuştur. Karar vericilerden 8 kriteri ve 4 bulut hizmet sağlayıcısını değerlendirmeleri istenmiştir. Çalışmanın sonucunda bulut hizmet sağlayıcıları etkinliklerine göre sıralanmıştır.

Literatür Taraması

Bulut bilişim, düşük seviyede bir yönetim çabası ile ayarlanabilir bilişim kaynaklarının ortak havuzuna her yerden, etkin bir biçimde ve arzu edildiği zaman erişim sağlayabilen bir modeldir (Hogan vd., 2011). Bir başka tanıma göre bulut bilişim, web servisleri üzerinden veri depolayabilen ve ortak bilgi erişimine onay veren bir uygulamadır (Küçüksille, Özger ve Genç, 2013). Dijital yaşamın en önemli dönüm noktalarından biri kabul edilen bulut bilişim, maliyetleri azaltması ve istihdama yönelik pozitif etkisi nedeniyle firmaların stratejileri arasında öncelikli yerini almıştır (Henkoğlu ve Külcü, 2013). Kullanıcılar gelişen internet teknolojisi sayesinde klasik bilgi teknolojileri altyapıları yerine bulut bilişim teknolojilerini tercih etmektedir. Bulut bilişim, kullanıcı merkezli ara yüze sahip olma, kaynaklara arzu edilen zamanda erişilebilmesi, kullanıcılara donanım ve performans kalitesinin sunulması gibi özelliklere sahiptir (Turan, 2014). Küçük, orta veya büyük ölçekli firmaların hepsi bulut bilişim hizmetlerinden faydalanabilmektedir. Bulut bilişim, kullanıcılarına bilgi paylaşımlarını arttıracak biçimde yazılım ve servisler geliştirmelerine imkân sağlar (Aytekin, Erdoğan ve Kavalcı, 2016).

Günümüz iş dünyasında kullanımı gittikçe artan ve firmalar için stratejik bir öneme sahip olan bulut bilişim teknolojileri hakkında yakın zamanda pek çok araştırma yapılmıştır. Çalışmanın bu bölümünde, bulut hizmet sağlayıcılarını değerlendirmek, sıralamak ve kullanıcıların bulut hizmet sağlayıcıları kabulünü etkileyen faktörleri belirlemek için yapılan güncel çalışmalara yer verilmiştir.

Choi ve Jeong (2014), ANP yöntemi aracılığıyla kullanıcının kalite tercihine göre her kalite özelliği için öncelik ağırlıklarını hesaplayan ve bulut bilişim hizmetinin seçimindeki ağırlıkları yansıtan bir sistem geliştirmiştir. Çalışmada bulut bilişim hizmetleri için gerçek kalite değerlendirmesine uygulanabilecek somut bir yöntem sunulması amaçlanmıştır. Önerilen değerlendirme sistemi, farklı özelliklere sahip bulut bilişim hizmetlerinin genel kalite puanını hesaplar ve kullanıcıların en iyi bulut hizmetini seçmesine imkân sağlar. Fan, Yang ve Pei (2014), bulut hizmeti güvenilirlik değerlendirmesi için iki aşamalı bir değerlendirme modeli önermiştir. İlk aşamada bulut hizmet sağlayıcılarının niteliklerinin önemi ve performansı arasındaki boşluklar tespit edilmiş, ikinci aşamada niteliklerin boşluk puanları analiz edilmiştir. Önerilen yöntem ile bulut hizmet güvenilirliğinin farklı açılardan incelenebilmesi için kullanışlı bir analiz aracı sağlanması amaçlanmıştır. Gutierrez, Boukrami ve Lumsden (2015), teknoloji-organizasyon-çevre perspektifinde bulut bilişimi benimseme kararını etkileyen faktörleri regresyon analizi aracılığıyla belirlemeyi amaçlamıştır. Çalışmada 257 bilgi teknolojisi uzmanından toplanan veriler analiz edilmiştir. Analiz sonucunda incelenen sekiz faktörden dördünün bulut bilişim benimsenme kararı üzerinde anlamlı bir etkiye sahip olduğu görülmüştür. Bu kilit faktörler rekabet baskısı, karmaşıklık, teknoloji hazırlığı ve ticaret ortağı baskısı olarak sıralanır. Papathanasiou, Kostoglou ve Petkos (2015), hedef programlama, AHP ve PROMETHEE yöntemlerini kullanarak kullanıcıların ücretsiz bulut hizmet sağlayıcılarına yönelik bakış açılarına odaklanmış ve hizmet sağlayıcılarının karşılaştırmalı analizini gerçekleştirmiştir. Çalışmada kullanıcıların popüler hizmet sağlayıcılarına yönelik bakış açılarına odaklanılmış ve sonuçların kullanıcıların beklentileri hakkında bilgi edinilmesine ve yeni hizmetlere olan güven düzeylerinin değerlendirilmesine imkân vermesi amaçlanmıştır.

Ali vd. (2016) tarafından yapılan çalışmada, Avustralya bölgesel belediye hükümetlerinde bulut bilişimin benimsenmesinde etkili olduğu tahmin edilen on iki faktörün (bağlantı, hız, kullanılabilirlik, güvenilirlik, veri depolama, güvenlik, veri egemenliği, maliyet, entegrasyon, veri yedekleme, güvenilirlik ve taşınabilirlik) etkileri içerik analizi yöntemiyle incelemiştir. Araştırma için seçilen bölgesel belediyelerde çalışan bilgi teknolojisi personelleri ile görüşülmüş ve toplanan veriler analiz edilmiştir. En etkili görülen faktörlerin bağlantı, hız ve veri yedekleme olduğu tespit edilmiştir. Çalışma bulgularının bölgesel belediye yönetimlerinin bulut bilişimi benimseme sürecinde farkındalıklarının artmasına yardımcı olması beklenmiştir. Burda ve Teuteberg (2016), öğrenci açısından bulut depolama hizmeti seçiminde kullanıcı tercihlerini Bayes Modeli aracılığıyla analiz etmiştir. Kullanıcı tercihlerini incelemek için 340 Alman öğrenciden toplanan veriler kullanılmıştır. Örneklem içerisindeki önemli farklılıklar ortaya çıkarılmış ve farklı müşteri segmentleri belirlenmiştir. Çalışmada hizmet tasarımı kararlarında bulut depolama sağlayıcılarına yardımcı olabilecek pratik çıkarımların elde edilmesi amaçlanmıştır. El-Gazzar, Hustad ve Olsen (2016), şirketlerin bulut bilişim benimseme kararları verirken karşılaştıkları önemli sorunlara Delphi tekniğini kullanarak odaklanılmıştır. Çalışmaya bilgi teknolojileri ve bulut bilişim alanlarında çalışma geçmişleri bulunan 34 uzman katılmıştır. Araştırmada bulut bilişimin bir çerçeveye uyarlanabilmesi için belirli engellerin vurgulanması ve bulut bilişim benimseme kararlarında karar vericileri bilgilendirmek için değişiklik yönetimi, yetkinlik ve tecrübeye odaklanan kilit önerilerin sunulması amaçlanmıştır. Lee ve Seo (2016), denge puan kartı, bulanık Delphi ve bulanık AHP yöntemleri aracılığıyla bulut hizmeti seçim problemleri için karma bir karar verme

modeli önermiştir. Bulanık Delphi yöntemi, karar vericilerin görüşüne dayalı olarak her bir denge puan kartı perspektifinde önemli karar verme faktörlerinin seçimi için kullanılmıştır. Karar verme kriterlerini karşılaştırmak ve bunların önemini belirlemek için bulanık AHP yaklaşımı önerilmiştir. Daha sonra belirlenmiş kriterlere dayalı olarak bulut hizmet alternatifleri değerlendirilmiştir. Sun vd. (2016) tarafından yapılan çalışmada bulut hizmetleri seçim tekniklerinin geliştirilmesi için bulanık AHP ve bulanık TOPSIS tekniklerine dayalı bir karar verme çerçevesi sunulmuştur. Çalışmada kullanıcı tarafından istenen işlevlerle en çok eşleşen hizmet bileşimlerini destekleyen bir bulut hizmet sisteminin seçimi amaçlanmıştır. Bu nedenle kriter ağırlıklarının kullanıcı tercihlerine göre hesaplanabilmesi için bulanık AHP yaklaşımı, aday bulut hizmetlerinin kriter ağırlıkları ve performanslarına göre derecelendirilebilmesi için bulanık TOPSIS yaklaşımı uygulanmıştır.

Kumar, Mishra ve Kumar (2017), AHP ve TOPSIS tekniklerini kullanarak sipariş tercihi için yeni bir bulut hizmeti seçim modeli tasarlamayı amaçlamıştır. Bulut hizmet seçim problemini yapılandırmak ve ikili karşılaştırmaları kullanarak kriter ağırlıklarını belirlemek için AHP yöntemi, bulut hizmetleri sıralamak için TOPSIS yöntemi kullanılmıştır. Önerilen bulut hizmet seçim modelinin etkinliğini göstermek için bir vaka çalışması tanımlanmıştır. Tanoumand vd. (2017), en uygun bulut bilişim hizmet sağlayıcısının belirlenebilmesi için bulanık AHP tekniğinin uygulandığı bir vaka çalışması test etmiştir. Mevcut vaka çalışmasında bulut bilişim servis sağlayıcısı seçmek isteyen bir işletme için 5 alternatif, 6 kriter göz önünde bulundurularak değerlendirilmiştir. Çalışmanın sonucunda güvenlik en önemli kriter olarak belirlenmiştir.

Alam vd. (2018), bulut bilişim hizmetlerinin değerlendirilmesi için bulanık AHP ve WASPAS yöntemlerine dayalı entegre bir karar modeli ortaya koymuştur. Çalışmada değerlendirme faktörlerinden oluşan kapsamlı ve çok boyutlu bir hiyerarşik model yapılandırılmıştır. Faktörlerin göreceli ağırlıklarının değerlendirilmesi bulanık AHP aracılığıyla gerçekleştirilmiştir. Aday bulut hizmetlerinin sıralanması için WASPAS kullanılmıştır. Basu ve Ghosh (2018), en uygun bulut hizmet sağlayıcısını bulmak ve ihtiyaca göre dağıtım modelini seçmek için bulanık TOPSIS tekniğini uygulamıştır. Uygulamada 3 karar verici, 9 kriteri göz önünde bulundurarak 3 farklı bulut hizmet sağlayıcısını değerlendirmiştir. Araştırmanın sonucunda en önemli kriterin destek hizmetleri olduğu belirlenmiştir. Çalışmada bulut tüketicilerinin bir dizi farklı teklif ve bulut özelliği arasından en iyi hizmet sağlayıcısını ve bulut hizmetini seçmesine yardımcı olunması amaçlanmıştır. Paunović vd. (2018), teknoloji perspektifine dayalı bir bulut tedarikçisi değerlendirmesini modellemek için bulanık AHP tekniğini model parametrelerinin uygulanan simülasyonuyla birleştiren bir model geliştirmiştir. Önerilen yaklaşımın etkinliğini test etmek için sayısal bir örnek sunulmuştur.

Jatoh vd. (2019), mevcut alternatifler arasından bulut hizmetlerin seçimini içeren hibrit bir karar verme modeli sunmuştur. Çalışmada kriter ağırlıklarının belirlenmesi için AHP yöntemi, alternatiflerin değerlendirilmesi için Grey TOPSIS yöntemi kullanılmıştır. AHP yönteminin uygulanması sonucunda bulut hizmet sağlayıcısı seçimi için en önemli kriterlerin fiyat ve işlem performansı olduğu belirlenmiştir. Gireesha vd. (2020), güvenilir bulut hizmet sağlayıcılarının belirlenmesi için bulanık aralık değerli WASPAS tabanlı bir seçim yaklaşımı sunmuştur. Önerilen yöntem hizmet kalitesi niteliklerinin önemini belirlenmesi ve güvenilir bulut hizmet sağlayıcılarının sıralanması için kullanılmıştır. Yaklaşım bir vaka çalışması üzerinde test edilmiş ve farklı karar verme teknikleri ile kıyaslanmıştır. Sonuçlar yöntemin etkinliğini ve uygulanabilirliğini onaylamaktadır.

Literatürde konuyla ilgili yapılmış araştırmalarda genellikle kullanıcıların bulut bilişim benimseme kararını etkileyen faktörlerin incelendiği, bulut bilişim benimseme sürecinde karşılaşılan problemlerin analiz edildiği, bulut hizmet sağlayıcılarının değerlendirildiği veya en

uygun alternatifin belirlendiği tespit edilmiştir. Ayrıca regresyon analizi, içerik analizi veya ÇKKV teknikleri gibi çeşitli nicel yöntemlerin kullanıldığı görülmüştür. ÇKKV tekniklerinin kullanıldığı çalışmalarda benzer yöntemler tercih edilmekte, özellikle kriter ağırlıklarının belirlenmesinde sıklıkla AHP yöntemi kullanılmaktadır. Yapılan çalışmada bulut hizmet sağlayıcılarının değerlendirilmesi ve sıralanması için ROC ve CODAS tekniklerine dayalı iki aşamalı entegre bir yaklaşım önerilmiştir. Böylece hem kendi süreçlerinde etkili olan yöntemlerin tercih edilmesiyle çözüm etkinliğinin artırılması ve literatürde daha önce test edilmemiş orijinal bir yaklaşımın test edilmesi amaçlanmıştır.

Literatürde çeşitli nicel yöntemlerle bulut hizmet sağlayıcılarının değerlendirildiği ve sıralandığı çalışmalar incelenmiş ve bu çalışmalarda kullanılan kriterler Tablo 1’de sunulmuştur. Mevcut çalışmada bulut hizmet sağlayıcısı alternatifleri değerlendirilirken göz önünde bulundurulmuş kriterler geçmiş çalışmalarda test edilmiş faktörler göz önünde bulundurularak belirlenmiştir.

Tablo 1: Literatürdeki çalışmalarda bulut hizmet sağlayıcılarının değerlendirildiği kriterler

Referans	Kullanılan Kriterler
Choi ve Jeong (2014)	İşlevsellik, güvenilirlik, kullanılabilirlik, yeterlik, sürdürülebilirlik, taşınabilirlik
Fan, Yang ve Pei (2014)	Uyarlanabilme, dayanıklılık, esneklik, kullanılabilirlik, güvenilirlik, kullanılabilirlik, tutarlılık, süreklilik, hızlı cevap, açıklık ve şeffaflık, kontrol edilebilirlik, erişim ve doğruluk, güvenlik önlemleri, sınırlı kullanım, hesap verebilirlik
Gutierrez, Boukrami ve Lumsden (2015)	Göreceli avantaj, karmaşıklık, uyumluluk, üst yönetim desteği, firma büyüklüğü, teknoloji hazırlığı, rekabet baskısı, ticaret ortağı baskısı
Papathanasiou, Kostoglou ve Petkos (2015)	Güvenlik, kabiliyet, maksimum dosya boyutu yükleme, ücretsiz depolama alanı, desteklenen işletim sistemleri, kullanım kolaylığı, teknik destek, sürüm kontrolü, itibar, ek ücretsiz depolama alanı, mobil internet desteği, pazar payı
Ali vd. (2016)	Bağlantı, hız, kullanılabilirlik, güvenilirlik, veri depolama, güvenlik, veri egemenliği, maliyet, entegrasyon, veri yedekleme, güvenilirlik, taşınabilirlik
Burda ve Teuteberg (2016)	Fiyat, depolama alanı, ulaşılabilirlik, şifreleme, müşteri desteği
El-Gazzar, Hustad ve Olsen (2016)	Güvenlik, kullanılabilirlik, etik, kültür, farkındalık, etki, bilgi teknolojileri yönetimi, strateji
Lee ve Seo (2016)	Finansal, müşteri, dahili iş süreci, öğrenme ve büyüme
Sun vd. (2016)	Cevap, destek servisi, depolama kapasitesi, kullanılabilirlik, güvenilirlik, ölçeklenebilirlik, hız, gecikme, verim
Kumar, Mishra ve Kumar (2017)	Kullanılabilirlik, güvenilirlik, tepki süresi, verim, maliyet, güvenlik, uyarılma, verim
Tanoumand vd. (2017)	Edinme ve işlem maliyeti, kullanılabilirlik, depolama kapasitesi, işlemci, verim, güvenlik
Alam vd. (2018)	Güvenilirlik, kapasite, destek, verim, güvenilirlik, esneklik, güvenlik, maliyet, tecrübe
Basu ve Ghosh (2018)	İşletme boyutu desteği, endüstrilere destek, kontrol ara yüzü, destek hizmetleri, sunucu işletim sistemi, işletim sistemleri, kullanılabilir çalışma zamanları, ara katman, veri tabanı
Paunović vd. (2018)	Güvenlik ve gizlilik, verim, kabiliyet, servis seviyesi, kalite
Jatoth vd. (2019)	Maliyet, işleme performansı, operasyonel uyum, disk depolama performansı, bellek performansı
Gireesha vd. (2020)	Performans, kapasite, servis, kalite & güvenlik, gizlilik

Yapılan literatür taramasında pek çok çalışmada farklı ÇKKV kullanılarak firmaların bulut hizmet sağlayıcısı seçim sürecinin analiz edildiği görülmüştür. ROC ve CODAS tekniklerinin kullanıldığı bir araştırmaya rastlanmamıştır. Yapılan çalışmada bu iki teknik kullanılarak bir yazılım firmasının bulut hizmet sağlayıcısı seçim süreci için bir yaklaşım geliştirilmiştir.

Yöntem

Yapılan çalışmada kriterlerin ağırlıkları ROC yöntemi benimsenerek tespit edilmiştir. Barron ve Barrett (1996) tarafından geliştirilen bu yaklaşımda, her bir ağırlığın maksimum hatasını en aza indiren ağırlıkların tahmini aracılığıyla, objektif öneme sahip rütbe sırasını koruyan tüm olası ağırlıkların merkezi tespit edilerek kriter ağırlıkları elde edilir. Yöntemde parametrelerin önem sırası korunarak olası tüm parametrelerin ağırlıkları tahmin edilir ve maksimum hata en aza indirgenerek ağırlıklar hesaplanır (Mishra, Maparu ve Muhuri, 2019). Bu yaklaşımda öz nitel ağırlıklar hakkındaki kısmi bilgi biçimleri ve kısmi sıralama bilgileri kurumsal olarak genelleştirildiği için basit, etkili ve uygun bir uygulama aracı olarak kabul edilir (Barron ve Barrett, 1996). Teknikte ağırlıklar kütle merkezini yansıtır ve daha fazla kriterin kullanılması sıralı kriterler için daha az hataya ulaşılmasını sağlar (Roszkowska, 2013). Yapılan çalışmada kriterler ağırlıklarının bulunması için benimsenen adımlar aşağıda verilmiştir.

Adım 1: Karar vericiler bütün kriterleri göreceli önem derecelerine göre büyükten küçüğe doğru sıralar. Bu aşamada kriterler arasında nicel bir kıyaslama söz konusu değildir.

Adım 2: Kriter sayısının 2'den fazla olduğu durumlarda, ağırlıkların beklenen değeri Eşitlik (1) kullanılarak hesaplanır. Uygulamada n adet kriter için $n!$ sayıda sıralama olduğu bilinmelidir. Kriterlerin sayısı n adet olmak üzere, kriterlerin ağırlıkları $w_1 \geq w_2 \geq \dots \geq w_n$ biçimindedir ve kriter ağırlıklarının toplamı 1'e eşittir. Ayrıca r_k değeri, kriterin sıra konumunu temsil etmektedir.

$$w_j (\text{ROC}) = \frac{1}{n} \sum_{k=j}^n \frac{1}{r_k} \quad (1)$$

Adım 3: Elde edilen beklenen değerlerin aritmetik ortalamaları alınarak, kriter ağırlıkları elde edilir.

Uygulamanın ikinci aşamasında CODAS yöntemi aracılığıyla alternatifler sıralanır. CODAS, Ghorabae vd. (2016) tarafından önerilen ve alternatiflerin negatif ideal çözüme uzaklıklarını temel alan bir ÇKKV tekniğidir. Negatif ideal çözüme uzaklıklarda ise Öklid ve Taxicab uzaklıkları dikkate alınmaktadır (Badi, Abdulshahed ve Shetwan, 2018). Bu amaçla kullanılan ilk ölçüm alternatiflerin negatif idealine olan Öklid, ikinci ölçüm ise Taxicab uzaklığıdır. Yönteme göre negatif ideal çözüme daha büyük bir uzaklığa sahip olan alternatif daha caziptir (Ghorabae vd., 2016). Uygulamada alternatiflerin sıralanması için benimsenen adımlar aşağıda verilmiştir.

Adım 4: Karar matrisi (X), aşağıda gösterildiği biçimde oluşturulur. Karar matrisinde bulunan x_{ij} ifadesi, i . alternatifin j . Kriter açısından performans değerlendirmesini, göstermektedir.

$$X = [x_{ij}] = \begin{bmatrix} x_{11} & x_{12} & \dots & x_{1m} \\ x_{21} & x_{22} & \dots & x_{2m} \\ \vdots & \vdots & \ddots & \vdots \\ x_{n1} & x_{n2} & \dots & x_{nm} \end{bmatrix}$$

Adım 5: Karar matrisindeki değerler Eşitlik (2) ve Eşitlik (3) kullanılarak normalize edilir. Bu aşamada fayda kriterleri için Eşitlik (2), maliyet kriterleri için Eşitlik (3) kullanılır.

$$n_{ij} = \frac{x_{ij}}{\max_i x_{ij}} \quad (2)$$

$$n_{ij} = \frac{\min_i x_{ij}}{x_{ij}} \quad (3)$$

Adım 6. Normalize karar matrisi değerleri ile Adım 3'te elde edilen kriter ağırlıkları Eşitlik (4) kullanılarak çarpılır. Böylece ağırlıklandırılmış karar matrisi elde edilir.

$$r_{ij} = w_j n_{ij} \quad (4)$$

Adım 7. Ağırlıklandırılmış karar matrisinin her bir sütununda bulunan en küçük performans değeri (n_{sj}), Eşitlik (5) ve Eşitlik (6) aracılığıyla belirlenerek negatif ideal çözüm tespit edilir.

$$n_s = [n_{sj}]_{1 \times m} \quad (5)$$

$$n_{sj} = \min_i r_{ij} \quad (6)$$

Adım 8. Alternatiflerin negatif ideal çözüme olan Öklid (E_i) ve Taxicab (T_i) uzaklıkları Eşitlik (7) ve Eşitlik (8) kullanılarak elde edilir.

$$E_i = \sqrt{\sum_{j=1}^m (r_{ij} - n_{sj})^2} \quad (7)$$

$$T_i = \sum_{j=1}^m |r_{ij} - n_{sj}| \quad (8)$$

Adım 9. Her bir alternatifin diğer alternatiflere göre Öklid ve Taxicab uzaklıkları aracılığıyla Eşitlik (9) ve Eşitlik (10) kullanılarak göreceli değerlendirme matrisi (R_a) elde edilir.

$$R_a = [h_{ik}]_{n \times n} \quad (9)$$

$$h_{ik} = (E_i - E_k) + (\psi(E_i - E_k) \times (T_i - T_k)) \quad (10)$$

Eşitlik (10)'da bulunan ψ değeri iki alternatifin Öklid uzaklığının denkleğini tanımlayan bir eşik değeridir ve Eşitlik (11)'de verildiği gibi tanımlanmaktadır. Eşitlik (11)'de bulunan τ ifadesi ise eşik parametresi olarak tanımlanır ve karar verici tarafından belirlenebilir. Bu parametre Öklid uzaklığının önemsizlik derecesini belirtir ve 0,01 ile 0,05 arasında bir değer alınır. İki alternatifin Öklid uzaklıkları arasındaki fark τ değerinden büyük ise ψ değeri 1 olarak kabul edilir ve hem Öklid hem de Taxicab uzaklıkları dikkate alınır. Ancak Öklid uzaklıkları arasındaki fark belirlenen τ değerinden küçük ise ψ değeri 0 kabul edilir ve sadece Öklid uzaklığı dikkate alınır.

$$A_4 \psi(x) = \begin{cases} 1 & \text{eğer } |x| \geq \tau \\ 0 & \text{eğer } |x| < \tau \end{cases} \quad (11)$$

Adım 10. Eşitlik (12) kullanılarak bütün alternatiflerin değerlendirme puanları elde edilir.

$$H_i = \sum_{k=1}^n h_{ik} \quad (12)$$

Adım 11. Alternatifler değerlendirme puanları göz önünde bulundurularak büyükten küçüğe doğru sıralanır. En yüksek değerlendirme puanına sahip olan alternatifin diğer alternatiflere kıyasla en etkin seçim olduğu kabul edilmektedir.

Uygulama

Yapılan çalışmada bir yazılım şirketinde 5 yılın üzerinde deneyimi olan 6 uzmandan oluşan bir karar verici grubu belirlenmiştir. Karar verici grubu; Bilgi Teknolojilerinden Sorumlu Genel Müdür (KV_1), Yazılım Sistem Mühendisi (KV_2), Donanım Sistem Mühendisi (KV_3), Teknik Altyapı ve Sistem Uzmanı (KV_4), Proje Koordinatörü (KV_5) ve Satış Müdüründen (KV_6) oluşmaktadır. Çalışmada Windows Azure, Google Compute Engine, Amazon AWS ve Rackspace Open Cloud olmak üzere 4 hizmet (A_1 , A_2 , A_3 ve A_4) sağlayıcısı

seçilmiştir. Karar vericiler bulut hizmet sağlayıcılarını 8 kriteri göz önünde bulundurarak değerlendirmiştir. Bu kriterler; Güvenilirlik (GÜ), Depolama Kapasitesi (DK), Kullanılabilirlik (K), Destek (D), Maliyet (M), Gizlilik (G), Performans (P) ve Esneklik (E) olarak sıralanır. Çalışmada kullanılan kriterlerin tanımları Tablo 2’de verilmiştir.

Uygulamanın birinci aşamasında uzmanların yaptığı değerlendirmeler aracılığıyla, ROC tekniği kullanılarak, bulut hizmet sağlayıcıları seçiminde etkili olan kriterlerin ağırlıkları tespit edilmiştir. Bu aşamada ilk olarak 6 uzman, kriterleri göreceli önem derecelerine göre, nicel bir değerlendirme yapmadan, sıralamıştır. Daha sonra kriterlere karar vericilerin kendilerine atadıkları sıraya göre nicel bir değer atanır. Son olarak kriterlere atanan bu değerlerin toplamı uzman sayısına bölünerek aritmetik ortalamaları elde edilir. İkinci aşamada ise CODAS tekniği kullanılarak bulut hizmet sağlayıcıları sıralanmıştır. Yapılan çalışmada takip edilen uygulamanın adımları aşağıda verilmiştir.

Tablo 2: Kriter tanımları

Kriter	Tanım	Referans
GÜ	Ürünün belirli bir kullanım bağlamında insanlara, işletmeye veya çevreye kabul edilebilir düzeyin üstünde zarar vermeme durumu	Choi ve Jeong (2014)
DK	Ürünün sunduğu depolama alanı	Burda ve Teuteberg (2016)
K	Müşterinin bulut hizmetini kolayca çalıştırma, öğrenme, kurma ve anlama derecesi	Kumar, Mishra ve Kumar (2017)
D	Tedarikçinin müşteriye hızlı yanıt vermesi, çoklu destek kanalları ve öğrenme kaynakları sunması	Alam vd. (2018)
M	Hizmet sağlayıcıya yapılan ödeme miktarı	Kumar, Mishra ve Kumar (2017)
G	Veri güvencesi ve satıcı kilidi imkanlarının sunulması	Paunović vd., 2018
P	Ürünün belirli koşullar altında kullanıldığında belirtilen işlevleri sağlayabilme yeteneği	Choi ve Jeong (2014)
E	Sistemin, alt sistem ve bileşen arızalarına rağmen hizmet yeteneğini koruma seviyesi	Fan, Yang ve Pei (2014)

Adım 1: Karar vericiler çalışmada kullanılan 8 kriteri önem derecelerine göre sıralamıştır. Bütün karar vericiler için kriterlerin sıralanmış hali Tablo 3’de sunulmuştur. Bu aşamada kriterler arasında nicel bir kıyaslama yapılmamaktadır.

Adım 2. Eşitlik (1) kullanılarak kriter ağırlıklarının beklenen değerleri hesaplanır. Mevcut çalışmada 8 kriter değerlendirildiği için Eşitlik (1)’deki $1/n$ katsayısı 0.125 kabul edilecektir. Kriterlerin sıra konumunu temsil eden r_k ifadeleri 1’den 8’e kadar değerler ile tanımlanmıştır. Mevcut uygulama için belirlenen $1/r_k$ değerleri Tablo 4’de, beklenen değer tablosu ise Tablo 5’te sunulmuştur. Her bir karar verici için kriterlerin beklenen değerleri Tablo 6’da verilmiştir. Örneğin GÜ kriteri, kriterler arasında KV_1 için 4., KV_2 için 6., KV_3 ve KV_4 için 3., KV_5 için 5. ve KV_6 için 4. önem sırasındadır. Bu nedenle GÜ kriteri için beklenen değerler 0,111, 0,054, 0,152, 0,152, 0,079 ve 0,111 olarak sıralanır.

Adım 3. Beklenen değerlerin aritmetik ortalamalarının alınmasıyla kriter ağırlıkları elde edilir. Karar vericilerin değerlendirmesi doğrultusunda, kriterler bulut hizmet sağlayıcıları seçimi için önem derecelerine göre; P (0,267), K (0,217), M (0,198), GÜ (0,11), DK (0,092), E (0,058), G (0,037) ve D (0,022) olarak sıralanır. Mevcut çalışmada kriterlerin birbiriyle etkileşimleri göz önünde bulundurulmamıştır.

Araştırmanın ikinci aşamasına bulut hizmet sağlayıcısı alternatifleri, çalışmada sunulan 8 kriter temel alınarak değerlendirilmiştir. Yapılan değerlendirmede CODAS yaklaşımının ilkeleri benimsenmiştir. Değerlendirme sonucunda 4 bulut hizmet sağlayıcısı sıralanmıştır.

Adım 4. Karar vericiler alternatifleri mevcut kriterleri baz alarak değerlendirmiş ve karar matrisleri oluşturulmuştur. Alternatiflerin değerlendirme sürecinde 5’li ölçek (5: çok iyi, 4: iyi, 3: normal, 2: kötü, 1: çok kötü) kullanılmıştır (Tablo 7). Daha sonra karar matrislerindeki değerlerin geometrik ortalaması alınarak tek bir matris olarak birleştirilmiştir. Bulut hizmet sağlayıcılarının 8 kriter bazında değerlerini ifade eden karar matrisi Tablo 8’de verilmiştir.

Adım 5. Bu aşamada karar matrisindeki bütün değerler normalize edilir. Uygulamadaki kriterlerin hepsi fayda temelli kriterler olduğu için normalizasyon işlemi Eşitlik (2) kullanılır. Bütün değerler için normalizasyon işlemi gerçekleştirildikten sonra elde edilen normalize karar matrisi Tablo 9’da sunulmuştur. Böylece değerler birbirleriyle kıyaslanabilir özdeş değerlere dönüştürülmüştür.

Adım 6. Tablo 9’da verilen normalize karar matrisi değerleri ile Adım 3’te elde edilen kriter ağırlıkları Eşitlik (4) aracılığıyla çarpılır ve ağırlıklandırılmış normalize karar matrisi elde edilir (Tablo 10).

Adım 7. Tablo 10’da verilen ağırlıklandırılmış normalize karar matrisindeki her bir sütunda yer alan en küçük değerler seçilir ve negatif ideal çözüm değerleri belirlenir (Tablo 11).

Adım 8. Eşitlik (7) aracılığıyla alternatiflerin negatif ideal çözüme olan Öklid uzaklıkları, Eşitlik (8) aracılığıyla da Taxicab uzaklıkları hesaplanır. Bütün alternatifler için hesaplanan Öklid (E_i) ve Taxicab (T_i) uzaklıkları Tablo 12’de verilmiştir.

Adım 9. Eşitlik (9) ve Eşitlik (10) kullanılarak göreceli değerlendirme matrisi elde edilir. Yapılan çalışmada τ eşik parametresi 0,02 olarak alınmıştır. Hesaplanan göreceli değerlendirme matrisi (Ra) Tablo 13’te verilmiştir.

Adım 10. Her bir alternatifin değerlendirme puanı Eşitlik (12) aracılığıyla hesaplanır. Bu aşamada söz konusu alternatifin değerlendirme puanı, göreceli değerlendirme matrisindeki satır toplamı ile elde edilir. Alternatiflerin değerlendirme puanları Tablo 14’te verilmiştir.

Tablo 3: Karar vericiler için kriterlerin önem sırası

Karar Verici	Kriterler
KV ₁	P > K > M > GÜ > DK > E > G > D
KV ₂	K > M > P > DK > E > GÜ > D > G
KV ₃	M > P > GÜ > E > K > DK > G > D
KV ₄	P > K > GÜ > M > DK > G > D > E
KV ₅	P > M > DK > K > GÜ > E > G > D
KV ₆	K > P > M > GÜ > DK > G > E > D

Tablo 4: Uygulama için tanımlanan $1/r_k$ değerleri

1/n	1/r ₁	1/r ₂	1/r ₃	1/r ₄	1/r ₅	1/r ₆	1/r ₇	1/r ₈
0,125	1	0,5	0,333	0,25	0,2	0,167	0,143	0,125

Tablo 5: Uygulama için tanımlanan beklenen değer tablosu

Sıra	$\sum_{k=i}^n \frac{1}{r_k}$	$\frac{1}{\sum_{k=i}^n \frac{1}{r_k}}$
1	$\sum_{k=1}^8 \frac{1}{r_k} = 2,718$	0,34
2	$\sum_{k=2}^8 \frac{1}{r_k} = 1,718$	0,215
3	$\sum_{k=3}^8 \frac{1}{r_k} = 1,218$	0,152
4	$\sum_{k=4}^8 \frac{1}{r_k} = 0,885$	0,111
5	$\sum_{k=5}^8 \frac{1}{r_k} = 0,635$	0,079
6	$\sum_{k=6}^8 \frac{1}{r_k} = 0,435$	0,054
7	$\sum_{k=7}^8 \frac{1}{r_k} = 0,268$	0,033
8	$\sum_{k=8}^8 \frac{1}{r_k} = 0,125$	0,016

Tablo 6: Karar vericiler için kriterlerin beklenen değerleri

Karar Verici	GÜ	DK	K	D	M	G	P	E
KV ₁	0,111	0,079	0,215	0,016	0,152	0,033	0,34	0,054
KV ₂	0,054	0,111	0,34	0,033	0,215	0,016	0,152	0,079
KV ₃	0,152	0,054	0,079	0,016	0,34	0,033	0,215	0,111
KV ₄	0,152	0,079	0,215	0,033	0,111	0,054	0,34	0,016
KV ₅	0,079	0,152	0,111	0,016	0,215	0,033	0,34	0,054
KV ₆	0,111	0,079	0,34	0,016	0,152	0,054	0,215	0,033

Tablo 7: Alternatif değerlendirme için ölçek tablosu

Değerlendirme	Çok İyi	İyi	Normal	Kötü	Çok Kötü
Nicel Değer	5	4	3	2	1

Tablo 8: Karar matrisi

Alternatif	GÜ	DK	K	D	M	G	P	E
A ₁	3,464	2,942	2,667	2,936	3,595	3,026	3,659	3,957
A ₂	2,749	3,634	2,182	2,804	2,994	3,360	2,182	3,464
A ₃	4,263	3,175	4,107	2,621	2,942	4,472	3,772	3,360
A ₄	2,621	2,289	2,289	3,634	2,621	3,086	2,289	2,749

Tablo 9: Normalize karar matrisi

Alternatif	GÜ	DK	K	D	M	G	P	E
A ₁	0,813	0,809	0,649	0,808	1	0,677	0,970	1
A ₂	0,645	1	0,531	0,772	0,833	0,751	0,579	0,875
A ₃	1	0,874	1	0,721	0,818	1	1	0,849
A ₄	0,615	0,630	0,557	1	0,729	0,690	0,607	0,695

Tablo 10: Ağırlıklandırılmış normalize karar matrisi

Alternatif	GÜ	DK	K	D	M	G	P	E
A ₁	0,089	0,075	0,141	0,018	0,198	0,025	0,259	0,058
A ₂	0,071	0,092	0,115	0,017	0,164	0,028	0,154	0,051
A ₃	0,110	0,081	0,217	0,016	0,162	0,037	0,267	0,049
A ₄	0,068	0,058	0,121	0,022	0,144	0,026	0,162	0,040

Tablo 11: Negatif ideal çözüm değerleri

	GÜ	DK	K	D	M	G	P	E
Negatif İdeal Çözüm	0,068	0,058	0,115	0,016	0,144	0,025	0,154	0,040

Tablo 12: Alternatiflerin E_i ve T_i uzaklık değerleri

Alternatif	E_i	T_i
A ₁	0,125	0,241
A ₂	0,041	0,072
A ₃	0,161	0,317
A ₄	0,011	0,020

Tablo 13: Göreceli değerlendirme matrisi

Alternatif	A_1	A_2	A_3	A_4
A_1	0	0,253	-0,112	0,335
A_2	-0,253	0	-0,365	0,082
A_3	0,112	0,365	0	0,447
A_4	-0,335	-0,082	-0,447	0

Tablo 14: Alternatiflerin değerlendirme puanları

Alternatif	A_1	A_2	A_3	A_4
H_i	0,476	-0,536	0,924	-0,864

Adım 11. Alternatifler değerlendirme puanları dikkate alınarak büyükten küçüğe doğru sıralanır. Yapılan uygulamada değerlendirme puanlarına göre alternatiflerin A_3 , A_1 , A_2 ve A_4 biçiminde sıralandığı görülmektedir. Bulut hizmet sağlayıcıları CODAS tekniğine göre değerlendirildiğinde en etkili hizmet sağlayıcısının A_3 olduğu tespit edilmiştir.

Sonuç ve Değerlendirme

Günümüzde bulut hizmet sağlayıcıları arasındaki rekabet hızla artmaktadır. Farklı işlevleri ve kullanıcı gereksinimleri nedeniyle hizmet sağlayıcısı seçimi bulut bilişim alanında ilgi çekici bir araştırma konusudur. Bu nedenle çalışmada bulut hizmet sağlayıcılarının değerlendirilmesi ve seçimi için hibrit bir ÇKKV yaklaşımının geliştirilmesi amaçlanmıştır.

Uygulamanın ilk aşamasında ROC tekniği ile bulut hizmet sağlayıcısı seçiminde kullanılan kriterlerin ağırlıkları belirlenmiş, ikinci aşamasında CODAS yöntemiyle hizmet sağlayıcıları sıralanmıştır. ROC kriter ağırlıklarının belirlenmesinde kabul görmüş, basit, etkili ve uygun bir araçtır (Barron ve Barrett, 1996). CODAS ise çok sayıda kriter göz önünde bulundurularak farklı alternatiflerin değerlendirilmesinde kullanılan bir ÇKKV tekniğidir (Ghorabae vd., 2016). Yapılan literatür taramasında bulut hizmet sağlayıcılarının değerlendirilmesinde genellikle benzer ÇKKV yöntemlerinin tercih edildiği, özellikle kriter ağırlıklandırılmasında genellikle AHP tekniğinin tercih edildiği görülmüştür. Mevcut çalışmada kriter ağırlıklandırılması ve alternatif sıralamasında farklı teknikler kullanılarak çözüm etkinliğinin artırılması ve daha önce test edilmemiş bir yaklaşımın önerilmesiyle ilgili literatüre katkı sağlanması amaçlanmıştır. Önerilen yaklaşım bir yazılım şirketinde test edilmiştir.

Sektörde deneyimi olan karar vericilerden ilk olarak belirlenen kriterlerin önem derecelerini değerlendirmeleri istenmiştir. Ardından bu kriterler perspektifinde bulut hizmet sağlayıcıları değerlendirilmiştir. Çalışmada bulut hizmet sağlayıcıları için en etkili kriterlerin performans, kullanılabilirlik, maliyet ve güvenilirlik olduğu tespit edilmiştir. Belirlenen kriterler açısından en başarılı alternatifin A_3 olduğu görülmüştür. Alternatifler A_3 , A_1 , A_2 ve A_4 biçiminde sıralanmaktadır.

Çalışmada elde edilen bulguların hizmet kapasitesini geliştirmek ve rekabet avantajı kazanmak isteyen bulut hizmet sağlayıcılarına ve gereksinimlerini karşılayabilecek bulut hizmet sağlayıcılarını belirlemek isteyen firmalara katkı sağlaması beklenmektedir. Gelecek çalışmalarda bulut hizmet sağlayıcılarının değerlendirilebileceği kriter sayısı çeşitlendirilerek araştırma geliştirilebilir. Mevcut çalışmada değerlendirilen kriterler literatürde yapılmış çalışmalar göz önünde bulundurularak tespit edilmiş (Tablo 1) ve konuyla ilgili genel bir perspektif sunulmuştur. Diğer araştırmalarda bulut hizmet sağlayıcısını belirlemek isteyen

firmaların beklenti ve ihtiyaçları göz önünde bulundurularak kriterler revize edilebilir. Ayrıca hızlı cevap verebilme, göreceli avantaj, desteklenen işletim sistemleri ve hizmet sağlayıcısı itibarı gibi kriterlerin eklenmesi literatüre katkı sağlayacaktır.

Mevcut çalışmada önerilen yaklaşım farklı ÇKKV teknikleri kullanılarak test edilebilir ve uygulama sonuçları karşılaştırılabilir. Örneğin kriterlerin önem derecelerinin belirlenebilmesi için BWM veya FUCOM teknikleri tercih edilebilir. Ayrıca mevcut çalışmada kriterlerin birbirleriyle olan ilişkileri ve etkileşimleri göz ardı edilmiştir. Gelecekte yapılacak araştırmalarda bu ilişki ve etkileşimlerin belirlenmesi, faydalı bulguların elde edilmesini sağlayacaktır.

Kaynakça

- Alam, K. A., Ahmed, R., Butt, F. S., Kim, S. G., & Ko, K. M. (2018). An uncertainty-aware integrated fuzzy AHP-WASPAS model to evaluate public cloud computing services. *Procedia Computer Science*, 130, 504-509.
- Ali, O., Soar, J., Yong, J., & Tao, X. (2016). Factors to be considered in cloud computing adoption. *In Web Intelligence*, 14(4), 309-323.
- Aytekin, A., Erdoğan, Y., & Kavalcı, K. (2016). Yeni bir iş modeli: Muhasebe alanında bulut bilişim. *Uluslararası Yönetim İktisat ve İşletme Dergisi*, 12(12), 46-62.
- Badi, I., Abdulshahed, A. M., & Shetwan, A. (2018). A case study of supplier selection for a steelmaking company in Libya by using the Combinative Distance-based Assessment (CODAS) model. *Decision Making: Applications in Management and Engineering*, 1(1), 1-12.
- Barron, F. H., & Barrett, B. E. (1996). Decision quality using ranked attribute weights, *Management Science*, 42(11), 1515-1523.
- Basu, A., & Ghosh, S. (2018). Implementing fuzzy TOPSIS in cloud type and service provider selection. *Advances in Fuzzy Systems*, 1-12.
- Burda, D., & Teuteberg, F. (2016). Exploring consumer preferences in cloud archiving—a student's perspective. *Behaviour & Information Technology*, 35(2), 89-105.
- Chang, V., Walters, R. J., & Wills, G. B. (2016). Organisational sustainability modelling—An emerging service and analytics model for evaluating Cloud Computing adoption with two case studies, *International Journal of Information Management*, 36(1), 167-179.
- Choi, C. R., & Jeong, H. Y. (2014). Quality evaluation and best service choice for cloud computing based on user preference and weights of attributes using the analytic network process. *Electronic Commerce Research*, 14(3), 245-270.
- El-Gazzar, R., Hustad, E., & Olsen, D. H. (2016). Understanding cloud computing adoption issues: A Delphi study approach. *Journal of Systems and Software*, 118, 64-84.
- Fan, W., Yang, S., & Pei, J. (2014). A novel two-stage model for cloud service trustworthiness evaluation. *Expert Systems*, 31(2), 136-153.
- Ghorabae, K. M., Zavadskas, E. K., Turskis, Z., & Antucheviciene, J. (2016). A new combinative distance-based assessment (CODAS) method for multi-criteria decision-making. *Economic Computation & Economic Cybernetics Studies & Research*, 50(3), 25-44.
- Gireesha, O., Somu, N., Krithivasan, K., & VS, S. S. (2020). IIVIFS-WASPAS: An integrated multi-criteria decision-making perspective for cloud service provider selection. *Future Generation Computer Systems*, 103, 91-110.
- Gutierrez, A., Boukrami, E., & Lumsden, R. (2015). Technological, organisational and environmental factors influencing managers' decision to adopt cloud computing in the UK. *Journal of Enterprise Information Management*, 28(6), 788-807.
- Henkoğlu, T., & Külcü, Ö. (2013). Bilgi erişim platformu olarak bulut bilişim: Riskler ve

- hukuksal koşullar üzerine bir inceleme. *Bilgi Dünyası*, 14(1), 62-86.
- Hogan, M., Liu, F., Sokol, A., & Tong, J. (2011). Nist cloud computing standards roadmap. *NIST Special Publication*, 35, 6-11.
- Jatoth, C., Gangadharan, G. R., Fiore, U., & Buyya, R. (2019). SELCLOUD: A hybrid multi-criteria decision-making model for selection of cloud services. *Soft Computing*, 23(13), 4701-4715.
- Kumar, R. R., Mishra, S., & Kumar, C. (2017). Prioritizing the solution of cloud service selection using integrated MCDM methods under fuzzy environment. *The Journal of Supercomputing*, 73(11), 4652-4682.
- Küçükşille, E., Özger, F., & Genç, S. (2013). Mobil bulut bilişim ve geleceği. *Akademik Bilişim*, 695-670.
- Mishra, P. S., Maparu, T. S., & Muhuri, S. (2019). Evaluation of ‘architectural and aesthetic value’ of built heritage: A comparison of weightage methods, *The International Conference on Future Cities-2019*, 11-13.
- Lee, S., & Seo, K. K. (2016). A hybrid multi-criteria decision-making model for a cloud service selection problem using BSC, fuzzy Delphi method and fuzzy AHP. *Wireless Personal Communications*, 86(1), 57-75.
- Paunović, M., Ralević, N. M., Gajović, V., Mladenović Vojinović, B., & Milutinović, O. (2018). Two-stage fuzzy logic model for cloud service supplier selection and evaluation. *Mathematical Problems in Engineering*, 1-11.
- Papathanasiou, J., Kostoglou, V., & Petkos, D. (2015). A comparative analysis of cloud computing services using multicriteria decision analysis methodologies. *International Journal of Information and Decision Sciences*, 7(1), 51-70.
- Roszkowska, E. (2013). Rank ordering criteria weighting methods—a comparative overview, *Optimum Studia Ekonomiczne Nr*, 5(65), 14-33.
- Sun, L., Ma, J., Zhang, Y., Dong, H., & Hussain, F. K. (2016). Cloud-FuSeR: Fuzzy ontology and MCDM based cloud service selection. *Future Generation Computer Systems*, 57, 42-55.
- Tanoumand, N., Ozdemir, D. Y., Kilic, K., & Ahmed, F. (2017). Selecting cloud computing service provider with fuzzy AHP. *In 2017 IEEE International Conference on Fuzzy Systems (FUZZ-IEEE)*, 1-5.
- Turan, M. (2014). Bulut bilişim ve mali etkileri: Bulutta vergi, *Bilgi Dünyası*, 15(2), 296-326.
-



GAZİANTEP UNIVERSITY JOURNAL OF SOCIAL SCIENCES

Journal homepage: <http://dergipark.org.tr/tr/pub/jss>



Araştırma Makalesi • Research Article

Endüstriyel Girişimcilerin Değişim Algılarını ve Değişim Stratejilerini Belirlemeye Yönelik Nitel Bir Çalışma

A Qualitative Study To Determine Industrial Entrepreneurs Perceptions Of Change And Change Strategies

İbrahim YILDIRIM^a Saliha EMRE DEVECİ^{b*}

^aProf. Dr., Hasan Kalyoncu Üniversitesi, İktisadi İdari ve Sosyal Bilimler Fakültesi, Gaziantep / TÜRKİYE

ORCID: 0000-0003-1557-8406

^bÖğr. Gör. Dr., Gaziantep Üniversitesi, Sosyal Bilimler MYO, Gaziantep / TÜRKİYE

ORCID: 0000-0001-8881-0355

MAKALE BİLGİSİ

Makale Geçmişi:

Başvuru tarihi: 5 Mayıs 2021

Kabul tarihi: 5 Eylül 2021

Anahtar Kelimeler:

Girişimcilik,

Endüstriyel girişimci,

Değişim,

Örgütsel değişim,

Değişim stratejileri

ARTICLE INFO

Article History:

Received May 5, 2021

Accepted September 5, 2021

Keywords:

Entrepreneurship,

Industrial entrepreneur,

Change,

Organizational change,

Change strategies

ÖZ

Eşi görülmemiş derecede dinamizm kazanmış bir dünyada yaşamaktayız. Teknoloji, iletişim kurma, seyahat etme, çalışma ve yaşama şeklimizi sürekli değiştirmeye devam etmektedir. Değişim tespiti, çevremizdeki dünyadaki değişim anlayışımızdır. Değişikliği algılama yeteneği, günlük ve çalışma hayatımızın çoğunda çok önemlidir. Bu bağlamda makale, endüstriyel girişimcilerin değişim algılarını, değişim stratejilerini ve değişim yönetim tarzlarını belirlemeyi amaçlamaktadır. Veriler yarı yapılandırılmış ve derinlemesine mülakat yöntemi kullanılarak toplanmıştır. Verilerin analizi için MAXQDA 2020 nitel veri analizi programı kullanılmıştır. Analiz çıktılarına göre endüstriyel girişimciler, değişimi sürekli gelişim ve değişimi ekip işi şeklinde algıladıklarını ifade etmişlerdir. Endüstriyel girişimcilerin değişimi gerçekleştirirken değişim talepleri ve teknolojiyi alarak stratejilerini belirledikleri tespit edilmiştir. Katılımcılar, değişimin başarı, kar ve verimlilik getirdiğini ayrıca çalışanların değişim sırasında korku ve adaptasyon sorunu yaşadıklarını belirtmişlerdir. Son olarak girişimcilerin değişim yapılırken dengeli, kontrollü olunması konusunda öneri de buldukları görülmüştür.

ABSTRACT

We live in an unprecedented dynamic world. Technology continues to constantly change the way we communicate, travel, work and live. Change detection is our understanding of change in the world around us. The ability to perceive change is essential in most of our daily and work lives. In this context, the article aims to determine the change perceptions, change strategies and change management styles of industrial entrepreneurs. The data were collected using a semi-structured and in-depth interview method. MAXQDA 2020 qualitative data analysis program was used to analyze the data. According to the results of the analysis, industrial entrepreneurs stated that they perceive change as continuous development and change as team work. It has been determined that industrial entrepreneurs determine their strategies by taking into account the demand and technology while making the change. Participants stated that change brings success, profit and efficiency, and that employees experience fear and adaptation problems during change. Finally, it was seen that entrepreneurs also made suggestions about being balanced and in control while making changes.

* Sorumlu yazar/Corresponding author.

e-posta: salihaemre@gantep.edu.tr

EXTENDED ABSTRACT

Change is the most important concept of our age. We live in a constantly evolving and changing global business environment. Change has become crucial for businesses to survive and continue their success. States, industrial organizations, and even individuals must adapt to change as well. Everything is changing very fast and they must struggle to keep up with this rapid change and to survive in their organizations. Organizations and industrial entrepreneurs also change as a natural response to change. In today's world where everything is changing rapidly, entrepreneurs who are among the most important actors of the economic field should not remain unresponsive to change. Especially, it is thought that entrepreneurs operating in the industrial field where change is most experienced should adapt to the change as soon as possible. The study aims to understand the change perceptions, strategies of change and the challenges faced by industrial entrepreneurs in the process of change.

The working group of the research is 19 industrial entrepreneurs operating in Gaziantep and agreeing to interview. The working group was determined by taking into account the entrepreneurs in the industrial field in Gaziantep. In the research, the working group was chosen from among the industrial entrepreneurs according to the maximum diversity sampling method used in qualitative research. The data were obtained by interviewing the designated industrial entrepreneurs. Interview data was uploaded to the "MAXQDA 2020" package program.

According to the analysis, the research consists of 5 themes: perception of change, change strategies, resistance to change, the benefits of change, and change suggestions. Change perceptions of industrial entrepreneurs participating in research; "Change is inevitable, change is investment in the company, change is competition, change is teamwork, change is keeping up with the times, change is investment in employees, change is continuous development". He listed the change strategies of industrial entrepreneurs as process monitoring and analysis, financing plan, market analysis, change according to demand, technological integration, strategic change plan and making slow and planned change. Industrial entrepreneurs who noticed the change in their businesses stated that they had adaptation problems and fear of change. They explained that the employees had problems in adapting to the renewed process and their motivation decreased as they entered a new process. Participating industrial entrepreneurs stated that the formation of the business identity of change leads to the market, increases the product range, increases profits and productivity, brings success, and creates an ideal working environment and corporate identity. Industry entrepreneurs who made the change made suggestions to those who will make the change to make risk analysis from the change, to control the change and balance the change.

This research is considered to be valuable in determining the attitudes of industrial entrepreneurs towards change and gaining information about the situation of catching up with change. In addition, it is thought that industrial entrepreneurs will contribute to both industrial entrepreneurs and the literature on whether their efforts are sufficient by determining the right strategies for change. It is also hoped that it will guide new entrepreneurs on change.

Giriş

Küreselleşme, bilgi alanındaki gelişmeler ve gelişmekte olan yeni endüstrilerle iletişim teknolojisi gibi sorunlar ve müşteri taleplerindeki hızlı değişimler, çoğu kuruluş üzerinde sürekli olarak düşünme ve iş yapma şekillerini değiştirme baskısı yaratmaktadır (Hall, Melin, & Nordqvist, 2001, s. 194).

Değişim doğrusal değildir; genellikle açıkça tanımlanmış bir başlangıç veya bitiş yoktur. Değişim, organizasyonda giderek daha fazla insan tarafından benimsenen, giderek artan iddialı hedeflere bir dizi yakın ve daha yakın yaklaşımdan oluşmaktadır. Bu nedenle değişim kafa karıştırıcı ve sonsuz görünebilir. Genellikle, değişim sürecine dahil olanlar tünelin sonunda ışık yokmuş gibi hissetmektedir. Değişim yönetimi, bir kuruluşun yönünü, yapısını ve yeteneklerini, dış ve iç müşterilerin sürekli değişen ihtiyaçlarına hizmet edecek şekilde sürekli olarak yenileme sürecidir. Değişimin yönetilmesi için stratejilere hâkim olmak, günümüzde daha önemlidir, çünkü değişim oranı tarihteki herhangi bir zamandan daha fazladır. Pazarlar, örgütsel ittifaklar ve yapılar hızla değişmektedir (Moran & Brightman, 2000, s. 67).

Son zamanlarda, firmalar rutin olarak teknolojik değişim, ekonomik belirsizlik, sektördeki gelişme ve düşüş, artan rekabet ve demografi ve değerlerdeki büyük değişimler gibi faktörlerle uğraşmak zorundadırlar. Bu tür karmaşık koşullar karşısında, değişimi yönetme yöntemlerin çoğu artık yetersiz kalmaktadır. Bu zamanlarda, düzeni yeniden sağlayarak değişime direnme girişimleri sadece sonuçsuz kalmayabilir, aynı zamanda zarar verici olabilir (Rosenberg & Mosca, 2011, s. 140).

Girişimcilik, fırsatları, bireyleri, örgütsel bağlamları, riskleri, yeniliği ve kaynakları içeren dinamik bir süreçtir. Bir süreç olarak girişimcilik, her büyüklükte ve türde kuruluşa uygulanabilir (Heilbrunn, 2005, s.424). Girişimcilik faaliyeti, çevrenin sektörel boyutu da dahil olmak üzere yerel çevresel faktörlerden büyük ölçüde etkilenir. Yeni iş oluşumunun sektör bağlantısı girişimcinin ortamından bağımsız değildir (Noseleit, 2013, s. 745).

Çalışmanın amacı, değişimin uygulanması açısından önemli aktörlerinden olan endüstriyel girişimcilerin değişime karşı bakış açılarını tespit etmek, değişim için uyguladıkları stratejileri anlamak ve girişimcilerin değişim profillerini çizmektir.

Endüstriyel Girişimcilik ve Değişim

Girişimcilik ekonomik büyümenin motoru olarak kabul edilmektedir (Henry, Hill, & Leitch, 2003, s.3-19; Acs, Desai, & Hessels, 2008, s. 323-334; Williams & Vorley, 2015, s. 28-49). Yöneticiler girişimciliği yenilikçi, esnek, dinamik, risk alma, yaratıcı ve büyüme odaklı gibi terimlerle tanımlarlar. Öte yandan popüler terimi genellikle yeni girişimler başlatmak ve işletmek olarak tanımlamaktadır (Stevenson & Gumpert, 1985; Hebert & Link., 1988, s. 86).

Endüstriyel girişimcilik, bireylerin veya kuruluşların, kurumsal normları ve kuralları yeniden tanımlayan yeni kurumsal normları ve kuralları oluşturma ve geliştirme yollarını ifade etmektedir (Child, Lu, & Tsai, 2007, s. 1015).

Bu bağlamda endüstriyel girişimcilik, genellikle kaynakları zekice tanımlamaları sayesinde fırsatlar ve sorunların yaratıcı bir şekilde çözümleyen ve yenilikçi kuramsallaştırma süreçleri harekete geçirebilen girişimcilerin işi olarak görülmektedir (Khan, Munir, & Willmott, 2007).

Endüstriyel girişimcilik terimi, yeni kurumlar yaratmak veya mevcut olanları dönüştürmek için belirli kurumsal düzenlemelere ilgi duyma ve kaynaklardan yararlanma sürecini ifade etmektedir. Yeni kurumlar, yeterli kaynaklar içlerinde çıkarlarını gerçekleştirme

fırsatı gören aktörler ile ortaya çıkar. Bu aktörler endüstriyel girişimcilerdir. Bu nedenle endüstriyel girişimciler yetenekli aktörler olmalıdır (Garud, Hardy, & Maguire, 2007, s. 958).

Küçük ölçekli endüstrilerde yeni ortaya çıkan zeminler, endüstriyel girişimcilerin kendi becerileri için yaygın olarak 'tohum yatağı' veya tren olarak kabul edilmektedir. Pek çok yazar, öncelikli olarak ticaretle ilgilenen endüstriyel girişimciler ile öncelikli olarak üretimle ilgilenenler arasında ayırım yapmaktadır. Bir ticareti benimseyen endüstriyel girişimciler hızlı kazançla ilgilenmekte; finansal esnekliği vurgulamaktadırlar. Üretimle ilgilenen endüstriyel girişimciler ise uzun vadeli girişimler yaparak sermayelerinin önemli bir kısmı sabit varlıklara bağlamaktadırlar (Veen, 1976, s. 93).

Yapılan araştırmalar, ticari endüstriyel girişimlerin, kendine özgü ve ticarete göre değişen varlıklar ve yetkinliklerden oluşan portföylerden oluştuğunu vurgulamaktadır. Bu çerçevede içinde, rekabet avantajı, kıt ancak ilgili ve zor olan varlıkların sahipliğinden kaynaklanabilir. Aynı zamanda rekabet benzersiz ve kopyalanması zor dinamik yetenekler gerektirir. Bu yetenekler, işletmenin benzersiz varlık tabanını sürekli olarak oluşturmak, genişletmek, yükseltmek, korumak ve ilgili tutmak için kullanılabilir. Analitik amaçlar için, dinamik yetenekler; fırsatları ve tehditleri algılamak ve şekillendirmek için kapasite, fırsatları yakalamak ve işletmenin maddi olmayan ve maddi varlıklarını geliştirmek, birleştirmek, korumak ve gerektiğinde yeniden yapılandırmak yoluyla rekabet gücünü sürdürmek için gereklidir. Dinamik yetenekler, değişen müşteri ve teknolojik fırsatlara uyum sağlamak için gerekli olan zorlu kurumsal yetenekleri içerir. Ayrıca, kuruluşun işgal ettiği ekosistemi şekillendirme, yeni ürünler ve süreçler geliştirme ve uygulanabilir iş modelleri tasarlama ve uygulama kapasitesini de kapsamaktadır (Teece, 2007, s. 1321). Açıklamalardan anlaşılacağı üzere değişimi takip etmesi ve ayak uydurması gereken en önemli kesim endüstriyel girişimcilerdir. Bu nedenle çalışmanın odak noktasını endüstriyel girişimciler oluşturmaktadır.

Değişim bir zaman olgusudur. İnsanların, bir şeyin başka bir şeye dönüştüğü, "başka bir şeyin" bir sonuç veya sonuç olarak görüldüğü olay hakkında konuşma şeklidir. Bu açıdan bakıldığında, değişim birbiriyle ilişkili iki unsuru barındırır. Birincisi kimlik veya neyin var olduğu. İkincisi, orijinal bir şeyin başlangıç durumundan veya zaman ve mekândaki koşullarından zaman ve mekândaki başka bir duruma veya koşula hareketi olarak gözlemlediğimiz değişim sürecidir (Ford & Ford, 1994, s.758). Değişim "mevcut halin farklılaşması" şeklinde kabul edildiğinde yaşamın bütününde olduğu fark edilmektedir (Demirgil & Antalyalı, 2017) .

Organizasyonlarla ilgili olarak değişim, "bir organizasyonun nasıl çalıştığı, üyeleri ve liderlerinin kim olduğu, hangi biçimde aldığı veya kaynaklarını nasıl tahsis ettiği" konusunda farklılık içerir (Huber ve diğerleri 1993, s.216). Organizasyonel gelişim perspektifinden değişim, bireysel gelişimi ve organizasyonel performansı geliştirmek amacıyla organizasyonel çalışma ortamının planlanan değişimini hedefleyen bir dizi davranış bilimine dayalı teori, değer, strateji ve tekniktir (Weick & Quinn, 1999, s. 368). Değişim, bireysel paydaşlar ve kuruluşlar için genellikle türbülansa neden olan karmaşık bir süreçtir (Lewis & Sahay, 2019).Ancak Organizasyonların değişime açık olması gerekmektedir. Çünkü gün geçtikçe geçerli olan kurallar ve yöntemler küresel rekabet ortamında, yetersiz kalmakta ve bu değişimlere ayak uyduramayan örgütler yok olmaktadır (Yeşil, 2018)

Dunphy ve Stace (1988), çevresel değişimler, çeşitlendirme, satın alma, birleşme, daraltmalar, endüstrinin yeniden düzenlenmesi ve teknolojik atılımları organizasyonları değişime zorlayan nedenler olarak sıralamaktadır (Dunphy & Stace, 1988, s. 324). Self ve Schraeder (2009), hayatta kalmak adına, bazı firmaların bu değişiklikleri, organizasyonel yeniden tasarım dahil stratejiler yoluyla tahmin etmeye veya bunlara yanıt vermeye

çalışıklarını ifade etmiştir. Bu değişikliklere zamanında uyum sağlayamayan veya yanıt vermeyen firmalar, pazar payını ve kilit çalışanlarını kaybetme, hissedar desteğini tehlikeye atma ve hatta muhtemelen ölüm riskini taşır. Sonuç olarak, Self ve Schraeder, firmaların karşılaştığı ilk zorluğun değişim ihtiyacının farkına varmak olduğunu savunurken, ikinci ve muhtemelen daha önemli olan firmaların karşılaştığı zorluk, değişimi uygulamak için etkili bir şekilde stratejiler organize etmektir (Self & Schraeder, 2009, s.170). Değişim stratejileri olmadan vizyon bir rüyadır. Vizyon, misyon ve değerlerle belirlenen stratejiler, vizyon ve misyonu gerçekleştirmenin yollarıdır. Stratejik planlar, pusulanın (vizyonun) gerekli olduğu değişen bir arazinin yol haritalarıdır (Gill, 2002,s.310). Ayrıca, bir organizasyon değişimi başarılı bir şekilde uygulayacaksa, çalışanların psikolojik süreçlerini dikkate alan bir değişim stratejisi geliştirilmelidir (Elias, 2007)

Günümüz iş ortamındaki doğal istikrarsızlık nedeniyle, kuruluşlar genellikle çalışma tarzlarını değiştirme ihtiyacıyla karşı karşıya kalmaktadırlar. Yeni kaynaklar elde etme veya yeni işlere geçme fırsatları ortaya çıkabilmekte ayrıca yeni rekabet veya hükümet düzenlemelerinden kaynaklanan tehditler daha belirgin hale gelmektedir (Bloodgood & Salisbury, 2001, s.60). Bazen organizasyonel değişikliklere acilen ihtiyaç duyulur ve hızlı uygulama gerektirir. Bu gibi durumlarda, en etkili ve verimli stratejileri kullanan bir hazırlık programının uygulanması gerekecektir. Dolayısıyla, bu değişim için yalnızca ikna edici bir iletişim stratejisi kullanılabilir (Armenakis, Harris, & Mossholder, 1993, s. 685).

Açık sistemler olarak organizasyonlar çevrelerine bağımlıdır ve bu nedenle organizasyon değişikliği uygulamaları bir ölçüde dış dünya tarafından belirlenir. Organizasyon değişikliği, diğer organizasyonel süreçler gibi planlamak, kontrol etmek ve yönetmek mümkündür (Styhre, 2002, s.345). Planlanan örgütsel değişim stratejisi temsilcisi Lewin (1951), ilk olarak organizasyonu değişime hazırlayarak (çözülme), ardından organizasyonu değişime dahil ederek (hareket) şirketlere değişimi üstlenmeleri talimatının verildiği ufuk açıcı 3 adımlı değişim modelinden başlayarak ve nihayet yeni yöntemleri örgütün kültürüne yerleştiren (yeniden donma), modelini ortaya çıkarmıştır (Kaminski, 2011, s. 1210; Alagöz, 2018). Lippitt ve ark. (1985), değişim yönetimi için aşağıdaki önermelerde bulunmuştur (Sandelands, 2010, s. 72):

- (1) Tüm çalışanları değişim planlamasına dahil etmek;
- (2) iletişim kurmak ve geri bildirim kullanmak;
- (3) çevre ve grup alışkanlıkları üzerindeki etkileri dikkate almak
- (4) çalışanları değişim çabası başlamadan önce bilgilendirmek;
- (5) güvene dayalı bir çalışma ortamı oluşturmak;
- (6) problem çözme tekniklerini kullanmak;
- (7) değişimin uygulanmasına insanları dahil etmek;
- (8) erken bir başarılı değişim deneyimi sağlamak ve
- (9) başarılı değişimi hızla dengelemek ve yaymak.

Çalışanlar, değişim girişimlerine karşı oldukça şüpheli ve değişime karşı hem aktif hem de pasif olarak dirençli olabilmekte, bu da başarısız değişim çabalarına, organizasyonel başarısızlıklara neden olmaktadır (Weber & Weber, 2001, s. 293). Getz, Jones ve Loewe (2009), firmanın rekabet ortamı içindeki değişime dayalı olarak, gelecekte istenen bir duruma değişim ihtiyacını belirleme noktasından bir geçiş yolu inşa etmeyi önermektedir. Böyle bir göç yolu, organizasyon performansında bir boşluk olduğu zaman değişim için bariz bir tetikleyici

olduğundan, bugün ve gelecekteki durum arasındaki büyük boşlukları tanımlamalıdır. Yolun ayrıca uygun boşluk kapatma eylem adımlarını seçmesi, adımları bölümlere veya stratejik iş birimine göre düzenlemesi ve adımları mümkün olduğunca verimli bir şekilde sıralaması gerekir (Rosenberg & Mosca, 2011, s. 140).

Örgütsel değişim bir organizasyon bireylerine ve onların nihai başarısına yatırım yapma isteğidir (Kanter, Stein, ve Jick, 1992, s. 5). Değişim, bir örgütü (veya bir ulusu) mevcut durumundan gelecekteki arzu edilen bir duruma bir yolculuğa çıkarma ve yolculuk boyunca ortaya çıkan tüm sorunlarla ilgilenme süreci olduğundan değişim liderlikle ve yönetimle ilgilidir. Bu nedenle değişim iyi yönetilmeli-planlanmalı, organize edilmeli, yönlendirilmeli ve kontrol edilmelidir. Aynı zamanda değişimi başarılı bir şekilde başlatmak için etkili liderlik gerektirir: farkı yaratan liderliktir. (Gill, 2002, s. 310). Bu bağlamda değişimin yöneticisi olarak girişimciler önemli aktörlerdir.

Schumpeter, girişimciyi rutinleri geride bırakan yenilikçi ve basitçe bir değişimin temsilcisi olarak hareket eden biri olarak da tanımlamaktadır. Girişimci dikkatini yeni seçeneklere ayırır, olağandışı görevleri üstlenir ve sosyal çevresinin uyarlanabilir baskısına karşı üretim sürecinde yeni kombinasyonları gerçekleştirir. Yöneticiler çevredeki değişikliklere adaptasyonla cevap verirken, girişimciler yaratıcı bir şekilde cevap verir. Sadece girişimci yerleşik uygulamalara karşı düşünceli bir duruş sergiler. Schumpeter'ın girişimci anlayışının ikinci yönü, yaratıcı yıkım kavramıdır. Bununla Schumpeter, yeniliklerin aynı anda yıkıcı ve yapıcı sonuçlarına atıfta bulunur. Girişimciler geleneksel uygulamaları yok ederler, bunu eş zamanlı olarak bir görevi yerine getirmenin alternatif yollarının modellerini sunarak yaparlar. (Beckert, 1999, s. 780).

Ayrıca Schumpeter, girişimcilerin yaptıkları değişimlerin süreksiz ve düzensiz olacağına vurgulamıştır. Çünkü değişimler bireysel girişimci algılara ve uygulamaya dayanmaktadır ve teknolojik uygulama ve değişim süreci ile eşit değildir. Bu değişikliklerin süreksizliği, ekonomiyi dengesizliğe itme ve böylece hızlı ve esnek tepkilere sahip girişimciler için fırsatlar yaratma, ancak daha az çevik KOBİ yöneticileri için zorlaştırma gibi toplam etkiye sahip olacaktır. Gerçekten de birçok yenilikçi olmayan firma kaçınılmaz olarak hayatlarını devam ettiremeyecektir (Gray, 2002, s. 65).

Endüstriyel girişimciler, değişimi normal ve sağlıklı olarak görürler. Genellikle onlar değişimi kendileri yaratmazlar. Ama girişimci her zaman değişir, değişime yanıt verir ve bunu bir fırsat olarak kullanırlar (Drucker, 1985, s. 5).

Teknolojik değişim önemli bir endüstriyel girişimcilik fırsatı kaynağıdır. Çünkü insanların kaynakları farklı ve potansiyel olarak daha üretken yollarla tahsis etmesini mümkün kılar. Ampirik kanıtlar, teknolojik değişimin bir girişimcilik fırsatı kaynağı olduğu argümanını da desteklemektedir. Ayrıca, genç girişimci firmaların, en azından bazı endüstrilerde teknolojik yenilikler üretmede anahtar bir rol oynadığını bilinmektedir (Acs & Varga, 2005, s. 325).

Hızlı teknolojik değişiklikler, artan risk, küreselleşme ve beklentiler endüstriyel alanda faaliyet gösteren girişimcilerin karşı karşıya olduğu iş çevreleridir. Böyle bir ortamda başarılı olmak, çeviklik, özellikle çevik üretim, bir çeşit gelişmiş üretim teknolojisi, rekabet avantajı itibarı ile sürdürülen yenilik ve değişim ile olmaktadır (Crocitto & Youssef, 2003, s.390).

Endüstriyel alanda ilerlemeyi sağlayan yeni bilgi ve yaratıcı zekânın uygulanmasıdır. Eylemlerin değişimi teşvik etmede başarılı olamadığı durumlarda bile, sonraki kararları bilgilendiren öğrenme yoluyla yeni veriler ve deneyimlerle sonuçlanır. Bu bağlamda, girişimciler son derece önemlidir, çünkü merakı ile endüstriyel alanı ve ardından kurumsal

ortamı ilerleten kişilerdir (Kalantaridis & Fletcher, 2012, s. 200). Bu doğrultuda endüstriyel işletmelerde değişimin en kritik ögesi girişimciler denilebilir.

Araştırmanın amacı, endüstriyel girişimcilerin, kaçınılmaz olan değişim karşısında oluşturdukları algılarını belirlemektir. Ayrıca bu algı doğrultusunda belirledikleri değişim stratejilerini, karşılaştıkları zorlukları tespit etmektir. Araştırmanın sonuçlarının girişimcilerin iş yaşamlarına ışık tutacağı ve değişim stratejilerini geliştirmede kolaylık sağlaması açısından önem arz ettiği düşünülmektedir. Bu maksatla girişimcilerin düşüncelerine bağlı olarak aşağıdaki sorulara cevap aranmıştır:

- Endüstriyel girişimcilerin değişimi algılama şekilleri nelerdir?
- Endüstriyel girişimcilerin belirledikleri değişim stratejileri nelerdir?
- Endüstriyel girişimcilerin değişim esnasında yaşadıkları zorluklar nelerdir?
- Endüstriyel girişimcilerin değişim yararları hakkında görüşleri nelerdir?
- Endüstriyel girişimcilerin değişim hakkındaki önerileri nelerdir?

Araştırmanın Yöntemi

Araştırmanın Modeli

Araştırmada nitel araştırma yöntemi kullanılmıştır. Çalışma deseni olarak, olgu bilim deseni seçilmiştir.

Çalışma Grubu

Araştırmanın çalışma grubu Gaziantep ilinde faaliyet gösteren ve görüşmeyi kabul eden 19 endüstriyel girişimciden oluşmaktadır. Katılımcılar genellikle lise mezunu olup aralarında iki tane kadın girişimci bulunmaktadır. Çalışma grubu Gaziantep'te endüstriyel alandaki girişimciler göz önünde bulunarak belirlenmiştir. Çalışmada nitel araştırmalarda kullanılan maksimum çeşitlilik örnekleme yöntemi uygulanmıştır.

Veri Toplama Araçları

Araştırmada nitel araştırmadaki görüşme tekniklerinden “yarı yapılandırılmış görüşme” yöntemi uygulanmıştır. Konu düzenlendikten sonra formda yer alması gereken sorular belirlenmiştir. Görüşme soruları, girişimcilerin değişim algılarını hedef almıştır.

Verilerin Elde Edilmesi

Çalışmaya ait veriler belirlenen endüstriyel girişimcilere 1-28 Şubat 2021 tarihleri arasında yüz yüze ve online görüşme yapılarak toplanmıştır. Mülakat sırasında endüstriyel girişimcilere çalışmayla alakalı bilgiler verilmiştir. Toplam on dokuz katılımcı ile yarı yapılandırılmış ve derinlemesine mülakat yapılmıştır.

Mülakat verileri “MAXQDA 2020” paket programına yüklenmiştir.

Araştırmanın Geçerlik ve Güvenirliği

Araştırmadaki geçerlik; bulguların tutarlı ve anlamlı olması, görüşmecilerin samimi ve içtenlikle cevap vermeleri, araştırmada elde edilen verilerin kavramsal çerçeve ile uyumlu olması, araştırmada elde edilen bulguların, araştırmacı tarafından kayıt altına alınması (Türnüklü, 2000, s. 545; Yıldırım ve Şimşek, 2011, s.111) ile çalışmanın geçerliği sağlanmıştır.

Araştırmanın güvenirliliği ise araştırmacının, mülakata dâhil edilen her kişiye aynı soruyu sorması, iki farklı araştırmacının aynı paragrafı aynı şekilde kodlaması (Türnüklü, 2000, s. 545), ayrıca sonuçların, ortaya konan verilerle açık bir biçimde ilişkilendirilmesi (Yıldırım ve Şimşek, 2011, s.111) ile araştırmanın güvenirliliği sağlanmıştır. Ayrıca bu çalışma için Hasan Kalyoncu Üniversitesinden etik kurul izni alınmıştır.

Bulgular

Katılımcılara Ait Demografik bilgiler

Çalışma Tablo 1’de görüldüğü üzere 19 katılımcıyla yürütülmüş olup araştırmaya açıklık getirmesi adına katılımcılar 1D’den 19D’ye kadar olacak şekilde kodlanmıştır. Katılımcıların kaç yıldır sektörde buldukları ve ne tür bir üretim yaptıkları Tablo 1’de gösterilmiştir

Tablo 1: Demografik Bilgiler

Belge adı	Deneyim Süresi	Üretilen Ürün
1D	27 Yıl	Tekstil
2D	20 Yıl	Tekstil
3D	7 Yıl	Tekstil
4D	4 Yıl	Tekstil
5D	27 Yıl	Tekstil
6D	28 Yıl	Fıstık
7D	35 Yıl	Halı/Kilim
8D	10 Yıl	Kahvaltılık Ürünler
9D	9 Yıl	Bitkisel Yağ
10D	16 Yıl	Tekstil
11D	32 Yıl	Tekstil
12D	10 Yıl	Çuval
13D	27 Yıl	Halı/Kilim
14D	7 Yıl	Çelik Taban Astarı
15D	10 Yıl	Kâğıt
16D	6 Yıl	Donmuş Baklava
17D	35 Yıl	Çelik Kasa
18D	20 Yıl	Süt ve Süt Ürünleri
19D	9 Yıl	Vatka/Keçe

Araştırmaya Ait Tema ve Kodlar

Yapılan analizler sonucunda çalışma 5 tema ve bu temalara ait kodlardan oluştuğu sonucuna varılmıştır.

Tablo 2: Oluşturulan Tema ve Kodlar

Oluşan Temalar	Oluşan Kodlar
Değişim Algısı	1. Değişim kaçınılmazdır,
	2. Değişim şirkete yatırımdır,
	3. Değişim rekabettir
	4. Değişim ekip işidir,

	5. Değişim çağa ayak uydurmaktır,
	6. Değişim çalışanlara yatırımdır
	7. Değişim sürekli gelişimdir
Değişim Stratejileri	1. Pazar analizi yapmak,
	2. Yavaş ve planlı değişim yapmak,
	3. Stratejik değişim planı yapmak,
	4. Teknolojik entegrasyon yapmak,
	5. Talebe uygun değişim yapmak,
	6. Doğru zamanlamayı seçmek,
	7. Süreç takip ve analizi yapılmak,
	8. Finansman planı yapmaktır.
Değişime Direnç	1. Değişime adaptasyon sorunu yaşamak
	2. Değişim korkusu yaşamak
Değişimin Yararları	1. Değişim ürün yelpazesinde büyüme sağlar
	2. Değişim piyasaya yön vermeyi sağlar
	3. Değişim sosyal medya ve reklam payını artırır
	4. Değişim kar artışı ve verimlilik sağlar
	5. Değişim başarı getirir
	6. Değişim ideal çalışma ortamı sağlar
	7. Değişim kurumsal kimlik oluşumunu sağlar
Değişim Önerileri	1. Değişim için risk analizi yapılmalıdır,
	2. Değişim kontrollü yapılmalıdır
	3. Değişim dengeli olmalıdır olmuştur.



Şekil 1: Değişim Yönetimine Yönelik Temalar Gösterimi

Çalışma Şekil 1’de görüldüğü üzere 5 tema altında toplanmıştır. Bunlar; değişimin yararları, değişime direnç, değişim stratejileri, değişim algısı ve önerilerdir.

Endüstriyel Girişimcilerin Değişim Algısına Yönelik Bulgular

Araştırmanın ilk teması olan değişim algısı temasına ait kod alt kod bölümler modeli Şekil 2’de görülmektedir. Değişim algısı teması katılımcılar tarafından 7 kategori altında toplanmıştır. Bu kategoriler; değişim kaçınılmazdır, değişim şirkete yatırımdır, değişim rekabettir, değişim ekip işidir, değişim çağa ayak uydurmaktır, değişim çalışanlara yatırımdır ve değişim sürekli gelişimdir olarak adlandırılmıştır.

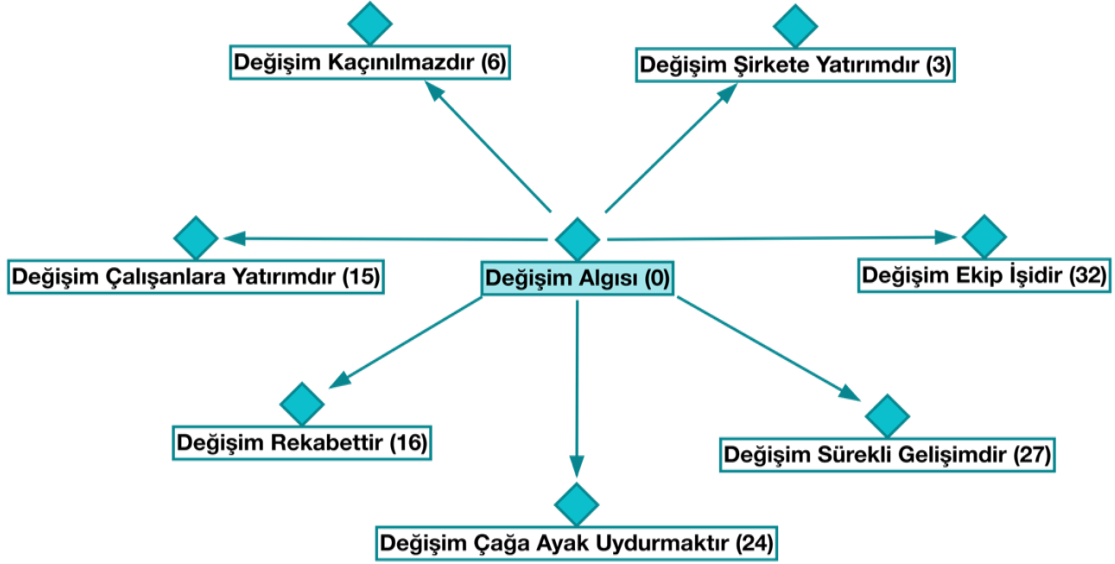

Şekil 2: Değişim Algısı Temasına Ait Kod Alt Kod Bölümler Modeli

Değişim algısı temasının katılımcılar tarafından en çok ifade edilen kategorisi değişim ekip işidir kategorisidir. Katılımcılar değişime giderken çalışanların fikirlerinin öneminden ve birlikte hareket etmenin gerekliliğinden bahsetmiştir. Konu ile ilgili 6D ve 9D kodlu katılımcıların ifadeleri şu şekildedir:

"İlk aşamada ürüne ve fabrikaya ait eksiklik veya yetersizlik hissediyorsun ve sonrasında müşteri şikayetleri göz önünde bulundurularak kontroller yapılır ve bununla birlikte şirkette toplantı yapılıyor, bu değişim için müşterilerin şikayetleri ve talepleri alınıyor, çalışanlarla, usta başlarıyla, gıda teknisyenleri ile istişare ediliyor ve nasıl ve ne tür bir değişim yapılacağı düşünülp kararlaştırılıyor, sonra o değişim yapan firmalara danışılarak, fikir alış-verişi yapılarak değişimi gerçekleştiriyoruz." (6D)

"Tüm birimler farklı organları temsil eder diye düşünüldüğünde birbirinden ayrı düşünmek doğru değildir. Herkesin sürece bir şekilde dahil olması gerekmektedir." (9D)

Değişim algısı temasının katılımcılar tarafından en çok değinilen ikinci kategorisi değişim sürekli gelişimdir kategorisi olmuştur. Katılımcılar konuyla ilgili değişimin sürekli olması gerektiğinden bahsetmişlerdir. 2D ve 3D kodlu katılımcılar şunları ifade etmiştir:

"Çevre şartları, teknoloji, nesiller, yaşam şartları ve sunamızı beklenen hizmete talep değişiyor. Bu durumlar sürekli değiştiğçe fabrikada olan değişimlerde illaki süreklilik kazanıyor." (2D)

"Yönetim ve üretim konusunda sürekli bir değişim içerisinde olunmalı ve talepler çağın getirdiği yeniliklere göre karşılanabilmeli. Her fabrikanın gelişimi ve ilerideki hedefleri açısından değişim önemlidir." (3D)

Değişim algısı temasının bir diğer sıkça ifade edilen kategorisi değişim çağa ayak uydurmaktır olmuştur. Katılımcılar çağa ayak uydurmanın ve müşterilerin görüşlerini dikkate almanın değişimin önemli bir parçası olduğundan bahsetmişlerdir. Bu konuda 3D kodu katılımcının ifadesi şöyledir:

"Yönetim ve üretim konusunda sürekli bir değişim içerisinde olunmalı ve talepler çağın getirdiği yeniliklere göre karşılanabilmeli. Her fabrikanın gelişimi ve ilerideki hedefleri açısından değişim önemlidir." (3D)

11D kodlu katılımcının ifadesi de destekler niteliktedir:

"Zamanla tüketicilerin istek ve ihtiyaçları değişmektedir. Bu bağlamda fabrikaların karlılığını sürdürebilmesi için gerekli çalışmaları yapması, gerekli departmanları oluşturması, sistemsiz eksikliklerin giderilmesi gerekmektedir. Kendi sektörümüz için konuşmak gerekirse makinelerimiz zaman içerisinde aşınmalardan ve teknolojik gereksinimlerden dolayı değişimi kaçınılmaz oluyor. Çağın şartlarına uygun olarak departman ve personel yetiştirilmesi değişimin kaçınılmaz parçalarından biridir. Bunları yapabilmek için tabii ki üst yönetimin bu değişimi fikri olarak kabullenmesi gerekir." (11D)

Endüstriyel Girişimcilerin Değişim Stratejilerine Yönelik Bulgular

Araştırmanın ikinci teması olan değişim stratejileri temasına ait kod alt kod bölümler modeli Şekil 3'te görülmektedir. Değişim stratejileri teması katılımcılar tarafından 8 kategori altında toplanmıştır. Bu kategoriler; Pazar analizi yapmak, yavaş ve planlı değişim yapmak, stratejik değişim planı yapmak, teknolojik entegrasyon yapmak, talebe uygun değişim yapmak, doğru zamanlamayı seçmek, süreç takip ve analizi yapılmak, finansman planı yapmaktır.

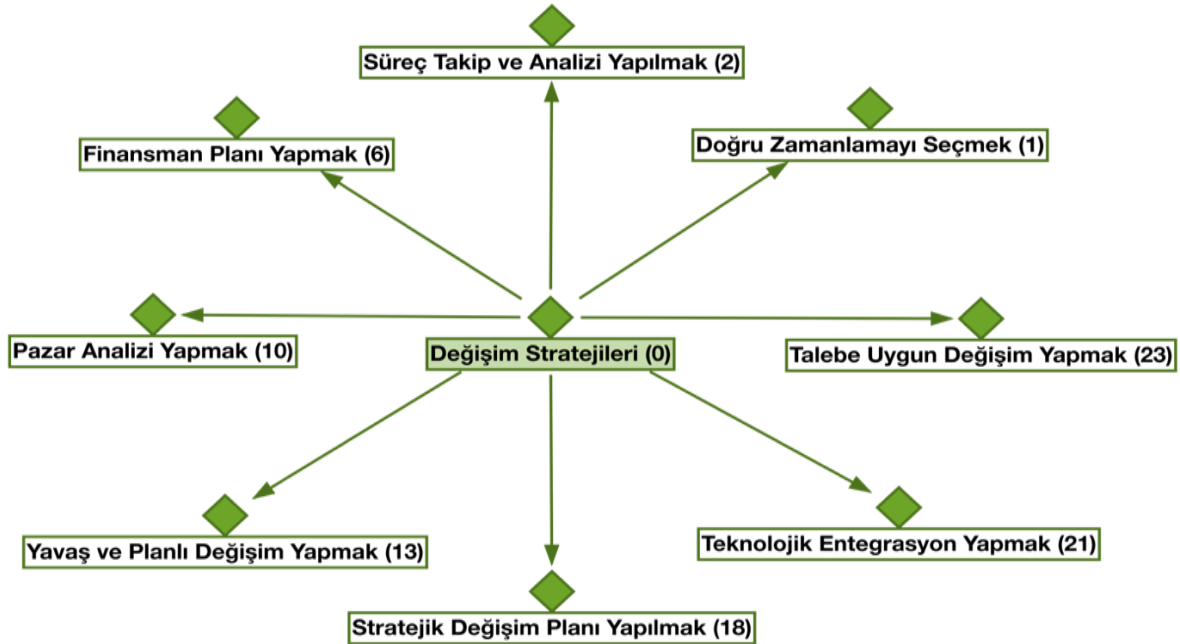

Şekil 3: Değişim Stratejileri Temasına Ait Kod Alt Kod Bölümler Modeli

Değişim stratejileri temasının katılımcılar tarafından en çok ifade edilen kategorisi talebe uygun değişim yapmak kategorisidir. Katılımcılar değişimin müşteri ihtiyaçlarına ve talebine bağlı olarak ilerlemesi gerektiğinden bahsetmiştir. Konu ile ilgili 6D kodlu katılımcıların ifadeleri şu şekildedir:

"Müşterinin isteklerine göre davranıyoruz ve bizde bir şeylerin eksikliğini hissettiğimiz an, yetersiz hissettiğimiz bir sistem veya bölüm olursa onu müşteri istemese dahi kendi içimize sinmediği için muhakkak o değişimi yapıyoruz." (6D)

Değişim stratejileri temasının katılımcılar tarafından en çok ifade edilen ikinci kategorisi teknolojik entegrasyon yapmak kategorisidir. Katılımcılar teknolojik gelişimlere ayak uydurmanın değişimin önemli bir parçası olduğundan bahsetmiştir. Konu ile ilgili 10D kodlu katılımcıların ifadeleri şu şekildedir:

"İşgücü ve işgücünün ihtiyaçları zamanla çok fazla değişti. Biz işverenler olarak bu değişimlerin ışığında fabrikalarımızı hem bugün hem de gelecekte oluşacak değişimlere ve taleplere ayak uyduracak şekilde dönüştürmeliyiz. Bunun için de yapmamız zamanla, değiştirmemiz gereken ilk şey makine ve ekipmanlar olmalıdır. Bunun yanı sıra teknoloji çağında yaşadığımız gerçeğine uygun olarak teknolojik gelişmeleri de sürekli izlemeli ve özellikle reklam ve tanıtım konularında bu değişimleri takip ederek hitap ettiğimiz kesime ulaşımı sağlamalıyız." (10D)

Değişim stratejileri temasının katılımcılar tarafından sıkça ifade edilen bir diğer kategorisi stratejik değişim planı yapılmak kategorisidir. Katılımcılar değişim yolunda şirket içi ve çevre dinamiklerine göre plan yapılması gerektiğinden bahsetmiştir. Konu ile ilgili 17D ve 4D kodlu katılımcıların ifadeleri şu şekildedir:

"O belli olmaz piyasa şartları belirler. Türkiye’de döviz aşırı yükselmiş firma şu tedbiri alır imalatların maliyetini koruyabilmek için öncelikle stoklu çalışmaya çalışır doğru oranda artırır. Çünkü stoktaki bekleyen ham madde her zaman için hazır değerdir bunun 1 dolardan almış olduğu şeyi 1 ay sonra 1,5 2 dolardan alabilirsin bu bir ihtimaldir. Firma buna göre kendini emniyette tutar çünkü bu neyi destekler firmanın pazarlama ve rekabet gücünü destekler." (17D)

"Değişim şirketimizin kapasitemizin farkında olarak ve planlanarak yapılmalıdır." (4D)

Endüstriyel Girişimcilerin Değişime Direnç ile İlgili Bulgular

Araştırmanın bir diğer teması olan değişime direnç temasına ait kod alt kod bölümler modeli Şekil 5’te görülmektedir. Değişime direnç teması katılımcılar tarafından 2 kategori altında toplanmıştır. Bu kategoriler; değişime adaptasyon sorunu yaşamak ve değişim korkusu yaşamaktır.

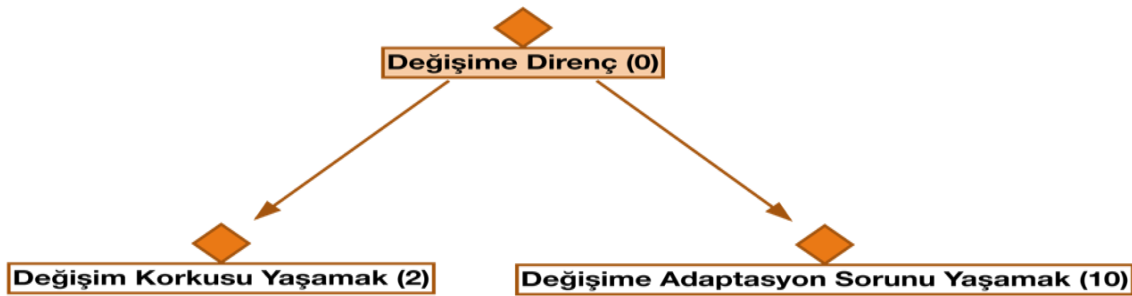

Şekil 5: Değişime Direnç Temasına Ait Kod Alt Kod Bölümler Modeli

Değişime direnç temasının katılımcılar tarafından en çok ifade edilen kategorisi olan değişime adaptasyon sorunu yaşamak ile ilgili katılımcılar değişiklik yapılan alanlarda çalışanların bu değişime ayak uydurmalarından ve yaşadıkları sorunlardan bahsetmiştir. Konu ile ilgili 10D kodlu katılımcının ifadeleri şu şekildedir:

"Genel olarak değişim sürecinde karşılaştığımız sorunlar çalışanların yenilenen makinalara uyumları noktasında yaşanmaktadır. Ve de çalışanlarımız yeni bir sürece girdiği için motivasyonlarında düşüş yaşanabiliyor." (10D)

Endüstriyel Girişimcilerin Değişimin Yararlarına Ait Görüşlerine İlişkin Bulgular

Araştırmanın bir diğer teması olan değişimin yararları temasına ait kod alt kod bölümler modeli Şekil 6'da görülmektedir. Değişimin yararları teması katılımcılar tarafından 7 kategori altında toplanmıştır. Bu kategoriler; değişim ürün yelpazesinde büyüme sağlar, değişim piyasaya yön vermeyi sağlar, değişim sosyal medya ve reklam payını artırır, değişim kar artışı ve verimlilik sağlar, değişim başarı getirir, değişim ideal çalışma ortamı sağlar ve değişim kurumsal kimlik oluşumunu sağlar olmuştur.

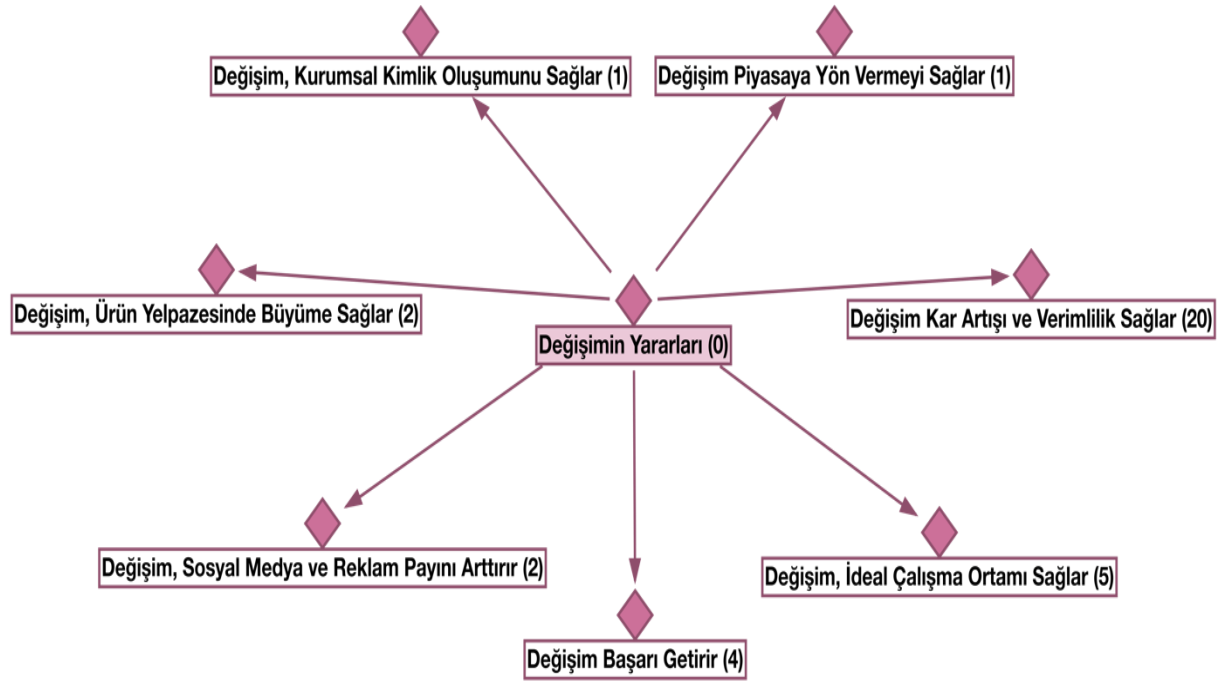

Şekil 6: Değişimin Yararları Temasına Ait Kod Alt Kod Bölümler Modeli

Değişimin yararları temasının katılımcılar tarafından en çok ifade edilen kategorisi değişim kar artışı ve verimlilik sağlar olmuştur. Konu ile ilgili 6D kodlu katılımcının ifadeleri şu şekildedir:

"Değişimlerimiz, belgelerimiz bize Avrupa'ya ve Türkiye'deki büyük kurumsal firmalara girmemizi ve onlara ürün satmamızı sağladı. Ürün kalitemizi arttırdı. Değişim kaliteyi getiriyor. Müşteride kaliteli ürünün farkına vardığında mutlaka seni tercih ediyor. Bizde rekabet çok olduğu için müşteri kaliteye, temizliğe, hijyene, teknolojiye çok önem verdiği için müşteriyi bize çekebilmek için bizde değişimin büyümek gibi kazanç sağlamak gibi birçok avantajları oldu." (6D)

Değişimin yararları temasının katılımcılar tarafından en çok ifade edilen ikinci kategorisi değişim ideal çalışma ortamı sağlar olmuştur. Konu ile ilgili 6D ve 7D kodlu katılımcıların ifadeleri şu şekildedir:

"Genellikle teknolojik değişikliklerimiz çalışanlarımızın iş yükünü hafifleterek onlara rahatlık, konfor sağlıyor. Bonesiz fabrikaya girilmemesi gibi hijyen ortamının olması, işçi emeğinin karşılığını alması, değişimlerle çalıştığı fabrikanın büyüdüğünü görmesi manevi bir karşılıkta olarak işçinin benimsemesiyle motive oluyor." (6D)

"En başta değişmesi gereken şeyler eskiden makineler. Aynı zamanda yeni koleksiyonlar da yaparak değişimlerimizi yaparız. Çalışanlarımıza da temiz ve konforlu bir çalışma alanı yapmak gerekir." (7D)

Endüstriyel Girişimcilerin Değişimin İçin Önerilere Ait Görüşlerine İlişkin Bulgular

Araştırmanın bir diğer teması olan öneriler temasına ait kod alt kod bölümler modeli Şekil 7'de görülmektedir. Öneriler teması katılımcılar tarafından 3 kategori altında toplanmıştır. Bu kategoriler; değişim için risk analizi yapılmalıdır, değişim kontrollü yapılmalıdır ve değişim dengeli olmalıdır olmuştur.

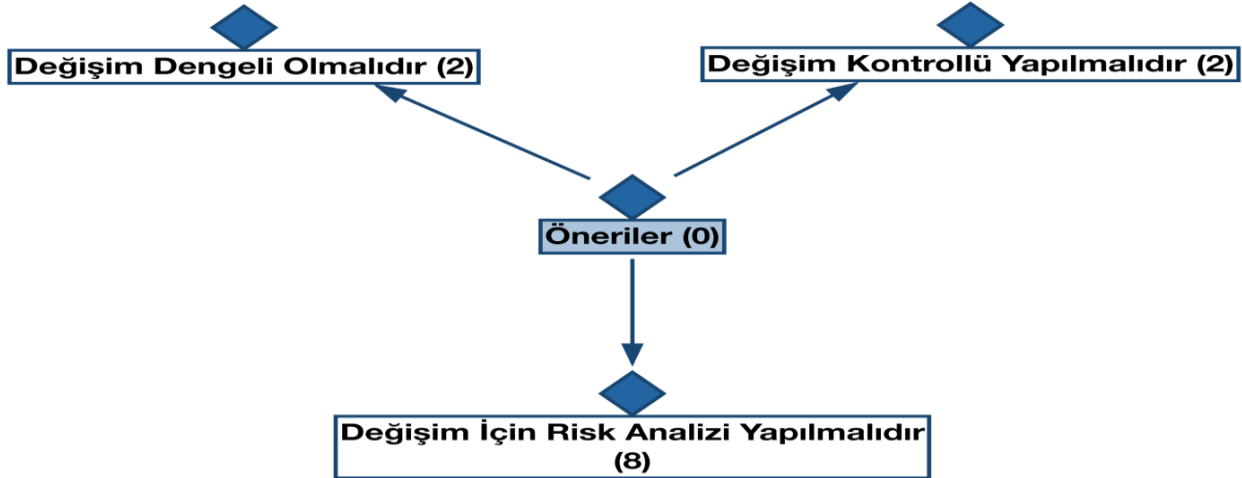

Şekil 7: Öneriler Temasına Ait Kod Alt Kod Bölümler Modeli

Öneriler temasının katılımcılar tarafından en çok ifade edilen kategorisi değişim için risk analizi yapılmalıdır olmuştur. Konu ile ilgili 2D kodlu katılımcının ifadeleri şu şekildedir:

"Bir fabrika değişime gitme konusunda basamaklar halinde kademeli olarak gitmeli. Bir anda baştan sona değişime gitmek ve yenilikler oluşturmak hem yükü ağırlaştıracaktır hem de tehlikeyi arttıracaktır. İyi bir analiz ve muhakeme yapılmalı. Kısa ve uzun vadedeki kazançlar, zararlar hesap edilmeli. Çünkü her değişim olumlu ve beklenen sonuçlar doğuramayabiliyor böyle bir durum karşısında da engel olup zararı en aza indirgeyebilmek adına kademeli şekilde bu işin yönetilmesi daha sağlıklı olacaktır. Ve bu aşamada personellere gerekli bilinç aşılanmalı. Gerekiyorsa yeni personel ve departman takviyesi yapılmalı." (2D)

9D kodlu katılımcının destekler nitelikteki ifadeleri de şu şekildedir:

"Öncelikle değişim üzerinde iyi çalışma yapılırsa, değişime yönelik değerlendirmeler ve alınabilecek risk faktörü göz önünde bulundurularak değerlendirilmeler yapılırsa sonuçta bu yönde olumlu olacaktır diyorum." (9D)

İlişkisel Analizler

İlişkisel analizler, katılımcıların verdiği görüşlerin birbirleri olan yakınsamasından ortaya çıkar. Şekil 8’de belirtildiği üzere katılımcılar talebe uygun değişim yapmak ile ilgili görüş bildirirken teknolojik entegrasyon yapmak, değişim kaçınılmazdır ve değişim çağa ayak uydurmaktır kodları ile ilgili de görüş bildirmişlerdir. 2D kodlu katılımcı bu konuda şunları söylemiştir:

"Değişim yapılmalı değil değişim kaçınılmaz bir sonudur. Deminde bahsettiğim gibi gelişen ve farklılaşan bir dünya toplumu içerisindeyiz. Talep duyulan hizmete, gelişmekte olan teknolojiye uyum sağlamak amacıyla şirketlerde kuruluşlarda da değişime gidilmelidir." (2D)

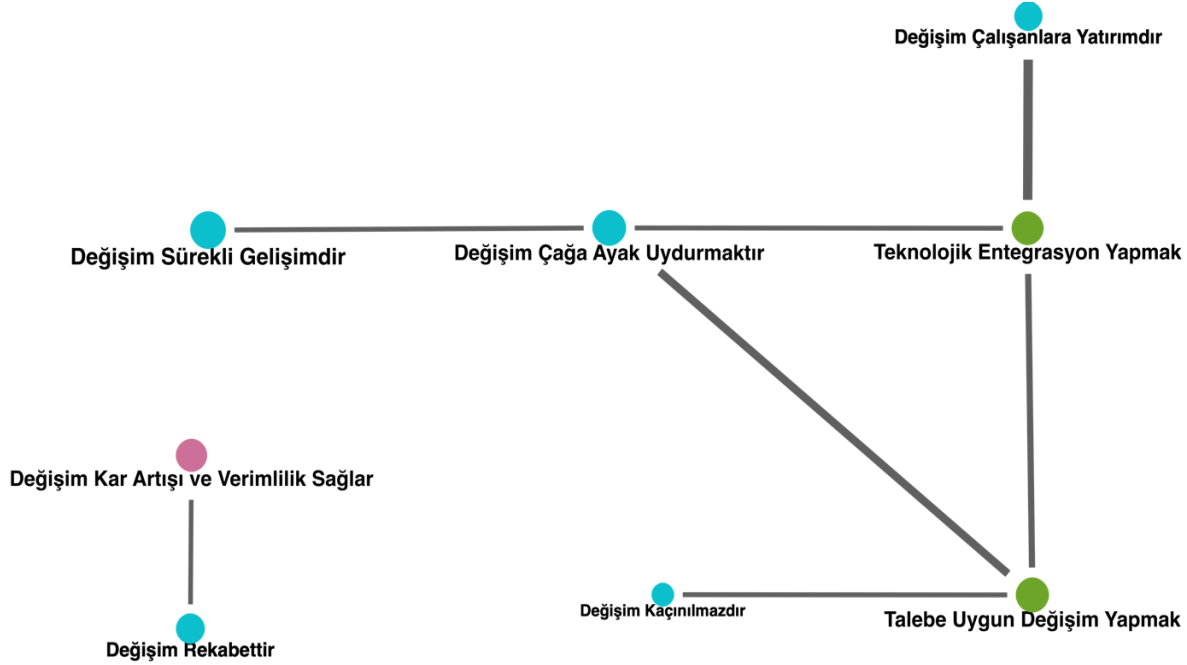

Şekil 8: Kod Haritası

Aynı zamanda katılımcılar teknolojik entegrasyon yapmak ile ilgili görüş bildirirken değişim çağa ayak uydurmaktır ve değişim çalışanlara yatırımdır ile ilgili de görüş bildirmişlerdir.



Şekil 9: Kod Bulutu

Katılımcı ifadelerinin yoğunluğuna göre dağılımı Şekil 9’da gösterilmektedir. Daha büyük puntolu gösterilen kodlar daha yoğun kullanılan ifadeleri gösterirken, daha küçük puntolu olan ifadeler ise kodların daha az yoğun kullanıldığını göstermektedir.

Sonuç

Bu çalışmada endüstriyel girişimcilerin değişim algıları, değişim stratejilerini ve dolayısıyla değişimi yönetme tarzlarını belirlemeye çalışılmıştır. Yapılan analizler sonucunda araştırma, değişim algısı, değişim stratejileri, değişime direnç, değişimin yararları ve değişim önerileri olmak üzere 5 temadan oluşmaktadır.

Çalışmaya katılan endüstriyel girişimcilerin değişim algıları; “Değişim kaçınılmazdır, değişim şirkete yatırımdır, değişim rekabettir, değişim ekip işidir, değişim çağa ayak uydurmaktır, değişim çalışanlara yatırımdır, değişim sürekli gelişimdir” olarak tespit edilmiştir.

Endüstriyel girişimcilerin değişim stratejileri ile olarak çoğunlukla talebe uygun değişim yapmak, teknolojik entegrasyon yapmak gerekliliği üzerinde durdukları görülmüştür. Katılımcılar teknolojik gelişimlere ayak uydurmanın değişimin önemli bir parçası ve değişim stratejilerinin en önemlilerinden olduğunu bahsetmişlerdir. Ayrıca değişim yaparken müşteri taleplerinin dikkate alınması gerektiğini vurgulamışlardır. Endüstriyel girişimciler değişen teknolojiye ayak uyduran ve müşteri isteklerini karşılayan değişimin kaçınılmaz olduğunu belirtmişlerdir.

İşletmelerinde değişimi gerçekleştiren endüstriyel girişimciler değişime adaptasyon sorunu ve değişim korkusu yaşamakta olduklarını ifade etmişlerdir. Çalışanların yenilenen sürece uyum noktasında sorun yaşadıkları ve de yeni bir sürece girdikleri için motivasyonlarında düşüş yaşandığını açıklamışlardır.

Katılımcı endüstriyel girişimciler, değişimin, özellikle teknolojik değişikliklerin çalışanların iş yükünü hafifleterek onlara rahatlık, konfor sağladığını ayrıca çalışanların emeğinin karşılığını alması, değişimlerle çalıştığı fabrikanın büyüdüğünü görmesi manevi bir karşılık olarak işçinin benimsemesiyle motive olduklarını belirtmişlerdir. Bu durumun çalışanlar için ideal bir çalışma ortamı sağladığını ve bunun değişimin en önemli yararları olduğunu ifade etmiştir. Bunun yanında değişim yararları olarak ürün yelpazesinde büyüme sağlanması, değişim piyasaya yön vermeyi vermesi, değişim sosyal medya ve reklam payını arttırması, değişim kar artışı ve verimlilik sağlanması, değişim başarı getirmesi ve değişim kurumsal kimlik oluşumunu sağlaması endüstriyel girişimciler tarafından sıralanmıştır.

Değişimi yapan endüstriyel girişimciler değişim yapacaklara değişim öncesi risk analizi yapılması, değişim kontrollü yapılması ve değişim dengeli olması konusunda öneride bulunmuşlardır.

Bu sonuçlara dayalı olarak sektörler daha rekabetçi hale geldikçe, değişim çabaları birçok firmanın doğal olarak da endüstriyel girişimcilerin uzun vadede ayakta kalması için çok önemlidir. Çalkantılı ve değişen ortamlarda, geleneksel düşünme ve hareket etme biçimleri kuruluşa pek yardımcı olmayacaktır. Endüstriyel girişimci değişimin gerçekleşmesi için, bunun yerine, eski stratejik eylem kalıplarını sorgulamak ve sürekli bir öğrenme sürecinde yenilerini keşfetmek çok önemlidir. Endüstriyel girişimcilerin değişimde başarılı olması için değişime tepkisiz kalmak yerine değişimin lideri olmaları gerekmektedir. İş hayatındaki tecrübeli endüstriyel girişimcilerden alınan bilgilerden oluşan çalışmanın, girişimcilğe yeni başlayan iş insanlarına ve alan yazısına fayda sağlayacağı düşünülmektedir.

Kaynakça

- Acs, Z. J. & Varga, A. (2005). Entrepreneurship, Agglomeration and Technological Change. *Small Business Economics* , 323–334.
- Acs, Z. J., Desai, S. & Hessels, J. (2008). Entrepreneurship, economic development and institutions. *Small Bus Econ*, 219-234.
- Alagöz, G. (2018). Antalya İlinde Yer Alan 5 Yıldızlı Otel Yöneticilerinin Liderlik Tarzlarının Örgütsel Değişim Üzerindeki Etkisi. *Seyahat ve Otel İşletmeciliği Dergisi*, 404-422.
- Armenakis, A. A., Harris, S. G. & Mossholder, K. W. (1993). Creating Readiness for Organizational Change. *Human Relations*.
- Beckert, J. (1999). Agency, Entrepreneurs, and Institutional Change. The Role of Strategic Choice and Institutionalized Practices in Organizations. *Organization Studies* , 777-799.
- Bloodgood, J. M. & Salisbury, W. D. (2001). Understanding the influence of organizational change strategies on information technology and knowledge management strategies. *Decision Support Systems*, 55–69.
- Child, J., Lu, Y. & Tsai, T. (2007). Institutional Entrepreneurship in Building an Environmental Protection System for the People's Republic of China. *Organization Studies*, 1013–1034.
- Crocitto, M. & Youssef, M. (2003). The human side of organizational agility. *Industrial Management & Data Systems*, 388-397.
- Demirgil, Z. & Antalyalı, Ö. L. (2017). Kamu Sektöründe Süreç Odaklı Örgütsel Değişimin Hizmet Kalitesi ve İş Tatmini Üzerine Etkileri ETKİLERİ. *Süleyman Demirel Üniversitesi Vizyoner Dergisi*, 8(18), 127-140.
- Dollinger, J. M. (2003). *Strategies and Resources*. Indiana University. New jersey:Prentice-Hall.
- Drucker, P. (1985). *Innovation and Entrepreneurship: Practice and Principles*. New York,: New York NY.
- Dunphy, D. C. & Stace, D. A. (1988). Transformational and Coercive Strategies for Planned Organizational Change: Beyond the O.D. Model. *Organization Studies*.

-
- Elias, S. M. (2007). Employee Commitment in Times of Change: Assessing the Importance of Attitudes Toward Organizational Change. *Journal of Management*, 1-20. doi:doi:10.1177/0149206307308910
- Evans, J. G. (1949). The entrepreneur and economic theory: a historical and analytical approach. *The American Economic Review*, 336-348.
- Ford, J. D. & Ford, L. W. (1994). Logics of Identity, Contradiction, and Attraction in Change. *The Academy of Management Review*, 756-785.
- Garud, R., Hardy, C. & Maguire, S. (2007). Institutional Entrepreneurship as Embedded Agency: An Introduction to the Special Issue. *Organization Studies*, 957–969.
- Gill, R. (2002). Change management--or change leadership? *Journal of Change Management*, 307-318.
- Gray, C. (2002). Entrepreneurship, resistance to change and growth in small firms. *Journal of Small Business and Enterprise Development*, 61-72.
- Güçlü, N. & Şehitoğlu, E. T. (2006). Örgütsel Değişim Yönetimi. *Kazım Karabekir Eğitim Fakültesi Dergisi*.
- Hall, A., Melin, L. & Nordqvist, M. (2001). Entrepreneurship as Radical Change in the Family Business: Exploring the Role of Cultural Patterns. *Family Business Review*, 193-208.
- Hebert, R. & Link, A. (1988). In search of the meaning of entrepreneurship. *Small Business Economics*, 29-39.
- Heilbrunn, S. (2005). The impact of organizational change on entrepreneurship in community settings. *Journal of Small Business and Enterprise Development*, 422-436.
- Henry, C., Hill, F. & Leitch, C. (2003). Developing a coherent enterprise support policy: a new challenge for governments. *Environment and Planning C: Government and Policy*, 3-19.
- Hisrich, R. D. & Peters, M. P. (2002). *Entrepreneurship*. McGraw-Hill Irwin.
- Kalantaridis, C. & Fletcher, D. (2012). Entrepreneurship and institutional change: A research agenda. *Entrepreneurship & Regional Development*, 199-214.
- Kaminski, J. (2011). Theory applied to informatics – Lewin's Change Theory. *Canadian Journal of Nursing Informatics*.
- Khan, F. R., Munir, K. A. & Willmott, H. (2007). A Dark Side of Institutional Entrepreneurship: Soccer Balls, Child Labour and Postcolonial Impoverishment. *Organization Studies*, 28(07), : 1055–1077. doi:DOI: 10.1177/0170840607078114
- Lazear, E. P. (2005). Entrepreneurship. *Journal of Labor Economics*, 649-680.
- Lewis, L. & Sahay, S. (2019). Change and Change Management. *Movements in Organizational* (s. 19). içinde New York: Routledge.
- Li, D. (2013). *Essays on Entrepreneurship and Economic Growth*. New York: Faculty of the Graduate School of the University at Buffalo.
- McClelland, D. (1987). Characteristics of successful entrepreneurs. *Journal of Creative Behavior*, 219-233.
- Montanye, J. A. (2006). Entrepreneurship. *The Independent Review*, 549-571.
- Moran, J. W. & Brightman, B. K. (2000). Leading organizational change. *Journal of Workplace Learning: Employee Counselling Today*, 66-74.
- Noseleit, F. (2013). Entrepreneurship, structural change, and economic growth. *J Evol Econ*, 735–766.
- Pardo-del-Val, M., Martí'nez-Fuentes, C. & Roig-Dobo'n, S. (2012). Participative management and its influence on organizational change. *Management Decision*, 843-1860.
- Rosenberg, S. & Mosca, J. (2011). Breaking Down The Barriers To Organizational Change. *International Journal of Management & Information Systems*, 139-146.
- Sandelands, L. (2010). The play of change. *Journal of Organizational Change Management*, 71-
-

86.

- Schumpeter, J. A. (1934). *The Theory of Economic Development*. . Cambridge MA: Harvard.
- Self, D. R. & Schraeder, M. (2009). Enhancing the success of organizational change Matching readiness strategies with sources of. *Leadership & Organization Development Journal*, 167-182.
- Stevenson, H. & Gumpert, D. (1985). The Heart of Entrepreneurship. *Harvard Business*, 85-94.
- Styhre, A. (2002). Non-linear change in organizations: organization change management informed by complexity theory. *Leadership&Organization Development Journal*, 343-351.
- Teece, D. J. (2007). Explicating dynamic capabilities: The nature and microfoundations of (sustainable) enterprise performance. *Strategic Management Journal*, 1319- 1350.
- Veen, J. H. (1976). Commercial Orientation of Industrial Entrepreneurs in India. *Economic and Political Weekly*, 91-94.
- Weber, P. S. & Weber, J. E. (2001). Changes in employee perceptions during organizational change. *Leadership & Organization Development Journal* .
- Weick, K. E. & Quinn, R. E. (1999). Organizational Change And Development. *Annu. Rev. Psychol.*, 361-386.
- Williams, N. & Vorley, T. (2015). The impact of institutional change on entrepreneurship in a crisis-hit economy: the case of Greece. *Entrepreneurship & Regional Development*, 28-49.
- Yeşil, A. (2018). Örgütlerde Değişimin Önemi Ve Değişim Yönetimi Üzerine Kavramsal Bir Değerlendirme. *Uluslararası Akademik Yönetim Bilimleri Dergisi*, 4(5), 307-323.
- Yıldırım, A. & Şimşek, H. (2011). Sosyal Bilimlerde Nitel Araştırma Yöntemleri (8. Baskı). Ankara: Seçkin Yayınevi.
-

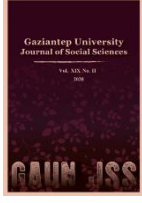

GAZİANTEP UNIVERSITY JOURNAL OF SOCIAL SCIENCES

Journal homepage: <http://dergipark.org.tr/tr/pub/jss>



Araştırma Makalesi • Research Article

The Content Analysis of National Theses Regarding Flight Attendants Published in Turkey

Türkiye'de Yayınlanan Uçuş Görevlilerine İlişkin Ulusal Tezlerin İçerik Analizi

Nilay ERBAY^a Sabiha ANNAÇ GÖV^{b*}

^aYüksek lisans öğrencisi, Gaziantep Üniversitesi, Havacılık Yönetimi, Gaziantep / TÜRKİYE

ORCID: 0000-0002-6312-0662

^bDr. Öğr. Üyesi, Gaziantep Üniversitesi, Havacılık Yönetimi, Gaziantep / TÜRKİYE

ORCID: 0000-0001-7601-559X

MAKALE BİLGİSİ

Makale Geçmişi:

Başvuru tarihi: 17 Mayıs 2021

Kabul tarihi: 1 Ağustos 2021

Anahtar Kelimeler:

Uçuş görevlileri,

Ulusal tezler,

İçerik analizi,

Havacılık yönetimi

ÖZ

Uçuş görevlileri, bir uçakta yolcuların emniyet, güvenlik ve rahatlığından sorumlu olan ve gerektiğinde kokpit dışındaki uçuş güvertesi mürettebatının talimatlarını yerine getiren kişilerdir. Bu çalışma, Türkiye'de yayınlanan uçuş görevlileri ile ilgili ulusal yüksek lisans tezlerinin eğilimlerini belirlemeyi amaçlamaktadır. Bu çalışmada, 2012-2020 yılları arasında YÖK Tez Tarama Merkezi veri tabanında yayınlanan, uçuş görevlileri ile ilgili 31 ulusal tezin içerik analizi yapılmıştır. Yayın yılı, üniversite, enstitü, tez türleri, araştırmacının cinsiyeti, yazı dili, danışman unvanı, araştırma yöntemi, araştırma tasarımı, konu, örneklem büyüklüğü, örnekleme yöntemi, veri toplama araçları ve veri analiz teknikleri belirlenmiş ve sistematik içerik analizi uygulanmıştır. Analiz sonuçlarına göre; 11 tez ile en çok yayınlanan yılın 2019 olduğu, en çok kullanılan araştırma tasarımının anket araştırması olduğu ve iş doyumu, örgütsel bağlılık, duygusal emek, tükenmişlik sendromu ve iş-aile çatışması konularının araştırmacılar tarafından en çok çalışılan konular olduğu belirlenmiştir. Bugüne kadar Yök veri tabanında yer alan araştırmaların tek bir çalışmada analiz edilmesinin, havacılık sektörünün önemli bir parçası olan kabin görevlilerini konu alan ileriki çalışmalara katkı sağlayacağı beklenmektedir. Bu çalışmanın bulgularından faydalanılarak gelecekteki çalışmalarda ilgili kavramlar farklı modeller kapsamında ilişkilendirilebilir ve test edilebilir. Böylece, alanyazına özgün katkılar yapılabilecektir.

ARTICLE INFO

Article History:

Received May 17, 2021

Accepted August 1, 2021

Keywords:

Flight attendants,

National dissertations thesis,

Content analysis,

Aviation management

ABSTRACT

Flight attendants are the persons who are responsible of the safety, security and comfort of the passengers in an aircraft and fulfill the instructions of the flight deck crew outside the cockpit when needed. This study aimed to determine the trends of national graduate theses regarding flight attendants published in Turkey. In this study, content analysis of 31 national theses on flight attendants published between 2012-2020 in the database of YÖK Thesis Scanning Center was conducted. Publication year, university, institute, types of thesis, researcher gender, writing language, title of supervisor, research method, research design, subject, sample size, sampling method, data collection tools and data analysis techniques were determined and systematic content analysis was employed. According to the analysis results; It has been determined that the most published year with 11 theses is 2019, the most used research design is survey research and job satisfaction, organizational commitment, emotional labor, burnout syndrome and work-family conflict issues are the most studied topics by the researchers. It is expected that analyzing the national theses in the Yök database in a study will contribute to future studies on cabin attendants, an important part of the aviation industry. The existing concepts can be related and tested in different models in future studies by making use of the findings of this study. Thus, original contributions to the literature will be made.

* Sorumlu yazar/Corresponding author.
e-posta: sgov@gantep.edu.tr

Introduction

In the first airline of Turkey, which was established in 1933 and continues to grow, the first cabin attendants appeared in 1947 (Skylife Magazine, 2008; Akbař Lokenauth, 2018). Cabin services department are the most important unit of airline companies that enable them to provide quality service to their passengers. Cabin attendants, who have many responsibilities before, during and after the flight, are the representatives of the airline companies in providing all the services provided in the cabin with a high quality (Akan, 2017).

Cabin attendants are obliged to be carried on aircrafts to meet the minimum requirements of the Civil Aviation Authority by airlines (Cabincrew, 2010; Abdelhakim, Jones, Redmond, Hewedi and Seaman, 2019). The airline operators must have a flight attendant on aircraft with more than 19 seats. If an aircraft carry one or more passengers, the airline operator must provide at least one cabin attendant and 1 cabin attendant is necessary for every 50 passengers in order to ensure passenger safety (SHGM, 2002). The cabin crew consist of cabin clerks and at least one cabin chief, the numbers which varies according to the aircraft type, who come together for a flight operation (Akan, 2017).

The main duty of cabin crew during a flight is the cabin of the aircraft and they have been certified by the airline operator by taking the necessary basic and refresher training to meet passenger safety and requirements. Cabin crews who have received the best training in flight safety are responsible for ensuring the safe travel of passengers (IATA, 2017; Kayalar and Kayalar, 2021). Cabin crews also play an important role in detecting potential security threats at an early stage. Both detection with technology and observation of cabin crew provide important inputs to the system. (Lemmers, Bos and Speijker, 2006).

The first duty of cabin attendants is to ensure that all safety rules are followed and to make flights comfortable and enjoyable for passengers (Kao, Stewart and Lee, 2009). It is thought that studying on cabin attendants, who are responsible for ensuring safety and security and providing various services in a flight, will make essential contributions to airline companies. In this context, it is important to determine the striking and accurate topics that will contribute to the sector. Grbz and řahin (2018) indicates that different sources can be used in addition to literature review in determining research topics. It will be useful to examine the graduate education theses in the database of YK Thesis Screening Center (<https://tez.yok.gov.tr/UlusalTezMerkezi/>), especially for young researchers at the beginning stage to have a preliminary idea of what is being studied in the field. Reviewing previous studies with a critical point of view can direct new studies on the subject (Grbz & Sahin, 2018). The researchers' knowledge about the relevant literature will change and develop thanks to academic studies published in their field which regularly present the research methods and statistics used (Ycedađ and Erdođan, 2011). It is expected that this study will contribute to such a new study in future covering different time periods, and other future studies on flight attendants based on the findings of this study.

This study employs content analysis to investigate 31 theses on Flight attendants published in Turkey national thesis search center between 2012 and 2020 by classifying in a systematic framework. It aims to provide insight into researchers who are interested in the subject of cabin attendants by determining the trends of master and phd theses published on flight attendants in the concepts of 14 different items.

Literature Review

Cabin attendants play an important role in ensuring the safety of cabin and provide services in an aircraft (Chen and Chen, 2012). Therefore, a considerable amount of research has

been conducted on flight attendants in the last 20 years or so (Damos, Boyett and Gibbs, 2013). When the relevant literature is examined, there are some studies on cabin crews.

Nagda and Koontz (2003) examine the studies since 1980 about the short term health and comfort effects of flight attendants by using the National Institute of Health's Pubmed database. 21 studies are reviewed. Among the findings of this study, many complaints and symptoms were noted by cabin crews in most of the studies. It is stated that the majority of these are associated with professional duties and the nature of the aircraft. The most mentioned in the studies are the symptoms of dryness caused by low humidity and the symptoms of fatigue experienced with the disruption of the circadian rhythm. At the same time, in some studies examined, it is found that there is a low air quality problem based on the experience of cabin crews.

Flight attendants are exposed to many job-related negativities, including carcinogens. According to the studies, flight attendants with a sample size of 5366 have the potential to develop cancer more than 2729 people included in the study, who have the same socioeconomic status and are not cabin crew. Especially in women, breast cancer, melanoma and non-melanoma skin cancer are among these risks (McNeely, Mordukhovich, Staffa, Tideman, Gale and Coul, 2018).

Eren (2017) examines the complaints of cabin crew regarding the musculoskeletal system. According to the analysis results of the survey conducted with 571 cabin crew, 62.2% of the participants complained about the musculoskeletal system in the last 12 months. While this rate was 53.4% in the last 1 month, it is among the findings of this study that 26.8% of the participants felt their current complaints at the time of the survey.

According to the analysis results of semi-structured interviews with 25 cabin crew, Berg, Signal and Gander (2019) reveal that the level of fatigue experienced by participants on long flights affects both the health, well-being and safety (cabin, passenger and themselves) and the services provided. Among the causes of fatigue are; lack of sleep, disruption of the circadian, insufficient rest, overwork, the nature of the job itself, lack of company support, and inadequate fatigue management training. It is among the findings of the study that the opportunity to rest at a sufficient level will prevent loss of sleep as well as enable work-life balance to be established.

Cabin attendants work with a shift system that includes irregular hours. This threatens the social and family life of cabin crew. Since the majority of flight attendants are women, they put the responsibility of managing the home remotely in addition to their work. There are some studies showing that flight attendants who are mothers feel lonely and unsuccessful. Flight attendants with mixed feelings for their job need to develop complex strategies for managing both the business and the home. More comprehensive analyzes of the health and psychosocial consequences of this situation are needed (Ribeiro-Silva, Rotenberg and Fischer, 2016).

Chen and Chen (2012) state that cabin crews experience health problems and intention to leave as a result of heavy workload. While high job demand causes burnout, job resources increase job commitment. There is a negative relationship between job resources and burnout. In addition, according to the findings of the study, experienced health problems directly affect the intention to leave and mediate between burnout and intention to leave.

According to the results of the survey conducted with 97 United States-based flight attendants, there is a significant and positive relationship between the quality of work-life and organizational commitment. Accordingly, a 1-point increase in the quality of work-life increases organizational commitment by 0.283 points (Walter, 2017). At the same time, job

satisfaction has a significant and positive effect on organizational commitment (Kim and Back, 2012).

A considerable amount of subjects have been examined about cabin attendants by researcher so far. It is expected to contribute to the local literature by determining which subjects and how many studies have been conducted by the researchers regarding cabin attendants, which has a job description since 1947 in Turkey. This study attempts to fill that gap by reporting on the findings of an exploratory content analysis study of the theses on flight attendants. Thus, it will be able to guide researchers for those who need to find solutions by pointing out repetitive topics.

Methodology

Totally, 31 theses published in the database of YK Thesis Screening Center in Turkey between 2012 and 2020, including the words cabin crew, flight attendants (any words address the cabin crew) in its title, has been examined. All theses published in this time period are open to access by their authors. In the examination of the theses, 14 subject titles were determined and content analysis has been applied;

1. Years
2. The name of University
3. Institute
4. Type of thesis
5. Writing language
6. Researcher gender
7. Title of Supervisor
8. Subject of Thesis
9. Sample size
10. Sampling Method
11. Research Method
12. Research Design
13. Data collection tools
14. Data analysis techniques

If a researcher does not have any previous awareness of the subject, the literature must be searched carefully and meticulously and the gap and need for research must be discovered. In other words, there is already a wall (accumulated information set) built by previous researchers on the subject to be researched. The researcher will first search for the empty place on this wall where can be put bricks, that is, the problematic or problem of the research will be identified. Then, with the next research, the researcher will add a brick to the previously built wall, contributing to scientific knowledge and related field (Grbz & Őahin, 2018).

Content analysis is a family of systematic, rule-guided techniques that is used to analyze the informational contents of textual data (Mayring, 2000; Forman and Damschroder, 2007). It gives an idea about the development of a profession as it indicates the subject trends and main problems that occupy the profession within a certain period of time. (Blessinger and Frasier, 2007; Ahorany, 2012). The topics covered by the researches are generally the most frequently

encountered and the ones that need improvement the most (Çifçi and Ersoy, 2019). Content analysis, a non-reactive or unobtrusive method of data collection, allows researchers to overcome some of the weaknesses of survey research, such as low response rates, sampling errors, or unclear question expressions. (Neuman, 2003; Lowry, 2015).

Findings

The content analysis of the theses examined was transformed into numerical data by creating data tables in line with the 14 items and some findings were obtained accordingly.

Distribution Of The Theses By Publication Year, University And Types

Of the 31 theses, 11 of them belong to the year 2019 and they cover a ratio of 35.48% of the total theses. It has been determined that there is no thesis which has the words (crew members, flight attendants and cabin crew) in 2013-2014 years. Except these years, it has been analyzed that there is at least 1 thesis for each year since 2012. 27 of the theses are master's, 3 are phd and one of them medical specialty thesis. Beykent University is the university that provided the most studies for this profession among all public and private universities in Turkey, with 6 postgraduate theses in the period of time covered by this study. Table 1 shows its distribution according to frequency and percentage values

Table 1: *Distribution By Years, University And Types Of Theses*

University	2012		2015		2016		2017			2018		2019		2020		f	%
	Msc	Phd	Msc	Phd	Msc	Phd	Msc	Phd	Expertise in Med.	Msc	Phd	Msc	Phd	Msc	Phd		
Altınbaş University												1				1	3,23
Anadolu University					1		1									2	6,45
Atılım University	1															1	3,23
Beykent University			1				1			1		3				6	19,35
Bursa Uludağ Uni.												1				1	3,23
Doğuş University												1				1	3,23
Ege University										1						1	3,23
Gazi University												1				1	3,23
Istanbul Kultur Uni.											1					1	3,23
Istanbul Aydın Uni							1					2				3	9,68
Istanbul Bilgi Uni.														1		1	3,23
Istanbul Gelisim Uni.							1									1	3,23
Istanbul Sehir Uni.										1						1	3,23
Istanbul Ticaret Uni.														1		1	3,23
Istanbul University	1											1				3	9,68
Kocaeli University										1						1	3,23
Maltepe University											1					1	3,23
Namik Kemal Uni.													1			1	3,23
Nev. H. Bek. Veli Uni.										1						1	3,23
Sakarya University							1									1	3,23
Yeditepe University												1				1	3,23
Total	f	2	1	1	5	1	1	5	2	11	2	31	100				
	%	6,45	3,23	3,23	16,13	3,23	3,23	16,13	6,45	35,48	6,45	100					

Distribution by Institute

According to the analysis results in this section; 26 of the theses, that is 84%, belong to the Institute of Social Sciences. 4 of the theses are in the field of Science and they cover 13% of the total theses. In the field of specialty in medicine, there is 1 thesis corresponding to only 3% of the total theses as shown in Table 2.

Table 2. *Distribution by Institute*

	Social Sciences Institute	Institute of Science	Exp. in Med.	f	%
2012	2			2	6,45
2015	1			1	3,23
2016	1			1	3,23
2017	4	2	1	7	22,58
2018	7			7	22,58
2019	9	2		11	35,48
2020	2			2	6,45
Total f	26	4	1	31	100
%	84	13	3		

The reason for this finding is that the subject of "flight attendants" as a branch is close to the field of social sciences.

Distribution By Language And Gender Of Researcher

The writing language of 28 of the theses whose content analysis was employed is Turkish, and 3 of them are English. The distribution of the theses according to the writing language and years is shown in Figure 1.

Figure 1. *Distribution By Writing Language*

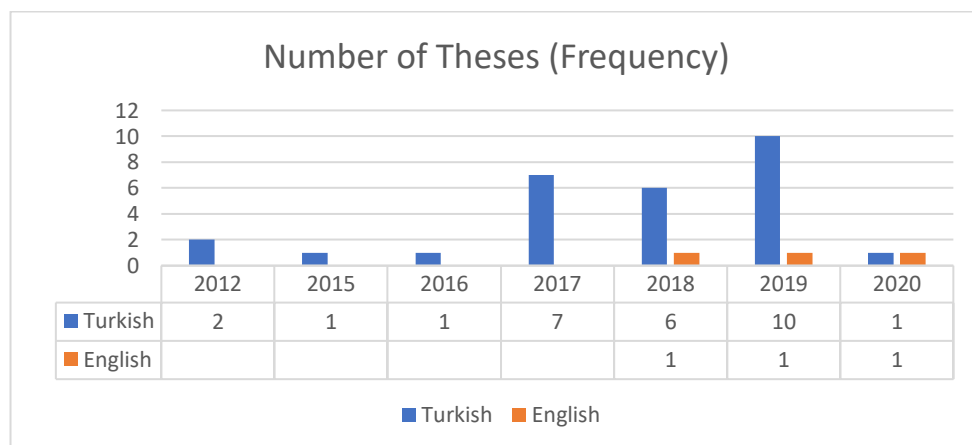

30 (96.77%) of the analyzed theses belong to female researchers, and only 1 (3.23%) of them has been determined to be male researchers. The distribution by gender is shown in Figure 2.

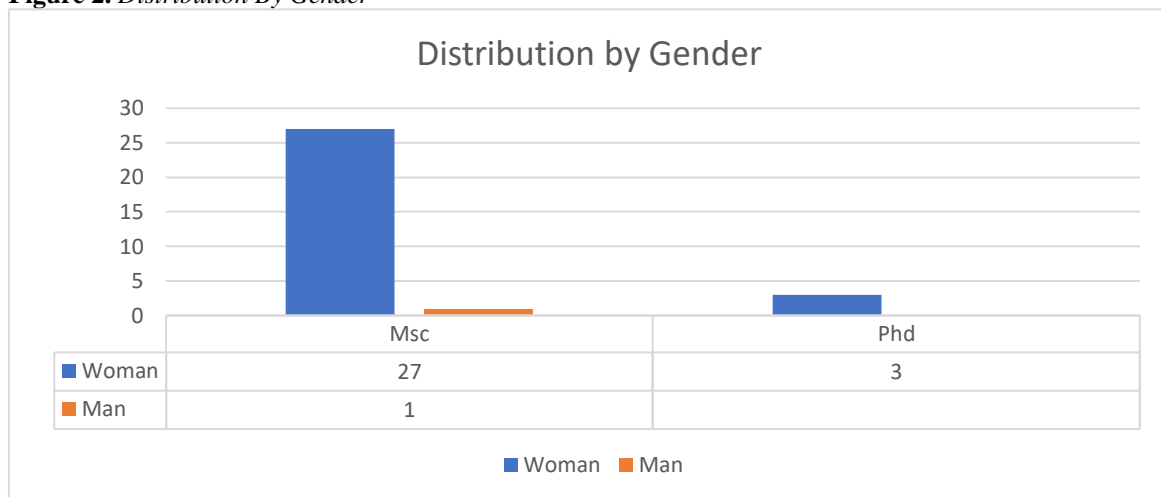
Figure 2. *Distribution By Gender*

The reason for this finding may be that female students are more interested in air hostessing and flight attendants.

Distribution By Title Of The Supervisor

The findings obtained from the content analysis of the thesis indicates that the distribution of thesis advisors is as follows; 13 (41,94%) Prof, 10 (32,26%) Assoc. Prof., 7 (22,58%) are Assist Prof and only one (3,23%) Dr. Table 3 shows the frequency and percentage distributions.

Table 3. *Distribution By Title Of The Supervisor*

Title of Supervisor	MsC	Phd	Expertise in Medicine	Total	%
	f	f	f	f	
Prof.	11	1	1	13	41,94
Assoc. Prof.	9	1		10	32,26
Asst. Prof.	6	1		7	22,58
Dr.	1			1	3,23
Total	27	3	1	31	100

As the academic title rises, the academicians' level of conducting thesis will increase, so such a result is considered normal.

Distribution By Subjects

The results of the content analysis indicate that Job satisfaction (6), organizational commitment (5), emotional labor (5), burnout syndrome (4) and work-family conflict (3) are the most frequently used topics. The distribution of the topics is included in Table 4. Although there are 31 theses, the fact that there are 58 subjects is due to the fact that there are more than one subject studied in some theses.

Table 4. *Distribution By Subjects*

Subject of thesis	Msc	Phd	Exp. in Medicine	Total
Job satisfaction	6			6
Burnout sendrom	4			4
Teamwork	1			1
Organizational Commitment	5			5

Innovative design of shirting woven fabrics	1			1
Annual performance evaluation	1			1
Personality	1			1
Stress	1			1
Alienation	1			1
Types of manager	1			1
Team performance	1			1
Motivation Methods	1			1
Occupational Health and Safety	2			2
Work performance	1			1
Fear of job loss	1			1
Presenteeism	1			1
Work conflict management	1			1
Intention to quit		1		1
Career satisfaction	1			1
Organizational silence	1			1
Personality traits	1			1
Cabin crew training	1			1
Crew resource management	1	1		2
Emotional intelligence capabilities	1			1
Crew's communication		1		1
Flight safety attitude		1		1
Musculoskeletal system complaints and factors			1	1
Emotional labor	4	1		5
Person-job fit	1			1
Work-family conflict	3			3
Subjective wellbeing		1		1
Organizational communication		1		1
Self presentation	1			1
Digital storytelling	1			1
Management system mobile application	1			1
Gender identity	1			1
Disciplinized bodies	1			1
Psychological Empowerment	1			1
Total	50	7	1	58

The reason for this finding may be that flight attendants give the image that they are worn out in society. Therefore, job satisfaction of flight attendants may have been wondered.

Distribution By Sampling Size And Sampling Method

14 of total amount of the theses have a sample size of 201-500 and it corresponds to 45.16% of the total theses. There is one thesis that the sample size is not stated, and the distribution of the theses according to the sample size is shown in figure 3.

Figure 3. Distrubition By Sampling Size

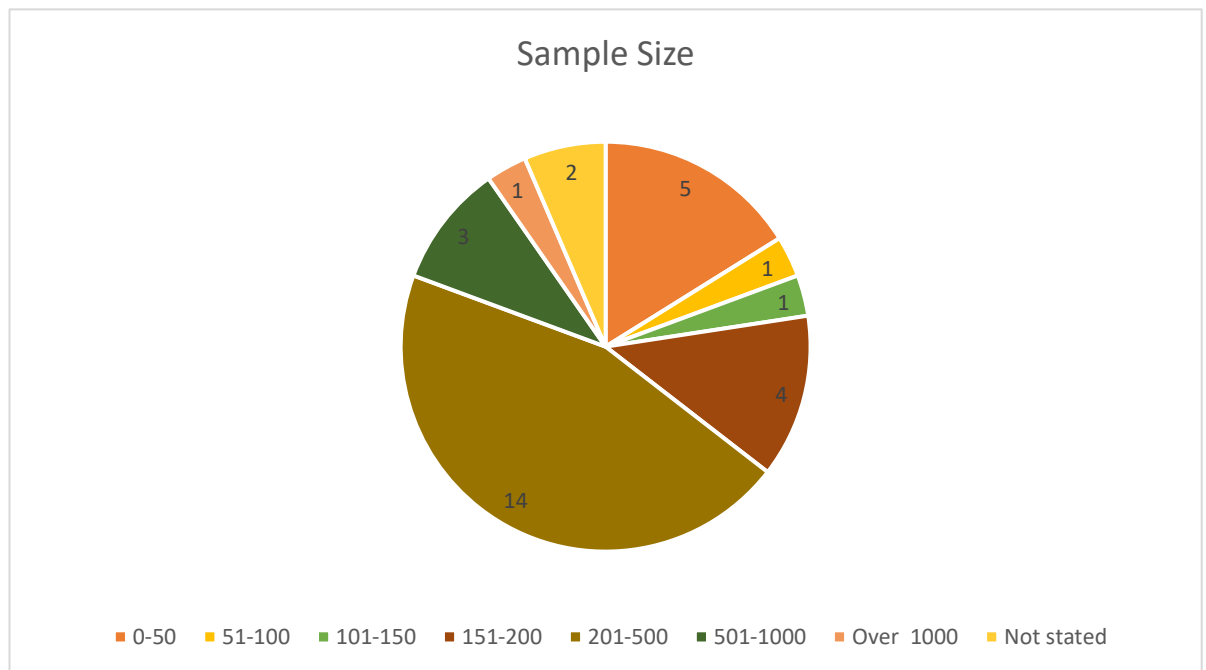

The reason for using mostly 201-500 samples in the number of samples used in theses may be due to the fact that more quantitative studies are conducted.

30 sampling methods have been determined in 28 theses. The findings show that while there are 2 theses that have two different sampling methods used by the researchers, there are 3 theses that sampling method was not specified. Data on sampling methods are shown in table 5.

Table 5. Sampling Method

		Msc	Phd	Exp. Med.	in	Total
Non Probabilty	Convenience Sampling	16	1			17
	Quota Sampling	1	1			2
	Purposive Sampling	1				1
	Snowball Sampling	3				3
Probability	Random Sampling	5	1			6
	Cluster Sampling				1	1
Not Stated		3				3
Total		29	3	1		33

The reason for using "convenience sampling" in theses may be the ease of reaching the people to be researched and doing research in this method.

Research Method And Design of Dissertations

As seen in Table 6, quantitative method is the most frequently used methods in 25 graduate theses. There are 5 qualitative methods and only 1 mixed method. Survey research design is the most used research design in 24 theses. The number of research design used is 33, as 2 different research designs, (both case study and phenomenology) were used in 2

graduate theses.

Table 6. *Research Method And Design of Dissertations*

Research Methods	Research Design	Msc	Phd	Exp. in Medicine	F	%
Quantitative	Survey	19	3	1	23	69,70
	Experimental	1			1	3,03
	Archival	1			1	3,03
Qualitative	Case Study	2			2	6,06
	Phenomenology	5			5	15,15
Mixed Method	Phenomonology and survey	1			1	3,03
Total		29	3	1	33	100

Data Collection Tools And Data Analysis Techniques Of Dissertations

Survey (66,67%) is the most preferred data collection tool among 9 different data collection tools. The frequencies and percentage distributions of the data collection tools used are shown in Table 7.

Table 7. *Data Collection Tools of Dissertations*

Data Collection Tools	Msc	Phd	Exp. in Medicine	Total	%
Survey	20	3	1	24	66,67
Experiment	1			1	2,78
Intra-company documents/informations	1			1	2,78
Observation	2			2	5,56
Interview	5			5	13,89
Voice messages	1			1	2,78
Face-to-face calls	1			1	2,78
Online messaging	1			1	2,78
Total	32	3	1	36	100

In social sciences, as in other subjects, the survey method was preferred more in this regard. The survey technic is used more than qualitative research method because, applying and persuading participants is easier than persuading them for deep interview.

In this section, data analysis techniques used in 31 theses are examined. Looking at Table 8, it is seen that the most preferred data analysis technique is pearson correlation analysis technique. Second is Anova and regression analysis.

Table 8. *Data Analysis Techniques of Dissertations*

Data Analysis Techniques	Msc	Phd	Exp. in Medicine	Total	%
Spearman Correlation	1			1	1,06
Anova	16	1		17	18,09
t-testi	14	1		15	15,96
Decision tree algorithms	1			1	1,06
Regression analysis	14	3		17	18,09
Levene test	1			1	1,06

Tamhance 12	1			1	1,06
Post hoc Tukey test	5			5	5,32
Pearson Correlation	15	3		18	19,15
Post hoc Scheffe test	3			3	3,19
Chi square test			1	1	1,06
Fisher's exact test			1	1	1,06
Binary logistic regression analysis			1	1	1,06
Content analysis	4			4	4,26
Lsd post hoc test	1	1		2	2,13
Ad hoc test	1			1	1,06
Games-Howell test	1			1	1,06
Dunnett's C post Hoc		1		1	1,06
Hierarchical regression	1			1	1,06
L-type matrix method	1			1	1,06
Not stated	1			1	1,06
	81	10	3	94	100

Conclusion

26 theses (84%) on the cabin crews belong to the Institute of Social Sciences. By publishing 11 (35.48%) theses, the most contribution to the literature was made in 2019. Only 1 (3.23%) of the researchers is male and 30 (96.77%) of them are women. The writing language of only 3 is English and 28 are Turkish. In Table 3, frequency values are shown according to the title of thesis advisor.

The sample size of 14 theses are between 201-500, and it has been determined that the convenience sampling method was used in 17 national theses. 25 (72.73%) quantitative studies exist, and the most used research design is survey research. Frequency and percentage values are shown in Table 6. The findings address that survey was used in 24 graduate theses. Pearson's correlation analysis is the most used technique of data analysis.

The most studied subjects regarding frequency values are; job satisfaction (6), organizational commitment (5), emotional labor (5), burnout syndrome (4) and work-family conflict (3). According to the inferences made from the mostly emphasized topics; the organizational commitment and job satisfaction levels of flight attendants who work in labor-intensive jobs have attracted the most attention of researchers.

The results obtained from the theses published in the database of YOK National Thesis Scanning Center indicate that some of the researches are concerned with the sample group that consist of flight attendants that have burnout syndrome and work-family conflict. It is revealed that some of the studies are related to organizational factors. New models created by determining the variables affecting the burnout syndrome can be tested, exploratory qualitative studies can be conducted on this topic, and the results can be provided to offer suggestions to airline operators. At the same time, it is recommended to conduct a qualitative study to evaluate the work-life balance perceptions of cabin crews.

Nagda and Koontz (2003) state that the majority of the 21 studies that examined cabin crew health problems had some weaknesses such as poor response rate, significant response bias, specific reliance on questionnaires, or limited analysis. As can be understood from the previous literature, cabin crews are a difficult group to reach as a research group. Thus, for increasing the accessibility, a team consisting of senior officials of airline operators, flight attendants and academicians is proposed to be formed, studies involving cabin or cabin-cockpit samples should be carried out and airline operators in Turkey should be further convinced to support scientific studies.

References

- Abdelhakim, A. S., Jones, E., Redmond, E., Hewedi, M., & Seaman, P. (2019). Cabin Crew Food Safety Training: A Qualitative Study. *Food Control*, 96, 151-157.
- Aharony, N. (2012). Library and Information Science Research areas: A Content Analysis of Articles from The top 10 Journals 2007–8. *Journal of librarianship and information science*, 44(1), 27-35.
- Akan, S. (2017). *Sivil Havacılık Sektrnde Kabin Memurluęu Eęitimi ve Bireylerin Mesleki Tercihlerinin Etkisi*. (Unpublished Master Thesis). Beykent University Social Sciences Institute, Istanbul.
- Akbař Lokenauth, M. (2018). *Gender on Air: Being a Female Attendant in Turkey*. (Unpublished Master Thesis). İstanbul Őehir University Social Sciences Institute, Istanbul.
- Arjan Lemmers, Tanja Bos, Lennaert Speijker, An on-board Security System and the Interaction with Cabin Crew, 2nd European Aircraft Cabin Safety Symposium, Prague, April 2006.
- Blessinger K and Frasier M (2007) Analysis of a Decade in Library Literature: 1994–2004. *College & Research Libraries* 68(2): 155–170.
- Cabincrew (2010). *Cabin Crew Course, Career as Flight attendant, Flight Attendant Jobs, Flight Attendant Training, Air Hostess Course, Air Hostess training*. Cabincrewdirect.com. Available at: <http://www.cabincrewdirect.com/index.asp/> Accessed 20.10. 2010.
- Chen, C., & Chen, S. (2012). Burn out and Work Engagement among Cabin Crew: Antecedents and consequences. *International Journal of Aviation Psychology*, 22, 41–58.
- Çifçi, M., & Ersoy, M. (2019). Okul ncesi Eęitimi Alanındaki Arařtırmaların Ynelimleri: Bir İçerik Analizi. *Cumhuriyet Uluslararası Eęitim Dergisi*, 8(3), 862-886.
- Damos, D. L., Boyett, K. S., & Gibbs, P. (2013). Safety Versus Passenger Service: The Flight Attendants' Dilemma. *The International Journal of Aviation Psychology*, 23(2), 91-112.
- Eren, F. (2017). *Kabin Ekiplerinde Kas İskelet Sistemi Yakınlmaları ve İliřkili Faktrler*. (Unpublished Thesis in Medicine). İstanbul niversitesi Public Health, İstanbul.
- Forman, J., & Damschroder, L. (2007). Qualitative Content Analysis. In *Empirical Methods For Bioethics: A primer*. Emerald Group Publishing Limited.
- Grbz, Ő & Őahin, F. (2018). *Research Methods for Social Sciences* (5th edition), Ankara: Seçkin Publishing.
- <https://tez.yok.gov.tr/UlusalTezMerkezi/> (access date: 01.05.2021).
- IATA (2017). Cabin Operations Safety Best Practices Guide 3rd Edition. 2017 International Air Transport Association.
- SHGM (2002). Kabin Personeli Eęitimi ve Standardizasyonu Ynetmelięi. Available at <http://web.shgm.gov.tr/doc3/sht61.40.pdf> (access date: 01.05.2021)
- Kao, L. H., Stewart, M., & Lee, K. H. (2009). Using Structural Equation Modeling to Predict Cabin Safety Outcomes among Taiwanese Airlines. *Transportation Research Part E: Logistics and Transportation Review*, 45(2), 357-365.
- Kayalar, Y. & Kayalar, A. K. (2021). Cabin Services in Civil Aviation Sector in Turkey. M. B. Kurt, A. Çatalcalı Ceylan & Z. zomay, (Ed.), *Research & Reviews in Social, Human and Administrative Sciences*. (pp. 241-251). Ankara: Gece Publishing.
- Kim, Y., & Back, K. J. (2012). Antecedents and Consequences of Flight Attendants' job Satisfaction. *The Service Industries Journal*, 32(16), 2565-2584.
- Lowry, L. D. (2015). Bridging the Business Data Divide: Insights into Primary and Secondary Data Use by Business Researchers. *IASSIST Quarterly*, 39(2), 14–25.
- Mayring, P. (2000). Qualitative Content Analysis. *Forum on Qualitative Social Research*, 1(2).
- McNeely, E., Mordukhovich, I., Staffa, S., Tideman, S., Gale, S., & Coull, B. (2018). Cancer Prevalence Among Flight Attendants Compared to the General

-
- Population. *Environmental Health*, 17(1), 1-9.
- Nagda, N. L., & Koontz, M. D. (2003). Review of Studies on Flight Attendant Health and Comfort in Airliner Cabins. *Aviation, space, and environmental medicine*, 74(2), 101-109.
- Neuman, W.L. (2003). *Social Research Methods: Qualitative and Quantitative Approaches*, Fifth Edition. Boston: Allyn and Bacon.
- Ribeiro-Silva, F., Rotenberg, L., & Fischer, F. M. (2016). Irregular Work Shifts and Family Issues—The Case of Flight Attendants. In *Social and Family Issues in Shift Work and Non Standard Working Hours* (pp. 137-150). Springer, Cham.
- Skylife Magazine. (2008, May). İstanbul, Turkey: Turkish Airlines.
- Walter, D. L. (2017). *The relationship of Quality of Work-life and Organizational Commitment: A Correlational Study of Flight Attendants in the United States* (Doctoral dissertation, Grand Canyon University).
- Yücedağ, T., & Erdoğan, A. (2011). Investigation of Mathematics Education Studies According to Some Variables Studied Between 2000-2009 Years in Turkey. *Gaziantep University Journal of Social Sciences*, 10(2), 825-838.
-



GAZİANTEP UNIVERSITY JOURNAL OF SOCIAL SCIENCES

Journal homepage: <http://dergipark.org.tr/tr/pub/jss>



Araştırma Makalesi • Research Article

The Effect of Leader-Member Exchange on Employees' Happiness: A Research on White Collar Employees

Lider-Üye Etkileşiminin Çalışanların Mutluluklarına Etkisi: Beyaz Yaka Çalışanlar Üzerinde Bir Araştırma

Mehmet CIRANOĞLU^{a,*}

^aDr. Öğr. Üyesi, Bursa Uludağ Üniversitesi, İnegöl MYO, Bursa / TÜRKİYE
ORCID: 0000-0002-7798-7099

MAKALE BİLGİSİ

Makale Geçmişi:

Başvuru tarihi: 29 Nisan 2021

Kabul tarihi: 16 Haziran 2021

Anahtar Kelimeler:

LÜE,

Mutluluk,

Beyaz yaka çalışanlar,

Mobilya sektörü,

Örgütsel davranış

ARTICLE INFO

Article History:

Received April 29, 2021

Accepted June 16, 2021

Keywords:

LMX,

Happiness,

White-collar employee,

Furniture sector,

Organizational behaviour

ÖZ

Bu çalışmada lider üye etkileşiminin (LMX) beyaz yaka çalışanların mutluluk düzeylerine etkisi ve bu durumun demografik faktörlerle ilişkisi araştırılmıştır. Mutluluk duygusu gibi çalışanlar için verimlilik ve motivasyon kaynağı olduğu birçok çalışmada tespit edilmiş bir unsuru doğrudan etkileyen faktörlerin araştırılması önemlidir. Bu çalışmada benzerlerinden farklı olarak işyerinde mutluluk değil hayatın her alanında hissedilen genel mutluluk düzeyi ölçülerek sonuca gidilmiştir. Araştırma İnegöl İlçesinde faaliyet gösteren ve mobilya sektöründe üretim yapan işletmelerin beyaz yaka çalışanları üzerinde yürütülmüştür. Toplam 389 çalışandan iki ölçek aracılığıyla veri toplanmıştır. Ölçeklerden ilki çalışanların birim müdürleri ile olan etkileşimini, ikincisi ise mutluluk düzeylerini ölçmek için tasarlanmış ölçeklerdir. Çalışmada öncelikle ölçeklerin dağılım, güvenilirlik ve geçerlilik analizleri yapılmıştır. Daha sonra toplanan veriler aracılığı ile çalışanların mutluluk ve LMX düzeylerinin demografik faktörlere göre anlamlı farklılık gösterip göstermedikleri test edilmiştir. Demografik faktörlerden sadece yaşa göre ve sadece LMX düzeyinin anlamlı bir farklılık gösterdiği görülmüştür. Son olarak çalışmamızın ana hipotezi olan çalışanlar (beyaz yakalılar) ile ekip liderleri (birim müdürleri) arasındaki etkileşim (LMX) düzeyinin çalışanların mutluluk düzeyini yordama durumu analiz edilmiş ve LMX düzeyinin çalışanların mutluluk düzeyini pozitif yönde ve güçlü bir şekilde yordadığı anlaşılmıştır.

ABSTRACT

The effect of Leader-Member Exchange (LMX) on the happiness levels of white-collar employees and its relationship with demographic factors were investigated in this study. It is important to investigate the factors that directly affect a factor such as the feeling of happiness, which has been determined in many studies to be a source of productivity and motivation for employees. Unlike the similar ones, in this study, the result was reached by measuring the general level of happiness felt in all areas of life, not well being at work. The research was carried out on the white collar employees of the furniture manufacturer enterprises operating in Inegöl District. Data were collected from 389 employees through two scales. The first scale measures the interaction of employees with unit managers while the second one is designed to measure the happiness levels of employees. Normality, reliability and validity analyses of the scales were performed and then, it was tested whether the happiness and LMX levels of the employees have significant difference according to demographic factors through the data collected. The result revealed that only LMX level have a significant difference in relation to the age of employees. Finally, the main hypothesis of our study was tested and showed that the relationship between LMX level and the happiness level of the employees is positive and significant.

* Sorumlu yazar/Corresponding author.
e-posta: ciranoglu@uludag.edu.tr

Introduction

While most people aim to be successful and happy in life, they often give priority to success. The belief that success brings happiness has prevailed in traditional psychology for many years. Positive psychology, on the contrary, argued that happiness brings success (Achor, 2013: 17). The happy person has an inner power that prevents negative emotions and anxiety in his brain. This power not only makes the person feel more positive, but also makes them stronger spiritually and physically, and this power gives people success (Goleman, 1996: 23).

Employees whose emotions are ignored and seen as just a machine feel physically and mentally bad over time. Due to these feelings, the productivity and performances of the employees begin to decrease. Realizing this situation, businesses have started to deal with the positive and negative emotions of the employees. The issue of employee health and happiness in the World Economic Forum is also an indication of this (Davies, 2016: 106-107).

Indeed, it seems that happiness has a relationship with work performance and this relationship is evident in various working environments (Wright & Cropanzano, 2000). According to the researches, happy employees are more satisfied with their jobs (George, 1995; Judge et al., 1999; Weiss et al., 1999) and are more popular for team leaders (Cropanzano and Wright, 1999; Judge et al., 1999; Staw et al., 1994; Wright and Staw, 1999). It is inevitable that they will succeed thanks to such situations provided by happiness (Connolly and Viswesvaran, 2000; Fisher, 2002; Thoresen et al., 2003; Judge and Ilies, 2004; Mignonac and Herrbach, 2004). For example, George (1995) states that high-performing sales managers are happy.

Danserau et al. (1975) found that especially individuals under the leaders need dynamic relationships and accordingly, the interaction processes in their relations with their leaders pay attention to meet their expectations. Over time, this approach has become a one-sided and diverse form of exchange, and has been conceptualized as Leader-Member Exchange (Graen and Uhl-Bien, 1995; Graen and Scandura 1987).

In this approach addressing the impact of leaders on employees from a broad perspective, it is important to consider the issue of happiness as an emotion that expresses the positive feelings of the employees in the broadest sense. As noted by Yagil (2006), if employees see that team leaders have abusive attitudes, they feel depersonalization and exhaustion. From a wider perspective, leaders play an important role in creating an environment where employees can be happy (Nielsen et al., 2008; Rasulzada et al., 2003).

So, in this study, it was examined in what direction and at what level the leaders' attitudes, more specifically, the interaction of the leaders with their employees, affect the happiness of the employees.

It is important to investigate the factors that directly affect a factor such as the feeling of happiness, which has been determined in many studies to be a source of productivity and motivation for employees. Unlike the similar ones, in this study, the result was reached by measuring the general level of happiness felt in all areas of life, not well being at work.

The manner of leader (who is both one of the social conditions himself and an important factor in the regulation of other social conditions) to employees and the level of communication he establishes with them can change the employees' positive/negative emotions in a positive or negative direction.

In order for employees to be highly happy, Shier and Graham (2010: 416) specified that it should not be ignored how the physical and cultural work environment, the relationships established with colleagues and managers, and the work itself (workload, flexibility, change,

limitations, type of work, the perception on work) relate to the person's daily life and feelings. For this reason, it is important that organizations can establish an organization climate that will make them comfortable in order to increase the happiness of their employees (Bryson et al. 2014: 13; Joshi, 2010: 25).

The research was carried out on the white collar employees of the furniture manufacturer enterprises. White-collar employees feel themselves closer to the managers (Cook et al., 1975: 47) and improve more effective (obedience-minded) relationships with the managers through the functions they undertake due to the nature of their work (Reynaud, 1969: 149). From this point of view, white-collar employees are considered to be more affected in terms of LMX, which is the independent variable of the hypothesis. On the other hand, white collar employees put their individual benefits above all else (Roberts et al., 1977: 129). This subjective attitude makes subjective happiness, which is the dependent variable of the hypothesis, a more remarkable variable.

Theoretical Framework

Since ancient times, numerous researches and analyzes have been carried out on what happiness is and the components of it. The subject that these studies overlook is the desire of human beings to reach happiness, which is at its core (Bruckner, 2012: 11).

The term happiness also defined as the optimum psychological experience (Deci and Ryan, 2008: 1), is the subject of not only daily interpersonal research but also many scientific researches. The definition of optimal experience and what constitutes good life emerges as a complex and controversial area (Ryan and Deci, 2001: 142).

Happiness can be depicted with different meanings such as positive emotions, enjoyment of life and pleasure, depending on the meaning that people attach to it (Buettner, 2012: 27).

The person makes an effort only with the desire to be happy if he considers happiness as the sole purpose of life. However, the mental and emotional reactions of the person to what he lives and the conditions he is in determines whether he will be happy. The formula of happiness is personal, the key to happiness is in the hands of the person (Lama and Cudler, 2008: 7).

According to Ryff (1989: 1071), happiness is not only that the person has no psychological problems, but also that he has some positive features. Self-acceptance of the individual, having a purpose in his life, developing positive relationships in social life, giving importance to his personal development are important for being happy.

Happiness is a personal experience and situation that has no equivalent in the material world (Gilbert, 2008: 47). When the criteria that make people happy are analyzed, it is seen that the social relations established with the environment of the person take the first place. People take into consideration the relationships they have established with the people in their environment before their success in business and private life and their material / spiritual opportunities. Good social relationships bring happiness, and bad ones cause stress and unhappiness of the person (Burger, 2006: 221).

In this context, in the research carried out by Lyubomirsky et al. (2005) to create a conceptual model and examining the relationship between success and happiness, it was determined that happiness leads to success in addition to the finding that success leads to happiness. Also, Bakker and Oerlemans (2010) claim that the happiness of the employees increases the performance of the organization. Because the work that has most of the time spent

by the person other than sleep has an important share in life (Judge and Klinger, 2009: 107). While the work that the person has is determining the living conditions in a sense, it is also determining in terms of economic, psychological and social aspects. For this reason, the happiness of individuals in their business and private lives mutually affect each other (Baysal, 1993: 16). Happy employees are people who are more social, able to establish more positive and effective relationships with their environment, sharing, accommodating and productive people (McKenna, 2006: 296).

Moreover, employees who have positive emotions not only go beyond the necessary duties at work, but also invest more in their jobs (George, 1995). Employees with high happiness are better than unhappy employees in keeping up with organizational change (Judge et al., 1999). In summary, a wide variety of research has established a link between working conditions and the stress and happiness of employees (Cox et al., 2000; De Jonge et al., 2000; De Lange et al., 2004; Grawitch et al., 2007).

According to the research conducted by Gallup company, the employees who are uninterested in work because they are unhappy, have an annual cost of 450-550 billion dollars to the US economy (Fleming, 2017: 57). It is an obvious result that the working conditions of the owned business will affect the happiness of the person even while affecting his health (Liu et al., 2016: 1044). In the studies conducted to analyze the emotions of the employees on social media (Liu et al., 2016; De Choudhury and Counts, 2013; Yardi et al., 2008; Kolari et al., 2007), it is seen that the reasons for unhappiness related to the jobs of the employees are mostly managers, working hours and wages expectation.

Diener (1984) stated the factors that affect people's happiness as (1) bio-social characteristics such as age, genetic, (2) personality characteristics such as self-esteem and extraversion, and (3) social support factors such as family and job satisfaction. Therefore, happiness is directly related to people's working life (Cotter and Fouad, 2011: 52).

Dávila and Finkelstein (2013), in their research, concluded that organizational citizenship behavior perceived as a role increases happiness. Employees with high happiness are more committed to their organizations (Herrbach, 2006; Judge et al., 1999; Mignonac and Herrbach, 2004; Thoresen et al., 2003). Employees' low happiness is stated as an indicator of a problem in their job roles, reward system, interpersonal relations and working conditions (Joshi, 2010: 25).

As a result, the superior performance of happy employees is not limited to the tasks explicitly stated in the job position. The presence of a positive impact also provides behavior that goes beyond a job description but benefits other individuals or the organization itself. Happiness has individual benefits such as productivity, creativity, motivation, and organizational benefits such as harmonious collaboration, high satisfaction and high performance (DeNeve et al., 2013: 56-57).

Leader Member Exchange (LMX) Theory focuses on the level of interaction leaders take with their employees. It argues that leaders interact with their subordinates at different levels, and that low-level employees do not achieve the benefits of high-level employees (Graen and Uhl-Bien, 1995).

The LMX theory predicts that leaders provide subordinates with different levels of tangible and intangible support. The topics in this support are information, meaningful work, participation opportunities etc. (Graen and Uhl-Bien, 1995). LMX refers to the quality of the leaders' interaction with their subordinates (Dansereau et al., 1975). Low-quality LMX is a relationship limited to employee job descriptions, while a high-quality LMX refers to a form of

relationship that includes positive behaviors beyond the job description (Liden and Maslyn, 1998).

Dienesch and Liden (1986) argued that cases subject to social exchange between the leaders and their subordinates would be more understandable if they were classified by a systematic. Based on this proposition, Liden and Maslyn (1998) designed the LMX model in four dimensions. The first one is the contribution dimension, which includes the quantity and quality of the work that both sides of the relationship (leader and members) put forward for common purposes. Second dimension is the loyalty that express the team members and the leader have in support of each other. Third is the loyalty dimension that represent the emotional closeness that team members and leader feel towards each other. The fourth dimension added to the model later (in future studies) is the professional respect of the team members to the knowledge and experience of the leader. In studies on LMX for a long time, it is seen that this four-dimensional structure, the frame of which was laid out by Dienesch and Liden, was later developed by Liden and Maslyn (1986).

Leader-Member Exchange and Happiness

Positive management practices provide businesses the opportunity to use their performance efficiently and effectively (Cameron, 2016: 161). Is it possible for most of people to have a job that they will go to every day with the same desire and pleasure and constantly improve their performance? Although researchers working in the field of industrial psychology have been looking for the answer to this question for years, a working environment where every employee can enjoy their job and show high performance has not yet been created (Aamodt, 2010: 2).

According to the previous studies it is possible to make a classification as follows: (1) Studies showing that the level of LMX affects happiness level. (1a) Studies dealing with the relationship between LMX level and positive emotions. (1b) Studies dealing with the relationship between LMX level and negative emotions. (1c) Studies dealing with the relationship between LMX level and both positive and negative emotions. (2) Studies showing that level of happiness affects the level of LMX. (3) Studies showing that LMX level and happiness level affect each other mutually (bidirectional).

(1a) When considering organizational factors, one of the first things that come to mind is the attitude of the management. It has been determined in many studies that both HR management and unit managers play a common role in influencing the responses of employees (Gilbert et al., 2011; Kuvaas and Dysvik, 2010; Purcell and Hutchinson, 2007). In various studies on the subject, it has been observed that all managers from the top to the bottom, and even those who are natural leaders, have significant effects on the happiness of individuals (Kossek et al., 2011; Maidaniuc-Chirila and Constantin, 2016; Thirlwall, 2015). More specifically, the researchers who dealt with the subject found a direct link between LMX and happiness (Dulebohn et al., 2012; Gerstner and Day, 1997).

(1b) We can understand the effects of the interaction style of leaders on employees from the positive emotions it creates, as well as the negative emotions it causes. It is seen that the issue of how (the direction and the level of) the negative emotional states of employees change with the interaction of leaders is studied in a broad perspective: in the results of the research, with those who emphasize that employees who feel indolent in their relations with their colleagues and managers are more unhappy (Paulin and Griffin, 2016; Lim et al., 2008; Pearson and Porath, 2009), there are also those who deal with the issue in terms of many diseases at the level of health disruption due to stress (Cooper and Payne, 1991).

Studies have shown that leader-member relationship is one of the most common sources of stress in organizations (Landeweerd and Boumans, 1994; Tepper, 2000). LMX affects employees' stress levels because a high-quality relationship is characterized by trust, good communication, and emotional support from the leader, and control of such a relationship can only be achieved through emotions (Brouer et al., 2007).

According to Liao et al. (2017), it can be said that LMX has a positive effect on happiness through psychological capital.

(1c) According to the previous studies it is understood that a certain behavior exhibited by the leader has positive / negative effects on both the stress and happiness levels of the employees (Skakon et al., 2010). Studies working on the subject specifically with regard to LMX show that a high-quality interaction decreases employees' emotional exhaustion while increasing job satisfaction (Dulebohn et al., 2012; Skakon et al., 2010). As a result, the leader's supportive attitude and establishing a good relationship are named as behaviors that can reduce stress and increase happiness among employees (Bass, 1990; Yukl, 1994). Gonzales-Navarro et al. (2019) argued that, although it differs according to cultures, LMX positively affects happiness and life satisfaction. Of course, the resilience levels of the employees are also an important mediating factor.

(2) People who do not have problems in communicating and interacting with their managers are those who are more easily connected to their jobs and exhibit above-standard performance. On the contrary, people who have problems with their managers are standard employees who only do what is expected of them (Blake et al., 2003: 475; Moen et al., 2016: 158). A happy person is more likely to be successful after finding a job. Employees with high positive feelings receive more positive evaluations from both their supervisors and other employees (Staw et al., 1994). In the study of Staw and his colleagues, it was observed that managers give higher evaluations to employees whose positive feelings are above average on issues such as job quality, productivity, reliability and creativity. In their ongoing study on the same research, when Wright and his colleagues tested this effect again, they found that happy people got higher scores from their superiors (Cropanzano and Wright, 1999; Wright and Staw, 1999).

As the job satisfaction and happiness levels of the members of a team increase, their perception of the quality of the relationship they establish with their managers becomes homogeneous (Hooper et al., 2007). In fact, it can be said that the perceptual leader support originates from this climate (Moyle, 1998). Prottas (2008) points out, employees who are happy and behave honestly, especially towards their leaders, have higher job and life satisfaction, better health and less stress. In the study of Hill et al. (2015), it is stated that employees' happiness levels (with the effect of their expectations) affect LMX quality.

(3) According to the previous studies it is seen that apart from the one-way relationship mentioned here, there are also models that claim that the level of LMX and happiness level mutually affect each other. For example, according to Russell (2008), while happiness provides job satisfaction and high performance, job satisfaction and high performance also affect happiness. According to another study, while leader behavior, which is characterized by trust, recognition and feedback, increases happiness, happiness of employees also affects leader behavior. That is, the relationship in question is bidirectional (van Dierendonck, 2004). As Bernert and Hirschfeld (2016) stated, Just as LMX quality affects the happiness of the employees, the happiness level of the leaders also affects the LMX quality. In another study, Clarke and Mahadi (2017) argued that when the emotional intelligence of the employees is involved, a reciprocal relationship can be mentioned between happiness and LMX.

Methodology

Purpose

There are many studies in the literature, some of which are mentioned above, that support this. The study of Audenaerta et al. (2017) dealing with the subject in the relationship between LMX-happiness is one of the important studies supporting this relationship.

Situations such as social support of managers (Iverson et al., 1998), a high-quality relationship established between leaders and employees (Schaufeli and Enzmann, 1998), meeting the expectations of employees by managers (Epitropaki et al., 2005) appear as factors that reduce stress and increase happiness in the work environment.

Based on the above studies, which reveal that many emotions are in a strong relationship with the attitudes and communication styles of the leaders, this study aims to determine how and how much the interaction with the managers of the departments they work in affects the happiness level of white-collar employees.

H1: A strong Leader-Member Exchange (LMX) positively affects employees' feelings of happiness.

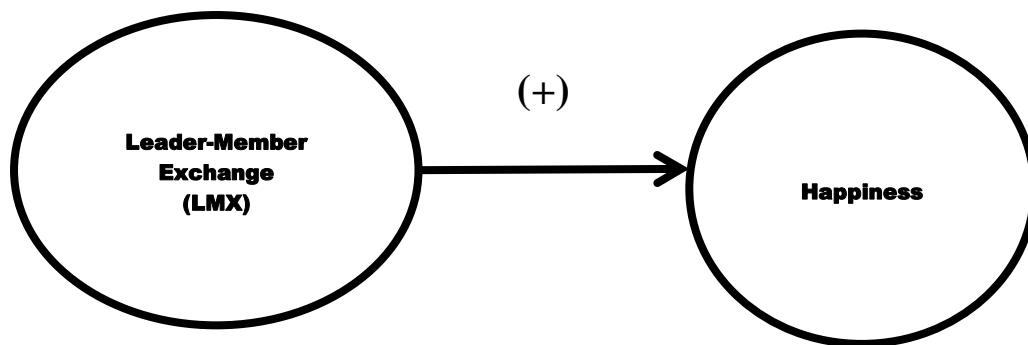

Figure.1: Hypothesis Model

Sampling

In 2019 October, a total of 500 questionnaires were distributed among white collar employees working in administrative departments in furniture enterprises operating in Bursa/İnegöl, out of which 411 were successfully received. Because of some discrepancies, 389 valid questionnaires were included for data analysis.

In parallel with the expansion of capital accumulation the majority of management functions were diversified and increased to such an extent that they could not be carried out. This situation necessitated the breakdown of these functions and their transfer to paid employees. This paid group, which is mandatorily authorized on behalf of the capital, is the white collar (Sobel, 1989: 18). According to this approach, which is included as the authorization theory in the literature, the fragmentation of leadership and management functions has enabled white-collar employees to be empowered to a certain extent and transferred these functions to authorized white-collar employees (Carter, 1983: 48).

There are various acceptances and calculations when determining the sample size. For example, it was stated by Kline (2016) that the sample size 10 times the number of statements used in the scale was sufficient. According to the table prepared by Bartlett et al. (2001: 47) using statistical calculations for the number of universes of various sizes, the maximum sample number recommended to be reached with the acceptance of 0.05 margin of error for 95% confidence level, including the cases where the number of individuals in the universe is

unknown, is 384. The number of participants reached by us is even above this max value. 500 questionnaires were distributed to be used in the research but as a result of the evaluation, the data of 389 participants were considered appropriate for analysis.

Measures

Oxford Happiness Questionnaire short form (OHQ-SF) was employed to measure happiness level. This scale is a form developed by Hills and Argyle (2002). This 8-item scale was adapted to Turkish by Doğan and Çötök (2011) and its validity / reliability analyses were also made.

LMX-MDM scale was used to measure Leader-Member Exchange which was developed by Liden and Maslyn (1998). This 12-item scale was previously used by a number of study in Turkey (Baş et al., 2010; Aydın, 2014; Kanbur and Kanbur, 2015; Tanrıverdi and Kahraman, 2016; Tarm, 2017). There are four categories comprising each three questions. These categories are: Affect, Loyalty, Contribution and Professional Respect.

Both scales are on five-point Likert type consisting degrees from "strongly agree (1)" to "strongly disagree (5)".

The data were analyzed using IBM SPSS and AMOS 23.0 package programs. Confirmatory factor analysis (CFA) was performed to determine the validity in the analysis of the data collected through the questionnaires. Cronbach's alpha score was examined to determine the reliability.

While conducting the confirmatory factor analysis, it was first examined whether the data had a normality, then the goodness of fit values, whether the observed variables were above 0.5 value of the factor load representing the measurement adequacy and the convergent and divergent validity by taking into account the AVE and CR values. It was checked whether the Cronbach's alpha scores - including sub-factors - were above 0.7 for each measurement tool in the reliability analysis (Büyüköztürk, 2003: 23). Whether the LMX and Happiness variables differ significantly according to demographic factors was found by applying T test and ANOVA tests with the help of SPSS 23.0.

Finally the results (predictive values) obtained by performing PATH analysis were interpreted to test the hypothesis (Şimşek, 2007: 13). The assesment based on these criteria is the final stage concluding that the hypotheses are supported or rejected.

Findings

Frequencies for demographic factors and definitions

In the introduction part of the questionnaire, the participants were asked about their age ranges, education level, gender and seniority in the workplace. The frequency distributions for this information are as follows:

Gender	N	%	Age	N	%
Male	166	42,7	Under 25	117	30,1
Female	223	57,3	25 – 40	185	47,5
			Over 40	87	22,4
Education	N	%	Seniority	N	%
Higher Education (formal)	145	37,3	Under 5	208	53,5
Higher Education (open)	139	35,7	5 – 15	151	38,8
Secondary Education	105	27,0	Over 15	30	7,7
Total:	389	100	Toplam:	389	100

In this section, it will be examined whether the LMX level of the participants with their managers and their feelings of happiness differ significantly according to demographic factors. By SPSS 23.0, T test was used to determine whether there is a significant difference according to gender. ANOVA test was used to find out if there is a significant difference according to other features. The results are as follows:

There is no significant differences according to demographic factors except age factor. It was determined that the LMX level of the participants with their managers differ significantly according to their ages ($F(2,386)= 3,658, p < ,05$). As a result of the homogeneity test (Levene Test), there was no homogeneity at the level of significance of 0.002, and the Games-Howell test was applied to understand which groups the difference was between, and it was seen that the resulting significant difference was between under 25 aged and 25-40 aged participants. This difference may be due to the low level of experience in those aged 25 and under.

Confirmatory Factor Analysis

The validity (model fit) of the model is tested first. The purpose of this process is to reveal to what extent the data obtained from the field are compatible with the constructed model (Çokluk et al., 2016: 266). For this, firstly, the distribution of the data is checked (Gürbüz, 2019: 69). In order to understand whether the distribution is normal for each scale, it is necessary to look at the kurtosis and skewness values of the variables and the multivariate kurtosis value. Values for distribution are as follows.

	LMX	HAPPINESS	References*
Skewness	-0,901	-0,698	±1
Kurtosis	-0,533	-0,743	±1
Multivariate kurtosis		6,676	≤10

*Byrne (2013: 104)

Table.2 displays the skewness and kurtosis values obtained through the SPSS program and the multiple normality value obtained through the AMOS program, which were within the reference values, in other words, the data is normally distributed.

Next, it is necessary to check the model fit values in the Confirmatory Factor Analysis (CFA) results to understand whether the desired fit has been achieved. In this study, among these criteria, CMIN / DF (Chi-Square / Degree of Freedom), NFI (Normed Fit Index), CFI (Comparative Fit Index), GFI (Goodness of Fit Index), RMSEA (Root Mean Square Error of Approximation) value and the standardized version of this value, SRMR (Standardized Root Mean Square Residual) values were examined. In the first analysis results, the analysis was repeated by defining a covariance between the error variances of the two expressions under happiness by looking at the modification indices. This connection, which is established between two variables with high values according to their modification indices, expressing the measurement error and shown with a bidirectional arrow in the model (Aish and Jöreskog, 1990), helps the model to become more fit by decreasing the Chi-Square value (Jöreskog and Sörbom, 1993). After the model became more fit, the values obtained as a result of the analysis made were at acceptable levels as given in Table.3:

	CMIN/DF	GFI	CFI	NFI	RMSEA	SRMR
Breakpoint for Admission	≤ 5	≥ 0,85	≥ 0,90	≥ 0,90	≤ 0,08	≤ 0,08
Post-Correction Goodness of Fit Values	1,968	0,934	0,961	0,924	0,050	0,034

These findings can be interpreted as the items of the scale were loaded with an acceptable compliance with the relevant dimensions.

In the confirmatory factor analysis, besides the goodness of fit values, the structural validity of the model should also be provided. Construct validity is the determination of which concept or properties the scale measures (Saruhan and Özdemirci, 2013: 177). In order for structural validity, first of all, factor load values are examined. Factor load value is the value that shows how compatible each statement is with the factor to which it belongs to, and it is expected to be above 0.5.

Structural validity shows to what extent the scale overlaps with the theory (Kline, 2015: 284). The methods used in determining structural validity are convergent validity and discriminant validity.

In order to analyze convergent validity, composite reliability (CR) coefficients and explained average variance (AVE) values for the factors that make up the model and the sub-dimensions of each factor are calculated. CR value and AVE for discriminant validity were also recorded above required levels of 0.70 and 0.50, respectively (Hair et al., 2014: 619). AVE values above 0.50; It means that variables explain sufficient variance about the factor to which they belong, and CR coefficients above 0.60 means that the factor in question has internal consistency.

Table.4: Standardized factor loads of the LMX scale and CR / AVE values of the factors

Scale expressions		Factor loads	CR	AVE
<i>Affect</i>				
I like my manager as a person.	Affect1	0,760	0,700	0,584
My manager is the kind of person everyone would like to be friends with.	Affect2	0,758		

Table.4: Standardized factor loads of the LMX scale and CR / AVE values of the factors (cont.)

My manager is a very pleasant person to work with.	Affect3	0,775		
<i>Loyalty</i>				
My manager is in my business actions ...	Loyalty1	0,689	0,673	0,544
If others would come to me about work ...	Loyalty2	0,792		
If I made a mistake in good faith unintentionally ...	Loyalty3	0,729		
<i>Contribution</i>				
Beyond the tasks in my job description for my manager ...	Contribution1	0,754	0,876	0,702
For my manager to achieve his goals within the organization ...	Contribution2	0,759		
To do the best I can for my manager ...	Contribution3	0,715		
<i>Professional Respect</i>				
My manager's knowledge of his work impresses me.	Respect1	0,742	0,884	0,719
I respect the knowledge and competence of my manager in the job.	Respect2	0,729		
I admire the professional skills of my manager.	Respect3	0,878		

According to the analysis results, the factor load values for all the expressions in the scale were found to be compatible with the factor they were under, taking values between 0.802 and 0.930 (> 0.60) (Kline, 2015: 298). However, it is seen that AVE values are above 0.50 and CR coefficients are above 0.60. In addition, since the CR coefficients, which are seen as another proof of convergent validity, must be greater than the AVE values (Byrne, 2013: 357), it can be said that the scale dimensions have convergent validity according to Table.4.

Two different approaches are applied to ensure divergent validity. The first of these is

to look at the correlation values between the factors. The fact that the correlation values between the factors are less than 0.85 is considered as an indicator of divergent validity (Kline, 2015: 297; Chou et al., 2002). The second approach is that the square root of the AVE value ($\sqrt{\text{AVE}}$) of a factor is higher than the correlation values of the same factor with other factors (Fornell and Larcker, 1981).

Both conditions are met according to Table.5. In other words, there is divergent validity among the factors of the LMX Scale used in the study.

Table.5: Correlation coefficients and square roots of AVE values

Değişkenler	1	2	3	4
(1) Affect	0,764			
(2) Loyalty	0,722	0,737		
(3) Contribution	0,711	0,731	0,742	
(4) Professional respect	0,763	0,703	0,732	0,785

Bold values on the diagonal represent the square root of the AVE value of the related dimension.

Reliability

In a study, after the validity analysis, a reliability analysis should be performed, which reveals that the researcher has obtained the correct data about the sampled universe, or in other words, showing the compatibility of the scale and the universe. The most commonly used analysis type for reliability analysis, which is an 'internal consistency test', is the calculation of Cronbach's Alpha coefficient (Saruhan and Özdemirci, 2013: 178). The Cronbach's Alpha coefficients calculated for each factor / scale used in this study are as follows:

Table.6: Reliability Coefficients

Scale/Factor	Number expressions	ofCronbach's Alpha value
LMX	4	,935
Affect	3	,702
Loyalty	3	,778
Contribution	3	,780
Professional Respect	3	,744
HAPPINESS	7	,861

As seen in Table.6, the reliability coefficients emerging for each factor or scale are greater than the acceptable value of 0.7. Since there were no expressions that would increase the Alpha value significantly if removed, the measurement model was used as is.

Testing the Structural Model

Following the confirmatory factor analysis as the stage of testing the measurement model, the structural model was tested for the validity of the hypothesis. For this purpose, the structural model is tested simultaneously by connecting equality systems and latent variables to each other and the estimated values obtained are interpreted (Çokluk et al., 2016: 261).

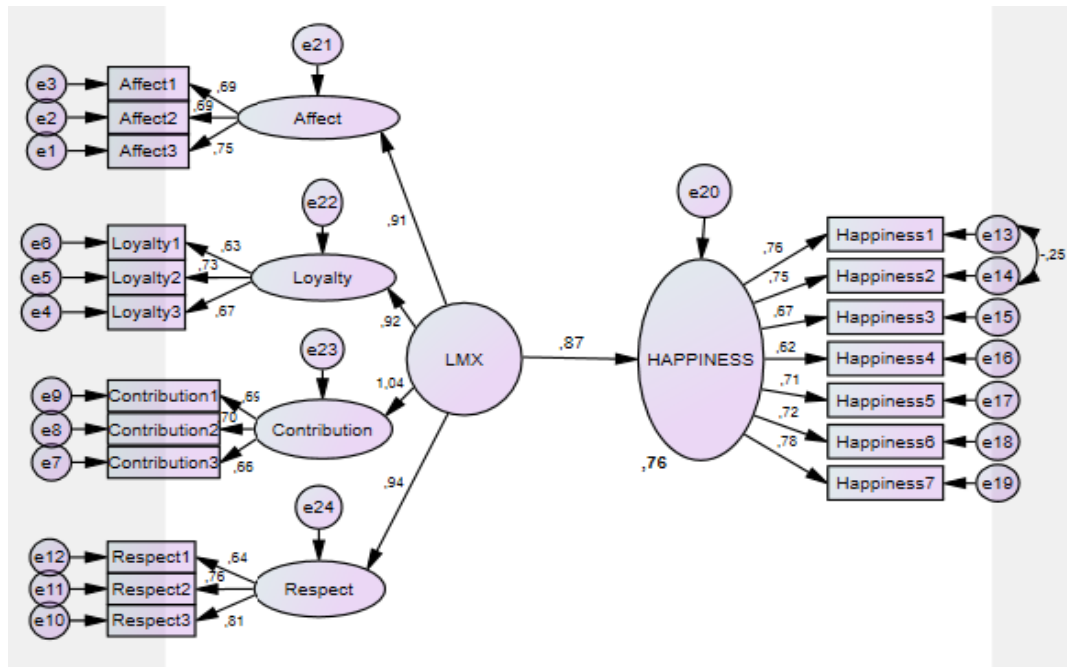

Figure.2: Path Analyze Diagram for LMX - Happiness relationship

According to Figure.2, the p (significance level) and t (critical ratio) values obtained for the two-level model constructed in the AMOS program in order to test the relationship subject to the hypothesis were discussed and evaluated. The critical ratio, also referred to as the z-test in the literature, is the ratio obtained by dividing the predicted value of each variable in the constructed model by its own standard error value. The fact that this ratio exceeds 1.96 as an absolute value indicates that the value estimated at the 0.05 significance level and the value exceeding the value of 2.58 at the 0.01 significance level is statistically different from zero (Byrne, 2013: 351-352; Kline, 2015: 320) . This means that the hypotheses that are less than 0.05 as the p value, larger than 1.96 as the t value and related to the expected direction (positive / negative) are supported.

Table.7: Values of the structural relationship between leader-member exchange level and happiness level of employees

Hypotheses/Relation	Beta Coefficient	Relationship Direction	Critical Rate (t Value)	P	Finding
H1: LMX → HAPP	0,762	(+)	16,339	***	Supported

***≤0,01

In Table.7, it is seen that the z-value of this relationship is 16,339, well above the absolute value of 2.58 (which is seen as "acceptable" at the 0,01 significance level). It was determined that the predictive value / ratio represented by the beta coefficient was 0.762 and was also positive (+) as predicted by the direction of the relationship. Accordingly, it was seen that the hypothesis we put forward in the model was supported.

Results

It has been concretely revealed in the study that Leader-Member Exchange obviously contributes to the increase in the happiness levels of the employees. In many previous studies, it is seen that results supporting this relationship were obtained. For example, the study conducted by Bono et al. (2007) revealed that the most influential factor on the enthusiasm and optimism of the employees is the approaches of the managers. In the same study, with the

comparison between different factors, it is seen that the strongest factor affecting happiness in the workplace is the interaction established by the managers. In another similar study, by Nquyen et al. (2016), the leader's positive approaches bring the business closer to its goals by creating an environment of proactive personality and optimism.

Leaders' approach to employees is extremely important in terms of directing employees with different goals, different education levels, different habits and different personalities towards the same goals in a happy and harmonious way and to motivate them towards the efficiency of the organization in all processes. While Breevaart et al. (2015) emphasize the importance of having a qualified LMX in terms of work engagement and performance, Li et al. (2018) reveal that approaches including social support make significant contributions to employees' resilience and self-efficacy.

For enterprises, reducing the workforce turnover rate means effective resource use (Guthrie, 2001: 183). Since the working approach of white-collar employees, who do more initiative-based work in different departments of the enterprises, usually under the coordination of a manager (team leader), performing well and being successful is the product of a joint effort. For this, the team leader can use his strength and might. The power mentioned here comes not from the leader's position in the organization, but rather from the leader's contribution to the team members and the environment of trust established among them (Liden & Maslyn, 1998: 45). By supporting team members, gaining their trust, showing genuine interest in them, the team leader can make them happy and thus lead them to success. Here, the leader can use his power in a positive way by affecting the benefit of the employee. Thus, the intention to leave the job of white-collar employees, who are on a more slippery ground compared to blue-collar employees in terms of alternative and career, can be minimized (Di Fabio, 2017).

For leaders, there are psychological factors that need to be considered in order to create an environment called organizational climate, which is more attractive with the nourishment of positive emotions. The feeling of happiness is one of the first that comes to mind among these factors (González-Navarro, 2018). In the study of Solomon and Steyn (2017), effective leadership is important for retaining competent white-collar employees in a long-term competitive environment. It is important that leaders establish a high-level and strong positive relationship and communication with team members in order to increase the happiness levels (Bakker & Oerlemans, 2010), which are considered necessary for a white-collar workforce based on brain power and teamwork to be successful and productive.

In conclusion, it is important for leaders to establish a high level and strong positive relationship and communication with team members in order to increase the level of happiness (Bakker and Oerlemans, 2010), which is required for a workforce based on brain power and teamwork such as a white collar to be successful and productive.

Further research should focus on determining the mediating effect of some organizational and psychological factors such as work/life balance and workload. In addition, as can be understood from the results, management department is not a position that can only be obtained with professional competence and experience. It is important that department managers who lead the team receive motivation and communication training and that they are also motivated by the senior management.

References

- Aamodt, M. G. (2010). *Industrial/Organizational Psychology: An Applied Approach*. Sixth Edition. Wadsworth Cengage Learning, United States of America.
- Achor, S. (2013). *Mutluluk Avantajı, Pozitif Düşünme Yöntemiyle Başarıyı Yakalamak*.

- Mediacat Kitapları, İstanbul.
- Aish, A. & Jöreskog, K.G. (1990). A Panel Model for Political Efficacy and Responsiveness: An Application of Lisrel 7 with Weighted Least Squares, *Quality & Quantity*, 24(4), 405-426.
- Audenaerta, M., Vanderstraetena, A. & Buyensa, D. (2017). When Affective Well-Being is Empowered: The Joint Role of Leader-Member Exchange and The Employment Relationship. *The International Journal of Human Resource Management*, 28 (15), 2208–2227.
- Aydın, G. K. (2014). *Leader-Member Exchange Based Relative Deprivation and Employee Outcomes*, Unpublished PhD Thesis, Boğaziçi Üniversitesi, ISS, İstanbul.
- Bakker, A. B. & Oerlemans, W. G. M. (2010). Subjective Well-Being in Organizations, *Handbook of Organizational Scholarship*, Ed: K. Cameraon and G. Spreitzer, Oxford University Press.
- Bartlett, J. E., Kotrlik, J. W. & Higgins, C. C. (2001). Organizational Research: Determining Appropriate Sample Size in Survey Research. *Learning and Performance Journal*, 19, 43-50.
- Bass, B.M. (1990). *Bass & Stogdill's Handbook of Leadership: Theory, Research, and Managerial Applications* (3rd Ed.), New York: Free Press.
- Baş, N., Keskin, N. & Mert, İ.S. (2010). Lider Üye Etkileşimi (LÜE) Modeli ve Ölçme Aracının Türkçe'de Geçerlik Ve Güvenilirlik Analizi, *Ege Akademik Bakış*, 10(3), 1013-1039.
- Baysal, A. C. (1993). *Çalışma Yaşamında İnsan*, İstanbul Üniversitesi İşletme Fakültesi Yayınevi, İstanbul.
- Blake, A. D., Broschak, J. & George, E. (2003). Happy Together? How Using Nonstandard Workers Affects Exit, Voice and Loyalty Among Standard Employees. *Academy of Management Journal*, 46 (4), 475-485.
- Bono, J. E., Foldes, H. J., Vinson, G., & Muros, J. P. (2007). Workplace Emotions: The Role of Supervision and Leadership. *Journal of Applied Psychology*, 92(5), 1357–1367.
- Breevaart, K.; Bakker, A.B.; Demerouti, E.; van den Heuvel, M. (2015). Leader-Member Exchange, Work Engagement, and Job Performance. *J. Manag. Psychol.*, 30, 754–770.
- Brouer, R. & Harris, K. (2007). Dispositional and Situational Moderators of The Relationship Between Leader-Member Exchange and Work Tension. *Journal of Applied Social Psychology*, 37, 1418-1441.
- Bruckner, P. (2012). *Ömür Boyu Esenlik*. Translated from French by: Birsal Uzma. Ayrıntı Yayınları, İstanbul.
- Bryson, A., Forth, J., Stokes, L. & Niesr (2014). Does Worker Well-Being Affect Workplace Performance. *CEP Discussion Papers dp1363*, Centre for Economic Performance, LSE.
- Buettner, D. (2012). *Mutluluk*. Butik Yayıncılık, İstanbul.
- Burger, J.M. (2006). *Kişilik, Psikoloji Biliminin İnsan Doğasına Dair Söyledikleri*. 1st Ed., Kaknüs Yayınları, İstanbul.
- Büyüköztürk, Ş. (2003). *Sosyal Bilimler İçin Veri Analizi El Kitabı*. Ankara: Pegem Yayıncılık.
- Byrne, B.M. (2013). *Structural Equation Modeling with Amos: Basic Concepts, Applications, and Programming*. 2nd Ed., New York: Routledge.
- Cameron, K. (2016). *Pozitif Liderlik Uygulamaları*. Translated by Tuğba Çekinirer. Arıtan Yayınevi, İstanbul.
- Chou, S., Boldy, D.P. & Lee, Yh. (2002). Measuring Job Satisfaction İn Residential Aged Care. *International Journal for Quality İn Health Care*, 14(1), 49-54.
- Connolly, J. J., & Viswesvaran, C. (2000). The Role of Affectivity in Job Satisfaction: A Meta-Analysis. *Personality and Individual Differences*, 29, 265-281.
- Cook, F.G., Clark, S.C., Roberts, K. & Semeonoff, E. (1975). White and Blue Collar Workers'

- Attitude to Trade Unionism and Social Class. *Industrial Relations Journal*, 6(4), 47-58.
- Cooper, C.L. & Payne, R. (1991). *Personality and Stress: Individual Differences in the Stress Process*. Chichester, UK: John Wiley.
- Cotter, E. W. & Fouad, N. A. (2011). The Relationship Between Subjective Well-Being and Vocational Personality Type. *Journal of Career Assessment*, 19(1), 51-60.
- Cox, T., Griffiths, A., & Rial-Gonza'Lez, E. (2000). *Research on Work-Related Stress* (Rep. No. 203). Bilbao, Spain: European Agency for Safety and Health at Work.
- Cropanzano, R. & Wright, T. A. (1999). A 5-Year Study of Change In The Relationship Between Well-Being and Job Performance. *Consulting Psychology Journal: Practice and Research*, 51, 252-265.
- Çokluk, Ö., Şekercioglu, G. & Büyüköztürk, Ş. (2016). *Sosyal Bilimler için Çok Değişkenli İstatistik Spss Ve Lisrel Uygulamaları*, 4th Ed., Ankara: Pegem Akademi Yayıncılık.
- Dansereau, F., Graen, G. & Haga, W. J. (1975). A Vertical Dyad Linkage Approach to Leadership Within Formal Organizations: A Longitudinal Investigation of The Role Making Process. *Organizational Behavior and Human Performance*, 13, 46-78.
- Davies, W. (2016). *The Happiness Industry*, Verso, London.
- De Choudhury, M. & Counts, S. (2013). Understanding Affect In The Workplace Via Social Media. In *Proceedings of the 2013 Conference On Computer Supported Cooperative Work*, 303–316.
- De Jonge, J., Bosma, H., Peter, R., & Siegrist, J. (2000). Job Strain, Effort-Reward Imbalance and Employee Wellbeing: A Large-Scale Cross-Sectional Study. *Social Science & Medicine*, 50, 1317-1327.
- De Lange, A.H., Taris, T.W., Kompier, M.A.J., Houtman, I.L.D., & Bongers, P.M. (2004). The Relationships Between Work Characteristics and Mental Health: Examining Normal, Reversed and Reciprocal Relationships in A 4-Wave Study. *Work & Stress*, 18, 149-166.
- Deci, E. L. & Ryan, R. M. (2008). Hedonia, Eudaimonia, and Well-Being: An Introduction. *Journal of Happiness Studies*, 9, 1-11.
- Deneve, J. E., Diener, E., Tay, L. & Xuereb, C. (2013). The Objective Benefits of Subjective Well-Being. Ed: Helliwell, J., Layard, R., & Sachs, J., *World Happiness Report Oecd*, Edt: John Helliwell, Richard Layard and Jeffrey Sachs, New York: Un Sustainable Development Solutions Network.
- Dienesch, R.M. & Liden, R.C. (1986). Leader-Member Exchange Model of Leadership: A Critique and Further Development. *Academy of Management Review*, 11, 618-634.
- Di Fabio, A. (2017). Positive Healthy Organizations: Promoting Well-being, Meaningfulness, and Sustainability in Organizations. *Front. Psychol.*, 8, 1938.
- Diener, E. (1984). Subjective Well-Being. *Psychological Bulletin*, 95(3), 542-575.
- Doğan, F. & Akıncı Çötök, N. (2011). Oxford Mutluluk Ölçeği Kısa Formunun Türkçe Uyarlaması: Geçerlik Ve Güvenirlik Çalışması. *Türk Psikolojik Danışma ve Rehberlik Dergisi*, 4(36), 165-172.
- Dulebohn, J. H., Bommer, W. H., Liden, R. C., Brouer, R. L., & Ferris, G. R. (2012). A Metaanalysis of Antecedents and Consequences of Leader-Member Exchange: Integrating The Past with An Eye Toward The Future. *Journal of Management*, 38, 1715–1759.
- Dulebohn, J.H.; Wu, D.; Liao, C. (2017). Does Liking Explain Variance Above and Beyond LMX? A Meta-Analysis. *Hum. Resou. Manag. Rev.*, 27, 149–166.
- Epitropaki, O., & Martin, R. (2005). From Ideal to Real: A Longitudinal Study of The Role of Implicit Leadership Theories On Leader-Member Exchanges and Employee Outcomes. *Journal of Applied Psychology*, 90, 659-676.
- Fisher, C. D. (2002). Antecedents and Consequences of Real-Time Affective Reactions at

- Work. *Motivation and Emotion*, 26, 3-30.
- Fleming, P. (2017). *Çalışmanın Mitolojisi*. Koç Üniversitesi Yayınları, İstanbul.
- Fornell, C. & Larcker, D.F. (1981). Evaluating Structural Equation Models with Unobservable Variables and Measurement Error. *Journal of Marketing Research*, 18, 39-50.
- George, J. M. (1995). Leader Positive Mood and Group Performance: The Case of Customer Service. *Journal of Applied Psychology*, 25, 778-795.
- Gerstner, C. R., & Day, D. V. (1997). Meta-Analytic Review of Leader-Member Exchange Theory: Correlates and Construct Issues. *Journal of Applied Psychology*, 82, 827-844.
- Gilbert, C., De Winne, S., & Sels, L. (2011). The Influence of Line Managers and HR Department on Employees' Affective Commitment. *International Journal of Human Resource Management*, 22, 1618-1637.
- Gilbert, D. (2008). *Mutluluk Üzerine Çeşitlemeler*. Translated by: Filiz Şar, Asiye Hekimoğlu Gül. Optimist Yayınları, İstanbul.
- Goleman, D. (1996). *Duygusal Zeka*. Translated by: B. S. Yüksel, Varlık Yayınları, İstanbul.
- González-Navarro, P.; Tosin Olateju, A.; Zurriaga Llorens, R.; LLinares-Insa, L.I. (2018). Envy and counterproductive work behavior: The moderation role of leadership in public and private organizations. *IJERPH*, 15, 1455.
- Graen, G.B. & Scandura, T.A. (1987). Toward A Psychology of Dyadic Organizing, in L. L. Cummings & B. M. Staw (Eds.), *Research In Organizational Behavior*, 9, 175- 208 Greenwich, Ct: Jai Press.
- Graen, G.B. & Uhl-Bien, M. (1995). Relationship-Based Approach to Leadership: Development of Leader-Member Exchange (LMX) Theory of Leadership Over 25 Years: Applying A Multi-Level Multi-Domain Perspective. *Leadership Quarterly*, 6, 219-247.
- Grawitch, M.J., Gottschalk, M., & Munz, D. C. (2007). The Path to a Healthy Workplace: A Critical Review Linking Healthy Workplace Practices, Employee Well-Being, and Organizational Improvements. *Consulting Psychology Journal: Practice and Research*, 58, 129-147.
- Guthrie, James P. (2001). High-Involvement Work Practices, Turnover and Productivity: Evidence From New Zealand, *Academy of Management Journal*, XLIV (1),180-190.
- Gürbüz, S. & Şahin, F. (2019). *Sosyal Bilimlerde Araştırma Yöntemleri*, 5th ed., Ankara: Seçkin Yayıncılık.
- Hair Jr., J.F., Black, W.C., Babin, B.J. & Anderson, R.E. (2014). *Multivariate Data Analysis*, 7th Edition, Prentice Hall.
- Herrbach, O. (2006). A Matter of Feeling? The Affective Tone of Organizational Commitment and Identification. *Journal of Organizational Behavior*, 27, 629-643.
- Hills, P. & Argyle, M. (2002). The Oxford Happiness Questionnaire: A Compact Scale for The Measurement of Psychological Well-Being. *Personality and Individual Differences*, 33, 1073-1082.
- Hooper, D.T., & Martin, R. (2008). Beyond Personal Leader-Member Exchange (LMX) Quality: The Effects of Perceived LMX Variability on Employee Reactions. *Leadership Quarterly*, 19, 20-30.
- Hyman, R. & Price, R. (1983). *The New Working Class? White-Collar Workers and Their Organizations*. London: Macmillan Press.
- Iverson, R. D., Olekalns, M., & Erwin, P. J. (1998). Affectivity, Organizational Stressors, and Absenteeism: A Causal Model of Burnout and Its Consequences. *Journal of Vocational Behavior*, 52, 1-23.
- Joshi, U. (2010). Subjective Well-Being By Gender. *Journal of Economics and Behavioral Studies*, 1(1), 20-26.
- Jöreskog, K.G. & Sörbom, D. (1993). *Lisrel 8: Structural Equation Modeling with The*

- SIMPLIS Command Language*, Scientific Software International. Mooresville, IL.
- Judge, T. A. & Klinger, R. (2009). Promote Job Satisfaction Through Mental Challenge. E. A. Locke (Ed.), *Handbook of Principles of Organizational Behavior*, John Wiley & Sons, Chichester, UK.
- Judge, T. A., & Ilies, R. (2004). Affect and Job Satisfaction: A Study of Their Relationship at Work and at Home. *Journal of Applied Psychology*, 4, 661-673.
- Judge, T. A., Thoresen, C. J., Pucik, V., & Welbourne, T. M. (1999). Managerial Coping with Organizational Change: A Dispositional Perspective. *Journal of Applied Psychology*, 84, 107-122.
- Kanbur, A. & Kanbur, E. (2015). Lider – Üye Etkileşiminin Örgütsel Sinizme Etkisi: Algılanan İşsellik Statüsünün Aracılık Rolü. *Journal of World of Turks*, 7(2), 193-216.
- Kline, R. B. (2016). *Methodology in The Social Sciences. Principles and Practice of Structural Equation Modeling*, 4th Ed., Guilford Press.
- Kline, R.B. (2015). *Principles and Practice of Structural Equation Modeling*. 4th Ed., New York: Guilford Publications.
- Kolari, P., Finin, T., Lyons, K., Yesha, Y., Perelgut, S. & Hawkins, J. (2007). *On The Structure, Properties and Utility of Internal Corporate Blogs*. Proceedings of the International Conference on Weblogs and Social Media (ICWSM 2007)
- Kossek, E. E., Pichler, S., Bodner, T. & Hammer, L. B. (2011). Workplace Social Support and Work-Family Conflict: A Meta-Analysis Clarifying The Influence of General and Work-Family Specific Supervisor and Organizational Support. *Personnel Psychology*, 64(2), 289-313
- Kuvaas, B., & Dysvik, A. (2010). Exploring Alternative Relationships Between Perceived Investment In Employee Development, Perceived Supervisor Support and Employee Outcomes. *Human Resource Management Journal*, 20, 138–156.
- Lama, D. & Cudler, H.C. (2008). *İş Hayatında Mutluluk Sanatı*. Translated by: Meltem Tayga, Klan Yayınları, İstanbul.
- Landeweerd, J.A., & Boumans, N.P.G. (1994). The Effect of Work Dimensions and Need for Autonomy On Nurses Work Satisfaction and Health. *Journal of Occupational and Organizational Psychology*, 67, 207-217.
- Li, M.; Eschenauer, R.; Persaud, V. (2018). Between Avoidance and Problem Solving: Resilience, Self- Efficacy, and Social Support Seeking. *J. Couns. Dev.*, 96, 132–143.
- Liden, R.C. & Maslyn, J.M. (1998). Multidimensionality of Leader-Member Exchange: An Empirical Assessment Through Scale Development.. *Journal of Management*, 21, 43-72.
- Lim, S., Cortina, L. M. & Magley, V. J. (2008). Personal and Workgroup Incivility: Impact on Work and Health Outcomes. *Journal of Applied Psychology*, 93(1), 95- 107.
- Liu, T., Homan, C. M., Alm, C. O., White, A. M., Lytle, M. C. & Kautz, H. A. (2016). Understanding Discourse on Work and Job-Related Well-Being in Public Social Media. *Proceedings of the 54th Annual Meeting of The Association for Computational Linguistics*, 1044-1053.
- Lyubomirsky, S., King, L., & Diener, E. (2005). The Benefits of Frequent Positive Affect: Does Happiness Lead to Success?. *Psychological Bulletin*, 131(6), 803-855.
- Maidaniuc--Chirila, T. & Constantin, T. (2016). Does Workplace Conflicts Mediate The Organizational Climate–Burnout Relationship? A Study On University Employees. *Romanian Journal of Experimental Applied Psychology*, 7(2), 28-42.
- Mckenna, E. (2006). *Business Psychology and Organizational Behaviour*. 4th Ed., Psychology Press, New York.
- Mignonac, K., & Herrbach, O. (2004). Linking Work Events, Affective States, and Attitudes: An Empirical Study of Managers’ Emotions. *Journal of Business and Psychology*, 19,

- 221-240.
- Moen, P., Kelly, E. L., Fan, W., Lee, S. R., Almeida, D., Kossek, E. E., Buxton, O. M. (2016). Does A Flexibility/Support Organizational Initiative Improve High-Tech Employees' Well-Being? Evidence From The Work, Family, and Health Network. *American Sociological Review*, 81(1) 134–164.
- Moyle, P. (1998). Longitudinal Influences of Managerial Support on Employee Well-Being. *Work & Stress*, 12, 29-49.
- Nguyen, Q.; Kuntz, J.R.; Näswall, K.; Malinen, S. (2016). Employee Resilience and Leadership Styles: The Moderating Role of Proactive Personality and Optimism. *N. Z. J. Psychol.*, 45, 13-21.
- Nielsen, K., Yarker, J., Brenner, S.O., Randall, R., & Borg, V. (2008). The Importance of Transformational Leadership Style for The Well-Being of Employees Working with Older People. *Journal of Advanced Nursing*, 63, 465-475.
- Paulin, D., Griffin, B. (2016). The Relationships Between Incivility, Team Climate for Incivility and Job-Related Employee Well-Being: A Multilevel Analysis. *Work&Stress*, 30(2), 132-151.
- Pearson, C. M. & Porath, C. L. (2009). *The Cost of Bad Behavior: How Incivility is Damaging Your Business and What to Do About it*. New York, Ny: Penguin Group.
- Prottas, D. (2008). Perceived Behavioural Integrity: Relationships with Employee Attitudes, Well-Being, and Absenteeism. *Journal of Business Ethics*, 81, 313-322.
- Purcell, J., & Hutchinson, S. (2007). Front-Line Managers As Agents in The HRM-Performance Causal Chain: Theory, Analysis and Evidence. *Human Resource Management Journal*, 17, 3-20.
- Rasulzada, F., Dackert, I., & Johansson, C.R. (2003). Employee Well-Being in Relation to Organizational Climate and Leadership Style. In S. Giga, P. Flaxman, J. Houdmont, & M. Ertel (Eds.), *Occupational Health Psychology: Flexibility, Quality of Working Life and Health. Proceedings of The Fifth European Conference of The European Academy of Occupational Health Psychology*, Berlin, November 20-21, 2003 (pp. 220-224). Nottingham: University of Nottingham, I-Who.
- Reynaud, J. D. (1969). *Stratification and Industrial Relation: Reflection on The Trade Unionism of Blackcoated, Technical and Managerial Employee, Social Stratification and Industrial Relations*. M. Main (Ed.). London: Social Science Research Council, pp. 148-160.
- Roberts, K., Cook, F. G., Clark, S. C. & Semeonoff, E. (1977). *The Fragmentary Class Structure*. London: Heinemann.
- Russell, J. E. A. (2008). Promoting Subjective Well-Being at Work. *Journal of Career Assessment*, 16(1), 117–131.
- Ryan, R. M & Deci, E. L. (2001). On Happiness and Human Potentials: A Review of Research on Hedonic and Eudaimonic Well-Being. *Annual Review of Psychology*, 52, 141-166.
- Ryff, C. D. (1989a). Beyond Ponce De Leon and Life Satisfaction: New Directions in Quest of Successful Ageing. *International Journal of Behavioral Development*, 12 (1), 35-55.
- Ryff, C.D. (1989). Happiness is Everything, or is it? Explorations on The Meaning of Psychological Well-Being. *Journal of Personality and Social Psychology*, 57, 6, 1069-1081.
- Saruhan, Ş.C. & Özdemirci, A. (2013). *Bilim, Felsefe Ve Metodoloji*, 3rd Ed., İstanbul: Beta Basım Yayım.
- Schaufeli, W., & Enzmann, D. (1998). *The Burnout Companion to Study and Practice: A Critical Analysis*. London: Taylor & Francis.
- Shier, M. L. & Graham, J. R. (2010). Work-Related Factors That Impact Social Work
-

- Practitioners' Subjective Well-Being: Well-Being in the Workplace. *Journal of Social Work*, 11(4), 402–421.
- Skakon, J., Nielsen, K., Borg, V. & Guzman, J. (2010). Are Leaders' Well-Being, Behaviours and Style Associated with The Affective Well-Being of Their Employees? A Systematic Review of Three Decades of Research. *Work & Stress*, 24(2), 107-139.
- Sobel, R. (1989). *The White Collar Working Class: From Structure to Politics*. New York: Praeger Publishers.
- Solomon, A. & Steyn, R. (2017). Leadership Style and Leadership Effectiveness: Does Cultural Intelligence Moderate the Relationship? *Acta Commer.*, 17, 1–13.
- Staw, B. M., & Barsade, S. G. (1993). Affect and Managerial Performance: A Test of The Sadder-But-Wiser Vs. Happier-and-Smarter Hypothesis. *Administrative Science Quarterly*, 38, 304-331.
- Staw, B. M., Sutton, R. I., & Pelled, L. H. (1994). Employee Positive Emotion and Favorable Outcomes at the Workplace. *Organization Science*, 5, 51-71.
- Şimşek, Ö.F. (2007), *Yapısal Eşitlik Modellemesine Giriş - Temel İlkeler Ve LISREL Uygulamaları*, İstanbul: Ekinoks Eğitim Danışmanlık Hiz.
- Tanrıverdi, H. & Kahraman, O.C. (2016). 5 Yıldızlı Otel İşletmelerinde Lider-Üye Etkileşimi ve İşe Yabancılaşma İlişkisi: Marmaris ve İstanbul Destinasyonlarında Bir Araştırma, *Dokuz Eylül Üniversitesi Sosyal Bilimler Enstitüsü Dergisi*, 18(3), 463-493.
- Tarım, M. (2017). *Lider-Üye İlişkilerinde Liderin Olumlu ve Olumsuz Özellikler Göstermesi İle Ortaya Konulan Duygusal Emegin Üyelerin Bağlılık Ve Performansı Üzerindeki Etkisi*. Unpublished PhD Thesisi, İstanbul Ticaret Üniversitesi, ISS, İstanbul.
- Tepper, B.J. (2000). Consequences of Abusive Supervision. *Academy of Management Journal*, 43, 178-190.
- Thirlwall, A. (2015). Organisational Sequestering of Workplace Bullying: Adding Insult to Injury. *Journal of Management and Organization*, 21(2), 145-158.
- Thoresen, C. J., Kaplan, S. A., Barsky, A. P., Warren, C. R., & De Chermont, K. (2003). The Affective Underpinnings or Job Perceptions and Attitudes: A Meta-Analytic Review and Integration. *Psychological Bulletin*, 129, 914-945.
- Van Dierendonck, D., Haynes, C., Borrill, C., & Stride, C. (2004). Leadership Behaviour and Subordinate Well-Being. *Journal of Occupational Health Psychology*, 9, 165-175.
- Wright, T. A., & Cropanzano, R. (2000). Psychological Well-Being and Job Satisfaction As Predictors of Job Performance. *Journal of Occupational Health Psychology*, 5, 84-94.
- Wright, T. A., & Staw, B. M. (1999). Affect and Favorable Work Outcomes: Two Longitudinal Tests of The Happy-Productive Worker Thesis. *Journal of Organizational Behavior*, 20, 1-23.
- Yagil, D. (2006). The Relationship of Abusive and Supportive Workplace Supervision to Employee Burnout and Upward Influence Tactics. *Journal of Emotional Abuse*, 6, 49-65.
- Yardi, S., Golder, S. & Brzozowski, M. (2008). The Pulse of The Corporate Blogosphere. Inconf. Supplement of Cscw, 8–12.
- Yukl, G. (1994). *Leadership in Organizations*.3rd. Ed., Englewood Cliffs, NJ: Prentice Hall.



GAZIANTEP UNIVERSITY JOURNAL OF SOCIAL SCIENCES

Journal homepage: <http://dergipark.org.tr/tr/pub/jss>



Araştırma Makalesi • Research Article

Yaratıcı Sınıfın Yaşanacak Yer Seçimini Etkileyen Kent Markası Faydaları

City Brand Benefits Affecting Creative Class in Choice of Place to Live

Taner SİĞİNDİ^{a*}

^aDoktor Öğretim Üyesi, Muğla Sıtkı Koçman Üniversitesi, Uluslararası Ticaret ve Finans Bölümü, Muğla / TÜRKİYE
ORCID: 0000-0002-9048-7718

MAKALE BİLGİSİ

Makale Geçmişi:

Başvuru tarihi: 27 Ağustos 2021

Kabul tarihi: 12 Aralık 2021

Anahtar Kelimeler:

Kent markası faydaları,
Yaratıcı sınıf,
Nitel araştırma,
Yaşanacak yer

ARTICLE INFO

Article History:

Received August 27, 2021

Accepted December 12, 2021

Keywords:

City brand benefits,
Creative class,
Residents,
Place to live

ÖZ

Bu çalışmada yaratıcı sınıfın yaşayacağı yer seçiminde etkili olan kent markası faydaları araştırılmıştır. Bu bağlamda keşifsel tasarıma sahip nitel bir alan araştırması yapılmıştır. Araştırma kapsamında, Muğla ili Menteşe ilçesine kendi tercihleri ile yerleşmiş olan, yaratıcı sınıfta yer alan meslek sınıflarına (bilim insanı, mühendis, hekim, araştırmacı, avukat vb.) mensup katılımcılar ile yapılan derinlemesine görüşmeler ile veri toplanmıştır. Tematik analiz sonucunda katılımcıların karar süreçlerinde 'Ege kültürü, doğal güzellik ve konum' olmak üzere üç ana temayı kent markası faydası olarak dikkate aldıkları tespit edilmiştir. Ek olarak Ege kültürü teması yaşam biçimi ve insan profili isimli iki alt temadan oluşmaktadır. Elde edilen sonuçlar ile Türkiye'de yaşayan yaratıcı sınıfın yaşayacağı kenti seçerken kent markası faydasının süreci nasıl etkilediği daha iyi anlaşılmıştır. Böylece yaratıcı sınıfın tercihlerinin farklı kültürlerde ne yönde şekillendiği konusunda yazına katkıda bulunulmuştur. Ayrıca kent markası yönetimindeki karar vericilerin söz konusu temaları pekiştirecek strateji ve taktikler geliştirmesine olanak sağlanmıştır.

ABSTRACT

City brand benefits, affecting the creative class' choice regarding place to live, are examined in this paper. In this context, an exploratory research design was conducted. Data were collected through in-depth interviews with the participants who have moved to the Menteşe district of Muğla province by their own choice and who are considered (scientist, engineer, physician, researcher, lawyer, etc.) in the creative class. Thematic analysis method was used in the analysis of the data and it was determined that the participants took into account three main themes, 'Aegean culture, natural beauty and location', as city brand benefits in their decision processes. On the other hand, the theme of Aegean culture consists of two sub-themes: lifestyle and human profile. The results revealed what city brand benefits affect the selection of city to live in Turkey by creative class. Thus, this paper contributed to the literature on how the preferences of the creative class are formed in different cultures. In addition, decision makers in the city brand management were allowed to develop strategies and tactics that would reinforce the mentioned themes.

* Sorumlu yazar/Corresponding author.
e-posta: tanersigindi@mu.edu.tr

EXTENDED ABSTRACT

There are several studies (eg, Musterd & Murie, 2010; Turok, 2009) in the literature on the factors that encourage the creative class to move to a city. However, few of these studies have addressed the factors behind the creative class's preference for a particular place to live, and what variables these people are motivated by (Brown, 2015; Ryan & Mulholland, 2014; Syrett & Sepulveda, 2011). Moreover, the majority of the studies examining this issue have used quantitative methods, only a few of them have examined through a qualitative study (Brown, 2015). It is of great importance to understand the values, needs, preferences and choices of that audience when examining the decisions of a certain audience (Zenker, 2009). The objective of this study is to reveal the city brand benefits that are effective in the city choice of the creative class to live in Turkey. Schade et al. (2018) defines city brand attributes as descriptive features that characterize that city, and explains city brand benefits as factors that cause people to enjoy living in that city. In the current paper, the brand benefits that are effective in the decision of people to live in a city are examined.

Muğla has been accepted as a small city considering the population of the central district, In addition, due to the geography of Muğla and the social and cultural characteristics, it is thought that the city has the potential to attract the creative class. Therefore, it was decided to carry out the research in Muğla. Case study was adopted as the qualitative research approach (pattern). The determined case is limited to the decision-making process period of respondents. Due to the nature of the case study, it was aimed to examine in depth why and how the participants were affected by the brand benefits while they are choosing the city they will live.

In-depth interviews were conducted with participants from professions in the categories of super creatives (artist, scientist, designer, architect/engineer, writer, researcher) and creative professionals (management specialist, financial transaction specialist, health care specialist, lawyer). When no new ideas could be obtained during the interviews and explanations that largely overlapped with the findings in the previous interviews (nine people), it was accepted that the saturation point was reached, and no further interviews were conducted. Thematic analysis method was used to reach the findings and an inductive approach was followed.

City brand benefits and the evaluations of the people on this subject were obtained in the study, and a theoretical contribution was made to the literature on the brand benefits taken into account in the selection process of a city to live. In addition, since the data of the research were collected in Turkey, a contribution was made to the literature on which criteria the creative class considers in different cultures and conditions. On the other hand, it is expected that the brand benefits that are determined to be effective in the selection process will help the decision makers in city brand management in determining the strategy and contribute to the development of city brands.

According to the results of the study, in the case of Muğla city brand, people in the creative class primarily consider the lifestyle and human profile under the theme of Aegean culture when choosing a place to live. In addition, only natural beauties and location were effective in the selection process from the city brand attributes. These results support Florida's (2003) view, which argues that creative class preferences are more dependent on quality of life than traditional factors. Contrary to this view in the literature, there are also studies (Noni et al., 2014) that conclude that the basic characteristics of the city (social and cultural opportunities, etc.) are at the forefront in choosing a place to live. It can be thought that the preferences of the creative class are shaped by the quality of life of the city due to their sociocultural structures and life philosophies, and therefore, results are supporting the general argument of Florida (2003).

The majority of the participants had never been to the city before and they had little knowledge about the city when they decided to move to Muğla, so it is thought that they consider different factors instead of information processing or experience in choosing a place to live. In this study, the decision-making process that takes place when people choose the city they will live in has not been dealt with holistically although the factors related to the city brand benefits are examined.

Giriş

Geleneksel bakış açısına göre kentsel veya bölgesel ekonomik büyüme maliyet ile ilgili etmenlerden kaynaklanmaktadır. Bu yaklaşıma göre doğal kaynaklara yakınlık veya önemli ticari güzergâhlarda bulunmak bir kentte iş yapmayı verimli hale getirdiğinden büyümeye yol açar. Yaratıcı sermaye kuramına göre ise kentlerin büyümesi için gereken en önemli etmen eğitilmiş ve verimli çalışanlar, bir başka ifade ile yaratıcı sınıftır. Yaratıcı sınıfa mensup insanlar yaşadıkları yerlere getirdikleri yenilikler ve beceriler sayesinde bölgenin ekonomik olarak büyümesine önemli katkılar sağlamaktadır. Bu noktada yaratıcı sınıfın yaşamak için herhangi bir kenti neden ve nasıl seçtiği kentler açısından önemli bir konu haline gelmektedir (Florida, 2003; Florida, 2008).

İnsanları bir kentte yaşamaya ikna etmeyi amaç edinen kent yönetimleri arasındaki küresel çaptaki rekabet son zamanlarda hızla artmış ve özellikle iyi eğitilmiş insanlar üzerinde yoğunlaşmıştır. Bu durum gerekli becerilere sahip yaratıcı sınıfı, kıt bulunan önemli bir kaynak haline getirmiştir. Nitekim son dönemlerde rakip kentler, büyümelerine katkısı olacaklarını düşündükleri bu insanlar için yer pazarlaması yaklaşımı ve kent markası yönetim süreçlerinden faydalanmaktadır. Başarılı bir yer pazarlaması stratejisi için ise yaratıcı sınıfı cezbedecek koşulların veya özelliklerin neler olduğunun belirlenmesi gerekmektedir (Zenker, 2009). Yaratıcı sınıfın bir kente yerleşmesini sağlayan imkânlar üzerine farklı çalışmalar (ör., Musterd ve Murie, 2010; Turok, 2009) yapılmıştır. Ancak bu çalışmaların pek azı yaratıcı sınıfın belirli bir yeri yaşamak için tercih etmesinin arkasında yatan etmenleri ve bu insanların hangi değişkenler doğrultusunda güdülendiklerini ele almıştır (Brown, 2015; Ryan ve Mulholland, 2014; Syrett ve Sepulveda, 2011). Dahası bu konuyu irdeleyen az sayıdaki çalışmanın büyük bölümü nicel yöntemler kullanmış, sadece birkaç tanesi söz konusu sınıfın hangi kent imkânını dikkate alarak bir yerde yaşama kararı verdiğini nitel bir araştırma ile incelemiştir (Brown, 2015). Oysa belirli bir kitlenin kararlarını incelerken o kitlenin değerleri, ihtiyaçları, tercihleri ve seçimlerinin iyice anlaşılması büyük önem taşımaktadır (Zenker, 2009).

İnsanların yaşayacakları kenti seçerken veya orada yaşamaya devam ederken sadece sosyal ve kültürel olanaklardan etkilendikleri görüşünün aksini savunan çalışmalar (Brown, 2015; Green, 2007) bulunmaktadır. Farklı ülkelerde yaşayan veya farklı kültürlerle sahip insanların yaşadıkları kentlerin marka faydalarına ilişkin beklentileri değişebilmektedir. Dolayısıyla yaratıcı sınıfın da yaşadıkları veya yaşamayı planladıkları yerle ilgili ihtiyaçları, tutumları ve beklentilerinin farklı kültürlerde yapılacak çalışmalar ile daha derinlemesine incelenmesine ve araştırılmasına ihtiyaç duyulmaktadır. (Asheim ve Hansen, 2009; Brown, 2015; Schade, Piehler, Müller ve Burmann, 2018).

Yer markası alanında yapılan çalışmalar genelde büyük kentler üzerine odaklanmış ve nispeten daha küçük kentler ihmal edilmiştir (Schade ve diğ., 2018). Ancak küçük kentler de marka yönetim süreci kapsamında çeşitli taktikler geliştirmektedir. Mevcut ya da potansiyel yerleşiklerin beklentileri ele alınan kentin büyüklüğüne göre değişebilmektedir (Waitt ve Gibson, 2009). Bu nedenle özellikle küçük yerleşim birimleri için yaratıcı sınıf tarafından kent markalarının hangi unsurlarının dikkate alındığı önemlidir. Dolayısıyla bunlar için de marka faydalarının mevcut ve potansiyel yerleşikler tarafından nasıl değerlendirildiğinin derinlemesine incelenmesi gerekmektedir (Schade ve diğ., 2018).

Çalışmada Türkiye'deki küçük bir kentte yaşamayı tercih etmiş yaratıcı sınıfın kent seçiminde etkili olan kent markası faydalarının ortaya çıkarılması amaçlanmıştır. Bu amaç doğrultusunda, çalışmanın izleyen kısımlarında önce kavramsal çerçeve tartışılmış daha sonra araştırma problemine yanıt bulmak amacı ile Muğla kentini ele alan uygulama sunulmuştur. Son kısımda ise sonuçlar, kısıtlar ve gelecekteki çalışmalar için önerilere yer verilmiştir.

Kavramsal Çerçeve

Yaratıcı Sınıf Kavramı

Bilgi ve kültür odaklı büyüyen ekonomiler tüm dünyada ön plana çıkmaya başlayıp kent ekonomileri de bu bakış açısı ile ele alındıkça, yaratıcı ekonomi yirmibirinci yüzyıl başlarından itibaren dikkat çeken bir araştırma konusu olmuştur (Kerimoğlu ve Güven-Güney, 2018). Yaratıcı ekonomileri oluşturan temel bileşenler yaratıcı endüstrilerdir. Geniş bir bakış açısıyla sanat, bilim veya teknolojiye faydalanarak geliştirilen yeni mal veya hizmetler aracılığı ile yaratıcı ekonomiye katkı sağlayan iş alanları yaratıcı endüstriler olarak tanımlanmaktadır (Howkins, 2002). Küresel çapta kalkınmayı ve refah artışını sağlamak amacıyla yaratıcı ekonomi ve endüstriler ile ilgili araştırmalar yapan ve etkinlikler düzenleyen UNCTAD'a (Birleşmiş Milletler Ticaret ve Kalkınma Kongresi) (2020) göre yaratıcı ekonomi tanımı sürekli evrim geçirmektedir. Evrimleşen bu kavram insan bilgisi ve yaratıcılığı ile entelektüel sermaye, bilgi ve teknoloji arasındaki etkileşime dayanmaktadır. Bilgi tabanlı endüstrilere ilişkin gerçekleştirilen ekonomik eylemler ise yaratıcı ekonomiyi oluşturmaktadır.

Yaratıcı endüstrilerde çalışan işgücü, yaratıcı kent ekonomilerinin önemli dayanaklarından (Kerimoğlu ve Güven-Güney, 2018). Dolayısıyla araştırmacılar hangi mesleklerin yaratıcı işgücünde, bir başka deyişle yaratıcı sınıfta yer aldığını incelemişlerdir. Zenker (2009) yaratıcı sınıfın çeşitli yeteneklere sahip bireylerden oluştuğunu belirtmiş ve yetenekli birey (talent) ile eşanlamlı kullanılabileceğini belirtmiştir. Ancak yetenekli birey kavramı yazında farklı anlamlarda kullanılmakta ve bu anlamlar genelde birbirleri ile örtüşmemektedir. Michaels ve diğ. (2001) yetenekli birey tanımının çoğunlukla, hangi alanda mezun olduğuna bakılmaksızın lisans veya lisansüstü dereceye sahip bireyler için kullanıldığını öne sürmüştür. Marlet ve Woerkens'e (2007) göre ise öğrenim görmüş olmak yaratıcı sınıfta yer almak için bir ön şart değildir. Florida (2005) da benzer şekilde bu sınıfta yer almak için öğrenim düzeyine değil yapılan işin niteliğine odaklanılması gerektiğini belirtmektedir. Ancak bunun yanında sosyal bilimlerde genelde yüksek becerili (highly skilled) ve eğitilmiş insanların yetenekli birey veya sosyal sermaye olarak da tanımlandığı görülmektedir. Bu yaklaşıma göre yaratıcı sınıf sosyal sermayede yer alan belirli meslek grupları ile ifade edilmekte, dolayısıyla eğitilmiş işgücünün yalnızca bir bölümünü oluşturmaktadır. (Florida, Mellander ve Stolarick, 2008). Florida (2003) yaratıcı sınıfın ayırt edici temel özelliğinin meslekleri aracılığıyla anlamlı yeni biçimler oluşturmak olduğunu ileri sürmektedir. Yazara göre yaratıcı sınıf, toplumun ekonomik güç üretme kapasitesi açısından en önemli sermayesidir. Bu insanların öne çıkan özelliği yeni ürünler veya kavramlar ortaya koyarak yaratıcılıklarının ekonomik faydaya dönüşmesine neden olmalarıdır (Zenker, 2009). Yaratıcı sınıf iki grupta toplanmaktadır. Bunların ilki 'süper yaratıcı' grup olup değer yaratma becerisine sahip sanatçılar, bilim insanları, tasarımcılar, mimar veya mühendislerden oluşmaktadır. Modern toplumun düşünce önderleri olarak nitelendirilebilecek yazarlar, araştırmacılar ve kültürel figürler de bu grupta yer almaktadır. İkinci grup ise 'yaratıcı profesyoneller' olarak isimlendirilmiş ve yüksek teknoloji veya bilgi yoğun endüstrilerde çalışanları içermektedir. Yönetim uzmanları, finansal işlem uzmanları, sağlık hizmetleri uzmanları ve avukatlar bu grupta yer almaktadır. Bu meslek sahipleri insan sermayesinin üst seviyelerini temsil etmekle birlikte yaratıcı problem çözme ve belirli sorunların aşılmasında rol oynarlar. Bunun için alışılmış yaklaşımını farklı yorumlayarak, yeni fikirler geliştirerek, yenilikler yaparak ya da özgün çözümler üreterek katma değer yaratırlar (Florida, 2003).

Yaratıcı sınıfın toplam işgücü içindeki oranının ülkeden ülkeye değiştiğini, ancak bu oranın azımsanmayacak değerlerde olduğunu vurgulayan çalışmalar bulunmaktadır. Örneğin bu sınıfın Amerika Birleşik Devletleri'ndeki iş gücünün yaklaşık %30'unu (Florida, 2003), Almanya'dakinin ise %18'ini oluşturduğu belirtilmiştir. Dolayısıyla yaratıcı sınıf küçük bir

seçkin topluluktan çok, önemli bir ekonomik güce sahip geniş bir kitleyi ifade etmektedir (Zenker, 2009). Ancak yaratıcı sınıfı oluşturan mesleklerin hangileri oldukları konusunda yazında fikir birliği bulunmamaktadır. UNCTAD'a (2020) göre mimari, reklamcılık, tasarım, elektronik yayıncılık, medya, araştırma geliştirme ve yazılım sektörleri yaratıcı endüstriler kapsamında değerlendirilmektedir. Bu endüstrilere ilişkin üretim, ticaret ve işgücünün yaratıcı ekonomiyi oluşturduğu varsayılmaktadır. Yaratıcı endüstriler üzerine çalışmalar yapan Birleşik Krallık'taki Kültür, Medya ve Spor Birimi (DCMS) ve İsviçre'deki Zürih Yaratıcı Ekonomi Merkezi (ZCCE) yine UNCTAD'ın kullandığı bu endüstri alanlarını kabul etmektedir ve bu liste Florida'nın (2003) sınıflandırmasına göre daha dar kapsamlıdır. Bu sınırlı kapsamdan dolayı yaratıcı sınıfı UNCTAD'ın öne sürdüğü endüstri kolları ile tanımlayan çalışmalarda yaratıcı iş gücünün toplam istihdamdaki oranları 2011 yılında Türkiye'de %2 (Seçilmiş, 2015), 2013'te İsviçre'de %5,5 (ZCCE, 2016), 2011-2012 yıllarında İngiltere'de %5,1 (DCMS, 2013) olup Florida'nın (2003) ve Zenker'in (2009) verilerine göre oldukça düşüktür. Aynı endüstrilerin ele alındığı varsayılsa bile yaratıcı sınıfın toplam sayısını veya istihdamdaki payını belirlemek oldukça güç görünmektedir. Nitekim Cunningham ve Higgs (2009) yaratıcı endüstriler dışındaki sektörlerde de yaratıcı sınıfın iş tanımına uygun pozisyonlarda bulunan önemli sayıda çalışanın varlığına dikkat çekmiştir.

Bu çalışmada, yaratıcı sınıfı geniş bir çerçevede ele alan Florida'nın (2003) yaklaşımı benimsenmiş ve yazarın sınıflandırmasında yer alan mesleklere sahip kişiler bu sınıfta kabul edilmiştir. Çalışmanın ilerleyen kısımlarında kullanılan yaratıcı sınıf ifadesi de bu kapsamda ele alınmıştır.

Kent Markası Faydaları

Küreselleşme ile artan rekabet olgusu sadece işletmeleri değil kentleri de birbirleri ile rakip durumuna getirmiştir. Bu nedenle rekabette ön plana çıkmak için birçok kent farklılaşma ihtiyacı duyarak markalaşma sürecini benimsemiştir (Akturan ve Oğuztimur, 2016). Bir markaya ilişkin tüketicilerin sahip oldukları tutumlar, tüketici davranışlarının en etkili öncülerindedir. Tüketicilerin markaya ilişkin tutumlarının şekillenmesinde ise marka faydaları önemli rol oynamaktadır (Keller, 1993). Bu nedenle kent markası yönetimi sürecindeki karar vericilerin, yaratıcı sınıf gibi önemli paydaşların marka faydasına ilişkin algıları hakkında fikir sahibi olmaları gerekmektedir (Schade ve diğ., 2018).

Kent markası faydaları işlevsel, deneyimsel ve simgesel olmak üzere üç başlık altında toplanmaktadır. İşlevsel faydalar çoğunlukla tüketicilerin bir sorunun giderilmesi için ihtiyaç duydukları, psikolojik ve güvenlik ihtiyaçlarını karşılayan marka nitelikleridir. Deneyimsel faydalar markanın kullanımı ile oluşan hisler ile ilgilidir. Bu faydalar duyuşal zevk, çeşitlilik, bilişsel uyarılma gibi ihtiyaçları tatmin etmektedir. Simgesel faydalar ise daha çok tüketimin sağladığı dışsal avantajlar ile ilgilidir. Bu avantajlar sosyal kabul, kendini ifade etme ve özsaygının sağlanmasıdır. Dolayısıyla prestij sağlayan ve ayrıcalıklı hissettiren markalar tüketiciler tarafından daha değerli olarak algılanmaktadır (Belaid, Mrad, Lacoueilhe ve Petrescu, 2017; Keller, 1993).

Schade ve diğ. (2018) kent markası niteliklerini o kenti karakterize etmeye yarayan tanımlayıcı özellikler olarak belirlemekte, kent markası faydalarını ise insanların o kentte yaşamaktan keyif almalarına neden olan unsurlar olarak açıklamaktadır. Görüldüğü üzere yazarlar kavramı daha genel bir bakış açısı ile tek boyut altında değerlendirmiştir. Mevcut çalışmada da kent markası faydaları yazarların bu bakış açısı ile ele alınmıştır. Bu bağlamda çalışma kapsamında bir kentte yaşamaya karar verme aşamasında etkili olan marka faydaları incelenmiş ve Türkiye'deki küçük bir kent için algılanan marka faydalarının neler olduğu araştırılmıştır.

Yaratıcı Sınıfın Kentin Marka Faydasına İlişkin Değerlendirmeleri

Yaratıcı sınıf, bir yerleşim biriminin ekonomik ve sosyal açıdan refahını artırmak için önemli bir unsur olarak kabul görmektedir (Florida, 2003). Bu nedenle yaratıcı sınıfa mensup çalışanları kendi yerleşim birimlerinde yaşamaya ikna etmek üzere kentler arasında yoğun bir rekabet yaşanmaktadır. Bu rekabette nasıl başarılı olunacağına belirlenmesi için söz konusu insanların bir kente ilişkin beklentilerinin ve tercihlerinin anlaşılmasına ihtiyaç duyulmaktadır (Zenker, 2009).

Brown (2015) yaratıcı sınıfın yaşanacak yer seçimlerine ilişkin olarak yazında iki bakış açısı bulunduğunu belirtmiştir. Makro düzeydeki bakış açısını benimsemiş çalışmalarda insanların bir kente yerleşmesini etkileyen öncül etmenlere odaklanılmış ve daha çok kentin sahip olduğu imkânlar, kültürel koşullar ve tüketim odaklı unsurlar araştırılmıştır. Mikro düzey bakış açısına sahip çalışmalarda ise insanların bir kente yerleşme ve orada yaşamlarını sürdürme niyetlerini güdüleyen etmenler incelenmektedir (Schade ve diğ., 2018).

Makro bakış açısına sahip çalışmalar farklı ülkeler ve kültürlerdeki katılımcılardan veri toplayarak onların kent markasına ilişkin düşüncelerine ulaşmayı hedeflemiştir. Bu çalışmalarda kentlerin sosyal, kültürel, çevresel, ulaşım, ekonomik uygunluk, sağlık, güvenlik, eğitim gibi unsurlarının sahip oldukları nitelikler incelenmiştir (Merrilees, Miller ve Herington, 2009; Sığındı, 2017). Bu bağlamda kentlerin sahip oldukları imkânları inceleyen çok sayıda çalışma (ör., Merrilees ve diğ., 2009; Zenker, Petersen ve Aholt, 2013) bulunmakla birlikte, hangi niteliğin kentte yaşama tercihinde etkili olduğu konusunda ortak bir görüş bulunmamaktadır. Ancak yine de 'doğal çevre unsurları, kültür, iş imkânları ve ulaşım gibi sıklıkla ele alınmış olan niteliklerin öne çıktığı söylenebilir (Sığındı, 2017). Söz konusu nitelikler kent sakinleri, ziyarete gelenler, yatırımcılar gibi farklı paydaşlar için incelenmiştir ancak bu genellemenin yaratıcı sınıf için geçerli olup olmadığını anlamak için özellikle bu kesimi inceleyen çalışmaların sonuçlarına bakmak gerekmektedir.

Yaratıcı sınıf, yüksek öğrenimliler gibi kesimlere odaklanıp bunların tercih veya seçimlerini inceleyen nispeten az sayıda çalışma bulunmaktadır. Örneğin Noni, Orsi ve Zanderighi'ye (2014) göre, Milan kentinin yaşanacak yer olarak yetenekli potansiyel yerleşiklere çekici gelmesini sağlayan nitelikleri öncelikle kültürel ortamı ve eğitim imkânlarıdır. Sosyal hizmetler, sağlık hizmetleri, turizm ve uluslararasılaşma düzeyleri ise daha az etkili olmakla birlikte kent markasına ilişkin tutumu olumlu anlamda etkilemektedir. Diğer taraftan, iş imkânları ve güvenlik niteliklerinin ise bir etkisinin olmadığı ifade edilmektedir. Asheim ve Hansen'e (2009) göre, yaşanacak kent tercihlerinde rol oynayan belirli niteliklerin yaratıcı sınıfa üye tüm bireyler için aynı unsurlar olduğunu söylemek mümkün görünmemektedir. Bu nedenle yaratıcı sınıfın tercihlerini incelerken bilgi tabanlı bir bölümlendirme yapılmalıdır. Bu doğrultuda mühendisler, mimarlar ve bilgi teknolojisi çalışanları bireşimsel (sentetik); temel bilim (matematik, fizik, kimya vb.) uzmanları ve öğretim elemanları analitik; yazarlar ve sanatçılar ise simgesel bilgi tabanlı meslek grupları olarak tanımlanmıştır. Çalışmada bu meslek gruplarının yaşayacağı yerde iş iklimi veya insan ikliminin hangisine ne ölçüde önem verdiği, Niedomysl ve Malmberg'in (2009) başka bir çalışmaları için İsveç'te topladığı veriler kullanılarak ölçülmüştür. Buna göre, İsveç'in yüksek nüfusa sahip bazı bölgelerinde bireşimsel bilgi tabanlı meslek grupları daha çok iş iklimine, simgesel bilgi tabanlılar ise insan iklimine önem vermektedir. Analitik bilgi tabanlı meslek grubundakiler ise iş ve insan iklimine verilen önem ölçüğünde ortada yer almaktadır. Asheim ve Hansen'in (2009) ulaştığı bu sonuçlar yaratıcı sınıfın tek bir bütün olarak ele alınmasının yanlış olabileceği savını desteklemesi bakımından önemlidir. Diğer yandan, analitik ve simgesel bilgiye dayalı meslek gruplarının bireşimsel bilgiye dayalı meslek gruplarına göre kentteki imkânlarla daha fazla önem verdikleri sonucuna ulaşılmıştır. Yazarlara göre Florida'nın yaklaşımı büyük kent merkezlerinin bulunduğu bölgeleri hedef almakta ve konuyu

tek boyutlu olarak ele almaktadır. Bu yaklaşımın iş çevresi odaklı olarak nitelendirdikleri bireşimsel bilgi tabanlı meslek gruplarını o bölgeye çekmekte işe yaradığı ancak yaratıcı sınıfın diğer meslek gruplarını ihmal etmesi nedeniyle bölgesel kalkınma için eksik kaldığı savunulmaktadır. Darchen ve Tremblay (2010) yaratıcı sınıfı temsilen bilim ve teknoloji öğrencilerinden topladıkları nitel ve nicel verileri kullanarak yer kalitesi ve kariyer imkânları gibi boyutların yaşanacak yer tercihlerine etkisini incelemişlerdir. Kanada'nın Montreal ve Ottawa kentlerinde yapılan araştırmada her iki boyutun da yaşanacak yer tercihinde rol oynadığı, bunun yanında kariyer imkânlarının etkisinin nispeten daha fazla olduğu sonucuna ulaşılmıştır. Yazarlara göre bu durum yaratıcı sınıf yaklaşımının reddi anlamına gelmemekte, ayrıca yer kalitesinin yaratıcı sınıfın tercihlerinde nasıl rol oynadığının daha iyi anlaşılabilmesi için öğrenciler yerine çalışanlarla, ayrıca küçük kentlerde de araştırmalar yapılması gerekmektedir.

Yaratıcı sınıfın yaşanacak yer tercihlerini mikro düzeyde inceleyen çalışmalarda ise kentlerin sahip olduğu temel geleneksel niteliklerin, insanları o kentte yaşamaya teşvik eden öncelikli etmen olmadığı yönünde bulgular elde edilmiştir. Brown'a (2015) göre, yaratıcı sınıfın yaşamak için bir yerleşim birimini seçerken göz önünde bulundurduğu unsurlar yazında sıklıkla bahsedilen imkânlardan daha karmaşık ve çok boyutludur. Bu nedenle yazar yaratıcı sınıfın yaşadığı yer ile ilgili gerçek ihtiyaçlarını, tutumunu ve tercihlerini ortaya çıkaracak nitel çalışmalar yapılması gerektiğini belirtmektedir. Mevcut çalışmada, yaratıcı sınıfın kent markası faydalarına ilişkin değerlendirmeleri Brown'un (2015) savunduğu mikro bakış açısıyla ele alınmıştır.

Florida'ya (2003) göre kentin sahip olduğu kültürel imkânlar, sosyal ortamlar ve doğal çevre gibi unsurlar yaratıcı sınıfı çekmek için temel şart değil, bir önkoşul niteliğindedir. Ayrıca bu insanların büyük çoğunluğu stadyumlar, alışveriş merkezleri veya eğlence merkezleri gibi olanakları dikkate almamaktadır. Yazara göre, yaratıcı sınıf tarafından kentte aranan özellikler; kaliteli deneyimler sunması, farklılıklara açık olması ve yaratıcı bireylere kimliklerini ortaya koyabilme fırsatı tanınmasıdır. Brown'un (2015) elde ettiği bulgulara göre, yaratıcı sınıfın yaşayacağı yeri seçerken belirleyici olan temel değişken o yerleşim biriminin sahip olduğu genel imkânlar değildir. Yazar çalışmasında İngiltere'nin Birmingham kentinde yaşamayı tercih eden ve ülke dışından bu kente göç etmiş olan yaratıcı sınıftan topladığı nitel veriyi incelemiştir. Buna göre katılımcılar Birmingham'a yerleşme nedenlerini daha çok rastlantısal, hoş bir tesadüf (serendipity) olarak değerlendirmiştir. Aynı bölgede araştırma yapan Green, Owen ve Jones de (2007) Britanya dışından gelen ve Birmingham civarına yerleşenlerin çoğunluğunun ekonomik nedenlerle o bölgeyi seçtiği sonucuna ulaşmıştır. Bunun dışında kentin sahip olduğu imkânlar konusunda katılımcıların pek bilgi sahibi olmadıkları ifade edilmiştir. Ancak bunlara rağmen Brown (2015), Birmingham kent yönetiminin konser salonu, konferans merkezi ve kütüphane gibi fiziksel ve sosyal çevre unsurlarına yatırım yaparak yaratıcı sınıfı cezbetmeyi hedeflediğini vurgulamaktadır. Schade ve diğ. (2018) de Brown'un (2015) bakış açısını desteklemekte ve yurtiçinde göç eden yüksek becerili insanları anlamak için onları motive eden etmenlere odaklanılması gerektiğini savunmaktadır. Yazarlar bu noktadan hareketle kentlere ilişkin algılanan marka faydasını incelemişlerdir. Buna göre, Almanya'nın büyük kentlerindeki potansiyel yerleşiklerin yaşanacak yere ilişkin marka tutumlarının oluşmasında sosyal yaşam ve öz-marka ilişkisi etmenleri etkili olurken; ucuzluk, iş imkanları ve çevresel unsurların (doğa, dağ, deniz vb.) bir etkisi bulunmamaktadır. İngiltere'de yapılan bir başka çalışmada Ryan ve Mulholland (2014) Londra'ya yerleşmiş olan yüksek becerili Fransızların, bu kenti seçmelerine İngilizce öğrenme fırsatı, yeni bir kültürü deneyimleme ve bir maceraya atılma isteğinin sebep olduğunu tespit etmiştir.

Yaratıcı sınıfın yaşayacağı yere karar verirken dikkat ettiği hususlara Florida farklı eserlerinde (Florida 2003, 2005, 2008) değinmiştir. Yazara göre yaşanacak yer seçiminde o

bölgenin sahip olduğu hoşgörü düzeyi (tolerance), çeşitlilik (diversity), teknoloji ve yaratıcı sınıftan diğer insanların varlığı etkili olmaktadır. *Hoşgörü*, farklı bir düşünce sistemine veya fikir dünyasına sahip insanların anlayışla karşılanması toplumsal açıklık olarak açıklanmaktadır. Hoşgörülü topluma girişteki engeller azdır ve bu yaratıcı sınıfı o bölgeye çeken bir özelliktir. *Çeşitlilik* kavramı ise etnik köken, cinsiyet ve yaşam şekli farklılıklarına dayanmaktadır. Bir yerleşim biriminde çeşitliliğin yüksek olması farklı beceri ve fikirlere sahip insanların o bölgeye yönelmesini teşvik etmektedir. Belirli bir bölgede yüksek *teknoloji* ve yenilikçiliğin yoğun olması yaratıcı sınıf için bir diğer önemli etmendir. Son olarak, yaratıcı sınıfa mensup insanlar yaşadıkları yerleşim yerinde kendileri gibi eğitilmiş ve belirli mesleklere sahip kişilerin bulunmasını istemektedir. (Brown, 2015; Florida ve Tinagli, 2004; Kerimoğlu ve Güven-Güney, 2018; Zenker, 2009). Florida (2003) yukarıda belirtilen hususları 3T (tolerance, technology, talent) modeli olarak özetlemiştir. Bu modele göre *hoşgörü* tüm farklılıklara karşı açıklık ve kapsayıcılık olarak tanımlanmış, teknoloji ve akran boyutlarının kapsamı ise yukarıda belirtildiği şekilde belirlenmiştir. Bu boyutların her biri önemlidir ancak bir kentin yaratıcı sınıfı çekmek için üçünü de aynı anda sağlaması gerektiği savunulmaktadır (Florida, 2003).

Florida'nın savunduğu ölçütlerden yazında sıklıkla bahsedilmekte ancak yapılan bazı görgül (ampirik) çalışmaların sonuçları bu ölçütlerin bir kısmını desteklememektedir. Örneğin Brown (2015), çeşitlilik ve hoşgörü etmenlerinin yaşanacak yer seçiminde pek de etkili olmadığı sonucuna ulaşmıştır. Yazarın araştırmasındaki katılımcıların çoğu Birmingham'a taşınmadan önce kentin kültürel çeşitliliği ve toplumsal hoşgörüsü hakkında bir bilgileri olmadığını belirtmişlerdir. Ancak bunun yanında, kente yerleşmiş olan yaratıcı işgücünün yaşamak ve çalışmak için kentteki çeşitlilik ve hoşgörü iklimine önem verdikleri tespit edilmiştir. Bu durum, Houston, Findlay, Harrison ve Mason'un (2008) ulaştığı sonuçlar ile uyum göstermektedir.

Yaratıcı sınıf odaklı olmasa da kent seçimi sürecini derinlemesine inceleyen çalışmalar da bulunmaktadır. Hrcacs ve Stolarick (2011) insanların yaşayacak yer seçimlerini tekrarlanan (iterative) ve öznel bir süreç olarak tanımlayıp üç aşama ile açıklamıştır. İlk aşamada birey taşınabileceği bir ya da daha fazla bölge ile ilgili beklentiler edinir. Bu beklentiler arama kısıtları, kişisel öncelikler ve erişilebilir bilgi ile sınırlıdır. İkinci aşamada birey o bölgeye yerleşir ve oradaki deneyimleri eski beklentilerini karşılar, onları aşar ya da onlara göre yetersiz kalır. Beklentilerin karşılanmaması durumu her zaman taşınmaya yol açmaz, bireyler genelde mevcut durumu koruma eğilimindedir. Ancak herhangi bir etmen son aşamayı tetikleyebilir. Son aşamada birey beklentilerini değiştirebilir, ya da başka bir mahalleye veya yeni bir kente taşınabilir. Yazarların Kanada'da topladığı nitel verilere göre yetenekli bireylerden oluşan katılımcıların çoğu daha küçük, kırsal ve estetik olarak daha keyif verecek bir yerde yaşamayı arzulamaktadır.

Bir kentin yaratıcı sınıf için cazip bir yer haline gelmesinde üniversitenin de rolü olduğu yönünde bir görüş bulunmaktadır. Florida, Gates, Knudsen ve Stolarick'e (2006) göre, bir kente üniversite bulunduğu takdirde kentteki teknolojik gelişmişlik, yüksek öğrenimli kişi sayısı ve hoşgörü düzeyi artar. Yazarlara göre üniversiteler hem devlet hem de özel sektörün ar-ge yatırımlarını çeken kurumlardır, dolayısıyla teknolojik yeniliklerin oluşmasında önemli rol oynarlar. İkinci olarak, üniversiteler öğretim elemanlarını ve araştırmacıları istihdam ederek yüksek öğrenim görmüş insanların ve dolaylı şekilde girişimcilerin kente yerleşmesine neden olurlar. Son olarak, farklı etnik kökene veya ekonomik duruma sahip öğrencileri ve çalışanları bulunan üniversiteler özgür düşünceye, yeni fikirlere ve insanların kendilerini dilediklerini gibi ifade etmelerine olanak sağlayan bir iklimin oluşmasına hizmet ederler. Dolayısıyla kentler üniversiteler sayesinde daha hoşgörülü ve anlayışlı bir ortama dönüşmektedir. Yazarlar, üniversitelerin en önemli etkisinin teknoloji gelişimine yaptığı katkı olduğunu savunmaktadır. Bu sayede, kente gelen yetenekli insanlar artmakta ve bu demografik değişim daha hoşgörülü bir sosyal iklimin oluşmasını sağlamaktadır ki, bunların ekonomik kalkınma için önemli hususlar

olduğu vurgulanmaktadır.

Araştırma Tasarımı

Yaratıcı sınıfın yaşayacağı yer seçimi karmaşık bir karar süreci sonunda gerçekleştiğinden ve bu konuda insanların görüşlerinin derinlemesine araştırılması gerektiğinden (Brown, 2015) yukarıda bahsedilmiştir. Ayrıca yalnızca yaratıcı sınıfın tercihlerini genellemek yerine kültürel farklılıkların yol açtığı sonuçların ortaya çıkarılması da gerekmektedir (Asheim ve Hansen, 2009). Bu nedenle çalışmada, nitel araştırma yöntemlerinden derinlemesine görüşme tekniğinden faydalanılmıştır. Araştırma probleminin yapısı gereği çalışma keşifsel araştırma tasarımına sahiptir.

Örneklem ve Veri Toplama

Yaratıcı sınıfın yaşanacak yer seçimleri, yeni yaratıcı bölgeler oluşmasını sağlamıştır. Bu bölgeler ile ilgili olarak ABD’de gerçekleştirilen çalışmalarda özellikle üniversite kenti olarak isimlendirilen küçük yerleşim birimlerinin yaratıcı sınıfın yüksek oranda tercih ettiği yerler olduğu belirtilmiştir (Florida, 2003). Ayrıca üniversitelerin varlığı ekonomik kalkınmaya olanak tanımakta (Florida ve diğ., 2006) ve bu da buldukları kentin marka değerini etkilemektedir. Muğla ili merkez ilçesi Mentese¹ nüfusu 2020 yılında 113,141’dir (TÜİK, 2021a) ve bu ilçede Muğla Sıtkı Koçman Üniversitesi’ne kayıtlı 30,121 (MSKU, 2021) öğrenci bulunmaktadır. Merkez ilçe nüfusu dikkate alındığından, Muğla küçük bir kent olarak değerlendirilmiştir. Ayrıca Muğla’nın bulunduğu coğrafya ve burada yaşayanların sahip oldukları sosyal ve kültürel özelliklerden dolayı kentin yaratıcı sınıf için cazibe merkezi olma potansiyeli olduğu söylenebilir. Bu nedenle çalışmanın uygulama kısmının Muğla’da gerçekleştirilmesine karar verilmiştir.

Yazında kent markası incelenirken o yerleşim birimindeki yerleşikler, seyahat amaçlı ziyaret edenler, iş amacıyla ziyaret edenler, potansiyel yerleşikler, yatırımcı ve girişimciler, öğrenciler gibi farklı paydaşlar göz önünde bulundurulmuştur (Noni ve diğ., 2017). Bununla birlikte kent markası açısından bu paydaşlardan en önemlisinin yerleşikler olduğu konusunda fikir birliği olduğu söylenebilir (bknz; Braun, Kavaratzis ve Zenker, 2010; Kazançoğlu ve Dirsehan, 2014; Zenker ve diğ., 2013). Buradan hareketle araştırma kapsamında yalnızca kent sakinleri incelenmiştir.

Nitel araştırma yaklaşımı (deseni) olarak durum çalışması (örnek olay) benimsenmiştir. Yaratıcı sınıfta yer alan bireylerin yaşayacakları yer olarak Muğla kentini seçmeleri durum olarak belirlenmiştir. Belirlenen durum, karar verme süreci dönemi ile sınırlandırılmıştır. Durum çalışmasının doğası gereği, katılımcıların kent seçim sürecinde marka faydalarından neden ve nasıl etkilendiklerinin derinlemesine incelenmesi hedeflenmiştir. Örneklem belirleme sürecinde potansiyel adaylar içinden seçim yaparken yaratıcı sınıfta yer alan meslek grupları içinde farklı mesleklere sahip katılımcılar seçilmiş ve örneklem içindeki kadın ve erkek sayılarının birbirine yakın olmaları (amaçlı örnekleme yöntemlerinden ölçüt örnekleme) sağlanmıştır. Ayrıca görüşülen katılımcılara belirtilen meslek gruplarından olan ve aşağıda belirtilen diğer şartlara sahip olan tanıdıkları sorulmuş ve erişim için izin alınmıştır (amaçlı örnekleme yöntemlerinden kartopu örnekleme) (Yıldırım ve Şimşek, 2018).

Araştırmada Florida (2003) tarafından yaratıcı sınıfta yer aldığı belirtilen meslek grupları incelenmiştir. Bu doğrultuda, yaratıcı sınıfı oluşturan süper yaratıcılar (sanatçı, bilim insanı,

¹ Çalışma kapsamında Muğla ili merkez ilçesi Mentese incelenmektedir. Muğla ili büyükşehir belediyesi olduktan sonra merkez ilçenin ismi 2012’de Mentese olarak değiştirilmiştir. Buna rağmen merkez ilçe halen Muğla ismi ile anıldığından, çalışmada Mentese yerine Muğla ismi kullanılması uygun görülmüştür

tasarımcı, mimar/mühendis, yazar, araştırmacı) ve yaratıcı profesyoneller (yönetim uzmanı, finansal işlem uzmanı, sağlık hizmetleri uzmanı, avukat) gruplarında yer alan mesleklere mensup katılımcılar ile görüşülmüştür. Katılımcılarda Muğla'da doğmuş ya da büyümüş olmama, aileleri ile Muğla'ya taşınmış olmama, çalıştığı firma veya devlet kuruluşunda zorunlu olarak tayin ve transfer (kendi isteği dışında) olmama şartları aranmış; yani kendi seçimleri ile bu kente yerleşmiş bireyler ile görüşme yapılmıştır. Bu sayede, *doğduğu yerde yaşamayı isteme* ya da *bağımlı olunan kişilerden veya koşullardan etkilenme* gibi yerleşme nedenleri bertaraf edilerek katılımcıların yaşayacakları kent seçimleri ile ilgili asıl değerlendirmelerine ulaşılmaya çalışılmıştır. Görüşmelere, doygunluk noktasına ulaşılan kadar devam edilmiştir (Malsch ve Salterio, 2016). Yani görüşmelerde herhangi bir yeni fikir elde edilememeye ve büyük ölçüde önceki görüşmelerdeki bulgularla örtüşen açıklamalarla karşılaşmaya başlandığı noktada (dokuz kişi) doyum noktasına ulaşıldığı kabul edilerek daha fazla görüşme gerçekleştirilmemiştir. Görüşmeler 2021 yılı Ağustos ayında yüz yüze yapılmış, katılımcılardan izin alınarak ses kaydı alınmıştır. Katılımcılara ilişkin bilgiler Tablo-1'de sunulmuştur.

Tablo-1: Katılımcılara ilişkin bilgiler

	Meslek sınıfı	Eğitim/Uzmanlık	Cinsiyet	Yaş	Muğla'dan önce yaşadığı kent	Muğla'ya taşındığı yıl
K1	Sanatçı	Müzik	Kadın	33	İstanbul	2015
K2	Bilim insanı	Edebiyat	Kadın	37	İzmir	2019
K3	Mimar/mühendis	Makine mühendisi	Erkek	35	Ankara	2010
K4	Araştırmacı	İşletme	Erkek	31	İstanbul	2014
K5	Araştırmacı	Dil bilimi	Kadın	30	İstanbul	2018
K6	Yönetim uzmanı	Bilgisayar müh.	Erkek	48	Erzurum	2016
K7	Finans uzmanı	İşletme	Erkek	39	Eskişehir	2017
K8	Sağlık hizmetleri	Tıp	Kadın	42	Ankara	2015
K9	Avukat	Hukuk	Erkek	28	Trabzon	2018

Yarı-yapılandırılmış görüşme formunda yer alan sorular araştırma problemine yanıt bulmak üzere kavramsal çerçeve kapsamında ve yazın taraması sonucunda belirlenmiştir. Belirlenen açık uçlu sorular ile katılımcıların neden Muğla'da yaşamayı seçtikleri ve seçim sürecinin nasıl gerçekleştiği konuları algılanan marka faydası ekseninde incelenmiştir. Görüşme formu iki kısımdan oluşmaktadır. İlk kısımda meslek, pozisyon, çalışılan kurum, yaş, medeni durum, doğum yeri, Muğla'dan önce yaşanan kentler gibi demografik ve tanıtıcı sorular yer almaktadır. İkinci kısımda katılımcıların Muğla'ya taşınmaya karar verdikleri dönemi canlandırmaları istenmiş ve kent markasının faydalarına ilişkin o dönemdeki değerlendirmeleri sorulmuş, karar verme sürecinde bu faydaların nasıl etkili oldukları irdelenmiştir.

Analiz

Bulgulara ulaşmak için tematik (konusal) analiz yöntemi kullanılmış ve tümevarımsal (özelden genele) bir yol izlenmiştir. Bu sayede verinin, araştırmacının kuramsal ilgisinden etkilenmeden analiz edilmesi sağlanmıştır. Ayrıca önceden belirlenmiş bir kodlama çerçevesine ihtiyaç duyulmamıştır. Analiz süresince anlamsal yaklaşım benimsenmiş, dolayısıyla temalar

tanımlanırken örtük (yorumsal) bir ölçüt yerine anlamsal (açık) bir ölçüt kullanılmıştır. Böylece katılımcıların söyledikleri yani her bir veri ögesi tek bir düzeyde ele alınmış, yüzeysel anlamlardan yola çıkılarak temalar belirlenmiştir. Tematik analiz yöntemi kullanılarak verinin sistematik bir şekilde düzenlenmesi, kodlanması, temaların bulunması ve yorumlanması hedeflenmiştir. Bu süreçte Braun ve Clarke'nin (2006) tematik analiz için ortaya koydukları yöntem ve seçeneklerden faydalanılmış, yazarların başarılı bir tematik analiz için önerdikleri analitik basamaklar sırası ile takip edilmiştir. Buna göre analiz sürecinde öncelikle, elde edilen sesli kayıt dosyaları metin haline çevrilmiştir. Deşifre edilen veriler düzenlenerek incelenmiş, önemli görülen noktalar not edilmiştir. İkinci aşamada, sistematik bir tarama yapılarak araştırma problemine yanıt niteliği taşıma potansiyeli olan özellikler kodlanmış, veriler ilgili oldukları kodların altında toplanmışlardır. Üçüncü aşamada, potansiyel temalar belirlenmiş ve ilgili oldukları düşünülen kodlar (altlarındaki veriler ile birlikte) temaların altına işlenmişlerdir. Dördüncü aşamada, oluşturulan temalar gözden geçirilmiş ve altlarında toplanan kodlar ve veriler kontrol edilmiştir. Beşinci aşamada, önemsiz görülen veriler elenmiş, her bir tema isimlendirilmiştir. Son aşamada, çalışmada yer verilecek doğrudan alıntılar seçilmiş ve ilgili temaların altına işlenmiştir. Elde edilen bulgular sade ve açık bir şekilde tanımlanarak araştırma problemi ile ilişkilendirilmiş, yorumlanmış, yazın ile karşılaştırılmış ve bunlara dayanarak çeşitli çıkarımlar yapılmıştır.

Çalışmada elde edilen verilerin iç geçerliliğini güçlendirmek üzere (Yıldırım ve Şimşek, 2018) bulguların kendi içindeki tutarlılıkları kontrol edilmiş, kavramsal çerçeveye uygunlukları incelenmiş ve elde edilen bilgiler katılımcılar ile paylaşılarak sonuçların gerçekçi oldukları teyit edilmiştir. Ayrıca katılımcılardan elde edilen doğrudan alıntılara bulgular kısmında yer verilerek geçerlilik güçlendirilmiştir. Dış geçerliliğin sağlanması için (Yıldırım ve Şimşek, 2018) ise yukarıda açıklanan örneklem belirleme sürecinde kuramsal önermelere (analitik genelleme) imkân verecek şekilde çeşitlendirme sağlanmıştır. Ek olarak araştırma bulgularının ve sonuçlarının benzer koşullarda test edilebilmesi için gerekli açıklamalar yapılmıştır.

Güvenilirliğin güçlendirilmesi için ise (Yıldırım ve Şimşek, 2018) katılımcıların özellikleri yukarıda açıkça belirtilmiş, çalışmada kullanılan tanımlar ve kavramlar ayrıntılı şekilde anlatılmıştır. Ayrıca verilerin toplanması ve analiz edilmesi süreçleri basamaklar halinde açıklanmıştır. Son olarak alan araştırmasında izlenen süreç, elde edilen veriler ve bulgular nitel analiz konusunda deneyimli bir uzman ile paylaşılmış ve inceleyerek geri bildirim sağlaması istenmiştir. Bu şekilde uygulamanın geçerliliği ve güvenilirliği güçlendirilmeye çalışılmıştır.

Bulgular

Tematik analiz sonucunda elde edilen veri desenleri Ege kültürü, doğal güzellik ve konum olmak üzere üç tema altında toplanmıştır. Elde edilen bu temalar, katılımcıların Muğla'ya taşınmadan önceki karar süreçlerinde algıladıkları kent markası faydalarına ilişkin temel boyutları yansıtmaktadır.

Tema-1: Ege kültürü

Katılımcıların Muğla'ya yerleşmeden önceki karar verme sürecinde kent merkezine ilişkin detaylı bilgi sahibi olmadıkları sonucuna ulaşılmıştır. Katılımcıların çoğu (K3, K4, K5, K6, K7, K9) taşınma kararı almadan önce Muğla'ya hiç gelmemiş, biri (K8) ise çocukken geldiği için bir şey hatırlamamaktadır. Bu katılımcılar Muğla'nın konumu, turistik ilçeleri (Bodrum, Fethiye, Marmaris, Datça) hakkında yalnızca yüzeysel bilgiye sahiptir ve bu bilgileri genel kültür ya da turistik amaçlar ile bölgeye geldiklerinde edindiklerini ifade etmişlerdir. Muğla'nın kent dokusu, ekonomik koşulları ya da genel nitelikleri hakkında bilgi sahibi olmadıkları belirlenmiştir. Örneğin iki katılımcı (K7, K9) Muğla'nın küçük bir kent merkezine sahip olduğunu bilmelerine karşın nüfusunun tahmin ettiklerinden bile çok daha düşük olduğunu

taşındıktan sonra öğrendiklerini belirtmişlerdir. Bir diğer katılımcı karar süreci esnasında Muğla merkezin denize sahili olduğunu sandığını söylemiştir.

Karar sürecinde katılımcıların Muğla'dan çok Ege hakkında bilgi ve fikir sahibi oldukları söylenebilir. Yalnızca bir kişi Muğla'dan önce Ege bölgesinde yaşıyor olsa da katılımcıların çoğunluğu görüşme esnasında Ege bölgesi, Ege'li olma, Ege'lilik, Ege'deki yaşam biçimi gibi ifadeler kullanmış, genel olarak Ege kültürü olarak tanımlanabilecek unsurlardan bahsetmişlerdir.

K1- “..taşınmadan önce buranın rahat olduğunu duyuyordum görüyordum biliyordum, Ege'den dolayı yani..”.

Diğer yandan vurgulanan yerleşim birimleri ve bölgeler göz önüne alındığında, Ege ifadesini kullandıklarında katılımcıların çoğunluğunun coğrafik olarak tüm Ege bölgesini değil, daha çok kıyı Ege ve sahile yakın kısımları kastettikleri anlaşılmaktadır. Başka bir deyişle bu katılımcılar için Ege kültürü ile özdeşleştirilen bölge kıyı Ege'dir. Bunun yanında İç Ege'de doğmuş ve büyümüş bir katılımcı (K5) için ise Ege kültürü iç kısımları da kapsamaktadır. Bu katılımcı Muğla'ya taşınmadan önce kente hiç gelmemiş olsa da bölgeye ilişkin görüşlerinin Muğla ile ilgili beklentilerini açık şekilde etkilediği şu ifadelerle anlaşılmaktadır:

K5- “Ege bölgesinde yaşayan bir insanın Türkiye'nin başka bir bölgesinde yaşaması azap... çünkü diğer yerlerde sosyokültürel olarak insanlar daha muhafazakâr, daha kapalı görüşlü, daha ataerkil bir düzen var”.

Bu katılımcı ile paralel olarak, görüşmelerde sıklıkla vurgulanan noktalardan biri Ege bölgesindeki değerlerin ve düşünce sisteminin ülkenin kalan kısımlarına göre farklı ve daha cazip olduğudur.

K9- “...Ege'de hayat başka, Türkiye'deki diğer yerlerden farklı. Ne bileyim değişik bir atmosfer burada, hayatı farklı yaşıyor insanlar. Düşünceleri, bakışları benzemiyor diğerlerine...”

Bu verilerden hareketle, ilgili temanın Ege kültürü ismi ile tanımlanmasına karar verilmiştir. Bununla birlikte temanın farklı desenleri de içerdiği tespit edilmiştir. Görüşmelerde ilk olarak bölgedeki insanların yaşam biçimlerine ilişkin unsurlar sıklıkla dile getirilmiştir. Diğer yandan ise, insanların genel yapısı ve davranışlarına ilişkin görüşler yoğun şekilde paylaşılmıştır. Dolayısıyla Ege kültürü teması ile ilgili olarak, yaşam biçimi ve insan profili olmak üzere iki alt tema altında ek bulgular sunulması uygun görülmüştür. İlk bakışta bu iki alt temanın birbirleri ile oldukça ilişkili oldukları düşünülse de içerdikleri veri desenleri dikkatlice incelendikten sonra farklı başlıklar şeklinde ele alınmaları durumunda verinin daha iyi açıklanacağına karar verilmiştir.

Alt tema-1: Yaşam biçimi

Görüşmeler esnasında Ege kültürüne ilişkin unsurların önemli bir kısmı yaşam biçimi ekseninde yer almaktadır. Yaşam biçimi ile en sık örtüştürülen kavram ise rahattır. Rahatlığı açıklarken katılımcıların kullandıkları kavramlar ise açık fikirlilik, modernlik, hoşgörülülük, özgürlük olmuştur. Muğla'da insanların başkalarının yaşam biçimlerine daha hoşgörülü oldukları, farklı yaşam biçimlerini kabul edebildiklerine ilişkin bir beklenti vardır. Bu beklentiden hareketle karar sürecinde katılımcıların diledikleri gibi, yani özgürce yaşayacakları bir kente yerleşeceklerine inandıkları tespit edilmiştir.

K4- “...insanlar iyidir rahattır, seni çok fazla böyle, ne bileyim yaşantın batmaz onlara, genel olarak hoşgörülüdür, açık fikirlidirler diye düşünmüştüm”.

Ege bölgesindeki yaşam biçiminin kaynağı konusunda iki farklı görüş bulunmaktadır. İlk görüş, buradaki insanların daha modern veya açık fikirli olduğuna ve bu durumun yaşam biçimine yansdığına ilişkindir. İkinci bir görüş ise bu yaşam biçimini farklı bir nedene dayandırmaktadır.

Buna göre bölgede var olduğu düşünülen rahatlığın buradaki insanların açık fikirli veya modern olmasından değil, daha çok başkalarının yaşam biçimlerini dikkate almayan ya da önemsemeyen bir insan yapısından kaynaklandığı düşünülmektedir. Bu görüşe göre söz konusu coğrafyadaki rahatlık insanların açık fikirli olmasından ziyade daha çok umursamaz yapılarından kaynaklanmaktadır.

K1- “Buradaki insan potansiyeli daha kabullenmeye müsait bence, başka bir milletten biri de gelse Ege insanı ona o onun özgürlük alanı o onun hayatı o onun geldiği bölge falan diye bakmıyor, bana ne diye bakıyor belki... hani ilgilenmiyor, o kadar da umursamıyor...”

Her iki görüşün buldukları ortak paydanın ise hoşgörü ve rahatlık olduğu söylenebilir. Sebep olan değişkenler için farklı yorumlar yapılsa da bölgedeki yaşam biçiminin genel olarak bu doğrultuda şekillendiği konusunda fikir birliği bulunmaktadır. Gündelik alışkanlıkların, giyim kuşamın, alkol tüketiminin, ibadet ile ilgili konuların bölgede daha hoşgörülü bir şekilde karşılandığına ilişkin bir algı bulunmaktadır.

Diğer yandan yaşam biçimine ilişkin fayda beklentilerinin cinsiyetler açısından farklılaştığı tespit edilmiştir. Kadın katılımcılar (K1, K2, K5) istediği yere gitmek, her saatte dışarı çıkabilmek gibi konuları özellikle vurgulamaktadır. Özgürlük konusunun kadınlar tarafından daha çok üzerinde durulmuştur. Ayrıca bu bölgenin Türkiye'nin diğer kısımlarına (İstanbul ve Ankara gibi büyük kentler hariç) göre daha az ataerkil bir toplum yapısına sahip olduğu savunulmaktadır. Bu bölgede kadınların yaşama daha çok dâhil oldukları, ekonomik özgürlüklerine nispeten daha çok sahip oldukları ve dolayısıyla erkek egemen toplumun özelliklerinin daha az görüldüğü düşünülmektedir.

K1- “buranın köy kahvesinde yalnız bir kadın olarak oturup çay kahve içebilirsiniz, ama bunu doğuda yapamazsınız, kahvenin olduğu sokağa bile giremezsiniz, kadının yürümesi yasaktır çünkü”

Erkek katılımcılar ise bölgenin yaşam biçimini daha çok modernlik ve hoşgörü ifadeleri ekseninde değerlendirmişlerdir. İnsanların birbirlerinin yaşam şekillerine saygılı oldukları ya da karışmadıkları erkek katılımcılar tarafından sıklıkla vurgulanmıştır.

Alt tema-2: İnsan profili

Ege kültürüne ilişkin vurgulanan diğer unsurlar bölgedeki insan profili ile ilgilidir. Bu insanların özellikleri ile ilgili olarak katılımcılar farklı noktalara değinmiştir. İlk olarak bölgede yaşayan insanların etnik kökeni ile ilgili olarak dört katılımcı belirli noktaları vurgulamıştır. Ege bölgesinde doğup büyüyen bir katılımcı (K5) Ankara'nın doğusunda yaşamayı hiç düşünmediğini, oradaki farklı kökenlerden insanların arasında, farklı kültürlerde kendini rahat hissetmediğini belirtmiştir. Kadın olarak yaşamının böyle yerlerde çok zor olduğunu düşünmektedir. Örneğin söz konusu bölgede kadın olarak bir şeye itiraz ettiğinde fiziksel şiddete maruz kalılabileceğini savunmaktadır. Ayrıca bölgedeki insanların gündelik yaşamda daha kaba ve hoşgörüsüz olduğunu kanısındadır. Bu yargıya söz konusu coğrafyaların marka imajlarından hareketle sahip olduğu tespit edilmiştir. Söz konusu imaj, coğrafik bölge ve kent unsurlarının her ikisini de kapsamaktadır. Her iki unsurun da marka isimlerinin (bölge veya kent ismi fark etmeksizin) yaptığı çağrışımlar katılımcının algısını şekillendirmektedir. Zira bu katılımcı bahsi geçen bölgelere gitmediğini belirtmiş ve ek olarak bu bölgeler ve kentler hakkında derinlemesine bilgi sahibi olmadığı anlaşılmıştır.

Ege ve İç Anadolu bölgelerinden kente göç eden diğer iki katılımcı (K2 ve K3) ise Muğla'nın çok göç almadığı ve farklı etnik yapıdaki insanların burada bulunmadığını vurgulamıştır. Bu katılımcılara göre Türkiye'deki diğer bölgelerin çoğunda durum farklıdır. Bunun yanında, Ege Bölgesi'ndeki bazı yerleşim birimlerinde dahi turizmin veya

endüstrileşmenin bir sonucu olarak oraya göç etmiş farklı etnik grupların yaşadığını vurgulamış, dolayısıyla bu kentlerde yaşamak istemeyeceklerini belirtmişlerdir. Ancak genel olarak Ege bölgesi dendiğinde bu açıdan daha türdeş ve tercih edilir bir alan algılanmaktadır.

K3: "...Muğla'yı bilen yakınlarım tavsiye etti burayı. İrkçi filan değilim aslında ama, Muğla göç almadı, insanları karışık değil dediler...bir gruplaşma olmadığını söylediler"

İnsan profiline vurgu yapan dördüncü katılımcı (K9) ise son dönemde yaşanan Suriye'li mülteci akınının kentlerdeki yaşamı olumsuz yönde etkilediğinden yakınmıştır. Bu doğrultuda mültecilerin daha az bulunduğu kentlere ilişkin daha olumlu bir tutuma sahiptir. Yaşayacağı yere karar verme sürecinde, potansiyel kentleri karşılaştırırken bu etmeni göz önünde bulundurduğu anlaşılmaktadır. Sonuç olarak, bahsi geçen bu dört katılımcının Muğla kentine ilişkin marka algılarında etnik olarak türdeş ve göç almamış bir kent merkezi görüşünün hâkim olduğu tespit edilmiştir. Bu sonuca ulaşırken çevrelerinden edindikleri bilginin yanında Ege bölgesi özelinde Muğla'nın durumunun etkili olduğu söylenebilir.

İnsan profiline ilişkin değinilen ikinci nokta bölgede yaşayan insanların bakış açıları, gelişmişlik düzeyleri veya yaşam felsefeleri ile ilgilidir. Muğla kent markasının çağrıştırdığı genel izlenim burada daha eğitilmiş ve uygar insanların yaşadığına dairdir. Bu marka algısının da dayanağının kent hakkında yeterli bir bilgi birikimine dayandığını söylemek güçtür. Katılımcıların çoğunun kente ilişkin bilgileri sınırlı olduğundan, bu durumun kent Ege bölgesinde yer almasından ve etrafındaki ilçelerden kaynaklandığı düşünülmektedir. Bu noktada öncelikle ülkenin batısındaki ve Ege bölgesindeki durumun ülkedeki diğer bölgelere göre daha iyi olduğuna ilişkin bir görüş vardır. Muğla özelinde ise kent Bodrum, Fethiye, Marmaris, Datça gibi ilçelerinin İstanbul gibi büyük kentlerden göç alıyor olması bu ilçelerde bakış açıları kendileri gibi olan insanlarla tanışma, etkileşime geçme beklentisi oluşturmuştur. Göç eden bu insanlar aydın, eğitilmiş, kültürlü gibi ifadeler ile tanımlanmıştır. Yani bazı katılımcılara (K1 ve K7) göre bahsi geçen ilçelerin aldığı göçün bir açıdan Muğla'nın yaşanabilir bir kent olmasına olumlu katkısı olmuştur.

K7: "İnsanlar büyük şehirlerden kaçıyor artık. Eskiden emekliler gidiyordu, şimdi herkes istiyor...Ben de gidersem sıkıntı yaşamam dedim. Zaten sosyelim, Muğla'nın etrafında da çok insan var benim kafadan..."

Sonuç olarak insan profiline ilişkin şöyle bir durum ortaya çıkmıştır; bazı katılımcılar kent merkezine ülkenin diğer bölgelerinden göç olmadığı için, diğer yandan bazı katılımcılar ise kent yakınındaki yerleşim birimlerine kendi yaşam görüşlerine yakın insanların göç etmesinden dolayı kentin marka faydasının yükseldiğini düşünmektedir.

Tema-2: Doğal güzellik

Muğla kent markası faydalarına ilişkin vurgulanan ana konulardan ikincisi doğal güzellik olarak tespit edilmiştir. Doğal güzellik ifadesi doğanın yeşil olması, yapılaşmanın az olması, deniz-göl-akarsu kıyısı gibi imkânlarla kolay erişim, koşu veya yürüyüş için uygun doğal ortamlara sahip olma gibi kavramlar ile açıklanmıştır. Katılımcıların neredeyse tamamı (K7 dışında tümü), Muğla'nın doğası güzel bir kent olduğunu vurgulamıştır. Yeşil alanlara bolca sahip olmasının yanında il genelindeki uzun sahil şeridi sayesinde yeşil ile mavinin bir arada bulunduğu bir coğrafyanın farklı olanaklar sunduğu düşünülmektedir. Dahası bazı katılımcılar (K1, K3, K6) tarafından doğasının güzel oluşu, Muğla kent markasının sahip olduğu en önemli özellik olarak değerlendirilmektedir. Akarsuların ve göl gibi su kaynaklarının bolluğu da vurgulanan bir diğer husus olurken, bu konuya bitki örtüsü kadar vurgu yapılmamıştır.

K6: "Muğla'da insan yaşlanmaz dedim hanıma, havası suyu doğası güzel... yeşilin içindesin hep, etrafın deniz, orman..."

Doğal güzellik kapsamında söz edilen bir diğer konu iklimdir. Muğla'nın iklimi genelde olumlu bir şekilde ılıman veya sıcak olarak değerlendirilmektedir. İklimde dört katılımcı (K4, K5, K6, K9) değinmiş ve Muğla'daki koşulların yaşanacak yer anlamında ideal değerlere sahip olduğunu farklı şekillerde ifade etmişlerdir. Bir katılımcı (K4) ise ılıman iklim ile doğal güzelliklerin dış alanlarda yapılacak koşu gibi etkinlikler için çok uygun olduğunu düşündüğünü belirtmiştir. Bir başka deyişle iklimi, kentin sunduğu diğer imkânları da zenginleştirici bir etmen olarak değerlendirmiştir

K8: *"...başını aldığın zaman birçok yere gidebilirsin burada... doğası olağanüstü..."*

Katılımcıların ikisi (K1, K9) Muğla kent markasının doğal yiyecekleri çağrıştırdığını ve sağlıklı beslenme için uygun koşullar vaat ettiğini belirtmiştir. Bunun nedenlerinden ilki Ege bölgesinde verimli arazilerin bulunduğu ve bu durumun birçok meyve ve sebzenin yetiştirilmesine imkân tanıdığını düşünülmesidir. İkinci neden ise Muğla gibi küçük kentlerde yerel, taze besin kaynaklarına erişimin nispeten daha kolay olduğuna inanılmasıdır.

Muğla kent markası ile bahsi geçen doğal güzelliklerin özdeşleştirilmesi, öncelikle katılımcıların sahip oldukları genel kültürden kaynaklanan bilgilere dayanmaktadır. Görüşmeler esnasında bu konuda yapılmış özel bir araştırmadan veya mesleki bir uzmanlıktan bahsedilmemiştir. Katılımcıların, ülkede yaşadıkları yıllar boyunca sosyal çevre ve internet gibi farklı kaynaklardan ulaştıkları bilgiye ve edindikleri izlenimlere dayanarak bu değerlendirmeleri yaptıkları anlaşılmıştır.

Tema-3: Konum

Bu tema altında vurgulanan diğer husus uzak noktalardan kente erişim kolaylığıdır. Katılımcılar (K1, K4, K6, K8) Muğla kent merkezine yakın iki tane havalimanı (Bodrum ve Dalaman) olmasından ötürü İstanbul ve Ankara gibi büyük kentlere ulaşımın kolay sağlanabileceğini düşünmektedir. Ek olarak her iki havalimanından yurt dışına uçuş olduğundan, farklı ülkelere ulaşım konusunda kentin önemli bir avantaja sahip olduğu görüşü paylaşılmıştır. Kentteki bu kolay erişim imkânının doğudaki yerleşim birimlerinde olmadığını düşünen bir katılımcı (K4), dayanak noktası olarak iki havalimanından yurtiçi ve yurtdışına yapılan uçuş sayılarını almaktadır. Katılımcının bu değerlendirmesinin, Türkiye'deki doğu-batı kalkınmışlık farkından hareketle yapıldığı tahmin edilmektedir.

K4: *"Ulaşım imkanları iyi, Antalya'ya, İzmir'e, ilçeleri güzel onlara yakın... Ya da uçakla İstanbul'a Ankara'ya rahatça gidilebiliyor"*.

Konum ile ilgili son olarak aileye ve memlekete yakınlık gibi ölçütler vurgulanmaktadır. Katılımcılara göre (K1, K2, K4, K5, K9) karayolu veya havayolu gibi bir yöntemle insanın memleketine ya da sevdiği insanların yoğunlukta olduğu kente ulaşımının kolay ve hızlı olması aranan bir özelliktir. Bu konuda özellikle doğum yerleri Ege Bölgesi'nde olan katılımcıların (K2, K5) Muğla'nın konumunu önemsedikleri anlaşılmaktadır. Diğer yandan İstanbul ile bağları olan katılımcılar (K1, K4) ise Ege Bölgesi'nden olanlar kadar olmasa da yakınlarını, ailelerini görebilmek için havayolu imkanlarının varlığını değerlendirdiklerini ve olumlu bir etmen olarak göz önünde bulunduklarını belirtmişlerdir.

K2: *"yaşanılan yerin aileye yakın olması önemli. Bizimkiler yaşıyor iyice, atlayıp gitmek gerekiyor, yardıma ihtiyaçları oluyor bazı şeylere artık... daha kötüsü de olabilir, hastalıkta kötü günde yanlarında olabilmek lazım, ha deyince gideceksin mesela..."*

Sonuç olarak, Muğla'nın ulaşımı kolay bir kent olduğuna ilişkin güçlü bir inanç olduğu ve diğer cazip konumlara erişim kolaylığı nedeniyle olumlu bir konum algısına sahip olduğu söylenebilir.

Diğer konular

Bu kısımda, yukarıda açıklanan üç tema dışında yer alan ancak çalışmanın bulguları arasında yer verilmesi gerektiği düşünülen birkaç konudan bahsedilmektedir. Bu konuların ilki, kentteki iş imkânları veya iş ile ilgili iletişim ağıdır (network). Katılımcılar iş bulmayı yaşayacakları kent seçim sürecinde bir ön şart gibi algılamaktadır. Görüşülen yaratıcı sınıf üyelerinin tümü, taşınma işlemini Muğla'da iş bulduktan sonra gerçekleştirmiştir. Bu açıdan iş imkânlarını Muğla'ya yerleşme kararında motive edici bir unsur olmak yerine sağlanması gereken zorunlu bir şart gibi değerlendirilmiştir. Bu şartın diğer kentler için de geçerli olduğu düşünüldüğü için, söz konusu unsur bir tema olarak tanımlanmamıştır.

K1: "Şehrin imkânlarından haberim vardı, burada biraz körelebileceğimi biliyordum"

Belirlenen temalar altında yer verilmeyen ikinci konu kentin büyüklüğüne ilişkin görüştür. Görüşmeler esnasında yalnızca bir katılımcı (K3) kentin büyüklüğünden bahsetmiştir. Bu katılımcıya göre Muğla denildiğinde akla küçük bir kent gelmektedir. Küçük kent ise yaşamın nispeten kolay olduğu bir yerdir. Her yere ulaşımın kolay olması ve kısa sürmesi, sakinlerin işlerini çabucak halledebilmesi, devlet dairelerindeki sürecin kısa sürmesi gibi avantajlar yer almaktadır. Bu konu hem tek bir katılımcı tarafından kısaca belirtildiği hem de bu katılımcının Muğla kent markasına ilişkin değerlendirmelerinde ön planda olmadığı için ayrı bir tema olarak tanımlanmamıştır.

Sonuç ve Tartışma

İnsanların yaşamlarını sürdürecekleri kenti seçerken derinlemesine inceleme yapmadıkları ya da akılcı kararlar vermediklerine ilişkin yazında önemli bulgular (Brown, 2015) yer almaktadır. Bu nedenle, yaşanacak kent seçiminde dikkate alınan başlıca etmenlerden olan marka faydasına (Schade ve diğ., 2018) ilişkin görüşlerin ortaya çıkarılması önemlidir. Çalışmada elde edilen bulgular sayesinde kent markası faydaları ve insanların bu konudaki değerlendirmeleri daha iyi anlaşılabilir, yaşanacak yer seçim sürecinde göz önünde bulundurulmuş marka faydaları konusunda yazına kuramsal katkı sağlanmıştır. Ek olarak, söz konusu veriler Türkiye'de toplandığı için farklı kültür ve koşullarda yaratıcı sınıfın hangi ölçütleri göz önünde bulundurduğu konusunda yazına katkıda bulunulmuştur. Diğer yandan seçim sürecinde etkili olduğu tespit edilen marka faydalarının kent marka yönetiminde söz sahibi olan karar vericilere strateji belirlemede yardımcı olması ve kent markalarının geliştirilmesine katkıda bulunması beklenmektedir.

Çalışmanın sonuçlarına göre Muğla kent markası özelinde, yaratıcı sınıfta yer alan insanlar yaşayacakları yer seçimini yaparken öncelikle Ege kültürü teması altında yaşam biçimi ve insan profilini dikkate almaktadır. Bunlara ek olarak, geleneksel etmenler olarak tanımlanan kent niteliklerinden sadece doğal özellikler ve konum seçim sürecinde etkili olmuştur. Bu sonuçlar, yaratıcı sınıf tercihlerinin geleneksel etmenlerden çok yaşam kalitesine bağlı olduğunu savunan Florida'nın (2003) görüşünü desteklemektedir. Yazında ise bu görüşün tersine, yaşanacak yer seçiminde kentin temel niteliklerinin (sosyal ve kültürel imkanlar vb.) ön planda olduğu sonucuna ulaşan çalışmalar (Noni ve diğ., 2014) da bulunmaktadır. Yaratıcı sınıfın tercihlerinin sosyokültürel yapıları ve yaşam felsefelerinden ötürü kentin yaşam kalitesi odaklı şekillendiği, bu nedenle Florida'nın (2003) genel tezini destekleyen sonuçlara ulaşıldığı düşünülebilir. Nitekim yazara göre yaratıcı sınıfın; kaliteli deneyimler, farklılıklara açık olunması ve yaratıcı bireyler olarak kimliklerini ortaya koyabilme gibi beklentileri bulunmaktadır. Yaşam kalitesi ekseninde bakıldığında Florida'nın (2003) vurguladığı alt başlıklar arasında (3T modeli), çalışmamızın bulguları açısından en çok vurgulanan ve öne çıkan etmen *hoşgörü düzeyi* olmuştur. Bunun yanında *teknoloji* değişkeni ise katılımcılar tarafından tamamen göz ardı edilmiştir.

Yaşam biçimi ve insan profili konularının Ege kültürü teması altında yer verilmesi, verilerdeki güçlü *Ege* vurgusundan kaynaklanmaktadır. Bu nedenle Muğla kent markasının bir alt marka olarak Ege şemsiye markasının altında değerlendirildiği söylenebilir. Aynı şekilde Bodrum, Marmaris, Fethiye markalarının da Muğla şemsiye markası altında değerlendirildiği tespit edilmiştir. Dolayısıyla çok katmanlı bir şemsiye marka ve alt marka ilişkisinden söz edilebilir. Çalışma kapsamında marka faydası bu katmanlar arasındaki bağlarla detaylı ilişkilendirilmemiştir. Türkiye'nin herhangi bir bölgesinde yer alan yerleşim birimleri markaya ilişkin unsurlar açısından farklı çalışmalarda (bknz. Bayrakdaroğlu, 2017; Yılmaz ve Yücel, 2016) tekil olarak incelenmiş olsa da Ege bölgesinin bir şemsiye marka olarak yer markası yapısına ve bileşenlerine odaklanılmamıştır. Oysa yazında yer markasını şemsiye marka kapsamında ele alan ve alt markaların da oluşturduğu katmanlı yapıyı inceleyen çalışmalar (ör., Braun ve Zenker, 2010; Iversen ve Hem, 2008) bulunmaktadır. Bu nedenle Ege markasının söz konusu bağlamda faydalarını inceleyecek çalışmaların yazına ve bölgenin marka yönetimi paydaşlarına fayda sağlayacağı düşünülmektedir.

İnsanların çeşitli coğrafyalarda ve koşullarda kent markası faydalarına ilişkin beklentilerinin farklı nedenlere dayandığı görüşü (Asheim ve Hansen, 2009) çalışmanın bulguları ile desteklenmiştir. Örneğin İngiltere'de yapılan çalışmalarda nitelikli işgücünün kent seçiminde rastlantısal şeyler (Brown, 2015) veya macera arayışı gibi nedenler (Ryan ve Mulholland, 2014) dahi söz konusu olabiliyorken bu çalışmada yaşam biçimi ve insan profili gibi etmenler ön planda yer almıştır. Türkiye'de Muğla özelinde ulaşılan bu sonuçların ülkeye özgü koşullardan kaynaklandığı düşünülmektedir. Bu koşulların başında özellikle son yıllarda Ege bölgesinin bir cazibe merkezi olarak öne çıkması geliyor olabilir.

Katılımcıların tamamı, iş bulduktan veya gerekli koşulları sağladıktan sonra Muğla'ya taşınmıştır. Bu durum Türkiye'deki çalışmasında iş imkânlarının yaşanacak yer seçiminde etkili olduğunu savunan Sığındı (2017) ile örtüşürken, Almanya'daki çalışmalarında iş imkânlarının yaratıcı sınıfın kente ilişkin tutumuna etkisinin olmadığı sonucuna ulaşan Schade ve diğ. (2018) ile uyumlu görünmemektedir. Bu durumun, Türkiye'deki genel işsizlik oranlarının (%13,4) (TÜİK, 2021b) oldukça yüksek olmasından kaynaklandığı düşünülmektedir. Nitekim Schade ve diğ. (2018) de elde ettikleri sonucu, Almanya'daki işsizlik oranlarının yaratıcı sınıf için çok düşük (%2,6) olması ile ilişkilendirmişlerdir. İş çevresi için ise özellikle sanatçı katılımcının endişe duyduğu, kenti değerlendirirken bu ölçütün bu meslekten biri için önem arz ettiği görülmüştür. Bu eksikliğin üstesinden gelinmesinde ilçelerdeki insanların olumlu katkısı olacağı düşünülmektedir. Ancak mevcut çalışmada söz konusu meslek grubundan sadece bir katılımcı ile görüşüldüğü için bu konu hakkında meslek grubunun geneli için detaylı çıkarımlar yapılamamıştır. Gelecekte yapılacak çalışmalarda sanatçıların iş yaşamı, çevresi ve koşullarına ilişkin kent markası algıları derinlemesine incelenebilir.

Muğla'ya taşınma kararı aldıklarında katılımcıların çoğunluğunun daha önce kente hiç gelmedikleri ve kent hakkında çok az bilgi sahibi oldukları göz önünde bulundurulduğunda, yaşanacak yer seçiminde bilgi işleme veya deneyim yerine farklı etmenleri dikkate aldıkları düşünülmektedir. Bu çalışmada kent markası faydasına ilişkin etmenler incelenmiş olsa da insanların yaşayacakları kenti seçerken gerçekleşen karar verme süreci bütünsel bir şekilde ele alınmamıştır. Söz konusu seçimin ne tür bir karar verme süreciyle alındığının, bu süreçte etkili olan tüm değişkenlerin gelecekte yapılacak çalışmalarda ele alınmasının bu alana önemli bir katkı sağlayacağı düşünülmektedir.

Çalışmanın kısıtlarından biri örneklemin yaratıcı sınıfta yer alan tüm meslek gruplarını kapsamıyor olması (tasarımcı ve yazar) ve öğrenim düzeyindeki çeşitliliği yansıtmıyor olmasıdır. Bir diğer kısıt, yaratıcı sınıfın bireşimsel, analitik ve simgesel alt gruplar halinde incelenmesi gerektiğini savunan Asheim ve Hansen'e (2009) rağmen bu alt gruplardan yeteri sayıda katılımcı

çalışmaya dahil edilemediği için yaratıcı sınıfın tek boyutlu olarak incelenmiş olmasıdır. Diğer yandan, Marlet ve Woerkens'e (2007) göre yaratıcı sınıfın yüksek öğrenim görmüş bireyler olması şartı yoktur ancak çalışmamızda yapılan alan araştırmasındaki katılımcılar yaratıcı sınıfın yüksek öğrenim görmüş bireylerinden oluşmaktadır.

Yaşanacak yer tercihlerini belirleyen etmenler değişik kentler bazında farklılaşabilmektedir (Darchen ve Tremblay, 2010). Dolayısıyla, bu çalışmada elde edilen bulgular sadece Muğla kenti için geçerli olmakla birlikte, keşifsel araştırma tasarımına aykırı bir durum teşkil etmemektedir. Çünkü nitel araştırma desenlerinden biri olan ve çalışmada da kullanılan durum çalışmasının amacı evrensel genellemeler yapmak yerine kuramsal önermeler geliştirmektir (Yıldırım ve Şimşek, 2018). Bu çalışmanın tasarımı gereği de tüm kentleri kapsayan genellemeler yapmak yerine analitik genellemelere ulaşmaya çalışılmıştır. Böylece çalışmada ortaya konulan kuramsal önermelerin farklı zamanlarda ve koşullarda yeniden teyit edilmesi, ulaşılan sonuçları bilgiye dönüştürecektir.

Muğla'nın konumu ve ulaşımı ile ilgili unsurlar kent markasının faydası olarak değerlendirilen bir diğer temadır. İlk olarak, Muğla'nın yakın çevresinde bulunan ve erişiminin kolay olduğu ilçeler önemli bir olanak olarak görülmektedir. Bu anlamda en çok vurgulanan ilçeler Bodrum, Marmaris ve Fethiye olmuştur. Katılımcılara göre bu ilçeler çeşitli sosyal ve kültürel etkinliklerin bolca gerçekleştiği, alışveriş imkanlarının olduğu, çeşitli su sporları seçenekleri sunan cazip yerleşim birimleridir. Bu ilçelere ek olarak İzmir ve Antalya gibi büyük şehirlere karayolu ile yakınlığı da Muğla'nın konumunun bir diğer olumlu özelliği olarak görülmektedir. Konumun bölgesel olarak avantaj sağladığı görüşü de paylaşılmıştır. Bir katılımcıya (K6) göre Muğla Türkiye'nin en görülesi, en cazip noktalarına ulaşımın nispeten kolay olduğu bir kenttir. Kentin batıda ve Ege bölgesi içinde yer alması hem turistik beldelere hem de ülkenin batısında yer alan diğer çekim noktalarına pratik ulaşım imkânlarına sahip olmasına neden olmaktadır.

Kaynakça

- Akturan, U., & Oğuztimur, S. (2016). Kent markalaşması kavramının içeriği ve gelişimi: Farklı disiplinler farklı yaklaşımlar. *Planlama dergisi*, 26(2), 117-129.
- Asheim, B., & Hansen, H. K. (2009). Knowledge bases, talents, and contexts: On the usefulness of the creative class approach in Sweden. *Economic geography*, 85(4), 425-442. <https://doi.org/10.1111/j.1944-8287.2009.01051>
- Bayrakdaroğlu, F. (2017). *Management of a city brand: An examination on three stakeholders' attitude*. (In: Advancing insights on brand management, Ed: Popoli, P.) 157-174, InTech Open.
- Belaid, S., Mrad, S. B., Lacoeyuilhe, J., & Petrescu, M. (2017). Are brand benefits perceived differently in less developed economies? A scale development and validation. *Journal of marketing analytics*, 5(3), 111-120. <https://doi.org/10.1057/s41270-017-0024-4>
- Braun, V., & Clarke, V. (2006). Using thematic analysis in psychology. *Qualitative research in psychology*, 3(2), 77-101. <https://doi.org/10.1191/1478088706qp063oa>
- Braun, E., Kavaratzis, M. & Zenker, S. (2010). My city – My brand: The role of residents in place branding. *50th European Regional Science Association Congress proceedings*, Jönköping, Sweden, 19th – 23rd August.
- Braun, E., & Zenker, S. (2010). Towards an integrated approach for place brand management. *50th Congress of the European Regional Science Association*, 19-23 August 2010, Jönköping, Sweden.
- Brown, J. (2015). Home from home? Locational choices of international 'Creative Class' workers. *European planning studies*, 23(12), 2336-2355. <https://doi.org/10.1080/09654313.2014.988012>

- Cunningham, S. & Higgs, P. (2009). Measuring creative employment: Implications for innovation policy. *Innovation*, 11(2), 190-200. <https://doi.org/10.5172/imp.11.2.190>
- Darchen, S., & Tremblay, D. G. (2010). What attracts and retains knowledge workers/students: The quality of place or career opportunities? The cases of Montreal and Ottawa. *Cities*, 27(4), 225-233. <https://doi.org/10.1016/j.cities.2009.12.009>
- DCMAS (2013). Classifying and measuring the creative industries consultation on proposed changes. *Department for media, culture, sport*. https://assets.publishing.service.gov.uk/government/uploads/system/uploads/attachment_data/file/203296/Classifying_and_Measuring_the_Creative_Industries_Consultation_Paper_April_2013-final.pdf. Erişim tarihi: 5 Mart 2020.
- Florida, R. (2003). Cities and the creative class. *City & community*, 2(1), 3-19.
- Florida, R. (2005), *Cities and the Creative Class*. Routledge.
- Florida, R. (2008), *Who's Your City – How the Creative Economy is Making Where to Live the Most Important Decision of Your Life*. Basic Books.
- Florida, R., Gates, G., Knudsen, B. & Stolarick, K. (2006). The University and the Creative Economy, <http://creativeclass.com/rfcgdb/articles/University%20For%20City%20and%20Community%204.pdf>, Erişim tarihi 28 Şubat 2020.
- Florida, R., Mellander, C., & Stolarick, K. (2008). Inside the black box of regional development-human capital, the creative class and tolerance. *Journal of economic geography*, 8(5), 615-649. <https://doi.org/10.1093/jeg/lbn023>
- Florida, R. & Tinagli, I. (2004). *Europe in the creative Age*. Demos.
- Green, A.E., Owen, D. & Jones, P. (2007). *The economic impact of migrant workers in the West Midlands*. Institute for Employment Research, (University of Warwick, Birmingham: LSC ve AWM).
- Houston, D., Findlay, A., Harrison, R. & Mason, C. (2008) Will attracting the “creative class” boost economic growth in old industrial regions? A case study of Scotland, *Geografiska Annaler: Series B, Human Geography*, 90(2), 133–149. <https://doi.org/10.1111/j.1468-0467.2008.00283.x>
- Howkins, J. (2002). *The creative economy: How people make money from ideas*. Penguin.
- Hracs, B. & Stolarick, K. (2011). *Satisfaction guaranteed? Talent mobility and regional satisfaction*. Martin Prosperity Institute, University of Toronto.
- Iversen, N. M., & Hem, L. E. (2008). Provenance associations as core values of place umbrella brands: A framework of characteristics. *European journal of marketing*, 42(5/6), 603-626. <https://doi.org/10.1108/03090560810862534>
- Kazançoğlu, İ. & Dirsehan, T. (2014). Exploring brand experience dimensions for cities and investigating their effects on loyalty to a city. *Business and economics research journal*, 5(1), 17-37.
- Keller, K. L. (1993). Conceptualizing, measuring, and managing customer-based brand equity. *Journal of marketing*, 57(1), 1-22.
- Kerimoğlu, E., & Güven-Güney, B. (2018). İstanbul’da yaratıcı işgücünün eğitimi ve endüstri pratikleri üzerine bir değerlendirme. *Sosyoekonomi*, 26(37), 57-80. <https://doi.org/10.17233/sosyoekonomi.2018.03.03>
- Malsch, B., & S. E. Salterio. (2016). Doing good field research: Assessing the quality of audit field research. *Auditing: A Journal of Practice & Theory* 35(1), 1–22. <https://doi.org/10.2308/ajpt-51170>
- Marlet, G., & Van Woerkens, C. (2007). The Dutch creative class and how it fosters urban employment growth. *Urban Studies*, 44(13), 2605-2626. <https://doi.org/10.1080/00420980701558434>
- Merrilees, B., Miller, D., & Herington, C. (2009). Antecedents of residents' city brand attitudes.

- Journal of Business Research*, 62(3), pp. 362-367.
<https://doi.org/10.1016/j.jbusres.2008.05.011>
- Michaels, E., Handfield-Jones, H. & Axelrod, B. (2001), *War for talent*. Harvard Business School Publishing, MA.
- Musterd, S. & Murie, A. (Eds) (2010). *Making competitive cities*. Wiley Blackwell.
- MSKU,(2021).
[https://oidb.mu.edu.tr/Newfiles/107/Content/web%20için%20öğrn_say%2020-21\(2\).pdf](https://oidb.mu.edu.tr/Newfiles/107/Content/web%20için%20öğrn_say%2020-21(2).pdf). Erişim tarihi 22 Mayıs 2021.
- Niedomysl, T. & Malmberg, B. (2009). Do open-ended survey questions on migration motives create coder variability problems? *Population, space and place* (15), 79–87.
<https://doi.org/10.1002/psp.493>
- Noni, I., Orsi, L. & Zanderighi, L. (2014). Attributes of Milan influencing city brand attractiveness. *Journal of destination marketing & management*, 3, 218-226.
<https://doi.org/10.1016/j.jdmm.2014.06.001>
- Ryan, L. & Mulholland, J. (2014). Trading places: French highly skilled migrants negotiating mobility and settlement in London. *Ethnic and migration studies*, 40(4), 584–600.
<https://doi.org/10.1080/1369183X.2013.787514>
- Schade, M., Piehler, R., Müller, A., & Burmann, C. (2018). How cities can attract highly skilled workers as residents: the impact of city brand benefits. *Journal of product & Brand management*, 27(7), 847-857. <https://doi.org/10.1108/JPBM-10-2017-1605>
- Seçilmiş, E. (2015). Türkiye’de yaratıcı endüstrilerin kümelenmesi, *Ege akademik bakış*, 15(1), 9-18.
- Sığındı, T., (2017). The link between attributes and city brand meanings: An analysis for multiple stakeholders. *Research journal of business and management*, 4(3), 372-383.
<https://doi.org/10.17261/Pressacademia.2017.714>
- Syrett, S., & Sepulveda, L. (2011). Population diversity and urban economic development. *Environment and planning A*, 43(2), 487–504. <https://doi.org/10.1068/a43185>
- Turok, I. (2009). The distinctive city: Pitfalls in the pursuit of differentiating advantage, *Environment and Planning A*, 41(1), 13–30. <https://doi.org/10.1068/a37379>
- TÜİK, (2021a). https://www.tuik.gov.tr/duyuru/favori_raporlar. Erişim tarihi: 22 Mayıs 2021.
- TÜİK, (2021b). <https://data.tuik.gov.tr/Bulten/Index?p=Isgucu-Istatistikleri-Ocak-2021-37486>. Erişim tarihi: 22 Mayıs 2021.
- UNCTAD (2020), <https://unctad.org/en/Pages/DITC/CreativeEconomy/Creative-Economy-Programme.aspx>. Erişim tarihi 03 Mart 2020.
- Waitt, G. & Gibson, C. (2009). Creative small cities: Rethinking the creative economy in place, *Urban Studies*, 46(5-6), pp. 1223-1246. <https://doi.org/10.1177/0042098009103862>
- Yıldırım, A. & Şimşek, H. (2018). *Nitel araştırma yöntemleri* (11.baskı). Seçkin yayıncılık.
- Yılmaz, A. S., & Yücel, N. (2016). Yerel kalkınmada yeni bir anlayış: Kentlerin markalaşması. *Çağdaş yerel yönetimler*, 25(1), 61-78.
- ZCCE (2016). Creative economy report, <http://www.creativeeconomies.com/reports/145/the-creative-industries-in-a-nutshell-an-overview-of-the-13-submarkets/>. Erişim tarihi 9 Mart 2020.
- Zenker, S. (2009). Who's your target? The creative class as a target group for place branding. *Journal of place management and development*, 2(1), 23-32.
<https://doi.org/10.1108/17538330910942771>
- Zenker, S., Petersen S. & Aholt, A. (2013). The Citizen satisfaction index (CSI): Evidence for a four basic factor model in a German sample. *Cities*, 31, 156-164.
<https://doi.org/10.1016/j.cities.2012.02.006>

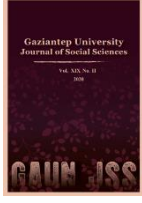

GAZIANTEP UNIVERSITY JOURNAL OF SOCIAL SCIENCES

Journal homepage: <http://dergipark.org.tr/tr/pub/jss>



Derleme • Review

Ülke İçinde Hareket ve Ülkeden Çıkma Hakkını Yeniden Düşünmek: Normatif Bir İnceleme

Rethinking Right to Internal Mobility and Right to Leave: A Normative Overview

Damla AKSEL^{a*}

^a Doktor Öğretim Üyesi, Bahçeşehir Üniversitesi, Siyaset Bilimi ve Uluslararası İlişkiler Bölümü, İstanbul / TÜRKİYE
ORCID: 0000-0002-4157-812X

MAKALE BİLGİSİ

Makale Geçmişi:

Başvuru tarihi: 27 Temmuz 2021

Kabul tarihi: 1 Aralık 2021

Anahtar Kelimeler:

Ülke içinde hareket,
Ülkeden çıkma hakkı,
Hareket özgürlüğü hakkı,
Siyaset kuramları,
COVID19 küresel salgını

ARTICLE INFO

Article History:

Received July 27, 2021

Accepted December 01, 2021

Keywords:

Internal mobility,
Right to leave,
Right to mobility,
Political thought,
COVID19 pandemic

ÖZ

Göçmen karşıtı politikaların yaygın olduğu ve sınır güvenliği meselesinin göç politikalarının odağında olduğu günümüzde, bireylerin hareket özgürlüğü hakkı uluslararası göç süreçleri çerçevesinde ele alınmakta ve insan hareketliliği sınır düzenlemeleri ile doğrudan ilişkili olarak tartışılmaktadır. Bununla birlikte, 2020 yılının şubat ayından itibaren bütün dünyada görülmeye başlayan COVID19 küresel salgını sonrasında pek çok ülkede toplumsal mesafe ve karantina mekanizmaları kullanılmaya başlanırken, durumun bazı liberal demokratik ülkelerde uzun süredir tartışılmayan ülke içinde ve ülkeden dışarı yönelik hareketlilik özgürlüğü hakkını tekrar gündeme getirdiği görülmektedir. Bu makale hem uluslararası kamuoyunda hem de siyaset ve etik felsefesi kuramcıları tarafından son dönemde gündeme gelen ülke içinde hareket özgürlüğü ve ülkeden çıkma hakkının gelişimini, bir yandan tarihsel planda incelerken, diğer yandan da siyaset kuramlarına yansıdığı haliyle normatif temelleri üzerinden tartışmaktadır. Makale, başta liberal demokratik ülkeler olmak üzere pek çok coğrafyada ülke içi hareket özgürlüğünün Aydınlanma Dönemi sonrasında kazanılmış bir hak olduğunu gösterirken, bunun modern devletin vatandaşlarını daha yakından takip etmesi ve uluslararası sınırların kapanmasıyla bir arada geliştiğini tartışmaktadır.

ABSTRACT

In the current age, where the anti-migration politics are widespread and border security is at the center of migration policies, the right to mobility is discussed mainly within the framework of international migration processes and in relation to border regulations. Yet, the COVID19 pandemic which spread rapidly around the world since February 2020 has been followed by governmental restrictions against mobility, and put the issue of the right to mobility back to the agenda of the policy makers and public opinion. This article examines the development of the right to internal mobility and right to leave from a historical perspective, focusing on the normative foundations in political thought. The article argues that mainly in liberal democratic countries, freedom of internal mobility has developed as a human right following the Enlightenment period, nevertheless, it was also coupled with a closer scrutiny of the modern state towards its citizens, and an increasing closure of the international borders

* Sorumlu yazar/Corresponding author.
e-posta: damla.aksel@eas.bau.edu.tr

EXTENDED ABSTRACT

Although the foundations of academic studies on human mobility are based on the theories of migration introduced in the late 19th and early 20th century, it was only in the 1980s that this subject has become mainstream and emerged as a unique literature. Since this date, studies in the field have led to the development of a multidisciplinary and rich literature, which brings together perspectives from various fields, comprising of sociology, economics, political science. Yet, until recently the normative discussions on migration and mobility and the right to freedom of movement remained limited. The limited number of studies that have been published in this area over the past two decades examined mainly the situation in the countries of the Global North and considered the freedom of movement within the country as a given, from a perspective that relies on the individual human rights, albeit with exceptions. According to this perspective, the mobility of individuals within the countries of which they are citizens and their departure from those countries are defined as a basic human right in modern human rights agreements and this right is mostly not violated in liberal democratic countries. However, analyzes of the history of immigration policies and the normative foundations of the freedom of movement show that the right to enter from one country to another is only half of the picture. Until the twentieth century, it is seen that the states mostly tried to regulate the movements of individuals in their jurisdictions and aimed to follow their movements within and beyond the border. This issue regarding the internal mobility and the right to leave are being questioned in the current age, because of the COVID19 global pandemic that brought questions on the freedom of movement back to the agenda. Since April 2020, many protests have been taking place around the world by a diversity of groups from left and right ideological orientation questioning the limitations on freedom of movement. This situation reminds us that the freedom of mobility is not actually a given, but a social construct that has developed over centuries. The aim of this article is to examine the development of freedom of internal mobility and right to leave from a historical perspective that focuses on the normative foundations of political philosophy.

The article suggests that normative debates on the right to mobility have historically developed in parallel with the transformations regarding other rights and freedoms. An examination of the origins of the two main theoretical frameworks that are currently referred, namely the democratic theory and liberal theory, provides a critical lens in revealing the basis of these transformations. While the freedom of mobility was undertaken until modernity from a perspective that provided rights to a limited group of people that relied mainly on social harmony, it began to be evaluated with the framework of basic personal freedoms within the liberal approach that developed in the Enlightenment Period. This transformation took place in parallel with the centralization of the authority of the modern state, which occupied a primary role in regulating the movements of populations under its jurisdiction. The right to internal mobility and to leave a country has taken place with the modern states' increasing surveillance and registration of their population, and further closures on the external borders. The transformations regarding mobility rights that were influenced by the European Enlightenment were later diffused to other geographies, as exemplified in the case of the Ottoman Empire, as it was witnessed after the 18th and 19th centuries. The article argues that in the post-World War II period, universal and regional human rights conventions brought about the definition of individual fundamental rights and freedoms independent of citizenship, creating a critical normative and judicial reference point. Nevertheless, even though the developments in the 20th century allowed for liberalization of mobility on a regional scale, freedom of movement on a global scale is still considered to be a politically "risky" issue. This is buttressed by the asymmetrical nature of mobility rights that are determined by the monopoly of the states to regulate the entry of migrants into the country, which creates inequalities based on nationality and class. The recent shifts with the COVID19 process have brought the issue of internal and international mobility back to the agenda, with new border controls, internal mobility restrictions and quarantine mechanisms that are put into practice. While scientific research shows a strong relationship between human mobility and virus spread, the ongoing criticisms regarding travel and mobility restrictions underscores the importance of assessing the socio-political and normative dimensions of the issue and incorporating it into policy-making processes.

Giriş

İnsan hareketliliğiyle ilgili akademik çalışmaların temelleri 19. yüzyılın sonları ve 20. yüzyılın başlarında ortaya koyulan göç kuramlarına dayanmakla birlikte, bu konunun anaakımlaşması ve kendine has bir yazın olarak ortaya çıkması 1980'leri bulmuştur. Bu tarihlerden itibaren alanda ortaya koyulan çalışmalar insan hareketliliğe dair olguları sosyoloji, ekonomi, siyaset bilimi gibi sosyal bilimlerin farklı alanlarını içeren ve çeşitli bilimsel yöntemlerden yararlanan çok disiplinli ve zengin bir literatürün gelişmesini sağlamıştır. Bununla birlikte, göç ve insan hareketliliği ile hareket özgürlüğü hakkında dair normatif tartışmaların yakın zamana kadar literatürde sınırlı yer aldığı görülmektedir. Son yirmi yılda bu alanda ortaya çıkmış olan kısıtlı sayıdaki çalışma, temelde liberal “küresel kuzey” ülkelerindeki durumu incelemekte ve ülke içindeki hareket özgürlüğünü istisnai durumlar dışında bireysel insan hakları çerçevesinde olağan bir durum olarak ele almaktadır (Bauböck, 2006; Fine ve Ypi, 2016). Bu durumun arka planında, bireylerin vatandaşı oldukları ülkeler içindeki hareketlerinin ve o ülkelerden çıkmalarının modern insan hakları anlaşmalarında temel insan hakkı olarak tanımlanması ve liberal demokratik ülkelerde bu hakkın çoğunlukla ihlal edilmemesi (Bauböck, 2006), buna karşılık dışarıdan gelenlere karşı kısıtlayıcı politikaların gün geçtikçe yaygınlaşması yatmaktadır.

Ancak göç politikalarının tarihine ve hareket özgürlüğünün normatif temellerine dair yapılan incelemeler, bir ülkeden diğerine girme hakkının, meselenin sadece yarısı olduğunu göstermektedir. Yirminci yüzyıla kadar olan dönemde devletlerin daha ziyade yetki alanlarındaki bireylerin hareketlerini düzenlemeye çalıştığı, onların sınırlar içindeki ve sınırın ötesine doğru hareketlerini takip etmeyi amaçladığı görülmektedir (McAdam, 2011). Bu durumla ilişkili olarak, yine bu döneme kadar devletler sürekli olarak yurtdışında yaşayan vatandaşlarının vatandaşlıktan çıktığını varsayımıştır (Bauböck, 2020, s. 391). Bu durum, bireysel hakların önce vatandaşlık hakları, sonrasında daha da genişleyecek uluslararası insan hakları çerçevesinde ele alınmaya başlamasıyla demokratikleşme süreçlerinden geçen ulus devletlerde dönüşüme uğrayacak, iç hareketlilik bir hak olarak tanımlanırken, politika yapıcıların gündemine uluslararası hareketlilik meselesi yerleşecektir.

Yakın zamana kadar tartışmaların odağında uluslararası sınır hareketleri ve çoğu zaman gelişmiş ülkelere odaklanan akademik yazında dışarıdan gelenlerin ülke içine dahil edilip edilmemesi olsa da COVID19 küresel salgınıyla birlikte pek çok ülkede karantina ve ülke içi hareketlilik engellemelerinin de ortaya çıkması, hareket özgürlüğü tartışmalarını yeniden gündeme getirmiştir. Nisan 2020'den itibaren başta Almanya ve Amerika Birleşik Devletleri'nde olmak üzere Brezilya, İngiltere, İspanya ve Şili'de çeşitli dönemlerde COVID19 kurallarını eleştiren, sağ ve soldan farklı siyasi yönelimleri olan gruplar tarafından ayrı ayrı düzenlenen protestoların ortak noktası, hükümetlerin yetki alanlarının ve hareketlilik özgürlüğüne yönelik sınırlandırmaların sorgulanmasıdır. Bu durum ülke içi ve ülkeden dışarı hareket özgürlüğünün, toplumlardaki bütün bireyleri kapsayacak bir hak haline gelmesinin kolay olmadığını hatırlatmaktadır. Bu makale hem uluslararası kamuoyunda hem de siyaset ve etik felsefesi kuramcılar tarafından son dönemde gündeme gelen ülke içinde hareket özgürlüğü ve ülkeden çıkma hakkının gelişimini, bir yandan tarihsel planda incelerken, diğer yandan da siyaset kuramlarına yansıdığı haliyle normatif temelleri üzerinden tartışmaktadır. Makale, başta liberal demokratik ülkeler olmak üzere pek çok coğrafyada ülke içi hareket özgürlüğünün Aydınlanma Dönemi sonrasında kazanılmış bir hak olduğunu gösterirken, bunun modern devletin vatandaşlarını daha yakından takip etmesi ve uluslararası sınırların kapanmasıyla bir arada geliştiğini tartışmaktadır.

Hareket Özgürlüğü Hakkının Asimetrisi

Günümüzde pek çok ülkede, ülke içi hareket özgürlüğünün olağan kabul edilmesinin

ardında, uluslararası temel insan hakları sözleşmelerinde bireysel temel hak olarak tanımlanması yatmaktadır. Birleşmiş Milletler tarafından 1948 yılında ilan edilen *İnsan Hakları Evrensel Bildirisi* hareket özgürlüğü hakkını tanıyan temel metin olarak kabul edilir ve bu hak Madde 13'te ifade edilir:

Madde 13

1. Herkes, herhangi bir devletin sınırları içinde serbestçe dolaşma ve oturma hakkına sahiptir.
2. Herkes, kendi ülkesi de dahil, herhangi bir ülkeden ayrılma ve ülkesine geri dönme hakkına sahiptir (Aybay 2006).

Bildiri'ye paralel olarak Birleşmiş Milletler tarafından 1966 yılında ilan edilen *Medeni ve Siyasal Haklara İlişkin Uluslararası Sözleşme* de Madde 12'de seyahat özgürlüğü hakkını tanımaktadır:

Madde 12

1. Yasal olarak bir Devletin ülkesinde bulunan herkes, o ülke içinde özgürce hareket etme hakkına ve ikametgahını seçme özgürlüğüne sahiptir.
2. Herkes, kendi ülkesi de dahil olmak üzere, herhangi bir ülkeyi terk etmekte özgürdür.
3. Yukarıda sözü edilen haklara, ulusal güvenliği, kamu düzenini, kamu sağlığını ya da genel ahlakı veya başkalarının hak ve özgürlüklerini korumak üzere yasalarla konmuş ve bu Sözleşme'de tanınan diğer haklarla uyumlu olanlar dışında herhangi bir sınırlama konulamaz.
4. Hiç kimse, kendi ülkesine girme hakkından keyfi olarak yoksun bırakılamaz¹.

Bu iki sözleşmeye göre hareket özgürlüğü hakkı üç alanda tanınır. İlk alan, bireylerin bir ülke içerisinde özgürce seyahat edebilmesi ve bu ülke içerisinde istediği yerde ikamet edebilmesini kabul eder. İkinci alan, bireylerin bir uluslararası sınırı geçebilmesine imkan tanır, buna göre kendi ülkesi de dahil olmak üzere herhangi bir ülkeden çıkabilme hakkına sahiptir. Üçüncü alan ise, ülkelerinden ayrılan bireylerin vatandaşları olduğu ülkeye geri dönebilmesini tanımlamaktadır (McAdam, 2011, s. 30). McAdam'a (2011, s. 31) göre bu haklar 1951 yılında Cenevre'de imzalanmış olan *Mültecilerin Hukuki Durumuna Dair Sözleşme* (1951 Cenevre Sözleşmesi) ve sonrasında geliştirilen uluslararası koruma hakkıyla birlikte, bireylerin başka ülkelere sığınmacı olarak başvurabilmesiyle genişletilmiştir.

Uluslararası bireysel temel haklara ilişkin *İnsan Hakları Evrensel Beyannamesi* ve *Medeni ve Siyasal Haklara İlişkin Uluslararası Sözleşme*'de hareket özgürlüğü bir hak olarak tanımlanmış olsa da hukuk ve siyaset felsefecileri tarafından pratikte bu eksik bir hak olarak görülmektedir (McAdam, 2011; Bauböck, 2020; Bader, 2005). Bu durumun ilk nedeni, ülkeden çıkma hakkının egemen devletlerin ulusal mevzuatlarıyla ilişkili hukuki alanla uluslararası sözleşmeler tarafından kabul edilmiş alan arasındaki muğlak konudur. McAdam (2011, s. 28) devletlerin kendi vatandaşlarını geri kabul etmelerinin uluslararası mevzuatta kabul gören bir zorunluluk olduğunu belirtir. Ancak devletler pek çok durumda "Hiç kimse, kendi ülkesine girme hakkından keyfi olarak yoksun bırakılamaz" ifadesine karşı meşru olduğunu belirttikleri nedenler öne koyarak veya ikamet edenleri tanımlayacak farklı yasal statüler geliştirerek topraklarından çıkanları geri çevirebilmektedir. Hareket özgürlüğünün eksik bir hak olarak görülmesinin bir

¹ T.C. Başbakanlık Kanunlar ve Kararlar Genel Müdürlüğü, "Medeni ve Siyasi Haklara İlişkin Uluslararası Sözleşmenin Onaylanmasının Uygun Bulduğuna Dair Kanun Tasarısı", <https://www2.tbmm.gov.tr/d22/1/1-0589.pdf>.

diğer nedeni de egemen devletlere yönelik olarak, vatandaşları dışındaki kişilerin ülkeye kabulü konusunda -sığınma hakkı ve geri göndermeme ilkesi dışında- herhangi bir zorunluluk bulunmamasıdır. Bu da bir ülkeden çıkış ve başka bir ülkeye girişe dair uluslararası olarak tanımlanmış haklar arasında bir asimetrinin varlığına işaret etmektedir (Bader, 2005; Bauböck, 2020). Bauböck (2006, s. 1) bu durumu bir benzetmeyle açıklar:

Yanlardaki odalara çift taraflı kapılarla bağlı bir odanın içinde yaşadığınızı hayal edin. Bu binadaki her odanın içinde, odanın düzgün koşullarda kalması sağlamakla görevlendirilmiş kapı bekçileri bulunuyor. Eğer odadan ayrılmak isterseniz, kapı görevlisi size odadan çıkmanızı sağlayacak bütün kapıları açan bir anahtarı vermekle görevlendirilmiş. Ancak diğer odaların kapıları kilitli olduğu ve sizin anahtarınız bunlara uymadığı sürece hapis kalmaya devam edeceksiniz.

Bauböck'ün “çift kapılı odalar” benzetmesinde ifade ettiği gibi, uluslararası mevzuattan ortaya çıkan asimetrik hak tanımı, uygulamada dengesizliklere yol açabilmektedir. Sınırların açılıp kapanmasına dair karar verme yetkisinin ulusların kendi kaderini tayin edebilme hakkı bağlamında devletlerin otoritesine bırakılması sığınma hakkı ve geri göndermeme ilkesinin bile ihlal edildiği durumlara yol açabilmektedir. Bu bağlamda uluslararası sınırların kapalılığına dair tartışmalar hem siyaset bilimi hem de siyaset felsefesinde çokça yer edinmekte, Avrupa Birliği bağlamında yapılan tartışmalarda görüldüğü gibi dış sınırların kapalılığı, politika yapıcılar ve kimi siyasi düşünürler tarafından içeride özgür dolaşımın bir koşulu olarak öne sürülebilmektedir (Bauböck, 2006).

Hareket Özgürlüğünün Sınırları: Antik Dönem ve Orta Çağ

Hareket özgürlüğü hakkına dair normatif tartışmaların diğer kişi hak ve özgürlüklerine dair dönüşümlerle paralel olarak geliştiği görülmektedir. Bununla birlikte ülke içi ve uluslararası hareketlilik hakkına dair günümüzde ortaya koyulan iki temel kuramsal çerçevenin, yani demokratik teori ile liberal teorinin kökenlerine dair inceleme, bu dönüşümlerin hangi temellere bağlı olarak meydana geldiğini ortaya koymamız açısından önemlidir. Avrupa merkezli siyaset felsefesi ve demokrasi kuramları Antik Atina demokrasisini başlangıç noktası ve temel olarak kabul etmekte, Atina vatandaşlarının politikaya eşit, doğrudan ve aktif katılımını ön plana koymaktadır. Ancak Antik Atina demokrasisinin temelinde kısıtlı sayıdaki kişinin vatandaş olarak kabul görmesi söz konusudur. Buna göre kadınlar, çocuklar, köleler ve *metikler* – yani Atinalı olmayan göçmenler – vatandaşlık hakkı edinmemekte ve dolayısıyla kamusal alandaki siyasete katılma hakkını kaybetmektedir. Bu durumla paralel olarak hareket özgürlüğünün vatandaşlık ve toplumsal uyum çerçevesinde ele alındığı görülmektedir. Örneğin Platon tarafından yazılmış olan “Kriton”da Sokrates’in Atina’nın tanrılarına inanmayışı ve gençlerin ahlakını bozması gerekçesiyle yargılanma sürecinde arkadaşı olan Kriton ile diyalogu anlatılır. Bu diyalogda idama mahkum edilen Sokrates, hapisten kaçmasını öneren arkadaşlarının önerisini geri çevirmekte ve bunu bir erken dönem toplum sözleşmesi tartışmasına dayanarak yapmaktadır:

SOKRATES: Peki bu durumda kanunlar bize, “Seninle böyle mi anlaştık Sokrates? Devletin verdiği emirlere uymayacak mıydın?” derse ve biz de şaşırıp kalırsak, sözlerine şöyle devam edebilir: (...) Herşeyden önce doğumunu bize borçlu değil misin? (...) Sadece senin doğmanı sağlamakla kalmadık, aynı zamanda seni besledik ve büyüttük. Ayrıca elimizdeki tüm imkanlardan diğer vatandaşlar gibi yararlanmanı sağladık. Her Atinalının vatandaşlık haklarını elde ettikten sonra devlette neler olduğunu öğrenme hakkı vardır. Kanunları beğenmezse mallarını alıp dilediği yere gitme şansı da bulmaktadır. Senden bunları esirgemedik. Herhangi biri bizi ya da devleti beğenmediği takdirde yabancı bir ülkeye yerleşmek isterse, onun gitmek istediği yere mallarını alıp gitmesine bir şey demiyoruz. Kanunlar olarak buna asla engel olmadık. Fakat davaları ve diğer

devlet işlerini nasıl yürüttüğümüzü gördükten sonra, burada kalmaya karar verenlerin de emirlerimize uyması gerekir. (...) Sen bu kenti diğer Atinalılardan daha çok sevmeseydin, burada kalmazdın. (...) Mahkeme sırasında isteseydin, sana sürgün cezası verilebilirdi. Böylece şimdi devlete karşı çıkararak yapmak istediğin şeyi o zaman devletin isteğiyle yapmış olurdun (Platon, 2010).

Sokrates, “Kriton”daki diyalogda Antik Atina toplumuyla yaptığı sözleşmeye göre, toplumun yasalarına uyması gerektiğini belirtir. Bu şehir devletinin bir vatandaşı olarak, ülkenin kurallarından memnun olmadığı çeşitli durumlarda ayrılabilme hakkı vardır. Ancak bunu ne dava öncesi ne de dava sırasında kendine tanınmış bir hak olmasına rağmen gerçekleştirmemiştir; bu nedenle idam kararı sonrası Atina’yı terk etmesi kendi isteğiyle dahil olduğu sözleşmeyi reddetmesi ve onu ihlal etmesi olarak görülecektir. “Kriton”da görüldüğü gibi hareket özgürlüğü hakkı vatandaşlık çerçevesinde ele alınmakta, kişi özgürlüğü çerçevesinde tartışılmaktan öte toplumun bütünlüğüne karşı tehdit olabilecek bir unsur olarak kurallara tabi olması gereken bir eylem olarak görülmektedir. Kendisi bir *metik* olan Aristo ise göçmenlerin Atina toplumu için hayati bir rolü olduğunu savunur, yani onların hareketlerini destekler ancak onlara siyasi vatandaş haklarının verilmesini doğru bulmaz. Ancak hareket özgürlüğünün sınırlı olduğu kölelerden farklı olarak göçmenlerin hareket özgürlüğü bulunmakta, ancak yine de belli sınırlamalar içerisinde mümkün olmaktadır. Buna paralel olarak klasik dönemde göçmenlerin özgürce hareket ettiği ve Akdeniz bölgesinin kozmopolit özelliğiyle pek çok fikrin gelişmesini mümkün kıldığı tartışılmaktadır. Aynı şekilde Roma İmparatorluğu’nda da dışarıdan gelen göçmenler çoğunluğu oluşturmaktadır: özgürlük, hareket hakkı olmayan köleliğin karşıt anlamı olarak tanımlanmaktadır (McAdam, 2011, s. 32).

“Pasaportun İcadı: Gözetim, Vatandaşlık ve Devlet” kitabında uluslararası göç kavramının moderniteyle birlikte tartışılmaya başlandığını savunan John Torpey, 19. yüzyıla kadar hareket kontrolü meselesinin bir “iç mesele” olarak görüldüğünü belirtir (Torpey, 2018, s. 19). Bu döneme kadar Avrupa’da nüfusların hareketliliğinin kontrolü makbüllük çerçevesinde dağınık bir yapıda ve farklı iktidar odaklarının (dini, yerel, soylu) tercihlerine bağlı olarak şekillenmektedir. Örneğin toprakta çalışacak kişilerin ve işçilerin hareketlerinin kontrolü çoğunlukla merkezi iktidar tarafından değil, siyasi otorite olarak güce sahip olan başka özel gruplar tarafından gerçekleştirilmektedir. Orta çağda Avrupa’daki serflerin hareketleri toprak sahibi derebeylerin kararına bağlıdır. Benzer şekilde 17. ve 18. yüzyılda Kuzey Amerika’da yoğun olarak kullanılan “sözleşmeli kölelik” (*indentured servants*) sisteminde de kişilerin hareket özgürlüğünün sahiplerinin iznine bağlı olduğu görülür (Torpey, 2018, s. 8). Buna karşılık tarihteki pek çok örnek, merkezi otoritenin ülkeden çıkmak isteyen belli grupların hareketlerini düzenlemeye çalıştığını ortaya koyar. Ülkeden çıkışlar askerlik ve feodal görevler dolayısıyla engellenebilirken, dini veya siyasi muhalif grupların başka ülkelere giderek faaliyet göstermesinin önüne geçmek için kararlar alınabildiği görülmektedir (Torpey, 2018, s. 19; McAdam, 2011, s. 43). 13. yüzyılda İngiltere kralı ile derebeyleri arasında imzalanan ve bir parlamentonun yaratılmasına imkan sağlayan Magna Carta hem yerel hem de yabancı tüccarlara “İngiltere’den gitme, İngiltere’ye gelme, burada kalma ve buradan geçme” hakkını tanıırken, bu durumun savaş zamanında istisnai olarak durdurulabileceğini belirtir. Bu dönemde pasaportların öncülü olarak kabul gören “geçiş izni” belgelerinin (*safe conduct pass*) kullanılmaya başlaması da söz konusu olmuştur. Geçiş izinleri sahibinin ismini ve amacını yazmakta, seyahati sırasında engellenmemesini istemekte, engellenmesi durumunda cezalandırmayla sonuçlanabileceğini belirtmektedir. Bugün anlaşıldığı anlamda kapalı sınırların henüz bulunmadığı Avrupa’da geçiş izinleri merkezi otoritenin hem kendi tebaasının hem de dışarıdan gelecek olan tüccarlar ile diplomatların ülke içinde ve dışarıda güvende olduğu izlenimini yaratmak açısından, Weberyen bakış açısıyla “şiddetin meşru kullanımını tekeline alması” yolunda erken dönemde atılmış bir

adımdır (Salter, 2003, s. 14-15). Yine de devletin hem şiddetin meşru kullanımı hem de hareket özgürlüğünü düzenlemeyi tekeline alması ulus-devlet sınırlarının kesin çizgilerle çizilmeye başladığı 17. ve 18. yüzyıl sonralarını bulacaktır.

Aydınlanma Çağı: Bireysel Haklar Tartışmaları Etrafında Hareket Özgürlüğü

Avrupa kıtasından “Yeni Dünya”ya yönelik sömürge ve göç hareketlerinin yoğunlaşması ve toplum sözleşmesi kuramlarının bireylerin temel haklarını tartışmaya başlaması, hareket özgürlüğü hakkına dair fikirlerin 16. ve 17. yüzyılda gündeme gelmesini beraberinde getirmiştir. Uluslararası hukukun gelişmesinde rol oynayan hukukçulardan Francisco de Vitoria (1492-1546) hareket özgürlüğünü Avrupa ülkelerinin emperyal ticaret yollarını genişlettiği dönemde başka ülkelerin sınırlarına girerek ticaret yapmayı meşrulaştıracak şekilde olumlarken, dönemin teritoryal olarak yayılmaya başlayan üretim ilişkilerini normatif tartışmasına yansıtılmaktadır. De Vitoria’ya göre İspanyollar başka topraklarda yaşayan yerlilere zarar vermedikleri ve onlar tarafından engellenmediği sürece buralara gidebilme özgürlüğüne sahip olmalıdır. Ona göre doğal yasa ve ilahi yasa İspanyollar gibi bütün halklara bu şekilde hareket özgürlüğü sağlamaktadır: “dünyanın başından beri” herkes özgürce hareket edebilme ve istediği yere yerleşebilme hakkına sahip olmuştur, bu durum mülkiyetin dağılmasıyla birlikte değişmemektedir (McAdam, 2011, s. 34-35). Doğal hukuk kavramını savunan Hugo Grotius (1583-1645) her ulusta yaşayan bireylerin istedikleri başka ulusların topraklarına doğru hareket etme özgürlüğü olduğunu belirtir, ona göre tanrı dünyayı insanlığa ortak miras olarak bırakmıştır; bu da her bireyin başkalarını engellemediği sürece kendi hayatını sürdürmek için kullanabilmesi anlamına gelir. Ancak ortak miras fikri komünizmdeki gibi ortak mülkiyet düşüncesini doğurmaz. Grotius özel mülkiyet hakkını savunur, bununla birlikte ihtiyaca bağlı olarak “masum fayda hakkından” bahseder: bir teritoryadan barışçıl nedenlerle özgürce geçebilme hakkı ve israf olacak toprakları işgal etme hakkı buna dahildir (Miller, 2016, s. 39). De Vitoria’nın düşüncelerinden faydalanan Grotius, bireylerin ülkelerinden hem fiziksel hem de siyasi olarak belli şartlar altında ayrılmaya hakkı olduğunu da düşünmekte ancak girişler söz konusu olduğunda bunun yine ihtiyaçlara bağlı olarak belli şartlarla sınırlandırılması gerektiğini belirtmektedir (McAdam, 2011, s. 36; Miller, 2016, s. 40).

Klasik dönem toplum sözleşmesi düşünürleri hareket özgürlüğünü haklar çerçevesinde tanımlarken, liberal teorinin gelişiminde önemli rol oynayan Thomas Hobbes ve John Locke’un hareketliliği “kişi hakları” çerçevesinde tanımladığı ve bireylerin özgür olduğu doğa durumuna atıfta bulunarak tartıştığı görülmektedir. Thomas Hobbes için hareket özgürlüğü birincil ve en temel kişi özgürlüğüdür. Hobbes’a göre özgürlük negatif yaklaşımla ele alınır ve duvarlar, zincirler, bariyerler ve diğer baskılar gibi “harekete karşı harici engellerin yokluğu” olarak ifade edilir, dolayısıyla engellenmemesi gereken bir kişi hakkı olduğu belirtilir (Stilz, 2016, s. 62). Liberalizmin kurucu babası olarak kabul gören John Locke ise bireylerin olgunluk yaşına (21 yaş) geldikten sonra özgür bir şekilde istedikleri topluma dahil olabileceklerini veya daha önce başkaları tarafından işgal edilmemiş topraklarda kendi toplumlarını yaratabileceğini ifade eder. Bu açıdan Locke, doğuştan gelen tebaalık durumundan anlaşmaya dayalı vatandaşlık durumuna geçişe dayalı liberal sözleşme teorilerine iyi bir örnektir. Ancak Locke’un karşılıklı anlaşmaya dayalı vatandaşlık düşüncesi de sınırsız bir hareket özgürlüğü anlamına gelmez: belli bir toplumun üyesi olan bireyler, hükümetin dağılması gibi “musibetler” olmadığı sürece o ülkenin topraklarında yaşayarak üyesi olmaya devam etmelidir. Burada Locke’un hareket özgürlüğünü doğa durumuna atfettiği, ancak yine de bireylerin doğa durumundan çıkıp topluma dahil olduktan sonra bu özgürlüğün sınırlandırıldığı görülmektedir (Ypi, 2008, s. 407; Stilz, 2016, s. 68; Bader, 2005, s. 333). Bireylerin başka bir ülkeye gitmesi ise bir yandan kendi kaderini tayin etmenin, ama diğer yandan da yaşadıkları siyasi toplumu bıraktıklarının göstergesidir. Toplum sözleşmesine cumhuriyetçi bir açıdan yaklaşan Jean Jacques Rousseau, ülkeden dışarı hareket

hakkını, kişi haklarının ötesinde kişinin topluma karşı yükümlülükleriyle de ilişkilendirir. Rousseau'ya göre bir birey devlete olan bağımlı ancak yükümlülüklerinden kaçmadığı ve ülkesinin ihtiyacı olduğu durumda hizmet etmekten sakınmadığı durumda bırakabilir. Aksi bir durum suç oluşturur ve cezalandırılabilir; o bireyin vatanından vazgeçmesi değil ondan firar etmesinin bir göstergesidir (McAdam, 2011, s. 37).

Avrupa'da entelektüel düzeyde bu tartışmalar yaşanırken, bir yandan da gücünü korumaya çalışan merkezi otorite ile güç paylaşımını talep eden gruplar arasındaki mücadeleler oldukça hareketli bir siyasi ortamın ortaya çıkmasına yol açmıştır. Tarihçi Eric Hobsbawm bu dönemi “devrim çağı” olarak isimlendirir. Tartışmasının odağına 1789 Fransız Devrimi'yle 1840'lardaki İngiliz endüstriyel devrimini alan Hobsbawm (1996), öncelikle Avrupa'yı etkileyen ve uzun vadede etkileri bütün dünyaya yayılan büyük dönüşümün bir yanda kapitalist endüstriyi, burjuva liberal toplumunu ve modern devlet olgusunu doğurduğunu ama aynı zamanda bunlara karşı isyanları da beraberinde getirdiğini anlatır. “Devrim çağına” hareket özgürlüğünde yaşanan dönüşümlere bakıldığında da benzer şekilde ikili bir süreç yaşandığı görülmektedir. Erken modern dönemde Avrupa'da yaygınlaşmaya başlayan pasaportlar, devrim öncesi Fransa'da eski rejimin başta iç hareketlilik yapanlar olmak üzere göçmenleri takip etmesinin bir yolu olarak görülmektedir. 18. yüzyılda Fransa içinde hareket etmek isteyen sıradan halkın elinde iki belge olması istenmektedir: Seyahat edecek olan kişinin yerel yönetimden edindiği pasaport ve yerel dini otoritelerden aldığı iyi hal belgesi. Torpey'e göre bu belgelerin temel amacı başta başkent olmak üzere büyük şehirlere göçün önüne geçmektir. 1789 yılına gelindiğinde ise devrimcilerin eleştirdiği önemli meseleler arasında 14. Louis'nin 1669 yılında tebaasının Fransa'dan ayrılmasını yasaklayan yasayla birlikte hareket özgürlüğünü engelleyen iç pasaportlar bulunmaktadır (Torpey, 2000). Devrimin ilk dönemi, devrimcilerin eski rejimin merkezi ve mutlak otoritesi ile kişi hak ve özgürlüklerine getirdiği sınırlamaları ortadan kaldırmasını beraberinde getirir. Ancak birkaç yıl içinde devrim radikalleşip yeni kısıtlamalar gündeme getirirken bundan hareket özgürlüğü de nasibini almıştır. Başta ülkeden kaçan kraliyet ailesi olmak üzere, devrim karşıtları, din adamları, kaçak askerler, yurtdışı doğumlular ve diğerlerinin hareketlerini düzenlemek için pasaport tekrar ve daha da yoğun olarak kullanılmıştır (Torpey, 1998, s. 56). Aydınlanma Çağı ile devrimler döneminde Avrupa'da ve Avrupa'yla bağlantılı olarak Amerika Birleşik Devletleri'nde kişi hak ve özgürlüklerinin daha ziyade vatandaşlık temelli olarak geliştiği, ülke içi hareketliliğin toplumun daha geniş kesimlerine bir hak olarak tanımlandığı görülmekte, ülkelerin içindeki hareketliliği düzenlemek için kullanılan iç pasaportların kullanımı azaltılmaktadır (Mau ve diğerleri, 2012). Ancak yine de bu özgürlük alanı, Torpey'nin (1998), ifade ettiği gibi modern devletin vatandaşları üzerindeki kontrolünü kimlikler, nüfus sayımları, vergi ve askerlik kayıtları gibi sayım, sınıflandırma ve takip yöntemleriyle daha yakından izlemesiyle mümkün olmuştur. Bu açıdan, John Torpey modern devletin hareketliliğin düzenlenmesinde edindiği merkezi rolü, Karl Marx'ın ifade ettiği kapitalist sınıfların üretim yollarını elinde tutması ve Max Weber'in sözünü ettiği, devlet aygıtının fiziksel şiddeti tekelinde bulundurmasıyla bir arada işleyen bir “istimlak” biçimi olarak ele alır:

Modern dünyayı anlamlandırmak için bu ikisine üçüncü tür bir “istimlak” eklemeliyiz – meşru hareket araçlarının modern devletler ve daha geniş anlamda uluslararası devlet sistemi tarafından tekelleştirilmesi. Oldukça sorunlu olmakla birlikte, bu tekelleşme nüfus hareketlerini düzenlemede ve kimin nereye ait olduğunu belirlemede son derece başarılı olmuştur (Torpey, 1998, s. 256).

Bu duruma paralel olarak teritoryalite üzerinden egemenlik algısı devlet bakışında merkezi bir yer edinirken, uluslararası göçün yönetiminin sınır kontrolleri ve uluslararası pasaportlar gibi yöntemler yoluyla daha da denetlenmeye çalışıldığı görülmektedir.

Bahsedilen dönüşümler 18. ve 19. yüzyıllardan itibaren ticaret, savaşlar ve emperyalizm

gibi fikirlerin ve normların taşınmasına yol açan olgularla birlikte Avrupa ve Kuzey Amerika'nın dışındaki coğrafyalara doğru yaygınlaşmaya başlayacaktır. Osmanlı İmparatorluğu'nda yaşanan dönüşümler bu açıdan örnek teşkil etmektedir. Reşat Kasaba, "Bir Konargöçer İmparatorluk: Osmanlı'da Göçebeler ve Göçmenler ve Sığınmacılar" (2012) isimli kitabında imparatorluğun uzun tarihinin büyük bölümünde Osmanlı merkezi yönetiminin, yerel çıkarlarını sürdürebilmek için bölgedeki çeşitli göçebe gruplarla iyi ilişkiler kurduğunu anlatır. Zira imparatorluk merkeziyle aşiret liderleri arasındaki işbirlikleri, imparatorluğun uzak kesimlerine erişmeyi, bir yandan da aşiret liderlerinin kendi farklı kültür ve kimliklerinin taşıyıcıları olarak hayatta kalmalarını ve yerel iktidarlarını sürdürülebilmelerini mümkün kılacaktır (Kasaba, 2012). Klasik Osmanlı döneminde yabancıların sınır geçişleri için "yol emri", "il-can mektubu", "amanname" gibi belgeler kullanılmakta, bu sayede seyahat edenlerin yol güzergahındaki ve gidecekleri yerdeki yöneticiler tarafından keyfi uygulamaya tabi tutulmaması, güvenliğinin sağlanması amaçlanmaktadır (Bay, 2017; Turna, 2014, s. 390). İmparatorluk coğrafyasının farklı toprakları içindeki hareketler ise "mürur tezkeresi" (geçiş belgesi) ile düzenlenmiştir. Aydınlanma düşüncelerinin yaygınlaşmasıyla birlikte bir yandan kişi hak ve özgürlüklerinin, diğer yandan da toplumların kendi kaderini tayin etmesine dair fikirlerin yoğun olarak etkilendiği 18. ve 19. yüzyıl sonlarında Avrupa'dakine benzer dönüşümler yaşandığı görülür. Ülke içinde hareket eden halkın ve dışarıdan gelenlerin "gittiği yeri, baba adını, unvanını, amacını, nerede kaç gün kalacağını kaç kişi olduklarını" belirten mürur tezkeresi 19. yüzyıldan itibaren daha yoğun olarak kullanılır (Bay, 2017; Turna, 2014, s. 392). Turna'ya (2014) göre Mora İsyanı ve yeniceriliğin kaldırılmasını takip eden 19. yüzyıl ülke içi hareketliliğin daha yoğun olarak takip edildiği, zaman içerisinde muhtarlık ve defter nazırlığı gibi bürokratik yapıların kurulmasıyla birlikte idarenin daha sistemli hale geldiği bir dönem olmuştur. Tanzimat Fermanı'nı da kapsayan geniş reform hareketinin bir parçası olarak 1841 yılından itibaren ülke içindeki tebaanın ve dışarıdan gelenlerin hareketlerini yönetmek için bir dizi düzenleme yürürlüğe konmuş, 1844 yılında uluslararası hareketler için pasaportların kullanımı zorunluluğu getirilmiştir. Bu dönemde uluslararası hareketliliğin denetlenmesi ön plana taşınmaktadır (Kasaba, 2012). İmparatorluk sınırlarının sürekli değişmesi ve yeni ulus-devletlerin ortaya çıkması dolayısıyla, sınır hattı boyunca yerleşik halkın karşılaştığı sıkıntıların önüne geçebilmek amacıyla daha esnek, ancak bir yandan da bürokratik olarak hareketliliği izlemeyi mümkün kılan düzenlemelerin de getirildiği görülmektedir. Örneğin "pasavan" (geçiş tezkeresi) uygulaması sınır ekonomisi ve komşuluk hukukunu düzenlemeyi amaçlayan bir mekanizma olarak kullanılmaktadır (Bay, 2017, s. 349).

Paradokslar Çağında Hareketliliği Yeniden Düşünmek

Göç hareketlerinin ulus-devletlerin ve uluslararası örgütlenmelerin gündemine bir politika unsuru olarak gelmesi 20. yüzyılın başından itibaren daha net bir şekilde ortaya çıkmaktadır. Bu dönem, dünya savaşlarının yaşandığı dönem olmasının yanı sıra, Osmanlı, Rus ve Avusturya-Macaristan İmparatorluklarının dağıldığı dönemdir; eski imparatorluklar yerlerini yeni ulus-devletlere bırakırken, etnik homojenleştirme politikaları sonucunda milyonlarca kişi yaşadıkları yerden zorla göç ettirilmiştir. Gelişmekte olan modern uluslararası devletler sistemi, kapalı sınırların ve modern pasaport sisteminin yaygınlaşmasına neden olurken, devlet bakışında pasaportlar bir yandan askeri ve ekonomik çıkarların savunulmasını, diğer yandan da mülteci ve işçi göçlerinin düzenlenmesini sağlayan araçlar olarak görülmeye başlamıştır (Mau ve diğerleri, 2012). Savaşlar dönemi Avrupa içindeki pek çok kişinin doğup büyüdükleri, vatandaşları oldukları ülkenin korumasının dışında bırakılmasına, Hannah Arendt'in ifade ettiği gibi "haklara sahip olma hakkı"na bile ulaşamamasına yol açmıştır (Arendt, 2012). Yüzyıl başında yaşanan olumsuz koşulların tekrarlanmaması amacıyla, İkinci Dünya Savaşı sonrası dönemde evrensel ve bölgesel insan hakları sözleşmeleri kişi temel hakları ve özgürlüklerinin vatandaşlıktan bağımsız olarak tanımlanmasını beraberinde getirmiştir. Başta İnsan Hakları Evrensel Beyannamesi

(1948), Avrupa İnsan Hakları ve Temel Özgürlüklerin Korunmasına İlişkin Sözleşme (1950) ve Medeni ve Siyasal Haklara İlişkin Uluslararası Sözleşme (1966) olmak üzere, bu dönemde geliştirilen sözleşmeler pek çok liberal demokratik ülke içerisindeki hareketliliğin temel hak olarak görülmesine yol açmıştır. Bu sözleşmeler ülke içindeki hareketlilik ve ülkeden çıkma hakkının belirtilmiş olması açısından liberalleşme yönünde önemli, ancak yetersiz adımlardır. Daha önce bahsedildiği gibi göçmenlerin ülkeye girişlerinin düzenlenmesinin devletlerin tekelinde olması, uluslararası hareket özgürlüğünün asimetrik durumuna yol açmakta, pasaport ve vize sistemlerinde görülen milliyet ve sınıf temelli eşitsizliklere neden olmaktadır.

Hareket özgürlüğünün ulus-devlet sınırlarının içinden dışına doğru genişletilmesi, geçtiğimiz yüzyılda ancak kısıtlı sayıdaki nüfuslara bu hakkın tanındığı bölgesel anlaşmalar yoluyla mümkün olmuştur. Bunlara örnek olarak, üye devletlerin vatandaşlarının hepsine veya bir kısmına, sürekli veya geçici olarak hareket serbestisi tanıyan Avrupa Birliği'nin Schengen uygulamaları, Batı Afrika Devletleri Ekonomik Topluluğu (ECOWAS), Güney Amerika Uluslar Birliği (MERCOSUR) ve Karayipler Topluluğu (CARICOM) gibi bölgesel işbirliği çerçeveleri gösterilebilir. Gaens ve diğerlerinin (2020) çalışmasına göre bölgesel anlaşmalar küresel süreçlere göre daha az sayıda ülkeyi içermesi, ülkelerin birbirine daha yakın sosyo-ekonomik kalkınma seviyeleri göstermesi ve aynı coğrafyalarda benzer göç sistemleri ve meselelerinin yaşaması dolayısıyla daha kolay uzlaşılabilen süreçler olduğu düşüncesiyle politika yapıcılar tarafından tercih edilmektedir. Zira küreselleşmenin yoğun yaşandığı 1990 sonrası dönem gelişmiş ülkeler tarafından uluslararası göçün güvenlik paradigması çerçevesinde ele alındığı, sınır kontrolleri gibi yöntemlerle düzenlenmeye çalışıldığı bir dönem olarak yansımaktadır. Uluslararası göç kuramcılarında Hollifield (2004) gibi araştırmacılar, yaşanan durumu "liberal paradoks" olarak isimlendirmektedir: gelişmiş ülkeler bir yandan rekabet avantajlarını sürdürebilmek için ekonomilerini ve toplumlarını ticarete, yatırıma ve göçe açık tutmaktadır; ancak sermaye ve malların hareketinin aksine insanların göçü siyasi olarak "riskli" görülebilmekte, "istenmeyen göçün" kontrol altına alınması politika çevreleri açısından önem kazanmaktadır. Bu yaklaşımın etkisiyle, bir yandan gelişmiş ülkeler içerisinde ve arasındaki hareketlilik serbestleştirilirken, farklı gelişmişlik seviyesindeki bölgeler arasındaki göçün kısıtlandırılmaya çalışıldığı gözlemlenmektedir.

2020 yılının ocak ayından itibaren etkili olan COVID19 küresel salgını, pek çok ülkede bir süredir uluslararası göçe indirgenmiş hareket özgürlüğü hakkı tartışmalarının yeniden gündeme gelmesini beraberinde getirmiştir. Hükümetler tarafından virüsün yayılması ve kırılgan grupların korunması amacıyla alınan tedbirlerin başında uluslararası sınırların kapatılması dikkat çekmektedir. Salgının en yoğun yaşandığı Nisan-Mayıs 2020 tarihlerinden itibaren çoğu ülke sınırlarını ya tamamen kapatmış ya da yüksek riskli bölgelerden gelecek hareketliliği sınırlandırmak yoluna gitmiştir. Pek çok ülke de yine aynı dönemde ve sonrasında ülke içindeki hareketliliği sınırlandırmak amacıyla şehirler arası seyahat engelleri, karantinalar ve sosyal mesafe uygulamalarını kullanmıştır. Bu durum 1990'lardan bu yana -üye ülke vatandaşları için- serbest dolaşımın politika önceliği olarak benimsendiği Schengen Bölgesi'nde bile iç sınırların yeniden yapılandırılmasını beraberinde getirmiştir. Geçtiğimiz yıldan bu yana yapılan bilimsel çalışmalar, hareketliliğin sınırlandırılmasıyla salgının kontrol altına alınması arasındaki güçlü ilişkiyi ortaya koymaktadır. Örneğin Nouvellet ve diğerlerinin (2021) 52 ülkedeki gerçek zamanlı hareketlilik verilerini karşılaştırdığı çalışmasına göre, hareketlilik ile COVID19 yayılması arasında güçlü bir ilişki bulunmaktadır. Araştırma, hareketliliğin engellenmesiyle birlikte yayılımın azaldığını ortaya koyarken, filyasyon ve aşı gibi alternatif uygulamaların kullanıldığı durumlarda hareketlilik ve yayılma bağlantısının azaldığını göstermektedir. Araştırmacılara göre, bu sonuç alternatif uygulamaların etkinliğini ortaya koymakta, ancak yeni dalgalar söz konusu olduğunda yayılımı azaltmanın başlıca yöntemi olarak hareketlilik sınırlamalarına geri

dönülmesini de gerektirmektedir (Nouvellet ve diğerleri, 2021).

Bu gibi bilimsel çalışmalar hareketliliğin sınırlandırılmasını destekliyor olmakla birlikte, salgının toplumsal yansımaları ve farklı toplumsal kesimleri eşitsiz bir şekilde etkiliyor olması, bu meselenin sosyo-politik boyutunun düşünülmesini gerekli kılmaktadır (Karakaya-Polat, 2021). Salgının yoğun yaşandığı 2020 başından beri pek çok ülkede hareketlilik sınırlamaları ve karantinalar sol ve sağ ideolojiden farklı kesimler tarafından eleştirilere maruz kalmaktadır. Örneğin Nisan 2020’de Amerika’nın 10’dan fazla eyaletinde düzenlenen gösterilerde kısıtlama kararlarının istibdat rejimi olarak isimlendirildiği görülmüştür: “tiranlığa karşı özgürleşmeyi” isteyen göstericiler eyalet valilerini vatandaşlık haklarını ihlal ettikleri gerekçesiyle eleştirirken, onları krallara ve diktatörlere benzetmektedir². Kasım 2020’de Berlin’de gerçekleşen ve polisler göstericiler arası çatışmaların yaşandığı gösteri sırasında da benzer şekilde demokrasiye sıkça referans verildiği görülmektedir. Adolf Hitler’in iktidara gelmesi sonrası güçler ayrılığı ilkesini ve sivil özgürlükleri ortadan kaldırdığı 1933 “Yetki Kanunu”na da gönderme yapan kimi gösterici, her yeni salgın dalgasıyla yeni kısıtlamaların geldiğini eleştirirken hem merkezi hem de eyalet yönetimine karşı güvensizliklerini dile getirmiştir³. Hareket özgürlüğü hakkını ve devlet kurumlarının sınırlandırılmasını savunan bu gösterilerin pek çoğunda sağ liberteryan eğilimli ve komplo teorilerinin korku dilinden beslenen gruplar olsa da, COVID19 kararlarına karşı yapılan toplumsal hareketleri ve eleştiriler bu grupların ötesinde bir ideolojik spektrumu yansıtmaktadır. Temel endişe, hükümetlerin salgını neden göstererek iktidarlarını daha güçlendirme ve hareketliliğe yönelik engellemeleri sürekli kılmaları yönündedir. Uluslararası göç bağlamında süregelen güvenlikçi yaklaşımları eleştirenler de, hareket özgürlüğü hakkının sınırlandırılmasına dair benzer kaygılar taşımaktadır (Aksel, 2021). COVID19 küresel salgını John Stuart Mill’in “zarar ilkesiyle”, yani kişilerin hareketliliğinin -başta en kırılgan gruplar olmak üzere- başkalarına ne ölçüde zarar verebileceğiyle, devlet müdahalesinin sınırlarının bir arada düşünülmesini ve sorgulanmasını gerektirmektedir.

Sonuç

Göçmen karşıtı politikaların yaygın olduğu ve sınır güvenliği meselesinin göç politikaların odağında olduğu günümüzde, bireylerin hareket özgürlüğü hakkı uluslararası göç süreçleri çerçevesinde ele alınmakta ve insan hareketliliği sınır düzenlemeleri ile doğrudan ilişkili olarak tartışılmaktadır. Ülke içinde hareket hakkı ve ülkeden ayrılma hakkının tarihsel ve normatif temellerinin ele alındığı bu çalışma, yakın zamana kadar tartışılmaz olduğu düşünülen bu meselelerin kişi hak ve özgürlüklerinin gelişimiyle paralel olarak geliştiğini ortaya koymaktadır. Pek çok ülkede olağan kabul edilen bu haklar, 20. yüzyılın ortalarından beri uluslararası temel insan hakları sözleşmelerinde bireysel temel hak olarak tanımlanmakta ve liberal demokratik ülkelerde tartışılmaz haklar olarak kabul edilmektedir. Ancak hareket özgürlüğü hakkına dair normatif çalışmalar, bunun pratikte eksik ve asimetric bir hak olduğunu belirtmektedir. Zira hem ülkeden çıkan vatandaşların geri kabulü hem de başka ülke vatandaşlarının ülke sınırlarına kabul edilmesi, egemen devletlerin kararlarına bağlıdır ve dengesizliklere yol açabilmektedir.

Bu çalışmada, hareketlilik hakkının ülke içi ve ülkeden çıkma boyutuna odaklanılmıştır. Hareket özgürlüğü Antik Dönem ve Orta Çağ’da sınırlı sayıdaki vatandaş bağlamında ele alınıp

² BBC News, “Coronavirus lockdown protest: What’s behind the US demonstrations?”, 21 Nisan 2020, <https://www.bbc.com/news/world-us-canada-52359100>.

³ BBC News, “Berlin Covid protest broken up near Brandenburg Gate”, 18 Kasım 2020, <https://www.bbc.com/news/world-europe-54985622>.

toplumsal uyum çerçevesinde değerlendirilirken, Aydınlanma Dönemi'nde gelişen liberal yaklaşımla birlikte temel kişi özgürlükleri çerçevesinde değerlendirilmeye başlanmıştır. Uygulama boyutunda ise, hareketliliğin bir yandan sınırları genişleyen bir hak olarak değerlendirildiği, ancak bunun, modern devletin vatandaşlarının hareketlerini düzenlemekte edindiği merkezi rolle bir arada gerçekleştiği görülmektedir. Dolayısıyla modern devlet bir yandan kayıt ve sınıflandırma mekanizmaları yoluyla ikamet ve hareketliliği daha yakından takip etmekte, sınırlar bağlamında tanınan egemenlik algısıyla birlikte uluslararası hareketliliğin denetlenmesi ön plana geçmektedir. 20. yüzyılda hareket özgürlüğüne dair gelişmeler bölgesel ölçekte daha serbest eğilimlere imkan tanısa da, küresel ölçekte hareket özgürlüğü hala politik olarak "riskli" bir mesele olarak değerlendirilmektedir.

COVID19 süreci, hareketlilik meselesini yeniden gündeme getirmiştir: Bu sefer odakta uluslararası göçün ve sınır kontrollerinin dışında ülke içi hareketlilik ve karantinanın da tartışıldığı gözlemlenmektedir. Bilimsel araştırmalar hareketlilik ve virüs yayılımı arasındaki güçlü ilişkiyi gösterse de, seyahat ve hareketlilik kısıtlamalarına yönelik eleştiriler, meselenin sosyo-politik boyutunun değerlendirilmesinin ve politika yapım süreçlerine dahil edilmesinin önemini ortaya koymaktadır. Kamu sağlığı bağlamında bakıldığında kişi hareketliliği, virüs yayılımını tetiklemesi dolayısıyla başkalarına ne ölçüde zarar verebileceği bağlamında düşünmeyi gerektirmektedir. Ancak, eleştirilerin odağındaki "Hükümetler salgını neden göstererek hareketlilik özgürlüğü ve diğer özgürlükleri kısıtlamaya devam edecek midir?" sorusu da sorgulanması ve üzerinde tartışılması gereken bir meseledir.

Kaynakça

- Aksel, Damla B. (2021). 'COVID19 Sürecinde Göç ve İltica Yönetişimini Yeniden Düşünmek', *Panorama*, Çevrimiçi Yayın, 6 Temmuz 2021, <https://www.uikpanorama.com/blog/2021/07/06/covid19-surecinde-goc-ve-iltica-yonetisimini-yeniden-dusunmek>
- Arendt, H. (2014). *Formasyon, Sürgün, Totalitarizm: Anlama Denemeleri*. Dipnot Yayınları.
- Aybay, R. (2006). Açıklamalı İnsan Hakları Evrensel Bildirisi. Ankara: Türkiye Barolar Birliği.
- Bader, V. (2005). The Ethics of Immigration. *Constellations*, 12(3), 331-361.
- Bauböck, R. (2006). Free Movement and the Asymmetry Between Exit and Entry. *Éthique Et Économique= Ethics And Economics*, 4(1).
- Bauböck, R. (2020). A Free Movement Paradox: Denationalisation And Deportation In Mobile Societies. *Citizenship Studies*, 24(3), 389-403.
- Bay, A. (2017). Osmanlı Gümrüğünde Bir Geçiş Belgesi: *Pasavan veya Geçit Tezkeresi*. *Kebikec İnsan Bilimleri İçin Kaynak Araştırmalı Dergisi*, (43), 325-356.
- Fine, S., & Ypi, L. (Eds.). (2016). *Migration in Political Theory: The Ethics of Movement and Membership*. Oxford University Press.
- Hobsbawm, E. (1996). The Age of Revolution: 1789-1848. 1962. *New York: Vintage*.
- Hollifield, J. F. (2004). The Emerging Migration State 1. *International Migration Review*, 38(3), 885-912.
- Karakaya-Polat, R. (2021) "Salgınla Mücadelede Bilimsel Yaklaşım: Sosyal bilimlerin rolü?", *Panorama*, Çevrimiçi Yayın, 23 Ocak 2021, <https://www.uikpanorama.com/blog/2021/03/23/salginla-mucadelede-bilimsel-yaklasim-sosyal-bilimlerin-rolu/>
- Kasaba, R. (2012). Bir Konargöçer İmparatorluk: *Osmanlı'da Göçebeler, Göçmenler ve Sığınmacılar*. Kitap Yayınevi.
- Mau, S., Brabandt, H., Laube, L., & Roos, C. (2012). *Liberal States And The Freedom Of Movement: Selective Borders, Unequal Mobility*. Springer.
- McAdam, J. (2011). An intellectual history of freedom of movement in international law: the

- right to leave as a personal liberty. *Melbourne Journal of International Law*, 12(1), 27-56.
- Miller, D. (2016). Is there a Human Right to immigrate?. Migration in political theory: *The ethics of movement and membership*, 11-29.
- Nouvellet, P., Bhatia, S., Cori, A., Ainslie, K. E., Baguelin, M., Bhatt, S., Boonyasiri A., Brazeau, N.F., Cattarino, L., Cooper, L.V., Coupland, H., & Donnelly, C. A. (2021). Reduction in mobility and COVID-19 transmission. *Nature Communications*, 12(1), 1-9.
- Platon (2010). Kriton. Say Yayınları.
- Salter, M. B. (2003). *Rights of Passage: The Passport in International Relations*. Lynne Rienner Publishers.
- Stilz, A. (2016). Is There an Unqualified Right to Leave? Migration in Political Theory: *The Ethics of Movement and Membership*, 57-79.
- Torpey, J. C. (1998). *The Invention of the Passport: Surveillance, Citizenship and the State*. Cambridge University Press.
- Turna, N. (2014). Osmanlı İstanbulu'nda İç Pasaport: Mürûr Tezkeresi. "Osmanlı İstanbulu". Uluslararası Sempozyum II, 29 Mayıs Üniversitesi, İstanbul/Türkiye, İstanbul, Turkey, 27 May 2014.
- Ypi, L. (2008). Justice in Migration: A Closed Borders Utopia? *Journal of Political Philosophy*, 16(4), 391-418.
-

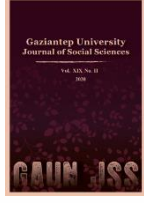

GAZİANTEP UNIVERSITY JOURNAL OF SOCIAL SCIENCES

Journal homepage: <http://dergipark.org.tr/tr/pub/jss>



Araştırma Makalesi • Research Article

Kimlik-içi Ötekileştirme: Türkiye’deki Suriyeli Göçmenler Örneği

Intra-identity Marginalization: The Case of Syrian Refugees in Turkey

Mustafa DOĞANOĞLU^{a*}

^aDr. Öğr. Üyesi, Gaziantep Üniversitesi, Sosyoloji Bölümü, Gaziantep / TÜRKİYE
ORCID: 0000-0002-8373-2543

MAKALE BİLGİSİ

Makale Geçmişi:

Başvuru tarihi: 20 Kasım 2021

Kabul tarihi: 4 Ocak 2022

Anahtar Kelimeler:

Göç,

Ulusal kimlik,

Muktedir,

Madun,

Ötekileştirme

ARTICLE INFO

Article History:

Received November 20, 2021

Accepted January 04, 2022

Keywords:

Migration,

National identity,

Competent,

Subordinate,

Marginalization

ÖZ

Kimliklerin ‘asimetrik’ karşılaşmasının kaçınılmaz sonuçlarından biri, ötekileştirme. Coğrafyayı *yurt* edinmiş ve kurumsallık kazanmış bir ulusal kimlikle, bu *yurda* ‘ait’ olmayan bir ulusal kimliğin karşılaşması halinde, ötekileştirme boyutunun daha güçlü olması, -ulusal kimliğin bir *kapsama-dışlama diyalektiği* temelinde inşa edildiği de göz önünde bulundurulduğunda- kaçınılmazdır. Zira bu, bir tür “muktedir-madun” ilişkisinin gelişmesine kapı aralar. Ötekileştirilen kimlik, bu durumun yarattığı iktidar ilişkileri içerisinde “sorunlu” bir hal almaya başlar. Bunun, ötekileştirilen kimliğe mensup olanların, kimlikleriyle ilişkilenmelerinde bir etki yaratması kaçınılmazdır. Bu çalışmada, iç-savaş nedeniyle Türkiye’ye göç eden ve bugün Gaziantep’te göreceli olarak “başarılı” olan Suriyelilerin, *meskun ve hakim ulusal kimlik* karşısında ikincil konuma düşmesi ve ötekileştirilmesiyle beraber kendi *ulusal* kimlikleriyle nasıl ilişkilendikleri ve bu bağlamda “muktedir” özneye nasıl bir mesaj vermeye çalıştıkları tartışılmıştır. Sonuç olarak “bazı” Suriyelilerin, *kimlik-içi ötekileştirme* eğilimi içerisinde olduğu görülmüştür. Bu, “muktedir” öznenin nezdinde bir tür *kabul görme stratejisi*dir. Bu çalışmanın konusu, *kimlik-içi ötekileştirmeyi* yapan öznedir.

ABSTRACT

One of the inevitable consequences of the ‘asymmetrical’ encounter of identities is marginalization. Considering that national identity is constructed based on a dialectic of inclusion and exclusion, it is inevitable that the dimension of marginalization will be more substantial when a national identity that has made the geography as *homeland* and gained institutionalization encounters another national identity that does not “belong” to this *homeland*. Because of these reasons, a kind of “competent-subordinate” relationship comes to light. The marginalized identity begins to become “problematic” within the power relations created by this situation. This will inevitably have an impact on those who belong to the marginalized identity regarding their identities. In this study, how the Syrians who immigrated to Turkey due to the civil war and who are relatively “successful” in Gaziantep today relate to their own national identities as they fall into a secondary position against the *inhabited* and dominant national identity and are marginalized, and in this context, what kind of message is given to the “competent” subject have been discussed. As a result, it has been determined that “some” Syrians tend to make *intra-identity marginalization*. This is a strategy of being accepted by the “competent” subject. The main discussion of this study is about the issue that tends to make *intra-identity marginalization*.

* Sorumlu yazar/Corresponding author.
e-posta: doganoglumustafa@gmail.com

EXTENDED ABSTRACT

The studies about immigration and identity are mostly in globalization and multiculturalism or globalization and marginalization. The main subject is the identity issue of *different people* who moved from different geographies to today's big metropolises. Accordingly, in the body of literature, the main discussion is about the dynamics and variables of post-migration identity construction processes (Bauman, 2017: 38-44; Chambers, 2014: 44-45; Triandafyllidou, 2008: 1427-1428; Jones & Krzyzanowski, 2011: 42-43; Benhabib, 2018: 81-138). But, the situation of Syrians in Turkey is not similar to the social practice created by global migrations. On the contrary, it can be said that their situation is quite different from the social practice created by global migrations. As a result of the ferocious civil war, millions of Syrians have begun to move within the *national* borders of Turkey. For the former residents of the country, the Syrian movements mean encountering different national identity within *their own* national/political borders.

On the other hand, this means encountering the dominant national identity in a 'foreign' country for Syrians. Therefore, this one differs from the encounters that occur due to globalization in the rest of the world. To put it more clearly, there is an 'asymmetrical' encounter between a dominant national identity that resides within certain political borders and another national identity that came from beyond it. In this regard, in this study, the encounter mentioned earlier is analyzed through the encounter of two different national identities under 'unequal' conditions. In this respect, this study differs from the existing studies in migration and identity. In addition, the fact that dealing with intra-identity marginalization due to the marginalization of identity is another factor that makes this study distinctive.

This study is based on the qualitative research techniques that have been conducted with in-depth interviews in the frame of a project that had intended to understand the circumstances of Syrian people who live in Gaziantep and experience a kind of "success stories with 203 participants.

As mentioned earlier, the encounter of Syrians in Turkey with locals took place in the form of an 'asymmetrical' meeting with the *inhabited* and *dominant* national identity within the political borders of Turkey.

One of the inevitable consequences of the 'asymmetrical' encounter of identities, as known well, is marginalization. With the consideration of constructed national identity that is based on a dialectic of inclusion and exclusion, the dimension of marginalization will inevitably be more substantial when a national identity that has made the geography the *homeland* and gained institutionalization encounters another national identity that does not 'belong' to this *homeland*. Because of these reasons, a kind of "competent-subordinate" relationship comes to light. The marginalized identity becomes "problematic" within the power relations created by that situation. Additionally, this, inevitably, will impact the individuals who belong to the marginalized identity regarding their identities. Considering the class differences, this study searches for how the Syrians who are relatively 'successful' in Gaziantep relate to their national identity? And in this context, what kind of messages are given to the "competent" subject?

By interview notes, it is determined that 'some' Syrians who have different types of capital tend to make *intra-identity marginalization*. Hence, in this context, it can be said that class differences are an essential variable. It also should be noted that *intra-identity marginalization* is a strategy of being accepted by the "competent" subject. Therefore, the main discussion of this study is about the issue that tends to make *intra-identity marginalization*.

Marginalization can sometimes cause a social reality in the form of 'distance' to the identity members and sometimes a "distance" to the identity itself. In this context, the emphasis on *difference* has a functional discourse for the subject who makes the *intra-identity marginalization*. Because he/she is in need of conveying the message that "*he/she is not like them*" to the subject who has the competence to marginalization (competent matter). In this context, it should be noted that the social class is a crucial variable. Undoubtedly, it may not be possible to associate intra-identity marginalization with the class position categorically. Because being the "other" has an eschewing impact; for this reason, the lower classes may also tend to distance themselves from the marginalized identity, which is their own identity.

But it should be noted that the lower classes belonging to the *others* or *subordinate groups* are largely deprived of the means of keeping such a distance. In the Bourdieuan sense, they are largely deprived of the forms of capital (Bourdieu, 1986: 241-258) that would enable them to keep a distance like this. Therefore, in general, the "marginal" who thinks with the perception schemes of the competent subject and distances himself/herself from "the others" is a kind of *well-off marginal* who is included in the middle and/or upper classes. Through this social position, they can make *intra-identity marginalization*. When Frantz Fanon's work (2014: 19-38 128-136, 214-217) which has become a classic in this field, is examined closely, this can be seen there as well.

As a result, from the viewpoint of the Syrian subject who makes the *intra-identity marginalization*, there is no problem in the perspective of the *competent subject*. The problem stems from the "*bad Syrians*" themselves. While fixing the problem in this way, he/she tries to convey the message that "*I am not like them*" to the competent subject. This emphasis on unlikeness to the *other one* is, actually, an expectation and demand for being invited in by the *competent subject*.

Giriş

Bütün kitlesel göçlerin, özellikle de savaş kaynaklı kitlesel göçlerin travmatik etkilerinin olduđu ve derin toplumsal sorunlar üreten sonuçlar doğurduđu bilinmektedir. Göçle gelenler; barınma, beslenme gibi temel gereksinimlerle ilgili yaşanan sorunların yanında toplumsal kabul görme ya da dışlanma gibi, soy kütüğü siyasal olan komplike toplumsal sorunların da muhatabı olabilmektedir. Dolayısıyla göçle gelen kitleler, çok-boyutlu bir toplumsal/siyasal sorun yumağıyla karşılaşabilmektedir. Dışlanma, bu sorun yumağının parçalarından biridir. Hedef ülkede dışlanma sorunu, göçün yarattığı kadim toplumsal gerçekliklerden biridir. Zira ‘yerleşik’ ve hakim bir kimlikle karşılaşma söz konusudur. Bu durumunun doğal bir sonucu olarak göçmen, ‘yabancı’dır. Yabancılık, doğası gereği geçicidir ve ‘yabancı’ olanın, “sıyrılması gereken” bir vaziyettir. Ya yabancı olunan yer terk edilecektir ya da yurt edinilip entegre ya da asimile olunacaktır; ki, her iki durumda da yabancı olunan yerde ‘yabancı’ olma durumundan sıyrılmış olunacaktır. Fakat bu, fazlasıyla sancılı bir süreç şeklinde gelişebilmektedir.

Ulusal kimliklerin ‘asimetrik’ karşılaşması söz konusuysa, yerleşik olan karşısında ikincil konumda olan yabancının kimliği de hakim kimlik karşısında ikincil bir hal alır. Bu, göçmenlerin sahip olduđu ulusal kimliğin sorunsal bir hal almasına kapı aralar. Böylece göçle gelenlerin kendi kimlikleriyle olan bağları ya da kendi kimlikleriyle kurdukları ilişki bir dönüşüm geçirmeye başlar. Kimliğin, bu ‘yeni durum’ karşısında nasıl bir reaksiyon ürettiği meselesi, göç ve kimlik çalışmalarının önemli meseleleri arasındadır (bkz. Chambers, 2014; Benhabib, 2018).

Göç ve kimlik tartışmalarına baktığımızda, daha çok küreselleşme ve çok kültürlülük ya da ötekileştirme bağlamında çalışmaların olduđu görülmektedir. Kimlik meselesi, küreselleşme ekseninde ele alınmaktadır. Dünyanın farklı coğrafyalarından büyük metropollere taşınan ‘farklı’ kesimlerin kimlik meselelerinin konu edildiği ve daha çok göç sonrası kimlik inşasının dinamik ve değişken niteliklerine odaklanıldığı görülmektedir (Bauman, 2017: 38-44; Chambers, 2014: 44-45; Triandafyllidou, 2008: 1427-1428; Jones & Krzyzanowski, 2011: 42-43; Benhabib, 2018: 81-138). Oysa Türkiye’deki Suriyelilerin durumu, küresel göçlerin yaratmış üretmiş olduđu toplumsal pratiğe pek benzemiyor. Blok halinde büyük bir Suriyeli nüfusun Türkiye’nin ulusal sınırları içerisinde hareket etmeye başlaması söz konusu. Bu, farklı bir ulusal kimlikle *büyük bir nüfus* olarak karşılaşılması anlamına gelmektedir. Birbirinden uzak coğrafyalardan gelen farklı farklı topluluklarla ya da kimliklerle değil. Dolayısıyla küreselleşme-göç ilişkisinde olduđu gibi birbirinden uzak coğrafyalardan gelen farklı insan kümelerinin ya da kimliklerin aynı mekanları tüketmesi temelinde gelişen *karşılaşmalara* benzemeyen bir durum söz konusu. Daha açık bir ifadeyle, belirli siyasal sınırlar içerisinde meskun olan hakim bir ulusal kimlik ile siyasal sınırların ötesinden bir blok halinde gelen başka bir ulusal kimliğin ‘asimetrik’ karşılaşması söz konusu. Bu nedenle buradaki karşılaşmayı, iki farklı ulusal kimliğin ‘eşitsiz’ koşullardaki karşılaşması üzerinden analiz etmek gerekir.

Kimliklerin ‘eşitsiz’ koşullarda karşılaşmasının, kaçınılmaz sonuçlarından biri, ötekileştirmedir. Bir tarafta mekanı *yurt* edinmiş ve kurumsallık kazanmış bir kimliğin, diğer tarafta ansızın çıkıp gelen ve *yurda* ‘ait olmayan’ bir kimliğin bulunması durumunda ötekileştirilenin boyutunun daha güçlü olması, -ulusal kimliğin bir *kapsama-dışlama diyalektiği* temelinde inşa edildiği de göz önünde bulundurulduğunda- kaçınılmazdır. Bugün Türkiye’deki Suriyelilerle ‘asimetrik’ karşılaşmanın, yaratmış olduđu toplumsal pratiğin, büyük ölçüde bu şekilde olduđu söylenebilir. ‘Suriyeli’, içerisindeki sınıfsal farklılıklardan bağımsız şekilde, bir kimlik olarak ‘öteki’dir. Ötekileştirilen kimlik, verili bir zamandaki ve mekandaki iktidar ilişkileri içerisinde “sakıncalı” bir hal almaya başlar. Bu durumun, ötekilenen kimliğe mensup olanların kimlikleriyle olan bağları üzerinde etki yaratması kaçınılmazdır. Zira

kolektif kimlikler d6n6ş6nce, bireylerin bu kolektif kimlikler karřısındaki pozisyonu da deđiřir (Jones & Krzyzanowski, 2011: 49-50). Bu noktada kimlik-içi 6tekileřtirme s6z konusu olabilmektedir. Bu 6alıřmanın muhatabı, kimlik-içi 6tekileřtirmeyi yapan 6znedir.

Bu 6alıřma, İpekyolu Kalkınma Ajansı tarafından desteklenen ve Gaziantep 6niversitesi Sosyoloji B6l6m6 tarafından 2020 yılında tamamlanan TRC1/18/KBG/0013 s6zleřme numaralı ve Gaziantep'teki Suriyeliler: Bařarı Hikayeleri adlı proje kapsamında 59'u kadın olmak 6zere, 203 'bařarılı' Suriyeli ile yapılan derinlemesine g6r6řme verilerine dayanmaktadır. İlk g6r6řme, Eyl6l 2018 tarihinde; son g6r6řme, Aralık 2019 tarihinde tamamlanmıřtır. G6r6řme verileri incelendiđinde 6tekileřtirmenin 6n plana 6ıkan hususlardan biri olduđu g6r6lm6řt6r. Bu bađlamda –dođal olarak- '6tekileřtiren 6zne'ye (meskun olanlar) y6nelik bir eleřtiri s6z konusu olmuřtur. Bunun yanında Suriyelilerin 6tekileřtirilmesi hususunda 'sorumluluđu'n Suriyelilerin kendisinde olduđunu d6ř6nen 'bazı' katılımcıların (16 kiři, bkz. Ek-1) olduđu tespit edilmiřtir. Bu veriler, g66 sonrası karřılařmalar neticesinde, g66menlerin kendi kimlikleriyle iliřkilenmeleri ve kimliklerini yeniden kurmaları bađlamında 'anlamlı' bir malzeme niteliğindedir. Zira s6z konusu iliřkilenme ve yeniden kurma s6recinde nasıl bir referans setine bařvurulduđu, g66 sonrası karřılařmaların, kimlikle iliřkilenmenin 6zerindeki etki bi6imlerinden birinin (kimlik-içi 6tekileřtirme) anlařılması a6ısından b6y6k 6neme sahiptir.

Bu 6alıřmada, i6-savařtan ka6ıp T6rkiye'ye g66 eden ve bug6n Gaziantep'te g6receli olarak 'bařarılı' olan Suriyelilerin, *meskun* hakim ulusal kimlik karřısında ikincil konuma d6řmesi ve 6tekileřtirilmesiyle beraber 'Suriyeli' kimliđiyle nasıl iliřkilendikleri ve 6tekileřtirme karřısında kimliđi hangi referanslarla yeniden kurdukları ve de bu yeniden kurma meselesinde 'hakim' kimlikle iliřkilenmenin nereye d6řt6đ6, -sınıfsal dinamikler de g6z 6n6nde bulundurulurak- tartıřılacaktır.

Bunu yapabilmek i6inse 6ncelikle, ulusal kimliđin nasıl bir kapsama-dıřlama diyalektiđine dayandıđının genel hatlarıyla ortaya konması gerekmektedir.

Bir Kapsama-Dıřlama Diyalektiđi Olarak Ulusal Kimlik ve 6teki

Kimlik, dođası geređi benzerliđin yanında farklılıđı, farklı olmayı imler (Malesevic, 2006: 35; Kılı6bay, 2003: 155-156). Zira kolektif kimlikler, 'biz'in sınırlarını belirleyen 'onlar' temelinde anlam kazanır (Mouffe, 2010: 23). Bařka bir deyiřle, kimlik, bir *kapsama-dıřlama diyalektiđi* temelinde inřa edilir, anlam kazanır ve kendi 'ger6ekliđini' 6retir. Bu, elbette farklı 6l6eklerde d6ř6n6lebilir. Son iki y6zyılın *en* kuřatıcı kimliđi olan ulusal kimlik, kuřkusuz bu meselenin *en* kapsamlı haliyle tartıřılabile6eđi zeminlerden biridir. Ulusal kimlik, bilindiđi gibi net 'siyasal' sınırları olan bir *i6eri* temelinde inřa edilir. Bu, Anderson'un (2007: 21) "cemaatin sınırlı bir řekilde hayal edilmesi" olarak ifade ettiđi; Gellner'in (2008: 118-122) "siyasal birim ve k6lt6rel birimin sınırlarının 6akıřması" olarak ifade ettiđi durumdur. 6te yandan ulusal kimliđin inřası a6ısından ulusa ait ve aynı zamanda ulusun ona ait olduđu sınırları belli olan 'vatan' imgesinin olması gerekmektedir (Smith, 2004: 25-26).

Dolayısıyla hem topluluđu'nun ulus olarak inřa edilmesi bađlamında hem de cođrafyanın yurt kılınması bađlamında ulusal kimlik, bir kapsama-dıřlama diyalektiđi temelinde inřa edilir. Zira ulus, b6t6n insanlıkla 6zdeř deđildir. Ulusal kimlik, 6zg6n bir sembol k6mesinin, tarih yazımının ve 'homojen' k6lt6rel 6retim 6r6n6d6r. Bu unsurlar, ulusal kimliđin kurucu unsurlarıdır ve ulusal kimliđin *biricik* olduđu algısının 6retilmesine hizmet ederler. Bu, aynı zamanda ulusal kimliđin bir "kurucu dıřarısının" olması anlamına gelir. 66nk6 *biricik* olma durumu, *i6eriye* aittir.

Bir ulusal kimlik a6ısından kurucu dıřarısı, kimliđe dahil olmayan, dıřarıda kalanlardır.

Fakat ‘temas’ halinde olunmuş/olunan dışarıdakiler, kuşkusuz kurucu dışarıya olma bağlamında çok daha anlamlı bir yere sahiptir. Hem siyasal sınırların ötesinde hem de berisinde bir ulusal kimliğin kurucu dışarıyla karşılaşmaktadır. Benhabib’in ifadesiyle, “[h]er ulusun bir ötekisi var, içeride ve dışarıda” (2018: 27). Bu çalışma, göçle gelenlerle ilgili olduğu için siyasal sınırların dışındaki ‘kurucu dışarıya’ konu edinmektedir. Bu bağlamda bir ulusal kimlik açısından, kurucu dışarıya, özünde siyasal sınırların dışındaki *başka* ulusal kimliklere tekabül eder. Elbette ulusal kimliğin inşası açısından bu kurucu dışarıları arasında bir hiyerarşiden söz edilebilir. Türk ulusal kimliğinin bir ‘kurucu dışarıya’ olarak Ermeni ve Yunan imgesinin, ‘sınırdış’ diğer kimliklere göre daha anlamlı ve daha etkili bir yerinin olması gibi. Fakat netice olarak *dışarıya*, bir bütün olarak “içerinin” kurucusudur. Çünkü bir *dışarıya* olduğu için *içeri* mümkün hale gelmektedir. O halde, *dışarıya* ait olanların *içeride* mobilize olması, *içerisi* açısından ‘arızı’ bir durumdur. Bu arızı durum, ötekileştirmenin siyasal/sosyolojik zemini ve Hobsbawm’ın da işaret ettiği gibi, karşılaşma halinde, bu zemin üzerine bina edilen ötekileştirme hatta ırkçılık, belirmeye başlar (Hobsbawm, 2006: 216). Zira bu, eşitler arası bir karşılaşma değildir; çünkü bir hakim kimliğe ‘ait olan’ ulusal topraklarda, bu topraklara ‘ait olmayanların’ mobilize olması söz konusu. Bu ait olma-olmama durumu, bir iktidar ilişkisine kaynaklık eder ve doğal olarak ötekinin kim olduğu, dolayısıyla ikincil olanın (madun) hangi kimlik olduğu, bu iktidar ilişkileri içerisinde şekillenir.

Bu noktada iktidar ilişkilerinin nasıl bir karaktere sahip olduğunun biraz açılması gerekmektedir. İktidar, toplum içerisinde dağıtılmış olarak işler ve her bir ilişkinin içerisinde somutluk kazanarak varlığını gösterir (Foucault, 2005: 55, 77, 224). İktidarın işleyebilmesi, özneye bağlıdır. Zira iktidar, özne aracılığıyla toplumsallık kazanır. Özne, iktidarın kodlama biçimlerini içselleştirerek varlık kazanır ve böylece verili bir zamandaki ve mekandaki iktidar biçiminin bir bileşeni ve yeniden üreticisi olur (Foucault, 2005: 63, 74-75; 2000: 107). Özetle özne, iktidar ilişkileri içerisinde kurulur ve toplumsal ağ içerisindeki pratiğiyle iktidar ilişkilerinin yeniden üretilmesinin bir bileşeni haline gelir. Bu bağlamda kimlik inşasının, temelde bir iktidar-özne ilişkisi olduğu açıktır. Sembol kümesi, tarih yazımı vs. gibi kimliğin kurucu unsurları –ki, bunlar bir iktidar kodlamasıdır- içerisinde inşa edilen *ulusal üye*, özneye tekabül eder. Dolayısıyla özne, verili bir durumdaki ilişki içerisindeki mikro-iktidardır. Bu, -hakim kimliğin üyesi olduğu takdirde- kimliğin dışarıyla karşılaşma halinde özneyi, ötekileştirmeye muktedir hale getiren siyasal/toplumsal dinamiktir. Ötekileştiren özne, siyasal/toplumsal kurgu içerisindeki pozisyonundan dolayı ötekileştirmeye muktedirdir. Daha basit bir ifadeyle, bu muktedirlik, hakim kimliğin üyesi olmaktan kaynaklanır. Sınıfsal olarak dipte bulunsun bile hakim ulusal kimliğin öznesi, ‘yabancı’ karşısında –söz konusu yabancı, üst sınıfa da mensup olsa- ötekileştirmeye muktedir öznedir. Çünkü yukarıda da bahsedildiği gibi, *ulusal* kimliklerin, hakim olan kimliğin *yurdunda* ‘asimetrik’ karşılaşması söz konusu. Sınıfsal olarak dipte olsa bile hakim kimlik üyesini, ötekileştirmeye “muktedir” yapan bu, siyasal/toplumsal zemindir. Böyle bir ilişkilendirme içerisinde ötekileştirilen kimliğin öznesi ise “madun” pozisyonundadır. Bu ise yukarıda da bahsedildiği üzere, ötekileştirilen kimlikle kurulan ilişkinin dönüşüme uğramasını, kimliğin sorunsal bir hal almasını beraberinde getirir. Bu, muktedir-madun ilişkisinin kadim gerçekliklerinden biridir (bkz. Fanon, 2014: 5-11, 36-40; Memmi, 2009: 127-128). Dolayısıyla göçmenlerin de kadim gerçekliklerinden biridir. Park’ın da belirttiği gibi, bir tür iç karmaşanın yaşanması, özellikle geçiş döneminde göçmenlerin yaşadığı karakteristik bir gelişmedir (Park, 1928: 893). Öteki ya da madun için muktedirin görüntüsü, algısı, anlamlandırma biçimi vs. büyük önem arz eder ve kendi kimliğiyle olan ilişkisinde bu *biçimler*, etkili olmaya başlar; hatta belirleyici olmaya başlar (bkz. Fanon, 2014: 11-15, 21-23). Aslında siyasal olarak inşa edilen bu sosyolojik realite, kimlik-içi ötekileştirmenin zemini olarak işlev görür. Siyasal orijinlidir; çünkü meskun ‘hakim’ bir ulusal kimlikle karşılaşma neticesinde gelişen sosyolojik bir realitedir ve yukarıda da bahsedildiği

üzere ulusal kimlik, bir siyasal kurgu içerisinde inşa edilir.

Suriyeli Göçmenler ve Kimlik-içi Ötekileştirme

Yukarıda hakim bir kimlik karşısında “ötekileştirilen” ikincil kimlik mensuplarının kendi kimlikleriyle ilgili sorunlu bir hale gelebildikleri belirtilmişti. Bu, hakim kimlik üyesinin, ötekileştirmeye muktedir bir özne olmasının yarattığı bir realitedir. Dolayısıyla burada belirleyici olan muktedir öznenin gözüdür. Çünkü verili bir durumdaki iktidar ilişkileri içerisinde *kodlama* gücüne, dolayısıyla *geçerli* algı şemalarını oluşturma gücüne sahip olan *taraf*tadır.

Ötekiye dair imge, bu algı şemaları içerisinde üretilir. Bu, muktedir öznenin ötekiyle (madun) ilişkilenmesinde, muktedir öznenin algı şemaları aracılığıyla üretilen ve yeniden üretilen bir sosyolojik gerçekliğin, bir iktidar biçiminin olduğu anlamına gelmektedir. Böylesi bir iktidar ilişkisi içerisinde muktedir öznenin, *özneliği* güçlenirken, Spivak’ın ifadesiyle “statüsü pekişirken” (Spivak, 2020: 72); öteki ya da madun, kendi kimliğiyle olan ilişkisini muktedir öznenin algı şemaları aracılığıyla kurmaya başlamaktadır. Böylece, kendisinin de dahil olduğu kimlik grubuna dair muktedirin algı şemaları içerisinde oluşturulan *negatif imgeyi* onaylayan bir pozisyon almaktadır. ‘Öteki’ye ya da maduna dair *negatif imge* bir kere üretildikten sonra ise ötekiyle ilgili “gerçek” bilgi anlamını yitirir. Zira Schütz’un (2019:40) da belirttiği gibi, kültürel örüntü şemaları, her türlü toplumsal gelişme için “sorgulanmamış bir kılavuz” olarak kabul edilir. Bu nedenle *ötekiyle* ilişkilenmede imge, bilgidен daha önemlidir. Çünkü böylesi bir ilişkilenmede toplumsal pratiği örgütleyen, imgedir. Morrison’ın ‘yerinde’ tespitiyle, imge, bazen bilginin yerini alır ve çoğunlukla bilgiyi kirleterek yapar bunu (Morrison, 2019: 46). Kimliğe dair ötekileştirmenin ‘totalleştirici’ bir karakter taşımasının kaynağı, muktedir öznenin algı şemaları içerisinde üretilen bu imgelemedir. Bu imgeleme içerisinde *negatiflik*, yatay bir düzlem olarak tasavvur edilen kimliğin bizzat kendisine, yani tamamına sirayet eder. Dolayısıyla kimlik-içi sınıfsal, kültürel vb. farklılıklar önemini kaybeder. Özetle, bir kimliği ötekileştirmeye muktedir özne, ötekileştirdiği kimliği, homojen bir bütün olarak tasavvur eder. Negatifliği, kimliğe ‘içkin’ olarak tasavvur eder. Katılımcıların, “...*kötü Suriyeli var; ama ...hepimiz bir değiliz*” (G-6, erkek, tatlıcı, lise mezunu), “...*Türkler, tüm Suriyelilerin kötü olduğunu düşünmüyor*” (G-11, erkek, emlakçı, üniversite mezunu) şeklindeki ifadeleri, kimliğe dair ötekileştirmenin totalleştirici bir karakter taşıdığını göstergesi niteliğindedir.

Bu durum, dahil olunan kimliğin üyelerine bazen de bizzat kimliğin kendisine “mesafe koyma” şeklinde bir toplumsal gerçeklik üretebilmektedir. Bu bağlamda *farklılığa* vurgu, kimlik-içi ötekileştirmeyi yapan özne açısından işlevsel bir öneme sahiptir. Çünkü “onlara benzemediği” mesajını, muktedir özneye iletme gereksinimi içerisinde yer almaktadır. Suriyeli katılımcının (G-6) yukarıda anılan “*hepimiz bir değiliz*” şeklindeki ifadesini, *farklılığa* vurgu yapma stratejisi olarak okumak gerekir. Bu bağlamda sınıfsal dinamiklerin önemli bir değişken olduğunun belirtilmesi gerekir. Kuşkusuz kimlik-içi ötekileştirmeyi kategorik olarak sınıfsal konumla ilişkilendirmek mümkün olmayabilir. Zira ‘öteki’ olmak itici bir etkidir; bu nedenle da alt-sınıflar da, dahil oldukları kimlikle arasına mesafe koyma eğilimi içerisinde olabilirler; fakat öteki ya da madun gruba (kimliğe) dahil alt-sınıflar, böyle bir mesafe koyabilme ‘araçlarından’ büyük ölçüde mahrumdur. Bourdieu’cü anlamda böyle bir mesafe koyabilecek sermaye biçimlerinden (Bourdieu, 1986: 241-258) büyük ölçüde mahrumdur. Bu nedenle muktedir özneye seslenerek *diğerlerinden* farklı olduğunu vurgulayabilme şansı zayıftır. Hem kimlik olarak ötekileştirilen (madun) gruba dahil olan hem de ötekileştirilen kimlik içerisinde sınıfsal olarak ‘dipte’ olan kesimin, ötekileştirebileceği, “onlardan farklı olduğunu” vurgulayabileceği bir *diğerleri* yoktur. Bu nedenle de ötekileştirilen kimlik içerisindeki alt-sınıfların kimlik-içi ötekileştirmeyi yapabilme şansı zayıftır. Dolayısıyla muktedirin algı

şemalarıyla düşünüp, *diđerleriyle* arasına mesafe koyabilen ‘öteki’, genel olarak orta ve üst sınıflara mensup bir tür *gün görmüş* ötekidir ve bu *gün görmüşlük* üzerinden kimlik-içi ötekileştirmeyi yapabilmektedir. Fanon’un bu alanda klasik hale gelen eseri yakından incelendiđinde orada da bu durum, açıkça görülebilmektedir (bkz. Fanon, 2014: 19-38 128-136, 214-217).

Bahsedilen *gün görmüşlük*, “diđerlerinden farklı olduđu” vurgusunu yapabilmesinin, dolayısıyla da kimlik-içi ötekileştirmeyi yapabilmesinin ekonomik ve kültürel temelini teşkil etmektedir. Bu sermaye biçimleri sayesinde muktedir öznenin gözünde ‘negatif’ bir imgeye sahip kimliğin *diđer* üyeleriyle mesafe konabilmektedir. Daha açık bir ifadeyle, kimlik-içi ötekileştirmeyi yapan “öteki”, muktedir öznenin algı şemalarını referans alıp, kendisinin ‘diđerlerinden’ *farklılığına* vurgu yaparak ve kendisinin bu *farklı* olma durumunu ‘severek’ kimlik-içi ötekileştirmeyi yapabilmektedir. Gaziantep’te fabrikası bulunan bir katılımcının (G-13, erkek, ilkokul mezunu) ifadesi bu bağlamda önemli bir mesajlar içermektedir. Katılımcı, Gaziantep’te iş kurma gerekçesini şu şekilde ifade etmektedir: “...*Hem vakit geçirmek hem de gereksiz bazı Suriyelilerle olacağıma, dükkanımda otururum daha iyi.*” Bu, kimlik-içi ötekileştirme meselesinde sınıfsal dinamiklerin önemli bir deđişken olduđunu açıkça ortaya koyan bir örnek. Burada kendisi de Suriyeli olan katılımcının, “bazı Suriyeliler” karşısında almış olduđu pozisyon, ‘asimetrik’ karşılaşma sonrasında *muktedir öznenin* algı şemaları içerisinde üretilen *negatif imgeden* bağımsız düşünülemez. Çünkü katılımcının “gereksiz Suriyeli” ifadesi, halihazırda Türkiye’de bulunma bağlamında anlam kazanmaktadır. Zira Suriye’deyken bir Suriyelinin, -en azından bu çalışmadaki bağlam içerisinde- “gereksiz Suriyeliler” şeklinde bir ifade kullanması, anlamlı deđildir. Başka bir deyişle, ‘Suriyeli’ olmanın ‘hakim kimlik’ olduđu bir *topraklarda* buradaki sıfat tamlamasının tamlananının, ‘Suriyeliler’ olması, doğal olarak anlamlı deđildir. Bu nedenle bir Suriyeli tarafından dile getirilen bu ifade, Suriye’nin siyasal sınırlarının dışında bulunmanın yanında, ‘hakim’ bir kimlik karşısında ‘ikincil’ konuma düşmenin, dolayısıyla Suriyelileri ötekileştirmeye muktedir bir öznenin varlığının yaratmış olduđu etkinin dolaysız sonucudur. Dolayısıyla bu ifade ya da deđerlendirme, verili durumdaki gündelik hayatın sıradanlığının içerisindeki iktidar ilişkilerinin ürettiđi toplumsal gerçekliđi ifade etmektedir. Bu, bir tür mesafe koyarak var olma stratejisidir. Katılımcı (kimlik-içi ötekileştirmeyi yapan özne), “bazı gereksiz Suriyeliler” ifadesiyle, ‘madunla’ arasına mesafe koyarak muktedir özneye ‘selam’ göndermektedir.

Kimlik-içi ötekileştirmeyi yapan özne, muktedirin algı şemalarıyla düşündüđu için de madunu, madun olmasından ‘sorumlu’ tutmaktadır. Başka bir deyişle muktedir öznenin üretmiş olduđu *negatif imge*, ‘kimlik-içi ötekileştirmeyi yapan ötekinin’ de referansı haline gelmektedir. Bu bağlamda göçle gelen Suriyelilere bakıldığında, söz konusu ilişkilenme biçiminin geçerli olduđu açıkça görülebilmektedir. Mesela aşağıdaki örneklere göz atalım:

“...toplumumuzda kötü kişiler var ve umarım Türk devleti onları dışarı atar. Çünkü onlar bizim hakkımızda kötü resim veriyorlar” (G-2, erkek, market sahibi, ortaokul mezunu).

“Türkler bize kardeş gibi davrandılar. Suriyeli gördükleri zaman selam veriyorlardı. Fakat bazı Suriyelilerin yaptıkları, bütün Suriyelilerin kötü şöhret kazanmasına neden oldu” (G-5, erkek, terzi-giyim atölyesi sahibi, üniversite mezunu).

“Türklerle çok iyi anlaşıyoruz. ...ilk başta çok yardımcı oluyorlardı; ama Suriyelilerin sayısı artınca ve onlar yalancı iyi olmayanları gördüler bize karşı davranışları deđiştirdi” (erkek, butik Sahibi, üniversite mezunu).

“Burada Suriyelilerin bir kesimi, kötü insanlar ve kaba insanlar. [Bu kesimler], Türklere bizim, yani Suriyelilerin kötü olduđu anlamında bir yargı oluşturdu. Ondan dolayı Türkler, tüm Suriyelilerin kötü olduđunu düşünüyor” (G-7, erkek, emlakçı, üniversite mezunu).

Görüldüğü gibi katılımcılar, ötekileştirme meselesinde “bazı kötü Suriyelileri” sorumlu olarak görmektedir. Şimdi bu ifadelerin verili durumdaki iktidar ilişkileri açısından ne anlam ifade ettiğine bakalım. Daha ilk bakışta eşitsiz bir karşılaşmanın olduğu anlaşılmaktadır. Zira muktedir öznenin algı şemaları içerisinde öteki, suça ve kabahate meyilli olarak tasavvur edilir. ‘Öteki kimliğin’ bir mensubu tarafından işlenen bir suç ya da kabahat kimlikliğin kendisiyle ilişkilendirilir (Düzen, 2015: 125; Triandafyllidou, 2008: 1423). İlişkilendirmeyi yapan ‘özne’ ile söz konusu ilişkilendirmenin ‘nesnesi’ arasında açık bir iktidar ilişkisi bulunur. Katılımcıların “*bazı Suriyeliler bizim hakkımızda kötü resim veriyor, kötü yargı yaratıyor*” şeklindeki ifadeleri, aslında eşitsiz karşılaşmanın dolaysız bir sonucudur. Zira bu ifadeyle, katılımcı (kimlik-içi ötekileştirmeyi yapan öteki), ötekileştirmeye muktedir özneye, “haklısın; ama ben onlar gibi değilim” şeklinde seslenmektedir. Bu seslenme; küçük, zayıf ya da ikincil (madun) grup içerisinde gelen bir seslenmedir. Kabul görme gereksiniminden kaynaklanıyor çünkü. Tersinden düşünelim: *Kimlik temelli böyle bir hiyerarşik ilişkilene içerisinde* (muktedir-madun ilişkisi) hakim kimliğin üyesinin, yani bir Türkiyelinin (muktedir), Suriyelilere (madun) “ben diğer Türkiyeliler gibi değilim” şeklinde seslenmesi, doğal olarak beklenemez. Çünkü “muktedir” pozisyonunda olmasından dolayı, söz konusu ilişkilene biçimi içerisinde böyle bir gereksinimi ‘yapısal’ olarak yoktur. Oysa madun grup içerisinde seslenen ve muktedir özne nezdinde kabul görme çabası içerisinde olanın, böyle bir gereksinimi var. Bu gereksinim nedeniyle arasına mesafe koymak suretiyle “kötü Suriyeliler” ifadesine başvurmaktadır. Onları, kendilerinin imajını da zedelemekle suçlamaktadır.

Dolayısıyla kimlik-içi ötekileştirmeyi yapan özne açısından bakıldığında, ötekileştirmeye muktedir öznenin gözünde ya da bakışında bir sorun yoktur. Sorun, “kötü Suriyelilerin” kendisindedir. Bunu yaparken de muktedir olana “ben onlar gibi değilim” mesajını vermeye çalışarak, aslında *kabul görme* talebinde bulunmaktadır. “...*kötü Suriyeli var; ama biz de onları sevmeyiz. Ama hepimiz bir değiliz. ...Ev tutmaya gidiyorum vermiyor. ‘Suriyelisin’ diyor. Ama ben böyle değilim. Tüm halkın sorumluluğunu taşıyamam*” (G-6, erkek, tatlıcı, lise mezunu). Görüldüğü gibi katılımcı, ötekileştirme meselesinde muktedir öznenin bakışını sorunsallaştırmak yerine, kendisinin de dahil olduğu *öteki* kimliğin içerisindeki ‘diğerlerine’ benzemediği mesajını vererek *muktedir öznenin nezdinde* ‘kabul görülme’ hususunda şikayet etmektedir. Katılımcı, “ben böyle değilim” ifadesiyle, aslında “*böyle olmanın*” kötü ya da negatif bir duruma işaret ettiğini ve “tüm halkın sorumluluğunu taşıyamam” ifadesiyle aslında halkın (kimliğin) kendisinin “*sorunlu*” olduğunu kabul etmiş olurken, dolayısıyla Suriyelilere dair ötekileştirmeye muktedir öznenin algı şemaları içerisinde üretilen *negatif imgeyi* onaylarken, diğer taraftan “onlardan farklı olduğu” mesajını vererek, dolayısıyla *onlarla* arasına mesafe koyarak muktedir öznenin ‘kabul görme’ talebinde bulunmaktadır.

Sonuç

Göçle gelen kesimlerin, hedef ülkedeki meskun hakim kimlikle karşılaşmaları durumunda kendi kimlikleriyle kurdukları ilişkinin bir dönüşüm yaşadığı ve ikincil konuma düşmesinden kaynaklı olarak bu kimlikle kurulan ilişkide muktedir öznenin algı şemalarının belirleyici olması gibi bir sosyolojik gerçeklik gelişebilmektedir. Her ne kadar ulusal kimlik, yatay bir düzlem olarak tasavvur edilse de, dolayısıyla sınıfsal eşitsizlikler yokmuş gibi kurgulansa da her ulusal kimliğin içerisinde derin sınıfsal eşitsizlikler mevcuttur. Bu durum, yukarıda da tartışıldığı gibi, hakim bir kimlik karşısında ikincil (madun) konuma düşen kimliğin bazı üyelerinin, ‘diğer’ üyeleri ötekileştirmesinin zemini olarak işlev görmektedir. Daha açık bir ifadeyle kimlik-içi ötekileştirmenin zemini olarak işlev görmektedir.

Bu çalışmada bugün artık Gaziantep’te kendi işini kuran “başarılı” Suriyeli mültecilerin, Türkiye’deki meskun hakim kimlikle karşılaştıktan sonra ‘Suriyeli’ kimliğiyle nasıl

iliřkilendikleri ve ‘diđer’ Suriyelilerle ilgili nasıl bir imgeleme geliřtirdikleri derinlemesine grüşme notlarına dayanılarak ‘kimlik-içi ötekileřtirme’ bağlamında tartiřılmıştır.

Katılımcıların ifadelerine bakıldığında bazı katılımcıların, ötekileřtirmeye muktedir öznenin yargılarını sorunsallařtırmak yerine, Suriyelilerin ötekileřtirilmesi meselesinde ‘bazı’ Suriyelileri sorumlu tuttuđu, bu ‘bazı’ Suriyelilerin, kendilerinin imajlarını da zedeleyen kesimler olarak deđerlendirdiđi grlmektedir. Bu, *ulusal* kimliklerin ‘asimetrik’ karřılařmasının, Trkiye’de olmasının ve Trkiyeli olmanın hakim kimlik olmasının, dolayısıyla ötekileřtirmeye muktedir olmasının yaratmış olduđu iktidar iliřkilerinin bir sonucudur. Byle bir iliřkilenme ierisinde, kimlik-içi ötekileřtirme yapan Suriyelilerin varlıđının da gsterdiđi gibi, muktedir öznenin algı řemaları ierisinde retilen imgelemeler belirleyici olmaktadır. Kimlik-içi ötekileřtirmeyi yapan ‘öteki’, muktedir öznenin algı řemaları ierisinde retilen bu imgeleme biimlerini onaylayarak hatta paylařarak kendisinin de dahil olduđu *kimliđin* ‘diđer’ yelerini ötekileřtirmektedir.

Elbette bunu yaparken kendisinin sz konusu ‘diđerlerinden’ farklı olduđunu, onlara benzemediđini vurgulamaktadır. Dolayısıyla ötekileřtirmenin bir sonucu olarak, bir var olma ve muktedir seslenme stratejisi olarak kimlik-içi bir mesafe koyma durumu sz konusudur. Zira ötekilik, negatif bir imgelemenin rndr. Byle olduđu iin de dođası geređi “itici” bir karaktere sahiptir. Bu durumda ötekiyle arasına mesafe koymak ve *farklılıđa* vurgu yapmak bir tr kabul grme ve var olma stratejisi olarak anlam kazanmaktadır. Bunu yapabilme bağlamında sınıfsal konumun nemli bir deđiřken olduđunu, bu alıřmanın verileri de ortaya koymaktadır. Zira kimlik-içi ötekileřtirmeyi yapanlar, halihazırda ‘bařarılı’ olanlardır. Bu ise sınıfsal dinamiklerle dođrudan bağlantılıdır.

Sahip olduđu farklı sermaye biimlerinin de sayesinde “bařarılı” bazı Suriyelilerin, muktedir öznenin algı řemalarının ierisinden bakıp, kendilerinin de dahil olduđu *kimliđin* ötekileřtirilmesinden –muktedir özneyi deđil!- “bazı Suriyelileri” sorumlu tutarak, aslında muktedir özneye, ‘onlara’ benzemediđi mesajını vermeye alıřtıkları grlmektedir. zetle, kimlik-içi ötekileřtirme meselesinde, muktedir öznenin gznde “kendi vaziyetini kurtarma adına” *farklılıđa* vurgu yapmanın, bir *kabul grme stratejisi* olarak iřlev grmektedir.

Kaynaka

- Anderson, B. (2007). *Hayali Cemaatler*. (İ. Savařır, ev.) İstanbul: Metis Yayınları.
- Bauman, Z. (2017). *Kimlik*. (M. Hazır, ev.). Ankara: Heretik Yayınları.
- Benhabib, S. (2018). *Ötekilerin Hakları: Yabancılar, Yerliler, Vatandaşlar*. (B. Akkıyal, ev.) İstanbul: İletişim Yayınları.
- Bourdieu, P. (1986). The Forms of Capital. J. G. Richardson (Ed.), *Handbook of Theory and Research fort he Sociology of Education* iinde (ss. 241-258). New York: Greenwood Press.
- Chambers, I. (2014). *G, Kltr, Kimlik*. (İ. Trkmen & M. Beřiki, ev.) İstanbul: Ayrıntı Yayınları.
- Dzen, N. E. (2015). *Ayrımcılık, tekileřtirme, Dıřlama Rehberi*. Ankara: Pharmakon Yayınları.
- Fanon, F. (2014), *Siyah Deri Beyaz Maske*. (C. Koytak, ev.) İstanbul: Versus Yayınları.
- Foucault, M. (2000). *Entelektelin Siyasi İřlevi*. (İ. Ergden, O. Akınhay & F. Keskin, ev.) İstanbul: Ayrıntı Yayınları.
- Foucault, M. (2005). *Özne ve İktidar*. (İ. Ergden & O. Akınhay ev.). İstanbul: Ayrıntı Yayınları.
- Gellner, E. (2008). *Uluslar ve Ulusuluk*. (B. Ersanlı & G. Gksu zdođan, ev.) İstanbul: Hil Yayınları.
- Jones, P. & Krzyzanowski, M. (2011). *Identity, Belonging and Migration: Beyond Constructing*

- 'Others'. G. Delanty, R. Wodak & P. Jones (Ed.), *Identity, Belonging and Migration* içinde (ss. 38-53). Liverpool: Liverpool University Press.
- Kılıçbay, M. A. (2003), Kimlikler Okyanusu. *Dođu Batı*, 6 (23), 155-159.
- Malesevic, S. (2006). *Identity as Ideology: Understanding Ethnicity and Nationalism*. Hampshire: Palgrave Macmillan.
- Morrison, T. (2019), *Ötekilerin Kökeni*. (C. Demirdöđdü, Çev.) İstanbul: Sel Yayınları.
- Mouffe, C. (2010). *Siyasal Üzerine*. (M. Ratip, Çev.) İstanbul: İletişim Yayınları.
- Memmi, A. (2009). *Sömürgecinin Portresi Sömürgeleştirilenin Portresi*. (Ş. Süer, Çev.) İstanbul: Versus Yayınları.
- Park, R. E. (1928). Human Migration and the Marginal Man. *American Journal of Sociology* 33 (6), 881-893.
- Schütz, A. (2019). Yabancı: Bir Sosyal Psikoloji Makalesi. L. Ünsaldı (Der.), *Yabancı: Bir İlişki Biçimi Olarak Ötekilik* içinde (ss. 35-52). Ankara: Heretik Yayınları.
- Smith, A. D. (2004). *Milli Kimlik*. (B. S. Şener, Çev.) İstanbul: İletişim Yayınları.
- Spivak, G. C. (2020). *Madun Konuşabilir mi?*. (E. Koyuncu, Çev.) Ankara: Dipnot Yayınları.
- Triandafyllidou, A. (2008). National Identity and Immigration. G. H. Herb & D. H. Kaplan (Ed.), *Nations and Nationalism, Vol.4: 1989 to Present* içinde (ss. 1418-1429). Santa Barbara/California: ABC-CLIO.

Ek-1: Katılımcı Profili

Katılımcı Kodu	Cinsiyet	Eđitim	İş
G-1	E	Lise mezunu	Butik-parfümeri sahibi
G-2	E	Ortaokul mezunu	Market sahibi
G-3	E	Üniversite mezunu	Fırın-Pastane sahibi
G-4	E	Üniversite öğrencisi	--
G-5	E	Üniversite mezunu	Terzi-giyim atölyesi sahibi
G-6	E	Lise mezunu	Tatlıcı
G-7	E	Üniversite mezunu	Butik –giyim sahibi
G-8	E	Üniversite öğrencisi	--
G-9	E	Ortaokul mezunu	Fastfood rest. sahibi
G-10	E	Üniversite mezunu	Tekstil atölyesi sahibi
G-11	E	Üniversite mezunu	Emlakçı
G-12	E	Üniversite mezunu	Kozmetik market sahibi
G-13	E	İlkokul mezunu	Fabrika sahibi
G-14	E	Üniversite mezunu	Market sahibi
G-15	E	Üniversite mezunu	Pide-Börek salonu sahibi
G-16	E	Üniversite mezunu	Fabrika sahibi



GAZİANTEP UNIVERSITY JOURNAL OF SOCIAL SCIENCES

Journal homepage: <http://dergipark.org.tr/tr/pub/jss>



Araştırma Makalesi • Research Article

Yapay Zekâ Sosyolojisi Üzerine Bir Değerlendirme

An Evaluation on the Sociology of Artificial Intelligence

Emin Baki ADAŞ^{a*} Borabay ERBAY^b

^aDoç. Dr., Aydın Adnan Menderes Üniversitesi, Sosyoloji Bölümü, Aydın / TÜRKİYE
ORCID: 0000-0002-9360-5804

^bArş. Gör., İzmir Ekonomi Üniversitesi, Sosyoloji Bölümü, İzmir / TÜRKİYE
ORCID: 0000-0002-5744-1638

MAKALE BİLGİSİ

Makale Geçmişi:

Başvuru tarihi: 5 Eylül 2021

Kabul tarihi: 1 Aralık 2021

Anahtar Kelimeler:

Yapay zekâ,

Sosyoloji,

Teknoloji

ARTICLE INFO

Article History:

Received September 5, 2021

Accepted December 1, 2021

Keywords:

Artificial intelligence,

Sociology,

Technology

ÖZ

Günümüz dünyasında en çok tartışılan teknolojik yeniliklerden biri olan yapay zekâ, etkinliğini hayatın her alanında her geçen gün biraz daha arttırmaktadır. Yapılan çalışmalar ve istatistikler ortaya koymaktadır ki yapay zekânın toplumsal hayata olan etkisi mütemadiyen artmakta ve toplumsal yaşamı farklı biçimlerde etkilemektedir. Dolayısıyla yapay zekâ yazılım ve bilgisayar bilimlerinin olduğu kadar sosyal bilimlerin de ilgi alanına girmektedir. Yapay zekâyı konu edinen sosyolojik çalışmalar hem nitelik hem nicelik açısından artış göstermektedir. Sosyoloji içerisinde yapay zekâ üzerine çalışmalarda iki temel yaklaşım olduğu görülmektedir. Birinci gruptaki çalışmalar yoğunlukla yapay zekâyı toplumsal etkileri bağlamında sermaye ve siyasal iktidarların toplumsal kontrolü sürdürmelerinin bir aracı, toplumsal eşitsizlikleri yeniden üreten bir olgu ve onu üretenden kültürel yanlılıklarını taşıyan kültürel bir fenomen olarak ele alınmaktadır. İkinci gruptaki çalışmalar ise, genelde teknolojiyi özelde ise yapay zekâyı toplumsallığın üretiminde “toplumsal aktör” olarak konumlandıran çalışmalardır. Bu çalışmanın amacı yapay zekânın sosyoloji literatüründe ele alınış biçimlerini eleştirel bir perspektiften ele almak ve yapay zekâ sosyolojisini tartışmaya açmaktır.

ABSTRACT

Artificial intelligence, which is one of the most discussed technological innovations in today's world, increases its effectiveness in every field of life day by day. Studies and statistics reveal that the impact of artificial intelligence on social life is constantly increasing and it affects social life in different ways. Therefore, artificial intelligence is as much a concern of software and computer sciences as of social sciences. Sociological studies on artificial intelligence are increasing both in terms of quality and quantity. There are two main approaches in studies on artificial intelligence in sociology. The studies in the first group focus mainly on artificial intelligence in the context of its social effects, as a tool for capital and political power to maintain social control, as a phenomenon that reproduces social inequalities, and as a cultural phenomenon that carries the cultural biases of those who produce it. The studies in the second group are those that position technology in general and artificial intelligence in particular as a “social actor” in the production of sociality. The aim of this study is to critically examine the ways in which artificial intelligence is handled in the sociological literature and to discuss the sociology of artificial intelligence.

* Sorumlu yazar/Corresponding author.
e-posta: eminadas@adu.edu.tr

EXTENDED ABSTRACT

Humanity's idea of creating a machine that can think and act like a human being can be traced back to the Enlightenment era. Humanity has reached this goal during the middle of twentieth century with creation of artificial intelligence modelled after human cognition demonstrating human-like learning abilities and behaviors. The groundbreaking study by Alan Turing arguing that computers can think as humans do offered the possibility of an artificial intelligence to scientific imagination. Even though the history of artificial intelligence seems relatively short, great advances has been achieved during the past fifty years or so. The idea of artificial intelligence has become a reality thanks to the developments in computer and information technologies through which complex software algorithms have been created by software engineers, statisticians and computer scientists. However, like any other technologies, artificial intelligence is not simply a technical phenomenon. Its increasing uses in economic, social and cultural fields makes it a concern of social sciences as well. Robots equipped with artificial intelligence have become parts of social life performing several tasks such as assisting surgical operations, calculating investment risks, face recognition technologies performing security actions and so on. The uses of artificial intelligence in different areas of social life create a change in the definition and meanings of work, ethics, law etc. Hence, the artificial intelligence is not only a concern of computer sciences but a concern of sociology as well.

There is an emerging field within sociology on artificial intelligence last two decades. Being a relatively young field, it has to be said that the sociology of artificial intelligence does not have the same place and weight as some major fields like sociology of migration, sociology of education, sociology of family etc. in mainstream sociology. There are two main approaches to the artificial intelligence in sociological studies. The first approach deals with the artificial intelligence from a humanistic perspective. The studies within humanistic approach try to analyze the social construction and social impact of the artificial intelligence as a means in human-to-human relations. Artificial intelligence studies conducted in humanistic perspective can be grouped into three subfields of social research. The studies in these subfields take on artificial intelligence as a scientific phenomenon, a technical phenomenon and a cultural phenomenon, respectively. Scientific artificial intelligence studies generally concern with power relations, struggles, alliances and conflicts in the field of artificial intelligence and the social processes of construction of artificial intelligence as a scientific phenomenon. The studies which focus on artificial intelligence as a technical phenomenon largely concern with the application of this technology in various social fields such as economy, law and security, and assess the social consequences of its uses. The third group of studies analyzes artificial intelligence as a cultural phenomenon looking at how codes and algorithms created by the scientists and engineers ladens with cultural and ideological biases.

Post-humanistic view, on the other hand, argues that sociality does not originate merely from human-to-human interactions, but also from human-to-non-human interactions, and starting from this point of view, defends possibility of assessing the artificial intelligence (just like the other technological and human made products) as a social actor within sociality. Post-humanist view brings up new possibilities for sociological comprehension of artificial intelligence. Studies in this view split off with the ontological and epistemological assumptions of mainstream sociology. While humanist view depends on subject related ontology which can be formulated as society is made up by human-to-human relations as the major driving force, post-humanist view argues that society cannot be reduced into human-to-human relations. Relations between humans and nonhuman things are also a major force shaping society and social life. Hence, post-humanist paradigm argue that technological things must be conceptualized as social actors. In other words, according to post-humanist view, we need a change of perception in our ontological view in order to fully understand the social power of artificial intelligence and technology itself. It can be said that the post-humanistic view provides sociology with new tools and ways of understanding in the quest of comprehending artificial intelligence as a social actor. It is clear that both humanist and post-humanist views provide sociology valuable leads in sociological understanding of artificial intelligence. These approaches can, and should be seen as complementary approaches rather than conflicting ones. In this study, our main aim is to highlight the social aspects of artificial intelligence and provide the reader a frame of both humanistic and post-humanistic approaches in sociology of artificial intelligence to draw a general view of the field of sociology of artificial intelligence.

Giriş

Teknoloji, en ilkel aletlerden en karmaşık biçimlerine kadar, insanlık tarihi boyunca insanın insanla ve doğayla ilişkisinde her zaman toplumsallığı kuran önemli unsurlardan biri olagelmıştır. Özellikle, modern kapitalist topluma geçişle birlikte üretim, ulaşım ve iletişim alanında hızlanan teknolojik gelişmeler, yakın dönemde endüstri 4.0 olarak da tanımlanan dijital teknolojilerin eklenmesiyle birlikte toplumsal ve doğal yaşamın her alanına nüfuz eden köklü dönüşümlerin kapısını araladığı söylenebilir. Geçmişte bilim kurgunun bir parçası olan yapay zekâ donanımlı robotlar ve yazılımlar hızlı bir biçimde sağlık, ekonomi, güvenlik, eğitim gibi makro alanlardan gündelik hayatın en kılcal damarlarına kadar karşımıza çıkan bir güç haline gelmiştir. Örneğin; yapay zekâ donanımlı otonom araçlar, cerrahi robotlar, hastalıkları teşhis eden yapay zekâli ‘hekimler,’ hizmetler sektöründe yaşlı bakımı, danışmanlık, yönlendirme görevini yerine getiren robotlar, eğitmenler, finans sektöründe yatırım işlemleri yapan brokerlar, askeri ve güvenlik amaçlı robotlar, laboratuvarlarda bilimsel çalışmalarda görev alan araştırmacı-asistan robotlar, cinsel ihtiyaçları gidermeye dönük tasarlanan insanımsı robotlar vs. gibi hayatımıza girmeye başlayan bu yeni teknolojilerin, toplumsal yaşamın farklı alanlarında nasıl bir değişim ve toplumsallık yaratacağı günümüz sosyal bilimlerinin en önemli tartışma konularından biridir.

Öncelikle, genelde sosyal bilim, özelde ise sosyoloji içerisinde yapay zekâ üzerine yapılan çalışmaların henüz erken bir evrede olduğunu belirtmekte fayda var. Bu, sosyolojinin alana ilgisizliğinden daha ziyade, söz konusu teknolojinin yeni olmasından ileri gelmektedir. Kuşkusuz, sosyoloji uzun zamandır bilim ve teknoloji üzerine kuramsal ve uygulamalı araştırmalar ile kayda değer bir birikim yaratmıştır. Bu literatür, hem klasik teknolojiler, hem de son dönemde internet ve bilgisayar teknolojileri – dijitalleşme- konusundaki teorik ve uygulamalı araştırmaları içeren zengin bir külliyattan oluşmaktadır. Yapay zekâ, dijitalleşmenin bir parçası olmakla birlikte, otonom özelliklere sahip olması nedeniyle, hem klasik hem de yeni dijital teknolojilerden farklılaşmaktadır. “Klasik teknolojilerden” farklı olarak insan özelliklerinden hareketle modellenen yapay zeka, insanın bilişsel ve davranışsal özelliklerini ‘taklit’ edebilme kapasitesine sahip bir teknolojidir. Yapay zekâ donanımlı makinalar, öğrenme, konuşma, iletişim kurma, algılama, belirlenen amaca dönük eylemde bulunma vs. gibi birçok insanımsı davranış özellikleri sergilemektedir. Bu özelliği ile yapay zekanın sosyoloji içinde nasıl ele alınacağı ve kavramsallaştırılacağı önemli tartışma alanlarından birini oluşturmaktadır. Yapay zekanın hayatın her alanındaki artan etkisi düşünüldüğünde sosyolojinin yapay zekayı nasıl kavramsallaştıracığı ve işlemselleştireceği önem kazanmaktadır.

Bu makale sosyoloji içinde yapılan yapay zeka tartışmalarını eleştirel bir perspektiften değerlendirmeyi amaçlamaktadır. Bu bağlamda, yazı yapay zekanın kısa bir tarihçesine ve günümüzdeki iktisadi ve toplumsal boyutuna değindikten sonra, sosyoloji içindeki yapay zeka çalışmalarına odaklanmaktadır. Literatüre bakıldığında yapay zeka sosyolojisinde iki genel paradigmanın başat olduğu görülmektedir. Birinci grupta yer alan çalışmalar dayandıkları genel epistemolojik yaklaşım bağlamında humanist yaklaşım olarak değerlendirmek mümkün görünmektedir. Bu yaklaşım bağlamında yürütülen çalışmalar, yapay zekayı bilimsel, teknik ve kültürel bir olgu olarak ele almakta, yapay zekanın üretim ve kullanım alanlarındaki süreçlerine odaklanmaktadır. İkinci grupta yer alan çalışmalar ise post-humanist yaklaşım içinde sınıflandırmak anlamlı görünmektedir. Bu çalışmalar, sosyoloji içerisine uzun zamandır varolan toplumsallığın tanımı ve failik tartışmaları üzerinden toplumsallığın üretimini insan-dışı şeyleri dahil etmek gerekliliğine yapay zeka bağlamında daha güçlü bir biçimde yeniden gündeme getirmektedir. Hümanist geleneğin teknolojiye yaklaşımları ve bu yaklaşımların dayanmakta olduğu ontolojik ve epistemolojik temellerin yapay zekâ sosyolojisine verebileceği katkılar bu alanda son derece önemli noktalara temas etmekle birlikte, yapay zekânın doğası itibarıyla bir toplumsal aktör olarak işlevini çözümlenmekte sınırlı kaldıklarını belirtmek gerekir. Bu noktada

sosyoloji içerisinde post-hümanist düşüncelerin ve düşünce okullarının da çözümlenmeye dahil edilmesi sosyolojinin yapay zekayı daha bütünlüklü bir biçimde ele almasını olanaklı kılmaktadır. Her iki yaklaşımın da kendi sınırlılıkları olmakla birlikte, yapay zekânın günümüz ve gelecekteki toplumsal ve doğal yaşam üzerindeki muhtemel etki ve sonuçlarının anlaşılmasında önemli katkılar sağladığı/sağlayacağı belirtilmelidir.

Yapay Zekânın Kısa Tarihçesi

Yapay zekâ insanın bedenini meydana getiren sinir sistemi, kaslar ve zihin vasıtasıyla hissetme, öğrenme, mantık kurma, eyleme geçme gibi görevleri yerine getirmesinden esinlenen bir bilim, teknoloji ve mühendislik alanıdır. Bu esinlenmeden yola çıkarak makinelere de insan benzeri bir düşünmenin öğretilbileceği ve düşünmeyi öğrenen makinelerin insan tarafından kumanda edilmeden kimi görevleri yerine getirebileceği fikri üzerinde temellenen yapay zekâ kavramı, temellerini Aydınlanma dönemine uzanan bir düşüncede bulur; Leibniz'in insanlar arasındaki anlaşmazlıkları çözecek olan mekanik akıl yürütme cihazları bu düşe bir örnektir (Buchanan, 2005:53). Makinelerin düşünbilmesini hayal etmenin uzun bir geçmişi olmakla birlikte, insanlık bu konuda pratik bir atılım için XX. yüzyılı beklemek durumunda kalmıştır. Yapay zekâ, teorik biçimiyle de olsa, bir matematikçi olan Alan Turing'in *Computing Machinery and Intelligence* (1950) adlı makalesinde modern biçimini almıştır. Turing (1950:19) bu makalede, bilgisayarlara insan gibi düşünmenin öğretilbileceğini, bir çocuğun zihnine benzer bir biçimde tasarlanacak olan bir bilgisayarın öğretim ve tecrübe aktarımıyla eğitilebileceğini savunmuştur. Turing, aynı makalede bir bilgisayarın akıllı olarak kabul edilebilmesi için gerekli olduğunu savunduğu ve günümüze kadar geçerliliğini korumuş olan *Turing Testi*'ni geliştirmiştir. Buna göre, bir kişi perdenin gerisinde kiminle iletişim içinde olduğunu bilgisine sahip olmadan, iletişim içinde olduğu şeyin, insan ya da bilgisayar olduğunu ayırt edemezse, bu bilgisayar akıllı olarak nitelenebilir. Bir başka deyişle, Turing 'düşünebilen' makinelerin insanları yanıltabilecek düzeyde bir zekâ seviyesine ulaşabileceğini öngörmüştür.

Teorik temelleri Turing tarafından atılmış olsa da yapay zekâ kavramının ilk kullanımı bir başka matematikçi olan John McCarthy tarafından 1956 yılında düzenlenen Dartmouth Konferansı'nda gündeme getirilmiştir. Zira, Dartmouth Konferansı, yeni bir bilim alanının, yani yapay zekâ çalışmalarının doğuşu olarak gösterilmektedir (Crevier, 1993:49). Yapay zekâ çalışmaları bu tarihten itibaren önemli bir ivme kazanmıştır. Yapay zekânın altın çağı olarak da adlandırılan 1950-1975 arası dönemde, yapay zekânın akıl yürütme biçimi olan algoritmalar ve öğrenme biçimi olan semantik öğrenme, yani yapay zekânın dili konularında büyük bir ilerleme kat edilmiştir. Ancak, bilgisayar teknolojisinin teoride önerilen yöntemleri uygulayabilecek bellek ve işlem kapasitesine sahip olmamasından ötürü ilerleyen on yılda yapay zekâ üzerine çalışmalarda bazı duraklamalar yaşanmakla birlikte, 1980 ve sonrası yapay zekâ çalışmalarının yeni altın çağı olarak tanımlanabilir. Çünkü, bu dönemden sonra yapay zekâ çalışmalarında hem teoride hem de uygulamada önemli sıçramalar yaşanmıştır (McCorduck, 2004:280-281). Yapay zekânın bugünkü hâlini almasını sağlayacak olan uzman sistemler bu dönemde ortaya çıkmıştır. Uzman sistemler, belirli konuların uzmanı olan insanların bilgilerinin aktarıldığı, yapay zekânın belirli algoritmalar kullanarak ilgili alanlardaki sorunları çözebildiği bir modeldir. Böylece yapay zekânın bilgisinin niteliği ve biçiminde de bir devrim yaşanmıştır (Newquist, 1994:271).

Özellikle, 2000'li yıllar yapay zekânın bir teknoloji olarak toplumsal hayata etki etmeye başladığı dönemdir. Yapay zekâ ve 'düşünebilen' makineler kitlelerin gözü önüne ilk kez bu dönemde gerçek anlamıyla ortaya çıkmıştır. Bu dönemin en akılda kalıcı olaylarından biri, Dünya satranç şampiyonu Garry Kasparov'un IBM'in ürettiği *Deep Blue* adlı bilgisayarla yaptığı maçı kaybetmesidir. Bir başka çarpıcı örnek ise Hanson Robotics tarafından üretilen, bir yapay zekâyâ ve fiziksel bir bedene sahip olan robot Sophia'nın onu üreten mühendislerle olan konuşmalarının Youtube üzerinde yayınlanmasıyla başlayan, ABD'nin en ünlü talk-showlarından biri olan *The*

Tonight Show Starring Jimmy Fallon'a konuk olması ve sonrasında Suudi Arabistan tarafından kendisine bir vatandaşlık verilmesine uzanan yolculuğudur.

Dünya'da ve Türkiye'de Yapay Zekâ Teknolojisi

Son yıllarda dünya genelinde yapay zekâ alanına yapılan yatırımlarda da önemli bir sıçrama yaşanmıştır. 2020 yılı itibarıyla yapay zekâ yatırımları, yıllık 62,2 milyar dolarlık yatırım hacmiyle dünyadaki en büyük yatırım alanlarından biri hâlini almıştır. 2020-2027 arası süreçte ise yapay zekâ yatırımlarının yıllık ortalama %42,2 büyümeyeyle 62,2 milyar dolardan 733,6 milyar dolara yükselmesi beklenmektedir (Grand View Research, 2021). Stanford Üniversitesi'nin yayınladığı rapora göre yapay zekânın en yoğun biçimde kullanıldığı sektörler ise sağlık, bankacılık, finans, hukuk ve hizmet sektörleridir (Stanford University, 2016). Aynı raporda yapay zekânın 10 yıllık bir süreçte lojistik ve güvenlik sektörleri, askeri alan gibi birçok alanda insan faktörünü son derece kısıtlı kullanım gerektirecek şekilde bir hakimiyet kurmasının beklendiğine dikkat çekilmektedir (Stanford University, 2016). Yapay zekânın küresel ölçekte kullanımının yaygınlaşması ve otomasyonun sürekli olarak artması beklenmekte ve öngörülebilir gelecekte otomasyondan dünya ekonomisinin yaklaşık %50'sinin, yani 1,2 milyar çalışanın etkilenmesi beklenmektedir (McKinsey, 2020). Bir başka deyişle, yapay zekânın kullanımı aklımıza gelebilecek neredeyse tüm toplumsal ve ekonomik alanlarda son derece hızlı bir büyüme göstermektedir.

Türkiye özelinde ise yapay zekâ yatırımlarının boyutları hakkındaki bilgiler yakın zamanda yapay zekânın hayatımızın ayrılmaz bir parçası olacağını, dolayısıyla sosyolojinin yapay zekâyâ yönelmesinin kaçınılmaz olduğunu göstermektedir. Microsoft'un dünyanın çeşitli bölgelerindeki yapay zekâ yatırımlarını ve bu yatırımların niteliklerini ortaya koymak için hazırladığı rapora göre, Türkiye'de 2008-2018 yılları arasındaki 10 yıllık süreçte 3.5 milyar dolarlık bir yapay zekâ yatırımı yapılmıştır. Bu bağlamda, Türkiye Ortadoğu ve Afrika ülkeleri arasında en yüksek düzeyde yapay zekâ yatırımı yapan ülkelerden biridir (Microsoft, 2018). Türkiye'de yapay zekâ araştırmaları esas olarak mühendislik fakülteleri, üniversiteler bünyesinde kurulan yapay zekâ araştırma ve geliştirme laboratuvarları ile teknokentlerde yapılmakla birlikte, özel sektör içerisinde de yapay zekâ ile ilgili birçok start-up firma ve girişim bulunmaktadır. 2021 verilerine göre Türkiye yapay zekâ ekosisteminde aktif olarak 164 girişim vardır ve yapay zekâ ekosistemine katılan firma sayısının her yıl düzenli biçimde artış gösterdiği görülmektedir (Türkiye Yapay Zekâ İnisyatifi, 2021). Bu girişimlerin sektörel dağılımı ve sayıları şöyledir: Görüntü işleme (47), Makine Öğrenmesi (32), Öngörü ve Veri Analitiği (21), Chatbot ve Diyalogsal Yapay Zekâ (17), Doğal Dil İşleme (16), Optimizasyon (9), Robotik Süreç Otomasyonu (7), Otonom Araç (6), Arama Asistanı ve Arama Motoru (6), Akıllı Platform Alanı (3).

Yapay zekânın genel ekonomik ve toplumsal hayata en büyük etkisinin otomasyon süreçleriyle gerçekleşeceği düşünülmektedir. Genel işgücü bağlamında Türkiye'deki mesleklerin %2'si tamamen otomasyon sürecine dahil olma potansiyelini taşımaktadır. Diğer taraftan, her 10 meslekten 6'sının ise %30'luk oranın otomasyona dahil edilebileceği öngörülmektedir (McKinsey, 2020). Bu istatistiklerin işgücü üzerine yansımaları ise durumun çarpıcılığını ortaya koymaktadır. Otomasyon ve dijitalleşmenin yaygınlaşmasıyla birlikte Türkiye 2030 yılına kadar yaklaşık 7,6 milyon istihdam kaybı potansiyeli taşımaktadır. Otomasyon süreçleriyle birlikte değişime uğramış çalışma biçimlerinin ise 8,9 milyonluk bir yeni bir istihdam alanı yaratacağı öngörülerinin yanında, otomasyon ve dijitalleşme süreçlerinden kaynaklanan daha önce var olmayan 1,8 milyon yeni işin ortaya çıkacağı öngörülmektedir (McKinsey, 2020). Bu durum, dünya genelinde yapay zekânın kullanımının her geçen gün arttığını ve geleneksel mesleklerin değişeceğini –kimi örneklerde ise tamamen ortadan kalkacağını- ve nitelik açısından geleneksel iş tanımının çok dışında yeni işlerin ortaya çıkacağını göstermektedir. Bu büyük değişim ve

dönüşümün toplumsal sonuçlarının olacağını kestirmek güç değildir. Kaybolan işler, yeni meslekler, yeni bir etik gibi birçok boyutta yapay zekânın toplumsal etkilerini şimdiden görmek mümkün olmaktadır.

Yapay Zekâ ve Sosyoloji

Sosyoloji içinde genel olarak teknoloji üzerine düşünmenin tarihinin oldukça eskiye dayandığı söylenebilir. Teknoloji üzerine klasik felsefi ve sosyolojik düşünceler teknolojiyi genelde iki biçimde ele alır. Bunların ilki Marx ile başlayıp postmodern sosyolojiye uzanan bir çizgide teknolojinin genel kavranışı onun siyasal ve iktisadi amaçlar için kullanılan bir araç olarak ele alınması şeklinde ifade edilebilecek olan araçsal kavranışıdır (Marx, 2019; Marcuse, 2007; Beck, 2011; Foucault, 2012). Diğer kavrayış biçimi ise teknolojinin insanın doğa ve dünya kavrayışını manipüle edici özelliklerinden yola çıkarak onun insan eylemini saptırıcı özünü ortaya çıkarmayı amaçlayan tözcü yaklaşımdır (Ellul, 1964; Heidegger, 1977). Yapay zekâyâ olan sosyolojik ilginin kökenleri teknoloji sosyolojisinin bu damarlarından kaynaklanmaktadır.

Yapay zekâyâ ilişkin yakın dönemde sosyoloji içinde ilginin hızlandığı söylenebilir (Liu, 2021). Yapay zekâ üzerine sosyoloji içerisindeki tartışma ve çalışmaları iki genel paradigma içinde sınıflandırmak mümkündür: Birincisi, yapay zekâyı toplumsal ve kültürel bir inşa, toplumsal bir sorun alanı olarak ele alan hümanist (insan-merkezci) yaklaşım, ikincisi ise genelde teknolojiyi özelde ise yapay zekânın toplumsal bir fail olarak düşünülmesi gerektiğine vurgu yapan post-fenomonoloji ve Latouryen sosyolojinin etkisindeki post-humanist yaklaşım. Hümanist yaklaşım, klasik sosyolojinin kavram setleri ile yapay zekânın üretimi, uygulaması ve toplumsal etkileri üzerine odaklanırken, bu alanın salt mühendislik ve tasarımın kendisine indirgenemeyecek düzeyde toplumsal olduğunu ortaya koymaktadır. Post-humanist yaklaşım ise, toplumsallığı insan-merkezci kavramsallaştıran klasik bakış açısını uzun zamandır eleştiriye tabi tutmakla birlikte, yapay zekâ teknolojisinin bu paradigmatik tartışmada post-humanist yaklaşımın kuramsal pozisyonunu güçlendiren bir niteliğe sahip olduğu belirtilmelidir. İnsanımsı özellikler taşıyan yapay zekâ alanındaki gelişmelerin insan olmayan şeylerin toplumsallığın üretiminde rol oynayan birer 'fail' olarak düşünülmesi gerektiği tezini uzun zamandır ileri süren post-humanist yaklaşımların kuramsal pozisyonunu güçlendirdiği ve sosyal bilimler içindeki paradigmatik tartışmayı derinleştirdiği ve derinleştirmekte olduğu söylenebilir.

Hümanist yaklaşım içinde tanımlayabileceğimiz çalışmalar yapay zekâyı bilimsel, teknik ve kültürel bir alan olarak ele alan ve onun temel özelliklerini sosyolojik incelemeye tabi tutmaktadır. Bu çalışmalar bir bilimsel alan olarak yapay zekâyı iktidar mücadeleleri bağlamında değerlendirmektedir. Bu alanda yapılan tartışmalar, toplumsal ve kültürel temellere sahip öznel bilgidir yola çıkarak nesnel sonuçlara ulaşıp ulaşılamayacağı (Bloomfield, 1987; Fleck, 1987), yapay zekâ araştırmalarını gerçekleştiren bilim insanlarının kültürel kodlarının bu teknolojiye etkisi ve kültürel yanlılığın yeniden üretimindeki etkisi (Forsythe, 1993; Obermeyer vd., 2019) gibi konulara yoğunlaşmaktadır. Yapay zekâyı teknik bağlamda ele alan çalışmalar ise yapay zekânın üretimi ve bilimselliğinden ziyade uygulanmasıyla, ekseriyetle de otomasyon ve robotik endüstrisinin gelişmesi ve iş hayatına girişiyle birlikte yaşanabilecek potansiyel toplumsal sorunlara eğilmektedir (Liu, 2021:6-7). Sosyoloji literatürü gözden geçirildiğinde, bir teknik ve uygulama olarak yapay zekâyı konu edinen çalışmaların temelde mesleklerin dönüşümü ve potansiyel işsizlik ile yeni iş olanakları (Ford, 2020; Rhee, 2018; Lin, 2012), hukuksal bağlamda yapay zekâ (Van der Linden, 2015), yapay zekâ ve yeni etik tartışmaları (Sharkey, 2012; Lokhorst & Van der Hooven, 2012) ekseninde yoğunlaştığı görülmektedir. Bu çalışmalar, yapay zekâyı bir toplumsal sorun olarak tanımlayıp sonuçları hakkında yorumlarda bulunmaya yönelik çalışmalardır. Yapay zekâyı bir uygulama ve teknik olarak ele alan bu anlamdaki bir sosyolojinin yapay zekâ ile kurduğu ilişkinin son derece araçsal bir yerden temellenmekte olduğuna, böylesine bir araçsallaştırmanın yapay zekâyı sosyolojik analizlerin istatistiksel ve metinsel kısımlarında

kullanılan metodolojik bir araç konumuna indirgemekte olduğuna yönelik eleştiriler yine sosyoloji üzerinden yapılmaktadır (Mylnar vd., 2018:3).

Yapay zekâyı bir teknik olarak ele alan sosyolojik çalışmaların yöneldiği bir diğer önemli alan da yapay zekânın temel çalışma prensiplerinden biri olan algoritmalar ve onların toplumsal eşitsizliklerin yeniden üretimindeki işlevlerinin ortaya çıkarılmasıdır. Basitçe, yapay zekânın karar verici bileşeni olarak tanımlanabilecek algoritma, onun hangi eyleme nasıl tepki vereceğini yönlendirerek yapay zekâyı yüklenen verinin bir amaç kazanmasını sağlar (Beer, 2017:3). Algoritmaların kodlarını yazanların insan olduğu, dolayısıyla algoritmaların toplumsal hayattan temellendiği fikrinden yola çıkan araştırmacılar yapay zekânın değer yüklü olduğunu, algoritmaları kodlayan mühendislerin değerlerinin birer taşıyıcısı olduklarını (Joyce vd., 2021:4) dolayısıyla yapay zekânın nesnel bir teknoloji olmaktan uzak olduğunu, bizatihi toplumsal eşitsizliklerin yeniden üretilmesi sürecinde aktif rol alacak kadar politik olduğunu ortaya koymuşlardır (Barocas vd. 2013; Beer, 2017; Broussard, 2018; Katz, 2020; Joyce vd., 2021). Neyi göreceğimizi, duyacağımızı, kimleri tanıyacağımızı bize dayatan, dolayısıyla neyi sevip sevmeyeceğimizden kimlerle ilişki kuracağımıza kadar birçok alanda toplumsal hayata nüfuz etmeye muktedir olan algoritmaların (Beer, 2017:6) gündelik hayatta sürekli karşımıza çıktıkları, değer yüklü ve politik oldukları, bir anlamda toplumsal eşitsizlikleri yeniden üretme araçları oldukları gerçeğinin üzerini örten teknokrasi güdümündeki toplumsallaşma biçimi, teknolojinin insan gözünde anlaşılabilir kılınarak sorgulanmaktan azade bir hâl aldığı ve tıpkı Marx'ın ideoloji kavramı gibi gerçekliğin üzerini örten ve onu gözden uzaklaştıran bir 'kara kutu toplumu' olarak kavramsallaştırılmaktadır (Pasquale, 2015). Bu bağlamda bir yapay zekâ sosyolojisi, yapay zekâ geliştiricilerine verisel ve finansal kaynakları kimin sağladığı sorusunu temeline almalı, yapay zekânın nerede, ne zaman, nasıl ve kimin için geliştirildiği sorularına odaklanmalıdır (Joyce vd., 2021:6).

Yapay zekânın kültürel bir fenomen olarak ele alındığı üçüncü yaklaşım ise bilimsel ve teknik yapay zekâ yaklaşımlarının aksine yapay zekânın bilimsel ve teknik uygulamalar bağlamında değil, daha geniş bir toplumsal bağlamda ele alarak onun kültürel inşası sürecine ve bu kültürel inşanın sonucunda ortaya çıkan yapay zekâ eksensiz yeni eğilimler, süreçler ve ilişkiler gibi sonuçlarına odaklanmaktadır (Liu, 2021:8). Bu alandaki araştırmaların temelde inşacılık ve Marxizm odaklı olduğu görülmektedir. İnşacı yaklaşımı temel alan araştırmalar, gerçekliğin sosyal inşasından yola çıkarak bir teknolojik fenomen olan yapay zekânın farklı kültürel gruplar bağlamında yorumlanması ve kullanımındaki farklılıkların ortaya çıkarılmasını, dolayısıyla teknolojik fenomenlerin esasen toplumsal fenomenler olduğunu ortaya koymayı amaçlamaktadır (Eynon & Young, 2021; Šabanović; 2014). Marxizm temelli araştırmalar ise yapay zekânın insani bir tasvirinin onu özgülleştirici değil, aksine insanı indirgeyici bir toplumsallaşma yaratma potansiyeline odaklanmakta, bilgisayarın ve yapay zekânın yaygınlaşmasının insanın insandışılaşmasına giden bir yolu açtığına dikkat çekmektedir (Turkle, 1984; Berman, 1992). Marxizm temelli araştırmaların bir başka dikkat çekici noktası ise dijital sömürü biçimlerinin yapay zekâ ile olan ilişkisinin ortaya koyulmasıdır. Yakın tarihli bir örnek olarak Mühlhoff'un çalışmasında, yapay zekânın temel öğrenme biçimi olan derin öğrenmenin ve algoritma eğitiminin, insanların dijital dünyadaki hareketlerinin ve bıraktıkları izlerin, dolayısıyla insan emeğinin sömürülmesiyle olan ilişkisini ortaya koyarken bu noktaya dikkat çekilmektedir (Mühlhoff, 2020).

Özetle, hümanist gelenek içinde yürütülen yapay zekâ çalışmalarının üç ana alana ayrılmış olduğu söylenebilir. Bir bilimsel alan ve bilimsel bir fenomen olarak yapay zekâ çalışmaları, yapay zekâ alanında yaşanan iktidar mücadeleleri, öznel bilginin yansız bir yapay zekânın üretimi önündeki engeli gibi konulara odaklanmaktadır. Teknolojik bir fenomen ve bir teknik uygulama olarak yapay zekâ çalışmaları yapay zekânın üretimi ve bilimselliğini değil,

toplumsal alanlardaki uygulanma biçimlerinin yaratacağı potansiyel değişimler ve sorunları konu edinmektedir. Kültürel bir fenomen olarak yapay zekâ çalışmaları ise yapay zekânın farklı kültürlerde değişen veçhelerinin ortaya çıkarılmasına ek olarak bir kültürel emperyalizm aracı, bir insandışılaştırma sürecinin aktörü olarak ele alan çalışmalar olarak özetlenebilir. Her üç alanda da yapay zekâyâ dair önemli sosyolojik sorunsallar ele alınmaktadır. Ancak, bilimsel bir fenomen olarak yapay zekâ çalışmalarının başlangıcında birkaç deneme dışında, yapay zekânın toplumsal bir aktör olarak ele alınarak çözümlenmesi gerekliliğine değinilmemektedir. Yapay zekâyı insana bağımlı bir şey, insan yapımı bir teknoloji, dolayısıyla yalnızca insan eyleminin bir sonucu olarak ele almak, günümüz ve yakın geleceğimizin en önemli teknolojilerinden birini basit bir analitik araç veya bir toplumsal sorun kaynağı olarak ele almak, yani onu yapısal bir indirgemeciliğe maruz bırakmak riskini taşımaktadır. Tam tersi bir noktadan, yapay zekâyı kültürle olan bağıntısı içerisinde değişkenlik gösteren, farklı kültürlerde farklı yorumlanan, basit anlamıyla bir sömürü aracı olarak ele alan kültürel yaklaşımlar ise yine indirgemeciliğe -bu kez kültürel boyutunda olmak üzere- düşme riskini taşır. Elbette bu eleştiriler, yapay zekânın tüm bu çalışmalarda ortaya koyulan boyutlarını yok saymak anlamına gelmemektedir. Bilakis yapay zekâ tüm bu sorunları ortaya çıkarabilecek bir araç olarak son derece tehlikeli olabilecek, sömürüye hizmet edebilecek, insanın yerini alarak onu işsizliğe, sefalet ve işlevsizliğe itme potansiyeli taşıyan, neyi ve kimi göreceğimize, görmeyeceğimize, nelerle ilgileneceğimize, dolayısıyla beğenilerimizi manipüle etmeye -bu bağlamda şiddetin sembolik biçimlerini uygulamaya- muktedir bir teknolojidir.

Post-humanist yaklaşım içinde yürütülen çalışmaların teorik olarak yoğunlaştığı en önemli husus, yapay zekânın toplumsal süreçlerde doğrudan bir aktör olarak konulandırılması sorunudur (Liu, 2021:4-5). Bazı düşünürler, insan-olmayan şeyleri, toplumsallığı biçimlendirme kapasitesine sahip bir toplumsal fail (*actant*) olarak düşünmek gerektiğine işaret etmektedirler (Latour, 2010, 2020; Verbeek, 2005). Bu yeni yaklaşımlar, toplumsal eylemi, sadece toplumsal yapı içinde eyleyen bireylerin niyetleri ve davranışlarının bir sonucu değil, aynı zamanda insan-olmayan *maddi şeylerin* dahil olduğu karmaşık etkileşimlerinin bir toplamı olarak tanımlanması gerektiğine vurgu yapmaktadır (Latour, 2020:34). Maddi şeyler, bazen insanın bedeninin bir uzantısı olarak, bazen insan bedeninin karşısında bir güç olarak insanın algısını ve gerçeklikle ilişkisini biçimlendiren, manipüle eden, insan davranışlarını yönetme, yönlendirme, etkisini artırma ve sınırlandırma kapasitesine sahiptirler (Verbeek, 2011:182). Örneğin bir mikroskop insan bedeninin (gözün) bir uzantısı olarak, insanın kendi duyu organlarıyla deneyimlemesi mümkün olmayan bir gerçeklik ile ilişki kurmasını mümkün kılar. Bir istatistik programı büyük bir veri setindeki ilişki ve örüntüleri insanın bireysel zihin kapasitesinin kendi başına kavrayamayacağı bir biçimde ifşa edebilir. Akıllı optik donanıma sahip otomobiller yoldaki hız limitlerini algılayıp sürücünün hız yapma arzusuna rağmen aracın hızını belirtilen limite tutarak insan iradesine karşı koyabilir. Bu bağlamda örnekler çoğaltılabilir. Kısaca belirtmek gerekirse, teknolojik şeyler, sürekli insan ile, insanın insan ile ve doğayla ilişkisinde doğrudan ve dolaylı bir etkileşim içerisindedirler. Burada vurgulanmak istenen husus, toplumsal eylemin, teknolojik determinizm ve hümanist voluntarizme indiregenemeyecek bir düzlemde anlaşılması gerektiğidir. Bir başka deyişle, teknoloji ne toplumsal eylemi tümüyle belirleyen bir güçtür, ne de tümüyle insan niyetlerine tabi olarak toplumsal süreçlere dahil olan nötr araçlardır. Toplum, insan ve insan-olmayan maddi şeylerin karşılıklı etkileşimlerinin ürettiği melez bir yapıdır (Latour, 2020; Verbeek, 2005; Ihde;1979).

Nitekim, Toplum/Doğa, Özne/Nesne düalizmi ve karşıtlığı üzerine inşa edilmiş insan-merkezci toplum, toplumsal yapı ve toplumsal eylem kavramsallaştırması yerine, toplum ve toplumsallığı “sosyo-teknik melez bir sistem” veya yapı olarak tasavvur eden post-humanist yaklaşımın etkileri, özellikle yapay zekâ üzerine yapılan sosyolojik, felsefi ve etik tartışmalarda belirgin bir biçimde görülmektedir. Bu alanda temel çalışma olarak Steve Woolgar’ın *Why Not a*

Sociology of Machines?: The Case of Sociology and Artificial Intelligence (1985) adlı çalışması gösterilebilir. Woolgar, çalışmasının başlığını *Why Not a Sociology of Machines?* olarak belirlemesiyle uyumlu bir biçimde, yapay zekânın bir toplumsal aktör olarak ele alınabileceğinden ve bu biçimde ele alınmasıyla birlikte sosyolojinin toplumsallaşma fikrinin genişletilebileceğine dikkat çekmiştir (Woolgar, 1985). Woolgar'ın ortaya attığı insan ile yapay zekâ arasında yeni bir toplumsallaşma fikri, kimi sosyologlarca bazı açılardan ele alınarak genişletilmeye çalışılmıştır. Woolgar'ın temelini attığı bu yaklaşıma en büyük katkıları Ronald David Schwartz ve Alan Wolfe vermiştir (Mylar vd., 2018:4). Schwartz, sosyolojinin yapay zekâyı ele alışında kültürel bağlamın önemine vurgu yaptığı çalışmasında, yapay zekânın kendinde bir fenomen olarak insan ile ilişkisinin *a priori* bir biçimde ve tek yönlü değil, içinde bulunduğu kültürel ve toplumsal bağlamlara göre değişebileceği fikrini ortaya atmıştır (Schwartz, 1989). Wolfe da epistemolojik bir düzlemde yaptığı karşılaştırmalı çalışmasıyla sistematik bir pozitivist sosyolojiden ziyade yorumlayıcı sosyolojinin yapay zekâyı bir toplumsal aktör olarak konumlandırmaya daha elverişli olduğunu belirterek bu hususa epistemolojik bir katkı sunmuştur (Wolfe, 1991). Zira, yakın zamanda, akıllı robotik endüstrisinin kat ettiği gelişim ile birlikte sosyal teori içerisinde robot ve etik tartışmalarının başlamış olması bir anlamda teknolojik şeylerin bir faillik taşıdığı kabulü anlamına geldiği söylenebilir. Bu çalışmalar çeşitli teknoloji bağlamlarında sürdürülmektedir. Örneğin; insansız hava araçları gibi robotların askeri alana dahil olmasıyla birlikte yaşanmakta olan etik değişimleri ve çatışmaları (Lokhorst ve Van den Hoven, 2012; Sharkey, 2012), robotların insanlara verebileceği potansiyel zararlarda hukuksal sorunlar ve kimin sorumlu tutulacağı (Asaro, 2012) gibi konulardan, robotların seks için kullanımının kişilerarası ilişkilerde yaşanan yerleşmiş etik kodlar ve sosyal ilişkiler üzerindeki etkileri (Levy, 2012) gibi birçok farklı alanda fikir sunmaktadır.

Tüm bu çalışmalar, insan-olmayan aktörlerin de toplumsallığı üreten ya da toplumun sosyo-teknik melez bir sisteme doğru evrildiğini göstermektedir. Bu bağlamda, post-humanist yaklaşım özne yönelimli ontolojiden kaçınarak yapay zekâyı toplumsal bir soruna ve insanın insan ile olan ilişkisinde bir araca indirgemekten de onu insandan bağımsız bir aktör olarak neredeyse doğal bir fenomen gibi ele alarak insan ile olan ilişkisini gözardı etmekten de kaçınmak gerektiğine vurgu yapmaktadır. Bunu yapabilmek için hem insan hem de insan-olmayan şeylerin eylemde pay sahibi olduğu fikrine dayanan simetrik bir ontolojiye yönelmemiz, aynı zamanda hem nesnelci sosyolojinin faili gözardı eden hem de öznelci sosyolojinin yapıyı, failin bir ürünü olarak ele alan tüm yapısal ve kültürel indirgemeciliklerinden kaçınmak ve toplumsallık olarak addettiğimiz şeyin yalnızca insanın insan ile olan ilişkisinde değil, insanın teknoloji ve daha da önemlisi, yapay zekâ ile olan ilişkisinde aramak gerekmektedir.

Sonuç

Yapay zekâ insanın önüne şimdiye dek hiç açılmamış bir yolu açmakta, bu yolda insanı şimdiye dek ürettiği ve ilişkilendiği tüm teknolojik şeylerden farklı bir olgu ile karşı karşıya bırakmaktadır. İnsanın düşünme ve öğrenme yetilerinden yola çıkarak modellenen yapay zekâ ile insan, yeni bir toplumsal etkileşim biçimiyle karşı karşıyadır. Bu durumun toplumsallık ve onu meydana getiren iktisadi, ahlaki, hukuki birçok bağlamın yeniden düşünülmesini gerektirdiği açıktır. Nitekim, sosyoloji literatüründe de yapay zekâ üzerine önemli bir külliyatın oluşmaya başladığını söylemek mümkündür.

Humanist yaklaşım çerçevesinde yürütülen çalışmaların yapay zekâ çalışmaları yapay zekânın toplumsal eşitsizlik üretme, iktidarın denetim ve baskı aygıtı ve genel olarak topluma etkileri bağlamında teknolojinin, salt teknik veya kültürel ve ideolojik yargılardan bağımsız olmadığını ortaya koyması açısından son derece önemli sorun alanlarını irdelediğini söyleyebiliriz. Bu çalışmalar yapay zekânın bilimsel bir fenomen, teknik bir fenomen ve kültürel bir fenomen olarak ele alındığı üç ana alanda gruplanabilir. Bu alanlarda yapılan çalışmalar yapay

zekânın uygulanış biçimleri ve bu uygulamaların toplumsal sonuçlarını ortaya koymaları açısından yapay zekânın sosyolojik kavranışı bağlamında önemli bir yer tutmaktadır. Her üç alan da birbirlerinden farklı yaklaşımlar geliştirmiş olsalar da yapay zekânın toplumsal bir etkisi olduğu konusunda bir ortaklığa sahip oldukları görülmektedir. Ne var ki, bu çalışmalar yapay zekâyı toplumsal bir aktör olarak ele almaktan uzaktır ve dayandıkları ontolojik ve epistemolojik temeller ile birlikte düşünüldüğünde, bu meseleye ilgisiz oldukları da söylenebilir.

Diğer taraftan, yapay zekâyı toplumsal bir aktör olarak konumlandıran post-humanist yaklaşımın ana akım sosyolojinin dayandığı ontolojik temele, yani özne yönelimli ontolojiye eleştirel bir biçimde yaklaşan bir melez yapı olarak toplum kavramsallaştırmasının da önemli teorik açılımlar sağladığı belirtilmelidir. Toplumsallığı insan ile insan arasındaki ilişki olarak ele almak tüm teknolojik şeyler gibi yapay zekâyı da basit bir araca indirgeme riskini taşımaktadır. Bu nedenle Bruno Latour'un simetrik ontolojiye bir çağrı niteliğini de taşıyan aktör-ağ teorisi, Verbeek'in ahlâki değer taşıyan nesnelere fikri, Don Ihde'nin insan eylemini pratikte manipüle eden ve değiştiren teknolojik araçlar üzerine fikirlerini temellendirdiği post-fenomenolojik teorisi gibi yaklaşımlar, yapay zekâyı toplumsal bir aktör olarak kavrayıp onun esas toplumsal kuvvetini ortaya çıkarmak için gerekli ontolojik açarları sosyolojiye sağlamaktadır. Ontolojik olarak toplumsallığın insan ve insan-olmayan şeyler arasındaki ilişkilerde meydana geldiği kabulüyle birlikte yapay zekâ toplumsal bir aktör olarak ele alınabilir. Bu yaklaşımları benimseyen bir yapay zekâ sosyolojisi ana akım sosyoloji içerisinde kendine yer bulmakta zorlansa bile, tüm diğer teknolojik gelişmelerden farklı olarak insan davranışı üzerine modellenen yapay zekânın nasıl bir toplumsallık üreteceği yeni sosyolojinin teorik sınırlarını post-humanist yaklaşıma doğru genişletmesi ile daha kapsayıcı ve bütünlüklü bir yapay zekâ sosyolojisi mümkün görünmektedir.

Kaynakça

- Asaro, P. M. (2012). A body to kick, but still no soul to damn: Legal perspectives on robotics. P. Lin, K. Abney, G. A. Bekey (Ed), *Robot ethics: The ethical and social implication of robotics* (169-186 ss.). Massachusetts: MIT Press.
- Barocas, S., Hood, S. & Ziewitz, M. (2013). Governing algorithms: A provocation piece.
- Beck, U. (2011). *Risk toplumu: Başka bir modernliğe doğru* (K. Özdoğan, B. Doğan, Çev.), İstanbul: İthaki Yayınları.
- Beer, D. (2017). The social power of algorithms. *Information, Communication & Society*, 20(1), 1–13.
- Berman, B. (1992). Artificial intelligence and the ideology of capitalist reconstruction. *AI & Society*, 6(2), 103–114.
- Bloomfield, B. P. (1987). The culture of artificial intelligence. B. P. Bloomfield (Ed.), *The question of artificial intelligence: Philosophical and sociological perspectives* (59–105 ss.). New York: Croom Helm.
- Broussard, M. (2018). *Artificial unintelligence: How computers misunderstand the world*. Massachusetts: The MIT Press.
- Buchanan, B. G. (2005). A (very) brief history of artificial intelligence. *AI Magazine*, 26(4), 53-60.
- Crevier, D. (1993). *AI: The tumultuous search for artificial intelligence*. New York: BasicBooks.
- Eynon, R., & Young, E. (2021). Methodology, legend, and rhetoric: The constructions of AI by academia, industry, and policy groups for lifelong learning. *Science, Technology, & Human Values*, 46(1), 166–191.
- Ellul, J. (1964). *The technological society*. New York: Vintage Books.
- Fleck, J. (1987). Development and establishment of artificial intelligence. B. P. Bloomfield (Ed.), *The question of artificial intelligence: Philosophical and sociological perspectives*

- (106–164 ss.). New York: Croom Helm.
- Ford, M. *Robotların yükselişi: Yapay zekâ ve işsiz bir gelecek tehlikesi* (C. Duran, Çev.). İstanbul: Kronik Kitap.
- Forsythe, D. E. (1993). The construction of work in artificial intelligence. *Science, Technology, & Human Values*, 18(4), 460–479.
- Foucault, M. (2012). *İktidarın gözü: Seçme yazılar 4* (I. Ergüden, Çev.). İstanbul: Ayrıntı Yayınları.
- Grand View Research. (2021). *Artificial intelligence market size, share & trends Analysis report by solution, by technology, by end use, by region, and segment forecasts, 2021-2028*. Erişim adresi: <https://www.grandviewresearch.com/industry-analysis/artificial-intelligence-ai-market>
- Heidegger, M. (1977). *The question concerning technology and other essays*. New York: Garland Publishing.
- Ihde, D. (1979). *Techincs and praxis*. Boston: D. Reidel Publishing.
- Joyce, K., Smith-Doerr, L., Alegria, S., Bell, S., Cruz, T., Hoffman, S. G., Noble, S. U., & Shestakofsky, B. (2021). Toward a sociology of artificial intelligence: A call for research on inequalities and structural change. *Socius*, 7. 1-11.
- Katz, Y. (2020). *Artificial whiteness: Politics and ideology in artificial intelligence*. New York: Columbia University Press.
- Latour, B. (2010). *The pasteurization of france*. Massachusetts: Harvard University Press.
- Latour, B. (2020). *Biz hiç modern olmadık*. (İ. Uysal, Çev.). İstanbul: Norgunk Yayıncılık.
- Levy, D. (2012). The ethics of robot prostitutes. P. Lin, K. Abney, G. A. Bekey (Ed), *Robot ethics: The ethical and social implication of robotics* (223-232 ss.). Massachusetts: MIT Press.
- Liu, Z. (2021). Sociological perspectives on artificial intelligence: A typological reading. *Sociology Compass*, 15(1).
- Lokhorst, G.A. & van den Hoven, J. (2012). Responsibility for military robots. P. Lin, K. Abney, G. A. Bekey (Ed), *Robot ethics: The ethical and social implication of robotics* (145-156 ss.). Massachusetts: MIT Press.
- Marx, K. (2019): *Kapital: Ekonomi politüğün eleştirisi, I. cilt*. (M. Selik, N. Satlıgan, Çev.). İstanbul: Yordam Kitap.
- McCorduck, P. (2004). *Machines who think: A personal inquiry into the history and prospects of artificial intelligence*. Massachusetts: A. K. Peters Publishing.
- McKinsey & Company. (2020). *İşimizin geleceğı: Dijital çağda Türkiye'nin yetenek dönüşümü*. Erişim adresi: https://www.mckinsey.com/tr/~media/mckinsey/locations/europe%20and%20middle%20east/turkey/our%20insights/future%20of%20work%20turkey/isimizin-gelecegi-mckinsey-turkiye-raporu_ocak-2020.pdf
- Microsoft. (2018). *Artificial intelligence in Middle East and Africa*. Erişim adresi: <https://info.microsoft.com/rs/157-GQE-382/images/report-SRGCM1065.pdf>
- Mlynar, J., Alavi, H. S., Verma, H., Cantoni, L. (2018). Towards a sociological conception of artificial intelligence. Iklé M., Franz A., Rzepka R., Goertzel B. (Ed.) *Artificial General Intelligence. AGI 2018. Lecture Notes in Computer Science* (130-139 ss).
- Mühlhoff, R. (2020). Human-aided artificial intelligence: Or, how to run large computations in human brains? Toward a media sociology of machine learning. *New Media & Society*, 22(10), 1868–1884.
- Newquist, H.P. (1994). *The brain makers: Genius, ego, and greed in the quest for machines that think*, New York: Macmillan.
- Obermeyer, Z., Powers, B., Vogeli, C., & Mullainathan, S. (2019). Dissecting racial bias in an

- algorithm used to manage the health of populations. *Science*, 366(6464), 447–453.
- Pasquale, F. (2015). *The black box society: The secret algorithms that control money and information*. Massachusetts: Harvard University Press.
- Rhee, J. (2018). *The robotic imaginary: The human and the price of dehumanized labor*. Minneapolis: University of Minnesota Press.
- Šabanović, S. (2014). Inventing Japan's 'robotics culture': The repeated assembly of science, technology, and culture in social robotics. *Social Studies of Science*, 44(3), 342–367.
- Schwartz, R. D. (1989). Artificial intelligence as a sociological phenomenon. *The Canadian Journal of Sociology*, 14(2). 179-202.
- Sharkey, N. (2012). Killing made easy. P. Lin, K. Abney, G. A. Bekey (Ed). *Robot ethics: The ethical and social implication of robotics* (111-128 ss.). Massachusetts: MIT Press.
- Stanford University. (2016). *One hundred year study on artificial intelligence*. Erişim adresi: https://ai100.stanford.edu/sites/g/files/sbiybj9861/f/ai100report10032016fnl_singles.pdf
- Turkle, S. (1984). *The second self: Computers and the human spirit*. New York: Simon and Schuster.
- Türkiye Yapay Zekâ İnisiyatifi. (2021). *Türkiye yapay zekâ inisiyatifi girişimler haritası*. Erişim Adresi: <https://turkiye.ai/girisimler/>
- van der Linden, H. (2015). Drone warfare and just war theory. M. Cohn (Ed.), *Drones and targeted Killing: Legal, moral and geopolitical issues* (216-260 ss.). Massachusetts: Olive Branch Press.
- Verbeek, P. (2005). *What things do: Philosophical reflections on technology, agency and design*. Pennsylvania: Pennsylvania University Press.
- Wolfe, A. (1991). Mind, self, society, and computer: Artificial intelligence and the sociology of mind. *American Journal of Sociology*, 96(5).
- Woolgar, S. (1985). Why not a sociology of machines? The case of sociology and artificial intelligence. *Sociology*, 19(4). 557-572.
-

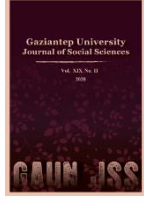

GAZİANTEP UNIVERSITY JOURNAL OF SOCIAL SCIENCES

Journal homepage: <http://dergipark.org.tr/tr/pub/jss>



Araştırma Makalesi • Research Article

Türkiye'ye Düzensiz Afgan Göçü: Zorunlu Göç Mü “İstila” Mı?

Irregular Afghan Migration to Turkey: Forced Migration or “Invasion”?

Mim Sertaç TÜMTAŞ^{a*}

^aDoç. Dr., Burdur Mehmet Akif Ersoy Üniversitesi, Burdur / TÜRKİYE
ORCID: 0000-0002-6365-8876

MAKALE BİLGİSİ

Makale Geçmişi:

Başvuru tarihi: 13 Ekim 2021
Kabul tarihi: 7 Aralık 2021

Anahtar Kelimeler:

Zorunlu göç,
Düzensiz göçmen,
Afganistan,
Türkiye

ARTICLE INFO

Article History:

Received October 13, 2021
Accepted December 7, 2021

Keywords:

Forced migration,
Irregular migrant,
Afghanistan,
Turkey

ÖZ

Türkiye’de son yıllarda göç ve mültecilik tartışmalarının, Suriyelilerden sonraki, en önemli aktörü Afganlardır. Bağımsızlığını kazandığı 1919’dan beri, savaş ve çatışmaların dolayısıyla da siyasal ve ekonomik istikrarsızlıkların önemli merkezlerinden biri olan Afganistan, dünya göç ve mültecilik hareketlerinde önemli kaynak ülkelerden biridir. Pakistan ve İran’dan sonra bu göçten etkilenen ülkelerden biri de Türkiye’dir. Türkiye ile sınırı olmamasına rağmen yüzbinlerce Afgan, düzensiz göçmen olarak, Türkiye’de yaşamakta ve çalışmaktadır. Özellikle 2021 yılı Ağustos ayında Taliban’ın Afganistan’da yönetimi ele almasından sonra, sosyal medya üzerinden kitlesel olarak Afganların Türkiye sınırından geçişlerinin resmedilmesi, kamuoyunda bir tepki yaratmış ve ülkenin demografik yapısını etkilemek ve/veya Türkiye’nin istila edildiği tartışmalarını gündeme getirmiştir. Bu çalışmada, İstanbul’da yaşayan 15 düzensiz Afgan göçmenle yapılan derinlemesine görüşme bulguları üzerinden, düzensiz Afgan göçünün nedenleri, göç süreçleri, neden Türkiye’yi tercih ettikleri ve yaşanan göçün kısmi sonuçları tartışılmaktadır.

ABSTRACT

After the Syrians, the most important actor in the migration and refugee debates in Turkey in recent years is the Afghans. Afghanistan, which has been one of the important centers of wars and conflicts and therefore political and economic instability since its independence in 1919, is one of the important source countries for world migration and refugee movements. After Pakistan and Iran, one of the countries affected by this migration is Turkey. Although it does not have a border with Turkey, hundreds of thousands of Afghans live and work in Turkey as irregular migrants. Especially after the Taliban took over the administration in Afghanistan in August 2021, the portrayal of the massive crossing of Afghans across the Turkish border on social media has created a public reaction. In this context, it has brought up discussions about influencing the demographic structure of the country and/or the invasion of Turkey. In this study, the reasons of irregular Afghan migration, migration processes, why they preferred Turkey and the partial results of the migration are discussed through the findings of in-depth interviews with 15 irregular Afghan immigrants living in Istanbul.

* Sorumlu yazar/Corresponding author.
e-posta: mimsertac@mehmetakif.edu.tr

EXTENDED ABSTRACT

Social problems such as increasing poverty, political instability, conflict and war environment throughout the world cause an increase in migration in general. In this context, there are individual or mass migration movements from the geographies where the aforementioned problems are seen to the geographies that are in a relatively better position. Turkey is one of the important countries in both transit and permanent migration movements due to its geographical location. Turkey, which has hosted millions of Syrian refugees since 2011 due to the civil war in Syria, has been exposed to regular and irregular migration movements from countries in the Asian continent in recent years due to poverty, political instability, conflict and war. Afghanistan is one of the countries that migrate to Turkey in this context. Since Afghanistan gained its independence in 1919, it has not been able to achieve political and economic stability in the country. In particular, the Soviet occupation, the Taliban state war, the US-Taliban war and the transfer of the administration of the Afghan administration to the Taliban after the US withdrawal in the summer of 2021 prepared the conditions for the country to be an important source country in world migration movements.

Turkey is one of the countries that has a significant share in these migration movements, after Pakistan and Iran. According to the figures announced by the General Directorate of Migration Management, while 116,400 Afghans under international protection reside in Turkey, as President Recep Tayyip Erdoğan stated in his speech at the UN General Assembly, there are more than 300,000 irregular migrants in Turkey.

Although it is not a border neighbor with Turkey, its historical, religious and cultural ties appear as an important motivation for the migration movement towards Turkey among Afghans. In this context, Turkey stands out as the target country of both regular and irregular migration. Regular immigrants can only apply for international protection status due to the geographical annotation Turkey has placed on the 1951 Geneva convention, and can apply for refugee status to a third country with conditional refugee status, and they reside in Turkey for many years in one of the satellite cities, under the direction of the Migration Administration, until their application is concluded. Irregular migrants, on the other hand, do not apply for legal status with the idea of higher earning potential in metropolitan cities such as Istanbul, Ankara and İzmir, either for irregular transit to Europe or because the living conditions in satellite cities do not satisfy them, although their reasons for migration are similar to regular migrants. and they live and work informally.

In this context, in July 2021, a research was conducted in Istanbul's Bağcılar, Bahçelievler and Zeytinburnu districts, which are the most preferred cities for residence and work for irregular migrants coming to Turkey. Snowball method was used in the sample selection of the study. In this context, an irregular Afghan immigrant working in a workplace selling construction materials was reached and after the interview, other irregular Afghan immigrants were reached with his guidance. In this way, the sample grew chained and a total of 15 irregular Afghan immigrants were interviewed face-to-face in their work or living areas and in-depth interviews were conducted.

In the results of the research, firstly, the labor exploitation that irregular migrants are exposed to draws attention. As it is known, the irregular immigration situation in the world constitutes the labor group most open to exploitation. Because irregular migrants work in the worst working conditions, completely insecure, with the lowest wages, and lead an isolated life in an extremely fragile employment opportunity without an identity, with the fear of being deported. Looking at the Istanbul field research findings, it is possible to state that irregular migrants are exposed to almost all of the above-mentioned disadvantages. The fact that irregular migrants do not seek international protection despite the risk of being deported at any time and working under all these adverse conditions is explained by their desire to work in metropolitan cities where they can earn relatively higher incomes. Because Turkey provides residence in satellite cities in Anatolia to refugees that it provides international protection for.

In addition to all these, the main debate that occupies the agenda in Turkey is about why irregular migrants cross the neighboring countries and come to Turkey. The fact that the living and working conditions in Turkey are relatively better compared to neighboring countries and this question, which has been answered in historical proximity, is directed to interpret the public, especially through social media, through discussions of intervention and invasion into the country's demographic structure. However, it is insufficient to make this discussion regardless of the reasons for the migration. It is seen that immigrants cannot find a job in the economic system collapsed due to political instability, conflict and war in Afghanistan, they struggle in the vortex of poverty and they try to reach Turkey by leaving their country, taking very serious life risks. Therefore, on the one hand, the possibility of directly interfering with the right to life in their country is extremely strong, on the other hand, it can be stated that they lack the necessary social and economic structure to survive in their country. This situation allows us to evaluate within the scope of forced migration due to the direct interference with the right to life, and the socio-economic deprivation experienced by William Petersen, assuming that they took the decision to migrate with their own will, albeit slightly. In particular, the desire of irregular migrants to either move to Europe when they have enough savings or to return at the point where the conditions in their countries improve are important in terms of showing the unfoundedness of the debates discussed in the public, such as intervention and invasion in Turkey's demographic structure.

Giriş

Dünya genelinde artan yoksulluk, siyasal istikrarsızlık, çatışma ve savaş ortamı gibi toplumsal sorunlar, genel olarak göçün artmasına neden olmaktadır. Bu bağlamda sözü edilen sorunların görüldüğü coğrafyalardan görece daha iyi konumda olan coğrafyalara doğru bireysel veya kitlesel göç hareketleri yaşanmaktadır. Türkiye, coğrafi konumu itibariyle hem transit hem de kalıcı göç hareketlerinde önemli ülkelerinden biridir. Özellikle 2011 yılından beri Suriye’de yaşanan iç savaş nedeniyle milyonlarca Suriyeli mülteciye ev sahipliği yapan Türkiye, son yıllarda Asya kıtasındaki diğer ülkelerden de, yoksulluk, siyasal istikrarsızlık, çatışma ve savaş hali nedeniyle, düzenli ve düzensiz göç hareketlerine maruz kalmaktadır. Türkiye’ye bu kapsamda göç veren ülkelerin başında ise Afganistan yer almaktadır. Afganistan özellikle Taliban rejiminin iktidar savaşı, akabinde ABD’nin müdahalesi ve günümüze kadar süregelen iç çatışma, ekonomik ve siyasal istikrarsızlık, ABD’nin ülkeden çekilmesi ve tekrar Talibanın silah zoruyla iktidarı gaspı, oluşan baskı ve şiddet ortamı gibi sorunlarla dünya gündemine gelmektedir. Bütün bu sorunlar ülke genelinde can güvenliği, işsizlik, yoksulluk gibi gerekçelerle insanları hem ülke içi yer değiştirmelere hem de ülke dışına göçe zorlamaktadır. Ülke dışına göçlerde ise İran, Pakistan ve Türkiye öne çıkmaktadır.

Türkiye ile sınır komşusu olmamasına rağmen tarih, inanç ve kültür bağlarının bulunması, Afganlar arasında Türkiye’ye doğru göç hareketinin önemli bir motivasyonu olarak belirmektedir. Bu bağlamda da hem düzenli göçün hem de düzensiz göçün hedef ülkesi olarak Türkiye ön plana çıkmaktadır. Düzenli göçmenler, Türkiye’nin 1951 Cenevre Sözleşmesine koyduğu coğrafik şerhten dolayı sadece uluslararası koruma statüsüne başvurabilmekte; ve şartlı mülteci statüsü ile üçüncü bir ülkeye mülteci başvurusu yapabilmekte ve başvuruları sonuçlanıncaya kadar, uzun yıllar Türkiye’de, Göç İdaresinin yönlendirmesi ile uydu kentlerden birinde ikamet etmektedirler. Düzensiz göçmenler ise, göç gerekçeleri düzenli göçmenlerle benzer olmasına rağmen, ya Avrupa’ya yine düzensiz geçiş için ya da uydu kentlerdeki yaşam koşullarının kendilerini tatmin etmemesi ve İstanbul, Ankara, İzmir gibi metropol kentlerde daha yüksek kazanç potansiyeli bulunması düşüncesi ile yasal statü başvurusunda bulunmamakta ve kayıt dışı olarak ikamet edip, çalışmaktadırlar.

Bu doğrultuda hem sayılarının günden güne artarak yüzbinlerle ifade edilmesi hem de gündelik yaşamda, enformel ekonomi piyasasında daha görünür olmalarından dolayı Türkiye’de, son dönemde sıklıkla gündeme gelmektedirler. Özellikle sosyal medya üzerinden paylaşılan görüntülerle ülkeye yasadışı yollarla kitlesel girişlerin resmedilmesi, Suriyelilerin kalıcılığının anlaşılmasıyla had safhaya ulaşan göçmen/mülteci karşıtlığı ile birlikte, göçmen ve mültecilerin ülkenin demografik yapısının değişimi kapsamında tartışıldığı, Türkiye’nin istila edilme “teorileri” üzerinden toplumsal tepki üretilmeye çalışıldığı görülmektedir.

Bu bağlamda bu çalışmada, göçe dair kavramsal tartışmalar yapıldıktan sonra Afganistan’ın göç açısından kaynak ülke olma koşulları değerlendirilmekte, Türkiye’deki Afganlara ait istatistiki verilerin akabinde, İstanbul’da düzensiz Afgan göçmenlerle yapılan saha çalışmasından elde edilen saha bulguları tartışılmaktadır. Sözü edilen araştırma 2021 yılı Temmuz ayında, İstanbul’da 15 düzensiz Afgan göçmen ile gerçekleştirilmiştir. Görüşmenin kapsamı, göçmenlerin göç gerekçeleri, göç süreci, Türkiye’deki yaşamları ve gelecek beklentilerinden oluşmuştur.

Göçe Dair Kısa Tartışma♦

Günümüz yazınında kavramsal ve etkileri bağlamında göç olgusu daha net, anlaşılır ve tartışılır hale gelmiştir. Özellikle Türkiye gibi yoğun göç alan ülkelerde hemen her göç çeşidinin yaşanması, konunun birçok açıdan değerlendirilmesini gerektirmiş ve bu doğrultuda farklı bilim dallarınca çok sayıda akademik çalışmalar üretilmiştir. Bütün bu çalışmalar genel olarak göçü, yönetsel veya siyasal sınırları bulunan bir yerleşim biriminde diğerine doğru yaşanan ve özü itibarıyla yerleşim yerleri arasındaki nüfus hareketleri olarak değerlendirmektedir.

Göç hareketleri kalıcı olabildiği gibi, geçici boyutlara da sahip; bireysel veya kitlesel olarak da yaşanabilen bir olgudur. Bu olgusalılık, toplumsal, ekonomik, siyasal, mekânsal ve yönetsel yapılarda önemli değişikliklere neden olmaktadır. Bu noktada göçün belirli bir zaman boyutu içerisinde, bireysel ya da kitlesel yerleşim yeri değişikliği olarak görülmesinden ziyade, yukarıda belirtilen ve toplum yapısını etkileyen ve değiştiren yönünün de dikkate alınması gerekmektedir. Bu doğrultuda göç, belirli bir zaman diliminde veya süreklilik kazanmış bir biçimde, bir yerleşim biriminden diğerine doğru, bireysel ya da kitlesel olarak hareketi içeren ve genellikle bireysel açıdan daha iyi bir yaşam standardına ulaşma, kitlesel açıdan da yaşamsal kaygılarla güvenli bir bölgeye ulaşma amacıyla gerçekleşen nüfus hareketidir.

Yukarıda sayılan etkileşimleri tetikleyen yani göçün sosyo-ekonomik etkilerinin oluşmasındaki en önemli parametrelerden biri de göçlerin akım yönüdür. Bilindiği gibi, göç hareketleri ülke sınırları baz alınarak iç göç ve dış göç olmak üzere iki boyutta değerlendirilmektedir. İç göçlerde etno-kültürel farklılıkların olduğu noktalarda, göç alan yerleşim biriminin toplumsal ve ekonomik yapısında birtakım sorunlar oluşabilmekteyken, dış göçlerde özellikle yoğun ve kitlesel göç baskısını hisseden yerleşim birimlerinde çok ciddi sosyo-ekonomik sorunlar boy vermektedir.

Öte yandan göçlerin sözü edilen bu etkilerini belirleyen bir diğer faktör de göç gerekçeleridir. Bireysel açıdan hemen her durumda, daha iyi bir yaşam arayışının ürünü olarak karşımıza çıkan göç, kimi zaman, ekonomik olanaklardan yararlanma isteği ile kimi zaman ise ekolojik dayatmalar ya da bir otoritenin gündeme taşıdığı politik gerekçeler ile (sürgün, zorunlu iskan ve savaş vb. biçimde) ortaya çıkabilmektedir (Göktürk, 2006: 377). Bu doğrultuda göç kararının alınması, gönüllü ve gönülsüz olmak üzere iki kategoride ele alınmaktadır. Gönüllü göç, kişilerin kendi istek ve iradeleriyle, daha fazla ekonomik olanaklara, daha iyi yaşam standartlarına, iş imkanlarına, ve çeşitli sosyal imkanlara ulaşmak amacı ile gerçekleştirilen yer değiştirmelerdir. Gönüllü göçlerde temel olarak, göç, ekonomik fırsatlar ve yerleşim yerleri arasındaki yaşam koşulları farklılıkları, insanların bu farklılıklar hakkındaki farkındalığı ve daha iyi bir yaşam arzusundan etkilenmektedir.

Gönülsüz göçte, göç etme kararı, göç edenlerin istek ve iradeleri dışında, baskı ve zorlamalar sonucu verilmiştir. Bir başka irade tarafından uygulatılmış ya da yerleşim alanında ortaya çıkan doğal, sosyal, ekonomik, kültürel ve psikolojik koşullar yaşamayı çok zor hale getirmiş ve “göç kararının temel belirleyeni olmuştur” gerçekleşen göç türüdür (Bozkurt, 2000:320). Bu tür göçler ilkel göç, zorlayıcı göç ve zorunlu göç olmak üzere üç kategoride incelenebilir. İlkel göç, ekolojik bir itme sonucu insanların göç etmeleridir. Burada göç kararı almada temel etken, coğrafik ve doğal faktörlerdir. Ekolojik bir baskıdan kaynaklanan ilkel göç, insanın doğa güçleri ile baş edememesiyle ilgili bir hareketi ifade etmektedir (Petersen,

♦ Bu bölüm yazarın Nöbetleşe Dışlanma Göç ve Sosyal Dışlanma Döngüsü, başlıklı eserinden derlenmiştir. Göç konusunda daha ayrıntılı tartışmalar için Bknz. Tümtaş (2020)

1958:259). Zorlayıcı göç ise yine William Petersen (1958:261) tarafından zorunlu-gönüllü göç ayrımında, bir orta kategori olarak tanımlamıştır. Bu göç türünde, göçmenlerin, kendi yerleşim yerlerinden ayrılıp ayrılmama kararı vermek için hala biraz güçlerinin bulunduğu koşullar ile bu güce hiç sahip olmadıkları zorunlu göçü birbirinden ayırmıştır. Böylesi bir ayrımı yapmak çok güç olsa da, zorlayıcı göçte çok az da olsa bireyin kararının olduğunu belirten Petersen'e göre, zorunlu göçte hiçbir şekilde bireyin iradesinin etkisi olmamaktadır. Zorunlu göç, bireylerin, kendi istek ve iradeleri dışında, doğanın dayatması, devlet veya bağlı kurum ve kuruluşlar ya da devlete muhalif gruplar tarafından uygulanan baskı, zorlama ve şiddet yoluyla, buldukları yerleşim biriminden göçe zorlanmaları veya göç ettirilmeleridir. Bu tür göçler, bir dizi yasal veya politik boyutu bünyesinde içermektedir. Zorunlu göçlerde, göçmenlerin tamamı, evlerinden ayrılmaya, yerleşim yerlerini terk etmeye ve başka bir yere sığınmaya zorlanmaktadır. Zorunlu göçmenlerin çoğunluğu, uluslararası mülteci rejimi tarafından tanınmayan nedenlerden dolayı yerleşim yerlerini terk etmeye zorlanmakta ve birçoğu ise kendi ülkelerinde yerlerinden edilmektedir (Castles, 2003:12). Bu bağlamda mülteciler, sığınmacılar gibi ülke içinde yerinden edilmiş kişiler de zorunlu göçmen kategorisine girmektedir. Chimni'nin (2009:12) de vurguladığı üzere, yerinden edilme ile sonuçlanan bu tarz göçleri sosyo-ekonomik içerikli göçlerden ayrı değerlendirmek gerekmektedir. Çünkü bu göçlerde, göç kararının alınmasında gönüllük esası değil, birtakım baskılar belirleyici olduğu için zorunlu göç kategorisi içinde tartışılması gerekmektedir. Zira Buz'un (2004:7) da belirttiği üzere, farklı büyüklükte ve farklı gerekçelerde de olsa her dönem var olagelmiş olan bu tarz göçlerde, bireyler, baskı ve zulüm gördüğünden dolayı kendi yerleşim birimlerinde yasayamaz hale gelmekte ve kendi yerleşim yerini terk etmek zorunda kalarak güvenli bir yer arayışına girmektedirler.

Bütün bu kavramsal tartışmaların amacı Afgan göçmenlerin hangi kategoride ele alınması gerektiğine dair muğlaklıkları ortadan kaldırmaktır. Ancak çalışmanın düzensiz göç kavramı çerçevesinde gerçekleştirilmiş olması nedeniyle düzensiz göç kavramına da değinmek yerinde olacaktır. Sosyal bilimlerde geniş bir literatürü sahip olan düzensiz göç, olayın doğallığına aykırı davranmayı ifade etmektedir (De Genova, 2002:420). Düzensiz göç, özellikle ulus devletleşme süreci ile keskinleşen sınırlarda "devletlerin koyduğu kanunlara uymayarak, ülkeye giriş, çıkış ve ülke sınırları içinde ikamet ve çalışma faaliyetlerine" denk gelmektedir. Düzensiz göç hareketleri salt sosyo-ekonomik içerikli ve daha iyi yaşam şartları için ülkelerini terk eden göçmenleri değil; zorunlu göç gerekçeleri olarak görülen, çatışma, savaş, soykırım, her türlü baskı gibi nedenlerle ülkelerini terk etmek zorunda kalan siyasi mültecileri de kapsar (Üstübcü, 2020: 279). Bu noktada asıl tartışılması gereken, ülkelerin düzensiz göçmenlere neden müsamahakâr yaklaştığına ilişkindir. Şüphesiz ki, bu sorunun cevabını kapitalist sistemin etkileri kapsamında yorumlamak gerekmektedir. Bilindiği gibi kapitalist sistemin karlılığı arttırma hedefi, emeği ve/veya doğal kaynakları daha fazla sömürmesine koşut olarak gerçekleşmektedir. Bu bağlamda da "yedek iş gücü ordusu" olan göçmenlerin hareket serbestisini sağlayarak, sermayenin karlılığına katkı sağlanmaktadır. Nitekim düzensiz göçmenler, enformel istihdam piyasasında muadillerine göre çok daha düşük ücret ve çok daha kötü çalışma koşullarında çalışmaya razı olarak, sistemin karlılığını arttıran bir vazife görmektedir. Zira düzensiz göçmenler, herhangi bir yasal statülerinin olmaması, her an yakalanma tehdidi ile sömürüye en açık gruplardır. Bu çerçevede de klasik Marksist görüşün vurguladığı gibi, devlet, egemen sınıfın çıkarlarına hizmet eden bir araç olarak, düzensiz göçmenlerin sınırlardan geçişini görmezden gelmektedir. Nitekim, bir dönem bakanlık da yapmış olan hükümet partisinin şu anki genel başkan yardımcısı ve yerel yönetimler başkanı Mehmet Özhasaki, katıldığı bir televizyon programında Suriye ve Afgan göçmenlere ilişkin açıklamalarda bulunarak mültecileri kimsenin gönderemeyeceğini söyledi. Özhasaki, "Şimdi bazı şehirlerde sanayiye onlar ayakta tutuyorlar. Gaziantep sanayisine gidin yüzbinlerce insan en ağır

ve en zor işlerde çalışıyorlar” dedi.¹

Çalışmanın bundan sonraki bölümünde, Türkiye’de son dönemde gündemi meşgul eden en önemli tartışma konularından biri olan Afgan göçmenlerle yapılan saha araştırma bulgularını tartışmadan önce, Afganistan’daki fiili durumu ve Türkiye’deki Afgan göçmenlere dair istatistiksel verilere değinmek yerinde olacaktır.

Afganistan’daki Durum ve Türkiye’deki Afgan Göçmenler

Etno-kültürel ve inançsal farklılıkların çok olduğu ve farklı grupların aralarındaki iktidar mücadelesi nedeniyle çatışmaların dinmediği bir ülke olan Afganistan’ın tarihi, siyasi ve ekonomik istikrarsızlıklarla, dolayısıyla da göçlerle doludur. Bağımsızlığını kazandığı süreç sonrasında Afgan tarihine kısaca bakıldığında, 1919 yılında İngilizlere karşı kazandığı bağımsızlık mücadelesinden sonra ülke genelinde siyasi ve ekonomik istikrarın sağlanamamış olduğu, 1940 yılında Hindistan’ın bölünmesi ve Pakistan’ın kurulması ile genel olarak bu coğrafyadaki gerginliklerin had safhaya ulaştığı görülmektedir (Aras ve Toktaş, 2008:47). Ülke tarihinde kırılma noktalarından biri de 1979 yılında Sovyetler Birliği’nin ülkeyi işgali etmesidir. Bu işgal sonucunda ülke genelinde 3,8 milyon insan ülkesini terk etmek zorunda kalmıştır (Kronenfeld, 2008:47). 1990’lı yıllarda ise ülkede yaşanan otorite boşluğunu fırsat bilen ve Sovyet işgali döneminde ABD’nin silahlandığı cihatçılar, Taliban örgütlenmesi adı altında 1996 yılında ülkede, yönetimi silah zoruyla, ele geçirmiştir. Bu olay yine ülke tarihinde yoğun göç hareketliliği yaratmıştır. 2001 yılında ise 11 Eylül saldırılarının akabinde Amerikan işgali ile Taliban yönetimi devrilmiş, bu süreçte yaşanan çatışma ortamından dolayı da yine milyonlarca Afgan yerinden edilmiştir. 2021 yılında Amerika Birleşik Devletleri’nin ülkeyi terk etme kararından sonra hükümet güçleri çatışmadan yönetimi tekrar Taliban’a devretmiş ve yine cihatçı yapılanmayı ve şeriat yönetimini istemeyenler, oluşan baskı nedeniyle ülkeyi terk etmiş ve yeni bir göç dalgasına neden olmuştur.

Görüldüğü gibi ülke tarihi savaşlar, çatışmalarla doludur. Kronenfeld’in (2008:47) deyişiyle dünyada hemen hiçbir ülke, Afganistan kadar çatışma, savaş ve yıkımla yüzleşmemiştir. Dolayısıyla çatışmaların yoğun olduğu coğrafyada sosyal ve ekonomik hayatın çökmesi ve insanların bir yandan yaşam kaygısı öte yandan da yoksulluk, işsizlik nedeniyle göç kararı alması gayet beklenen bir durumdur. Nitekim Afgan halkının 1/3’ünden fazlası yaşamları boyunca en az bir defa göçü deneyimlemiştir (Kronenfeld, 2008:47).

Ülkedeki demografik ve ekonomik yapıya bakıldığında da göçü besleyen bir yapının olduğu görülmektedir. Zira Afganistan sosyal, ekonomik ve siyasi olarak bölünmüş bir ülkedir. Afganistan’da büyüklü küçüklü 18 farklı grup arasında etnik, dini, siyasi ve aşiret temelli bölünmeler mevcuttur (Karadağ, 2021:16). Dünya Bankası 2019 verilerine göre 38 milyonun üzerinde insanın yaşadığı ülke, nüfusunun yarısına yakını 15 yaşın altındaki bireylerin oluşturduğu, kırsal nüfus ağırlıklı bir toplumsal yapıya sahiptir. Zira ülke nüfusunun yaklaşık %74’ü kırsal alanlarda yaşamaktadır. Ekonomik göstergeler açısından da ülke, dünyanın en gelişmemiş ülkelerinden biridir. Ülkede 20 milyondan fazla insanın günlük 1,5 doların altında gelir elde ettiği tahmin edilmektedir. Bunların yanında eğitim seviyesinin düşük olduğu ülkede, yükseköğretime kadar 12 yıl eğitim süresi bulunmaktadır. Ancak yoksulluk, okul çağında olmasına rağmen birçok çocuğun okula gitmesinin önünde en büyük engeldir (Buz vd. 2021:7). Hacettepe Üniversitesi Nüfus Etütleri Enstitüsü (2017), Birleşmiş Milletler Kalkınma Programı

¹ Haber detayları için bkz. AKP’li Özhasseki’den ‘göçmen’ çıkışı: Sanayiye onlar ayakta tutuyor - Son dakika haberleri (sozcu.com.tr)

(UNDP) 2013 Raporuna dayandırarak, Beşeri Yoksulluk Endeksi sıralamasında da Afganistan 145 ülke arasında 135. sırada olduğunu aktarmaktadır. UNDP 2018 raporunda da İnsani Gelişme Endeksi içinde 178 ülke arasında 168. sırada yer almaktadır. Nüfusun %78'inin temiz içme suyuna ulaşamadığı; yeni doğan bir bebeğin 40 yaşına kadar yaşama olasılığının ancak %59 olduğu; beş yaş altı çocuklar arasında yetersiz beslenenlerin oranının %39 olduğu görülmektedir. Tüm bunlar, Afganistan'da gelir ve tüketim yoksulluğu yanında beşeri yoksulluğun da önemli bir sorun olduğunu göstermektedir (HÜNEE, 2017).

Dolayısıyla siyasal ve ekonomik istikrarsızlığın kronik hale geldiği, çatışmaların gündelik yaşamın neredeyse bir parçası olduğu bir ülkenin, her türlü göçe kaynak ülke teşkil etmesi gayet olağan bir durumdur. Bu bağlamda ülke, dünyadaki mülteci hareketlerinin büyük bir bölümünün çıkış noktasıdır. Nitekim Birleşmiş Milletler Mülteciler Yüksek Komiserliğinin (BMMYK) 31 Ağustos 2021 tarihli verilerine göre Afganistan'dan kayıtlı mültecilerin sayısı 2.221.828'dir. Kayıtlı mültecilerin 1.435.026'sı Pakistan, 780.000'i ise İran'da yaşamaktadır.. Yani Afganistan kaynaklı göç hareketlerinin büyük bir çoğunluğu komşu iki ülkeye yoğunlaşmaktadır. Ancak komşu ülkeler dışında, Afganistan merkezli göçlerde Türkiye'de hem transit hem de kalıcı göç hareketlerinde önemli ülkelerinden biridir. Bu çerçevede Göç İdaresi Genel Müdürlüğü'nün güncel verilerine bakıldığında, AB veya EFTA (Avrupa Serbest Ticaret Birliği)² ülkelerine uluslararası koruma başvurusu yapan yabancılar³ arasında Afganlar öne çıkmaktadır. 2019 yılında uluslararası koruma başvurusu yapan 56.417 kişinin yaklaşık yarısı Afganistan kökenli yabancılarıdır. 2020 ve 2021 yıllarında da benzer eğilim devam etmektedir.

Türkiye açısından asıl tartışma konusu olan husus, uluslararası koruma başvurusu yapan Afganlardan ziyade düzensiz göçle ülkeye giriş yapan Afganlardır. Yine Göç İdaresi Genel Müdürlüğü'nün düzensiz göçmen verilerine bakıldığında yakalanan 102.492 düzensiz göçmenden 43.182'si Afgan uyrukludur. Tablo 1'de 2014 yılından itibaren yakalanan düzensiz Afgan göçmenlerin sayısı görülmektedir.

Tablo 1: Yıllara Göre Yakalanan Düzensiz Afgan Göçmenlerin Sayısı

2014	2015	2015	2017	2018	2019	2020	2021*	Toplam
12.248	35.921	31.360	45.259	100.841	201.437	50.161	43.182	508.161

Kaynak: Göç İdaresi Genel Müdürlüğü (goc.gov.tr)

Tabloya bakıldığında 2015 yılından beri Türkiye'de yakalanan düzensiz Afgan göçmen sayısı 500 bini geçmiştir. Özellikle 2019 yılında 201.437 düzensiz Afgan göçmen yakalanmışken, 2020 ve 2021 yılında bu sayısının çok aşağılara düşmüş olması da tabloda dikkat çekmektedir. Bu durumu bir yandan düzensiz Afgan göçmenlerin yakalanma korkusuyla gelmekten

² Kısa adı EFTA olan Avrupa Serbest Ticaret Birliği Norveç, İsviçre, İzlanda ve Liechtenstein'in üye olduğu bir uluslararası ticaret örgütüdür.

³ Bilindiği gibi Türkiye, Avrupa dışından gelenlere mülteci statüsü tanımamaktadır. Ancak bu durum onlara karşı bir sorumluluğu olmadığı anlamına gelmemektedir. Cenevre Sözleşmesi'nin 33. maddesine göre "Hiçbir Taraf Devlet, bir mülteciyi, ırkı, dini, tabiiyeti, belli bir sosyal gruba mensubiyeti veya siyasi fikirleri dolayısıyla hayatı ya da özgürlüğü tehdit altında olacak ülkelerin sınırlarına, her ne şekilde olursa olsun geri göndermeyecek veya iade etmeyecektir". Bu "geri gönderilememe" maddesinden dolayı da Türkiye, Avrupa ülkeleri dışından gelen mültecilere, üçüncü bir ülkeye yerleştirilene kadar ev sahipliği yapmaktadır. Bu bağlamda on binlerce kişi yaptığı mültecilik başvurusunun sonucunu, "şartlı mülteci" olarak Türkiye'de beklemektedir (Tümtaş, 2020:119).

* 16.09.2021 tarihi itibarıyla

vazgeçtikleri şeklinde okumak mümkünken, öte yandan da sınırdan yakalanmadan geçtikleri şeklinde bir yoruma da imkan sunmaktadır. Nitekim UNHCR⁴ Türkiye verilerine göre uluslararası koruma başvurusu yapıp Türkiye’de sürecin sonuçlanmasını bekleyen Afganistan uyruklu sayısı 116.400 iken, Cumhurbaşkanı Recep Tayyip Erdoğan 20 Ağustos 2021 tarihinde yaptığı konuşmada Türkiye’de kayıt dışı 300 bin Afgan olduğunu belirtmiştir.⁵ Dolayısıyla buradan hareketle Türkiye’de yarım milyona yakın Afgan göçmenin bulunduğunu belirtmek mümkündür. Ancak 2021 yılı Ağustos ayında Talibanın ülke yönetimini tekrar ele geçirmesinden sonra bu sayısının artmış olacağını da ön görmek gerekmektedir.

Araştırma Hakkında

Araştırma 2021 yılı Temmuz ayında, Türkiye’ye gelen düzensiz göçmenlerin ikamet etmek ve çalışmak için en önde tercih ettiği kent olan İstanbul’un Bağcılar, Bahçelievler ve Zeytinburnu ilçelerinde yapılmıştır. Araştırmanın örneklem seçiminde kar topu yöntemi uygulanmıştır. Bu kapsamda inşaat malzemeleri satan bir işyerinde çalışan düzensiz bir Afgan göçmene ulaşılmış ve görüşme sonrasında onun yönlendirmesi ile diğer düzensiz Afgan göçmenlere ulaşılmıştır. Bu yolla örneklem zincirleme büyümüş ve toplam 15 düzensiz Afgan göçmen ile kendi iş veya yaşam alanlarında yüz yüze görüşülerek, derinlemesine mülakat yapılmıştır. Türkçe bilmeyen Afganlarla yapılan görüşmelerde tercüman kullanılmıştır.

Görüşme formu 4 bölümden oluşmuştur. İlk bölümde Afgan göçmenlerin demografik bilgileri alınmış, ikinci bölümde düzensiz göç süreci, ilk çıkış noktalarından varış noktalarına kadar aşamalarıyla değerlendirilmiş, üçüncü bölümde Türkiye’deki yaşamları, emek piyasasındaki konumları, gündelik yaşamdaki sosyal dışlanma boyutları ve varsa sonraki göç planları ele alınmış, nihayetinde son bölümde ise düzensiz göçmenlerin diğer uyruklu göçmen veya mültecilerle olan ilişkileri tespit edilmeye çalışılmıştır.

Demografik Veriler

Görüşmede ilk olarak araştırma grubunun demografik verileri alınmıştır. Buna göre Görüşülen 15 düzensiz Afgan göçmenin tamamı erkektir. Özellikle göç sürecinde değinileceği üzere, düzensiz göçmenler günlerce yol yürüyüp, tehlikeli bir göç süreci geçirdikleri için kadın ve çocukları yanlarında getirmemektedir. Bu nedenle görüşme grubunun tamamı erkeklerden oluşmaktadır. Bununla birlikte yaş aralıklarına bakıldığında en küçüğü 19 yaşında en büyüğü 30 yaşında olan düzensiz göçmenlerin ortalama yaşı ise 23.7’dir. Dolayısıyla düzensiz Afgan göçmenler çok genç yaşlarda, çok ciddi yaşamsal riskler alarak, göç etmektedir.

Medeni durumlarına bakıldığında ise görüşme grubunda yer alanların 5’inin ülkelerinde evli ve çocuklu olduğu, 10’unun ise bekar olduğu bulgulanmıştır. İlerleyen bölümlerde tartışılacağı üzere, evli ve çocuklu olma, düzensiz göçmenlerin geri dönme motivasyonunu arttıran en önemli faktör olarak karşımıza çıkmaktadır. Zira evli olanların tamamı eşlerini ve çocuklarını ülkelerinde bırakmıştır.

Eğitim durumu da demografik verilerin önemli bir bileşenidir. Zira eğitim, istihdam ve geliri doğrudan etkileme potansiyeline sahiptir. Daha önce belirtildiği gibi, ülkede yükseköğretime kadar 12 yıl eğitim süresi bulunmaktadır. Görüşme grubunda yer alanlardan sadece 1 kişi 12 yıl eğitim aldığını, diğerleri ise bu sürecin belirli noktalarında artık okuma şanslarının olmadığını ve eğitime devam etmediklerini aktarmıştır. Bu durum düzensiz

⁴ UNHCR Türkiye İstatistikleri – UNHCR Turkey

⁵ Erdoğan, Türkiye’deki Afgan göçmenlerin sayısını açıkladı (cumhuriyet.com.tr)

göçmenlerin okul çağında olmasına rağmen okula deva edemeyip ülkelerinde çalışmaya yöneldikleri, iş bulamayanların da daha çocuk yaşlardan düzensiz göçmen olarak başka ülkelere göç ederek yaşamlarını idame ettirme amacına sürüklenmektedir. Nitekim görüşme grubunda yer alanların Türkiye’de buldukları süre ile yaşları kıyaslandığında bir kısmının çocuk yaşlarda göçe yöneldiği görülmektedir. Genel olarak ise görüşme grubunun Türkiye’de kalış süresi 6 ay ile 7 yıl arasında değişmektedir. Bu durum Türkçe öğrenme durumlarını da etkilemektedir. Zira Türkiye’de geçirdikleri süre ile Türkçeyi öğrenmeleri arasında da doğru yönlü bir ilişki bulunmaktadır. Yeni gelenlerin hiçbiri henüz Türkçe konuşamazken, uzun yıllardır Türkiye’de olanlar kendi imkanlarıyla Türkçeyi öğrenmişlerdir. Bu, doğal olarak istihdam durumlarını ve aylık kazançlarını da etkilemektedir. Türkçe konuşabilenler konuşamayanlara göre çok daha rahat bir şekilde görece yüksek gelir elde edebilecekleri işler bulabilmektedirler.

Görüşme grubunda yer alan 15 kişinin 13’ü ülkelerinde herhangi bir gelir getiren işte çalışmadıklarını belirtmişken, tamamı Türkiye’de gelir elde ettikleri bir işte çalıştıklarını belirtmiştir. Bu nokta istihdam açısından değerlendirildiğinde tamamı kayıt dışı olan göçmenlerin enformel sektördeki marjinal işlerde çalışmakta olduğu, 15 görüşmecinin 9’unun çöp toplama işinde, 6’sının ise farklı işyerlerinde işçi olarak çalışmakta olduğu görülmüştür. Bu bağlamda Türkiye’deki gelir durumlarına bakıldığında, 15 düzensiz Afgan göçmen 2100 TL ile 3500 TL arasında gelir elde ettiğini söylemiştir. Bu kapsamda görüşme grubunda oluşan ortalama gelir de 2533 TL olarak hesaplanmıştır. Yine burada önemli bir husus göçmenlerin yaşamlarını sürdürmek için yaptıkları harcamalardır. Genel olarak görüşme grubunun ortalama giderleri ise 980 TL olarak hesaplanmıştır. Dolayısıyla yaklaşık olarak ortalama 1500 TL’lik bir birikim için düzensiz göçmenler Türkiye’de kayıt dışı yaşayarak çalışmaktadır.

Göç Süreci

Göç süreci düzensiz göçmenler açısından çok ciddi yaşamsal tehditlerin olduğu bir aşamadır. Zira Afganistan’ın Türkiye ile doğrudan sınırı bulunmamakta ve düzensiz göçmenler farklı ülkelerin zor coğrafik şartlarını geçerek Türkiye sınırına ulaşmaya çalışmaktadırlar. Dolayısıyla bu kadar ciddi yaşamsal tehdit olmasına rağmen “Afganların nasıl bir motivasyonla göç kararı almakta olduğu” sorusu akla gelmektedir. Bu bağlamda görüşme grubuna odaklandığımızda görüşmecilerin tamamının benzer gerekçeleri sunduğu görülmektedir. Bunlardan biri olan Osman kendi durumunu şöyle açıklamaktadır (**Osman, Erkek, bekar, 21 yaşında, çok iyi derecede Türkçe biliyor**):

“Ailemin en büyük çocuğuyum, 16 yaşında Türkiye’ye geldim, 5 yıldır Türkiye’de yaşıyorum. Afganistan’da 7. sınıfa kadar okudum, sonra babamın kamyonunda beraber nakliye işi yaptık, babamla beraber ikimizin kazancı yaklaşık 1200 TL’ye denk geliyordu. Taliban, devletin askerleri ve Amerikan ordusu arasındaki savaş ekonomiyi durdurdu, iş yoktu, para kazanamıyorduk, geçinemiyorduk, ben de çalışıp, para kazanıp aileme destek olmak için Türkiye’ye gelmeye karar verdim. 2 akrabamla beraber Türkiye’ye geldik, 18 gün çoğu zaman yürüyerek, Afganistan’dan Pakistan’a oradan İran’a ve oradan da Türkiye’ye, Vana geldik, çok riskli bir yolculuk süreci vardı, yeni gelenler anlatıyor hala da öyle, bir sürü insan yolda ölüyor. Pakistan polisi yakalarsa 3 ay zindanda ölmekten beter yapıyor, Pakistan’da yakalandın mı yaşama imkânın çok yok, İran polisi görürse direk ateş ediyor, vuruyor, öldürüyor. Onlardan kurtulsan bile yolda açlık susuzluktan birçok insan ölüyor, kışın gelirsen dağlarda soğuktan ölen çok insan var, ama en zoru açlık, susuzluk...”

Osman’ın sözünü ettiği göçe zorlayan şartlar ve göç süreci görüşme grubunda yer alanların tamamı tarafından dile getirilmiştir. Bunlardan biri de 23 yaşındaki İsmail (**İsmail, 23 yaşında, Erkek, nişanlı, 6 yıldır Türkiye’de, iyi derecede Türkçe biliyor**):

“6 kardeşin en büyüğüyüm, 4 kız 1 erkek kardeşim var, ben çok küçükken Taliban köyümüzü bastı ve babamı öldürdü. Annem bizi alıp köyden kaçtı, şehre geldik. Ben ve kardeşim çalışıp annem ve kardeşlerime baktık. Bu nedenle 5. Sınıfa kadar okula gidebildim. Afganistan’da artık hiç iş yoktu, iş bulamıyordum, ben de 16 yaşında kaçak yollarla İran’a gittim, doğrudan Türkiye’ye gelmek için kaçakçılara verecek param

yoktu, İran'da 1 yıl çalıştım sonra Türkiye'ye geldim, İran'da az kazanıyordum Türkiye'de daha çok kazanacağımı söyledi kaçakçılar... Afganistan'da savaş var, nerde ne olacağı belli değil, çalışacak iş yok, mecburen yaşamak için, aileme bakabilmek için Afganistan'dan çıktım. 3 akrabamla beraber kaçakçılar aracılığıyla İran'a geçtik, kişi başı 400 dolar para verdik, bizi dağlardan yürüterek geçirdiler, 1 yıl İran'da kaldık, sonra orada da az para kazanıyorduk, Biriktirdiğimiz parayla Türkiye'ye yine kaçakçılar aracılığıyla geçtik, bir yıl boyunca biriktirdiğim 600 doları Türkiye'ye gelebilmek için kaçakçılara ödedim. İlk denememizde sınırda yakalandık, bizi biraz dövüp hemen oradan geri gönderdiler, birkaç hafta dağlarda kaldık, ne bilsak karnımızı doyurmaya çalıştık, hastalanıp ölenler oldu, sonra tekrar denedik, sınırı geçtik, Vana getirdiler bizi oradan otobüsle Ankara'ya, Ankara'da birkaç gün kaldıktan sonra da İstanbul'a geldik..."

Yukarıda belirtildiği gibi Osman ve İsmail'in aktardığı ve düzensiz göçmenlerin göç sürecinin ciddi yaşamsal tehditlerle dolu olması, Sibel Karadağ'ın (2021:25) Göç Araştırma Derneği adına hazırladığı rapordaki araştırma bulgularında da vurgulanmaktadır. Raporda özellikle dağlık bölgelerde ve sınır noktalarında düzensiz göçmenlerin ölümcül tehlikelerle karşı karşıya kaldığı aktarılmaktadır.

Bilindiği gibi Afganistan'dan Türkiye'ye kayıt dışı gelmek için uzun, tehlikeli ve meşakkatli bir yolculuğu göze almak gerekmektedir. Bu noktada Türkiye kamuoyunu meşgul eden "neden Türkiye" sorusu önem kazanmaktadır. Görüşme grubuna odaklanıldığında genel olarak 3 yanıt öne çıkmaktadır. Bunlardan ilki, Türkiye'yi Avrupa'ya geçiş için bir aşama olarak gören ve insan kaçakçılarını Avrupa'ya geçiş için ödemesi gereken parayı toplamak için Türkiye'de bulunanlardır. İkincisi, Türkiye'deki düzensiz göçmenlerin İran ve Pakistan'a göre görece daha yüksek ücretlerle çalışmasıdır. Üçüncüsü ise Türkiye'yi tarihi, kültürel ve inançsal açıdan yakın görmeleridir.

Görüşme grubunda yer alanlardan biri olan Ferit Türkiye'yi Avrupa'ya geçmek için basamak olarak görenler arasında yer almaktadır. **(Ferit, Erkek, 27 yaşında, nişanlı, orta düzeyde Türkçe biliyor, 5 yıldır Türkiye'de):**

"12 kardeşiz, ailenin 7. Çocuğuyum, 5. Sınıfa kadar okula gidebildim, çalışmak için okulu bıraktım, bir mağazada çalışmaya başladım, buranın parasıyla 600 lira ancak kazanıyordum. Babam çalışamayacak durumdaydı, 3 kardeşimle beraber Türkiye'ye gelmeye karar verdik. Kişi başı 1000 dolar para verdik kaçakçılara, Pakistan ve İran'ı geçerek Türkiye'ye geldik, 28 gün yürüdükten sonra Van'da sınırı geçtik... Şimdi inşaat malzemesi satan işyerinde işçiyim, burada konteynerde kalıyoruz 3 arkadaşla beraber, 2500 lira maaşım var. 700-800 lira masrafım oluyor, diğer 2 kardeşim de Zeytinburnu'nda tekstilde çalışıyor, hepimiz kazandığımızın bir kısmını ailemize Afganistan'a gönderiyoruz, biz para göndermesek onlar orada yaşayamaz, aç kalır çünkü babam çalışamayacak kadar yaşlı kardeşlerim küçük... Türkiye'ye gelme amacımız aslında Avrupa'ya geçmek Avrupa'da 1800-2000 euro arası kazanıyorlarmış biz de Türkiye'de para biriktirir Avrupa'ya geçeriz diye düşündük. Biz geldiğimizde kaçakçılar 2000 euro karşılığında Avrupa'ya İtalya'ya kadar götürüyorlardı ama Suriyeliler Avrupa'ya kaçmaya çalışınca fiyatlar yükseldi, 8000 euroya çıktı. Türkiye'ye Avrupa'ya geçebilmek için geldim ama geçemeyeceğimi anladım para biriktirirsem memlekete geri dönerim artık..."

Görüşme grubunda, Türkiye'de çalışıp para biriktirerek Avrupa'ya geçme amacıyla olan çok sayıda düzensiz göçmen bulunmaktadır. Bunlardan biri olan İdris yaşadıklarını şöyle aktarmaktadır. **(İdris, Erkek, 20 yaşında, bekar, Türkçe bilmiyor, 2,5 yıldır Türkiye'de):**

"Ben daha doğmadan babam Taliban köye saldırıp babamı öldürmüş. 2. sınıfta okulu bıraktım, o zamandan beri çalışıyorum, evde kim ne iş bulsa yapmaya çalıştı ama yine de karnımızı doyuramıyorduk, savaş olan yerde iş olmaz ekme olmaz, ben de ailemi ikna edip Avrupa'ya gitmeye karar verdim ama kaçakçılara verecek o kadar paramız yoktu. Türkiye'ye kadar gidip orada çalışıp biriktirip Avrupa'ya geçmeye karar verdim. 1200 dolar kaçakçılara verip 34 gün yürüdükten sonra Doğubayazıt üzerinden Türkiye'ye girdim. Ordan otobüsle önce Ankara sonra İstanbul'a geldim. Burada bir arkadaşım vardı bana kuru temizlemede iş buldu, geldiğimden beri burada çalışıyorum, ayda 2300 lira kazanıyorum. Arkadaşlarım çöp toplama işinde çalışıyor, onların deposunda konteynerde 8 kişi beraber kalıyoruz... Kazandığım paradan bir kısmını aileme gönderiyorum kalan ile her ay Euro alıyorum, Avrupa'ya gitmek için 8000 euro biriktirmeye çalışıyorum ama daha yarısını bile biriktiremedim. Avrupa'ya gidip daha fazla para kazanıp ailemi kurtarmak istiyorum,

Afganistan’da karınlarını zor doyuruyorlar...”

Neden Türkiye sorusuna düzensiz göçmenlerin verdiği ve öne çıkan bir diğer yanıt da Türkiye’deki çalışma şartlarının, ülkelerine sınırı bulunan İran ve Pakistan’a göre görece daha iyi olmasıdır. Bu durumu deneyimlemiş olanlardan biri de Seyit Can’dır. **(Seyit Can, Erkek, 22 yaşında, evli, 2 çocuğu var, orta seviyede Türkçe biliyor, 2 yıldır Türkiye’de):**

“8 kardeşiz, ailem çok fakir, babam günlük işler bulursa çalışıyordu, çoğu gün eve yiyecek alacak parayı kazanamıyordu...2 yıl okula gidebildim, para yoksa okula da gidemiyorsun, Afganistan’da hiç kimse iş bulamıyordu, yoktu. Ben de İran’a gitmeye karar verdim, ailem 350 dolar toplayıp kaçakçılara verdi, İran’a gittim, 2 yıl orada çalıştım ama çok az para veriyorlardı. Türk parasıyla 1000 lira gibi. Bana da aileme de yetmiyordu. Ailem telefonda bana Türkiye’ye gidenler ailelerine daha çok para gönderiyor sen de oraya git dedi. Para biriktirdim, 800 dolar kaçakçılara verdim, yürüyerek Van’a kadar getirdiler bizi, sınırı geçerken Türk askeri yakaladı bizi, çok iyi davrandılar, geçmemize izin verdiler. Oradan otobüse bindik İstanbul’a geldik. 2 yıldır Türkiye’de çöp toplama işi yapıyorum, çok akrabam, arkadaşım vardı burada, onlar bana bu işi buldu. Çöpleri götürdüğümüz depo var orada konteynerde kalıyoruz, 8 kişi bir konteynerde, 80-90 kişi kalıyor burada. Aylık ortalama 2500 lira civarı para kazanıyorum, 500-600 TL yemek masrafım oluyor kalanı aileme gönderiyorum. Şimdi biraz rahatlar en azından karınları doyuyor, 2 kardeşim daha buraya gelecek, yoldalar, onlar da gelse tam rahat ederler...”

Neden Türkiye’ye göç ettiniz sorusunda ortaya çıkan üçüncü genel eğilim ise Türkiye ile olan tarihi, kültürel ve inançsal yakınlıktır. Her ne kadar farklı gerekçelerle Türkiye’ye geldiklerini belirtmiş olsalar da görüşme grubunda yer alanların neredeyse tamamı Türkiye’ye duydukları yakınlığı dillendirmiştir. Bunlardan biri de Kerim’dir. **(Kerim, Erkek, 25 yaşında, bekar, 7 yıldır Türkiye’de, Türkçe biliyor):**

“2014 yılında Türkiye’ye geldim, 7 yıldır Türkiye’de çöp toplama işinde çalışıyorum, şimdi artık depoda, depo sorumlusu olarak çalışıyorum toplanan kağıtları, camları falan yazıyorum, ayda 3500 TL kazanıyorum. Yoksulluktan dolayı geldim, herkes o yüzden geliyor, yoksa neden ailemizi bırakıp gelip bu çöplerin içinde yaşayalım...2 yıl önce kardeşimi de getirdim, o da önce çöp toplamayla başladı sonra buraya dayanamadı, inşaat malzemesi satan bir yerde çalışmaya başladı, para biriktirdi, Avrupa’ya geçmek için, geçti de İtalya sınırına götürdüler kaçakçılar kardeşimi, İtalya sınırında soğuktan ölmüş, yanındaki arkadaşları aradı, ölünce oraya gömmüşler. Türkiye’ye gelmek için Avrupa’ya gitmek için yollarda çok kişi ölüyor... Benim ilk geldiğimden beri amacım Türkiye’de kalmak çünkü Müslüman bir ülke, İran gibi Şii de değil, kültürümüz, isimlerimiz de benziyor, Osmanlıdan beri aynıyız biz, iş de buluyoruz burada. Zaten gelen Afganların çoğu bu saydıklarım yüzünden Türkiye’ye geliyor...”

Sunulan bulgulardan, Afgan göçmenlerin göç gerekçelerinin neredeyse tamamen aynı olduğunu görülmektedir. Siyasal ve ekonomik olarak son derece istikrarsız bir ülke olan Afganistan, yaşadığı savaşın yıkıcı etkisinden bir türlü kurtulamamış ve Afgan halkı işsizlik ve yoksullukla mücadele içine girmiştir. Hatırlanacağı gibi, kavramsal tartışmalarda William Petersen’e referansla zorunlu-gönüllü göç ayrımında, bir orta kategori olarak zorlayıcı göç kavramından söz edilmişti. Kavram göçmenlerin, göç kararını vermek için hala biraz güçlerinin bulunması durumunu ifade etmekteydi. Afganistan’da bir yandan doğrudan yaşam hakkına müdahale kapsamında çatışmaların yer alması öte yandan da güvensizlik ortamından kaynaklı olarak ekonomik istikrarsızlıkların, işsizliğin, yoksulluğun olması insanları göçe zorlamaktadır. Dolayısıyla Türkiye’ye yönelik Afgan göçünü ya doğrudan can güvenliği noktasında zorunlu göç, ya da Petersen’in sözünü ettiği zorlayıcı göç kapsamında değerlendirmek gerekmektedir.

Türkiye’de Yaşam

Göç sürecinden sonra çalışmanın bu bölümünde düzensiz Afgan göçmenlerin Türkiye’ye geldikten sonraki yaşamları görüşme konusu yapılmıştır. Buna göre göç literatüründe göçmenlerin geldikleri yeni yerleşim biriminde ilk olarak barınma ve istihdam sorununu çözmek için birtakım desteklere ihtiyaç duyduğu ve bunu da kendi ağ ilişkilerinin olduğu insanlardan aldığı sıklıkla vurgulanmaktadır. Bu bağlamda görüşme grubunda yer alanların tamamının da, göç kararı almasından Türkiye’de barınma ve istihdam sorunlarının çözümüne kadar ağ

ilişkilerinden faydalandığı ve göç türünün zincirleme göç olduğu, bu kapsamda da ilk gelen düzensiz Afgan göçmenlerin sonra gelenleri kendi yaşadığı kente çağırdığı ve barınma, iş bulma konularında destek sunduğu, görüşme grubunda belirlemektedir. Bu süreci yaşamış olanlardan biri de 5 çocuk babası Gülnur'dur. **(Gülnur, Erkek 30 yaşında evli, 5 çocuğu var. Türkçe bilmiyor, 2 yıldır Türkiye'de):**

“Hiç okula gitmedim, Afganistan'da taş parke döşeme işi yapıyordum, iş olduğunda çağırıyorlardı, ama savaş var, iş yok, çocuklarımın karnını doyuramıyordum, Türkiye'ye daha önce gelmiş olan akrabalarım vardı, onlar her ay ailelerine para gönderiyordu, Türkiye'de savaş yok, çalışacak iş bulabiliyor Afganlar dediler, onların cesaretlendirmesiyle Türkiye'ye gelmeye karar verdim. 28 gün boyunca yürüyerek, kaçakçılarla, önce Pakistan'a sonra İran'a oradan da Doğubayazıt'a gedik, toplu olarak, oradan da otobüslerle Ankara'ya. Ankara'da Afgan arkadaşların yanında birkaç gün kaldım, oradan da İstanbul'a geldim. Gelir gelmez akrabalarım bana ve arkadaşlarıma kalacak yer ve iş buldu. Çöpten kağıt cam gibi şeyler topluyorum, zaten buralarda sadece Afganlar bu işi yapıyor, aylık 2500-2600 TL civarı kazanıyorum, geri dönüşüm deposunda konteynerde kalıyorum, 1000 TL civarı harcamam oluyor, kalanı Afganistan'a gönderiyorum. Afganistan'da 5 çocuğum var, para biriktirebilsem ülkeme dönmek istiyorum...”

Görüşme grubunda yer alanların hepsi Gülnur'un anlattıklarına benzer süreci yaşamış ve Türkiye'ye gelmelerinden, barınma ve iş bulma sorunlarına kadar daha önce gelmiş Afganlardan yararlanmışlardır. Düzensiz göçmenlerin bu tarz ilişkileri onları olası barınma ve iş bulma sorunlarından korumuştur. Genellikle bir arada yaşayıp bir arada çalışmaları da Afganların olası güvenlik kaygısını da bertaraf etmiştir. Bunların yanında düzensiz Afgan göçmenler barınma ve çalışma alanlarında herhangi bir ayrımcılıkla da karşılaşmamışlardır. Ancak gündelik yaşamda kendi dil ve kültürleriyle görünür olmaya başladıklarında ise ayrımcılık ve dışlanma ile yüzleşmeye başlamışlardır. Özellikle Türkiyeliler ile birlikte toplu taşımaları paylaştıklarında, kamusal alanları kullandıklarında ya da alışveriş merkezlerinde dolaştıklarında, kamuoyunda oluşan göçmen/mülteci karşıtlığını deneyimlemişlerdir. Bu da düzensiz göçmenlerin tamamen kendi içlerine kapanmalarına, sosyal yaşamdan tamamen izole olmalarına neden olmaktadır. Şüphesiz ki bu durumu sadece ayrımcılık ve dışlanma ile açıklamak yetersiz kalır zira düzensiz göçmenlerin kimliksizlikleri, güvencesizlikleri ve yakalanma korkuları başlı başına izole yaşam sürmelerine neden olabilmektedir. Görüşme grubunda, sözü edilen bu reaksiyonları deneyimleyenler sıklıkla yer almaktadır. Bunlardan biri de yukarıda bilgilerini verdiğimiz, 5 yıldır Türkiye'de yaşayan Osman;

“Türkiye Müslüman bir ülke, isimlerimiz, kültürümüz aynı, geçmişte hepimiz Osmanlıydık, kendimizi yakın hissediyoruz, o yüzden Türkiye'deyiz. Ama Türklerden bizi yakın görmeyenler var... Ben önce Van'dan Ankara'ya gittim 3 arkadaşla, orada 3 ay fırında çalıştım, bizden önce gelen bir Afgan arkadaş vardı, onunla aynı evde kaldık, bize üçümüze de o iş buldu, bana fırında iş buldu, diğerleri başka başka işlere gitti. Ev bir binanın bodrumundaydı, 7-8 kişi aynı evde kalıyorduk, binadakiler rahatsız oluyoruz dediler, ev sahibi bizi evden çıkardı. Sonra kış geldi bana patron dedi iş yok eleman çıkartacağız, ilk beni işten çıkardı, ben de İstanbul'a geldim, Zeytinburnu'nda tanıdıklar vardı, onlar yardımcı oldu, şimdi nalburda çalıştığım işi buldum, 4,5 yıldır burada çalışıp, burada yatıyorum. Bana iş bulan arkadaş Fransa'ya kaçtı, 2019 yılında şimdi orada yaşıyor... İş yerimde hiç ayrımcılıkla karşılaşmadım ama iş yeri dışında çıkınca yakalanma riski var o bizi korkutuyor, yakalarlarsa kimlik yok anlarlarsa sınır dışı ediyorlar...Otobüse ya da metrobüse bindiğimizde kendi aramızda bile kendi dilimizi konuşmuyoruz, Türkçe konuşmaya çalışıyoruz, çünkü tepki görmekten korkuyoruz. Daha önce yaşadık, kendi dilimizi konuştuk diye bize kızanlar oldu, otobüsten indirdiler, artık dışarda hep Türkçe konuşuyoruz. Mecbur Türkçe konuşuyoruz, eğer Türkçe bilmiyorlarsa sakın konuşmayın diyorum susun diyorum arkadaşlara, zaten kimliğimiz de yok kavga etsek polis gelse sınır dışı ediliriz. O yüzden Türkçe bilmeyen arkadaşlara diyorum ki susun...” **(Osman, Erkek, 21 yaşında)**

Osman'ın sözünü ettiği toplu taşımalarda ya da kamusal alanlarda kendi dillerini konuşmama olayı, görüşme grubunda yer alan düzensiz göçmenlerin hepsi tarafından da dillendirilmiştir. Özellikle bu süreci deneyimleyen düzensiz göçmenlerin yeni gelenlere bu tarz telkinlerde bulunduğu, yeni gelenler de kendileri böyle bir olay yaşamamış olmalarına rağmen telkinler sonucu kendilerini baskıladığı ve kamusal alanlarda, kendi dillerini konuşmadığı, aktarılanlardan anlaşılabilir.

Yine düzensiz göçmenlerin birçoğunun yaşadığı en önemli sorunlardan biri de kayıt dışılıktan dolayı güvencesizlik kapsamında yaşadıkları birtakım sorunlardır. Türkiye’de kimliksiz ve kayıtsız bir yaşam sürmelerini fırsat bilerek düzensiz göçmenleri kötü çalışma koşulları altında sömürmenin ötesinde bazı işverenlerin birkaç ay çalıştırdığı düzensiz göçmenlere, polis çağırıp sınır dışı etme tehdidiyle, hiçbir ödeme yapmadıkları da görüşme grubunda dillendirilmiştir. Bunlardan biri de, daha önce de görüşlerine yer verdiğimiz, Ferit:

“Van’dan otobüsle İstanbul’a geldim. Türkçe bilmiyordum o zamanda, bir arkadaşımı buldum o Samsun’da iş var dedi, mermer fabrikasında, gittik, 5 ay çalıştırdı patron, hiç para vermedi, 6 Afgan vardı mermer fabrikasında, yabancılardan kimseye para vermiyordu, adam Afgan göçmenleri topluyor, mermer fabrikasında çalıştırıyor 3-5 ay sonra para vermiyor. Önceleri bugün yarın diyordu sonra polis çağırırım sizi sınır dışı ettiririm demeye başladı. Kimliğimiz, kaydımız olsa, polise biz şikayet etsek hakkımızı alabilirdik belki ama yoktu. Lanet olsun dedik, bir gün oradan da kaçıp İstanbul’a geri geldik, 4-5 ay başka iş bulamayınca, çöpten kağıt toplamaya çıktım, hurda deposunda da kalıyorduk, her odada 20 kişiye yakın vardı. Çok kötüydü, sonra bu işi buldum rahatladım, burada 2 kardeşimle beraber kalıyorum, kira da ödemiyorum. Bu patron bize insan gibi davranıyor...” (Ferit, Erkek, 27 yaşında)

Enformel piyasadaki marjinal işlerde çalışan düzensiz Afgan göçmenlerin kayıtsızlık, güvencesizlik kapsamında benzer sorunlar yaşadıkları, görüşme grubunda anlatılanlar arasındadır. Özellikle çöp toplama işinde çalışan düzensiz Afgan göçmenler, aynı sektörde çalıştıkları Suriyeli ve Kürt çöp toplayıcıları ile sorun yaşadıklarını aktarmışlardır. Yine görüşme grubuna döndüğümüzde hem daha önce çalıştığı işlerde hem de çöp toplama işinde benzer sorunlar yaşayan Seyit Can başından geçenleri şöyle aktarmaktadır:

“Ben dahil, burada çöpten kağıt toplama işinde çalışanların çoğu daha önce çalıştığı işlerden parasını alamayanlar. Bizim burada öyle bir sorunumuz yok çünkü depo sorumlumuz da Afganistanlı. Biz artık biliyoruz ki buranın dışında çalışan arkadaşların çoğu çalıştığı yerden paralarını alamıyorlar, patron 3-4 ay çalıştırıyor hep sonra maaş diyor ama sonra vermeden işten atıyor, burada en azından çalıştığın kadar kazanıyorsun ama bu işte de başka sorunlar var. Mesela sokaklarda kağıt toplarken, Suriyelilerle ve Kürtlerle kavga ediyoruz, bize saldırıyorlar, kavga ediyoruz, ilk başlarda bizim topladığımızı bizden zorla, döverek alıyorlardı. Bize bıçakla saldırıyorlardı. Polis çağırıyorduk, geldiğinde polis bize diyor, onların kimliği var sizin yok sizi götürsek Türkiye’den sınır dışı etmemiz gerekir. Bizde artık polise gitmiyoruz o yüzden. Ama şimdi biz 3-4 kişi beraber geziyoruz, topladıklarımızı başkalarına kaptırmamak için...” (Seyit Can, Erkek, 22 yaşında)

Görüldüğü gibi görüşme grubunda kayıt dışılığın yarattığı sorunlar ciddi olarak hissedilmektedir. Bu noktada sorulması gereken soru ise düzensiz Afgan göçmenlerin üçüncü bir ülkeye mültecilik başvurusu yapma hakkı varken ve bu başvuru sonuçlandırılıncaya kadar Türkiye’de uluslararası koruma statüsünde, kayıt altında, Göç İdaresinin verdiği kimlikle yaşama şansları varken, bu haklarını neden kullanmadıklarına ilişkindir. Görüşme grubuna bakıldığında hepsinin benzer cümlelerle bu soruyu yanıtladığı görülmektedir. Buna göre, bilindiği gibi Türkiye, üçüncü bir ülkeye mültecilik başvurusu yapan kişilere başvurusu sonuçlanıncaya kadar uluslararası koruma sağlamaktadır. Bu kapsamda Türkiye, başvuru yapanlara, işlemleri sonuçlanıncaya kadar, Anadolu’da yer alan uydu kentlerden birine yerleşme imkanı sunmaktadır. Zira Göç İdaresi Genel Müdürlüğü “uluslararası koruma kapsamında kayıt işlemi gerçekleştirilen kişilerin kendilerine gösterilen ilde ikamet etme yükümlüğü bulunmaktadır” kararı gereğince uluslararası koruma talep eden Afgan göçmenler, Anadolu’da ikamet izni aldıkları ilde yaşayıp, çalışabilme imkanına sahiptirler. Türkiye’de, özellikle Anadolu’daki küçük ve orta büyüklükteki kentlerin birçoğunda zaten ciddi işsizlik sorunu yaşanmaktadır. Bu çerçevede var olan işlerde ise ücret, metropol kentlere özellikle de İstanbul’a göre son derece düşük kalmaktadır. Bu da Afganların bir yandan kendi yaşamsal ihtiyaçları öte yandan da ülkelerinde bakmakla yükümlü oldukları ailelerinin ihtiyaçlarını karşılamaya yetmemektedir. Bu nedenle düzensiz Afgan göçmenler görece yüksek ücret kazandıkları İstanbul veya diğer metropol kentlerde, kayıt dışı ve güvencesiz çalışmaya razı olmaktadır. Bu yargı görüşme yapılan düzensiz Afganların hemen hepsi tarafından da dile getirilmiştir. Bunlardan biri de

görüşme grubunda en fazla eğitim almış olan İdris'tir.(İdris, Erkek, bekar, 21 yaşında, 3 yıldır Türkiye'de, Türkçe biliyor):

“12 okula gittim, ama o da bir işe yaramadı, Afganistan'dan kaçmayı kafama koydum, 1000 dolar kaçakçılara verip Türkiye'ye geldim ama burada kalmak gibi bir hedefim yok, para biriktirip Avrupa'ya gitmek istiyorum. Lokantada çalışıyorum, 2500 TL maaşım var, bahşişlerden de 300-400 TL geliyor, yemek ve konaklama masrafım da yok, herkes gidince burada yatıyorum, burada yiyorum. Aileme, Avrupa'ya geçene kadar onlara para yollamayacağımı söyledim, bütün paramı biriktiriyorum, 8000 euro istiyor kaçakçılar, çoğunu topladım, gelecek yıl içerisinde Avrupa'ya geçerim... Türkiye'de en büyük sorunumuz kimlik verilmemesi, Suriyelilere her şeyi veriyorlar ama biz hiçbir şeyden faydalanamıyoruz. Hastalanıyoruz, hastaneye gidemiyoruz, Zeytinburnu'nda Afgan doktorlar var oraya gidiyoruz, para veriyoruz, ilaç alıyoruz para veriyoruz, Suriyelilere hepsi bedava. Bizde Suriyelilerin haklarından istiyoruz. Ama bunu yaparsak İstanbul'da kalamıyoruz, hepimiz kimlik istiyoruz ama İstanbul'da kalmak istiyoruz. Başka yerde iş yok, para yok...”

Yukarıda İdris'in vurguladığı son cümleler, görüşme grubunda yer alan bütün düzensiz Afgan göçmenlerin üzerine basa basa söylediklerinin bir özeti aslında. Yani düzensiz Afgan göçmenler başta İstanbul olmak üzere metropol kentlerde yaşama imkanı sağlandığı takdirde uluslararası koruma başvurusu yapmak istediklerini özellikle belirtmişlerdir.

Sonuç Yerine

Günümüzün en önemli toplumsal sorunları arasında, yarattığı etkiler nedeniyle göçler yer almaktadır. Dünya genelinde bir yandan sosyo-ekonomik sorunlar kaynaklı göçler ağırlıklı olarak etkisini sürdürse de, öte yandan da siyasal istikrarsızlıklar, çatışma, savaş hali gibi zorunlu göç nedenlerinden dolayı milyonlarca insan yaşam yerlerini terk ederek, mülteci veya göçmen olmak zorunda kalmıştır. Son yıllarda bu süreci yaşayan ve mülteci hareketlerine kaynak teşkil eden ülkeler arasında iki ülke öne çıkmaktadır. Bunlardan biri 2011 yılında iç savaş yaşamaya başlayan Suriye iken diğeri ise tarihi siyasal ve ekonomik istikrarsızlıklarla dolu olan Afganistan'dır.

Afganistan bağımsızlığını kazandığı 1919 yılından beri ülkede siyasal ve ekonomik istikrarı yakalayamamış, Sovyet işgali, Taliban devlet savaşı, Amerika Taliban savaşı ve 2021 yılı yaz ayında Amerika'nın çekilmesinden sonra Afgan yönetiminin idareyi Taliban'a devri, ülkenin dünya göç hareketlerinde önemli bir kaynak ülke olmasının şartlarını hazırladığını belirtmek mümkündür.

Türkiye, bu göç hareketlerinde, Pakistan ve İran'dan sonra önemli derecede pay alan ülkelerden biridir. Göç İdaresi Genel Müdürlüğü'nün açıkladığı rakamlara göre 116.400 uluslararası koruma altında olan Afgan Türkiye'de ikamet etmekteyken, Cumhurbaşkanı Recep Tayyip Erdoğan'ın BM Genel Kurulunda yaptığı konuşmada belirttiği üzere, 300 binden fazla düzensiz göçmen Türkiye'de kayıt dışı olarak bulunmaktadır.

Bilindiği gibi dünya genelinde düzensiz göçmenlik hali sömürüye en açık emek grubunu oluşturmaktadır. Zira düzensiz göçmenler en kötü çalışma şartlarında, tamamen güvencesiz bir şekilde, en düşük ücretle çalışmakta, sınır dışı edilme korkusuyla, kimliksiz bir şekilde son derece kırılgan bir istihdam olanağı içerisinde izole bir yaşam sürmektedirler. İstanbul saha araştırma bulgularına bakarak, düzensiz göçmenlerin, yukarıda saydığımız olumsuzlukların hemen hepsine maruz kaldıklarını belirtmek mümkündür. Düzensiz göçmenlerin bütün bu olumsuz şartlarda çalışmaya ve yakalandıkları takdirde her an sınır dışı edilme risklerine rağmen uluslararası koruma talep etmemelerinin ise yine görece daha yüksek kazanç elde edebilecekleri metropol kentlerde çalışmak istemeleriyle açıklanmaktadır. Zira Türkiye, uluslararası koruma sağladığı mültecilere Anadolu'daki uydu kentlerde ikamet sağlamaktadır.

Bütün bunların yanında Türkiye'de gündemi meşgul eden asıl tartışma düzensiz göçmenlerin komşu ülkeleri geçip neden Türkiye'ye geldiklerine ilişkindir. Türkiye'deki yaşam ve çalışma şartlarının komşu ülkelere göre görece daha iyi olması ve tarihsel yakınlıkta yanıt

bulan bu soruyu, kamuoyu, özellikle sosyal medya üzerinden, ülkenin demografik yapısına müdahale ve istila tartışmaları üzerinden yorumlamaya yönlendirilmektedir. Oysa yaşanan göçün gerekçelerinden bağımsız olarak bu tartışmayı yapmak yetersiz kalmaktadır. Göçmenlerin Afganistan'daki siyasal istikrarsızlık, çatışma ve savaş hali nedeniyle çöken ekonomik sistemde iş bulamadıkları, yoksulluk girdabında debelendikleri ve çok ciddi yaşamsal riskleri göze alarak, ülkelerini terk ederek Türkiye'ye ulaşmaya çalıştıkları görülmektedir. Dolayısıyla bir yandan ülkelerinde doğrudan yaşam haklarına müdahale ihtimali son derece güçlüyken, öte yandan da ülkelerinde yaşamlarını sürdürmeleri için gerekli sosyal ve ekonomik yapıdan yoksun oldukları belirtilebilir. Bu durum bize, doğrudan yaşam hakkına müdahale nedeniyle zorunlu göç, yaşanan sosyo-ekonomik yoksunluk nedeniyle de William Petersen'in belirttiği ve az da olsa iradeleriyle göç kararını aldıkları kabulüyle, zorlayıcı göç kapsamında değerlendirmelere olanak sağlamaktadır. Özellikle düzensiz göçmenlerin, yeterli birikimi sağladıklarında ya Avrupa'ya geçme istekleri ya da ülkelerindeki şartların düzeldiği noktada dönme arzularının bulunması, kamuoyunda tartışılan ve Türkiye'nin demografik yapısına müdahale ve istila gibi tartışmaların yersizliğini göstermesi açısından önemlidir.

Kaynakça

- Aras B. ve Toktaş Ş. (2008) *Güvenlik, Demokrasi ve İstikrar Sarmalında Suriye ve Afganistan*, SETA Yayınları II, Ankara.
- Bozkurt N. (2000) *Denizi Kurutmak Dünden Bugüne Zorunlu Göç ve İskan Politikası*, Belge Yayınları, İstanbul.
- Buz S. (2004) *Zorunlu Çıkış Zorunlu Kabul Mültecilik*, SGDD Yayınları, Yayın No: 5, Ankara.
- Buz, S., Canlı, M., ve Aygüler, E. (2021). *Trabzon'da Yaşayan Afgan Sığınmacıların Profili ve Gereksinimleri* Hacettepe Üniversitesi Göç ve Siyaset Uygulama ve Araştırma Merkezi.
- Castles S. (2003) *The International Politics of Forced Migration, Society for International Development*, Volume 46, Issue 3, pp.172-192, September .
- Chimni B. S. (2009) *The Birth of a 'Discipline': From Refugee to Forced Migration Studies*, Journal of Refugee Studies, Volume 22, Issue 1, March.
- De Genova, N. P. (2002). *Migrant Illegality and Deportability in Everyday Life*. Annual Review of Anthropology, 31(1), 419-447.
- Göktürk A. (2006) "Göç", Eleştirel Sağlık Sosyolojisi Sözlüğü, Editörler: Erhan Nalçacı, Onur Hamzaoğlu, Erkin Özalp, Nazım Kitaplığı:34, Sol Meclis Dizisi:6, İstanbul.
- Hünee (2017) *Türkiye'de Afganistan Uyruklu Uluslararası Koruma Başvurusu ve Statüsü Sahipleri Üzerine Analiz: Türkiye'ye Geliş Sebepleri, Türkiye'de Kalışları, Gelecek Planları ve Amaçları*, Hacettepe Üniversitesi Yayınları, Ankara.
- Petersen W. (1958) "A General Typology of Migration" American Sociological Review, Volume 23, Number: 3, pp. 256-266, New York.
- Karadağ S. (2021) *Ghosts of Istanbul Afghans at the Margins of Precarity*, Association for Migration Research (GAR), Yapım, İstanbul.
- Kronenfeld D.A. (2008) *Afghan Refugees in Pakistan: Not All Refugees, Not Always in Pakistan, Not Necessarily Afghan?* Journal of Refugee Studies Vol. 21, No. 1.
- Üstübcü A. (2020) "Görünmezlikten Görünürlüğe: İstanbul'un Kent Dokusunda Göçmenlik ve Mültecilik Deneyimleri", İMGELEM, 4 (7): 273-298.
- Tümtaş M.S. (2020) *Nöbetleşe Dışlanma Göç ve Sosyal Dışlanma Döngüsü*, İletişim, Ankara.
- www.cumhuriyet.com.tr Erdoğan, Türkiye'deki Afgan göçmenlerin sayısını açıkladı (cumhuriyet.com.tr) E.Tarihi: 05.10.2021
- www.sozcu.com.tr AKP'li Özhasseki'den 'göçmen' çıkışı: Sanayiye onlar ayakta tutuyor - Son dakika haberleri (sozcu.com.tr) E.Tarihi. 30.09.2021
- UNDP Human Development Statistics http://hdr.undp.org/sites/default/files/2018_human_development_statistical_update.pdf

<https://www.goc.gov.tr/uluslararası-koruma-istatistikler> E.Tarihi: 01.10.20

UNHCR(2021) <https://data2.unhcr.org/en/situations/afghanistan> E.Tarihi: 15.09.2021

UNHCR Türkiye İstatistikleri – UNHCR Turkey E.Tarihi: 01.10.2021

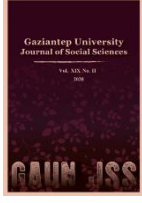

GAZİANTEP UNIVERSITY JOURNAL OF SOCIAL SCIENCES

Journal homepage: <http://dergipark.org.tr/tr/pub/jss>



Araştırma Makalesi • Research Article

19.Yüzyılın İkinci Yarısında Osmanlı Devleti'nde Muhacirlerin Sosyal Hayata Entegrasyonunda Yaşanılan Salgınlar ve Sağlık Hizmetleri¹

In the second half of the 19th Century Outbreaks and Health Services in the Integration of Immigrants to Social Life in the Ottoman State

Kerim TİRYAKI^{a*} Zeynel ÖZLÜ^b

^a Dr., Gaziantep Üniversitesi Sosyal Bilimler Enstitüsü, Yakınçağ Tarihi Anabilim Dalı, Gaziantep / TÜRKİYE

ORCID: 0000-0002-6863-4080

^b Prof. Dr., Gaziantep Üniversitesi Fen Edebiyat Fakültesi Tarih Bölümü, Yakınçağ Tarihi Anabilim Dalı, Gaziantep / TÜRKİYE

ORCID: 0000-0003-2499-4815

MAKALE BİLGİSİ

Makale Geçmişi:

Başvuru tarihi: 30 Mart 2020

Kabul tarihi: 1 Şubat 2021

Anahtar Kelimeler:

Muhacirlerin iskânı,

Muhacirlere sağlık hizmetleri,

Salgın hastalıklar,

Muhacirlere uygulanan sağlık tedbirleri

ARTICLE INFO

Article History:

Received March 30, 2020

Accepted February 1, 2021

Keywords:

Settlement of immigrants,

Health services for immigrants,

Epidemic diseases,

Health measures applied to immigrants

ÖZ

19.yüzyılın ikinci yarısında Osmanlı ile Rusya arasında yaşanan Kırım, 1877-78 ve 1897 Osmanlı-Yunan Savaşları sonucunda Osmanlı topraklarına önemli ölçüde yoğun bir göç olayı yaşanmıştır. Göç hadisesi sırasında göçmenler, eğitim, iaşe vb. problemlerle karşı karşıya kalırken, bu göç olayının yarattığı açlık, sefalet, yetersiz beslenme ve hijyenik ortamın olmayışı gibi nedenler de muhacirler arasında salgın hastalıkların yayılmasına neden olmuştur. Bu çalışmada, iskân sırasında muhacirlerin maruz kaldığı salgın hastalıklara karşı devletin yürütmeye çalıştığı sağlık hizmetlerinin kapsamı, alınan tedbirler ve uygulanan sağlık hizmetleri üzerinde durulacaktır. Bu bağlamda devletin, öncelikli olarak iskân bölgelerinde kalabalık gruplar halinde gelen muhacirleri farklı yerlere naklederek, izdihamı önleyip hastalığın yayılmasını önlemeye çalıştığı, salgınlar karşısında Samsun, Trabzon gibi liman kentlerinde hasta olan muhacirlere karantina uyguladığı ve iskân bölgelerinde hastalığa yakalananlara tedaviler uygulandığına dair tespitlere ulaşılmıştır. Böylece ilgili dönemde devletin, muhacirlerin maruz kaldığı salgın hastalıkları önleme ve ölüm vakalarını azaltma noktasında sarf ettiği çabalar ortaya konmaya çalışılmıştır. Buradan hareketler Osmanlı Devleti'ne 19. Yüzyılın ikinci yarısında yaşanan göçler konusunda yayınlanan çalışmalar içerisinde yer almadığı tespit edilen muhacirlerin sağlık problemleri ve bunlara yönelik devletin yerine getirmeye çalıştığı sağlık hizmetleri hakkında veriler doğrultusunda elde edilen tespitler gözler önüne serilmeye çalışılmıştır.

ABSTRACT

In the second half of the 19th century, Crimea between the Ottoman and Russia experienced a significant intense migration to the Ottoman lands as a result of the 1877-78 and 1897 Ottoman-Greek Wars. During the migration, migrants, education, food, etc. Facing problems, reasons such as starvation, misery, malnutrition and lack of hygienic environment caused by this migration event caused the spread of epidemic diseases among the immigrants. In this study, the scope of health services, measures taken and health services implemented by the state against the epidemic diseases suffered by refugees during the settlement will be emphasized. In the context, it has been determined that the state primarily transferred the refugees who came in crowded groups in the settlements to different places, prevented the spread of the disease, applied quarantines to the migrants who were sick in port cities such as Samsun and Trabzon in the face of outbreaks, and treatments were applied to those who got ill in the settlements. Thus, efforts were made to reveal the efforts made by the state in the period concerned to prevent epidemic diseases and to reduce death cases. From here, the movements were tried to be revealed in the line with the data about the health problems of the immigrants who were determined to be not included in the studies published on the migrations in the second half of the 19th century to the Ottoman State and the health services that the state was trying to fulfill.

¹ Bu makale “Osmanlı Devleti’nde Muhacirîn-i İslamiyenin İskânı; Problemler ve Çözüm Çabaları (1850-1900)” adlı doktora tezinden üretilmiştir.

EXTENDED ABSTRACT

In the study, during the second half of the 19th century, the Ottoman State lived with Russia, during the Crimean and 1877-1878 and Ottoman-Greek Wars, during the immigration incident that happened intensely to the Ottoman State, education, food, etc. In addition to the problems, epidemic diseases, another important problem, were taken into consideration. In addition to this, sanitary practices such as quarantine and serum application, placement in sanitary places, dispatching physicians and medicines in the context of sanitary measures that the Ottoman Empire tried to prevent in order to prevent these diseases. In addition, during these practices, evaluations were made on issues such as the lack of doctor and medications that occurred due to the intense migrants due to the economic problems experienced by the state in the relevant period, and the problems experienced during the payment of doctors' salaries.

In the study, the doctor, pharmacist and pharmacist required for the epidemic diseases experienced by the immigrants who migrated to the Ottoman State in the second half of the 19th century, to reveal the findings about why they occurred, what treatment was taken to prevent the spread of diseases, archive sources were identified from the Prime Ministerial Ottoman archive of the relevant period, covering the relevant years, in order to reveal data on the dispatch of medicines and how they were covered. In addition, the newspaper that is a source of information that illuminates the subject and published in the relevant period were examined and the information in the newspapers in the context of our topic was evaluated. In addition to these archive sources determined in connection with our subject, research works written about the subject were identified, and how and how diseases experienced by the refugees were treated, the health services carried out and the sanitary measures applied were tried to be revealed. In addition to this, based on the travel books of travelers who witnessed the events in the relevant period, it was tried to be conveyed to the present by determining what the problems experienced by the refugees in the settlement areas during this period. The information obtained as a result of the data obtained as a result of determination of the archive sources, travel books and research works obtained in the context of the subject of the study are as follows; The Crimean between the Ottoman and Russia in the second half of the 19th century and the Ottoman lands as a result of the Ottoman-Greek Wars of 1877-78 and 1897 there was an intense migration event. In the migration wave, migrants came to the territory of the Ottoman State both by land and sea and epidemic diseases occurred among the migrants due to the reasons such as hunger, misery, malnutrition and lack of hygienic environment caused by the migration. The large spread of outbreaks among immigrants had a major impact on their arrival in crowded groups in the settlement areas. Another factor in the spread of outbreaks among immigrants was cholera etc. in the relevant period. Epidemic diseases spread in many regions in the related period. In order to prevent the spread of epidemic diseases, it was determined that the state applied quarantine to the immigrants who were sick primarily in port cities such as Samsun and Trabzon. In addition to this, in order to create a sanitary environment, the migrants were transferred to different places to reduce the density. Health services were provided with the provision of doctors and medicines necessary for the treatment of patients. In addition, it is understood that, while taking measures such as placing patients in sanitary places in order to carry out treatment in healthier environments, the treatment costs of poor patients are covered by the state.

Purpose of the study: It is aimed to show how the unhealthy conditions that immigrants are exposed to due to hunger and misery occur during migration to the settlements and their placement in the settlement. In addition, it was aimed to show that the negative conditions created by the migration event on immigrants cause diseases and what problems the illnesses may cause during the adaptation process of the refugees. It is not only to determine the outbreaks of the outbreaks, but also how state, the relevant health personnel and, of course, the public in the resettlement areas are affected. In this context, it has been aimed to reveal the connection between the problems caused by the migration incident, which is still up to date in the past and today, and the effects of health problems, which are common problems experienced by refugees, on migrants.

As a result, in the context of the study subject, what the epidemic diseases experienced by the migrants who migrated from the Caucasian, Rumelia, Crimean and Crete regions to the Ottoman lands as result of the political developments experienced by the Ottoman Empire between the years 1850-1900 and the state of these diseases during the adaptation process to the society, it has been revealed how it negatively affected the immigrants and the people in the settlements areas. Death caused by the state's efforts in many regions within the framework of the difficult conditions of the period in order to treat the illness of the refugees and what problems were experienced during the sanitary measures such as quarantine and serum applications required by the state during this effort, and the immigrants were placed in the settlements in a way to be confused. It has been determined what kind of difficulties the incidents and troubles experienced the state, health officials and immigrants. However, the doctor working in the health services applied by the state for those who are ill from the refugees, etc. The economic difficulties faced by both the central treasury and the local administrations were revealed at the point of paying the wages of the health workers. Also, what kind of health activities the state carries out about the health problems and diseases of not only immigrant adults but also of immigrant children, what services doctors provide in treating their children, are among the issues raised in social and economic problems with your life while doing sanitary practices.

Giriş

Salgın hastalıklar, tarih boyunca insanların maruz kaldığı en korkunç doğal afetlerin başında gelmiştir (Nikiforuk, 2001, s. 14-17). Tarihsel süreçte birçok devlette olduğu gibi Osmanlı Devleti de farklı zamanlarda veba, kolera, çiçek, tifo vb. salgın hastalıklar ile yüz yüze kalmıştır. Mesela Osmanlı Devleti, XV. yüzyılın ikinci yarısı itibarıyla farklı dönemlerde veba salgınına maruz kalmış ve çok sayıda insan hayatını kaybetmişti. XIX. yüzyılın başlarından itibaren Avrupa'da etkisini yitirmeye başlayan veba, XX. Yüzyılın başlarına kadar Osmanlı'da etkisini azaltarak devam etmiş ve ancak vebadan sonra daha etkili olan kolera yayılmaya başlamıştı (Ayar, 2008, s. 2-3).

19.yüzyılda İngiltere ve Rusya gibi devletlerden Avrupa ve Amerika'ya yayılarak genişleyen (Dinç, 2014, s. 43-72) ve daha sonra da Osmanlı sınırları dahilinde görülen salgınların (Ak, 2011, s. 254-268; Çalışkan, 2019, s.196-212; Çalışkan, Eyicil, 2019, s.1289-1319; Gül, 2009, s. 239-270./ İpek, 2002, s. 399-411./Kumaş, 2011, s. 213-241) sivil ve asker çok sayıda insanın ölümüne yol açması (Temel, 2008, s. 10)², Osmanlı Devleti'ni bu hastalıklara karşı birtakım tedbirler almaya zorlamıştı. Alınan tedbirlerin başında karantina uygulaması gelmekteydi (Sarıyıldız, 2001, s. 464).1838'de Meclis-i Tahaffuz'un kurulmasıyla karantina sistemi daha etkin bir hale gelmeye başladı (Karagül, 2002, s. 2). 1871 yılında ise vilayet nizamnamesi ile kurulan Sıhhiye Müfettişlikleri ve Memleket Tabiplikleri gibi kurumsal yapıların ise taşrada hastalıklarla mücadele de önemli bir etkisi görülmeye başlamıştı (Kranzler, 1991, s. 86). Osmanlı Devleti'nin salgın hastalıklara karşı yürütmeye çalıştığı bu faaliyetler sırasında, Osmanlı Devleti ile Rusya arasında yaşanan Kırım Savaşı, 93 Harbi ve 1897 Osmanlı-Yunan Savaşı'nın yol açtığı olumsuz koşullar, Osmanlı topraklarına göç eden muhacirlerin, salgın hastalıklara maruz kalmasına yol açmış ve birçok muhacirin ölümüne neden olmaya başlamıştı. Salgınların bu denli ölümlere yol açmasında; savaş koşullarının, ilkçağdan bu yana hijyenik ortamın sağlanamaması ve sağlık hizmetlerinin düzenli işleyememesi gibi sonuçları doğurmasının büyük bir payı vardı (Erdem, 2013, s. 805). Dolayısıyla tarihsel süreçte savaşların hastalıkların salgın bir şekle dönüşmesine ve insanların ölümüne neden olması gibi sonuçları (Diamond, 2003, s. 253./Temel, 1998, s. 227-245), yukarıda zikredilen savaşların sonucunda da kendini göstermeye başlamıştı. Osmanlı Devleti, savaş şartlarının ortaya çıkardığı bu olumsuz koşulları bertaraf etmek amacıyla muhacirlerin içerisinde bulunduğu olumsuz sağlık koşullarını iyileştirmeye yönelik çalışmalara başlayacaktı.

Bu bağlamda çalışmada, muhacirlerin gerek iskân bölgelerine yerleşimleri sırasında gerekse sonrasında duçar oldukları hastalıkların daha fazla yayılmasını önlemek ve ölüm oranlarının artmasını engellemek amacıyla alınan sağlık tedbirleri, hastaların tedavileri ve bu süreçte gerek işleyişteki problemler gerekse sosyal ve ekonomik sorunlar üzerinde durulacaktır. Bu tedbirler bağlamında, gerekli olan karantina ve sıhhi amaçlı farklı yerlere nakillerin ne şekilde uygulandığı ve bu tedbirlerin uygulanması sırasında yaşanan problemler hakkında elde edilen tespitler ortaya konmaya çalışılmıştır. Böylece göç hadisesi sırasında muhacirlerin maruz kaldıkları salgınlar karşısında, Osmanlı Devleti'nin yerine getirmeye çalıştığı sağlık hizmetleri ve bu hizmetlerin muhacirler açısından sağladığı fayda gözler önüne serilmeye çalışılacaktır.

Hastalara Yönelik Yapılan Tıbbî Hizmetler ve Ekonomik Yardımlar

Hastalıkların Teşhisi, Tedavisi ve Tedavi Sürecinde Yaşanılan Problemler

² Osmanlı'da kolera salgını hakkında geniş bilgi için bkz. AYAR, Mesut, *Osmanlı Devleti'nde Kolera İstanbul Örneği (1892-1895)*. Kitabevi Yay., İstanbul 2007.

19.yüzyılın ikinci yarısında Osmanlı'ya göç dalgasının yaşandığı dönem, aynı zamanda Osmanlı'da sağlık teşkilatının karantina sistemi, hastane vb. kurumsal yapılarıyla gelişmeye başladığı bir dönemdi (Çavdar, 2014, s. 255-286; Ünver, 1999, s. 933-966). Ayrıca bu dönem, hekimlerin de kendilerini salgın hastalıklar başta olmak üzere diğer alanlarda geliştirmeye çalıştığı bir süreçti (Aydın, 2004, s. 190-201; Uludağ, 1999, s. 967-977). Nitekim Osmanlı sınırlarına yerleştirilmekte olan muhacirlerden, Kosova'ya yerleşen ve Kumanova'da kalan muhacirlerden hasta olanların Asâkîr-i Şahâne ve memleket tabipleri tarafından tedavi ettirildiği, Sadaret'e 5 Eylül 1861 (h.29 Safer 1278) tarihli ve 23 numaralı tahrirat ile bildirilmiş ve Üsküp valisine cevaben yazılan tezkirede bu olaydan duyulan memnuniyet dile getirilmişti (A.} MKT. UM, 504/35.1, A.} MKT. MHM, 236/59.1). Buna ilaveten 1862'de Tuna Vilayeti havalisi (A.} MKT. NZD, 399/93.1) ve 1864 yılında Köstence, Mecidiye, Karasu, Trabzon, Samsun ve Sinop taraflarında iskân edilen bir grup muhacir arasında hastaların olduğu yine ilgili kurumların raporu ve telgraflarıyla öğrenilmiş olup bu konuda tahkikat yapıp, gerekli tedaviler uygulanmıştı (A.} MKT. NZD, 346/99.1, A.} MKT. MHM,290/37.1). Muhacirlere yönelik tedavi hizmetleri bağlamında, Şehremaneti, Mekteb-i Tıbbiye Nezareti arasındaki 1859 yılına ait yazışmalarda, geçici olarak Darülfünun'da ikamet ettirilen muhacirlerden hasta olanların tedavilerinin yapılması amacıyla Mekteb-i Tıbbiye-i Şahâne son sınıf öğrencilerinden Abdulkadir, Hasan, Mahmut ve Ömer Efendiler ile yine tıbbiyeden mezun doktorlardan istifade edildiğini gösterirken, bu durum hükümetin, sağlık hizmetlerinde ihtiyaca cevap verme noktasında sıkıntılar yaşadığını gösterir niteliktedir. Bu aksaklıklara rağmen yine de hijyenik ortamın sağlanması konusuna itina gösterilmiş ve muhacirlerin kaldığı mahallerin temizliğinin yapılması için memur görevlendirilmişti. Hatta doktorların vasıta olarak kullanacakları kayık ve beygir ücreti olan üçer yüz kuruş, aylık maaşları olan 600 kuruş ve ilaç paralarının klinik hastanesi icmaline dahil edilmesi hakkında Maliye Nezareti'ne bilgi verilerek, halihazırdaki sağlık personelinin de maddi açıdan mağdur olmasının önüne geçilmeye çalışılmıştı (A.} MKT. MHM,168/34.1). Ayrıca 1862 yılında Maliye ve Mekteb-i Tıbbiye Nezaretleri'ne iletilen tezkire üzerine, Tuna Vilayeti havalisinde bulunan muhacirler için doktor ihtiyacını hasıl olması nedeniyle Devlet-i aliyye doktorlarından olan Fransuva Koçiki ile Mihal Patropoloso diğer vakalarda olduğu gibi aylık ikişer bin beş yüz kuruş maaş ve bin iki yüzer kuruş harcırah ile tayin edildi. Bunun yanı sıra dolaşacakları mahaller için gereken beygir ücretlerinin de mal sandıklarından verilmesi kararlaştırılmıştı (A.MKT.NZD, 404/72). Bunun yanı sıra masrafları azaltmak ve zamandan tasarruf yapmak amacıyla olay mahalline acilen gelmek adına ilgili bölgelerin belediye tabiplerinden de yararlanma yoluna gidildi. Nitekim Karahisar Sancağı'nın Dazkırı Nahiyesi'nde Hasandede adlı muhacir köyündeki ahali arasında hastalık zuhur ettiği ve birkaçının da vefat ettiği, mutasarrıflık tarafından 2 Ekim 1893 tarihinde yazılan telgraflarla Umum Mekâtib-i Askeriye-i Şahâne ve Dahiliye Nezaretleri'ne iletilmişti. Buna ilaveten hastalığın teşhisi ve hastaların tedavisi amacıyla bir hekim ve yeterli miktarda ilaç talebinde bulunulmuştu. Bunun üzerine bölgeye bir belediye tabibi gönderildi. Tabibin muayeneleri sonucunda hastalığın humma-yı tifoidi olduğu anlaşıldı. Ancak gerekli ilaçların temin edilip, tedavilerin yapıldığı esnada hastalığın etkisiyle bir ay içerisinde 15 kişinin vefat ettiği belirtilmiş olup hastalığın etkisinin azaltılması için gerekli sıhî tedbirlerin alındığı mutasarrıflık tarafından Hüdavendigâr Vilayetine bildirildi(DH.MKT,143/15.1, DH.MKT,143/15.2).Yukarıdaki olaydan hareketle zaman zaman uzman hekim sıkıntıları yaşanmış olsa da hükümetin muhacirlere yönelik sağlık hizmetlerinde tetkik ve teftiş faaliyetlerinde çok itinalı davrandığını gösteren gelişmeler de yaşandığı anlaşılmaktadır. Örneğin, Gebze Kazası'ndan Dahiliye ve Sıhîye Nezaretleri'ne gönderilen 15 Ağustos 1892 tarihli tezkirede, Gebze Kazası'na bağlı Eskihisar Köyü'nde koleraya benzer bir hastalık meydana gelmesi ve bir kişinin ölmesi üzerine Darıca Nahiyesi'nde bulunan doktor Eskihisar Köyü'ne gönderildi. Doktorun yapmış olduğu tetkik sonucunda hastalığın cinsi ve mahiyeti

ortaya çıkarılarak, ona göre tedbir alındı. Buna ilaveten Gebze Kaymakamlığı'ndan İstanbul'a telgraf çekilerek Mekteb-i Tıbbiye-i Şahâne doktorlarından bir hekimin bir an önce gönderilmesi talep edildi. Doktorun gönderilmesi hususu, Şehremaneti'nden gönderilen 14 Ağustos 1892(h.20 Muharrem 1310) tarihli tezkire ile Mekâtib-i Askeriye ve Sıhhîye Nezaretiyle de paylaşıldı. Bunun üzerine Dahiliye Nezareti'nden Sadaret'e gönderilmiş olan tezkire ile Gebze'ye bir doktor ve ayrıca Mekteb-i Tıbbiye-i Şahâne Teşrîh-i Marazî Muallimi Miralay Ohannes Bey, Bakterioloji Muallimi Binbaşı Hamdi Efendi ile Sıhhîye Nezareti'nden Umumi Müfettiş Koçoni Efendi görevlendirildi. Bu doktorların oluşturduğu heyetin kazada yaptığı tahkikat sonucunda Eskihisar Köyü'nde önemli bir olay olmadığı, Mabeyn-i Humayûna bildirildi. Buna ilaveten 1892 yılı içerisinde Dahiliye Nezareti'nden Sadaret'e yazılan bir başka tezkirede, İstanbul'da barakalarda sefalet içerisinde yaşayan muhacirler ve yaşadıkları yerlerin sıhhî temizliği meselesi gündeme gelmiş olup bunun için gerekli tedbirlerin alındığı ifade ediliyordu (BEO,50/3714.1, 50/3714.2, DH. MKT,1987/56.1).

1863 yılında Trabzon'a gelen göç dalgası içerisinde 700'den fazla muhacirin vapurlarla getirilmesiyle birlikte bunlar arasında çiçek hastalığının yoğun bir şekilde yayıldığı gözlenirken, salgın nedeniyle birçok muhacirin de vefat etmişti. Bununla birlikte hastalar tedavi edilmekte ise de mevcut doktorların sayısı yeterli olmadığından çevreden tabip ve ilaç takviyesi yapıldı. Ayrıca yetkililer, hastaların tedavisi amacıyla hizmete dahil edilen bu doktorların görevlerinin resmileşmesi ve bunlara ödenecek ücretlerin tedariki konusunu da düşünerek gerekli olan işlemleri başlatmışlardır (A.} MKT. MHM, 288/89.1). Özellikle bu gemi seferlerinde Kafkasyalı muhacirler arasında salgın hastalıkların yaygın olduğu söylemi nedeniyle, gemiler, bu göçmenleri reddediyordu ve pek çok gemi tayfasının da bu esnada hastalandığı görülmüyordu (Rosser-Owen, 2007, s. 24). Yolculukları sırasında birçok Kafkas göçmen, sadece hastalıktan değil açlık ve susuzluktan da ölmekteydi (Saydam, s. 89). Yolculuklar sırasında ölenler, gemiden atılıyordu (Rosser-Owen, s. 25). Bu yöntem eski denizci geleneği (Koloğlu, 2005, s. 143) olarak uygulansa da asıl amaç hijyenik bir ortam sağlamak ve yükü hafifletmekti. Çünkü bu dönemde limanlarda gemiler kapasitelerinin üzerine yük almak zorunda kalıyorlardı. Nitekim Kerç'te bulunan İngiliz Konsolosu Clipperton, 1864 yılında, gemilerin kapasitelerinin üzerinde yüklendiğini, açlıktan, hastalıktan ve pislikten dolayı bulaşıcı hastalığa yakalanmış 1200-1800 Kafkas göçmenin bindiğini belirtmiştir (Rosser-Owen, s. 24). Bu gibi yoğun göç dalgasının yaşandığı yolculuklar sonrasında gelen ve iskân edilen muhacirler arasında salgınların vahametinin arttığı gözlenmişti. Nitekim Hazine-i Hassa Nezareti'nden Tıbbiye Nezareti'ne yazılan 1 Aralık 1887 tarihli telgrafta, emlak-ı mahsûsadan olan Sazlıbosna Çiftliği'nde iskân ettirilmiş olan muhacirlerden 60 kişinin çiçek hastalığına yakalandığı ve bunlardan 7 tanesinin öldüğü ve hastalığın hala şiddetli bir şekilde etkisini gösterdiği dile getirilmişti. Bundan dolayı bölgeye acilen Eyüp Belediyesi Tabibi Nüzhet Efendi (DH.MKT,1472/68.1,1472/68.2) gönderilerek, hastalara aşı uygulaması yapıp salgınların etkisini zayıflatma adına ise sıhhî tedbirler alındı. Ayrıca Nüzhet Bey, hastalara yönelik yapılan hizmetler ve uygulamalar hakkında Tıbbiye Nezareti'ne bir rapor gönderdi (DH. MKT,1467/13.1).

1864'te Kafkasya'dan yoğun bir göç dalgasının yaşandığı ve kalabalık grupların yerleşimleri sonucunda salgınların baş gösterdiği Trabzon'da hastalık nedeniyle sefalet içerisinde olduğunu gösteren Meclis-i Sıhhîye'den Babiâli'ye gönderilen rapor doğrultusunda (A.} MKT. MHM,293/57.1, A.} MKT. MHM, 293/57.2), Trabzon kentine (Erdem, 2013, s. 171-200; Yılmaz, 2013, s. 315-345; Yılmaz, 2014, s. 133-156)³ Hazine-i Hassa-i Şahâne'den

³ Trabzon'da salgınlar sırasında muhacirlerin yaşadığı sıkıntılar ve idari işleyiş hakkında bkz. YILMAZ,Özgür,

gönderilen tezkirede Hazine-i Hassa vapurlarından vasıta-i ticaret adlı vapurun Karadeniz postasından İstanbul'a dönüşünde görevli zabıtanın birkaçının ağır hasta olduğu haber verildi. Bunun üzerine bunların tedavisi için doktor gönderilip yapılan muayeneleri sonucunda hastalıklarının karahumma olduğu öğrenildi. Karahummanın, vapurun bundan önceki seferinde Trabzon'dan aldığı 900 kadar Çerkes muhacirin içinde bu hastalığa yakalanmış olanlardan sirayet ettiği doktorlar tarafından ifade edildi. Dolayısıyla hastalığın engellenmesi amacıyla bundan böyle bu vapurla gönderilmiş olan muhacirlerin muayene edilip hasta olanların vapura alınmaması istenirken, Trabzon Valiliği'nden yazılan cevapta ise bu konuda gerekenin yapılacağı bildirildi (A.} MKT. MHM, 289/22.1). Hastalara müdahalede ise uzman doktorların kullanılması gerektiğini düşünen Trabzon valisi, Trabzon'da salgın hastalıklara yakalanmış olan muhacirlere bakmak üzere gönderilmiş olan Tabip İbrahim Efendi'nin yerine aynı vasıflara sahip birinin gönderilmesini talep etti. Bunun üzerine Mekteb-i Fünûn-u Tıbbiye Nezareti tarafından bu husus değerlendirilerek, muhacirlerden hasta olanlarını tedavi etmek üzere gönderilen Tabip İbrahim Efendi'nin yerine yine uzman birisi gönderildi (A.} MKT. MHM, 308/85.1).

Hastaların tedavileri sırasında hekimlerin meslek etiğine uymayan davranışlar sergilediği vakalara da rastlanıyordu. Örneğin, 1864 yılında Trabzon'dan gelen bir telgrafta Eczacı Hüseyin Efendi'nin bölgedeki bazı hekimlerin hastaların tedaviyle uğraşmak yerine vali vb. kişilerin hizmetindeki kişilerin tedavileriyle uğraşmak ve gönderilen ilaçları satmak ve gerektiği ölçüde kullanmamak gibi görevde suiistimale varan işler yaptıklarını belirtmişti. Bu iddiaların doğruluğu hükümet tarafından araştırılmaya başlandı. Ayrıca hükümet, iddiaların doğru olması durumunda bunların yerine başkalarının tayin edilmesi ve gelenlere de görevlerini layıkıyla yapmaları yönünde uyarılarda bulundu (A.} MKT. MHM, 311/68.1, A.} MKT. MHM, 311/68.2, A.} MKT. MHM, 311/68.3,311/68.5). Dolayısıyla devletin, tedavi hizmetinde görev almış olan hekim vb. sağlık personelinin görevlerinde suiistimale tevessül etmemeleri yönünde önemli ölçüde çaba sarf ettiği anlaşılmaktadır. Ayrıca bu bölümdeki tespit edilen belgelerdeki vakalar da devletin, salgın hastalılara yakalanmış olan muhacirlerin iyileştirilmesi yönünde büyük bir çaba gösterdiğini ve bu süreçte ekonomik zorluklara rağmen elinden gelen tıbbi hizmetleri en iyi şekilde yerine getirmeye çalıştığını bize göstermiştir.

Çocukların Sağlık Sorunları ve Tedavileri

Göç eden topluluklarda beslenme bozukluğu, hijyen ve yetersiz alt yapı olanakları göçmenlerin bulaşıcı hastalıklara yakalanmalarını kolaylaştırırken, böyle bir durumdan özellikle de çocukların etkilendikleri ve salgın hastalıklara yakalandıkları gözlenmiştir (Aydın, Şahin ve Akay 2017, s. 8-14; Çalım, Kavlak ve Ümran, 2012, s. 11-19; Gümüş, Bilgili, 2015, s. 63-67).1877-78 Osmanlı-Rus Savaşı'ndan sonra İstanbul'da çiçek salgınları artmaya başlamıştı (Halaçoğlu, s. 97-98; Yıldırım, s. 122). Savaştan dolayı Anadolu'ya ve İstanbul'a kaçan Müslümanlar yol boyunca çiçek de dahil olmak üzere çeşitli salgın hastalıkları taşımışlardır. Bu durum İstanbul'un genel sağlığını tehdit ettiği gibi muhacirlerin de ölümüne yol açabiliyordu (İpek, s. 89-90). Bu bağlamda salgınların yayıldığı 1885 yılı içerisinde göçler

“1864 Kafkas Göçü'nde Trabzon'da Yaşanan Sorunlara Bir Örnek:Dr. Barozzi-Yaver Efendi Çatışması”,*Karadeniz Araştırmaları Enstitüsü Dergisi*,4/5, 2018,s.1-31./YILMAZ, Özgür, “1864 Kafkas Göçünde Trabzon”, *1864 Kafkas Tehciri Kafkasya'da Rus Kolonizasyonu Savaş ve Sürgün*, Edit. Mehmet Hacısalıhoğlu, Balkar&Ircica, İstanbul 2013, s.315-345./YILMAZ, Özgür, “1864 Kafkas Göçü Hakkında Bir Rapor”, *Mavi Atlas*, S.3, 2014, s.133-156./ERDEM, Tuğba, “1864 Kafkas Göçü Öncesinde ve Göç Sırasında Yaşanan Salgın Hastalıklar”,*1864 Kafkas Tehciri Kafkasya'da Rus Kolonizasyonu Savaş ve Sürgün*, Edit: Mehmet Hacısalıhoğlu, Balkar&Ircica, İstanbul 2013, s.171-200.

neticesinde İstanbul'a gelmiş olan ve Enderun-u Humayûn'da ihtiyaçları ve bakımları sağlanan 98 çocuktan, 65'nin hastalığa yakalanmıştı. Bakımlarına itina gösterilmesine rağmen bunlardan 7 tanesi ölmüş, 8 tanesi ise ailelerine teslim edilmişti. Diğer 83 kişilik çocuk grubundan 8'i ise sağlıklı bir şekilde eğitimlerine devam ederken diğer hasta olanların tedavileri yapılmıştı (Y.PRK. KOM, 4/28.1). Devletin, sağlık hizmetlerinin yanı sıra sosyal politikaları neticesinde 1878 yılı itibarıyla göçler sırasında dul, aciz ve maddi yetersizlik içerisinde kalan kadınlara (Aydın, 2015, s. 209-230; Bay, 2017, s. 47-64; Yıldırım, 1996, s. 21; Özbek, 2011, s. 199-205./) hizmet vermek üzere açtığı Muhacirin Dulhanesi'nde ise çiçek hastalığına yakalanan 5-6 yetim, Muhacir Komisyonu'nun talebi üzerine Şehremaneti'nin nezaretinde muhacirin hastanesine nakledilip tedavi edilmişti (DH. MKT,1937/3.1).

Salgınların İstanbul'dan sonra Anadolu'da Trabzon, Diyarbakır, Aydın, Sivas gibi pek çok vilayete de yayıldığı bu dönemde Anadolu vilayetlerine iskân ettirilen muhacirlerde çiçek başta olmak üzere diğer salgın hastalıkların bulaştığı görülmüştür. Nitekim ilgili dönemde Kürdistan Eyaleti Valiliği'nden bildirilen 7 Haziran 1866 tarihli bir tebliğde, Kürdistan Eyaletinde yerleştirilen Çeçen muhacirlerin çocukları arasında çiçek ve sıtma hastalığının yayıldığı bildirilmişti. Bu durumun bölge ahalisi açısından da olumsuz bir duruma yol açacağı endişesiyle, hastalığın tedavisi için bir doktor gönderilmişti. Gönderilmiş olan doktorun maaş ve harcırah gibi masrafları ve ilaç vb. ihtiyaçların karşılanmasında gerekli olan para ise hazineden karşılanmıştı (A.} MKT. MHM,357/81.1). Yine Kafkas ve Batum muhacirlerinin göç esnasında ilk uğrak yerleri olan Trabzon başta olmak üzere diğer Karadeniz vilayetlerinden Kaza-i Erbaa Mutasarrıflığı'ndan gönderilen 12 Ocak 1888 tarihli tahrirattan anlaşıldığı üzere Rumelifeneri Nahiyesi'ne yerleştirilmiş olan Batum muhacirlerinden Şerif ve Osman adlı kişilerin, çiçek hastalığına yakalanan çocukları tedavi edilmişti (DH. MKT,1476/80.1). 1864 yılında muhacirlerin yoğun olarak yerleştirildiği bir bölge olan Samsun'da ise Artvin Müfettiş Memuru Rıza Efendi'nin nezareti altında Bab-ı Zabtiye Cerrahlarından Mehmet Efendi, tıbbi ve cerrahi bilgiye sahip olması nedeniyle bölgeye tayin edilerek muhacir ve ahalinin salgın hastalıklara yakalanan çocuklarını tedavi etmişti (MVL, 674/44.1).

1860'lı yıllarda Karadeniz Bölgesi'nde salgınların yayıldığı dönemde, Lazistan Sancağı'nda iskân edilmiş olan muhacir çocukları arasında çiçek hastalığı yayılmıştı. Hükümet tarafından 750 kuruş maaş ve harcırah ile Mekteb-i Tıbbiye Cerrahlarından Mehmet Sabit Efendi bölgeye tayin edilmişti. Sabit Efendi önce Batum ve Çürüksu muhacirlerinden 1.500 nüfus ahaliden 300'den fazla kişiyi aşıladı. Daha sonra Erhuva Kazası başta olmak üzere diğer bütün kaza ve köyleri dolaşarak, muhacir ve ahalinin çocukları dahil olmak üzere 1.118 çocuğu aşıladı. Böylece hastalığın yayılmasını büyük ölçüde engellemeye çalışmış oldu. Halk ise çocuklarının iyileştirilmesi yönünde çaba sarf eden Sabit Efendi'ye minnettar oldular. Sabit Efendi'den sonra ise yine Mekteb-i Tıbbiye-i Şahâne tabiplerinden Dimitri Toma da burada görev yapmak üzere gönderilmişti (A.} MKT. MHM, 334/30.1, A.} MKT. MHM, 334/30.2, A.}. MKT. MHM, 334/30.3, A.} MKT.MHM, 334/30.4, A.} MKT.MHM, 334/30.5, A.} MKT.MHM, 334/30.6). Yaşanan bu gelişmeler devletin salgınlar konusunda duyarlı davrandığını ve özellikle de çocukların sağlığının korunmasına özen gösterildiğini bize sunmaktadır.

Babıâli'nin muhacirlere yönelik sağlık hizmetlerini sunarken hizmetlerin aksamaması için maddi problemlerin yaşanmamasına da özen gösterdiği anlaşılmaktadır. Nitekim Hazine-i Celile tarafından Muhacir Komisyonu'na gönderilen 5 Şubat 1889 tarihli tezkirenin ek bölümünde anlatılan gelişme de bunu kanıtlar niteliktedir. İlgili olay şu şekilde cereyan etmiştir. Bulgaristan ve Rumeli Şarkî taraflarından göç eden Livane muhacirlerinin Trabzon'a gelmelerini sağlamak amacıyla gerekli masraf hazinede muhacirin masrafları için ayrılan tahsisattan ödenmişti. Daha sonra Trabzon'dan şerefresan vapuruyla boğaza gelmiş olan Livane

muhacirlerinin çocuklarının bazılarında çiçek hastalığı görülmüştü. Bu durum Mabeyn-i Humayûn Baş Kitâbeti'nden Sıhhiye Nezareti ve Muhacir Komisyonu Riyaseti'ne aktarıldı. Bunun üzerine Livane muhacirlerinin Kavak Tahaffuzhanesi'nde bekletildikleri süre içerisinde gerekli bütün tedavileri yapılmış ve ihtiyaçları olan yiyecek ve içecekler tedarik edilmişti. Bu konuda yapılan faaliyetler ilgili kurumlar olan Sıhhiye Nezareti, Muhacir Komisyonu, Sadaret ve Boğaz Muhafızlığı Vekâleti tarafından da kontrol edildi. Görüldüğü üzere yapılan sağlık hizmetlerinin sekteye uğramaması amacıyla ilgili kurumların her zaman teftiş mekanizmasını iyi bir şekilde işlettiği de anlaşılmaktadır. Ayrıca tedavi ve erzakın temini konusunda görevlendirilen memurların da işlerini titizlikle yaptığı, herhangi usulsüzlük ve açık oluşmaması için masrafları dikkatli bir şekilde bir deftere kaydederek komisyona bildirdiğine tanık olmaktadır. İhtiyaçların maddi ödeneklerinin de Muhacir Komisyonu tarafından ödenmesiyle herhangi bir maddi engelle de karşılaşılmamıştı. Ancak Muhacir Komisyonu Reis Vekili Mehmet Bahi Bey, 2500 kadar cüzi bir miktarın kaldığını ve bu miktarın acilen gönderilmesi gerektiğini dile getirmişti. Yaşanan gelişmeyi müteakiben muhacirlerin tedavileri, bakımları ve Bursa'ya nakil işlemleri gibi faaliyetlerde başarılı hizmetleri görülen Bahr-i Siyah Muhafızlığı Vekili 2. Mecidiye nişanı, Kaymakam Kadri Bey ile Karantina Tabibi Mösyö Yaki 4. Osmani, Baş Kâtip Arif, Komisyon Memuru Mustafa ve Kolağası Tahsin Efendiler 5. Mecidiye nişanları, Tahaffuzhane Müdürü Mustafa Efendi ise Rütbe-i Selâse ile ödüllendirilmişlerdi (A.) MKT. MHM, 334/30.1, A.) MKT. MHM, 334/30.2, A.) MKT. MHM, 334/30.3, A.) MKT. MHM, 334/30.4, A.) MKT. MHM, 334/30.5, A.) MKT. MHM, 334/30.6). Böylece devlet, muhacirlere sunulan hizmette yer alan memurları maddi ve manevi açıdan desteklediğini göstererek, memurunun daha başarılı bir hizmet sunabilmesini hedeflemiştir. Yukarıda üzerinde durulan birkaç belge, dönem itibarıyla muhacir çocuklarının salgın hastalıklar karşısında düştükleri müşkülatı ve yapılan hizmetleri gösteren örneklerdir. Aynı zamanda bu örnekler nezdinde devletin, sağlık hizmetlerine ne kadar önem gösterdiğine bir nebze de olsa ışık tutmuştur.

Tedaviler Sırasında Hekimlerin Masraflarının Temini

Babîali'nin muhacirleri iskân sırasında yaşadığı salgın hastalıkların ortaya çıkması ve yaygınlaşmasında gerek muhacirlerin kalabalık guruplar halinde olması gerekse göç sırasında insanların hijyenik bir ortamda olmaması etkili olmuştu. Dolayısıyla hastalıkların yayılışı tehlikeli bir boyuta ulaşırken, muhacirlerin tedavilerinin yapılması zorunluluğu da bir o kadar önem arz etmişti. Tedavilerin yanı sıra hükümeti uğraştıran diğer önemli bir konu ise tedavi hizmetlerinde kullanılan hekim, sıhhi memur gibi personelin maaş ve harcırah gibi ödemeleriydi. Tabii ilgili dönemde bir yandan muhacir göçleri bir yandan devletin yaşadığı sosyal ve ekonomik vb. sıkıntılar nedeniyle ödemelerde aksaklıklar yaşandığı da olmuştu. Mesela, Bahr-i siyah sahillerinde ikamet ettirilen muhacirlerin oturdukları mahallerde salgın hastalıklar ortaya çıkması üzerine buraya gönderilen Doktor Barozzi'nin maaşının ödenmesinde aksaklıklar yaşandığı anlaşılmaktadır. Doktor, bölgeye 6000 kuruş maaşla tayin edilmiş olup, 1279/1862/63 senesi Şubatından itibaren almaya hak kazandığı 22 günlük 4551,5 kuruş maaş taksitli olarak verilmek istenmişse de tayini sırasında yapılan mukavele gereğince Doktor Barozzi bu paranın peşin olarak verilmesini istedi. Bunun üzerine buyrulan irade doğrultusunda Maliye Nezareti'ne tezkire gönderilerek maaşın hazine nakden verilmesi istendi (A.) MKT. MHM, 304/66.1). Yine İzmit Sancağı dahilindeki Değirmendere ve Bağçeci taraflarında 1880 yılında iskân ettirilen muhacirler arasında sıtma ve tifo salgınlarının yayılması sonucunda hastaları tedavi amacıyla doktor ve ilaç talebi doğrultusunda bölgeye 2 doktor, 2 eczacı ve bunlarla birlikte tedavide kullanılacak olan ilaçlar gönderilmişti. Buraya gönderilen doktorların maaşları, harcırahları ve ilaç masrafları konusu Muhacir Komisyonu, Dahiliye, Tıbbiye, Maliye Nezaretleri ve Şehremaneti arasında müzakere edilmiştir. Netice itibarıyla

yirmişer lira Osmanî altını aylık maaşlar ve ilaveten harcırah ile Doktor Liyonidas ve Kastarcıyan, yirmişer kuruş maaşla eczacılar Mıgırdıç ve İğorsava ile birlikte tıbbi malzeme ve ilaçların gönderilmesi kararlaştırılmıştı. Doktorların ve eczacıların maaşları ile tıbbi malzeme ve ilaçların masrafı olan mecidî 19 kuruştan 1887 kuruş, muhacir masrafları tahsisatında bulunan 600.000 liradan ödenmişti (DH. MKT,1333/52.1, DH. MKT,1333/52.2, DH. MKT,1333/52.3, DH. MKT,1333/52.4).

Salgınların artış gösterdiği 1891 yılında İstanbul'da muhacirlerin tedavilerinin aksamaması için sıhî tedbirlerin artırılması hakkında Meclis-i Vükelâ'da alınan karar doğrultusunda belediye dairesi doktorlarına 25 doktor ve 5 sıhî müfettişi daha ilave edilmesi ve bunlara verilecek olan 34.000 kuruş maaşın belediye daireleri gelirlerinden ödenmesi kararlaştırılmıştı. Bu hususta yapılacak faaliyetler irade-i seniyye izniyle ifa edilmişti. Ancak Şehremaneti, masraflarının artması nedeniyle yukarıda belirlenen maaşın verilemediğini ve bu doktorların ve müfettişlerin görevlerinin 2 ay önce son bulması nedeniyle 4 aylık maaşları olan 136.000 kuruşun hazineye bulunduğunu belirtmiş olup verilecek miktarın hazine tarafından ödenmesini veya Rumeli Şarkî Muhacirin İnesi Komisyonu'ndaki mevcut akçeden verilmesini talep etti. Netice itibarıyla gönderilen tebliğe göre bahsi geçen doktorların hizmetlerinin son bulması vesilesiyle bunların henüz ödenemeyen 4 aylık maaşlarının verilmesi elzem ise de Şehremaneti'nin, hazineye ödünç alındığını beyan ettiği miktarın ödenemeyeceği belirtilmişti. Ayrıca Rumeli Şarkî Muhacirin İnesi de bu konuda tam bir gayret sarf etmediğinden bahsedilen maaşların toplamı olan 136.000 kuruşun geçen 1306/1888-89 senesi emlak vergisi tahsilatından ödeneceği, Şehremaneti'ne ait %15'lik miktarın ise alıkonulmak üzere hazineye verilmesi kararlaştırıldı. Gerekenin yapılması hususu Maliye Nezareti'ne tebliğ edilirken, Dahiliye Nezareti'ne de bu konuda hakkında bilgi verildi (MV, 64/68.1). Hükümetin, artan masraflar karşısında zaman zaman masrafları Lofça'da olduğu gibi taşra idaresiyle paylaşma yoluna gittiği görülürken, maaş masraflarının da merkezdeki kurumlar arasında paylaşıldığı da olmuştu. Zira 1862 yılında muhacirlerin tedavisi için Lofça'ya gönderilen İtalya devleti tebaasından Doktor Daniyel Baladini'nin 2500 kuruş maaş ve Rusçuk Memleket Tabiplerinden Dimitri Esfanoviç'in 500 kuruş maaş ile Vidin Karantinası Tabibi Franko Usbeg'in (belgede maaşı hakkında bilgi yok) geçici olarak çalışmaları istenen dönemde Doktor Baladi'nin yol harcırahı olan 1250 kuruş Umûr-ı Tıbbiyeden karşılanırken, doktorların maaş ve harcırahlarının tamamının Maliye Nezareti'nden ödendiği anlaşılmaktadır. Bunların tedavi amaçlı dolaşacakları bölgelere gitmelerini sağlayacak beygir ücreti ise bölge emvalinden verilmişti (A.} MKT. NZD,382/55.1). Yine aynı yıl buna benzer bir olayda yine Tuna havalesinde yaşanmış olup hasta muhacirleri tedavi etmek üzere tayin edilen Doktor Fransuva Koçifi ile Mihâl Patropolos'un harcırahlarının hemen ödenmesi hususunda Mekteb-i Tıbbiye Nezareti'nden tezkire gönderilmişti (A.} MKT. NZD,413/94.1). Yukarıdaki vakalardan hareketle devletin, sağlık hizmetlerinde asli unsur olan hekimlerin maaş ve harcırah gibi maddi ihtiyaçlarını karşılamada büyük hassasiyet gösterdiği ve hekimlerinin görev sırasında sıkıntılara maruz kalmamasına çalıştığı anlaşılmaktadır.

Sıhî Mekanlara Yerleştirme ve Tedavi Masraflarının Karşlanması

Muhacirlerin iskân edildikleri mahalleri, sayısal yoğunluğun yaratacağı hijyenik problemlerden arındırmak için gerekli tedbirler alınmaya çalışılıyordu. Bunların tedbirlerden başında muhacirlerin, hijyenik açıdan sağlam bir mekânda ikamet ettirilmesi gelmekteydi. Buna konuyla alakalı bir gelişme 1895 yılında Sarıyer'de yaşanmıştı. Sarıyer'de garipler mezarlığı denilen mahalde muhacirler için inşa edilen barakaların, binaların inşasına dair olan kanuna göre inşa edilmesi hususu Evkaf-ı Humayûn, Şehremaneti ve Dahiliye Nezareti arasında müzakere edilmiş ve tamir hususu malzeme teminine kadar bekletilmişti. Ancak barakaların tamirinin gecikmesi kanalizasyon artıklarının sokaklara akmasına ve şehirde hastalıkların

çıkmasına yol açacak bir durum ortaya çıkarmıştı. Bundan dolayı barakaların tamiri için malzeme temini hızlandırılıp, usulüne uygun olarak inşasına başlanmıştı (DH. MKT,116/43.1, DH. MKT,116/43.2, DH. MKT,116/43.3, DH. MKT,116/43.4, DH. MKT, 116/43.5, DH.MKT, 116/43.6). Bu olay iskân bölgelerinde yerleşim mekanının muhacirlerin rahatı, sağlığı ve beslenme gibi ihtiyaçlarını yerine getirilmesinde önemli bir unsur olduğunu ortaya koymaktadır.

İstanbul'da muhacirlerin yerleştirildiği bir başka mahal olan Sirkeci iskelesi civarındaki muhacirlerin sağlık durumları hakkında bilgi almak için Sadaret'ten, Sıhhiye Meclisi'ne bir tezkire gönderilmişti. Meclis-i Sıhhiye Kâtibi Doktor Dinabalisi Efendi, 30 Ağustos 1878 tarihli cevaben yazdığı arizada muhacirler hakkında şu beyanını vermişti:

Celal Bey Hanı'nda bulunan 600 kadar muhacirden 4, eski şehremaneti dairesindeki 500 muhacirden 8-10 ve eski zabıta dairesinde bulunan 300 muhacirden 6 kişi hastaneye yatırılmıştır. Bahçekapı iskelesi meydanında bulunan 800 kadar muhacir de muayene edilmiştir ve bulaşıcı bir hastalığa yakalanmadıkları tespit edilmiştir. Gerçi halk arasında yayılan kolera, ishal ve kanlı basur gibi hastalıklar muhacirler arasında yayılmış ve zaman zaman ölüm vakaları meydana gelmiş olsa bile hastalıklar, sıhhi tedbirler ve muayeneler sonucunda geçebilecek türdedir.

Doktor Dinabalisi, muhacir komisyonuna da bir telgraf yazarak, sıcaklardan dolayı muhacirlere verilen yemeklere, iskân mahallerinin ve tuvaletlerin temizliğine dikkat edilmesi gerektiğini, kötü kokuya karşı kireç ve ilaçlama yapılması ve kullanılan ilaçların sürekli kullanılması yönünde uyarıda bulunmuştu (HR. TO, 464/50.1). Çünkü bu tür uygulamalar salgın dönemimde mekanların dezenfekte edilmesinde önemli unsurlardır. Zira ilgili dönemde Osmanlı hükümet yetkilerinin denetimiyle sıhhi kurumların bu tür dezenfekte çalışmaları yaptıkları ve hatta buna yönelik nizâm-nâmeler yayınladığı da bilinmektedir (Mercan, 2017, s.60; Sarıyıldız,1986, s.96; *Koleraya Karşı Talimat-ı Sıhhiye*,1326). Ancak muhacirlerin iskânının, bu uygulamaların önemini bir kat daha arttırdığı aşikârdır.

Muhacirlerin sevk ve iskân sırasında salgın hastalıklardan muzdarip oldukları ve içinde bulunduğu zor şartların etkisiyle sefalet ve maddi yetersizlikler yaşadıkları da aşikardı. Bundan dolayı fukara veya kimsesiz olan hastaların tedavilerinde devletin daha fazla hassasiyet gösterdiği belgelerden anlaşılmaktadır. Örneğin, Muhacirin-i İslamiye Komisyonu birinci azası, Sadaret'e gönderdiği 24 Kasım 1900 tarihli bir tezkirede yaşanan gelişmeyi şöyle dile getirmişti:

Bir grup Bosnalı muhacirin Ankara'ya iskânı sırasında muhacirler arasında vahim derecede bulaşıcı hastalıklara yakalananlar olmuştur. Bunlar burada tedavi edilmeye başlanmıştır. Hastalar içerisindeki fukara, kimsesiz ve zabıtanın olanlar için Gureba Hastanesi'nde bulunan ve boş olan 3 koğuştaki 30 adet yatak tesis edilmiş ve tedavileri burada yapılmıştır. Söz konusu olan 30 yatağın ve malzemelerin temini için 14.180 kuruşa ihtiyaç olmuştur. 14.180 kuruş değerindeki masrafin muhacir tahsisatından bir an önce ödenmesi elzemdir (İ.ML,41/35.1).

Buna karşılık Sadaret'in cevaben yazdığı tezkirede ise 14.180 kuruşun muhacirin tahsisatından ödenmesi hakkında Maliye Nezareti'ne tebliğde bulunulduğu ve tahsisatın yapılacağı ifade edilmiştir (İ.ML, 41/35.3).

Hükümet, muhacirler içerisinde fakir fukaradan olan şahısların tedavi masrafı ve buna benzer konularda bireysel taleplerini de karşılıksız bırakmayarak gereken yardımları yapmaktaydı. Mesela, Muhacir Komisyonu İdaresi'nden Maliye Nezareti'ne gönderilen.18 Şubat 1868(r.7 Şubat 1283) tarihli bir tahriratta, İznik'te iskân edilen muhacirlerden bir hatunun yakalandığı hastalıktan dolayı sütünün kesilmesi nedeniyle çocuğunu kendi rızasıyla 30 kuruş maaşla tutulan bir kadına vermiş olduğu ve bundan doğacak masrafin ise mahalli-yi emvalden verilmesi gerekliliği ifade edilmişti (MVL,1054/45.1). Böylece muhacirlerin içinde buldukları sefaletin yol açtığı maddi mağduriyetler azami ölçüde karşılanmış oluyordu.

Hükümetin ilgili dönemde kanunlar ve nizamlar çerçevesinde sosyal devlet anlayışını içinde bulunduğu şartların ehemmiyetini gözeterek en iyi şekilde uygulamaya çalıştığı anlaşılmaktadır. Nitekim Beyrut ve Şam Karantinahaneleri, Babîâli'ye, Sıhhiye, Maliye ve Dahiliye Nezaretleri'ne gönderilen 1 Ekim 1888(r.19 Eylül 1304) tarihli telgraflarda, Suriye'de, Kuneytra Bölgesine iskân edilen Çerkes muhacirler arasında tifo ve humma hastalığının yayıldığı sırada, Maliye Nezareti'nden, hastaların tedavi masrafları olan 15000 kuruş, Dahiliye Nezareti'nden de hastaların kalması için çadır talep edildiği ve bu taleplerin karşılık bulduğu ifade edilmişti. Ayrıca hastaların, çadırlara yerleştirildiği, Şam ve Süveyde belediye tabipleri tarafından tedavilerine başlandığı belirtilirken, bu tedaviler sırasında salgınların yaklaşık 200 kişiye bulaştığı, hastalardan 47'sinin öldüğü,6'sının ise halen tedavi altında olduğu ve geri kalan hastaların iyileştiği bilgisi verilmişti (DH. MKT,1548/79.1, DH.MKT, 1549/48.4, DH.MKT,1552/52.1, DH.MKT,1543/48.1, DH.MKT,1543/48.2, 1543/8.3, 1549/48.4). Yine aynı yıl içerisinde Avcı korusunda iskân ettirilen ve burada ikamet etmekte olan muhacirlerde ortaya çıkan hastalığın tedavisi konusunda Şehremaneti ile Muhacir Komisyonu arasındaki yazışmalardan hareketle hasta olan muhacirlerin tedavi masraflarının muhacirin tahsisatından ödenmesinin gerektiği kararı alınmıştı. Ancak olayın aciliyeti nedeniyle bu hastaların tedavi masraflarının mal sandığından ödenmesi gerektiğinin uygun olacağı belirtilerek, bu konuda izin talep edilmişti (DH.MKT,1575/118.1, DH.MKT, 1575/118.2).

Dönemin şartları çerçevesinde devletin, kimi zaman muhacirlerin tedavi masraflarının ödenmesi hususunda zorluklar yaşadığı İzmit Gureba Hastanesi'ndeki muhacir hastalar için gerekli olan tıbbi malzeme ve ilaçların masrafları ödenmesi sırasında Muhacir Komisyonu Reisi, Tıbbiye Mektebi Nazırı ve İzmit Mutasarrıfı arasında yapılan 24 Ekim 1864(r.12 Teşrinievvel 1280) yılındaki görüşmelerden anlaşılmaktadır. Nitekim hastanede tedavi ettirilmekte olan muhacirler için talep edilen tıbbi malzemelerin kimin tarafından ödeneceği hususu Muhacirin Komisyonu tarafından hem Meclis-i Valâ'ya hem de Maliye Nezareti'ne bildirilerek, söz konusu olan bu masrafların diğer emsalleri gibi hazineden ödenmesi yönünde bir karar çıkmasıyla bu masrafların hazineden ödenmişti (MVL, 689/8.1). Buna ilaveten aynı yıl Trabzon'da yaşanan bir salgın vakasında da bölgedeki muhacirler arasında çiçek, karahumma ve ishal gibi hastalıklar nedeniyle günlük 20 kişinin ölmesi nedeniyle çıkan hastalığa karşı sıhhi tedbirlerin alınmaya çalışılmış ve İstanbul'dan gönderilen doktorlar ve bölgedeki Asâkir-i Şahâne ve memleket tabipleri bu hastalara tedavi uygulamışlardır. Tedavi sırasında hastalar için istenen yatak takımlarının gönderilememesi gibi aksaklıklar yaşanmış olduğundan hastalar için Muhacir Komisyonu tarafından parası verilerek yatak yaptırılmıştı. Hatta Varna'da olan hasta muhacirler için verilmesi düşünülen yevmiyeden 100 dirhemi aynen verilirken, 100 dirheminin yerine de bulgur, kırmızı biber, fasulye gibi yiyecekler verilmişti. Böylece bir yandan nakit birikimi sağlanırken bir taraftan da bu tür zahire ile çorba vb. yemekler pişirilip sabah ve akşam muhacirlere dağıtılarak muhacirlerin yeterli bir şekilde beslenmeleri sağlanmıştı. Hatta hastalıklarına göre pirinç çorbası vb. yiyecek ve içecek verilmesi gerektiğinde hekimlerin görüşüne göre ayarlama gibi sıhhi tedbirler de alınmıştı. Nakit vb. sıkıntılar yaşanmasına rağmen yine de hastaların sağlığını muhafazadan geri durulmadığı anlaşılmaktadır. Buna ilaveten iâne akçesinden muhacirlerin ihtiyacı olan kömür, ekmek, elbise gibi ihtiyaçları alınmıştı (A.} MKT. MHM, 293/25.1, A.} MKT.MHM, 293/25.2, A.} MKT.MHM, 293/25.3).

Muhacirlerden hasta olanların ilaçlarını eczanelerden kolay bir şekilde ve parasız olarak temin edebilmesini sağlamak amacıyla resmi uygulamaların yürürlüğe konulduğu dönemin gazetelerinden anlaşılmaktadır. Nitekim buna dair bir haberde, muhacirlerden hasta olanları muayene ve tedavi eden doktorların mektep tarafından damgalı kağıtlar üzerine yazacakları reçeteleri muhacirinden para istemeyerek yapıp sonra o reçeteleri toplayarak 15-20 günde bir

Mekteb-i Tıbbiye-i Şahâne'ye getirmeleri ve tasdik ettirdikten sonra Muhacirin İlane Komisyonu ve vilayetten akçesini almaları gerektiğinin, Dersaadet ve Bilâd-ı Selâse'de bulunan eczacı esnafına gazetelerle ilan edildiği belirtiliyordu. Bunu müteakip Dersaadet'te Köprübaşı'nda ve Beyoğlu'nda Ağa Cami yakınında eczahaneleri bulunan Eczacı Mösyö Zani ve Galata'da Kemeraltı'nda 35 numaralı eczane sahibi Eczacı Mösyö Françesko Soçibani'nin eczacılara dair bu ilanları dikkate alarak hasta olan muhacirlerin reçetelerini dükkanlarında kabul ederek muhacirlerin ilaçlarını dikkatle imal edeceklerini bir tezkire ile Mekteb-i Tıbbiye'ye bildirdikleri belirtilirken Mekteb-i Tıbbiye'nin ise bu kişilerin davranışlarının takdire şayan bulunduğu dile getirilmişti(*Ceride-i Havadis*, H.26 Ş 1294/M.5 Eylül 1877, Nr.3491). Buradaki tespitler; devletin, ilgili dönemde savaş koşullarının yarattığı ekonomik zorluklar ve bu süreçte göç hadisesinin yoğun bir şekilde yaşanmasının yarattığı sosyal ve ekonomik sıkıntılar rağmen sosyal devlet olmanın gereğini en iyi şekilde yerine getirmeye çalıştığını ortaya koymaktadır.

Salgın Hastalıklara Karşı Alınan Tedbirler

Karantina ve Serum Uygulamaları

19.yüzyılın ikinci yarısı itibarıyla Osmanlı topraklarına doğru olan göçler sırasında birçok muhacirin olumsuz koşulların yarattığı etkiyle salgınlardan etkilendiği görülmüştür. Örneğin kolera salgınının yoğun yaşandığı Rusya'dan gelen Yahudi muhacirlerin ülkeye girişleri sırasında Sadaret'ten Muhacir Komisyonu Riyaseti'ne, Şehremaneti'ne, Sıhhiye ve Zabıta Nezaretleri'ne gönderilen 21 Temmuz 1892 (h.27 Z 1309/r.9 Temmuz 1308) tarihli bir tezkirede, Rusya'dan gelen ve sağlık açısından hijyenik olmadıkları görülen Yahudi muhacirlerin Galata ve Kemeraltı civarlarına iskânlarının uygun olmadığı belirtilmiş ve bunların acilen iskân mahallerine sevk edilmesi istenmişti (DH. MKT, 1976/22.1). Yine Sadaret'ten Sıhhiye Nezaretleri'ne gönderilen bir başka tezkirede; Rusya'dan Dersaadet'e gelen ve daha gelecek olan Musevi muhacirlerin sayısının artmasının, salgının kente yayılmasına yol olacağı endişesiyle, Rusya vapuruyla gelen Musevi muhacirlerin, iade veya farklı memleketlere gönderilmelerine kadar karantina da bekletilmelerinin daha doğru olacağı belirtilmişti. Hatta Rusya'dan gelen Musevi muhacirlerin mümkün olduğu kadar gemilerden indirilmeden gönderilmesinin salgın dönemi olması nedeniyle daha uygun olacağı kararı verildi (BEO,42/3095.1). Buradan hareketle muhacirlerin yolculukları sırasında hastalığa karşı tam anlamıyla önlem alınmadığı, gemide insanların bir arada olmasından dolayı hijyenik bir ortamın olmadığı anlaşılmaktadır. Gemilerden karaya iniş sırasında ise hükümetin, karantina vasıtasıyla hem muhacirlerin hem de şehir halkının sağlığını korumaya yönelik sıhhi tedbirler almaya çalıştığı görülmektedir. Nitekim ilgili yıllarda Osmanlı hükümeti oluşturmuş olduğu tahaffuzhaneler vasıtasıyla Karadeniz ve Akdeniz üzerinden gelen gemilerdeki yolcuları karantinaya tabi tutmaktaydı (Ayar, s. 403-416). Özellikle yetkililer, kolera salgınının yoğun olduğu Rusya'dan gelen gemiler için karantina uygulanmasını istemekteydi (Yıldırım, 1994, s. 231-232). Yaşanılan bu durum; Osmanlı yöneticilerinde, İstanbul'daki kolera salgınında, Rusya'daki salgının etkisinin büyük payı olduğu izlenimini doğurmuştu. Nitekim Rusya'da ünlü besteci Peter İlyiç Tchaikovsky'nin aralarında bulunduğu yüz binlerce kişinin kolera salgınında ölmesi bu düşünceye bir gerekçe oluşturmuştur denebilir (Davies, 1997, s. 776). Zira 1892-1894 yıllarındaki bu kolera salgınında 800 bin kişi ölmüştü (Noyan, 1943, s. 184).

Osmanlı sınırlarına gerek Kırım Savaşı (1853-1856) gerekse 1877-78 Osmanlı-Rus Savaşı'ndan sonra önemli ölçüde göç dalgasının yaşandığı bir başka coğrafi bölge ise Kafkasya bölgesiydi. Anadolu'ya yerleştirilmeye çalışılan Kafkas muhacirlerin iskânı sırasında, Muhacir komisyonunun Sıhhiye ve Bahriye Nezaretleri'ne gönderdiği 21 Ağustos 1890(h.5 M 1308/r.9 Ağustos 1306) tarihli tezkirelerde, Kafkasya'nın Kuban bölgesinden gelecek olan 9000 muhacirin doğrudan doğruya iskân mahallerine nakillerinin mümkün olmadığı bildirilmiş olup

öncelikle Anadolu Kavağındaki tabyalar civarına yerleştirilmelerinin daha uygun olacağı belirtilmişti. Bundan dolayı Boğaz Muhafızlığı Vekâleti ile görüşülerek, gerektiği kadar çadır veya baraka inşasının yapılması kararlaştırılmış ve muhacirler gelmeden önce gereken malzemelerin temin edilip 50 adet çadır ve 10 adet de hela çadırının yapılması istenmişti. Ayrıca seraskerlikten müsaade alınarak, muhacirlerin sıhhiye ve liman dairesi memurları vasıtasıyla Anadolu kavağına çıkarılması ve yerleştirilmesinin halkın ve muhacirlerin sağlığı açısından daha uygun olacağı ifade edilmişti (DH. MKT,1753/94.1). Zira 19.yüzyılda Karadeniz'den gelen gemiler Anadolu Kavağındaki Kavak Tahaffuzhanesinde karantina altına alınarak yolcuların sıhhi güvenliği sağlanmaya çalışılmaktaydı (Ayar, s. 38).

31 Temmuz 1864'de (h.26 S 1281/r.19 Temmuz 1280) Lazistan Mutasarrıflığı'ndan Sadaret'e gönderilen mazbatada, Lazistan Sancağı'na yerleştirilen ve sayıları 15000'i bulan Çerkes muhacirler arasında yoğunluk nedeniyle çiçek hastalığının yayıldığı, birçoğunun vefat ettiği bildirilmişti. Liva meclisinde salgına karşı sıhhi tedbirlerin alınması ve çiçek aşısının uygulanması kararı alınmıştı. Bunun üzerine hükümetten Batum'da yaşamakta olan Yanko adlı bir eczacının 500 kuruş maaşla görevlendirilmesi talep edilmişti. Tıbbiye Nezareti'nin Eczacı Yanko'nun çiçek aşısını uygulamada uzman olup olmadığı konusunda kesin bir bilgiye sahip olmadığını bildirmesine rağmen durumun ciddiyetinden dolayı yine de Yanko'nun bölgeye 500 kuruş maaşla tayini yapıldı. Eczacı Yanko, ulaşım vasıtası ve maaş yetersizliği nedeniyle köy ve kasabalara gidememiş sadece bulunduğu bölgedeki hastalara çiçek aşısını uygulamıştı. Bunun üzerine Mektebi Tıbbiye-i Şahâne doktorlarından olan Ethem Efendi ve Yunan tebaasından Leoinidis Pavli ile birlikte gerekli olan tıbbi malzemenin gönderilmesine karar verildi. Bu hususla alakalı olarak Meclis-i Vâlâ, Muhacir Komisyonu Riyaseti ve Tıbbiye Nezareti arasındaki görüşmeler neticesinde 750 kuruş maaş ve beygir ücretiyle birlikte Samsun'da bulunan Doktor Pavli ve Ethem Efendi bölgeye gönderilmiş ve bunlar da tedavi uygulamalarında yer aldılar. Doktorlara verilecek olan maaş ile beygir ücreti gibi masraflar ise bölgenin mal sandığından tahsis edildi (MVL,680/64.2, 680/64.3, 689/43.1, 689/43.2). Nitekim bölge ilgili yıllarda binlerce Kafkas göçmenin hicretleri sırasında ilk duraklardan biri olması ve kalabalıklar halinde gelen gurupların sefalet içerisinde bulunması nedeniyle çiçek vb. salgın vakalarının yoğun yaşandığı yerd (Yılmaz, 2017, s. 186).

Bir başka iskân bölgesi olan Adana vilayetinden gelen 19 Kasım 1890(h.9 R 1307/r. 7 Teşrinisani 1306) tarihli telgrafta, Cebel-i Bereket Sancağı'nda iskân edilmek üzere Mersin'e sevk edilen 2116 kişilik bir Kafkas muhacir grubunun, Mersin'in bazı kazalarında kolera hastalığı olması nedeniyle geçici olarak merkez vilayet ve civarına yerleştirileceği bildirilmişti. Sıhhiye Nezareti'nden gönderilen tezkirede ise Mersin'e gelmelerine izin verilecek olan muhacirlerin, icap eden mahallere sevk edilmeleri ve gereken sıhhi tedbirlerin yerine getirilmesi istenmişti (DH. MKT,1782/117.1). Seraskerlik, Kafkas muhacirler için 5. Ordudan çadır talebinde bulunmuştu. Fakat burada 100 adet çadır bulunduğu bunun da yeterli olmayacağı belirtilmesi ve muhacirleri yerleştirecek başka bir mahal olmadığından, Adana vilayetinden 500 çadır daha talep edildi. Bu husus, seraskerliğe bildirilerek gerekenin yapılması için izin istendi (DH. MKT,1782/116.1). Yaşanan bu gelişmeler, muhacirlerin iskân bölgelerine yerleştirilmeleri sırasında kolera salgınlarından muhacirleri koruma yönündeki çabayı ve bu çaba sırasında muhacirlerin ihtiyaçlarının karşılanmasındaki zorlukları önemli ölçüde ortaya koymaktadır.

28 Ağustos 1890(h.12 M 1308/r.16 Ağustos 1306) yılında bir başka Kafkas muhacir grubunun iskânı sırasında, Muhacir Komisyonu'ndan Seraskerlik, Bahriye ve Sıhhiye Nezaretleri'ne gönderilen bir başka tebligatta ise Kafkas muhacirlerin askeri tabyaların yanında bulunan tahaffuzhane ve diğer tahaffuzhanelere yerleştirilmesi talep edilmişti. Ancak Sıhhiye Nezareti'nden Muhacir Komisyonu'na cevaben gönderilen tebligatta muhacirlerin yoğunluğu

nedeniyle tahaffuzhaneler ve civarlarında oluşan izdihamdan dolayı insanların sağlığı açısından olumsuz koşulların meydana geldiği belirtildi. Hatta askerlerin toplu olarak buldukları tabyaların civarına muhacirlerin yerleştirilmesinin askerlerin mevcut sıhhi şartlarını olumsuz etkileyebileceği yetkililer tarafından dile getirildi (DH.MKT,1755/101.1). Böyle bir tedbirin alınmasında; kalabalık ortamların, hijyen faktörünü ortadan kaldıran ve salgın hastalıklara yol açabilen önemli faktör olmasının büyük bir etkisi vardı. Dolayısıyla hükümetin, muhacirlerin sıhhi şartlarını iyileştirme çabası içinde olduğu görülmektedir. Ayrıca ilgili dönemde askeri ve siyasi açıdan zor şartlar içerisinde olunmasının getirdiği tedirginlikten dolayı askerlerin sağlık durumunun da gözetildiği anlaşılmaktadır.

Salgın hastalıkların yaşandığı önemli bir liman kenti olan İzmir ve çevresinde de salgınlarla mücadelede İzmir’de karantina sisteminin oluşturulması sonucunda tesis edilen Urla (Klazomen) tahaffuzhanesinde (Böke, 2009, s. 137-159) de zaman zaman muhacir yoğunluğunu yaşamıştı. Çünkü burası İstanbul’daki tahaffuzhanelerin yükünü hafifletmesi açısından önemli bir vazife üstlenmişti. Keza araştırma konusunun kapsamı olan süreçte Nemçe vapuruyla 150 kişilik bir muhacir grubun İstanbul’dan, Klazomen tahaffuzhanesine gönderildiği ve hali hazırda mevcudun artışı nedeniyle muhacir gönderilmemesi hususu Aydın Valisi Hasan Fehmi Paşa tarafından Dahiliye Nezareti’ne ve Muhacir Komisyonu’na 18 Ağustos 1893 (r.6 Ağustos 1309/ h.5 S 1311) tarihli bir telgrafla bildirilmişti. Vali Hasan Fehmi Bey’in bu talebindeki temel endişesi, gelen muhacirin bölgedeki mevcut sayıyı arttıracığı ve bu artışında hastalıkların yayılmasına yol açacağıydı. Dolayısıyla vali, en azından hastalıkların etkisinin kırılmasına kadar bu bölgeye muhacir gönderilmemesinin daha uygun olacağını ifade etmişti (DH.MKT, 115/47.1, DH.MKT, 115/47.2). Sıhhiye Nezareti’ne, Alaşehir’den yazılan 18 Ocak 1888 (h.4 CA 1305/ r.6 Kanunusani 1303) tarihli bir telgrafta, Halallıçeşme civarında yerleştirilen Bosna muhacirleri arasında humma hastalığının ortaya çıkmış olması nedeniyle 25 kişinin öldüğü ve bu konuyla alakalı olarak sıhhi tedbirlerin alınması gerektiği Aydın Vilayetine, Tıbbiye Nezareti’nden gönderilen tezkire ile bildirilmişti (DH. MKT,1393/56.1).

Tahaffuzhanelerde hastalıklara karşı alınan tedbirler içerisinde diğer önemli bir unsur da etüv makineleriydi. Bu bağlamda Kavak Tahaffuzhanesi’ne Dersaadet liman reisinin gönderdiği 4 Aralık 1893 (h.25 CA 1311/r.22 Teşrinisani 1309) tarihli bir telgrafta, Sıhhiye Dairesi tarafından yapılmış olan Burhanettin isimindeki tebhir makineli seyyar dubanın Kavak Tahaffuzhanesi’nde kullanılmak üzere istimbota konarak pazartesi günü kavağa götürüldüğü belirtilmişti. Etüv makineli dubanın Tahaffuzhanede salgın hastalıklara karşı kullanıldığı anlaşılmaktadır (Y.PRK, ASK, 96/4.1). Dönem itibarıyla Osmanlı’da Salgın hastalıklarla mücadelede karantina, aşı, etüv uygulamalarının yanında serum da kullanılan bir yöntem olmuştur. Nitekim 1890 yılında Şile kazasına bağlı Hecizköyde 9 hane nüfusla iskân ettirilen Batum muhacirleri arasında humma hastalığı ortaya çıktığında bunların öncelikle sıhhi bir ortam sağlamak için başka bölgeye nakilleri gündeme gelmişti. Ancak uygun bir mahal olmadığından köydeki münasip mahallere taksim edilerek yerleştirilmesi kararlaştırılmıştı. Tedavileri içinde serum uygulanmasına karar verilmişti. Serumlar, masrafları Maliye Nezareti’nden ödenmesi koşuluyla alınmıştır. Tabip kolağası tarafından uygulamalı olarak gösterilen serumlar, hastalara uygulanmak suretiyle tedavileri bir ay boyunca devam etmiştir. Ayrıca hastalara, sıhhi açıdan uygun bir yer bulana kadar burada kalacakları bildirilmiştir (DH. MKT,1773/56.1). Ancak daha sonra Tıbbiye Nezareti’nin 8 Ekim 1890/r.26 Eylül 1306 tarihli ve 220 numaralı arızası üzerine ve Muhacirin Komisyonu’nun tavsiyesiyle muhacirler başka yerlere nakil ettirilerek sıhhi bir ortam sağlanmış olup serum tedavilerine burada devam edilmişti (DH.MKT, 1803/91.1, 1803/91.2). Buradaki verilerden elde edilen tespitler ışığında Osmanlı Devleti’nin ilgili dönemde salgın hastalıklara karşı tıbbî alanda gerekli olan karantina

vb. yöntemleri uygulayarak, hastalıkların hem muhacirler arasında hem de iskân bölgelerindeki ahali arasında sirayetini önlemede büyük bir gayret içerisinde olduğu görülmüştür.

Sıhhî Tedbir Amaçlı Farklı Yerlere Nakiller

Muhacirlerin iskânı sırasında gerek Osmanlı kentlerinde yaşanan salgınlar gerek muhacirlerin geldikleri Rusya, Kafkasya vb. bölgelerde yaşanan salgınlardan dolayı muhacirler arasında hastalıklar ortaya çıktığı ve bu vakalara karşı karantina uygulamaları ve hekimler denetiminde tedaviler yapıldığı zikredilmiştir. Böylece iskân sırasında hem iskân mahallerindeki halkın güvenliği sağlanmış hem de muhacirler arasında salgınların daha fazla yayılması ve ölüm vakalarının artması önlenmeye çalışılmıştır. Bununla birlikte muhacirlerin iskânları sırasında yerleşim birimlerine yoğun olarak yerleştirilmelerinin salgınların artmasına yol açacağı endişesi ortaya çıkmaya başlamıştı. Nitekim Dahiliye Nezareti'nden Muhacir Komisyonu'na gönderilen 7 Ağustos 1883(h.3 L 1300/ r.26 Temmuz 1299) tarihli tezkirede, Mısır'da ortaya çıkan kolera salgınından dolayı İstanbul ve Bilâd-ı Selâse'de bulunan muhacirler arasında kolera salgının ortaya çıkmış olduğu bildirildi. Bundan dolayı muhacirlerin sıhhî tedbirler bağlamında Hüdavendigâr ve İzmit havalisinden başka Anadolu vilayetleri içerisinde münasip olan yerlere nakledilmesi zorunluluğu gündeme geldi. Bu konu hakkında Meclis-i Vükelâ'da yapılacak görüşmeler neticesinde verilecek kararın Sadaret'e bildirilmesi istenmişti. Bunun akabinde Mabeyn-i Humayûn Baş Katipliği'nden bildirilen irade ile İstanbul ve Bilâd-ı Selâse'de ne kadar muhacir olduğu ve bunların iskânı için nerelerin müsait olduğu vb. hususlarda Muhacirin Komisyonu Riyaseti'nden gerekli bilginin alınması ve alınacak bilgi doğrultusunda hareket edilmesi istenmişti (DH. MKT,1341/52.1). 19 Ağustos 1883(h.15 L 1300/ r.26 Temmuz 1299) tarihinde Muhacirin Komisyonu Riyaseti'nden Maliye Nezareti'ne gönderilen tezkirede ise salgın nedeniyle İstanbul'da bulunan muhacirlerin acilen münasip mahallere nakli, nakledilecek mahallerin sıhhî temizliği için sıhhî tedbirlerin alınması gerektiği hususu Hüdavendigâr Vilayetine iletildi. Buna binaen Muhacir Komisyonu'na verilen pusulada, Karahisar-ı sahib ve Kütahya Sancakları dahilinde henüz hiç muhacir yerleştirilmemiş olan ve muhacirlerin yerleştirilmesi için uygun olan 91.200 dönüm arazide 4.560 muhacirin iskân ettirilebileceği belirtildi. Bunların nakli için İstanbul tarafından 46.512 kuruş, iskân edilen mahaller tarafından toplam 146.800 kuruş, bunların masrafları için gerekli olan 193.312 kuruş ve mahallerce zikredilen 146.000 küsur kuruş masrafın havale edilmesi istenmişti. Böylece mahallerce hazırlanacak 46.000 nüfus muhacirinin nakli için öncelikle hazineден verilen meblağ Maliye Nezareti'ne gönderilmiş ve muhacirlerin nakline başlanması yönünde karar alındı (DH. MKT,1341/52.2). Ancak nakil işlemine Ramazan Ayı dolayısıyla 5-10 gün gecikmeyle başlandı. Nakil işlemine kadar Mustafa Fadıl Paşa Konağı'ndaki 3.400 kişiden 548'i ve daha sonra 1.825 kişi, konağın erkekler bölümünde kalan 460 kişi, yetimlerin kaldığı bölümden 250 kişi, çifte saray arasında bulunan 1000 kişiden 250'si kiralanmış evlere nakledildi. Ayrıca Kumkapı'da İbrahim Paşa Camiinde kalan 160 kişiden 120'si, zabıta dairesinde bulunan 155 kişiden 80'i, Meydancık Camisinde 130 kişiden 50'si, İlhami Paşa konağındaki 245 kişiden 70'i ve Beşiktaş'ta bulunan 500 kişi ise başka yerlere nakledildi. Yapılan bu nakil işlemi sonucunda haziran başlangıcından temmuz ayının 5. Gününe kadar İstanbul'a gelenlerden 3.294 kişinin başka mahallere nakli yapılmış oldu (Y.MTV,12/5.1, 12/5.2). Muhacir yoğunluğunun yaşandığı başka bir vilayet olan Aydın'da da Girit muhacirlerinin sayısında bir yoğunluk meydana gelmesi ve bunun sıhhî açıdan elverişsiz bir durum yaratacağı endişesiyle, muhacirler, diğer vilayetlere sevk edilerek yoğunluk azaltılmaya çalışıldı. Sevkiyat işlemleri süresince sıhhî tedbirlerin düzenli bir şekilde alınmasını sağlamak için sıhhîye komisyonu oluşturuldu. Buna ilaveten bölgede izdihamın önlenmesi adına daha sonra vapurlarla Girit'ten getirilecek olan muhacirler ise belirlenmiş olan iskân mahallerine gönderildi (A.) MKT. MHM,506/8.1, 506/8.2, 506/8.3). İzmir Tahaffuzhanesi de sevk ve iskân

işlemleri sırasında muhacirlere yönelik olarak sıhhi tedbirlerin alındığı geçiş bölgesi ve toplanma merkezi olmuştur. Örneğin, 1864 yılında Meclis-i Umur-u Sıhhiye ve Tophane-i Âmire Müşiriyeti taraflarından İzmir Tahaffuzhanesi'ne yerleştirilen 1.200 muhacirin bir arada olması sağlık açısından olumsuz bir ortam yaratacağından, İzmir Valiliği'ne gönderilen telgraf ve tezkirede, bu muhacirlerin tahaffuzhanede sağlık kontrollerinin yapılmasından hemen sonra İzmir dışında müsasip yerlere yerleştirilmeleri istenmişti (A.) MKT. MHM, 313/28.1, 313/28.2).

Dönem itibarıyla Kafkas ve diğer bölgelerden gelen muhacir grupların yanı sıra Musevi muhacirlerin de Osmanlı sınırlarına yoğun olarak giriş yaptığı anlaşılmaktadır. Bu bağlamda 1892'de Rusya'dan gelen Musevi muhacirlerin burada geçici olarak buldukları mahaller izdiham derecesinde kalabalıklaşmıştı. Ayrıca Rusya'daki kolera salgınından dolayı hastalık endişesi nedeniyle sevklerinin acilen yapılması gerektiği vurgulandı. Bununla birlikte nakil işlemleri sırasında tebaa-i ecnebiden olanlara birkaç gün mühlet verilmişti. Bu mühlet zarfında gitmeyenler ve tabiiyetleri incelemeye tabi tutulanlar tetkik edildi. Diğer gruplar ise hemen gönderilmiş ve bir kısmı ise hiç gemiden çıkarılmadan sevk edilmişti. Bu şekilde sevke tabi tutulan Musevi muhacirlerin küçük, büyük, kadın ve erkek toplam nüfusları 1.944 kişi olmuştur. Bunlardan 703 kişi İzmir'e, 641 kişi Selanik'e, 600 kişi Kosova ve Manastır vilayetlerine sevk edilmişti. Böylece İstanbul'da 5 hanede yalnız 42 Musevi muhacir kalmış olup bunlar da genelde lohusalık gibi mazeretleri olanlardı. Sevk edilenler ve kalanlar için sıhhi tedbirler en iyi şekilde alınmıştı (DH. MKT, 1983/70.1). Yine Rusya'dan gelen başka bir 100 kişilik Musevi muhacir grup, (Tophane-i Âmire Müşiri ve Umûm-u Mekâtib-i Askeri Şahânesinin takdim ettiği tezkirede), Mühendishane-i Berr-i Humayûn öğrencilerinin kaldığı koğuşlara yakın bir haneye yerleştirildi. Ancak Babîâli'den gelen cevabi tebliğde, bu kadar yoğunluğun sıhhi açıdan uygun olmadığı ve askeri öğrenciler arasında da hastalığa yol açabileceği endişesiyle Musevi muhacirlerin buradan başka müsasip yerlere yerleştirilmesi daha uygun görüldü (BOA, Y.PRK. ASK,76/73.1,16/23.2).

Muhacirlerin İstanbul'da yoğun olarak yerleştirildikleri bir bölge olan Şile Kazası da yoğunluk nedeniyle muhacirlerin sıhhi açıdan sıkıntı çektiği bir mahal haline gelmişti. Zira 1888 yılında kalabalık grupların yerleştirilmesiyle sıhhi ortamın bozulduğu Şile Kazası Özlü Köyü'ndeki Batum muhacirlerinde humma ve benzeri hastalıklar baş göstermişti. Hastaların tedavileri, daha sıhhi yerlere nakilleri, tedavi masrafları ve özellikle de kalacak evlerinin olmayışı gibi konular ilgili kurumlar olan Şehremaneti, Muhacir Komisyonu, Maliye Nezareti ve Sadaret arasında yapılan yazışmalarda müzakere edildi. Muhtaç olanlara 100 lira yevmiye verilmiş olup tedavileri için Binbaşı İsmail Bey ve maiyetinde Saray-ı Humayûn doktoru, eczacısı ve cerrahlarından birer kişi ve Saray-ı Humayûn eczanesinden gerekli olan ilaçlar bölgeye gönderildi. Bu hastaların Sadaret tarafından yazılan 16 Ekim 1888(r.4 Teşrinievvel 1304) tarihli arizayla tedavilerine başlandı. Ancak Binbaşı İsmail Bey gönderdiği telgrafta, muhacirlerin hastalıklarının tedavisinin yanı sıra kalacak yer problemlerinin olduğunu, yiyecek olarak da sadece mısır unu kaldığından tedaviden yeterince fayda görülemeyeceğini ve bu nedenle sıhhi açıdan daha iyi bir yere nakil olmaları gerektiğini bildirdi. Muhacirlerin nakil ve yiyecekleri için yapılacak masrafların daha sonra muhacir tahsisatından ödenmek üzere mahallin mal sandığından karşılanması muhacir komisyonundan talep edilmişti (DH. MKT, 1563/113.1, 1563/113.2, 1585/91.1, 1558/35.1). Bölgeye gönderilen tablolar bir kez daha durumun vahametini, Yıldız Saray-ı Humayûn-u Baş Kitâbet Dairesi'ne gönderdikleri raporda belirttiler. Bunun üzerine tebliğ edilen irade ile muhacirlerin bölgenin civarında uygun bir yere nakillerinin yapılması gündeme geldi (İ. DH,1103/86430.1).

Muhacirlerin iskânı sırasında sağlık sorunlarına dair yaşanan gelişmelere dair bilgilerin yer aldığı 1881 yılına ait bir sıhhiye jurnaline göre ise Batum'dan Gemlik ve Değirmendere

taraflarına naklettirilen muhacirler arasında sıtma hastalığından dolayı ölenler olduğu belirtiliyordu (Y.PRK. SH,1/13.1).

Muhacirlerin nakil ve iskânı sırasında salgınların etkisinin artmasında yoğunlukla beraber iklim şartlarının da olumsuz etkisinin olabileceği endişesi, İstanbul'da bulunan muhacir yoğunluğunun azaltılmasını gündeme getirmişti. 1860 yılında Muhacirlerden peyderpey İstanbul'a gelenlerin geçici olarak yerleştirildikleri mahallerde sıhî ortamın bozulması nedeniyle hastalıkların ve ölümlerin başlamış olması ve hastalıkların İstanbul'a da yayılma riskinin önlenmesi amacıyla muhacirlerin daha havadar, temiz mahallere yerleştirilmeleri ve doktorlar nezaretinde sıhî tedbirlerin alınması gerekliliği yönünde Sadaret'ten gelecek emre göre hareket edileceği belirtilmişti (A.} MKT. NZD, 335/53.1). 1878 yılında Dahiliye Nezareti'nden Sadaret'e iletilen tezkirede, yaz mevsiminden dolayı sıcak artışının yarattığı hijyen probleminin İstanbul çevresinde bulunan Rus askerlerinin içinde hastalıklar meydana getirdiği ve bundan dolayı halkın hastalıklara yakalanma tehlikesinin ortaya çıkabileceği belirtildi. Bu durum hem halkın hem de Rus askerlerinin bu mahallerde kalacakları zamana kadar sıhî tedbirlerle sağlıklarının muhafazasını zorunlu hale getirdiğinden, nezaret gerekli işlemlerin yapılması için hükümetten izin talebinde bulundu (BOA, İ. DH, 766/62392.3). 1893 yılına ait Beyrut Vilayetine gönderilen telgrafta ise Beyrut'ta kış mevsimi şartları nedeniyle ortaya çıkan tifüs ve çiçek hastalıklarının tekrardan nüksetmesi nedeniyle mahallerin temiz tutulması ve sıhî bir tedbir olarak Bingazi muhacirlerinin mahallerde toplu olarak değil de dağınık olarak bulundurulmaları gerektiği konusunda tedbirlerin acilen alınması gerektiği belirtilmişti (A.} MKT. MHM,531/4.1).

Yoğunluğun olumsuz etkiye örnek bir olay da 1899 yılında Aydın Vilayetinde yaşanmıştı. Hükümet, Aydın Vilayeti dahiline iskân edilmek üzere kalabalık gruplar halinde gelen Girit muhacirlerinin güvenli bir şekilde yerleşmelerini ve sıhî açıdan tedbirlerin alınmasını sağlamak amacıyla Muhacirîn-i İslamiye Komisyonu Memuru Ferik Şakir Paşa, Giritli Kavurzâde Hasan Bey, Yeniçeri Mehmet ve Ahmet Ağaları görevlendirmişti. Buna ilaveten bu görevlilere, Dahiliye Nezareti Hazinesi'nden 30.000 kuruş değerindeki harcırah ve muhacirlerin masrafları için de 10 milyon kuruş verilerek, bu görevlilerin maddi ihtiyaçları karşılanmaya çalışıldı (DH. MKT,2234/119.1). Yoğunluk nedeniyle hastalıkların ölüm vakalarına yol açtığı başka bir gelişmenin, Kafkas göçmenlerinin kalabalık gruplar halinde geldiği Samsun'da yaşandığı anlaşılmaktadır. Şöyle ki Meclis-i Valâ'dan Sadaret'e gönderilen 30 Ağustos 1864(h.27 RA 1281/ r.18 Ağustos 1280) tarihli tezkirede, muhacirlere yardım etmek amacıyla Samsun Karantinahanesi'ne alınan muhacirlerden gelen ve gidenler, hasta olan ve vefat edenlerin miktarının son derece üzücü bir şekilde arttığı belirtilmişti. Ayrıca ölenlerin defninde ihtimam gösterilmediği için kokudan durulamadığı, bunların ıslahına çare aranılmadığı ve taşımada kullanılan geminin temizliği yapılmadığından muhacirlerin peyderpey gelmesinden dolayı tifo ve çiçek hastalıklarının artarak devam ettiği dile getirilmişti. Günlük olarak 300'den 350 ye kadar ölüm olayı meydana geldiği Samsun Karantinası tabip vekili tarafından bildirilmişti. Samsun'da memleket haricinde 100.000'e yakın muhacir bulunduğu, bunların peyderpey mahallerine sevk edilmekte olduğu, nakledilenlerin yerlerine ise diğerlerinin geldiği ve bunlara tifo, ishal, çiçek ve sıtma gibi hastalıkların bulaşmasından dolayı günlük 280-300 civarında insanın öldüğü belirtilmişti. Muhacirlerin gidiş-gelişi sırasında şehre girmelerinden dolayı ahaliye de tifo gibi bulaşıcı hastalıkların sirayet etmekte olduğundan Samsun karantina tabibi sıhî tedbirler aldı. Bu tedbirlerin başında muhacirlerin zikrolunan hastalıklardan korunmaları için şimdiki buldukları mahalden farklı mahallere nakilleri gelirken iskândan sonra ise izinle şehre girmeleri yönünde tedbir alınması gereği mutasarrıflığa bildirildi (MVL,685/30.1, MVL, 685/30.2, MVL, 685/30.3, 685/30.4). Yine muhacir yoğunluğuna dair Tercümân-ı Ahvâl Gazetesi'nde yayınlanmış olan ve Samsun'dan

gönderilen tahrirat suretinde, Anadolu Canib-i Yesarî Müfettişi Rıza Efendi Ordu ve Giresun'daki teftişi sırasında, bu kentlere her gün yoğun bir şekilde Çerkes muhacir gelmekte olduğunu, kalabalıktan dolayı içlerinde tifo hastalığı ortaya çıkmaya başladığını ve bazılarının ölmeye başladığını belirtiyordu. Ayrıca hastalığın başka bölgelere de sirayet edebilecek duruma geldiğini ve havada sıcaklık arttıkça hastalığın artmasından korkulduğunu ifade ediyordu (*Tercümân-ı Ahvâl*, 23 M 1281/28 Haziran 1864, Nr.506.). Dolayısıyla muhacirlerin iskânı sırasında hijyenik ortamın sağlanması amacıyla iskân bölgelerindeki yoğunluğun azaltılması çalışmaları, sağlık açısından önemli bir adım olmuştu. Ancak muhacirlerin gerek bulunduğu bölge dahilinde yoğunluğun dağıtılması gerekse bölge dışına yapılan nakiller sırasında zaman zaman sıkıntılar yaşandığı da görülmüştü. Bununla birlikte mevsim şartları nedeniyle Samsun ve çevresinde muhacir nakilleri tam olarak uygulanamamaktaydı. 1860'lı yıllarda Samsun'a nakledilen muhacirlerden 4.000 kadarı Anadolu içine sevk olunmuş ise de geri kalanlar, şehrin civarındaki ormanlık alanlara ve dere kenarlarına 10.000 kuruş masrafla inşa edilen barakalara yerleştirilmişlerdi. Barakalara yerleştirilen muhacirlerin sağlık koşullarının iyileştirilmesi yönünde karantina doktorları tarafından sıhhi tedbirler alınarak hastalıkların yayılmasının önüne geçilmeye çalışıldı. Yapılan faaliyetler ise doktorlar tarafından Muhacir Komisyonu, Sıhhiye Meclisi ve Seraskerlik gibi ilgili kurumlara bildirildi (A.} MKT.MHM, 207/12.1). Böylece bu vakalardan; devletin, salgın hastalıklar karşısında hem hastaların tecridi hem de salgınları yayılmasında riskli bir unsur olan kalabalık ortamların seyreltilmesi yönündeki tedbirleri ciddi bir şekilde uygulamaya çalıştığı anlaşılmaktadır.

Nakil Esnasında Yaşanan Sorunlar

Muhacirlerin iskânları sırasında ve sonrasında muhacirlerde hastalıklar meydana gelmişti. Bu hastalıkların ortaya çıkmasında genelde yolculuk esnasında yetersiz beslenme, insanların içinde bulunduğu zor koşullar, hijyenik ortamların olmayışı ve zaman zaman kalabalık gruplar şeklinde yerleşmeler etkili olmuştu. Nitekim incelenen bir belge muhacirlerin sevki sırasında hükümetin içinde bulunduğu zor şartları ortaya koymasından önemlidir. Bu belge, Ankara vilayetinden Sıhhiye Nezareti'ne yazılan 24 Kasım 1890(r.12 Teşrinisani 1306) tarihli bir telgraftır. Telgrafta, Adana vilayeti dahilinde Çerkez Muhacirlerin ikamet ettiği Akpınar köyünde bir çeşit hastalığın ortaya çıktığı ve 10 gün içinde 17 kişinin öldüğü belirtilmişti. Hastalığın bulaştığı vilayet halkı için gerekli tedbirlerin alınması gerektiği ve bunun için de 25 gardiyanın daha istihdam edilmesinin gerekli olduğu bildirilmişti. Hastalık hakkında tahkikat yapılması için bölgeye acilen bir doktor gönderilmesi ve doktor tarafından yapılacak olan inceleme sonucunun Adana vilayetince bildirilmesi istenmişti. Ayrıca hastalığın bulaşmış olduğu insanların ve her çeşit eşyanın muhafazası için her vilayetin kendi sınırları dahilinde tedbir alması gerektiği belirtilmişti. Bu konuda ihtiyaç duyulan gardiyan istihdamının tahaffuzhane ve karantinahanelerin uhdesinde olduğu belirtilirken hudutların korunmasının da bölgedeki yerel idarelere ait olduğu ifade edilmiş olup karışıklığa meydan verilmemesi istenmişti (DH. MKT, 1790/7.1). Bu konuyla alakalı olarak Sıhhiye Nezareti'ne Sivas vilayetinden yazılan telgrafa göre bölgedeki hastalığa karşı mücadelenin mevcut zabitanla yürütülemeyeceği, köylerden 500 nüfustan birer bekçi seçimiyle hastalığın yok edilmesine kadar istihdamlarının kararlaştırıldığı belirtilmişti (DH. MKT,1790/7.1). Dolayısıyla ilgili yıllarda hükümetin muhacir iskânının yoğunluğu nedeniyle iskân ve sevk faaliyetlerine görevli memur istihdamında sıkıntı yaşadığı anlaşılmaktadır. Bundan dolayı memur istihdamının yerel yönetimler tarafından yapılması istenirken yerel yönetimler de sorunları çözmede kendi şartları çerçevesinde memur istihdamı sağlamaya çalışmışlardır.

İdari açıdan yaşanan sıkıntılarının yanı sıra sıhhi alanda da zaman zaman sıkıntılar yaşanmıştır. Bununla ilgili bir gelişmenin Amasya'da yaşandığı anlaşılmaktadır ki Amasya Mutasarrıflığı'nın Sadaret'e gönderdiği 24 Ağustos 1864(h.21 RA 1281/r.12 Ağustos 1280)

tarihli bir telgraf bunu gösterir niteliktedir. Telgrafta, Amasya yolu üzerinden Harput ve Sivas taraflarına sevk edilen muhacirlerin yolculuk sırasında çoğunda bulaşıcı hastalıkların meydana geldiği ve birçoğunun öldüğü, iskân bölgelerine ulaşanlar için ise doktor ve ilaç bulunamamasından dolayı hastaların ölümcül bir hale geldikleri belirtilmişti. Bundan dolayı Samsun'a gönderilmiş olan doktorlardan birisinin geçici olarak buraya gönderilmesi Canik Mutasarrıflığı'na bildirildi. Bunun üzerine Mekteb-i Tıbbiye-i Şahâne'den Binbaşı Ethem Efendi, maiyetinde bir eczacı ve ilaçlarla birlikte buraya gönderildi. Ethem Efendi, buradaki hastaların tedavisine başladı. Ancak doktor ve eczacının maaşlarının Samsun sandığına gönderilmiş olması nedeniyle izinsiz bir şekilde Amasya'da kalmalarının mümkün olmadığı bildirildi. Mutasarrıflık, doktorların, hastalıklar önleninceye kadar Amasya'da kalmalarına müsaade edilmesini istemişti (A.} MKT. MHM, 312/41.1). Tabip Ethem Bey, Amasya, Zile ve Osmaniye civarında frengi hastalığının yayıldığını ve hastaların çoğunluğunun muhacirlerden olduğunu, frengi hastalığının yayılması sonucunda bölge halkı ve askerler içerisinde sakatlıklar meydana geldiğini belirtmişti. Ayrıca frengi hastalığının yanı sıra uyuz, sıraca vb. hastalıkların da zuhur ettiğini Amasya Mutasarrıflığı'na tebliğ etti. Amasya Meclisi'nde bölgede ortaya çıkan salgın hastalıklar konusu görüşülerek, mutasarrıflık tarafından Amasya'da meydana gelen salgın hastalıklar hakkında ilgili kurumlar olan Meclis-i Valâ-yı Ahkâm-ı Adliye, Umûru Dahiliye Dairesi ve Mekteb-i Tıbbiye Nezareti bilgilendirildi. Amasya Sancağı'nda ortaya çıkmış olan frengi, sıraca vb. hastalıkların neden olduğu salgın olayı hakkında Mutasarrıflık, Meclis-i Valâ-yı Ahkâm-ı Adliye, Umûru Dahiliye Dairesi ve Tıbbiye Nezareti arasında meydana gelen yazışmalar sonucunda Amasya Sancağı, Zile ve Osmaniye Kazalarında meydana gelen bu salgınlara karşı sıhhi mücadelenin orada bulunan Doktor Ethem Bey nezaretinde yürütülmesi ve gerekli tedbirlerin alınması gerekliliği üzerinde duruldu. Ayrıca hastalığın sirayeti nedeniyle tabip istenmesi durumunda ise bu isteğin salgınlara mücadelenen kaynaklanan doktor yetersizliği nedeniyle yerine getirilemeyeceği belirtilirken, Meclis-i Valâ tarafından Amasya Mutasarrıflığı'na gönderilen tezkire ile hastalıkların yayıldığı bölgelerde halkın tedavisi, sıhhi tedbirlerin alınması ve uygulanması konusunda Doktor İbrahim Ethem Bey'in sorumlu olduğu dile getirilmişti (MVL,713/75.1).

Nakil işlemleri sırasında nakil vasıtalarının yetersizliği sebebiyle 1867 yılında Batum'dan Samsun'a gelecek olan muhacirlerin sevkinin ertelenmesi ve salgınlara etkisiyle ölüm vakaları yaşanmıştı. Ancak daha sonra gerekli olan geminin tedarik edilmesiyle Batum'da bulunan 400 muhacir Samsun'a getirilmişti. Bu tür gecikmeler nakil işlemlerini sekteye uğratmıştı (MVL, 738/78.1).

Nakil sırasında diğer bir önemli konu ise işlemlerin kaidelere uygun olmasını sağlamaya çalışmak olmuştu. Nitekim Varna'da muhacirlerin memleket dahilinde sıhhi tedbirlerden yoksun bir şekilde alıkonulması sırasında içlerinde tifo hastalığının çıktığı ve gittikçe artmakta olduğu Meclis-i Valâ ve Meclis-i Sıhhiye'de görüşüldü. Bundan dolayı muhacirlerin bir kısmı şehir dışına gönderilmişti. Ancak gönderilenler, belirlenen usule mugayir bir şekilde gönderildiklerinden bu durumun düzeltilmesi hususunun Sadaret'e bildirilmesi gerektiği Tophane-i Âmire Müşiriyeti'nden belirtilmişti. Bunun üzerine verilen izinden sonra Rumeli Bölgesi'ne naklolunacak muhacirler Köstence'ye götürüldü. İskân sırasında usulsüzlüğün yarattığı sağlık sorunlarının tekrarlanmaması için iskân mahallerine gönderilen muhacirlerin orada buldukları sürece memleket dahiline alınması, şehrin dışında barındırılmaları ve sıhhi meskenlere gönderilmeleri konusunda işlemlerin usulüne göre yapılmasına özen gösterildi (A.} MKT, MHM,302/90.1).

20 Mayıs 1864 tarihiyle Samsun'da bulunan Karantina Müdürü Mösyö Baroci'nin (Barozzi) göndermiş olduğu tahrirattaki ifadesi muhacirlerin sevk ve iskân sırasında yaşadıkları sıkıntıları ve duçar oldukları sefaleti ortaya koyması bakımından önemlidir:

Yaklaşık 60 günden bu yana Samsun'da bulunan muhacirler sefalet içerisinde bulunmaktadır. 8-10 binden fazla muhacir, Salih Bey'in yardımlarıyla hanlara ve ahırlara yerleştirildi. 30 bin kadarı ise meydanlarda ve sokak ortasında kaldı. Sokaklarda, dükkanlarda, bahçelerde velhasıl şehrin her tarafında bulunan muhacirler hastalanıp ölmekte ve halk bundan dolayı tedirgin olmaya başladı. Ancak 30 kişi alabilen bir mağazada 207 kişi kaldığı için kalabalık ve pislikten dolayı ölenler hamallar tarafından bile çıkarılmazken refakatimde bulunan Ali Bey ile girip kötü kokular yayan cenazeleri çıkarttık. Trabzon'daki muhacirlerin de hali buradaki muhacirler gibidir. Mutasarrıf Ata Bey para ve malzeme yetersizliği nedeniyle cenazeleri kaldırmaktaki müşkülât nedeniyle muzdariptir. Muhacirlerin eline birkaç gündür doğru dürüst bir yemek geçmediğinden çoğu açlıktan ölmek üzereler. Muhacirlere oradan buradan toplanan buğday ve mısır unu verildi. Mutasarrıf Ata Be, ahaliden yardım alamadığı gibi İstanbul'dan da emr-i mahsus olmadığından Samsun gümrük akçesinden almaya da çekinmektedir. Cami ve tekkeler inşasının şimdilik ertelenip buraya harcanacak paranın muhacirlere verilmesini müfettiş muavinine haber vermiş isem de bu konu hakkında emir buyrulmamıştır. Burada muhacirin işine karışan pek çoktur. Ancak yardım eden hiç yoktur. Nakit yetersizliği son kerteye ulaşmış olduğundan Devlet-i aliyye tarafından para, zabita ve asker gönderilmesi elzemdir. Halihazırda burada 80.000 muhacir olup birkaç güne kadar bir bu kadar daha gelecektir. Şabih Kabilesi Samsun'da kalmak istiyor. Bu tahrirâtı büyük bir yas ve ıstırap içinde yazdığım için kastımı aştıysam affımı rica eylerim. Geçende takdim olunan tahriratımda tebliğ edildiği üzere Samsun gümrükçüsü bize biraz para vermeyi vaat etti ise de daha sonra vaadinden vazgeçmiştir. Mutasarrıf Ata Efendi mal sandığına gelmiş olan parayı muhafaza etmiş olduğundan talebim üzerine EminPaşa hazretleri geçende 150.000 kuruş göndermiştir. Bu para ile muhacirine ekme tedarik edilmiştir. Bu para ancak ekmeğe yettiğinden gümrükçü tarafından yardım yapılmazsa ve mal sandığında bulunan parayı bize teslim etmesi için mutasarrıf Ata Efendi'ye izni verilmezse ziyadesiyle müşkül bir durumun ortaya çıkacağı aşikardır. Bununla beraber bir taraftan muhacirler başka mahallere gönderilirken diğer taraftan buraya yenileri gelmektedir. Muhacirler Varna ve Köstence taraflarına gitmekten imtina eyleyip tamamı Çarşamba'ya veya Amasya'ya gitme talebinde bulduklarından Rumeli tarafına sevki konusunda mutasarrıf efendi müşkül bir durum içerisinde. Bundan dolayı muhacirlerin emr-i muhafazası için bir fırka asker gönderilmesi gerekmektedir. Ayrıca muhacirlerden birçok kişi vefat etmekte olduğundan bunların tahliye edilmesi ve şehirde hastalıkların sonlandırılması zorunludur. Bab-ıâli'den 27 adet zabita gönderilmiştir. Mutasarrıf Ata Bey her an emek sarf etmekte ise de hazineden yardım ulaşmamıştır. Eğer Mutasarrıf Ata Bey'e nakit ve asker gönderilir ise vazifesini layıkıyla yerine getireceği aşikardır. Trabzon'a gönderilmiş olan 300 adet sokak askerinin faydasının olduğu görüldüğünden bu tarafa da bir fırka asker gönderilmesi gerekmektedir. Nitekim mutasarrıf tarafından 22 Mayıs 1864 tarihiyle gönderilen tahrirâtta muhacirinin iskânı hususuna nakden yardım edilmesi gerektiğini ve bu konuda hiçbir özür ve bahane kabul olunmayacağından bilahare kendisinin mesul olacağı gümrükçüye ifade edildiği, kendisinden mazbata ile para talep olunduğu halde vereceğini beyan etmiştir. Bundan başka eyalet içinden de para gelmiş ve bu para muhacirlerin ihtiyacına harcanacaktır. Nakil için gelen 500 araba ile muhacirler Harput tarafına nakledilecektir. Mutasarrıf Ata Bey dahi paranın gelmesi için gayret göstermektedir. Rumeli, Girit, Trablusşam ve Afrika taraflarına götürülmek üzere burada 70.000 kadar muhacir bulunup yolculukları sırasında gerek hava sıcaklığı gerekse şiddetli hastalıklardan dolayı muhacirlerin üçte birinin öleceğine şüphe yoktur. Bunlar geçici olarak şehrin haricinde iskân olunacaklarından şehre girmelerinin engellenmesi için bir kordon çekilmesi zorunludur (BOA, HR. TO,507/21.1).⁴

Bu konuya dair Samsun'a gönderilen askerlerin gönderdiği bilgide gayet ıstırap verici ifadeler içermektedir. Şöyle ki;

Samsun ahali emniyet ve sıhhi açıdan fena haldedir. Muhacirler için zahire yetersizdir. Muhacirler kendilerine mesken yapılması için hükümet konağına hücum etmiştir. Bunun üzerine hükümet tarafından 21.000 tahta gönderilmiştir. Muhacirler arasında günde 200 kişi ölmektedir. Mösyö Barozzi bu tarafa gelip muhacirlerden bazılarını başka mahallere göndermek için gemiye bindirmek istemiş ise de Çerkezlerden biri bir balta ile Mösyö Barozzi'yi korkutmuştur.

⁴ Karantina müdürü olarak geçen doktorun ismi incelediğimiz belgede "Baroci" olarak okunurken BOA, HR.TO,507/21.1, 2 M 1281/24 Mayıs 1864, bu konuya dair çalışmada "Barozzi" olarak belirtilmektedir. KYRIAKIDIS, Theodosios, "Sanitarian Consequences of The Caucasian Migration: Three Unpublished Documents From Trabzon's İtalian Consulate", *1864 Kafkas Tehciri Kafkasya'da Rus Kolonizasyonu, Savaş ve Sürgün*, Edit. Mehmet Hacısalihoğlu, Balkar&İrcıca, İstanbul 2014, s.208.

Yaşanan bu gelişmeler Samsun'a bildirilmiştir. Bu gelişmelerden sonra Meclis-i Sıhhiye, Mösyö Barozzi'nin oradan tayinin uygun olduğunu ve yerine Trabzon'dan Baver Efendi'nin buraya gönderilmesini kararını almıştır. Ancak Mösyö Barozzi'nin burada kalmasının daha faydalı olacağı düşünüldüğü için tekrar burada kalmasına karar verilmişti (HR. TO,507/21.1).

Samsun bağlamında Anadolu'ya akın akın gelen göç ve göçmen kabilelerin durumlarını yabancı seyyahlarda gözlemleri doğrultusunda kaleme almışlardır. Bu seyyahlardan ilgili dönemde bölgeyi gezen Lennep şunları aktarmaktadır;

Karadeniz'de Samsun'a vardığımızda gemiler dolusu gelen göçmenlerin ağzına kadar dolu olduğunu gördük. Bu küçük kasabanın nüfusu on bin kişiyi geçmezken gelen göçmenler nedeniyle bugün nüfus kırk beş bin kişiyi çoktan aşmış bulunmaktaydı. İtalyan Konsolosu, halen kasabada bulunan göçmenlerin kırk iki bin kişi olduğunu her gün deniz yoluyla gelen beş yüz kişiden fazla göçmen kitlesinin bu kasabaya geldiğini yazmaktadır. Bu kasabanın bölge içerisinde sıtma ile meşhur bir yer olmasından dolayı pek çok kişinin bu hastalığa yakalandığını belirtmektedirler. Toprağın bataklık olması sıtmanın hızla yayılmasına neden olmakta, hava değişimi ve sıtma yüzünden göçmenlerden günde ortalama 700-800 tanesi ölmektedir. Sağ kalanlar ise başka limanlara ve kentlere gönderiliyorlardı. Gemilere hiçbir eşya kabul edilmediğinden yalnızca üzerlerindeki elbiseler ve silahlarıyla gelen göçmenler aç kaldıklarından küçük yaşta dahil çocuklarını çok ucuz bir fiyata pazarda satmak zorunda kalmaktadırlar. Bir kısmı da bizi yolda durdurarak bize çeşitli silah ve buna ilişkin araç ve gereç satmak istediler (1870, s.43-51).

Alman Seyyah Lerchenfeld-Schweiger ise eserinde (Schweiger-Lerchenfeld, 1878, s.81), 1864 yılında Kafkasya'dan Trabzon'a olan göçler sonucunda şehirde büyük bir karmaşanın ortaya çıktığını belirtirken şehirde çekirge sürüsü gibi aç ve sefalet içerisinde gezen göçmenlerin ciddi sağlık sorunlarına yol açtığından bahsetmiştir. Nitekim bu göçmenler arasında görülen hastalıklar halka kolay bir şekilde sirayet etmekteydi. Dolayısıyla göçmenlerin kalabalık gruplar halinde şehre nakilleri ve yerleştirilmeleri gerek göçmenler gerekse Trabzon'da bulunan yerli halk açısından ciddi sağlık problemleri doğuruyordu (Yılmaz, 2012, s.70).

Muhacirlerin nakli sırasında yaşanan bu ıstırap verici olayların yanı sıra kimi zamanda muhacirlerin geçtikleri ya da geçici olarak ikamet ettirildikleri bölgelerin insanına karşı istenmeyen davranışlar sergiledikleri anlaşılmaktadır. Bu durumu yansıtan Kosova vilayetinden Sadaret'e gönderilen 19 Haziran 1880(r.7 Haziran 1296) tarihli bir telgrafta, Kosovalı muhacirlerin Sırbistan topraklarında ikametleri sırasında serkeşhane ve tecavüzkarane hareketlerinden dolayı ahalinin talebi üzerine yayımlanan irade ile Anadolu'ya iskânlarına izin çıktığı dile getirilmiştir. Hatta Kosovalı muhacirlerin iskânından sonra tekrar iade olunması durumunun halkta korku yarattığı ifade edilmişti. Burada muhacirlerin bir kısmının kötü davranışları bırakarak ziraat ve diğer uğraşılara eğilmelerinden dolayı genel olarak asayiş sağlandığı bildirilmiştir. Zaman zaman Kosovalıların iadeleri emrinde bazı teklifler sunulmuş olmasına rağmen Piriştine, İpek, Gilan ve Vulçitrın Kazaları ahaliyi birleşerek karşılık vermişlerdi. Bunun üzerine iade konusu asayişin ihlal edeceği ve ahaliye de zarar vereceğinden, iadenin şimdilik uygun olmayacağı belirtilmişti. Bundan dolayı bunların Yanya, Selanik ve Anadolu'da müsait yerlere iskânının emniyet açısından daha uygun olacağı ifade edilmişti. Selanik Vilayeti Mutasarrıfı Nuri Efendi'nin,16 Haziran 1878 (h. 4 Haziran 1294) tarihiyle Sadaret'e gönderdiği telgrafta, Kosova muhacirlerinden Selanik'e gelenler arasında hastalıkların ortaya çıkması nedeniyle vapurlar bunları kabul etmediği ve bu hastaların ayırtıldığı dile getirilmiştir. Selanik'te olan ve cumartesi hareket edecek olan vapurla Çanakale'de tutulmak üzere gönderilenler içerisinde büyük ve küçük 198 kişiden 66'sının küçük erkek, 90'ının büyük kız, 22'sinin ise küçük kız çocuğu ve 10 tanesinin ise kimsesiz olduğu belirtilmişti. Biga Mutasarrıfı Reşat Efendi'den gelen telgrafta, Konya vilayetine gelen Kosovalı muhacirlerden 72'si erkek ve kız çocuğu olmak üzere toplam 448 kişilik bir kafilenin

18 Mayıs'ta Rusya vapuruyla Konya vilayetinin iskelesi olan Anadolu'ya getirildiği bildirilmişti. Kosovalı muhacirler hakkında Sadaret'ten Arnavutluğa gönderilen tezkirede ise Kosovalı muhacirlerden Adana ve Konya Vilayetlerine gönderilen ailelerin durumlarının Meclis-i Vükelâ'da görüşüldüğü ifade edilmişti. Alınan karar doğrultusunda öncelikle bu ailelerden Selanik ve Biga'ya gönderilenlerin nüfusunun ne kadar olduğunun tespitinin yapıldığı, hasta olan 198 kişinin Selanik'te alıkonulduğu ve 448 kişinin Biga'dan Konya'ya gönderildiği belirtilmişti. Ayrıca bunların iadelerinin asayiş açısından uygun olmayacağı belirtilerek, Anadolu'ya gönderilenlerin Adana ve Konya gibi Vilayetler ve uygun mahallere yerleştirileceği ifade edilmişti (Y.A.RES, 6/16.1, 6/16.2, 6/16.3, 6/16.4). Nakil sonrasında ise muhacirlerin iskân edildiği ortamları sıhhi açıdan elverişli duruma getirme faaliyetleri önem arz etmiştir. Dolayısıyla bu örnekler, hükümetin, salgınları önlemede bir çare olarak uygulamaya çalıştığı nakiller esnasında dönemin şartları çerçevesinde birtakım problemler yaşamasına rağmen nakil işlemlerini en iyi şekilde uygulamaya çalıştığını ortaya koymuştur.

Sonuç

Tarihsel süreçte deprem, sel gibi doğal afetlerin yanında salgın hastalıklar da insanların ölümüne yol açan önemli bir etkidir. Bununla birlikte salgınların yoğun bir şekilde yaşanmasına yol açan diğer bir önemli unsur savaşlar olmuştur. Nitekim 19.yüzyılın ikinci yarısında Osmanlı ile Rusya arasında yaşanan Kırım ve 1877-78 ve 1897 Osmanlı-Yunan Savaşları sonucunda meydana gelen sağlıksız koşullar, muhacirlerin göç esnasında duçar oldukları sefalet, açlık gibi faktörler salgınların meydana gelmesine yol açabilmiştir. Dolayısıyla Osmanlı Devleti sınırlarına göç eden muhacirler arasında da ilgili dönemde çiçek, kolera vb. salgın hastalıklar zuhur etmiştir.

Salgın hastalıkların yayıldığı bu dönemde, devletin, muhacirlerin gerek yolculuk sırasında gerekse iskân bölgelerine yerleştirilmeleri sırasında hastalıkların teşhisi ve tedavisi yönünde hem merkezde hem de taşrada mekteb-i tıbbiye, memleket tabiplikleri gibi kurumlar öncülüğünde sağlık hizmetlerini yürütmeye çalıştığı anlaşılmaktadır. Ayrıca yine birçok iskân bölgesinde yerleştirilen muhacirlerin, bulaşıcı hastalıklardan mağdur olan çocuklarının da tedavilerinin yapılmaya çalışıldığı görülmüştür. Tabii yürütülen bu sağlık faaliyetleri sırasında ilgili dönemde devletin içinde bulunduğu sosyal ve ekonomik şartlar nedeniyle ilaç ve hekim temini konusunda birtakım sıkıntılar yaşandığı anlaşılırken, devletin gerek merkezde gerek taşrada bulunan kurumları vasıtasıyla bu sıkıntıların üstesinden gelmeye çalıştığına dair tespitler gözlenmiştir.

Göç hadisesinin yaşandığı bu süreçte, salgınların ortaya çıkışında, temel etkenin muhacirlerin nüfus bakımından kalabalık gruplar halinde gelmiş olmasının büyük bir etkisi olduğu tespit edilmiştir. Dolayısıyla devletin, izdiham dercesine varan bu kalabalık grupları farklı yerlere naklederek, sıhhi bir ortamın yaratılmaya çalışıldığı anlaşılmaktadır. Mesela 1883 tarihli bir tezkirede, Mısır'da ortaya çıkan kolera salgınından dolayı İstanbul ve Bilâd-ı Selâse'de bulunan muhacirler arasında kolera salgının ortaya çıkmış olduğu, bundan dolayı muhacirlerin, sıhhi tedbir amaçlı Hüdavendigâr ve İzmit havalisinden başka Anadolu vilayetleri içerisinde münasip olan yerlere nakledilmesi zorunluluğu gündeme geldiği ve İstanbul ve Bilâd-ı Selâse'de bulunan muhacirlerin Muhacirin Komisyonu Riyaseti'nden alınacak bilgi doğrultusunda bunların nakillerinin gündeme geldiği bilgisi de bunu teyit eder nitelikte olup bu tür bir çok vakanın yaşandığı elde edilen tespitler arasında yer almaktadır.

Devletin salgınlara karşı aldığı tedbirler içerisinde diğer bir önemli uygulamanın karantina vb. tedbirlerin olduğuna dair verilerdir. Bu bağlamda özellikle Trabzon, İstanbul ve İzmir gibi liman kentlerine vapurlarla gelen kalabalık muhacir gruplarının tahaffuzhanelerde karantina altına alındıktan sonra iskân bölgelerine nakledildikleri görülmüştür. Böylece

salgınların hem muhacirler arasında hem de iskân bölgelerindeki ahali arasında yayılmasının önüne geçilmeye çalışıldığına dair verilere rastlanmıştır.

Sonuç olarak 19. yüzyılın ikinci yarısında Osmanlı-Rus Savaşları olan Kırım Savaşı, 93 Harbi ve 1897 Osmanlı-Yunan Savaşı sonucunda yaşanan göç hadisesi sırasında muhacirlerin maruz kaldığı salgın hastalıklara karşı devletin, yürütmeye çalıştığı sağlık faaliyetlerinin ne olduğu, bu faaliyetlerin ne şekilde cereyan ettiği elde edilen veriler bağlamında ortaya konmaya çalışılmıştır. Böylece Osmanlı Devleti'nin iskân politikası çerçevesinde muhacirlere yönelik yerine getirilmeye çalışılan sağlık hizmetlerinin ne olduğu ortaya konarak, bu konuda literatürde yer alan boşluğa bir katkı yapılmaya çalışılmıştır.

Kaynakça

- Ak, M. (2011).19.yüzyılda Antalya'da kolera salgını. *Uluslararası Sosyal Araştırmalar Dergisi*, 4(17), 254-268.
- Ayar, M. (2007). Osmanlı Devleti'nde kolera İstanbul örneği (1892-1895). İstanbul: Kitabevi Yayınları.
- Aydın, E. (2004). 19.yüzyılda Osmanlı sağlık teşkilatlanması. *OTAM*, (15), 185-207.
- Aydın, Sahin, N.ve Akay, B. (2017). Göç olayının çocuk sağlığı üzerine etkileri. *İzmir Doktor Behçet Uz Çocuk Hastalıkları Dergisi*, 1(7), 8-14.
- Aydın, M. (2015). 1877-78 Osmanlı-Rus Savaşı esnasındaki Rumeli göçünün Meclis-i Mebusan'a yansımaları ve yapılan yardımlar. *Osmanlı Araştırmaları*, (XLV), 209-230.
- Bay, A. (2017). Osmanlı'da kısa ömürlü bir hayır kurumu: Dulhane (1884-1896). *Türkiyat Mecmuası*, 27(1), 47-64.
- Böke, P. (2009). İzmir karantina teşkilatının kuruluşu ve faaliyetleri (1840-1900). *ÇTTAD*, VIII (18-19), 137-159.
- Çalım, S., Kavlak, O.ve Sevil, Ü. (2012). Evrensel bir sorun; göç eden kadınların sağlığı ve sağlık hizmetlerinde yaşanan dil engeli. *Sağlık ve Toplum*, (2), 11-19.
- Çalışkan, A. (2019). XIX.yüzyılda Maraş'ta salgın hastalıklar ve salgın hastalıklara karşı alınan önlemler. Ali Arslan (Edit.), *II.Uluslararası Akdeniz Sempozyumu Bildiriler Kitabı içinde*, (s.196-212.). Mersin: Mer- Ak Yay.
- Çalışkan, A. ve Eyicil, A. (2019). XVIII ve XIX. yüzyılda Halep ve civarında salgın hastalıklar. *Bingöl Üniversitesi Sosyal Bilimler Enstitüsü Dergisi*,9(18), 1289-1319.
- Çavdar, N. ve Karcı, E. (2014). XIX.yüzyıl Osmanlı sağlık Teşkilatlanmasına dair bibliyografik bir deneme.*Turkish Studies*, 9(4), 255-286.
- Davies, N. (1997).*Europe: a history*. London: Oxford University Press.
- Diamond, J. (2003).*Tüfek, mikrop ve çelik*. çev. Ülker İnce, Ankara: TÜBİTAK Yayınları.
- Dinç, G. (2014). Bulaşıcı ve salgın hastalıklar tarihine genel bir bakış. İbrahim Başağaoğlu-Gülten Dinç (Ed.), *Yeni Tıp Tarihi Araştırmaları içinde* (s.43-72). İstanbul.
- Erdem, N. (2013). Balkan savaşları döneminde Yunan basınında kolera vakaları. *Ankara Üniversitesi Türk İnkılap Tarihi Enstitüsü Atatürk Yolu Dergisi*, (52), 803-824.
- Erdem, T. (2013). 1864 kafkas göçü öncesinde ve göç sırasında yaşanan salgın hastalıklar. Mehmet Hacısalıhoğlu (Ed.), *1864 Kafkas Tehciri Kafkasya'da Rus Kolonizasyonu Savaş ve Sürgün içinde* (s.171-200). İstanbul:Balkar&Ircıca.
- Gül, A. (2009). XIX.yüzyılda Erzincan kazasında salgın hastalıklar (kolera, frengi, çiçek ve kızamık). *A.Ü.Türkiyat Araştırmaları Dergisi*, (41), 239-270.
- Gümüş, Y. ve Bilgili, N. (2015). Göçün sağlık üzerindeki etkileri. *Anadolu Hemşirelik ve Sağlık Bilimleri Dergisi*, (18), 63-67.
- İpek, N. (2001). Trabzon'da kolera (1892-1895). Mithat Kerim Aslan, Hikmet Öksüz(der.), *Trabzon ve Çevresi Uluslararası Tarih, Dil,Edebiyat Sempozyumu*, I, içinde (s.399-411).Trabzon:Trabzon Valiliği il Kültür Müdürlüğü Yayınları.

- Koloğlu, O. (2005). Osmanlı basınında 1865 kolera salgını. İstanbul Sağlık Konferansı ve MirzaMalkom Han.*Osmanlı Bilimi Araştırmaları*, 6(2), 139-150.
- Kumaş, N. (2011). Bursa’da kolera salgını ve alınan karantina önlemleri (1890-1895). *Uludağ Üniversitesi Fen Edebiyat Fakültesi Sosyal Bilimler Dergisi*, 12(21), 213-241.
- Kyriakidis, T. (2014). Sanitarian consequences of the caucasian migration: three unpublished documents from Trabzon’s Italian consulate. Mehmet Hacısalihoğlu (Ed.), *1864 Kafkas Tehciri Kafkasya’da Rus Kolonizasyonu, Savaş ve Sürgün* içinde (s.201-217). İstanbul: Balkar&Ircıca.
- Mercan, B. (2017). *XIX. yüzyılda Osmanlı’da çiçek salgınları ve çiçek hastalığı ile mücadele*. (Yayımlanmamış Yüksek Lisans Tezi). Kırklareli Üniversitesi/Sosyal Bilimler Enstitüsü, Kırklareli.
- Noyan, A. (1943). *İç hastalıkları ders kitabı, İntan Hastalıkları*. İstanbul: Mazlum Kitabevi.
- Rosser-Owen, S. (2007). *The first “circassian exodus” to the Ottoman Empire (1858-1867), and the Ottoman response, based on the accounts of contemporary british observers*. (MA Thesis). University of London, London.
- Sarıyıldız, G. (1986). *Karantina teşkilatının kuruluşu (1838-1876)*. (Yayımlanmamış Yüksek Lisans Tezi). İstanbul Üniversitesi/ Sosyal Bilimler Enstitüsü, İstanbul.
- Von Schweiger-Lerchenfeld, A. (1878). *Armenian*. Hermann Coftenoble.
- Temel, M. (2008). *Atatürk Dönemi’nde bulaşıcı ve salgın hastalıklarla mücadele*. İstanbul: Nehir Yayınları.
- Temel M. (1998). Birinci dünya savaşı ve mütareke yıllarında Türkiye’deki bulaşıcı ve zührevi hastalıklara karşı alınan önlemler. *İlmi Araştırmalar Dergisi*, (6), 227-245.
- Uludağ, O. Ş. (1999). Tanzimat ve hekimlik. Komisyon. *Tanzimat içinde* (s.967-977). İstanbul: MEB Yayınları.
- Ünver, S. (1999). Osmanlı tababeti ve tanzimat hakkında yeni notlar. Komisyon. *Tanzimat içinde* (s.933-966). İstanbul: MEB Yayınları.
- Van Lennep, H. J. (1870). *Travels in Little-known parts of asia minor*. Volume I, London: Elibron Classics.
- Yıldırım, N. (1996). Darülaceze’nin kuruluş ve işleyişi. *Toplumsal Tarih*, (32), 16-30.
- _____. (1994). Tebhırhaneler. *Dünden Bugüne İstanbul Ansiklopedisi*, (7.Cilt), (s.231-232) İstanbul: Kültür Bakanlığı ve Tarih Vakfı Ortak Yayını.
- Özbek, N. (2011). *Osmanlı İmparatorluğu’nda sosyal devlet*. İstanbul: İletişim Yayınları.
- Yılmaz, Ö. (2018). 1864 Kafkas göçü’nde Trabzon’da yaşanan sorunlara bir örnek: Dr. Barozzi-Yaver Efendi Çatışması. *Karadeniz Araştırmaları Enstitüsü Dergisi*, 4(5), 1-31.
- _____. (2013). 1864 Kafkas göçünde Trabzon. Mehmet Hacısalihoğlu (Ed.), *1864 Kafkas Tehciri Kafkasya’da Rus Kolonizasyonu Savaş ve Sürgün*. (s. 315-345) İstanbul: Balkar&Ircıca.
- _____. (2014). 1864 Kafkas göçü hakkında bir rapor. *Mavi Atlas*, (3) 133-156.
- _____. (2012). *Tanzimat döneminde Trabzon*. (Doktora Tezi). Karadeniz Teknik Üniversitesi/Sosyal Bilimler Enstitüsü, Trabzon.
- _____. (2017). Veba, kolera ve salgınlar: Trabzon’da halk sağlığı ve sağlık kurumları (1804-1895). *Mavi Atlas*, 5(1), 172-200.

Arşiv Belgeleri

Başbakanlık Osmanlı Arşivi

Babıali Evrak Odası, BEO, 42/3095.1, 50/3714.1, 50/3714.2.

Dahiliye Mektubi Kalemi, DH.MKT,1782/117.1, 1782/116.1, 1755/101.1,1753/94.1, 1976/22.1, 115/47.1, 115/47.2, 1393/56.1, 1773/56.1, 1803/91.1, 1803/91.2, 1341/52.1, 1341/52.2, 1983/70.1, 1563/113.1, 1563/113.2, 1585/91.1, 1558/35.1,2234/119.1, 1790/7.1, 1790/7.2, 143/15.1, 143/15.2, 1987/56.1, 1472/68.1, 1472/68.2, 1467/13.1,

1333/52.1, 1333/52.2, 1333/52.3, 1333/52.4, 116/43.1, 116/43.2, 116/43.3, 116/43.4, 116/43.5, 116/43.6, 1698/78.1, 1799/60.1, 415/5.1, 2149/57.1, 1548/79.1, 1549/48.4, 1552/52.1, 1543/48.1, 1543/48.2, 1543/8.3, 1549/48.4, 1575/118.1, 1575/118.2, 1937/3.1, 1591/98.1, 1613/106.1, 1587/15.1, 1587/15.2, 1584/103.1, 1666/79.1, 1476/80.1.

Hariciye Nezareti İdare, HR. İD, 16/23.2.

Hariciye Tercüme Odası, HR. TO, 507/21.1, 507/21.2, 507/21.3, 464/50.1.

İrade Dahiliye, İ. DH, 1103/86430.1, 766/62392.3.

İrade Maliye, İ. ML, 41/35.1, 41/35.3.

Meclis-i Valâ, MVL, 680/64.2, 680/64.3, 689/43.1, 689/43.2, 685/30.1, 685/30.2, 685/30.3, 685/30.4, 713/75.1, 1054/45.1, 674/44.1, 689/8.1, 738/78.1.

Meclis-i Vükelâ, MV, 64/68.1.

Sadâret Mektubî Kalemî Mühimme, A.} MKT. MHM, 506/8.1, 506/8.2, 506/8.3, 313/28.1, 313/28.2, 312/41.1, 531/4.1, 207/12.1, 302/90.1, 290/37.1, 168/34.1, 289/22.1, 308/85.1, 236/59.1, 293/57.1, 293/57.2, 293/11.1, 311/68.1, 311/68.2, 311/68.3, 311/68.5, 288/89.1, 293/25.1, 293/25.2, 293/25.3, 334/30.1, 334/30.2, 334/30.3, 334/30.4, 334/30.5, 334/30.5, 304/66.1, 357/81.1.

Sadâret Mektubî Kalemî Nezaret ve Devair, A.} MKT. NZD, 335/53.1, 399/93.1, 346/99.1, 404/72, 382/55.1, 413/94.1.

Sadâret Mektubî Kalemî Umum Vilayet, A.} MKT. UM, 504/35.1.

Yıldız Perakende Komisyon, Y. PRK. KOM, 4/28.1.

Yıldız Perakende Askeri Maruzat, Y. PRK. ASK, 96/4.1, 76/73.1.

Yıldız Mütenevvi Maruzat, Y. MTV, 12/5.1, 12/5.2.

Yıldız Perakende Sıhhiye Nezareti Maruzatı, Y. PRK. SH, 1/13.1.

Yıldız Resmi Maruzat, Y. A. RES, 6/16.1, 6/16.2, 6/16.3, 6/16.4.

Talimatname ve Gazeteler

Koleraya Karşı Talimat-ı Sıhhiye, Meclis-i Umur-u Tıbbiye-i Mülkiye ve Sıhhiye-i Umumiye Müfredat ve Neşriyatından, Tanin Matbaası, 1326.

Ceride-i Havadis, 26 Ş 1294, Nr. 3491.

Tercümân-ı Ahvâl, 23 M 1281, Nr. 506.



GAZİANTEP UNIVERSITY JOURNAL OF SOCIAL SCIENCES

Journal homepage: <http://dergipark.org.tr/tr/pub/jss>



Araştırma Makalesi • Research Article

Bolu Milletvekili Ahmet Zuhuri Danışman ve Faaliyetleri

Bolu Deputy Ahmet Zuhuri Danışman and His Activities

Nermin Zahide AYDIN^{a*}

^aDr. Öğr. Üyesi, Kilis 7 Aralık Üniversitesi., Muallim Rıfat Eğitim Fakültesi, Temel Eğitim Bölümü, Kilis / TÜRKİYE
ORCID: 0000-0001-7772-6764

MAKALE BİLGİSİ

Makale Geçmişi:

Başvuru tarihi: 17 Şubat 2021
Kabul tarihi: 7 Ocak 2022

Anahtar Kelimeler:

Ahmet Zuhuri Danışman,
Bolu,
Öğretmen,
Milletvekili

ARTICLE INFO

Article History:

Received February 17, 2021
Accepted January 7, 2022

Keywords:

Ahmet Zuhuri Danışman,
Bolu,
Teacher,
Deputy

ÖZ

Ahmet Zuhuri Danışman, 14 Mayıs 1950 tarihinde yapılan genel seçimlerden sonra Bolu ilinden milletvekili olarak seçilmiştir. Uzun yıllar öğretmenlik ve yazarlık yapan aynı zamanda birçok eseri bulunan Ahmet Zuhuri Danışman, Meclis'te yaptığı çalışmalarda genel olarak Milli Eğitimin temel sorunlarından bahsetmiştir. Öğretmenlerin kıdem sorununun çözümü için uğraşmış, yükseköğrenimini sürdüren öğrencilere yardım yapılması konusunu Meclis'te gündeme getirmiştir. Uzun yıllar öğretmenlik mesleği ile uğraşması ve yazarlık yapması, Meclis konuşmalarında kendisini daha rahat bir şekilde ifade etmesini sağladığı gibi, aynı zamanda dinleyicilerin de dikkatli bir şekilde kendisini dinlemesinde etkili olmuştur. Çalışmalarında milletvekili olarak seçildiği Bolu ilini de unutmamış, Bolu'ya Çatalağzı'ndan elektrik verilmesi ile ilgili olarak arkadaşları ile birlikte bir teklif hazırlamıştır. Bu çalışmada 1950 seçimlerinden sonra iktidara gelen Demokrat Parti'nin (DP) Bolu Milletvekili Ahmet Zuhuri Danışman'ın faaliyetleri incelenmiştir.

ABSTRACT

Ahmet Zuhuri Danışman was elected as a deputy from the province of Bolu after the general elections held on 14 May 1950. Ahmet Zuhuri Danışman, who has worked as a teacher and director for many years and also has many labors, talked about the problems of National Education in general in his works in the Assembly. He worked for the solution of the seniority problem of teachers and brought the issue of helping students who continue their higher education to the agenda in the Assembly. Having continued as a teacher and writer for many years not only enabled him to express himself more comfortably in the speeches of the Assembly, but also helped the audience listen carefully. He also included the province of Bolu, where he was elected as a deputy, in his works, and prepared a proposal with his friend about giving electricity to Bolu from Çatalağzı. In this study, the activities of the Bolu Deputy of the Democratic Party (DP), Ahmet Zuhuri Danışman, who came into power after the 1950 elections, were examined.

* Sorumlu yazar/Corresponding author.
e-posta: nzahideaydin@hotmail.com

EXTENDED ABSTRACT

Deputies represent the people and they are elected by the people's vote. They conduct their work independently or within a political party. They have many tasks. They take part in the Legislative Assembly and they prepare a bill. They also have authority on special and general amnesty issues.

This study focused on the activities of Bolu deputy Ahmet Zuhuri Danişman. Ahmet Zuhuri Danişman was born in Bolu. After he completed education, he worked as a teacher and manager in Bolu, Giresun, Gaziantep and Ankara. He engaged in various social activities in the schools where he served. While he worked as a teacher, he began to write literary works. He founded the publishing house. He published his works in Danişman publishing house. He wrote novels, textbooks and books with historical features. He also wrote books about education. In his works, he gave various advice to parents who they had children at school age. He wrote stories while he taught history. According to his student, he was a serious teacher. He narrated historical events effectively. He tried to find the funny side of things in the stories he wrote. He wrote his books understandably. He published some of his works in various magazines. Apart from teaching, administration and writing, he served as chief assistant at the Ankara State Conservatory.

Ahmet Zuhuri Danişman participated in the general election while he served in the fourth Secondary School in Ankara. He was among of the DP Bolu parliamentary candidates. The government was formed shortly after DP won the general election. Ahmet Zuhuri Danisman started working as a deputy. After he started as duty in the Parliament, he took part in Library and National Education commissions. He became Chairman of the Parliamentary Library Committee. He took part in the Turkish General Assembly of the Union of European Parliaments. Ahmet Zuhuri Danisman went to touristic areas with a group of DP. He made some reviews there.

Ahmet Zuhuri Danişman made a proposal about the draft forest law after he was elected as a deputy. He talked about the problems of National Education at the meetings in the parliament. According to him, since the foundation of the Republic, the business volume of National Education has increased considerably. But no changes were made to the Central Organization of the Ministry of Education. A new agency law was needed. Because he had been teaching for many years, he began to express the problems of teachers. According to him, the teachers were neglected. Therefore, he made some attempts to solve the problems of teachers. He brought up the problems of seniority, salary and appointment of teachers. Ahmet Zuhuri Danişman believed that it was necessary not to spend too much for the development of the state. That's why he made speeches on the issue at budget talks.

Apart from parliamentary work, Ahmet Zuhuri was also involved in party activities. He attended provincial congresses in Bolu and Düzce. At a meeting of the DP group in 1951, he was elected to the group's administrative delegation. He went to Europe with a few friends. He also worked to meet the needs of Bolu province. Ahmet Zuhuri Danişman wrote a history book while he was a member of Parliament. There wasn't information about İsmet İnönü in this book. For this reason, he was criticized by some segments. The Minister of Education made statements about the issue. He also made a statement in parliament after the criticism continued. He offered more help to students studying in higher education. Ahmet Zuhuri Danisman was not included in the DP candidate list in the 1954 general elections. But he was a candidate in the 1957 election. In the general elections held in 1957, he was again elected as a deputy from Bolu. Ahmet Zuhuri Danisman was put on trial after the coup of May 27, 1960. He was given a prison sentence. After a while, the amnesty law was enacted. He took advantage of the amnesty law.

During the research, T.C. The documents in the Republic Archive of the Presidency State Archives, period newspapers, Assembly Archive and other printed sources were used. At the end of the research, it was seen that Ahmet Zuhuri Danişman's teaching and management duties were effective in the advancement of his career. He was a serious teacher. But he believed that in any case there should be something to smile. He was a hardworking and productive person. He used influence language in his speeches in Parliament. The fact that he gave examples in his speeches in the assembly caused the audience to listen more carefully. He mastered historical issues. Therefore he wrote historical books. However, the absence of information about İsmet İnönü in his history book caused criticism. According to Ahmet Zuhuri Danişman, there had been a mistake. But it wasn't he who made the mistake.

Giriş

Cumhuriyetin ilanından sonra ülkeyi kesintisiz yirmi yedi yıl boyunca yöneten Cumhuriyet Halk Partisi (CHP), 14 Mayıs 1950 genel seçimlerinin sonunda iktidarı bırakmak zorunda kaldı. CHP'den ayrılan milletvekillerinin kurduğu DP ise genel seçimlerden önce yaptığı çalışmaların sonucunu, seçimleri kazanarak aldı. DP'nin seçimleri kazanmasında, kendi üyelerinin halk ile samimi iletişim kurması oldukça etkili oldu. DP'nin asıl sınavı ise seçimlerden sonra başlayacaktı. Halkın bir sonraki seçimlerde tekrar DP'yi seçmesi, DP'li milletvekillerinin çalışmaları ile de doğrudan ilgiliydi. İktidarda kalmak için halkı memnun etmenin önemini bilen parti yöneticileri, kısa bir süre sonra çalışmalarına başladı.

DP'den seçilen milletvekillerinin çalışmaları, bir sonraki seçimlerde halkın DP'ye göstereceği temayülün bir emaresi olarak görüldü. Parti yöneticileri, seçim öncesinde verilen vaatlerini yerine getirmeye çalışırken, DP'den seçilen milletvekilleri de yoğun bir şekilde faaliyetlere başladılar. Bolu'dan milletvekili olarak seçilen Ahmet Zuhuri Danışman da seçimlerden sonra tempolu bir çalışma süreci içinde yer aldı.

Ahmet Zuhuri Danışman, uzun yıllar eğitimci kimliği ile devlet kademelerinde görev almış, halkın içinden gelen, Milli Eğitimin sorunlarını ve bu sorunların çözüm yollarını iyi bilen bir şahsiyetti. Bir anlamda işinin ehliydi. Ülkenin ise işini layıkıyla yapan insanlara ihtiyacı vardı. Fakat sadece iyi çalışmak yeterli değildi aynı zamanda insanlarla kurulan iletişimde de sorunların yaşanmaması, çözüm odaklı çalışmalar yapılması, yeni fikirler üretilmesi gerekiyordu. Ahmet Zuhuri Danışman, meslek hayatında başarılı bir profil sergilemişti fakat, aynı başarıyı siyasi kimliğiyle elde edip edemeyeceğini zaman gösterecekti.

Ahmet Zuhuri Danışman'ın Hayatı

Ahmet Zuhuri Danışman, 1902 tarihinde Bolu'da doğdu. Babası Bolu Müftüsü Ahmet Bey (Milliyet, 12 Mayıs 1972, s.8), annesi ise Zübide Hanım'dır. Ahmet Zuhuri Danışman, 18 yaşındayken Mehmet Nuri Tunalı ile Şahine Tunalı'nın kızları Fatma Hamdune Hanım ile evlendi (Milliyet, 29 Ekim 1974, s.6) ve bu evlilikten Süheyla, Selma ve Meral adlarını taşıyan üç kızı oldu (Demiryürek, 2018, s. 56). Ortaokul müdürlüğü yaptığı sırada lisede okuyan kızını bir hastalıktan kaybetti (Ulus, 28 Mart 1946, s.4).

Ahmet Zuhuri Danışman, Sultaninin onuncu sınıfına kadar eğitim gördü. 13 Ekim 1919 tarihinde Bolu sancağı tahrirat kalemi muid kâtip vekili olarak devlet hizmetine girdi. 7 Aralık 1919'da Bolu Sancağı İdare Meclisi İkinci Kâtibi oldu. Daha sonra sırasıyla 1921 tarihinde Bolu Medresesi tarih-coğrafya müderrisliğine, 1924'te Bolu Kız Sanayi Okulu tarih-coğrafya öğretmenliğine, 1926'da Giresun Erkek Ortaokulu tarih-coğrafya öğretmenliğine, 1927'de Gaziantep Ortaokulu tarih-coğrafya öğretmenliğine, 1931'de Bolu Kız Öğretmen Okuluna atandı. Hemen ardından 1932'de Bolu Erkek Öğretmen Okulu, 1936'da Ankara Gazi Lisesi, 1937'de Ankara Müzik Öğretmen Okulu, 19 Eylül 1938'de Ankara Üçüncü Ortaokulu Müdürlüğü, 8 Ekim 1942 tarihinde ise Ankara Dördüncü Ortaokulu Müdürlüğünde görev yaptı (Demiryürek, 2018, s. 56-57).

Meslek hayatı boyunca hem öğretmenlik hem de çeşitli kurumlarda idarecilik görevini icra etti. Kültür Bakanlığı, 1937-1938 ders yılında ilkokullardan mezun olan öğrenciler fazla olduğu için, ortaokul ve liselere fazla öğrenci kaydedilme ihtimaline karşı gerekli hazırlıkları yapmak zorunda kalmıştı. Bakanlık bu amaçla, Vilayet ve kazalarda ilkokul mezunlarını tespit ederek, mevcut lise ve ortaokullara şubelerin ilave edilmesi için çalıştı. İstanbul'daki öğrenci fazlalığını önlemek için de Pendik, Yenikapı ve Nişantaşı'nda yeni ortaokul şubeleri açıldı. Şehirdeki öğrenci fazlalığını dikkate alan Bakanlık, üçüncü ortaokulun Hamamönü'ndeki binasının yapılması bitinceye kadar, geçici binalarda ortaokul açılmasını uygun gördü. Bu

nedenle Üçüncü Ortaokul için Müdafaa-i Hukuk caddesinde bulunan askerlik şubesi binası kiralandı. Bu binanın küçük olması dolayısı ile üçüncü ortaokulun bazı şubelerinin Necati Bey İlkokulu'nda bulunması uygun görüldü. Okulun kadrosu hazırlanarak, yönetimine Gazi Terbiye Enstitüsü öğretmeni olan Zuhuri Danışmanı getirildi (Ulus, 24 Eylül 1938, s.2).

Ahmet Zuhuri Danışman'ın Eserleri

Öğretmenlik ve idarecilik mesleğini sürdüren Ahmet Zuhuri Danışman, edebi eserler de yazdı ve kendi adını verdiği Danışman Yayınevini kurdu (Milliyet, 12 Mayıs 1972, s.9). Tarihi özellikler taşıyan eserlerin yanı sıra, ders kitapları ve romanlar da yazdı (Demiryürek, 2018, s. 57). Yazmış olduğu on yedi eseri vardır (Ak, 2020, s. 9). Yazarın telif eserleri arasında Üskübi Harabeleri, Çamlar ve Göller Ülkesi, Türk Dünyası ve Cihan Tarihi, Yeni İslam Dini Ansiklopedisi, Talebe Velilerinin Kitabı, Osmanlı İmparatorluğu Tarihi, Osmanlı Padişahları Serisi, Yirminci Yüzyılın Başında Dünyanın Yapısı, Osmanlı İmparatorluğu ve Sultan Abdülhamid Han gibi eserleri yer almaktadır (Oğuz, 2013, s. 23). Yazmış olduğu telif eserleri arasında yer alan “Bir Muallim Konuşuyor” isimli kitapta (Akşam, 31 Mayıs 1940, s. 6), tecrübeli bir öğretmenin meslek hayatındaki kesitlere yer verdi. Yazar bu eserinde, okul ve meslek hayatının çeşitli konularını canlı tiplerle betimledi. Meşrutiyetten itibaren eğitim alanında yaşanan gelişmeleri konu alan eser, kendi sahasında yazılan ilk kitap olarak gösterildi (Ulus, 21 I. Teşrin 1940, s. 2). Ankara Dördüncü Ortaokul müdürü olarak görev yaptığı sırada ise telif eserleri arasında yer alan “Talebe Babalarının ve Talebenin Kitabı” isimli kitabını yayınladı. Uzun yıllardan beri okul idare heyetinde bulunan Zuhuri Danışman, bu kitabıyla okul çağında çocuğu bulunan anne babalara bir rehber sundu. Kırk beş sayfadan ibaret olan bu kitabın birinci kısmı öğrenci babalarına öğüt, ikinci kısmı ortaokul ve lise talimatnamesinden parçalar içermektedir. Ahmet Zuhuri Danışman, kitabının üçüncü kısımda, öğrenci velisi tipleri üzerinde durdu (Ulus, 28 Mart 1941, s.4).

Tarih öğretmenliği yaptığı sırada daha önce duyulmamış, nükteli hikâyelerin yer aldığı formların yayınlanmasını sağladı. Her formasında unutulmaya yüz tutmuş hikâyeleri canlı bir üslupla anlattı (Ulus, 16 Kasım 1941, s.4). Ankara Üçüncü Ortaokulu müdürü iken “İşitilmemiş zarif, nükteli ve tarihi hikâyeler” adıyla çıkardığı formları gene bu ad altında iki cilt halinde toplayarak yayınladı. Ahmet Zuhuri Danışman ilk formanın başına,

Ciddi olmak iyi bir şeydir ve tavsiye edilir. Ekseriyetle çocuklarınıza da ciddiyet aşlamaya çalışınız. Fakat neşeli olmak fena değildir. Neşeli geçen bir gün yaşanmış gündür. İyi dikkat edilirse konu tarafı gülünecek tarafı olmayan bir hadise hiçbir kelime yoktur. Hüner onun komik tarafını yakalayabilmektir.

şeklinde yazarak, hayatta ciddiyet kadar neşeli olmanın da gerekliliğine vurgu yaptı. Düzenli aralıklarla yayınlanan formlarda, tarihte iz bırakmış olan kişilerin hayatlarından alınmış fıkralara yer verdi. Yazılarını temiz ve açık bir üslupla kaleme aldı (Ulus, 20 Nisan 1942, s. 4). Yazarın “Kırım” başlıklı makalesi Ulus Gazetesinin Günün Mevzuları köşesinde yayınlandı (Ulus, 27 Kasım 1941, s.4).

Tarih alanında uzman olan Zuhuri Danışman, tarihi roman türünde eserler de yazdı. Himmet Akın ile birlikte ilkokul dördüncü sınıflara yönelik olarak “Çocuklara Yardımcı Tarih Dersleri Kitabı”, isimli kitabı hazırladı (Ulus, 21 Ekim 1945, s. 6). Ahmet Zuhuri Danışman tarafından yazılan diğer bir eser ise “İslam, Türk ve Dünya Tarihleri” isimli kitaptı (Ulus, 31 Ekim 1948, s. 4). Bu eserlerin dışında yazmış olduğu tarihi roman türündeki eserlerinden bazıları ise şunlardır: Gılgamesh Destanı, Yavuz Sultan Selim, Büyük Türk Amiral Barbaros Hayrettin Paşa, Fatih Sultan Mehmet II, Deli Hüseyin Paşa, Sahte Şehzade, Lala Mustafa Paşa Kıbrıs Önlerinde, Kahramanlar Geçidi, Zafire'nin Oğlu, Peçeli İmparatoriçe, Saraydaki Kadın, Sultanın Hazinesi, Endülüs'te İslâm Cengâverleri, Grenata'nın Son Günleri, Fatih Sultan

Mehmed (Oğuz, 2013, s. 23). Seri halinde çıkardığı “Cellat Çeşmesi” adlı kitabı, yeni tarzda yazılmış milli bir roman olma özelliğine sahipti. Kitapta bir köylü çocuğu iken Girit serdarlığına kadar yükselen, Deli Hüseyin Paşa’yı anlattı (Akşam, 16 Mayıs 1948, s. 4). Çocuk Esirgeme Kurumu tarafından her ay düzenli olarak yayınlanan Aile dergisinin 15 Temmuz tarihli yedinci sayısında “Liyao Güzel Tiyeli İle Nasıl Evlendi?” isimli bir eseri yayınlandı (Ulus, 2 Ağustos 1938, s.4). Çınar isimli derginin 10 Haziran 1941 tarihinde çıkan sayısında ise “Şiir Budalası” isimli eserini yayınladı (Ulus, 9 Haziran 1941, s. 4).

Ahmet Zuhuri Danışman, görev yaptığı okullarda çeşitli sosyal faaliyetlerde de bulundu. Otuz yedi yıl öğretmenlik yaptıktan sonra emekliye ayrılan Dördüncü Ortaokul Türkçe öğretmeni Ali Rıza Esen için, ortaokul öğretmenleri tarafından bir çay ziyafeti verilmişti. Bu ziyafette söz alan Dördüncü Ortaokul Müdürü Ahmet Zuhuri Danışman, öğretmen arkadaşlarına ve emekli öğretmenlere hitap ederek şöyle konuştu (Ulus, 11 Ekim 1943, s. 2):

Bugünkü toplantıyı içimizde uzun yıllarını en çok bu millet hizmetine vermiş bir arkadaşımızın için yapıyoruz. Bilgi, görgü ve karakter bakımından hepimize bir numune olan ve uzun öğretmenlik yıllarını kendini tanıyanların sevgi ve hürmeti içinde geçiren Ali Rıza Esen’i gene aramızda gördüğümüz için büyük bir haz içindeyiz. Ali Rıza Esen’in insanı sıkmayan öyle hususiyetleri, kâmil bir insan ve tam ölçüde bir öğretmen olarak öyle numune hasletleri vardır ki hepimiz ‘Niçin biz de böyle olamıyoruz’ diye gıpta duyarken onun gibi olmayı da bir gaye biliyoruz. Mütevazı soframıza şeref vererek bizi çok sevindiren emektar arkadaşımıza içten ve sonsuz saygılarımızı sunar, kendisine sağlık dolu uzun yılar dileriz

Ahmet Zuhuri Danışman, öğretmenlik, idarecilik ve yazarlığın haricinde, Beşinci Dil Kurultayı tarafından oluşturulan Terim Komisyonunda görev aldı (Ulus, 28 Kasım 1945, s. 5). Ankara Devlet Konservatuvarı Baş muavini olarak görev yaptı (TBMM Albümü, 2010, s. 549).

Ahmet Zuhuri Danışman’ın Meclis Faaliyetleri

Ankara Dördüncü Ortaokulu tarih-coğrafya öğretmeni ve müdürü iken, genel seçimlere katıldı (Demiryürek, 2018, s. 57). DP’nin Bolu milletvekili adayları arasında yer aldı. 14 Mayıs 1950 tarihinde yapılan milletvekili seçimlerini kazandı (Milliyet, 16 Mayıs 1950, s. 5). 5 Haziran 1950 tarihinde Meclis’te göreve başladıktan sonra, Kitaplık ve Milli Eğitim komisyonlarında görev aldı. Meclis Kitaplık Komisyonunun Başkanlığını yürüttü (Demiryürek, 2018, s. 57). Avrupa Parlamentolar Birliği Türk Grubu Genel Kurulunun 12 Temmuz 1950 tarihinde Meclis kitaplığında yapılan toplantısında idare komitesine seçildi (Akşam, 14 Temmuz 1950, s.2).

Ahmet Zuhuri Danışman, Mecliste terfi edemeyen öğretmenler konusunda sözlü, ortaokulların yönetimine dair yazılı sorusu, memur aylıkları, ilkokul öğretmenlerinin kadroları hakkında kanun teklifleri, Genel Kurulda değişik yedi konuda konuşmalar yaptı (Demiryürek, 2018, s.57). İlk olarak TBMM Fikri Apaydın’ın başkanlığında yapılan Meclis toplantısında, Orman kanunu tasarısı hakkında yaptığı teklifi, Orman Kanunu tasarısını incelemekte olan geçici komisyona havale edildi (Milliyet 14 Nisan 1951, s.1).

Milletvekili seçildikten sonra Mecliste öğretmenlerin sorunlarını dile getirmeye başladı. İlk ve Orta öğretim öğretmenlerinden sekiz bine yakın öğretmenin kadrosuzluk yüzünden terfi edememeleri ve maaşlarının az olması sıkıntı oluşturmaktaydı. Öğretmenlik mesleğini milletvekili olmadan önce yaptığı için öğretmenlerin yaşadığı sorunların farkındaydı ve sorunların çözümü için bazı girişimlerde bulundu. İlkokul öğretmenleri de sorunun çözülmesi ve hak ettikleri terfileri alabilmek için Milli Eğitim Bakanlığına başvurular. Bakanlığın öğretmenlerin durumlarının incelemeye başladığı sırada, Bolu Milletvekili Zuhuri Danışman, konu ile ilgili Büyük Millet Meclisine bir takrir verdi. Takrirden mesleğinde başarı gösterdiği halde üçüncü sene sonunda kadrosuzluk yüzünden kıdem alamayan birçok öğretmen olduğundan bahsederek, bu öğretmenlerin mağduriyetine son vermek için Milli Eğitim

Bakanlığının bir tedbir düşünüp düşünmediğini sordu. Mevcut kanuna göre her üç senede bir öğretmenlerin terfi edebilmeleri için bir defa teftiş görmeleri lazım geldiği halde bu teftişler yapılmamakta ve öğretmenler de teftiş olmadıkları için terfi edememekteydiler (Akşam, 22 Haziran 1950, s.1).

Kısa bir süre sonra Mecliste bu konu görüşülmeye başlandı. Bolu milletvekili Zuhuri Danışman'ın kadrosuzluk yüzünden üç yılın sonunda terfi ettirilemeyen öğretmenler hakkında ne gibi tedbirler düşünüldüğüne dair verdiği soru önergesi toplantıyı yöneten Başkan tarafından okundu. Ahmet Zuhuri Danışman, önergede bu sorunun Milli Eğitim Bakanı tarafından sözlü olarak cevaplandırılmasını istedi. Dönemin Milli Eğitim Bakanı Avni Başman verdiği cevapta, ilköğretimde görev alan yirmi yedi bin dokuz yüz otuz beş öğretmen ve müfettişten, Mayıs sonuna kadar dört bin altı yüz doksan yedi kişinin terfi ettiği halde, bin altı yüz yetmiş yedi kişinin kadrosuzluk yüzünden terfi edemeyecek duruma düştüğünü belirterek sözlerine başladı. Kadrosuzluk yüzünden terfi edemeyenlerin iki seferde, iki derece yukarıdan maaş almalarını sağlayan dört bin beş yüz doksan sekiz sayılı kanuna göre, zamanında iki defa üst derecede maaşa almaya hak kazandıklarını, fakat kadrosuzluk durumu devam ettiği için artık terfi etmelerine imkân kalmadığını belirtti. Ortaöğretimdeki beş bin yüz kırk yedi öğretmenden yüz bir öğretmenin de aynı durumda bulunduğunu, yaş hadlerini veya hizmet müddetlerini tamamladıkları için emekliye ayrılacak olanlardan boşalan kadrolarla bu öğretmenlerden bir kısmının terfilerinin mümkün olacağını söyledi. Bununla birlikte öğretmenlerin önemli bir bölümün yine eski durumlarında kalacağını ve gelecek yıllarda kıdem müddetlerini dolduranlar da bunlara katılacakları için bu sayının artacağını sözlerine ekledi. Bu durumun sadece Milli Eğitim kadrolarında çalışan memurlara ait olmadığını, devletin öteki şubelerindeki memurların da aynı durumda bulunduğunu, fakat Millî Eğitimin, öğretim personel kadrosunun başka Bakanlıkların memur mevcutlarına nispetle çok kalabalık olduğundan bu durumda olanların sayısının, oldukça büyük yer tuttuğunu ifade etti. Bakanlığının bu meselenin en uygun şekilde çözümü için bazı tedbirler aldığını, ancak uygulamadan doğabilecek neticelerin detaylı tetkiki ile birlikte, kanuni ve mali formalitelerin tamamlanması gerektiği, bunun için de zamana ihtiyaç olduğunu, bu nedenle kesin bir sonuca varılamadığını söyledi. Meselenin bir an evvel öğretmenleri tatmin edecek bir şekle dönmesi için çalışıldığını ve bunun da kısa bir sürede gerçekleşeceğini belirterek konu ile ilgili başka söyleyecek bir sözünün olmadığını ifade etti. Aslında Milli Eğitim Bakanının konu ile ilgili yaptığı açıklamaya bakılırsa, terfi sorununun devlet dairelerinde çalışan diğer personeli de ilgilendiren önemli bir problem olduğu görülmektedir. Bununla birlikte Ahmet Zuhuri Danışman'ın konuyu ısrarla gündeme getirmesi, öğretmenlerin bu sorununun çözümüne yönelik atılan önemli bir adımdı. Fakat öğretmenlerin tek sorunu terfi edememeleri de değildi. Ahmet Zuhuri Danışman, öğretmenlerin terfi sorununu gündeme getirirken, öğretmenlerin yaşadığı diğer sorunlara da değindi. Milli Eğitim Bakanı'nın konuşmasından sonra toplantı başkanı tarafından Zuhuri Danışman'a söz verildi. Zuhuri Danışman ise Millî Eğitim Bakanının kadrosuzluk yüzünden maaş alamayan öğretmenlerin adedini söylemek suretiyle bir tablo çizdiğini, fakat asıl meselenin, sadece mağduriyete uğrayan öğretmenlerin adedini söylemek olmadığını, aksine kesin olarak o mağduriyetlere son verecek bir tedbir bulunduğunu söylemesinin gerekli olduğunu belirtti. Bu durumun mali mesele olduğunu, fakat mali mesele de olsa manevi bakımdan öğretmenlerin yaşadığı sıkıntıyı kısaca bir iki olayla izah etmek istediğini belirtti. Anlattığına göre eski iktidar zamanında öğretmenler asık suratla karşılanmış, her zaman ikinci plâna atılmış ve üvey evlât nazarıyla bakılmıştı. Cemiyeti yetiştiren öğretmenlere, hakir gözle bakan bir zümreden, öğretmenler yararına bir şey beklenemezdi. Kendileri bütün memurları ve vatandaşları mukaddes olarak görüyor, hepsinin de haklarını ve hususiyetlerini tanıyorlardı. Fakat öğretmenleri diğer vatandaşlardan ayıran önemli bir özellik vardı. Bu özellik öğretmenlerin köye giden tek memur olmasından kaynaklanıyordu. Yüzde sekseni köylü olan bir ülkede, köyler ihmal edilmiş, adeta bir yük

olarak görülmüştü. Öğretmen dışında köye giden memur, tahsildar ve jandarmadan ibaretti. Bu nedenle köylünün kaderini paylaşan, dertlerini dinleyen ve bütün ömrünü, hayatını köye vakfeden sadece öğretmendi. Fakat buna rağmen öğretmene kıymet verilmemişti. Ahmet Zuhuri Danışman'ın, ısrarla öğretmenlere değer verilmediğini belirtmesi muhtemelen kendi meslek hayatında yaşadığı veya gördüğü olaylarla da ilgiliydi. Ulaşım ve kitap, gazete gibi eğitim araçlarının köylerde zor bulunmasına rağmen, öğretmen okullarında okuyan gençlerin idealist olarak mezun olduklarını, köyü kalkındırmak için köye gittiklerini söylemesi ise, öğretmenlerin hangi koşullarda çalıştıklarını göstermesi açısından önemlidir. Bütün zorluklara rağmen öğretmenlerin köylerde iki üç sene ideallerini yaşatmak için çalıştığını, fakat dört beş sene sonra gazetesi ve kitabı olmayan köylerde, okuyamadıkları için adeta dünyadan tecrit edildiklerini belirtmesi, öğretmenlerin bir çıkmaz içinde olduğunu göstermesi açısından önemlidir. Ahmet Zuhuri Danışman, yirmi beş sene köylerde kalan öğretmenler gördüğünü, bu öğretmenlerin durumlarının iyi olmadığını da sözlerine ekleyerek bir örnek verdi. Bir öğretmen, uzak bir yere tayin edilmiş ve orada on sene kalmıştı. Çocuklarını okutmak, hastalık gibi nedenlerle tayin istemiş, Bakanlık ise tayin isteğine “*Eylül ayında kadrolar tanzim edilirken düşünülmek üzere isminiz listeye alınmıştır*” diye cevap vermişti. Öğretmen ilk etapta bu karardan mutlu olmuş, fakat Eylül ayı geldiğinde kendisine “*Naklinize imkân görülemedi, gelecek sene nakliniz yapılacak*” şeklinde cevap verilmiş, gelecek sene ve daha sonraki senelerde de aynı cevabı almış, sonunda öğretmenin tayininden vazgeçilmişti. Öğretmenin onuncu kez tayin isteğine ise cevap verilmemişti. Ahmet Zuhuri Danışman öğretmenlerin kadro olmadığı için kıdem zammı almadıklarını, kıdem zammı almaları için üç sene teftiş görmeleri gerektiğini belirterek başka bir sorunu gündeme getirdi. Öğretmenin iki sene teftiş görse bile, üçüncü sene eğer müfettiş teftişe gelmezse ya da maarif müdürü, müfettişi teftiş için göndermezse öğretmenin teftiş göremeyecek, üçüncü sene teftiş görmediği için de kıdem zammı alamayacaktı ve bu durum O'na göre haksızlıktı. Çünkü bu durumun ortaya çıkmasında kabahatli öğretmen olmadığı halde cezayı yine maaşını alamamak suretiyle öğretmenin çekmekteydi. Konuşmasında kıdem zammı ile ilgili daha başka ve çok garip durumların olduğundan da bahsetti. Örneğin kıdemleri ve bütün şartları aynı olsa bile, kadro olmadığı için aynı şartlara haiz yüz öğretmenden sadece beş tanesi terfi etmekteydi. Terfilerin ne şekilde gerçekleştiği konusunda ise hiçbir fikri yoktu ve kadro konusunda bilgilendirilmek istiyordu. Kendisi Devletle memur arasında zımnî bir mukavelenin olduğundan bahsederek, devletin özetle; “*Şu şartlar içinde bana hizmet edeceksin, sana üç sene de bir maaş vereceğim.*” dediğini, memurun da bunu kabul ettiğini, fakat çalışan memura üç sene sonra Devletin “*Kadro yok, para, yok*” dediğini, bunun da haksızlık olduğunu ifade etti. Dört bin beş yüz doksan sekiz sayılı Kanuna göre iki üst derece maaş almanın, her memurun hakkı olduğunu ve buna da kadro dışı dendiğini, o halde kadronun olduğunu fakat verilmediğini, üst üste iki üst derecenin verildiğini, üçüncü, dördüncü, beşinci üst derecenin hak edildiği halde verilmediğini belirtti. Bu nedenle Milli Eğitim Bakanlığının ya kadroların verilmesini ya da iki üst dereceyi kaldırmasının gerektiğini söyledi. Bir memurun maaşının yetmiş lira olduğu halde, işgal ettiği makamın maaşının doksan lira olduğunu, ancak altı sene sonra doksan lirayı alabileceğini, fakat Bakanlar Kurulu kararı ile mütehassis ismi ile altı sene evvel doksan liralık kadro verildiğini söyleyerek de maaşlardaki adaletsizliğe vurgu yaptı. Çünkü söz konusu öğretmen olduğunda durum değişmekteydi. Mütehassis unvanı ile bir başkasına kadro verildiği halde öğretmene verilmediğini, öğretmenin kendisinin mütehassis olduğunu, kendi aralarında bile her hangi birinin her hangi bir vazifeyi yapabildiği halde, bir matematik veya tarih okutamayacaklarını, hocalığın esasen bir ihtisas gerektirdiğini ifade etti. Hükümetten ve Bakandan belirttiği hususlar üzerinde hassasiyetle durmalarını rica ederek sözlerine son verdi (TBMM Tutanak Dergisi, 28.06.1950, s. 300-303).

Ahmet Zuhuri Danışman, ısrarla öğretmenlerin haklarını savunmaya devam etti ve

öğretmenin hak ettiği konuma gelmesi için çalıştı. On altı arkadaşı ile birlikte ilkökul öğretmenlerinin veya ilkökul öğretmenliğinden gelerek orta ve daha yüksek dereceli öğretim müesseselerinde öğretmenlik yapanların ya da Milli Eğitim Bakanlığı merkez ve taşra teşkilatında çalışanların hizmet müddetlerine göre alacakları aylık dereceleri ilgili kanun teklifini sundu (TBMM Tutanak Dergisi, 22.11.1950, s. 183). Kısa bir süre sonra Ahmet Zuhuri Danışman ve on altı arkadaşının, öğretmen maaşları hakkındaki kanun teklifinin, Milli Eğitim Komisyonu tarafından incelenmesine karar verildi. Bu teklife göre ilkökul öğretmenlerinin veya ilkökul öğretmenliğinden gelerek orta ve daha yüksek devreli öğretim müesseselerinde öğretmenlik yapanların veya Milli Eğitim Bakanlığı merkez ve taşra teşkilatında çalışanların hizmet sürelerine göre alacakları aylık derecelerinde 1926 yılından sonra çıkarılan kanunlarla meydana gelen dengesizliğin düzenlenmesi istenmekteydi. Teklifin kanunlaşması durumunda asgari beş bin öğretim üyesinin maaş durumu düzelmiş olacaktı (Ulus, 5 Aralık 1950, s. 2). Mecliste konu ile ilgili kanun teklifi ve Millî Eğitim ve Bütçe komisyonları raporları okundu. Milletvekili Ahmet Morgil söz alarak, devletin mali durumu da göz önünde bulundurulmak suretiyle, ittifakla kabul edilen teklifinin Bütçe Komisyonunca üç hususa binaen ekseriyetle reddedildiğini belirtti. Bu nedenlerden birincisi, teklif ile temin edilmek istenilen durumun, diğer amme hizmetlerini yapan ve aynı durumda bulunan Devlet memurlarına da kapsamadığı takdirde bir huzursuzluk ve adaletsizlik meydana geleceği keyfiyetydi. Maaşlar tahsil derecesine göre düzenlenmekte, maaşlarda bir denklik söz konusu olduğunda ise aynı tahsil derecesinde olanların birbiriyle mukayesesi gerekmekteydi. Öğretmen Okulu tahsilinin kanunen liseye muadil olması nedeni ile öğretmen okulu mezunlarını, okuryazar ya da ilk veya ortaokul mezunu olarak memuriyete girmiş olanlarla kıyaslamak doğru değildi. Bununla birlikte lise ve muadili mezunu diğer meslek erbabı ile öğretmenler arasında öğretmenlerin aleyhine, büyük bir maaş farkı vardı. 1939 tarihinde çıkarılan üç bin altı yüz elli altı sayılı kanuna göre, normal olarak terfi etmiş olan sekiz yıllık öğretmenle yeni mesleğe girmiş bir öğretmenin maaşı nerdeyse aynıydı. İlkokul öğretmenlerinin yakın zamanlara kadar özel muhasebelerden maaş alması ise ayrı bir sorun teşkil etmekteydi. Çünkü özel muhasebelerin mali imkânsızlıkları nedeni ile üstün başarı göstermiş birçok öğretmen, yıllarca terfi edememişti. Morgil'e göre bu adaletsizlikleri önlemek üzere çıkarılan beş bin iki yüz kırk iki sayılı Kanun, yeni adaletsizliklere yol açmıştı. Bütçe Komisyonunun raporunda ikinci ret sebebi olarak, geriye doğru bir hesaplaşmanın kabulü mümkün değildir keyfiyeti gösterilirken üçüncü ret sebebi olarak düzeltilmesi istenilen hususların yalnız müşterek amme hizmetlerini yapan memurları değil eski ve yeni diye iki zümreye ayrılan emeklileri de ilgilendireceği görüşüydü. Morgil bu yaklaşım tarzının da karşısında yer aldı. Çünkü emekli maaşları, daima ayrı bir statüye tâbi tutulmuştu. Bu konuşmanın üzerine söz alan Ahmet Zuhuri Danışman, Bütçe Komisyonunun raporunda zikredilen ret sebeplerinin, teklif ettikleri kanunun ruhuna iyice nüfuz edilmediği kanaatini uyandırdığını, bu kanunun kabulünün bütçeye bir yük yükleyeceğini, böyle bir zamanda bütçeye birkaç milyonluk yük getiren bir kanun sevk etmenin cidden üzücü olduğuna inandıklarını söyledi. Öncelikle Bütçe Komisyonu raporunda ret sebepleri üzerinde durdu. Komisyon, kanun teklifini bütçeye yedi buçuk milyon lira yük yüklemesi ve öğretmenler için böyle bir intibak yapıldığı takdirde aynı durumda olan diğer Devlet teşkilatındaki memurlar arasında bir huzursuzluk ve adaletsizlik yaratılmış olacağı endişesi ile reddetmişti. Ahmet Zuhuri Danışman, teklifin kabulü halinde bütçeye yedi buçuk milyon lira yük getireceğinin doğru olduğunu, fakat bu kanun tasarısının öğretmenlere, maaşlarının azlığı dolayısıyla bir maaş zammını içeren bir teklif olmadığını belirtti. Öğretmen maaşlarının özel kanunlarla ayarlanması ve öğretmenlerin diğer bütün memurlara nazaran mağdur durumda kaldıklarından dolayı bu teklifin yapıldığını, böyle bir yükü bütçenin kaldıramayacağı kanaatinin yerinde olduğunu, fakat kendilerinin, kanunun hemen olmasa bile 1952 de yürürlüğe girmesinde bir mahzur görmediklerini ifade etti. Kanun teklifinin tatbikini

birkaç seneye dağıtmak suretiyle, işi bütçeye yük olmaktan kurtarmanın mümkün olduğunu beyan etti. Ahmet Zuhuri Danışman hemen ardından teklifin komisyonunda reddedilmesinin ikinci nedeni üzerinde konuşmaya başladı. Aynı durumda olan diğer memurların da böyle bir intibak kanunundan istifade etmesinin tabii görüldüğünü, bu bakımdan ilkokul öğretmenlerinin, diğer memurlarla eşit olmadığını, daha mağdur durumda olduğunu, öğretmenler hakkında yedi yüz seksen dokuz sayılı Maarif Teşkilâtı Kanununun, diğer memurlardan ayrı olarak 26 Mart 1926 tarihinde kabul edildiğini ifade etti. Bu kanuna göre ilkokul öğretmenlerinin başlangıç maaşı on beş liraydı. 24 Mayıs 1929 tarihinde kabul edilen bin dört yüz elli iki sayılı Devlet Memurları Aylıklarının Tevhit ve Teadülü Kanunu ise, diğer devlet memurlarından lise ve muadili okul mezunları olanlar için başlangıç maaşını yirmi lira olarak kabul etmişti. Ahmet Zuhuri Danışman'a göre asıl adaletsizlik burada başlamaktaydı. Çocukların eğitimi ile görevlendirilen bir zümrenin, aynı şartlara haiz oldukları halde, diğer memur vatandaşlardan ayrı muamele görmeleri insaflı bir durum değildi. 1 Eylül 1930 tarihinde bin yedi yüz iki sayılı İlk ve Orta Tedrisat Öğretmenlerinin Terfi ve Tecziyeleri Kanununun çıkarılmış, fakat bu kanun da öğretmenlere Devlet memurları kanunlarına göre almaları gereken maaşı temin edememişti. Öğretmenlerin bu mağduriyeti, 1949 yılına kadar devam etmiş, 1939 yılında öğretmenlerin ayrı kanunlara göre maaş almalarının haksızlık oluşturduğu görülerek, yeni bir düzenlemeye gidilmişti. 1939 yılında yayınlanan üç bin altı yüz elli altı sayılı kanunun yirmi altıncı maddesi ile öğretmenlerin hususi terfi kanunları lâğvedilmiş ve öğretmenlerin terfi şartlarının da diğer Devlet memurlara göre düzenlenmesi sağlanmıştı. Ahmet Zuhuri Danışman, 1939 yılında mesleğe girenlerden maaş durumundan şikâyet eden kimsenin olmadığını, çünkü bunların Devlet memurlarıyla uyumlu olduğunu fakat 1939'dan önce mesleğe girenlerin maaşlarının diğer Devlet memurları maaşlarıyla intibak ettirilmediğini söyledi. Bütçe Komisyonu raporunda söylendiği gibi, öğretmenler gibi haksızlığa uğrayarak mağdur durumda olan memur vatandaşlar varsa zamanla bütçenin tahammülü nispetinde onlara ait haksızlıkları da ortadan kaldırmanın gerekli olduğunu vurguladı. Mağdur olan öğretmen sınıfının haklarını savunurken, bütçenin gelir kısmının zor şartlarla elde edildiğini bildiğini ve bunun için de derin bir üzüntü duyduğunu söyledi. Ahmet Zuhuri Danışman, kanun tasarısının diğer kanunlarla ilgisini anlattıktan sonra gerçek hayattan alınmış bir iki olaydan bahsetti. 1936 yılında Ankara'ya geldiğinde yanında bir öğretmen arkadaşının olduğunu, maaşının ise otuz beş lira olduğunu, çok yakından tanıdığı başka bir bakanlıkta memur olan arkadaşının da maaşının otuz beş lira olduğunu anlattı. Arkadaşlarından birinin öğretmen diğerinin de devletin başka bir dairesinin çalışmanı olduğunu, fakat her ikisinin de otuz beş lira maaş aldığını belirtti. Arkadaşlarının maaşlarının birbirleriyle nispeti üzerinde durmadığını, fakat tesadüfen bir gün garip bir durumla karşılaştığını söyleyerek anlatmaya devam etti. Yanında çalışan arkadaşının çalışkan, liyakatli ve düzenli terfi gören birisi olduğunu ve 1944 tarihinde maaşının altmış lira olduğunu, fakat başka bakanlıkta olan diğer arkadaşının, daha önceden otuz beş lira olan maaşının, 1944 tarihinde yüz yirmi beş liraya yükseldiğini söyledi. Bu durumun nasıl olduğunu bilmediğini belirterek, bu durumdan çıkan sonuca göre maaşın artması için Bakanlık değiştirmenin gerekli olduğunu, ancak bu suretle maaşların yükselebileceğini belirtti. Fakat öğretmenlerin hiçbir zaman Bakanlık değiştiremeyeceklerini, yani meslekten ayrılamayacaklarını, bir kere öğretmenlik vasfına haiz olduktan sonra bir daha o meslekten başka tarafa başlarını çeviremediklerini, bu hususta gerekirse her türlü mahrumiyete katlandıklarını belirterek yine geçmişte yaşanan bir olayı anlattı. Bir öğretmenin maaş durumunu anlatmak için bu gibi hâdiseleri anlatmanın gerekli olduğunu da belirtti. Kırk beş sene öğretmenlik yapan bir arkadaşının emekliye sevk edildiğini, aradan beş altı ay geçtikten sonra, hocalıktan ayrılmaya dayanamayıp, mesleğe dönmek için okul aramaya başladığını, yeni açılan bir pansiyonda arkadaşlarının da yardımı ile müdür olarak tekrar işe başladığını anlattı. Sınıf ve okul hayatını yaşatması için, göreve tekrar başlayan arkadaşının, pansiyon müdürlüğünde bir iki sene daha

çalıştıktan sonra hastalandığını ifade etti. Kırk beş sene hocalık yapan bu öğretmenin çok talebe yetiştirdiğini, hasta yatağındaiken kendisini ziyarete gelen öğrencileri arasında yörenin valisi, askeri kumandanı, defterdarı ve daha birtakım memurlarının bulunduğunu söyledi. Hasta yatağındaki öğretmenin, ziyaretine gelen bütün öğrencileri, hocalarını rahatsız etmemek için, sessiz beklediklerini, yatağında hasta yatan öğretmenin bir ara gözünü açarak, “*Niçin gürültü yok?*” diye sorduğunu orada bulunanların ise “*Hastasınız, talebeler sizin rahatsız olmamanız için susuyorlar*” diye cevap verdiklerini, bunun üzerine “*Söyleyin, gürültü etsinler. Ben kırk beş senelik ömrümü gürültü ile geçirdim, bu seslere hasret olarak gidiyorum. O seslerle beraber gitmek isterim. Gürültü etsinler*” dediğini, birkaç gün sonra da öğretmenin vefat ettiğini belirtti. Uzun yıllar öğretmenlik yapan bu öğretmenin maaşının altmış lira olduğunu, ziyaretine gelen ve öğrencisi olan valinin maaşının yüz yirmi beş, askeri kumandanın yüz ve defterdarın ise maaşının seksen lira olduğunu söyledi. Öğretmenin başarılı olarak bütün hayatını bağladığı mesleğinden altmış lira ile emekliye sevk edildiğini, kendilerinin ise bu miktarı az gördüklerini, bu durumun kânunların, nizamların, usullerin uygulamadaki eksikliğinden kaynaklandığını ifade ettikten sonra kendi hayatından örnek verdi. Ahmet Zuhuri Danışman verdiği örnekte vaktiyle bir hükümdarın, memleketin en değerli ve hürmete şayan adamını mükâfatlandırmak istediğini, bu nedenle memleketi arattırdığını ve sonuçta bir doktor, bir avukat ve bir zengin olmak üzere üç kişinin bulunduğunu ifade etti. Hükümdara üç kişinin bulunduğu bilgisi verilince hükümdarın “*Bunlar niye değerlidir?*” diye sorduğunu, yanındakilerin ise cevap olarak, “*Efendim, bu doktor çok değerlidir, bütün hasta vatandaşların yardımına koşmakta ve parasız onları tedavi etmektedir, insan bir adamdır, bu noktadan hürmete şayandır*” dediğini, hükümdarın da bunu kabul ettiğini anlattı. Hükümdarın zengini sorduğunda yanındakilerin “*Çok zengindir, parasını tamamen fukaraya ve hayrata sarf eder, onun için şayanı hürmettir*” şeklinde verdikleri cevabı da kabul ettiğini anlattı. Ahmet Zuhuri Danışman hikâyenin devamında avukatı hükümdarın yanına getirdiklerini “*Haksızlığa uğrayanların hakkını müdafaa eder, çok değerli şayanı hürmet bir adamdır*” dediklerini, hepsi değerli olduğu için de aralarında kura çekilmesine karar verdiklerini, tam o sırada ihtiyar ve mütevazı bir insanın dördüncü kişi olarak ortaya çıktığını, hükümdarın adamın kim olduğunu sorması üzerine yanındakilerin “*Efendim, bu da memleketin en değerli bir adamıdır. Efendim, şu memleketin en değerli üç adamını yetiştiren hocadır, tevazuundan huzurunuzda gelmek istemedi, biz onu zorlayarak getirdik*” dediğini anlatarak hikâyesine son verdi. Ahmet Zuhuri Danışman, kendisinin öğretmenler hakkındaki bu kanunu huzura getirmekteki maksadının, bu acı çeken sınıfın ıstırabını dindirebilmekten ibaret olduğunu ifade etti (TBMM Tutanak Dergisi, 11.06.1951, s. 146-151).

Ahmet Zuhuri Danışman milletvekili seçildikten bir süre sonra, Parlamentolar Arası Turizm Birliğinin TBMM grubu idare heyetinde yer aldı. Heyetle birlikte turistik bölgelerde incelemelerde bulunmak amacı ile Eskişehir, Bursa, Balıkesir, Ayvalık, Bergama ve İzmir’e gitti. Meryem Ana mezarı üzerinde incelemeler yaptıktan sonra yine heyetle birlikte Katolik Başpiskoposu Desauff’u ziyaret etti (Milliyet, 29 Mayıs 1951, s. 3). Yaklaşık bir sene sonra Avrupa Parlamentolar Birliği Türk Genel Kurulu’nun, Meclis Kitaplığında yapılan toplantısında hazır bulundu. Gündem gereği 1951 yılı faaliyet raporu okundu ve daha sonra kabul edildi. Gizli oylama sonunda yönetim komitesi seçildi. Yönetim komitesine seçilenler arasında Ahmet Zuhuri Danışman’da vardı. Yönetim komitesi, kendi arasında yaptığı iş bölümünde saymanlığa Bolu Milletvekili Ahmet Zuhuri Danışman’ı getirdi (Milliyet, 25 Şubat 1952, s. 1,7).

Ahmet Zuhuri Danışman, devletin kalkınması için tasarruf yapmanın gerekli olduğuna inanmaktaydı. Bu nedenle Milli Savunma Bakanlığının 1951 yılı bütçe görüşmelerinin yapıldığı sırada söz alarak, devlet dairelerinde tasarruf yapılması gerektiğini söyledi. Bir kuruş

tasarrufun bile vergi mükelleflerini rahatlatacağını, devlet memurları kadrosunda adeta bir memur enflasyonu olduğunu, yeniden memur kadrosu almaya lüzum kalmadığını, mevcut memurların ise oturdukları bir masa ve sandalyesinin olduğunu, memur alınmadığına göre masa ve sandalye almaya da lüzum olmadığını söyledi. Bu tahsisatı Bakanlıklar tarafından ihtiyaç olduğu için değil, geçen senelere bakarak âdet olduğu için talep edildiğini, kendilerinin mütevazı bir teklif ile bugünkü demirbaş tahsisatının ancak yüzde otuzunun indirilmesini istediklerini, fakat bazı kişilerin dairelerde eskidiği için değil, modası geçtiği için atılıp yerine maroken koltuklar aldığını anlattı. Millet yararına olarak ve her şeyden kısarak milli kalkınmaya gelir getiren tesisleri artırmayı istedikleri için, yıl bütçesi bünyesinde bu kadar bir paranın döşeme masrafına ayrılmasının heyet tarafından uygun bulunmamasını dilediğini ifade etti. Kırtasiye veya basılı kâğıt masraflarının garip bir hikâye olduğunu, dairelerde hep birinci hamur kâğıt kullanıldığını, hatta parşömen kâğıdının kullanıldığı yerlerin çok olduğunu, yine dairelerin arşivlerinde bir kaç yıllık yenisi basılmadan devlet hizmetine yetecek basılı evrakın bulunduğunu söyledi. Devlete olan vergi borcunu kendi ürettiği yumurta ve tereyağını yemeyip satan ve yerine yarım kilo tuz ile çiçek yağı almak suretiyle ödeyen bir milletin parasını, ne maroken koltuğa, ne avize ve abajurlara, ne de parşömen kâğıtlarına vermeğe hiç kimsenin hakkı olmadığını, ikinci hamur kâğıdın yeterli olduğunu, diğer milletvekili arkadaşlarının da bu konuda aynı fikirde olduklarından emin olduğunu belirtti. Konuşmasına bir örnekle devam eden Ahmet Zuhuri Danışman, Kanuni Sultan Süleyman'ın bir gün vezirlerini huzurunda topladığı vakit, hatırına geldiği için, “Sizlerce velinimet kimdir?” diye sorduğunu, bütün vezirlerin de devrin adabına uyarak, “Şüphesiz Şevketmeabımızdır” dediklerini, Kanuni'ni ise kendilerine “Velinimet köylülerdir ki, ekip biçmek emrinde huzur ve rahatı kendilerine haram ederler.” diye cevap verdiğini anlattı. Milletten kendilerine emanet ettiği parayı mahallin gayrına ve onun yararı haricine sarf etmeye izinli olmadıklarını söyledi (TBMM Tutanak Dergisi, 23.2.1951, s. 525-526). Ayrıca kırtasiye, öteberi, döşeme vs'den yüzde yirmi oranında indirim yapılmasının, kırtasiyeden, döşeme ve demirbaşı kapsayacak şekilde olmasını istedi. Tenzilin top ve tüfekten olmaması gerektiğini, kırtasiye ve döşemeden yapılacak yüzde yirmi oranındaki indirimin, alım esnasında alım şekli esas tutulursa zaten temin edileceğini belirtti (TBMM Tutanak Dergisi, 23.02.1951, s. 571-572).

Ahmet Zuhuri Danışman, Meclis çalışmalarının dışında parti faaliyetlerinde de yer aldı. Başbakan yardımcısı Samet Ağaoğlu'nun da katıldığı Bolu il kongresinde (Milliyet, 20 Ağustos 1951, s. 1) ve Düzce'de düzenlenen DP kongresinde yer aldı (Milliyet, 12 Mayıs 1952, s. 1,7). DP grubunun 1951 yılında Grup Başkanı ve Başkanlık Divanı üyelerini seçmek için yaptığı toplantıda grup idare heyetine seçildi (Milliyet, 03 Kasım 1951, s. 1). Ankara Vapuru ile Batı Akdeniz seferine çıkan DP'liler birlikte Avrupa'ya gitti (Milliyet, 24 Kasım 1951, s. 2). Çıktığı Batı Akdeniz seferinden Tarsus Vapuru ile geri döndü (Milliyet, 19 Aralık 1951, s. 2).

Ahmet Zuhuri Danışman, milletvekili olduğu dönemde yazdığı tarih kitabında İsmet İnönü'ye yer vermediği konusunda birçok kesim tarafından eleştirildi. Ortaokul üçüncü sınıflarda okutulmak üzere yazdığı tarih kitabında, Birinci ve İkinci İnönü Savaşları, Sakarya ve Dumlupınar muharebeleri ile Lozan Barışı'na temas ederken, İsmet İnönü'den hiç bahsetmemesi tepkilere neden oldu. Yine Türkiye Cumhuriyeti'nin birinci Cumhurbaşkanı olarak Mustafa Kemal Atatürk, üçüncü Cumhurbaşkanı olarak Celal Bayar'ın isimleri zikredilirken ikinci Cumhurbaşkanı İnönü'den hiç bahsedilmemesi de tepkileri arttırdı. Bunun üzerine Milli Eğitim Bakanı Tevfik İleri konu ile ilgili bir beyanat verdi. Milli Eğitim Bakanı verdiği beyanatında şunları söyledi (Milliyet, 01 Ekim 1950, s. 3).

Talim ve Terbiye heyetince bu sene ortaokulların üçüncü sınıfında okutulmak ve tamamen öğretmenlerin tercihine terk edilmek şartıyla ve ilk defa olarak üç tarih kitabı tetkik ve tespit edilmiştir. Bu kitaplardan Faik Reşit Onat ile Kamil Su'nun müştereken yazdıkları kitapla Emin Oktay'ın yazmış olduğu kitapta İkinci Cumhurbaşkanı İsmet İnönü'nün biyografisi, İstiklal

Mücadelesindeki vazifeleri objektif bir şekilde tespit edilmiştir. Sadece bu hadise dahi gösterir ki Milli Eğitim Bakanlığı Talim ve Terbiye Heyeti, kararını alırken herhangi bir hissini zebunu olmamıştır. Zuhuri Danışman'ın söz konusu kitabına gelince bu kitabın Talim ve Terbiye heyetine verilen ve bu heyetçe tetkik edilerek neşrine müsaade olunanlar müsveddelerinde İsmet İnönü hakkındaki malumat diğer kitaplarda olduğu gibi mevcut bulunmakta idi. Baskı sırasında kitaba giremeyen bu kısımlar, muhtelif ve kitapçı tarafından ek bir forma halinde basılıp, Talim Terbiye Heyetinin tetkikine arz olunan müsveddelerdeki aslına uygun edildiği takdirde, bu kitap da diğer iki tarih kitabı gibi öğretmenlerin tetkik ve tercihinin arz olunacaktır. Aksi takdirde bu eksikliği yüzünden Talim ve Terbiye heyetinin müsaadesi alınmış sayılmayacaktır. Hadise bundan ibarettir. Ve hadiseyi bir parti propagandası ve bir politika işi yapmanın yersiz olduğunu bilhassa işaret etmek isterim

Fakat Milli Eğitim Bakanı'nın konu ile ilgili açıklama yapması, eleştirilerin bitmesi için kâfi gelmedi. Kayseri Milletvekili Fikri Apaydın'ın başkanlığında yapılan toplantıda Milli Eğitim Bakanlığı'nın bütçesinin görüşüldüğü sırada, CHP Meclis grubu adına söz alan Nuri Sertoğlu'nun bazı okul kitaplarında tarihi hadiselerin tahrif edilmemesini istemesi üzerine Ahmet Zuhuri Danışman söz alarak, konu hakkında açıklamalar yaptı (Milliyet, 26 Şubat 1951, s. 1). Anlattığına göre bir sene önce okul kitaplarının serbest olarak yazılmasına karar verilmiş, kendisi de tarihle meşgul olmuş otuz yıllık bir öğretmen olduğu için bir kitap yazmış ve bu kitabı diğer müfredat programına uygun olarak Bakanlığa sunmuştu. Kitabının basılması ve okullarda okutulması için Bakanlık tarafından onay aldıktan sonra kitabını alarak, İstanbul'da bir kitap şirketine vermişti. Kitap basılırken İstanbul'da olmadığı halde, üç kere gitmiş, inceleme yapmış ve sonuçta kitap basılmıştı. Fakat bir gün Bolu'dan Ankara'ya döndüğünde Ulus ve Akşam gazetelerinde kitabı ve İsmet İnönü'yü tarihten çıkardığı şeklinde birçok yazılar yazıldığını duymuş ve üzülmüşü. Kendisi, İnönü hakkında objektif bir tercüme halini kitabın yüz doksan ikinci sayfasında yazdığını, tarihçi olduğu için objektif olduğunu ve bu nedenle İnönü'nün sadece hayatını yazdığını iddia etmekteydi. Fakat yazdığı kitapta, İnönü'ye ait bölümün çıkarıldığının söylenmesi üzerine Bakanlığa giderek, bu durumu araştırmaya başladı. Bakanlıkta gerekli görüşmeleri yaptıktan sonra, kitabı tekrar inceledi ve gerçekten kitapta İsmet İnönü ile ilgili bölümün olmadığını gördü. Bunun üzerine İstanbul'a giderek, kitapçılarla görüştü ve durumun nasıl gerçekleştiğini öğrendi. Ahmet Zuhuri Danışman, kitabında İnönü'nün yer aldığı yüz doksan ikinci sayfanın müsveddelerinin Milli Eğitim Bakanlığı'nın İstanbul Kütüphanesi'nde bulunduğunu ve üzerinde bu sayfa çıksın diye tek bir kelime ve işaret olmadığını belirttiikten sonra olayın nasıl gerçekleştiğini anlattı. Kendi ifadesine göre aslında anlaşmazlık, kitabını yayımlanması için verdiği kitapçıda yaşanmıştı. Çünkü kitapçı tarafından, yayımlanacak birden çok kitabın gözden geçirilmesi için, alanında uzman biri ile anlaşma yapılmıştı. Ahmet Zuhuri Danışman'ın kitabını da gözden geçiren düzeltmen, yüz doksan ikinci sayfayı okuyamamış, daha sonra kendisine soracağını düşünerek sayfaları ayırmış, fakat ayrıca on bir kitapla ilgilendiği için o sayfaları ayırdığı yerde unutmuş ve kitap bu suretle eksik çıkmıştı. Ahmet Zuhuri Danışman konuşmasında, hatayı yapan düzeltmenin Yeni Sabah ve Hergün gazetesinde bir açıklamada bulunarak, konuya açıklık getirdiğini anlattı. Fakat buna rağmen kendisine karşı olumsuz eleştirilerin devam ettiğini söyledi. Kendisinin önce bu durumdan üzüntü duyduğunu fakat bu üzüntüsünün geçtiğini ifade etti. Yaşayan kişilerin esasen tarihe geçmemesinin tabii bir durum ve ilmi bir görüş olduğunu, yaşayan şahısların tarihe girdiği takdirde onun lehinde ve aleyhinde konuşulacağından, onunla alakalı şahıslar da konu edileceğinden tam ve objektif bir ilmi kanaatin oluşamayacağını anlattı. Yaşayan kişilerin tarihinin tarafsız yazılamayacağını, bu nedenle okul kitaplarına herhangi yanlışlığa meydan vermemek için yaşayan devrin girmemesi gerektiğini sözlerine ekledi. Benzer durumun Fransa'da da yaşandığını, Petain'in okullarda okutulan tarih kitaplarına adının girmesine, Fransız Milli Eğitim Bakanlığı tarafından izin verilmediğini söyledi. Zuhuri Danışman'ın Meclis'te yaptığı bu konuşması bazı tepkilere neden oldu. Kırşehir Milletvekili Halil Sezai Erkut'un İnönü'nün milli kahraman olduğunu söylemesi üzerine Zuhuri Danışman, konunun

yaşayan kişilerin tarihe girip girmemesi olduğunu, Petain'ın yaşadığını ve Fransız Hükümetinin de yaşayanları tarihe yazmama kararı aldığını söyledi. Kendisine yöneltilen suçlamalara, tarih hocası olduğu ve okuduğu bir olaydan etkilendiği için beş altı aydan beri cevap vermediğini söyledi. Daha sonra da etkilendiği olayı anlattı. Yunan devlet adamlarından Perikles'in bir gün Agora'dan çıkarak evine gittiği sırada arkasından tanımadığı birinin kendisine kötü söz söylediğini, Perikles'in ise tanımadığı kişinin bu yersiz saldırısı üzerine, cevap vermeden evine doğru gittiğini, adamın da evine kadar yarım saat müddetle Perikles'i takip ettiğini anlattı. Perikles evine girdikten sonra hizmetçisini çağırarak, "Şu kapıda gördüğünüz arkadaş Agora'dan buraya gelinceye kadar çok yorulmuştur. Karanlık da olmuştur. Belki düşer yolunu kaybeder, bir fener verin" dediğini belirtti. Kendisine saldıranlara da cevap vermektense doğru yolu göstermek için fener vermeyi tercih ettiğini söyledi (TBMM Tutanak Dergisi, 25.02.1951, s. 762-763). Ahmet Zuhuri Danışman'ın yazmış olduğu tarih kitabında İsmet İnönü'ye yer vermemesi, vefatından sonra bile eleştiri konusu olmaya devam etti. Oktay Akbal Milliyet gazetesinde yazdığı köşe yazısında emekli eğitimci Cemal Sonar'dan bir mektup aldığından bahsederek köşesinde bu mektuba olduğu gibi yer verdi. Mektup şöyleydi anlatılmaktaydı (Milliyet, 08 Ağustos 1995, s. 19):

Zuhuri Tarihi başlıklı yazılarınız dolayısıyla anılarım tazelendi. Ben emekli bir eğitimciyim. Zuhuri Danışman, ortaokul sıralarında hocamdı. (Bolu'da 1930-1934 yılları). Derslerinde ciddi ve etkileyiciydi. Biz öğrenciler onu dikkatle ve zevkle dinlerdik. İstiklal Savaşı'nda ve sonrasında Atatürk'ün ve İnönü'nün memlekete yaptıkları hizmetleri, inkılapları, onlara inanmış bir insanın coşkusu ile anlatırdı. Bizlerin birer Atatürk-İnönü hayranları olarak yetişmemizde katkısı çoktur. Ortaokul son sınıfta iken 'Sevr ve Lozan Anlaşmalarını mukayeseli olarak anlatınız' konulu bir ev ödevi vermişti. Sevr'i, Lozan'ı anlatmak, sayfalar dolusu yazmak demektir. Düşündüm. Sevr ve Lozan en kısa yoldan nasıl anlatılabilir? Bir Türkiye haritası çizdim. Bu haritada Sevr ile kaybettiğimiz toprakları gösterdim ve altına şu cümleyi yazdım. 'Sevr ölüm, Lozan hayat. Sevr saltanatın, Lozan cumhuriyetin' Bu ev ödevlerimizi hocamız Zuhuri Bey değerlendirmiş, bana da 'Çok teşekkür ederim' cümlesini yazarak tam not vermişti. Aradan yıllar geçti. 1950'de hocamız milletvekili seçildi. Ben o tarihte Talim ve Terbiye Dairesi'nde mümeyyiz olarak görevliydim. Serbest basıma bırakılmış ders kitapları dairemizce incelenirdi. 'Zuhuri Tarihi' diye adlandırılan kitap bende büyük bir hayal kırıklığı yaratmıştı. Bu kitabı benim tanıdığım ve çok sevdiğim hocamız yazmış olamazdı. Ama yazmıştı!

diyerek aslında hem öğretmeninin tarih konusunda ne kadar donanımlı bir öğretmen olduğuna vurgu yaparken hem de böyle bir kitabı yazdığına inanmadığını anlatılmaktaydı.

Ahmet Zuhuri Danışman bir başka Meclis çalışmasında ise Millî Eğitim Bakanlığının iş hacminden bahsetti. Cumhuriyetin kuruluşundan bugüne kadar Millî Eğitimin iş hacminin çok arttığını, buna karşılık Millî Eğitim Bakanlığının merkez teşkilatı kuruluş bünyesinde hiçbir değişiklik yapılmadığını ifade etti. Geçmişle kıyaslandığında çok genişleyen iş ve eğitim hacmi ile orantılı bir merkez teşkilatının, işlerin daha iyi yürüyebilmesi için gerekli olduğunu, yeni bir teşkilat kanununa olan zaruret ve ihtiyacının daha iyi anlaşılması için de birkaç örnek vermek istediğini belirtti. Cumhuriyetin kurulduğu ilk zamanlara lise adedinin yirmi üç iken altmış üçe, ortaokul sayısının yetmiş iki iken üç yüz yetmiş dörde yükseldiğini, buna karşılık ilkokulların ve öğrencilerin sayısının beş, altı misli arttığı halde merkez teşkilatının olduğu gibi kaldığını söyledi. Küçük teşkilat ile bu kadar müessesenin işi nasıl gördüğü konusunun enteresan olduğunu, bir şekilde işlerin yürüdüğünü, ama asıl kendi kadrosu ve memuru ile yürümediğini, bir kanundan istifade edilerek, emanet memurla idare edildiğini anlattı. Ortaöğretim kadrosunun on dokuz olduğu halde halen burada kırk altı kişinin çalıştığını, Talim ve Terbiye Heyetinin kadrosunun on beş ile otuz kişi arasında değiştiğini buna karşılık kırk kişinin burada çalıştığını, yine İlköğretimin on beş kişilik kadrosu olduğu halde kırk bir kişinin çalıştığını söyledi. Fazlalıkların nereden geldiğini ise örneklerle açıkladı. Sivas İlköğretim müfettişi olan bir kişinin, Talim ve Terbiye Heyetinde de çalıştığını, Gazi Lisesinde öğretmen olarak görev yapan kişinin yükseköğretimde de çalıştığını, emanet memurlarla merkezin idare

edildiğini sözlerine ekledi. Muhtemelen bir teşkilât kanunu olmadığı için, Bakanlık da bir zat işleri müdürlüğü olduğunu, bu işin başında olan kişinin ise liyakat sahibi olduğunu, ama Zatişleri müdürü değil, Teknik Üniversite öğretmeni olarak Zatişleri Müdürlüğünde çalıştığını anlattı. Bütün bunların Milli Eğitim Bakanlığı için bir teşkilat kanununa ihtiyaç olduğunu bir kanıtı olduğunu, iki seneden beri böyle bir kanunun hazırlandığını işittiğini, bu kanunun ne zaman yürürlüğe gireceğini merak ettiğini belirtti. Millî Eğitim Bakanından da bir hususu açıklamasını rica etti. Ahmet Zuhuri Danışman, ilkokul öğretmenleriyle ortaokul öğretmenlerinin muhtelif vesilelerle maaşlarında denklik ve intibak olmadığını daha önce de anlattığını belirterek, birçok kişinin, aynı yerde çalıştıkları halde birisinin maaşının doksan lira, diğerinin maaşının ise kırk lira olduğunu ve bu durumun da adaletsizliğe neden olduğunu izah etti. Millî Eğitim Bakanlığı'nın ilkokul öğretmenleriyle ortaokul öğretmenlerinin bu durumlarını düzeltmek için bir intibak kanununa lüzum görüp görmediğini, böyle bir kanunu Meclise getirip getirmeyeceklerini merak ettiğini söyledi. Millî Eğitim Bakanından bilhassa bu kanunun bir an evvel hazırlanmasını rica etti. Yine ilave olarak ilkokul öğretmenlerinin durumundan bahsetti. İlkokul öğretmenin, öğretmen okulunu bitirdikten sonra doğrudan doğruya köye gönderildiğini, köye giden öğretmenler arasında on, on beş sene sonra dahi şehir okullarına tayin olmayanların olduğunu, dolayısıyla bir ilkokul hocasının on on beş sene köyden ayrılmadığını belirtti. Köye ne gazete ne kitap ne mecmua ne de radyonun bile gönderilmediğini, öğretmenlerin ise bu vaziyet karşısında okuldan ilk mezun olduklarında mevcut olan bilgilerini bile kaybettiklerini anlattı. Millî Eğitim Teşkilatı yayınlarının, genellikle şehirlere gönderildiğini fakat köy okullarına gönderilmediğini sözlerine ekledi. İlâveten İlkokul öğretmenlerinin, mesleğe başladıkları günden itibaren; ömrünün sonuna kadar ilkokul öğretmeni olarak kaldığını, bazı öğretmenlerin ise yükselme arzusunda olduklarını, fakat ne bir yüksekokula ve ne de bir üniversiteye devam ederek yükselme imkânlarına sahip olmadıklarını anlattı. Milli Eğitim Bakanlığının ilk tahsilden itibaren orta, lise ve hatta üniversite tahsiline kadar, yüksek tahsil ihtiyacını duyanlar için bir tedbir alıp almadığını, köy öğretmenlerinin bilgilerini muhafaza edecek bir tedbir düşünüp düşünmediğini sordu (TBMM Tutanak Dergisi, 25.2.1953, s. 932-933).

Ahmet Zuhuri Danışman, Mecliste yaptığı bir konuşmasında ise yüksek tahsil yapan yatılı okuyan öğrenciler için yüz elli lira elbise bedelinin para olarak verildiğini, devletin öğrenciyi okutmayı üzerine aldığına göre bir taahhüt altına girdiğini, öğrencinin de mecburi hizmeti olduğunu belirtti. Elbise, palto, ayakkabı ve çamaşır içerisinde olduğu halde yüz elli liranın yeterli olmadığını, bu miktarı iki yüz elli lira olarak verilmesi gerektiğini söyleyerek teklifte bulundu. Yüz elli lira elbise, palto, ayakkabı ve çamaşır için yeterli ise reddedilmesini, yeterli değilse hayat şartlarına göre yüz lira ilâvesiyle iki yüz elli lira olarak kabul edilmesini istedi (TBMM Tutanak Dergisi, 27.2.1953, s. 1311). Yine Ahmet Zuhuri Danışman'ın, öğretmen okullarına ait kanuna on birinci madde olarak "İlk öğretmen okullarının idare, eğitim ve öğretim işleri İlköğretim Genel Müdürlüğü'nün görevleri arasına alınmıştır." maddesinin eklenmesini teklif etti. Teklif oylamaya sunulurken kabul edildi (TBMM Tutanak Dergisi, 20.01.1954, s. 277-278).

Ahmet Zuhuri Danışman Bolu ilinin ihtiyaçlarının giderilmesi konusunda da çalışmalar yaptı. Kamil Kozan ile birlikte yaptıkları çalışmaları kısa bir rapor şeklinde hazırladılar. Teknik imkân görüldüğü takdirde Düzce ve Bolu kasabalarına Çatalağzı'ndan ceryan verilmesi kararı verilmişti. Ancak Bolu'da 1947 senesinde inşasına başlanmış olan yüz kilovatlık bir hidroelektrik santralinin tamamlanmasına çalışılmaktaydı. Üç yüz kırk neş bin lira keşifle başlanmış bulunan bu inşaatın bedeli son keşiflerde beş yüz yetmiş bin liraya yükselmişti. Halen santral binası, baraj ve kanal inşaatı devam etmekte olup İngiltere'ye sipariş edilmiş olan makine ve tesisatın bir kısmı gelmiş bir kısmının da sevke hazır olduğu müteahhit firma

tarafından bildirilmiştir. Ahmet Zuhuri Danışman ve Kamil Kozan Bolu'ya Çatalağzı'ndan ceryan verilmesi mümkün olduğu takdirde bazı sorularının ilgililer tarafından cevaplandırılmasını istedikleri ilk soru, altı seneden beri inşa edilmekte olan ve son keşifleri beş yüz yetmiş bin liraya yükselmiş bulunan yüz kilovatlık santralin, Bolu'nun ihtiyacını karşılamaktan çok uzak bulunduğuna göre bu işin tamamlanmasında iktisadi bir fayda olup olmayacağı sorusuydu. Diğer soru henüz monte edilmeyen makine ve tesislerin benzer başka bir işe devri sureti ile işin durdurulması mümkün olup olmadığı ile ilgiliydi. Son soru ise bu işin durdurulması halinde mahalli belediyenin yükleneceği zararın ne kadar olacağı konusu ile ilgiliydi. Söz konusu zararın Çatalağzı tesisi ile birlikte amorti edilmesi düşünülürse Bolu Belediyesi için daha iktisadi olup olmayacağına cevabı istenmekteydi. Kısa bir süre sonra Başbakanlık tarafından Nisan 1952'de Bayındırlık Bakanlığına bir yazı gönderildi. Bolu milletvekillerinden Ahmet Zuhuri Danışman ve Kamil Kozan'ın sordukları sorularla ilgili gerekli incelemelerin yapılması istendi (BCA, 30.10.0.0/157.105.11,12.06.1953). Bayındırlık Bakanlığı tarafından hemen konu ile ilgili inceleme yapıldı. Bayındırlık Bakanlığı tarafından Başbakanlığa 30 Nisan 1952 tarihinde gönderilen cevabi yazıda konunun Elektrik İşleri Etüt İdaresi, İller Bankası, Etibank ve Bayındırlık Bakanlığı mühendislerinden oluşan bir heyet tarafından yerinde tetkik edildiği fakat heyet tarafından verilen raporla ilgili bazı hususların açıklanmasına ihtiyaç duyulduğu için henüz bir karara varılmadığı bildirildi (BCA, 30.10.0.0/157.105.11,12.06.1953). Bayındırlık Bakanı tarafından 23 Temmuz 1952 tarihinde, 30 Nisan 1952 tarihinde gönderilen yazıya ek olarak tekrar bir yazı gönderildi. Yazıda düzenlenen protokolden bahsedildi. Bolu hidroelektrik tesisatı için, İller Bankası tarafından üç yüz elli üç bin altı yüz elli dört lira sarf edilmiş olup bu tesisin tamamlanması için iki yüz yirmi bin liraya ihtiyaç duyulduğu, hidroelektrik santralının tamamlanmasından vazgeçildiği takdirde, iki yüz kırk beş bin liralık kısmın satılarak kıymetlendirilmesi mümkün görülmediğinden bu zararın ceryan bedelleri ile kapatılmasının gerekeceği belirtildi. Bolu'nun ihtiyacının ilk yıllarda üç yüz kilovat olup bu ihtiyacın yavaş yavaş artarak ileride altı yüz kilovata erişeceği, buna mukabil hidroelektrik santralının bu oranın ancak 105 kilovattını temin edebileceği belirtildi. Bolu'nun Çatalağzı enerji nakil hattına bağlanması Düzce'nin de aynı zamanda bu hatta bağlanmasını gerektirdiği, Düzce ve Bolu için çekilecek hat ve kurulacak transformatör merkezlerinin ilk tesis masrafı olarak yüz kırk beş bin lira olarak belirlendiği ve bunun sekiz yüz seksen sekiz bin beş yüz liralık kısmının Bolu'ya ait olduğu izah edildi. Hidroelektrik santralının tamamlanmasından vazgeçilerek Bolu'nun Çatalağzı enerji nakil hattına bağlanmasının daha uygun olduğu belirtildi. Etibank mümessilinin Bolu'nun Çatalağzı enerji nakil hattına bağlanmasının yanı sıra inşası devam eden hidroelektrik santralının tamamlanmasını uygun gördüğü ve bunu da protokolde kayıtlı imza ettiği halde ilk tesisi masrafı ve dolayısı ile ceryan mahiyeti yükseleceğinden uygun görülmediği bildirildi (BCA, 30.10.0.0/157.105.11,12.06.1953). İşletmeler Bakanı tarafından Başbakanlığa gönderilen yazıda ise gerekli incelemelerin yapıldığından bahsedildi. Gökpınar'da kurulmakta olan hidroelektrik santralının Bolu'nun artmakta olan ihtiyacını karşılayamayacağı ve bir miktar zararı göze alarak bu tesisten vazgeçilmesi, Bolu ve Düzce'ye Etibank'ın Çatalağzı Termik Santrali'nden ceryan verilmesi yolundaki Bayındırlık Bakanlığı mütalaası karşısında bu imkânın araştırıldığı ve Etibank'ın Çatalağzı-İstanbul hattından ceryan tahsis edilebileceği neticesine varıldığı belirtildi. Ancak konunun teknik etütlerinin Bayındırlık Bakanlığınca veya kendisine bağlı bulunan Elektrik İşleri Etüt İdaresinde yapılmasının uygun olacağı ifade edildi. Diğer taraftan bu bölgeye ceryan nakletmek ve transformatör tesislerini kurmak için gereken tahsisatın da ayrıca temin edileceği bildirildi (BCA, 30.10.0.0/157.105.11,12.06.1953).

Ahmet Zuhuri Danışman, 1954 genel seçimlerinde DP aday listesinde yer almasına da (Milliyet, 13 Nisan 1954, s. 1), 1957 yılında yapılacak seçimlerde bu durum değişti. DP Genel

İdare Kurulu tarafından tespit edilen vilayetlerde aday yoklamaları yapılarak, neticeleri merkeze bildirildi. Yoklamalar sonunda eski milletvekillerinden bir kısmının aday olamadıkları anlaşıldı. Bolu'da aday yoklamasında aralarında Ahmet Zuhuri Danışman'ın da bulunduğu bir grup milletvekili oylamada birbirine yakın oylar aldı. Bu nedenle kesin netice hemen alınmadı (Milliyet, 03 Mart 1957, s. 1). Kısa bir süre sonra DP, milletvekili seçimleri için adaylarını açıkladı. DP'nin Bolu ilinden milletvekili adayları arasında Zuhuri Danışman'da bulunmaktaydı (Milliyet, 08 Ekim 1957, s. 5). 1957 yılında yapılan seçimlerde Ahmet Zuhuri Danışman Bolu'dan milletvekili olarak seçildi (Milliyet, 29 Ekim 1957, s. 5).

Ahmet Zuhuri Danışman, 27 Mayıs 1960 darbesinden sonra yargılandı. Yüksek Adalet Divanının toplantısında Başsavcı Ömer Altay Egesel, Anayasa davaları sanıkları için hapis cezası istedi (Milliyet, 15 Temmuz 1961, s. 1). Ahmet Zuhuri Danışman'ın, Türk Ceza Kanunu'nun 146/3.maddesi gereğince takdiren altı yıl ağır hapsine, otuz üçüncü madde gereğince cezası müddetince kanuni mahcuriyet altında bulundurulmasına ve iki yıl müddetle Erzincan'da emniyeti umumiye nezaretinde bulundurulmasına karar verildi (Özsakallı, 2009, s. 145,154). Adalet Bakanlığı yetkilileri tarafından, Adalet Divanı'nda haklarında hüküm verilen üç yüz kırk yedi mahkûmdan, iki yüz elli sekiz kişinin af kanunundan faydalanacağını açıkladı. Aftan faydalanacak olanlar arasında Ahmet Zuhuri Danışman da bulunmaktaydı (Milliyet, 17 Ekim 1962, s. 1). Emekli yaşamını sürdürdüğü sırada 11 Mayıs 1972 tarihinde evinde geçirdiği kalp krizi sonucu vefat etti (Milliyet, 12 Mayıs 1972, s. 9).

Sonuç

Ahmet Zuhuri Danışman, eğitim geçmişi olan bir siyasetçiydi. İnsanlarla etkili bir iletişim kurabiliyordu. Bu nedenle sorunların çözümünde, insan odaklı çalıştı. Uzun yıllar öğretmenlik ve idarecilik yapan Ahmet Zuhuri Danışman, aynı zamanda birçok eser de meydana getirdi. Tarih öğretmenliği yapmış olması, tarih konulu eserler yazmasında etkili oldu. Fakat milletvekili seçildikten sonra ortaokul üçüncü sınıflarda okutulmak üzere hazırladığı ders kitabında İsmet İnönü ile ilgili bölümlerin yanlışlıkla bile olsa çıkarılması günümüze kadar gelen tartışmaların fitilini ateşledi. Her ne kadar Meclis'te yaptığı konuşmasında bu durumun bir yanlışlıktan kaynaklandığını ifade etse de pek çok kesim tarafından bu açıklama tatmin edici bulunmadı. Aslında hem Milli Eğitim Bakanı hem yanlışlığı yaptığı söylenen kişi hem de kendisi gerekli açıklamayı yapmıştı ama bu yanlışlığın devamında önce üzülüp sonra üzülmediğini beyan etmesi, tepkilerin devamını getirdi. Vefatından sonra bir öğrencisinin kendisiyle ilgili olarak Milliyet gazetesine gönderdiği mektup aslında O'nun Atatürk'ün ve İnönü'nün memlekette yapmış olduğu hizmetlere inandığını ve böyle bir hata yapmayacağını da göstermekteydi.

Ahmet Zuhuri Danışman, aynı zamanda bir eğitimciydi ve eğitim konulu eserler meydana getirerek özellikle çocuk eğitiminde ebeveynlere yol gösterdi. 14 Mayıs 1950 genel seçimlerinde Bolu'dan milletvekili seçilerek, çalışmalarına farklı bir alanda devam etti. Ahmet Zuhuri Danışman'ın Mecliste öğretmenlerin uzun yıllar süren kıdem sorunlarının çözümü için gayret göstermesi, aslında Onun mesleğin içinde uzun yıllar çalışmasının ve öğretmenlerin sorunlarını bizzat yaşayarak öğrenmesinden kaynaklanmaktaydı. Öğretmenlerin hak ettiği yerde olduğunu düşünmediğinden olsa gerek, bütçenin durumunu bildiği halde, öğretmenlerin kıdem sorunlarının çözülmesi için çaba sarf etti. Tasarrufun önemini bilen Ahmet Zuhuri Danışman, bir kuruş tasarrufun bile insanları rahatlatacağını düşünmekteydi. Ona göre ihtiyaçtan fazlası talep edilmemeli, kaynaklar da tasarruflu bir şekilde kullanılmalıydı. Hem devletin bütçesini düşünüyor hem de kaynakların etkili bir şekilde kullanılmasını talep ediyordu.

Meclis toplantılarında yaptığı konuşmalarda akıcı bir dil kullanması ve meramını

geçmişte yaşadığı hatıralardan hareketle anlatması, O'nun usta bir hatip olduğunun ve çok okuduğunun işaretiydi. Bu nedenle Meclis'te yaptığı konuşmalar dikkatli bir şekilde takip edilmekteydi. Çok yönlü bir kişiliğe sahip ve çalışkan olduğu anlaşılan Ahmet Zuhuri Danışman, 1960 darbesinden sonra Yassıada'da yargılanmaktan kurtulamadı. Çıkarılan aften yararlandı fakat hayatının geri kalan kısmını emekli olarak geçirdi.

Kaynakça

- Ak, P. (2020). *Zuhuri Danışman'ın Tarihi Romanları ve Romancılığı*. Yayınlanmamış Yüksek Lisans Tezi. Hacettepe Üniversitesi Sosyal Bilimler Enstitüsü, Ankara.
- Akbal, O. (1995, 08 Ağustos). Aramızdaki Zuhuriler. *Milliyet*, s.19.
- Akşam*, Yeni Neşriyat, 31 Mayıs 1940.
- Akşam*, Yeni Yayın Cellat Çeşmesi, 16 Mayıs 1948.
- Akşam*, Öğretmenlerin Durumu, 22 Haziran 1950.
- Akşam*, Parlamentolar Birliği, 14 Temmuz 1950.
- Başbakanlık Cumhuriyet Arşivi (BCA)*, 30.10.0.0/157.105.11,12.06.1953.
- Demiryürek, M. (2018). Ahmet Zuhuri Danışman ve Bir Kırgız Masalı. *Çukurova Üniversitesi Türkoloji Araştırmaları Dergisi*, Cilt.3, Sayı.1, 55-68.
- Milliyet*, DP Dün Gece Yarısı 41 Vilayette 370 Mebusluk Kazanarak Çoğunluğu Aldı, 16 Mayıs 1950.
- Milliyet*, Milli Eğitim Bütçesi Dün Kabul Edildi, 26 Şubat 1951.
- Milliyet*, Dünkü Meclis, 14 Nisan 1951.
- Milliyet*, Parlamentolar Arası Turizm Birliği Üyeleri Meryem Ana Mezarında Tetkiklerde Bulundu, 29 Mayıs 1951.
- Milliyet*, Bolu DP İl Kongresi, 20 Ağustos 1951.
- Milliyet*, Ankara Vapuru Dün Gitti, 24 Kasım 1951.
- Milliyet*, Kısa Haberler, 19 Aralık 1951.
- Milliyet*, Parlamento Birliğinin Toplantısı, 25 Şubat 1952.
- Milliyet*, S. Ağaoğlu Düzce DP Kongresinde, 12 Mayıs 1952.
- Milliyet*, Dün Yapılan DP Yoklamaları Sürprizli Geçti, 03 Mart 1957.
- Milliyet*, Demokrat Parti Adayları, 08 Ekim 1957.
- Milliyet*, Yeni Milletvekilleri, 29 Ekim 1957.
- Milliyet*, Hapsi İstenenler, 15 Temmuz 1961.
- Milliyet*, Af Listesi Açıklandı, 17 Ekim 1962.
- Milliyet*, Zuhuri Danışman Vefat Etti, 12 Mayıs 1972.
- Milliyet*, Vefat, 12 Mayıs 1972.
- Milliyet*, Çok Acı Kaybımız, 29 Ekim 1974.
- Oğuz, O. (2013). Zuhuri Danışman'ın Endülüslle İlgili Romanlarında Fetih ve Reconquista Kavramlarının Mukayesesi. *Mustafa Kemal Üniversitesi Sosyal Bilimler Enstitüsü Dergisi*, Cilt.10, Sayı.22, 21-45.
- Özsakallı, M. (2009). *Yassıada Yargulamalarının Türk Basınındaki Yankıları*. Basılmamış Yüksek Lisans Tezi. Dokuz Eylül Üniversitesi Atatürk İlkeleri ve İnkılap Tarihi Enstitüsü, İzmir.
- TBMM Albümü 1920-2010, (2010), İkinci Cilt 1950-1980, Editör Sema Yıldırım ve Behçet Kemal Zeynel, Gökçe Ofset Matbaacılık Limited Şirketi, Ankara.
- TBMM Tutanak Dergisi, D.9, C. I, On dördüncü Birleşim, 28.06.1950.
- TBMM Tutanak Dergisi, D.9, C.2, Dokuzuncu Birleşim, 22.11.1950.
- TBMM Tutanak Dergisi, D.9, C.5, Kırk Dokuzuncu Birleşim, 23.2.1951.
- TBMM Tutanak Dergisi, D.9, C.5. Elli birinci Birleşim, 25.02.1951.
- TBMM Tutanak Dergisi, D.9, C.8, Seksen Sekizinci Birleşim, 11.06.1951.
- TBMM Tutanak Dergisi, D.9, C.20, Elli Üçüncü Birleşim, 25.2.1953.

-
- TBMM Tutanak Dergisi, D.9, C.20, Elli Beşinci Birleşim, 27.2.1953.
TBMM Tutanak Dergisi, D.9, C.27, Otuz Birinci Birleşim, 20 Ocak 1954.
Ulus, Bibliyografya Ana, 2 Ağustos 1938.
Ulus, Şehrimizde Üçüncü Bir Orta Mektep Açılıyor, 24 Eylül 1938.
Ulus, Bir Muallim Konuşuyor, 21 I. Teşrin 1940.
Ulus, Bibliyografya Talebe Babalarının ve Talebenin Kitabı, 28 Mart 1941.
Ulus, Çınar, 9 Haziran 1941.
Ulus, Bibliyografya İşitilmemiş Hikâyeler, 16 Kasım 1941.
Ulus, Kırım, 27 Kasım 1941.
Ulus, Bibliyografya İşitilmemiş Zarif Nükteli Tarihi Hikâyeler I, *Ulus*, 20 Nisan 1942.
Ulus, Emekli Öğretmen İçin Tören Yapıldı, *Ulus*, 11 Ekim 1943.
Ulus, Çocuklara Yardımcı Tarih Dersleri, *Ulus*, 21 Ekim 1945.
Ulus, Dil Kurultayı, *Ulus*, 28 Kasım 1945.
Ulus, Açık Teşekkür, 28 Mart 1946.
Ulus, İslam Türk ve Dünya Tarihleri, *Ulus*, 31.10.1948.
-

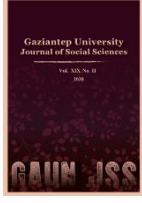

GAZİANTEP UNIVERSITY JOURNAL OF SOCIAL SCIENCES

Journal homepage: <http://dergipark.org.tr/tr/pub/jss>



Araştırma Makalesi • Research Article

Covid -19 Küresel Salgın Sürecinde Turizm İşletmelerinin Kriz Yönetim Uygulamaları ile İşletme Performansı Arasındaki İlişkide İyimserliğin Düzenleyici Rolü: TR90 Bölgesi Örneği¹

Regulatory Role Of Optimism In The Relationship Between Crisis Management Applications And Business Performance Of Tourism Enterprises During The Covid-19 Pandemic: An Example Of TR90 Region

Elif ACUNER^{a*} Emel ERGİN^b

^aDr. Öğr. Üyesi, Recep Tayyip Erdoğan Üniversitesi Ardeşen Turizm Fakültesi, Rize / TÜRKİYE
ORCID: 0000-0002-7769-8705

^bTurizm Uzmanı, Recep Tayyip Erdoğan Üniversitesi Lisansüstü Eğitim Enstitüsü, Rize / TÜRKİYE
ORCID: 0000-0001-7651-7100

MAKALE BİLGİSİ

Makale Geçmişi:

Başvuru tarihi: 4 Ağustos 2021

Kabul tarihi: 27 Aralık 2021

Anahtar Kelimeler:

COVID-19 küresel salgın,
Kriz yönetimi,
İşletme performansı,
İyimserlik,
Olumlu yönelim teorisi,
Kaynakların korunması teorisi

ARTICLE INFO

Article History:

Received August 4, 2021

Accepted December 27, 2021

Keywords:

COVID-19 pandemic,
Crisis management,
Business performance,
Optimism,
Positive orientation theory,
Conversation of resources theory

ÖZ

Bu çalışmada COVID-19 küresel salgını ile turizm endüstrisi ilişkilendirilmiştir. Bunun önemli nedenleri arasında; salgının sebep olduğu seyahat kısıtlamaları ve turizm sektöründe bazı işletmelerin faaliyetlerine ara vermeleri hatta işletmelerin salgın şartlarında uymak zorunda oldukları düzenlemelerdir. Dolayısıyla çalışma kapsamında bu nedenlerle ortaya çıkacak muhtemel krizler ve bu krizlerin yönetimi ele alınmıştır. Çalışmanın amacı, COVID-19 küresel salgınla mücadelede turizm sektöründeki yöneticilerin benimsediği kriz yönetim uygulamaları ve işletmelerin performansı arasındaki ilişkide iyimserliğin düzenleyici rolünün olup olmadığının tespit edilmesidir. Çalışmanın modeli, olumlu yönelim teorisi ve kaynakların korunması teorisine dayandırılmıştır. Çalışmada nicel araştırma yaklaşımı benimsenmiştir. Çalışmada, genel tarama araştırmasının bir türü olan ilişkisel tarama yöntemi kullanılmıştır. Çalışmanın evrenini, TR90 Bölgesinde faaliyet gösteren konaklama işletmeleri, seyahat işletmeleri ve yiyecek-içecek işletmelerindeki çalışan personeli kapsamaktadır. Çalışmanın verileri anket tekniği ile toplanmıştır. Çalışmadan elde edilen veriler doğrultusunda, konaklama işletmeleri, seyahat işletmeleri ve yiyecek-içecek işletmelerinde; kriz yönetim uygulamaları ile işletme performansları arasındaki ilişkide iyimserliğin düzenleyici rolünün olduğu sonucuna ulaşılmıştır.

ABSTRACT

In this study, the COVID-19 pandemic is associated with the tourism industry. Travel restrictions caused by the pandemic and the suspension of activities of some businesses in the tourism sector and even the regulations that businesses have to comply with in the pandemic conditions are among the important reasons for this. Therefore, within the scope of the study, possible crises that may arise due to these reasons and the management of these crises are discussed. The aim of the study is to determine whether optimism has a regulatory role in the relationship between the crisis management practices adopted by the managers in the tourism sector and the performance of the enterprises in the fight against the COVID-19 pandemic. The model of the study was based on the theory of positive orientation and conservation of resources theory. Quantitative research approach was adopted in the study. Relational survey method, which is a type of general survey research, was used in the study. The population of the study consisted of accommodation businesses, travel businesses and food and beverage businesses operating in the TR90 Region. The data of the study were collected by questionnaire technique. In line with the data obtained from the study, it was concluded that optimism has a moderating role in the relationship between crisis management practices and business performances in accommodation businesses, travel businesses and food and beverage businesses.

¹ Bu çalışma yazarlardan Emel ERGİN'in Recep Tayyip Erdoğan Üniversitesi Sosyal Bilimler Enstitüsü Turizm İşletmeciliği Ana Bilim Dalında Dr. Öğr. Üyesi Elif ACUNER danışmanlığında yürüttüğü "COVID-19 Küresel Salgın Sürecinde Turizm İşletmelerinin Kriz Yönetim Uygulamaları İle İşletme Performansı Arasındaki İlişkide İyimserliğin Düzenleyici Rolü: TR90 Bölgesi Örneği" adlı tezden türetilmiştir.

EXTENDED ABSTRACT

The COVID-19 epidemic disease is followed with great worry around the world. Unlike other epidemic diseases seen in the past year, it has taken the world under its influence in a short time. After the first case was seen in China in December 2019, a pandemic was declared on March 11, 2020. Although measures were taken quickly, firstly, international airline flights were stopped and then transportation and travel services within the country came to a standstill. Within the scope of this study, among the most important reasons for associating the pandemic with tourism is the rapid spread of the disease to every region and as a result, the restriction of travel in the first place and then the closure of businesses in the tourism sector as in most sectors. It is difficult to make a prediction about the end of the epidemic. It is very difficult to predict what the results will be if it is finished. Waiting for the end of the epidemic and acting accordingly may mean being late for some things for businesses. For this reason, this study has been prepared with the thought that it will be a guide in crisis management in the fight against the global epidemic that drags tourism businesses into a crisis environment.

In times of crisis, it is important for business owners, managers and employees to keep their psychological levels high against the epidemic that creates a stress situation. According to the positive orientation theory, which is one of the sub-branches of psychology, there are personal resources used to cope with any situation. According to conservation theory, one of these personal resources is the source of dispositional optimism. It is seen that people with optimism have positive perspectives. However, it is also known that people with optimism are resistant to stress in the face of any negative situation. The COVID-19 Global Epidemic, which deeply affects the whole world, has affected many sectors, and especially the tourism sector. From this point of view, starting from the theory of conservation of resources and the theory of positive orientation; A research problem has been developed with the thought that optimism has a positive effect on businesses in the relationship between crisis management practices and business performance of tourism businesses during crisis periods. Questions of the research: "Do crisis management practices affect business performance in tourism businesses during crisis periods? Does optimism affect business performance in tourism businesses in times of crisis? Does optimism have a moderating role in the relationship between crisis management practices and business performance in tourism businesses in times of crisis?" form.

The aim of this study is to determine whether optimism has a regulatory role in the relationship between the crisis management practices adopted by the managers of tourism enterprises in the fight against the COVID-19 pandemic and the performance of the enterprises.

The study is important in terms of being a guide for the crisis management practices applied by enterprises in the crisis situation due to the COVID-19 pandemic.

The model and theoretical background of the study was based on positive orientation theory and conservation of resources theory. In the study, quantitative research design was used. The design of the study was determined as non-experimental quantitative research, which is included in quantitative research. As the method of the study, relational screening model, which is a type of general survey research, was used. Based on this method used, the hypotheses of the research were developed. These are: "H1: Crisis management practices of businesses have a positive effect on business performance. H2: Optimism in businesses has a positive effect on business performance. H3: Optimism has a moderating role in the relationship between business crisis management practices and business performance." form. In the study, first of all, theoretical and empirical studies on epidemics, crisis management, business performance and optimism were examined and a literature review was made. Then, a survey technique was applied to the employees in tourism enterprises (accommodation enterprises, travel enterprises and food and beverage enterprises) in order to determine whether optimism has a moderating effect on the relationship between crisis management practices during the epidemic and the performance of their enterprises. In line with the research questions of the study; as a result of the simple linear regression analysis applied for H1, the regression coefficients were found to be significant ($p:0.000$, $p<0.001$). As a result of the simple linear regression analysis applied for H2, the regression coefficients were found to be significant ($p:0.000$, $p<0.001$). As a result of the regulatory effect regression analysis applied for H3, the regression coefficients were found to be significant ($p:0.0296$, $p<0.05$).

Within the scope of the study, many important conclusions were reached. In these results, it is seen that the crisis situation has significantly affected the businesses and society included in the study. Thus, it is seen that the importance of crisis management practices has increased in the face of these situations. Another result is the fact that with the right moves, the effects of the crisis can be minimized. At the end of the study, results that support positive orientation theory and conservation of resources theory were achieved. It is seen that the number of accommodation enterprises, travel enterprises, and food and beverage enterprises that have a crisis management plan against possible crises is not sufficient. According to the analysis results obtained, three main hypotheses were accepted. Accordingly, it was concluded that the crisis management practices of the enterprises have a positive effect on their performance, optimism in the enterprises has a positive effect on the business performance, and optimism has a moderating role in the relationship between the crisis management practices of enterprises and business performance. If businesses apply crisis management, business performance will increase and thus they will be able to prevent threats. If they approach it with optimism, crises will be overcome with the least damage and they will increase the performance of the business. This study is also important in terms of predicting studies to be conducted at different times with different variables and comparing the results obtained from other studies with the present study.

Giriş

COVID-19 adıyla anılan korona virüs salgın hastalığı (Coronavirus Disease), ilk olarak 2019 yılı Aralık ayında Çin Halk Cumhuriyeti'nin Wuhan kentinde görülmeye başlanmıştır. Dünya Sağlık Örgütü (DSÖ), 11 Mart 2020 tarihinde COVID-19'u Küresel Salgın (pandemi) olarak ilan etmiştir. İlan edilen bu tarih aynı zamanda Türkiye'de de ilk korona virüs vakasının görüldüğü tarih olarak açıklanmıştır. COVID-19 Küresel Salgını; etkisinin artması ile sınırların kapatılmasına, bölgesel, ulusal ve uluslararası seyahat yasaklarına ve daha sonra sokağa çıkma yasağına kadar uzanan önlemlerin alınmasına neden olmuştur. Alınan bu önlemlerin birçok sektörü olumsuz yönde etkilediği aşikârken, olumsuz etkilerin çok yüksek düzeyde hissedildiği sektörlerin başında turizm gelmektedir. Turizm sektörü, bu dönemi en az hasarla atlatabilmesi için doğru hamleler ve stratejilerle birlikte kriz yönetim faaliyetlerine/prosedürlerine başvurmalıdır. Çünkü kriz yönetim faaliyetleri/prosedürleri sayesinde kriz fırsata çevrilebilir, işletme performansında artış görülebilir ya da krizler olabilecek en az hasarla atlatılabilir.

Turizm sektörü genel olarak, diğer sektörlerle göre daha yoğun ve daha fazla stres barındıran bir yapıda olduğu söylenebilir. Bu olgulara bir de kriz durumu eklenince şartlar daha da zorlaşabilir ve bu gibi durumlarda stres yaşanması daha muhtemel hale gelebilir. Böyle bir durumda eğer çalışanların iyimserlik düzeyi artacak olursa streste de azalma eğiliminin görülme ihtimali yüksektir. Stresi azaltmaya yardımcı olan iyimserlik yaklaşımı; amaç ve gelecek odaklı bir davranış biçimi olup, hayata karşı olumlu beklentiler içerisinde olmaya olanak sağlamaktadır. Bu sayede bireyler, daha iyi sonuç elde edebileceklerini düşünecek; istenilen kazanımlara ulaşmak için daha çok çaba göstereceklerdir (Avşaroğlu ve Akçeşme, 2018: 21). İyimserliğin çalışanlar üzerindeki etkisini, olumlu yönelim ve kaynakların korunması teorileri ile açıklamak mümkündür. Olumlu yönelim; zorluklarla başa çıkmada kullanılan kişisel kaynaklardan biri olarak ifade edilmektedir. Kaynakların korunması teorisi ise; kişisel kaynakların elde edilmesine, geliştirilmesine ve korunmasına yönelik çaba sarf edilmesi gerektiğini savunmaktadır. Kaynakların korunması teorisinin kişisel kaynaklarından birisi, eğilimsel iyimserliktir. İyimserliğe sahip kişilerin olumlu bakış açılarına sahip olduğu bunun yanı sıra bu kişilerin strese karşı da dirençli oldukları ifade edilmektedir (Hobfoll, 2001; Hobfoll, 2002, Laguna ve Razmus, 2018). Bu nedenle COVID-19 Küresel Salgını ile ortaya çıkan mücadelede, kriz yönetim uygulamaları ile işletmenin performansı arasındaki ilişkide iyimserliğin düzenleyici bir etkisinin olduğu düşünülmektedir. Bu süreçlerin turizm sektörünün geleceği açısından yol göstereceği düşüncesiyle bu çalışma düşünülmüştür ve çalışma bu açıdan önem arz etmektedir.

Kavramsal Çerçeve ve Geliştirilen Hipotezler

Literatürde salgın hastalığın, pandemi ve epidemik olmak üzere iki türde tanımlandığı görülmektedir. Doğal felaketlerden birisi olan salgın hastalıklara; "belli bir zaman aralığında fazla sayıda görülmesi durumunda "salgın (epidemi)", kıta veya kıtaları etkilemesi durumunda da "pandemi" denilmektedir" (Arık, 1991: 27). Salgın hastalıklar uğradıkları bölgelerde önemli oranda ölümlere yol açabilmekte ve bulunduğu yere uyum sağlayarak bu bölgelerde uzun süre kalabilmektedir. Bu sebeple hem bölge halkı için tehdit oluşturmakta hem de bölge ekonomisini olumsuz yönde etkilemektedir (Verikios, Sullivan, Woo, Stojanovski ve Giesecke, 2015: 1). Kestirilemeyen olaylar olarak tanımlanan salgından doğan krizler, turizm sektörüne önemli derecede etki etmektedir. Bu etkilerin başında, turist sayısı ve turizm gelirlerinde oluşan kayıplar yer almaktadır. Oluşan kayıplar ekonomik açıdan bölgeye zarar vermekte ve sektörde geçici ya da kalıcı etkiler bırakabilmektedir (Çeti ve Ünlüönen, 2019; Eugenio-Martin ve Campos-Soria, 2013).

Kriz, ortaya çıktığında tüm işletmelerin hedeflerini ve mevcudiyetini tehdit eden, yöneticileri, paydaşları ve çalışanlarını sıkıntıya sokan, çok yönlü ve karmaşık özelliğe sahip bir

olgudur (Akıncı, 2011: 133). Beklenmedik anlarda ortaya çıkabilen, hızlı hareket edebilen ve bunların yanı sıra hazırlıksız olarak karşılaşılan, doğru yönetilmediği takdirde bulunduğu organizasyon içinde çöküşlere sebep olabilen kriz, doğru şekilde yönetildiğinde ise çeşitli fırsatlar doğurabilen bir olgudur (Akdağ, 2005: 3). Turizm sektöründe krizler; işletmelerin faaliyetlerini tehdit eden, bölgede güvenliğin olmadığı izlenimi oluşturan ve bunun sonucunda da turistleri destinasyon imajı ile ilgili olumsuz yönde etkileyen bir durumu ortaya koymaktadır. Bu nedenle turizm işletmelerinde yöneticilerin krizlere karşı hazırlıklı olması ve kendi işletmelerine uygun kriz yönetim planlarının bulunması önem arz etmektedir (Öztürk ve Türkmen, 2006: 90-91). Kriz yönetiminde önemli olan krizi daha doğmadan önlemek ve fırsata çevirerek başarıya dönüştürmektir (Sezgin, 2003: 181). Krizler, en başta insanların temel içgüdülerinin güvenini tehdit etmekte ve bu durum çalışanların motivasyonlarının düşmesine de neden olmaktadır (Akıncı, 2011: 137). Bunun sonucunda kriz, işletme performansına da etki edebilmektedir (Şendoğdu, 2009: 19). İşletmelerin yöneticileri, önemle yürütülmesi gereken faaliyetlerin başarısını ölçmeye yönelik stratejiler geliştirilmesi açısından performans ölçümünü çok önemli bir süreç olarak görürler (Dündar, 2010: 79). İşletmedeki yöneticiler, işletmenin dün ve bugün neler yaptığına bakmakta bununla birlikte gelecekte neler yapılabileceğine ilişkin bilgileri performans ölçekleriyle ortaya koymaktadırlar (Öncü, vd., 2015: 151-152'den aktaran: Özer, 2016: 37). İsraili ve Reichel, (2003) yürüttükleri araştırmanın sonucunda, kriz yönetim uygulamalarının işletme performansı üzerinde olumlu bir etkisinin olduğunu tespit etmişlerdir. Buradan yola çıkılarak araştırmanın ilk hipotezi aşağıdaki şekilde geliştirilmiştir.

H1: İşletmelerin kriz yönetim uygulamaları işletme performansı üzerinde olumlu etkiye sahiptir.

H1a: İşletmelerin kriz yönetiminde uyguladıkları insan kaynakları yönetimi uygulamaları işletme performansını olumlu yönde etkiler.

H1b: İşletmelerin kriz yönetiminde uyguladıkları bakım onarım uygulamaları işletme performansını olumlu yönde etkiler.

H1c: İşletmelerin kriz yönetiminde devletin uyguladığı devlet destekleri uygulamaları işletme performansını olumlu yönde etkiler.

H1d: İşletmelerin kriz yönetiminde uyguladıkları pazarlama uygulamaları işletme performansını olumlu yönde etkiler.

Kriz dönemleri; işletme sahiplerine, yöneticilere ve çalışanlara stres durumu yaratabilir ve bunun sonucunda da motivasyonlarını düşebilir. Pozitif psikolojinin alt boyutu olan olumlu yönelim; bireylerin kendilerine, yaşanan olaylara ve bunun sonucunda elde edilen deneyimlere karşı gösterilen olumlu bir duruşun, değerlendirilmesinde ve yorumlamasında yaygın olarak kullanılan bir yaklaşımdır (Laguna, 2018: 2). Olumlu yönelim, "potansiyel" yani gizil bir güç olarak da düşünülebilir (Caprara vd., 2010: 328). Birey, bir duruma olumlu yönelim ile yaklaşırsa, zaman içerisinde olumsuz duygulardan daha çok olumlu duygular hissetmeye başlar. Kendine, hayata ve geleceğe olumlu bakış açısı ile yaklaşma eğilimi, bireyin yaşam içerisinde karşılaştığı olayları olumlu olarak değerlendirmesini sağlayacak, hayatında sürekli olarak tekrarlanan anlık olumlu durumların, zaman içerisinde daha yüksek olumlu yönelimler kazanmasına yardımcı olacaktır (Laguna, 2018: 3). Olumlu yönelimin alt boyutlarından olan iyimserlik yaklaşımında ise birey, karşısına çıkan bütün durumlar ve olaylarda olumlu bir bakış açısı gösterir (Ergün Başak ve Can, 2018: 773). İyimser kişiler, amaç ve hedeflerinden vazgeçmeden, pes etmeyip bıkkınlık göstermeden davranış biçimlerini ortaya koyan kişilerdir (Avşaroğlu ve Akçeşme, 2018: 21). İşlerin yoluna girmesini beklerler, iyi şeylerin olacağına her daim inanırlar ve olumlu beklentileri ile iyimser bir yapıdadırlar (Scheier ve Carver, 1985: 219). İyimser kişiler, özellikle stresli durumları kontrol edebilirler ve bunun yanı sıra meydana gelen problemleri olumlu yönde sonuçlandırabilirler. Oluşan problem durumunu en iyi şekilde ortaya koyar, durumu kabullenir

ve yaşadığı deneyimler sayesinde değiştirilemeyen durumlarla başa çıkabilirler (Scheier ve Carver, 1992: 209-219). İyimser kişiler, ister çalışma hayatlarında olsun ister kurumdaki herhangi bir değişim durumunda olsun kendilerine ne olacağı konusunda sürekli olumlu yaklaşım sergilerler (Chhajer vd., 2018: 225). Bu bağlamda, birey, örgüt ve yönetim kriz dönemlerinde iyimserlik ile yaklaştıkları takdirde işletmenin performansı bu durumdan olumlu etkilenecektir. Buna bağlı olarak aşağıdaki hipotez geliştirilmiştir.

H2: İşletmelerde iyimserliğin işletme performansı üzerinde olumlu etkisi vardır.

Daha pozitif nitelikteki çalışanlar, strese karşı daha yüksek dirençli kişiler olarak ayrıca kişisel kaynakların (iyimserlik gibi) daha fazla kullanılabilirliğine sahip olmaları sayesinde daha yüksek iş performansı sunabilirler (Alessandri vd., 2012: 4). Bu sebepten dolayı kriz dönemlerinde uygulanan kriz yönetim uygulamaları ile işletme performansı arasındaki ilişkide iyimserliğin düzenleyici bir rolü olacaktır. Buna bağlı olarak çalışmanın hipotezi aşağıdaki gibi geliştirilmiştir.

H3: İşletmenin kriz yönetim uygulamaları ile işletme performansları arasındaki ilişkide iyimserliğin düzenleyici rolü vardır.

H3a: İşletmenin kriz yönetiminde uyguladıkları insan kaynakları yönetimi uygulamaları ile işletmenin tüketicilerle ilgili performansı arasındaki ilişkide iyimserliğin düzenleyici rolü vardır.

H3b: İşletmenin kriz yönetiminde uyguladıkları bakım onarım uygulamaları ile işletmenin tüketicilerle ilgili performansı arasındaki ilişkide iyimserliğin düzenleyici rolü vardır.

H3c: İşletmenin kriz yönetiminde devletin uyguladığı devlet destekleri uygulamaları ile işletmenin tüketicilerle ilgili performansı arasındaki ilişkide iyimserliğin düzenleyici rolü vardır.

H3d: İşletmenin kriz yönetiminde uyguladıkları pazarlama uygulamaları ile işletmenin tüketicilerle ilgili performansı arasındaki ilişkide iyimserliğin düzenleyici rolü vardır.

Literatür Taraması

Literatür incelendiğinde salgın hastalıklar, kriz yönetimi, işletme performansı ve olumlu yönelim (iyimserlik) ile ilgili birçok çalışmaya rastlanmaktadır. Bu çalışmalar ve araştırma konuları şu şekildedir:

Apenteng ve İsmail (2014), Clift (2000), Kayacan (2010), Koch ve Steffen (1994), Pavli, Tsiodras ve Maltezou (2014), Sonnenburg vd., (2000), Wilder-Smith (2005) çalışmalarında, salgın hastalıkların en çok seyahat edenler ve gezginler tarafından bulaştırılma riskinin olduğunu ortaya koymuşlar, buna yönelik olarak da çalışmalarında konu ile ilgili tedbirlerin alınması gerektiğini savunmuşlardır. Birçok araştırmacı çalışmalarında, COVID-19 Küresel Salgının turizme etkilerini konu almış, en büyük etkinin istihdam, gelir kaybı gibi ekonomik göstergelerde yaşanacağı üzerinde durmuşlardır (Acar, 2020; Bahar ve Çelik İlal 2020; Gössling vd., 2020; İbiş, 2020; Karim, Haque, Anis ve Ulfy 2020; Mărcuță vd., 2020). Çeşitli araştırmacılar yaptıkları çalışmalarda salgın dolayısıyla turizm sektöründe yeni bir dönemin başlayacağını ifade etmekte, otomasyon teknolojileri, temassız dijital işlemler, sosyal mesafeli turlar ve izole tatillerin ön planda olacağını savunmuşlardır (Alpago ve Alpago, 2020; İvanov, Webster, Stoilova ve Slobodskoy 2020; Kıvılcım, 2020; Özaltın Türker, 2020). Diğer taraftan birkaç çalışmada araştırmacılar, salgın hastalıklarının ortaya çıktığı dönemlerde turizm yönetiminde rol alan paydaşların uygun kurum ve kuruluşlarla ortak olması, ayrıca yerel gözetim çabalarında aktif olmaları gerektiğini ve salgın hastalıklara karşı alınması gereken önlemler ile ilgili eğitimler verilerek kriz yönetim stratejileri geliştirmeleri gerektiğini savunmuşlardır (Donohoe, Pennington-Gray ve Omodior 2014; Kiper, Saraç, Çolak ve Batman 2020; Lewis ve Bailey, 1992; Jamal ve Budke, 2020).

Aydın (2010), Çiftçi (1997), Kılıçdere (2017), Özhasar ve Ege (2019), Seçilmiş, Kılıç ve Doğantekin (2017) çalışmalarında, turizm işletmelerinin çeşitli nedenlerden kaynaklanan kriz durumlarında, iyi yönetilemediğini savunmuşlardır. Diğer taraftan birkaç çalışmada araştırmacılar, konaklama işletmelerinin kriz yönetiminde önemli uygulamalar gerçekleştirdiğini, bunun yanı sıra süreci daha etkin bir şekilde yönetilebilmesine yönelik olarak geliştirilmesi gereken politikaların mevcut olduğunu savunmuşlardır (Çolak ve Batman, 2019; Göral, 2014; İsraili ve Reichel, 2003; Karakaya, 2004; Yılmaz, 2004). Çeşitli araştırmacılar çalışmalarında, turizm işletmeleri krizlerden olumsuz etkileniyorsa, hem turist sayısında, hem de turizm gelirinde bir düşmeden bahsedilebileceğini savunmuşlardır (Albeni, 2004; Köşker, 2017; Topuz, 2009).

Zerenler ve İraz (2006) çalışmalarında, kriz dönemlerinde ürün ve süreç esnekliğine sahip olan işletmelerin, olmayan işletmelere göre performanslarının daha fazla etkilendiğini savunmuşlardır. Çiftçi (2015) çalışmasında, turizm işletmelerinde gerçekleştirilen kriz yönetiminde işletmenin bakım ve onarım ile devlet destekleri uygulamalarının işletme performansında örgütsel öğrenmeyi pozitif yönde etkilediği sonucuna ulaşmıştır. Venkatraman ve Ramanujam (1986) çalışmalarında, işletme performansının çok boyutlu olarak ele alınması gerektiğini savunmuşlardır. Matsuno, Mentzer ve Özsoyer (2002) çalışmalarında, üstün iş performansı elde etmede girişimci eğilimin pazar yönelimi aracılığıyla olumlu, pazar yönelimi aracılığının olmadığı durumlarda olumsuz ya da önemsiz olduğunu savunmuşlardır. Bir diğer çalışmada araştırmacılar, örgütsel yönetimin kurumsal performans analizinde de pazar yönelimi ile stratejik insan kaynağını birbirine bağlamışlardır (Harris ve Ogbonna, 2001). Çeşitli araştırmacılar çalışmalarında, yenilik yeteneği ile işletme performansı arasındaki ilişkide müşteri değerinin önemli bir aracılık rolü üstlendiği sonucuna ulaşmışlardır (Çetintürk, Adıgüzel ve Demir 2015; Erdem vd., 2011; Öztürk vd., 2013; Hult vd., 2004).

Caprara vd., (2010) çalışmalarında, kişinin hayatı ve geleceğiyle ilgili değerlendirmelerin “*Olumlu Yönelim*” olarak adlandırıldığını savunmuşlardır. Alessandri vd., (2014) çalışmalarında, öz-yeterlik, olumlu yönelim ve iş katılımının yüksek olmasının iş performansını artırmak için çok önemli olduğunu savunmuşlardır. Alessandri vd., (2012) çalışmalarında, olumlu yönelim; uyum ve başarıyı ön plana çıkartabilirse, bu durumun olumlu sonuçlara neden olacağını, bireyin kendi performansını ve işteki ilişkilerini geliştirmeye yönelik iş deneyimlerinde ve olumlu bir tutumun güçlendirilmesine de katkıda bulunabileceğini savunmuşlardır. Araştırmacılar çalışmalarında, iyimserlik ölçeği içerisinde yer alan özel öz-bilinçlilik düzeyi yüksek kişiler arasında, özel öz-bilinçlilik düzeyi düşük olan kişilerden daha güçlü olma eğiliminde olduğunu ortaya koymuşlardır (Scheier ve Carver, 1985). Aydın ve Tezer (1991) çalışmalarında, iyimserlik düzeyi yüksek olan kişilerin her zaman daha iyi performans gerçekleştireceği ve bu kişilerin yüksek bir başarı göstereceği sonucuna ulaşmışlardır.

Metodoloji

Araştırmanın Amacı ve Önemi

Korona virüsten doğan küresel salgın mücadelesinde turizm işletmelerinin yöneticilerinin benimsediği kriz yönetim uygulamaları ve işletmelerin performansı arasındaki ilişkide iyimserliğin düzenleyici rolünün olup olmadığının tespit edilmesi amaçlanmıştır.

COVID-19 Küresel Salgından etkilenen turizm işletmelerinin kaldıkları kriz ortamında, krize karşı uyguladıkları kriz yönetim uygulamaları için rehber niteliği taşıyan bu çalışma önem arz etmektedir. Bütün dünyayı derinden etkileyen COVID-19 Küresel Salgını aynı zamanda turizm sektörünü de fazlasıyla etkilemiştir. Pek çok turizm işletmesini kriz ortamına sürüklemiştir. Dolayısıyla bu çalışma küresel salgınla mücadele kapsamındaki kriz yönetiminde yol gösterici olacağı düşüncesiyle önem arz etmektedir.

Araştırmanın Yöntemi

Çalışma temel araştırma sorularına cevap bulmak üzere modellenmiştir. Bu bağlamda Araştırmanın soruları: Kriz dönemlerinde turizm işletmelerinde kriz yönetim uygulamaları işletme performansını etkilemekte midir? Kriz dönemlerinde turizm işletmelerinde iyimserlik işletme performansını etkilemekte midir? Kriz dönemlerinde turizm işletmelerinde kriz yönetim uygulamaları ile işletme performansı arasındaki ilişkide iyimserliğin düzenleyici rolü var mıdır? olarak belirlenmiştir. Araştırmanın yaklaşımı, nicel araştırma yöntemidir. Araştırmanın deseni, nicel araştırmalar içerisinde yer alan deneysel olmayan nicel araştırma olarak belirlenmiştir. Araştırmanın yöntemi, tarama araştırma modeli içerisinde yer alan genel tarama araştırmasının türü olan ilişkisel tarama araştırmasına dayalı nicel bir araştırmadır.

Araştırmanın Modeli

Bu çalışmada değişkenler arasındaki ilişkileri incelemek amacıyla bir araştırma modeli oluşturulmuştur. Araştırma modelinde kriz yönetim uygulamaları, işletme performansı ve iyimserliğin düzenleyici rolü arasındaki ilişkiler test edilmiştir. Kriz yönetim uygulamaları (İnsan Kaynakları Yönetimi (İKY), Bakım-Onarım, Devlet Destekleri ve Pazarlama Uygulamaları) “Bağımsız Değişken”, işletme performansı (Tüketiciler) “Bağımlı Değişken” ve iyimserlik “Moderatör Değişken” olarak belirlenmiştir. Araştırmada kriz yönetim uygulamalarının işletme performansına etkisi ve olumlu yönelimin işletme performansına etkisi araştırılmış olup, kriz yönetim uygulamaları ve işletme performansı arasındaki ilişkide iyimserliğin düzenleyicilik rolü araştırılmıştır.

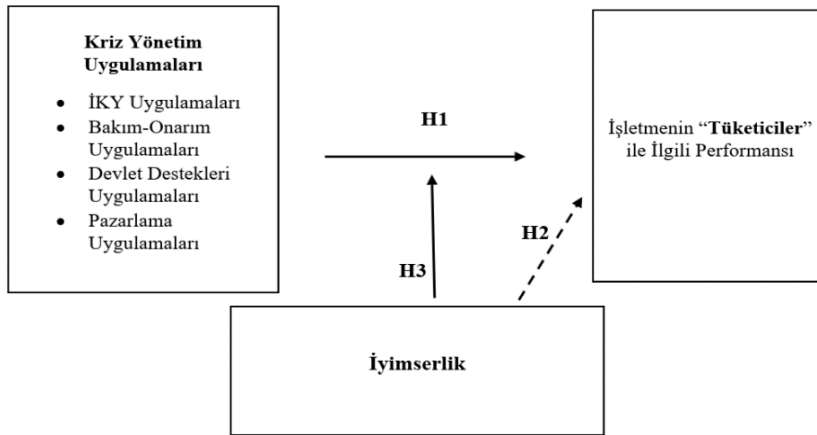

Şekil 1: Araştırmanın Modeli

Araştırmanın Evreni ve Örneklem

Araştırmanın evreni, TR90 Bölgesi Düzey 2 de (Trabzon, Giresun, Rize, Ordu, Artvin, Gümüşhane) faaliyet gösteren konaklama işletmeleri, seyahat işletmeleri ve yiyecek-içecek işletmelerinde çalışan personelden oluşmaktadır. Çalışmada anket soruları işletme sahipleri, genel müdür, departman şefleri (insan kaynakları, satış ve pazarlama ve ön büro) ve diğerleri tarafından cevaplanması istenmiştir. Ankette uygulanacak örneklem büyüklüğünün belirlenmesi için;

$$n = \frac{NPQZ^2}{(N-1)d^2 + PQZ^2} \quad (1)$$

formülü kullanılmıştır (Özer,2004). Hata payı % 5 olarak belirlenmiştir. TR90 Bölgesi Düzey 2’de yer alan illerdeki turizm işletme belgeli konaklama, seyahat ve yiyecek-içecek işletmeleri ele alınmıştır. COVID-19 Küresel Salgın mücadelesi kapsamında içerisinde

gerçekleştirildiği için TR90 Bölgesi illerinde bulunan ilgili işletmeler de açık olan işletmelerden çalışan personel sayısı alınıp hesaplanarak toplam ana kütle hacmi 825 olarak belirlenmiştir. Araştırmanın örneklem büyüklüğü en az 262 olarak hesaplanmıştır. Araştırmada örneklem büyüklüğünü belirlemek için olasılıklı olmayan örnekleme yöntemlerinden olan kolayda örnekleme yöntemi kullanılmıştır.

Verilerin Toplanması

Çalışma kapsamında analize tabii tutulan veriler Ağustos 2020-Ekim 2020 tarihleri arasında hem yüz yüze hem de elektronik ortamda toplanmıştır. Araştırmada, nicel araştırmalarda veri toplamak için sıklıkla tercih edilen birincil veri toplama tekniklerinden birisi olan anket tekniği kullanılmıştır. Araştırma kapsamında 400 kişiye anket uygulanmıştır.

Veri toplama araçları

Anket formu dört bölümden oluşmaktadır. Anketin birinci bölümünde “*Demografik Özelliklere*” ilişkin sorulara yer verilmiştir. Katılımcıların demografik özellikleri ve çalıştıkları işletme bilgilerine ilişkin dağılımlarına yönelik 11 soru bulunmaktadır. Anketin ikinci bölümünde işletmelerin kriz yönetimin de uygulamış oldukları uygulamaların düzeylerini ölçmek için İsraili ve Reichel (2003) tarafından geliştirilen, Çiftçi (2015) tarafından Türkçeye uyarlanan “*Kriz Yönetim Uygulamaları Ölçeği*” kullanılmıştır. Kullanılan ölçek 21 maddeden ve 5’li likert tipi derecelendirmeden oluşmaktadır. Çalışmanın üçüncü bölümünde Scheier ve Carver (1985) tarafından geliştirilen, Sürücü (2016) tarafından Türkçeye uyarlanan “*Olumlu Yönelim*” ölçeğinin boyutlarından birisi olan “*İyimserlik Ölçeği*” kullanılmıştır. Kullanılan ölçek 12 maddeden ve 5’li likert tipi derecelendirmeden oluşmaktadır. Son olarak çalışmanın dördüncü bölümünde Kuşluvan ve Eren (2008) tarafından geliştirilen “*İşletmenin Tüketicilerle İlgili Performans Ölçeği*” kullanılmıştır. Kullanılan ölçek 5 maddeden oluşmaktadır ve ilgili personelden 5’li likert tipi derecelendirme ile işletmelerini rakiplerine kıyasla değerlendirmeleri istenmiştir.

Ölçeklerin Geçerlik Analizi, Açıklayıcı Faktör Analizi ve Güvenirlik Analizi

Araştırmada elde edilen veriler SPSS.22 istatistiksel uygulama programı kullanılarak analiz edilmiştir.

Çalışmada ölçeklerin yapı geçerliliğini ölçmek için faktör analizi uygulanmıştır. Verilerin faktör analizine uygun olup olmadığını ölçmek için KMO (Kaiser-Meyer-Olkin Measure of Sampling Adequacy) ve Bartlett küresellik testlerine bakılmış ve daha sonra açıklayıcı faktör analizi uygulanmıştır. Güvenirlik analizi için de Cronbach’s Alpha değerlerine bakılmıştır. Kriz yönetim uygulamaları ölçeği KMO değerinin 0,846 ve Bartlett testi değeri 0,05’ten küçük olduğu için veriler faktör analizi için uygundur (bk. Tablo 1).

Tablo 1: Kriz yönetim uygulamaları ölçeği KMO ve Bartlett testi analizi

Kaiser-Meyer-Olkin (KMO) Test	0,846
Bartlett’s Test of Sphericity	$\chi^2 - 4591,280$ df-210 (p < 0,000)

Yapılan faktör analiz sonucuna göre İsraili ve Reichel (2003) tarafından geliştirilen kriz yönetim uygulamaları ölçeği, orijinal haline uygun olarak dört boyuta ayrılmaktadır ve bu dört faktörün toplam varyansın %62.253’ünü açıklamaktadır. Dört faktör “*insan kaynakları yönetimi, pazarlama, bakım-onarım, devlet destekleri*” uygulamaları olarak isimlendirilmiştir (bk. Tablo 2).

Kriz yönetim uygulamaları ölçeğinin 21 maddesinin güvenirlik değerine bakıldığında dört ayrı boyut için Cronbach’s Alpha değeri hesaplanmıştır. Bu dört boyutun Cronbach’s Alpha değeri

ise; insan kaynakları yönetimi boyutunun katsayısı 0,791, pazarlama boyutunun katsayısı 0,865, bakım-onarım boyutunun katsayısı 0,803, devlet destekleri boyutunun katsayısı 0,849 olarak hesaplanmıştır (bk. Tablo 2). Elde edilen bu değerler sonucunda güvenilirliğin iyi ve yüksek düzeyde olduğu görülmektedir.

Tablo 2: Kriz yönetim uygulamaları ölçeği faktör analizi ve güvenilirlik analizi

Ölçek Maddeleri	Faktör Yükleri			
	İKY	Pazarlama	Bakım-Onarım	Devlet Destekleri
K1. İşgücü maliyetlerini azaltmak için personel çıkarırım.	0,599			
K2. İşgücü maliyetlerini azaltmak için, personele ücretsiz izin kullandırırım.	0,539			
K3. Haftalık çalışma günü sayısını arttırırım.	0,687			
K4. Personel maaş ödemelerini durdururum.	0,703			
K5. Görev süresi uzun olan personel yerine, işe yeni başlayan personeli çalıştırırım.	0,725			
K6. Personeli, sözleşmeli olarak taşeron firmadan temin ederim. (Dış kaynak kullanırım)	0,662			
K7. Yerel firmalarla birlikte iç turizme yönelik ortak kampanyalar düzenlerim. (Kredi kartı ile taksit yapma, sanal ödeme imkânı sağlanması gibi).		0,685		
K8. İşletmenin belirli özelliklerini ön plana çıkarıp, iç turizme yönelik pazarlama faaliyetleri yaparım.		0,688		
K9. İndirimli fiyat uygulayıp, özel teklifler sunarım.		0,561		
K10. Liste fiyatlarını düşürürüm.		0,484		
K11. İşletmenin belirli özelliklerini ön plana çıkarıp, dış turizme yönelik pazarlama faaliyetleri yaparım.		0,814		
K12. Yeni ürün ve hizmetleri tanıtıp, pazarlarım. (catering hizmeti vb.)		0,793		
K13. Yeni bölümlere yönelik pazarlama çalışmaları yaparım. (Helal turistler gibi)		0,730		
K14. İşletme hizmetlerini kısıtlayarak giderleri azaltırım.			0,782	
K15. Bina bakım-onarım işlerini erteleyerek maliyetleri düşürürüm.			0,719	
K16. Makine ve ekipman bakım işlerini erteleyerek maliyetleri düşürürüm.			0,836	
K17. Ödemeleri ertelerim.			0,761	
K18. Kriz döneminde devlet destek vermediği için protesto ederim.				0,785
K19. Kriz döneminde oluşan giderler için sektör bazında hükümetten destek talep ederim.				0,717

K20. Vergi borçlarının ödenmesi için sektör bazında hükümetten ek süre tanınmasını talep ederim.					0,815
K21. Yerel (belediye) vergi borçlarının ödenmesi için sektör bazında ek süre tanınmasını talep ederim.					0,800
Açıklanan Toplam Varyans	%62.253				
Cronbach's Alpha		0,791	0,865	0,803	0,849

Ankette kullanılan kriz yönetim uygulamaları ölçeğinin analizleri yapılmadan önce verilerin normal dağılıma uyup uymadığını test etmek amacıyla çarpıklık ve basıklık (Skewness ve Kurtosis) değerleri incelenmiştir. Normallik analizinde çarpıklık ve basıklık değerleri -1 ile +1 arasında olduğunda analize ilişkin verilerin normal dağıldığı kabul edilmektedir (İşleyen ve Küçük, 2013: 203). Ölçeğin analize yönelik çarpıklık değeri -0,875 ve basıklık değeri 0,701 bulunmuştur. Analiz sonuçlarına göre verilerin normal dağıldığı görülmektedir.

İyimserlik ölçeği KMO değerinin 0,790 ve Bartlett testi değeri 0,05'ten küçük olduğu için veriler faktör analizi için uygundur (bk. Tablo 3).

Tablo 3: İyimserlik ölçeği KMO ve Bartlett testi analizi

Kaiser-Meyer-Olkin (KMO) Test	0,790
Bartlett's Test of Sphericity	X ² - 1162.448 df-28 (p < 0,000)

Yapılan faktör analiz sonucuna göre Scheier ve Carver (1985) tarafından geliştirilen iyimserlik ölçeği, orijinal haline uygun olarak iki boyuta ayrılmaktadır ve bu iki faktörün toplam varyansı %62.211'ini açıklamaktadır. İki faktör "*olumlu ve olumsuz*" olarak isimlendirilmiştir (bk. Tablo 4).

İyimserlik ölçeğinin 12 maddesinin güvenilirlik değerine bakıldığında iki ayrı boyut için Cronbach's Alpha değeri hesaplanmıştır. Bu iki boyutun Cronbach's Alpha değerine bakıldığında ise; olumlu boyutunun katsayısı 0,790, olumsuz boyutunun katsayısı 0,782 olarak hesaplanmıştır (bk. Tablo 4). Elde edilen bu değerler sonucunda güvenilirliğin iyi düzeyde olduğu görülmektedir.

Tablo 4: İyimserlik ölçeği faktör analizi ve güvenilirlik analizi

Ölçek Maddeleri	Faktör Yükleri	
	Olumlu	Olumsuz
İ1. Ne olacağının önceden kestirilemediği durumlarda hep en iyi sonucu umarım.	0,651	
İ3. Bir işimin ters gitme olasılığı varsa mutlaka ters gider.		0,871
İ4. Olaylara her zaman iyi tarafından bakarım.	0,887	
İ5. Geleceğim konusunda hep iyimserimdir.	0,754	
İ8. İşlerin benim istediğim gibi gitmesini hiç beklemem.		0,748
İ9. Hiçbir şey benim istediğim yönde gelişmez.		0,718
İ11. "Her gecenin bir sabahı vardır" fikrine inanıyorum.	0,733	
İ12. Başıma iyi şeylerin geleceğine pek bel bağlamam.		0,726
Açıklanan Toplam Varyans	%62,211	
Cronbach's Alpha		0,782

Ankette kullanılan iyimserlik ölçeğinin analizleri yapılmadan önce verilerin normal dağılıma uyup uymadığını test etmek amacıyla çarpıklık ve basıklık (Skewness ve Kurtosis) değerleri incelenmiştir. Ölçeğin analize yönelik çarpıklık değeri -0,642 ve basıklık değeri -0,056 bulunmuştur. Analiz sonuçlarına göre verilerin normal dağıldığı görülmektedir.

İşletmenin "*tüketicilerle*" ilgili performans ölçeği KMO değerinin 0,886 ve Bartlett testi değeri 0,05'ten küçük olduğu için veriler faktör analizi için uygundur (bk. Tablo 5).

Tablo 5: İşletmenin tüketicilerle ilgili performans ölçeği KMO ve Bartlett testi analizi

Kaiser-Meyer-Olkin (KMO) Test	0,886
Bartlett's Test of Sphericity	X ² - 1338.092 df-10 (p < 0,000)

Yapılan faktör analiz sonucuna göre Kuşluyan ve Eren (2008) tarafından geliştirilen işletmenin tüketicilerle ilgili performans ölçeği, orijinal haline uygun olarak tek boyutludur ve bu tek faktör toplam varyansı %72.045'ini açıklamaktadır (bk. Tablo 6).

Tablo 6: İşletmenin Tüketicilerle İlgili Performans Ölçeği Faktör Analizi ve Güvenirlik Analizi

Ölçek Maddeleri	Faktör Yüğü
P1. Müşterilerin memnuniyet düzeyi.	0,893
P2. Müşteriye verilen hizmet kalitesi.	0,906
P3. Müşteri sadakati (tekrar gelen müşteri oranı).	0,880
P4. İşletmenin tüketiciler gözündeki imaj ve itibarı.	0,894
P5. Konuk şikâyetleri.	0,640
Açıklanan Toplam Varyans	%72.045
Cronbach's Alpha	0,897

İşletmenin tüketicilerle ilgili performans ölçeğinin 5 maddesinin güvenirlilik değerine bakıldığında Cronbach's Alpha değeri 0,897 hesaplanmıştır (bk. Tablo 6). Elde edilen bu değerler sonucunda güvenirliliğin yüksek düzeyde olduğu görülmektedir.

Ankette kullanılan ölçeğin analizleri yapılmadan önce verilerin normal dağılıma uyup uymadığını test etmek amacıyla çarpıklık ve basıklık (Skewness ve Kurtosis) değerleri incelenmiştir. Ölçeğin analize yönelik çarpıklık değeri -0,698 ve basıklık değeri -0,288 bulunmuştur. Analiz sonuçlarına göre verilerin normal dağıldığı görülmektedir.

Bulgular

Katılımcıların Demografik Özellikleri ve İşletme Bilgilerine İlişkin Dağılımları

Tablo 7'de araştırmaya katılan 400 katılımcının demografik özellikleri ve çalıştıkları işletme bilgilerine ilişkin dağılımları verilmektedir. Katılımcıların %65'ini erkekler oluşturmaktadır. İşletmedeki pozisyonlarına bakıldığında %36,3 ile en fazla diğer bölümlerde çalışan katılımcılar görülmektedir. Katılımcıların çalıştıkları işletme sınıfına bakıldığında %52,5 ile en fazla konaklama işletmesinin olduğu ve %42,5'i seyahat işletmesi, %5'i yiyecek-içecek işletmesinden oluştuğu görülmektedir. En son olarak, katılımcıların çalıştıkları işletmelerde olası krizlere karşı kriz yönetim planının var olup olmadığı sorulmuş olup, %57,5'i var, %42,5'i yok şeklinde yanıt vermiştir.

Tablo 7: Katılımcıların Demografik Özellikleri ve Çalıştıkları İşletme Bilgilerine İlişkin Dağılımları (n: 400)

Değişken	(f)	%	Değişken	(f)	%
Cinsiyet			Yaş		
Kadın	140	35	30 ve Altı	114	28,5
Erkek	260	65	31-40	166	41,5
Eğitim Durumu			41-50	59	14,8
Lise	69	17,3	50 ve Üzeri	61	15,3
Ön Lisans	116	29	Turizm sektöründe çalışma süreniz?		
Lisans	172	43	1-5 Yıl	78	19,5
Lisansüstü	43	10,8	6-10 Yıl	115	28,7
İşletmedeki çalışma süreniz?			11-15 Yıl	99	24,8
1-5 Yıl	148	37	16 + Yıl	108	27
6-10 Yıl	100	25	İşletmedeki pozisyonunuz?		
11-15 Yıl	62	15,5	İşletme Sahibi	90	22,5
16 + Yıl	90	22,5	Genel Müdür	32	8

İşletmenizin faaliyet süresi?			İnsan Kaynakları Müd.	
1-5 Yıl	85	21,3	Satış ve Pazarlama Müd.	18 4,5
6-10 Yıl	95	23,8	Ön Büro Müdürü	58 14,5
11-15 Yıl	70	17,5		57 14,2
16 + Yıl	150	37,5	Diğer	145 36,3
İşletmenizin sınıfı?			İşletmenizdeki personel sayısı?	
Konaklama İşletmesi	210	52,5	10 ve Altı	185 46,3
Seyahat İşletmesi	170	42,5	11-25	133 33,3
Yiyecek-İçecek İşletmesi	20	5	26-49	35 8,8
İşletmenizin hukuki statüsü?			50-100	
Esnaf İşletmesi	11	2,8	101 ve Üzeri	33 8,3
Şahıs Şirketi	284	71		14 3,5
Sermaye Şirketi	63	15,8	İşletmenizde olası krizler için hazırlanmış kriz yönetim planı/planları var mı?	
Kamu İktisadi Teşebbüs	8	2	Var	230 57,5
Şirketler Grubu (Holding)	34	8,5	Yok	170 42,5

Kriz Yönetim Uygulamaları, İyimserlik ve İşletmenin Tüketici Performansı Ölçeklerinin Korelasyon Analizi

Araştırmaya katılan katılımcıların faktörleri oluşturan ifadelerle verdikleri cevaplar arasındaki ilişki korelasyon analizi ile test edilmiştir.

Kriz yönetim uygulamaları, iyimserlik ve işletmenin tüketici performansı ölçeklerinin hepsi alt boyutlarıyla birlikte korelasyon analizi yapılmıştır. Korelasyon analizin de “*Pearson Korelasyon Katsayısı*” kullanılmıştır.

Elde edilen sonuçlar doğrultusunda, değişkenler arasında orta ve düşük dereceli bir ilişki olduğu görülmektedir (bk. Tablo 8).

Tablo 8: Kriz Yönetim Uygulamaları, İyimserlik ve İşletmenin Tüketici Performansının Korelasyon Analizi Sonuçları

	İKY	Pazarlama	Bakım-Onarım	Devlet Destekleri	İyimserlik Olumlu	İyimserlik Olumsuz	İşletme Performansı
İKY	1	0,502*	0,255*	0,273*	0,387*	0,460*	0,426*
Pazarlama		1	0,198*	0,500*	0,458*	0,413*	0,364*
Bakım-Onarım			1	0,195*	0,082**	0,325*	0,091**
Devlet Destekleri				1	0,495*	0,282*	0,260*
İyimserlik Olumlu					1	0,487*	0,333*
İyimserlik Olumsuz						1	0,257*
İşletme Performansı							1

*p<0,01 **p<0,05

Araştırma Hipotezlerinin Test Edilmesi

Hipotezleri test etmek için regresyon analizleri yapılmıştır. Tablo 9’da kriz yönetim uygulamalarının genel olarak işletme performansına etkisini tespit etmek amacıyla yapılan basit doğrusal regresyon analizine ilişkin sonuçlar incelendiğinde değişkenler arasındaki doğrusal regresyon modelinin anlamlı olduğu sonucuna ulaşılmıştır. (F:89,631; p<0,001). Buna göre, regresyon modeli için bulunan regresyon katsayıları anlamlıdır. Kriz yönetim uygulamalarının (*p<0,001) işletme performansı üzerinde anlamlı bir etkisinin olduğu sonucuna ulaşılmıştır. Kriz yönetim uygulamalarında gerçekleşen her 1 birimlik artış, işletme performansı üzerinde

0,530'luk bir artışa neden olduğu görülmektedir. Hesaplanan R^2 : 0,184 değeri, modelin açıklanma oranının diğer bir ifade ile işletme performansı üzerindeki değişimlerin %18,4'ünün kriz yönetim uygulamaları tarafından açıklandığını göstermektedir.

Kriz yönetim uygulamalarının işletme performansı üzerindeki etkisini belirlemek amacıyla oluşturulan regresyon modeli şu şekildedir: İşletme Performansı= 2,230 + 0,530 × Kriz Yönetim Uygulamaları.

Elde edilen bu sonuçlar doğrultusunda; “**H1**: İşletmelerin kriz yönetim uygulamaları işletme performansı üzerinde olumlu etkiye sahiptir.” hipotezi kabul edilmiştir.

Tablo 9: Kriz Yönetim Uygulamalarının İşletme Performansı Üzerindeki Etkisine İlişkin Basit Doğrusal Regresyon Analizi

Değişkenler	B	SE	β	t	p	R^2	ANOVA
Sabit	2,230	0,222		10,044	0,000*	0,184	F: 89,631 p: 0,000*
Kriz Yönetim Uygulamaları	0,530	0,056	0,429	9,467	0,000*		
R: 0,429	Adj. R^2 : 0,182						

*p<0,001 Sabit: İşletme Performansı (Bağımlı Değişken)

Tablo 10'daki bulgulara göre, bağımlı değişken (işletme performansı) ile bağımsız değişken (kriz yönetim uygulamaları) arasındaki ilişkilere yönelik oluşturulan hiyerarşik (sıralı) regresyon modellerinden, kriz yönetim uygulamaları boyutlarını oluşturan modelin anlamlı olduğu sonucuna ulaşılmıştır (F:27,647; p<0,001). Buna göre, regresyon modeli için bulunan regresyon katsayıları anlamlıdır. Hesaplanan R^2 :0,219 değeri, modelin açıklanma oranının diğer bir ifade ile işletme performansı üzerindeki değişimlerin %21,9'unu kriz yönetim uygulamaları boyutları tarafından açıklandığını göstermektedir. Varyans Enflasyon Faktör (Variance Inflation Factor-VIF) değeri 10'un altında doğrusallık problemi bulunmadığını işaret etmekte olup tolerans değeri de 0,2'nin üstünde olduğundan dolayı anlamlı olarak kabul edilmiştir.

Tablo 10: Kriz Yönetim Uygulamaları Alt Boyutlarının İşletme Performansı Üzerindeki Etkilerine İlişkin Hiyerarşik (Sıralı) Regresyon Analizi

Değişkenler	B	SE	B	t	P	Tolerance	VIF	ANOVA
Sabit	2,636	0,181		14,585	0,000*			F: 88,419 p: 0,000*
İKY	0,412	0,044	0,426	9,403	0,000*	1,000	1,000	
R: 0,426			R^2 : 0,182			Adj. R^2 : 0,180		
Sabit	2,671	0,201		13,281	0,000*			F: 44,192 p: 0,000*
İKY	0,416	0,045	0,431	9,183	0,000*	0,935	1,069	
Bakım-Onarım	-0,014	0,036	-0,018	-0,392	0,695	0,935	1,069	
R: 0,427			R^2 : 0,182			Adj. R^2 : 0,178		
Sabit	2,324	0,225		10,342	0,000*			F: 33,819 p: 0,000*
İKY	0,371	0,047	0,384	7,917	0,000*	0,854	1,171	
Bakım-Onarım	-0,026	0,035	-0,034	-0,727	0,467	0,922	1,085	
Devlet Destekleri	0,124	0,037	0,155	3,297	0,001**	0,912	1,096	
R: 0,452			R^2 : 0,204			Adj. R^2 : 0,198		
Sabit	2,246	0,225		9,995	0,000*			F: 27,647 p: 0,000*
İKY	0,316	0,051	0,327	6,242	0,000*	0,720	1,389	
Bakım-Onarım	-0,015	0,036	-0,020	-0,417	0,677	0,901	1,110	
Devlet Destekleri	0,072	0,042	0,091	1,737	0,083***	0,727	1,375	
Pazarlama	0,141	0,052	0,158	2,734	0,007**	0,592	1,690	
R: 0,468			R^2 : 0,219			Adj. R^2 : 0,211		
						Durbin-Watson: 1,745		

*p<0,01 **p<0,05 ***p<0,10 Sabit: İşletme Performansı (Bağımlı Değişken)

Durbin-Watson değeri 1'den küçük ve 3'ten büyük olmadığı için bir sorun olmadığı sonucuna varılmış olup model anlamlı bulunmuştur (Durbin-Watson:1,745).

İnsan kaynakları yönetim uygulaması (*p<0,01), devlet destekleri uygulamaları (**p<0,10), pazarlama uygulamaları (**p<0,05) boyutlarının işletme performansı üzerinde anlamlı etkilerinin olduğu sonucuna ulaşılmıştır. Bakım onarım uygulaması boyutunun ise (p:0,677) işletme performansı üzerine anlamlı bir etkisinin olmadığı sonucuna ulaşılmıştır.

İnsan kaynakları yönetim uygulamalarında gerçekleşen her 1 birimlik artış, işletme performansı üzerinde 0,316'lık bir artışa neden olmaktadır.

Devlet destekleri uygulamalarında gerçekleşen her 1 birimlik artış, işletme performansı üzerinde 0,072'lik bir artışa neden olmaktadır. Pazarlama uygulamalarında gerçekleşen her 1 birimlik artış, işletme performansı üzerinde 0,141'lik bir artışa neden olmaktadır. Kriz yönetim uygulamaları boyutlarının işletme performansı üzerindeki etkisini belirlemek amacıyla oluşturulan regresyon modeli şu şekildedir: İşletme Performansı= 2,246 + (0,316 × İnsan Kaynakları Yönetimi Uygulamaları) + (0,072 × Devlet Destekleri Uygulamaları) + (0,141 × Pazarlama Uygulamaları).

Elde edilen bu sonuçlar doğrultusunda; H1a, H1c, H1d hipotezleri kabul edilmiş ama H1b hipotezi kabul edilememiştir.

Tablo 11: İyimserliğin İşletme Performansı Üzerindeki Etkisine İlişkin Basit Doğrusal Regresyon Analizi

Değişkenler	B	SE	β	t	p	R ²	ANOVA
Sabit	3,072	0,171		17,977	0,000*	0,121	F: 54,560 p: 0,000*
İyimserlik	0,333	0,045	0,347	7,386	0,000*		

R: 0,347 Adj. R²: 0,118

*p<0,001 Sabit: İşletme Performansı (Bağımlı Değişken)

Tablo 11'deki iyimserliğin genel olarak işletme performansına etkisini tespit etmek amacıyla yapılan basit doğrusal regresyon analizine ilişkin sonuçlar incelendiğinde değişkenler arasındaki doğrusal regresyon modelinin anlamlı olduğu sonucuna ulaşılmıştır (F:54,560; p<0,001). Buna göre, regresyon modeli için bulunan regresyon katsayıları anlamlıdır. İyimserliğin (*p<0,001) işletme performansı üzerinde anlamlı bir etkisinin olduğu sonucuna ulaşılmıştır. Sonuçlar iyimserlikte gerçekleşen her 1 birimlik artışın işletme performansı üzerinde 0,333'lük bir artışa neden olduğunu göstermektedir. Hesaplanan R²:0,121 değeri, modelin açıklanma oranının diğer bir ifade ile işletme performansı üzerindeki değişimlerin %12,1'inin iyimserlik tarafından açıklandığını göstermektedir. İyimserliğin işletme performansı üzerindeki etkisini belirlemek amacıyla oluşturulan regresyon modeli şu şekildedir: İşletme Performansı= 3,072 + 0,333 × İyimserlik.

Elde edilen bu sonuçlar doğrultusunda; **H2:** "İşletmelerde iyimserliğin işletme performansı üzerinde olumlu etkisi vardır" hipotezi kabul edilmiştir.

Düzenleyici etki analizinde daha güvenilir bir analiz için SPSS paket programında çalışan PROCESS Macro v3.5 eklentisi ile regresyon analizi yapılmıştır. Düzenleyici etkiyi analiz edebilmek için düzenleyici değişken (iyimserlik) ve bağımsız değişkenin (kriz yönetim uygulamaları) çarpılması ile yeni bir değişken olan etkileşim değişkeni elde edilmiştir.

Tablo 12'nin sonuçlarına bakıldığında, etkileşim değişkeninin anlamlı olduğu ve bunun sonucunda iyimserliğin düzenleyici etkiye sahip olduğu görülmektedir (**p<0,05). Elde edilen bu sonuçlar doğrultusunda; **H3:** "İşletmenin kriz yönetim uygulamaları ile işletme performansları arasındaki ilişkide iyimserliğin düzenleyici rolü vardır" hipotezi kabul edilmiştir.

Tablo 12: İşletmenin Kriz Yönetim Uygulamaları ile İşletme Performansları Arasındaki İlişkide İyimszerliğin Düzenleyici Etkisi

Değişkenler	B	SE	t	p	LLCI	ULCI
Sabit	4,2805	0,0323	132,4891	0,0000	4,2170	4,3441
Kriz Yönetim Uygulamaları (X)	0,5049	0,0782	6,4563	0,0000	0,3512	0,6586
İyimszerlik (W)	0,0972	0,0548	1,7756	0,0766	-0,0104	0,2049
Etkileşim (X×W)	0,1494	0,0684	2,1828	0,0296 **	0,0148	0,2839
R: 0,4468		R ² : 0,1997		F: 32,9312		p: 0,0000*

*p<0,001 **p<0,05 Sabit: İşletme Performansı (Bağımlı Değişken)

Grafikte iyimszerliğin üç farklı düzeyine göre kriz yönetim uygulamaları ile işletme performansları arasındaki ilişki incelenmiştir. Şekil 2’de iyimszerliğin yüksek olduğu durumda kriz yönetim uygulamalarına verilen önemin artması işletme performansını da arttırmaktadır. İyimszerliğin orta veya düşük düzeydeki durumlarında da kriz yönetim uygulamalarına verilen önemin artması işletme performansını arttırdığı görülmektedir. İyimszerlik düşük düzeyde iken etki 0,4028; orta düzeyde iken etki 0,5049; yüksek düzeyde iken etki 0,6070 olduğu görülmektedir.

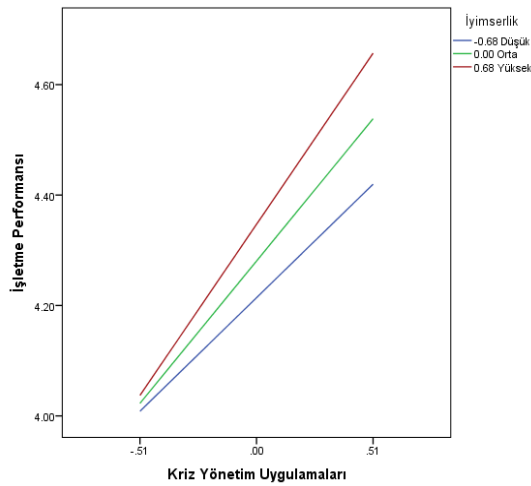
**Şekil 2:** İyimszerliğin Farklı Düzeylerinde Kriz Yönetim Uygulamaları ile İşletme Performansları Arasındaki İlişki

Aşağıda Tablo 13’e göre; işletmenin kriz yönetim uygulamaları boyutlarından olan insan kaynakları yönetimi ile işletmenin tüketicilerle ilgili performansı arasındaki ilişkide iyimszerliğin düzenleyici etkisi sonuçlarına bakıldığında, etkileşim değişkeninin anlamlı olduğu ve bunun sonucunda iyimszerliğin düzenleyici etkiye sahip olduğu görülmektedir (***p<0,10). Elde edilen bu sonuçlar doğrultusunda; H3a hipotezi kabul edilmiştir.

Tablo 13: İşletmenin Kriz Yönetim Uygulamalarının Alt Boyutları ile İşletmenin Tüketicilerle İlgili Performansı Arasındaki İlişkide İyimszerliğin Düzenleyici Etkisi

Değişkenler	B	SE	t	P	LLCI	ULCI
Sabit	4,2941	0,0305	140,9639	0,0000	4,2342	4,3540
İnsan Kaynakları Yönetimi (X)	0,3790	0,0562	6,7405	0,0000	0,2685	0,4896
İyimszerlik (W)	0,1601	0,0467	3,4319	0,0007	0,0684	0,2519
Etkileşim (X×W)	0,0977	0,0566	1,7269	0,0850 ***	0,0135	0,2089
R: 0,4613		R ² : 0,2128		F: 35,6882		p: 0,0000*
Sabit	4,2945	0,0303	141,5916	0,0000	4,2348	4,3541
Bakım Onarım (X)	0,0231	0,0384	0,6020	0,5475	-0,0524	0,0986
İyimszerlik (W)	0,3167	0,0450	7,0418	0,0000	0,2283	0,4051
Etkileşim (X×W)	0,1276	0,0454	2,8086	0,0052**	0,0383	0,2169
R: 0,3643		R ² : 0,1327		F: 20,1972		p: 0,0000*

Sabit	4,2961	0,0326	131,8229	0,0000	4,2320	4,3602
Devlet Destekleri (X)	0,1204	0,0452	2,6617	0,0081	0,0315	0,2093
İyimserlik (W)	0,2609	0,0493	5,2896	0,0000	0,1639	0,3578
Etkileşim (X×W)	0,0710	0,0535	1,3276	0,1851	-0,0342	0,1763
R: 0,3625	R ² : 0,1314	F: 19,9735	p: 0,0000*			
Sabit	4,2924	0,0320	134,0435	0,0000	4,2294	4,3553
Pazarlama (X)	0,2658	0,0549	4,8426	0,0000	0,1579	0,3737
İyimserlik (W)	0,1866	0,0507	3,6791	0,0003	0,0869	0,2863
Etkileşim (X×W)	0,0833	0,0519	1,6064	0,1090	-0,0186	0,1853
R: 0,4071	R ² : 0,1657	F: 26,2172	p: 0,0000*			

*p<0,01 **p<0,05 ***p<0,10 Sabit: İşletmenin Tüketicilerle İlgili Performansı (Bağımlı Değişken)

İşletmenin kriz yönetim uygulamaları boyutlarından olan bakım onarım ile işletmenin tüketicilerle ilgili performansı arasındaki ilişkide iyimserliğin düzenleyici etkisi sonuçlarına bakıldığında, etkileşim değişkeninin anlamlı olduğu ve bunun sonucunda iyimserliğin düzenleyici etkiye sahip olduğu görülmektedir (**p<0,05). Elde edilen bu sonuçlar doğrultusunda; H3b hipotezi kabul edilmiştir. İşletmenin kriz yönetim uygulamaları boyutlarından olan devlet destekleri ile işletmenin tüketicilerle ilgili performansı arasındaki ilişkide, iyimserliğin düzenleyici etkisi sonuçlarında etkileşim değişkeninin anlamlı olmadığı ve bunun sonucunda iyimserliğin düzenleyici etkiye sahip olmadığı görülmektedir (p:0,1851). Elde edilen bu sonuçlar doğrultusunda; H3c hipotezi kabul edilememiştir. İşletmenin kriz yönetim uygulamaları boyutlarından olan pazarlama ile işletmenin tüketicilerle ilgili performansı arasındaki ilişkide, iyimserliğin düzenleyici etkisi sonuçlarında etkileşim değişkeninin anlamlı olmadığı ve bunun sonucunda iyimserliğin düzenleyici etkiye sahip olmadığı görülmektedir (p:0,1090). Elde edilen bu sonuçlar doğrultusunda; H3d hipotezi kabul edilememiştir.

Grafikte iyimserliğin üç farklı düzeyine göre kriz yönetim uygulamaları boyutlarından olan insan kaynakları yönetimi ile işletmenin tüketicilerle ilgili performansı arasındaki ilişki incelenmiştir. Şekil 3'de iyimserliğin yüksek olduğu durumda insan kaynakları yönetimine verilen önemin artması işletmenin tüketicilerle ilgili performansını da arttırmaktadır. İyimserliğin orta veya düşük düzeydeki durumlarında da insan kaynakları yönetimine verilen önemin artması işletmenin tüketicilerle ilgili performansını arttırdığı görülmektedir. İyimserlik düşük düzeyde iken etki 0,3123; orta düzeyde iken etki 0,3790; yüksek düzeyde iken etki 0,4458 olduğu görülmektedir.

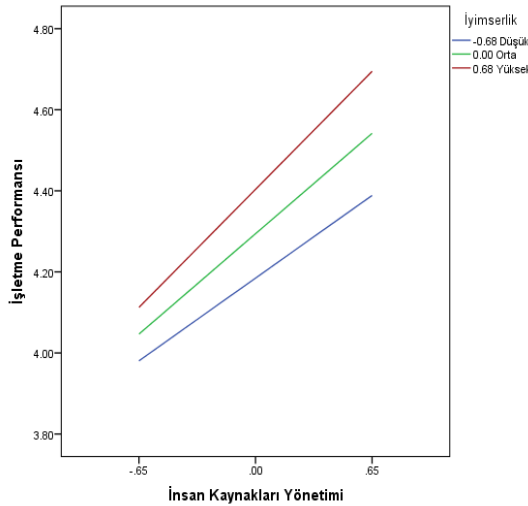

Şekil 3: İyimserliğin Farklı Düzeylerinde Kriz Yönetim Uygulamaları Boyutlarından Olan İnsan Kaynakları Yönetimi ile İşletmenin Tüketicilerle İlgili Performansı Arasındaki İlişki

Grafikte iyimserliğin üç farklı düzeyine göre kriz yönetim uygulamaları boyutlarından olan bakım onarım ile işletmenin tüketicilerle ilgili performansı arasındaki ilişki incelenmiştir. Şekil 4’de iyimserliğin yüksek olduğu durumda bakım onarıma verilen önemin artması işletmenin tüketicilerle ilgili performansını da arttırmaktadır. İyimserliğin orta olduğu durumda değişiklik görülmemektedir. İyimserliğin düşük düzeydeki durumunda bakım onarıma verilen önemin artması işletmenin tüketicilerle ilgili performansını azalttığı görülmektedir. İyimserlik düşük düzeyde iken etki -0,0641; orta düzeyde iken etki 0,0231; yüksek düzeyde iken etki 0,1103 olduğu görülmektedir.

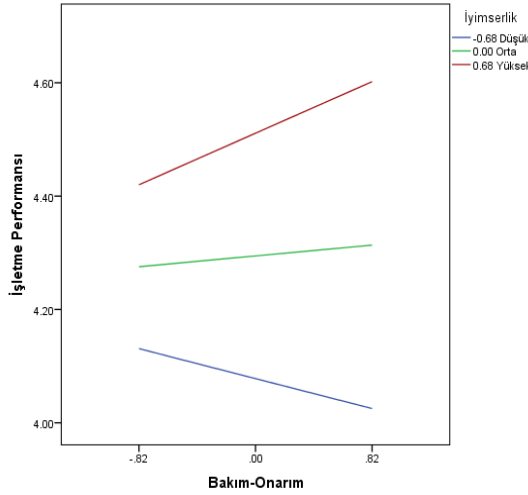

Şekil 4: İyimserliğin Farklı Düzeylerinde Kriz Yönetim Uygulamaları Boyutlarından Olan Bakım Onarım ile İşletmenin Tüketicilerle İlgili Performansı Arasındaki İlişki

Sonuç ve Öneriler

COVID-19 Küresel Salgın hastalığın bu çalışma kapsamında turizm ile ilişkilendirilmesinin en önemli nedenleri arasında, hastalığın hızlı şekilde her bölgeye yayılması ve bunun sonucunda da en başta seyahatlerin kısıtlanması ve sonrasında ise çoğu sektörde olduğu gibi turizm sektöründe de işletmelerin kapanmaya başlamasıdır. COVID-19 Küresel Salgınlarının bitiş sürecine ilişkin bir tahmin ortaya koymak güçtür. Bittiği takdirde sonuçlarının ne olacağını kestirmek de oldukça güçtür. Bu nedenle, işletmeler kriz yönetim uygulamaları ile işletmelerinin performansına olumlu etki sağlayabilir. Diğer yandan kriz dönemlerinde, stres durumu yaratan salgına karşı işletme sahiplerinin, yöneticilerin ve çalışanların psikolojik seviyelerini yüksek tutmaları da gerekmektedir. İyimserliğe sahip kişilerin olumlu bakış açılarına sahip olduğu ve strese karşı dirençli oldukları da görülmektedir. Bu bağlamda, çalışmada olumlu yönelim teorisi ile kaynakların korunması teorisini destekler nitelikte sonuçlara ulaşılmıştır.

Çalışmanın kapsamında birçok önemli sonuca ulaşılmıştır. Bu sonuçlarda yaşanan kriz durumlarının ele alınmış olan işletmeleri ve toplumu önemli derecede etkilediği görülmektedir. Böylelikle bu durumlar karşısında kriz yönetim uygulamalarının önemini de arttırdığı görülmektedir. Diğer bir sonuç ise, doğru hamleler ile krizin etkilerini en aza indirebileceği olgusudur. Elde edilen veri analizlerinin sonuçlarına göre değinilmesi gereken önemli konulardan biri ise; ele alınan konaklama işletmeleri, seyahat işletmeleri ve yiyecek-içecek işletmelerinin olası krizlere karşı kriz yönetim planı ile krizlere hazırlıklı olan işletme sayısının yeterli olmadığı yönünde ki sonucudur. Elde edilen veri analizlerinin sonuçları doğrultusunda bir diğer önemli konulara değinecek olursak; kriz yönetim uygulamaları, krizin yaratmış olduğu etkileri ortadan kaldırma da etkili bir yöntemdir. Yapılan kriz yönetim uygulamalarının işletme performansını olumlu yönde etkileyeceği analiz sonuçlarının da görülmektedir. Bununla beraber kriz yönetim uygulamalarının alt boyutlarının etkisi olduğu da görülmektedir. İşletmelerin kriz yönetiminde

uyguladıkları insan kaynakları yönetimi uygulamalarının işletme performansı üzerinde olumlu bir etkisinin olduğu sonucuna ulaşılmıştır. İnsan kaynakları yönetiminin işletme performansı üzerinde önemli bir etkisi vardır. Bu durum turizm işletmelerindeki kriz yönetimini belirlemektedir. İnsan kaynakları yönetimi, kriz yönetimi sürecinde çalışan personele, işgücü maliyetine ilişkin uzun vadeli güvence sağlar ve farklı alternatifler öne sürer. Bu gibi açılardan ele alınan işletme yönetimi, işletme performansı üzerinde büyük etkiye sahip olduğunu göstermektedir. İşletmelerin kriz yönetiminde devletin uyguladığı devlet destekleri uygulamalarının işletme performansını olumlu yönde etkilediği sonucuna da ulaşılmıştır. Devlet, hükümet ve belediyelerin destek vermesi durumunda işletme performansının işletmelerin kriz dönemlerinde bile olumlu yönde etkisinin olacağı görülmektedir. İşletmelerin kriz yönetiminde uyguladıkları pazarlama uygulamalarının işletme performansını olumlu yönde etkilediği sonucuna ulaşılmıştır. Salgın sürecinde turizm işletmeleri, bu durum karşısında işletmelerini kapatmak zorunda kalabiliyorlar ya da pazarlamaya yönelik farklı alternatifler sunabiliyorlar. Bunlara indirimli fiyat uygulamaları, liste fiyatı düşürmeleri örnek verilebilmektedir. Bu süreçte uygun olarak yeni ürün, hizmet ve bölümlere yönelik pazarlamalar yapılırsa bu durum işletme performansını olumlu etkileyecektir. İşletmeler sürekli olarak müşterilerine yoğunlaşmaktadır ve müşterilerin istek ve beklentilerini yakından takip etmektedir. Bu nedenle müşteri sadakati ve bağlılığı kriz dönemlerinde turizm işletmelerini koruyan en önemli unsurlardan biri haline gelmiştir. Daha sonrasında da yine yeni ürün, yeni hizmet ve yeni müşteri odaklılığı ile hareket edebilirler. Kriz yönetim uygulamalarının bir diğer alt boyutlarından olan bakım onarım uygulamalarının ise işletme performansını olumlu yönde etkilemediği görülmektedir. İşletmeler kriz dönemlerinde genel olarak; işletme içi hizmet giderlerinin azaltılması, bina bakım onarım işlerinin ertelenmesi, makine ve ekipman bakım işlerinin ertelenmesi ve ödemelerin ertelenmesi gibi faaliyetlerde bulunmadıklarından ve bulunmadıkları bir faaliyet için gözlem yapılamayacağından, bunların işletme performansına olumlu bir etkisinin olmadığı açıkça görülmektedir. Elde edilen diğer bir sonuç ise; işletmelerde iyimserliğin işletme performansı üzerinde olumlu etkisinin olduğunu ortaya koymaktadır. Turizm işletmelerinde çalışanın, örgütün ve yönetimin, içinde bulunulan duruma olumlu bakış açısı sergilemesi ve iyimser olarak bakması ile işletme performansını da olumlu yönde etkileyeceği görülmektedir. İşletmenin kriz yönetim uygulamaları ile işletme performansları arasındaki ilişkide iyimserliğin düzenleyici rolünün olduğu sonucuna da ulaşılmıştır. Salgın sürecinden kaynaklı kriz dönemlerinde konaklama, seyahat ve yiyecek içecek işletmeleri, içinde bulunulan kriz durumuna karşı iyimserlik ile yaklaşır ise kriz yönetim uygulamaları ile işletme performansı arasındaki ilişkide iyimserliğin olumlu bir etkileşiminin olacağı görülmektedir. Aynı zamanda kriz yönetim uygulamalarının alt boyutları olan insan kaynakları yönetimi ve bakım onarım uygulamaları ile işletmenin tüketicilerle ilgili performansı arasındaki ilişkide iyimserliğin düzenleyici rolünün olduğu da elde edilen sonuçlar doğrultusunda ortaya koyulmaktadır. Bu bağlamlar da turizm sektörünün ülke ekonomisine ve turizm işletmelerine büyük katkılar sağladığı için bu faaliyetlerin uygulanmaları, önem teşkil ettiği görülmektedir.

İşletmelerin kriz ile karşı karşıya kaldıklarında yapacakları ilk şey, krizi nasıl yönetebileceklerini düşünmeleridir. Burada önemli olan panik yapmamaktır. Eğer panik ile hareket edilmezse kriz fırsata bile dönüştürülebilir. Turizm paydaşlarının küresel düzeyde yaşanabilecek krizlere yönelik kriz yönetim uygulamaları planlarını yapması gerekmektedir. Krizle mücadele için tedbir ve önlemlerin neler olduğu ile ilgili kriz yönetim rehberi hazırlanmalıdır. Diğer yandan kriz yönetim ekibi ile olası kriz türlerine yönelik acil eylem planları ve erken uyarı sistemleri oluşturulmalıdır. Turizm işletmeleri kriz sonrasında, tüketim alışkanlıkları değişmiş müşteriler ile karşı karşıya kalabilirler. Turizm işletmesi yöneticileri kriz yönetim uygulamalarını her yönüyle ele alıp uygulamalıdır. Özellikle yöneticilere bu konuda büyük rol düşmektedir. İşletmeler, kriz yönetimi uyguladıkları takdirde, işletme performansı

artacak ve böylelikle tehditlerin önüne geçebileceklerdir. İyimserlik ile yaklaştıkları takdirde de krizler en az hasarla atlatılabilecek ve işletme performansını da arttırmış olacaklardır.

Kaynakça

- Acar, Y. (2020). Yeni koronavirüs (COVID-19) salgını ve turizm faaliyetlerine etkisi. *Güncel Turizm Araştırmaları Dergisi*, 4(1), 7-21.
- Akdağ, M. (2005). Halkla ilişkiler ve kriz yönetimi. *Selçuk Üniversitesi Sosyal Bilimler Enstitüsü Dergisi*, (14), 1-20.
- Akıncı, Z. (2011). Konaklama işletmelerinde kriz sürecinde insan kaynakları yönetiminin rolü ve önemi. *Süleyman Demirel Üniversitesi Vizyoner Dergisi*, 3(4), 132-152.
- Albeni, M. (2004). *Krizlerin Antalya turizmine etkileri* (Yüksek Lisans tezi). <https://tez.yok.gov.tr/UlusalTezMerkezi/> adresinden edinilmiştir.
- Alessandri, G., Borgogni, L., Schaufeli, W., Caprara, G., & Consiglio, C. (2014). From positive orientation to job performance: the role of work engagement and self-efficacy beliefs. *Journal of Happiness Studies*, (16), 767-788.
- Alessandri, G., Vecchione, M., Tisak, J., Deiana, G., Caria, S., & Caprara, G. (2012). The Utility of positive orientation in predicting job performance and organisational citizenship behaviors. *International Association of Applied Psychology*, 61(4), 1-30.
- Alpago, H. ve Oduncu Alpago, D. (2020). koronavirüs salgınının sosyo-ekonomik sonuçları. *IBAD Sosyal Bilimler Dergisi*, (8), 99-114.
- Apenteng, O. O., & Ismail, N. (2014). Modelling the impact of international travellers on the trend of HIV epidemic. *Transactions on Engineering Technologies*, 381-389.
- Arık, Ş. (1991). Selçuklular zamanında Anadolu'da veba salgınları. *Tarih Araştırma Dergisi*, 15(26), 27-57.
- Avşaroğlu, S. ve Akçeşme, F. (2018). Özel gereksinimli çocuğu olan anne babaların iyimserlik ve stresle başa çıkma tutumları. *Gelecek Vizyonlar Dergisi*, 2(1), 20-29.
- Aydın, A. (2010). *İzmirdeki beş yıldızlı otel işletmelerinde kariyer yönetimi uygulamaları ve ekonomik krizin otel çalışanlarının kariyer planlarına etkisi* (Yüksek Lisans tezi). <https://tez.yok.gov.tr/UlusalTezMerkezi/> adresinden edinilmiştir.
- Aydın, G. ve Tezer, E. (1991). İyimserlik, sağlık sorunları ve akademik başarı ilişkisi. *Türk Psikoloji Dergisi* (26), 2-9.
- Bahar, O. ve Çelik İlal, N. (2020). Koronavirüsün (COVID-19) turizm sektörü üzerindeki ekonomik etkileri. *International Journal of Social Sciences and Education Research*, 6(1), 125-139.
- Caprara, G. V., Alessandri, G., & Barbaranelli, C. (2010). Optimal functioning: contribution of self-efficacy beliefs to positive orientation. *Psychotherapy and Psychosomatics*, 79(5), 328-330.
- Caprara, G. V., Steca, P., Alessandri, G., Abela, J., & McWhinnie, C. (2010). Positive orientation: explorations on what is common to life satisfaction, self-esteem, and optimism. *Epidemiology and Psychiatric Sciences*, 19(1), 63-71.
- Chhajer, R., Rose, E., & Joseph, T. (2018). Role of Self-efficacy, optimism and job engagement in positive change: Evidence from the middle east. *The Journal for Decision Makers*, 43(4), 222-235.
- Clift, S. (2000). Tourism and health: Current issues and future concerns. *Tourism Recreation Research*, 25(3), 55-61.
- Çeti, B. ve Ünlüönen, K. (2019). Salgın hastalıklar sebebiyle oluşan krizlerin turizm sektörü üzerindeki etkisinin değerlendirilmesi. *AHBVÜ Turizm Fakültesi Dergisi*, 22(2), 109-128.

- Çetintürk, İ. Adıgüzel, O. ve Demir, C. (2015). Yenilik yeteneğinin işletme performansı üzerindeki etkisinde müşteri değerinin aracılık rolü: beş yıldızlı konaklama işletmeleri üzerine bir araştırma. *Uluslararası Sosyal Araştırmalar Dergisi*, 8(36), 819-833.
- Çiftçi, D. (1997). *Havayolu işletmelerinde kriz yönetimi ve bir model önerisi* (Yüksek Lisans tezi). <https://tez.yok.gov.tr/UlusalTezMerkezi/> adresinden edinilmiştir.
- Çiftçi, G. (2015). *Turizm işletmelerinde kriz yönetimi uygulamalarının örgütsel öğrenme ve işletme performansı açısından ampirik olarak analizi* (Doktora tezi). <https://tez.yok.gov.tr/UlusalTezMerkezi/> adresinden edinilmiştir.
- Çolak, O. ve Batman, O. (2019). Turizmde kriz yönetimi: İstanbul örneği. *Safran Kültür ve Turizm Araştırmaları Dergisi*, 2(3), 351-371.
- Donohoe, H., Pennington-Gray, L., & Omodior, O. (2014). Lyme disease: Current issues, implications, and recommendations for tourism management. *Tourism Management*, (46), 408-418.
- Dündar, Ş. (2010). *Aile işletmelerinde kurumsal yönetim anlayışı ve profesyonelleşmenin işletme performansına etkileri* (Yüksek Lisans tezi). <https://tez.yok.gov.tr/UlusalTezMerkezi/> adresinden edinilmiştir.
- Erdem, B. Gökdeniz, A. ve Met, Ö. (2011). Yenilikçilik ve işletme performansı ilişkisi: Antalya'da etkinlik gösteren 5 yıldızlı otel işletmeleri örneği. *Dokuz Eylül Üniversitesi İktisadi ve İdari Bilimler Fakültesi Dergisi*, 26(2), 77-112.
- Ergün Başak, B. ve Can, G. (2018). The relationships between self-compassion, social-connectedness, optimism and psychological resilience among low-income university students. *Elementary Education Online*, 17(2), 768-785.
- Eugenio-Martin, J., & Campos-Soria, J. (2013). Economic crisis and tourism expenditure cutback decision. *Article in Annals of Tourism Research*, 44(1), 1-37.
- Göral, R. (2014). Turizm sektöründe stratejik kriz yönetimine ilişkin bütünsel. *Selçuk Üniversitesi Sosyal Bilimler Enstitüsü Dergisi*, (32), 89-101.
- Gössling, S., Scott, D., & Hall, C. (2020). Pandemics, tourism and global change: a rapid assessment of COVID-19. *Journal of Sustainable Tourism*, 1-20.
- Harris, L. C., & Ogbonna, E. (2001). Strategic human resource management, market orientation, and organizational performance. *Journal of Business Research*, 51, 157-166.
- Hobfoll, S. (2001). The influence of culture, community, and the nested-self in the stress process: Advancing Conservation of Resources theory. *Applied Psychology: An International Review*, 50(3), 337-370.
- Hobfoll, S. E. (2002). Social and psychological resources and adaptation. *Review of General Psychology*, 6(4), 307-324.
- Hult, G., Hurley, R., & Knight, G. (2004). Innovativeness: Its antecedents and impact on business performance. *Industrial Marketing Management*, 33, 429-438.
- İbiş, S. (2020). COVID-19 salgınının seyahat acentaları üzerine etkisi. *Safran Kültür ve Turizm Araştırmaları Dergisi*, 3(1), 85-98.
- İşleyen, T. ve Küçük, B. (2013). Öğretmen adaylarının yaratıcı düşünme düzeylerinin farklı değişkenler açısından incelenmesi. *Mustafa Kemal Üniversitesi Sosyal Bilimler Enstitüsü Dergisi*, 10(21), 199-208.
- Israeli, A. A., & Reichel, A. (2003). Hospitality crisis management practices: the Israeli case. *International Journal of Hospitality Management*, 22(4), 353-372.
- Ivanov, S., Webster, C., Stoilova, E., & Slobodskoy, D. (2020). Biosecurity, automation technologies and economic resilience of travel, tourism and hospitality companies. *Robots, Artificial Intelligence And Service Automation In Travel, Tourism And Hospitality*, 1-35.

- Jamal, T., & Budke, C. (2020). Tourism in a world with pandemics: local-global responsibility and action. *Journal Of Tourism Futures*, 6, 1881-1888.
- Karakaya, A. (2004). Stratejik yönetim sisteminin kriz yönetimine katkısı üzerine bir araştırma. *Teknoloji*, 7(2), 225-233.
- Karim, W., Haque, A., Anis, Z., & Ulfy, M. (2020). The Movement Control Order (MCO) for COVID-19 crisis and its impact on tourism and hospitality sector in Malaysia. *International Tourism and Hospitality Journal*, 3(2), 1-7.
- Kayacan, M. (2010). *Seyahat ilişkili Lejyoner hastalığı, korunma ve kontrol yöntemleri* (Yüksek Lisans tezi). <https://tez.yok.gov.tr/UlusalTezMerkezi/> adresinden edinilmiştir.
- Kılıçdere, S. (2017). *Seyahat acentalarında kriz yönetimi kapsamında 2016 turizm sezonunun değerlendirilmesi* (Yüksek Lisans tezi). <https://tez.yok.gov.tr/UlusalTezMerkezi/> adresinden edinilmiştir.
- Kıvılcım, B. (2020). COVID-19 (Yeni Koronavirüs) salgınının turizm sektörüne muhtemel etkileri. *International Journal of Western Black Sea Social and Humanities Sciences*, 4(1), 17-27.
- Kiper, V. O. Saraç, Ö. Çolak, O. ve Batman, O. (2020). COVID-19 salgınıyla oluşan krizlerin turizm faaliyetleri üzerindeki etkilerinin turizm akademisyenleri tarafından değerlendirilmesi. *Balıkesir Üniversitesi Sosyal Bilimler Enstitüsü Dergisi*, 23(43).
- Koch, S., & Steffen, R. (1994). Meningococcal disease in travelers: vaccination recommendations. *J Travel Med*, 1(1), 4-7.
- Köşker, H. (2017). Krizlerin turizm sektörüne etkileri üzerine bir araştırma: 2016 yılı Türkiye örneği. *Akademik Bakış Dergisi*, (62), 216-230.
- Kuşlivan, S. ve Eren, D. (2008). Örgütsel hizmet odaklılığın işletme performansı üzerindeki etkisi: konaklama işletmelerinde bir uygulama. *Anatolia: Turizm Araştırmaları Dergisi*, 19(2), 177-193.
- Laguna, M. (2018). Towards explaining the “how” of positive orientation: The beliefs-affect-engagement model. *Asian Journal of Social Psychology*, 2-7.
- Laguna, M., & Razmus, W. (2018). When I feel my business succeeds, I flourish: reciprocal relationships between positive orientation, work engagement, and entrepreneurial success. *Journal of Happiness Studies*, 20, 2711–2731.
- Lewis, N. D., & Bailey, J. (1992). HIV, international travel and tourism: global issues and pacific perspectives. *Asia Pac J Public Health*, 6(3), 159-167.
- Marcuta, L., Dorobanju, D., Popescu, A., Tindeche, C., & Marcuta, A. (2020). The influence of epidemics on tourism under the conditions of globalization. *AgroLife Scientific Journal*, 9(1), 214-220.
- Matsuno, K., Mentzer, J., & Özsoyer, A. (2002). The effects of entrepreneurial proclivity and market orientation on business performance. *Journal of Marketing*, 66, 18–32.
- Özaltın Türker, G. (2020). COVID-19 algısını turizm sektörünü nasıl etkiler? turizm akademisyenleri perspektifinden bir değerlendirme. *International Journal of Social Sciences and Education Research*, 6(2), 207-224.
- Özer, E. (2016). *Kalite uygulamalarının işletme performansı üzerindeki etkisi: İnşaat sektöründe bir uygulama* (Yüksek Lisans tezi). <https://tez.yok.gov.tr/UlusalTezMerkezi/> adresinden edinilmiştir.
- Özer, H. (2004). *Nitel değişkenli ekonometrik modeller: Teori ve bir uygulama* (1.Baskı). Ankara: Nobel Yayınları.
- Özhasar, Y. ve Ege, Z. (2019). Konaklama işletmelerinde kriz yönetimi uygulamaları: İstanbul Fatih ilçesi örneği. *International Journal of Contemporary Tourism Research*, 1, 50–65.
- Öztürk, E. Mesci, M. ve Kılınc, İ. (2013). Yenilik faaliyetlerinin işletme performansına etkisi: yat limanları üzerine bir değerlendirme. *Girişimcilik ve Kalkınma Dergisi*, 8(2), 97-118.

- Öztürk, Y. ve Türkmen, F. (2006). Turizm işletmelerinin kriz dönemlerinde uyguladıkları pazarlama stratejilerine yönelik bir araştırma. *Ticaret ve Turizm Eğitim Fakültesi Dergisi*, (1), 74-93.
- Pavli, A., Tsiodras, S., & Maltezou, H. (2014). Middle east respiratory syndrome Coronavirus (MERS-CoV): Prevention in travelers. *Travel Medicine and Infectious Disease*, 12, 602-608.
- Scheier, M. F., & Carver, C. (1992). Effects of optimism on psychological and physical well-being: Theoretical overview and empirical update. *Cognitive Therapy and Research*, 16(2), 201-228.
- Scheier, M. F., & Carver, C. (1985). Optimism, coping, and health: assessment and implications of generalized outcome expectancies. *Health Psychology*, 4(3), 219-247.
- Seçilmiş, C. Kılıç, İ. ve Doğantekin, A. (2017). *Siyasi krizlerin turizme etkisi ve bir kriz yönetim modeli önerisi*. İlk Uluslararası Turizmin Geleceği Kongresi, Mersin, 498-505.
- Sezgin, F. (2003). Kriz yönetimi. *Kırgızistan Türkiye Manas Üniversitesi Sosyal Bilimler Dergisi*, 8(1), 181-195.
- Sonnenburg, F. v., Tornieporth, N., Waiyaki, P., Lowe, B., Peruski Jr, L., DuPont, H., & Mathewson, J. (2000). Risk and aetiology of diarrhoea at various tourist destinations. *Research Letters*, 356, 133-134.
- Şendoğdu, A. (2009). Kurumsal yönetim ilkeleri ışığında kriz yönetimi açısından krizi fırsata çevirme: türk bankacılık sektöründe bir uygulama. *Selçuk Üniversitesi Sosyal Bilimler Meslek Yüksekokulu Dergisi*, 12(1-2), 15-26.
- Topuz, Ç. (2009). *Kriz yönetimi ve turizm sektörüne etkileri (Belek Bölgesindeki otel işletmelerine yönelik bir uygulama)* (Yüksek Lisans tezi). <https://tez.yok.gov.tr/UlusalTezMerkezi/> adresinden edinilmiştir.
- Venkatraman, N., & Ramanujam, V. (1986). Measurement of business performance in strategy research: a comparison of approaches. *The Academy of Management Review*, 11(4), 801-814.
- Verikios, G., Sullivan, M., Woo, G., Stojanovski, P., & Giesecke, J. (2015). Assessing regional risks from pandemic influenza: a scenario analysis. *The World Economy*, 1-31.
- Wilder-Smith, A. (2005). The severe acute respiratory syndrome: Impact on travel and tourism. *Travel Medicine and Infectious Disease*, 4, 53-60.
- Yılmaz, Ö. D. (2004). *Turizm işletmelerinde kriz yönetimi ve konaklama işletmeleri yöneticilerinin krizlere ilişkin yaklaşımlarına yönelik bir araştırma* (Yüksek Lisans tezi). <https://tez.yok.gov.tr/UlusalTezMerkezi/> adresinden edinilmiştir.
- Zerenler, M. ve İraz, R. (2006). Kriz dönemlerinde ürün ve süreç esnekliğinin işletme performansına etkileri: küçük ve orta ölçekli tekstil işletmelerinde bir araştırma. *Sosyal Bilimler Enstitüsü Dergisi*, 2(21), 247-267.



GAZIANTEP UNIVERSITY JOURNAL OF SOCIAL SCIENCES

Journal homepage: <http://dergipark.org.tr/tr/pub/jss>



Araştırma Makalesi • Research Article

The Impact of Hedonic and Utilitarian Values on Airline App Users' Recommendation Behavior and Repurchase Intention

Hedonik ve Faydacı Değerin Havayolu Mobil Uygulama Kullanıcılarının Tavsiye Davranışı ve Yeniden Satın Alma Niyeti Üzerine Etkisi

İnci POLAT ^{a*} İbrahim Halil SEYREK ^b

^aDr. Öğr. Üyesi, Süleyman Demirel Üniversitesi, Havacılık Yönetimi, Isparta / TÜRKİYE
ORCID: 0000-0003-4052-2009

^bProf. Dr., Kilis 7 Aralık Üniversitesi, İşletme, Kilis / TÜRKİYE
ORCID: 0000-0002-0125-2475

MAKALE BİLGİSİ

Makale Geçmişi:

Başvuru tarihi: 9 Eylül 2021

Kabul tarihi: 14 Aralık 2021

Anahtar Kelimeler:

Hedonik değer,
Faydacı değer,
Tekrar satın alma niyeti,
WOM,
eWOM

ARTICLE INFO

Article History:

Received September 9, 2021

Accepted December 14, 2021

Keywords:

Hedonic value,
Utilitarian value,
Repurchase intention,
WOM,
eWOM

ÖZ

Bu çalışmanın amacı, hedonik ve faydacı değer tavsii (ağızdan ağıza iletişim ve elektronik ağızdan ağıza iletişim) ve tekrar satın alma niyeti üzerindeki etkisini incelemektir. Bu amaçla havayolu uygulamalarını aktif olarak kullanan havayolu yolcularından veriler toplanmıştır. Kolayda örnekleme yöntemi kullanılarak havayolu uygulamalarını kullanan 122 yolcudan elde edilen verilere, araştırma modelinde boyutları oluşturan faktörlerin belirlenmesi için güvenilirlik ve doğrulayıcı faktör analizi uygulanmıştır. Çalışmada önerilen araştırma modelindeki ilişkiler, Kısmi En Küçük Kareler Yapısal Eşitlik Modellemesi (KEKK-YEM) kullanılarak değerlendirilmiştir. Çalışmanın sonuçları hem hedonik değer hem de faydacı değer hava yolcularının tavsiye davranışları üzerinde olumlu etkisi olduğunu göstermiştir. Ancak, sadece faydacı değer tekrar satın alma niyeti üzerinde pozitif anlamlı bir etkiye sahip olduğu, hedonik değer ise tekrar satın alma niyeti üzerinde istatistiksel açıdan anlamlı bir etkisinin olmadığı sonucuna ulaşılmıştır.

ABSTRACT

The purpose of this study is to examine the effect of hedonic and utilitarian value on recommendation (word-of-mouth and electronic word-of-mouth) and repurchase intention. For this purpose, data were collected from the airline passengers who actively use the airline app. The reliability analysis and confirmatory factor analysis were applied to the data obtained by using a convenience sampling method from 122 airline app users to determine the factors that make up the dimensions in the research model. The relationships in the research model provided in the study were evaluated using Partial Least Squares Structural Equation Modeling (PLS-SEM). The results of the study indicated that both hedonic value and utilitarian value have positive effects on air passengers' recommendation behavior. However, it was found that only utilitarian value has a positive significant effect on repurchase intention whereas hedonic value doesn't have a significant effect.

* Sorumlu yazar/Corresponding author.
e-posta: incisesliokuyucu@sdu.edu.tr

Introduction

Customer value creation has been the basis of all marketing activities for a long time (Holbrook, 1994). The Service-Dominant (S-D) logic, which offers a relook at customer value, indicates that the value of a service or product is produced not only by the supplier/manufacturer but also by the product or service's client. (Vargo and Lusch, 2004). Thus, the unique aspects of co-create value have been expressed in the center of the S-D logic, by conceptualizing the value of the customer. Superficial interaction in the first stage of value co-creation can activate willingness of customers to create value, and this is a necessary condition for co-creating value (Niu et al., 2015). Multiple value components are important in the formulation of competitive consumer value propositions, according to Rintamäki et al., (2007). They categorize value propositions as symbolic, functional, economic, and emotional value propositions based on many components of utilitarian/hedonic buying motives. A natural and valid basis for this is to consider the strategic ramifications of various value co-creation approaches in this regard by concentrating on symbolic, functional, economic, and emotional value propositions (Saarijärvi, 2012). In this context, the consumption perspective of Holbrook and Hirschman (1982) emphasizes the hedonic or experiential part of consumption, along with the purpose, task, and benefit-oriented aspects of consumption. The hedonic dimension of the co-creation process refers to intellectually engaging, funny, pleasurable, and amazing encounters (Kohler et al., 2011). Shopping creates both hedonic and utilitarian value, according to Babin et al. (1994). While hedonic value relates to the emotional value of shopping (i.e., multisensory sensations like enthusiasm and delight), utilitarian value refers to shopping's task-related value (i.e., getting desired items or services) (Park and Ha, 2016). In other words, consumer value derived from the use of a service can be classified as either hedonic or utilitarian (Mathwick et al., 2001). Hedonic behavior is described as enjoyment, play, pleasure, and experience (unconscious responses), whereas utilitarian conduct is defined as rational and goal-oriented (conscious reactions) for activity and instrumental value (Voss et al., 2003). In this context, utilitarian consumers differ in their behavior from hedonic consumers (Schau et al., 2009). Hedonic motivations not only encourage social media sites but also reveals an intention to purchase by creating a positive trend for proper marketing messages and marketing interaction (Martín-Consuegra et al., 2019).

According to IATA Air Passenger Forecasts, the world air passenger market is forecasted to grow by 3.9% per annum. Turkey will be among the top 15 countries in terms of the world air passenger market in 2034 (IATA, 2019). This development makes Turkey an attractive air passenger market for airlines firms. The development also forces airline firms to more co-create value to their passengers. While airline firms create value, they don't focus only on utilitarian value but also hedonic value. Thus, airline companies will create value for their passengers and will have an impact on their passengers' repurchase intention (Polat and Sesliokuyucu, 2019), WOM, and eWOM. The study aims to analyze the impacts of hedonic value and utilitarian value on repurchase intention, WOM, and eWOM. The rest of the study is structured as follows. The relevant literature and hypotheses are discussed first, followed by a description of the research technique and the model's outcomes. Finally, a broad overview of the findings and their consequences are presented, as well as the limitations of the research and future research directions.

Theoretical background

Utilitarian Value

Utilitarian consumption is described as consumption motivated by a desire to meet a fundamental need or perform a functional job (for example, washing clothing with laundry detergent) (Ryu et al., 2010). Utilitarian values are instrumental, functional, and cognitive in

nature, and they serve as a means to a goal, necessitating place, time, and possession considerations (Noble et al., 2005). An effective assessment of consuming behavior is based on utilitarian value. Iyanna (2016), in the study where the behavior of customers is based on experience, has found that both customers and businesses change their behavior and improve utilitarian value by implementing new initiatives and regulating existing practices. Surprises, diversions, delays, and interruptions all work against the utilitarian value of buying (Babin and James, 2010). There is a conscious quest for the desired result in utilitarian value. As a result, utilitarian value is task-oriented and reasonable, and it may be equated to labor (Ryu et al., 2010). Product usability, efficiency, simplicity, convenience, and ease of job accomplishment, as well as the ease of particular experiences, all contribute to utilitarian value (Dhar and Wertenbroch, 2000; Laroche et al., 2005).

Hedonic Value

Consumer behavior has been studied for its pragmatic characteristics, which have been described as task-related and reasonable (Babin et al., 1994). However, some researchers are interested in the hedonic elements of consumer behavior, recognizing the potential relevance of entertainment and emotional values (Babin et al., 1994; Wakefield and Baker, 1998; Arnold and Reynolds, 2003). Lin et al., (2018) explain how and why specific forms of opinion leadership roles might impact customers' views of the utilitarian and hedonic value of a given service or product based on the contrast between utilitarian and hedonic value. This justification comprises (1) developing personal attachment to the object in order to promote its hedonic value, and (2) giving functional knowledge about the product in order to promote its utilitarian value. As a result, hedonic consumption has come to be defined as pleasure-focused consumption motivated largely by a need for sensory pleasure, imagination, and amusement (Holbrook and Hirschman, 1982). Consumers' perceptions of hedonic value can lead to consuming behavior in and of itself. This can be formed from good feelings associated with a consumer's engagement with a marketing setting or experience. Consumer approval of the actual service is based on hedonic value, which includes feelings like thrill or prestige, nostalgia, diversity, relaxation, pride, and good flow experiences (Eroglu et al., 2005). Hedonic value is different from the utilitarian value, which provides the right product selection based on the shopping efficiency and logical evaluation of product information (Fiore et al., 2005).

Repurchase Intention

The initial purchase objective shows the chance of a potential consumer making their first purchase from an online vendor at a given moment. The subjective possibility that a consumer will continue to buy from the same online supplier is expressed by the repurchase intention (Davis, 1989). Success in Internet shopping requires both values (hedonic - utilitarian) to be provided. Thus, these two values are effective on the repurchase intention.

Bridges and Florsheim (2008) define utilitarian and hedonic values as online shopping targets that direct consumer behavior. The achievement of experienced customers' shopping value judgments stem from past consumptions that facilitate (or impede) objectives (Woodruff, 1997). It gives an online repurchase decision how these value assessments aid customers in achieving their ultimate goals. Lee et al. (2006) stated that intention is the best variable for analyzing customer behavior. Other research, on the other hand, have shown that the factors that influence repurchase intentions are not necessarily linked to repurchase behavior (Mittal and Kamakura, 2003). Babin et al. (1994) also propose that hedonic and utilitarian values are significant outcomes that influence consumer decisions in the future via loops of feedback. When an online business can give better utilitarian and hedonic values, consumers may have stronger repurchase intentions. Further research in this direction supports that utilitarian and hedonic value

affect consumers' repurchase intention (Jarvenpaa and Toad, 1996; Hoffman and Novak, 1996; Hammond et al., 1998; Childers et al., 2001; Jones et al., 2006; Ryu et al., 2010; Pöyry et al., 2013; Syafita, 2018; Munaro et al., 2020). Chiu et al. (2014) found in their study that, both utilitarian and hedonic values are related to repurchase intentions of online buyers. Kim (2015) found that both hedonic and utilitarian values had a significant impact on the behavioral intentions of passengers in the study of the effects of airline passengers' values on intent formation. It is expected that repurchase intentions will be linked to passenger evaluations of hedonic and utilitarian value. As a result, the following hypotheses on repurchase intention, hedonic value, and utilitarian value are proposed.

H₁: *The perceived hedonic value of the passengers has an effect on the repurchase intention.*

H₂: *The perceived utilitarian value of passengers has an effect on the repurchase intention.*

Word-of-Mouth and e-Word-of-Mouth

For businesses, social media has evolved into a new hybrid element of integrated marketing communication that enables them to form solid connections with their customers (Mangold and Faulds, 2009). The use of Web 2.0 technologies such as blogs, microblogs, chat platforms, and social networking sites in creating a robust eWOM communication tool is critical (Cheung & Thadani, 2012; Koçak, 2017). Word-of-mouth (WOM) is the methodical impact of consumer-consumer communication with professional marketing techniques (Kozinets et al., 2010). WOM plays an important role in customers' purchasing decisions (Richins and Root-Shaffer, 1988). Internet has facilitated the online development of WOM and extends consumers' choice of obtaining objective product information from other users. It also offers consumers the opportunity to make recommendations for their personal usage with electronic word-of-mouth (eWOM) (Hennig-Thurau et al., 2004).

While the Internet is becoming necessary for consumers according to the utilitarian perspective (Childers et al., 2001), hedonic online consumer behaviors have taken less attention (Cotte et al., 2006). eWOM communication is expressed as “any positive or negative statement made by potential, actual, or former customers about a product or company, which is made available to a multitude of people and institutions via the Internet” (Hennig-Thurau et al., 2004).

Since eWOM affects the purchase decision, decision process and purchase intention in many ways, several studies on marketing draw attention to the impact of eWOM on purchasing. Additionally, scholars has discussed the effect of eWOM on product sales (Chevalier and Mayzlin, 2006; Wang and Wei, 2006; Goldsmith and Horowitz, 2006; Roy et al., 2017; Kim et al., 2019), consumer behaviors (Chu and Kim, 2011; Cheung and Lee, 2012; Kietzmann and Canhoto, 2013; Reyes-Menendez et al., 2020), consumers' decision-making processes (De Bruyn and Lilien, 2008; Park and Lee, 2008; Wang and Chang, 2008; Pöyry et al., 2012), purchase intention (Ye et al., 2011; Duverger, 2013; Mauri and Minazzi, 2013; Alhidari et al., 2015; Farzin and Fattahi, 2018; Daowd et al., 2020) and their attitudes towards the brand and website (Lee et al., 2009; Bambauer-Sachse and Mangold, 2011; Rahman et al., 2020). Jones et al. (2006) found that hedonic value, a structure related to emotional fulfillment and emotional experience, was closely related to positive eWOM variable. It is anticipated that passengers' hedonic and utilitarian value assessments will be linked to WOM and eWOM based on this information. As a result, the following hypotheses on WOM, eWOM, hedonic value, and utilitarian value are proposed.

H₃: *The perceived hedonic value of passengers has an effect on WOM.*

H₄: *The perceived utilitarian value of passengers has an effect on WOM.*

H₅: *The perceived hedonic value of passengers has an effect on eWOM.*

H₆: *The perceived utilitarian value of passengers has an effect on eWOM.*

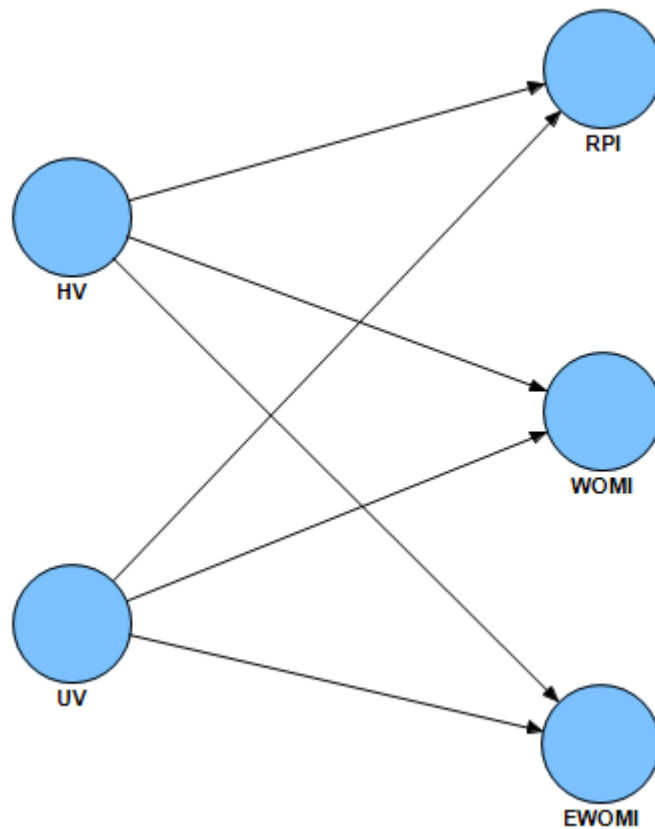

Figure 1: Research Model

Methodology

Sample and data collection

To test the hypotheses, data were collected from a sample of airline passengers. For this purpose, the developed questionnaire was distributed through different internet platforms including social media applications like Facebook and Twitter to potential respondents. Before taking part in the study, the potential participants were asked whether they travel by airplanes and if so whether they use the mobile application of their preferred airline company. If the answer to both questions were positive, then the person was asked to fill the questionnaire. Among the 344 people contacted through the internet, only 122 satisfied the conditions to join the study and filled the questionnaire. Therefore, our final data set comprises answers given by these 122 respondents.

Instruments

The items in the questionnaire were adapted from the related literature. In this research, there are five different constructs, hedonic value (HV), utilitarian value (UV), online repurchase intention (ORI), WOM intention (WOMI) and eWOM intention (EWOMI). The items for HV and UV have been adapted from the work of Overby and Lee (2006) and items for WOMI, EWOMI and ORI have been adapted from Bigne et al. (2018).

Results

To test the hypotheses, the Partial Least Squares Structural Equation Modeling (PLS-SEM) technique was used. For running the analyses, The SmartPLS software version 2 was utilized.

Measurement Model

Before starting the analyses to find out the relationships among the constructs in the research model, these constructs' measuring properties must be evaluated. For this purpose, it is necessary to check the reliability and validity of the constructs.

For reliability, the composite reliability scores and Cronbach alpha values are calculated. The values are shown in Table 1. As seen from the table all the constructs have enough reliability as their values are higher than the suggested base value of 0.7.

Table 1: Factor loadings and reliability scores

Items	Factor Loadings	Construct	Composite Reliability	Cronbach's Alpha
HV1	0.7050	HV	0.8789	0.8159
HV2	0.8753			
HV3	0.8694			
HV4	0.7531			
UV1	0.7536	UV	0.9071	0.8626
UV2	0.8348			
UV3	0.9202			
UV4	0.8547			
RPI1	0.9664	RPI	0.9714	0.9558
RPI2	0.9495			
RPI3	0.9598			
WOMI1	0.9554	WOMI	0.9628	0.942
WOMI2	0.9416			
WOMI3	0.9427			
EWOMI1	0.9262	EWOMI	0.9613	0.9396
EWOMI2	0.9604			
EWOMI3	0.9471			

For validity, it is necessary to check both convergent validity and discriminant validity. In checking convergent validity, the average variance extracted (AVE) score might be used. For an acceptable level of convergent validity, AVE should be 0.50 or higher (Fornell and Larcker, 1981). AVE scores of each construct are shown in Table 2. As seen from the table, all the constructs satisfy this criterion.

The square root of AVE was compared with the correlations between constructs to determine discriminant validity. The square root of AVE should be larger than the absolute values of these associations for discriminant validity. In the table, the square root of AVE values for each construct are provided in parenthesis. The square root of AVE for each construct is larger than the inter-construct correlations, as seen in the table. As a result, it was determined that the study's measures have sufficient convergent and discriminant validity.

Table 2: Validity scores

Constructs	AVE	Inter construct correlations				
		EWOMI	HV	RPI	UV	WOMI
EWOMI	0.8924	(0.9447)				
HV	0.6466	0.3666	(0.8041)			
RPI	0.9189	0.3958	0.3074	(0.9586)		
UV	0.7105	0.3990	0.3406	0.7163	(0.8429)	

WOMI	0.8960	0.6062	0.4130	0.8177	0.7008	(0.9466)
------	--------	--------	--------	--------	--------	----------

Structural Model

The structural model is shown in Figure 2.

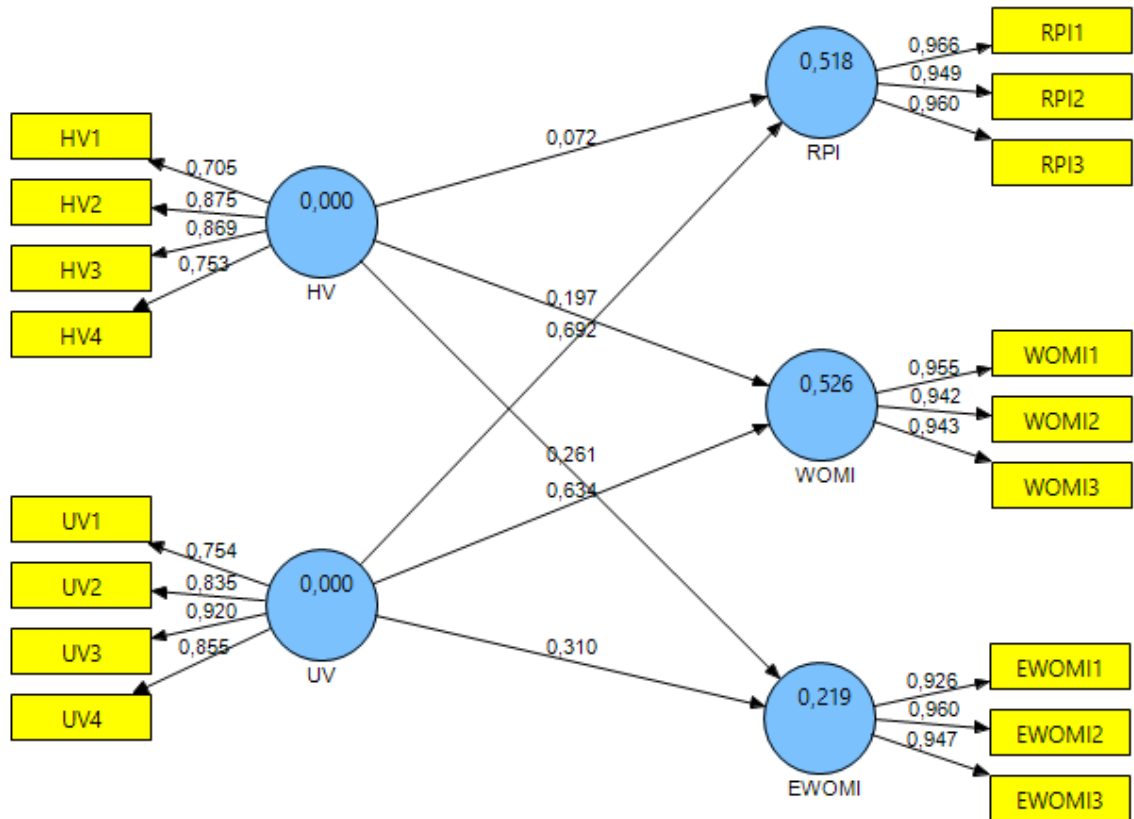

Figure 2: Structural model

The path coefficients of the model and the corresponding significance values are summarized in Table 3.

Table 3: Structural model coefficients

Path	Path coefficient	Standard Deviation	T statistics	p values
HV → RPI	0.072	0.0671	1.0696	0.2861
HV → WOMI	0.197	0.0743	2.6529	0.0086
HV → EWOMI	0.261	0.0969	2.6921	0.0077
UV → RPI	0.692	0.0639	10.8196	0.0000
UV → WOMI	0.634	0.0792	8.0013	0.0000
UV → EWOMI	0.310	0.1031	3.008	0.0030

As seen from the table, all the coefficients are significant except the coefficient of the path from HV to RPI.

Conclusion

This paper aims to develop and test a theory-based model that explores the relationship between hedonic and utilitarian values and repurchase, WOM and eWOM intentions of airline passengers. The data were collected through a questionnaire and the findings obtained from the analysis of the data allow the evaluation of the research model from different perspectives. Correlation analysis has been conducted to investigate the relationships between the variables. As

a result of the analysis, significant correlations are found between hedonic and utilitarian value variables and also between WOM, eWOM and repurchase intention variables.

The PLS-SEM technique is used to test the suggested relationships between these variables. The results of the analysis show that both hedonic and utilitarian values have positive effects on the suggestion behavior of airline passengers. Only the utilitarian value (H_2 - path coefficient = 0.69) has a positive and significant effect on the intention to buy again, whereas the hedonic value (H_1 - path coefficient = 0.07) has no significant effect. Thus, findings suggest that there is a significant correlation between the utilitarian value and the repurchase intention similar to previous studies (Childers et al., 2001; Overby and Lee, 2006; Ozturk et al., 2016). This result indicates that the utilitarian value of passengers' repurchase intentions is more important than the hedonic value. Concerning the H_3 and H_4 hypotheses, the findings show that WOM is associated with both hedonic value (path coefficient = 0.19) and utilitarian value (path coefficient = 0.63). These results are similar to those that were reported by Jones et al. (2006). Jones et al. (2006) showed that the utilitarian and hedonic value perceptions of airline passengers have a positive effect on other people they think are important to them. The results show that hedonic value and utilitarian values have positive effects on eWOM, too (H_5 - path coefficient = 0.26 and H_6 - path coefficient = 0.31). The findings show that the utilitarian and hedonic value perceptions of airline passengers play an important role in eWOM communication on the internet (Pöyry et al., 2012). The study shows how and why passengers' evaluations of the airline mobile application service's utilitarian and hedonic value on repurchase intention, WOM, and e-WOM are influenced based on value co-creation. Thus, to support the hedonic value of the mobile application service, airlines must increase the customer's personal involvement with the application, as well as provide functional information about the service to support its utilitarian value. It's possible that these two sorts of value co-creation may boost airline passengers' overall service value (Im et al., 2015; Bond et al., 2017).

Although this study provides some suggestions and implications for both airline researchers and practitioners, the results of this research also have certain limitations, which can be addressed in future research. First, respondents are a nonrandom sample of Turkish passengers only, while air passengers are worldwide. Future research may extend this study into other regions and countries. Second, the generalizability of results outside the airline industry is unknown. Additionally, the question of how air passengers' preference of different service models such as low cost and full-service influence the relationships is not investigated in the study.

References

- Alhidari, A., Iyer, P., & Paswan, A. (2015). Personal level antecedents of eWOM and purchase intention, on social networking sites. *Journal of Customer Behaviour*, 14(2), 107-125.
- Arnold, M. J., & Reynolds, K. E. (2003). Hedonic shopping motivations. *Journal of retailing*, 79(2), 77-95.
- Babin, B. J., Darden, W. R., Griffin, M., & Darden, R. (1994). Work and/or fun: Shopping measuring value hedonic and utilitarian. *Journal of Consumer Research*, 20(4), 644-656.
- Babin, B. J., Lee, Y. K., Kim, E. J., & Griffin, M. (2005). Modeling consumer satisfaction and word-of-mouth: restaurant patronage in Korea. *Journal of Services Marketing*.
- Babin, B.J. & James, K.W. 2010. A brief retrospective and introspective on value. *European Business Review*, 22(5), 471-478.
- Bambauer-Sachse, S., & Mangold, S. (2011). Brand equity dilution through negative online word-of-mouth communication. *Journal of retailing and consumer services*, 18(1), 38-45.
- Bigne, E., Andreu, L., Hernandez, B., & Ruiz, C. (2018). The impact of social media and offline influences on consumer behaviour. An analysis of the low-cost airline industry. *Current*

- Issues in Tourism*, 21(9), 1014-1032.
- Bond, S. D., Bettman, J. R., & Luce, M. F. (2017). Consumer judgment from a dual-systems perspective: Recent evidence and emerging issues. In *Review of marketing research* (pp. 3-37). Routledge.
- Bridges, E., & Florsheim, R. (2008). Hedonic and utilitarian shopping goals: The online experience. *Journal of Business research*, 61(4), 309-314.
- Cheung, C. M., & Lee, M. K. (2012). What drives consumers to spread electronic word of mouth in online consumer-opinion platforms. *Decision support systems*, 53(1), 218-225.
- Chevalier, J. A., & Mayzlin, D. (2006). The effect of word of mouth on sales: Online book reviews. *Journal of marketing research*, 43(3), 345-354.
- Childers, T. L., Carr, C. L., Peck, J., & Carson, S. (2001). Hedonic and utilitarian motivations for online retail shopping behavior. *Journal of retailing*, 77(4), 511-535.
- Chiu, C. M., Wang, E. T., Fang, Y. H., & Huang, H. Y. (2014). Understanding customers' repeat purchase intentions in B2C e-commerce: the roles of utilitarian value, hedonic value and perceived risk. *Information Systems Journal*, 24(1), 85-114.
- Chu, S. C., & Kim, Y. (2011). Determinants of consumer engagement in electronic word-of-mouth (eWOM) in social networking sites. *International journal of Advertising*, 30(1), 47-75.
- Cotte, J., Chowdhury, T. G., Ratneshwar, S., & Ricci, L. M. (2006). Pleasure or utility? Time planning style and web usage behaviors. *Journal of interactive marketing*, 20(1), 45-57.
- Daowd, A., Hasan, R., Eldabi, T., Rafi-ul-Shan, P.M., Cao, D. & Kasemsarn, N. (2021). Factors affecting eWOM credibility, information adoption and purchase intention on Generation Y: a case from Thailand. *Journal of Enterprise Information Management*, 34(3), 838-859.
- Davis, F. D. (1989). Perceived usefulness, perceived ease of use, and user acceptance of information technology. *MIS quarterly*, 319-340.
- De Bruyn, A., & Lilien, G. L. (2008). A multi-stage model of word-of-mouth influence through viral marketing. *International journal of research in marketing*, 25(3), 151-163.
- Dhar, R., & Wertenbroch, K. (2000). Consumer choice between hedonic and utilitarian goods. *Journal of marketing research*, 37(1), 60-71.
- Duverger, P. (2013). Curvilinear effects of user-generated content on hotels' market share: a dynamic panel-data analysis. *Journal of Travel Research*, 52(4), 465-478.
- Eroglu, S. A., Machleit, K., & Barr, T. F. (2005). Perceived retail crowding and shopping satisfaction: the role of shopping values. *Journal of business research*, 58(8), 1146-1153.
- Farzin, M., & Fattahi, M. (2018). eWOM through social networking sites and impact on purchase intention and brand image in Iran. *Journal of Advances in Management Research*, 15(2), 161-183.
- Fiore, A. M., Jin, H. J., & Kim, J. (2005). For fun and profit: Hedonic value from image interactivity and responses toward an online store. *Psychology & Marketing*, 22(8), 669-694.
- Fornell, C., & Larcker, D. F. (1981). Evaluating structural equation models with unobservable variables and measurement error. *Journal of marketing research*, 18(1), 39-50.
- Goldsmith, R. E., & Horowitz, D. (2006). Measuring motivations for online opinion seeking. *Journal of interactive advertising*, 6(2), 2-14.
- Hammond, K., McWilliam, G., & Diaz, A. N. (1998). Fun and work on the web: Differences in attitudes between novices and experienced users. *ACR North American Advances*.
- Hennig-Thurau, T., Gwinner, K. P., Walsh, G., & Gremler, D. D. (2004). Electronic word-of-mouth via consumer-opinion platforms: what motivates consumers to articulate themselves on the internet?. *Journal of interactive marketing*, 18(1), 38-52.

-
- Hoffman, D. L., & Novak, T. P. (1996). Marketing in hypermedia computer-mediated environments: Conceptual foundations. *Journal of marketing*, 60(3), 50-68.
- Holbrook, M. B. (1994). The nature of customer value: an axiology of services in the consumption experience. *Service quality: New directions in theory and practice*, 21(1), 21-71.
- Holbrook, M. B. (Ed.). (1999). *Consumer value: a framework for analysis and research*. Psychology Press.
- Holbrook, M. B., & Hirschman, E. C. (1982). The experiential aspects of consumption: Consumer fantasies, feelings, and fun. *Journal of consumer research*, 9(2), 132-140.
- IATA, (2019). Air Passenger Forecasts Global Report. <https://www.iata.org/publications/Documents/global-report-sample2.pdf> (accessed 12.06.19)
- Im, S., Bhat, S., & Lee, Y. (2015). Consumer perceptions of product creativity, coolness, value and attitude. *Journal of Business Research*, 68(1), 166-172.
- Iyanna, S. (2016). Insights into consumer resource integration and value co-creation process. *Journal of Applied Business Research (JABR)*, 32(3), 717-728.
- Jarvenpaa, S. L., & Todd, P. A. (1996). Consumer reactions to electronic shopping on the World Wide Web. *International Journal of electronic commerce*, 1(2), 59-88.
- Jones, M. A., Reynolds, K. E., & Arnold, M. J. (2006). Hedonic and utilitarian shopping value: Investigating differential effects on retail outcomes. *Journal of business research*, 59(9), 974-981.
- Kietzmann, J., & Canhoto, A. (2013). Bittersweet! Understanding and managing electronic word of mouth. *Journal of Public Affairs*, 13(2), 146-159.
- Kim, K., Yoon, S., & Choi, Y. K. (2019). The effects of eWOM volume and valence on product sales—an empirical examination of the movie industry. *International Journal of Advertising*, 38(3), 471-488.
- Kim, Y. (2015). Assessing the effects of perceived value (utilitarian and hedonic) in LCCs and FSCs: Evidence from South Korea. *Journal of Air Transport Management*, 49, 17-22.
- Koçak, B. B. (2017). Havayolu sektöründe elektronik ağızdan ağıza iletişime (eWOM) yönelik bir derleme. *Journal of Aviation*, 1(1), 26-31.
- Kohler, T., Fueller, J., Matzler, K., Stieger, D., & Füller, J. (2011). Co-creation in virtual worlds: The design of the user experience. *MIS quarterly*, 773-788.
- Kozinets, R. V., De Valck, K., Wojnicki, A. C., & Wilner, S. J. (2010). Networked narratives: Understanding word-of-mouth marketing in online communities. *Journal of marketing*, 74(2), 71-89.
- Lee, J., Lee, J., & Feick, L. (2006). Incorporating word-of-mouth effects in estimating customer lifetime value. *Journal of Database Marketing & Customer Strategy Management*, 14(1), 29-39.
- Lee, M., Rodgers, S., & Kim, M. (2009). Effects of valence and extremity of eWOM on attitude toward the brand and website. *Journal of Current Issues & Research in Advertising*, 31(2), 1-11.
- Lin, H. C., Bruning, P. F., & Swarna, H. (2018). Using online opinion leaders to promote the hedonic and utilitarian value of products and services. *Business horizons*, 61(3), 431-442.
- Mangold, W. G., & Faulds, D. J. (2009). Social media: The new hybrid element of the promotion mix. *Business horizons*, 52(4), 357-365.
- Martín-Consuegra, D., Díaz, E., Gómez, M., & Molina, A. (2019). Examining consumer luxury brand-related behavior intentions in a social media context: The moderating role of hedonic and utilitarian motivations. *Physiology & behavior*, 200, 104-110.
- Mathwick, C., Malhotra, N., & Rigdon, E. (2001). Experiential value: conceptualization,
-

- measurement and application in the catalog and Internet shopping environment☆. *Journal of retailing*, 77(1), 39-56.
- Mauri, A. G., & Minazzi, R. (2013). Web reviews influence on expectations and purchasing intentions of hotel potential customers. *International journal of hospitality management*, 34, 99-107.
- Michon, R., Yu, H., Smith, D., & Chebat, J. C. (2007). The shopping experience of female fashion leaders. *International Journal of Retail & Distribution Management*.
- Mittal, V., & Kamakura, W. A. (2001). Satisfaction, repurchase intent, and repurchase behavior: Investigating the moderating effect of customer characteristics. *Journal of marketing research*, 38(1), 131-142.
- Munaro, A. C., Martins, E., & Kato, H. T. (2020). The effect of consumption motivation on the perception of gift store attributes in jewelry retail stores and its influence on repurchase intention. *Revista Brasileira de Gestão de Negócios*, 21, 788-812.
- Noble, S. M., Griffith, D. A., & Weinberger, M. G. (2005). Consumer derived utilitarian value and channel utilization in a multi-channel retail context. *Journal of Business Research*, 58(12), 1643-1651.
- Overby, J. W., & Lee, E. J. (2006). The effects of utilitarian and hedonic online shopping value on consumer preference and intentions. *Journal of Business research*, 59(10-11), 1160-1166.
- Ozturk, A. B., Nusair, K., Okumus, F., & Hua, N. (2016). The role of utilitarian and hedonic values on users' continued usage intention in a mobile hotel booking environment. *International Journal of Hospitality Management*, 57, 106-115.
- Park, D. H., & Lee, J. (2008). eWOM overload and its effect on consumer behavioral intention depending on consumer involvement. *Electronic Commerce Research and Applications*, 7(4), 386-398.
- Park, J., & Ha, S. (2016). Co-creation of service recovery: Utilitarian and hedonic value and post-recovery responses. *Journal of Retailing and Consumer Services*, 28, 310-316.
- Polat, İ., & Sesliokuyucu, O. (2019). Havayolu hizmet sisteminde ortak değer yaratmanın tekrar satın alma niyetine etkisi. *İşletme Araştırmaları Dergisi*, 11(4), 3073-3085.
- Poyry, E., Parvinen, P., Salo, J., & Blakaj, H. (2012, January). Hedonic and utilitarian search for electronic word-of-mouth. In *2012 45th Hawaii international conference on system sciences* (pp. 1797-1806). IEEE.
- Pöyry, E., Parvinen, P., & Malmivaara, T. (2013). Can we get from liking to buying? Behavioral differences in hedonic and utilitarian Facebook usage. *Electronic Commerce Research and Applications*, 12(4), 224-235.
- Rahman, M. A., Abir, T., Yazdani, D. M. N., Hamid, A. B. A., & Al Mamun, A. (2020). Brand Image, eWOM, Trust and Online Purchase Intention of Digital Products among Malaysian Consumers. *Journal of Xi'an University of Architecture & Technology*, 12, 4935-4946.
- Richins, M. L., & Root-Shaffer, T. (1988). The role of involvement and opinion leadership in consumer word-of-mouth: An implicit model made explicit. *ACR North American Advances*.
- Rintamäki, T., Kuusela, H. & Mitronen, L. (2007). Identifying competitive customer value propositions in retailing, *Managing Service Quality: An International Journal*, 17(6), 621-634.
- Roy, G., Datta, B., & Basu, R. (2017). Effect of eWOM valence on online retail sales. *Global Business Review*, 18(1), 198-209.
- Ryu, K., Han, H., & Jang, S. S. (2010). Relationships among hedonic and utilitarian values, satisfaction and behavioral intentions in the fast-casual restaurant industry. *International*
-

Journal of Contemporary Hospitality Management.

- Ryu, K., Han, H., & Jang, S. S. (2010). Relationships among hedonic and utilitarian values, satisfaction and behavioral intentions in the fast-casual restaurant industry. *International Journal of Contemporary Hospitality Management*, 22(3), 416-432.
- Saarijärvi, H. (2012). The mechanisms of value co-creation. *Journal of Strategic Marketing*, 20(5), 381-391.
- Schau, H. J., Muñiz Jr, A. M., & Arnould, E. J. (2009). How brand community practices create value. *Journal of marketing*, 73(5), 30-51.
- Syafita, J. D. (2018). Utilitarian and hedonic values that influence customer satisfaction and their impact on the repurchase intention: online survey towards berrybenka fashion e-commerce's buyer. *Russian Journal of Agricultural and Socio-Economic Sciences*, 73(1).
- Vargo, S. L., & Lusch, R. F. (2004). The four service marketing myths: remnants of a goods-based, manufacturing model. *Journal of service research*, 6(4), 324-335.
- Voss, K. E., Spangenberg, E. R., & Grohmann, B. (2003). Measuring the hedonic and utilitarian dimensions of consumer attitude. *Journal of marketing research*, 40(3), 310-320.
- Wakefield, K. L., & Baker, J. (1998). Excitement at the mall: determinants and effects on shopping response. *Journal of retailing*, 74(4), 515-539.
- Wang, C. C., & Chang, S. C. (2008). Online word of mouth as a determination in adolescents' purchase decision making: the influence of expertise and involvement. *Communications of the IBIMA*, 4(1), 1-7.
- Wang, X., & Wei, K. K. (2006). Consumers' acceptance of electronic word-of-mouth recommendations: Effects of multiple communication elements and processing motivation. In *27th International Conference on Information Systems, ICIS 2006* (pp. 781-790).
- Woodruff, R. B. (1997). Customer value: the next source for competitive advantage. *Journal of the academy of marketing science*, 25(2), 139-153.
- Ye, Q., Law, R., Gu, B., & Chen, W. (2011). The influence of user-generated content on traveler behavior: An empirical investigation on the effects of e-word-of-mouth to hotel online bookings. *Computers in Human behavior*, 27(2), 634-639.
-

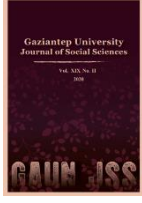

GAZİANTEP UNIVERSITY JOURNAL OF SOCIAL SCIENCES

Journal homepage: <http://dergipark.org.tr/tr/pub/jss>



Araştırma Makalesi • Research Article

İzник Meslek Yüksekokulunda Öğrenim Gören Turist Rehberliği Öğrencilerinin Covid 19 Sonrasında Mesleğe ve Turizme Bakış Açıları

Perception of The Students That Study Tourist Guidance in Iznik Vocational High School About Career and Tourism After the Covid-19

Ayşen ACUN KÖKSALANLAR^{a*} Füsün ESENKAL ÇÖZELİ^b

^aÖğr. Gör. Dr. Bursa Uludağ Üniversitesi, İzник MYO, Turist Rehberliği Programı, Bursa / TÜRKİYE

ORCID: 0000-0002-9551-0702

^bDoktor Öğretim Üyesi, Bandırma 17 Eylül Üniversitesi, Erdek MYO, Balıkesir / TÜRKİYE

ORCID: 0000-0002-9402-1640

MAKALE BİLGİSİ

Makale Geçmişi:

Başvuru tarihi: 10 Şubat 2021

Kabul tarihi: 13 Aralık 2021

Anahtar Kelimeler:

Turist rehberliği öğrencileri,

Covid 19,

Mesleğe bakış

ÖZ

Turizm sektörü dışsal faktörlere bağımlı bir sektör olma özelliğinden dolayı salgın hastalıklar, terör gibi birçok olaydan hemen etkilenabilmektedir. 2020 yılında yaşanan pandemi süreci hem turizmi hem de turizme bağlı meslekleri önemli ölçüde etkilemiştir. Özellikle gelecekte bu meslekleri icra etmek isteyen öğrencilerin düşüncelerinin önemli olması nedeniyle bu çalışmada turist rehberliği öğrencilerinin pandemi sonrası turizmin ve turist rehberliği mesleğinin geleceğine yönelik bakış açıları belirlenmeye çalışılmıştır. Bu amaç doğrultusunda yapılan çalışma 16.07-30.07.2020 tarihleri arasında online gerçekleştirilmiştir. Çalışmada yarı yapılandırılmış mülakat tekniği ve tesadüfi olmayan örneklem yöntemi kullanılmıştır. Çalışmanın sonucunda elde edilen veriler doğrultusunda, öğrencilerin çoğunluğunun bu süreçten psikolojik açıdan olumsuz etkilendiği, kendilerini karamsar ve kaygılı hissettikleri belirlenmiştir. Öğrencilerin bir kısmı bu durumu sağlığın tehdit edildiği, çaresiz insanların öldüğü, ölümün hatırlandığı, aniden planlarının değişmek durumunda kaldığı ya da geleceğe yönelik olan planlarını ertelemek durumunda kaldıkları, özgürlüklerin kısıtlandığı ve insanlara korku veren bir süreç olarak tanımlamaktadır. Öğrencilerin bir başka bölümü bu süreçte derslere motive olmadıklarını da belirtmişlerdir. Ayrıca öğrencilerin başka bir kısmı ise bu süreçte kaygılı olmasına rağmen ümitli ve gelişim odaklı olduklarını belirtmişlerdir. Bir kısım katılımcı ise kaygılarından uzaklaşarak bilinçlendiklerini ve daha da geliştiklerini dile getirmektedirler. Öğrenciler önceden değer vermedikleri hatta hatırlamadıkları birçok konuda farkındalık sahibi olduklarını ifade etmişlerdir. Ayrıca öğrencilerin ağırlıklı oranda turizmin geleceğine olan bakış açısının olumsuz olduğu ve %45 oranında turist rehberliğinin geleceğini olumsuz %38 oranında ise olumlu olarak değerlendirdikleri tespit edilmiştir.

ARTICLE INFO

Article History:

Received February 10, 2021

Accepted December 13, 2021

Keywords:

Tourist guidance students,

COVID 19,

Perception about occupation

ABSTRACT

Since it is an external factor-dependent sector, the tourism sector can be rapidly affected by many events such as epidemics, terrorism, etc. The pandemic period faced with in 2020 has significantly impaired both tourism and tourism-related professions. Because the thoughts of students who want to perform these professions in the future are especially important, in this study, it was tried to determine the perspectives of the tourist guidance students on the future of tourism and tourist guidance profession after the pandemic. This study conducted for this purpose was performed online between July 16-30, 2020. Semi-structured interview method and nonrandom sampling method were used in the study. The data obtained as a result of the study revealed that most of the students were psychologically negatively affected by this process and they felt pessimistic and anxious. Some of the students have defined this period as a process where health has been threatened, people die desperately, thoughts of death are triggered, plans suddenly had to change or future plans had to be postponed, freedoms are restricted, and people fear, and they also stated that they were not able to be motivated to their lessons, while other students mentioned that they were hopeful and development-oriented, although they were anxious. Some of the respondents, on the other hand, affirmed that they have gotten away from their concerns and have become conscious and improved themselves even more. Students stated that they have been aware of many issues that they did not esteem or even remember before. Besides, it was determined that the students' perspectives on the future of tourism was mostly negative, where 45% of them evaluated the future of tourism as negative and 38% as positive.

* Sorumlu yazar/Corresponding author.

e-posta: aysenacun@uludag.edu.tr

EXTENDED ABSTRACT

The tourism sector can be immediately affected by many events such as pandemics and terrorism since it is an external factors dependent sector. The COVID-19 pandemic that broke out in 2020 has significantly influenced both tourism and tourism-related professions. Because the opinions of students who want to perform these professions in the future are of great importance, this study aims to determine the perspectives of tourist guidance students regarding the future of the tourism and tourist guidance profession after the pandemic. For this purpose, the students studying at İznik Vocational School were asked three open-ended questions to identify their perspectives on profession and tourism after COVID-19. We suppose that this research is of importance because it was carried out after the COVID-19. Since the pandemic affected tourism seriously, it is important to determine the students' perspective on profession and tourism.

In this part of the study, a heuristic approach was performed to determine students' perceptions of their own future, the future of the industry, and the future of the tourist guidance profession. Interview method was used to collect research data. The research population consists of students studying at the Tourist Guidance Programme of İznik Vocational School, Uludağ University (Bursa, Turkey). A total of 88 students, who took final exams and took lectures in the 2019-2020 spring semester, were sent online questionnaires. The sample size was 52 and 59% of the population was reached. A semi-structured interview method and nonrandom sampling method was used in the study. The data obtained from the forms as a result of the interviews were subjected to content analysis. Data collection was carried out between July 16-30, 2020. The interview form was structured following detailed literature research on the subject. Opinions of two experts were conferred on to clarify the questions. Following the determination of the research questions, a pilot scheme was applied to a group of 10 students and the questions were revised after correcting the defects. Thus, problems such as uniformity, confusion, and context-free that may occur in questions were prevented. Content analysis was used in the analysis of the data. Content analysis is a technique based on examining written data such as interviews, observation, or documents. This technique aims to correlate similar data and to collect them under certain themes. In this sense, the content analysis consists of four stages: coding of data, finding themes, editing codes, and editing themes (Yıldırım and Şimşek 2013:259-260). In this context, the data obtained in this study were examined in terms of similarity relations and coded and brought together under certain themes.

The data obtained indicate that the majority of the students were psychologically negatively affected by this process. Most students feel pessimistic and anxious. Students have defined this period as a process where health has been threatened, people die desperately, thoughts of death are triggered, plans suddenly had to change or future plans had to be postponed, freedoms are restricted, and people fear, and they also stated that they were not able to be motivated to their lessons. Some of the students, on the other hand, reported that they were hopeful and development-oriented, although they were anxious. Some other students expressed that they have gotten away from their concerns and have become conscious and improved themselves even more. The students stated that they have been aware of many issues that they did not esteem or even remember before. The students specified that they understood the value and importance of cleanliness, hygiene, family ties, freedom, patience, nature, and allocating time for themselves better and that they tend to research more, read more and spend more quality time with their families. Similarly, while most of the students stated that the COVID-19 pandemic was a crisis that cut off or made the tourism sector and the tourist guidance profession difficult; the other part of the students with almost the same rate mentioned that the COVID-19 pandemic is a crisis crippling tourism and the tourism profession only and that the sector will change back after a while, and even to boom more or that tourism will move to a different dimension with new types of tourism. Considering the statements of the participants regarding their professional perspectives, it was found that most of the students, again with a very close gap, maintain their stability for their profession, but the other part tends towards different professions such as police work, stewardess, or other tourism-related professions such as cookery and academician. Besides, it was seen that the remaining half of the students have positive feelings towards the future, the sector, and their professions, and become more conscious and gain personal development.

Measures should be taken by the administrations of the university, faculty, and department to eliminate the negative feelings of anxious and pessimistic students and to prevent the loss of the positive feelings of the students who have positive emotions. As a matter of fact, it will not be possible to get inside the minds of students unless one appeals to their hearts. Therefore, it is important to have collective efforts between sector representatives and university representatives. For example; tourism representatives may periodically cooperate with non-governmental organizations operating in tourism and online meetings in this direction can be organized. Besides, it should be noted that these meetings must also appeal to parents instead of being student-centered only. In fact, increasing the constructive role of parents on students is important in this difficult period. Thus, students' motivation can be increased. Again within this time of period, providing students with online psychological support is another important issue which is urgent. Plus, students should be made aware of possible post-epidemic changes in the tourism sector and they should be guided about how to improve themselves in this direction.

Giriş

6326 Sayılı Turist Rehberliği Meslek Kanunu'na göre turist rehberliği hizmeti; “Seyahat acenteliği faaliyeti niteliğinde olmamak kaydıyla kişi veya grup hâlindeki yerli veya yabancı turistlerin gezi öncesinde seçmiş oldukları dil kullanılarak ülkenin kültür, turizm, tarih, çevre, doğa, sosyal veya benzeri değerleri ile varlıklarının kültür ve turizm politikaları doğrultusunda tanıtılarak gezdirilmesini veya seyahat acentaları tarafından düzenlenen turların gezi programının seyahat acentasının yazılı belgelerinde tanımladığı ve tüketiciye satıldığı şekilde yürütülüp acenta adına yönetilmesini” ifade etmektedir. Aynı kanun ve yönetmelikte turist rehberi; “kanun hükümleri uyarınca mesleğe kabul edilerek turist rehberliği hizmetini sunma hak ve yetkisine sahip olan gerçek kişi” olarak tanımlanmaktadır. Turizm sektöründe turist rehberleri; ülkesini temsil etmesi, ülke turizmi için ayna konumunda olması, turistlere bir yeri en iyi şekilde tanıtan kişi olması, ülke ve turizm imajını etkilemesi, olumlu imaj yaratabilmesi, kültürler arasında arabulucu olması, turisti ilk karşılayan ve son uğurlayan kişi olması, yol gösterici olması gibi nedenlerden dolayı oldukça önemli bir yere sahiptir (Koroğlu, 2011; Tetik, 2012; Şahin, 2012). Turist rehberleri, diğer turizm aktörlerinin aksine, destinasyonun temsilcileri, koruyucuları ve büyükelçileri olarak hizmet veren ziyaretçilerle yakın, yoğun ve etkileyici bir temas kuran ön cephede çalışan profesyonellerdir (Rabotic, 2011). Turist rehberleri, ev sahibi destinasyon ile ziyaretçileri arasındaki temel ara yüzdür. Turist rehberleri tur hizmetlerinin genel izleniminden ve memnuniyetinden sorumlu çalışanlardır (Ap ve Wong, 2001). Sektör için bu denli öneme sahip mesleği icra edecek öğrencilerin mesleğe ve turizme bakış açılarının belirlenmesi oldukça önemlidir. Özellikle yaşanan pandemi süresinde turist rehberliği öğrencilerinin pandemi sonrasında mesleğe ve turizme bakış açılarının belirlenmesinin daha da önemli olduğu düşünülmektedir. Bu nedenle bu çalışmada İznik Meslek Yüksekokulunda öğrenim gören turist rehberliği öğrencilerinin pandemi sonrasında turizmin ve turist rehberliği mesleğinin geleceğine yönelik bakış açılarının belirlenmesi amaçlanmıştır.

Literatür Taraması

Sağlık Bakanlığı (2020) Covid 19 rehberinde Coronavirüs “tek zincirli, pozitif polariteli, zarflı RNA virüsleridir. Pozitif polariteli oldukları için RNA'ya bağımlı RNA polimeraz enzimi içermezler, ancak genomlarında bu enzimi kodlarlar. Yüzeylerinde çubuksu uzantıları vardır. Bu çıkıntılarının Latince'deki “corona”, yani “taç” anlamından yola çıkılarak bu virüslere Coronavirüs (taçlı virüs) ismi verilmiştir” şeklinde tanımlanarak açıklanmıştır. Çin'de ortaya çıkan salgın kısa sürede tüm dünyaya yayılarak ekonomiden turizme kadar bütün sektörleri etkilemiştir. Literatürde Covid 19'un turizme ve turistlere etkileri üzerine çeşitli çalışmalar yapılmıştır. Yapılan çalışmaların (Çınar ve Özkaya, 2020; Aydın ve Doğan, 2020; Skare, Soriano ve Porada Rochon, 2020; Acar, 2020; Tan ve Caponecchia, 2020; Yang, Altschuler, Liang ve Li, 2020; İbiş, 2020; Nazneen, Hong ve Ud Din, 2020; Zhang, Hou ve Li 2020; Menegaki, 2020) sonuçları incelendiğinde pandeminin turizme ve bağlı olduğu sektörlerle olumsuz etki ettiği belirlenmiştir. Ayrıca algıladıkları riskten dolayı turistlerin gelecekteki destinasyon seçiminin etkilendiği ve seyahat kararlarının da değiştiği yapılan çalışmaların sonuçlarında ortaya konmuştur.

Kılıç, Aslan ve Gövce (2020) tarafından yapılan çalışmanın sonucunda pandemi sonrasında planlanan tatillerde turistlerin çoğunluğunun yurt içi tatili tercih edecekleri ve tatillerine kendi araçları ile gidecekleri belirlenmiştir. Turistler konaklama konusunda ise kalabalıktan uzak ve bireysel yemek hazırlayabilecekleri yerleri tercih edeceklerini belirtmişlerdir. Nazneen ve diğerleri (2020) Covid-19 pandemisinin turistlerin hijyen ve güvenlik algılarını ve seyahat kararlarını büyük ölçüde etkilediğini belirlemişlerdir. Kabadayı ve Kardeş (2020) tarafından gerçekleştirilen çalışmanın sonucunda katılımcıların çoğunluğunun seyahat planlarını azalttıkları veya erteledikleri tespit edilmiştir. Ayrıca katılımcıların hijyen beklentilerinin pandemi sonrasında arttığı belirlenmiştir.

Turizm ve turizme bağlı meslekleri etkileyen pandeminin gelecekte bu meslekleri icra edecek öğrenciler üzerindeki etkisinin belirlenmesinin önemli olduğu düşünülmektedir. Bu nedenle pandemi sonrasında turist rehberliği öğrencilerinin mesleğe ve turizme bakış açılarını belirlemek amacıyla bu çalışma gerçekleştirilmiştir. Bu amaç doğrultusunda öncelikle rehberlik öğrencilerinin mesleğe bakış açılarını ortaya koyan çeşitli çalışmalar incelenmiştir. İlgili literatür incelendiğinde pandemi öncesinde turist rehberliği öğrencilerinin mesleğe yönelik bakış açılarını inceleyen pek çok çalışmaya rastlanmıştır. Şahin ve Acun (2016), yaptıkları çalışmada turist rehberliği öğrencilerinin mesleğe yönelik tutumlarının olumlu olduğu sonucuna ulaşmışlardır. Çeşmeci, Çalışkan ve Özsoy (2020), turist rehberliği öğrencilerinin rehberlik mesleği hakkında olumlu tutuma sahip olduklarını belirlemiştir. Fakat tekrar meslek seçebilseler turist rehberliğini tercih etme isteklerinin daha düşük olduğu tespit edilmiştir. Çınar ve Yenipınar (2019), turist rehberliği öğrencilerinin genel öz yeterlilik algısı, mesleki kaygı ve mesleği yapma niyeti ilişkisini inceledikleri çalışmanın sonucunda öğrencilerin rehberlik mesleğini yapma niyetlerinin orta düzeye yakın olduğunu belirlemiştir. Ayrıca rehberlik mesleğini yapma niyetlerinin olumlu ve olumsuz iki boyutta algılandığını fakat mesleğe yönelik olumsuz yaklaşımın daha fazla olduğunu ifade etmişlerdir. Baltacı, Üngüren, Avsallı ve Demirel (2012) tarafından yapılan çalışmada turizm öğrencilerinin bilinçsiz tercih yaptıkları ve gelecekle ilgili daha karamsar oldukları belirlenmiştir. Ayrıca bölümü isteyerek seçen öğrencilerin gelecek kaygılarının daha düşük olduğu da tespit edilmiştir. Bölüm bazında bakıldığında turizm rehberliği bölümünde okuyan öğrencilerin turizm işletmeciliği bölümünde okuyan öğrencilere göre eğitim memnuniyetlerinin daha yüksek olduğu belirlenmiştir. Yılmaz (2011) tarafından yapılan çalışmanın sonucunda turist rehberliği öğrencilerinin mesleğe yönelik tutumlarında sektöre yönelik olumsuz düşüncelere sahip olsalar da çoğunlukla olumlu tutum içinde oldukları belirlenmiştir. Köroğlu (2014), yaptığı çalışmada turist rehberliği öğrencilerinin çoğunluğunun mesleklerini mezun olduktan sonra yapmak istediklerini belirlemiştir. Tolga, Korkmaz ve Atay (2015) tarafından yapılan çalışmanın sonucunda turist rehberliği öğrencilerinin sektörü olumlu değerlendirerek turizm sektöründe kariyer yapmayı olumlu olarak değerlendirdikleri ortaya çıkmıştır. Çakıcı ve Eser (2017) tarafından yapılan çalışmanın sonucunda kararsızlar, rehberliği sevenler ve rehberlik sevdaları şeklinde üç grup belirlenmiştir. Rehberlik sevdalılarının mesleğe yönelik tutumlarının daha olumlu olduğu sonucuna ulaşılmıştır. Aloudat (2017) tarafından yapılan çalışmada rehberlik öğrencilerinin turist rehberliği mesleğine bakış açılarının olumlu olduğu sonucuna ulaşılmıştır. Şengel, Çevrimkaya ve Zengin (2021), turist rehberliği öğrencilerinin mesleğe yönelik motivasyonlarının olumlu olduğu sonucuna ulaşmışlardır. Pandemi sonrasında yapılan çalışmalar daha sınırlı sayıdadır. Akyol (2020) turizm eğitimi alan üniversite öğrencilerinin salgının turizm sektörüne etkisi ve salgın sonrası turizm hakkında neler düşündüklerini araştırmıştır. Araştırma sonucunda öğrenciler salgının turizmi genel olarak olumsuz etkilediğini belirtmişlerdir. Ayrıca öğrenciler turizmin bir süre durma noktasına geleceğini belirtmişlerdir. Kaya, Yetgin Akgün ve Çiftci (2020) krizlerin turist rehberliği öğrencilerinin mesleki tutumlarına etkisini inceledikleri çalışmanın sonucunda duyuşsal, bilişsel ve davranışsal olmak üzere üç boyut belirlenmiştir. Her boyut olumlu ve olumsuz iki grup şeklinde incelenmiştir. Ayrıca krizin turist rehberliği öğrencilerinin mesleki tutumlarına düşük düzeyde negatif etkilediği belirlenmiştir. Öğrenciler krizden ders çıkardıklarını, kendilerini geliştirdiklerini, geleceğe yönelik umutlu olduklarını belirtmişlerdir.

Yöntem

Çalışmanın bu bölümünde, turist rehberliği öğrencilerinin geleceklerine, sektörün geleceğine ve turist rehberliği mesleğinin geleceğine ilişkin algılarını tespit etmeye yönelik keşifsel bir araştırma gerçekleştirilmiştir. Bu kapsamda bu bölümde, araştırmanın amacı, araştırmanın önemi, araştırmanın örnekleme, veri toplama tekniği ve araştırmanın analizinde

kullanılan yöntemler ele alınmaktadır.

Bu araştırmada kullanılan verilerin toplanabilmesi için gerekli olan etik kurul izin belgesi Bursa Uludağ Üniversitesi Etik Kurulu 03.07.2020 tarihi ve 19 karar numarası ile alınmıştır.

Araştırmanın Amacı

Bu çalışmanın amacı; turist rehberliği öğrencilerinin Covid 19 pandemi sürecinde sektörün ve turist rehberliği mesleğinin geleceğine olan bakış açılarını tespit etmektir. Bu amaçla, araştırmada aşağıda belirtilen sorulara cevap aranmıştır.

- Katılımcılar geleceklere yönelik olarak nasıl bir bakış açısındalar?
- Katılımcılar turizmin geleceğini nasıl görmekteler?
- Katılımcılar turist rehberliği mesleğinin geleceği hakkında ne düşünüyorlar ve mesleki bağlılıkları hala devam etmekte mi?

Araştırmanın Önemi

Çalışma Covid 19 pandemi sürecinde, turist rehberliği öğrencilerin sektörel ve mesleki geleceklere olan algılarının ne olduğunun ortaya konması açısından önemli bir çalışmadır. Bu sayede uzaktan eğitimde yaşanan sıkıntıların önüne geçilebilmesi ve fırsatlardan yararlanılabilmesi bu yönde geliştirmeler yapılabilmesi açısından katkı sağlayacağı düşünülmektedir. Yapılan yazın taramasında bu doğrultuda yapılan kısıtlı çalışmaya rastlanmıştır.

Araştırmanın Kısıtları

Araştırma verilerinin toplanmasında görüşme yöntemi kullanılmıştır. Ancak pandemi nedeni ile görüşmeler yüz yüze olarak değil çevrimiçi olarak gerçekleştirilmiştir. Bu durum, bazı teknik sorunların yaşanmasına neden olmuş ve derinlemesine mülakat yapılabilmesi için sıkıntı oluşturmuştur.

Araştırmanın Evreni ve Örnekleme

Araştırmanın evrenini Bursa Uludağ Üniversitesi İznik Meslek Yüksekokulu turist rehberliği öğrencileri oluşturmaktadır. 2019-2020 bahar döneminde final sınavına katılan ve derslere devam eden 88 öğrenciye online anket gönderilmiştir. Örneklem sayısı 52'dir ve evrenin %59'una ulaşılmıştır.

Mülakat Formunun Hazırlanma Süreci

Mülakat formu konuya ilişkin olarak ayrıntılı bir yazın araştırması sonucunda yapılandırılmıştır. Soruların netleştirilmesinde 2 uzmanın görüşü alınmıştır. Araştırma sorularının belirlenmesinin ardından 10 kişiden oluşan bir gruba pilot çalışması yapılmış ve eksiklikler belirlenerek sorular revize edilmiştir. 10 kişilik pilot grubu çalışmaya katkı sağlamak isteyen İznik Meslek Yüksekokulu turist rehberliği öğrencilerinden oluşmaktadır. Böylelikle sorularda oluşabilecek sıkıcılık, karışıklık, kopukluk gibi sıkıntıların önüne geçilebilmiştir.

Mülakat Formunda yer alan sorular aşağıda belirtilmiştir.

- Covid-19 virüsü geleceğe bakış açınızı etkiledi mi? Eğer etkiledi ise nasıl etkiledi?
- Covid 19 virüsünün turizme ve turist rehberliği mesleğinin geleceğine etkisi olduğunu düşünüyor musunuz? Eğer düşünüyorsanız sizce nasıl bir etkisi oldu ya da olabilir?
- Bu süreç sizin mesleğe olan bakış açınızı etkiledi mi? Eğer etkiledi ise nasıl etkiledi? Mesleki açıdan farklı planlarınız var mı?

Veri Toplama Yöntemi

Araştırmanın yöntemi nitel araştırma yöntemidir; kullanılan teknik ise yarı yapılandırılmış mülakat tekniğidir. Bu tekniğin tercih edilmesinin nedeni nitel araştırmada en yaygın kullanılan veri toplama teknikleri içerisinde yer alması ve görüşme esnasında önceden hazırlanmış soruların sorulmasına bir yandan imkân verirken, bir yandan da bu sorularla ilgili daha ayrıntılı bilgi alabilmek için ek sorular sorma özgürlüğünü de mümkün kılabilmesidir. (Yıldırım ve Şimşek, 2013). Örneklem yöntemi olarak ise tesadüfi olmayan örneklem yöntemi kullanılmıştır.

Veri Toplama Zamanı

Verilerin toplanmasına 16.07.2020 tarihinde başlanmış ve 30.07.2020 tarihinde sona erdirilmiştir.

Verilerin Düzenlenmesi ve Analizi

Görüşmeler sonrası formlardan elde edilen veriler içerik analizine tabi tutulmuştur. İçerik analizi görüşme, gözlem veya doküman gibi yazılı biçimdeki verilerin incelenmesine dayanan bir tekniktir. Tekniğin amacı, toplanan verilerden benzer olanları birbiri ile ilişkilendirmek ve belirli temalar altında toplamaktır. Bu bağlamda içerik analizi verilerin kodlanması, temalar bulunması, kod ve temaların düzenlenmesi olmak üzere 4 aşamayı içerir (Yıldırım ve Şimşek 2013:259-260). İçerik analizinde geçerlilik ve güvenilirlik kavramları iç ve dış geçerlilik iç ve dış güvenilirlik boyutlarında gerçekleştirilmelidir. İç geçerlilik araştırmacı tarafından araştırılan olgunun olduğu biçimde ve olabildiğince tarafsız olarak ortaya konması ile ilgilidir. Bu kapsamda meslektaş, katılımcı, uzman teyidi gibi ek yöntemler kullanılabilir. Dış geçerlilik ise, araştırma süreci ve sonuçlarının, araştırmanın sınırlı ölçüde genellenebilmesine imkân verecek şekilde ayrıntılı bir şekilde açıklanmasıdır. İçerik analizinde iç güvenilirlik aynı zaman diliminde birden fazla araştırmacının bir olguyu aynı biçimde ölçmesi olarak ifade edilir. Dış güvenilirlik ise araştırma süreci ve analizinin benzer şekilde araştırma yapan araştırmacılara yol gösterebilecek şekilde açıklanmasıdır (Yıldırım ve Şimşek, 2013: 289-309). Bu çerçevede, bu araştırmada elde edilen veriler benzerlik ilişkileri açısından incelenmiş ve kodlanarak belirli temalar içerisinde bir araya getirilmiştir. Araştırmanın iç geçerliği bulguların yorum yapılmadan doğrudan alıntı yoluyla verilmesi ile dış geçerliği ise araştırma ve analiz sürecinin detaylı bir şekilde açıklanması ile sağlanmıştır. İç güvenilirliğin sağlanması amacıyla veriler tarafsız olarak yorumlanmış ve araştırmacılar tarafından ayrı ayrı kodlanarak karşılaştırılmış ve tutarlılık sağlanmıştır. Dış güvenilirliğin sağlanması için ise elde edilen kodlamalar, temalar iki uzman tarafından doğrulanmıştır.

Bulgular ve Tartışma

Bu kısımda İznik Meslek Yüksekokulu turist rehberliği öğrencilerinin pandemi sürecinde sektörün ve mesleğin geleceğine ilişkin algılarına dair bulguları yer almaktadır.

Tablo 1: Katılımcıların Geleceğe Bakış Açılarını Ortaya Koyan Temalar

TEMALAR	F.	%	KODLAR	F.	%
Olumsuz	29	52	Karamsar	15	27
			Kaygılı	14	25
Hem olumlu- hem olumsuz	14	25	Kaygılı ama umutlu	7	12
			Kaygılı ama bilinç ve gelişim odaklı	7	12
Olumlu	11	20	Bilinç ve gelişim odaklı	11	21

Ne olumlu Ne olumsuz	2	3	Nötr	2	3
TOPLAM	56	100			

Katılımcıların geleceğe olan bakış açılarına ilişkin ifadelerin çözümlemesi Tablo 1'den incelendiğinde, toplamda 56 koda ve 4 temaya ulaşıldığı görülmektedir. Kodların %52'lik bölümü olumsuz, %25'lik bölümü hem olumlu hem olumsuz, %20'lik bölümü olumlu, %3'lük bölümü ise ne olumlu ne olumsuz temasına aittir. Olumsuz temasının kodları yüzdesel olarak incelendiğinde, katılımcıların %27 oranında geleceğe karamsar baktıkları, %25 oranında ise gelecek için kaygılı oldukları görülür. Hem olumlu hem olumsuz temasında ise, katılımcılar %12 oranında "kaygılı olduklarını ancak geleceğe umutla baktıklarını" ifade etmektedirler. Temanın diğer %12'lik bölümü ise "kaygılı olduklarını ama gelecekte daha bilinçli ve gelişmiş bir toplum ve kişi olacaklarını" dile getirmektedir. Olumlu temasının tamamı "bilinç ve gelişim" odaklı kodunu barındırır. Katılımcılar bu kodda özgürlüğün, kendine vakit ayırmanın, ailenin ve sosyalleşmenin, doğanın ve tedbirin önemini anladıklarını; daha bilinçli, daha araştırmacı, daha bilgili ve daha saygılı olacaklarını ifade etmektedirler. Katılımcıların %3 oranında olan kısmı ise Covid 19 virüsünün geleceğe bakış açılarını değiştirmediklerini ifade etmişlerdir. Aşağıda bazı öğrencilerin söylevleri yer almaktadır:

K6: Hayatımın geri kalanına yetecek kadar karamsarım.

K9: Yurt dışı planlarım ertelendi, daha ne olsun!

K17: Virüs geleceğe bakış açımı olumsuz etkiledi diyebilirim, artık daha temkinliyim, ama bir yandan da korkuyla bakıyorum geleceğe, çünkü bir hastalığın hayatı nasıl durdurduğunu gördüm, nasıl can aldığını gördüm, birçok konuda olumsuz etkiledi hayatı, bu bakımdan geleceğim adına da aynı şeyleri yaşama korkusu bakış açımı olumsuz etkiledi.

K21: Artık bir korkum var. Virüs ortadan tamamen kalksa da eskisi gibi rahat olmayacağım kesinlikle.

K33: Hayat durma noktasına geldi.

K34: Dışarıyla olan bağlantımı tekrar kurmak zor olacak. Eminim uzun bir süre sosyalleşmekten uzak kalacağım.

K48: Gelecek dünya düzeninde sosyalleşme adına olumsuz etki bırakacağını ve teknolojimizin ne yazık ki insanlığımızı aştığı gerçeğini bir daha hatırlamamızı sağladığı gibi ciddi kaygılar doğuracağını düşünmekteyim.

K4: Daha bilinçli daha araştırmacı ve daha mantıklı hareket etmeyi, sosyal bağların ne derece önemli olduğunu, doğayı sevmeyi öğretti.

K8: Özgürlüğümüzün değerini bilmemiz gerektiğini gösterdi.

K44: Hayatın biranda ne kadar aksayacağını görmüş oldum. Bu yüzden her zaman her olayın öncesinde tedbir almanın en doğru karar olabileceğini yeniden hatırlattı.

K25: Sağlığım için şükretmemi sağladı

K19: Fazla etkilemedi, biraz memnun oldum da diyebilirim, çünkü hayat o kadar yorucu ki, kitap okumaya, araştırma yapmaya, dinlenmeye fırsat bulamıyordum bu sayede kendime zaman ayırmış oldum.

K27: Bakış açımdan bir şey kaybetmedim, bir süre umutsuzluğa kapılmış olabilirim ama her gün daha da umutlanıyorum.

Tablo 2: Katılımcıların Turizme Bakış Açılarını Ortaya Koyan Tema ve Kodlar

TEMALAR	F.	%	KODLAR	F.	%
Olumsuz	32	53	Turizm biter	9	15
			Duraklar ve eskisi gibi olmaz	20	33
			Zorlaşır	3	5
Olumlu	20	33	Sekte sonrası eski haline döner	9	15
			Sekte sonrası daha da canlanır	10	16
			Devam eder ancak yeni turizm türleri gelişir	1	2
Ne olumlu- ne olumsuz	8	14	Kararsız	4	7
			Nötr	4	7
TOPLAM	60	100			

Katılımcıların turizm sektörünün gelecekteki durumuna ilişkin bakış açılarını ortaya koyan ifadelerin çözümlemesi Tablo 2'den incelendiğinde, toplamda 60 koda ve 3 temaya ulaşıldığı görülür. İlgili temalar incelendiğinde; katılımcıların ağırlıklı oranda turizmin geleceğine olan bakış açısının olumsuz olduğu görülmektedir. Katılımcılar %33 oranında turizmin şu an durakladığını ve sonrasında da eskisi gibi olamayacağını, %15 oranında turizmin tamamen biteceğini, %5 oranında ise turizmin devam edeceğini ancak çok daha zor ve sıkıntılı bir döneme girebileceğini ifade etmişlerdir. Katılımcıların %33'lük bölümü ise sektörün geleceğine olumlu bakmaktadır. İlgili kısmın %10'luk oranı sektörün sekte sonrasında daha da çok canlanacağını ifade etmektedir. %9'lük bölüm, sektörün eskiye döneceğini ifade etmektedir ve %1'lük kısım ise sektörün farklı turizm türleri ile etkinliğini aynı düzeyde devam ettireceğini düşünmektedir. Katılımcıların %14'lük bölümü sektörün geleceğini ne olumlu- ne de olumsuz kategorisinde değerlendirmiştir. %7'lik bölüm sektörün sabit kalacağını ve hiçbir şekilde etkilemeyeceğini ifade ederken %7'lik bölüm ise sektörün geleceğini öngöremediğini, turizmin bitebileceği ya da düzelebileceğini ifade etmiştir. Katılımcıların bazı söylevleri aşağıda belirtilmiştir.

K48: İnsanda korku ile birlikte merak duygusunun köreleceğini bu yüzden turizmin baltalanacağını düşünüyorum.

K14: Covid 19 ile turizmin en azından bu sene için kesinlikle bittiğini ve en çok turizmi sıkıntıya soktuğunu söyleyebilirim, sosyal mesafe olsun seyahat kısıtlamaları konaklama sıkıntıları ve turizmin geleceği umarım tekrar eski haline döner fakat pek iç açıcı değil.

K17: Virüs bence en çok turizme zarar verdi, uzunca bir süre bundan dolayı turizmin kendine gelemeyeceğini düşünüyorum, tabi ki olması gereken de bu, sağlıklı bir ortam elde edene kadar tehdit geçene kadar turizmin duraklayacağını düşünüyorum.

K3: Turizm tabi devam edecek bitmeyecek fakat bazı değişiklikler olacak, private turizm gibi.

K6: Evet, insanlar tatil yapmaya aç ama iç turizm maddi yetersizliklerden dolayı eskisi gibi olmaz, malum şu sıralar insanlar işlerine gidemiyor ve maaşlarını alamıyorlar. Dış turizm ise insanların 'Virüs bulaşır' korkusundan dolayı cesaret edip de hiçbir yere gitmeyecek olmalarından dolayı duracaktır.

K30: Covid devam ederse turizm diye bir şey kalmaz

K11: Tüm insanlar şimdi virüsten korunmak için fazla dışarıya çıkmıyorlar ama virüs

bitince bence yine insanlar gezer ve onun içinde turizm eski halinden daha iyi bile olabilir

K35: Turizm biraz sekteye uğrar ama virüsün yakın bir zamanda dünya genelinde bitmesiyle birlikte olumsuz etkileri ortadan kalkacaktır.

K44: Turizm belki ilk yıllarda aksayacak sonraki yıllarda yeniden düzene girecektir.

K2: Turizm için bir sorun teşkil ettiğini sanmıyorum.

Tablo 3: Katılımcıların Turist Rehberliği Mesleğinin Geleceğine Olan Bakış Açılarını Ortaya Koyan Tema ve Kodlar

TEMALAR	F.	%	KODLAR	F.	%
Olumsuz	24	45	Bitecek	9	17
			Zorlaşacak	13	25
			Duraksayacak	2	4
Olumlu	20	38	Sekteye uğrayacak ama eski haline dönecek	12	23
			Sekteye uğrayacak ama ilerde önemi artacak	8	15
Ne olumlu-ne olumsuz	9	17	Kararsız	2	4
			Nötr	7	12
TOPLAM	53	100			

Katılımcıların turist rehberliği mesleğinin gelecekteki durumuna ilişkin bakış açılarını ortaya koyan ifadelerin çözümlemesi Tablo 3'den incelendiğinde, toplamda 53 koda ve 3 temaya ulaşıldığı görülür. İlgili temaların yüzdesel dağılımları dikkate alındığında, katılımcılar %45 oranında turist rehberliğinin geleceğini olumsuz %38 oranında ise olumlu olarak değerlendirmektedir. %17'lik bölüm ise mesleğin geleceğini ne olumlu- ne de olumsuz olarak ifade etmiştir. Bu yüzdeler incelendiğinde, katılımcıların olumsuz değerlendirmelerinin olumlu değerlendirmelerinden %7 oranında daha fazla olduğu görülür. Bu bağlamda katılımcıların olumsuz değerlendirmeleri oranları ile olumlu değerlendirme oranlarının birbirine oldukça yakın olduğu görülmektedir. Katılımcıların %25'lik gibi daha büyük bir oranı turist rehberliği mesleğin devamlılığının ön görse de zor ve sıkıntılı günlerinde beraberinde geleceğini ifade etmektedir. Katılımcıların %17'lik gibi yadsınamayacak bir kısmı ise turist rehberliği mesleğinin biteceğini düşünmektedir. Katılımcıların %38'lik bölümü mesleğin geleceğine olumlu bakmaktadır. İlgili kısmın çoğunluğu %12 oranında sektörün sekte sonrasında eski haline döneceğini, %8'lik oranda ise sektörün eskisinden daha iyi olacağı ve daha çok öneminin artacağını ifade etmektedir. Katılımcıların bazı söylevleri aşağıda belirtilmiştir.

K2: Öncesinde nasılsa sonrasında da aynı olacaktır.

K4: Daha yükseleceğini düşünüyorum, yani rehberlere daha çok ihtiyaç olacaktır, çünkü artık kimse grup değil private turlar yapmak isteyeceklerdir ve rehberlere bu anlamda daha çok ihtiyaç duyulacaktır.

K16: Tur kapasiteleri azalır, turist rehberler daha az kişiyle tur yapılır bence.

K29: Fazlasıyla yoğunluk kaplayacağına inanıyorum. Bu meslekte çalışan kişileri de yoğun bir çalışma sürecinin beklediğine inanıyorum, mesleğin gelişeceğine inanıyorum.

K46: Elektronik rehberlik olur kimse kolay kolay rehber almaz.

K50: Her zaman gözde bir meslek olarak kalacaktır.

K52: Exclusive turlar az kişili şekilde devam edecek gibi bence turizm ölmez!

Tablo 4: Katılımcıların Mesleki Bakış Açılarını Ortaya Koyan Tema ve Kodlar

TEMALAR	F.	%	KODLAR	F.	%
Olumsuz yönde	23	46	Farklı meslek dallarına kaymakta	19	38
			Farklı mesleki dallara kayma konusunda kararsız	4	8
Olumlu yönde	27	54	Turist rehberliği mesleği için istikrarlı	27	54
TOPLAM	50	100			

Katılımcıların mesleki bakış açılarını ortaya koyan ifadelerin çözümlemesi Tablo 4'den incelendiğinde, toplamda 50 koda ve 2 temaya ulaşıldığı görülür. İlgili temaların yüzdesel dağılımları dikkate alındığında, katılımcılar mesleklerinin geleceğini %46 oranında olumsuz, %54 oranında ise olumlu olarak değerlendirmektedir. Olumsuz değerlendirmelerde bulunan katılımcılar, %38 oranında farklı meslekleri yapma eğilimine girdiklerini, %8'lik bir oranda ise farklı mesleki dallara girme konusunda kararsız kaldıklarını ifade etmişlerdir. Olumlu değerlendirmede bulunan katılımcıların ise gelecekte turist rehberliği mesleğini icra etme konusunda istikrarlı bir tutum sergiledikleri görülmüştür. Katılımcıların bazı söylevleri aşağıda belirtilmiştir.

K24: Evet turizm olaylardan çabuk etkilenen bir meslek ve sadece turist rehberliği yaparsak aç kalırız.

K44: Sadece iş olanaklarının ve işin zorlaştığını fark etmeme neden oldu.

K48: Etkilerdi. Çünkü insanlarda estetik duygusu yerini korkuya ve hayatta kalma çabasına bıraktı. Bunlar olurken insanların seyahat edip turizm bölgelerini görmek isteyeceklerini ya da dünya turuna çıkacaklarını düşünmüyorum. Bu da turizm rehberliği mesleğini olumsuz etkileyecek sonuçta.

K6: Hayır etkilemedi, elbet bir gün toparlanacağız.

K3: Hayır herhangi bir etkisi olmadı.

K2: Hayır herhangi bir planım yok, elimden geldiğince turizm ile ilgilenmeyi planlıyorum.

K19: Hayır, yalnız turizm hayatına atılmayı, özellikle yurt dışı (Avrupa) ile çalışmayı ve buralara geziler yapmayı düşünüyorum.

K16: Rehberlik veya akademisyenlik bu aralarda akademisyenliğe daha sıcak bakıyorum.

K27: Hem lisans programına katılmak hem de profesyonel bir turist rehberi olmak istiyorum ve asla değişmeyecek.

K42: Hayır yok virüsten önce ve sonra tek gayem ülkemi rehber olarak temsil etmektir.

K34: Bu bölümü bitirdikten sonra farklı bölümlere başvurmayı düşünüyorum. En azından yarını düşünebileceğim bölümlere başvuracağım.

K13: Turizmin hemen düzeleceğini sanmıyorum o yüzden aşçılık yapma olasılığım var.

K22: Bu mesleğin yanına başka işlerde yapmak istiyorum.

K7: Polislik memurluk hosteslik gibi alanlara yönelmeyi planlıyorum.

Sonuç ve Öneriler

Kaos kuramında Asya’da bir kelebeğin kanat çırpışının tüm dünyada bir fırtınaya sebep olabileceği ifade edilir. Bu bağlamda 2019 yılının sonunda başlayan Covid-19 pandemisi tüm dünyayı ve turizm dahil pek çok sektörü etkisi altına alan bir fırtınadır. Eğitim de hiç şüphesiz, bu fırtınanın ortasında kalmıştır (Bozkurt, 2020:103). Eğitimin kesintiye uğramasından etkilenen öğrenci sayısı Türkiye’de yaklaşık 25 milyon öğrenciyi bulmuştur. Pandemi ile birlikte eğitim kurumlarının kapatılması ve yüz yüze eğitime ara verilmesiyle dünyada tüm eğitim düzeylerinden öğrenci nüfusunun yaklaşık yarısına karşılık gelen 1,6 milyar öğrencinin eğitimi kesintiye uğramıştır. Bu durum pek çok eğitim kurumu tarafından hızlı refleks gösterilerek acil uzaktan eğitim uygulamalarının gündeme gelmesine neden olmuştur (Bozkurt, 2020:103). Bursa Uludağ üniversitesi İznik Meslek yüksekokulu turist rehberliği öğrencileri de 2020 Mart tarihinden itibaren uzaktan eğitim görmektedir.

Covid-19 pandemisine bağlı karantina sürecinde turist rehberliği öğrencilerinin geleceğe, turizm sektörüne ve turist rehberliği mesleğine yönelik görüşlerinin araştırıldığı bu çalışmada, elde edilen veriler doğrultusunda, öğrencilerin çoğunluğunun bu süreçten, psikolojik açıdan olumsuz etkilendiği görülmektedir. Çoğu öğrenci kendini karamsar ve kaygılı hissetmektedir. Öğrenciler bu süreci sağlığın tehdit edildiği, çaresizliğin hakim olduğu insanların öldüğü, ölümün hatırlandığı korku veren bir süreç olarak tanımlamaktadır. Ayrıca öğrenciler bu süreçte aniden planlarının değişmek durumunda kaldığı ya da geleceğe yönelik olan planlarını ertelemek durumunda kaldıklarını özgürlüklerin kısıtlandığı ve derslere motive olamadıklarını dile getirmektedirler. Öğrencilerin bir kısmı ise kaygılı olmasına rağmen ümitli ve gelişim odaklı olduklarını belirtmektedir. Bir kısım katılımcı ise kaygılarından uzaklaşarak bilinçlendiklerini ve daha da geliştiklerini ifade etmektedirler. Öğrenciler önceden değer vermedikleri hatta hatırlamadıkları birçok konuda farkındalık sahibi olduklarını dile getirmektedir. Örneğin; temizliğin, hijyenin, aile bağlarının, özgürlüğün, sabrın, doğanın önemini anladıklarını ifade etmişlerdir. Kendilerine zaman ayırmanın ve kendilerini geliştirmenin önemini kavradıklarını ve daha çok araştırmaya, daha çok okumaya yöneldiklerini belirtmişlerdir. Benzer şekilde öğrencilerin çoğu Covid 19 krizini, turizm sektörünü ve turist rehberliği mesleğini bitiren veya zorlaştıran bir kriz olduğunu ifade etmektedir. Öğrencilerin yakın bir farkla diğer kısmı ise Covid 19 krizini sadece turizmi ve mesleği sekteye uğratan bir kriz olduğunu belirtmekte ve bir süre sonra sektörün eski haline döneceğini hatta daha da canlanacağını dile getirmektedir. Bir kısım öğrenci ise sektörün yeni turizm türleri farklı bir boyuta taşınacağını söylemektedir. Katılımcıların mesleki bakış açılarına ilişkin ifadelerine bakıldığında, yine çok yakın bir farkla öğrencilerin çoğunluğunun meslekleri için istikrarını korudukları ancak diğer kısmın polislik, hosteslik gibi farklı mesleklere ya da aşçılık, akademisyenlik gibi turizm ile ilgili mesleklere yöneldiği tespit edilmiştir. Bu bulgular yazında ele alınan ilgili yazarların araştırmaları ile (Akyol, 2020; Kaya, Yetgin Akgün ve Çiftci, 2020) paralellik göstermektedir. Ancak bu çalışma diğer çalışmalardan farklı olarak öğrencilerin pandemi etkisi ile mesleki kaygılarını ve bu kaygıların ışığında mesleğe olan olumlu ve olumsuz tutum ve eğilimlerini görmek açısından önem taşır.

Görüldüğü üzere turist rehberliği öğrencilerin yaklaşık yarısının öğrenim gördükleri bölümleri ve sektörleri hakkında haklı kaygıları mevcuttur. Öğrencilerin mesleki bağlılıkları azalmıştır. Öte yandan öğrencilerin geriye kalan yarısının geleceğe sektöre ve mesleklerine yönelik olumlu duygular içinde oldukları, daha bilinçlendikleri ve kişisel gelişim sağladıkları tespit edilmiştir. Ancak bu olumlu duyguların baki kalacağı garanti edilemez. Ayrıca olumsuz duygularda yaklaşık %50 oranında mevcuttur. Bu yüzden üniversite, fakülte ve bölüm yönetimlerince kaygı duyan ve geleceğe karamsar bakan öğrencilerin bu olumsuz duygularının giderilmesi, olumlu duygu besleyen öğrencilerde de bu olumlu duyguların kaybedilmemesi için önlemler alınması gerekmektedir. Zira yüreklere hitap edilmediği sürece öğrencilerin zihinlerine

girmek mümkün olamayacaktır. Bu amaçla, sektör temsilcileri ve üniversite temsilcileri arasında kolektif çalışmaların olması önemlidir. Örneğin; belirli aralıklarla turizm temsilcileri, turizm ile ilgili faaliyet gösteren sivil toplum kuruluşları ile iş birliği içinde bulunulabilir ve çeşitli dijital toplantılar düzenlenebilir. Ancak bu toplantıların sadece öğrenci odaklı olmamasına dikkat edilmelidir. Ebeveynlere de hitap eden toplantılar düzenlenmelidir. Zira bu zorlu süreçte ebeveynlerin öğrencilerin üzerindeki yapıcı rolünün artırılması önemlidir. Böylelikle öğrencilerin motivasyonları artırılabilir. Bu süreçte öğrencilere ek olarak psikolojik desteğin online olarak verilmesi ise aciliyet gerektiren diğer önemli konudur. Ayrıca öğrenciler salgın sonrasındaki turizm sektöründeki olası değişikliklere karşı bilinçlendirmeleri ve gelişimlerinin bu yönde yapmaları yönünde telkin edilmelidir. Bu çerçevede yabancı dilin önemi, sosyal medyanın, teknolojinin kaliteli kullanımının önemi gibi konular üzerinde durulabilir. Bunun yanında özellikle turist rehberliği öğrencilerini eğitim ve öğreniminde görsel bilgi ve algı elde etmede gezilerin önemi dikkate alındığında gerçek dünyayı sanal bilgi ile birleştiren artırılmış gerçeklik, simülasyon gibi teknolojilerin eğitim öğretim faaliyetlerinde kullanımı başka önem arz eden konudur. Özellikle son yıllarda eğitim sektöründe oldukça kullanılan ve verimli sonuçlar elde edilen artırılmış gerçeklik, simülasyon gibi çalışmalar bu tarz uygulamalara güzel örnek oluşturacaktır. Böylelikle turist rehberliği öğrencileri için büyük önem arz eden müze, öğren yerleri, tarihi yerler, mimari yapı gibi özelliklerin öğrenimi hem etkin kılınabilecek hem de eğlenceli bir şekilde olması sağlanarak öğrencilerin derslere olan motivasyonu artırılacaktır.

Kaynakça

- Acar, Y. (2020). Yeni Koronavirüs (Covid-19) salgını ve turizm faaliyetlerine etkisi. *Güncel Turizm Araştırmaları Dergisi*, 4 (1), 7-21.
- Akyol, C. (2020). Turizm eğitimi alan öğrencilerin Covid-19 salgınına yönelik görüşleri, *Journal of Gastronomy, Hospitality, and Travel*, 3(1), 112-121.
- Aloudat, A. S. (2017). Undergraduate students' perceptions of a tour-guiding career. *Scandinavian Journal of Hospitality and Tourism*, 17(4), 333-344.
- Ap, J. and Wong, K. (2001). Case study on tour guiding: Professionalism issues and problems. *Tourism Management*, 22, 551-563.
- Aydın, B. ve Doğan, M. (2020). Yeni Koronavirüs (COVID-19) pandemisinin turistik tüketici davranışları ve Türkiye turizmi üzerindeki etkilerinin değerlendirilmesi. *Pazarlama Teorisi ve Uygulamaları Dergisi*, 6 (1), 93-115.
- Baltacı, F., Üngüren, E., Avsallı, H. ve Demirel, N.O. (2012). Turizm eğitimi alan öğrencilerin eğitim memnuniyetlerinin ve geleceğe yönelik bakış açıların belirlenmesine yönelik bir araştırma. *Uluslararası Alanya İşletme Fakültesi Dergisi*, 4 (1), 17-25.
- Bozkurt, A. (2020). Koronavirüs (Covid-19) Pandemi süreci ve pandemi sonrası dünyada eğitime yönelik değerlendirmeler: yeni normal ve yeni eğitim paradigması. *Açıköğretim Uygulamaları ve Araştırmaları Dergisi*, 6(3), 112-142.
- Çakıcı, C. ve Eser, S. (2017). Lisans düzeyindeki turizm rehberliği öğrencilerinin mesleğe dönük tutumlarına göre kümelendirilmesi. *Çağ Üniversitesi Sosyal Bilimler Dergisi*, 14 (2), 48-66.
- Çeşmeci, N., Çalışan, N. ve Özsoy, A. (2020). Turizm rehberliği öğrencilerinin bireysel kariyer hedefleri ve mesleğe yönelik tutumları. *Journal of Tourism and Gastronomy Studies*, 8 (2), 852-869.
- Çınar, B. ve Yenipınar U. (2019). Turizm rehberliği bölümü öğrencilerinde genel öz yeterlilik algısı, mesleki kaygı ve mesleği yapma niyeti ilişkisi. *Anatolia: Turizm Araştırmaları Dergisi*, 30 (3), 153-162.
- Çınar, F. ve Özkaya, B. (2020). Koronavirüs (COVID-19) pandemisinin medikal turizm faaliyetlerine etkisi. *Sağlık ve Sosyal Refah Araştırmaları Dergisi*, 2(2), 35-50.
- 6326 Sayılı Kanun: <https://www.resmigazete.gov.tr/eskiler/2012/06/20120622-2.htm>. Erişim

Tarihi: 02.01.2021.

- İbiş, S. (2020). Covid-19 Salgınının seyahat acentaları üzerine etkisi. *Safran Kültür ve Turizm Araştırmaları Dergisi*, 3(1), 85-98.
- Kabadayı, M. ve Kardeş, N. (2020). Kovid-19'un (Koronavirüsün) yerli turist davranışı ve seyahat eğilimlerine etkileri. *Türk Turizm Araştırmaları Dergisi*, 4(4), 3703-3719.
- Kaya, A., Yetgin Akgün, D. ve Çiftci, G. (2020). Krizlerin turist rehberliği öğrencilerinin mesleki tutumları ile ilişkisi. *Türk Turizm Araştırmaları Dergisi*, 4(3), 2907-2923.
- Köroğlu, Ö. (2011). *İş doyumu ve motivasyon düzeylerini etkileyen faktörlerin performansla ilişkisi: turist rehberleri üzerine bir araştırma*. Yayınlanmamış Doktora Tezi, Balıkesir Üniversitesi, Sosyal Bilimler Enstitüsü, Balıkesir.
- Köroğlu, Ö. (2014). Meslek seçimi ile kişilik özellikleri arasındaki ilişkinin belirlenmesi: turizm rehberliği öğrencileri üzerine bir araştırma, *Süleyman Demirel Üniversitesi İktisadi ve İdari Bilimler Fakültesi Dergisi*, 19(2), 137-157.
- Kılıç, B., Aslan, H. ve Gövce, M. (2020). Covid-19 sonrası turistik tüketim tutumu. *Gaziantep University Journal of Social Sciences*, Special Issue, 554-570.
- Menegaki, A. N. (2020). Hedging feasibility perspectives against the Covid-19 for the international tourism sector. Preprints. Erişim: <https://doi.org/10.20944/preprints202004.0536.v1>
- Nazneen, S., Hong, X. and Ud Din, N. (2020). COVID-19 Crises and tourist travel risk perceptions. SSRN. Erişim: <http://dx.doi.org/10.2139/ssrn.3592321>
- Rabotic, B. (2011). Tour guiding as profession: perceptions and self-perceptions of guides in Serbia. 2nd IRFGT (International Research Forum on Guided Tours), University of Plymouth (Plymouth, UK), April 7-9, 1-10.
- Skare, M., Soriano, D. R. and Porada-Rochoń, M. (2020). Impact of COVID-19 on the travel and tourism industry. *Technological Forecasting and Social Change*, 120469, 1-14.
- Şahin, S. (2012). *Turist rehberlerinin kültürlerarası iletişim yeterlilikleri: Alman, İngiliz ve Rus turistlerin algılamaları*. Yayınlanmamış Doktora Tezi, Balıkesir Üniversitesi, Sosyal Bilimler Enstitüsü, Balıkesir.
- Şahin, S. ve Acun, A. (2016). Turizm rehberliği öğrencilerinin mesleğe yönelik tutumları. *Gaziantep University Journal of Social Sciences*, 15(2), 563-580.
- Şengel, Ü., Çevrimkaya, M. ve Zengin, B. (2021). The effect of professional expectations of tour guiding students on their professional motivation. *Journal of Hospitality, Leisure, Sport & Tourism Education*, 21, 100293, <https://doi.org/10.1016/j.jhlste.2020.100293>, 1-11.
- T.C Sağlık Bakanlığı (2020). Covid 19 (Sars- Co V2 Enfeksiyonu) Rehberi. Bilim Kurulu Çalışması. 11 Mart. T.C Sağlık Bakanlığı Halk Sağlığı Genel Müdürlüğü.
- Tan, D. and Caponecchia, C. (2020). COVID-19 and the public perception of travel insurance. *Annals of Tourism Research*, 103106, 1-3.
- Tetik, N. (2012). *Turist rehberlerinin ekoturizm alanındaki yeterlilikleri: Doğu Karadeniz örneği*. Yayınlanmamış Doktora Tezi, Balıkesir Üniversitesi, Sosyal Bilimler Enstitüsü, Balıkesir.
- Tolga, Ö., Korkmaz, H. ve Atay, L. (2015). Lisans düzeyindeki turist rehberliği öğrencilerinin mesleki tutumlarına yönelik bir araştırma. *Seyahat ve Otel İşletmeciliği Dergisi*, 12(2), 26-41.
- Yang, Y., Altschuler, B., Liang, Z and Li, X. R. (2020). Monitoring the global Covid-19 impact on tourism: the Covid19 tourism index. *Annals of Tourism Research*, Erişim: <https://www.sciencedirect.com/science/article/pii/S0160738320302644>.
- Yılmaz, G. Ö. (2011). Lisans düzeyinde turist rehberliği eğitimi alan öğrencilerin mesleğe bakış açılarının belirlenmesine yönelik bir araştırma. *Balıkesir Üniversitesi Sosyal Bilimler*

Dergisi, 14 (26), 281-298.

Yıldırım A. ve Şimşek H. (2013). *Sosyal bilimlerde nitel araştırma yöntemleri*. Ankara: Seçkin Yayınları.

Zhang, K., Hou, Y. and Li, G. (2020). Threat of infectious disease during an outbreak: Influence on tourists' emotional responses to disadvantaged price inequality. *Annals of Tourism Research*, 84, 1-11.

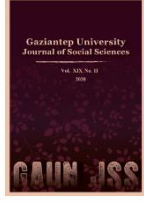

GAZİANTEP UNIVERSITY JOURNAL OF SOCIAL SCIENCES

Journal homepage: <http://dergipark.org.tr/tr/pub/jss>



Araştırma Makalesi • Research Article

UNESCO Gastronomi Şehirlerinde Gastronomik Deneyimsel Değer Bileşenlerinin Tekrar Ziyaret Etme Niyeti Üzerine Etkisi¹

The Effect of Gastronomic Experiential Value Components on Revisit Intention to UNESCO Gastronomy Cities

Burhan KILIÇ^a Hacı Ahmet ÇAKIR^{b*}

^a Doçent Doktor, Hoca Ahmet Yesevi Uluslararası Türk-Kazak Üniversitesi, Türkistan / KAZAKİSTAN
Muğla Sıtkı Koçman Üniversitesi, Turizm Fakültesi, Muğla / TÜRKİYE

ORCID: 0000-0002-1136-5107

^b Öğretim Görevlisi Doktor, Muğla Sıtkı Koçman Üniversitesi, Ortaca Meslek Yüksekokulu, Muğla / TÜRKİYE

ORCID: 0000-0001-7210-5897

MAKALE BİLGİSİ

Makale Geçmişi:

Başvuru tarihi: 5 Mart 2021

Kabul tarihi: 13 Aralık 2021

Anahtar Kelimeler:

Gastronomi turizmi,
Deneyimsel değer bileşenleri,
Tekrar ziyaret etme niyeti,
Yaratıcı şehirler,
Gastronomi şehirleri,
Gaziantep,
Hatay

ARTICLE INFO

Article History:

Received March 5, 2021

Accepted December 13, 2021

Keywords:

Gastronomy tourism,
Experiential value components,
Revisit intention,
Creative cities,
Gastronomy cities,
Gaziantep,
Hatay

ÖZ

Deneyimsel değer, bir ürüne ilişkin deneyim süreci ve sonrasında ortaya çıkan, tüketicinin zihninde deneyime ilişkin oluşturmuş olduğu değerlendirmeyi ifade etmektedir. Turizm ürününe ilişkin deneyim ve deneyim sonrası ortaya çıkan değer bileşenleri turistlerin sonraki ziyaretlerinde belirleyici bir unsurdur. Bu çalışma özellikle son yıllarda oldukça popüler hale gelen gastronomi turizmine katılan ya da çeşitli nedenlerle destinasyonu ziyaret eden turistlerin gastronomik ürün deneyimlerinden ortaya çıkan değer algılamalarının destinasyonu tekrar ziyaret etme niyetlerine etkisini incelemek üzere planlanmıştır. Bu kapsamda öncelikle alan yazın incelenerek değişkenler arası ilişki tartışılmış ve araştırmanın hipotezleri ortaya konulmuştur. Araştırmanın ana kütlesi UNESCO (Birleşmiş Milletler Eğitim, Bilim ve Kültür Örgütü) yaratıcı/gastronomi şehirleri ağına dahil olan Gaziantep ve Hatay illerini ziyaret eden yerli turistler oluşturmaktadır. Örneklemi ise olasılığa dayalı olmayan örneklem türlerinden kolayda örnekleme yöntemi ile seçilen 809 yerli turist oluşturmaktadır. Veriler yüz yüze anket formu kullanılarak toplanmıştır. Toplanan veriler istatistik paket programlar yardımı ile açıklayıcı faktör analizi (AFA), aritmetik ortalama, standart sapma, bağımsız örneklem t testi, ANOVA ve yol analizi ile test edilmiş ve yorumlanmıştır. Yapılan analizler sonucunda deneyimsel değer bileşenlerinden; sağlık değeri ve kalite değerinin tekrar ziyaret etme niyetini etkilediği ancak duygusal değer, epistemik değer ve etkileşim değerinin tekrar ziyaret etme niyeti üzerinde etkilerinin olmadığı sonucuna ulaşılmıştır.

ABSTRACT

Experiential value refers to the process of experience related to a product and the consumer evaluation regarding the experience. The experience regarding of a tourism product and value components that emerge after the experience are determinants for tourists' revisit behavior. This study aims to examine the effects of value perceptions of tourists who participate in gastronomy tourism or visit the destination for various reasons, that occur after their gastronomic product experiences on their revisit intention. For this purpose, the relationships between variables are discussed and the hypotheses are put forward after an extensive literature review. The population of this research consists of domestic tourists who have visited Gaziantep and Hatay provinces that are included in the network of UNESCO (United Nations Educational, Scientific and Cultural Organization)'s cities of creative/gastronomy. The research sample consists of 809 domestic tourists selected by convenience sampling method. The data are collected using a face-to-face survey technique. The collected data are tested via statistical package programs using exploratory factor analysis, arithmetic mean, standard deviation, independent sample t test, ANOVA and path analysis. As a result of these analyses, it is concluded that among the experiential value components, health value and quality value affect revisit intention; however emotional value, epistemic value and interaction value do not affect revisit intention.

¹ Bu çalışma Muğla Sıtkı Koçman Üniversitesi, Sosyal Bilimler Enstitüsü, Turizm İşletmeciliği Anabilim Dalı, Doktora Programında 2020 Haziran ayında sunulan ve kabul edilen “Gastronomik Deneyimsel Değer, Destinasyon İmajı ve Davranışsal Niyet İlişkisi: UNESCO Gastronomi Şehirlerinde Bir Araştırma” adlı tezden üretilmiştir.

EXTENDED ABSTRACT

Tourism is a sector that improves cultural interaction between countries. As an alternative branch of the sector, gastronomy tourism includes the elements such as the food and beverage of the region and their presentation, cooking methods and gastronomy culture. Besides these elements are a means of providing cultural interaction, the culinary culture of the travel destination with the motivation of gastronomy also affects the experiences of the tourists. Experiential value refers to the process of experience related to a product and the consumer evaluation regarding the experience. The experience regarding of a tourism product and value components that emerge after the experience are determinants for tourists' revisit intentions.

The purpose of the research is to determine whether the situation regarding the experiential value components in UNESCO creative / gastronomy cities has an effect on the revisit intention. In this context, the research covers domestic tourists in Gaziantep and Hatay provinces who visit the destination and have a gastronomic experience. Research basic hypothesis; It has been established as "The Effect of Gastronomic Experiential Value Components on Revisit Intention to UNESCO Gastronomy Cities" and also sub-hypotheses. Experiential value components; emotional, epistemic, health, quality and interaction values. Sub-hypotheses for each of them have been established and tested.

The population of this research consists of domestic tourists who have visited Gaziantep and Hatay provinces that are included in the network of UNESCO (United Nations Educational, Scientific and Cultural Organization)'s cities of creative/gastronomy. The research sample consists of 809 domestic tourists selected by convenience sampling method. The data are collected using a face-to-face survey technique. The survey consists of two parts. In the first part, there are statements about the participants' perceptions of gastronomic experiential value and revisit intention. In the second part, there are statements about the socio-demographic characteristics of the participants. Statements about gastronomic experiential value were adapted from the research of Choe and Kim (2018) to this research. Also statements about revisit intention were adapted from the research of Zeithaml et al (1996) to this research. The collected data are tested via statistical package programs using exploratory factor analysis, arithmetic mean, standard deviation, independent sample t test, ANOVA and path analysis. The demographic characteristics of the participants were interpreted by analyzing them with absolute and percentage values. The participants' perceptions of gastronomic experiential value and revisit intention were evaluated by descriptive analysis. For the testing of the hypotheses, a structural equation model was established and the hypotheses were evaluated by path analysis.

Most of the participants in the research are women and married tourists; individual travelers; between the ages of 25 and 34; have a bachelor's degree; have an average monthly personal income between 3501 and 5000 TL; visited the destination three times or more; government official and private sector employees are almost equal. According to the result of factor analysis, gastronomic experiential value components consist of a total of five factors: emotional value, quality value, epistemic value, health value and interaction value. However, Choe and Kim (2018)'s research consists of seven factors. It is thought that the cultural characteristics of the sample determined for this research caused this situation. As a result of these analyses, it is concluded that among the experiential value components, health value and quality value affect revisit intention; however, emotional value, epistemic value and interaction value do not affect revisit intention. Kim and Eves (2012) found a significant effect of health value on revisit intention, which is similar to the results of this study. On the other hand, the finding that Choe and Kim (2018)'s studies showing, health value has no effect on the revisit intention differs in the result of this study. Liu and Jang (2009), concluded that the quality of food affects positive behavioral intentions. Similarly Gill et al. (2007), according to the results of their research on wine tourism participants, they found that the value of quality affects the revisit intention. It was determined that the highest average of the gastronomic experiential value components was the emotional value and the lowest average was the interaction value. Therefore, as the perception of the health value and interaction value that tourists obtain from the experiential product increases, as well as their revisit intention. As a result, it can be said that in UNESCO creative/gastronomy cities, experiential value components have a partial effect on the intention to visit again.

It is believed that the results obtained from the study will contribute to tourism professionals, destination managers and researchers working on the subject. For further academic studies; The same components can be studied with foreign tourists and the results for domestic and foreign tourists can be compared. It is also possible to carry out detailed studies on the gastronomic travel motivations of domestic and foreign tourists with qualitative research.

Giriş

Turizm, ülkeler arası kültürel etkileşimi sağlayan bir sektördür. Bu sektörün alternatif kollarından biri olan gastronomi turizmini, o bölgenin nitelik ve nicelik bakımından yiyecek- içecekleri ve bunların sunumu, pişirme yöntemleri ile gastronomi kültürü gibi unsurlar oluşturmaktadır. Bu unsurlar kültürel etkileşim sağlamada birer araç olmanın yanında, gastronomi motivasyonu ile seyahat eden turistlerin ziyaret ettikleri destinasyonun mutfak kültürü yaşadıkları deneyimlerine de etki etmektedir. Bu motivasyon faktörleri; özel bir yemek türünü tatmak veya bir yemeğin üretilmesini görmek amacıyla, yiyecek üreticilerini, yemek festivallerini, restoranları ve özel alanları ziyaret etmeyi, yemeklerin farklı üretim süreçlerini görmeyi veya ünlü bir şefin elinden çıkmış olan yemeği deneyimlemeyi kapsayan ve sosyokültürel boyutu olan bir kavramdır (Hall vd., 2003: 60). Bu kapsamda düşünüldüğünde yiyecek ve içecekler sadece açlık ihtiyacını gidermede kullanılan bir araç değil, aynı zamanda turist tercihleri üzerinde de belirleyici bir etkidir. Diğer yandan turist deneyiminin ayrılmaz bir parçası olan yiyecek içecek tüketimi, ziyaretçinin genel memnuniyet düzeyi ve tekrar ziyaret etme niyeti üzerinde belirleyici bir rol oynadığı için turizm pazarlamasında da önemli bir öge haline gelmiştir (Zağralı ve Akbaba, 2015).

McKercher vd. (2008)'e göre yörenin gastronomi kültürü, o yöreye olan turistik talebin artmasında ve o yöreyi ziyaret eden turistlerin yaşadığı deneyim üzerinde önemli etkiye sahiptir. Turistlerin bu deneyimlerini anlayabilmek ve yorumlayabilmek için birçok araştırmacı tarafından deneysel değer bileşenleri çalışılmaktadır. Yöresel lezzet deneyiminin destinasyon imajı algısı ve destinasyon sadakati üzerindeki etkisini inceleyen Benli (2014), yöresel yiyecek deneyiminin yerli turistler açısından kültürel deneyim, duyulara hitap, bireyler arası ilişki ve psikolojik rahatlama olmak üzere dört boyutta algılandığını ifade etmektedir. Sünnetçioğlu ve Doğdubay (2017), yemek yeme deneyiminin bileşenlerini incelediği çalışmaları sonucunda yemek yeme deneyimi bileşenleri; estetik boyut, duygusal tatmin boyutu, ruhsal boyut, entelektüel boyut, iç kaynak boyutu, aktivite boyutu ve ekonomik boyut olarak ortaya konulmuştur. Tsai vd. (2017), gastronomi turizmi markalaştırmada deneysel değer konulu çalışmalarında Mathwick vd. (2001)'nin deneysel değer birleşenleri ölçeğini kullanmıştır. Bu bileşenler ise hizmet mükemmelliği, estetik, eğlence ve yatırımın tüketici getirisi (consumer return on investment) boyutlarıdır. Choe ve Kim (2018), turistlerin yerel gıda tüketim değerinin tutum, gastronomik destinasyon imajı ve davranışsal niyet üzerindeki etkilerini incelemiştir. Araştırmacılar gastronomik deneysel değeri duygusal değer, epistemik değer, sağlık değeri, prestij değeri, lezzet/kalite değeri, fiyat değeri ve etkileşim değeri olmak üzere toplam yedi boyutta incelemiştir. Bu çalışma ile Antep ve Hatay yöresini ziyaret eden turistlerin gastronomik ürün deneyimlerinden ortaya çıkan değer algılarının yöreyi tekrar ziyaret etme niyetleri üzerindeki etkisinin incelenmesi amaçlanmıştır.

Kavramsal Çerçeve ve Hipotezler

Deneysel değer, tüketicinin kullandığı ürünün özellikleri ile hizmet performansına yönelik tüketim öncesi belirlediği amaç ve hedeflerini kolaylaştırıcı ya da engelleyici göreceli değerlendirmeleridir (Mathwick vd., 2001). Tüketicinin ürün kullanımı ile deneyim oluşmakta ve tüketici deneysel değer elde etmektedir. Bu bağlama deneysel değer kavramını detaylandırmak için pek çok sınıflandırma yapılmıştır. Bu sınıflandırmalardan biri de Cho ve Kim (2018)'in, deneysel değeri duygusal değer, epistemik değer, kalite değeri, sağlık değeri, fiyat değeri, prestij değeri ve etkileşim değeri şeklinde sınıflandırmasıdır. Her ne kadar bu çalışmalarda kullanılan ölçek bu çalışmaya uyarlansa da fiyat değeri ve prestij değeri boyutları yapılan

analizler sonucunda bu çalışmanın sınıflandırılmasına dahil edilmemiştir. Bu çalışma kapsamına dahil edilen deneyimsel değer boyutları; duygusal değer, epistemik değer, kalite değeri, sağlık değeri ve etkileşim değeri şeklinde sınıflandırılmıştır. Bu doğrultuda deneyimsel değer bileşenleri bütün olarak değerlendirildiğinde çalışmanın temel hipotezi aşağıdaki gibidir.

H1: UNESCO Gastronomi Şehirlerinde deneyimsel değer bileşenlerinin tekrar ziyaret etme niyeti üzerinde istatistiksel olarak anlamlı bir etkisi vardır.

Duygusal değer, satın alınan ürüne karşı gelişen duygusal tepkilerdir. Ürün, deneme süreci sonunda sıklıkla duygusal tepki ile ifade edilmektedir (Sheth vd.,1991). Bireyin farklı bir lezzeti tattığında büyüldüğünü ifade etmesi, o lezzetin hoşuna gittiğini ifade etme şekli buna bir örnektir. Dolayısıyla bir mal veya hizmetin uyandırdığı hissi deneyimlemek isteyen tüketiciler söz konusu ürünü satın alabilirler (Long ve Schiffman, 2000). Turistler hem gündelik beslenme gereksinimlerini yerine getirmek hem de farklı lezzetlerden haz almak için gıda tüketimi yapmaktadırlar. Özellikle gündelik beslenme gereksinimlerinin dışında farklı lezzetlerden zevk alma tüketimi içinde iseler genellikle olumlu duygusal deneyim yaşamak istemektedirler (Choe ve Kim, 2018). Yapılan bir araştırmada mutlu olmak, heyecanlanmak, zevk almak gibi duygusal deneyim yaşamak için gastronomi deneyimine katılan turistler, deneyimlerinden memnun oldukları takdirde restorana tekrar ziyaret etmeye istekli oldukları sonucuna ulaşılmıştır (Ha ve Jang, 2010). Dolayısıyla duygusal değer turistlerin, turistik ürünü değerlendirmelerinde etkili bir boyut olduğu görülmektedir (Gentile vd., 2007; Ha ve Jang, 2010).

H1a: Duygusal değerın tekrar ziyaret etme niyeti üzerinde istatistiksel olarak anlamlı bir etkisi vardır.

Epistemik değer entelektüel merak veya yenilik arayışı aracılığı ile güdülenen bilgi edinme arzusu olarak ifade edilmektedir. Bir ürünün merak uyandırması, karmaşık veya farklı olmasıyla şekillenmektedir. Bir şeyin yeni, alışılmamış, popüler olması, moda uygun olması, onun sosyal veya fonksiyonel değer sağlama durumu göz önünde bulundurulmadan değerli olarak algılanmasını sağlayabilir (Chang, 2008). Müşteri kullandığı bir mal veya hizmeti sıkıldığı ya da doyumluk hissettiği için değiştirmek isteyebilir (farklı bir kahve tatmak gibi), meraklı olabilir (yeni bir destinasyonu ziyaret etmek) veya yeni şeyler öğrenme arzusunda olabilmektedir (farklı kültürleri, dilleri öğrenmek gibi). Dolayısıyla yeni ve farklı deneyimler tamamen epistemik değer oluşturmaktadır. Epistemik değer, bir mal veya hizmetin yeni olması veya şaşırtıcı olması durumunda ortaya çıkmakta ve ürünün merak uyandırma kapasitesine bağlı olmaktadır (Whittaker vd. 2007). Daha çok deneyimsel hizmet sürecinde ortaya çıkan epistemik değer, farklı deneyim talep eden tüketicilere tatmin ve yenilikler sunmaktadır. Epistemik değer, özellikle yeteneklerini geliştirmek, bilgi düzeyini arttırmak için müşteri odaklı işletmelerde, profesyonel hizmet sunmak amacıyla kullanılabilir. Epistemik değer ile ilgili yapılan araştırmalar (Ha ve Jang, 2013; Williams ve Soutar, 2009) epistemik değerın konukseverlik ve turizm sektöründe olumlu tutumlar yaratmaya yardımcı olduğu için önemli bir faktör olduğunu göstermektedir.

H1b: Epistemik değerın tekrar ziyaret etme niyeti üzerinde istatistiksel olarak anlamlı bir etkisi vardır.

Sağlık değeri, genelde hem nihai hem de araçsal bir hedeftir. Sağlığın, istenen diğer sonuçlardan bağımsız olarak değerlendirilme derecesinde bireysel farklılıklar olabilmektedir. Sağlık değeri başlangıçta, sağlığın yaşamda başarmak istediği temel bir son durum olma ölçüsü olarak belirtilmiştir. Tüketicilerin sağlık değeri, fonksiyonel gıdalara yönelik genel tutumlar, fonksiyonel lif bakımından zengin gıdalara özgü tutumlar ve ürünü satın alma niyeti arasındaki

ilişkileri test etmektedir. Bununla birlikte bireylerin sağlık bilgisinin bu yapılar üzerindeki etkisini değerlendirmekte ve birbirleriyle ilişkiler kurmaktadır (Lau vd. 1986; Cho ve Kim 2018). Lau, Hartman ve Ware (1986), bireyin sağlığının önemi için sağlık değeriyle ilgili ve sağlığın önemine dair inançları ölçmek için; "Sağlıklı olmaktan daha önemli bir şey yoktur", "İyi sağlık, mutlu olmanın sadece küçük bir önceliğidir", "Sağlığınız yoksa, hiçbir şeyiniz yoktur", "Sağlığımdan daha çok önemsedğim şeyler var" dört maddeli bir sağlık değeri ölçeği geliştirmişlerdir.

H_{1c}: Sağlık değerinin tekrar ziyaret etme niyeti üzerinde istatistiksel olarak anlamlı bir etkisi vardır.

Kalite/lezzet değeri, gastronomi turizmine katılan turistlerin yemek yeme deneyiminden elde ettikleri, özellikle de yemeğin lezzeti, yemeğin duyuşsal yönleri, yemeğin çeşitliliği ve performansı olumlu tutumlar yaratmada etkili olmaktadır (Kim ve Eves, 2012; Kivela ve Crotts, 2006). Biyoloji, fizyoloji, ekonomi, sosyoloji, pazarlama gibi birçok disiplin türünde tüketicilerin yiyecek seçimiyle ilgili yapılan araştırmalarda kim, neden, ne zaman ve nerede yemek yiyor gibi merak edilen temel soruların cevabı verilmektedir (Mei-Fang, 2013). Gıdaların renk, aroma, koku ve dokusu da tüketicilere "iyi" olanın tadını çıkarmak noktasında önemlidir. Bu özelliklerle ilgili birtakım beklentiler olmaktadır. Bu beklentilerin dışındaki farklılıklar, bir gıdanın zehirli veya bozuk olduğunu gösterebilir. Gıdaların ön hazırlık işleminde tutunda (yıkama, doğrama ya da süzdürme), pişirme (kavurma, ızgara yapma ya da kızartma) ya da saklama işlemine kadar (kurutma, asitleme, kürlenme ya da fermente etme) geçen sürede kullanılan her bir teknik lezzeti etkilemektedir (Kittler ve Sucher, 2004).

H_{1c}: Kalite değerinin tekrar ziyaret etme niyeti üzerinde istatistiksel olarak anlamlı bir etkisi vardır.

Etkileşim değeri deneyimsel pazarlamanın en temel yaklaşımı olmakta ve müşteri ile işletme arasında çift yönlü iletişimin sağlanması ile gerçekleşmektedir. Etkileşim süresince turistler ve çalışanlar hem lider hem de aktör olabilirler bu durum deneyimin güçlenmesini sağlamaktadır (Qian ve Liu, 2009). Turist, turistik ürün kullanım esnasında aynı işletmede bulunduğu diğer turistler, işletme çalışanları ile etkileşim halindedir. Turistik tüketimi süresince etkileşim halinde bulunacağı çalışanlar ve diğer turistler tüketicinin deneyimini etkilemektedir. Ölçümünde ise kişinin işletme çalışanları ve diğer müşterilerle sosyalleşmesi ve kişinin kendisini bulunduğu ortama dahil etmesine ilişkin maddelere yer verilmektedir (Holbrook, 1994; Schmitt, 1999).

H_{1a}: Etkileşim değerinin tekrar ziyaret etme niyeti üzerinde istatistiksel olarak anlamlı bir etkisi vardır.

Yöntem

Bu araştırmanın temel amacı, turistlerin gastronomik ürün deneyimlerinden elde ettikleri değer algılarının tekrar ziyaret etme niyetleri üzerindeki etkisini belirlemektir. Bu temel amacın yanında katılımcıların demografik özelliklerine ilişkin farklılıkları belirlemektir. Araştırmanın ana kütlelerini UNESCO Gastronomi Şehirlerinden Gaziantep ve Hatay illerini ziyaret eden yerli turistler oluşturmaktadır. Örnekleme ise bu iki ili ziyaret eden olasılığa dayalı olmayan örneklem türlerinden kolayda örnekleme yöntemi ile seçilen 809 yerli turist oluşturmaktadır. Veri toplama aracı olarak kullanılan anket tekniği iki bölümden oluşmaktadır. Birinci bölümde katılımcıların gastronomik deneyimsel değer ve tekrar ziyaret etme niyeti algılarını ölçmeye yönelik 5'li likert tipi (1: kesinlikle katılmıyorum, 2: katılmıyorum, 3: orta düzeyde katılıyorum, 4: katılıyorum ve

5: kesinlikle katılıyorum) ifadeler bulunmaktadır. İkinci bölümde ise katılımcıların sosyo-demografik özelliklerine yönelik (cinsiyet, medeni durum, seyahat tercihi, yaş, eğitim durumu, meslek, aylık ortalama bireysel gelir durumu, destinasyonu ziyaret sıklığı) ifadeler bulunmaktadır. Gastronomik deneyimsel değer ile ilgili ifadeler Choe ve Kim (2018)'in araştırmalarından; tekrar ziyaret etme niyeti ile ilgili ifadeler ise Zeithaml vd. (1996)'nin araştırmalarından uyarlanmıştır.

Anketin oluşturulmasında yararlanılan kaynaklardaki İngilizce ifadeler, alanının uzmanı iki öğretim elemanı tarafından Türkçe 'ye çevrilmiştir. Çevirisi yapılan anket ifadelerinin katılımcılar tarafından doğru anlaşılıp anlaşılmadığının test etmek için Gaziantep ilinde yerli turistlere yönelik pilot çalışma yapılmıştır. Araştırmanın pilot çalışması, Gaziantep'te 2018 yılında gerçekleşen Gastronomi Festivali'nde festivale katılım sağlayan 103 yerli turist ile yüz yüze anket tekniği ile gerçekleştirilmiştir. Uygulama sonunda ankette yer alan ifadelerin katılımcılar tarafından rahatlıkla anlaşıldığı tespit edilmiştir. Veriler Hatay ve Gaziantep illerinden 2018 ve 2019 yıllarında toplanmıştır. Gaziantep ilinden 400, Hatay ilinden ise 409 adet anket toplanmıştır. Toplamda 809 anket çalışmaya dâhil edilmiştir.

Verilerin analizine geçilmeden önce her değişken için güvenilirlik analizine, madde toplam korelasyon değerlerine ve maddelerin ayırt ediciliğine bakılmıştır. Ayrıca hem yapısal geçerliliğini belirlemek hem de gastronomik deneyimsel değer ifadelerini belli faktörler altında toplamak için AFA (açıklayıcı faktör analizi) uygulanmıştır. Gastronomik deneyimsel değer ölçeği ($\alpha=.940$; 29 ifade) ve tekrar ziyaret etme niyeti ölçeği ($\alpha=.935$; 3 ifade) güvenilirlik katsayılarının yüksek derecede güvenilir olduğu tespit edilmiştir. Dört ifade madde korelasyon katsayısı düşük olduğu için gastronomik deneyimsel değer ölçeğinden çıkartılmış ve maddelerin ayırt ediciliğine bakılmıştır. Bunun için madde kritik değer tekniğine başvurulmuş ve ölçekte bulunan ifadelerin ayırt ediciliğinin yüksek olduğu tespit edilmiştir. Hipotezlerin testine geçilmeden önce ise veri setinin normallik varsayımı sağlayıp sağlamadığına yönelik çarpıklık ve basıklık katsayılarına bakılmıştır. Veri setinin normalliğine ilişkin çarpıklık ve basıklık değerlerinin kabul edilebilir değerler arasında $-3 < \text{çarpıklık} \text{ ve basıklık} < 3$ (Kline, 2005) olduğu görülmüş ve ölçeklere ilişkin veri setinin normal dağılım özelliği gösterdiği tespit edilmiştir.

Turistlerin gastronomik ürün deneyimlerinden elde etikleri değer algılarını ölçmek amacıyla katılımcılardan toplanan veri neticesinde gastronomik deneyimsel değer; duygusal değer, epistemik değer, sağlık değeri, kalite değeri ve etkileşim değeri olmak üzere toplam 25 maddeden ve 4 alt boyuttan oluşmaktadır. Gastronomik deneyimsel değer boyutlarının yapısal geçerliliğini tespit etmek; sonrasında da ölçeğe doğrulayıcı faktör analizi uygulanacağı için maksimum olasılık (maximum likelihood) analizi ve değişkenler arasında ilişki olduğundan da "direct oblimin" eksen döndürme tekniği kullanılarak AFA uygulanmıştır. AFA neticesinde 1 madde binişik ve 1 madde de tek faktör altında toplandığı görülmüştür. Bu maddeler sırası ile ölçekten çıkarılarak yapılan faktör analizi sonucu Kaiser-Meyer-Olkin (KMO) örneklem yeterlilik değeri ,957 olduğu ve örneklem büyüklüğünün faktör analizi için yeterli olduğu tespit edilmiştir. Bartlett küresellik testinin anlamlı olması (Df 253=18154,367; $p<0.001$) maddeler arasında korelasyon ilişkilerinin faktör analizi için olduğuna işaret etmektedir. Bu faktörler:

Faktör 1: Duygusal Değer (Dd)

Faktör 4: Sağlık Değeri (Sd)

Faktör 2: Kalite Değeri (Kd)

Faktör 5: Etkileşim Değeri (Etd)

Faktör 3: Epistemik Değer (Ed)

Tablo 1: Gastronomik Deneyimsel Değer Ölçeği Açıklayıcı Faktör Analizi

Gastronomik Deneyimsel Değer Faktörleri	Faktör Yüğü	Öz Değerler	Varyans Açıklama Oranı
Duygusal Değer $\alpha=0,948$		13,401	58,265
... yemeklerinin ruh halimi olumlu yönde etkilediğini düşünüyorum.	,801		
... yemeklerinin bana zevk verdiğini düşünüyorum.	,797		
... yemeklerinin beni mutlu ettiğini düşünüyorum.	,788		
... yemeklerinden büyülediğimi düşünüyorum.	,775		
... yemeklerinin beni canlandırdığını düşünüyorum.	,729		
... yemeklerinin beni heyecanlandırdığını düşünüyorum.	,685		
Epistemik Değer $\alpha=0,918$		1,184	5,149
... yemeklerini daha çok merak ediyorum.	,715		
... yemekleri hakkında daha fazla bilgi almak istiyorum.	,696		
... yemek deneyimlerim aracılığıyla bu kültüre ait yemek alışkanlıklarını öğrendiğimi düşünüyorum.	,678		
... yemeklerinin yeni şeyler öğrenmek için iyi bir fırsat olduğunu düşünüyorum.	,626		
Daha çeşitli ... yemeklerini denemek istediğimi düşünüyorum.	,622		
Gaziantep/Hatay kültürü hakkındaki bilgimin arttığını düşünüyorum.	,583		
Sağlık Değeri $\alpha=0,924$		1,115	4,850
... yemeklerinin sağlıklı olduğunu düşünüyorum.	,814		
... yemeklerinin hijyenik olduğunu düşünüyorum.	,802		
... yemeklerinin güvenilir olduğunu düşünüyorum.	,790		
Kalite Değeri $\alpha=0,915$		1,450	6,303
... yemeklerinin çekici tatlar sunduğunu düşünüyorum.	,756		
... yemeklerinin lezzetli olduğunu düşünüyorum.	,753		
... yemekleri malzeme çeşitliliğine sahip olduğunu düşünüyorum.	,735		
... yemeklerinin kaliteli malzemelerden oluştuğunu düşünüyorum.	,711		
... yemeklerinin besleyici değerinin yüksek olduğunu düşünüyorum.	,561		
... yemekleri ödediğim ücrete değdiğini düşünüyorum.	,442		
Etkileşim Değeri $\alpha=0,853$,873	3,795
... yemekleri deneyimim, seyahat arkadaşlarım ile arkadaşlık ilişkiimi pekiştirdiğini düşünüyorum.	,896		
... yemekleri deneyimim, seyahat ettiğim insanlarla etkileşimde bulunmamı sağlıyor.	,824		
<i>Varyans Açıklama Oranı</i>	78,361		
<i>KMO (Kaiser-Meyer-Olkin) Örneklem Değeri</i>	0,957		
<i>Barlett Testi</i>	18154,367		
<i>Df.</i>	253		
<i>Sig.</i>	0,000		

Tablo 2'ye göre tekrar ziyaret etme niyeti ölçeği için uygulanan AFA sonucunda toplam varyansın %88,612'ini açıklayan 3 ölçek ifadesi de bir faktör altında toplandı. KMO değeri 0,750 olarak bulunmuştur. Elde edilen bu değer araştırmanın örneklem yeterliğinin faktör analizi yapmak için kabul edilebilir olduğunu göstermektedir. Ayrıca Bartlett küresellik testi sonuçları incelendiğinde, elde edilen ki kare değerinin anlamlı olduğu görülmüştür ($Df\ 3=2136,893$; $p<0.01$). Bu doğrultuda, verilerin çok değişkenli normal dağılımdan geldiği kabul edilmiştir. Ölçekte düşük kolerasyonlu bir madde bulunmadığından maddelerin ayırt ediciliğinin yüksek olduğu görülmüştür.

Tablo 2: Tekrar Ziyaret Etme Niyeti Ölçeği Açıklayıcı Faktör Analizi

Tekrar Ziyaret Etme Niyeti (Gaziantep/Hatay)	Faktör Yüğü
... yemeklerini başkalarına tavsiye edeceğim.	,958
... yemekleri hakkında başkalarına olumlu şeyler söylerim.	,942
... tekrar ziyaret etmeye istekliyim.	,924
<i>Varyans Açıklama Oranı</i>	88,612
<i>KMO (Kaiser-Meyer-Olkin) Örneklem Deęeri</i>	,750
<i>Bartlett's Testi</i>	2136,893
<i>Df.</i>	3
<i>Sig.</i>	0,000

Bulgular

Katılımcıların Demografik Özelliklerine İlişkin Bulgular

Tablo 3'te çalışmaya dahil olan turistlere ilişkin demografik bulgulara yer verilmiştir. Buna göre; çalışmaya dahil olan yerli turistlerin %51,9'u kadın, %48,1'i ise erkeklerden oluşmaktadır. Medeni durumları incelendiğinde, %54,6'sının evli, %45,4'ünün ise bekâr olduğu anlaşılmaktadır. Yaşlarına bakıldığında, % 34,2'sinin 25-34 yaş aralığında, %27,6'sının 35-44 yaş aralığında, %22,2'sinin 45 ve üzeri, %16,1'inin 18-24 yaş aralığında olduğu görülmektedir. Eğitim durumlarına göre ise büyük bir çoğunluğunun (%48,5) lisans düzeyinde eğitimin seviyesine sahip olduğu görülmektedir. Bunu sırasıyla %21,6 ile lise ve dengi okullar, %15,2 ile önlisans, %10,1 ile lisansüstü ve %4,6 ile ilköğretim düzeyi eğitim seviyesine sahip olanlar takip etmektedir. Mesleki durumları incelendiğinde, kamu çalışanları (%27,6) ile özel sektöre çalışanları (%27,4) arasında neredeyse eşit bir katılım olduğunu söylemek mümkündür. Bunu sırasıyla %23,4 ile herhangi bir işte çalışmayalar, %14,8 ile serbest meslek erbabı ve %6,8 ile de emekliler takip etmektedir. Aylık ortalama bireysel gelir bakımından tablo incelendiğinde, 3501 – 5000 TL arasında gelire sahip olanlar % 35,6 oranla en yüksek katılım grubunu oluşturmaktadır. 2021 – 3500 arası gelir sahibi olanlar (%16,9) ile 5001 – 6000 (%16,7) arası gelir sahibi olanların oranının neredeyse birbirlerine eşit olduğunu söylemek mümkündür. 2020 TL ve altı gelir gurubunun oranı % 22 iken, 6501 ve üzeri gelir gurubuna sahip olanların oranı ise %8,8'dir. Destinasyonu ziyaret etme sıklıkları incelendiğinde ise üç kez ya da daha fazla ziyaret edenlerin oranı %35,2 olduğu görülmektedir. Bunu sırasıyla bir kez ziyaret edenler (%33,9) ve iki kez ziyaret edenler (%30,9) takip etmektedir. Seyahat tercihi durumuna bakıldığında, %80,5'inin bireysel seyahat, %19,5'inin ise bir seyahat acentesi ile destinasyona geldiği anlaşılmaktadır.

Tablo 3: Katılımcıların Sosyo-Demografik Özelliklerine İlişkin Bulgular

		f	%			f	%
Cinsiyet	Kadın	420	51,9	Medeni Durum	Evli	442	54,6
	Erkek	389	48,1		Bekar	367	45,4
Yaş	18 – 24	130	16,1	Eğitim Durumu	İlköğretim	37	4,6
	25 – 34	277	34,2		Lise ve Dengi	175	21,6
	35 – 44	223	27,6		Ön Lisans	123	15,2
	45 – 64	159	19,7		Lisans	392	48,5
	65 – ↑	20	2,5		Lisansüstü	82	10,1
Meslek	İşsiz	189	23,4	Aylık Ortalama Bireysel Gelir	2020 - ↓	178	22,0
	Serbest Meslek	120	14,8		2021 – 3500	137	16,9

	Kamu Çalışanı	223	27,6		3501 – 5000	288	35,6
	Özel Sektör	222	27,4		5001 – 6500	135	16,7
	Emekli	55	6,8		6501 – ↑	71	8,8
Destinasyon Ziyaret Sıklığı	1 kez	274	33,9	Seyahat Tercihi	Seyahat Acentesi	158	19,5
	2 kez	250	30,9		Bireysel Seyahat	651	80,5
	3 kez – ↑	285	35,2				
Toplam (n)		809	100	Toplam (n)		809	100

Ölçeklere İlişkin Bulgular

Gastronomik deneyimsel değer ölçeği boyutları ve bu boyutlarda yer alan ifadelere ilişkin aritmetik ortalama ve standart sapma değerleri Tablo 4’de sunulmuştur. Tabloya göre gastronomik deneyimsel değer ölçeği boyutları incelendiğinde en yüksek ortalamaya sahip olan boyutun duygusal değer boyutu ($\bar{X}=4,46$), en düşük ortalamaya sahip boyutun ise etkileşim değeri boyutu ($\bar{X}=3,99$) olduğu görülmektedir. Katılımcıların gastronomik deneyimsel değer ifadelerine verdikleri yanıtlara bakıldığında ise en yüksek ortalamaya sahip olan ifade “KD 5” ($\bar{X}=4,58$;SS=0,84), en düşük ortalamaya sahip olan ifade ise “ETD 1” ($\bar{X}=3,88$;SS=1,21) olduğu görülmektedir. Tekrar ziyaret etme niyeti ölçeğinin aritmetik ortalamasının da oldukça yüksek olduğu görülmektedir ($\bar{X}=4,61$). Bu ölçek içindeki maddelere bakıldığında ise en yüksek ortalamaya sahip olan maddenin “DN 3” ($\bar{X}=4,64$;SS=0,79), en düşük ortalamaya sahip olan maddenin ise “DN 1” ($\bar{X}=4,57$;SS=0,82) olduğu görülmektedir.

Tablo 4: Ölçeklere İlişkin Aritmetik Ortalama ve Standart Sapma Değerleri

Faktörler	Maddeler	\bar{X}	SS	Faktörler	Maddeler	\bar{X}	SS
Duygusal Değer	Dd 1	4,56	,88	Kalite Değeri	Kd 1	4,44	,96
	Dd 2	4,53	,90		Kd 2	4,49	,90
	Dd 3	4,48	,95		Kd 3	4,46	,88
	Dd 4	4,33	1,05		Kd 4	4,56	,81
	Dd 5	4,42	,95		Kd 5	4,58	,84
	Dd 6	4,42	,96		Kd 6	4,20	1,00
	Toplam	4,46			Toplam	4,45	
Epistemik Değer	Ed 1	4,47	,96	Sağlık Değeri	Sd 1	4,26	1,00
	Ed 2	4,48	,94		Sd 2	4,28	1,00
	Ed 3	4,47	,94		Sd 3	4,37	,90
	Ed 4	4,50	,92	Toplam	4,30		
	Ed 5	4,39	,97	Tekrar Ziyaret Etme Niyeti	Tzen 1	4,57	,82
	Ed 6	4,19	,98		Tzen2	4,62	,79
Toplam	4,42		Tzen 3		4,64	,79	
Etkileşim Değeri	Etd 1	3,88	1,21	Toplam	4,61		
	Etd 2	4,11	1,13				
	Toplam	3,99					

\bar{X} : Aritmetik Ortalama; SS: Standart Sapma

Araştırmanın Yapısal Eşitlik Modeline İlişkin Bulgular

Yol analizi ölçüm modeli çiziminde hipotezlerde belirtilen etkiler değişkenler arasında tek yönlü ok konularak belirlenmiştir. Dolayısıyla her ok aynı zamanda bir hipotezi göstermektedir. Araştırmanın hipotezlerini test etmek amacıyla oluşturulan yol analizi şekil 1’de sunulmuştur.

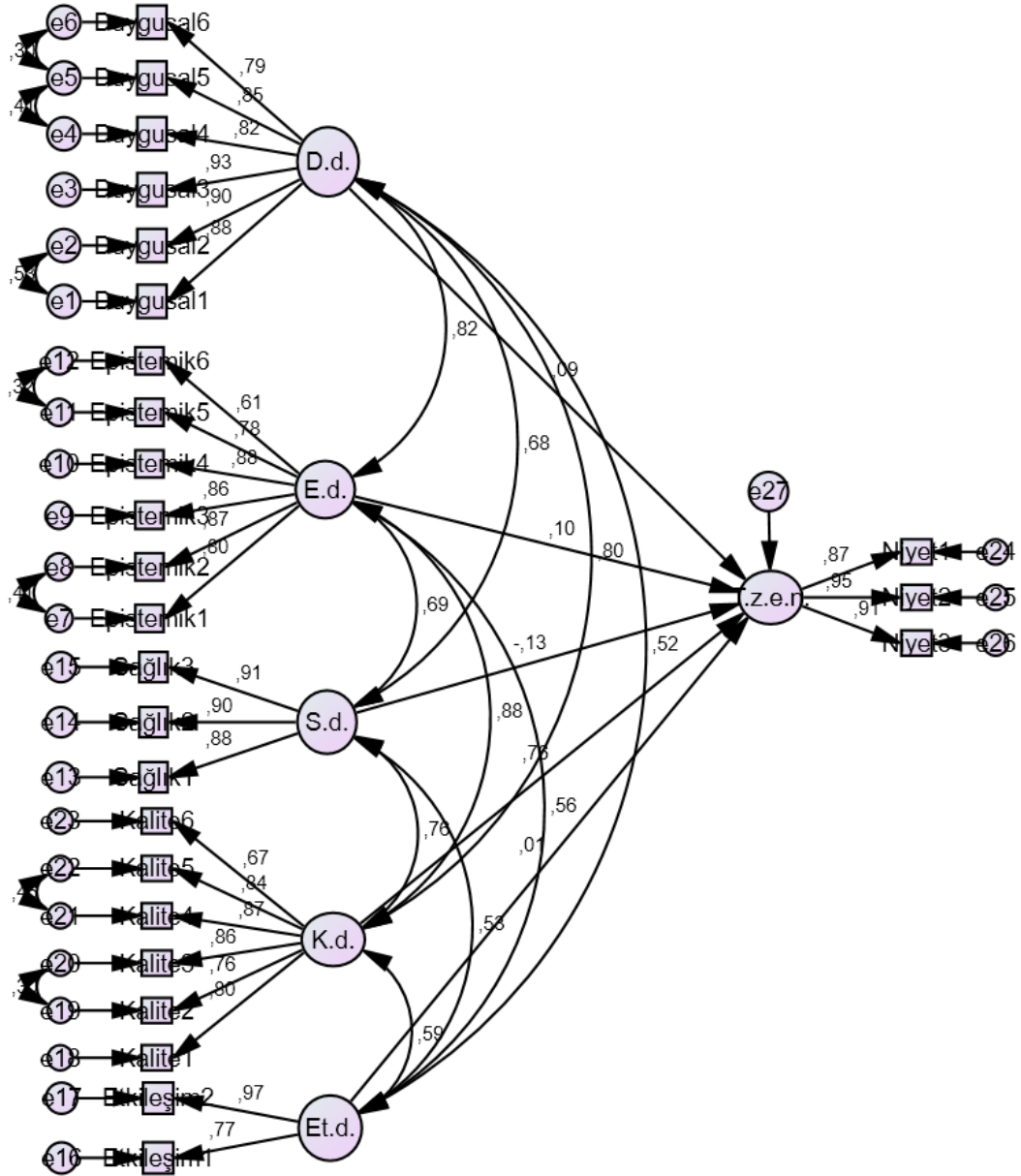

Şekil 1: Yapısal Eşitlik Modeli Yol Diyagramı

Modelde iyileştirme yapılmıştır. İyileştirme yaparken uyum değerini düşüren değişkenler belirlenmiş, artık değerler arasında kovaryansı yüksek olanlar için yeni kovaryanslar oluşturulmuştur. Devamında yenilenmiş olan uyum indeksi hesaplamalarında uyum indeksleri için kabul edilebilecek değerlerin sağlandığı skorlar Tablo 5’de gösterilmiştir. Bu aşamada, modelin eldeki veriye uygunluğunu gösteren ve alan yazında en sık kullanılan χ^2/sd , GFI, NFI, CFI, IFI ve RMSEA model uyum indeksleri değerlendirilmiştir. Tabloda yer alan ölçüm modelinin uyum indeksleri incelendiğinde, χ^2 değerinin serbestlik derecesine oranının yaklaşık 4,4 olması, kabul edilebilir uyumu işaret etmektedir. Ayrıca RMSEA değeri 0,06’dır ve kabul edilebilir değer olan 0,08’in altındadır. NFI ve CFI yaklaşık 0,95 ile iyi uyum göstermektedir. GFI değeri ise 0,89 ile kabul edilebilir değer olan 0,85’in üzerindedir.

Tablo 5: Yapısal Eşitlik Modeli Uyum İndeksleri

χ^2/sd ,	GFI	NFI	IFI	CFI	RMSEA
4,415	,895	,943	,955	,955	,065

Yol analizi modelinin uyum iyiliği değerleri alan yazının işaret ettiği tüm değerler göre ölçülen modelin, model uyumu geçerliliği sağlanmıştır. Bu bulgular doğrultusunda standart hale getirilmiş regresyon katsayıları ve anlamlılık derecelerine bakılarak hipotezlerin desteklenip desteklenmediğine Tablo 6’da yer verilmiştir.

Tablo 6: Araştırmanın Hipotezlerine İlişkin Bulgular

Hipotez	Gizil Değişken	Etki Yönü	Gizil Değişken	Standart Etki Katsayısı	P değeri	Sonuç
H _{1a}	TZEN	<---	Dd	,092	,070	Desteklenmedi
H _{1b}	TZEN	<---	Ed	,096	,172	Desteklenmedi
H _{1c}	TZEN	<---	Sd	-,135	,001*	Desteklendi
H _{1ç}	TZEN	<---	Kd	,762	,000*	Desteklendi
H _{1d}	TZEN	<---	Etd	,014	,649	Desteklenmedi

*p<0.01

Tablo 6’daki değerler incelendiğinde, epistemik değer, duygusal değer ve etkileşim değerinin tekrar ziyaret etme niyeti üzerinde istatistiksel olarak anlamlı bir etkisi olduğu (p>0,01) tespit edilmemiştir. Dolayısıyla H_{1a}, H_{1b} ve H_{1d} hipotezleri desteklenmemiştir. Diğer yandan, sağlık değerinin ve kalite değerinin tekrar ziyaret etme niyeti üzerinde istatistiksel olarak anlamlı bir etkisi olduğu tespit edilmiş ve H_{1c} ($\beta=-0,135$; p<0,001) ve H_{1ç} ($\beta=0,762$; p<0,001) hipotezleri desteklenmiştir. Bu sonuçlar doğrultusunda araştırma hipotezi H₁ kısmen desteklenmiştir.

Sonuç, Tartışma ve Öneriler

Bu araştırma, gastronomi turizmüne katılan turistlerin seyahatleri boyunca ortaya çıkan deneyimsel değer algıları ile tekrar ziyaret etme niyetine ilişkin tutumları arasındaki ilişkiyi-etkiyi incelemek amacıyla yapılmıştır. Araştırmaya katılan turistlerin sosyo-demografik özellikleri (cinsiyet, medeni durum, seyahat tercihleri, yaş, meslek, eğitim durumu, aylık ortalama bireysel gelir, destinasyonu ziyaret sıklığı) mutlak ve yüzde değerler ile analiz edilerek yorumlanmıştır. Turistlerin gastronomik deneyimsel değere ilişkin algıları ve tekrar ziyaret etme niyetine yönelik tutumları betimsel analizler ile değerlendirilmiştir. Hipotezlerin testinde yapısal eşitlik modeli kurulmuş ve yol analizi ile hipotezler değerlendirilmiştir.

Araştırmaya katılan turistlerin çoğunluğunun kadın ve evlilerden oluştuğu; bireysel seyahat ettikleri; 25 - 34 yaş aralığında yer aldığı; lisans eğitim düzeyine sahip oldukları; 3501 - 5000 TL arasında aylık ortalama kişisel gelire sahip oldukları; destinasyonu üç kez ya da daha fazla ziyaret ettikleri; mesleki bakımdan çoğunluğu oluşturan kamu çalışanları ile özel sektör çalışanlarının neredeyse birbirlerine eşit olduğu görülmüştür.

Turistlerin gastronomik deneyimsel değer algılarının en yüksek olduğu faktör duygusal değer iken en düşük olduğu faktör ise etkileşim değeridir. Turistlerin bölgenin yemeklerin besleyici değerinin yüksek olduğu algısı diğer tüm ifadelerle nazaran daha yüksek, yemek deneyimlerinin seyahat ettikleri arkadaşları ile ilişkilerini pekiştirdiği yönündeki algıları ise diğer ifadelerle nazaran daha düşük olduğu anlaşılmaktadır. Turistlerin tekrar ziyaret etme niyetine yönelik tutumlarının ortalamaları oldukça yüksek çıkmış dolayısıyla Gaziantep ve Hatay

destinasyonlarını tekrar ziyaret etme eğiliminde olduğu söylenebilmektedir.

Araştırma hipotezlerinin analizi için yapısal eşitlik modeli kurulmuş ve yorumlanmıştır. Katılımcıların duygusal değer algılarının tekrar ziyaret etme niyetini etkilemediği bu araştırma kapsamında görülmektedir. Dolayısıyla H_{1a} hipotezi desteklenmemiştir. Yang vd. (2011) turistlerin festival turizmini deneyimlerin araştırdıkları çalışmalarında, turistlerin duygusal değer algıları ile davranışsal niyetler arasında pozitif bir ilişki olduğu sonucu bu araştırmanın sonucunu ile farklılık göstermektedir. Yine Kement (2013)'in duygusal deneyimin tekrar ziyaret etme niyetini anlamlı olarak etkilediğini tespit etmesi bu araştırmanın sonucu ile örtüşmemektedir. Katılımcıların epistemik değer algılarının tekrar ziyaret etme niyetini etkilemediği görülmüş ve H_{1b} hipotezi desteklenmemiştir. Bu sonuç, Choe ve Kim (2018) ve Sheth vd., (1991) araştırmalarının sonucu ile farklılık göstermektedir. Sağlık değerinin tekrar ziyaret etme niyetini etkilediği bu araştırma kapsamında görülmüş ve H_{1c} hipotezi desteklenmiştir. Benzer bir şekilde Kim vd., (2009); Kim ve Eves, (2012)'in araştırma sonucuna göre, sağlık değerinin tekrar ziyaret etme niyetini üzerinde anlamlı bir etki bulmaları bu araştırmanın sonucu ile örtüşürken Choe ve Kim (2018) çalışmasında sağlık değerinin tekrar ziyaret etme niyetini üzerinde etkisinin olmadığı sonucu bu araştırmanın sonucu ile farklılık göstermektedir. Kalite değerinin tekrar ziyaret etme niyetini etkilediği bu çalışma kapsamında görülmüş olup H_{1c} hipotezi desteklenmiştir. Bu sonuç, Sürme (2020)'nin bir çalışmasındaki yiyecek-içecek kalite değerinin davranışsal niyetleri olumlu yönde etkilediği sonucuyla örtüşmektedir. Liu ve Jang (2009) bir çalışmalarında, yiyeceklerin kalitesinin, pozitif davranışsal niyetler üzerinde etkili olduğu sonucuna varmışlardır. Gill vd. (2007) şarap turizm katılımcıları üzerinde yaptıkları çalışma sonucuna göre, kalite değerinin tekrar ziyaret etme niyetini etkilediğini tespit etmişlerdir. Bu araştırma kapsamında etkileşim değerinin tekrar ziyaret etme niyetini etkilemediği görülmüş ve H_{1d} hipotezi desteklenmemiştir. Bu sonucu destekler nitelikte Choe ve Kim (2018) araştırma sonuçlarına göre, etkileşim değerinin tekrar ziyaret etme niyeti üzerinde istatistiksel olarak anlamlı bir etkisinin olmadığı sonucuna ulaşmışlardır. Bunun aksine Oral ve Çelik (2014) çalışmasında, sosyal etkileşim değeri ile sadakat arasında pozitif yönlü bir ilişki tespit etmiştir.

Deneyimsel değer turizm alanyazınında oldukça yeni bir kavramdır. Turizm olayı turistlerin deneyimleri ile doğrudan ilişkili bir sektör olarak göz önünde bulundurulduğunda, turistlerin unutulmaz ve farklı deneyimler yaşamalarına yönelik çeşitli deneyim boyutları da araştırılabilir. Gelecekteki turist deneyimini etkileyen ve bu çalışma kapsamında araştırılmayan diğer deneyimsel değer boyutları ile farklı bir model kurularak çeşitli araştırmalar yapılabilir. Bu çalışmanın örnekleme Gaziantep ve Hatay illeri ile sınırlandırılmıştır. Gelecekteki çalışmalar UNESCO "Yaratıcı Şehirler Ağı" kapsamında "Gastronomi Şehri" olarak tescil edilen Afyon gibi diğer kentlerde ya da gastronomi turizmi potansiyeline sahip farklı destinasyonlarda daha geniş örneklem ile yapılabilir. Analiz sürecinde prestij değerini ve fiyat değerini ölçen ifadeler gastronomik deneyimsel değer ölçeğinde boyutlandırılmadığı için araştırma sonuçlarına göre modelden çıkartılmıştır. Dolayısıyla bu çalışma örnekleminde genel olarak katılımcıların prestij değeri ve fiyat değeri algıları net değildir. Bu bölgenin turistlerin beklenti ve gereksinimlerine yönelik sağlaması gereken makul fiyat, sosyal ayrıcalık veya itibar avantajı gibi birtakım unsurları turistlere tam olarak yansıtamamasından kaynaklanabilir. Prestij değerinin yaratılabilmesi için bilinen, ün, şöhret sahibi kişilerin gastronomik deneyimsel değer sürecine katılmaları kuşkusuz faydalı olacaktır. Nitekim 2018 yılında düzenlenen "Gaziantep Uluslararası Gastronomi Festivali"ne katılan ünlü kişilerin bu değeri yaratmada katkılarının olduğu açıktır. Fiyat değerinin yaratılmasında ise uygun fiyat politikası uygulanması faydalı olacaktır.

Kaynakça

- Benli, S. (2014). *Yöresel lezzet deneyiminin destinasyon imajı ve destinasyon sadakati üzerine etkisi: Mersin'i ziyaret eden yerli turistler üzerinde bir araştırma*. Yayımlanmamış Yüksek Lisans Tezi. Mersin Üniversitesi Sosyal Bilimler Enstitüsü, Mersin.
- Chang, H. S. (2008). Increase hotel customer value by reducing relevant perceived risk in Taiwan, *Journal of Hospitality and Leisure Marketing*, 16(4), 324-342.
- Choe Ja Y. ve Kim S., (2018). Effects of tourists' local food consumption value on attitude, food destination image, and behavioral intention. *International Journal of Hospitality Management* 71, 1–10.
- Oral, S. ve Çelik, A. (2014). Deneyimsel Değer, Tüketici Tatmini Ve Tüketici Sadakati Arasındaki İlişkinin Belirlenmesine Yönelik Bir Araştırma. *Dokuz Eylül Üniversitesi Sosyal Bilimler Enstitüsü Dergisi*, 3(16): 469-497.
- Ha, J. ve Jang, S. (2010). Effects of service quality and food quality: The moderating role of atmospherics in an ethnic restaurant segment, *International Journal of Hospitality Management* 29(3):520-529.
- Hall, M. C., Sharples, L., Mitchell, R., Macionis, N. ve Cambourne B. (2003). *Food tourism around the world: development, management and markets*. Butterworth-Heinemann: Elsevier, New York.
- Holbrook, M. B. (1994). *The nature of customer value: an axiology of services in the consumption experience*, İçinde (Ed.) Rust, R.T ve Oliver R.L. service quality: new directions in theory and practice, Thousand Oaks, CA: Sage Publications, 21-71.
- Gentile, C., Spiller, N. ve Noci, G. (2007). How to sustain the customer experience: an overview of experience components that co-create value with the customer. *European Management Journal*. 25(5): 395-410.
- Gill, D., Bylma, B. ve Ouschan, R. (2007). Customer perceived value in a cellar door visit: the impact on behavioural intentions. *International Journal of Wine Business Research* 19(4): 257 – 275.
- Lau, R. R., Hartman, K. A. ve Ware, J. E. (1986). Health as a value, methodological and theoretical considerations, *Health Psychology*, 5(1), 25.
- Long, M. ve Schiffman, L. (2000). Consumption values and relationships: Segmenting the market for frequency programs, *Journal of Consumer Marketing*, 17(3), 214-232.
- Kement, Ü. (2013). *Genişletilmiş planlanmış davranış teorisi modeli kapsamında otel müşterilerinin yeşil yıldızlı otelleri tekrar ziyaret etme niyetlerinin incelenmesi*. Yayımlanmamış Yüksek Lisans Tezi, Hacettepe Üniversitesi. Sosyal Bilimler Enstitüsü, İşletme Ana Bilim Dalı, Turizm İşletmeciliği Bilim Dalı, Ankara.
- Kim, G., Y., Eves, A. (2012). Construction and validation of a scale to measure tourist motivation to consume local food, *Tourism Management* 33(6):1458–1467.
- Kim, Y.G., Eves, A., Scarles, C. (2009). Building a model of local food consumption on trips and holidays: A grounded theory approach, *International Journal Hospitality Management*, 28 (3), 423–431
- Kivela, J. ve Crofts, J. C. (2006). Tourism and gastronomy: gastronomy's influence on how tourists experience a destination, *Journal of Hospitality and Tourism Research*, 30(3): 354-377.
- Kittler, P. G. ve Sucher, K. P. (2004). Accent on taste, an applied approach to multicultural competency, *Diabetes Spectrum*, 17(4), 200-204. <https://doi.org/10.2337/diaspect.17.4.200>.

-
- Kline, R. B. (2005). *Structural equation modeling, 2nd ed.*, The Guilford Press, New York.
- Liu, Y. ve Jang, S. (2009). Perceptions of Chinese restaurants in the U.S.: What affects customer satisfaction and behavioral intentions?. *International Journal of Hospitality Management*, 28: 338–348
- Mathwick, C., Malhotra, N. K., ve Rigdon E., (2001). Experiential value: conceptualization, measurement and application in the catalog and internet shopping environment, *Journal of Retailing*, 77: 39–56.
- Mei, Fang, C. (2013). Consumers health and taste attitude in Taiwan, *British Food Journal*, 115(4), 526-545.
- Mckercher, B., Okumuş, F. ve Okumuş, B. (2008). Food tourism as a viable market segment: it's all how you cook the numbers. *Journal Of Travel & Tourism Marketing*, 25(2): 137-148.
- Qian, M. ve Liu Y. (2009). The SWIPE strategy of experiential marketing mix: A case study of GERAGEM, *Journal of Chinese Marketing*. 2(1): 78-87.
- Schmitt, B. (1999). Experiential marketing: A new framework for design and communications, *Design Management Journal*, 10(2): 10-16.
- Sheth, J, N., Newman, B, I. ve Gross, B, L. (1991). “Why we buy what we buy: A theory of consumption values”. *Journal of Business Research*. 22: 159-170.
- Sürme, M. (2020). Festival kalitesinin davranışsal niyete etkisini belirlemeye yönelik bir araştırma. *Gaziantep Üniversitesi Sosyal Bilimler Dergisi*, 19(2), 543-551.
- Sünnetçioğlu, A. ve Doğdubay, M. (2017). Bireyselleştirilmiş yemek yeme deneyimi boyutlarının belirlenmesi üzerine bir araştırma, *Gastroia: Journal of Gastronomy and Travel Research*. 1(1): 12-25.
- Tsai, C., Wang, Y., C., (2017). Experiential value in branding food tourism, *Journal of Destination Marketing and Management* 6:56–65.
- Whittaker, G., Ledden, L. ve Kalafatis, S. (2007). A re-examination of the relationship between value, satisfaction, and intention in business services, *Journal of Services Marketing*, 21(5), 345-357.
- Williams, P. ve Soutar, N. G., (2009). Value, satisfaction and behavioral intentions in an adventure tourism context, *Annals of Tourism Research*, 36(3): 413–438.
- Yang, J., Gu, Y. ve Cen, J. (2011). Festival tourists' emotion, perceived value, and behavioral intentions: A test of the moderating effect of festivalscape, *Journal of onvention and Event Tourism*, 12, 25-44.
- Zağralı, E. ve Akbaba, A. (2015). Local cuisines as a factor in tourist destination choice: A study on the perceptions of tourists visiting İzmir Peninsula, *Journal of Tourism Theory and Research*, 1(2), 97-106. DOI:10.24288/jttr.202827
- Zeithaml, V. A., Berry, L. L. ve Parasuraman, A. (1996). The behavioral consequences of service quality, *The Journal of Marketing*, 31-46.
-



GAZİANTEP UNIVERSITY JOURNAL OF SOCIAL SCIENCES

Journal homepage: <http://dergipark.org.tr/tr/pub/jss>



Araştırma Makalesi • Research Article

Turizm Sektöründe Çalışanların “Çocuk” Kavramına İlişkin Algılarının Metaforlar Yoluyla İncelenmesi

Examining the Perceptions of Employees in the Tourism Sector Regarding the Concept of “Child” Through Metaphors

Duygu Diğdem SİLİK^a Cemal Ersin SİLİK^{b*} Ayşe ATAR^c

^a Arş. Gör., Gazi Üniversitesi, Gazi Eğitim Fakültesi, Temel Eğitim Bölümü, Okul Öncesi Eğitimi Ana Bilim Dalı, Ankara / TÜRKİYE

ORCID: 0000-0002-4833-3993

^b Arş. Gör. Dr., Ankara Hacı Bayram Veli Üniversitesi, Turizm Fakültesi, Turizm İşletmeciliği Bölümü, Antalya / TÜRKİYE

ORCID: 0000-0001-8662-4188

^c Dr. Öğretim Üyesi, Ondokuz Mayıs Üniversitesi, Turizm Fakültesi, Turizm İşletmeciliği Bölümü, Samsun / TÜRKİYE

ORCID: 0000-0002-9060-6684

MAKALE BİLGİSİ

Makale Geçmişi:

Başvuru tarihi: 6 Haziran 2021

Kabul tarihi: 22 Kasım 2021

Anahtar Kelimeler:

Turizm işletmesi,

Otel çalışanları,

Çocuk,

Metafor

ÖZ

Turizm sektörü kapsamında çocukların, gerek ailelerin tatil tercihleri gerekse de işletme tercihleri noktasında belirleyici bir rol oynadığı bilinmektedir. Turizm sektörü çalışanları da çocuklar veya çocuklu aileler ile sıklıkla karşılaşabilmektedir. Bu araştırmanın amacı, turizm sektöründe çalışan işgörenlerin “çocuk” kavramına ilişkin algılarının metaforlar yoluyla incelenmesidir. Araştırmada, nitel araştırma yöntemleri içerisinde yer alan fenomenoloji (olgubilim) yaklaşımı kullanılmıştır. Araştırmanın çalışma grubunu, Antalya ilindeki dört ve beş yıldızlı otellerde çalışan 114 işgören oluşturmaktadır. Araştırmanın verileri, Kişisel Bilgi Formunun ve “Çocuk gibidir. Çünkü” ifadesinin doldurulması ile elde edilmiştir. Veriler, içerik analizi kullanılarak incelenmiştir. Elde edilen metaforlar, 17 farklı kategori altında toplanmıştır. En çok metafora yer verilen kategoriler sırasıyla “olumsuz duygular uyandırma, doğal ve masum olma ve olumlu duygular uyandırma” kategorileridir. En çok üretilen metaforlar “melek, ayna, yavru bir ağaç/verimli bir ağaç/ağaç” metaforlarıdır. Elde edilen veriler cinsiyete göre karşılaştırılmış ve çocuğa ilişkin algıda, cinsiyete göre farklılıklar olduğu belirlenmiştir. Katılımcıların cinsiyete göre oluşturdukları metaforların dâhil edildikleri kategoriler incelendiğinde, kadınların en çok “olumlu duygular uyandırma” (f=14), erkeklerin ise en çok “olumsuz duygular uyandırma” (f=8) kategorilerine dâhil edilen metaforlar oluşturdukları tespit edilmiştir. Kadın katılımcıların çocuklara yönelik olarak daha olumlu duygulara sahip oldukları ve oluşturdukları metaforlarda duygularını daha sık ifade ettikleri, erkek katılımcıların ise çocukları daha çok sahip oldukları potansiyele ve özelliklere göre algıladıkları belirlenmiştir.

ARTICLE INFO

Article History:

Received June 6, 2021

Accepted November 22, 2021

Keywords:

Tourism management,

Hotel workers,

Child,

Metaphor

ABSTRACT

Within the scope of the tourism sector, it is known that children play a decisive role in both holiday preferences of families and business preferences. Employees of the tourism sector may also frequently encounter children or families with children. The aim of this research is to examine the perceptions of the employees working in the tourism sector regarding the concept of “child” through metaphors. In the research, the phenomenology approach, which is one of the qualitative research methods, is used. The study group of the research consists of 114 employees working in four and five star hotels in Antalya. The data of the research, Personal Information Form and “The child is like Because” obtained by filling in the expression. The data are analyzed using content analysis. The metaphors obtained are grouped under 17 different categories. The categories with the highest number of metaphors are “arousing negative emotions, being natural and innocent, and arousing positive emotions”, respectively. The most produced metaphors are “angel, mirror, a baby tree/fertile tree/tree” metaphors. The data obtained are compared according to gender and it is determined that there are differences in the perception of the child by gender. When the categories in which the metaphors created by the participants according to gender are examined, it is found that women mostly created metaphors that are included in the categories of “evoking positive emotions” (f=14), and men most often included in the categories of “evoking negative emotions” (f=8). It is determined that female participants had more positive feelings towards children and expressed their feelings more frequently in the metaphors they created, while male participants perceived children more according to their potential and characteristics.

* Sorumlu yazar/Corresponding author.
e-posta: cemal.silik@hbv.edu.tr

EXTENDED ABSTRACT

Tourism workers are one of the most important actors in the sector. The fact that the personnel working in the tourism sector enjoy their job or work peacefully is a prerequisite for providing a good service. Employees, especially in accommodation businesses, often encounter families with children or have to deal with children closely. The fact that the hotel staff is in frequent contact with the children reveals the necessity of doing some studies in this area. Because the hotel staff provides services not only to adults but also to children. Recently, the use of the concept of child-friendly hotel in the promotions of accommodation establishments supports the importance of children in the tourism sector. In this context, the perceptions of employees working in child-friendly hotels on the concept of child come to the fore. In the studies carried out with tourism students and sector employees, it has been determined that the concept perceptions about tourism are generally examined through metaphors. The metaphorical perceptions of the concept of "child" were only found by Silik et al. (2021), it was determined that it was examined in the study. Silik et al. (2021), the perceptions of the recreation department students regarding the concept of child were evaluated metaphorically. Considering that there is a need for studies on children in the tourism sector, it is aimed to examine the perceptions of the employees working in the tourism sector regarding the concept of "child". Revealing the perceptions of the employees working in the tourism sector towards the concept of child will contribute theoretically to the literature and practical for businesses.

Phenomenology, one of the qualitative research designs, was preferred in the study. In phenomenology studies, it is tried to understand the common experiences of people regarding the phenomenon determined within the scope of the study. Understanding these experiences is important in terms of producing various practices and policies and understanding the characteristics of the phenomenon in more detail (Creswell, 2016). In this study, the concept of child was determined as a phenomenon and this pattern was preferred in order to better understand the perceptions of the tourism sector employees regarding the concept of "child". The study group of the research consists of 114 personnel who worked in four and five star hotels in Antalya between September 1 and December 1, 2019 and agreed to participate in the study voluntarily. The data of the research, Personal Information Form and "The child is like Because" obtained by filling in the expression. The data are analyzed using content analysis. The metaphors obtained are grouped under 17 different categories. Data were analyzed using content analysis.

The following steps were followed while analyzing the data of the study:

Step 1: The manually collected forms were written in computer environment. Participants were coded as K1, K2.

Step 2: The metaphors produced were examined in terms of the similarity of their justifications. Categories were formed by grouping similar reasons.

Step 3: The metaphors and their justifications obtained as a result of the research were subjected to content analysis by a preschool education specialist independently of the researchers and included in the determined categories.

The metaphors obtained are grouped under 17 different categories. The categories with the highest number of metaphors are "arousing negative emotions, being natural and innocent, and arousing positive emotions", respectively. The most produced metaphors are "angel, mirror, a baby tree/fertile tree/tree" metaphors. It is seen that tourism sector employees express their negative perceptions about children more frequently compared to recreation students (Silik et al., 2021) and place them in the first place in this category. It is thought that tourism sector employees have spent much more time with child tourists than recreation students, the intense work tempo and the problems that children experience in terms of cleanliness and safety (disappearance, etc.) as stated by the participants. The results obtained reveal the theoretical contributions of the study. The data obtained are compared according to gender and it is determined that there are differences in the perception of the child by gender. The results show that women have more positive feelings towards children than men. According to the results of the research, it can be suggested that female personnel should be preferred especially in areas where there is more intense communication with children (kids clubs). For future researchers, studies can be conducted with people working in hotels in different cities in order to more comprehensively reveal the perceptions of tourism sector employees towards children. The perceptions of those working in child-friendly hotels and those working in other hotels can be examined comparatively.

Giriş

Turizm sektörü, birçok ülke açısından önemli bir gelir kaynağı (2019 yılında 1.4 trilyon dolar uluslararası turizm geliri) ve toplumsal hareketlilik oluşturmaktadır (UNWTO, 2020). Turizm sektöründe yoğun bir rekabet yaşanmakla birlikte, tüketici istek ve ihtiyaçları ön plana çıkmaktadır. İşletmelerin birbirlerine karşı rekabet avantajı sağlayabilmeleri için tüketici tercihlerine yönelik hizmet sunmaları gerekmektedir. Turizm sektörü içerisinde çocuklu ailelerin önemli bir pazar dilimini oluşturması, işletmelerin hizmet çeşitliliği noktasında çocukları da dikkate almasını gerekli kılmaktadır. Literatürde yapılan çalışmalar (Karadağ, 2010; Aymanıkuy ve Ceylan, 2013; İçöz, 2018; Wu vd., 2019), çocuklu ailelerin işletme veya destinasyon tercihlerinde, çocukların önemli bir etkiye sahip olduğunu ortaya koymaktadır. Bu noktada, çocuklu ailelerin özellikle çocuk dostu otelleri tercih etmesi (Tuna vd., 2019) veya tatil tercihlerinin merkezine çocuklarını almaları konunun önemini ortaya koymaktadır.

Turizm çalışanları, sektör içerisinde yer alan en önemli aktörlerden birisidir. Turizm sektöründe çalışan personellerin işini severek yapması veya huzurlu bir biçimde çalışması, iyi bir hizmet sunulması noktasında ön koşul oluşturmaktadır. Özellikle konaklama işletmelerinde işgörenler, sıklıkla çocuklu aileler ile karşılaşmakta veya çocuklar ile yakından ilgilenmek durumunda kalmaktadır. Otel personelinin çocuklar ile sıklıkla iletişim halinde olması, bu alanda birtakım çalışmaların yapılması gerekliliğini ortaya koymaktadır. Bu kapsamda, otel personelinin çocuk kavramına yönelik algıları (Black, 1990), çocuklar veya çocuklu ailelerin tatil beklentileri (Aktaş, 2018; Emir ve Pekiyan, 2010; Aymanıkuy ve Ceylan, 2013), otellerdeki çocuk hakları (Upadhyay, 2019), otel personellerinin çocuklara yaklaşım yöntemleri gibi konularda çalışmalar yapılabilir. Çünkü otel personeli sadece yetişkinlere değil aynı zamanda çocuklara da hizmet sunmaktadır. Yapılacak araştırmalar, çocuklar veya çocuklu ailelerin tatil beklentilerini ortaya koyma, otel personellerinin çocuklara veya çocuklu ailelere doğru bir biçimde yaklaşma ve beklentilerini anlama, doğru bir yaklaşım ile anlayışlı hizmet sunma noktalarında önem arz etmektedir. Son dönemlerde konaklama işletmelerinin tanıtımlarında, çocuk dostu otel kavramının kullanılması çocukların turizm sektöründeki önemini desteklemektedir. Bu kapsamda özellikle çocuk dostu otellerde çalışan işgörenlerin çocuk kavramına ilişkin algıları ön plana çıkmaktadır. Ortaya konulan çalışmalar, turizm sektörü perspektifinden, çocuklar veya çocuklu ailelerin beklentilerini karşılama hususunda literatürde yer alan boşluğu doldurabilecektir. Literatürdeki çalışmalar incelendiğinde, genelde çocuk dostu oteller üzerine çalışmaların gerçekleştirildiği (Akkan ve Bozyiğit, 2020; Yılmaz vd., 2018; Özel, 2015) fakat işgörenlerin çocuk algısına yönelik çalışmalara değinilmediği tespit edilmiştir.

İşgörenlerin çocuk kavramına yönelik algıları sunulan hizmetin kalitesini de etkileyebilmektedir. Literatürde yer alan çalışmalar incelendiğinde, çocuk kavramı ile ilgili turizm alanında kısıtlı çalışmaların (Silik vd., 2021; Akgün, 2016; Kıldan vd., 2012; Demirbaş, 2015; Kuyucu vd., 2013; Pesen, 2015; Sezer Soydemir, 2011; Ergin vd., 2013; Koçer vd., 2015) yapıldığı anlaşılmaktadır. Silik vd. (2021) tarafından yapılan çalışmada, rekreasyon bölümü öğrencilerinin “çocuk” kavramına ilişkin algıları, Akgün (2016), Sezer Soydemir (2011), Ergin vd. (2013), Koçer vd. (2015) ve Kuyucu vd. (2013) tarafından yapılan çalışmalarda, okul öncesi öğretmen adaylarının “çocuk” kavramına ilişkin algıları, Kıldan vd. (2012) tarafından yapılan çalışmada, öğretmen adaylarının mecazlar yoluyla “çocuk” kavramına bakış açıları, Demirbaş (2015) tarafından yapılan çalışmada, çocuk gelişimi bölümü öğrencilerinin “çocuk” kavramına ilişkin algıları, Pesen (2015) tarafından yapılan çalışmada ise, ebeveynlerin “çocuk” kavramına ilişkin yükledikleri anlamlar incelenmiştir. Yapılan çalışmaların, “çocuk” kavramına ilişkin metafor çalışmaları olduğu anlaşılmaktadır. Genellikle literatürde, çocuklar ile yakından ilgili olmasından kaynaklı okul öncesi öğrenciler ile çalışmaların yapıldığı tespit edilmiştir. Oysaki

turizm sektöründe çalışanlar da çocuklar veya çocuklu aileler ile yakından ilişkilidir. Buradan hareketle literatürde, “çocuk” kavramına ilişkin algıların turizm sektöründe çalışanlar tarafından incelendiği çalışmaların eksik kaldığı görülmektedir.

Çocuk kavramına ilişkin yapılan çalışmaların genellikle eğitimciler tarafından yapıldığı tespit edilmiştir. Bununla birlikte, meslek lisesi ve meslek yüksek okulu öğrencilerinin termal turizm kavramına ilişkin algılarını (Bilgen vd., 2014), turizm ve otel işletmeciliği bölümü öğrencilerinin turizm olgusuna ilişkin algılarını (Yıldırım Saçılık vd., 2016), turizm eğitimi alan öğrencilerin turizm sektörü algılarını (Türker vd., 2016), turizm rehberliği bölümü öğrencilerinin Türk mutfağı kavramına ilişkin algılarını (Köroğlu vd., 2018), gastronomi eğitimi alan üniversite öğrencilerinin mesleklerine yönelik algılarını (Alyakut ve Küçükkömürler, 2018) ve turizm işletmeciliği öğrencilerinin mutfak departmanına yönelik algılarını (Doğan ve Çakır Keleş, 2018) inceleyen çalışmalara rastlanılmıştır. Ayrıca turizm çalışanlarının turizm ve barış ilişkisine yönelik algılarını (Kulakoğlu Dilek vd., 2016), otel yöneticilerinin turizm eğitime ilişkin algılarını (Polat Üzümcü, 2015), profesyonel turist rehberlerinin mesleki engellere ilişkin algılarını (Güzel vd., 2014) inceleyen çalışmalar da bulunmaktadır. Fakat otel çalışanlarının “çocuk” kavramına ilişkin algılarını ortaya koyan herhangi bir çalışmaya rastlanılmamıştır. Özetle bu durum, turizm çalışanları bakış açısı ile “çocuk” kavramını ortaya koyacağından literatüre katkı sağlayacaktır. Bu çalışma, turizm sektörü çalışanlarına özgü yapılmasından dolayı literatürdeki çalışmalardan farklılaşmaktadır. Turizm sektöründe çalışanların, “çocuk” kavramına ilişkin algılarının belirlenmesi çocuklara yaklaşımını etkileyeceğinden, sunulan hizmet kalitesini de etkileyebilecektir. Bu nedenle elde edilecek sonuçlar, literatüre hizmet kalitesine etkisi bakımından katkı sağlayabilecektir.

Turizm öğrencileri ve sektör çalışanları ile yürütülen çalışmalarda genellikle turizm ile ilgili kavram algılarının metaforlar yoluyla incelendiği görülürken, “çocuk” kavramına ilişkin metaforik algıların sadece Silik vd. (2021) tarafından yapılan çalışmada incelendiği görülmüştür. Silik vd. (2021) tarafından yapılan çalışmada, rekreasyon bölümü öğrencilerinin çocuk kavramına ilişkin algıları metaforik olarak değerlendirilmiştir. Turizm sektöründe de çocuklar ile ilgili çalışmalara ihtiyaç duyulmasından hareketle bu çalışmada, turizm sektöründe çalışan işgörenlerin “çocuk” kavramına ilişkin algılarını incelemek amaçlanmıştır. Turizm sektöründe çalışan işgörenlerin çocuk kavramına yönelik algılarının ortaya konulması alanyazın için teorik, işletmeler için ise pratik katkı sağlayacaktır.

Literatür İncelemesi

Turizm sektöründe çocuk kavramı son derece önemli bir konu olmakla birlikte, literatürde sınırlı sayıda çalışmanın yapıldığı anlaşılmaktadır. Çocuk kavramına ilişkin yapılan metafor çalışmaları ele alındığında, genellikle eğitimcilerin bu konuda çalışma yaptıkları anlaşılmaktadır. Akgün (2016) tarafından yapılan çalışmada, okul öncesi öğretmen adaylarının çocuk kavramına ilişkin algıları metaforlar yoluyla incelenmiştir. Çalışma sonucunda okul öncesi öğretmen adaylarının çocuk kavramına ilişkin sıklıkla “çiçek, hamur ve fidan” metaforunu kullandığı belirlenmiştir. Benzer başka bir çalışmada ise Ergin vd. (2013), okul öncesi öğretmen adaylarının çocuğu “şekillenebilen, sevgi ve bakıma muhtaç bir varlık” olarak algıladığını ortaya koymaktadır. Kıldan vd. (2012) tarafından yapılan çalışmada öğretmen adaylarının çocuğu “fidan, hamur ve çiçek” metaforları ile ilişkilendirdiği belirlenmiştir. Elde edilen sonuçlar, Akgün (2016) tarafından yapılan çalışma ile benzer sonuçları ortaya koymaktadır. Demirbaş (2015) tarafından yapılan çalışmada, çocuk gelişimi bölümü öğrencilerinin çocuk kavramına ilişkin algıları değerlendirilmiştir. Elde edilen sonuçlar, çocuk gelişimi bölümü öğrencilerinin çocuğu sıklıkla “şekillendirilebilen bir hamur” olarak algıladığı tespit edilmiştir. Elde edilen sonuçlar, Pesen (2015), Kuyucu vd. (2013) tarafından yapılan çalışmalar ile benzer sonuçlara ulaşıldığını göstermektedir. Gülen ve Dönmez (2020) tarafından

yapılan benzer bir çalışmada ise, çocuk gelişimi bölümü öğrencilerinin çocuğu “ağaç, anne ve hayat” metaforları ile ilişkilendirdiği anlaşılmaktadır.

Turizm sektörüne ilişkin yapılan metafor çalışmaları incelendiğinde, çocuk kavramına yönelik sadece Silik vd. (2021) tarafından yapılan çalışmaya rastlanılmıştır. Silik vd. (2021) tarafından yapılan çalışmada, rekreasyon bölümü öğrencilerinin çocuk kavramına ilişkin algıları metaforlar yoluyla incelenmiştir. Çalışma sonuçlarına göre, rekreasyon bölümü öğrencileri çocuk kavramına ilişkin en çok “çiçek, ağaç/yaş ağaç ve fidan” metaforlarını geliştirmiştir. Turizm alanında çocuk kavramına ilişkin metafor çalışmalarının kısıtlı olması sebebiyle bu alandaki yakın çalışmalar da incelenmiştir. Bu kapsamda, Alyakut ve Küçükkömürler (2018) tarafından yapılan çalışmada, gastronomi eğitimi alan öğrencilerin mesleklerine yönelik metaforları incelenmiştir. Elde edilen sonuçlar öğrencilerin, mesleklerine yönelik “sanatçı” metaforunu benimsediklerini ortaya koymaktadır. Doğan ve Çakır Keleş (2018) tarafından yapılan benzer bir çalışmada ise turizm işletmeciliği öğrencilerinin mutfak departmanına yönelik algıları ele alınmıştır. Sonuçlar, “ilgisizlik, bilgisizlik, kariyer ve çalışma ortamı” temalarının sıklıkla kullanıldığını ortaya koymaktadır. Bilgen vd. (2014) tarafından yapılan çalışmada, meslek lisesi ve meslek yüksekokulu öğrencilerinin termal turizm kavramına ilişkin algıları metaforlar yoluyla incelenmiştir. Öğrencilerin termal turizme yönelik “sağlık, yeraltı kaynakları, tatil ve dinlenme, ekonomik” metaforlarını benimsedikleri tespit edilmiştir. Yıldırım Saçılık vd. (2016) tarafından yapılan çalışmada, turizm ve otel işletmeciliği önlisans öğrencilerinin turizm kavramına yönelik algıları metaforlar yoluyla incelenmiştir. Elde edilen sonuçlara göre öğrencilerin, sıklıkla “eğlence, para, deniz-kum-güneş” metaforlarını tercih ettikleri belirlenmiştir. Türker vd. (2016) tarafından yapılan çalışmada ise, turizm eğitimi alan öğrencilerin turizm sektörüne yönelik algıları ele alınmıştır. Çalışma sonuçları öğrencilerin, turizm sektörüne yönelik olumsuz bir algıya sahip olduklarını göstermektedir.

İlgili alan yazında ayrıca öğretmenlerin, ebeveynlerin, çocuk gelişimi ve öğretmenlik bölümü öğrencilerinin çocuk kavramına ilişkin algılarının incelendiği çalışmalar bulunmaktadır (Akgün, 2016; Akıncı-Demirbaş, 2015; Ergin vd., 2013; Gülen ve Dönmez, 2020; Kıldan vd., 2012; Koçer vd., 2015; Kuyucu vd., 2013; Pesen, 2015; Sezer-Soydemir, 2011). Bu çalışmaların bulguları incelendiğinde, çocukların sıklıkla “yönlendirilebilir ve işlenebilir olma, şekillendirilebilen bir hammadde, şekil verilecek, eğitilecek varlık” (Akgün, 2016; Akıncı-Demirbaş, 2015; Kuyucu vd., 2013), “muhtaç olma, eğitimden etkilenebilir olma” (Akgün, 2016), “kendi gelişimini gerçekleştirecek potansiyele sahip, araştırmacı, meraklı, güçlü, özgür, çok yönlü bir varlık” (Koçer vd., 2015), “değerli bir varlık ve mutluluk kaynağı” (Pesen, 2015) olarak algılandığı görülmektedir. Eğitimcilerin, ebeveynlerin ve öğrencilerin çocuk kavramına bakış açıları ile turizm çalışanlarının bakış açısı farklılaşmaktadır. Buradaki farklılığın temel sebeplerinden birisi de çocuklar ile olan ilişkileridir. Turizm çalışanları bakış açısı ile çocuklar, işletme içerisinde çeşitli sorun ve problemler meydana getirmektedir. Dolayısıyla bu durum, çalışanların çocuk kavramına bakış açısını olumsuz yönde etkileyebilmektedir.

Çocuk kavramı ile turizm sektörüne yönelik yapılmış metafor çalışmalarının dışında Aymankuy ve Ceylan (2013) tarafından, ailelerin turistik ürün satın alma karar sürecinde çocukların rolüne yönelik çalışmasına rastlanılmıştır. Elde edilen sonuçlar, ailelerin satın alma karar süreçlerinde çocukların aktif rol oynadığını ortaya koymaktadır. Blichfeldt (2019) tarafından yapılan başka bir çalışmada, aile ve çocuk dostu tatil kavramı üzerinde durulmuştur. İçöz (2018) tarafından, arz ve talep yönünden turizmdeki çocuklar; Taner (2019) tarafından, çocuk dostu toplum ve çocuk dostu turizm ilişkisi; Tuna vd. (2019) tarafından da çocuk dostu oteller kavramsal olarak ele alınmıştır.

Khoo-Lattimore vd. (2018) tarafından yapılan çalışmada, küçük çocuklarla tatil yapan Avrupalı ebeveynlerin konaklama kısıtlamaları ve ihtiyaçları belirlenmeye çalışılmıştır.

Çalışma sonucunda, beş ana tema ortaya çıkmıştır. Bu temalar; “konaklama yeri”, “etkileşimlerin kalitesi”, “çocuk dostu olanaklar”, “güvenlik” ve “aile odaklı programlar” olarak belirlenmiştir. Elde edilen sonuçlar çocuklu ailelerde, özellikle güvenlik, çocuklara yönelik etkinlikler ve çocuklar ile etkileşim konularının ön plana çıktığını göstermektedir. Khoo-Lattimore vd. (2015) tarafından yapılan başka bir çalışmada ise, küçük çocuklarla tatil yapan ebeveynlerin resort otelleri tercih etme kriterleri incelenmiştir. Bulgular, tatmin edici bir tatil deneyimi oluşturmak için bebek klozetleri ve biberon ısıtıcıları gibi belirli otel olanaklarının ve hizmetlerinin sağlanmasının önemine işaret etmektedir. Dolayısıyla Khoo-Lattimore vd. (2018) tarafından yapılan çalışmada yer alan çocuk dostu olanaklar bu çalışma tarafından da desteklenmektedir. Ayrıca çalışmada, otellerde yapılacak aile odaklı faaliyetlerin önemine de değinilmektedir.

Song vd. (2020) tarafından yapılan çalışmada, kamusal bir bakış açısıyla erişilebilir turizm için küçük çocukları merkeze alan bir turizm destinasyon yönetimi kurulması amaçlanmaktadır. Sonuç olarak, küçük çocuklar için özel kurslar, dinlenme alanları, tuvaletler ve gezintiler için tüketicilerin daha fazla ödeme isteğinde oldukları tespit edilmiştir. Ayrıca sağlık/hijyen ve kolaylıkların, küçük çocuklar için turizm destinasyonu yönetimi üzerinde önemli etkileri bulunmuştur. Elde edilen sonuçlar, küçük çocuklara yönelik hizmet ve tesis düzeylerine ilişkin tercihleri değerlendirerek, küçük çocuklu ailelerin daha iyi anlaşılmasına katkıda bulunmaktadır. Özel (2015) tarafından yapılan başka bir çalışmada ise, betimsel analizden yararlanılarak Türkiye’deki çocuk dostu otellerin pazarlama uygulamalarının belirlenmesi amaçlanmıştır. Bulgular, çocuk dostu otellerde “çocuklar için oda seçenekleri”, “çocuklar için yeme-içme seçenekleri”, “çocuklar için etkinlikler”, “fiyat seçenekleri” ve “çocuk sağlığı/güvenliği” kategorilerinde çeşitli olanak ve hizmetlerin sunulduğunu ortaya koymaktadır. Çocukların veya çocuklu ailelerin ihtiyaçlarının belirlenmesi noktasında bu çalışmalar literatüre önemli katkılar sunmaktadır.

Yöntem

Araştırmanın Modeli

Araştırmanın amacı turizm sektöründe çalışanların “çocuk” kavramına ilişkin algılarının metaforlar yoluyla belirlenmesidir. Ayrıca üretilen metaforların çocuk sahibi olup olmama ve çalışılan departman değişkenlerine göre karşılaştırmalı incelenmesidir.

Çalışmada nitel araştırma desenlerinden fenomenoloji (olgubilim) tercih edilmiştir. Fenomenoloji çalışmalarında kişilerin çalışma kapsamında belirlenen fenomene ilişkin yaygın veya ortak deneyimleri anlaşılmasına çalışılır. Bu deneyimlerin anlaşılması çeşitli uygulamaların ve politikaların üretilmesi ve fenomene yönelik özellikleri daha detaylı anlayabilmek açısından önemlidir (Creswell, 2016). Bu çalışmada çocuk kavramı fenomen olarak belirlenmiş ve turizm sektörü çalışanlarının “çocuk” kavramına ilişkin algılarının daha iyi anlaşılabilmesi için bu desen tercih edilmiştir.

Çalışma Grubu

Araştırmanın çalışma grubu 1 Eylül-1 Aralık 2019 tarihleri arasında Antalya ilindeki dört ve beş yıldızlı otellerde çalışan ve gönüllü olarak çalışmaya katılmayı kabul eden 140 personelden oluşmaktadır. Yalnızca demografik bilgi formunu doldurup metafor oluşturacak ifadeyi boş bırakan beş personel, sadece metafor ifadesini doldurup çünkü ifadesini boş bırakan 11 personel, ifadelerinde bir metafor ve gerekçe üretmeyen beş personel, çalıştığı departmanı belirtmeyen dört personel araştırmaya dahil edilememiştir. Formu iki sefer doldurduğu belirlenen personelin ise doldurduğu formlardan yalnızca bir tanesi araştırmaya dâhil edilmiştir. Dolayısıyla araştırmanın bulguları 114 personelden toplanan verilere dayanmaktadır.

Araştırmanın verileri 1 Ocak 2020 tarihinden önce toplandığı için etik kurul iznine ihtiyaç duyulmamaktadır.

Araştırmanın çalışma grubu belirlenirken seçkisiz olmayan (olasılığı bilinmeyen) örnekleme yöntemlerinden tipik (normal) durum örnekleme ve kolaylıkla bulunabileni örnekleme (*convenience sampling*) birlikte kullanılmıştır. Kolaylıkla bulunabileni örnekleme türünde kolay ulaşılabilir özellikte olan ve çalışmaya gönüllü olarak katılmayı kabul eden kişiler çalışmaya dâhil edilir (Erkuş, 2017). Tipik durum örnekleme de ise tipik ya da normal olan incelenir (Glesne, 2020). Araştırmanın çalışma grubu belirlenirken, araştırmanın amacına uygun şekilde turizm sektöründe çalışan işgörenlerin tipik olarak yansıtılabileceği ve az maliyetle veri toplanabilecek bir grup belirlenmeye çalışılmıştır. Bu gruba ulaşabilmek için ise belirtilen örnekleme yöntemleri kullanılmıştır. Araştırmaya katılan turizm sektörü çalışanlarının demografik bilgilerine ilişkin bulgular Tablo 1’de yer almaktadır.

Tablo 1: Araştırmaya katılanların demografik özelliklerine ilişkin bulgular

	Değişken	f	%
Cinsiyet	Kadın	64	56,14
	Erkek	50	43,86
Yaş	19-21	22	19,30
	22-24	34	29,83
	25-27	19	16,66
	28-30	25	21,93
	31 ve üstü	14	12,28
	Bekâr	93	81,58
Medeni Durum	Evli	19	16,66
	Ayrılmış	2	1,76
Eğitim Durumu	Lise	22	19,30
	Üniversite	74	64,91
Çocuk	Lisansüstü Eğitim	18	15,79
	Yok	104	91,23
Mesleki Deneyim	Var	10	8,77
	1 yıldan az	39	34,21
	1-3 yıl	26	22,81
	4-6 yıl	21	18,42
	7-9 yıl	13	11,40
	10 yıl ve üstü	15	13,16
Çalışılan Departman	Yiyecek/İçecek Hizmetleri	31	27,19
	Ön Büro	30	26,32
	Kat Hizmetleri	14	12,28
	Satış Pazarlama	13	11,40
	Misafir İlişkileri	8	7,02
	Muhasebe	6	5,26
	İnsan Kaynakları	4	3,51
	Mutfak	3	2,63
	Animasyon	3	2,63
	SPA	1	0,88
Güvenlik	1	0,88	

Tablo 1 incelendiğinde araştırmaya katılan turizm sektörü çalışanlarının %56,14’ünün kadın, %43,86’sının erkek olduğu görülmektedir. Katılımcıların yarıdan fazlası kadındır. Yaş değişkenine göre katılımcıların %29,83’ü 22-24 yaş, %21,93’ü 28-30 yaş, %19,30’u 19-21 yaş, %16,66’sı 25-27 yaş, %12,28’inin ise 31 ve üstü yaş grubundadır. Katılımcıların yarıdan fazlası (%65,79) 27 yaşında ya da daha gençtir. Araştırmaya katılanların büyük çoğunluğunun bekar (%81,58) oldukları ve çocuk sahibi olmadıkları (%91,23) görülmektedir. Katılımcıların yarıdan çoğu (%64,91) üniversite mezunudur. Mesleki deneyim değişkenine göre katılımcıların %34,21’inin bir yıldan az, %22,81’inin 1-3 yıl, %18,42’sinin 4-6 yıl, %11,40’inin 7-9 yıl ve

%13,16'sının 10 yıldan fazla deneyime sahip olduğu belirlenmiştir. Katılımcıların yarıdan fazlasının (%57,02) üç yıl ya da daha az deneyime sahip olduğu görülmektedir. Çalışılan departmana göre katılımcılar yiyecek/içecek hizmetleri (%27,19) ve ön büro (%26,32) departmanlarında yoğunlaşmaktadır.

Verilerin toplanılması sürecinde planlanan otellerin öncelikle yöneticileriyle görüşülerek çalışma hakkında bilgi verilmiştir ve veri toplamak için izin alınmıştır. Daha sonra otel çalışanlarıyla görüşülerek onam formunu doldurmaları istenilmiştir. Çalışmaya katılmayı kabul eden katılımcılardan kişisel bilgi formunu yazılı olarak doldurmaları istenilmiştir. Araştırmanın verileri 1 Eylül-1 Aralık 2019 tarihleri arasında toplanmıştır.

Veri Toplama Araçları

Turizm sektörü çalışanlarından “Çocuk gibidir; Çünkü ” ifadesini ve cinsiyet, yaş, eğitim durumu, mesleki deneyim, medeni durum, çocuk sahibi olup olmama durumu ve çalışılan departmana ilişkin bilgileri içeren kişisel bilgi formunu yazılı olarak doldurmalarını istenilmiştir. Turizm sektörü çalışanlarının “çocuk” kavramına ilişkin ürettikleri metaforların kaynağı “gibidir” kelimesi ile gerekçesi ise “çünkü” kelimesi ile belirlenmeye çalışılmıştır.

Verilerin Analizi

Veriler, Okul Öncesi Eğitim alanında uzman araştırmacı tarafından manuel olarak içerik analizi kullanılarak çözümlenmiştir. İçerik analizinde elde edilmiş olan veriler öncelikle kavramsallaştırılarak düzenlenir. Daha sonra veriyi açıklamayı sağlayan temalar belirlenir. Bu sayede veriler tanımlanmaya ve verilerdeki gerçeklikler ortaya çıkarılmaya çalışılır (Yıldırım ve Şimşek, 2018). Çalışmanın verileri analiz edilirken aşağıdaki adımlar izlenmiştir:

1. Adım: Manuel olarak toplanan formlar bilgisayar ortamında yazılı hale getirilmiştir. Katılımcılar K1,K2 şeklinde kodlanmıştır. Elde edilen formlar bir katılımcı tarafından yalnızca bir defa ve eksiksiz doldurulması, bir metafor ve gerekçe içermesi yönünden incelenmiştir. Eksiksiz doldurulmayan, tekrarlı doldurulan ya da bir metafor ve gerekçe içermeyen anketler çalışmaya dahil edilmemiştir. Bir metafor ve gerekçe içermeyen anketler elenirken okul öncesi eğitimi alanında çalışan bir uzmandan görüş alınmıştır.

2. Adım: Üretilen metaforlar gerekçelerinin benzerliği yönünden incelenmiştir. Benzer olan gerekçeler gruplanarak kategoriler oluşturulmuştur. Oluşturulan kategorileri en iyi temsil eden metaforlar belirlenmiş ve aynı kategoriye dahil edilen diğer metaforlarla benzerliği araştırmacı ve okul öncesi eğitimi uzmanı tarafından incelenmiştir. Örneğin K12 “Sıkıntı” metaforunu üretmiş ve “*Ekstra işler çıkartıyor. Temizlik yönünden sıkıntı yaşıyor.*” şeklinde gerekçelendirmiştir. K27 ise “Sorun” metaforunu üretmiş ve “*Çoğu çocuk ailesinden uzaklaşıp yeni yerler keşfetmeye çalışıyor. Bunu yaparken de personele ufak tefek sorunlar yaşıyorlar.*” şeklinde gerekçelendirmiştir. Belirtilen katılımcıların ürettiği metaforlar ve gerekçeleri benzer bulunarak “Olumsuz Duygular Uyandırma” kategorisi altında toplanmıştır. Oluşturulan her kategoride çok sayıda üretilen metaforlar ise başat metaforlar olarak belirlenmiştir.

3. Adım: Araştırma sonucunda elde edilen metaforlar ve gerekçeleri araştırmacılarından bağımsız olarak bir okul öncesi eğitim uzmanı tarafından içerik analizine tabii tutulmuş ve belirlenmiş kategorilere dâhil edilmiştir. Ayrıca okul öncesi eğitim uzmanı belirtilenlerin dışında bir kategori oluşturma ihtiyacı duyduğu durumda yeni bir kategori için öneride bulunmuştur. Daha sonra okul öncesi eğitim uzmanı ile araştırmacının kodlamaları karşılaştırmalı olarak incelenerek görüş birliği ve görüş ayrılığı olan maddeler belirlenmiştir. Miles ve Huberman’ın (1994) güvenilirlik formülünden (Güvenirlik = Görüş birliği / Görüş birliği + Görüş ayrılığı x 100) yararlanılarak araştırmanın güvenilirliği hesaplanmıştır. Görüşü

alınan uzman ile araştırmacı 13 metaforu farklı şekilde kodlamış, 101 metaforun kodlanmasında ise görüş birliği sağlamışlardır. Dolayısıyla Güvenirlilik = $101/114 \times 100 = \% 88,60$ olarak hesaplanmıştır. Güvenirlilik $\%70$ 'in üstünde hesaplandığı için kodlayıcılar arası tutarlılığın yeterli, araştırma verilerinin ise güvenilir olduğu söylenebilir (Miles ve Huberman, 1994).

Bulgular

Araştırma kapsamında katılımcıların çocuk kavramına ilişkin oluşturdukları metaforlar ve dâhil edildikleri kategoriler Tablo 2'de yer almaktadır.

Tablo 2: Çocuk kavramına ilişkin üretilen metaforlar ve kategoriler

Kategoriler	Metaforlar	f	%
Olumsuz Duygular Uyandırma	Sorun (2), Canlı Bomba/Saatli Bomba (2), Alarm (1), Fazlalık (1), İnsan Dışı Varlık (1), İstenmeyen Tüy (1), Sorumluluk (1), Tuvalet (1), Ayak Bağı (1), Yaramaz (1), Uzaylı (1), Sıkıntı (1), Matematikteki x ifadesi (1), Canavar (1)	16	14.03
Doğal ve Masum Olma	Melek (9), Masum (2), Berrak bir su (1), Beyaz (1), Gökyüzü (1), Gülümseme (1), Gökkuşluğu (1)	15	13.16
Olumlu Duygular Uyandırma	Güneş (4), Kitap (2), Sevimli (1), Heyecan ve neşe (1), Melek (1), Neşe kaynağı (1), Bayram (1), Solmayacak bir gül (1), Mucize (1), Enerji (1), Çiçek (1)	15	13.16
Eğitimden Etkilenebilir Olma	Yavru Bir Ağaç/Verimli Bir Ağaç/Ağaç (6), Çiçek (3), Boş bir kutu (1), Fidan (1), Toprak (1), Hayat (1)	13	11.40
Ailesini/Çevresini Yansıtmaya	Ayna (6), Melek (1), Fotoğraf makinesi (1), Kendinden bir parça (1), Gökkuşluğu (1)	10	8.77
Sevgi-Mutluluk Kaynağı Olma	Hayat (2), İyi bir şey (1), Güneş (1), Sevgi yumağı (1), Anne (1), Sevgi (1), Çiçek (1)	8	7.02
Değerli/Özel Olma	Pırlanta (2), Gökteki Yıldız/Yıldız (2), Sanat eseri (1), Bor (1), Hazine (1)	7	6.14
Çevresini Etkileme/Değiştirme	Sabır (1), Gülümseme (1), Çiçek (1), Hayat (1), Öğrenmek (1), Temizlik Maddesi (1), Gelecek (1)	7	6.14
Emek/Çaba Gerekltirme	Oyun (1), Puzzle (1), Ağaç fidanı (1), Satranç (1)	4	3.51
Yönlendirilebilir ve İşlenebilir Olma	Berrak Bir Su/Su (2), İnşaattaki harç (1), Oyun Hamuru (1)	4	3.51
Toplumun Geleceği Olma	Gelecek (1), Toprağa bırakılan tohum (1), Umut (1), Meyve (1)	4	3.51
Duyarlı Olma	Çiçek (2), Pamuk Şeker (1), Tatlı (1),	4	3.51
Akıllı/Yetenekli Olma	Çiçek (1), Akıllı (1)	2	1.75
Hem Olumlu Hem Olumsuz Duygular Uyandırma	Uzun bir tünelin sonu (1), Müzik Kutusu (1)	2	1.75
Öğrenmeye Hevesli Olma	Hayat (1)	1	0.88
Özgür Olma	Kuş (1)	1	0.88
Muhtaç Olma	Masum bir birey (1)	1	0.88

Tablo 2 incelendiğinde üretilen metaforların 17 farklı kategori altında toplandığı görülmektedir. En çok metafor sırasıyla Olumsuz Duygular Uyandırma (f=16), Doğal ve Masum Olma (f=15), Olumlu Duygular Uyandırma (f=15), Eğitimden Etkilenebilir Olma (f=13) ve Ailesini/Çevresini Yansıtmaya (f=10) kategorilerinde üretilmiştir. Oluşturulan kategorilere dâhil edilen metaforlarla ilgili açıklama ve ilgili örnekler aşağıda sunulmuştur:

Kategori 1: Olumsuz Duygular Uyandırma

Bu kategoriye 16 katılımcı ve 14 metafor dahil edilmiştir. Sorun ve Canlı Bomba/Saatli

Bomba başat metafor imgeleri olarak belirlenmiştir. Bu kategoride çocukların sıklıkla sorunların ortaya çıkmasına sebep oldukları, yetişkinleri zor durumda bırakabilecek ya da iş yükünü arttıracak hareketlerde buldukları şeklinde gerekçelendirilen metaforlara yer verilmiştir. Aşağıda bu kategoride yer verilen metaforların gerekçelerinden örnekler sunulmuştur:

“(K14) Çoğu çocuk ailesinden uzaklaşıp yeni yerler keşfetmeye çalışıyor. Bunu yaparken de personellere ufak tefek sorunlar çıkarabiliyorlar.”

“(K29) Ekstra işler çıkartıyorlar. Temizlik yönünden sorun yaşıyorlar.”

Kategori 2: Doğal ve Masum Olma

Bu kategoriye 15 katılımcı ve yedi metafor dahil edilmiştir. Melek başat metafor imgesi olarak belirlenmiştir. Bu kategoriye çocukların günahsız oldukları, içlerinde kötülük barındırmadıkları, davranışlarının doğal ve saf olduğu yönünde gerekçelendirilmiş metaforlara yer verilmiştir. Aşağıda bu kategoride yer verilen metaforların gerekçelerinden örnekler sunulmuştur:

“(K33) Her hareketi saf ve net bir şekildedir. Bir karşılık beklemez.”

“(K48) Dünyanın bütün kötülüklerinden habersiz ve günahsızdır.”

Kategori 3: Olumlu Duygular Uyandırma

Bu kategoriye 15 katılımcı ve 11 metafor dahil edilmiştir. Güneş ve Kitap başat metafor imgeleri olarak belirlenmiştir. Bu kategoride çocukların buldukları ortamı daha güzel hale getirdikleri, etrafındaki kişileri neşelendirdikleri, mutlu ettikleri şeklinde gerekçelendirilen metaforlara yer verilmiştir. Aşağıda bu kategoride yer verilen metaforların gerekçelerinden örnekler sunulmuştur:

“(K82) Ortama renk ve ses veriyorlar.”

“(K51) Çocuklar hayat doludur. Etrafındakilere hayat enerjisi, neşe ve mutluluk verirler.”

Kategori 4: Eğitimden Etkilenebilir Olma

Bu kategoriye 13 katılımcı ve altı metafor dahil edilmiştir. Yavru Bir Ağaç/Verimli Bir Ağaç/Ağaç ve Çiçek başat metafor imgeleri olarak belirlenmiştir. Bu kategoriye çocuklara ailesi, okul ya da çevre tarafından verilen eğitimin, çocuğun üzerinde büyük etkileri olduğu ve çocuğun yaşamını şekillendirdiği yönünde gerekçelendirilmiş metaforlara yer verilmiştir. Aşağıda bu kategoride yer verilen metaforların gerekçelerinden örnekler sunulmuştur:

“(K57) Dünyaya geldiklerinde tertemizdirler. Onu bilgilendirip, dolduran, yararlı bir birey haline getiren ebeveynleridir.”

“(K77) İyi sularsan serpilir. Sulamazsan kurur.”

Kategori 5: Ailesini/Çevresini Yansıtma

Bu kategoriye 10 katılımcı ve beş metafor dahil edilmiştir. Ayna başat metafor imgesi olarak belirlenmiştir. Bu kategoriye çocukların ailelerini ve çevrelerinde gördüklerini modelleyerek benzer şekillerde davrandıkları, etraflarında gördükleri davranışları yansıttıkları şeklinde gerekçelendirilmiş metaforlara yer verilmiştir. Aşağıda bu kategoride yer verilen metaforların gerekçelerinden örnekler sunulmuştur:

“(K17) Neyi öğretir isen sana onu gösterir.”

“(K19) Ebeveynlerinin yansımasıdır. Anne, baba ve çevresinden ne gördüyse onu

tekrarlar.’’

Kategori 6: Sevgi/Mutluluk Kaynağı Olma

Bu kategoriye sekiz katılımcı ve yedi metafor dahil edilmiştir. Hayat başat metafor imgesi olarak belirlenmiştir. Bu kategoriye çocukların çevresine sevgi ve mutluluk verdiği yönünde gerekçelendirilmiş metaforlar dâhil edilmiştir. Aşağıda bu kategoride yer verilen metaforların gerekçelerinden örnekler sunulmuştur:

“(K30) Karşılıksız ve çıkarsız sevgi verendir.”

“(K72) Güneş doğduğunda günümüz aydınlanır. Çocuk geldiğinde ise bizlere neşe getirir, yüzümüzü güldürür.”

Kategori 7: Değerli/Özel Olma

Bu kategoriye yedi katılımcı ve beş metafor dahil edilmiştir. Pırlanta ve Gökteki Yıldız/Yıldız başat metafor imgeleri olarak belirlenmiştir. Bu kategoriye çocukların her birinin biricik, çok değerli ve özel olduğu yönünde gerekçelendirilmiş metaforlara yer verilmiştir. Aşağıda bu kategoride yer verilen metaforların gerekçelerinden örnekler sunulmuştur:

“(K36) Çok özel ve değerlidir.”

“(K49) Bizim en eşsiz ürünümüzdür. Paha biçilemez.”

Kategori 8: Çevresini Etkileme/Değiştirme

Bu kategoriye yedi katılımcı ve yedi metafor dahil edilmiştir. Bu kategoriye çocukların etraflarındaki kişilerin bazı kişilik özelliklerini değiştirebildikleri, onların düşüncelerini, duygularını, algılarını etkileyebildikleri yönünde gerekçelendirilmiş metaforlara yer verilmiştir. Aşağıda bu kategoride yer verilen metaforların gerekçelerinden örnekler sunulmuştur:

“(K8) Tez canlı ve sabırsız bir kişiydim. Çocuklarla bu huyumu mecburen törpülemek zorunda kaldım. Sabırlı olmak bazı durumlarda çok iyiyken, bazen de insanda psikolojik etkiler bırakıyor.”

“(K79) Artık onun için yaşarsınız. Aklınız, düşünceleriniz, gelecek kaygınız, umutlarınız her şey odur ve onun üstüne kuruludur. Koskoca adam bile olsanız aşı olurken onunla birlikte ağlarsınız. Bir gülüşünü dünyalara değişmezsiniz. Her gün ona ya bir şey olursa sorusuyla cebelleşirsiniz. Kendinizi yetersiz gördüğünüz zamanlar dahi olur. Aklınız, fikriniz, düşünceniz her şey ama her şey o olmuştur. İşte bu yüzden çocuk benim için hayatın ta kendisidir.”

Kategori 9: Emek/Çaba Gerektirme

Bu kategoriye dört metafor ve dört katılımcı dahil edilmiştir. Bu kategoriye çocuk büyütme sürecinin, onları yaşama kazandırmanın emek ve çaba gerektiren bir süreç olduğu yönünde gerekçelendirilmiş metaforlara yer verilmiştir. Aşağıda bu kategoride yer verilen metaforların gerekçelerinden örnekler sunulmuştur:

“(K111) Suladıkça yani ona emek verdikçe büyür. Büyüdükçe meyvesini alır, yararını görürsün.”

“(K83) Kazanmak için yorulmalısınız.”

Kategori 10: Yönlendirilebilir ve İşlenebilir Olma

Bu kategoriye dört katılımcı ve üç metafor dahil edilmiştir. Berrak Bir Su/Su başat metafor imgesi olarak belirlenmiştir. Bu kategoriye çocukların yönlendirilmeye ve işlenmeye açık olduğu; aile, eğitim ve çevre gibi faktörlerin çocuğun düşüncelerini, davranışlarını ve hayata bakışını şekillendirdiği yönünde gerekçelendirilmiş metaforlara yer verilmiştir. Aşağıda

bu kategoride yer verilen metaforların gerekçelerinden örnekler sunulmuştur:

“(K23) Küçükken nasıl şekil verilirse büyüyünce o halde olur.”

“(K41) Ona şeklini bizler veririz.”

Kategori 11: Toplumun Geleceği Olma

Bu kategoriye dört katılımcı ve dört metafor dahil edilmiştir. Bu kategoriye çocukların bir sonraki kuşak olarak yaşadıkları toplumda varlıklarını sürdürecekleri, gelece yön verecekleri şeklinde gerekçelendirilmiş metaforlara yer verilmiştir. Aşağıda bu kategoride yer verilen metaforların gerekçelerinden örnekler sunulmuştur:

“(K59) Çocukları güzel eğitirsek geleceğimize yön vermiş ve onu inşa etmiş oluruz.”

“(K5) Bizden sonra bizi temsil edecek ve varlığını sürdürecektir.”

Kategori 12: Duyarlı Olma

Bu kategoriye dört katılımcı ve üç metafor dahil edilmiştir. Çiçek başat metafor imgesi olarak belirlenmiştir. Bu kategoriye çocukların etrafındaki kişilerin kendisine karşı tutumlarından, yaklaşımlarından, söylemlerinden ve davranışlarından çok etkilendikleri, kolay kırılıp incinebildikleri, kendilerine duyarlı yaklaşılması gerektiği yönünde gerekçelendirilmiş metaforlara yer verilmiştir. Aşağıda bu kategoride yer verilen metaforların gerekçelerinden örnekler sunulmuştur:

“(K13) Ne kadar seversen sev hep daha tatlı gelir. Ama haddinden fazla seversen her yere yapışır. Dolayısıyla çocuklarla olan mesafe korunmalı ve onlara her zaman kırılğan olduklarını hatırlayarak yaklaşılmalıdır.”

“(K84) Hassastır.”

Kategori 13: Akıllı/Yetenekli Olma

Bu kategoriye iki katılımcı ve iki metafor dahil edilmiştir. Bu kategoriye çocukların yetişkinlerin zorladıkları bazı konularda küçük yaşlarına rağmen başarılı olabildikleri, üstün bir öğrenme kabiliyetine sahip oldukları yönünde gerekçelendirilmiş metaforlara yer verilmiştir. Aşağıda bu kategoride yer verilen metaforların gerekçelerinden örnekler sunulmuştur:

“(K54) Küçük yaşlarına rağmen yabancı dili ana dili gibi konuşabiliyorlar.”

“(K21) Çok sevimli ve akıllular.”

Kategori 14: Hem Olumlu Hem Olumsuz Duygular Uyandırma

Bu kategoriye iki katılımcı ve iki metafor dahil edilmiştir. Bu kategoriye çocukların neşe, mutluluk gibi olumlu duygular ile birlikte sabır ve özveri gerektiren, sizi yorabilecek hareketlerde bulunarak olumsuz duygular da uyandırdıkları yönünde gerekçelendirilmiş metaforlara yer verilmiştir. Aşağıda bu kategoride yer verilen metaforların gerekçelerinden örnekler sunulmuştur:

“(K31) Meşakatli ve sabıra dayalı bir özveri geçididir. Biraz daha sabır gösterilirse sonunda ışığı görebilir ve ekilen meyveyi toplayabilirsiniz.”

“(K25) Huzur verir, aynı zamanda kulağa fazla gelen o ses sizi rahatsız da eder. Fakat rahatsız olduğunuz anlarda bile huzur bulursunuz. Çocuk da tıpkı böyledir. Eksik olmasın ama fazla da konuşmasın.”

Kategori 15: Öğrenmeye Hevesli Olma

Bu kategoriye bir katılımcı ve bir metafor dahil edilmiştir. Bu kategoriye çocukların

bilgiye aç ve öğrenmeye hevesli oldukları yönünde gerekçelendirilmiş metaforlar dâhil edilmiştir. Aşağıda bu kategoride yer verilen metaforun gerekçesinden örnek sunulmuştur:

“(K113) Öğrendiklerimizi ve düşündüklerimizi her zaman paylaşarak öğreniriz. Çocuk ise öğrenmeye aç birisidir.”

Kategori 16: Özgür Olma

Bu kategoriye bir katılımcı ve bir metafor dahil edilmiştir. Bu kategoriye çocukların ailesel ya da çevresel faktörler sebebiyle kısıtlanmadıkları sürece özgür oldukları yönünde gerekçelendirilmiş metaforlara yer verilmiştir. Aşağıda bu kategoride yer verilen metaforun gerekçesinden örnek sunulmuştur:

“(K3) Ebeveynleri tarafından kısıtlanmadığı sürece özgürdür.”

Kategori 17: Muhtaç Olma

Bu kategoriye bir katılımcı ve bir metafor dahil edilmiştir. Bu kategoriye çocukların hayatlarını devam ettirebilmek, büyümek, bilinçli ve faydalı bir yetişkin olabilmek için yetişkinlere muhtaç oldukları yönünde gerekçelendirilmiş metaforlara yer verilmiştir. Aşağıda bu kategoride yer verilen metaforun gerekçesinden örnek sunulmuştur:

“(K88) Çocukların bize muhtaç olduğu gerçeği vardır. Biz büyükler geleceğe yönelik bilinçli bireyler yetiştirmek için onlara önceden donanım yaratmalıyız.”

Üretilen 17 farklı kategoriden “olumsuz duygular uyandırma” kategorisi çocuklara dair yalnızca olumsuz algıları ifade etmektedir. Yapılan çalışmada en çok metafor üretilen kategorinin de olumsuz duygular uyandırma kategorisi olması dikkat çekmektedir. Turizm sektörü çalışanlarının çocuklarla ilgili yalnızca olumsuz algılarını ifade etmeleri önemsenmesi ve daha detaylı incelenmesi gereken bir durumdur. Bu sebeple bu kategoriye dâhil edilen metaforları üreten katılımcılar demografik özelliklerine göre detaylı olarak incelenmiş ve Tablo 3’de sunulmuştur.

Tablo 3: Çocuk kavramına ilişkin olumsuz algılara sahip olan katılımcılara ilişkin bulgular

	Değişken	f	%
Cinsiyet	Kadın	8	50,00
	Erkek	8	50,00
Yaş	19-21	3	18,75
	22-24	8	50,00
	25-27	1	6,25
	28-30	1	6,25
	31 ve üstü	3	18,75
Medeni Durum	Bekâr	14	87,50
	Evli	1	6,25
Eğitim Durumu	Ayrılmış	1	6,25
	Lise	5	31,25
Çocuk	Üniversite	11	68,75
	Yok	15	93,75
Mesleki Deneyim	Var	1	6,25
	1 yıldan az	5	31,25
	1-3 yıl	5	31,25
	4-6 yıl	3	18,75
	7-9 yıl	2	12,50
	10 yıl ve üstü	1	6,25
	Yiyecek/İçecek Hizmetleri	5	31,25
Çalışılan Departman	Ön Büro	5	31,25
	Kat Hizmetleri	2	12,50
	Animasyon	2	12,50

Misafir İlişkileri	1	6,25
Muhasebe	1	6,25

Olumsuz duygular uyandırma kategorisine dâhil edilen metaforları üreten katılımcıların %50'sinin kadın, %50'sinin erkek olması dikkat çekmektedir. Bu durum çocuklara yönelik olumsuz duygulara sahip olma üzerinde cinsiyete göre önemli bir farklılık olmadığını düşündürmektedir. Katılımcıların büyük çoğunluğunun (%68,75) 19-24 yaş grubunda olduğu ve mesleki deneyimlerinin üç yıl ya da daha az (%62,50) olduğu görülmektedir. Bu durumun sebebinin de yaşın ilerlemesi ve mesleki deneyimin artmasıyla birlikte kişilerin olgunlaşarak çocuklara karşı daha sabırlı ve hoşgörülü olabilmeleri olduğu söylenebilir. Bu kategorideki katılımcıların büyük çoğunluğunun bekâr olmasının ve çocuk sahibi olmamasının sebebi araştırmaya katılanların da büyük çoğunluğunun bekâr (%81,58) ve çocuk sahibi olmayan (%91,23) katılımcılardan oluşması olabilir. Diğer yandan çocuk sahibi olmanın çocuğa bakış açısında olumlu yönde etkilediği de düşünülebilir. Çalışılan departmana göre katılımcıların büyük çoğunluğu (%62,50) yiyecek/içecek hizmetleri ve ön büroda çalışmaktadır. Katılımcıların büyük çoğunluğunun üniversite mezunu olması (%68,75) ve lisansüstü düzeydeki hiçbir katılımcının bu kategoriye dahil edilen bir metafor üretmemiş olması da dikkat çekmektedir.

Cinsiyete İlişkin Karşılaştırmalara Dair Bulgular

Katılımcıların cinsiyete göre oluşturdukları metaforların dâhil edildikleri kategoriler incelendiğinde kadınların sırasıyla en çok olumlu duygular uyandırma (f=14), doğal ve masum olma (f=9) ve olumsuz duygular uyandırma (f=8) kategorilerine dâhil edilen metaforlar oluşturdukları belirlenmiştir. Erkeklerin ise sırasıyla olumsuz duygular uyandırma (f=8), eğitimden etkilenebilir olma (f=7), doğal ve masum olma (f=6) ile çevresini etkileme/değiştirme (f=6) kategorilerine dâhil edilen metaforlar oluşturdukları belirlenmiştir. Cinsiyete göre hem kadın hem de erkek katılımcılar olumsuz duygular uyandırma ile doğal ve masum olma kategorilerine ilk sıralarda yer vermişlerdir.

Diğer kategorilerde ise cinsiyete göre farklılıklar görülmektedir. Olumlu duygular uyandırma kategorisine dâhil edilen metaforların (f=15) neredeyse tümü (f=14, %93,33) kadın katılımcılar tarafından üretilmiştir. Kadın katılımcıların erkeklere kıyasla çocuklara yönelik olarak daha olumlu duygulara sahip olduğu görülmektedir. Çevresini etkileme/değiştirme kategorisine dâhil edilen metaforların (f=7) neredeyse tümü (f=6, %85,21) erkek katılımcılar tarafından üretilmiştir. Akıllı/Yetenekli olma (f=2), Öğrenmeye Hevesli Olma (f= 1) ile Özgür Olma (f=1) kategorilerine dâhil edilen metaforlar yalnızca erkek katılımcılar tarafından üretilmiştir. Erkek katılımcıların çocukları daha çok sahip oldukları potansiyele ve özelliklere göre algıladıkları söylenebilir. Hem Olumlu Hem Olumsuz Duygular Uyandırma (f=2) ve Muhtaç Olma (f=1) kategorileri ise yalnızca kadın katılımcılar tarafından üretilmiştir. Kadın katılımcılar oluşturdukları metaforlarda çocuklara yönelik duygularını daha sık ifade etmişlerdir.

Sonuç, Tartışma ve Öneriler

Turizm sektöründe çocuklu ailelerin, tatil tercihleri noktasında çocuklar merkezde bulunmaktadır. Planlamaların odağında çocuğun rahat edebilmesi, mutlu olabilmesi ve ihtiyaçlarının karşılanabilmesi yer almaktadır. Bu kapsamda, turizm sektöründe çalışan işgörenlerin çocuk kavramına ilişkin algıları gerek teorik gerekse de pratik katkıları bakımından önem arz etmektedir. Bu çalışmanın temel amacı, turizm sektörü çalışanlarının “çocuk” kavramına ilişkin algılarını ortaya koymaktır.

Araştırmada katılımcılar tarafından üretilen metaforlar 17 kategori altında toplanmıştır. En fazla sayıda metafor üretilen kategoriler “olumsuz duygular uyandırma, doğal ve masum

olma ve olumlu duygular uyandırma” kategorileridir. İlgili literatür incelendiğinde, turizm sektörü çalışanlarının çocuk kavramına ilişkin algılarını inceleyen herhangi bir çalışmaya rastlanılmamakla birlikte, sadece rekreasyon öğrencilerinin çocuk kavramına ilişkin algılarının incelendiği Silik vd. (2021) tarafından yapılan çalışmaya rastlanılmıştır. Silik vd. (2021) tarafından yapılan çalışmada, katılımcılar tarafından üretilen metaforlar 20 kategori altında toplanmıştır. En çok üretilen kategorilerin “eğitimden etkilenebilir olma, muhtaç olma, yönlendirilebilir ve işlenebilir olma” kategorileri olduğu belirlenmiştir. Bu noktada, rekreasyon bölümü öğrencileri ile turizm sektörü çalışanlarının “çocuk” kavramına yönelik algılarında farklılıklar olduğu görülmektedir. Rekreasyon öğrencileri, turizm sektörü çalışanlarından farklı olarak “bilinmez olma, meraklı olma, bakış açısına göre şekillenebilir olma, bireysel farklara sahip olma, kolay ulaşılabilir olma, bilinenlerin temeli olma, deneyimsiz olma ve gelişmekte olma” gibi farklı kategorilere dahil edilmiş olan pek çok metafor üretmişlerdir. Turizm sektörü çalışanlarının ise rekreasyon bölümü öğrencilerinden farklı olarak “değerli/özel olma, özgür olma ve akıllı/yetenekli olma” gibi farklı kategorilere dahil edilmiş metaforlar ürettikleri görülmektedir. Ayrıca rekreasyon bölümü öğrencilerinin % 5,71’i olumsuz duygular uyandırma kategorisine dahil edilmiş metaforlar üretirken, turizm sektörü çalışanlarının % 14,03’ünün bu kategoriye dahil edilen metaforlar ürettikleri belirlenmiştir. Turizm sektörü çalışanlarının, rekreasyon öğrencilerine kıyasla çocuklara ilişkin olumsuz algılarını daha sık ifade ettikleri ve bu kategoriye ilk sırada yer verdikleri görülmektedir. Bu duruma turizm sektörü çalışanlarının, rekreasyon öğrencilerine göre çocuk turistlerle çok daha fazla zaman geçirmiş olmaları, yoğun iş temposunun yanı sıra katılımcıların da ifade ettikleri üzere çocukların temizlik ve güvenlik yönünden (kaybolma vb.) yaşadıkları sıkıntıların etkili olduğu düşünülmektedir. Elde edilen sonuçlar, turizm çalışanlarının çocuklara karşı daha olumsuz duygulara sahip olduğunu ortaya koymakta ve literatürdeki çocuk kavramına ilişkin turizm sektörü çalışanlarının bakış açısını yansıtmaktadır. Literatürde, turizm sektörü çalışanlarının çocuk kavramına ilişkin algılarını ölçen herhangi bir çalışmaya rastlanılmadığından, bu çalışma ile literatüre katkı sağlanmıştır.

Bu çalışmada en çok üretilen metaforların sırasıyla “melek (f=11), çiçek (f=9), ayna (f=6), yavru bir ağaç/verimli bir ağaç/ağaç (f=6) ve güneş (f=5)” olduğu görülmektedir. İlgili çalışmalarda da çiçek ve ağaç metaforlarının sıklıkla üretildiği görülmektedir (Akgün, 2016; Koçer vd., 2015; Pesen, 2015; Silik vd., 2021). Benzer şekilde turizm fakültesi öğrencilerinin de sıklıkla “melek, ağaç ve ayna” metaforlarını ürettikleri belirlenmiştir (Silik vd., 2021). Bu durum çocuğa dair algıda toplumsal bakış açısının etkili olduğunu düşündürmektedir.

Araştırma sonuçlarının pratik açıdan katkıları incelendiğinde ise, turizm işletmelerinin çocuklu ailelere yönelik hizmet politikalarında, özellikle çocuk dostu otellerin personel istihdamında yol gösterici olması bakımından katkıları bulunmaktadır. Oteller için önemli bir müşteri profili oluşturan çocuklu ailelerin, işletmeye sadakat oluşturabilmesi için çocuklarının rahat edebilmesi, mutlu olabilmesi ön plandadır. Bu noktada, istihdam edilen personellerin çocuklara yaklaşımları veya çocuklar ile ilgili düşüncelerinin ön plana çıkarılması önem arz etmektedir. Çocuklara iyi bir hizmet sunulabilmesi için çocuklara karşı olumlu bir algının oluşması gerekmektedir. Bu noktada elde edilen sonuçlar, kadınların erkeklere oranla çocuklara karşı daha olumlu duygu beslediklerini ortaya koymaktadır. Araştırma sonuçlarına göre, özellikle çocuklar ile daha yoğun bir şekilde iletişimin kurulduğu alanlarda (çocuk kulübü) kadın personellerin tercih edilmesi önerilebilmektedir.

Literatürdeki çalışmalarda (Akgün, 2016; Akıncı-Demirbaş, 2015; Ergin vd., 2013; Gülen ve Dönmez, 2020; Kıldan vd., 2012; Koçer vd., 2015; Kuyucu vd., 2013; Pesen, 2015; Sezer-Soydemir, 2011) sıklıkla yer verilen kategorilerin, bu çalışmada sıklıkla yer verilen kategorilerden farklı olduğu görülmektedir. Bu farklılık literatürdeki çalışmaların genellikle eğitimciler, öğrenciler ve ebeveynler ile yapılmış olmasından kaynaklanmış olabileceği

düşünülmektedir. Çocuk turistlere hizmet veren bir turizm sektörü çalışanı ile öğretmenlerin, ebeveynlerin ve öğrencilerin çocuklarla ilgili yaşantıları oldukça farklı olması muhtemeldir. Yaşantılardaki bu farklılık, kişinin çocuklara yönelik algısına da etki etmektedir. Eğitimci, ebeveyn ve öğrencilerin çocuk kavramına bakış açıları, turizm çalışanlarına kıyasla daha olumlu olmaktadır. Çünkü turizm çalışanları bakış açısı ile işletmelerdeki çocuklar, çeşitli sorun ve problemleri de meydana getirmektedir. Bu durum otel çalışanlarının, çocuk kavramına karşı daha olumsuz bir bakış açısına sahip olmalarına sebebiyet vermektedir.

Araştırma, Antalya ilinde dört ve beş yıldızlı otellerde çalışan 140 çalışan ile sınırlıdır. Katılımcıların büyük çoğunluğunun bekâr ve çocuk sahibi olmadıkları görülmektedir. Benzer şekilde büyük çoğunluğu üniversite mezunudur. Çalıştıkları departmanlar yiyecek/içecek hizmetleri ve önbüroda yoğunlaşmaktadır. Mesleki deneyimlerine göre ise üç ile altı yıl deneyime sahip olanlar çoğunluktadır. Araştırmanın verileri, ifade edilen grubu yansıtmaktadır.

Gelecekte bu konu ile ilgili araştırma yapacaklar, turizm sektörü çalışanlarının çocuklara yönelik algılarını daha kapsamlı şekilde ortaya koymak amacıyla farklı şehirlerdeki otellerde çalışmakta olan kişilerle çalışmalar yapabilir. Çocuk dostu otellerde çalışanlar ile diğer otellerde çalışan sektör çalışanlarının algıları karşılaştırmalı olarak incelenebilir. Turizm sektörü çalışanlarıyla görüşmeler yapılarak çocuğa ilişkin algılarına dair daha detaylı ve derinlemesine bilgi edinilebilir. Turizm sektörü çalışanlarını öğrencilik dönemlerinden başlanarak çalışmaya dâhil eden boylamsal çalışmalar yapılabilir. Bu sayede öğrencilik dönemi ile sektörde çalışmaya başladıktan sonra ve mesleki deneyim süresine göre çocuğa dair algılarındaki değişiklikler karşılaştırmalı olarak incelenebilir.

Kaynakça

- Akgün, E. (2016). Okul öncesi öğretmen adaylarının “çocuk” ve “okul öncesi öğretmeni” kavramlarına ilişkin metaforik algıları, *Abant İzzet Baysal Üniversitesi Eğitim Fakültesi Dergisi*, 16 (4), 1652-1672.
- Akıncı-Demirbaş, E. (2015). Çocuk gelişimi bölümü üniversite öğrencilerinin “çocuk” kavramına ilişkin sahip oldukları zihinsel imgeler, *Eğitim ve Öğretim Araştırmaları Dergisi*, 4 (1), 295-303.
- Akkan, E. & Bozyiğit, S. (2020). *A Content Analysis on ChildFriendly Hotels as an Emerging Concept in Tourism Marketing*. (In: Handbook of Research on Resident and Tourist Perspectives on Travel Destinations). U.S.A.: IGI Global Publisher.
- Aktaş, A. (2018). Antalya bölgesi otellerine gelen turistlerin çocuk yaş grupları ve hizmet beklentileri, *Sivas İnterdisipliner Turizm Araştırmaları Dergisi*, 1, 55-61.
- Alyakut, Ö. & Küçükkömürler, S. (2018). Gastronomi eğitimi alan üniversite öğrencilerinin mesleklerine yönelik metafor algılarının değerlendirilmesi, *Uluslararası Toplum Araştırmaları Dergisi*, 9 (16), 823-852.
- Aymankuy, Y. & Ceylan, U. (2013). Ailelerin turistik ürün satın alma karar sürecinde çocukların rolü (yerli turistler üzerinde bir araştırma), *Elektronik Sosyal Bilimler Dergisi*, 12 (45), 105-122.
- Aymankuy, Y. & Ceylan, U. (2013). Ailelerin turistik ürün satın alma karar sürecinde çocukların rolü (yerli turistler üzerinde bir araştırma), *Elektronik Sosyal Bilimler Dergisi*, 12 (45), 105-122.
- Bilgen, N., Şahin, M. H. & Karatepe, A. (2014). Meslek lisesi ve meslek yüksekokulu öğrencilerinin termal turizm kavramına yönelik düşüncelerinin metaforlar yolu ile analizi, *SDU International Journal of Educational Studies*, 1 (2), 80-87.
- Black, B. M. (1990). *Analysis of Hotel Managers' Perception Toward Employer-Supported Child Care And Its Implementation in The Hotel Industry*. (Unpublished Master of Science Thesis). Texas Tech University Restaurant, Hotel and Institutional Management.

- Texas, USA.
- Blichfeldt, B. S. (2019). Aile ve çocuk dostu tatil: güncel ve gelişmekte olan araştırma gündemleri, *Sivas Interdisipliner Turizm Araştırmaları Dergisi*, 3, 7-38.
- Creswell, J. W. (2016). *Nitel Araştırma Yöntemleri*. (M. Bütün & S. B. Demir, Çev. Ed.) Ankara: Siyasal Yayın Dağıtım.
- Doğan, S. & Çakır Keleş, M. (2018). Turizm işletmeciliği öğrencilerinin mutfak departmanına yönelik algıları: Ondokuz Mayıs Üniversitesi örneği, *Güncel Turizm Araştırmaları Dergisi*, 2 (Ek.1), 504-518.
- Emir, O. & Pekiyan, A. (2010). Çocuklu ailelerin otel işletmesi seçiminde etkili olan faktörler: Afyonkarahisar’da bir uygulama, *Yönetim ve Ekonomi Dergisi*, 17 (2), 159-181.
- Ergin, B., Şahin, M. & Erişen, Y. (2013). Prospective pre-school teachers’ perceptions of child: a study of metaphors, *International Journal of New Trends in Education and Their Implications*, 4 (4), 88-101.
- Erkuş, A. (2017). *Bilimsel Araştırma Süreci*. Ankara: Seçkin Yayıncılık.
- Glesne, C. (2020). *Nitel Araştırmaya Giriş*. (Çev. Ersoy, A. & P. Yalçınoğlu, P.). Ankara: Anı Yayıncılık.
- Gülen, S. & Dönmez, İ. (2020). Çocuk gelişimi programında okuyan öğrencilerin “çocuk” ve “çocuk gelişimi” kavramlarına yönelik metaforlarının belirlenmesi, *OPUS Uluslararası Toplum Araştırmaları Dergisi*, 15 (25), 3654-3683.
- Güzel, F. Ö., Türker, A. & Şahin, İ. (2014). Profesyonel turist rehberlerinin algıladıkları mesleki engelleri belirlemeye yönelik bir çalışma, *Gazi Üniversitesi Turizm Fakültesi Dergisi*, 2, 173-190.
- İçöz, O. (2018). Turizmin çocukları: turizmin arz ve talep taraflarındaki çocuklar, *Sivas Interdisipliner Turizm Araştırmaları Dergisi*, 1, 33-46.
- Karadağ, L. (2010). Çocuk pazarları, çocukların aile kararlarına etkisi: Marmaris örneği, *İstanbul Aydın Üniversitesi Dergisi*, 3 (10), 73-92.
- Khoo-Lattimore, C., delChiappa, G. & Yang, M. J. (2018). A family for the holidays: delineating the hospitality needs of European parents with young children, *Young Consumers*, 19 (2), 159-171.
- Khoo-Lattimore, C., Prayag, G. & Cheah, B. L. (2015) Kids on board: exploring the choice process and vacation needs of asian parents with young children in resort hotels, *Journal of Hospitality Marketing & Management*, 24 (5), 511-531.
- Kıldan, A. O., Ahi, B. & Uluman, B. (2012). Öğretmen adaylarının mecazlar yoluyla çocuk kavramına bakış açıları (boylamsal bir çalışma), *Ahi Evran Üniversitesi Kırşehir Eğitim Fakültesi Dergisi*, 13 (1), 149-165.
- Koçer, H., Ünal, F. & Eskidemir Meral, S. (2015). Okul öncesi öğretmen adaylarının “çocuk” kavramına ve “öğretmen” kavramına ilişkin metaforlarının öğretmenlik uygulama planlamalarına yansımaları, *Eğitim ve Öğretim Araştırmaları Dergisi*, 4 (1), 171-185.
- Koroğlu, Ö., Manav, S. & Karaca, K. Ç. (2018). Turizm rehberliği öğrencilerinin ‘Türk Mutfacı’ kavramına ilişkin algılarının metaforlar yöntemi ile belirlenmesi, *Sosyal ve Beşeri Bilimleri Dergisi*, 10 (2), 114-129.
- Kulakoğlu Dilek, N., Dilek, S. E. & Gümüş, M. (2016). Otel çalışanlarının turizm ve barış ilişkisine yönelik metaforik algıları, *Batman Üniversitesi Yaşam Bilimleri Dergisi*, 6 (2/1), 1-15.
- Kuyucu, Y., Şahin, M. & Kapıcıoğlu, O. (2013). Okul öncesi öğretmenlerinin “çocuk” kavramına ilişkin sahip oldukları zihinsel imgeler, *Eğitim ve Öğretim Araştırmaları Dergisi*, 2 (2), 43- 53.
- Miles, M. B. & Huberman, A. M. (1994). *Qualitative Data Analysis: An Expanded Sourcebook*. CA: Sage Publications.

- Özel, Ç. H. (2015). Marketing to children in tourism industry: descriptive analysis of kid-friendly hotels' practices in Turkey, *Marketing Places and Spaces Advances in Culture, Tourism and Hospitality Research*, 10, 193-208.
- Pesen, A. (2015). Ebeveynlerin "çocuk" kavramına yüklediği metaforlar, *International Periodical for the Languages, Literature and History of Turkish or Turkic*, 10 (15), 731-748.
- Polat Üzümcü, T. (2015). Otel yöneticilerinin turizm eğitime yönelik algıları: Kocaeli ili otel yöneticileri üzerine bir araştırma, *Kocaeli Üniversitesi Sosyal Bilimler Dergisi*, 30, 123-150.
- Sezer-Soydemir, Ş. (2011). *Okul Öncesi Öğretmen ve Ebeveynlerinin Birbirlerini ve Okul Öncesi Çocuklarını Nasıl Algıladıklarının Metaforlar Yoluyla İncelenmesi*. (Yayımlanmamış Yüksek Lisans Tezi). Selçuk Üniversitesi, Eğitim Bilimleri Enstitüsü, Konya.
- Silik, D. D., Silik, C. E. & Çetinkaya, F. Ö. (2021). Rekreasyon bölümü öğrencilerinin çocuk kavramına ilişkin metaforik algıları, *Van Yüzcüncü Yıl Üniversitesi Sosyal Bilimler Enstitüsü Dergisi*, 51, 325-350.
- Song, H., Park, C. & Kim, M. (2020). Tourism destination management strategy for young children: willingness to pay for child-friendly tourism facilities and services at a heritage site, *International Journal of Environmental Research and Public Health*, 17, 1-13.
- Taner, B. (2019). Çocuk dostu toplum ve çocuk dostu turizm: nasıl bir ilişki?. *Sivas Interdisipliner Turizm Araştırmaları Dergisi*, 3, 47-62.
- Tuna, M., Özyurt, B. & Kurt, A. (2019). Çocuk Dostu Oteller: Kavramsal Bir İnceleme, *Sivas Interdisipliner Turizm Araştırmaları Dergisi*, 3, 63-76.
- Türker, N., Uçar, M. & Ateş, M. A. (2016). Turizm eğitimi alan öğrencilerin turizm sektörü algıları: Karabük Üniversitesi öğrencileri üzerine bir araştırma, *Karabük Üniversitesi Sosyal Bilimler Enstitüsü Dergisi*, 6 (2), 311-333.
- UNWTO (United Nations World Tourism Organization). (2020). International Tourism Highlights. İnternet: <https://www.e-unwto.org/doi/epdf/10.18111/9789284422456>, Erişim tarihi: 10.02.2021.
- Upadhyay, P. (2019). Shattered dreams and stolen childhood: a study of child labour and child rights in restaurants and hotels of Pokhara, Nepal, *Janapriya Journal of Interdisciplinary Studies*, 8, 125-135.
- Wu, M., Wall, G., Zu, Y. & Ying, T. (2019). Chinese children's family tourism experiences, *Tourism Management Perspectives*, 29, 166-175.
- Yıldırım Saçılık, M., Çevik, S. & Özkan, Ç. (2016). Turizm ve otel işletmeciliği bölümü önlisans öğrencilerinin "turizm" olgusuna ilişkin metaforik algıları, *Akademik Bakış Dergisi*, 53, 84-103.
- Yıldırım, A. & Şimşek, H. (2011). *Sosyal Bilimlerde Nitel Araştırma Yöntemleri*. Ankara: Seçkin Yayınevi.
- Yılmaz, E., Çelik, N., Esen, F. Ö. & Akçay, S. (2018). Adult-Only vs Child-Friendly: A Research About Adult-Only Hotels With The Case of Marmaris, *The 11th Tourism Outlook Conference Heritage Tourism Beyond Borders And Civilizations*, 2-5 October, Eskişehir.

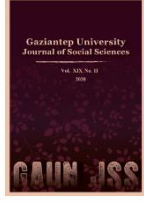

GAZİANTEP UNIVERSITY JOURNAL OF SOCIAL SCIENCES

Journal homepage: <http://dergipark.org.tr/tr/pub/jss>



Araştırma Makalesi • Research Article

Müellifi Meçhul Bir Ahiret Manzumesi

An Hereafter Poem Whose Author is Unknown

Mutlu Melis ÖZGERİŞ^{a,*}

^aÖğr.Gör.Dr., Atatürk Üniversitesi, ATATÖMER, Erzurum / TÜRKİYE
ORCID: 0000-0002-1393-8669

MAKALE BİLGİSİ

Makale Geçmişi:

Başvuru tarihi: 24 Mart 2021

Kabul tarihi: 13 Aralık 2021

Anahtar Kelimeler:

Ahiret,
Mesnevi,
Dini türler

ARTICLE INFO

Article History:

Received March 24, 2021

Accepted December 13, 2021

Keywords:

Hereafter,
Mesnevi,
Religious types

ÖZ

İslam inancı ve kültürü, Türk edebiyatının yararlandığı en önemli kaynaklardır. Ölüm, ahiret, kıyamet, mahşer, sırat, cennet ve cehennem gibi başlıklar özellikle dini türler içerisinde sıklıkla ele alınmıştır. Eski Anadolu Türkçesi şeklinde adlandırılan dönemde de halka İslamiyet'i anlatma ve öğretme noktasında bu türlerden yararlanılmıştır. Sade bir dille kaleme alınan bu dönemin dini-ahlaki ve tasavvufi eserleri; mesnevi nazım şekliyle 100-500 beyit arasında yazılan, genellikle müellifi bilinmeyen eserlerdir. Aynı el yazması içerisinde birbiri ardına sıralanan bu metinlerin; imla, vezin, kafiye gibi teknik kusurları fazladır. Bu çalışmanın konusunu da; insanın ölümüyle birlikte başlayan ahiret hayatını anlatan, nasihat ve tasvirlerle İslamiyet'teki ölüm ve ölüm sonrası yaşam hakkında bilgi veren bir mesnevi oluşturmaktadır. Dini metinlerin yer aldığı bir yazma içerisinde bulunan ve baş bölümü eksik görünen bu eser, Eski Anadolu Türkçesi döneminin dil özelliklerini devam ettirmekle birlikte geç dönem istinsah edilmiştir. Çalışmada dini türler içerisinde yerini alacağı düşünülen bu manzume, şekil ve muhteva özellikleriyle tanımlanarak çeviri yazıya aktarılmıştır. Ayrıca tam bir metin neşri oluşturulmasına yardımcı olması için mesnevinin tıpkıbasımı çalışmanın sonuna eklenmiştir.

ABSTRACT

Islamic belief and culture are among the most important sources that Turkish literature benefits from. Headings such as death, the hereafter, the apocalypse, the apocalypse, sırat, heaven and hell are frequently discussed especially in religious genres. In the period called Old Anatolian Turkish, these types were used to explain and teach Islam to the public. The religious-moral and mystical works of this period, written in a plain language; These are works of unknown author, written between 100-500 couplets in mesnevi verse. These texts listed one after another in the same manuscript; There are many technical defects such as spelling, meter, rhyme. The subject of this study is; It creates a mesnevi that tells about the life in the hereafter that begins with the death of a person, and gives information about death and life after death in Islam with advice and descriptions. This work, which is in a manuscript containing religious texts and whose head part is missing, continues the language features of the Old Anatolian Turkish period, but was copied from the late period. This verse, which is thought to take its place among the religious genres in the study, has been introduced with its shape and content features and translated into text. In addition, the facsimile of the mesnevi has been added to the end of the study to help create a full text publication.

* Sorumlu yazar/Corresponding author.
e-posta: mmelis.yardimci@atauni.edu.tr

EXTENDED ABSTRACT

Islamic belief and culture is the most important source of literature. Topics such as death, the hereafter, apocalypse, armageddon, sirat, heaven and hell are frequently discussed especially in religious genres. In the period called as Old Anatolian Turkish, these types were used to explain and teach Islam to the public. The religious-moral and mystical works of this period, written in plain language; Mesnevi are works written between 100-500 couplets in verse form, whose author is unknown. These texts, which are usually listed one after another in the same manuscript; There are many technical defects such as spelling, meter and rhyme. The aim of this study is; The aim is to introduce a text that tells about the life of the hereafter, gives information about death and post-death life in Islam with advice and descriptions, written in a plain language and maintains the linguistic features of the Old Anatolian Turkish period, even though it is understood to have been translated in the late period, and written in the form of mesnevi verse.

This mesnevi, which is thought to take its place in religious genres; It was introduced with its shape and content features and transferred to Latin letters. In addition, a facsimile of the mesnevi has been added to the end of the study to assist in the creation of a full text publication.

Issues such as death, the hereafter and doomsday are especially in 13-15. In the centuries, it was frequently discussed in the period called Old Anatolian Turkish. Religious-moral and mystical works of this period; Mesnevi are works written between 100-500 couplets in verse form, whose author is unknown, mostly sequenced one after the other in the same manuscript, and has more technical flaws such as spelling, meter, rhyme. These books written with names such as ahvâl-i doomsday, doomsday-nâme, ahvâl-i mawt / mawtâ, ahvâl-i mahşer, dâstân-ı mahşer, mahşer-nâme, ahvâl-i hereafter, ahvâl-i kabr / kubur, sometimes the same work. There may be different copies and sometimes other works with similar or the same content. The text, which is the subject of the study, does not have a title and a copy date. In addition, it is possible to say that the head part is missing from the initial couplet. The work written in vowel nesih script consists of 169 couplets. Mesnevi was written with the meter fâ'ilâtün fâ'ilâtün fâ'ilün (fâ'ilât), which is the most preferred in religious genres. The work is a product of the Old Anatolian Turkish period. + dUr, -gII, -IsAr, - (y) Ub + An et al. attachments; indicating the period, heat, cold, fly, yiglik, tamu et al. The use of words indicates that the mesnevi belongs to this period. However, some of its additional uses in the work, which has no date record, also indicate that it is a late period citation. The Masnavi was written in plain language in accordance with the Islamic belief. Death and the hereafter were tried to be explained to people with the word preference which is widely used. Manzume begins with the angels questioning the man who enters the grave with death. Subsequently, the issues of doomsday, judgment, transition from sirat, separation of heaven and hellnesses are mentioned. The work ends with couplets in which the characteristics of believers are told, people are advised and prayers are made for forgiveness of sins. There are also references to verses and hadiths in the masnavi. In addition, the poet preferred a double expression in his mesnevi. However, the characteristics of believers and hypocrites are explained in the work. Believers; He fed the hungry, clothed the poor, and sacrificed. The sacrifice they slaughter becomes forays for them, and they pass like a bird. The sins of the rebels are a heavy burden on them. They also rise from the grave in ten ways. They are in the shape of an ape, with hollow eyes, horns, and black and ugly faces. They have no hands and feet and they smell like carrion. These people; They are people who eat haram, tell lies, rebel against their parents, do not perform prayers, do not perform pilgrimages and zakah prayers, and do bad deeds.

As a result of the study, it is thought that the mesnevi will take its place among the religious types. It is noteworthy that it shows the traces of Old Anatolian Turkish and explains the life of the hereafter in a plain language. This study, together with the determination of the copies of the mesnevi that were reproduced by different scholars and among the manuscripts, will help to publish an accurate text.

Giriş

Arapça'da *mevt*, *vefât*, *helâk* gibi kelimelerle ifade edilen ölüm, “hayatın sona ermesi, ruhun bedenden ayrılması suretiyle kişinin maddi hayat kaynağını yitirmesi şeklinde tanımlanmaktadır (Gürkan, 2007, s. 32). Hayatın zıttı, bitmek, tükenmek, hissiz kalmak, derunî uyku, bir şeyden kuvvetin gitmesi, geçmek, aşmak, sönmek, hayvanî kuvvetin yok olması, ruhun bedenden kurtuluşu, canlı varlıkların hayatîyetinin son bulması, ölüm kavramının karşılıdığı anlamlardır (Aytaç, 2006, s. 37). Ölüm, insan iradesi dışında gerçekleşen bir olaydır ve ölüm düşüncesi her varlıkta bulunmaktadır. Şuur sahibi insan için ise inancı doğrultusunda yaşamına yön vermesine vesile olmaktadır.

Tasavvufî manada ölüm iki yorumu içerir: Biyolojik ve iradî ölüm. Biyolojik, tabii ölüm; Hakk'a yürümek, menzile ermek, Hakk'a kavuşmak şeklinde nitelendirilir (Gökbel, 2019, s. 726). İradî ölüm ise “Ölmeden önce ölmek (mutû kable en temûtu)” ilkesi uyarınca insanın hayatını yaşamasıdır. Bu âlemde insan, hayal dünyasındadır. Gerçek âlemi öldükten sonra görecektir. Dünya; ruhun hapishanesi, aldatıcı, hilekâr, her şeyden önce fanidir. Uyku hâlindeki insan ölümle uyanacaktır (Aytaç, 2006, s. 48). O yüzden İslam inancına sahip kâmil insan, ölümün bir gün mutlaka geleceğini akıldan çıkarmamalı, daima hazırlıklı olmalı, zamanı geldiğinde de rıza göstermelidir. Dünya hayatında da Allah'ın lütfettiği ömür nimeti için şükretmeli, yaşamını bu doğrultuda şekillendirmelidir.

Allah ile buluşma, fanilikten ebedîliğe geçiş olan ölüm, korkulmayı gerektirmez; fakat insanları gafletten kurtarmak amacıyla uyarıcı olarak ilahî ve nebevî beyanlarda yer alır. Ayrıca ashaptan itibaren birçok rivayette de ölümden bu şekilde bahsedilir. Örneğin Kur'an-ı Kerim'de ölüm hâli anlatılırken; canın köprücük kemiklerine veya boğaza dayanmasından, ölenin ve etrafındakilerin telaşından ve ölüm baygınlığından söz edilmekte; fakat bu, kâfir, zalim ve münafıkların ölüm hâlini anlatmaktadır (Kaf 50/19; Vakıa 56/83-84; Kıyamet 75/26-30) (Topaloğlu, 2007, s. 34).

Ahiret ise dünya hayatını takip eden, ona benzeyen; ama daha farklı ve ölümsüz bir hayattan ibarettir. Kur'an'a göre dünya hayatı bir “oyun ve eğlence, mal, evlat ve nüfuz yarışı”, geçici bir faydalanış ve aldanış vesilesidir. Asıl hayat ise ahiret hayatıdır. Huzur ve sükûn sadece ebedî âlemdir (Hadid 57/20; Ankebut 29/64; Mü'min 40/39).

Ahiret kavramıyla hem bu dünyanın sonu hem de ölümlle başlayan ebedî hayat kastedilmektedir. İnsan öldüğü vakit onun ahiret hayatı başlar. Bir hadis-i şerife göre de kabir, ahiret duraklarının ilkidir. Ayrıca ahiret hayatı, dünya nizamı bozulduktan sonra kıyametin kopması, hesabın görülmesi ve hesap sonrası ebedî hayatın başlaması aşamalarıyla yaşanacaktır (Topaloğlu, 1988, s. 543-545).

Ahirete iman da İslam inanç esaslarından. Nisa suresinde “Ey iman edenler! Allah'a, peygamberine, peygamberine indirdiği kitaba ve daha önce indirdiği kitaba iman edin. Allah'ı, meleklerini, kitaplarını, peygamberlerini ve ahiret gününü inkâr eden kimse iyice sapıtmıştır (Nisa 4/136)” buyurulduğu gibi, Allah'a iman ve ahiret gününe iman, Kur'an'da sıkça ve birlikte zikredilmektedir. İnsan ahirete hazırlanırken dünya nimetlerinden nasip almayı da unutmamalı, ikisi arasında denge kurmalı, dünyanın cazibesine kapılıp ahiret saadetini ihmal etmemelidir.

İslamiyet inancı ve kültürü ise Türk edebiyatının yararlandığı kaynaklardan en önemlisidir. Bununla birlikte halka İslamiyet'i, inanç ve uygulamaları anlatma ve öğretme noktasında, yüzyıllarca edebiyattan yararlanılmıştır. Ölüm, ahiret, kıyamet gibi konular da özellikle 13-15. yüzyıllarda Eski Anadolu Türkçesi şeklinde adlandırılan dönemde sıklıkla ele alınmıştır. Bu devreye ait dinî-ahlaki ve tasavvufî eserler; mesnevi nazım şekliyle 100-500 beyit

arasında yazılan, müellifi bilinmeyen, çoğunlukla aynı el yazması içerisinde birbiri ardına sıralı, imla, vezin, kafiye gibi teknik kusurları fazla olan eserlerdir. *Kıyâmet-nâme*, *ahvâl-i kıyâmet*, *ahvâl-i âhiret*, *ahvâl-i kabr/kubur*, *ahvâl-i mevt/mevtâ*, *ahvâl-i mahşer*, *dâstân-ı mahşer*, *mahşer-nâme* gibi adlarla yazılan bu kitaplar, bazen aynı eserin farklı nüshaları bazen de benzer ya da aynı muhtevalı başka eserler olabilmektedir (Köksal, 2016, s. 367-368). İslamiyet’i yeni kabul eden topluluklara ahiret, kıyamet, ölüm gibi bir takım dinî konuları basit bir dille anlatma çabasının bir sonucu olan bu metinler, daha sonraki dönemlerde yazılacak eserlere model olmakla birlikte, eski inanç ve kültürün aktarılmasını da sağlamıştır (Şengün, 2019, s. 47).

Bu çalışmanın konusunu; insanın ölümüyle başlayan ahiret hayatını anlatan, nasihat ve tasvirlerle İslamiyet’teki ölüm ve ölüm sonrası yaşam hakkında bilgi veren, sade bir dille mesnevi nazım şekliyle yazılmış bir metin oluşturmaktadır. Eski Anadolu Türkçesi döneminin dil özelliklerini devam ettiren; ama geç dönem istinsah edildiği anlaşılan bu mesneviyle ilgili hazırlanan bu çalışmada manzume, şekil ve muhteva özellikleriyle tanıtılarak çeviri yazıya aktarılmıştır. Ayrıca tam bir metin neşri oluşturulmasına yardımcı olması için mesnevinin tıpkıbasımını çalışmanın sonuna eklenmiştir.

Mesnevinin Şekil ve Muhteva Özellikleri

Mesnevi, Milli Kütüphane’nin Yazmalar koleksiyonunda 06 Mil Yz A 3757 numarasıyla kayıtlı yazmanın 83a-87b varakları arasında yer alır. Metin, dinî-tasavvufî metinlerin bulunduğu, 198x140-150x95 mm ölçülerinde, 178 varaklık siyah meşin bir cilttedir. Manzumenin adı kütüphane kayıtlarında geçmez. Mesnevi, bu yazma içerisindeki *Dastân-ı İslâm* ve *Dastân-ı Kız* metinleri arasındadır. Yaprakları nemli ve lekeli olan yazmada yer yer silinmeler vardır. Yazmanın kapak resimleri, ilk ve son varakları ise aşağıda verilmiştir:



Resim 1: Kapak resimleri, ilk ve son varak.

Mesnevi nazım şekliyle kaleme alınan metnin, başlığı ve istinsah tarihi de yoktur. Müstensih, mesnevinin önceki manzumeden ayrımını, metni yeni sayfada başlatarak yapmıştır. Ayrıca başlangıç beytinden hareketle mesnevinin başının eksik olduğunu da söylemek mümkündür. Harekeli nesih yazıyla, 17 satır ve çift sütun hâlinde kaleme alınan manzume, toplam 169 beyitten oluşur. Rekabe kaydı bulunur ve buradan hareketle şiirin bitimi tespit edilir.

Baş: Görüp anları sığına Hakka ol

Ditreye eli ayagı baka ol

Sonu: Okuyanı dinleyeni yazanı yazduranı

Rahmetiñle yarlıgagıl yâ Ganî

Mesnevi, aruzun remel bahrinin *fâ ‘ilâtün fâ ‘ilâtün fâ ‘ilün (fâ ‘ilât)* kalıbıyla yazılmıştır. Mesnevinin iki yerinde de vezin söylenmiştir:

Fâ ‘ilâtün fâ ‘ilâtün fâ ‘ilât

Biñ günâh itsek giderür bir salavât (110)

Fâ 'ilâtün fâ 'ilâtün fâ 'ilât

Vir Muhammed Mustafânîñ rûhına salavât (168)

Mesnevîde, vezin konusunda titiz davranılmamıştır. Bu durum, müelliften kaynaklanabileceği gibi, müstensihden de kaynaklı olabilir. Vezin noktasında özellikle hece eksikliği veya fazlalığından dolayı kusurlar görülmektedir. Bazı beyitlerin ise, hece veznine uyum sağlaması adına, hecenin 11'li kalıbına göre yazıldığı söylenebilir. Çünkü Türk şairler, klasik şiir geleneğinde verdikleri ilk eserlerde genellikle daha önce kullandıkları hece veznine uygun ve yakın aruz kalıplarını kullanmaya başlamışlardır. Bu kalıp da hece vezninin 11'li sistemine uymakta (İçli, 2020, s. 39-40) ve metindeki bazı okumalar bunu göstermektedir. Örneğin; aşağıdaki beytin ilk mısrasında hece fazlalığından kaynaklı bir kusur bulunurken; ikinci mısra 11'li hece ölçüsüne uymakta, aruz kalıbı gereği açıklık-kapalılık/kısalık-uzunluk uyumunu sağlamamaktadır:

Yâ bey-namâz olanîñ nice olur hâli

Degildür hâşâ ol Tañrınıñ kulu (31)

Ayrıca iki yerde vezin söylenmesine rağmen 143-159. beyitler, hezec bahrin *mefâ 'ilün mefâ 'ilün fe 'ülün* kalıbına uymaktadır. Muhtevaya ve hece ölçüsünün 11'li kalıbına uyan bu beyitleri müstensih ya kendisi eklemiş ya da başka bir metinden almış gibi görünmektedir:

Îlâhî cümle mahlûkuñ günâhı

Günâhı cümle mahlûkuñ Îlâhî (143)

Manzume, Eski Anadolu Türkçesi döneminin bir ürünüdür. +dUr, -gIl, -IsAr, -(y)Ub+An vd. eklerin; dönemi işaret eden *ıssı, sovuk, uçmag, yiglik, tamu* vd. kelimelerin kullanımı, mesnevinin bu döneme ait olduğunu göstermektedir. Fakat tarih kaydı bulunmayan eserdeki bazı ek kullanımları da, onun geç dönem istinsah edildiğini işaret eder. Örneğin; tamlama hâli eki +Uñ ve I. çokluk şahıs eki +dUk'un kimi yerlerde düz şekliyle (+İñ-namâziñ, +dIk-itdigün vs.) yazılması gibi.

Bazı kelimelerin yazımında ise hatalar mevcuttur. Örneğin "hazân" kelimesi metinde "هزان" şeklinde yazılmıştır. Ayrıca atıf vavı gerektiren yerler, harekeyle tamlama şeklinde belirtilmiştir. Örneğin; *lutf-ı ihsân, nân-ı ni'met* gibi.

Manzume, muhteva olarak, ölümüyle ahiret hayatı başlayan insanı kabirde meleklerin sorguya çekmesiyle başlar. Devamında mahşerdeki diriliş, sıratın geçiş, cennet ve cehennemliklerin ayrılması konularından bahsedilir. Müminlerin özelliklerinin anlatıldığı, insanlara nasihat edildiği ve günahların affı için niyazda bulunduğu beyitlerle eser sonlandırılır.

Mesnevi, sade bir dille İslam inancı doğrultusunda yazılmıştır. Eser; okuyanlara, dinleyenlere yol göstericiliği, ölüm ve ölümden sonraki hayatı hatırlatmayı amaç edindiğinden sade ve anlaşılır bir dile sahiptir. Akıcı bir üslupla nasihatlerde bulunulan metinde Arapça ve Farsça kelimeler de herkesin anlayabileceği kelimelerden seçilmiştir. Hatta ayet ve hadis iktibaslarında, mana yoluyla iktibas tercih edilmiştir. Örneğin; Nahl suresinde takva sahiplerine, ruhlarını kabzedecek meleklerin onlara nazik davranacağı, "Hoş geldiniz." manasında selam vereceği belirtilmiştir (Nahl 16/28-32) (Topaloğlu, 2007, s. 35). Mesnevîde de bu sureden manen iktibas yapılır. Eserde Münker ve Nekir sorgu melekleri, amel ve hayrı çok müminlere kabirde sorular sorar ve onlar, güzel cevaplar verir. Melekler de müminlere "Hoş geldin ey salih kişi!" der:

Diyeler hoş geldiñ ey sâlih veled

Tâ kıyâmet haşre dek vaktiñ sa'îd (5)

Mesnevîde konular aktarılırken karşıt kavramların sırayla anlatılması şeklinde bir yol izlenmiştir. Cennet ve cehennem ehlinin ahvalleri, mümin ve münafıkların özellikleri ile kabirde yaşadıkları bu anlatıma örnek olarak gösterilebilir. Aşağıdaki beyitlerde de şair, cennet ve cehennem ehlinin hâlini anlatmaya başlamadan önce haber vermektedir:

Cehennem ehliniñ i[şi]t hâlini
Her biriniñ getüreler mâlını (68)
Cennet ehlinden size virem haber
Sırâtı geçince ne bulur bunlar (78)

Mesnevîde anlatılanların okuyucunun/dinleyicinin gözünde canlanması ve etki gücünün artması için bazı benzetmelerden ve tasvirlerden yararlanılmıştır. Örneğin; dünya hayatında iyilik yapan, Allah'a asi olmayıp O'nun emirlerine riayet eden müminlerin kurbanları onlara eyerli bir burak olacak ve sıratı kuşlar gibi¹ geçmelerini sağlayacaktır:

İtdüğüñ kurbânlar dahı karşı gele
Bir iyerlenmiş güzel burâk ola
Binüp üstüne uça kuşlar gibi
Hem sırâtı geçeler kuşlar gibi (19-20)

Cehennem ve cehennem ehlinin anlatıldığı bölümlerdeki tasvirler de korkunç ve dehşet vericidir. Örneğin; cehennem ehli acıktığında onlara zakkum ağacının yemişi yedirilir. Yediklerinde ise onların dişleri dökülür. Ayrıca yemişin ateşi bağırlarını, ciğerlerini yakar:

Yana yana acıka karınları
Cîfe ile tolısar burınları
Andan zakkum ağacınıñ yimişi
Yedüreler döküle cümle dişi
Gerçi zakkum katı ıssı od ola
Yaka bagrın ciğerin büryân kıla (72-74)

Mesnevînin konusu ise kısaca şöyledir: Ölümüyle birlikte ahiret hayatı başlayan insan kabre girdiğinde önce Münker ve Nekir onun yanına gelir ve ona sorular sorar. Eğer kişi mümin ise, hayrı çok ise bülbül gibi güzel güzel cevaplar verir. Melekler ona “Hoş geldin ey salih kişi!” der. Fakat o kişinin günahı çoksa dili tutulur ve cevap veremez. Melekler gider, ifrite benzeyen biri, elinde ateşten bir şişe gelir. O; gözü, dili, kulağı olmayan, insafsız, merhametsiz biridir. Bu sırada kabirden bir kapı açılır. Müminlere cennetten hoş, günahkârlara cehennemden kötü kokular gelir. Müminler, kıyamete kadar kabirde ihsan bulur:

Tâ kıyâmet haşr olunca ol kula

¹ Bir hadiste sırat köprüsüyle ilgili şu bilgi geçmektedir: “Sırat köprüsü nedir yâ Resûllallah?” diye soruldu. Hz. Muhammed şöyle buyurdu: “Kaypak ve kaygan bir şeydir. Onda kancalar, çengeller ve Necid’de bulunan sa’dân denilen dikene benzer dikenler vardır. Müminler (sırat) kimi göz kırpacak kadar az bir zamanda, kimi şimşek gibi, kimi rüzgâr, kimi kuş gibi, kimi de iyi cins yürük at ve deve gibi hızla geçecekler. Bazısı bakarsın sapaşğlam kurtulmuş, diğeri tirmalanmış da salınıvermiş, kimi de cehennem ateşine yığılmış kalmış (Özaşar vd, 2016, s. 400).

Kabr içinde lutf-ı ihsânlar ola (16)

Onlar, kabirden erkek ve dişi, üryan kalkar. Müminler; açları doyurmuş, fakiri giydirmiş, kurban kesmiştir. Kestikleri kurban onlara burak olur ve sıratı kuş gibi geçerler. Asilerin günahları ise onlara ağır yüküdür. Onlar da kabirden on türlü kalkar. Maymun suretinde, çukur gözlü, boynuzlu, kara ve çirkin yüzlüdürler. Elleri ayakları yoktur ve leş gibi kokarlar. Bu insanlar; haram yiyen, yalan söyleyen, ana ve babaya asi olan, namaz kılmayan, hac ve zekât ibadetlerini yapmayan, nefesine uyup kötü davranışlar sergileyen kimselerdir. Allah, huzuruna geldiklerinde onlara; dünyada ömür verdiğini, namazı emrettiğini; fakat emirlerine uymadıkları için bugün azap çekeceklerini söyler:

Vâcib olsun saña ‘azâbım bugün
 Vâcib olsun saña ‘ikâbım bugün
 Kanı emîr eyledüğim farz salât
 Kanı emîr eyledüğim hacc zekât (35-36)

İnsanlar dalga dalga mahşer yerine gelir. Mizan kurulur, insan dünyada her ne işlediyse bir bir tartılır. Sonra herkes sırata sürülür. Sıratın altı cehennemdir. O; kıldan ince, kılıçtan keskindir:

Bu sırât ki bir karanlık gice
 Kıldan ince kılıcdan keskincedür (46)

Önce peygamberler, âlimler, müminler sıratı geçer. Asiler geçerken bir karanlık perde müminler ve münafıklar arasına iner. Asiler bağrışır, müminlerden yardım ister. Müminler de onlara; dünyada Allah’a ibadet etmediklerini, mallarıyla övündüklerini hatırlatır. Cennet ehli sıratı yel gibi geçerken asiler ateşe dökülür, herkes ettiğini bulur.

Zebaniler gelir. Cehennem ehlinin; malları gövdelerine basılır, elleri ayakları kesilir, onlara zakkum ağacının yemişi yedirilir, susadıklarında Hamim suyu verilir. Cennet ehli ise cennete varınca evlatlarını görür. Bazı masumlar ise anne ve babasını göremez. Onlar, Allah’tan anne ve babalarını bağışlamasını ister. Allah’ın nidasıyla huriler anaları suretinde gelir; fakat masum evlatlar, onları süt emdikleri yerlerinden koklayınca onların, anneleri olmadığını anlar, yakalarını yırtarlar:

Südün emdücegi yiri kokular
 Gayrı bunlar yakaların yırtalar
 Diyeler kim anamuz degil bunlar
 Diyeler kim babamuz degil bunlar (94-95)

Feryat ederler ve Allah da onlara analarını almaları için izin verir. Cebrail ile cehenneme giderler. Azap içindeki anne ve babalarını görürler ve ellerinden tutup kurtarırlar. Onlar sevinirken; bazıları ise anne ve babalarını hiç bulamaz, çaresiz kalır.

Manzume nasihat edilen beyitlerle devam eder. Önce, “sabırlı olmak” anlatılır. Akıl sahibi kişi; her belaya sabreder, Allah’tan gelene razı olur. Allah da dertlere derman, sabırlı kullara ihsan eder:

‘Âkil iseñ her belâya sabir ol
 HakkTe ‘âlâdan ne gelse râzı ol

Hakk Te ‘âlâ dertlere dermân ider
Sabırlu kullarına ihsân ider

Bu nasîhatdür size ey ‘ârifân
Cemâlinden yâdigâr-ı armagan (107-109)

Şair, vezni ve bir salavatın bin günah giderdiğini söylediği geçiş beytine yer verir:

Fâ ‘ilâtün fâ ‘ilâtün fâ ‘ilât
Biñ günâh idersek giderür bir salavât (110)

Mesnevinin devamında ise insanın Allah’ın rızasını kazanması, cenneti hak etmesi vd. konulardan bahsedilir. İnsan, günahları için ağlamalıdır. Böylece gönlü Allah’a bağlanır. Ayrıca insan üstünlük davası etmemelidir. Çünkü şeytan bunu yapmış, Allah onu dergâhından kovmuş, rahmetinden mahrum kılmıştır. Nefsine uyan kişi İblis’tir. Kendini üstün gören kişinin bütün ibadeti heba olur, başına türlü belalar gelir. Kalbinde kibir olmayanların imanı solmazken; kibirliler, cennete giremez:

Kibri olanlar girmeyiser cennete
Ol cihetden talmayısar rahmete
Her kimüñ ki kalbinde kibir olmaya
Anuñ îmânı küllî hîç solmaya (124-125)

Yalan söyleyenin işi ise zordur. Yalan söyleyen, yalan yemin eden kişi cehennemlidir. Kâfir ile birlikte yanar:

Kâfir ile tamuda yanar ebed
Şol yalân andı içene olmaz meded (133)

İnsan daima Allah’ın nimetlerine şükretmelidir. Şükür edenlerin nimeti çoğalır; şükretmeyenler de zarara uğrar.

Kendi acziyetinden, günahkârlığından bahseden şair, âlemlerin Rabbinden niyazda bulunur, hataları için af diler. Vezin söylendikten sonra Hz. Muhammed’e salavat; okuyana, dinleyene, yazana ve yazdırana ise rahmet istenen beyitlerle eser sonlandırılır:

Fâ ‘ilâtün fâ ‘ilâtün fâ ‘ilât
Vir Muhammed Mustafânîñ rûhına salavât
Okuyanı dinleyeni yazanı yazduranı
Rahmetiñle yarlıgagıl yâ Ganî (168-169)

Mesnevi

Manzume; Şengün’ün (2019) çalışmasında yayınladığı *ahvâl-i kıyâmet* türündeki tenkitli metinle büyük benzerlik göstermekte, aynı kişiye ait mesnevinin farklı müstensihler elinde yazıldığı izlenimi vermektedir. Aynı vezinle yazılan, müellifi belli olmayan mesneviler arasındaki benzerlikler, Şengün’ün (2019) çalışmasında 47. sırada yer alan beyit ile başlar:

Görüp anları sığına Hakka ol Görüp işlerin sığına Hakka ol
Ditreye eli ayağı baka ol (1) Ditreyyüp eli ayağı baka ol (Şengün, 2019, s.51)

Beyitlerde hece, kelime, kelimelerin yeri vb. farklılıklar bulunur. Örneğin; kabir sorgusunda Münker ve Nekir melekleri “Peygamberin kim?” sorusunu bu çalışmadaki mesnevide Türkçe, Şengün’ün (2019) çalışmasındaki mesnevide Arapça sorar:

Diyeler nebiñ seniñ kimdür digil	Diyeler men rabbüke bil rabbüñi
Dahı hem peygamberiñ kimdür digil (2)	Derler mâ nebiyyüke bil nebiñi (Şengün, 2019, s. 51)

Muhteva olarak müşterek devam eden mesnevilerde aynı beyitler de bulunur:

Anaya ataya âsî olanlar

Kim anlardur cehennemde kalanlar (30) (Şengün, 2019, s. 52)

109. beyte kadar iki metin arasında benzerlikler devam eder. Sonraki beyitten itibaren bu çalışmanın konusu olan mesnevide insanın Allah’ın rahmetine ulaşması, cenneti hak etmesi için yapması gerekenler vd. konular anlatılırken; diğer mesnevide cennetin tasviri yapılır. Bu bölümlerde farklılaşan metinler son beyitlerde yine benzeşir:

Fâ ‘ilâtün fâ ‘ilâtün fâ ‘ilât	Okuyanı dinleyeni yazanı
Vir Muhammed Mustafânîñ rûhına salavât	Rahmetüñle yarlıgagıl yâ Gânî
Okuyanı dinleyeni yazanı yazduranı	Fâ ‘ilâtün fâ ‘ilâtün fâ ‘ilât
Rahmetiñle yarlıgagıl yâ Gânî (168-169)	Mustafânüñ rûhına vir salavât (Şengün, 2019, s. 59)

Bu çalışmada mesnevi, eserin aslına bağlı kalınıp bütün ses işaretleri ve imla hususiyetleri korunarak çeviri yazıya (transkripsiyon) aktarılmıştır. Her beyte sıra numarası verilmiş, buldukları varaklar sol üst tarafta belirtilmiştir. Özel isimler büyük harfle yazılarak bu isimlere gelen ekler ayrılmamıştır. Ayrıca tam bir metin neşri oluşturulmasına yardımcı olması için mesnevinin tıpkıbasımı çalışmanın sonuna eklenmiştir.

Mesnevi (Fâ ‘ilâtün fâ ‘ilâtün fâ ‘ilün)

[83a]

- | | |
|---|--|
| 1 | Görüp anları şığına Hakkâ ol
Ditreye eli ayağı bağa ol |
| 2 | Diyeler nebiñ seniñ kimdür digil
Dahı hem peygamberiñ kimdür digil |
| 3 | Ol maħalde varısa anda ‘amel
Söyleye bülbül gibi güzel güzel |
| 4 | Bileler kim mü’min oldur ħayrı çok
Seyyi’âtından beşâret aşlâ yok |
| 5 | Diyeler hoş geldiñ ey şâlih veled
Tâ kıyâmet ħaşre dek vaħtiñ sa‘id |
| 6 | Yâ günâhı çoğısa ol kişiniñ
Yâ livâtâ ise kârı işiniñ |

- 7 Dutulup dili anıñ virmez cevâb
 Șatı müşkildür aña şorı hisâb
- 8 Anda Münkîr ü Nekîr itmez ‘azâb
 Anlarıñ işi hemân şorı hisâb
- 9 Gide anlar gele bir ‘ifrit-sîmâ
 Elinde bir odlu şiş bir bed-likâ
- 10 Gözi yoȘdur göre merhamet ide
 Dili yoȘdur söyleye hürmet ide
- 11 Hem iki kulağı işitmez anuñ
 Zerre duymaz ‘arşa irişse ünüñ
- 12 Yüreginde zerre inşâf olmaya
 Hâliñi ahvâliñi hiç añlamaya
- 13 Șabirinden açalar bir Șapuyı
 ȘoȘudalar burnuna bed ȘoȘuyı
- 14 Mü’mine açılır cennetden Șapu
 ‘Ûd-ı ‘anber misk-i rûmîdür ȘoȘu
- 15 Tâ kıyâmet haşr olunca ol kula
 Șabr içinde lutf-ı ihşânlar ola
- 16 İbtidâ kalkınca Șabrinden bunlar
 Șamu irkek dişi ‘uryân olalar
- 17 FaȘîre esbâb idüp virdiñ ise
 Açlarıñ Șarnını doyurdıñ ise
- [83b]
- 18 Ol esbâblar hulle donları ola
 Ol esbâblar cümlesi Șarşu gele
- 19 İtdigüñ Șurbânlar dağı Șarşu gele²
 Bir iyerlenmiş güzel burâȘ ola
- 20 Binüp üstüne uȘa Șuşlar gibi
 Hem şırâtı geçeler Șuşlar gibi
- 21 ‘Âşîleriñ gelüp yavuz ‘amelleri³

² Vezin kusurlu.³ Vezin kusurlu.

- Gördüğü sâ‘at tütula dilleri
- 22 Bu cihânda kamu itdükleri şer
Arkasına bir ağır yük olısar
- 23 Kıbrinden on dürli kalkar bu insân
Kimi maymûn şûretinde el-amân
- 24 Kimi çukur gözli boynuzlı ola
Kimisi de kara zıst yüzli ola
- 25 Kimi kara yüzli ola kiminiñ gözi de gök⁴
Kimisiniñ dahı eli ayağı yok⁵
- 26 Kimi o leş gibi қоқа ol bed-fi‘il⁶
Kaçmayan nâ-mahremden anlardur bil
- 27 Kiminin karnı şişe tağlar gibi
Kusa kusa gide ağular gibi
- 28 Bunlar oldur ki yiyenlerdür harâmı⁷
Helâlden yigce severler harâmı
- 29 Kiminiñ dili çekilmiş eñseden
Kizb idüp dil ile halka sögen
- 30 Anaya ataya ‘aşî olanlar
Kim anlardur cehennemde kalanlar
- 31 Yâ bey-namâz olanıñ nice olur hâli⁸
Degildür hâşâ ol Tañrınıñ kulu
- 32 Hakk diye aña münâfıķı müznibîn⁹
Hużûrıma yâ nice geldiñ bugün
- 33 Saña ben dünyâda virdim çok ‘ömür
Beş vakit namâzı eyledim emîr
- 34 Virdüğüm ni‘metleri yir idiñ
Giceler şubh olunca uyur idiñ

[84a]

⁴ Vezin kusurlu.⁵ Vezin kusurlu.⁶ Vezin kusurlu.⁷ Vezin kusurlu.⁸ Vezin kusurlu.⁹ Vezin kusurlu.

- 35 Vâcib olsun saña ‘azâbım bugün
Vâcib olsun saña ‘ikâbım bugün
- 36 Kânı emîr eyledüğim farz şalât
Kânı emîr eyledüğim hacc zekât
- 37 Düreler mahşer yirinde mevc mevc
Zümre zümre cümle insân fevc fevc
- 38 Kimi bata terine dizine dek
Kimi dağı ğarğ ola gözine dek
- 39 Kuralar mîzânı vezn olmak için
Cürm ile ‘işyânı bilinmek için
- 40 Koyalar â‘mâlimüz mîzâna hep
Dökeler ‘işyânımız meydâna hep
- 41 Bu dünyâda her ne işlediñ ise
Bir qarınca dağı daşladıñ ise
- 42 Dartılup bir bir tamâm ola hemân
Hasenâtı çok ise bula cinân
- 43 Bir kişi kılmaya mîzâna girü
Zerre deñlü kılmaya öñi soñı
- 44 Soñra süreler şırât üzre kamu
Şırâtıñ altı degil midür tamu
- 45 Bu irkekdür bu dişi dimeyeler
Ya‘ni bu kişi sultândur dimeyeler¹⁰
- 46 Bu şırât ki bir karanlık gicedür
Kıldan ince kılıcdan keskincedür
- 47 Gide mü‘minler halkdan ilerü
Dağı peygamberler anlardan ilerü¹¹
- 48 Soñra ‘âlimler yürüyüp gideler
Nûrlar ile şırâtı nûr ideler
- 49 Anlarıñ nûrıla gide şâlihîn
Haqq Te‘âlâ kıla bizi şâlihîn

¹⁰ Vezin kusurlu.¹¹ Vezin kusurlu.

- 50 Şoñra ‘âşiler geçerken zârıla
Öñlerince giden aydın nûrıla
- 51 Hakk Te‘âlâ nâgehân ide hitâb
Bunlarıñ arasına ine hicâb
- [84b]
- 52 Mü‘min ile münâfıklar arası
İne Hakkdan bir karanlık perdesi
- 53 Bir zulûmât çöke şırât üstüne
Merhamet kılmaya dostı dostına
- 54 Çağrışup ‘âşiler ide veyletâ
Veyletâ yâ veyletâ yâ veyletâ
- 55 Çağıra bunlar kamu nidâ idüp
Her birisi bir katı şadâ idüp
- 56 Dura mü‘minler ki seyrân ideler
Ne haberdür bize söyleñ diyeler
- 57 ‘Âşiler diye ki meded eyleñ bize¹²
Esirgeyüp merhamet eyleñ bize
- 58 Ol fânî dünyâda hep bile idik
Siziñle çok nân-ı ni‘metler yidik
- 59 Aramızda yok mıdur hakk-ı huquq
Şimdi katı bakarsıñız bize şovuk¹³
- 60 Diye mü‘minler döniñ girüye siz
‘İbâdetler eyleñüz Tañrıya siz
- 61 Bildüñiz mi cihânıñ şöhetini
Bildüñiz mi namâzıñ kıymetini
- 62 Sizlere biz dir idük kılıñ namâz
Eyleyüp tâ‘at idüñ Hakkıya niyâz
- 63 Siz bize kaçıyuban sögerdiñüz
Mâliñuza tayanup dögerdiñüz
- 64 Şimdi girü nice olur hâliñüz

¹² Vezin kusurlu.¹³ Vezin kusurlu.

- Zerrece dermân olur mı mâlîñuz
- 65 Böyle diyüp gide mü'minler revân
Döküle bunlar oda mişl-i hazân¹⁴
- 66 Zebânîler bunlara karşı gelür
Diyeler kim her kişi itdügin bulur¹⁵
- 67 Cennet ehli gideler uça uça
Ol şırâtı yıl gibi geçe geçe
- 68 Cehennem ehliniñ i[şi]t¹⁶ hâlini
Her biriniñ getüreler mâlını
- [85a]
- 69 Diyeler işte mâlîñuz kamu¹⁷
Mâlîñuzla oldı yiriñüz tamu
- 70 Hakk yolına mâlîñuz şarf itmediñiz¹⁸
Hakkın emr itdüginini tutmadıñız
- 71 Başduralar gövdeye mâllarını
Keseler ellerini kollarını
- 72 Yana yana acıka qarınları
Cîfe ile tolısar burınları
- 73 Andan zaqqûm ağacınıñ yimişi
Yedüreler döküle cümle dişi
- 74 Gerçi zaqqûm katı ıssı od ola
Yağa bağrın cigerin büryân kıla
- 75 Şu dileye zebânîlerden ol kul
Vireler Hamîm şuyundan sağ sol
- 76 İçüreler ol şudan döge döge
Bed lisân ile aña söge söge
- 77 Bir vakit namâz için ola 'itâb
Tamâm yetmiş biñ yıl kadar ola 'azâb¹⁹

¹⁴ Hazan kelimesi metinde “هزان” şeklinde yazılmıştır.

¹⁵ Vezin kusurlu.

¹⁶ Metinde “ايت” şeklinde yazılmıştır.

¹⁷ Vezin kusurlu.

¹⁸ Vezin kusurlu.

¹⁹ Vezin kusurlu.

- 78 Cennet ehlinden size virem haber
Şırâtı geçince ne bulur bunlar
- 79 Varuban Hakkı irincek bunlar
Küçücek ma'sûmlarını göreler
- 80 Kiminiñ oğlı kıızı karşı gele
Anaların ataların hoş göre
- 81 Diyeler ki vâlidemüz geldiler
Hamdulillâh bizi görüp güldiler
- 82 Kimisi göremeyüp anaların
Kimisi göremeyüp babaların
- 83 Soralar ki kanı bizim anamız
Ağlaşup diyeler kim kanı babamız
- 84 Diyeler bunlar analarıñuz siziñ²⁰
Nâra gitdi babalarıñuz siziñ
- 85 İşidüp bu haberi ma'sûmcular
Boynun egüp duralar öksüzceler
- [85b]
- 86 Diyeler ma'sûmlar İlahî'l-âlemîn²¹
Bizi de cehenneme gönder hemîn
- 87 Harâm olsun bize cennetiñ senüñ
Cennet içindeki ni'metiñ senüñ
- 88 Biz bu cennetiñ yüzini görmezüz
Anamuzı almayınca girmezüz
- 89 Dögerüz biz bağrımızı taş ile
Anamuz yanar iken âteş ile
- 90 Yâ İlahî ol karîb anamuzı
Bağışla luţif it atamuzı
- 91 Hakk Te'âlâ bir nidâ ide hemân
Gele Cebrâ'il bunlara ol zamân

²⁰ Vezin kusurlu.

²¹ Vezin kusurlu.

- 92 Anaları şûretinde hûrîler
İşde anañız diyüben vireler
- 93 Ol ma‘şûmlar cümle karşı çıkalar
Anaların görüp evvel қоқular
- 94 Südün emdücegi yiri қоқular
áayrı bunlar yaқaların yırtalar
- 95 Diyeler kim anamız degil bunlar
Diyeler kim babamız degil bunlar
- 96 Çağırup feryâd idüp ağlaşalar
Hasret ile cigerin tağlaşalar
- 97 Hâkķ Te‘âlâ bir nidâ ide girü
Varuñ analarını aluñ berü
- 98 Gide Cebrâ’il cehennemden yaña
Ol ma‘şûmlar cümlesi gider bile
- 99 Varalar hep göreler anaların
‘Azâb ile yanmada babaların
- 100 Yapuşup bir bir tutup ellerine
Yapuşup pek şarmaşup қollarına
- 101 Қurtarup analarını geleler
Cümle ma‘şûmlar sevinüp güleler
- 102 Kimisi aşlâ bulamaz anasın
Çâresüz қalur bulamaz çâresin
- [86a]
- 103 Kimdür oldur kim anasın bulmayan
Cennetiñ içinde bir dem gülmeyen
- 104 Öldüğine oğlunıñ feryâd iden
Yaқasın yoluban feryâd iden
- 105 Cümle ‘âlem işidürdi sesini
Âvâz ile ider idi ye’sini
- 106 İşde anlarıñ kamu veledleri
Şâd-ı hürrem olmayan evlâdları
- 107 ‘Âķil iseñ her belâya şabir ol
Hâkķ Te‘âlâdan ne gelse râzı ol

- 108 Hakk Te'âlâ dertlere dermân ider
Şabırlu kullarına ihsân ider
- 109 Bu naşihatdür size ey 'ârifân
Cemâlınden yâdigâr-ı armağan
- 110 Fâ'ilâtün fâ'ilâtün fâ'ilât
Biñ günâh idersek giderür bir şalavât²²
- 111 İtmedin Âdem hatâ çok ağladı
Tâ feriştehler yüregın tağladı
- 112 Gözlerinden yaş döküldi ibtidâ
Anuñ için hoş olupdur intihâ
- 113 Günâh için ağlayanlar hâş olur
Bunda ağlamayan anda paş olur
- 114 Âdemi fikr eylegil aç gözüñi
İtmedin suç ağladı gör özüni
- 115 Hed hezârân şubh idersin dün ü gün
Ağlamaz mısın yaşıñ ola düğün
- 116 Añuban yazukların ağlayan²³
Göñlini Hakk hazretine bağlayan
- 117 Yiglik da'vâsını kılma ey kişi
Gör anı da'vâ iden n'oldı işi
- 118 Yiglik da'vâsını itdi şeytân gör
Dergâhından sürdi ol Hakk anı gör
- [86b]
- 119 Rağmetinden maħrûm eyledi anı
İder kendü özini yigleyeni
- 120 Hazretümden git didi Hakk aña
Key sağın eyle demeyeler saña
- 121 Kendözini yigleyen İblis ola
Ger 'ibâdet itmekde İdris ola
- 122 Çünkü sen kendözünü yigleyesin

²² Vezin kusurlu.²³ Vezin kusurlu.

- Yigler iseñ kendüni horlayasın
- 123 Cümle tâ'atiñ hebâ ola seniñ
Başuña dürlü belâ gele senüñ
- 124 Kibr olanlar girmeyiser cennete
Ol cihetden talmayısar raħmete
- 125 Her kimüñ ki ƙalbinde kibr olmaya
Anuñ îmânı küllî hiç şolmaya
- 126 Kibri olan kişinüñ îmânı yok
Haƙƙ Te'âlânuñ aña ğufrânı yok
- 127 Ey Hudâyâ virme bize kibr-i kîn
Çünki tırmaz kibr ile îmân-ı dîn
- 128 Hem gine gerçeklerüñ yiri cinân
Gerçek olmayan aña girmez inan
- 129 Gerçek olan ğayrıyı gerçek şanur
Kim yalân söylese aña inanur
- 130 Şol yalân söyleyenüñ hâli ğarâb
Yarın anda başına ƙorlar türâb
- 131 Kim yalân söyleyenüñ müşkil işi
Key saƙın söyleme yalân ey kişi
- 132 İçmeyegör sen yalân andı yalân
Kim seni şoƙmaya tamuda yılân
- 133 Kâfir ile tamuda yanar ebed
Şol yalân and içene olmaz meded
- 134 Yâ İlâhî yalân anddan şaƙlagıl
Hem yalândan dilimüzi bekleğil
- 135 Ma'şiyetdür zâ'il iden ni'meti
Ma'şiyetden buldı Âdem zaħmeti
- [87a]
- 136 Ni'met içinde olıncağ ey kişi
İRte gice Allâha şükr it işi
- 137 Şükr ile ni'met saña olur tamâm
Eger şükr itmezseñ olur intiƙâm
- 138 Şükr idenler ni'meti vâfir bulur

- Şükr kılmayan kişi hâsir olur
- 139 Kim ki dâ'im Allâha şükr eyleye
Maşnû'âtını anuñ hem fikr eyleye²⁴
- 140 Her kim unutsa Hudânıñ şükriñi
Añmasa hergiz dilinden zikriñi
- 141 Haqq Te'âlâ ol kulıñ añmaz olur
Hergiz ol kulıñ işi oñmaz olur
- 142 Yâ İlâhî dilimüzde şükriñi
Müstedâm it gönlimüzde zikriñi
- 143 İlâhî cümle maḥlûkuñ günâhı
Günâhı cümle maḥlûkuñ İlâhî²⁵
- 144 Eger kul olmasa kim suç kılaydı
Keremler bunca şâhdan kim bulaydı
- 145 Hudâyâ ben kuluñda bî-nevâ yok
Ki biñ derdim var illâ devâ yok
- 146 Başum taḡu gözüm tolu elim boş
Ayak baḡlu yürek taḡlu hâlim uş
- 147 Kavî nefsum ölü 'aqlum bilüm mest
İşim muhmel bilüm kâhil dilüm cüst
- 148 Yüzüm kara içim aḡu suçum pûl
Çürük fikrim yolım sağ yönim şol
- 149 Faḡîr ü zâr u ser-gerdân u miskîn
Haḡîr ü ḡor u pür ḡayrân u ḡamgîn
- 150 Giceden şubḡ olunca uyumaḡda
Seḡerden giceye dek ḡam yimekte
- 151 Eger dünyâm olur bî-pâk olurvan
Eger olmaya ḡayḡudan olurvan
- 152 'Înâyetden başum dişür elüm al
Ciger ḡûn degdigün olmadan ḡâl
- [87b]

²⁴ Vezin kusurlu.

²⁵ 143-159. beyitler arası *meḡâ'ilün meḡâ'ilün fe'ülün* vezniyle yazılmıştır.

- 153 Kāmu ‘ālemleriñ ma‘bûdı sensin
Ki ben mezmûmem maħmûdı sensin
- 154 Niyâz idem niyâz idem kime ben
Za‘ıfım kemterem kemden kemem ben
- 155 Günâhıñ çok kara kılduñ yüzüñi
Dürüşgil ağ ide gör kendüziñi
- 156 Haţâlardur iden yüzüñi esved
Olursın halk içinde hor u efsed
- 157 Nice ‘işyân idersin şâd-ı hurrem
Dimez misin yağa beni cehennem
- 158 Dön imdi ‘âşilikden tevbe kıl hoş
Ki yarın varmayasız eli boş
- 159 Ağ ola cümle defterler siyâhı
Kerem kıl yüzümüz ağ kıl İlâhî
- 160 Ki kara yüzümüz anda ağara
Sen ağartmazsañ ya kanda ağara
- 161 Kim ‘ibâdet kılmasa ‘âşî olur
Şâzılık güninde anuñ yaşı olur²⁶
- 162 Cümle halk gülincek ol ağlayısar
Ağlamayan cigerin dağlayısar
- 163 Çünkü Haqqıñ emrini tutmadı kul
Yanırsardur derk-i esfelde ol²⁷
- 164 Kimse kırtarmaz anı ol tamudan
Çok yanırsar tamuda ol kamudan
- 165 Buyruğıñ tutan giriser uçmağa
Kıl ‘ibâdet uçmağı sen açmağa
- 166 Kuluñ bunda añduran yarımı²⁸
Tâ‘at iden görür dîzârını²⁹

²⁶ Vezin kusurlu.²⁷ Vezin kusurlu.²⁸ Vezin kusurlu.²⁹ Vezin kusurlu.

- 167 Yâ İlâhî 'âşî kılma sen bizi
Kim kara kılma bu aķ yüzümüzi
- 168 Fâ' ilâtün fâ' ilâtün fâ' ilât
Vir Muhammed Muştafâniñ rûhına şalavât³⁰
- 169 Oķuyanı diñleyeni yazanı yazduranı³¹
Raħmetiñle yarlıĝaĝıl yâ áanî

Sonuç

İslamiyet inancı ve kültürü, Türk edebiyatının yararlandığı kaynaklardan en önemlisidir. Ölüm, ahiret, kıyamet gibi konular da özellikle 13-15. yüzyıllarda Eski Anadolu Türkçesi şeklinde adlandırılan dönemde sıklıkla ele alınmıştır. Bu devreye ait dinî-ahlaki ve tasavvufi eserler, halka İslamiyet'i, inanç ve uygulamaları anlatma ve öğretme noktasında dikkat çekicidir. Bunlar; mesnevi nazım şekliyle 100-500 beyit arasında yazılan, müellifi bilinmeyen, çoğunlukla aynı el yazması içerisinde sıralanmış teknik kusurları fazla olan eserlerdir. *Ahvâl-i kıyâmet*, *kıyâmet-nâme*, *ahvâl-i âhiret*, *ahvâl-i mevt/mevtâ*, *maħşer-nâme*, *ahvâl-i maħşer*, *dâstân-ı maħşer*, *ahvâl-i kabr/kubur* gibi adlarla yazılan bu kitaplar, bazen aynı eserin farklı nüshaları bazen de benzer ya da aynı muhtevalı başka eserler olabilmektedir.

Bu çalışmanın konusunu oluşturan eser de insanın ölümüyle başlayan ahiret hayatını anlatan, nasihat ve tasvirlerle İslamiyet'teki ölüm ve ölüm sonrası yaşam hakkında bilgi veren, sade bir dille mesnevi nazım şekliyle yazılmış bir manzumedir. Metnin başlığı ve istinsah tarihi yoktur. Ayrıca başlangıç beytinden hareketle baş kısmının eksik olduğunu söylemek mümkündür. Harekeli nesih yazıyla yazılan eser, 169 beyitten oluşur. Mesnevîde, dinî türlerde en çok tercih edilen remel bahrin *fâ' ilâtün fâ' ilâtün fâ' ilün (fâ' ilât)* kalıbı kullanılmıştır.

Eser, Eski Anadolu Türkçesi döneminin bir ürünüdür. +dUr, -gIl, -IsAr, -(y)Ub+An vd. eklerin; dönemi işaret eden *ıssı*, *sovuk*, *uçmag*, *yiglik*, *tamu* vb. kelimelerin kullanımı, mesnevinin bu döneme ait olduğunu göstermektedir. Fakat tarih kaydı bulunmayan eserdeki bazı ek kullanımları da, onun geç dönem istinsah edildiğini işaret eder.

Mesnevi, sade bir dille İslam inancı doğrultusunda yazılmıştır. Yaygın kullanıma sahip kelime tercihiyle ölüm ve ahiret hayatı insanlara anlatılmaya çalışılmıştır. Manzume, ölümle kabre giren insanı meleklerin sorguya çekmesiyle başlar. Devamında maħşerdeki diriliş, sırttan geçiş, cennet ve cehennemliklerin ayrılması konularından bahsedilir. Müminlerin özelliklerinin anlatıldığı, insanlara nasihat edildiği ve günahların affi için niyazda bulunduğu beyitlerle eser sonlandırılır.

Hazırlanan bu çalışmada; dinî türler içerisinde yerini alacağı düşünülen, başlığın, müellifine ve yazıldığı tarihe dair bilgi bulunmayan manzume, şekil ve muhteva özellikleriyle tanıtılmıştır. Çeviri yazıya aktarılan metnin tıpkıbasımı da son bölüme eklenmiştir. Böylece bu çalışma, farklı müstensihlerce çoğaltılıp yazmalar arasında kalan mesnevinin nüshalarının tespitiyle birlikte, doğru bir metin neşrine yardımcı olacaktır.

³⁰ Vezin kusurlu.

³¹ Vezin kusurlu.

Kaynakça

- Aytaç, P. (2006). “Ölüm”, *Türk Dünyası Edebiyat Kavramları ve Terimleri Ansiklopedik Sözlüğü*, 5, 37-47.
- Devellioğlu, F. (2010). *Osmanlıca-Türkçe Ansiklopedik Lûgat*, Ankara: Aydın Kitabevi.
- Dilçin, C. (1983). *Yeni Tarama Sözlüğü*, Ankara: TDK Yay.
- Gökbel, A. (2019). *Ansiklopedik Alevi-Bektaşî Terimleri Sözlüğü*, Ankara: Atatürk Kültür Merkezi Başkanlığı Yay.
- Gürkan, S. L. (2007). “Ölüm”, *TDVİA*, 34, 32-34.
- Güzel, A. (2012). *Dinî-Tasavvufî Türk Edebiyatı El Kitabı*, Ankara: Akçağ Yay.
- İçli, A. (2020). “Tursun Fakı'nın “Hz. Resul'ün Ebu Cehil ile Güreşi” Mesnevisinin Bir Yazma Nüshası”, *Uluslararası Yunus Emre ve Anadolu'da Türk Yazı Dilinin Gelişimi Sempozyumu Bildiriler Kitabı*, 28-44.
- Kavuştu, M. (2007). *Kur'an'da Ahiret Hayatı*, (Yüksek Lisans Tezi), Selçuk Ün., Konya.
- Keskin, A. (2019). *Risâle-i Beyân-ı Cehennem (vr. 63b-104a)*, (Yüksek Lisans Tezi), Marmara Ün., İstanbul.
- Köksal, F. (2016). *Yâ Kebîkeç Mecmualar Arasında*, İstanbul: Kesit Yay.
- Özafşar, M.E. vd. (2016). *Hadislerle İslam, Serlevha Hadisler*, Ankara: DİB Yay.
- Özgeriş, M. M. (2020). “Eski Anadolu Türkçesiyle Yazılmış Bir Ahvâl-i Kıyâmet”, *Korkut Ata Türkiyat Araştırmaları Dergisi*, 3 (Aralık 2020), 123-148.
- Şengün, N. (2019). “Türk İslam Edebiyatı'nda Bir Nazım Türü Olarak Ahvâl-i Kıyâmetler ve Şâiri Bilinmeyen Bir Ahvâl-i Kıyâmet Üzerine”, *Recep Tayyip Erdoğan Üniversitesi İlahiyat Fakültesi Dergisi*, 15, 34-61.
- Topaloğlu, B. (1988). “Ahiret”, *TDVİA*, 1, 543-548.
- (2007). “Ölüm”, *TDVİA*, 34, 34-35.

Tıpkıbasım

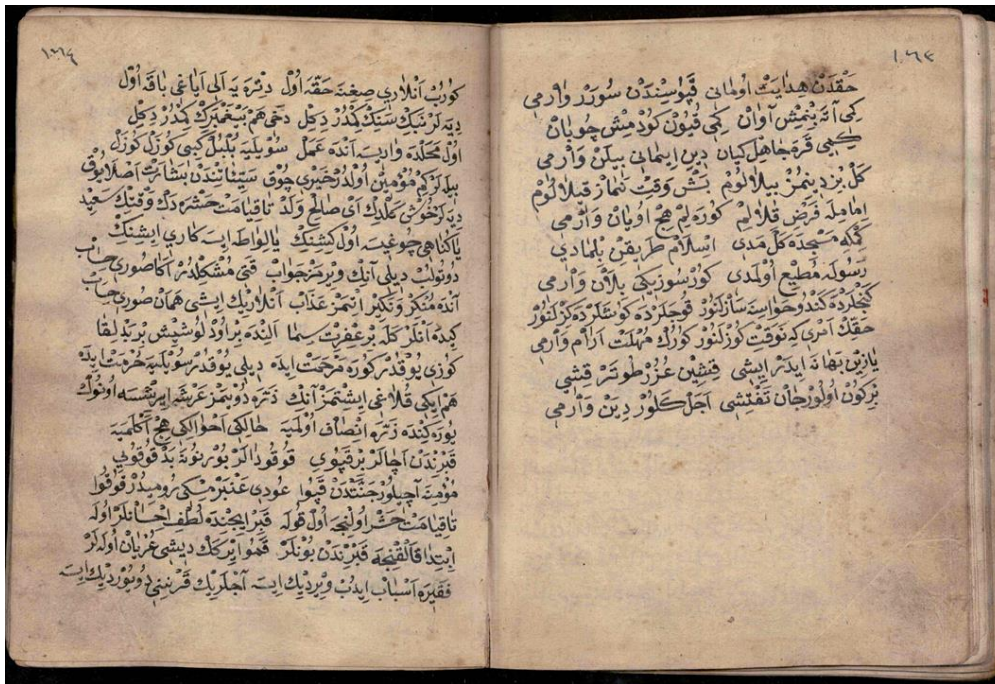

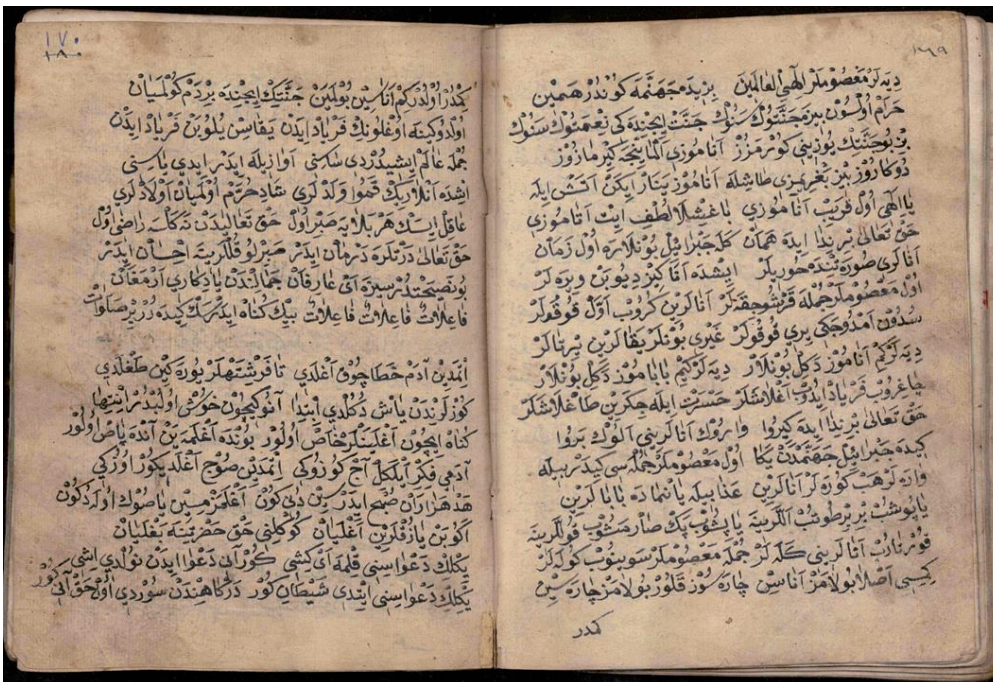
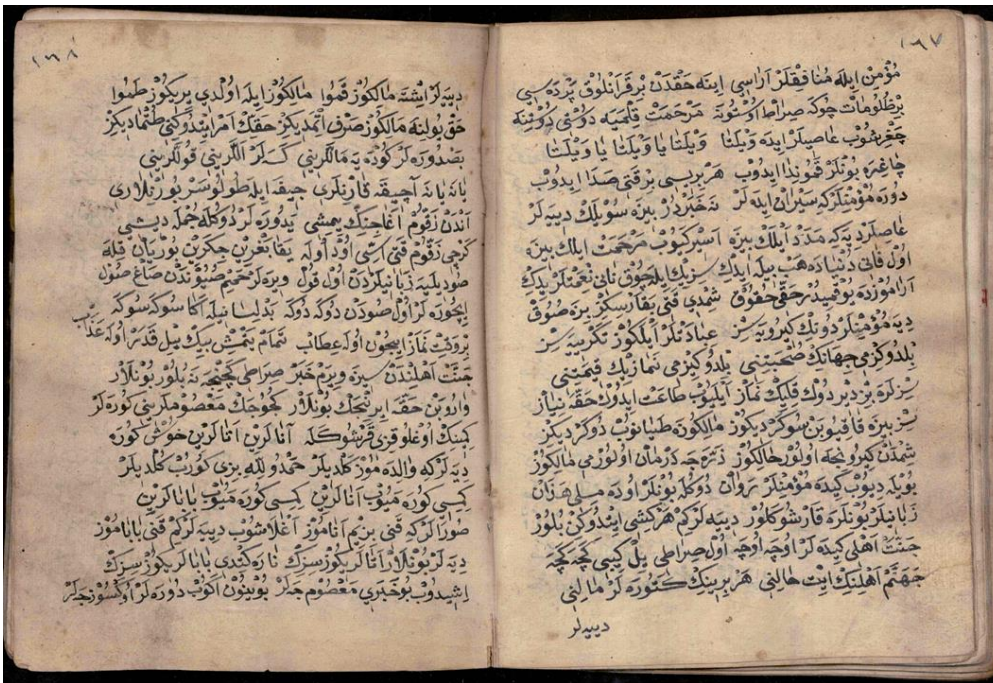

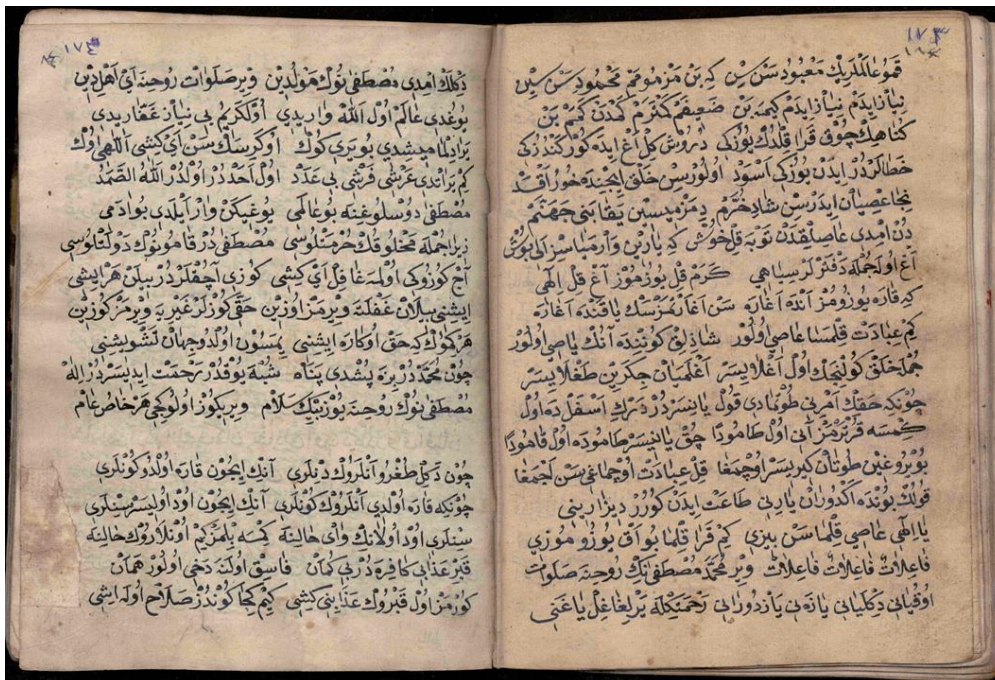
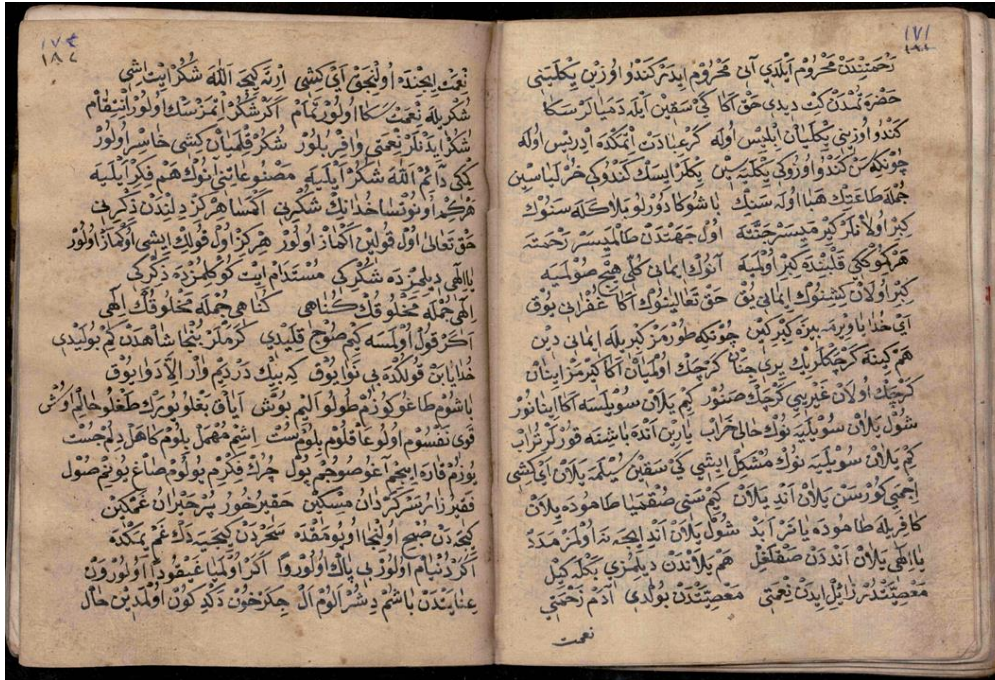

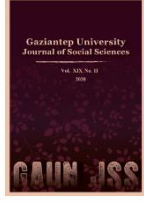

GAZIANTEP UNIVERSITY JOURNAL OF SOCIAL SCIENCES

Journal homepage: <http://dergipark.org.tr/tr/pub/jss>



Araştırma Makalesi • Research Article

Tiyatroda Brecht Etkisi ve Arturo Ui'nin Önlenebilir Yükselişi Adlı Oyununda Politik ve Epik Unsurlar

Brecht Effect in Theater, And Political and Epic Elements in His Play "The Resistable Rise Of Arturo Ui"

Erdal BARAN^{a*}

^aÖğr. Gör. Dr., Tokat Gaziosmanpaşa Üniversitesi, Türk Dili Bölümü, Tokat / TÜRKİYE
ORCID: 0000-0002-3613-6810

MAKALE BİLGİSİ

Makale Geçmişi:

Başvuru tarihi: 26 Mayıs 2021

Kabul tarihi: 30 Aralık 2021

Anahtar Kelimeler:

Bertolt Brecht,

Epik tiyatro,

Dramatik tiyatro,

Tarihsel gerçekçilik,

Epik unsurlar

ÖZ

Platon, Aristoteles; Hegel ve Marx gibi düşünürler, sanatın bir iletişim aracı olarak bilgiyi yayma amacıyla asırlardan beri kullanıldığını kabul etmişlerdir. Sanatın da kendi içinde dalları mevcuttur. Söz konusu dallardan biri de tiyatrodur. Tiyatronun da asırlardan beri gerek yazılı metinler halinde gerekse sahnelendiği kadarıyla her dönem seyircisine ve okuyucusuna vermek istediği bir bilgi, bir mesaj olmuştur. Bununla birlikte tiyatro da diğer sanat dalları gibi yüzyıllara bağlı olarak kademeli bir şekilde değişimlere uğramıştır. En ilkel zamanlardan modern zamanlara kadar oyunların içeriği ile birlikte sahnelenme tekniklerine bağlı olarak dramatik, epik şeklinde türlere ayrılmıştır. Dramatik tiyatronun bazı noktalarda yetersiz olduğunu düşünen Bertolt Brecht, epik tiyatroyu geliştirerek XX. yüzyılda sanat dallarından tiyatroya farklı bir bakış ve ifade biçimi kazandırmıştır. Brecht'in bu yaklaşımı dünya çapında bir yankı yapmış ve tiyatronun söz konusu yıllarda toplumsal problemleri ifade etmek için en iyi araçlardan biri olduğu ortaya konmuştur. Toplum yönetmekle yükümlü iktidardaki egemen kimselerin de eleştirilebileceğini sahnelendiği oyunlarla kanıtlayan Brecht, epik tiyatroyu teknik olarak şaşırtma esasına odaklayarak toplumun aksak yanlarını ve insanların farkında olmadan yabancılaştığı değerleri su yüzüne çıkarmak için kullanmıştır. Şüphesiz Türk aydınları ve yazarları, epik tiyatroya yazılı olarak da sahnelenmiş olarak da kayıtsız kalmamışlardır. Epik tiyatronun teknik açıdan sahnelenmesi ile geleneksel dramatik tiyatroların sahnelenmesi arasında birçok fark vardır. Bu farklar Brecht tiyatrolarının okunup anlaşılmasına bağlı olarak yazardan yazara kısmi boyutta değişmektedir. Sermet Çağan'ın *Ayak Bacak Fabrikası*, adlı oyunu kısmi boyutta karşılaştırılmıştır. Türk tiyatro kültüründe de yansımaları olan epik tiyatro, Brecht'in bir eseri üzerinden incelenerek eserdeki tarihsel gerçekçilik ve şaşırtma esasına dayalı epik unsurlar bu çalışmanın odak noktası olmuştur.

ARTICLE INFO

Article History:

Received May 26, 2021

Accepted December 30, 2021

Keywords:

Bertolt Brecht,

Epik theater,

Dramatic theater,

Historical realism,

Epic elements

ABSTRACT

Platon, Aristotle; Thinkers like Hegel and Marx admitted that art has been used as a means of communication for centuries to spread knowledge. Art also has its own branches. One of these branches is theater. For centuries, the theater has always been an information and a message that it wanted to give to its audience and readers, both in written texts and as staged. However, theater, like other branches of art, has changed gradually over the centuries. From the most primitive times to modern times, the plays have been divided into dramatic and epic genres depending on the content and staging techniques. Bertolt Brecht, who thinks that dramatic theater is insufficient at some points, developed epic theater and gave a different perspective and expression form to theater from art branches in the 20th century. This approach of Brecht had a worldwide repercussion and it was demonstrated that theater was one of the best tools to express social problems in those years. Brecht, who proved with the plays he staged that the sovereign people in charge of ruling the society could also be criticized, he focused the epic theater on the principle of technically surprising, and used the flaws of society and the values that people unwittingly alienated. Undoubtedly, Turkish intellectuals and writers did not remain indifferent to the epic theater either in writing or staging. There are many differences between the technical staging of epic theater and the staging of traditional dramatic theaters. These differences vary in part from author to author, depending on the reading and understanding of Brecht theaters. Sermet Çağan's play named Foot Leg Factory was compared in partial dimensions. The epic theater, which also has reflections in Turkish theater culture, was examined through a work of Brecht, and the epic elements in the work based on historical realism and surprise have been the focus of this study.

* Sorumlu yazar/Corresponding author.
e-posta: erdal.baran@gop.edu.tr

EXTENDED ABSTRACT

Three major styles of drama influenced the conception of Brecht's concept of Epic Theater. These are realism, by essence and style; expressionism, by style and narrative and the Chinese Theater: aesthetics and technique. To elaborate more, the characters, plot of action, direction, decor, and accessory are all realistic. The details, on the other hand, are more minimal. Episodic structure, projection and cinema, signboards are all effects by the expressionist movement. Furthermore, the emphasis on society instead of individuals, its anti-war tone, and the approach of "*art should help people*" stem from expressionism. The element of alienation, the acting aesthetics, making the audience think instead of activating them, and defending a cause rather than the illusion, are all the effects by the Chinese theater. In this drama, the actor presents a character rather than acting. Putting a distance to the role; gestures dominate the action. According to Sener, epic theater "opposed the realist and naturalist movement as well as the popular theater understanding. Bertolt Brecht specifies that these drama styles are insufficient to represent social relations and changes. Epic theatre, on the other hand, would succeed in presenting the contradictions thanks to its unique methods" (Sener, 2008, s. 265). What is meant by unique methods and contradictions is the fact that traditional dramatic theater fell short of staging some concepts due to the changing life conditions and the change in the way human beings perceive and interpret life through each passing century. "His narrative was not limited to formal experiments and aesthetic challenges. The objective of the epic theater as Bertolt Brecht structured and applied its theory, is to explain the complex structure of society, the dialectical pattern of social relations, and to make the audience think and raise awareness for these issues" (Sener, 2008, s. 264). Brecht updated the theater at that time allowing society to see itself from a different perspective. Similar other genres, the theater has had the opportunity to change in line with the social expectations of the era. With the people beginning to have a say in state administrations, the function of the theater has also gradually changed in its content and form thanks to philosopher like Brecht. As stated by Sener, epic theater seeks to present the changeability of this situation by displaying the problematic situation within historical contexts rather than thrilling the audience as Piscator's political theater does while accepting political responsibility (Sener, 2008, s. 264). Almost all of Brecht's plays have elements of epic theater. The political elements in *The Resistible Rise of Arturo Ui* content have characteristics that would lead several theater styles in the Turkish literature. Considering this situation, Turkish playwrights were influenced by Brecht's works. Accordingly, while it is possible to demonstrate the said influence in many other Turkish theaters, attention has been drawn to Sermet Cagan's *Foot Leg Factory* within the scope of the present study. Some findings were obtained by partially comparing Sermet Cagan's work with Brecht's work. While making the comparison the issues they dealt with, the findings on the political life of the nation at the time of staging were referred to along with the content of both plays. The aforementioned findings were linked to the play's content, and their significance in the play was attempted to be highlighted. The epic theater's rapid impact has also been used to alleviate political burdens in some countries. A new style has emerged within the theater as an art form allowing people to express themselves under the auspices of the rulers. The epic-dialectic theater theory, on the other hand, remains on the debate's agenda because it brings new dimensions to the traditional theater norms in terms of the essence and form of theater and aims to radically change the understanding of dramatic theater (Sener 2008, s. 265). The place of epic drama in Turkish theater and how it revealed its existence has been a source of contention at times. Haldun Taner was the pioneer of the epic drama in Turkish theater, and Sermet Cagan also had concrete works. Sermet Cagan's *Foot Leg Factory* provides a concrete way to understand and interpret Brecht. In terms of content, both works concretely highlight some deficient issues in the public sphere. The critical approach of both works toward rulers and their meeting in common values belonging to humanity through comparisons demonstrate that, even though social values are different, historical facts in the lives of nations can also be common just like political elements. Although Brecht established the foundations of epic drama in the 1930s, this "epic" concept in Turkish literature began to be developed along Brecht's lines in the early 1960s. A total of 30 epic drama plays in Brecht's setting have been created thanks to masters like Haldun Taner. Without any doubt, accurate translations and adaptations play a significant role in this. Haldun Taner, Vasif Ongoren and Sermet Cagan further mixed the elements of the epic drama founded by Brecht with the traditional drama creating a style unique to Turkish culture. As seen in Sermet Cagan's *Foot-Leg Factory*, epic elements were used to write and stage evolving social problems unique to culture and geography. From beginning to end, Brecht's work aimed to create a collective resistance towards a dictatorial developing and rising character, which will assist the audience in reaching consciousness with the things we classify as the epic theater. Even though the two plays were staged in different countries, it was determined that the values unique to humans did not change by utilizing the universality of some values and by making the change of geography ineffective. Brecht used theater, as one of the most influential branches of art, to convey certain messages to the audience during that period (1930-1945), to bring them to a certain level of consciousness. It has been long known that class conflicts shaped in the unseen dimension of the economy are the focus of Brecht's works while he exhibits social contradictions in almost all of his works. In particular to "*The Resistible Rise of Arturo Ui*", there is an effort to concretize the mistake of society and drive people away from it while emphasizing the silence and allegiance of certain human masses. As a form of art, he used the theater as a means to this end.

Giriş

Tiyatro, bir edebî tür olarak her geçen gün teknoloji karşısında etkinlik alanını kısmen kaybediyor olsa da bir dönem Türk toplumunun Avrupa'yı medeniyet olarak en yakından tanıma fırsatı bulduğu sanat dallarından biridir. Birçok edebî tür gibi modern tiyatronun ilk örnekleri Avrupa, özellikle Fransa kaynaklıdır. “Türk Edebiyatı’nda Batılı anlamda tiyatronun ilk adımının Tanzimat Döneminde atılmış olduğu bilinir. Fransız Tiyatrosunu örnek alan bu tiyatro, benzetmecî tiyatro anlayışının içinde kalan Dramatik Tiyatro’yu benimsemiştir. Ancak Bertolt Brecht’in epik tiyatro anlayışından Türk tiyatrosu da etkilenmiştir. Bu etkilenme sosyal ve siyasi sorunların yaşandığı bir döneme denk gelir” (Sodacı, 2010, s. 201) Brecht’in tiyatrolarının şüphesiz politik bir boyutu vardır ve bu politik tarafı teorik bir şekilde seyircisine sunmaz. Oyunlarının kritik noktalarında izleyicisini hem şaşırtarak uyanık tutmak adına hem de vermek istediği mesajın uyarılmış bir kitleye daha kolay kazandırılacağı düşüncesiyle prolog sunumlara hatta duvara yansıtılmak suretiyle yazılara başvurmuştur. Brecht, epik tiyatro kuramını kendi uygulamaları ile sınavı geliştirmiştir. Daha ileriki yıllarda epik tiyatro adının daha çok belli teknikleri akla getirdiğini gören Brecht, epik tiyatronun özündeki diyalektik anlayışı dile getirmek üzere tiyatrosuna “diyalektik tiyatro” adını vermeyi yeğlemiştir. Ancak bu akım, Bertolt Brecht’in adı ile de özdeşleşerek “epik tiyatro” olarak yaygınlık kazanmıştır (Şener, 2008, s. 265).

Brecht, mevcut bir tür içinde kendi varoluşunu destekleyecek nitelikte bir girişimle tiyatroya farklı bir bakış açısı kazandırmıştır. Kendisine kadar olan süreçte tiyatronun toplumsal sorunlara kayıtsız kalmadığı bilinmektedir. Ancak Brecht, kendi döneminin sorunlarını tiyatro eserine yayarken seyirciyi ya da okuyucusunu da uyanık tutmak adına eserlerine ayrı bir çabayla yaklaşmıştır. Uyanık tutmak derken geleneksel olarak seyircinin beklentisinin dışında, belli olaylar zincirinin biteviye akıp gitmesinden ziyade duvar yazıları ile afişlerin de kullanıldığı, tarihsel olduğu kadar güncel mesaj ve göndermelerin repliklerle seyirciyi şaşırttığı kastedilmektedir. Şener’in de ifade ettiği üzere Bertolt Brecht (1898-1956), 16 normal uzunluktaki oyunu, 16 kısa oyunu ve 6 uyarlaması ile epik tiyatro kuramının yetkin uygulayıcısıdır. Epik tiyatro akımı, öncü tiyatro çalışmalarını seven, politik ilgileri yoğun olan ülkelerde destek görmüştür (Şener, 2008, s. 265). Söz konusu tiyatronun hızlı bir şekilde etki yaratması belirli ülkelerde politik anlamda biriken yükü hafifletme aracı olarak da kullanılmıştır. İktidarların himayesindeki halka kendini ifade etme fırsatı veren bir sanat türü olarak tiyatro bünyesinde yeni bir üslup tarzı olmuştur. Epik-diyalektik tiyatro kuramı ise tiyatronun özü ve biçimi konularında geleneksel tiyatro düşüncesine çok yeni boyutlar getirdiği ve dramatik tiyatro anlayışını kökünden değiştirmeyi amaçladığı için tartışma gündemindeki yerini korumaktadır. (Şener, 2008, s. 265).

Epik Tiyatro

Epik tiyatro, Bertolt Brecht’in burjuva tiyatrosuna egemen olan Aristotelesci tiyatro anlayışına ve dramatik tiyatroya karşı maddecî diyalektiğin tiyatrosu olmak üzere yöntemleştirdiği tiyatro biçimi ve anlayışıdır (Çalışlar, 1995, s. 197). İnsanların toplu eylemlerinin savaş, çıkar kavgaları, tarihsel olaylar çağdaş sorunların örneklendirildiği ve tartışıldığı tiyatrodur. “Bu tiyatro anlayışında yabancılaştırma” birinci koşuldur ve tiyatronun oyunculuk, rejî, dekor, müzik vb. bütün öğelerine nüfuz etmelidir. Brecht “yabancılaştırma” kavramını, ilk kez 1936’da yazdığı “Çin Oyununda Yabancılaştırma Etkileri” adlı yazısında kullanmıştır. Bu yazıda epik tiyatroyu, ‘Anlaşılması amaçlanan olgunun alışıldık bildik olandan soyutlanarak şaşırtıcı, beklenmedik olana dönüştürülmesi’ şeklinde tanımlar. Böylece seyirci, oyun izlediği bilincini yitirmeden sahnede gösterilenler üzerine düşünme olanağı bulur (Brecht, 1990, s 216). Şu hâlde epik tiyatronun ana düşüncesi, seyircinin duygusundan çok aklına yönelmesiyle gerçekleşebilir. Ama böyle bir tiyatro anlayışı içinde duyguyu tümenden yok

saymak da yanlıştır. Brecht'in "epik" sözcüğü ile anlatmak istediği tam olarak şudur: Biçimsel olay dizisi düşüncesiyle zaman, yer ve aksiyon birliği gibi yapay kısıtlamalar olmadan olayların dizgisel anlatımı. Ona göre epik tiyatronun yalnızca biçim açısından farklı bir tiyatroyu akla getirmesi de doğru değildir. Onun bu tiyatroyu açıklarken pek çok biçim sorunu üzerinde durmuş olması, biçimle ilgili açıklamalar yapması "epik" sözcüğünün daha çok bir biçimleme yönteminin adı olarak düşünülmesine yol açmıştır. Ancak öz biçimden ayrılmadığı için "epik" sözcüğü biçimlenmiş bir özü anlatır duruma gelmiştir. Brecht, özden ayrı düşünülmemesi gereken biçimi açıklarken yeni içeriklere yeni biçimler gerektiği, biçimin önemi, biçim kaygısıyla biçimselliğin farkı ve epik tiyatronun biçim özellikleri üzerinde durmuştur. Brecht'e göre, sanatçı içeriği biçimle birlikte düşünür. Zihinde biçim öz ile birlikte.

Brecht'in Aristotelesçi olmayan tiyatrosu, yeni bir tavır, başka bir görme yöntemi tanıtmak için tasarlanmıştır. Bununla birlikte Brecht, bu yolda sahneleme işine yeniden işlev kazandırır. Bunda 1918 yılından itibaren Brecht'in olağanüstü bir ressam ve sahne tasarımcısı olan eski okul arkadaşı Caspar Neher'in rolü büyüktür. Böylece sahne tasarımları kökten bir değişime uğrar ve geleneksel hazır yapılar yerine, ilerleyen ve işlevleri adına aktif bir yorum getiren yapılar hâline gelir. Kullanılan sahne eşyaları, gerçekçi birer fon olarak değil üzerinde rol yapılacak nesnelere olarak orada bulunur.

Her oyun, kendi özel önemini ortaya çıkarmak için kendi özel sahne tasarımına gerek duyar. Sahneyi seyirciden ayırmayan yeni bir perde türü, eski ağır perdenin yerini ve böylelikle sahneyi, izleyicinin ötesine röntgenci bir bakış atmasına izin verilen "dördüncü bir duvar" olarak gören geleneksel duruşa, görüşe karşı savaşıyor. Çoğu zaman perde kullanılmaz bile. Her durumda metnin yapısında ortak katılımcılar olarak sahneye seyirci arasındaki ilişkiye vurgu yapılmıştır. İzleyici gerçek dünyanın her zaman farkında olur ve böylece sahne olayları ışığında metnin devam eden yararını yargılayabilir.

Dramatik bir gösterinin izleyicisi, varlığının tüm hücreleriyle bir süreci yoğun olarak izleyen bir kişi iken Brecht'in ortaya koyduğu oyunları izleyen seyirci, rahatlamış gevşemiş bir seyircidir. Şu hâlde epik tiyatronun izleyicisine iki şey sunulur: Birincisi sahnede gösterilen olaydır ve bunlar öyle olmalıdır ki belirli can alıcı noktalarda izleyicinin kendi deneyimleriyle denetlenebilsinler. İkincisi de yapıdır. Bu da sanatsal donanım ve düzen açısından saydam olmalıdır. Epik tiyatro, "bir nedeni olmadıkça düşünmeyen" ilgili kişilere yönelir. Bu deyim, düşünme yetilerini koşula bağlı kullanan kitleler için geçerlidir. Brecht, Aristotelesçi "katharsis"i, yani kahramanın yaşamını yöneten kaderle özdeşleşerek duygulardan arınmayı reddetmiştir.

Epik tiyatro ürünlerinin yöneldiği izleyicideki rahatlamış ilginin kendine has özelliği, özdeşleşme kapasitelerine hemen hemen hiç seslenilmemesidir. Epik tiyatro sanatını oluşturan, özdeşleşmeden çok şaşkınlık yaratmaz. Formüle edersek izleyici, kahramanla özdeşleşmek yerine kahramanın içinde bulunduğu koşullara şaşırılmayı öğrenmeye yönelir. Epik yazar, hiçbir zaman "soğuk kuru mantık"la yazmadığı gibi böyle kuru mantık kullanmaya da elverişli değildir. Başka bir deyişle epik oyun yazarının "kuru mantık" kullanması amacına aykırıdır (Nutku, 2007, s. 111). Kuru mantık derken görünen gerçeklikler matematiğe, fiziğe ya da ekolojik bilgiye yaslanan bakış açısı ile değil de sanatsal süzgeçten geçirilmiş gerçeğe bakan mantık kastedilmektedir. Sanat estetiğine girmemiş bilginin ne kadar politik boyutu olursa olsun Brecht'in tiyatrosunda yeri yoktur. Nitekim Brecht'in Aristoteles'e karşı çıkmasının nedeni, seyircinin sahnede olan bitene kapılmasını sağlayan dramatik tekniği kullanmak yerine, seyirciyi olaya uzaktan baktırarak onun aklını kullanacak yetiyi, tarafsızlığı vermeyi yeğ tutmasının (Nutku, 2007, s. 111) arkasında bu çaba vardır. Ayrıca epik kurallar öyle duygusal düşünce-mantıksal düşünce ayrımını yapmaz. Epik tiyatro geniş düşünce ile kapalı düşünce arasında bağ kurmaya çalışır. Bu açıdan Epik tiyatro dram sanatında psikolojinin temelini

değiştirmektedir (Nutku, 2007, s. 111). Bununla birlikte epik tiyatro ile diğer tiyatroların biçimlerinin karşılaştırılması epik tiyatronun ana çizgilerini daha belirginleştirecektir.

Epik, Modern, Postmodern ve Dramatik Tiyatronun Biçimsel Özellikleri

Epik tiyatronun biçimsel özelliklerinin diğer tiyatro türleriyle karşılaştırıldığında çok daha farklı olduğu görülmektedir. Bu Brecht'in yaşadığı yıllardaki toplumsal olayların belli bir bilgi birikimi olan bireylerdeki çağrışımların yansması olarak da değerlendirilebilir. Burada birey olarak Brecht, tiyatro alanında kendi döneminden önceki bilgi birikimini, mevcut hâlin şartlarıyla birleştirerek kendine özgü bir tiyatro biçimini su yüzüne çıkarmıştır. Buna göre de Nutku bu tiyatronun en belirgin özelliklerini şu şekilde sıralamıştır:

- 1) Anlatıya başvurulur. 2) Seyirci gözlemci konumunda bırakılır. 3) Etkinliği uyanık duruma getirilir. 4) Seyircinin birtakım kararlar vermesi beklenir. 5) Seyirciye bir dünya görüşü sunulur. 6) Seyirci olayın karşısında tutulur. 7) Seyircinin duyguları geliştirilir bilince götürülür. 8) Seyirci olup bitenlerin karşısında tutulur, olup bitenler incelenir. (Eleştirmen gibi.) 9) İnsan, inceleme konusu yapılır. 10) İnsan değişir ve değiştirir. 11) Seyircinin merakı oyunun gelişimi üzerinde odaklanır. (Yani her an şaşırtıcı bir durum olabilir.) 12) Her sahne kendi içinde vardır. (Yani sahneler arası geçiş net değildir) 13) Kurgu tekniği ile büyüme (Olaylar öbür sahnede bambaşka olabilir.) 15) Olayların gelişimi atlamalıdır. 16) İnsan oluşum halindedir. 17) Dünya olasılıkları içinde yorumlanır. Yani devingendir. 18) Toplumsal var oluş düşüncüyü yönetir. 19) Ön planda akıl vardır (Nutku, 2007, s. 122).

Kısaca epik tiyatro, sorgulayıcı bir kitlenin söz konusu sahnelenen oyun boyunca dikkatinin dorukta olmasına bağlı olarak oyunun sonuna odaklanmış değil de oyuna dâhil olmuş bir seyirci kitlesinin huzurunda sahnelenen oyunlar olarak kabul edilir. Her sanat yapıtı kendi bünyesinde bir kompozisyon bütünlüğü taşır. Ancak epik tiyatronun bütünlüğünü, söz konusu bir oyunun gelişim aşamalarında dikkatlerin sürekli canlı tutulması oluşturur. Seyirciyi oyunun sonunu kestirmenin getirdiği rehavete kaptırmaz.

Modern tiyatro ise klasik tiyatro için geçerli olan birçok kriteri terk etmiş ve hayatın belirli anlarını somut yanlarıyla sahnelediği gibi iç yüzünü de tahlil ederek seyircinin kendisini sahnede hissetmesini kolaylaştırmıştır. Başı ve sonu belli olan bir bütünlüğü haizdir. Olaylar sahnede sebep sonuç ilişkisini takip edecek nitelikte gelişirken seyircinin oyunun sonunu kestirebilmesi kolaylaşmıştır. Yula bu tiyatronun belli başlı özelliklerini şu şekilde sıralamıştır:

- 1) Bütünsel bir dünya anlayışı egemendir. 2) Evrensel değerler ve özellikler bağlamında insanın "birey" kimliğinin sorgulanması ve bir "anlam"a ulaşılması söz konusudur. 3) Toplumun, toplumsal değerlerin ve yargılamanın birey üzerinde yarattığı yabancılaşma, kuşatılmışlık, yalıtılmışlık gibi olgular yansıtılır. 4) "İyi" ile "kötü" arasındaki binlerce yıllık savaşımın yansıtıldığı ve bunun farklı biçimlerde, biçimlerde, tekniklerle yinlendiği görülür. 5) Replikler durumları açıklamaya, olay(lar)a ışık tutmaya yönelik olarak düzenlenmiştir. 6) Seyirci genelde yaşantısından kesitler göstermek; bildiği bir gerçekle, hakikatle değişik biçimler içinde yüzleşme beklentisindedir. 7) Oyun tamamlanmış bir eserdir ve yaratıcı dehanın ürünüdür. 8) Oyunda -oyun açık uçlu da olsa- bir kesinlik, bir temel ileti söz konusudur. 9) Eytışimsel olanı belirgin kılmaya yönelik bir yadırgatma vardır. 10) Genel olarak neden-sonuç ilişkisi temel alınarak yazılmış, olay dizisinin önemli olduğu oyunlar söz konusudur (Yula, 1994, s. 61).

Maddelerden de anlaşılacağı üzere, modern tiyatro bireylerin hayatlarında bütünlük kurma çabası doğrultusunda, toplumsal olanın doğruluğu ölçüsünde, insanın çevreyle birlikte kendini değiştirme ve yeniden kurma çabasının eseridir. İdeal olan, alayların gidişatına katkı sunar.

Postmodern tiyatro, her şeyden önce geleneksel sanat anlayışına karşı çıkarak kendi oluşumunu gerçekleştirmiş bir tiyatrodur. Sahnedeki karakterleri içten içe derinlemesine analiz etme fırsatı vermeyen ve olaylar arasında zamansal bağlantıyı seyirciye bırakan bir yapısal özelliğe sahiptir. Sahnelenme aşamasında dahi klişe yöntemleri kabul etmez. Her ne kadar bu tiyatronun bütün oyunları kapsayan ortak özellikleri olmasa da Yula'nın maddeler hâlinde sınırlarını çizdiği postmodern tiyatroyu diğerlerinden ayıran hususlara bakılacak olursa:

1) “Geçici olan”ın, “süresiz olan”ın devamlılık kazandığı parçalanmış dünya(lar) söz konusudur. 2) Evrensel değerler, özellikler ve “birey” kavramı hep karşıtlarıyla iç içedir. Kesin yargılara varmak olanaksızdır. “Çokanlamlılık” bağlamında bir “anlamda kesinliğe ulaşamama” ya da “anlam ertelenmesi” söz konusudur. Kişiler “özne / nesne”dirler. 3) Parçalanmış dünyanın, dünyaların insanının kendi kendine yabancılaşması, bir vücut içinde kuşatılmış, sıkıştırılmış, kısıtlanmış farklı “ben”lerin olduğunun ayırdına varması söz konusudur. 4) “iyi” ile “kötü” iç içedir ve kesin bir biçimde ayrıştırılamamaktadır. Benimsenerek veya reddedilerek bunlarla birlikte yaşanmaktadır. 5) Parçalanmışlığı, günümüz dünyasının şizofrenisini belirgin kılmaya yönelik duraklamalar, kesikli konuşmalar, söz oyunları, suskular ağırlığını hissettirmektedir. 6) Seyirci artık kendi yaşamında taklit ettiği sanatı görmeye gelir Sahne üstünde sanatın kendisiyle ve diğer sanat alanları ile hesaplaşması izlenmektedir. 7) Oyun yalnızca bir “oyun”dur. Genel anlamıyla bütün insanların uğraştığı “tamamlanması olanaksız bir çabadır. 8) Oyunda bir kesinlik söz konusu değildir. İleti oyunun kendisidir. 9) Modern tiyatrodaki yadırgatmanın neden olduğu yanılsmayı kırmaya yönelik olduğu savunulan bir yeni yadırgatma anlayışı söz konusudur. 10) Neden-sonuç ilişkisinin önemli olmadığı, “oyun içinde oyun” tekniğinin, açık biçimin ağırlık kazandığı oyunlar söz konusudur (Yula, 1994, s. 61).

Postmodern yaşam biçiminin uzantısında değerlerin sorgulandığı, çelişkilerin insanları düşündürdüğü ama pragmatik olanın tercih edilmesine bağlı iç hesaplaşmaların yüzeysel de olsa öne çıkarıldığı biçimsel tiyatro da denebilir. Modern sonrası insanın kendisine dönüş yaparak bütünlük kurma çabasından vaz geçmişliğinin sahnelenmesidir. Bütün bunlara bakılacak olursa bu tiyatronun belirsizlikler üzerine kurulu olan ama seyircisini düşündüren bir tiyatro olduğu görülecektir.

Dramatik tiyatro ise Antik Yunan tragedyasına dayanır. İnsanoğlunun modern yaşamla birlikte kendi macerasını takip edebileceği bir sahne merakı, bu tiyatro türünün gelişimini sağlamıştır. Olaylar, gerçek hayatta olduğu gibi sahnede de önce durağan sonra çeşitli merak unsurlarıyla düğümlenen ve sonunda da söz konusu düğümlerin birer birer çözülerek seyircinin psikolojik olarak arınmasına vesile olan olaylardır. Katharsis odaklı hazırlanan bu tür oyunlar, Brecht’in kendi epik tiyatrosunu hazırlamada öncülük etmiştir. Çünkü Brecht önce dramatik tiyatronun sınırlarını keşfetmiş ve sonra bu sınırları zorlayarak kendi özgün tiyatrosunu yaratmıştır.

1) Eylemlerle gelişir. 2) Seyirci sahne üzerindeki aksiyon ile özdeşleştirilir. 3) Etkinliği harcanıp tüketilir. 4) Seyircide bir takım duyguların uyandırılması sağlanır. 5) Seyirciye bir yaşam kesintisi sunulur. 6) Seyirci olay içine sokulur. 7) Seyircilerin duyguları olduğu gibi kullanılır. 8) Seyirci olup bitenlerin tam ortasında, olup bitenlerle yaşantı birliği içine sokulur. 9) İnsan bilinen bir değer olarak kabul edilir. 10) İnsan hiç değişmez. 11) Seyircinin merakı oyunun sonuna odaklanır. 12) Her sahne bir ötekisi için vardır. (Sebep-sonuç ilişkisi içinde ilerler. 13) Organik (Doğal) büyüme. 14) Olaylar düz bir çizgide gelişir. 15) Olayların gelişimi evrimsel yani kademeli, bir akıntı içindedir. 16) İnsan belirtilmiş bir niteliktir. 17) Dünya olduğu gibi yorumlanır. 18) Düşünce var oluşu yönetir. 19) Ön planda duygu vardır (Nutku, 2007, s. 122).

Görüldüğü üzere dramatik tiyatrodaki seyirci sahnede olup bitenden sorumluymuşçasına belirli bir yükü oyunu izlemek zorunda bırakılarak iyilerin ve kötülerin çatışmasında mutlaka bir taraf tutmaya itilmektedir. Oyunun başından itibaren seyircinin olaylara odaklanarak olayların gelişim çizgisinin nerede ve nasıl sonuçlanacağına dair bilgi yakalaması istenir ve seyirci tüm dikkatini oyunun sonuna odaklar. Kurgusu başından tahmin edilen bir tiyatro zamanla kalıp olarak insanların nazarında tavsadığı için bu tür tiyatro modern yaşamla birlikte ilgi görmemeye başlamıştır.

Epik Tiyatrodaki Yabancılaştırma

Yabancılaştırma, dikkati tanımlanan nesne üzerine çekme, ona ilginçlik kazandırma yöntemidir yalnız (Brecht, 2011, s. 193). Alışılmış olan bir şeyi “yabancılaştırma” işlemi, anlaşıldığı için gayet normal bulunan bir olgu karşısında özel bir çabayla “hayret” uyandırılması, aynı zamanda bir felsefe yöntemi de içermektedir. Ortaya konacak çabanın

felsefeyle desteklenmesi, sorgulama aşamasında farklı şeyleri ortaya çıkaracaktır ki sıradanlığın ötesinde yabancılaşma başlayacaktır.

Epik tiyatronun getirdiği en büyük yeniliklerden biri de oyunda izleyiciyi etkileme mantığı olan illüzyonist anlayışı değiştirip Anti-illüzyonist anlayışı getirmiş olmasıdır. Illüzyonist kavramının tiyatrodaki kullanılması, izleyicinin oyunu gerçekmiş gibi görüp, onun etkisi altında kalma anlayışıdır. ... Burada dini özellik de taşıyan sahnelenme olayında izleyicinin olabildiği kadar gerçekle bütünleşmesi sağlanıyordu. “Anti illüzyonizm” veya “illüzyon kırma” kavramından anlaşılacak ise, oyunun bazı yerlerinde kullanılan yabancılaştırma efektleri ile bunun bir oyun olduğunun, gerçek olmadığını izleyiciye hatırlatılmasıdır. Illüzyon kırma yollarından bir başkası da zaman zaman anlatıcı ile yapıldığı gibi, sahnede dekor ve aksesuar yerine yazılı panoların kullanılması yoluyla da yapılmaktadır (Yalçın ve Aytas, 2005, s. 95).

Brecht’e göre “yabancılaştırma”, dikkat çekilmesi gereken şeyin anlaşılır, kavranılır hâle getirilmesidir bir bakıma. Yabancılaşma, anlaşılabilir, bilindik, öylece orada durup duran şeyin özel dikkat çekici bir boyuta getirilmesidir. Hiç düşünmeden önce zaten anlaşılıyor sanılan bir şey, özellikle anlaşılabilir duruma bile getirilebilir. Alışılmış nesnelere, hiç beklenmedik ortamlara koyarak ve böylece konumunu değiştirme yoluyla “konumunu belirleme” biçiminde Kafka da yabancılaştırma yöntemini kullanmıştır. Brecht de yabancılaştırma kavramıyla oyuna bir felsefi yön getirmiştir.

Brecht’in epik tiyatrosunda dramatik tiyatrodan birçok farkla birlikte izleyici oyunun içinde değil, dışındadır. İzleyici hiçbir zaman olayın içinde kaybolup gitmez. Brecht bunu bile isteye yaparak “insanların olaylar, durumlar ve şeyler karşısındaki duyuş, düşünüş ve davranış biçimlerinde kökleşen alışkanlıklarını kırmayı amaçlamıştır” (Wright, 1998, s. 10).

Oyunun yazarı, seyircinin dikkatini canlı tutmak için birtakım tekniklerden yararlanır. Afiş, slogan, müzik, hoparlör ve projeksiyon kullanılarak oyunun akışı kesildiği için, seyirci daima uyanık tutulur. Oyuncular bazen konuşarak seyircinin arasına karışır, sahneye döner. Seyirciye daha iyi bilgi vermeye, bilmediği olayları açıklamaya yardımcı olacak korosu vardır. Rol dağılımında bir oyuncu birden fazla rolde gözükabilir. Kısaca yukarıda sayılanlar epik tiyatronun önemli bir özelliği olan yabancılaştırma için gereklidir.

Türk Tiyatrosunda Brecht Etkisi

Sosyalist bir anlayışla insanların işsizlik, yoksulluk, açlık, kimsesizlik, savaş gibi sorunlarını oyunlarında sergilemeyi ilke edinen Brecht, özellikle sahneleme alanında getirdiği yeniliklerle Batı tiyatrosunda açmış olduğu çığırda şüphesiz Türk tiyatrosunu da etkilemiştir. Ancak bu etkileşimde çevirilerin birbirinden bağımsız olması Brecht’in ülkemizde yanlış yorumlanmasına sebep olmuştur. Bunun nedenleri üç noktada toplanmaktadır:

1- Çevirilerde sahne dilinin göz önünde tutulması, yani Türk izleyicisinin kolaylıkla anlayabileceği bir dilin benimsenmesi. Brecht’in dili ilk bakışta kolaymış izlenimi uyandıran açık seçik, aydınlık bir dildir. Ancak bu netliğin ardındaki inceliği tam olarak kavrayabilmek için Batı kültür tarihini özellikle II. Dünya Savaşı öncesindeki Avrupa’daki siyasi atmosferi iyi bilmek gerekir. Brecht, eserlerindeki inceliği İncil’den ve Klasik Batı yazımından alıntılar yaparak oluşturur. Brecht, bunu yaparken de alışıldık kalıplarla, deyimlerle, sözcüklerle sürekli oynar, yerlerini değiştirir ve onlara yeni anlamlar yüklemeye çalışır. Kısaca dil, yer yer parodiye dönüşür, gösterilenleri yabancılaştıran bir işlev kazanır. Hal böyle olunca Batı Kültüründen yoksun olan Türk izleyicisinin yapılan çevirileri anlayamayacağı kaygısı ağır bastığından, dilin incelikleri üzerinde pek durulmamıştır. 2- Türk yazımına damgasını vurmuş kimi yazarlarımız ya da şairlerimiz tarafından yapılan çevirilerde yazarların kendi dil ve anlatım biçimlerini zorlamaları Brecht’in eserlerini çevirden ziyade yeniden yazma gibi bir duruma götürmüştür. Brecht’in dünyasına sadık kalan Adalet Cimcoz’un aksine Can Yücel’in çevirileri nesnel değildir. O kadar ki “Heitler” kelimesini “Hay İtler” şeklinde çevirmiştir. Kimi yerde “Hitler” “Başbuğ” olmuştur. 3- Çevirilerin büyük çoğunluğu aslından yapılmayıp İngilizce ya da Fransızcadan yapılmış olması da Brecht’in oyunlarının Türk tiyatrosunda yanlış yorumlanmasına vesile olmuştur. Orijinal dil ile çevrilmesi söz konusu olan dilin arasına başka bir dilin girmesi konuya hâkimiyeti daha da güçleştirmiştir (Aykut, 2016, s. 63).

Çevirilerin yanı sıra Türk tiyatrosu, Brecht'in oyunlarından yapılan uyarlamalarla da Brecht'i tanıma olanağı bulmuştur. Bu uyarlamaların başında, Mehmet Akon'un *Kafkas Tebeşir Dairesi*'nden uyarlanan *Analık Davası* adlı oyunu gelir. Oyunun konusu, Osmanlı tarihinde bir döneme yerleştirilmiştir. Çeşitli halk motiflerinden sünnet töreni, köy düğünü gibi yerel motiflerden yararlanılmıştır. Temelde oyunun içeriğine ve kurgusuna bağlı kalınan bir oyun ortaya çıkmıştır. Bununla birlikte Ferhan Şensoy, daha serbest bir uyarlama örneğini Brecht'in bir bale oyunundan uyarladığı *Anna'nın Yedi Ölümcül Günahı* adlı çalışmasıyla vermiştir. Kadının sömürülmesi temasının ele alındığı bu bale oyunu, köyden kente göç eden iki kız kardeşin yaşamından çeşitli aşamaları sergileyen özetimsi bir kareografi metninden oluşur. Ferhan Şensoy bu şarkılardan esinlenerek danslı müzikli bir oyun yazmıştır. Brecht'in balesindeki kız kardeşler, bu oyunda sömürme-sömürülme akılcılık-duygusallık gibi karşıt davranışların çakıştığı tek bir insana dönüşür. Oyundaki en ilginç motif, oyunun bütünlüğünü sağlayan ve Brecht'in oyunlarındaki anlatıcıyı anımsatan Parantez tipidir. Ancak Brecht'te anlatıcının işlevi, yazarın görüşlerini dile getirmektedir. Parantez'in oyundaki konumuyse farklıdır. Türlü söz oyunları ve şaklabanlıklarıyla halk tiyatrosu geleneğini sürdüren kurmaca bir figüre benzemektedir.

Çeviri ve uyarlamaların yanı sıra epik tiyatronun etkisini net bir şekilde gösteren tiyatro oyunları da vardır. Epik tiyatro çizgisinde en iyi oyunları Türk tiyatrosunda Haldun Taner, Vasıf Öngören, Sermet Çağan yazmıştır. Haldun Taner'in *Keşanlı Ali Destanı*, *Gözlerimi Kaparım Vazifemi Yaparım*, *Sersem Kocanın Kurnaz Karısı*, *Eşeğin Gölgesi*, *Zilli Zarife*, *Ayışığında Şamata*; Vasıf Öngören'in *Asiye Nasıl Kurtulur*, *Almanya Defteri*; Sermet Çağan'ın *Ayak Bacak Fabrikası*; Oktay Arayıcı'nın *Nafile Dünya'sı* Türk edebiyatında epik tiyatronun ilk örnekleridir. Öncelikli olarak Haldun Taner'in 1962'de yazmış olduğu *Keşanlı Ali Destanı*'na bakılacak olursa burada varoşlarda konuşlanmış insanların yaşam biçimini, toplumsal alanda sınıf olarak konumunu, varoşlardaki siyasi politikalarını yazarın gerçekçi bir bakış açısıyla ele aldığı ve sorunları akılcı bir tutumla yansıttığı görülür ki akılcılık, epik tiyatronun temel unsurlarından biridir. 150 yıllık dramatik tiyatro geleneğindeki "duygusallık" yerini epik tiyatrodaki akılcılığa, şaşırma bırakmıştır.

Bunun yanı sıra, epik tiyatronun olmazsa olmazı yabancılaştırmanın uzantısı olarak hapisten çıkan Ali'nin normal şartlarda cemiyet tarafından dışlanması gerekirken davul-zurna eşliğinde karşılandığı görülür. Bu şaşkıncı durum epik tiyatronun şaşkıncı kimliğiyle ilgilidir. Ali hapishanede olgunlaşmış, değişmiş çıktığında da varoş diyarı olan Sinekli'yi değiştirmeye çalışmıştır. Bu durum Ali'ye kahraman gözüyle bakılmasına vesile olduğu gibi Ali'nin kaderini değiştirmesine de fırsatı yaratmıştır. Ali de bu fırsatı yaşam felsefesi olarak "Hayatta ya sünepe olup okkanın altına gideceksin ya da üste çıkıp ezeceksin. İkisinin ortası yok." diye benimsemiştir. Bu oyunda da karakterlere ait tavır ve davranışlar, gerçekliğin uzantısı olarak nitelendirilmiştir. Diğer bir husus, *Keşanlı Ali Destanı*'nda koronun bulunması ve yazarın vermek istediği mesajları, çıkarılması gereken dersleri, bu koroya söyletmesi başka bir epik özelliktir.

Dramatik tiyatro geleneğinde, verilmek istenen mesajlar umumiyetle oyunun sonuna bırakılır ve genel bir çıkarım sunulurdu. Oysa *Keşanlı Ali Destanı*'nda verilmek istenen mesajlar koro aracılığıyla tablolar arasında verilmiştir. Bunu, epik tiyatronun en belirgin özelliği olarak *Arturo Ui'nin Önlenebilir Yükselişi*'nde de görmek mümkündür. Yine Haldun Taner'in kaleminden çıkan ve 1964'te sahneye konan *Gözlerimi Kaparım Vazifemi Yaparım* adlı oyunda Vijdani ve Efruz (Ömer Seyfettin) karşıtlığında iki karakter portresi çizerek mevcut düzendeki sömüren ve sömürülene dikkat çekmiştir ki yazar burada da epik tiyatroya ait gerçekçiliği en iyi şekilde kullanmıştır.

Haldun Taner, 1965'te sahnelenen *Eşeğin Gölgesi*'nde de epik tarzı, geleneksel

tiyatronun çeşitli unsurlarıyla başarılı bir biçimde birleştirmiştir. Konusunu çok eski bir hikâyeden alan bu oyun, aynı zamanda “politik tiyatronun ülkemizdeki yazılmış en güzel örneklerinden birisidir.” Haldun Taner’den sonra epik tiyatro örneği veren bir diğer yazar Vasıf Öngören’dir.

Vasıf Öngören’in 1970’te yazdığı *Asiye Nasıl Kurtulur*’da sistemin kurbanı olan Asiye’nin nasıl kurtulacağına dair düşünceleri ve girişimleri irdelenir. Bozuk sistemde duygularıyla hareket eden insanlar daima kaybederler. Aklıyla hareket edenler ise daima kazanırlar. Nitekim Brecht’in bu düşüncesi, bu oyunda kendisini gösterir. Asiye, yeğeninın karısını ve halasını karşısında görünce duygusal davranıp evi terk eder. Dolayısıyla da kaybeder. Oyunun sonunda zengin müşteri ile annesinin dostu tarafından öldürülmesinden sonra aklını kullanarak zengin müşterinin para dolu çantasını alarak kendine yeni bir hayat kurar.

Epik tiyatronun özelliklerinden biri olan anlatıcı olayları yorumlar. Anlatıcı oyunun başında, seyircilere bunun tartışmalı bir oyun olduğunu, bu tartışmaya katılan çok değerli bir konuğu olduğunu bildirir. Asiye’nin karşılaştığı her olaydan sonra Saniye’yle tartışır ve seyircilerle konuşurlar. Seyircinin dikkatini çekip onu oyuna dâhil etmesi epik tiyatronun bir başka özelliğinin icra edildiğini gösterir. *Ayak-Bacak Fabrikası*’nın yazarı Sermet Çağan, bir toplumdaki işçiyi, toprak ağasını, din adamını, politikacıyı, kadını, kızı, delikanlıyı ele alarak bir toplum portresi çizer ve meseleleri toplumcu eleştirel bir gözle ele alır. Oyun kişileri toplum içindeki kimliklerini net bir şekilde yansıttıkları için yine bu oyunun da tarihsel bir gerçekçiliğe dayandığı görülmektedir.

Brecht Etkisinde Yazılan *Ayak-Bacak Fabrikası* Oyununda Epik, Tarihsel ve Politik Unsurlar

Sermet Çağan’ın yazarak sahnelediği bu oyunun olay örgüsü kısmen Bercht’in *Arturo Ui’nin Önlenebilir Yükselişi* adlı oyununa benzemektedir. Epik unsurların birebir örtüştüğü tartışılabilir olsa da Çağan’ın öncelikli olarak toplumsal gerçekçilik adına ortaya koyduğu bu oyunun kendi bütünlüğü içinde epik, tarihsel ve politik unsurlar barındırdığı görülmektedir. Bunlarla birlikte Sermet Çağan’ın okumuş olduğu bir haber üzerine kurgusal bir boyut kazanan oyun, söz konusu yıllarda kırsal kesim insanların içinde buldukları sefaleti ve dinî inançlarının istismar edildiğini ironik bir şekilde su yüzüne çıkarmıştır.

1960’lı yıllarda toplumcu gerçekçilik adına sanatın birçok dalında çeşitli faaliyetler gerçekleştirilmiştir. Toplumsal olaylar akabinde insanların güç şartlar içinde hayatlarını devam ettirmeleri, birçok aydın ve yazarı düşündürmüş ve buna bağlı olarak onları tiyatrodâ da kalem oynatmaya yöneltmiştir. Kalıp olarak da ilk örneklerini Türkiye’de Haldun Taner’in yazdığı epik tiyatronun kalıbı kullanılmıştır.

Olayların tarihselleştirilmesi epik tiyatrodâ mevcut zaman dilimindeki hâlin yani

Güncel olanın, güncel olmaktan çıkarılarak belirli bir tarihî moment’in ürünü olduğu sergilenebilir. Böylece güncel olanın mutlaklığı tartışmalı hâle getirilerek güncellik içinde boğulmuş ve aktif olarak müdahale olanaklarını yitirmiş olan seyirci, güncelliğin dışında bir bakış açısına sahip olarak yaşanan toplumsal ânin mutlak olmadığını, eleştirilebilirliğini ve değiştirilebilirliğini kavrar” (Parkan, 1983, s. 42).

Parkan’ın da söylediği gibi güncel sorunların kanıksanması bir yana, onları tarihin bir parçası hâline getirme çabası, epik tiyatrodâ politik bir boyut kazandırır. Buna bağlı olarak yazarın insanların bakış açısında yarattığı farklılık ölçüsünde oyunlar tarihsel bir kimlik de kazanır. Nitekim Nutku, Ethem Kahraman’ın *Yön* dergisinde yazdığı yazıya atıf yaparak Sermet Çağan’ın bu oyunu, bir haber kaynağından etkilenecek yazma gerekçesini de ifade etmiştir:

Demir gibi sapaşğlam insanlar, yokluk neticesi yedikleri fink ekmeği yüzünden bu hale gelmişlerdir. Bu biçarelerin belden aşığı tutmaz. Ayak adaleleri tamamıyla büzülmüştür. İki tane koltuk değneği

olmadan ne ayakta durabilirler, ne yürüyebilirler. Koltuk değneklerine dayanarak, ayaklarını sürüye sürüye yürürler. Tedavisi de imkânsızdır. Hayatları boyunca kötürüm kalmaya mahkûmdurlar. (Nutku, 1971, s. 32).

Kıtlık günlerinde fink ekmeği yiyen insanların sağlığını kaybetmesi, trajik bir durum olarak gazetelere yansımış ve Çağan da etkisinde kaldığı bu olaydan hareketle kendi döneminde rahatsız olduğu politik meseleleri itibari âlemden yeniden kurgulamıştır. Belirtildiği üzere oyunun tarihsel bir gerçekçiliği vardır ve Fikret Otyam'ın köylülerle yaptığı röportajda bu köylülerin ağzından şu şekilde dile getirilmiştir:

Min evvel minel ahirde bu köy fink ekmezdi Orman İşletmesi dışarılardan çalı kestirmiyor ve ebemizden, dedemizden kalma ekeneklerimizi ektirmeyiverdiler. Bu devir biz de toprakların gıdasız yerlerine bu finki ekmeğe mecburi kaldık. Bu devir yedik, topal olduk. Yok, bir mümkünümüz yok. Halimiz! her ne kadar arz ettiysek Ankara'daki hükümet bizim burada sefillik çektiğimizi ne bilsin? Hiç bilemez. Hiç bilemez. Hiç bir tanemizin halini bilemez... (Otyam, 1967, s. 159).

Ayak-Bacak Fabrikası oyununun sahnelenmeden önce ilk basımında bulunan hitapla Sermet Çağan, izleyiciyi öncelikli olarak belirli bir duygu atmosferine daha doğrusu toplumsal sorunların öne çıktığı bir şikâyet atmosferine hazırlamak için epik tiyatroların temel özelliğine atfen birkaç satır da olsa ön söz de diyebileceğimiz bir hitap bölümü yazmıştır:

Yücelmek için, yüceltmek için dünyaya gelmiş insanları uygarlık düzeninin getirdiği davranışlardan alıkoyan, onları hastane yerine, hurafe, batıl inanç hayali kutsal göl kenarında dua için toplayanlar kimlerdir? Kimlerdir bunun sorumluları? Kimdir bütün bunların, bu olanların hatta olacakların sorumluları? Kişiye öz çıkarını, insancıl çıkarını öğretmeyen, göstermeyenler. Onlar! Yönetmişler, yönetenler, yönetecekler! ... Bizden bu kadar! Yargısı size kalmış! (Çağan, 1965, s. 10).

Ayak-Bacak Fabrikası oyunu, ilk kez 1964 yılında İstanbul Üniversitesi Talebe Birliği Gençlik Tiyatrosu topluluğu tarafından sahnelenmiştir. Oyun, Sermet Çağan tarafından o günlerde Çağan'ın dikkatine takılan gazete haberleri ve röportajlardan ilham alınarak yazılmıştır. Dokuz epizottan oluşmakla birlikte epik bir tiyatro olduğunu zaman, mekân ve özel isimler konusunda absürt tercihlerle ortaya koymaktadır. Absürt derken klasik anlamda belirli bir mekân ve zaman eşliğinde, belirli kişiler etrafında gelişen bir olay örgüsüyle inşa edilmediğini söylemek mümkün.

Oyunun olay örgüsüne bakıldığında uzun yıllar açlık ve kıtlıkla mücadele eden bir ülkenin halkı, mevsimiyle birlikte kendilerini buğday bolluğu içinde buldukları görülür. Kıtlığa son veren bu bolluk ve bereket, oyuncuların neşeli bir şekilde dans etmesine vesile olurken oyun başlar ve epizotlar arası keskin kopukluklarla devam eder.

Keskin kopukluklar, izleyiciyi uyanık tutmanın bir yolu olarak epik tiyatroların önemli bir özelliğini öne çıkarmıştır. Girişle birlikte köylünün içinde bulunduğu bolluk karşısında kendi iktidarlarının sarsıldığını düşünen derebeyleri ki bunlar devletin yönetici sınıfı ile köylü arasında kendilerini maddi olarak zengin sınıfında gören kimselerdir, köylünün eline geçen buğdayları kalitesiz olduğu gerekçesiyle köylünün elinden almaya çalışırlar. Nitekim köylüleri kandırmışlar ve onların buğdaylarını kara tohumla takas etmişlerdir. Tabii köylüleri kandırmak için de dinî değerleri, mevcut halkın yöresel inançları kullanılmıştır.

Öncelikli olarak halkın yaşadığı yerde kutsal bir göl ve bu gölün içinde kutsal olduğuna inanılan balıklar vardır. Bu göldeki balıkların yem ihtiyacını buğdayla ilişkilendiren derebeyleri, bolluk mevsiminde köylünün eline geçen buğdayların bu balıklara verilmesini salık verirler. Gerekçeleri de balıklara yüklenen kutsiyettir. Her şeyin en iyisine layık olan balıklar buğday yemelidir. Bunlara inanan köylüler buğday yerine kara tohum yemeye devam eder ve çoğu kötürüm kalır. Köylülerin daha beter bir mağduriyeti karşısında derebeyleri tekrar sahneye çıkar ve bu sefer de köylüye ihtiyacı doğrultusunda umut satar. Öyle ki bu umudun destekçisi olarak ülkenin yöneticileri yurt dışından getirecekleri yardımları köylülere dağıtacaktır.

Derebeyleri, yine devreye girerek söz konusu yardımlarla birlikte bir ayak-bacak fabrikası kurarak insanların ihtiyacı olan uzuvları dağıtacaklarını duyururlar. Aslında uzuv olarak yurt dışından gönderilen ayak ve bacaklar derebeylerinin kendi planları doğrultusunda kendi fabrikaları tarafından üretilmiş gibi bir senaryo ile köylülere sunulmuştur. Böylelikle derebeyleri servetlerini ikiye katlamayı amaçlamışlardır.

Oyunun ilerleyen son bölümlerinde yurt dışından getirilen ayak ve bacaklar uzmanların direktifleri doğrultusunda halk içinde kötürüm olanlara takılır. Ancak ayak ve bacaklar kötürümlere yanlış takılır. Sağ ve sol bacak ayırımı gözetilmeksizin takılan yapay uzuvlar köylüleri kızdırır. Bu durumda köylülerin isyanından derebeyleri korkmuştur. Oyunun başından beri köylüleri doğruya yönlendirmeye çalışan ve Delikanlı olarak isimlendirilen kişi, köylüler tarafından anlaşılmadığı için dışlandı gibi bir yere bağlı bir şekilde tutulmuştur. Derebeyleri, bu Delikanlı'yı halkın isyanından korktuğu için gidip çözerler ve sakladıkları buğdayları isyanından korktukları köylülere dağıtmasını söylerler. Ancak Delikanlı buğdayı almaya gittiğinde uğruna komplolar kurulan buğdayın yerinde olmadığını görür. Buğdayların yerinde olmaması herkesin aklına Öküz'ü getirir ve Öküz'ün buğdayı yiyip gittiği anlaşılır.

Oyunda bir tip olarak Öküz de entelektüel bir hayvandır. Aslında konuşmalarıyla halka ulaşamayan, inemeyen aydın tipinin sembolüdür. Delikanlı'nın ve derebeylerinin şaşkınlığı ile birlikte oyun şu cümleyle son bulur: "Oyunumuz burada biter, gerisi dışarıda sürüp gider..." (Çağan, 2018, s. 90). "Gerisi dışarıda sürüp gider..." diyerek oyunu bitiren Sermet Çağan, aslında bu oyunun kaynağını gerçek hayattan aldığını fiktif alemde yeniden kurgulayarak toplumsal aksaklıkları su yüzüne çıkarmaya çalışmıştır. Nitekim Elizabeth Wright, "Bütün dünya bir sahnedir. Tepe taklak edilir, çünkü Brecht için bu, sahnenin yaşam olduğu anlamına gelmez: Bunun yerine yaşamın kurgusalılığı, tarih metinlerinin yeniden yazılabilirliği, tiyatro için bir model sunar" (Wright, 1998, s. 49) der.

Brecht, yine aynı şekilde kendi döneminde içinde yaşadığı toplumun problemlerini tespit etmekle birlikte bunu sanat formatında somutlaştırarak hitap ettiği kitleyi, izleyiciyi çözümler konusunda düşündürmeye çalışmış hatta oyunların sonunda bizzat çözüm olarak insanları kolektif hareketlere davet etmiştir. Oyun köylülerin buğday bolluğuna bağlı mutluluğuyla başlamış, bu bolluktan memnun olmayan derebeylerinin planları doğrultusunda geliştirilmiş ve ironik bir şekilde son bulmuştur. Özellikle üç derebeyinin yöneticiler ve halk arasında zengin bir sınıf olarak sömürücü yüzü şu diyaloglarla hicvedilmiştir:

-Ülkede bolluk oldu, ahlak bozuldu.

-Peder hep derdi. İnsanoğlunun namuslu, ahlaklı, çalışkan, dürüst olabilmesi için aç kalması gerek, derdi.

...

-... Şu Allah'ın belası topraklar bereketlenmeden önce, bunlar, bu ahaksız herifler nasıl kendi hallerinde, nasıl boyunları bükük, efendi kişilerdi. Vur ensesine, al ağzından lokmasını. Gık bile demezlerdi. Ne olduydu bu bolluktan sonra oldu. Ne yaptıysa bu bereket yaptı (Çağan, 2018, s. 9).

Burada görüldüğü gibi ekonomik gücün şekillendirdiği sınıfsal bir ayrım vardır. Ekonomik olarak kendilerini güçlü kabul eden derebeyleri, halkın bolluk öncesindeki hâliyle bolluk sonrasındaki hâlini karşılaştırarak onların mağduriyetinin kendilerini beslediğini söylüyorlar. Bollukla birlikte köylünün gülen yüzlerine tahammül edemedikleri görülüyor. Yokluk ve kıtlık karşısında kendisi olamayan, özgürce tercih hakkını kullanamayan köylülerin üzerinden insan özgürlüğünün de ekonomik şartlara göre değiştiği yazar tarafından özellikle öne çıkarılmıştır.

Yüce Şef'in bildirisidir... (...) Şef Hazretleri, Tanrı'nın bir gazabı olarak ülkemize çöken felaketten ötürü, ulusal matem ilan etmiştir. Bu büyük afetten haberdar olan dost ve komşu ülkeler, vatandaşlarımıza dağıtılmak üzere, yardım olarak malzeme ve sağlık uzmanları göndermişlerdir. Yardım geldiği zaman derhal dağıtılacak ve dost ülkelerin sağlık uzmanları kötürüm olan vatandaşlara gerekli tedaviyi yapacaklardır (Çağan, 2018, s. 50).

Yine bu söylemler, köylülerin mağduriyetleri karşısında, sorgulamaksızın girmiş oldukları beklenti neticesinde, inanmak zorunda oldukları bir senaryo olarak köylülere sunulmuştur. Engelli insanlara mahsus olmayan bu tür sağlık problemleri, hemen her insanda buna benzer umutlar uyandırır. Çaresizliğin getirdiği kabulleniş, derebeylerinin maddi güçlerine güç katacaktır. Brecht'in epik tiyatro ile yapmaya çalıştığı en önemli şeylerden biri izleyiciye mevcut durumlarını sorgulatmak olmuştur. Sermet Çağan da aynı şekilde söz konusu yıllarda Amerika Birleşik Devletleri'nin Türkiye'ye yapacağı Marshall yardımının gereğini/gereksizliğini sorgulatmak istemiştir.

(Tepeden üzerinde sıkışan iki el bulunan ve "Yardım" yazılı bir torba sarkar.)

-Yardım, yardım geliyor.

-Yardım geldi.

-Ayak, bacak geldi.

-Koltuk değneği geldi.

-Mucize, mucize... Yardım

(Bu sözleri söyleyerek, kimisi sürünerek, kimisi yürüyerek, torbanın altına gelirler. Torba yavaş, yavaş inmektedir.)

-Belki ayak bacak vardır yardımda ha?

(Torba durur.)

-Durdu, gelmiyor. Yardım gelmiyor.

-Geliyor, geliyor... Kımıldamaya başladı.

-Dua edin, dua edin... Geliyor...

(Hepsi ellerini açarak dua etmeye başlarlar. Torba birden üzerlerine düşer.)

-Ahhh! Ezildim be! Çekin şunu üzerimden.

(...)

-Yardımanın altında kalmayan kimse varsa kurtarsın bizi.

(...)

-Hiç de dışardan görüldüğü gibi değilmiş be! Amma da ağır geliyor yüklenince ha!

-Çekin şunu sırtımdan be! Öleceğim neredeyse. Vazgeçtim ben alınlar yardımını geri, ne isterlerse verelim.

-Koltuk değneği var mı? Ayak bacak var mı? Yok mu? Açsana be! Yok, değil mi yok!

-Nasılsınız, iyi misiniz, nasılsınız, iyi misiniz? İyisiniz, iyisiniz...

-Değiliz. İyi değiliz. ... Yardım da fayda vermedi. Açsanıza be!..

(Torbalar yavaş yavaş açılır. İçinden tuvalet kâğıdı, diş fırçası, sabun ve ayakkabı çıkar. Bütün yüzler kararmıştır. Endişe, korku, isyan yüklüdür hepsi. ...) (Çağan, 2018, s. 54-56).

Gelen yardımlar insanlar için büyük bir umuda vesile olmuştur. Yardımın geliş sürecinde birtakım aksaklıklar yaşanmıştır. Yardımın dağıtılma aşamasında ve yardım paketlerinden çıkan malzemelere bağlı diyaloglar arasında "dua edin" ifadesi, dinî istismara uğramış halkın göstergesidir. İnsanların beklenti ve şaşkınlıklarının yer aldığı bu diyaloglar, köylünün yaşama şartlarını göstermekle birlikte sağlığından olan insanların son aşamada nasıl bir ruh hâline geçtikleri ortaya konulmuş ve izleyici belli bir gerçekle baş başa bırakılarak düşünmeye sevk edilmiştir.

Brecht'in sosyalist dünya görüşü doğrultusunda, sanatın bir kolu olarak tiyatroyu toplumun faydasına dönük bir araç olarak kullanıldığı bilinmektedir. Sermet Çağan da tiyatroyu toplumsal fayda kapsamında bir araç olarak görmüş ve toplumsal aksaklıkları dile getirerek çözümü topluma bırakmıştır. Brecht'in oyunlarının sonunda hitap edilen kitleden beklentiler ve sorunlara çözümler, şiirsel bir üslupla verilirken Sermet Çağan, "Oyunumuz burada biter, gerisi dışarıda sürüp gider..." (Çağan, 2018, s. 90) şeklinde bir mesaj vermiştir. Her ikisi de sosyal meseleler kapsamında sorunlara çözümler sunmakla birlikte politik söylemlerle yöneticileri eleştirmişlerdir.

Çağan, ülkemize dış yardım olarak Amerika Birleşik Devletleri'nden alınan Marshall yardımlarının sembolik bir kurgusunu yaparak sistem eleştirisi üzerinden politik bir eleştiri de dile getirmiştir. İnsanların kıtlık temelinde kötürüm kalması, daha doğrusu kandırılarak kötürüm bırakılması, söz konusu eserin yazıldığı yıllarda Türkiye'nin yönetim noktasında bir

çıkılmaz sokakta olduğuna gönderme yaptığını da düşündürmektedir. Bu yönüyle de eser Brecht'in oyununa benzetilmektedir. Brecht de yönetimden rahatsız olmakla birlikte Hitler'in kişisel tavırlarına ve keyfi tutumlarına dönük eleştiriler yapmıştır.

Ayaklar 2. Vatandaş'a tamamen ters takılmıştır. Yani ayakları geri bakar. 3. Vatandaş'a biri ileri, biri geri takılmıştır. 3. Vatandaş bırakıldığı yerde kalır. Olduğu yerde sayar, çünkü ayaklarından birini öne atarken, diğeri geri atmaktadır. Kız'ın ayakları ise normaldir. Bu durum vatandaşları bir kaos'a götürür. Ortada dolaşmaya başlarlar.

-Sevgilim bak! Yürüyebiliyorum, hareket edebiliyorum artık. Ayak bacak taktılar bize...

-Gözünün önüne baksana be! Kör müsün? Koca adamı görmüyor musun?

Sen ne yolun üzerinde duruyorsun? Sana nasıl çarparım, bir kere arkamdasın.

-(Olduğu yerde sayarak) Ben çekiliyorum, sen üstüme geliyorsun. ...

-(2. Vatandaş'ın ters yürüdüğünü görür.) O ne yapıyor o? Niye arka arka yürüyor?

-Yabancı uzmanların verdikleri raporlara göre taktik ayak bacakları. Şimdi ne olacak? Şu hale bak!

-Herkes, her şey yine kötürüm. Olmaz. Olmaz bu!

-Ben hep böyle geri geri mi gideceğim?

(...)

-Yerimde mi sayacağım ben? (Çağan, 2018, s. 83-87).

Görüldüğü gibi Sermet Çağan, bu diyaloglar üzerinden Türkiye'ye Marshall Yardımı olarak gelen yardımın insanların işine yaramadığını, kesinlikle işlevi dışında kullanıldığını göstermek için belli bir gerçeklikten hareket ederek bu oyunu kurgulamıştır. Özellikle uzuvların belirli bir kılavuz dâhilinde takılmasına rağmen kötürüm insanlar, bir türlü ayağa kalkamamış, kalktıysa da yürüyememiştir. Burada oyunun politik eleştirisi toplumsal bir gerçekliğe yaslanmış ve mağdur insanlar üzerinden kaotik bir durum sahnelenmiştir. Hayali bir ülkede hayali karakterler üzerinden de olsa Sermet Çağan, Brecht'in kurgusuna benzer nitelikte bir yapıyla eserini kurgulamıştır. Yöneticiler, tröst sahipleri ve tüketiciler; yöneticiler, derebeyleri ve köylüler ekseninde kurgulanan olay örgülerinin arkasında sistemi politik olarak eleştiren iki yazar vardır.

Arturo Ui'nin Önlenebilir Yükselişi Oyununun İncelenmesi

Brecht'in *Arturo Ui'nin Önlenebilir Yükselişi* (1934-56) adlı oyunu, I. Dünya Savaşı sonrasında, 1929 Dünya Ekonomik Bunalımı'nı hemen her fırsatta hatırlatan bir oyundur. Bu bunalıma bağlı olarak büyük ticaret şirketleri, özellikle tröstler arasında çıkar çatışmaları başlamıştır. Bu çatışmalar arasında bir belediye başkanı belediye üzerinden kredi kullandırılmasıyla oyuna getirilmiş, tuzağa düşürülmüştür. Belediye başkanı bu tuzaktan kendini kurtarmak ve kendini aklamak için bir çete lideri olan Ui ile iletişime geçmek zorunda kalmıştır. Belediye başkanının kendi masumiyetini ispatlamak için bir çete lideri olan Ui ile iş birliği yapması neticesinde Ui'nin kendi sosyal çevresini genişleterek karanlık işlerini büyüttüğü görülür. Oyunun sonuna doğru ise kolektif bilinç çağrısına dönük, çevresi ve işlerini karanlık olmakla birlikte büyüten Ui ve benzeri kötü insanlara rağmen bir ülkenin kendi geleceğinin değiştirilebileceği gösterilmek istenmiştir.

Oyunun şahıs kadrosuna bakılacak olursa Falake, Caruther, Butcher, Mulberry, Clark iş adamları, karnabahar tröstünün yöneticileri olarak yer alır. Sheet, Deniz Nakliyat Şirketi'nin sahibidir. Yaşlı Dogsborough, belediye başkanıdır. Arturo Ui, gangster şefidir. Ernesto Roma, gangster şefinin yardakçısıdır. Goodwill ve Gaffles, belediye meclisi üyeleridir. Hook, kabzımalıdır. Bunların dışında yardımcı oyuncu olarak Sheet'in veznedarı, doktor, davacı, kiralık katiller, soruşturma memuru gibi kimseler vardır.

Eserde birçok isim temsili olarak kullanılmıştır. Nazi Partisi ve Hitler, Chicagolu gangster Arturo Ui ve adamlarını; karnabahar tröstü ve tröstün patronları, Hitler'le ilişki kuran büyük Alman patronlarını; Belediye Başkanı Dogsborough ise Almanya Cumhurbaşkanı Hindenburg'u (1847-1934) temsil etmektedir. Brecht, bu oyunuyla Hitler'i odak noktasına

olarak sanat aracılığıyla Hitler'in tarihteki yerini göstermeye çalışmıştır. Doğrudan özel isimlerden ziyade temsili isimler kullanılarak Hitler'in kendi çağında, Hitler'in siyasi iktidarı nasıl ele geçirdiği ve adım adım bir diktatör hâline nasıl gelmiş olduğu, kurgusal olarak başka bir mekânda başka bir amaçla temsili olarak sahnelenmiştir. Hitler'in kendi döneminin dramatik atmosferi, Chicago karnabahar ticareti ile uğraşan insanların dünyasındaki olaylardan hareketle betimlenerek sahnelenen bir parodi de denilebilir.

Siyasi ve tarihsel boyutuyla tiyatro sahnesinde Hitler'in temsilcisi, karnabahar ticaretine ambargo uygulayarak hâkim olmaya çalışan mafya lideri Arturo Ui'dir. Hitler, Avusturya'nın küçük bir kenti olan Braunau'da doğmuş ancak hayatını orada idame ettirme çabasında olmamıştır. Çok erken yaşlarda anne ve babasının dramatik kaybıyla kendi hayatına dair aldığı kararlar, onu 110 km. uzaklıkta yer alan çok daha büyük bir kent olan Münich'e götürmüştür. Ui de ABD'nin New York eyaletine bağlı Bronx'ta doğmuş ancak doğduğu şehre 1282 km. uzaklıkta bulunan yine ABD'nin büyük metropollerinden biri olan Chicago'ya göçmüştür. Brecht, oyununun genelinde Arturo Ui ve gangster çetesinin önce Chicago'da şiddet ve zorbalığa başvurarak hâkimiyetini göstermiştir. Daha sonra da bu hâkimiyeti Cicero gibi şehirlere taşımaya çalışmıştır.

Hitler'in nasyonal sosyalizm ülküsüyle önce Almanya'da sonra da Avrupa'nın diğer ülkelerindeki despotizme dayalı iktidarı arasında bir koşutluk kurmuştur. Oyuna yön veren karakter ve tipler arasında Flake, Clark, Caruther, Butcher ve Mulberry gibi kimseler görülür ki bunlar Chicago'daki karnabahar tröstünün (tekelci anamalcılığa özgü bir ortaklıklar birliği) idaresini elinde tutan kimselerdir. Kapital bir bakış açısıyla sermayeyi elinde tutan tiplerdir.

Chicago'da ekonomik bunalım, insan ilişkilerini keskinleştirirken enflasyona bağlı alım gücü her geçen gün daha da azalmıştır. Karnabahar ticaretinde ortaya çıkan sorunlar, tröst sahiplerini kâr konusunda ciddi olarak bunaltmış, bu çerçevede sermaye sahiplerini de bunalıma sokmuştur. Buna bir çözüm bulmak için sık sık toplantı yapmaktadırlar ama bu zor günleri atlatmak için ihtiyaçları olan krediyi kimden alacaklarını bulamamaktadırlar. Kendi etraflarındaki herkes aynı cenderenin içinde olduğundan belediyeden kredi almayı daha uygun bulurlar.

Öncelikli olarak krediye bir gerekçe sunulmak istenir ki bu da Chicago'daki ticari hareketliliği artırmak için yarım kalan rıhtım inşaatını tamamlamak vaadi olacaktır. Söz konusu bu gerekçenin asıl amacı ise iflasın eşiğinde olan Sheet'in Deniz Nakliyat Şirketi'ni kendi tröstlerine dâhil ederek ticari faaliyetlerini az da olsa genişletme çabasıdır. Mulberry, Clark Flake, Butcher ve Caruther tüccar olarak hayata sadece ticari kazanç açısından bakmaktadırlar. Bu bakımdan kendi kârları için karşısındaki kimselere her türlü komployu kurabilecek fitrata sahip kimselerdir. Dogsborough da bu kurbanlardan biri olarak seçilmiştir. Arturo Ui ise bu zor günlerde kendi varlığını devam ettirmek için karnabahar tröstü etrafındaki sermayedarların ihtiyacını kestirerek onların beklentileri doğrultusunda kendi yolunu açmaya çalışmıştır. Nitekim bunu da önce manavların dükkânlarını talan ettirerek sonra da mal ve can güvenliği teminatının yanında zorba bir şekilde haraç olarak sağlamıştır.

Deniz Nakliyat Şirketi'nin sahibi Sheet'tir. Şirket iflasın eşiğindedir. Tröst sahipleri, şirketi Sheet'ten aldıktan sonra Dogsborough'u da şirkete ortak etmek isterler. Tabii burada bir anlaşmazlık çıkar ve Sheet'i, şirketi satma konusunda ikna edemezler. Burada devreye Arturo Ui girer Sheet'i korkutarak şirketi tröst sahiplerine satmasını sağlar. Tröst sahipleri şirketi aldıktan sonra Dogsborough'u da şirkete ortak olmaya ikna ederler ki ortaklığa bağlı olarak tröst sahipleri belediyenin kredi olanaklarından yararlanabilsin.

Dogsborough, esnaf olarak bir lokanta sahibiyken çevresindeki insanların güvenini kazanmış biri olarak tröst sahiplerinin nüfuzuyla belediye başkanı seçilmiştir. Bu maddi bir

destek üzerine kurulu dayanışmanın karşılığı olarak zaman zaman tröst sahiplerinin güdümünde hareket etmek zorunda kalmıştır. Tröst sahiplerinin ekonomik bunalıma bağlı gelişen kredi talebini önce reddetmiştir. Ancak Dogsborough'a sunulan ortaklık teklifiyle birlikte sayfiye evi, Dogsborough'un cazip teklif karşısında yenilmesine yetmiştir. Bundan sonra da tröst sahiplerine kredi vermenin herkesin yararına olacağına hükmeder. Ui'nin doğup büyüdüğü Bronx'u tanıma noktasında, bir kent olarak Ui'nin hayata bakışının şekillenmesinde ilk mekân olarak dikkate almak da gerekmektedir. Bu konuda çocukluk yıllarını Bronx'ta geçiren Marshall Berman (1940-2013) şehri şu şekilde ifade eder:

Bronx, çağımızın birikmiş kent karabasanlarının uluslararası adı haline geldi: Uyuşturucu, çeteler, gasp, cinayet, terör, binlerce terk edilmiş bina, çöplüğe dönüşmüş mahalleler – ve tuğladan örülme bir çöl. (Berman, 2013, s. 386).

Berman'ın betimlemesi o dönemi kasten olduğu gibi bu günlerde de bir mahalle ya da şehir için kaotik bir atmosfer ortaya koymaktadır. Ui'nin oradan çıkması, kendisi için bir başarı gerekçesi olduğu gibi geleceğini şekillendirmek adına da güç kaynağı olmuştur. O kenar mahallelerden oluşan şehirden çıktıktan sonra bir gangster olarak yasa dışı faaliyetlerle kazanarak yol alması, diğer insanların hayatlarını küçümseyerek suçu kendi dünyasında yasallaştırmıştır.

Bretch, Hitler'i diktatör olarak hep böyle bir karakterle oyunlarında yermiş ve ağır eleştirilere maruz bırakmıştır. Nitekim Ui de yasa dışı faaliyetlerin kazandırdığı güçle hızlı bir şekilde diktatörlüğe ulaşmıştır. Öte yandan Arturo Ui de Hitler'e koşturarak oyunda tröst sahiplerinin içinde bulunduğu şartları kendi lehine çevirmenin yolunu bulmuş, bir gangster olarak varlığını sürdürmek için küçük çaplı soygunlardan, manavları korkutmaktan ziyade ekonomik krizle ortaya çıkan güvensizlik ortamında anarşik düşüncelerini uygulamaya koyacağı yer olarak tröstçülerin hemen yanını gözüne kestirmiştir. Önce onların küçük çaplı pis işlerini halletmiş sonra da onların arasında rüştünü ispatlamış biri olarak söz sahibi olmaya başlamıştır.

Gangsterlik üzerinden kazandığı gücü siyasal olarak da hissetmek istemiş ve bunun da siyasalere yakışır bir üslup kazanarak insanları etkilemekten geçtiğine inanmıştır. Akabinde bununla ilgili olarak hitabet dersleri almıştır. İnsanların umutlarını besleyen yalanları dile getirmek siyasi bir üslupçuluktur. Bunu tröstçülerin işlerini halletme sürecinde görmüş ve kendi hayatına yön vermek için kullanmaya da başlamıştır. Siyasi gücün ifade edildiği yer olarak iktidarı hedeflemiştir. İktidarın yolunun da insanların ihtiyaçları doğrultusunda vaatlerin güzel bir hitabetle açılacağına inanmıştır. Nitekim Ui'nin bu konudaki başarısını Hitler üzerinden de görmek mümkündür. Kendisini belirli kamu görevlilerine kabul ettirmek için Dogsborough'un belediye başkanı oluncaya kadar kazanmış olduğu dürüstlüğünden yararlanmak istiyor:

Bay Dogsborough, biliyorum tanımazsınız beni...

Kulaktan dolma bilginiz vardır, belki daha beteri....

Bronx'ta doğmuş bir kenar mahalle çocuğuyum.

On dört yıl önce bir işsiz olarak hayata atıldığımda –

Tevazuya gerek yok- pek de başarısız olmadım.

Yanımda yedi delişmen çocuk vardı. Tanrı'nın yarattığı tüm inekleri sağmaya hazır delikanlılardı.

Bugün otuz kişiyiz. Daha da çoğalacağız...

Şimdi içinizden geçiyordur, 'Ui benden ne istiyor' diye.

Bir tek ricam var sizden. İstemiyorum artık beni yanlış tanımalarını.

Serseri bir çakal gibi görmesinler beni!

Hiç değilse her zaman sevip saydığım polisimiz. Bu gözle bakmasına bana. İşte bu yüzden çıktım

karşınıza. (Brecht, 2014, s. 116).

Görüldüğü üzere Ui, daha da güçlenmek için resmen itibar istemektedir. Kendi başına gangster olarak işlerin bir yere kadar olduğunu görmüş, bundan sonra siyasi güç için belediye başkanından açıkça itibar istemiştir. Dogsborough'a sunduğu teklif karşılığında da bir gerekçe hazırlamıştır yani Ui kendisine kazandırılacak itibarın karşılığında tröst sahiplerinin işini kolaylaştıracağını temin etmektedir:

Üstelik tröstün de korunmaya ihtiyacı var. Borçlarını ödemeyen manav kapı dışarı edilir! Ya öde ya da dükkânını kapat! Güçsüz bir iki tanesi batarsa batsın! Doğa yasası böyle! Güçlü olan kazanır. Özetle Karnabahar Tröstü'nün bana ihtiyacı var... (Brecht, 2014, s. 117).

Dogsborough, tröst sahipleriyle girmiş olduğu ortaklığın sonucunda herkes tarafından bilinen dürüstlüğünden taviz vermek zorunda kalmış etrafındakilerin kendisini yolsuzluğa dâhil etmesiyle birlikte kontrolü kaybederek gangsterlerin güdümünde hareket etmek zorunda kalmıştır. Nitekim oyunun akışı içinde bu duruma koşut olarak beşinci tablonun sonunda Almanya'nın içinde bulunduğu tarihsel sürece ışık tutmak için sahneye şöyle bir yazı yansıtılmıştır:

Şansölye General Schleicher Doğu Yardım Paralarının Akıbetini ve Vergi Kaçakçılığını Ortaya Çıkarmaya Başlayınca Bunun Kendisine de Bir Tehdit Oluşturduğunu Gören Hindenburg, 30 Ocak 1933'te iktidarı Hitler'e Verir. Soruşturma Örtbas Edilir. (Brecht, 2014, s. 130).

Oyunda, tarihsel bir gerçeklik unsuru da Hitler'in bir lider olarak Basil adlı bir taşralı oyuncudan deklamasyon ve klasik poz dersleri almış olmasıdır. Bu durum Ui'nin söz konusu sosyal çevrede siyasi gücünü artırmak için bir oyuncudan ders aldığı tabloda ortaya konmuştur:

Oyuncu: Eveet, oturuş. En zor olanı da bu belki. Yürümeyi durmayı bilen çok insan vardır Bay Ui. Ama hiç gördünüz mü oturmayı bileni? Arkaya dayanmadan oturun. Eller dizlerin yukarısında, karına paralel, dirsekleri bedeninizden ayırın. Evet oldu. Böyle ne kadar oturabilirsiniz Bay Ui?

Ui: İstedğim kadar...

Oyuncu: Çok iyi Bay Ui...Şimdi de gelelim konuşmaya! Bir şeyler gösterin bana.

Oyuncu: Shakespeare. Başkası olmaz. Jül Sezar. Antik kahraman. (Cebinden bir kitap çıkarır), Antonius'un söylevine ne dersiniz? Sezar'ın cesedi başında. Katillerin başı Brutus'a karşı. Halk önünde konuşmanın büyük bir örneği. Bir başyapıt. İşinize yarayacak bir tirat Bay Ui. (Pozunu alır ve Antonius'un tiradını okumaya başlar.) "Dostlar, Romalılar, Yurttaşlar, dinleyin beni! (Ui, kitaptan yararlanarak her cümleyi tekrar eder). (Brecht, 2014, s. 135).

Görüldüğü üzere Ui, geniş insan kitlelerini etkileyerek nüfuzunu artırmak için hitabet dersleri, bunu destekleyici olarak oturuş, kalkış ve yürüyüş dersleri alıyor. Liderlik için bunların zorunluluğunu bilen ve buna benzer davranışları anlamlı bir şekilde yaşatan Rus lider Vladimir Putin de sağ elini tetikte hazır tutmak için bir silahşor gibi sallamadan yürüyor. İşin politik boyutu olduğu gibi bu tür davranışlar, liderler için etkilemek istenen kitlelere belirli mesajlar vermektedir. Kendinden emin olmak gibi, güven vermek gibi... Ui üzerinden bu durumun Hitler tarafından da benimsendiği öğreniliyor. Bununla birlikte nüfuzunu artıran Ui, kendisine karşı toplu hâlde bir ayaklanma karşısında özellikle işçi sınıfını kastederek onları tehdit etmekte kitlesel ayaklanmaları nasıl bastıracağını hemen aşağıdaki satırlarda ifade etmektedir:

Ui: Ama bu işçiler birleşirse, hele bir de kazanç gibi, ücret gibi hiç anlamadıkları konulara burunlarını sokmaya kalkarlarsa, işte o zaman "Yavaş gel bakalım, arkadaş" derim. Alttan aldıysak o kadar da uzun boylu değil" sen işçisin, bu demektir ki iş yapacaksın. Ama işini bırakıp grev yapmaya kalktın mı, haa o zaman artık sen bir işçi olmaktan çıkar topluma zararlı bir kişi olursun. İşte o zaman ben de binerim senin ümüğüne! (Brecht, 2014, s. 140)

Buradan da anlaşılacağı üzere, işçinin kazanç gibi ücret gibi konularla uğraşmaya hakkı yoktur diyerek kazandığı gücü despotça ortaya koymuş ve sindirme politikası uygulamıştır. Hangi ülkede olursa olsun ekonomik koşulların ağırlaştığı her toplumda liderler, himayesindeki toplumun olumsuz tepkisini bastırmak için şiddetli bir çözüm yolu olarak görmüştür.

Oyun 14 tabloda oluşmaktadır. Oyunun hemen her tablosunda acımasız Hitler'in iktidara gelişiyle birlikte ortaya çıkan zulüm ve despotizmin eleştirisinden ziyade Hitler'in o iktidara ulaşma süreci sorgulatılarak çeşitli olaylara telmihler yapılmış, göndermeler üzerinden sahneye konulmaya çalışılmıştır. Tabii bu yapılırken söz konusu yıllarda bir sistem olarak kapitalizmin acımasızlığı ve çıkmazları da sorgulatılmıştır. Faşizan bir tutumun nedenleri Ui'nin iktidara gelişiyle nasıl keskinleşmiş, ekonomik buhrana bağlı olarak toplumsal değerler ve hukuk üzerinden aranan adalet olgusu nasıl çürümeye yüz tutmuş, bunlar sorgulatılmıştır. Brecht'in topluma sorgulatmaya çalıştığı bu kavramlar, Ui'nin üzerinden belirli bir sonuca ulaştırılmıştır. Oyunun ortaya konma amacı politik bir bakış açısıyla kaleme alınmıştır. Aslında oyundaki her cümle oyunun sonundaki şu birkaç dizeye hizmet etmek için yazılmıştır:

Sizler görmeyi öğrenin bakakalmak yerine
Kımıldayın yerinizden, son verin gevezeliklere
Bu düzen az kalsın dünyayı yönetecekti!
Sonunda yenildi, ama ceremeyi halklar çekti.
Zaferi kutlamada hiç acele etmemeli
Pisliği doğuran karın bugün bile verimli! (Brecht, 2014, s. 192).

Her tiyatro oyununda olduğu gibi bu oyunda da oyunun politik boyutu verilmek istenen mesajlarda saklıdır. Görüldüğü üzere Brecht doğrudan sokağa çıkararak toplumu Hitler'e karşı propaganda aracılığıyla galeyana getirmiyor. Tiyatroyu bir araç olarak politik boyutuyla kullanıyor. İzleyicileri belirli bir bilince ulaştırmayı amaçlıyor. Sıradan propaganda araçlarıyla insanları sokağa dökmek kolaydır. Ama belirli bir bilinç etrafında kolektif olarak insanları etkilemek her toplum için daha uzun vadeli bir huzurun kaynağı olacaktır. Brecht de bunu amaçlamıştır. Epik unsur olarak oyunun başlangıcında izleyicileri oyuna hazırlamak amacıyla şöyle bir prolog vardır:

Sayın seyirciler bugün burada-
Hey siz, arkadakiler gürültüyü kesin lütfen!
Siz de şapkanızı çıkarın, bayan!-
Evet, ne diyorduk bugün burada size
Tarihin en büyük gangster gösterisini sunacağız.
Ayrıca hiç duymadığımız bir olayı ilk kez açıklayacağız
DOKLARDAKİ KREDİ SKANDALININ GERÇEK YÜZÜ!
Buna ek olarak daha neler neler,
YAŞLI DOGSBOROUGH'NUN VASIYETİ VE İTİRAFLARI
BORSANIN ÇÖKÜŞÜ SIRASINDA ARTURO Uİ'NİN
DURDURULABİLİR yükselişi!
VE ŞU MAHUT ANTREPO YANGININDAN SANSASYONEL
AÇIKLAMALAR!
DULLFEET'İN ÖLDÜRÜLÜŞÜ! ADALET KOMADA!
GANGSTERLERİN HESAPLAŞMASI: ERNESTO ROMA'YI NASIL DOĞRADILAR!
Ve oyunun sonunda şakır şakır aydınlatılmış bir final tablosu
GANGSTERLER CİCERO SEMTİNİ ELE GEÇİRİYORLAR!
Sanatçılarımız şimdi burada size
Kahramanlarını canlandıracaklar gangster dünyamızın
Hepsini
Gelip geçenleri
Asılanları, vurulanları
Gençlerimizin kimine örnek olan kokuşmuşları
Ve kök salanları.
Saygıdeğer seyirciler, herkes bilir tiyatromuzu.
Çekinmeden getiririz her türlü konuyu
Değerli seyircilerimizin büyük bir kısmı gerçi
Anımsamak istemeyeceklerdir bazı şeyleri.
Bu yüzden en sonunda
Burada pek bilinmeyen tarihî bir olay seçtik.

Uzaktaki bir kentte olan bitenleri gösterdik,
 Sahnede olup bitenler burada olmadı hiç.
 Şunu bilin ki bayanlar baylar,
 Kalıbı kıyafetiyle burada bizimle olanlar
 Babalar, eniştelere görümcüler de
 Her zaman melek değildir elbette.
 Şimdi yastanın rahatça arkaya
 Ve gangsterler oyunumuzun tadını çıkarın doya doya... (Brecht, 2014, s. 91).

Görüldüğü üzere oyunun başından sonuna kadar uzanan olaylar zincirinin özeti burada birkaç dizeye sıkıştırılmıştır. Ancak hemen yukarıda kısaca dile getirilenler Özdemir Nutku'nun çevirisiyle yaklaşık 100 sayfalık bir metin hâlinde okuyucuya sunulmuştur. Büyük harflerle belirgin hâle getirilenler, okuyucuların dikkatinin odaklanacağı izlekler olarak gösterilmeye çalışılmıştır. Olay örgüsünde bu büyük harflerle yazılan satırlar içerik olarak vurgulanmak istenmiştir.

Flake: Lanet olsun ne günlere kaldık be!
 Clark: Evet ya! Chicago'muz benziyor tıpa tıp sabah süt almaya giderken cebinin delik olduğunu anlayıp parasını musluk deliğinde arayan evde kalmış bir kıza (Brecht, 2014, s. 92).

Oyunun daha ilk giriş cümlelerinde, şehirle evde kalmış bir kızın şaşkınlığı arasında benzerlik kurularak seyircinin dikkatleri dramatik bir durum odağında toplanmıştır. Bu, seyirciyi uyanık tutma adımlarından birisi olarak oyunun daha birçok yerinde farklı olay ve benzetmelerle uygulanmıştır.

Caruther: Durum nasıl manavlarda?
 Mulberry: Berbat. Yarım karnabahar alan oluyor ara sıra. O da veresiye (Brecht, 2014, s. 93).

Dönemin ekonomik buhranının vahametini, boyutunu göstermek için kullanılan bu ifadeler, toplumun ekonomik bunalım karşısında yeni yaşam biçimine tâbi olduğunu ortaya koymaktadır. Dünya genelinde hissedilen 1929 ekonomik bunalımının boyutu, bu diyaloglarla somutlaştırılmıştır.

Flake: Yaşlı Dogsborough forsunu kullandı mı düzlüğe çıktık gitti. Ne diyor o yaşlı tilki?
 Butcher: Yan çiziyor, ben öyle işlere bulaşmam, diyor.
 Flake: Yan mı çiziyor? İyi be, hem Dok Bölgesi'nde seçime girsin, hem de kılını kıpırdatmasın bizim için!
 Caruther: Seçimleri için yıllardır para bastırıyorum kampanyasına.
 Mulberry: Cehenneme kadar yolu var! Sheet'in kantinini işletiyordu bir zamanlar! Nankör köpek! Flake! Ne demiştin ben sana? Politikaya atılmadan önce Tröst'ün ekmeğini yedi bunca sene! Artık ahlak diye bir şey kalmadı dostum! Yalnızca para bunalımı değil sorun, ahlak bunalımı asıl sorun! Ey ahlak, nerelerdesin bu kara günümüzde? (Brecht, 2014, s. 95).

Bu ifadelerde de görüldüğü üzere toplumun ekonomik krizle birlikte ahlaki problemlerinin olduğu dile getiriliyor. Ahlaki problem derken insanların toplumsal değerler ile ekonomik çıkarları arasında bir tercih yapma zorunluğu içinde toplumsal değerleri zaman zaman görmezden gelmesi öne çıkarılmaktadır. Şüphesiz ekonomik çıkmazlar, insanları bencilleştirecektir. Özellikle Dogsborough'dan beklentileri olan tüccarlar, bir zamanlar kendisi için yapılan yardımın karşılığını, bu zor günlerde almak isterler.

Tröst tüccarları, ekonomik krizde kendilerini kurtaracak kişi olarak Dogsborough'u seçerek onun bir zamanlar kendi ortaklarından birinin çay ocağında çalışırken insanlara vermiş olduğu güvenle belediye başkanlığına kadar uzanan siyasi ve sosyal nüfuzundan yararlanmak istiyorlar. Tabii "yanımızdaki çaycı" derken de küçümsemez değiller. Dogsborough da tröst tüccarlarının çirkin yüzlerini bildiği için onlara yaklaşmak istemiyor. Bunun sonucunda aradığı karşılığı bulamayan tröst tüccarları için Dogsborough'un tüccarlara yaklaşmaması ahlaksızlık olarak isimlendiriliyor. Beklenen çıkar gelmeyince Dogsborough'u ahlaksız olarak nitelemek kolay oluyor. Oyunun gelişen aşamalarına bakıldığında bu daha net

görülecektir. Tüccar Butcher ile Clark arasında kredi temini için geçen diyalog bunu göstermektedir:

Butcher: Ama Dogsborough gibisi yok. Telaş etmeyin bundan! Herif tam bize göre.

Clark: Ne bakımdan?

Butcher: Her şeyden önce dürüst. Daha da önemlisi öyle tanınıyor. (Brecht, 2014, s. 96).

Kredi konusunda tüccarların arasında geçen diyalog üzerinden Dogsborough'un güvenilir bir kimliğe sahip olduğu ancak bu kimliğiyle kendi yanlarına gelmediği, kendi yanlarına getirmek için Dogsborough'u tuzağa düşürecekleri görülecektir:

Butcher: Tanrıya inanmayanlar bile inanırlar o yaşlı tilkiye.

Flake: Herif üstüne bir iş aldı mı bitiriyor. İyi de bize elini uzatmıyor.

Butcher: Evet, doğru! Onda eksik olan ne? Bilgi! Bizim durumumuzda olmanın ne demek olduğunu bilmiyor. O zaman yapılması gereken tek bir şey var. Dogsborough'u bizim durumumuza nasıl getirebiliriz?... (Brecht, 2014, s. 97).

Bu konuşmaların ardından sahne duvarına bir yazı yansıtılır:

1929-1930 Dünyadaki ekonomik bunalım en çok Almanya'yı etkiliyor. Bunalım doruğa ulaştığında Prusya toprak ağaları devletten kredi almak için uğraşıyorlar ama uzun bir süredir başarısız oluyorlar. (Brecht, 2014, s. 97).

İşte bu duvara yansıtılan yazı epik tiyatronun özelliklerinden biri olarak seyirci hızlı bir şekilde bilince ulaştırılmaya çalışılmıştır. Aynı zamanda bu duvar yazısının tarihsel bir gerçekliği vardır. Söz konusu yıllar, ekonomik bunalıma bağlı olarak tüm dünyanın olumsuz etkilendiği yıllardır. Bunu destekleyen önemli bir diyalog da Flake ve Sheet arasında geçen konuşmada Sheet'in, "dikiş üzerine dikiş atmış herkes ceplerine" (Brecht, 2014, s. 98), cümlesidir.

Flake ve Sheet arasında geçen diyalogda Ui'nin toplumsal hayattaki kimliği ve kişiliği Flake'in cümleleriyle yansıyor:

Öneri üstüne öneri getiriyor sattırmak için karnıbaharlarımızı silah zoruyla. Ortalığı böyleleri sardı şu sıralarda. Bir salgın hastalık, elini ver kolunu kapsınlar örneği... Sonu gelmiyor bu çalıp çırpımların, adam kaçırılmaların, baskıların, korku salmaların, tehditlerin, cinayetlerin, şantajların. Köküne kibrit suyu hepsinin... (Brecht, 2014, s. 99).

Görüldüğü gibi ekonomik krizle birlikte sosyal atmosfer Ui'nin kimliğine atfen betimlenmiştir. Gangster olarak Ui'nin meşgul olduğu işler, birer birer sıralanarak aslında karakteri hakkında da ipucu verilmeye çalışılmıştır. Çünkü yaptığı işler işaret edilerek yükselişine dair gerekçeler hazırlanmıştır. Kredi vermeyen belediye başkanı Dogsborough, tüccarların şirketine yirmi bin dolar vererek ortak yapılmaya çalışılmıştır. Dogsborough, iç monoloğunda: "Demek bir zamanlar kantincilik yaptığım o şirkete dönüyorum, ha! Altından çapanoğlu çıkmayacağına bir emin olabilsem..." (Brecht, 2014, s. 103).

Dogsborough'un burada makamının ağırlığını unutup romantik bir düşünceye kapılarak bir zamanlar kantininde işletmeci olarak çalıştığı şirketin ortağı olarak kendini mutlu hissetmekle birlikte kaygısını bastıramıyor. Çünkü ortaklarının çirkin yüzünü bir zamanlar yakından görmüştür. "Toprak ağaları, zor durumlarıyla ilgilensin diye başkan Hindenburg'a bir çiftlik armağan ediyorlar." (Brecht, 2014, s. 104). Sahne duvarına yansıtılan bu yazı da yine tarihsel bir gerçekliği dayanmaktadır. Oyunun ilerleyen sahnelerinde Ui ve Roma'nın:

Bak Arturo, 11. Cadde'den başlarız! Camekânları indirip malların üzerine benzin döktük mü tamam. Eşyaları da çıra niyetine kullanırız. Sonra 7. Cadde'ye kadar ineriz. Birkaç gün sonra, Manuele Giri, karanfil yakasında nezaket ziyaretinde bulunur, koruma önerir manavlara. Masraflara karşılık satıştan yüzde on (Brecht, 2014, s. 106).

şeklindeki diyalogu gösteriyor ki Ui ve çetesi önce insanları mağdur eder, sonra da koruma

garantisiyle paralarını alır. Çözümü bilinen problemler yaratarak kazanç elde eden Ui, artık manavların mağduriyeti üzerinden değil de kendini koruma garantisine alarak daha büyük işler çevirmek istiyor. Bunu da tröst ortakları üzerinden sağlamaya çalışıyor. Tabii öncelikli olarak onları da bir problemle karşı karşıya getirmek gerekecek ki problemlerini çözerek onları yanlarına çekebilmiş olsun. Oyunu etkileyici kılan hususlardan biri de Brecht'in şair kimliğini, bu oyunda belirgin bir şekilde öne çıkarmasıdır. Brecht, gangsterlerin o karanlık dünyasını daha etkili bir şekilde gösterebilmek için klasik şiir ölçüleri kullanarak seyircinin Ui'ye odaklanmasını hızlandırmıştır. Bunu hitap havasında sunarken dize sonlarındaki hecelerin zengin ve yarım kafiyeli olmasına dikkat etmiştir. Nitekim Özdemir Nutku'nun tespiti doğrultusunda yazar, buna, "büyük üslûp" demektedir (Nutku, 2007, s. 291).

Gangstere çelenk yoktur geberip gidince
Kararsız toplum yeni kahraman ara kendince
Dünün kabadayıları unutulup gittiklerinde
Soluk resimleri kalır tozlu arşivlerde (Brecht, 2014, s. 104).

Görüldüğü gibi toplumsal bir sorun olarak insanların kararsızlığına dikkat çekmek isterken söz konusu yıllarda Almanya'nın tarihsel bir gerçeğine ışık tutmaktadır. Toplumun bu kararsız tutumu Ui gibi, Hitler gibi kimselere fırsat yaratmıştır. Şiirsel bir söyleyişle kahraman arayan toplumun asıl sorununun kendisi olduğu vurgulanmıştır. Söz konusu oyun, diğer geleneksel oyunların aksi yönünde bir gelişimle izleyicisinin seyrine sunulmuştur. Öncelikli olarak oyun kendi içinde bir bütünlüğü sağlama çabasıyla ziyade bu bütünlüğü parçalı bir şekilde sunarak izleyicisini düşünmeye sevk etme çabasıdır. Belli bir gelişim çizgisini takip etmekten ziyade olay örgüsünün kurgusal boyutuyla bir parçalanmaya maruz kaldığı görülmektedir.

Dramatik tiyatrodaki kolayca yakalanan kurgunun nereye gideceği izlenimi, bu oyunda kesinlikle yakalanmamaktadır. Özellikle Arturo Ui'nin insanları ikna kabiliyeti, oyunun her safhasında farklı bir boyut kazanarak gelişmekte ve buraya kadar, denildiği noktada oyuna dair yeni bir merak konusu doğmaktadır. Brecht bu oyununda da hem oyunu sahneleyen ekibine hem de oyunun izleyicisine çok ince bir dikkatle hesaplayarak belirlediği boş alanlar yaratır ki epik unsurlar yerini bulurken seyirci uyanık tutulsun ister. Seyirciden beklenen, oyundaki kesitler arasında, duvara yansıtılan tarihsel gerçekliklerle oyunun kurgusu arasında sağlam bir bağ kurulmuştur. Böylelikle seyirci oyun boyunca belirli kesitleri kendi kafasında buluşturmaya çalışarak oyuna dışardan dâhil edilmiş oluyor. Bu aynı zamanda parçaları bütünlüştürme çabasında olan izleyiciyi de uyanık tutuyor.

Brecht, diğer eserlerinde yaptığı gibi bu eserinde de alaya almayı ve kendi nazarında toplumun çürük taraflarını su yüzüne çıkararak taşlamayı, sanatsal boyutta yapmış ve eserine ayrıca bir estetik yapı kazandırmıştır. Burjuvalara yakıştırılan söylemleri ya da Hristiyanlığın öğretilerini hırsız ya da çapulcu kılıklı serserilere kullandırarak insanların söz konusu değerlere karşı yabancılaşmasına sebep olmuştur. Çünkü söz konusu değerler, layığınca kişiler tarafından dile getirilmezse içi boşaltılmış maddeler bütününden başka bir şey olmayacaktır. Bu da yabancılaşmayı hızlandırmaktadır. Nitekim Ui'nin gangster olarak zaman zaman üst tabakadan insanların ağzından konuşması, söz konusu idealize edilen değerlerin bilinçli bir şekilde içinin boşaltılmaya çalışılması ile alakalıdır. Klişeleşmeye bağlı olarak dikkat çekmeyecek şekilde varlığını sürdüren değerler, bir güldürü unsuru olarak sahneye konulduğunda yazarın taşlama niyeti doğrultusunda yabancılaşmaya maruz kalmaktadır. Belediye başkanının güvenilir olması... Yalanların ona yakıştırılması gibi:

BUTCHER: Kredi alacaksın bulacaksın dürüst birini. O zaman fazla sorup sormazlar, Çünkü senet sepet istemeye utanırlar. Yemi de hemen yutarlar! Yaşlı Dogsborough bizim kredimizdir. Neden? Çünkü ona inanırlar. Tanrı'ya inanmayanlar bile inanırlar o yaşlı tilkiye... (Brecht, 2014, s. 96).

Dürüstlüğü ile tanınan birinin üzerinden kendilerine çıkar sağlamaya çalışırken olayların ilerleyen bölümünde Dogsborough'un da insanların nazarında edinmiş olduğu dürüst imajına rağmen kendi çıkarlarına göre hareket etmesi, dürüstlüğü bir değer olarak içinin boşatılarak yabancılaştırılmasına sebep olmuştur.

Brecht, Hitler'in "Büyük Stil"ini alaya alır ve canice yaptıklarını tarihsel bir gerçeklik zemininde epik olarak sergiler. Bu oyunda ayrıca yeni olan, her sahnenin sonuna, o sahnenin hangi tarihsel olayı karşıladığını belirten büyük harfli yazıların projeksiyonla düşürülmesidir.

(Bir yazı yansıtılır)

TOPRAK AĞALARI ZOR DURUMLARIYLA İLGİLENSİN Diye BAŞKAN HİNDENBURG'A ÇİFTLİK ARMAĞAN EDİYORLAR (Brecht, 2014, s.104).

1932 GÜZÜNDE ADOLF HİTLER'İN PARTİSİ VE ÖZEL SİLAHLI BİRLİKLERİ İFLASIN VE DAĞILMA TEHLİKESİNİN EŞİĞİNDEDİR. KAYGI İÇİNDE OLAN HİTLER, İKTİDARA GELEBİLMEK İÇİN HER TÜRLÜ YOLU DENİYOR, ANCAK UZUN BİR SÜRE HİNDENBURG İLE GÖRÜŞMEYİ BAŞARAMIYOR (Brecht, 2014, s.112).

Bu sahneye yansıtılan büyük harfli yazılar, aslında Brecht'in söz konusu yıllarda hangi olaylardan etkilendiğinin ve bu olayları oyununa nasıl adapte ettiğinin somut örnekleridir. Böyle bir uygulama, Brecht'in oyunlarındaki tarihsel gerçekliği de gösteren bir unsurdur. Mesela oyun içerisinde şu şekilde gelişen diyalog:

UI: Hadi Roma, gidelim.

DOGSBOROUGH: öff, biraz hava! Amma da çene varmış herifte! Freze Makinesi gibi çalıştı çenesi! Kabul etmemeliydim bu çiftlik evini! Neyse ki cesaret edemezler soruşturma açmaya? Yoksa mahvoldum demektir! Hayır, hayır cesaret edemezler buna.

(...)

GOODWILL: Korkarım haberler pek iyi değil. Az önce koridorda rastladığımız Arturo Ui değil miydi?

DOGSBOROUGH: (Zorlukla gülümseyerek) Ta kendisi. Bu eve hiç yakışmayan bir fazlalık!

GOODWILL: Öyle, gerçek bir fazlalık! Bizi de buraya atan pek hayırlı bir rüzgâr değil. Rıhtım inşaatı için verilen kredi...

DOGSBOROUGH: (Kaskatı) Ee n'olmuş?

GAFLES: Kızma ama dün mecliste bazı üyeler, bu işten bazı kötü kokular geldiğini söylediler.

DOGSBOROUGH: Kötü kokular mı?

GOODWILL: Dur sakın ol! Elbette çoğunluk karşı çıktı bu sözlere. Bunu söyleyenlerin dayak yememeleri mucize! (Brecht 2014, s120).

Brecht'in söz konusu yıllarda kamuoyunu meşgul eden bir olay olarak dikkatinden kaçmayan bu olay, bu şekilde bir diyalogla oyuna adapte edildiği gibi seyirciye de sahnede büyük harflerle şu şekilde yansıtılarak hatırlatılmıştır:

1933'ÜN OCAK AYINDA DEVLET BAŞKANI HİNDENBURG PARTİ BAŞKANI HİTLER'İ BİRKAÇ KEZ BAŞKANLIK SARAYINA ÇAĞIRIR. HİNDENBURG, KENDİSİNE TEHDİT OLUŞTURAN DOĞUYA YARDIM SKANDALI ÜZERİNE AÇILAN SORUŞTURMADAN ÇEKİNMEKTEDİR. ÇÜNKÜ ODA KENDİSİNE ARMAĞAN EDİLEN NEUDECK ÇİFTLİĞİ İÇİN DEVLETTEN ALDIĞI PARAYI GEREKEN YERE HARCAMAMIŞTIR. (Brecht, 2014, s. 122).

Ui'nin yükselişini basamak basamak izleyen bu projeksiyon yazılarıyla sahnedeki olay, birbirlerini karşılıklı olarak yorumluyor. (Kesting, 1985, s.96). Olaylar arasında hızlı geçişler aslında oyunun zaman dilimi olarak geniş bir süreci kapsadığını göstermektedir. Olaylar arasında anlam ilişkisi kurması beklenen seyirci için sahneye yansıtılan yazılar kolaylık sağlamaktadır. Bu aynı zamanda Brecht'in eserine yüklediği politik anlamla da alakalıdır. Bu oyunda yabancılaştırma, yalnız nesnel biçimiyle değil, aynı zamanda Elizabeth Tiyatrosu'nun dilini ve büyük tavırlarını taşıyan oyun üslubuyla da sağlanıyor (Kesting, 1985, s. 96). Üslupla birlikte bütünlük kazanan olay örgüsü, Brecht'i amacına ulaştırmıştır.

Sonuç

Netice olarak denilebilir ki her ne kadar Brecht epik tiyatronun temellerini 1930'larda atmış olsa da Türk edebiyatında bu "epik" kavramı Brecht çizgisinde götürülmeye 1960'ların başında başlanmıştır. 30 yıllık bir gecikmeye rağmen Haldun Taner gibi ustaların sayesinde Brecht ayarında epik tiyatro oyunları ortaya konulmuştur. Şüphesiz bunda doğru çeviri ve uyarlamaların payı büyüktür. Bununla birlikte Haldun Taner, Vasıf Öngören ve Sermet Çağan, Brecht'in kuruculuğunu yaptığı epik tiyatronun unsurlarını geleneksel tiyatroyla birleştirerek bize özgü bir tarz oluşturmuşlardır. Bize özgü bir tarz derken kültürel ve coğrafyaya özgü gelişen toplumsal sorunlar, Sermet Çağan'ın *Ayak-Bacak Fabrikası* adlı oyununda da görüldüğü üzere, epik unsurlar gözetilerek yazılmış ve sahnelenmiştir. Brecht'in eseri, başından sonuna kadar, epik tiyatronun özellikleri kapsamında, seyircinin bilince ulaştırılmasını destekleyecek nitelikte, diktatöral gelişen ve yükselen bir karaktere karşı kolektif bir direnç geliştirmeyi amaçlamıştır. Ui'nin elinde tek silah şiddet ve karşısındaki insanların korkusuna hâkimiyettir. Eserin yazıldığı yıllar düşünüldüğünde toplumsal ve siyasi şartlar, özellikle kapıya dayanmış bir diğer dünya savaşı, Hitler'in despotizmle ortaya koyduğu işgaller, insanlar üzerinde bir korku imparatorluğu oluşturmuştur. Buna bağlı olarak Brecht, hitap ettiği kitleyi belirli bir bilince ulaştırma çabası içine girerek sanatın bir kolu olan tiyatroyu, söz konusu dönem (1930-1945) için insanlara belirli mesajları vermek için en etkili sanat dallarından biri olarak kullanmıştır. Tarihin her döneminde olduğu gibi belirli politik güçler karşısında insanlar söz söyleme hakkını, doğrudan bulamadıkları noktalarda sanata, sanatın kollarına müracaat ederek kullanmak istemişlerdir. Hitler'in despot tavrı da Brecht'i tiyatroya götürmüştür. Bu klasik anlamda bir tiyatrodan ziyade insanları da içine çeken, onları da düşünsel anlamda eyleme geçirmeyi amaçlayan bir araç olarak epik tiyatroya götürmüştür. Oyunda fazlasıyla grotesk unsurlar olmakla birlikte Brecht, Hitler'in biyografisinden doğrudan yararlanarak Hitler'in toplumsal sahada ve tarihsel süreç içerisinde gerçek yerini göstererek onu eleştirmeye çalışmıştır. Tabii bunu yaparken diyalektik idealizmden yararlanmak yerine, en azından bu oyunda, tarihsel gerçekçiliğe yaslanmayı tercih etmiştir. Tarihsel gerçekliği sahneye yansıtılan yazılarla vermeye çalışmıştır. Çünkü Brecht, Hitler'e karşı kinle birlikte eserlerine belirli mesajlar yükleyerek belli bir karşı güç yaratmaya çalışmıştır. Hitler gibi despot bir lider karşısında susmayı tercih eden, maruz kaldığı olayları kadere bağlayan bir insan kitlesini, uyanışa çağırmıştır. Öteden beri bilinir ki Brecht, hemen her eserinde toplumsal çelişkileri sergilemekle birlikte ekonominin gözle görülmeyen boyutunda şekillenen sınıf çatışmalarını eserlerine konu etmiştir. Özellikle Ui'nin önlenemeyen yükselişinin arkasında belirli insan kitlelerinin susmasını, biat etmesini öne çıkararak toplumun içinde bulunduğu yanlış somutlaştırmış ve insanları bu yanlıştan döndürmeye çalışmıştır. Sanatın bir dalı olan tiyatroyu da bir araç olarak bu amacı için kullanmıştır.

Kaynakça

- Aykut, C. (2016). *Bertolt Brecht Estetiği ve Türk Tiyatrosuna Etkileri*. Yayımlanmamış Yüksek Lisans Tezi, Yakın Doğu Üniversitesi, Lefkoşe.
- Berman, Marshall (2013). *Katı Olan Her Şey Buharlaşıyor, Modernite Deneyimi*. (Ümit Altuğ-Bülent Peker, Çev.). İstanbul: İletişim Yay.
- Benjamin, W. (2007). *Brecht'i Anlamak*. (3. basım), İstanbul: Metis Yay.
- Brecht, B. (2014). *Bütün Oyunları 7*. (Özdemir Nutku, Çev.). İstanbul: Agora Kitaplığı Yay.
- Brecht, B. (2011). *Epik Tiyatro*. (Kâmuran Şipal, Çev.). İstanbul: Agora Kitaplığı.
- Brecht, B. (1990). *Sanat Üzerine Yazılar*. (Kâmuran Şipal, Çev.). İstanbul: Cem Yayınevi.
- Çalışlar, A. (1995). *Tiyatro Ansiklopedisi*. Ankara: Türk Tarih Kurumu Basımevi.
- Kesting, M. (1985). *Tarihte ve Çağımızda Epik Tiyatro*. (Yılmaz Onay, Çev.). İstanbul: Adam Yay.
- Nutku, Ö. (2007). *Bertolt Brecht ve Epik Tiyatro*. İstanbul: Özgür Yay.

-
- Nutku, Ö. (1971). Ayak-Bacak Fabrikası'nı Sahneye Koyarken Zorunlu Düşünceler. *Tiyatro Araştırmaları Dergisi*, 2 (2), 29-76.
- Odacı, S. (2010). Kafkas Tebeşir Dairesi ve Keşanlı Ali Destanı'nda Ortak Yönler, *Türkbilig*, 20, 200-215
- Otyam, F. (1967). *Gide Gide 9 / Korku - Kaymakam Babo - Köprü - Kara Tohum*. Ankara: Başnur Matbaası.
- Parkan, M. (1983). *Brecht Estetiği ve Sinema*. Ankara: Dost Kitabevi.
- Şener, S. (2008). *Dünden Bugüne Tiyatro Düşüncesi*. Ankara: Dost Yay.
- Taner, H. (2010). *Keşanlı Ali Destanı*. (16. basım). Ankara: Bilgi Yayınevi.
- Yula, Ö. (1994). Tiyatroda Modern / Postmodern. *Birikim*, 64.
- Wright, E. (1998). *Postmodern Brecht*. (Ayşegül Bahçıvan, Çev.). Ankara: Dost Kitabevi.
- Yalçın, A. ve Aytaş, G. (2005). *Tiyatro ve Canlandırma*. (5. baskı). Ankara: Akçağ Yay.
-

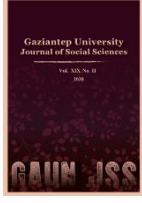

GAZIANTEP UNIVERSITY JOURNAL OF SOCIAL SCIENCES

Journal homepage: <http://dergipark.org.tr/tr/pub/jss>



Araştırma Makalesi • Research Article

Animal Myths in Children's Books

Çocuk Kitaplarında Hayvan Mitleri

Tuba KAPLAN ALPTEKİN^{a*} Elif AYDIN^b

^aDr. Öğr. Üyesi, Kilis 7 Aralık Üniversitesi, Muallim Rifat Eğitim Fakültesi, Türkçe Eğitimi ABD, Kilis / TÜRKİYE

ORCID: 0000-0002-7813-0679

^bÖğr. Gör. Dr., Zonguldak Bülent Ecevit Üniversitesi, Rektörlük Türk Dili Bölümü, Zonguldak / TÜRKİYE

ORCID: 0000-0001-6027-4431

MAKALE BİLGİSİ

Makale Geçmişi:

Başvuru tarihi: 13 Ağustos 2021

Kabul tarihi: 23 Kasım 2021

Anahtar Kelimeler:

Çocuk edebiyatı,

Mitoloji,

100 Temel Eser,

Mit

ÖZ

Çocuk edebiyatı eserlerinde geçen hayvanlara hangi mitolojik yüklemeler ve anlamlandırmaların yapıldığını tespit etmek, mitolojik hayvanların eserlerde nasıl yer aldığını ortaya koymak amacıyla yapılan çalışmada mitolojinin çocuk edebiyatındaki yeri belirlenmeye çalışılmıştır. Bu amaçla Millî Eğitim Bakanlığının 2005-2018 yılları arasında ilköğretim okulları için okutulmasını tavsiye ettiği "100 Temel Eser" listesinde yer alan Türk Edebiyatına ait eserler (61 eser), mitolojik ve mitolojik anlam yüklenen hayvanları tespit etmek amacıyla okunmuştur. Doküman analizi ile belirlenen mitolojik hayvanlarla ilgili ögeler betimsel analiz ile yorumlanmıştır. İncelen çocuk edebiyatı eserlerinin hayvan miti çeşitliliği bakımından zengin olduğu görülmüştür. Nitekim eserlerde mitolojik hayvanlardan ejderha da dâhil olmak üzere 24 farklı türe mitolojik olarak yaklaşıldığı tespit edilmiştir. Çalışmada biri mitolojik kuş olan Zümrüdüanka da dâhil olmak üzere 7 farklı türüyle eserlerde mitolojik olarak en fazla işlenen hayvan, kuş olarak tespit edilmiştir. Kuş mitiyle toplumumuzun bilinçaltında kuş olup dertlerden uzaklaşma imajının yatmakta olduğu belirlenmiştir. At ve yılan; 100 Temel Eser seçkisinde kuştan sonra en fazla işlenen mitolojik hayvanlardır.

ARTICLE INFO

Article History:

Received August 13, 2021

Accepted November 23, 2021

Keywords:

Children's literature,

Mythology,

100 Basic Works,

Myth

ABSTRACT

The target was to determine the place of mythology in children's literature in this study which aimed at presenting how mythologic animals took place in works and which mythologic meanings and interpretations were laid on animals in children's literature books. For this purpose, 61 books were read in order to determine the mythologic animals and the animals which were attributed a mythological meaning. The books belonged to Turkish Literature within the list of "100 Basic Works" that were recommended by The Ministry of Education through 2005-2018 to be read at primary schools. The elements regarding mythologic animals were determined with document analysis and interpreted through descriptive analysis. It was seen that the works of children's literature being analysed were rich in terms of animal myth variety. Thus, it was identified that there were 24 different types of mythologic animals which were mythologically approached including dragons in the works. In the study, the bird was identified as the animal which was mentioned mythologically the most in the works with 7 different types including one of the mythological birds, Phoenix. It was found that the reason for using bird myth was the idea of flying away from troubles like a bird in our society's subconscious. The horse and the snake were the most discussed animals within 100 Basic Works anthology after bird.

* Sorumlu yazar/Corresponding author.

e-posta: tuba.kaplan@kilis.edu.tr

Introduction

Myths are the products of an individual's struggle to interpret himself, the universe and the goings-on (Gökben Saluk, 2016:7). The history of myths is the same with the history of humankind. If there are human beings, there are myths, too. Because myths are the manifestation of the idea of creation in human mind. They are the "real" answers to "why" and "how" questions about creation. For this reason, they have existed each place where humans existed from the most primitive clans to the most developed societies (Ergun, 2016: 110). Myths are narratives in which why and how questions find answers regarding past events (Ayaz, 2016: 257). A myth is an imaginary folk tale which spreads traditionally or is shaped by a society's imagination and has a narrative which enables creation of gods and the birth of universe in mind (Uğurlu, 2012).

Myths are divided under various categories in terms of their content. They are analysed under different headings such as cosmogony myths that explain the creation of the universe and the world, eschatology myths that contain myths and legends narrating the future of human beings, the universe and the world, apocalypse, death and life after death, theogony myths that explain the roots of divine creatures and gods (Gökben Saluk, 2016: 10; Çoruhlu, 2012:14; Uğurlu, 2012), etiology myths that explain the roots of creatures and objects (Gökben Saluk, 2016: 10; Uğurlu, 2012) and anthropogony myths that explain the roots and creation of human beings (Gökben Saluk, 2016: 10; Çoruhlu, 2012: 14). Uğurlu adds ethical myths (the fight between good and bad, angels and demons), "sociological and psychological myths" to this list (2012).

We see myths as various verbal codes, symbolic shapes, writings, expressions and practices within common behavioural manners of humanity (various ceremonies, rituals and festivals such as birth, wedding, death, urban), their descriptions based on time and place (calendar, cave paintings, architecture etc.) and valuable, sacred objects including especially verbal cultural products (poem, epic, fairy tale, legend etc.) (Gökben Saluk, 2016:8). As you can see, mythical meanings can exist in everything which belongs to life and humans. In this study, mythologic view of Turkish society about animals is analysed.

There are no unchangeable rules in the world of myths; objects, animals, everything can become alive, all changes are possible in this world; a single entity, a single object can change into different forms; this world is the world of meaning (Uğurlu, 2012:20). Each society has achieved this meaning through their codes, mathematics and aesthetic, dreams, future fancies and fantasies and thus, the myths of societies have differentiated from each other.

The starting point of this study is that researchers complain about how Turkish mythology couldn't find expression in artworks (Çoruhlu, 2012:11). So, in this study it was aimed at finding the answers for the questions of how our society considered animals mythologically and which mythological meanings they laid on animals in "100 Basic Works" that were recommended by the Ministry of Education for primary schools for 13 years. The reflections of mythology in Turkish Children's Literature were revealed based on local works in "100 Basic Works". Because how foreign cultures considered animals mythologically was excluded from the study, foreign works of world literature weren't analysed but they were still kept within the anthology.

When we look at the roots of the word mythology, we see that there are three words not just one word for the concept of statement in Ancient Greek: one is 'mythos', the other one is 'epos' and the third one is 'logos'. Mythos is the statement that is said or heard; it means fairy tale, story, legend. Epos is the statement that is said, read according to a specific order and

meter. While mythos is the content of the words being uttered, the story being told, epos is the metric, fancy and balanced form of it that is shaped naturally. The fact that legends of ancient times have reached today is possible thanks to successful unity of epos and mythos. Nowadays logos has become an addition which is used in order to express the scholar and science in any research branch (Uğurlu, 2012: 25-26). After adding-logos (statement, knowledge) word to myth root, the word mythology is created which means “the science of myth” (Çoruhlu, 2012: 14; Gökben Saluk, 2016: 8). In other words, the word mythos in Ancient Greek has become “myth” in Western languages, “mythology” has become the branch of science which studies “myths” or “mythos” (Ocak, 2009:139).

Mythology is a nation’s way of perceiving the world in the past. It describes individuals’ ideals, experiences and common expressions about life with a symbolical language by mentioning the core-main faith elements (Gökben Saluk, 2016:7). Mythology is the discipline which interprets and analyses the creation of Earth, natural events, the narratives and meanings people have produced with their imagination regarding human and everything about life, together with human in history. It is possible to see the mythos of a society in its traditions, customs, architecture, both in tangible and moral cultural elements. It can be seen in its products that how a society makes sense of life. This study aims at analysing how societies consider animals based on their written products. This study which aims to reveal mythical meanings that are ascribed to animals by our society enables us to better understand our society’s subconscious, view of life, perception of life.

While some researchers trace the origin of myths to religion (Çoruhlu, 2012: 13), some of them don’t limit mythology with only religion, legends or fairy tales. According to Gökben Saluk (2016:8-9), mythology is a field of symbols that has spread into a nation’s lifestyle, perceptions, traditions and customs. In this respect, every kind of cognitive, affective and practical allegorical definition or expression which is sacred and corresponding to a nation’s world perspective falls into the research field of mythology. Uğurlu claims that real interest area of a true mythos is nature. Mythos describe how humans, animals, trees, flowers, the Sun, The Moon, stars, storms and earthquakes are (2021: 44-45). In this study, only animals are discussed and it is aimed at identifying how they are considered by the society.

In the studies that were carried out in the context of children’s literature, mythology and 100 Basic Works, some studies regarding a specific animal type were identified. Şahmaran (Basilisk) is one of them. Gedik (2019) states that when we analyse the mythologies of different societies, we can see similar mythological creatures like Şahmaran; the reason is that during history societies have interacted with each other in various ways and a cumulative conscious has occurred. It is remarkable to see many studies about birds and bird types in literature. Thus, Türkteş (2017) confirmed a rich bird species (francolin, hoopoe, crow, owl, partridge, olive bird, bald ibis, swallow, dragonfly, collared dove, chicken, bat, pelican ruddy shelduck, pigeon) through the studies he had analysed and he identified that positive aspects of birds were highlighted compared to negative aspects, and it was quite common to change and turn into a bird. Yalçınkaya concluded that mostly women and children turned into a bird and birds were considered as the protective owner of women and children. Armutak (2004) watched that fish species and reptiles had less place in mythological stories compared to animals with wings (bird, crow, pigeon, eagle, hawk, peacock, falcon, owl, stork, swan, goose, chicken and bat). Armutak expressed that dragons and Phoenix which were accepted as mythological animals occurred mostly as a synthesis of animals’ best, strongest or most terrifying features as a result of human imagination. In the studies that were carried out without specifying a certain animal species while detecting animals with mythologic features, Yeşil (2019) detected seven

mythologic animal figures as horse, eagle, deer, snake, crow, “ghoul”, phoenix; in his study analysing 21 fairy tales, Ateş (2017) detected horse, dragon, snake and phoenix.

As mythology is the product of societies’ struggle to make sense of life, naturally the studies are carried out on a certain faith system and a nation. Also, these studies are done generally on animal patterns or a specific animal myth. Because this study was carried out to determine how animals took place mythologically in the mind of Turkish society, the study included works of Turkish literature. Unlike other studies that were done mostly on a writer’s books or a few works, this study included the works (61 works) in the list of 100 Basic Works of Turkish literature which were recommended by the Ministry of Education through 2005-2018. So, this study is different from the others in terms of the numerosity of books. It can also be said that this study didn’t focus only on a certain or a few animal patterns but instead it was comprehensive in terms of its content as it aimed at detecting all animals.

In order to make students acquire reading habit, the Ministry of Education prepared the first list for 5th, 6th, 7th and 8th grades based on the works which had been determined as a result of researches by field experts on childhood and early youth period literature (URL1). In 2012, the work, *Barbaros Hayreddin is Coming* (URL2) and in 2014 *Yonca Girl* (URL3) were excluded from the list of 100 Basic Works. Another work being excluded from the list was *Stories with Memories* by İbrahim Zeki Burdurlu. Instead of the works that had been excluded, the works *Selections from Mehmet Akif Ersoy* and *Selections from Necip Fazıl Kısakürek* were included into the list (URL4). The works having been excluded aren’t included in this study. While the book *Selections from Mehmet Akif Ersoy* was included in this study, *Selections from Necip Fazıl Kısakürek* wasn’t evaluated in the study because we weren’t able to have access to the book. Thus, there were 61 books in the study instead of 62 works.

There were various reactions towards this selection in the society. Based on teacher opinions Arıcan and Yılmaz (2010) stated that forcing students to read “100 Basic Works” would affect reading habit of students negatively. After the discussions on the works in public opinion, Ministry of Education declared that activities and applications regarding the of 100 Basic Works were abolished with the circular dated 17.12.2018 (URL5).

Many activities like reading exercises, activities and competitions were carried out with these books -as they were recommended by the Ministry of Education-. Considering the number of book editions, the demand on this list of books is clearly understood. Many studies were carried out about these works that were in force for 13 years. In their study about determining the level of demand on these books in the 100 Basic Works selection, Okur and Arı (2014) detected that the most preferred local books were fairy tales. The topic about the works that was studied the most was values and themes of them. Çalışkan (2016) revealed the values in 30 world literature works in the selection for specifying the values within 100 Basic Works. There were also studies analysing the values in terms of quantity. Kantar (2014) stated that in 20 works within 100 Basic Works the most common value was helpfulness; the least common ones were patriotism, hospitality and liberty. There were also works analysing how these themes and values were discussed. Türkyılmaz and Kuş (2014) underlined the majority of negative statements regarding child rights in 10 books being read the most within 100 Basic Works selection.

It is seen that the researches on “100 Basic Works” are mostly about reading attitudes of students, themes and a specific topic. There have never been any research studying these works which were effective in educational environment for primary and secondary schools for a long time, 13 years, in terms of mythology. This study that was carried out on animal myths addressed the works with a mythological point of view.

Method

Research data collection was carried out through document analysis. Document analysis includes the analysis of written materials that contain information about the target phenomenon and phenomena to research (Yıldırım and Şimşek, 2011: 187). In this respect, the answers for the questions how our society considered animals mythologically and which mythological meanings they laid on animals were analysed based on “100 Basic Works” of Turkish children’s literature which were approved by the Ministry of Education and, they were presented under headings. The works that had been analysed were listed after bibliography section.

Data Analysis

In this study, data from “100 Basic Works” that were approved by the Ministry of Education was presented through descriptive analysis. The purpose in such an analysis is to present the findings in an organized and interpreted way to readers (Yıldırım and Şimşek, 2011: 224). In the works, the animals belonging to the same family were discussed under one heading. Based on this information, while rooster/chicken, ram/sheep were discussed under the same heading, sub-headings were created for different bird species myths. The interpretations on the data which was collected through the analysis of regarding books were presented in findings section.

Findings

Turkish literature works in the list of 100 Basic Works that were selected for primary schools were read and analysed without being conditioned to look for any specific animal species. The target was to detect mythological meanings which were laid on animals. It was seen that sometimes animal names weren’t said clearly in the works; people recommended a saint (evliya) to sacrifice an animal to get rid of illnesses (W33:55). There was also no information about which animals Sarı Kız, who was left in Kaz Mountains by her parents, became friends with, talked to and joked around (W51:78).

In many works, “wolf bird” reduplication was seen; the statements were like being prey for a wolf and a bird, wolves and birds fell asleep (W49: 112, 127). In the poems, we see that wolves and birds could talk (W50: 27); it was also said that you could learn all the troubles during the occupation of Anatolia from wolves and birds (W50: 37).

In this section, all the animals that had been mentioned clearly in these 61 works were listed in alphabetical order:

Bee

Bee myth was mentioned in 2 different fairy tales. It is seen that mythological bees in fairy tales are lame:

In a fairy tale where Keloğlan is having a competition about lying, Keloğlan’s lame bee runs away from the hive, becomes friends with a water buffalo and ploughs. Then, Keloğlan arrives and wants his right of plough rent (W43: 25). A lame bee with one wing organizes other bees against Nemrut, who scares people to death, and sends all bees against his army. It succeeds to kill him by going through his nose into his skull (W57). In this fairy tale, it is stated that the end of Nemrut, one of the most powerful and cruel kings in the world, is by a lame bee.

Horse

According to Turkish Mythology, a horse takes shamanists to sacred powers and it stands near God. A horse is the symbol of death and intuition; it has a place both in sky and on land. In order God to help people, its existence is necessary. It is the animal representing a

mystical world on Earth. It is the best friend of shamanists and humans (Seyidoğlu 1996: 55). Thus, Osman Bey feels a great pain when his horse dies because it is his best friend in wars and conquers while he is making his sacred ideals come true (W45: 354-355).

In fairy tales, horses are wise animals, which give advice, guide and talk. They run like the wind:

The horse tells sultan's son not to take the bird's wing but he doesn't listen. When he gets into trouble, the horse gives advice reminding that it warned him before. It explains how to go to Mount Kaf and catch the sultan of the birds (W23: 60).

When fake sultan's son is worried that people will understand she is a girl, the horse pities her tears and starts to talk. It tells her that it will take her away from the country and it rides a six-month distance in just one day. It gives her three strands of its hair and tells that when she is in trouble, she should rub these strands and it will come to help her (W44).

Turning into a horse is discussed mostly. Men turn into a horse:

They keep going a bit more and suddenly the boy becomes a horse. What a horse! Each hair is golden purl, its tail is ornamented with pearls and its shoes are made of diamonds. It is impossible to look at it under the sun and its gleam dazzles everyone who looks at it (W23: 53).

“When the barn is desolate, the horse shakes off and becomes a fifteen-year-old boy.” (W29: 127).

After learning dirty tricks (Ali Cengiz tricks), a young boy disguises himself as a horse and asks his mother to sell him to the sultan. He tells her mother that she should take his halter and goes home back with it (W44: 244).

Furthermore, according to Turkish and Mongolian faith who embraced Shamanism, a horse is a sacred animal that comes down to Earth from the sky (Uraz, 1994: 145). In the works, it is seen that horses fly:

“What do you say? Are there flying horses? I heard a woman saying it in the bazaar this morning. Like a cloud in moonlight, she saw it fly.” (W28: 29).

“A wooden horse comes alive suddenly, takes off and starts to fly in the sky while carrying the sultan's son on its back.” (W21: 7).

“Nemrut, who claims to be God, rides his flying horse and goes to sky.” (W57: 8).

Nemrut's horse is different from other horses in terms of physical features:

Nemrut's horses don't look like other horses. Front legs of the horse are short and this feature makes it unique. Its front legs are short because Nemrut doesn't want it to go back while climbing a mountain. At the same time, its front legs become long like a giraffe's legs while climbing down a mountain (W57: 7).

Among the works, there is only one negative feature that is laid on horses mythologically in one work and it is that a horse is used for evilness through sorcery. Apart from this, positive, nice and strong features are laid on horses:

The sultan casts a spell on his runaway daughter in order to catch her. He sends a black stallion after her runaway daughter. This enchanted stallion blows like wind and goes by spirting flames from its nose (W44: 231).

Horses appear mythologically in 5 fairy tales, 1 play and 1 novel, totally in 7 different books. A horse is an animal which talks, flies, goes like wind, and struggles for the good of other people mostly. In only one tale, it is seen that a horse is used for evilness through sorcery.

Bear

Bears appear mythologically in only a work, a fairy tale. A girl has a dream about bears. In her dream bears are clean and tidy and she is influenced by that dream. Whenever she is untidy, she remembers the bears and becomes clean and tidy.

Bears talk and live like humans in the fairy tale called “The House of the Bears”. A little girl goes to the bears’ house in her dream. When she witnesses the hospitality, neatness and hygiene of bears, she starts to become clean and neat from that day (W21).

Fish

The anecdote between Prophet Abraham and cruel Nemrut is reminded in 2 works, one of them is a fairy tale and a poem:

Nemrut wants to kill the boy who broke the icons and rebelled against him. He lit a fire to burn him but the wood in the fire become colourful fish (W57: 39).

The verses about the fish in Urfa’s legendary water address to Halil İbrahim Legend (W50: 71).

It is seen that in some works there are idioms in which animals are used mythologically. One of them is the story of “Warm by Stars” by Nasreddin Hodja. The phrase “when fish climb up a poplar tree” is used for impossible things (W39: 58).

Gazelle

In the tale by referring to the anecdote of Prophet Abraham, it is narrated that a baby boy who escaped from the cruelty of Nemrut is fed by a gazelle:

Based on the dream of Nemrut, all the boys in the country are killed. A mother escapes from the cruelty of Nemrut and leaves her son in a cave and then, a gazelle comes and feeds the boy (W57: 16).

In the works, there is the story of turning into a gazelle:

By stating that the ones who drink water from magical fountains of our country turn into a gazelle, love for the country is expressed and water of the country is praised (W50: 42).

“Whoever drinks its water/ becomes a beautiful gazelle!” (W8: 120).

Camel

Camel appears mythologically in just one tale.

Camels disappear in a pumpkin in fairy tales (W43: 25).

Pig

In two different fairy tales, the story is discussed as turning into a pig. It is the punishment for an evilness:

The boy asks the sultan to give permission to marry his daughter and tells him that if he doesn’t give permission, he will turn into a pig (W23: 54).

It is stated that people who are stingy, mean and call their guests as pigs will turn into pigs in afterlife (W43: 184-185).

Dragon

Even though dragons are considered as a part of Chinese mythology and art in whole world, they have a great place in Turkish mythology and art. They are accepted as a symbol of

fertility, welfare, power and strength for Turks in especially early periods (Çoruhlu, 2012: 154). They appear in 1 fairy tale. The dragon is described as a mythological animal with seven heads, 24 eyes which spirts flames, stands in front of a fountain and eats young girls:

A dragon lies down in front of a fountain and doesn't let water run. Once a year a girl is left for it. The dragon tears her apart and eats her (W44: 154). This dragon is mentioned as an animal with seven heads, fourteen lightening eyes on each of the seven heads, forked tongues that spirt flames while whistling (W44: 156).

Donkey

In the tale, a donkey turns into a handsome young man:

“Its head falls and shakes off. At the fourteenth of the month, it becomes a handsome young man.” (W29: 146)

Mouse

In one tale, mythological meanings are laid on a mouse. In *Keloğlan Tales*, a mouse speaks with Keloğlan. Keloğlan asks the mouse to tear his lady's dowery apart but it doesn't accept (W43: 142).

Deer

A deer occupies an important place in also Turkish cultural life. It is one of the animals which is seen in Turkish epics and considered as sacred. As it is a sacred animal, it is known that deer horns are hung on the Wall for good luck in some houses (Tanpolat, 2016: 51).

In the works, deer myth is seen as turning into a deer:

“The next day the boy turns into a fallow deer in front of his mother. Its horns are golden and shoes are made of diamond.” (W23: 53).

In the tale it is told that the deer feed babies:

He looks and sees that a deer is climbing down the mountain: Its breasts are full of milk. Father Dervish holds its breasts, gives one of them into a baby's mouth and the other breast to the other's mouth. The deer breastfeeds the babies well and then leaves... This deer starts to come each day and night (W29: 108).

It is seen that the deer are enchanted and0, used for evilness:

“The sultan casts a spell on a fallow deer so that it will follow the runaway girl. The fallow deer is an enormous animal whose hair is multi-coloured, shiny and its fourty forked horns sparkle to everywhere (W44: 232).

Rooster/Chicken

While a rooster appears in just one tale, a chicken appears in 2 tales. The rooster is used as a mount like a horse:

In the tale “Beardless Miller and Keloğlan” where Keloğlan competes in a lying competition, Keloğlan saddles the rooster and rides it (W43: 26).

Chicken myth appears in 2 tales as turning into a chicken. In one of the tales, an ogre becomes a chicken and eats millet (W23: 54). In the other tale, when Ali Cengiz sees that Keloğlan turns into a millet, he turns into a chicken to catch him (W43: 177).

Cow

It is seen in 3 different fairy tales. While a cow is presented as protective and nutritious like a mother, at the same time, it can be the hardest punishment tool because people who want to do harm turn into a cow:

The yellow cow which is called “My Purl” becomes a mother for this orphan; It gives honey from one breast and kajmak from another breast.” (W17: 11). This phrase affirms the finding of Tanpolat (2016: 38) that a cow takes place in different myths as a maternal animal besides being fertile and strong.

It is narrated that a shepherd pastures only his animals and doesn't feed other animals that are entrusted to him in this world. His hair and beard will be eaten by a cow instead of grass and his eyes will be drunk instead of water in the afterlife (W43: 186).

In the tale *Al'lı and Firfiri*, Al'lı who wants to catch the beautiful girl turns into a heifer and tells the girl that he will eat her (W41).

Cat

It appears in one tale. We can see a cat talk in the work *Keloğlan Tales*. Keloğlan asks the cat to catch the mouse, the cat doesn't accept (W43: 143).

Ram/Sheep

It is seen that in 3 different fairy tales there are mythological references. In the tales, mythological view of Ancient Turks regarding rams or sheep is clearly seen. It is an important detail that there are different interpretations based on colours. There is a difference between white ram/sheep and black ram/sheep; and the meaning changes based on colours. In the tales, it is narrated that in order to get out of the well it is necessary to ride on a white ram and reach the white sheep at the bottom of the well so that it can be possible to reach Earth. If you ride on the black ram or fall on the black sheep at the bottom of the well, you will go seven layers bottom of Earth (W23: 70-71; W44: 151). It is expressed that white ram and sheep are tools for reaching Earth, on the other hand, black ram or black sheep are tools for going seven layers bottom. Çoruhlu expresses that Ancient Turks used to sacrifice white rams for White God, and Beltirs, one of the current Shamanists societies, sacrifice white sheep or goat at their ceremonies for the sky; because sheep or goats that are not white are considered as the animals of underground god, it is known that they are sacrificed especially at mourning ceremonies for underground (2012: 174).

Sheep are presented as loyal animals which can talk:

“For all these years, you treated me like a dog and threw a piece of meat in front of me; then, a stranger came and gave me a Belters bunch of grass; now if I forget this favour and play a trick on him, what would Allah say?” (W17: 78).

In the tales, there is the story of turning into a ram. In both tales, the characters turn into a ram when they learn Alicengiz tricks. After having learnt Alicengiz tricks, Keloğlan and a young boy turn into a ram in order to earn money and they ask their mothers to sell them in bazaar (W43: 175; W44: 245).

Dog

It takes place in 3 different fairy tales. It is seen as turning into a dog in 2 tales and as talking in one tale. It is the animal which was assigned as the guard by God Ülgen for human beings together with the snake in creation myth of Altaic Turks. The dog is mythologically important because it gives its name to one of the years in the twelve animals calendar (Dilek,

2014: 91). In the Epic of Creation, God Ülgen puts a dog in charge of protecting human beings from the evilness of Erlik. However, as a result of its nature Erlik is able to deceive the dog (Sakaoğlu and Duymaz, 2011: 162-172).

It is presented as turning into a dog:

“The ghost cloud chased Kara Seyfi till the other bank of the river, then, it turned back, entered the garden and took shape of a furry shepherd dog (W23: 32).

The hound myth, one of dog breeds, appears in works as turning into a hound:

Keloğlan learns Ali Cengiz tricks and he takes shape of a hound. He asks his mother to sell him to hunters in order to get money from the hunters chasing rabbits (W43:174).

It is narrated that the ones who don't listen to parents' advice, show respect and the ones who oppose and harm everyone in this world will turn into a dog in the afterlife (W43: 185).

It is seen that dogs talk and ask questions to its master in tales:

“I have been standing in front of your door for years. Have you ever thought of whose dog it is and given a piece of food to me? You just put some grass in front of me and left me to starve.” (W43: 185).

Swan

It is seen in 1 tale. Young boys are turned into swans through sorcery:

“The stepmother turned eleven brothers of the girl into swans through sorcery. These poor boys are humans at night but as soon as the sun rises, they become swans and fly.” (W8: 28).

Frog

It appears in 1 fairy tale. It is witnessed that people who are mean turn into frogs. Thus, the wife of the sultan turns into a frog because of her evilness (W21: 69).

Bird

Birds and their types in these 61 works were classified under one heading. According to this classification, there are seven different types of birds which are pigeon, duck, crow, eagle, swallow, sparrow and Phoenix under the bird myth. Without stating any specific type of bird, they are seen totally in 6 different works, 3 fairy tales, 2 poems and 1 novel.

In these works, the theme of turning into a bird is seen:

“Because they are afraid of their step mother, two siblings pray to God for being a bird and running away from the high window. And their pray is accepted; they become collared doves.” (W56: 41).

“What a magic! It seems their step mother make them look like birds so much that when the sun sets and water is black, they become human beings and show themselves.” (W17: 102).

When she shakes off suddenly/ Changes her shape/She becomes a bird, a flower/ Sometimes a butterfly (W12: 23).

Birds and their wings are considered as sacred:

Sultan's son sees something shiny on the ground. That shiny object is the wing of a bird; he grabs and looks at it carefully. He thinks that it will be useful someday. He hears a strange voice coming from nowhere. The voice says that if he takes the wing, he will be in trouble (W23: 58).

In the works, there is information about that birds can talk. In the verse that is taken from the poem, it says “Flying birds say liberty”. (W50: 96).

There is a bird which knocks at the window of a beautiful girl and talks. The bird tells the girl that she will wait near a dead person and her dream will come true after forty days. The bird grasps the girl while she is asleep and leaves her in a palace (W44: 86-87). As one can see, the bird not only speaks with the girl but also helps her and moves her to another place in the tale.

Pigeon

In the tales, pigeon myth is seen as turning into a pigeon:

“The ogre grasps the halter of the mare but the boy becomes a pigeon quickly.” (W23: 54), “As the girl can’t keep the secret, the boy turns into a pigeon.” (W29: 128) and “The daughter of the sultan puts a golden basin in the middle of the room, pours water from silver pitcher. A pigeon coming through the window goes into the basin and then it turns into a very handsome young man” (W44: 69). As we can see from these citations, in the tales boys turn into pigeons, while in “Two fairies become two white pigeons and throw themselves into fire.” (W8: 70) tale fairies become pigeons.

Tanpolat (2016: 128) explains the mythological meanings that were laid on pigeons with Prophet Noah, pigeons and olive branch like this:

The fact that pigeons and olive branches are the symbols of peace depends on the legend of Noah in Torah. In order to survive the flood which is the wrath of Gods, Noah builds a giant ark for his family and each type of animal. Then, he releases the pigeons to find a land for settlement. Finally, the pigeon comes back with an olive branch in its mouth and Noah understands that it has found a piece of land. For this reason, pigeons have become the peace envoy between gods and human beings. Pigeons and olive branches are the symbols of peace.

The anecdote that Prophet Noah releases a pigeon and it comes back to the ark with an olive branch in its mouth is told in the tale (W52: 15). Pigeons have some mythological features that were laid on them in history such as guiding, finding an exit in tough times and going after goodness; and these features are seen also in the novels. In the novel *Silver Wing*, a pigeon with silver wings guides and helps Kemal solve his problems because Kemal’s father had to leave his job after an unfortunate accident and his family is having hard times. Even, Kemal sees the pigeon in his dream, and it advises him to find a job (W35).

Duck

In 2 different tales, there is mythological approach towards duck. The sound of ducks is understood as actual words (vrak sound as birak in Turkish) in the tale (W43: 12) and ducks are considered to speak. In the other tale, two lovers who don’t come together turn into two beautiful ducks in the endless lake (W51: 26).

Crow

It is seen that in only one tale, there is mythological attribution to crows. It is narrated that a man marries two women and causes them to feel hatred and grudge towards each other; so, in the afterlife he becomes a crow and walks sounding “gak gak, vah vah” (W43: 185). As we can see in the tale, turning into a crow is a punishment for evil behaviours.

Eagle

Eagles appear in 4 works in total, 1 poem and 3 different tales. There are 3 different mythological attributions to eagles which are going up to Earth with an eagle, turning into an eagle and an eagle with a thousand and one heads.

Eagles appear as extraordinary birds that can speak and take human beings up to Earth from underground in tales. For example, an eagle says “Ask me whatever you want” to the boy who saves his babies. Then, the boy asks the eagle to take him up to the Earth (W23: 73-74). In the other tale, it is stated that it is only possible to go up to the Earth from underground with only an eagle:

“Son, there is an eagle in that place. Go and look, if that eagle is still there, tell the eagle what you want. It is the only thing that can take you up to the Earth (W29: 101).

An eagle is one of the animals to which humans turn into in Ali Cengiz tricks. When Ali Cengiz sees that Keloğlan becomes a sparrow, he turns into an eagle in order to catch him (W43: 176).

In the poem, the metaphor of the eagle with a thousand and one heads is seen in the verse like “How can a canary carry an eagle with a thousand and one heads?” (W50: 465).

Swallow

It is seen that a bee grows and turns into a swallow in one tale. In the tale about Prophet Abraham anecdote, the bee which goes into the nose of Nemrut to kill him keeps growing in Nemrut’s head and becomes a swallow. Whenever it flaps its wings, Nemrut is in great pain. The soldiers want to save Nemrut from the pain; and, as they believe that he is immortal, they cut his head off (W57: 62).

Sparrow

It appears in 2 different tales. The myth of sparrow is processed as turning into a sparrow and speaking of a sparrow:

It is seen that when Keloğlan wants to escape from Ali Cengiz, he turns into a sparrow from a ram (W43: 176). In the other tale, a sparrow speaks with the hunter who wants to shoot it. It convinces the hunter not to shoot it by saying that it will help him and even it will save his life (W60). In this tale, it is expressed that it is wrong to underestimate sparrows because of their size; it is said that sparrows are clever, intelligent and loyal enough to save a human from a swamp when it’s necessary.

Phoenix

In the mythologies of all great nations, a giant and extraordinary bird exists. This fantastic animal can be said to breed from each other basically despite of being in different cultures. It is expressed that Phoenix is seen mainly in Egyptian mythology (Çoruhlu, 2012: 153) or Greek mythology (Duymaz, 1998: 91). Simurg exists in Iranian mythology. The reflection of it in Arabic-Islamic culture is Phoenix. Garuda is in Indian mythology. In Turkish mythology, especially griffons with eagle heads are seen commonly; they are called as “tuğrul”, black eagle or eagle (Çoruhlu, 2012: 153; Duymaz, 1998: 91). Another name of the mythological bird in Turkish culture is Alp Black Eagle. According to the legend in some Turkish societies, Alp Black Eagle lives on the tree of world at the vast and dark place behind Mount Kaf (Karadavut, 2010: 77).

It is written in the tale that the bird, which is called as Phoenix, is the sultan of the birds and collects all birds in the foothill of Mount Kaf annually (W23: 60).

Phoenix is mentioned in tales as a unique bird which is admired by everybody because of its beauty and greatness:

“The beak of the bird is like an eagle’s; its head is tufted, its claws are big spurred, its large eyes look like human eyes; the feathers on its wings and back have seven colours. Its tail is long and curly.” (W44: 162).

Phoenix is an extraordinary bird that can speak and travel from seven layers bottom of the ground to the Earth. The sultan’s son who is thrown to seven layers bottom of the ground kills the yellow snake that goes to the nest of Phoenix every year in order to kill the babies of the bird. Thus, the bird starts to talk and says “Ask me whatever you want”. The young boy asks the king of the birds to take him up to the Earth. Phoenix carries sultan’s son to the brim of the well, in other words, to Earth (W44: 162-163). Phoenix is a sacred bird because it is one of the saints, holy persons (W44: 164).

According to Çoruhlu (2012: 154), the citations about godsend bird (Huma bird) in the works is probably the same with Phoenix. So, it seems quite appropriate to mention about it under the Phoenix heading:

“Allah looks at his face; a godsend bird will come and you will have good luck, be ready for it!” (W17: 30).

“... it is certain that we consider fortune as something invisible. Even sometimes we think that fortune is a bird that comes on the head of a human and, we watch some people with envy by saying “A godsend bird has come to them” (W38: 122).

Osman Bey considers Mount Kaf as their blessed ideal and goal, and he needs the Phoenix in order to cross Mount Kaf (W45: 104). Osman Bey is about to marry Malhun Hatun, the daughter of Sheikh Edebalı. He thinks of her not only a wife, a life companion but instead a source of life to reach blessed ideals, the red apple ideal.

Among 61 works that were analysed, Phoenix is seen in 5 different ones, 3 fairy tales, 1 dialogue and 1 novel.

In general, the myth of bird is the most common type of animal that is seen in the works. With 7 different types, the myth of bird is the most discussed animal myth which is seen in 16 works in total, 9 different tales, 3 different novels, 2 poems, 1 story and 1 dialogue. The bird has an important role for our society. The bird is a significant animal which saves humans from their troubles and bothers, guides them, moves them from one place to another and even though it is small in size it saves people from troubles thanks to its wisdom. It is especially Phoenix that carries people who fall into a well and live there from the bottom of the well to the ground or saves people from seven layers bottom of the ground and take them up to Earth. In tough times, people wish to become a bird and fly away from all those troubles and Allah accepts this wish. In these works, it is witnessed that sometimes two siblings who want to escape from their step mother or two lovers who cannot come together turn into birds. It is seen that mostly boys, sultan’s sons become birds in the works that were analysed. In our society there is negative attribution on only one type of bird, the crow. It is seen in the works that the man who marries two women and doesn’t treat them equally will turn into a crow in the afterlife and walk around saying “gak gak”. This is the divine punishment for the man in the conscious of the society.

Spider

“The Legend of Seven Sleepers” is reminded with the myth of spider in 1 novel. It is narrated that the spider hides Seven Sleepers and their dog Kitmir in a cave by making a spider web on the cave’s gate (W56: 94).

Fly

It appears in 1 tale as turning into a fly. Al'lı that wants to eat the beautiful girl collects vigilance essence of people in the mansion and tries to lock them in endless sleeps by turning the essences into flies with blue wings (W41: 15).

Rabbit

The myth of rabbit appears in 1 tale as turning into a rabbit:

“The boy becomes a rabbit suddenly and tries to run and jump in front of his mother. What a nice rabbit it is with snow-white fur, coral red eyes and upright ears” (W23: 51).

Fox

The myth of fox is seen in 3 works, 1 novel and 2 different tales.

Within the fairy tale in the novel called “*The Warbler*”, it is understood that the fox is a spiteful, vindictive and cunning animal. In this tale, a piece of paper stick on the forehead of a fox and when a bear sees it, it shrieks with laughter. The fox resents being laughed at and says that it is the property deed of his vineyard; then, it takes the bear to there. The bear eats so much grapes that his stomach protrudes. When the owner of the vineyard comes, the fox runs away through the hole they come. Because of his big stomach, the bear can't go through the hole and he is beaten badly by the owner of the vineyard. The bear shouts desperately and wants the fox to show the deed to the man. The fox accuses the dust while it is running and shouts “The deed isn't read because of the dust!” (W56: 47-48).

It is seen as turning into a fox. Mostly, it appears as turning into a fox in order to kill a chicken:

When Ali Cengiz notices that Keloğlan has turned into pieces of millet, he becomes a chicken to catch him. After things go wrong, Keloğlan turns into a red fox, catches the chicken and swallows it (W43: 177).

“The last piece of millet becomes a fox, jumps on the chicken and kills it (W23: 54). It is also seen in tales that foxes become human beings (W23: 54).

Snake

The myth of snake takes place in 6 works in total, 5 tales and 1 poem. “The snake is a symbol related with underground god Erlik in Turkish Shamanism” (Çoruhlu, 2012: 157; Tanpolat, 2016: 56). So, a snake is mostly equal to evil but in some works, it is seen that snakes can do favours:

“The snake: “Whenever you are in trouble, you will say “On Allah's decision, on Gray Snake's words” and your wish. I will do whatever you wish.” As it is seen in the tale (W29: 152) snakes are extraordinary animals that can speak and make dreams come true.

In the Epic of Creation of Altaic Turks, the snake is among the guards that were employed by God. However, as they couldn't achieve this mission, they were punished by God and sent out of heaven (Sakaoğlu and Duymaz, 2011: 169). Also in Islamic mythology, they were the animals that caused Adam and Eve to be dismissed from heaven. “The apple” which caused Adam and Eve to be dismissed from heaven was described as the apple being served in a snake's mouth in order to make Eve do the forbidden (Akyıldız, 2017: 144-145). In the poem, there is a reference to Adam and Eve anecdote with the verses “The apple in the mouth of the snake” (W50: 405).

In the works, there is also information about the king of snakes Şahmaran with the citation that “It asks the boy how he could come there. It says that it is the house of Şahmaran, the sultan of snakes.” (W23: 68).

There is also reference to becoming a snake. We see that in one tale (W23: 31) a thistle turns into a snake while step daughter of the sultan turns into a snake because of sorcery in another tale (W21: 63). In other tales, it is told that the snake turns into the sultan’s son:

“After Snake Bey takes off the fortieth shirt, it will become a beautiful boy (sultan’s son). You won’t be able to take your eyes off him.” (W8: 65).

The girl who marries the snake boy grabs the skin of the snake and burns it in the stove in order to save people from the evilness of the snake. When the skin is burnt completely, the snake becomes a handsome, young boy on the fourteenth of the month (W44).

Conclusion and Discussion

In this study, among from 100 Basic Works selection that were read by the recommendation of Ministry of Education in elementary schools for 13 years, only 61 works belonging to Turkish Literature were analysed in terms of mythological animals. The animals in Turkish mythology were determined as bee, horse, bear, fish, gazelle, camel, pig, dragon, donkey, mouse, deer, rooster/chicken, cow, cat, ram/sheep, dog, swan, frog, bird, spider, fly, rabbit, fox and snake in alphabetical order. 24 different mythological animals were found in the works. Besides, 7 different bird types, pigeon, duck, crow, eagle, swallow, sparrow and Phoenix, were analysed under the myth of bird heading. The works were rich in terms of including various mythological animals.

Among seven mythological animals in literature which were horse, eagle, deer, snake, crow, ghou, phoenix within the studies for determining mythological animals (Yeşil, 2019) all animals were found in this study except for ghou. Besides horse, dragon, snake and Phoenix that were detected in 21 tales (Ateş, 2017), in this study 24 different mythological animals were determined with the myth of bird including also 7 different bird types. Çoruhlu (2012) stated the animals in Turkish mythology as phoenix, lion, bear, horse, fish, bull (ox, cow), camel, dragon, elephant, deer, rooster and chicken, tiger, turtle, eagle and fowlers, cat, sheep/ram and goat, dog, wolf, monkey, rabbit, fox, snake and nonpredatory birds. Although within the works being analysed, we didn’t find any mythological attributions about lion, elephant, tiger, turtle, wolf and monkey that were shown as mythological animals by Çoruhlu, it was concluded that our society considered bee, gazelle, donkey, mouse, swan, frog, spider and fly as mythological animals.

The results of this study are similar with the studies in literature. It is a fact that most of the studies in literature have been about birds and bird types. Armutak (2004) detected that birds had taken place in mythological events more than other animals and this detection is in accord with the result of this study. In 61 works, birds were the most common animals (pigeon, duck, crow, eagle, swallow, sparrow and Phoenix). The myth of bird was seen in 16 different works. Among bird types, the most common ones were pigeon (in 6 different works) and Phoenix (in 5 different works). Türkteş (2017) found that positive aspects of birds were mentioned in legends more than their negative aspects and changing into or turning into a bird was very common in legends. The results of this study are also in accord with these findings. In only one of 16 works in which bird myth was seen, there was an obvious negative evaluation about birds. It was the belief that a husband who caused grudge and hatred between his two wives in this world would be punished by God in the afterlife and become a crow. Other than that, birds have been very significant in terms of the meanings which were laid on them by our

society and being the most common animals in legends. It has always been the bird which saves people from hard times and carries them up to Earth from the well they fall. Even the smallest birds help human beings with their wisdom and problem-solving skills. Furthermore, human beings chose to turn into birds in order to get rid of difficult problems and their wishes were accepted by God. Women and children sought solutions to get rid of their troubles by becoming birds that were considered as protective owners (Yalçinkaya, 2019). In addition to the studies in literature, it was understood in the works that boys, sultan sons also turned into birds.

After the myth of bird, the most common animals are the horse and the snake. Like the myth of bird, positive qualities were attributed on horses mostly by our society. The horse is not only an animal which feels sad with the problems of humans and guides them but also one of the family members. For instance, Osman Bey feels deeply in pain when his horse dies as if he has lost someone from his family (W45: 354). In the works, horses are extraordinary animals that can speak, fly and travel 6-month distance in just one day.

The snake and the pigeon are the third most common animals in the works. Both of them appear in 6 works in total. The snake is both a frightening and charming animal because of its physical qualities and power. It is also seen that snakes struggle to make people's wishes come true. In the tales, the snake turns into the sultan's son, then, a young and handsome boy. There is also reference to Adam and Eve anecdote with the myth of snake. Prophet Noah anecdote is reminded with the pigeon myth.

The distribution of mythological animals based on the genre of work is presented in the table below:

Table 1: The distribution of mythological animals based on the genres of works

	Fairy Tale	Novel	Poem	Story	Dialogue	Play	Memoir	Essay	Apothegm
Bee	*								
Horse	*	*				*			
Bear	*								
Fish	*		*	*					
Gazelle	*		*						
Camel	*								
Pig	*								
Dragon	*								
Donkey	*								
Mouse	*								
Deer	*								
Rooster	*								
Cow	*								
Cat	*								
Ram	*								
Dog	*								
Swan	*								
Frog	*								
Bird	*	*	*	*	*				
Spider		*							
Fly	*								
Rabbit	*								
Fox	*	*							
Snake	*		*						

Fairy tales are the literary genres in which mythological animals are used the most. Novels and poems are the most common ones after fairy tales. Dialogues and plays are the literary genres in which mythological animals are seen the least. Except for the spider myth, all mythological animals are represented in fairy tales. The spider appears in only novel. In novel

genre, we can see the myths of horse, bird, spider and fox. The bird appears as the animal that is seen in the most various genres of works- fairy tale, novel, poem, story and dialogue. In poem genre, the fish, gazelle, bird and snake are included. Story is the literary genre in which 2 mythological animals are seen, after novel and poem genres. In dialogue and play genres, there is only one mythological animal. The genres that didn't include any mythological animals are memoir, apothegm and essay.

Recommendations

Because this study was carried out in order to determine on which animals our society laid mythological meanings and how these animals took place in literary works, only the local works in 100 Basic Works were included. Foreign works that belong to world literature in 100 Basic Works can be analysed in terms of animal myths; and, the result of that study would be compared to the results of local works in this study. It is possible to detect similar and different aspects of local and foreign societies about mythological animals for identifying our own culture and other cultures better.

Also, other mythological elements in the books (tree cult, water cult, ogres-fairies, metamorphosis, underground world and astral elements, objects, colours) can be analysed. It would be recommended to analyse whether there are the signs of foreign mythology or not on the foreign works in the list of 100 Basic Works.

References

- Akyıldız, E. C. (2017). Söylencelerde ve masallarda elma sembolü. *Atatürk Üniversitesi Sosyal Bilimler Enstitüsü Dergisi*, 21(3), 1043-1060.
- Arıcan, S. ve Yılmaz, B. (2010). 100 temel eser uygulamasının öğrencilerin okuma alışkanlıklarına etkisi ve bu uygulamada kütüphanelerin rolü konusunda öğretmen görüşleri. *Türk Kütüphaneciliği*, 24(3), 495-518.
- Armutak, A. (2004). Doğu ve batı mitolojilerinde hayvan motifi II. Sürüngenler, balıklar, kanatlılar ve mitolojik hayvanlar. *İstanbul Üniversitesi Veteriner Fakültesi Dergisi*, 30 (2), 143-157.
- Ateş, F. (2017). Saim Sakoğlu'nun "Kıbrıs Masalları" adlı kitabında yer alan mitolojik unsurlar. *Avrasya Uluslararası Araştırmalar Dergisi*, 5(11), 199-220.
- Ayaz, B. (2016). Tufan mitleri. F. A. Turan ve M. Ozan (Ed.), *Türk mitolojisine giriş*. (249-258). Ankara: Gazi Kitabevi.
- Çalışkan, A. (2016). *İlköğretim 100 temel eser içerisinde yer alan dünya edebiyatına ait eserlerin değerler eğitimi açısından incelenmesi*. (Yayımlanmamış yüksek lisans tezi). Necmettin Erbakan Üniversitesi, Konya.
- Dilek, İ. (2014). *Resimli Türk mitoloji sözlüğü (Altay-Yakut)*. Eskişehir: Eskişehir Valiliği.
- Çoruhlu, Y. (2012). *Türk mitolojisinin ana hatları*. 5. Baskı. İstanbul: Kabalcı Yayıncılık.
- Sakaoğlu, S. ve Duymaz, A. (2011). *İslamiyet öncesi Türk destanları*. İstanbul: Ötüken Yayınları.
- Duymaz, A. (1998). Anadolu ve balkan Türklerinin halk anlatmalarında mitolojik bir kuş: Zümrüdü anka. *Balıkesir Üniversitesi Sosyal Bilimler Enstitüsü Dergisi*, 1(1), 91-97.
- Ergun, P. (2016). Türk mitolojisinde ağaç kültü. F. A. Turan ve M. Ozan (Ed.), *Türk mitolojisine giriş*. (109-132). Ankara: Gazi Kitabevi.
- Gedik, S. (2-5 Mayıs 2019). Şahmaran ve dünya mitolojisinin yılan karışımı diğer mitik yaratıklarının karşılaştırmalı bir analizi. *Uluslararası Mitoloji Sempozyumu Bildiri Kitabı*, 821-832, Ardahan.
- Gökben Saluk, R. (2016). Mit ve mitoloji. F. A. Turan ve M. Ozan (Ed.), *Türk mitolojisine giriş*. (7-16). Ankara: Gazi Kitabevi.

- Tanpolat, C. (2016). Doğu ve batı kültürlerinde başlıca hayvan mitleri. (Yayımlanmamış yüksek lisans tezi). Işık Üniversitesi Sosyal Bilimler Enstitüsü, İstanbul.
- Kantar, Ş. (2014). İlköğretim 4. ve 5. sınıf sosyal bilgiler dersinde 100 temel eser yoluyla değerler eğitimi. (Yayımlanmamış yüksek lisans tezi). Necmettin Erbakan Üniversitesi Eğitim Bilimleri Enstitüsü, Konya.
- Karadavut, Z. (2010). Kırgız masallarında mitolojik unsurlar. *Millî Folklor*, 22(85), 71-80.
- Ocak, A. Y. (2009). İslâm'ın temel inançları etrafında oluşan "mitolojik" kültür: "İslâm mitolojisi" yahut İslâm ilahiyatının ihmal edilmiş önemli bir sorunsalı. (Bir "mise-en-question" denemesi). *İnanç, Kültür ve Mitoloji Araştırmaları Dergisi*, 6(1), 137-163.
- Okur, A. ve Arı, G. (2014). Öğrencilerin ilköğretim 100 temel eseri okuma durumu. *Türkiye Sosyal Araştırmalar Dergisi*, 173, 307-328.
- Seyidoğlu, B. (1996). Mitolojik dönemde at. *Prof. Dr. Umay Günay armağanı*. Ankara: Feryal Matbaası.
- Türkyılmaz, M. ve Kuş, Z. (2014). İlköğretim 100 temel eserde çocuk hakları. *Uluslararası Avrasya Sosyal Bilimler Dergisi*, 5(15), 39-63.
- Türktaş, M. (2017). Anadolu'da anlatılan kuş efsaneleri. G. Naskali (Ed.), *Kuş kitabı*, (27-37). İstanbul: Kitabevi Yayınevi.
- Uğurlu, N. (2012). *Türk mitolojisi*. 1. Baskı. İstanbul: Örgün Yayınevi.
- Uraz, M. (1994). *Türk mitolojisi*, İstanbul: Düşünen Adam Yayınları.
- Yalçinkaya, F. (2019). Anadolu efsanelerinde kadın ve çocukların kuşa dönüşmesi motifi. *Motif Akademi Halkbilimi Dergisi*, 12(28), 945-955. DOI Number: 10.12981/mahder.585003.
- Yeşil, S. (2-5 May 2019). Türk ve Arap mitolojisinde ortak hayvan figürleri. *Uluslararası Mitoloji Sempozyumu Bildiri Kitabı*, 833-842, Ardahan.
- Yıldırım, A. ve Şimşek, H. (2011). *Sosyal bilimlerde nitel araştırma yöntemleri* (8. Basım). Ankara: Seçkin Yayıncılık.
- URL1.<https://web.archive.org/web/20060602004201/http://iogm.meb.gov.tr/files/mevzuat/45.pdf> adresinden 07.05.2021 tarihinde erişilmiştir.
- URL2.https://web.archive.org/web/20140325190201/http://www.radikal.com.tr/egitim/barbar_os_mustehcen_bulundu-1090629 adresinden 07.05.2021 tarihinde erişilmiştir.
- URL3.<https://web.archive.org/web/20140325173807/http://www.edirnesonhaber.com/haber/7352/romanlari-uzen-yonca-kiz-cikarildi.html> adresinden 07.05.2021 tarihinde erişilmiştir.
- URL4.[https://tr.wikipedia.org/wiki/MEB_100_temel_eser_listesi_\(ilk%C3%B6%C4%9Fretim\)](https://tr.wikipedia.org/wiki/MEB_100_temel_eser_listesi_(ilk%C3%B6%C4%9Fretim)) adresinden 07.05.2021 tarihinde erişilmiştir.
- URL5.https://tegm.meb.gov.tr/meb_iys_dosyalar/2018_12/19111708_100_temel_eserin iptalinin_genelgesi.pdf adresinden 07.05.2021 tarihinde erişilmiştir.
- URL6.[https://tr.wikipedia.org/wiki/MEB_100_temel_eser_listesi_\(ilk%C3%B6%C4%9Fretim\)](https://tr.wikipedia.org/wiki/MEB_100_temel_eser_listesi_(ilk%C3%B6%C4%9Fretim)) adresinden 30.12.2020 tarihinde erişilmiştir.

Local Works Examined in 100 Basic Works Selection¹

- E1. *Dede Korkut Kitabı (İlköğretim İçin Uyarılama)* (2008). Yayına Hazırlayan Sercan Acar İstanbul: Nar Yayınları
- E2. *Mevlana'nın mesnevisinden seçme hikâyeler (İlköğretim Çocukları İçin Seçme Hikâyeler)*. (2016). Hazırlayan Nervin Akgül. İstanbul: Türdav Yayın Grubu.
- E3. *Karagöz ile Hacivat*. (İlköğretim İçin Seçme Hikâyeler). (t.y.) Yayına Haz. Rüştü Aydoğan,

¹ The list has been created based on the ranking in the "100 Essential Works" list of the Ministry of National Education. New works were put in place of the removed works (URL6).

- Ankara: Evrensel İletişim Yayınları.
- E4. Kemal, N. (2007). *Vatan yahut Silistre*. (yay. haz. Ahmet Zeki İzgöer). İstanbul: Nar Yayınları.
- E5. Naci, M. (2013). *Ömer'in çocukluğu*. (haz. Adem Ceyhan). İstanbul: Nesil Yayınları.
- E6. Gürpınar, H. R. (2007). *Gulyabani*. 2. Baskı. İstanbul: İskele Yayıncılık.
- E7. Fikret, T. (2008). *Şermin*. (Yay. haz. Ahmet Zeki İzgöer). İstanbul: Nar Yayınları.
- E8. Gökalp, Z. (2017). *Altın ışık*. (haz. Esra Gökşen). 3. Baskı. İstanbul: Sedir Yayınları.
- E9. Seyfettin, Ö. (t.y.). *Yalnız efe*. (Ed. M. T. Ekiz). İstanbul: Beyan Yayınları.
- E10. Gövsa, İ. A. (2009). *Çocuk şiirleri*. 10. Baskı. Ankara: Elips Kitap.
- E11. Karaosmanoğlu, Y. K. (2020). *Hep o şarkı*. 26. Baskı. İstanbul: İletişim Yayınları.
- E12. Orhon, O. S.(t.y.). *Peri kızı ile çoban hikâyesi*. (haz. Mümin Semereci). Konya: Kitapmatik Eğitim Kitabevi.
- E13. Halikarnas Balıkcısı (2018). *Uluç reis*. 15. Basım. Ankara: Bilgi Yayınevi.
- E14. Ünaydın, R. E. (2009). *Damla damla*. 1. Baskı. Konya: Tablet Kitabevi.
- E15. Yesari, M. (2019). *Bağrıyanık Ömer*. İstanbul: Martı Yayınları.
- E16. Nihal, Ş. (2013). *Domaniç dağlarının yolcusu*. 14. Baskı. İstanbul: Timaş Yayınları.
- E17. Güney, E. C. (2009). *Evvel zaman içinde*. İstanbul: Nar Yayınları.
- E18. Seyda, M. (2018). *Cumhuriyet öncesi yazarlardan çocuklara hikâyeler*. 9. Baskı. İstanbul: Bilge Kültür Sanat Yayınları.
- E19. Seyda, M. (2019). *Gururlu peri*. 29. Baskı. İstanbul: Bilge Kültür Sanat Yayınları.
- E20. Çamlıbel, F. N. (2019). *Akın*. 7. Baskı. İstanbul: YKY.
- E21. Safa, P.(t.y.). *Havaya uçan at*. İstanbul: Damla Yayınevi.
- E22. Zorlutuna, H. N. (2020). *Benim küçük dostlarım*. Ankara: Panama Yayıncılık.
- E23. Hikmet, N. (2020). *Sevdalı bulut*. (resimleyen Cem Kızıltuğ) 48. Baskı. İstanbul: Yapı Kredi Yayınları.
- E24. Tuğcu, K. (2019). *Kuklacı*. İstanbul: Damla Yayınevi.
- E25. Tuğcu, K. (2020). *Yer altında bir şehir*. 15. Baskı. İstanbul: Bilge Kültür Sanat.
- E26. Asya, A. N. (2019). *Arif Nihat Asya'dan seçme şiirler*. (haz. Cengizhan Orakçı). 10. Baskı. Ankara: Elips Kitapları.
- E27. *Sait Faik Abasıyanık seçme hikâyeler*. R. Kızıler (Ed.) (18. Baskı). (2019). İstanbul: Türkiye İş Bankası Kültür Yay.
- E28. Tecer, A. K. (2017). *Koçyiğit Köroğlu*. 22. Baskı. İstanbul: Bilge Kültür Sanat.
- E29. Boratav, P.N. (2017). *Az gittik uz gittik*. 16. Basım. Ankara: İmge Kitabevi.
- E30. Süreyya, C. (2020). *Aritmetik iyi kuşlar pekiyi*. 47. Baskı. (Haz. Necati Güngör). İstanbul: YKY.
- E31. Aşkun, V. H. (2006). *Çocuklara şiirler*. Ankara: Elips Kitap.
- E32. Çalapala, R. ve Çalapala, N. (2020). *87 Oğuz*. 53. Basım. İstanbul: Bilge Kültür Sanat Yayınları.
- E33. Enç, M. (2020). *Bitmeyen gece*. 27. Basım. İstanbul: Ötüken Neşriyat.
- E34. Ilgaz, R. (2021). *Halime kaptan*. 45. Basım. İstanbul: Çınar Yayınları.
- E35. Uçuk, C. (2017). *Gümüş kanat*. 81. Basım. İstanbul: Bilge Kültür Sanat.
- E36. Su, M. K. (2019). *Vatan toprağı*. 17. Baskı. Ankara: Elips Kitap.
- E37. (2008). *Mehmet Akif'ten seçmeler*. Haz. M. Özçelik. İstanbul: Nar Yayınları.
- E38. Rado, Ş. (2020). *Eşref saati*. 28 Basım. İstanbul: Bilge Kültür Sanat.
- E39. Veli, O. (t.y.). *Nasreddin Hoca hikâyeleri*, 44. Baskı. İstanbul: YKY.
- E40. Kemal, O. (2020). *İnci'nin maceraları*, 7. Baskı. İstanbul: Everest Yayınları.
- E41. Tansel, O. (t.y.). *Al'lı ile Fırfırı*. Y. Topaloğlu (Ed.). Ankara: Elips Kitap.
- E42. Şahabettin, C. (2017). *Tiryaki sözleri*. (haz. N. Ahmet Özalp). İstanbul: Beyan Yayınları.
- E43. Alangu, T. (2020). *Keloğlan masalları*. 18. Baskı. İstanbul: YKY.

- E44. Alangu, T. (2019). *Billur köşk masalları*. 19. Baskı. İstanbul: YKY.
- E45. Buğra T. (2020). *Osmancık*. 80. Basım. İstanbul: Ötüken Neşriyat.
- E46. Kansu C.A. (2020). *Balım kız dalım oğul*. 30. Basım. Ankara: Bilgi Yayınevi.
- E47. Rasim, A. (2018). *Falaka*. (haz. Ahmet Zeki İzgöer). İstanbul: Nar Yayınları.
- E48. Arolat, A. M. (2014). *Bir gemi yelken açtı*. İstanbul: Dünya Yayıncılık.
- E49. Cumalı, N. (2018). *Uç minik serçem*. 28. Baskı. İstanbul: Cumhuriyet Kitapları.
- E50. Attila, O. (2010). *Memleket şiirleri antolojisi*. Ankara: Elips Kitap.
- E51. Burdurlu, İ. Z. (2020). *Ülkemin efsaneleri*. 26. Baskı. İzmir: Tudem.
Necip Fazıl'dan seçmeler.²
- E52. Önder, M. (t.y.). *Aldı sözü anadolu*. Ankara: Elips Kitap.
- E53. Örs, İ. (2018). *Göl çocukları*. İstanbul: Nemesis Kitap.
- E54. Güntekin, R. (2019). *Miskinler tekkesi*. İstanbul: İnkılap Kitabevi.
- E55. Güntekin, R. (2019). *Tanrı misafiri*. İstanbul: İnkılap Kitabevi.
- E56. Kocagöz, H. (2020). *Ötleğen kuşu*. 11. Baskı. İstanbul: Boyut Yayıncılık.
- E57. Yıldız, B. (2019). *Arılar ordusu*. 26. Baskı. İstanbul: Özyürek Yayınevi.
- E58. Boyunağa, Y. (2020). *Yankılı kayalar*, 63. Baskı. İstanbul: Timaş Yayınları.
- E59. Zarifoğlu, C. (2017). *Yürekdede ile padişah*. İstanbul: Beyan Yayınları.
- E60. Zarifoğlu, C. (2020). *Serçekuş*. İstanbul: Beyan Yayınları.
- E61. Canat, H. N. (2020). *Bir küçük Osmancık vardı*. 69. Baskı. İstanbul: Timaş Yayınları.

² The work was not included in the study because it could not be supplied.

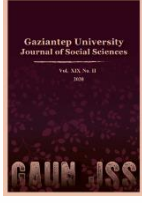

GAZİANTEP UNIVERSITY JOURNAL OF SOCIAL SCIENCES

Journal homepage: <http://dergipark.org.tr/tr/pub/jss>



Araştırma Makalesi • Research Article

Çocuk Kalbi İsimli Çocuk Romanının Türkçe Dersi Öğretim Programı'nda Yer Alan Kök Değerler Açısından İncelenmesi

Investigation of Child Novel Named The Heart of A Boy in Terms of Root Values in Turkish Curriculum

Kadir KORKUTAN^{a*} Kadir KAPLAN^b

^aOkutman, Ivan Franko National University of Lviv, Faculty of Philology, Professor Yaroslav Dashkevych Department of Oriental Studies, Lviv/UKRAINE
ORCID: 0000-0002-8944-872X

^bDr. Öğr. Üyesi, Gaziantep Üniversitesi, Gaziantep Eğitim Fakültesi, Türkçe ve Sosyal Bilimler Eğitimi Bölümü, Türkçe Eğitimi ABD, Gaziantep / TÜRKİYE
ORCID: 0000-0002-0010-8252

MAKALE BİLGİSİ

Makale Geçmişi:

Başvuru tarihi: 23 Ekim 2021

Kabul tarihi: 6 Ocak 2022

Anahtar Kelimeler:

Çocuk,

Çocuk edebiyatı,

Türkçe dersi öğretim programı,

Kök değerler

ARTICLE INFO

Article History:

Received October 23, 2021

Accepted January 6, 2022

Keywords:

Child,

Child literature,

Turkish curriculum,

Root values

ÖZ

Çocuk, bebeklik ile ergenlik dönemi arasındaki bireyleri tanımlamak amacıyla oluşturulmuş özel bir kavramdır. Bu kavramı özel yapan, çocukların fiziksel, psikomotor, bilişsel, sosyal, duygusal, ahlaki, cinsel açıdan ve dil açısından farklı gelişim özellikleri gösteren bireyler oluşudur. Bu özellikler, çocuğa verilecek eğitimin kapsam ve sınırlarını belirlemektedir. Çocuk eğitiminde onların büyüme ve gelişmelerine, hayal, duygu, düşünce ve duyarlılıklarına, zevklerine, eğitilirken eğlenmelerine katkıda bulunmak amacıyla çocuk edebiyatı ürünlerinden yararlanılmaktadır. Bu bağlamda çocuk romanları söz konusu amaçları yerine getirme noktasında işlevsel olarak kullanılmaktadır. Araştırmada Edmondo De Amicis'in Çocuk Kalbi isimli çocuk romanı inceleme nesnesi olarak belirlenmiştir. Adı geçen eserin incelenmeye değer görülmesinin sebebi bu eserin hem dünyada hem de ülkemizde çok satan çocuk kitaplarından biri olması, kök değerlere örnek olabilecek çok sayıda kullanım içermesi ve MEB tarafından hazırlanan 6. sınıf Türkçe ders kitabında yer almasıdır. Çalışmada, nitel araştırma yöntemlerinden betimsel tarama modeli kullanılmıştır. Araştırmadan elde edilen bulgular eserde yer alan kahramanların kişilik özelliklerinin kök değerlerin çocuklara aktarılmasında rol model olma işlevini yerine getirdiğini göstermektedir. Eserin Türkçe Dersi Öğretim Programı'nda belirtilen kök değerlerin tamamını içerdiği; bunlar arasında en çok "sevgi", en az "dürüstlük" kök değerine yer verildiği tespit edilmiştir.

ABSTRACT

Child is a special concept created to describe individuals between infancy and adolescence. What makes this concept special is that children are individuals with different developmental characteristics in terms of physical, psychomotor, cognitive, social, emotional, moral, sexual and linguistic aspects. These features determine the scope and limits of the education to be given to the child. In children's education, child literature products are used in order to contribute to their growth and development, their imagination, feelings, thoughts and sensitivities, their tastes, and their entertainment while being educated. In this context, child novels are used functionally to fulfill these purposes. In the research, Edmondo De Amicis's child novel named The Heart of A Boy was determined as the object of study. The reason why the aforementioned work is worth examining is that it is one of the best-selling children books both in the world and in our country, contains many uses that can be an example of root values, and is included in the 6th grade Turkish textbook prepared by the Ministry of National Education. In the study, descriptive survey model, one of the qualitative research methods, was used. The findings obtained from the research showed that the personality traits of the heroes in the work fulfill the role of being a role model in transferring the root values to the children. It was stated that the work contains all of the root values specified in the Turkish Curriculum; among these, it was determined that the root value of "love" was the most and "honesty" was the least

* Sorumlu yazar/Corresponding author.
e-posta: kadiredebiyat@gmail.com

EXTENDED ABSTRACT

Introduction: The child, who is in an important transition period between infancy and adolescence, is a special being who creates his own fields of interest, seeks role models for himself, and is open to learning and discovery. It is understood better day by day that childhood is as important as it is. The experiences of the child in this period are of great importance in terms of physiological, pedagogical, psychological and sociological aspects. These characteristics have a critical value in the education given to the child. In order for the education to be more effective, the developmental characteristics of the child should be taken into account. Children's literature products have an important place in this education. Children's literature products have a functional value in order for the child to survive the period he is in in a healthy way. For this reason, literary products for children should have a rich structure in terms of both instructive, aesthetic and values. One of the literary genres in children's literature is the novel. Children's novels contribute to the development of children thanks to the values they contain. In the Turkish Curriculum, these values are stated as ten core values such as justice, friendship, honesty, self-control, patience, respect, love, responsibility, patriotism and helpfulness. In this research, it is aimed to examine the children's novel named "The Heart of A Boy" in terms of root values in the Turkish Curriculum.

Method: This research was designed according to the descriptive survey model, one of the qualitative research methods. Document analysis method was adopted in the research. In this context, in the research, the value and importance of root values in terms of children's literature were analyzed descriptively based on the relevant literature and depending on the determined study object. In the research, Edmondo De Amicis's children's novel named "The Heart of A Boy" was determined as the object of study.

Findings: The first findings of the research are the personality traits of the characters in the novel. Because the heroes of the novel play an important role in transferring the root values to the reader. The protagonist of the novel is Enrico Bottini, a third year primary school student. Other characters in the novel are Enrico's family, classmates and teachers. The characters in the novel have their own characteristics. These features are of great importance in the context of being a role model in terms of values education. The characters in the novel play an important role in making the reader sense the root values and being a model for them. The second finding of the study reveals how the root values are distributed within the novel. Accordingly, in the novel The Heart of A Boy, there are 33 related to the value of love, 29 related to the value of respect, 28 related to the value of patriotism, 16 related to the values of patience and justice, 15 related to the value of responsibility, 13 related to the helpfulness and 12 related to the friendship and self-control values and 7 statements about honesty value. The third finding of the study is about attitudes and behaviors related to root values. In this section, sample sentences about root values are also included.

Conclusion and recommendations: In the preface to the novel The Heart of A Boy, the author states that the novel is especially aimed at primary school students between the ages of nine and thirteen. Root values are conveyed directly and indirectly in the novel. These root values have been shaped within the family, at school and within the framework of social relations and brought together with the reader. In this way, it was ensured that students, teachers and parents from different social strata, who are part of the social structure, were brought together under the umbrella of universal values education. As a result of the examination, it was determined that the root value of love and honesty the least were included in the novel. When the attitudes and behaviors related to the root values are examined, the root value of justice is equal treatment, the root value of friendship is altruism, the root value of honesty is truthfulness, the root value of self-control is apologetic when necessary, the root value of patience is tolerant, the root value of respect is to observe the position, characteristics and situation of the addressee, It has been concluded that the attitudes and behaviors of being compassionate in the root value of love, being responsible to oneself, one's environment, country and family in the root value of responsibility, being loyal to the root of patriotism and being sensitive to historical and natural heritage, and being compassionate in the root value of benevolence. As a result, this study reveals that the novel named "The Heart of A Boy", which was examined, contains all of the ten root values and attitudes and behaviors related to these values in the Turkish Curriculum, and in this sense, this product of children's literature has a satisfying content in terms of values education.

Giriş

Alan yazında çocuk kavramına ilişkin birbirinden farklı tanımlar yer almaktadır. Arıcı (2018, s.1) çocuğu, “kendine has bir takım gelişimsel özellikler gösteren, kendi ilgi alanı ve algılarına göre tepkiler veren bu süreçte merak, keşif ve öğrenmeye açık olan bir varlık” olarak ifade etmektedir. Türkçe Sözlük’te (2011, s. 556) ise “Küçük yaştaki erkek veya kız; soy bakımından oğul veya kız, evlat; bebeklik ile erginlik arasındaki gelişme döneminde bulunan oğlan veya kız, uşak” şeklinde tanımlanan çocuğun, XV. yüzyıla kadar yetişkin bir bireyin minyatürü olduğu varsayılmaktaydı. Bu tarihten itibaren aile kurumunun etkin duruma getirilmesi, matbaanın icadı, okullaşma ve sanayi toplumuna paralel olarak ortaya çıkan çocuk modernleşmesi hareketiyle birlikte artık çocuk, yetişkinden farklı, kendine özgü bir varlık olarak kabul edilmeye başlanmıştır (Şirin, 2016). Çocuk kavramına yönelik bu algısal değişim çocuğun fizyolojik, pedagojik, psikolojik, sosyolojik vb. yönlerden sahip olduğu özelliklerin belirlenmesini gerekli hâle getirmiştir.

İlgili alan yazına göre çocukluk 0-6, 6-12 ve 12-18 yaşlarını kapsayacak şekilde üç döneme ayrılmaktadır. Bu süreçte çocuklar fiziksel, psikomotor, bilişsel, sosyal, duygusal, ahlâkî, cinsel açıdan ve dil açısından farklı gelişim özellikleri gösterirler. Çocuklara verilecek eğitim onların bu gelişim özelliklerine göre yapılandırılmaktadır. Aksi takdirde, bireyin gelişim ve öğrenme doğasına aykırı bir öğretimin sonucunda istendik davranış değişmesi oluşturmak, dolayısıyla da eğitimin etkili ve verimli olmasını beklemek olası değildir (Aral & Baran, 2011; Durakoğlu, 2011; Senemoğlu, 2012). Çocuklardaki bu gelişim özelliklerine göre onlara fen, matematik, resim, müzik vb. alanlarda eğitimler verilmektedir. Çocuklara yönelik eğitimin önemli bir bölümünü de dil-edebiyat eğitimi oluşturmaktadır. Söz konusu eğitim kapsamında çocuk edebiyatı ürünleri önemli bir yer tutmaktadır.

Çocuk edebiyatı “çocukların büyüme ve gelişmelerine, hayal, duygu, düşünce ve duyarlılıklarına zevklerine, eğitilirken eğlenmelerine katkıda bulunmak amacı ile gerçekleştirilen çocuksu bir edebiyat” (Şirin, 1994, s. 9) olarak tanımlanmaktadır. Bu tanım, edebiyatın çocuk ve çocukluk dönemi özellikleri bağlamında taşıdığı önemi ortaya koymaktadır. Oğuzkan (2021, s. 6-7), edebiyatın çocuk açısından neden önemli olduğuna dair şunları ifade etmektedir:

- “Edebiyat hoş vakit geçirtici, eğlendirici bir şeydir.
- Edebiyat ruha canlılık verir, yaşama gücünü artırır.
- Edebiyat hayatı keşfe yardım eder.
- Edebiyat bir rehberlik kaynağıdır.
- Edebiyat yaratıcı etkinlikleri teşvik eder.
- Edebiyat güzel bir dil demektir.”

İlgili maddeler ışığında çocuğun duygusal, zihinsel ve sosyal gelişimi açısından çocuk edebiyatının ne denli önemli ve gerekli olduğu anlaşılmaktadır.

Çocuk edebiyatının merkezinde çocuk yer almaktadır. Nasıl ki çocuk yetişkin bir bireyden farklı ve özel bir varlığa işaret ediyorsa çocuk edebiyatının da çocuğa görelilik ilkesi bağlamında kendine özgü birtakım özelliklere sahip olması gerekmektedir. Baş (2014, s. 473-474), ilgili alan yazından hareketle çocuk edebiyatında bulunması gereken temel nitelikleri şöyle sıralamaktadır:

- Edebiyat hazzını ve estetiğini taşıyabilecek ve aktarabilecek hüviyete sahip olmalıdır.
- Çocuğun duygu ve düşünce dünyasını içerebilmeli ve bu yönde amaçlar geliştirmelidir.
- Çocuğu küçük, basit ve yetişkin biblosu olarak görmemelidir.
- Çocuğun, yeteneklerini keşfetmesine yardımcı olmalıdır.
- Edebiyatın sözlü ve yazılı bütün ürünlerinden faydalanabilmelidir.
- Çocuğa seçici ve eleyici olma niteliklerini kazandırmalıdır.

- Bireyin ve toplumun tecrübelerini yansıtabilmesidir.
- Kültür aktarımı sağlamalı ve çocuğun evrensel değerleri tanımasına yardımcı olmalıdır.
- Çocuğa okur hüviyeti kazandırmalıdır.
- Çocuğun ana dil bilincini kazanmasında örnek ve etkin olmalıdır...

Çocuk edebiyatında bulunması gereken bu temel nitelikler çocukluk döneminin sağlıklı bir biçimde atlatılması ve buradan hareketle çocukların yetişkinliğe hazır hâle gelmesinde işlevsel bir öneme sahiptir. Çocuk edebiyatı ile yetişkin edebiyatı arasındaki temel fark her iki edebiyat ürününün hedef kitlesinin gelişim özelliklerinin ve bununla birlikte anlama düzeyleri, ilgi, beklenti ve gerçeklik algılarının değişiklik göstermesidir (Aslan, 2019, s. 21). Bu yönüyle çocuk edebiyatının çocukluk ile yetişkinlik arasında bir köprü görevi gördüğünü ifade etmek mümkündür. Bu konuda Yalçın ve Aytaş (2002) araştırmalarında çocuk edebiyatının, çocukların büyüme ve gelişmelerine katkıda bulunmak amacıyla gerçekleştirildiği vurgusundan hareketle iyi bir çocuk edebiyatı ürününün eğitici-öğretici olması ve edebî-estetik özelliklere sahip olması gerektiğini ifade etmektedir. Söz konusu araştırmada, çocuk edebiyatının özellikle hayata, ahlâka ve yüksek değerlerle çocuğun gelişimine ait değerlere daha çok önem vererek, bunların ön plana çıkmasına dayanan bir alan olduğu önemle belirtilmektedir.

Çocuk edebiyatı alanında yer alan edebi türlerden biri romandır. Roman, çocukların duygusal boşalma ihtiyaçlarını giderebilen, onların cesaret, iyilik, kahramanlık gibi olumlu tutumlar geliştirmesine imkân sağlayan bir türdür (Arıcı, 2018, s. 129). Romanlar, çocukların tecrübe edinmeleri, insanları tanımaları, içinde yaşadıkları ortamlara uyum sağlamaları ve değer yargılarının gelişimi açısından önem taşımaktadır (Oğuzkan, 2021, s. 98-99). Bu anlamda çocuk romanlarının asıl amacı değer eğitimi vermek değil, içerdikleri değerlerin çocuklar tarafından fark edilmesini ve bu değerlere karşı duyarlılık kazanılmasını sağlamaktır (Aslan, 2019, s. 60). O hâlde çocuk edebiyatı ürünlerinden romanlar, içerdikleri değerler sayesinde çocukların gelişimlerine katkıda bulunmaktadır.

Adalet, dostluk, dürüstlük, öz denetim, sabır, saygı, sevgi, sorumluluk, vatanseverlik, yardımseverlik kavramlarından oluşan kök değerler, Türkçe Dersi Öğretim Programı'nda [Millî Eğitim Bakanlığı (MEB), 2019] eğitim sürecinin nihai gayesi ve ruhu olarak kabul edilmektedir. Programda, eğitim sisteminin sadece akademik açıdan başarılı, belirlenmiş bazı bilgi, beceri ve davranışları kazandıran bir yapı olmadığı; asıl amacın temel değerleri benimsemiş bireyler yetiştirmek olduğu ifade edilmektedir. Akhan, Subaşı ve Açıl (2020) ise eğitimin temel hedeflerinden birinin öğrencilere etkin ve sorumlu vatandaş olmayı öğretmek olduğunu, bunun için de onların kök değerler olarak da isimlendirilen kendi kültürel değerlerini bilmesi, evrensel değerlere ulaşması ve hayatını bu değerler çerçevesinde biçimlendirmesi gerektiğini belirtmektedir. Bu bağlamda hem çocukluk ile yetişkinlik arasındaki bağın sağlıklı bir biçimde kurulabilmesi hem de eğitimin hedeflerinin nitelikli bir şekilde gerçekleştirilebilmesi için çocuk edebiyatı ürünlerinin kök değerler açısından incelenmesi bir gereklilik olarak karşımıza çıkmaktadır.

Bu çalışmada Çocuk Kalbi isimli çocuk romanının Türkçe Dersi Öğretim Programı'nda yer alan kök değerler açısından incelenmesi amaçlanmıştır. Bu ana amaçtan hareketle araştırmada aşağıdaki sorulara yanıt aranmıştır:

Romanda yer alan kahramanların kişilik özellikleri kök değerlerin okuyucuya aktarılmasında nasıl bir rol oynamaktadır?

Çocuk Kalbi isimli romanda kök değerler nasıl bir dağılım göstermektedir?

Romanda kök değerlere yönelik tutum ve davranışlara nasıl yer verilmiştir?

Yöntem

Araştırmanın Modeli

Bu çalışma nitel araştırma yöntemlerinden betimsel tarama modeline göre desenlenmiştir. “Tarama, geçmişte ya da hâlen var olan bir durumu var olduğu şekliyle tespit etmeyi amaçlayan araştırma modelidir.” (Karasar, 2019, s. 109). Araştırmada doküman incelemesi yöntemi benimsenmiştir. “Doküman incelemesi, araştırılması hedeflenen, olay veya olgular hakkında, bilgi içeren yazılı materyallerin analizini kapsar.” (Yıldırım & Şimşek, 2008: 187). Bu kapsamda araştırmada kök değerlerin çocuk edebiyatı açısından değeri ile önemi ilgili alan yazından hareketle ve belirlenen inceleme nesnesine bağlı olarak betimsel olarak analiz edilmiştir.

İnceleme Nesnesi

Araştırmada Edmondo De Amicis’in (2020) Çocuk Kalbi isimli çocuk romanı inceleme nesnesi olarak belirlenmiştir. Adı geçen eserin incelenmeye değer görülmesinin sebebi bu eserin hem dünyada hem de ülkemizde çok satan çocuk kitaplarından biri olması, kök değerlere örnek olabilecek çok sayıda kullanım içermesi ve MEB (2018, s. 92) tarafından hazırlanan 6. sınıf Türkçe ders kitabında yer almasıdır.

Bulgular

İlk Alt Probleme Yönelik Bulgular

Romanın başkahramanı ilköğretim üçüncü sınıf öğrencisi Enrico Bottini’dir. Enrico, maddi olanaklar bakımından iyi bir aileye sahip olmasına karşın anne ve babasına göre derslerine yeterince gayret göstermemekle birlikte iyi kalpli, örnek bir çocuktur. Enrico’nun gazetede köşe yazarlığı yapan babası ile yardımsever annesi ise yazdıkları mektuplardan anlaşıldığı üzere bireyi ve toplumu önemseyen, sorumluluk sahibi, vatanını seven, yardımsever, dürüst, sevgi dolu ve saygılı ideal bir çocuk yetiştirmeye çalışan ebeveynlerdir. Silvia, Enrico’yu çok seven, özverili ve fedakâr bir abladır. Romandaki diğer karakterleri ise Enrico’nun sınıf arkadaşları ve öğretmenleri oluşturmaktadır: “Bizim sınıf elli dört kişiydi ve içlerinde ikinci sınıftan Derossi’nin de bulunduğu on beş - on altı arkadaşım vardı.” (De Amicis, 2020, s. 2). Enrico’nun arkadaşlarına ve öğretmenlerine ilişkin bilgiler aşağıdaki gibidir:

Robetti: Okulun ilk haftasında bir çocuğu omnibüsün altında kalmaktan kurtarıırken kendisi yaralanan ve koltuk değneğiyle yürüyen topçu komutanının cesur oğludur.

Reggio: Calabria’da doğmuş, üçüncü sınıfta okumak üzere Torino’ya gelmiş esmer bir çocuktur.

Garrone: Babası demiryollarında makinisttir ve babasının hastalığı nedeniyle okula iki yıl geç başlamış, sınıftaki en büyük, en uzun ve en kuvvetli öğrencidir. Bununla birlikte güçsüz öğrencileri kollayan, iyi kalpli ve yardımsever bir öğrencidir.

Coretti: Bir kereste tüccarının oğludur ve her zaman neşelidir. Okul dışında zamanının çoğunu babasına yardım ederek geçiren, çevik, çalışkan ve başarılı bir öğrencidir.

Nelli: Gariban, kambur, zayıf ve korunmaya muhtaç ama aynı zamanda çalışkan ve iyi kalpli bir çocuktur.

Küçük Duvarcı: Babası duvarcı olduğu için bu adla anılan, yüzü yuvarlak ve tavşan taklidi yaparak sınıf arkadaşlarının gönlünü kazanmış iyi kalpli bir çocuktur.

Derossi: Her zaman sınıf birincisi, beyefendi, yardımsever, düşünceli ve anlayışlı bir öğrencidir.

Stardi: Ufak tefek, somurtkan, söylenenleri zor anladığı hâlde azimli ve çalışkan bir

öğrencidir. Sınıf ikincisi olmuştur.

Garoffi: Bir bakkalın oğludur. Hesaplama işlerinde çok iyi, sürekli cebindeki paraları sayan, ufak tefek ticari işler yapan, para biriktirmeyi seven ve fedakâr bir öğrencidir.

Crossi: Sebze ve meyve satan fakir bir kadının kızıl saçlı ve kolu felçli olan oğludur.

Precossi: Sarhoş babası tarafından dövüldüğü hâlde bunu asla anlatmayan, yüzü hiç gülmeyen, soluk yüzlü, çalışkan bir çocuktur.

Votini: Tertemiz, iyi giyimli fakat kıskanç ve kendisini herkesten üstün gören bir çocuktur.

Franti: Kendisinden küçük olanları döven, arkadaşlarının kusurlarıyla dalga geçen, onlara eziyet eden, küstah; okuldan, öğretmenlerden ve arkadaşlarından nefret eden, arsız bir çocuktur.

Nobis: Zengin, önemli aynı zamanda adil ve alçak gönüllü bir kişinin kibirli ve kıskanç oğludur.

Öğretmen Delcati: Genç, iri, iyi giyinen, esmer ve şefkatli bir kadın; Enrico'nun erkek kardeşinin sabırlı öğretmenidir.

Öğretmen Perboni: Ailesi olmadığı için öğrencilerini çocukları gibi seven, sabırlı ve özverili bir öğretmendir.

Belirtilen bu özellikleriyle romandaki her bir kişi değerler eğitimi açısından rol model olma bağlamında büyük bir öneme sahiptir. Bu konuda Ceran (2015) model almanın, kişiliğin henüz tam olarak oluşmadığı çocukluk döneminde daha çok ortaya çıktığını, çocukların model aldıkları kişilerle özdeşim kurduklarını ve çocuklara yönelik edebî eserlerdeki kahramanların rol model olma açısından önemli bir yerinin olduğunu belirtmektedir. Bu bağlamda romanda yer alan karakterler, kök değerlerin okuyucuya sezdirilmesi ve onlara model olması noktasında önemli roller üstlenmektedirler.

İkinci Alt Probleme Yönelik Bulgular

Araştırmaya konu olan roman, Türkçe Dersi Öğretim Programı'nda (2019) ifade edilen "adalet, dostluk, dürüstlük, özdenetim, sabır, saygı, sevgi, sorumluluk, vatanseverlik ve yardımseverlik" olmak üzere on kök değer ölçüt alınarak incelenmiştir. Bu bağlamda incelenen romanda Türkçe Dersi Öğretim Programı'nda (2019) belirtilen kök değerlerin tamamına ilişkin bulgulara ulaşılmıştır. Romanda yer alan kök değerlerin dağılımı aşağıdaki grafikte gösterilmiştir.

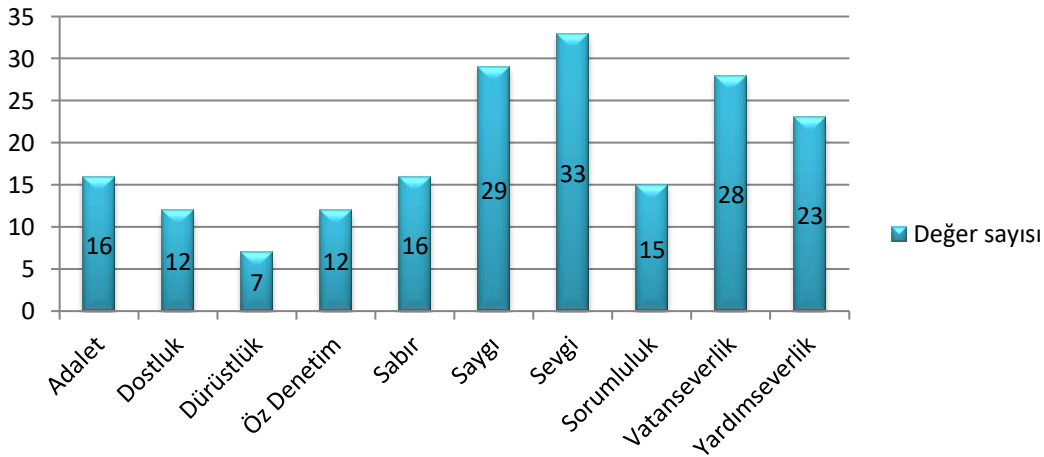

Grafik 1: Romanda Yer Alan Kök Değerin Dağılım Grafiği

Grafik 1’de yer alan veriler, romanda bulunan kök değerlere ilişkin ifadelerin sayısal karşılığını göstermektedir. İnceleme yapılırken ifadelerin Türkçe Dersi Öğretim Programı’nda (2019) belirtilen kök değeri barındırmasına veya ilgili kök değere ilişkin Talim ve Terbiye Kurulu Başkanlığı tarafından 18 Temmuz 2017’de yayımlanan basın açıklamasında (MEB, 2017) ifade edilen tutum ve davranışları içermesine dikkat edilmiştir. Bununla birlikte Türkçe Dersi Öğretim Programı’nda (2019) yer almayan değerler kapsam dışında bırakılmıştır. Ayrıca “Öğretmenini say, onu sev evladım. Onu sev çünkü baban da onu seviyor ve sayıyor.” (De Amicis, 2020, s. 79) örneğinde olduğu gibi saygı ve sevgi gibi iki farklı değer birlikte yer aldığı ifadeler, iki farklı değere sayısal veri olarak işaretlenmiştir. Buna göre Çocuk Kalbi adlı romanda sevgi değeri ile ilgili 33, saygı değeri ile ilgili 29, vatanseverlik değeri ile ilgili 28, sabır ve adalet değerleri ile ilgili 16, sorumluluk değeri ile ilgili 15, yardımseverlikle ilgili 13, dostluk ve öz denetim değerleri ile ilgili 12 ve dürüstlük değeri ile ilgili 7 ifade yer almaktadır. Romanda kök değerlerden en çok sevgi değerinin ve en az ise dürüstlük değerinin yer aldığı görülmektedir. Kök değerlere ilişkin bilgilere ve romanda geçen ifadelere bu bölümde değinilmiştir.

Üçüncü Alt Probleme Yönelik Bulgular

Adalet

Talim ve Terbiye Kurulu Başkanlığı’nın müfredatta yenileme ve değişiklik çalışmaları üzerine yaptığı basın açıklamasına göre adalet değerine ilişkin tutum ve davranışlar “adil olma, eşit davranma, paylaşma...” şeklinde ifade edilmiştir (MEB, 2017, s. 24). Çocuk Kalbi adlı romanda adalet değeri, daha çok öğrenciler arasındaki eşitlik ve paylaşma kavramları ile öğretmen ve velilerin öğrencilere karşı adil olma tutumlarına dayanmaktadır. Adalet kök değeri ile ilgili 16 ifadenin tutum ve davranışlara göre dağılımı aşağıdaki grafikte belirtilmiştir:

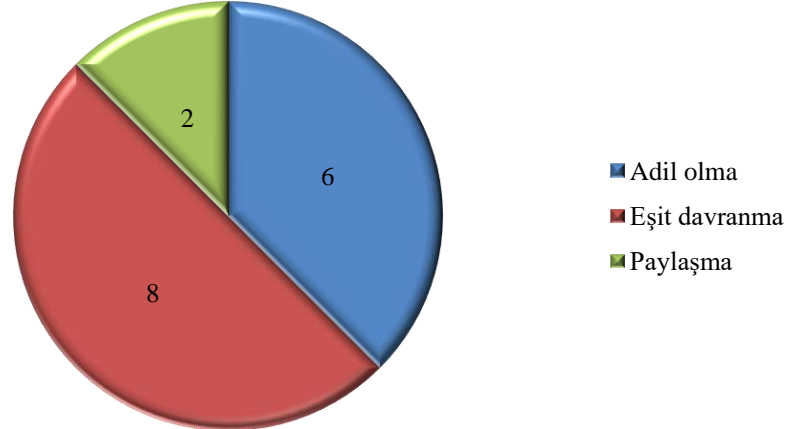

Grafik 2: Adalet kök değerine ilişkin tutum ve davranışların dağılımı

Grafik 2’ye göre adalet kök değerine ilişkin tutum ve davranışlardan romanda en çok eşit davranmaya, en az ise paylaşmaya yer verildiği görülmektedir. Buradan hareketle romanda eşitlik vurgusunun daha çok yapıldığını söylemek mümkündür. Romanda geçen adalet değeri ile ilgili örneklerden bazılarını aşağıda yer verilmiştir:

“Bak o zavallı çocuk ne şartlar altında çalışıyor, senin bir elin yağda bir elin balda olmasına rağmen ders çalışmak sana zor geliyor! Ah Enrico’cuğum, onun bir günlük çalışması, senin bir senelik çalışmana bedel. İşte, ödüllerin asıl böyle çocuklara verilmesi gerek!” (De Amicis, 2020, s. 16)

“Herkes resimli dergiler, çizimler veriyor; evde ona ne hediye edilirse paylaşıyor;

Calabrialı için küçük bir Calabria haritası yaptı; verdiği her şey, gülümseyerek, tam bir beyefendi edasıyla, hiç şişinmeden ve kimselere ayrıcalık yapmadan veriyor.” (De Amicis, 2020, s. 46)

“Ben birincilik ödülünü kayırmayla ve haksızlıkla alanlara haset etmem.” (De Amicis, 2020, s. 105)

Öğretmen, babası zengin olan ve başkalarını küçük gören Nobis’e, haksız yere arkadaşlarını şikâyet etmesi üzerine şunları söylemiştir: “Haydi Nobis, tavrınızı değiştirin, arkadaşlarınıza karşı iyi kalpli ve nazik olun. Bakın sınıfta işçi çocukları da var, zengin çocukları da ve hepsi birbirini seviyor, birbirlerine kardeş gibi davranıyorlar; kardeşler zaten. Neden siz de onlar gibi davranmıyorsunuz?” (De Amicis, 2020, s. 119)

Dostluk

Dostluk kök değerine ilişkin tutum ve davranışlar “diğerkâmlık, güven duyma, anlayışlı olma, dayanışma, sadık olma, vefalı olma, yardımlaşma...” olarak ifade edilmektedir (MEB, 2017, s. 24). Romanda bu değer öğretmenlerin öğrencilere, öğrencilerin de birbirlerine karşı davranışlarında, Enrico’nun anne ve babasının diğer ailelere ve onların çocuklarına olan tutumlarında ortaya çıkmaktadır. Dostluk kök değeri ile ilgili 12 ifadenin tutum ve davranışlara göre dağılımı aşağıdaki grafikte belirtilmiştir:

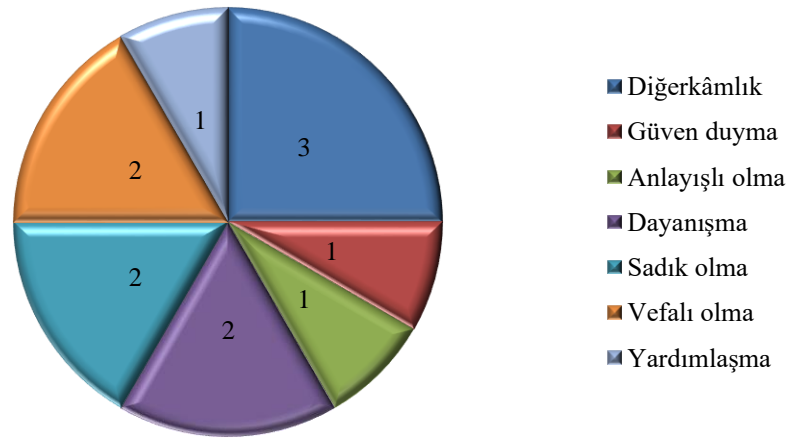

Grafik 3: Dostluk kök değerine ilişkin tutum ve davranışların dağılımı

Grafik 3’e göre dostluk değeri ile ilgili diğerkâmlık davranışı öne çıkmaktadır. Dolayısıyla romanda her vatandaşın toplumda üzerine düşen görevleri yerine getirmesi gerektiği önemsenmiştir. Dostluk değeri ile ilgili romandan alınan örneklerden bazıları aşağıdaki gibidir.

“Ayrıca birbirlerini seviyorlar, iyi arkadaşlar...” (De Amicis, 2020, s. 148)

Sınıf arkadaşları, çok zayıf ve ince bir yapısı olan Nelli adlı öğrenciye tırmanma dersinde büyük bir dayanışma örneğiyle dostluklarını şöyle göstermektedirler: “Bu sırada Garrone, Derossi ve Coretti ona, ‘Haydi Nelli, tırman, tırman, azıcık daha, haydi cesaret!’ diye sesleniyorlardı.” (De Amicis, 2020, s. 202)

“Arkadaşının nehirde debelendiğini kıyıda görünce üzerindeki çıkıp, bir an bile tereddüt etmeksizin yardıma koştu.” (De Amicis, 2020, s. 224)

“Son notu okuduktan sonra, öğretmen yerinden kalktı ve “Çocuklar, son defa hep beraber toplanmış bulunuyoruz. Beraberce bir yıl geçirdik ve şimdi iyi dostlar olarak birbirimizden ayrılıyor, öyle değil mi?” (De Amicis, 2020, s. 320)

Dürüstlük

Dürüstlük değeri “açık ve anlaşılır olma, doğru sözlü olma, güvenilir olma, vefalı olma, yardımlaşma...” tutum ve davranışlarıyla ilişkilendirilmiştir (MEB, 2017, s. 24). Romanın başkahramanı Enrico'nun romandaki diğer kahramanları dürüstlük bakımından değerlendirmesine dayalı ifadeler ve buna bağlı olarak kendisine yönelik çıkarımlar, ilgili değer in okuyucuya sezdirilmesine yardımcı olmuştur. Dürüstlük kök değeri ile ilgili 7 ifadenin tutum ve davranışlara göre dağılımı aşağıdaki grafikte belirtilmiştir:

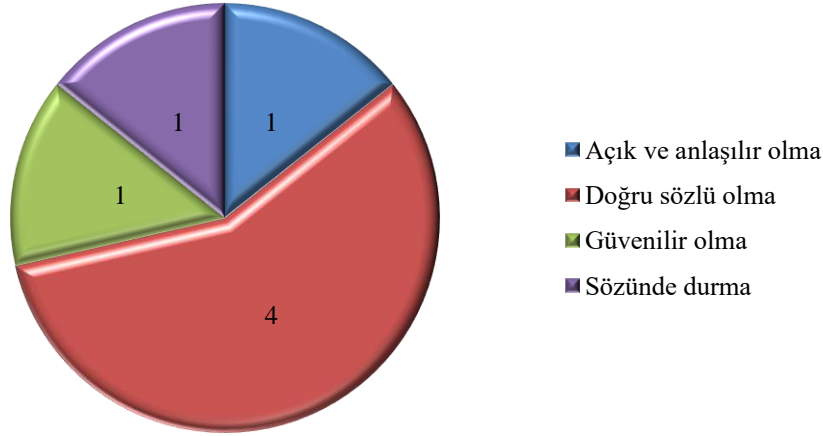

Grafik 4: Dürüstlük kök değerine ilişkin tutum ve davranışların dağılımı

Grafik 4'e göre dürüstlük ile ilgili ifadelerin büyük çoğunluğunu doğru sözlü olma oluşturmaktadır. Kahramanları daha çok ilkökul öğrencilerinden oluşan romanda böyle bir bulguya ulaşılması da doğal karşılanmalıdır. Romanda dürüstlük değeri ile ilgili örneklerden bazıları şu şekildedir:

“Bana, ‘Ne mutlu sana!’ dedi. Yok, hayır, Coretti, ne mutlu sana çünkü sen daha çok çalışıyor, daha çok iş görüyorsun. Çünkü anne ve babana daha çok faydan dokunuyor, çünkü sen benden yüzlerce kez daha iyi kalpli ve daha başarılısın sevgili arkadaşım. (De Amicis, 2020, s. 38)

İçinden “Evet,” demiş, “doğru; bu şekilde devam edemem, bu kandırmaca bir son bulmalı.” (De Amicis, 2020, s. 71)

“Sen bu akşam dün öptüğüm çocuktan daha dürüst, daha kıymetli bir çocuğu öpüyorsun.” (De Amicis, 2020, s. 109)

“Okula vardığımızda müdür ve öğretmenler öfkeliydi çünkü kısa süre önce pencereye taş atılmış, cam kırılmıştı. Dışarı fırlayıveren müstahdem yoldan geçen bir çocuğu yakalamıştı ama tam o sırada okulun karşısında oturan Stardi gelip, ‘O yapmadı; kendi gözlerimle gördüm, taşı Franti attı ve bana, ‘Sakın bir şey deme!’ dedi ama ben ondan korkmuyorum,’ demiş.” (De Amicis, 2020, s. 155)

Öz denetim

Öz denetim kök değeri “davranışlarını kontrol etme, davranışlarının sorumluluğunu üstlenme, öz güven sahibi olma, gerektiğinde özür dileme...” tutum ve davranışlarını içinde barındırmaktadır (MEB, 2017, s. 24). Romanda bu değer öğrencilerin kendi davranışlarını kontrol edip edememeleri çatışmasından yola çıkılarak aktarılmaktadır. Öz denetim kök değeri ile ilgili 12 ifadenin tutum ve davranışlara göre dağılımı aşağıdaki grafikte belirtilmiştir:

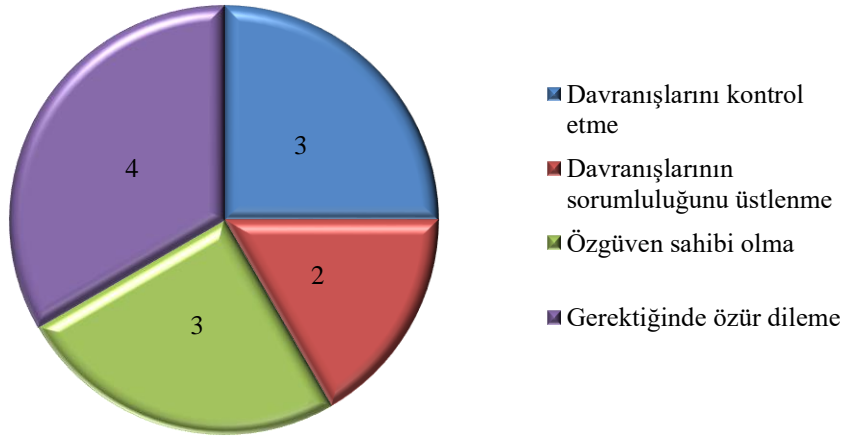

Grafik 5: Öz denetim kök değerine ilişkin tutum ve davranışların dağılımı

Grafik 5'e göre öz denetim değeri ile ilgili, okuyucu kitlesi de göz önüne alınarak, daha çok gerektiğinde özür dileme davranışının kazandırılmak istendiği görülmektedir. Bunun yanında davranışlarını kontrol etme ve özgüven sahibi olma tutum ve davranışının da öz denetim kök değerinin içinde yer aldığını görmek mümkündür. Buna ilişkin romandan alınan bazı örnekler aşağıda verilmiştir:

Ders sırasında öğrencilerden biri sıranın üstüne çıkıp maskaralık yapmış ancak ders sonunda sınıftan çıkarken öğrenci ve öğretmen arasında şu konuşmalar geçmiştir: “‘Öğretmenim, özür dilerim,’ dedi. Öğretmen onu alnından öptü ve ‘Hadi bakalım evladım!’ dedi.” (De Amicis, 2020, s. 4)

Ferruccio adlı bir çocuğun gerektiğinde özür dilemeyen, öz denetimden yoksun hâli ise şöyle aktarılmaktadır: “Ferruccio kötüden ziyade iyi kalpliymiş ama çok inatçıymiş ve yüreği pişmanlıktan ezildiğinde bile ağzından, ‘Evet, hatalıyım, bir daha asla yapmayacağım, affet beni,’ sözleri çıkmazmış.” (De Amicis, 2020, s. 179)

“İçinden, ‘Evet, doğru,’ demiş, ‘tüm dünyayı dolaşmam, daha yıllarca yol almam, yüzlerce kilometre yürümem gerekse bile, annemi bulana dek yoluma devam edeceğim. Ona perişan bir halde varacak olsam da; ayaklarının dibinde ölecek olsam da pes etmeyeceğim!’...” (De Amicis, 2020, s. 247)

“Arada bir sabrım taşıysa, arada bir hiç istemediğim halde haksızlık ettiysem, fazla katı davrandıysam beni bağışlayın.” (De Amicis, 2020, s. 320)

Sabır

Sabır, “azimli olma, tahammül etme, beklemeyi bilme...” tutum ve davranışlarını kapsayan bir kök değer olarak belirtilmektedir (MEB, 2017, s. 24). Romanda bu değere ilişkin ifadeler öğretmenlere yönelik sarf edilen cümlelerde ve aylık hikâyelerde yer almaktadır. Sabır kök değeri ile ilgili 16 ifadenin tutum ve davranışlara göre dağılımı aşağıdaki grafikte belirtilmiştir:

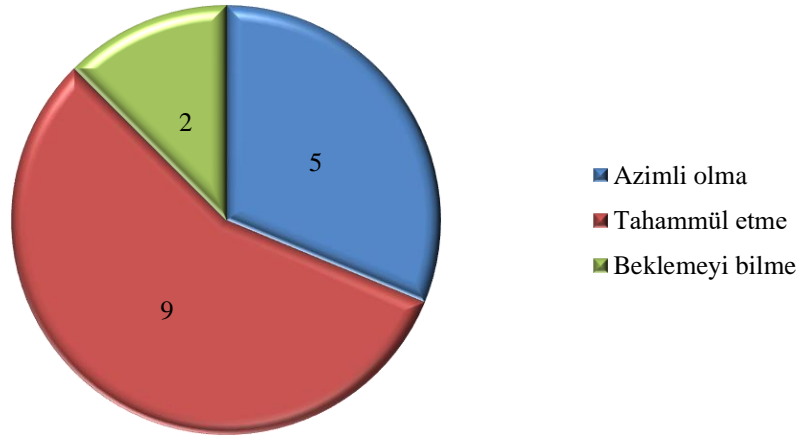

Grafik 6: Sabır kök değerine ilişkin tutum ve davranışların dağılımı

Grafik 6'ya göre sabır kök değerine ilişkin tutum ve davranışlardan romanda en çok tahammül etmeye yer verildiği görülmektedir. Sabır değeriyle ilgili örneklerin daha çok engelli, hasta ve yoksul kahramanlar üzerinden anlatılmasının bu bulguya ulaşılmasında etkili olduğu düşünülmektedir. Romandan alınan sabır değeri ile ilgili örneklerin bazılarını aşağıda yer verilmiştir:

“Birinci gün de ikinci gün de sınıftan çok patırtı çıkmıştı; çünkü öğretmen çok sabırlı biri ve ‘Susun, lütfen susun,’ demekten başka bir şey yapmıyor.” (De Amicis, 2020, s. 81)

“Bir ay kadar süren Amerika yolculuğuna on üç yaşında, bir başına çıkamazmış! Ama delikanlı sabır gösterip ısrar etmiş. O gün, ertesi gün, her gün büyük bir serinkanlılıkla, koca bir adama has bir sağduyuyla akıl yürütüp ısrar etmiş.” (De Amicis, 2020, s. 238)

Sağır ve dilsiz kızına konuşmayı öğreten öğretmene kızın bahçıvan babası şu cümleleri söyler: “Tüm öğrencilere, teker teker, bu şekilde, yavaş yavaş konuşmayı öğretecek kadar sabırlı mısınız? Her birine? Hem de yıllarca? Sizler azizesinin o halde! Ne söyleyebilirim ki? Cennetten gelen meleklersiniz! Hakkınız ödenmez!” (De Amicis, 2020, s. 279)

“Bana o kadar iyi davranmış, öylesine sabır göstermiş, onca sene zahmetler çekmiş olan zavallı öğretmenim benim!” (De Amicis, 2020, s. 301)

Saygı

Saygı kök değerine yönelik tutum ve davranışlar “alçakgönüllü olma, başkalarına kendine davranılmasını istediği şekilde davranma, diğer insanların kişiliklerine değer verme, muhatabının konumunu, özelliklerini ve durumunu gözetme...” şeklinde sıralanmaktadır (MEB, 2017, s. 24). Küçüklerin büyüklere, öğrencilerin velilere ve öğretmenlere, toplumun da kahraman, bayrak ve vatanlarına karşı sergilediği tutum ve davranışlar bu değer romanda sıklıkla ifade edilmesinde önemli rol oynamaktadır. Saygı kök değeri ile ilgili 29 ifadenin tutum ve davranışlara göre dağılımı aşağıdaki grafikte belirtilmiştir:

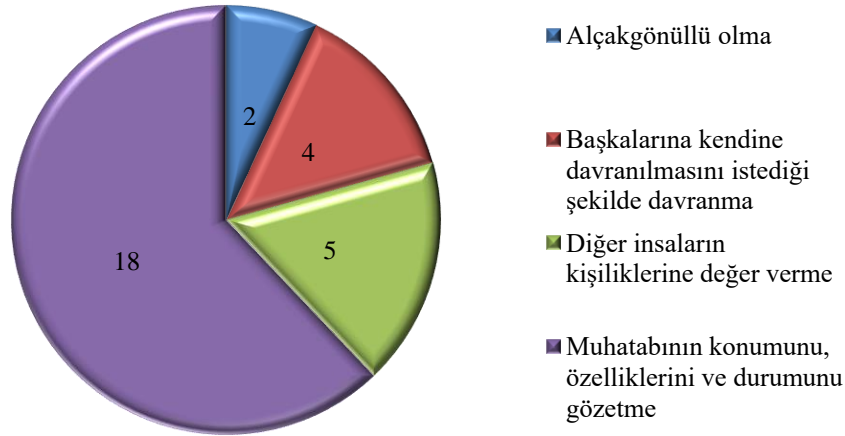

Grafik 7: Saygı kök değerine ilişkin tutum ve davranışların dağılımı

Grafik 7’ye göre saygı kök değerine ilişkin tutum ve davranışlardan romanda muhatabının konumunu, özelliklerini ve durumunu gözetmeye ziyadesiyle yer verildiği görülmektedir. Bu durum romanda empatiye dayalı bir saygı vurgusunun olduğunu göstermektedir. Saygı değerine yönelik örneklerden bazıları aşağıda yer almaktadır:

“Emeli subay bizlere bakarak, ‘Aferin,’ diye yineledi, küçükken bayrağına saygı duyan, büyüdüğü zaman onu korumasını da bilecektir.” (De Amicis, 2020, s. 42)

“Gözlerim ondaydı, nasıl da güzel, nasıl da asildi! İçimden ona açık yüreklilikle ve büyük bir zevkle, ‘Derossi sen her konuda benden üstünsün! Benimle kıyaslanınca sen kocaman bir adamsın! Sana saygı ve hayranlık duyuyorum,’ demek geldi.” (De Amicis, 2020, s. 46)

Nelli, Enrico’nun kambur olan sınıf arkadaşıdır. Enrico’nun babası ise saygılı olmak adına yaptığı davranış şöyle aktarılmaktadır: “Yemek odasına gittiğimde kambur soyтары Rigoletto tablosunun orada olmadığını fark ettim. Babam Nelli görmesin diye kaldırmış.” (De Amicis, 2020, s. 88)

“Öğrencilerin ikişer ikişer çıktığı okulların hepsine; körlere, dilsizlere, raşitlere, öksüzlere, terk edilmiş çocuklara saygıyla bak.” (De Amicis, 2020, s. 154)

Sevgi

Sevgi kök değerinin “aile birliğine önem verme, fedakârlık yapma, güven duyma, merhametli olma, vefalı olma...” tutum ve davranışları ile ilişki içinde olduğu belirtilmektedir (MEB, 2017, s. 24). Romanda en sık kullanılan kök değerinin sevgi olduğu tespit edilmiştir. Roman kahramanlarının hemen hepsinin kesiştiği ortak noktanın sevgi değeri olduğunu söylemek yanlış olmayacaktır. Sevgi kök değeri ile ilgili 33 ifadenin tutum ve davranışlara göre dağılımı aşağıdaki grafikte belirtilmiştir:

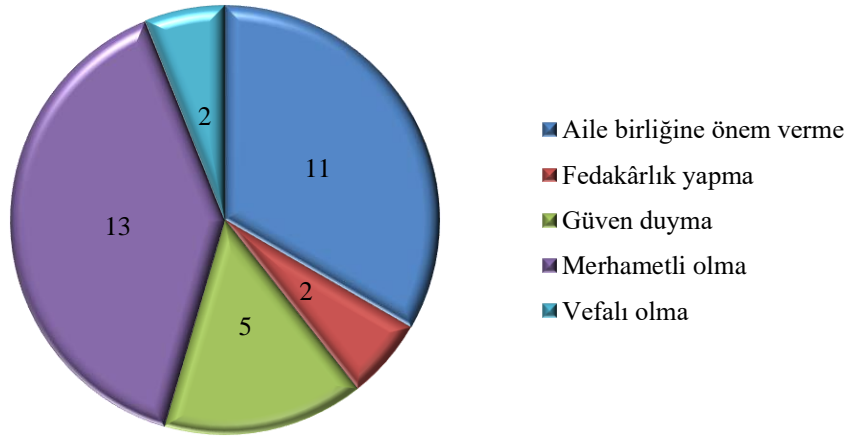

Grafik 8: Sevgi kök değerine ilişkin tutum ve davranışların dağılımı

Grafik 8'e göre sevgi kök değeriyle bağlı olan tutum ve davranışlardan merhametli olma ve aile birliğine önem vermenin öne çıktığı görülmektedir. İnceleme nesnesinin çocuk edebiyatı ürünlerinden biri olduğu göz önüne bulundurulduğunda böyle bir bulguya ulaşılması şaşırtıcı değildir. İlgili kök değeri içeren bazı ifadeler aşağıda yer verilmiştir:

“Çalışmak insanı kirletmez. İşten dönen bir işçiye asla ‘pis’ deme. ‘Kıyafetinde işinin, emeğinin izi var,’ de. Hatırla bunu. Ve küçük duvarcıyı sev, onu öncelikle arkadaşın olduğu için, sonra da işçi evladı olduğu için sev.” (De Amicis, 2020, s. 61)

“Öğretmenini sev çünkü seninle birlikte yetişen çocukların entelektüel babaları olan, İtalya’nın her yerine dağılmış beş yüz bin ilkokul öğretmeninden oluşan büyük ailenin bir üyesi o.” (De Amicis, 2020, s. 80)

Aile birliğine verilen önem ve hayatı pahasına yapılan fedakârlık bir sevgi göstergesi olarak romanda şöyle aktarılmıştır: “O küçük kahraman, sırtından bıçaklanarak anneannesinin hayatını kurtaran küçük kahraman, güzel ve tutkulu ruhunu Tanrı’ya teslim etmiş.” (De Amicis, 2020, s. 184)

“Annemle babam benim eve zengin olarak döneceğimi sanıyorlardı, oysa fakir olarak dönüyorum. Ama onlar beni gene de seviyor. Kardeşlerim de öyle. Onları hep ben giydirdim. Beni görünce çok sevinecekler.” (De Amicis, 2020, s. 309)

Sorumluluk

Kök değerlerden biri olan sorumluluk, “kendine, çevresine, vatanına, ailesine karşı sorumlu olma; sözünde durma, tutarlı ve güvenilir olma, davranışlarının sonuçlarını üstlenme...” tutum ve davranışları ile ilişkilendirilmektedir (MEB, 2017, s. 24). Sorumluluk kök değeri ile ilgili 15 ifadenin tutum ve davranışlara göre dağılımı aşağıdaki grafikte belirtilmiştir:

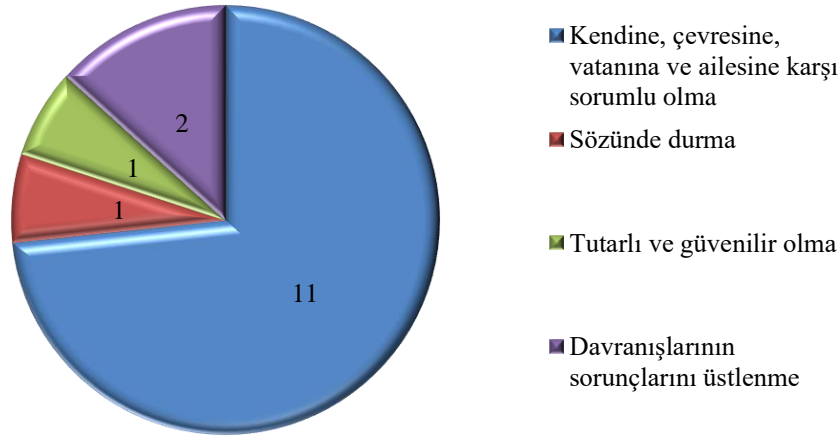

Grafik 9: Sorumluluk kök değerine ilişkin tutum ve davranışların dağılımı

Grafik 9'a göre sorumluluk kök değerinin romanda daha çok kendine, çevresine, vatanına ve ailesine karşı sorumlu olma tutumu ile ilişkilendirildiği görülmektedir. Bunun nedeni ilgili tutumun aynı anda birden fazla unsuru barındırıyor olması olarak gösterilebilir. Romanda geçen sorumluluk ile ilgili örneklerden bazıları şöyledir:

“Birinci sınıf öğretmenim sözünü tuttu, bugün bizim eve geldi; biz de tam o sırada, gazete aracılığıyla bulduğumuz fakir bir kadına giysi götürmek üzere evden çıkıyorduk. Öğretmenimi bir yıldan beri ilk kez evimizde görüyorduk. Hepimiz bayram ettik.” (De Amicis, 2020, s. 13)

Franti adındaki çocuğun, Stardi'nin kız kardeşine saygısızca davranması ve Stardi'yi tehdit etmesi üzerine Stardi sorumluluğunu yerine getirerek kız kardeşini savunmuştur. Bu satırlar ise romanda şöyle yer almaktadır: “...Franti tabana kuvvet kaçmış; Stardi ise yüzü çizilmiş, gözü morarmış ama muzaffer bir halde orada, ağlayan kız kardeşinin yanında kalmış; diğer kızlar da yere saçılmış defter ve kitapları toplamaya koyulmuşlar. Etrafindakiler, ‘Aferin sana, ufaklık,’ diyormuş, ‘kız kardeşini korumakla iyi ettin!’ ” (De Amicis, 2020, s. 158)

Enrico'nun ablası Silvia, kardeşine karşı üstlendiği sorumluluğu şu sözlerle dile getirmektedir: “Sen küçücükken arkadaşarımla oynamak yerine saatlerce beşiğinin başında durduğumu, hasta olduğunda her gece yataktan kalkıp ateşin var mı yok mu diye alınına baktığımı bilmiyor musun?” (De Amicis, 2020, s. 175)

Kaptan, “Hayır, bir kaptan gemisini terk etmez, burada öleceğim,” demiş. (De Amicis, 2020, s. 309)

Vatanseverlik

Vatanseverlik kök değerinin “çalışkan olma, dayanışma, kurallara ve kanunlara uyma, sadık olma, tarihsel ve doğal mirasa duyarlı olma, toplumu önemseme...” tutum ve davranışlarıyla ilişki içerisinde olduğu belirtilmektedir (MEB, 2017, s. 24). Özellikle vatanseverlik değeri roman içinde yer alan aylık hikâyeler ve Enrico'nun babası tarafından vurgulanmaktadır. Vatanseverlik kök değeri ile ilgili 28 ifadenin tutum ve davranışlara göre dağılımı aşağıdaki grafikte belirtilmiştir:

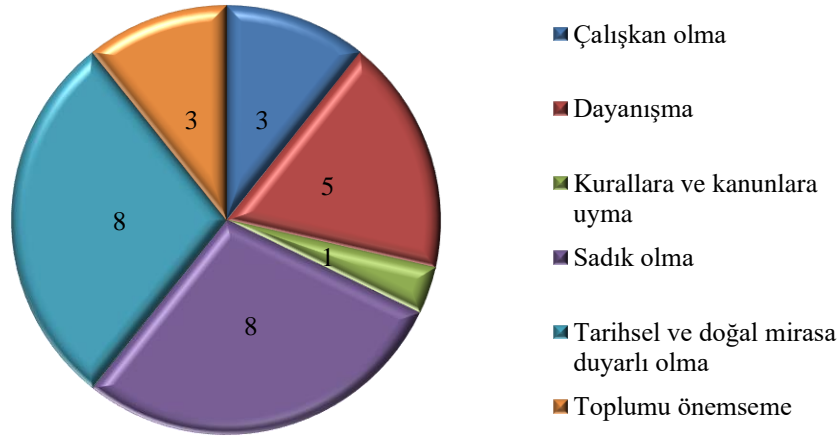

Grafik 10: Vatanseverlik kök değerine ilişkin tutum ve davranışların dağılımı

Grafik 10'a göre vatanseverlik kök değeri kapsamında tarihsel ve doğal mirasa duyarlı olma ile sadık olma tutumları romanda önemli bir yer tutmaktadır. Nitekim tarihi ve doğal mirasına duyarlı, vatanına sadık bireylerden diğer tutum ve davranışları da sergilemeleri beklenmektedir. Vatanseverlik ile ilgili örneklerden bazılarını aşağıda yer verilmiştir:

“Lombardiyalı çocuğun yaptığı gibi vatan için can vermek büyük bir erdemdir...” (De Amicis, 2020, s. 52)

“Onu ameliyat ederken İtalyan olmasından, şerefli bir delikanlı olmasından gurur duydum.” (De Amicis, 2020, s. 100)

“Üç renkli ufak bir bayrak, vatanımızı üç renkli büyük bir bayrak nasıl simgelerse aynı şekilde simgeler, öyle değil mi? Onları coşkuyla alkışlayın o halde. Vatanın kutsal imgesinin karşısında sizin küçük kalplerinizin de alev aldığını, on yaşındaki sizlerin de coşkuyla kapıldığınızı gösterin.” (De Amicis, 2020, s. 167)

“Bin İtalyan vatan için öldü, binlercesi onun uğruna canını feda ederdi; milyonlarcası ona hayır duaları ediyor ve edecek de.” (De Amicis, 2020, s. 283)

Yardımseverlik

Yardımseverlik değerinin “cömert olma, iş birliği yapma, merhametli olma, misafirperver olma, paylaşma...” tutum ve davranışlarını içine aldığı ifade edilmektedir (MEB, 2017, s. 24). Bu değer romanda yardıma ihtiyaç duyan engelli, hasta ya da ekonomik açıdan zor durumda olan kahramanlar üzerinden aktarılmaya çalışılmaktadır. Yardımseverlik kök değeri ile ilgili 23 ifadenin tutum ve davranışlara göre dağılımı aşağıdaki grafikte belirtilmiştir:

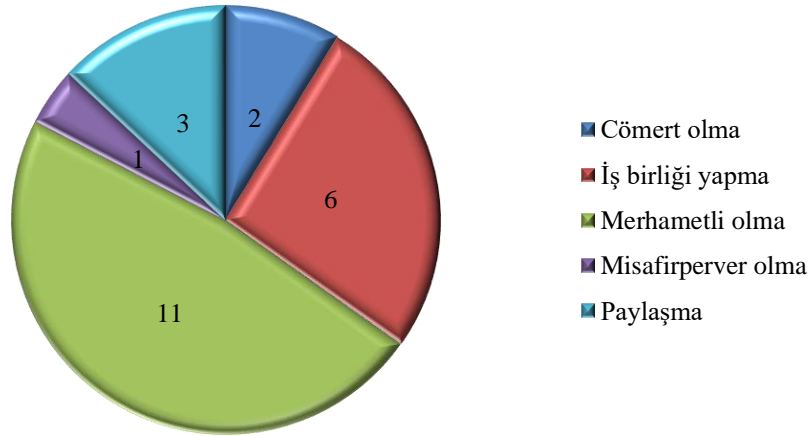

Grafik 11: Yardımseverlik kök değerine ilişkin tutum ve davranışların dağılımı

Grafik 11'e göre yardımseverlik kök değeri içerisinde yer alan tutum ve davranışlardan merhametli olmanın hatırı sayılır bir paya sahip olduğu görülmektedir. Hemen ardından iş birliği yapma gelmekte ve son sırada misafirperver olma yer almaktadır. Yardımseverlik kök değeri ile ilgili ifadelerden bazıları aşağıda yer almaktadır:

“Dün akşam, ablam Silvia ve annemle beraber, gazete aracılığıyla bulduğumuz fakir bir kadına giysi götürmeye gittik.” (De Amicis, 2020, s.15)

Nelli, kambur bir çocuktur. Arkadaşı Garrone ise Nelli'ye şöyle yardım etmektedir: “Nelli'nin kalemi ya da kitabı sıranın altına düşecek olsa, o zahmet etmesin diye Garrone eğilip kalemi, kitabı alıyor; çantasını toplamasına ve paltosunu giymesine yardım ediyor. Bu yüzden Nelli onu çok seviyor.” (De Amicis, 2020, s. 43-44)

“Koşuş loşmuş, havada keskin bir ilaç kokusu varmış Hayırsever iki rahibe, ellerinde küçük şişelerle bir oraya, bir buraya gidiyorlarmış.” (De Amicis, 2020, s. 127)

Raşitlik çocukları ziyarete gittiğinde Enrico'nun annesinin içinden geçenler şöyle aktarılmaktadır: “Buradan hiç kıpırdamayacağım, hayatımı size adamak, size hizmet etmek, ömrümün son gününe dek size annelik etmek istiyorum...” (De Amicis, 2020, s. 228)

Tartışma, Sonuç ve Öneriler

Çocuk Kalbi adlı romanın önsözünde yazar, romanın özellikle dokuz ve on üç yaşları arasındaki ilkökul öğrencilerine yönelik olduğunu belirtmektedir (De Amicis, 2020). Romanda yer alan öğrencilerin de belirtilen yaşlarda olmaları, başkahramanın çocuk olması, olayların çocuğun bakış açısıyla aktarılması ve doğrudan değinilen kök değerlerin yanında dolaylı olarak ifade edilenlerin de yer alması kök değerlerin içselleştirilmesi bağlamında kritik bir önem taşımaktadır. Bu kök değerler aile içinde, okulda ve sosyal ilişkiler çerçevesinde şekillendirilerek okuyucuyla buluşturulmuştur. Bu yolla toplumsal yapının birer parçası olan öğrenci, öğretmen ve farklı sosyal tabakalardan velilerin evrensel özellik taşıyan değerler eğitimi çatısı altında bir araya getirilmesi sağlanmıştır.

Çocuk edebiyatına ait ürünler, değerler eğitimi için önemli kaynaklar arasında yer almaktadır. Ancak özellikle çeviri eserler tercih edilirken eserlerin içeriğine ve barındırdığı değerlere dikkat edilmelidir. Nitekim Baş ve Biros'a (2019) göre çeviri çocuk edebiyatı ürünlerinde hangi değerlerin aktarıldığının ve eserin iletisinin ne olduğunun göz önünde bulundurulması gerekmektedir. Çeviri çocuk edebiyatı ürünlerinden biri olan Çocuk Kalbi adlı roman Talim ve Terbiye Kurulu Başkanlığı (MEB, 2017) basın açıklamasında ve Türkçe Dersi

Öğretim Programı'nda (MEB, 2019) yer alan değerler açısından incelenmiş ve kök değerler bakımından zengin bir içeriğe sahip olduğu sonucuna ulaşılmıştır. Bu bağlamda romanda sevgi kök değerinin 33 kez işlendiği tespit edilmiştir. Bunu sırasıyla saygı (29), vatanseverlik (28), yardımseverlik (23), adalet (16) ve sabır (16), sorumluluk (15), dostluk (12) ve öz denetim (12) ile dürüstlük (7) değerleri takip etmektedir. Bu sonuç, incelenen romanın değerler eğitimi açısından zengin olduğunu ortaya koymaktadır.

Sevgi, diğer değerlerin ortaya çıkmasına zemin hazırlayan, temel bir kök değer niteliğindedir. Nitekim Türkçe eğitiminde değerler eğitimi üzerine yapılan akademik çalışmalarda en çok sevgi değerine yer verildiği tespit edilmiştir (Akman, 2020). Ahmet Yılmaz Boyunağa'ya ait çocuk romanlarında yer alan kök değerlerin ele alındığı Akay'ın (2018) çalışması ile Ayla Kutlu'nun Merhaba Sevgi adlı romanının kök değerler açısından incelendiği Bulut'un (2021) çalışmasında da benzer bir şekilde, sevgi ve yardımseverlik kök değerleri öne çıkan ilk dört değer arasında yer almaktadır. Behiç Ak'ın kaleme aldığı Tavşan Dişli Bir Gözlemcinin Notları adlı romanı (Aydoğdu & Alkan, 2020), Ahmet Efe'nin çocuk hikâyeleri (Batur & Yücel, 2012), Emir Özdemir'in çocuk kitapları (Karagöz, 2017) ve Ülker Köksal'ın romanları (Özay, 2019) sevgi değerini merkeze almaktadır. Çocuk edebiyatı yazarları Feridun Oral (Gönen, 2017) ile Yalvaç Ural'ın eserlerinde (Otmar, 2017) de en fazla yer verilen kök değerler arasında sevgi ve saygı yer almaktadır. İncilâ Çalışkan'ın Babamın Kitap Sandığı adlı çocuk kitabında ise sevgi, yardımseverlik ve saygı kök değerleri öne çıkmaktadır (Kuru & Ünlü Kuru, 2020). Bu anlamda, araştırma bulguları çocuk edebiyatı ürünlerinde sevgi, saygı ve yardımseverlik değerlerinin ön plânda olması noktasında diğer çalışma sonuçları ile örtüşmektedir.

İnceleme sonuçlarına göre Çocuk Kalbi adlı romanda sevgi ve saygı değerlerinden sonra vatanseverlik değerine değinilmiştir. Vatanseverlik, Ömer Seyfettin hikâyelerinde adından en çok söz ettiren değer olarak ifade edilmektedir (Sallabaş, 2012). Mutlu ve Dinç (2019) tarafından MEB 6. sınıf Türkçe ders kitabında yer alan kök değerler incelenmiş ve vatanseverliğin en çok işlenen değer olduğu ortaya konmuştur. Bu değeri yine sevgi ve yardımseverliğin izlediği belirtilmiştir. Aynı zamanda adalet ve öz denetim kök değerinin ilk beş değer arasında yer almadığı ve geri planda kaldığı tespit edilmiştir. Belirtilen bu durum araştırmanın sonuçlarıyla benzerlik göstermektedir.

Dürüstlük, incelenen romandaki az sayıda ifadede kendini gösteren bir değerdir. Öğretmenlere yönelik yapılan bir çalışmada sabır, sorumluluk, öz denetim ve dürüstlük değerlerinin öğrencilere yeterli düzeyde verilemediği ortaya konmuştur (Topal, 2019). Aytül Aktaş'ın çağdaş masallarında da sevgi ve yardımseverlik değerleri öne çıkmakla birlikte en az dürüstlük değerinin yer aldığı ifade edilmektedir (Özbaşı, 2020). Bu ifadeler araştırmanın sonucuyla benzerlik göstermekte; ancak Ömer Seyfettin'in hikâyelerinin incelendiği çalışmanın sonuçlarıyla tezatlık oluşturmaktadır. Nitekim Ömer Seyfettin'in hikâyelerinde vatanseverlik değerinden sonra ağırlıklı olarak dürüstlük değerinin yer aldığı belirtilmektedir (Sallabaş, 2012).

Kök değerlere ilişkin tutum ve davranışlar incelenirken Talim ve Terbiye Kurulu Başkanlığı'nın 18 Temmuz 2017 tarihinde yayımlanan basın açıklaması (MEB, 20017, s.24) ölçüt olarak belirlenmiştir. Buna göre adalet kök değerinde *eşit davranma*, dostluk kök değerinde *diğerkâmlık*, dürüstlük kök değerinde *doğru sözlü olma*, öz denetim kök değerinde *gerektiğinde özür dileme*, sabır kök değerinde *tahammül etme*, saygı kök değerinde *muhatabının konumunu, özelliklerini ve durumunu gözetme*, sevgi kök değerinde *merhametli olma*, sorumluluk kök değerinde *kendine, çevresine, vatanına ve ailesine karşı sorumlu olma*, vatanseverlik kök değerinde *sadık olma* ile *tarihsel ve doğal mirasa duyarlı olma*, yardımseverlik kök değerinde ise *merhametli olma* tutum ve davranışlarının öne çıktığı sonucuna ulaşılmıştır.

Sonuç olarak bu çalışma, incelenen Çocuk Kalbi isimli romanının Türkçe Dersi Öğretim Programı'nda (MEB, 2019) belirtilen on kök değer ile bu değerlere ilişkin tutum ve davranışların tamamını barındırdığını, bu anlamda çocuk edebiyatına ait bu ürünün değerler eğitimi açısından doyurucu bir içeriğe sahip olduğunu ortaya koymaktadır. Okuma sevgisinin yanında kök değerlerin de öğrencilere aşılabilmesi için çocuk edebiyatının sevdirmesi gerekmektedir. Yapılan inceleme neticesinde Edmondo De Amicis tarafından kaleme alınan Çocuk Kalbi adlı romanın öğrencilere, öğretmenlere ve ailelere değerler eğitimi anlamında faydalı olacağı; ilköğretim Türkçe ders kitaplarında yer alan çocuk edebiyatına yönelik diğer eserlerin de değerler eğitimi bağlamında incelenmesinin bu alandaki çalışmalara katkı sağlayacağı düşünülmektedir.

Kaynakça

- Akay, İ. (2018). Ahmet Yılmaz Boyunağa'nın çocuk romanlarında yer alan kök değerler. *Turkish Studies*, 13(28), 1-30. <http://dx.doi.org/10.7827/TurkishStudies.14430>
- Akhan, N. E., Subaşı, E., & Açıl, F. B. (2020). Öğretmen adaylarının kök değerlere ilişkin görüşleri. *Eğitim ve Yeni Yaklaşımlar Dergisi*, 3(2), 115-134. Erişim adresi: <https://dergipark.org.tr/en/download/article-file/1210603>
- Akman, S. (2020). *Türkçe eğitiminde değerler eğitimi üzerine yapılmış akademik çalışmaların değerlendirilmesi*. (Yüksek Lisans Tezi). <https://hdl.handle.net/20.500.12432/4075>
- Aral, N., & Baran, G. (2011). *Çocuk gelişimi*. Ya-Pa Yayınları.
- Arıcı, A. F. (2018). *Çocuk edebiyatı ve kültürü*. Ankara: Pegem Akademi Yayıncılık.
- Aslan, C. (2019). *Çocuk edebiyatı ve duyarlık eğitimi*. Ankara: Pegem Akademi Yayıncılık.
- Aydoğdu, H., & Alkan, E. (2020). Değerler eğitimi ve Behiç Ak'ın Tavşan Dişli Bir Gözlemcinin Notları'nda sevgi. *Millî Eğitim Dergisi*, 49(226), 185-204. Erişim adresi: <https://dergipark.org.tr/en/download/article-file/1089488>
- Baş, B. (2014). Çocuk edebiyatı. İçinde A. Güzel, & H. Karatay (Eds.), *Türkçe Öğretimi El Kitabı* (s. 469-518). Ankara: Pegem Akademi Yayıncılık.
- Baş, B., & Biros, Y. (2019). Çeviri çocuk edebiyatı eserlerinde yer alan değerler üzerine bir araştırma. *Ana Dili Eğitimi Dergisi*, 7(4), 1095-1114. Erişim adresi: <http://www.anadiliegitimi.com/en/download/article-file/844065>
- Batur, Z., & Yücel, Z. (2012). Ahmet Efe'nin çocuk hikâyelerinde değer eğitimi ve hikâyelerin Türkçe eğitimine katkısı. *Turkish Studies*, 7(4), 1031-1049. <http://dx.doi.org/10.7827/TurkishStudies.3396>
- Bulut, K. (2021). Ayla Kutlu'nun Merhaba Sevgi adlı çocuk romanının değerler eğitimi ve on kök değer açısından incelenmesi. *Mehmet Akif Ersoy Üniversitesi Eğitim Fakültesi Dergisi*, (57), 248-272. [10.21764/maeuefd.771465](https://doi.org/10.21764/maeuefd.771465)
- Ceran, D. (2015). Çocuklara rol model olması bakımından millî mücadele kahramanları ve edebî eserlere yansımaları: "Kurtuluşun Kahramanları" kitap dizisi örneği. *Tarih Okulu Dergisi*, (24), 135-157. <http://dx.doi.org/10.14225/Joh785>
- De Amicis, E. (2020). *Çocuk kalbi*. (Çilingiroğlu, M. M., Çev.) İstanbul: Türkiye İş Bankası Kültür Yayınları.
- Durakoğlu, A. (2011). Maria Montessori'ye göre okul öncesi çocukluk döneminin özellikleri. *Dicle Üniversitesi Ziya Gökalp Eğitim Fakültesi Dergisi*, 16, 133-145. Erişim adresi: <https://dergipark.org.tr/en/download/article-file/787060>
- Gönen, M. (2017). *Çocuk edebiyatı yazarı ve çizeri olarak Feridun Oral'ın çocuk edebiyatımızdaki yeri ve eğitsel değerler*. (Yayımlanmamış Yüksek Lisans Tezi). Afyon Kocatepe Üniversitesi Sosyal Bilimler Enstitüsü.
- Karagöz, B. (2017). Emir Özdemir'in çocuk kitaplarına değerler eğitimi bağlamında bir bakış: Bir çözümleme çalışması. *Pamukkale Üniversitesi Sosyal Bilimler Enstitüsü Dergisi*, (31), 63-85. <http://dx.doi.org/10.30794/pausbed.414620>
- Karasar, N. (2019). *Bilimsel araştırma yöntemi*. Ankara: Nobel Akademi.

- Kuru, H., & Ünlü Kuru, B. (2020). İncilâ Çalışkan'ın Babamın Kitap Sandığı adlı çocuk kitabında değerler ve dil zenginliği. *Bartın Üniversitesi Edebiyat Fakültesi Dergisi*, 5(2), 103-117. Erişim adresi: <https://dergipark.org.tr/en/download/article-file/1452345>
- MEB. (2017). *Müfredatta yenileme ve değişiklik çalışmalarımız üzerine...*. Ankara: Talim ve Terbiye Kurulu Başkanlığı.
- MEB. (2018). *Ortaokul ve imam hatip ortaokulu 6. sınıf Türkçe ders kitabı*. Ankara: Talim ve Terbiye Kurulu Başkanlığı.
- MEB. (2019). *Türkçe dersi öğretim programı (İlkokul ve Ortaokul 1, 2, 3, 4, 5, 6, 7 ve 8. Sınıflar)*. Ankara: Talim ve Terbiye Kurulu Başkanlığı.
- Mutlu, H. H., & Dinç, S. (2019). 6. sınıf Türkçe ders kitabında yer alan temalardaki metinlerin kök değerlerle ilişkisi. *Ana Dili Eğitimi Dergisi*, 7(4), 1048-1062. <https://doi.org/10.16916/aded.593400>
- Oğuzkan, A. F. (2021). *Çocuk edebiyatı*. Ankara: Anı Yayıncılık.
- Otmar, Ö. (2017). *Yalvaç Ural'ın çocuk yapıtlarının evrensel değerler açısından incelenmesi*. (Yüksek Lisans Tezi). <http://hdl.handle.net/20.500.12575/73489>
- Özay, Ş. (2019). *Çocuk edebiyatı açısından Ülker Köksal'ın romanlarında değerler eğitimi*. (Yüksek Lisans Tezi). <http://hdl.handle.net/20.500.12575/73489>
- Özbaşı, S. (2020). Türkçe dersi öğretim programındaki kök değerler çerçevesinde Aytül Akal masallarının incelenmesi. *IBAD Sosyal Bilimler Dergisi*, (8), 178-192. <https://doi.org/10.21733/ibad.715132>
- Sallabaş, M. E. (2012). Ömer Seyfettin hikâyelerinin Türkçe öğretiminde değer aktarımı bakımından incelenmesi. *Mustafa Kemal Üniversitesi Sosyal Bilimler Enstitüsü Dergisi*, 9(18), 59-68. Erişim adresi: <https://dergipark.org.tr/en/download/article-file/183122>
- Senemoğlu, N. (2012). *Gelişim, öğrenme ve öğretim*. Ankara: Pegem Akademi Yayıncılık.
- Şirin, M. R. (1994). *Çocuk edebiyatı*. İstanbul: Çocuk Vakfı Yayınları.
- Şirin, M. R. (2016). Edebiyat ve çocuk edebiyatı: Edebiyatın amacı ve işlevi. *Türk Dili*, CX(780), 12-31. Erişim adresi: https://www.tdk.gov.tr/wp-content/uploads/2016/11/3_Mustafa%20Ruhi%20c5%9e%4%b0R%4%b0N%20_%20Edebiyat%20ve%20c3%87ocuk%20Edebiyat%4%b1%20Edebiyat%4%b1n%20Amac%4%b1%20ve%20c4%b0%20c5%9flevi.pdf
- Topal, Y. (2019). Değerler eğitimi ve on kök değer. *Mavi Atlas*, 7(1), 245-254. <https://doi.org/10.18795/gumusmaviatlas.543521>
- Türk Dil Kurumu (2011). *Türkçe sözlük*. Ankara: Türk Dil Kurumu Yayınları.
- Yalçın, A., & Aytaş, G. (2002). *Çocuk edebiyatı*. Ankara: Akçağ Yayıncılık.
- Yıldırım, A., & Şimşek, H. (2008). *Sosyal bilimlerde nitel araştırma yöntemleri*. 7. Baskı, Ankara: Seçkin Yayıncılık.



P-ISSN: 1303-0094

E-ISSN: 2149-5459