

# asya.studies

Academic Social Studies / Akademik Sosyal Arařtırmalar

Year: 6 / Number: 19 / Spring 2022

**Chief Editor**  
**Assoc. Prof. Dr. Serdar Bulut**

**Editors**  
**Prof. Dr. Mehmet Ak**  
**Lect. Dr. Mehmet Akif Kara**

**Subeditors**  
**Assoc. Prof. Dr. Ramazan Gök**  
**Lect. Osman Albayrak**  
**Lect. Cihat Bıçakcı**

ISSN: 2602-2877  
e-ISSN: 2602-263X



# Academic Social Studies



Academic Social Studies / Akademik Sosyal Arařtırmalar

*Academic Social Studies* dergisi yılda dört defa yayın yapan uluslararası hakemli bir dergidir.

*Academic Social Studies* dergisinde yayınlanan tüm yazıların, dil, bilim ve hukûki açıdan bütün sorumluluęu yazarlarına, yayın hakları <http://dergipark.gov.tr/asya>'ya aittir.

Yayınlanan yazılar yayıncının yazılı izni olmaksızın kısmen veya tamamen herhangi bir şekilde basılamaz, çoęaltılamaz.

Yayın Kurulu dergiye gönderilen yazıları yayınlayıp yayınlamamakta serbesttir.  
Gönderilen yazılar iade edilmez.

*Academic Social Studies*, Uluslararası hakemli ve indeksli bir dergidir. Dergimiz birçok veritabanı ve indeks tarafından taranmaktadır.

The Journal of Academic Social Science Studies is a quarterly international peer-reviewed journal.

Authors assume the whole responsibility for the linguistic, scientific and legal contents of their articles published in the Journal of Academic Social Science Studies belong to their authors <http://dergipark.gov.tr/asya>

The published articles cannot be printed or reproduced partially or completely in any way without the written permission of the publisher.

Editorial Board is absolutely free whether to publish or not publish all the articles send to journal.  
Submitted papers will not be returned to the authors.

**Academic Social Studies**, is an international peer-reviewed and indexed journal.

**ISSN: 2602-2877 / e-ISSN: 2602-263X**

**Alanya Alaaddin Keykubat University Faculty of Education**  
**29 / 03 / 2022**

**Year:6 – Number:19 / Spring 2022**

*Academic Social Studies / Akademik Sosyal Arařtırmalar*  
Year: 6 - Number: 19 / Spring 2022

# *Akademik Sosyal Arařtırmalar* *Academic Social Studies*



**Baş Editör / Chief Editor**  
Assoc. Prof. Dr. Serdar Bulut

**Editörler / Editors**  
Prof. Dr. Mehmet Ak  
Lect. Dr. Mehmet Akif Kara

**Editör Yardımcıları / Assistant of Editors**  
Assoc. Prof. Dr. Ramazan Gök  
Lect. Osman Albayrak  
Lect. Cihat Bıçakcı

E-mail: [asyastudies@yandex.com](mailto:asyastudies@yandex.com)  
Web: <http://dergipark.gov.tr/asya>

Address: *Alanya Alaaddin Keykubat University Faculty of Education, Alanya-Antalya / TURKEY*

**ASYA STUDIES**  
*Year: 6 - Number: 19 / Spring 2022*

*Academic Social Studies / Akademik Sosyal Arařtırmalar*  
*Year: 6 - Number: 19 / Spring 2022*



**ACADEMIC SOCIAL STUDIES**  
**Uluslararası Hakemli Dergi / International Journal of Social Sciences**

**Baş Editör / Chief Editor**

Assoc. Prof. Dr. Serdar Bulut

**Editörler / Editors**

Prof. Dr. Mehmet Ak

Lect. Dr. Mehmet Akif Kara

**Editör Yardımcıları / Assistant of Editors**

Assoc. Prof. Dr. Ramazan Gök

Lect. Osman Albayrak

Lect. Cihat Bıçakcı

**Alan Editörleri / Field Editors**

Prof. Dr. Abdullah Şengül  
Prof. Dr. Abdurrahman Güzel  
Prof. Dr. Ali Temizel  
Prof. Dr. Bülent Cercis Tanrıtanır  
Prof. Dr. Dr. İlknur Meşe  
Prof. Dr. Faruk Kaya  
Prof. Dr. Mehmet Çeribaş  
Prof. Dr. Mustafa Oral  
Prof. Dr. Sare Şengül  
Prof. Dr. Soyalp Tamçelik  
Prof. Dr. Şafak Ünüvar  
Prof. Dr. Şuayip Özdemir  
Prof. Dr. Yusuf Genç  
Prof. Dr. Yusuf Şahin  
Asoc. Prof. Dr. Mustafa Aça  
Assoc. Prof. Dr. Ahmet Şahin  
Assoc. Prof. Dr. Ali Murat Kırık  
Assoc. Prof. Dr. Ceyhun Ersan  
Assoc. Prof. Dr. Gamze Öksüz  
Assoc. Prof. Dr. İzzet Yücetoker  
Assoc. Prof. Dr. Merve Güven Özkerim  
Assoc. Prof. Dr. Sibel Sönmez  
Assoc. Prof. Dr. Tarana Khalilova  
Assoc. Prof. Dr. Tolga Özşen  
Assoc. Prof. Dr. Hüsne Hilal Şahin  
Asst. Prof. Dr. Rasim Bayraktar

Turkish Language and Literature  
Turkish Education  
Persian Language and Literature  
English Language and Literature  
Sociology  
Geography  
Contemporary Turkish Dialects  
History  
Math Education  
International Relations  
Tourism  
Theology  
Social Service  
Linguistics / Language Teaching  
Turkish Folk Science  
Educational Sciences  
Radio Television-Cinema  
Pre-School Education  
World Languages and Literatures  
Fine Arts Education / Music  
Fine Arts Education / Picture  
Child Development  
Language and Literature  
Japanese Language and Literature  
Indology  
Sociology of Religion

N. H. Bektaş Veli University  
Başkent University  
Selçuk University  
Yüzüncü Yıl University  
Giresun University  
A. İbrahim Çeçen University  
N. H. Bektaş Veli University  
Giresun University  
Marmara University  
Gazi University  
Selçuk University  
Amasya University  
Sakarya University  
Giresun University  
K. Teknik University  
Alanya Alaaddin Keykubat Univ.  
Marmara University  
Alanya Alaaddin Keykubat Univ.  
Ankara Haji Bayram Veli Univ.  
Marmara University  
Giresun University  
Ege University  
Azerbaycan Devlet İktisat Univ.  
Ç. Onsekiz Mart University  
Giresun University  
Giresun University

**Danışma Kurulu / Advisory Board**

Prof. Dr. Abdullatif Tüzer  
Prof. Dr. Ali Çelik  
Prof. Dr. Ayşe Özcan  
Prof. Dr. Beşir Mustafayev  
Prof. Dr. Emine Eratay  
Prof. Dr. Fatma Koç  
Prof. Dr. Funda Toprak  
Prof. Dr. Gürer Gülsevin  
Prof. Dr. Hayrettin Gümüşdağ  
Prof. Dr. İsmayıl Muharrem oğlu Musa

Muş Alparslan University  
Karadeniz Teknik University (Retired Instructor)  
Giresun University  
Siirt University  
A. İzzet Baysal University  
Gazi University  
Ankara Yıldırım Beyazıt University  
Ege University (President of TDK)  
Bozok University  
Bakü Devlet University / Azerbaijan

Prof. Dr. Leyla Karahan  
Prof. Dr. Mirjana Teodisević  
Prof. Dr. Mustafa Altun  
Prof. Dr. Mustafa Taşlıyan  
Prof. Dr. Orhan Küçük  
Prof. Dr. Peter Golden  
Prof. Dr. Tofiq Abdülhasanlı  
Prof. Dr. Yavuz Kartallıoğlu  
Assoc. Prof. Dr. Ebru Onurlubaş

Gazi University  
Belgrad University / Serbia  
Sakarya University  
Kahramanmaraş Sütçü İmam University  
Kastamonu University  
Rutgers University (Retired Instructor) / New Jersey  
Azerbaycan Devlet İktisat University / Azerbaijan  
Gazi University  
Trakya University

#### **Yayın Kurulu / Publication Board**

Prof. Dr. Kürşad Yılmaz  
Prof. Dr. Salim Küçük  
Prof. Dr. Serkan Güzel  
Assoc. Prof. Dr. Burak Telli  
Assoc. Prof. Dr. Mihalis Kuyucu  
Assoc. Prof. Dr. Sevda Rafiğ İmanova  
Assoc. Prof. Dr. Sima Pouya  
Assoc. Prof. Dr. Türker Barış Bulduk  
Asst. Prof. Dr. Merve Karaçay Türkal  
Asst. Prof. Dr. Mete Yusuf Ustabulut

Kyrgyzstan –Turkey Manas University  
Ordu University  
Pamukkale University  
Kahramanmaraş Sıtcu İmam University  
Alanya Hamdullah Emin Paşa Üniversitesi  
Azerbaijan University of Language  
Inonu University  
Adiyaman University  
Gümüşhane University  
Bayburt University

#### **İndeks Sorumlusu / Indexing Responsible**

Assoc. Prof. Dr. Burak Telli

Kahramanmaraş Sıtcu İmam University

#### **Hukuk Danışmanı / Legal Advisor**

Av. / Lawyer Rahman Güdük

Bar Association of Giresun-Registry Number: 609

#### **Yabancı Dil Uzmanları/Editörleri / Foreign Language Experts/Editors**

Prof. Dr. Gülhanım Ünsal  
Assoc. Prof. Dr. Gamze Öksüz  
Assoc. Prof. Dr. Bahar İşigüzel  
Assoc. Prof. Dr. Hany I. M. Ramadan  
Asst. Prof. Dr. İnönü Korkmaz  
Asst. Prof. Dr. Turgay Şafak  
Asst. Prof. Dr. Ozan Deniz Yalçinkaya  
Lect. Mehmet Kılınç  
Teacher / Öğrt. Hazal Kangalgil Kara

Marmara University (French Language)  
Ankara Hacı Bayram Veli University (Russian Language)  
Nevşehir Hacı Bektas Veli University (German Language)  
Giresun University (Arabic Language)  
Trakya University (English Language)  
İstanbul Medeniyet University (Persian Language)  
Dicle University (English Language)  
Siirt University (English Language)  
Özel Ordu Doğa Koleji (English Language)

#### **Türk Dili Uzmanları/Editörleri / Turkish Language Experts/Editors**

Prof. Dr. Nadir İlhan  
Prof. Dr. Nezir Temur  
Prof. Dr. Özgür Kasım Aydemir  
Prof. Dr. Sedat Maden

Kırşehir Ahi Evran University  
Gazi University  
Alanya Alaaddin Keykubat University  
Bayburt University

#### **Redaktörler / Redactors**

Lect. / Öğr. Gör. Osman Albayrak  
Doktora Öğrencisi / PhD Devrim Divrik

Giresun University  
Selçuk University

#### **Grafikerler / Graphic Designer**

Lect. / Öğr. Gör. Ferhat Büyükkalkan  
Lect. / Öğr. Gör. Cihat Bıçakcı  
Student / Öğr. Kader Çavdar

Giresun University  
Giresun University  
Giresun University

#### **Dış Temsilciler Koordinatörü / General Coordinator of Foreign Editors**

Assoc. Prof. Dr. Samet Azap

Kastamonu University

#### **Sosyal Paylaşım Ağları Sorumlusu / Social Media Responsible**

Lect. Dr. / Öğr. Gör. Dr. Mehmet Akif Kara

Giresun University

## Derginin Tarandığı Dizinler / Indexes



Modern  
Language  
Association

**MLA**

INDEX COPERNICUS  
INTERNATIONAL

I WORLD of  
JOURNALS



ESJI Eurasian  
Scientific  
Journal  
Index  
[www.ESJIndex.org](http://www.ESJIndex.org)



## Derginin Yayın Alanları / Publication Areas of the Journal

- Dil, Edebiyat, Lehçeler, Halk Bilimi / Language, Literature, Dialects, Folklore
- Tarih / History
- Coğrafya / Geography
- İletişim Bilimleri / Communication Sciences
- Güzel Sanatlar ve Mimarlık (Resim, Müzik, Sanat, Mimarlık) / Fine Arts and Architecture (Painting, Music, Art, Architecture)
- Sosyoloji, Sosyal Hizmet / Sociology, Social Service
- Turizm / Tourism
- İlahiyat / Theology
- Siyaset Bilimi ve Uluslararası İlişkiler / Political Science and International Relations
- Eğitim Bilimleri / Educational Sciences
- Okul Öncesi Eğitimi, Çocuk Gelişimi / Pre-School Education, Child Development
- Türkçe Eğitimi / Turkish Education
- Yabancı Dil Olarak Türkçe Öğretimi / Teaching Turkish as a Foreign Language
- Matematik Eğitimi / Math Education

## Dergi Yazışma ve İletişim Adresleri / Publication Areas of the Journal

### Baş Editör / Chief Editor

Assoc. Prof. Dr. / Doç. Dr. Serdar Bulut  
Alanya Alaaddin Keykubat Üniversitesi  
[serdar.bulut@alanya.edu.tr](mailto:serdar.bulut@alanya.edu.tr)

### Editör / Editor

Prof. Dr. Mehmet Ak  
Alanya Alaaddin Keykubat Üniversitesi  
[mehmet.ak@alanya.edu.tr](mailto:mehmet.ak@alanya.edu.tr)

### Editör / Editor

Lect. Dr. / Öğr. Gör. Dr. Mehmet Akif Kara  
Giresun Üniversitesi  
[akifkara28@gmail.com](mailto:akifkara28@gmail.com)

### Teknik İletişim / Technical Communication

Lect. / Öğr. Gör. Cihat Bıçakcı  
[uzman28@gmail.com](mailto:uzman28@gmail.com)

### Dergi İletişim Bilgileri / Journal Correspondance

[asyastudies@yandex.com](mailto:asyastudies@yandex.com)  
<https://dergipark.org.tr/tr/pub/asya>

### Derginin Adresi / Journal Address

Alanya Alaaddin keyubat Üniversitesi Eğitim Fakültesi  
Alanya Alaaddin Keykubat University Faculty of Education



**İÇİNDEKİLER / CONTENTS**  
**YEAR: 6 - NUMBER: 19 / SPRING 2022**

**ARAŐTIRMA MAKALELERİ / RESEARCH ARTICLES**

**EĐİTİM BİLİMLERİ / EDUCATIONAL SCIENCES**

**Emine Yılmaz Bolat, Fatma Ataőođlu**

**Okul Yöneticileri ve Öğretmen Yeterliliklerinin İncelenmesi – Examination of School Managers and Teachers' Qualifications** **1-10**

**Ümit Dođan**

**Öğretmenlerin İş Doyum Düzeyleri ile Okul Yöneticilerinin Liderlik Stilleri Arasındaki İlişkinin İncelenmesi - Investigation of the Relationship Between School Administrators' Leadership Styles and Teachers' Job Satisfaction Levels** **11-20**

**Mehmet Kılınç, Cahit Epçaçan**

**Temel Yeterlilik Testi'ne (TYT) Hazırlanan Öğrencilerin Türkçe Okuma Becerisi Üstbilişsel Farkındalıklarının İncelenmesi - Investigation of Turkish Reading Skills Metacognitive Awareness of Students Preparing for the Basic Proficiency Test (BPT)** **21-32**

**Devrim Divrik, Dilek Ceran**

**Mustafa Orakçı'nın "Ünlülerle Bir Gün" Serisinin Okunabilirlik Düzeyi Açısından İncelenmesi - Investigation of Mustafa Orakçı's "Ünlülerle Bir Gün" Series in Terms of Readability Level** **33-42**

**Nizamettin Erkek, Faysal Özdaş, Mürşet Çakmak**

**Ortaokul Öğretim Programı Yeterlilikleri Yetkinlik Alanı Öğrenci Ölçeđi: Geçerlik ve Güvenirlik Çalışması - Secondary Curriculum Qualifications Competencies Student Scale: A Validity and Reliability Study** **43-70**

**Abdulahkim Öztekin, Veysel Kol, Kamuran Taymur, Erol Yaray, Yusuf Sarıyıldız**

**Rehberlik ve Psikolojik Danışmanlık Öğretmen Adaylarının Atanamama Kaygılarının Çeşitli Deđişkenler Açısından İncelenmesi - An Investigation of Guidance and Psychological Counseling Teacher Candidates' Anxiety About Various Variables** **71-84**



## FİLOLOJİ / PHILOLOGY

**Ozan Deniz Yalçinkaya**

**Trump'ın Başkanlık Konuşmasındaki Kavramsal Metaforlar - Conceptual Metaphors in Trump's Inaugural Address** 85-94

**Ebubekir Eraslan**

**Omicron'un Tanımı, Yazımı ve Okunuşuna Dair Düşünceler - Definition of Omicron, Thoughts on Spelling and Reading** 95-100

**Hasan Savaş**

**Evlenme Geleneği Bağlamında Düğüne Yatır Okuma: Doğanhisar (Konya) Örneği - Inviting Entombed Saint to the Wedding in The Context of Marriage Custom: The Case of Doğanhisar (Konya)** 101-106

**Çetin Dursun, Baki Bora Hança**

**Alevi İnançında Hayvan Simgeselliği: Kul Himmet Örneği - Animal Symbolism in Alevi Belief: Example of Kul Himmet** 107-114

**Abdurrahim Tunç, Şarefettin Yıldızöz**

**Oğuz Tansel'in Masal Dünyasına Psikanalitik Bir Yaklaşım - A Psychoanalytic Approach to Oğuz Tansel's Tale World** 115-122

**Ayşe Çelik Kan, Hatice Kitapçı**

**İşlevsel Kuram Bağlamında Yusufeli (Artvin)'nde Mâni Söyleme Geleneği - The Tradition of Saying Mania in Yusufeli (Artvin) in the Context of Functional Theory** 123-130

**İbrahim Erşahin, Fatma Vişne**

**Mizahta Üstünlük Kuramı Bağlamında Kayserili-Yahudi Fıkraları - Kayserili-Jewish Jokes in the Context of the Theory of Superiority in Humor** 131-140

## GÜZEL SANATLAR / FINE ARTS

**Ali Sait Liman**

**Bursa'da Sinemanın İlk Yılları ve Setbaşı - Early Years of Cinema in Bursa and Setbaşı District** 141-154

**SOSYAL, BEŞERİ VE İDARİ BİLİMLER /**  
**SOCIAL, HUMAN AND ADMINISTRATIVE SCIENCES**

**Fatıma Betül Üyümez**

**Ekrem Heniyye'nin "Kuşatmadan Sonra Gün Doğmadan Az Önce" Adlı Öyküsünde Fantastikten Gerçeğe - From Fantastic to Reality in Akram Haniyyah's Story "After The Siege A While Before the Sun"**  
**155-164**

**Bahar Öztürk**

**Güney Kore'den Türk Sinemasına: 7. Koğuştaki Mucize Filminde Yerleşme Motifleri - From South Korea Through Turkish Cinema: Indigenization Features at Miracle in Cell No 7**  
**165-178**

**Burcu Yılmaz Şahin**

**Orta Gelir Grubu Ülkelerde Gelir Yakınsaması: Phillips Sul Kulüp Yakınsama Analizi - Income Convergence in Middle Income Countries: Phillips Sul Club Convergence Analysis**  
**179-188**

**Hatice Doğan**

**Türkiye'nin Makroekonomik Performansının 2010-2020 Yılları İçin CRITIC Temelli Aras Yöntemi ile Değerlendirilmesi - Evaluation of Turkey's Macroeconomic Performance for 2010-2020 with the CRITIC Based Aras Method**  
**189-202**

**Haydeh Faraji, Kübra Utar, Nilgün Berfu Boran**

**Erken Dönem Uyumsuz Şemalar ve Psikolojik Dayanıklılık İlişkisi - Relationship Between Early Maladaptive Schemas and Psychological Resilience**  
**203-214**

**Zeynep Akarşlan**

**Zeki Velidî Togan'ın 1928-1932 Yılları Arasında Yayınlanan Bazı Makaleleri Üzerine İncelemeler - Studies on Some of Zeki Velidi Togan's Articles Published Between 1928-1932**  
**215-220**

**Tuğçe Arslan Özdil, Bayram Kaya**

**Jean Baudrillard'ın Felsefesinde Reklam - Advertising in Jean Baudrillard's Philosophy**  
**221-228**

**Şevket Şeker**

**Pragmatizm ve Yaptırım Kısacasında İran'ın Orta Asya Politikası - Iran's Central Asian Policy in The Clamp of Pragmatism and Sanctions**  
**229-244**

**Kenan Bölükbaş**

**Dijitalleşen Müzik Sektöründe Çevrim İçi Müzik Platformları: TRT Dinle Örneği - Online Music Platforms in The Digitized Music Sector: TRT Dinle Example**  
**245-262**

## KİTAP DEĞERLENDİRME / BOOK REVIEW

### SOSYAL, BEŞERİ VE İDARİ BİLİMLER / SOCIAL, HUMAN AND ADMINISTRATIVE SCIENCES

**Ganire Hüseynova**

**Rauf Kerimov, Hint Müzik Sanatı, Katre Müzik Okulu Yayınları, Kayseri, 2021, 210 s., ISBN: 9786250003060 - Rauf Kerimov, Indian Music Art, Katre Music School Publications, Kayseri, 2021, 210 p., ISBN: 9786250003060** **263-268**

**Tacettin Yeral**

**E. Semih Yalçın, Türkiye Cumhuriyet Tarihî Kaynakları, Berikan Yayınevi, Ankara, 2010, 476 s., ISBN: 9789758736362 – E. Semih Yalçın, Historical Resources of the Republic of Turkey, Berikan Publishing House, Ankara, 2010, 476 s., ISBN: 9789758736362** **269-272**

## ***Editörden;***

*“hic Rhodus, hic salta!”  
“hünerimizi göstermenin zamanıdır!”  
Ezop*

ASYA STUDIES (Akademik Sosyal Araştırmalar/Academic Social Studies) dergisinin Bahar sayısı ile sizlerle birlikteyiz. “Year: 6 – Number: 19 / Spring 2022” sayımızı yayımlamanın mutluluğu içindeyiz. Akademik hayatında altıncı yılını kutlayan ASYA STUDIES (Akademik Sosyal Araştırmalar/Academic Social Studies), yayın hayatına yılda dört sayı olarak devam etmektedir. Yayın hayatını Asya ve Avrupa’yı ilgilendiren Dil, Edebiyat, Lehçeler, Halk Bilimi, Tarih, Coğrafya, İletişim Bilimleri, Güzel Sanatlar ve Mimarlık, Sosyoloji, Sosyal Hizmet, Turizm, İlahiyat, Siyaset Bilimi, Uluslararası İlişkiler, Eğitim Bilimleri, Okul Öncesi Eğitimi, Türkçe Eğitimi Matematik Eğitimi ve Yabancı Dil Olarak Türkçe Öğretimi alanlarında yayın yaparak sürdüren dergimiz, 2022 yılındaki son sayısı ile 6. yılında yayıncılığa devam ediyor.

Bu sayımızdan itibaren her sayımızda maksimum 25 makale yayınlayarak yayıncılık hayatımıza devam etmeye çalışacağız.

Bu sayımızda, birbirinden değerli 23 araştırma makalesi ve 2 kitap değerlendirme yazısı mevcuttur. Sayımızdaki araştırma makalelerinin alanlarını irdeleyecek olursak 7 Filoloji makalesi, 1 Güzel Sanatlar makalesi, 6 Eğitim Bilimleri makalesi ve 9 adet de Sosyal Beşeri Bilimler alanlarına ait makale yer almaktadır. Kitap değerlendirme yazıları Sosyal Beşeri Bilimler alanına aittir.

Dergimiz ASYA STUDIES (Akademik Sosyal Araştırmalar/Academic Social Studies) yayın hayatında altıncı yılını yaşamasına rağmen akademisyenler tarafından büyük ilgi gören bir dergi olma başarısına ulaşmıştır. Dergimizin genel amacı Türk Bilimine büyük katkılar sağlamak ve ULAKBİM TR Dizin bünyesinde akademik yayıncılığını bilimin değerlerinden ödün vermeden objektif bir şekilde sürdürmektir. Bu amacımız doğrultusunda kaliteli yayınlarıyla dergimizi tercih eden araştırmacılara, objektif hakemlikleriyle dergimize katkı sağlayan hakemlere ve ayrıca bu sayının meydana getirilmesinde katkılar sağlayan yazarlarımıza, hakemlerimize, alan editörlerimize, dil ve yazım editörlerimize, dergimizin çok kıymetli editöryal ekibine teşekkür eder, sağlıklı günler ve keyifli okumalar dileriz.

Doç. Dr. Serdar Bulut  
ASYA STUDIES Baş Editörü

## *From the Editor;*

*“hic Rhodus, hic salta!”*  
*“hünerimizi göstermenin zamanıdır!”*  
Ezop

We are with you with the Spring issue of ASYA STUDIES (Academic Social Studies). We are happy to release the issue “Year: 6 - Number: 19 / Spring 2022”. Celebrating its fourth year in academic life, ASYA STUDIES (Academic Social Studies) continues to be published five times a year. Our journal, which continues to be published in the fields of Language, Literature, Dialects, Folklore, History, Geography, Communication Sciences, Fine Arts and Architecture, Sociology, Social Service, Tourism, Theology, Political Science, International Relations, Educational Sciences, Pre-school Education, Turkish Education, Mathematics Education and Teaching Turkish as a Foreign Language, said hello to its 6th year with this latest issue in 2022.

Starting from this issue, we will try to continue our publishing life by publishing a maximum of 25 articles in each issue.

In this issue, there are 23 valuable research articles and 2 book review. These are 7 Philology articles, 1 Fine Arts articles, 6 Educational Sciences articles and 9 articles on Social Humanities. The book review articles belongs to the field of Social Humanities.

Although our journal ASYA STUDIES (Academic Social Studies) is in its six year of publication, it has succeeded in being a journal that attracts great attention from academics. The general purpose of our journal is to make great contributions to Turkish Science and to continue its academic publishing within ULAKBIM TR Directory objectively without compromising the values of science. For this purpose, we would like to thank the researchers who preferred our journal with their quality publications, the referees who contributed to our journal with their objectivity, as well as our authors, referees, field editors, language and writing editors, and our journal’s very valuable editorial team, and wish you healthy days and pleasant reading.

Assoc. Prof. Dr. Serdar Bulut  
ASYA STUDIES Chief Editor

## YAYIM VE YAZIM KURALLARI

### Genel İlkeler

1. *Asya Studies (Academic Social Studies)*, uluslararası hakemli bir dergi olup yayın yeri Alanya/Antalya-Türkiye'dir. Yılda 4 (dört) defa yayımlanır. Gerekli durumlarda bu sayıların dışında özel sayılar ve ek sayılar yayımlayabilir.

2. *Asya Studies (Academic Social Studies)* yayın hayatını Asya ve Avrupa'yı ilgilendiren Dil, Edebiyat, Lehçeler, Halk Bilimi, Tarih, Coğrafya, İletişim Bilimleri, Güzel Sanatlar, Sosyoloji, Sosyal Hizmet, Turizm, İlahiyat, Siyaset Bilimi, Uluslararası İlişkiler, Eğitim Bilimleri, Okul Öncesi Eğitimi, Çocuk Gelişimi, Türkçe Eğitimi, Matematik Eğitimi ve Yabancı Dil Olarak Türkçe Öğretimi alanlarıyla ilgili bilimsel makaleler, röportajlar, çeviriler, tanıtım yazıları vb. çalışmaları yayınlayan akademik bir dergidir. Dergimizde bu alanların her birine ait alan editörleri mevcuttur ve bu alanlar dışındaki çalışmalar yayın kurulunun onayı haricinde yayına kabul edilememektedir.

3. Bilimsel makaleler, röportajlar, çeviriler, tanıtım yazılarının dergi sistemine eklenmesi, yazının yayınlanması için başvuru olarak kabul edilir ve yazı dergide yayınlanmaya değer bulunursa hakem sürecine gönderilir.

4. *Asya Studies (Academic Social Studies)* gönderilen yazıların bütün telif hakları dergiye ait olup, ASYA STUDIES dergisinden izin alınmaksızın başka bir yerde yayınlanamaz, çoğaltılamaz, kaynak gösterilmeden kullanılamaz. Ayrıca yayınlanan yazıların sorumluluğu da yazılardan doğabilecek herhangi bir yasal konu da yazarlarına aittir. Editöryel ekip yazı üzerinde istediği değişikliği yapma hakkına sahiptir.

5. *Asya Studies (Academic Social Studies)*'in yayın dili Fransızca, Türkçe, İngilizce, Rusça, Almanca, Farsça ve Arapça'dır. Ancak gerektiği takdirde yayın kurulunun onayı dâhilinde diğer dillerde de yazı kabul edilebilir.

6. Makalenin başında en az 200 kelimededen oluşan Türkçe (Özet) ve İngilizce (Abstract), 5 kelimelik Türkçe (Anahtar Kelimeler) ve İngilizce (Keywords); Türkçe ve İngilizce başlığa yer verilmelidir. Bu şartları yerine getirmeyen yazılar hakem sürecini tamamlasalar bile yayımlanmazlar.

7. *Asya Studies (Academic Social Studies)*'e gönderilen yazılar hakem sürecine gireceği için, sisteme eklenen yazıların içine isim veya yazarın kimliğini deşifre edici bilgiler konulmamalıdır. Makalenin hakem süreci tamamlandıktan sonra yazar veya yazarlar ile ilgili bilgiler makaleye editör kurulu tarafından eklenecektir.

8. *Asya Studies (Academic Social Studies)*'te makale sisteme yazar tarafından yüklendikten sonra aşağıdaki süreçler gerçekleşmektedir. Yüklenen makale editör/editör yardımcıları tarafından yayım ve yazım kurallarına uygunluk kontrolü yapılmaktadır. Editör onayı tamamlandıktan sonra yazı önce yabancı dil ve yazım kontrol hakemlerine/editörlerine yönlendirilmektedir. Bu hakemlerin/editörlerin onayından geçen her makale için en az 2 alan hakemi atanmaktadır. Bu iki alan hakemi, ilgili anabilim dalında en az Dr. unvanına sahip uzman akademisyenlerden oluşmaktadır. Bu iki hakemden 2 ret alan makale yazarına iade edilirken 2 kabul alan makale yayın sürecine alınır. Bunların dışında 1 ret 1 kabul alan makaleye üçüncü bir hakem daha atanır ve o hakemin kararına göre makalenin sürecine karar verilir. Makaleyle ilgili hakem raporları ve sonuç hem sistem üzerinden hem de mail yoluyla yazarlara ulaştırılmaktadır.

9. *Asya Studies (Academic Social Studies)*'te hakem raporu sonucu yazar tarafından düzeltilen makale dergiye ulaştınca eğer hakem makaleyi ikinci kez görmek istiyorsa makale tekrar hakemlere dergipark sistemi üzerinden gönderilmekte ve hakemlerden tekrar onay beklenmektedir.

10. Dergi sistemine eklenen yazılar daha önce başka bir yerde yayımlanmış olmamalıdır. Sempozyum özet metin bildirimleri ise, durumun makale içinde belirtilmesiyle yayınlanabilir. Tam metin olarak yayınlanan bildirimler etik kurallar dâhilinde yayına kabul edilmez.

11. Metnin sonunda **KAYNAKÇA** başlığı altında atıf yapılan eserler, yazar soyadı sırasına göre yazar soyadı ve adının sadece ilk harfleri büyük olacak şekilde düzenlenmelidir.

12. *Asya Studies (Academic Social Studies)*'te hakemler editör ekip tarafından belirlenmekte ve sisteme eklenmektedir.

13. *Asya Studies (Academic Social Studies)*'te hakem sürecini tamamlayan makalelerden herhangi bir ücret talep edilmemektedir.

14. Hakemlik süreçleri tamamlanan ve yayına hazır olan makaleleri yazarları yayından çekemez.

15. *Asya Studies* dergisi konusyla alakalı akademisyenlerin katıldığı çalıştaylar düzenleyebilmektedir.

16. *Asya Studies* dergisinde yayınlanan makalelere yazar(lar)ın iletişim bilgileri ve ORCID ID numaraları (yazar kimlik numarası) eklenmektedir.

17. Etik kurul izni gerektiren makalelerden 2020 yılı öncesi araştırma verileri kullanılmış, yüksek lisans/doktora çalışmalarından üretilmiş (makalede belirtilmelidir), bir önceki yıl dergiye yayın başvurusunda bulunulmuş, kabul edilmiş ama henüz yayımlanmamış olanları için geriye dönük etik kurul izni gerekmemektedir. Ayrıca araştırma verileri 2020 öncesine ait olan ve dergiye 2020 yılında gönderilen çalışmalarda yazarın çalışma verilerinin 2020 yılı öncesine ait olduğunu yöntem kısmında belirtmesi koşuluyla bu makalelerden de etik rapor istenmemektedir.

18. Dergiye gönderilen makaleler, editöryal süreç başlangıcında **Turnitin**, **iThenticate** veya **İntihal.Net** benzerlik/intihal programı aracılığıyla kontrol edilmektedir. Benzerlik oranı **%15**'in üzerinde olan çalışmalar yayına kabul edilmezler.

19. Yazılarda **GİRİŞ**, **SONUÇ** ve **KAYNAKÇA** bölümleri büyük harflerle ve bold olarak madde işaretisiz şekilde yazılmalıdır.

20. Yazılar, dergi sistemine eklenirken aşağıdaki ölçülere göre düzenlenmelidir:

### Sayfa Düzeni

1. Yazılar, Microsoft Word programında yazılmalı ve sayfa yapıları aşağıdaki gibi düzenlenmelidir:

|                              |                        |
|------------------------------|------------------------|
| Kağıt Boyutu                 | A4 Dikey               |
| Üst Kenar Boşluk             | 4 cm                   |
| Alt Kenar Boşluk             | 3 cm                   |
| Sol Kenar Boşluk             | 3 cm                   |
| Sağ Kenar Boşluk             | 3 cm                   |
| Yazı Tipi/ Yazı Stili        | Times New Roman        |
| Makale Sayfa Sayısı (En çok) | 25                     |
| Yazı Boyutu (ana metin)      | 10                     |
| Yazı Boyutu (dipnot metni)   | 8                      |
| Paragraf Aralığı             | Önce 0 nk - Sonra 0 nk |
| Paragraf Girintisi           | 1,25 cm                |
| Satır Aralığı                | Tek (1)                |

2. Microsoft Word programında olmayan özel bir yazı tipi (font) kullanılmış yazılarda, kullanılan yazı tipi, makale sisteme eklenirken font dosyası da eklenmelidir.

3. Yazılarda sayfa numarası, üst bilgi ve alt bilgi gibi ayrıntılara yer verilmemelidir.

4. İmla ve noktalama açısından, makalenin ya da konunun zorunlu olduğu durumlar dışında Türk Dil Kurumu imla kılavuzu esas alınmalıdır.

5. Makalelerde yapılan atıf sistemlerinde sadece tek bir formata bağlı kalınmalıdır. Her makalenin sonunda mutlaka Türkçe makalelerde (**KAYNAKÇA**) biçiminde kaynakça bulunmak zorundadır. Kaynakçanın düzenli ve formata uygun olması dergimizin öncelikleri arasındadır.

6. Bölüm başlıklandırmada özellikle Eğitim Bilimleri makalelerinde numaralı şekilde başlıklar olabilirken Sosyal Bilimler makalelerinde numarasız şekilde yazımlara izin verilecektir.

### Yazım ve Yayın İlkeleri ile İlgili Açıklama

**Başlık:** İçerikle uyumlu, onu en iyi ifade eden bir başlık olmalıdır. Makalenin ana başlığı 14 punto ve koyu harfli yazılmalı, İngilizce başlığı ise 12 punto ve italik yazılmalıdır.

**Bölüm Başlıkları:** Makalede, düzenli bir bilgi aktarımı sağlamak üzere ana, ara ve alt başlıklar kullanılabilir ve gerektiği takdirde başlıklar numaralandırılabilir.

**Özet:** Makalenin başında, konuyu kısa ve öz biçimde ifade eden ve en az 200 kelimedenden oluşan Türkçe ve İngilizce özet (Abstract) bulunmalıdır. Özeti altında, 3-5-7 sözcükten oluşan anahtar kelimeler verilmelidir. Özet ve abstract kısmı 9 punto, 1 satır aralığıyla yazılmalıdır.

**Ana Metin:** A4 boyutunda (29.7×21 cm.) kâğıtlara, dikey olarak, MS Word programında, Times New Roman yazı karakteri ile 10 punto ve tek satır aralığıyla yazılmalıdır. Sayfa düzeni belirtildiği gibi olmalıdır.

**Dipnot:** Dipnotta yer alan bütün bilgiler 8 punto, 1 satır aralığıyla yazılmalıdır.

**Tablolar ve Şekiller:** Tabloların numarası ve başlığı bulunmalıdır. Tablolar metin içinde bulunması gereken yerlerde olmalıdır. Şekil numaraları ve adları şeklin hemen altına veya üstüne ortalı şekilde düz olarak yazılmalıdır.

**Resimler:** Yüksek çözünürlüklü, baskı kalitesinde taranmış halde metin içerisindeki yerlerinde verilmelidir. Resim adlandırmalarında, şekil ve çizelgelerdeki kurallara uyulmalıdır.

Makalelerde yapılan atıf sistemlerinde sadece aşağıdaki format uygulanmalıdır. Sadece **tarikh** ve **ilahiyat** makalelerinde açıklamalar fazla olabileceği için sayfanın altında **satır altı dipnot** sistemine izin verilmektedir. Diğer makalelerde metin içi göndermeler ve Kaynakça aşağıdaki örneklerde belirtildiği gibi olmalıdır:

#### **Örnek Kaynak Gösterme:**

##### **Kitap (Tek yazarlı):**

Kara, M. A. (2016). *İnşaatta Göçmen Olmak*. Ankara: Gece Kitaplığı.  
Gönderme: (Kara, 2016: 78)

##### **Kitap (İki yazarlı):**

Çağdaş, A. ve Şahin, Z. S. (2002). *Çocuk ve Ergende Sosyal ve Ahlak Gelişimi*. Ankara: Nobel Yayınları.  
Gönderme: (Çağdaş ve Şahin, 2002: 46)

**NOT:** İngilizce veya başka dillerdeki kitaplarda “ve” bağlacı yerine kitap dilindeki bağlaç veya & işareti kullanılmalıdır.

##### **Kitap (Üç yazarlı):**

Işın, M. A.; Tatlıcan, İ. ve Işın, M. (1989). *Sinop*. Ankara: Sinop Müzesi Yayınları  
Gönderme: (Işın, Tatlıcan ve Işın, 1989: 17).

**NOT:** İngilizce veya başka dillerdeki kitaplarda “ve” bağlacı yerine kitap dilindeki bağlaç veya & işareti kullanılmalıdır.

##### **Kitap (Üçten fazla yazarlı):**

Erdem, M. D.; Yavuz, S.; Gürlek, M. ve Dost, A. (2013). *Tarihi Türk Lehçeleri-Eski Anadolu Türkçesi Bibliyografyası*. İstanbul: Kesit Yayınları.

Gönderme: (Erdem, 2013: 28)

**NOT:** İngilizce veya başka dillerdeki kitaplarda “vd.” yerine makale dilindeki ek kullanılmalıdır.

##### **Kitap (Aynı yazarın birinci yazar olduğu aynı yıla ait üçten fazla yazarlı):**

Büyüköztürk, Ş.; Kılıç-Çakmak, E.; Akgün, Ö. E.; Karadeniz, Ş. ve Demirel, F. (2012). *Bilimsel Araştırma Yöntemleri*. Ankara: Pegem Akademi.

Büyüköztürk, Ş.; Çakan, M.; Tan, Ş. ve Atar, H. Y. (2014). *TIMSS 2011 8. Sınıflar Türkiye Raporu*. Ankara: YEGİTEK Yayınları.

Gönderme-1: (Büyüköztürk, Kılıç-Çakmak, Akgün, Karadeniz ve Demirel, 2012: 28)

Gönderme-2: (Büyüköztürk, Çakan, Tan ve Atar, 2012: 33)

##### **Derleme Kitaptan Makale:**

Mc Nally, D. (1997). Language, History and Class Struggle. (Derleyen: E. M. Wood and J. B. Foster). *Defense of History: Marxism and the Postmodern Agenda* içinde (s. 21-33). New York: Monthly Review, 26-42.

Gönderme: (Mc Nally, 1997: 35)

##### **Çeviri Kitap:**

Bolman, L. ve Deal, T. (2008). *Organizasyonları Yeniden Yapılandırmak*, (Çeviren: A. Aypay ve A. Tanrıoğen). Ankara: Seçkin Yayıncılık.

Gönderme: (Bolman ve Deal, 2008: 16)

**NOT:** İngilizce veya başka dillerdeki kitaplarda “ve” bağlacı yerine kitap dilindeki bağlaç veya & işareti kullanılmalıdır.



**Dergiden Makale / Elektronik Makale (Tek yazarlı):**

Abou-el-Haj, R. A. (1982). The Social Uses for the Past: Recent Arab Historiography of Ottoman Rule. *International Journal of Middle Eastern Studies*, 14(2), 185-201.

Gönderme: (Abou-el-Haj, 1982: 187).

**NOT:** İngilizce veya başka dillerdeki makalelerde “ve” bağlacı yerine makale dilindeki bağlaç veya & işareti kullanılmalıdır.

**Dergiden Makale / Elektronik Makale (İki yazarlı):**

Yalman, A. ve Güdekli, İ. A. (2018). Türkiye'nin Uluslararası Marka Reklam Stratejilerinde Toplumsal Cinsiyet Rollerinin İşleniş: Vestel Reklam Örneği. *Asya Studies-Academic Social Studies/Akademik Sosyal Araştırmalar*, 2(6), 19-30.

Gönderme: (Yalman ve Güdekli, 2018: 22).

**NOT:** İngilizce veya başka dillerdeki makalelerde “ve” bağlacı yerine makale dilindeki bağlaç veya & işareti kullanılmalıdır.

**Dergiden Makale / Elektronik Makale (Üç yazarlı):**

Tarman, B.; Acun, İ. ve Yüksel, Z. (2010). Sosyal Bilgiler Eğitimi Alanındaki Tezlerin Değerlendirilmesi. *Gaziantep Üniversitesi Sosyal Bilimler Dergisi*, 9(3), 725-746.

Gönderme: (Tarman, Acun ve Yüksel, 2010: 728).

**NOT:** İngilizce veya başka dillerdeki makalelerde “ve” bağlacı yerine makale dilindeki bağlaç veya & işareti kullanılmalıdır.

**Dergiden Makale / Elektronik Makale (Üçten fazla yazarlı):**

Kırık, A. M.; Altıntaş Var, S. S.; Özkoçak, V. ve Darıcı, S. (2020). Pandemi Dönemlerinde İletişim ve Algı Yönetimi: Yeni Koronavirüs Hastalığı (COVID-19) Örneği. *Akademik Sosyal Araştırmalar Dergisi*, 8(104), 36-57.

Gönderme: (Kırık vd., 2020: 55).

**NOT:** İngilizce veya başka dillerdeki makalelerde “vd.” yerine makale dilindeki ek kullanılmalıdır. İngilizce makalelerde “et al.” kullanılmalıdır.

**Kurum Tarafında Hazırlanmış Bir Rapor:**

DİE (Devlet İstatistik Enstitüsü) (1994). *Temel Kadın Göstergeleri, 1978-1993*. Ankara: DİE.

Gönderme: (DİE, 1994: 11).

**İki ya da Daha Fazla Ciltten Oluşan Kitaplar:**

Moran, B. (1995). *Türk Romanına Eleştirel Bir Bakış, (3. Cilt)*. İstanbul: İletişim.

Gönderme: (Moran, 1995: 103).

**Yazarı Belirsiz Kitaplar:**

*The 1995 NEA Almanac of Higher Education* (1995). Washington DC: National Education Association.

Gönderme: (The 1995 NEA Almanac, 1995: 78).

**Web Sayfasından Elektronik Makale:**

Erdem, M.D. (2008). Anadolu Ağızlarında Görülen Birincil Ünlü Uzunlukları Üzerine. *Turkish Studies*, 3(3), 502-562.

[http://www.turkishstudies.net/Makaleler/565930511\\_Turkish\\_Studies\\_Volume\\_3.3\\_Spring\\_2008\\_p.502-562.pdf](http://www.turkishstudies.net/Makaleler/565930511_Turkish_Studies_Volume_3.3_Spring_2008_p.502-562.pdf) adresinden 04.06.2016 tarihinde erişildi.

Gönderme: (Erdem, 2008: 5).

**Yazarın Aynı Yıla Ait Birden Fazla Çalışmasının Kaynakçada Gösterilmesi:**

Uysal, İ. N. (2018a). Sözlükler Tanıklarla Daha Zengin, Daha İşlevsel: Türkçe Sözlük'e Tanıklar. *Türk Dili Dergisi*, CXIV(793), 39-46.

Uysal, İ. N. (2018b). Sözlük Biliminde Tanıklama ve Salâh Birsal'in Türkçe Sözlüğe Tanık Olarak Katkıları. *Gümüşhane Üniversitesi Sosyal Bilimler Enstitüsü Dergisi*, 9(22), 109-118.

*Gönderme 1:* (Uysal, 2018a: 41).

*Gönderme 2:* (Uysal, 2018b: 121).

**Alıntılanan veya Aktaran Kaynak:**

Çalışmalarda birincil kaynaklara ulaşmak esastır, ama aksaklıklar nedeniyle asıl kaynağa ulaşlamamışsa, dipnotta alıntılanan ya da aktarılan kaynak belirtilir. Kaynakçada alıntılanan ya da aktarılan kaynak bilgilerine yer vermeye gerek yoktur.

*Gönderme:* (Yavuz, 2012: 8; Akt. Bulut, 2016: 5).

**Lisansüstü Tez:**

Yeşilçiçek, V. (2010). Ayşe Kulin'in 'Hayatı, Sanatı, Eserleri', (Yayınlanmamış Doktora Tezi), (Danışman: Dr. Öğr. Üyesi Mesut Tekşan), Çanakkale: Çanakkale Onsekiz Mart Üniversitesi Sosyal Bilimler Enstitüsü.

*Gönderme:* (Yeşilçiçek, 2010: 34).

**Bildiri:**

Telli, B.; Bulut, S. ve Bulduk, T. B. (2014). Adıyaman Ağzından Derleme Sözlüğüne Katkılar, Adıyaman Üniversitesi Bilim, Kültür ve Sanat Sempozyumu - I Bildiriler Kitabı 03- 04 Nisan 2014 (s.119-130). Adıyaman: Adıyaman Üniversitesi Yayınları.

*Gönderme:* (Telli, Bulut ve Bulduk, 2014: 122).

**Ansiklopediler:**

Akün, Ö. F. (1992). Divan Edebiyatı. *Diyanet Vakfı İslâm Ansiklopedisi* İçinde (s. 398-422). İstanbul: Türkiye Diyanet Vakfı.

*Gönderme:* (Akün, 1992: 401).

**Sözlük:**

Türk Dil Kurumu (2005). *Türkçe Sözlük*. Ankara: Türk Dil Kurumu Yayınları.

*Gönderme:* (TDK, 2005: 255).

**Web Sayfası:**

UNESCO (2013). World HeritageList. <http://whc.unesco.org/en/list> adresinden 14.04.2015 tarihinde erişildi.

*Gönderme:* (UNESCO, 2013).

**Yabancı Dildeki Makalelerde:** Ishii, V. K. (1933). The Permanent Bases of Japanese Foreign Policy. *Foreign Affairs*. <https://www.foreignaffairs.com/articles/japan/1933-01-01/permanent-bases-japanese-foreign-policy> (Accessed: 31.08.2020).

**Editörlü Kitapta Bölüm:**

Bulut, S. (2016). Bilge Kağan. (Ed. S. Maden). *Geçmişten Günümüze Türkçeye Hizmet Edenler 1* İçinde (s. 3-12). Ankara: Nobel Bilimsel Eserler.

*Gönderme:* (Bulut, 2016: 10).

**Web Sayfasından Tarihi Belirsiz Çalışma:**

Etimoloji Türkçe (tarihsiz). <https://www.etimolojiturkce.com/kelime/medium> adresinden 02.06.2021 tarihinde erişildi.

*Gönderme:* (Etimoloji Türkçe, tarihsiz).



# Asya Studies

Academic Social Studies / Akademik Sosyal Arařtırmalar  
Year: 6 - Number: 19 p. 1-10, Spring 2022

## Okul Yöneticileri ve Öğretmen Yeterliliklerinin İncelenmesi\* Examination of School Managers and Teachers' Qualifications

DOI: <https://doi.org/10.31455/asya.1029640>

Arařtırma Makalesi /  
Research Article

Makale Geliř Tarihi /  
Article Arrival Date  
**28.11.2021**

Makale Kabul Tarihi /  
Article Accepted Date  
**26.03.2022**

Makale Yayın Tarihi /  
Article Publication Date  
**29.03.2022**

### Asya Studies

Doç. Dr. Emine Yılmaz Bolat  
Mersin Üniversitesi, Eğitim Fakültesi,  
Okul Öncesi Eğitimi ABD,  
[emineyilmaz@mersin.edu.tr](mailto:emineyilmaz@mersin.edu.tr)

#### ORCID ID

<https://orcid.org/0000-0002-1062-4752>

Fatma Ataşođlu  
Okul Müdürü / Millî Eğitim Bakanlığı,  
[fatmaatasoglu0106@gmail.com](mailto:fatmaatasoglu0106@gmail.com)

#### ORCID ID

<https://orcid.org/0000-0001-8341-4521>

\* "COPE-Dergi Editörleri İçin Davranış Kuralları ve En İyi Uygulama İlkeleri" beyanları: Bu çalışma için herhangi bir çıkar çatışması bildirilmemiştir. Bu arařtırmada 2020 yılı öncesi verileri kullanılmıştır. Bu sebeple geçmişe yönelik Etik Kurul Onayı alınamamış ve bu durum makale içinde ULAKBİM TR DİZİN kararına uygun şekilde "Etik Kurul Beyanı" bölümünde açıklanmıştır.

#### Öz

Eğitim sisteminin temel yapı taşı olan okullarda sunulan hizmetin ilgililerine aktarılmasında en önemli sorumlulukları eğitim yöneticileri ve öğretmenler üstlenmektedir. Okul yöneticileri ve öğretmenlerin davranış kalıpları, bilgileri ve becerileri; öğrenciler, eğitim paydařları, aileler ve toplum üzerinde büyük etkilere sahiptir. Eğitimcilerin eğitim hizmetlerinin yürütülmesinde üstlendikleri rolleri yerine getirirken birtakım yeterliliklere sahip olmaları beklenir. Bu arařtırma, okul yöneticileri ve öğretmenlerin yeterliliklerini etkileyen deđişkenlerin incelenmesi amacıyla yapılmıştır. Bu çalışmanın etkili ve verimli bir eğitim için önemli olan öğretmen ve yönetici yeterliliklerine katkı sağlayacağı düşünülmektedir. Çalışmada nitel arařtırma yöntemi kullanılmıştır. Veri analizinde içerik analizi tekniđi ve betimsel analiz kullanılmıştır. Arařtırmanın çalışma grubunu Ankara ili Mamak ilçe merkezinde bulunan okullarda görevli yönetici ve öğretmenler oluşturmaktadır. Arařtırmaya toplam 29 eğitimci gönüllü olarak katılım sağlamıştır. Arařtırma verilerini toplanmada görüşme tekniđinden yararlanılmıştır. Arařtırmacılar tarafından geliştirilen yarı yapılandırılmış görüşme formları, Ankara ili Mamak ilçe merkezi devlet okullarında görev yapmakta olan 15 görevli yönetici ve 14 öğretmene uygulanmıştır. Arařtırma sonuçlarına göre okul yöneticileri seçilirken yönetici yeterliliklerinin ve liyakat ilkelerinin dikkat alınması beklentisi içerisinde olduđu, öğretmenlerin mesleki alanları ile ilgili yeterliliklere sahip yenilikçi ve etkili iletişim becerilerine sahip olması gerektiđi, öğretmenlerin Millî Eğitim Bakanlıđından hizmet içi eğitimler düzenlemesini istedikleri, okul müdürlerinin yeterliliklerinin gelişiminin sağlanması için kurs ve seminer gibi eğitim çalışmalarının yapılmasını talep ettikleri belirlenmiştir.

**Anahtar Kelimeler:** Yeterlilik, Yönetici, Öğretmen, Hizmet İçi Eğitim

#### Abstract

Educational administrators and teachers undertake the most important responsibilities in transferring the service provided in schools, which are the basic building blocks of the education system, to the relevant parties. The behavior patterns, knowledge and skills of school administrators and teachers have great effects on students, education stakeholders, families and society. Educators are expected to have a number of competencies while fulfilling their roles in the execution of educational services. This research was conducted to examine the variables that affect school administrators and teachers' competencies. It is thought that this study will contribute to the competencies of teachers and administrators, which are important for an effective and productive education. Qualitative research methods were used in the research. Content analysis and descriptive analysis techniques were used while analyzing data. The study group of the study consist a group of administrators and teachers working in the schools in Mamak district in the center of Ankara. Total 29 voluntarily educationalist participated in the research. The semi-structured interview forms developed by the researcher were applied to 15 administrators and 14 teachers working in the state schools in Mamak district center of Ankara. According to the results of the research, it is expected that the competencies of the administrators and the principles of merit should be taken into account when choosing school administrators, that teachers should have innovative and effective communication skills with competencies related to their professional fields, that teachers want the Ministry of National Education to organize in-service trainings, that the development of school principals' competencies is ensured. It was determined that they demanded training activities such as courses and seminars to be carried out.

**Keywords:** Competence, Manager, Teacher, In-Service Training

#### Citation Information/Kaynakça Bilgisi

Yılmaz Bolat, E. ve Ataşođlu, F. (2022). Okul Yöneticileri ve Öğretmen Yeterliliklerinin İncelenmesi. *Asya Studies- Academic Social Studies / Akademik Sosyal Arařtırmalar*, 6(19), 1-10.

## GİRİŞ

Ülkelerin geleceği olan çocukların davranış, duygu, bilgi ve kabiliyetleri bağlamında sağlıklı ve etkin bir biçimde yetiştirilmelerini sağlamak, okulda sunulan eğitim öğretim süreçlerinin en temel hedefidir. Okulda sunulan eğitim hizmetinin ve okul örgütünün etkinliğinin sağlanması yöneticilerin; sunulan hizmetlerin ilgililerine aktarılması ise öğretmenlerin görevidir. Okul yöneticileri ve öğretmenlerin davranış kalıpları, bilgileri ve becerileri başta öğrenciler olmak üzere eğitim paydaşları, aileler ve toplumun tümü üzerinde büyük etkilere sahiptir. Okulların, eğitim sisteminin temelini oluşturmaları, toplumu etkileme potansiyelleri, sunmuş oldukları eğitim hizmetinin başta ekonomi olmak üzere sosyal ve kültürel olarak birçok alanda etki alanına sahip olması gibi işlevlerinden ötürü burada hizmet veren öğretmenlerin ve süreci yöneten yöneticilerin belli birtakım yeterliliklere sahip olmaları hayati bir önem arz etmektedir.

Yirminci yüzyıl insanlık açısından çok büyük değişimlerin yaşandığı, insanoğlunun yaradılışından bugüne görülmemiş gelişmelere sahne olmuş bir yüzyıldır. Bu değişim ve gelişme süreci insanın bilişsel yapısında, sosyal hayatta, teknolojiye, ekonomide ve akla gelen tüm uygulamalarda kendisini göstermiştir. Bilgiye verilen önem, ona ulaşma şekilleri ve bilginin kendisi her geçen gün değişmekte bu durum yönetim yaklaşımlarını da etkilemektedir. Bu gelişmelerden eğitim sistemi de etkilenmektedir. Her alanda olduğu gibi eğitim alanında da sistemin işleyişinin mükemmelleştirilmesi amacıyla daha iyiyi, daha işlevliyi, daha hızlıyı ve daha verimli olanı aramak sorunsalı eğitim işlerinden sorumlu kurumları etkisi altına almaktadır. Tüm bu arayışların ana amacı ürün kalitesini arttırmaktır. Eğitimde ürün, insana sunulan eğitim öğretim hizmetidir. Eğitim öğretim hizmetlerinin en iyi ve etkin hâle getirilmesi konusu öğretmenlerin yanı sıra eğitim hizmetlerinin sunulmasından sorumlu yöneticiler ve araştırmacılar tarafından ele alınmaktadır.

Eğitim sisteminin temel yapı taşı okullardır. Okullarda sunulan hizmetin ilgililerine aktarılmasında başat rolü ise eğitim yöneticileri ve öğretmenler üstlenmektedir. Yönetim biliminin en özel alanlarından birisi hâline gelen eğitim yönetimi, eğitim kurumlarının toplumu etkileme potansiyelinden ötürü her geçen gün önem kazanan bir kavramdır. Yönetim, mevcut organizasyonel düzenlemeleri verimli ve etkili bir şekilde sürdürmektedir. Bir örgütte amaçlara ulaşmak için örgütte var olan insan ve madde kaynaklarını etkili ve verimli kullanmak için karar almak, planlamak, örgütlemek, eş güdümlenmek, iletişim kurmak, yönlendirmek ve denetlemek ile yönetim kavramı anlaşılmalıdır. Eğitim yönetimi ise yönetimin eğitime uygulanması olup eğitim sistemini bir bütün olarak çözümlenmeyi ve birleştirmeyi amaçlamaktadır (Erdem, 2019). Eğitim yönetimi, toplumun bu yöndeki ihtiyaçları karşılamak maksadıyla kurulmuş kurumlarını, önceden ortaya konmuş amaç ve hedefleri başarmak için etkili bir şekilde çalıştırma, geliştirme ve ortaya çıkan yeniliklerden fayda sağlamaya yöneltme süreçlerinin toplamıdır (Başaran, 1994).

Okullar birer örgüttür ve örgütlerin iyi şekilde yönetilmesi gerekmektedir. Yapılagelmiş tüm yönetim tanımlarında dikkat geçen bir unsur yönetimin insanlarla çalışma süreçleri olduğu gerçeğidir. Örgüt denince akla insan unsuru gelir, insan olmadan da örgütten söz edilemez (Açıkgöz, 1994). Toplumsal değişimlerin en fazla etkilendiği yerler olan eğitim kurumlarının gelişen yönetim anlayışlarından etkilenmemesi içten değildir. Eğitim yöneticileri de bu değişimlerden hat safhada etkilenmekte, yaşanan hızlı gelişmelere uyum sağlayamayabilmeleri, kendilerine yüklenen sorumlulukları yerine getirmelerine ve üstlendikleri rolleri istenen şekilde gerçekleştirmelerine bağlıdır (Çelik, 2000).

Eğitim yöneticilerinin eğitim hizmetlerinin yürütülmesinde üstlendikleri rolleri yerine getirirken öğretim yöntem ve tekniklerine ilişkin işlem ve süreçleri kapsayan teknik yeterlilik, kişi ya da grupları anlama ve motive etme yeterliliklerini kapsayan insani yeterlilik ile eğitim kurumunu toplumsal ve eğitim sistemi içerisinde değerlendirebilme ve okulları kavramsal ve kuramsal açıdan değerlendirmeye ilişkin kavramsal yeterliliklere sahip olmaları beklenir. Okul yöneticileri, amaçlara ulaşmak için gereken adımlar için bir vizyona sahip olma, öğrencilerin ve personelin yaşamlarında belirgin farklılık yaratabilme, personeli değerlendirebilme, değişimin devamlı olduğunu ve okul liderinin esnek bir vizyona sahip olması gerektiğini anlama, eğilimlerinin güçlü ve zayıf yönlerinin farkına varma, grup toplantılarını nasıl kolaylaştıracağını ve yöneteceğini bilme, iş ile ilgili olarak kendine güven duygusunu yansıtabilme, çeşitli rollere ilişkin iş sorumluluğunu değerlendirebilme, okulla ilgili herkesi katılım için motive edebilme, okulun bulunduğu bölgedeki ahlaki değerlerle mesleki değerler arasında bir denge kurabilme gibi alanlarda yeterli olmalıdır (Dönmez, 2006). Yeterlilik inanışları, bireyin hedeflerini, beklentilerini, kendilerini nasıl motive ettiklerini ve zorluklarla nasıl mücadele edeceklerini etkilemektedir (Kaçar ve Beycioğlu, 2017).

Eğitim örgütlerinin işleyişinde yöneticilerden sonra en önemli görevi üstlenen eğitim paydaşları öğretmenlerdir. Öğretmenlerin ilgililerine bilgiyi aktarmaktan ve kazanılan bilginin ölçülmesinden öte derin anlamlar içeren birtakım sorumlulukları ve görevleri bulunmaktadır. Öğretmenlik, bireylerin belli bir amaç doğrultusunda öğrenmelerin başlatılması, yönlendirilmesi ve gerçekleştirilmesi sürecine ilişkin etkinlikleri kapsar ve bu etkinlikleri yapan kişi öğretmen olarak adlandırılır (Üstüner, 2006). Öğretmenlik mesleği son yüzyıldaki hızlı değişimden nasibini almıştır, öğretmenlerin sahip olması gereken nitelikler ve vasıflar farklılaşmaya başlamıştır. Öğretmenler, toplumun eğitilmesi misyonu kapsamında üstlenmiş oldukları

sorumluluktan ötürü, eğitim öğretim faaliyetlerini yürüten teknik elemanlar olarak değil; topluma ve öğrencilerine rol model olabilecek üstün vasıflı ve yeterlilikte insanlar olarak görülmektedirler. Öğretmenler mesleki süreçler açısından; genel toplumsal beklentiler, öğrenci ve veli beklentileri, eğitim politikalarına bağlı olarak üst yönetimin beklentileri gibi çok farklı dinamiklerden doğrudan veya dolaylı olarak etkilenmektedir (Karabağ-Köse, Karataş, Küçükçene ve Taş, 2021). Öğretmenlere toplumun beklentileri doğrultusunda gerekli yeterliliklerin kazandırılması büyük önem arz etmektedir. Nitelikli bir eğitim için yeterliliklerin incelendiği çalışmaların öz yeterlilik üzerine yoğunlaştığı görülmektedir (Recepoğlu ve Recepoğlu, 2019; Gökyer ve Bakcak, 2018; Kaçar ve Beycioğlu, 2017; Melik, 2014; Çapa-Aydın, Uzuntiryaki-Kondakçı, Temli ve Tarkin, 2013; Kurt, 2012). Ancak hem öğretmen hem yöneticilerin aynı anda görüşlerinin alındığı ve Millî Eğitim Bakanlığının (MEB) sorumluluklarının belirlenmeye çalışıldığı çalışmalara rastlanmamıştır. Çalışmanın bu alanda literatüre katkı sağlayacağı düşünülmektedir.

#### **Araştırmanın Amacı**

Bu çalışmada eğitim sisteminin temel yapı taşı olan okullarda hizmet veren öğretmen ve okul yöneticilerinin sahip olması gereken yeterlilikler açıklanmaya çalışılmıştır. Bu çalışma eğitim sisteminde kalitenin ve etkinliğin artırılıp geliştirilmesi amacıyla okul yöneticilerinin ve öğretmenlerin mesleklerini icra ederken taşıması gerekli olan birtakım yeterliliklerin belirlenmesi, bu yeterliliklerin oluşmasında ya da sağlanamamasında etkili olan faktörlerin ve Millî Eğitim Bakanlığı sorumluluklarının ortaya konması amacıyla hazırlanmıştır. Bu amaç doğrultusunda aşağıdaki sorulara cevaplar aranmıştır.

1. Okul yöneticilerinin sahip olması gereken yeterlilikler nelerdir?
2. Öğretmenlerin sahip olması gereken yeterlilikler nelerdir?
3. Branş bakış açısından öğretmenlerin sahip olması gereken nitelikler nelerdir?
4. Öğretmenlerin yeterliliklerinin gelişmesinde MEB'e düşen görevler nelerdir?
5. Okul müdürünün yeterliliklerinin gelişmesinde MEB'e düşen görevler nelerdir?

#### **Araştırmanın Önemi**

Okulda sunulan eğitim hizmetinin en temel amacı, toplumun göz bebeği ve ülkelerinin geleceği olan çocukların birtakım üstün vasıf ve becerilere sahip olmalarının sağlanmasıdır. Okulda yürütülen faaliyetlerin organize edilmesi, denetlenmesi, süreçlerin takip edilip etkinliğin ve verimliliğin sağlanması, okul yöneticilerinin; eğitim öğretim faaliyetlerinin çocuklara aktarılması, onların bilgi, beceri ve yeteneklerinin eğitim argümanları eliyle geliştirilmesi ve eğitilmeleri ise öğretmenlerin görevidir. Okul yöneticileri de öğretmenler üzerinde etkili olabilmektedir. Bu açıdan bakıldığında mesleki yeterlilikleri önem arz etmektedir. Mesleki yeterlilik, kişilerin mesleklerini başarılı şekilde yapabilmeleri için gereken bilgi, beceri, nitelik, davranış, tutum ve değerleri ifade eden asgari normlar bütünü olarak tanımlanmaktadır (Deakin Crick, 2008).

Ülkemizde öğretmen ve yönetici yeterlilikleriyle ilgili olarak bazı çalışmalar yürütülmekte, yönetici seçme ve görevlendirme yönetmeliği doğrultusunda yazılı ve sözlü sınav gerçekleştirilmekte, öğretmen yetiştirme programları güncellenmekte, görevlendirme ve atamalarında yazılı ve sözlü sınavlar yapılmakta ve Millî Eğitim Bakanlığı (MEB) tarafından öğretmenlik mesleği genel yeterlilikleri belirlenmektedir. MEB tarafından belirlenen öğretmenlik mesleği genel yeterlilikleri, "mesleki bilgi" kategorisinde alan, alan eğitimi ve mevzuat bilgisi; "mesleki beceri" kategorisinde eğitim-öğretimi planlama, öğrenme ortamları oluşturma, öğrenme ve öğretme sürecini yönetme, ölçme ve değerlendirme; "tutum ve değerler" kategorisinde ise millî, manevi ve evrensel değerler, öğrenciye yaklaşım, iletişim ve iş birliği ile mesleki ve kişisel gelişim ele alınmıştır (www.oygm.meb.gov.tr). Öğretmen ve yönetici yeterlilikleri konusunda bazı çalışmalar yapılmakla birlikte bu konuda bazı sorunlar yaşanabilmektedir. Dolayısıyla yeterliliklerin güncellenerek hayata geçirilmesi önem kazanmaktadır. Okul yöneticileri ve öğretmenler ne kadar kaliteli, nitelikli ve yeterli olursa sunulan eğitim hizmeti de o oranda etkili ve verimli olacaktır. İnsanın bir davranışı veya eylemi yapabilmesi için gerekli olan kabiliyet ve bilgiye sahip olması olarak tanımlanan yeterlilik kavramı (Başaran, 1994), bir insana kendisine verilen bir rolü layıkıyla oynayabilme kudretini veren niteliklerin varlığıdır (Bursalıoğlu, 1991). Okul yöneticilerinin ve öğretmenlerin mesleklerini icra ederken sahip olmaları gereken yeterliliklerin ve bu yeterlilikleri etkileyen faktörlerin bilinmesi amacıyla hazırlanan bu çalışma konu hakkında farklı bakış açıları geliştirilmesi ve literatüre yapacağı katkı sebebiyle önem arz etmektedir.

## **YÖNTEM**

### **Araştırmanın Modeli**

Bu çalışmada nitel araştırma modelindedir. Nitel çalışmalarda gözlem, görüşme ve doküman incelemesinden yararlanılır, kavramlar, olgular, ilişkiler açıklanmaya ve anlamaya çalışılır (Merriam, 2013). Bu çalışmada nitel araştırma modeli kapsamında olgubilim çalışması deseni kullanılmıştır. Olgubilim çalışmasında, bir olguyla ilgili bilgiler elde etmek amacıyla bireylerin deneyimlerinden yararlanılır (Onat Kocabiyik, 2016). Araştırılan olgunun anlamına odaklanan olgubilim, bireylerin deneyimlerini ayrıntılarıyla incelemeye çalışmaktadır (Smith ve Eatough, 2007).

### Çalışma Grubu

Araştırmanın çalışma grubunu Ankara ili Mamak ilçesinde bulunan okullarda görev yapan 15 okul yöneticisi ve 14 öğretmene oluşturmaktadır. Çalışma grubuna dair veriler Tablo 1’de sunulmuştur.

**Tablo 1:** Çalışma Grubunun Demografik Özellikleri

| Değişkenler                 | Alt Değişken    | f  | %  |
|-----------------------------|-----------------|----|----|
| Cinsiyet                    | Kadın           | 17 | 60 |
|                             | Erkek           | 12 | 40 |
| Öğretmenlik Branşı          | Sınıf Öğretmeni | 10 | 33 |
|                             | Matematik       | 10 | 33 |
|                             | Türkçe          | 9  | 33 |
| Mesleki Kıdem               | 1-5 yıl         | 8  | 28 |
|                             | 6-10 yıl        | 10 | 34 |
|                             | 11-15 yıl       | 11 | 38 |
| Eğitim Durumu               | Lisans          | 23 | 80 |
|                             | Y. Lisans       | 6  | 20 |
| Yaş                         | 25-30           | 5  | 20 |
|                             | 31-40           | 12 | 40 |
|                             | 41-50           | 12 | 40 |
| Medeni Hâli                 | Evli            | 19 | 65 |
|                             | Bekâr           | 10 | 35 |
| Kaç Farklı Okulda Çalıştığı | 1               | 7  | 20 |
|                             | 2               | 22 | 80 |

Çalışma grubunun cinsiyetine bakıldığında %60’ının kadın, %40’ının erkek olduğu; öğretmenlik branşlarının sınıf öğretmenliği (%33), matematik (%33) ve Türkçeden oluştuğu (%33); katılımcıların %28’inin 1-5 yıl, %34’ünün 6-10 yıl, %38’inin 11-15 yıl mesleki kıdeme sahip olduğu; katılımcıların %5’inin 25-30 yaş, %12’sinin 31-40 yaş ve %12’sinin 41-50 yaş arasında olduğu; katılımcıların medeni durumları açısından %66’sının evli, %34’ünün bekâr olduğu; katılımcıların %80’inin iki okulda, %20’sinin ise bir okulda görev yapmış olduğu görülmektedir.

### Veri Toplama Araçları

Araştırma sürecinde 29 kişinin 2018-2019 eğitim-öğretim döneminde yarı yapılandırılmış görüşme tekniği ile görüşleri alınmıştır. Çalışma hipotezleriyle eş doğrultuda hazırlanmış 5 soruluk mülakat formu 15 okul yöneticisi ve 14 öğretmene uygulanmıştır.

### Verilerin Analizi ve Yorumlanması

Çalışma grubunun görüşme sorularına verdikleri cevapların, özgün görüşler korunarak araştırmacılar tarafından kısaltılmıştır. Gizlilik esas alınarak katılımcı öğretmenler “Ö”, yöneticiler de “Y” kısaltmaları kullanılarak belirtilmiştir.

Nitel araştırma yaklaşımı doğrultusunda tasarlanan bu araştırmada betimsel analiz ve içerik analizi yapılmıştır. Veriler dört aşamada analiz edilmiştir. Bunlar:

1. Verilerin kodlanması,
2. Kodlanan verilerin temalarının belirlenmesi,
3. Kodların ve temaların düzenlenmesi,
4. Bulguların tanımlanması ve yorumlanması (Yıldırım ve Şimşek, 2008).

Analiz sürecinde öncelikle, görüşme kayıtları ve yazılı formlar deşifre edilip çözümlenmeler yapılmıştır.

### Etik Kurul Beyanı

Bu araştırmanın verileri 2019-2020 eğitim ve öğretim yılında toplanmıştır. Veriler toplanırken etik konulara özen gösterilmiştir. Çalışma, Asya Studies dergisine 2021 yılında gönderilmiştir. TÜBİTAK ULAKBİM TR DİZİN’in verileri 2020 ve öncesi döneme ait çalışmalardan Etik Kurul İzni istenmeyebileceği yönündeki kararı doğrultusunda geçmişe yönelik etik kurul izni de alınmayacağından araştırma için etik kurul onay belgesi alınmamıştır.

### BULGULAR VE YORUM

Okul yöneticilerinin sahip olması gereken yeterliliklere ilişkin bulgular Tablo 2’de sunulmuştur.

**Tablo 2:** Sizce Okul Yöneticilerinin Sahip Olması Gereken Yeterlilikler Nelerdir? Sorusuna Dayalı Görüşler

| Temalar  | f  | %  |
|--|----|----|
| Mesleki yeterlilik ve liyakat                    | 12 | 40 |
| Liderlik vizyonu, iletişim becerisi, tarafsızlık | 7  | 23 |
| Yönetme yetisi ve sorumluluk bilinci             | 4  | 13 |
| Empati, sabır ve mevzuat                         | 3  | 10 |

Tablo 2’de sizce okul yöneticilerinin sahip olması gereken yeterlilikler nelerdir? sorusuna ilişkin olarak katılımcıların görüşleri değerlendirilmiştir. Buna göre katılımcıların büyük çoğunluğu (f=12) mesleki yeterlilik ve liyakat olarak ifade etmiştir. Okul yöneticileri, mesleki yeterliliklere sahip olduğunda okul geliştirme çalışmalarına destek sağlayabilecektir. Okul geliştirme, belirli eğitimsel değerleri somutlaştırmanın her zamankinden daha iyi olan yollarını arama sürecidir (Gold vd., 2003). Bu da liyakat sahibi olmakla mümkündür. Okul yöneticileri; teknik, kavramsal ve insani yeterliliklere sahip olmalıdır. Boydak-Özan, Nanto ve Öztürk (2020), öğretmen görüşleri doğrultusunda okul yöneticilerinin sahip olduğu yeterlilikleri belirledikleri çalışmalarında, öğretmenler okul yöneticilerini iş bilir ve teknik yeterlilik bakımından donanımlı birey olarak en çok mühendise ve bilgisayar, kavramsal yeterlilik bakımından bilgi sahibi birey olarak hazineye ve kitaba, insani yeterlilik açısından hoşgörülü birey olarak en çok Mevlana’ya, anneye ve babaya benzetmişlerdir. Okul yöneticileri kendilerini geliştirmeli, yalnız ürün odaklı ya da çalışanlara odaklanmak yerine bütüncül liderlik tarzı ortaya koymalıdır.

Katılımcıların “sizce okul yöneticilerinin sahip olması gereken yeterlilikler nelerdir?” sorusuna dair kendi ifadelerinden birkaçı aşağıda verilmektedir:

*“Mesleki bilgilere sahip olmalı, konuya hâkim olmalı, liyakat sahibi olmalı.” (Ö.14)*

*“Liderlik vasfı taşınmalı, iletişim becerileri güçlü, farklılıklara saygı gösteren, gelişim ve yeniliklere açık, ekip çalışmasına uyumlu olmalıdır. Liderlik vizyonu, iletişim becerisi. Hoşgörü, adalet, olgunluk.” (Y.9)*

*“Yönetme yetisi, sorumluluk bilinci, planlı ve sistemli çalışma bilinci, inisiyatif alabilme. Okulun başarısını arttırmak için çalışmalar yapmalı, öğretmenlerini iyi takip edip onların fikirlerine önem vermeli ve hizmet içi eğitimlerle öğretmenlerinin gelişimini desteklemeli, öğrencilerin eksiklerini bilmeli ve her anlamda onları daha iyiye ulaştırmak için uğraşmalı. Bilimsel çalışmalara önem vermeli ve öğretmen ve öğrencilerini bu çalışmalara katılması için teşvik etmeli.” (Ö.4)*

*“Mevzuat bilgisi, insan ilişkileri hakkında yetkinlik, empati kurma. Okulun ikliminde mevzuat ve insan ilişkileri arasında denge kurması. Mevzuata, yönetim becerilerine, insani ilişkilere, liderlik yeterliliklerine sahip olmalıdır. Yönetmelikleri iyi bilmek. Okulda demokratik yönetim sergilemek.” (Y.3)*

Verilen diğer cevaplar ise şu şekildedir:

*“İletişim, bilgi teknolojileri, mesleki kavramsal bilgi, millî tarih ve şuur. (Y.8)”*

*“Deneyim, ahlak, azim ve öğrenmeye açık olmak. (Ö.6)”*

*“Sorum çözmeye, disiplini sağlama, okulda tertip düzen ve temizliğin sağlanmasını sağlamak. “Eğitim denetimi ve yönetimi alanında yüksek lisans yapmak ve kendini alanda geliştirmek ve güncel olayları takip etmek. En önemli yeterlilik bence başarılı ve kurumunu sahiplenen bir lider olması. (Y.10)”*

Araştırmada “Sizce öğretmenlerin sahip olması gereken yeterlilikler nelerdir?” sorusuna ilişkin görüşler şöyle ifade edilmiştir:

**Tablo 3:** Sizce Öğretmenlerin Sahip Olması Gereken Yeterlilikler Nelerdir? Sorusuna Dayalı Görüşler

| Temalar  | f  | %  |
|--|----|----|
| Mesleki ve alandaki yeterliliklere sahip ve yenilikçi olmalı | 11 | 43 |
| İnsancıl olmalı, mesleği ve çocukları sevmeli                | 8  | 27 |
| Uyumlu, ifade etme ve ikna kabiliyeti güçlü olmalı           | 5  | 15 |
| Çocuğun seviyesine inebilmeli                                | 5  | 15 |

Tablo 3’te sizce öğretmenlerin sahip olması gereken yeterlilikler nelerdir? sorusuna dair katılımcıların görüşleri ele alınmıştır. Katılımcıların büyük çoğunluğu (f=11) “mesleki ve alanındaki yeterliliklere sahip ve yenilikçi olmalı” olarak ifade etmiştir. Öğretmenlerin yeterliliklere sahip olması ve güncel bilgiler edinmeleri etkili ve verimli bir öğrenme açısından oldukça önemlidir. Öğretmenlerin bilgili ve ilgili oldukları, sorumluluk aldıkları konularda karar verme sürecine katıldıkları, öğrencilerin veya kendi sorunlarını birlikte çözmeye olanağı bulduğu, liderlik vasfının ön plana çıkarıldığı ve elverişli bir ortamda çalıştıkları durumlarda onların yeterlilik algıları güçlü olmaktadır (Kurt, 2012). Öğretmenler, eğitimin temel taşı olduğundan, eğitimin niteliğini doğrudan etkileyen etkenlerin başında gelmektedir (Aydın, Şahin ve Topal, 2008). Öğretmenlerin, öğrencilerine karşı açık görüşlü ve nesnel olması, öğrencilerin beklenti ve gereksinimlerini dikkate alması, eğitimle ilgili sorunları bilimsel yöntemlerle araştırabilmesi, bireysel farklılıkları dikkate alması, yenilik ve

gelişmelere açık olması, toplumsal gelişmeleri anlayıp yorumlayabilmesi ve eğitim teknolojilerindeki gelişmeleri yakından takip edebilmesi gibi niteliklere sahip olması gerekmektedir (Çelikten, Şanal ve Yeni, 2005). Katılımcıların sizce öğretmenlerin sahip olması gereken yeterlilikler nelerdir? sorusuna yönelik olarak ifadelerinden bazıları aşağıda verilmektedir.

*“Alanında yetkin ve sınıfın lideri olmalı. Uyumlu, ifade etme ve ikna kabiliyeti güçlü, yenilikçi olmalı. Yaptıkları meslekte bir hayata dokunabildiklerini hissettiren gelişimsel bilimsel beceri ve yeteneklere sahip olmalı. Kendini geliştirmeli ve hizmet içi eğitimlere katılmak için istekli olmalı, yenilikçi olmalı. Bilimsel çalışmaları takip etmeli, öğrencilerin gelişimini takip edip onları desteklemeli, öğrencilere iyi rehberlik etmeli. Mesleki ve alanındaki yeterliliklere sahip olmalı. Alanında her daim yeniliklere açık olmalı.” (Ö.11)*

*“İnsancıl ve sevgi dolu, görev bilincine sahip, mesleğini ve çocukları seven olmalı. Çocukları sevmeli ve onların kalbine girebilen, sevecen, iletişime açık olmalı. Mesleğini sevmeli, bilgi beceri ve kabiliyet sahibi olmalı. Çocukları sevmeli sınıfta iyi bir lider olmalı.” (Ö.8)*

*“Uyumlu, ifade etme ve ikna kabiliyeti güçlü olmalı. Uyumlu, İyi iletişim becerileri güçlü olmalı. Empati, güler yüz, sevgiyi gösterme dilini etkin kullanabilme özelliklerine sahip olmalı.” (Y.5)*

*“Öğretmenin öncelikle çocuğun seviyesine inebilmesi gerekmektedir. Öğrencinin kalbine girebilen, sevecen, iletişime açık ve onun seviyesine inebilmeli. Çocuklara karşı şefkatli olmalı ve onları anlayabilmeli.” (Y.6)*

Araştırmada “Branşınız bakış açısı ile düşündüğünüzde öğretmenlerin sahip olması gereken nitelikler nelerdir?” sorusu ile ilgili görüşlere ilişkin bulgular Tablo 4’te sunulmuştur.

**Tablo 4:** Branşınız Bakış Açısı ile Düşündüğünüzde Öğretmenlerin Sahip Olması Gereken Nitelikler Nelerdir? Sorusuna Dayalı Görüşler

| Temalar  | f  | %  |
|--|----|----|
| Yeniliklere açık olmalı ve iletişim becerileri yüksek olmalı           | 16 | 56 |
| Sabırlı, yol gösterici ve çalışmayı teşvik etmeli                      | 8  | 28 |
| Sevgi dolu, sosyal yönü kuvvetli, empati kurabilen ve sabırlı, dinamik | 5  | 16 |

Tablo 4’te branşınız bakış açısı ile düşündüğünüzde öğretmenlerin sahip olması gereken nitelikler nelerdir? sorusuna yönelik olarak katılımcıların görüşleri değerlendirilmiş olup katılımcıların büyük çoğunluğu (f=16) branşları açısından öğretmenlerin sahip olması gereken nitelikler olarak “yeniliklere açık olmalı ve iletişim becerisi yüksek olmalı” cevabını iletilmişlerdir. Öğretmenlerin, öğrenciyi ve eğitim programlarını etkileme gücü oldukça fazladır (Aydın, Şahin ve Topal, 2008). Öğretmenler iletişime açık olmalarının yanı sıra yenilikleri de takip edebilmeli ve öğrencilerine gerekli rehberliği sunabilmelidir. Öğretmenler sınıf ortamından ve öğrencilerinden de etkilenebildiği göz önünde tutulmalıdır. Yetenekli ve disiplinli öğrencilerin öğretmenleri, öğrenme veya disiplin sorunları yaşayan öğrencilerin öğretmenlerine göre etkinliklerinde ve görevlerinde daha başarılı olduklarından, öğrencilerin deneyimlerini zenginleştirebilir ve başarılarını artırabilir, onların güçlü yeterlilik duygularına katkıda bulunabilir (Caprara, Barbaranelli, Steca ve Malone, 2006). Öğretmenlerin başarılı deneyimleri ise onların özyeterlilik yargılarını artırırken, üst üste yaşadığı başarısızlıklar da yeterlilik algıları azaltılmaktadır (Çapa-Aydın, Uzuntiryaki-Kondakçı, Temli ve Tarkın, 2013). Öğretmenlerin kendilerini yetersiz buldukları konularda desteklenmesi gerekmektedir. Çakan (2004), tarafından yapılan çalışmada öğretmenlerin önemli bir kısmının kendilerini ölçme ve değerlendirme alanında yetersiz algıladıkları tespit edilmiş ve hizmet içi eğitimle eksikliklerinin giderilmesi önerilmiştir. Öğretmenlerin branşları açısından sahip olmaları gereken özelliklerine ilişkin düşünceleri ile ilgili kendi ifadelerinden birkaçı aşağıda verilmektedir.

*“İletişim becerileri güçlü, somut eğitim materyalleri tasarlamaya dönük becerileri ve yaratıcılığa sahip, güncel gelişmeleri ve eğitimde zümrelerimizin yaptıkları örnek çalışmaları takip etmek ve bu çalışmaları çocuklara en iyi şekilde aktarmak ve onları da çalışmaya teşvik etmek. Yeniliklere açık olmalı, iletişim becerileri yüksek olmalı ve çocuklar için yol gösterici olmalı. Teorik bilgisi yeterli olmalı ve değişen bilimsel çalışmaları takip etmeli. Uygulama anlamında öncelikle kendini çok iyi geliştirip iyi olmalı öğrencilere bu konuda örnek olmalı. İletişime çok dikkat etmeli, özellikle staj yapan öğrencilerini iyi takip etmeli varsa eksiği ya da hatası olan öğrencisi bunlara zamanında müdahale etmeli.” (f=16)*

*“Bildiğini nasıl aktarabileceğini iyi bilen, sabırlı, yol gösterici ve çok çalışmayı teşvik etmeli. Çocukları sevmek, mesleğini sevmek, kendini güncellemek, sabırlı, azimli örnek olmak. Çocukları sevmeli onlara yol göstermeli ve örnek olmalı.” (Y.15)*

*“Sevgi dolu, sosyal yönü kuvvetli, empati kurabilen, sabırlı, dinamik olmalı. Sevgi dolu olmalı mesleğini sevmeli iletişim yönü de kuvvetli olmalı.” (Ö.9)*

Araştırmada “Öğretmenlerin yeterliliklerinin gelişmesinde MEB’e düşen görevler nelerdir?” sorusuna ilişkin görüşler Tablo 5’te sunulmuştur.



**Tablo 5:** Öğretmenlerin Yeterliliklerinin Gelişmesinde MEB'e Düşen Görevler Nelerdir? Sorusuna Dayalı Görüşler

| Temalar   | f  | %  |
|---|----|----|
| Hizmet içi eğitimler ve seminerler düzenlenmeli             | 16 | 56 |
| Materyal ve eğitim konusunda desteklenmeli                  | 7  | 24 |
| Rahat çalışma ortamı oluşturulmalı, meslekleşmeye gidilmeli | 4  | 14 |

Tablo 5'te öğretmenlerin yeterliliklerinin gelişmesinde MEB'e düşen görevler nelerdir? sorusuna ilişkin olarak katılımcıların görüşleri ele alınmış olup katılımcıların çoğunluğu ( $f = 16$ ) hizmet için eğitimler ve seminerler düzenlenmeli olarak ifade etmiştir. Bu durum, öğretmenlerin Millî Eğitim Bakanlığı'ndan hizmet içi eğitime ihtiyaç duyduklarını göstermektedir. Altun ve Vural, (2012) tarafından yapılan araştırmanın katılımcıları, öğretmen kalitesinin artırılması için donanımlı okullara, maddi doygunluğun önemine ve genelde kişisel gelişim ve akademik alandaki gelişmelerle ilgili kurslar verilmesine vurgu yapmışlardır. Öğretmenlerin eğitim sisteminin devamlılığında ve yenilikler doğrultusunda bilgilerini güncellemeleri büyük önem teşkil etmektedir. Çaycı (2011), yapmış olduğu araştırmada derslerle ilgili yeterliliklerin sağlanmasının, kişisel yeterliliklerinde ve öğrenci başarısını etkileyen sınıf dışı diğer dış etkenlere dair algılarında anlamlı bir değişime neden olduğu bulgusuna ulaşmıştır. Öğretmenlerin çalışma ortamlarının iyileştirilmesi de yeterliliklerinin artırılması açısından önemlidir. Gökyer ve Bakcak (2018), yaptıkları çalışmada öğrenci sayısı az olan okullarda görev yapan öğretmenlerin özyeterlik düzeylerinin, öğrenci sayısı yüksek olan okullarda görev yapanlara göre daha düşük olduğu belirlenmiştir. Öğretmenlerin yeterliliklerinin artırılması, performanslarına da yansıtacaktır. Melik (2018) yaptığı araştırmada, özyeterlik algısının performans yönetimi algısının anlamlı bir yordayıcısı olduğunu, özyeterlik algısı ve performans yönetimi algısı arasında orta düzeyde pozitif bir ilişki olduğunu ortaya koymuştur. Öğretmenlerin verimli öğretim yaşantıları açısından motivasyonlarının sağlanması da önemlidir. Bu konuda Millî Eğitim Bakanlığının rahat çalışma ortamı sağlayarak öğretmen motivasyonunu desteklemesi gerekmektedir. Motivasyon öğretmen özyeterliliğinin anlamlı bir yordayıcısıdır (Recepoğlu ve Recepoğlu, 2019). Öğretmenlerin yeterliliklerinin gelişmesinde MEB'e düşen görevlere ilişkin ifadelerinden birkaçı aşağıda sunulmuştur:

*"Hizmet içi eğitimleri güncel tutulmalı, üreten öğretmenin yolu açılmalı, öğrenme ortamları ve materyalleri güncellenmeli. Seminerler, kurslar vermeli, çalışanın hakkını korumalı ve vermeli. Hizmet içi eğitimler sadece tatil modunda yapılmamalıdır. Eğitimler sonunda rapor istenmelidir. Yüksek lisans ve doktora gibi mesleki gelişimler cazip ve fark yaratır şekilde olmalıdır. 5 yıl aralıklarla mesleki yeterlilik sınavları yapılmalıdır. Öğretmeni kendini geliştirecek imkânlarla ve zorunluluklarla karşı karşıya bırakılmalıdır (Ö.7). Hizmet içi kurs ve seminerlerin yaygınlaştırılması (Y.9). Ders yükünün azaltılması, hizmet içi eğitim, meslek kanunu, özlük hakları (Ö.1). Öğretmenin kendini geliştirmesi için hizmet içi eğitimler sunması (Y.2). Hizmet içi eğitimlerin yaygınlaştırılması (Ö.3). Hizmet içi eğitimlerinin çoğaltılması ve çeşitliliğinin artması (Y.6). Her ay mutlaka bir eğitim verilmeli (Ö.9). Nitelikli ve etkili kişilerden hizmet içi eğitim almalarını sağlamak (Y.12). Hizmet içi eğitimleri öğretmen ihtiyaçları doğrultusunda planlamak, bu eğitimleri isteyen tüm öğretmenlere ulaştırabilmek. (Y.10) Hizmet öncesi ve hizmet içi eğitimlerin zenginleştirilmesi, MEB ve akademik iş birliği çalışmalarının artırılması." (Ö.14)*

*"Öğretmene teknik ve donatım malzemeleri sağlamak (Y.1). Öğretmenlerinin yurt dışı etkinliklere katılımını sağlamak (Ö.2). Materyal ve eğitim konusunda desteklemesi (Y.3). Öğretmenlerin daha rahat çalışabilmesini sağlamak adına materyal bakımından desteklemelidir (Ö.6). Tamamlayıcı ve destekleyici faaliyetler yapmak (Ö.10). Kendilerini geliştirmelerine imkân ve olanak sağlayacak çalışmalar yapmak." (Y.13)*

*"Öğretmeler arasında uzman, başöğretmen kademeleri getirilmelidir (Y.4). Meslek kanunu çıkarmalıdır, mesleğe saygınlığı artırmalıdır, baskıyı ve iş yükünü azaltmalıdır, toplumla okulu, toplumla öğretmeni barıştırmalıdır (Ö.11). Çalışanların görev sınırlıkları ve kapsamını belirlemek, birimler arası koordinasyon, uzun vadeli eğitim politikalarına yönelik mahalli hizmetini eğitimler, adil ödüllendirme /değerlendirme." (Y.5)*

Verilen diğer cevaplar ise şu şekildedir:

*"Ücretli öğretmenliğin son bulması (Ö.8)."*

*"Öğretmen seçiminde en az 3 aşamalı eleme ve göreve başladıktan sonra takibi gerekir (Y.7)."*

*"Öğretmenlerin ders anlatımlarının gerçek anlama kontrol edilmesi gerekiyor (Y.11)."*

Araştırmada "Okul müdürünün yeterliliklerinin gelişmesinde MEB'e düşen görevler nelerdir?" sorusuna ilişkin görüşler Tablo 6'da sunulmuştur.

**Tablo 6:** Okul Müdürünün Yeterliliklerinin Gelişmesinde MEB'e Düşen Görevler Nelerdir? Sorusuna Dayalı Görüşler

| Temalar   | f  | %  |
|---|----|----|
| Hizmet içi eğitimler ve seminerler düzenlenmeli             | 16 | 56 |
| Materyal ve eğitim konusunda desteklenmeli                  | 7  | 24 |
| Rahat çalışma ortamı oluşturulmalı, meslekleşmeye gidilmeli | 4  | 14 |

Tablo 6'da okul müdürünün yeterliliklerinin gelişmesinde MEB'e düşen görevler nelerdir? sorusuna dair katılımcı görüşleri değerlendirildiğinde katılımcıların büyük çoğunluğu ( $f=17$ ) kurs ve seminer çalışmalarını olarak belirtmişlerdir. Balcı (2011), okul yöneticilerinin kültürel, ekonomik, politik, ahlaki, pedagojik, bilgi, örgütsel, ruhsal ve dünyevi okuryazarlık olmak üzere dokuz alanda küresel ve yerel okuryazarlık becerilerine sahip olmaları gerektiğini belirtmiştir. Okul yöneticilerinin becerilerinin geliştirilmesinde Millî Eğitim Bakanlığına da sorumluluklar düşmektedir. Yöneticilerin sadece sınav ile belirlenip atanması uygun değildir. Okul yöneticilerinin, insan kaynağı oluşturma, eleştiri becerisine sahip olma, grup oluşturabilme, bürokratik kişiliğe sahip olma, personele karşı duyarlı ve ilgili olma, etkili eğitim programı oluşturma, okula misyon ve vizyon oluşturup buna uygun amaç belirleme, global ve ulusal açıdan değerlendirebilen kişi olma gibi yeterliliklere de sahip olmalıdır (Boydak-Özan, Nanto ve Öztürk, 2020).

Okul müdürünün yeterliliklerinin gelişmesinde MEB'e düşen görevler nelerdir? sorusuna ilişkin olarak kendi ifadelerinden bazıları aşağıda verilmektedir.

*“Seminer ve eğitimlerin kaliteli olması (Ö.6). Liderlik ve yöneticilik açısından eğitici geliştirici çalışmalar yapılabilir (Y.11). Hizmet içi kursları artırmak, atamalarda partizan davranmamak ve iletişimi olmayanları görevden almak (Ö.4). Kurs ve seminer çalışmalarını takip etmek (Y.9). Seminerler verip lakin bu seminerler boş geçen laklak yapma yeri değil gerçekten kendimizi yetiştirebileceğimiz donanımlı seminerler olmalı (Ö.1). Hizmet içi eğitimlerle isteyen okul müdürlerinin yeterliliklerini artırabilir (Y.15). Her alanda yenilikçi bakış açılarına hizmet eden ve işin niteliğine uygun eğitimler verilmeli (Ö.5). Çalıştay, seminerler düzenlenmeli (Y.14). Yönetim alanında sık sık, kaliteli ve amaca yönelik eğitim verilmeli ve bu eğitimler baştan sayma olmamalı.” (Y.8)*

*“Adil bir atama yapılmalıdır, denetim mekanizmasını iyi kullanmalıdır (Ö.8). Liyakat başta olmalı (Ö.3). Yüksek lisanslı ve doktoralı insanlar müdür olmalı (Y.6). Liyakat sistemi (Ö.7). Müdürlük görevini öncelikle liyakate göre belirlemeli (Ö.2). Bilimsel çalışmalar yapan müdürleri desteklemeli (Y.10). Liyakatli, hakkaniyetli bir yönetici seçme sistemi, güvenilirliği sağlama, hizmet içinde daha çok gelişim imkânı sağlama (Y.1). Torpilsiz hak edeni müdür olarak yerleştirmek.” (Ö.13)*

Verilen diğer cevaplar ise şu şekildedir:

*“Okul müdürleri özellikle iletişim açısından kendilerini geliştirmeli (Ö.12), MEB buna bağlı olarak müdürlüklere seminerler görevler vermelidir (Y.13). Kâğıt üzerinde kalan hiçbir görev ve sorumluluğun bizlere katkısı yoktur (Y.7).”*

*“Yönetim ve liderlik kariyer planlamasının yapılması (Ö.11).”*

*“Yöneticilik kriterlerini uygulamak (Ö.9).”*

*“Maddi anlamda cazip hâle getirilecek düzenlemeler olmalı, okullarda memur ve hizmetli kadroları doldurulmalı, okula tahsis edilen bir bütçe olmalı, yeni müdür olanlar çok kapsamlı bir kursa tabi olmalı, okul müdürlerinin üzerinden muhakkiklik, soruşturma, inceleme yüklerinin alınması, okullara her türlü donatım malzemeleri takviyelerinin yapılması (Y.12). Aktif ve başarılı müdürlerin pasiflerden ayrı tutulması (Y.2).”*

## SONUÇ VE ÖNERİLER

### Sonuç

Araştırmanın yapıldığı öğretmenlerin verdikleri cevaplara göre elde edilen sonuçlar şu şekildedir:

Araştırmada “Sizce okul yöneticilerinin sahip olması gereken yeterlilikler nelerdir?” sorusu sorulduğunda “mesleki yeterlilik ve liyakat” cevaplarının yoğun olarak verildiği görülmektedir. Buna göre okul yöneticileri seçilirken seçilen kişilerde yeterliliklerin göz önünde bulundurulması ve liyakat ilkelerine uygun olarak seçilmesi gerekmektedir. Okul müdürü seçiminde liyakat ilkesi çok önemlidir.

Araştırmada “Sizce öğretmenlerin sahip olması gereken yeterlilikler nelerdir?” sorusu sorulduğunda “mesleki ve alanındaki yeterliliklere sahip ve yenilikçi olmalı” cevaplarının yoğun olarak verildiği görülmektedir. Buna göre öğretmenlerin mesleki alanlarındaki yeterliliklere sahip olmaları ve yenilikçi olmaları gerektiği düşünülmektedir. Öğretmenlerin sürekli olarak kendilerini geliştirmeleri ve yenilikleri takip etmeleri sınıftaki verimini artırma açısından oldukça önemlidir.

Araştırmada “Branşınız bakış açısı ile düşündüğünüzde öğretmenlerin sahip olması gereken nitelikler nelerdir?” sorusu sorulduğunda “yeniliklere açık olmalı ve iletişim becerisi yüksek olmalı” cevabının yoğun

olduğu görülmektedir. Buna göre öğretmenlerden yeniliklere açık olmaları ve iletişim becerilerinin yüksek olması beklenmektedir. İletişimi güçlü bir öğretmenin öğrenci ve velileri etkileme gücü daha yüksektir.

Araştırmada “Öğretmenlerin yeterliliklerinin gelişmesinde MEB’e düşen görevler nelerdir?” sorusu sorulduğunda “hizmet için eğitimler ve seminerler düzenlenmeli” cevaplarının yoğunlukta olduğu görülmektedir. Buna göre öğretmenler MEB’den hizmet içi eğitimler ve seminerler düzenlemesini istemektedirler.

Araştırmada “Okul müdürünün yeterliliklerinin gelişmesinde MEB’e düşen görevler nelerdir?” sorusu sorulduğunda “kurs ve seminer çalışmaları” cevaplarının yoğun olarak verildiği görülmektedir. Buna göre okul müdürlerinin yeterliliklerinin gelişiminin sağlanması için MEB’den kurs ve seminer çalışmaları düzenlemesi beklenmektedir. Kurs açılması öğretmenlerin kendilerini geliştirmesinde önemli bir etken olarak görülmektedir.

### Öneriler

Yöneticilerin seçimi yapılırken mesleki yeterlilik kadar liyakat ilkelerine göre seçilmesi de önem taşımaktadır. Bu nedenle yönetici seçimlerinde liyakat göz önünde bulundurulmalıdır.

Öğretmenlerin de mesleklerini icra ederken gereken yeterliliklere sahip olması ve yenilikleri takip etmeleri başka bir ifade ile kendilerini güncellemelerinde fayda vardır.

Günümüzde öğretmenlerin iletişim becerilerinin güçlü olması, somut eğitim materyalleri tasarlamaya dönük becerilere ve yaratıcılığa sahip olmaları, güncel gelişmeleri takip etmeleri ve eğitimde iş birliği yapmaları ve bu çalışmaları çocuklara en iyi şekilde aktarmalarında fayda vardır.

Hizmet içi eğitimler yapılmalı ancak bu eğitimler amacına uygun şekilde gerçekleştirilmelidir. Öğretmenlerin ve yöneticilerin kendini geliştirecek imkanlarla karşılaştırılması önerilmektedir. Çevrim içi seminerler düzenlenerek öğretmenlere yönelik daha geniş katılımlı seminerler düzenlenebilir.

Yöneticiler için MEB tarafından liderlik ve yöneticilik açısından eğitici, geliştirici çalışmalar yapılmalı, hizmet içi kurslar artırılmalı, lakin bu seminerler boş geçmemeli, öğretmenlerin ciddi anlamda kendilerini geliştirebilecekleri donanımlı seminerler olmalıdır.

### Yazarlık Katkısı

Bu araştırmanın yürütülmesinde birinci yazar %50, ikinci yazar %50 oranında katkı sağlamıştır.

### Etik Kurul Onay Bilgileri

Bu araştırmanın verileri 2019-2020 eğitim ve öğretim yılında toplanmıştır. Veriler toplanırken etik konulara özen gösterilmiştir. Çalışma, Asya Studies dergisine 2021 yılında gönderilmiştir. TÜBİTAK ULAKBİM TR DİZİN’in verileri 2020 ve öncesi döneme ait çalışmalardan Etik Kurul İzni istenmeyebileceği yönündeki kararı doğrultusunda geçmişe yönelik etik kurul izni de alınamayacağından araştırma için etik kurul onay belgesi alınmamıştır.

### KAYNAKÇA

- Açıkgöz, K. (1994). *Eğitimde Etkili Yönetici Davranışları*, (1. Baskı). İzmir: Kanyılmaz Matbaası.
- Altun, T. ve Vural, S. (2012). Bilim ve Sanat Merkezinde (BİLSEM) Görev Yapan Öğretmen ve Yöneticilerin Mesleki Gelişim ve Okul Gelişimine Yönelik Görüşlerinin Değerlendirilmesi. *Elektronik Sosyal Bilimler Dergisi*, 11(42), 152-177.
- Aydın, R.; Şahin, H. ve Topal, T. (2008). Türkiye’de İlköğretime Sınıf Öğretmeni Yetiştirmede Nitelik Arayışları. *Türkiye Sosyal Araştırmalar Dergisi*, 12(2), 119-142.
- Balcı, A. (2011). Eğitim Yönetiminin Değişen Bağlamı ve Eğitim Yönetimi Programlarına Etkisi. *Eğitim ve Bilim*, 36(162), 196-208.
- Başaran, İ. E. (1996). *Türkiye Eğitim Sistemi*. Ankara: Yargıcı Matbaası.
- Boydak Özcan, M.; Nanto, Z. ve Öztürk, E. (2020). Okul Yöneticilerinin Yeterliliklerine İlişkin Öğretmen Görüşleri. *Atatürk Üniversitesi Kazım Karabekir Eğitim Fakültesi Dergisi*, 0(41), 335-356.
- Bursalıoğlu, Z. (1991). Eğitimde Yenileşme ve Demokratik Liderlik. *Ankara Üniversitesi Eğitim Bilimleri Fakültesi Dergisi*, 24(2), 669-674.
- Caprara, G. V.; Barbaranelli, C.; Steca, P. ve Malone, P. S. (2006). Teachers’ Self-Efficacy Beliefs as Determinants of Job Satisfaction and Students’ Academic Achievement: A Study at The School Level. *Journal of School Psychology*, 44(6), 473-490.
- Çakan, M. (2004). Öğretmenlerin Ölçme-Değerlendirme Uygulamaları ve Yeterlik Düzeyleri: İlk ve Ortaöğretim. *Ankara Üniversitesi Eğitim Bilimleri Fakültesi Dergisi*, 37(2), 99-114.
- Çapa-Aydın, Y.; Uzuntiryaki-Kondakçı, E.; Temli, Y. ve Tarkin, A. (2013). Özyeterlik Kaynakları Ölçeği’nin Türkçe’ye Uyarlanması. *İlköğretim Online*, 12(3), 749-758.

- Çaycı, B. (2011). Sınıf Öğretmenliği Lisans Programındaki Alan Eğitimi Derslerinin Öğretmen Yeterliği Üzerindeki Etkisinin İncelenmesi. *Mersin Üniversitesi Eğitim Fakültesi Dergisi*, 7(2), 1-12.
- Çelikten, M.; Şanal, M. ve Yeni, Y. (2005). Öğretmenlik Mesleği ve Özellikleri. *Sosyal Bilimler Enstitüsü Dergisi*, 19(2), 207-237.
- Deakin Crick, R. (2008). Pedagogy for Citizenship. (Eds. F. Oser ve W. Veugelers). *Getting Involved: Global Citizenship Development and Sources of Moral Values* İçinde (31-55). Rotterdam: Sense Publishers.
- Dönmez, B. (2002). Müfettiş, Okul Yönetici ve Öğretmen Algılarına Göre İlköğretim Yöneticilerinin Yeterlilikleri. *Kuram ve Uygulamada Eğitim Yönetimi Dergisi*, 29(29), 27-45.
- Erdem, A. R. (2019). *Eğitim Yönetimi ve Denetimi Ders Notu*. [https://www.ajanskamu.net/uploads/files/2019/03/19/142719\\_egitim-yonetimi-ve-denetimi-ders-notu.pdf](https://www.ajanskamu.net/uploads/files/2019/03/19/142719_egitim-yonetimi-ve-denetimi-ders-notu.pdf) adresinden 25.11.2021 tarihinde erişildi.
- Gold, A.; Evans, J.; Earley, P.; Halpin, D. ve Collarbone, P. (2003). Principled Principals? Values-Driven Leadership: Evidence From Ten Case Studies of "Outstanding" School Leaders. *Educational Management and Administration*, 31(2), 127-38.
- Gökçer, N. ve Bakcak, S. (2018). Ortaokul Öğretmenlerinin Özyeterlik Düzeyleri: Elâzığ İli Örneği. *Turkish Journal of Educational Studies*, 5(3), 82-98.
- Kaçar, T. ve Beycioğlu, K. (2017). İlköğretim Öğretmenlerinin Öz Yeterlik İnançlarının Çeşitli Değişkenler Açısından İncelenmesi. *İlköğretim Online*, 16(4), 1753-1767.
- Karabağ Köse, E.; Karataş, E.; Küçükçene, M. ve Taş, A. (2021). Öğretmen Mesleki Motivasyonu Ölçeği Geçerlik ve Güvenirlik Çalışması: Çevrimiçi ve Kâğıt Kalem Uygulamalarının Karşılaştırılması. *Pamukkale Üniversitesi Eğitim Fakültesi Dergisi*, 0(51), 479-498.
- Kurt, T. (2012). Öğretmenlerin Öz-Yeterlik ve Kolektif Yeterlik Algıları. *Türk Eğitim Bilimleri Dergisi*, 10(2), 195-227.
- Melik, G. (2014). Öğretmenlerin Özyeterlik ve Performans Yönetimi Algıları Arasındaki İlişki, (Yayınlanmamış Yüksek Lisans Tezi), (Danışman: Doç. Dr. Refik Balay), Şanlıurfa: Harran Üniversitesi Sosyal Bilimler Enstitüsü.
- Merriam, S. B. (2013). *Nitel Araştırma: Desen ve Uygulama İçin Bir Rehber*, (Çeviren: S. Turan) Ankara: Nobel Yayınları.
- Onat Kocabıyık, O. (2016). Olgubilim ve Gömülü Kuram: Bazı Özellikler Açısından Karşılaştırma. *Trakya Üniversitesi Eğitim Fakültesi Dergisi*, 6(1), 55-66.
- Recepoğlu, S. ve Recepoğlu, E. (2019). Öğretmen Adaylarının Özyeterlik Algıları ile Öğretmenlik Mesleğine Yönelik Motivasyonları Arasındaki İlişki. *Hacettepe Üniversitesi Eğitim Fakültesi Dergisi*, 35(4), 799-814.
- Smith, J. A. ve Eatough, V. (2007). Interpretative Phenomenological Analysis. (Eds. E. Lyons ve A. Coyle). *Analysing Qualitative Data in Psychology (1 st Ed.)* İçinde (s. 35-50). London: Sage.
- Üstüner, M. (2006). Öğretmenlik Mesleğine Yönelik Tutum Ölçeğinin Geçerlik ve Güvenirlik Çalışması. *Kuram ve Uygulamada Eğitim Yönetimi Dergisi*, 45(45), 109-127.
- Yıldırım, A. ve Şimşek, H. (2008). *Sosyal Bilimlerde Nitel Araştırma Yöntemleri*, (6. Baskı). Ankara: Seçkin Yayıncılık.
- <https://oygm.meb.gov.tr/www/ogretmenlik-meslegi-genel-yeterlikleri/icerik/39> adresinden 25.02.2022 tarihinde erişildi.



# Asya Studies

Academic Social Studies / Akademik Sosyal Arařtırmalar  
Year: 6 - Number: 19 p. 11-20, Spring 2022

## Öğretmenlerin İş Doyumu Düzeyleri ile Okul Yöneticilerinin Liderlik Stilleri Arasındaki İlişkinin İncelenmesi\*

*Examining the Relationship Between Teachers' Job Satisfaction Levels and School Administrators' Leadership Styles*

DOI: <https://doi.org/10.31455/asya.1061504>

Arařtırma Makalesi /  
Research Article

Makale Geliş Tarihi /  
Article Arrival Date  
**22.01.2022**

Makale Kabul Tarihi /  
Article Accepted Date  
**22.03.2022**

Makale Yayın Tarihi /  
Article Publication Date  
**29.03.2022**

### Asya Studies

Dr. Ümit Doğan  
Millî Eğitim Bakanlığı,  
[doganumit18@hotmail.com](mailto:doganumit18@hotmail.com)

#### ORCID ID

<https://orcid.org/0000-0002-8144-9744>

\* "COPE-Dergi Editörleri İçin Davranış Kuralları ve En İyi Uygulama İlkeleri" beyanları: Bu çalışma için herhangi bir çıkar çatışması bildirilmemiştir. Bu çalışma İnönü Üniversitesi Bilimsel Araştırma ve Yayın Etiği Kurulu'nun 09.09.2021 tarih ve 2021/20-9 sayılı karar onayı çerçevesinde gerçekleştirilmiştir.

#### Öz

Liderler, örgütsel kaynakları etkin kullanmak amacıyla. Bu nedenle örgütsel kaynakların temelini oluşturan insanların, örgüte olan eğilimlerinin ve bakış açılarının incelenmesi önem arz etmektedir. Bu çalışmanın amacı, okulun temel paydaşı olan öğretmenlerin iş doyum düzeyleri ile okulun lideri olarak kabul edilen okul yöneticilerinin liderlik stilleri arasındaki ilişkilerin incelenmesidir. Araştırmada ilişkisel tarama modeli kullanılmıştır. Araştırmanın evreni 2021-2022 eğitim öğretim yılında Sakarya ilinde, kamu okullarında görevli toplam 15.489 öğretmenden oluşmaktadır. Araştırmanın örneklemini ise evrenden basit dökisiz örnekleme yöntemi ile seçilmiş 17 okulda görev yapan 252 öğretmen oluşturmaktadır. Bu çalışmada okul yöneticilerinin dönüşümcü liderlik stilleri ile öğretmenlerin iş doyum düzeylerinin pozitif yönde ve orta düzeyde olduğu, okul yöneticilerinin serbest bırakıcı ve sürdürümcü liderlik stilleri ile öğretmenlerin iş doyumunu ise pozitif yönlü ve düşük düzeyde ilişkili olduğu sonuçlarına ulaşılmıştır. Bu bulguya göre okul yöneticilerinin dönüşümcü, serbest bırakıcı ve sürdürümcü davranış ve uygulamalarının öğretmenlerin iş doyumunu etkilediği söylenebilir. Bunlar arasında dönüşümcü liderlik davranışları ve uygulamalarının ise doyumunu daha çok etkilediği görülmektedir. Çalışmada okul yöneticilerinin dönüşümcü, serbest bırakıcı ve sürdürümcü liderlik stilleri ile öğretmenlerin iş doyum algı düzeyi arasında orta düzeyde ilişkiler görülmüştür. Okul müdürünün dönüşümcü, serbest bırakıcı ve sürdürümcü liderlik davranışları ve uygulamalarının öğretmenlerin iş doyum algılarının anlamlı bir yordayıcısı olduğu tespit edilmiş ve makalede araştırma bulguları doğrultusunda önerilere yer verilmiştir.

**Anahtar Kelimeler:** Okul Yöneticisi, Liderlik Stili, İş Doyumu

#### Abstract

Leaders aim to use organizational resources effectively. For this reason, it is important to examine the tendencies and perspectives of people, who form the basis of organizational resources, towards the organization. The aim of this study is to examine the relationships between the leadership styles of school administrators, who are accepted as the leaders of the school, and the job satisfaction levels of teachers, who are the main stakeholders of the school. Relational screening model was used in the research. The universe of the research consists of a total of 15,489 teachers working in public schools in Sakarya in the 2021-2022 academic year. The sample of the study consists of 252 teachers working in 17 schools selected from the population by simple random sampling method. In this study, it was concluded that the transformational leadership styles of school administrators and teachers' job satisfaction levels were positively and moderately correlated, while the release and follow-up leadership styles of school administrators were positively and low-level correlated with teachers' job satisfaction. According to this finding, it can be said that the transformational, liberating and sustaining behaviors and practices of school administrators affect teachers' job satisfaction. Among them, transformational leadership behaviors and practices seem to affect satisfaction more. In the study, moderate correlations were observed between the transformational, liberating and continuity leadership styles of school administrators and the job satisfaction perception level of teachers. It has been determined that the transformational, releasing and sustaining leadership behaviors and practices of the school principal are a significant predictor of teachers' job satisfaction perceptions, and suggestions are included in the article in accordance with the research findings.

**Keywords:** School Administrator, Leadership Style, Job Satisfaction

#### Citation Information/Kaynakça Bilgisi

Doğan, Ü. (2022). Öğretmenlerin İş Doyumu Düzeyleri ile Okul Yöneticilerinin Liderlik Stilleri Arasındaki İlişkinin İncelenmesi. *Asya Studies-Academic Social Studies / Akademik Sosyal Arařtırmalar*, 6(19), 11-20.

## GİRİŞ

İş doyumunu ilk kez 1920'lerde ortaya atılmış ve 1930'lu yıllarda önem kazanmaya başlamış bir kavramdır. İş doyumunu genel anlamda bireylerin işlerine dair duygularını kapsamaktadır (Sevimli ve İşcan, 2005). Alanyazında iş doyumuna ilişkin çeşitli tanımlar yer almaktadır. Locke (1976) iş doyumunu bireyin işine karşı hissettiği pozitif duygular olarak tanımlarken, Hackman ve Oldman (1975) işgörenlerin işlerinde duydukları haz duygusu; Gözener ve Sayın (2007) ise işgörenlerin birbirleri ile olan olumlu veya olumsuz davranışları ile iş ortamının olumluluğunun toplamı olarak tanımlamıştır.

İşgörenlerin işlerinde doyum sağlamaları kendileri ve yaptıkları iş açısından önemli iken ayrıca yöneticiler açısından da önemlidir. Çünkü iş doyumunu işgörenlerin performans ve başarılarını etkileyen önemli etkenlerdendir. İş doyumunun doğrudan etkilediği bazı davranışlar vardır. İş doyumunu yüksek olan işgörenin performansının yüksek, mutlu, iş yerindeki arkadaşlarıyla uyumlu olması beklenir (Omarov, 2009). İş doyumunu düşük işgören ise işten ayrılma, işlevsel olmayan çatışmalar, devamsızlık gibi olumsuz davranışlar sergileyebilmektedir (Akçamete vd., 2001; Keleş, 2006). Bu nedenle örgüt yöneticilerinin önemli görevlerinden birisi de işgörenlerin iş doyumunu yükseltmektir.

İş doyumunun yüksek olduğu mesleklerde verim ve başarının artması beklenir ki öğretmenlik mesleğinde de iş doyumunu önemli bir kavramdır. Wolpin, Burke ve Greenglass (1991) öğretmenlerin iş doyumlarının düşük olmasına neden olan faktörlerin artan iş yükü, mesleki yetersizlik, kaygı ve stres, tükenmişlik, özlük haklarının yetersizliği, okulların fiziki kapasitelerinin yetersizliği, mesleki statü düşüklüğü şeklinde olduğunu belirtmektedir.

Liderlik; yol gösteren, hedefe ulaştırmaya çalışan kişi olarak bireylerin istek ve ihtiyaçlarını dikkate alan ve tüm öğeleri bir araya getiren kişilerin temel özelliği olup bireyler arasında etkileşimi sağlayarak daha önceden ortaya konulan hedeflere yöneltme kapasitesidir (Güney, 2007; Tosun, 1982). Firestone'a (1996) göre belirli bir statü sahibi olan bireylerin, örgütsel işlevleri yerine getirirken çalışanların istekli olarak buldukları bir ortam oluşturmaları ve onları örgütlemeleri liderlik özellikleridir. Liderlik; bireylerin kişisel özelliklerine, toplumsal ve örgütsel bakış açısına göre farklı tanımlamalar yapılan bir kavramdır (Erçetin, 1998). Liderlik konusunda alanyazında oldukça farklı tanımlamalar ve sınıflandırmalar yapılmıştır (Aslan ve Doğan, 2021). Bu çalışmada liderlik stillerinden dönüşümcü liderlik, serbest bırakıcı liderlik ve sürdürümcü liderlik stilleri ele alınmıştır.

Dönüşümcü liderliği alanyazında kavram olarak ilk defa Burns (1978) kullanırken daha sonra Bass (1985) tarafından teori olarak ortaya atılmıştır (Genç ve Halis, 2006). Burns'e (1978) göre dönüşümcü liderlik, çalışanlarla etkileşim içerisinde olarak, onlardaki enerjiyi açığa çıkarma sürecidir. Daft'a (2005) göre örgütün kültürünü ve stratejilerini değiştirerek yeni bir vizyon kazandırma becerisidir. Dönüşümcü liderler, örgüt çalışanlarının yaptıklarının çok daha fazlasını yapabileceklerine inandıran; adaleti sağlamaya yönelik olarak kişisel değerleri temele alan ve çalışanları içsel olarak güdüleyen kişilerdir (Eren, 2008a; Gibson vd., 1994). Serbest bırakıcı liderlik, çalışanların kendi hâllerinde çalışmalarına izin veren, yönetim yetkisini en az düzeyde kullanan liderlik stildir (Doğan, 2001). Serbest bırakıcı liderler, çalışanların kendilerine sunulan kaynaklar ölçüsünde amaçlarını belirlemelerine ve planlama yapmalarına olanak tanır ve çalışanların taleplerini göz ardı ederken sorumluluk almadan onların sorumluluk almalarını isterler ve net karar vermekten çekinirler (Eren, 2008b; Hoy ve Miskel, 2010). Sürdürümcü liderlik ise örgütsel değişime karşı olarak daha önceki yönetim biçimini benimseyen ve mevcut düzeni sürdürmeye çalışanların benimsediği liderlik stildir ki sürdürümcü liderler, takipçilerinin istenilen davranışları sergilemeleri yönünde motivasyonlarını artırır ve önceki davranışlardan fazlasını yapmalarını ister (Bass vd., 2003; Hartog vd., 1997).

Liderler, örgütsel kaynakları etkin kullanmak amaçındadır. Bu nedenle örgütsel kaynakların temelini oluşturan insanların, örgüte olan eğilimlerinin ve bakış açılarının incelenmesi önem arz etmektedir. Bu çalışmanın amacı, okulun temel paydaşı olan öğretmenlerin iş doyum düzeyleri ile okulun lideri olarak kabul edilen okul yöneticilerinin liderlik stilleri arasındaki ilişkilerin incelenmesidir.

## YÖNTEM

### Araştırmanın Modeli

Bu araştırmanın amacı okul yöneticilerinin liderlik stilleri ile öğretmenlerin iş doyumu düzeyleri arasındaki ilişkiyi incelemektir. Araştırmada ilişkisel tarama modeli kullanılmıştır. İlişkisel tarama modelleri iki veya ikiden fazla değişkenin birlikte değişimi ve/veya değişimin derecesinin belirlenmeye çalışıldığı araştırma modelidir (Karasar, 2010).

### Evren ve Örneklem

Araştırmanın evreni 2021-2022 eğitim öğretim yılında Sakarya ilinde, devlet okullarında görevli toplam 15.489 öğretmenden oluşmaktadır. Araştırmanın örnekleme ise evrenden basit seçkisiz örneklem yöntemi ile seçilmiş 17 okulda görev yapan 252 öğretmen oluşturmaktadır. Örnekleme oluşturan öğretmenlerin 119'u kadın (%47,22), 133'ü erkektir (%82,78). Katılımcı öğretmenlerin 125'i bekâr (%49,60), 127'si ise evlidir (%50,40). Öğretmenlerin kıdemleri incelendiğinde; öğretmenlerin 36'sı (%14,28) 0-5 yıl, 75'i (%29,76) 6-10 yıl, 141'i (%55,34) 11 ve üstü yıl mesleki kıdeme sahiptir.

### Veri Toplama Araçları

Verilerin toplanma sürecinde okul yöneticilerinin liderlik stilleri ile öğretmenlerin iş doyumu düzeyleri arasındaki ilişkiyi belirlemek için iki adet ölçek kullanılmıştır. Bu ölçeklerden birincisi Baycan (1985) tarafından Türkçeye uyarlanan *Minnesota İş Doyum Ölçeği*'nin (Minnesota Satisfaction Questionnaire) kısa formu kullanılmıştır (Gündüz, Çapri ve Gökçakan, 2013). Minnesota İş Doyum Ölçeği içsel, dışsal ve genel doyum düzeyini belirleyici özelliklere sahip 20 maddeden oluşmuştur. Araştırmada ikinci veri toplama aracı olarak Akan, Yıldırım ve Yalçın'ın (2014) geliştirmiş olduğu 35 (otuz beş) maddeden ve üç boyuttan oluşan *Okul Müdürleri Liderlik Stilleri Ölçeği*'dir. Ölçeğin boyutlarından dönüşümcü liderlik boyutu yirmi maddeden, serbest bırakıcı liderlik boyutu sekiz maddeden, sürdürümcü liderlik boyutu ise yedi maddeden oluşmaktadır. Ölçek 5'li likert tipi geliştirilmiş olup ölçekten alınabilecek puanlar en düşük 35, en yüksek ise 175'tir. Araştırmacılar tarafından gerçekleştirilen psikometrik ölçümler neticesinde ölçeğin açıkladığı varyansın %54,19 olduğu bulunurken aynı zamanda iç güvenilirlik katsayılarının kabul edilebilir sınırlarda olduğu bulgusuna ulaşılmıştır.

### Verilerin Analizi

Araştırmanın örneklemeden toplanan 262 veri toplama aracının 10'unun eksik ve/veya hatalı olduğu değerlendirildiğinden 252 veri değerlendirmeye alınmıştır. Bu aşamadan sonra normallik koşulu için ölçeklere ait ifadelerin basıklık ve çarpıklık değerleri incelenmiş ve bu değerlerin sınırlar içinde olduğu görülerek normal dağılım koşulunun sağlandığına karar verilmiştir (Tabachnick ve Fidel, 2003). Araştırmada öğretmenlerin iş doyumu düzey algıları ile okul yöneticilerinin liderlik stillerine ilişkin görüşlerinin demografik özelliklerinin grup sayılarına göre uygun olan t testi ve tek yönlü varyans analizi (ANOVA) yapılmıştır. Bağımlı ve bağımsız değişkenler arasındaki yordayıcılık ise regresyon analizi ile belirlenmiştir.

### Etik Kurul Beyanı

Bu araştırmanın yürütülebilmesi için İnönü Üniversitesinden etik kurul izni alınmış ve "Yükseköğretim Kurumları Bilimsel Araştırma ve Yayın Etiği Yönergesi"nde yer alan tüm kurallara uyulmuştur.

Kurul Adı : İnönü Üniversitesi Bilimsel Araştırma ve Yayın Etiği Kurulu

Karar Tarihi : 09/09/2021

Belge Numarası: 2021-20/9

## BULGULAR

### Öğretmenlerin İş Doyumu Düzeyleri ile Okul Yöneticilerinin Liderlik Stillere İlişkin Betimsel İstatistik Sonuçları

Araştırmanın bu alt problemi kapsamında yapılmış olan betimsel istatistik bulguları Tablo 1'de belirtilmiştir.

**Tablo 1:** Betimsel İstatistik Sonuçları

| Ölçekler                               | Boyutlar                  | N   | $\bar{x}$ | Ss  |
|--|---------------------------|-----|-----------|-----|
| Okul Yöneticilerinin Liderlik Stilleri | Dönüşümcü Liderlik        | 252 | 3.38      | .70 |
|  | Serbest Bırakıcı Liderlik | 252 | 3.12      | .85 |
|  | Sürdürümcü Liderlik       | 252 | 3.09      | .86 |
| İş Doyumu                              | İç Kaynaklı Doyum         | 252 | 3.39      | .74 |
|  | Dış Kaynaklı Doyum        | 252 | 3.24      | .80 |

Tablo 1 incelendiğinde okul yöneticilerinin liderlik stilleri ölçeğinde dönüşümcü liderlik ortalaması ( $\bar{x}$ =3.38) oldukça yüksek, serbest bırakıcı liderlik ortalaması ( $\bar{x}$ =3.12) orta ve sürdürümcü liderlik ortalaması ( $\bar{x}$ =3.09) orta düzeydedir.

Öğretmenlerin iş doyumu ölçeğinde iç kaynaklı doyum ortalamaları ( $\bar{x}$ =3.39) oldukça yüksek, dış kaynaklı doyum ortalamalarının ( $\bar{x}$ =3.24) orta düzeyde olduğu görülmüştür.

Okul yöneticilerinin liderlik stilleri ile öğretmenlerin iş doyumu düzeylerinin cinsiyet, medeni durum ve kıdemlerine bağlı değişip değişmediğine ilişkin bulgular başlıklar halinde verilmiştir.

#### **Öğretmenlerin İş Doyumu Düzeyleri ile Okul Yöneticilerinin Liderlik Stillерinin Cinsiyet Değişkenine Göre Nedensel Karşılaştırma İstatistik Sonuçları**

Araştırmanın bu alt problemi kapsamında yapılmış olan t testi analiz sonuçları Tablo 2'de belirtilmiştir.

**Tablo 2:** Cinsiyet Değişkenine İlişkin İstatistik Sonuçları

| Değişkenler               | Cinsiyet | N   | $\bar{x}$ | Ss  | sd  | t    | p    |
|---------------------------|----------|-----|-----------|-----|-----|------|------|
| Dönüşümcü Liderlik        | Erkek    | 133 | 3.39      | .73 | 250 | .09  | .89  |
|                           | Kadın    | 119 | 3.38      | .76 |     |      |      |
| Serbest Bırakıcı Liderlik | Erkek    | 133 | 3.20      | .83 | 250 | 1.75 | .11  |
|                           | Kadın    | 119 | 3.14      | .86 |     |      |      |
| Sürdürümcü Liderlik       | Erkek    | 133 | 3.15      | .69 | 250 | .36  | .92  |
|                           | Kadın    | 119 | 3.16      | .69 |     |      |      |
| İç Kaynaklı Doyum         | Erkek    | 133 | 3.29      | .55 | 250 | 2.31 | .02* |
|                           | Kadın    | 119 | 3.59      | .79 |     |      |      |
| Dış Kaynaklı Doyum        | Erkek    | 133 | 3.24      | .72 | 250 | 1.62 | .18  |
|                           | Kadın    | 119 | 3.19      | .69 |     |      |      |

\*p<.05

Tablo 2'de cinsiyet değişkenine göre okul yöneticilerinin liderlik stilleri ölçeğinde öğretmenlerin dönüşümcü, serbest bırakıcı ve sürdürümcü liderlik algı düzeyleri arasında anlamlı farklılık olmadığı belirlenmiştir. Her üç boyutta da kadın ve erkek öğretmenlerin benzer algılara sahip olduğu söylenebilir.

Tablo 2 iş doyumu ölçeği açısından incelendiğinde cinsiyet değişkenine göre dış kaynaklı doyumlarının anlamlı farklılık göstermediği, iç kaynaklı doyum algı düzeyinin anlamlı farklılık gösterdiği belirlenmiştir [t(250)=2.21; p<.05] görülmektedir. Öğretmenlerin dış kaynaklı doyum algılarının benzer olduğunu, İç Kaynaklı Doyum algı düzeylerinin ise kadın öğretmenler lehine yüksek olduğu ifade edilebilir.

#### **Öğretmenlerin İş Doyumu Düzeyleri ile Okul Yöneticilerinin Liderlik Stillерinin Medeni Durum Değişkenine Göre Nedensel Karşılaştırma İstatistik Sonuçları**

Araştırmanın bu alt problemi kapsamında yapılmış olan t testi analiz sonuçları Tablo 3'te belirtilmiştir.



**Tablo 3: Medeni Durum Değişkenine İlişkin İstatistik Sonuçları**

| Değişkenler               | Medeni Durum | N   | $\bar{x}$ | Ss  | sd  | t    | p    |
|---------------------------|--------------|-----|-----------|-----|-----|------|------|
| Dönüşümcü Liderlik        | Bekâr        | 125 | 3.41      | .72 | 250 | .26  | .87  |
|                           | Evli         | 127 | 3.51      | .72 |     |      |      |
| Serbest Bırakıcı Liderlik | Bekâr        | 125 | 3.14      | .90 | 250 | 2.41 | .01* |
|                           | Evli         | 127 | 3.46      | .79 |     |      |      |
| Sürdürümcü Liderlik       | Bekâr        | 125 | 3.13      | .89 | 250 | .19  | .88  |
|                           | Evli         | 127 | 3.18      | .79 |     |      |      |
| İç Kaynaklı Doyum         | Bekâr        | 125 | 3.51      | .72 | 250 | .15  | .07  |
|                           | Evli         | 127 | 3.50      | .65 |     |      |      |
| Dış Kaynaklı Doyum        | Bekâr        | 125 | 3.21      | .62 | 250 | 1.63 | .04* |
|                           | Evli         | 127 | 3.46      | .72 |     |      |      |

\*p&lt;.05

Tablo 3'te medeni durum değişkenine göre okul yöneticilerinin liderlik stilleri ölçeğinde öğretmenlerin dönüşümcü ve sürdürümcü liderlik algı düzeyleri arasında anlamlı farklılık olmadığı belirlenmiştir. Serbest bırakıcı liderlik boyutunda ise anlamlı farklılık olduğu belirlenmiştir [t(250)=2.41; p<.05]. Öğretmenlerin dönüşümcü liderlik ve sürdürümcü liderlik algılarının evli ve bekâr öğretmenlerde benzer olduğu, serbest bırakıcı liderlik boyutunda ise evli öğretmenler lehine yüksek olduğu ifade edilebilir.

Tablo 3 iş doyumunu ölçeği açısından incelendiğinde medeni durum değişkenine göre iç kaynaklı doyum boyutunda anlamlı farklılık göstermediği, dış kaynaklı doyum algı düzeyinin anlamlı farklılık gösterdiği belirlenmiştir [t(250)=1.63; p<.05]. Öğretmenlerin iç kaynaklı doyum algılarının benzer olduğunu, dış kaynaklı doyum algı düzeylerinin ise evli öğretmenler lehine yüksek olduğu ifade edilebilir.

#### Öğretmenlerin İş Doyumu Düzeyleri ile Okul Yöneticilerinin Liderlik Stillерinin Mesleki Kıdem Değişkenine Göre Nedensel Karşılaştırma İstatistik Sonuçları

Araştırmanın bu alt problemi kapsamında yapılmış olan tek yönlü varyans analizi (ANOVA) sonuçları Tablo 4'te belirtilmiştir.

**Tablo 4: Mesleki Kıdem Değişkenine İlişkin İstatistik Sonuçları**

| Değişkenler               | Kıdem    | N   | $\bar{x}$ | Ss  | KT       | Sd    | KO  | F   | P    |
|---------------------------|----------|-----|-----------|-----|----------|-------|-----|-----|------|
| Dönüşümcü Liderlik        | 0-5 yıl  | 36  | 3.22      | .68 | G. arası | .14   | 2   | .15 | .90  |
|                           | 6-10 yıl | 75  | 3.29      | .70 | G. içi   | 145   | 248 | .52 |      |
|                           | 11yıl +  | 141 | 3.20      | .73 | Toplam   | 138.3 | 251 |     |      |
| Serbest Bırakıcı Liderlik | 0-5 yıl  | 36  | 3.18      | .80 | G. arası | 1.26  | 2   | .61 | .55  |
|                           | 6-10 yıl | 75  | 3.15      | .91 | G. içi   | 263.9 | 248 | .80 |      |
|                           | 11yıl +  | 141 | 3.12      | .82 | Toplam   | 159.3 | 251 |     |      |
| Sürdürümcü Liderlik       | 0-5 yıl  | 36  | 3.02      | .83 | G. arası | .88   | 2   | .50 | .49  |
|                           | 6-10 yıl | 75  | 3.13      | .90 | G. içi   | 139.4 | 248 | .49 |      |
|                           | 11yıl +  | 141 | 3.09      | .91 | Toplam   | 139.4 | 251 |     |      |
| İç Kaynaklı Doyum         | 0-5 yıl  | 36  | 3.19      | .49 | G. arası | .39   | 2   | .59 | .01* |
|                           | 6-10 yıl | 75  | 3.18      | .59 | G. içi   | 139.6 | 248 | .48 |      |
|                           | 11 yıl + | 141 | 3.60      | .79 | Toplam   | 141.5 | 251 |     |      |
| Dış Kaynaklı Doyum        | 0-5 yıl  | 36  | 3.20      | .61 | G. arası | .50   | 2   | .27 | .98  |
|                           | 6-10 yıl | 75  | 3.27      | .60 | G. içi   | 69.1  | 248 | .31 |      |
|                           | 11 yıl + | 141 | 3.21      | .62 | Toplam   | 73.5  | 251 |     |      |

\*p&lt;.05

Tablo 4'te kıdem değişkenine göre okul yöneticilerinin liderlik stilleri ölçeğinde öğretmenlerin dönüşümcü, serbest bırakıcı ve sürdürümcü liderlik algı düzeyleri arasında anlamlı farklılık olmadığı

belirlenmiştir. Her üç boyutta kıdem değişkenine göre öğretmenlerin benzer algılara sahip olduğu söylenebilir.

Tablo 4 iş doyumunu ölçeceği açısından incelendiğinde kıdem değişkenine göre dış kaynaklı doyum boyutunda anlamlı farklılık göstermediği, iç kaynaklı doyum algı düzeyinin anlamlı farklılık gösterdiği belirlenmiştir [F(2;248)=1.31; p<.05]. Öğretmenlerin dış kaynaklı doyum algılarının benzer olduğunu, iç kaynaklı doyum algı düzeylerinin ise 11 ve üstü yıl kıdeme sahip öğretmenler lehine yüksek olduğu söylenebilir.

### Öğretmenlerin İş Doyumu Düzeyleri ile Okul Yöneticilerinin Liderlik Stillere İlişkin Regresyon Analizi İstatistik Sonuçları

Araştırmanın bu alt problemi kapsamında yapılmış olan çoklu regresyon analizi sonuçları Tablo 5'te belirtilmiştir.

**Tablo 5:** İş Doyumunun Yordanmasına İlişkin İstatistik Sonuçları

| Yordayıcı Değişken        | B                    | Sh B | $\beta$ | T    | p    | İkili r | Kısmi r |
|---------------------------|----------------------|------|---------|------|------|---------|---------|
| Sabit                     | 1.40                 | .40  |         | 3.60 | .00* |         |         |
| Dönüşümcü Liderlik        | .31                  | .02  | .30     | 5.80 | .00* | .40     | .31     |
| Serbest Bırakıcı Liderlik | .01                  | .04  | .02     | .42  | .70  | .04     | .02     |
| Sürdürümcü Liderlik       | .03                  | .04  | .04     | .80  | .40  | .08     | .04     |
| İç Kaynaklı Doyum         | .30                  | .03  | .20     | 4.70 | .00* | .40     | .30     |
| Dış Kaynaklı Doyum        | .15                  | .02  | .04     | 3.31 | .18  | .07     | .06     |
|                           | .31                  | .04  | .03     | 4.20 | .31  | .08     | .09     |
| R= .42                    | R <sup>2</sup> = .17 |      |         |      |      |         |         |
| F= 18.67                  | *p= .00              |      |         |      |      |         |         |

\*p< .01

Tablo 5'te yordayıcı değişkenler (dönüşümcü liderlik, serbest bırakıcı liderlik, sürdürümcü liderlik) ile birlikte yordanan değişken olarak ifade edilen iş doyumunu arasında yapılmış olan çoklu regresyon analizi sonuçları görülmektedir. Tablo 5'e göre okul yöneticilerinin dönüşümcü liderlik stilleri ile iş doyumunu arasında pozitif yönde ve orta düzeyde ilişki; bunlar dışındaki değişkenler kontrol edildiğinde ise aralarındaki kısmi ilişki olarak belirlenmiştir. Okul yöneticilerinin serbest bırakıcı liderlik stilleri ile iş doyumunu arasında pozitif yönde ve düşük düzeyde ilişki; bunlar dışındaki değişkenler kontrol edildiğinde ise aralarındaki kısmi ilişki olarak belirlenmiştir. Okul yöneticilerinin sürdürümcü liderlik stilleri ile iş doyumunu pozitif yönde ve düşük düzeydedir. Bunlar dışındaki değişkenler kontrol edildiğinde ise aralarındaki kısmi ilişki olarak belirlenmiştir.

Çalışmaya katılan öğretmenlerin, okul yöneticilerinin dönüşümcü, serbest bırakıcı ve sürdürümcü liderlik stilleri ile iç kaynaklı doyum, dış kaynaklı doyum arasında orta düzeyde ve anlamlı ilişkiler olduğu belirlenmiştir (R=.42, R<sup>2</sup>=.17, p<.01). Bu bulgudan hareketle çalışmadaki öğretmenlerin okul yöneticilerinin dönüşümcü, serbest bırakıcı ve sürdürümcü liderlik stilleri, öğretmenlerin iş doyumlarındaki toplam varyansın %17'sini açıkladığı görülmüştür.

### SONUÇ, TARTIŞMA VE ÖNERİLER

Öğretmenlerin iş doyumunu algıları ile okul yöneticilerinin liderlik stilleri arasındaki ilişki incelenmiştir. Öğretmen algılarının araştırıldığı bu çalışmada; öğretmen algılarına göre okul yöneticilerinin dönüşümcü liderlik uygulamaları, serbest bırakıcı liderlik uygulamaları ve sürdürümcü liderlik uygulamalarını orta düzeyde sergiledikleri görülmüştür. Çalışmaya katılan öğretmenler okul yöneticilerinin dönüşümcü, serbest bırakıcı ve sürdürümcü liderlik davranış ve uygulamaları arasında çok bir fark olmadığını, fakat bunlar arasında dönüşümcü liderlik davranışlarını daha çok sergilediklerini düşünmektedirler. Son yıllarda yaşadığımız salgın hastalık sürecinin hayatımıza getirdiği köklü değişimlerin okul yöneticilerinin sergiledikleri davranış ve uygulamalarını da etkilediği düşünüldüğünde, dönüşümcü liderlik uygulamalarının daha çok öne çıkmış olması olası bir durum olarak görülebilir. Bunun yanında alanyazına bakıldığında okul yöneticilerinin daha çok işbirlikli/demokratik yönetim tarzının kullandıkları (Özdemir vd., 2014; Terzi ve Kurt, 2005), serbest bırakıcı, otoriter ve engelleyici davranışları ise orta düzeyde sergiledikleri görülmektedir (Argon ve Dilekçi, 2014).

Araştırma sonucunda çalışmaya katılan erkek ve kadın öğretmenler arasında çalıştıkları okullarındaki okul yöneticilerinin dönüşümcü, serbest bırakıcı ve sürdürümcü liderlik davranış ve

uygulamalarına ilişkin algı düzeylerinin benzer olduğu görülmüştür. Argon ve Dilekçi de (2014) çalışmalarında benzer bulgulara ulaşmışlardır. Bunun yanında alanyazında erkek öğretmenlerin okul müdürlerini daha otoriter tarzda ve ilgisiz bulan (Terzi ve Kurt, 2005) çalışmalar vardır. Öğretmenlerin medeni durumları açısından dönüşümcü liderlik ve sürdürümcü liderlik algı düzeyleri arasında anlamlı farklılık olmadığı; serbest bırakıcı liderlik davranış ve uygulamalarına ilişkin ise anlamlı farklılık olduğu görülmüştür. Evli öğretmenlerin çalıştıkları okullarındaki okul yöneticilerini daha serbest bırakıcı buldukları ifade edilebilir. Cemaloğlu'nun (2007) ve Sönmez'in (2010) araştırmalarında da evli öğretmenlerin yöneticilerini daha dönüşümsel algıladıkları betimlenmiştir. Araştırma sonucunda çalışmaya katılan öğretmenlerin çalıştıkları okullarındaki okul yöneticilerinin dönüşümcü, serbest bırakıcı ve sürdürümcü liderlik davranış ve uygulamalarına ilişkin algı düzeylerinin mesleki kıdemleri bakımından farklılık göstermediği görülmüştür. Benzer bulgu Cemaloğlu (2007), Sönmez (2010) ve Atar (2009) tarafından yapılan çalışmalar sonucunda da saptanmıştır.

Alanyazında yer alan araştırmalarda incelenen etkenler açısından kadın öğretmenlerin iş doyum düzeylerinin erkek öğretmenlerin iş doyum düzeylerinden daha yüksek olduğu saptanmıştır (Aydınay, 1996; Klecker ve Loadman, 1999; Oshagbemi, 2000; Özdayı, 1990; Spear vd., 2000). Başka bir açıdan bakıldığında öğretmenlik mesleğinin toplumsal statüsünü, erkeklerin kadınlara göre daha düşük gördükleri, kadınların erkeklere göre daha düşük beklentilere sahip oldukları ve işte erkeklere göre çok daha kolay doyuma ulaştıkları şeklinde de yorumlanabilir (Witt ve Nye, 1992). İş doyumunu ile ilgili olarak bazı çalışmalarda gözlenen değişkenler açısından iş doyumunu ile medeni durum arasında anlamlı düzeyde bir farklılık gözlenmezken (Erdem ve Demirel, 2009; Kış vd., 2012; Koustelios, 2001; Şahin ve Dursun, 2009); Clark (1996), genel iş doyumunu düzeyi bakımından evli işçilerin en yüksek fakat işin kendisi açısından dul olanların en doyumlu olduklarını saptarken, Canbay (2007) ise işle ilgili özellikler boyutunda evli öğretmenlerin yaptıkları işe ilişkin doyum düzeylerini bekâr ve dul olanlara göre daha yüksek bulmuştur. Çalışmaya katılan öğretmenlerin çalıştıkları okullardaki iş doyumunu algı düzeylerinin kıdemleri açısından farklılaşmadığı görülmüştür. Araştırma bulgusuna göre mesleki kıdem ile öğretmenlerin içsel doyum düzeyleri arasında anlamlı farklılık oluşturmadığını destekleyen çalışmalara alanyazında rastlanırken (Avşaroğlu vd., 2007; Gençay, 2007; Şahin ve Dursun, 2009; Telef, 2011) sonucu desteklemeyen bulgulara da rastlanmıştır (Gençtürk ve Memiş, 2010; Günbayı ve Toprak, 2010; Şahin, 1999).

Araştırmanın önemli bir parçası; öğretmenlerin çalıştıkları okullardaki okul yöneticilerinin dönüşümcü, serbest bırakıcı ve sürdürümcü liderlik davranışları ve uygulamaları ile öğretmenlerin iş doyum düzeyleri arasındaki ilişkinin betimlenmesidir. Bu çalışmada okul yöneticilerinin dönüşümcü liderlik stilleri ile öğretmenlerin iş doyum düzeylerinin pozitif yönde ve orta düzeyde olduğu, okul yöneticilerinin serbest bırakıcı ve sürdürümcü liderlik stilleri ile öğretmenlerin iş doyumunu ise pozitif yönlü ve düşük düzeyde ilişkili olduğu sonuçlarına ulaşılmıştır. Bu bulguya göre okul yöneticilerinin dönüşümcü, serbest bırakıcı ve sürdürümcü davranış ve uygulamalarının öğretmenlerin iş doyumunu etkilediği söylenebilir. Bunlar arasında dönüşümcü liderlik davranışları ve uygulamalarının iş doyumunu daha çok etkilediği görülmektedir. Çalışmada okul yöneticilerinin dönüşümcü, serbest bırakıcı ve sürdürümcü liderlik stilleri ile öğretmenlerin iş doyumunu algı düzeyi arasında orta düzeyde ilişkiler görülmüştür. Okul müdürünün dönüşümcü, serbest bırakıcı ve sürdürümcü liderlik davranışları ve uygulamalarının öğretmenlerin iş doyumunu algılarının anlamlı bir yordayıcısı olduğu tespit edilmiştir. Alanyazında dönüşümcü liderlik davranış ve uygulamalarının iş doyumunu arttırdığını tespit eden çalışmalar vardır (Hsu ve Mujtaba, 2007). Bu bağlamda okul yöneticilerinin yaşanan değişimler liderlik etmeleri ile destekleyici davranış ve uygulamaları öğretmenlerin iş doyumunu arttırabilir. Bu bağlamda bu çalışmanın farklı örneklem gruplarında tekrarlanması veya konuyla ilgili nitel çalışmaların yapılması önerilebilir.

#### **Yazarlık Katkısı**

Bu araştırmanın tamamı yazar tarafından gerçekleştirilmiştir.

#### **Etik Kurul Onay Bilgileri**

Bu araştırmanın yürütülebilmesi için İnönü Üniversitesi Bilimsel Araştırma ve Yayın Etiği Kurulundan etik kurul izni alınmıştır.

Kurul Adı : İnönü Üniversitesi Bilimsel Araştırma ve Yayın Etiği Kurulu

Karar Tarihi : 09.09.2021

Karar Sayısı: 2021/20-9

#### KAYNAKÇA

- Akan, D.; Yıldırım, İ. ve Yalçın, S. (2014). Okul Müdürleri Liderlik Stili Ölçeğinin Geliştirilmesi (OMLSÖ). *Electronic Journal of Social Sciences*, 13(51), 392-415.
- Akçamete, G.; Kaner, S. ve Sucuoğlu, B. (2001). *Öğretmenlerde Tükenmişlik, İş Doymu ve Kişilik*, (1. Basım). Ankara: Nobel Yayın Dağıtım.
- Argon, T. ve Dilekçi, Ü. (2014). Öğretmenlerin Okul Müdürlerinin Yönetim Tarzları ve Kurumsal İtibara Yönelik Algıları Arasındaki İlişki. *Electronic Turkish Studies*, 9(2), 161-181.
- Aslan, M. ve Doğan, Ü. (2021). Çevik Liderlik. (Ed. A. Göçen). *Eğitimde Yeni Normal: Liderlik Yaklaşımları İçinde* (s. 63-74). Ankara: Nobel Yayınevi.
- Avşaroğlu, S.; Deniz, E. M. ve Kahraman, A. (2005). Teknik Öğretmenlerde Yaşam Doymu İş Doymu ve Mesleki Tükenmişlik Düzeylerinin İncelenmesi. *Selçuk Üniversitesi Sosyal Bilimler Enstitüsü Dergisi*, 0(14), 115-129.
- Aydınay, A. (1996). İş Tatmini ve Denetim Odağı Arasındaki İlişki, (Yayımlanmamış Yüksek Lisans Tezi), (Danışman: Doç. Dr. Ezel Tarkun), İstanbul: Marmara Üniversitesi Eğitim Bilimleri Enstitüsü.
- Bass, B. M. (1985). *Leadership And Performance Beyond Expectations*. New York: The Free Press.
- Bass, B. M.; Avolio, B. J.; Jung, D. I. ve Berson, Y. (2003). Predicting Unit Performance by Assessing Transformational and Transactional Leadership. *Journal of Applied Psychology*, 88(2), 207-218.
- Baycan, F. A. (1985). An Analysis of the Several Aspects of Job Satisfaction Between Different Occupational Groups, (Yayımlanmamış Yüksek Lisans Tezi), (Danışman: Doç. Dr. Hamit Fişek), İstanbul: Boğaziçi Üniversitesi Sosyal Bilimler Enstitüsü.
- Burns, J. M. (1978). *Leadership*. New York: Harper and Row.
- Canbay, S. (2007). İlköğretim Okullarında Çalışan Öğretmenlerin İş Doymu ve Denetim Odağı İlişkisi, (Yayımlanmamış Yüksek Lisans Tezi), (Danışman: Prof. Dr. Rengin Akboy), İzmir: Dokuz Eylül Üniversitesi Eğitim Bilimleri Enstitüsü.
- Clark, A. E. (1996). Job Satisfaction in Britain. *British Journal of Industrial Relations*, 34(2), 189-217.
- Çelik Keleş, H. N. (2006). İş Tatmininin Örgütsel Bağlılık Üzerindeki Etkisine İlişkin İlaç Üretim ve Dağıtım Firmalarında Yapılan Bir Araştırma, (Yayımlanmamış Doktora Tezi), (Danışman: Prof. Dr. Şerif Şimşek), Konya: Selçuk Üniversitesi Sosyal Bilimler Enstitüsü.
- Daft, R. L. (2005). *The Leadership Experience*. Mason, OH: Thomson South-Western.
- Doğan, S. (2001). *Vizyona Dayalı Liderlik*. İstanbul: Seçil Ofset.
- Erçetin, Ş. (1998). *Lider Sarmalında Vizyon*. Ankara: Önder Matbaacılık.
- Erdem, A. R. ve Demirel, F. (2009). Sınıf Öğretmenlerinin "Denetim" Boyutuna İlişkin İş Doymu Düzeyi. *E-Journal of New World Sciences Academy*, (4)1, 44-61.
- Eren, E. (2008a). *Örgütsel Davranış ve Yönetim Psikolojisi*. İstanbul: Beta Basım Yayın Dağıtım.
- Eren, E. (2008b). *Yönetim ve Organizasyon*. İstanbul: Beta Basım Yayın Dağıtım.
- Firestone, W. A. (1996). Leadership: Roles or Functions? *In International Handbook of Educational Leadership and Administration* (s. 395-418). Dordrecht: Springer.
- Genç, N. ve Halis, M. (2006). *Quality Leadership*. İstanbul: Timas Publishing Company.
- Gençay, Ö. A. (2007). Beden Eğitimi Öğretmenlerinin İş Doymu ve Mesleki Tükenmişliklerinin Bazı Değişkenler Açısından İncelenmesi. *Kastamonu Eğitim Dergisi*, 15(2), 765-780.
- Gençtürk, A. ve Memiş, A. (2010). İlköğretim Okulu Öğretmenlerinin Öz-Yeterlik Algıları ve İş Doymularının Demografik Faktörler Açısından İncelenmesi. *İlköğretim Online*, 9(3), 1037-1054.
- Gibson, J. L.; Ivancevich, J. M. ve Donnelly, J. H. (1994). *Organizations: Behavior, Structure, Processes*. New York: Irwin.
- Gözener, E. ve Sayın, S. (2007). Devlet ve Özel Hastanelerdeki Hekimlerin İş Tatmin Düzeyinin Karşılaştırılması. *E-Eğitim Bilim ve Sanat Dergisi*, 0(16), 0-0.
- Günbayı, İ. (2001). İlköğretim Okulu Öğretmenlerinin İş Doymu. *Kuram ve Uygulamada Eğitim Bilimleri*, 1(2), 93-112.
- Gündüz, B.; Çapri, B. ve Gökçakan, Z. (2013). Mesleki Tükenmişlik, İşle Bütünleşme ve İş Doymu Arasındaki İlişkilerin İncelenmesi. *Eğitim Bilimleri Araştırma Dergisi*, 3(1), 29-46.
- Güney, S. (2007). *Yönetim ve Organizasyon*. Ankara: Nobel Yayın Dağıtım.

- Hackman, J. R. ve Oldham, G. R. (1975). Development of The Job Diagnostic Survey. *Journal of Applied Psychology*, 60(2), 159-170.
- Hartog, D. N.; Muijen, J. J. ve Koopman, P. L. (1997). Transactional Versus Transformational Leadership: An Analysis of The MLQ. *Journal of Occupational and Organizational Psychology*, 70(1), 19-34.
- Hoy, W. ve Miskel, K. (2010). *Eğitim Yönetimi*, (Çeviren: S. Turan). Ankara: Nobel Yayın.
- Hsu, S. Y. C. ve Mujtaba, B. G. (2007). Team Transformational Leadership, Trust, Satisfaction, and Commitment: The Testing of A Structural Equation Model In Software Development Teams. *Review of Business Information Systems*, 11(3), 17-28.
- Karasar, N. (2010). *Bilimsel Araştırma Yöntemi*, (21. Basım). Ankara: Nobel Yayın Dağıtım.
- Kış, A.; Gürgür, H. ve Akçamete, G. (2012). Engelli Öğretmenlerin İş Doyumları ve Çalışma Koşulları. *Mehmet Akif Ersoy Üniversitesi Eğitim Fakültesi Dergisi*, 0(23), 272-294.
- Klecker, B. M. ve Loadman, W. E. (1999). Male Elementary School Teachers' Ratings of Job Satisfaction By Years of Teaching Experience. *Education*, 119(3), 504-513.
- Koustelios, A. D. (2001). Personal Characteristics and Job Satisfaction of Greek Teachers. *The International Journal of Educational Management*, 15(7), 354-358.
- Locke, E. A. (1976). The Nature and Causes of Job Satisfaction. (Ed. M. C. Dunnette). *Handbook of Industrial and Organizational Psychology* İçinde (s. 1279-1349). Chicago: 45 Rand Mc Nally.
- Mete, C. (2006). İlköğretim Okullarında Çalışan Öğretmenlerin Kişilik Özellikleri ile İş Tatminleri Arasındaki İlişkinin İncelenmesi, (Yayımlanmamış Yüksek Lisans Tezi), (Danışman: Doç. Dr. Halil Ekşi), İstanbul: Yeditepe Üniversitesi Sosyal Bilimler Enstitüsü.
- Omarov, A. (2009). Örgütsel Güven ve İş Doyumu: Özel Bir Sektörde Uygulama, (Yayımlanmamış Yüksek Lisans Tezi), (Danışman: Doç. Dr. Pınar Süral Özer), İzmir: Dokuz Eylül Üniversitesi Sosyal Bilimler Enstitüsü.
- Oshagbemi, T. (2000). Gender Differences in the Job Satisfaction of University Teachers. *Women in Management Review*, 15(7), 331-343.
- Özdayı, N. (1990). Resmi ve Özel Liselerde Çalışan Öğretmenlerin İş Tatmini ve İş Stresinin Karşılaştırmalı Analizi, (Yayımlanmamış Doktora Tezi), (Danışman: Prof. Dr. Erol Eren), İstanbul: İstanbul Üniversitesi Sosyal Bilimler Enstitüsü.
- Özdemir, T. Y.; Kartal, S. E. ve Yirci, R. (2014). Okul Müdürlerinin Öğretmenleri Motive Etme Yaklaşımları. *Turkish Journal of Educational Studies*, 1(2), 190-215.
- Sevimli, F. ve İşcan, Ö. F. (2005). Bireysel ve İş Ortamına Ait Etkenler Açısından İş Doyumu. *Ege Akademik Bakış*, 5(1), 55-64.
- Spear, M.; Gould, K. ve Lee, B. (2000). *Who Would Be a Teacher? A Review of Factors Motivating and Demotivating Prospective and Practicing Teachers*. Slough: National Foundation for Educational Research.
- Şahin, H. ve Dursun, A. (2009). Okul Öncesi Öğretmenlerinin İş Doyumları: Burdur Örneği. *Mehmet Akif Ersoy Üniversitesi Eğitim Fakültesi Dergisi*, 9(18), 160-174.
- Şahin, İ. (1999). İlköğretim Okullarında Görevli Öğretmenlerin İş Doyum Düzeyleri, (Yayımlanmamış Yüksek Lisans Tezi), (Danışman: Yrd. Doç. Dr. Ali Aksu), İzmir: Dokuz Eylül Üniversitesi Eğitim Bilimleri Enstitüsü.
- Tabachnick, B. G. ve Fidell, L. S. (1996). *Using Multivariate Statistics*. New York: Harper Collins.
- Telef, B. B. (2011). Öğretmenlerin Öz-Yeterlikleri, İş Doyumları, Yaşam Doyumları ve Tükenmişliklerinin İncelenmesi, *İlköğretim Online*, 10(1), 91-108.
- Teltik, H. (2009). Okul Öncesi Öğretmenlerinin Mesleki Yeterlilik Algılarının İş Doyumu ve Tükenmişlik Düzeyleriyle İlişkinin Belirlenmesi, (Yayımlanmamış Yüksek Lisans Tezi), (Danışman: Doç. Dr. Rengin Zembat), İstanbul: Marmara Üniversitesi Eğitim Bilimleri Enstitüsü.
- Terzi, A. R. ve Kurt, T. (2005). İlköğretim Okulu Müdürlerinin Yöneticilik Davranışlarının Öğretmenlerin Örgütsel Bağlılığına Etkisi. *Milli Eğitim Dergisi*, 33(166), 98-112.
- Tosun, K. (1982). *İşletme Yönetimi Genel Esaslar*. Ankara: Savaş Yayınları.
- Witt, L. A. ve Nye, L. G. (1992). Gender and The Relationship Between Perceived Fairness of Pay or Promotion and Job Satisfaction. *Journal of Applied Psychology*, 77(6), 910-917.
- Wolpin, J.; Burke, R. J. ve Greenglass, E. R. (1991). Is Job Satisfaction An Antecedent or A Consequence of Psychological Burnout? *Human Relations*, 44(2), 193-209.

Zöđ, H. (2007). İstanbul ili Kâđıthane İlçesinde Görev Yapan İlköđretim Okulu Öđretmenlerinin Örgütsel Adanmışlıkları ile İş Doyumları Arasındaki İlişki, (Yayımlanmamış Yüksek Lisans Tezi), (Danışman: Yrd. Doç. Dr. Erkan Tabancalı), İstanbul: Yıldız Teknik Üniversitesi Sosyal Bilimler Enstitüsü.

---



# Asya Studies

Academic Social Studies / Akademik Sosyal Arařtırmalar  
Year: 6 - Number: 19 p. 21-32, Spring 2022

## Temel Yeterlilik Testi'ne (TYT) Hazırlanan Öğrencilerin Türkçe Okuma Becerisi Üstbilişsel Farkındalıklarının İncelenmesi\* \* *Metacognitive Awareness of Turkish Reading Skills of Students Preparing for the Basic Proficiency Test (BPT)*

DOI: <https://doi.org/10.31455/asya.1019252>

Arařtırma Makalesi /  
Research Article

Makale Geliş Tarihi /  
Article Arrival Date  
**04.11.2021**

Makale Kabul Tarihi /  
Article Accepted Date  
**14.01.2022**

Makale Yayın Tarihi /  
Article Publication Date  
**29.03.2022**

**Asya Studies**

Öğr. Gör. Mehmet Kılınc  
Siirt Üniversitesi, Uluslararası İlişkiler  
Birimi,

[mehmet-kilinc-56@hotmail.com](mailto:mehmet-kilinc-56@hotmail.com)

ORCID ID

<https://orcid.org/0000-0003-3137-2061>

Prof. Dr. Cahit Epçacan  
Siirt Üniversitesi, Eğitim Fakültesi,  
Türkçe Eğitimi Anabilim Dalı,  
[epcacan@hotmail.com](mailto:epcacan@hotmail.com)

ORCID ID

<https://orcid.org/0000-0002-8090-4442>

\* "COPE-Dergi Editörleri İçin Davranış Kuralları ve En İyi Uygulama İlkeleri" beyanları: Bu çalışma için herhangi bir çıkar çatışması bildirilmemiştir. Bu arařtırmada 2020 yılı öncesi verileri kullanılmıştır. Bu sebeple geçmişe yönelik Etik Kurul Onayı alınamamış ve bu durum makale içinde ULAKBİM TR DİZİN kararına uygun şekilde "Etik Kurul Beyanı" bölümünde açıklanmıştır.

\* Bu makale, 1. yazar Öğr. Gör. Mehmet Kılınc'ın 2. yazar Prof. Dr. Cahit Epçacan danışmanlığında hazırladığı Yüksek Lisans Tezi'nden üretilmiştir.

### Öz

Bu arařtırmanın amacı TYT'ye hazırlanan öğrencilerin türkçe okuma becerisi üstbilişsel farkındalıklarının incelenmesidir. Arařtırma, öğrencilerin okuma becerilerinin gelişimine katkı sağlamak ve bilişsel stratejilerden yararlanılarak farkındalık kazandırılma esasına dayanan bilişsel strateji eğitiminin gelişimi açısından önemlidir. Arařtırmanın evrenini lise öğrencileri oluşturmaktadır. Arařtırmanın örneklemini ise 2019–2020 eğitim öğretim yılında, Siirt ilinde Millî Eğitim Bakanlığında bağlı liselerde öğrenim gören öğrenciler oluşturmaktadır. Arařtırma sürecinde toplanan verilerin analizinde, SPSS 22.00 programı kullanılmış olup elde edilen bulgular tablolara dönüştürülerek belirlenmiş olan arařtırma problemlerine yanıt aranmıştır. TYT'ye hazırlanan öğrencilerin Türkçe okuma becerisinde üstbilişsel farkındalık düzeylerine yönelik veriler analiz edilmeden önce Kolmogorov-Smirnov testi ile normallik kontrolü yapılmıştır. Yapılan kontrollerde arařtırma verilerinin normal dağılım gösterdiği belirlenmiştir. Bu bağlamda, arařtırma verilerinin analizinde parametrik analiz yöntemleri kullanılmıştır. TYT'ye hazırlanan öğrencilerin Türkçe okuma becerisinde üstbilişsel farkındalık düzeyleri, aritmetik ortalama ve standart sapma gibi betimsel istatistikler hesaplanarak incelenmiştir. Ayrıca Türkçe okuma becerisinde üstbilişsel farkındalık düzeyinin cinsiyete ve okul türüne dayalı farklılaşma durumu bağımsız gruplar t-testi; sınıf düzeyi, yaş ve okul değişkenlerine dayalı farklılaşma durumu ise ANOVA analizi ile incelenmiştir. Arařtırmaya katılan öğrencilerin demografik verilerinin incelenmesinde frekans ve yüzde analizi kullanılmıştır. Yapılan analizler sonucunda TYT'ye hazırlanan öğrencilerin Türkçe okuma becerisinde üstbilişsel farkındalık düzeylerinin çok yüksek olduğu tespit edilmiş ve arařtırma sonuçlarından hareketle çeşitli önerilerde bulunulmuştur.

**Anahtar Kelimeler:** Okuma, Okuma Stratejileri, Üstbiliş, Farkındalık, Temel Yeterlilik Testi

### Abstract

The aim of this research is to examine the metacognitive awareness of Turkish reading skills of students preparing for the Basic Proficiency Test. The universe of the research consists of high school students, and the sample consists of students studying at high schools affiliated to the Ministry of National Education in Siirt in the 2019-2020 academic year. In the analysis of the data collected during the research process, the SPSS 22.00 program was used, and the findings were converted into tables and answers were sought to the determined research problems. Before analyzing the data on the metacognitive awareness levels of the students preparing for the Basic Proficiency Test in Turkish reading skill, normality was checked with the Kolmogorov-Smirnov test. In the controls, it was determined that the research data showed a normal distribution. In this context, parametric analysis methods were used in the analysis of the research data. The metacognitive awareness levels of the students preparing for the Basic Proficiency Test in Turkish reading skills were examined by calculating descriptive statistics such as arithmetic mean and standard deviation. In addition, independent groups t-test; The differentiation status based on grade level, age and school variables was analyzed by ANOVA analysis. As a result of the analysis, it was determined that the students who prepared for the Basic Proficiency Test had a very high level of metacognitive awareness in Turkish reading skills.

**Keywords:** Reading, Reading Strategies, Metacognition, Awareness, Basic Proficiency Test

### Citation Information/Kaynakça Bilgisi

Kılınc, M. ve Epçacan, C. (2022). Temel Yeterlilik Testi'ne (TYT) Hazırlanan Öğrencilerin Türkçe Okuma Becerisi Üstbilişsel Farkındalıklarının İncelenmesi. *Asya Studies-Academic Social Studies / Akademik Sosyal Arařtırmalar*, 6(19), 21-32.

## GİRİŞ

Flavell psikoloji ile alakalı olarak metabilşi ilk defa dile getirdiğinde, ilgilendiği şey bilinç üzerine bir tartışma oluşturmak değil, insanların bilinçlerini nasıl izlediği idi. Böylelikle insanlar bilinçli olarak ve tasarlayarak hedeflerine varıp varmadıklarını kontrol edebileceklerdi (Efklides, 2009). Bundan dolayı Flavell (1979) üstbilişi üst hafıza olarak adlandırmış, bilişin ana seviyesinden sonra gelen bir biliş seviyesi olarak tanıtmış ve buna dikkat çekmek için amaçlı seviye demiştir. Bilincin nasıl takip edildiği hakkında görünürde kolay olan bu soruyu yanıtlamak için ise bilincin doğası, görevi ve yönetici kontrol süreci (planlama veya strateji kullanımı) gibi bilişin kontrolü ile alakalı terimlerin anlaşılması gerekir (Brown, 1987).

Okuma, sözcük tanıma ve okuduğunu anlama becerisine dayalıdır. Sözcük tanıma becerisi gelişen okurlar, sözcükleri hızlıca seslendirmektedir ve enerjilerinin önemli bir kısmını anlamaya ayırmaktadır (Kavan, 2020). Okuma becerisinin yalnızca okul kavramı ile bağlantısı olmadığını ve bireyin daima hayatı anlamlandırma çabası içerisinde geçirilen süreç kapsamında kullanılması gereken bir beceri olduğu belirtilmektedir. Okumanın işlevsel yönünü merkeze alan Programme for International Student Assessment (PISA) okuma becerileri sınavında yer alan sorular ise bireyin okuduğunu kullanması, fikir yürütmesi ve farklı durumlarda gerekli düzenlemeleri yapıp tekrar kullanabilme yeterliliğini ölçmektedir (Millî Eğitim Bakanlığı (MEB), 2016: 22).

Metabilşin terimsel temeli ve öğeleri açıklanmaya çalışılırken kişinin bahsi edilen süreçte ilgili farkındalık yeteneğine dikkat çekilmelidir. Üstbilişsel farkındalık, belli bir durumda üstbilişsel bilginin alt öğeleriyle alakalı (kişi, süreç, yöntem ve yetenek) farkındalık geliştirmek için düşünme yeteneklerinin kullanımı; bireyin öz düşüncelerinin farkında olması gibi çeşitli şekillerde tanımlanmaktadır. Brown'a (1987) göre metabilşsel farkındalık, herhangi bir problemin çözülebilmesi için ön koşuldur. Kişinin bilişsel prosesine dair iç kontrol sağlaması ve bu kontrolün farkında olması, öğrenmeleri ve düşünme sistemi üzerine düşünmesini, süreci çözümlemesini ve izlemesini beraberinde getirir (McCormick vd., 1989). Bu farkındalık, kişinin başarımını olumlu yönde etkiler ve bireyin stratejik öğrenci olmasına yardımcı olur (Garner ve Alexander, 1989).

Üstbilişsel strateji ile kastedilen şey bireyin kullandığı bilişsel etkinliklerini kontrol etmesi veya karşılaştığı durumun çözümü sırasında izlediği bilişsel süreçlerdir (Schraw, 1998; Livingston 1997). Kişi bir problem ile karşı karşıya kaldığında, düşünsel bir süreç başlar. Bu süreçte problemi tanımlamada kullanabileceği stratejileri belirleyerek olası çözüm yollarını inceler. Zaman planlaması yapar, sürecin tamamını izler, denetler ve karar verir. Bu amaçla kullanılmak üzere, öğretmenlere sınıflarında üstbilişsel beceri ve farkındalıkların geliştirilmesi için 12 strateji önermiştir:

1. Planlama: Öğretmenlerin öğrenme etkinliği öncesinde, kuralların hatırlanması ve yönergelerin takibi ile ilgili stratejiler geliştirmesi, öğrenme sürecinden ve hedeflerinden öğrencileri haberdar etmesi amaçlanır. Böylelikle öğrencilere öğrenme sonundaki performanslarını değerlendirme fırsatı sağlanmış olur. Sürecin sonunda öğretmen, öğrencilere kullandıkları stratejileri, yönergeleri takip edip etmedikleri ve ilerleyen zamanlarda kullanılmasına ilişkin farkındalık sağlamaya çalışır.
2. Sorular Oluşturulması: Öğrencilerin okuma öncesi ve sırasında kendilerine sormak üzere soru oluşturmaları sağlanır. Böylelikle üstbilişsel düşüncelerin ve becerilerin geliştirilmesine katkı sağlanmaya çalışılır.
3. Tercihlerin Bilinçli Yapılması: Herhangi bir konuda karar verirken bu kararın verilmesinde etkili olan tercihlerin sonuçlarını düşünme konusunda öğrencilerin desteklenmesi amacıyla kullanılır. Böylelikle neden-sonuç ilişkisi kurma becerileri geliştirilmeye çalışılır.
4. Çoklu Değerlendirme Yapma: Birden çok yöntem kullanılarak öğrenci performansının değerlendirilmesine dayalı bir stratejidir. Süreç içinde öğrencilere de öğrenme sürecinde yaptıklarının olumlu ve olumsuz yanlarını düşünme ve değerlendirme becerilerinin öğretilmesi amaçlanır.
5. Güven Duygusunun Geliştirilmesi: Öğrencilerin yaptıkları etkinlik ya da geçirdikleri öğrenme yaşantısı hakkında sahip oldukları hislerin sorgulaması ve davranışların içselleştirilmesi amacıyla kullanılır. Bu stratejide amaç, öğrencilerin öz güven duygusunu geliştirmektir.
6. "Yapamıyorum" Sözcüğünü Kaldırma: Amaç öğrencilerin kendileri ya da beceri hakkında olumsuz ifadeler kullanmalarını ve bahane üretme davranışının pekiştirilmesini önlemektir.



Olumsuz ifadeler yerine görevin yapılabilmesi için gerekenlere ilişkin farkındalık sağlanır. Böylelikle öğrencilerin öğrenme isteği ve öğrenme stratejisi oluşturması sağlanır.

7. Fikirlerin Yansıtılması: Öğrencilerin düşünce ve fikirlerini açıklayarak bunları kendi sözcükleri ile ifade etmeleri önemlidir. Bu strateji öğrencilerin düşünme şekillerini fark etmelerine katkı sağlamak amacıyla kullanılabilir.
8. Davranışların Adlandırılması: Stratejide öğrenciye farkında olmadan kullandığı öğrenme türünün adı söylenir. Öğrencilerin öğrenme esnasında gösterdikleri davranışların adlandırılmasına ve bu davranışı fark etmelerinin sağlanmasına çalışılır.
9. Öğrencilerin Kullandığı İfadelerin Netleştirilmesi: Öğrenme ortamlarında öğrenciler zaman zaman ne kastettikleri belirgin olmayan ifadeler kullanmaktadırlar. Böyle durumlarda öğretmen öğrencilerden haksız olduğunu düşündükleri durumu tanımlamalarını ister. Öğrenciler olayı ya da durumu tanımlamaya çalışırken düşüncelerini ortaya koyma fırsatına sahip olurlar.
10. Rol Oynama ve Taklit: Öğrencilerin arkadaşlarını gözlemleyerek onları taklit etmelerine olanak sağlayan bir stratejidir. Taklit sırasında öğrencilerin taklit ettikleri kişinin olaylar karşısında göstereceği tepkiyi tahmin etmeye çalışarak öngörü geliştirmesi amaçlanır.
11. Günlük Yazma: Stratejide öğrencilerden olaylar ve öğrenme süreçleri hakkındaki düşüncelerini günlük notlar yazarak açıklamaları istenir.
12. Model Olma: Öğretmenlerin sesli düşünerek, beceri basamaklarını yaparak göstermek suretiyle kendi düşünsel süreçleri hakkında konuşmasına ve öğrencilere model olmasına dayalı bir stratejidir. Böylelikle öğrencinin kendi düşünsel süreçlerinin farkına varması amaçlanır.

Yapılan araştırmalara göre üstbilişsel stratejilerin farkında olan ve kullanan öğrenciler, kullanmayanlara göre daha başarılıdır. Bununla birlikte öğretmenler öğrencilere model olarak onların üstbilişsel farkındalıklarının ve becerilerinin gelişimini destekleyebilirler.

Türkçe öğretiminde öğrencilerin yetkin bir okur olabilmeleri, metin türüne uygun okuma öğretim, teknikleri kullanarak metin türünün gerektirdiği üstbilişsel okuma stratejilerini içselleştirmeleri ile olanaklıdır. Yapılan araştırmalar göz önüne alındığında, Türkçe öğretiminin bu açıdan değerlendirildiği bir çalışmaya rastlanılmamıştır. Bu araştırmanın amacı, TYT hazırlanan öğrencilerin türkçe okuma becerisi üstbilişsel farkındalıklarının incelenmesidir.

Alanyazında yer alan çalışmalar değerlendirildiğinde, öğrencilerin bir kısmının dil beceri stratejilerini çok etkili kullandığı ve bundan dolayı dil becerilerinin öğrencilerin başarısına katkı sağladığı görülmektedir. Bazı öğrencilerin ise strateji uyguladıkları hâlde başarı konusunda problemler yaşadıkları gözlemlenmiştir. Bu araştırmanın önemi, TYT'ye hazırlanan öğrencilerin okuma becerilerinin gelişimine katkı sağlamak ve bu kapsamda bilişsel stratejilerden de yararlanarak farkındalık kazandırma esasına dayanan bilişsel strateji eğitiminin gelişiminde rol oynamaktır.

Araştırma kapsamında aşağıdaki alt problemlere cevap aranmıştır:

1. TYT'ye hazırlanan öğrencilerin Türkçe okuma becerisinde üstbilişsel farkındalıkları ne düzeydedir?
2. TYT'ye hazırlanan öğrencilerin Türkçe okuma becerisinde üstbilişsel farkındalıkları cinsiyete göre farklılaşma göstermekte midir?
3. TYT'ye hazırlanan öğrencilerin Türkçe okuma becerisinde üstbilişsel farkındalıkları sınıf düzeyine göre farklılaşma göstermekte midir?
4. TYT'ye hazırlanan öğrencilerin Türkçe okuma becerisinde üstbilişsel farkındalıkları yaşa göre farklılaşma göstermekte midir?
5. TYT'ye hazırlanan öğrencilerin Türkçe okuma becerisinde üstbilişsel farkındalıkları okula göre farklılaşma göstermekte midir?
6. TYT'ye hazırlanan öğrencilerin Türkçe okuma becerisinde üstbilişsel farkındalıkları okul türüne göre farklılaşma göstermekte midir?

## YÖNTEM

### Araştırmanın Modeli

Araştırma nicel veri yöntemlerinden tarama modeli ile desenlenmiştir. Nicel araştırmalar, var olan gerçekliğin araştırmacıdan bağımsız olduğunu ileri süren, kendi dışında kalan gerçekliğin analiz edilebileceğini savunan sistematik, nesnel ve pozitivist bir anlayış içermektedir (Büyüköztürk, Çakmak,

Akgün, Karadeniz ve Demirel, 2017). Tarama modellenli arařtırmalar ise katılımcıların bir konu, olgu veya olaya dair ilgi, görüő, tutum, beceri ve yetenek gibi özelliklerini belirlemek için kullanılır. Ağırlıklı olarak büyük örneklem grupları için tercih edilen bu modelde temel amaç var olan mevcut bir durumu gerçekçi bir perspektifle yansıtmaktır. Arařtırmacı bu modelde mevcut durumu deęiřtirmeden olduęu gibi ele almalıdır (Büyüköztürk vd., 2017).

#### Evren ve Örneklem

Bu arařtırmanın evrenini lise öğrencileri oluşturmaktadır. Bu arařtırmanın örneklemini ise 2019-2020 eğitim öğretim yılında Siirt ilinde öğrenim gören Sosyal Bilimler Lisesi (93 öğrenci), Atatürk Anadolu Lisesi (94 öğrenci), Yavuz Sultan Selim Anadolu Lisesi (89 öğrenci), 14 Eylül Anadolu Lisesi (64 öğrenci) ve İbrahim Hakkı Kız Anadolu Lisesi (60 öğrenci) öğrencileri olmak üzere 400 öğrenci oluşturmaktadır. Bu amaçla örneklem grubunun farkındalık düzeyinin; cinsiyet, sınıf düzeyi, yaş, okul ve okul türü gibi deęişkenlere göre karşılaştırılarak incelemeleri yapılmıştır.

**Tablo 1:** Öğrencilere İlişkin Demografik Veriler

| Cinsiyet     | Alt Deęişken                      | f   | %    |
|--------------|-----------------------------------|-----|------|
| Cinsiyet     | Kız                               | 222 | 55.5 |
|              | Erkek                             | 178 | 44.5 |
| Sınıf Düzeyi | 1. sınıf                          | 39  | 9.8  |
|              | 2. sınıf                          | 60  | 15.0 |
|              | 3. sınıf                          | 117 | 29.2 |
|              | 4. sınıf                          | 184 | 46.0 |
| Yaş          | 15                                | 47  | 11.8 |
|              | 16                                | 78  | 19.5 |
|              | 17                                | 95  | 23.8 |
|              | 18                                | 126 | 31.5 |
|              | 19                                | 54  | 13.5 |
| Okul Adı     | Sosyal Bilimler Lisesi            | 93  | 23.3 |
|              | Atatürk Anadolu Lisesi            | 94  | 23.5 |
|              | Yavuz Sultan Selim Anadolu Lisesi | 89  | 22.3 |
|              | 14 Eylül Anadolu Lisesi           | 64  | 16.0 |
|              | İbrahim Hakkı Kız Anadolu Lisesi  | 60  | 15.0 |
| Okul Türü    | Nitelikli                         | 245 | 61.3 |
|              | Niteliksiz                        | 155 | 38.7 |

Tablo 1 incelendiğinde TYT'ye hazırlanan öğrencilerin %55.5'inin kız (222), %44.5'inin ise erkek (178) olduęu; %9.8'inin 1. sınıf (39), %15'inin 2. sınıf (60), %29.2'sinin 3. sınıf (117) ve %46'sının ise 4. sınıf (184) öğrencisi olduęu; %11.8'inin 15 yaşında (47), %19.5'inin 16 yaşında (78), %23.8'inin 17 yaşında (95), %31.5'inin 18 yaşında (126) ve %13.5'inin ise 19 yaşında (54) olduęu; %23.3'ünün Sosyal Bilimler Lisesi (93), %23.5'inin Atatürk Anadolu Lisesi (94), %22.3'ünün Yavuz Sultan Selim Anadolu Lisesi (89), %16'sının 14 Eylül Anadolu Lisesi (64) ve %15'inin ise İbrahim Hakkı Kız Anadolu Lisesinde (60) öğrenim gördüęü; %61.3'ünün nitelikli (245) ve %38.7'sinin ise niteliksiz (155) okullarda öğrenim gördüęü belirlenmiştir.

#### Veri Toplama Aracı

Veri toplama aracı olarak Mokhtari ve Reichard (2002) tarafından geliştirilen "Metacognitive Awareness of Reading Strategies Inventory" (MARSİ) ve Öztürk (2012) tarafından Türkçeye uyarlama çalışması yapılan "Okuma Stratejileri Üstbilişsel Farkındalık Envanteri" kullanılmıştır. Okuma Stratejileri Üstbilişsel Farkındalık Envanteri 30 maddelik bir araçtır.

#### Verilerin Analizi

Arařtırma sürecinde toplanan verilerin analizinde, SPSS 22.00 programı kullanılmış olup elde edilen bulgular tablolara dönüřtürülerek arařtırmanın alt problemlerine yanıt aranmıştır. Veriler analiz edilmeden önce Kolmogorov-Smirnov testi ile normallik kontrolü yapılmıştır. Yapılan kontrollerde arařtırma verilerinin normal daęılım gösterdięi belirlenmiştir. Bu bağlamda, arařtırma verilerinin analizinde parametrik analiz yöntemleri kullanılmıştır. TYT'ye hazırlanan öğrencilerin Türkçe okuma

becerisinde üstbilişsel farkındalıkları; aritmetik ortalama ve standart sapma gibi betimsel istatistikler hesaplanarak incelenmiştir. Bununla birlikte Türkçe okuma becerisinde üstbilişsel farkındalıklarının cinsiyete ve okul türüne dayalı farklılaşma durumu bağımsız gruplar t testi; sınıf düzeyi, yaş ve okul değişkenlerine dayalı farklılaşma durumu ise ANOVA analizi ile incelenmiştir. Ayrıca araştırmaya katılan öğrencilerin demografik verilerinin incelenmesinde frekans ve yüzde analizi kullanılmıştır.

#### **Etik Kurul Onay Bilgileri**

Bu araştırmanın verileri 2019 yılında Siirt il merkezinde devlet okullarında bulunan 400 öğrencinin katılımıyla gerçekleştirilmiştir. Veriler toplanırken etik konulara özen gösterilmiştir. Çalışma, Asya Studies dergisine 2021 yılında gönderilmiştir fakat veriler 2019 yılına aittir. TÜBİTAK ULAKBİM TR DİZİN'in verileri 2020 ve öncesi döneme ait çalışmalardan Etik Kurul İzni istenmeyebileceği yönündeki kararı doğrultusunda geçmişe yönelik etik kurul izni de alınmayacağından araştırma için etik kurul onay belgesi alınmamıştır.

#### **BULGULAR**

Bu bölümde, Okuma Strateji Üstbilişsel Farkındalık Envanteri'ne verilen yanıtlardan elde edilen bulgular, bağımsız değişkenlere göre tablolar şeklinde belirtilmiş ve yorumlanmıştır.

#### **Araştırma Verilerinin Dağılımlarına Yönelik Bulgular**

Bir araştırmanın örneklem grubunun 50 kişiden fazla olduğu durumlarda normallik kontrolleri Kolmogorov-Smirnov testi ile incelenmektedir (Büyüköztürk, 2010). Kolmogorov-Smirnov testine göre araştırma verilerinin çarpıklık değeri 2.25'in; basıklık değerinin ise 7'nin altında olduğu zamanlarda verilerin normal dağılım gösterdiği kabul edilmektedir (Yalçıntaş, 2019).

Araştırma sürecinde TYT'ye hazırlanan öğrencilerin Türkçe okuma becerisinde üstbilişsel farkındalık düzeylerine yönelik toplanan veriler, 50 kişiden büyük örneklem grubundan elde edilmiştir. Bu bağlamda, normallik kontrolleri Kolmogorov-Smirnov testi kullanılarak yapılmış ve şu sonuçlara ulaşılmıştır:

**Tablo 2:** Araştırma Verilerinin Cinsiyete Göre Normallik Değerleri

| Cinsiyet | Çarpıklık | Basıklık |
|----------|-----------|----------|
| Kız      | -1.00     | 4.14     |
| Erkek    | -2.74     | 3.38     |

Tablo 2'den hareketle Okuma Stratejileri Üstbilişsel Farkındalık Envanteri'nden toplanan verilerin cinsiyete dayalı incelemesinde, çarpıklık değerinin 2.25 ve basıklık değerinin ise 7 değerinin altında olduğu tespit edilmiştir. Bu bağlamda, araştırma verileri, cinsiyet kapsamında normal dağılım göstermektedir.

**Tablo 3:** Araştırma Verilerinin Sınıf Düzeyine Göre Normallik Değerleri

| Sınıf Düzeyi | Çarpıklık | Basıklık |
|--------------|-----------|----------|
| 1. Sınıf     | -2.11     | 4.67     |
| 2. Sınıf     | -.88      | 2.28     |
| 3. Sınıf     | -.32      | .29      |
| 4. Sınıf     | -.51      | .48      |

Tablo 3'ten hareketle Okuma Stratejileri Üstbilişsel Farkındalık Envanteri'nden toplanan verilerin sınıf düzeyine dayalı incelemesinde, çarpıklık değerinin 2.25 ve basıklık değerinin ise 7 değerinin altında olduğu tespit edilmiştir. Bu bağlamda, araştırma verileri, sınıf düzeyi kapsamında normal dağılım göstermektedir.

**Tablo 4:** Araştırma Verilerinin Yaş Değişkenine Göre Normallik Değerleri

| Yaş | Çarpıklık | Basıklık |
|-----|-----------|----------|
| 15  | -2.15     | 5.18     |
| 16  | -.83      | 3.26     |
| 17  | -.30      | .55      |
| 18  | -.63      | .37      |
| 19  | -.40      | .57      |

Tablo 4'ten hareketle Okuma Stratejileri Üstbilişsel Farkındalık Envanteri'nden toplanan verilerin yaşa dayalı incelemesinde, çarpıklık değerinin 2.25 ve basıklık değerinin ise 7 değerinin altında olduğu tespit edilmiştir. Bu bağlamda, araştırma verileri, yaş kapsamında normal dağılım göstermektedir.

**Tablo 5:** Araştırma Verilerinin Okul Değişkenine Göre Normallik Değerleri

| Okul                              | Çarpıklık | Basıklık |
|-----------------------------------|-----------|----------|
| Sosyal Bilimler Lisesi            | .25       | .50      |
| Atatürk Anadolu Lisesi            | .25       | .49      |
| Yavuz Sultan Selim Anadolu Lisesi | .26       | .51      |
| 14 Eylül Anadolu Lisesi           | .30       | .59      |
| İbrahim Hakkı Kız Anadolu Lisesi  | .31       | .61      |

Tab 5'ten hareketle Okuma Stratejileri Üstbilişsel Farkındalık Envanteri'nden toplanan verilerin okula dayalı incelemesinde, çarpıklık değerinin 2.25 ve basıklık değerinin ise 7 değerinin altında olduğu tespit edilmiştir. Bu bağlamda, araştırma verileri, yaş kapsamında normal dağılım göstermektedir.

**Tablo 6:** Araştırma Verilerinin Okul Türü Değişkenine Göre Normallik Değerleri

| Okul       | Çarpıklık | Basıklık |
|------------|-----------|----------|
| Nitelikli  | .15       | .31      |
| Niteliksiz | .20       | .39      |

Tablo 6'dan hareketle Okuma Stratejileri Üstbilişsel Farkındalık Envanteri'nden toplanan verilerin okul türüne dayalı incelemesinde, çarpıklık değerinin 2.25 ve basıklık değerinin ise 7 değerinin altında olduğu tespit edilmiştir. Bu bağlamda, araştırma verileri, yaş kapsamında normal dağılım göstermektedir.

Kolmogorov-Smirnov testi sonucunda araştırma verilerinin cinsiyet, sınıf düzeyi ve yaş değişkenleri kapsamında normal dağılım gösterdiği belirlenmiştir. Bu sebeple, araştırma verilerinin analizinde bağımsız gruplar t testi ve ANOVA gibi parametrik analiz yöntemleri kullanılmıştır.

#### **Birinci Alt Probleme Yönelik Bulgular**

Araştırmanın birinci alt problemi "TYT'ye hazırlanan öğrencilerin Türkçe okuma becerisinde üstbilişsel farkındalıkları ne düzeydedir?" şeklinde belirtilmiştir. Bu probleme yanıt bulabilmek için Okuma Stratejileri Üstbilişsel Farkındalık Envanteri'nden toplanan verilerin minimum değer, maksimum değer, aritmetik ortalama ve standart sapma gibi betimsel istatistikleri hesaplanmış ve şu sonuçlara ulaşılmıştır:

**Tablo 7:** Okuma Stratejileri Üstbilişsel Farkındalık Envanteri'nin Betimsel İstatistikleri

| Ölçek Maddeleri   | $\bar{x}$ | SS   |
|---|-----------|------|
| Okurken aklımda bir amaç vardır.  | 4.34      | 1.12 |
| Okurken okuduğumu anlamak için notlar alırım.                               | 4.30      | 1.11 |
| Okuduğumu anlamama yardım edecek neler biliyorum diye düşünürüm.            | 4.46      | .96  |
| Okumadan önce ne konuda olduğunu anlamak için metni gözden geçiririm.       | 4.47      | .89  |
| Metin zor geldiğinde okuduğumu anlamak için yüksek sesle okurum.            | 4.38      | .91  |
| Metindeki önemli noktalar üzerinde düşünmek için okuduğumu özetlerim.       | 4.24      | 1.08 |
| Okuma amacıyla metnin içindekilerin uyup uymayacağını düşünürüm.            | 4.21      | 1.28 |
| Okuduğumu anladığımdan emin olmak için yavaş ama dikkatli okurum.           | 4.21      | 1.24 |
| Anladığımı kontrol etmek için başkalarıyla tartışırım.                      | 4.24      | 1.16 |
| Öncelikle uzunluk, düzenleme gibi konulardaki özelliklerine göz gezdiririm. | 4.17      | 1.14 |

**Tablo 7 (devamı):** Okuma Stratejileri Üstbilişsel Farkındalık Envanteri'nin Betimsel İstatistikleri

| Ölçek Maddeleri  | $\bar{x}$   | SS         |
|--|-------------|------------|
| Konsantrasyonumu kaybedersem tekrar dikkatimi toplarım.                        | 4.27        | 1.12       |
| Metnin bölümlerini yuvarlak içine alırım veya bu bölümlerin altını çizerim.    | 4.20        | 1.21       |
| Okuma hızımı okuduğum metne göre ayarlarım.                                    | 4.14        | 1.29       |
| Neleri dikkatle okuyup neleri önemsemeyeceğime karar veririm                   | 4.26        | 1.24       |
| Anlamama yardımcı olması için sözlük gibi kaynaklardan yararlanırım.           | 4.21        | 1.22       |
| Metin zor geldiğinde okuduğum şeye dikkatimi daha çok veririm.                 | 4.24        | 1.18       |
| Metni anlamam kolaylaşsın diye tablo, resim ve şekillerden faydalanırım.       | 4.27        | 1.20       |
| Okuduklarım hakkında düşünmek için zaman zaman dururum.                        | 4.20        | 1.30       |
| Okuduğumu anlamama yardımcı olması için içerik ipuçlarını kullanırım.          | 4.27        | 1.17       |
| Metindeki düşünceleri kendi sözcüklerimle yeniden ifade ederim.                | 4.18        | 1.25       |
| Metnin bazı bölümlerini zihnimde resimler veya görsel olarak canlandırırım     | 4.25        | 1.08       |
| Ana bilgiyi belirlemek için kalın font ve yatık harf gibi yardımlar kullanırım | 4.29        | 1.10       |
| Metindeki bilgi ve bulguları değerlendirip analiz ederim                       | 4.26        | 1.19       |
| Metinde ileri ve geri gidip düşünceler arasındaki ilişkileri bulurum.          | 4.23        | 1.17       |
| Çelişen bilgilere rastladığımda düşüncelerimi gözden geçiririm.                | 4.20        | 1.21       |
| Okurken metnin ne hakkında olduğunu tahmin ederim.                             | 4.19        | 1.21       |
| Metin zorlaşırsa anlamama yardımcı olsun diye yeniden okumalar yaparım.        | 4.28        | 1.15       |
| Metinde cevaplanmasını istediğim soruları kendime sorarım.                     | 4.12        | 1.27       |
| Metin hakkındaki tahminimi kontrol etmek için görmek isterim.                  | 4.03        | 1.35       |
| Cümle ya da kelimelerin bilinmeyen anlamlarını tahmin etmeye çalışırım.        | 4.08        | 1.43       |
| <b>Ölçek Geneli</b>  | <b>4.24</b> | <b>.35</b> |

Tablo 7'den hareketle TYT'ye hazırlanan öğrencilerin Türkçe okuma becerisinde üstbilişsel farkındalık düzeylerinin ( $\bar{x}=4.24$ ;  $ss=.35$ ) çok yüksek olduğu tespit edilmiştir. Bununla birlikte, Okuma Stratejileri Üstbilişsel Farkındalık Envanteri'ndeki "Okumaya başlamadan önce ne konuda olduğunu anlamak için metni gözden geçiririm." maddesinin TYT'ye hazırlanan öğrencilerin en çok katılım gösterdikleri ( $\bar{x}=4.47$ ;  $ss=.89$ ) madde olduğu belirlenmiştir. Ayrıca, Okuma Stratejileri Üstbilişsel Farkındalık Envanteri'ndeki "Metin hakkındaki tahminimin doğru ya da yanlış olduğunu kontrol etmek için görmek isterim." maddesinin TYT'ye hazırlanan öğrencilerin en az katılım gösterdikleri ( $\bar{x}=4.03$ ;  $ss=1.35$ ) madde olduğu belirlenmiştir.

#### İkinci Alt Probleme Yönelik Bulgular

Araştırmanın ikinci alt problemi "TYT'ye hazırlanan öğrencilerin Türkçe okuma becerisinde üstbilişsel farkındalıkları cinsiyete göre farklılaşma göstermekte midir?" şeklinde belirtilmiştir. Bu probleme yanıt bulabilmek için Okuma Stratejileri Üstbilişsel Farkındalık Envanteri'nden toplanan veriler bağımsız gruplar t testi ile analiz edilmiş ve şu sonuçlara ulaşılmıştır:

**Tablo 8:** TYT'ye Hazırlanan Öğrencilerin Türkçe Okuma Becerisinde Üstbilişsel Farkındalıklarının Cinsiyete Dayalı Kıyaslaması

| Cinsiyet | N   | $\bar{x}$ | SS  | SD  | t    | p   |
|----------|-----|-----------|-----|-----|------|-----|
| Kız      | 222 | 4.26      | .30 |     |      |     |
| Erkek    | 178 | 4.21      | .40 | 398 | 1.39 | .17 |

Tablo 8'den hareketle TYT'ye hazırlanan öğrencilerin Türkçe okuma becerisinde üstbilişsel farkındalıkları cinsiyete göre analiz edildiğinde, kız öğrencilerin puanları erkek öğrencilerin puanlarından yüksek bulunmuştur. Fakat gruplar arasında oluşan bu fark, anlamlı düzeyde değildir [ $t_{398}=1.39$ ;  $p=.17$ ].

#### Üçüncü Alt Probleme Yönelik Bulgular

Araştırmanın üçüncü alt problemi "TYT'ye hazırlanan öğrencilerin Türkçe okuma becerisinde üstbilişsel farkındalıkları sınıf düzeyine göre farklılaşma göstermekte midir?" şeklinde belirtilmiştir. Bu

probleme yanıt bulabilmek için Okuma Stratejileri Üstbilişsel Farkındalık Envanteri'nden toplanan ANOVA testi ile analiz edilmiş ve şu sonuçlara ulaşılmıştır:

**Tablo 9:** TYT'ye Hazırlanan Öğrencilerin Türkçe Okuma Becerisinde Üstbilişsel Farkındalıklarının Sınıf Düzeyine Dayalı Kıyaslaması

| Sınıf         | N          | $\bar{x}$   | SS         | F    | p    | Tukey |
|---------------|------------|-------------|------------|------|------|-------|
| 1. Sınıf      | 39         | 3.97        | .66        |      |      |       |
| 2. Sınıf      | 60         | 4.24        | .32        |      |      | 2↔1   |
| 3. Sınıf      | 117        | 4.25        | .26        | 9.98 | .000 | 3↔1   |
| 4. Sınıf      | 184        | 4.29        | .29        |      |      | 4↔1   |
| <b>Toplam</b> | <b>400</b> | <b>4.24</b> | <b>.35</b> |      |      |       |

Tablo 9'dan hareketle TYT'ye hazırlanan öğrencilerin Türkçe okuma becerisinde üstbilişsel farkındalıkları sınıf düzeyine göre analiz edildiğinde, gruplar arasında anlamlı düzeyde farklılaşma belirlenmiştir [ $F_{(3,396)}=9.98$ ;  $p=.000$ ].

Tukey testi sonucuna göre 2, 3 ve 4. sınıf öğrencilerinin Türkçe okuma becerisinde üstbilişsel farkındalıkları 1. sınıf öğrencilerine göre anlamlı düzeyde yüksektir.

#### Dördüncü Alt Probleme Yönelik Bulgular

Araştırmanın dördüncü alt problemi "TYT'ye hazırlanan öğrencilerin Türkçe okuma becerisinde üstbilişsel farkındalıkları yaşa göre farklılaşma göstermekte midir?" şeklinde belirtilmiştir. Bu probleme yanıt bulabilmek için Okuma Stratejileri Üstbilişsel Farkındalık Envanteri'nden toplanan ANOVA testi ile analiz edilmiş ve şu sonuçlara ulaşılmıştır:

**Tablo 10:** TYT'ye Hazırlanan Öğrencilerin Türkçe Okuma Becerisinde Üstbilişsel Farkındalıklarının Yaşa Dayalı Kıyaslaması

| Yaş           | N          | $\bar{x}$   | SS         | F    | p    | Tukey |
|---------------|------------|-------------|------------|------|------|-------|
| 15            | 47         | 4.06        | .65        |      |      |       |
| 16            | 78         | 4.20        | .27        |      |      |       |
| 17            | 95         | 4.28        | .27        | 4.58 | .001 | 17>15 |
| 18            | 126        | 4.30        | .29        |      |      | 18>15 |
| 19            | 54         | 4.25        | .31        |      |      |       |
| <b>Toplam</b> | <b>400</b> | <b>4.24</b> | <b>.35</b> |      |      |       |

Tablo 10'dan hareketle TYT'ye hazırlanan öğrencilerin Türkçe okuma becerisinde üstbilişsel farkındalıkları yaşa göre analiz edildiğinde, gruplar arasında anlamlı düzeyde farklılaşma belirlenmiştir [ $F_{(4,395)}=4.58$ ;  $p=.001$ ].

Tukey testi sonucuna göre 17 ve 18 yaşındaki öğrencilerinin Türkçe okuma becerisinde üstbilişsel farkındalıkları 15 yaşındaki öğrencilerine göre anlamlı düzeyde yüksektir.

#### Beşinci Alt Probleme Yönelik Bulgular

Araştırmanın beşinci alt problemi "TYT'ye hazırlanan öğrencilerin Türkçe okuma becerisinde üstbilişsel farkındalıkları okula göre farklılaşma göstermekte midir?" şeklinde belirtilmiştir. Bu probleme yanıt bulabilmek için Okuma Stratejileri Üstbilişsel Farkındalık Envanteri'nden toplanan ANOVA testi ile analiz edilmiş ve şu sonuçlara ulaşılmıştır:

**Tablo 11:** TYT'ye Hazırlanan Öğrencilerin Türkçe Okuma Becerisinde Üstbilişsel Farkındalıklarının Okula Dayalı Kıyaslaması

| Okul                              | <i>n</i>   | $\bar{x}$   | <i>SS</i>  | <i>F</i> | <i>p</i> | Tukey |
|-----------------------------------|------------|-------------|------------|----------|----------|-------|
| Sosyal Bilimler Lisesi            | 93         | 4.35        | .26        |          |          |       |
| Atatürk Anadolu Lisesi            | 94         | 4.21        | .37        |          |          |       |
| Yavuz Sultan Selim Anadolu Lisesi | 89         | 4.23        | .35        | 3.26     | .01      | 1>4   |
| 14 Eylül Anadolu Lisesi           | 64         | 4.16        | .36        |          |          |       |
| İbrahim Hakkı Kız Anadolu Lisesi  | 60         | 4.21        | .41        |          |          |       |
| <b>Toplam</b>                     | <b>400</b> | <b>4.24</b> | <b>.35</b> |          |          |       |

Tablo 11'den hareketle TYT'ye hazırlanan öğrencilerin Türkçe okuma becerisinde üstbilişsel farkındalıkları okula göre analiz edildiğinde, gruplar arasında anlamlı düzeyde farklılaşma belirlenmiştir [ $F_{(4,395)}=3.26; p=.01$ ].

Tukey testi sonucuna göre Sosyal Bilimler Lisesinde öğrenim gören öğrencilerinin Türkçe okuma becerisinde üstbilişsel farkındalıkları 14 Eylül Anadolu Lisesinde öğrenim gören öğrencilere göre anlamlı düzeyde yüksektir.

#### Altıncı Alt Probleme Yönelik Bulgular

Araştırmanın altıncı alt problemi "TYT'ye hazırlanan öğrencilerin Türkçe okuma becerisinde üstbilişsel farkındalıkları okul türüne göre farklılaşma göstermekte midir?" şeklinde belirtilmiştir. Bu probleme yanıt bulabilmek için Okuma Stratejileri Üstbilişsel Farkındalık Envanteri'nden toplanan veriler bağımsız gruplar t testi ile analiz edilmiş ve şu sonuçlara ulaşılmıştır:

**Tablo 12:** TYT'ye Hazırlanan Öğrencilerin Türkçe Okuma Becerisinde Üstbilişsel Farkındalıklarının Cinsiyete Dayalı Kıyaslaması

| Cinsiyet   | <i>N</i> | $\bar{x}$ | <i>SS</i> | <i>SD</i> | <i>t</i> | <i>p</i> |
|------------|----------|-----------|-----------|-----------|----------|----------|
| Nitelikli  | 245      | 4.28      | .31       |           |          |          |
| Niteliksiz | 155      | 4.18      | .41       | 398       | 2.62     | .01      |

Tablo 12'den hareketle TYT'ye hazırlanan öğrencilerin Türkçe okuma becerisinde üstbilişsel farkındalıkları okul türüne göre analiz edildiğinde, nitelikli okulda öğrenim gören öğrencilerin puanları niteliksiz okulda öğrenim gören öğrencilerin puanlarından yüksek bulunmuştur. Gruplar arasında oluşan bu fark, anlamlı düzeydedir [ $t_{398}=2.62; p=.01$ ].

#### SONUÇ, TARTIŞMA VE ÖNERİLER

TYT'ye hazırlanan lise öğrencilerinin Türkçe okuma becerisinde üstbilişsel farkındalıklarının ve seviyelerinin belirlenmesi için yapılan bu çalışmanın sonuçları, araştırmanın alt problemlerindeki sıraya uygun olarak şu şekilde verilmiştir:

Bu bölümde "TYT'ye hazırlanan öğrencilerin Türkçe okuma becerisinde üstbilişsel farkındalıkları ne düzeydedir?" sorusuna ait sonuçlar ele alınmıştır.

Araştırmaya katılan ve TYT'ye hazırlanan öğrencilerin Türkçe okuma becerisinde üstbilişsel farkındalıklarının "çok yüksek" olduğu görülmüştür. Aykaç (2018) ortaokul öğrencileri ile yaptığı çalışmada okuma stratejileri üstbilişsel farkındalık düzeylerinin "orta" düzeyde olduğu sonucuna varmıştır. Köse (2016) üniversite öğrencileri ile yaptığı çalışmada okuma stratejileri üstbilişsel farkındalık düzeylerinin "yüksek" düzeyde olduğu sonucuna varmıştır. Aykaç (2018) ve Köse'nin (2016) yaptıkları çalışmaların sonuçları da bizim çalışmamızı desteklemektedir. Bu da çalışmamızın bilimsel sonuçlarının doğruluğunu kanıtlar niteliktedir.

Bu bölümde "TYT'ye hazırlanan öğrencilerin Türkçe okuma becerisinde üstbilişsel farkındalıkları cinsiyete göre farklılaşma göstermekte midir?" sorusuna ait sonuçlar ele alınmıştır.

Araştırmaya katılan ve TYT'ye hazırlanan öğrencilerin Türkçe okuma becerisinde üstbilişsel farkındalıkları cinsiyete göre anlamlı bir farklılık göstermemektedir. Ancak kız öğrencilerin Türkçe okuma becerisinde üstbilişsel farkındalıkları erkeklere göre daha yüksektir. Aykaç (2018) ortaokul

öğrencileri ile Köse (2016) de üniversite öğrencileri ile yaptıkları çalışmalarda okuma stratejileri üstbilişsel farkındalık düzeyinde cinsiyete göre anlamlı bir farklılık bularak bu farklılığın kızlarda erkeklere göre okuma stratejilerindeki üstbilişsel farkındalığın daha yüksek düzeyde olduğu sonucuna varmışlardır. Bu sonuçlar da bizim çalışmamızı destekleyici niteliktedir.

Bu bölümde “TYT’ye hazırlanan öğrencilerin Türkçe okuma becerisinde üstbilişsel farkındalıkları sınıf düzeyine göre farklılaşma göstermekte midir?” sorusuna ait sonuçlar ele alınmıştır.

Araştırmaya katılan ve TYT’ye hazırlanan öğrencilerin Türkçe okuma becerisinde üstbilişsel farkındalıkları sınıf düzeyine göre anlamlı farklılıklar göstermektedir. Bu farklılığın; 1. sınıf öğrencileri ile 2, 3 ve 4. sınıf öğrencileri arasında olduğu tespit edilerek 2, 3 ve 4. sınıf öğrencilerinin Türkçe okuma becerisinde üstbilişsel farkındalıklarının 1. sınıf öğrencilerine göre anlamlı düzeyde yüksek olduğu gözlemlenmiştir. Aykaç (2018) ortaokul öğrencileri ile yaptığı çalışmasında okuma stratejilerindeki üstbilişsel farkındalık düzeyinde sınıf düzeyine göre anlamlı bir farklılık bularak bu farklılığın 5. sınıf öğrencilerinin 7 ve 8. sınıf öğrencilerine göre üstbilişsel farkındalık düzeylerinin daha yüksek olduğu ve 6. sınıf öğrencilerinin 8. sınıf öğrencilerine göre üstbilişsel farkındalık düzeylerinin daha yüksek olduğu sonucuna varmıştır. Köse (2016) üniversite öğrencileri ile yaptığı çalışmasında okuma stratejileri üstbilişsel farkındalık düzeyinde sınıf düzeyine göre anlamlı bir farklılık bularak 4. sınıf öğrencilerinin okuma sürecinde üstbilişsel stratejileri daha fazla kullandığı sonucuna varmıştır.

Bu bölümde “TYT’ye hazırlanan öğrencilerin Türkçe okuma becerisinde üstbilişsel farkındalıkları yaşa göre farklılaşma göstermekte midir?” sorusuna ait sonuçlar ele alınmıştır.

Araştırmaya katılan ve TYT’ye hazırlanan öğrencilerin Türkçe okuma becerisinde üstbilişsel farkındalıkları yaşa göre anlamlı farklılıklar göstermektedir. Bu farklılığın 15 yaşındaki öğrenciler ile 17 ve 18 yaşındaki öğrenciler arasında olduğu tespit edilerek 17 ve 18 yaşındaki öğrencilerinin Türkçe okuma becerisinde üstbilişsel farkındalıkları 15 yaşındaki öğrencilerine göre anlamlı düzeyde yüksek olduğu gözlemlenmiştir. Benzer çalışmalar incelendiğinde, okuma becerisinde üstbilişsel farkındalığın yaşa göre farklılık gösterip göstermediğine bakılmamıştır.

Bu bölümde “TYT’ye hazırlanan öğrencilerin Türkçe okuma becerisinde üstbilişsel farkındalıkları okula göre farklılaşma göstermekte midir?” sorusuna ait sonuçlar ele alınmıştır.

Araştırmaya katılan ve TYT’ye hazırlanan öğrencilerin Türkçe okuma becerisinde üstbilişsel farkındalıkları okula göre anlamlı farklılıklar göstermektedir. Bu farklılığın Sosyal Bilimler Lisesi ile 14 Eylül Anadolu Lisesi arasında olduğu tespit edilerek Sosyal Bilimler Lisesinde öğrenim gören öğrencilerin Türkçe okuma becerisinde üstbilişsel farkındalıklarının 14 Eylül Anadolu Lisesinde öğrenim gören öğrencilere göre anlamlı düzeyde yüksek olduğu gözlemlenmiştir. Benzer çalışmalar incelendiğinde, okuma becerisinde üstbilişsel farkındalıklarının okula göre farklılık gösterip göstermediğine bakılmamıştır.

Bu bölümde “TYT’ye hazırlanan öğrencilerin Türkçe okuma becerisinde üstbilişsel farkındalıkları okul türüne göre farklılaşma göstermekte midir?” sorusuna ait sonuçlar ele alınmıştır.

Araştırmaya katılan ve TYT’ye hazırlanan öğrencilerin Türkçe okuma becerisinde üstbilişsel farkındalıkları okul türüne göre anlamlı farklılık göstermektedir. Bu farklılık, nitelikli okulda öğrenim gören öğrencilerin puanlarının niteliksiz okulda öğrenim gören öğrencilerin puanlarından yüksek olduğu yönündedir. Benzer çalışmalar incelendiğinde, okuma becerisinde üstbilişsel farkındalığın okul türüne göre farklılık gösterip göstermediğine bakılmamıştır.

Alanyazında okuma stratejilerindeki üstbilişsel farkındalık düzeyinin yüksek olduğu sonucuna çeşitli çalışmalarda da ulaşılmıştır. Bu çalışmalar aşağıda sunulmuştur.

Bağceci, Döş ve Sarıca (2011) çalışmalarında öğrencilerin üstbilişsel farkındalık düzeylerinin Seviye Belirleme Sınavı (SBS) başarısını ve okul puanlarını olumlu yönde etkilediğini belirlemiştir. Bu tespitten hareketle üstbilişsel farkındalığın akademik başarının pozitif bir yordayıcısıdır sonucuna ulaşılmıştır. Baydık (2011) araştırmasında okuma becerisini kullanma güçlüğü olan öğrencilerin çeşitli stratejileri daha az kullandığını saptamıştır. Progress in International Reading Literacy Study (PIRLS) 2001 sonuçlarında kız öğrenciler erkek öğrencilerden anlamlı derecede daha başarılı olduğu sonucuna ulaşılmıştır (MEB, 2003). PISA 2015 sonuçlarında kız öğrencilerinin puan ortalamasının erkek öğrencilere oranla daha yüksek olduğu görülmüştür (MEB, 2016). Temel Eğitimden Ortaöğretime Geçiş Sistemi (TEOG) 2016 ikinci dönem sınavlarındaki soruların tümünü doğru yanıtlayan öğrencilerin cinsiyet dağılımı analizinde Türkçe testinde yer alan 20 soruya doğru cevap veren öğrenciler cinsiyetlerine göre karşılaştırıldığında kızların yüzdeleri oranının yüksek olduğu belirlenmiştir (MEB, 2016). Yükseköğretime Geçiş Sınavı’nda (YGS) kız öğrencilerin erkek öğrencilere göre 150 ve üzerinde,



180 ve üzerinde puan alan aday yüzdesi bakımından daha başarılı oldukları belirlenmiştir (Ölçme, Seçme ve Yerleştirme Merkezi (ÖSYM), 2017). Alanyazında okuma stratejileri ve üstbilişsel farkındalık üzerinde yapılan çeşitli araştırmalarda sınıf düzeyine göre öğrenciler arasında anlamlı bir farklılık görüldüğü sonucuna ulaşılmıştır (Altındağ, 2008; Denton vd, 2015; Kana, 2014; Koç ve Arslan, 2017; Kolic- Vehovec ve Bajsanski, 2006; Köse, 2016; Mert, 2015). Seçkin Kapucu ve Öksüz (2016) tarafından yapılan çalışmanın sonucu ise benzerlik göstermemektedir. Bu durumun nedeni araştırmacıların farklı bir ölçme aracı kullanılması olabilir. Alanyazında çeşitli araştırmalarda kız öğrencilerin erkek öğrencilere göre okuma stratejileri üstbilişsel farkındalık düzeyinin daha yüksek olduğu sonucuna ulaşılmıştır (Altındağ, 2008; Ateş, 2013; Central ve Carter, 2009; Denton vd, 2015; Kana, 2014; Kapucu ve Öksüz, 2016; Karatay, 2010; Karatay, 2009; Koç ve Arslan, 2017; Kolic-Vehovec ve Bajsanski, 2006; Köse, 2016). Ateş (2013) üniversite öğrenciler ile yürüttüğü çalışması mevcut çalışmayla benzer sonuçlara ulaşmıştır: Ateş'in (2013) araştırmasına katılanların okuma stratejilerini destekleme alt boyutunda orta; problem çözme stratejisi alt boyutunda "yüksek"; genel okuma stratejisi alt boyutunda "orta" düzeyde farkındalıkta olduğu sonucu görülmüştür. Kız öğrencilerin okuma stratejilerindeki farkındalık düzeyleri erkek öğrencilerden yüksek çıkmıştır. Uluslararası ve ulusal sınavlarda da cinsiyete göre şu sonuçlara ulaşılmıştır: Köse (2016) yine aynı şekilde üniversite öğrencileriyle yürüttüğü çalışmasında okuma stratejileri üstbilişsel farkındalık düzeylerinin ölçeği oluşturan alt boyutlarda ve ölçeğin genelinde "yüksek" düzeyde olduğu sonucunu elde etmiştir.

Alanyazında okuma stratejileri-üstbilişsel farkındalık ile akademik başarı ilişkisini belirlemeye yönelik çalışmalar:

Mert (2015) Türkçe öğretmeni adaylarıyla yürüttüğü çalışmasında okuma stratejilerine ilişkin farkındalıklarının "orta" düzeyde olduğunu belirlemiştir. Bu çalışmada mevcut çalışmadan farklı sonuçlar elde edilmiştir. Bu duruma farklı ölçek kullanılması, örneklemin farklı sosyoekonomik düzeyden gelen üniversite öğrencilerinden oluşması neden olabilir. Yapılan araştırmalardan hareketle PISA, PIRLS, YGS, TEOG sonuçlarında kızların erkeklerden daha başarılı olması ile okuma stratejilerindeki farkındalık düzeyinin yüksek olması sonucu birbiriyle uyumludur. Okuma stratejilerindeki farkındalık düzeyi ile sınavlardan alınan puan arasında bir bağlantı olduğu söylenebilir.

Araştırmanın sonuçlarından hareketle aşağıdaki önerilerde bulunulmuştur:

- Öğrencilerin okuma strateji üstbilişsel farkındalık düzeylerinin ilköğretimdeki durumu belirlenmeye çalışılabilir. Böylece ilköğretim ve lisedeki farkındalık düzeyleri dikkate alınarak öğretim programlarına uygun okuma stratejilerine yönelik çalışmalar yapılabilir.
- Öğrencilerin okuma stratejisi üstbilişsel farkındalık düzeylerine öğretmenlerin etkisini tespit etmek amacıyla çalışmalar yürütülebilir.
- Öğrencilerin okuma strateji üstbilişsel farkındalık düzeylerine ailelerin sosyoekonomik düzeyinin etkisini tespit etmek amacıyla çalışmalar yürütülebilir.

#### **Yazarlık Katkısı**

Bu makalede birinci yazar araştırma konusunun ortaya konulması, alanyazın taramasının yapılması, verilerin toplanması ve incelenmesine (%80), ikinci yazar araştırma verilerinin incelenmesi ve yöntemin geliştirilmesine (%20) katkı sağlamıştır.

#### **Etik Kurul Onay Bilgileri**

Bu araştırmanın verileri 2019 yılında Siirt il merkezinde devlet okullarında bulunan 400 öğrencinin katılımıyla gerçekleştirilmiştir. Veriler toplanırken etik konulara özen gösterilmiştir. Çalışma, Asya Studies dergisine 2021 yılında gönderilmiştir fakat veriler 2019 yılına aittir. TÜBİTAK ULAKBİM TR DİZİN'in verileri 2020 ve öncesi döneme ait çalışmalardan Etik Kurul İzni istenmeyebileceği yönündeki kararı doğrultusunda geçmişe yönelik etik kurul izni de alınamayacağından araştırma için etik kurul onay belgesi alınmamıştır.

#### **KAYNAKÇA**

- Altındağ, M. (2008). Hacettepe Üniversitesi Eğitim Fakültesi Öğrencilerinin Yürütücü Biliş Becerileri, (Yayımlanmamış Yüksek Lisans Tezi), (Danışman: Prof. Dr. Nuray Senemoğlu), Ankara: Hacettepe Üniversitesi Sosyal Bilimler Enstitüsü.
- Ateş, A. (2013). Üniversite Öğrencilerinin Okuma Stratejileri Üstbilişsel Farkındalık Düzeyleri (İnönü Üniversitesi Örneği). *Uluslararası Türkçe Edebiyat Kültür Eğitim Dergisi*, 2(4), 258-273.

- Bağçeci, B.; Döş, B. ve Sarıca, R. (2011). İlköğretim Öğrencilerinin Üstbilişsel Farkındalık Düzeyleri ile Akademik Başarısı Arasındaki İlişkinin İncelenmesi. *Mustafa Kemal Üniversitesi Sosyal Bilimler Enstitüsü Dergisi*, 8(16), 551-566.
- Baydık, B. (2011). Okuma Güçlüğü Olan Öğrencilerin Üstbilişsel Okuma Stratejilerini Kullanımı ve Öğretmenlerinin Okuduğunu Anlama Öğretim Uygulamalarının İncelenmesi. *Eğitim ve Bilim*, 36(162), 301-319.
- Brown, A. L. (1987). Metacognition, Executive Control, Self-Regulation, and Other More Mysterious Mechanisms. (Eds. F. Weinert ve R. Kluwe). *Handbook of Child Psychology: Vol.3, Cognitive Development* içinde (s. 263-340). New York: Wiley
- Büyüköztürk, Ş.; Çakmak, E. K.; Akgün, Ö. E.; Karadeniz, Ş. ve Demirel, F. (2017). *Bilimsel Araştırma Yöntemleri*. Ankara: Pegem Akademi.
- Cantrell, S., & Carter, J. (2009). Relationships Among Learner Characteristics and Adolescents Perceptions About Reading Strategy Use. *Reading Psychology*, 0(30), 195-224.
- Denton, C. A.; Wolters, C. A.; York, M. J.; Swanson E.; Kulesz, P. A. ve Francis, D. J. (2015). Adolescents' Use of Reading Comprehension Strategies: Differences Related to Reading Proficiency, Grade Level, and Gender. *Learning and Individual Differences*, 0(37), 81-95.
- Efklides, A. (2009). The Role of Metacognitive Experiences in the Learning Process. *Psicottima*, 21(1), 76-82.
- Flavell, J. H. (1979). Metacognition and Cognitive Monitoring-A New Area of Cognitive Developmental Inquiry. *American Psychologist*, 34(10), 906-911.
- Garner, R. ve Alexander, P. A. (1989). Metacognition: Answered and Unanswered Questions. *Educational Psychologist*, 24(2), 143-158.
- Kana, F. (2014). Ortaokul Öğrencilerinin Üst Bilişsel Okuma Stratejileri Farkındalık Düzeyleri. *Erzincan Üniversitesi Eğitim Fakültesi Dergisi*, 16(1), 100-120.
- Karatay, H. (2010). Türkçe Dersi Öğretim Araçlarında Yapılandırıcılık: Metinlerarasılık Türkçe Dersi Öğretim Araçlarında Yapılandırıcılık. *Mustafa Kemal Üniversitesi Sosyal Bilimler Enstitüsü Dergisi*, 7(14), 155 - 178.
- Kavan, N. (2020). Teknoloji Destekli Eğitimin Özel Eğitim Öğrencilerinin Okuduğunu Anlama Becerilerine Etkisi, (Yayımlanmamış Yüksek Lisans Tezi), (Danışman: Doç. Dr. Erhan Akın), Siirt: Siirt Üniversitesi Sosyal Bilimler Enstitüsü.
- Koç, C. ve Arslan, A. (2017). Ortaokul Öğrencilerinin Akademik Öz Yeterlik Algıları ve Okuma Stratejileri Bilişüstü Farkındalıkları. *Yüzüncü Yıl Üniversitesi Eğitim Fakültesi Dergisi*, 14(1), 745-778.
- Kolic-Vehovec, S. ve Bajanski, I. (2006). Metacognitive Strategies and Reading Comprehension in Elementary-School Students. *European Journal of Psychology of Education*, 21(4), 439-451.
- Köse, N. (2016). Üniversite Öğrencilerinin Okuma Sürecinde Üstbilişsel Stratejileri Kullanma Durumları, (Yayımlanmamış Yüksek Lisans Tezi), (Danışman: Prof. Dr. Firdevs Güneş), Bartın: Bartın Üniversitesi Eğitim Bilimleri Enstitüsü.
- Livingston, J. A. (1997). *Metacognition: An Overview*. <http://www.gse.buffalo.edu/fas/shuell/CEP564/Metacog.html> adresinden 20.12.2021 tarihinde erişildi.
- McCormick, C. B.; Miller, G. E. ve Pressley, M. (1989). *Cognitive Strategy Research: From Basic Research to Educational Applications*. New York: Springer-Verlag.
- MEB. (2016). *Uluslararası Öğrenci Değerlendirme Programı PISA 2015 Ulusal Raporu*. [http://pisa.meb.gov.tr/wpcontent/uploads/2016/12/PISA2015\\_Ulusal\\_Rapor.pdf](http://pisa.meb.gov.tr/wpcontent/uploads/2016/12/PISA2015_Ulusal_Rapor.pdf) adresinden 20.12.2021 tarihinde erişildi.
- Mert, E. L. (2015). Türkçe Öğretmen Adaylarının Okuma Stratejilerine İlişkin Bilişsel Farkındalık Düzeyleri. *Erzincan Üniversitesi Sosyal Bilimler Enstitüsü Dergisi*, 9(2), 95-106.
- Schraw, G. (1998). Promoting General Metacognitive Awareness. *Instructional Science*, 26(1-2), 113-125.
- Yalçıntaş, M. (2019). Fen Bilimleri Öğretiminde Kuantum Öğrenme Modeli Kullanmanın İlkokul Dördüncü Sınıf Öğrencilerinin Akademik Merak, Kaygı, Özyeterlik ve Başarı Düzeylerine Etkisi (Yayımlanmamış Yüksek Lisans Tezi), İstanbul: Marmara Üniversitesi Eğitim Bilimleri Enstitüsü.



# Asya Studies

Academic Social Studies / Akademik Sosyal Arařtırmalar  
Year: 6 - Number: 19 p. 33-42, Spring 2022

## Mustafa Orakçı'nın "Ünlülerle Bir Gün" Serisinin Okunabilirlik Düzeyi Açısından İncelenmesi\* Investigation of Mustafa Orakci's "Ünlülerle Bir Gün" Series in Terms of Readability Level

DOI: <https://doi.org/10.31455/asya.1018747>

Arařtırma Makalesi /  
Research Article

Makale Geliř Tarihi /  
Article Arrival Date  
**03.11.2021**

Makale Kabul Tarihi /  
Article Accepted Date  
**27.02.2022**

Makale Yayın Tarihi /  
Article Publication Date  
**29.03.2022**

## Asya Studies

Devrim Divrik  
Doktora Öğrencisi / Necmettin  
Erbakan Üniversitesi, Eğitim  
Bilimleri Enstitüsü, Türkçe Eğitimi  
Anabilim Dalı,  
[devrimdivrik@gmail.com](mailto:devrimdivrik@gmail.com)

### ORCID ID

<https://orcid.org/0000-0002-5297-964X>

Doç. Dr. Dilek Ceran  
Necmettin Erbakan Üniversitesi,  
Eğitim Fakültesi, Türkçe Eğitimi  
Anabilim Dalı,  
[dceran@erbakan.edu.tr](mailto:dceran@erbakan.edu.tr)

### ORCID ID

<https://orcid.org/0000-0001-9010-0619>

\* "COPE-Dergi Editörleri İçin Davranış Kuralları ve En İyi Uygulama İlkeleri" beyanları: Bu çalışma için herhangi bir çıkar çatışması bildirilmemiştir. Bu

### Öz

Okuma alışkanlığı küçük yaşlarda kazanılan bir beceridir. Bu becerinin kazanımı için çocuğun okuduğu kitap ona hitap etmeli ve yaş düzeyine uygun olmalıdır. Kitabın içerik açısından yaş düzeyine uygunluğunun ölçülebileceği yöntemlerden birisi okunabilirlik düzeyinin hesaplanmasıdır. Bu çalışmada Mustafa Orakçı'nın Ünlülerle Bir Gün serisinde yer alan 10 adet öykü Ateşman okunabilirlik formülü kullanılarak okunabilirlik düzeyi açısından analiz edilmiştir. Betimsel modele dayalı doküman incelemesi yöntemi ile yapılan bu nitel çalışmada, verileri toplamak amacıyla arařtırmacıyla birlikte bir alan uzmanı, Mustafa Orakçı'nın yazdığı Ünlülerle Bir Gün serisinde yer alan öyküleri analiz etmiştir. Bu kapsamda arařtırmacı ve alan uzmanı öncelikle öykülerde yer alan hece, sözcük ve cümle sayılarını tespit etmiştir. Elde edilen verilerin analizinde nitel arařtırma veri analizi yöntemlerinden içerik analizi yöntemi kullanılmıştır. Analiz sonucunda Ateşman okunabilirlik formülü uygulanmıştır. Formül sonucuna göre ortalama cümle uzunluğu açısından 10 adet öykünün tamamı kolay düzeyde çıkmıştır. Ünlülerle Bir Gün serisinde yer alan öykülerdeki bazı uzun cümlelere rağmen tüm öykülerin kolay metin düzeyinde çıkmasının sebebi öykülerin çok fazla sayıda tek sözcükten oluşan cümle içermesidir. Öykülere sözcük uzunluğu açısından bakıldığında öykülerin tümünün Türkçenin karakteristik yapısına tamamen uygun olduğu sonucuna ulařılmıştır. Arařtırma neticesinde, Mustafa Orakçı'nın Ünlülerle Bir Gün serisinin cümle başına 5,62 sözcük ortalamasıyla 2, 3 ve 4. sınıflar için uygun olduğu tespit edilmiştir.

**Anahtar Kelimeler:** Okuma, Okunabilirlik, Okunabilirlik Düzeyi, Okunabilirlik Formülü

### Abstract

Reading habit is a skill acquired at an early age. In order to acquire this skill, the book the child reads should appeal to him and be appropriate for his age. One of the methods by which the eligibility of the book to the age level concerning content can be measured is to calculate the readability level. In this study, 10 stories in Mustafa Orakci's Ünlülerle Bir Gün series were analyzed with Atesman's readability formula. In the qualitative study conducted with the document analysis method based on the descriptive model, a field expert together with the researcher analyzed the stories in the Ünlülerle Bir Gün series written by Mustafa Orakci in order to collect the data. In this context, the researcher and field expert first determined the number of syllables, words and sentences in the stories. Content analysis method, one of the qualitative research data analysis methods, was used in the analysis of the obtained data. As a result of the analysis, Atesman readability formula was applied. According to the formula results, all 10 stories were found at an easy level in terms of average sentence length. Despite some long sentences, the reason why the stories in the Ünlülerle Bir Gün series are easy texts in general is because they contain too many single-word sentences. When the stories are examined concerning word length, all of the stories have come to the conclusion that they are completely compatible with the characteristic structure of Turkish language. As a result of the research, Mustafa Orakci's Ünlülerle Bir Gün series with an average of 5.62 words per sentence is found to be suitable for 2nd, 3rd and 4th grades.

**Keywords:** Reading, Readability, Readability Level, Readability Formula

### Citation Information/Kaynakça Bilgisi

Divrik, D. ve Ceran, D. (2022). Mustafa Orakçı'nın "Ünlülerle Bir Gün" Serisinin Okunabilirlik Düzeyi Açısından İncelenmesi. *Asya Studies-Academic Social Studies / Akademik Sosyal Arařtırmalar*, 6(19), 33-42.

## GİRİŞ

Bireylerin çocukluk döneminde kazandığı alışkanlıklar çok önemlidir. Hayal dünyasını genişleten, yeni ufuklar açan, bilgilendiren bir alışkanlık olan okuma alışkanlığı küçük yaşlarda kazanılmalıdır. Bu alışkanlığın kazanılması için çocuğun okuduğu kitap ona hitap etmeli, yaş düzeyine uygun olmalıdır. Kitabın içerik açısından yaş düzeyine uygunluğunun ölçülebileceği yöntemlerden birisi okunabilirlik düzeyinin hesaplanmasıdır.

Okunabilirlik, Ateşman'a (1997) göre okuyan tarafından metinlerin ne kadar kolay ya da güç anlaşılır olduğu; Klare'a (1963; Akt. Çetinkaya, 2010) göre anlama kolaylığı veya yazma tarzından dolayı anlama; Tekbıyık'a (2006) göre öğrencinin okuduğu materyali hızlı okuma ve okuduğunu anlama düzeyi; Hargis vd. (2004) tarafından sözcükleri ve cümleleri okuma kolaylığı olarak tanımlanmaktadır. Tüm bu tanımlar göz önünde bulundurulacak olursa ortak noktaların "anlama kolaylığı" olduğu görülecektir. Zihinsel gelişimi henüz tamamlanmamış çocuklar düşünüldüğünde çocuk kitapları anlama kolaylığı açısından yaş düzeyine uygun olmalıdır. Metnin güç olması okuduğunu anlamayı zorlaştırır, diğer taraftan çok kolay olması da okuma ve yeni şeyler öğrenmeye karşı ilgiyi azaltır. Bu açıdan bakıldığında metinlerin okunabilirlik düzeyleri öğrenciler açısından önem kazanmaktadır (Karatay, Bolat ve Güngör, 2013). Ayrıca Baş ve İnan Yıldız'ın (2015) belirttiği gibi okumanın edebi haz alma, yaratıcı düşünebilme, bilgilenme ve hayal gücünü kullanabilme gibi farklı becerilerden meydana geldiği düşünülürse çocuk okurun dil gelişimi ve okuduğunu anlama düzeylerine uygun metinlerin hazırlanması, çocukların okuduğu metinleri amaçlandığı gibi anlamalarını sağlayacaktır. Bir metnin okunduğu zaman anlaşılması, o metnin okunabilirliğini göstermektedir (Bağcı ve Ünal, 2013). Bu sebeple Güneş'in (2000) belirttiği gibi çocukların geleceğine ve geleceğin çocuklarına yön verecek kitapların hazırlanması ve seçiminde uyulması gereken ilkeler arasında okunabilirlik önemli bir yer tutmaktadır.

İlk okunabilirlik çalışmaları 1920'lerde Amerika Birleşik Devletleri'nde ortaya çıkmıştır. Zorunlu eğitim ve endüstride çalışma süresinin kısaltılması dâhil olmak üzere çeşitli sosyal gelişmeler, yeterince okunabilir metin bulunmayan eğitimsiz okuyucuların sayısında bir artışa yol açmıştı (Zakaluk ve Samuels, 1996).

Bu ihtiyaçları karşılamak için bazı akademisyenler metinleri ve okuyucuları eşleştirmek için çeşitli teknikler geliştirmeye başlamıştı. Lively ve Pressley'in (1923) tasarladığı formül ilk okunabilirlik formülü olarak kabul edilmiştir. Thorndike (1921) derlediği sözcük frekansları listesine dayanarak, bir metnin zorluğunu yalnızca sözcük dağarcığını dikkate alarak tahmin etmişti. Daha sonra, Vogel ve Washburne (1928), kullanışlı bir okunabilirlik formülü geliştirmek için daha sağlam metodolojik kılavuzlar geliştirmişti. Tüm bu tekniklerin geçerliliği, yani ölçülmesi amaçlanan şeyi ölçtükleri gerçeği, araştırmacıların en önemli amacı olmuştu (François, 2015).

Dünyada okunabilirlik ile ilgili çalışmalar 20. yüzyılın başlarında başlamasına rağmen Türkiye'de ilk okunabilirlik makalesi 1997 yılında Ateşman (1997) tarafından kaleme alınmıştır. Ateşman bu çalışmasında Türkçe metinler için okunabilirlik ölçeği oluşturmuştur. Çoban'ın (2014) belirttiği gibi Ateşman, Fleisch'in geliştirdiği okunabilirlik formülünün Türkçenin kendine has yapısına en uygun formül olduğunu iddia etmiştir. Ayrıca bu formülün İngilizce metinler için oluşturulduğunu belirten Ateşman, cümle uzunluğu ve sözcük uzunluğu değişkenleri üzerine şekillenen formülün Türkçeye uyarlanması gerektiğini belirtmiştir. Dorothy ve Chamberlain-Solecki'ye (1998) göre eskiye oranla, çocukların edebiyata ve okumaya olan ilgisini artıran bir gelişme olan okunabilirlik kavramı üzerine dil bilimcilerin ve dil eğitimcilerinin çalışmaları hızla artmaktadır (Goldbort 2001: 40). Bu çalışmalara yerli alanyazında sıkça rastlamak mümkündür.

Yerli alanyazında Ateşman (1997) formülünden sonra, Temur'un (2003) belirttiği gibi yazılı ödevlerin (kompozisyon türü) değerlendirilmesinde, ders kitaplarına uygun metin seçme, bireye veya gruba uygun kitap belirleme gibi önemli durumlarda kullanılmak üzere yeni okunabilirlik formüllerinin oluşturulduğu ve yabancı formüllerin Türkçeye uyarlandığı görülmüştür (Sönmez, 2003; Bezirci ve Yılmaz, 2010; Çetinkaya, 2010). Okunabilirlik ile ilgili çalışmaların birçoğunda bu formüllerin çeşitli ders kitaplarına uygulanarak kitaplardaki metinlerin okunabilirlik düzeylerinin tespit edildiği görülmüştür (Kaya, 1998; Temur, 2002; Temizkan, 2003; Tekbıyık, 2006; Çiftçi, Çeçen ve Melanlıoğlu, 2007; Zorbaz, 2007; Demir, 2008; Hızarcı, 2009; Köse, 2009; Ulusoy, 2009; Solmaz, 2009; Geçit, 2010; Akkurt, 2011; Erdem, 2011; Tosunoğlu ve Özlük, 2011; Kurnaz ve Erdem, 2012; Bağcı ve Ünal, 2013; İskender, 2013; Karatay, Bolat ve Güngör, 2013; Okur ve Arı, 2013; Durukan, 2014; Erol, 2014; Baş ve İnan Yıldız, 2015; Çakıroğlu, 2015; Bolat, 2016; Zorbaz ve Köroğlu, 2016; Ulu Kalın, 2017; Baki, 2018; Bozlak, 2018; Özbek ve Ergül, 2018; Polat, 2018; Bora, 2019; Gül, 2019; Çelik vd., 2020; Gül, vd., 2020;

Mutlu, 2020; Özçetin ve Karakuş, 2020; Şakiroğlu, 2020; Yılar, 2020). Buna ek olarak çeşitli roman ve öykü kitaplarının okunabilirlik düzeylerinin ölçüldüğü çalışmalara (Temizyürek, 2010; Çeçen ve Aydemir, 2011; Ceran, 2015; Kayabaşı, Yılmaz ve Doyumğaç, 2016; Teke, 2016; Rada, 2016; Sağlam, vd., 2018; Çinpolat, 2019; Ziya, 2019; Özcan, 2020; Tekşan ve Çinpolat, 2020) rastlanmıştır. Ayrıca okunabilirlik hakkında bilgi verilmiş ve konuya eleştirel bakış açısıyla yaklaşılmış çalışmalar (Temur, 2003; Budak, 2005; Yazıcı ve Temur, 2007; Çoban, 2014) yerli alanyazında mevcuttur. Bunların yanında, Karaca'nın (2017) çalışmasında öğrencilerden elde edilen yazılı materyallerin okunabilirlik düzeyi ölçülürken Eraslan (2008) çalışmasında Türkiye'de erişimi olan web sitelerin okunabilirlik düzeylerine bakmıştır.

Alanyazın tarandığında en çok kullanılan okunabilirlik formülünün Ateşman (1997) Okunabilirlik Formülü olduğu görülmüştür. Bu çalışmada da Ateşman Okunabilirlik Formülü kullanılmıştır.

Mustafa Orakçı, 1979 yılında Çanakkale'nin Çan ilçesinde dünyaya gelmiştir. Trakya Üniversitesi sınıf öğretmenliği bölümü mezunudur. Üniversite mezuniyeti sonrası öğretmenlik yapmaya ve çocuk kitapları yazmaya devam etmektedir. Özellikle "Ünlülerle Bir Gün" serisi 2021 yılında birçok çevrim içi kitap satış sitesinde (bkmkitap, kitapyardu, idifix) çok satan çocuk kitapları arasında yer almıştır. Bu nedenle çok satan çocuk kitaplarından olan "Ünlülerle Bir Gün" serisinin okunabilirlik durumu merak uyandırmıştır.

#### Çalışmanın Amacı

Okunabilirliğin amacı, okul çağı çocukları, yabancı dil öğrenenler, zihinsel engelli okuyucular gibi belirli bir grup için bir metnin okuma zorluğunu ölçmektir. Bu hedef, metnin dil özelliklerinin incelenmesiyle elde edilir. Bu bağlamda çalışmanın amacı çocuklar için Mustafa Orakçı tarafından yazılmış *Ünlülerle Bir Gün* serisinde yer alan öykülerin okunabilirlik düzeyini ölçmektir. Bu amaçla aşağıdaki alt problemlere cevap aranmıştır:

1. Mustafa Orakçı'nın *Ünlülerle Bir Gün* serisinde yer alan öykülerin sözcük uzunlukları nedir?
2. Mustafa Orakçı'nın *Ünlülerle Bir Gün* serisinde yer alan öykülerin cümle uzunlukları nedir?
3. Mustafa Orakçı'nın *Ünlülerle Bir Gün* serisinde yer alan öykülerin okunabilirlik düzeyleri

nedir?

#### YÖNTEM

Bu bölümde çalışmanın modeli, çalışmanın aracı ile verilerin toplanması ve verilerin analizinden söz edilmiştir.

#### Çalışmanın Modeli

Bu çalışma, Mustafa Orakçı'nın yazdığı *Ünlülerle Bir Gün* serisinin okunabilirlik düzeyini incelemek amacıyla betimsel modele dayalı doküman incelemesi yöntemi ile yapılan nitel bir çalışmadır. Doküman incelemede, araştırılması hedeflenen olgu ve olaylar hakkında bilgi içeren yazılı, görsel ve dijital malzemelerin toplanıp incelenmesi amaçlanır (Sönmez ve Alacapınar, 2011; Yıldırım ve Şimşek, 2011).

#### Çalışma Materyali

Bu çalışmanın aracını Mustafa Orakçı'nın yazdığı *Ünlülerle Bir Gün* serisinde yer alan 10 adet öykü kitabı oluşturmaktadır. Öykü kitaplarının adları Tablo 1'de verilmiştir.

**Tablo 1: Çalışmada Kullanılan Öykü Kitapları**

| Öyküler                   | Öykülerin Geçtiği Kitap | Sayfa Sayısı | Yayınevi              |
|---------------------------|-------------------------|--------------|-----------------------|
| Fatih'le Bir Gün          | Ünlülerle Bir Gün       | 48           | Timaş Çocuk Yayınları |
| Mimar Sinan'la Bir Gün    | Ünlülerle Bir Gün       | 48           | Timaş Çocuk Yayınları |
| İbni Sina'yla Bir Gün     | Ünlülerle Bir Gün       | 48           | Timaş Çocuk Yayınları |
| Piri Reis'le Bir Gün      | Ünlülerle Bir Gün       | 48           | Timaş Çocuk Yayınları |
| Mevlana'yla Bir Gün       | Ünlülerle Bir Gün       | 48           | Timaş Çocuk Yayınları |
| Evliya Çelebi'yle Bir Gün | Ünlülerle Bir Gün       | 48           | Timaş Çocuk Yayınları |
| Mehmet Akif'le Bir Gün    | Ünlülerle Bir Gün       | 48           | Timaş Çocuk Yayınları |
| Hezarfen'le Bir Gün       | Ünlülerle Bir Gün       | 48           | Timaş Çocuk Yayınları |
| Yunus Emre'yle Bir Gün    | Ünlülerle Bir Gün       | 48           | Timaş Çocuk Yayınları |
| Barbaros'la Bir Gün       | Ünlülerle Bir Gün       | 48           | Timaş Çocuk Yayınları |

### Verilerin Toplanması ve Analizi

Elde edilen verilerin analizinde nitel araştırma veri analizi yöntemlerinden içerik analizi yöntemi kullanılmıştır. İçerik analizi, birtakım kurallara göre yapılan kodlamalarla metnin bazı sözcüklerinin küçük kategoriler ile özetlendiği sistematik bir teknik olarak tanımlanır (Büyüköztürk vd., 2016).

Çalışmada Mustafa Orakçı'nın yazdığı *Ünlülerle Bir Gün* serisinde yer alan öykülerin okunabilirlik düzeyini incelemeye Ateşman'ın (1997) okunabilirlik formülü işleme konulmuştur. Ateşman (1997) Okunabilirlik Formülü şu şekildedir:

$$\text{Okunabilirlik Sayısı} = 198,825 - 40,175 \cdot X1 - 2,610 \cdot X2$$

$$X1 = \text{Hece Olarak Ortalama Sözcük Uzunluğu (Hece sayısı / Sözcük sayısı)}$$

$$X2 = \text{Sözcük Olarak Ortalama Cümle Uzunluğu (Sözcük sayısı / Cümle sayısı)}$$

Ateşman bu formüle göre Türkçe için ortalama sözcük uzunluğunun 2,6 hece, ortalama cümle uzunluğunun ise 9-10 sözcük olduğunu belirtmektedir. Türkçe Metinleri okunabilirlik düzeylerini bu formüle göre sınıflandıran Ateşman'ın (1997) sınıflandırması Tablo 2'de verilmiştir.

**Tablo 2:** Ateşman Okunabilirlik Formülünün Okunabilirlik Düzeyleri

| Düzye         | Okunabilirlik Sayısı |
|---------------|----------------------|
| Çok Kolay     | 90-100               |
| Kolay         | 70-89                |
| Orta Güçlükte | 50-69                |
| Zor           | 30-49                |
| Çok Zor       | 1-29                 |

### Etik Kurul Onay Bilgileri

Bu araştırmanın verileri doküman incelemesine dayalı olarak toplandığı için etik kurul onayı gerekmemektedir.

### BULGULAR

Bu bölümde Mustafa Orakçı'nın 2. ve 3. sınıf düzeyine uygun olduğu düşünülen 10 adet öyküsünün cümle sayısı, sözcük sayısı, hece sayısı ile cümle uzunluğu, sözcük uzunluğu ve okunabilirlik sayılarına yer verilmiştir. Elde edilen veriler tablolar hâlinde gösterilmiştir. Ateşman (1997) Okunabilirlik Formülünün uygulandığı öyküler, kitapta yer alan sırasına göre analiz edilmiştir.

**Tablo 3:** Ünlülerle Bir Gün Öykülerinin Cümle-Sözcük-Hece Sayıları

| Öyküler                   | Cümle Sayısı | Sözcük Sayısı | Hece Sayısı |
|---------------------------|--------------|---------------|-------------|
| Fatih'le Bir Gün          | 213          | 1279          | 3274        |
| Mimar Sinan'la Bir Gün    | 233          | 1355          | 3530        |
| İbni Sina'yla Bir Gün     | 241          | 1287          | 3224        |
| Piri Reis'le Bir Gün      | 217          | 1244          | 3324        |
| Mevlana'yla Bir Gün       | 203          | 1142          | 2978        |
| Evliya Çelebi'yle Bir Gün | 219          | 1216          | 3167        |
| Mehmet Akif'le Bir Gün    | 241          | 1351          | 3529        |
| Hezarfen'le Bir Gün       | 222          | 1156          | 3032        |
| Yunus Emre'yle Bir Gün    | 216          | 1242          | 3160        |
| Barbaros'la Bir Gün       | 221          | 1260          | 3310        |

Mustafa Orakçı'nın *Ünlülerle Bir Gün* serisinde yer alan 10 adet öykünün cümle, sözcük ve hece sayıları Tablo 3'te verilmiştir. Buna göre en çok cümle içeren öyküler 241 cümle ile *İbni Sina'yla Bir Gün* ve *Mehmet Akif'le Bir Gün*'dür. Sözcük sayısında 1355 sözcük ile *Mimar Sinan'la Bir Gün* ve 1351 sözcük ile *Mehmet Akif'le Bir Gün* öyküleri başı çekmektedir. Hece sayılarına bakıldığında ise en çok hecenin 3530 ile *Mimar Sinan'la Bir Gün* ve 3529 ile *Mehmet Akif'le Bir Gün* eserlerinde olduğu görülmektedir. *Ünlülerle Bir Gün* kitabında yer alan tüm öykülerin ortalama cümle ve sözcük uzunluğu Tablo 4'te verilmiştir.

**Tablo 4:** Ünlülerle Bir Gün Kitabında Yer Alan Tüm Öykülerin Ortalama Cümle ve Sözcük Uzunlukları

| Kıtap                        | Cümle Uzunluğu (X2) | Sözcük Uzunluğu (X1) |
|------------------------------|---------------------|----------------------|
| Ünlülerle Bir Gün (10 Kitap) | 5,62                | 2,60                 |

*Ünlülerle Bir Gün* kitabında yer alan tüm öykülerin ortalama cümle uzunluğu 5,62 iken sözcük uzunlukları ise 2,60 çıkmıştır. Kitapta yer alan 10 öykünün ayrı ayrı cümle ve sözcük uzunlukları, okunabilirlik sayıları ve düzeyleri Tablo 5'te verilmiştir.

**Tablo 5:** *Ünlülerle Bir Gün* öykülerinin Cümle-Sözcük Uzunlukları, Okunabilirlik Sayıları ve Düzeyleri

| Öyküler                  | Cümle Uzunluğu (X2) | Sözcük Uzunluğu (X1) | Okunabilirlik Sayısı | Okunabilirlik Düzeyi |
|--------------------------|---------------------|----------------------|----------------------|----------------------|
| Fatih'le Bir Gün         | 6,00                | 2,55                 | 80,71                | Kolay                |
| Mimar Sinan'la Bir Gün   | 5,81                | 2,60                 | 88,03                | Kolay                |
| İbni Sina'yla Bir Gün    | 5,34                | 2,50                 | 84,44                | Kolay                |
| Piri Reis'le Bir Gün     | 5,73                | 2,67                 | 76,59                | Kolay                |
| Mevlana'yla Bir Gün      | 5,62                | 2,60                 | 79,70                | Kolay                |
| Evlia Çelebi'yle Bir Gün | 5,55                | 2,60                 | 79,88                | Kolay                |
| Mehmet Akif'le Bir Gün   | 5,60                | 2,61                 | 79,34                | Kolay                |
| Hezarfen'le Bir Gün      | 5,20                | 2,62                 | 79,98                | Kolay                |
| Yunus Emre'yle Bir Gün   | 5,75                | 2,54                 | 81,77                | Kolay                |
| Barbaros'la Bir Gün      | 5,70                | 2,62                 | 78,68                | Kolay                |

Ateşman (1997) Okunabilirlik Formülünün Mustafa Orakçı'nın *Ünlülerle Bir Gün* eserinde yer alan 10 adet öyküye uygulanmasıyla öykülerin cümle ve sözcük uzunlukları ile okunabilirlik sayıları elde edilmiştir.

Elde edilen verilere göre cümle uzunluğu en çok olan öykü *Fatih'le Bir Gün* (6,00) iken en düşük olan ise *İbni Sina'yla Bir Gün'dür* (5,34). Sözcük uzunluğu en çok olan öykü *Piri Reis'le Bir Gün* (2,67) ve en düşük olan *İbni Sina'yla Bir Gün'dür* (2,5). Okunabilirlik sayılarına bakıldığında ise okunabilirlik sayısı en yüksek olan öykünün *Mimar Sinan'la Bir Gün* (88,03) ve en düşük olanın ise *Piri Reis'le Bir Gün* (76,59) olduğu görülmektedir. Ancak bu farklı sayılara rağmen Ateşman Okunabilirlik Formülünün okunabilirlik düzeylerine (Tablo 2) göre tüm öykülerin okunabilirlik düzeylerinin kolay olduğu görülmüştür. Çünkü öykülerin cümle ve sözcük uzunlukları ile okunabilirlik sayıları arasında büyük farklılıklar yoktur.

Öykülerde yer alan cümlelere uzunlukları açısından bakıldığında 10 kitap arasında en uzun cümlelerin, *Barbaros'la Bir Gün* öyküsünde yer alan;

"Kısa bir araştırmadan sonra Preveze Deniz Savaşı'nın Kaptan-ı Derya, yani donanma başkomutanı, Barbaros Hayreddin Paşa ile Venedik, İspanya, Portekiz, Malta donanmalarının kumandanı Andrea Doria arasında yapıldığını öğrendim." cümle olduğu görülmüştür. Bu cümle 27 sözcükten oluşmaktadır. En kısa cümlelerin ise tek sözcüklü cümleler olduğu görülmüştür. *Ünlülerle Bir Gün* serisinde yer alan öykülerdeki tek sözcüklü cümlelere, "Olmuyor.", "Yaşasın!", "Dolaşıyordum." cümleleri örnek gösterilebilir.

## SONUÇ, TARTIŞMA VE ÖNERİLER

Ateşman (1997), okunabilirlik formülünde Türkçe için ortalama sözcük uzunluğunun 2,6 hece, ortalama cümle uzunluğunun ise 9-10 sözcük olduğunu belirtmektedir. Bezirci ve Yılmaz (2010) ise çalışmalarında Türkçenin ortalama cümle uzunluğunun 10-11 sözcük olduğunu tespit etmiştir. İki araştırma arasındaki bu benzer sonuçtan yola çıkarak Türkçenin ortalama cümle uzunluğu 10 sözcük olarak kabul edilebilir (Ceran, 2015). Bu bağlamda *Ünlülerle Bir Gün* serisinde yer alan öykülere bakıldığında 10 kitabın tamamının ortalama cümle uzunluğu, 10 sözcüğün altında kalmıştır. Öykülerdeki cümle uzunluğunun ortalamanın altında kalması, Ateşman (1997) Okunabilirlik Formülünün uygulanmasıyla çıkan kolay düzeydeki metin sonucunu desteklemektedir.

Ayrıca Ateşman (1997), cümle uzunluklarında çok kolay cümlelerin 4, çok zor cümlelerin ise 30 sözcükten oluştuğunu belirtmektedir. Bu açıdan *Ünlülerle Bir Gün* serisinde yer alan öykülere bakıldığında çok kolay ve çok zor cümlelerin yer aldığı görülmektedir. Örneğin *Barbaros'la Bir Gün* öyküsünde yer alan 27 sözcüklü cümle (*Kısa bir araştırmadan sonra Preveze Deniz Savaşı'nın Kaptan-ı Derya, yani donanma başkomutanı, Barbaros Hayreddin Paşa ile Venedik, İspanya, Portekiz, Malta donanmalarının kumandanı Andrea Doria arasında yapıldığını öğrendim.*) çok zor cümle ulamına girmektedir. Bu örnekte olduğu gibi bazı uzun cümlelere rağmen *Ünlülerle Bir Gün* serisinde yer alan öykülerin genel anlamda *kolay* metin çıkmasının sebebi çok fazla sayıda tek sözcüklü cümle ("*Olmuyor.*", "*Yaşasın!*", "*Dolaşıyordum.*" vb.) içermesidir.

Öykülere sözcük uzunluğu açısından bakılacak olursa incelenen öykülerdeki ortalama sözcük uzunluğu ile Ateşman tarafından belirlenen ortalama sözcük uzunluğu örtüşmektedir. Ateşman'a (1997) göre Türkçenin ortalama sözcük uzunluğu 2,60 hecedir. Benzer şekilde Bezirci ve Yılmaz'ın (2010) çalışmalarında da farklı eserler üzerine yapılan analizlerde aynı hece uzunluğuna ulaşılmıştır. Buna göre 2,60 hece sayısı Türkçenin karakteristik yapısı olarak kabul edilebilir (Ceran, 2015). Bu bağlamda *Ünlülerle Bir Gün* serisinde yer alan öykülerdeki ortalama sözcük uzunluğunun 2,60 hece olması öykülerin Türkçenin karakteristik yapısına tamamen uygun olduğunu göstermektedir.

Öğrencilerin okumaları gereken kitapların kendi düzeylerinin biraz üzerinde olması gerektiği ancak büyük farkların olmasının da anlamayı güçleştireceği de düşünülerek cümle uzunluğu yönüyle 8-9 sözcüğe kadar olan kitapların ilköğretim birinci kademe için tavsiye edilebileceği söylenebilir (Temizyürek, 2010). Tosunoğlu ve Özlük'ün (2011) ilköğretim 1. sınıf düzeyi Türkçe ders kitabı üzerine yaptığı çalışmada kitaptaki cümle uzunluğunun 4,34 ile 5,55 aralığında olduğu tespit edilmiştir. Temur'un (2002) ilköğretim 5. sınıf düzeyinde yaptığı çalışmaya göre uygun olan cümle uzunluğu 7 sözcüktür. Zorbaz'ın (2007) çalışmasına göre 5. sınıfta yaklaşık 6 sözcük olan ortalama cümle uzunluğunun 6. sınıfa geçildiğinde yaklaşık 9 sözcüğe çıktığı görülmektedir. Temizkan (2003) çalışmasında, ilköğretim 6. sınıf öğrencilerinin bir cümlede ortalama 7,31 sözcük kullandığını tespit etmiştir. Ayrıca ders kitaplarındaki masalları cümle uzunluğu ise 6. sınıfta 8,93 sözcüktür. Buna ek olarak, Çiftçi, Çeçen ve Melanloğlu'nun (2007) 6. sınıf düzeyindeki metinler üzerine yaptığı çalışmada bu metinlerin cümle uzunlukları 10,25 sözcük çıkmıştır. Tüm bu çalışmalar göstermektedir ki Ateşman'ın (1997) belirttiği gibi kademe arttıkça cümlelerde yer alan sözcük sayısı da artmaktadır. Tüm bu çalışmalar ışığında 1. sınıf düzeyinde cümle uzunluğunun 4,34 ile 5,55 sözcük, 5. sınıf düzeyinde 6 ile 7 sözcük olduğu düşünülürse Mustafa Orakçı'nın *Ünlülerle Bir Gün* kitabı cümle başına 5,62 sözcük ortalamasıyla 2., 3. ve 4. sınıflar için uygundur.

Sonuç olarak okuma zevk ve alışkanlığı kazanmada, okuduğunu anlamada kitapların niteliği kadar nicel özellikleri de önemlidir. Metin seçiminde sözcük ve cümle uzunluğunun iki önemli unsur olduğu göz önünde bulundurulmalıdır. Nicelik ve nitelik bakımından öğrencilerin ilgi, ihtiyaç ve seviyelerine uygun kitaplarla onları buluşturmak, okumayı sevdirmenin önemli basamaklarından biridir (Ceran, 2015). Bu sebeple okunabilirlik formüllerinden yardım alarak öğrencilerin düzeylerine göre metin seçimi yapılması oldukça önemlidir.

Bu çalışmanın sonuçlarından yola çıkarak yapılacak yeni çalışmalar için öneriler vermek gerekirse; bu çalışmada yalnızca Ateşman (1997) Okunabilirlik Formülünün kapsadığı biçimde öykülerin niceliksel özelliklerine yani sözcük ve cümle uzunluğuna bakılmıştır. Ancak yapılacak yeni çalışmalarda, nicel özelliklerin yanında öykülerde yer alan bilinmeyen sözcüklere, zor sözcüklere ve yabancı kökenli sözcüklere de bakılması okunabilirlik düzeyinin daha kapsamlı biçimde ölçülmesini sağlayabilir. Bu öneriye ek olarak, metin düzeyini sadece nicel özellikler yönüyle ifade eden formüllere ek olarak metinlerin nitel özelliklerini de ölçebilen yeni formüllerin geliştirilmesi önerilebilir.

#### **Yazarlık Katkısı**

Araştırmada birinci yazarın katkı oranı %50, ikinci yazarın katkı oranı %50'dir. İki yazar da metni analiz etmiş ve okunabilirlik formül sonuçlarını kontrol etmiştir.

#### **Etik Kurul Onay Bilgileri**

Bu araştırmanın verileri doküman incelemesine dayalı olarak toplandığı için etik kurul onayı gerekmemektedir.



#### KAYNAKÇA

- Akkurt, E. (2011). İlköğretim Okullarında Görev Yapan Türkçe Öğretmenlerinin 8. Sınıf Türkçe Ders Kitaplarındaki Bilgilendirici ve Tahkiyeli Metinlerin Anlaşılabilirlikleri ile İlgili Görüşleri ve Metinlerin Metin Okunabilirliği Açısından İncelenmesi, (Yüksek Lisans Tezi), (Danışman: Yrd. Doç. Dr. Hıfzı Toz), Kırıkkale: Kırıkkale Üniversitesi Sosyal Bilimler Enstitüsü.
- Ateşman, E. (1997). Türkçede Okunabilirliğin Ölçülmesi. *A.Ü. TÖMER Dil Dergisi*, 0(58), 171-174.
- Bağcı, H. ve Ünal, Y. (2013). İlköğretim 8. Sınıf Ders Kitaplarındaki Metinlerin Okunabilirlik Düzeyi. *Ana Dili Eğitimi Dergisi*, 1(3), 12-28.
- Baki, Y. (2018). Türkçe Dersi 8. Sınıf Kitabındaki Metinlerin Okunabilirliği. *Dil Eğitimi ve Araştırmaları Dergisi*, 5(1), 30-46.
- Baş, B. ve İnan Yıldız, F. (2015). 2. Sınıf Türkçe Ders Kitabındaki Metinlerin Okunabilirlik Açısından İncelenmesi. *Mersin Üniversitesi Eğitim Fakültesi Dergisi*, 11(1), 52-61.
- Bezirci, B. ve Yılmaz, A. E. (2010). Metinlerin Okunabilirliğin Ölçülmesi Üzerine Bir Yazılım Kütüphanesi ve Türkçe İçin Yeni Bir Okunabilirlik Ölçütü. *DEÜ Fen Bilimleri Dergisi*, 12(3), 49-62.
- Bolat, K. K. (2016). Ortaokul Türkçe Ders Kitaplarındaki Metinlerin Okunabilirlik ve Anlaşılabilirliği, (Yüksek Lisans Tezi), (Danışman: Doç. Dr. Halit Karatay), Bolu: Bolu Abant İzzet Baysal Üniversitesi, Eğitim Bilimleri Enstitüsü.
- Bora, A. (2019). Türkçe Ders Kitaplarındaki Metinlerin Okunabilirlik Yönünden İncelenmesi, (Yüksek Lisans Tezi), (Danışman: Doç. Dr. Mahmut Abdullah Arslan), Erzincan: Erzincan Binali Yıldırım Üniversitesi, Sosyal Bilimleri Enstitüsü.
- Bozlak, Ü. G. (2018). 2016-2017 ve 2017-2018 Eğitim ve Öğretim Yıllarında 5. Sınıf Türkçe Ders Kitaplarındaki Hikâye Edici Metinlerin Uzun-Çetinkaya Formülü ile Okunabilirlik Düzeyleri. *Akra Kültür Sanat ve Edebiyat Dergisi*, 6(14), 209-234.
- Budak, Y. (2005). Metinlerin Okunabilirlik Düzeylerinin Saptanmasına Yönelik Eleştirel Bir Bakış. *Eğitim Araştırmaları*, 0(21), 76-87.
- Büyükoztürk, Ş.; Kılıç Çakmak, E.; Akgün, Ö.E.; Karadeniz, Ş. ve Demirel, F. (2016). *Bilimsel Araştırma Yöntemleri*, (21. Baskı). Ankara: Pegem Yayınları.
- Ceran, D. (2015). Yüz Temel Eser Listesi Türk Edebiyatı Kategorisinde Yer Alan Kitapların Okunabilirlik Düzeyleri ile Yedinci Sınıf Öğrencilerinin Kitaplar Hakkındaki Görüşlerinin Değerlendirilmesi. *Dil ve Edebiyat Eğitimi Dergisi*, 0(14), 23-51.
- Çeçen, M., A. ve Aydemir, F. (2011). Okul Öncesi Hikâye Kitaplarının Okunabilirlik Açısından İncelenmesi. *Mustafa Kemal Üniversitesi Sosyal Bilimler Enstitüsü Dergisi*, 0(16), 185-194.
- Çelik, T., Çetinkaya, G., Aydoğan Yenmez, A. (2020). Teachers' and Students' Views on the Readability and Comprehensibility of Texts in Secondary School Mathematics Textbooks. *Ankara University Journal of Faculty of Educational Sciences (JFES)*, 53(1), 1-28.
- Çetinkaya, G. (2010). Türkçe Metinlerin Okunabilirlik Düzeylerinin Tanımlanması ve Sınıflandırılması, (Yayımlanmamış Doktora Tezi), (Danışman: Doç. Dr. Leylâ Uzun), Ankara: Ankara Üniversitesi, Sosyal Bilimler Enstitüsü.
- Çiftçi, Ö.; Çeçen, M. A. ve Melanhoğlu, D. (2007). Altıncı Sınıf Türkçe Ders Kitaplarındaki Metinlerin Okunabilirlik Açısından Değerlendirilmesi. *Elektronik Sosyal Bilimler Dergisi*, 6(22), 206-219.
- Çinpolat, E. (2019). Miyase Sertbarut'un Kitaplarının Okunabilirlik Düzeyleri, (Yüksek Lisans Tezi), (Danışman: Doç. Dr. Keziban Tekşan), Ordu: Ordu Üniversitesi, Sosyal Bilimleri Enstitüsü.
- Çoban, A. (2014). Okunabilirlik Kavramına Yönelik Bir Derleme Çalışması. *Dil ve Edebiyat Dergisi*, 0(9), 96-111.
- Demir, T. (2008). İlköğretim Yedinci Sınıf Türkçe Ders Kitaplarındaki Metinlerin Okunabilirlik Düzeylerinin Tespit Edilmesine Yönelik Bir Değerlendirme, 17. Ulusal Eğitim Bilimleri Kongresi'nde Sunulmuş Sözlü Bildiri, 1-3 Eylül 2008, Sakarya: Sakarya Üniversitesi Eğitim Fakültesi.
- Dorothy, L. ve Chamberlain-Solecki, J. (1998). A Newberry Medal – Winning Combination: High Student Interest Plus Appropriate Readability Levels. *Reading Teacher*, 51(8), 712-715.
- Durukan, E. (2014). Metinlerin Okunabilirlik Düzeyleri ile Öğrencilerin Okuma Becerileri Arasındaki İlişki. *Ana Dili Eğitimi Dergisi*, 2(3), 68-76.

- Eraslan, F. (2008). Eğitsel İçerikli Web Sitelerinin Okunabilirlik Açısından İncelenmesi, (Yüksek Lisans Tezi), (Danışman: Yrd. Doç. Dr. Serçin Karataş), Ankara: Gazi Üniversitesi Eğitim Bilimleri Enstitüsü.
- Erdem, C. (2011). Dil ve Anlatım Ders Kitaplarındaki Metinlerin Kelime-Cümle Uzunlukları ve Okunabilirlik Düzeyleri Üzerine Bir Değerlendirme, (Yüksek Lisans Tezi), (Danışman: Prof. Dr. Cemal Kurnaz), Ankara: Gazi Üniversitesi, Eğitim Bilimleri Enstitüsü.
- Erol, H. F. (2014). Yabancı Dil Olarak Türkçe Ders Kitaplarında Okunabilirlik. *Türk Dili ve Edebiyatı Dergisi*, 0(50), 29-38.
- François, T. (2015). When Readability Meets Computational Linguistics: A New Paradigm in Readability. *Revue Française de Linguistique Appliquée*, 2(XX), 79-97.
- Geçit, Y. (2010). İlköğretim 5. Sınıf Sosyal Bilgiler Ders Kitabının Okunabilirlik Derecesinin Türkçeye Uyarlanmış Flesh Formülüne Göre Değerlendirilmesi. *E-Journal of New World Sciences Academy*, 5(3), 903- 910.
- Goldbort, R. (2001). Readable Writing By Scientists and Researchers. *Journal of Environmental Health*, 0(63), 40-42.
- Gül, Ş.; Özay Köse, E. ve Diken, E. (2020). The Examination of the Readability Levels of Texts in 9th Grade Biology Textbook. *Cukurova University Faculty of Education Journal*, 49(1), 1-27.
- Gül, Ş. (2019). Ortaöğretim 10. Sınıf Biyoloji Ders Kitabındaki Metinlerin Okunabilirliğinin İncelenmesi. *Asya Öğretim Dergisi*, 7(2), 22-37.
- Güneş, F. (2000). Çocuk Kitaplarında Okunabilirlik İlkeleri. *Yaşadıkça Eğitim*, 0(67), 35-40.
- Hargis, G.; Carey, M.; Hernandez, A. K.; Hughes, P.; Longo, D.; Rouiller, S. ve Wilde, E. (2004). *Developing Quality Technical Information: A Handbook For Writers and Editors*, (Second Edition). Boston, MA: Pearson Education.
- Hızarcı, S. H. (2009). İlköğretim 6. Sınıf Yeni Sosyal Bilgiler Ders Kitaplarının Okunabilirlik Düzeylerinin İncelenmesi, (Yayımlanmamış Yüksek Lisans Tezi), (Danışman: Yrd. Doç. Dr. Yılmaz Kızıltan), Ankara: Gazi Üniversitesi, Eğitim Bilimleri Enstitüsü.
- İskender, E. (2013). Türkçe Ders Kitaplarındaki Metinlerin Kelime ve Cümle Yapılarıyla Okunabilirlik Düzeyleri Arasındaki İlişki, (Yayımlanmamış Yüksek Lisans Tezi), (Danışman: Doç. Dr. Bilal Kırımlı), Trabzon: Karadeniz Teknik Üniversitesi Eğitim Bilimleri Enstitüsü.
- Karaca, I. (2018). Ortaokul 7. Sınıf Öğrenci Kompozisyonlarının Okunabilirlik Düzeylerinin Geliştirilmesinde Özü Bulma Becerisinin Etkisi, (Yayımlanmamış Yüksek Lisans Tezi), (Danışman: Prof. Dr. Mustafa Volkan Coşkun), Muğla: Muğla Sıtkı Koçman Üniversitesi, Eğitim Bilimleri Enstitüsü.
- Karatay, H.; Bolat, K. K. ve Güngör, H. (2013). Türkçe Ders Kitabındaki Metinlerin Okunabilirlik ve Anlaşılabilirliği. *The Journal of Academic Social Science Studies*, 6(6), 603-623.
- Kaya, Z. (1998). İş Eğitimi Kitaplarının Okunaklılığı. *Eğitim ve Bilim*, 0(108), 30-35.
- Kayabaşı, B.; Yılmaz M. ve Doyumğaç İ. (2016). Mustafa Ruhi Şirin Hikâyelerinin Okunabilirlik Açısından İncelenmesi. *Adıyaman Üniversitesi Eğitim Bilimleri Dergisi*, 6(2), 323-343.
- Klare, G. (1963). *The Measurement of Readability*. Iowa State University Press.
- Köse, E. A. (2009). Biyoloji 9 Ders Kitabında Hücre ile İlgili Metinlerin Okunabilirlik Düzeyleri. *Journal of Arts and Sciences*, 0(12), 141-150.
- Kurnaz, C. ve Erdem, C. (2012). Dil ve Anlatım Ders Kitaplarındaki Metinlerin Kelime-Cümle Uzunlukları ve Okunabilirlik Düzeyleri. *Türkçe Eğitimi ve Öğretimi Araştırmaları Dergisi*, 2(4), 807-813.
- Lively, B. ve Pressey, S. (1923). A Method For Measuring the 'Vocabulary Burden' of Textbooks. *Educational Administration and Supervision*, 0(9), 389-398.
- Mutlu, H. (2020). Yabancılar Türkçe Öğretiminde Kullanılan Ders Kitaplarında (İstanbul Yabancılar İçin Türkçe Öğretim Seti, Yedi İklim Öğretim Seti) Yer Alan Metinlerin Okunabilirlik Düzeylerinin İncelenmesi. *Avrasya Uluslararası Araştırmalar Dergisi*, 8(22), 371-386.
- Okur, A. ve Arı, G. (2013). 6, 7, 8. Sınıf Türkçe Ders Kitaplarındaki Metinlerin Okunabilirliği. *İlköğretim Online*, 12(1), 202-226.
- Orakçı, M. (2020). *Ünlülerle Bir Gün-1*. İstanbul: Timaş Çocuk.
- Özbek, A, Ergül, C. (2018). İlkokul 4. Sınıf Ders Kitaplarının Okunabilirliklerinin Değerlendirilmesi. *Mersin Üniversitesi Eğitim Fakültesi Dergisi*, 14(2), 653-668.

- Özcan, K. (2020). TÜBİTAK'ın Yayımladığı Sorun Odaklı Çocuk Kitaplarının Biçim-İçerik ve Okunabilirlik Açısından İncelenmesi, (Yayımlanmamış Yüksek Lisans Tezi), (Danışman: Doç. Dr. Beytullah Karagöz), Tokat: Tokat Gaziosmanpaşa Üniversitesi, Eğitim Bilimleri Enstitüsü.
- Özçetin, K. ve Karakuş, N. (2020). 5. Sınıf Türkçe Ders Kitaplarındaki Metinlerin Okunabilirlik Yönünden İncelenmesi. *Türkiye Eğitim Dergisi*, 5(1), 175-190.
- Polat, H. (2018). 5. Sınıf Ders Kitabındaki Metinlerin Okunabilirliği. *Gaziantep Üniversitesi Eğitim Bilimleri Dergisi*, 2 (1), 11-22.
- Rada, M. (2016). Kaan Murat Yanık'ın Uçurtma Mevsimi Kitabındaki Öykülerin Okunabilirlik Açısından Değerlendirilmesi, (Yüksek Lisans Tezi), (Danışman: Yrd. Doç. Dr. Mehmet Gedizli), Sakarya: Sakarya Üniversitesi, Eğitim Bilimleri Enstitüsü.
- Sağlam, D.; İnce, M. ve Eker, C. (2018). Ortaokul 5. Sınıf Türkçe Ders Kitabının Okunabilirlik Seviyesi ve Yaş Düzeyine Uygunluk Açısından Değerlendirilmesi. *Turkish Studies*, 13(11), 1139-1151.
- Solmaz, E. (2009). İlköğretim 4. ve 5. Sınıf Düzeylerindeki Türkçe Metinlerde Cümle Uzunluğu, Kelime Uzunluğu ve Kelime Hazinesinin Okunabilirlik Üzerine Etkisi, (Yayımlanmamış Yüksek Lisans Tezi), (Danışman: Yrd. Doç. Dr. Tolga Güyer), Ankara: Gazi Üniversitesi Eğitim Bilimleri Enstitüsü.
- Sönmez, V. (2003). Metinlerin Eğitselliğini Saptamada Matematiksel Bir Yaklaşım (Sönmez Modeli). *Eğitim Araştırmaları*, 0(10), 24-39.
- Sönmez, V. ve Alacapınar, F. G. (2011). *Örneklendirilmiş Bilimsel Araştırma Yöntemleri*. Ankara: Anı Yayıncılık.
- Şakiroğlu, Y. (2020). Ortaokul Türkçe Ders Kitaplarındaki Öykülerin Kelime-Cümle Uzunlukları ve Okunabilirlik Düzeyleri Üzerine Bir İnceleme. *Anemon Muş Alparslan Üniversitesi Sosyal Bilimler Dergisi*, 8(6), 1827-1834.
- Şimşek, E. (2019). Yabancılara Türkçe Öğretiminde Kullanılan Ders Kitaplarındaki Metinlerin Okunabilirlik Düzeyleri Açısından İncelenmesi, (Yayımlanmamış Yüksek Lisans Tezi), (Danışman: Dr. Öğr. Üyesi Sevil Hasırcı) Gaziantep: Gaziantep Üniversitesi, Eğitim Bilimleri Enstitüsü.
- Tekbıyık, A. (2006). Lise Fizik I Ders Kitabının Okunabilirliği ve Hedef Yaş Düzeyine Uygunluğu. *Kastamonu Eğitim Dergisi*, 0(14), 441-446.
- Teke, S. (2016). Çocuk Edebiyatı Yazarı Hasan Kallımei'nin Öykülerinin Okunabilirlik Açısından Değerlendirilmesi, (Yayımlanmamış Yüksek Lisans Tezi), (Danışman: Yrd. Doç. Dr. Mehmet Gedizli), Sakarya: Sakarya Üniversitesi, Eğitim Bilimleri Enstitüsü.
- Tekşan, K. ve Çınpolat, E. (2020). Miyase Sertbarut'un Kitaplarının Okunabilirlik Düzeyleri. *Ana Dili Eğitimi Dergisi*, 8(3), 829-842.
- Temizkan, M. (2003). İlköğretim İkinci Kademe Öğrencilerinin Yazılı Anlatımlarının Dil Gelişimi Bakımından İncelenmesi. *Türklük Bilimi Araştırmaları Türkçenin Öğretimi Özel Sayısı*, 0(13), 219-232.
- Temizyürek, F. (2010). Türkiye'de Okuma Seferberliği Çerçevesinde Seçilen Kitapların Kelime-Cümle Uzunlukları ve Okunabilirlik Açısından İncelenmesi. *Türklük Bilimi Araştırmaları*, 0(27), 645-654.
- Temur, T. (2002). İlköğretim 5. sınıf Türkçe Ders Kitaplarında Bulunan Metinler ile Öğrenci Kompozisyonlarının Okunabilirlik Düzeyleri Açısından Karşılaştırılması, (Yayımlanmamış Yüksek Lisans Tezi), (Danışman: Doç. Dr. Hayati Akyol), Ankara: Gazi Üniversitesi Eğitim Bilimleri Enstitüsü.
- Temur, T. (2003). Okunabilirlik (Readability) Kavramı. *Türklük Bilimi Araştırmaları Türkçenin Öğretimi Özel Sayısı*, 0(13), 169-180.
- Thorndike, E. (1921). Word Knowledge in the Elementary School. *The Teachers College Record*, 22(4), 334-370.
- Tosunoğlu, M. ve Özlük, Y. Ö. (2011). Okunabilirlik ve İlköğretim 1. Sınıf Türkçe Ders Kitabındaki Düz Yazı Metinlerinin Okunabilirlik Açısından Değerlendirilmesi. *Millî Eğitim*, 0(189), 219-229.
- Ulu-Kalın, Ö. (2017). Analysis of 7th Grade Social Studies Course Book According to Different Readability Formulas. *International Online Journal of Educational Sciences*, 9(4), 976-987.
- Ulusoy, M. (2009). Boşluk Tamamlama Testinin Okuma Düzeyini ve Okunabilirliği Ölçmede Kullanılması. *Türk Eğitim Bilimleri Dergisi*, 7(1), 105-126.

- 
- Vogel, M. ve Washburne, C. (1928). An Objective Method of Determining Grade Placement of Children's Reading Material. *The Elementary School Journal*, 28(5), 373-381.
- Yazıcı, K. ve Temur, T. (2007). Okunabilirlik Formüllerinin Kullanımına İlişkin Yapılan Bazı Eleştiriler. *EKEV Akademi Dergisi*, 11(31), 317-324.
- Yılar, M. (2020). 9. Sınıf Coğrafya Ders Kitabında Yer Alan Metinlerin Okunabilirlik Düzeyinin İncelenmesi. *Türk Eğitim Bilimleri Dergisi*, 18(2), 622-642.
- Yıldırım, A. ve Şimşek, H. (2011). *Sosyal Bilimlerde Nitel Araştırma Yöntemleri*. Ankara: Seçkin Yayıncılık.
- Zakaluk, B.L. ve Samuels, S. J. (1996). Issues Related to Text Comprehensibility: *The Future of Readability*. *Revue Québécoise de Linguistique*, 25(1), 41-59.
- Ziya, S. (2019). Behiç Ak'ın Çocuk Romanlarının Söz Varlığı ve Okunabilirlik Yönünden Değerlendirilmesi, (Yayımlanmamış Yüksek Lisans Tezi), (Danışman: Dr. Öğr. Üyesi Erol Aksoy), Kayseri: Erciyes Üniversitesi, Eğitim Bilimleri Enstitüsü.
- Zorbaz, K. Z. (2007). Türkçe Ders Kitaplarındaki Masalların Kelime-Cümle Uzunlukları ve Okunabilirlik Düzeyleri Üzerine Bir Değerlendirme. *Eğitimde Kuram ve Uygulama*, 3(1), 87-101.
- Zorbaz, K. Z. ve Köroğlu, M. (2016). Gazi Tömer Yabancılar İçin Türkçe Öğretimi Sitesindeki Metinlerin Kelime-Cümle Uzunlukları ve Okunabilirlik Düzeyleri. *Turkish Studies*, 11(3), 2509-2524.
-



# Asya Studies

Academic Social Studies / Akademik Sosyal Araştırmalar  
Year: 6 - Number: 19 p. 43-70, Spring 2022

## Ortaokul Öğretim Programı Yeterlilikleri Yetkinlik Alanı Öğrenci Ölçeği: Geçerlik ve Güvenirlik Çalışması\* \* Secondary Curriculum Qualifications Competencies Student Scale: A Validity and Reliability Study

DOI: <https://doi.org/10.31455/asya.1034936>

Araştırma Makalesi /  
Research Article

Makale Geliş Tarihi /  
Article Arrival Date  
19.12.2021

Makale Kabul Tarihi /  
Article Accepted Date  
16.02.2022

Makale Yayın Tarihi /  
Article Publication Date  
29.03.2022

### Asya Studies

Nizamettin Erkek  
Yüksek Lisans Öğrencisi / Mardin Artuklu  
Üniversitesi, Lisansüstü Eğitim Enstitüsü  
Eğitim Programları ve Öğretim ABD  
[nizamettin.erkek@gmail.com](mailto:nizamettin.erkek@gmail.com)  
ORCID ID  
<https://orcid.org/0000-0002-7937-259X>

Doç. Dr. Faysal Özdaş  
Mardin Artuklu Üniversitesi, Edebiyat  
Fakültesi, Eğitim Bilimleri Bölümü,  
[faysalozdas@hotmail.com](mailto:faysalozdas@hotmail.com)  
ORCID ID  
<https://orcid.org/0000-0002-2261-9504>

Dr. Öğr. Üyesi Mürşet Çakmak  
Mardin Artuklu Üniversitesi, Edebiyat  
Fakültesi, Eğitim Bilimleri Bölümü,  
[mursetcakmak@artuklu.edu.tr](mailto:mursetcakmak@artuklu.edu.tr)  
ORCID ID  
<https://orcid.org/0000-0001-9472-8200>

\* "COPE-Dergi Editörleri İçin Davranış Kuralları ve En İyi Uygulama İlkeleri" beyanları: Bu çalışma için herhangi bir çıkar çatışması bildirilmemiştir. Bu çalışma Mardin Artuklu Üniversitesi Bilimsel Araştırma ve Yayın Etiği Kurulu'nun 16.05.2021 tarih ve E-79906804-050.06.04-12982 belge numarası sayılı karar onayı çerçevesinde gerçekleştirilmiştir.

\* Bu makale, 1. yazar Nizamettin Erkek'in 2. yazar Doç. Dr. Faysal Özdaş danışmanlığında hazırlanmakta olduğu Yüksek Lisans tez verilerinden yararlanılarak üretilmiştir.

### Öz

Günümüzde hızlı gelişme ve ilerlemenin oluşturduğu değişim, eğitim sistemlerinin yeni bir bakış açısıyla ele alınmasını gerektirmektedir. Bu gelişme ve değişimlerle beraber öğretim programları da güncellenmekte ve ihtiyaç karşılayıcı hâle getirilmektedir. Millî Eğitim Bakanlığı tarafından 2018 yılında öğretim programlarına 8 anahtar yetkinlik olan "Ana Dilde İletişim, Yabancı Dilde İletişim, Matematiksel Yetkinlik ve Bilim/Teknolojide Temel Yetkinlikler, Dijital Yetkinlik, Öğrenmeyi Öğrenme, Sosyal ve Vatandaşlıkla İlgili Yetkinlikler, İnisiyatif Alma ve Girişimcilik, Kültürel Farkındalık ve İfade" yetkinlikleri eklenmiştir.

Bu çalışmanın amacı öğretim programlarında yer alan 8 anahtar yetkinliğin ölçülmesi için geçerli ve güvenilir ölçek geliştirmektir. Çalışma 2021 yılında Mardin ilinin Artuklu ilçesinde okumakta olan ortaokul öğrencileri ile tarama yöntemi kullanılarak yapılmıştır. Beşli likert olarak geliştirilen ölçek için uzman görüşlerine başvurulmuştur. Uzman görüşlerinden sonra ölçek açıcı faktör analizi için ortaokul öğrencilerine (N=586) uygulanmıştır. Analizler SPSS ve AMOS programları kullanılarak yapılmıştır. Yapılan analiz sonucunda 8 yetkinlik alanı ölçeğinin toplam da 81 madde ve 15 boyutta toplandığı görülmüştür. Elde edilen veriler doğrulayıcı faktör analizleri için ortaokul öğrencilerine (N=1433) uygulanmıştır. Bu analizler sonucunda oluşan model uyum indeksleri incelenmiştir. Bu model uyum indekslerinin mükemmel uyum ile kabul edilebilir düzeyde oldukları sonucuna ulaşılmıştır. Sonuç olarak bu çalışma ortaokul öğretim programlarında yer alan 8 anahtar yetkinliğin ölçülmesi açısından 8 farklı ölçek olarak yeterli derecede geçerli ve güvenilir olduğu sonucuna varılmıştır. Bu ölçeğin öğretim programlarının yetkinlikleri konularında kullanılabileceği önerilmektedir.

**Anahtar Kelimeler:** Öğretim Programı, Yetkinlikler, Yeterlilikler, Ölçek Geliştirme, Geçerlik, Güvenirlik

### Abstract

Today, rapid development and progress caused by change require education systems to be handled with a new perspective. Along with these developments and changes, the curricula are also updated and made to meet the needs. 8 key competencies were added to the curriculum in 2018 by the Ministry of National Education.

The aim of this study is to develop a valid and reliable scale to measure 8 key competencies in the curriculum. The study was conducted with secondary school students studying in Artuklu district of Mardin province in 2021 by using the scanning method. Expert opinions were sought for the scale developed as a 5-point Likert scale. After expert opinions, the scale was applied to secondary school students (N=586) for exploratory factor analysis. Analyzes were made using SPSS and AMOS programs. As a result of the analysis, it was seen that the scale was collected in 81 items, 8 competence areas and 15 dimensions. The data obtained were applied to secondary school students (N=1433) for confirmatory factor analysis. The model fit indices formed as a result of these analyzes were examined. It was concluded that these model fit indices were at an acceptable level with perfect fit. As a result, it was concluded that this scale is valid and reliable in terms of measuring the competencies in the secondary curriculum. It is suggested that this scale can be used for the competencies of the curriculum.

**Keywords:** Curriculum, Competencies, Competencies, Scale Development, Validity, Reliability

### Citation Information/Kaynakça Bilgisi

Erkek, N.; Özdaş, F. ve Çakmak, M. (2022). Ortaokul Öğretim Programı Yeterlilikleri Yetkinlik Alanı Öğrenci Ölçeği: Geçerlik ve Güvenirlik Çalışması. *Asya Studies-Academic Social Studies / Akademik Sosyal Araştırmalar*, 6(19), 43-70.

## GİRİŞ

Ülkeler; insan kaynaklarını üst düzeyde yetiştirmek, verimli insan kaynağına ulaşmak için farklı stratejileri işe koşmaktadır. Günümüzde iletişimin yaygınlaşması ve artan teknoloji kullanımı ile birlikte koşullara göre yeni meslekler, farklı iş alanları ortaya çıkmaktadır. Sürekli değişen bu durum, eğitim sistemlerinin insan yetiştirme başarısı ile ilgilidir. Eğitim sistemleri bireyleri farklı niteliklerle donatarak yetiştirmeyi hedeflemektedir. Bu hedeflerin gerçekleşmesi adına bireylere farklı ve seçeneklere dayalı öğretim ortamları sunma, bireyleri zengin ve farklı becerilerle donatma çabası yer almaktadır. Ülkelerin uluslararası rekabette kalkınma fonksiyonunu sürdürmesi, nitelikli bireylerin iş gücüne kazandırılması ve bu iş kollarında sağlıklı üretim ile hizmeti devam ettirebilmeleri için eğitim ekonomisine ihtiyaç duyulmaktadır. Çünkü Woodhall'e (1994) göre eğitim ekonomisinin büyümeye etkisi ve katkısı, eğitim yatırımlarının kişisel ve toplumsal olarak kârlılığı, nitelikli insan gücünün etkili ve verimli kullanımı konularını içermektedir. Bu açıdan bakıldığında doğru yönetilen eğitim ekonomisi istihdam, refah, kalkınma, sanayi ve teknoloji, sağlık ve bilişim gibi ülke çapında doğrudan veya dolaylı olarak etkiler yaratır ve ülkeye katkı sağlamaktadır.

Ekonomik Kalkınma ve İş birliği Örgütü'nün (OECD, 2018) hazırladığı rapora göre mevcut öğrencilerin, 2030 yılında yetişkin olacakları, bu sürede bazı mesleklerin ortadan kalkacağı, yeni mesleklerin ortaya çıkacağı belirtilmektedir. Bu açıdan bakıldığında okulların bilgi öğretmekten ziyade, bilgiye ulaştıracak yolları göstermeleri beklenmektedir. Böyle bir dünyada öğretmenlerin öğrencilere en son vermeleri gereken şey bilgidir. Çünkü bilgi bir teknolojik araç kadar bireylere yakındır. Günümüz koşullarında bilgiyi anlamlandırabilme, farklı alanlarda gerçek ve yanlış bilgiyi ayırt edebilme önem arz etmektedir. Belki de en önemlisi birçok bilgi parçasını bir araya getirerek diğer bilgilerle ilişkilendirebilmedir (Harari, 2020). Bütün bunlar öğrencilere istenilen bir geleceğin temini için sağlanabilir şartlar olarak görülebilir. Bu görevi sağlamak için eğitimin içindeki birçok faktörün birleşmesi ve bunların etkili kullanılması gerekmektedir (Özdaş, 2019). Bu faktörlerin başında eğitim programları gelmektedir. Eğitim programları, ders içinde veya ders dışında öğretilmesi planlanan etkinlikler bütünü olarak açıklanmaktadır (Demirel, 2019). Ülkemizde son yıllarda Millî Eğitim Bakanlığı (MEB) tarafından eğitim programlarında yapılan düzenlemelerin, çağın gereklerini taşıyacak düzeyde kalifiyeli bireylere duyulan ihtiyaç ve gerekliliklere göre yapıldığı anlaşılabilir. Nitekim 2018 yılında yapılan bir çalışma eğitim paydaşlarından görüş alınmış ve bunun neticesi taslak olarak paylaşılarak eleştiri istenilmiştir (MEB, 2018). Bu durum programın kapsayıcılığı, uygulanabilirliği, ekonomik oluşunu ve çıktısının görülmesi açısından olumlu yorumlanabilir.

Eğitim ve teknoloji ilişkisinin giderek yaygınlaştığı günümüzde bilgi ve beceriler giderek gelişme göstermektedir (Kavan, 2021). İnsanlar sahip oldukları zekâ, bilgi, beceri, çalışkanlık, yaratıcılık, gen ve yaşam pratiklerine göre buldukları kültür ve coğrafya ekseninde ilgilerine göre belirli yeterliklere sahip olarak mesleki bir alanda uzmanlık edinerek iş yapmaktadır. Ancak her okuyan iş bulmadığı gibi her insan da iş yapmak ve sahip olduğu mesleki beceri alanında çalışmak istememektedir (Bora, 2011). Günümüz toplumunun nitelikli insan gücü ihtiyacını okullar karşılamaktadır. İnsan kaynaklarını sağlıklı yönden yönetmek için ilgili alandan yetiştirilecek bireylerin kalifiye olması önem arz etmektedir. Bu bireylerin istenilen kalifiyede olmasını sağlamak için nitelikli ve işlevsel öğretim programlarına gerek duyulmaktadır. Öğretim bireyde istenilen davranışların gelişimi ve gerçekleşmesi beklenen öğrenmelerin uygulanabilir hâle gelmesi için geçen sürecin tümüdür (Gültekin, 2017). Bu açıdan bakıldığında nitelikli insanların ortaya çıkması ve bazı mesleklerin varlığı değişime uğraması bazılarının varlığını sürdürmesi için önlem alınması gerekmektedir (Öztürk & Koç, 2017). Modern eğitim sistemlerinin temel işlevlerinden biri insan kaynağını çok yönlü geliştirmektir.

Günümüzde hızlı gelişme ve değişimin oluşturduğu değişim, eğitim sistemlerinin yeni bir bakış açısıyla ele alınmasını gerektirmektedir. Bu sistemle oluşturulan eğitimin gelecekte, bireyleri üretken işlerin gerektirdiği bilgi ve becerilerle donatması anlamına gelmektedir (Hoşgörür ve Gezgin, 2005). Bu becerilere sahip bireylerin yetişip yetişmediğini tespit etmek için öğretmenlerin bu beceriler hakkında bilgi sahibi olmaları, bu becerilerin özelliklerini bilmeleri ve bu becerilerin nasıl kazandırılacağı konusunda gerekli donanıma sahip olmaları gerekmektedir. Bundan hareketle öğretmenlerin, söz konusu beceriler hakkında teorik ve pratik düzeyde yeterli donanıma sahip olmaları beklenmektedir (Cansoy, 2018). Öğretmenler, bu becerileri kazandırmaya çalışırken eğitim sisteminin öğretmen, öğrenci, aile ve sosyal çevreden kaynaklı sorunlarla karşılaştığını belirtmişlerdir (Özdaş, 2019).

Ortaokul Öğretim programlarına bu güncellemelerle 8 anahtar yetkinlik olan "Ana Dilde İletişim, Yabancı Dilde İletişim, Matematiksel Yetkinlik ve Bilim/Teknolojide Temel Yetkinlikler, Dijital

Yetkinlik, Öğrenmeyi Öğrenme, Sosyal ve Vatandaşlıkla İlgili Yetkinlikler, İnisiyatif Alma ve Girişimcilik, Kültürel Farkındalık ve İfade” yetkinlikleri eklenmiştir (MEB, 2019). Avrupa Yeterlilikler Çerçevesi (AYÇ) ve 21. yy. becerilerinden esinlenmesi ile dünya düzenine entegre sürdürülebilir rekabet için istenilen donanımda bireylerin hedeflendiği anlaşılabilir. Eğitim programlarının etkisi ve verimliliği açısından alınabilecek çıktılar için eğitim programlarından elde edilecek bu yetkinliklerin istenilen düzeyde kazanılıp kazanılmadığı anlaşılması elde edilecek dönütler açısından önemlidir. Bu dönütler hem eğitim programlarının düzeltilmesinde hem de elde edilecek çıktılar açısından istenilen hedeflerin tutturulması amacı ile önemli görülmektedir.

Bu perspektiflerden bakıldığında alanyazın taraması yapılmış Yıldırım (2019), Baş (2016), Gömleksiz (2005) ve Pektaş (2021) gibi öğretim programları çalışmaları olsa da ancak öğretim programlarında yer alan yetkinliklerin ölçülmesine yönelik bir ölçeğe rastlanılmamıştır. Konu ile ilgili alanda çalışmalar olsa da bu konuda bu yetkinlikler ilgili ölçeğin olmamasının öğretim programları yetkinlikleri ve 21. Yy becerilerinin ölçülmesi amacıyla önemli olduğu kanısına varılmıştır. Ayrıca öğrenci seviyesinde görüşlerin alınarak ölçeğin geliştirilmesi ve öğrencilerin yetkinliklerin anlaşılması açısından önemini artırdığı anlaşılabilir. Bu çalışmanın amacı ortaokul öğretim programlarında yer alan yetkinliklere ilişkin farklı değişkenlerle yapılacak çalışmalara yardımcı ve yararlı olabilecek bir 8 yetkinlik alanı ile ilgili ölçekler geliştirmektir. Bunların öğretim programları verimliliği açısından bir bütünlük arz edip yarar sağlayacağı düşünülmektedir.

## YÖNTEM

### Araştırmanın Modeli

Bu çalışma tarama modeli esas alınarak yapılmıştır. Modelde içinde bulunulan veya gerçekleşmiş herhangi bir zaman dilimindeki durumların betimlenmesi amaçlanmaktadır. Böylelikle çalışmada araştırılacak konu, olay, kişi ve objelerin kendi içinde bulunduğu şartlar esas alınarak tanımlanmaya çalışılır (Karasar, 1995).

### Evren ve Örneklem

Bu çalışma, 2020-2021 eğitim öğretim yılının bahar döneminde uygulanmıştır. Veriler 2020-2021 eğitim öğretim yılının haziran ayında toplanmıştır. Çalışmanın evrenini Mardin ili Artuklu ilçesinde bulunan resmi ortaokullar, örneklemini ise bu merkez ortaokullardan rasgele seçilen okullarda öğrenim gören 1433 öğrenci oluşturmaktadır. Bu bağlamda öğretim programlarında yer alan yetkinliklerin ölçülmesinde kullanılacak ölçek geliştirilirken evren içerisinde bir kısım örneklem alınmıştır. Örneklem grubuna ait demografik değişkenler Tablo 1 de sunulmuştur.

**Tablo 1:** Demografik Değişkenlere Ait Bilgiler

| <i>Cinsiyet</i>                         | <i>Açımlayıcı Faktör Analizi</i> |          | <i>Doğrulayıcı Faktör Analizi</i> |          |
|---|----------------------------------|----------|-----------------------------------|----------|
|   | <i>f</i>                         | <i>%</i> | <i>f</i>                          | <i>%</i> |
| Kadın                                   | 339                              | 57,8     | 829                               | 57,9     |
| Erkek                                   | 247                              | 42,2     | 604                               | 42,1     |
| <b><i>Okunan Sınıf Düzeyi</i></b>       |                                  |          |                                   |          |
| 5. Sınıf                                | 117                              | 20       | 314                               | 21,9     |
| 6. Sınıf                                | 165                              | 28,2     | 412                               | 28,8     |
| 7. Sınıf                                | 149                              | 25,4     | 359                               | 25,1     |
| 8. Sınıf                                | 155                              | 26,5     | 348                               | 24,3     |
| <b><i>Yılda Okunan Kitap Sayısı</i></b> |                                  |          |                                   |          |
| 1-5 Kitap Arası                         | 80                               | 13,7     | 216                               | 15,1     |
| 6-10 Kitap Arası                        | 119                              | 20,3     | 293                               | 20,4     |
| 11-15 Kitap Arası                       | 149                              | 25,4     | 366                               | 25,5     |
| 16-20 Kitap Arası                       | 112                              | 19,1     | 263                               | 18,4     |
| 21 ve Üstü                              | 126                              | 21,5     | 295                               | 20,6     |
| <b><i>Aylık Gelir</i></b>               |                                  |          |                                   |          |
| Düşük                                   | 171                              | 29,2     | 409                               | 28,5     |
| Orta                                    | 291                              | 49,7     | 701                               | 48,9     |
| İyi                                     | 111                              | 18,9     | 272                               | 19       |
| Çok İyi                                 | 13                               | 2,2      | 51                                | 3,6      |

**Tablo 1 (devamı): Öğrencilere Ait Demografik Bilgiler**

| <b>Anne Eğitim Durumu</b> |            |            |             |            |
|---------------------------|------------|------------|-------------|------------|
| Okuryazar Değil           | 101        | 17,2       | 286         | 20         |
| Okuryazar                 | 37         | 6,3        | 107         | 7,5        |
| İlkokul                   | 200        | 34,1       | 470         | 32,8       |
| Ortaokul                  | 113        | 19,3       | 272         | 19         |
| Lise                      | 104        | 17,7       | 227         | 15,8       |
| Üniversite                | 31         | 5,3        | 71          | 5          |
| <b>Baba Eğitim Durumu</b> |            |            |             |            |
| Okuryazar Değil           | 38         | 6,5        | 103         | 7,2        |
| Okuryazar                 | 19         | 3,2        | 78          | 5,4        |
| İlkokul                   | 128        | 21,8       | 320         | 22,3       |
| Ortaokul                  | 136        | 23,2       | 331         | 23,1       |
| Lise                      | 166        | 28,3       | 366         | 25,5       |
| Üniversite                | 99         | 16,9       | 235         | 16,4       |
| <b>Bilgi Kaynakları</b>   |            |            |             |            |
| İnternet                  | 240        | 41         | 534         | 37,3       |
| Kitap                     | 77         | 13,1       | 192         | 13,4       |
| Öğretmen                  | 146        | 24,9       | 364         | 25,4       |
| Arkadaş                   | 16         | 2,7        | 42          | 2,9        |
| Ailem                     | 94         | 16         | 272         | 19         |
| Diğer                     | 13         | 2,2        | 29          | 2          |
| <b>Toplam</b>             | <b>586</b> | <b>100</b> | <b>1433</b> | <b>100</b> |

Çalışmaya katılan öğrencilerin açımlayıcı faktör analizi için %57,8'si kadın, %42,2'si erkektir. Öğrencilerin %20'si 5. sınıf, %28,2'si 6. sınıf, %25,4'ü 7. sınıf, %26,5'i ise 8. sınıflardan oluşmaktadır. Yılda okunan kitap sayısına göre öğrencilerin %13,7'si 1-5 kitap, %20,3'ü 6-10 kitap, %25,4'ü 11-15 kitap, %19,1'i 16-20 kitap ve %21,5'i ise 21 ve üstü kitap okuyanlardan oluşmaktadır. Aylık gelir açısından öğrencilerin %29,2'si düşük, %49,7'si orta, %18,9'u iyi ve %2,2'si ise çok iyi gelire sahiptir. Anne eğitim durumu açısından %17,2 okuryazar değil, %6,3 okuryazar, %34,1 ilkokul, %19,3 ortaokul, %17,7 lise, %5,3 üniversite mezunudur. Baba eğitim durumu açısından ise %6,5 okuryazar değil, %3,2 okuryazar, %21,8 ilkokul, %23,2 ortaokul, %28,3 lise, %16,9 üniversite mezunudur. Öğrencilerin başvurduğu kaynaklara bakıldığında ise %41 internet, %13,1 kitap, %24,9 öğretmen, %2,7 arkadaşlarım, %16 ailem ve diğer kaynaklara ise %2,2 oranında başvurulduğu görülmektedir.

Çalışmaya katılan öğrencilerin doğrulayıcı faktör analizi için %57,9'u kadın, %42,1'i erkektir. Öğrencilerin %21,9'u 5. sınıf, %28,8'i 6. sınıf, %25,1'i 7. sınıf, %24,3'ü ise 8. sınıflardan oluşmaktadır. Yılda okunan kitap sayısına göre öğrencilerin %15,1'i 1-5 kitap, %20,4'ü 6-10 kitap, %25,5'i 11-15 kitap, %18,4'ü 16-20 kitap ve %20,6'sı ise 21 ve üstü kitap okuyanlardır. Aylık gelir açısından öğrencilerin %28,5'i düşük, %48,9'u orta, %19'u iyi ve %3,6'sı ise çok iyi gelire sahiptir. Anne eğitim durumu açısından %20'si okuryazar değil, %7,5'i okuryazar, %32,8'i ilkokul, %19'u ortaokul, %15,8'i lise, %5'i üniversite mezunudur. Baba eğitim durumunda açısından ise %7,2 okuryazar değil, %5,4'ü okuryazar, %22,3'ü ilkokul, %23,1'i ortaokul, %25,5'i lise, %16,4'ü üniversite mezunudur. Öğrencilerin başvurduğu kaynaklara bakıldığında ise %37,3 internet, %13,3 kitap, %25,4 öğretmen, %2,9 arkadaşlarım, %19 ailem ve diğer kaynaklara ise %2 oranında başvurulduğu görülmektedir.

#### **Süreç ve Analiz**

Bu araştırma verileri Covid-19 pandemi sürecinde toplanmıştır. Bu süreçte okullar faaliyetlerinin online ve yüzyüze olacak şekilde sürdürmekteydiler. Araştırma verilerinin toplatılmasında okul idareleri ile koordineli olarak çalışılmıştır. Okulların online iletişim imkanlarından destek alınarak öğretmenler aracılığı ile Google form üzerinden taslak ölçekler öğrencilerin veli gruplarında paylaşılmıştır. Ayrıca yüzyüze eğitime geçildiğinde ise okullara gidilerek yüzyüze açıklamalar yapılmıştır. Öğrencilere de gerekli görülen bilgiler paylaşarak veriler toplatılmıştır. Bu süreçte veri toplama aracında boyut ve madde sayısının fazla olması nedeni ile ölçekler belirli aralıklarla öğrencilere iletilmiştir. Öğrencilerin katılım gönüllülükleri dikkate alınmıştır. Ortaokul öğretim programlarında bulunan 8 anahtar yetkinlik olan "Ana Dilde İletişim, Yabancı Dilde İletişim, Matematiksel Yetkinlik ve Bilim/Teknolojide Temel Yetkinlikler, Dijital Yetkinlik, Öğrenmeyi Öğrenme, Sosyal ve Vatandaşlıkla İlgili Yetkinlikler, İnişiyatif



Alma ve Girişimcilik, Kültürel Farkındalık ve İfade” taslak ölçek Google form aracılığı ile iletilmiştir. Böylece 8 anahtar yetkinlik alanı için 8 farklı taslak ölçek hazırlanmış ve uygulanmıştır. Taslak ölçek geçerlik ve güvenirliliği için Açıklayıcı Faktör Analizi (AFA) kullanılmıştır. Bu süreçte 586 öğrenciden alınan veriler çalışılmıştır. AFA analizleri sonucunda bazı maddelerin elenmesi gerektiği ortaya çıktıktan sonra analizden çıkartıldı. AFA analizinden sonra Doğrulamalı Faktör Analizlerinin (DFA) yapılması için 1433 öğrenciye uygulanan ölçekte gerekli veri analizleri yapılarak doğrulaması yapılmıştır.

#### **Ölçek Geliştirme Aşamaları**

##### **1. Aşama: Maddelerin Oluşturulması**

Ölçek için hazırlık aşamasında alanyazın taranmış, Avrupa ve Türkiye yeterlilikler çerçeveleri incelenmiştir. Bu konuda Özdaş’ın (2019) “Öğretim programlarında yer alan yeterliliklere ilişkin öğretmen görüşlerinin değerlendirilmesi” başlıklı araştırması ve Millî Eğitim Bakanlığının öğretim programlarındaki 8 anahtar yetkinliklerinin tanımlarından (MEB, 2019) yola çıkılarak madde havuzu oluşturulmuştur.

##### **2. Aşama: Formun Ön Uygulanmaya Hazırlanması**

Toplanan maddeler deneme formatı şekline çevrilerek 90 soru şeklinde bir araya getirilmiştir. Madde havuzu taslak şeklinde ölçek geliştirme alanında çalışmaları olan uzman görüşlerine sunulularak uzmanlardan kapsam ve görünüş geçerliği için 1=Katılıyorum, 2= Kararsızım ve 3=Katılmıyorum şeklinde yorumlu görüş alınmıştır.

##### **3. Aşama: Uzman Görüşü**

Uzmanlar 90 maddelik ölçeğin 4 maddesinin çıkarılması ve ölçeğin sekiz anahtar yetkinlik şeklinde bölümlere ayrılmasını ifade etmiştir. Uzman görüşü sonrası 86 maddeye düşürülerek “Hiç katılmıyorum (1), Katılmıyorum (2), Kararsızım (3), Katılıyorum (4) ve Tamamen katılıyorum (5)” şeklinde likert biçimde düzenlenerek pilot uygulamaya hazır hâle getirilmiştir.

##### **4. Aşama: Uygulanmaya Hazır Ölçek**

Uzman görüşü ve öğrenci görüşleri ile yapılan pilot çalışmalarda anlaşılabilirliği belirlenen anket, dijital form üzerinden uygulanmak üzere veli izni ile okul iletişim araçlarında paylaşılarak veriler toplanmaya çalışılmıştır.

##### **5. Aşama: Veri Analizi**

Son işlem olarak geçerlik ve güvenilirlik çalışması ile ölçeğin son hâli oluşturulmaya çalışılmıştır. Faktör analizi yöntemleriyle maddelerin yapı geçerlikleri SPSS programı ile incelenmiş ve doğrulamalı faktör analizleri ile bu maddelerin geçerlikleri AMOS programı ile doğrulanarak test edilmiştir. Güvenirlik için Cronbach Alpha iç tutarlılık katsayısından faydalanılmıştır. Çalışma gönüllülük esaslı olup araştırma ve yayın etiğine uygun davranılmıştır.

#### **Etik Kurul Onay Bilgileri**

Araştırma için Mardin Artuklu Üniversitesi Bilimsel Araştırma ve Yayın Etiği Kurulundan etik kurul izni alınmıştır.

Kurul Adı : Mardin Artuklu Üniversitesi Bilimsel Araştırma ve Yayın Etiği Kurulu

Karar Tarihi : 16.05.2021

Oturum Sayısı : 8

#### **BULGULAR VE YORUM**

##### **Ölçekteki Maddelerin Seçimi**

**Tablo 2:** Madde-Toplam Korelasyonu Analiz Tablosu

| Madde No | Madde-Toplam Korelasyon | Madde No | Madde-Toplam Korelasyon | Madde No | Madde-Toplam Korelasyon | Madde No | Madde-Toplam Korelasyon |
|----------|-------------------------|----------|-------------------------|----------|-------------------------|----------|-------------------------|
| T1       | ,770                    | T23      | ,687                    | T45      | ,685                    | T67      | ,561                    |
| T2       | ,720                    | T24      | ,603                    | T46      | ,550                    | T68      | ,482                    |
| T3       | ,586                    | T25      | ,578                    | T47      | ,439                    | T69      | ,353                    |
| T4       | ,391                    | T26      | ,503                    | T48      | ,472                    | T70      | ,479                    |

**Tablo 2 (devamı):** Madde-Toplam Korelasyonu Analiz Tablosu

| Madde No | Madde-Toplam Korelasyon | Madde No | Madde-Toplam Korelasyon | Madde No | Madde-Toplam Korelasyon | Madde No | Madde-Toplam Korelasyon |
|----------|-------------------------|----------|-------------------------|----------|-------------------------|----------|-------------------------|
| T5       | ,628                    | T27      | ,584                    | T49      | ,556                    | T71      | ,509                    |
| T6       | ,590                    | T28      | ,544                    | T50      | ,527                    | T72      | ,321                    |
| T7       | ,438                    | T29      | ,642                    | T51      | ,655                    | T73      | ,525                    |
| T8       | ,631                    | T30      | ,379                    | T52      | ,691                    | T74      | ,604                    |
| T9       | ,625                    | T31      | ,299                    | T53      | ,480                    | T75      | ,600                    |
| T10      | ,258                    | T32      | ,432                    | T54      | ,611                    | T76      | ,499                    |
| T11      | ,622                    | T33      | ,365                    | T55      | ,645                    | T77      | ,553                    |
| T12      | ,548                    | T34      | ,637                    | T56      | ,650                    | T78      | ,739                    |
| T13      | ,579                    | T35      | ,548                    | T57      | ,536                    | T79      | ,693                    |
| T14      | ,421                    | T36      | ,535                    | T58      | ,418                    | T80      | ,674                    |
| T15      | ,622                    | T37      | 321                     | T59      | ,640                    | T81      | ,498                    |
| T16      | ,553                    | T38      | ,552                    | T60      | ,551                    | T82      | ,477                    |
| T17      | ,559                    | T39      | ,519                    | T61      | ,564                    | T83      | ,573                    |
| T18      | ,419                    | T40      | ,442                    | T62      | ,523                    | T84      | ,609                    |
| T19      | ,624                    | T41      | ,361                    | T63      | ,514                    |          |                         |
| T20      | ,626                    | T42      | ,450                    | T64      | ,673                    | T85      | ,580                    |
| T21      | ,646                    | T43      | ,433                    | T65      | ,471                    | T86      | ,321                    |
| T22      | ,508                    | T44      | ,612                    | T66      | ,541                    |          |                         |

Tablo 2’de görüldüğü üzere yapılan madde toplam korelasyonu analiz işlemleri sonucunda taslak ölçekte bulunan 86 maddeden 2’sinin madde-toplam korelasyon değeri. 30’dan küçük olduğundan ilgili bu maddeler ölçekten çıkartılmıştır. Genel olarak madde-toplam korelasyonu .30 ve daha fazla olan maddelerin bireyleri daha iyi ayırt ettiği ifade edilmiştir (Büyüköztürk, 2010).

#### Ölçeğin Geçerliğinin Sağlanması

##### Örneklem Büyüklüğünün Uygunluğu

Madde toplam korelasyonu sonucunda kalan maddelerin araştırma için örneklem büyüklüğünü belirlemede Kaiser-Meyer-Olkin (KMO) testi (Tavşancıl, 2002) ve bu verilerin çok değişkenli normal dağılımının incelenmesi için de Bartlett testi uygulanmıştır (Otrar vd., 2012). Testlerin sonuçları Tablo 3’te gösterilmiştir.

**Tablo 3:** Yetkinlik Alanlarının Bartlett ve KMO Değerleri

| Yetkinlik Alanı                 | Faktörler                           | Bartlett Test Değeri             | Kaiser-Meyer-Olkin (KMO) |
|---------------------------------|-------------------------------------|----------------------------------|--------------------------|
| Ana Dilde İletişim              | Faktör 1<br>Faktör 2                | $X^2=744.745$ ; sd=15 (p=,000)   | ,756                     |
| Yabancı Dillerde İletişim       | Faktör 3                            | $X^2=1884.347$ ; sd=28 (p=,000)  | ,884                     |
| Matematik ve Bilim Teknoloji    | Faktör 4<br>Faktör 5                | $X^2=2232.623$ ; sd=55 (p=,000)  | ,898                     |
| Dijital                         | Faktör 6<br>Faktör 7                | $X^2=1536.843$ ; sd=45 (p=,000)  | ,865                     |
| Öğrenmeyi Öğrenme               | Faktör 8<br>Faktör 9                | $X^2=3400.546$ ; sd=105 (p=,000) | ,930                     |
| Sosyal ve Vatandaşlık           | Faktör 10<br>Faktör 11<br>Faktör 12 | $X^2=4755.097$ ; sd=153 (p=,000) | ,944                     |
| İnisiyatif Alma ve Girişimcilik | Faktör 13                           | $X^2=2367.255$ ; sd=45 (p=,000)  | ,919                     |
| Kültürel Farkındalık ve İfade   | Faktör 14<br>Faktör 15              | $X^2=1988.512$ ; sd=36 (p=,000)  | ,854                     |

Tablo 3 incelendiğinde yeterlik alanı Anadilde İletişim bölümünde KMO=,756; Bartlett test değeri  $X^2=744.745$ ; sd=15 (p=,000), Yabancı Dillerde İletişim bölümünde KMO=,884; Bartlett test değeri  $X^2=1884.347$ ; sd=28 (p=,000), Matematik ve Bilim Teknoloji bölümünde KMO=,898; Bartlett test değeri  $X^2=2232.623$ ; sd=55 (p=,000), Dijital bölümünde KMO=,865; Bartlett test değeri  $X^2=1536.843$ ; sd=45 (p=,000), Öğrenmeyi Öğrenme bölümünde KMO=,930; Bartlett test değeri  $X^2=3400.546$ ; sd=105 (p=,000), Sosyal ve Vatandaşlık bölümünde KMO=,944; Bartlett test değeri  $X^2=4755.097$ ; sd=153 (p=,000), İnisiatif Alma ve Girişimcilik bölümünde KMO=,919; Bartlett test değeri  $X^2=2367.255$ ; sd=45 (p=,000), Kültürel Farkındalık ve İfade bölümünde KMO=,854; Bartlett test değeri  $X^2=1988.512$ ; sd=36 (p=,000) elde edilmiş, bu verilerin normal dağılım gösterdikleri anlaşılmakla birlikte yorumlanabileceği düşünülmektedir. Çünkü verilerin faktör analiz işlemlerine uygunluğu Bartlett testlerinin anlamlı olup olmaması (p<.05) ve Kaiser-Meyer-Olkin'in ,60 değerinden yüksek olmasına bağlıdır (Field, 2009).

#### Açımlayıcı Faktör Analizi (AFA)

Ölçeğin geliştirilmesi için AFA Varimax yöntemi kullanılarak döndürülmüş temel bileşenler analizi uygulanmıştır. Bu bileşenler analizi, bir değişkenin bileşene yapacağı katkı derecesi ve bu verilerin içinde olduğu bileşenlerin var olması ile alakalıdır (Yurtbakan & Akyıldız, 2020). Faktör yüklerinin değerlendirilmesi için Varimax uygulamasından sonra 0,30 faktör değeri ve üzerinde seyretmesi gerekir. Birden fazla faktör içerisinde verilen yüksek değerler arasındaki fark 0.10'dan fazla olması gerekmektedir. Aksi hâlde bu faktörler içerisindeki maddeler binişik kabul edileceği için ölçekten çıkarılması gerekmektedir (Field, 2009). Ölçekte madde toplam korelasyon yük değeri 0,30 değerinden küçük madde olmadığı görülmüştür. Ayrıca faktörlerin varyans açıklama yüzdeleri incelenerek her bir faktörün açıkladığı varyans ve bu faktörün toplam varyansı açıklamaya yaptığı katkı da elde edilmiştir. Elde edilen varyans açıklama yüzdesinin Kline (1994) %40 olmasını yeterli görmektedir (Aktrn: Cabi ve Yalçınalp, 2013).

Yeterlilik alanı Ana dil bölümünde 2 faktör, Yabancı dil bölümünde 1 faktör, Matematik bölümünde 2 faktör, Dijital bölümünde 1 faktör, Öğrenmeyi öğrenme bölümünde 2 faktör, Sosyal vatandaşlık bölümünde 2 faktör, İnisiatif alma bölümünde 1 faktör ve Kültürel ifade bölümünde ise 2 faktör olarak oluştuğu görülmüştür. AFA'nın amacı değişkenlerin barındırabileceği olası ilişkinin ortaya çıkarılması ve buradan yola çıkılarak faktör aranmaya çalışılırken doğrulayıcı faktör içinde değişkenlerin birbirleri ile ilişkilerinin sınanması hedeflenmektedir (Çokluk vd., 2014). Ana dilde iletişim yetkinlik alanı boyutunda yapılan faktör analizi ve döndürme sonucu oluşan faktörlerin varyansa ilişkin katkı yüzdeleri Tablo 4'te gösterilmiştir.

**Tablo 4:** Ana Dilde İletişim Yetkinlik Alanı Faktörlerin Varyans Açıklama Yüzdeleri

| Faktör | Öz Değer | Varyansa Katkısına İlişkin Yüzdeleri | Varyansa Katkısına İlişkin Birikimli Yüzdeleri |
|--------|----------|--------------------------------------|--|
| 1      | 2,618    | 43,626                               | 43,626   |
| 2      | 1,067    | 17,785                               | 61,411   |

Tablo 4 incelendiğinde ana dilde iletişim yetkinlik alanı için yapılan analiz sonucunda iki faktörün oluştuğu, birinci faktörün 4 ve ikinci faktörün ise 2 maddede toplandığı görülmüştür. İlk faktör toplam varyansın %43,626'sını, ikinci faktörün ise %17,785'ini oluşturduğunu, bu iki faktörün bu alt boyutun toplam %61,411'ini meydana getirdiği görülmüştür. Yine ana dilde iletişim yetkinlik alanı yamaç eğim grafiği (Scree Plot) incelendiğinde de 2 faktör ve 6 maddeden oluştuğu görülmektedir (Şekil 1).

Şekil 1: Yamaç Eğim Grafiği

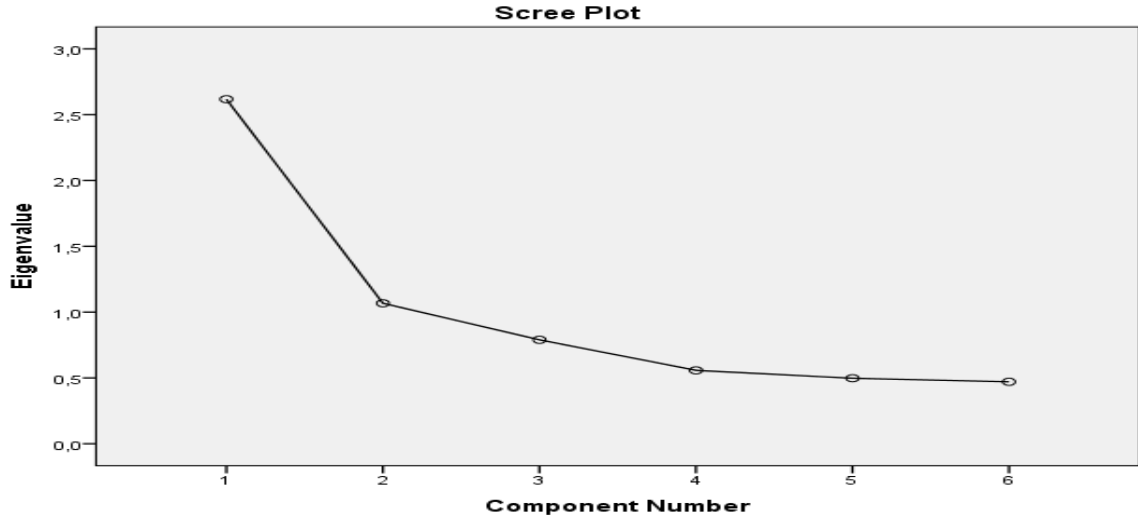

Tablo 5: Yabancı Dilde İletişim Yetkinlik Alanı Faktörlerin Varyans Açıklama Yüzdeleri

| Bileşen | Öz Değer | Varyansa Katkısına İlişkin Yüzdesi | Varyansa Katkısına İlişkin Birikimli Yüzdesi |
|---------|----------|------------------------------------|--|
| 1       | 4,123    | 51,532                             | 51,532                                       |

Tablo 5 incelendiğinde yabancı dilde iletişim yetkinlik alanı için yapılan analiz sonucunda bir faktörün oluştuğu ve bu faktörde 8 maddenin toplandığı görülmüştür. Bu faktörün toplam varyansın %51,532'sini meydana getirdiği görülmüştür. Yine yabancı dilde iletişim yetkinlik alanı yamaç eğim grafiği (Scree Plot) incelendiğinde de yabancı dilde iletişim yetkinlik alanının 1 faktör ve 8 maddeden oluştuğu görülmektedir (Şekil 2).

Şekil 2: Yamaç Eğim Grafiği

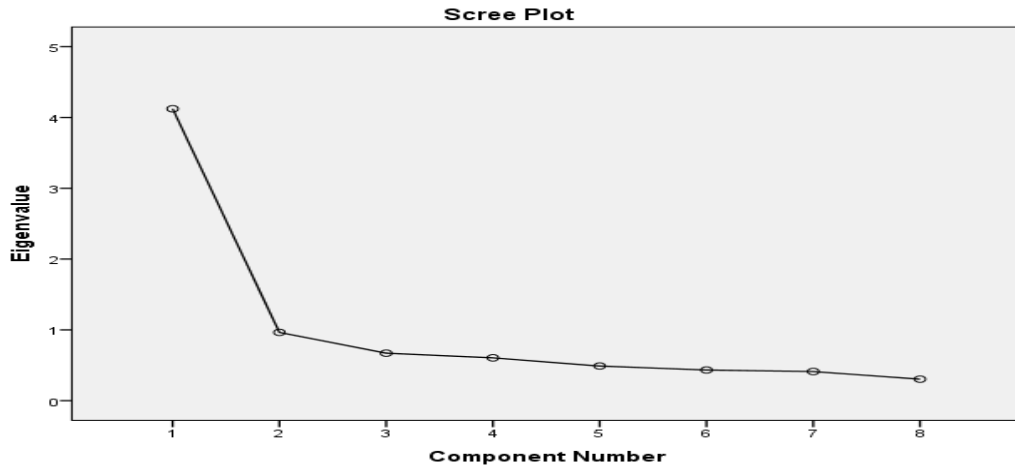

Tablo 6: Matematik ve Bilim Teknoloji Yetkinlik Alanı Faktörlerin Varyans Açıklama Yüzdeleri

| Bileşen | Öz Değer | Varyansa Katkısına İlişkin Yüzdesi | Varyansa Katkısına İlişkin Birikimli Yüzdesi |
|---------|----------|------------------------------------|--|
| 1       | 4,631    | 46,306                             | 46,306                                       |
| 2       | 1,216    | 12,160                             | 58,466                                       |

Tablo 6 incelendiğinde matematik ve bilim teknoloji yetkinlik alanı için yapılan analiz sonucunda iki faktörün oluştuğu, iki faktörün 5'er maddede toplandığı görülmüştür. İlk faktörün toplam

varyansın %43,306'sını, ikinci faktörün ise %12,160'ını oluşturduğunu, bu iki faktörün bu alt boyutun toplam %58,466'sını meydana getirdiği görülmüştür. Yine matematik ve bilim teknoloji yetkinlik alanı yamaç eğim grafiği (Scree Plot) incelendiğinde de bu yetkinlik alanının 2 faktör ve 6 maddeden oluştuğu görülmektedir (Şekil 3).

Şekil 3: Yamaç Eğim Grafiği

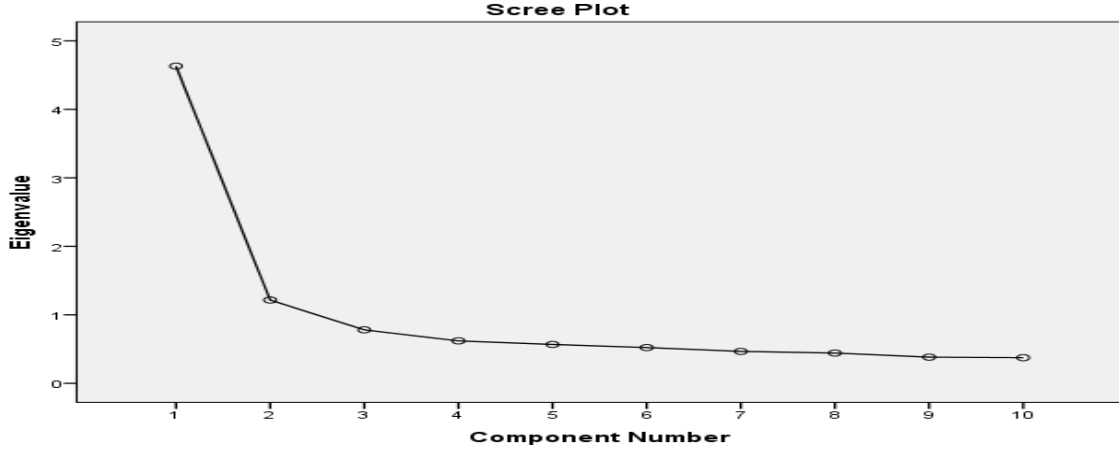

Tablo 7: Dijital Yetkinlik Boyutunda Yetkinlik Alanı Faktörlerin Varyans Açıklama Yüzdeleri

| Bileşen | Öz Değer | Varyansa Katkısına İlişkin Yüzdeleri | Varyansa Katkısına İlişkin Birikimli Yüzdeleri |
|---------|----------|--------------------------------------|--|
| 1       | 3,891    | 38,913                               | 38,913   |
| 2       | 1,071    | 10,712                               | 49,625   |

Tablo 7 incelendiğinde dijital yetkinlik alanı için yapılan analiz sonucunda iki faktörün oluştuğu, birinci faktörün 6 ve ikinci faktörün ise 4 maddede toplandığı görülmüştür. İlk faktörün toplam varyansın %38,913'ünü, ikinci faktörün ise %10,712'sini oluşturduğunu, bu iki faktörün bu alt boyutun toplam %49,625'ini meydana getirdiği görülmüştür. Yine dijital yetkinlik alanı yamaç eğim grafiği (Scree Plot) incelendiğinde de bu yetkinlik alanının da 2 faktör ve 10 maddeden oluştuğu görülmektedir (Şekil 4).

Şekil 4: Yamaç Eğim Grafiği

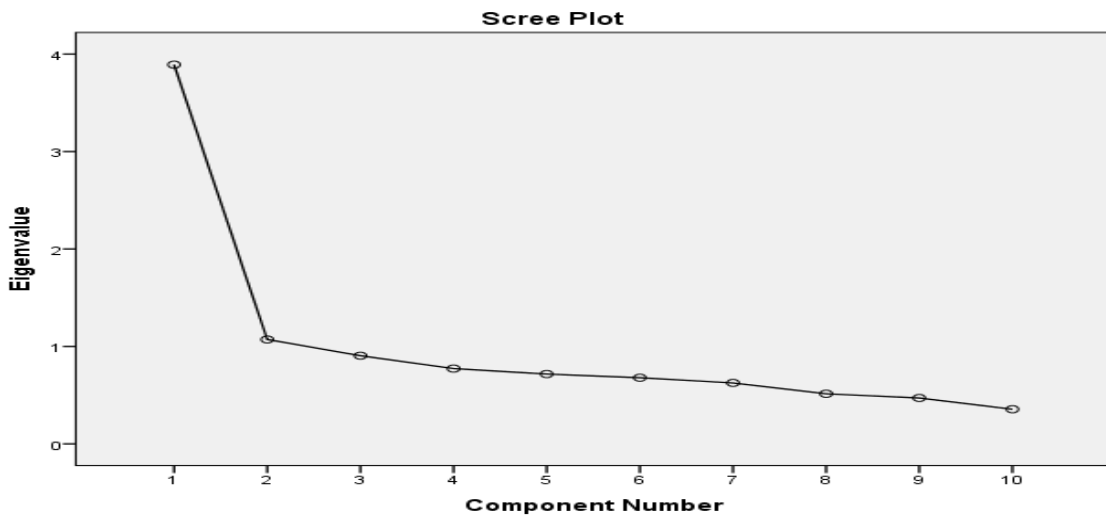

**Tablo 8:** Öğrenmeyi Öğrenme Yetkinlik Alanı Faktörlerin Varyans Açıklama Yüzdeleri

| Bileşen | Öz Değer | Varyansa Katkısına İlişkin Yüzdesi | Varyansa Katkısına İlişkin Birikimli Yüzdesi |
|---------|----------|------------------------------------|--|
| 1       | 6,288    | 41,919                             | 41,919                                       |
| 2       | 1,188    | 7,918                              | 49,837                                       |

Tablo 8 incelendiğinde öğrenmeyi öğrenme yetkinlik alanı için yapılan analiz sonucunda iki faktörün oluştuğu, birinci faktörün 10 ve ikinci faktörün ise 5 maddede toplandığı görülmüştür. İlk faktörün toplam varyansın %41,919'unu, ikinci faktörün ise %7,918'ini oluşturduğunu, bu iki faktörün bu alt boyutun toplam %49,837'sini meydana getirdiği görülmüştür. Yine öğrenmeyi öğrenme yetkinlik alanı yamaç eğim grafiği (Scree Plot) incelendiğinde de söz konusu yetkinlik alanının 2 faktör ve 15 maddeden oluştuğu görülmektedir (Şekil 5).

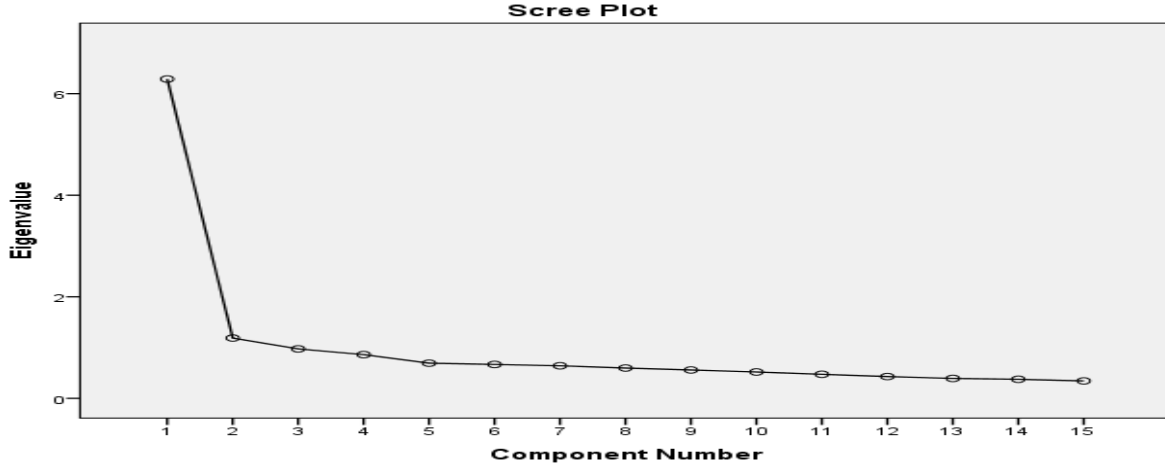
**Şekil 5:** Yamaç Eğim Grafiği**Tablo 9:** Sosyal ve Vatandaşlık Yetkinlik Alanı Faktörlerin Varyans Açıklama Yüzdeleri

| Bileşen | Öz Değer | Varyansa Katkısına İlişkin Yüzdesi | Varyansa Katkısına İlişkin Birikimli Yüzdesi |
|---------|----------|------------------------------------|--|
| 1       | 7,671    | 42,617                             | 42,617                                       |
| 2       | 1,544    | 8,575                              | 51,192                                       |
| 3       | 1,037    | 5,760                              | 56,952                                       |

Tablo 9 incelendiğinde sosyal ve vatandaşlık yetkinlik alanı için yapılan analiz sonucunda üç faktörden oluştuğu anlaşılmaktadır. Ancak yapılan döndürme sonrası S52, S62 ve S66 maddelerinin birden fazla faktörde olduğu ve aralarındaki fark ,10'dan az olduğu için boyuttan elenmiştir. Böylelikle boyutta 15 madde kalmıştır. Birinci faktör 11, ikinci ve üçüncü faktörlerin ikişer maddede toplandığı görülmüştür. İlk faktörün toplam varyansın %42,617'sini, ikinci faktörün ise %8,575'ini, üçüncü faktörün ise %5,760'ını oluşturduğunu, bu üç faktörün bu alt boyutun toplam %56,952'sini meydana getirdiği görülmüştür. Yine sosyal ve vatandaşlık yetkinlik alanı yamaç eğim grafiği (Scree Plot) incelendiğinde de bu yetkinlik alanının 2 faktör ve 15 maddeden oluştuğu görülmektedir (Şekil. 6)

Şekil 6: Yamaç Eğim Grafiği

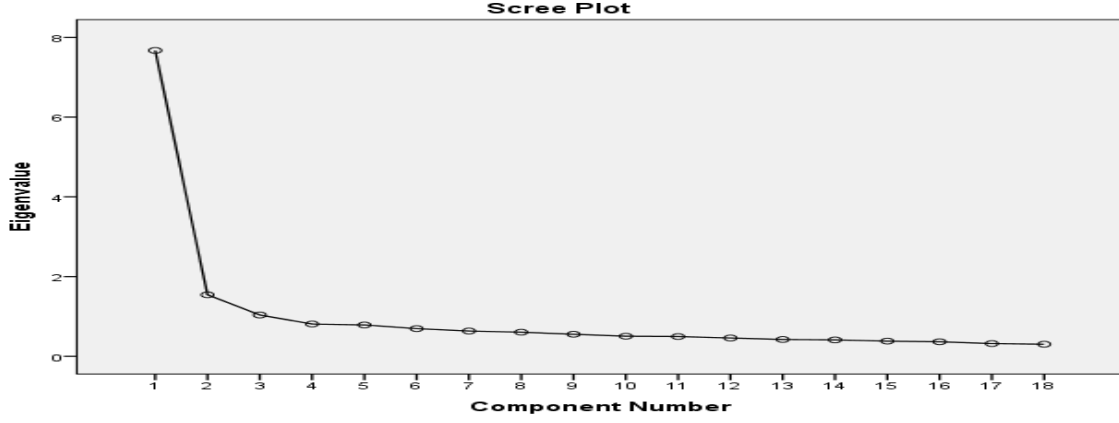

Tablo 10: İnisiyatif Alma ve Girişimcilik Yetkinlik Alanı Faktörlerin Varyans Açıklama Yüzdeleri

| Bileşen | Öz Değer | Varyansa Katkısına İlişkin Yüzdesi | Varyansa Katkısına İlişkin Birikimli Yüzdesi |
|---------|----------|------------------------------------|--|
| 1       | 4,926    | 49,255                             | 49,255                                       |

Tablo 10 incelendiğinde inisiyatif alma ve girişimcilik yetkinlik alanı için yapılan analiz sonucunda bir faktörün oluştuğu ve bu faktörde 10 maddenin toplandığı görülmüştür. Bu faktörün toplam varyansın %49,255'ini meydana getirdiği görülmüştür. Yine inisiyatif alma ve girişimcilik yetkinlik alanı yamaç eğim grafiği (Scree Plot) incelendiğinde de 1 faktör ve 10 maddeden oluştuğu görülmektedir (Şekil 7).

Şekil 7: Yamaç Eğim Grafiği

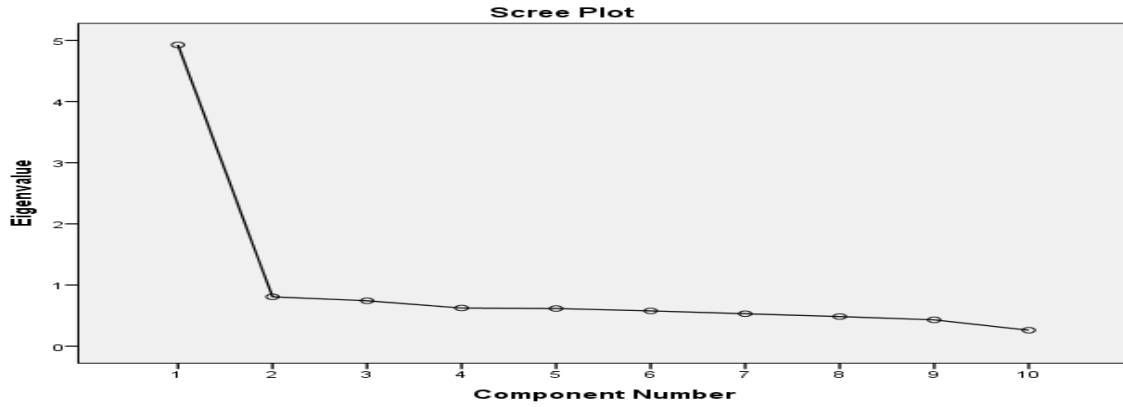

Tablo 11: Kültürel Farkındalık ve İfade Yetkinlik Alanı Faktörlerin Varyans Açıklama Yüzdeleri

| Bileşen | Öz Değer | Varyansa Katkısına İlişkin Yüzdesi | Varyansa katkısına İlişkin Birikimli Yüzdesi |
|---------|----------|------------------------------------|--|
| 1       | 4,135    | 45,942                             | 45,942                                       |
| 2       | 1,029    | 11,436                             | 57,378                                       |

Tablo 11 incelendiğinde kültürel farkındalık ve ifade yetkinlik alanı için yapılan analiz sonucunda iki faktörün oluştuğu, birinci faktörün 5 ve ikinci faktörün ise 4 maddede toplandığı görülmüştür. İlk faktörün toplam varyansın %45,942'sini, ikinci faktörün ise %11,436'sını oluşturduğunu, bu iki faktörün bu alt boyutun toplam %57,378'ini meydana getirdiği görülmüştür. Yine

kültürel farkındalık ve ifade yetkinlik alanı yamaç eğim grafiği (Scree Plot) incelendiğinde de 2 faktör ve 9 maddeden oluştuğu görülmektedir.

Şekil 8: Yamaç Eğim Grafiği

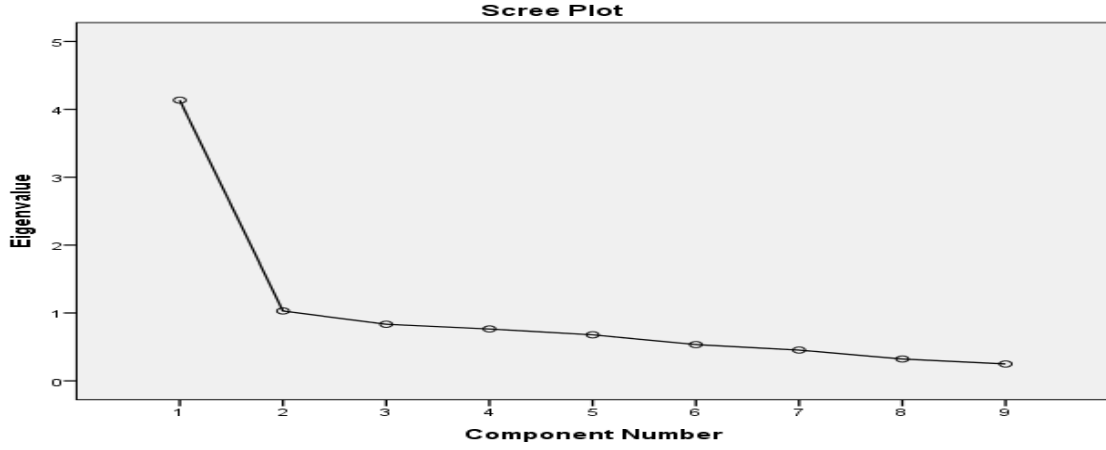

Analizler neticesinde elde edilen bulgulara göre ölçek 81 madde ve 8 alt boyuttan oluşmaktadır. Ana Dilde İletişim yetkinlik alt boyutunda 2, Yabancı Dilde İletişim yetkinlik alt boyutunda 1, Matematik ve Bilim Teknolojide yetkinlik alt boyutunda 2, Dijital yetkinlik alt boyutunda 2, Öğrenmeyi Öğrenme yetkinlik alt boyutunda 2, Sosyal ve Vatandaşlık yetkinlikleri alt boyutunda 3, İnisiyatif Alma ve Girişimcilik yetkinlik alt boyutunda 1, Kültürel Farkındalık yetkinlik alt boyutunda 2 faktörün toplandığı anlaşılmıştır. Yetkinlik alanlarını gösteren tabloda maddelerin yük aralıkları ve bağlı faktör değerleri Tablo 12’de gösterilmiştir.

Tablo 12: Maddelerin Faktör Yük Aralıkları ve Bağlı Faktörlerin Değerleri

| Yetkinlik Alanı              | Faktörler       | Madde Sayısı ve Maddeler                         | Faktör Yük Aralığı | Faktörlerin Cronbach Alpha Değerleri | KMO  |
|------------------------------|-----------------|--|--------------------|--------------------------------------|------|
| Ana Dilde İletişim           | <b>Faktör 1</b> | S3, S4, S5, S6                                   | ,391-<br>,628      | ,672                                 | ,756 |
|                              | <b>Faktör 2</b> | S1, S2   | ,720-<br>,770      | ,651                                 |      |
| Yabancı Dillerde İletişim    | <b>Faktör 3</b> | S8, S9, S11, S13, S12, S7, S14,                  | ,421-631           | ,852                                 | ,884 |
|                              | <b>Faktör 4</b> | S23, S24, S15, S19, S17,                         | ,559-687           | ,815                                 |      |
| Matematik ve Bilim Teknoloji | <b>Faktör 5</b> | S21, S20, S16, S22, S18                          | ,419-646           | ,738                                 | ,898 |
|                              | <b>Faktör 6</b> | S34, S25, S32, S33, S26, S30                     | ,365-637           | ,692                                 |      |
| Dijital                      | <b>Faktör 7</b> | S27, S29, S28                                    | ,503-642           | ,694                                 | ,865 |
|                              | <b>Faktör 8</b> | S38, S39, S36, S35, S49, S40, S47, S37, S42, S48 | ,321-612           | ,805                                 |      |



**Tablo 12 (devamı):** Maddelerin Faktör Yük Aralıkları ve Bağlı Faktörlerin Değerleri

| Yetkinlik Alanı                 | Faktörler        | Madde Sayısı ve Maddeler                              | Faktör Yük Aralığı | Faktörlerin Cronbach Alpha Değerleri | KMO  |
|---------------------------------|------------------|---|--------------------|--------------------------------------|------|
| Sosyal ve Vatandaşlık           | <b>Faktör 9</b>  | S45, S44, S43, S46, S41                               | ,433-,.685         | ,685                                 | ,944 |
|                                 | <b>Faktör 10</b> | S56, S59, S55, S54, S67, S53, S51, S57, S65, S50, S58 | ,471-,.691         | ,859                                 |      |
|                                 | <b>Faktör 11</b> | S64, S63  | ,514-,.673         | ,630                                 |      |
|                                 | <b>Faktör 12</b> | S61, S60  | ,523-,.564         | ,570                                 |      |
| İnisiyatif Alma ve Girişimcilik | <b>Faktör 13</b> | S74, S75, S77, S73, S71, S76, S68, S70, S69, S72      | ,353-,.604         | ,850                                 | ,919 |
| Kültürel Farkındalık ve İfade   | <b>Faktör 14</b> | S78, S79, S84, S81, S85,                              | ,321-,.674         | ,798                                 | ,854 |
|                                 | <b>Faktör 15</b> | S80, S82, S83, S86                                    | ,477-,.739         | ,575                                 |      |

Sekiz yetkinlik alanından oluşan ölçeğin 15 faktörden oluştuğu tespit edilmiştir. 1. faktör 4 maddeden (S3, S4, S5, S6), 2. faktör 2 maddeden (S1, S2), 3. faktör 7 maddeden (S8, S9, S11, S13, S12, S7, S14), 4. faktör 5 maddeden (S15, S17, S19, S23, S24), 5. faktör 5 maddeden (S16, S18, S20, S21, S22), 6. faktör 6 maddeden (S25, S26, S30, S33, S34, S32), 7. faktör 3 maddeden (S27, S28, S29), 8. faktör 10 maddeden (S35, S36, S37, S38, S39, S40, S47, S48, S42, S49), 9. faktör 5 maddeden (S41, S43, S44, S45, S46), 10. faktör 11 maddeden (S56, S59, S55, S54, S67, S53, S51, S57, S65, S50, S58), 11. faktör 2 maddeden (S63, S64), 12. faktör 2 maddeden (S60, S61 maddeler), 13. faktör 10 maddeden (S74, S75, S77, S73, S71, S76, S68, S70, S69, S72), 14. faktör 5 maddeden (S78, S79, S84, S81, S85) ve 15. faktör 4 maddeden (S80, S82, S83, S86) olmak üzere ölçek toplam 81 maddeden meydana gelmektedir.

#### Faktörlerin Güvenirlik Analizi Sonuçları

Ölçekte güvenirlik tespiti için tutarlılık katsayısı (Cronbach Alpha) kullanılarak hesaplanmıştır. Her bir yeterlik alanının iç tutarlılık katsayı değeri bulunmuştur. 81 madde 8 yeterlik yetkinlik alanı ve 15 faktör için dağılım ve güvenirlik katsayıları değerleri Cronbach Alpha Tablo 13'te gösterilmiştir.

**Tablo 13:** Güvenirlik Analiz Sonuç Değerleri

| Yetkinlik Alanı Ölçekleri    | Faktörler       | Madde Sayısı ve Maddeler       | Faktörlerin Cronbach Alpha Değerleri |
|------------------------------|-----------------|--------------------------------|--------------------------------------|
| Ana Dilde İletişim           | <b>Faktör 1</b> | S3, S4, S5, S6                 | ,672                                 |
|                              | <b>Faktör 2</b> | S1, S2                         | ,651                                 |
| Yabancı Dillerde İletişim    | <b>Faktör 3</b> | S8, S9, S11, S13, S12, S7, S14 | ,852                                 |
| Matematik ve Bilim Teknoloji | <b>Faktör 4</b> | S23, S24, S15, S19, S17,       | ,815                                 |
|                              | <b>Faktör 5</b> | S21, S20, S16, S22, S18        | ,738                                 |
| Dijital                      | <b>Faktör 6</b> | S34, S25, S32, S33, S26, S30   | ,692                                 |
|                              | <b>Faktör 7</b> | S27, S29, S28                  | ,694                                 |

**Tablo 13 (devamı):** Güvenirlilik Analiz Sonuç Değerleri

| Yetkinlik Alanı Ölçekleri     | Faktörler        | Madde Sayısı ve Maddeler                                   | Faktörlerin Cronbach Alpha Değerleri |
|-------------------------------|------------------|--|--------------------------------------|
| Öğrenmeyi Öğrenme             | <b>Faktör 8</b>  | S38, S39, S36, S35, S49, S40, S47, S37, S42, S48           | ,805                                 |
|                               | <b>Faktör 9</b>  | S45, S44, S43, S46, S41                                    | ,685                                 |
| Sosyal ve Vatandaşlık         | <b>Faktör 10</b> | S56, S59, S55, S54, S67, S53, S51, S61, S57, S65, S50, S58 | ,859                                 |
|                               | <b>Faktör 11</b> | S64, S63   | ,630                                 |
|                               | <b>Faktör 12</b> | S61, S60   | ,570                                 |
|                               | <b>Faktör 13</b> | S74, S75, S77, S73, S71, S76, S68, S70, S69, S72           | ,850                                 |
| Kültürel Farkındalık ve İfade | <b>Faktör 14</b> | S78, S79, S84, S81, S85,                                   | ,798                                 |
|                               | <b>Faktör 15</b> | S80, S82, S83, S86   | ,575                                 |

Çalışmanın güvenirliliği Cronbach Alpha güvenirlilik katsayısı ile hesaplanarak bölüm içindeki faktörlerin güvenirliliği hesaplanmıştır. Cronbach Alpha; Ana Dilde iletişim yeterlilik alanından Faktör 1 ,672, Faktör 2 ,651; Yabancı dil yeterlilik alanının Faktör 3 ,852; Matematik yeterlilik alanının Faktör 4 ,815 ve Faktör 5 ,738; Dijital yeterlilik alanının Faktör 6 ,692 ve Faktör 7 ,694; Öğrenmeyi öğrenme yeterlilik alanının Faktör 8 ,805 ve Faktör 9 ,685; Sosyal ve Vatandaşlık yeterlilik alanının Faktör 10 ,859, Faktör 11 ,630 ve Faktör 12 ,570; İnisiyatif Alma ve Girişimcilik Faktör 13 ,850; Kültürel Farkındalık ve İfade yeterlilik alanının Faktör 14 ,798 ve Faktör 15 ,575 olarak hesaplanmıştır. Ölçeklerde güvenirlilik için 0.40 ile 0.60 arası düşük derecede, 0.60 ile 0.90 arası oldukça güvenilir ve 0.90 ve üzeri ise yüksek derecede güvenilir bulunmaktadır (Can, 2018). Bu açıdan bakıldığında bazı ölçeklerin faktörlerinde güvenirlilik düşük derecede olsada ölçeklerin genelinde oldukça güvenilir olduğu görülmüştür. Bundan dolayı ölçekteki faktör ve ölçek geneline bakıldığında yeterlilikler ölçeğinin oldukça güvenilir olduğu anlaşılmaktadır.

#### Faktörlerin İsimlendirilmesi

**Tablo 14:** Yetkinlik Alan Boyutlarında oluşan Faktörlerin İsimlendirilmeleri

| Yetkinlik Alanı               | Faktörler        | Faktör İsmi                     |
|-------------------------------|------------------|---------------------------------|
| Ana Dilde İletişim            | <b>Faktör 1</b>  | Yeterli İletişim                |
|                               | <b>Faktör 2</b>  | Sanal İletişim                  |
| Yabancı Dillerde İletişim     | <b>Faktör 3</b>  | Yabancı Dillerde İletişim       |
| Matematik ve Bilim Teknoloji  | <b>Faktör 4</b>  | Matematiksel Yaşam              |
|                               | <b>Faktör 5</b>  | Pratik Bilim                    |
| Dijital Yetkinlik             | <b>Faktör 6</b>  | Dijital Günlük                  |
|                               | <b>Faktör 7</b>  | Dijital Çıkarım                 |
| Öğrenmeyi Öğrenme             | <b>Faktör 8</b>  | Fırsat ve İmkânlar              |
|                               | <b>Faktör 9</b>  | Kendine Yetme                   |
|                               | <b>Faktör 10</b> | Sosyokültürel Farkındalık       |
| Sosyal ve Vatandaşlık         | <b>Faktör 11</b> | Toplumsal Biz                   |
|                               | <b>Faktör 12</b> | İyimser Biz                     |
|                               | <b>Faktör 13</b> | İnisiyatif Alma ve Girişimcilik |
| Kültürel Farkındalık ve İfade | <b>Faktör 14</b> | Kültürel Çeşitlilik             |
|                               | <b>Faktör 15</b> | Sanatsal Bakış                  |

#### Doğrulayıcı Faktör Analizi

Ortaokul öğretim programı yeterlilikleri yetkinlik alanları ölçeğinin doğrulayıcı faktör analizi AMOS 24.00 programı kullanılarak analiz edilmiştir.

Doğrulayıcı faktör analizi; ölçek geliştirme ve uyarlama çalışmaları sürecinde önceden açılmıyıcı faktör analizi ile analiz edilmiş olan bir modelin veya yapının test edilmesine dayanmaktadır

(Seçer, 2017). Bu analiz ile gözlenen değişkenlerle gizli değişkenler arasındaki yapısal ilişkilerin bir model aracılığı ile tahmin ve test edilmesini sağlayan bir yöntemdir (Özdamar, 2016). Bir başka ifade ile araştırmacının elindeki verinin orijinal yapıya uyup uymadığını gösterir (Meydan ve Şeşen, 2015) ve değişkenler arası ilişkiler yerine yapılar arası ilişkileri ele alır (Özdamar, 2016). Doğrulayıcı faktör analizi sonucunda elde edilen değerler için model uyum indeksleri değerlerine bakılır. Model uyum indeksleri, yapısal eşitlik modellemesi yönteminde teste tabi tutulan modellerin veri ile uyumunu değerlendirilen ölçütlerdir (Civelek, 2018). Bu temelde önceden belirlenen modellerin, veriyi ne kadar iyi açıkladığı uyum indeksleri ile belirlendiği ifade edilebilir (Karagöz, 2016).

Doğrulayıcı faktör analizinde model uyumuna yönelik olarak alanyazında birçok değer olması ile birlikte araştırmalarda hangi uyum indekslerinin kullanılması gerektiğine yönelik kesin bir görüş bulunmamaktadır (Meydan ve Şeşen, 2015). Bu çalışmada yaygın olarak kullanılması önerilen  $\chi^2/df$ , *GFI*, *CFI*, *RMR* ve *RMSEA* gibi bazı uyum indeksleri kullanılmıştır (Karagöz, 2016). Ortaokul öğretim programı yeterlilikleri yetkinlik alanı ölçeğinin geçerlik ve güvenirlik çalışması için madde havuzu alanlara göre tematik olarak hazırlanmıştır. Bu nedenle açılımlayıcı faktör analizi yapılırken her yetkinlik alanı teması için ayrı ayrı analizler yapılmıştır. Dolayısı ile doğrulayıcı faktör analizi de yapılırken her yetkinlik teması için ayrı ayrı yapılmıştır. Aşağıda her tema için kullanılan doğrulayıcı faktör analizlerinin model uyum indeksleri ve birinci düzey doğrulayıcı faktör analizleri gösterilmiştir.

**Tablo 15:** Model Uyum İndeksleri

| Uyum İndeksleri       | Mükemmel Uyum         | Kabul Edilebilir Uyum |
|-----------------------|-----------------------|-----------------------|
| $\chi^2/DF$ (CMİN/DF) | $\chi^2/sd \leq 3$    | $\chi^2/sd \leq 5$    |
| RMSEA                 | $0 < RMSEA \leq 0,05$ | $0 < RMSEA \leq 0,08$ |
| RMR                   | $0 < RMR \leq 0,05$   | $0 < RMR \leq 0,08$   |
| GFI                   | $0,90 \leq GFI$       | $0,85 \leq GFI$       |
| CFI                   | $0,97 < CFI$          | $0,95 < CFI$          |

**Tablo 16:** Ana Dilde İletişim Yeklinik alanı Faktör 1 ve Faktör 2 Model uyum İndeksleri

| Model         | CMİN/DF | GFI  | CFI  | RMSEA | RMR  |
|---------------|---------|------|------|-------|------|
| Default model | 2,059   | ,997 | ,995 | ,027  | ,018 |

Tablo 16'da görüldüğü üzere, Ana Dilde İletişim yeklinik alanı Faktör 1 ve Faktör 2 birinci düzey doğrulayıcı faktör analizine ilişkin model uyum indeks değerleri incelendiğinde elde edilen değerlerin CMİN/DF değeri=2,059, *GFI*=,997, *CFI*=,995, *RMSEA*=,027, ve *RMR* = ,018 olduğu görülmektedir. Faktör 1 ve Faktör 2 yetkinlik alanlarından elde edilen bu sonuçların modelin mükemmel uyuma işaret ettiği görülmektedir (Şekil 9).

**Şekil 9:** Ana Dilde İletişim Yetkinlik Alanı Birinci Düzey Doğrulayıcı Faktör Analizi

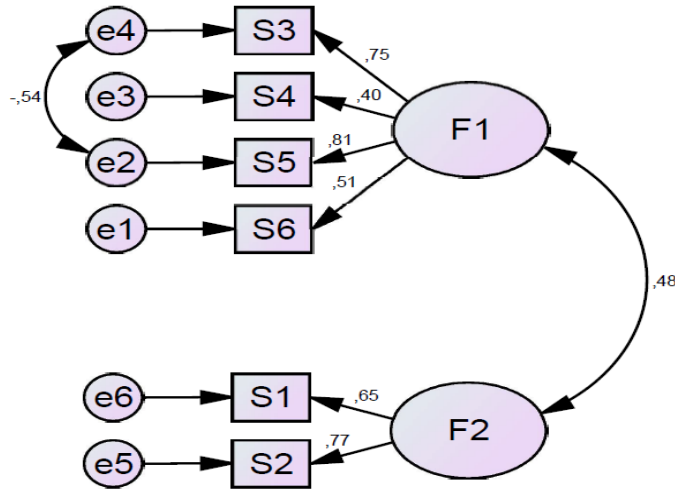

**Tablo 17:** Yabancı Dilde İletişim Yekincilik Alanı Faktör 3 Model uyum İndeksleri

| Model         | CMIN/DF | GFI  | CFI  | RMSEA | RMR  |
|---------------|---------|------|------|-------|------|
| Default model | 4,761   | ,990 | ,987 | ,051  | ,030 |

Tablo 17’de görüldüğü üzere birinci düzey doğrulayıcı faktör analizine ilişkin model uyum indeks değerleri incelendiğinde elde edilen değerlerin CMIN/DF değeri= 4,761, *GFI*=,990, *CFI*= ,987, *RMSEA*=,051 ve *RMR* =,030 olduğu görülmektedir. Faktör 3 temasından elde edilen bu sonuçların modelin kabul edilebilir uyuma (CMIN/DF, RMSEA) ve mükemmel uyuma (GFI, CFI, RMR) işaret ettiği görülmektedir (Şekil 10).

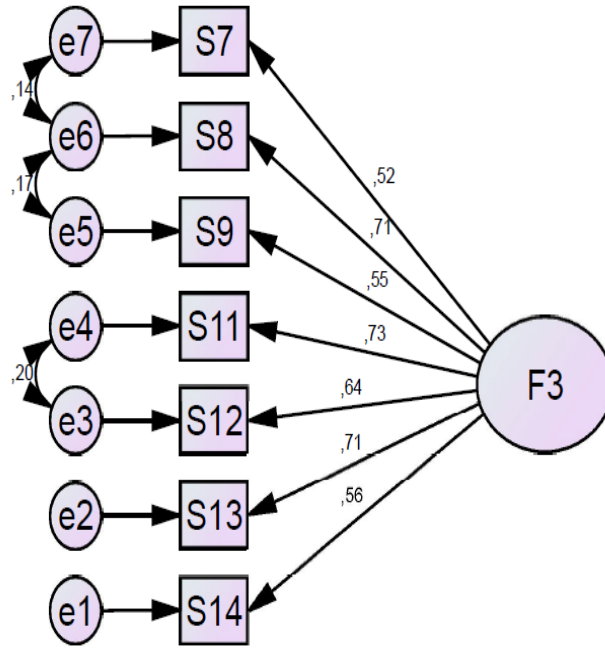
**Şekil 10:** Yabancı Dilde İletişim Alanının Faktör 3 Model Uyum Değerleri**Tablo 18:** Matematik ve Bilim Teknoloji Yetkinlik Alanı Faktör 4 ve Faktör 5 Model Uyum Değerleri

| Model         | CMIN/DF | GFI  | CFI  | RMSEA | RMR  |
|---------------|---------|------|------|-------|------|
| Default model | 4,819   | ,979 | ,971 | ,052  | ,027 |

Tablo 18’de görüldüğü üzere, birinci düzey doğrulayıcı faktör analizine ilişkin model uyum indeks değerleri incelendiğinde elde edilen değerlerin CMIN/DF değeri=4,819, *GFI*=,979, *CFI*=,971, *RMSEA*=,052 ve *RMR* = ,027 olduğu görülmektedir. Faktör 4 ve Faktör 5 temalarından elde edilen bu sonuçların modelin kabul edilebilir uyuma (CMIN/DF, RMSEA) ve mükemmel uyuma (GFI, CFI, RMR) işaret ettiği görülmektedir (Şekil.11).

Şekil 11: Matematik ve Bilim Teknoloji Yetkinlik Alanı Birinci Düzey Doğrulayıcı Faktör Analizi

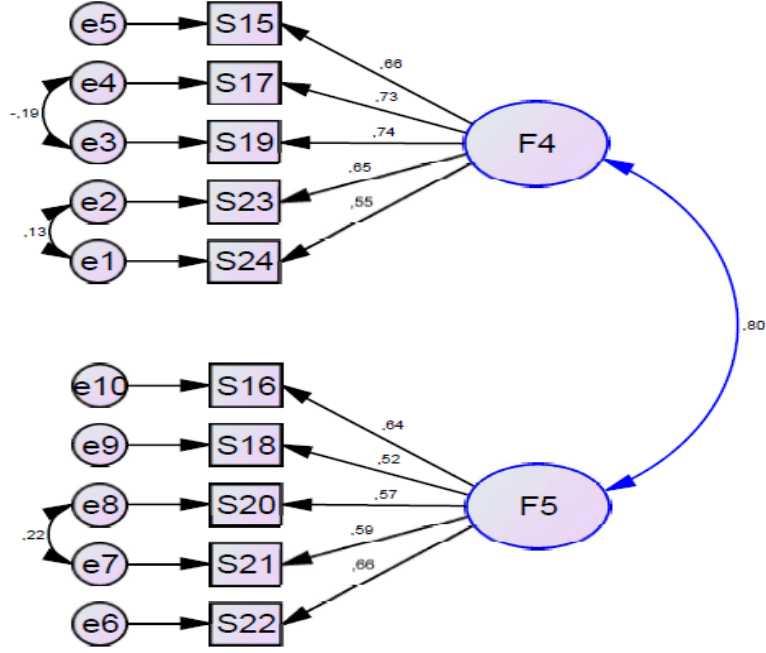

Tablo 19: Dijital Yetkinlik Alanının Faktör 6 ve Faktör 7 Model Uyum Değerleri

| Model         | CMIN/DF | GFI  | CFI  | RMSEA | RMR  |
|---------------|---------|------|------|-------|------|
| Default model | 4,619   | ,984 | ,970 | ,050  | ,034 |

Tablo 19’da görüldüğü üzere birinci düzey doğrulayıcı faktör analizine ilişkin model uyum indeks değerleri incelendiğinde elde edilen değerlerin CMIN/DF değeri=4,619, *GFI*=,984, *CFI*=,970, *RMSEA*=,050, ve *RMR* = ,034 olduğu görülmektedir. Faktör 6 ve Faktör 7 temalarından elde edilen bu sonuçların modelin kabul edilebilir uyuma (CMIN/DF) ve mükemmel uyuma (*GFI*, *CFI*, *RMSEA*, *RMR*) işaret ettiği görülmektedir (Şekil 12).

Şekil 12: Dijital Yetkinlik Alanı Birinci Düzey Doğrulayıcı Faktör Analizi

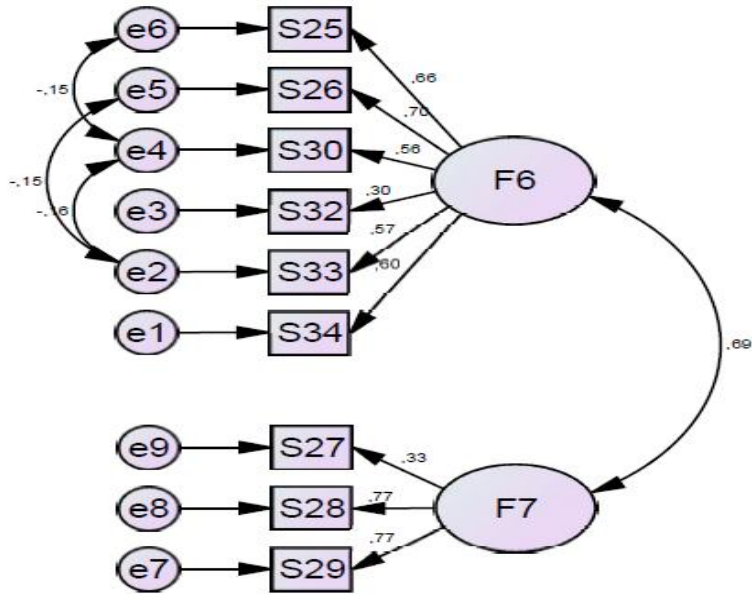

**Tablo 20:** Öğrenmeyi Öğrenme Yetkinlik Alanı Faktör 8 ve Faktör 9 Model Uyum Değerleri

| Model         | CMIN/DF | GFI  | CFI  | RMSEA | RMR  |
|---------------|---------|------|------|-------|------|
| Default model | 4,997   | ,962 | ,951 | ,053  | ,031 |

Tablo 20’de görüldüğü üzere birinci düzey doğrulayıcı faktör analizine ilişkin model uyum indeks değerleri incelendiğinde elde edilen değerlerin CMIN/DF değeri=4,997, *GFI*=,962, *CFI*=,951, *RMSEA*=,053, ve *RMR* = ,031 olduğu görülmektedir. Faktör 8 ve Faktör 9 temalarından elde edilen bu sonuçların modelin kabul edilebilir uyuma (CMIN/DF, *RMSEA*) ve mükemmel uyuma (*GFI*, *CFI*, *RMR*) işaret ettiği görülmektedir (Şekil 13).

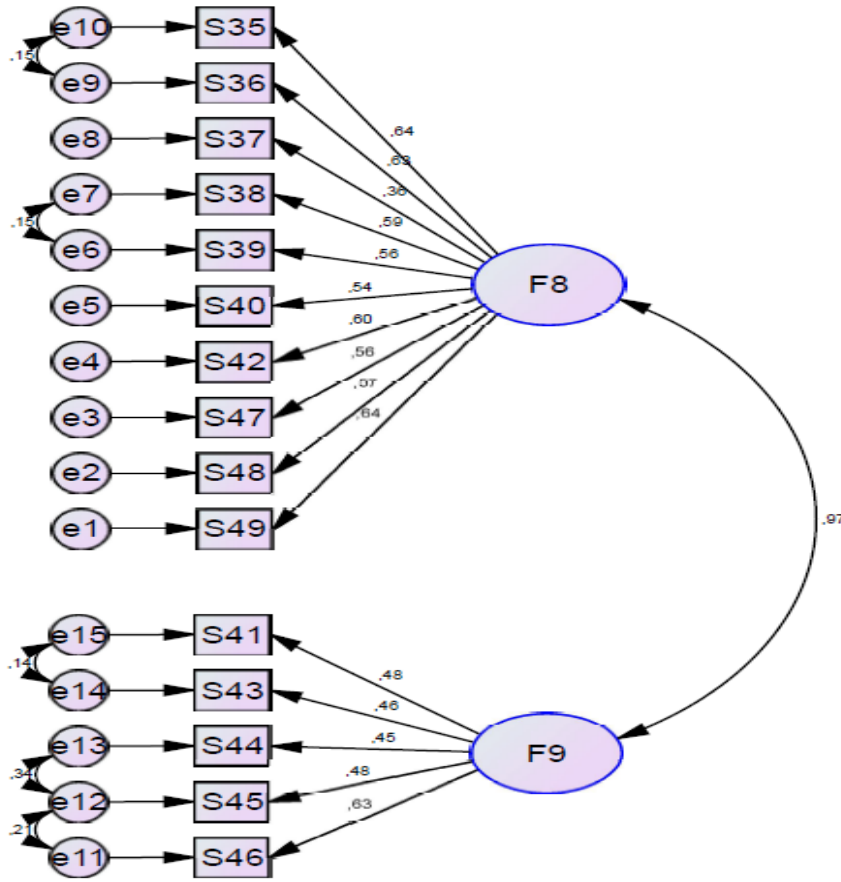
**Şekil 13:** Öğrenmeyi Öğrenme Yetkinlik Alanı Birinci Düzey Doğrulayıcı Faktör Analizi**Tablo 21:** Sosyal ve Vatandaşlıkla İlgili Yetkinlik Alanı Faktör 10, Faktör 11 ve Faktör 12 Model Uyum Değerleri

| Model         | CMIN/DF | GFI  | CFI  | RMSEA | RMR  |
|---------------|---------|------|------|-------|------|
| Default model | 4,788   | ,964 | ,956 | ,051  | ,040 |

Tablo 21’de görüldüğü üzere birinci düzey doğrulayıcı faktör analizine ilişkin model uyum indeks değerleri incelendiğinde elde edilen değerlerin CMIN/DF değeri=4,788, *GFI*=,964, *CFI*=,956, *RMSEA*=,051, ve *RMR* = ,040 olduğu görülmektedir. Faktör 10, Faktör 11 ve Faktör 12 temalarından elde edilen bu sonuçların modelin kabul edilebilir uyuma (CMIN/DF, *RMSEA*) ve mükemmel uyuma (*GFI*, *CFI*, *RMR*) işaret ettiği görülmektedir (Şekil 14).

Şekil 14: Sosyal ve Vatandaşlıkla İlgili Yetkinlik Alanı Birinci Düzey Doğrulayıcı Faktör Analizi

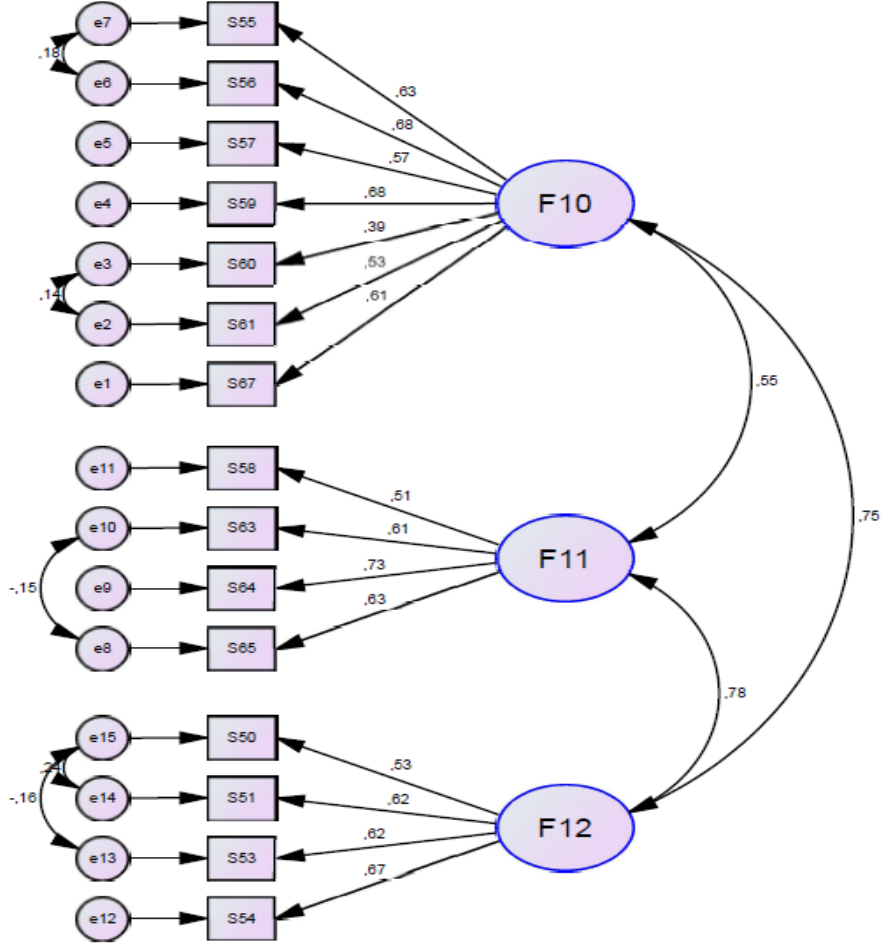

Tablo 22: İnisiyatif Alma ve Girişimcilik Yetkinlik Alanı Faktör 13 Model Uyum Değerleri

| Model         | CMIN/DF | GFI  | CFI  | RMSEA | RMR  |
|---------------|---------|------|------|-------|------|
| Default model | 4,873   | ,977 | ,968 | ,052  | ,024 |

Tablo 22’de görüldüğü üzere birinci düzey doğrulayıcı faktör analizine ilişkin model uyum indeks değerleri incelendiğinde elde edilen değerlerin CMIN/DF değeri=4,873,  $GFI=,977$ ,  $CFI=,968$ ,  $RMSEA=,052$ , ve  $RMR=,024$  olduğu görülmektedir. Faktör 13 temasından elde edilen bu sonuçların modelin kabul edilebilir uyuma (CMIN/DF, RMSEA) ve mükemmel uyuma (GFI, CFI, RMR) işaret ettiği görülmektedir (Şekil 15).

Şekil 15: İnisiyatif Alma ve Girişimcilik Yetkinlik Alanı Birinci Düzey Doğrulayıcı Faktör Analizi

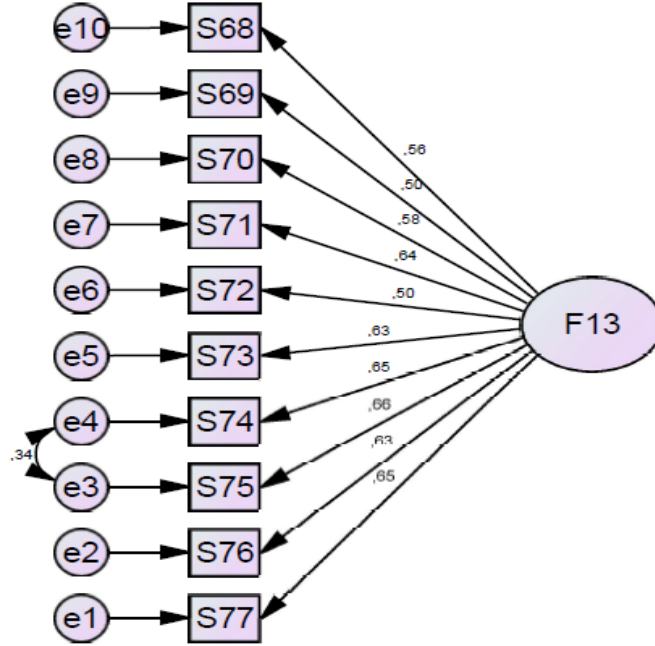

Tablo 23: Kültürel Farkındalık ve İfade Yetkinlik Alanı Faktör 14 ve Faktör 15 Model Uyum Değerleri

| Model         | CMIN/DF | GFI  | CFI  | RMSEA | RMR  |
|---------------|---------|------|------|-------|------|
| Default model | 4,929   | ,985 | ,977 | ,052  | ,028 |

Tablo 23'te görüldüğü üzere birinci düzey doğrulayıcı faktör analizine ilişkin model uyum indeks değerleri incelendiğinde elde edilen değerlerin CMIN/DF değeri=4,929,  $GFI$ =.985,  $CFI$ =.977,  $RMSEA$ =.052, ve  $RMR$ =.028 olduğu görülmektedir. Faktör 14 ve Faktör 15 temalarından elde edilen bu sonuçların modelin kabul edilebilir uyuma (CMIN/DF, RMSEA) ve mükemmel uyuma ( $GFI$ ,  $CFI$ ,  $RMR$ ) işaret ettiği görülmektedir (Şekil 16).

Şekil 16: Kültürel Farkındalık ve İfade Yetkinlik Alan Birinci Düzey Doğrulayıcı Faktör Analizi

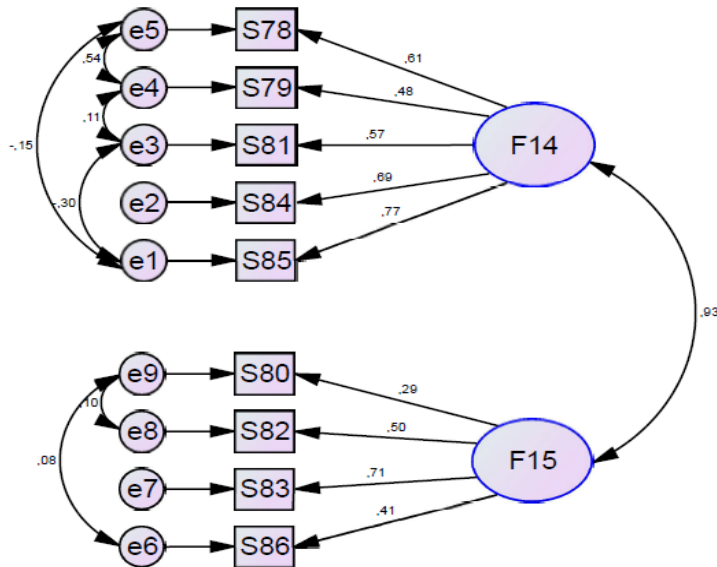



## SONUÇ

Bu araştırma ortaokul öğretim programlarında yer alan 8 anahtar yetkinlik ölçeğini farklı değişkenler açısından kullanılabilir ortaokul öğretim programı yetkinlikleri ölçekleri için geçerlik ve güvenilirlik işlemlerini kapsamaktadır. Konu ile ilgili alanyazın taranmış, 8 anahtar yetkinliği içeren öğretim programları incelenmiş ve 90 maddelik havuz oluşturulmuştur. Uzman görüşü sonrası 4 madde elenerek ölçek 86 maddeye indirilmiştir. Okula devam eden 586 ortaokul öğrencisine uygulanan ölçekten .30 değerinin altında değer alan 2 madde elenerek ölçekten çıkarılmıştır. Yapılan faktör analizleri sonucunda 3 maddenin birden fazla faktörde yer aldığı ve aralarındaki fark ,10'dan küçük olduğu için binişik olduğu kabul edilmiş ve ölçekten çıkarılmıştır. Doğrulayıcı faktör analizi sonucu uyum indekslerine bakıldığında mükemmel ve kabul edilebilir aralıkta oldukları görülmüştür.

Ana Dilde iletişim yetkinlik alanı ölçeği veri sonuçları incelendiğinde KMO=,756; Bartlett test değerinin  $X^2=744.745$ ;  $sd=15$  ( $p=,000$ ) olduğu, bu yetkinlik alanının Etkin İletişim alanı faktörü ile Sanal İletişim faktörü olmak üzere iki faktörden oluştuğu, bu faktörlerde bulunan maddelerin faktör yük değerlerinin ,391-,770 arasında olduğu, Cronbach Alpha değerlerinin ,672-,651 olduğu, faktörlerin toplam varyansa katkılarının %61,411 olduğu görülmüştür. Ayrıca Ana Dilde iletişim yetkinlik alanı Faktör 1 ve Faktör 2 birinci düzey doğrulayıcı faktör analizine ilişkin model uyum indeks değerleri incelendiğinde Etkili İletişim Faktörü ve Sanal İletişim Faktöründen elde edilen sonuçların modelin mükemmel uyuma işaret ettiği görülmektedir. Bu verilerden hareketle ortaokul öğretim programı yeterlilikleri Ana Dilde iletişim yetkinlik alanı ölçeğini oluşturan 2 faktörlü yapısının model uyumu test edildiği ve modelin genel olarak doğrulandığı görülmüştür (Şekil 9).

Yabancı dilde iletişim yetkinlik alanı ölçeği veri sonuçları incelendiğinde; KMO=,884; Bartlett test değerinin  $X^2=1884,347$ ;  $sd=28$  ( $p=,000$ ) olduğu, bu yetkinlik alanının Yabancı Dilde İletişim faktöründen oluştuğu, bu faktörde bulunan maddelerin faktör yük değerlerinin ,421-,631 arasında olduğu, Cronbach Alpha değerinin ,852 olduğu, faktörlerin toplam varyansa katkılarının %51,532 olduğu görülmüştür. Bununla beraber yabancı dilde iletişim yetkinlik alanı Faktör 3 birinci düzey doğrulayıcı faktör analizine ilişkin model uyum indeks değeri incelendiğinde ise yabancı dilde iletişim faktöründen elde edilen sonuçların modelin mükemmel uyuma işaret ettiği görülmektedir. Bu verilerden hareketle ortaokul öğretim programı yeterlilikleri yabancı dilde iletişim yetkinlik alanı ölçeğini oluşturan tek faktörlü yapısının model uyumu test edildiği ve modelin genel olarak doğrulandığı görülmüştür (Şekil 10).

Matematik ve bilim teknoloji yetkinlik alanı ölçeği veri sonuçları incelendiğinde; KMO=,898; Bartlett test değerinin  $X^2=2232,623$ ;  $sd=55$  ( $p=,000$ ) olduğu, bu yetkinlik alanının Matematiksel Yaşam faktörü ile Pratik Bilim Sanal faktörü olmak üzere iki faktörden oluştuğu, bu faktörlerde bulunan maddelerin faktör yük değerlerinin ,419-,687 arasında olduğu, Cronbach Alpha değerlerinin ,738-,815 olduğu, faktörlerin toplam varyansa katkılarının %58,466 olduğu görülmüştür. Matematik ve bilim teknoloji yetkinlik alanı Faktör 4 ve Faktör 5 birinci düzey doğrulayıcı faktör analizine ilişkin model uyum indeks değerleri incelendiğinde Matematiksel Yaşam Faktörü (Faktör 4) ve Pratik Bilim Faktöründen (Faktör 5) elde edilen sonuçların modelin mükemmel uyuma işaret ettiği görülmektedir. Bu verilerden hareketle ortaokul öğretim programı yeterlilikleri Matematik ve bilim teknoloji yetkinlik alanı ölçeğini oluşturan 2 faktörlü yapısının model uyumu test edildiği ve modelin genel olarak doğrulandığı görülmüştür (Şekil 11).

Dijital yetkinlik alanı ölçeği veri sonuçları incelendiğinde; KMO=,865; Bartlett test değerinin  $X^2=1536,843$ ;  $sd=45$  ( $p=,000$ ) olduğu, bu yetkinlik alanının Dijital Günlük faktörü ile Dijital Çıkarım faktörü olmak üzere iki faktörden oluştuğu, bu faktörlerde bulunan maddelerin faktör yük değerlerinin ,365-,637 arasında olduğu, Cronbach Alpha değerlerinin ,692-,694 olduğu, faktörlerin toplam varyansa katkılarının %49,625 olduğu görülmüştür. Dijital yetkinlik alanı Faktör 6 ve Faktör 7 birinci düzey doğrulayıcı faktör analizine ilişkin model uyum indeks değerleri incelendiğinde Dijital Günlük faktörü (Faktör 6) ile Dijital Çıkarım faktöründen (Faktör 7) elde edilen sonuçların modelin mükemmel uyuma işaret ettiği görülmektedir. Bu verilerden hareketle ortaokul öğretim programı yeterlilikleri dijital yetkinlik alanı ölçeğini oluşturan 2 faktörlü yapısının model uyumu test edildiği ve modelin genel olarak doğrulandığı görülmüştür (Şekil 12).

Öğrenmeyi öğrenme yetkinlik alanı ölçeği veri sonuçları incelendiğinde; KMO=,930; Bartlett test değerinin  $X^2=3400,546$ ;  $sd=105$  ( $p=,000$ ) olduğu, bu yetkinlik alanının Fırsat ve İmkânlar faktörü ile Kendine Yetme faktörü olmak üzere iki faktörden oluştuğu, bu faktörlerde bulunan maddelerin faktör yük değerlerinin ,321-,685 arasında olduğu, Cronbach Alpha değerlerinin ,685-,805 olduğu, faktörlerin toplam varyansa katkılarının %49,837 olduğu görülmüştür. Öğrenmeyi öğrenme yetkinlik alanı Faktör 8 ve

Faktör 9 birinci düzey doğrulayıcı faktör analizine ilişkin model uyum indeks değerleri incelendiğinde Fırsat ve İmkânlar faktörü (Faktör 8) ile Kendine Yetme faktöründen (Faktör 9) elde edilen sonuçların modelin mükemmel uyuma işaret ettiği görülmektedir. Bu verilerden hareketle ortaokul öğretim programı yeterlilikleri Öğrenmeyi öğrenme yetkinlik alanı ölçeğini oluşturan 2 faktörlü yapısının model uyumu test edildiği ve modelin genel olarak doğrulandığı görülmüştür (Şekil 13).

Sosyal ve vatandaşlık yetkinlik alanı ölçeği veri sonuçları incelendiğinde; KMO=,944; Bartlett test değerinin  $X^2=4755,097$ ;  $sd=153$  ( $p=,000$ ) olduğu, bu yetkinlik alanının Sosyokültürel Farkındalık faktörü, Toplumda Biz ile İyimser Biz faktörü olmak üzere üç faktörden oluştuğu, bu faktörlerde bulunan maddelerin faktör yük değerlerinin ,471-,691 arasında olduğu, Cronbach Alpha değerlerinin ,570-,859 olduğu, faktörlerin toplam varyansa katkılarının %56,952 olduğu görülmüştür. Sosyal ve vatandaşlık yetkinlik alanı Faktör 11, Faktör 12 ve Faktör 13 birinci düzey doğrulayıcı faktör analizine ilişkin model uyum indeks değerleri incelendiğinde Sosyokültürel Farkındalık faktörü (Faktör 11), Toplumda Biz (Faktör 12) ile İyimser Biz faktöründen (Faktör 13) elde edilen sonuçların modelin mükemmel uyuma işaret ettiği görülmektedir. Bu verilerden hareketle ortaokul öğretim programı yeterlilikleri Sosyal ve Vatandaşlık yetkinlik alanı ölçeğini oluşturan 3 faktörlü yapısının model uyumu test edildiği ve modelin genel olarak doğrulandığı görülmüştür (Şekil 14).

İnisiyatif alma ve girişimcilik yetkinlik alanı ölçeği veri sonuçları incelendiğinde KMO=,919; Bartlett test değerinin  $X^2=2367,255$ ;  $sd=45$  ( $p=,000$ ) olduğu, bu yetkinlik alanının İnisiyatif Alma ve Girişimcilik faktörü faktöründen oluştuğu, bu faktörde bulunan maddelerin faktör yük değerlerinin ,353-,604 arasında olduğu, Cronbach Alpha değerlerinin ,850 olduğu, faktörlerin toplam varyansa katkılarının %49,255 olduğu görülmüştür.

Ayrıca İnisiyatif alma ve girişimcilik yetkinlik alanı ölçeği Faktör 13 birinci düzey doğrulayıcı faktör analizine ilişkin model uyum indeks değerleri incelendiğinde İnisiyatif Alma ve Girişimcilik faktöründen elde edilen sonuçların modelin mükemmel uyuma işaret ettiği görülmektedir. Bu verilerden hareketle ortaokul öğretim programı yeterlilikleri İnisiyatif Alma ve Girişimcilik yetkinlik alanı ölçeğini oluşturan tek faktörlü yapısının model uyumu test edildiği ve modelin genel olarak doğrulandığı görülmüştür (Şekil 15).

Kültürel farkındalık ve ifade yetkinlik alanı ölçeği veri sonuçları incelendiğinde; KMO=,854; Bartlett test değerinin  $X^2=1988,512$ ;  $sd=36$  ( $p=,000$ ) olduğu, bu yetkinlik alanının Kültürel Çeşitlilik ve Sanatsal Yaşam faktöründen oluştuğu, bu faktörde bulunan maddelerin faktör yük değerlerinin, 321-,739 arasında olduğu, Cronbach Alpha değerlerinin ,575-,798 olduğu, faktörlerin toplam varyansa katkılarının %57,378 olduğu görülmüştür. Kültürel Farkındalık ve İfade yetkinlik alanı Faktör 14 ve Faktör 15 birinci düzey doğrulayıcı faktör analizine ilişkin model uyum indeks değerleri incelendiğinde Kültürel Çeşitlilik (Faktör 14) ve Sanatsal Yaşam faktöründen (Faktör 15) elde edilen sonuçların modelin mükemmel uyuma işaret ettiği görülmektedir. Bu verilerden hareketle ortaokul öğretim programı yeterlilikleri kültürel farkındalık ve ifade yetkinlik alanı ölçeğini oluşturan 2 faktörlü yapısının model uyumu test edildiği ve modelin genel olarak doğrulandığı görülmüştür (Şekil 16).

Bu çalışmanın sonuçları 2020-2021 Eğitim öğretim yılı Mardin ili Artuklu ilçesi Ortaokul öğrencilerinden elde edilen görüşlerle sınırlıdır.

Yapılan tüm açıklayıcı ve doğrulayıcı analizler sonucunda Ana Dilde İletişim Ölçeği, Yabancı Dilde İletişim Ölçeği, Matematiksel Yetkinlik ve Bilim/Teknolojide Temel Yetkinlikler Ölçeği, Dijital Yetkinlik Ölçeği, Öğrenmeyi Öğrenme Ölçeği, Sosyal ve Vatandaşlıkla İlgili Yetkinlikler Ölçeği, İnisiyatif Alma ve Girişimcilik, Kültürel Farkındalık ve İfade Ölçeği (EK 1) olarak 8 farklı yetkinlik ölçekleri için geçerli ve güvenilir bir ölçme araçları olduğu sonucuna ulaşılmıştır. Bu nedenle bu alanda yapılacak çalışmalarda kullanılabileceği önerilmektedir.

#### **Yazarlık Katkısı**

Çalışmada birinci yazar araştırma konusunun belirlenmesi, alanyazın taramasının yapılması ve verilerin toplanmasına (%40); ikinci yazar araştırma konusunun belirlenmesi, alanyazın taramasının geliştirilmesi ve verilerin toplanmasına (%30); üçüncü yazar verilerin analiz edilmesi ve bulguların yorumlanmasına (%30) katkıda bulunmuştur.

### Etik Kurul Onay Bilgileri

Araştırma için Mardin Artuklu Üniversitesi Bilimsel Araştırma ve Yayın Etiği Kurulundan etik kurul izni alınmıştır.

Kurul Adı : Mardin Artuklu Üniversitesi Bilimsel Araştırma ve Yayın Etiği Kurulu

Karar Tarihi : 16.05.2021

Oturum Sayısı : 8

Belge Sayısı : E-79906804-050.06.04-12982

### KAYNAKÇA

- Bora, T. (Ed.). (2011). *Boşuna Mı Okuduk? Türkiye’de Beyaz Yakalı İşsizliği*, (1. Baskı). İstanbul: İletişim. Yayınları.
- Büyüköztürk, Ş. (2010). *Sosyal Bilimler İçin Veri Analizi El Kitabı*. Ankara: Pegem Akademi.
- Cabı, E. ve Yalçınalp, S. (2013). Öğretmen Adaylarına Yönelik Mesleki Kaygı Ölçeği (MKÖ): Geçerlik ve Güvenirlik Çalışması. *Hacettepe Üniversitesi Eğitim Fakültesi Dergisi*, 0(44), 85-96.
- Can, A. (2018). *SPSS ile Bilimsel Araştırma Sürecinde Nicel Veri Analizi*. Ankara: Pegem Akademi.
- Cansoy, R. (2018). Uluslararası Çerçvelere Göre 21. Yüzyıl Becerileri ve Eğitim Sisteminde Kazandırılması. *İnsan ve Toplum Bilimleri Araştırmaları Dergisi*, 7(4), 3112-3134.
- Civelek, M. E. (2018). *Yapısal Eşitlik Modellemesi Metodolojisi*. İstanbul: Beta Yayınevi.
- Çokluk, Ö.; Şekercioğlu, G. ve Büyüköztürk, Ş. (2014). *Sosyal Bilimler İçin Çok Değişkenli İstatistik: SPSS ve LISREL Uygulamaları*. Ankara: Pegem Akademi Yayıncılık.
- Demirel, Ö. (2019). *Eğitimde Program Geliştirme Kuramdan Uygulamaya*, (26. Basım). Ankara: Pegem Akademi Yayıncılık.
- Field, A. (2009). *Discovering Statistics Using SPSS*. Thousand Oaks: Sage Publications.
- Gömlüksiz M. N. (2005). Yeni İlköğretim Programının Uygulamadaki Etkililiğinin Değerlendirilmesi. *Kuram ve Uygulamada Eğitim Bilimleri Dergisi*, 5(2), 339-384.
- Gültekin, M. (2017). Program Geliştirmeye İlişkin Temel Kavramlar. (Editörler: B. Oral ve T. Yazar). *Eğitimde Program Geliştirme ve Değerlendirme İçinde* (s. 1-40). Ankara: Pegem A Yayınları.
- Harari, Y. N. (2020). *21. Yüzyıl İçin 21 Ders*, (Çev. S. Sıral). İstanbul: Kolektif Kitap.
- Hoşgörür, V. ve Gezgin, G. (2005). Ekonomik ve Sosyal Kalkınmada Eğitim. *Yüzüncü Yıl Üniversitesi Eğitim Fakültesi Dergisi*, 2(1), 1-12.
- Karagöz, Y. (2016). *SPSS-AMOS23 Uygulamalı İstatistiksel Analizler*. Ankara: Nobel Yayıncılık.
- Karasar, N. (1995). *Bilimsel Araştırma Yöntemi: Kavramlar, İlkeler, Teknikler*. Ankara: Anı Yayıncılık.
- Kavan, N. (2021). Özel Eğitim Öğrencilerinin Okuduğunu Anlama Becerilerini Geliştirmede Teknoloji Destekli Öğretimin Etkisi. *Anadolu Üniversitesi Eğitim Fakültesi Dergisi (AUJEF)*, 5(3), 264-284.
- Kline, P. (1994). *An Easy Guide to Factor Analysis*. New York: Routledge.
- MEB. (2018). T.C. Millî Eğitim Bakanlığı Talim Terbiye Kurulu Başkanlığı. <https://mufredat.meb.gov.tr/Veliler.aspx> adresinden 20.11.2021 tarihinde erişildi.
- MEB. (2019). *İlköğretim Türkçe Öğretim Programı*. Talim Terbiye Kurul Başkanlığı. <http://mufredat.meb.gov.tr/ProgramDetay.aspx?PID=663> adresinden 18.11.2021 tarihinde erişildi.
- Meydan, C. M. ve Şeşen, H. (2015). *Yapısal Eşitlik Modellemesi AMOS Uygulamaları*, (2. Baskı). Ankara: Detay Yayıncılık.
- OECD. (2018). The Future of Education and Skills Education. [https://www.oecd.org/education/2030/E2030%20Position%20Paper%20\(05.04.2018\).pdf](https://www.oecd.org/education/2030/E2030%20Position%20Paper%20(05.04.2018).pdf) adresinden 02.12.2021 tarihinde erişildi.
- Otrar, M.; Gülten, D. Ç. ve Özkan, E. (2012). İlköğretim Öğrencilerine Yönelik Öğrenme Stilleri Ölçeği Geliştirilmesi (AÖS-I). *Eğitim ve Öğretim Araştırmaları Dergisi*, 1(2), 305-318.
- Özdamar, K. (2016). *Ölçek ve Test Geliştirme Yapısal Eşitlik Modellemesi IBM SPSS, IBM SPSS AMOS ve MINTAB Uygulamalı*. Eskişehir: Nisan Kitabevi.
- Özdaş, F. (2019). Öğretim Programlarında Yer Alan Yeterliliklere İlişkin Öğretmen Görüşlerinin Değerlendirilmesi. *Cumhuriyet International Journal of Education*, 8(3), 771-790.
- Öztürk, E. ve Koç, K. H. (2017). Endüstri 4.0 ve Mobilya Endüstrisi. *İleri Teknoloji Bilimleri Dergisi*, 6(3), 786-794.

- Pektaş, Ö. ve Pesen, A. (2021). Öğretim Programı Farkındalık Ölçeğinin (ÖPFÖ) Geliştirilmesi: Geçerlilik ve Güvenirlik Çalışması. *International Journal of Current Approaches in Language Education and Social Sciences*, 3(1), 115-132.
- Seçer, İ. (2017). *SPSS ve LISREL ile Pratik Veri Analizi*. Ankara: Anı Yayıncılık.
- Tavşancıl, E. (2002). *Tutumların Ölçülmesi ve SPSS ile Veri Analizi*. Ankara: Nobel Yayıncılık.
- Woodhall, M. (1994). Eğitim Ekonomisi: Toplu Bir Bakış. *Marmara Üniversitesi Atatürk Eğitim Fakültesi Eğitim Bilimleri Dergisi*, 6(6), 281-294.
- Yıldırım, İ. (2019). Development of the Curriculum Literacy Scale: A Validity and Reliability Study. *Harran Education Journal*, 4(2), 1-28.
- Yurtbakan, E. ve Akyıldız, S. (2020). Aile Okul Algısı ve Katılımı Ölçeği: Bir Geçerlik ve Güvenirlik Çalışması. *Bayburt Eğitim Fakültesi Dergisi*, 15(30), 328-346.
-

**EK 1: ORTAOKUL ÖĞRETİM PROGRAMI YETERLİKLERİ YETKİNLİK ALANI ÖLÇEĞİ**

| Maddeler                      |                                   |          |  | Kesinlikle Katılmıyorum | Katılmıyorum | Kararsızım | Katılıyorum | Kesinlikle Katılıyorum |
|-------------------------------|-----------------------------------|----------|--|-------------------------|--------------|------------|-------------|------------------------|
| Yetkinlik Alanı Ölçekleri     | Yetkinlik Faktör Adı              | Madde No | Maddeler   | Katılım Dereceleri      |              |            |             |                        |
| Ana Dilde İletişim Ölçeği     | Sanal İletişim (Faktör 2)         | 1        | Yazılı iletişim (e-posta, kısa mesaj, sosyal medya vb.) araçlarını kullanarak etkili şekilde iletişim kurarım. | 1                       | 2            | 3          | 4           | 5                      |
|                               |                                   | 2        | Sözlü iletişim (telefon, WhatsApp, Messenger, Zoom vb.) araçlarını kullanarak etkili şekilde iletişim kurarım. | 1                       | 2            | 3          | 4           | 5                      |
|                               | Yeterli İletişim (Faktör 1)       | 3        | Bulduğum ortamın gerektirdiği doğrultuda iletişim kurarım.   | 1                       | 2            | 3          | 4           | 5                      |
|                               |                                   | 4        | Duygu, düşünce ve görüşlerimi ikna edici şekilde yazılı olarak ifade ederim.                                   | 1                       | 2            | 3          | 4           | 5                      |
|                               |                                   | 5        | Duygu, düşünce ve görüşlerimi ikna edici şekilde sözlü olarak kullanırım.                                      | 1                       | 2            | 3          | 4           | 5                      |
|                               |                                   | 6        | Türkçe dil becerilerini hayatımda etkili şekilde kullanırım.   | 1                       | 2            | 3          | 4           | 5                      |
| Yabancı Dilde İletişim Ölçeği | Yabancı Dilde İletişim (Faktör 3) | 7        | Yabancı dilin Ana Dil gibi temel boyutları olduğunu bilirim.   | 1                       | 2            | 3          | 4           | 5                      |
|                               |                                   | 8        | Yabancı dilde duygu, düşünce ve görüşlerimi ikna edici şekilde sözlü olarak kullanırım.                        | 1                       | 2            | 3          | 4           | 5                      |
|                               |                                   | 9        | Yabancı dilde duygu, düşünce ve görüşlerimi ikna edici şekilde yazılı olarak kullanırım.                       | 1                       | 2            | 3          | 4           | 5                      |
|                               |                                   | 11       | Yabancı dilde ihtiyaçlarımı sözlü olarak ifade ederim.   | 1                       | 2            | 3          | 4           | 5                      |
|                               |                                   | 12       | Yabancı dilde ihtiyaçlarımı yazılı olarak ifade ederim.  | 1                       | 2            | 3          | 4           | 5                      |
|                               |                                   | 13       | Yabancı dil becerilerini hayatımda etkili şekilde kullanırım.  | 1                       | 2            | 3          | 4           | 5                      |
|                               |                                   | 14       | Yabancı dilde dinlediğim (İngilizce) şarkıları anlayabilirim.  | 1                       | 2            | 3          | 4           | 5                      |

|  |                               |    |  |   |   |   |   |   |
|--|-------------------------------|----|--|---|---|---|---|---|
| <b>Matematiksel Yetkinlik ve Bilim Teknolojide Temel Yetkinlikler Ölçeği</b> | Matematiksel Yaşam (Faktör 4) | 15 | Matematiksel beceriler hayatımı kolaylaştırır.   | 1 | 2 | 3 | 4 | 5 |
|  |                               | 23 | Matematiksel/mantıksal düşünme günlük hayatta karşılaştığım sorunları çözmeme yardımcı olur.           | 1 | 2 | 3 | 4 | 5 |
|  |                               | 17 | Geleceğim için gerekli sayısal işlem becerilerimi geliştiririm.  | 1 | 2 | 3 | 4 | 5 |
|  |                               | 24 | Sosyal ilişkilerde/olaylarda matematiksel ilişkileri fark ediyorum.                                    | 1 | 2 | 3 | 4 | 5 |
|  |                               | 19 | Matematiksel beceriler sorunlara farklı yonden yaklaşmamı sağlar.                                      | 1 | 2 | 3 | 4 | 5 |
|  | Pratik Bilim (Faktör 5)       | 20 | Bilimsel çalışmaların kanıta dayalı olduğunu bilirim.  | 1 | 2 | 3 | 4 | 5 |
|  |                               | 21 | Bilim ve teknolojik gelişmelerin ihtiyaçlardan doğduğunu bilirim.                                      | 1 | 2 | 3 | 4 | 5 |
|  |                               | 22 | Matematiğin formül, model, kurgu, grafik ve tabloları içerdiğini bilirim.                              | 1 | 2 | 3 | 4 | 5 |
|  |                               | 16 | Bilim ve teknoloji bilgisi gereklilik hâli olduğunu bilirim.   | 1 | 2 | 3 | 4 | 5 |
|  |                               | 18 | Geleceğim için teknoloji okuryazarlık becerimi geliştiririm.   | 1 | 2 | 3 | 4 | 5 |
| <b>Dijital Yetkinlik Ölçeği</b>  | Dijital Günlük (Faktör 6)     | 25 | Günlük hayatımda bilgi iletişim teknolojilerinden (bilgisayar, tablet, telefon vb.) yararlanırım.      | 1 | 2 | 3 | 4 | 5 |
|  |                               | 26 | Bilgi iletişim (bilgisayar, tablet, telefon vb.) teknolojilerini güvenli şekilde kullanmasını bilirim. | 1 | 2 | 3 | 4 | 5 |
|  |                               | 32 | Derslerimde başarılı olmak için dijital beceriler gereklidir.  | 1 | 2 | 3 | 4 | 5 |
|  |                               | 33 | Bilgisayar kullanmayı bilirim.   | 1 | 2 | 3 | 4 | 5 |
|  |                               | 34 | İnternette araştırma yaparım.  | 1 | 2 | 3 | 4 | 5 |
|  |                               | 30 | Dijital (internet) ortamda zararlı içerikleri fark ederim.   | 1 | 2 | 3 | 4 | 5 |
|  | Dijital Çıkarım (Faktör 7)    | 27 | Bilgi iletişim teknolojilerine eleştirel şekilde yaklaşırım.   | 1 | 2 | 3 | 4 | 5 |
|  |                               | 28 | Dijital (internet) ortam bilgilerine ulaşabilirim.   | 1 | 2 | 3 | 4 | 5 |
|  |                               | 29 | Dijital (internet) ortam bilgilerini değerlendirebilirim.  | 1 | 2 | 3 | 4 | 5 |

|   |  |   |   |   |   |   |   |   |
|---|--|---|---|---|---|---|---|---|
| <b>Öğrenmeyi Öğrenme Ölçeği</b>                           | Fırsat ve İmkânlar (Fatkör 8)              | 35  | Gelecek hedeflerim için gerekli bilgi ve becerileri araştırırım.        | 1 | 2 | 3 | 4 | 5 |
|   |  | 36  | Öğrenme stratejilerimin güçlü yönlerinin farkındayım.                   | 1 | 2 | 3 | 4 | 5 |
|   |  | 37  | Öğrenme stratejilerimin zayıf yönlerinin farkındayım.                   | 1 | 2 | 3 | 4 | 5 |
|   |  | 38  | Öğrenme fırsat ve imkânlarını araştırırım.                              | 1 | 2 | 3 | 4 | 5 |
|   |  | 39  | Gelecekteki öğrenmeler için bilgi okuryazarlık becerisini geliştiririm. | 1 | 2 | 3 | 4 | 5 |
|   |  | 40  | Öz disiplin ve bağımsız çalışma becerilerine sahibim.                   | 1 | 2 | 3 | 4 | 5 |
|   |  | 49  | Öğrenme fırsatlarını değerlendiririm.                                   | 1 | 2 | 3 | 4 | 5 |
|   |  | 42  | Kendi öğrenmemi değerlendirebilirim.                                    | 1 | 2 | 3 | 4 | 5 |
|   |  | 48  | Öğrendiklerimi hayata uygularım.  | 1 | 2 | 3 | 4 | 5 |
|   |  | 47  | Önceki öğrenmelerimden yararlanırım.                                    | 1 | 2 | 3 | 4 | 5 |
| Kendine Yetme (Faktör 9)                                  | 45   | Kendime güven duyarım.                    | 1   | 2 | 3 | 4 | 5 |   |
|   | 46   | Karşılaştığım problemleri çözerim.        | 1   | 2 | 3 | 4 | 5 |   |
|   | 44   | Kendimi motive ederim.                    | 1   | 2 | 3 | 4 | 5 |   |
|   | 43   | İhtiyaç duyduğumda başkalarına danışırım. | 1   | 2 | 3 | 4 | 5 |   |
|   | 41   | İş birliği hâlinde çalışabilirim.         | 1   | 2 | 3 | 4 | 5 |   |
| <b>Sosyal ve Vatandaşlıkla İlgili Yetkinlikler Ölçeği</b> | Sosyokültürel Farkındalık (Faktör 10)      | 50  | Farklı toplumların davranış kurallarını bilirim.                        | 1 | 2 | 3 | 4 | 5 |
|   |  | 51  | Toplum ve kültürle ilgili temel kavramları bilirim.                     | 1 | 2 | 3 | 4 | 5 |
|   |  | 53  | Millî, kültürel kimliği özümserim.                                      | 1 | 2 | 3 | 4 | 5 |
|   |  | 54  | Kültürlerin birbirleriyle nasıl etkileşim içinde olduğunu bilirim.      | 1 | 2 | 3 | 4 | 5 |
|   |  | 55  | İnsanlara karşı hoşgörülü davranırım.                                   | 1 | 2 | 3 | 4 | 5 |
|   |  | 56  | Dayanışmanın önemini bilirim.   | 1 | 2 | 3 | 4 | 5 |
|   |  | 57  | Çatışmaları adilce çözerim.   | 1 | 2 | 3 | 4 | 5 |
|   |  | 58  | Sosyal, ekonomik gelişmelere ilgi duyarım.                              | 1 | 2 | 3 | 4 | 5 |
|   |  | 59  | Farklı görüşlere saygı gösteririm.                                      | 1 | 2 | 3 | 4 | 5 |
|   |  | 67  | İnsanların mahremiyetine saygı duyarım.                                 | 1 | 2 | 3 | 4 | 5 |
| 65  | Toplumsal ilişkilerinde yapıcı davranırım. | 1   | 2   | 3 | 4 | 5 |   |   |

|  |   |    |   |   |   |   |   |   |
|--|---|----|---|---|---|---|---|---|
|  | Toplumsal Biz<br>(Faktör 11)                | 63 | Güncel, sosyal gelişmeleri takip ederim.  | 1 | 2 | 3 | 4 | 5 |
|  |   | 64 | Toplumu ilgilendiren problemlerin çözümü ile ilgilenirim.                                   | 1 | 2 | 3 | 4 | 5 |
|  | İyimser Biz<br>(Faktör 12)                  | 61 | Uzlaşmacı bir tutum sergilerim.   | 1 | 2 | 3 | 4 | 5 |
|  |   | 60 | Ön yargılı davranmam.   | 1 | 2 | 3 | 4 | 5 |
| <b>İnisiyatif (Sorumluluk) Alma ve Girişimcilik Ölçeği</b> | İnisiyatif alma ve Girişimcilik (Faktör 13) | 68 | Kişisel hayatında fırsatların farkındayım.  | 1 | 2 | 3 | 4 | 5 |
|  |   | 69 | Etkili sunum yaparım.   | 1 | 2 | 3 | 4 | 5 |
|  |   | 70 | Bireysel çalışabilirim.   | 1 | 2 | 3 | 4 | 5 |
|  |   | 71 | Kendimi sorgular ve değerlendiririm.  | 1 | 2 | 3 | 4 | 5 |
|  |   | 72 | Gerektiğinde risk alırım.   | 1 | 2 | 3 | 4 | 5 |
|  |   | 73 | Durum değerlendirmesi yaparım   | 1 | 2 | 3 | 4 | 5 |
|  |   | 74 | Kişisel hayatımda sorumluluk alırım.  | 1 | 2 | 3 | 4 | 5 |
|  |   | 75 | Sosyal hayatımda sorumluluk alırım  | 1 | 2 | 3 | 4 | 5 |
|  |   | 76 | Kişisel ve sosyal hayatımda yenilikçi düşünürüm.  | 1 | 2 | 3 | 4 | 5 |
|  |   | 77 | Kişisel hedeflerime ulaşmada kararlıyım.  | 1 | 2 | 3 | 4 | 5 |
| <b>Kültürel Farkındalık ve İfade Ölçeği</b>                | Kültürel Çeşitlilik (Faktör 14)             | 78 | Ulusal, kültürel mirası önemserim.  | 1 | 2 | 3 | 4 | 5 |
|  |   | 79 | Uluslararası kültürel mirası önemserim.   | 1 | 2 | 3 | 4 | 5 |
|  |   | 84 | Kültürel çeşitliliği takdir ederim.   | 1 | 2 | 3 | 4 | 5 |
|  |   | 81 | Dilsel çeşitliliği önemserim.   | 1 | 2 | 3 | 4 | 5 |
|  |   | 85 | Sanatı takdir ederim.   | 1 | 2 | 3 | 4 | 5 |
|  | Sanatsal Bakış (Faktör 15)                  | 83 | Sanatçıyı önemserim.  | 1 | 2 | 3 | 4 | 5 |
|  |   | 80 | Popüler kültür (Youtube, Tiktok, Facebook, Twitter) hakkında bilgi sahibi olmayı önemserim. | 1 | 2 | 3 | 4 | 5 |
|  |   | 82 | Yaşamda estetik faktörleri (mimari, giyim kuşam, kişisel bakım vb.) önemserim.              | 1 | 2 | 3 | 4 | 5 |
|  |   | 86 | Kültürel yaşama (tiyatro, sinema, konser) etkin bir şekilde katılırım.                      | 1 | 2 | 3 | 4 | 5 |





# Asya Studies

Academic Social Studies / Akademik Sosyal Arařtırmalar  
Year: 6 - Number: 19 p. 71-84, Spring 2022

## Rehberlik ve Psikolojik Danıřmanlık Öğretmen Adaylarının Atanamama Kaygılarının Çeřitli Deęiřkenler Açısından İncelenmesi\* *An Investigation of Guidance and Psychological Counseling Teacher Candidates' Anxiety About Various Variables*

DOI: <https://doi.org/10.31455/asya.1062098>

Arařtırma Makalesi /  
Research Article

Makale Geliř Tarihi /  
Article Arrival Date  
**24.01.2022**

Makale Kabul Tarihi /  
Article Accepted Date  
**17.03.2022**

Makale Yayın Tarihi /  
Article Publication Date  
**29.03.2022**

### Asya Studies

Abdulahkim Öztekin  
Yüksek Lisans Öğrencisi / Muř Alparslan  
Üniversitesi,  
[a.hakim.oztekin@gmail.com](mailto:a.hakim.oztekin@gmail.com)  
ORCID ID  
<https://orcid.org/0000-0002-9359-747X>

Veysel Kol  
Milli Eęitim Bakanlıęı,  
[veyselkol01@hotmail.com](mailto:veyselkol01@hotmail.com)  
ORCID ID  
<https://orcid.org/0000-0002-1569-1460>

Kamuran Taymur  
Milli Eęitim Bakanlıęı,  
[taymurkamuran@gmail.com](mailto:taymurkamuran@gmail.com)  
ORCID ID  
<https://orcid.org/0000-0001-5054-6739>

Erol Yaray  
Milli Eęitim Bakanlıęı,  
[erol.yaray.07531501@gmail.com](mailto:erol.yaray.07531501@gmail.com)  
ORCID ID  
<https://orcid.org/0000-0001-9151-3300>

Yusuf Sarıyıldız  
Milli Eęitim Bakanlıęı,  
[yusufsariyildiz47@gmail.com](mailto:yusufsariyildiz47@gmail.com)  
ORCID ID  
<https://orcid.org/0000-0003-1333-589X>

\* "COPE-Dergi Editörleri İin Davranıř Kuralları ve En İyi Uygulama İlkeleri" beyanları: Bu alıřma iin herhangi bir ıkar atıřması bildirilmemiřtir. Bu alıřma Mardin Artuklu Üniversitesi Bilimsel Arařtırma ve Yayın Etięi Kurulu'nun 08.09.2021 tarih ve E-79906804-050.06.04-25438 belge numarası sayılı karar onayı erevesinde gerekleřtirilmiřtir.

### Öz

Son zamanlarda yařanan atanamama problemi öğretmen adayları iin sorun hline gelmekte ve öğretmen adaylarının kaygı düzeylerini arttırmaktadır. Yapılan bu arařtırmanın amacı atama bekleyen rehberlik ve psikolojik danıřmanlık öğretmen adaylarının atanamama kaygı düzeylerini çeřitli deęiřkenler aısından incelemektir. Bu arařtırmada nicel arařtırma yöntemlerinden tarama arařtırma modeli kullanılmıřtır. Arařtırmanın örnekleminin 77'si kadın, 75'i erkek olmak üzere 152 öğretmen adayı oluřturmaktadır. Arařtırmada geerlik güvenilirlik alıřması yapılmıř olan Atanamama Kaygısı Öleęi kullanılmıřtır. Arařtırmadaki katılımcılara ait deęiřkenlere kiřisel bilgi formu aracılıęı ile ulařılmıřtır. Yapılan bu arařtırmada kullanılan veriler Google Formlar aracılıęı ile hazırlanmıř olup evrim ii anket sistemi ile katılımcılara uygulanmıřtır. Arařtırmada ulařılan verilerin analizi iin SPSS 25.00 paket programı kullanılmıř ve veriler analiz edilmiřtir. Ulařılan verilerin analizinde aritmetik ortalama, standart sapma, t testi, Tek Yönlü Varyans analizi gibi farklı istatistiksel iřlemler yapılmıřtır. Ulařılan arařtırma bulguları sonucunda rehberlik ve psikolojik danıřmanlık öğretmen adaylarının kaygı düzeylerinin orta seviyenin üzerinde olduęuna ulařılmıřtır. Yapılan istatistiksel iřlemler iřığında rehberlik ve psikolojik danıřmanlık öğretmen adaylarının atanamama kaygı düzeyleri arasında cinsiyet, medeni durum deęiřkenleri aısından istatistiksel olarak anlamlı farklılıęın olmadıęını yař deęiřkeninin iki alt boyutunda anlamlı farklılıęın olmadıęına ulařılmıřtır. Ekonomik kazanç, okuldaki bařarı durumu deęiřkenleri aısından istatistiksel olarak anlamlı farklılıęa ulařılmıř yař deęiřkeni aısından sadece atanamama korkusu alt boyutunda anlamlı farklılıęa ulařılmıřtır.

**Anahtar Kelimeler:** Atanamama Kaygısı, Rehberlik ve Psikolojik Danıřmanlık, Öğretmen Adayı

### Abstract

The problem of not being appointed recently has become a serious problem for teacher candidates and increases the anxiety levels of teacher candidates. The aim of this study is to examine the anxiety levels of the guidance and psychological counseling teacher candidates waiting for appointment in terms of various variables. In this study, survey research model, which is one of the quantitative research methods, was used. The sample of the research consists of 152 teacher candidates, 77 of whom are female and 75 are male. The Assignment Anxiety Scale, whose validity and reliability studies were conducted, was used in the study. The variables of the participants in the study were reached through the personal information form. The data used in this research were prepared through Google Forms and applied to the participants with an online survey system. SPSS 25.00 package program was used for the analysis of the data obtained in the research and the data were analyzed. Different statistical procedures such as arithmetic mean, standard deviation, t test, One-Way Analysis of Variance were used in the analysis of the obtained data. As a result of the research findings, it was determined that the anxiety levels of the guidance and psychological counseling teacher candidates were above the medium level. In the light of the statistical procedures, it was found that there was no statistically significant difference between the anxiety levels of not being assigned guidance and psychological counseling teacher candidates in terms of gender and marital status variables, and there was no significant difference in the two sub-dimensions of the age variable. A statistically significant difference was reached in terms of economic gain and success at school variables, and a significant difference was found only in the fear of not being appointed sub-dimension in terms of age variable.

**Keywords:** Anxiety About Not Being Appointed, Guidance and Psychological Counseling, Teacher Candidate

### Citation Information/Kaynaka Bilgisi

Öztekin, A.; Kol, V.; Taymur, K.; Yaray, E. ve Sarıyıldız, Y. (2022). Rehberlik ve Psikolojik Danıřmanlık Öğretmen Adaylarının Atanamama Kaygılarının Çeřitli Deęiřkenler Açısından İncelenmesi. *Asya Studies-Academic Social Studies / Akademik Sosyal Arařtırmalar*, 6(19), 71-84.

## GİRİŞ

Yaşamın her döneminde insanların merak ettiği, meraklarından ötürü endişe içinde olduğu durumlar vardır ve bu endişe durumları kaygıya yol açmaktadır. Kaygı duyma insandan insana değiştiği gibi insanların içinde bulunduğu duruma göre de farklılık gösterebilmektedir (Temiz, 2011). Bu farklılıklar kaygının tanımını da etkilemiştir. Kaygı kişide bulunan yeteneğin beklentileri ile uyuşmaması (Davison ve Neale, 2004), olumsuz duygusal bir tepki (Kyriacou ve Sutcliffe, 1979), gelecekte ne olacağını bilememe duygusu (Cüceloğlu, 1996), hayatın bir parçası ve karşılaşılan olumsuz durumlarla baş edilmesini sağlayan bir etmen (Singh, 2011), üzüntü, tasa ya da endişe duyulan düşünce (Atmaca, 2013) olarak ifade edilmektedir. Meslek insanların belirli bir zaman zarfı içinde aldıkları eğitimden sonra insanlara faydalı mal ve hizmet üretip karşılığında para kazanarak kendi hayatlarını sürdürmek amacıyla yaptıkları uğraşı alanı olarak tanımlanmaktadır (Yılmaz, 2007). Gelecek nesilleri yetiştiren öğretmenlerin mesleklerine sağlam adımlarla başlamaları mesleki kaygılarından arınmış olmalarına bağlıdır (Taşgın, 2006). Bu da gösteriyor ki öğretmenlerin mesleki kaygı duyması hem hayatlarında ekonomik sıkıntılara hem de mesleğe başlama noktasında sıkıntı yaşamalarına neden olabilmektedir.

Eğitim fakülteleri programlarından mezun olan öğretmen adaylarının istihdamı, Türkiye’de önemli sorunlardan biri hâline gelmektedir. Türkiye’de istihdama yönelik yapılan ilk çalışmalar eleme yapılmasından ziyade öğretmen yeterliliklerini belirlemeye yönelik olmuştur. Öğretmen istihdamı için yapılan çalışmalar 1970’li yıllara kadar öğretmen yeterliliklerini belirlemeye yönelik olmuştur. İstihdam sorununun artmasıyla birlikte eleme sınavlarına 1990’lı yıllarda ihtiyaç duyulmuş ve öğretmen adaylarının eleme sınavlarıyla karşı karşıya gelmelerine neden olmuştur (Eraslan, 2004). Her geçen yıl ile birlikte eleme sınavlarına giren adaylarının çoğalması ve istihdam edilecek kişi alımlarının azalması, sınava giren insanların kaygı düzeylerinin artmasına yol açmaktadır. Öğretmen adaylarının Eleme sınavlarına giriş zamanının yaklaşması ve mesleki geleceğe hazırlanmaları açısından üniversite yılları kritik dönem olarak görülmektedir. Üniversite yıllarında yaşanan bu durum birçok kaygıya yol açmaktadır. Bu kaygılar etkilerini akademik başarı, maddi durum, mesleki kaygılar ve daha birçok kaygı üzerinde kendisini göstermektedir. Üniversite öğrenimine devam eden öğrenciler üzerinde yapılan çalışmalarda öğrencilerin yaşadıkları ilk kaygı mesleki kaygı olarak göze çarpmaktadır (Kim, 2003). Özellikle eğitim yaşamının ilerlemesi ile birlikte mesleki kariyer kaygısı istihdam edilme kaygısı düzeylerinde artışa neden olmaktadır (Gizir, 2005).

Gelişen bilim ve teknoloji faaliyetleri ile beraber üniversite sayısı artmış ve bireyler yapabilecekleri mesleklere yönelmiştir. Üniversite öğrenimi başvurularında eğitim fakültelerini seçip öğretmen olmak isteyen öğretmen adaylarının bu mesleği seçmelerindeki en önemli sebep olarak öğretmenlik mesleğinin kutsal olması ve saygın bir meslek olarak görülmesi büyük önem taşımaktadır. Ayrıca insanlardaki bir şeyler öğretme arzusu duygusunun tatmin edilmesi, yeni nesillerin yetiştirilmesine olanak verilmesi ve toplumun kalkındırılmasında etkili bir meslek olarak görülmesi üniversite öğreniminde insanların öğretmenlik mesleğini seçmesinde büyük önem arz etmektedir (Erdem ve Şimşek, 2000; Özbek, 2007; Semerci, 1999; Tarman, 2012). Öğretmenlik mesleğinin Türkiye’de kutsal ve saygın bir meslek olarak görülmesi öğretmenlik mesleğinin niteliğinin artırılmasını zorunlu kılmıştır (Özden, 1999). Öğretmenlik mesleğinin niteliğini arttırmak için yapılan çalışmalar içerisinde birçok eleme sınavının yapıldığı görülmektedir. Türkiye’de eleme sınavı uygulaması Kamu Personeli Seçme Sınavı’dır (KPSS). Bu sınav öğretmen adaylarının mesleğe karşı olumsuz yönden etkilenmesine, psikolojik sorunlar yaşamasına neden olmakta ve öğretmen adaylarının depresyon, kaygı ve umutsuzluk düzeylerini arttırmaktadır (Tümkaya, Aybek ve Çelik, 2007).

Öğretmen adaylarının öğretmenlik mesleğine kabul edilişi konusunda alanyazın incelendiğinde dünyanın birçok yerinde benzer uygulamaların olduğu görülmektedir. Türkiye’de de dünyada öğretmen yetiştirmede takip edip izlenen ülkelerin sistem ve kriterlerine başvurduğu görülmektedir. Türkiye gibi birçok ülke öğretmen yetiştirme konusunda öğretmenlik mesleğinin niteliğini artırma konusunda birçok önem almaktadır. Türkiye’nin öğretmen adaylarının atama niteliğini arttırmak için aldığı en büyük önlemin KPSS olduğunu görülmektedir. Yalnız bu sınavın öğretmen niteliğini nasıl arttırdığının tartışılması gereken bir konu olduğu görülmektedir. Semerci ve Özer’in (2005) yaptıkları çalışma sonucunda dünyanın birçok ülkesinde KPSS benzeri sınavların kullanıldığını görülmektedir. Bu ülkelerden bazıları şunlardır; İspanya, Almanya, Fransa, Avusturya, Lüksemburg ve Amerika Birleşik Devletleri’nin (ABD) birçok eyaletinde de bu sistemin kullanıldığı görülmektedir. KPSS benzeri yapılan bu sınavlar kâğıt-kalem testleri şeklinde yapılabildiği gibi bazı ülkelerde mülakat yani görüşme şeklinde

de gerçekleştirilmektedir. Mülakat tarzı uygulamalara başvuran ülkelere bazılarında Portekiz, Yunanistan, Hollanda ve Belçika gibi ülkeler örnek olarak gösterilmektedir.

Türkiye’de öğretmen adaylarının Millî Eğitim Bakanlığında (MEB) öğretmen olabilmek için KPSS adı altında Genel Yetenek Genel Kültür Sınavı, Eğitim Bilimleri sınavı ve Öğretmenlik Alan Sınavına (ÖABT) girip bu sınavlarda yeterli başarıyı gösterip sözlü mülakat sınavı sonrasında öğretmen adaylarının istihdamları gerçekleştirilmektedir. Öğretmen adaylarının bu sınavlarda yeterli başarıyı gösterememesi sonucunda mesleki geleceklerinin yok olması endişesinden dolayı farklı istihdam olanaklarına yönelmekte ve bu durum kaygı düzeylerinin artmasına neden olmaktadır (Ceyhan, 2004; Şahin, 2011). Yapılan birçok çalışmada öğretmen adaylarının KPSS’den yeterli puan alamama endişesi sonucunda istihdam edilme kaygısı yaşadıkları ve yeni bir iş bulma konusunda karamsar olduklarını göstermektedir (Doğan ve Çoban, 2009; Kurt, 2008).

Türkiye’de öğretmen adaylarının öğretmen istihdam etme konusunda ve öğretmen yeterliliğini belirleme konusunda yapılan KPSS gibi eleme sınavları birçok eğitim kesimi tarafından eleştirilmektedir. Adıgüzel’in (2008) yaptığı çalışmaya göre Türkiye’de öğretmen adaylarının istihdam edilmesi ve öğretmen niteliğini artırıcı yapılan sınavların işlevsel olmadığı konusunda eleştirilmektedir. Bu durum yapılan kâğıt-kalem testlerinin öğretmen adaylarının niteliğini arttırmada ve öğretmen adaylarını istihdam etme konusunda birçok yönden yetersiz olduğunu göstermektedir.

Öğretmenlik mesleğini yapmak için eğitim fakültelerini seçen öğretmen adaylarının öğretmenlik mesleğine ilişkin beklentilerinin gerçekleşmesi, günümüzde bir hayli zor görünmektedir. İstihdam olanaklarının azalması mesleğe yönelik öğretmen adaylarının kaygı düzeylerini arttırmaktadır. Öğretmenlik mesleğini gerçekleştirmek için yapılan eleme sınavı öğrencileri birçok konudan mahrum bırakmaktadır. Ders çalışma ile birlikte sosyal, kültürel aktivitelere yeterince zaman ayıramayan öğrencilerin bu konulardan mahrum kalması öğretmen adaylarının kaygı ve stres düzeylerini arttırmaktadır. Ayrıca öğretmen adaylarına çevreden gelen beklentilere yönelik birçok soru, öğretmen adaylarını psikolojik olarak yıpratmakta ve mesleğe ilişkin eleme sınavlarının zorluğu, istihdamın azlığı mesleki geleceğe karşı kaygı düzeylerini arttırmakta ve karamsar bir bakış açısı ile bakmalarına neden olmaktadır. Alanyazında yapılan birçok çalışmada öğretmen adaylarının en büyük kaygılarının atanamama kaygısı olduğunu göstermektedir (Akınar, 2013; Aslan, 2010) ve öğretmen adayları için yapılan eleme sınavlarının psikolojik olarak çok yıpratıcı olduğunu (Gündoğdu, Çimen ve Turan, 2008), öğretmen adaylarındaki kaygılanma sebeplerinin en büyüğünün atanamama kaygısı olduğunu belirtmektedir (Sezgin ve Duran, 2011).

Rehberlik ve psikolojik danışmanlık öğretmen adaylarının atanamama kaygısı üzerine ilgili alanyazın incelendiğinde, yeterli sayıda çalışma olmadığı görülmektedir. Bu sebepten dolayı Rehberlik ve psikolojik danışmanlık öğretmen adaylarının atanamama kaygısının ne düzeyde olduğu ve düşüncelerinin ne yönde olduğunun ayrıntılı bir şekilde incelenmesi gerekmektedir. Rehberlik ve psikolojik danışmanlık öğretmen adaylarının istihdam olanaklarının kamuda yıldan yıla azalması nedeniyle ve eleme sınavlarının zorluğundan dolayı kaygı düzeylerinin ne düzeyde olduğu derinlemesine incelenmesi gereken bir konu hâline gelmiştir. Bu yönde yapılan bu çalışma rehberlik ve psikolojik danışmanlık öğretmen adaylarının yaşadıkları problemleri bilimsel olarak ortaya koymada katkı sağlayacaktır. Ayrıca yapılan bu ve benzeri çalışmalarda sadece rehberlik ve psikolojik danışmanlık öğretmen adaylarını değil diğer branşlardaki öğretmen adaylarının da yaşadıkları kaygı ve stresten dolayı psikolojik yardım almalarına katkı sağlayacaktır.

Bu çalışma, rehberlik ve psikolojik danışmanlık öğretmen adaylarının atanamama kaygı düzeylerinin çeşitli değişkenler açısından incelenmesi amacıyla yapılmıştır. Bu amaçla aşağıdaki alt problemlere yanıtlar aranmıştır.

1. RPD öğretmen adaylarının atanamama kaygı düzeyleri ne düzeydedir?
2. RPD öğretmen adaylarının atanamamaya yönelik kaygı düzeyleri cinsiyet değişkenine göre istatistiksel olarak anlamlı bir farklılık göstermekte midir?
3. RPD öğretmen adaylarının atanamama kaygı düzeyleri ekonomik kazanç durum değişkenine göre istatistiksel olarak anlamlı bir farklılık göstermekte midir?
4. RPD öğretmen adaylarının atanamama kaygı düzeyleri yaş değişkenine göre istatistiksel olarak anlamlı bir farklılık göstermekte midir?
5. RPD öğretmen adaylarının atanamama kaygı düzeyleri medeni durum değişkenine göre istatistiksel olarak anlamlı bir farklılık göstermekte midir?

6. RPD öğretmen adaylarının atanamama kaygı düzeyleri okuldaki başarı durumuna göre istatistiksel olarak anlamlı bir farklılık göstermekte midir

## YÖNTEM

### Araştırmanın Modeli

Yapılan bu çalışmada Nicel araştırma yöntemlerinden tarama araştırma modeli kullanılmıştır. Tarama araştırma modeli, geçmişte yaşanmış veya günümüzde yaşanan bir durumu betimlemeye yarayan araştırma modelidir. Tarama araştırma modelleri çok sayıda birimden oluşan evren hakkında genel bir yargıya varmak için oluşturduğumuz evrenin tamamından ya da bir bölümünden alınan örneklem üzerinde çalışılmayı sağlayan araştırma modelidir (Karasar, 2012). Tarama araştırma modellerinde kullanılan yöntemlerden birisi de ölçeklerdir. Bu çalışmada da güvenilirlik ve geçerliği yüksek olan Öğretmenlerin Atanamama Kaygısı Ölçeği (AKÖ) kullanılmıştır.

### Evren ve Örneklem

Bu çalışmada farklı üniversitelerin rehberlik ve psikolojik danışmanlık bölümünde öğrenime devam eden ve mezun olan öğretmen adaylarından, Mardin il ve ilçelerinde ikamet eden katılımcılar seçilmiştir. Çalışmadaki katılımcılara online anket sistemi olan Google Formlar yöntemi ile ulaşılmıştır. Araştırmanın katılımcıları gönüllük esasına dayanılarak ankete cevap vermeyi kabul eden kişilerden seçilmiştir. Bu çalışmada 77'si kadın, 75'i erkek olmak üzere 152 katılımcıya ulaşılmıştır.

### Veri Toplama Araçları ve Verilerin Toplanması

Araştırmanın verilerine, AKÖ ile ulaşılmıştır. AKÖ geçerlik ve güvenilirlik araştırması Eskici (2016) tarafından yapılmış ve yapılan güvenilirlik analizi sonucunda cronbach alpha değeri .96 bulunmuştur. AKÖ 13 madde ve 2 alt boyuttan oluşmaktadır. Ölçeğin maddeleri olumsuz ifadelerden oluşmaktadır. AKÖ 5'li likert tipinden oluşmaktadır. Ölçeğin puanlanmasında kesinlikle katılıyorum 5 puan, katılıyorum 4 puan, kararsızım 3 puan, katılmıyorum 2 puan ve kesinlikle katılmıyorum 1 puan olarak belirlenmiştir. Ölçekten alınabilecek maksimum puan 65 puandır, minimum alınabilecek olan puan ise 13 puandır. AKÖ atanamama korkusu ve kişisel algı alt boyutlarından oluşmaktadır. Atanamama korkusu boyutu 10 maddeden oluşmakta ve maksimum 50 puan, minimum 10 puandan oluşmaktadır. Kişisel algı boyutu ise maksimum 15, minimum 3 puandan oluşmaktadır. Atanamama korkusu boyutu 1, 2, 5, 7, 8, 9, 10, 11, 12, 13 maddelerinden oluşmakta ve "7. Öğretmen olarak atanamama düşüncesi beni huzursuz ediyor" gibi maddelerden oluşmaktadır. Kişisel algı boyutu ise 3, 4, 6 maddelerinden oluşmakta ve "6. Öğretmen olarak atanamayıp depresyona girmekten korkuyorum" gibi maddelerden oluşmaktadır. Ölçeğin iki alt boyutundan alınan toplam puanlar ise öğretmen adaylarının atanamama kaygısını ölçmektedir.

Araştırmanın değişken bilgilerine, katılımcılara uygulanan kişisel bilgi formu ile ulaşılmıştır. Bu bilgiler cinsiyet, medeni durum, ekonomik kazanç, okuldaki başarı durumları ve yaş değişkeninden oluşmaktadır.

Yapılan bu çalışmanın verilerine ulaşmadan önce Mardin Artuklu Üniversitesi Bilimsel Araştırma ve Yayın Etiği Kurulundan etik kurul onayı ve Mardin Artuklu Üniversitesinden araştırma izni alınmıştır. Araştırmada kullanılan atanamama kaygısı ölçeği (AKÖ) için ölçme aracını geliştiren kişilerden e-posta ile izin alınmıştır. Gerekli izinler alındıktan sonra AKÖ sanal anket aracılığı ile hazırlanıp katılımcılara uygulanmıştır. Araştırmada gönüllük esas alınıp katılımcılardan kişisel veriler talep edilmemiştir.

### Verilerin Analizi

Verilerin analizi için yapılan normallik varsayımında verilerin normal dağılım gösterdiği belirlenmiş ve iki değişkenin bulunduğu karşılaştırmalarda bağımsız t testi, üç ve daha fazla değişkenin bulunduğu karşılaştırmalar için tek yönlü varyans analizi (ANOVA) kullanılmıştır. Tek yönlü varyans analizi sonucunda anlamlı farkın hangi gruplar arasında olduğu diğer testlerde görülemediğinden veriler LSD tekniği ile analiz edilmiştir. Elde edilen verilerin istatistiksel analizi için SPSS 25.0 paket programı kullanılmıştır.

### Verilerin Geçerlik ve Güvenirliği

**Tablo 1:** Atanamama Kaygısı Ölçeğine Ait Cronbach Alpha Güvenirlik Analizi

| Cronbach Alpha Değeri | Madde Sayısı |
|-----------------------|--------------|
| .974                  | 13           |

AKÖ'ye ait güvenilirlik analizi, cronbach alpha güvenilirlik katsayısı belirlenerek güvenilirlik analizi yapılmıştır. Yapılan cronbach alpha güvenilirlik analizi sonucunda, cronbach alpha güvenilirlik katsayısı .974 olarak bulunmuştur. Bulunan bu katsayı değeri .80 ile 1 değeri aralığında bulunduğundan ölçeğin çok yüksek bir güvenilirliğe sahip olduğu görülmektedir. Yapılan güvenilirlik analizi sonucunda bulunan katsayının .70 ve üzerinde bir puana sahip olması kullanılan ölçeğin yeterli bir yapıya sahip olduğunu göstermektedir (Büyüköztürk, 2010).

#### Etik Kurul Onay Bilgileri

Araştırma için Mardin Artuklu Üniversitesi Bilimsel Araştırma ve Yayın Etiği Kurulundan etik kurul izni alınmıştır.

Kurul Adı : Mardin Artuklu Üniversitesi Bilimsel Araştırma ve Yayın Etiği Kurulu  
Oturum Tarihi : 08.09.2021  
Oturum Sayısı : 8  
Belge Sayı Numarası: E-79906804-050.06.04-25438

#### BULGULAR

##### RPD Öğretmen Adaylarının Yıllara Göre İstihdam Durumlarına İlişkin Bulgular

Tablo 2: Son 7 Yılın MEB RPD Kadrosu Atama Kontenjanları ve Sınava Giren Aday Sayısı

| Yıl               | Aday Sayısı | Atama Yapılan aday Sayısı | Boşta Kalan aday Sayısı |
|-------------------|-------------|---------------------------|-------------------------|
| 2014 <sup>a</sup> | 5092        | 2876                      | 2216                    |
| 2015 <sup>b</sup> | 6786        | 2172                      | 4614                    |
| 2016 <sup>c</sup> | 9495        | 2109                      | 7386                    |
| 2017 <sup>d</sup> | 12053       | 771                       | 11282                   |
| 2018 <sup>e</sup> | 15.952      | 929                       | 15023                   |
| 2019 <sup>f</sup> | 16766       | 1122                      | 15644                   |
| 2020 <sup>g</sup> | 21010       | 2061                      | 18949                   |

Kaynak: ÖSYM Sınav Sonuçlarına İlişkin Sayısal Bilgiler (a, b, c, d, e, f, g); MEB Atama Kontenjanları (2014-2020)

Tablodaki veriler, atamaların yapıldığı MEB ve KPSS sınavını yapan Öğrenci Seçme ve Yerleştirme Merkezinin (ÖSYM) resmî sitesinden alınmıştır. Veriler incelendiğinde MEB kadrosuna dâhil olmak için sınava giren aday sayısı her yıl artış göstermektedir. 2014 yılında sınava giren aday sayısı 5092 kişi iken, 2020 yılında aday sayısı 21010 kişi olmuştur. Ataması yapılan aday sayısına bakıldığında 2014 yılından 2017 yılına kadar atama sayısında azalmanın olduğu 2017 yılından 2020 yılına kadar artışa geçtiği görülmektedir. Yıllar arasında ataması yapılan aday sayısına bakıldığında en çok atama sayısının 2014 yılında olduğu en az atama sayısının ise 2017 yılında olduğu görülmektedir. Sınava giren aday sayısı ve ataması yapılan aday sayılarının birbirini karşılama durumuna bakıldığında yıldan yıla boşta kalan aday sayısının arttığı gözlemlenmektedir. 2014 yılında boşta kalan aday sayısı 2216 kişiyken 2020 yılında boşta kalan aday sayısı 18949 kişi olduğu görülmektedir.

#### Birinci Alt Probleme İlişkin Bulgular

RPD öğretmen adaylarının atanamama kaygı düzeylerine ve alt boyutlarına ilişkin bilgiler Tablo 3'te verilmiştir.

Tablo 3: RPD Öğretmen Adaylarının Atanamama Kaygısı Ölçeğine ve Alt Boyutlarına İlişkin Aritmetik Ortalama ve Standart Sapma Değerleri

| Alt Boyutlar                 | Madde Sayısı | N   | $\bar{X}$ | SS    | Madde Ortalaması |
|------------------------------|--------------|-----|-----------|-------|------------------|
| Atanamama Korkusu alt boyutu | 10           | 152 | 43,57     | 10,40 | 3,94             |
| Kişisel Algı alt boyutu      | 3            | 152 | 10,59     | 3,66  | 3,53             |
| Atanamama Kaygısı            | 13           | 152 | 50,09     | 14,94 | 3,85             |

Yapılan analiz sonucunda Tablo 3'teki veriler incelendiğinde AKÖ'nün iki alt boyutunun olduğu atanamama korkusu alt boyutunun 10 maddeden oluştuğu, kişisel algı alt boyutunun 3 maddeden oluştuğu görülmektedir. Öğretmen adaylarının atanamama korkusu alt boyutundan aldığı ortalama puana bakıldığında 43,57 olduğu ve standart sapmasının 10,40 olduğu görülmektedir. Kişisel algı alt



|                   | Ekonomik Kazanç | N          | $\bar{X}$    | Varyansın Kaynağı | Kareler Top.   | SD         | Kareler Ort. | F     | p     | Anlamlı Fark (LSD) |
|-------------------|-----------------|------------|--------------|-------------------|----------------|------------|--------------|-------|-------|--------------------|
|                   | d.4000 ve üzeri | 31         | 6.48         |                   |                |            |              |       |       |                    |
|                   | <b>Toplam</b>   | <b>152</b> | <b>10.59</b> |                   | <b>2026.52</b> | <b>151</b> |              |       |       |                    |
| Atanamama Kaygısı | a.0-1999        | 37         | 59.29        | Gruplar arası     | 20994.6        | 3          | 6998.22      |       |       | a-c                |
|                   | b.2000-2999     | 52         | 60.11        | Gruplar içi       | 12724.8        | 148        | 85.97        | 81.39 | .000* | a-d                |
|                   | c.3000-3999     | 32         | 40.09        |                   |                |            |              |       |       |                    |
|                   | d.4000 ve üzeri | 31         | 32.64        |                   |                |            |              |       |       |                    |
|                   | <b>Toplam</b>   | <b>152</b> | <b>50.09</b> |                   | <b>33719.5</b> | <b>151</b> |              |       |       |                    |

p < .05

Yapılan tek yönlü ANOVA analizi sonucunda, atanamama korkusu alt boyutuna ilişkin ortalama puanlara bakıldığında 0-1999 arası gelire sahip olan öğretmen adaylarının 49,35 ortalama puana sahip olduğu ve 37 katılımcıdan oluştuğu, 2000-2999 arası gelire sahip olan öğretmen adaylarının 50,76 puana sahip olduğu ve 52 katılımcıdan oluştuğu, 3000-3999 arası gelire sahip olan öğretmen adaylarının 36,90 ortalama puana sahip olduğu ve 32 katılımcıdan oluştuğu, 4000 ve üzeri gelire sahip öğretmen adaylarının ise 31,48 puana sahip olduğu ve 31 kişiden oluştuğu görülmektedir. Atanamama korkusu alt boyutundan alınan ortalama puanlar ekonomik kazanç durumu yükseldikçe öğretmenler adaylarında atanamama korkusunun düştüğünü göstermektedir. Atanamama korkusu alt boyutuna ilişkin p değerine bakıldığında RPD öğretmen adaylarının atanamama korkularının ekonomik kazanç değişkenine göre anlamlı bir farklılık gösterdiği görülmektedir ( $F_{(3-148)}=75.29$ ;  $p<.05$ ). Anlamlı farklılığın hangi gruplar arasında olduğunu anlamak için LSD tekniği analizi kullanılmıştır. LSD testi sonuçlarına göre 0-1999 ekonomik kazançta sahip öğretmen adayları ile 3000-3999 ve 4000 üzeri ekonomik kazançta sahip öğretmen adayları arasında anlamlı farklılık vardır ( $p<.05$ ).

Tek yönlü ANOVA analizi sonucunda kişisel algı alt boyutuna bakıldığında en yüksek ortalama puanın 13,29 olduğu ve 0-1999 arası gelire sahip olan öğretmen adaylarında olduğu en düşük ortalama puanın ise 4000 ve üzeri gelire sahip öğretmen adaylarında olduğu ve bu ortalamanın 6,48 olduğu görülmektedir. Kişisel algı alt boyutunda da ekonomik kazancın arttıkça kişisel algı durumu ortalama puanlarının düştüğü görülmektedir. Analiz sonucunda RPD öğretmen adaylarının kişisel algı düzeylerinin ekonomik kazanç değişkenine göre anlamlı bir farklılık gösterdiği görülmektedir ( $F_{(3-148)}=71.73$ ;  $p<.05$ ). LSD testi sonuçlarına göre 0-1999 ekonomik kazançta sahip öğretmen adayları ile 3000-3999 ve 4000 üzeri ekonomik kazançta sahip öğretmen adayları arasında anlamlı farklılık vardır ( $p<.05$ ).

RPD öğretmen adaylarının ölçeğin tamamından yani AKÖ'den aldıkları ortalama puanlarına bakıldığında, öğretmen adaylarının en yüksek atanamama kaygılarının düşük ekonomik kazanç durumuna sahip olan öğretmen adaylarında olduğu, ekonomik kazanç durumunun artmasıyla birlikte atanamama kaygısının düştüğü görülmektedir. Yapılan ANOVA analizi sonucunda RPD öğretmen adaylarının atanamama kaygı düzeylerinin ekonomik kazanç değişkenine göre anlamlı bir farklılık gösterdiği görülmektedir ( $F_{(3-148)}=81.39$ ;  $p<.05$ ). Gruplar arasındaki anlamlı farklılıklar alt boyutlardaki grup farklılıkları ile aynı olduğu görülmektedir.

#### Dördüncü Alt Probleme İlişkin Bulgular

RPD öğretmen adaylarının atanamama kaygı düzeyleri yaş değişkenine göre istatistiksel olarak anlamlı bir farklılık göstermekte midir? Alt problemine ilişkin bilgiler Tablo 6'da yer almaktadır.

**Tablo 6.** Katılımcıların Yaş Değişkenine İlişkin ANOVA Analizi Sonucu

|                     | Yaş           | N          | $\bar{X}$    | Varyansın Kaynağı | Kareler Top.   | SD         | Kareler Ort. | F     | p     | Anlamlı Fark (LSD) |
|---------------------|---------------|------------|--------------|-------------------|----------------|------------|--------------|-------|-------|--------------------|
| <b>1. Alt Boyut</b> | a.18-21       | 39         | 39.70        | Gruplar arası     | 810.7          | 2          | 405.37       | 3.88  | .023* | b-c                |
|                     | b.22-26       | 82         | 42.56        | Gruplar içi       | 15544.4        | 149        | 104.32       |       |       |                    |
|                     | c.27 ve üstü  | 31         | 45.51        |                   |                |            |              |       |       |                    |
|                     | <b>Toplam</b> | <b>152</b> | <b>43.57</b> |                   | <b>16355.2</b> | <b>151</b> |              |       |       |                    |
| <b>2. Alt Boyut</b> | a.18-21       | 39         | 10.25        | Gruplar arası     | 20.90          | 2          | 10.45        | 0.77  | .462* |                    |
|                     | b.22-26       | 82         | 10.93        | Gruplar içi       | 2005.61        | 149        | 13.46        |       |       |                    |
|                     | c.27 ve üstü  | 31         | 10.12        |                   |                |            |              |       |       |                    |
|                     | <b>Toplam</b> | <b>152</b> | <b>10.59</b> |                   | <b>2026.52</b> | <b>151</b> |              |       |       |                    |
| Atanamama Kaygısı   | a.18-21       | 39         | 45.35        | Gruplar arası     | 1303.4         | 2          | 651.73       | 10.53 | .053* |                    |
|                     | b.22-26       | 82         | 48.58        | Gruplar içi       | 32416.0        | 149        | 217.55       |       |       |                    |
|                     | c.27 ve üstü  | 31         | 52.60        |                   |                |            |              |       |       |                    |
|                     | <b>Toplam</b> | <b>152</b> | <b>50.09</b> |                   | <b>33719.5</b> | <b>151</b> |              |       |       |                    |

p &gt; .05

Tablo 6'daki bulgular incelendiğinde atanamama kaygısının atanamama korkusu alt boyutuna ait verilere bakıldığında 18-21 yaş aralığında 39 katılımcının olduğu ve 39,70 ortalama puana sahip olduğu, 22-26 yaş aralığında 82 katılımcının olduğu ve 42,56 ortalama puana sahip olduğu, 27 ve üstü 31 katılımcının olduğu ve 45,51 ortalama puana sahip olduğu görülmektedir. . Atanamama korkusu alt boyutuna ilişkin p değerine bakıldığında RPD öğretmen adaylarının atanamama korkularının yaş değişkenine göre anlamlı bir farklılık gösterdiği görülmektedir ( $F_{(2-149)} 3.88$ ;  $p < .05$ ). LSD analizi sonucunda 22-26 yaş aralığı grubu ile 27 ve üstü yaş aralığı grubunda olan öğretmen adayları arasında anlamlı farklılık bulunmaktadır ( $p < .05$ ). Kişisel Algı alt boyutu verilerine bakıldığında, üç yaş aralığı gruplarının birbirine yakın ortalama puanlar aldığı ve yapılan ANOVA analizi sonucunda RPD öğretmen adaylarının kişisel algı düzeylerinin yaş değişkenine göre anlamlı bir farklılık göstermediği görülmektedir ( $F_{(2-149)} 0.77$ ;  $p > .05$ ).

Atanamama kaygısı ölçeğinden alınan toplam puanlara bakıldığında 18-21 yaş aralığının 45,35 ortalama puana sahip olduğu, 22-26 yaş aralığının 48,58 ortalama puana sahip olduğu, 27 ve üstü yaş aralığının ise 52,60 ortalama puana sahip olduğu görülmektedir. Yapılan ANOVA analizi sonucunda RPD öğretmen adaylarının atanamama kaygısı düzeylerinin yaş değişkenine göre anlamlı bir farklılık göstermediği görülmektedir ( $F_{(2-149)} 10.53$ ;  $p > .05$ ).

#### Beşinci Alt Probleme İlişkin Bulgular

RPD öğretmen adaylarının atanamama kaygı düzeyleri medeni durum değişkenine göre istatistiksel olarak anlamlı bir farklılık göstermekte midir? Alt problemine ilişkin bilgiler Tablo 7'de yer almaktadır.

**Tablo 7:** Katılımcıların Medeni Durum Değişkenine İlişkin T Testi Analizi Sonucu

|                              | Cinsiyet | N   | $\bar{X}$ | SS    | p    |
|------------------------------|----------|-----|-----------|-------|------|
| Atanamama Korkusu alt boyutu | Bekâr    | 124 | 44,29     | 10,51 | .070 |
|                              | Evli     | 28  | 40,35     | 9,42  |      |
| Kişisel Algı alt boyutu      | Bekâr    | 124 | 10,71     | 3,68  | .260 |
|                              | Evli     | 28  | 9,89      | 3,53  |      |
| Atanamama Kaygısı            | Bekâr    | 124 | 51,04     | 15,10 | .099 |
|                              | Evli     | 28  | 45,89     | 13,68 |      |

p &gt; .05



Tablo 7'deki bulgular incelendiğinde yapılan t testi analizi sonucunda AKÖ'nün atanamama korkusu alt boyutu verilerine bakıldığında bekâr 124 katılımcının olduğu ve 44,29 ortalama puana sahip olduğu, evli katılımcıların ise 28 olduğu ve 40,35 ortalama puana sahip olduğu görülmektedir. Yapılan analiz sonucunda atanamama korkusuna alt boyutuna ilişkin p değeri .070 bulunmuştur. Bulunan p değeri  $p > .05$ 'ten büyük olması sebebiyle RPD öğretmen adaylarının medeni durum değişkenine göre atanamama korkusu alt boyutu kaygı düzeylerinde istatistiksel olarak anlamlı bir farklılık olmadığını göstermektedir. AKÖ kişisel algı alt boyutuna bakıldığında bekâr katılımcıların 10,71 ortalama puana sahip olduğu, evli katılımcıların ise 9,89 ortalama puana sahip olduğu görülmektedir. Yapılan analiz sonucunda p değeri .260 bulunmuş ve p değeri  $p > .05$ 'ten büyük olması sebebiyle RPD öğretmen adaylarının medeni durum değişkenine göre kişisel algı alt boyutu kaygı düzeylerinde anlamlı bir farklılık olmadığını göstermektedir. AKÖ geneline bakıldığında bekâr katılımcıların 51,04 ortalama puana, evli katılımcıların ise 45,89 ortalama puana sahip olduğu görülmektedir. Yapılan analiz sonucunda p değeri .099 bulunmuş ve p değeri  $p > .05$ 'ten büyük olması sebebiyle RPD öğretmen adaylarının medeni durum değişkenine göre atanamama kaygısı düzeylerinde anlamlı bir farklılık olmadığını göstermektedir.

#### Altıncı Alt Probleme İlişkin Bulgular

RPD öğretmen adaylarının atanamama kaygı düzeyleri okuldaki başarı durumuna göre istatistiksel olarak anlamlı bir farklılık göstermekte midir? Alt problemine ilişkin bilgiler Tablo 8'de yer almaktadır.

**Tablo 8:** Katılımcıların Okuldaki Başarı Durumu Değişkenine İlişkin ANOVA Analizi

|                     | Okuldaki Başarı Durumu | N          | $\bar{X}$    | Varyansın Kaynağı | Kareler Top.   | SD         | Kareler Ort. | F     | p     | Anlamlı Fark (LSD) |
|---------------------|------------------------|------------|--------------|-------------------|----------------|------------|--------------|-------|-------|--------------------|
| <b>1. Alt Boyut</b> | a. 2.5 ve altı         | 30         | 48.77        | Gruplar arası     | 2070.9         | 2          | 1035.48      | 10.80 | .000* | a-c                |
|                     | b. 2.5 – 3             | 49         | 42.73        | Gruplar içi       | 14284.2        | 149        | 95.86        |       |       |                    |
|                     | c. 3 ve üstü           | 73         | 40.42        |                   |                |            |              |       |       |                    |
|                     | <b>Toplam</b>          | <b>152</b> | <b>43.57</b> |                   | <b>16355.2</b> | <b>151</b> |              |       |       |                    |
| <b>2. Alt Boyut</b> | a.2.5 ve altı          | 30         | 12.08        | Gruplar arası     | 214.04         | 2          | 107.02       | 8.79  | .000* | a-c                |
|                     | b.2.5 – 3              | 49         | 11.03        | Gruplar içi       | 1812.47        | 149        | 12.16        |       |       |                    |
|                     | c.3 ve üstü            | 73         | 9.42         |                   |                |            |              |       |       |                    |
|                     | <b>Toplam</b>          | <b>152</b> | <b>10.59</b> |                   | <b>2026.52</b> | <b>151</b> |              |       |       |                    |
| Atanamama Kaygısı   | a.2.5 ve altı          | 30         | 57.34        | Gruplar arası     | 4175.6         | 2          | 2087.80      | 10.53 | .000* | a-c                |
|                     | b.2.5 – 3              | 49         | 46.63        | Gruplar içi       | 29543.9        | 149        | 198.28       |       |       |                    |
|                     | c.3 ve üstü            | 73         | 45.42        |                   |                |            |              |       |       |                    |
|                     | <b>Toplam</b>          | <b>152</b> | <b>50.09</b> |                   | <b>33719.5</b> | <b>151</b> |              |       |       |                    |

$p < .05$

Tablo 8'deki bulgular incelendiğinde, okuldaki başarı durumu değişkenine ilişkin yapılan ANOVA analizi sonucunda atanamama korkusu alt boyutunda okul başarısı 2.5 ve Altı not ortalamasına sahip 30 katılımcının olduğu ve 48,77 ortalama ölçek puanına sahip olduğu, okul başarısı 2.5 – 3 not ortalaması olan 49 katılımcının olduğu ve 42,73 ortalama ölçek puanına sahip olduğu, okul başarısı 3 ve Üstü not ortalaması olan katılımcıların 73 olduğu ve 40,42 ortalama ölçek puanına sahip olduğu görülmektedir. Atanamama korkusu alt boyutuna ilişkin p değerine bakıldığında RPD öğretmen adaylarının atanamama korkularının okuldaki başarı durumu değişkenine göre anlamlı bir farklılık gösterdiği görülmektedir ( $F_{(2-149)}=10.80$ ;  $p < .05$ ). Anlamlı farklılığın hangi gruplar arasında olduğunu anlamak için LSD tekniği analizi kullanılmıştır. LSD analizi sonucunda not ortalaması 2.5 ve altı ile 3 ve üstü not ortalamalarına sahip öğretmen adayları arasında anlamlı farklılık bulunmaktadır ( $p < .05$ ).

Öğretmen adaylarının kişisel algı boyutuna bakıldığında ise okul başarısı 2.5 ve altı not ortalamasına sahip katılımcıların 12,08 ortalama ölçek puanının olduğu, okul başarısı 2.5 – 3 not

ortalaması olan katılımcıların 11,03 ölçek puanının olduğu, okul başarısı 3 ve Üstü ortalama puana sahip katılımcıların 9,42 ölçek puanının olduğu görülmektedir. Kişisel algı alt boyutuna ilişkin p değerine bakıldığında RPD öğretmen adaylarının kişisel algı kaygısının okuldaki başarı durumu değişkenine göre anlamlı bir farklılık gösterdiği görülmektedir ( $F_{(2-149)}=8.79$ ;  $p<.05$ ). LSD analizi sonucunda anlamlı farklılığın not ortalaması 2.5 ve altı ile 3 ve üstü not ortalamalarına sahip öğretmen adayları arasında olduğu görülmektedir ( $p<.05$ ).

Atanama kaygısından alınan genel ortalama puanlara bakıldığında da yine en yüksek kaygı düzeylerinin okul başarısı 2.5 ve altı not ortalamasına sahip olan katılımcılarda ve 57,34 ortalama ölçek puanına sahip oldukları, en düşük atanamama kaygısı düzeyi ise okul başarısı 3 ve üstü not ortalaması olan öğretmen adaylarında olduğu görülmektedir. Yapılan ANOVA analizi sonucunda RPD öğretmen adaylarının atanamama kaygılarının okuldaki başarı durumu değişkenine göre anlamlı bir farklılık gösterdiği görülmektedir ( $F_{(2-149)}=10.53$ ;  $p<.05$ ). Gruplar arasındaki anlamlı farklılıklar alt boyutlardaki grup farklılıkları ile aynı olduğu görülmektedir.

## SONUÇ, TARTIŞMA VE ÖNERİLER

### Sonuç ve Tartışma

Bu araştırma ile RPD öğretmen adaylarının atanamama kaygılarının çeşitli değişkenler açısından incelenmesi ve değerlendirilmesi amaçlanmıştır. Türkiye’de öğretmenlik istihdam olanaklarının azalması sonucu, eğitim fakültelerinden mezun olan öğretmen adaylarının artmasıyla birlikte alımların azalması eleme sınavlarının seçiciliğinin artmasına neden olmuş ve eleme sınavının daha çok zor olmasına sebebiyet vermiştir. Yaşanan bu durum eğitim fakültelerinden mezun olmuş öğretmen adaylarının öğretmen olmak için çok daha fazla çaba göstermesine neden olmuş ve kendilerini birçok sosyal aktiviteden mahrum bırakmasına yol açmıştır. Bu durum öğretmen adaylarının kaygı ve stres seviyesinin artmasına neden olmuş, birçok faktörün kaygı ve stres seviyesini arttırdığı görülmüştür (Arı ve Yılmaz, 2015). Bu araştırmada RPD öğretmen adaylarının hem bu kaygı düzeylerini ölçmek hem de bu kaygı ve stres durumunu etkileyen değişkenlerin belirlenmesi amaçlanmıştır. Öğretmen atama sorunları hakkında ilgili alanyazın incelendiğinde öğretmen atamalarının ciddi bir sorun olduğunu belirten birçok çalışmaya rastlanılmaktadır (Can ve Can, 2011; Safran, Kan, Üstündağ, Birbudak ve Yıldırım, 2014).

Araştırmanın birinci alt problemi olan RPD öğretmen adaylarının atanamama kaygı düzeylerine bakıldığında öğretmen adaylarının atanamama korkusu alt boyutu ve kişisel algı alt boyutundan aldıkları ölçek puanlarının orta seviyenin üzerinde 3-4 puan aralığında olduğu görülmekte ve bu da RPD öğretmen adaylarının atanamama kaygı düzeylerinin orta seviyenin üzerinde bir kaygı durumuna sahip oldukları görülmektedir. AKÖ kullanan Eskici’nin (2016) yaptığı çalışmanın atanamama korkusu alt boyutu ile atanamama kaygısı bulguları ile tutarlılık göstermekte kişisel algı alt boyutu kaygı düzeyi ile farklılık göstermektedir. Yapılan başka bir çalışma olan Süner ve Eskici (2020) yaptıkları çalışmanın bulguları ile aynı bulgular açısından benzerlik göstermektedir.

Araştırmanın ikinci alt probleminde, RPD öğretmen adaylarının atanamama kaygı düzeylerinin cinsiyet değişkenine göre istatistiksel olarak anlamlı bir farklılık oluşturmadığı görülmektedir. AKÖ’den ve alt boyutlarından alınan ortalama puanlarda, kadınların erkeklere göre daha yüksek bir kaygı düzeyine sahip oldukları görülmektedir. Yapılan bu çalışmanın bulguları Çetin’in (2013) ilgili konu ile ilgili yaptığı çalışmanın bulgularıyla tutarlılık göstermekte kadın öğretmen adaylarının erkek öğretmen adaylarına göre daha yüksek kaygı düzeyine sahip olduğunu göstermektedir. Yapılan birçok çalışmada da aynı şekilde kadın öğretmen adaylarının daha yüksek kaygı düzeyine sahip olduğunu belirtmiştir ve bu bulgular bulgularımızla tutarlılık göstermektedir (Mergen, Arslan, Erdoğan, Mergen ve Arslan, 2014; Akgün, Gönen ve Aydın, 2007). Yapılan çalışmalardan biri olan Süner ve Eskici (2020) yaptıkları çalışmada kadın öğretmen adaylarının erkek öğretmen adaylarından atanamama kaygısı, atanamama korkusu boyutlarında daha yüksek ortalama kaygı düzeyinde oldukları görülmekte ve bu bulgularımızla tutarlılık olduğunu göstermektedir. Kadın öğretmen adaylarının erkek öğretmen adaylarından daha yüksek mesleki kaygı düzeyine sahip olması erkeklerin beden gücü gerektiren işlerde daha çok iş alanına girip iş bulabilmesi ve toplum yapımızın ataerkil yapısının etkisinin azalması ve de kadınların daha fazla iş yaşamına katılmasıyla birlikte istihdam edilme oranlarının azalmasının etkisi olduğu düşünülebilir (Süner ve Eskici, 2020).

Araştırmanın üçüncü alt problemine bakıldığında RPD öğretmen adaylarının atanamamaya yönelik kaygı düzeylerinin ekonomik kazanç değişkenine göre anlamlı bir şekilde farklılık gösterdiği görülmektedir. Araştırmanın verileri analiz edildiğinde ekonomik kazanç durumunun yükselmesi ile

birlikte öğretmen adaylarının atanamama kaygısı ve de alt boyutlarına ilişkin kaygı düzeylerinin düştüğü gözlenmektedir. Ekonomik kazanç durumunun en düşük olduğu katılımcıların ortalama puanına bakıldığında 60,11 olduğu ve ortalamanın çok üstünde bir kaygı düzeyine sahip olduğu görülmektedir. Ekonomik kazanç durumunun yüksek olduğu katılımcılarda ise ortalama puanın 32,64 olduğu ve ortalama kaygı düzeyinin altında bir kaygı düzeyine sahip olduğu görülmektedir. Bu durum ekonomik kazanç durumunun iyileşmesi ile birlikte öğretmen adaylarının atanamama kaygı düzeylerinin düştüğünü göstermektedir. Süner (2019) yaptığı çalışmada, 1802 öğretmen adayı üzerinde gerçekleştirdiği araştırmada ekonomik kazanç durumunun öğretmen adaylarında artması ile kaygı düzeylerinin düştüğünü belirtmiştir. Bu çalışmanın bulguları yaptığımız çalışmanın bulguları ile tutarlılık göstermektedir.

Araştırmanın dördüncü alt probleminde, RPD öğretmen adaylarının atanamamaya yönelik kaygı düzeylerinin yaş değişkenine göre atanamama korkusu alt boyutunda anlamlı bir şekilde farklılık gösterdiği, kişisel algı alt boyutu ve atanamama kaygısı düzeylerinde anlamlı bir farklılık oluşturmadığını göstermektedir. Araştırmanın verileri AKÖ'den alınan en yüksek ve en düşük puanlar göz önünde bulundurularak tüm yaş gruplarının ortalama kaygı düzeyinin üzerinde bir kaygı düzeyine sahip olduklarını göstermektedir. Anlamlı bir farklılık oluşmamasına karşın yaşın artması ile birlikte eğitim fakültelerinden mezun olmanın yaklaşması ve mezun olduktan sonra istihdam olanakları ile karşı karşıya kalınması öğretmen adaylarındaki kaygı düzeylerinin artmasına neden olmuştur. Yapılan bu araştırmada da yaşla birlikte kaygı seviyesi artmış fakat anlamlı bir fark oluşturmamıştır. Bozdam'ın (2008) öğretmen adayları üzerinde yaptığı çalışma bulgularında da öğretmen adaylarında yaş seviyesinin artması ile birlikte kaygı düzeyinde artışın meydana geldiğini belirtmiş anlamlı bir fark bulunmamıştır ve çalışmanın bulguları bulgularımızla tutarlılık göstermektedir.

Araştırmanın beşinci alt probleminde bakıldığında RPD öğretmen adaylarının atanamamaya yönelik kaygı düzeylerinin medeni durum değişkenine göre istatistiksel olarak anlamlı bir şekilde farklılaşmadığını göstermektedir. Araştırmanın verileri analiz edildiğinde bekâr öğretmen adaylarının kaygı düzeylerinin atanamama korkusu, kişisel algı ve atanamama kaygısı düzeylerinde evli öğretmen adaylarına göre daha yüksek bir kaygıya sahip olduklarını göstermektedir. Anlamlı bir farklılık olmamasına rağmen hem bekâr hem evli öğretmen adaylarının kaygı düzeylerinin ortalama kaygı düzeyinin üzerinde olduğu görülmekle birlikte birbirine yakın puanlar aldıkları görülmektedir. Evli öğretmen adaylarının daha az kaygı seviyesine sahip olması ise hayatlarının belli bir düzen içerisinde yer alması ile belirsiz durumları ortadan kaldırdıkları ve eşlerinden aldıkları destek ile yaşadıkları kaygı düzeyini düşürdükleri düşünülmektedir. Kaygı üzerinde yapılan Gül Akmaz ve Ceyhan'ın (2009) yaptığı kaygı çalışmasında bekâr adaylarının evli adaylarına göre daha yüksek kaygıya sahip olmaları ile birlikte anlamlı farklılık olmadığını belirtmişlerdir.

Araştırmanın son alt probleminde bakıldığında ise RPD öğretmen adaylarının atanamamaya yönelik kaygı düzeylerinin okuldaki başarı durumuna göre anlamlı bir şekilde farklılık gösterdiği görülmektedir. Araştırma verilerine bakıldığında okuldaki başarı 2.5 ve altı not ortalaması olan öğretmen adaylarının en yüksek kaygı düzeyine sahip olduğu, okuldaki başarı durumu 3 ve üstü not ortalaması olan öğretmen adaylarının ise en düşük kaygı düzeyine sahip olduğu tüm alt boyutlarda görülmektedir. Bu analiz sonucunda okuldaki başarı durumunun yükselmesinin öğretmen adaylarının kaygı düzeyini düşürdüğü görülmektedir. Özçakmak ve Köroğlu'nun (2015) 80 öğretmen adayı üzerinde yaptığı araştırmada okuldaki başarı durumunun öğretmen adaylarının mesleğe ilişkin beklentilerini olumlu yönde etkilediği ve kaygı düzeyini etkilediğini, düşürdüğünü belirtmiştir.

Bu çalışmanın sınırlılıkları araştırmada veri toplama aracı olarak AKÖ kullanılması, örneklemin sınırlı olması sebebi ile tüm durumlara genellenememesi, ilgili alanyazın incelendiğinde konu ile ilgili yapılan çalışmaların çok yetersiz olması, verilerin analizi için kullanılan bağımsız t testi, tek yönlü ANOVA analizi gibi yöntemlerle sınırlı olması çalışmanın sınırlılıkları olarak gösterilebilir.

### **Öneriler**

Bu araştırmadan elde edilen bulgular ışığında şu önerilerde bulunmaktadır:

- Araştırma örneklemini sınırlı olması sebebi ile daha büyük örneklem gruplarına uygulanması araştırmanın güvenilirlik ve geçerliğine katkı sağlayacaktır.
- Araştırmada nicel araştırma yöntemi kullanılmıştır. Bundan dolayı nitel araştırmalarla desteklenmesi daha güvenilir, geçerli ve de ayrıntılı bakış açısı kazandıracaktır.

- RPD öğretmen adayları ve diğer öğretmen adaylarının atanamama kaygısıyla baş etmeleri konusunda bilinçlendirme çalışmaları ve gerekirse psikolojik destek verilmesinde fayda vardır.
- RPD öğretmen adaylarının atanamamaları durumunda farklı sektörlerde istihdam edilmelerini sağlayacak yönde lisans eğitimini kapsayacak yönde pratik ve teorik bilgilerle altyapı geliştirilebilir.

#### Yazarlık Katkısı

Birinci yazar araştırma konusunun ortaya konulması, alanyazın taramasının yapılması, verilerin toplanması ve incelenmesine (%40); ikinci yazar araştırma konusunun geliştirilmesine (%15); üçüncü yazar araştırma verilerinin ve yöntem kısmının incelenmesine (%15); dördüncü yazar araştırma verilerinin toplanmasına (%15); beşinci yazar araştırma verilerinin toplanmasına (%15) katkıda bulunmuştur.

#### Etik Kurul Onay Bilgileri

Araştırma için Mardin Artuklu Üniversitesi Bilimsel Araştırma ve Yayın Etiği Kurulundan etik kurul izni alınmıştır.

Kurul Adı : Mardin Artuklu Üniversitesi Bilimsel Araştırma ve Yayın Etiği Kurulu  
 Oturum Tarihi : 08.09.2021  
 Oturum Sayısı : 8  
 Belge Sayı Numarası: E-79906804-050.06.04-25438

#### KAYNAKÇA

- Adıgüzel, A. (15 Şubat 2008). *Öğretmen Yetiştirmede Mesleki (Pedagojik) Formasyonun Önemi*. <http://www.koprudergisi.com/index.asp?Bolum=EskiSayilar&Goster=Yazi&YaziNo=65> adresinden 01.01.2022 tarihinde erişildi.
- Akgün, A.; Gönen, S. ve Aydın, M. (2007). İlköğretim Fen ve Matematik Öğretmenliği Öğrencilerinin Kaygı Düzeylerinin Bazı Değişkenlere Göre İncelenmesi. *Elektronik Sosyal Bilimler Dergisi*, 6(20), 283-299.
- Akmaz, M. G. ve Ceyhan, N. (2009). Fen Edebiyat Fakültesi Türk Dili ve Edebiyatı Bölümü Öğrencilerinin Durumluk Sürekli Kaygı Düzeyleri ve Kaygı Nedenleri (Tokat Örneği). *Sosyal Bilimler Araştırmaları Dergisi*, 4(1), 131-147.
- Akpınar, B. (2013). Öğretmen Adaylarının Stres Düzeylerinin Çeşitli Değişkenler Açısından İncelenmesi. *Dicle Üniversitesi Ziya Gökalp Eğitim Fakültesi Dergisi*, 0(21), 229-241.
- Arı, E. ve Yılmaz, V. (2015). KPSS Hazırlık Kursuna Devam Eden Öğretmen Adaylarının Umutsuzluk Düzeyleri. *Gaziantep Üniversitesi Sosyal Bilimler Dergisi*, 14(4), 905-931.
- Aslan, C. (2010). Türkçe Öğretmenleri ve Öğretmen Adaylarının Sorunları Üzerine Çevrimiçi Paylaşım Alanlarındaki (Forum) İletilere Dayalı Bir Çözümleme. *NWSA: Education Sciences*, 5(4), 2254-2269.
- Atmaca, H. (2013). Almanca, Fransızca ve İngilizce Öğretmenliği Bölümlerinde Okuyan Öğretmen Adaylarının Mesleki Kaygıları. *International Periodical For The Languages, Literature and History of Turkish or Turkic*, 8(10), 67-76.
- Berliner, D. C. (2005). The Near Impossibility of Testing for Teacher Quality. *Journal of Teacher Education*, 56(3), 205-213.
- Büyüköztürk, Ş. (2010). *Sosyal Bilimler İçin Veri Analizi El Kitabı*. Ankara: Pegem Akademi.
- Can, S. ve Can, Ş. (2011). Kamu Personeli Seçme Sınavı Öncesinde Öğretmen Adaylarının Stres Düzeyleri. *Kastamonu Eğitim Dergisi*, 19(3), 765-778.
- Ceyhan, A. A. (2004). Ortaöğretim Alan Öğretmenliği Tezsiz Yüksek Lisans Programına Devam Eden Öğretmen Adaylarının Umutsuzluk Düzeylerinin İncelenmesi. *Sosyal Bilimler Dergisi*, 1, 91-101.
- Cüceloğlu, D. (1996). *İnsan ve Davranışı*, (6. Baskı). İstanbul: Remzi Kitabevi.
- Çetin, Ş. (2013). Eğitim Fakültesi Öğrencilerinin Kamu Personeli Seçme Sınavına (KPSS) Yönelik Kaygılarının İncelenmesi. *National Education*, 0(197), 158-167.
- Davison, D. C. ve Neale J. M. (2004). *Anormal Psikolojisi*, (1. Baskı). Ankara: Türk Psikologları Derneği Yayınları.

- Doğan, T. ve Çoban, A. E. (2009). Eğitim Fakültesi Öğrencilerinin Öğretmenlik Mesleğine Yönelik Tutumları ile Kaygı Düzeyleri Arasındaki İlişkinin İncelenmesi. *Eğitim ve Bilim*, 34(153), 157-168.
- Eraslan, L. (2004). Öğretmenlik Mesleğine Girişte Kamu Personeli Seçme Sınavı (KPSS) Yönteminin Değerlendirilmesi. *Uluslararası İnsan Bilimleri Dergisi*, 1(1), 1-31.
- Erdem, A. R. ve Şimşek, S. (2000, Mayıs). PAÜ Eğitim Fakültesi Öğrencilerinin Öğretmenliği Seçmelerinde Etkili Olan Faktörler, II. Ulusal Öğretmen Yetiştirme Sempozyumu'nda Sunulmuş Sözlü Bildiri – 10-12 Mayıs 2000, Çanakkale: Onsekiz Mart Üniversitesi.
- Eskici, M. (2016). Öğretmen Adaylarının Atanamama Kaygılarının Çeşitli Değişkenlere Göre İncelenmesi. *Electronic Turkish Studies*, 11(19), 361-378.
- Gizir, C. A. (2005). Orta Doğu Teknik Üniversitesi Son Sınıf Öğrencilerinin Problemleri Üzerine Bir Çalışma. *Mersin Üniversitesi Eğitim Fakültesi Dergisi*, 1(2), 196-213.
- Gündoğdu, K.; Çimen, N. ve Turan, S. (2008). Öğretmen Adaylarının Kamu Personeli Seçme Sınavına (KPSS) İlişkin Görüşleri. *Ahi Evran Üniversitesi Kırşehir Eğitim Fakültesi Dergisi*, 9(2), 35-43.
- Karasar, N. (2012). *Bilimsel Araştırma Yöntemi: Kavramlar, İlkeler, Teknikler*. İstanbul: Nobel Yayın Dağıtım.
- Kim, S. K. (2003). Life Stress in Freshmen and Adjustment to College. *Korean Journal of Youth Studies*, 10, 215-237.
- Kurt, G. (2008). Gri İlişki Çözümlemesi ve Ridit Çözümlemesi Kullanılarak Üniversite Öğrencilerinin Çeşitli Kaygılarının Değerlendirilmesi. *Akademik Bakış*, 0(14), 1-10.
- Kyriacou, C. ve Sutcliffe J. (1979). Teacher Stress and Satisfaction, *Educational Research*, 0(21), 89-96.
- Mergen, H.; Arslan, H.; Erdoğan Mergen, B. ve Arslan, E. (2014). Öğretmen Adaylarının Mesleklerine Yönelik Tutum ve Kaygıları. *NWSA-Education Sciences*, 9(2), 162-177.
- Millî Eğitim Bakanlığı (2014-2020). *Atama Kontenjanları*. Retrieved from [http://atama.meb.gov.tr/sonuclar/arsiv/sayisal\\_veriler.asp?k\\_yil=-1&k\\_tur=-1&Sonuc=Goster](http://atama.meb.gov.tr/sonuclar/arsiv/sayisal_veriler.asp?k_yil=-1&k_tur=-1&Sonuc=Goster) adresinden 23.01.2022 tarihinde erişildi.
- Öğrenci Seçme ve Yerleştirme Merkezi. (2014-2020). *Sınav Sonuçlarına İlişkin Sayısal Bilgiler*. <https://www.osym.gov.tr/TR,20634/2020-kpss-lisans-genel-yetenek-genel-kultur-egitim-bilimleri-alan-bilgisi-ve-oabt-sonuclari-aciklandi-22102020.html> adresinden 23.01.2022 tarihinde erişildi.
- Özbek, R. (2007). Öğretmen Adaylarının Öğretmenlik Mesleğini Tercih Etmelerinde Kişisel, Ekonomik ve Sosyal Faktörlerin Etkililik Derecesine İlişkin Algıları. *Fırat Üniversitesi Sosyal Bilimler Dergisi*, 17(1), 145-159.
- Özçakmak, H. ve Köroğlu, M. (2015). Türkçe Öğretmeni Adaylarının Öğretmenlik Mesleğine Yönelik Beklentileri. *Ana Dili Eğitimi Dergisi*, 3(4), 49-58.
- Özden, Y. (1999). *Eğitimde Dönüşüm Eğitimde Yeni Değerler*. Ankara: Pegem A Yayınları
- Safran, M.; Kan, A.; Üstündağ, M. T.; Birbudak, T. S. ve Yıldırım, O. (2014). 2013 KPSS Sonuçlarının Öğretmen Adaylarının Mezun Oldukları Alanlara Göre İncelenmesi. *Eğitim ve Bilim*, 39(171), 13-25.
- Semerci, C. (1999). Öğrencilerin Öğretmenlik Mesleğine İlişkin Tutum Ölçeği. *Eğitim ve Bilim*, 23(111), 51-55.
- Semerci, N. ve Özer, B. (2005, Eylül). Tezsiz Yüksek Lisans ve Üniversite Son Sınıf Öğrencilerinin KPSS Sınavına Yönelik Algıları, XIV. Eğitim Bilimleri Kongresi'nde Sözlü Olarak Sunulan Bildiri – 28-30 Eylül 2005, Pamukkale: Pamukkale Üniversitesi.
- Sezgin, F. ve Duran, E. (2011). Kamu Personeli Seçme Sınavı'nın (KPSS) Öğretmen Adaylarının Akademik ve Sosyal Yaşantılarına Yansımaları. *Türkiye Sosyal Araştırmalar Dergisi*, 15(3), 9-22.
- Singh, S. (2011). Level of Anxiety Among Prospective Teachers. *SPIJE*, 7(7), 17-21.
- Süner, Ş. (2019). Öğretmen Adaylarının Atanamama Kaygılarının Umutsuzluk Düzeyleri ve Bazı Değişkenler Açısından İncelenmesi, (Yayımlanmış Yüksek Lisans Tezi), (Danışman: Dr. Öğr. Üyesi Menekşe Eskici), İstanbul: İstanbul Arel Üniversitesi Sosyal Bilimler Enstitüsü.
- Süner, Ş. ve Eskici, M. (2020). Öğretmen Adaylarının Atanamama Kaygılarının Umutsuzluk Düzeyleri ile Cinsiyet ve Okul Türü Değişkenleri Açısından İncelenmesi. *Manisa Celal Bayar Üniversitesi Sosyal Bilimler Dergisi*, 18(Özel Sayı), 357-372.

- Şahin, İ. (2011). Öğretmen Adaylarının Öğretmen İstihdamı ve Mesleki Geleceklerine İlişkin Görüşleri. *Kuram ve Uygulamada Eğitim Bilimleri*, 11(3), 1167-1184.
- Tarman, B. (2012). Prospective Teachers' Beliefs and Perceptions About Teaching as a Profession. *Educational Sciences: Theory and Practice*, 12(3), 1964-1973.
- Taşğın, Ö. (2006). Beden Eğitimi ve Spor Yüksekokulunda Okuyan Öğretmen Adaylarının Mesleki Kaygı Düzeylerinin Bazı Değişkenler Açısından İncelenmesi. *Kastamonu Eğitim Dergisi*, 14(2), 679-686.
- Temiz, E. (2011). Güzel Sanatlar Eğitimi Bölümü Öğretmen Adaylarının Mesleki Kaygı Düzeylerinin Cinsiyet ve Alan Değişkenleri Açısından İncelenmesi. *E-Journal of New World Sciences Academy*, 6(2), 303-310.
- Tümkaya, S.; Aybek, B. ve Çelik, M. (2007). KPSS'ye Girecek Öğretmen Adaylarındaki Umutsuzluk ve Durumluk-Sürekli Kaygı Düzeylerini Yordayıcı Değişkenlerin İncelenmesi. *Kuram ve Uygulamada Eğitim Bilimleri*, 7(2), 953-974.
- Yılmaz, E. (2007). Bir Meslek Olarak Öğretmenlik. (Ed. E. Karip). *Eğitim Bilimine Giriş* içinde. Ankara: Pegem A Yayıncılık.
-



# Asya Studies

Academic Social Studies / Akademik Sosyal Arařtırmalar  
Year: 6 - Number: 19 p. 85-94, Spring 2022

## Conceptual Metaphors in Trump's Inaugural Address *Trump'ın Başkanlık Konuşmasındaki Kavramsal Metaforlar*

DOI: <https://doi.org/10.31455/asya.1032720>

Arařtırma Makalesi /  
Research Article

Makale Geliş Tarihi /  
Article Arrival Date  
**05.12.2021**

Makale Kabul Tarihi /  
Article Accepted Date  
**28.03.2022**

Makale Yayın Tarihi /  
Article Publication Date  
**29.03.2022**

### Asya Studies

Dr. Öğr. Üyesi Ozan Deniz Yalçınkaya  
Dicle Üniversitesi, Edebiyat Fakültesi,  
İngiliz Dili ve Edebiyatı Bölümü,  
[ozandenizyalcinkaya@gmail.com](mailto:ozandenizyalcinkaya@gmail.com)

#### ORCID ID

<https://orcid.org/0000-0003-4150-913X>

\* "COPE-Dergi Editörleri İçin Davranış Kuralları ve En İyi Uygulama İlkeleri" beyanları: Bu çalışma için herhangi bir çıkar çatışması bildirilmemiştir. Bu çalışma için etik kurul onayı gerekmemektedir.

#### Abstract

This study investigates how some conceptual metaphors in Trump's inauguration speech delivered in 2017, contributed to the formation of political discourse. As is often the case, by these speeches, the elected presidents reveal their goals and explain their visions in the national and international arenas. Such presidential speeches aim to persuade people and convey targeted messages and ideologies, using various linguistic tools to impact the masses substantially. Therefore, such speeches are political discourses with implicit and explicit meanings, and in this language, the unique words are meticulously chosen, and all the possibilities of the language are utilized. Accordingly, various linguistic methods and strategies are developed by each speaker, and these strategies are required to be examined.

Some studies have been carried out to investigate the connection between language, power, and ideology through linguistic devices. Although various studies deal with the stylistic features of presidential speeches from many aspects, the number of related studies on conceptual metaphors is limited. This study will help us better understand the stylistic features of speech and the use of metaphors persuasively. The study was conducted pragmatically with Critical Discourse Analysis (CDA) and Lakoff and Johnson's Conceptual Metaphor Theory (CMT). As a result of the study, it is clear that the speech was prepared skilfully to persuade the voters, and the conceptual metaphors used in this direction are distinctive cognitive devices for creating discourse strategies.

**Keywords:** Political Discourse, Metaphor, Conceptual Metaphor Theory, Immigrants, Immigration

#### Öz

*Bu çalışmada, Trump'ın 2017'de yaptığı göreve başlama konuşmasındaki bazı kavramsal metaforların siyasi söylemin oluşumuna nasıl katkıda bulunduğu araştırılmaktadır. Çoğu zaman olduğu gibi, seçilen başkanlar bu konuşma aracılığıyla ulusal ve de uluslararası alanlarda hedeflerini ortaya koymakta ve vizyonlarını açıklamaktadır. Bu tür başkanlık konuşmalarında, kitleler üzerinde güçlü bir etki sağlamak için çeşitli dilsel araçlar kullanılarak insanları ikna etmek ve hedeflenen mesaj ve ideolojileri iletmek amaçlanır. Dolayısıyla bu tür konuşmalar üstü kapalı ve belirgin siyasi söylemlerdir ve bu dilde kendine özgü kelimeler titizlikle seçilir, dilin tüm olanaklarından istifade edilir. Bu doğrultuda, her konuşmacı tarafından çeşitli dilsel yöntemler ve stratejiler geliştirilir. Dolayısıyla siyasi söylemde kullanılan bu stratejilerin araştırılması gerekmektedir.*

*Dil, iktidar ve ideoloji arasındaki bağlantıyı dilsel araçlar aracılığıyla araştırmak için bazı çalışmalar yapılmıştır. Başkanlık konuşmalarının üslup özelliklerini birçok açıdan ele alan çeşitli çalışmalar olmasına rağmen, konuya dair kavramsal metaforlarla ilgili yeterince çalışma söz konusu değildir. Bu çalışma, konuşmanın üslup özelliğini ve ikna edici bir şekilde metafor kullanımını daha iyi anlamamıza yardımcı olacaktır. Bu araştırma, Eleştirel Söylem Analizi (CDA) ve Lakoff ve Johnson Kavramsal Metafor Teorisi (CMT) ile edimsel çerçevede yürütülmüştür. Çalışma sonucunda, yapılan konuşmanın seçmenleri ikna etmek amacıyla ustalıkla hazırlandığı ve bu doğrultuda kullanılan kavramsal metaforların, söylem stratejileri oluşturmak için ayırt edici bilişsel araçlar olduğu görülmektedir.*

**Anahtar Kelimeler:** Siyasi söylem, Metaphor, Kavramsal Metafor Teorisi, Göçmenler, Göç

#### Citation Information/Kaynakça Bilgisi

Yalçınkaya, O. D. (2022). Conceptual Metaphors in Trump's Inaugural Address. *Asya Studies-Academic Social Studies / Akademik Sosyal Arařtırmalar*, 6(19), 85-94.

---

*Language is politics, and politics assigns power; power governs how people talk and how they are understood. (Lakoff, 1990: 7)*

## INTRODUCTION

Pelinka (2007: 129) argues that the use of language extends beyond the domains of literature and linguistics and maintains that "language must be seen (and analyzed) as a political phenomenon and that politics must be conceived and studied as a discursive phenomenon." As Beard (2000: 13) points out, the language of politics "helps us understand how language is used by those who wish to gain power, those who wish to exercise power, and those who wish to keep power." Hudson (1978: 61-41) points out that language should be understood as a strategic resource whereby politicians gain and hold power. Within this view, political "statements" do not represent "cool," "objective," and "comprehensible" utterances, but rather function as a "screen, a false scent, a safety net" designed to achieve political goals and create and present an image of national unity. Despite diverse analyses in this field, the role of language, its effects and structure, its power of manipulation, and its impact on people are fundamental. This is, in a sense, the manifestation of power.

Dijk (2006: 728) outlines that "few areas in the social sciences are as closely related as those of the study of politics, ideology, and discourse." Political cognition is, by definition, ideologically biased, and political ideologies are reproduced mainly by discourse. "Language, in many ways, in politicians' hands, is a powerful device to transfer ideas, thoughts, beliefs, and persuade people. Since the early 1980s, there has been an interest in the area of political discourse. Besides the variety of approaches, such as descriptive and psychological, the central approach has been a critical perspective. However, the relationship between language and politics dates back to classical Greek and Roman treatises on rhetoric (Aristotle, 1954).

Dijk (2006) maintains that this kind of discourse is described both from the perspective of political discourse structures together with their political contexts. He also argues that "political discourses and their structures will only be able to have the political functions when they are enacting political acts or processes, such as governing, legislating, or making opposition, and with particular political aims in mind, such as defending or defeating a bill or getting elected" (Dijk, 2006: 733).

Politicians reveal their speeches to declare their policies, persuade, and manipulate the audience, employing diverse language strategies with carefully chosen words. In this sense, figurative language, such as metaphors, comes to the fore. To this end, to win the election in his political rhetoric addresses and even after the election in his presidential address, Trump applied his exercising power by resorting to the strategy by using relevant linguistic devices, such as metonymy and metaphors. Metaphor and metonymy are figurative speech patterns frequently used and encountered in everyday speech. They are also quite noticeable in the language of politics, with their cognitive and heuristic functions. In a sense, metaphor is a figure of speech in which one thing is compared to another by saying that one is the other.

As Van Dijk (2013) argues, this study is concerned with the way power abuse is represented, and what linguistic resources are drawn upon in such a practice. Moreover, it gives an account of how power abuse is enacted, reproduced, and legitimated by text and talk as social power involves influencing the minds of the recipients and their knowledge and attitudes. Thus, this study aims to provide a framework for a metaphor-based critical analysis of persuasion and manipulation in political discourse.

Many similar studies have been carried out to investigate the connection between language, power, and ideology through linguistic devices. Below, the definition of metaphor and metonym will be highlighted. Then the inaugural speech of former President Donald Trump (presented in the appendix) will be analyzed within the framework of CDA and the contemporary cognitive theory of metaphor (CMT).

### Metaphor

Merriam Webster puts it this way: "a metaphor is a figure of speech in which a word or phrase literally denoting one kind of object or idea is used in place of another to suggest a likeness or analogy between them" (Merriam-webster, 2021).

While conventional approaches consider the metaphorical use of words and expressions from the perspective of a case-by-case basis, cognitive linguists, however, indicate patterns in the metaphorical uses of word meanings. Having said that, the traditional concept of metaphor can be outlined by the five generally accepted features: (Kövecses, 2002: VII-VIII)

---



First, metaphor is a property of words; it is a linguistic phenomenon. The metaphorical use of the word "lion" is a characteristic of a linguistic expression (that of the word "lion"). Second, metaphor is used for artistic and rhetorical purposes, such as when Shakespeare writes, "all the world is a stage." Third, a metaphor is based on a resemblance between the two entities that are compared and identified. Fourth, metaphor is a conscious and deliberate use of words, and one must have a unique talent to do it and do it well. Fifth, it is also commonly held that a metaphor is a figure of speech that we can do without, and we use it for special effects; it is not an inevitable part of everyday human communication, let alone everyday human thought and reasoning.

According to Lakoff and Johnson (1980), a metaphor is a pervasive phenomenon in everyday language in their conceptual metaphor theory. It represents the output of a cognitive process through which we comprehend one domain in terms of another. In line with this theory, metaphorical phrases are the linguistic presentation of basic conceptual knowledge. Both metaphor and metonymy can demonstrate the ideological positions of the speakers. They both function at a word or phrase level, and they constitute a comparison between one idea and another. Lakoff and Johnson (1980: 8) argue that:

1. A metaphor is a property of concepts and not of words;
2. The function of metaphor is to understand certain concepts better, not just for some artistic or esthetic purpose;
3. A metaphor is often based on similarity;
4. The metaphor is used effortlessly in everyday life by ordinary people, not just by special, talented people; and
5. Far from being a superfluous though pleasing linguistic ornament, a metaphor is an inevitable process of human thought and reasoning.

In discourse, metaphors may be employed for particular purposes or create a conventional effect, and they are often used as topic management devices. For example, there are some conventional metaphors in the language: *time is money*, *how time flies*. Metonymy, another device of figurative speech, involves replacing the name of something with something connected to it without being the whole thing. In metonymy it involves replacing the name of something with something connected to it without being the whole thing itself; in doing so, it affects the audience's perception of and attitude towards the original thing. This is one of Shakespeare's famous and considerably conventional metaphors, one version of a series of metonymically related metaphors. *Life is play*, *life is a player*, and *life is a stage*.

As in the example of "love", Lakoff and Johnson (1980) defined *metaphor* as a mapping between two semantic domains. Considering a conventionalized metaphor such as LOVE IS A JOURNEY, a classic example from Lakoff and Johnson's *Metaphors We Live By* (1980), these are the common linguistic expressions used by English language users, and they can be seen as manifestations of more general cross-domain-mappings: (Kövecses, 2002: 6)

#### LOVE IS A JOURNEY

Look *how far* we've *come*.

We're *at a crossroads*.

We'll just have to *go our separate ways*.

We can't *turn back* now.

I don't think this relationship is *going anywhere*.

*Where* are we?

We're *stuck*.

It's been a *long, bumpy road*.

This relationship is a *dead-end street*.

We're just *spinning our wheels*.

Our marriage is *on the rocks*.

We've *gotten off the track*.

This relationship is *foundering*. As Lakoff and Johnson (1980) argue, metaphor is an integral aspect of the human conceptual system and is a figure of thought. In this context, the theory explores the link between effectiveness of metaphor as a convincing device in such discourses and the background of its use. Accordingly, the current study aims to determine the contextual principles underlying Trump's choice and use of metaphors in his inaugural speech.

### Theoretical Framework

This study's insights from Lakoff and Johnson's Cognitive Metaphor Theory, pragmatics, and critical discourse analysis are deployed. From the methodological perspective, this theory is associated with the critical approaches to text studies by Fairclough and Wodak (1997); Van Dijk (2001).

The status of 'metaphor' is conceived as a fundamental conceptual device based on the assumption that "[o]ur ordinary conceptual system, in terms of which we both think and act, is fundamentally metaphorical" (Johnson and Lakoff, 1980: 3). As a *metaphor* is technically defined as a 'cross-domain mapping in the conceptual system [...] from a source domain [...] to a target domain' (Lakoff, 1993: 203-7), under the category of metaphorical processes/metaphorizations, we include a wide range of phenomena, involving different levels of the text, relating one thing (target domain) to another (source domain). While investigating all metaphors that lie beyond the scope of this study, attention is given to those metaphors with a specific purpose, together with immigration metaphors in the discourse.

### Metaphors in Trump's Inaugural Address

Metaphor plays an essential role in enhancing the understandability of a speech, but the use of metaphors in political discourses may be distinct. The first one is for simplification purposes. As politics is complicated, it will be tough for ordinary people to comprehend it. For example, the journey is a very familiar topic for people, so politicians often use journey metaphors to make people feel easy to understand. The second function aims at persuasion. Hence, persuasion is a primary purpose that politicians aim at. The third one is motivation oriented to encourage people to behave in the right way, politicians will provide motivation.

In the context of political communication, the use of metaphor is striking. Unlike previous presidents, Trump's short inaugural speech lasted 16 minutes and contained 1,433 words. The inauguration as the 45th president of the United States was held on Friday, January 20, 2017, at the west front of the United States Capitol in Washington, D.C. His speech was both nationalist and populist. His speech was fascinating in its rhetorical style.

In this part, the most common conceptual metaphors, such as journey metaphors, human metaphors, and war metaphors, will be focused on and will be investigated and explained. In such metaphors, the journey is a domain that most people are familiar. In a journey, a traveller walks toward a destination along specific routes on which there will be obstacles, landmarks, and crossroads. Furthermore, the country and its people will also encounter challenges or trouble on their way to success. Thus, when politicians use these metaphors in their speeches, the following conceptual metaphors occur:

"So to all Americans, in every *city* near and far, small and large, *from mountain to mountain*, and from *ocean to ocean*, hear these words":

"You will *never be ignored again*" (Politico, 2021).

In journey metaphors, social goals, i.e. the source domain (destinations), are mapped onto the target domain (social goals) set by the governments are often the destinations. These goals can be short-term ones as well as long-term ones. The final destinations involve democracy, freedom, and liberty, which can be indicated through the following examples:

"Your voice, your hopes, and your dreams will define our *American destiny*. And your courage, goodness, and love will forever *guide us along the way*" (Politico, 2021).

The words "*guide us*" and "*along the way*" generally indicate the destinations. An explicit goal is defined as *American destiny*, which means democracy, liberty, and freedom are the destinations. This conceptual metaphor enables people to comprehend that the goals they are following are worthwhile, inspiring confidence in people. From the above analysis, it can be seen that those journey metaphors comply with the rhetorical objectives of the inaugural address.

Regarding human metaphors, Lakoff and Johnson (1980) argue that personification is a special type of ontological metaphor where the object is further specified as being a person so that a wide variety of experiences with nonhuman entities can be described in terms of human motivations, characteristics, and activities. Therefore, by adopting the human metaphor, it is possible to make people understand other phenomena in human terms, such as motivation, characteristics, and actions. The conceptual metaphor "The Nation is a Person" is often adopted to describe some phenomena in political speeches. Here, some aspects of a person are mapped onto the nation, enabling people to efficiently understand several specific concepts about the nation.

"America will start *winning again, winning* like never before."

"A crucial conviction is at the centre of this movement: that a nation exists to serve *its citizens*."

"We, the citizens of America, are now joined in a great national effort to rebuild our country and restore *its promise* for all of our people" (Politico, 2021).

"The establishment *protected itself*, but not the citizens of our country" (Politico, 2021).

In these examples, *winning, promise, and protecting* are used. America is presented by the words used to describe a person. By regarding America as such a person, the politicians intend to make people understand, as a developed country, what kind of a country America is like, and what kind of qualities it possesses.

In this growth map, when a person grows up, he becomes mature and can tell others how to be mature. As in the case of a nation, it becomes fully developed and enables to tell other undeveloped countries how to develop correctly, as in the following examples (Politico, 2021):

"We Will Make America *Wealthy* Again.

We Will Make America *Proud* Again.

We Will Make America *Safe* Again."

From the perspective of the health metaphor, it demonstrates that the health of a country is its economic condition. In other words, economic health is essential for a country, as in the following example:

"Together, We Will Make America *Strong* Again" (Politico, 2021).

The conceptual metaphor "Politics is War" is frequently noticed in daily conversation related to the war metaphor. Politicians also use these metaphors to underline their desire to achieve worthwhile social goals. Thus, such metaphors play a vital role. Therefore, in the conceptual metaphor, "social evils are enemies," the source domain (enemies) is mapped onto the target domain (social evils). In war and for a country, there will be enemies. When confronted with these enemies, people have to defend themselves and fight for themselves. Thus, the war metaphor in the inaugural indicates that the American people are defenders and fighters. In the following examples, it can be seen that the war metaphor is often used in the American presidential inaugural discourses to encourage the American people.

"We must *protect* our borders from the *ravages* of other countries by making our products, stealing our companies, and destroying our jobs. Protection will lead to great prosperity and strength." (Politico, 2021).

"We've *defended* other nations' borders while refusing to *defend* our own."

"I will *fight* for you with every breath in my body – and I will never, ever let you down."

During the election campaigns and at his inauguration, Trump used a few metaphorical expressions to explain some of his goals for the country. He employed a variety of metaphors to construct his "America First" agenda on immigration. "From this moment on, it's going to be America First." In the following lines: He outlined, "From this day forward, a new vision will govern our land," and he went on, "From this moment on, it is going to be America First." Given his political ideology, he is specific about what this means in these lines. He disclosed that "every decision on trade, on taxes, on immigration, on foreign affairs, will be made to benefit American workers and American families.

The issue of immigration has continuously been an essential part of the political agenda of the presidents, particularly immigration via the southern border. In his speech, Trump explained that those immigrants coming into the U.S. pose a danger. "We must protect our borders from the ravages of other countries making our products, stealing our companies, and destroying our jobs." Protection will lead to great prosperity and strength" (Politico, 2021). During his campaigns, he insistently pointed out Islam as an existential threat. To this end, he stated, "We will reinforce old alliances and unite the civilized world against radical Islamic terrorism, which we will eradicate completely from the face of the Earth". He wants to stop all Muslims from entering the country, but he also wants to deport millions of immigrants who have entered illegally.

Santa Anna (1999) described the conceptual metaphor "Immigrants are animals" as in 'ferreting out illegal immigrants' and 'to catch a third of their quarry' and "Immigrants are weeds" as in a 'new crop of immigrants' and 'to weed out illegal aliens.' However, these kinds of representations did not occur in Trump's address. Considering Trump's election speeches, they aim at possible voters for the election. Moreover, the topic of immigration on a smaller or larger scale can be traced in all speeches and deals with the present situation of immigration.

In order to appeal to their base and reinforce common conceptions of American identity throughout American history, politicians have long resorted to anti-immigrant rhetoric. Nevertheless, only a few have employed such pejorative, inflammatory, and hyperbolic language as Trump has used. During

his election campaign, Trump used provocative language and discourse on immigrants. In the election campaigns, he used words related to immigrants and immigration as *radical and dangerous immigration policies, (illegal) immigrants, killers, violent crimes, drug smugglers, gangs, lower wages, rapists, and human smuggling*, introducing immigrants as a menace. His election speeches clearly show that many of these terms are negatively marked. Trump actively exploits these terms to refer to migration and immigration.

As noticed in his election speeches, a discourse of hostility and bias against immigration was at the centre of his political campaign. He uses empathetic ideological and predicative metaphors negatively. As Pilyarchuk and Alexander (2018: 124) argue, "The latter topic of immigration is the most prevalent one" in his speeches. They also maintain that "... in Trump's case, immigrants are dangerous people and criminals." The conceptualization of immigrants is always pejorative and dehumanizing."

In his inaugural address, Trump used powerful anti-foreign policy language throughout the address, trying to establish the policy for his administration. In the inaugural, he used his language to reinforce the polarization of "us" versus "them". He explained that:

"For many decades, we've enriched foreign industries at the expense of American industry, *subsidized the armies of other countries* while allowing for the very sad depletion of our military" (Politico, 2021).

"We've defended *other* nations' borders while refusing to defend *our own*."

As Dijk (2006: 732) states, "discourses make ideologies observable because it is only in discourse that they may be explicitly expressed and formulated." Other political practices only implicitly show or experience ideologies, for instance, in practices of discrimination based on sexist, racist, or political ideologies." "We must protect our borders from *the ravages of other countries* by making our products, stealing our companies, and destroying our jobs. Protection will lead to great prosperity and strength (Politico, 2021). To do this, we must understand the literal meaning of the sentences. In his remarks, as seen earlier in his campaigns, Trump has drawn attention to depicting illegal immigrants in America as primarily bad, a source of threat or evil.

Lakoff and Johnson (1980) maintain that metaphorical uses may describe the world for us in particular ways so that we come to understand the world in that way. As in the following examples, Trump's empathetic use of ideological and predicative metaphors are portrayed in a negative context.

"We've made other countries *rich* while our country's wealth, strength, and confidence has *disappeared* over the horizon."

"The factories *shuttered and left our shores*, with not even a thought about the millions upon millions of American *workers left behind*- (Politico, 2021).

Trump creates a division between Americans, the wealthy and the poor, and between people and politicians. In Trump's speech, pronouns and metaphors were often used to enforce existing divisions between groups of people based on their status in society, nationality, and between himself and the people. According to Wilson (2001: 401):

The general principle here is one of transformation. Similar words and phrases may come to be reinterpreted within different ideological frameworks. Linked directly to this process is the concept of "representation." Representation refers to the issue of how language is employed in different ways to represent what we know, believe, and perhaps think... The consequences here, within a political context, seem obvious enough. To have others believe you, do what you want them to do, and generally view the world in the most favourable way for your goals, you need to manipulate, or, at the very least, pay attention to the linguistic limits of forms of representation.

Mio (1997:130) argues that "Because of information-processing demands, people cannot pay attention to all aspects of political evidence. Therefore, something is needed to simplify decision making, and metaphors and other shortcut devices (e.g. cognitive heuristics) address this need. Besides metaphors, Trump also uses repetition of words and phrases very effectively to emphasize some of his main points.

"Together, We Will Make America *Strong Again*.

We Will Make America *Wealthy Again*.

We Will Make America *Proud Again*.

We Will Make America *Safe Again*" (Politico, 2021).

As Van Dijk points out, "a discourse of any kind "may be seen as a semantic iceberg. Only a few meanings are expressed on the surface of the text and talk, whereas other meanings remain implicit knowledge stored in mental models" (1993: 109). "The forgotten men and women of our country will be

forgotten no longer." He is implying a black president ruled a country. He is blaming black people and immigrants. As Lakoff and Johnson highlight, "metaphors are meaningful windows onto the historical, cultural, and social experience of a country, and the metaphorical structure of the fundamental concepts in a culture is coherent with the basic values of that culture" (1981: 22).

### CONCLUSION

This paper aimed to cast light on political metaphors, particularly the immigration rhetoric in Trump's inauguration addresses, by applying the conceptual metaphor theory proposed by Lakoff and Johnson, focusing on three common metaphors that appear in political speeches. These are journey metaphors, human metaphors, and war metaphors. As argued in this study, the use and power of metaphor in language as both a rhetorical device and a conceptual process has been in practice since Aristotle. It is still used as a robust linguistic device to convey the intended meaning and persuade people throughout the ages. Based on the linguistic perspective, metaphors are rhetorical devices in stylistics, a branch of linguistics that applies the theory and methodology of modern linguistics to studying style. Dijk (2006:732) underscores that "political ideologies are acquired, expressed, learned, propagated, and contested through discourse."

In political speeches, the candidates' use of the appropriate language and figures of speech can convince the audience to vote for them. The metaphors used in these speeches draw the voters' attention; employing these powerful metaphorical devices as an instrument to change perceptions and persuade people to intended or hidden aims. Furthermore, throughout the speech, it can be noticed that the use of such linguistic devices corresponds to fulfilling intended purposes.

This study focused on conceptual metaphors and how they contributed to Trump's speech and politics. It may not be easy to judge the metaphorical power that only took sixteen minutes. A comprehensive investigation taking into account other rhetorical strategies would better portray metaphors in those speeches.

**Authorship Contribution** (This study was conducted with a single author, %100)

**Ethics Committee Statement** (Ethics committee is not required in this study)

### REFERENCES

- Aristotle. (1954). *The Rhetoric and Poetics of Aristotle*, (Trans. W. Rhys Roberts). New York: Modern Library.
- Beard, A. (2000). *The Language of Politics*. London: Routledge.
- Fairclough, N. and Wodak, R. (1997). Critical Discourse Analysis. (Ed. T. Van Dijk). In *Discourse Studies: A Multidisciplinary Introduction* (p. 258-284). London: Sage.
- Hudson, K. (1978). *The Language of Modern Politics*. London: MacMillan.
- Kövecses, Z. (2002). *Metaphor: A Practical Introduction*. New York: Oxford University Press.
- Lakoff, G. and Johnson, M. (1980). *Metaphors We Live By*, Chicago: The University of Chicago Press.
- Lakoff, G. and Mark, J. (1981). *Metaphors We Live By*. Chicago: The University of Chicago Press.
- Lakoff, G. (1993). The Contemporary Theory of Metaphor. (Ed. Andrew Ortony). In *Metaphor and Thought* (p. 202-203). Cambridge: Cambridge University Press.
- Lakoff, R. T. (1990). *Talking Power: The Politics of Language in Our Lives*. Glasgow: Harper Collins.
- Merriam-Webster. (2021). <https://www.merriam-webster.com/dictionary/metaphor>. (Accessed: 3.12.2021).
- Mio, J. S. (1997). Metaphor & Politics. *Metaphor & Symbol*, 12(2), 113-133.
- Pelinka, A. (2007). Language as a Political Category: The Viewpoint of Political Science. *Journal of Language & Politics*, 6(1), 129-143.
- Pilyarchuk, K. and Onysko, A. (2018). Conceptual Metaphors in Donald Trump's Political Speeches: Framing His Topics and (Self-) Constructing His Persona. *Colloquium: New Philologies*, 0(3), 98-156.
- Politico. (2021). <https://www.politico.com/story/2017/01/full-text-donald-trump-inauguration-speech-transcript-233907> (Accessed: 3.12.2021).
- Santa Anna, O. (1999). Like an Animal I was Treated: Anti-immigrant Metaphor in US Public Discourse. *Discourse and Society*, 10(2), 191-224.

- Van Dijk, T. A. (1993). Analyzing Racism Through Discourse Analysis: Some Methodological Reflections. (Eds. J. H. Stanfield II and R. M. Dennis). In *Race and Ethnicity in Research Methods*. ( p. 92-134). Newbury Park: Sage Publications.
- Van Dijk, T. A. (2001). Critical Discourse Analysis. (Eds. D. Tannen, D. Schiffrin and H. Hamilton). In *Handbook of Discourse Analysis* (p. 352-371). Oxford: Blackwell.
- Van Dijk, T. A. (2006). *Politics, Ideology, and Discourse*. Barcelona: Universitat Pompeu Fabra.
- Van Dijk, T. A. (2013). Discourse, Power, And Access. In *Texts and Practices* (p. 93-113). UK: Routledge.
- Wilson, J. (2001). Political Discourse. *The Handbook of Discourse Analysis* (Eds. D. Schiffrin, D. Tannen and H. Hamilton). Oxford: Blackwell.
-

---

**TRANSCRIPT**

Chief Justice Roberts, President Carter, President Clinton, President Bush, President Obama, fellow Americans, and people of the world: thank you.

We, the citizens of America, are now joined in a great national effort to rebuild our country and to restore its promise for all of our people.

Together, we will determine the course of America and the world for years to come.

We will face challenges. We will confront hardships. But we will get the job done.

Every four years, we gather on these steps to carry out the orderly and peaceful transfer of power, and we are grateful to President Obama and First Lady Michelle Obama for their gracious aid throughout this transition. They have been magnificent.

Today's ceremony, however, has very special meaning. Because today we are not merely transferring power from one Administration to another, or from one party to another – but we are transferring power from Washington, D.C. and giving it back to you, the American People.

For too long, a small group in our nation's Capital has reaped the rewards of government while the people have borne the cost.

Washington flourished – but the people did not share in its wealth.

Politicians prospered – but the jobs left, and the factories closed.

The establishment protected itself, but not the citizens of our country.

Their victories have not been your victories; their triumphs have not been your triumphs; and while they celebrated in our nation's Capital, there was little to celebrate for struggling families all across our land.

That all changes – starting right here, and right now, because this moment is your moment: it belongs to you.

It belongs to everyone gathered here today and everyone watching all across America.

This is your day. This is your celebration.

And this, the United States of America, is your country.

What truly matters is not which party controls our government, but whether our government is controlled by the people.

January 20th 2017, will be remembered as the day the people became the rulers of this nation again.

The forgotten men and women of our country will be forgotten no longer.

Everyone is listening to you now.

You came by the tens of millions to become part of a historic movement the likes of which the world has never seen before.

At the center of this movement is a crucial conviction: that a nation exists to serve its citizens.

Americans want great schools for their children, safe neighborhoods for their families, and good jobs for themselves.

These are the just and reasonable demands of a righteous public.

But for too many of our citizens, a different reality exists: Mothers and children trapped in poverty in our inner cities; rusted-out factories scattered like tombstones across the landscape of our nation; an education system, flush with cash, but which leaves our young and beautiful students deprived of knowledge; and the crime and gangs and drugs that have stolen too many lives and robbed our country of so much unrealized potential.

This American carnage stops right here and stops right now.

We are one nation – and their pain is our pain. Their dreams are our dreams; and their success will be our success. We share one heart, one home, and one glorious destiny.

The oath of office I take today is an oath of allegiance to all Americans.

For many decades, we've enriched foreign industry at the expense of American industry; subsidized the armies of other countries while allowing for the very sad depletion of our military;

We've defended other nation's borders while refusing to defend our own;

And spent trillions of dollars overseas while America's infrastructure has fallen into disrepair and decay.

We've made other countries rich while the wealth, strength, and confidence of our country has disappeared over the horizon.

One by one, the factories shuttered and left our shores, with not even a thought about the millions upon millions of American workers left behind.

The wealth of our middle class has been ripped from their homes and then redistributed across the entire world.

But that is the past. And now we are looking only to the future.

We assembled here today are issuing a new decree to be heard in every city, in every foreign capital, and in every hall of power.

From this day forward, a new vision will govern our land.

From this moment on, it's going to be America First.

Every decision on trade, on taxes, on immigration, on foreign affairs, will be made to benefit American workers and American families.

---

We must protect our borders from the ravages of other countries making our products, stealing our companies, and destroying our jobs. Protection will lead to great prosperity and strength.

I will fight for you with every breath in my body – and I will never, ever let you down.

America will start winning again, winning like never before.

We will bring back our jobs. We will bring back our borders. We will bring back our wealth. And we will bring back our dreams.

We will build new roads, and highways, and bridges, and airports, and tunnels, and railways all across our wonderful nation.

We will get our people off of welfare and back to work – rebuilding our country with American hands and American labor.

We will follow two simple rules: Buy American and Hire American.

We will seek friendship and goodwill with the nations of the world – but we do so with the understanding that it is the right of all nations to put their own interests first.

We do not seek to impose our way of life on anyone, but rather to let it shine as an example for everyone to follow.

We will reinforce old alliances and form new ones – and unite the civilized world against Radical Islamic Terrorism, which we will eradicate completely from the face of the Earth.

At the bedrock of our politics will be a total allegiance to the United States of America, and through our loyalty to our country, we will rediscover our loyalty to each other.

When you open your heart to patriotism, there is no room for prejudice.

The Bible tells us, “how good and pleasant it is when God’s people live together in unity.”

We must speak our minds openly, debate our disagreements honestly, but always pursue solidarity.

When America is united, America is totally unstoppable.

There should be no fear – we are protected, and we will always be protected.

We will be protected by the great men and women of our military and law enforcement and, most importantly, we are protected by God.

Finally, we must think big and dream even bigger.

In America, we understand that a nation is only living as long as it is striving.

We will no longer accept politicians who are all talk and no action – constantly complaining but never doing anything about it.

The time for empty talk is over.

Now arrives the hour of action.

Do not let anyone tell you it cannot be done. No challenge can match the heart and fight and spirit of America.

We will not fail. Our country will thrive and prosper again.

We stand at the birth of a new millennium, ready to unlock the mysteries of space, to free the Earth from the miseries of disease, and to harness the energies, industries and technologies of tomorrow.

A new national pride will stir our souls, lift our sights, and heal our divisions.

It is time to remember that old wisdom our soldiers will never forget: that whether we are black or brown or white, we all bleed the same red blood of patriots, we all enjoy the same glorious freedoms, and we all salute the same great American Flag.

And whether a child is born in the urban sprawl of Detroit or the windswept plains of Nebraska, they look up at the same night sky, they fill their heart with the same dreams, and they are infused with the breath of life by the same almighty Creator.

So to all Americans, in every city near and far, small and large, from mountain to mountain, and from ocean to ocean, hear these words:

You will never be ignored again.

Your voice, your hopes, and your dreams, will define our American destiny. And your courage and goodness and love will forever guide us along the way.

Together, We Will Make America Strong Again.

We Will Make America Wealthy Again.

We Will Make America Proud Again.

We Will Make America Safe Again.

And, Yes, Together, We Will Make America Great Again. Thank you, God Bless You, And God Bless America (Politico, 2021).





# Asya Studies

Academic Social Studies / Akademik Sosyal Arařtırmalar  
Year: 6 - Number: 19 p. 95-100, Spring 2022

## Omicron'un Tanımı, Yazımı ve Okunuşuna Dair Düşünceler\*

*Definition of Omicron, Thoughts on Spelling and Reading*

DOI: <https://doi.org/10.31455/asya.1079907>

Arařtırma Makalesi /  
Research Article

Makale Geliş Tarihi /  
Article Arrival Date  
**27.02.2022**

Makale Kabul Tarihi /  
Article Accepted Date  
**28.03.2022**

Makale Yayın Tarihi /  
Article Publication Date  
**29.03.2022**

### Asya Studies

Öğr. Gör. Dr. Ebubekir Eraslan  
Muğla Sıtkı Koçman Üniversitesi,  
Dalaman Meslek Yüksekokulu,  
[ebubekireraslan@mu.edu.tr](mailto:ebubekireraslan@mu.edu.tr)

#### ORCID ID

<https://orcid.org/0000-0003-3713-1242>

\* "COPE-Dergi Editörleri İçin Davranış Kuralları ve En İyi Uygulama İlkeleri" beyanları: Bu çalışma için herhangi bir çıkar çatışması bildirilmemiştir. Bu çalışma için etik kurul onayı gerekmemektedir.

#### Öz

Çin'de başlayıp tüm dünyaya yayılan korona virüsünün üzerinden üç seneye yakın bir zaman geçmiştir. Bu süreçte insanlık hem korona virüsünden hem de onun varyantlarından derinden etkilenmiş, pek çok insan hayatını kaybetmiş ve kalıcı/geçici sağlık sorunları yaşamıştır.

Korona virüsü ve onun varyantları konusunda Dünya Sağlık Örgütü başından beri kamuoyunu bilimsel olarak uyarmakta ve insanlığı derinden etkileyeceğini düşündüğü varyantları isimlendirmektedir. Dünya Sağlık Örgütünün, korona virüsünün varyantlarından birisi olarak tanımladığı beşinci büyük varyant; Kasım 2021'de Güney Afrika'da ortaya çıkmıştır. Bu varyant tüm dünyayı etkileyerek COVID-19'un en bulaşıcı ve dirençli son varyantı olarak küresel salgın hâline gelmiştir.

Dünya Sağlık Örgütü, tespit ettiği büyük ve etkili varyantlara Yunan alfabesinin harflerini sırasıyla isim olarak vermektedir. Omicron adı da bu alfabenin on beşinci harfi olarak diğer dört büyük varyanttan sonra verilen son isimdir.

Dünyada yeni bir terim hâline gelen Omicron varyantıyla ilgili olarak bir alanyazını oluşsa da Türkiye'de bu alanda henüz bir çalışma yok gibidir. Belki de bu yüzden olsa gerek Türkiye'de Omicron'un tanımı basılı ve elektronik sözlüklerde yapılmamış, yazım bilgisine değinilmemiş, okunuşuyla ilgili herhangi bir malumata erişilememiştir. Özellikle Omicron'un yazımı ve okunuşu, gizli anlaşmalar sistemine terk edilmiştir.

Tüm dünyayı etkileyen küresel salgın hastalıklarda Türkiye'de ve dünyada dil uzmanlarının ve mikrobiyologların disiplinlerarası çalışarak kamuoyunda oluşabilecek yanlış/eksik tanım, yazım ve okunuşların önüne geçmesi gerekmektedir.

**Anahtar Kelimeler:** Omikron, Korona, Korona virüsü, COVID-19, Virüs, Varyant

#### Abstract

*It has been nearly three years since the coronavirus started in China and spread throughout the world. In the process, humanity was deeply affected by both the coronavirus and its variance, many people lost their lives and experienced permanent/temporary health problems.*

*World Health Organization has been scientifically stimulating public opinion about the coronavirus and its variants, naming the variants that it thinks will have a profound impact on humanity. The fifth largest variant, defined by the World Health Organization as one of the variations of the coronavirus, emerged in South Africa in november 2021, affected the world and became the global epidemic as the last contagious and resilient variant of COVID-19.*

*The World Health Organization names the major and influential variance that it detects, in turn, the letters of the Greek alphabet. The name Omicron is the last name given after the other four major variance as the fifteenth letter of this alphabet.*

*Although there is a literature about the Omicron variant, which has become a new term in the world, there is still no study in this field in Turkey. Perhaps that's why Omicron's definition was not made in the printed and electronic dictionaries in Turkey, no writing information was mentioned, no information was accessed. In particular, Omicron's writing and reading has been left to the secret agreements system.*

*In global pandemics affecting the world, in Turkey and around the world, linguists and microbiologists must work interdisciplinary to prevent the false/incomplete definition, spelling and reading of the public.*

**Keywords:** Omicron, Corona, Coronavirus, COVID-19, Virus, Variant

#### Citation Information/Kaynakça Bilgisi

Eraslan, E. (2022). Omicron'un Tanımı, Yazımı ve Okunuşuna Dair Düşünceler. *Asya Studies-Academic Social Studies / Akademik Sosyal Arařtırmalar*, 6(19), 95-100.

## GİRİŞ

2019 yılının son aylarında Çin’de ortaya çıkan ve tüm dünyaya yayılarak küresel salgın hâline gelen korona virüsü; insanlığı derinden etkilemiş ve etkilemeye de devam etmektedir. Dünya Sağlık Örgütü’nün daha sonra COVID-19 olarak tescilleyeceği bu enfeksiyon hastalığı; dünya genelinde altı milyona yakın insanın ölümüne, dört yüz otuz üç milyon insanın hastalığı geçirmesine neden olmuştur (Google, 2022).

COVID-19; üçüncü yılına girdiği 2022 yılı itibarıyla pek çok mutasyona uğramış ve bunun neticesinde dünyada pek çok varyant ortaya çıkmıştır. Ortaya çıkan varyantların sayısı fazla olmakla birlikte; en öne çıkan varyantlardan Alfa 2020 yılının Eylül ayında İngiltere’de, Beta 2020 yılının Eylül ayında Güney Afrika’da, Delta 2020 yılının Eylül ayında Hindistan’da, Gamma 2020 yılının Ocak ayında Brezilya’da ve son olarak Omicron 2021 yılının Kasım ayında Güney Afrika’da tespit edilmiş ve dünya kamuoyunun gündemine gelmiştir.

9 Kasım 2021 tarihinde bir numunedan alınan bir enfeksiyon örneğiyle ilk kez ortaya çıkan ve 26 Kasım 2021 tarihinde Dünya Sağlık Örgütü’nün SARS-CoV-2 Virüs Evrimi Teknik Danışma Grubunun (TAG-VE) yaptığı açıklamayla Omicron’un, COVID-19’un yeni bir varyantı olduğu ilan edilmiştir (WHO, 2022). Dünya Sağlık Örgütü ayrıca Omicron’un endişe verici varyantlar listesine eklenen beşinci varyant olduğunu da bildirmiştir (TBB, 2022).

Ülkeler Omicron varyantının bilimsel olarak adlandırılmasından önce ve sonra Güney Afrika’ya ve diğer bazı ülkelere karşı birtakım yasaklar koysa da bu varyant da diğer varyantlar gibi tüm dünyaya yayılmış ve Dünya Sağlık Örgütü’nün ilan ettiği COVID-19 pandemisi varyantları içerisinde kendisine yer bulmuştur.

Dünyadaki Omicron varyantı alanyazınına bakıldığı zaman, varyantın tespit edildiği günden itibaren bilimsel araştırma ve yazıların başladığı görülmektedir. Mesela He, Hong, Pan, Lu ve Wei (2021: 838-845) Omicron varyantının genel özellikleri ve önleyici tedbirleri üzerinde durmuş; Pulliam, Schalkwyk, Govender, Gottberg, Cohen, Groome, Dushoff, Mlisana ve Moultrie (2021: 1-43) Omicron varyantının enfeksiyon riskini araştırmış; Chen, Wang, Gilby ve Wei (2021: 1-12) Omicron varyantının bulaşıcılığı, aşılama karşı tutumu, antikor direnci üzerinde çalışmış; Tian, Sun, Xu ve Ye (2022: 1-8) varyantın ortaya çıkışı ve salgın özelliklerine değinmiş; Ahmed, Abdul Quadeer ve McKay (2022: 1-6) aşılardan Omicron enfeksiyonuyla bağlantısını değerlendirmişlerdir. Görüleceği/araştırılacağı üzere bu ve buna benzer pek çok uluslararası disiplin içi ve disiplinlerarası bilimsel yayımlar neşredilmiştir.

Türkiye’de Aralık 2021’in ilk günlerinde görülen Omicron varyantıyla ilgili yapılmış bilimsel çalışma yok gibidir. Var olan yazılar da daha çok gazete yazıları, televizyon konuşmaları ve sağlık kuruluşlarının yeni varyantla ilgili verdikleri genel geçer bilgilerdir. Daha önce korona, korona virüsü, COVID-19 gibi yeni terim ve sözcüklerle ilgili çeşitli yazılar yayımlanmıştır (Zülfikar, 2021: 10-16; Eraslan, 2021: 231-249). Fakat söz konusu sözcüklerin tanımı, yazımı ve okunuşunda hâlâ bir birliktelik oluşmamıştır. Bu sebeple korona, korona virüsü, COVID-19 gibi sözcüklerin Türkçede yaşattıkları tanım, yazım ve okunuşlarında görülen sorunların en azından Omicron’da görülmesinin söz konusu çalışmayla önüne geçilmesi amaçlanmıştır.

Çalışmada belgesel tarama yöntemi (Karasar, 2009: 183) kullanılmıştır. İlgili elektronik ve basılı sözcüklere müracaat edilerek Omicron’un tanım, yazım ve okunuş bilgilerine ulaşılmaya çalışılmıştır.

## OMICRON’UN TANIMI

Omicron’un tanımına ulaşmak için Tuğlacı (1983), Ülker (2004), Kocatürk (1999), Dökmeci-Dökmeci (2012) ve Erdemir’in (2011) sözlüklerine bakılmış fakat herhangi bir bilgiye ulaşılamamıştır.

Ardından Omicron sözcüğü birleşik bir isim veya sıfat mı sorusuna cevap aranmış ve micron sözlüğüyle ilgili şu tanımlara ulaşılmıştır:

**Tablo 1:** Micronun Tanım Bilgisi

|  |   |
|--|---|
| Tuğlacı (1983: 475)                            | Bir milimetrenin binde biri, mikron.                                      |
| Ülker (2004: 561)                              | Metrenin milyonda birine eşit olan bir uzunluk birimi.                    |
| Karol, Suludere ve Ayvalı (1998: 446)          | Milimetrenin binde biri büyüklüğünde mikroskopik ölçü birimi. Mikrometre. |
| Kocatürk (1999: 469)                           | Milimetrenin binde biri; mikron.  |
| Erdemir (2011: 677)                            | Milimetrenin binde biri; mikron.  |
| Hemşirelik Terimleri Çalışma Grubu (2015: 434) | Milimetrenin binde biri büyüklüğünde mikroskopik ölçü birimi, mikrometre. |

Ardından O'nun tek başına herhangi bir anlamının olup olmadığı araştırılmıştır:

**Tablo 2:** "O'nun Tanım Bilgisi

|  |   |
|--|---|
| Sinanoglu (1953: 194)                                  | Berberlik gösterir.   |
| Dökmeci ve Dökmeci (2012: 589)                         | 1. <i>ortho</i> 'nun sembolü<br>2. Oksijen, <i>O</i> kan grubu sembolü<br>3. <i>omikron</i> Yunan alfabesinde 15. harf. |
| Çelgin (2011: 457)                                     | Omikron. Eski Yunan alfabesinin on beşinci harfi.   |
| Hemşirelik Terimleri Çalışma Grubu (2015: 677)         | 1.Oksijen 2. Orotik asit 3. Orotidin  |
| İlaç ve Eczacılık Terimleri Çalışma Grubu (2014: 1131) | "Orto- konumu" teriminin simgesi  |

Yukarıdaki tanımlardan anlaşılacağı üzere Omicron sözcüğündeki O harfi bizatihi Omicron'u ifade etmektedir. O zaman Omicron (kısa adı O) sözcüğü bir birleşik kelime değil, tamamen Yunan alfabesindeki on beşinci harfin ta kendisidir. Zaten bununla ilgili olarak dış basında çıkan haberler de bu veriyi doğrulamaktadır (Newsnationnow, 2022; The New York, 2022). Anlaşılacağı üzere COVID-19'un bu yeni varyantı, diğer varyantlarda olduğu gibi isimlendirilmesini Yunan alfabesinden almıştır. Ayrıca korona virüsü adının koronanın taca benzetilmesi nedeniyle verildiği (Eraslan, 2021: 298) hatırlanırsa koronanın Omicron varyantının da bilgisayarda oluşturulan görüntüsünün O harfine benzeyişi vurgulanmalıdır (Npr, 2022).

Omicron'un yeni bir varyant olması sebebiyle bir tanımı da Türk alanyazınında mevcut değildir. Nitekim Güncel Türkçe Sözlük (TDK, 2022), Türkçe Sözlük (TDK, 2011) ve Covid-19 Sözlüğünde (T.C. Sağlık Bakanlığı, 2022) Omicron'la ilgili bir tanım mevcut değildir. Bu yazının yazılmasının bir amacı da Türk alanyazınındaki bu boşluğu doldurmaktır.

Dünya Sağlık Örgütü; Omicron varyantı ile küresel riskin çok yüksek olduğunu, varyantın önceki varyantlara göre çok daha fazla mutasyona uğradığını, Omicron varyantı içerisinde elli farklı mutasyonun tespit edildiğini, Omicron virüsünün korona virüsü aşılarda karşı daha dirençli olabileceğini, diğer varyantlara göre daha kolay bulaşma kabiliyetinde olduğunu, yüz binlerce kişinin ölümüne neden olan Delta varyantına nazaran Omicron'un iki-dört kat daha fazla bulaşıcı olduğunu rapor etmektedir (TBB, 2021).

Özetle Omicron; COVID-19 küresel salgının kendi içinde çok fazla mutasyona uğradığı, aşılara karşı oldukça dirençli, daha önceki varyantlara göre daha çabuk bulaşabilen korona virüsünün Kasım 2021'de ortaya çıkan en son varyantının adıdır.

### OMICRON'UN YAZIMI

Korona, korona virüsü, COVID-19 gibi Batı kaynaklı Omicron teriminde de Türk kamuoyunda bir yazım sorunu mevcuttur. Özellikle Omicron'un yazımı konusunda kaynak dildeki Omicron şeklinin yanı sıra az da olsa Türkçeleştirilmiş yazımla Omikron'un varlığı da göze çarpmaktadır. Söz gelimi varyanttan önce de olsa Eren'in (2000: LIII) eserinde Omicron sözcüğü, Omikron şeklinde geçmektedir.

Yazım Kılavuzu'nda (TDK, 2021: 25) Omicron sözcüğüyle ilgili doğrudan olmasa da dolaylı olabilecek şöyle bir bilgi yer almaktadır:

**Tablo 3:** Alıntı Kelimelerin Yazılışı

|  |
|--|
| <p><i>Aşağıdaki durumlarda Batı kökenli kelimeler özgün biçimleri ile yazılırlar:</i></p> <ol style="list-style-type: none"> <li><i>Bilim, sanat ve uzmanlık dallarında kullanılan bazı terimler: andante (müzik), cuprus (kimya), desepty (eczacılık), quercus, terminus technicus (teknik terim) vb.</i></li> <li><i>Latin yazı sistemini kullanan dillerden alınma deyim ve sözler: Veni, vidi, vici (Geldim, gördüm, yendim); conditio sine qua non (Olmazsa olmaz); eppur si mouve (Dünya her şeye rağmen dönüyor); to be or not to be (olmak veya olmamak); l'art pour l'art (Sanat sanat içindir); l'Etat c'est moi (Devlet benim); traduttore traditore (Çevirmen haindir); persona non grata (istenmeyen kişi) vb.</i></li> </ol> |
|--|

Konulan kuralların alıntı sözcüklerin yazımında kaynak dilden uzaklaşılmanın tamamen istenilmemesinden kaynaklandığı düşünülmektedir. Fakat buradaki *bazı* gibi bilimsel olmayan bir ifade, tesis edilmeye çalışılan kuralın artık çok özeldir kalması, Yazım Kılavuzu (TDK, 2021) ve Güncel Türkçe Sözlük'ün (TDK, 2021) anlık ve sürekli olarak güncellenmemesi; insanların Batı kaynaklı sözcüklerin yazımında hangi yazımı tercih edecekleri noktasında kuşkuya düşmelerine neden olmaktadır.

Yine Yazım Kılavuzu'nda (TDK, 2021: 26) *Yabancı Özel Adların Yazılışı* kısmının *Yunanca Özel Adlar* bölümünde konuya şu şekilde bir açıklama getirilmektedir:

Yunanca adlar yazılırken Yunan harflerinin ses değerlerini karşılayan Türk harfleri kullanılır. *Herodotos, Euripides, Pindaros, Solon, Sokrates, Aristoteles, Platon, Venizelos, Karamanlis, Papandreu, Onasis vb.*

Ancak *Herodotos, Sokrates, Aristoteles, Platon, Pythagoras, Eukleides* adları dilimize *Heredot, Sokrat, Eflatun, Pisagor, Öklid* biçimlerinde yerleşmiştir.

Omicron sözcüğü, Yunan alfabesinin on beşinci harfidir. Yunancadan Batı alanyazımına geçmiş ve Dünya Sağlık Örgütü'nün katkılarıyla Omicron sözcüğü artık hastalık adı hâline gelerek terimleşmiştir. Sözcüğün kısa zamanda bu kadar hızlı terimselleşmesi, dünya alanyazımında da kaynak dilden hareketle alanyazımında Omicron şeklindeki yazımı yaygınlaştırmıştır. Fakat Yazım Kılavuzu'ndaki (TDK, 2021: 26) "Yunanca adlar yazılırken Yunan harflerinin ses değerlerini karşılayan Türk harfleri kullanılır." maddesine dayanarak; Türkçede özel ve cins isimlerde kaynak dilde söz sonunda (physic, rhythmic, Titanic, Anzac), söz başında (culture, canal, Cameroon, Calven) ve söz ortasında (alcohol, abacus, doctor, academic, America) yer alan tonlu sözcüklerin tonlu sözcüklerle yer değiştirmesi nedeniyle Omicron sözcüğünün Omikron şeklindeki yazımına yaygınlık kazandırılması gerektiği düşünülmektedir. Dolayısıyla Türkçe ses bilgisi açısından bakıldığında, kaynak dilde Omicron şeklindeki yazımın ötümsüzleşmeye uğratarak hedef dilde Omikron hâline getirilmeli ve o şekilde yazılmalıdır.

#### OMICRON'UN OKUNUŞU

Omikron yeni bir terim ve sözcük olduğu için hem Mete (2020: 440) hem Demirel (2021: 460) hem de Telaffuz Sözlüğünde (TRT, 2021) yer almamaktadır.

Türkçenin okunduğu gibi yazılan, yazıldığı gibi okunan bir dil (İşcan, 2011: 6) olmasından hareketle artık Omikron şeklinde yazılması lazım gelen ve Türkçede ödünçleme yoluyla alınan block (blok), clinic (klinik), active (aktif) gibi örneklerde de görüldüğü üzere Omikron'un Omikron şeklinde telaffuz edilmesine devam edilmelidir.

#### SONUÇ, TARTIŞMA VE ÖNERİLER

COVID-19, tüm dünyayı etkileyen bir enfeksiyon hastalığıdır. İnsanlığa yaşattığı pek çok sorunla hemen hemen herkesi doğrudan ya da dolaylı olarak etkilemiştir. Üç senelik zaman içerisinde COVID-19, pek çok mutasyon geçirmiştir. Bu mutasyonların bazıları küçük ölçekte olup belli bir coğrafyayı etkiledikleri için bazı bölgelerde kısmi salgın ilan edilmiştir. Bunun dışında bazı mutasyonlar; kendi içerisinde farklı birtakım özelliklere sahip olarak küresel çapta insanlığı etkiledikleri için özel adlarla adlandırılmış ve bu yüzden küresel salgın hâline gelmiştir. Küresel salgın hâline gelen varyantların adlandırılma işi yapılırken Dünya Sağlık Örgütü; Yunan alfabesindeki harflerin sırasına göre varyantları isimlendirmiştir. Böylece 2022 yılının Mart ayına kadar sırasıyla Alfa, Beta, Delta, Gamma ve Omikron varyantları, beş büyük varyant olarak tespit edilip isimlendirilerek kamuoyunun gündemine gelmiştir.

Kasım 2021'de Güney Afrika'da Omikron varyantı tespit edildikten sonra hızlı bir şekilde bazı ülkeler önlemler almışsa da bu varyant diğer dört büyük varyant gibi tüm dünyaya yayılmıştır. Üstelik Omikron'un daha önceki varyantlara göre daha dirençli, bulaşıcı özelliğine sahip olduğu bilimsel olarak da söylenmektedir.

2019'un son aylarından itibaren dünyadaki tüm diller; korona, korona virüsü, COVID-19 gibi yeni sözcük ve yapılarla tanışmıştır. Türkçe de bu durumdan etkilenmiş ve uzun süre ülkemizde söz konusu terimlerin tanımı, yazımı, telaffuzu gibi konularda yazılar yazılmış; çalıştaylar düzenlenmiş; konferanslar verilmiştir. Tüm bu çalışmalara rağmen bu sözcüklerin yazımı, tanımı, okunuşu gibi bilgiler

bazı sözlüklere hâlâ girememiştir (GTS, 2022). Ayrıca bu sözcük ve terimler üzerinde Türkiye’de yüzde yüzde fikir birliğine varılamamışsa da salgının ilk günlerine göre katedilen mesafe çok büyüktür. Aynı durumun korona virüsünün bu son büyük varyantı olan Omikron’da da yaşanmaması için Omikron’un tanımı, yazımı ve okunuşu üzerinde durulmak amaçlanmıştır.

Dünya’da Omikron varyantıyla ilgili çok ciddi bilimsel çalışmalar yapılmış, hatta yapılmaya da devam etmektedir. Buna rağmen Omikron hakkında, Türkiye’de gazete ve televizyon haberleri ve birkaç özel sağlık kuruluşunun internet sitesinin dışında bilimsel anlamda herhangi bir malumata rastlanılmamaktadır.

COVID-19 salgınının Omikron varyantı, adlandırılmasını Yunan alfabesinden ve bu alfabenin alfabetik sırasından almaktadır. Yani Omikron; Yunan alfabesinin on beşinci harfidir ve kendisinden önceki dört büyük varyanttan sonra gelen en güncel, büyük ve tehlikeli COVID-19 varyantıdır.

Omikron’un tanımı için korona virüsünün 2022’ye kadar adlandırılan varyantları içerisinde en bulaşıcısı ve dirençli olanıdır denilebilir.

Batı kaynaklı sözcüklerin yazımı Türk imlasının en başta gelen sorunlarından birisidir. Yazım Kılavuzu’ndaki (TDK, 2021) “Yunanca adlar yazılırken Yunan harflerinin ses değerlerini karşılayan Türk harfleri kullanılır.” maddesinde dayanarak ve alıntı sözcüklerde kaynak dildeki sözcük başında/ortasında/sonunda bulunan c ünsüzünün Türkçede k ile yazılıp söylenmesinden dolayı Omikron yazımının Türk alanyazımında tercih edilmesi gerektiği fikri taşınmaktadır.

Türkiye’de kaynak dilden hareketle Omikron yazımı görülse de genel sesletim Omikron şeklindedir. Bu sesletim bilgisi, uygulanmaya devam edilmelidir.

Türkiye’deki basılı ve elektronik sözlüklere Omikron’un tanımı, yazımı ve okunuşuyla ilgili müracaat edildiğinde herhangi bir bilgiye rastlanılmamaktadır. Özellikle devlet kurumlarının en azından basılı olmasa da elektronik sözlüklerinde Omikron’un tanımı, anlamı ve telaffuz bilgisine yani sözcüğün parçacıl yapısına bir an evvel ve mutlaka yer vermesi gerekmektedir. Bunun için mutlaka dil uzmanlarının ve mikrobiyologların bir araya gelerek disiplinlerarası çalışması elzemdir. Ayrıca dünya alanyazımında olduğu gibi Omikron konusunda Türk bilim insanlarının yapacağı çalışmalar artmalıdır.

#### **Yazarlık Katkısı**

Bu araştırma tek yazar tarafından yürütülmüştür. Bu sebeple yazarlık katkısının tamamı yazara aittir.

#### **Etik Kurul Onay Bilgileri**

Bu çalışmanın verileri kaynak/döküman taraması ile toplanmıştır. Bu sebeple etik kurul onayı gerektirmemektedir.

#### **KAYNAKÇA**

- Ahmed, S. F.; Abdul Quadeer A. ve McKay, M. R. (2022). SARS-CoV-2 T Cell Responses Elicited by COVID-19 Vaccines or Infection Are Expected to Remain Robust Against Omicron. *Viruses* 14(79), 1-6.
- Chen, J.; Wang, R.; Gilby, N. B. ve Guo-Wei (2021). Omicron (B.1.1.529): Infectivity, Vaccine Breakthrough, and Antibody Resistance. *Quantitative Biology*. January 24; 62(2), 412-422.
- Çelgin, G. (2011). *Eski Yunanca-Türkçe Sözlük*. İstanbul: Kabcacı.
- Demirel, S. (2021). *Türkçe Telaffuz Sözlüğü*. İstanbul: RTÜK.
- Dökmeci, İ. ve Dökmeci, H. (2011). *Türkçe Okunuşlu Tıp Terimleri Sözlüğü*. İstanbul: İstanbul Tıp Kitabevi.
- Eraslan, E. (2021). Korona, Korona Virüsü, Kovid-19, Pandemi, Virüs Sözcüklerinin Tanımı, Kökeni ve Yazımı. *RumeliDE Dil ve Edebiyat Araştırmaları Dergisi*, 0(25), 231-249.
- Erdemir, A. D. (2011). *Güncel Tıp Sözlüğü*. İstanbul: Alfa Yayınları.
- Eren, H. (2000). *Türk Dilinin Etimolojik Sözlüğü*. Ankara: Türk Dil Kurumu Yayınları.
- Google (2022) February Covid-19 Death <https://www.google.com/search?q=februaray+covid-19+dead&oq=februaray+covid-19+dead&aqs=chrome..69i57j0i8i13i30l3.6691j1j9&sourceid=chrome&ie=UTF-8#colocmid=/m/02j71&coasync=0> adresinden 26.02.2022 tarihinde erişildi.
- Güler, Ç. (2012). *Latince Tıp Terimleri Sözlüğü*. Ankara: Palme Yayıncılık.
- He, X.; Hong, W.; Pan, X.; Lu, G. ve Wei X. (2022). SARS-CoV-2 Omicron Variant: Characteristics and Prevention, *MedComm*. 2021 Dec 16; 2(4), 838-45.
- Hemşirelik Terimleri Çalışma Grubu (2015). *Hemşirelik Terimleri Sözlüğü*. Ankara: Türk Dil Kurumu Yayınları.

- İlaç ve Eczacılık Terimleri Çalışma Grubu (2014). *İlaç ve Eczacılık Terimleri Sözlüğü*. Ankara: Türk Dil Kurumu Yayınları.
- İşcan, A. (2011). Türkçenin Yabancı Dil Olarak Önemi. *Uluslararası Avrasya Sosyal Bilimler Dergisi*, 2(4), 29-36.
- Kabağağaç, S. ve Alova, E. (1995). *Latince Türkçe Sözlük*. İstanbul: Sosyal Yayınları.
- Karasar, N. (2009). *Bilimsel Araştırma Yöntemi*. Ankara: Nobel Yayıncılık.
- Karol, S.; Suludere, Z. ve Ayvalı, C. (1998). *Biyoloji Terimleri Sözlüğü*. Ankara: Türk Dil Kurumu Yayınları.
- Kocatürk, U. (1999). *Açıklamalı Tıp Terimleri Sözlüğü İngilizce, Latince, Grekçe Tıp Terimlerinin Dilimizdeki Açıklamalı Karşılıkları*, (8. Baskı). Ankara: Ankara Üniversitesi Yayınları.
- Mete, Ş. (2020). *Konuşturan Sözlük Vurgulu Teleffuz Sözlüğü*, (2. Cilt). Ankara: TRT Yayınları.
- Newsnation (2022). There Are Several COVID-19 Variants You Haven't Heard of. <https://www.newsnationnow.com/health/coronavirus/there-are-several-covid-19-variants-you-havent-heard-of/> adresinden 22.02.2022 tarihinde erişildi.
- NPR (2022). The Mystery of Where Omicron Came From-and Why it Matters. <https://www.npr.org/sections/goatsandsoda/2021/12/01/1055803031/the-mystery-of-where-omicron-came-from-and-why-it-matters?t=163898816> adresinden 26.02.2022 tarihinde erişildi.
- Pulliam, J. R.C.; Schalkwyk, C. V.; Govender, N.; Gottberg, A. V.; Cohen, C.; Groome, M. J.; Dushoff, J.; Mlisana, K. ve Moultrie H. (2021). Increased Risk of SARS-CoV-2 Reinfection Associated With Emergence of the Omicron Variant in South Africa, *medRxiv*, 376(6588), 1-14.
- Sinanoğlu, S. (1953). *Yunanca-Türkçe Sözlük*. Ankara: Türk Tarih Kurumu Basımevi.
- T.C. Sağlık Bakanlığı (2022). Covid-19 Bilgilendirme Sayfası, Covid-19 Sözlüğü. <https://covid19.saglik.gov.tr/TR-66394/covid-19-sozlugu.html> adresinden 15.02.2022 tarihinde erişildi.
- The New York Times (2022). How Omicron, the New Covid-9 Variant, Got Its Name. <https://www.nytimes.com/2021/11/27/world/africa/omicron-covid-greek-alphabet.html> adresinden 22.02.2022 tarihinde erişildi.
- Tian, D.; Y. S.; H. X.; Q, Y. (2022). Theemergence and Epidemic Characteristics of The Highly MutatedSARS CoV-2 Omicron Variant. *Journal of Medical Virology*, 0(3 February 2022), 1-8.
- TRT (2022). Telaffuz Sözlüğü. <https://trttelaffuz.com/> adresinden 26.02.2022 tarihinde erişildi.
- Tuğlacı, P. (1983) *Tıp Sözlüğü İngilizce-Türkçe*. İstanbul: Ar Basım Yayım.
- Türk Dil Kurumu (2011). *Türkçe Sözlük*. Ankara: Türk Dil Kurumu Yayınları.
- Türk Dil Kurumu (2022). Yazım Kuralları. <https://www.tdk.gov.tr/icerik/yazim-kurallari/alinti-kelimelerin-yazilisi/> adresinden 17.02.2022 tarihinde erişildi.
- Türk Dili Kurumu (2022). Güncel Türkçe Sözlük. <https://sozluk.gov.tr/> adresinden 25.02.2022 tarihinde erişildi.
- Türk Tabipleri Birliği (2021). Pandemi Bülteni #19 Pandeminin Omicron Dönemi: Ne Yapmalı? [https://ttb.org.tr/haber\\_goster.php?Guid=d77da988-68a9-11ec-ae18-f82f027b6380](https://ttb.org.tr/haber_goster.php?Guid=d77da988-68a9-11ec-ae18-f82f027b6380) adresinden 24.03.2022 tarihinde erişildi.
- Ülker, S. (2004). *Tıp Terimleri Sözlüğü Latince-Türkçe Türkçe-Latince*. 3. bs., İstanbul: Erkam Matbaası.
- WHO (2022). Classification of Omicron (B.1.1.529): SARS-CoV-2 Variant of Concern. [https://www.who.int/news/item/26-11-2021-classification-of-omicron-\(b.1.1.529\)-sars-cov-2-variant-of-concern](https://www.who.int/news/item/26-11-2021-classification-of-omicron-(b.1.1.529)-sars-cov-2-variant-of-concern) adresinden 22.02.2022 tarihinde erişildi.
- Zülfikar, H. (2020). Gündemi Meşgul Eden Sağlık Terimleri. *Türk Dili Dergisi*, 69(821), 10-16.

#### Kısaltmalar Tablosu

|            |   |
|------------|---|
| COVID-19   | Coronavirüs Disease 2019                        |
| GTS        | Güncel Türkçe Sözlük                            |
| SARS-CoV-2 | Severe Acute Respiratory Syndrome Coronavirus 2 |
| TBB        | Türk Tabipleri Birliği                          |
| T.C.       | Türkiye Cumhuriyeti                             |
| TDK        | Türk Dil Kurumu                                 |
| TRT        | Türkiye Radyo Televizyon                        |
| vb.        | ve benzeri                                      |



# Asya Studies

Academic Social Studies / Akademik Sosyal Arařtırmalar  
Year: 6 - Number: 19 p. 101-106, Spring 2022

## Evlenme Geleneđi Bađlamında Dügüne Yatır Okuma: Dođanhisar (Konya) Örneđi\*

*Inviting Entombed Saint to the Wedding in the Context of Marriage Custom: The Case of Dođanhisar (Konya)*

DOI: <https://doi.org/10.31455/asya.1005729>

Arařtırma Makalesi /  
Research Article

Makale Geliř Tarihi /  
Article Arrival Date  
**07.10.2021**

Makale Kabul Tarihi /  
Article Accepted Date  
**09.02.2022**

Makale Yayın Tarihi /  
Article Publication Date  
**29.03.2022**

## Asya Studies

Dr. Hasan Savař  
[hasansavass42@gmail.com](mailto:hasansavass42@gmail.com)

### ORCID ID

<https://orcid.org/0000-0003-2145-6034>

\* "COPE-Dergi Editörleri İin Davranıř Kuralları ve En İyi Uygulama İlkeleri" beyanları: Bu alıřma iin herhangi bir ıkar atıřması bildirilmemiřtir. Bu alıřma, Seluk Üniversitesi Bilimsel Etik Deđerlendirme Kurulu'nun 16.09.2021 tarih ve 2021/55 sayılı karar onayı erevesinde gerekleřtirilmiřtir.

### Öz

Türk toplulukları arasında "toy" yahut "toyun" olarak adlandırılan düđün merasimleri, bulunduđu cođrafyanın kültürel unsurlarından etkilenecek eřitlilik arz etmiřtir. Nitekim Türk kültürünün inan unsurlarından biri olan türbe ve yatlara bađlı olarak ortaya ıkan evlenme âdetleri ile karřılařmak mümkündür. Toplumun sayđı ve korku duyduđu yatlara, gösterdikleri kerametler neticesinde tanrısal bir figür olarak tezahür eder. Kutsalı kendi bünyesine dâhil etmek ve yapılacak işleri kutsal olmayandan uzak tutmak adına bu kişilerden yardım istenir. ünkü insanođlu yařadđı bu dünya kadar öteki dünya ile de iliřki ierisindedir. Ölmüş atalara sayđı duymak, onların gazabından korkmak ve birtakım ritüellerle ruhlarını takdis etmek öteki dünya ile iletiřimin bir göstergesidir. Bu iletiřim, evlenme törenlerinde de ortaya ıkar. Evlilik kurumu ile toplumun inan dünyasını yansıtan türbe ve yatlara, kültürel örüntülerin bir yđımı olarak gemiře dair pek ok iz barındırır. Bu kültürel izlerden biri "düđüne yatır okuma" geleneđidir. Konya iline bađlı Dođanhisar ilçesinde bulunan yatlara kadınlar tarafından düđüne davet edilmesi bu geleneđin esasını oluřturur. Gelenek, yöre halkının muhayyilesindeki mistik tasavvurların ne denli kuvvetli olduđunu göstermesi aısından önemlidir. Dođanhisar'da yapılan saha alıřmaları neticesinde, ilçeyi evreleyen iki hâkim tepede iki ayrı yatır ve ile merkezinde bir yatır etrafında düđün okuntusu pratiđinin gerekleřtirildiđi tespit edilmiřtir. Elde edilen veriler dođrultusunda, evlenme geleneđi bađlamında yatlara düđüne davet edildiđi ve bu durumun nedenselliđi ele alınmıřtır. alıřmada yazılı ve sözlü kaynaklardan yararlanılarak evlenme geleneđi bađlamında gerekleřtirilen "düđüne yatır okuma" ritüelinin kültürel temelleri irdelenmiřtir.

**Anahtar Kelimeler:** Gelenek, Düđün, Yatır, Okuntu, Dođanhisar

### Abstract

Wedding ceremonies called "toy" or "toyun" among Turkish communities have varied influenced by the cultural elements of the geography. As a matter of fact, it is possible to encounter the marriage customs that emerged depending on the turbe and entombed saints, which are one of the belief elements of Turkish culture. Entombed saints, respected by society, manifest as divine figures as a result of their miracles. Help is sought from these people in order to include the holy within their body and to keep the things to be done away from the unholy. Because human beings are in a relationship with the other world. Respecting deceased ancestors, fearing their wrath, and sanctifying their souls with some rituals are indicators of communication with the other world. This communication also occurs in marriage ceremonies. The turbes and entombed saints, which reflect the belief world of the society, contain many traces of the past. One of these cultural traces is the tradition of "inviting entombed saint to the wedding". The basis of this tradition is that the entombed saints in the Dođanhisar are invited to the wedding by women. The tradition is important in terms of showing how strong the mystical imaginations in the imagination of the local people are. As a result of the field studies carried out in Dođanhisar, it was determined that the practice of save the date was carried out in two separate entombed saints on two hills surrounding the district and around a turbe in the district center. In line with the data obtained, it has been discussed that in the context of the tradition of marriage, the causality of this situation and that the "inviting entombed saints to the wedding". In the study, the cultural basis of the "inviting entombed saint to the wedding" ritual, which is performed in the context of marriage tradition, has been examined by making use of sources.

**Keywords:** Custom, Wedding, Entombed Saint, Inviting, Dođanhisar

### Citation Information/Kaynaka Bilgisi

Savař, H. (2022). Evlenme Geleneđi Bađlamında Dügüne Yatır Okuma: Dođanhisar (Konya) Örneđi. *Asya Studies-Academic Social Studies / Akademik Sosyal Arařtırmalar*, 6(19), 101-106.

## GİRİŞ

Halk bilimi açısından bir geçiş evresi olan evlenme ritleri (Van Gennep, 1960: 117), ilkel devirlerde soyun üremesi ve konargöçer yaşam tarzının bir sonucu olarak insana duyulan ihtiyacın fazlalığı sebebiyle kutsiyet arz eder. Kadına ve erkeğe yeni bir rol kazandıran evlilik ile aile olabilmenin ilk adımı sağlanır (Artun, 2008: 157). Her âdetde olduğu gibi düğünlerde de eski inanç sistemlerinin kalıntıları ile karşılaşmak mümkündür. Düğün gelenekleri içerisinde karşımıza çıkan eski inanç uygulamalarından bir tanesi de yatırlarla ilgilidir.

Halk İslam'ı, bir inanç ve sosyal hayat tarzı olarak yaşanan İslam'ın kitabi esaslarına belli ölçüler içinde sadık kalmakla beraber daha ziyade geleneksel yaşantının belirlediği kısmen hurafelerle karışık bir Müslümanlık tarzıdır. Türk halk İslam'ının temel karakteristiği evliya kültü merkezli olmasıdır. Bu sebeple halk Müslümanlığında evliya ve yatırlara karşı saygı çok büyük bir yer tutmaktadır (Ocak, 2019: 58-59). "Belli bir yerde mezarı olan, doğaüstü gücü bulunduğu ve insanlara yardım ettiğine inanılan ölü ve evliyalara yatır denilmektedir" (TDK, 1998: 2409). Ortodoks İslam'ın mezarların yerinin bilinmemesi yönündeki kuralına karşın Abbasi döneminden itibaren ermiş mezarları ayırt edilmiş ve ziyaret mekânları olmuştur. Türbe olan yatırlarda genellikle tarihî bir kişilik yatarken dağ başlarında tek taştan ibaret ve üstündeki taş veya ağacın kutsal sayıldığı belirsizleşmiş yatırlar da vardır (Emiroğlu ve Aydın, 2003: 899). Birçoğu ise Kum Baba, Çıtlık Baba, Çınar Dede, Buğday Dede gibi toprak, ağaç, bitki, dağ adlarıyla adlandırılmış, kimilerinin ise hiç adı olmamış sadece yatır ya da dede denilmiştir (Boratav, 2016: 51). Bu kutsal mekânların teşekkül ettikleri yerlerde, yatırların kimliklerinden çok o yöre halkı için nüfuzu ve yaptırımları daha ehemmiyetlidir ki bu yüzden yatırların isimlerine ihtiyaç duyulmaz (Aday, 2013: 21).

Yatırlar, toplumun kültürel genetiğinde barındırdığı ilkel düşüncelerden kaynaklanan ve halkın manevi yapısındaki unsurların dışa yansımaları olarak karşımıza çıkan mekânlardır. Her toplumun kültürel altyapısındaki ihtiyaçlar nezdinde teşekkül eden yatırlar, Türk toplumu için tarihin her safhasında ekseriyetle önem arz etmiştir. Toplum, pek çok merkez etrafında çeşitli inançları uygulamış, bazı uygulamalar da günümüz toplum yapısına göre şekillenmiştir. Yatırlar etrafında uygulanan ritüeller de İslami kimliğe bürünerek yeni bir sentezi ortaya çıkarmıştır.

Eski Türklerdeki iptidai düşünce tarzının yanında atlı-göçer yaşamdaki manevi sembollerin bir yansıması olarak ortaya çıkan bu mekânlar, esasen Türk mitolojik sisteminin kalıntılarıdır. Atlı-göçer toplumlarda hayatın öznesi konumunda olan unsur mitik insandır. Konargöçer toplumların muhtevasında barındırdığı; at, ok, yay, kılıç gibi pek çok yan unsur insan odaklı bir düzeyde oluşur ve insanı daha pratik, aktif ve hızlı yapmak için tekâmül eder. Türklerin iptidai dönemlerinden günümüze miras kalan bu inanç merkezleri de bahsi geçen mitik insanın toplum muhayyilesindeki kalıntılarıdır. Nitekim İslamiyet'e geçişle birlikte Türkler, inanç müesseselerinin büyük çoğunluğunu yeni dinin getirilerine göre şekillendirmiş, eski inanç temelleri ekseninde yeni bir sentez ortaya çıkartmışlardır. Türklerin geçmiş inançlarının kalıntıları olan bu yatırlar, aslında mitik insanın yani saygı duydukları atalarının İslami çerçevede yeniden teşekkülünden başka bir şey değildir.

Eski Türklerin inanç sistemi olan Şamanizm, erken devir Türkleri ve onların komşuları arasında çok daha eski çağlardan itibaren totemist inançlar, ata kültürleri, hayvan kültürleri, doğa kültürleriyle birlikte görülmektedir (Çoruhlu, 2002: 15). İlkel zihniyet açısından doğa ve doğaüstü tek bir gerçekliğe aittir. Mitik ve yaşanan dünya, yaşanılan topraklar üzerindedir. Her şey üzerinde yaşamakta oldukları topraklarda olup bitmiştir ve bu topraklarda yaşanan olaylar silinmesi zor izler bırakmıştır. Çünkü mitik atalar hep bu topraklarda hayatını sürdürmüştür. Bunların varlıkları toprağa kök salmış ağaç ya da kayalar şeklinde hissedilmektedir (Bruhl, 2016: 25-29). İslamiyet öncesi Türk inanç sisteminde ölen atalar, diğer dünyada yaşamını sürdürürken bu dünyadaki akrabaları ile de irtibatlarını kesmezler (Peker, 2015: 17). Anadolu halkının tasarımlarına göre ruh, ölümden sonra da sahibinin bir çeşit sembolü olarak yaşamını sürdürür (Örnek, 2017: 75). Nitekim bu atalar "ölmeyen ölüler" (Ocak, 1992: 7) olarak da nitelendirilebilir. Türk muhayyilesine göre ölmüş ataların geride bıraktıklarını ziyaret etme inancı, İslamiyet'e geçişle birlikte şekil değiştirerek farklı kültürel mecralarda kendisine yer bulabilmiştir. Günümüzde de bu inancın en temel örneği, Yörük ve Türkmen toplulukların yaşadıkları yerlerde belirli tepeler üzerinde tek başına bulunan dede mezarlarıdır. Bu mezarlar genellikle kutsal kabul edilen bir ağaç yahut bir su ile ortaya çıkmaktadır. Bir tepe üzerinde genellikle tek başına bulunan bu mezarlar, dağ kültü ile de ilişkilidir. Orta Asya dağlarının çoğu Türkçe veya Moğolca mübarek, mukaddes, büyük ata, büyük hakan anlamlarına gelen sıfatlarla nitelendirilir (İnan, 1976: 32). Buzdağ Ata adını taşıyan dağ, bunun



ecdat telâkki olunduđunu gösterdiđi gibi Proto-Tunguzlar ve Mançurlar da takdis ettikleri dađın kendi ataları olduđunu kabul etmektedir (Ocak, 2002: 117).

Bu ifadelerden de anlařıldıđı üzere dađ, ilkel devirlerde ata-tanrı olarak kabul edilmiřtir. Nitekim iptidai Türkler arasında řamanların kutsal bir dađın üzerine, Tanrı'ya yakın olmaları için gömüldüđü de bilinmektedir. Dede mezarları ya İslami bir renge bürünmüř řamanların ya Türk muhayyilesinde var olan dađ iyelerine ait makamların ya da kenotaf tipli defin iřleminin bir sonucudur. Altay Türkleri arasında bedeni bulunamamıř ölü için kenotaf tipli yani sembolik bir mezar dikme anlayıřı yaygındır (Kadirzade, 2005: 100). Bu tip mezarlar, genellikle baba ya da dede mezarları etrafında řekillenir ve bu yatırlar hiçbir zaman gerçek kiřiler olmamıřtır (Hasluck, 2012: 206). Koruyucu bir ruha ihtiyaç karřısında ulu orta teřekkül eden bu ata mezarları, bilinç dıřındaki kült üretme düřüncesi ile hayalî bir ölüye ait olarak oluřturulmuřtur (Peker, 2015: 127). Bu ölü zaman içinde mitik bir ataya, kendisine yakarılan tanrısal bir kiřiliđe dönüřmektedir (Bruhl, 2016: 148). Arařtırmacıların da kanaatleri dođrultusunda denilebilir ki bu mezarlar metfen olarak deđil makam olarak toplum tarafından teřekkül ettirilmiřtir. Bu mezarlar, iptidai devirlerden günümüze tařıdıđımız atalar kültünün Anadolu'daki yansımalarından bařka bir řey deđildir.

Anadolu'nun hemen hemen her bölgesinde bulunan ata mezarları, Dođanhisar'da da görülmektedir. İlçe merkezinde yatır olarak adlandırılabilir takriben altı mezar tespit edilmiřtir. Bu yatırlar etrafında sađaltım için bazı uygulamalar, menkıbevi anlatmalar ve bunların dıřında asıl konumuz olan "düğüne yatır okuma geleneđi" teřekkül etmiřtir. Tespit edebildiđimiz kadarıyla Dođanhisar'da, düğüne okunan üç yatır bulunmaktadır. Bunlardan iki tanesi, Dođanhisar'ı çevreleyen iki farklı hâkim tepede yer almaktadır. İlk hâkim tepe, ilçenin kuzey dođu kısmında, "Saray Yakası" olarak adlandırılan bir mevkidir. Bu tepede, mezar tařı üzerinde "Hüseyin Dede" yazmasına rađmen halk tarafından "Hüsnü Dede" olarak bilinen bir yatır bulunmaktadır. Burada yatan řahsın hayatı ile ilgili bilgilere ulařılamamıřtır. Mezar tařı üzerinde herhangi bir tarih de mevcut deđildir. Mezar tařında bulunan Arap harfli Türkçe yazıdan bir fetih esnasında ölmüř olabileceđi düřünölmektedir (Konyalı, 1945: 593). Mezarın sađ tarafında bir çeřme, arkasında da bir ulu ađaç bulunmaktadır. Daha önce burada bulunan ađaca çaput bađlandıđı, mezarın üzerine her gelen kiři tarafından adak mahiyetinde tař konulduđu, yatırın düğüne davet edildiđi ve geceleri yatırın lüks olarak adlandırılan bir ıřık ile bu tepede gezdiiđi kaynak kiřiler tarafından ifade edilmiřtir (KK 1, KK 2).

İkinci hâkim tepe ise ilçenin güney batı kısmında yer alır. "Sivri" olarak adlandırılan bu tepenin üzerinde tek bir mezar ve halk tarafından kutsal olduđuna inanılan çürümeye yüz tutmuř bir ađaç bulunmaktadır. Mezar tařı üzerine beton dökülmüř olması sebebiyle yazılar okunamamaktadır. Bunun yanında ađaç ile ilgili bazı efsanevi anlatmalar da mevcuttur. Ađacı kesmeye kalkan bir kiřinin eviyle birlikte yandıđı, bařka bir kiřinin de orada bulunan yatırın görünmesi ile korkarak vefat ettiđi ifade edilmiřtir (KK 3). Hakkında herhangi bir bilgiye hem sözlü hem yazılı kaynaklardan ulařamadıđımız bu yatır etrafında düğüne okuma ritüeli gerçekleřtirilmektedir. Bunun yanında mezarda bulunan evliyanın sabah ezanına kalktıđı ve burada bulunan bir arkin evliyanın abdest almaya geldiđi esnada aktıđına inanılmaktadır (KK 9). Bölgeden geçenlerin yatırın yemek yaptıđına ve etrafa çeřitli yemek kokularının yayıldıđına řahit oldukları da inanmalar arasındadır (KK 2, KK 3, KK 9). Konya ve havalisinin tarihî üzerine çalıřmalar yapan İbrahim Hakkı Konyalı (1945: 585-608), ilçede bulunan muhtelif yatırlar hakkında bilgi vermiř fakat Sivri mevkinde bulunan mezar hakkında herhangi bir bilgi aktarmamıřtır. Bu durum, mezarın halk tarafından daha sonra teřekkül ettirilmiř olabileceđini akla getirmektedir.

Bu iki yatırın dıřında bir tane de ilçe merkezinde düğüne davet edildiđini tespit ettiđimiz yatır bulunmaktadır. İlçe merkezinde bulunan yatır, yöre sakinleri tarafından "Üç Kardeřler ya da Üç Mehmetler" olarak adlandırılmaktadır. Bu mezarlar, Kuz Mahallesi olarak bilinen mevkiye Salih Ökten adlı bir řahsın evinin bodrum katında metfundur. Arap alfabesi ile Türkçe olarak yazılmıř mezar tařlarına göre řam evliyalarından oldukları, 1570 yılında vefat ettikleri, adlarının Mehmet olduđu anlařılmaktadır (Konyalı, 1945: 593-594). Kaynak kiřilerden edinilen bilgilere göre bu yatırların bulunduđu yerden perřembeyi cumaya bađlayan gece, yeřil bir ıřıđın gökyüzüne yükseldiiđi rivayeti tespit edilmiřtir (KK 1, KK 3, KK 6). Bunun yanı sıra, bu yatırlar etrafında da düğüne okuma ritüeli gerçekleřtirilmektedir (KK 2, KK 4, KK 8).

Bu üç farklı yatır üzerinde gerçekleřtirildiđini tespit ettiđimiz düğüne okuma geleneđinin muhtevasına dair kaynak kiřilerden derlenen malzemeyi aktaralım:

*Düğünden üç gün yahut bir hafta evvel, düğün sahipleri tarafından misafirlere yemek ile birlikte verilmek üzere tandırda ekmek eyleneir. Bu esnada düğün sahiplerinden yahut tandırda ekmek eyleyecek kadınlardan birbirine denk iki kiři (iki yařlı, iki genç, iki řıřman, iki zayıf), Sivri Tepesi olarak*

adlandırılan mevkide bulunan dedenin mezarına çıkar ve "Dede üç gün sonra düğünümüz var, buyur gel!" derler. Dedenin mezar taşının arkasındaki oyuğa özellikle bir miktar bozuk para konulur ve akabinde bir adet mum yakılır. Tüm bu uygulamalar yerine getirildikten sonra dede mezarının etrafında bulunan alandan "eysi" adı verilen bir odun parçası alınır ve ekme yapılacak ocağın altına atılmak üzere tandıra getirilir. Eysi, tandır ocağına atıldıktan sonra ekme eylemine başlanır ve böylece okuntu tamamlanmış olur (KK 1, KK 2, KK 3, KK 4, KK 5, KK 6, KK 7, KK 8). İlçede bulunan bu üç mezar etrafında gerçekleşen düğüne yatır okuma geleneği şüphe götürmeksizin İslamiyet öncesi Türk topluluklarının inanç sistemleri ile ilişkilidir.

Kaynak kişiler tarafından aktarılan düğüne yatır okuma ritüeli içerisinde bazı arkaik kelimeler bulunmaktadır. Bunlardan ilki, "eysi" kelimesidir. Derleme Sözlüğü'nde "eğsi" şeklinde geçmektedir. Sandalların iskeletlerini meydana getirmek için kullanılan ağaç ve Rumeli kavağı (1993: 1687) olarak tanımlanan bu kelime, Doğanhisar'da bahsi geçen "ağaçtan kopmuş küçük dal parçası, çöp" olarak bilinmektedir. İkincisi "okuma" kelimesi; çağırmak, davet etmek, söylemek, demek anlamlarındadır (Dilçin, 1983: 161). "Okuntu" kelimesi de "davet etme, çağırma" teriminin karşılığı olarak verilebilir.

Halk kültüründe değer atfedilen ve kutsalın karşılığı olan türbeler hayatın pek çok safhasında olduğu gibi düğünlerde de müracaat edilen bir merkez olmuştur (Kartal, 2017: 129). Bu durum, Konya iline bağlı Akşehir ilçesinde yatmakta olduğu bilinen Nasreddin Hoca türbesinde de karşımıza çıkmaktadır. Nasreddin Hoca'nın Akşehir halkı tarafından düğüne okunduğu bilinmektedir. Akşehirililer, Hoca'yı o kadar kendilerinden sayarlar ki düğünden evvel türbesine bir okuyucu göndererek "Hoca Efendi, kepçeni, küreğini al da düğüne buyur! Mollalarını da beraberinde getir!" şeklinde kendisini ve talebelerini davet ederler. Bu davetin yeni çiftler arasında devamlı bir saadet, düğünde dökülecek zerde, pilava bereket getireceğine inanılır (Konyalı, 1945: 476; Araz, 1984: 317-318). Bu geleneğin varyasyonları olarak değerlendirebileceğimiz yöresel ayrılıklar, temelde aynı uygulamanın olması sebebiyle müşterek bir gelenek dairesi içerisine alınmalıdır.

Ruhlara inanç anlamını ihtiva eden animizm, ruhun fiziksel bir nesneye geçmesi, fiziksel evrende her şeyin bir ruhu olduğu inancı ve özellikle ruhun her nesnedeki olması anlayışı olarak tanımlanır (Leach ve Fried, 1949: 1949; Clodd, 1905: 26-27). Animizm, beden ölümünden sonra varlığını devam ettirebilen ruhlar ve tanrılara dek uzanan diğer ruhlar olmak üzere iki ana hatta ayrılır (Tylor, 1920: 426). Bu bağlamda yöre halkının inançları doğrultusunda aktardıkları bu anlatıdan yola çıkarak müşahede edilebilir ki ilçede bulunan yatırların ölümünden sonra varlığını devam ettirme durumu ile ilgilidir. Yani yatırlar canlıymış gibi kabul edilmektedir. Bu durum, eski Türk inançlarında var olan animizm düşüncesinin bir sonucu olarak karşımıza çıkmaktadır. Dünyanın ruhlarla dolu olduğuna inanan şamanistlere göre dağlar, göller, ırmaklar hep canlı nesnelere (Tanyu, 1973: 40). Yatırların esasen toplumsal bilinç dışında canlı olarak algılanmasının sebebi, bulunduğu tepenin bir ruha sahip olduğu ve bu tepede ortaya çıkan mezarın dağın iyisi olarak düşünülmesi kanaatimizce doğru olacaktır.

Düğüne üç gün kala davet edilme meselesi de formel sayılar açısından değerlendirilebilir. Genellikle dinî ayinlerde, çeşitli halk anlatımlarında ve büyüsel uygulamalarda bir tören formeli olarak karşımıza çıkan üç sayısı, eski Türk inanç sisteminde bulunan dünyanın üç temel bölüme ayrılması ile ilgilidir. Kültüğün yazıtında insanın yeryüzündeki konumu; gök, yer ve ikisinin arasında yaratılan yeryüzü olarak düşünülmektedir (Çoruhlu, 2002: 195). Türklerin İslam öncesi çağlarında, kendi günlük yaşam denemelerinin yahut da dinlerindeki uygulamaların sonucu olan değerlerin anlamlarını taşımalarından dolayı formel sayılar kutsal kabul edilmiştir (Boratav, 2016: 104).

Anadolu'da adaklar; kurban kesmek, mevlit okutmak, helva dağıtmak, mum yakmak şeklinde gerçekleşir (Özdoğan, 2006: XXXIX). Mezara mum yakılması ve para bırakılması, bir çeşit kansız kurban olarak değerlendirilebilir. Mezara mum yakma âdetinin temeli, eski ateşperest inançlarından kalma karanlık mefhumu ile ilgilidir ki Hristiyanlık öncesi Helen ve Romalıların mezarlar üzerine yaktıkları meşalelerin pagan din adamları tarafından Hristiyanlığın içerisine mum şeklinde dinî bir ritüel olarak soktukları iptidai inanmadan başka bir şey değildir (İnan, 1962: 42). Ölülerin onayını almadan bir işe girişmemek, işler yolunda gitmediğinde ise öfkelerinin nedenini öğrenerek onları yatıştırmak gerekir. Oysa ölümler, uzakta yaşayan görünmez dünyaya ait varlıklardır. Ölümlere ait simgelerin temel işlevi, onları görünür ve oradaki mevcudiyetlerini hissedilir hâle getirmektir. Bu şekilde onlarla doğrudan bağlantı kurulmaktadır (Bruhl, 2016: 192). Bahsi geçen mezara adak olarak mum yakılmasının yöre sakinlerine göre nedeni, burada yatan dedenin gece namaza kalkınca rahat abdest alabilmesidir (KK2, KK3, KK6). Yöre halkının bu düşüncesinde de animizm anlayışı açık bir şekilde görülmektedir. Mezar taşının ardında bir oyuğa bozuk para konulması, kansız kurbanla ilişkilendirilmesinin yanı sıra demirin kutsallığı ile de

ilgilidir. İlçede, ölen bir şahsın üzerine bıçak konulması, şimşek çakarken bir demir parçasının boş alana fırlatılması, uykuda korkan çocukların yastıklarının altına demir yahut bıçak konulması gibi âdetlerin yaygın oluşu, demirin kötü ruhları kovma gibi bir fonksiyona sahip olmasındandır. Ayrıca her yatırın kendine mahsus ziyaret amacı ve usulleri vardır. Bunlara bazen İslam'ın açık emirlerinden daha fazla itina gösterilir. Çünkü oradaki zatın maneviyatından kendilerine istenmedik bir zararın dokunmasından korkulur. Bu yüzden İslam'ın emirlerine o kadar da sıkı uymayan çođu kimsenin bir yatırın kutsiyet ve mahremiyetini ihlal etmekten son derece çekindiđi görülür (Ocak, 2016: 178). Kötü bir fiilde bulunulduğunda yatırın kendilerini cezalandırmasından korunmak adına özellikle demir bir paranın adak olarak verildiđi düşünülebilir. Çünkü insanlar görünmez güçlere karşı nasıl davranacaklarını, yatıştırabileceklerini ya da yardıma çağırabileceklerini geleneksel mitler, efsaneler ve inançlar sayesinde öğrenmişlerdir (Bruhl, 2016: 96).

Son olarak mezarın etrafından *eysi* adı verilen bir odun parçası alınarak ocađa atılması yatırın rızasını almak için yapılan bir uygulama olarak karşımıza çıkmaktadır. Alınan eysinin ocađa atılması da ateş ve ocak kültleri ile alakalıdır. Bu yatırlar, müşterek yaşamın normlarını belirlemede bir kült olarak ortaya çıkmaktadır. Ayrıca ilkel topluluklarda taş ve çubukların her biri, ölülerin ruhları ile ilişkilendirilmiştir. Bu taş ve çubuklar ölülerin bir izi ve ruhlarını onaracak bir nesne olarak düşünülür (Frazer, 2019: 100-101). İlçede toplumsal bir norm sağlayıcı ve kanaatine başvurulup izni alınacak kutsal kişi olarak teşekkül ettirilen bu yatırlar, atalar kültürünün toplum muhayyilesindeki yansımından başka bir şey değildir. Ayrıca yöredeki insanların yatırları dűđüne davet etmelerinin temel sebebi, yapılacak işlere yatırın rızasını alarak kutsiyet atfetmek ve yatırın mistik güçlerinden korunmaktır.

## SONUÇ

Konya iline bađlı Dođanhisar ilçesinde tespit ettiđimiz dűđüne yatır okuma geleneđi, eski Türk inançlarından bir tanesi olarak karşımıza çıkmaktadır. Dođanhisar'da icra edilen dűđüne yatır okuma geleneđi, animizm anlayışının toplumun bilinç dışında nasıl yaşadığına dair bir örnek teşkil etmekte kalmayıp aynı zamanda geçmişten günümüze kadar olan süreçte, eski Türk inançlarının İslami kimliğe göre şekillenecek yeni bir sentezle devam ettiđini göstermektedir. Bu geleneđin Dođanhisar'da üç ayrı yatır etrafında icra edildiđi tespit edilmiştir. Kaynak kişiler ve yöre sakinlerinden edinilen bilgiler doğrultusunda dűđüne ekme yapılacağı esnada yani takriben dűđüne üç gün kala davet edilen bu yatırlar etrafında adak ve çeşitli ritüellerin teşekkül ettiđi gözlemlenmiştir. Mitik ata olarak ele aldığımız bu yatırların dűđüne davet edilmesi ve kansız kurban sunulması gibi uygulamalar göz önünde bulundurulacak olursa yöre halkının eski Türk inançlarını devam ettirdiđi ve yatırların mistik güçlerinden korkulduğu anlaşılmaktadır. Hâlen az da olsa icra edilmekte olan bu gelenek, yöre halkının zihinlerinde silinmeye yüz tutmuştur.

## Yazarlık Katkısı

"Evlence Geleneđi Bađlamında Dűđüne Yatır Okuma: Dođanhisar (Konya) Örneđi" başlıklı makale tek yazarlı olup söz konusu olan makalenin sorumlu yazarı Hasan SAVAS'tır.

## Etik Kurul Onay Bilgileri

Bu araştırma için Selçuk Üniversitesi Bilimsel Etik Deđerlendirme Kurulundan etik kurul onayı alınmıştır. Etik kurul bilgileri aşağıda sunulmuştur.

Kurul Adı : Selçuk Üniversitesi Bilimsel Etik Deđerlendirme Kurulu

Karar Tarihi: 16/09/2021

Karar Sayısı: 2021/55

## KAYNAKÇA

- Aday, E. (2013). Kütahya İli Türbe ve Yatırları Etrafında Oluşan İnanç ve Uygulamalar, (Yayımlanmamış Doktora Tezi), (Danışman: Prof. Dr. Ali Torun), Balıkesir: Balıkesir Üniversitesi Sosyal Bilimler Enstitüsü.
- Araz, N. (1984). *Anadolu Evliyalari*. İstanbul: Atlas Kitabevi.
- Artun, E. (2008). *Türk Halk Bilimi*. İstanbul: Kitabevi Yayınları.
- Boratav, P. N. (2016). *100 Soruda Türk Folkloru (İnanışlar, Töre ve Törenler, Oyunlar)*. Ankara: Bilgesu Yayınları.

- Bruhl, L. (2016). *İlkel Toplumlarda Mistik Deneyim ve Semboller*, (Çev. O. Adanır). Ankara: Doğu Batı Yayınları.
- Clodd, E. (1905). *Animism-The Seed of Religion*. London: Archibald Constable Co.
- Çoruhlu, Y. (2002). *Türk Mitolojisinin Ana Hatları*. İstanbul: Kabalıcı Yayınevi.
- Dilçin, C. (1983). *Yeni Tarama Sözlüğü*. Ankara: Türk Dil Kurumu Yayınları.
- Emiroğlu, K. ve Aydın, S. (2003). *Antropoloji Sözlüğü*. Ankara: Bilim ve Sanat Yayınları.
- Frazer, G. J. (2019). *Ölümsüzlük İnanç ve Ölülere İbadet*, (Çev. Ö. F. Tokat). Ankara: Gece Kitaplığı.
- Hasluck, F. W. (2012). *Sultanlar Zamanında Hıristiyanlık ve İslam 1*, (Çeviren: T. Binder). İstanbul: Ayrıntı Yayınları.
- İnan, A. (1962). *Hurafeler ve Menşeleri*. Ankara: Diyanet İşleri Başkanlığı Yayınları.
- İnan, A. (1976). *Eski Türk Dini Tarihi*. İstanbul: Kültür Bakanlığı Yayınları.
- Kadirzade, K. İ. (2005). *Âdetler İnançlar ve Türklerin Soy Kütüğü Meselesi*, (Çev. A. Doğan). Ankara: Akçağ Yayınları.
- Kartal, A. (2017). *Konya Halk Kültüründe Türbeler Etrafında Oluşan İnanç ve Uygulamalar*. Düsseldorf: Lambert.
- Konyalı, İ. H. (1945). *Nasreddin Hocanın Şehri Akşehir (Tarihi-Turistik Kılavuz)*. İstanbul: Numune Matbaası.
- Leach, M. ve Fried, J. (1949). *Funk and Wagnalss Standard Dictionary of Folklore, Mythology and Legend 1*. New York: Funk & Wagnalss Co.
- Ocak, A. Y. (1992). *Kültür Tarihi Kaynağı Olarak Menâkıbnâmeler (Metodolojik Yaklaşım)*. Ankara: Türk Tarih Kurumu Yayınları.
- Ocak, A. Y. (2002). *Alevî ve Bektaşî İnançlarının İslâm Öncesi Temelleri*. İstanbul: İletişim Yayınları.
- Ocak, A. Y. (2016). *Orta Çağlar Anadolu'sunda İslam'ın Ayak İzleri: Selçuklu Dönemi Makaleler-Araştırmalar*. İstanbul: Kitap Yayınevi.
- Ocak, A. Y. (2019). *Türkler, Türkiye ve İslam -Yaklaşım, Yöntem ve Yorum Denemeleri-*. İstanbul: İletişim Yayınları.
- Örnek, S. V. (2017). *Anadolu Folklorunda Ölüm*. Ankara: Bilgesu Yayıncılık.
- Özdoğan, R. (2006). *Amasya'da Adak Yerleri ile İlgili Halk Anlatıları*, (Yayımlanmamış Yüksek Lisans Tezi), (Danışman: Yrd. Doç. Dr. Şahin Köktürk), Samsun: On Dokuz Mayıs Üniversitesi Sosyal Bilimler Enstitüsü.
- Peker, S. (2015). *Mezar ve Türbelere Kült Merkezli Bir Bakış (Aksaray Örneği)*. Konya: Kömen Yayınevi.
- Tanyu, H. (1973). *Dinler Tarihi Araştırmaları*. Ankara: Ankara Üniversitesi İlahiyat Fakültesi Yayınları.
- Türk Dil Kurumu (1993). *Türkiye'de Halk Ağzından Derleme Sözlüğü*. Ankara: Türk Dil Kurumu Yayınları.
- Türk Dil Kurumu (1998). *Türkçe Sözlük*. Ankara: Türk Dil Kurumu Yayınları.
- Tylor, E. B. (1920). *Primitive Culture -Researches into the Development of Mythology, Philosophy, Religion, Language, Art and Custom- 1*. London: John Murray.
- Van Gennep, A. (1960). *The Rites of Passage*, (Çev. M. B. Vizedom ve G. L. Caffee). Chicago: The University of Chicago Press.

#### Sözlü Kaynaklar / Kaynak Kişiler

- KK 1:** N. E., 62, İlkokul Mezunu, Ev Hanımı, Doğanhisar/Konya.
- KK 2:** Y. S., 67, Eğitimi Yok, Ev Hanımı, Doğanhisar/Konya.
- KK 3:** Z. A., 86, Eğitimi Yok, Ev Hanımı, Doğanhisar/Konya.
- KK 4:** İ. D., 75, İlkokul Mezunu, Çoban, Doğanhisar/Konya.
- KK 5:** K. B., 84, İlkokul Mezunu, Çiftçi, Doğanhisar/Konya.
- KK 6:** E. Ö., 87, Eğitimi Yok, Ev Hanımı, Doğanhisar/Konya.
- KK 7:** M. H., 66, İlkokul Mezunu, Emekli, Doğanhisar/Konya.
- KK 8:** A. K., 84, İlkokul Mezunu, Emekli, Doğanhisar/Konya.
- KK 9:** H. B., 64, Eğitimi Yok, Ev Hanımı, Doğanhisar/Konya.



# Asya Studies

Academic Social Studies / Akademik Sosyal Arařtırmalar  
Year: 6 - Number: 19 p. 107-114, Spring 2022

## Alevi İnancında Hayvan Sembolizmi: Kul Himmet Örneđi\* \* *Animal Symbolism in Alevi Belief: Example of Kul Himmet*

DOI: <https://doi.org/10.31455/asya.1024980>

Arařtırma Makalesi /  
Research Article

Makale Geliř Tarihi /  
Article Arrival Date  
**17.11.2021**

Makale Kabul Tarihi /  
Article Accepted Date  
**17.02.2022**

Makale Yayın Tarihi /  
Article Publication Date  
**29.03.2022**

### Asya Studies

Çetin Dursun  
Doktora Öğrencisi / Muğla Sıtkı  
Koçman Üniversitesi, Sosyal Bilimler  
Enstitüsü, Türk Halk Edebiyatı  
Anabilim Dalı,  
[cedu.tr@gmail.com](mailto:cedu.tr@gmail.com)  
ORCID ID  
<https://orcid.org/0000-0003-2845-1412>

Dr. Öğr. Üyesi Baki Bora Hança  
Muğla Sıtkı Koçman Üniversitesi,  
Edebiyat Fakültesi, Türk Halk  
Edebiyatı Anabilim Dalı,  
[borahanca@mu.edu.tr](mailto:borahanca@mu.edu.tr)  
ORCID ID  
<https://orcid.org/0000-0003-2582-8130>

\* "COPE-Dergi Editörleri İçin Davranış Kuralları ve En İyi Uygulama İlkeleri" beyanları: Bu çalışma için herhangi bir çıkar çatışması bildirilmemiştir. Bu çalışma için etik kurul onayı gerekmemektedir.

\* Bu çalışma, 1. yazar Çetin Dursun'un 2. yazar Dr. Öğr. Üyesi Baki Bora Hança danışmanlığında hazırladığı "Kul Himmet Şiirlerinde Mitik Unsurlar" başlıklı Yüksek Lisans Tezi'nden üretilmiştir.

### Öz

İnsan, tarih boyunca muhtelif inanç ve felsefi sistemlerin etkisi altına girmiş ve bu sebeple bir anlamlandırma çabası olarak çevresinde bulunan canlı yahut cansız varlıklara çeşitli semboller yüklemiştir. Bu anlamlandırmaların yoğun olarak görüldüğü konulardan biri de hayvan sembolizmi olmuştur. İlkel insanın mağaralara çizdiği hayvan şekilleri kadar eski olan günümüzde ise teknolojik aletlere esin kaynağı durumlarında dahi kullanılan sembolizm, insan yaşantısının geçmişini aydınlatmada ve yarımını şekillendirmede önemli bir yere sahip olmuştur.

Binlerce yıldır tarih sahnesinde varlığını sürdüren ve çeşitli coğrafyalarda boy gösteren Türkler, köklü bir kültürel yapıya sahip olmuşlar ve bu yapıyı sürdürmüşlerdir. Ayrıca Türkler, farklı coğrafyalarda muhtelif milletlerle etkileşime girmiş ve birtakım kültürel alışverişlerde bulunmuşlardır. Bu kültürel alışverişleri kendi potalarında eriterek senkretizm bağlamında zengin ve renkli bir Türk kültürü oluşturmuşlardır.

Türk kültüründe hayvan sembolizmi dikkat çekici bir şekilde görülmektedir. Hayvan sembolizmi Türklerin örf-âdetlerine, gelenek-göreneklerine, atasözleri ve deyimlerine kısacası hayatlarının her köşesine nüfuz etmiş ve bu bakımdan Türk kültüründe derin bir hayvan sembolizmi oluşmuştur. Alevi inancı ise çeşitli ritüeller ve pratikler aracılığıyla geçmişten günümüze hayvan sembolizmini muhafaza etmiş ve bu sembolizmin devamlılığını sağlayan en önemli değerlerden biri olmuştur. Çalışmada, Alevilerin kutsi bir nitelik yüklediği Yedi Ulu Ozan'dan biri olan Kul Himmet'in deyiş niteliği taşıyan şiirlerinden hareketle Alevilikteki hayvan sembolizmi algısı ele alınmıştır.

**Anahtar Kelimeler:** İnanç, Türk Kültürü, Hayvan Sembolizmi, Alevilik, Kul Himmet

### Abstract

Human has been under the influence of various beliefs and philosophical systems in the process of the beginning from past to present, and for this reason, as an effort to make sense of it, he has attributed various symbols to the living or inanimate beings around him. One of the subjects in which these interpretations are seen intensely has been animal symbolism. This symbolism, which is as deep-rooted as the animal shapes that primitive people drew in caves and is used even as a source of inspiration for technological tools today, has been an important part in illuminating the past of human life and shaping the future.

The Turks, who have existed on the stage of history for thousands of years and have appeared in various geographies, have had a deep cultural structure and have been able to preserve this structure permanently. In addition, Turks interacted with other nations in different geographies and made some cultural exchanges. By melting these cultural exchanges in their own pot, they created a rich and colorful Turkish culture in a syncretic structure.

In Turkish culture, animal symbolism is handled in important dimensions. Animal symbolism has permeated the traditions, proverbs and idioms of the Turks, in short of their lives, and in this respect, a deep animal symbolism has emerged in Turkish culture. On the other hand Alevi belief has preserved the symbolism of animals from past to present through various rituals and practices and has become one of the most important values that ensure the continuity of symbolism. In the study, the perception of animal symbolism in Alevi belief is discussed, based on the idiomatic poems of Kul Himmet, one of the Seven Great Bards that Alevi's attribute a sacred quality.

**Keywords:** Belief, Turkish Culture, Animal Symbolism, Alevism, Kul Himmet

### Citation Information/Kaynakça Bilgisi

Dursun, Ç. ve Hança, B. B. (2022). Alevi İnancında Hayvan Sembolizmi: Kul Himmet Örneđi. *Asya Studies- Academic Social Studies / Akademik Sosyal Arařtırmalar*, 6(19), 107-114.

## GİRİŞ

En kısa tabirle sembol kavramı “üzerine soyut bir anlam, bir düşünce yüklenmiş somut bir şey” (Aytaç, 2016: 323) olarak tanımlanır. Bu bakımdan -çalışmamız sınırlarında- sembolizm kavramını ise bir şeyin kendi anlamının sınırlarını aşmış başka anlam ya da anlamlara tekabül edecek şekilde işlenmesiyle oluşan simgesel anlatım biçimleri olarak tanımlamak mümkündür. İnsan zihninin çok katmanlı yapısının bir sonucu olarak karşımıza çıkan sembolizm kavramı, genel olarak inançlar ve kültürler ile yoğrulmuş zaman içinde birincil anlamının ötesine çıkar ve ihtiyaçların karşılanmasını kendine amaç edinir. Bu kavram, inanç ve kültürler için vazgeçilmez bir olgudur. Bünyesinde barındırdığı girift, derin ve özgün anlamlar aracılığıyla kültürel birikimlerin yalınlaştırılmış bir şekilde aktarılmasına aracılık eder.

Hayvanların tabiatta varoluş biçimleri ve içgüdüsel davranışlarının insan yaşantısında önemli etkileri bulunur. Doğrudan beslenme biçimi olarak hayvansal ürünlerden faydalanma, ulaşım imkânlarının artırılması doğrultusunda hayvanı bir binek aracı olarak kullanma ya da insan iş gücünün azaltılması doğrultusunda tarımsal işlerde kullanma, hayvanın tabiatta varoluş biçimleri bağlamında ele alınabilir. İkinci kategori ise hayvanın içgüdüsel davranışlarının insan yaşantısına doğrudan yahut dolaylı etkileridir. Bu kategoride genel olarak insanın evcilleştiremediği, hayvandan görüntü, güç, hız, avlanma vs. özellikleri doğrultusunda ilham aldığı yahut onu taklit ettiği durumlar ön plana çıkar. Her iki kategoride de söz konusu olan etkilenme zamanla sembolik bir değere ulaşmış, insan yaşantısının birçok alanında kendine yer bulmuştur.

Asırlardan beri tarih sahnesinde kendine yer bulan Türklerin ilk mesken tuttıkları yerlerin bozkır iklim örtüsüyle çevrili Orta Asya toprakları olduğu bilinmektedir. Bu iklim örtüsünün tarımsal faaliyetlerin yoğun bir şekilde yapılmasına olanak sağlamayıp daha çok hayvancılık faaliyetlerine imkân sağladığını belirtmek mümkündür. Bu bakımdan Türkler, yaşamsal ihtiyaçlar dâhilinde hayvancılık ile erken bir tanışma dönemi içerisinde olmuşlardır. Bu durum ise Türk kültüründe hayvanların önemli boyutlarda işlenmesine vesile olmuştur. Tüm bunlar dışında tabiat ile yakın bir ilişki içerisinde olan Türkler, dünyayı anlama ve algılamaya çabasının bir sonucu olarak kültürler etrafında şekillenen ve Türk mitolojisinin temel öğeleri konumunda olan hayvan simgeselliğine sıklıkla yer vermişlerdir. Her şeyden önce, erken dönem Türk tasavvurunda ruh, küçük bir hayvan olarak algılanmıştır. Bu konu ile ilgili olarak J. P. Roux şunları belirtir: “...insanlarda bulunan ruhların biçimlerini kesin olarak belirlemek oldukça güçtür. Bununla birlikte kuş biçimli ruhun baskın olduğuna inanmamıza yetecek kadar belge vardır. Birçok çağdaş öykü, insanların insan olarak dünyaya gelmeden önce gökte kuş biçiminde bulduklarını söyler. Genel olarak Yakutlar çocuğun ruhunu gökten getirdiğine inanılan bir tanrıçadan söz eder. Başkaları fazla açıklık getirilmeden ruhun çekingen, küçük bir hayvan olduğunu söyler.” Roux, devamında Türklerde ruh algısının birtakım değişim ve dönüşümler geçirdiğini ancak varlığını kaybetmediğini Dede Korkut hikâyelerinden örnek vererek açıklar. Deli Dumrul hikâyesinde Azrail Deli Dumrul’un ana-babasının canını aldığı iki güvercin gökyüzüne doğru yol alır (Roux, 2005). Bahaeddin Ögel, *Türk Mitolojisi* adlı çalışmada Türklerin dünya algısında hayvanların ne derece önemli olduğunu şöyle belirtmiştir: “Diğer milletler gibi dünyanın bir hayvan üzerinde durduğuna inanmışlardır. Bilhassa İslamiyet’in Orta Asya’ya etkilerinden sonra, yüksek kültüre sahip Türkler arasında dünyanın bir öküzün boynuzu üzerinde durduğuna dair inanışlar umumileşmiştir. Altaylılar dünyayı üç balığın taşıdığına inanmışlardır.” (Ögel, 1971: 442-443).

“Türk kültüründe yapılan araştırmalar sırasında elde edilen materyallerden özellikle at, kartal, koç ve koyun gibi hayvanların birer millî sembol hâline geldikleri anlaşılmaktadır. Arslan, Simurg, Garuda, Ejderha gibi mitolojik olan ya da olmayan bir kısım hayvanlar ise büyük oranda yabancı kökenlidir. Bununla birlikte bu hayvanlar birer sembol olarak yaygın bir şekilde Türk sanatında kullanılmış, Türk sanatı ve kültürünün malî hâline gelmişlerdir.” (Çoruhlu, 2015: 165).

Orta Asya Türk coğrafyasında ve Anadolu’da mağara duvar resimlerinde, kurganlarda; yaban keçilerinin, geyiklerin, aslanların, yılanların çeşitli kuşların resimlerine ve stilize edilmiş biçimleriyle kemer tokasından kap kacağa, mumluklardan küpelere kadar pek çok eşyadaki çizimlerine, kabartmalarına ve üç boyutlu heykelciklerine sıkça rastlanmaktadır. Geniş bir coğrafyayı ve birçok kültürü etkilemiş olan Şamanizm başta olmak üzere pek çok inanç sisteminde, hayvanlara duyulan saygı ve onları kültüştürmek, onlardan edinilmiş tüy, diş, pençe vb. parçalarla fetiş unsurları yaratıp onlardan güç devşirmek çeşitli biçimleriyle yer almaktadır (Deveci, 2021).

Türklerde hayvanlarla ilgili önemli bir diğer örnek de on iki hayvanlı Türk takvimidir. Bu takvim, Türklerin gözlemlerinden yola çıkarak çeşitli hayvanlar çevresinde sembolleştirdikleri sistemler bütünü, zaman ölçü birimine dönüştürmesiyle ortaya çıkmıştır. Türk kültür ve uygarlığı için önemli bir miras konumunda olan bu takvim, asırlar boyunca Türkler tarafından kullanılmıştır. Bu takvime göre “Türkler on iki çeşit hayvanın adını alarak on iki yıla ad olarak vermişlerdir; çocukların yaşlarını, savaş tarihlerini ve daha başka şeyleri hep bu yılların dönmesi ile hesap ederler.” (Kaşgarlı, 2018: 344).

Türk kültüründe hayvan sembolizminin sınırlarının çok geniş ölçülerde bulunması ve bu durumun çalışmamızın sınırlarını aşacak olması sebebiyle hayvan sembolizmine ana hatlarıyla değinilmiştir. Genel

olarak hayvan sembolizmi, Türklerde bozkır kültürü ile başlamış; dinî, mitolojik, kültürel tasavvurlara nüfuz etmiş, Türklerin farklı coğrafyalarda boy göstermesi ve farklı inançlarla tanışması sebebiyle bu konu, senkretik bir yapıda olma özelliği kazanmıştır. Hayvan sembolizminde en önemli gelişme ise Türklerin İslami inanca mensup olması ile yaşanmıştır. Bu minvalde Kul Himmet'in eserlerinde hayvan sembolizminin yoğun bir şekilde karşımıza çıktığı görülmüştür. Söz konusu eserlerdeki hayvan sembolizmine geçmeden önce Kul Himmet'in hayatı hakkında genel bilgiler verilecektir.

Hakkındaki ilk bilgilere Mehmed Fuad Köprülü vasıtasıyla ulaştığımız "...Mesela Hatâyî, Kul Hikmet (Himmet), Rumuzî, Vefî Baba ve daha birçokları Hurufiliği ve Fazlûllah-ı Astarabadi'nin uluhiyetini kabul etmiş oldukları gibi..." Tokat'ın Almus ilçesine bağlı Varzıl Görümlü Köyü'nde doğduğu bilinmektedir (Köprülü, 2007).

Kul Himmet'in yaşadığı zaman hakkında kesin sonuçlar içeren bir belge bulunmamaktadır. Fakat birtakım çıkarımlar sayesinde Kul Himmet'in "şiiirlerinde sıkça işlediği İran şahı Tahmasb (1524-1576) ve Abbas (1587-1628)" (Aslanoğlu, 1997: 7) dönemlerinde yaşadığı tahmin edilmektedir.

Tarih olarak Kul Himmet'in yaşadığı dönem, resmî tarihte Osmanlı İmparatorluğu'nun en ihtişamlı zamanı görünmesine karşın oldukça karışık ve bunalımlı bir dönem olarak görülmüştür. "Özellikle Safeviler ile Osmanlı arasında geçen savaşlar, Anadolu'daki şah taraftarlarını da bu düzene karşı cephe almaya sürüklemiş; üstelik bu kesimlere Osmanlı'nın şiddetle yaklaşması tepkinin boyutunu daha da genişletmiştir." (Turan, 1994: 11). 16. asrın ikinci yarısına denk gelen bu dönemde aralarında Kul Himmet'in de bulunduğu Alevî inancına mensup şairler; bir önceki asrın toplumsal, siyasi baskı ve yasakları sebebiyle oluşan fikirsiz durgunluğu bozup Alevî kültürünü canlandırmışlardır. Ayrıca bu dönem, Alevî kültürünün ana hatlarının belirginleştiği bir zaman dilimi olarak geçmektedir.

Yaşadığı dönemde belli bir üne sahip olan ve öldükten sonra da şöhreti artan şair, Alevî kültürünün en önemli değerlerinden biridir. "Ona karşı gösterilen bu muhabbet özellikle Alevî-Bektaşî geleneğine ait cönk ve mecmualarda şiiirlerine sıkça rastlanmasından anlaşılmalıdır." (Tek, 2016: 273). Şiiirleri, günümüzde bile cem törenlerinde deyiş niteliği taşımakta ve saz eşliğinde icra edilmektedir. Kul Himmet'in şiiirleri dil özellikleri bakımında oldukça sade ve akıcı olması yönüyle okur yazar olmayan halkça da idrak edilip benimsenmiştir. Pek çok emsaliyle kıyaslandığında Arapça ve Farsça tamlamaları, yapmacık ve basit değil atasözleri kadar olgun ve renkli bir şekilde kullanılmıştır. "Şiiirlerinin çoğu didaktik olmakla beraber kuvvetli bir lirizm unsuru da taşır." (Gölpınarlı, 2013:33). Bu bağlamda, şairin "Goca (Koca)" sıfatıyla anılması, onun bilge kişiliğinin ve halkın söylemek istediklerini ifade etme gücünün en büyük ispatıdır (Aslanoğlu, 1997: 8-12). "Ölümüyle ilgili bilgiler kesin olmamakla birlikte, bir müddet kaçak yaşadığı ancak köyünde vefat ettiği düşünülmektedir." (Özcan, 2011: 7).

## KUL HİMMET'İN ŞİİRLERİNDEN HAREKETLE ALEVİ İNANCINDA HAYVAN SEMBOLİZMİ

### Aslan

Aslan, mitolojik bir kimliğe sahip olup inançlarda yoğun bir şekilde görülen simgesel hayvanlardan biridir. Aslan, çeşitli inanç yapılarında ekseriyetle gücü ve otoriteyi sembolize etmektedir. Bu açıdan aslan, neredeyse Tanrısal vasıflar isnâd edilen bir kutsiyetle anılmıştır. "Eski Türk topluluklarından olan Altayların Pazırık kurganlarından kazı çalışmalarıyla çıkan eserlerde aslan ve aslan grifon figürlerine sıkça rastlanmıştır. Ortaya çıkan bulgular, Türklerin çok eski dönemlerden beri aslan motifini kullandığını göstermektedir." (Çoruhlu, 2014: 83). "Eski Türk inançlarından olan Şamanizm'de şamanlara gökyüzü ve yer altı yolculuklarında aslanlar yahut kaplanlar yardım eder ve Hanname'de Uygur kağanları aslan namlarıyla anılmaktadır." (Alkan, 2005: 104-105). Bunların dışında aslanın güçle ilişkilendirilmesi ve ihtişamlı uzun yelelerinin kudret sembolü olarak algılanmasından dolayı Türkler, aslana benzemeyi bir yiğitlik sembolü olarak görmüşlerdir. Bu durum, Türklerde saç uzatma geleneğinde etkili olmuştur (Çoruhlu, 2014). Aslan sembolizminin sık bir şekilde işlendiği inanç sistemleri ise Maniheizm, Budizm ve Mitraizm'dir. Örneğin; "Budizm'de Buddha, don değiştirerek aslan biçimine girer, *Sakya'nın Aslanı* olarak anılır ve uyumaya gittiği zaman duruşu aslaninkine benzer bir hâl alır." (Çoruhlu, 2014: 86- 90).

Alevilikteki aslan tezahürü de Mitraizm<sup>1</sup> inancındaki Mitra ile eş değer bir yapıda ilerlemektedir. Hayvanlar ve mitik kimlikleri üzerine çalışmalar yapan Yaşar Çoruhlu bu konu ile ilgili olarak şunları belirtmiştir: "Hz. Ali doğuda ve batıda çok yaygın olan (güneş veya güneş tanrısı) inancın İslam kültüründeki yansımaları (ayrıca aslan güneşin de temsilcisidir) olmuştur." (Çoruhlu, 2014: 92-93).

<sup>1</sup> Güneşle ilişkilendirilen Mitra'nın ekseninde teşekkül eden Mitraizm, aslan-başlı tanrının temsil ettiği temel uzay ve zaman olgularını denetleme gücüne sahip yeni bir tanrının ortaya çıkması ile başlamıştır. Bölge olarak, İran sınırlarından çıktıktan sonra Mezopotamya ve Anadolu'ya kadar yayılmış, Babil ve Anadolu'nun yerel inançları ile etkileşime geçerek senkretik bir inanca dönüşmüş ve Roma'ya kadar ulaşmıştır (Ulansey, 1998; Kızıl, 2013).

Alevi inancında aslan, Hz. Ali'yi sembolize etmektedir (Alkan, 2005). Karşımıza *Allah'ın Aslanı* sıfatıyla çıkan Hz. Ali'nin bu sıfatı Alevilikte Miraç Olayı'ndan aldığını söylemek mümkündür: "...Hz. Muhammed, Cebrail ile miraca çıktığında karşısına bir aslan çıkar ve sürekli kükrer. Hz. Muhammed aslanın kükremesinden çekinir. Cebrail, Hz. Muhammed'in aslana bir nişan (yüzük) vermesini ister. Hz. Peygamber aslanın ağzına yüzüğünü atar. (...) Hz. Muhammed Kırklar Meclisine girdiğinde Hz. Ali'yi ve Hz. Ali'nin parmağında aslanın ağzına attığı yüzüğü görür ve aslanın Hz. Ali olduğunu anlar." (Bozkurt, 2006: 13-19). Hz. Ali'nin aslan sıfatı, Kul Himmet eserlerinde benzetme unsurundan yola çıkılarak sembolik bir yapıya bürünmüş, Tanrı'ya olan yakınlığı vurgulanarak *Zahirde bâtında kerem-kânısın/Zülfikar elinde hükmi-ganisin/Tanrı'nın arslanı sırr-ı velisin/Ya Ali mürvettir mürvet ya Ali* (Aslanoğlu, 1997: 76) \* *Peygamber miraçta okurdu cevap/Bir aslan önüne geldi ne acep/Cebrail erišti görüştü habip/Allah medet yâ Muhammed ya Ali Aslana borç verdiler ol hatemi/Ali'nin sırrına kimse yete mi/Münkirlere sürdüresin sitemi/Allah medet yâ Muhammed ya Ali* (Aslanoğlu, 1997: 69) mısralarıyla işlenmiştir.

Hz. Ali'nin sıfatlarından biri de Haydar'dır. Haydar, *aslan ve yiğit, cesur kimse* (Develioğlu, 2010: 399) anlamlarındadır. Hz. Ali, İslami âlemde adaleti, cesurluğu ve mertliği ile tanınmıştır. Bu bağlamda, yine aslanın özellikleri ile Hz. Ali'nin özellikleri arasında bir benzetme durumu görülür. Ormanların kralı olan aslan, cesurluğu ve adaleti ile nam salmıştır. Kul Himmet, Hz. Ali'nin bu özelliklerini *Sid'e aslan göründü felekte Ahmed'e/Anınçün dediler ana Esedullah Hayder* (Aslanoğlu, 1997: 186) mısralarıyla belirtmiştir. Böylelikle şair, mısralarına kattığı bu sembolik değerlerle eserlerini geniş bir anlam yelpazesi çerçevesinde teşekkül ettirmiştir. Bu durum, şairin eserlerinin özgün ve renkli bir yapıda olmasının başka bir ifadesidir.

Alevilikte yazı resimleri sıklıkla görülmektedir. Resimler genellikle aslan figürlerini tasvir eder ve resimlerin iç kısmında Hz. Ali'ye yahut Aleviliğe dair sözler bulunur. Kuşkusuz bu gelenekte resimlerin aslan figürüyle dolu olması, Alevilerin Hz. Ali'ye verdiği değerlerin bir yansıması olarak karşımıza çıkar.

Alevi inancında mühim bir yere sahip olan Hacı Bektaş-ı Veli'nin menkıbelerinden biri geyik ve aslan anlatısıdır. İnanışa göre Hacı Bektaş tahtında otururken bir yanına aslanı bir yanına da geyiği almıştır. Aklın, yiğitliğin, barışçılığın simgesi olan bu durum, Hacı Bektaş'ın ulviyetinin önemli bir tasviridir.

#### At

Birçok inanç ve kültür sisteminde belirli kutsi nitelikler ile birlikte karşımıza çıkan ve sembolik değerlere sahip hayvanlardan biri olan at, Alevi inancında da bahsi geçen bu özellikleri bünyesinde taşımaktadır. Ayrıca, Alevi inancındaki at sembolizmi ile İslamiyet öncesi teşekkül eden inançlardaki at sembolizmi arasında yakın bir bağ olduğunu söylemek mümkündür. Eski Türk inanç sistemlerinden biri olan Şamanizm'de "şaman göğe *Pura* isimli bir atla yükselmektedir. Bu bağlamda, şamanın binip göğe yükseldiği at İslamiyet'teki Burak adlı ata benzemektedir." (Ögel, 1971: 164-231). Yakut Türklerinin Er Sogoth adlı destanında, Er Sogoth isimli kahramanın savaşa giderken Kan Nehri'ni geçemediği ve zor bir durumda kaldığı sırada sarı atı aracılığıyla uçarak ırmağı geçtiği belirtilir (Gültepe, 2012). "Moğollarda kâhinler tanrılarla görüşmek amacıyla görünmez olabilen beyaz bir ata biner ve göğe çıkarlar. Moğollarda at, aynı zamanda kahramanın kurtarıcısı ve silah arkadaşıdır. Kahramanla gerektiği zaman konuşur ve ona nasihatler verir. Moğol inancına göre at uçarak kahramanı cehenneme götürür ve oradan geri getirir." (Uraz, 1992: 340).

Alevi inancındaki at, kutsi bir değere sahiptir; özellikle atın asaleti, gücü, hızı gibi öne çıkan yönleri bu kutsallığa erdirilmesinde etkili olmuştur. Bunların yanı sıra ulaştırma işleviyle sosyal yaşam koşullarının merkezindeki önemli unsurlardan biridir. Ayrıca, Alevilikte ulviyete nail olmuş kişilerin at donuna girip tayy-i mekân ve tayy-i zaman eyledikleri bir mistisizmi görmek mümkündür. İnanç yapısının içerisinde *Kırat Semahı* adında bir semah vardır ki bu ritüel, atın mezhep uygulamalarındaki yeri hakkında oldukça belirgin kanıtlar sunmaktadır.

Alevi inancında yer alan cem ritüelinde semahların içeri ve dışarı semahlar olarak iki şekilde kategorize edildiği bilinmektedir. Tanrısal bilgiyi içeri semahlar sembolize ederken; dışarı semahlar toplumsal durumları temsil etmektedir. Bu çerçevede *Kırat semahı*, içeri semahlardan biri olarak görülür (Kenanoğlu ve Onarlı, 2003).

Alevilikte önemli konumda olan unsurlardan bir diğeri de Hz. Ali'nin atı Döldül'dür. Hızından ve atikliğinden dolayı bu ata "kirpi" anlamına gelen Döldül adı verilmiştir. Rivayetlere göre Döldül, Mısır hükümdarı Mukavvîs tarafından Hz. Muhammed'e hediye edilmiş; Hz. Muhammed, Döldül ile birçok savaşa girmiş ve daha sonra Döldül'ü Hz. Ali'ye bağışlamıştır. Döldül'ün hızı ve atikliğinden başka diğeri bir özelliği de bir insan kadar anlayışlı olmasıdır. Onun bu niteliği, rivayetlerde yoğun bir şekilde yer alırken Hz. Ali'nin cenknâmelerinin çoğunda da Döldül'e rastlamak mümkündür. Kul Himmet Döldül'ün bahsi geçen bu özelliklerini *Huda kân emrinde, kaf ile nun da/Bunu bilmek gerek çarh-ı gerdünde/Zülfikar elinde, döldül altında/Cesareti Murtaza'ya verdiler* (Atalay, 1991: 139) mısralarıyla işlemiştir. Savaşlarda Hz. Ali'nin en büyük yardımcısı ve koruyucusu (Yardım, 1994: 20) olan bu atın Anadolu sahasında ayak izlerinin görüldüğüne dair inanışlar bulunmaktadır. İnanışa göre Döldül, bir kaya üzerine ya da bir oyuğa ayak izini bırakmıştır ve onun ayak izinin olduğu yerlerde bolluk ve bereketin olacağı inanışı mevcuttur (Günay, 2007).



At simgeselliğinin geçtiği önemli bir anlatı da Miraç anlatısıdır. Hz. Muhammed, Burak adlı binek ile miraca yükselmiştir. Bu durum Alevilikte yoğun şekilde işlenen konulardandır. Kul Himmet, Burak adlı atın bu sembolik boyutunu *Gökten yere indirdiler Burağı/Hü deyince yakın eyler ırağı/Dünyadan ahrete yanar çerağı/Öğlen namazını kıldığım zaman* (Aslanoğlu, 1997: 98) mısralarıyla ele almıştır.

At simgeselliği ile ilgili önemli sembollerden biri de Hz. Hızır'ın boz atıdır. Hızır, boz atıyla dünyayı kısa bir sürede arş edebilecek mazhariyete sahiptir (Ocak, 1985: 115) Bu bağlamda, Hızır'ın atının özellikleri Hz. Ali'nin atı Duldül'ü anımsatır. Kul Himmet, Hz. Hızır'ın boz atınının bahsi geçen niteliklerini *Alçakta yücede yatan erenler/Ayrılık derdinin dermanı nedir/Önümüzce giden bozatl Hızır/Ayrılık derdinin dermanı nedir* (Aslanoğlu, 1997: 118) mısralarıyla tasvir etmiştir.

### Turna

Birçok inanç sisteminin içerisinde kendine yer bulan turna, genellikle mitik karakterli bir kuş olarak karşımıza çıkar. İlk olarak turna ismine değinmekte yarar vardır. *Turna, Türk coğrafyalarında Tanrı manasına gelen tur kökünden türemiştir. Tur kelimesinin sahip olduğu anlamdan dolayı turnanın tanrısal bir hüviyeti bulunmaktadır ve dolayısıyla turnanın Tanrı'nın habercisi olduğu incancına dair Türk âleminde sözlü bilgiler yer almaktadır* (Gerek, 2014: 104). Yakut Türkleri, göğün üçüncü katında Tanrı'nın göçmen kuşlardan bir topluluk kurduğuna yedi genç kadının ve bu kadınların kızlarının daha sonra insan olmak ve çocuk doğurmak üzere turna şeklinde dünyaya indiğine inanmışlardır. Ayrıca, Turna kuşu Yakut Türklerinde halkın koruyucu atası misyonunu üstlenen kutsal bir kuş olarak karşımıza çıkar (Roux, 2005). Şamanizm'de ise şaman, kendini kötü ruhlardan korumak için turna tüyü takar ve yükselme esnasında kendi etrafında döner. Genellikle bir hayvanı taklit eden şaman, dans aracılığıyla vecd hâline girer. Taklit edilen hayvanlar arasında turna kuşu da vardır. Bu bilgilerden hareketle turnanın birçok yörede *Turna barı, durna barı, turnalar* adıyla geleneksel halk danslarına kaynaklık etmesi dikkat çeken bir noktadır (Gerek, 2014). Alevi incancındaki turna tezahürünün eski Türk inanç sisteminde kutsal turna tezahürüne yakınlık göstermesi de mühim konulardandır. "Alevi incancında geçmişten sonsuzluğa giden yolda, yoklukta varlığın sırrına nail olmuş olan turnayı cem ritüellerinin temelini yerleştirmişlerdir ki buna *Turna Semahı* adını vermişlerdir. Bu bağlamda, turna Allah aşkıyla yola giden ikrar sahibinin canı; turna sürüsü ise tek bir vücut ile ilahi aşk için yola koyulan yani semah dönen canları ve cem ayinini temsil etmektedir. Aleviler, turnanın Tanrı'ya ulaşmak için sürekli yol katettiğine ve yine ölümsüzlüğün turnaya has bir şey olduğuna inanmışlardır." (Elçin 1997). Tıpkı şamanın turna taklidi yaparak vecd hâline girip Tanrı'ya yaklaşması gibi Aleviler de Turna Semahında turna figürleri sergileyerek Tanrı'ya yakın olmayı hedeflerler. Kul Himmet, Alevi incancındaki turna sembolizmini *Turna gibi kanadı var yolu var/Fizahı var, fırkati var, ünü var/Ölümün elinden çokça gamı var/Göremedim Pirimi, dertliyim dertli* (Öztelli, 1996: 27) mısralarıyla tasvir etmiştir.

Alevi incancında aslandan sonra Hz. Ali'yi temsil eden bir diğer hayvan ise turnadır; turnanın sesi Hz. Ali'nin sesi olarak düşünülür. "Göç ederken selam götürür ve selam getirir. Yine Aleviler turnanın sesini Hz. Ali'nin selamı olarak algırlar" (Temizkan, 2014: 167). Bu açıdan, Kul Himmet Hz. Ali'nin sesini duymak istediğini ancak Hz. Hz. Ali'nin turna donuna girip uçtuğunu *Giderken sevdiğim sesin işitem/Gökte gönül turnam uçmuş gibidir* (Aslanoğlu, 1997: 120) mısralarıyla sembolik bir çerçevede ele almıştır.

### Geyik

Hemen hemen tüm mitlerde ve inançlarda görülen geyik, kimi zaman iyi kimi zaman ise kötü karakterli bir hayvan olarak karşımıza çıkar. Anlatılan bir menkıbeye göre Hz. Hamza'yı av sırasında bir geyik izler. Geyik, o esnada dile gelir ve Hz. Hamza'yı yaralı yeğeni Hz. Muhammed'in yanına gönderir. Bu olaydan sonra Hz. Hamza İslamiyet'e adımını atmış olur (Alkan, 2005). Alevi incancındaki geyik tezahürünün temellerini İslamiyet öncesi teşekkül eden inançlara götürmek mümkündür. Şamanist dünya tasavvurunda geyik, şamanın ritüel eylemlerini yürütürken üstüne giydiği elbise olarak betimlenir (Ögel, 1971). Alevilikteki geyik donuna girmenin ilk örnekleri ise Budist menkıbelerde görülmektedir ve aralarındaki benzerlik dikkatleri çekmektedir. Bir Budist menkıbesiyle savı güçlendirecek olursak "Buda şahsi isteğiyle muazzam bir geyik olur ve krala görünür. Amacı kralın dikkatini çekmek, kendini avlatmak ve bahçesinden yediği otların minnetini ödemektir. Kral geyiği görür, vurmaya kıyamaz ve bir daha avlanmayacağına söz verir" (Çağatay, 1956: 158). Geyik, Hititler ve Sümerlerde de önemli bir hayvandır. Bahsedilen toplulukların inanç yapılarında geyik, tıpkı bir insan gibi yaşam sürer ve konuşur. Bu topluluklarda geçen geyik tezahürü, Avrupa'dan Asya'ya birçok kültürü tesiri altında bırakmıştır. Anadolu'da Hitit ve Sümerlerden etkilenen kültür ise Bektaşiliktir (Eyüboğlu, 1990).

Geyik, Alevi incancında ve kültüründe de yoğun olarak görülen ve kutsallıklar yüklenen hayvanlardandır. İyi karakterli ve sakin huylu olması, insanları yanlış yoldan alıkoyması ve insanların müşkül durumlarında yardımlarına koşması Alevi incancındaki geyik algısının temel özelliklerindedir. Mezhepte geyik ulu ve önder bir hayvandır. Bundan dolayı geyik avlamak yasaktır. Bir kişi geyik avladığında uğursuzlukların o kişinin peşini bırakmayacağına inanılır (Bozkurt, 1990). Kul Himmet, geyik sembolizmini eserlerinde don değiştirme unsuru olarak kullanmıştır. Genel olarak, Alevi incancında ulviyet sahibi bir kişinin don değiştirerek

geyik biçimine girmesi yaygın görülen bir durumdur. Örneğin; “Alevilikte önemli bir konumda olan Kaygusuz Abdal ile Gaybî arasında geçen menkıbede Kaygusuz Abdal geyik donuna girmiştir.” (Alkan, 2005: 117). Ayrıca Kul Himmet’in şiirinde geçen geyiğin üç yüz yıl yaşam sürmesi, ona atfedilen diğer bir kutsiyeti gösterir. Şair, geyiğin bahsedilen bu özelliklerini *İmam Cafer ilmin aldım sakladım/Mürşidin buyruğun hakkı hakladım/Üç yüz yıl da geyik ile otladım/Bir zaman da gezer idim seyranda* (Aslanoğlu, 1997: 41) mısralarıyla ele almıştır.

#### Arı

Arı ve arının ürettiği bir ürün olan bal, çeşitli inanç sistemlerinde görülen sembolik değere sahip unsurlardandır. Bu bağlamda, inançlardaki bal sembolizmi ile Alevilikteki bal sembolizminin benzer özellikler taşıdığı söylenebilir. Örneğin; “Hristiyan inancına göre Hz. İsa’yı temsil eden mukaddes hayvanlardan biri de arıdır. Bir yandan Hz. İsa bağışlayıcı, cömert ve tatlı dillidir. İnsanı iyiliğe, bilgelige teşvik eder. Diğer yandan da Hz. İsa günahları tartan terazidir, yargıçtır. Bağışlayıcılığı, iyiyeye, bilgelige yönlendirmesi arı ve balı, günahların teraziliği ise arının iğnesini simgeler.” (Alkan, 2005: 109). Bir başka benzerlik ise Uzak Doğu dinlerinde/felsefelerinde görülür. Arı ve bal, aklın en üst hâlini ve bilgiyi simgelemektedir. Arı ve bal, bütün tathlıkların meydana çıkış noktasıdır ve insan mutluluğunun gerçekleşmesine vesile olan tatlı bir bilgidir. Şii inancında ise arı ve bal doğrudan Hz. Ali’ye atfedilir. İnanca göre “Allah’ın aslanı Ali, sadece insanlığın değil aynı zamanda arıların da şahıdır. Ayrıca, arılar Şii tasavvurunda melekleri yahut müminleri temsil etmektedir. Müminler çiçeklerden bal yapmasını bilen arılara benzer.” (Alkan, 2005: 107).

Alevi inancında arı, mümini; bal ise hakikati simgeler. Hakikate kavuşmanın yolu ise bilgi sahibi olmaktır. Derviş, irfana kavuştuğu zaman hakikate ulaşır, hakikat ise dervişin mutluluğunun doruk noktasıdır (Alkan, 2005). Bu doğrultuda, Kul Himmet şiirlerinde arı ve bal sembolizmini *Bir zaman türapda yattım/Türlü çiçeklerden bittim/Arı ile çok bal yaptım/Ballarım Ali çağınır* (Aslanoğlu, 1997: 173) dörtlüğüyle işlemiş ve Hz. Ali sevgisinin sembolik bir anlatım biçimi olarak hakikatin Hz. Ali’de gerçekleştiğini ifade etmiştir.

Arı, Allah’a olan ikrarını vermiştir ve daimi olarak ibadet hâlinindedir. Bu bağlamda, Kul Himmet de şiirinde arının ikrar verdiğini, kendini hakikate adadığını ve bu ikrarında herhangi kimsenin şüphesi var ise arıya tokat atması gerektiğini belirtmiştir. Arıya tokat atmak ise arının iğnesiyle elini sokması demektir. Kul Himmet arının bahsedilen bu özelliğini *Bir yakın ehli bulursan çek beri/İkrarına lâtm düşmez şek arı* (Aslanoğlu, 1997: 128) mısralarıyla işlemiştir.

Bektaşilikte arı, derviş; bal da dört kapı kırk makamın sonuncusunu yani hakikati simgelemektedir (Alkan, 2005). Arının amacı sürekli olarak bal yapmaktır, dervişin amacı ise hakikate ermek olmalıdır. Bu bağlamda derviş, hakikat yolunda arı gibi çaba sarf etmeli ve ikrar vermelidir. Bektaşilikteki bu durum Kul Himmet’in şiirlerinde de kendini göstermiştir. Kul Himmet, Hz. Ali’nin kutsallığını Hacı Bektaş’a atfetmiş ve Hacı Bektaş’ı bal yapan arıya benzetmiştir ve bu durumu *Arının yaptığı bala benzersin/Şu garip ellerde gönlüm eğlersin/Bend edüben ikrarına bağlarsın/Sailin sattığı kul Hacı Bektaş* (Aslanoğlu, 1997: 134) ele almıştır.

#### Bülbül

Kuş, birçok inanç ve kültür sisteminde önemli boyutlarda işlenen sembolik değere sahip hayvanlardan biridir. Özellikle mitik bir tasavvurla ele alınan kuş sembolizminin *Pers mitolojisinde Simurg, Antik Yunan’da Phönix, mistik gelenekte Anka, Hint mitolojisinde Garuda* (Meçin, 2020: 334) gibi örnekleri görülür.

Türk mitolojik sisteminde derin boyutlarda işlenen kuş sembolizminde, insanın dünyaya gelmeden önce bir kuş şeklinde olduğu düşüncesi bulunmaktadır (Roux, 2005). Ayrıca, Gök Tanrı inancında “yurtcu kuşlar ve büyük su kuşları Gök Tanrı’nın bir şekli sanılıyor ve bunların önüne atılan yılan ve başka kurbanlar Gök Tanrısına verilmiş sayılıyordu.” (Esin, 1978: 40). Türk Şamanizm’inde ise şamanın atası bir kuş sayılır ve şamana göksel yolculukları sırasında yardım eder. Ayrıca kuş tüyleri şamanın elbisesinde en önemli aksesuarlardan biridir (Eliade, 1998).

Alevi inancında ise kuş sembolizmi önemli boyutlarda işlenir. Bu sembolizmin görüldüğü unsurlardan biri de bülbüldür. İnançta genel olarak gül/bülbül ilişkisi bağlamında ele alınan bu simgesellikte bülbül, canı; gül ise cananı temsil eder. Bu bakımdan, İslamiyet öncesi görülen canın ruh olmasıyla benzer bir nitelik taşır. Ayrıca İslami kültürde gülün Hz. Muhammed’in Miraç’ta yüzünün Allah karşısında terleyip kızarması sonucu dünyaya düşen bir damla terinin kırmızı bir güle dönüşmesiyle oluştuğu rivayet edilir (Yeniterzi, 1993). Kul Himmet, Alevi inancında var olan bu sembolik anlatımı *Taki Naki Askeri’nin nurundan/Bülbül zar ediyor Ali sırrından/Din serveri Muhammed’in terinden /Yüzüme sürmeğe gül kerem eyle* (Aslanoğlu, 1997: 43) mısralarıyla tasvir etmiştir.

Alevilikte gül ile sembolize edilen Hz. Muhammed’e bülbül âşıktır. Bülbül, Hz. Muhammed’e aşkından ve özleminden sürekli ötmektedir. Kul Himmet, sembolik bir yapıda teşekkür eden bülbülün gül yani Hz. Muhammed için ağlamasını *Her sabah her sabah ötüşür kuşlar/Allah bir Muhammed Ali diyerek /Bülbüller gül için figana başlar/Allah bir Muhammed Ali diyerek* (Aslanoğlu, 1997: 84) dörtlüğüyle tasvir etmiştir.

Alevilikte vahdet-i vücûd felsefesinin bir yansıması olarak karşımıza çıkan Allah'ın bir tecellisi olarak Hz. Muhammed ve Hz. Ali'yi bir görmeleri ve devamında "Tanrı'dan insana evrilen, insanı önceleyen ve din algılarının temelini insanı yerleştiren" (Sarıkaya, 2017: 13) bir algının görülmesi durumu, Kul Himmet'in şiirlerinde de işlenmiştir. Kul Himmet şiirlerinde Hz. Muhammed ve Hz. Ali'nin bülbül ile sembol edilmesinin dışında ikrar veren kişileri de bülbül ile temsil etmiştir. Buna bağlı olarak Kul Himmet, eserinde *Sebbü'l Mesanil kitabın okusan/Türablıktan a'lâ yol mu bulunur/Bülbül olsam dört kapıda şakısam Türablıktan a'lâ yol mu bulunur* (Baygül, 1999: 171) mısralarıyla kendini bir bülbül olarak sembolize etmiş ve hakikate ulaşmak için dört kapı kırk makam aşamalarına katılmak istediğini belirtmiştir.

### SONUÇ

Bu çalışmada, Alevilerin kutsal kabul ettiği Yedi Ulu Ozan'dan biri olan ve Aleviler için şiirleri deyiş niteliği taşıyan Kul Himmet ekseninde, Alevi inancındaki hayvan sembolizmi konusu ele alınmış ve Kul Himmet'in şiirlerinde at, aslan, geyik, turna, arı ve bülbülün sembolik değerler yüklenerek işlendiği tespit edilmiştir.

Bu semboller, genel olarak Hz. Ali çevresinde teşekkül ederken aslan cesareti ve adaletiyle, turna ise sesi ile Hz. Ali'yi temsil etmiştir. Ayrıca turna, Allah aşkıyla yola giren ikrar sahibi canı; turna sürüsü ise tek bir vücut ile ilahi aşk için yola koyulan yani semah dönen canları ve cem ayinini sembolize etmiştir.

At, özellikle Hz. Ali'nin atı Düldül etrafında şekillenmiş ve yardımcı kutsal nitelikli bir varlık olarak sembolik boyutlarda ele alınmıştır. Ayrıca Hz. Hızır'ın boz atı, Hz. Ali'nin atı Düldül ile benzer özellikler göstererek Kul Himmet şiirlerinde işlenmiştir.

Alevilikte bülbül ve gül birbiriyle ilişkili yapıda, Hz. Muhammed ve Hz. Ali'yi sembolize etmiştir. Ayrıca bülbül, vahdet-i vücûd felsefesinin bir yansıması olarak ikrar veren ve hakikate ulaşmak isteyen kişileri sembolize etmiştir.

Geyik ve arı ise genel olarak Alevi ibadetleri ve tabuları bünyesinde bulunan kutsal hayvanlar olarak Kul Himmet'in şiirlerinde yer almıştır. Geyik, avlanması yasak olan ve genel olarak ulu kişilerin geyik donuna girmesi etrafında şekillenmiş; arı ise inançta Allah'a ikrarını vermiş, kendini hakikate adanmış ve sürekli ibadet hâlinde olan müminleri simgelemiştir.

Alevi inancındaki hayvanların sembolik kullanım yoğunluğunu İslami inanç dairesi oluşturmuştur. Bu yoğunluğun temellerinin atılmasına aracı olan diğer unsurlar ise Türklerin eski inanç sistemlerinden Gök Tanrı inancı, Şamanizm felsefesi olmuştur. Bunun dışında Alevi inancında belirli ölçülerde Hristiyanlık, Budizm, Maniheizm, Mitraizm inançlarına benzerlik gösteren sembolik değerlerin var olduğu görülmüştür. Asırlardan beri süregelen hayvan sembolizmi, inançtaki varlığını devam ettirmiş ve Türk kültürel yapısında belirgin bir konuma sahip olmuştur.

### Yazarlık Katkısı

*Alevi İnançında Hayvan Sembolizmi: Kul Himmet Örneği* adlı çalışma, Çetin Dursun ve Baki Bora Hança tarafından yazılmıştır. Makalede Çetin Dursun'un %60, Baki Bora Hança'nın %40 katkısı bulunmaktadır.

### Etik Kurul Onay Bilgileri

Bu araştırmanın verileri doküman incelemesine dayalı olarak toplandığı için etik kurul onayı gerektirmemektedir.

### KAYNAKÇA

- Alkan, E. (2005). *Sayılar ve Hayvan Simgeleriyle Alevi Mitolojisi*. İstanbul: Kaynak Yayınları.
- Aslanoğlu, İ. (1997). *Kul Himmet*. İstanbul: Ekin Yayıncılık.
- Baygül, N. (1999). Tokat ve Divriği Kaynaklı Cönkler, (Yayımlanmamış Yüksek Lisans Tezi), (Danışman: Yrd. Doç. Dr. Doğan Kaya), Sivas: Cumhuriyet Üniversitesi Sosyal Bilimler Enstitüsü.
- Aytaç, G. (2016). *Genel Edebiyat Bilimi*. Ankara: Doğu Batı Yayınları.
- Bozkurt, F. (2006). *Buyruk*. İstanbul: Kapı Yayınları.
- Çağatay, S. (1956). Türk Halk Edebiyatında Geyiğe Dair Bazı Motifler. *Türk Dili Araştırmaları Yıllığı - Belleten*, 0(4), 153-177.
- Çoruhlu, Y. (2014). *Türk Mitolojisinin Ana Hatları*. İstanbul: Kabalcı Yayınları.
- Çoruhlu, Y. (2015). *Türk Sanatında Hayvan Sembolizmi*. İstanbul: Seyran Kitap.
- Deveci, Ü. (2021). Alevilik ve Bektaşilikte Hayvan Sembolizmi. (Haz.: Sarı, H. ve Koşar, Y.) *Hacı Bektaş-ı Velî* içinde. (s. 388-405). İstanbul: İhlamur Kitap.
- Develioğlu, F. (2010). *Osmanlıca-Türkçe Ansiklopedik Lügat*. Ankara: Aydın Kitapevi Yayınları.
- Elçin, Ş. (1997). *Halk Edebiyatı Araştırmaları*. Ankara: Akçağ Yayınları.

- Eliade, M. (1998). *Şamanizm*. Ankara: İmge Yayınevi.
- Esin, E. (1978). *İslamiyet'ten Önceki Türk Kültür Tarihi ve İslam'a Giriş*. İstanbul: Edebiyat Fakültesi Matbaası.
- Eyüpoğlu, İ. Z. (1990). *Tanrı Yaratan Toprak: Anadolu*. Ankara: Der Yayınları.
- Gerek, Z. (2014). Eski Türk İnançlarının Tavuk ve Turna Barındaki İzleri. *Güzel Sanatlar Enstitüsü Dergisi*, (32), 99-112.
- Gölpınarlı, A. (2013). *Kaygusuz Abdal, Hatayî, Kul Himmet*. İstanbul: Kapı Yayınları.
- Gültepe, N. (2012). *Türk Mitolojisi*. İstanbul: Resse Yayıncılık.
- Günay, V. (2007). Eski Türk İnanışlarından İslâmî Bir Görüntü: Türk Kültür ve Coğrafyasında Hz. Ali'ye Atfedilen İzler, I. Uluslararası Türk Dünyası Kültür Kurultayı-III Bildiri Kitabı 9-15 Nisan 2006 (s. 997-1015), Ankara: Ege Üniversitesi Türk Dünyası Araştırmaları Enstitüsü Yayınları.
- Kaşgarlı, M. (2018). *Dîvânü Lûgati't-Türk*, (Tıpkıbasım, 1. Cilt). Ankara: Türk Dil Kurumu Yayınları.
- Kenanoğlu, A. ve Onarlı, İ. (2003). *Hubyar Sultan Ocağı ve Beydili Sıraç Türkmenleri*. İstanbul: Hubyar Sultan Kültür ve Tanıtma Derneği.
- Kızıl, H. (2013). Hint ve İran Mitolojilerine Göre "Mitra". *e-Şarkiyat İlmi Araştırmalar Dergisi*, 0(10), 26-40.
- Köprülü, M. F. (2007). *Türk Edebiyatında İlk Mutasavvıflar*. Ankara: Akçağ Yayınları.
- Meçin, M. (2020). Felsefe ve Tasavvufta Sefer Metaforu: Aklî ve Manevî Yolculuk. *İlahiyat Tetkikleri Dergisi*, 0(54), 329-353.
- Ocak, A. Y. (1985). *İslâm Türk İnançlarında Hızır Yahut Hızır-İlyas Kültü*. Ankara: Türk Kültürünü Araştırma Enstitüsü Yayınları.
- Ögel, B. (1971). *Türk Mitolojisi*. Ankara: Türk Tarih Kurumu.
- Özcan, S. (2011). Kul Himmet'in Şiir Dünyası, Gelenek, Etkileşim ve Eğitim. (Yayımlanmamış Yüksek Lisans Tezi), (Danışman: Yrd. Doç. Dr. Mehmet Yardımcı), İzmir: Dokuz Eylül Üniversitesi Eğitim Bilimleri Enstitüsü.
- Öztelli, C. (1996). *Pir Sultan'ın Dostları*. İstanbul: Özgür Yayınları.
- Roux, J. P. (2005). *Orta Asya'da Kutsal Bitkiler ve Hayvanlar*. İstanbul: Kabalcı Yayınevi.
- Sarıkaya, M. S. (2017). Alevilik-Bektaşiliğin Tasavvufi Boyutu Üzerine. *Türk Kültürü ve Hacı Beştaş Veli Araştırma Dergisi*, 0(82), 9-23.
- Tek, R. (2016). Kul Himmet'in Şiirlerinde Alevî-Bektaşî İnanç Sisteminin Temellerine Dair Bazı Yansımalar, *Türk Kültürü ve Hacı Bektaş Veli Araştırma Dergisi*, 0(77), 271-289.
- Temizkan, M. (2014). Türk Kültüründe ve Alevi-Bektaşî İncancında Turna. *Milli Folklor Dergisi*, 13(101), 162-170.
- Turan, M. (1994). *Kul Himmet*. Ankara: Günorta Yayınları.
- Ulansey, D. (1998). *Mitras Gizlerinin Kökeni-Antik Dünyada Kozmoloji ve Din*. İstanbul: Kanaat Matbaası.
- Uraz, M. (1992). *Türk Mitolojisi*. İstanbul: Mitologya Yayınları.
- Yardımcı, A. (1994). Döldül Maddesi,. *Türkiye Diyanet Vakfı İslam Ansiklopedisi*, (10. Cilt ) İçinde (s. 20-21). Ankara: Diyanet Vakfı Yayınları.
- Yeniterzi, E. (1993). *Divan Şiirinde Na't*. Ankara: TDV Yayınları.



# Asya Studies

Academic Social Studies / Akademik Sosyal Arařtırmalar  
Year: 6 - Number: 19 p. 115-122, Spring 2022

## Oğuz Tansel'in Masal Dünyasına Psikanalitik Bir Yaklaşım\* *A Psychoanalytic Approach to Oğuz Tansel's Tale World*

DOI: <https://doi.org/10.31455/asya.1081609>

Arařtırma Makalesi /  
Research Article

Makale Geliş Tarihi /  
Article Arrival Date  
**27.01.2022**

Makale Kabul Tarihi /  
Article Accepted Date  
**19.03.2022**

Makale Yayın Tarihi /  
Article Publication Date  
**29.03.2022**

### Asya Studies

Abdurrahim Tunç  
Öğretmen - Bilim Uzmanı / Millî  
Eğitim Bakanlığı,  
[tuncc.tt@gmail.com](mailto:tuncc.tt@gmail.com)

#### ORCID ID

<https://orcid.org/0000-0002-1051-6620>

Şarefettin Yıldızöz  
Millî Eğitim Bakanlığı,  
[srf0021@gmail.com](mailto:srf0021@gmail.com)

#### ORCID ID

<https://orcid.org/0000-0003-1475-9686>

\* "COPE-Dergi Editörleri İçin Davranış Kuralları ve En İyi Uygulama İlkeleri" beyanları: Bu çalışma için herhangi bir çıkar çatışması bildirilmemiştir. Bu çalışma için etik kurul onayı gerekmemektedir.

#### Öz

20. yüzyılda Sigmund Freud'un etkisiyle bir bilim hâline gelen psikanaliz, edebî yapıtların eleştirisinde önemli yer tutmaktadır. Freud'un bilinç ve bilinçdışı kavramlarına dayanan bu yöntemle; yapıtlarda yer verilen bilinçdışı yapılar, öğeler ve semboller ortaya konmaktadır. Jacques Lacan, Freudcu psikanalizi yeniden okuyarak psikanalizin nesnesi olarak bilinçdışı göstermektedir. Lacan'ın "Bilinçdışı bir dil gibi yapılanmıştır." savı Lacancı psikanalizin temel noktasını oluşturmaktadır. Freud'un rüya, dil sürçmesi, histerik, saplantılı belirtiler gibi bilinçdışı oluşumlarını, Saussure'un dil bilim kuramıyla sentezlemiştir. Lacan'ın, Saussure'un gösteren ile gösterilen kavramları ile Freud'un bilinçdışı oluşumlarını harmanlayarak yeniden okuması Lacancı psikanalizin en temel noktasını oluşturmaktadır. Halkın ortak hayallerini, arzularını, isteklerini, yaşam algısını yansıtan bir tür olarak masallar, bilinçdışı unsurları çokça barındırmaktadır. Toplumların geçmişten günümüze ürettikleri masalların kaynağında yer alan bilinçdışına itilen bastırılmış duygu, istek ve arzuların varlığı yadsınamaz bir gerçektir. Masalın doğası içerisindeki kurgu, okur tarafından çözümlenmesi gereken simgesel unsurları çokça barındırmaktadır. Semboller, imgeler ve dil bilimsel ifadeler bir nesne arayışı olarak bilinçdışına giden yola işaret etmektedir.

Bu çalışma, nitel araştırma yönteminin veri toplama tekniklerinden olan doküman incelemesi tekniği kullanılarak incelenmiştir. Çalışma kapsamında, Oğuz Tansel'in Altı Kardeşler (1959), Yedi Devler (1960), Üç Kızlar (1963) ve Mavi Gelin (1966) başlığını taşıyan dört masalındaki bilinç ile bilinçdışı unsurların işlerliği ve bilinçdışı unsurlarla bezenmiş iletilerin çocuk okura olan etkisi, Psikanalitik halkbilim kuramı çerçevesinde incelenmiştir. Bu yöntemle masalarda yer alan imge ve semboller çözümlenmiş, toplumsal bilinçaltının yansımaları betimlenmiştir.

**Anahtar Kelimeler:** Jacques Lacan, Masal, Psikanalitik Halkbilim Kuramı, Oğuz Tansel

#### Abstract

In the 20th century, under the influence of Sigmund Freud, psychoanalytic theory plays an important role in the criticism of literary works. This method, based on Freud's conscious and unconscious concepts, revealed the unconscious elements and symbols in the works. Jacques Lacan re-reads Freudian psychoanalysis and demonstrates his unconsciousness as the object of psychoanalysis. The argument that it is structured like an unconscious language is the main point of Lacanian psychoanalysis. He synthesized Freud's unconscious formations such as dream, slippery language, hysterical, obsessive symptoms with Saussure's linguistic theory. Lacan's re-reading by blending Saussure's signifier and appearance with Freud's unconscious formations is the most basic foundational psyche. Fairy tales as a genre that reflects the common dreams, desires, wishes and perception of life of the people; contains many unconscious elements. It is an undeniable fact that the suppressed emotions, desires and desires pushed to the unconscious are at the source of the tales that societies have produced from the past to the present. The analysis of the fiction told in the nature of the tale by the reader contains symbolic elements. Symbols, images and linguistic expressions show the way to the unconscious while continuing the object search the study was examined using document analysis, one of the qualitative research methods. Within the scope of this study, the unconscious data of Oğuz Tansel in his four fables titled Six Brothers (1959), Seven Giants (1960), Three Girls (1963) and Blue Bride (1966) were examined within the framework of psychoanalytic folklore theory. With this method, the images and symbols in the tales were analyzed and the reflections of the subconscious of the society were described.

**Keywords:** Jacques Lacan, Tale, Psychoanalytic Folklore Theory, Oğuz Tansel

#### Citation Information/Kaynakça Bilgisi

Tunç, A. ve Yıldızöz, Ş. (2022). Oğuz Tansel'in Masal Dünyasına Psikanalitik Bir Yaklaşım. *Asya Studies-Academic Social Studies / Akademik Sosyal Arařtırmalar*, 6(19), 115-122.

## GİRİŞ

İnsanın içyapısını, bastırılmış kişisel korkularını, hayal kırıklıklarını derinlemesine inceleyen psikanaliz; Freud'un etkisiyle edebî yapıtların eleştirisinde büyük yer tutmaktadır.

Freud'a göre bireylerin doyurulamayan istekleri, arzuları beraberinde toplumsal bastırma ve örtmeyi ortaya çıkarır. Bastırılan istekler, arzular tıpkı rüyalarda olduğu gibi kabuk değiştirerek edebî metinlerde, yapıtlarda kendisini ele vermektedir (Moran, 2013).

Toplumların geçmişten günümüze üretmiş oldukları mit ve masalların kaynağında; düş, imge ve sembol gibi psikolojik etmenlerin varlığı yadsınamaz bir gerçektir. Bu düşünceden hareketle halkbilim unsurlarının açıklanmasında ve yorumlanmasında Wilhelm Wunt, Sigmund Freud ve Carl Gustav Jung'un etrafında oluşan okullarda psikanalitik halkbilim kuramı ortaya atılır. Peri masallarını, mitleri simgeleme yöntemi ile yorumlayan Freud ve Jung, halk bilimini kendi öğretilerinin bir parçası olarak değerlendirmişlerdir (Çobanoğlu, 2010). Folklor unsurları dinamik zihinsel süreçlerin, halkın yaşam algısının, korkuların, doyurulmamış arzuların birer simgesidir (Jones, 2009). Psikanalitik yöntem kullanılarak halk bilimi ürünlerindeki örtük anlamlar ile yapısal örüntüler gün yüzüne çıkartılır (Ekici, 2010).

Freud ve Jung'un öncülüğünde ortaya atılan bu yöntemle, halk bilimi ürünlerinin kaynağı düş, imge ve hayallere dayandırılmış; halk bilimi ürünlerini çözümlemede yeni bir bakış açısı inşa edilmiştir. Çocukluktaki bastırılmış cinsel arzuların ve korkuların simgesel kılıklarda, düşlerde ortaya çıktığı ve bastırılan cinsel arzuların uyanıklık hâlinde serbest kalarak rüya ve fanteziye dönüştüğü fikri ileri sürülmüştür (Çobanoğlu, 2010). Freud'un psikanaliz çalışmaları, edebî yapıtlardaki karakterlerin davranışlarının derinliklerinde yatan gizli güdüler ve bunların adlandırılması, yaşama dair anlam arayışının gün yüzüne çıkartılması, karakterlerin rüyalarının yorumlanması ve bu rüyaların olay örgüsüyle paralel olarak ilişkilendirilmesi gibi birçok konuda psikolojik anlamda yapıtların çözümlenmesinde eleştirmenlere yol gösterici olmuştur (Can, 2014).

Jacques Lacan, Freudcu psikanalizi yeniden okuyarak psikanalizin nesnesi olarak *bilinçdışı*'nı gösterir. Lacan'ın psikanalitik kuramının temel noktası "Bilinçdışı bir dil gibi yapılanmıştır." savıdır. Lacan, Freud'un işaret ettiği "rüya, dil sürçmesi, espri, sakarlık, histerik ve saplantılı belirtiler gibi" bilinçdışı oluşumları, Ferdinand de Saussure'un yarattığı modern dil bilimi araçlarıyla, özellikle de *gösterge (signe)* kavramıyla yeniden okur. Gösterge kavramı, gösteren (signifiant: sessel görünüşü) ile gösterilen (signifié: zihinsel temsil, suret) çiftini, bir madalyonun iki yüzü gibi birleştirir. Lacan gösterene en büyük önemi atfeder ve gösterilene gösterenler arasında oyunun bir etkisi olarak kabul eder (Castanet, 2017: 29). Lacan'ın, Freud'un bilinçdışı oluşumlarını Saussure'un dil bilimi kuramıyla yeniden okuyarak eşine rastlanmayan bir biçimde çözümlemesi psikanaliz açısından değerlidir.

Gösterge biliminin öncüsü Saussure, gösterge bilimini "toplumsal yaşamın ortasında göstergelerin yaşamını inceleyen bir bilim dalı" olarak tanımlamaktadır (Uçan, 2006: 35). Roland Barthes'e (1993) göre bir gösteren ile bir gösterilenden kurulu olan gösterge; gösterenler (anlatım) ve gösterilenler (içerik) düzleminden oluşmaktadır.

Mehmet Rifat (1999: 110), anlatıların çözümlenmesinde gösterge bilimin önemli rol oynadığını, "Gerçekleşme biçimleri (el-kol-baş hareketi, yazı, ses, görüntü, vb.) son derece farklı olabilen anlatılar, insanın son derece karmaşık duygu, düşünce, yargı ve yaratımını doğru, aslına ve gerçeğine uygun bir görünümde sunabileceği gibi, bazı durumlarda olgu, düşünce, vb.ni gizleyerek, yalan söyleyip saklayarak, örtterek, kamufle ederek, ironilerle süsleyerek de sunulabilir" sözleriyle ifade etmektedir.

Jacques Lacan da bilinçdışının yapısının gösterenlerin oyunu olarak görür, tıpkı bir dil gibi yapılandığını açıkça öne sürer. Dil bilimsel kendini ifade etme araçlarının bilinçdışı tarafından kullanımı, Lacan'ın bir dil gibi yapılandığı savını kanıtlar niteliktedir.

Lacan "gösteren ile gösterilen" ve "bilinç ile bilinçdışı" arasındaki ilişkiyi şu şekilde göstermektedir (Stephens; Akt.: Can, 2014).

**Tablo 1:** Gösteren ile Gösterilen ve Bilinç ile Bilinçdışı Arasındaki İlişki

|                           |                                 |
|---------------------------|---------------------------------|
| Gösteren<br>(Signifier)   | Bilinç<br>(Consciousness)       |
| Gösterilen<br>(Signified) | Bilinçdışı<br>(Unconsciousness) |

Bilinçaltı ve bilinç dışı kavramları psikanalizin temel noktası oluşturur. Bilinçaltı, zihnimizde beliren çağrışımları, bazı otomatik davranışlarımızı, bilinç alanında beklenmeyen bir biçimde oluşan belli belirsiz düşünceleri simgeler. Bilinç dışı ise toplum tarafından baskılanan arzuların, isteklerin bilinç alanının dışında tutulmasını ifade eder. Aynı zamanda çocukluk çağının travmatik anıları da bilinçdışının öğeleri olarak değerlendirilir. Nitekim bilinçdışına bastırma, *toplumsal ben*'in ilkel dürtülere karşı kendini koruduğu bir "savunma düzeneği" olarak karşımıza çıkar (Tura, 2010).

Castanet'e (2017) göre bilinçdışı, öznenin bilinçli söyleminin dışında var olan ve eksik kalan bir kısım olarak tanımlanabilir. Geçmişin derinliklerinde bir yalanla üzeri örtülmüş veya sansüre uğratılmış bir kısım olarak bilinçdışı; tüm gizil unsurları gösterenler olan bir düzendir.

Bilinçdışı; rüya, sembol ve dilbilimsel ifadeler şeklinde belirerek "nesne" arayışını sürdürürken dil, ego ortaklığı ile kelimeler dizini oluşturur. Bilinçdışının dil bilimsel ifadeler yoluyla kendini ele vermesiyle Lacan, Freud'un "sosyal etkileşim ile bireyin kendi kendine yetmesi" ve "bireyin kendi olması" savını yeniden gözden geçirir (Can, 2014). Lacanyen psikanalize göre insan ruhunun yapısında her daim beliren bilinçaltı, egonun izah edilebilir zihinsel devinimlerinin yerine geçebilir ve kabuk değiştiren bilinçaltı oluşumlar genellikle dil bilimsel ifadeler, rüyalar veya imgelerle gün yüzüne çıkabilmektedir.

### **Masallar ve Psikanaliz**

Masal anlatımında kullanılan dil, simgesel anlamlar taşıyan bir dildir. Masal dilinin çözümlemesinde bu tip anlamlar taşıyan kelime ve ifadelerin tarihî ve kültürel altyapısını araştırmak ayrı bir gereklilik arz etmektedir (Bilkan, 2001). Halkın ortak bilincini yansıtan masallar, birtakım bilinçdışı veriler sunmaktadır. Masallardaki bilinçdışı materyaller aynı zamanda toplumsal savunma mekanizmalarını oluşturmaktadır. Masalların özüne serpiştirilen toplumun bastırılmış, bilinçdışına itilmiş dürtüleri simgesel ifadelerle masal boyunca kendisini göstermektedir.

Masallar toplumun zihinsel yapılarından izler taşır. Toplum tarafından kabul edilebilir davranışlar zihinsel mekanizmanın bilinç kısmını tanımlarken yasakların, engellemelerin ötediği duygu durumları bilinçdışını oluşturur. Bilinçdışı mekanizma, kültürün (bilincin) olmadığı veya kontrolden çıktığı durumlarda belirir. Bilinç ve kültür onun gardiyanları ve bastırıcılarıdır (Gezgin, 2007: 26).

Freud, Ernst Oppenheim'in araştırmalarından hareketle rüyalarla masallar bağ kurar ve öncelikle halk öyküleri, masallar ve fıkralardaki rüyaları çözümler. Psikanalistlerin hastalarının rüyalarını çözümledikleri simgesel anlam ile masallarda görülen rüyalarla simgesel anlamın örtüştüğüne dikkat çeken Freud, masalların tıpkı psikanalizin yorumladığı gibi yorumlanması gerektiğini ileri sürer. Nitekim rüyaların, arzuların gerçekleştirildiği, gereksinimlerin bir nevi karşılandığı bir başka sahne olarak tanımlanması dikkate değerdir (Cankoçak, 1996). Freud, masal dili ile mitlerdeki sembolik dilin aynı nitelikte olduğunu savunur. Freud, mit ve masalda bastırılmış bilinçdışı unsurlar olduğunu ve bunların rüyalarla olan örüntüsünü açıkça göstermektedir.

Masalın doğası içerisindeki kurgu, okur tarafından çözümlenmesi gereken simgesel unsurları çokça barındırmaktadır. Dil bilimsel ifadeler, imgeler ve semboller, nesne arayışını sürecinde bilinçdışına giden yolu göstermektedir. Çalışma kapsamında Oğuz Tansel'in masal dünyasının okurlara sunduğu dil bilimsel ifadelerin çözümlenmesi ile alanyazınına bu yönde farkındalık kazandıracığı düşünülmektedir.

Bu çalışmanın amacı, Oğuz Tansel'in derleme masalları olan Altı Kardeşler (1959), Yedi Devler (1960), Üç Kızlar (1963) ve Mavi Gelin (1966) adlı dört masaldaki bilinçdışı materyalleri Psikanalitik halkbilim kuramı çerçevesinde çözümlemektir. Masallardaki bilinç ile bilinçdışının işlerliği, Lacancı yaklaşımla gösteren ile gösterilen bağlamında dil bilimsel ifade ve semboller değerlendirilmiştir.

## **YÖNTEM**

### **Araştırmanın Modeli**

Bu çalışma, nitel araştırma yöntemlerinden doküman incelemesi kullanılarak incelenmiştir. "Doküman incelemesi, araştırılması hedeflenen olgu veya olgular hakkında bilgiler içeren yazılı materyallerin analizini kapsar (Yıldırım ve Şimşek, 2013: 217). Belirlenen masallar da doküman incelemesi anlayışıyla çözümlenmiştir.

### **Çalışma Materyalleri**

Çalışmada Oğuz Tansel'in derleme masallarından Altı Kardeşler (1959), Yedi Devler (1960), Üç Kızlar (1963) ve Mavi Gelin (1966) başlığını taşıyan dört masal kitabından seçilmiştir. Bu kitaplara adını veren masallarda da çalışmanın materyalini oluşturmaktadır.

Doküman incelemesi, araştırma konusuyla ilgili bir dokümanın özetini çıkarmak veya açıklamasını yapmaktan ziyade dokümanın içeriğinin bir analizini ve çoğu durumda da belirli bir tarihsel veya çağdaş bağlam içerisinde dokümanda verilmek istenen mesajın, niyetin ve güdünün incelenmesini içerir (Özkan, 2019).

#### **Verilerin Toplanması**

Oğuz Tansel'in derleme masalları olan Altı Kardeşler (1959), Yedi Devler (1960), Üç Kızlar (1963) ve Mavi Gelin (1966) başlığını taşıyan dört masalındaki bilinçdışı unsurlar, Psikanalitik halkbilim kuramı çerçevesinde incelenmiştir.

Psikanalitik halkbilim kuramı, Freud ve Jung'un halk bilim ürünlerinin kaynağını toplumsal düş, imge ve hayallere dayandırarak halk bilimi ürünlerini cinsel organ simgesi veya birleşme ögesi olarak açıklayıp çözümledikleri kuramdır (Çobanoğlu, 2010: 165).

Oğuz Tansel'in derleme masalları (Altı Kardeşler, Yedi Devler, Üç Kızlar, Mavi Gelin) şu ölçütler dikkate alınarak incelenmiştir:

- Derleme masallarda yer alan bilinç ile bilinçdışı unsurların işlerliği,
- Lacancı yaklaşımla gösteren ile gösterilen bağlamında dil bilimsel ifade ve sembollerin çözümlenmesi,
- Masallardaki bilinçdışı unsurlarla bezenmiş iletilerin çocuk okura olan etkisi irdelenmiştir.

#### **Etik Kurul Beyanı**

Bu çalışmanın verileri doküman incelemesi tekniği ile toplanmıştır. Bu sebeple etik kurul onayı gerektirmemektedir.

### **BULGULAR**

#### **Altı Kardeşler**

*Masalda ihtiyar bir baba ölmeden önce üç kız üç erkek çocuğuna ve karısına iyi, doğru, hoşgörülü olmalarını ve ilk gelen düniöre büyük kızını, ikinci gelene ortanca kızını, son gelene de küçük kızını vermelerini vasiyet eder. Babanın ölümünden sonra kapının önüne karakuş konar, büyük kıza düniör geldiğini söyler. Aile, babanın vasiyetine uyarak kızı verirler. Sekizinci gün kapıya dayanan bir ayıya ortanca kıza, on altıncı gün kapıda bekleyen bir aslana da küçük kıza verirler. İyi mi kötü mü ettiklerini bilemeyen üç erkek kardeş, annelerinin özleminin de etkisiyle üç kız kardeşi aramaya çıkarlar. Yola çıkan kardeşlerden büyük ve ortanca kardeş, başlarına bir kötülük gelmesinden korkarlar ve geri dönerler. Tek başına aramaya koyulan küçük kardeş, karanlık basmak üzereyken bir konağa girer, on beş on altı yaşında bir oğlan kapıyı açar. Bakar karakuşun götürdüğü kız kardeşi konaktadır, kapıyı açan oğlan da eniştesidir. Ablasının yardımıyla diğer kız kardeşlerini de bulur, hasret giderirler. Yılda bir kez üçü birden analarını ziyaret eder. Babalarının öğüdünü dinleyen, analarını üzmeyen altı kardeş bolluk, mutluluk içinde yaşarlar (Tansel, 2011).*

Masaldaki gösteren ile gösterilen ilişkisi ise şu şekildedir:

**Tablo 2:** Altı Kardeşler Masalında Gösteren ile Gösterilen İlişkisi

| <b>Gösterilen</b> | <b>Gösteren</b>                 |
|-------------------|---------------------------------|
| Karakuş           | On beş yaşlarında bir delikanlı |
| Aslan             | Aslanlar ülkesi hakanı          |
| Ayı               | Periler hakanı                  |
| Mağara            | Kötülüğün, bilinmezliğin yeri   |

Lacancı yaklaşımla gösteren gösterilen ögeler bağlamında masaldaki karakuş, ayı ve aslan üç yiğit delikanlıyı sembolize eder. Erkek kardeşlerin kendini bulma süreci, annelerinin üzüntüsünü dindirme ve kız kardeşlerinin yaşamından haberdar olma isteği ile başlar. Yola çıkan kardeşlerden büyük ve ortanca kardeş, türlü tehlikelerin çıkış noktası olan mağaraya varırlar. Başlarına bir kötülük gelmesinden korkarlar ve geri dönerler. Mağaranın göstereni kötülük ve bilinmezliktir.

Masal boyunca hiçbir karakter değişim ve gelişim göstermezken, masaldaki her bir gösteren farklı bir gösterileni ifade etmektedir. Altı kardeş, anne ve babalarının nasihatlerine uyararak mutluluğa, huzura erişirler.



### Yedi Devler

Masalda balıkçı yeşil sulara bir denizkızı ile karşılaşır. Denizkızı, balıkçının ağıyla üç balık tutacağını, balıkları padişaha götürdüğünde balıkların ağırlığınca altın alacağını söyler. Ancak bir daha balıkçılık yapmamaya yemin ettirir. Bir zaman sonra karısının ısrarıyla yemini bozarak ağını yeşil sulara atar. Bunun üzerine denizkızı kendisini kesmesini, parmağındaki yüzüğü karısına vermesini ister. Bu yüzüğün kaşından kan damlarsa gurbete giden oğlunun öldüğünü bilsin der. Balıkçı karısına yüzüğü verir vermez oracıkta ölür. Babasının ölümüne üzülen büyük oğul gurbete çıkar. Yolda karşılaştığı ihtiyar bir adam, ne zaman başın darda kalırsa “Ey Hızır yetiş” de diye öğüt verir. Dağ başında bir konağa varan oğul, yedi devin kaçırdığı Cinler Ülkesi padişahı kızına gönül verir. Yedi devle güreş tutan oğul, her defasında “Ey Hızır yetiş” deyip bir devi savurur. Cinler padişahı ise kızının bu oğlanla evlenmesini istemez, her defasında sürüyle askeri oğlanın üzerine salar. “Ey Hızır yetiş” sözüyle tüm askerleri öldüren oğul, bir cin azmanı karşısında sihirli sözleri söylemeyi unuttur ve başı kesilerek öldürülür. Denizkızının kehaneti gerçekleşir, yüzükten kan damlar. Oğlunun öldüğünü anlayan anne yollara düşer, oğlunun ölüsünü bulur. Oğlanın sol ayağının bulunduğu yerden çıkan sihirli bir suyla oğlunu diriltir. Cinler Ülkesi padişahını türlü oyunlarla yenen oğul, padişah kızıyla evlenir ve muradına erer (Tansel, 2011).

Masaldaki gösteren ile gösterilen ilişkisi ise şu şekildedir:

**Tablo 3:** Yedi Devler Masalında Gösteren ile Gösterilen İlişkisi

| Gösterilen            | Gösteren                             |
|-----------------------|--------------------------------------|
| Denizkızı             | Bilinçdışının nesnesi, kehanet       |
| Sihirli Yüzük         | Kendini gerçekleştiren kehanet, ölüm |
| ‘Ey Hızır Yetiş’ sözü | Kurtuluş, tılsımlı güç               |
| Cinler Padişahı       | Merhametsiz baba                     |
| Cin Azmanı            | Doğaüstü güç                         |
| Sihirli Su            | Hayat suyu                           |

Lacancı yaklaşımla “gösteren ile gösterilen” ilişkisi bağlamında masalda ‘kendini bulma, yaratma’ sürecinde olan balıkçının oğlu için denizkızı bilinçdışının nesnesi konumundadır. Kehanetin gerçekleşmesi sonucu arayış içerisinde olan balıkçının oğlunun vardığı “Cinler Ülkesi” ve “konak” mekânları bir gösterenler dizinini sembolize eder. Masalda kendini gerçekleştirme yetisi, evlilik ile ilişkilendirilmiştir.

### Üç Kızlar

Oğuz Tansel'in Üç Kızlar masalında çocukları olmayan yoksul bir çiftin arka arkaya üç kızı birden olur. Ancak önce anaları, çok geçmeden babaları ölür. Bu üç kızın büyüğü babasının işini tutar ve kuyudan su çıkarıp satar. Bir gün sokakta bir bakıcı (falçı) görürler ve kendileri için de baktırırlar. Falçı büyük kıza, senin kısmetin kuyu dibinde, ortancanunki bir mezarlıkta, küçüğü de şaklabanlıkla olacak, der. Günün birinde su kovağını kuyuya düşüren büyük kız kovayı almak için kuyuya iner, yer altında altın bir merdiven görür. Altın merdiveni izleyerek büyük bir havuzu olan konağa girer. Konakta eşini bir dev ile aldatan beyin karısını gören büyük kız, beye bir mektup yazarak olanları anlatır ve beni bulmak istersen yeryüzündeyim, der. Tablacı yardımıyla kızı bulan bey, kızla evlenir. Kendisini aldatan karısını kırk katırın kuyruğuna bağlatıp dağlara salıverir. Ortanca kız da kendi kaderini bulma yolunda, yollara düşer. Bey oğlunun, kötü niyetli bir doktor tarafından tutsaklığına şahit olur. Vardığı bir mezarlıkta bir atlının mezardan genç birini çıkarıp mavi ışıklı bir şişeden su serptiğini görür. Her gece gizlice mezarı açıp istediklerini yapıp yapmayacağını sorar. O da ‘yapmayacağım’ deyince şişesinden su serpererek genci tekrar uyutur. Bu durumu ortaya çıkaran ortanca kız Beyoğlu ile evlenir, doktor ise darağacında sallandırılır. Küçük kız da evlerinin kapısını çektiği gibi düşer yollara. Vardığı bir şehirde yedi yıldır gülmez konuşmaz padişah oğlunu dokuz ay on günde konuşturacağını iddia eder. Eğer konuşturamazsa idam edilecektir. Sayılı gün tez geçer, son gece oğlanın görünmez bir kapıdan geçip peri kızıyla buluştuğunu görür. Peri kızını kovalayıp büyüğü bozar ve oğlanla evlenir (Tansel, 2011).

Masaldaki gösteren ile gösterilen ilişkisi ise şu şekildedir:

**Tablo 4:** Üç Kızlar Masalında Gösteren ile Gösterilen İlişkisi

| Gösterilen       | Gösteren                          |
|------------------|-----------------------------------|
| Dev              | Kötülük, ahlak dışılık            |
| Altın Merdiven   | Bilinçdışına açılan yeni bir kapı |
| Mavi Işıklı Şişe | Sihirli su, zehir                 |
| Peri Kızı        | Büyü yapan kötü kız               |
| Doktor           | Çıkarıcı, hilebaz                 |
| Mektup           | Gerçeği açığa çıkaran, haber      |

Bilinç ve bilinçdışının işlerliği, Lacancı yaklaşımla gösteren gösterilen öğeleri bağlamında incelendiğinde; kuyunun dibinde yer alan “altın merdiven” bilinçdışına, gizemli bir dünyaya açılan kapı konumundadır. Kadının Bey’i aldattığı kişi olan dev ise kötülüğü, ahlak dışılığı ile tiksinti uyandıran bir nesne konumundadır. Masaldaki gösteren ile gösterilen ilişkisi, bilinçaltının dil ile nasıl yapılandırıldığını göstermektedir.

Düş, imge ve hayallerle çevrelenmiş masalda, kimsesiz kalan üç kızın kendi kendine yetme çabası ile kendi talihlerine ulaşma aracı olarak falcıyı seçmeleri dikkat çekicidir. Kendileri için baktırdıkları fal, ‘kendini bulma’ sürecini de başlatmaktadır. Kızların ‘kendi kendine yetme’ durumu evlilik ile bağdaştırılır. Büyük kızın kuyunun dibinde gördüğü altın merdiven, bilinçdışına açılan bir kapıdır; konak ise bilinçdışının kendisidir. Issız bir mağarada eşini bir ‘dev’ ile aldatan beyin karısı, kırk katırın kuyruğuna bağlanarak cezalandırılır. Toplumsal bilinçaltında günahlar her zaman aynı şekilde cezalandırılır, cezalandırılan kadındır. Beyin karısının kocasını aldattığı kişinin ‘dev’ olması ve cezalandırılmaması dikkat çekici diğer bir durumdur. Toplumsal algı içerisinde aldatmak kötüdür, ahlak dışıdır ve bu durum ‘dev’ ilişkilendirilmiştir.

Masal boyunca hiçbir karakter değişim ve gelişim göstermezken masaldaki her bir gösteren farklı bir gösterileni ifade etmektedir. Saf ve iyi niyetli olan üç kız karakter, dönüşüm geçirmezler.

#### **Mavi Gelin**

*İlsiz mavi yerde çocuğu olmayan bir padişahın yıllar sonra çocuğu olur. Çocuk bir başına kente inecek yaşa gelir, dolaşmaya çıkar. Kentte “Benimle iki konaklık yol gidene bin altın vereceğim!” diyen ihtiyar bir adamın teklifini kabul eder, yola düşerler. Bir dağın başına çıkan oğul, kartal yuvasındaki inci, mercan tüm mücevherleri aşağıya, yaşlı adama atar. Sahtekâr adam mücevherlerle çocuğu dağın tepesinde bırakıp kaçar. Yedi gün yedi gece bu dağın başında kalan çocuk, bir doruktan inmeyi başarır. Elini yüzünü yıkadığı pınar başında mavi bir delikanlıya dönüşür. Uzaklardaki bir konağa sığındığında farklı bir düş ülkesinde olduğunu anlar. Konağın sahibi, bu ülkeden diğer dünyaya geçişin olmadığını söyler ve çocuğu himayesine alır. Günün birinde konakta açılması yasak olan kapıyı açar ve bin bir çeşit güllerin olduğu bir bahçe ve ortasında genişçe bir havuzun olduğunu görür. Havuz başında oturan çocuk, gökten üç ak güvercinin havuz kenarında silkelenip üç güzel peri kızına dönüştüğünü görür. En küçük peri kızının (Güneşkız) büyüüne kapılan genç, oracıkta bayılır. Çocuğu bulan ihtiyar, peri kızıyla evlenmenin olanaksız olduğunu, onu unutmasını söyler. Yilda bir kez gelen güvercinleri yıl tamamlanıncaya dek bekleyen âşık genç, havuz başında saklanır. Silkelenip havuza giren Güneşkız’ın giysilerini(kanatlarını) saklayarak onu zorla alıkoyar. Padişah oğluyla evlenmek istemeyen peri kızı, çocuğu kendi ülkesine uçurma karşılığında kanatlarını geri ister. Göz açıp kapayınca kadar kendi ülkesine dönen genç, şenliklerle karşılaşır. Padişahın izniyle de düğün yapılır. Ne var ki düğün gecesi, gizlenen kanatlarını bulan Güneşkız, ‘beni gerçekten seviyorsan Kelfer Dağı’nda Kelfer Kalesi’nde ara, bul!’ deyip uçup gider. Âşık genç kendisini aldatan sahtekâr ihtiyarı bularak kartal tepesinden aynı yolla düşer ülkesine girer. Konağa varır, havuz başına gelen başka kuşlardan Kelfer Dağı’na gitmenin yolunu soran âşık genç, kuşların yardımıyla Kelfer Kalesi’nde Güneşkız’ı bulur. Peri kızının babası, Periler Ülkesinde yaşama koşuluyla kızıyla evlenmelerine izin verir. Ancak oğlanın ülkesini, ailesini özlediğini anlayan hakan, bir ay orada bir ay burada yaşamalarına izin verir. Mavi Oğlanla Mavi Gelin mutluluk içinde yaşarlar (Tansel, 2011).*

Masaldaki gösteren ile gösterilen ilişkisi ise şu şekildedir:

**Tablo 5:** Mavi Gelin Masalında Gösteren ile Gösterilen İlişkisi.

| Gösterilen     | Gösteren               |
|----------------|------------------------|
| İhtiyar Adam   | Aldatan, sahtekâr kişi |
| Âşık Genç      | Mavi delikanlı         |
| Konağın Sahibi | Yardımsever            |
| Havuz          | Arzuların odağı        |
| Üç Ak Güvercin | Üç güzel peri kızı     |
| Kelfer Dağı    | Ulaşılmaz güç yer      |
| Güneşkız       | Mavi gelin             |

Bilinç ve bilinçdışının işlerliği, Lacancı yaklaşımla gösteren gösterilen öğeleri bağlamında incelendiğinde; masalda ihanete uğrayan genç delikanlının elini yüzünü yıkadığı pınar başında maviye bürünmesi başka bir âlemde başka bir yaşamı sembolize eder. Düşler ülkesinde sığındığı konak ise bilinçdışının işlerliğini ortaya koyar. Konakta açılması yasak olan kapı, bilinçaltına giden yolu göstermektedir. Havuz başına konan üç ak güvercinden Güneşkız'ın büyüüne kapılan genç, arzusuna yenik düşerek peri kızının kanatlarını alarak onu alıkoyması şunu gösterir: Aşk için her yol mubahtır. Âşık genç arzusunun gerçeğinde, aşkı için her şeyi yapabilen, gözü kara bir genci temsil eder.

Masalda ihanete uğrayan genç delikanlının elini yüzünü yıkadığı pınar başında maviye bürünmesi durumu sonrasında, masal sonunda Güneşkız'ın 'Mavi Gelin'e dönüşümü 'kendini bulma' sürecinin evlilik ile ilişkilendirildiğinin kanıtı niteliğindedir.

### SONUÇ VE TARTIŞMA

Masalların derin yapısı içerisinde toplumların sıkıntılarının, üzüntülerinin, istek ve arzularının simgesel olarak varlığı yadsınamaz bir gerçektir. Freud'un masallardaki bilinçdışı unsurlara dikkat çekerek cinsellik olgusunu araştırdığı "Kırmızı Şapkalı Kız" hakkındaki yorumları, masal dilindeki "cinsellik esrarını" analiz etmeye dayanır. "Kırmızı Şapkalı Kız" masalında namusunu yitirme tehlikesi altındaki küçük kız ve saldırgan erkek gösterenleri, masalın kadın-erkek çatışması üzerine kurulduğu sonucunu doğurmaktadır (Bilkan, 2001).

Ulus'un (2018) "Psikanalitik Yaklaşım Göre Ahu Melek Masalı" adlı çalışmasında Pertev Naili Boratav'ın Zaman Zaman İçinde adlı kitabında yer vermiş olduğu halk masalını Freud ve Jung'un bakış açısıyla değerlendirmiştir. Çalışmada Jung'un yeniden doğuş üzerine yapmış olduğu tespitlerle çocukluk döneminin gelişim evrelerine, bilinçaltı oluşumlarına ve simgesel anlatımlara değinilmiştir.

Gülerer'in (2013) "Bir Genç Kız Masalının Psikanalitik Yöntemle incelenmesi" adlı çalışmasında Sigmund Freud ve C. Gustav Jung'un öncüsü olduğu psikanalitik kuram temelinde incelenmiş, genç kız masallarının yaşam hakkında birtakım gerçeklerin simgesel olarak sunulduğu sonucuna varılmıştır.

Kolektif bilincin bir ürünü olarak masalların yapısal anlamlılığını irdeleyen Karabaş'ın (1981) "Adı Musacık Boyu Kısacık" masalında Hasan ile Musa padişah kızı ile evlilik için rekabete girerler. Hasan padişah babasının ölmeden önce üç kız kardeşini evlendireceği vasiyetini yerine getirir. Masalın sonunda ise kendisi bir başka padişah kızıyla evlenir. Karabaş bu durumu anaerkil veya babaerkil soyağaçlarının kökeniyle ilişkilendirmekte ve masalın işlevsel yönünün içe dönük evlilikleri yenmede bir araç olarak görmektedir.

Oğuz Tansel'in; Altı Kardeşler, Yedi Devler, Üç Kızlar ve Mavi Gelin masalları tıpkı rüyalar gibi bilinçdışı materyalleri çokça barındırmaktadır. Altı Kardeşler masalında karakuş, ayı ve aslanın göstereni üç yiğit delikanlıdır. Babalarının öğüdünü dinleyen, analarını hiç üzmeyen kardeşler mutluluğa erişir iletisi aktarılır. Yedi Devler masalında düşleri süsleyen denizkızının kehaneti anlatılır. Kehanet, sözünü tutmayan balıkçının ölümüne yol açmıştır; balıkçının oğlunun da Cinler Ülkesi padişahının kızıyla âşık olması ile bir dizi olaylar yaşanır. Üç Kızlar masalında kimsesiz kalan üç kız bakıcıya talihlerini sorarlar. Bakıcının söyledikleri gerçekleşir; büyük kız talihini kuyunun dibinde, ortanca kız mezarlıkta, küçük kız şaklabanlıkla bulur. Mavi Gelin masalında aşkı uğruna türlü zorluklara katlanan fedakâr genç anlatılır. Âşık genç, arzusunun gerçeğinde aşkı için her şeyi göze alabilen bir genci sembolize eder.

Tansel'in dört masalında da seyahat sırasında bilinçdışının nesnesi olarak cinler ülkesi, dağ, mağara, konak gibi yerlere rastlanır. Masallardaki karakterlerin tümü "kendini bulma" sürecini evlilik ile tamamlar, mutluluğa erişir. Evliliğin erişilmesi gereken son nokta olarak gösterilmesi "kendini bulma, kendi özünü yaratma" sürecinin yalnızca evlilik kavramıyla bağdaştırılması masalların iletisel sınırlılığını

göstermektedir. Tansel'in bilinçdışı unsurlarla bezenmiş derleme masallarının, çocuk okura sezdirilen iletiler bağlamında genel olarak zayıf kaldığı görülmektedir. Çocuk okurun yaşam algısına zenginlik katma, gerçek yaşam düzleminde çözüm üretilemeyen problemlerin olağanüstülüğü ve eğlendirici niteliğiyle bir başka yaşam düzlemi olan masallarda çözülmesi gibi temel niteliklerden yoksunluk, Tansel'in derleme masallarının eksikliğini ortaya koymaktadır.

#### **Yazarlık Katkısı**

Birinci yazar araştırma konusunun belirlenmesine, alanyazın taramasının yapılmasına, araştırmanın yönteminin geliştirilmesine ve verilerin toplanmasına (%70), ikinci yazar araştırma verilerinin toplanmasına ve incelenmesine (%30) katkı sağlamıştır.

#### **Etik Kurul Onay Bilgileri**

Bu çalışmanın verileri doküman incelemesi tekniği ile toplanmıştır. Bu sebeple etik kurul onayı gerektirmemektedir.

#### **KAYNAKÇA**

- Barthes, R. (1993). *Göstergebilimsel Serüven*, (Çev. M. Rifat ve S. Rifat), (2. Baskı). İstanbul: Yapı Kredi Yayınları.
- Bilkan, A. F. (2001). *Masal Estetiği*. İstanbul: Timaş Yayınları.
- Can, D. T. (2014). *Çocuk Edebiyatı Kuramsal Yaklaşım*. İstanbul: Eğitim Kitabevi Yayınları.
- Cankoçak, O. (1996). Masalda Büyüyen Kızlar, Sözlü Gelenek Masalları, Çocukluk ve Düşsellik. *Toplum ve Bilim*, 0(70), 215-231.
- Castanet, H. (2017). *Lacan'ı Anlamak*, (Çev. B. Aslan). İstanbul: Encore Yayınları.
- Çobanoğlu, Ö. (2010). *Halk Bilimi Kuramları ve Yöntemleri Tarihine Giriş*. Ankara: Akçağ Yayınları.
- Ekici, M. (2010). *Halk Bilgisi (Folklor) Derleme ve İnceleme Yöntemleri*. Ankara: Geleneksel Yayıncılık.
- Gezgin, İ. (2007). *Kırmızı Başlıklı Kız'dan İlk Günah'a Masalların Şifresi*. İstanbul: Sel Yayıncılık.
- Gülerer, S. (2013). Bir Genç Kız Masalının Psikanalitik Yöntemle İncelenmesi. *Electronic Turkish Studies*, 8(13), 935-942.
- Jones, E. (2009). *Psikanaliz ve Folklor, Halkbiliminde Kuramlar ve Yaklaşımlar 3*, (Çev. B. Yılmaz) Ankara: Geleneksel Yayıncılık.
- Karabaş, S. (1981). *Bütüncül Türk Budunbilimine Doğru*. Ankara: ODTÜ Yayınları.
- Mehmet, R. (1999). *Gösterge Eleştirisi*. İstanbul: Kaf Yayıncılık.
- Moran, B. (2013). *Edebiyat Kuramları ve Eleştiri*. İstanbul: İletişim Yayınları.
- Özen, Y. ve Gül, A. (2007). Sosyal ve Eğitim Bilimleri Araştırmalarında Evren-Örneklem Sorunu. *Atatürk Üniversitesi Kazım Karabekir Eğitim Fakültesi Dergisi*, 0(15), 394-422.
- Tansel, O. (2011). *Altı Kardeşler*, (Resimleyen: Mustafa Delioğlu). İstanbul: Yapı Kredi Yayınları.
- Tansel, O. (2011). *Mavi Gelin*, (Resimleyen: Mustafa Delioğlu). İstanbul: Yapı Kredi Yayınları.
- Tansel, O. (2011). *Üç Kızlar*, (Resimleyen: Mustafa Delioğlu). İstanbul: Yapı Kredi Yayınları.
- Tansel, O. (2011). *Yedi Devler*, (Resimleyen: Mustafa Delioğlu). İstanbul: Yapı Kredi Yayınları.
- Tura, S. M. (2010). *Freud'dan Lacan'a Psikanaliz*. İstanbul: Kanat Kitap.
- Uçan, Hilmi (2006). *Yazınsal Eleştiri ve Göstergebilim*, (2. Baskı). Ankara: Hece Yayınları.
- Ulus, A. G. (2018). Psikanalitik Yaklaşımına Göre "Ahu Melek" Masalı. *Uluslararası Bilimsel Araştırmalar Dergisi (IBAD)*, 81-87.
- Yıldırım, A. ve Şimşek, H. (2013). *Sosyal Bilimlerde Nitel Araştırma Yöntemleri*. Ankara: Seçkin Yayıncılık.



# Asya Studies

Academic Social Studies / Akademik Sosyal Arařtırmalar  
Year: 6 - Number: 19 p. 123-130, Spring 2022

## İşlevsel Kuram Bağlamında Yusufeli (Artvin)'nde Mâni Söyleme Geleneği\*

*The Tradition of Saying Mania in Yusufeli (Artvin) in the Context of Functional Theory*

DOI: <https://doi.org/10.31455/asya.1035944>

Arařtırma Makalesi /  
Research Article

Makale Geliş Tarihi /  
Article Arrival Date  
**13.12.2021**

Makale Kabul Tarihi /  
Article Accepted Date  
**26.03.2022**

Makale Yayın Tarihi /  
Article Publication Date  
**29.03.2022**

## Asya Studies

Ayşe Çelik Kan

Doktora Öğrencisi / Isparta

Süleyman Demirel Üniversitesi, Fen-  
Edebiyat Fakültesi, Türk Dili ve

Edebiyatı ABD,

[aysekancelik@gmail.com](mailto:aysekancelik@gmail.com)

ORCID ID

<https://orcid.org/0000-0002-6884-220X>

Hatice Kitapçı

Türkçe Öğretmeni / Millî Eğitim

Bakanlığı, Yusufeli Halitpaşa

İlköğretim Okulu,

[htckitapci08@hotmail.com](mailto:htckitapci08@hotmail.com)

ORCID ID

<https://orcid.org/0000-0002-1625-6356>

\* "COPE-Dergi Editörleri İçin Davranış Kuralları ve En İyi Uygulama İlkeleri" beyanları: Bu çalışma için herhangi bir çıkar çatışması bildirilmemiştir. Bu arařtırmada 2020 yılı öncesi verileri kullanılmıştır. Bu sebeple geçmişe yönelik Etik Kurul Onayı alınamamış ve bu durum makale içinde ULAKBİM TR DİZİN kararına uygun şekilde "Etik Kurul Beyanı" bölümünde açıklanmıştır.

### Öz

İnsanları bir arada tutan, onların birbirleriyle anlaşmalarını sağlayan iletişimidir. Düğün, güreş, hasat, kadın eğlenceleri gibi pek çok etkinlik vasıtasıyla o an, o duruma göre hissedilen duygu ve düşünce sözlere dökülmektedir. Bu olaylar ve durumların gelişimi hayli zaman almıştır. Millî kültürümüz Orta Asya'dan Anadolu'ya varan uzun bir yol kat ederek bugünkü şeklini almıştır. Sosyokültürel yapı içerisinde değişim ve dönüşümünü sürdüren hem somut hem de somut olmayan kültürel birikimimiz dün olduğu gibi bugün de toplumu bir arada tutan ortak değerleri barındırmaktadır. Toplum içerisinde gelenek, görenek, örf, adet, duygu ve düşüncelerin aktarılmasında en etkili yollardan biri mânilerdir.

Yazılı ve sözlü kültürde meydana gelen değişim, zamana bağlı olarak gelenek, örf, adet gibi yapılar üzerinde kimi zaman sürekli kimi zaman belli formları koruyarak devamlılığını sürdürmektedir. Söz konusu değişim masal, ninni, hikâye, tekerleme ve diğer sözlü kültür unsurları gibi mâni söyleme geleneğini de etkilemektedir. Zaman süzgecinden geçerek günümüze gelen bu sözlü gelenek, söylendiği zamana ve yere göre değişiklikler içermektedir.

Bu çalışmada, Türk halk edebiyatının nazım türü ve birimi olan mâni, genel hatlarıyla tanıtıldıktan sonra Artvin ilinin Yusufeli ilçesinde mâni söyleme geleneğinin bugünkü durumu değerlendirilmiştir. Sahadan derlenen 218 mâni metni işlevsel kuram bağlamında incelenerek Yusufeli'nde mâni söyleme ortamı, mâni söyleyicilerinin ve dinleyicilerinin nitelikleri, mânilerin şekil ve muhteva özellikleri ve mânilerin konuları ele alınmıştır.

**Anahtar Kelimeler:** Artvin, Yusufeli, Türk Halk Edebiyatı, Mâni

### Abstract

Communication is what holds people together, to get them to come to terms. Wedding, wrestling, harvest, women's entertainment, many events, are poured into thoughts and feelings that are considered according to that moment. It is a multi-time of events and situations. National culture will have Central Asia, which is a long way from Anatolia. It contains both tangible and unreal designs that continue their daily and transformation in the socio-cultural structure. In the society, manis are the most effective ways in the first customs, traditions, feelings and transmission.

The generation that comes in the written and dictionary culture, depending on the time, its babies, which will always protect certain forms on structures such as tradition, custom, and tradition. The aforementioned fairy tale, lullaby, story, tongue twister and other dictionary cultural elements do not mean saying mani. This tradition, which comes from the filter of time, with the appropriate options and when it is said.

In this study, the verse type and unit of the Turkish people, the latter of which is introduced in general terms, were evaluated in the Yusufeli district of the province without saying the lesson. It cannot be thought by thinking within the 2 mani compiled from the field, it can be mentioned that the appearances and content features of the manisayers and their customers, and the consideration of manis.

**Keywords:** Artvin, Yusufeli, Turkish Folk Literature, Mania

### Citation Information/Kaynakça Bilgisi

Çelik Kan, A. ve Kitapçı, H. (2022). İşlevsel Kuram Bağlamında Yusufeli (Artvin)'nde Mâni Söyleme Geleneği. *Asya Studies-Academic Social Studies / Akademik Sosyal Arařtırmalar*, 6(19), 123-130.

## GİRİŞ

Anonim halk edebiyatının temel tür ve şekillerinden olan mâni, hemen her konuda söyleyiş kolaylığına sahip olduğundan dolayı yaygın bir şekilde kullanılmaktadır. Daha çok yedili ve sekizli hece ölçüsüyle dört dizeden oluşan manzum türdür. Mânilerde anlam ağırlıklı olarak üçüncü ve dördüncü dizelerdedir. Söz konusu bu dizeler söyleyenin düşüncesini ortaya koymasına bakımdan değerlidir. Doldurma dize denilen ilk iki mısra, konuya girişi sağlayan çevreyle ilgili mısralardır. Mânilerin mısra sayıları farklı olanları da vardır (Kaya, 2007). Buna kesik mâniyi ve artık mâniyi örnek olarak verilebiliriz.

Mâni tanımları daha çok mâninin dış, şekil hususları dikkate alınarak yapılmaya çalışılmıştır. Mâni sadece şekil olarak değil tür olarak da Türk edebiyatının önemli nazım türlerinden biridir (Oğuz vd., 2008: 189). Dört mısrayla beraber yedi heceli yazılmış, aaxa kafiye şemasına sahip mânilere tam mâni denilirken kesik, artık, deyiş gibi türleri de mevcuttur. Daha çok yedi heceli mâni kullanılmakla birlikte 4, 5, 8, 10, 11 ve 14 heceli mâniler de vardır (Dizdaroğlu, 1969: 57-58; Kaya, 1999: 32-33). Mânilerde durak, yedi heceli söylenenlerde 4+3, 3+4 veya 5+2 şeklinde kullanılmaktadır. Fakat çoğunlukla yedi heceli mânilerde durak kullanımı tercih edilmemektedir. Hece sayısı az olduğundan mütevellit durağa ihtiyaç duyulmamaktadır. Söylenmek istenilen konuya, o anki duruma ve duyguya en uygun hece ile mâniler söylenmektedir.

Mâni; Türkiye'nin her bölgesinde farklı adlandırmalar ile varlığını devam ettirmektedir. Bu durum Türkiye toprakları dışında da farklılıklar göstermektedir. Türkiye'de; *mâni*, *meâni*, *mâna*, *hoayat*, *bayatî*, *türkü*, *horyat*, *karşı-beri* (Boratav, 1997), *dörtleme*, *deyişleme*, *meni*, *ficek*, *pişrevî*, (Kaya, 1999), *kaşka*, *mesel* (Akalin ve Şimşek, 2003) gibi isimler kullanılırken Türkiye dışında; *mâni*, *bayatî*, *cır*, *çın* (Boratav, 1997), *meni*, *mahnı*, *mahna*, *şiğir törö*, *hoayat*, *horyat*, *koyrat*, *koryat*, *çing/çinik/çinig*, *aşule*, *koşuk*, *törtlik*, *törtsap*, *aytıspa*, *gayım öleğ*, *ölen türü*, *şiğir töri*, *rubayı*, *rubacı*, *törtlik*, *martıfal* (Kaya, 1999; Aça vd., 2012), *aytıpa*, *kayım ülenek* (Köprülü, 2009), *mane* (Gözaydın, 1990) gibi adlandırmalar yapılmaktadır. Yusufeli yöresinde ise mâni sözü yerine *meni* adı da kullanılmaktadır.

Mâniler konularına, hacimlerine, söylendiği yere ve şartlara göre sınıflandırılmıştır. Pertev Naili Boratav, mânileri söylendiği yerlere ve şartlara göre on başlık altında sınıflandırmıştır:

1. Niyet, fal (yorum) mânileri,
2. Anadolu'nun belli bölgelerinde ve İstanbul'da erkekler ile kızların atışmalarını konu edinen mâniler,
3. Çiftçilerin tarlada çalışırken birbirlerine veya bir başkasına söyledikleri mâniler,
4. Ramazan davulcuları ve bekçi mânileri,
5. İstanbul'da sokak sokak gezerek satıcılık yapanların söyledikleri mâniler,
6. İstanbul kahvehanelerinde söylenen mânileri,
7. Doğu Anadolu'da âşıkların söylediği mâniler,
8. Mektup mânileri,
9. Kına, düğün gibi eğlencelerde söylenen mâniler,
10. Türkülü maniler (Boratav, 1997).

Doğan Kaya ise mânileri yapılarına, hazırlanış ve uygulanışlarına ve konularına göre üç başlık altında sınıflandırmıştır:

### A. Yapılarına Göre Mâniler

1. Hece Sayısına Göre Mâniler (a. Dört heceli, b. Beş heceli, c. Yedi Heceli, d. Sekiz heceli, e.

On bir heceli mâniler)

2. Mısralarına Göre Mâniler (a. Düz mâniler, b. Kesik/Cinaslı mâniler, c. Yedekli mâniler, d.

Müstezat mâniler)

B. Hazırlanış ve Uygulanışlarına Göre Mâniler (1. Niyet mânileri, 2. Katar mânileri, 3. Karşılıklı mâniler, 4. İş yaparken söylenen mâniler, 5. Saya mânileri, 6. Bayraktar mânileri, 7. Soru-cevaplı mâniler)

C. Konularına Göre Mâniler (1. Seveda mânileri, 2. Şehir mânileri, 3. Cinsel mâniler, 4. Ramazan mânileri, 5. Millî hislerle söylenmiş mâniler, 6. Mektup mânileri, 7. Hayvanlarla ilgili mâniler, 8. Askerlik mânileri, 9. Gelin-kaynana mânileri, 10. Tatlı mânileri, 11. Öğüt mânileri, 12. Sosyal konulu mâniler, 13. Felek için söylenmiş mâniler), (Kaya, 1999).

Mâni söyleme eylemini gerçekleştirmek için *mâni yakmak*, *mâni düzmek*, *mâni atmak* deyimleri kullanılır. Mâniciler, mâninin kafiye ve redif bölümüne ayak adını verirler. Mâniciden ayak bulmak, ayağı ayağına denk getirmek beklenir (Artun, 2017). Mâniler *mânici*, *mâni yakıcı*, *mâni düzücü*, *mâni*

*atıcı, mahnıcı* adı verilen kişiler tarafından gelişigüzel kendine özgü bir ezgiyle söylenir (Dizdaroğlu, 1969). Mâni özel bir ezgiyle âşıklar tarafından da söylenmektedir (Elçin, 1981). Yusufeli'nde mâni söyleyenlere *menici, meni atıcı, meni yakıcı, mâni atan, mâni yakan, mânici* gibi isimler verilmektedir.

Çalışmanın amacı, Yusufeli'nde (Artvin) mâni söyleme geleneği ele alındıktan sonra merkez ilçenin köylerinden derlenen mâniler konularına göre tasnif edilmiş ve bu mâniler işlevsel kuram bağlamında incelenmiştir. 2019-2020 yılları arasında Artvin'in Yusufeli ilçesinden derlenen 218 mâni metni tek bir makalede hacim olarak çok yer kaplayacağından uygun başlıklar altında, mânilerden örnekler verilerek tetkik edilmiştir. Makale içerisinde yer alan mânilerin kaynak kişileri (KK1, KK2...) kısaltılmış şekilde gösterilerek yazının sonunda kaynak kişilerin bilgileri ayrıntılı olarak verilmiştir.

### YUSUFELİ'NDE MANİ SÖYLEME GELENEĞİ

Anadolu coğrafyasının değişik bölgelerinde olduğu gibi Yusufeli yöresinde de mâni söyleme geleneği kaybolma noktasına uzak değildir. Köy odalarında toplanmalar azalmış hatta çoğu köylerde köy odaları kapanalı uzun zaman olmuştur. İletişim çağının bize sunmuş olduğu olanaklar arttıkça kültür kimliğimizi oluşturan somut olmayan unsurlar o derece unutulmaya, kaybolmaya ve yok olmaya başlamıştır. Bütün bunlara rağmen eski kış akşamlarında yapılan toplantılarda ve eğlencelerde söylenen mâniler, kaynak kişilerin hafızalarında canlılığını korumaktadır. Bu durum Yusufeli köylerinde mâni söyleme geleneğinin az da olsa sürdürülmekte olduğunu göstermektedir. İcra ortamları daha çok kadınların kendi aralarında toplanarak yaptıkları günler, kına geceleri, hasat kaldırma, ekin ekme ve imecedir.

Yusufeli'nde mâni sözü yerine *meni* adı kullanılır ve mâni söyleyenlere *menici, meni atıcı, meni yakıcı, mâni atan, mâni yakan, mânici* gibi isimler verilmektedir. Kaynak kişilerden mâni söylenmesi istenildiğinde hatırında olmadığı gibi cevaplar alındıktan sonra birkaç mâni örneği sunulmuş ve böylece kaynak kişinin hatırlanması ve ardı ardına mâni söylenmesi sağlanmıştır. Birkaç kişiden oluşan bir ortamda mâni söyleme kaynak kişiler arasında adeta yarışa dönüşmekte, en çok mâni söyleyenin daha maharetli olduğu düşünülmektedir. Bir kişiye mâni hatırlatılmak istendiğinde mâninin ilk dizesi söylenilerek mâninin devamının söylenmesi sağlanmıştır. Kadınların bir arada olduğu ortamlarda daha fazla mâni derlendiği gözlemlenmiştir. Bununla birlikte Yusufeli'nde mâni söyleme geleneğinin daha çok kadınlar arasında yaygın olduğu sonucu çıkartılabilir. Kaynak kişinin söylediği mânilerin sayısı arttıkça ortamda bulunan diğer kaynak kişiler tarafından onun, bu konuda mahir ve usta olduğu dillendirilmiştir. Buradan hareketle mâni söyleme aslında bir güç gösterisi sayılabilir.

Anlatılmak istenilen duygu ve düşüncelerin mâni ile kolaylıkla anlatılabildiği kaynak kişiler tarafından dile getirildiği gibi araştırmacılar tarafından da dile getirilmiştir. Ataerkil toplumda büyüyen kadınların duygu ve düşüncelerini ifade etmek için mâniyi tercih etmeleri mâni icracılarının daha çok kadınlardan oluşmasına vesile olmuştur. Erkek kaynak kişilerin daha çok sevda konulu mâniler söylediği bunun dışında nasihat niteliği taşıyan mânilere de yer verdikleri saptanmıştır.

Yusufeli'nde (Artvin) mâni söyleme geleneği daha çok elli yaş üstünde ve kadınlar arasında yaygındır. Bu da geleneğin geleceği açısından parlak bir durum oluşturmamaktadır. Beş merkez mahalle ve atmış üç köyden oluşan Yusufeli'nde bir yıl içerisinde merkez mahallelerle birlikte yirmi üç köyden elde edilen 218 mâni söz konusu geleneğin ilçede hâlâ devam ettiğinin en net göstergesidir. İlçenin bütün köylerinde yapılacak bir çalışma sonucunda durum daha net ortaya konulabilecektir.

### YUSUFELİ MANİLERİNİN İŞLEVLERİ

Halk edebiyatı ürünleri sosyal ve kültürel ürünler olduğundan araştırmacılar tarafından birçok yöntem ile incelenmişlerdir. Söz konusu bu inceleme yöntemlerinden biri olan "Antropolojik Yöntem" yani işlevsel yöntem ile halkbilimi çalışmaları farklı yöne taşınmışlardır. İşlevsel yöntem halk edebiyatı ürününün metni ile ilgilenmez o, bağlam ile ilgilenir. Ürün hangi ortamda yaratıldı, nasıl yaratıldı ve kimler yoluyla bu günümüze ulaştığına dair sorular sormaktadır (Oğuz, vd., 2008; Ekici, 2011). Antropolojik Yöntemin kurucusu Malinowski "*Şüphesiz metin önemlidir fakat bağlamsız metin ölüdür.*" ifadesini kullanmıştır (Çobanoğlu, 2019: 262). Halk edebiyatı ürünlerinde işlev, ürünün yaratıldığı ortama dair soruların cevaplarını araması ve icracının önemli olduğu kadar icra ortamının da ne kadar önemli olduğunun gösterilmesini sağlamaktadır. Konular aynı olsa da özde değişimin olduğu işlevsel kuram ile görülebilmektedir. İşlevsel kuram ile kim, nerede, ne zaman, nasıl, kiminle gibi sorular cevap bulmakta ve eldeki ürün daha da anlamlandırılmaktadır. (Ekici, 2011; Özcan ve Gök, 2018). Kaynak kişilerin adı, doğum tarihi, eğitim durumu gibi bilgilerini öğrenmek üzere yöneltilen soruların yanı sıra dinlenen

mânilerin nerede, nasıl ve kimden öğrenildiğine dair soruları da yönelterek mânilerin bağlamı hakkında genel bilgiler elde edilmeye çalışılmıştır.

Metin Ekici, Bascom'un halk bilgisi ürünlerinin işlevlerini şöyle açıklamaktadır:

1. *Eğlenme, Eğlendirme ve Hoşça Vakit Geçirme İşlevi*
2. *Toplumsal Kurumlara ve Törelere Destek Verme İşlevi*
3. *Eğitim ve Kültürün Genç Kuşaklara Aktarılması İşlevi*
4. *Toplumsal ve Kişisel Baskılardan Kurtulma İşlevi* (Ekici, 2011: 124).

### **Eğlenme, Eğlendirme ve Hoşça Vakit Geçirme İşlevi**

Halk edebiyatının hem yazılı hem sözlü ürünleri yalnızca eğlenme amacı gütmmez. Folklor ürünlerinde eğlenme amacı olmakla beraber tek özelliği eğlenmek değildir. (Çobanoğlu, 2019). Eğlenirken düşündürme, gülerken hüzünlendirme halk edebiyatı ürünlerinin özelliklerinden biridir. Folklor ürünlerinin salt bir anlamı yoktur (Bascom: 2005). Folklorun işlevlerinden ilkinin eğlenme-eğlencenin olması bu eğlenmenin altında başka manaları barındırmadığı anlamına gelmemektedir. Hoşça vakit geçirmek için söylenen mâniler aynı zamanda hüznün, ayrılık, keder ve daha birçok anlamı içerisinde barındırmaktadır.

Bu derlemede hasat kaldırırken söylenen mâniler, kına gecelerinde söylenen mâniler, hanımların eğlenmek üzere bir araya geldikleri günlerde söyledikleri mâniler, bağ bahçe ekerken söylenen mâniler ve yaylaya göçerken söylenen mâniler bu işlevi destekler mahiyettedir.

Yusufeli'nde teknolojinin bu kadar yaygın olmadığı zamanlarda köy düğünlerinde kına geceleri erkek ve kızların ayrı evlerde eğlendiği, müzik olarak iki tahta veya metal kaşığın birbirine vurulması, bir kaşık ile tencere kapağına vurulması veya def çalma gibi yöntemlerle yapılmaktaydı. Erkeklerin katılması yasak olan bu kına gecelerinde hanımlar ritimli bir şekilde sıra ile mâni söyleyerek eğlenir ve oyunlar oynarlardı. Kına gecelerinde söylenen mâniler şu şekildedir:

*Deryaya gemi geldi  
Gönlümün yemi geldi  
Ağlamayayım da ne edem  
Ayrılık demi geldi (KK3)*

*Akşamın araklığı  
Zülfünün taraklığı  
Canıma keder gelir  
Erkeğin iraklığı (KK4)*

*Akşam aralar beni  
Bahtı karalar beni  
Yarsız eve girince  
Evler yaralar beni (KK4)*

*Mektup yazdım karadan  
Dağlar çıksın aradan  
Seni bana yar etsin  
Yeri göğü yaratan (KK1)*

Hanımların bir araya gelerek yaptıkları günlerde daha çok aşk, seveda ve hasretlik içeren mâniler söylenmektedir. Söz konusu mânilere şu örnekler verilebilir:

*Sıra sıra dükkânlar  
Yeşil ipek bükanlar  
Ayva gibi sararır  
Hasretlik çekanlar (KK2)*

*Gökten zembil iniyor  
Pırıl pırıl dönüyor  
Ateş misin be yârim  
Seni gören yarıyor (KK3)*

*Taşlı yolları taşı  
Yarimin gözü yaşlı  
Ben yârimi tanırım  
İnce kalemdir kaşı (KK8)*

*Bir taş attım oduna  
Odunun budağına  
Ateş olsam yapıysam  
Kızların dudağına (KK5)*

*Hana indim han değil  
Penceresi cam değil  
Açtım baktım yorganı  
Kıyılacak can değil (KK3)*

*Uzun çubuk uzatem  
Yar yolunu gözetem  
Eşin yok benzerin yok  
Seni kime benzetem (KK6)*

Karşı tarafı küçümsemek, kızdırmak ve dalga geçmekten duyulan mutluluğu, hoşnutluğu dile getiren mâniler ise şöyledir:

*Bir ay doğdu ışıktır  
Evleri karışıktır*

*Babası halt eylemiş  
Kızı bana âşıktır (KK3)*



*Ha yuruma yuruma  
Peynir koydum tuluma  
Sanki beni bilmezsin  
Köpek gibi uruma (KK9)*

*Karşıya kaban derler  
Ökçeye taban derler  
Bacı hatırın kalmasın  
Kocana çoban derler (KK10)*

Bağda, bahçede çalışırken, hasat toplarken veya imece usulü iş yaparken ara verip dinlenmek için ağırlığını unutmak için dile getirilen mâniler ise şöyledir:

*Reyhan ektim bitti mi?  
Yâre haber gitti mi?  
Dediler yar evlenmiş  
Başı göğe yetti mi? (KK11)*

*Maydanoz ot değil mi?  
Yaprağı dört değil mi?  
Yârim orda ben burada  
Bana bu dert değil mi? (KK9)*

*Zeytin yaprağı dökmez  
Meylim sendedir gitmez  
Sen zannetme unuttu  
Uzaktır elim yetmez (KK10)*

*Armut dalda asılsın  
Asker yârin nasılsın  
İkimizin sevdası  
Gazetelere basılsın (KK10)*

### **Toplumsal Kurumlara ve Törelere Destek Verme İşlevi**

Folklor ürünlerinin ikinci işlevi, toplumsal ritüellerin halk tarafından uygulanması, değerlerin korunup aktarılması ve törenleri izleyip dinleyenler tarafından toplumsal kurumların ve değerlerin kabul görmesidir (Çobanoğlu, 2019). Bununla toplumsal kurum ve töreler genç kuşaklara aktararak yaşatılmaya devam edilecektir.

Saha çalışmasından elde edilen mânilerde toplumsal kurumlara ve törelere destek verme işlevi, gençlerin sevgilileri ile görüşmeleri için hangi yolları kullandıkları, evlenmeyen gençlerin durumu, evlat ve kardeş sevgisi, sevdiğine kavuşamama sebebi olarak araya girenler ve başlık parası, kız isteme, İslamiyet'in şartlarından namazın önemi ve cenaze törenleri konulu mânilerde yer almaktadır.

Kardeş sevgisi gibi evlat sevgisi de mânilere konu olmuştur. Bu içeriklere sahip mâniler şunlardır:

*Bilmem Hint'e gider bilmem Yemen'e  
Bir sual sarayım çayır çemene  
Çayır çemen yavruları gördünüz mü?  
Hiç birisi yavrulara benzemez (KK2)*

*Kardeşim birdir benim  
Gözüme nurdur benim  
İsmarladım gelmedi  
Talihim kördür benim (KK2)*

*Kardeşim var dağ gibi  
Ben yanarım kor gibi  
Her biri dokuz pırlanta  
Özlemim Kaf dağı gibi (KK12)*

Sevdiğine kavuşamama sebebi olarak araya girenler, başlık parası ve kız isteme ile ilgili mâniler ise şöyledir:

*İp attım ucu kaldı  
Tarakta gücü kaldı  
Ben sevdim eller aldı  
Yürekte acı kaldı (KK10)*

*Karşıda durdun yeter  
Bıyığın burdun yeter  
Babam sana kız vermez  
Boyumu gördün yeter (KK3)*

*Denizin ortasına  
Kına koydum tasına  
Allah'ım sen kavuştun  
Bayramın haftasına (KK10)*

*Alaşağı vur dizi  
Baban görmesin bizi  
Babanın kesesine  
Sayacağım beş yüzü (KK3)*

Gençlerin sevgilileri ile görüşmeleri için hangi yolları kullandıkları ve evlenmeyen gençlerin durumunu anlatan mâniler ise şunlardır:

*Sararım sarma  
Toprak tenceresinde  
Konuşalım yârim  
Mutfak penceresinde (KK8)*

*Oy akşamlar akşamlar  
Yine geldi akşamlar  
Evliler evindedir*

*Ergen nerde akşamlar (KK1)*

İslamiyet'in şartlarına uyulmasının önemli olduğu konusu şu mânide verilmektedir:

*Namaz kılmayandan kork*

*Bu işin sonrası yok*

*Fani dünyaya dalıp ta*

*Kalbini karartma çok (KK1)*

Toplumsal olarak cenaze törenlere verilen önem ve cenaze yakınının beklenmesi âdeti aşağıda verilen mânide işlenmiştir:

*Mâniye hoşum gelir*

*Ağlarım yaşım gelir*

*Ağır kaldır mevtamı*

*Belki kardeşim gelir (KK3)*

### **Eğitim ve Kültürün Genç Kuşaklara Aktarılması İşlevi**

Sözlü kültür ortamının daha yaygın olduğu toplumlarda nesiller boyu aktarılan bilgilerin daha doğru ve gerçek bilgi olduğu kabul görür (Çobanoğlu, 2019). Üçüncü işlevi, okuma-yazması olmayan kültürlerdeki eğitim işlevidir (Bascom, 2005). Yusufeli yöresinde kültür aktarımının en yoğun olarak gözlemlendiği etkinlik şüphesiz düğünlerdir. Geline takılan takılar derlenen mânilerde şöyledir:

*Girme gelin girme*

*Damatsız eve girme*

*Taksın beş kol bilezik*

*Takınca yüz çevirme (KK2)*

İki sevgili arasında haberleşmenin mektupla yapıldığını belirten mâniler:

*Yılan inceden atar*

*İnci bağlarda biter*

*Yavrum mektup tez gönder*

*Cahilim aklım iter (KK11)*

*Değirmen başı çar çar*

*Küstiük ise barışak*

*Sen orda dur ben burda*

*Mektup ile konuşak (KK13)*

Annelerin kızlarına evlilik konusunda nasihatleri genellikle eğitilmiş biriyle evlenmeleri konusundadır.

*Bahçelerde atlıya*

*Gel atlıya atlıya*

*Annem beni verecek*

*Göğsü kravatlıya (KK3)*

*Ben varmam Oşnak'lıya*

*Çayı bulanıklıya*

*Allah'im nasip etsin*

*Boynu kravatlıya (KK14)*

Gelin-kaynana çatışmasını konu alan mâniler:

*Ambarda un kaynana*

*Çeşmede su kaynana*

*Oğlun bekler sofrada*

*Kalk ekmek yap kaynana (KK4)*

*Saçı saçaklı gelin*

*Beli kuşaklı gelin*

*Dün geldin de ne oldun*

*Çırpı bacaklı gelin (KK6)*

### **Toplumsal ve Kişisel Baskılardan Kurtulma İşlevi**

Dördüncü işlev, genellikle görmezden gelinmek istenilen, belirlenen davranışlar dışına çıkılmamasını öngören işlemlerdir. Folklor ürünleri toplumsal baskı unsuru olarak kullanıldığı gibi toplumsal kontrol için de kullanılmaktadır (Bascom, 2005). Yusufeli mânilerinde sevdiğine kavuşmak isteyen kız, annesinin ve babasının ya da akrabalarının rızası olmazsa kaçacağını dile getirmektedir.

*Oğlan gider adına*

*Mehmet derler adına*

*Ben ona varacağım*

*Bibimin inadına (KK9)*

*Zalim babamdan kurtulamadım (KK2)*

*Bahçenin kapısını*

*Açamıyorum yâre*

*Anama duyurmuşlar*

*Kaçamıyorum yâre (KK3)*

*Kaleden kaleye atlayamadım*

*Kırıldı kantarım tartılamadım*

*Yârime varayım isterken*

*Asmadan gel asmadan*

*Yaprağına basmadan  
Gel seninle kaçalım  
Jandarmalar basmadan (KK4)*

İki kişinin arasını bozmak üzere laf taşımının nelere sebep olacağı, dedikodu yapana beddua etme konulu mâniler:

*Karşıda gül gezdiren  
Gülü melül gezdiren  
Ah desin kan tükürsün  
Arada dil gezdiren (KK3)*

*Kara kara kazanlar  
Kara yazı yazanlar  
Cennet yüzü görmesin  
Aramızı bozanlar (KK8)*

*İğne attım denize  
Dolandı geldi yüze  
Düşmanların adına  
Yar yine döndü bize (KK3)*

Genç kızların evlilikten beklentilerinin hüsranla sonuçlanması, beklenen kıymetin görülemediği de mânilere konu olmuştur.

*Uçtum havadan uçtum  
Çakır çukura düştüm  
Evveli kıymetliydim  
Kıymetsiz yere düştüm (KK7)*

*Kaleden indim ancak  
Elimde demir sancak  
Ne kız oldum ne gelin  
Ateşe yandım ancak (KK15)*

*Anneme deyin gelsin  
Ata binsin harp etsin  
Can çıktı yüz örtüldü  
Daha neyime gelsin (KK7)*

*Sıra sıra sandığım  
Açıp usanmadığım  
Sana yazıklar olsun  
Yârim sana yaptığım (KK2)*

## SONUÇ

Sözlü kültür unsurlarından olan mâni, kuşaktan kuşağa aktararak günümüze gelmiştir. Halk edebiyatı şekil ve türlerinden olan mâniler insanların, duygu, düşünce, sevinç ve üzüntülerini dile getirebildikleri ürünlerdir. Fonksiyonel bir yapıya sahip olan mâniler teknolojinin gelişmediği dönemlerde halkın eğlence ve dinlenme etkinliklerinden olmuştur. Değişen zamana ve gelişen olaylara ayak uydurmaya çalışan mâniler; eski etkinliğini koruyamasa da yaşamını sürdürmeye çalışmaktadır. Mâni söyleme geleneği Yusufeli yöresinde de eski canlılığına sahip değildir. Sahada edinilen izlenimlerde televizyon ve telefonun yaygınlaşması ile iletişimin azalmış olduğu ve sözlü kültür unsurlarının anlatılmasında sıkıntılar yaşandığı saptanmıştır.

Yusufeli'nde mâni söyleyenlere *menici*, *meni atıcı*, *meni yakıcı*, *mâni atan*, *mâni yakan*, *mânici*, gibi adlandırmalar yapılmaktadır. Mâni icra edenler mânileri, genellikle büyüklerinden dinlemiş ve öğrenmişlerdir. İrticalen mâni söyleyene rastlanmamıştır. İlçede saha çalışmasında tespit edilen bir diğer husus mâni söyleme geleneğinin hanımların bir arada bulunduğu ortamlarda daha çok uygulandığı yönünde olmuştur. Mâni söyleyenlerin yaşları daha çok elli yaş üstü olduğu belirlenmiştir. Yusufeli yöresinde mâniler, coğrafi şartların zorluklarının sözlere aktarılmış hali olarak görülüp okunması yerinde olacaktır. Bölge insanı duygusunu, düşüncesini, dini inancını, yaşadığı hüznü, dertlerini, kederini, sevincini mânilere dökmüş böylece kültürüne ait gelenek ve göreneklerin izlerini sürdürmüştür. Bütün bu konulara nazaran sevda konusu daha çok işlenmiştir. Duygularını açıkça ifade edemeyenler hislerini mânilerle açık etme yolunu seçmiştir. Genç kızlar evlenmek istedikleri delikanlıları tarif ederken erkeklerde beğendikleri kızların özelliklerini, giydiği kıyafeti, tutumunu mâni ile anlatmaktadır. Bununla birlikte gelin-kaynana çatışmasını konu alan mâniler de çoğunluktadır.

İşlevsel Kuram; folklor ürünlerinin derlenerek yazıya geçirilmesi, anlatılması, dinlenilmesi ve sosyokültürel bağlamda değerlendirilmesi bakımından başvurulan kuram olmuştur. Mânilerin; eğlenme-eğlendirme, hoşça vakit geçirme, toplumsal kurallara ve törelere destek verme, eğitim ve kültürün genç kuşaklara aktarılması, toplumsal ve kişisel baskılardan kurtulma işlevi gibi işlevleri dört başlık altında ele alınarak bu işlevlerin derlenen mânilerde de yer aldığı tespit edilmiştir. Yusufeli ilçesi mânilerinde eğlenme, eğlendirme ve hoşça vakit geçirme işlevinin daha baskın olduğu görülmüştür. Beş merkez mahalle ve altmış üç köyden oluşan Yusufeli'nde bir yıl içerisinde merkez mahallelerle birlikte yirmi üç köyden elde edilen 218 mâni söz konusu geleneğin ilçede hâlâ devam ettiğini göstermektedir.

### Yazarlık Katkısı

Araştırma kapsamında ele alınan Yusufeli manilerinin derleme ve İşlevsel Kuram bağlamında incelenmesinde yazar Ayşe Çelik Kan'ın çalışmaya katkısı %60 iken Hatice Kitapçı'nın katkısı %40 oranındadır. Saha çalışmasında kaynak kişilerin tespitini Hatice Kitapçı yapmıştır. Kaynak kişilerle bire bir görüşmeler ise ortak gerçekleştirilmiştir. Mânilerin söz konusu kuram kapsamında incelenmesi yazar Ayşe Çelik Kan tarafından yapılırken metnin imla hatalarının düzeltilmesi yazar Hatice Kitapçı tarafından yapılmıştır.

### Etik Kurul Onay Bilgileri

Bu araştırmanın verileri 2019-2020 eğitim ve öğretim yılında toplanmıştır. Veriler toplanırken etik konulara özen gösterilmiştir. Çalışma, *Asya Studies* dergisine 2021 yılında gönderilmiştir. TÜBİTAK ULAKBİM TR DİZİN'in verileri 2020 ve öncesi döneme ait çalışmalardan Etik Kurul İzni istenmeyebileceği yönündeki kararı doğrultusunda geçmişe yönelik etik kurul izni de alınamayacağından araştırma için etik kurul onay belgesi alınmamıştır.

### KAYNAKÇA

- Aça, M.; Gökalp, H. ve Kocakaplan, İ. (2012). *Başlangıçtan Günümüze Türk Edebiyatında Tür ve Şekil Bilgisi*. İstanbul: Kesit Yayınları.
- Akalın, L. S. ve Şimşek, E. (2003). "Mâniler", *Türk Dünyası Edebiyat Tarihi*,(Cilt 3). Ankara: Atatürk Kültür Merkezi Başkanlığı Yayınları.
- Artun, E. (2017). *Türk Halk Edebiyatına Giriş*. Adana: Karahan Kitabevi.
- Bascom, W. R. (2005). Folklorun Dört İşlevi. (Editörler: M. Ö. Oğuz ve S. Gürçayır). (Çev. F. Çalış). *Halkbiliminde Kuramlar ve Yaklaşımlar 2* İçinde (s. 71-86). Ankara: Geleneksel Yayıncılık.
- Boratav, P. N. (1997). Mâni. *İslâm Ansiklopedisi*, (Cilt: 7) İçinde (s. 0-0). İstanbul: Millî Eğitim Bakanlığı Yayınları.
- Çobanoğlu, Ö. (2010). *Halkbilimi Kuramları ve Araştırma Yöntemleri Tarihine Giriş*. Ankara: Akçağ Yayınları.
- Dizdaroğlu, H. (1969). *Türk Halk Şiirinde Türkler*. Ankara: Türk Dil Kurumu Yayınları.
- Ekici, M. (2011). *Halk Bilgisi (Folklor) Derleme ve İnceleme Yöntemleri*. Ankara: Geleneksel Yayıncılık.
- Elçin, Ş. (1981). *Halk Edebiyatına Giriş*. Ankara: Kültür Bakanlığı Yayınları.
- Gözyayın, N. (1990). Anonim Halk Şiiri Üzerine. *Türk Dili Dergisi-Türk Şiiri Özel Sayısı III (Halk Şiiri)*, LVII(445-450), 1-104.
- Kaya, D. (1999). *Anonim Halk Şiiri*. Ankara: Akçağ Yayınları.
- Kaya, D. (2007). "Müstezat Mâni" Terimi Doğru Mudur?". (Haz. Ş. T. Kaptan). *IV. Uluslararası Türk Medeniyetlerinde Sözlü Kültür Geleneği Sempozyumu Bildirileri-Mâniler* İçinde (s. 78-81). İzmir: Ege Yazarlar Birliği.
- Köprülü, F. (2009). *Türk Edebiyatı Tarihi*. Ankara: Akçağ Yayınları.
- Oğuz, Ö. (2008). *Türk Halk Edebiyatı El Kitabı*. Ankara: Grafiker Yayınları.
- Özcan, D. ve Gök, T. (2018). İşlevsel Kuram Bağlamında Uşak Mânileri ve Uşak'ta Yaşayan Mâni Söyleme Geleneği. *Uşak Üniversitesi Sosyal Bilimler Dergisi*, 0(9), 285-292.

### Kaynak Kişiler

- KK1: Yurdagül DEMİRCİ, (1949), Merkez Mah.
- KK2: Mülkiye BOZ, (1948), Esenyaka Köyü.
- KK3: Ümmühan ÜNAL, (1964), Ahalt Mah.
- KK4: Senem AKTAŞ, (1945), Yamaçüstü Köyü.
- KK5: Zeliha YIKICI, (1944), Kılıçkaya Köyü.
- KK6: Dilek ÇELİK, (1981), Merkez Mah.
- KK7: Vahide ŞEKER, (1939), Ormandibi Köyü.
- KK8: Şengül AKPEHLİVAN, (1969), Esendal Köyü.
- KK9: Fehime ŞİMŞEK, (1946), Esenyaka Köyü.
- KK10: Sevgi BOZ, (1955), Esenyaka Köyü.
- KK11: Nebahat BOZ, (1951), Esenyaka Köyü.
- KK12: Fadime HODLİOĞLU, (1974), Alanbaşı Köyü.
- KK13: Fatma ŞİMŞEK, (1952), Esenyaka Köyü.
- KK14: Menduha ÇELİK, (1972), Köprüören Köyü.
- KK15: Hatice KİTAPÇI, (1990), Köprüören Köyü.



# Asya Studies

Academic Social Studies / Akademik Sosyal Araştırmalar  
Year: 6 - Number: 19 p. 131-140, Spring 2022

## Mizahta Üstünlük Kuramı Bağlamında Kayserili-Yahudi Fıkraları\* *Kayserili-Jewish Jokes in the Context of the Theory of Superiority in Humor*

DOI: <https://doi.org/10.31455/asya.1041690>

Araştırma Makalesi /  
Research Article

Makale Geliş Tarihi /  
Article Arrival Date  
**24.12.2021**

Makale Kabul Tarihi /  
Article Accepted Date  
**13.03.2022**

Makale Yayın Tarihi /  
Article Publication Date  
**29.03.2022**

### Asya Studies

Dr. Öğr. Üyesi İbrahim Erşahin  
Kahramanmaraş Sütçü İmam  
Üniversitesi, Fen-Edebiyat Fakültesi,  
Türk Halk Edebiyatı Anabilim Dalı,  
[ibrahimersahin@ksu.edu.tr](mailto:ibrahimersahin@ksu.edu.tr)

#### ORCID ID

<https://orcid.org/0000-0003-2514-1662>

Fatma Vişne  
Yüksek Lisans Öğrencisi /  
Kahramanmaraş Sütçü İmam  
Üniversitesi, Sosyal Bilimler  
Enstitüsü, Türk Halk Edebiyatı  
Anabilim Dalı,  
[fatmavisne2015@gmail.com](mailto:fatmavisne2015@gmail.com)

#### ORCID ID

<https://orcid.org/0000-0002-3552-9735>

\* "COPE-Dergi Editörleri İçin Davranış Kuralları ve En İyi Uygulama İlkeleri" beyanları: Bu çalışma için herhangi bir çıkar çatışması bildirilmemiştir. Bu çalışma için etik kurul onayı gerekmemektedir.

#### Öz

Mizah diğer işlevlerinin yanında kişisel ve toplumsal rekabetin bir aracı olarak da kullanılmaktadır. Mizahın rekabet aracı oluşu onun varlığını irdeleyen kuramlarda da kendine yer bulur. Özellikle "üstünlük kuramı" bunu ifade eder. Bu kurama göre ise hayatta mizahi bir durumla karşı karşıya kalan kimse/toplum, bunun öznesi olan kişi/kişilerin yaptığı uygunsuz davranışı kendilerinin yapmayacağı öz güveniyle hareket etmektedir. Buradaki davranış bir eksiklik ve zaafın göstergesidir. Dolayısıyla kendisinde bu eksikliğin bulunmadığı öz güveniyle hareket eden mizah muhatabı bunu aynı zamanda bir "üstünlük" sebebi olarak görmektedir. Böylesi bir kabul de bu durumu onun için kişilerarası ve toplumlararası ilişkilerde önemli bir koz veya avantaj olarak görmesi ve kullanması anlamına gelir. İnsan ve toplumla ilgili hemen her durum gibi kişilerarası ve toplumlararası ilişkilerdeki bu mizah-rekabet olgusu, mizahi bir halk anlatısı olan fıkralarda da kendine yer bulmuştur. Daha doğru bir ifadeyle bu olgu fıkralarda sıklıkla dile getirilmiştir.

Bir "tip" özelliği kazanmış olan fıkracı kişileri tekil kimliklerinin ötesinde "temsili/sembolik" bir özellik taşımaktadırlar. Bu konumlarıyla da yer aldıkları "taraf"ın temsilcileri durumundadır ve eksileri-artıları onlar hesabına geçer. Bunun tipik bir örneği sayılabilecek olan Kayserili-Yahudi tipine bağlı fıkralar, tarafların rekabetinin bir platformu durumundadır. Tarafların ticari hayattaki konumu rekabetin odak noktasını oluşturur. Türk halk kültüründe ve fıkralarında "Yahudi" genelde tekil bir tip olarak kendini gösterir. Bununla beraber Kayserili-Yahudi örneğinde olduğu gibi ikililerden biri veya "alt tip" durumunda da görülür. Çalışmamızda da bu tipolojideki fıkralar söz konusu edilmiştir.

**Anahtar Kelimeler:** Mizah, Fıkra, Fıkra Tipi, Yahudi, Kayserili

#### Abstract

*Humor has also been used as a means of personal and communal competition, among other functions. The fact that humor is a competitive tool also finds its place in the theories that examine its existence. In particular, the "superiority theory" expresses this. According to this theory, the person/society faced with a humorous situation in life acts with the self-confidence that they will not do the inappropriate behavior of the person/persons who are the subject of it. The behavior here is an indication of a deficiency and weakness. Therefore, the addressee of humor, who acts with the belief that this deficiency does not belong to her/him, sees this as a reason for "superiority". Such an acceptance means that she/he sees and uses this situation as an important trump or advantage in interpersonal and inter-communal relations. Like almost every situation related to human and society, this humor-competition phenomenon in interpersonal and inter-communal relations has also found its place in anecdotes, which are humorous folk narratives. More accurately, this phenomenon is often expressed in anecdotes.*

*Anecdotal persons who have gained a "type" feature have a "representative/symbolic" feature beyond their singular identity. With this position, they are the representatives of the "side" they are on, their pros and cons are at their expense. Kayseri-Jewish jokes, which can be considered as a typical example of this, are a platform for the competition of the parties. The position of the parties in the commercial life forms the focal point of the competition. In Turkish folk culture and anecdotes, "Jew" usually appears as a singular type. However, it is also seen in the case of one of the couples or "subtype" as in the case of Kayseri-Jewish. Anecdotes in this typology are also mentioned in our study.*

**Keywords:** Humor, Anecdote, Anecdote Character, Jewish, Kayserili

#### Citation Information/Kaynakça Bilgisi

Erşahin, İ. ve Vişne, F. (2022). Mizahta Üstünlük Kuramı Bağlamında Kayserili-Yahudi Fıkraları. *Asya Studies-Academic Social Studies / Akademik Sosyal Araştırmalar*, 6(19), 131-140.

## GİRİŞ

### Ferdi ve Toplumsal Rekabetin Bir Aracı Olarak Mizah

İnsan-mizah ilişkisinin birbiriyle bağlı iki ucu vardır. Bir ucu mizahın hangi insan hâllerinden doğduğu, diğeri ise insanın bunu hangi amaçlarla oluşturduğu/kullandığıdır. Gerçi ikisinin de aynı anlama geldiği söylemek de yanlış olmaz.

Mizahın varlık sebebi ise onun insanın hangi işine yaradığıyla doğrudan ilgilidir. Bu durum mizah kuramlarında da ifade edilmiştir.

Bu kuramlardan çalışmamızla ilgili olan “Üstünlük Kuramı”na göre mizah/gülme “bir kişinin diğer insanlar üzerindeki üstünlük duygularının bir ifadesi” (Morreall, 1997) olarak gerçekleşir.

Konunun fert ölçeğinde kalmayıp toplumsal bir durum olması da söz konusudur. İnsan ırkı özellikle toplumsal planda birbirleriyle sürekli mücadele içinde olan, savaşan fertlerin bir koleksiyonudur. Taraflardan biri bu kavgayı kazandığında mizah/gülme işin içine karışır. (Türkmen, 1996)

“Üstünlük kuramı”na göre mizah/gülme kişinin veya toplumun “öteki”nden üstünlüğünü dile getirmek için var olmuştur ve bu işe yarar.

İnsanın ve toplumun “öteki”yle rekabeti varlığının ve insan olarak kimliğinin de önemli bir boyutunu oluşturur.

Şu hâlde insanın veya toplumun kendini başkalarına göre daha üstün olarak konumlandırmasının ve değer atfetmesinin hayatın önemli bir dinamiği olduğu da yadsınmaz bir gerçektir.

## TEMEL KAVRAMLAR VE YAKLAŞIM-YÖNTEM

### Temel Kavramlar

Burada mizah fıkra ve fıkra tipi kavramlarını ifade edilmeye çalışılacaktır.

#### Mizah

“Güldüren anlatım” (Alay, 2015), “gülme dili” (Boysan, 2000), veya sanatı (Özdolap, 2015) olarak görülen mizah, genelde hayat ve sanat-edebiyat ekseninde tanımlanmıştır.

Gündelik hayat açısından “eğlenme amacıyla paradokslarla oynanan ya da şakacı bir şekilde, kırıcı olmadan yapılan bir alay etme biçimi” (Türkmen, 1996) “keskin bir zekânın, sıra dışı, aykırı, ani ve beklenmedik, kimi zaman eğlendirici, kimi zaman zaman sorgulayıcı biçimde, kimi zaman da acımasızca yapılarak kazandığı sessiz zafer” (Eker, 2009) olarak tanımlanmıştır.

Sanat oluşu açısından “olaylara gülerken yaklaşım ve bu yaklaşımın sanatsal ifadesi” (Moran, 1994) “güldürmeyi amaçlamakla birlikte, hayatın gerçeklerini de gösteren bir sanat” (Akün, 1997); Niyazi Yoltaş’a göre “kişilerde ya da bazı olaylardaki çarpıklık, uyumsuzluk ve gülünçlükleri ortaya çıkarma sanatı” (Özer, 1985.). “Gerçekliğe farklı bir bakış açısıyla bakabilen, sorgularken gülümseten, gülümsetirken düşündürülen, düşündürürken farklı noktalara dikkatleri çekebilene bir anlatım tarzı” (Alay, 2015), “insan aklının sanatı” (Boysan, 2000) gibi tanımlarla ifade edilmiştir.

#### Fıkra

Bir edebî tür olan fıkra “kaynağını günlük yaşamın mizahi yönlerinden alan ve gelişerek topluma mal olan, sözlü anlatıma dayalı, mensur mahsuller.” (Abalı, 2011), “genellikle özünü yaşamış olaylardan ya da bir düşünceden alan ve çoğu zaman bir tip etrafında şekillenerek toplumun aksayan yönlerini, kusurlarını, eksikliklerini veya bir düşüncüyü ince bir mizah anlayışı ve ironik bir üslupla anlatan anonim halk edebiyatı ürünü” (Değer, 2015), “sözlü gelenek içerisinde yaşamaya devam eden, mizah anlayışımızı geleneksel formlar içerisinde yaşatan Türk kültür hayatının kısa fakat yoğun anlatımlı türleri” (Şenocak; 2007) şeklinde tanımlanır.

#### Fıkra Tipi

Dursun Yıldırım “Türk edebiyatında ister sözlü ister yazılı gelenekte olsun bütün fıkralar şu veya bu şekilde halkın yarattığı herhangi bir fıkra tipine, bağlı olarak anlatılır.” (Yıldırım, 1992) der.

Fıkra tipi içinse “yaşamış kişiler olabileceği gibi çeşitli zümrelerin, azınlıkların, bölge ve yörelerin, kültürlerin ortak hususiyetlerinin bir araya gelmesinden meydana gelen, fizik ve ruhi portre kazanmış, ortak yapı hususiyetlerini, belli bir şahsiyet hâlinde meydana koymuş, kişilik vasfı belirmiş tipler” (Yıldırım, 1998) ifadesini kullanır.

Tipleşme olgusuyla ilgili olarak da “bir fıkra tipi, ferdi bir şahsiyet olarak ifade edilemez. Tipin şahsiyeti cemiyetin ve bu cemiyette yaşayan insanların ortak eğilimlerinden şekillendiğine göre bu tip

hiçbir zaman ferdi tip olarak değil, ortak şahsiyeti temsil eden “fıkra tipi” olarak açıklanabilir.” (Yıldırım, 1998) der.

### **Yaklaşım-Yöntem**

Mizahın varlık sebebinin onun insanın ne işine yaradığıyla doğrudan ilgisi bulunmaktadır.

Bu da bir boyutuyla halkbiliminin bağlam esaslı kuramlarından olan “işlevsel teori” ile diğer boyutuyla da mizah kuramlarıyla ilgilidir.

İşlevsellik halk kültürü ürünlerinin varlığında ve oluşumunda temel bir etkidir. Bu durum işin psikolojik boyutuyla mizah kuramlarında da ifade edilmiştir.

Burada bahse geçmeden önce terminolojik bir açıklama gerekmektedir. Bu da “mizah” ve “gülme” terimlerinin kaynaklarda birbirinin yerine kullanılmasıdır. Normal olarak mizah sonucu gerçekleşen eylem şeklinde anlaşılan ve bazen “gülmece” şekline de rastlanan “gülme”nin “mizah” karşılığı kullanıldığına sıkça rastlanmaktadır. Bunun bir sonucu olarak kitap adlarında bile “mizah kuramı/teorisi” kullanımı yanında “gülme kuramı/teorisi” kullanımı görülmektedir. Bu yüzden bu bölümde her ikisinin birlikte kullanılmasının daha uygun olacağı düşünülmüştür.

Mizahın/gülmenin nasıl oluştuğunu açıklama amacı taşıyan tarihsel süreçte ortaya çıkmış çeşitli kuramlar söz konusudur. Sayıları çok daha fazla olsa da adı en fazla anılan üç kurama rastlanır. Bunlar uyumsuzluk, üstünlük ve rahatlama kuramlarıdır.

Uyumsuzluk kuramına göre mizah/gülme umulmadık, mantıksız, şu ya da bu şekilde uygunsuz olan bir şeye karşı gösterilen zihinsel bina tepkidir (Morreall, 1997).

Üstünlük kuramına göre ise herhangi bir mizahi durumla karşı karşıya kalan kimse, bunda rol alan kişinin yaptığı yanlışlığı kendisinin yapmayacağından emin olarak kendisini o kişiden daha üstün hissedip keyif alarak güler (Özünü, 1999).

Diğer taraftan mizah/gülmenin kişinin rahatlamasının bir sonucu olarak gerçekleştiği görüşü de bulunmaktadır. Bu kurama göre gülerak rahatlamak, kişinin birikmiş olan sinirsel enerjisinin mizah/gülmeyle açığa çıkması olarak kabul edilir (Morreall, 1997).

Bu kuramlardan çalışmamızla ilgili olan “üstünlük kuramı” söz konusu teoriler arasında en eski ve en yaygın olanıdır (Morreall, 1997). Bu kuramın, Platon ve Aristoteles'ten beri varlığı bilinmektedir. (Türkmen, 1996). Bu anlayışa göre mizah/gülme “bir kişinin diğer insanlar üzerindeki üstünlük duygularının bir ifadesi” (Morreall, 1997) olarak gerçekleşir.

Burada rol alan kişide bulunduğu için mizah/gülme doğuran saflık, aptallık, cimrilik vb. çeşitli zaaf ve noksanlıkların gülen kimsede bulunmadığı; dolayısıyla da ondan üstün bir konumda olduğu düşünülür.

### **TÜRK FIKRA TİPLERİ VE YAHUDİ TİPİ**

Türk fıkralarının pek çok tipi bulunmaktadır. Bunlar sınırlı sayıdaki şöhretli-yaygın tipin yanında sayıları binlerle ifade edilebilecek mahalli tiplerden oluşur.

#### **Birincil (Asıl) Fıkra Tipi Olarak Yahudi**

“Yahudi tipi”, dünyada pek çok milletin-ülkenin mizah kültüründe yer alan ve dolayısıyla da evrensel nitelik kazanmış bir fıkra tipidir. Bu tip uyanık, kurnaz, hileci, menfaatçi bir karakterde birincil tip (asıl tip) konumundadır. Bu tipe bağlı olarak çok sayıda fıkra oluşmakta ve anlatılmaktadır.

“Yahudi tipi” Türk fıkra tipleri içinde de bulunmaktadır. Bu tipe bağlı çok sayıda fıkra bulunur. Bu fıkraların çoğu dünyada anlatılan fıkraların benzerleri (varyantları) durumundadır. Sınırlı sayıda fıkra da Türkiye Türklerine özgüdür.

Bu fıkra tipi genelde “Yahudi” olarak anılmakla beraber “Musevi” adının kullanıldığı da görülür. Yine çokça yalnız bu şekilde “temsili tip” konumundayken Salamon, Moiz, vb. adlarla “gerçek tip” konumunda da görülür. Bununla beraber kişi adlarının bulunduğu fıkralarda da tipin bildik Yahudi karakteristiğinde olduğu söylenebilir.

#### **İkincil Fıkra Tipi Olarak Yahudi**

Türk fıkra tipleri içinde Yahudi tipinin asıl tip için rakip-hasım konumunda ikincil bir tip durumunda olduğu fıkralar da vardır.

Bununla beraber bu fıkraların diğerlerinde (asıl tipli fıkralar) olduğu gibi sayıca fazla olduğunu söylemek mümkün değildir.

Bu konumdaki Yahudi tipi, fıkralarda çoğu mahallî tip durumundaki çeşitli tiplerle birlikte bulunur. Bu fıkralarda da tip, belirgin olarak varlık göstermekle birlikte daha ziyade asıl kişi olmak yerine onun mağlup ettiği rakibi konumundadır.

Tespit edebildiğimiz kadarıyla Türk fıkraları içinde “Yahudi tipi”nin bu çeşit ikincil tip konumunda olduğu fıkralarda eşlik ettiği tiplerin ise özellik olarak kiminin “gerçek kişi”, kiminin ise “temsili kişi” durumunda olduğu söylenebilir.

Yahudi tipine eşlik eden gerçek kişi niteliğindeki tipler olarak evrensel ölçekte yaygın bir tip olan Nasrettin Hoca'nın yanında Deligocaoğlu (Isparta) ve Kadıyoran (Elâzığ) gibi mahallî tipler de sayabiliriz.

Yahudi tipine eşlik eden temsili tip niteliğindeki tipleri ise genel-temsili bir tip olarak Adam (Adamın Biri), kişi adlı temsili bir tip olarak Temel gibi ve bazı yöreleri temsil eden Aksekili, Babadağlı, Darendeli, Kayserili, Kulalı, Oflu, Siirtli, Zileli, vb. olarak ifade edebiliriz.

Yahudi tipine eşlik eden tipler arasında “Kayserili tipi” belirgin bir şekilde öne çıkmaktadır.

### **Tasniflerde Yahudi Tipi**

Burada Türk fıkraları ve fıkra tipleri konusunda çalışan iki araştırmacının sınıflandırmasını verip öncelikle birincil tip durumundaki “Yahudi” tipinin bu tasniflerdeki yerine bakılacaktır. Daha sonra da ikincil tip veya ikili tiplerden biri olarak durumu değerlendirilecektir.

Prof. Dr. Saim Sakaoğlu'nun tasnifi şu şekildedir:

I. Tarihte yaşamış şahıslar etrafında teşekkül eden fıkralar:

1. Her bölgede tanınan ünlü tipler (Nasreddin Hoca, İncili Çavuş, Bekri Mustafa gibi)
2. Sadece yasadıkları bölgede tanınan tipler (Tayyip Ağa “Konya”, Niyazi Dede “Sivas”, Murtaza “Kastamonu”, İbik Dayı “Elazığ” gibi)

II. Bir topluluğu temsil eden tipler etrafında teşekkül eden fıkralar:

1. Din veya bir inanış sistemiyle ilgili olanlar (Hoca, Kadı, Bektaşî, Tahtacı gibi)
2. Bir bölge halkıyla ilgili olanlar (Karadenizli, Kayserili, Karatepeli gibi)
3. Bir karakter veya meslek grubuyla ilgili olanlar (Ahmak, deli, cimri, sarhoş, hırsız, doktor gibi)

III. Eş kahramanlı fıkralar (Hoca – talebe, usta – çırak, ebeveyn – evlât, komutan –askeri.) (Sakaoğlu, 1992: 43-44)

Prof. Dr. Dursun Yıldırım'ın tasnifi de şu şekildedir:

1. Ortak şahsiyeti temsil yeteneği kazanan ferdi tipler:

a) Türkçenin konuşulduğu coğrafi alan içinde ve dünyada ünü kabul edilen tipler'e: Nasreddin Hoca.

b) Türk boyları arasında tanınan tipler'e: İncili Çavuş, Bekri Mustafa, (Osmanlı/Anadolu ve Paşaeli sahaları); Kemine, Esenpulat (Türkmenistan sahası); Ahmet Akay (Kırım ve Kuzey Türk sahaları)

c) Türk boyları arasında halkın veya zümrelerin ortak unsurlarının birleştirilmesinden doğan tipler'e: Bektaşî (Osmanlı sahası); Aldar Köse (Kazak, Kırgız, Özbek, Türkmen, Tacik, Karakalpak, Türk sahaları).

ç) Aydınlar arasından çıkan tipler'e: Keçecizade İzzet Molla, Koca Ragıp Paşa (Osmanlı sahası); Nasreddin Tusi (Azerbaycan sahası); Mirali (Çağatay sahası).

d) Mahallî tipler'e: Tayyip Ağa (Konya); Niyazi Dede (Sivas); İbik Dayı (Ağın- Elazığ):

e) Belli bir devrin kültürü içinde yaratılan tipler'e: Karagöz (Osmanlı sahası):

2. Zümre tipler: Terekeme (Kafkas ve Anadolu sahası), Mevlevî, Yörük, Tahtacı (Anadolu sahası), köylü vs.

3. Azınlık tipler: Yahudi, Rum vs.

4. Bölge ve yöre tipler: Kayserili, Çemişkezekli, Andavallı, Karadenizli (Anadolu sahaları).

5. Yabancı fıkra tipler: Farsların Behlül-i Donende, Arapların Karakuşî Kadısı vs.

6. Gündelik fıkra tipler:

a) Aile fertleriyle alakalı tipler: Ana- baba, karı- koca, kaynana, baba- çocuk, anne- çocuk.

b) Mariz ve kötü tipler'e: Deli, hasis, cimri, kör, topal, sağır, dilsiz, hırsız, eşkıya, bıçkın, yankesici.

c) Sanat ve meslekleri temsil eden tipler'e: Ressam, şair, doktor, avukat, bakkal, kasap, öğretmen, imam, kadı, asker vs.



7. Moda tipler (Yıldırım 1999: 24-32)

Bu iki sınıflandırmaya baktığımızda birincil tip olan “Yahudi” tipinin Saim Sakaoğlu'nun tasnifinde “Bir topluluğu temsil eden tipler etrafında teşekkül eden fıkralar” başlıklı ikinci ana grubun “Din veya bir inanış sistemiyle ilgili olanlar” başlıklı birinci grubunda; Dursun Yıldırım'ın tasnifinde ise üçüncü ana grubu oluşturan “Azınlık Tipler” grubunda yer aldığı görülür.

Çalışmanın konusu olan ve “iki/ikiz tip” (Yahudi bunlardan biridir) ile ikincil tipin (Yahudi bu konumdadır) ise mevcut tasniflerde konumlandırılmadığı görülür. Bu tipi konumlandırabilmek içinse yeni bir sınıflandırmaya ihtiyaç duyulmaktadır.

Yukarıdaki tasniflerde eğer uygun alt gurubu bulunsaydı Saim Sakaoğlu'nun tasnifinde üçüncü ana grup olan “Eş kahramanlı fıkralar” grubuna; Dursun Yıldırım'ın tasnifinde de yine eğer uygun kategori olsaydı üçüncü grup olan “Azınlık Tipleri” ile dördüncü grup olan “Bölge ve Yöre Tipleri”nin bir arada bulunacağı bir grupta yer bulacaktı.

Burada tip adedi ve tip hiyerarşisi bakımından bir tasnif yapılarak söz konusu tip/typler konumlandırılmaya çalışılacaktır.

A. Tip adedi açısından

1. Tek tipli fıkralar

2. İki/ikiz tipli fıkralar

3. Üç/üçüz tipli fıkralar

4. Dört/dördüz tipli fıkralar

B. Tip hiyerarşisi açısından

1. Yalnızca birincil tip bulunan fıkralar

2. İkincil tipin de bulunduğu fıkralar

Kayserili-Yahudi tipi bu sınıflandırmada tip adedi bakımından (aşağıda örnekleri görüleceği üzere) temelde “iki/ikiz tipli fıkralar” grubunda yer alsa da bazı durumlarda “üçlü/üçüz” ve “dörtlü/dördüz” gruplarında da yer alabilmektedir. Tip hiyerarşisi açısından ise “ikincil tipin de bulunduğu fıkralar” gruplarında yer aldığı görülür.

## KASERİLİ TİPİ VE KAYSERİLİ-YAHUDİ TİPOLOJİSİNE BAĞLI FIKRALAR

### Bir Uyanık Tip Olarak Kayserili

Yörelere ve buralardan olan insanların kimi özellikleri mizaha konu olmuştur. Mahallî fıkraların önemli bir kısmı da bunlarla ilgilidir.

Nitekim fıkra tipleri için yapılmış tasniflerden Saim Sakaoğlu tasnifinde ikinci ana grup olan “Bir topluluğu temsil eden tipler etrafında teşekkül eden fıkralar”ın ikinci alt grubu olan “Bir bölge halkıyla ilgili olanlar”a dâhildir. Dursun Yıldırım tasnifinde ise dördüncü ana grup olan “Bölge ve Yöre Tipler”i içindedir.

Nitekim her yörenin olduğu gibi Kayseri'nin ve Kayserilinin de kendine mahsus özellikleri vardır. Bu özellikleriyle mizah-fıkra konusu olduğu, hatta diğer yörelere göre çok daha öne çıktığı da bir gerçektir.

Kayserili fıkra tipi Kayseri yöresi ağzıyla konuşan, gelenekçi, biraz kaba saba, mütevazı, öz güveni yüksek, ticarete başarılı, iş bitirici, uyanık-aldatılmayan, hazırcevap, zekâsı ile aldatılabilen, hesabını iyi bilen, parayı ve zenginliği çok seven, tutumlu-cimri bir tip olarak ifade edilebilir (Akbaş, 2006; Çapraz, 2013; Özkan, 2006).

Nevzat Özkan bu tipi iki grupta değerlendirmek gerektiği kanaatindedir: “Bunlardan birincisi, ülke genelinde de bilinip anlatılan ve ana unsurunu Kayserili tipinin oluşturduğu fıkralardır. Bu fıkralardaki Kayserili tipi “Övünmek gibi olmasın” diye Kayserili olduğunu saklayacak kadar mütevazı, “Okumam yazmam yok ama Kayseriliyim” diyecek kadar öz güveni yüksek, dünyanın en kurnaz tüccarı olan Yahudi'ye kanmayacak kadar uyanık, eşinin dostunun “eşeği boyayıp babasına sattığı” yolundaki takılmalarının altında kalmayacak kadar hazır cevap ve iki ile ikiyi alırken ayrı, satarken ayrı toplayacak kadar da hesabını bilen bir ticaret adamıdır. İkinci Kayserili tipi ise Kayserililerin başından geçen veya onların adına yakıştırılan fıkralardır” (Özkan, 2006).

### Kayserili-Yahudi Tipolojisi ve Bu Tipe Bağlı Fıkralar

Kayserili tipi kimi zaman kendi özelliklerini daha da belirginleştirecek şekilde bazı başka tiplerle birlikte görünür. Hatta bu tür fıkraların hem sayıca hem de tipin karakteristiğini vermek adına oldukça

önemli olduğunu da söylenebilir. Kayserili tipinin birlikte görüldüğü bu tipler; Aksekili, Babadağlı, Darendeli, Ermeni, Karadenizli-Laz, Kulalı, Oflu, Rum, Yahudi, Zileli, vb. olarak anılabilir.

Bununla ilgili olarak Erhan Çapraz “Uyanıklık, kurnazlık, gözü açıklık, ticarete başarı, iş bitiricilik ve eli sıkılık gibi özelliklere sahiptir. Bu özellikler bakımından benzerlik taşıdığı için Kayserili tipi fıkralarda “Yahudi” ve ‘Karadenizli’ fıkra tipleriyle sık sık karşı karşıya gelir ve bu tiplere üstünlük sağlar”. (Çapraz, 2013) demektedir.

“Yahudi” tipi ise bu tipler arasında özel bir yere sahiptir. Bunda onun evrensel tip olması yanında Kayserili tipolojisini de karşılayan birçok özelliğe sahip oluşu ve diğer rakip tipli fıkralardan çok daha fazla sayıda fıkranın bulunmakta oluşu etkindir.

Burhanettin Akbaş, bu fıkraların şehir ortamıyla ilgili olduğunu ifade eder. (Akbaş, 2006) Şehrin ticaret, alışveriş ortamı olması bakımından bu da anlamlıdır.

Kayserili-Yahudi ikili tiptemesinin diğer ikili veya çoklu tiplere göre öne çıkmasında bu karşılaştırmanın fazlaca yapılmasının da payı bulunmaktadır. Öyle ki bu durum Kayseri mahallî kültüründe “Yahudi” eksenli olarak iki zıt tepkiyi de beraberinde getirmiştir.

Bunlardan birincisinde bir ret tutumu içinde “Yahudi” için olumsuz bir yaklaşım söz konusudur. “Eşek boyama veya eşek etinden pastırma yapma diye Kayseriliye yakıştırılmaya çalışılan bir Yahudi karalaması...” şeklindedir. (aslangayserilim.wordpress.com)

İkincisi ise bir kabul tutumu içinde “Yahudi” için olumlu bir yaklaşım söz konusudur. Esprili bir ifadeyle Kayserili “Kayseri’de ikamet eden Yahudi asıllı insan” şeklinde tanımlanır. (uludagsozluk.com)

Çalışmada tespit edilen fıkralarda Kayserili-Yahudi tipi asıl olarak temsili nitelikteki bu ikili tipolojiyle karşımıza çıkmaktadır. Bunun yanında daha sınırlı sayıda da olsa farklı çeşitlemeler de söz konusudur.

Bu doğrultuda ikili tiptemenin dışında üçlü (Kayserili-Yahudi-Hıristiyan, Kayserili-Yahudi-II. Abdülhamit, Kayserili-Yahudi-Zileli, Kayserili-Yahudi-Aksekili) ve dördü (Kayserili-Yahudi-Nevşehirli-Niğdeli gibi) tiptemeler de vardır. Yine temsili nitelikteki Kayserili-Yahudi tipinin gerçek kişi adları kullanılan (Kayserili Tüccar Ahmet Ağa-Yahudi Mişon, Kayserili Tüccar Mehmet Ağa-Yahudi Simon) örnekleri de bulunmaktadır.

Çalışmada Kayserili-Yahudi ikili tipiyle ilgili varyantları hariç 15 tip fıkra, toplamda ise bu tipe bağlı olarak varyantları hariç 23 tip fıkra tespit edilmiştir. Bu fıkralardan birisi (Kedi) hem temsili ikili hem gerçek ikili tip için anlatıldığından tip fıkra sayısını 22 olarak belirtmek gerekir.

Ayrıca fıkralardan birisi iki fıkranın (Anırma, İşkembe) iç içe geçtiği bir metin hâlinde de tespit edilmiştir. Diğer taraftan bu fıkraların birkaç örnekte ayrıca Ermeni, Rum gibi tiplerle de anlatıldığı görülmüştür.

Son olarak Kayserili-Yahudi tipine bağlı fıkraların kaynaklarından söz edilecektir.

Söz konusu tipe bağlı fıkraların yazılı kaynaklarda, elektronik ortamda ve arşivimizdeki sözlü derleme kayıtlarında çok sayıda varyantı bulunmaktadır. Çalışma konusuyla doğrudan ilgili olmadığından bunları ile kaynaklarının tek tek dile getirilmesine ihtiyaç duyulmadı. Fıkralar, varyantları da dikkate alınarak tarafımızdan metin hâline getirildi. Her bir fıkranın varyant sayıları da sonunda ifade edildi.

### ***Kayserili-Yahudi***

#### ***Anırma***

İş yapmak için Kayseri’ye gelen Yahudi’nin rastladığı çocuğun elinde gördüğü kıymetli bir şeyi (taş boncuk, altın para, altın çekecek) almak isteyince, çocuk “eşek gibi anırmasını” şart koşar. Bunu yapan Yahudi tekrar isteyince de “bunun değerini sen eşek olarak biliyorsun da ben insan olarak bilmiyorum” diyerek onu paylar.

Fıkranın altı varyantı tespit edilmiştir.

#### ***Borç***

Kayserili, Yahudi’ye borçlanır. Anlaşmaya göre borcunu “Erciyes’in karı eridiği gün” ödeyecektir. Kar ağustos ayında bile erimeydiği için alacağını yıllarca alamayıp çaresiz kalan Yahudi Kayserili çocuğun yardımıyla parasını kurtarır.

Fıkranın üç varyantı tespit edilmiştir.

### **Dilek**

Ölüp ahirete giden ve orada birbiriyle iyi ilişkileri gözlenen Kayserili ve Yahudi'ye ödül olarak tekrar dünyaya gönderilecekleri ve birer dilek haklarının bulunduğu söylenir. Bol para-altın dileyen Yahudi'den sonra Kayserili onun adresini öğrenmeyi diler.

Fıkranın üç varyantı tespit edilmiştir.

### **Fabrika**

Kayserilinin alışveriş yaptığı Yahudi bir tüccar, fabrikasını gösterip “bir ucundan demir girip öbür ucundan araba çıkıyor” der. Buna karşılık Kayserili “bizimkinin de bir ucundan koyun-inek girip öbür ucundan pastırma-sucuk çıkıyor. Ama ters çalıştırıp bir ucundan pastırma sucuk koyup öbür ucundan koyun-inek de çıkartabiliyoruz.” der.

Fıkranın iki varyantı tespit edilmiştir.

### **İddia**

Kayserili ile “kendi gözünü ısırma” konusunda iddiaya giren Yahudi, takma gözünü çıkarıp ısırarak 5000 lira kazanır. “Kendi kulağını ısırma” konusundaki 10000 liralık iddiayı ise takma dişiyle kulağını ısırarak Kayserili kazanır.

Fıkranın bir varyantı tespit edilmiştir.

### **İşkembe**

Yerleşip iş yapmak için Kayseri'ye gelen Yahudi, Kayserili birine (yaşlı, çocuk) yapılacak en cazip işi sorar. Kayserilinin “içini yiyip dışını satma” tavsiyesiyle önerdiği karını görüp durumu anlayan Yahudi, Kayseri'yi terk eder.

Fıkranın üç varyantı tespit edilmiştir.

### **Üç İhtiyaç**

Kayserililerin şöhretini duyup şehre gelen Yahudi, verdiği paraya üç ihtiyacı (insan ve at yiyeceği ile çerez) görececek bir şey almak ister. Kayserili (çocuk, adam) ise “İçini siz, kabuğunu atınız yer; çekirdeğini çerez yaparsınız!” diyerek bir karpuz/kavun verir.

Fıkranın dört varyantı tespit edilmiştir.

### **Kedi**

Ticaret için Kayseri'ye gelen Yahudi, gördüğü antika ve çok kıymetli kedi kabı için taktik gereği önemli bir para vererek kediyi satın alır. Kediyi beraber kabı da almak isteyince reddeden Kayserilinin “Ben kedileri bu kap sayesinde satıyorum.” cevabıyla karşılaşır.

Fıkranın dört varyantı tespit edilmiştir.

### **Peştamal**

Hamamda karşılaşır “bir köle olsaydım kaç akçe ederdim” diye soran zengin ve kibirli Yahudi'ye Kayserili “otuz akçe” değer biçer. İtiraz ederek üzerindeki peştamalin bile o kadar edeceğini söyleyen Yahudi bu defa paranın zaten peştamal için olduğunu öğrenir.

Fıkranın bir varyantı tespit edilmiştir.

### **Şart**

Müslüman olmak isteyip İslam'ın şartının kaç olduğunu soran Yahudi'ye “sekiz” diyen Kayserili, Yahudi'nin “beş diyorlar” itirazına “O, bize gelişi...” diyerek cevap verir.

Fıkranın bir varyantı tespit edilmiştir.

### **Takke**

Tanesini önce 40, sonra 50, daha sonra da 75 avrodan sattığı çok sayıda sütyeni ne yaptığını soran Yahudi'ye Kayserili, ikiye kesip takke olarak tanesini 100 (150) avrodan Yahudilere sattığını söyler.

Fıkranın üç varyantı tespit edilmiştir.

---

**Tezgâh**

Pazarda yan yana tezgâh açtığı Kayseriliye “eşekle arandaki mesafe ne” diye soran Yahudi ondan “Tam iki metre!” cevabını alır. Fıkranın bir varyantı tespit edilmiştir.

**Topal Eşek**

Hile için turnağına bir çivi çakıp pazara götürdüğü topal eşeğini Kayseriliye satan Yahudi'nin yaptığını övünerek anlatmaktadır. Kayserili bunu haber verenlere “verdiğim para sahte olmasaydı bayağı kazıklanmıştım!” der.

Fıkranın yedi varyantı tespit edilmiştir.

**Yumurta**

Yahudi bakkala yumurtaların küçüğünü seçip vermesinin sebebini soran Kayserili çocuk “Taşmakta zorlanmazsın diye.” cevabını alır. Parayı eksik verme sebebini ise “Saymakta zorlanmazsın diye!” sözüyle belirtir.

Fıkranın bir varyantı tespit edilmiştir.

**Kayserili-Yahudi-Hristiyan****Azık**

Birlikte yolculuk yapan ve yanlarında ancak bir kişilik azık bulunan Hristiyan, Yahudi ve Kayserili, azığı “en güzel rüya”yı görenin yemesi üzerinde anlaşır.

Rüyasında Yahudi Hz. Musa'yı, Hristiyan Hz. İsa'yı görüp karnını doyurduğunu, Kayserili ise Hz. Peygamber'i görüp “Peygamberleri onların karnını doyurdu. Sen de azığı ye.” dediği için azığı yediğini söyler.

Fıkranın bir varyantı tespit edilmiştir.

**Dua**

Kudüs'e giden bir Kayserili kutsal mekânın farklı yerlerinde bir Hristiyan ve bir Yahudi'nin birbirlerinin dindaşları için yaptığı “onları kahret” duasını görüp kendi duasında “O iki kulunun duasını kabul et!” der.

Fıkranın bir varyantı tespit edilmiştir.

**Kayserili-Yahudi-II. Abdülhamit****Tilki Kuyruğu**

Daha fazla zengin olmak için tavsiye istediği Yahudi komşusunun sözüyle bütün malını satıp “tilki kuyruğu” alan ve iflas eden zengin Kayserili çareyi devrin padişahı II. Abdülhamid'e başvurmakta bulur.

Sultandan yediği azar sonrası “Git tilki kuyruklarını, tanesini beş altından az olmamak kaydıyla sat” tavsiyesiyle bunu yapan Kayserili o gün çıkan fermandaki “Yahudiler, yakalarında en az bir tilki kuyruğuyla huzura gelmek mecburiyetindedir.” hükmü sayesinde kuyrukları satın düze çıkar.

Fıkranın bir varyantı tespit edilmiştir.

**Kayserili-Yahudi-Zileli****Cep**

Yahudi'yi aradıklarında Kayserilinin cebinde; Kayseriliyi aradıklarında ise Zilelinin cebinde bulmuşlar.

Fıkranın bir varyantı tespit edilmiştir.

**Kayserili-Yahudi-Akseki****Yarışma**

Bir kazan süttten en fazla sütlaç kimin yapacağıyla ilgili bir yarışmada kazanlara birer sinek atılması üzerine Kayserili yeni bir kazan süt ister; Yahudi sineği alıp atar ve işine devam eder; Aksekili ise sineği tutup üstündeki sütü huuppp diye emdikten sonra işine devam eder. Yarışmayı Aksekili kazanır.

Fıkranın bir varyantı tespit edilmiştir.

**Kayserili-Yahudi-Nevşehirli-Niğdeli**

**Ödünç**

Beşer lira ödünç para aldıkları Yahudi ölünce Nevşehirli ve Niğdeli helallik dileyerek aldıkları beşer lirayı tabutun üzerine koyar. Kayserili ise onların beşer lirasını alıp yazdığı 15 liralık çeki “istediğin bankadan bozdur” diyerek bırakır.

Fıkranın bir varyantı tespit edilmiştir.

**Kayserili Ahmet Ağa-Yahudi Moiz**

**Diş**

Ticaret yapmak için Kayseri'ye gelip Kapalıçarşı'da bir dükkân tutan Yahudi Moiz, onun teklifiyle ölünce teslim etmek üzere sattığı dişleri karşılığında Ahmet Ağa'dan on altın alsa da otuz altın vererek kurtulmak zorunda kalır.

Fıkranın bir varyantı tespit edilmiştir.

**Kayserili Mehmet Ağa-Yahudi Simon**

**Kedi**

Ticaret için Kayseri'ye gelen Yahudi Simon, gördüğü antika ve çok kıymetli kedi kabı için taktik gereği önemli bir para vererek kediyi satın alır. Kediyi beraber kabı da almak isteyince reddeden Kayserili Mehmet Ağa'nın “Ben kedileri bu kap sayesinde satıyorum.” cevabıyla karşılaşır.

Fıkranın bir varyantı tespit edilmiştir.

**SONUÇ**

Fıkıradaki “komik” unsurunun birkaç temel insan durumundan (safılık-aptallık, kurnazlık-uyanıklık, doğallık-kabalık, vb.) kaynaklandığı ve tiplerin de bunlara bağlı özellikler gösterdiği bilinir.

Söz konusu tipler ise gerçek kişi tipleri olabileceği gibi bir grubu veya topluluğu temsil durumunda olan sembolik tipler de olabilir.

Yukarıda dile getirilen komik insan durumlarından birisi olan “kurnazlık-uyanıklık”, oldukça fazla fıkrada görülen ve çok sayıda fıkrada tipinin özelliği olan bir karakteristiktir. Yahudi tipi de bunlardan biridir. Yahudi fıkralarında bu tip bildik özellikleriyle karşındakileri mağlup eder.

Söz konusu “mağlubiyet” durumunun salt “Yahudi'nin üstünlüğü”nden ibaret olmadığı, Türk toplumu için bu tutumun başka çeşit (akıl, zekâ, vb.) bir eksiklik ve yetersizlikten ziyade birtakım zorunluluklardan (kültüründen kaynaklanan gereklerle hileye tevessül etmeme, hayatının savaş gibi başka çeşit mücadelelerle geçmiş olması vb.) kaynaklandığı; icabında (bu gibi şeyler göz ardı edilerek veya rakibin kurallarıyla oynanarak) onu yenebileceğini göstermiştir. Bunu da o tipe (Yahudi) benzeyen kimi tipler (Kayserili, vb.) aracılığıyla yapmıştır.

Bunu ise kimi fıkralardaki konumlandırmalarda başka türden örneklerine de rastladığımız şekilde “Yahudi tipi”ni bir “rakip-hasım” tip şeklinde konumlandırarak yapar. Bu durumda asıl tip bir başkası olup Yahudi tipinin rakibi ve onu yenen durumundadır. Sınırlı sayıda başka örneklerine de rastlanmakla beraber Türk fıkralarında bu tip “Kayserili” olarak öne çıkar. Kayserili tipi, fıkralarda akıllı, zekâsı ve kurnazlığıyla Yahudi'nin üstesinden gelir.

Sonuç olarak fıkralarda insan durumlarının bir toplumsal rekabet düzeyine taşınarak başka anlamlar (millî kimlik vb.) kazandığı durumlarda reaksiyonel olarak oluşan reflekslerle bu duruma cevap verildiği görülür. Kayserili-Yahudi fıkraları da bunun bir örneği sayılabilir.

Çalışmada ayrıca “Yahudi” tipinin konumlandırılmasında mevcut fıkrada tip tasniflerinin yetersiz kaldığı görülmüştür. Bu sebeple daha detaylı sınıflandırmalara ihtiyaç olduğu açıktır.

**Yazarlık Katkısı**

Çalışmaya birinci yazar %80, ikinci yazar %20 katkıda bulunmuştur.

**Etik Kurul Onay Bilgileri**

Bu araştırmanın verileri doküman incelemesine dayalı olarak toplandığı için etik kurul onayı gerektirmemektedir.

**KAYNAKÇA**

- Abalı, İ. (2011). Koçarlı Halk Kültürü, (Yayımlanmamış Yüksek Lisans Tezi), (Danışman: Yrd. Doç. Dr. Şahin Baranoğlu), Aydın: Adnan Menderes Üniversitesi Sosyal Bilimler Enstitüsü.
- Akbaş, S. B. (13 Şubat 2006). *Kayseri Fıkraları Üzerine*. <http://wowturkey.com/forum/viewtopic.php?t=20798> adresinden 01.12.2021 tarihinde erişildi.
- Akün, D. (1997). 9-11 Yaş Çocuklarında Mizah Duygusunun Gelişimi, (Yayımlanmamış Yüksek Lisans Tezi), (Danışman: Prof. Dr. Ali Osman Özcan), İstanbul: Marmara Üniversitesi Sosyal Bilimler Enstitüsü.
- Alay, O. (2015). Türk Saz Şiirinde Yergi, İroni ve Mizah, (Yayımlanmamış Doktora Tezi), (Danışman: Prof. Dr. Esmâ Şimşek), Elâzığ: Fırat Üniversitesi Sosyal Bilimler Enstitüsü.
- ASLANGAYSERİLİM (2007). <https://aslangayserilim.wordpress.com/kayseri-fikralari/> adresinden 18.05.2021 tarihinde erişildi.
- Boysan, A. (2000). *Damlalar*. Ankara: Bilgi Yayıncılık.
- Çapraz, E. (2013). Halk Mizahında Kayserili Tipi. *Kayseri Ansiklopedisi 3* içinde (0-0). Kayseri: Kayseri Büyükşehir Belediyesi Yayınları.
- Değer, Z. İ. (2015). Mersin Fıkralarının Bağlam Merkezli Halkbilimi Kuramları Açısından İncelenmesi, (Yayımlanmamış Yüksek Lisans Tezi), (Danışman: Prof. Dr. Nilgün Çıblak Coşkun), Mersin: Mersin Üniversitesi Sosyal Bilimler Enstitüsü.
- Durbilmez, B. (2019). Mizahta Üstünlük Kuramı ve Kayseri Fıkraları. *Türk Edebiyatında Mizah Sempozyumu Bildirileri- 13-15 Mayıs 2016* içinde (s. 167-186). Ankara: Türk Dil Kurumu Yayınları.
- Eker, G.Ö. (2009). *İnsan, Kültür, Mizah (Eğlence Endüstrisinde Tüketim Nesnesi Olarak Mizah)*. İstanbul: Grafiker Yayınları.
- Moran, B. (1994). *Edebiyat Kuramları ve Eleştirisi*. İstanbul: Cem Yayınları.
- Morreal, J. (1997). *Gülmeyi Ciddiye Almak*. (Çev. K. Aysevener ve Ş. Soyer). İstanbul: Iris Yayınları.
- Özdolap, M. (2015). Mizah Tarzları ve Psikolojik Belirtiler Arasındaki İlişkinin İncelenmesi, (Yayımlanmamış Yüksek Lisans Tezi). (Danışman: Yrd. Doç. Dr. M. Bayhan Üge), İstanbul: İstanbul Bilim Üniversitesi.
- Özer, A. (1985). Karikatürün Reklamlarda Kullanımı, (Yayımlanmamış Yüksek Lisans Tezi), (Danışman: Dr. Hıfzı Topuz), Eskişehir: Anadolu Üniversitesi.
- Özkan, N. (03.01.2006). *Kayserilinin Biri Bir Gün*. Türkiye Gazetesi. <https://www.turkiyegazetesi.com.tr/Genel/a273115.aspx> adresinden 01.10.2021 tarihinde erişildi.
- Öznlü, Ü. (1999). *Gülmecenin Dilleri*. İstanbul: Doruk Yayınları.
- Sakaoğlu, S (1992). *Türk Fıkraları ve Nasreddin Hoca*. Konya: Selçuklu Üniversitesi Basımevi.
- Şenocak, E. (2007). *İronik Yaşamda Sonsuza Yürüyen Kahraman Nasrettin Hoca*. Konya: Akçağ Yayınları.
- Türkmen, F. (1996). Mizahla Üstünlük Teorisi ve Nasrettin Hoca Fıkraları. *V. Milletlerarası Türk Halk Kültürü Kongresi Nasreddin Hoca Sektör Bildirileri - 24-25 Haziran 1996* içinde (s. 263-270). Ankara: Kültür Bakanlığı Yayınları.
- Uludağ Sözlük (2005). <https://www.uludagsozluk.com/k/kayserili-yahudi/> 15.05.2021 tarihinde erişildi.
- Yıldırım, D. (1992). Fıkra. *Türk Dünyası El Kitabı, (3. Cilt)* içinde (s. 0-0). Ankara: Türk Kültürü Araştırma Enstitüsü Yayınları.
- Yıldırım, D. (1998). *Türk Bitiği Araştırma/İnceleme Yazıları*. Ankara: Akçağ Yayınları.
- Yıldırım, D. (1999). *Türk Edebiyatında Bektaşî Fıkraları*. Ankara: Akçağ Yayınları.



# Asya Studies

Academic Social Studies / Akademik Sosyal Arařtırmalar  
Year: 6 - Number: 19 p. 141-154, Spring 2022

## Bursa'da Sinemanın İlk Yılları ve Setbaşı Semti\* Early Years of Cinema in Bursa and Setbaşı District

DOI: <https://doi.org/10.31455/asya.1065738>

Arařtırma Makalesi /  
Research Article

Makale Geliř Tarihi /  
Article Arrival Date  
**31.01.2022**

Makale Kabul Tarihi /  
Article Accepted Date  
**14.03.2022**

Makale Yayın Tarihi /  
Article Publication Date  
**29.03.2022**

### Asya Studies

Doç. Dr. Ali Sait Liman  
Uludağ Üniversitesi, Güzel Sanatlar  
Fakültesi, Sahne Sanatları Bölümü  
[asliman@uludag.edu.tr](mailto:asliman@uludag.edu.tr)

#### ORCID ID

<https://orcid.org/0000-0003-2261-3599>

\* "COPE-Dergi Editörleri İçin Davranış Kuralları ve En İyi Uygulama İlkeleri" beyanları: Bu çalışma için herhangi bir çıkar çatışması bildirilmemiştir. Bu çalışma için etik kurul onayı gerekmemektedir.

#### Öz

Sinema, icadından kısa bir süre sonra Osmanlı topraklarına girmiş ve II. Meşrutiyet'in ardından İstanbul merkez olmak üzere ilk sinema salonları açılmaya başlamıştır. Bu yıllardan itibaren sinemanın Anadolu'da da yaygınlaşması ile birlikte Bursa şehri sinema ile tanışmış ve sinemanın Bursa'daki ilk durağı Setbaşı semti olmuştur.

Sinemanın Bursa'daki ilk yıllarına ait bilgi ve belge sayısının oldukça sınırlı olmasına karşın mevcut belgeler ve arařtırmalardan edinilen bilgiler ışığında, kentte açılan ilk sinema salonlarını belirlemek mümkündür.

Bu çalışmada, yukarıda belirtilen yaklaşım ve sınırlılıklar zemininde, sinemanın Bursa'ya geliř ve ilk yıllarına değinilerek, bu zaman dilimi (1896-1923) içinde sinemaya ev sahipliği yapan Setbaşı semti ve bu bölgede faaliyet gösteren sinemalar incelenmiştir. Buna göre, Bursa'da açılan ilk sinema salonu "Sinema Pathé"dir. Şehrin yazlık-kışkık eğlence mekânlarının önde gelen semti olan Setbaşı'nda açılan "Sinema Pathé"nin yanı sıra, "Sinema Olimpos Palas" ve "Şark Sineması" da yine aynı semtte faaliyet göstermiş olan ilk sinema mekânlarıdır.

Bursa'daki bu ilk sinemaların Şetbaşı'nda faaliyete geçmesinin semtin çok kültürlü yapısı, Batılı tarzda konaklama ve eğlence hizmeti sunan otelleri, eğlence mekânları ve şehir merkezine olan yakınlığı ile ilişkili olduğunu söyleyebiliriz. Diğer yandan Setbaşı'na komşu bir semt olan ve ipek işleme atölyelerinde, fabrikalarında çalışan işçileriyle "sinema" için belirli bir seyirci potansiyeli oluşturan İpekçilik semtinin de bu yapıyı desteklediği söylenebilir.

**Anahtar Kelimeler:** Sinema, Tarih, Şehir, Bursa, Setbaşı

#### Abstract

*Cinema has entered Ottoman lands shortly after its invention and after II. Constitutional Monarchy Period, the very first movie theatre have been started to open throughout country, primarily in İstanbul. Beginning from these years and with the cinema becoming popular in Anatolia, city of Bursa has met cinema as well and the first movie theatre stop has been Setbaşı district.*

*Despite the fact that there are so few information and documentation about the early years of cinema in Bursa, in consideration of knowledge gained from existing documents and researches, it is possible to determine the very first movie theatres in the city.*

*In this study, Setbaşı district which hosted the first movie theatre in this era (1896-1923) and the movie theatres around this neighborhood has been examined in the context of the scope and limitations mentioned above and the early years of cinema in Bursa have been referred. Hereunder, the first movie theatre opened in Bursa is determined as "Cinema Pathe". "Cinema Pathe" has been opened in Setbaşı, the prominent district of the city's entertainment life, in winter and in summer, as well as other movie theatres such as "Cinema Olympos Palace" and "Cinema Orient".*

*It can be stated that, the reason of first movie theatres being opened in district Setbaşı is relevant to the multicultural structure of the district, hotels in the neighborhood offering a more western style entertainment, being very close to the center of the city and the districts night life. On the other hand, it can be said that having district "İpekçilik" (Sericulture) as a neighbor and workers of silk industry living in that district has supported this structure by mainly creating a big cinemagoer potential.*

**Keywords:** Cinema, History, City, Bursa, Setbaşı

#### Citation Information/Kaynakça Bilgisi

Liman, A. S. (2021). Bursa'da Sinemanın İlk Yılları ve Setbaşı Semti. *Asya Studies-Academic Social Studies / Akademik Sosyal Arařtırmalar*, 6(19), 141-154.

## GİRİŞ

*Şehirlinin karakteri için -ister istemez- sinema, bir zoraki çeşme oldu. Hepimiz bu karakterlerimize bu çeşmeden az çok su katıyoruz. (Burhan Felek)<sup>1</sup>*

Sinema ve kent, birbiriyle ilişkileri bakımından farklı yaklaşımlar ve araştırma yöntemleri çerçevesinde çeşitli çalışmalara konu olmuştur. Bir kitle sanatı olan sinemanın ortaya çıktığı dönemden itibaren, seyirci ile kurduğu ilişki dolayısıyla “kent”in ya da kentlerin kültürel dokusu içinde önemli bir yer edindiğini söylersek yanlış olmaz. Bu anlamda sinema-kent ilişkisi ele alındığında, kentlerin/şehirlerin hem sinemasal mekânları inşa eden sinemalara ev sahipliği yapan, hem de filmleri izleyecek seyirci kitlesini barındıran, sinemanın varoluşu açısından da önemli bir işlevi olduğu söylenebilir. Diğer yandan, bu süreçte seyircinin sosyalleşmesi, farklı kültürlerle iletişim kurması ve kent kimliğine yeni bir boyut katması açısından da modern zamanların ortaya çıkardığı bir sanat dalı olan sinema olgusunun kent ve toplum için belirgin işlevleri vardır.

Tarihsel olarak sinemanın seyirciyle var olan bir sanat dalı olduğu düşünüldüğünde, sinema tarihi yazımı açısından bu olgunun dikkate alınması gerekir. Dolayısıyla yerel ya da genel bağlamda sinema tarihi yazımı ve benzeri çalışmalarda sinema-seyirci ilişkileri, sinema salonları ve seyir deneyimine ilişkin bilgi ve bulguların da önemli olduğu söylenebilir.

“Yeni sinema tarihi” yaklaşımı olarak bilinen bu yönetime dayalı olarak Türkiye’nin çeşitli kentlerinin sinemasal geçmişleri, farklı tarihsel dönemler çerçevesinde ele alınıp incelenmektedir. Bu bağlamda, Kaya’nın “Eski İzmir sinemaları ve Yıldız Sineması: Mekân, Toplum, Seyir” başlıklı çalışmasında 1950-1980 yılları arasında “İzmir’in gündelik hayatı içerisinde sinemanın nasıl bir kamusal alan, sosyal olay ve seyir alanı” olduğu incelenirken (Kaya, 2017:93), Liman’ın “Gaziantep’te Sinema, Seyir ve Seyirci (1923-1980)” başlıklı araştırmasında, sinemanın “toplumsal-kültürel alanla etkileşimi, filmlere seyirci ilgisi, sinema salonları ve dönemin seyir ortamı üzerinden” ele alınmıştır (Liman, 2014:97).

Sinemanın Bursa’daki tarihine bakıldığında, şehrin sinemasal geçmişinin araştırmacılar için oldukça zengin bir içerik sunmasına karşın, sinemanın Bursa’daki ilk yıllarına dair yazılı ve görsel bilgi, belge sayısı oldukça azdır. Yine de sinemanın Bursa’ya 1896’da çekim ve 1909’da gösterim yoluyla gelişi (Çalıklı & Liman, 2021); Setbaşı semtinde ilk sinemaların açılması önemlidir. Yine bu yıllarda aynı semtte Şark Sineması’nın -bazı kaynaklarda o zamanki adıyla Şark Tiyatrosu ve Sineması- sinema salonu olarak faaliyete geçmesi ve ardından özellikle 1930’lu ve 1950’li yıllarda şehrin farklı bölgelerinde yeni salonların devreye girmesiyle sinema-seyirci ilişkileri açısından oldukça sıcak, canlı bir dönemin yaşandığı söylenebilir (Peker, 2021; Yaşayanlar, 2013). Öte yandan, sinemanın kültürel taşıyıcılık açısından “Batı kültürünün Doğu’ya taşındığı bir alan” ve ‘sömürge’ bağlamında önemli bir kültürel öge” olarak ele alınması gerektiğini belirten Kirel’e göre, *sinema nasıl bir kent eğlencesi olarak kent kültürünün bir parçası ise, ilk bakışta doğrudan doğruya Batı kültürünün ve Batılı olmanın da bir parçası olarak algılanmaktadır. Oysa Doğu’da da sinemanın kültürel yaşamın bir parçası olarak çok önemli bir yeri olduğu bilinmektedir* (Kirel, 2010:23).

Bu çalışmada, yukarıda belirtilen yaklaşım zemininde, sinemanın Bursa’ya gelişi ve ilk yıllarına değinilerek, bu zaman dilimi (1896-1923) içinde sinemaya ev sahipliği yapan Setbaşı semti ve bu bölgede faaliyet gösteren sinemalar ele alınmıştır. Bu amaçla öncelikle geçmişten günümüze Bursa’nın kültürel yapısı içinde Setbaşı semtinin yeri ve önemi incelenerek, sinemanın kente geldiği dönemden itibaren bu semtte gerçekleşen sinema faaliyetleri ortaya konmaya çalışılmıştır. Araştırmanın tarihsel olarak sinemanın Bursa’daki ilk yıllarına ilişkin oluşu nedeniyle bu döneme ilişkin yazılı ve görsel kaynakların oldukça sınırlı olması bu çalışmanın en belirgin sınırlılıklarındandır. Ayrıca çalışmanın ilerleyen bölümlerinde de görüleceği üzere, araştırma konusuna dair bilgilerin farklı tarihlerde farklı kişilerce tekrarı ya da yanlış anlaşılması/aktarılması gibi bilgi karışıklıkları, bu konudaki verilerin -az da olsa- eldeki belgelere göre yeniden incelenip düzenlenmesini gerektirmektedir.

## BURSA VE “BURSA’NIN BEYOĞLU’SU” SETBAŞI

Tarihsel olarak ilk yerleşimlerin milattan önce 4000 yıllarına kadar görüldüğü (Kuter, 2011) ve kültürel açıdan oldukça zengin bir mirasa sahip olan Bursa şehri, *yüzyıllardan beri çeşitli milletlerin uğrak yeri olmuştur. Hitit, Firigya, Lidya, İyonya, Roma, Bizans, Selçuklu ve Osmanlı kültürleri bölgede*

<sup>1</sup> (Akt: Kaynar, 2009: 210)



izlerini bırakmıştır. Bursa'nın içinde yer aldığı Bitinya (Bithynia) Devleti, daha sonra bir Roma ve Bizans ili olarak Osmanlı'ya kadar varlığını sürdürmüştür (Yahşi, 1998: 4, 10).

Osmanlı döneminde uzun bir süre (1326-1362) başkent olan Bursa, çeşitli ticaret yolları üzerinde yer alan coğrafi konumu ve tarihten devraldığı çok kültürlü toplumsal yapısı ile Marmara Bölgesi'nin ticari, sanayi ve turistik potansiyeli açısından önde gelen kentlerden biridir.

Bursa'da, 1831'de yapılan ve sadece Müslüman ve gayrimüslim erkek nüfusun dâhil edildiği sayıma göre Bursa merkezde 16138 vergi yükümlüsü bulunmaktadır (Kaplanoğlu, 2011: 38).

İlerleyen yıllarda nüfusu düzenli olarak artan Bursa'nın (merkez) nüfusu 1893 yılına ait verilere göre 121.590, 1907'de ise 137.653 olmuştur. Bu nüfusun 1.325'i Çingene, 3.514'ü Musevi; 254'ü Protestan, 684'ü Katolik, 6.529'u Rum, 23.434'ü Ermeni ve 101.913'ü Türktür (Demiryürek, 2016).

Cumhuriyetin ilanı sonrasında kentin nüfusu 1926'da 104.394; 1935'de 133.699 olmuştur. Bursa'da 1940'ta yapılan sayıma göre, 461.648 olan toplam nüfus içinde kent nüfusu 141.189'dur (Bilgi, 2006: 11-12).

Osmanlı Devleti'nin Tanzimat sonrası süreçte hedeflediği Batılılaşma hareketlerine paralel olarak, Avrupa'da Sanayi Devrimi sonrası modernleşme sürecinin etkilerini de yansıtan bir biçimde kentlerde yaşanan mekânsal değişim unsurları Bursa'da kısa süre içinde kendini gösterir. Bu bağlamda kentin farklı noktalarında açılan Batılı tarzdaki oteller şehrin turistik potansiyelini desteklemenin yanında, kültür ve eğlence hayatı içinde de yeni mekânlar olarak dikkat çeker. Bu mekânların Bursa içinde yoğunlaştığı üç bölgeden biri de Setbaşı'dır.

Setbaşı'nı, "yüzünü Batıya dönen ve modernleşen Bursa'nın çehresi" olarak nitelendiren Kaplanoğlu'na göre, "sinema" da dahil olmak üzere, Bursa'ya gelen ilk yenilikler önce Setbaşı'nda ortaya çıkmıştır: "*Setbaşı, Bursa'nın batılılaşma, modernleşmesinin yüzü olmuştur. Hep ilk yenilikler Setbaşı'nda ortaya çıkmıştır. İlk Frenk şapkalı insanlar burada gezinmeye başladı. Batı tarzı giysilerin satıldığı dükkânlar, terziler ve berberler bu semtte bulunuyordu. 19. yüzyılın başından itibaren Bursalıların en önemli eğlence mekânı olan sinemalar, gazinolar da bu semtte toplanmıştı.*" (Kaplanoğlu, 2013: 40-41).

Bu dönemde Bursa'da faaliyete geçen otellerin neredeyse tamamının yerli-gayrimüslimler ya da Osmanlı ülkesine yerleşmiş yabancılar tarafından kurulduklarını belirten Yaşayanlar'a göre bu yıllarda Bursa'daki oteller daha çok üç merkezde toplanmıştır:

*Bunların başında Çekirge semti gelmektedir ki burada kurulan otellerin potansiyel müşterileri kaplıca turizminden faydalanan ziyaretçilerdir. İkinci merkez Yahudilik Mahallesi (Kuruçeşme Mahallesi) ve sonrasında Altıparmak Caddesi'nde yoğunlaşmıştır. (...) Üçüncü merkez ise 19.yüzyılın ikinci yarısından itibaren Bursa'nın elit semti hâline gelen Setbaşı'dır. Setbaşı semtinde bulunan oteller konaklama hizmetlerinden çok lokanta ve gazino hizmetleri ile tercih sebebi olmaktadır (Yaşayanlar, 2013: 97).*

Bursa'da Batı tarzında yapılan ilk otellerin Setbaşı'nda açıldığını belirten Kaplanoğluna göre, *1890'lı yıllarda Setbaşı'nda bulunan Galiçya Oteli Bursa'nın en modern oteli olup, kente gelen tüm Avrupalı turist ve ünlü kişilerin kaldıkları bir yerdir. Bahçesinde saz ve şarkıcıları her akşam program yapardı. 1890'lı yıllarda Bursa'ya gelen Nafizade Ahmet, Bursa'nın en işlek caddesi olan Setbaşı'ndan Ulucami'ye gece saat 02:00-03:00'e kadar insanların gezinti yaptıklarını yazar (http://www.bursadakultur.org/bursanın\_beyoglusunu.htm / Erişim tarihi:29.01.2022, 22.35).*

İçinden -Uludağ'dan gelen- Gökdere ırmağının da geçtiği Setbaşı semtinin şehrin eğlenme ve dinlenme mekanlarına ev sahipliği yapması sadece bu döneme (19.y.y.) özgü değildir. Araştırmacı-yazar Raif Kaplanoğlu'nun kadı sicilleri üzerinden yaptığı çalışmalara dayanarak aktardığı bilgilere göre, Setbaşı Bursa'nın en eski semtlerinden ve eğlence mekanlarından biridir (Kaplanoğlu, 2004: 37 -39).

*Osmanlı devrinde, Setbaşı'nda çok sayıda meyhanenin yanında, diğer bir eğlence mekânı olan birçok da bozahane vardı. Kadı sicillerine göre, Setbaşı meyhanelerinde kadınların bile şarap servisi yaptıkları anlaşılmakta. 1584 yılındaki bir kadı siciline göre, Setbaşı Mahallesi'nde iki Rum'un, mahalle ortasında açtıkları meyhaneleri kapatmıştı. 1617 yılında da mahalledeki tüm meyhanelerinin kapatılması konusunda daha şiddetli bir ferman gelmişti (Kaplanoğlu, 2013: 38).*

15.yüzyıldan itibaren belgelerle Setbaşı mahallesinin ismine rastlandığını belirten ve bu semti "Bursa'nın Beyoğlu'su" olara nitelendiren Kaplanoğlu'na göre, Setbaşı semti, Osmanlı Devleti döneminde çok kültürlü bir toplumsal yapıya sahiptir: *Büyük ölçüde Ermenilerin yaşadığı Setbaşı'nın tam ortasında bulunan caminin dışında, Halveti tarikatına bağlı Hacı Şevki Tekkesinin de yer alması, Setbaşı semtindeki hoşgörü ortamını göstermesi açısından önemlidir (Kaplanoğlu, 2004: 38-40).*

Setbaşı'nın Bursa'nın eğlence ve konaklama yerleri arasındaki özel konumunun yanında, Bursa'nın ipekçilik ve dokuma alanındaki önde gelen merkezlerinden biri olan İpekçilik semti ile komşu olması da önemlidir. 19.yüzyılın ortalarından itibaren Avrupa'da gerçekleşen sanayi devrimi, neredeyse eş zamanlı olarak Bursa'da da etkisini göstermiş ve -İpekçilik semtinde- kozacılık ve ipek çekme tesisleri kurulmasına yol açmıştır:<sup>2</sup>

*Sanayileşme Bursa'da 19. yüzyılın ilk yarısında başlamış ve ticari faaliyetlerin hızla gelişmesine yol açan bir iş alanı olmuştur. Bursa'da en önemli ticari faaliyet alanı olan kozacılık ve ipek ipliği üretimi, sanayileşmenin de temelini oluşturacaktır. Fransa'da ilk defa 1828'de buharlı makinelerle ipek çekilmeye başlanmasından tam on yıl sonra Bursa'da ilk flatür fabrikası açılmıştır (Yaşayanlar, 2013: 34).*

Kaplanoğlu'nun 1844 yılına ait temettuat defterleri üzerinden yaptığı araştırmaya göre, Bursa'nın bu yıllarda ihtiyaç duyduğu teknoloji ve makineleşme ile ilgili yatırımlar, yabancı sermaye aracılığıyla gerçekleşmiştir:

*Bursa'da geleneksel üretimden makineleşmeye geçilmesi, öncelikle teknoloji ve sermayeye gereksinim duymaktadır. Bu sermaye de dışarıdan gelmiştir. Yabancılar sadece sermaye değil, teknoloji de getirmiştir. 1830'lu yıllarda Avrupalı tüccarlar, işgücünün ucuzluğu nedeniyle yatırım yaparak, Bursa'da İpek sanayisinin kurulmasını sağlamıştı (Kaplanoğlu, 2011: 75-76).*

Bursa'ya ve Setbaşı'na dair buraya kadar aktarılanlardan da anlaşılacağı üzere, tarihsel süreçte ortaya çıkan ticari, ekonomik, toplumsal ve kültürel etkenler, Batı'da (Avrupa'da) kentleşme ve sanayileşme ile aynı dönemde ortaya çıkan sinemanın da -Osmanlı topraklarına girişinin ardından- Bursa'da ilk olarak bu semtte görünür hale gelmesinde belirleyici olmuştur. Bu durum, bir yandan şehirdeki yaşam tarzının ve eğlence anlayışının Batılı tarzda değişmesine/dönüşmesine ivme kazandırmış, diğer yandan da Setbaşı'nın Bursa için bir anlamda İstanbul'daki Beyoğlu semtine benzer bir merkez haline gelmesine yol açmıştır:

*XIX. yüzyıldan sonra, Bursa'da modern tarz eğlence mekanları olarak oteller ve gazinoların açılmaya başlandığı görülmektedir. Doğal olarak bu gazinolar da Bursa'nın Beyoğlu'su olan Setbaşı'nda açılmıştır. Bursa'da açılan en eski gazinonun "Mazalyan Gazinosu" olduğu, dönemin gazete haberlerinden anlaşılmaktadır. (...)1915 yılında Ertugrul gazetesinin bir haberine göre, Setbaşı'nda açılan Gökdere Gazinosu, Bursa'nın en modern gazinosu olduğu anlaşılıyor. Haberde bir de yorum yapılarak, eğlence mekanlarının herşeyi ile İstanbul'dakilerden aşağı kalmayacak tarzda modern bir yer olması istenmektedir (Akt: Kaplanoğlu, 2004: 40).*

Diğer yandan Bursa'da 1879-1882 yılları arasında vali olan Ahmet Vefik Paşa eliyle tiyatro alanında gerçekleştirilen faaliyetler de şehrin sanatsal atmosferine ve seyir kültürüne olan katkıları açısından anlamlıdır.

*Ahmet Vefik Paşa'nın 1879 yılında Bursa valisi olduktan sonra aynı yıl açtığı tiyatro, Anadolu'da yeni bir dönemin başlamasına neden oldu. (...) Anadolu'da ilk tiyatronun Bursa'da açılmasının en önemli nedeniyse 19.yüzyılın ortalarından itibaren şehrin dokusunun değişmesidir. (...) 1894 yılı salnamesine göre şehirde iki tiyatro binası bulunuyordu. Biri A.V. Paşa'nın inşa ettirdiği tiyatro, diğeri ise Şark Tiyatrosu'dur (Özen, 2013: 11, 14).*

Setbaşı Köprüsü'nün kuzeybatı tarafında, ahşap bir binada faaliyet gösteren Şark Tiyatrosu bir yangın sonucu ortadan kalkınca yerini aynı yerde 1912'de -Bursa'nın ilk betonarme binası olarak inşa edilecek olan Şark oteli ve tiyatrosuna bırakacak ve bir süre sonra otelin tiyatro salonunda sinema gösterileri de yapılmaya başlanacaktır (Çalikuşu & Liman, 2021: 445).

### **BURSA'DA SİNEMANIN İLK YILLARI VE SETBAŞI SİNEMALARI**

*Sinemanın Türkiye'ye ilk girişiyle (1896-1897) ilk sinema salonunun açılışı arasında on onbir yıllık bir süre vardır ve bu süreden arta kalanlar birkaç anyla birkaç gazete haberidir. Sinema gerçekte Türkiye'ye çabuk girmiş olsa da uzun sayılabilecek bir süre tek bir kenti, İstanbul'u hatta bir tek semti, kozmopolit ve Levanten Beyoğlu'na çıkarları etkilemiş, ilgilendirmiştir (Scognamillo, 1998: 20).*

<sup>2</sup> Bu alandaki tesisleşmenin yanı sıra ilerleyen yıllarda İpekçilik semtinde ipekçilik ile ilgili eğitim vermek üzere bir de okul kurulmuştur. *Bugün İpekçilik Caddesi'ne ve semte adını, bu caddenin başında bulunan İpekçilik Okulu vermiştir. İpekçilik Okulu, aynı adı taşıyan caddenin başında, Eşrefiler Caddesiyle kesiştiği yerdedir. İpekçilik binası, Fransa'da eğitim gören Kevork Torkomyan adlı bir Ermeni'nin önderliğinde, 1893 yılında kurulmuştur. Bu okulun açılması ile Bursa ve çevresinde ipekböceği üretimi büyük ölçüde artmıştır (Kaplanoğlu, 2004: 42).*

Sinema yazarı ve tarihçisi Giovanni Scognamillo'nun da yukarıda belirttiği gibi, sinemanın Türkiye'deki ilk yıllarına ait yazılı, görsel kaynakların sayısı oldukça azdır. Buna karşın eldeki verilere göre sinema icadından kısa bir süre sonra hem çekim hem de gösterim yoluyla Osmanlı topraklarına gelmiş ve İstanbul'da seyirci ile buluşmuştur (Erdoğan, 2017; Özuyar, 2013; Teksoy, 2007).

İstanbul'da Beyoğlu merkez olmak üzere daha çok kahvehane, birahane, gibi halka açık yerlerde yapılan bu ilk gösterimlere ev sahipliği yapan mekanlardan biri de tiyatrolardır:

*1896 yılının kışı başlarken İstanbul'da izleyici, ilk kez sinema ile tanıştı. İlk film gösterimleri Pera'da gerçekleşti. İzleyicilerin sinemaya gösterdikleri ilgi nedeniyle üç ünlü tiyatrodaki film gösterimi başladı: Kefalonya adası kökenli Petrakis Raftopoulos'un yönetimindeki Odeon (Odion) Tiyatrosu; (...) Sifnos kökenli Psihuli Kardeşler'in Tepebaşı'ndaki Mnimatakia Tiyatrosu ve Kefalonya adası kökenli Andreas Livadas ile Andreas Ksenatos'un işlettiği Concordia Tiyatrosu'nda sinemaseverler bu yeni gösteriminin müdavimi oldu (Bozis & Bozis, 2014: 17).*

Sinemanın -ya da o zamanki adıyla "sinematograf"- Türkiye'ye gelişi ve seyirciyle buluşması sürecinde bu yılların iki büyük sinema şirketi olan Lumière Kardeşler ve Pathé şirketlerinin etkinlikleri önemlidir. Bu şirketlerin küresel ölçekteki ticari faaliyetleri kapsamında gerçekleştirilen çekimler ile birlikte sinema Osmanlı topraklarına da gelmiş, ülkede ilk yerleşik sinema salonları açılmaya başlamıştır (Scognamillo: 1998: 18, 24).

### İlk Film Gösterileri, Yapım/Çekim Faaliyetleri

Osmanlı Devleti'nin çeşitli savaşlar ve ayaklanmalar sonucu yıkılmaya başladığı bir dönemde, *taşrada film gösterimlerinin yaygınlaşması II. Meşrutiyet'in ilanından sonra gerçekleşir* (Duyan, 2021: 14). Bu yıllarda sinema ile tanışan kentlerden biri de Bursa'dır. Bursa'da kurduğu bir kültür derneği aracılığıyla sinema etkinlikleri düzenleyip, tiyatro ve sinema tarihi üzerine araştırmalar yapan -ve bunları internet ortamında paylaşan- araştırmacı-yazar Talip Koç'un kişisel arşivindeki belgelere dayanarak aktardığı bilgilere göre, sinema/sinematograf, Bursa'ya gösterim yoluyla ilk olarak 1909'da gelmiştir:

*II. Meşrutiyet'in ilanının 1. Yılında Bursa Valisi Azmi Bey'in önerisi ile Bursa'da 1906 yılında olduğu gibi bir sergi düzenlenmesine karar verilir. Elli bin kuruşluk bir bütçe için hükümetten destek istenir. (...) Beş bin kuruşluk bir ödeme yapılacağı kesinleşmesi üzerine Bursa Valisi Azmi Bey'in kalan masrafların karşılanabilmesi için ortaya attığı 'piyango düzenlenmesi' fikri kabul görür. Bunun yanı sıra ilgi çeken önerilerden biri de 'film gösterimi'dir. Film gösterimi için binanın Hükümet Caddesi'nde yer alan kısmı 'Sinematograf Pavyonu' adıyla adlandırılır. Sergi süresince 'Sinematograf Pavyonu'ndan 11.047 kuruş gelir elde edilmiştir. 53 gün boyunca açık kalan etkinliğin en önemli yanı ise 23 Ağustos 1909 tarihinde Bursa'ya gelen 35. Osmanlı Padişahı V. Mehmet Reşat'ın sergiyi gezmesidir. Padişahın bu gezi esnasında serginin Sinematograf bölümünü de ziyaret etmesi olasıdır (https://www.ululararasisbursafilmfestivali.com/bursa-sinema-tarihi-1896-1922-osmanli-donemi, 27.1.2022).*

Sinemanın Bursa'daki ilk yıllarına dair bir başka bilgi ise, film yapımı ile ilgili olarak Pathé firması arşivlerinde ortaya çıkan ve Türkiye'de çeşitli haber kanalları tarafından internet ortamında paylaşılan bir belge filme dayanmaktadır. İnternette yer alan kaynaklarda<sup>3</sup> "Bursa'da Çekilen İlk Film" başlığıyla sunularak videosu da paylaşılan ve 1896'da Pathé kameramanları tarafından çekildiği belirtilen filmin aslında 1896'da değil 1927'de çekildiğini belirten Koç'a göre, orijinal adı "Sur la route d'Anatolie / Anadolu Yollarında" olan bu filmin Pathe firması arşivindeki kataloğa göre yapım yılı 1927'dir.<sup>4</sup> (https://www.ululararasisbursafilmfestivali.com/bursa-sinema-tarihi-1896-1922-osmanli-donemi, 26.01.2022).

Bursa'da ilk film yapımı ile ilgili olarak, Koç'un "The Bioscope" dergisinin "6 Haziran 1912 tarih ve 295 numaralı sayısı"ndan aktardığı bilgiler ise ilk çekim faaliyetlerinin Fransızlar tarafından gerçekleştirildiğini göstermektedir. Fransız "Éclair" film şirketinin çektiği filme dair bilgiler veren Koç, ilgili derginin filmleri listelediği programda "Brousse (Turquie d'Asie) plein air" başlığıyla yer alan

<sup>3</sup> https://www.bursadabugun.com/haber/bursa-da-cekilen-ilk-filmi-yillar-sonra-gun-yuzune-cikti-174927.html,

https://www.hurriyetdailynews.com/french-made-1890s-movie-on-bursa-found-41455

<sup>4</sup> Bu konudaki belirsizlik kanımca tam olarak giderilememiştir. Çünkü Koç'un kaynak gösterdiği Pathé arşivindeki belgede (bkz. Ek-1) filmin süresi yaklaşık iki dakikadır (2'10"). Buna karşın ilgili yerel haber kanalları -ve Anadolu Ajansı- tarafından internet ortamında paylaşılan filmin süresi yaklaşık beş dakikadır (4'56"). Ayrıca Bursa'nın birçok farklı noktadan görüntüler yansıtan filmin genelinde görünen insanların giyim kuşamı 1927 yılını yansıtmamaktadır. Filmin ortalarına doğru "Les vendanges dans la region de Cognac" ara yazısının ardından gelen (2'43"-2'55") 12 saniyelik görüntüde ise fôtr şapkalı, modern giyimli insanlar tarlada çalışmaktadır. (https://www.dailymotion.com/video/xxld19, 26.01.2022).

bilgiden yola çıkarak Bursa'da çekilen ilk filmin "Bursa-Asya Türkiye" adlı film olduğunu belirtir<sup>5</sup> (<https://www.ulularararabursafilmfestivali.com/bursa-sinema-tarihi-1896-1922-osmanli-donemi>, 26.01.2022).

Yukarıda belirtilenlerin dışında, *Merkez Ordu Sinema Dairesi'nin çektiği ve gösterdiği çeşitli filmler arasında Bursa'dan görüntüler içeren bir film -ya da filmler- gösterildiğine dair bir gazete ("Prodos Gazetesi") haberi de dikkat çeker. Bu habere göre, 1914'te kurulan "Merkez Ordu Sinema Dairesi'nin gösterdiği filmler arasında "Bursa'dan Görüntüler" (4.6.1915) isimli bir belge film de yer alır. Ancak bu belge filmin günümüze ulaşmış olmadığı ya da daha önce Pathé kameramanları tarafından 1896'da çekilen filmlerden mi oluştuğu bilinmemektedir* (Akt: Çalıklı & Liman: 2021:445).

### **İlk Sinema Salonları: "Sinema Pathé", "Sinema Olimpos Palas", "Şark Sineması ve Tiyatrosu"**

Sinemanın Bursa'ya gelişi ve ilk yıllarına dair bilgi ve belge sayısı, yerel araştırmacıların gazete arşivlerine dayalı olarak aktardıkları bilgiler ve çeşitli anılar/söyleşiler içindeki sinema ile ilgili açıklamalar dışında oldukça sınırlıdır.

Bursa sinema tarihine ilişkin mevcut bilgiler içinde Bursa'da sinemanın ilk yılları ve ilk sinema salonu ile ilgili olarak araştırmacı-yazar Raif Kaplanoğlu'nun dönemin "Ertuğrul" gazetesine dayanarak verdiği bilgiler önemlidir:

*Bursa'da ilk sinema ne zaman kuruldu? Bu sorunun yanıtını bugün kesin olarak vermek çok güç. Ancak arşivimdeki 1912 tarihli gazetelerden, bu tarihte Bursa'da bir sinema olduğunu öğrenmekteyiz. Bu ilk sinema, Nasuh Paşa Hamamı karşısındaydı. Uzun yıllar Bursa'da hizmet vermiş olan Şark Tiyatrosu'nun da faaliyette olduğu anlaşılmaktadır. (Ertuğrul Sayı 127, 26 Eylül 1912) Ancak Şark Tiyatrosunun bu tarihte sinema olarak da kullanılıp kullanılmadığını bilemiyoruz. 1918 yılında ise Setbaşı'nda Sinema Olimpos Palas bulunuyordu. Bu sinemada hafta üç gün kadınlara matine vardı* (Kaplanoğlu, 2004: 42).

Bursa'da faaliyete geçen ilk sinema salonları ile ilgili bir başka açıklama ise araştırmacı-yazar Talip Koç'un 26 Eylül 1912 tarihli "Ertuğrul" gazetesine dayalı olarak aktardığı bilgilerdir ve Kaplanoğlu'nun bu konudaki açıklamalarını desteklemektedir: *Sinemanın Bursalıların sosyal yaşamına girdiği tarih bilinmemekle birlikte, Setbaşı Hocaalazade mahallesinde, Nasuh Paşa Hamamı karşısında yer alan "Sinema Pathé", eldeki verilere göre Bursa'nın ilk sinema salonu olarak kabul görmektedir*<sup>6</sup> (<https://www.ulularararabursafilmfestivali.com/bursa-sinema-tarihi-1896-1922-osmanli-donemi>, 27.1.2022).

Mevcut kaynaklara göre Bursa'da açılan ilk sinema salonu olan Sinema Pathé ile ilgili olarak 26 Eylül 1912 tarihli Ertuğrul Gazetesinde çıkan ilan ise (bkz. Ek- 3) şöyledir:

*İstifadeli eğlence. Nasuh Paşa hamamı karşısında. Sinema Pathé. Hıfzussıhhaya fevkalade riayet edilerek yapılan bir bina dahilinde istifadeli ve eğlenceli kordelalarını (filmlerini) her gece teşhir etmektedir. Kordelalar, şehrimizde emsali görülmemiş derece mükemmeldir. Sıcak havalarda ise müteakbil pencerelerden cereyan eden hava dolayısıyla mevkice de şehrimizdeki bi'lumum eğlence-hanelere faikdir. Sinema meraklılarına mezkur eğlence-hanenin diğer mahallere tercih olunmasını tavsiye ederiz.*

"Sinema Pathé" dışında Bursa'da faaliyet gösteren bir başka salon ise "Sinema Olimpos Palas"dır. Bu konuda, 1918 tarihli "Mücadele Gazetesi"nin 57.sayısını kaynak gösteren Koç'un verdiği bilgiye göre "Sinema Olimpos Palas", Bursa'da faaliyete geçen ikinci sinema salonudur ve bu salonda

<sup>5</sup> Filmin tanıtıldığı yazıda geçen "plein air" (bkz. Ek-2) ifadesinden filmin dış çekimlerden oluştuğunu söyleyebiliriz. Koç'un, aynı kaynaktan yararlanarak adı geçen filmin içeriğine dair aktardığı bilgiler şöyledir:

"Bursa'dan manzaralar", "Brusa (Bursa) kasabasının çatıları", "Sokakta yayalar, arabalar", "Eski Köprü", "Yeşil Cami", "Bir Türk kahvesi", "Bir midilli tuzağı, büyük bir ağaç gövdesinden kesilen bir delikten geçer.", "Mezarlık", "Yumurtaların sepetlere paketlenmesi", "Kağnı arabaları".

(<https://www.ulularararabursafilmfestivali.com/bursa-sinema-tarihi-1896-1922-osmanli-donemi>, 27.1.2022).

<sup>6</sup> Bu yıllarda kullanılan ve belirli bir ısıda kendiliğinden yanabilen nitrat tabanlı filmlerden kaynaklanan yangınlar Türkiye'de ve dünyada sık sık gazete haberlerine konu olmuştur. Bu haberlerden biri de Bursa'daki bir sinemada çıkan yangın ile ilgilidir. Araştırmacı Talip Koç'un 1916 tarih ve 324 sayılı "Hüdavendigar Gazetesi"nden aktardığı haberin içeriği şöyledir: "...Sinemada bir Yahudi çocuk yanıyor diye bağırması üzerine hanımlar derhal birbirine girerek sinemadan bir an önce çıkmak için çaba harcamış. Bu sırada da birçok kadın ve çocuk ezilmiştir" (<https://www.ulularararabursafilmfestivali.com/bursa-sinema-tarihi-1896-1922-osmanli-donemi>, 27.01.2022).

erkekler için pazar ve pazartesi akşamları; kadınlar için ise Cumartesi ve Salı akşamları film gösterimleri yapılmaktadır (<https://www.uluslararasıbursafilmfestivali.com/bursa-sinema-tarihi-1896-1922-osmanli-donemi>, 27.1.2022).

Araştırmacı-yazar Raif Kaplanoğlu arşivinden edinilen, yukarıdaki bilgiyi de içeren belgeye (bkz. Ek-4) göre 1918 tarihli "Mücadele Gazetesi"nin 57.sayındaki ilan şöyledir:

*Sinema Olimpos Palas.. Koşunuz! Koşunuz! Koşunuz! Bu fırsattan istifade ediniz. Hayli zamandan beri vüruduna intizar ettiğimiz (gelmesini beklediğimiz) "Amerikan'ın İstilasası" namındaki 5 kısım üç bin metrelik feci dram vürud etmiştir (gelmiştir). 'Aşk ve nefret' piyesine tercihen bu akşamdan itibaren gösterilecektir. Pazar, pazartesi akşamları beyefendilere; Cumartesi Salı akşamları hanımefendilere. Mutlaka görünüz.*

Bursa'daki sinema salonları ve film gösterimleri bağlamında bu yıllarda değinilmesi gereken bir başka etkinlik ise Bursa Türk Ocağı'nın sinema faaliyetleridir. Bu konuda yazar Nevzat Çalığı'nun verdiği bilgiye göre, Setbaşı Köprüsü yanındaki Hakkı Necip sokağında bulunan Türk Ocağı binasının bulunduğu yerde Sanayi-i Nefise Yurdu'na ait bir kahve-büfe de yer almakta ve şimdiki Mahfel Kiraathanesi'nin olduğu yerde de Sanayi-i Nefise yurdunun bir müsamer salonu bulunmaktadır. Türk Ocağı'nın sinema gösterilerinin de önceleri bu salonda yapıldığı tahmin edilmektedir. Sinema filmi gösterimlerini önce Sanayi-i Nefise Yurdu temsil salonunda gerçekleştiren Bursa Türk Ocağı, cumhuriyetin ilanından sonra bu etkinlikleri Muallimler Birliği'nin İpekçilik Caddesi'nde yer alan Ermeni Kilisesi'ni düzenleyerek açtığı salonda (Muallimler Birliği Sineması) sürdürmüştür. Ayrıca Şark Sineması'nda da programlar düzenlemiştir. (Nevzat Çalığı ile Görüşme, 28.11.2021).

Türk Ocağı'nın sinema faaliyetleri ile ilgili eldeki kaynaklardan edinilen bilgiye göre ocağın çeşitli yardım faaliyetleri ve eğitsel amaçlar çerçevesinde film gösterimleri yaptığı anlaşılmaktadır.

*Raif Kaplanoğlu'nun aktardığı ve Bursa Türk Ocağı hakkında bir çalışma yapan Doç.Dr.Celil Bozkurt'un teyit ettiği -Bursa Türk Ocağı'nın sinema faaliyetleri hakkında çıkan- 1914 yılına ait bir gazete haberinde, '1914 yılının Ocak ayında gerçekleştirilen bir sinema faaliyetinde, Ocağın; 2240 kuruş hasılat elde ettiği, bunun 400 kuruşunu masrafa ayırdığı, 1749 kuruşunu da 'Ziraat (Ameliyat) Mektebi'nde okuyan bir efendinin altı aylık masraf-ı iâsesi(geçinme gideri) olarak ifraz ettiği (ayırdığı) anlaşılmaktadır' denilmektedir. Ocak, bir sinema makinesi ile bir sinema salonuna sahiptir. Muhtemelen toplumu eğitmek ve sanatsal beğenisini yükseltmek için Türk Ocağı Bursa Şubesi, sinema gösterimlerini kuruluşundan itibaren önemsemiştir. (Akt: Çalığı & Liman: 2021:445-446)*

Sinemanın Bursa'ya gelişinden Cumhuriyet'in ilanına kadar geçen süre içinde faaliyet gösteren sinema salonları bağlamında değinilmesi gereken bir başka salon ise "Şark Sineması"dır.

**Resim 1:** Setbaşı Köprüsü, Şark Oteli ve Sineması (Raif Kaplanoğlu Arşivi)

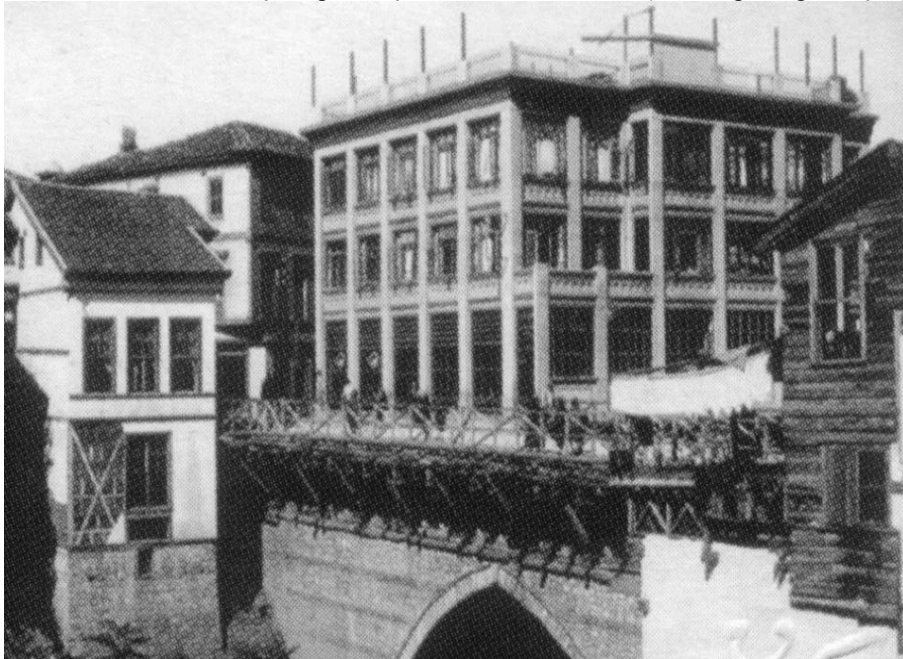

Günümüzde de halen ayakta kalan -ve kültürel bir miras olarak koruma altına alınması gereken- az sayıdaki sinema mekanlarından biri olan Şark sineması; Bursa’da -geçmişten günümüze- Setbaşı adıyla bilinen semtte, Setbaşı Köprüsü’nün kuzeybatı tarafına bitişik konumdadır.<sup>7</sup> Bu sinema, eski adıyla “Saray” şimdiki adıyla “Ünlü Caddesi”nin başında, 1912’de inşa edilen, dört katlı Şark Oteli içindeki temsil (tiyatro) salonunda faaliyete geçer.

Aynı zamanda Bursa’nın ilk betonarme yapısı olan bu binada 22 odalı otel, bir gazino ve alt katta da –o yıllarda Fransızların işlettiği- buz pateni yapılan bir salon vardır (Bursa Hâkimiyet, 9 Nisan 1982).

1919 tarihli “Mücadele Gazete”sinin 60. Sayısından Koç’un aktardığı bilgiye göre bu sinemanın ilk adı “Şark Tiyatrosu Sineması”dır:

*1894 yılında Setbaşı köprüsü girişinde Şark Oteli ve Tiyatrosu olarak hizmete açılan binada film gösterilerinin yapıldığı bilinmekle birlikte, kesin bir tarih verilememektedir. Bu konuda eldeki ilk veri 1919 yılında Mücadele Gazetesi’nde yer alan reklamdır: ‘Üç gecedan beri aranjeseyle (aranesiyle) <sup>8</sup> ahaliyi muhterememizin memnuniyetini cümle muvafık olduğumuz Amerikan İstilas namındaki 5 kısım 3000 motorlu (metrelik/metroluk) feci dram bu akşam hanımefendilere son defa arane edilecektir. Koşunuz mutlaka görünüz (https://www.ululararasibursafilmfestivali.com/bursa-sinema-tarihi-1896-1922-osmanli-donemi, 27.1.2022).*

Çeşitli kaynaklarda “Şark sineması”, “Şark oteli ve Sineması” ya da “Şark oteli ve tiyatrosu” olarak adı geçen bu binanın ilk sahipleri Aleksander, Yanidis ve Sideris adlarını taşıyan üç Rum-Osmanlı vatandaşıdır (Yaşayanlar, 2013: 84).

Şark Oteli bünyesinde faaliyet gösteren ve ilk yıllarında hem tiyatro hem de sinema olarak kullanılan (Peker, 2021: 24) bu yapının sahipleri cumhuriyetin ilanından sonra değişmiştir. Konu ile ilgili olarak “Osmanlı Dönemi Bursa Otelleri” adlı çalışmada İsmail Yaşayanlar, otelin sahibi olan üç Rum’un 1924 yılında mübadeleyle Yunanistan’a gittikleri için, otelin Bursa’ya gelen mübadillerden Mazlum Bey, Haydar Bey ve Ferhat Ağa’ya üç hisseli olarak verildiğini, otelin verilmiş süresi uzadığı için, 1924-1928 yılları arasında işletilemediğini, yeni sahiplerin otelin adını “Şafak” olarak değiştirdiğini yazar (Yaşayanlar, 2013: 85).

Bursa’nın Yunan işgali altında olduğu 1920-1922 yılları arasında Yunan işgal kuvvetleri karargahı olarak da kullanılan bu bina, Atatürk’ün Bursa gezilerinin ilkinde (27 Ekim 1922) ve ikincisinde (23 Ocak 1923) gerçekleştirilen etkinliklere de ev sahipliği yapmıştır (Akt: Çalığışu & Liman: 2021: 447).

1928’den itibaren “Şafak Oteli ve Sineması” olarak anılan bu bina, bu yıllarda da film gösterimlerinin yanında çeşitli tiyatro faaliyetlerine ev sahipliği yapmaya devam eder. Özellikle 1930’ların başında yakın çevrede yeni sinema salonları açılınca “Şafak sineması ve tiyatrosu” adıyla tiyatro gösterilerine ağırlık verilir. Salonun koltuk kapasitesi 700’dür<sup>9</sup> (Akt: Özen, 2013: 15).

“Sinema Yıldızı” dergisinin 3. Sayısında çıkan “Bursa’da Sinema Hayatı” başlıklı bir yazıda ise Bursa’da 1924’te iki sinema olduğu belirtilir ve Şark Sineması ile ilgili şu bilgiler aktarılır:

*Bursa’ımızda iki tane, milli ve şark, sinemaları vardır. Şark Sineması en eski yani kadim bir müessesedir. Kendi ismiyle müştehir otelin alt kat salonunu işgal eder. Heyet-i umûmiyece güzeldir, fakat tiyatro binası olarak inşa olunmuştur. Genişliği tülüyle (uzunluğuyla) mütenasip (uyumlu) değildir. Üst localar biraz iyiyse de paradî (Tiyatrodaki en üst balkon) mevkii sinema temâşâsına (seyrine) yaramıyor. Son bir ay zarfında tatil-i faaliyet eylemiştir (Akt: Çalığışu & Liman: 2021: 448)*

<sup>7</sup> Şark Sineması olarak bilinen bu yapı, 1928-1953 arasında “Şafak Sineması”, “1953-1973 arasında Saray Sineması”, “2000-2012” yılları arasında ise “Prestij Sineması” olarak faaliyet göstermiştir (Enis Ergin ile görüşme, 16.10.2021)

<sup>8</sup> Belirtilen Gazete ilanı ile ilgili olarak Osmanlıca metinden yapılan çeviriye dair parantez içi açıklamalar/düzeltilmeler bana aittir. Örneğin ilgili metinde “gösterim” anlamında kullanılan “aranje” yerine “arane” ifadesi ya da “3000 motorluk” ifadesi yerine “3000 metrelik” ifadesi daha doğru olacaktır. Çünkü 1,5 saatlik bir filmin uzunluğu yaklaşık 3000 metredir.

<sup>9</sup> 1953’te “Saray Sineması” adını alan bu yapının günümüzdeki hissedarlarından ve 1966-1971 yılları arasında Saray Sinemasında gişe memuru olarak çalışan Enis Ergin, 60’lı yıllarda binanın alt katının gece kulübü (Parizyen Pavyon, Renk Pavyon), zemin ve üst katın ise sinema olarak kullanıldığını, salonun seyirci kapasitesinin yaklaşık 450 (zemin 300, balkon 150) olduğunu, salonun koltuklarının deri, balkon kısmının koltuklarının ise tahta olduğunu belirtmiş, ayrıca şunları aktarmıştır: *Salon zemin kattaydı..O zamanlar tam bilet 2,5 lira, duhuliyeye 150 kuruştı. Gökdere’nin karşı kıyısında aynı şirketin (“Sinemacılık Kolektif Şirketi”) yazlık sineması vardı: Rüya Sineması. Ayrıca Şehreküstü’nde “Kısmet Sineması” vardı şirketin. O zamanlar bir “esas film” vardı bir de “takviye film” vardı. Esas film önce Şehreküstü’nde oynarken bu sırada takviye film Saray Sineması’nda oynardı. Daha sonra esas film Saray Sineması’nda oynar, takviye film Kısmet Sineması’nda oynardı. Bobinler gün içinde gidip gelirdi iki sinema arasında. Burada yerli filmler oynardı daha çok. Özellikle de Osman Seden’in filmleri.70’lerin başlarından itibaren televizyon yaygınlaştı, erotik film furyası başladı seyirci azaldı, 70 yılı Ekim ayında ayrıldım (Enis Ergin ile görüşme, 16.10.2021).*

**Resim 2:** Şark Sinemasında Gösterilen Filmlere Ait 1930 Tarihli Bir Gazete (“Hakkın Sesi”) Reklam İlanı (Raif Kaplanoğlu Arşivi)

Sahfe 3 Hakkın Sesi

24 Teşrini sani 930 Pazartesi akşamından itibaren  
Yedi kişilik Bale heyeti meşhur Mezei hemşireler bu akşamdan  
itibaren Yeni büyük varyete

**Şafak Sinemasında**

Mevsimin en fevkalade filinlerini irae etmekle beraber ayrıca varyete, Lemik, şante ve millî rakislarla zarif kemediler vaz'ı sahne etmekte

**Her Gece**  
Hem sinema  
Hem tiyatro

**Her Gece**  
Hem varyete, Hem  
dans, Hem teganni

Memleketimizin yegâne aile içti magânı olan ŞAFAK sineması

24 İ. teşrin  
Pazartesi  
Günü akşamı  
tam saat sekizde  
başlar .  
Bu gece  
Şerefine  
Yeni gelen sanat-  
kar İclâl hamım  
tarafından

Rejisor :  
San'atkar [ Memduh ] bey

**Sinema kısmı**  
**ASK BAHARI**  
Mevsimin en müstesna ve en  
güzel filmi  
Büyük varyete yedi kişilik Bale  
Heyeti Mezei hemşireler

Yeşil Bursanın sevgi-  
li sanatkar komiği  
Ahmet B. idaresinde

**İZMİR ZEYBEĞİ KOSTÜME OLARAK**  
Pek büyük fedakârlıkla getirdiğimiz MEZEL Hemşireler yalnız on gün için  
her akşam Bursamızda görülmeye değer Danslar, Varyeteler envai çeşit  
numaralar lera olacaklardır

**Millî Raks, Memleket Şarkıları ve Gemici rakısı**  
Geliniz , görünüz emsalsiz varyete , dans eksentrik , dans komedi  
ve Macar dansları vs sairé

Türkiyenin taahhüs  
San'atkarlarından  
Narettin bey

Tiyatroda pek yakında : [ Katil , Facia üç perde ] [ Ask Ölmüz , operet üç perde ]

## SONUÇ

Tarihsel açıdan oldukça köklü bir mirasa sahip olan Bursa, geçmişten günümüze farklı kültürlere ev sahipliği yapmıştır. İstanbul'un yanında/yakınında bir şehir olarak gerek Osmanlı döneminde gerekse cumhuriyetin ilk yıllarında sanayi, ticaret ve turizm açısından önemli bir potansiyeli olan kentin sinemasal geçmişi de bu yapının izlerini yansıtmaktadır.

Yerel tarihçilerin “Bursa'nın Beyoğlu” olarak nitelendirdiği bir semt olan Setbaşı ise, Bursa'da gayrimüslimlerin -özellikle Ermenilerin- yoğun olarak yaşadığı, Batılı/modern tarzda ortaya çıkan otelleriyle, eğlence mekanlarıyla şehrin en işlek noktalarından biridir. Bu anlamda Setbaşı, çok kültürlü toplumsal yapısıyla moderniteye ait her türlü yeniliğin kentle tanışmasında öncü konumdadır. Setbaşı'nın tarihsel süreç içinde Bursa halkını tanıştırdığı bu yeniliklerden biri de sinemadır.

Sinema, icadından kısa bir süre sonra Osmanlı topraklarına girmiş ve II. Meşrutiyet'ten sonra İstanbul merkez olmak üzere ilk sinema salonları açılmaya başlamıştır. Bu yıllardan itibaren sinemanın Anadolu'da yayımlanması ile birlikte, Bursa şehri de sinema ile tanışmış ve sinemanın Bursa'daki ilk durağı Setbaşı semti olmuştur.

Sinemanın Bursa'daki ilk yıllarına ait bilgi ve belge sayısının oldukça sınırlı olmasına karşın mevcut belgeler ve araştırmalardan edinilen bilgiler ışığında, kentte açılan ilk sinema salonlarını belirlemek mümkündür. Buna göre Bursa'da açılan ilk sinema salonu “Sinema Pathé”dir.

Bursa şehrinin yazlık-kışık eğlence mekanlarının önde gelen semti olan Setbaşı'nda açılan “Sinema Pathé”nin yanı sıra, “Sinema Olimpos Palas” ve “Şark Sineması” (ya da “Şark Tiyatrosu ve Sineması”) da yine aynı semtte faaliyet göstermiş olan ilk sinema mekanlarıdır.

Bursa'daki bu ilk sinemaların Şetbaşı'nda faaliyete geçmesinin semtin çok kültürlü yapısı ve şehir merkezine olan yakınlığı ile ilişkili olduğunu söyleyebiliriz. Diğer yandan Setbaşı'na komşu bir semt olan ve ipek işleme atölyelerinde/fabrikalarında çalışan işçileriyle "sinema" için belirli bir seyirci potansiyeli oluşturan İpekçilik semtinin de bu yapıyı desteklediği söylenebilir.

Şehirdeki ilk sinema salonlarının Setbaşı'nda açılmasına ilişkin bir başka etken ise semtte faaliyet gösteren, müşterilerine Batılı tarzda konaklama ve eğlence hizmeti sunan otellerdir. Şark Oteli bünyesinde sinema faaliyetleri yürüten "Şark Sineması" buna örnek gösterilebilir. Ayrıca Setbaşı içinden geçen -ve şehri özellikle yaz aylarında serinleten- Gökdere Irmağının da bu etkenleri doğal açıdan desteklediğini söyleyebiliriz.

#### **Yazarlık Katkısı**

Bu araştırma tek yazar tarafından yürütülmüştür.

#### **Etik Kurul Onay Bilgileri**

Bu araştırmanın verileri doküman analizi yöntemi ile toplandığı için etik kurul kararının alınmasına gerek yoktur.

#### **KAYNAKÇA**

- Bilgi, S. G. (2006). Erken Cumhuriyet Döneminde Bursa'da Gündelik Yaşam, (Yayımlanmamış Yüksek Lisans Tezi), (Danışman: Prof. Dr. Yusuf Oğuzoğlu), Bursa: Bursa Uludağ Üniversitesi Sosyal Bilimler Enstitüsü.
- Bozıs, Y. ve Bozıs, S. (2014). *Paris'ten Pera'ya Sinema ve Rum Sinemacılar*. İstanbul: Yapı Kredi Yayınları.
- Çalıklı, N. ve Liman, A. S. (2021). *81 İilde Kültür ve Şehir- Bursa*. Bursa: Bursa Valiliği Yayını.
- Duyan, Y. (2012). Sinemanın Mardin'deki Seyri: Sinema, Şehir ve Seyir. *Sinecine*, 12(1), 9-42.
- Erdoğan, N. (2017). *Sinemanın İstanbul'da İlk Yılları Modernlik ve Seyir Maceraları*. İstanbul: İletişim Yayınları.
- Kaplanoğlu, R. (2004). Bursa'nın Beyoğlu'su Setbaşı. *Bursa Araştırmaları Kent Tarihi ve Kültür Dergisi*, 0(5), 38-45.
- Kaplanoğlu, R. (2011). *1844 Yılı Temettuat Defterlerine Göre Değişim Sürecinde Bursa'nın Ekonomik Yapısı*. Bursa: Nilüfer Akkılıç Kütüphanesi Yayınları.
- Kaplanoğlu, R. (2013). *Elveda Bursa*. Bursa: Avrasya Etnografya Vakfı Yayınları.
- Kaya, D. (2017). Eski İzmir sinemaları ve Yıldız Sineması: Mekân, Toplum, Seyir. *Sinecine*, 8(2), 93-138.
- Kaynar, H. (2009). Al Gözüm Seyreyle Dünyayı: İstanbul ve Sinema. *Kebikeç*, (27), 191-220.
- Kırel, S. (2010). *Kültürel Çalışmalar ve Sinema*. İstanbul: Kırmızı Kedi Yayınevi.
- Kuter, M. (2011). *Tarihe Yön Veren Kent Bursa*. Bursa: Bursa Büyükşehir Belediyesi Yayınları.
- Liman, A. S. (2014). Gaziantep'te Sinema, Seyir ve Seyirci (1923-1980). *İstanbul Üniversitesi İletişim Fakültesi Dergisi*, 0(47), 97-123.
- Özen, U. O. (2013). *Bursa Oda Tiyatrosu*. Bursa: Nilüfer Belediyesi Yayınları.
- Özuyar, A. (2013). *Türk Sinema Tarihinden Fragmanlar (1896-1945)*. Ankara: Phoenix Yayınevi.
- Peker, E. H. (2021). *Bursa'da Sinema*. Ankara: Gece Kitaplığı.
- Scognamillo, G. (1998). *Türk Sinema Tarihi*. İstanbul: Kabalcı Yayınevi.
- Yaşayanlar, İ. (2013). *Osmanlı Dönemi Bursa Otelleri*. Bursa: Nilüfer Belediyesi Yayınları.
- <https://www.bursadabugun.com/haber/bursa-da-cekilen-ilk-filmi-yillar-sonra-gun-yuzune-cikti-174927.html> adresinden 26.01.2022 tarihinde erişildi.
- <https://www.dailymotion.com/video/xxld19> adresinden 26.01.2022 tarihinde erişildi.
- <https://www.hurriyetdailynews.com/french-made-1890s-movie-on-bursa-found-41455> adresinden 26.01.2022 tarihinde erişildi.
- <https://www uluslararasibursafilmfestivali.com/bursa-sinema-tarihi-1896-1922-osmanli-donemi> adresinden 26.01.2022 ve 27.1.2022 tarihlerinde erişildi.

#### **Gazete-Arşiv**

*Bursa Hâkimiyet*, 9 Nisan 1982.

Raif Kaplanoğlu Arşivi.

Talip Koç Arşivi

#### **Görüşmeler**

Nevzat Çalıklı ile görüşme, (28.11.2021).

Enis Ergin ile görüşme, (16.10.2021).



**EKLER****Ek-1: Talip Koç Arşivi**

**04**  
FEV

**16H00**

**PATHE ATOUR DU MONDE (55')**



Dès 1896, la société Pathé s'intéresse à l'actualité, proposant des sujets tournés sur le vif ou reconstitués. Il faut attendre 1909 pour saluer la naissance du Pathé Journal. Les diverses agences ou succursales Pathé établies à travers le monde prêtent leur concours pour ces prises de vues permettant de donner à cette revue un caractère international et universel. En 1919, Pathé se diversifie dans un autre genre, avec le Pathé Revue (1919-1930) qui rassemble de courts sujets documentaires culturels et pédagogiques sur l'industrie, l'artisanat, la mode, les animaux, les régions françaises et la découverte des pays étrangers présentant les "plus beaux paysages et merveilleux colons". Certains sujets sont présentés en couleur grâce au PathécOLOR, un procédé de coloriage au pochoir image par image.

*Pathé Frères © Coll. Fondation Jérôme Seydoux Pathé*

**Pathé autour du Monde : Visages et paysages du monde en couleur – 55'**

La Chine (1925) – 2'21

Les Chutes du Niagara (1925) – 1'37

Tableaux vénitiens (1921) – 3'15

Lac de Come (1921) – 2'46

Porto (1924) – 4'43

Récolte de bananes (1924) – 3'20

Savetiers marocains (1924) – 1'25

Madère (1924) – 3'53

Pointe à Pitre (1926) – 3'34

Split, ville de Dalmatie (1926) – 2'26

La Kasba des Oudaia (1926) – 2'23

Les Cascades de Jaitce (1926) – 2'47

L'Elevage dans l'Appenzell (1926) – 2'45

En Italie – Les Costumes de sorrentino (1926) – 2'54

Mostar, ville principale de l'Herzégovine (1926) – 2'07

Dans l'intimité musulmane (1927) – 2'23

Sur la route d'Anatolie (1927) – 2'10

## Ek-2: Talip Koç Arşivi

# Nouveautés Cinématographiques

---

**AMBROSIO**  
Représentant Charles HELFER  
40, Rue St-Marc PARIS  
**PROGRAMME DU 14 JUIN**

Le Secret d'Emma..... 139  
Les Reutes de Robinet..... 195  
Le rêve du bergère..... 215

**C. ARENDON**  
Billeculois fou d'amour..... 136

**SWEA FILM**  
Institution d'aveugles de Stock illan..... 126

---

**BISON-FILM 101**  
*(anciennement Bison Film)*  
Représentant HODEL, 3, rue Bergère  
**PROGRAMME du 7 JUIN**

La guerre dans la plaine, dram., affiche..... 564

---

**Société CINÉS**  
Louis AUBERT, Représentant  
19, rue Richer, Paris  
**PROGRAMME N° 45**

La vengeance de Lili, affiches en coul. .... 310  
Dette payée, affiches en couleurs..... 505  
L'écu de Tentolou, comiq., aff. en coul. .... 137  
La dot de Rosalie, drame, aff. en coul. .... 254  
Siene à Vicovaro..... 150

**PROGRAMME N° 46**

Sauvée, drame, affiche..... 185  
Le trait d'union, comédie, affiche..... 281  
La dernière version du vol, com., affie. .... 100  
Le Garde, drame, affiche en couleur..... 395

**NORDISK FILMS C<sup>e</sup>**  
Filiale de Paris  
Représentant : Louis AUBERT  
L'esnion de forteresse, drame, affiches.....

**Société française des Films ECLAIR**  
8, Rue St-Augustin, Paris,  
**PROGRAMME du 31 MAI**

Les batailles de la vie.....  
Une haine au Mansie-Hall, drame..... 250  
Amour et science, série A.C.A.D. en aff. .... 300  
Gautreau charmeur, comique affiche... 132  
La journée d'une musulmane, éclair col. .... 108  
L'amour veille, " American Standard  
films, affiche..... 306

**PROGRAMME DU 7 JUIN**

Le Bonhomme Jadis, série A.C.A.D. aff. .... 333  
Dans la cave, drame..... 200  
Gavroche veut faire un riche mariage,  
comique, affiche..... 184  
Brousse (Turquie d'Asie) plein air... 108

---

**" AMERICAN STANDARD FILM "**

La fille du musicien, comédie affiche... 386

---

**Compagnie Française de Phonogra-  
phes et Cinématographes Edison**  
61, Rue de Corneille, Levallois-Perret.  
(Seine)  
**PROGRAMME DU 6 JUIN**

Les enfants qui travaillent, drame..... 286  
Les chutes du Niagara, descriptif..... 139  
Le jeune héritier, drame..... 317  
Service de la voirie à New-York, doc. .... 100

---

**IMP - REX - MELIÉS**  
Représentant : M. BROCKLISS  
23, Rue de la Michodière, PARIS  
**IMP-FILMS**  
**PROGRAMME DU 7 JUIN**

Le roman d'une vieille fille, sentimental... 260

Ek-3: Sinema Pathé ile İlgili Olarak 26 Eylül 1912 Tarihli Ertuğrul Gazetesi'nde Çıkan İlan (Raif Kaplanoğlu Arşivi)

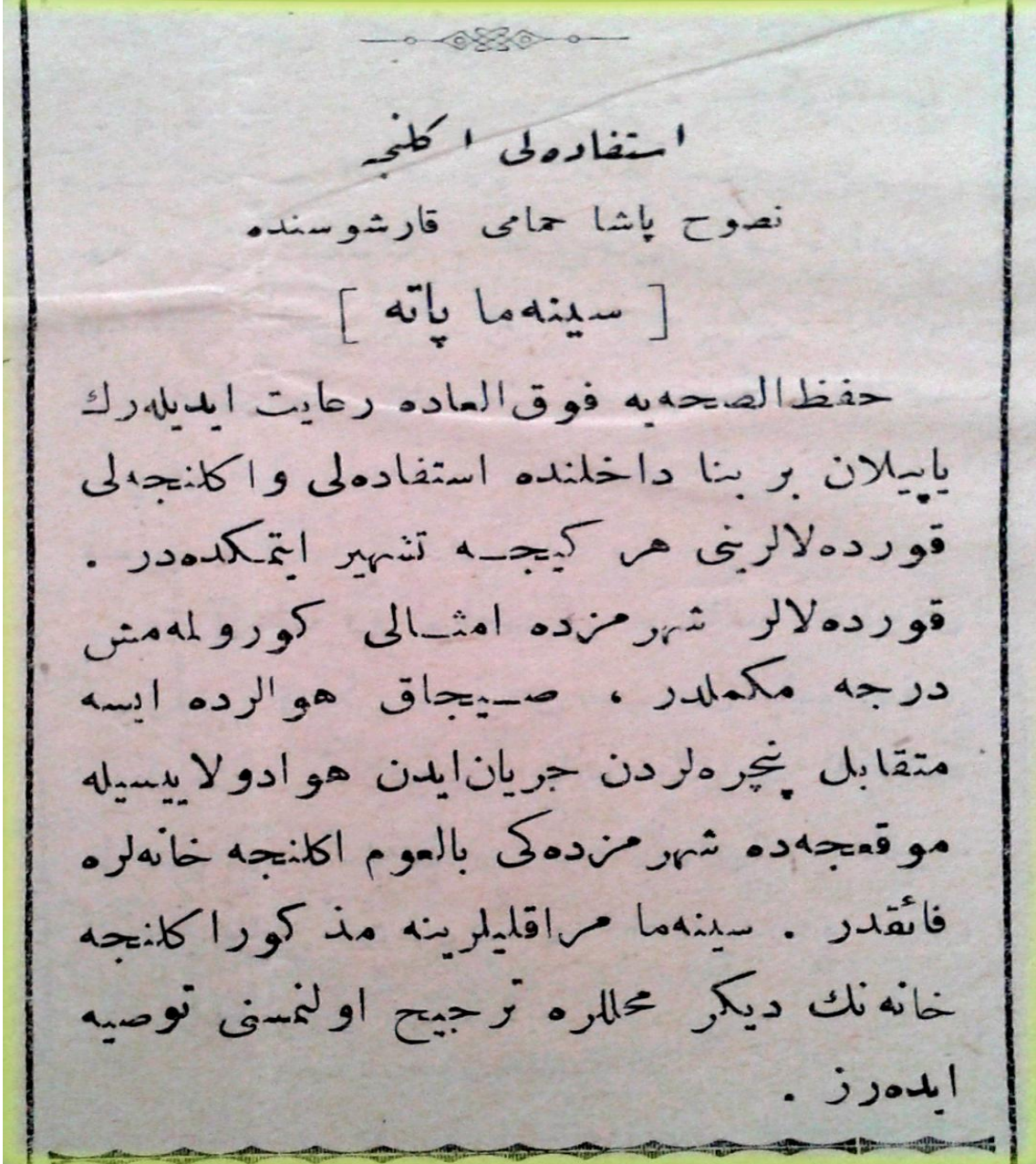

Ek-4: Sinema Olimpos Palas ile İlgili Olarak "Mücadele" Gazetesi'nde Çıkan İlan (Raif Kaplanoğlu Arşivi)





# Asya Studies

Academic Social Studies / Akademik Sosyal Arařtırmalar  
Year: 6 - Number: 19 p. 155-164, Spring 2022

## Ekrem Heniyye'nin "Kuřatmadan Sonra Gn Dođmadan Az nce" Adlı yksnde Fantastikten Gerçeđe\* *From Fantastic to Reality in Akram Haniyyah's Story "After the Siege a While Before the Sun"*

DOI: <https://doi.org/10.31455/asya.1014630>

Arařtırma Makalesi /  
Research Article

Makale Geliř Tarihi /  
Article Arrival Date  
**25.10.2021**

Makale Kabul Tarihi /  
Article Accepted Date  
**22.01.2022**

Makale Yayın Tarihi /  
Article Publication Date  
**29.03.2022**

## Asya Studies

Doç. Dr. Fatıma Betl ymez  
Anadolu niversitesi, Aıkđretim  
Fakltesi, Yaygın đretim Blm,  
[fbuyumez@anadolu.edu.tr](mailto:fbuyumez@anadolu.edu.tr)

### ORCID ID

<https://orcid.org/0000-0002-1931-526X>

\* "COPE-Dergi Editrleri iin Davranıř  
Kuralları ve En İyi Uygulama İlkeleri"  
beyanları: Bu alıřma iin herhangi bir  
ıkar atıřması bildirilmemiřtir. Bu  
alıřma iin etik kurul onayı  
gerekmemektedir.

### z

1967 yılında Altı Gn Savařı'nın ardından Kuds'n tamamen İsrail iřgali altına girmesi Filistinlilerde byk bir znt oluřturmuřtur. Nitekim tm semavi dinlerde kutsal olan Kuds, Mslmanlar iin Hz. Peygamberin Miraca ıktıđı mekn olan Mescid-i Aks'ya ev sahipliđi yapması bakımından kutsal ve nemlidir. Kutsal řehrin iřgali zerine Filistinlilerin yařadıkları keder, derin hayal kırıklıđı, korku ve te yandan geleceđe dair mitleri 1970'lerden itibaren birok edeb esere konu olmuřtur.

Filistinli gazeteci ve yk yazarı Ekrem Heniyye iřgal altında yařanan hayatın gereklerini yklerinde řiirsel ve sembolik bir dil ile metinlerarasılıđa ve dođauřt kurgulara bařvurarak aksettirir. 1979 yılında yayımlanan ilk yk kitabı *es-Sefinetu'l-Ahıra ... el-Minu'l-Ahr*'de (*Son Gemi ... Son Liman*) yer alan "Ba'de'l-Hısr Kable'ř-řems Bikall" (Kuřatmadan Sonra Gn Dođmadan Az nce) adlı yksnde Filistinlilerin Kuds ve dolayısıyla vatanları ile ilgili duygu ve dřncelerini sıra dıřı bir kurgu ile yansıtır. Heniyye bu ykde Kuds'teki Mescid-i Aksa'da bulunan Kubbetu's-Sahra'nın birdenbire ortadan kaybolması zerine kentte yařananları drt karaktere odaklanarak anlatırken Filistinlilerin vatanlarına ve geleceklerine dair yařadıkları duyguları da ortaya koyar.

Bu alıřmada Filistin yksnn dikkat eken yazarlarından biri olan Ekrem Heniyye tanıtılmıř ve onun "Kuřatmadan Sonra Gn Dođmadan Az nce" bařlıklı yks incelenmiřtir. ykde anlatılan dođauřt olayın ne amala kullanıldıđı, yknn fantastik olup olmadıđı, olayların geređi ne lde yansıtıldıđı sorgulanırken yazarın bu sıra dıřı kurgu ile ortaya koymak istediđi mesaj zmlenmeye alıřılmıřtır.

**Anahtar Kelimeler:** Kuds, Filistin, Kubbetu's-Sahra, Fantastik, Ekrem Heniyye

### Abstract

*After the Six-Day War in 1967, Israeli occupation of Jerusalem has caused a great sadness among the Palestinians. As a matter of fact, Jerusalem, which is holy in Christianity and Judaism is sacred and important in Islam and for Muslims in that it hosts the Masjid al-Aqsa, the place where the Prophet ascended to the heavens. The grief, deep disappointment and fear experienced by the Palestinians over the occupation of the holy city, as well as their hopes for the future, have been the subject of many literary works since the 1970s.*

*Palestinian journalist and short story writer Akram Haniyya reflects the realities of life under occupation in his stories by using a poetic and symbolic language, by appealing to intertextuality and supernatural fictions. He reflects the feelings and thoughts of the Palestinians about Jerusalem and their homeland with an extraordinary fiction in his story titled "After the Siege a While Before the Sun" which was published in his first storybook *The Last Ship... The Last Port* in 1979. In this story, Haniyya reveals the feelings of the Palestinians about their homeland and their future, while focusing on four characters about what happened in the city after the sudden disappearance of the Dome of the Rock in the Masjid al-Aqsa in Jerusalem.*

*In this study, Akram Haniyya, one of the remarkable writers of the Palestinian story, was introduced and his story titled "After the Siege a While Before the Sun" was examined. While questioning for what purpose the supernatural event was used in the story, whether the story was fantastic or not, and to what extent the events reflected the truth, what was the message that the author wanted to reveal was tried to be analyzed.*

**Keywords:** Al-Quds, Palestine, The Dome of the Rock, Fantastic, Akram Haniyya

### Citation Information/Kaynaka Bilgisi

ymez, F. B. (2022) Ekrem Heniyye'nin "Kuřatmadan Sonra Gn Dođmadan Az nce" Adlı yksnde Fantastikten Gerçeđe. *Asya Studies-Academic Social Studies / Akademik Sosyal Arařtırmalar*, 6(19), 155-164.

## GİRİŞ

Filistin, Osmanlı Devleti'nin Birinci Dünya Savaşı'nda bölgeden çekilmesiyle 1917 yılında fiilen İngiltere'nin idaresi altına girer. Filistin topraklarında 1920'lerde başlayan İngiliz manda yönetiminin sona ereceğinin ilan edildiği 15 Mayıs 1948 tarihinden bir gün önce 14 Mayıs'ta İsrail Devleti'nin kurulması üzerine bir Arap İsrail savaşı patlak verir. Savaş sonunda İsrail, Filistin topraklarının hemen hemen dörtte üçünü ele geçirir, Kudüs ikiye bölünür<sup>1</sup> ve şehrin yarısı İsrail'de kalırken diğer yarısı Ürdün'ün kontrolüne geçer (Armaoğlu, 1986: 486-487; Karaman, 1991: 22-23, 46). Haziran Savaşı olarak da adlandırılan ve 1967 yılında Araplar ile İsrail arasında gerçekleşen Altı Gün Savaşı'nda Arapların yenilmesi üzerine bu defa İsrail Gazze Şeridi'ni, Batı Yakası'nı, Süveyş'e dek uzanan Sina Yarımadası'nı, Golan Tepelerini ve Kudüs'ün tamamını işgal eder (Karaman, 1991: 92). Kudüs'ün İsrail işgali altına girmesi ile Müslümanlar için kutsal olan bu şehir, Selahaddin Eyyûbî'nin Haçlılardan geri aldığı 1197 yılından itibaren ilk kez İslam egemenliğinden ayrılmış olur. Bu durum Kudüs'ün İslam dünyasıyla bağlantısının kesilmesi ve tam bir İsrail şehri hâline gelmesi tehlikesini ortaya çıkarır (Armaoğlu, 2017: 114-116). Kudüs'te yaşayan Filistinli Araplar için artık zor günler başlar. Filistin halkının İsrail işgali altındaki yaşamları birçok edebî esere konu olur. Bu çalışmada ele alınan öykü de bunlardan biridir. Filistinli gazeteci ve öykü yazarı Ekrem Heniyye tarafından kaleme alınan "Ba'de'l-Hisâr Kable's-Şems Bikalîl" (Kuşatmadan Sonra Gün Doğmadan Az Önce) adlı öykünün olayları İsrail işgali altındaki Kudüs'te geçmektedir. Öyküde Kudüs'teki Mescid-i Aksâ içinde bulunan Kubbetu's-Sahra'nın birdenbire yok olması üzerine yaşananlar anlatılır. Bu çalışmada öyküdeki doğaüstü/fantastik olay ele alınacak, öykünün fantastik olup olmadığı sorgulanacaktır. Filistin'de yaşananlar bağlamında bu olayın ifade ettiği anlam, yazarın vermek istediği mesaj çözümlenmeye çalışılacaktır.

### Filistin Öykücülüğü ve Ekrem Heniyye

Arap edebiyatında hikâye anlatı geleneğinin köklü bir tarihi vardır. Nâsiruddîn el-Esed *Binbir Gece Masalları*, *Antera*, *Sîret Benî Hilâl* kıssaları gibi halk anlatılarının tüm Arap coğrafyasında olduğu gibi Filistin'de de nesilden nesile sözlü olarak aktarıldığını, öte yandan *Eyyâmu'l-Arab*, *el-Egânî*, *Risâletu'l-Gufrân*, *Hayy bin Yakzân* ya da Hemedâni ve Harîrî'nin *Makameleri* gibi klasik eserlerin de Filistin'de eğitilmiş kesim tarafından okunan ve tanınan eserler olduğunu belirtir (2009: 6-9). Bununla birlikte Filistin toplumunda modern öykünün kabul görüp gelişmesinde bu anlatılardan ziyade yabancı kültür ve edebiyatların etkili olduğunu ifade eder. Nitekim 19. yüzyılın sonlarında Filistin'de eğitilmiş kesimin, misyoner okullarında Batı veya Rus edebiyatını doğrudan okuyarak, Türkçe bilenlerin Batı dillerinden Türkçeye çevrilen eserler aracılığıyla dolaylı olarak ya da Mısır ve Lübnan'daki dergi ve gazetelerde yayımlanan Arapça çeviriler üzerinden Batı edebiyatıyla tanıştıkları bilinmektedir (el-Esed, 2009: 15). Bu bakımdan Filistin'de modern kısa öykünün ilk örnekleri genellikle Batı kültürünü tanıyan ve edebiyatlarını okuma imkânı olan burjuva tabakasından kişiler tarafından verilmiştir. Nasıra'daki Rus öğretmen okulundan mezun olan ve Rus edebiyatını ve Rusçaya yapılan tercüme aracılığıyla Avrupa edebiyatını okuyan Halîl Beydes (1875-1949) (el-Esed, 2009: 17, 37) gerek çevirdiği gerekse yazdıkları itibarıyla Filistin'de kısa öykünün öncüsü olarak kabul edilmiştir (el-Esed, 2009; Yagî, H., 1981: 133; es-Sevâfirî, 1979: 356). Halîl Beydes 1908-1914, 1919-1923 yılları arasında basılan *en-Nefâ'isu'l-'Asriyye* adlı dergisinde çok sayıda öykü yayımlar (Yagî, H., 1981: 133). Ancak Rus edebiyatını ve kısa öyküyü çok iyi tanıyor olmasına rağmen Beydes'in eserleri, eğitsel havası, ahlaki mesajları, sürprizlere sıkça yer veren yapısı dolayısıyla eleştirilmiştir (Hâfiz, 2003: 82-83).

Filistin'de 1948'e kadar geçen dönemde kısa öykü hem şekil hem de içerik bakımından gelişme gösterir. Romantizmin etkisinde öyküler yazıldığı gibi bu dönemde aile içi sorunları, fakirliği, işsizliği, toplumsal sınıflar arasındaki mücadeleyi ele alan gerçekçi öyküler de kaleme alınmıştır. Öte yandan bu gerçekçi öykülerden bazılarında Filistinlilerin İngiliz mandası ve Siyonizm karşısındaki mücadelelerinin işlendiği de belirtilir (es-Sevâfirî, 1979: 358). Halîl Beydes'ten sonra Mahmûd Seyfuddîn el-Îrânî (1914-1974) ve Necâtî Sıdkî (1905-1979) Filistin'de öykü sanatının öncü isimleri olarak karşımıza çıkar.

1948 yılında İsrail Devleti'nin kurulmasıyla birlikte Filistinlilerin yaşadıkları en-Nekbe<sup>2</sup> hayatlarının her alanını etkilediği gibi ortaya koydukları edebiyatı dolayısıyla yazdıkları öyküleri de

<sup>1</sup> Birleşmiş Milletler Genel Kurulunun 27 Kasım 1947 tarihinde aldığı taksim kararına göre "Filistin'de kurulacak Yahudi ve Arap devletleri arasında bir ekonomik birlik kurulacak ve kutsal Kudüs şehri de milletlerarası statüye sahip olacaktır." (Armaoğlu, 1986: 485)

<sup>2</sup> Büyük Felaket: Filistinlilerin 14 Mayıs 1948 tarihinde İsrail devletinin kurulmasını ve bunu takip eden olayları adlandırdıkları terimdir.

etkilemiştir. Evlerini, topraklarını, vatanlarını kaybetmenin verdiği hüznün, öfke, göçmenlik hayatı ve kamplardaki yaşamın zorlukları, yoksulluk ve parçalanmış ailelerin dramı öykülerine yansımıştır. 1948 sonrasında yaşanan dram öykülerde başarılı bir şekilde ortaya konur. Bu dönemde Filistin edebiyatının içeriğinin yanı sıra yapısı bakımından da geliştiği ve iyi bir seviyeye geldiği görülür (Yağlı, A., 1981: 491). Mahmûd Seyfuddîn el-Îrânî, Necâtî Sıdkî, Cebrâ İbrâhîm Cebrâ (1920-1994), Semîra Azzâm (1927-1967), Gassân Kenefânî (1936-1972), Necvâ Ka'var Ferah (1920-2015) bu dönemin eser veren önde gelen yazarlarıdır.

1967'de Altı Gün Savaşı'nda İsrail'in Filistin'in tamamını işgal etmesi üzerine ikinci bir sarsıntı yaşayan Filistinlilerin bu tarihten sonra yaşadıkları çilelerin yanı sıra aradıkları çıkış yolu, mücadele azmi ve direniş çabaları da edebiyatlarına yansır. Savaş sonrasında yaşanan büyük ruhsal yıkımın ardından birkaç yıl sonra 1970'lerin başından itibaren birçok Filistinli yeni ismin gerek kitaplarda gerekse gazete ve dergilerde öykülerini yayımladığı görülür. Ubeydullah, başlangıçta Filistinli burjuva sınıfının elinde şekillenen Filistin öyküsünün artık toplumun her kesiminden, kentlerin yanı sıra kırsaldan ve köylerden, göçmen kamplarından gelen Filistinli edebiyatçıları tarafından yazıldığına dikkat çeker (2009: 322). İmîl Habîbî (1922-1996), Hannâ İbrâhîm (1927-2020), Subhî Şahrûrî (1934-2019), Mâcid Ebû Şerâr (1936-1981), Halîl es-Sevâhîrî (1940-2006), Mahmûd Şukayr (d.1941), Muhammed Alî Tâhâ (d.1941), Reşâd Ebû Şâvûr (d.1942), Yahya Yahlif (d.1944), Zekî Dervîş (d.1945), Tefvik Feyyad (d.1939) bu dönemin tanınmış Filistinli öykü yazarlarıdır.

1970'lerde öyküleri ile dikkat çeken yazarlar arasında Ekrem Heniyye de yer alır. Gazeteci ve öykü yazarı olan Heniyye 1953 yılında Ramallah'ta doğmuştur. İlk ve orta öğrenimini Ramallah'ta tamamlayan Heniyye, Ürdün Eğitim Bakanlığı bursuyla Mısır'a giderek Kahire Üniversitesinde İngiliz edebiyatı eğitimi alır. Mezuniyeti sonrasında 1976-1978 yılları arasında Ürdün'de çeşitli okullarda İngilizce öğretmenliği yaparken bir taraftan da gazeteciliğe yönelir. 1978 yılında Batı Şeria'ya döndükten sonra bir yıl Birzeit Üniversitesinde halkla ilişkiler müdürü olarak çalışır. Bu sırada Kudüs'te yayımlanan *eş-Şa'b* adlı günlük gazetede çalışmaya da devam eder ve 1979 yılında gazetenin genel yayın yönetmeni olur. 1980 yılında kurucuları arasında yer aldığı Arap Gazeteciler Birliği'nin başkanlığına seçilir ve bu görevi dört yıl boyunca sürdürür. 1980'lerin başında Batı Şeria'da yürüttüğü siyasi faaliyetleri nedeniyle İsrail makamlarınca tutuklanarak iki buçuk yıl ev hapsine mahkûm edilen Heniyye, 1986 yılında ikinci kez tutuklanır ve sınır dışı edilir. Sekiz yıl boyunca sürgünde yaşayan Ekrem Heniyye, Filistin Ulusal Yönetiminin kurulması sonucu 1994 yılında Filistin'e geri döner. 1995 yılında Ramallah'ta *el-Eyyâm* gazetesini kurar ve o tarihten itibaren gazetenin genel yayın yönetmenliğini sürdürür. 2000 yılındaki Camp David görüşmelerinde Filistin Delegasyonunda yer alan Heniyye'nin, bu toplantılara dair yayımladığı eser İngilizce ve Fransızca'ya da çevrilmiştir (el-Awad, 2003: 5-6).<sup>3</sup>

İlk öykü kitabı *es-Sefînetu'l-Ahîra ... el-Mînâu'l-Ahîr (Son Gemi ... Son Liman)* 1979, *Hezîmetu's- Şâtîr Hasan (Akıllı Hasan'ın Yenilgisi)* 1980, *Vakâi'u't-Tağribeti's-Sâniye li'l-Hilâlî*<sup>4</sup> (*Hilâlî'nin İkinci Göçünün Olayları*) 1981 yılında yayımlanır. Bu üç kitap ve *İndemâ Udîe Leylu'l-Kuds (Kudüs'ün Gecesi Aydınlandığında)* başlıklı öykü koleksiyonu 1986 yılında *Tukûs li Yevmin Ahar (Başka Bir Gün İçin Ritüeller)* başlığıyla tekrar yayımlanmıştır (Jayyusi, 2005: 348-349). Heniyye'nin vatanından sürgün edilmesi ve siyasi faaliyetleri edebî yaşamını da etkilemiştir. Uzun süre öykü yayımlamayan yazarın bir sonraki öykü kitabı *Esrârü'd- Dürî (Serçe'nin Sırları)* ancak on beş yıl aradan sonra 2001 yılında okuyucularla buluşur. 2001'den sonra öykü yazmaya devam etmekle beraber yazdıklarını yine uzun yıllar kitap olarak yayımlamaz. *Durûbu Cemîle (Cemile'nin Yolları)* 2007 yılında, (el-Usta, 2008) son eseri olan *Şâri' Fer'î fi Râmallah (Ramallah'daki Yan Yol)* 2017 yılında yayımlanmıştır.

Ekrem Heniyye işgal altında yaşanan hayatın gerçeklerini öykülerinde aksettiren şiirsel ve sembolik bir dil kullanmayı tercih eder. Yazar, zaman zaman halk anlatılarından esinlenir, metinlerarasılığa ve doğaüstü kurgulara da başvurur. Bu çalışmada incelenen öyküsü doğaüstü bir olaya yer vermesinin yanında sembolik dili ile de dikkat çekmektedir.

<sup>3</sup> Passia (The Palestinian Academic Society for the Study of International Affairs)'nın web sayfasında Ekrem Heniyye'nin yaşamına dair bazı tarihler farklı verilmiştir. Passia'da Heniyye'nin 1981 yılına kadar *eş-Şa'b* gazetesinde genel yayın yönetmeni olduğu, 1980 yılı Ağustos ayından 1981 yılı ortalarına kadar ev hapsinde kaldığı, Birzeit Üniversitesi halkla ilişkiler bölümünde 1981-1984 yılları arasında çalıştığı ifade edilir (<http://www.passia.org/personalities/363>).

<sup>4</sup> Meşhur Arap halk anlatısı *Tağribet Benî Hilâl (Sîret Benî Hilâl)*'e gönderme yapılmaktadır.

### Kudüs'ün Kutsallığı

“Kuşatmadan Sonra Gün Doğmadan Az Önce” adlı öyküde olayların Kudüs'te geçmesi ve öykünün odağında Mescid-i Aksa'daki Kubbetü's-Sahra'nın olması dolayısıyla bu kutsal mekânlar ve Kudüs hakkında kısaca bilgi vermek yerinde olacaktır. Kudüs Hz. İbrâhim'den itibaren pek çok peygamberin yaşadığı, Yahudilik, Hristiyanlık ve İslam'da mukaddes olarak kabul edilen bir beldedir. Yahudiler, Hz. Süleyman'ın inşa ettiği mabedi barındırması açısından Kudüs'e özel bir önem verirler. Hz. Âdem'in Kudüs'teki mabedin toprağından yaratıldığına inanırlar. Yahudiler dualarını Kudüs'e dönerek yaparlar, Kudüs'ün ve mabedin yeniden inşası dileğinde bulunurlar (Harman, 2002: 326). Yahudi geleneğinde İsrail'in, Tevrat ve Mabet'in dünya yaratılmadan önce Tanrı tarafından yaratıldığına, İsrail'in dolayısıyla kâinatın kurtuluşunun Kudüs ve Mabet'in yeniden inşasına bağlı olduğuna inanılır (Gürkan, 2020: 145). Günümüzde Yahudiler, önünde ibadet ettikleri Kudüs'teki Ağlama Duvarı'nı Süleyman Mabedi'nden bir parça olarak görür ve kutsal kabul ederler. Yahudiliğin en büyük hedefi bu mabedi Hz. Süleyman zamanındaki gibi yeniden inşa etmektir. Ancak bunun yapılması için bugünkü Kubbetü's-Sahra'nın yıkılması gerekmektedir (Tanyu, 1988: 475).

Kudüs'teki Mescid-i Aksâ, Müslümanların ilk kiblesi, Hz. Peygamberin İsrâ (gece yürüyüşü) ve Miraç mucizelerini yaşadığı mekândır.<sup>5</sup> Mescid-i Aksâ, Mekke'deki Mescid-i Haram ve Medine'deki Mescid-i Nebevî'nin ardından Müslümanlarca kutsal kabul edilen üçüncü mekândır. Nitekim Hz. Peygamberin, Mescid-i Harâm ve Mescid-i Nebevî'den sonra ibadet ve ziyaret amacıyla gidilmesi gereken üçüncü mescid olarak Mescid-i Aksâ'yı zikretmesi (Çiftçi, 2020: 330-331) bunu açıkça göstermektedir. Mescid-i Aksâ çevresi ile birlikte Harem-i Şerif olarak adlandırılır. “Bununla eski Kudüs'teki kuzeyi 321, güneyi 283, doğusu 474 ve batısı 490 m[etre] uzunlukta olan ve yer yer 30-40 m[etre] yüksekliğe ulaşan surlarla çevrili bulunan, içinde Kubbetü's-Sahra'nın da yer aldığı kutsal mekân kastedilmektedir” (Bozkurt, 2004: 268). Sahra Arapçada “kaya” anlamına gelir. Kubbetü's-Sahra ise “kayanın kubbesi” veya “kayayı kapatan kubbe” olarak anımlandırılabilir. Kubbetü's-Sahra, Emevî Halifesi Abdülmelik b. Mervân tarafından kutsal kaya üzerine yaptırılan ortası kubbeli sekizgen şekilli bir camidir. Bu yapının üzerine inşa edildiği kayanın (sahra, hacrû'l-muallak) Hz. Musâ'nın kiblesi olduğu rivayet edilir. Bir görüşe göre Eski Ahit'te geçen “dünyanın temelindeki köşe taşı” bu kayadır. Yahudilikte kayanın Süleyman Mabedi'nin Kudüs'l-akdes bölümünün temelini teşkil ettiği, tufandan sonra Hz. Nûh'un gemisinin onun üstünde durduğu, üzerinde Hz. İbrâhim'in kurban kestiği ve Hz. Dâvûd'un tövbe ettiği gibi inanışlar vardır (Bozkurt, 2002: 305).

Kudüs, Hristiyanlarca da kutsal olan bir kenttir. İncillerde Kudüs önemli bir yer tutar ve Hz. İsa'nın dünya hayatının Kudüs'te sona erdiği ifade edilir (Harman, 2002: 326). Büyük Konstantin'in tahta çıkışından sonra 313 yılında Hristiyanlığın resmî din olarak kabul edilmesinin ardından Kudüs'teki tüm pagan sembolleri yok edilerek kent bir Hristiyanlık merkezi hâline getirilir. Konstantin ve annesi birçok tarihî yapı ve anıt inşa ederler. Bunların en önemlisi ise Kıyamet Kilisesidir (Ebu Şemmale, 2020: 46). Kudüs'te Eski Şehir içinde bulunan Kıyamet Kilisesi Hristiyanlarca Hz. İsa'nın çarmıha gerildikten sonra gömüldüğüne inanılan yere inşa edilmiştir. Kutsal Mezar Kilisesi veya Kamame Kilisesi olarak da bilinen bu mekân “Hz. İsa'nın çarmıha gerilmesi, gömülmesi ve yeniden dirilmesi gibi Hristiyan inancının kurucu vakalarını somutlaştırması, bu vakaların gerçekleştiği mevkide inşa edilmiş olması sebebiyle Hristiyanlar için âdeta evrenin merkezi konumundadır” (Avcı ve Yazıcı Özdemir, 2019: 37).

Kudüs, Halife Hz. Ömer zamanında Müslümanlarca fethedilir. Yaklaşık beş asır boyunca Müslüman egemenliğinde olan kent 11. yüzyılda Haçlı ordularının saldırılarına uğrar ve beş haftalık bir kuşatmadan sonra düşer. Müslümanlar Kudüs'ü fethettiklerinde Hristiyanlara can ve mal güvenliği sağlamış olsalar da Haçlılar bu şehri işgal ettiklerinde şehirdeki tüm Müslümanları ve Müslümanlara yardımcı oldukları gerekçesiyle bütün Yahudileri öldürürler (Demirkent, 2002: 329-330). Mescid-i Aksa'daki yapılar Haçlı binalarına çevrilirken Kubbetü's-Sahra, Kudüs'l-Akdes adlı mabede dönüştürülür ve tepesine büyük altından bir haç yerleştirilir (Ebu Şemmale, 2020: 50-51).

Haziran 1967'de İsrail ve Araplar arasında yaşanan ve Altı Gün Savaşı olarak da bilinen savaşta Arapların uğradığı yenilgi sonucunda İsrail'in Kudüs'ün tamamını işgal etmesiyle birlikte Müslümanlar kent üzerinde asırlardır süren hâkimiyetlerini tamamen kaybederler, İsrail ise kentin tarihî, sosyal ve

<sup>5</sup> Mekke'deki Mescid-i Haram'dan Kudüs'teki Mescid-i Aksâ'ya “gece gidişi” ifade eden İsrâ mucizesi Kurân'ı Kerim'de İsrâ Suresinde yer alır: *Bir gece, kendisine bazı âyetlerimizi gösterelim diye kulunu Mescid-i Harâm'dan çevresini mübarek kıldığımız Mescid-i Aksâ'ya götüren Allah eksikliklerden münezzehdir. O, gerçekten her şeyi işitmekte ve görmektedir* (İsrâ 17/1). Miraç mucizesi (Hz. Peygamberin göğe, Allah katına yükselişi) ise Necm Suresinin ilk kısmındaki ayetler ile irtibatlandırılır ve hadis-i şeriflerde detaylı olarak anlatılır (Yavuz, 2005: 132-134).



kültürel yapısını değiştirmeye başlar. Ağlama Duvarı'nın yakınındaki Mağribliler (Faslılar) Mahallesi yıkılarak burada yaşayan bin kadar Müslüman şehrin dışına sürülür, Filistin mahallelerine Yahudi yerleşim yerleri inşa edilir (Bayraktar, 2020: 66-68). 21 Ağustos 1969 tarihinde radikal bir Yahudi, Mescid-i Aksâ'yı ateşe verir. "Amaç, mekândaki Müslüman ibadet yerlerini yok ederek buraya Üçüncü Tapınak'ın yapılmasının önünü açmaktır." (Bayraktar, 2020: 72). İsraililerin Süleyman Mabedi'ni yeniden inşa etme hayali Filistinlilerin kutsal mekânları için önemli bir tehdit unsurudur. İsrail'in 1996 yılında Ağlama Duvarı altında tünel açtığını duyurması, Filistinlilerde Mescid-i Aksâ'ya doğru kazı çalışmaları yapıldığı konusunda şüpheler uyandırır. Filistinliler İsrail'in yaptığı bu kazı çalışmalarının Mescid-i Aksâ'ya zarar vereceğinden ve yıkılmasına yol açacağından ciddi endişe duymaktadırlar (TRT Haber, 2018). Öte yandan kazıların işgalin ilk yıllarında başlayıp hâlâ devam ettiğine, bu kazıların Mescid-i Aksâ'ya karşı girişilen saldırıların en ciddilerinden olduğuna inanılmaktadır (Ebu Şemmale, 2020: 62). Kudüs'te arkeolojik çalışmalar yapan Amerikalı arkeolog Gordon Franz'ın tespitleri bu konuda Filistinlilerin hissettikleri kaygıları doğrulayacak türdendir: "Emin olduğum bir şey varsa, tapınağı yeniden inşa etmeyi hedefleyen Yahudilerin o iki camiyi [Mescid-i Aksâ ve Kubbetu's-Sahra] mutlaka yıkmak istiyor oluşlarıdır. Bu yıkımın nasıl olacağı konusunda kesin bir fikrim yok ama olacaktır. Yıkacaklar ve burada onun yerine bir Tapınak inşa edecekler." (Çift ve Harman, 2020: 75-76). Kimi zaman radikal bir Yahudi'nin saldırısı, kimi zaman İsrail askerlerinin baskını veya yapılan kazı çalışmaları Filistinlilerin kutsal mekânlarını kaybetme korkularını canlı tutmaktadır.

#### "Kuşatmadan Sonra Gün Doğmadan Az Önce" Adlı Öyküde Yaşanan Doğaüstü Olay

Ekrem Heniyye bazı öykülerinde alışılmışın dışında, doğaüstü olaylar kullanarak yaşadığı toplumun içinde bulunduğu durumu, Filistin halkının çektiği sıkıntıları çarpıcı bir şekilde aktarmaya çalışır. Yazar, "Ba'de'l-Hısâr Kable's-Şems Bikalîl" (Kuşatmadan Sonra Gün Doğmadan Az Önce), "Tilke'l-Karye, Zâlîke's-Sabâh" (O Köy, O Sabah), "Mu'temeru Fa'âliyyâti'l-Karye Yusdiru Nidâen Hammen" (Köy Faaliyetleri Kurultayı Önemli Bir Çağrı Yapıyor), "İndemâ Udîe Leylu'l-Kuds" (Kudüs'ün Gecesi Aydınlandığında), "Bavh Serîrî" (Yatak İfşası) gibi öykülerinin kurgusunda doğaüstü olaylara yer verir.

Yazarın ilk koleksiyonunda yer alan "O Köy, O Sabah" adlı öyküde Ebû Mahmûd el-Kâsımî'nin vefatından yirmi yıl sonra, iş makinelerinin sebep olduğu gürültüden rahatsız olarak mezarından kalktığı anlatılır. İsraililer köyün mezarlığının yerine bir yerleşim inşa ettikleri için her taraf kazılmaktadır, neler olduğunu anlayamayan ve etraftaki İsraili yetkililerce sorgulanan Ebû Mahmûd, oğlunun katıldığı direniş faaliyetleri dolayısıyla evinin yıkıldığını ve oğlunun da hapse atıldığını öğrenir. İsraili askeri yönetici onun Ürdün'e sürgün edilmesi emrini verince Ebû Mahmûd köyünden ayrılmak zorunda kalır ve sınırı geçerken kendisini Şeria nehrinin sularına bırakır (Heniyye, 2003: 39-45). İkinci kitabı olan *Hezîmetu's-Şâtır Hasan*'da yer alan "Köy Faaliyetleri Kurultayı Önemli Bir Çağrı Yapıyor" başlıklı öyküde de garip olaylar söz konusudur. Filistin'de bir köyde annelerinin karnındaki ceninler dünyaya gelmeyi reddetmektedirler. Köydeki iki ebe doğum vakti gelen annelere bir türlü doğum yaptıramamaktadır. Sonunda acil bir toplantı düzenlenir ve bu olağan dışı durumun sebebi sorgulanır, doğuramayan kadınların eşlerinin yurt dışında olduğu anlaşılınca babalara memleketlerine acil geri dönme çağrısı yapılır. Çünkü annelerinin karnındaki bebekler, babaları uzaktayken işgal altında bakımsızlık içindeki köylerinde dünyaya gelmeyi reddetmektedir (Heniyye, 2003: 92-98). Dördüncü kitabının son öyküsü olan "Kudüs'ün Gecesi Aydınlandığında" başlıklı öyküde bir Ramazan akşamında Kudüs'te Eski Şehrin surlarında birdenbire ışıktan bir adamın belirmesi üzerine onu gören Filistinlilerin bu olağanüstü adamın kendi sevdikleri ve özledikleri bir kişi olduğuna inanması anlatılır. Kimi bu adamda şehit olan oğlunu, kimi sürgündeki yakınını, kimi tutuklu kardeşini, kimi bir evliya'yı, kimi Lübnan savaşında kaybolan dostunu, kimi kahraman sevgilisini, ufak bir çocuk ise yıllardır hapiste olan babasını görür (Heniyye, 2003: 211-223). *Esrâru'd-Dûri* adlı kitabında yer alan "Yatak İfşası" adlı öyküde Filistin'deki ikinci intifadada gösterilere katılan on yedi veya on sekiz yaşlarında bir gencin vurulması, vurulduktan sonra hastaneye götürülüşü, beyin ölümünün gerçekleşmesi, bu halde hastane yatağında yatarken yaşananlar, ölümü, cenazesi, sokaklara asılan posterleri cenazesinden sonra olanlar yine bu genç tarafından anlatılmaktadır (Heniyye, 2003: 257-271).

Ekrem Heniyye'nin doğaüstü olaylar içeren bu anlatılarında Filistin halkının yaşadığı zorlukları, hayal kırıklıklarını, özlemlerini etkileyici bir şekilde ifade ettiği görülür. Bu makalede ele alınan "Kuşatmadan Sonra Gün Doğmadan Az Önce" sembolik anlamlar taşıyan bu tarz öyküleri içinde en dikkat çekici olanıdır. Zira öyküde Müslümanlarca kutsal olan bir mekânın aniden ortadan kaybolması söz konusudur. Öykü Ekrem Heniyye'nin 1979'da yayımlanan ilk koleksiyonu olan *es-Sefînetu'l-Ahîra ... el-Mînau'l-Ahîr (Son Gemi ... Son Liman)*'de yer alır. Kitap Bertold Brecht'den bir epigraf ile başlar: "Eğer hayattaysan hâlâ asla "asla" deme / Doğrusu kesin değildir kesin olan / Çünkü hiçbir şey olduğu gibi kalmaz. / Ve... imkânsız, gerçek olur günün güneşi batmadan." (Heniyye, 2003: 23). Bu şiir, öyküye konu olan imkânsız olayın gerçekleşebileceğini ima ettiği gibi Filistinlilerin imkânsız olarak görünen hayallerinin gerçekleşeceğini de ima eder.

Anlatıcı, güzel bir yaz sabahı erken saatlerde Kudüs'ün Eski Şehir (el-Medînetu'l-Kadîme)<sup>6</sup> olarak adlandırılan bölgesine giden dört kişinin olayı fark ettiklerini anlatarak öyküye başlar ve daha sonra Âmine, Ebû Mâzin, Süleyman ve Hacı Ebû Fuâd adlarındaki dört karaktere odaklanır.

Âmine, İsrail fabrikalarına giden işçilerle dolu otobüsten Eski Şehir'in batı tarafında inerek başının üzerinde getirdiği taze incirleri satabilmek için stratejik bir konum kapmak üzere Şam Kapısı'na yönelen köylü bir kadındır. Ebû Mâzin, sabahın erken saatlerinde önce küçük bayilere sabah gazetelerini dağıtan daha sonra da Selahaddin Caddesi'ne giderek tezgâhını seren orta yaşlı bir adamdır. Süleyman, sabah caddeler öğrenci ve işçilerle dolmadan önce el-Musrara'da çalıştığı fırına giderek yapabildiği kadar çok simit<sup>7</sup> hamuru yoğurabilmek adına acele eden genç bir adamdır. Hacı Ebû Fuâd ise sabah namazını Harem'de<sup>8</sup> kılmak üzere kırk yıldır evinden hep bu vakitte çıkan yaşlı bir adamdır.

Bu dört kişi değişik mekânlarda ancak aynı anda olağanüstü durumu fark ederler: “Görüntü inanılmayacak kadar tuhaftı, gözlerini dehşetle açtılar, her biri ahiret ve kıyamet günü için dualar mırıldanmaya, lanetli şeytandan Allah'a sığınmak için yalvarmaya başladı. Gözlerini defalarca ovuşturdular ama sonunda gördüklerinin gerçek olduğunu anlayınca, acı çığlıklarını sessiz Kudüs şafağına koyuverdiler... *Kubbetu's-Sahra<sup>9</sup> çalınmış! Yetişin, Kubbetu's-Sahra gitmiş!*” (Heniyeye, 2003: 58).

Kubbetu's-Sahra'nın birdenbire ortadan kaybolduğuna dair hızla tüm şehre yayılan haber halkta büyük bir şok uyandırır. İnsanlar korku ve panik içerisinde Kudüs'ün her tarafından kitleler hâlinde Mescid-i Aksâ'ya akın etmeye başlarlar. Duyduklarına inanmamakta, inanmak istememektedirler ancak Harem'e geldiklerinde olup biteni kendi gözleriyle görürler. “Harem'e vardıklarında ötekiler gerçeği anladılar... Kubbetu's-Sahra mescidi ortadan yok olmuştu. Ne bir taş ne bir toprak tek bir iz bile kalmamıştı. Sanki sihirli bir güç onu yerden koparıp almıştı. Hıçkırıklar, ağlamalar, bağrışmalar yükseldi... Kadın erkek toprağı öpmek üzere mescidin olduğu yere ilerliyor, pek çokları da baygınlık geçiriyordu.” (Heniyeye, 2003: 59).

Anlatıcı bu doğaüstü olayın yarattığı havayı ve olağanüstü manzarayı tasvir ettikten sonra Harem'in avlusunda toplanan insanların konuşmalarını aktarır. Bu konuşmalarda yer alan ironik yorumlarla sadece İsrail değil, Arap ülkeleri ve yöneticileri de eleştirilir:

- *Belki onun yerine yeni bir yerleşim yapmak istiyorlardı.*
- *Ya da yeni bir mahalle kurmak.*
- *Belki içinde “sabotajcılar” bulmuşlardır ve binayı da içindekilerle birlikte almışlardır.*
- *Belki de Arapları, Kudüs'ü ve kutsalları özgürleştirme ihtiyacından kurtarmak üzere Arap uçakları onu kaçırıp Arap başkentlerinden birine götürmüştür.*
- *Yeni bir şey çalarlar korkusu ile bu gece Harem'i ve Kıyamet Kilisesini bırakmamalıyız.*
- *Bir İslam zirvesi tertipleyecekler.*
- *Ve bir Arap zirvesi.*
- *Kutsal cihadı ilan edecekler.*
- *BM Güvenlik Konseyi için acil bir toplantı isteyecekler.*
- *Beyanlar, demeçler yağmur gibi yağacak.*
- *İsrailliler bir grup meczubu suçlayacaklar.*
- *Mutlaka paraşütlü adamları ve sınır bekçilerini her yere indirmişlerdir.*
- *Kral Halit'in<sup>10</sup> tepkisi ne olacak?*
- *Ya mümin başkanın?<sup>11</sup>*
- *Onu nereye gizlemiş olabilirler?*
- *Onu parçalara bölmüş olmalılar.*
- *Bekçiler ve güvenlik neredeydi?*
- *Kudüs ismini değiştirecekler mi?*
- *İsrâ ve Miraç nerede kutlanacak? (Heniyeye, 2003: 60)*

İroni, söz ve davranışlarla kastedilenin tam tersini ortaya koyma sanatıdır (Aytaç, 2003: 370). Yaşanan saçmalıkların, karışıklıkların daha etkili bir şekilde anlaşılması için gerçek anlamın gizlendiği ironide (Boynukara, 1997: 99) alay ve acımasız bir eleştiri vardır (Karataş, 2001: 218). Olay sonrası Filistinlilerin

<sup>6</sup> Kudüs'ün içinde yer alan 0.9 km uzunluğunda surlarla çevrili alandır. İçinde Müslüman, Hristiyan, Ermeni ve Yahudi mahalleleri bulunmaktadır.

<sup>7</sup> Ka'k olarak adlandırılan bu simitler Türkiye'de bilinen simitlerden daha uzun ve büyük olur.

<sup>8</sup> Mescid-i Aksa ve çevresini içeren Harem-i Şerif.

<sup>9</sup> Öyküde sadece “sahra (kaya)” şeklinde geçer. Bu ifade ile Kubbetu's-Sahra mescidi kastedilmektedir.

<sup>10</sup> Dönemin Suudi Arabistan kralı Halid b. Abdulaziz.

<sup>11</sup> “Mümin başkan (er-reisu'l-mu'min)” Enver Sedat'ın lakabıdır. Enver Sedat 1977'de İsrail'i ziyaret ederek mecliste bir konuşma yapan Mısır lideridir. Bu ziyareti İslam âleminde kınanırken Batı'da takdir edilmiş ve kendisine 1978 yılında İsrail Başbakanı Menahem Begin ile birlikte Nobel Barış Ödülü verilmiştir (Göğün, 1995: 266-267).

dillerinden dökülen cümlelerdeki ironi yaşanan hayal kırıklıkları ile birlikte İsrail ve Arap ülkelerine yönelik eleştirileri de içermektedir.

Öncelikle bu yorumlarda İsrail'e karşı hissedilen güvensizlik ve 1967'de İsrail'in işgali sonrasında Kudüs'te yaşananların izleri okunmaktadır. "Belki onun yerine yeni bir yerleşim yapmak istiyorlardır. Ya da yeni bir mahalle kurmak." sözleri İsrail'in Filistinlilerin topraklarını ellerinden alarak yeni mahalleler ve yerleşimler kurduğu gerçeğinin ifadesidir. Eski Şehir'in Müslüman mahallelerinden biri olan ve Ağlama Duvarı'nın önünde yer alan Mağribliler Mahallesi'nin tamamen yerle bir edilmesi, Filistinlilerin yaşadıkları yerlerde sürekli yeni yerleşimler yapıyor olması eleştirilmektedir.

Kubbetu's-Sahra'nın içinde sabotajcıların bulunup binayla birlikte hepsinin alınması da ironik bir yaklaşımdır. Ancak, 1969 yılında fanatik bir Yahudi tarafından Aksâ'da çıkarılan yangın hatırlandığında yeni bir sabotaj ihtimali de akla gelir. "Saldırganla birlikte binanın alınması" yorumu ise İsrail'in saldırganı yakalamak bahanesiyle kutsal mekânı yok edeceği endişesinin yansımasıdır.

Yorumlar arasında geçen "İslam zirvesi, Arap zirvesi, cihat ilanı, BM toplantısı, beyanlar, demeçler" gibi ifadeler Filistin halkının yıllardır yapılagelen sonuçsuz toplantılara ve çalışmalarına yönelik tepki ve hayal kırıklıklarını yansıtır. "Arapları, Kudüs'ü ve kutsalları özgürleştirme ihtiyacından kurtarmak üzere Arap uçakları onu kaçırıp Arap başkentlerinden birine götürmüştür." cümlesi ile "Kral Halit, mümin başkan" ifadeleri de ironi içerir ve Filistinlilerin kendilerini önemsemeyen Arap dünyasına ve liderlerine yönelik eleştirel tutumlarını ortaya koyar.

"Mutlaka paraşütlü adamları ve sınır bekçilerini her yere indirmişlerdir." sözleri İsrail'in güvenlik adına Filistinlilere karşı kullandığı orantısız askeri gücü ima eder. Öykü günümüzden kırk iki yıl önce yayımlanmış olsa da Mescid-i Aksâ'ya hâlâ İsrail tarafından güvenlik bahanesiyle baskınlar düzenlendiği ve Harem-i Şerif'te çatışmalar yaşandığı<sup>12</sup> düşünülecek olursa bu ironi dolu ifadelerin içerisinde acı gerçekleri ve eleştirileri de barındırdığı anlaşılır.

#### "Kuşatmadan Sonra Gün Doğmadan Az Önce" Adlı Öyküde Fantastikten Filistin Gerçeğine

Ekrem Heniyye'nin bu öyküde geleneksel öykü yöntemlerinden farklı bir yaklaşım sergilediği görülür. Gerçek bir mekânda gerçekçi kişiler fizik kurallarına göre gerçek olması imkânsız bir olayla karşı karşıya kalırlar. Bu olayı doğaüstü/fantastik olarak değerlendirmek mümkündür. Fantastik TDK'de "Gerçekte var olmayan, gerçek olmayan, hayali" olarak açıklanmaktadır (sozluk.gov.tr). Fantastik anlatılar, yazarın hayal gücünü serbestçe işleterek hatta zorlayarak kurguladığı gerçekle bağdaşması zor olan durumları, şaşırtıcı olayları anlatan edebiyat metinleridir (Karataş, 2001: 141). Pierre-Georges Castex fantastiği "başına gerçek dışı bir olay gelen, şoka uğrayan ve zihnin karşı çıkışlarına rağmen bir olgunun gerçekliğini hissedilen veya hissettiğine inanan birinin düğümü" olarak açıklar (Steinmetz, 2006: 17; Akt. Aslan Ayar, 2015: 25-26). Tzvetan Todorov'a göre ise "Fantastik, kendi doğal yasalarından başka yasa tanımayan bir öznenin görünüşte doğaüstü bir olay karşısında yaşadığı kararsızlıktır." (2017: 31). Ele aldığımız öyküde de doğal yasalara göre yaşamlarını sürdüren karakterlerin birdenbire doğaüstü bir olayla yüzleşmeleri sonucunda şoka uğramaları söz konusudur. Bu olay karşısında herhangi bir kararsızlık sergilerler mi yoksa ikna olurlar mı? Karakterlerin olay karşısındaki tutum ve düşüncelerini inceleyerek bir sonuca varabiliriz.

Bu karakterlerden biri olan Âmine olaydan sonra Şam Kapısı'na çıkan merdivenlere oturur ve dalgın dalgın boşluğa bakmaya başlar. Bir tane bile satamadığı incirlerin üstüne konan sinekleri umursamadan anılarına dalar. İlk kez Kudüs'e geldiği günün tüm ayrıntıları zihninde canlıdır. Henüz yedi yaşındayken Ramazan'ın son cuma günü geldikleri şehirde, babasının ona bayramlık giysi ve ayakkabı aldığını, birlikte tatlı yediklerini, babasının namaz için Harem'e gittiğini gözyaşları içinde hatırlar. Geçmişte babası ile daha sonra amcaoğlu olan eşi ile birlikte Kudüs'e gelişi hep mutluluk doludur. Oysa savaştan sonra her şey altüst olmuş, mutlu günler geçmişteki anılarda kalmıştır. Eşi bir caddeye koymak üzere bomba yaptığı gerekçesiyle yedi yıl hapisle cezalandırılınca, Âmine çocuklarının geçimini sağlamak üzere köydeki bahçelerinden incir, üzüm, domates toplayarak Kudüs'te satmaya başlar. Kudüs artık hatıralarında kalan mutlulukla anımsadığı Kudüs değildir. Şehir, zihninde hapisteki kocası, evde onun dönmesini bekleyen çocukları, onu taciz eden erkekler ve alışverişte pazarlık yapan müşterilerle bağlantılı hâle gelmiştir (Heniyye, 2003: 62). Kubbetu's-Sahra'nın ortadan yok olması bir anlamda geçmişteki Kudüs'ün de yok olduğunu ifade eder. Geçmişteki Kudüs'te mutluluk ve sevinç dolu günler yaşanırken bugünkü Kudüs'te üzüntüler, sıkıntılar ve zorluklar yaşanmaktadır.

Hacı Ebû Fuâd Harem-i Şerif'in kapılarından birinin yanına oturup düşüncelere dalar. Olanların gerçek olduğuna, kırk yıl boyunca namazlarını kıldığı, dua edip yalvardığı mekânın ortadan yok olduğuna ikna olması için zamana ihtiyaç duymaktadır. Namazlarının çoğunu kıldığı, her bir taşıma bildiğini hissettiği, her sıkılıp bunaldığında sığındığı, yeşil servi ağaçlarının altında oturup Kur'an-ı Kerim okuduğu bu kutsal mekânın onun için anlamı derindir. Bu kaybın ardından "Köklerinden koparılmış, birçok şeyle ilişkisi kesilmiş gibi"

<sup>12</sup> Basında sık sık yer alan İsrail polislerinin Mescid-i Aksâ baskınlarından sonuncusu 2021 yılının mayıs ayında gerçekleşmiş, İsrail saldırısında teravih namazından çıkan cemaatten ve basın mensuplarından yaralananlar olmuştur. (<https://www.trthaber.com/haber/dunya/israil-yeniden-mescid-i-aksada-cemaate-saldirdi-579856.html>).

hisseder. Hacı Ebû Fuâd olanlar yüzünden çıkan bu kargaşa içinde sabah namazını kaçırdığını fark ettikten sonra “Daha pek çok şey yitip gitti ama” der ve gözyaşlarını tutamaz. Etraf kalabalıktır, insanlar gruplar hâlinde yerlerde oturmaktadır. Yer yer ağlama sesleri duyulsa da sessizlik hâkimdir. İnsanların yüzlerine bakan Ebû Fuâd bir süre sonra kendini toparlar ve “Elhamdülillah, hâlâ buradayız.” diye düşünür (Heniyeye, 2003: 63). Bu sözleri olanları biraz da olsa kabullendiğini, hissettiği büyük kayıp ve üzüntüye rağmen geleceğe dair umut taşıdığını gösterir.

Selahaddin Caddesi’nde Ebû Mâzin’in gözleri de yaşlarla doludur; hiçbir gazete, dergi ya da kitap koymadığı tezgâhının yanında öylece oturmaktadır. Olan bitenin sabah gazetelerinde yazıp yazmadığını soranlara başını ve elini hayır anlamında sallayarak cevap verir. Yaz kış demeden sabahın erken saatlerinde eşi ve çocukları uyurken evden çıkarak işine giden Ebû Mâzin Kubbetu’s-Sahra’yı gördüğünde “Yâ Fettâh Yâ Alîm”<sup>13</sup> dedikten sonra birkaç dua okumayı âdet edinmiştir. Yıllardır uyguladığı bu ritüelin bugünden sonra sona ereceğini düşünürken bir taraftan da kendi kendine söylediği “Ama zaten yıllardır ritüeller değişmedi mi? Şehrin havası değişmedi mi? Caddeler yabancı postallar altında inlemiyor mu artık? Her karışını bildiğim bu caddelerde kendimi yabancı hissetmiyor muyum?” (Heniyeye, 2003: 64) sözleriyle yaşadığı kaybın yeni olmadığını ifade eder. Kubbetu’s-Sahra’nın ortadan kaybolması Ebû Mâzin’e şehrin düşmesinden sonra yaşadıklarını bir kez daha hatırlatmıştır. Kendi şehrinde yaşadığı yabancılaşma hissini duyumsar ve şu anda kaybettiğini düşündüğü şeyleri zaten kaybetmiş olduğunu fark eder. Şehrin işgali sonrası hiçbir şey artık eskisi gibi değildir. Bu hüznün atmosferi içinde birden oğlunu hatırlayan Ebû Mâzin, Hacı Ebû Fuâd gibi umutla dolar. Daha önce gösterilere katıldığı için tutuklanan ve kefaretle serbest kalan oğlunun yine harekete geçeceğini düşünür, oğlunu ve gençleri düşününce bir nebze olsun teselli bulur ve ferahlar “Ah... bu çocuklar... onlar Kudüs’ü bizlerden daha çok seviyorlar.” (Heniyeye, 2003: 64). Umut kadar özleştirinin de gözlemlendiği bu sözlerle Ebû Mâzin kendilerinin yitirdiği Kudüs’ü gençlerin geri alacağını ima eder.

Öyküde karşımıza çıkan son karakter fırıncı Süleyman da benzer duygular içindedir, kimsenin yemek yiyecek hâli kalmadığını düşünerek çalıştığı fırına dahi gidemeden bir kahvehaneye oturup kalır ve düşüncelere dalar. Hayatı boyunca sadece bir kez namaz kılmış olsa da bu sabah şehrin kaybettiği mekânın ne kadar önemli ve değerli olduğunu farkındadır. Namaz kılmasa da çocukluğundan beri okulla, arkadaşlarıyla ve akrabalarıyla sürekli gittiği bu kutsal mekâna saygısı büyüktür. “Geçmişinin önemli bir parçasının yok olduğunu duyumsar.” Sonra o da aynı Ebû Mâzin gibi kendi kendine bu şehirde artık bir yabancı gibi hissettiğini, Kudüs’ün eski Kudüs olmadığını, kaybolan caminin bile eskiden bildiği cami olmadığını söyler. Defalarca uzaklara gitmeyi düşünse de bu topraklara sıkı sıkıya bağlı olduğunu hissettiği için vazgeçmiştir. Ekmeğini kazanma telaşesi içinde ömrünün geçmekte olduğunu fakat şu ana kadar hiçbir şey yapamadığını düşünen Süleyman yaşamak istediği hayatın bu olmadığını, yeterince iyimser olmadığını fark eder (Heniyeye, 2003: 65-66). Öz eleştiri içeren düşünceleri Filistinli gencin vatani ve toprağı uğruna harekete geçmeye hazırladığını da göstermektedir.

Öyküdeki Filistinli karakterlerin Kubbetu’s-Sahra’nın aniden yok olması üzerine verdikleri tepkilerini incelediğimizde, bu olay karşısında bir kararsızlık yaşamadıklarını söylememiz mümkündür. Kubbetu’s-Sahra’nın kaybindan dolayı büyük bir acı duysalar da olayı normal gibi kabullenirler. Çünkü daha önce 1967’de yaşadıkları savaş ve altı gün sonra kaybettikleri Kudüs, işgal altındaki hayatları bu garip olayı da mümkün kılmaktadır. Öyküdeki karakterlerden her birinin gerçek hayatta yaşadığı hislerin bu olayla birlikte su yüzüne çıktığı, olayın geçmişte yaşanan kaybın ve hâlihazırda yaşanan acıların yeniden duyumsanmasını sağladığı, böylece öyküdeki doğüstü olayın gitgide doğallaştığı fark edilir. Aynı Kafka’nın *Dönüşüm* eserinde olduğu gibi bu öyküde de fantastik bir olaydan yola çıkılmaktadır. “*Dönüşüm*’de şok uyandıran, imkânsız bir olay vardır; ancak çelişkili bir biçimde olabilir bir duruma dönüşür.” (Todorov, 2017: 165). Nasıl ki *Dönüşüm*’deki doğüstü olay<sup>14</sup> kararsızlığa yer bırakmayacak şekilde gerçekse bu öyküde de Kubbetu’s-Sahra’nın yok oluşu gerçektir. Kudüs’ün 770 yıl sonra işgal edilmiş ve kaybedilmiş olması Kubbetu’s-Sahra’nın da bir gece aniden kaybedilmesini olağan kılar.

Öyküde olayın nasıl gerçekleştiği öne çıkmaz, önemli olan bu olay karşısında Filistinlilerin ne düşündüğü ve nasıl hissettiğidir. Ortadan kaybolan kutsal mekâna dair yapılan tüm yorumlar Filistin’de yaşananların sembolik bir sunumu ve ironik dille eleştirisinden ibarettir. İsrail’in Filistinlilere ait topraklar üzerinde kurduğu yerleşimler, kullandığı orantısız askeri güç, Mescid-i Aksâ’ya yapılan saldırıların uyandırdığı korku, Arap ve İslâm âlemine yönelik eleştiriler, uluslararası platformlarda yapılan sonuçsuz toplantıların yarattığı hayal kırıklıkları yorumların alt anlamı olarak bize sunulur.

Kitabın başındaki epigrafta yer alan “Eğer hayattaysan hâlâ asla “asla” deme... imkânsız, gerçek olur günün güneşi batmadan” ifadeleri de doğüstünün doğallaşması için bir giriştir âdeta. Filistin halkının sahip olduğu kutsal ve değerli bir mekânın doğüstü bir şekilde kaybedilmesi Kudüs’ün ve vatanın işgalinden sonra

<sup>13</sup> Ey rızık ve rahmet kapılarını açan, zafer veren, ey her şeyi bilen Allah’ım.

<sup>14</sup> Eserin ilk cümlesinde doğüstü olay verilir: “Gregor Samsa bir sabah huzursuz düşlerinden uyandıığında kendini yatağında kocaman bir böceğe dönüşmüş buldu.” (Kafka, 2021: 1).

İmkânsız olmaktan çıkmıştır. Bu bağlamda öyküdeki doğaüstü/fantastik olayın Filistin'deki gerçeğin bir yansımasına dönüştüğünü söylemek mümkündür. 1967 yılında Kudüs'ü altı gün içinde kaybeden Filistinliler için Kubbetu's-Sahra'nın ansızın ortadan kaybolması zaten kaybedilmiş olanın temsilinden başka bir şey değildir. Öte yandan başlıkta yer alan "kuşatmadan sonra" ifadesinin işgal sonrasını, "gün doğmadan az önce" ifadesinin ise karanlıktan aydınlığa çıkışı ima ettiğini ve umudu sembolize ettiğini söylemek mümkündür. Doğaüstünün gerçek olması kaybetmek anlamına geleceği gibi geri kazanmak anlamına da gelir. İmkânsızın gerçekleşmesi Filistinlilerin kaybettiklerini geri kazanmalarının mümkün olduğunu gösteren bir mecazdır.

### SONUÇ

Tüm semâvî dinlerde kutsal olan Kudüs, 1967 yılında Araplar ve İsrail arasında yaşanan Altı Gün Savaşı'nın ardından İsrail işgali altına girmiştir. Ekrem Heniyye'nin "Kuşatmadan Sonra Gün Doğmadan Az Önce" adlı öyküsü Kudüs'te işgal altında yaşayan Filistinlilerin Kudüs ve dolayısıyla vatanlarına, işgale, geleceğe dair hislerini doğaüstü/fantastik bir kurgu çerçevesinde çarpıcı bir şekilde yansıtır.

Öyküde kutsal bir mekân olan Mescid-i Âksâ içindeki Kubbetu's-Sahra'nın birdenbire yok olması, Filistinlilerin Haçlılar döneminde kuşatmadan sonra kaybettikleri kutsal mekânlarını tekrar kaybetme korkusu yaşadıklarını, bu büyük trajedinin izlerini hâlâ içlerinde taşımaya devam ettiklerini düşündürür. Ayrıca İsraililerin 1948 ve 1967'den sonra Filistinlilere karşı sergiledikleri tavırların ve Mabet'i tekrar inşa etme inançlarının da bu korkuyu beslediği açıktır. Öykü günümüzden kırk iki yıl önce yayımlanmış olsa da Harem-i Şerif'te sık sık İsrail polisinin baskınlarına maruz kalan Filistinlilerin Mescid-i Aksâ'yı ve Kudüs'ü kaybetme konusunda bugün hâlâ aynı duygu ve korkuları yaşadıklarını söylemek hata olmaz.

Öyküde Kubbetu's-Sahra'nın kaybının dört farklı karakterde uyandırdığı hisler üzerinde durulurken 1967'deki savaş sonrası Filistinlilerin sıkıntılı yaşamları gözler önüne serilir. Kubbetu's-Sahra'nın ortadan yok olması, her birinin önceden kaybettiklerinin acısını yeniden duyumsamalarını sağlamıştır. Bu doğaüstü/fantastik kurgu ile Filistin halkının yaşadığı kayıplar, acılar ve korkular sergilenirken doğaüstü olayın öykü boyunca hiçbir kararsızlığa ve tereddüde yer bırakmaksızın doğallaşması söz konusu olur. Çünkü kaybedilen kutsal mekân kaybedilen vatanın ve Kudüs'ün bir yansıması ve temsilidir. Aniden duyumsanan acı, yıllardır yaşanan acının hatırlanmasından ibarettir.

Öte yandan yazar açık bir şekilde olmasa da özellikle gençlerin Kudüs'ün kurtuluşu için ümit vadettiklerini de ima eder. Hacı Ebû Fuâd'ın etrafındaki yüzlere bakarak hâlâ Mescid-i Aksâ'da oldukları için şükretmesi, Ebû Mâzin'in oğlunu ve gençleri hatırlayınca içinin ferahlaması, Süleyman'ın ömrünün boşa geçtiğini hissederek harekete geçmeyi düşünmesi öyküye iyimser bir hava katmakta ve yaşadıkları acı ve korkulara rağmen Filistinlilerin taşıdıkları umuda işaret etmektedir.

### Yazarlık Katkısı

Çalışma tek yazarlı olarak yürütülmüştür.

### Etik Kurul Onay Bilgileri

Bu çalışma doküman incelemesine dayanmaktadır. Etik kurul onayı gerektirmemektedir.

### KAYNAKÇA

- Armaoğlu, F. (1986). *20. Yüzyıl Siyasî Tarihi 1914-1980*. Ankara: Türkiye İş Bankası Kültür Yayınları.
- Armaoğlu, F. (2017). *Filistin Meselesi ve Arap İsrail Savaşları (1948-1988)*. İstanbul: Kronik Kitap.
- Aslan Ayar, P. (2015). *Türkçe Edebiyatta Varla Yok Arası Bir Tür Fantastik Roman (1876-1960)*. İstanbul: İletişim Yayınları.
- Avcı, Y. ve Yazıcı Özdemir, Ö. (2019). Kudüs Kamame Kilisesi: Hıristiyanlığın Merkezinde Osmanlı Mirası ve Statüko Meselesi. *Cumhuriyet Tarihi Araştırmaları Dergisi*, 0(29), 35-58.
- Aytaç, G. (2003). *Genel Edebiyat Bilimi*. İstanbul: Say Yayınları.
- Bayraktar, B. (2020). İşgal Sonrası Kudüs (1948'den Günümüze). (Ed. M. Akgün). *Tarih ile Mit Arasında Kudüs İçinde* (s. 57-89). Ankara: Kopernik Kitap.
- Boynukara, H. (1997). *Modern Eleştiri Terimleri*. İstanbul: Boğaziçi Yayınları.
- Bozkurt, N. (2002). Kubbetü's-Sahre. *Diyanet Vakfı İslam Ansiklopedisi İçinde* (Cilt 26, s. 304-308). Ankara: Türkiye Diyanet Vakfı.
- Bozkurt, N. (2004). Mescid-i Aksâ. *Diyanet Vakfı İslam Ansiklopedisi, (Cilt :29) İçinde* (s. 268-271). Ankara: Türkiye Diyanet Vakfı.
- Çift, P. ve Harman, Ö. F. (2020). *Kudüs'ün Gizemli Tarihi*. İstanbul: Destek Yayınları.
- Çiftçi, M. E. (2020). Hadislerle Kudüs ve Mescid-i Aksa. *Journal of Islamic Jerusalem*, 20(3), 319-336.
- Demirkent, I. (2002). Kudüs. *Diyanet Vakfı İslam Ansiklopedisi, (Cilt: 26) İçinde* (s. 329-332). Ankara: Türkiye Diyanet Vakfı.

- Ebu Şemmale, Ş. E. (2020). Beytül-Makdis: İlk Çağlardan Modern Zamanlara Kısa Bir Tarih. (Editörler: A. el-Awaisi A. ve M. Ataman). *Kudüs-Tarih, Din, Siyaset* İçinde (s. 41-64). İstanbul: Seta Yayınları.
- el-Awad, A. (2003). Ekrem Heniyye: Dirâse fî Kısasihi'l-Kasîra, (Yayımlanmamış Yüksek Lisans Tezi), (Danışman: Prof. Dr. Âdil Musrafa el-Usta), Nablus: Câmîatu'n-Necâhi'l-Vataniyye.
- el-Esed, N. (2009). *Halîl Beydes Râidu'l-Kıssati'l-Arabiyyeti'l-Hadîse fî Filistîn*. Amman: Dâru'l-Feth.
- el-Usta, A. (2008). <https://www.diwanalarab.com> adresinden 09.08.2021 tarihinde erişildi.
- es-Sevâfirî, K. (1979). *el-Edebu'l-Arabiyyi'l-Muâsir fî Filistîn 1860-1960*. Kahire: Dâru'l-Meârif.
- Görgün, H. (1995). Enver Sedat. *Diyanet Vakfı İslam Ansiklopedisi*, (Cilt: 11) İçinde (s. 265-267). İstanbul: Türkiye Diyanet Vakfı.
- Gürkan, S. L. (2020). Yahudiliğin Kudüs'e Bakışı: Tarih ile Mit Arasında Kudüs. (Ed. M. Akgün). *Tarih ile Mit Arasında Kudüs* İçinde (s. 121-151). Ankara: Kopernik Kitap.
- Hâfız, S. (2003). Modern Arap Kısa Öyküsü I. (Çev. A. Yüksel). *Nüşa Şarkıyyat Araştırmaları Dergisi*, 3(9), 77-96.
- Harman, Ö. F. (2002). Kudüs. *Diyanet Vakfı İslam Ansiklopedisi* İçinde (Cilt 26, s. 323-327). Ankara: Türkiye Diyanet Vakfı.
- Heniyye, E. (2003). *el-Amâlu'l- Kısasiyye*. Amman: el-Muessesetu'l-Arabiyye li'd-Dirâsât ve'n-Neşr.
- Jayyusi, S. (2005). *Modern Arabic Fiction: an Anthology*. New York: Columbia University Press.
- Kafka, F. (2021). *Dönüşüm*, (Çev. G. Sert). İstanbul: Türkiye İş Bankası Kültür Yayınları.
- Karaman, M. L. (1991). *Uluslararası İlişkiler Çıkmazında Filistin Sorunu*. İstanbul: İz Yayınları.
- Karataş, T. (2001). *Ansiklopedik Edebiyat Terimleri Sözlüğü*. İstanbul: Perşembe Kitapları.
- PASSIA. (2021). <http://www.passia.org/personalities/363> adresinden 20.10.2021 tarihinde erişildi.
- Tanyu, H. (1988). Ağlama Duvarı. *Diyanet Vakfı İslam Ansiklopedisi*, (Cilt: 1) İçinde (s. 474-475). İstanbul: Türkiye Diyanet Vakfı.
- TDK. (2021). <https://sozluk.gov.tr/> adresinden 20.10.2021 tarihinde erişildi.
- Todorov, T. (2017). *Fantastik- Edebi Türe Yapısal Bir Yaklaşım*, (Çev. N. Öztokat). İstanbul: Metis Yayınları.
- TRT Haber. (2018). <https://www.trthaber.com/haber/dunya/israil-mescid-i-aksanin-altinda-ne-ariyor-353033.html> adresinden 24.09.2020 tarihinde erişildi.
- TRT Haber. (2021). <https://www.trthaber.com/haber/dunya/israil-yeniden-mescid-i-aksada-cemaate-saldirdi-579856.html> adresinden 24.09.2021 tarihinde erişildi.
- Ubeydullah, M. (2009). Me'âlimu'l-Kıssati'l-Kasîra fî Filistîn ve'l-Urdun fî'l-Karni'l-'İşrîn. (Ed. S. Cerrâr). *Me'âlimu'l-Hayâti'l-Edebiyye fî Filistîn ve'l-Urdun (1950-2000)* İçinde (s. 273-442). Amman: Muesseset Abdulhamîd Şomân-el-Muessesetu'l-'Arabiyye li'd-Dirâsât ve'n-Neşr.
- Yagî, A. (1981). *Hayâtu'l-Edebi'l-Filistîniyyi'l-Hadîs-Min Evveli'n-Nehda Hatta'n-Nekbe*. Beyrut: Dâru'l-Âfâkı'l-Cedîd.
- Yagî, H. (1981). *el-Kıssatu'l-Kasîra fî Filistîn ve'l-Urdun*. Beyrut: el-Muessesetu'l-Arabiyyeli'd-Dirâsât ve'n-Neşr.
- Yavuz, S. S. (2005). Mi'rac, *Diyanet Vakfı İslam Ansiklopedisi*, (Cilt: 30) İçinde (s. 132-135). İstanbul: Türkiye Diyanet Vakfı.



# Asya Studies

Academic Social Studies / Akademik Sosyal Arařtırmalar  
Year: 6 - Number: 19 p. 165-178, Spring 2022

## Güney Kore'den Türk Sinemasına: 7. Koğuştaki Mucize Filminde Yerleşme Motifleri\* \*

*From South Korea Through Turkish Cinema: Indigenization Features at Miracle in Cell No 7*

DOI: <https://doi.org/10.31455/asya.1058815>

Arařtırma Makalesi /  
Research Article

Makale Geliş Tarihi /  
Article Arrival Date  
**17.01.2022**

Makale Kabul Tarihi /  
Article Accepted Date  
**28.03.2022**

Makale Yayın Tarihi /  
Article Publication Date  
**29.03.2022**

### Asya Studies

Dr. Öğr. Üyesi Bahar Öztürk  
İnönü Üniversitesi, İletişim  
Fakültesi, Radyo Televizyon ve  
Sinema Bölümü,  
[bahar.ozturk@inonu.edu.tr](mailto:bahar.ozturk@inonu.edu.tr)

#### ORCID ID

<https://orcid.org/0000-0002-9470-9664>

\* "COPE-Dergi Editörleri İçin Davranış Kuralları ve En İyi Uygulama İlkeleri" beyanları: Bu çalışma için herhangi bir çıkar çatışması bildirilmemiştir. Bu çalışma için etik kurul onayı gerekmemektedir.

\* Bu makale, 26-28 Ekim 2020 tarihinde düzenlenen "2. Dijital Çağda İletişim Sempozyumu"nda sözlü bildiri olarak online sunulmuş, özet metin şeklinde yayınlanmıştır.

#### Öz

Sinema, ortaya çıktığı ilk yıllardan itibaren diğer sanat dallarıyla ilişki içerisinde olmuş ve onlardan etkilenecek gelişmiştir. Sinema perdesine konu olan hikâyeler, romanlardan ya da başka ülkelerin filmlerinden uyarlamalarla seçilmiştir. Türkiye'de uyarlanmanın tarihi Cumhuriyet öncesine kadar uzanmaktadır. Birçok film sinemasal uyarlama biçimi olan yeniden çevrim yöntemi ile yapımcı ve yönetmenler tarafından yeniden çekilerek izleyici ile buluşmuştur. Bu bağlamda, çalışmanın teoriye dayalı bölümlerinde uyarlama, yeniden çevrim ve yerleştirme gibi konulara yer verilmiştir. Bu sayede uyarlama yoluyla yapılan filmlerin yapısal işleyişlerini anlamak amaçlanmıştır.

Bu makalede; yeniden çevrim, uyarlama ve yerleştirme kavramlarından yola çıkılarak Güney Kore'de çekilen "Miracle in Cell No 7" ile Türkiye'de uyarlama olarak çekilen "7. Koğuştaki Mucize" filmlerinin içerik analizi yapılmıştır. Analizde, filmlerin anlatı tekniklerinin, öykü gelişiminin, zaman ve mekân öğelerinin, karakterlerin ve sunumlarının karşılaştırılması yapılmıştır. Çalışmada, çözümleme yöntemlerinden "yapısal ve içeriksel çözümleme" tekniği ile her iki film arasındaki benzerlikler ve farklılıklar tespit edilmeye çalışılmıştır. İki film arasında konu ve olay örgüsü anlamında büyük değişiklikler olmasa da konunun anlatı yapısında farklılıklar söz konusudur. Özellikle Türk versiyonunda senaryoya; yeni karakterler ve olaylar eklenerek film, farklı bir sonla bitirilmiştir. Her iki filmin konusu, karakterleri ve mekânları aynı çerçeveye oturtulmuştur. Ancak bazı sahneler ve diyaloglarda yerleştirilmiş söz ve duygular göze çarpmaktadır. Sonuç olarak Güney Kore'den uyarlanan "7. Koğuştaki Mucize" filminin, Türk kültürüne ve değerlerine göre yerleştirildiğini söylemek mümkündür.

**Anahtar Kelimeler:** Yerleştirme, Yeniden çevrim, Kore Sineması, Miracle in Cell No 7, 7. Koğuştaki Mucize

#### Abstract

Since the first years of its emergence, cinema has been in contact with other branches of art and has developed by being influenced by them. The stories that are the subject of the screen are selected from novels or adaptations from other countries' films. The history of adaptation in Turkey dates back to the pre-Republican era. Many films met with the audience by being re-shot by the producers and directors with the remake method, which is a cinematic adaptation method. In this context, subjects such as adaptation, re-conversion and localization are included in the theory-based parts of the study, thus it is aimed to understand the structural processes of films made by adaptation.

In this article; based on the concepts of recycling, adaptation and indigenization. "Miracle in the 7th Ward" movie filmed in Turkey as an adaptation of the Korean movie "Miracle in Cell No. 7". In the content analysis, the narrative techniques of the films, story development, time and space elements, characters and presentations were compared. In this study, the similarities and differences between the two films are tried to be determined by using the "structural and content analysis" technique. There are differences in the narrative structure of the subject. In the Turkish version, new characters and events were added to the script and the movie ended with a different ending. The subject, characters and places of both films have placed in the same frame. However, in some scenes and dialogues, localized words and emotions are striking. As a result, it is possible to mention that the movie "Miracle in the 7th Ward" adapted from South Korea was localized according to Turkish culture and values.

**Keywords:** Indigenization, Remaking, South Korean Cinema, Miracle In Cell No 7, Miracle in the 7th Ward

#### Citation Information/Kaynakça Bilgisi

Öztürk, B. (2022). Güney Kore'den Türk Sinemasına: 7. Koğuştaki Mucize Filminde Yerleşme Motifleri. *Asya Studies-Academic Social Studies / Akademik Sosyal Arařtırmalar*, 6(19), 165-178.

## GİRİŞ

Sinemanın sanat olmaya başladığı ilk dönemlerde özellikle de filmlerin konulu olması ve bir senaryoya dayalı çekimlerin başlaması yönetmen ve yapımcıların diğer yazınsal sanatlarla ilişki kurmasına neden olmuştur. İlk yıllarda birçok eser gerek kopyalama gerek esinlenme yoluyla yönetmenler tarafından kullanılmıştır. Yeniden çevrimi yapılan filmler, yazınsal eserlerden üretilbildiği gibi bir ülkede çekilen filmde başka bir ülkedeki filme de uyarlanabilmektedir. Örneğin; sinemanın sessiz film döneminde çekilen filmlerin bir daha çekilmesi ya da başka bir gözle sinemaya aktarılması da mümkündür. Bir yönetmen, farklı ülke sinemalarından beslenerek bir filmi kendi sinematografik anlayışıyla ülkesine uyarlayabilmektedir. Yeni bir senaryo yazmak yerine daha önce seyirci tarafından beğenilen, izlenme oranı yüksek olan senaryoyu aslına sadık kalarak yeniden çeken yönetmen gişe başarısını da garanti altına almış olmaktadır. Türkiye’de son yıllarda yeniden çevrilen film sayısında artış görülmektedir. Yeniden çekilen filmlerin Türk halkına hitap edebilmesi noktasında filmlerde yerleşimeler yapıldığı dikkati çekmektedir. Bu bağlamda daha çok Güney Kore’de çekilen filmlerin yeniden çekimleri ülkemize uyarlanmaktadır. Güney Kore ve Türk sineması özelinde bakıldığında her iki ülkenin de toplumsal, sosyal ve ekonomik anlamda benzer süreçlerden geçtikleri ve sinemayı bir toplumsal yansıma aracı olarak kullandıkları tespit edilmiştir.

Mutlu Binark; devlet politikasından kültür politikasına kadar Güney Kore’nin yaşamış olduğu tarihsel gelişimi, medya ve iletişim alanıyla bağdaştırmaktadır. Yaratıcı endüstrilerin (sanat, mimari, müzik, sinema, televizyon, moda vb.) ise bir kültürel diplomasi aracı olduğunun altını çizen Binark, özellikle 1990’lardan sonra bilinçli olarak bu içeriklerin üretildiğini ve küresel çapta bir yayılmanın giderek arttığını ifade etmektedir (Binark, 2019) Güney Kore ve Türkiye’de yaşanan darbeler, sansür, siyasi ve toplumsal sorunlar, ekonomik sıkıntılar gibi olumsuzluklar olmasına rağmen her iki ülke sinemasında benzer konuların işlendiği görülmektedir. Türkiye’deki yönetmen ya da senaristlerin Kore dalgasından etkilenmesi, her iki ülkenin de ekonomik, toplumsal ve sosyal açıdan önemli ve benzer süreçlerden geçtiğinin bir göstergesidir. Ülkeler filmlerini diğer ülkelere ihraç ederek ekonomik anlamda ülkelerine destek olmaktadır. Bu noktada Türk dizi ve filmlerde kazanılan başarıları da göz ardı edilmemesi gerektiğini ve yurtdışında Türk yapımı içeriklerin fazlasıyla ilgi gördüğünü söylemek mümkündür. Türkiye, Amerika’dan sonra en fazla dizi ve film ihraç eden ülkeler arasına girmeyi başarmıştır. Daha öncede belirtildiği gibi ülkeler sinema sektöründe birbirlerinden esinlenmekte ve bu durum yönetmenler tarafından sinema perdesine yansıtılmaktadır.

Bu bağlamda makalede; Güney Kore sinemasının tarihsel gelişimine yer verilmiş, bir ülkede üretilen bir filmin diğer ülke sinemalarını da etkilemesi noktasında sinemanın ekonomi politikasına değinilmiş, yeniden çevrim ve uyarlama kavramları açıklanmış ve yeniden çevrimlerin bir sonucu olan yerleşme konusuna açıklık getirilmiştir. Bu kapsamda makale, Güney Kore yapımı olan “Miracle in Cell No. 7” filminin yeniden çevrim ile Türkiye’ye uyarlanan “7. Koğuştaki Mucize” filminin yerleştirilmesine odaklanmaktadır. Makalede, her iki filmdeki hikâye ve olay örgüsü, karakterlerin benzerlikleri, mekânsal ve zamansal özellikleri, anlatı yapısındaki farklılıklar içerik analizi yöntemi ile incelenmiştir.

## GÜNEY KORE SİNEMASI

Kore, Japonya’nın sömürgeci altında (1910-1945) yıllarca ayakta kalmaya çalışmış, Sovyetler Birliği ve Amerika Birleşik Devletleri’nin boyunduruğu altına girmiştir. 1948 yılında Kore, Kore Cumhuriyeti (Güney Kore) ve Kore Demokratik Halk Cumhuriyeti (Kuzey Kore) olarak ikiye bölünmüştür. 1950-1953 yılları arasında süren Kore Savaşı ile birlikte aynı halkın insanları birbirlerine düşman olmuşlardır. Otoriter rejimin hâkim olduğu ülkede 1961-1993 yılları arasında yaşanan darbeler, askeri yönetimler, suikastlar, meclis kapatmaları, siyasi parti yasaklamaları, sokak gösterileri, baskı ve sansür, istikrarsız sivil idarelerle dolu bir dönem yaşanmıştır. Bu süreçte; 1987 yılında anayasa değiştirilmiş, halka daha özgür bir ortam sağlanmış, önemli reformlar yapılmış, demokraside sivil yönetim meşrulaştırılmış ve 2000’li yıllara gelindiğinde ise Güney Kore teknolojik açıdan önemli başarılarla imza atmış, ekonomik anlamda güçlenmiş ve demokratik bir ülke haline gelmiştir. Ülkenin Güney ve Kuzey Kore olarak ikiye bölünmesiyle ortaya çıkan siyasal ortam, tüm sanatsal faaliyetlerin üretimini etkilemiş ve engellemiştir. Kore sineması da doğal olarak hem ticari hem de anlatı çeşitliliği bakımından kısıtlanmıştır.



Genel olarak Güney Kore sinema anlayışında özgürlük teması egemen olmuştur. Teknik yetersizliklerin olduğu bu dönemde, çekilen filmlerin çoğu Japonlara karşı kahramanlıkları anlatmaktadır (Scognamillo, 1997). Sinema, Japon işgali sırasında ağır sansüre maruz kalmış, iç savaş zamanında ise o ana kadar mevcut sinema arşivi tamamen yok olmuştur. 1945 yılı öncesinde tek bir uzun metrajlı filmi dahi olmayan Güney Kore sinemasının bugün geldiği noktada yönetmenlerin festivallerden önemli başarılar elde ederek dönmesi büyük rol oynamaktadır (Gökşar, 2010). Binark'a göre (2019) bu başarının temelinde sinemaya verilen değer, kültür ve sanata yapılan destekler bulunmaktadır. 1945 yılında Japonların yenilgisinin ardından Güney Kore sineması, Japon etkisinden kurtulmuş ancak Amerika Birleşik Devletleri'nin (ABD) askerî harekâtı sonrası bu ülkenin kontrolü altına girmiştir. Bu dönemde Kore neredeyse yerli yapım gerçekleştirilememiş, bunun yerine Amerikan filmlerini ithal etmiştir. ABD işgali ve Kore Savaşı'nın başlaması sırasında Choi In-gyu'nun çektiği "Hurrah" filmi kayda değer tek film olmuştur (Baştuğ, 2021). Savaş sonrası dönemde çekilen filmler milliyetçilik ruhu taşımaktadır. Dolayısıyla Kore filmlerinde yabancı kavramlar tamamen dışlanmıştır. Yönetmenler filmlerinde Kore'ye özgü yöresel kıyafetler, kutsal törenler, doğal güzellikler, dinî akımlar ve yeni gelişmekte olan Hristiyanlık, ülkede ortaya çıkan sınıfsal çatışmalar gibi olgu ve konulara yer vermişlerdir. 1980'li yıllarda ülkede yaşanan kısmi demokrasi sonrası özellikle Chun Doo Hwan döneminde film yapım ve gösterimleriyle ilgili yasalar çıkmış ve filmler teşvik edilmiştir. Bu ortam sonrası Güney Kore filmlerinde gözle görülür bir artış yaşanmıştır. 1984 tarihli sinema yasası, ülkede bağımsız film yapımcılarının da üretim yapabilmelerinin yolunu açmış, yasanın 1986 yılında yapılan revizyonu, Kore'ye daha fazla film ithal edilmesine izin vermiştir. Bu düzenlemeler hem gösterim hem de yerli film üretimiyle, ülke sinemasının ticari boyutta büyümesini sağlamıştır (Gündel, 2021).

Kore hükümeti, 1988'de iç piyasayı açarak ithal filmlerin önündeki yerel engelleri kaldırmış, 1990'ların başına kadar ulusal sinema sosyal, politik ve kültürel pratiklerle çalışmıştır. Kore sineması, başlangıcından bu yana, Kore tarihindeki belirli sosyal bağamlardan ortaya çıkan melodramların ve toplumsal gerçekliğin sinemasal geleneklerini geliştirmiştir; Japon sömürgeciliği, Güney/Kuzey ayrımı, askerî hükümetler ve katı sansür vb. Ancak, 1993'te demokratik hükümetin yeniden başlamasıyla, Kore film endüstrisi, bu konularla pek ilgilenmemiştir (Yong Jin, 2010). Daha çok popüler kültüre yönelik ve felsefi yönü ağır basan film yapma eğilimi ortaya çıkmıştır. Özellikle melodram türü filmlerin dikkat çektiği görülmektedir. Bu da ileride oluşacak sinema akımının izlerini taşımaktadır (Standish, 1993).

Güney Kore hükümeti, sanatsal etkinlikler yoluyla yetiştirdiği insanlara kültürel mirası aktararak insanların kendi kültürlerinden beslenmelerini sağlamaktadır. İlkokuldan başlayan sanat eğitimleri sonraki hayatlarında önemli bir katkı sunmaktadır (Yi & Kim, 2005). Bu dönemde ulusal filmlere yönelik bir kültür politikası izlenmiş ve ülkede düzenlenen film festivallerine destekte bulunulmuş sonuç olarak da Güney Kore sinemasında yeni kuşak yönetmenler etkili bir dalga oluşturmuştur (Alam, Acar & Yücel, 2005). 1990-1999 yılları arasında film yapanlara çeşitli destekler verilmiştir. Film stüdyolarının kurulması, sinemayla ilgili atölyelerin oluşturulması, senaryo desteğinin verilmesi, yabancı ülkelerden teknik malzemelerin gelmesi ve uluslararası ortak yapımlar bu desteklerden birkaçını oluşturmaktadır. Geliştirilen atölyeler sayesinde Koreli film yapımcıları uluslararası film festivallerinde yapım atölyelerine katılmış ve sinemanın gelişmesine katkı sağlamışlardır. Bu festivale katılan yönetmenler çeşitli düzeylerde uluslararası başarılar elde etmiştir. Binark'ın (2019) aktarımıyla Kültür Bakanlığı bünyesinde bir kültür endüstrisi bölümü kurulmuş ve bütçesi 5,4 Milyar Kore Won'u (64.574.024,58 TL.) olarak belirlenmiştir. Ayrıca bölümün içinde film ve sinemayı destekleme birimi de oluşturulmuştur. Bu destekler sonrası yönetmenlerin festivallerdeki başarılarının da arttığı görülmüştür.

Uluslararası alanda başarı kazanan ilk Kore filmi, Venice Film Festivali'nde ikincilik ödülü alan "Oasis"tir. Yine "Oldboy" (İhtiyar Delikanlı) ise Cannes Film Festivali'nde ikincilik ödülü olarak Kore sinemasına ikinci büyük başarıyı getirmiştir. Kim Ki Duk, 54. Berlin Film Festivali'nde çocuk fahişeliği hakkındaki filmi Samaria ile en iyi yönetmen ödülünü kazanarak önemli bir başarı sağlamıştır (Akkaya, 2020). Bu yönetmenlerin yapımları, 80'lerin sonlarına denk gelen filmler "Güney Kore Yeni Dalgası" olarak ifade edilmektedir. Kore Savaşı sonrasında doğan, savaş sonrası dönemde, çocukluklarını ve gençliklerini yaşayan yönetmenlerin bakış açısı ilk yönetmenlerden oldukça farklıdır (Tunç, 2020). Güney Kore Sinemasının başarısına verilecek en somut ve güncel örneklerden biri de Parazit filmidir. Parazite (Parazit) filmi 2020 yılında 92. Akademi Ödülleri'nde en iyi senaryo, en iyi film, en iyi yönetmen ve en iyi uluslararası film olmak üzere dört dalda Oscar Ödülü kazanmıştır. Bu ödüllerle birlikte Kore sinemasının özellikleri tartışmalara yol açmıştır.

Kore sinemasının sanatsal özelliklerinin başında gelen çekim açıları ve planlara yapılan düzenleme fotoğraf karelerini anımsatmaktadır. Senaryonun işleyişi ve planlar arası geçiş, sinemasal bir özellik oluştururken izleyicinin kendisini filmin içinde bulmasını da sağlamaktadır. Güney Kore sinemasında yıldız isimler film konusunun önüne geçmemekte ve bu da filmde bir denge ve uyumun sağlanmasını desteklemektedir. Kore sinemasına genel olarak bakıldığında kendilerinden önce var olan ve kullanılan sinemasal kuralları yıktıkları ve kendilerine göre kurallar oluşturdukları anlaşılmaktadır. Gökşar'a göre (2010) Güney Kore'deki sinemacılar sinemayı kendilerine göre yorumlamakta ve bazen aşırıya kaçmaktadırlar. Aşk, nefret, intikam, onur, korku, sevgi, ihtiras gibi insana ait tüm duyguların en aşırı uçları filmlerde işlenmektedir. Bazı filmlerden inanılmaz hayat dersleri çıkarılırken bazı filmlerde de hayretler içinde kalınmaktadır (Akkaya, 2020). Kore sinemasının bu özellikleri ilgiyi üzerine çekmiş ve birçok ülkenin sinema sektörü bu filmlerin benzerlerini uyarlamaya girişmiştir. Bu ülkelerden biri de Türkiye'dir. Türkiye'deki yapımcılar Güney Kore dizi ve filmlerinin benzerini üretmeye çalışmışlardır. Bu bağlamda Güney Kore yapımı olan "Miracle in Cell No 7" filminin Türkçe uyarlaması olan "7. Koğuştaki Mucize" filmlerinin içerik analizine geçmeden önce ekonomi politik, uyarlama, yeniden çevrim ve yerleştirme kavramlarının açıklanması gerekmektedir.

### SİNEMANIN EKONOMİ POLİTİĞİ

Ekonomi politik; toplumda var olan kesimlerin üretim esnasındaki sahiplik yapılarını incelemekte ve bu kişilerin toplumsal yapıyı nasıl oluşturduğunu araştırmaktadır. Toplumsal sınıflardan alt yapıyı oluşturanlar, üretim araçlarını yönlendirerek toplumsal oluşumu da şekillendirmektedir (Nikitin, 2006). Ekonomi politik kavramı, genel olarak medyanın diğer sektör veya endüstrilerle olan ilişkisi ve mülkiyet durumuyla ilintilendirilmelidir. Bu bağlamda ekonomi politik kapitalist düzenin ele alınması olarak düşünülmelidir (Aras, 2008). Medyadaki ekonomi politığe bakıldığında ise bu alanda ortaya konan üretimlerin ne türde yapıldığı, ürünlerin izleyici davranışlarını ve gündelik hayatı nasıl etkilediği inceleme konusu olarak ele alınmaktadır. Dolayısıyla medyanın ekonomi politığı, medyanın ortaya koyduğu ürünlerin dağıtım, tüketim ve sosyal ilişkileri anlamına gelmektedir (Bulut, 2009). Ekonomi politik yaklaşımını benimseyenlere göre medya yapıları, kapitalizmin öngörülerine göre şekillenmektedir. Medya kurumları ticari işletme gibi çalışmaktadır. Yapılan haberler, çekilen sinema filmleri vb. eserler her ne kadar kültürel bir yapıya sahipse de onların ekonomik bir değeri bulunmaktadır. Bunlar da bir şekilde üretim koşullarından etkilenmektedir (Öztekin, 2008). Öyle ki Sönmez (2014), medya yapılarının ekonomik kazançla yetinmediklerini bununla beraber ekonomi dışında da imkanların sağlandığını ifade etmektedir. Medya dünyasında ortaya çıkan maddi durumlarla medyadaki pazar ve mülkiyet ilişkileri, ekonomi politığın medyayla ilgilendiği alanlar olarak karşımıza çıkmaktadır (Adaklı, 2001). Ekonomi politik, yalnızca siyaset ve ekonomi boyutuyla değerlendirildiğinde yeterince açıklanmayacak bir alandır. Bu yüzden medyanın mülkiyet yapısı ve denetlenmesi asıl odaklanılması gereken alanlardır (Çaplı, 2002).

Bu anlamda sinemanın politığı de söylenenlerden çok bağımsız değildir. Film üretim süreci, kapitalizmin endüstriyel ürünleri gibi düşünülmelidir. Filmler birer metadır (Wasko, 1999). Yaylagül (2009), sinemanın ekonomi politik içindeki yeri için, arz ve talebin belirleyici olduğunu söylemektedir. Bu anlamda izleyici sinemayı kendine uygun bir şekilde tüketmektedir. Sinema aracılığıyla doyuma ulaşması ve sinemayı etkin bir şekilde kullanması söz konusudur. Böylece endüstriye gerektiğinde yön vermektedir (Dağdaş, Nursen ve Yılmaz, 2018). Bu anlamda sinemanın da politik ve ekonomik bir güç olduğu söylenebilir. Öyle ki Ryan ve Kellner (1997), sinemayı politik ve ekonomik bir güç platformu olarak görmektedir. Çünkü sinemadaki pratikler, sosyal gerçekliğin inşa edilmesinde önemli bir işlev üstlenmektedir ve dünyanın nereye evrileceğini toplumsal kurumların ne şekilde ayakta kalacağını öngören kültürel bir olgudur. Bu açıdan ülkelerin birbirinden etkilenmesi olağan durumdur. Bir ülkede ortaya çıkan bir sanat eseri başka ülkeleri de etkilemektedir. Kuşkusuz bu durum yeniden çevrim konusunu gündeme getirmiştir. Böylece yeniden çevrim esnasında hem ekonomik kaygılar hem de kültürel olgular ya değiştirilmiş ya da aslına sadık kalınmış bir şekilde karşımıza çıkmaktadır.

### SİNEMADA UYARLAMA KAVRAMI VE YENİDEN ÇEVİRİM

Uyarlama, bir sanat alanındaki biçim ve içeriğiyle ortaya konmuş eseri bir başka sanat dalının kendine özgü diliyle farklı şekillerde anlatma ve aktarma anlamını taşımaktadır. Bir resim veya fotoğraftan senaryo ya da öykü yazmak, bir öyküden tiyatro eseri ortaya koymak ve bir filmde farklı bakış açıları deneyerek yeni bir film ortaya çıkarmak uyarlamanın kullandığı yöntemlerdir. Bu açıdan uyarlamayla, yeni biçim ve içeriklerin ortaya konması farklı sanatların birbirini beslemesi ve gelişmesi de

sağlanmaktadır (Cansız, 2011). Uyarlama, farklı bir sanat anlayışıyla hazırlanmış bir metnin (hikâye, roman vb.) senaryolaştırılmasıdır. Bu çalışma esnasında başka sanat eserlerinin sinema sanatına uyarlanmasıdır (Özön, 2010). Erus'a (2005) göre uyarlama, film ve edebiyat arasındaki ilişkinin sonucu olarak çizgi romanın, hikâyenin ve romanın ya da diğer edebî kaynakların sinemaya aktarılmasıyla gerçekleşmektedir.

Bazin'e göre (2007), bir metne sadık kalınmayacağı gibi bir metinden de çok fazla uzaklaşılmalıdır. Bu ikisinin olması durumunda uyarlamada ayrışmalar meydana gelmektedir. Uyarlama istediği kadar kusursuz olsun orijinal kaynağın verdiği anlamı bulamayacaktır. Çünkü sinemaya uyarlanan çalışmalar kültürel farklılıklar nedeniyle eserin benzerini ortaya koyamamaktadır (Büyükyıldırım, 2005). Uyarlamalar yapılırken eser bazen özelliğini kaybetmektedir. Öyle ki yönetmenin tasarladığından farklı izlenimler edinmektedir. Romanda her şey yazarın bakış açısı ve görüşlerine göre aktarılırken filmlerde ise seyircinin arzu ettiğini seçmesi söz konusu olmaktadır (Monaco, 2001). Uyarlama sırasında, asıl eserden üretilen filmin yapım aşamasında esere sadık kalınmadığı önemli bir değerlendirmedir. Bu açıdan uyarlamaları üçe ayırmak gerekmektedir. Bunlar: serbest, sadık ve birebir uyarlamadır. (Jim & Louis, 2001). Serbest uyarlama, edebiyat eserinin televizyon ya da sinemaya uyarlanması sırasında bunun görsel sanatlara göre uygulanmasıdır. Bu uyarlamada eserden farklı bir yol izleyen yönetmen için serbest hareket etme olanağı bulunmaktadır. Yönetmen başarılı bulduğunu eserin içeriğini, malzemesini, biçimini ya da fikrini kendi zihin dünyasında değiştirerek eseri sinema diline çevirmektedir. Bazen öykü ve öyküdeki karakterlerin özellikleri aynı kalsa da eserin dilsel yapısı ise tamamen değişikliğe uğramaktadır (Cansız, 2011). Sadık uyarlamalarda ise uyarlanan eser ile uyarlanmış olan yapım arasındaki gerçekleşen ilişkide kaynak esere sadık kalmak esastır. Yani edebiyat eserini ölçü alarak onu değişik bir tarzla ve anlatım şekliyle yeniden ortaya koyan bir uyarlama şeklidir. Belki de yönetmen için zor olan ve yapması gereken şey eseri ortaya çıkaran kişinin yerine kendini koyabilmesi ve böylece eserin orijinal şeklini koruyabilmesidir (Kale, 2010). Son olarak birebir uyarlama ise sinemanın doğal imkânlarını göz önünde bulundurmadan eserdeki durumların birebir filme uyarlanmasıdır. Burada eser sinemanın bir adım önündedir ve romana sadık olmak adına sinemanın kendi olanakları adeta dışarıda bırakılmaktadır (Tutumlu, 2002).

Günümüz sinemasında eski dönem filmlerin bazı sahnelerinin yeniden ve sıklıkla tekrar edildiği görülmektedir. Bu filmler içinde en dikkat çekenleri farklı yönetmenlerin kült sahneleri olmaktadır. Yeniden üretilen filmlerin başında kült yönetmenlerin ve popüler kültürün bazı filmleri, ilk filmi; yani ilk metni hatırlatmaktadır. Bu nedenle metinlerarasılığın uygulanan birçok yöntemi; özfilmlerarasılık (autosyntes), montaj filmi (film de montage), geri dönüşümlü sinema (found footage), hatırlama (anamnésé), hazır nesne kullanımı (ready-made) ve yineleme (reprise) gibi farklı sinemasal ifadelerle kendine has yeni bir dil ortaya çıkarmaktadır (Uğur, 2012). Yeniden çevrim filmler, daha önce çekilmiş bir filmin senaryosuna dayanmaktadır. Örneğin; ikinci defa aynı yönetmen tarafında çekilen filmler, sessiz film döneminde çekilen filmlerin yeniden üretimi ve başka ülkelerde çekilen filmler bunlara örnek gösterilebilmektedir (Gürkan, 2012). Filmin uyarlanması bir yeniden çevrimdir. Filmin özü ve önceden üretilmiş oyuncular, mizanseniz izleyicisi ve ticari geliriyle bir bütünlük sağlamaktadır (Büyükyıldırım, 2005). Sinemada yönetmen ve yapımcılar, birebir uyarlamalar yaparken kaynak eserde farklı teknikler kullanmaktadırlar (Bazin, 2007). Bu da hikâyenin ya da filmin bir sonraki sürümü için daha fazla malzemenin kullanıldığını göstermektedir. Bu durum, yeniden çevrilen film için tahmin edilemeyen riskler oluşturabilmektedir. Bu nedenle gerek yeniden çekimi gerçekleşen yapımlarda gerekse yeni filmlerde toplumsal anlam ve değer yargıları gizli veya açık bir şekilde işlenmektedir. Yeniden üretilen bu yapımlar toplumun kültüründen etkilenmektedir (Gürkan, 2012). Özellikle Hollywood sinemasının sıkça başvurduğu yeniden yapımlarda kendi kültüründen öğelerin bu yeni filmlerde sıkça gösterildiği görülmektedir. Hollywood, Avrupa ve Uzakdoğu'yu örnek alarak yeniden çevrimlerle, "yerleştirerek" ya da "Amerikanlaştırarak" filmleri genellikle kendi iç pazarına sunmaktadır (Rotha, 2000). Hollywood'un aradığı şey genelde özgün bir öykü, senaryosunun sağlam olması ve tekrar edilebilecek olmasıdır. Bu mantık esas alınarak senaryoda bazı değişiklikler yapılarak ve farklı karakterler eklenerek film, piyasaya sunulmaktadır (Gürkan, 2012). Yapımcılar eleştirilenlerden de destek alarak yeniden çevrim filmlerin sinemaya saygınlık katacağına inanmaktadır. Böylece her türlü eser ya da yapıt, sinemacılar için yeniden çevrim için kaynak oluşturmaktadır (Erus, 2005).

Avrupa sineması, ilk dönemlerde ağırlıklı olarak edebiyat alanından yararlanmışır. 1910'lu yıllarda Hollywood sinemasının büyük yapımcıları, Avrupa'da yapılan bu filmleri yeniden çekmektedir. Bu anlamda Victor Hugo, Lev Nikolayeviç Tolstoy, Dostoyevski ve Dickens'ın yapıtları birçok defa

sinemaya uyarlanmış ve yeniden çekilmiştir. Bir diğer aktarım türü ise gerçek olay ve efsanelerden uyarlama yöntemidir. Kitlesel olaylar, doğal afetler ya da toplumu ilgilendiren efsane ve mitler her zaman sinemacıların ilgisini çekmektedir. Gerçek bir olaydan esinlenen Titanik Gemisi'nin batışı buna örnek gösterilmektedir. Bir başka aktarım türü ise çizgi roman ve roman kahramanlarından yapılan uyarlamadır. Çoğunlukla ikinci sınıf filmler için bir uyarlama kaynağı olan çizgi romanlar, oyuncu kalitesi ve gişe başarısıyla çocuklar için çekilen eserler olmaktan çıkmaktadır. Günümüzde başarılı yapımların üretildiği filmler görsel etkileriyle ve devamlarının yapılmasıyla öne çıkmaktadır. Örneğin; önceleri çizgi roman karakteri olan Süpermen'in devam filmlerinin çekildiği görülmektedir. Bir diğer uyarlama türünün televizyon kaynaklı olduğu bilinmektedir. Özellikle, 1980'lerden sonra sinema için televizyondaki diziler birer yapım örneği olmuştur. Televizyon dizilerinin zamanla beğeni kazanması bu dizilerin sinema filmi olarak karşımıza çıkmasıyla sonuçlanmıştır. Uzay Yolu (Star Trek) filmi Gene Roddenberry tarafından önce televizyon dizisi olarak çekilmiş ardından da sinema filmi olarak izleyicilerin karşısına çıkmıştır. Bununla beraber televizyondaki çizgi film ve canlı gösterilerde bu durumdan etkilenmiştir (Nowlan'dan akt. Büyükyıldırım, 2005). *“Uyarlamalar yapılırken çeşitli çevrim şekilleri bulunmaktadır. Bunlar; sessiz filmde sesli filme uyarlama, sesli filmlerin başka yönetmenler tarafından yeniden çekilmesi, bir filmin kültürel formatının değişmesi, komik ve parodi şeklindeki uyarlamalardır”* (Eberwein, 1998: 29). Özetle, yeniden çevrim; ilk filmin yeniden restorasyonu gibi düşünülmekte ve ilk filmin eksik yönlerinin yeni versiyonda tamamlandığı anlaşılmaktadır (Mazdon, 2000).

### YENİDEN ÇEVİRİMİN BİR SONUCU OLARAK YERLİLEŞTİRME

Yerlileştirmeyle ilgili farklı bakış açıları bulunmaktadır. Giovanni Scognamillo, bu bakış açılarını üçe ayırmıştır. Bunlar: Gerçek uyarlamalar, Türkçeleştirilen konular ve yerlileştirilen temalardır (Scognamillo, 1973). Sesin sinemaya gelmesiyle birlikte Türkiye'deki izleyiciye ulaşmak adına yönetmenler yerlileştirme konusunda öncülük etmişlerdir. Başlangıçta sınırlı da olsa farklı yönetmenler yabancı filmleri yerlileştirmeye çalışmıştır. Bu yapılırken dışardan gelen filmlerin arasına yerli sanatçı ve oyuncuların eklenmesi şeklinde gerçekleşmiştir. Böylece yerli sanatçıların çekimleri ve şarkıları film arasına yerleştirilmiştir (Gürata, 2000). İlk deneme 1931 yılında “Çanakkale Geçilmez” isimli filmle yapılmıştır. Anthony Asquith'in “Tell England” filminin içine yerel sahneler konularak ilk yerlileştirme çabaları başlamıştır (Özön, 2010). Yabancı filmlerin Türkiye'ye getirilmesi 1. Dünya savaşı sonrasında gerçekleşmiştir. Sayı olarak yabancı filmlerin en üst sırasını ABD ve Mısır sineması almıştır (Özön, 2010). Böylece Türkiye'de popüler olacak yerli sinemanın (Yeşilçam) temelleri de atılmıştır. Mısır filmlerinin benzerini yapmaya çalışan yapımcılar sayesinde Mısır filmleri de Ortadoğu'nun Hollywood'u olarak büyümüştür. Yerlileştirmenin büyük çoğunluğunu Mısır sineması oluşturmaktadır (Yılmazok, 2007). Türkiye'de emekleme döneminde olan sinema için Özön (2010), taklit ve kolaycılığa başvurarak sinema anlayışına sahip olmayan bir ortamın doğduğunu söylemektedir. Ona göre sinemanın nasıl yapılacağı bilinmediğinden tesadüfi bir sinema anlayışı hakim olmuştur. Aynı şekilde Kirel'de benzer bir yorumda bulunarak Yeşilçam sinemasının Hollywood filmlerine öykündüğünü ve bu filmleri taklit ederek yerlileştirmeye çalıştığını söylemektedir (Kirel, 2005). Onaran'a göre filmler, Türkiye'de yaşayanların ahlakına uygun şekle getirilmekle birlikte, Mısır filmlerinin de yurda girmesiyle yeni bir melodram furçası başlamıştır (Onaran, 1994). Melodram türü filmlerinin genel beğeni kazanması ve “Avare” filminin başarısı bu ortamın doğmasında etkili olmuştur. Lakin uyarlamalar sadece bir taklit olarak görülmemelidir. Yerlileştirme ve uyarlamaların yerli sinemaya bir nitelik kazandırmasıyla bu tür filmler bizim kültürümüzün bir parçası haline gelmiştir (Akbulut, 2008). Mısır'dan gelen bu filmler 1942 yılında çıkan bir yasayla yasaklanınca filmlerin yerlileştirilmesi de hız kazanmıştır (Özön, 2010).

Son yıllarda dizi ve sinema sektöründe sık sık uyarlamalara başvurulduğu görülmektedir. Türkiye'de filmleri yerlileştirilen ülkelerin başında Güney Kore gelmektedir. Güney Kore başta olmak üzere farklı ülkelerde başarılı olan yapımlar Türkiye'de yeniden uyarlanmıştır. Çok az kişi tarafından bilinmesinin rağmen devam eden süreçte birçok başarılı yapım yerlileştirilmiştir. Güney Kore yapımı olan ancak yerlileştirilen, yerli dizi şeklinde televizyonlarda gösterilen bazı dizileri şu şekilde sıralanabilir: “Hayat Şarkısı”, “Seviyor Sevmiyor”, “Mayıs Kraliçesi”, “İlişki Durumu Karışık”, “Tatlı İntikam”, “Çilek Kokusu”, “Paramparça”, “Yüksek Sosyete”, “No:309”, “Kiraz Mevsimi”, “Güneşi Beklerken” (Binark, 2018). Çoğu zaman yerli dizi olarak algılanan yapımların çoğunlukla yerlileştirildiğini söylemek mümkündür. Diziler dışında yabancı filmlerin de Türkiye'ye uyarlanıp yerlileştirildiği görülmektedir. Güney Kore yapımı olan “Senden Bana Kalan (Baekmanjangja Ui Cheot Sarang)”, “Evim Sensin (Nae

Meorisokui Jiwoogae)", "Sadece Sen (O jik Geu dae man)" ve "7. Koğuştaki Mucize (Miracle in Cell No. 7)" bunlardan sadece birkaçını oluşturmaktadır. Bu yapımların izleyici oranlarına bakıldığında; "Evim Sensin" filmi (2012)<sup>1</sup> 2 milyon 703 bin 241, "Sadece Sen" (2014) 470 bin 134, "Senden Bana Kalan" (2015) filmi 289 bin 778 ve "7. Koğuştaki Mucize" (2019) 5 milyon 362 bin 622 kişi tarafından izlenmiştir (Baştuğ, 2021). İzleyici sayısına bakıldığında çok sayıda sinemasever tarafından izlendiği anlaşılmaktadır. Günümüzde Güney Kore yapımlarına artan ilgi, dizi ve film sektöründe yapım açısından çeşitlenmeye vesile olmuştur. Yerlileştirilen dizi ya da filmlerin Türkiye'de ilgiyle karşılandığı görülmektedir. İzleyici sayıları, bölümlerin uzun soluklu olması, izlenme oranları gibi ölçümler izlenilirliliği ispatlamaktadır. Bu bağlamda, "Miracle in Cell No 7" filminden uyarlanan "7. Koğuştaki Mucize" filmi gerek kültürel öğeleri gerekse diğer özellikleriyle incelenmeye değer görülmüştür.

### "MIRACLE IN CELL NO 7" VE "7. KOĞUŞTAKİ MUCİZE" FİLMLERİNİN ANALİZİ

Makalenin bu bölümünde, Kore yapımı "Miracle in Cell No 7" filmi ile bu filmin yeniden çevrimi; Türk yapımı "7. Koğuştaki Mucize" filmlerinin çözümlemesi yapılırken, yapısalıcı içerik analizi yöntemi kullanılmıştır. Amaç; her iki filmin birbiriyle örtüşen ve ayrışan özelliklerini ortaya koymak ve böylelikle "7. Koğuştaki Mucize" filminin bir yeniden çevrim olarak ne kadar yerli olduğunu tespit etmektir. Her iki film, bir filmi oluşturan temel unsurlar olan, karakterler, zaman, mekan, olay örgüsü ve anlatı teknikleri çerçevesinde karşılaştırılmıştır.

"Yapısalıcı eleştiri, eserin bağımsız bir yapı, bir bütün olduğu anlayışından hareket etmekte ve eserin açıklanmasının ancak kendi yapısıyla mümkün olduğu görüşünü benimsemektedir. "Biçimci eleştiri" veya "nesnel eleştiri" olarak da adlandırılan yapısalıcı eleştiriye göre, her filmin kendine has bir yapısı bulunmakta ve bu yapı çeşitli parçaların bir biçimde birleştirilmesiyle oluşmaktadır. Gösteren ile gösterilenin göstergeye işaret ettiği yapısalıcı çözümlemede film, kendi içinde bütünlüğü olan tamamlanmış bir yapı olarak ele alınmaktadır" (Atabek ve Atabek, 2007: 79). Yapısalıcı analiz, bir filmin yapısına yönelik olarak geliştirilmiş nesnel bir çözümleme yöntemidir. Sadece filme odaklanılan bu çözümleme türünde, filmi oluşturan parçalar; konu, tema, olay örgüsü, kişiler, zaman, mekân ve anlatım biçimleri ele alınır. Ayrıca filmin ortaya çıkmasını sağlayan bu parçaların nasıl bir araya getirildiği ve nelerden faydalandığı ayrıntılı bir şekilde incelenmektedir. Bu analiz aracılığıyla, yönetmenin konuyu ele alış şekli, film öğelerini nasıl işlediği ve biçimlendirdiği çözmeye çalışılmaktadır. Örnek olarak seçilen filmler incelenirken, her iki filmdeki ortak ve farklı unsurlar ortaya konmuş, yeniden çevrim bağlamında bir filmin yeniden çekilirken uğradığı değişiklikler ve yerlileşme serüveni karşılaştırmalı olarak sunulmuştur.

### 7. Koğuştaki Mucize Filminin Künyesi ve Konusu

2019 yılında vizyona giren, yönetmenliğini Mehmet Ada Öztekin'in yaptığı, senaryosunu Kubilay Tat'ın yazdığı, yapımcılığını Sinan Turan ve Saner Ayar'ın üstlendiği, görüntü yönetmenliğini Torben Forsbergin yapmış olduğu filmin oyuncularını; Aras Bulut İynemli, Nisa Sofiya Aksongur, Deniz Baysal, Yurdaer Okur, İler Aksum, Celile Toyon, Mesut Akusta, Sarp Akkaya, Hayal Köseoğlu'dur. 2 saat 12 dakika olan filmin müziklerini ise Hasan Özsüt düzenlemiştir. CJ Entertainment şirketinin dağıtımını yaptığı film, 90.122.26171 TL. gişe hasılatı yapmış ve toplam 5.362.622 syircisiyle tüm zamanların en çok izlenen ilk 10 filmi arasına girmeyi başarmıştır.

7. Koğuştaki Mucize, bir baba-kızın hikâyesini konu edinen bir dram filmidir. Filmin başkahramanı Mehmet Koyuncu, filmdeki adıyla Memo zihinsel engelli biridir. 7 yaşındaki kızı Ova ile aynı zeka yaşına sahip bir babanın uğradığı haksızlık karşısında adalet arayışını konu edinen bir filmidir. Hikâye, 1983 yılında Muğla'nın bir kasabasında geçer. Memo, çobanlık yaparak ailesini geçindirmektedir. Bir gün Ova, bir dükkânın vitrininde bir çanta görür ve babasından çantayı almasını ister ama babasının çantayı alacak kadar parası olmadığından alamaz ve o çantayı bölgenin sıkıyönetim komutanı kendi kızına alır. Olay örgüsünü başlatan bu çanta meselesidir. Memo, kızı Ova ve Fatma Nine kendi hallerinde yaşarken, 23 Nisan günü küçük bir kız çocuğunun ölümüyle hayatları alt üst olur. Ölen küçük kız sıkıyönetim komutanının kızıdır ve onun ölümünün sorumlusu olarak Memo görülür. Olay, bölgenin sıkıyönetim komutanının ailesi ile birlikte ormanda piknik yaptığı ve Memo'nun orada koyunları otlattığı sırada gerçekleşir. Çocuklar Memo'yu görür ve onunla oynamaya başlar. Komutanın küçük kızı Memo ile yakalamaca oynarken çıktığı kayalıklardan düşer ve kafası kayaya çarptıktan sonra denize düşer. Memo peşinden denize atlayarak onu çıkarır ama kız ölmüştür. Kızını Memo'nun kollarında

<sup>1</sup> İzleyici oranları <https://boxofficeurkiye.com/> sitesinden 15.01.2021 tarihinde alınmıştır.

ölu gören komutan Memo'nun kızını öldürdüğünü düşünür ve onun idam edilmesini ister. Memo, her ne kadar suçsuz olduğunu anlatsa da kimse ona inanmaz. İşkence ve kötü muamele gören Memo, mahkemeye çıkarılır ve idam cezasına çarptırılır. İdam cezasına çarptırılan Memo'nun yakınları adaletin sağlanması için uğraşırken, Memo ve kızı Ova'nın tek isteđi birbirlerine kavuşabilmektir. Arkadaşları ve ailesi Memo'nun suçsuz olduğunu bilir ve onu kurtarmanın yollarını ararlar. Filmin sonunda, koğuştan bir mahkumun Memo'nun yerine idam edilmesiyle, baba-kız kavuşur.

#### **Miracle in Cell No 7 Filminin Künyesi ve Konusu**

2013 yılında vizyona giren, yönetmenliğini Lee Hwan-kyung'un yaptığı, senaryosunu Lee Hwan-kyung, Yoo Young Ah, Hwang-sung Kim, Kim Yeong-seok'un yazdığı, yapımcılığını Kim Min-ki ve Lee Sang-hun'un üstlendiđi filmin oyuncuları; Ryu Seung-ryong, Kal So-won, Park Shin-hye, Oh Dal-su, Jung Jin-young, Park Won, Kim Jung-tae, Jung Man-sik, Kim Ki-cheon'dur. 2 saat 7 dakika olan filmin müziklerini ise Lee Dong-jun düzenlemiştir. Next Entertainment World Co. Şirketinin dağıtımını yaptığı film, 80,3 milyon dolar gişe hasılatı yapmıştır. 12.8 Milyon sinema seyircisi sayısı ile Güney Kore'de en çok izlenen filmler arasında 7. sırada yer almıştır.

Filmin başkahramanı Yong-gu, kızını çok seven zihinsel engelli bir babadır. Film, 1997 yılında geçmektedir. Yong-gu, engeli olmasına rağmen kızı Ye-sung ile birlikte mutlu bir şekilde yaşarken Yong-gu işlemediđi bir suçla yargılanmakla karşı karşıya kalır. Filmde her şey Ye-sung'un dükkânda gördüğü sırt çantasını satın almak istemesiyle başlar. Bir gün çantayı almak için dükkâna gittiklerinde çantayı başka bir adamın kendi kızına aldığı görürler Yong-gu onu engellemek ister ama başaramaz. Ertesi gün sırtında o çantayla o kız yanına gelir ve kız onu çantanın satıldığı başka bir mağazaya götürmek istediđini söyler. Yong-gu kızın peşinden giderken kısa bir süre sonra aniden kız yere düşer, başına tuđla düşmüştür. Yong-gu şaşırıp kalır ama hemen ilk yardım eğitimi bildiğinden kızı suni teneffüs yapmaya başlar. Bu sırada oradan geçen bir kadın olayı yanlış anlar ve polisi çağırır. Yong-gu cinayetle ve tacizle suçlanır. Ölen kızın babası da Ulusal Polis Ajansı'nın baş komiseridir. Yong-gu'ya idam cezası verilir ve hapsedilir. Hapishanede beş mahkumla Yong-gu bir hücreyi paylaşır. Bir gün, Yong-gu hapishane çete lideri So Yang-ho'nun hayatını kurtarır. So Yang-ho minnettarlığını elinden geldiğince göstermekte ve Yong-gu'ya her şekilde yardım etmektedir. Yong-gu kızını görmek istediđini So Yang-ho'ya iletir. Beş tutuklu bir mucize gerçekleştirmek için plan yapmaya başlarlar. Ye-sung'u hapishaneye getirmeyi başarırlar ve baba-kız hücrede yaşar ama hapishane yetkilileri tarafından durum fark edilir. Ancak hapishane müdürü Yong-gu'nun suçsuz olduğunu anlar ve kızıyla görüşmesine izin verir. Hatta Yong-gu idam edildikten sonra müdür, kızı evlatlık olarak alır. 5 mahkum ve hapishane müdürü Yong-gu'nun masumiyetini kanıtlamak için ellerinden geleni yaparlar. Fakat baş komiser Yong-gu'yu kızına zarar vermekle tehdit edince, cinyeti kendi yaptığını söyleyerek idama mahkûm edilir. Yong-gu, Ye-sung'un doğum günü olan 23 Aralık'ta ölüm cezasına çarptırılır. Filmde, zamansal olarak bugüne gelinir ve Ye-sung genç bir avukat olarak babasını işlemediđi bir suç için savunur. Babasının yıllar sonra iade-i itibarını almasını sağlar.

**Resim 1:** 7. Koğuştaki Mucize Film Afiş

**Resim 2:** Miracle in Cell No 7 Film Afiş

**Kaynak:** <http://www.beyazperde.com>

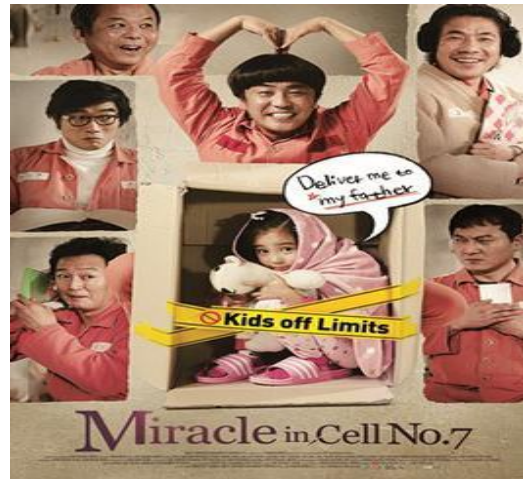

### 7. Koğuştaki Mucize ve Miracle in Cell No 7 Filmlerinin Anlatı Yapısı ve Olay Örgüsü Üzerinden Karşılaştırılması

Her iki filmin, konu bakımından aynı olduğu, olay örgüsü açısından ise farklı olduğu görülmektedir. Her iki filmin başlangıç sahnesi, küçük kızların genç kız olmuş görünüşleriyle açılır. 7. Koğuştaki Mucize filminin açılış sahnesinde Ova, üzerinde gelinliğiyle makyajını yaptığı sırada, odada açık olan televizyondan son dakika gelişmesi olarak verilen haber anonsu ile Türkiye Büyük Millet Meclisi tarafından idam cezasının kaldırıldığı duyulmaktadır. Ova, bu haberi duyunca düşüncelere dalar ve önündeki çekmeceyi açarak hatıra olarak sakladığı bir tabakaya bakar. Miracle in Cell No 7 filminde ise, babasının davasını kazanmış genç bir avukatın haklı gurur ve mutluluğu izleyiciye gösterilmektedir. Her iki filmin açılış sahnesinde hafif buruk ama yine de mutluluk duygusu verilmek istenmiştir. Açılış sahnelerinden sonra, Miracle in Cell No 7 filminde mahkeme salonunda yıllar süren duruşmayı artık sonlandırmak isteyen Ye-sung babasını savunurken görülür ve daha sonra flashbackle geçmişe gidilir; baba ile kızın bir dükkanın vitrinde Sailor Moon adlı çizgi filmi izlediği sahneye geçilir. 7. Koğuştaki Mucize filminde ise açılış sahnesinin hemen ardından flashbackle kızın küçüklüğüne gidilir ve sınıfta Ova'ya öğretmeninin kırmızı kurdele taktığı sahneye geçilir.

Her iki filmde de olay örgüsü, küçük kızların bir dükkanın vitrininde gördükleri çantayı satın almak istemeleriyle başlar. Küçük kız, "Heidi'li çanta" diye koşarak vitrinin önüne geçer, baba da aynı sözleri söyleyip vitrinin önüne koşar. Baba Memo satıcıya ücretini sorar, kafasından hesap yapmaya çalışır. Kız "Çok pahalıymış" der. Satıcı "Olduğu zaman verirsin" der ama Memo, "Babaannem kızar" der. Aynı sahne, Kore versiyonunda da görülür. Diyaloglar nerdeyse aynıdır. Türk versiyonunda 'Babaanne' figürü Türk kültürünü yansıtan bir göstergedir. Kore versiyonunda baba kız baş başa yaşamaktadır, yanlarında kimse yoktur. Küçük kızın annesinden hiç bahsedilmemektedir. Ancak 7. Koğuştaki Mucize filminde küçük kızın annesinin hayatta olmadığı seyirciye yansıtılmaktadır. Her iki filmde çantayı satın almak istediklerinde başka bir adamın kendi kızına çantayı aldığı görülür. Çantayı paylaşamazlar ve her iki sahnede de küçük bir arbede çıkar.

Her iki filmin olay örgüsü de iki babanın, kızlarının beğendiği çantaları onlara verebilme uğruna çantaya sahip olan başka bir kızın peşinden gitmesi ve kızın, kaza sonucu hayatını kaybetmesiyle başlar. 7. Koğuştaki Mucize filminde Memo'nun çantayı satın alamadığı için küçük kız Seda'yı öldürdüğü düşünülerek (Seda kayalıklarda koşarken dengesini kaybedip kafasını kayalıklara çarpar ve denize düşer) cinayetten yargılanmaya başlaması, Miracle in Cell No 7 filminde ise Yong-gu'nun Ye-Sung'un peşinden giderken kızın aniden yere düşüp orada ölmesi, olay yerinden geçen bir kadının ihbar etmesiyle, küçük kıza tecavüz ve cinayetten yargılanması her iki filmin öykülerinin aynı şekilde başladığını göstermektedir. Her iki filmde de babalar, kızları hayata döndürmek uğruna çaba sarf etmiş ama başarılı olamamışlar, zihinsel engelli oldukları için de kendilerini doğru ifade edemediklerinden kendilerini düzgün bir şekilde savunamamışlardır. Aslında hiçbir kötü niyetleri ve amaçları yokken böylesine korkunç bir olayla yargılanmak ve suçu resmen zorla üstlerine almak, üstelik kendi kızlarının kimsesiz kalacaklarını da bilerek hapisaneye düşmeleri iki filmde de seyirciye verilmek istenen benzer duyguları içermektedir. Yerleşme noktasında Türk yapımı olan filmde baba kız diyaloglarında görülen duygusallık, Ova'nın babaannesi, öğretmeni ve babasıyla olan sahnelerdeki konuşmalar izleyiciyi yoğun bir duygu boşalmasına sürüklemektedir. Kore yapımı filmin anlatım dilinde ise komik ve eğlenceli diyaloglara yer verilmesi duygusallığı ağır olan filmin dramatik etkisini biraz da olsa hafifletmektedir. Ancak genel olarak bakıldığında, Kore yapımı olan filmin öyküsünün daha gerçekçi olduğunu söylemek mümkündür. Konu, daha ayakları yere basan bir senaryo üzerine inşa edilmiş ve tamamen realiteye dayandırılmıştır. Babanın idam edilmesi realist bir sonudur. Ayrıca her iki filmde iki babanın da tutuklanma sahnesinde sadece kızlarını düşünmeleri ve 'eve gitmem gerek, eve gidebilir miyim, kızım merak eder' şeklindeki diyaloglar aynıdır.

Aynı işkence sahnelerinin olduğu iki filmde de hem hapisane müdürü tarafından hem de koğuştaki mahkumlar tarafından iki babaya da işkence edilmesi benzerlikler arasındadır. Hatta iki filmde de işkence sahneleri, filmin başrol oyuncularının başlarına çuval geçirilerek tuvalet-banyo gibi bir yerde gerçekleşmektedir. Aynı şekilde suçların zorla üstlerine atılması ve zorla belgeleri imzalatma sahneleri de benzer sahnelerdir. Suçu işlemedikleri halde suçlu durumuna tehdit ve iftira ile düşürülüyorlar. Yine benzer olan sahne ve diyaloglardan baba ve kız arasındaki eğlenceli iletişim şekli örnek olarak verilebilir. 7. Koğuştaki Mucize filminde Ova, "Lingo Lingo" diye seslenir, babası Memo da "Şişeler" diyerek tamamlar. Miracle in Cell No 7 filminde ise Ye-sung "1-2-3" diye içinden sayarken, babası üçte kızına döner, jest ve mimikleriyle komiklikler yaparak onu güldürür. Türk yapımı filmde, "Lingo Lingo Şişeler"

repliği aslında Kilis yöresine ait eğlenceli bir türkünün sözleridir. Bu anlamda bir yerlileştirme olgusundan söz edilebilir.

### **7. Koğuştaki Mucize ve Miracle in Cell No 7 Filmlerinin Karakterler, Zaman-Mekân ve Anlatım Biçimleri Üzerinden Karşılaştırılması**

Her iki filmde başkarakterlerin büyük benzerlikler taşıyan iki karakter olduklarını söylemek mümkündür. Baba rolündeki iki karakter de zihinsel engelli ve bir kız çocuğu sahibidir. Genel olarak iki filmdeki yan karakterlere bakıldığında yine benzerlikler olduğu söylenebilir. Ancak yan karakterlerin bazıları uyarılma ve yerlileştirme kapsamında değişikliğe uğramıştır. İki filmde de yan karakterlerin hepsi birlik olup her iki babaya da yardım etmektedir. Karakterin kişilik özellikleri de benzerlik göstermektedir. Ancak yerlileştirme bağlamında iki film arasındaki karakterlerde farklılıklar mevcuttur. Örneğin; 7. Koğuştaki Mucize filminde, koğuşta bulunan mahkûmlardan biri hafızdır. Koğuştan başka bir mahkûmun intihara meyilli olduğunu öğrenince, ona kendi canına kıymaması ile ilgili nasihatler verirken Nisa suresinin Türkçe mealini okur. Hafız bazı sahnelerde yine din temalı söylemlerde bulunur. Bu sahneler filmde din olgusuna da yer verildiğini göstermektedir. Kore yapımı olan filmde din ile ilgili çok fazla görsele ya da diyaloga rastlanmamaktadır ancak birkaç sahnede dini simgeleyen öğeler bulunmaktadır.

7. Koğuştaki Mucize filminde, Ova'ya babaannesi destek olmaktadır, babaannesi onu hiç yalnız bırakmaz. Annelik görevini babaanne üstlenmiştir. Babaanne, Ova'nın öğretmeninden kendilerine yardımcı olmasını ister. Miracle in Cell No 7 filminde ise Ye-sung yalnız kalmıştır. Her şeyi kendi kendine halletmek zorundadır. Ye-sung bakımevine yerleştirilir. Ye-sung okulda öğretmeninden kendisine yardım etmesini ister. İki film arasındaki fark ise, Türk yapımında küçük kızın yanında hep birileri varken, Kore yapımında kız, tek başına her şeyin üstesinden gelmeye çalışmaktadır. Ancak Ova'nın babaannesi bir süre sonra ölür ve öğretmeni Ova'yı yanına alır, Ova yine yalnız kalmaz. Bu durum; Türklerin bir çocuğu ne olursa olsun yalnız bırakmayarak, ailevi değerlere verdiği önemi vurgulamaktadır. Ova'nın, Ye-sung gibi bakımevine gönderilmemesi bir yerlileştirme göstergesidir.

7. Koğuştaki Mucize filmindeki hapisane sahnelerinden birinde gece olmuştur. Memo, yatağında uzanmış pencereden gökyüzüne bakar. Askorozlu (koğuş ağası) yatağından kalkıp tuvalete doğru gider. Akşam yemekte bağlama çalıp türkü söyleyen mahkûm da yatağından kalkar. Bağlamasını alırken istemeden ses çıkarır. Memo dikkat kesilir. Mahkûm bağlamanın içinden bıçak çıkarır. Askorozlu'nun peşinden tuvalete gider. Askorozlu'ya bıçak çeker. "Sen beni tanımazsın. Beni Hüseyin ağa gönderdi" der ve Askorozlu'ya saldırmaya çalışır. Memo, onu kurtarmak için bıçaklı adama saldırır. Memo'ya bıçak saplanır. Askorozlu adamı öldürmeye çalışır, Memo engeller. Koğuştakiler gelir ve saldırganı yakalar. Memo "Günah günah, yapma, öldürme" der. Askorozlu "Sen nasıl bir adamsın" der. Koğuşta Memo yatağına yatırılır. Mahkûmlar olayı konuşur. Bıçağın bağlama ile geldiğini konuşurlar. Memo'nun canını düşünmeden Askorozlu için feda etmesi konuşulur ve böyle bir adamın suçlu olamayacağı kanısına varırlar. Askorozlu, "Can borcum var, kızını koğuşa getireceğiz. Kızını görecek" diyerek Memo'nun kızına kavuşması için plan yapmaya başlarlar. Askorozlu, görüş günü kendi karısını çağırır. Koğuştan bir adamına da içeri bir çocuk sokacağını söyler ve talimatı verir. Askorozlu'nun iki adamı Memo'nun evine gider. Ova'ya "Lingo Lingo" diye seslenirler, Ova, "Şişeler" diyerek adamların yanına gelir. Adamlar, "Seni babana götüreceğiz" diyerek Ova'yı alırlar. Askorozlu'nun karısı ile birlikte kız hapisaneye gider. Ova, çay dağıtan servis arabasının içinde perdeli bölümde gizlenerek koğuşa götürülür. 7 numaralı koğuşun kapısı açılır. Pencereden dışarı bakan Memo ekrana gelir. Çay servisi arabasının içinden Ova çıkar. Herkes şaşkınlıkla gülerken Ova'yı izler. Ova "Baba" der. Memo, şaşırır, "Ova" der ve baba kız birbirine sınımsız sarılırlar. Bu sahnede koğuş üyelerinin dayanışma içerisinde, birlik ve beraberlik ile baba-kızı bir araya getirmesi sonucu seyircide katarsise erişim sağlanmıştır. Dolayısıyla filmdeki karakterlerle seyirci arasında da bir özdeşlik kurulmuştur.

Miracle in Cell No 7 filminde de bu sahneler ve diyaloglar neredeyse aynıdır. Kore yapımındaki filmde, Yong-gu'nun, koğuş ağasının düşmanı tarafından bıçaklanacağı sırada onun önüne atılması ve kendisinin bıçaklanıp koğuş ağasının hayatını kurtarması ve koğuş ağasının ona yardım etmek istemesi Türk versiyonuyla aynı niteliktedir. Ancak küçük bir farklılık vardır. Kore yapımında bıçaklanma sahnesi mahkûmların hava almak için çıktığı yerde tüm mahkûmların gözü önünde gerçekleşirken, Türk yapımında ise bıçaklanma sahnesi sadece 7 numaralı koğuştakilerin önünde gerçekleşir. Kore yapımında olayın herkesin gözü önünde gerçekleşmesi, gelecek sahnelerde Yong-gu'nun kızına kavuşması için tüm mahkûmların hep birlikte ona yardım edeceğinin bir göstergesidir. Yong-gu'nun idam edilmemesi için hapisanedeki tüm mahkûmların imza kampanyası başlatması örnek sahnelerden biridir. Yine Yong-gu ve kızı hapisaneden kaçacaklarken herkesin onlara yardım etmesi de örnek olarak gösterilebilir. Birlik beraberlik içinde hareket eden ve suçsuz olduğunu bildikleri birinin idam edilmesine razı olmayan bir topluluk mevcuttur. Aynı duygular, 7. Koğuştaki Mucize filminde koğuştaki mahkûmlar ve hapisane müdürü için de geçerlidir. Ayrıca Miracle in Cell No7 filminde baba kızın koğuşta buluşma sahnesinde de küçük bir farklılık vardır. Küçük kız Ye-sung, hapisanedeki mahkûmlar için düzenlenen yılbaşı eğlencesinde sahnede şarkı söylemektedir. O sırada kimse



fark etmeden kız sahneden ayrılır ve küçük bir karton kutuya girip el arabasında koğuşa götürülür. Kızın organizasyon bitmeden geri dönmesi ve servis aracına yetişmesi gerekirken, yetişemez ve Ye-sung koğuşa kalır. Mahkumlar onu saklamaya çalışır. Türk yapımında da aynı şekilde kızı saklamaya çalışırken Memo, kızın yerini söyler. Memo'nun, yalan söyleyemeyen, yardımsever, saf, temiz, melek gibi bir kalbi olduğunu herkes görür. Dolayısıyla zihinsel engelli de olduğundan böyle birinin cinayet işleyemeyeceği aşikârdır. Ayrıca Memo'nun suçsuz olduğunu, kızıyla Tek Gözlü Dev olarak adlandırdıkları bir dağın içinde saklanan kaçak asker kanıtlayabilecektir. Çünkü o asker, küçük kızın denize düşerek öldüğüne şahit olan tek kişidir. Ancak sıkıyönetim komutanı, bu olayın cezasını Memo'ya çekirtmek istediğinden, kaçak askeri şahit olduklarını anlattığı sırada kendi tabancasıyla vurup öldürür ve kaçmaya kalktığı için onu vurduğunu söyleyerek olayı örtbas eder. *Miracle in Cell No 7* filminde de olay, Yong-gu'nun mahkum arkadaşları tarafından aydınlatılmaya çalışılmaktadır. Hep birlikte olayın olduğu gün ne yaşandıysa canlandırma yaparak çözmeye çalışırlar. Bu sahneye kadar küçük kızın ne şekilde hayatını kaybettiği seyirciye gösterilmemektedir. Bu canlandırmalar sonucunda kızın nasıl vefat ettiğini seyirci de anlamış olur. Küçük kızın aslında yerdeki donmuş suya basıp kaydığı ve düşerken elini kaldırdığında bir ipin ucunda duran tuğlaya elinin dolanması sonucu kafasına tuğla darbesi alarak yere düştüğü ve yerden de kafasının arkasına darbe aldığı ortaya çıkar. Yong-gu'nun ilk yardım bilgisine sahip olmasından dolayı kan dolaşımını sağlamak için kızın pantolonun düğmesini açtığı, suni teneffüs ve kalp masajı yaptığı sahneler flashbacklerle gösterilir. Olayın kanıtlanamaması ve baş komiserin Yong-gu'yu kızı Ye-sung'a zarar vermekle tehdit etmesi sonucu Yong-gu suçu üstlenir ve idam cezasından kendini kurtaramaz.

Yong-gu ve Memo karakterlerinin idam sahneleri birbirinden tamamen farklıdır. Çünkü yerli filmde Memo idam edilmez ve Türkiye'den komşu ülkeye kaçırılır. Filmin geçtiği dönem itibariyle de zaten delil karartmalar, sıkıyönetim zamanında yaşanan yargılamalar, ast-üst ilişkileri vurgulanmaktadır. Genel olarak bir dönem filmi havası da verildiği söylenebilir. Kore yapımı filmde ise, 23 Aralık günü yani Ye-sung'un doğum gününde Yong-gu idam edilir. Ye-sung'un üzülmemesi için koğuştakiler parti düzenler. Baba, kızına Ay savaşçısı çantasını hediye eder (çantayı koğuştaki arkadaşları alır), arkadaşları Yong-gu'nun sırtına bir şeyler yazarlar, şakalaşırlar, aslında vedalaşırlar. Bu kadar basit ve eğlenceli bir dille anlatılan idama gitme sahnesinin izleyiciyi çok daha derinden etkileyeceğini söylemek mümkündür. Yong-gu'yu idama götürürlerken Ye-sung yine "1,2,3" diye sayar ve Yong-gu koşarak gelir kızına sarılır, bu son sarılışları olur. Kore yapımı filmde, gerçekliğin ön planda olduğu bir senaryo ve daha realist bir son görülmektedir. Her ne kadar zihinsel engelli birini bu şekilde yargılamak çok gerçekçi olmasa da filmin mutlu sonla bitirilmemesi daha realist bir yapım olduğunu gözler önüne sermektedir. 7. Koğuştaki Mucize filminde ise Memo'nun yerine koğuştan bir başka mahkûm (Yusuf) idama götürülür. Bu durumun gerçekleşmesini sağlayan hapisane müdürü ve hapisane komutanıdır. Çünkü onlar Memo'nun suçsuz olduğuna inanır ve baba ile kızın kavuşmasına vesile olurlar. Bu noktada Yusuf'un Memo'nun yerine geçerek idama yürümesi tamamen bir yerleşime özelliği taşımaktadır. İdam giden Yusuf ile Hafız arasında geçen diyaloglarda dini temsil eden cümleler sarf edilmektedir. Ağırıklı olarak din temalı diyaloglar filmin yerleşmesine neden olmaktadır. Film, sadece hikâye açısından uyarılama gibi gözüke de hikâye dışında eklenen her şeyin filmi başka bir filme dönüştürdüğünü söylemek mümkündür. Yusuf'un, Memo'nun yerine idam edilmesi çok basit bir olaymış gibi yansıtılsa da aslında plan ve programla yürütüldüğü görülmektedir. Hapisane müdürü, Yusuf'un hapisanede çıkan kargaşada firar ettiğini belirten bir belgeye mühür vurur. Böylece idam edilen Yusuf'un firari olduğu resmi kayıtlara geçer. İdam edilen kişinin de Memo olduğu kayıtlara düşülmüştür. Yusuf'un ölüme kendi rızasıyla gitme arzusu ise kendi kızını başkalarına inanarak öldürmesinden ve bu yüzden kendini cezalandırmak istemesinden kaynaklanmaktadır. Böylece hem kendi kızı ile diğer dünyada buluşacak hem de bu dünyada Memo ve Ova'yı kavuşturacaktır. Filmin sonunda, seyirciyi yine katarsise ulaştıran sahnede Ova ve Memo kavuşur. Memo, askeri araçla hapisane müdürü ve komutanı tarafından evine getirilir. Memo, askeri aracın arkasından kafasını uzatarak, "Lingo lingo" diye haykırır, Ova, "Şişeler" diyerek babasına doğru koşar ve baba kız birbirine sınıksız sarılır. Her iki filmin sonu birbirinden tamamen farklı olmasının yanı sıra Türk yapımı olan filmin genelinde yerleşime olgusu göze çarpmaktadır.

Genel olarak her iki filmde zamansal farklılıklar mevcuttur. Kore versiyonu filmde olay örgüsü şimdiki zamanda, yani filmin gösterime girdiği dönemde ilerlemektedir. Ancak film, Avukat Ye-sung'un babasına ait Şubat 1997 tarihli mahkeme dosyasını açmasıyla başlar ve 23 Aralık 1997'de Yong-gu'nun idam edilme tarihine kadar geçmişten sahnelerle devam eder. Filmin sonunda ise davanın görüldüğü yer ve zamana dönülür. Türk yapımı filmde ise zamansal açıdan çok büyük farklılıklar vardır. Öykü, 14 Temmuz 2004 tarihinde başlar ancak şimdiki zamanda devam etmez, Ova'nın ilkökul çağına yani 1983 yılına dönülür. Türkiye'de 1980'li yıllar siyasi ve askeri açıdan önem arz etmektedir. Filmin zamanına bakıldığında Türkiye'de ordunun yönetime el koyduğu 12 Eylül 1980 darbesi üzerinden birkaç yıl geçtiği görülmektedir. Ayrıca Türkiye'de idam cezası 1984 yılından sonra kaldırılmıştır. Bu durum seyircide zamansal gerçeklik algısını da oluşturmaktadır. Yine filmde vurgulanan tarihlerden birisi de 23 Nisan 1983 Ulusal Egemenlik ve

Çocuk Bayramı'dır. Milli bayram kutlamasına yer verilmesi filmde anlatı yapısını yerlileştirilmektedir. 7. Koğuştaki Mucize filminde askeri otoritenin bireyler üzerindeki etkisinin sürdüğü siyasal bir ortam hakimdir. 1980 darbesinin izlerinin görüldüğü filmde dönemin atmosferine uygun düzenlemeler yapılmış ve seyirciye yansıtılmıştır. Bu açıdan yeniden çevrimi yapılan film zamansal anlamda yerlileştirilmiş ve zamansal değişimle birlikte her iki filmdeki olaylar farklılık göstermiştir. Zamansal değişikliklere diyaloglar da eklenmiştir. Her iki filmde karakterler arasında geçen diyaloglara bakıldığında yine yerleşmenin tespiti söz konusudur. Daha önce de değinildiği gibi baba-kız birbirlerine "Lingo Lingo Şişeler" şeklinde seslenirken yerlileştirilen izleri görülmektedir. Bir başka örnek ise Kore yapımı olan filmde hapishane bir okula benzetilirken, Türk yapımı olan filmde hastane benzetmesi yapılır. Bu doğrultuda senaryodaki metinlerde ve sahnelerde de değişiklikler söz konusudur. Uyarlama yapılan aslında sadece hikâyedir ki o bile değişikliğe uğramıştır.

İki filmi mekânsal açıdan incelemek gerekirse, Türkiye'ye uyarlanan filmde mekan olarak Muğla'da bir Ege kasabası tercih edilmiştir. Ayrıca cezaevleri, mahkeme salonları, ilköğretim okulu gibi kamusal alanlar ile birlikte Ova ve Memo'nun yaşadıkları ev yerlileştirilen mekânlar arasındadır. İki film arasında mekân açısından çok fazla bir değişiklik görülmemiştir. Hapishane ana mekândır. Diğer mekânlar ise değişiklik göstermektedir. Ancak Kore versiyonunda ana mekan olan hapishanenin, Türk yapımı filme kıyasla daha soğuk, bakımsız, hijyenik olmayan, penceresiz, karanlık, rahatsız ve mahkûmların zor sığıdığı dar odalardan ibaret olduğu göze çarpmaktadır. Ayrıca koğuşların iç mimarisi de farklılık göstermektedir. Türk versiyonda ranzalar, masalar, sandalyeler kullanılırken Kore yapımında mahkûmlar yerde yatmayı, oturmayı ve yemek yemeyi tercih etmektedir. Türk yapımı filmde, koğuştaki duvarlara asılan Türk bayrakları, Ferdi Özbek ve Fenerbahçe posterleri yerlileştirilen örneklerdir. Ayrıca Kore yapımında hapishanede giyilen tek tip üniforma uygulaması da farklılıklardan birisidir. Türk versiyonda mahkûmlar kıyafet konusunda serbest bırakılmışlardır. Bu farklılık da bir yerlileştirme değildir.

Son olarak, her iki filmin son sahnelerinde çok büyük farklılıklar tespit edilmiştir. *Miracle in Cell No 7* filminde, baba-kız kavuşamaz ancak kızı, babasının yıllar sonra avukatlığını yapar. Babasının suçsuz olduğunu ispatlamasıyla kız kendi dünyasında babasıyla kavuşmuş olur. Son sahnede duruşmayı kazanan Ye-sung, dışarı çıktığında babası ve kendisinin küçüklüğünü balona binmiş gökyüzünde sonsuzluğa uçarlarken hayal eder. Küçük bir kızken babasıyla balona binip gökyüzüne çıktıklarında hapishane duvarlarındaki tel örgülere takılarak uçamadıkları ve yakalandıkları günün acısını çıkarır gibi gökyüzünde mutlu bir şekilde süzülürler. 7. Koğuştaki Mucize filminde ise Memo ve Ova tekne ile denizde maviliklere doğru yol alırlar. Balon ve deniz, sonsuzluk ve özgürlüğü imgelemektedir. Her iki filmin de mutlu bittiğini söylemek mümkündür. Ye-sung davayı kazanmanın haklı gurur ve mutluluğunu yaşarken, Ova babasından hiç ayrılmayacak olmanın sevinci içerisinde.

## SONUÇ

Sinema ortaya çıktığı ilk yıllardan itibaren diğer sanat dallarından etkilenmiştir. Edebiyattan tiyatroya kadar geniş bir yelpazede kendine yer edinmiştir. Nitekim ülkeler de birbirinden etkilenmiş, örneğin Hollywood'da çekilen bir film uyarlama yoluyla başka bir ülkede yeniden çekilmiştir. Hollywood'dan Bollywood'a, Avrupa'dan Türkiye'ye, Arjantin'den Mısır'a kadar aynı filmler yeniden üretim ile tekrar çekilmiştir. Yeniden çevrim, kültürlerarası bir etkileşimi ortaya koymaktadır. Filmlerin yeniden çekilerek farklı kalıpların dışına çıkılması, sinemasal metinlerin uyarlama yapılarak zenginleştirilmesi, farklı ülkelerin kültürel, ekonomik, siyasi, sosyal yönlerinin filmlere yansıtılması yeniden üretimin bir sonucudur.

Bir uyarlama şekli olan yeniden çevrim, biçimsel olarak bir yeniden yaratımdır ve biçim, her aktarma denemesinde değişikliğe uğramaktadır. Kimi zaman yeniden çevrim, ilk filmin önüne geçmekte, ikinci olma özelliğini yitirmekte, ekonomik alanda daha büyük bir başarı elde edebilmektedir. Yeniden çevrimler, aynı yönetmen tarafından iki kere çevrilen filmler, sessiz filmlerin sesli çevrimleri, aynı karakterlerin yeni maceralarına dayanan devam filmleri, daha önceki Hollywood filmlerinin yeniden çevrimleri ya da Hollywood dışındaki sinemalardan yaptığı yeniden çevrimleri gibi daha önce var olan bir senaryoya dayanan filmler olmaktadır. Farklı ülke sinemalarından yapılan yeniden çevrimler, farklı konulara adım atmak için denenmiş ve sınanmış ekonomik girişimler olmaktadır. Yeniden çevrim sayesinde yapımcılar gişede daha önce başarılı olmuş bir filmi üretmek ticari açıdan risk almamaktadır.

Son yıllarda artan film uyarlamaları, sinemada yeniden çevrim ve yerlileştirme kavramlarını da gündeme getirmiştir. Yerlileştirme, aslında Türk sinemasında 1960'lı yıllardan beri kullanılan bir kavramdır. Batı'da çekilen ve büyük beğeni toplayan filmlerin Türkçeleştirilerek yeniden çekimi yapılmış ve hatta bazı filmler birkaç yönetmen tarafından oyuncular değiştirilerek defalarca çekilmiştir. Türkiye'de çekilen filmlerin senaryosunda, uyarlama yapılan senaryodan çok daha farklı sinemasal metinler görülmektedir. Daha gelenekçi, manevi değerlerin, millî duyguların ön planda olduğu ve Türkçe betimlemelerin yer aldığı, duygusal anlamda seyirciyi çok daha fazla etkileyen filmlerin üretildiğini söylemek mümkündür.

Bu çalışma kapsamında, Kore sineması, uyarlama, yeniden üretim ve yerleşme kavram ve konularına yer verilerek Miracle in Cell No 7 ve 7. Koğuştaki Mucize filmlerinin yapısal eleştiri perspektifinden içerik analizi yapılmıştır. Analiz sonucunda iki film arasında konu ve olay örgüsü anlamında büyük değişiklikler olmasa bile konunun anlatı yapısında farklılıklar olduğu tespit edilmiştir. Güney Kore yapımı olan filmde Türkiye'ye uyarlanan filmin, yeniden çevrim noktasında değişikliğe uğradığı sonucuna varılmıştır. Yeniden üretimi yapılan senaryoya, yerleşme anlamında yeni karakterler, diyaloglar, masalsi anlatılar, metaforlar, dinî imgeler ve daha derin duygular eklendiği görülmüştür. Bu açıdan, yeniden çekim sürecinin gerçekleştirilmesi esnasında kaynak alınan eserin değiştiği ve yeni biçim içinde tekrar sunulduğu söylenebilir.

#### **Yazarlık Katkısı**

Bu çalışma tek yazarlı olarak yürütülmüştür.

#### **Etik Kurul Onay Bilgileri**

Bu çalışmanın verileri doküman incelemesi tekniği ile toplanmıştır. Bu sebeple etik kurul onayı gerektirmemektedir.

#### **KAYNAKÇA**

- Adaklı, G. (2001). Yayıncılık Alanında Mülkiyet ve Kontrol. (Editörler: G. Adaklı, B. Keşanlıoğlu ve S. Çelenk). *Medya Politikaları* İçinde. Ankara: İmge Kitabevi.
- Akbulut, H. (2008). *Kadına Melodram Yakışır / Türk Melodram Sineması'nda Kadın İmgeleri*. İstanbul: Bağlam Yayıncılık.
- Akkaya, A. (2020, Eylül 30). *Geçmiş Hatalardan Beslenen Kore Sineması*. <https://sanatkaravani.com:https://sanatkaravani.com/gecmis-hatalardan-beslenen-kore-sineması/> adresinden 12.12.2021 tarihinde erişildi.
- Alam, M.; Acar, M. ve Yücel, F. (2005). *Güney Kore Sineması: Aynı Filmede Birçok Türü Bir Araya Getirebilen Bir Sinema*. İstanbul: Boğaziçi Üniversitesi Mithat Alam Film Merkezi Söyleşi, Panel ve Sunum Yıllığı.
- Aras, Ö. (2008). Türk Basınında Mülkiyet ve Sahiplik Yapısı Bağlamında Özelleştirme Uygulamaları: Ciner Medya Grubu, (Yayınlanmamış Yüksek Lisans Tezi), (Danışman: Prof. Dr. Nazife Güngör), Ankara: Gazi Üniversitesi, Sosyal Bilimler Enstitüsü.
- Atabek, G. S. ve Atabek, U. (2007). *Medya Metinlerini Çözümlemek*. Ankara: Siyasal Kitabevi.
- Baştuğ, B. (2021, Eylül 29). <https://www.besiktas.com.tr:https://www.besiktas.com.tr/yazarlar/bugurcan-bastug/gecmisten-gunumuze-guney-kore-sinemasinin-yukselisi/233> adresinden 12.12.2021 tarihinde erişildi.
- Bazin, A. (2007). *Karışık Sinemanın Savunulması, Sinema Nedir?* (Çev. İ. Şener). İstanbul: İzdüşüm.
- Binark, M. (2018). Romantik Düşler Fabrikası Kore Dramalarından Kore Hükümetinin Kültür Politikasına. *Varlık Dergisi*, Ağustos, 85(1331), 75-80.
- Binark, M. (2019). Güney Kore Hükümetlerinin Kültür Politikaları ve Sinema. M. Binark içinde, *Kültürel Diplomasi ve Kore Dalgası "Hallyu"*. Ankara: Siyasal Kitabevi.
- Bulut, S. (2009). Giriş. (Ed. S. Bulut). *Sermayenin Medyası Medyanın Sermayesi* İçinde (s.). Ankara: Ütopya.
- Büyükyıldırım, E. (2005). *Çağdaş Hollywood Sinemasında Avrupa Filmlerinin Yeniden Çevrimi*, (Yayınlanmamış Yüksek Lisans Tezi), (Danışman: Yrd. Doç. Dr. Nejat Ulusay), Ankara: Ankara Üniversitesi Sosyal Bilimler Enstitüsü.
- Cansız, A. B. (2011). Edebiyat Eserlerinden Romanın Sinema ve Televizyona Uyarlanması ve Değişen Anlatım Dili, (Basılmamış Uzmanlık Tezi), (Danışman: Zeynep Arzu Demirel), Ankara: T.C. Radyo ve Televizyon Üst Kurulu.
- Çaplı, B. (2002). *Medya ve Etik*. Ankara: İmge Kitabevi.
- Dağdaş, E.; Nursen, A. ve Yılmaz, Ç. (2018). Sinemanın Ekonomi Politikası: 2016 Verileri Üzerine Bir Değerlendirme. *TRT Akademi*, 3(5), 186-218.
- Eberwein, R. (1998). Remakes and Cultural Studies. (Editörler: A. Horton ve S. Y. McDouga). *Play it again, Sam* İçinde (s. 0-0). ABD: University of California Press.
- Erus, Z. Ç. (2005). *Romandan Sinemaya Uyarlamalar: Teori ve Tarihine Kısa Bir Bakış, Amerikan ve Türk Sinemalarında Uyarlamalar*. İstanbul: Es Yayınları.
- Gökşar, Ö. A. (2010). Kore Sineması ve Hollywood ve Yeniden Çevrim'e Yöneliş: Siwora-The Lake House Filmlerinin Karşılaştırılması. (Yayınlanmamış Yüksek Lisans Tezi), (Danışman: Doç. Dr. Nigar Pösteki), Kocaeli: Kocaeli Üniversitesi Sosyal Bilimler Enstitüsü.

- Gündel, N. (2021). Zamanın ve Mekânın Dönüşümüyle Güney Kore Sinemasından Türk Sinemasına Yeniden Çevrim: Miracle in Cell No.7 (2013) ve 7. Koğuştaki Mucize (2019) Filmleri. *Selçuk İletişim Dergisi*, 14(4), 1696-1726.
- Gürata, A. (2000). Türkiye’de Mısır Sineması. *İletişim*, 0(7), 173- 194.
- Gürkan, H. (2012). Hollywood Sinema Endüstrisinin “Yeniden Çekim” Filmlerle İlgisi ve Japon Korku Filmi ‘Ringu’ nun Yeniden Çekim Versiyonu ‘Ring’de Kültürel Dönüşümü. *Erciyes İletişim Dergisi*, 2(3), 2-22.
- Jim, G. ve Louis, L. (2001). Writing, Understanding Movies, Ontairo, Pearson Education Canada. *Education Canada*, 0(0), 405-409.
- Kale, Ö. (2010). Edebiyat Sinema İlişkisi. *Uluslararası Sosyal Araştırmalar Dergisi*, 3(14), 266-275.
- Kırel, S. (2005). *Yeşilçam Öykü Sineması*. İstanbul: Babil Yayınları.
- Mazdon, L. (2000). *Encore Hollywood: Remaking French Cinema*. London G: BFI Publishing.
- Monaco, J. (2001). *Sinema ve Roman, Bir Film Nasıl Okunur?* (Çev. E. Yılmaz). İstanbul: Oğlak Yayıncılık.
- Nikitin, P. (2006). *Ekonomi Politik*. Ankara: Eriş Yayınları.
- Onaran, A. Ş. (1994). *Türk Sineması*. İstanbul: Kitla Yayınları.
- Oylum, R. (2020, Eylül 29). [www.gazeteduvar.com.tr/yazarlar](http://www.gazeteduvar.com.tr/yazarlar). [gazeteduvar.com.tr: https://www.gazeteduvar.com.tr/yazarlar/2019/12/28/oscar-koreye-ugrar-mi](http://www.gazeteduvar.com.tr/yazarlar/2019/12/28/oscar-koreye-ugrar-mi) adresinden 20.09.2021 tarihinde erişildi.
- Özön, N. (2010). *Türk Sineması Tarihi 1896-1960*. İstanbul: Doruk Yayıncılık.
- Öztekin, H. (2008). Haber Üretim Sürecinde Medyanın Ekonomi Politikği: Star Gazetesi Örneği. *İstanbul Üniversitesi İletişim Fakültesi Dergisi*, 0(32), 129-144.
- Rotha, P. (2000). *Sinemanın Öyküsü*. (Çev. İ. Şener). İstanbul: İzdüşüm Yayınları.
- Ryan, M. ve Douglas, K. (1997). *Politik Kamera: Çağdaş Hollywood Sinemasının İdeolojisi ve Politikası*. Ankara: Ayrıntı Yayınları.
- Scognamillo, G. (1973). Türk Sinemasında Yabancı Uyarlamalar. *Yedinci Sanat İçinde* (s.61-73).
- Scognamillo, G. (1997). *Dünya Sinema Sanayii*. İstanbul: Timaş Yayınları.
- Sönmez, M. (2014). Düünden Bugüne Türkiye’de Medyanın Ekonomi Politikği. (Editörler: E. Arslan ve B. Çoban). *Medya ve İktidar İçinde* (s. 86-102). İstanbul: Evrensel Kültür Kitaplığı.
- Standish, I. (1993). Korean Cinema and the New Realism: Text and Context. *EastWest Film Journal*, 2(7), 54-80.
- Tunç, E. (2020, Ekim 30). [www.beyazperde.com](http://www.beyazperde.com). <https://www.beyazperde.com/dosyalar/sinema/dosya-3981/> adresinden 20.10.2021 tarihinde erişildi.
- Tutumlu, R. (2002). Anlatı Biçimi Açısından Roman-Sinema Etkileşimi ve Bir Uygulama: Anayurt Oteli. (Yayınlanmamış Yüksek Lisans Tezi), (Danışman: Yrd. Doç. Dr. Süha Oğuzertem). Ankara: Bilkent Üniversitesi Ekonomi ve Sosyal Bilimler Enstitüsü Türk Edebiyatı Bölümü.
- Uğur, U. (2012). Sinemada Metinlerarasılık/Göstergelerarasılık Uygulamaları. (Yayınlanmamış Yüksek Lisans Tezi), (Danışman: Doç. Dr. A. Muhammet Bayraktaroğlu), Isparta: Süleyman Demirel Üniversitesi Güzel Sanatlar Enstitüsü.
- Wasko, J. (1999). The Political Economy of Film. (Editörler: T. Miller ve R. Stam). *A companion to Film Theory İçinde* (s. 221-233).
- Yaylagül, L. (2009). Sinemanın Ekonomi Politikği. (Ed. S. Bulut). *Sermayenin Medyası Medyanın Sermayesi: Ekonomi Politik Yaklaşımlar İçinde* (s. 149-185). Ankara: Ütopya.
- Yılmazok, L. (2007). Türk Sinemasının Ulusal Karakterini Etkileyen Öğeler ve Seyirci-Sinema İlişkisi, (Yayınlanmamış Yüksek Lisans Tezi), (Danışman: Prof. Dr. Sami Şekeroğlu), İstanbul: Mimar Sinan Güzel Sanatlar Üniversitesi Sosyal Bilimler Enstitüsü.
- Yi, S. D. ve Kim, H. S. (2005). A Movement Toward Eastern Ethnocentric Art Education: The Value of Korean Art and Cultural Heritage. *Art Education*, 2(58), 18-24.
- Yong Jin, D. (2010). Critical Interpretation of Hybridisation in Korean Cinema: Does the Local Film Industry Create “The Third Space”? *Javnost-The Public*, 1(17), 55-71.



# Asya Studies

Academic Social Studies / Akademik Sosyal Arařtırmalar  
Year: 6 - Number: 19 p. 179-188, Spring 2022

## Orta Gelir Grubu Ülkelerde Gelir Yakınsaması: Phillips Sul Kulüp Yakınsama Analizi\*

*Income Convergence in Middle Income Countries: Phillips Sul Club Convergence Analysis*

DOI: <https://doi.org/10.31455/asya.1023118>

Arařtırma Makalesi /  
Research Article

Makale Geliř Tarihi /  
Article Arrival Date  
**14.11.2021**

Makale Kabul Tarihi /  
Article Accepted Date  
**13.02.2022**

Makale Yayın Tarihi /  
Article Publication Date  
**29.03.2022**

### Asya Studies

Dr. Öğr. Üyesi Burcu Yılmaz Şahin  
Giresun Üniversitesi, İktisadi ve  
İdari Bilimler Fakültesi, İktisat  
Politikası Anabilim Dalı,  
[burcu.sahin@giresun.edu.tr](mailto:burcu.sahin@giresun.edu.tr)

ORCID ID

<https://orcid.org/0000-0002-2520-7804>

\* "COPE-Dergi Editörleri İçin Davranış Kuralları ve En İyi Uygulama İlkeleri" beyanları: Bu çalışma için herhangi bir çıkar çatışması bildirilmemiştir. Bu çalışma için etik kurul onayı gerekmektedir.

#### Öz

Ülkeler arasındaki gelişmişlik sorunu uzun zamandır araştırılan bir konudur. Küresel olarak ele alınması gereken bu sorun, ülkeler arasında yakın zamanda ve gelecekte yaşanacak eşitsizliğin azalıp azalmayacağı hakkında soruları gündeme getirmektedir. Gelir farklılıkları iktisadi kalkınma sürecinde önemli bir sorun olmaktadır. Ülkeler arasında kişi başına GSYİH karşılaştırmalarında ülkeler arasında kişi başına GSYİH'de bir yakınsama olup olmadığı sorusuna da cevap aramaktadır. Ekonomik yakınsama, fakir ekonomilerin kişi başına gelirlerinin zengin ekonomilere göre daha hızlı büyüme eğiliminde olacağı, tüm ekonomilerin zamanla kişi başına çıktı açısından birbirine yakınlaşacağı hipotezini ifade eder. Yakınsama kavramında üç farklı hipotez ileri sürülmektedir. Mutlak yakınsama hipotezi, başlangıçtaki yapısal özellikleri veya kişi başına düşen GSYİH seviyeleri ne olursa olsun, kişi başına GSYİH'nin uzun vadede ortak bir sabit duruma yakınsadığını öne sürer. Koşullu yakınsama hipotezi aynı zamanda ortak bir durağan duruma yakınsamanın başlangıç düzeylerinden bağımsız olarak yalnızca ortak yapısal özellikleri (demografi, politika, coğrafya vb.) paylaşan ülkeler arasında gerçekleştiğini varsayar. Son olarak, kulüp yakınsama hipotezi, benzer başlangıç koşullarına sahip ve yapısal özellikler açısından özdeş ülke gruplarının ortak bir durağan duruma yakınsadığı bir durumu tanımlar. Kulüp yakınsamada, çoklu dengeler mevcuttur ve ülkelerin başlangıç seviyeleri aynı durağan durumda ise bu dengelerden birine ulaşabilirler.

Çalışmada, yakınsama analizi 92 orta gelir grubu ülke için 1990-2020 dönemini kapsayan yıllık kişi başına gelir verisi kullanılarak gerçekleştirilmiştir. Phillips Sul yöntemiyle yapılan analiz sonucunda 92 ülkenin tamamı arasında yakınsama tespit edilmemiş, kulüp mantığıyla 92 ülkenin toplam 2 alt kulüp oluşturduğu tespit edilmiştir.

**Anahtar Kelimeler:** Orta Gelir Grubu Ülkeler, Yakınsama, Phillips Sul Analizi, Kulüp Yakınsama Analizi, Gelir Yakınsaması

#### Abstract

*The problem of development between countries is a subject that has been researched for a long time. This problem, which should be handled globally, raises questions about whether the inequality between countries will decrease in the near future and in the future. Income disparities are an important problem in the economic development process. It also seeks to answer the question of whether there is a convergence in GDP per capita between countries in comparisons of GDP per capita. Economic convergence expresses the hypothesis that per capita incomes of poor economies will tend to grow faster than rich economies, and that all economies will converge to each other in terms of per capita output over time. Three different hypotheses are put forward in the concept of convergence. The absolute convergence hypothesis proposes that GDP per capita converges to a common steady-state equilibrium in the long run, regardless of its initial structural characteristics or per capita GDP levels. The conditional convergence hypothesis also assumes that convergence to a common steady state occurs only between countries that share common structural features (demography, politics, geography, etc.), regardless of their initial level. Finally, the club convergence hypothesis describes a situation where groups of countries with similar initial conditions and structurally identical converge to a common steady-state equilibrium. In club convergence, there are multiple equilibria and countries can reach one of these equilibria if their starting levels are at the same steady-state.*

*In the study, convergence analysis was carried out for 92 middle-income countries using annual per capita income data covering the period 1990-2020. As a result of the analysis made with the Phillips Sul method, no convergence was detected between all 92 countries, and it was determined that 92 countries formed a total of 2 sub-clubs with the club logic.*

**Keywords:** Middle-Income Countries, Convergence, Phillips Sul Analysis, Club Convergence Analysis, Income Convergence

#### Citation Information/Kaynakça Bilgisi

Yılmaz Şahin, B. (2022). Orta Gelir Grubu Ülkelerde Gelir Yakınsaması: Phillips Sul Kulüp Yakınsama Analizi. *Asya Studies-Academic Social Studies / Akademik Sosyal Arařtırmalar*, 6(19), 179-188.

## GİRİŞ

Gelişmiş ve gelişmekte olan ülkeler arasındaki eşitsizlik sorunu uzun zamandır bilim insanlarının çalışma konularındandır (Barro ve Sala-i-Martin, 1992; Baumol, 1986). Bu küresel eşitsizliğin nedeni, bazı ülkelere zenginlik getiren Aydınlanma ve Sanayi Devrimi olarak görülmektedir (Deaton, 2014; Piketty, 2014). Küresel olarak ele alınması gereken bu sorun, ülkeler arasında yakın zamanda ve gelecekte yaşanacak eşitsizliğin azalıp azalmayacağı hakkında soruları gündeme getirmektedir. Ülkeler arasında kişi başına Gayri Safi Yurtiçi Hasıla (GSYİH) karşılaştırmaları temel olarak iki soruya odaklanmıştır: Ülkeler arasında kişi başına GSYİH'de bir yakınsama var mı ve kişi başına GSYİH'deki büyümeyi hangi faktörler daha iyi açıklar? En genel görüş ekonomik kalkınmanın, lider teknolojiyi uygun maliyetli hâle getiren ülkelerin sosyal kabiliyetine bağlı olduğudur. Sosyal kabiliyet, üretim faktörlerinin kalitesini ve yeni teknolojileri benimseme yeteneğini kapsayan ve kurumların kalitesine ve genel eğitim düzeyine önemli bir rol yükleyen genel bir terimdir. En önemli kurumsal faktörler arasında mülkiyet hakları, işgücü ve ürün piyasası düzenlemeleri, finansal sistem geliştirme ve düzenlemeleri, hukuk sisteminin kalitesi ve Acemoğlu vd., (2019) tarafından ileri sürüldüğü gibi demokrasi sayılabilmektedir. Teknolojik gelişme ve yenilik, bu kurumsal ve eğitsel faktörlere büyük ölçüde bağlıdır.

Solow (1956) zamanla kapalı ekonomi koşulları altında, sermayenin azalan getirisi nedeniyle kişi başına düşen gelir açısından ülkeler arasındaki gelir farklılıklarının azalacağını ileri sürmüştür. Bu önerme, kişi başına gelir düzeyi yüksek olan ülkelerin, kişi başına gelir düzeyi düşük olan ülkelere göre daha düşük bir oranda büyüdüğü varsayımına dayanır. Solow'un hipotezine göre tasarruf oranları, aşınma düzeyi ve nüfus artış oranları aynı, teknolojik gelişmenin dışsal ve sabit olduğu ülkeler aynı durağan durum kişi başına çıktı düzeyinde bulunmaktadırlar. Aynı durağan durumda bulunan ülkelere kişi başına gelir düzeyi daha düşük olanlar, kişi başına gelir düzeyi yüksek olan ülkeyi bir süre sonra yakalayacaklardır. Ekonomik yakınsama; fakir ekonomilerin kişi başı gelirlerinin zengin ekonomilere göre daha hızlı büyüme eğiliminde olacağı, tüm ekonomilerin zamanla kişi başına çıktı açısından birbirine yakınlaşacağı hipotezini ifade eder.

Yakınsama için üç farklı hipotez öne sürülmektedir (Galor, 1996). İlk olarak; mutlak yakınsama hipotezi, başlangıçtaki yapısal özellikleri veya kişi başına düşen GSYİH seviyeleri ne olursa olsun, kişi başına GSYİH'nin uzun vadede ortak bir sabit duruma yakınsadığını öne sürer. İkinci olarak; koşullu yakınsama hipotezi, aynı zamanda ortak bir durağan duruma yakınsamanın başlangıç düzeylerinden bağımsız olarak yalnızca ortak yapısal özellikleri (demografi, politika, coğrafya vb.) paylaşan ülkeler arasında gerçekleştiğini varsayar. Son olarak; kulüp yakınsama hipotezi, benzer başlangıç koşullarına sahip ve yapısal özellikler açısından özdeş ülke gruplarının ortak bir durağan duruma yakınsadığı bir durumu tanımlar. Kulüp yakınsamada, çoklu dengeler mevcuttur ve ülkelerin başlangıç seviyeleri aynı durağan durumda ise bu dengelerden birine ulaşabilirler (Durlauf ve Johnson, 1995; Galor, 1996; Islam, 2003). Yakınsama, mutlak, koşullu veya kulüp yakınsama hipotezi ile birleştirilebilen  $\beta$ - veya  $\sigma$ -yakınsama olmak üzere iki farklı kavramla da ifade edilebilir.  $\beta$  yakınsama daha fakir ülkelerin (veya ülke bölgelerinin) zengin olanlardan daha hızlı büyümesini ve dolayısıyla onları yakalamasını ileri sürer (Barro ve Sala-i-Martin, 1992; Monfort, 2008). Temeli, Solow'un (1956) üretim faktörlerinin özellikle sermayenin azalan getirilere tabi olduğunu varsayan neoklasik büyüme teorisine dayanmaktadır. Uzun vadede, yalnızca dışsal faktörlere (teknolojik ilerleme, işgücü büyümesi) bağlı olarak bir durağan duruma ulaşılmalıdır. Bununla birlikte, ülkelerin aşında farklı durağan hâllere doğru yakınsadığı (Quah, 1993), bu nedenle fakir ülkelerin mutlaka daha zenginleri yakalayamayacağını ileri süren  $\sigma$  yakınsama kavramı (Barro ve Sala-i-Martin, 1996), farklı durağan durumlara yaklaştıkça ülkeler veya bölgeler arasındaki dağılımda bir azalmaya işaret eder.

Kişi başına çıktının yakınsamasının, ekonomik ve ekonomik olmayan faktörlerin bir bileşiminden kaynaklandığı varsayılmaktadır. Analitik olarak, yakınsama sürecini açıklayabilecek iki görüş bulunmaktadır. Birincisi, teknik bilginin teknolojik olarak gelişmiş ülkelere teknolojik olarak geri ülkelere yayıldığı ve kişi başına çıktı seviyelerinde yakınsamaya neden olduğu teknolojik "yakalama" hipotezidir. Ticarete açıklığın, uygun teknolojinin ülkeler arasında benimsenmesini ve yayılmasını hızlandırmada itici güç olduğu düşünülmektedir. Adam Smith, David Ricardo, David Hume ve hatta Alfred Marshal gibi klasik iktisatçıların yazılarında bu görüş hakimdir. Modern çağda bu görüş birçok kişi tarafından da desteklenmiştir (Abramovitz, 1986, 1990; Baumol, 1986; Dowrick ve Nguyen, 1989; Maddison, 1987, 1991). İkinci görüş, neoklasik büyüme modellerinin geçiş dinamiklerinden türetilmiştir. Neoklasik büyüme modelleri, eğer ülkeler farklı sermaye-emek oranlarına sahipse, büyüme yollarının

sonunda sermayenin azalan getirileri nedeniyle durağan durum büyüme yoluna yakınsayacağını tahmin etmektedir. Genişletilmiş bir Solow modelinde bile çok daha yavaş bir oranda da olsa ülkeler yakınsama gösterebilmektedir (Mankiw vd., 1992). Bununla birlikte, yakınsama, piyasaların tam anlamıyla rekabetçi olduğu, teknik değişimin dışsal olduğu ve teknoloji seviyesinin baştan sona aynı olduğu gibi basitleştirici varsayımlara bağlıdır. Bu nedenle, herhangi bir yakınsama başarısızlığı bu varsayımların bozulmasına bağlanabilir.

Çalışmada, yakınsama analizi 92 orta gelir grubu ülke için 1990-2020 dönemini kapsayan yıllık kişi başına gelir verisi kullanılarak gerçekleştirilmiştir. Phillips Sul yöntemiyle yapılan analiz sonucunda 92 ülkenin tamamı arasında yakınsama tespit edilmemiş, kulüp mantığıyla 92 ülkenin toplam 2 alt kulüp oluşturduğu tespit edilmiştir. Belirlenen 2 alt kulüp arasında yakınsama tespit edilememiştir.

### LİTERATÜR TARAMASI

Yapılan çalışmalarda, ülkelerin yakınsadığı (yani aralarındaki eşitsizliğin azaldığı) veya ıraksadığı (artan eşitsizliği) çeşitli kalkınma göstergeleri (öncelikle gelir, sağlık ve eğitim göstergeleri) kullanılarak araştırılmış; kullanılan değişkenler, dönem ve yöntem farklılığı nedeniyle farklı sonuçlar elde edilmiştir.

Barro ve Sala-i-Martin (1992), 1840'tan 1988'e kadar Amerika Birleşik Devletleri (ABD)'nin 48 eyaleti ve 1950'den 1985'e kadar Avrupa'daki 73 bölge arasındaki yakınsama kavramını araştırmışlardır. Analizlerinin temeli, 1992'deki makaleleridir. Bulguları, bölgeler arasında ve bölgeler içinde  $\beta$ -yakınsama fikrini desteklemektedir. Bu da yoksul doğu eyaletlerinin zengin doğu eyaletlerinden daha hızlı büyüebileceği anlamına gelmektedir. Ayrıca, başka bir çalışmada Barro (1991), yatay kesit yaklaşımını kullanarak 1963 ve 1986 yılları arasında 48 ABD eyaleti için yakınsamayı test etmeye çalışmıştır. Bu araştırma aynı zamanda eyaletler arasında yakınsamanın varlığını desteklemektedir. Bölgede bağımlı değişken olarak kişi başına düşen gelir kullanılmıştır ancak ikinci ampirik çalışmada bağımlı değişken olarak kişi başına düşen reel GSYİH'yi seçmiş ve 110 ülke için 1960 ile 1990 arasında herhangi bir yakınsama bulunamamıştır. Ekonomik Kalkınma ve İşbirliği Örgütü (OECD) ülkelerinde olmasına rağmen aynı dönem için yüzde 1,4 oranında B-yakınsaması bulunmuştur.

Sonraki çalışmasında analizi 1990'a kadar genişleten ve İspanyol bölgelerini de dahil eden Sala-i-Martin (1996), kukla değişken içeren bir regresyonda önemli bir yakınsama (%1,5) tespit etmiştir. Armstrong (1995) Yunanistan, İrlanda, Lüksemburg ve Portekiz'i ülke grubuna dahil etmiş ve 1970 ve 1990 yılları arasındaki yakınsama oranının yılda %1 olduğu sonucuna ulaşmıştır. Yakınsama oranlarının 1960'lardaki seviyesinden düştüğü sonucuna varmıştır.

Baumol (1994), başlangıç düzeyinde yeterli beşerî sermayeye sahip ülkelerin, yakınsama için modern teknolojiden yararlanabileceğini ileri sürmüştür. Baumol (1994) orta gelirli gelişmekte olan ülkelerin yurt dışından borç alabilmesi fakat yoksul ülkelerin teknoloji ve bilgi açığını kapatamaması nedeniyle "ılımlı geri kalmışlığın avantajlarından" bahseder.

Siriopoulos ve Asteriou (1997) kesitsel analiz uygulayarak Yunanistan'ın farklı bölgelerinde bölgesel yakınsamayı test etmiştir. Neoklasik teoriye odaklanarak Yunanistan'ı güney ve kuzey olmak üzere ikiye bölmüşlerdir. Çalışmanın sonucunda yakınsama hipotezini destekleyecek herhangi bir kanıt bulamamışlar ve bu nedenle Baumol'un (1986) kulüp yakınsaması fikrini desteklemişlerdir.

McCoskey (2002), 37 Sahra Altı Afrika ülkesi için altı refah göstergesinin yakınsama özelliklerini araştırmıştır. Panel birim kök testinin ve McCoskey ve Kao'nun (1998) panel eşbütünleşme testinin ikili gelir farklılıklarına uygulanması ile yapılan analizde Güney Afrika Kalkınma Topluluğu (SADC) ve Güney Afrika Gümrük Birliği (SACU) gibi bazı kurumsal düzenlemeleri paylaşan daha homojen ekonomi grupları için bile yakınsama tespit edilememiştir.

Chowdhury (2004), 1960-2000 yılları arasında 7 Güney Asya ülkesinde kişi başına düşen GSYİH'nin yakınsamasını araştırmıştır. Ampirik sonuçlar, Güney Asya'da  $\sigma$  yakınsaması,  $\beta$  yakınsaması ve koşullu  $\beta$  yakınsamasının geçerli olmadığını göstermiştir. Çalışmada kişi başına GSYİH'nin yakınsamamasının, ülke içi ticaretin düşük ve düşen hacmi, zayıf yönetim ve ülkelerin düşük büyüme seviyesi ile açıklanabileceği ileri sürülmüştür.

Paap vd. (2005), Sahra Altı Afrika ülkelerinin 1960-2000 döneminde Asya, Latin Amerika ve Orta Doğu'daki ülkelere göre daha düşük ortalama kişi başına GSYİH büyüme oranlarına sahip olup olmadığı sorusunu ele almaktadır. Çalışmada aynı içindeki ülkelerin aynı ortalama büyüme oranına sahip olduğu örtük sınıf panel zaman serisi analizi kullanılmıştır. Çalışmanın sonucunda üç yakınsama kulübü

elde edilmiş ve birçok Doğu ve Güney Afrika ülkesinin düşük büyüme kulübünde olduğu, orta büyüme kulübünde yalnızca Mısır, Mauritius, Malavi, Seyşeller ve Zimbabwe'nin bulunduğu tespit edilmiştir.

Charles vd., (2012), çalışmalarında 1950-2003 döneminde Doğu ve Güney Afrika Ortak Pazarında (COMESA) kişi başına düşen reel GSYİH'nin mutlak ve koşullu yakınsamasını incelemişler ve ülkeler arasındaki gelir farklılıklarını, panel veri birim kök testleri ile değerlendirmişlerdir. Çalışmada ülkeler arasında yakınsama tespit edilememiştir.

Simionescu (2017), 2008-2016 dönemi için kişi başına düşen GSYİH'deki yakınsama hipotezini Avrupa Birliği (AB) Üye Devletlerini ele alarak test etmektedir. Panel veri yaklaşımına dayanan analizde 2003-2016 döneminde kişi başına GSYİH'de %5 önem düzeyinde bir yakınsama olduğu tespit edilmiştir.

Fritsche ve Kuzin (2011) Philips Sul yöntemini kullanarak 1960-2006 dönemi Avrupa fiyat düzeyi, birim işgücü maliyeti, gelir ve üretkenlik verilerindeki yakınsamayı araştırmışlardır. Çalışmada kişi başına gelir verilerine göre güçlü bölgesel bağlantıları olmayan üç yakınsama kulübü elde edilmiştir. İtalya ve Almanya'nın bu kulüplerin hiçbirine yakınsamadığı tespit edilmiştir.

Tian vd., (2016), Phillips ve Sul (2007) kulüp yakınsaması yöntemini kullanarak Çin'deki bölgesel gelir eşitsizliği ve yakınsamasını analiz etmişlerdir. Çalışmada ulusal düzeyde bir yakınsama bulunamamış, bölge gelirlerinin iki kulübe yakınsadığı tespit edilmiştir. Ayrıca, kulüpler arasındaki gelir eşitsizliğinin zamanla kötüleştiği ileri sürülmüştür. Kulüpler arası eşitsizlik, fiziksel ve beşeri sermayeye yapılan yatırımın yanı sıra nüfus artış oranlarıyla da ilişkilendirilmiştir.

González ve Navarro (2017) bölgesel yakınsama sürecini 1980-2008 döneminde 17 İspanya bölgesi için kişi başına gelir ve ana bileşenleri, işçi başına GSYİH ve istihdam değişkenlerini kullanarak analiz etmişlerdir. Çalışmanın sonucunda kişi başına gelirle ilgili olarak, farklı gelir seviyelerine yakınsayan yüksek, orta ve düşük üç yakınsama kulübünün varlığı belirlenmiştir. Çalışmada herhangi bir farklı bölge belirlenmemiştir.

González vd., (2019) 1997-2017 verileri ile Phillips Sul yakınsama testini kullanarak 50 ABD eyaletinde kulüp yakınsamasını araştırmışlardır. Çalışmada 50 ABD eyaletinin tamamı için yakınsama bulunamamış, iki alt kulübün yakınsadığı tespit edilmiştir.

Barrios vd., (2019) 1990-2014 döneminde kişi başına düşen GSYİH açısından 17 Latin Amerika ülkesindeki yakınsama kulüplerini belirlemek amacıyla Phillips Sul yöntemini kullanmışlardır. Ampirik sonuçlarda, Latin Amerika ekonomisinin her birinin kendi durağan durum yoluna doğru yaklaşan dört gruptan oluştuğunu gösteren yakınsama kulüplerinin varlığını güçlü bir şekilde desteklediği ileri sürülmüş, iki ülkenin ise diğer ülkelere yakınsamadığı sonucuna ulaşılmıştır.

Literatürdeki çalışmalarda farklı ülke grupları için farklı yöntemler kullanılarak yakınsama analizi yapıldığı görülmektedir. Bu çalışmada orta gelir grubu ülkeler için Phillips Sul yöntemi kullanılarak yakınsama analizi gerçekleştirilmiştir.

## VERİ SETİ VE YÖNTEM

Çalışmada yakınsama analizi, verilerine ulaşılabilen 92 orta gelir grubu ülke için 1990-2020 dönemini kapsayan yıllık kişi başına gelir verisi (2010 fiyatlarıyla) kullanılarak gerçekleştirilmiştir. Söz konusu veri seti Dünya Bankası veri tabanından elde edilmiştir. Kullanılan ülke grubu Tablo 1'de sunulmuştur.

**Tablo 1:** Çalışmada Ele Alınan Ülkeler

| Yüksek Orta Gelir Grubu Ülkeler | Düşük Orta Gelir Grubu Ülkeler |
|---------------------------------|--------------------------------|
| Arjantin                        | Angola                         |
| Arnavutluk                      | Bangladeş                      |
| Azerbaycan                      | Belize                         |
| Aziz Lucia                      | Benin                          |
| Belarus                         | Bolivya                        |
| Botsvana                        | Butan                          |
| Brezilya                        | Cabo Verde                     |
| Bulgaristan                     | El Salvador                    |
| Cezayir                         | Endonezya                      |
| Çin                             | Esvatini                       |



**Tablo 1 (devamı):** Çalışmada Ele Alınan Ülkeler

| <b>Yüksek Orta Gelir Grubu Ülkeler</b> | <b>Düşük Orta Gelir Grubu Ülkeler</b> |
|--|---------------------------------------|
| Dominik Cum.                           | Fas                                   |
| Dominika                               | Fildişi Sahili                        |
| Ekvator Ginesi                         | Filipinler                            |
| Ekvator                                | Gana                                  |
| Ermenistan                             | Haiti                                 |
| Fiji                                   | Hindistan                             |
| Gabon                                  | Honduras                              |
| Grenada                                | İran                                  |
| Guatemala                              | Kamerun                               |
| Guyana                                 | Kenya                                 |
| Güney Afrika                           | Kırgız Cum.                           |
| Gürcistan                              | Kiribati                              |
| Irak                                   | Komorlar                              |
| Jamaika                                | Kongo Cum.                            |
| Kazakistan                             | Lao Pdr.                              |
| Kolombiya                              | Lesoto                                |
| Kosta Rika                             | Mısır                                 |
| Kuzey Makedonya                        | Moğolistan                            |
| Lübnan                                 | Moritanya                             |
| Malezya                                | Myanmar                               |
| Mauritius                              | Nepal                                 |
| Meksika                                | Nijerya                               |
| Namibya                                | Nikaragua                             |
| Panama                                 | Özbekistan                            |
| Paraguay                               | Pakistan                              |
| Peru                                   | Papua Yeni Gine                       |
| Romanya                                | Samoa                                 |
| Rusya                                  | Senegal                               |
| Saint Vincent ve Grenadinler           | Solomon Adaları                       |
| Surinam                                | Sri Lanka                             |
| Tayland                                | Tacikistan                            |
| Tuvalu                                 | Tanzanya                              |
| Türkiye                                | Tunus                                 |
| Ürdün                                  | Ukrayna                               |
|  | Vanuatu                               |
|  | Vietnam                               |
|  | Zambiya                               |
|  | Zimbabve                              |

Çalışma kullanılan Phillips Sul (2007) tarafından önerilen Log t modeli, neoklasik ekonomik büyüme teorik çerçevesine dayanan bireysel heterojenliği dikkate almaktadır. Bu çerçeve altında panel logaritmik kişi başına GSYİH spesifikasyonu aşağıdaki gibi ifade edilebilir;

$$\log y_{it} = \varphi_i \mu_t + \varepsilon_{it} \quad (1)$$

$\varphi_i$  , karakteristik birimleri,  $\mu_t$  , ortak faktörleri,  $\varepsilon_{it}$  , hata terimini temsil eder.

Test, değişkenin aşağıdaki şekilde ayrıştırılmasına dayanmaktadır:

$$y_{it} = g_{it} + a_{it} \quad (2)$$

$g_{it}$  sistematik bileşen,  $a_{it}$  ise geçici bileşendir. Ayrıca, ortak olanı kendine özgü bileşenlerden ayırmak için, Denklem 2, aşağıdaki gibi zamanla değişen bir faktöre dönüştürülebilir:

$$y_{it} = \left( \frac{g_{it} + a_{it}}{\mu_t} \right) \mu_t = \delta_{it} \mu_t \quad (3)$$

Denklemden  $\delta_{it}$ , hata terimi ve birime özgü bileşen içerir ve böylece zamanla değişen kendine özgü unsuru temsil eder.  $\mu_t$  ortak bir bileşendir. Daha spesifik olmak gerekirse gözlemlenen bir ekonominin kendi denge büyüme yoluna geçiş yolu  $\delta_{it}$  ile açıklanırken  $\mu_t$  tüm ekonomiler için ortak olan varsayılan bir denge büyüme yolunu gösterir.

Bu nedenle Denklem 4, ortak bileşen,  $\mu_t$  ve bağımlı değişken  $y_{it}$  arasındaki kendine özgü mesafeyi temsil eden bir faktör yüklem katsayısı  $\delta_{it}$  içeren dinamik bir faktör modelidir.

Phillips ve Sul (2007) kendine özgü bileşenin dinamiklerini karakterize etmek için aşağıdaki yarı parametrik spesifikasyonu önermiştir:

$$\delta_{it} = \delta_i + \frac{\sigma_i \xi_{it}}{\log(t) t^\alpha} \quad (4)$$

$\delta_i$ , her bir ekonominin heterojenliğini temsil eder, ancak zaman içinde sabittir,  $\xi_{it}$ , ekonomiler arasında ortalama 0 ve varyans 1 ile zayıf bir şekilde zamana bağlı bir süreçtir. Denklem 4'te verilen koşul altında, yakınsama, tüm ekonomiler aynı geçiş yoluna ilerlediğinde gerçekleşir:

$$\lim_{t \rightarrow \infty} \delta_{it} = \delta \text{ and } \alpha \geq 0$$

Başka bir deyişle, Denklem 5, yakınsamanın boş hipotezidir.

Geçiş katsayısını  $\delta$  tahmin etmek için, Phillips ve Sul (2007) göreceli bir geçiş parametresi,  $h$ ,

$$h_{it} = \frac{y_{it}}{\frac{1}{N} \sum_{i=1}^N y_{it}} = \frac{\delta_{it}}{\frac{1}{N} \sum_{i=1}^N \delta_{it}} \quad (5)$$

Denklem 2'deki ortak bileşen,  $\mu_t$ , bağımsız değişken  $y_{it}$ 'in panel ortalamasına bölünmesiyle elimine edilir. Böylelikle  $h_{it}$ , diğer ekonomilere göre bireysel ekonomik davranışların hesaplanmasını ifade eden kesitsel ortalama düzeyine karşı ekonominin dönüşüm yolunu temsil eder.

Daha sonra,  $t \rightarrow \infty$  olduğunda,  $h_{it} \rightarrow 1$ 'e yakınsar.

Böylece, Denklem 5'te tanımlanan yakınsama kavramı,  $h_{it}$ 'nin kesit varyansını tanımlayan aşağıdaki denkleme dönüştürülebilir,

$$H_t = \frac{1}{N} \sum_{i=1}^N (h_{it} - 1)^2 \rightarrow 0 \quad (6)$$

kesit varyansının sıfıra yakınsadığı yerde,  $H_t \rightarrow 0$ .

Son olarak, Phillips ve Sul (2007) aşağıdaki log t regresyon modelini kullanarak boş hipotezi ampirik olarak değerlendirir:

$$\log \left( \frac{H_1}{H_t} \right) - 2 \log \{ \log(t) \} = a + b \log(t) + \varepsilon_t$$

for  $t = [rT], [rT] + 1, \dots, T$  with  $r > 0$

Denklemden  $rT$ , regresyondaki ilk gözlemdir. Monte Carlo gözlemlerine dayanarak, Phillips Sul (2007),  $T \leq 50$  olduğunda  $r = 0.3$  olarak önermektedir.  $t_b < -1.65$  ise yakınsamanın boş hipotezi reddedilir.

1. Sıralama: Örnek birimler (bölgeler) son dönemdeki gözlemlerine göre azalan sırayla düzenlenir.
2. Çekirdek grubun oluşturulması: En büyük  $k$  grubu ( $2 \leq kN$ ) için Denklem 7'nin bir dizi ardışık tahmininden elde edilen maksimum  $tk$ 'ye dayalı olarak bir çekirdek örnek birim grubu (bölgeler) belirlenir.
3. Kulüp üyeliğine karar verme: Çekirdek gruba ait olmayan örnek birimler (bölgeler) log  $t$  regresyonu ile teker teker yeniden değerlendirilir.  $T$ -istatistiği  $>0$  olduğunda yeni bir grup oluşur.
4. Yineleme ve durdurma kuralı: Geri kalan örnek birimler (bölgeler) için Eşitlik 7'nin regresyon modeli uygulanır.

Süreç, sıfır yakınsama hipotezinin reddedildiğini gösteriyorsa 1'den 3'e kadar olan adımlar tekrar gerçekleştirilir.

Kalan örnek birimler (bölgeler), çekirdek grup bulunmazsa ıraksak olarak etiketlenir ve algoritma durur.

### BULGULAR

92 orta gelir grubu ülkenin 1990-2020 dönemi kişi başına düşen gelir verileri kullanılarak Phillips ve Sul (2007) tarafından önerilen yöntem ile analiz yapılmıştır. Elde edilen sonuçlar Tablo 2'de verilmektedir. Phillips ve Sul (2007) yöntemi ile ilk olarak analize dâhil edilen tüm ülkelerin oluşturduğu panel için analiz yapılmış ve yakınsama olup olmadığı incelenmiştir. Tablo 2'de gösterildiği gibi "Log  $t$ " test sonuçlarına göre panelin tümü için hesaplanan  $t$ -istatistiği  $-17.653$ , kritik değer olan  $-1.65$ 'ten küçük olduğu için boş hipotez reddedilmiş, yakınsama tespit edilememiştir. Panelin tümü için Phillips ve Sul (2007) yöntemine göre bir yakınsama bulunmamaktadır.

**Tablo 2:** Phillips Sul Yöntemi Sonuçları

| Kategori  | Ülkeler  | Phillips Sul (2007) |             |
|-----------|--|---------------------|-------------|
|           |  | t-istatistiği       | b katsayısı |
| Tüm Panel | 92 Orta Gelir Grubu Ülke   | -17.653             | -0.440      |
| Kulüp 1   | Arjantin, Ermenistan, Azerbaycan, Arnavutluk, Cezayir, Angola, Aziz Lucia, Saint Vincent ve Grenadinler, Surinam, Tacikistan, Tayland, Tunus, Bangladeş, Belarus, Belize, Brezilya, Bulgaristan, Cabo Verde, Butan, Bolivya, Botswana, Çin, Kolombiya, Kosta Rika, Dominika, Dominik Cum., Ekvator, Endonezya, İran, Irak, Esvatini, Fiji, Gabon, Fas, Myanmar, Namibya, Filipinler, Romanya, Rusya, Guatemala, Guyana, Hindistan, Gürcistan, Gana, Grenada, Jamaika, Ürdün, Kazakistan, Lao Pdr., Lübnan, Malezya, Mauritius, Meksika, Moğolistan, Mısır, El Salvador, Ekvator Ginesi, Nijerya, Kuzey Makedonya, Özbekistan, Vietnam, Panama, Paraguay, Peru, Samoa, Güney Afrika, Sri Lanka, Türkiye, Tuvalu, Ukrayna, | -1.440              | -0.055      |

**Tablo 2 (devamı): Phillips Sul Yöntemi Sonuçları**

|         |  |       |       |
|---------|--|-------|-------|
| Kulüp 2 | Benin, Kamerun, Komorlar,<br>Honduras, Kenya, Kiribati,<br>Kırgız Cum., Lesoto,<br>Kongo Cum., Fildişi Sahili, Haiti,<br>Moritanya, Nepal, Nikaragua,<br>Pakistan, Papua Yeni Gine,<br>Senegal, Solomon Adaları, Tanzania,<br>Vanuatu, Zambiya, Zimbabve | 3.248 | 0.122 |
|---------|--|-------|-------|

Ülkelerin tümü için yakınsama tespit edilememiş olması alt kulüplerde yakınsama olmadığını göstermektedir. Phillips ve Sul (2007) yöntemi uygulanarak kulüp yakınsama analizi yapılmış ve kulüp mantığıyla 92 ülkenin toplam 2 alt kulüp oluşturduğu (her bir kulübün t-istatistik değeri kritik değer -1.65'ten büyük olduğu için) tespit edilmiştir. Ortaya çıkan bu 2 alt kulüp ve içerdikleri ülkeler Tablo 2'de gösterilmiştir. Benzer gelir seviyelerine sahip olan ülkeler aynı kulüp içerisinde yer almaktadır. Kulüp 1'de yer alan 26 ülke düşük orta gelir grubu ülkelerden diğer 44 ülke ise yüksek orta gelir grubu ülkelerdendir. Çalışmada kullanılan yüksek orta gelir grubu ülkelerin tamamı Kulüp 1'de yer almaktadır. Kulüp 2'de yer alan ülkelerin tamamı düşük orta gelir grubu ülkelerdendir.

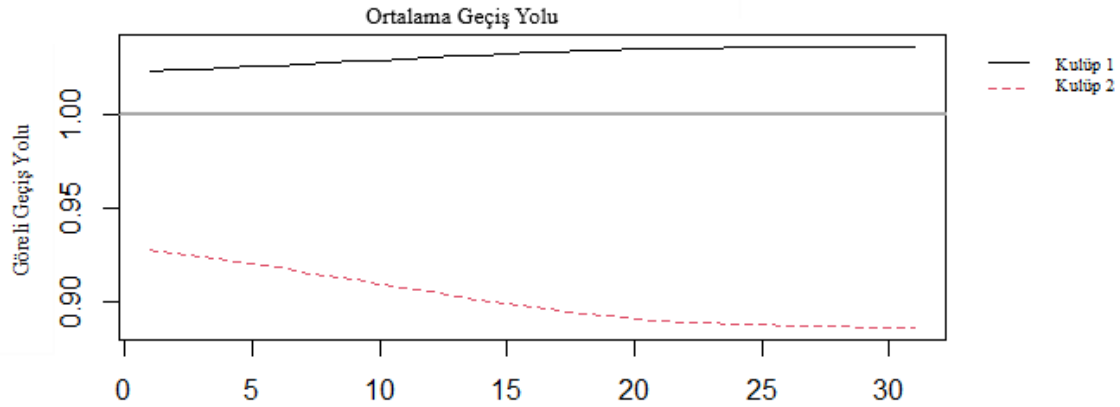
**Şekil 1: Ortalama Geçiş Yolu Grafiği**

Şekil 1, her bir ülkenin kişi başına düşen gelirini kulüp ortalaması ile karşılaştırarak her kulüpteki üyelerin geçiş yolunu göstermektedir. İki kulüp de her ülkenin başlangıç koşullarına ve gelişim sürecine bağlı olarak kulüp içinde farklı yakınsama davranışları ve geçiş yolları sergilemektedir.

**Tablo 3: Alt Kulüplerin Yakınsama Analizi**

|         |                  | t-istatistiği | b katsayısı |
|---------|------------------|---------------|-------------|
| Kulüp 1 | Kulüp 1+ Kulüp 2 | -17.653       | -0.440      |

Kulüp yakınsama analizi sonucunda ortaya çıkan 2 alt kulübün aralarında yakınsayıp yakınsamadığı da araştırılmıştır. İki kulüp birleştirilip yeniden log-t testi uygulandığında hesaplanan t istatistiğinin değeri kritik değerden büyük olan kulüpler anlamlı bulunmaktadır. Çalışmada kulüp 1 ve kulüp 2'nin birleşimi test edildiğinde t istatistiği -17.653 kritik değer olan -1.65'ten küçük çıktığı için bu iki kulübün birleşimi anlamlı kabul edilmemiştir. Kulüp 1 ve Kulüp 2 birbirine yakınsamamaktadır.

## SONUÇ

Kişi başına gelirin ve gelir dağılımının uzun vadedeki değişimi, yaşam standartları ve ekonomik kalkınmadaki yakınsama süreçlerine ilişkin gelişmeleri anlamak için gereklidir. Gelir farklılıkları iktisadi kalkınma sürecinde önemli bir sorun olmaktadır. Gelir farklılıkları ve ekonomik büyüme ve gelişme arasındaki ilişki iktisatçıların araştırma konuları arasındadır. Solow (1956) zamanla, kapalı ekonomi

koşulları altında, sermayenin azalan getirisi nedeniyle kişi başına düşen gelir açısından ülkeler arasındaki gelir farklılıklarının azalacağını ileri sürmüştür. Kulüp yakınsama hipotezi ise benzer başlangıç koşullarına sahip ve yapısal özellikler açısından özdeş ülke gruplarının ortak bir durağan durum dengesine yakınsadığı bir durumu tanımlar. Kulüp yakınsama analizinde çoklu dengeler mevcuttur ve ülkelerin başlangıç seviyeleri aynı durağan durumda ise bu dengelerden birine ulaşabilirler.

Bu çalışmada, 92 orta gelir grubu ülke için 1990-2020 dönemini kapsayan yıllık kişi başına gelir verisi kullanılarak kulüp yakınsama analizi gerçekleştirilmiştir. Elde edilen sonuçlara göre ülkelerin tamamı için yakınsama tespit edilememiş, kulüp mantığıyla 92 ülkenin toplam 2 alt kulüp oluşturduğu tespit edilmiştir. Elde edilen kulüpler arasında yakınsama olmadığı görülmüştür. Ülkeler arası karşılaştırmalar ve tarihsel veriler yönetim, kurumlar ve kültür gibi ülkeye özgü faktörlerin bir ülkenin büyüme yolunu belirlemede baskın bir rol oynadığını göstermektedir. Benzer kaynak donanımına sahip ülkeler, yalnızca ülkeye özgü yönetim ve organizasyonlar nedeniyle keskin bir şekilde farklı büyüme modelleri yaşayabilmektedir. Ülkeler arasında teknoloji ve kaynak aktarımı için bir kanal olması gereken dışa açıklık ve zayıf yönetim uzun vadeli büyümeye elverişli koşulların oluşmasını engellemektedir.

Kişi başına çıktı yakınsamasının, ekonomik ve ekonomik olmayan faktörlere bağlı olduğu varsayılmaktadır. Fiziksel ve beşerî sermaye birikimi ve teknolojiye ilişkin ilerlemelerin ekonomik büyümeyi teşvik ettiği ileri sürülmektedir. Hızlı ekonomik büyümeyi sağlayan ülkelerin, uzun vadede kişi başına gelir artışına elverişli koşullar yaratmada başarılı oldukları görülmektedir. Birçok faktör ekonomik büyüme sürecini etkilemektedir. Tasarruf ve yatırımı teşvik etmek için makroekonomik istikrarın sürdürülmesi, ticaret ve yatırımda verimliliği teşvik etmek için serbestleştirilmiş ticaret rejimleri, iç rekabeti teşvik edecek yapısal reformlar, iyi yönetimi teşvik etmek için güçlü kurumların ve siyasi istikrarın oluşturulması, verimliliği teşvik etmek için eğitim-öğretim ve Ar-Ge'ye vurgu ve sürdürülebilir kalkınma için yeterli kaynakları sağlamak amacıyla ihtiyatlı dış borç yönetimi ekonomik büyümeyi teşvik etmekte ve bu faktörlerin etkisiyle kişi başına gelirden artış sağlanabilmektedir. Ülkeler arasında yakınsama bu sürecin sonunda gerçekleşebilmektedir.

#### **Yazarlık Katkısı**

Bu araştırma tek yazarlı olarak yürütülmüştür.

#### **Etik Kurul Onay Bilgileri**

Bu çalışmada etik kurul izni gerekmemektedir.

#### **KAYNAKÇA**

- Abramovitz, M. (1986). Catching Up, Forging Ahead and Falling Behind. *Journal of Economic History*, 46(2), 385-406.
- Abramovitz, M. (1990). The Catch-Up Factor in Postwar Economic Growth. *Economic Inquiry*, 0(28), 1-18.
- Acemoglu, D.; Naidu, S.; Restrepo, P. ve Robinson, J. A. (2019). Democracy Does Cause Growth. *Journal of political economy*, 127(1), 47-100.
- Armstrong, H. W. (1995). Convergence Among Regions of the European Union 1950–1990. *Pap Reg Sci*, 0(74), 143–152.
- Barrios, C.; Flores, E. ve Martínez, M. Á. (2019). Convergence Clubs in Latin America. *Applied Economics Letters*, 26(1), 16-20.
- Barro, R. ve Sala-i-Martin, X. (1992). Convergence. *Journal of Political Economy*, 100(2), 223–251.
- Baumol, W. J. (1986). Productivity Growth, Convergence and Welfare: What the Long-Run Data Show. *American Economic Review*, 0(76), 1072–1085.
- Baumol, W. J. (1994). *Contagion and Common Forces as Possible Sources of Convergence. Convergence of Productivity: Cross-National Studies and Historical Evidence*, 62.
- Charles, A.; Darne, O. ve Hoarau, J. F. (2012). Convergence of Real Per Capita GDP within COMESA Countries: A Panel Unit Root Evidence. *The Annals of Regional Science*, 49(1), 53-71.
- Chowdhury, K. (2004). Convergence of Per Capita GDP Across SAARC Countries. WORKING PAPER SERIES, WP 04-07. *University of Wollongong Economics*, 0(0), 1–25.
- Deaton, A. (2014). *The Great Escape: Health, Wealth, and the Origins of Inequality*. Princeton, NJ: Princeton University Press.

- Dowrick, S. ve Nguyen, D. T. (1989). OECD Comparative Economic Growth 1950-1985: Catch-Up and Convergence. *American Economic Review*, 79(5), 1010-1030.
- Durlauf, S. N. ve Johnson, P. A. (1995). Multiple Regimes and Cross-Country Growth Behaviour. *Journal of Applied Econometrics*, 10(4), 365-384.
- Fritsche, U. ve Kuzin, V. (2011). Analysing Convergence in Europe Using the Non-Linear Single Factor Model. *Empirical Economics*, 41(2), 343-369.
- Galor, O. (1996). Convergence? Inferences from Theoretical Models. *Economic Journal*, 106(437), 1056-1069.
- González, M. C. B.; Varo, E. F. ve Navarro, M. Á. M. (2017). Patronos de Convergencia en Las Regiones Españolas: Una Aplicación de la Metodología de Phillips-Sul. *Revista de Estudios Regionales*, 0(109), 165-190.
- Islam, N. (2003). What have We Learnt From the Convergence Debate? *Journal of Economic Surveys*, 17(3), 309-362.
- Maddison, A. (1987). Growth and Slowdown in Advanced Capitalist Economies: Techniques of Quantitative Assessment. *Journal of Economic Literature*, 0(25), 649-698.
- Maddison, A. (1991). *Dynamic Forces in Capitalist Development: A Long Run Comparative View*. Oxford University Press: New York.
- Mankiw, N.G.; Romer, D. ve Weil, D. N. (1992). A Contribution to the Empirics of Economic Growth. *The Quarterly Journal of Economics*, 107, 407-437.
- McCoskey, S. K. (2002) Convergence in Sub-Saharan Africa: A Nonstationary Panel Data Approach. *Appl Econ*, 0(34), 819-829.
- Monfort, P. (2008). Convergence of EU Regions—Measures and Evolution. Working paper 01/2008, *Regional Policy, European Commission, Brussels, Belgium*. [http://ec.europa.eu/regional\\_policy/sources/docgener/work/200801\\_convergence.pdf](http://ec.europa.eu/regional_policy/sources/docgener/work/200801_convergence.pdf) adresinden 25.09.2021 tarihinde erişildi.
- Paap, R.; Franses, P. H. ve Van Dijk, D. (2005) Does Africa Grow Slower than Asia, Latin America and the Middle East? Evidence from a New Data-Based Classification Method. *J Dev Econ* 0(77), 553-570.
- Phillips, P. C. ve Sul, D. (2007). Transition Modeling and Econometric Convergence Tests. *Econometrica*, 75(6), 1771-1855.
- Piketty, T. (2014). *Capital in the Twenty-First Century*. Cambridge, MS: Harvard University Press.
- Quah, D. (1993) Galton's Fallacy and Tests of the Convergence Hypothesis. *The Scandinavian Journal of Economics*, 0(95), 427- 43.
- Sala-i-Martin X. (1996). Regional Cohesion: Evidence and Theories of Regional Growth and Convergence. *Eur Econ Rev*, 0(40), 1325-1352.
- Simionescu, M. (2017). The GDP per Capita Convergence in the European Union. *Academic Journal of Economic Studies*, 3(1), 81-87.
- Siriopoulos, C. ve Asteriou, D. (1998) Testing for Convergence Across the Greek Regions. *Regional Studies*, 32(6), 537-546.
- Solow, R. M. (1956). A Contribution to the Theory of Economic Growth. *Quarterly Journal of Economics*, 0(70), 65-94.
- Tian, X.; Zhang, X.; Zhou, Y. ve Yu, X. (2016). Regional Income Inequality in China Revisited: A Perspective from Club Convergence. *Economic Modelling*, 0(569), 50-58.



# Asya Studies

Academic Social Studies / Akademik Sosyal Arařtırmalar  
Year: 6 - Number: 19 p. 189-202, Spring 2022

## Türkiye'nin Makroekonomik Performansının 2010-2020 Yılları İçin CRITIC Temelli ARAS Yöntemi ile Değerlendirilmesi\* *Evaluation of Turkey's Macroeconomic Performance for 2010-2020 With the CRITIC Based ARAS Method*

DOI: <https://doi.org/10.31455/asya.1027906>

Arařtırma Makalesi /  
Research Article

Makale Geliř Tarihi /  
Article Arrival Date  
**24.11.2021**

Makale Kabul Tarihi /  
Article Accepted Date  
**04.02.2022**

Makale Yayın Tarihi /  
Article Publication Date  
**29.03.2022**

### Asya Studies

Dr. Öğr. Üyesi Hatice Doğan  
Giresun Üniversitesi, Sosyal Bilimler  
Meslek Yüksekokulu, Pazarlama ve  
Reklamcılık Bölümü,  
[hatice.dogan@giresun.edu.tr](mailto:hatice.dogan@giresun.edu.tr)

#### ORCID ID

<https://orcid.org/0000-0002-5952-5229>

\* "COPE-Dergi Editörleri İçin Davranış Kuralları ve En İyi Uygulama İlkeleri" beyanları: Bu çalışma için herhangi bir çıkar çatışması bildirilmemiştir. Bu çalışma için etik kurul onayı gerekmemektedir.

#### Öz

Teknolojik gelişmelerin ve küreselleşme sürecinin giderek hız kazanmasıyla birlikte dünya ticaret hacminde ciddi artışlar yaşanmıştır. Dünya ticaret hacmindeki artışlar beraberinde ülkeler arasındaki ekonomik rekabeti de arttırmıştır. Ülkelerin ekonomik olarak rekabet üstünlüğü sağlayabilmeleri için belirlenmiş olan amaçlar doğrultusunda kaynaklarını etkin ve verimli kullanması belirli dönemlerde ekonomik performansların ölçülmesi oldukça önem arz etmektedir. Bu çalışmanın amacı, belirlenmiş olan makroekonomik kriterler göz önünde bulundurularak Türkiye'nin 2010-2020 yılları içerisindeki makroekonomik performansını incelemektir. Çalışmada makroekonomik performansı ölçmek amacıyla; GSYH büyüme oranı, kişi başına GSYH, ihracatın ithalatı karşılama oranı, doğrudan yabancı yatırım girişi, faiz oranı, enflasyon oranı (ÜFE artış hızı) ve işsizlik oranı kriter olarak alınmıştır. Makroekonomik performansın ölçülmesinde CRITIC (Criteria Importance Through Intercriteria Correlation) temelli ARAS (Additive Ration Assessment) yöntemi kullanılmıştır. Belirlenmiş olan makroekonomik kriterlerin ağırlıklandırılmasında CRITIC yöntemi, Türkiye'nin belirtilen yıllar için makroekonomik performansını değerlendirmek için ise ARAS yöntemi kullanılmıştır. Makroekonomik performans ölçümünde CRITIC ve ARAS yöntemlerinin bütünlük kullanıldığı çalışmaya rastlanmamış olması nedeniyle bu çalışmanın literatüre katkı sağlayacağı düşünülmektedir. Analiz sonuçlarına göre kriterlerin önem sıralaması; ihracatın ithalatı karşılama oranı, GSYH büyüme oranı, doğrudan yabancı yatırım girişi, enflasyon oranı, faiz oranı, işsizlik oranı ve kişi başına GSYH olarak belirlenmiştir. Türkiye'nin en iyi makroekonomik performansı, 2012 yılında gösterdiği tespit edilmiş ve 2012 yılını sırasıyla 2015 ve 2013 yılları izlemiştir; en kötü performansı ise 2020 yılında gösterdiği tespit edilmiştir.

**Anahtar Kelimeler:** Makroekonomik Performans, Çok Kriterli Karar Verme, CRITIC ARAS

#### Abstract

With the acceleration of technological developments and the globalization process, there has been a serious increase in the world trade volume. The increase in world trade volume has also increased the economic competition between countries. In order to provide economic competition superiority for themselves, it is important for countries to use the sources effectively and efficiently for the determined purposes and to have their economical performance measured at certain times. The aim of this study is examining the macroeconomic performance of Turkey in years between 2010-2020 considering determined macroeconomic criterions. In the study; GDP growth rate, GDP per capita, ratio of exports to imports, foreign direct investment inflow, interest rate, inflation rate (PPI increase rate) and unemployment rate are considered as criterions so as to measure macroeconomic performance. In addition CRITIC (Criteria Importance Through Intercriteria Correlation) based ARAS (Additive Ration Assessment) method has been used to measure. Beside this, the CRITIC method for weighing the determined macroeconomic performance and the ARAS method for evaluating macroeconomic performance of Turkey in determined years have been used. It is thought that this study will contribute to the literature, since no study has been found in which CRITIC and ARAS methods are used integrated in the measurement of macroeconomic performance. The order of importance of the criteria according to the analysis results; ratio of exports to imports, GDP growth rate, foreign direct investment inflow, inflation rate, interest rate, unemployment rate and GDP per capita were determined. It was determined that Turkey showed the best macroeconomic performance in 2012 and 2012 was followed by 2015 and 2013, respectively. It was determined that the worst performance was in 2020.

**Keywords:** Macroeconomics Performance, Multi Criteria Decision Making, CRITIC, ARAS

#### Citation Information/Kaynakça Bilgisi

Doğan, H. (2022). Türkiye'nin Makroekonomik Performansının 2010-2020 Yılları İçin CRITIC Temelli ARAS Yöntemi ile Değerlendirilmesi. *Asya Studies-Academic Social Studies / Akademik Sosyal Arařtırmalar*, 6(19), 189-202.

## GİRİŞ

Yaşanan teknolojik gelişmeler ve küreselleşme dünya ekonomisinde değişmelere ve gelişmelere neden olmaktadır. Dünya ekonomisinde yaşanan gelişmeler ise ülke ekonomilerini önemli ölçüde etkilemektedir. Ülkelerin, rekabet gücünü arttırabilmek ve finansal piyasaları geliştirebilmek için güçlü bir ekonomik sistemi oluşturabilmeleri gerekmektedir (Eyüboğlu, 2017: 332). Ülkeler arasında var olan rekabet 2008 yılı krizinin ardından daha da artış göstermiştir. Dünya Ekonomik Formu (World Economic Forum, WEF) 2019 Küresel Rekabetçilik Raporu'na göre Türkiye'nin rekabetçilik sıralamasında yıllara göre değişkenlik gösterdiği görülmektedir. 138 ülke içerisinde Türkiye en iyi performansını 2013 yılında 44. sırada, diğer yıllara göre en düşük performansını ise 2010, 2018 ve 2019 yılında 61. sırada yer alarak göstermiştir. Dünya Ekonomik Formu, 2020 yılı raporunda ülkelerin küresel rekabetçilik sıralaması açıklanmamış, yalnızca ülkelerin iyileşme adına göstermiş oldukları performansları değerlendirilmiştir. Bu nedenle Türkiye'nin 2020 yılı sıralamasına yer verilememiştir. Genel bir değerlendirme yapıldığında 138 ülke içerisinde Türkiye'nin rekabetçilik sıralamasında istenilen düzeyde olmadığı açık bir şekilde görülmektedir. Ekonomik performans göstergeleri ülkelerin başarısını da ortaya koymaktadır. Uluslararası ekonomik krizler ülkelerin ekonomik performansları üzerinde ciddi olumsuz etkiler bırakmaktadır (<https://www.tisk.org.tr>).

Türkiye ekonomisinin geçirdiği ekonomik politika evreleri incelendiğinde yaşanan en önemli olumsuzlukların; 1960, 1971 ve 1980 yılında askerî müdahale ve 1994, 2001 ve 2008 yılında ortaya çıkan ekonomik kriz dönemlerinde olduğu görülmektedir (Eğilmez, 2009: 28). 1974 Petrol krizi sonrasında petrol fiyatlarının ani yükseliş göstermesi dünya ekonomisinde sıkıntılar yaşanmasına neden olmuş, bu krizin etkileri atlatılmadan 1980 yılında ikinci bir petrol şokunun yaşanması ülke ekonomilerini zora sokmuştur. Türkiye bu krizin olumsuz etkilerini 1978 yılına kadar ekonomisine yansıtılmayı başarmış ancak borçlanma politikalarında sıkıntılar yaşanmış, borç yükü giderek artmış ve dolayısıyla ihracat miktarları istenilen seviyeye getirilememiştir. Belirtilen yıllar içerisinde enflasyon oranı ise her yıl bir önceki yıla göre ciddi oranda yükseliş göstermiştir (Türkiye Cumhuriyeti Merkez Bankası [TCMB], 1980: 30). Ardından 1993'ün son aylarında mali piyasalarda ve döviz kurlarında yaşanan dalgalanmalar ekonomik olarak 1994 yılı için sıkıntılı bir sürecin yaşanacağını sinyallerini vermiş; fiyatların giderek artması, bütçe açıklarının yükseliş göstermesi, ithalat ve dış borç ödemelerinin artış göstermesi ekonomik dengenin bozulmasına neden olmuştur (TCMB, 1994: 13). 2000 yılında bir önceki yıla göre daha iyimser gelişmeler görülmüş hem enflasyon hem de işsizlik oranı önceki yıllara göre en düşük seviyelerde seyretmiştir. Ancak hemen arkasından yaşanan 2001 krizi ve 2008 krizi ekonomiyi olumsuz etkilemiş, 2008 yılında yaşanan krizin etkileri 2009 yılında daha çok hissedilmiştir ([www.worldbank.org](http://www.worldbank.org)). Yaşanan tüm bu krizler ülkenin millî gelirinde bir daralmaya ve makroekonomik göstergelerde olumsuz etkilerin oluşmasına neden olmuştur. Kriz sonrası Türkiye'nin 2010-2020 yılları içerisindeki makroekonomik göstergelere ilişkin değerlendirmelere ilişkin bilgiler ise Tablo 2'de yer aldığından burada tekrar yer verilmemiştir.

2019 yılının sonlarında Çin'de ortaya çıkan ve ardından bütün dünyayı etkisi altına alan koronavirüs salgını (COVID-19), dünya ekonomisini olumsuz yönde etkilemiştir. Küresel salgın olarak ilan edilen koronavirüsün bulaşma riskinin yüksek olması ve insanlar üzerinde ciddi etkiler bırakması sağlık sektörünün yoğunluğunu artırmıştır. Bu durum karşısında pek çok ülkenin sağlık sistemi çökmüş bu nedenle de hükümetlerin ciddi önlemler almasını zorunlu hâle getirmiştir. Salgının yayılma hızını azaltmak amacıyla zorunlu ihtiyaçlar dışında üretim yapan bütün sektörlerin üretimini kısmen veya tamamen durdurması, sınır kapılarının kapatılması, ithalatının durdurulması gibi kararlar alınmıştır. Alınan bu kararlar sonucunda ekonomik faaliyetler ciddi anlamda yavaşlamış, hatta durma noktasına gelmiştir. Bunun bir sonucu olarak istihdam oranlarında düşüşler yaşanmış, salgının bir türlü önlenememesi neticesinde sektörler de bu durumdan olumsuz etkilenmiş ve birçok firma faaliyetlerine son vermek zorunda kalmıştır. Salgının neden olduğu ekonomik düşüşleri önlemek amacıyla Türkiye gibi pek çok ülkede tedbirler ve önlemler alınmasına rağmen ekonomik zorlukları aşmada yeterli olunamamıştır. Türkiye'de koronavirüs salgını ilk olarak 2020 yılının Mart ayında kendini göstermiştir. Bu tarihten itibaren önlemler daha da artırılmıştır. Yaşanan koronavirüs salgınının ülke ekonomisi üzerindeki olumsuzluklarını ortadan kaldırmak ve/veya hafifletmek amacıyla kaynakların daha verimli kullanılması ve üretim faaliyetlerine yönelik teşviklerin artırılması gerekli hâle gelmiştir.

Ülkeler arasında yaşanan rekabetin her geçen gün arttığı günümüzde, ülkelerin kaynaklarını etkin ve verimli kullanmaları oldukça önem arz etmektedir. Bu sebeple ülkelerin belirli dönemlerde ortaya çıkabilecek sorunları çözmek ve gerekli önlemleri almak amacıyla ekonomik performanslarını



değerlendirmeleri gerekmektedir. Ülkelerin makroekonomik performanslarını ölçmekte bazı zorluklar yaşanabilmektedir. Bu zorlukların en önemli nedenleri; makroekonomik göstergelerinin tamamının aynı anda birlikte kullanılamaması, birimlerinin farklılık göstermesi, bu göstergelerin birbirleriyle olan ilişkileri (Güran ve Tosun, 2005: 90), hangi göstergelerin kullanılacağı ve bu göstergelerin kendi içlerinde bir önceliğinin olup olmadığının net olarak bilinmemesidir (Al ve Baday Yıldız, 2019: 304). Literatürde makroekonomik performansı ölçmek amacıyla bazı endeksler geliştirilmiştir. İktisadi Hoşnutsuzluk endeksi, Calmfors Driffill Endeksi ve Ekonomik Kalkınma ve İşbirliği Örgütü (Organisation for Economic Co-operation and Development, OECD) tarafından geliştirilen sihirli elmas olarak adlandırılan endeks en yaygın kullanılanlarıdır (Hamamcı Ekinci ve Şahinoğlu, 2020: 730; Daşbaşı vd., 2019: 96). Yapılan araştırmalar sonucunda çalışmada makroekonomik göstergeler olarak; GSYH büyüme oranı, kişi başına GSYH, ihracatın ithalatı karşılama oranı, doğrudan yabancı yatırım girişi, faiz oranı, enflasyon oranı (ÜFE artış hızı) ve işsizlik oranı esas alınmıştır.

Ülkelerin makroekonomik performanslarını diğer ülkelerle ya da kendi içerisinde belirli dönemlerde ölçme gerekliliği ve düşük ekonomik performansın nedenlerinin araştırılmasının önemine binaen belirlenmiş kriterlerin ağırlıklarını hesaplamak amacıyla CRITIC yöntemi, Türkiye'nin 2010-2020 yılları arasındaki makroekonomik performansı ölçmek için ise ARAS yöntemi kullanılmıştır. 2008 yılında yaşanan kriz ve bu krizin etkilerinin 2009 yılında da görülmesi nedeniyle bu yıllar çalışmaya dâhil edilmemiştir. Giriş bölümünden sonraki kısımda, makroekonomik performans ölçümüne yönelik yapılmış çalışmalara, üçüncü bölümde çalışmada kullanılan yöntemlere, kriterlere ve uygulamaya, dördüncü ve son bölümde ise sonuç kısmına yer verilmiştir.

#### **LİTERATÜR TARAMASI**

Literatürde ülkelerin ekonomik performanslarının ölçülmesi üzerine pek çok çalışmaya rastlamak mümkündür. Ülke performanslarında çoğunlukla makroekonomik göstergeler kullanılmıştır. Yapılan literatür araştırmasında ülkelerin ekonomik performanslarının çok kriterli karar verme yöntemleri kullanılarak ölçüldüğü çalışmalardan bazıları aşağıda verilmiştir.

Lovell ve diğerleri (1995), çalışmalarında ilk olarak OECD ülkelerinin makroekonomik performanslarını VZA ile ölçmüşlerdir. Çalışmada kişi başı GSYH, enflasyon oranı, işsizlik oranı ve ticaret dengesi değişkenleri kullanılmıştır. Ardından karbon ve nitrojen emisyonları değişkenlerini de ekleyerek ülke performanslarının değişip değişmediğini analiz etmeye çalışmışlardır. Analize çevresel kriterler dâhil edildiğinde performans sıralamasının değiştiğini ve Avrupa ülkelerinin performanslarının düştüğü tespit edilmiştir.

Güran ve Tosun (2005), Türkiye'nin 1951-2003 yılları için makroekonomik performansını VZA yöntemi ile değerlendirmişlerdir. Makroekonomik göstergeler olarak ekonomik büyüme, enflasyon oranı, cari işlemler açığı ve işsizlik oranlarını kullanmışlardır. Analiz sonucunda Türkiye'nin belirtilen dönemlerde ekonomik performansının düşük olduğu, 1980 yıllarında sonra ise istikrarsız bir makroekonomik performans gösterdiği belirtilmiştir.

Özden (2012), Avrupa Birliği (AB) üyesi ülkelerin ve Türkiye'nin 2010 yılındaki ekonomik performanslarını VIKOR yöntemiyle ölçmeyi amaçlamıştır. Çalışmada Maastricht Kriterleri kullanılmış ve analiz sonucunda en yüksek performansı gösteren ülkenin Lüksemburg, en düşük performansı gösteren ülkenin ise Yunanistan olduğu belirtilmiştir.

Urfalıoğlu ve Genç (2013), çalışmalarında AB üyesi ülkelerin ve aday ülkelerin ekonomik performanslarını ölçmek için kişi başı GSYH, büyüme hızı, ihracat, ithalat, istihdam oranı ve enflasyon (tüketici fiyatları ile) oranını kullanmışlardır. Belirlenmiş olan kriterler ELECTRE, PROMETHEE ve TOPSIS yöntemleri ile analiz edilmiş ve sıralamada üç yöntemde benzer sonuçlar verdiğini ifade etmişlerdir.

Demireli ve Özdemir (2013), Avrupa ülkelerinin makroekonomik performanslarını şans kısıtlı VZA ile değerlendirmişler, elde edilen sonuçları deterministik VZA sonuçları ile karşılaştırmışlardır. Girdi olarak GSYH'nin yüzdesi ve toplam devlet harcamaları, çıktı olarak GSYH (milyon Euro), istihdam oranı ve ihracat/ithalat oranını kullanmışlardır.

Chattopadhyay ve Bose (2015), içerisinde Türkiye'nin de yer aldığı 48 ülkenin makroekonomik performansını ENTROPİ ve TOPSIS yöntemleri ile değerlendirmişlerdir. Çalışmada GSYH büyüme oranı, kişi başına GSYH, işsizlik oranı, bütçe dengesi, enflasyon oranı ve cari işlemler dengesi kriter olarak kullanılmıştır. Analiz sonuçlarına göre en iyi performansı gösteren ülke 2000-2002 yılları içerisinde Lüksemburg, 2003-2012 yıllarında ise Singapur olmuştur.

Şanlısoy ve Çetin (2016), Türkiye'nin 1950-2015 yılları için hükümetlerin ekonomik performanslarını TOPSIS yöntemi ile değerlendirmişlerdir. Analizde büyüme, işsizlik, enflasyon ve faiz oranı, dış borç, cari açık ve bütçe açığı kriterlerini kullanmışlardır. Analiz sonuçlarına göre tek partili hükümetlerin koalisyon hükümetlerine göre daha iyi performans gösterdiklerini belirtmişlerdir.

Eyüboğlu (2017), Türk dünyası ülkelerin makroekonomik performanslarını AHP ve TOPSIS yöntemleri ile karşılaştırmıştır. Çalışmada kriter olarak büyüme oranı, enflasyon oranı, işsizlik oranı ve cari işlemler dengesi/GSYH oranı kullanılmıştır. Analiz sonuçlarına göre en iyi performansı gösteren ülkenin Azerbaycan olduğu belirtilmiştir.

Masca (2017), AB ülkelerinin 2015 yılı makroekonomik performanslarını TOPSIS yöntemiyle sıralamıştır. Çalışmada, uzun vadeli faiz oranı, bütçe dengesi, brüt sabit sermaye oluşumu, enflasyon oranı, işsizlik oranı ve devlet borçları performans kriterleri olarak belirlenmiştir. Analiz sonuçlarına göre en iyi performansı İsveç'in, en kötü performansı ise Yunanistan'ın gösterdiği ifade edilmiştir.

Sevgin ve Kundakçı (2017), AB üyesi ülkeler ve Türkiye'nin ekonomik göstergelere göre sıralamasını TOPSIS ve MOORA yöntemleriyle yapmışlardır. Çalışmada kişi başına düşen GSYH, enflasyon oranı, işsizlik oranı, ihracat/ithalat, kamu borçları/GSYH ve bütçe açığı/GSYH kriterlerini kullanmışlar ve analiz sonucunda en iyi performansı gösteren ülkelerin sırasıyla Lüksemburg, İsveç ve Danimarka olduğu, en kötü performansı gösteren ülkelerin ise Hırvatistan, Bulgaristan, Slovenya, Yunanistan ve Türkiye olduğu tespit edilmiştir.

Topçu ve Oralhan (2017), Türkiye ve OECD ülkelerinin makroekonomik performansını ELECTRE ve TOPSIS yöntemleriyle analiz etmişlerdir. Çalışmada kişi başına düşen GSYH, büyüme hızı, enflasyon oranı, ithalat, ihracat ve istihdam oranı kriterlerini makroekonomik gösterge olarak almışlardır. TOPSIS yöntemi ile yapılan analiz sonucuna göre en iyi performansı sırasıyla Birleşik Krallık ve Almanya göstermiş, Türkiye ise 30. sırada yer almıştır. ELECTRE yöntemi ile yapılan analizde ise en iyi performansı sırasıyla Almanya ve Birleşik Krallık göstermiş, Türkiye ise 29. sırada yer almıştır.

Ela ve diğerleri (2018), AB ülkelerinin ve Türkiye'nin 2015 yılı makroekonomik performanslarını TOPSIS yöntemi ile karşılaştırmışlardır. Çalışmada büyüme, enflasyon, işsizlik ve cari denge/GSYH oranları makroekonomik kriterler olarak kullanılmıştır. Analiz sonucunda en iyi performansı gösteren ülkelerin İrlanda, Kıbrıs ve Polonya olduğu; en düşük performansı gösteren ülkelerin ise Türkiye, Avusturya ve Belçika olduğu sonucuna ulaşılmıştır.

Battal ve Akan (2019), BRICS ülkeleri ve Türkiye'nin ekonomik ve lojistik performanslarını CRITIC ve PROMETHEE-GAIA yöntemleriyle ölçmeye çalışmışlardır. Kişi başına düşen GSYH, büyüme hızı, işsizlik oranı, enflasyon oranı, ödemeler dengesi, kredi notu, inovasyon endeksi, küresel rekabet endeksi, Ar-GE/GSYH, insani gelişmişlik endeksi, lojistik performans endeksi, gelişen pazarlar lojistik endeksi, küresel lojistik rehberi ve düzenli hat bağlanabilirlik endeksi kriterlerini kullanmışlardır. Analiz sonuçlarına göre en iyi performansı gösteren ülkeler sırasıyla Çin ve Türkiye olmuştur.

Daşbaşı ve diğerleri (2019), Türkiye'nin 1990-2017 dönemi için makroekonomik performansını ölçmek amacıyla Yapay Sinir Ağı (YSA) yöntemini kullanmışlardır. Çalışmada işsizlik miktarı, GSYH (büyüme), enflasyon, bütçe açığı/GSYH ve cari açık/GSYH oranı kriter olarak alınmıştır. Yapılan analiz sonucunda makroekonomik performansı arttırabilmek için büyüme, enflasyon, bütçe açığı, işsizlik ve cari açığa odaklanılması gerektiği ifade edilmiştir.

Ela ve Soysal Kurt (2019), Sahra Altı Afrika ülkelerinin 2016 yılı makroekonomik performanslarını TOPSIS yöntemi ölçmeye çalışmışlardır. Çalışmada GSYH büyüme oranı, enflasyon oranı, işsizlik oranı ve cari işlemler açığı/GSYH kriterleri kullanılmıştır. Yapılan analiz sonucunda en iyi performansı Fildişi Sahilleri ve Tanzanya'nın, en kötü performansı ise Güney Sudan'ın gösterdiği belirlenmiştir.

Büyükgebiz Koca ve Tunca (2019), G20 ülkelerinin ekonomik performansını kriz öncesi dönem (2000-2005), kriz dönemi (2006-2011) ve kriz sonrası dönem (2012-2017) olmak üzere üç dönem için ayrı ayrı değerlendirmişlerdir. Ülkelerin ekonomik performanslarını 40 kriter kullanarak Gri İlişkisel Analiz yöntemi ile incelemişlerdir. Analiz sonuçlarına göre kriz öncesi dönemde en iyi performansı Amerika Birleşik Devletleri; kriz döneminde ve kriz sonrası dönemde ise en iyi performansı Çin'in göstermiştir.

Özbek ve Demirkol (2019), AB ülkelerinin ve Türkiye'nin 2016 yılı ekonomik performanslarını AHS, ARAS, COPRAS ve GİA yöntemlerini kullanarak ölçmeye çalışmışlardır. Kişi başı milli gelir, ekonomik büyüme, işsizlik oranı, bütçe açığı, kamu borç oranı, enflasyon oranı, cari işlemler dengesi ve dış ticaret dengesi kriter olarak belirlenmiştir. ARAS ve COPRAS yöntemlerine göre en iyi performansı

göstererek ilk sırada yer alan ülke Almanya, ikinci sırada yer alan ülke ise İrlanda olmuştur. GİA yöntemine göre ise İrlanda ilk sırada yer alırken Almanya ikinci sırada yer almıştır.

Oğuz ve diğerleri (2020), AB'ye aday ve potansiyel aday ülkelerin 2017 yılı ekonomik performanslarını TOPSIS yöntemiyle değerlendirmişlerdir. Çalışmada Maastricht Ekonomik Kriterleri'ni kullanılmışlardır. Araştırmaya dâhil edilen ülkeler (Arnavutluk, Karadağ, Kuzey Makedonya, Sırbistan, Türkiye, Kosova ve Bosna Hersek) arasında en iyi performansı Türkiye'nin gösterdiği tespit edilmiştir.

Uludağ ve Ümit (2020), Türk dünyası ülkelerinin 2008-2016 dönemi için makroekonomik ve katma değerli üretim performanslarını DEMATEL ve COPRAS yöntemleriyle değerlendirmişlerdir. Çalışmada reel GSYH, kişi başına düşen GSYH, satın alma gücü paritesine göre kişi başına düşen GSYH, enflasyonu temsilen GSYH deflatörü, dış borç/GSMH oranı, doğrudan yabancı yatırım girişi/GSYH oranı, işsizlik oranı ve ihracatın ithalatı karşılama oranı değişkenlerini kullanmışlardır. Analiz sonuçlarına göre en iyi makroekonomik performansını gösteren ülkelerin Türkiye ve Türkmenistan olduğu, katma değerli üretim açısından ise Kazakistan ve Özbekistan olduğu tespit edilmiştir.

CRITIC temelli ARAS yöntemi ile makroekonomik göstergeler kullanılarak herhangi bir ülkenin ekonomik performansının ya da ülkelerin ekonomik performanslarının değerlendirildiği çalışmaya rastlanılmamış olması nedeniyle literatüre katkı sağlayacağı düşünülmektedir.

### **UYGULAMA**

Bu çalışmada, makroekonomik göstergelerin oluşturduğu kriterlerin ağırlıklarını belirleyebilmek için CRITIC yöntemi; Türkiye'nin 2010-2020 yılları arasındaki makroekonomik performansını değerlendirmek için ise ARAS yöntemi kullanılmıştır.

### **Kullanılan Veriler ve Verilerin Toplanması**

2008 yılında ekonomik kriz yaşanması ve etkisinin 2009 yılında da hissedilmesi nedeniyle araştırmada 2010-2020 yılları esas alınmıştır. Bu dönem içerisinde Türkiye'nin makroekonomik performansını analiz etmek amacıyla Tablo 1'de verilmiş olan kriterler kullanılacaktır.

**Tablo 1:** Makroekonomik Kriterler

| <b>Kriterin Adı</b>                            | <b>Kodu</b>    |
|--|----------------|
| GSYH büyüme oranı (zincirleşmiş fiyatlarla, %) | K <sub>1</sub> |
| Kişi başına GSYH (\$)                          | K <sub>2</sub> |
| İhracatın ithalatı karşılama oranı (%)         | K <sub>3</sub> |
| Doğrudan yabancı yatırım girişi (milyon \$)    | K <sub>4</sub> |
| Faiz oranı (%)                                 | K <sub>5</sub> |
| Enflasyon oranı (%)                            | K <sub>6</sub> |
| İşsizlik oranı (%)                             | K <sub>7</sub> |

Bu çalışmada ikincil veriler kullanılmış olup, doğrudan yabancı yatırım girişi kriterine ilişkin veriler DataTurkey veritabanından ve Sanayi ve Teknoloji Bakanlığı'nın internet sitesinden derlenmiştir. Faiz oranı kriteri için uzun vadeli faiz oranı verileri kullanılmış ve Eurostat veri tabanından elde edilmiştir. Diğer bütün kriterlere ilişkin veriler ise TÜİK'in veri tabanından derlenmiştir. Enflasyon oranı olarak ise Üretici Fiyat Endeksi (ÜFE) artış hızı alınmıştır.

### **Uygulamada Kullanılan Yöntemler**

Çalışmanın bu bölümünde kullanılan yöntemlerden ilk olarak CRITIC, ardından ARAS yönteminin açıklamalarına yer verilmiştir.

### **CRITIC Yöntemi**

Çok kriterli karar verme problemlerinde objektif olarak kriter ağırlıklarının belirlenmesinde kullanılan CRITIC yöntemi, 1995 yılında Diakoulaki, Mavrotas ve Papayannakis tarafından geliştirilmiştir. Bu yöntem, kullanılan kriterlerin sahip olduğu tüm bilgilerin ortaya çıkarılması için değerlendirme matrisinin analitik incelenmesine dayanmaktadır (Diakoulaki, Mavrotas ve Papayannakis,

1995: 764). Kriterlerin ağırlıkları belirlenirken kriterlerin gerçek değerleri kullanılmaktadır. Aynı zamanda her bir kriterin standart sapması ve diğer kriterlerle arasındaki korelasyon katsayıları hesaplanmaktadır (Can, Atalay ve Eraslan, 2018: 180). CRITIC yöntemi, objektif ağırlıkları tespit ederek, karar verme sürecinde kriterlerin önem derecelerini belirleyerek, kriterler arasında önemli bulunmayanları çıkararak alternatiflerin sıralanmasında kullanılan çok kriterli karar verme tekniğidir (Uludağ ve Doğan, 2021: 371). CRITIC yöntemi ağırlıklı olarak ekonomik ve finansal analizlerde kullanılmakta, kriterler arasında farklılığın ve korelasyonun ölçülmesine olanak sağlamakta ve bunları kriter ağırlıklarına yansıtmaktadır (Haque ve Chiang, 2019: 1090).

CRITIC yöntemine ilişkin uygulanması gereken adımlar aşağıda aşama aşama verilmiştir (Bhadra, Dhar ve Salam, 2021: 4; Kumaran, 2021: 3-4; Can, Atalay ve Eraslan, 2018: 181; Diakoulaki vd., 1995: 765):

**Aşama 1:** İlk aşamada,  $i$  alternatifleri ve  $j$  kriterleri göstermek üzere Eşitlik (1)'deki gibi  $m \times n$  boyutunda karar matrisi oluşturulur.

$$X = [x_{ij}]_{m \times n} = \begin{bmatrix} x_{11} & \dots & x_{1j} & \dots & x_{1n} \\ \vdots & \dots & \vdots & \dots & \vdots \\ x_{i1} & \dots & x_{ij} & \dots & x_{in} \\ \vdots & \dots & \vdots & \dots & \vdots \\ x_{m1} & \dots & x_{mj} & \dots & x_{mn} \end{bmatrix}, \quad i = 1, 2, 3, \dots, m \text{ ve } j = 1, 2, 3, \dots, n \quad (1)$$

**Aşama 2:** Bu aşamada karar matrisinde yer alan fayda kriterleri için Eşitlik (2) ve maliyet kriterleri için Eşitlik (3)'teki formüller kullanılarak normalizasyon işlemi gerçekleştirilir.

$$r_{ij} = \frac{x_{ij} - x_j^{\min}}{x_j^{\max} - x_j^{\min}}; \quad i = 1, 2, 3, \dots, m \text{ ve } j = 1, 2, 3, \dots, n \quad (2)$$

$$r_{ij} = \frac{x_j^{\max} - x_{ij}}{x_j^{\max} - x_j^{\min}}; \quad i = 1, 2, 3, \dots, m \text{ ve } j = 1, 2, 3, \dots, n \quad (3)$$

**Aşama 3:** Normalizasyon işleminin ardından ise kriterler arasındaki ilişkinin gücünü tespit edebilmek amacıyla Eşitlik (4) yardımı ile kriter çiftleri arasındaki korelasyon katsayısı hesaplanır.

$$\rho_{jk} = \frac{\sum_{i=1}^m (r_{ij} - \bar{r}_j)(r_{ik} - \bar{r}_k)}{\sqrt{\sum_{i=1}^m (r_{ij} - \bar{r}_j)^2 \cdot \sum_{i=1}^m (r_{ik} - \bar{r}_k)^2}}; \quad k = 1, 2, 3, \dots, n \quad (4)$$

**Aşama 4:** Eşitlik (5)'deki formül kullanılarak her bir kriterlerin standart sapması hesaplanır.

$$c_j = \sqrt{\frac{\sum_{i=1}^m (r_{ij} - \bar{r}_j)^2}{k - 1}} \quad i = 1, 2, 3, \dots, m \text{ ve } j = 1, 2, 3, \dots, n \quad (5)$$

**Aşama 5:** Bu aşamada Eşitlik (4) ve Eşitlik (5)'te hesaplanmış değerler kullanılarak her bir kriterin toplam bilgi değerleri Eşitlik (6) yardımıyla hesaplanır.

$$c_j = c_j \sum_{k=1}^n (1 - \rho_{jk}); \quad j = 1, 2, 3, \dots, n \quad (6)$$

**Aşama 6:** Son aşamada ise Eşitlik (7) yardımıyla her bir kriterin önem ağırlıkları hesaplanır.

$$w_j = \frac{c_j}{\sum_{k=1}^n c_k} \quad (7)$$

### ARAS Yöntemi

ARAS yöntemi, 2010 yılında Zavadskas ve Turskis tarafından literatüre kazandırılmıştır. ARAS, karşılaşılabilecek problemlerin basit, görece karşılaştırmalarına dayanan bir yöntemdir (Zavadskas ve Turskis, 2010: 163). Kullanılan her bir alternatif için optimalite derecesi, kriter ağırlıklarının normalize değerlerinin toplamının, en iyi alternatifin ağırlıklandırılmış normalize değerlerin toplamına oranlanmasıyla elde edilmektedir. ARAS yöntemine göre uygulanabilir bir alternatifin karmaşık nispi

verimliliğini belirleyen fayda fonksiyon değeri, bir projede dikkate alınan ana kriterlerin değerlerinin ve ağırlıklarının göreceli etkisiyle doğru orantılıdır (Turskis ve Zavadskas, 2010: 600; Uludağ ve Doğan, 2021: 136-137).

ARAS yönteminin aşamaları aşağıda adım adım verilmiştir (Zavadskas ve Turskis, 2010: 163-165; Zavadskas vd., 2010: 126-129; Turskis ve Zavadskas, 2010: 600-602; Uludağ ve Doğan, 2021: 137-141):

**Aşama 1:** Diğer çok kriterli karar verme yöntemlerinde olduğu gibi belirlenmiş olan alternatif ve kriterlere göre karar matrisinin oluşturulması gerekmektedir. Oluşturulan bu karar matrisinde  $m$  uygun alternatifleri (satırları),  $n$  ise uygun kriterleri (sütunları) göstermektedir.

$$X = \begin{bmatrix} x_{01} & \dots & x_{0j} & \dots & x_{0n} \\ \vdots & \ddots & \vdots & \ddots & \vdots \\ x_{i1} & \dots & x_{ij} & \dots & x_{in} \\ \vdots & \ddots & \vdots & \ddots & \vdots \\ x_{m1} & \dots & x_{mj} & \dots & x_{mn} \end{bmatrix} \quad i = \overline{0, m}; \quad j = \overline{1, n} \quad (8)$$

Eşitlik (8)'da verilmiş olan karar matrisinde  $x_{ij}$ ,  $i$ 'inci alternatifin  $j$ 'inci kriterine göre performans değerini göstermekte,  $x_{0j}$  de ise  $j$ 'inci kriterin optimal değerini göstermektedir. Eğer  $j$ 'inci kriterin optimal değeri bilinmiyor ise bu kriterin fayda veya maliyet özelliğine bakılarak optimal değer belirlenir. Söz konusu kriter fayda özeliğinde ise Eşitlik (9), maliyet özelliğinde ise Eşitlik (10) yardımı ile kriterin optimal değeri hesaplanır.

$$x_{0j} = \max_i x_{ij} \quad (9)$$

$$x_{0j} = \min_i x_{ij}^* \quad (10)$$

**Aşama 2:** Bu aşamada  $X$  karar matrisinin normalizasyon işlemi Eşitlik (11)'daki gibi yapılır.

$$\bar{X} = \begin{bmatrix} \bar{x}_{01} & \dots & \bar{x}_{0j} & \dots & \bar{x}_{0n} \\ \vdots & \ddots & \vdots & \ddots & \vdots \\ \bar{x}_{i1} & \dots & \bar{x}_{ij} & \dots & \bar{x}_{in} \\ \vdots & \ddots & \vdots & \ddots & \vdots \\ \bar{x}_{m1} & \dots & \bar{x}_{mj} & \dots & \bar{x}_{mn} \end{bmatrix} \quad i = \overline{0, m}; \quad j = \overline{1, n} \quad (11)$$

Normalize edilmiş  $\bar{x}_{ij}$  değerlerinin hesaplanmasında kriterin fayda ya da maliyet olması dikkate alınmalıdır. Eğer kriter fayda özelliğini taşıyor ise Eşitlik (12), maliyet özelliğini taşıyor ise Eşitlik (13) yardımı ile normalizasyon işlemi gerçekleştirilir.

$$\bar{x}_{ij} = \frac{x_{ij}}{\sum_{i=0}^m x_{ij}} \quad (12)$$

$$x_{ij} = \frac{1}{x_{ij}^*}; \quad \bar{x}_{ij} = \frac{x_{ij}}{\sum_{i=0}^m x_{ij}} \quad (13)$$

**Aşama 3:** Bu aşamada her bir kriter için belirlenmiş olan ağırlık değerleri ( $w_j$ ),  $\bar{x}_{ij}$  değerleri ile çarpılarak Eşitlik (14)'deki gibi ağırlıklı normalize edilmiş karar matrisi oluşturulur.

$$\hat{x}_{ij} = x_{ij} \cdot w_j \quad i = \overline{0, m};$$

$$\hat{X} = \begin{bmatrix} \hat{x}_{01} & \dots & \hat{x}_{0j} & \dots & \hat{x}_{0n} \\ \vdots & & \vdots & & \vdots \\ \hat{x}_{i1} & \dots & \hat{x}_{ij} & \dots & \hat{x}_{in} \\ \vdots & & \vdots & & \vdots \\ \hat{x}_{m1} & \dots & \hat{x}_{mj} & \dots & \hat{x}_{mn} \end{bmatrix} \quad i = \overline{0, m}; \quad j = \overline{1, n} \quad (14)$$

**Aşama 4:** Her bir alternatif için optimal değer ( $S_i$ ) Eşitlik (15)'teki gibi hesaplanır.

$$S_i = \sum_{j=1}^n \hat{x}_{ij} ; i = \overline{0, m} \quad (15)$$

**Aşama 5:** Son aşamada ise her bir alternatifin fayda değeri ( $K_i$ ), Eşitlik (16) yardımı ile hesaplanır.

$$K_i = \frac{S_i}{S_0} ; i = \overline{0, m} \quad (16)$$

Burada her bir alternatifin optimal değeri, ideal olan  $S_0$  değeriyle karşılaştırılmaktadır. Elde edilen  $K_i$  değerleri  $[0,1]$  aralında bir değer almaktadır. Yapılan hesaplamalar sonucunda en büyük  $K_i$  değerini alan alternatif ilk sırada yer alacaktır.

#### BULGULAR VE ANALİZ

Bu kısımda Türkiye ekonomisinin 2010-2020 yılları arasındaki makroekonomik performansını ölçek amacıyla belirlenmiş olan kriterlerin ağırlıkları CRITIC yöntemi ile belirlenmiş, ardından ARAS yöntemi kullanılarak makroekonomik performans ölçümü yapılmıştır. CRITIC ve ARAS yöntemlerine ilişkin hesaplamaların tamamı Excel programı yardımı ile gerçekleştirilmiştir. Çalışmanın bu kısmında kullanılan makroekonomik kriterlere ilişkin verilerden doğrudan yabancı yatırım girişi kriterine ilişkin veriler DataTurkey veri tabanından ve Sanayi ve Teknoloji Bakanlığı'nın internet sitesinden, faiz oranı Eurostat veri tabanından, diğer bütün kriterlere ilişkin veriler ise TÜİK'in veri tabanından derlenmiştir.

#### CRITIC Yöntemi ile Kriter Ağırlıklarının Belirlenmesi

Türkiye ekonomisinin 2010-2020 yılları içerisinde belirlenmiş olan makroekonomik kriterler için oluşturulan karar matrisi Tablo 2'de verilmiştir.

**Tablo 2:** Başlangıç Karar Matrisi

| Yıl  | GSYH büyüme oranı (zincirlenmiş fiyatlarla, %) | Kişi başına GSYH (\$) | İhracatın ithalatı karşılama oranı (%) | Doğrudan Yabancı Yatırım Girişi (milyon \$) | Faiz oranı (%) | Enflasyon oranı (%) | İşsizlik oranı (%) |
|------|--|-----------------------|--|---|----------------|---------------------|--------------------|
|      | $K_1$  | $K_2$                 | $K_3$                                  | $K_4$                                       | $K_5$          | $K_6$               | $K_7$              |
| 2010 | 8,43   | 10629,47              | 61,38                                  | 9,09  | 9,62           | 8,87                | 11,13              |
| 2011 | 11,20  | 11289,13              | 56,01                                  | 16,14                                       | 9,28           | 13,33               | 9,10               |
| 2012 | 4,79   | 11674,94              | 64,45                                  | 13,63                                       | 8,47           | 2,45                | 8,43               |
| 2013 | 8,49   | 12582,41              | 60,32                                  | 12,77                                       | 7,77           | 6,97                | 9,04               |
| 2014 | 4,94   | 12178,01              | 65,08                                  | 12,46                                       | 9,18           | 6,36                | 9,90               |
| 2015 | 6,08   | 11085,32              | 69,41                                  | 17,26                                       | 9,30           | 5,71                | 10,30              |
| 2016 | 3,32   | 10964,46              | 71,76                                  | 13,75                                       | 10,19          | 9,94                | 10,90              |
| 2017 | 7,50   | 10696,34              | 67,15                                  | 11,02                                       | 11,10          | 15,47               | 10,92              |
| 2018 | 2,98   | 9793,03               | 75,28                                  | 12,98                                       | 15,88          | 33,64               | 10,96              |
| 2019 | 0,89   | 9207,61               | 84,59                                  | 8,43  | 15,76          | 7,36                | 13,73              |
| 2020 | 1,79   | 8597,49               | 76,67                                  | 7,82  | 12,75          | 25,15               | 13,15              |

Karar matrisi oluşturulduktan sonra Eşitlik (2) ve Eşitlik (3)'teki formül kullanılarak normalize edilmiş karar matrisi hesaplanmış ve elde edilen matris Tablo 3'te verilmiştir.

**Tablo 3:** Normalize Edilmiş Karar Matrisi

| Yıl             | K <sub>1</sub> | K <sub>2</sub> | K <sub>3</sub> | K <sub>4</sub> | K <sub>5</sub> | K <sub>6</sub> | K <sub>7</sub> |
|-----------------|----------------|----------------|----------------|----------------|----------------|----------------|----------------|
| 2010            | 0,7313         | 0,5099         | 0,1877         | 0,1345         | 0,7719         | 0,7942         | 0,4906         |
| 2011            | 1,0000         | 0,6755         | 0,0000         | 0,8814         | 0,8138         | 0,6512         | 0,8736         |
| 2012            | 0,3783         | 0,7723         | 0,2953         | 0,6155         | 0,9137         | 1,0000         | 1,0000         |
| 2013            | 0,7371         | 1,0000         | 0,1507         | 0,5244         | 1,0000         | 0,8551         | 0,8849         |
| 2014            | 0,3928         | 0,8985         | 0,3173         | 0,4915         | 0,8261         | 0,8746         | 0,7226         |
| 2015            | 0,5034         | 0,6243         | 0,4688         | 1,0000         | 0,8113         | 0,8955         | 0,6472         |
| 2016            | 0,2357         | 0,5940         | 0,5511         | 0,6282         | 0,7016         | 0,7599         | 0,5340         |
| 2017            | 0,6411         | 0,5267         | 0,3896         | 0,3390         | 0,5894         | 0,5826         | 0,5302         |
| 2018            | 0,2027         | 0,3000         | 0,6744         | 0,5466         | 0,0000         | 0,0000         | 0,5226         |
| 2019            | 0,0000         | 0,1531         | 1,0000         | 0,0646         | 0,0148         | 0,8426         | 0,0000         |
| 2020            | 0,0873         | 0,0000         | 0,7230         | 0,0000         | 0,3859         | 0,2722         | 0,1094         |
| <b>Ortalama</b> | 0,4463         | 0,5504         | 0,4325         | 0,4751         | 0,6208         | 0,6843         | 0,5741         |

Ardından Eşitlik (4) kullanılarak kriterlerin korelasyon katsayısı ve Eşitlik (5) yardımı ile kriterlerin standart sapma değerleri hesaplanmış ve Tablo 4'te gösterilmiştir.

**Tablo 4:** Korelasyon Katsayısı ve Standart Sapma Değerleri

|                      | K <sub>1</sub> | K <sub>2</sub> | K <sub>3</sub> | K <sub>4</sub> | K <sub>5</sub> | K <sub>6</sub> | K <sub>7</sub> |
|----------------------|----------------|----------------|----------------|----------------|----------------|----------------|----------------|
| <b>K<sub>1</sub></b> | 1,0000         | 0,6202         | -0,9201        | 0,4456         | 0,6809         | 0,2711         | 0,6662         |
| <b>K<sub>2</sub></b> | 0,6202         | 1,0000         | -0,7710        | 0,5972         | 0,8321         | 0,6155         | 0,8835         |
| <b>K<sub>3</sub></b> | -0,9201        | -0,7710        | 1,0000         | -0,4730        | -0,8378        | -0,3449        | -0,8327        |
| <b>K<sub>4</sub></b> | 0,4456         | 0,5972         | -0,4730        | 1,0000         | 0,4757         | 0,2326         | 0,7285         |
| <b>K<sub>5</sub></b> | 0,6809         | 0,8321         | -0,8378        | 0,4757         | 1,0000         | 0,6598         | 0,7712         |
| <b>K<sub>6</sub></b> | 0,2711         | 0,6155         | -0,3449        | 0,2326         | 0,6598         | 1,0000         | 0,3767         |
| <b>K<sub>7</sub></b> | 0,6662         | 0,8835         | -0,8327        | 0,7285         | 0,7712         | 0,3767         | 1,0000         |
| <b>Stan. Sapma</b>   | 0,3985         | 0,3918         | 0,3743         | 0,4124         | 0,4441         | 0,3877         | 0,3987         |

Kriterlerin korelasyon katsayısı ve standart sapması hesaplandıktan sonra Eşitlik (6) yardımı ile toplam bilgi değerleri ve Eşitlik (7) yardımı ile kriter ağırlıkları hesaplanmış ve Tablo 5'te verilmiştir.

**Tablo 5:** Toplam Bilgi Değerleri ve Kriter Ağırlıkları

|                                      | K <sub>1</sub> | K <sub>2</sub> | K <sub>3</sub> | K <sub>4</sub> | K <sub>5</sub> | K <sub>6</sub> | K <sub>7</sub> |
|--------------------------------------|----------------|----------------|----------------|----------------|----------------|----------------|----------------|
| <b>Top. Bil. Değ.</b>                | 1,6881         | 1,2627         | 3,8103         | 1,6467         | 1,5180         | 1,6243         | 1,3582         |
| <b>Ağırlıklar (<math>w_j</math>)</b> | 0,1308         | 0,0978         | 0,2952         | 0,1276         | 0,1176         | 0,1258         | 0,1052         |

Kriter ağırları incelendiğinde en yüksek skora sahip kriterin K<sub>3</sub> (ihracatın ithalatı karşılama oranı) olduğu, onu sırasıyla K<sub>1</sub> (GSYH büyüme oranı), K<sub>4</sub> (doğrudan yabancı yatırım girişi), K<sub>6</sub> (enflasyon oranı), K<sub>5</sub> (faiz oranı), K<sub>7</sub> (işsizlik oranı) ve K<sub>2</sub> (kişi başına GSYH) kriterlerinin izlediği görülmektedir.

### ARAS Yöntemi ile Türkiye'nin Makroekonomik Performansın Ölçülmesi

Belirlenmiş olan kriterlerin ağırlıkları CRITIC yöntemi ile hesaplandıktan sonra Türkiye'nin 2010-2020 yılları içerisindeki makroekonomik performansını ölçmek amacıyla ARAS yöntemi kullanılmıştır. Yöntemin ilk aşamasında CRITIC yönteminde de kullanılmış olan ve Eşitlik (8)'de belirtilmiş olan karar matrisi oluşturulmuştur. Performans göstergeleri içerisindeki  $K_1$ ,  $K_2$ ,  $K_3$  ve  $K_4$  kriterleri fayda (F) kriteri,  $K_5$ ,  $K_6$  ve  $K_7$  kriterleri ise maliyet (M) kriteri olarak belirlenmiştir. Kriterlerin maliyet ve fayda özellikleri göz önünde bulundurularak Eşitlik (9) ve Eşitlik (10) yardımı ile optimal değerler belirlenmiş ve Tablo 6'da verilmiştir.

**Tablo 6:** Başlangıç Karar Matrisi

|                          | $K_1$ (F) | $K_2$ (F) | $K_3$ (F) | $K_4$ (F) | $K_5$ (M) | $K_6$ (M) | $K_7$ (M) |
|--------------------------|-----------|-----------|-----------|-----------|-----------|-----------|-----------|
| <b>Referans Değerler</b> | 11,20     | 12582,41  | 84,59     | 17,26     | 7,77      | 2,45      | 8,43      |
| <b>2010</b>              | 8,43      | 10629,47  | 61,38     | 9,09      | 9,62      | 8,87      | 11,13     |
| <b>2011</b>              | 11,20     | 11289,13  | 56,01     | 16,14     | 9,28      | 13,33     | 9,10      |
| <b>2012</b>              | 4,79      | 11674,94  | 64,45     | 13,63     | 8,47      | 2,45      | 8,43      |
| <b>2013</b>              | 8,49      | 12582,41  | 60,32     | 12,77     | 7,77      | 6,97      | 9,04      |
| <b>2014</b>              | 4,94      | 12178,01  | 65,08     | 12,46     | 9,18      | 6,36      | 9,90      |
| <b>2015</b>              | 6,08      | 11085,32  | 69,41     | 17,26     | 9,30      | 5,71      | 10,30     |
| <b>2016</b>              | 3,32      | 10964,46  | 71,76     | 13,75     | 10,19     | 9,94      | 10,90     |
| <b>2017</b>              | 7,50      | 10696,34  | 67,15     | 11,02     | 11,10     | 15,47     | 10,92     |
| <b>2018</b>              | 2,98      | 9793,03   | 75,28     | 12,98     | 15,88     | 33,64     | 10,96     |
| <b>2019</b>              | 0,89      | 9207,61   | 84,59     | 8,43      | 15,76     | 7,36      | 13,73     |
| <b>2020</b>              | 1,79      | 8597,49   | 76,67     | 7,82      | 12,75     | 25,15     | 13,15     |

Karar matrisi ve optimal değerler belirlendikten sonra kriterlerin birimlerinin farklı olması nedeniyle bu farklılığı ortadan kaldırmak amacıyla normalizasyon işlemi yapılmıştır. Burada fayda kriterleri için Eşitlik (12), maliyet kriterleri için ise Eşitlik (13) kullanılarak normalize edilmiş karar matrisi oluşturulmuş ve Tablo 7'de verilmiştir.

**Tablo 7:** Normalize Edilmiş Karar Matrisi

|                          | $K_1$ (F) | $K_2$ (F) | $K_3$ (F) | $K_4$ (F) | $K_5$ (M) | $K_6$ (M) | $K_7$ (M) |
|--------------------------|-----------|-----------|-----------|-----------|-----------|-----------|-----------|
| $w_j$                    | 0,1308    | 0,0978    | 0,2952    | 0,1276    | 0,1176    | 0,1258    | 0,1052    |
| <b>Referans Değerler</b> | 0,1564    | 0,0958    | 0,1011    | 0,1131    | 0,1075    | 0,2206    | 0,1015    |
| <b>2010</b>              | 0,1177    | 0,0810    | 0,0734    | 0,0596    | 0,0869    | 0,0609    | 0,0768    |
| <b>2011</b>              | 0,1564    | 0,0860    | 0,0669    | 0,1058    | 0,0900    | 0,0405    | 0,0940    |
| <b>2012</b>              | 0,0669    | 0,0889    | 0,0770    | 0,0893    | 0,0987    | 0,2206    | 0,1015    |
| <b>2013</b>              | 0,1186    | 0,0958    | 0,0721    | 0,0837    | 0,1075    | 0,0775    | 0,0946    |
| <b>2014</b>              | 0,0690    | 0,0928    | 0,0778    | 0,0816    | 0,0910    | 0,0850    | 0,0864    |
| <b>2015</b>              | 0,0849    | 0,0844    | 0,0830    | 0,1131    | 0,0899    | 0,0946    | 0,0830    |
| <b>2016</b>              | 0,0464    | 0,0835    | 0,0858    | 0,0901    | 0,0820    | 0,0544    | 0,0785    |
| <b>2017</b>              | 0,1047    | 0,0815    | 0,0803    | 0,0722    | 0,0753    | 0,0349    | 0,0783    |
| <b>2018</b>              | 0,0416    | 0,0746    | 0,0900    | 0,0851    | 0,0526    | 0,0161    | 0,0780    |
| <b>2019</b>              | 0,0124    | 0,0701    | 0,1011    | 0,0552    | 0,0530    | 0,0734    | 0,0623    |
| <b>2020</b>              | 0,0250    | 0,0655    | 0,0916    | 0,0512    | 0,0655    | 0,0215    | 0,0650    |

Ardından CRITIC yöntemi ile hesaplanmış olan ağırlıklar Eşitlik (14)'deki gibi normalize edilmiş karar matrisindeki ilgili elemanlarla çarpılarak ağırlıklı normalize edilmiş karar matrisi oluşturulmuş ve Tablo 8'de verilmiştir.



**Tablo 8:** Ağırlıklı Normalize Edilmiş Karar Matrisi

|                          | $K_1$ (F) | $K_2$ (F) | $K_3$ (F) | $K_4$ (F) | $K_5$ (M) | $K_6$ (M) | $K_7$ (M) |
|--------------------------|-----------|-----------|-----------|-----------|-----------|-----------|-----------|
| <b>Referans Değerler</b> | 0,0205    | 0,0094    | 0,0298    | 0,0144    | 0,0126    | 0,0278    | 0,0107    |
| <b>2010</b>              | 0,0154    | 0,0079    | 0,0217    | 0,0076    | 0,0102    | 0,0077    | 0,0081    |
| <b>2011</b>              | 0,0205    | 0,0084    | 0,0198    | 0,0135    | 0,0106    | 0,0051    | 0,0099    |
| <b>2012</b>              | 0,0087    | 0,0087    | 0,0227    | 0,0114    | 0,0116    | 0,0278    | 0,0107    |
| <b>2013</b>              | 0,0155    | 0,0094    | 0,0213    | 0,0107    | 0,0126    | 0,0098    | 0,0100    |
| <b>2014</b>              | 0,0090    | 0,0091    | 0,0230    | 0,0104    | 0,0107    | 0,0107    | 0,0091    |
| <b>2015</b>              | 0,0111    | 0,0083    | 0,0245    | 0,0144    | 0,0106    | 0,0119    | 0,0087    |
| <b>2016</b>              | 0,0061    | 0,0082    | 0,0253    | 0,0115    | 0,0096    | 0,0068    | 0,0083    |
| <b>2017</b>              | 0,0137    | 0,0080    | 0,0237    | 0,0092    | 0,0089    | 0,0044    | 0,0082    |
| <b>2018</b>              | 0,0054    | 0,0073    | 0,0266    | 0,0109    | 0,0062    | 0,0020    | 0,0082    |
| <b>2019</b>              | 0,0016    | 0,0069    | 0,0298    | 0,0070    | 0,0062    | 0,0092    | 0,0066    |
| <b>2020</b>              | 0,0033    | 0,0064    | 0,0270    | 0,0065    | 0,0077    | 0,0027    | 0,0068    |

Ağırlıklı normalize karar matrisi hesaplandıktan sonra Eşitlik (15) kullanılarak optimal değerler ( $S_i$ ) ve Eşitlik (16) kullanılarak her bir alternatifin fayda değeri ( $K_i$ ) hesaplanmış ve elde edilen değerler Tablo 9'da verilmiştir.

**Tablo 9:** Alternatiflerin Optimal ve Fayda Değerleri

|                      | $S_i$  | $K_i$  | Sıralama |
|----------------------|--------|--------|----------|
| <b>Optimal Değer</b> | 0,1252 | 1,0000 |          |
| <b>2010</b>          | 0,0785 | 0,6274 | 6        |
| <b>2011</b>          | 0,0877 | 0,7006 | 4        |
| <b>2012</b>          | 0,1016 | 0,8117 | 1        |
| <b>2013</b>          | 0,0892 | 0,7125 | 3        |
| <b>2014</b>          | 0,0820 | 0,6547 | 5        |
| <b>2015</b>          | 0,0895 | 0,7149 | 2        |
| <b>2016</b>          | 0,0758 | 0,6054 | 8        |
| <b>2017</b>          | 0,0761 | 0,6076 | 7        |
| <b>2018</b>          | 0,0666 | 0,5318 | 10       |
| <b>2019</b>          | 0,0674 | 0,5385 | 9        |
| <b>2020</b>          | 0,0605 | 0,4834 | 11       |

Tabloda yer alan 2010-2020 yılları içerisindeki  $K_i$  fayda değerleri Şekil 1'de sütun grafiğiyle gösterilmiştir.

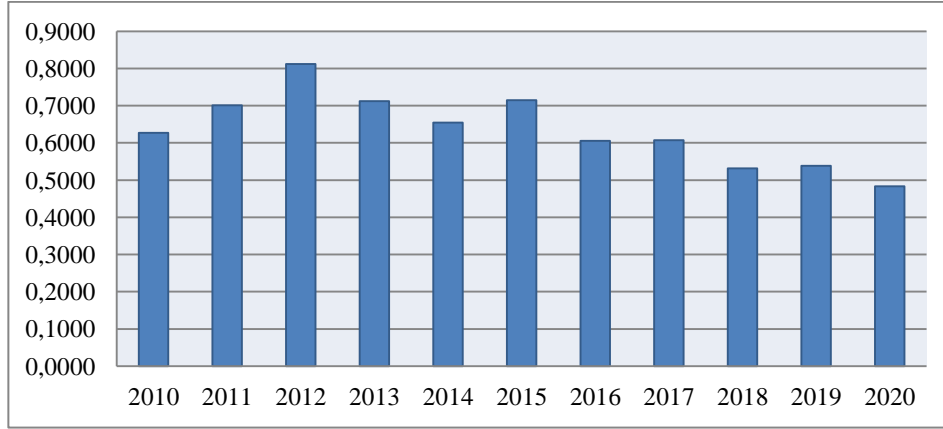
**Şekil 1: Yıllara Göre Fayda Değerleri**

Tablo 9’da ve Şekil 1’de görüldüğü gibi en yüksek fayda değerine 2012 yılında ulaşılmıştır. 2012 yılı sırasıyla 2015, 2013, 2011, 2014, 2010, 2017, 2016, 2019, 2018 ve 2020 yılları izlemektedir. Kriterler ağırlıkları içerisinde en yüksek skora sahip kriter ihracatın ithalatı karşılama oranıdır. Ancak en yüksek faydanın gözlendiği 2012 yılında ihracatın ithalatı karşılama oranının 2014-2020 yılları içerisinde en düşük seviyede olduğu, aynı şekilde enflasyon ve işsizlik oranının da diğer yıllara göre en düşük değerler aldığı görülmektedir. Üçüncü en yüksek ağırlık skoruna sahip olan doğrudan yabancı yatırım girişi, 2015 yılında diğer yıllara göre en yüksek değere ulaşmıştır. 2018-2020 yılları içerisinde en önemli kriter ağırlığına sahip olan ihracatın ithalatı karşılama oranı diğer yıllara göre en yüksek seviyede olmasına rağmen bu yıllarda en düşük performans gösterilmiştir. Aynı şekilde GSYH büyüme oranı ve kişi başına GSYH de en düşük seviyelerde bulunmaktadır. Diğer taraftan son sırada yer alan 2018 ve 2020 yılları içerisinde enflasyon oranı en yüksek seviyelere ulaşmıştır. Şekilden de anlaşılacağı gibi son yıllarda Türkiye’nin makroekonomik performansında düşüşler yaşandığı görülmektedir.

## SONUÇ

Bu çalışmanın amacı, Türkiye’nin 2010-2020 yılları içerisindeki makroekonomik performansını belirlenmiş olan Çok Kriterli Karar Verme (ÇKKV) tekniklerini kullanarak analiz etmek ve belirlenen yıllar içerisinde karşılaştırmalar yapmaktır. Çalışmada GSYH büyüme oranı, kişi başına GSYH, ihracatın ithalatı karşılama oranı, doğrudan yabancı yatırım girişi, faiz oranı, enflasyon oranı ve işsizlik oranı kriterleri kullanılmıştır. Belirlenmiş olan bu kriterlerin ağırlıkları CRITIC yöntemi ile hesaplanmıştır. Kriter ağırlıkları belirlendikten sonra ARAS yöntemi ile Türkiye’nin 2010-2020 yılları arasındaki makroekonomik performansı ölçülmüş ve yıllara göre sıralaması yapılmıştır.

Analiz sonuçları göstermiştir ki Türkiye’nin 2010-2020 yılları içerisinde makroekonomik performansı inişli, çıkışlı bir seyir göstermektedir. Özellikle son yıllarda makroekonomik performansta sürekli bir düşüşün yaşandığı görülmektedir. En iyi performansın gösterildiği 2012 yılında faiz oranı, enflasyon oranı ve işsizlik oranlarının en düşük seviyede olduğu, doğrudan yabancı yatırım girişi ise en yüksek değerde olduğu görülmektedir. Diğer tarafından en düşük performansın görüldüğü 2018-2020 yıllarda GSYH büyüme oranı, kişi başına GSYH ve doğrudan yabancı yatırımda düşüşlerin yaşandığı, faiz oranı, işsizlik oranı ve enflasyon oranının çift hanelere ulaşıldığı görülmektedir. Türkiye ekonomisi 2018 yılında yaşanan finansal krizi tam olarak atlattığı bir dönemde 2019 yılının Aralık ayında Çin’de ortaya çıkan ve ardından bütün ülkeleri etkisi altına alan koronavirüs salgını ile karşı karşıya kalmıştır. 2020 yılında bütün dünyayı etkisi altına alan koronavirüs, bütün ülkelerde olduğu gibi Türkiye’nin ekonomik durumunda olumsuz yönde etkilemiş ve etkilemeye de devam etmektedir. Koronavirüsün sebep olduğu ekonomik zararları karşılamak amacıyla çeşitli önlemler alınmış, alınan bu önlemler ülke ekonomisini daha da güç duruma sokmuştur. Salgın sürecindeki kısıtlamalar pek çok sektörde üretimin azalmasına ve durmasına neden olmuş, bu durum ise işsizlik oranını daha da artırmış, enflasyon oranlarında yükselişler yaşanmış ve faiz oranları en yüksek seviyelere ulaşmıştır. Son yıllarda her ne kadar ihracat miktarında artışlar yaşanmış olsa da yüksek ithalat miktarı karşısında yetersiz kalmıştır. Çalışmada kullanılan kriterler ve makroekonomik performans analizi sonucunda 2010-2020 yılları içerisinde Türkiye’nin iyi bir performans sergilemediği görülmektedir. Özellikle ihracatın ve

büyüme oranının artırılması, uzun vadede büyümenin sağlanabilmesi için ise enflasyon oranının ve ithalat miktarının düşürülmesi gerekmektedir.

Çalışma bazı kısıtlar bulundurmaktadır. Makroekonomik performans değerlendirilmesinde 2010-2020 yılları değerlendirmeye alınmış önceki yıllar analize dâhil edilmemiştir. Gelecekte yapılacak çalışmalarda daha geniş bir dönem alınabilir, farklı makroekonomik göstergeler kriter olarak belirlenebilir ve diğer çok kriterli karar verme yöntemleri kullanılarak performans ölçümleri yapılabilir.

#### **Yazarlık Katkısı**

Bu araştırma tek yazar tarafından yürütülmüştür.

#### **Etik Kurul Onay Bilgileri**

Bu araştırma etik kurul onayı gerektirmemektedir.

#### **KAYNAKÇA**

- Al, İ. ve Baday Yıldız, E. (2019). Türkiye'nin 2006-2017 Dönemi Makroekonomik Performansı: Sihirli Kare Yaklaşımı. *İktisadi ve İdari Bilimler Dergisi*, 33(1), 303-320.
- Battal, T. ve Akan, E. (2019). BRICS Ülkeleri ile Türkiye'nin Performans ve Potansiyel Kriterleri Çerçevesinde Değerlendirilmesi. *Beykoz Akademi Dergisi*, 7(1), 1-35.
- Bhadra, D.; Dhar, N. R. ve Salam, M. A. (2021). Sensitivity Analysis of the Integrated AHP-TOPSIS and CRITIC TOPSIS Method for Selection of the Natural Fiber, *Materials Today: Proceeding*, 0(XXXX), 1-12.
- Büyükgebiz Koca, E. ve Tunca, M. Z. (2019). G20 Ülkelerinin Ekonomik Performanslarının Gri İlişkisel Analiz Yöntemi ile Değerlendirilmesi. *Mehmet Akif Ersoy Üniversitesi Sosyal Bilimler Enstitüsü Dergisi*, 11(28), 348-357.
- Can, G. F.; Atalay, K. D. ve Eraslan, E. (2018). HTEA Temelli CRITIC Yöntemi ile Bir Devlet Hastanesinde Risk Değerlendirme Uygulaması, *Mühendislik Bilimleri ve Tasarım Dergisi*, 6(ÖS: Ergonomi 2017), 176-187.
- Chattopadhyay, S. ve Bose, S. (2015). Global Macroeconomic Performance: A Comparative Study Based on Composite Scores. *Journal of Reviews on Global Economics*, 0(4), 51-68.
- Daşbaşı, B.; Barak, D. ve Çelik, T. (2019). Türkiye için Makroekonomik Performans Endeksinin Analizi (1190-2017): Yapaya Sinir Ağı Yaklaşımı. *Bingöl Üniversitesi İktisadi ve İdari Bilimler Fakültesi Dergisi*, 3(1), 93-112.
- Demireli, E. ve Özdemir, A. Y. (2013). Seçilmiş Avrupa Ülkelerinde Makroekonomik Performans Ölçümü: Şans Kısıtlı Veri Zarflama Analizi ile Uygulama. *Dumlupınar Üniversitesi Sosyal Bilimler Dergisi*, 0(37), 303-320.
- Diakoulaki, D.; Mavrotas, G. ve Papayannakis, L. (1995). Determining Objective Weights in Multiple Criteria Problems: The CRITIC Method, *Computers Ops Res.*, 22(7), 763-770.
- Eğilmez, M. (2009). *Makro-Ekonomi: Türkiye'den Örneklerle*, (1. Basım). İstanbul: Remzi Kitapevi.
- Ela, M.; Doğan, A. ve Uçar, O. (2018). Avrupa Birliği Ülkeleri ve Türkiye'nin Makroekonomik Performanslarının TOPSIS Yöntemi ile Karşılaştırılması. *Osmaniye Korkut Ata Üniversitesi İktisadi ve İdari Bilimler Fakültesi Dergisi*, 2(2), 129-143.
- Ela, M. ve Soysal Kurt, H. (2019). Comparison of Macroeconomic Performances of Sub-Saharan African Countries with TOPSIS Method. *Gümüşhane Üniversitesi Sosyal Bilimler Enstitüsü Elektronik Dergisi*, 10(3), 547-555.
- Eyüboğlu, K. (2017). Türk Dünyasında Yer Alan Ülkelerin Makro Performanslarının Karşılaştırılması. *Bilig*, 0(83), 331-350.
- Güran, M. ve Tosun, M. (2005). Türkiye Ekonomisinin Makro Ekonomik Performansı: 1951-2003 Dönemi için Parametrik Olmayan Bir Ölçüm. *Ankara Üniversitesi SBF Dergisi*, 60(4), 89-115.
- Hamamcı Ekinci, E. D. ve Şahinoğlu, T. (2020). Temel Bileşenler Analiziyle Yükselen Piyasa Ekonomilerinin Makroekonomik Performansı. *Journal of Yasar University*, 15(60), 728-745.
- Haque, E. ve Chiang, F. (2019). Restoring Consistency in Ontological Multidimensional Data Models Via Weighted Repairs, *Procedia Computer Science*, 0(159), 1085-1094.
- Kumaran, S. (2021). Financial Performance Index of IPO Firms Using VIKOR- CRITIC Techniques, *Finance Research Letters*, 0(XXX), 1-13.

- Lovell, C. A. K.; Pastor, J. T. ve Turner, J. A. (1995). Measuring Macroeconomic Performance in the OECD: A Comparison of European and Non-European Countries. *European Journal of Operational Research*, 0(87), 507-518.
- Masca, M. (2017). Economic Performance Evaluation of European Union Countries by Topsis Method. *North Economic Review*, 1(1), 83-94.
- Oğuz, S.; Çetiner, Ö. ve Yalçıntaş, D. (2020). Avrupa Birliği'ne Aday ve Potansiyel Aday Ülkelerin Ekonomik Göstergelerinin TOPSIS Yöntemi ile Değerlendirilmesi. *Çağ Üniversitesi Sosyal Bilimler Dergisi*, 17(2), 17-28.
- Özbek, A. ve Demirkol, İ. (2019). Avrupa Birliği Ülkeleri ile Türkiye'nin Ekonomik Göstergelerinin Karşılaştırılması. *Yönetim ve Ekonomi*, 26(1), 71-91.
- Özden, Ü. H. (2012). AB'ye Üye Ülkelerin ve Türkiye'nin Ekonomik Performanslarına Göre VIKOR Yöntemi ile Sıralanması. *İstanbul Ticaret Üniversitesi Sosyal Bilimler Dergisi*. 11(21), 455-468.
- Sevgin, H. ve Kundakçı, N. (2017). TOPSIS ve MOORA Yöntemleri ile Avrupa Birliği'ne Üye Olan Ülkelerin ve Türkiye'nin Ekonomik Göstergelere Göre Sıralanması. *Anadolu Üniversitesi Sosyal Bilimler Dergisi*, 17(3), 87-108.
- Şanlısoy, S. ve Çetin, M. (2016). Türkiye Ekonomisinde Hükümetlerin Ekonomik Performanslarının TOPSIS yöntemi ile ölçülmesi. *Sosyoekonomi*, 24(28), 65-83.
- TCMB. (1980). Türkiye Cumhuriyeti Yıllık Raporu. [https://www.tcmb.gov.tr/wps/wcm/connect/ae5e6bbf-e867-4a58-80f6-7391622214fa/1980\\_Yillik\\_Rapor.pdf?MOD=AJPERES&CACHEID=ROOTWORKSPACE-ae5e6bbf-e867-4a58-80f6-7391622214fa-mh5xGbt](https://www.tcmb.gov.tr/wps/wcm/connect/ae5e6bbf-e867-4a58-80f6-7391622214fa/1980_Yillik_Rapor.pdf?MOD=AJPERES&CACHEID=ROOTWORKSPACE-ae5e6bbf-e867-4a58-80f6-7391622214fa-mh5xGbt) adresinden 10.02.2021 tarihinde erişildi.
- TCMB. (1994). Türkiye Cumhuriyeti Yıllık Raporu. [https://www.tcmb.gov.tr/wps/wcm/connect/30007905-d542-42ff-af45-abf32213eebf/1994\\_Yillik\\_Rapor.pdf?MOD=AJPERES&CACHEID=ROOTWORKSPACE-30007905-d542-42ff-af45-abf32213eebf-mh5yGXn](https://www.tcmb.gov.tr/wps/wcm/connect/30007905-d542-42ff-af45-abf32213eebf/1994_Yillik_Rapor.pdf?MOD=AJPERES&CACHEID=ROOTWORKSPACE-30007905-d542-42ff-af45-abf32213eebf-mh5yGXn) adresinden 10.02.2021 tarihinde erişildi.
- TİSK. (2019). Türkiye İşveren Sendikaları Konfederasyonu. [https://www.tisk.org.tr/yayin/46476\\_dunya-ekonomik-forumu-kuresel-rekabetcilik-raporu-2019.pdf](https://www.tisk.org.tr/yayin/46476_dunya-ekonomik-forumu-kuresel-rekabetcilik-raporu-2019.pdf) adresinden 05.02.2021 tarihinde erişildi.
- Turskis, Z. ve Zavadskas, E. K. (2010). A Novel Method for Multiple Criteria Analysis: Grey Additive Ratio Assessment (ARAS-G) Method. *INFORMATICA*, 21(4), 597-640.
- Topçu, A. ve Oralhan, B. (2017). Türkiye ve OECD Ülkeleri'nin Temel Makroekonomik Göstergeler Açısından Çok Kriterli Karar Verme Yöntemleri ile Karşılaştırılması. *International Journal of Academic Value Studies*, 3(14), 260-277.
- Uludağ, A. S. ve Ümit, A. Ö. (2020). Türk Dünyası Ülkelerinin Katma Değerli Üretim ve Makroekonomik Performanslarının DEMATEL ve COPRAS Yöntemleriyle Analizi. *Sosyoekonomi*, 28(45), 139-164.
- Uludağ, A. S. ve Doğan, H. (2021), *Üretim Yönetiminde Çok Kriterli Karar Verme Yöntemleri: Literatür, Teori ve Uygulama*, (1. Baskı). Ankara: Nobel Yayınevi.
- Urfaloğlu, F. ve Genç, T. (2013). Çok Kriterli Karar Verme Teknikleri ile Türkiye'nin Ekonomik Performansının Avrupa Birliği Üye Ülkeleri ile Karşılaştırılması. *Marmara Üniversitesi İ.İ.B. Dergisi*, 35(2), 329-360.
- Worldbank, (2021). World Development Indicators. <https://databank.worldbank.org/source/world-development-indicators#> adresinden 15.01.2021 tarihinde erişildi.
- Zavadskas, E. K.; Turskis, Z. ve Vilutiene, T. (2010). Multiple Criteria Analysis of Foundation Instalment Alternatives by Applying Additive Ration Assessment (ARAS) method. *Archives of Civil and Mechanical Engineering*, 10(3), 123-141.
- Zavadskas, E. K. ve Turskis, Z. (2010). A New Additive Ratio Assessment (ARAS) Method in Multicriteria Decision – Making. *Technological and Economic Development of Economy*, 16(2), 159-172.



# Asya Studies

Academic Social Studies / Akademik Sosyal Arařtırmalar  
Year: 6 - Number: 19 p. 203-214, Spring 2022

## Relationship Between Early Maladaptive Schemas and Psychological Resilience\*

*Erken Dönem Uyumsuz Şemalar ve Psikolojik Dayanıklılık İlişkisi*

DOI: <https://doi.org/10.31455/asya.1012952>

Arařtırma Makalesi /  
Research Article

Makale Geliř Tarihi /  
Article Arrival Date  
**21.10.2021**

Makale Kabul Tarihi /  
Article Accepted Date  
**28.03.2022**

Makale Yayın Tarihi /  
Article Publication Date  
**29.03.2022**

### Asya Studies

Assist. Prof. Haydeh Faraji  
Istanbul Aydın University, Science-  
Literature Faculty Psychology  
Department,

[haydehfaraji@aydin.edu.tr](mailto:haydehfaraji@aydin.edu.tr)

ORCID ID

<https://orcid.org/0000-0001-5306-6546>

Kübra Utar

Psychologist, Master Student. / Istanbul  
Rumeli University, Graduate Education  
Institute,

[utarku@mef.edu.tr](mailto:utarku@mef.edu.tr)

ORCID ID

<https://orcid.org/0000-0002-3517-8795>

Nilgün Berfu Boran

Psychologist, Master Student / Istanbul  
Aydın University, Graduate Education  
Institute,

[nilgunboran@stu.aydin.edu.tr](mailto:nilgunboran@stu.aydin.edu.tr)

ORCID ID

<https://orcid.org/0000-0001-7891-8362>

\* "COPE-Dergi Editörleri İçin Davranış Kuralları ve En İyi Uygulama İlkeleri" beyanları: Bu çalışma için herhangi bir çıkar çatışması bildirilmemiştir. Bu çalışma İstanbul Aydın Üniversitesi Etik Komisyonu'nun 28.02.2022 tarih ve E-88083623-020-42975 belge numarası sayılı karar onayı çerçevesinde gerçekleştirilmiştir.

#### Abstract

Early maladaptive schemas are defined as structures or patterns that develop throughout childhood and adolescence, consist of memories, cognitions, senses, and physical sensations, are dysfunctional, hurt an individual's self-perception and interpersonal relationships, and emerge throughout life (Young et al., 2003). It's also defined as a person's ability to overcome challenges, problems, uncertainties, and a variety of other adversities while still succeeding. The maladaptive schemas that an individual develops during childhood and adolescence can harm the functionality of the individual. Accordingly, psychological resilience is one of the factors that help prevent maladaptive schemas and maladaptive behaviours that develop despite risk factors. As a result, we investigate the link between early maladaptive schemas and psychological resilience, as well as the link between psychological resilience and the age factor. Personal Information Form, Young Schema Questionnaire Short Form 3 (YSQ/S3), Scale Adult Resilience Scale, was applied to the participants. Spearman and Pearson correlation analyzes and Multiple Linear Regression Analysis were used in the process of transforming the data into findings. The participants consist of 319 adults, 217 (%68) women, and 102 men (%32) volunteers. The youngest participant was 18 years old and the oldest 51 years old (M=31, SD=6). According to the findings of study, it has found a negative connection between psychological resilience and early maladaptive schema are "emotional deprivation, social isolation/alienation, defectiveness, emotional inhibition, dependence/incompetence, abandonment, vulnerability to harm or illness, failure to achieve, negativity/pessimism, insufficient self-control/self-discipline, self-sacrifice, punitiveness, unrelenting standards, approval-seeking" sub-dimensions and there is no relationship only between psychological resilience and unrelenting standards. It is seen that the independent variables of nesting/dependence and vulnerability predict the dependent variable of resilience and explain 22% of the total variance. It was observed that the effect of the sub-dimensions of nesting/dependence and vulnerability were negative. It was found that the variable that most explained psychological resilience was nesting/dependence. In addition, it has been determined that psychological resilience is related to the age factor, and as the age level increases, the psychological resilience also increases. Understanding the role of psychological resilience in adults life can help them improve their stress management self-efficacy, psychological well-being and their general quality of life. Also it is thought that understanding the role of early maladaptive schemas on psychological resilience gives clinicians the way to solving problems or maintaining health along with schema therapy.

**Keywords:** Early Maladaptive Schemas, Psychological Resilience, Age

#### Öz

Erken dönem uyumsuz şemalar, çocukluk ve ergenlik boyunca gelişen, anılar, bilişler, duyarlar ve fiziksel duyumlardan oluşan, bireyin işlevsiz olan, benlik algısını ve kişilerarası ilişkilerini zedeleyen ve yaşam boyunca ortaya çıkan yapılar veya örüntülerdir. Psikolojik dayanıklılık kişinin başarılı kalırken, engeller, zorluklar, belirsizlik ve diğer çeşitli olumsuz koşullarla başa çıkma kapasitesi olup bireyin işlevselliğine zarar verebilen uyumsuz şemaların önlenmesine yardımcı olan faktörlerden biridir. Bu nedenle çalışmamızda erken dönem uyumsuz şemalar ile psikolojik dayanıklılık arasındaki ilişki ve psikolojik dayanıklılık ile yaş faktörü arasındaki ilişki incelenmiştir. Katılımcılara, Kişisel Bilgi Formu, Young Şema Ölçeği, Yetişkin Dayanıklılık Ölçeği uygulanmıştır. Ölçeklerden elde edilen verilerin bulgulara dönüştürülmesinde Spearman ve Pearson Korelasyon Analizleri ile Çoklu Doğrusal Regresyon Analizinden faydalanılmıştır. Katılımcılar, 217 (%68) kadın ve 102 erkek (%32) olmak üzere 319 yetişkin gönüllüden oluşmaktadır. En genç katılımcı 18, en yaşlı 51 yaşındadır (E=31, SS=6). Araştırma sonuçlarına göre psikolojik dayanıklılık ile erken dönem uyumsuz şema alt boyutları olan "duygusal yoksunluk, sosyal izolasyon/güvensizlik, kusurluluk, duyguları bastırma, iç içe geçme/bağımlılık, terk edilme, tehditler karşısında dayanıksızlık, başarısızlık, karamsarlık, ayrıcalıklılık/yetersiz öz denetim, kendini feda, cezalandırma, yüksek standartlar, onay arayıcılık" boyutlarında olup, yalnızca psikolojik dayanıklılık ile erken dönem uyumsuz şema alt boyutu olan "yüksek standartlar" arasında ilişki yoktur. Bulgular "iç içe geçme/bağımlılık" ve "tehditler karşısında dayanıksızlık" bağımsız değişkenlerinin, dayanıklılığın bağımlı değişkenini yordadığı ve toplam varyansın %22'sini açıkladığını ortaya koymaktadır. İç içe geçme/bağımlılık ve tehditler karşısında dayanıksızlık alt boyutlarının etkisinin olumsuz olduğu görülmüştür. Psikolojik dayanıklılığı en çok açıklayan değişkenin iç içe geçme/bağımlılık olduğu bulunmuştur. Ayrıca psikolojik dayanıklılığın yaş faktörü ile ilişkili olduğu ve yaş düzeyi arttıkça psikolojik dayanıklılığın da arttığı tespit edilmiştir. Yetişkinlerin yaşamında psikolojik dayanıklılığın rolünü anlamanın, bireylerin stres yönetimi öz yeterliliklerini, psikolojik iyilik hallerini ve genel yaşam kalitelerini geliştirmelerine yardımcı olacağı, ayrıca erken dönem uyumsuz şemaların psikolojik dayanıklılık üzerindeki rolünü anlamak, klinisyenlere şema terapi ile birlikte problem çözme veya sağlığı koruma yolu vereceği düşünülmektedir.

**Anahtar Kelimeler:** Erken Dönem Uyumsuz Şemalar, Psikolojik Dayanıklılık, Yaş

#### Citation Information/Kaynakça Bilgisi

Faraji, H.; Utar, K., & Berfu Boran, N. (2022). Relationship Between Early Maladaptive Schemas and Psychological Resilience. *Asya Studies-Academic Social Studies / Akademik Sosyal Arařtırmalar*, 6(19), 203-214.

## INTRODUCTION

Early maladaptive schemas are mental patterns made up of memories, emotions, cognitions, and physical sensations that deal with self-and environment-related beliefs. They develop as a result of a person's unfulfilled basic emotional needs as a child or adolescent, and they occur throughout life. Early maladaptive schemas, stimulate and generate significant negative feelings such as guilt, sadness, fear, or rage when presented with comparable events in adulthood. These negative feelings represent a re-enactment of the emotional anguish that occurred when the schemas were first forming. Schemas can have varying degrees of intensity and prevalence. The higher the number of states activated by a plan, the more severe it is. For example, if a child receives a lot of criticism at a young age, or if both parents are involved in the scenario, this child will interact with individuals who will activate the "Defectiveness" schema in his future life, which will have a negative impact. If the degree of criticism is lower or if only one parent is involved, the likelihood of this schema being reactivated is significantly lower. This schema, for example, will only be triggered when the individual is in the presence of authoritative figures who are the same gender as the self-critical parent. As a result, the more severe the schema, the higher the number of events it will trigger, the more negative consequences it will have, and the longer its effects will last (Young et al., 2003). Therefore, negative perceptions formed in childhood that are no longer valid or compatible continue to exist in adulthood. With these maladaptive schemas that the individual develops, emotional issues and maladaptive behaviours arise, and the person's functionality is damaged to varying degrees (Rafaeli, Bernstein, and Young, 2012). Several research has investigated the link among early maladaptive schemas and psychological issues. In maladaptive schema studies conducted, the depressive disorder was associated with defectiveness, failure, and self-sacrifice schemas (Calvate et al., 2005). In Young's schema theory, there are eighteen schemas under five main headings. In the validity and reliability study for Turkish society, fourteen maladaptive schemas were defined under five main headings. These schemas are deprivation, social isolation/alienation, defectiveness, emotional inhibition, dependence/incompetence, abandonment, vulnerability to harm or illness, failure to achieve, negativity/pessimism, insufficient self-control/self-discipline, self-sacrifice, punitiveness, unrelenting standards, approval-seeking (Soygüt, Karaosmanoglu and Cakir, 2009). Depressive symptoms, disconnection from schema domains, entitlement, abandonment, insufficient and self-control/self-discipline schema domains were shown to have a substantially greater association in research done in Turkey (Konukçu, Akkoyunlu and Türkçapar, 2013). Masten (2001) found that all the people with maladaptive schemas not developing psychopathology. In this view, psychological resilience is one of the characteristics that, despite the risk factor, helps to prevent psychopathology. Besides, psychological resilience is an important mediating factor that reduces the possibility of an individual's psychopathological damage and increases his positivity (Haefel and Grigorenko, 2007). The positive cognition of individuals about themselves, their surroundings and the world create a protective factor against psychological problems by increasing their psychological functionality and making them more durable and psychologically better.

The American Psychological Association defines psychological resilience as "the process and result of successful adaptation to stressful circumstances, particularly with psychological, sentimental, and attitudinal adaptability and flexibility to externally/internally requirements" (APA, 2014). To determine the existence of psychological resilience, two conditions must be met. For instance, firstly stressful events can have an impact on a person's mental health or capacity to function properly. The second is that, in the face of this stressor, people have preserved, regained, and strengthened their health, well-being, and functionality (Lakioti, Stalikas and Pezirkianidis, 2020). Psychological resilience is a process, not an intrinsic trait, that fluctuates and is dependent on the environment (Fröhlich-Gildhoff and Rönnau-Böse, 2015). Fraser, Richman, and Galinsky (1999), defined psychological resilience as the capability to achieve unexpected and positive gains under stressful conditions and to adapt to extraordinary circumstances and events. The psychological resilience capacity of everyone differs from the other in the presence of negative experiences (Masten, 2001). Everyone does not who experiences poor life circumstances or risk factors develops psychopathology, and some may even turn this in to benefit personal development from it in the long term. As a result, it is not necessarily essential to living in negative conditions to develop psychopathology. Besides, psychological resilience works as a buffer, lowering the likelihood of psychopathology while also boosting happiness (Haefel and Grigorenko, 2007). Psychological resilience has a negative connection with early maladaptive schemas. (Majid et al., 2014). A low degree of negative perception is linked to higher psychological resilience and life

enjoyment (Mak et al., 2011). The relation between a person's good self-perception and psychological resilience is positive (Johnson et al., 2010; Keyfitz et al., 2012).

Only a small part of psychological resilience has been studied in groups linked to some of the most significant public health issues. Older adults are one such group. Because this is the stage of life when chronic physical diseases, neurological disorders, and psychological stresses are most common, it might be claimed that establishing and sustaining psychological resilience is the most beneficial at this time (Lamond et al., 2008). Only a few research has looked at the psychological resilience of the elderly. According to one study, individuals who were more ego, less anxious, and didn't feel alone or alienated had a 6 percent reduced mortality rate (Shen and Zeng, 2010). A psychological resilience, according to another study, may be able to counteract the detrimental consequences of illness (Windle et al., 2010). Psychological resilience has been linked to mental health in older individuals (Mehta et al., 2008).

There are several studies in the literature that look at the link between early maladaptive schemas and resilience, as well as the relationship between resilience and age. In a study conducted in Tehran, it was determined that an increase in early maladaptive schemas was associated with a decrease in resilience (Majid et al., 2014). Disconnection and rejection area, impaired autonomy and performance, impaired limits, and other directedness are all schema domains that have been proven to be highly related with resilience. Reza'zad et al. (2015) used a protective work program to increase the resilience of middle school female students with maladaptive schemas. This was a quasi-experimental study that looked at a program that aimed to improve psychological resilience by increasing self-awareness and problem-solving abilities. Students' average scores on 15 different schemas decreased because of the endurance research. As a result, it has been observed that maladaptive schemas are linked to resilience and that such resilience programs help people cope better.

Gooding et al., (2011) examined psychological resilience in elderly individuals (>64 years) with young adults (under 26 years). The individuals were given questionnaires that measured sadness, despair, general health, and psychological resilience. The psychological resilience scale has three subscales: emotional regulation, social support, and problem-solving. According to the findings, elderly people are more resilient than younger people. The older people were the most resilient, especially in terms of problem-solving abilities and emotional control. These findings emphasize the need of retaining resilience about functioning capacities in both young and elderly people, however they also show that resilience is influenced by a variety of psychological processes throughout life. It shows that different psychological processes are linked to lifetime psychological resilience, as well as the need of sustaining psychological resilience about coping capacities in both young and elderly people.

Longitudinal research on the association between cognitive schemas and resilience as well as depressive symptoms has also been published. In three-year research of 965 middle school children, Friedman (2013) looked at the association between positive and negative schemas and psychological resilience. The researchers discovered that people with negative schemas had higher depression ratings in the second part of the study and that early maladaptive schemas were inversely related to psychological resilience. Kids with low negative schemas and high positive schemas, on the other hand, improve their psychological resilience in the second portion, whereas students with high negative schemas and low positive schemas lose their psychological resilience and raise their depression scores. As a result, negative cognitive schemas, which are a major risk factor for depression, are thought to decrease positive functionality by activating negative self-beliefs. "Self-efficacy" was shown to be the most connected with psychological resilience among the positive schemas in the study. Social isolation, insecurity/ abuse, emotional deprivation, dependence/inadequacy, intolerance in the face of disease and threats, fault/shame, greatness, and failure were the early maladaptive schemas that best predicted depressive symptoms and psychological resilience.

The goal of this research is to look at the relationship between early maladaptive schemas and psychological resilience, as well as the relationship among psychological resilience and age. Accordingly, the hypothesis of this study is that early maladaptive schema sub-dimensions and psychological resilience have a substantial and negative association, while psychological resilience and age have a large and positive association.

## METHOD

### Subjects

The participants consist of 319 adults, 217 (%68) women, and 102 men (%32) volunteers. The age range of the 319 participants in the experiment was analysed and it is found that the youngest participant was 18 years old and the oldest 51 years old ( $M=31$ ,  $SD=6$ ). The majority of the survey participants graduated from university (56,1%). 65 participants graduated from high school (20,4%), 31 participants graduated from associate degree (9,7%) and 34 participants graduated from master's degree (10,7%). 10,3% had poor income, 62,7% had medium income, 27% had a good income, 34,8% had 1 sibling, 27,9% had 2 siblings, 15,7% had 3 siblings, 6,3% had 4 siblings. siblings, 6% have more than 4 siblings, 38,6% are married, 61,4% are single, 65,8% have no children, 21,9% have 1 child, 11,3% have 2 children, 0,6% They have 3 children, 0,3% have 4 children.

### Design and Procedure

The study started after obtaining the ethics committee approval of Istanbul Aydin University. The research was conducted as an online questionnaire and each participant participated in the study using their own computer or phone as the material. The study is entirely voluntary no participant has gained payment or anything extra when participating in the study. Necessary information was given to participants in the study before the experiment and the permission required to share the data was obtained from all participants. Before starting, the participants were informed about how to conduct the questionnaire and all participants to approve a document that they agreed to participate in the study and they informed that their data could be used. The study consists of; Personal Information Form, the Adult Resilience Scale, and the Young Schema Questionnaire Short Form 3 (YSQ/S3). According to the results of the normality analysis performed on the Resilience and Schema Scale, the values are seen to be between 2 and +2. George and Mallery determined that skewness and kurtosis values around -2 and +2 were sufficient for a normal distribution (2010). The study conducted as relational research and for quantitative data analysis SPSS 17 (SPSS, 2010) used. Spearman and Pearson correlation analyzes and Multiple Linear Regression Analysis were used in the process of transforming the data into findings.

### Materials

#### Questionnaire

Within the scope of the study, three different measuring instruments were utilized as data collecting techniques. These measurement tools are Personal Information Form, Young Schema Questionnaire (YSQ/S3), Resilience Scale for Adults (RSA).

#### Personal Information Form

The Personal Information Form examines the individual's age, gender, educational status, income, number of siblings, marital status, and number of children.

#### Young Schema Questionnaire Short Form 3 (YSQ/S3)

The Young Schema Questionnaire Short Form 3 (YSQ/S3), developed by Jeffrey E. Young (1990, 2003) is a 90-item (five items evaluating each component) scale covering the schema domain and 18 schema dimensions. It was created to assess maladaptive schemas that emerge early in life. Each item is rated on a 6-point Likert-type scale (1 = Totally wrong for me, 6 = Describes me perfectly). The validity and reliability studies of the short form of the scale in Turkey were carried out by Soygüt et al., (2008). The variables explained 49.11% of the total variation in research on the construct validity of the scale. The scale's internal consistency coefficient (Cronbach Alpha=.95) was determined to be fairly high. The scale's subscales have internal consistency coefficients ranging from .54 to.85.

#### Resilience Scale for Adults (RSA)

Friborg et al. (2005) created the Resilience Scale for Adults (RSA), which Basım and Çetin translated into Turkish (2011). The measure has 33 items for investigating psychological resilience. The scale has six dimensions: Structural style, future perspective, social resources, social competency, family harmony, self-perception, and social resources. The higher this score, the more resilient is. Between the two responses on the scale is a marking area with five distinct boxes. The participants are asked to highlight the gap closest to the side they believe is suitable, as well as which of the statements they agree with and to what extent they agree with the gaps in the items. Confirmatory factor analysis was employed in the scale's validity studies, and the six-component structure explained 57 % variance. Internal consistency values because of the scale's dependability were determined to be 0.80 for 'Self Perception,' 0.75 for 'Future Perception,' 0.82 for 'Social Competence,' 0.86 for 'Family Cohesion,' 0.84 for 'Social Resources,' and 0.76 for 'Structural Style' (Friborg et al., 2005).



**Ethics Committee Approval Information**

The study started after obtaining the ethics committee approval of Istanbul Aydin University (No. 2022/03).

Board Name : Istanbul Aydin University Ethics Commission

Decision Date : 28.02.2022

Number of Documents : E-88083623-020-42975

**RESULT**

**Table 1:** Findings of the Analysis of the Relationship Between the Young Schema Scale and the Resilience Scale for Adults

|  | Adult Resilience Scale | Self Perception | Future Perception | Structural Style | Social Competence | Family Reconciliation | Social Resources |
|--|------------------------|-----------------|-------------------|------------------|-------------------|-----------------------|------------------|
| Emotional Deprivation                          | -.160**                | -.177**         | -0.103            | -0.104           | -.127*            | -.159**               | -.118*           |
| Social Isolation/<br>Alienation                | -.350**                | -.321**         | -.239**           | -.277**          | -.337**           | -.268**               | -.293**          |
| Defectiveness                                  | -.322**                | -.270**         | -.270**           | -.274**          | -.280**           | -.264**               | -.258**          |
| Emotional Inhibition                           | -.271**                | -.231**         | -.207**           | -.241**          | -.244**           | -.230**               | -.211**          |
| Dependence/<br>Incompetence                    | -.440**                | -.434**         | -.301**           | -.322**          | -.381**           | -.360**               | -.372**          |
| Abandonment/Instability                        | -.243**                | -.274**         | -.152**           | -.166**          | -.188**           | -.155**               | -.237**          |
| Vulnerability to harm<br>or Illness            | -.361**                | -.300**         | -.263**           | -.304**          | -.347**           | -.308**               | -.289**          |
| Failure to achieve                             | -.377**                | -.368**         | -.261**           | -.287**          | -.334**           | -.303**               | -.312**          |
| Negativity/Pessimism                           | -.235**                | -.195**         | -.156**           | -.140*           | -.264**           | -.253**               | -.167**          |
| Insufficient Self<br>Control/Self Discipline   | -0.050                 | -0.029          | -0.037            | -0.050           | -0.043            | -.129*                | 0.009            |
| Self Sacrifice                                 | -.185**                | -.143*          | -.124*            | -.112*           | -.188**           | -.163**               | -.179**          |
| Punitiveness                                   | -.150**                | -.137*          | -0.105            | -.164**          | -.129*            | -.120*                | -0.105           |
| Unrelenting<br>standards/Hypercritical<br>ness | -0.065                 | -0.082          | -0.038            | -0.042           | -0.051            | -0.095                | -0.024           |
| Approval<br>Seeking/Recognition<br>Seeking     | -.218**                | -.251**         | -.113*            | -.138*           | -.186**           | -.159**               | -.201**          |

\*\* $p < 0.01$ , \* $p < 0.05$  Test used: Pearson Correlation Test

The study's premise was that negative schemas sub-dimensions and resilience had a negative relationship. Additionally, psychological resilience and the participants' age have a positive and significant association. According to the study's findings, there is a negative association between emotional deprivation, a sub-dimension of the Schema Scale, and Adult Resilience scale scores ( $r = -.160$ ,  $p < 0.01$ ) (see table 1). Adult resilience scores are negatively related to social isolation/alienation, a sub-dimension of the schema scale ( $r = -.350$ ,  $p < 0.01$ ) (See table 1). The adult resilience scale scores have a negative connection with defectiveness, which is a sub-dimension of the schema scale ( $r = -.322$ ,  $p < 0.01$ ) (See table 1). Emotional inhibition, a sub-dimension of the schema scale, has a strong and negative association with the adult resilience scale scores ( $r = -.271$ ,  $p < 0.01$ ) (see table 1). The adult resilience scale ( $r = -.440$ ,  $p < 0.01$ ) scores have a strong and negative association with the sub-dimension of the schema scale, dependence/incompetence (See table 1). For adults, there is a strong negative association between abandonment/instability, a sub-dimension of the schema scale, and resilience scale scores ( $r = -.440$ ,  $p < 0.01$ ) (See table 1). Vulnerability to harm or illness, a sub-dimension of the schema scale, and adult resilience scale scores had a substantial and negative connection ( $r = -.361$ ,  $p < 0.01$ ) (See table 1). Failure to achieve, which is a sub-dimension of the schema scale, has a strong and negative connection with adult resilience scale scores ( $r = -.377$ ,  $p < 0.01$ ) (See table 1). Negativity/pessimism, a sub-dimension of the schema scale, has a strong and negative connection with adult resilience scale scores. ( $r = -.235$ ,  $p < 0.01$ ) (See table 1). Insufficient self-control/self-discipline, a sub-dimension of the schema scale, has a

strong and unfavourable connection with adult resilience scale scores ( $r = -.129, p < 0.01$ ) (See table 1). Self-sacrifice, a sub-dimension of the schema scale, and resilience scale scores for adults have a strong and negative connection ( $r = -.185, p < 0.01$ ) (See table 1). Punitiveness, a sub-dimension of the schema scale, has a strong and negative connection with adult resilience scale scores ( $r = -.150, p < 0.01$ ) (See table 1). There was no significant association between unrelenting standards/hypercriticalness, a sub-dimension of the schema scale, and adult resilience scale scores. For adults, approval-seeking/recognition-seeking, a sub-dimension of the schema scale, has a substantial and negative connection with resilience scale scores. ( $r = -.218, p < 0.01$ ) (See table 1).

**Table 2:** Findings of the Prediction of Resilience by Early Adjustment Disorder Schemas

|  | <i>B</i> | <i>SH</i> | $\beta$ | <i>t</i> | <i>p</i> |
|--|----------|-----------|---------|----------|----------|
| (Constant)                               | 140.79   | 3.76      |         | 37.47    | 0.000*   |
| Dependence/<br>Incompetence              | -1.02    | 0.17      | -0.35   | -6.02    | 0.000*   |
| Vulnerability to harm or illness         | -0.91    | 0.28      | -0.19   | -3.27    | 0.001*   |
| <i>R</i> =.47 <i>R</i> <sup>2</sup> =.22 |          |           |         |          |          |
| <i>F</i> =44.62 <i>p</i> =0.000          |          |           |         |          |          |

\* $p < 0.05$  Test used: Multiple Linear Regression Analysis

In the regression model of the Stepwise method, subscales that were not predictive were eliminated and the most appropriate regression model was obtained. When we control the findings, it is seen that the independent variables of enmeshment/dependence and vulnerability predict the dependent variable of psychological resilience ( $R^2 = .22, p < 0.05$ ). The independent variables in the model explain 22% of the total variance in the resilience dependent variable. The relative order of influence according to beta is enmeshment/dependence ( $\beta = -.35$ ), vulnerability ( $\beta = -.19$ ). It has been observed that the effect of the subscales of enmeshment/dependence, and vulnerability are negative. It was found that the variable that most explains psychological resilience is enmeshment/dependence (see table 2).

**Table 3:** The Relationship Between Age and the Adult Resilience Scale

|                        | <b>Age</b> |
|------------------------|------------|
| Adult Resilience Scale | .165**     |
| Self Perception        | .158**     |
| Future Perception      | .130*      |
| Structural Style       | 0.080      |
| Social Competence      | .189**     |
| Family Reconciliation  | .140*      |
| Social Resources       | .120*      |

\*\* $p < 0.01$ , \* $p < 0.05$  Test used: Pearson and Spearman Correlation Test

Besides, according to the findings of the study, there is a significant and positive relationship between the resilience scale for adults and the age of the participants. ( $r = .165, p < 0.01$ ) (see table 3).

## DISCUSSION

The link between psychological resilience, which has gained prominence in the psychology field in recent years, and early maladaptive schemas, a cognitive risk factor, was investigated in the study. We predicted that early maladaptive schema sub-dimensions and psychological resilience had a significant and negative relationship, according to our prediction. However, based on the findings of the current research, our hypothesis was supported except for the unrelenting standards/hypercriticalness sub-dimension scheme. This research indicated that most of the schemas predicted resilience. The current study's findings, that are sub-dimensions of early maladaptive schemas; a significant and negative relationship between social isolation/alienation, vulnerability to harm or illness, emotional deprivation, failure to achieve, negativity/pessimism, emotional inhibition, approval-seeking/recognition seeking, insufficient self-control/self-discipline, self-sacrifice, abandonment/instability, punitiveness, dependence/incompetence, and defectiveness and psychological resilience that it is. Thus, as the level of

vulnerability to harm or illness, negativity/pessimism, emotional deprivation, failure to achieve, social isolation/alienation, emotional inhibition, approval-seeking/recognition seeking, dependence/incompetence, insufficient self-control/self-discipline, self-sacrifice, abandonment/instability, punitiveness, and defectiveness increases, the level of psychological resilience of peoples decreases.

Individuals with strong levels of psychological resilience have high psychological well-being and a low risk of depression. Positive self-perception is also crucial for psychological resilience. However, when autonomy was compromised, psychological resilience was only able to avoid the occurrence of depression symptoms to a limited extent, and depressed symptoms persisted even if they were long-lasting. Psychological resilience can be improved in treatment by addressing schemas such as diminished autonomy, rejection, and shattered boundaries (Sağ and Bilican, 2020). However, according to the current study, no relationship was found between unrelenting standards/hypercriticalness, which is the early maladaptive schema sub-dimension, and resilience. This schema area includes schemas such as Unrelenting standards/hypercriticalness and Approval Seeking. Individuals with unrelenting standards/hypercriticalness schema often criticize themselves and their environment, so they experience difficulties in relaxation, slowing down, and enjoying (Young, 2003). Therefore, although this schema is expected to have a negative relationship with mental health, it is seen that unrelenting standards/hypercriticalness do not always lead to negative results in studies examining multidimensional perfectionism (Dunkley et al., 2003, Ma, 2011). When looking at the unrelenting standards/hypercriticalness schema questions, they include items such as goal setting ("I must be the best at most things I do; I cannot accept being second", "I find it very difficult to be told no when I ask for something from other people," and "I must do my best, I can't settle for "good enough"). Although it is maladaptive, having unrelenting standards/hypercriticalness can contribute to a more active and problem-focused coping capacity and psychological resilience, it is also harmful since it increases stress levels (Dunkley et al., 2000). Considering these findings, the fact that unrelenting standards/hypercriticalness are not negatively linked with psychological resilience may be explained, despite the existence of a maladaptive schema. Approval-seeking schema, defined as an excessive focus on gaining others' attention and approval, appears to be a maladaptive schema because it involves putting one's own needs in the background, shaping one's self-perception according to others' approval and love, and suppressing one's own emotions for harmony (Young et al., 2003). In this study, it is anticipated to have a negative relationship with psychological resilience. This system, on the other hand, contains adaptable aspects such as unrelenting standards/hypercriticalness (Young et al., 2003). People with this schema give "temporary" gratification and secondary benefit since they know how to influence people, acquire favour, and readily adjust to their surroundings. This schema has been noticed in persons who are exceptionally successful and prominent in their profession, or it has been said that people with this schema are readily confused with healthy people (Young et al., 2003). As a result, even though it is defined as deceptive or transient (Young et al., 2003), it is considered that this schema may not have a detrimental impact on psychological resilience since it promotes pleasure, adaptability, and well-being.

As far as we have researched, there is no study in the Turkish literature that looks at early negative schemas and psychological resilience. However, the research by Erarslan (2014), which looked at the role of the cognitive triad as a mediator in the relationship between psychological resilience, depressive symptoms, and life satisfaction in university students, comes the closest to these characteristics. According to Erarslan, Beck's (1987) cognitive model is as follows: Schemas, cognitive mistakes, the cognitive triad, and automatic thinking are all important factors in the development of depression. The schemas that create depression, which include rigid and absolute views toward the self and its interaction with the environment, lead to cognitive errors on the route to depression, and subsequently to unpleasant, unrealistic, and excessively distorted mental perceptions. As a result, the cognitive triad, or the inclination to see oneself, the world, and the future negatively, is a factor that sets the stage for depression. According to the findings of this study's regression analysis, students' psychological resilience promotes life satisfaction by reducing depressive symptoms and collection of quality self-, world-, and future-perceptions. As a result, while psychological resilience improves life satisfaction, positive cognitions have a key role in lowering depression ratings. He discovered a link between depression mean scores and cognitive triad scores that were both positive and significant (positive perception of himself, the world, and the future). The cognitive triad and dysfunctional ideas were found to have a negative association. According to the results of the above findings, negative cognitions and schemas have a detrimental impact on resilience and mental health, but in the presence of

a protective factor, the person's psychological resilience may improve, lowering the chance of developing psychopathology. Furthermore, the positive perception was found to be favourably connected to psychological resilience and to contribute to mental health.

When we look at the studies conducted abroad, we may find studies on the link between psychological resilience and early maladaptive schemas in clinical samples. Eva, Katalin, and Ildiko (2013) looked at the link between psychological resilience and early maladaptive schemas in people with emotional dependency and borderline personality disorder and compared the results to a healthy group. As a result, those who are emotionally reliant have both early maladaptive schemas and low resilience. Dependence/Incompetence, Failure to achieve, and Enmeshment/Undeveloped Self were negatively associated with the "Impaired Autonomy/Performance" sub-dimension; Dependence/Incompetence, Failure to achieve, and Enmeshment/Undeveloped Self were negatively associated with the "Disconnection/Rejection" sub-dimension; Social Isolation/Alienation, Failure to Achieve with the "Social Support" sub-dimension; and the "Insufficient Self-control/Self-Discipline" sub-dimension was negatively associated with the Dependence/Incompetence, Defectiveness, and Enmeshment/Undeveloped self-schemas. The Schemes of Dependence, Enmeshment/Undeveloped self, and Failure to Achieve, stand out as being adversely connected to psychological resilience. The findings of these research support the findings of the current study. In addition to these findings, it will be critical to increase the number of studies on psychological resilience, particularly those based on "early maladaptive schemas," and to re-examine these schemas with various samples.

According to our second hypothesis, we assumed a positive and significant connection between the age levels of the participants and psychological resilience, and our hypothesis was supported according to the results of the current research. Positive and significant relationship was found among the age levels of individuals and psychological resilience. It has been found that as the age levels of the individuals' increase, the psychological resilience levels will also increase. Despite the fact that levels of psychological resilience in older people differ based on the populations studied and the scale used to assess it, there is widespread agreement that increasing psychological resilience is linked to growing older (Gooding et al., 2011). Herrman et al., (2011) defined psychological resilience, is the ability to maintain or restore mental health in the face of adversity and obstacles. When the elderly are stressed, one of the abilities they employ is adaptation. The elderly strives to adapt by changing their perspective on their circumstances, embracing their illness, and hoping for better days (Kuria, 2012). Besides, the rate of psychopathology among older individuals is lower than in the general population (Färber, F. and Rosendahl, J. 2020). The idea of "the dilemma of personal well-being," which claims that mental well-being levels stay consistent throughout time despite losses associated with aging, is connected to the occurrence of high levels of psychological resilience in later life (Kunzmann et al., 2000). These qualities of advanced age are said to be related to the fact that advanced age is linked to gains in knowledge and learning via experience, which manifest as strong traits like self-confidence, decision-making autonomy, and life management competence (Hayman et al., 2017). Affective reactions in elderly people are often less strong than in younger people, indicating that they have learned to regulate their emotions (Birdits et al., 2014). People in their eighties and nineties report they are satisfied and have a feeling of purpose in life. They are anxious about unanticipated health deterioration as well as the loss of independence or personal control, and their perceptions of stress or risky situations differ considerably from those of younger age groups. (Hayman et al., 2017).

It is feasible to find studies on the association between psychological resilience and age while searching studies conducted in Turkey. Erdener (2019) in his study on the analysis of resilience and secondary traumatic stress levels of professionals working in the field of disasters stated that as the age of the participant's increases, their resilience levels increase, and as the age of the participant's decreases, their resilience levels decrease. The psychological resilience levels of married and divorced persons vary statistically substantially according to the age variable, according to research was done by Yaşayanlar (2018) on the comparison of psychological resilience of married and divorced individuals. The conclusions of these investigations are consistent with the study findings. Gökmen (2014) reported that the participants' psychological resilience levels did not differ substantially by age in his study on the link among psychological resilience and work life quality among special education school administrators. Alibekiroglu (2017) observed that the participants' psychological resilience levels did not vary significantly with age in his study on the mediating influence of self-understanding on the relationship

between life satisfaction and resilience in university students. The conclusions of these studies contradict the present study's findings.

When looking for studies done in other countries, we can find studies on the association among psychological resilience and age. It is thought that the limited number of studies may have created a limitation at this point. In a study investigated by Young adults under the age of 26 and adults beyond the age of 64 were compared in terms of psychological resilience by Gooding et al. (2012). Therefore, older individuals were shown to be more resilient, particularly in terms of emotion control and problem-solving, whereas younger adults showed more social support resilience. These findings show parallelism with the findings of the research. Maddi et al. (2006), in their study on the personality structure of resilience, revealed that the participants' psychological resiliency levels did not differ according to age. Driver et al. (2016) in a study conducted to examine the determinants of psychological resilience in patients hospitalized for 3 months due to spinal cord injury, stated that the participants' psychological resiliency levels did not differ according to the age variable. These findings do not show parallelism with the findings of the study.

Based on the above theoretical findings, this study reveals that early maladaptive schema sub-dimensions and psychological resilience have a substantial and negative relationship, while resilience and age have a strong and positive link.

#### **Limitations**

In the current research, there are several limitations. First, the current research was designed in a cross-sectional manner. In future research, longitudinal designs will be crucial in determining the extent to which durability and its connection to age are meaningful. Second, since the research sample is limited to adults aged 18-51, it may not be possible to generalize to other age groups. Third, the study did not compare between younger individuals and a group of older individuals. The age frequency of the participants differed from each other, and their percentages were different and unequal age groups can affect the result. Fourth, the different categorization of some schemas in the schema domains in the Turkish version of the Young Schema Questionnaire Short Form 3 (YSQ/S3) makes it difficult to compare international literature and research data. Fifth, there were not enough research in the literature examining the relation between psychological resilience and the age factor.

#### **Implications**

It is thought that examining the mediating role of psychological resilience in the relationship between early maladaptive schemas and resilience and examining the relationship between psychological resilience and age may contribute to the literature. Consistent with previous studies, it has been shown that early maladaptive schemas play an important role in psychological resilience and that psychological resilience is associated with the age factor. It is critical for healthcare providers to understand the significance of psychological resilience in the development of successful and healthy people. Understanding the role and patterns of psychological resilience in adults can help them improve their stress management self-efficacy, psychological well-being and their general quality of life. Also understanding the role of early maladaptive schemas on psychological resilience gives clinicians the way to solving problems or maintaining health along with schema therapy.

#### **Authorship Contribution**

Subject of study was determined by Assist. Prof. Haydeh Faraji and the study was prepared in collaboration with all authors.

#### **Ethics Committee Approval Information**

The study started after obtaining the ethics committee approval of Istanbul Aydin University (No. 2022/03).

Board Name : Istanbul Aydin University Ethics Commission

Decision Date : 28.02.2022

Number of Documents : E-88083623-020-42975

#### **REFERENCES**

Ak, M.; Lapsekili, N.; Hacıömeroğlu, B.; Sütcigil, L. and Türkçapar, M. H. (2012). Early Maladaptive Schemas in Bipolar Disorder. *Psychology and Psychotherapy: Theory, Research and Practice*. 85(3), 260-267.

- Alibekiroğlu, P.; Akbaş, T.; Bulut Ateş, F. and Kırdök, O. (2018). The Mediating Effect of Self-Understanding on the Relationship Between Life Satisfaction and Resilience in University Students. *Çukurova University Journal of Social Sciences Institute*, 27(2), 1-17.
- American Psychological Association (2014). *The Road to Resilience*. Washington DC: American Psychological Association. <http://www.apa.org/helpcenter/road-resilience.aspx> (Accessed: 20.09.2021)
- Basim, H.N. and Cetin, F. (2011). The Reliability and Validity of the Resilience Scale for Adults-Turkish Version. *Turk Psikiyatri Derg*, 22(2), 104- 114.
- Beck A.T.; Rush A.J.; Shaw B.F. and Emery G. (1987). “*Cognitive Therapy of Depression*”. New York: The Guilford Press.
- Birditt K. S. (2014). Age Differences in Emotional Reactions to Daily Negative Social Encounters. *The Journals of Gerontology. Series B, Psychological Sciences And Social Sciences*, 69(4), 557–566.
- Calvete, E., et al. (2005). The Schema Questionnaire Short form: Structure and Relationship With Automatic Thoughts and Symptoms of Affective Disorders. *European Journal of Psychological Assessment*, 21(2), 90-99.
- Driver, S.; Warren, A.M.; Reynolds, M.; Agtarap, S.; Hamilton, R.; Trost, Z. and Monden, K. (2016), Identifying Predictors of Resilience at Inpatient and 3-Month Post-Spinal Cord Injury. *The Journal of Spinal Cord Medicine*, 0(39), 77-84.
- Dunkley, D. M.; Blankstein, K. R.; Halsall, J.; Williams, M. and Winkworth, G. (2000). The Relation Between Perfectionism and Distress: Hassles, Coping, and Perceived Social Support As Mediators and Moderators. *Journal of Counseling Psychology*, 47(4), 437–453.
- Dunkley, D. M.; Zuroff, D. C. and Blankstein, K. R. (2003). Self-Critical Perfectionism and Daily Affect: Dispositional and Situational Influences on Stress and Coping. *Journal of Personality and Social Psychology*, 84(1), 234–252.
- Erarslan, O. (2014). Examining the Mediating Role of Self-Esteem, Positive Worldview and Hope in the Relationship Between Resilience, Depressive Symptoms and Life Satisfaction in University Students, (Unpublished Master’s Thesis), (Advisor: Assoc. Prof. Dr. Sedat Işıklı), Ankara: Hacettepe University, University, Institute of Social Sciences.
- Erdener, M. (2019). Investigation of Psychological Resilience and Secondary Traumatic Stress Levels of Professionals Working in the Field of Disaster, (Master’s Thesis), (Advisor: Assoc. Prof. Dr. Ercüment Erbay Ankara, Hacettepe University, Institute of Social Sciences.
- Eva, K.; Katalin, B. and Ildiko, K. (2015). Resilience and Early Maladaptive Schemas Among Codependent, Borderline, and Healthy Individuals. *Alkalmazott Pszichologia*, 15(1), 111- 127.
- Färber, F. and Rosendahl, J. (2020). Trait Resilience and Mental Health in Older Adults: A Meta-Analytic Review. *Personal. Ment. Health*, 0(14), 361–375.
- Fraser, M. W.; Richman, J. M. and Galinsky, M. J. (1999). Risk, Protection and Resilience: Toward A Conceptual Framework for Social Work Practice. *Social Work Research*, 23(3), 131-143.
- Friborg, O.; Barlaug, D.; Martinussen, M.; Rosenvinge, J. H. and Hjemdal, O. (2005). Resilience in Relation to Personality and Intelligence”. *International Journal of Methods in Psychiatric Research*, 14(1), 29–42.
- Fröhlich, G. K. and Rönnau B. M. (2015). *Resilience and Resilience Promotion Over the Lifespan*. Kohlhammer Stuttgart. München Basel: Ernst Reinhardt Verlag.
- George, D. and Mallery, M. (2010). *SPSS for Windows Step by Step: A Simple Guide and Reference*, 17.0 Update (10a ed.) Boston: Pearson.
- Gokmen, B. (2014). Examination of the Relationship Between Psychological Resilience and Job Satisfaction of Special Education School Administrators (Istanbul Example), (Master Thesis), (Advisor: Assoc. Prof. Dr. Birsen Ekinçi Guzel), Istanbul: Istanbul Aydın University, Institute of Social Sciences.
- Gooding, P. A.; Hurst, A.; Johnson, J. and Tarrier, N. (2011). Psychological Resilience in Young and Older Adults. *International Journal of Geriatric Psychiatry*, 27(3), 262–270.
- Haefffel, G. J. and Grigorenko, E. L. (2007). Cognitive Vulnerability to Depression: Exploring Risk and Resilience. *Child and Adolescent Psychiatric Clinics of North America*, 0(16), 435-448.
- Harris, A. E. and Curtin, L. (2002). Parental Perceptions, Early Maladaptive Schemas, and Depressive Symptoms in Young Adults. *Cognitive Therapy and Research*, 26(3), 405–416.

- Hayman, K. J.; Kerse, N., & Consedine, N. S. (2017). Resilience in Context: The Special Case of Advanced Age. *Aging & Mental Health*, 21(6), 577–585.
- Herrman, H.; Stewart, D. E.; Diaz-Granados, N.; Berger, E. L.; Jackson, B. and Yuen, T. (2011). What is Resilience?. *Canadian Journal of Psychiatry. Revue Canadienne de Psychiatrie*, 56(5), 258–265.
- IBM Corp. Released (2017). IBM SPSS Statistics for Windows, Version 25.0. Armonk, NY: IBM Corp.
- Jazayeri, M.; Vatan Khah, H. and Badiei, M. (2014). The relationship Between Defense Styles and Early Maladaptive Schemas With Resilience in Boy Students of High School in Tehran City. *Thoughts and Behavior in Clinical Psychology*, 8(30), 7-16.
- Johnson, J.; Gooding, P. A.; Wood, A. M. and Tarrier, N. (2010). Resilience as Positive Coping Appraisals: Testing the Schematic Appraisals Model of Suicide (SAMS). *Behaviour Research and Therapy*, 48(3), 179–186.
- Keyfitz L.; Lumley M. N.; Hennig K. H. and Dozois D. J. A. (2012). The Role of Positive Schemas in Child Psychopathology and Resilience. *Cognitive Therapy Research*, 0(1), 97-108.
- Kunzmann, U.; Little, T. D. and Smith, J. (2000). Is Age-Related Stability of Subjective Well-Being A Paradox? Cross-Sectional and Longitudinal Evidence From the Berlin Aging Study. *Psychology and Aging*, 15(3), 511–526.
- Kuria W. (2012). Coping With Age Related Changes in the Elderly, (Thesis), Glenside: Arcadia University of Applied Sciences.
- Lakioti, A.; Stalikas, A. and Pezirkianidis, C. (2020). The Role of Personal, Professional, and Psychological Factors in Therapists' Resilience. *Professional Psychology: Research and Practice*, 51(6), 560–570.
- Lamond, A. J.; Depp, C. A.; Allison, M.; Langer, R.; Reichstadt, J.; Moore, D. J.; Golshan, S.; Ganiats, T. G. and Jeste, D. V. (2008). Measurement and Predictors of Resilience Among Community-Dwelling Older Women. *Journal of Psychiatric Research*, 43(2), 148–154.
- Ma, D. (2011). *Self-Criticism and Personal Standards Dimensions of Perfectionism and Subjective Well-Being Over Three Years: The Mediating Role of Basic Psychological Needs*. Canada: McGill University.
- Maddi, S. R.; Harvey, R. H.; Khoshaba, D. M.; Lu, J. L.; Persico, M. and Brow, M. (2006). The Personality Construct of Hardiness, III: Relationships With Repression, Innovativeness, Authoritarianism, and Performance. *Journal of Personality*, 74(2), 575-598.
- Mak, W. W.; Ng, I. S. and Wong, C. C. (2011). Resilience: Enhancing Well-Being Through the Positive Cognitive Triad. *Journal of Counseling Psychology*, 58(4), 610–617.
- Markland, D. A.; Windle, G.; Woods, R. T. and Markland, D. (2010). Living With Ill-Health in Older Age: The Role of a Resilient Personality. *Journal of Happiness Studies*, 11(6), 763-777.
- Masten, A. S. (2001). Ordinary Magic: Resilience Processes in Development. *American Psychologist*, 56(3), 227–238.
- Mehta, M.; Whyte, E.; Lenze, E.; Hardy, S.; Roumani, Y.; Subashan, P.; Huang, W. and Studenski, S. (2008). Depressive Symptoms in Late Life: Associations With Apathy, Resilience and Disability Vary Between Young-Old and Old-Old. *International Journal of Geriatric Psychiatry*, 23(3), 238–243.
- Reza'zad, M. B.; Mohammadi, A. Z. and Niosha, B. (2015). Effect of Resiliency Training on Incompatible in Secondary School Girl Students of 2013-2014 Academic Years in Tehran. *DU. Journal of Humanities and Social Sciences*, 8(1) 261-276.
- Sağ, B. and Bilican, F. I. (2020). The Mediating Role of Resilience in the Relationship Between Cognitive Factors and Depressive Symptoms and Well-Being. *Current Approaches in Psychiatry*, 0(12), 149-164.
- Shen, K. and Zeng, Y. (2010). The Association Between Resilience and Survival Among Chinese Elderly. *Demographic Research*, 23(5), 105–116.
- Soygüt, G.; Karaosmanoğlu, A. and Çakır, Z. (2009). Evaluation of Early Maladaptive Schemas: A Review of the Psychometric Properties of the Young Schema Scale Short Form 3. *Turkish Journal of Psychiatry*, 20(1), 75-84.
- Windle, G.; Woods, R. T. and Markland, D. A. (2010). Living With Illhealth in Older Age: The Role of A Resilient Personality. *J Happiness Study*, 0(11), 763-777.
- Young, J. E. (2003). *Young Parenting Inventory -1 (YPI-1)*. New York: Cognitive Therapy Centre.

- Young, J. (1990) *Cognitive Therapy for Personality Disorders: A Schema –Focused Approach* Sarasota, FL: Professional Resource Press.
- Young, J. E.; Klosko J. S. and Weishaar, M. E. (2003). *Schema Therapy: A Practitioner's Guide*. New York: The Guilford Press.
-





# Asya Studies

Academic Social Studies / Akademik Sosyal Arařtırmalar  
Year: 6 - Number: 19 p. 215-220, Spring 2022

## Zeki Velidî Togan'ın 1928-1932 Yılları Arasında Yayınlanan Bazı Makaleleri Üzerine İncelemeler\*

*Studies on Some of Zeki Velidi Togan's Articles Published Between 1928-1932*

DOI: <https://doi.org/10.31455/asya.1035273>

Arařtırma Makalesi /  
Research Article

Makale Geliř Tarihi /  
Article Arrival Date  
**10.12.2021**

Makale Kabul Tarihi /  
Article Accepted Date  
**14.03.2022**

Makale Yayın Tarihi /  
Article Publication Date  
**29.03.2022**

## Asya Studies

Dr. Zeynep Akarşlan  
Marmara Üniversitesi,  
[zynpakarşlann@gmail.com](mailto:zynpakarşlann@gmail.com)

### ORCID ID

<https://orcid.org/0000-0002-3134-2332>

\* "COPE-Dergi Editörleri İçin Davranış Kuralları ve En İyi Uygulama İlkeleri" beyanları: Bu çalışma için herhangi bir çıkar çatışması bildirilmemiştir. Bu çalışma için etik kurul onayı gerekmemektedir.

### Öz

Tarihçi, Türkolog ve siyaset adamı olan Zeki Velidî Togan, eğitimli bir aileden gelmektedir. Fikirleriyle Türk Dünyasının önemli bir kesimine etki eden Togan, Rusya'nın birbiri ardına ihtilal dalgalarıyla boğuştuğu XX. yüzyılın başında siyasi sahnede önemli bir rol sahibi idi. Velidî, bir dönem Ufa Müslümanlarının Rus Devlet Dumasındaki temsilcisi görevini yürüttü. Bu sırada patlak veren Bolşevik Devrimi sırasında doğduğu topraklar olan Başkurdistan'ın bağımsızlık mücadelesindeki lider isimlerden biri olan Togan, Başkurt Özerk hükümetinin önce harp bakanı sonrasında ise hükümet başkanı oldu. Başkurt hareketinin istenen sonuca ulaşmaması üzerine Türkistan topraklarına geçerek Basmacı hareketine dâhil olan Togan, Türkistan Millî Birliği'nin başına getirildi. Ancak Bolşeviklerin güçlerini toplayarak her türlü bağımsızlık hareketine karşı başarı kazandığı bu dönemde Türkistan'dan ayrılarak İran'a gitti. Togan'ın hayatının bundan sonraki evresi Hamdullah Suphi Tanrıöver tarafından Türkiye'ye davet edileceği döneme kadar sürekli yer değiştirmeye geçti. İran'dan Afganistan'a ardından Türkiye'ye buradan da Avrupa'ya geçen Togan, bu dönemde ilmi arařtırmalarına hız kesmeden devam etti. 1925 yılında resmî davetle Türkiye'ye gelen Togan, aynı yıl Türkiye Cumhuriyeti vatandaşı oldu. 1927 yılında ise İstanbul Darülfünunu tarih kürsüsünde göreve başladı. Togan, 1915 yılında St. Petersburg'da bulunduğu sırada tanıştığı ve kendisini askere gitmekten kurtaran Rus şarkiyatçı Barthold'un Türkiye'ye getirilmesinde önemli rol oynadı ve onun İstanbul'da gerçekleştirdiği konferanslarda tercümanlığını yaptı. 1930 yılında hazırlanan Türk Tarih Kitabı'na getirdiği eleştirilerden dolayı Türkiye'yi terk eden Togan Viyana'ya gitti. Belirli bir süre Almanya üniversitelerinde çalışan Togan, sonrasında Türkiye'ye dönmüş ve siyasi kimliğinden dolayı bir dönem hüküm giymiştir. Hayatta kaldığı süre boyunca siyasi kimliği ile ilim adamı kimliğini bir arada yürütmek zorunda kalan Togan, sayısız eser kaleme almıştır. Gittiği her ülkede gerçekleştirdiği kütüphane çalışmaları sırasında birçok önemli eserin gün yüzüne çıkmasına katkı sağlayan Togan, Türk tarihi açısından önemli birçok eser hazırlamıştır. Bu eserlerden Tarihte Usul metodolojik açıdan, Umumi Türk Tarihine Giriş Türk tarihini İslamiyet öncesi ve sonrasında derinlemesine ele alması açısından, Bugünkü Türkli Türkistan ve Yakın Tarihi ise Türkistan tarihi hakkındaki en önemli kaynak eser olması açısından günümüzde hâlâ başucu kitabı olarak kullanılmaktadır. Zeki Velidî Togan'ın birbiri ardına gerçekleştirdiği tüm seyahatlerinde yanında Abdülkadir İnan bulunmaktaydı. Togan, Türkiye'de bulunduğu dönemde Abdülkadir İnan ile birlikte Yeni Türkistan dergisini çıkarmış ve burada birçok makale yayınlamıştır. Togan'ın 1928-1932 yılları arasında kaleme aldığı sayısız yazısı olmakla birlikte bu çalışmada; Türkistan Mecmuası, Yeni Türkistan ve Atsız Mecma dergilerinde yayınlanan yazılarının örneklerine yer verilmiştir. Çalışmada bahsi geçen makaleler Osmanlı Türkçesinden transkript edilmiş, kronolojik olarak sıralanmış ve Togan'ın 1928-1932 yılları arasındaki fikri dünyası bu yazılar üzerinden ortaya koyulmaya çalışılmıştır.

**Anahtar Kelimeler:** Zeki Velidî Togan, Türk tarihi, Türkistan Mecmuası, Yeni Türkistan, Atsız Mecma

### Abstract

Zeki Velidî Togan, a historian, Turkologist and political man, comes from an educated family. Togan, who influenced a significant part of the Turkish world with his ideas, played an important role on the political stage at the beginning of the XX century, when Russia was grappling with successive waves of revolution. Velidî once served as the representative of Ufa Muslims in the Russian State Duma. Togan, one of the leaders in the struggle for independence of Bashkortadistan, the land of his birth during the Bolshevik Revolution that erupted at the time, became the war minister of the Bashkirt Autonomous government and then the head of the government. After the nod movement failed to reach the desired result, Togan, who moved to the territory of Turkistan and joined the Basmacı movement, was appointed as the head of the National Union of Turkistan. However, he left Turkistan and went to Iran during this period when the Bolsheviks gathered their strength and succeeded against any independence movement. The next phase of Togan's life was spent constantly relocating until the period when Hamdullah Suphi Tanrıöver invited him to Turkey. Togan moved from Iran to Afghanistan and then to Turkey and then to Europe, and continued his scientific research without slowing down during this period. Togan came to Turkey in 1925 with an official invitation and became a citizen of the Republic of Turkey in the same year. In 1927, he took the İstanbul Darülfünun to the historical professorial chair. Togan played an important role in bringing Barthold, a Russian songwriter whom he met in St. Petersburg in 1915 who saved him from enlisting, to Turkey and was his interpreter at conferences in İstanbul. Togan left Turkey for criticism of the Turkish History Book prepared in 1930 and went to Vienna. Togan worked at the German universities for a period and later returned to Turkey and was convicted of his political identity. Togan, who had to carry out his political identity and his scholarly identity together during his lifetime, has written numerous works. Togan, who contributed to the unearthing of many important works during the library studies he carried out in every country he went to, has prepared many works that are important for Turkish history. From a Tarihte Usul methodological point of view in history, Umumi Türk Tarihine Giriş is still used as a bedside book in terms of its in-depth handling of Turkish history before and after Islam, while Bugünkü Türkli Türkistan ve Yakın Tarihi are the most important source works about the history of Turkistan. Zeki Velidî Togan had Abdülkadir İnan with him on all his successive trips. During his time in Turkey, Togan published Yeni Türkistan magazine with Abdülkadir İnan and published many articles there. Togan has written numerous articles between 1928 and 1932, but this study includes examples of his writings published in Türkistan Mecmuası, Yeni Türkistan and Atsız Mecma. The articles mentioned in the study were transcribed from Ottoman Turkish, listed chronologically, and Togan's intellectual world between the years 1928-1932 was tried to be revealed through these articles.

**Keywords:** Zeki Velidî Togan, Turkish History, Türkistan Mecmuası, Yeni Türkistan, Atsız Mecma

### Citation Information/Kaynakça Bilgisi

Akarşlan, Z. (2022). Zeki Velidî Togan'ın 1928-1932 Yılları Arasında Yayınlanan Bazı Makaleleri Üzerine İncelemeler. *Asya Studies-Academic Social Studies / Akademik Sosyal Arařtırmalar*, 6(19), 215-220.

## GİRİŞ

1890 yılında Başkurdistan'da doğan Ahmed Zeki Velidî, eğitimine küçük yaşta babasının medresesinde başladı. Eğitilmiş bir aileden gelen Togan, Arapçayı babasından Farsçayı ise annesinden öğrendi. Zeki Velidî ilim içinde geçen bu yılları sırasında tarih merakı kazanmaya başladı. Zeki Velidî'nin fikri oluşumundaki önemli isimlerden biri dayısı Habib Neccar'dır. Kazan'daki eğitim yıllarını oldukça serbest bir ortamda geçiren Neccar, açık fikirli idi. Togan'da medrese eğitimini dayısının yanında aldı ve onun fikirlerinden etkilendi. (Kanlıdere, 2017: 26). Bulduğu coğrafyanın eğitiminin artık kendisine yetmediğini düşünen Togan, ailesinin yanından ayrılarak Kazan'a gitti. Kazan, Togan'ın yaşadığı dönemde medreseleri ile ilmin başlıca merkezlerinden biriydi. Burada ders aldığı hocasının aracılığıyla Nikolay Aşmarin ve Nikolay Katanov ile tanışan Togan, böylece Rus müsteşrikleri arasına girdi. 1912 yılında Kazan'da yayınladığı *Türk ve Tatar Tarihi* adlı eser ise onun daha geniş çevrelerce tanınmasını sağladı. Rusya'da patlak veren 1917 ihtilali sırasında siyasi olarak duracağı yeri seçen Togan, Türk yurtlarının bağımsızlıklarını kazanması için mücadele etti. Millî Başkurt Hükümetinin kurulmasına öncülük eden Togan, Bolşeviklerin yeniden güç kazanmasının ardından İran, Afganistan, Türkiye ve Avrupa arasında birçok uzun yolculuk gerçekleştirdi. Hamdullah Suphi Tanrıöver'in davetiyle Türkiye'ye gelen Togan, bu dönemde daha öncesinde bulunduğu ülkelerin kütüphanelerinde çalıştığı sırada bünyesine dâhil ettiği önemli eserlerin tercümelerini gerçekleştirdi. Togan, ünlü Rus şarkiyatçı Barthold'un Türkiye'ye gelmesinde rol oynadı. Türk Tarih Kongresi'ndeki sert çıkışlarından dolayı bir dönem Türkiye'den ayrılan, siyasi görüşleri sebebiyle hüküm giyen ancak ömrünü ilme adayan Togan'ın Türk tarihine kazandırdığı eserler günümüzde de önemini korumaktadır. (Togan, 1999a; Baykara, 1989a; Baykara, 2012b: 209-210). Bu çalışmada Zeki Velidî Togan'ın 1928-1932 yılları arasında yayınlanan Osmanlı makaleleri transkript edilerek incelenmiştir.

## ZEKİ VELİDİ TOGAN'IN YAZILARI

Türk tarihinin önemli simalarından olan Zeki Velidî, günümüzde de ilk günkü gibi önemini koruyan *Bugünkü Türkili Türkistan ve Yakın Tarihi, Umumi Türk Tarihine Giriş, Tarihte Usul, Hâtralar* başta olmak üzere birçok önemli eser kaleme almıştır. Bu çalışmada ise Zeki Velidî'nin 1928-1932 yılları arasında kaleme aldığı Osmanlıca makaleler ele alınmıştır. Togan, bu makalelerinde o dönemde Türkistan'ın içinde bulunduğu durumdan Azerbaycan'ın tarihi coğrafyasına kadar birçok mühim konuyu ele almıştır. Bu makalelerden ilki Zeki Velidî'nin, 1928 yılında kaleme aldığı "Oğuzların Hristiyanlığı Meselesine Ait" (Togan, 1928b: 61-68) makalesidir.<sup>1</sup> Bu makale, Rus şarkiyatçı Wilhelm Barthold tarafından neşredilen "Orta Asya'da Hristiyanlık" makalesine karşı yazılmıştır. Togan, ilgili makalesinde Selçuk Bey'in bazı oğullarının adının Mikail, Yunus ve Davud olmasını temel almış olan Barthold'un Oğuzların Hristiyan olduğu fikrine karşı Oğuzların Müslümanlığı konusunda, İbn Fadlan tarafından kaleme alınan *Seyahatname*'yi (Şeşen, 1975) delil göstermiştir. Özellikle Mikail isminin Müslümanlar arasındaki yaygın kullanıma dikkat çeken Togan, bu konu hakkında Selçukluların kendi asırlarında yaşayan "Ahmed Mikail", "Ahmed b. Ali b. İsmail Mikail" ve "Ali Mikail" isimlerini örnek vermektedir.

Togan, bu makalesinde coğrafyacı Zekeriyâ b. Muhammed Kazvîni<sup>2</sup> tarafından yazılan *Âsarü'l-Bilâd* adlı eseri de eleştirmektedir. Togan, Kazvîni'nin eserinde Oğuzlar arasında Hristiyanlıkla ilgili İsa'ya atfedilen bir taşın bulunduğunu iddia etmesine ise şiddetle karşı çıkmaktadır. Kazvîni'nin bu iddialarını birçok yerde tekrar etmesi üzerine Togan, bu bilgilerin El Birûni'nin *El Âsarü'l-Bakiye* adlı eserinden alındığını bu eserde ise Kazvîni'nin iddia ettiklerinin bulunmadığını, bu bilgilerin ya sonradan eklendiği ya da yazım hatası olduğu seçenekleri üzerinde durmaktadır. Barthold'un hatası ise Kazvîni'yi kaynak olarak kullanmasıdır. Çünkü Togan, Kazvîni'ni tarafından kaynak gösterilen *El Âsarü'l-Bakiye* adlı eserin İstanbul kütüphanelerinde bulunan nüshalarını taramış ancak Oğuzların Hristiyan olduklarına dair bir bilgiye rastlamamıştır. Togan'a göre Barthold'un hatası Kazvîni'nin kaynak gösterdiği eseri kontrol etmemesidir.

Togan, makalesinin bundan sonraki kısmında Kazvîni'nin eserindeki diğer hatalara dikkat çekmektedir. Buna göre Kazvîni, Horasan Oğuzlarını Hristiyan saymakta, Selçukluları ise bambaşka bir kavim olarak nitelendirerek iki milleti birbirine düşman olarak anlatmaktaydı. Togan, bu durumu

<sup>1</sup>İlgili makale Serkan Acar tarafından transkript edilip yayınlanmıştır. Ayrıntılı bilgi için bk. Z. Velidî Togan, "Oğuzların Hristiyanlığı Meselesine Ait", trans. Serkan Acar, *Tarih İncelemeleri Dergisi*, C. XXVII/2, (Aralık 2012), s. 527-539.

<sup>2</sup> Ünlü coğrafyacı Zekeriyâ b. Muhammed Kazvîni'nin öğrenim hayatı ile ilgili ayrıntılı bilgi bulunmasa da Batılılar tarafından Arapların Plinius'u olarak anılmaktadır. Kazvîni'ni eserlerinde kendi gözlemlerinden çok Helenistik çağın bilgileri ile gezgin ve tüccarların gözlemlerine yer vermiştir. (İzgi, 2002: 60).

tamamen “yalan” olarak belirterek Oğuzların malum dönemde birçok kimse tarafından eserlerinde anlatıldığını ve hiç kimsenin onlardan Hristiyan veya gayrimüslim olarak bahsetmediğine dikkat çekmektedir. Aksine bu dönemde yazılan eserlerde Oğuzların Horasan'a gelişi “Müslüman Müslüman'a bu kadar zulüm yapar mı?” şeklinde ifade edilmiştir. Zeki Velidî makalesinin geri kalan kısmında Kazvîni'den iki asır önce Kaşgarlı Mahmut'un yaşadığı devirde de Oğuzların tamamen Müslüman olduklarını söylemektedir.

İbn Fadlan<sup>3</sup>'ın risalesinin ortaya çıkması ise Kazvîni tarafından ortaya atılan bu yanlış bilgilerin düzeltilmesi açısından önemlidir. İbn Fadlan'ın risalesi İdil Havzası'nın Ural vilayetleri tarafında yaşayan Oğuzların gelenek ve göreneklere hakkında bilgi vermesi açısından önemlidir. Bu sayede Oğuzların, Hristiyanlıkla bir bağının olmadığı anlaşılırken Togan'ın uzun yıllar dostluk kurmuş olduğu Barthold'u eleştirmesine de şahit olunmaktadır.

Zeki Velidî, 1928 yılında yayınlanan bir diğer makalesi olan “Kert mi Kürt mü?” (Togan, 1928c: 393-396) adlı makalesinde ise etimolojik hatalar üzerinde durmaktadır. Kert Hanedanlığı, 13. ve 14.yüzyıllarda Herat'ta hüküm sürmüştür (Sıddıqui, 2002: 297). Togan, bu makalesinde Cengiz'in Afganistan'ı fethettiği senelerden Timur'a kadar Herat ve Gur taraflarını yöneten sülalenin adının çeşitli şekillerde anılmakta olduğundan bahsetmektedir. Bu isim, Avrupa âlimlerinin birçoklarınınca Kert olarak okunurken Togan ile çağdaş yaşayan son dönem müsteşrikleri tarafından ise Kurt şeklinde okunmaktaydı. Bu konudaki en büyük örnek ise Barthold'dur. Barthold bütün eserlerinde Kurt yazımını kullanmaktaydı. İslam âlimleri ise Kurt kavminin ismini daima “dal” harfi ile bu sülalenin ismini ise “te” harfi ile yazmaktadır. Togan ise konuyu etimolojik olarak ele alarak bu sülalenin, adının yanlış okunmasından kaynaklanan hatadan dolayı farklı bir kavme mensup bir familyaya addedildiğini söylemekte, konuyla ilgili hatayı düzeltmekte ve sülalenin adı için Kert yazılışının doğru kabul edileceğini ifade etmektedir. Togan'da hanedanın isminin yazılış şekli ile ilgili olarak Barthold ile değil Avrupa âlimleri ile aynı noktada durmaktadır. Bu durum Togan'ın Oğuzların Hristiyanlığı meselesiyle ilgili olarak yazmış olduğu makalesinden başka dostu Barthold ile ayrıldığı bir diğer konu olması bakımından önemlidir.

Togan'ın Soklu Kayoğlu mahlası ile yazdığı “Rus Muhâceret Siyâsetinin Yeni Devresi Muvâcehesinde Türkistanlıların Vazifesi” (Togan, 1928d: 1-7) adlı makalesi ise Bolşevik muhacereti ile Çarlık hükümeti muhaceretini karşılaştırması bakımından önemlidir. Togan'a göre Bolşeviklerin göç siyaseti Çarlık hükümetinin gerçekleştirdiği göç siyasetinden çok daha şiddetlidir. Bu iki siyasetin arasındaki en büyük fark ise Bolşeviklerin muhacirleri Türkistan şehirlerine yerleştirmesidir. Zeki Velidî'ye göre Rusların Türkistan şehirlerine yerleştirilmesi bölgenin Ruslaştırma politikasını sürekli ve kolay hâle getirmişti. Rusların şehirlerde fazlaca yer kaplaması üzerine yeni gelen muhacirler için köyler kurulmuştur. Çar hükümetinin devrilmesinden sonra bölgeye gelen Bolşeviklerin göçmen politikası, Türkistan halkını Çarlık hükümeti döneminde izlenen politikalarından çok daha zor durumda bırakmıştır. Togan bu makalesinde, Bolşeviklerin göç politikasının Türkistan'ın geleceğine yönelik tehlikesinden bahsetmektedir. Rus nüfusu bölgede hızla artarken Türkistanlı nüfusun hızla azalması günümüze dek sürecek sorunların temeliydi. Togan'a göre Bolşeviklerin göç politikasından doğabilecek sorunların ortadan kaldırılması; Türkistan'ın bağımsızlığını kazanmasına, yerli nüfusun artırılmasına, yerli halkın birbirine yardım ederek fakirliğin ortadan kaldırılmasına ve yerli halkın üretmesine bağlıydı. Nitekim, Türkistan'da Sovyet döneminde ortaya çıkan Basmacılık Hareketi ile muhaceret siyaseti arasında doğrudan bağlantı kurulabilir. Rusya'nın Türkistan coğrafyasındaki şehirlere Rus nüfusu yerleştirmesi akabinde bölgeye göç ettirilen Ruslar için yeni şehirler kurulması, başta pamuk olmak üzere bu coğrafyanın doğal zenginliklerinin Rusya tarafından kullanılmaya devam edilmesi Çarlık Rusya politikalarının bir uzantısı olarak tarihteki yerini almıştır. Bu durum zaman içinde bölgede artan Rus nüfusunun, Rus hakimiyetinin ve günümüze dek süren olayların uzantısı olarak yorumlanabilir.

“Türkistan'da Askerlik Meselesi” (Togan, 1928e: 1-7) adlı makalesinde Togan, millî askeri ya da askerliği olmadığı sürece Türkistan'ın devlet olamayacağını vurgulamaktadır. Çarlık Rusya'nın 1916 yılına dek Türkistan'dan asker almaması Türkistan'ın yerli halkı tarafından Rus Çarı'nın kendilerine bahsettiği bir iyilik olarak görülmekteydi. Togan ise askerliği o ülkede kim iktidar bulunursa bulunsun onların askerlik nizamnamesine göre öğrenilebileceği üzerinde durmaktadır. Bunun önemi ise Rusya'da meydana gelen devrimden sonra ortaya çıkmıştı. Rusların, devrimle beraber kendini gösteren açlık ve yokluk üzerine Türkistan topraklarına yönelmesi yerli halkı kendini korumaya yöneltmişti. Ancak silahlı ve askerlik konusunda Rusya'dan oldukça geri kalmış olan Türkistan için bu savunma yetersiz

<sup>3</sup> İbn Fadlan'ın bu seyahatnamesi Zeki Velidî Togan'ın Arapça metne eklediği ayrıntılı bilgiler ve yorumlarla Doğu Avrupa tarihinin ve kültürünün öğrenilmesi konusunda önemli bir yere sahiptir. (Aliev, 1999: 477-479).

kalmış, devamında ise Basmacı Hareketi ortaya çıkmıştır. Bu sırada Ruslar da Türkistan halkı için bu coğrafyada açılan bütün harbiye mekteplerini kapatarak yerine Lenin harp okullarını açmış ancak bu okullara yerli halktan çok az kişi kabul etmiştir. Togan, makalesinde Türkistan'da var olan askeri fırkaların Rus alaylarına ilhak edilmesinden de bahsetmektedir. Togan, bir milletin devlet olması için gerekli şartlara değindiği bu çalışmasında askerliği dolayısıyla orduyu ayrı tutmuş, Basmacı Hareketi'ne vurgu yaparak zor şartların ülkeleri zaman içinde nasıl değiştirebileceğine değinmiştir. Togan'ın makalenin genelinde; Bolşeviklerin göç stratejisi, harp okullarını kapatması ve yerli halka bu okullarda az yer verilmesinden bahsetmesine dayanarak Togan'ın Rusya'nın Türkistan politikalarını eleştirmekten vazgeçmediğini söyleyebiliriz. Çarlık Rusya döneminden itibaren Türkistan coğrafyasındaki yerli nüfusun askerlik meselesinden uzak tutulması ülkelerin askeri gelişimi açısından olumsuz sonuçlar doğurmuştur. Bu durumun ilk önemli sonucu 1917 İhtilali sırasında Kafkasya'da kurulan cumhuriyetlerin askeri olarak yetersiz olmasından dolayı 1920 yılının ortalarında bu defa Sovyet Rusya orduları tarafından işgal edilmesiyle kendini göstermiştir. Bağımsızlıklarını ilan ettikleri dönemde ilk olarak askeri yapılmaya yönelik cumhuriyetlerin bu girişimleri yeterli seviyede başarılı olamamıştır. Sovyetler Birliği'ne bağlı ülkelerin 1991 yılında yeniden bağımsızlıklarını kazanmalarına rağmen "yakın çevre doktrini" kapsamında yine Rusya ekseninde varlıklarını sürdürmeleri, askeri ve ekonomik bağımlılıklarını devam ettirmeleri Togan'ın haklılığını günümüz şartlarında da ortaya koymaktadır. Azerbaycan'ın 2020 yılı içinde Ermenistan ile yaşadığı sınır sorunları ve Azerbaycan'ın Türkiye'den sağladığı İHA ve SİHA destekleri, Kazakistan'ın ise Ocak 2022'den itibaren içinde bulunduğu karışık durum temelleri XX. yüzyılın başlarına kadar götürülebilecek politikaların bir sonucudur.

Togan, *Yeni Türkistan* dergisinde yayınlanan bir diğer yazısını cevap niteliğinde kaleme almıştır. Kendini koyu bir komünist olarak tanımlayan ve amacının Rusya'yı müdafaa etmek olduğunu dile getiren Kazakbay takma isimli bir kimse Zeki Velidi'ye bir mektup göndermişti. Kazakbay'ın Bolşeviklerin de hatalarının olduğunu ancak o günkü Türkiye'nin meydana gelmesinde de önemli bir etken olduğunu ifade etmesi üzerine Zeki Velidi bir cevap mektubu niteliğinde "Kazakbay'a Cevap" (Togan, 1928f: 1-8) başlıklı yazı kaleme almıştır. Togan, mektubunda Rus İnkılabı ile Bolşevizmi birbirinden ayırarak, asıl Rusya'nın o günkü varlığını Türklere borçlu olduğunu çünkü ihtilalin gerçekleşmesinde ve Bolşevik yönetimin Rusya'da yerleşebilmesinde Türklerin etkisi olduğunu dile getirmiştir. Togan'ın bu konudaki dayanağı ise Türkistan isyanıdır. Türkistan isyanı Rus prestijini kırarken, inkılabı gerekli zemini de hazırlamıştır. Ayrıca Togan, Bolşevizmin hem beynelmilel hem de Millî Rus Teşkilatı olduğunu iddia ederek bu zümrenin karışıklık ve buhrandan beslendiğini ifade etmiştir. Togan'a göre, Rusların bu denli güçlenebilmesindeki sebep ise Avrupa tarafından hor görülmesiydi.

Togan, bu yazısında "Sovyetlerin iyilikleri" (!) üzerinde de durmaktadır. Togan'a göre yeni hayatı öğretmeleri, eğitim anlayışları, kadınları topluma katmaları, Türklere yaptıkları zulümlerle Türklerin onlara karşı savaşılabileceklerini görmelerini sağlamaları ve Türklerin gizli siyasi propagandalarına bu sayede başlamaları Sovyetlerin Türklere sağladığı faydalardır. Bunun yanı sıra Togan, Rusya'nın Türkistan halkına karşı gerçekleştirdiği iyiliklerin sonunun kötülüğe vardığını da ifade etmekten çekinmemiştir. Buna göre yerli halk kıtlığa maruz kalmış, Ruslar Türklerin yaşam alanlarına yerleşmiş, millî ruhlarından arındırılmış, Ruslaştırılmış ve "ihtilal kurbansız olmaz" denilerek öldürülmüştür. Togan'a göre komünizm gittiği her yere acı götürmüştür. Togan, fikirlerini örnekler vererek savunduğu bu cevabında o dönemde ülkenin içinde bulunduğu duruma ve geleceğe yönelik sorunlara da değinmiştir.

Togan, *Yeni Türkistan* dergisinde incelediğimiz son yazısı olan "Mevlânâ Bekâî" (Togan, 1930g: 18-21) adlı makalesinde Türkistan coğrafyasında yer alan Belh şehrini ve bu coğrafyada yetişen şairlerle birlikte Türkistan'ın nadir şair ve mütefekkirlerinden olan Mevlânâ Bekâî hakkında bilgi vermiştir. Togan, Ali Şir Nevaî'nin yanında bulunan bu zat ile ilgili yazdıklarında Ali Şir Nevaî'nin de görüşlerine yer vermiştir. Mevlânâ Bekâî önemli mütefekkirlerden biri olarak anılmadan önce kötü alışkanlıkları bulunan ancakacak sonrasında tövbe eden biridir. Çalışmamızda bu yazıdan bahsetmemizin sebebi ise Zeki Velidi'nin yazılarında tanıtmış olduğu bir kişiyi herhangi bir konuda önemli görse dahi onun kötü yönlerini ortaya koymaktan çekinmemesi ve tarafsız olmasıdır.

Togan "Türk Destanlarının Tasnifi" (Togan, 1931h: 4-5) makalesinde ise destanların millî şuuru güçlendirmek için ele alınırken burada millî destanlar ile yakından ilgilenen kimselerin Fransız, Alman ya da Rus destanlarından ziyade esas olarak Eski Yunan, İran ve Türk-Kırgız destanlarına önem verdiğinin üzerinde durmaktadır. Togan'a göre bir destanın olgunlaşması için geçirmesi gereken evreler şu şekildedir: önemli olaylar, dinî meseleler, sosyal olgular ve bunların hepsinin parça parça yaşanarak bir

bütün hâline getirilmesi. Tüm bunların sonunda büyük bir medeni hareket meydana gelmelidir ki destanlar tam manasıyla oluşumunu tamamlamış olsun. Aynı zamanda Togan; Hummer, Firdevsi ve Lönnrot'u yazdıkları destanların mucidi olarak değil sadece kendilerinden önce yaşanmış olan kültür hareketinin doğurduğu isimler olarak tanımlamaktadır. Yine de destanlar yalnızca müstesna milletler üzerinde bir bütün hâline getirilmiştir. Togan, bu ayrıntılı yazısında Türk destanlarını ikinci safhada sınıflandırırken türünün en iyi örneklerini ise İran şehnemesi ve Fin Kalevalası olarak işaret etmektedir. Togan'a göre Ruslar ise ikinci devreye girmeden ortaya çıkardıkları çeşitli destan parçalarını az çok yaşatabilirken, bazı unsurlar ise destanların yaşaması için uygun ortamı kaybetmekteydiler.

Togan'ın belirtilen yıllar arasında yayınlanan bir diğer makalesi ise "Azerbaycan'ın Tarîhî Coğrafyası"dır (Togan, 1932i: 35-48). Togan bu makalesinde Azerbaycan adının hangi coğrafi kesimi temsil ettiğinden başlayarak Azerbaycan'a tarih boyunca egemen olmuş unsurlardan bahsetmiş ve bölgenin coğrafi özellikleri, şehirleri, yüksek dağları, Hazar Denizi ve Azerbaycan'ın yolları hakkında ayrıntılı bilgiler vermiştir. Togan, birkaç sayıda ele aldığı bu yazı dizisinde Derbent, Abhaz, Kuba, Şamahı, Bakü, Şeki, Şamahı ve Zakatala'yı ele almıştır. Tarih boyunca birçok devletin egemenliği altında bulunan Azerbaycan, ilk bağımsızlığını 1918 yılında kısa süreli olarak yaşamıştır. 1920 yılından itibaren Sovyet Rusya'nın egemenliği altına giren Azerbaycan özellikle sınır meselelerinden dolayı günümüze dek süren birçok sorunla karşı karşıya kalmıştır. Azerbaycan Cumhuriyeti'nin 1918-1920 yılları arasındaki bağımsızlık döneminde Karabağ, Zakatala ve Borçalı gündem olurken, 1991 sonrası dönemden günümüze kadar süren Dağlık Karabağ sorunu ise ancak 2020 yılının sonuna doğru Azerbaycan lehine gelişme göstermiştir. Togan'ın çalışmasında bahsettiği Şeki, 2016 Türk Dünyası Başkentidir.

Togan "Temür Bek'in İslâmiyet'e Bakışı" (Togan, 1932i: 7-11) adlı makalesinde ise Timur'un Şamanizm ve eski Türk-Moğol ananelerine kuvvetle bağlı olduğundan bahsetmektedir. Buna göre Timur, mezarını bile İslamiyet'ten önceki akidelere dayanarak yaptıracaktı. Timur, kendini müridi olarak gördüğü şeyhin mezarının üzerine mahiyeti ile birlikte rütbelerine göre sırasıyla gömülecekleri bir türbe yaptıracaktı. Ayrıca yapılan türbenin İslami inançlara göre inşa edilmesi Timur'un bu dünyadaki yaşantısını ahirette de devam edeceğini göstermesi bakımından önemlidir. Bu durum Şamanizm inancının da yaygın bir geleneğidir. Togan'a göre bu durum Timur'un İslamiyet'e inandığını göstermekle birlikte Timur, İslamiyet inancını yayılmasında rol oynayan şeyh ve molları kontrol altında tutarak askerler ile yakınlık kurmalarını ve askerlerin dine teslim olmasını engellemek istemiştir. Din, Timur için ulaşmak istediği sonuçlar adına kullandığı bir araç niteliğindedir. Bu sebepten Timur, İslami inançları özellikle de Kur'an ayetlerini isteklerini gerçekleştirmek konusunda bir kanıt olarak kullanmayı tercih etmiştir. Togan, makalesinde Timur ve Çağataylıların Cengiz yasasına verdikleri önem üzerinde de durmuştur.

## SONUÇ

Zeki Velidî Togan, aldığı eğitim ve bulunduğu çevreden dolayı birçok kişi ile tanışmış; birbirinden farklı pek çok çevrede bulunma fırsatı elde etmiştir. Rusya'da Nikolay Katanov, Nikolat Aşmarin ve Wilhelm Barthold ile başlayan serüveni fikri gelişiminin ilk aşamasını teşkil etmiştir. Rusya'da gerçekleşen ihtilalden sonra her milletin kendi muhtar cumhuriyeti fikri onu heyecanlandırmış, bu isteklerin bekleneni vermemesi onu derinden üzmüş ancak diğer bir taraftan ülkesi ve milleti için düşünme fırsatı bulmuştur. Bu konudaki fikirlerini kendi yazmış olduğu *Bugünkü Türkîli Türkistan ve Yakın Tarihi* (İstanbul, 1947) adlı eserinde şu şekilde dile getirmektedir:

"Rusya'nın muhtelif taraflarında dağınık yaşamakta olan Türkler için mahallî mahiyetteki küçük otonom ülkeler teşkilinin derde deva olamayacağı, Rus kalabalığı arasında kaybolup gitmekten kurtulmanın yegâne çaresi Türk'ün kalın yerlerine göç etmek olduğu aşikârdır" (Togan, 1947j: 610).

Bundan sonra kaleme aldığı eserlerinde Türk tarihi, Türkistanlı halkın içerisinde bulunduğu durum, sosyal hayat, Rusya ve Rusların Türklere karşı uyguladıkları politikalar ile bunlara karşı üretilebilecek çözümler üzerinde durmuş bu konuda birçok yazı kaleme almıştır. Bunların yanında kültürel kimliğini de ihmal etmemiş ve birçok önemli Türk şahsiyetini anlattığı yazılar kaleme almaya devam etmiştir.

Bu makalede ele alınan yazıları genel olarak değerlendirildiğinde ise Zeki Velidî'nin çok geniş bir perspektif ile konu ayrımı yapmadan ve eleştiri yapmaktan çekinmeden, bazen geçmiş bazen ise güncel konularda yazdığı, yazılarının sonunda kendi düşüncelerini ve ileriye doğru yapılabilecekleri dile getirdiği görülmektedir. Togan yazılarını genellikle kronolojik sıra içerisinde vermekte, örnekler ile zenginleştirmekte, iddialarını kaynak göstererek ispatlama gayreti içerisinde girmektedir. Togan

yazarlarında işlediği konuları detaylı ve uzun uzadıya ele almakta, birçoğuna dipnot vermekte ve gerekli gördüğü yerlere el yazısı ile özel notlar koyarak içeriği zenginleştirmektedir. Makalelerinin muhtevalarını Rus siyasetinden, Azerbaycan coğrafyasına, önemli şahsiyetlerden, destanlara kadar geniş bir yelpazede ele alabilmekte ve bu konular hakkında özenli çalışmalar ortaya koyduğu görülmektedir. Ayrıca ihtilafli konular hakkında yazı yazmaktan ve bu konuda fikirlerini -yine temellendirerek- dile getirmekten çekinmemektedir. Bu çalışma ile Zeki Velidî'nin, makaleleri üzerinden dönemin tarihi ve kültürel meseleleri hakkındaki fikirleri ortaya koyulmak istenmiştir.

#### **Yazarlık Katkısı**

Bu araştırma tek yazarlı olarak yürütülmüştür.

#### **Etik Kurul Onay Bilgileri**

Bu çalışmada etik kurul izni gerekmemektedir.

#### **KAYNAKÇA**

- Aliev, S. M. (1999). İbn Fadlân. *DİA*, 0(XIX), 477-479.
- Baykara, T. (1989a). *Zeki Velidî Togan*. Ankara: Kültür Bakanlığı Yayınları.
- Baykara, T. (2012b). Togan, Zeki Velidî. *DİA*, 0(XLI), 209-210.
- İbn Fazlan Seyahatnamesi* (1975). (Hazırlayan: R. Şeşen) İstanbul: Bedir Yayınevi.
- İzgi, C. (2002). Zekeriyâ b. Muhammed Kazvînî. *DİA*, 0(XXV), 160.
- Kanlıdere, A. (2017). Zeki Velidî Togan'ın Fikrî İnkişafı. (Ed. S. Acar). *Zeki Velidî Togan İlmî Hayatı Eserleri Siyasî Faaliyetleri Hatıralar* İçinde (s. 23-48). Ankara: Akçağ Yayınları.
- Sıddıqui, İ. H. (2002). Kert. *DİA*, 0(XXV), 297.
- Togan, Z. V. (1928b). Oğuzların Hristiyanlığı Meselesine Aid. *Türkiyat Mecmuası*, 2(0), 61-68.
- Togan, Z. V. (1928c). Kert mi Kürt mü? *Türkiyat Mecmuası*, 2(0), 393-396.
- Togan, Z. V. (1928d). Rus Muhâceret Siyâsetinin Yeni Devresi Muvâcehesinde Türkistanlıların Vazifesi. *Yeni Türkistan*, 0(8), 1-7.
- Togan, Z. V. (1928e). Türkistan'da Askerlik Meselesi. *Yeni Türkistan*, 0( 9), 1-7.
- Togan, Z. V. (1928f). Kazakbay'a Cevap. *Yeni Türkistan*, 0(16), 1-8.
- Togan, Z. V. (1930g). Mevlânâ Bekâî. *Yeni Türkistan*, 0(27), 18-21.
- Togan, Z. V. (1931h). Türk Destanlarının Tasnifi. *Atsız Mecmua*, 0(1), 4-5.
- Togan, Z. V. (1932i). Azerbaycan'ın Tarihî Coğrafyası. *Azerbaycan Yurt Bilgisi*, 1(2), 35-48/69-83.
- Togan, Z. V. (1932i). Temür Bek'in İslâmiyet'e Bakışı. *Atsız Mecmua*, 0(13), 7-11.
- Togan, Z. V. (1947j). *Bugünkü Türki Türkistan ve Yakın Tarihi*. İstanbul: Enderun Kitabevi.
- Togan, Z. V. (1999a). *Hâtıralar*. Ankara: Türkiye Diyanet Vakfı Yayınları.
- Togan, Z. V. (2012). Oğuzların Hristiyanlığı Meselesine Ait. *Tarih İncelemeleri Dergisi*, 27(2), 527-53.



# Asya Studies

Academic Social Studies / Akademik Sosyal Arařtırmalar  
Year: 6 - Number: 19 p. 221-228, Spring 2022

## Jean Baudrillard'ın Felsefesinde Reklam\* \* *Advertising in Jean Baudrillard's Philosophy*

DOI: <https://doi.org/10.31455/asya.1023364>

Arařtırma Makalesi /  
Research Article

Makale Geliř Tarihi /  
Article Arrival Date  
**15.11.2021**

Makale Kabul Tarihi /  
Article Accepted Date  
**10.03.2022**

Makale Yayın Tarihi /  
Article Publication Date  
**29.03.2022**

## Asya Studies

Tuğçe Arslan Özdil  
Doktora Öğrencisi / Giresun  
Üniversitesi, Sosyal Bilimler Enstitüsü,  
İřletme Anabilim Dalı,  
[t.arslanozdil@gmail.com](mailto:t.arslanozdil@gmail.com)

ORCID ID

<https://orcid.org/0000-0002-5298-1264>

Prof. Dr. Bayram Kaya  
Giresun Üniversitesi, İktisadi İdari  
Bilimler Fakültesi, İřletme Bölümü,  
[bayram.kaya@giresun.edu.tr](mailto:bayram.kaya@giresun.edu.tr)

ORCID ID

<https://orcid.org/0000-0002-7123-9321>

\* "COPE-Dergi Editörleri İçin Davranıř Kuralları ve En İyi Uygulama İlkeleri" beyanları: Bu çalıřma için herhangi bir çıkar çatıřması bildirilmemiřtir. Bu çalıřma için etik kurul onayı gerekmemektedir.

\*\*Bu makale, birinci yazarın Prof. Dr. Bayram Kaya danıřmanlıęında hazırlanan "Jean Baudrillard Felsefesinde Üretim, Tüketim, Toplum ve İletiřim: Nitel Bir Çalıřma" isimli doktora tezinin savunması için türetilmiřtir.

### Öz

Çaęımızın önde gelen figürlerinden biri olan Fransız sosyolog Jean Baudrillard toplum, tüketici, tüketim ve reklam gibi pek çok konuda ortaya koyduęu düşünceleriyle dikkat çekmektedir. Reklamın ortaya çıktığı ilk günden itibaren tüketim evreninde büyük bir role sahip olması birçok düşünür gibi Baudrillard'ın da dikkatini çekmiřtir ve bu konudaki fikirleri neredeyse tüm eserlerine yansımıřtır. Baudrillard'a göre giderek zenginleřen toplumda kişiler metalařarak ve nesneleřerek tüketim toplumunu oluřturmaktadır. Tüketim toplumunun oluřumunda, iřleyiřinde ve ilerleyiřinde reklamın önemi büyüktür. İnsanlar artık ihtiyaç için deęil, psikolojik doyum için tüketmeye bařlamıřlardır ve mal veya hizmet yerine semboller satın almaktadırlar. Bu düzende reklam tetikleyici, yol gösterici ve ödüllendirici olarak yerini almaktadır.

Bu çalıřmanın amacı Jean Baudrillard'ın reklama bakıř açısınan, reklamı ele alıř biçiminin ve reklam ile ilgili düşüncelerinin tespit edilmesidir. Yöntem olarak yazılı eserlerin, yazarın kendisinin, yakın ve uzak çevresinin, yařadığı olayların, toplumun vb. faktörlerin birleřiminden oluřtuęunu ve eserlerin incelenmesi ile içerisinde yer alan fikirlerin tespit edilebileceęini öne süren edebiyat sosyolojisi kullanılmıřtır. Bu yöntemle Baudrillard'a ait 26 kitap incelenmiř, reklam ile ilgili fikirler öncelikle kodlanmıř ve ardından ortak kodlar bir arada olacak řekilde analiz edilmiřtir. Baudrillard farklı konularda ele aldıęı bu 26 kitaptan 9'unda reklam konusuna yer vermiřtir. Baudrillard'ın reklamı, tüketim toplumu, endüstri, üretici güçler, tüketici, teknoloji, sosyal ve psikolojik olgular kapsamında deęerlendirdięi görülmektedir.

**Anahtar Kelimeler:** Reklam, Reklamcılık, Tüketim, Üretim, Tüketim Toplumu

### Abstract

French sociologist Jean Baudrillard, one of the leading figures of our age, draws attention with his thoughts on many subjects such as society, consumer, consumption and advertising. The fact that advertising has a great role in the consumption universe from the first day it emerged has drawn the attention of Baudrillard, as well as many other thinkers, and his ideas on this subject have been reflected in almost all of his works. According to Baudrillard, in an increasingly wealthy society, people form a consumer society by becoming commodified and objectified. Advertising is of great importance in the formation, functioning and progress of the consumer society. People have started to consume for psychological satisfaction, not for need, and they buy symbols instead of products or services. In this order, it takes its place as a trigger, guiding and rewarding.

The aim of this study is to determine Jean Baudrillard's point of view on advertising, the way he handles advertising and his thoughts on advertising. As a method, Sociology of Literature, which claims that written works consist of a combination of factors such as the author himself, his immediate and distant environment, the events he lived, the society, etc. With this method, 26 books belonging to Baudrillard were examined, the ideas about the advertisement were first coded and then analyzed in a way that the common codes were together. Baudrillard included the subject of advertising in 9 of these 26 books on different subjects. It is seen that Baudrillard evaluates advertisement within the scope of consumer society, industry, productive forces, consumer, technology and social and psychological phenomena.

**Keywords:** Advertisement, Advertising, Consumption, Production, Consumption Society

### Citation Information/Kaynakça Bilgisi

Arslan Özdil, T. ve Kaya, B. (2022). Jean Baudrillard'ın Felsefesinde Reklam. *Asya Studies-Academic Social Studies / Akademik Sosyal Arařtırmalar*, 6(19), 221-228.

## GİRİŞ

Çağımızın önde gelen düşünürlerinden biri olan Jean Baudrillard, ortaya koyduğu farklı düşünceleriyle dikkat çekmektedir. Baudrillard simülasyon ve hipergerçeklik ile gerçeğin yok oluşunu anlatmış, göstergelerin gücünü temel alan bir teori ortaya koymuştur. Modern kültürün felaket türünden bir değişim geçirerek postmodern kültürü oluşturduğunu dile getirerek, yeni toplumun karanlık ve kötümser olduğunu iddia etmiştir. Zamanla zenginleşen postmodern toplumda insanlar meta ve nesne haline gelerek tüketim toplumunu oluşturmaktadırlar. Bu çağda insanlar ihtiyaç için değil, psikolojik doyum için tüketmeye başlamışlardır. Semboller (simgeler) satın alıp tüketerek, teknoloji ve medya aracılığı ile oluşturulmuş olan simülasyonlar dünyasında (sanal gerçeklikte) gerçeği kaybetmektedirler. Baudrillard'a göre, modern toplumun anahtar kavramı üretim iken, postmodern toplumunki tüketimdir. Tüketim olgusu da nesnelere ön plana çıkarmaktadır.

Baudrillard kaleme aldığı eserlerde üretim, üretim düzeni, tüketim, tüketim toplumu, nesne, teknoloji, kullanım değeri, değişim değeri, moda, gösteriş, iletişim araçları ve reklam gibi pek çok kavramı ele almış ve bu kavramlarla ilgili farklı fikirler ortaya koymuştur. Bu kavramları tek tek ele adlığı gibi birbirleri ile olan bağlantılarını da ortaya koyarak değerlendirmiştir. İşletme Anabilim Dalı kapsamında yer alan pazarlama karması ve pazarlama iletişimi konuları içerisinde değerlendirilen reklam, organizasyonların pazarlama stratejilerini oluşturma ve uygulama sürecinde büyük öneme sahiptir. Bununla birlikte reklam, tüketici davranışlarında ve satın alma eğilimlerinde değişikliklere sebep olabilmektedir ve tüketicileri yönlendirerek, tüketim miktarının üretim düzeni yararına artmasına sebep olabilmektedir. Toplumu pek çok yönüyle değerlendirmiş bir sosyolog olan Baudrillard'ın reklam ile ilgili fikirlerinin tüketici, üretici, tüketim toplumu, nesne ve reklam arasındaki ilişkilerin tespiti konusunda yararlı olacağı düşünülmektedir. Onun reklam ile ilgili fikirlerinin tespit edilip incelenmesi bu çalışmanın konusunu oluşturmaktadır. Bu doğrultuda Baudrillard'a ait 26 kitap edebiyat sosyolojisi yöntemi ile incelenmiş, reklam konusundaki fikirleri kodlanarak bir araya getirilmiştir.

## REKLAM

En basit tanımıyla reklam; malların, hizmetlerin ya da fikirlerin bir işletme tarafından belli bir ödeme karşılığı ile sunulması ve tanıtılmasıdır (Kotler ve Armstrong, 2018: 450). Reklam; bir ürün (mal veya hizmet), kurum, kişi veya fikrin ücret karşılığında kitle iletişim araçları ile olumlu bir şekilde tanıtılması ve benimsetilmeye çalışılmasıdır (Altunışık, Özdemir ve Torlak, 2020: 449). Reklamcılık; bir bedel karşılığında, başka bir işletmenin kendisi, malları ya da hizmetleri hakkında paket formunda hazırlanan bir iletişim şekli olarak tanımlanabilmektedir (Erdoğan, 2011: 409).

Reklamın bilgi vermek, hatırlatmak, ikna etmek, değer katmak ve işletmenin diğer fonksiyonlarına katkıda bulunmak gibi işlevleri vardır. Bunun yanında talebi teşvik etmek, marka yaratmak, rekabet avantajı elde etmek ve markayı konumlandırmak/ yeniden konumlandırmak işlevleri de bulunmaktadır (İslamoğlu, 2013: 518). Pazarlama alanında temel kaynak niteliği taşıyan çalışmaları bulunan akademisyen Philip Kotler reklamın misyonunun şu dört işlevden biri olabileceğini ifade etmektedir: bilgilendirme, ikna etme, anımsatma ya da satın alma kararını pekiştirme. Ona göre reklam geliştirmek için misyon (mission), mesaj (message), mecra (media), para (money) ve ölçüm (measurement) konularında karar almak gerekmektedir. Kotler bunları Reklamın Beş M'si olarak adlandırmaktadır (Kotler, 2016: 144).

Pazarlama stratejisi ve tüketici davranışları açısından reklam büyük bir öneme sahiptir. Şöyle ki reklam:

1. Ürünlerin ulaşılabilir olduğunu göstererek tüketicinin fark edemediği ihtiyaçlarını uyarılmaktadır.
2. Tutundurma karmasının diğer elemanlarıyla beraber rakiplerin faaliyetlerine karşılık vermek adına kullanılabilen ve ürünü rakiplerinkinden farklı kılarak marka kişiliği oluşturabilmektedir.
3. Tutarlı bir biçimde hazırlanmış reklamlar tüketicinin marka tercihini güçlendirmekte ve mal veya hizmetten memnun olan müşteri, ağızdan ağıza iletişim yoluyla işletmeye değer sağlamaktadır.
4. Satışları arttırarak maliyetleri düşürmekte, ölçek ekonomisi oluşmasına katkı sağlamaktadır.
5. Reklamlarda kullanılan olumlu mesajlar aracılığı ile oluşturulan marka imajı tüketicinin zihnine girmektedir.
6. Bilgilendirme fonksiyonu ile doğru ürün seçimine yardımcı olmaktadır.



7. Çok hızlı ve etkili bir iletişim yöntemi olarak kullanılabilmekte ve ilgi çekmektedir. Çok kısa süre içerisinde büyük kitlelere ulaşılmasına imkân vermektedir (Nurtanış Velioğlu, 2018: 90).

Reklamın amacı ürünler ile ilgili gerçekleri sunmak değildir. Onun asıl amacı çözüm ya da hayal satmaktır (Kotler, 2016: 141).

Sermayenin mal ürettiği eski dönemlerde tüketim kendiliğinden oluşmakta iken şimdi tüketici ve talebin de ürünler gibi üretilmesi gerekmektedir. Bu ikisini üretmek, mal üretiminden daha maliyetli olmaktadır. Ancak getirisi de maliyeti ile doğru orantılıdır (Baudrillard, 2019b: 30). Bulunabilir mallar aracılığı ile yönlendirilen tercihler ihtiyaçları belirlemektedir. İhtiyaçlar özellikle reklamlarla koşullandırılmaktadır (Baudrillard, 2017: 79- 81). İçerisinde bulunduğumuz sistem yeni üretici güçler olarak tüketim, kültür, bolluk, haber ve iletişimi gerçekleştirmekte ve örgütlemektedir (Baudrillard, 2017: 62). Daha önceleri rekabet etme özgürlüğü üretim düzeninin kuralı iken şimdi tüketim düzeninin kuralı haline gelmiştir. Üretim egemenliğinden, tüketim egemenliğine geçiş yaşanmıştır. Tüketim, bireyin kendisini ifade etmesini sağlamaktadır ve birey, başkalarının sahip olmadığı şeyleri istemektedir. Reklam, bireyleri rekabete sürüklemektedir (Baudrillard, 2010: 222- 224).

Büyük ölçüde üretime dayalı olan modern sanayi toplumlarında, tüketimin de yüksek olması hedeflenmektedir. Tüketim düzeyinin yüksek olabilmesi için reklamcılık olağanüstü düzeyde kullanılmaktadır. Reklamda amaç, kişilerin daha fazla tüketmelerini ve tüketmeyi istemelerini sağlamaktır. Toplumun ihtiyacı olan ürün ve hizmetlerin üretilmesi, bunların kaliteli ve yararlı olması ve kaynakların gereksiz yere harcanmaması göz ardı edilerek tek odak satmak ve kar elde etmek olduğu zaman reklam devreye girmektedir. Bu ortamda reklam, kişiler, moda, heves ve alışkanlıklar aracılığı ile baskı altına alabilmektedir (Ozankaya, 2007: 415).

Sanayi üretimi, nesne ve moda değişikliklerini kendi kontrolü altında sistemli bir şekilde üretmeyi amaçlamaktadır (Baudrillard, 2010: 15). Nesnelere aracılığı ile bir sistem oluşturulmakta ve bu sistem üretim düzenine hizmet ederek, üretimin iktidar elde etmesini sağlamaktadır (Baudrillard, 2019a: 91). Bu düzende bireye emek gücü olarak değil tüketici olarak ihtiyaç duyulmaktadır (Baudrillard, 2017: 98). Tüketicinin etrafında bir ilgi sistemi oluşturulmaktadır ve bunun kendisi bir üretim sistemidir. Tüketici, ilginin göstergelerini, ona yansıtılan gülümseme ve sıcaklık aracılığıyla tüketmektedir. Bu sıcaklık ve gülümsemenin yansıtılmasında kullanılan en güçlü araç ise reklamdır (Baudrillard, 2017: 207).

Reklam, belirlenen amaca bağlı olarak alışkanlıkları değiştirmek istemektedir. Yeni alışkanlıkların oluşmasını sağlayabilmektedir. Bu, bilinç yönetimi işidir. Var olan veya yeni oluşturulan alışkanlıkları desteklemektedir. Bu alışkanlıklara paralel olarak gereksinimler yaratmaktadır. Reklam, farklı biliş işleme şekilleriyle sunulmaktadır. Bunlar işletmenin çıkarlarını korumaya yönelik olmakla birlikte kapitalist düzenin korunmasına da hizmet etmektedir. Reklam ve reklamcılık olduğundan farklı gösterilerek topluma her anlamda faydalı olduğu düşüncesi aşılacaktır. Reklamın, ürün ve hizmetler hakkında bilgilendirme, kullanım ve satım alma konusunda insanlara yardımcı olma özellikleri ön plana çıkarılarak, bilinç yönetimi aracı olduğu gizlenmekte ve yansızlaştırılmaktadır. Reklam, kişilerin tercihlerini ve zevklerini etkilemekte, ürün ve hizmetlerin özelliklerini değiştirmekte, hatta yeni özellikler katmakta ve reklamı yapılan ürünü rakiplerinkinden üstün olarak göstermektedir. Reklam çoğunlukla ürünün sahip olmadığı psikolojik özellikler ve doyumlar sağlamaktadır (Erdoğan, 2011: 411-415).

Baudrillard ilk çalışmalarında tüketim sosyolojisi, refah toplumu, nesne tüketiminin yeni biçimleri ve kapitalizmde yeni bir dönemin gelişmesi konularına odaklanmaktadır (Gane, 2008: 97). Bu çalışmalarda nesnelere, tüketim toplumu ve medyayı oluşturan bir anlam ve işaret sistemi ile kodlanışını analiz etmektedir. Metanın, Marx'ın kuramında olduğu şekilde yani sadece değişim ve kullanım değeri üzerinden nitelendirilemeyeceğini ifade ederek, meta ve tüketimde stil, prestij, lüks ve güç olgularının daha ön plana çıktıklarını ortaya koymaktadır (Kellner, 3).

Bir nesnenin, sahibine prestij sağlayabilmesi için yararsız olması ve bireyin üyesi olduğu veya olmak istediği toplumsal kesime ve kimliğe gönderme yapması gerekmektedir (Baudrillard, 2009: 5). Nesnelere, toplumsal düzen aracılığı ile statü kazandırılmaktadır. Toplumun küçük bir kısmı için tasarım ürünler ve modeller oluşturulmakta ve bunlar kitle iletişim araçları ile kitlelere yayılmaktadır. Kitleler, modeller baz alınarak seriler halinde üretilen nesnelere satın almaktadır. Bu düzen nesne dolanım düzeni olarak adlandırılabilir (Baudrillard, 2010: 170- 171). Nesnelere sistemi ve reklam, bireyi, kişilik biçerek sınıflandırmaktadır. Bu sistem toplumsal ilişkileri hiyerarşiye oturtmakta ve toplumsal statü oluşturmaktadır (Baudrillard, 2010: 236).

Tüketim, değişim değerine kullanım değeri yüklemenin yanı sıra harcamak, zenginliği göstermek ve bu sayede elde bulunan zenginliği yok etmeyi ifade etmektedir. Kapitalizm ve Marx, işin bu yüzünü ihmal etmiştir. Tüketimle oluşan değer, değişim değerinin ilerisine geçerek bu değer yok olmasını ifade etmektedir. Bu değer satın alınan nesneye, onu diğerlerinden farklı kılan bir gösterge değer atfetmektedir. Bu doğrultuda satın alma fiilinin farklılaştırıcı gösterge değer üretimini sağladığı söylenebilmektedir. Buradaki değişim/ gösterge değer sistemi tüketim süreci olarak tanımlanabilmektedir (Baudrillard, 2009: 130- 131). Tüketim, sistemli bir gösterge üretimi halini almıştır. Tüketim sürecinde meta bir gösterge olarak, gösterge ve gösterge/ değer de meta olarak üretilmektedir (Baudrillard, 2009: 180).

## YÖNTEM

Edebiyat, ait olduğu toplumsal çevre ve koşullar tarafından belirlenmekte ve biçimlendirilmektedir. Edebî eserler kültürün birer parçaları olarak belirli bir sosyal çevrede ve sosyal ilişkiler içerisinde meydana gelmektedir. Metni oluşturan etkenler yazar, metinden önce var olan toplumsal olgular ve pratiklerdir. Metinlerin tanık olma özellikleri vardır. Eşya, giyim, beslenme, barınma, çevre gibi etmenlerden oluşan günlük hayat edebiyat sayesinde kaydedilmekte ve düzenli bir biçimde takdim edilmektedir. Hayatı oluşturan öge iletişimdir ve edebiyat da bir iletişim formudur. Metin, yazar ile okuyucu arasında bir iletişim kanalı hâlinindedir (Alver, 2006: 108- 114).

Yazarın yaşadığı ve tanık olduğu tarihsel ve toplumsal olaylar eserine bir özet hâlinde yansımaktadır. Bu da edebiyatın yansıma işlevini göstermektedir. Edebiyat, bugüne ve geçmişe ait tarihsel bütünlük ve derinlik içermektedir (Ekinci, 2017: 88). Edebiyat sosyolojisinin amacı eserlerin içinde yaratıldıkları toplumun ortak bilinçleri arasında bağ kurmak ve bunun da ilerisinde eser ve toplum arasındaki ilişkiyi bütün boyutlarıyla analiz etmektir (Alver, 2006: 106). Edebiyat sosyolojisi olguları toplumsal boyutta incelemektedir. Herhangi bir eserin içerdiği anlam, yazarının niyeti ile kısıtlı değildir. Eserin yaratıcısı, ortaya koyduğu şeylerin her zaman farkında olmayabilir (Sapiro, 2019: 13).

Edebiyat sosyolojisi çözümlemesi için öncelikle eserle ilgili meseleler ve fikirler tespit edilmeli ve bunlara yönelik değerlendirmeler sınıflandırılmalıdır. Bu aşamada fikirler kodlanmakta ve ortak kodlar bir araya getirilerek değerlendirme yapılmaktadır (Coşkun, 2018: 296).

Bu yönetime göre Baudrillard içinde bulunduğu toplum, aile yapısı, eğitim süreçleri, çalışma hayatı ve tanık olduğu olaylar çerçevesinde fikirlerini geliştirerek eserlerine yansıtmıştır denilebilmektedir. Yaşadığı dönemin işletme yapıları, tüketici yönelimleri, pazarlama stratejileri, kullanılan yöntem ve teknolojiler eserlerinde yer verdiği fikirlerin doğuşuna zemin hazırlamıştır. Bu çalışmada Jean Baudrillard'a ait 26 yayın edebiyat sosyolojisi mantığı ile ele alınmıştır. Aşağıda ilk yayın yıllarıyla birlikte kronolojik olarak sıralanmış olan 9 kitapta reklam ile ilgili fikirlere yer verilmiştir.

1. Nesnel Sistem (1968)
2. Tüketim Toplumu (1970)
3. Simgesel Değiş Tokuş ve Ölüm (1976)
4. Simülakrlar ve Simülasyon (1982)
5. İlahi Sol (1985)
6. Amerika (1986)
7. Kötülüğün Şeffaflığı: Aşırı Fenomenler Üzerine Bir Deneme (1990)
8. Cool Anılar I-II: 1980-1990 (1990)
9. Sanat Komplosu: Yeni Sanat Düzeni ve Çağdaş Estetik (2005)

Bu eserlerden, edebiyat sosyolojisi mantığı ile Baudrillard'ın reklam ile ilgili fikirleri ve düşünceleri tespit edilmiştir. Bir sonraki bölümde reklamın Baudrillard için ne olduğuna, reklamla ve reklamcılıkla ilgili düşüncelerine yer verilmiştir.

## Etik Kurul Beyanı

Bu araştırma verileri doküman incelemesine dayalı olarak toplandığı için etik kurul onayı gerekmemektedir.

### JEAN BAUDRILLARD'IN FELSEFESİNDE REKLAM

Baudrillard'ın reklam ile ilgili ortaya koyduğu düşüncelerine hem doktora tezi ve hem de ilk eseri olan "Nesneler Sistemi" isimli kitabından son kitabına kadar tüm eserlerinden ulaşılabilir. Nesnel Sistemde Baudrillard reklamın temel amacını bilgi vermek, satış arttırmak, ikna etmek ve tüketimi yönlendirmek olarak ifade etmektedir. Reklam ilk olarak bu nesnel işlevleri yerine getirmelidir. Bununla birlikte reklamı örtük anlamlara hizmet eden bir yan anlam sistemi olarak ele almaktadır. Reklamın ulaştığı boyut ne kadar büyük olursa o kadar işlevsel bir hâl almaktadır. Reklam bir yan anlamdır. Üretim ve kullanım aşamasında rolü olmasa bile nesnel sisteminin ayrılmaz bir parçasıdır. Bunun sebebi hem tüketim odaklı hem tüketim nesnesi hem de nesne üzerine çekilen söylev olmasıdır (Baudrillard, 2010: 201- 203).

Modern dünyada (özellikle kentlerde) sürekli yanan ışıklar ve sergilenen görüntüler, kişileri saygın ve narsist olmaya, duygusal ve istenmeyen ilişkiler kurmaya yönlendirmektedir. Bu ortam insanı nedensiz bir şekilde heyecanlandırmakta; ödüllendirir gibi yaparak satın almaya ve tüketim sürecini göstererek katılıma yöneltmektedir. Eski çağlarda şölenler aracılığı ile tüketim sürecine herkesin katılım sağlayabileceğinin gösterilmesi, bugün yerini reklamlar aracılığı ile gerçekleştirilen gösteriye bırakmıştır (Baudrillard, 2010: 211). Reklam bir tüketim şölenine benzemek istemektedirler (Baudrillard, 2016: 166).

Sanayi Devrimi'yle birlikte nesnelere bireye ayak uydurmaya başlamıştır. Birey, gereksinimlerden önce gelmektedir ve gereksinimler bireye uyum sağlamalıdır. Bu doğrultuda endüstri açısından önemli olan bireye, ürünün kendisi için üretildiği mesajının verilmesidir. Reklam tüketiciden bahsederek, ona ilgi göstererek onu yabancılaştırmakta ve kandırmaktadır. Reklam nesneye sıcaklık katmakta ve bu sıcaklıkla nesne, nesneden farklı bir şeye benzeyebilmektedir. Nesne, kişiye onu sevdiğini reklam aracılığı ile söyleyebilmektedir. Reklam (ve halkla ilişkiler) tüketime katılma çağrısı yapmaktadır (Baudrillard, 2010: 206- 209).

Reklam, Noel Baba mantığı ile çalışmaktadır. Bu mantığa göre kişi ürüne güvenmez ama satın alma konusunda kendisini ikna etmeye çalışan reklama inanır. Bu noktada reklamın içeriği önem arz etmemektedir. Kişiyi etkileyen şey korunduğunu, ödüllendirildiğini ve onu ikna etmek adına ne kadar çaba harcadığını görmesidir. Buradaki Noel Baba metaforu, ödüllendirici bir anne ile aynı konumdadır (Baudrillard, 2010: 203-204). Reklamın inandırıcı olması, ödüllendirici ve çocuklaştırıcı işlevinden kaynaklanmaktadır. Olumsuz imge sunmadığı için kişilerde güven hissi uyandırmaktadır (Baudrillard, 2010: 210). Ancak Baudrillard'a göre reklamın kendisine sadece reklamcılar inanmaktadır (Baudrillard, 2015: 33).

Reklamın ödüllendirme sisteminin gerisinde planlama, merkezileştirme, bürokrasi, partiler ve devletleri kapsayan otoriter bir yapılanma bulunmaktadır. Reklamın ortaya koyduğu görüntü, bu otoriter güçlerin insanları daha kolay egemenlikleri altına almalarını sağlamaktadır. Bu sistemde baskı altında tutma ve düzeninin sürdürülmesi düşüncesi vardır (Baudrillard, 2010: 214). Baudrillard'ın bu düşüncesi reklamın politik rolüne vurgu yapmaktadır. Reklam aracılığı ile kitlelerin kontrol altında tutulduğunu ve reklamın belirli bir düzene hizmet ettiğini ifade etmektedir.

Tüketim toplumu ödüllendirici ve aynı seviyede baskıcı bir sistemdir. Reklam imgeleri ve söylevleri baskıcı gerçeklik ilkesini haz ilkesinin merkezine yerleştirmektedir (Baudrillard, 2010: 218). Reklam toplumsal ahlakı belirleme rolü üstlenmekte, hazcı ahlak anlayışını benimsetmeye ve hipermedenileşmiş bir ortamda bu durumun doğal olduğunu göstermeye çalışmaktadır (Baudrillard, 2010: 226). İyi iletişim için içeriğin yok olması, iyi haber için bilginin dijital şeffaflığı, iyi reklam için ise hiçlik ya da en azından ürünün etkisiz kılınması gerekmektedir (Baudrillard, 2018b: 54-55). Reklam, nesnel süreçler ve nesnelere toplumsal tarihlerini önemsememektedir. Çünkü oluşturduğu düşsel süreçlerle gerçek üretim ve tüketim düzenini dayatabilmektedir (Baudrillard, 2010: 214).

Reklam; üretim ve pazar gibi nesnel süreçleri, gerçek toplum ve toplumun ürettiği çelişkileri görmezden gelmektedir. Toplumu hem göstermekte hem de göstermemektedir. Reklamın beklentisi kendi gösterdiği veya göstermediğine inanılmasıdır. Reklam, insanları kitleler hâlinde koşullandırmaya çalışmaktadır (Baudrillard, 2010: 218). Baudrillard'a göre reklamcılık, elektronik, medya, sanal gerçeklik, nesnelere, ağlar ve modeller iletişim sağlamaktan veya bilgi vermekten çok muhatabını yutmak ve sersemletmek amacı ile yaratılmışlardır (Baudrillard, 2018c: 41).

Geleneksel ahlak bireyin gruba uyum göstermesini istemektedir, ancak reklamlar bireyin arzularına boyun eğmesini ve kendi içindeki çatışmalardan kurtulmasını istemektedir. Bunlar nesnelere sığınma yoluyla gerçekleşebilmektedir (Baudrillard, 2010: 228). Reklamlar nesnelere aracılığı ile ne tüketildiğini ifade edebilecek en güçlü kaynaklardır (Baudrillard, 2010: 202). Ürünün kendisi

tüketilebilmektedir, ancak ürünün anlamı reklam aracılığı ile tüketilebilmektedir (Baudrillard, 2010: 221). Bununla birlikte reklam anlama sahip değildir, sadece şeyleri anlamlandırma gücüne sahiptir. Burada bahsedilen kişisel bir anlamlandırma değildir; marjinal, farklılaştırıcı ve birleştirici anlamlandırmadır (Baudrillard, 2017: 104). Reklam sayesinde kişiselleştirme, farklı olmaya zorlama, önemsiz olanı yaygınlaştırma, teknik olanı üretim ve tüketim düzenine indirgeme, işlevsizleştirme ve ikincil işlevler sistemi özerkleşmekte ve yapısal bir görünüm kazanmaktadır (Baudrillard, 2010: 201).

Herkes başarısını, kendi tüketim miktarına bakarak değerlendirmektedir. Tüketim, başarı ölçütü hâline gelmiştir. Bu toplumun itici gücü, herkesin kişiselleşmesidir. Reklam ticari alan olmaktan çıkmış tüketim alışkanlıkları kuramına benzemiştir. Toplumsal yapıyı kapsayan bu kurama göre “1) Tüketim toplumu (nesne, ürün, reklam) tarihte ilk defa bireye tam bir özgürleşme ve başarı olasılığı sağlamış, 2) Sadece tüketmekle yetinmeyen bu toplum, tüketimi bireysel ve kolektif dışavurum biçimi, özgün bir dil yetisi ve yeni bir kültür hâline getirmiştir (Baudrillard, 2010: 225-226)”.

Reklam söyleminin temelinde ticari mübadelenin ekonomik rasyonelitesini yadsımak yer almaktadır (Baudrillard, 2017: 212). Günlük küçük ödüllendirmeler reklamda toplumsal olgu boyutuna geçmektedir. Reklam bir dağıtım, yani herkes için olan karşılıksız ve sürekli bir sunumdur. Bolluğun simgesidir ve karşılıksızlık alametinin tekrarlanmasıdır. Reklamın toplumsal işlevi, halkla ilişkiler sektörü işlevidir (Baudrillard, 2017: 213). Toplumun etrafını sarmış olan ve hızlı bir şekilde çoğalan ilgi aygıtlarının (reklam, halkla ilişkiler vb.) görevi bir taraftan ödüllendirmek ve tatmin etmek iken diğer taraftan baştan çıkarmak ve gizlice ayartmaktır (Baudrillard, 2017: 217).

Sözde-olay, kodlarla ve araçların teknik yönlendirmelerinden yola çıkılarak yapay olarak üretilmiş olaydır. Gerçeğin yerini, kod unsurlarının bileşiminden üretilen yeni gerçeklik almaktadır. Reklam, sözde- olayın tam olarak hüküm sürdüğü noktada yer almaktadır. Çünkü reklam, nesnelere olay yaratmaktadır. Bu noktada doğru veya yanlış diye bir şey yoktur (Baudrillard, 2017: 159- 162).

Reklamın kitle iletişim kapsamındaki işlevi; nesneden nesneye, göstergeden göstergeye, tüketiciden tüketicieye gönderme yapan bir araç olmasından kaynaklanmaktadır (Baudrillard, 2017: 158). Reklam soğuk bir animasyon şekli, bir çağrı ve sıcaklık yayma simülasyonudur. Seslenmek istediği özel birisi veya bir kitle yoktur (Baudrillard, 2016: 142). Reklam bir nesneden söz ederken tüm nesnelere övmektedir. Bir nesne veya marka aracılığı ile nesnelere bütününden, nesne ve markalar tarafından bütünleştirilmiş bir evrenden söz etmektedir. Tüketicilerin her biri aracılığı ile diğerlerini ve diğerleri aracılığı ile de her birini hedef almaktadır. Bu sayede tüketicieye bir bütünsellik ortaya koymaktadır (Baudrillard, 2017: 157).

Televizyonda yayınlanan programları bir anda kesen reklamlar, aslında bu programların reklam ile aynı seviyede olduklarını göstermektedirler. Reklamın yaptığı şey, görüntü aracılığı ile yaşam biçimini göklere çıkarmaktır (Baudrillard, 2018a: 124). Haber ve tüketim söylemlerinin seviyesi tüketim yararına olacak şekilde ayarlanmaktadır. Bu da reklama, haberlerle aktarılan dünyadaki değişikliklerin kesintili olarak aktarılmasını ve dolayısıyla da yatıştırıcı göstergeler ağı olma işlevini yüklemektedir. İletilerin sistematik olarak sıralanmasıyla tarih, haber, olay, gösteri, enformasyon ve reklamın gösterge seviyesinde eşit oldukları dayatılmaktadır (Baudrillard, 2017: 153).

Reklam, nesnenin kullanım değerini arttırmayı değil, azaltmayı istemektedir. Nesneyi moda değerine ve hızlı yenilenmeye bağlı kılarak zaman değerini azaltmayı sağlamaktadır. Yüksek dozda tüketim ve nesne açlığı tüketim toplumunun parçasıdır. Tüketim ve nesne açlığı, üretim düzeninin yeniden üretimini güvence altına almaktadır (Baudrillard, 2017: 46).

Artık reklam bir iletişim veya bilgi iletme aracı değildir. O, kendi kendini pazarlayan bir mal ve kendi mesajının aracı hâline gelmiştir. Günümüzde reklam, bir toplumsal düzen tasarlamak, her çeşit toplumsal düzeni yüceltmek ve eksikliği hissedilen bir toplumsal düzeni hatırlatmaya çalışmak demektir (Baudrillard, 2020: 128).

Reklam uzun süre “satın alıyorum, tüketiyorum, keyif alıyorum” gibi işin ekonomik yönüne ilişkin dayatmaları tekrarlamasına rağmen bugün “oy kullanıyorum, katılıyorum, bu benim sorunum, ben buradayım” gibi sözcükleri tekrarlamaktadır. Yani reklam, kamusal alanla ilgili her şeye duysuz kalındığını gösteren bir ayna hâline gelmiştir (Baudrillard, 2020: 129).

Geceleri reklam panolarıyla ışıldayan kentlere gündüz bakıldığında bu panoların binaları, mimariyi ve sokakları yok ettiğini ve derinliği ortadan kaldırdığını görmekteyiz. Reklamla her şeyin emilmesi ve anlamsızlaştırılması insanları, hiçbir anlam ifade etmemesine rağmen karşı konulamayan ve değiştirilemeyen, hipergerçek bir keyif ve şaşkınlık içerisine hapsedmektedir (Baudrillard, 2020: 130). Reklam, haberde olduğu gibi önemli şeyleri yok ederek tepkisizliği arttırmaktadır denilebilir (Baudrillard,

2020: 131). Kitle iletişim araçları insanları şiddetle, savaşla ve bağınazlıkla uzlaştırmakta ve reklamcılık da yapay çevre ile uzlaştırmaktadır (Baudrillard, 2014: 255).

Ürünler, metalar ve göstergeler üretildikleri anda ve kendi varlıkları ile yapay ve ironik bir işleve bürünmektedirler. Reklam kendine inandırmaya ve değer verdimeye ve kendisini sergiletmeye mahkûmdur. Reklamcılık, modern dünyanın özünü oluşturmaktadır. Reklam, metadan sonra gelmemektedir. Metanın özünde onun mizansenini ve soytarılığını tamamlayan reklam yani bir düzenbaz yer almaktadır. Becerikli bir senarist ve hatta sermayenin kendisi, dünyayı bir fantazmanın içerisine sürüklemiştir. İnsanlar da bunun büyümesine kapılan kurbanlardır. Günümüzde her şey kendisini göstermek istemektedir. Endüstriyel, teknik ve medyatik nesnelere; görülmek, okunmak, ifade etmek ve fotoğraflanmak istemektedirler. Bundan böyle özne süreci başlatan değildir, nesnel ironinin aracı ya da işlemcisidir. Nesne, tüm teknolojileri kullanarak, mevcudiyetini ve formlarını dayatmaktadır (Baudrillard, 2018c: 38- 39).

### SONUÇ VE DEĞERLENDİRME

Baudrillard tüketimin, anlamlandırma, iletişim ve farklılaşma süreci olduğunu ifade etmektedir. Ona göre tüketim sınıfsal bir kurumdur. Tüketimin fazlalığı, iktidar yararına çalışmaktadır. Toplumun denetim altında tutmak ve iktidarın sürekliliğini sağlamak için tüketim değerleri her yere yayılmaktadır. Bunu yapmak için de en güçlü araçlar iletişim araçlarıdır. Üretici güçler, bir iletişim aracı olan reklamı, kendi yararlarına kullanmakta ve bu araç sayesinde tüketim miktarını arttırarak, kendi mevcudiyetlerini garanti altına almaktadırlar.

Reklamın bilgi vermek, ikna etmek, değer katmak, talebi arttırmak, rekabet avantajı yaratmak gibi genel kabul görmüş işlevleri vardır. Buna paralel olarak Baudrillard da reklamın amacını bilgi vermek, ikna etmek, satışı arttırmak ve tüketime yön vermek olarak açıklamıştır (Baudrillard, 2010: 201-203). Ancak ona göre tüm bunlar reklamın nesnel işlevleridir ve bunların yanında reklam bir yan anlam sistemidir. O, reklamı bir söylev ve nesne olarak ele almış ve örtük anlamlara hizmet ettiğini dile getirmiştir. Günümüz dünyasında etrafımızda her daim yanan ışıkların, tabelaların ve teşhir edilen görüntülerin tüketime yönlendirdiğini ifade etmiştir. Çünkü bunlar sebepsizce heyecanlandırıp, kişinin ödüllendirildiğini düşünmesine sebep olmaktadır.

Baudrillard'a göre endüstri devriminden sonra kişi ihtiyaçlardan önce gelmekte ve ihtiyaçlar ve nesnelere kişiye ayak uydurmaktadırlar. Endüstri, ürünün tüketici için üretildiğini reklam aracılığı ile duyurarak tüketiciye ilgi gösterdiği mesajını vermektedir. Böylelikle onları kandırarak tüketime davet etmektedir. Reklamın içeriğinden çok tüketiciyi ödüllendirmeye yönelik verdiği mesaj önem kazanmaktadır. Tüketiciye yansıtılan ödüllendirilme duygusu, kişinin üründen ziyade reklama inanmasını ve reklama duyduğu güvenle tüketim eylemini gerçekleştirmesini sağlamaktadır.

Baudrillard reklamın politik bir rolünün olduğunu ileri sürmektedir. Reklam aracılığı ile insanların kontrol altında tutulduğunu düşünmektedir. Çünkü reklam ortaya koyduğu görüntülerle hedonik bir ahlak benimsetmeye çalışmakta ve düşsel bir ortam oluşturmaktadır. Bu ortamda ürün etkisiz hâledir. Burada asıl amaç üretim ve tüketim düzeninin kitlelere benimsetilmesi ve düzenin devamlılığının sağlanabilmesidir. Bu düzende sadece reklama gösterilene inanılması ve gösterilmeyenin de var olmadığını düşünülmesi beklenmektedir. Baudrillard'a göre reklamcılık kitleleri kontrol etmek ve uyuşturmak için icat edilmiştir.

Sonuç olarak Baudrillard'a göre reklamın gerçek anlamından çok oluşturduğu yan anlamlar sistemi tüketimi yönlendirmektedir. Reklam nesnelere anlam katmaktadır ve tüketim reklam aracılığı ile anlamlandırılmaktadır. Yani reklam, tüketilen şeyin ne ifade ettiğini ortaya koymaktadır. Ürünün anlamı reklam aracılığı ile ortaya çıkmaktadır. Bunun anlamı reklamın ikincil işlevleri görünür kılmasıdır. İkincil işlev üründen çok reklamla oluşturulan anlamının ön plana çıkması ile oluşmaktadır. Günümüz tüketicisi ürünlerin işlevinden çok o ürün aracılığı ile tükettiği anlamlara önem vermektedir. Baudrillard'ın ele aldığı tüketim toplumunun genel tüketim anlayışı bu yöndedir.

### Yazarlık Katkısı

Bu makaleye birinci yazarın katkısı %80, ikinci yazarın katkısı %20 oranındadır.

### Etik Kurul Onay Bilgileri

Bu araştırma verileri doküman incelemesine dayalı olarak toplandığı için etik kurul onayı gerekmemektedir.

**KAYNAKÇA**

- Altunışık, R.; Özdemir, Ş. ve Torlak, Ö. (2020). *Pazarlama İlkeleri ve Yönetimi*. İstanbul: Beta Yayınları.
- Alver, K. (2006). Edebiyat Sosyolojisi ve Hayat. *Sosyoloji Dergisi*, 0(15), 105-118.
- Baudrillard, J. (2009). *Gösterge Ekonomi Politikası Hakkında Bir Eleştiri*, (Çevirenler: O. Adanır ve A. Bilgin). İstanbul: Boğaziçi Üniversitesi Yayınevi.
- Baudrillard, J. (2010). *Nesneler Sistemi*, (Çevirenler: O. Adanır ve A. Karamollaoğlu). İstanbul: Boğaziçi Üniversitesi Yayınevi.
- Baudrillard, J. (2014). *Cool Anılar I-II: 1980-1990*, (Çev. A. Sönmezay). İstanbul: Ayrıntı Yayınları.
- Baudrillard, J. (2015). *İlahi Sol*, (Çev. O. Adanır). İstanbul: Boğaziçi Üniversitesi Yayınevi.
- Baudrillard, J. (2016). *Simgesel Değiş Tokuş ve Ölüm*, (Çev. O. Adanır). İstanbul: Boğaziçi Üniversitesi Yayınevi.
- Baudrillard, J. (2017). *Tüketim Toplumu*, (Çevirenler: N. Tural ve F. Keskin). İstanbul: Ayrıntı Yayınları.
- Baudrillard, J. (2018a). *Amerika*, (Çev. Y. Avunç). İstanbul: Ayrıntı Yayınları.
- Baudrillard, J. (2018b). *Kötülüğün Şeffaflığı: Aşırı Fenomenler Üzerine Bir Deneme*, (Çev. I. Ergüden). İstanbul: Ayrıntı Yayınları.
- Baudrillard, J. (2018c). *Sanat Komplosu: Yeni Sanat Düzeni ve Çağdaş Estetik*, (Çevirenler: E. Gen ve I. Ergüden). İstanbul: İletişim Yayınları.
- Baudrillard, J. (2019a). *Baştan Çıkarma Üzerine*, (Çev. A. Sönmezay). İstanbul: Ayrıntı Yayınları.
- Baudrillard, J. (2019b) *Sessiz Yiğınların Gölgesinde: Toplumsalın Sonu*, (Çev. O. Adanır). Ankara: Doğu Batı Yayınları.
- Baudrillard, J. (2020). *Simülakrlar ve Simülasyon*, (Çev. O. Adanır). Ankara: Doğu Batı Yayınları.
- Ekinci, O. (2017). Edebiyat Sosyolojisi Bağlamında II. Dünya Savaşı Sonrası Alman Edebiyatı Üzerine Bir İnceleme. *Folklor/Edebiyat*, 23(91), 87-104.
- Erdoğan, İ. (2011). *İletişimi Anlamak*. Ankara: Pozitif Matbaacılık.
- Gane, M. (2008). *Jean Baudrillard: Radikal Belirsizlik*, (Çevirenler: A. Utku ve S. Toker). Ankara: De Ki Basım Yayın.
- İslamoğlu, A. H. (2013). *Pazarlama Yönetimi*. İstanbul: Beta Yayınları.
- Kellner, Douglas, "Jean Baudrillard", (T.Y.), <https://pages.gseis.ucla.edu/faculty/kellner/essays/ baudrillard.pdf> adresinden 25.03.2021 tarihinde erişildi.
- Kotler, P. (2016). *A'dan Z'ye Pazarlama*. İstanbul: MediaCat Kitapları.
- Kotler, P. ve Armstrong, G. (2018). *Pazarlama İlkeleri*, (Çev. A. E. Gegez). İstanbul: Beta Basım Yayım.
- Nurtanış Velioğlu, M. (2018). Reklam ve Tüketiciler. (Derleyenler: F. Uztuğ ve N. S. Sever). *Reklamcılık* içinde (86-109). Eskişehir: Anadolu Üniversitesi Yayınları.
- Odabaşı, Y. ve Oyman, M. (2016). *Pazarlama İletişimi Yönetimi*. İstanbul: MediaCat Kitapları.
- Ozankaya, Ö. (2007). *Toplumbilim*. İstanbul: Cem Yayınevi.
- Sapiro, G. (2019). *Edebiyat Sosyolojisi*, (Çev. E. C. Gürcan). Ankara: Doğu Batı Yayınları.



# Asya Studies

Academic Social Studies / Akademik Sosyal Arařtırmalar  
Year: 6 - Number: 19 p. 229-244, Spring 2022

## Pragmatizm ve Yaptırım Kısılcında İnan'ın Orta Asya Politikası\* *Iran's Central Asian Policy in the Clamp of Pragmatism and Sanctions*

DOI: <https://doi.org/10.31455/asya.972518>

Arařtırma Makalesi /  
Research Article

Makale Geliř Tarihi /  
Article Arrival Date  
**16.07.2021**

Makale Kabul Tarihi /  
Article Accepted Date  
**04.02.2022**

Makale Yayın Tarihi /  
Article Publication Date  
**29.03.2022**

### Asya Studies

řevket řeker  
Kocaeli Üniversitesi, Uluslararası  
İliřkiler Anabilim Dalı,  
[sevketsekerr@gmail.com](mailto:sevketsekerr@gmail.com)

#### ORCID ID

<https://orcid.org/0000-0002-2950-8858>

\* "COPE-Dergi Editörleri İin Davranıř Kuralları ve En İyi Uygulama İlkeleri" beyanları: Bu alıřma iin herhangi bir ıkar atıřması bildirilmemiřtir. Bu alıřma iin etik kurul onayı gerekmemektedir.

#### Öz

Bu alıřma İnan İslam Cumhuriyeti'nin Orta Asya bölgesine yönelik yaklařımını incelemeyi amalamaktadır. Devrimden sonra dine dayalı ve řii merkezli bir eksenle güncellenen İnan siyasal yapısı, i ve dıř politikasını řekillendirmiřtir. Yeni benimsenen ilkeler devrimden önce bölgede Amerika Birleřik Devletleri'nin jandarması rolünü üstlenmiř olan Tahran'ı, ABD iin üstesinden gelinmesi gereken bir dıřman olarak ortaya ıkarılmıřtır. Dolayısıyla Tahran, kimi dönem řiddetlenen kimi dönemse gevřetilen eřitli yaptırımlarla karřı karřıya kalmıřtır. Yaptırımlar, İnan'ın bařta dıř politika olmak üzere her türlü ekonomi politik yaklařımının řekillenmesinde önemli rol oynamıřtır. Bu dođrultuda maruz kaldığı uluslararası sıkıřmıřlıđından kurtulabilmek iin Orta Asya önemli ıkıř kapılarında birisi olmuřtur.

Sovyetler Birliđi dađıldıktan sonra oluřan Orta Asya jeopolitiđi, İnan'a eřitli fırsatlar ve tehditler sunmuřtur. Tehditlerin ve atıřmaların yođunluđu ve evrelenme tehdidi İnan'ın bölgeye yönelik yaklařımını tamamen etkilemiřtir. Yeni jeopolitik deđiřimde İnan Mezhepi-řii dıř politika yaklařımını pragmatist bir anlayıřla deđiřirmiřtir. 1991 sonrasında Orta Asya'da oluřan yeni jeopolitik, Tahran'ı tedirginliđe sevk etmiřtir. İnan, kaygılarını gidermek iin Rusya ile iř birliđi yaparak bölge statükocu bir yaklařım benimsemiřtir. Buna rađmen yine de özgün ve bađımsız politikalar benimseyerek kendisine fırsatlar yaratmaya alıřmıřtır. Ancak alıřma neticesinde görülebileceđi gibi yaptırımların neden olduđu mali, siyasi ve ekonomik sıkıřıklığı bölgeyle iliřkilerinin geliřiminin önünde bir engel olarak ıkmıřtır. Bu nedenle iliřkiler mevcut kapasitenin ok altında sürdürölmektedir. alıřma, öncelikle İnan İslam Cumhuriyeti'nin yaptırım gemiřine ve yaptırımın etkilerine deđinmiř olup, sonrasında İnan'ın bölgeyle iliřkilerinin tarihsel sürecini kısa bir řekilde özetleyerek, bölgeye yönelik genel tutumu ele alınmıřtır. Son olarak Orta Asya cumhuriyetleri ile İnan'ın ikili iliřkilerinden bahsedilmiřtir. İnan'ın Orta Asya yaklařımını ele almayı amalayan alıřma neticesinde İnan'ın gerek ikili iliřkilerinin gerekse bölgedeki etkinliđinin olduđua alt düzeyde ve sınırlı kaldığı görölmüřtür.

**Anahtar Kelimeler:** İnan, Yaptırım, Orta Asya, Hazar Denizi, Pragmatizm

#### Abstract

*This study aims to examine the approach of the Islamic Republic of Iran towards the Central Asian region. After the revolution, Iran's political structure, which was updated on a religious and Shiite-centered axis, shaped its domestic and foreign policy. The newly adopted principles revealed Tehran, which had assumed the role of the gendarmerie of the United States in the region before the revolution, as an enemy for the United States to be overcome. Therefore, Tehran has been faced with various sanctions, which are sometimes intensified and sometimes loosened. Sanctions played an important role in shaping all kinds of economic and political approaches of Iran, especially foreign policy. In this direction, Central Asia has been the one of the important gateways to get rid of the international congestion it has been exposed to.*

*Central Asian geopolitics, which emerged after the collapse of the Soviet Union, presented various opportunities and threats to Iran. The intensity of threats and conflicts and the threat of containment have completely affected Iran's approach to the region. In the new geopolitical change, Iran has changed its Sectarian-Shiite foreign policy approach with a pragmatist understanding. The new geopolitics that emerged in Central Asia after 1991 led Tehran to uneasiness. Iran has adopted a status quo approach in the region by cooperating with Russia to alleviate its concerns. Despite this, he still tried to create opportunities for himself by adopting original and independent policies. However, as can be seen as a result of the study, the financial, political and economic congestion caused by the sanctions has emerged as an obstacle to the development of relations with the region. For this reason, relations are maintained far below the current capacity. The study first touched on the sanction's history of the Islamic Republic of Iran and the effects of the sanctions, then briefly summarized the historical process of Iran's relations with the region and discussed its general attitude towards the region. Finally, the bilateral relations between the Central Asian republics and Iran were mentioned. As a result of the study, which aims to address Iran's Central Asian approach, it has been seen that both Iran's bilateral relations and its effectiveness in the region are at a very low level and limited.*

**Keywords:** Iran, Sanctions, Central Asia, Caspian Sea, Pragmatism

#### Citation Information/Kaynaka Bilgisi

řeker, ř. (2022). Pragmatizm ve Yaptırım Kısılcında İnan'ın Orta Asya Politikası. *Asya Studies-Academic Social Studies / Akademik Sosyal Arařtırmalar*, 6(19), 229-244.

## GİRİŞ

Orta Doğu'da devlet geleneğine sahip ülkelerden biri olan İran'ın dış politikası devrim sonrası Şii merkezli olarak şekillenmiştir. Ancak mezhepçi ve dini kimliğinin ortaya çıkardığı olumsuz tesir nedeniyle Orta Asya'da İran realist ve pragmatik bir yaklaşımla ekonomik temelde bir anlayış benimsemek zorunda kalmıştır. Bu çerçevede bölgedeki ilişkilerini düzenleyerek gerek Orta Asya Türk Cumhuriyetlerinin çekincelerini ve kaygılarını gidermeyi gerekse bölgede nüfuzunu arttırmayı amaçlamıştır.

Sovyetler Birliği Sonrası Orta Asya bölgesinde meydana gelen değişimler ve yeni jeopolitik denklemler İran'ın bölgeye karşı duyarsız kalmasına mâni olmuştur. Bu nedenle devrim sonrasında gerek siyasal sisteminde gerekse iç ve dış politikasında değişiklikler yapan İran İslam Cumhuriyeti, bölgede milli güvenliğini tehlikeye atabilecek yeni güç oluşumlarına karşı statükocu davranmıştır. Diğer taraftan Orta Asya ülkeleriyle ticari ve ekonomik ilişkilerini önceleyen bir anlayışı esas almıştır.

Bu çalışma İran'ın Orta Asya ülkeleriyle ilişkilerinin tarihi seyri ve temel dinamiklerini ortaya koymaya çalışırken İran'ın pragmatist tutumunu yansıtmayı amaçlamıştır. Bu doğrultuda İran'ın Orta Asya'ya yönelik genel ve özel politikalarının ortaya konması hedeflenmiştir. Soğuk Savaş sonrası Tahran'ın bölgede yüzleştiği tehditlere ve fırsatlara karşı İran'ın nasıl politika geliştirdiği ve geliştirilen politikaların başarısı değerlendirilmiştir. Nihai olarak İran'ın Orta Asya Türk Cumhuriyetleri ile kurduğu ilişkilerin uluslararası yaptırımların ve baskıların gölgesinde kaldığı ve istenildiği kadar geliştirilemediği görülürken dini ve Şii merkezli olan dış politika perspektifinden vazgeçerek pragmatist bir perspektif benimsediği söylenebilir.

Çalışmanın birinci bölümünde İran'ın Orta Asya ile tarihi geçmişine kısaca değinilmiş olup, ikinci bölümde İran İslam Cumhuriyeti'nin Orta Asya yaklaşımı genel olarak ele alınmış ve temel dinamiklere değinilmiştir. Sovyetler Birliği sonrası Orta Asya jeopolitiği, devrim sonrası uluslararası toplumdan izole edilmiş İran'a hem tehditler hem de fırsatlar sunmuştur. Ortaya çıkan fırsatlar ve tehditler İran'ın Orta Asya'ya yönelik politikasını belirleyen temel etkenler olmuştur. Bu bağlamda üçüncü bölümde İran'ın bağımsızlık sonrasında beş Orta Asya ülkesiyle ikili ilişkileri ele alınmıştır. İlgili ülkeye İran'ın yaklaşımı, temel motivasyon kaynağı, öncelikleri ve çekinceleri bağlamında ilişkiler incelenerek temel iş birlikleri, anlaşmalar ve anlaşmazlıklar ifade edilmiştir. Nihai sonuç olarak, devrimden sonra kendisine yönelik ilgili ülkelerde hâkim olan güvensizliği aşmak için ideolojik tutumundan vazgeçen İran, pragmatist yaklaşımıyla yeni bir politika çerçevesi çizmiştir. Ancak çizdiği yeni politika yaklaşımı, uluslararası toplumdan izole edilmiş statüsü ve maruz kaldığı yaptırımların neticesinde istenen başarıyı yakalayamamıştır.

## İRAN VE YAPTIRIMLAR

1979 yılında İran'da devrim gerçekleşikten sonra Batılı ülkeler ve özellikle Amerika önemli bir müttefikini kaybetmiş ve Tahran, mücadele edilmesi gereken bir düşman olarak tanımlanmaya başlanmıştır. Devrimden hemen sonra ülkeyi terk eden Şah Rıza Pehlevi'nin tedavi için ABD'ye gitmesini protesto eden bir grup öğrencinin ABD'nin Tahran Büyükelçiliği'ne girerek 52 personeli 444 gün rehin tutması İran-ABD ilişkilerini koparmış ve iki ülkeyi karşı karşıya getirmiştir. Rehine krizinin patlak vermesiyle ABD Başkanı Jimmy Carter, Tahran'a yönelik ilk yaptırımları hayata geçirmiştir. Ayrıca Carter yönetimi, İran ile diplomatik ilişkileri keserek, İranlı personelin ülkeyi terk etmesini istemiştir. Ülkedeki İran'a ait varlıklar dondurularak, gıda ve ilaç dışında hemen hemen bütün ihracat yasaklanmıştır (The Harvard Crimson, 1980).

Irak ile İran arasında başlayan savaşın akabinde ABD'nin İran'ın varlıklarını serbest bırakma taahhüdü sonrasında rehinelere bırakılmıştır. Başkan Carter ise ABD başkanlık seçimlerinde mağlup olmuş ve yeni Başkan Ronald Reagan olmuştur. İran, rehinelere bırakılmasından sonra ABD'den olumlu adımların atılacağı beklentisi içerisinde girmiş olsa da Reagan yönetimi ticari yaptırımları hafifletmiş olmasına karşın ekonomik yaptırımları sürdürmüştür. Ayrıca 1983 yılı Irak-İran Savaşı sırasında ABD donanma gemisi teröristler tarafından saldırıya uğramış ve saldırıda 541 görevli ölmüştür. Saldırının arkasında İran olduğu iddiası; İran'ın, teröre destek veren ülkeler listesine alınmasına yol açmış ve Tahran'a yönelik yabancı yardım ve kredilerin durdurulmasıyla sonuçlanmıştır (Blakemore, 2020).

İran'ın terörist faaliyetlere ve kitle imha silahlarına finansman sağladığı gerekçesiyle Tahran'ın enerji sektörüne yönelik yaptırımlar 1996 yılından sonra başlatılmıştır. "Iran and Libya Sanctions Act" olarak yayınlanan yaptırımlarla İran'ın petrol ve doğalgaz sektörünün gelişmesi durdurulmak istenmiştir (Özdemir, 2018: 9). İran ile ABD merkezli Conoco şirketi arasında enerji alanında imzalanan ve yaklaşık



1 milyar dolar değerindeki anlaşma, Bill Clinton'un İran'ı sindirme politikasının bir sonucu olarak şirketin engellenmesiyle sonuçsuz kalmıştır (Blakemore: 2020). Diğer taraftan ABD'nin İran'ı yaptırımlar ve ambargolarla baskı altına almaya çalıştığı kanuna bazı Avrupa ülkeleri tepki göstermiş ve İran ile olan ticaretlerine devam etmişlerdir. Japonya da İran ile petrol üretim tesislerini geliştirmek üzere anlaşma imzalamıştır (Timetürk, 2015).

Muhammed Hatemi'nin cumhurbaşkanı olduğu 1997-2004 yılları arasında Clinton yönetimi ülkedeki reform çabalarına destek amaçlı ambargoları gevşetme kararı almıştır. Hatemi'nin uzlaşmacı tutumuyla yumuşamaya başlayan ilişkiler, İran'da 2005 yılında Mahmut Ahmedinejad'ın cumhurbaşkanı olmasından sonra tersine dönmüştür. Ahmedinejad'ın uranyum zenginleştirme kararı almasından sonra İran'a karşı yaptırımlar genişletilmeye başlamıştır. Tahran'a, 2006 yılında Birleşmiş Milletler Güvenlik Konseyi üyeleri ve Almanya(P5+1), nükleer silah üretmesi gerekçesiyle yaptırım uygulama kararı almıştır. Alınan kararlar doğrultusunda, İran'ın nükleer malzeme ve teçhizat ithalatı ve ihracatının engellenmesi, İran'ın nükleer faaliyetlerine katılanların finansal varlıklarının dondurulması ve seyahatlerinin kısıtlanması, İran'ın tüm silah ihracatının yasaklanması, İran'ın önde gelen kurum, şirket ve kişilerinin Batı'daki mal varlıklarının dondurulması, İran'dan yapılan petrol ve doğal gaz ithalatının yasaklanması, İran finans kurumlarının ve finansal işlemlerin sıkı takibe alınması hedeflenmiştir (BBC News, 2010; Telci, 2018: 2).

Uluslararası yaptırımlar İran ekonomisine ciddi hasarlar vermiştir. Tahran'ın 2012 ile 2015 yılları arasında kayıp petrol gelirleri 160 milyar dolar olarak ifade edilmiştir. Ocak 2012 ile Ocak 2014 yılları arasında İran Riyali yüzde %46 değer kaybetmiştir. Enflasyon %40'a ulaşmış ve işsizlik %20'nin üzerine çıkmıştır. İran petrol endüstrisi bakıma muhtaç hale gelmiştir. Yaptırımların etkisi ekonomiye sınırlı kalmamış, ticari hayattan sosyal yaşama kadar pek çok alanı ciddi şekilde etkilemiştir. Bankacılık, sağlık ve diğer kritik sektörler ciddi şekilde baskılanmıştır. İhracat ve ithalat olanaklarının sınırlandırılması tüketim ve ara mallara erişimi zorlaştırmıştır. Dolayısıyla bu durum rüşvet, kaçakçılık, karaborsa ve kayıt dışılığın artmasına neden olmuştur. İran içine düştüğü çıkmazdan kurtulabilmek için Asya'ya ve komşu ülkelere ağırlık vermiştir. Türkiye ile tarife indirim anlaşmalarıyla sınır ticaretini artırarak, dayanıklı tüketim malları ve mobil cihazları Çin ve Güney Kore'den temin ederek tüketim ihtiyaçlarını karşılamayı amaçlamıştır. Diğer taraftan İran'a uygulanan yaptırımlar 2010-2013 yılları arasında petrol fiyatlarını yaklaşık 14 dolar arttırmıştır (Gür ve Dilek, 2016: 2; Laub, 2015).

İran'da reformist ve ılımlı kanadın adayı Hasan Ruhani'nin cumhurbaşkanı seçilmesi önemli bir dönüm noktası olmuştur. Ruhani'nin cumhurbaşkanı seçilmesiyle birlikte müzakereler yeniden başlamış ve 2 Nisan 2015'e gelindiğinde İran ile P5+1 ülkeleri arasında çerçeve anlaşma imzalanmıştır. Anlaşmayla İran, hiçbir suretle nükleer silah edinmeyeceği, geliştirmeyeceği hatta bunun için girişimde bile bulunmayacağını taahhüt etmekte ve "Kapsamlı Ortak Eylem Planı" gereğince taahhüt ettiği faaliyetlerin izlenmesi için bir ortak komisyon kurulmasını kabul etmekteydi. Anlaşmayla yaptırımlarda gevşetmeye gidilmiş ve belirli yaptırımlar kaldırılmıştır. Eylem Planı çerçevesinde İran uluslararası pazara petrol satışını yeniden başlatırken, yurt dışındaki yaklaşık 100 milyar dolar değerindeki dondurulmuş varlığına yeniden erişebilme imkânına kavuşmuştur (Oruç, 2016: 490).

Nükleer anlaşmanın imzalanmasından sonra İran gerek ekonomik gerekse siyasi açıdan rahatlamaya başlamıştır. Bu dönemde petrol üretiminde yeniden bir artış görülmüştür. Olumlu giden bu seyir, Mayıs 2018 yılında ABD Başkanı Donald Trump'ın nükleer anlaşmadan çekilerek İran'a yeniden yaptırım uygulama kararı almasından sonra tersine dönmüştür. Trump, Obama yönetiminin İran'la imzalamış olduğu anlaşmayı ABD adına talihsizlik olarak yorumlamıştır. Trump'ın aldığı karar başta İsrail olmak üzere Suudi Arabistan, Birleşik Arap Emirlikleri ve Bahreyn gibi ülkelere desteklenmiştir. AB içinden de en keskin destek Polonya'dan gelmiştir. İran ile iş birliği yapan ya da ticari ilişkisine devam eden ülkeler ve şirketler Trump'ın yaptırımlarının hedefi olmakla karşı karşıya kalmıştır. Bu nedenle Total, Mercedes gibi pek çok şirket İran'dan çekilmiştir (Özdemir, 2018:12).

Trump'ın İran'a karşı maksimum baskı politikası neticesinde almış olduğu yaptırım kararları İran'ın sosyo ekonomik yapısını olumsuz etkilemiştir. ABD bu dönemde Tahran'ın bölgesel nüfuzu ve füze kapasitesinin sınırlandırılması için Körfez ülkelerinin ciddi desteğini alarak İran'a ağır yaptırımlar uygulamıştır. Trump, İran'ı ciddi baskı neticesinde müzakere masasına çekebileceğini planlarken, İran, ABD'nin nükleer anlaşmaya geri dönmediği takdirde müzakere masasına dönmeyeceğini ifade etmiş ve Trump'ın Kasım 2020'de yapılmış olan ABD başkanlık seçimini kaybedeceğini umut ederek baskılara direnmeye çalışmıştır (Dursun, 2020). Bununla birlikte İran uranyum zenginleştirme çalışmalarına hız verme kararı almıştır.

Kasım 2020’de ABD’de gerçekleşen Başkanlık seçimlerini İran ile nükleer anlaşmaya döneceğini ifade eden Joe Biden kazanmıştır. Ancak anlaşmaya dönmek için İran’ın nükleer programını iptal etmesini şart koyan Biden, bu konuda acele etmemektedir. İran’da 18 Haziran 2021 tarihinde gerçekleşmiş olan cumhurbaşkanlığı seçimlerini kazanan muhafazakâr din adamı İbrahim Reisi ile 29 Kasım 2021 tarihi itibarıyla yeniden başlamış olan müzakerelerde İran, daha katı bir tutum benimseyerek yaptırımlar kalkmadan bir adım atmayacağını duyurmuştur. İran’ın bu tutumu müzakerelerden olumlu bir sonuç çıkmasını engellediği gibi sürecin başarı olasılığını azaltmaktadır. Ayrıca İran bu süreçte diplomatik ilişkilerini özellikle Uzakdoğu Asya’ya yönelerek geliştirmek istemektedir. Bu şekilde politika araçlarını arttırmayı ve ABD karşısında daha güçlü durabilmeyi hedeflemektedir. İran ile Çin arasında Mart 2021 tarihinde imzalanan 400 milyar dolarlık yatırım anlaşması, Tahran için ekonomi politik izolasyonu kırabilecek önemli bir adım olarak görülmektedir.

Devrimden sonra uygulanan ve zaman zaman şiddetini arttıran yaptırımlar, İran’ın gerek iç gerekse dış politikasını etkilemiştir. Tahran, uluslararası yaptırımlar ve izolasyonun neden olduğu ekonomi politik sıkışmışlığından çeşitli arayışlarla kurtulmak istemektedir. İran, uluslararası sıkışıklığını yönünü Asya’ya çevirerek aşmaya çalışmaktadır. Bu noktada en önemli ortağı Çin olurken, çıkış kapısı da Orta Asya olmaktadır. Dolayısıyla Tahran için stratejik öneme sahip Orta Asya, yaptırımların etkisinin hafifletilmesi için kilit konumda bulunmaktadır.

### İRAN’IN ORTA ASYA’DAKİ TARİHSEL GEÇMİŞİ

İslam öncesi İran’ın Orta Asya ile ilişkilerinde, İran-Turan ve Sasani-Göktürk mücadelesi görülmektedir. İran-Fars Devleti, bu dönemde Sirderya (Seyhun) nehrinin ötesine geçememişken; Türkler, İran’a akınlar düzenlemiş ve Ahameniş İmparatorluğunun kurucusu ve Fars medeniyetinin önemli bir ismi olan Büyük Kirus, Saka kraliçesi Tomris tarafından mağlup edilerek öldürülmüştür. İran-Turan mücadelesinin en önemli simgesinden biri olan Saka-Pers Savaşları, daha sonra Sasani-Göktürk mücadelesine dönüşmüştür (Ametbek, 2017: 25-26). Sasanilerin yıkılmasından yeniden milli kimliğinin inşa edileceği Safevilere kadar İran, birçok kavmin ve toplumun hakimiyeti altına girmiştir. Bu dönemde İran, Orta Asya’dan Anadolu’ya doğru yapılan göçler ve kendi coğrafyasında kurulan Türk Devletlerinden etkilenmiştir.

Modern İran tarihinin başlatıldığı Safevi Devleti’nin kuruluşuyla birlikte İran’ın Orta Asya’yla bağları kopmuştur. Orta Asya’daki Sünni hanlıklar ile Şii Safeviler arasında başlayan mezhep çatışmaları İran’ın Türkistan ile olan bağlarını koparmıştır (Akdevelioğlu, 2004: 130). Safevilerin Şii merkezli yaklaşımı, Orta Asya’daki Sünni hanlıklarla ilişkilerini bozmaya başlamıştır. Safeviler, Orta Asya’dan gelen hacıların geçişini yasaklamıştır. Bu nedenle hacılar Hazar’ın kuzeyinden geçip yollarına devam etmiştir (Ametbek, 2017: 21).

Safevilerden sonra İran’a hâkim olan Kaçarlar, 1828 yılında Rus Çarlığı ile imzaladıkları ve Aras Nehri’ni ikiye bölen Türkmençay Antlaşması’yla Kafkasya’da büyük bir kayıp yaşamıştır. İran da Kafkasya’da yaşadığı toprak kaybını Orta Asya’da gidermek istemiştir. Bu sebeple Türkmenler üzerine seferler düzenlemiştir. 1855 yılında İngiltere ve Afganistan’ın, İran aleyhine ittifak yapmasından sonra İran, Rusya’nın desteğiyle 1856 yılında Herat’ı ele geçirdi. İngiltere, Hindistan güvenliği için bu durumu tehdit olarak algıladıktan sonra iki ülke arasında savaş çıkmıştır (Sümer, 2001). İngilizler savaşta üstün gelmeye başlayınca İran barış istemiş ve yapılan barış antlaşması gereği İran, Herat’ı tahliye etmiştir. 1863 yılında Herat’ın Afganistan’a katılmasından sonra İran’ın Afganistan sınırı bugünkü halini almıştır (Akdevelioğlu, 2004: 130).

Rus Çarlığı, Kırım Harbi’nde (1853-1856) aldığı yenilgi sonrasında yönünü Orta Asya’ya çevirmiştir. 1864-1873 yılları arasında Orta Asya’daki Türk hanlıkları Rus Çarlığı tarafından teker teker istila edilmiştir. Hanlıkların ele geçirilmesinden sonra 1881 yılına kadar Türkmenistan da Rus hakimiyetine girdi (Saray, 2012). İran hükümeti, Rus saldırılarına karşı tepkisiz ve pasif kalmıştır. Bazı devlet adamları kuzeydoğu sınırlarındaki Türkmen saldırılarına bertaraf edileceğinden durumdun memnun olmuşlardır. 1881 yılında Rusya ve İran arasında imzalanan Ahal Sınır Antlaşması’yla İran Orta Asya’yı Rusya’ya bırakmıştır. Bu antlaşma çeşitli sorunlar meydana getirmiştir. Türkmenler İran, Rusya ve Afganistan sınırları içerisinde parçalanmış bir vaziyette kalmışlardır. Akarsuların başlangıç ve çıkış noktalarının İran sınırları içerisinde kalması sınırın diğer tarafındaki Türkmenler için yeni sorunlar meydana getirmiştir (Moein, 2005: 35).

Rus Çarlığı, önce Gülistan (1813) ve Türkmençay Antlaşmaları (1828) ardından Ahal Sınır Antlaşması’yla (1881) İran üzerindeki nüfuzunu arttırmıştır. İran, XX. yüzyılın ilk yarısında iki kez işgal

edilmiş, meşrutiyet denemeleri ve hanedanlık değişikliği yaşamıştır. Bundan dolayı bu dönemde bölgeyle bağları tamamen kopmuştur. Bunun yanı sıra Soğuk Savaş boyunca rejim değişikliği olana kadar ABD şemsiye altına sığınmış ve Orta Asya'ya yabancılaşarak ABD politikalarının takipçisi ve destekçisi olmuştur (Akdevelioğlu, 2004: 130-131).

### İRAN İSLAM CUMHURİYETİ'NİN ORTA ASYA YAKLAŞIMI

İran'da 1979 yılında iktidara gelen rejim, Pehlevi yönetimini ABD'yle özdeşleştirerek, bütün ilişkilerini kesmiştir. Carter yönetimi, yeni rejimle uzlaşma yolları aramış olsa da İran, ABD karşıtı tutumunu değiştirmemiştir. İran'ın bu yaklaşımı uluslararası toplumdan izole edilmesine ve yaptırımlara maruz kalmasına yol açmıştır. ABD, İran'a yönelik ilk kısıtlayıcı adımını ABD büyükelçiliğinin basılması ve rehine krizi sonrasında atmıştır. İran'ın ABD'deki mal varlığı dondurulmuş ve her türlü malın alım satım işlemi yasaklanmıştır. ABD, 1995 sonrası İran petrol endüstrisini hedef alan ikinci bir hareket başlatmıştır. Bu dönemde İran, teröre destek veren ülkeler listesine eklendiği gibi İran'a herhangi bir enerji şirketinin yatırım yapmasına da mâni olunmuştur. Muhafazakâr ve sertlik yanlısı olan Mahmud Ahmedinejad'ın cumhurbaşkanı seçilmesinden sonra Avrupa Birliği ve Birleşmiş Milletlerin de yaptırım ve kısıtlayıcı tedbir politikalarını devreye alması İran'ı oldukça sert bir şekilde etkilemiştir.

Devrimle birlikte Batı'yla ilişkileri bozulan İran, destek bulabilmek için SSCB ve Çin gibi komünist ülkelere yönelmiştir. İran'ın 1980 yılında patlak veren Irak'la savaşında ABD menşeli silahlarına yedek parça bulabilmek ve ordusunu yeniden donatabilmek için yegâne alternatifi SSCB ve Çin idi. Bu nedenle SSCB ile olan ilişkilerini bozmamak için Orta Asya'daki gelişmelere tepkisiz kalmış ve bölgedeki statükonun devamından yana olmuştur (Akdevelioğlu, 2004: 131). Buna rağmen İran, SSCB'nin Afganistan müdahalesine tepki göstermiştir. İran'ın gerek kuşatılma kaygısı gerekse siyasi mirasın bıraktığı işgal edilme tedirginliği SSCB'ye karşı mesafeli yaklaşmasına yol açmıştır. Bunun yanı sıra SSCB'nin İran-Irak Savaşı'ndaki tutumu da tamamen pragmatiktir. Savaş boyunca ne İran'ı Irak'a ne de Irak'ı İran'a tercih etmiştir.

İran'ın önce uluslararası toplumdan izole edilme süreci ardından Irak ile sekiz yıl süren savaşı Orta Asya'ya karşı özgün ve yeni politikalar ortaya koyamamasına yol açmıştır. Sovyetler Birliği dağıldıktan sonra bölgeye karşı güvenlikçi ve statükocu yaklaşımını sürdüren İran, yeni jeopolitik değişimi siyasi ve ekonomik izolasyonunu kırarak bir fırsat olarak değerlendirmek istemiştir (Dilek, 2011: 46). Orta Asya devletlerinin İran'ın rejim ihracı politikasına karşı kaygıları ilişkilerin gelişme seyrini etkilemiştir. Bu ülkelerin İran'a karşı duyduğu endişe ihtiyatlı davranmalarına yol açmıştır. Bölge ülkelerinin hassasiyeti, İran'ın bölgeye karşı yaklaşımında İslami kimliğinden ziyade kültürel ve ekonomik ilişkilerini öncelemesine sebep olmuştur.

Sovyetler Birliği'nin dağılmasından sonra İran, Orta Asya'da güvenliğe vurgu yapmıştır. Tacikistan iç savaşı ve Afganistan'dan kaynaklı sorunlarla birlikte Azerbaycan-Ermenistan çatışması, İran'ın güvenlikçi bir yaklaşım takınmasına yol açmıştır. Tacikistan iç savaşında, İslami Yeniden Doğuş Partisi'yle ilişkilendirilen İran, doğrudan bu rolünü reddederek arabuluculuk yapmıştır. Bu şekilde bütün bölgeye uzlaşma yanlısı olduğu mesajı vermiştir (Akgül, 2017: 7-8).

Yeni İslam cumhuriyetinin güvenliği ve sürekliliğinde, bölgesel istikrar ve sınır güvenliği önemli bir rol üstlenmiştir. Soğuk Savaş sonrası Orta Asya'da ortaya çıkan yeni bölgesel denklemde, mevcut bölgesel sınırların dokunulmazlığı, istikrar, izolasyondan kaçınma konuları İran dış politika düşüncesinde önemli sütunlar olmuştur (Mesbahi, 2004: 127). Bu doğrultuda Orta Asya izolasyondan kurtulmak için eşsiz fırsatlar sunmaktadır.

İran'ın sistemik yalnızlığının bir ürünü olan bölgesel politikasının Rusya merkezli boyutu, bölgesel ve ikili ilişkilerini etkileyen en önemli etkidir. Bundan dolayı İran, Rusya'nın çıkarlarını göz önünde tutmakta ve ilişkilere zarar verebilecek politika yürütmekten kaçınmaktadır (Ametbek, 2017: 43). İran ve Rusya, bölgede artan Türk ve ABD nüfuzunun yayılması ve yerleşmesine mâni olmak için ortak hareket etmektedir (Kodaman, 2005: 257).

Devrimci kimliğini arka plana iten İran, yeni bağımsız devletlere karşı pragmatik güdülerle ekonomik ve ticari ilişkilerini öncelleyen bir yaklaşım sergilemiştir. Orta Asya devletleri Rus etkisini azaltmak ve ekonomik ve ticari çeşitlilik adına İran'ı alternatif görmüştür. İran ise, Orta Asya enerji kaynaklarının dünyaya açılacağı bir güzergâh olarak kendisini görmüştür. Türkmenistan ve Kazakistan'ın petrol ve doğalgazının taşınmasında Tahran jeopolitik avantajlarını dile getirmiş olsa da enerji hatlarının güzergahını öncelikle ABD ve Rusya'nın siyasi yaklaşımları belirlemiştir (Dilek, 2011: 48). İran ve Türki cumhuriyetler arasındaki karşılıklı bağımlılık yadsınamaz boyuttayken ABD ve Rusya

etkenleri böylesi bir ilişkinin meydana gelmesine izin vermemiştir. Özellikle ABD'nin bu doğrultudaki çabaları kayda değerdir.

ABD'nin bölge ülkeleri üzerine yaptığı baskı İran'ın etkinliğini ve etkililiğini sınırlamaktadır. Kazakistan, ABD baskısı nedeniyle Hazar'daki Aktau Limanı restorasyonu için İran'ın sunduğu yardımı reddetmek zorunda kalmıştır (Peyrouse ve Ibrahimov: 2010). ABD'nin desteklediği Azerbaycan ve Kazakistan petrollerinin Bakü-Tiflis-Ceyhan boru hattıyla taşınma projesi, İran'ın savunduğu kuzey-güney hattını işlevsiz hale getirmiştir (Dilek, 2011: 49). İran, Orta Asya enerji transferi için en uygun güzergahın kendisi olduğu söylemini dile getirmiş olsa da ABD'nin izolasyonist politikaları nedeniyle gerek bölge ülkelerini gerekse uluslararası şirketleri ikna etmek konusunda başarısız olmuştur.

İran, Soğuk Savaş sonrası Rusya, ABD, Çin ve Türkiye'nin bölgede nüfuz kazanma mücadelesine yeni stratejilerle müdahil olmak istemiştir. Birleşmiş Milletler Asya ve Pasifik Ekonomik ve Sosyal Komisyonu (ESCAP) ve Ekonomik İşbirliği Teşkilatı (EİT) gibi uluslararası örgütlerde üyeliğini canlandırırken, Şanghay İş Birliği Örgütü'ne (ŞİÖ) üye olmak için başvuru da bulunmuştur. 2005'te Hindistan ve Pakistan'la birlikte üyelik başvurusu yapan İran, diğer iki ülkenin tam üye olmasına rağmen gözlemci üye statüsü çerçevesinde ŞİÖ ile ilişkisini sürdürmektedir. ABD'ye karşı güvenliğini ŞİÖ'ye üye olarak sağlayabileceğini düşünen İran, böylece ekonomik izolasyondan da kurtulabilmeyi hedeflemektedir (Askeroğlu, 2017: 5-7). Bu şekilde İran, uluslararası örgütler aracılığıyla hem meşru zeminde hem de daha rahat ve geniş perspektifle hareket etme kabiliyeti kazanarak bölgede etkinliğini sürdürmeyi ve arttırmayı amaçlamaktadır. Yaptırımlar ve izolasyona karşı bölgesel ya da uluslararası kurumları araçsallaştırarak Orta Asya'da alan kazanmaya ve yaptırımları boşa çıkarmaya çalışmaktadır.

Tahran, bölgede kuzey güney geçişinde önemli bir aktör olmak için stratejik adımlar atmaktadır. İran, Ekonomik İşbirliği Teşkilatı'nın desteğiyle Türkmenistan ile Meşhed-Tejen demiryolu hattını inşa etmiştir. Böylece Orta Asya ile ilk bağlantı yolunu oluşturmuştur. Nisan 2011'de Türkmenistan, Özbekistan, Katar, Umman ve İran arasında demiryolu, deniz ve kara taşımacılığı anlaşması imzalanmıştır (Dilek, 2011: 51).

İran, Soğuk Savaş'ın sona ermesiyle yaptırımlar ve izolasyonunu hafifletmek için bölgeselcilği benimseyerek yeni bir atılımın içerisine girmiştir. Buna karşın İran'ın yeni bir bölgesel hegemon olma çabası, kaynaklarının yetersiz olması ve gerek Batı'nın gerekse Rusya'nın sponsor olduğu bölgesel ve uluslararası örgütlerden dışlanması nedeniyle başarısız olmuştur. ABD, Çin ve Rusya'nın sunduğu fırsatların genelde İran'ın sunabileceği fırsatlardan daha cazip ve çekici olması bölgeyle ilişkilerinin seyrini değiştirmiştir (Herzig, 2004: 516). İran'ın yaptırımlarla sınırlanan kapasitesi Türki cumhuriyetleri için oldukça vasat kalmakta ve söz konusu ülkelerin beklentilerini karşılayamamaktadır. Dolayısıyla kuzey güney koridoru dışında kendi reklamını yapabileceği elinde başka bir kozu pek bulunmamaktadır. Bu kozu da ABD tarafından kullanılamaz hale getirilmektedir.

İran, Orta Asya ülkeleriyle otoyollardan demiryollarına, telekomünikasyondan enerji hatlarına kadar birçok projeye etkileşimde olsa da bu ülkelere ne yeni teknoloji ne de finansman transfer etme gücüne sahip olmadığı için Orta Asya pazarında rekabet edememektedir. Bu nedenle açık denize erişim için kuzey-güney ya da Avrupa ile Orta ve Doğu Asya arasında bir geçiş güzergahının ötesine geçmekte zorlanmaktadır (Erol ve Çakıroğlu, 2001: 216).

İran rejimi Suudi Arabistan kaynaklı Selefi-Vahhabi ideolojisinin bölgede yayılmasından endişe etmektedir. İran, bölgesel çıkarlarına karşı tehlikeli ve zararlı olarak gördüğü Selefilik'i ideolojik bir Araplaştırma aracı olarak görmektedir. Bölgede hareket alanı oldukça sınırlı olan İran, Selefilik'e karşı gelenekçi grupları desteklemektedir (Peyrouse, 2009).

Sovyetler Birliği'nin dağılmasından sonra ortaya çıkan Hazar'ın statüsü sorunu İran'ın Orta Asya cumhuriyetleriyle ilişkilerini sınamaktadır. İran, Hazar'ın statüsü için yüzde yirmi prensibini savunmuştur. Yüzde yirmi prensibine göre Hazar Denizi beş kıyıdaş ülkeye eşit bir şekilde bölünecek ve kıyısı olmayan herhangi bir ülkenin varlığına izin verilmeyecektir. Statü sorunu çözülene kadar İran, 1921'de imzalanan Rusya-İran; 1940'ta imzalanan SSCB-İran antlaşmalarının geçerli olduğunu iddia etmektedir. Bu durum Türk cumhuriyetlerin tepkisini çekmektedir (Erol, 2010: 457). Hazar'a ilişkin göldeniz tartışması iki blok ortaya çıkarmıştır. Hazar'ın niteliğinin deniz olduğu ve 1982 Deniz Hukuku Sözleşmesine göre sektörel bölüşümün esas alınması gerektiğini iddia eden Azerbaycan-Kazakistan bloğuna karşı, göl olarak nitelendiren ve kıyıdaş devletlerin ortak iradesine göre ortak kullanımı isteyen Rusya-İran bloğu oluşmuştur. Türkmenistan ise çekimser kalmıştır. Ayrıca İran ve Rusya, Hazar'ın statüsü konusunun sadece kıyıdaş devletlerin taraf olduğu bir mutabakatla çözüme kavuşturulmasını

istemektedir. Böylece ABD'nin inisiyatif kazanma çabasına karşı çıkmaktadır (Akdevelioğlu, 2004: 143-144).

1996 yılında Rusya, İran ve Türkmenistan arasında imzalanan anlaşmaya göre Hazar kıyıdaş ülkelere ait olacak ve enerji kaynakları eşit ve adil dağıtılacaktır. Ancak 1998 yılında Rusya-Kazakistan arasında imzalanan anlaşmayla bölgesel sınırlar çizilmiştir. Bu anlaşma İran ve Türkmenistan tarafından reddedilmiş ve Hazar üzerinde herhangi bir karar alınmasında kıyıdaş ülkelerin oy birliğine başvurulması gerektiği vurgulanmıştır. Kazakistan Hazar'da en uzun sahil şeridinde sahip ülkedir. Bu nedenle İran'ın eşit paylaşım önerisine karşıdır. Rusya Kazakistan ile yaptığı anlaşmanın bir benzerini 2001 yılında Azerbaycan ile de yapmış ve 2003 yılında üç ülke deniz dibinin paylaşılması konusunda yeni bir anlaşma imzalamıştır (Kocaman, 2018: 102). Üç ülke arasında anlaşmalar yapıp mutabakat sağlanmış olsa da Hazar'ın statüsü konusunda herhangi bir ilerleme sağlanamamış ve tartışmalar devam etmiştir. Sık sık kıyıdaş ülkeler arasında toplantılar ve görüşmeler yapılmış olsa da herhangi bir sonuç alınamamıştır.

12 Haziran 2018 tarihinde Kazakistan'ın Aktau şehrinde gerçekleştirilen 5. Hazar Ülkeleri Devlet Başkanları Zirvesi'nde kıyıdaş beş ülke Hazar'ın hukuki statüsü konusunu büyük ölçüde belirleyen bir metin üzerinde anlaşmışlardır. Ağustos 2018 yılında kıyıdaş devletlerin tamamı kendi tezlerinden belirli tavizler vererek bir uzlaşmaya varmışlardır. Antlaşmaya göre; Hazar'ın yüzeyi ortak kullanılacak, dip kısmı ve kaynaklar ülkeler arasındaki anlaşmalarla taksim edilecek. Rusya ve İran'ın iddialarından belli ölçüde vazgeçerek böyle bir mutabakat yapmasının temel nedeni her iki ülke de bölgeye karşı güvenlikçi bir yaklaşım benimsemesidir. Azerbaycan ve Kazakistan'ın Batı ile ilişkilerinin artması, Çin'in Kuşak Yol Projesi ile Hazar'da etkinlik kazanması, ABD ve Kazakistan arasında Ocak 2018'te Kazakistan'ın Aktau ve Kurik limanlarının insani yardım amaçlı kullanım anlaşması Rusya ve İran'ı kaygılandırmıştır. Hazar'da yabancı bir ülkenin gerek askeri gerek siyasi etkinliğinin artması söz konusu iki ülkenin tedirginliğini arttırmış ve Hazar uzlaşma sürecini hızlandırmıştır (Çalışkan, 2020). Antlaşma ile Hazar'a özel hukuki statü verilmiş ve 1982 Birleşmiş Milletler Deniz Hukuku Antlaşmasının uygulanmayacağı konusunda mutabakata varılmıştır.

Haziran 2018 tarihinde imzalanan anlaşmaya göre Hazar'da kıyıdaş ülkeler dışında hiçbir ülkenin askeri varlık bulundurmasının yasaklanmasıyla, İran ve Rusya kaygılarını gidermeyi amaçlamıştır (Raimbekova, 2018). Böylece güvenliklerini tehdit edebilecek olası girişimlerin önüne geçilmiştir. İran Cumhurbaşkanı Hasan Ruhani anlaşma imzalandıktan sonra;

*“Bugün bu Sözleşmenin en önemli kazanımlarından biri Hazar Denizi'nin güvenliğidir. Oybirliğiyle Hazar Denizi'nin beş ülkeye ait olduğunu ilan ettik. Hazar Denizi'nde hiçbir yabancı kuvvetin seyahat edemeyeceğini ve bu denizin güvenliğinin sadece beş ülkeye bağlı olduğunu açık bir şekilde duyurduk. Anlaşmayla Hazar Denizi'ndeki herhangi bir ülkenin topraklarının başka bir kıyı devletine karşı sömürülmeyeceğini iddia ediyoruz ve hepimiz için önemli olan Hazar Denizi'nin güvenliğini sağlamaktır”* sözleriyle anlaşmanın güvenlik boyutuna vurgu yapmıştır (Mehr News Agency, 2018).

Anlaşma İran hariç tüm kıyıdaş devletlerin parlamentosunda onaylanmıştır. İran'da muhafazakâr kesimler anlaşmanın İran aleyhine olduğunu iddia ederek iktidarı eleştirmektedir. Bu nedenle İran Parlamentosunda anlaşma halen onaylanmamıştır (İsmayıl, 2020). Buna karşın 21 Ocak 2021 tarihinde Azerbaycan ve Türkmenistan arasında imzalanan anlaşmayla, Serdar ve Kepez isimli bölgelerin işletilmesiyle ilgili yıllardır süren anlaşmazlık son buldu. Önce Rusya-Kazakistan-Azerbaycan uzlaşısı ardından Azerbaycan-Türkmenistan mutabakatı İran'ı Hazar paylaşım sorununda da yalnızlığı itmiştir. Ayrıca yapılan anlaşma neticesinde Türkmenistan petrol ve gazının Azerbaycan, Gürcistan ve Türkiye üzerinden Avrupa'ya akışının önündeki engellerin kalkmış olması İran için başka bir dezavantajdır (Kara, 2021). Türkiye bölgede daha fazla hareket alanı ve nüfuz kazanırken, İran o ölçüde etki alanı kaybetmemektedir. İran ve Türkiye'nin bölge üzerindeki rekabeti sıfır toplamlı oyuna dönüşmüş vaziyettir.

Tahran, Orta Asya ve Kafkasya'ya pragmatik bir perspektifle bakmakta ve Şiiilik vurgusunu Fars milliyetçiliğiyle sentezleyerek, kültür başta olmak üzere kamu diplomasi faaliyetlerini ön planda tutan bir politika takip etmektedir. İran'ın kültür diplomasisinin uygulayıcısı olan en başat kurum İslam Kültürü ve İlişkileri Teşkilatı (ICRO)'dır. ICRO'nun Kültür Merkezleri, çoğunlukla kültür, din ve felsefeyi yansıtan faaliyetlere kendini adanmıştır (Rad, 2010). Bu teşkilatın görevleri arasında;

*“İslam-İran ilimlerini, öğretilerini, kültürünü ve uygarlığını tanıtmak, Kültür alanında seminerler, konferanslar, festivaller, kamusal etkinlikler ve sergiler*

*düzenlemek, Fars dili ve edebiyatının yayılması ve ayrıca Fars dili ve İran çalışmaları alanlarında üniversite kürsüsünün tanıtılması, İslam-İran ilkelerini, öğretilerini, kültürünü ve medeniyetini tanıtmak” gibi görevler sayılabilir (Islamic Culture and Relations Organiation)*

İran'ın Orta Asya ülkelerinin tamamında kültürel ve siyasi temsilcilikleri bulunmaktadır. En yoğun çalışan kültür merkezi Tacikistan'da bulunmaktadır. Gerek ortak dil gerekse ortak tarih ve kültür bağlamında Tacikistan'la kültürel diplomasi daha fazla geliştirilmektedir. Bütün Orta Asya ülkelerinde şubeleri bulunan Humeyni Yardım Vakfı, İran'ın kamu diplomasisi gerçekleştirdiği bir diğer kurumdur. Dostluk Dernekleri, çeşitli medya ve iletişim kanalları ve İranoloji ve Fars Dili Müesseseleri kurumlar ve organlar vasıtasıyla dış politikada yumuşak gücünü kullanmaktadır (Yegin, 2015: 15-16). Bu kurumlar aracılığıyla bölgedeki Şii-Fars kültür alanında etkisini arttırmayı ve yaymayı amaçlamaktadır.

### **İRAN'IN ORTA ASYA ÜLKELERİYLE İKİLİ İLİŞKİLERİ**

İran'ın aktif bir şekilde Orta Asya'ya yönelmesi Sovyetler Birliği'nin dağılmasından sonra mümkün olmuş ve Tahran, bu ülkelerle ilişkilerini geliştirmeye başlamıştır. Bu başlık altında İran'ın Tacikistan, Türkmenistan, Kazakistan, Kırgızistan ve Özbekistan ile ikili ilişkileri incelenmiştir.

#### **İran-Tacikistan İlişkileri**

Tacikistan nüfusunun yaklaşık %85'i Sünni mezhebe bağlıyken, ülkede %13-14 arasında Şii nüfus bulunmaktadır (Aslan, 2016: 16). Orta Asya ülkeleri arasında anadili Farsça'ya en yakın olan ve Fars kültür alanının içinde bulunan Tacikistan, İran'ın Orta Asya devletleri arasında en fazla yakınlık hissettiği ve etkisinin de en fazla hissedildiği ülkedir. Ahmedinejad, “Tacikistan ve İran iki bedende bir ruh gibidir” sözleriyle İran'ın Tacikistan'a bakış açısını açıkça ortaya koymaktadır (Mehr News Agency, 2006).

Orta Asya ülkelerinden Tacikistan dışındakiler Sovyetlerin mirasından ve Rus etkisinden dolayı Türk dünyası ve Türk kimliği söylemleriyle hareket ederken, Tacikistan ise Rus etkisini Fars kimliğiyle dengelemeye çalışmaktadır. İran Tacikistan'ın bağımsızlığını ilk tanıyan ve ülkede ilk büyükelçilik açan ülkedir. Tacikistan da eski Sovyet ülkeleri dahil edilmezse yurt dışındaki ilk büyükelçiliğini Tahran'da açmıştır (Ametbek, 2017: 64).

İran ve Tacikistan arasında kültürel ve dilsel yakınlık iki ülke arasında ilişkilerin geliştirilebilmesi için çeşitli fırsatlar sunmaktadır. İran, Duşanbe'de büyükelçilik açtıktan sonra edebiyat ve kültür sergileri ile film festivalleri düzenleyerek ülkede hızlıca etkisini hissettirme gayretine girişmiştir. İki ülke arasında 1992 yılında elli milyon dolarlık kredi anlaşması yapılmıştır. Öğrenci ve öğretim üyesi değişim programları, kültür merkezlerinin açılması, İmam Humeyni Vakfı'nın eğitim ve kültürel yardımları, diplomatlara eğitim desteği ve ders kitabı yardımı gibi faaliyetler İran'ın ülke üzerinde etkisini arttırmasına katkı sağlamaktadır. (Türk, 2017: 93).

Tacikistan'ın bağımsızlığı sonrasında İran'ın yaptığı bu atılım iç savaş esnasında kesintiye uğramıştır. Tacikistan'da Rus desteğini alan yönetime karşı İslamcılar ve milliyetçilerin muhalefeti, 1992 yılında iç savaşa dönüşmüştür. İç savaşta İran'ın muhalefetteki İslamcılara desteklediği iddiaları Duşanbe yönetimiyle Tahran arasındaki ilişkilerin gerilmesine yol açmıştır. Bölgede İran'ın devrim ihracı ve ideolojik yaklaşımına karşı gösterilen tepki, Tahran'ın politika değiştirmesine sebep olmuştur. İran, Rusya'yı karşısına almadan hareket ederek, dengeli bir yaklaşımla başkent Duşanbe'deki yönetimle muhalefet arasında arabuluculuk yapma girişimlerinde bulunmuştur. Bu girişimler sonuç vermiş ve iç savaş, İran ile Rusya'nın ortak çabalarıyla sona ermiştir. İran, bölgede ideolojik tavır takınmayarak daha rasyonel ve pragmatik davranmış ve arabuluculuk çabasıyla da başta Tacikistan olmak üzere Orta Asya ülkeleri üzerinde prestijini arttırmıştır (Akdevelioğlu, 2004: 151-152).

Duşanbe'deki yönetim ve Tahran arasında, İran'ın İslamcılara silah ve siyasi destek sağlama iddiaları nedeniyle başlayan güven bunalımı, Rahman'ın 1996-97 yıllarında Tahran ziyareti sonrasında iki ülke arasında kültürel, ekonomik ve savunma gibi alanlarda iş birliği protokollerinin yapılmasıyla aşılımaya başlandı. İran'a kaçan İslamcı grupların silahlı mücadelesine izin verilmiş olması ve bu gruplarla Duşanbe hükümet temsilcilerinin BM nezaretinde Tahran'da bir araya gelmesi gerginliğin yumuşamasına yol açmıştır. 2002 sonrasında İran, Tacikistan ve Afganistan arasında Fars dili ülkeler birliğinin kurulması, cumhurbaşkanlarının karşılıklı ziyaretleri ve İran'ın Tacikistan'da başlayan altyapı yatırımları ilişkilerin gelişmesine zemin hazırlamıştır (Dilek, 2011: 73).

Tahran, Orta Asya'da tutunma noktası olarak Tacikistan'ı görmektedir. İran-Tacikistan ilişkilerinin ekonomik boyutu oldukça aktiftir. Tacikistan, Orta Asya ülkeleri arasında en fakir olan

ülkedir. Bundan dolayı ekonomik yatırım aramaktadır. İran, Çin'den sonra ülkeye en fazla yatırım yapan ikinci ülkedir (Ametbek, 2017: 72). Çangtuda-2 Barajı, İstiklal Tüneli, Sangtoudah-II Barajı ve Hidroelektrik Santrali ortak projelerdir. İran, Afganistan ve Tacikistan arasında karayolları ve demiryolları yapımını da İranlı girişimciler üstlenmiştir (Aslan, 2016: 17).

İran'ın Tacikistan'a yıllık ihracatı 78,31 milyon dolarken, ithalatı yaklaşık 25 milyon dolardır (Trading Economics). Bununla birlikte Tacikistan'ın ilk üç ticaret partneri arasında İran bulunmamaktadır. En fazla ihracat yaptığı ilk üç ülke arasında Kazakistan, İsviçre ve Türkiye bulunurken, en fazla ithalat yaptığı ilk üç ülkeyse Çin, Rusya ve Kazakistan'dır (The Atlas Of Economic Complexity). İran, Orta Asya ülkeleri arasında en yakınlık hissettiği ülkeyle bile ticari ve ekonomik ortaklık konusunda arka planda kalmaktadır. Yatırımlar, İran'ın Orta Asya ülkelerine sunabileceklerini sınırlamakta ve ilişkilerin seyrini büyük ölçüde belirlemektedir.

İran, Tacikistan İslami Uyanış Partisi aracılığıyla ülkenin güneyinde Şii gruplara destek vermeye devam etmektedir. Ülkenin kuzeydeki Fergana Vadisi'nde ise Hizbut Tahrir, Tablîgi Cemaat gibi Selefi ve Vahhabi akımlar güçlenmektedir. Ülkenin iki mezhep arasında ayrışması Duşanbe'deki yönetimi endişelendirmektedir (Ametbek, 2017: 71).

İran ve Tacikistan arasında iç savaş sonrasında ilişkiler ivme kazanırken 2013'ten sonra olumlu hava yerini gerginliğe bırakmıştır. 2013'te İranlı bir iş adamının Tacik ve Çin bankaları aracılığıyla kara para aklama nedeniyle açılan dava sonrasında başlayan gerilim, 2015 yılında Tacikistan'da darbe teşebbüsü nedeniyle faaliyetleri yasaklanan İslami Uyanış Partisi'nin üyelerinin ve parti liderinin Tahran'da resmi bir organizasyonda yer almasıyla tırmanmıştır. Gerilim iki ülke arasında iş birliği programlarının kesintiye uğramasına ve projelerin duraklamasına yol açmıştır (Mullodzhanov, 2020).

İki ülke arasında gergin ve soğuk geçen bu dönemde Tacikistan, Suud Arabistan ile ilişkilerini ilerletirken, Şangay İşbirliği Teşkilatı'na İran'ın yaptığı üyelik başvurusuna da itiraz etmiştir. Tacikistan'ın İran'ın üyeliğine itirazı İran'ın tam üyelik hedefini etkilemiştir. 2019'dan itibaren iki ülke arasında tansiyonun azaldığı ve yeniden ilişkilerin sıcaklığının arttığı görülmektedir. Aynı yılın haziran ayında Tacikistan dışişleri bakanı Tahran'ı ziyaret etti ve hem mevkidaşı Cevad Zarif hem de İran Cumhurbaşkanı Hasan Ruhani ile diplomatik temaslarda bulundu. Mali ve siyasi konularda karşı karşıya kalınan sorunları aşmak için yeni bir yakınlaşmanın işareti olarak yorumlanan son ziyaret sonrasında somut herhangi bir adım atılmamıştır (Muratbekova, 2019).

İran, Tacikistan ile yaşadığı gerilimden Suudi Arabistan'ı da sorumlu tutarak bölgede Suudi Arabistan'ın ve onun Selefi görüşlerinin yayılmasından duyduğu rahatsızlığı sık sık dile getirmektedir. İki ülke arasındaki ilişkilerin yeniden ivmelenmesinde en önemli engellerden bir diğeri ise ABD yatırımları olduğunu öne sürmektedir. Yatırımlar nedeniyle ticari yatırımlar istendiği ölçüde yapılamamaktadır (Strategic Council for Foreign Relations, 2020).

### **İran-Türkmenistan İlişkileri**

27 Ekim 1991 tarihinde bağımsızlığını kazanan Türkmenistan'ı ilk tanıyan ülkelerden birisi İran'dır. İran ve Çarlık Rusya arasında 1881 yılında imzalanan Ahal Antlaşması ile iki ülke arasında sınırlar belirlenmiştir. Antlaşma ile güneydeki Türkmenler İran sınırları içerisinde kalırken (Türkmenşahra), kuzeydeki Türkmenler önce Çarlık Rusya'sı ardından Sovyetler Birliği'nin sınırları içerisinde kalmıştır (Deveci, 2009). Bağımsızlığından günümüze Türkmenistan, İran'daki Türkmen azınlığa atıf yapan bir söylem içerisinde olmadığı gibi sınırlarını kabul eden bir tutum sergilemiştir. Ayrıca Türkmenistan'da siyasal ağırlığı olabilecek herhangi bir Şii grubun olmayışı ikili ilişkilerin gelişiminin dini-siyasi eğilimden ziyade ekonomik merkezli olmasına yol açmıştır (Erol ve Çakıroğlu, 2001: 225). Bununla birlikte Türkmenistan'ın takındığı ve BM tarafından da 1995 yılında kabul edilen 'Daimî Tarafsızlık' politikası, ülkeyi jeopolitik oyunlardan uzak tutmaktadır. Tarafsızlık politikası Aşkabat'ı siyasal baskı ve entrikalardan korumaktadır (Ametbek, 2017: 74). Bu etkenler ikili ilişkilerin sorunsuz bir şekilde gelişmesine yol açmıştır.

Türkmenistan'ın ilk Devlet Başkanı Saparmurat Niyazov (Türkmenbaşı), dünyada yaşayan diğer Türkmenleri göz ardı etmeyen bir yaklaşım takınmıştır. Dünya Türkmenlerini bir araya getirmek ve ilmi ve kültürel iş birliği için Dünya Türkmenleri İnsani Koordinatörlüğü'nü kurmuştur. Koordinatörlüğe Türkmenşahra Türkmenleri de önemli katkıda bulunmuştur. Türkmenşahra'yı tanıtan belgeseller yapılmış, Türkmenşahralı gençlere burs ve Türkmenistan'da eğitim fırsatları sunulmuştur. Türkmenbaşı'nın yaklaşımı bir süre sonra değişmeye başlamıştır. Bu değişimi, İran'ın Türkmenistan'ın Türkmenşahra'daki Türkmenlerle ilgilenmesinden rahatsızlık duyması, 2002 yılında Niyazov'a yönelik suikast girişimi sonrasında Türkmenistan'ın dış dünyaya daha da kapanmaya başlamasıyla İran'daki bazı

dini grupların Aşkabat hükümetine karşı faaliyetleri tetiklemiştir. Bu etkenler nedeniyle Türkmenistan 2002 sonrasında Türkmen Sahralı Türkmenlere karşı mesafeli davranmaya başlamıştır (Deveci, 2009: 59).

İran'ın Orta Asya ülkeleri arasında ekonomik, siyasi ve ticari ilişkileri en fazla olan ülke, Orta Asya'ya giriş kapısı olarak gördüğü Türkmenistan'dır. Türkmenistan, coğrafi anlamda sıkışıklığından ve Rusya'ya aşırı bağımlılığından kurtulmak için İran ve Afganistan'a büyük önem vermektedir. Dünya doğal gaz rezervleri Rusya'dan sonra ikinci sırada yer alan İran'ın üretim şebekesi ülkenin güneyinde yer almaktadır. Buna rağmen ülke nüfusunun çoğunluğu kuzeyde yerleşmiştir. Buna çözüm bulmak için İran, iç tüketimi için dünya doğal gaz rezerv sıralamasında dördüncü sırada olan Türkmenistan'dan gaz alırken, güney bölgelerinde üretilen gazın büyük çoğunluğunu da ihraç etmektedir. İran ile Türkmenistan arasında yaklaşık 200 km. uzunluğundaki boru hattı ülkenin kuzey bölgelerine enerji tedarik etmektedir (Aslan, 2016: 15).

İki ülke arasında 2010 yılında yaklaşık 182 km. uzunluğunda yeni bir boru hattı inşa edilmiştir. Her iki ülke arasında gelişen enerji iş birliği politikası bazen krizlerle de karşı karşıya kalmıştır. İran, uygulanan yaptırımlar nedeniyle ödeme yapamaması ve fiyat konusunda yaşanan sorunlar Türkmenistan'ın bazen doğal gaz sevkiyatını kesmesine bazen de doğal gaz akışını azaltmasına yol açmıştır. İran Türkmenistan'la yaşadığı sorunlar nedeniyle Türkmenistan doğal gazına bağımlılığını azaltmak için kendi topraklarında Semnan eyaletinden Mazandaran eyaletine kadar uzanan 160 km. uzunluğunda boru hattı inşa projesine başlamıştır (İsmayılov ve Budak, 2014: 39-40).

İran Türkmenistan'a yıllık yaklaşık 400 milyon dolarlık ihracat yaparken, yaklaşık 10 milyon dolarlık ithalat yapmaktadır. 2014 yılında İran, Türkmenistan'dan 100 milyon dolarlık ithalat yaparken ortaya çıkan gerginlik ve İran'a uygulanan yaptırımların da etkisiyle Tahran'ın yaşadığı ödeme gücü güçlü ithalatın 2018 yılında 10 milyona kadar düşmesine neden olmuştur (Trading Economics, 2018). İran'ın 2007 ile 2013 yılları arasında Türkmenistan'dan aldığı gaz için 2 milyar dolarlık borcun geri ödemesini gerçekleştirememesi nedeniyle 2017'den itibaren Türkmenistan gaz sevkiyatını azaltmıştır. Borcun geri ödemesi için taraflar arasında görüşmeler yapılırsa da somut bir ilerleme yaşanmamıştır (Putz, 2018).

Türkmenistan, İran'la ortak çıkar ve iş birliği alanı olarak gördüğü Hazar'ın Statüsü sorununda beraber hareket etmiştir. 23 Temmuz 2001 tarihinde İran-Azerbaycan arasında patlak veren krizde Türkmenistan, İran'ın tarafında olmuş ve Azerbaycan'a nota vermiştir (Erol ve Çakıroğlu, 2001: 226). Hazar'ın statü sorunu 2018 yılındaki anlaşmayla aşılmaya çalışılmıştır. Azerbaycan ile Türkmenistan arasında Ocak 2021'de imzalanan anlaşmayla iki ülke arasındaki anlaşmazlık son bulmuştur.

İran, Türkmenistan üzerinden oluşturacağı kara ve demiryolu bağlantılarıyla sınırı olmadığı Orta Asya ülkeleriyle bağlantı kurmayı amaçlamaktadır. Bu amaçla 1996 yılında iki ülke arasında ilk demiryolu ağı oluşturulmuştur. 2011 yılında Aşkabat'ta Türkmenistan, Özbekistan, İran, Umman ve Katar'ın katılımıyla gerçekleşen zirve neticesinde imzalanan demiryolu, deniz ve kara yolu taşımacılığı anlaşması, İran için kuzey güney koridoru oluşumunda önemli bir adımdır (Dilek, 2011: 62).

Tahran ve Aşkabat arasındaki ikili ilişkilerde Türkmenistan'daki Şii azınlığa yönelik baskı olduğu ve dini ibadetlerinde kısıtlamaların yapıldığı iddiaları soğukluk meydana getirmektedir. Bunun yanı sıra İran'ın öncelik verdiği güvenlik stratejisi ilişkilerde gerginliklerin görmezden gelinmesine yol açmıştır. Tahran, Türkmenistan'ın radikal Sünni hareketlerden duyduğu kaygıları paylaşmakta ve Hizbut Tahrir gibi pek çok kaynaktan finanse edilen Sünni-Selefi örgütlerin engellenmesini vurgulamaktadır. İran'la benzer çekinceleri taşıyan Türkmenistan, radikal İslami hareketlerin rejimi tehdit etme kaygısıyla İran'la işbirliği yapmaktadır (Akgül, 2017: 13).

#### **İran-Kazakistan İlişkileri**

Orta Asya ülkeleri arasında en büyük ekonomiye sahip olan Kazakistan ile İran arasındaki ilişkiler ekonomik temelli ve ortak çıkar anlayışıyla gelişmiştir. İran, Kazakistan'da ABD'den sonra büyükelçiliğini açan ikinci devlettir. Kazakistan'ın geniş coğrafyası, Asya'daki iki büyük güç olan Çin ve Rusya ile sınırlı olması, diğer Orta Asya ülkeleriyle ortak sınıra sahip olması İran'ın bu ülkeye özel bir önem vermesini gerektirmektedir. Kazakistan ise İran'ın sahip olduğu jeopolitik avantajı, Hazar Denizi'nde ortak sınırların paylaşımı gibi etkenler nedeniyle İran'a ayrı bir değer vermektedir (Dilek, 2011: 63).

Kazakistan, İran vasıtasıyla açık denizlere, Basra Körfezi'ne ve Umman Denizi'ne erişebilir. Bu amaç çerçevesinde 2014 yılının sonunda resmi açılışı yapılan Kazakistan, Türkmenistan ve İran arasındaki 908 km'lik demiryolu kuzey-güney koridoru için büyük önem arz etmektedir. Demiryolunun 120 km'lik kısmı Kazakistan'da, 700 km'lik kısmı Türkmenistan'da ve 88 km'lik kısmı İran'da bulunmaktadır. Kazakistan ve Türkmenistan bölgede Rusya'yı by pass ederek alternatif bağlantılar



oluştururken; İran, yaptırımların etkisini azaltabilecek transit yük nakliye güzergahı meydana getirmektedir (Uysal: 2014). Demiryolu hattı sayesinde yılda 10 ile 20 milyon arası yük taşınması planlanmaktadır (Farrar-Wellman, 2010).

Hazar'ın statüsü sorununda her iki ülke farklı tezler savunmuştur. Kazakistan deniz tabanının paylaşılması ve su kütlesinin ortak kullanılmasını benimserken, İran, adil ve eşit paylaşım ilkesini benimsemektedir. Bu durumsa Hazar'a en fazla sınırı olan Kazakistan'ın aleyhine olmaktadır (Çolakoğlu, 1998: 112).

İran, Hazar petrol ve gazının dünya pazarlarına girmesinin en kısa ve en ucuz yoluyla ABD'nin bölge ülkelerine baskı uygulamasıyla İran üzerinden hiçbir transit boru hattı inşa edilmedi (Kooalee, Ebrahimi ve Mougouee, 2014: 99). Buna karşın çeşitli SWAP (değişim) anlaşmalarıyla petrol Kazakistan ve Türkmenistan gibi ülkelere taşınmakta ve İran aynı miktarda petrolü alıcılara satmaktadır. Kazakistan ve İran arasında ilk SWAP antlaşması 1996 yılında yapılmıştır. Antlaşmaya göre günde 40.000 varil petrolün İran'a taşınması planlanmıştır. Ancak yıllık üretim kapasitesi 90 milyon civarında olan bir Kazakistan için SWAP antlaşmaları yoluyla petrol nakli yetersiz gelmekte ve İran güzergahını kullanan bir boru hattı için ısrarcı olmaktadır (Timor, 2000: 225). Uluslararası toplumdaki izole edilmesiyle İran, Orta Asya için önemli enerji koridoru olma fırsatını yakalayamamaktadır.

Afganistan'daki istikrarsızlık ve güvensizlik ortamı, uyuşturucu üretimi ve kaçakçılığı ile Taliban'ın konumunun güçlenmesi, bölgede terörizmin ve dini radikalizmin yayılması, İran ile Kazakistan arasında güvenlik bağlamında ortak çekinceler olan alanlardır. Ortak kaygıya ve endişeye neden olan konular ilişkilerin geliştirilmesinde itici rol oynamaktadır (Kooalee, Ebrahimi, ve Mougouee, 2014: 96).

İran'ın 2013 yılında P5+1 ülkeleri<sup>1</sup> ile gerçekleştirdiği nükleer müzakerelere Kazakistan ev sahipliği yapmıştır. Ayrıca Kazakistan, müzakere sürecinde İran ile önemli istişarelerde bulunmuştur. Bunun yanı sıra 24 Kasım 2015 tarihinde Türk hava sahasını ihlal eden Rus savaş uçağının düşürülmesi sonrası iki ülke arasında oluşan siyasi gerilimde arabuluculuk rolü oynadığı gibi Suriye krizinde de Türkiye, Rusya ve İran arasında gerçekleşen Astana müzakerelerine ev sahipliği yapmıştır (Çalışkan, 2018).

İran, Kazakistan'dan yıllık 300 milyon dolar ithalat gerçekleştirirken, Kazakistan'a 75,3 milyon dolar ihracat yapmaktadır. İran'ın Kazakistan'a ihracatı 2013 yılında 200.000 milyonun üzerine çıkmışken ilerleyen yıllarda 200 ile 100 milyon dolar arasında seyretmiştir (Observatory of Economic Complexity (OEC), 2019). Orta Asya'nın en büyük ülkesiyle dahi ticareti oldukça sınırlanan Tahran, bölgede ekonomik ve ticari partner edinme amacını gerçekleştirilememektedir.

#### **İran-Kırgızistan İlişkileri**

İran'a coğrafi, kültürel, ekonomik ve siyasi olarak en uzak Orta Asya ülkesi Kırgızistan'dır. Kırgızistan'ın coğrafi konumu ülkeyi hem bölgesel hem de küresel güçlerin odağı haline getirmektedir. Ülkede hem ABD'nin hem de Rusya'nın askeri üsleri bulunmaktadır. Çin'in Orta Asya'ya açılan kapısı olan Kırgızistan'a ABD, Çin-Orta Asya bağlantısını denetim altına tutmak ve İran'ı devre dışı bırakan ve Rus-Çin ortak çıkarlarına darbe vuran boru hatları için önem vermektedir. Tahran ise böyle bir duruma karşı Bişkek ile yakın ilişkiler geliştirmek istemektedir (Dilek, 2011: 70).

Bölgenin fakir ülkeleri arasında olan bağımsızlığın ilk yıllarında negatif büyüme gösteren Kırgızistan, devletlerin ideolojilerine ve kimliklerine bakmadan iş birlikleri yapmak amacı gütmüştür. Bu doğrultuda Bişkek, 1993 yılında İsrail'de büyükelçilik açma girişiminde bulunmuştur. Buna tepki olarak o yıl İran Cumhurbaşkanı Haşimi Rafsancani Kırgızistan ziyaretini iptal etmiştir. Dönemin Kırgız Devlet Başkanı Askar Akayev ise Tahran'a bir ziyaret düzenlemiş ve İsrail ve İran ile ilişkilerin siyasi değil ekonomik olduğunu vurgulamıştır. Rafsancani'nin Akayev'in ziyaretinden bir süre sonra Bişkek'e iade-i ziyaret düzenlemesi ilişkileri tekrar rayına oturtmuştur (Ametbek, 2017: 52).

İran diğer Orta Asya ülkeleriyle olduğu gibi Kırgızistan ile de terörizm, aşırıçılık, organize suçlar, uyuşturucu ile mücadele konusunda çeşitli iş birlikleri yapmaktadır. Güvenliğin yanı sıra ekonomik ve ticari ilişkilerin gelişimi için karşılıklı adımlar atılsa da yaptırımlar ticari ilişkilerin gelişimini frenlemektedir (The Iran Project: 2019). İran, Kırgızistan'dan yaklaşık 15,4 milyon dolar

<sup>1</sup> BM Güvenlik Konseyi'nin 5 daimî üyesi (İngiltere, ABD, Çin, Fransa, Rusya) ile Almanya.

ithalat yaparken, Kırgızistan'a yaklaşık 16,9 milyon dolar ihracat gerçekleştirmektedir (Observatory of Economic Complexity (OEC), 2019)

Kırgızistan, İran üzerinden açık denizlere erişim sağlayabileceği fırsatlar aramakta ve İran'ın jeopolitik avantajını kullanmak istemektedir. Ruhani'nin 23 Aralık 2016 tarihinde Bişkek'e yaptığı ziyarette, Çin, Kırgızistan, Tacikistan, Afganistan ve İran'dan geçecek bir demiryolu inşa projesi, Kırgızistan'da hidroelektrik santrallerinin inşası gibi projeler görüşülmüş, ekonomiden ticarete siyasetten kültüre kadar birçok alanda ikili ilişkilerin geliştirilmesi amacıyla 2016-2026 yıllarını kapsayan bir iş birliği anlaşması imzalanmıştır (The Asian, 2017).

İran mallarını doğrudan Orta Asya ve Çin'e ulaştırabileceği demiryolu projeleri için çaba sarf etmektedir. Bu doğrultuda Afganistan ile İran arasında ilk demiryolu Aralık 2020'de faaliyete geçmiştir. Bu hat İran'ı Tacikistan ve Kırgızistan dolayısıyla Çin'e bağlayacak projenin de uygulanabilirliğini desteklemektedir (Güven, 2020).

### İran-Özbekistan İlişkileri

Özbekistan ve İran arasındaki ilişkiler bağımsızlığın ilk yıllarından itibaren sorunlu başlamıştır. İran'ın Afganistan ve Tacikistan ile yakın ilişkiler içerisinde olması Özbekistan'ı kaygılandırmakta ve İran'a şüpheyle yaklaşmasına neden olmaktadır. Özbekistan'ın yaklaşık %5'lik kısmını oluşturan Tacik azınlığın Tahran tarafından kısırlanacağı ya da yönetime karşı kullanılacağı tedirginliği iki ülke arasındaki ilişkilerin gelişmesine mâni olmuştur (Ametbek, 2017: 60).

Özbekistan gerek Rusya'nın radarından çıkmak gerekse bölgesinde meydana gelen, Tacikistan iç savaşı, Afganistan'daki köktenci terör gibi sorunlar nedeniyle ABD ile yakın ilişkiler kurmuştur. Taşkent'in ABD yanlısı tutumu İran'la ikili ilişkilerin soğuk ve temkinli geçmesine yol açmıştır. 1995 yılında ABD'nin aldığı İran'a yaptırım kararını resmen kabul eden tek Orta Asya ülkesi Özbekistan olmuştur (Dilek, 2011: 65).

İki ülke arasında ilişkilerin dönüm noktası 2003 yılında Özbekistan Devlet Başkanı İslam Kerimov'un Tahran ziyaretidir. Ziyaret boyunca Kerimov üst düzey yetkililerle yaptığı görüşmeler sonucunda ilişkilerin geliştirilmesi için karar alınmıştır. 2005 yılında Kerimov'un sert ve baskıcı yönetimine karşı yapılan gösterilerde Andican kentinde yüzlerce kişinin güvenlik güçleri tarafından öldürülmesinden sonra Kerimov'a karşı Batı ve ABD tarafından eleştirilerin gelmesi, Taşkent'in yönünü Moskova ve Pekin'e çevirmesine sebep olurken, İran ile ilişkisine de önem vermesine yol açmıştır (Dilek, 2011: 66).

İslami radikalizm tehdidi iki ülkeyi iş birliği yapmaya sevk etmiştir. Taşkent'in radikal ve tehlikeli olarak gördüğü Özbekistan İslami Hareketi, Tahran tarafından da güvenlik tehdidi olarak algılanmaktadır (Aslan, 2016: 19). Tahran ayrıca Özbekistan'a coğrafi konumu nedeniyle stratejik bir önem atfetmektedir. Bunun yanı sıra Doğu Asya ve Çin ile bağlantı kurmak için en kısa transit geçiş rotası olarak Özbekistan'ı görmektedir (Regenhardt, 2021). Aynı şekilde Taşkent ise İran'ı dünya pazarlarına erişim olarak en kısa ve ekonomik güzergâh olarak düşünmektedir (Yuldasheva, 2020: 194). Bundan dolayı Özbekistan'ın gerek bölgede etkili olma çabası gerekse dünya pazarına erişebilmek için her türlü teşebbüsü, İran olmadan başarılı olamayacaktır.

İran'a uygulanan yaptırımlar ilişkilerin istenen ölçüde gelişmesine engel olmaktadır. İran'ın Özbekistan'dan yaptığı ithalat 209 milyon dolarken, Özbekistan'a gerçekleştirdiği ihracat yaklaşık 192 milyon dolardır (Observatory of Economic Complexity (OEC), 2019).

### SONUÇ

1979 yılında gerçekleşen devrimle birlikte İran'ın siyasal ve sosyal yapısında meydana gelen değişimler, dış politika yaklaşımını da değiştirmiştir. Şii merkezli ve devrim söylemine dayanan dış politika İran'ın bölgesindeki ülkeleriyle ilişkilerini şekillendirmiştir. Ayrıca gerek rejime gerekse topluma hâkim olan ABD karşıtlığı İran'ın uluslararası toplumdaki izole edilmesine ve ağır yaptırımlara maruz kalmasına neden olmuştur.

İran'ın devrim ihracı politikası bölge ülkelerinin tedirgin olmasına yol açmaktadır. Bu nedenle İran'a karşı soğuk ve temkinli yaklaşmaktadırlar. Dolayısıyla Tahran'a karşı temkinli politikalar, İran'ın arzuladığı şekilde ikili ilişkilerin gelişmesine mâni olmaktadır. Bu doğrultuda İran, Kafkasya ve Orta Asya yaklaşımını pragmatist tutumla ekonomik çerçevede şekillendirmiştir.

İran'ı Orta Asya'da sınırlamaya yönelik ABD politikası, Tahran'ın kuzey-güney koridoru olma hedefini, ekonomik gelişimini ve çeşitliliğini artırma çabasını boşa çıkarmaktadır. Kendi bölgesinin bağlantı noktası olarak bölgesel ve uluslararası düzeyde etkili olması ve özellikle bölgesel güç olabilmesi

için gerekli olan Orta Asya bölgesinde iş birliği geliştirememektedir. Bu nedenle bölgenin potansiyelini yakalayamamakta ve iyi değerlendirememektedir. Dolayısıyla İran'ın Orta Asya'ya yönelik yaklaşımı ve Orta Asya Cumhuriyetleriyle olan ilişkileri yaptırımların gölgesinde kalmaktadır.

Orta Asya ülkeleriyle İran arasındaki ilişkilere, Rusya'nın bölgede nüfuzunu sürdürme ve bölgedeki gerek ekonomi gerekse ticari ilişkileri yönlendirme çabasıyla, ABD'nin İran'ın bölgede nüfuzunu sınırlandırma politikası sekte vurmaktadır. Bu politikalar İran'ın bölge ülkeleriyle gerçekleştirdiği ticaret rakamlarına da yansımaktadır. Bölgenin potansiyeli göz önüne alındığında her iki gücün de politikalarının başarılı olduğu söylenebilir.

İran'ın yaptırımlar nedeniyle ağır bir şekilde etkilenen ekonomisi gelişmişliğini etkilediği gibi bölge ülkelerine sunabileceklerini de sınırlamaktadır. Tahran'ın coğrafi avantajından başka Orta Asya cumhuriyetlerine sunabildiği fırsatların sınırlılığı alternatif ülkelere karşı dezavantajı olarak nitelendirilebilir. Bu durumsa Çin ve Türkiye gibi ülkelerin bölgede İran'dan çok daha fazla nüfuz alanı kazanmasıyla sonuçlanmaktadır.

İran'da 18 Haziran 2021'de gerçekleştirilmiş olan cumhurbaşkanlığı seçimlerini kazanan muhafazakâr görüşlere sahip din adamı İbrahim Reisi ile yeni bir dönem başlamıştır. İbrahim Reisi'nin Hasan Ruhani'nin aksine katı ve sert tutumu ABD ile olan ilişkilerin yönelimini belirleyeceği gibi bölgeye olan yaklaşımını da etkileyecektir. Reisi yönetiminin ABD'ye yönelik tavizsiz tutumu başta Kasım 2021'de yeniden başlayan nükleer görüşmeler olmak üzere ikili ilişkilerde tikanıklığın açılmasını sağlamayacaktır. Dolayısıyla İran'ın bölgede sınırlanmasın dönük ABD politikası yakın dönemde değişmeyecektir. Diğer taraftan Biden yönetiminin Orta Asya'ya yönelik atacağı adımlar da İran'ın bölge ülkeleriyle olan ilişkisini etkileyecektir. ABD'nin Afganistan'dan çekilmesi ve bölgede Çin'e odaklanarak yeni politika süreçleri İran'ın bölge politikasını etkileyen en önemli dinamiklerden birisi olacaktır. Bu çerçevede etrafında bakıldığında İran'ın yeni dönemde uluslararası toplumla uzlaş(a)maması ya da bir mutabakatın sağlanamaması, bölgeyle olan ilişkilerinin alt düzeyde kalmasının yanı sıra Orta Asya'da nüfuz mücadelesinde yer alamamasına neden olabilecek önemli bir etkidir. Bu nedenle yaptırımların kaldırılması veya hafifletilmesi İran'ın bölge ülkeleriyle ilişkilerinde hayati önemde ve birincil konudur.

Türkiye'nin 2019 yılında bölge ülkeleriyle olan ticaret hacmi Türkiye Dışişleri Bakanlığı'nın sitesindeki verilere göre 8,5 milyar dolar civarındadır. İran'ın ise ilgili ülkelerle ticaret hacmi 1,5 milyar doları bulmamaktadır. Ayrıca Türkiye'nin TİKA, YTB, Maarif Okulları ve Yunus Emre Enstitüsü gibi kurumları, İran'ın Humeyni Yardım Vakfı, İranoloji ve Fars Dili Müesseseleri ve Dostluk Dernekleri'ne kıyasla daha aktif ve yaygındır. Diğer taraftan Türkiye kurumları vasıtasıyla ilgili ülkelere on milyonlarca dolarlık kalkınma yardımları sunarken İran ise daha küçük miktarlarla bölgeye yardım sağlamaktadır.

Orta Asya'daki bütün ülkelere yayılmış olan ve en büyük azınlık nüfusu oluşturan Slavlar, bölgede Rusların etkisini arttıran etkili bir unsurdur. Ayrıca Rusça, ilgili ülkelerde ortak bir dil olarak varlık göstermektedir. Rusya bu unsurların etkisiyle bölgede nüfuzunu Sovyetler Birliği dağıldıktan sonra da korurken ilgili ülkelerde en önemli güvenlik aktörü olarak ortaya çıkmaktadır. Afganistan'daki iç savaşın etkisiyle bölgeye yayılmaya çalışan cihatçı gruplarla mücadelede ve Tacikistan ile Kırgızistan'da istikrarın sağlanmasında önemli rol oynama çabaları Rusya'yı, Orta Asya'da nüfuzlu artan bir ülke yapmaktadır. İran, ideolojik ve radikal tutumları nedeniyle Orta Asya cumhuriyetleri için tehdit olarak algılanmıştır. Dolayısıyla ilişkilerin gelişmesinin önündeki en büyük engel güvensizlik olmaktadır. Bu nedenle İran'ın bölgede etkisi sınırlı kalmaktadır.

Asya'nın yükselişe geçtiği bir dönemde Orta Asya, İran için önemini arttırmaktadır. Ayrıca ekonomik ve politik olarak kısaca alınmış olan Tahran, siyasi ve mali çeşitliliğini arttırabilmek amacıyla yönelmiş olduğu Güneydoğu Asya pazarı için stratejik önem arz eden Orta Asya'ya ve ilgili ülkelere ilgisiz kalamayacağı gibi ilişkilerini geliştirmek isteyecektir. Dolayısıyla Tahran, Orta Asya'ya yönelik dikkatini canlı tutacağı gibi ilişkilerin ivmelenmesi için girişimlerini ve çabalarını arttıracaktır.

#### **Yazarlık Katkısı**

Çalışma tek yazar tarafından yürütülmüştür.

#### **Etik Kurul Onay Bilgileri**

Araştırma doküman incelemesine dayanmaktadır. Dolayısıyla çalışma etik kurul onayı gerektirmemektedir.

**KAYNAKÇA**

- Akdevelioğlu, A. (2004). İran İslam Cumhuriyeti'nin Orta Asya ve Azerbaycan Politikaları. *Uluslararası İlişkiler*, 1(2), 129-160.
- Akgül, N. S. (2017). *Orta Asya'da İran Faktörü: Stratejiler ve Karşılaştığı Engeller*. Ankara: İran Araştırmaları Merkezi.
- Ametbek, D. (2017). *İran ve Orta Asya: Tarih, Kültür ve Politika*. Ankara: Ankara Kriz ve Siyaset Araştırmaları Merkez (ANKASAM).
- Askeroglu, S. (2017). *Şanghay İşbirliği Örgütü İran'ın Güvenlik Garantisi Olabilir Mi?* Ankara: İran Araştırmaları Merkezi.
- Aslan, H. K. (2016). *İran'ın Orta Asya Politikası (1991-2016)*. Ankara: İran Araştırmaları Merkezi.
- BBC News. (2010). UN Sanctions Against Iran. <https://www.bbc.com/news/world-middle-east-10768146> adresinden 15.06.2021 tarihinde erişildi.
- Blakemore, E. (2020). *U.S.-Iran Tensions: From Political Coup to Hostage Crisis to Drone Strikes*. <https://www.history.com/news/iran-nuclear-deal-sanctions-facts-hostage-crisis> adresinden 06.06.2021 tarihinde erişildi.
- Çalışkan, B. (2018). *Nazarbayev'in ABD Ziyareti ve Orta Asya'da Olası Yeni Dönem*. İnsani ve Sosyal Araştırmalar Merkezi (İNSAMER). [https://insamer.com/tr/nazarbayevin-abd-ziyareti-ve-orta-asyada-olasi-yeni-donem\\_1201.html](https://insamer.com/tr/nazarbayevin-abd-ziyareti-ve-orta-asyada-olasi-yeni-donem_1201.html) adresinden 12.03.2021 tarihinde erişildi.
- Çalışkan, B. (2020). *Hazar Denizinde Yeni Statü ve Beklentiler*. İnsani ve Sosyal Araştırmalar Merkezi (İNSAMER). [https://insamer.com/tr/hazar-denizinde-yeni-statü-ve-beklentiler\\_3066.html#\\_ftn1](https://insamer.com/tr/hazar-denizinde-yeni-statü-ve-beklentiler_3066.html#_ftn1) adresinden 03.03.2021 tarihinde erişildi.
- Çolakoglu, S. (1998). Uluslararası Hukukta Hazar'ın Statüsü Sorunu. *Ankara Üniversitesi SBF Dergisi*, 53(1), 107-122.
- Deveci, A. (2009). İran Türkmenleri: Türkmen Sahra. *Ortadoğu Analiz*, 1(10), 51-60.
- Dilek, K. (2011). *İran'ın Orta Asya Politikaları*. Ankara: Hoca Ahmet Yesevi Uluslararası Türk-Kazak Üniversitesi.
- Dursun, A. (2020). *Trump'ın Yaptırım Politikası İran'ı Sarstı Ancak Müzakere Masasına Çekmeyi Başaramadı*. Anadolu Ajansı. <https://www.aa.com.tr/tr/dunya/trumpin-yaptirim-politikasi-irani-sarsti-ancak-muzakere-masasına-cekmeyi-basaramadi-/2031518> adresinden 17.06.2021 tarihinde erişildi.
- Erol, M. S. (2010). İran'ın Orta Asya Politikası. (Ed. T. Arı). *Orta Asya ve Kafkasya "Rekabetten İşbirliğine" İçinde* (s. 439-472). Bursa: MKM Yayıncılık.
- Erol, M. S. ve Çakıroğlu, L. N. (2001). Köpetdağı'nın İki Tarafındaki Komşular: Türkmenistan-İran İlişkileri'nin Son On Yılı. *Avrasya Dosyası*, 7(2), 206-234.
- Farrar-Wellman, A. (2010). *Kazakhstan-Iran Foreign Relations. Critical Threats*. [https://www.criticalthreats.org/analysis/kazakhstan-iran-foreign-relations#\\_ftnref7](https://www.criticalthreats.org/analysis/kazakhstan-iran-foreign-relations#_ftnref7) adresinden 12.03.2021 tarihinde erişildi.
- Gür, N. ve Dilek, Ş. (2016). *Nükleer Anlaşma Sonrasında İran'da Ekonomi Diplomasisi Mevsimi*. SETA.
- Güven, A. (2020). *İran ve Afganistan İlk Demir Yolu Ağını Açtı*. İRAM. <https://iramcenter.org/iran-ve-afganistan-ilk-demir-yolu-agini-acti/> adresinden 13.03.2021 tarihinde erişildi.
- Herzig, E. (2004). Regionalism, Iran and Central Asia. *International Affairs*, 80(3), 503-517.
- Islamic Culture and Relations Organiation. (tarih yok). *Functions*. <http://en.icro.ir/index.aspx?fkeyid=&siteid=257&pageid=9642> adresinden 04.03.2021 tarihinde erişildi.
- İsmayıl, E. (2020). *Hazar Denizi Anlaşması ve Değişen Jeopolitik Dengeler*. Global Savunma. <https://www.globalsavunma.com.tr/hazar-denizi-anlasmasi-ve-degisen-jeopolitik-dengeler.html> adresinden 03.03.2021 tarihinde erişildi.
- İsmayılov, E. ve Budak, T. (2014). Bağımsızlık Sonrası Türkmenistan'ın Enerji Politikası. *Bilge Strateji*, 6(11), 29-49.
- Kara, M. (2021). *Türkmen Gazı Hazar'ı Aşacak! Dünya Gazetesi*. <https://www.dunya.com/sectorler/enerji/turkmen-gazi-hazari-asacak-haberi-608774> adresinden 03.03.2021 tarihinde erişildi.
- Kocaman, M. E. (2018). Hazar Havzasının Hukuki Statüsü. *Ege Stratejik Araştırmalar Dergisi*, 9(1), 99-114.

- Kodaman, T. (2005). Hazar Havzasında Stratejik Oyun. *Süleyman Demirel Üniversitesi İktisadi ve İdari Bilimler Fakültesi Dergisi*, 10(1), 251-262.
- Kooalee, E.; Ebrahimi, A. ve Mougouee, S. S. (2014). Iran and Kazakhstan Relations: A Geopolitical Analysis. *Iranian Review of Foreign Affairs*, 4(1), 89-112.
- Laub, Z. (2015). *International Sanctions on Iran*. Council on Foreign Relations. <https://www.cfr.org/backgrounder/international-sanctions-iran> adresinden 17.06.2021 tarihinde erişildi.
- Mehr News Agency. (2006). *Ahmadinejad Sees No Limit to Expansion of Ties With Tajikistan*. <https://en.mehrnews.com/news/14881/Ahmadinejad-sees-no-limit-to-expansion-of-ties-with-Tajikistan> adresinden 06.03.2021 tarihinde erişildi.
- Mehr News Agency. (2018). *Caspian Sea Convention Needs Parliament Approval: Rouhani*. <https://en.mehrnews.com/news/136677/Caspian-Sea-Convention-needs-Parliament-approval-Rouhani> adresinden 03.03.2021 tarihinde erişildi.
- Mesbahi, M. (2004). Iran and Central Asia: Paradigm and Policy. *Central Asian Survey*, 23(2), 109-139.
- Moein, F. (2005). Türkmenistan-İran İlişkileri ve XIX. Yüzyılda Bölge Üzerinde Rusya-B. Britinya Mücadelesi, (Yayımlanmamış Yüksek Lisans Tezi), (Danışman: Prof. Dr. Doğu Ergil), Ankara: Ankara Üniversitesi Sosyal Bilimler Enstitüsü.
- Mullozhanov, P. (2020). *Tajik-Iranian Relations Under the New Conditions*. Central Asian Bureau for Analytical Reporting. <https://cabar.asia/en/tajik-iranian-relations-under-the-new-conditions> adresinden 08.03.2021 tarihinde erişildi.
- Muratbekova, A. (2019). *Is it Worth to Expect Former Friendship in Tajikistan-Iran Relations?* Eurasian Research Institute. <https://eurasian-research.org/publication/is-it-worth-to-expect-former-friendship-in-tajikistan-iran-relations/> adresinden 08.03.2021 tarihinde erişildi.
- Observatory of Economic Complexity (OEC). (2019). <https://oec.world/en/profile/bilateral-country/irn/partner/uzb> adresinden 14.03.2021 tarihinde erişildi.
- Oruc, H. (2016). İran Nükleer Anlaşması ve İsrail'in Anlaşmaya Yönelik Tepkisi. (Ed. K. İnât ve M. Ataman). *Ortadoğu Yılığ 2015* İçinde (s. 481-500). İstanbul: Açılım Kitap.
- Özdemir, B. Z. (2018). *İran Yapımları Türkiye-İran Enerji İlişkilerine Etkileri*. SETA.
- Peyrouse, S. (2009). *Shiism in Central Asia: The Religious, Political, and Geopolitical Factors*. Central Asia-Caucasus Analyst. <https://www.cacianalyst.org/publications/analytical-articles/item/11842-analytical-articles-caci-analyst-2009-5-20-art-11842.html> adresinden 03.03.2021 tarihinde erişildi.
- Peyrouse, S. ve İbraimov, S. (2010). *Iran's Central Asia Temptations*. Hudson Institute. <https://www.hudson.org/research/9808-iran-s-central-asia-temptations> adresinden 01.03.2021 tarihinde erişildi.
- Putz, C. (2018). *What is Iran's Interest in Maintaining Relations With Turkmenistan?* Diplomat. <https://thediplomat.com/2018/03/what-is-irans-interest-in-maintaining-relations-with-turkmenistan/> adresinden 11.03.2021 tarihinde erişildi.
- Rad, J. (2010). *Iran's Cultural Diplomacy and its Cultural Centers*. CPD Blog. <https://uscpublicdiplomacy.org/blog/iran%E2%80%99s-cultural-diplomacy-and-its-cultural-centers> adresinden 14.03.2021 tarihinde erişildi.
- Raimbekova, A. (2018). *5 Ülke Hazar Denizi'nin Hukuki Statüsü Konusunda Anlaştı*. Anadolu Ajansı. <https://www.aa.com.tr/tr/dunya/5-ulke-hazar-denizinin-hukuki-statusu-konusunda-anlasti/1228982> adresinden 03.03.2021 tarihinde erişildi.
- Regenhardt, D. (2021). *Uzbekistan: Towards Greater Cooperation With Iran?* Novastan. <https://novastan.org/en/uzbekistan/uzbekistan-towards-more-cooperation-with-iran/> adresinden 14.03.2021 tarihinde erişildi.
- Saray, M. (2012). *Türkmenistan*. TDV İslâm Ansiklopedisi. <https://islamansiklopedisi.org.tr/turkmenistan#2-tarih> adresinden 26.02.2021 tarihinde erişildi.
- Strategic Council for Foreign Relations. (2020). *Potentials for Improvement of Iran-Tajikistan Relations; Obstacles Ahead*. <https://www.scfr.ir/en/politics/127749/potentials-for-improvement-of-iran-tajikistan-relations-obstacles-ahead/> adresinden 08.03.2021 tarihinde erişildi.
- Sümer, F. (2001). *Kaçarlar*. TDV İslâm Ansiklopedisi. <https://islamansiklopedisi.org.tr/kacarlar#1> adresinden 26.02.2021 tarihinde erişildi.
- Telci, İ. N. (2018). *Ağırlaştırılmış Ekonomik Yaptırımlar: Trump İran'dan Ne İstiyor?* SETA.

- 
- The Asian. (2017). *Significant Relations Between Kyrgyzstan and Iran*. <http://www.theasian.asia/archives/97876> adresinden 14.03.2021 tarihinde erişildi.
- The Atlas of Economic Complexity. <https://atlas.cid.harvard.edu/countries/217/export-basket> adresinden 07.03.2021 tarihinde erişildi.
- The Harvard Crimson. (1980). *Carter Cuts Ties With Iran*. <https://www.thecrimson.com/article/1980/4/8/carter-cuts-ties-with-iran-ppresident/> adresinden 06.07.2021 tarihinde erişildi.
- The Iran Project. (2019). *Iran, Kyrgyzstan to Boost Cooperation in Counter-Terrorism: Minister*. <https://theiranproject.com/blog/2019/09/14/iran-kyrgyzstan-to-boost-cooperation-in-counter-terrorism-minister/> adresinden 14.03.2021 tarihinde erişildi.
- Timetürk. (2015). *İran'a Uygulanan Ambargonun Tarihçesi*. <https://www.timeturk.com/iran-a-uygulanan-ambargonun-tarihcesi/haber-28499> adresinden 15.06.2021 tarihinde erişildi.
- Timor, A. (2000). Hazar Denizi Bölgesi Petrol ve Doğal Gaz Kaynakları. *Coğrafya Dergisi*, 0(8), 213-236.
- Trading Economics. (2021). <https://tradingeconomics.com/iran/imports-by-country> adresinden 17.03.2021 tarihinde erişildi.
- Türk, F. (2017). Tacikistan'da Dış Güçler: Rusya, Çin, Amerika Birleşik Devletleri, Avrupa Birliği, İran ve Türkiye. *Elektronik Siyaset Bilimi Araştırmaları Dergisi*, 8(2), 83-100.
- Uysal, O. (2014). *Kazakhstan-Turkmenistan-Iran Railway to Open Today*. *Turkish Railway Journal and Review*. <https://railturkey.org/2014/12/03/kazakhstan-turkmenistan-iran-railway/> adresinden 12.03.2021 tarihinde erişildi.
- Yegin, A. (2015). *İran'ın Yumuşak Gücü*. Siyaset, Ekonomi ve Toplum Araştırmaları Vakfı (SETA).
- Yuldasheva, G. (2020). Iran-Uzbekistan Relations in the Regional Security Context. *Asian Journal of Peacebuilding*, 8(1), 187-202.
-



# Asya Studies

Academic Social Studies / Akademik Sosyal Arařtırmalar  
Year: 6 - Number: 19 p. 245-262, Spring 2022

## Dijitalleşen Müzik Sektöründe Çevrim İçi Müzik Platformları: TRT Dinle Örneği\*

*Online Music Platforms in the Digitized Music Sector: TRT Dinle Example*

DOI: <https://doi.org/10.31455/asya.1030479>

Arařtırma Makalesi /  
Research Article

Makale Geliş Tarihi /  
Article Arrival Date  
**30.11.2021**

Makale Kabul Tarihi /  
Article Accepted Date  
**28.03.2022**

Makale Yayın Tarihi /  
Article Publication Date  
**29.03.2022**

**Asya Studies**

Dr. Kenan Bölükbaş  
TRT

[bolukbaskenan@gmail.com](mailto:bolukbaskenan@gmail.com)

ORCID ID

<https://orcid.org/0000-0001-2345-6789>

\* "COPE-Dergi Editörleri İçin Davranış Kuralları ve En İyi Uygulama İlkeleri" beyanları: Bu çalışma için herhangi bir çıkar çatışması bildirilmemiştir. Bu arařtırmada 2020 yılı öncesi verileri kullanılmıřtır. Bu sebeple geçmişe yönelik Etik Kurul Onayı alınamamıř ve bu durum makale içinde ULAKBİM TR DİZİN kararına uygun şekilde "Etik Kurul Beyanı" bölümünde açıklanmıřtır.

### Öz

Teknolojinin gelişmesi ve beraberinde dijital platformların yaygınlık kazanmasıyla müzik sektöründe, dinleyici kitlesinde, müzikal içeriklerin üretim süreçlerinde birtakım deęişim ve dönüşümler yaşanmaya başlamıřtır. YouTube, Spotify, Fızy, Deezer gibi birçok dijital müzik dinleme platformu ortaya çıkmıř ve her geçen gün daha fazla kullanıcı tarafından kullanılır hâle gelmiřtir. Bu bağlamda dijital müzik sektöründeki gelişmelerin ve kullanıcıların farklılaşan müzik dinleme eğilimlerinin saptanması önem kazanmıřtır.

Bu çalışmada, dijitalleşen müzik sektöründe çevrim içi müzik platformlarının durumu "TRT Dinle" uygulaması üzerinden deęerlendirilmeye çalışılmıřtır. Arařtırmada, nicel arařtırma yöntemlerinden biri olan anket teknięi, çevrim içi bir şekilde uygulanmıřtır. Arařtırmanın örneklemini, 13.12.2020-25.12.2020 tarihleri arasında kişisel Twitter hesabından ve WhatsApp uygulamasından paylaşılan ankete katılım gösteren 246 kiři oluřturmaktadır. İki bölümden oluřan anketin ikinci bölümü, şartlı önermeyle sadece "TRT Dinle" platformunu kullanan katılımcıların deęerlendirilmelerine yönelik sorulardan oluřmaktadır. Anket sonuçları Google Formlar ve Google E-Tablolar üzerinden analiz edilerek bulgular elde edilmiř ve yorumlanmıřtır.

Buna göre, TRT Dinle uygulamasının daha çok zengin ve özgün müzikal içerikleri ile ücretsiz olması nedeniyle tercih edildięi; sesli kitaplar, podcastler, eski radyo programları ve radyo tiyatrolarının ise müzikal içerikler kadar ilgi görmedięi sonucuna varılmıřtır. TRT Dinle, tüm bu nitelikleri ile rakiplerinden farklılaşmaktadır. Bu farklılıkların sayısal verilerle ortaya konulması açısından çalışmanın alanyazına katkı sunacaęı düşünülmektedir.

**Anahtar Kelimeler:** Müzik, Dijitalleşme, TRT, TRT Dinle

### Abstract

With the development of technology and the ubiquity of digital platforms, a number of changes and transformations have begun to occur in the music sector, the audience, and the production processes of musical content. Many digital music listening platforms such as YouTube, Spotify, Fızy, Deezer have emerged and become used by more and more users every day. It is crucial to determine the developments in the digital music sector and users' different music listening trends in this context.

In this study, the status of online music platforms in the digitized music sector was evaluated through the "TRT Dinle" application. In the research, the questionnaire technique, which is one of the quantitative research methods, was applied online. The study sample was 246 people who participated in the survey, which was shared from their personal Twitter account and WhatsApp app between 13.12.2020 and 25.12.2020. The second part of the two-part survey consists of questions aimed at evaluating participants who use only the "TRT Dinle" platform with a conditional proposal. The survey results were analyzed via Google Forms and Google Spreadsheets, and the results were obtained and interpreted.

Accordingly, "TRT Dinle" application is preferred because it is free of charge with its rich and original musical contents; it was concluded that audiobooks, podcasts, old radio programs and radio theaters do not attract as much attention as musical content. "TRT Dinle" differs from its competitors with all these qualities. It is thought that the study will contribute to the literature in terms of revealing these differences with numerical data.

**Keywords:** Music, Digitalization, TRT, TRT Dinle

### Citation Information/Kaynakça Bilgisi

Bölükbaş, K. (2022). Dijitalleşen Müzik Sektöründe Çevrim İçi Müzik Platformları: TRT Dinle Örneęi. *Asya Studies-Academic Social Studies / Akademik Sosyal Arařtırmalar*, 6(19), 245-262.

## GİRİŞ

Teknolojik gelişmeler, bilgi ve iletişim mecralarında birtakım değişim ve dönüşümleri beraberinde getirmiştir. Bu yenilenme süreci internetin mobile kadar indirgenmesiyle etkileri birebir hissedilebilen yeni medya platformlarını yani dijital mecraları ortaya çıkarmıştır. Bu platformlar, kullanıcıların ihtiyaç ve beklentilerine, rekabete, tüketim kültürünün getirilerine göre şekillenerek çeşitlenmeye başlamıştır. İçeriklerini kullanıcılarının beklentilerine göre güncelleyen platformlar, dijital dönüşümün etki alanına diğer birçok alanda olduğu gibi müzik sektörünü de dâhil etmiştir. Dolayısıyla teknoloji ile birlikte endüstrileşme sürecine giren müzik “dijital müzik endüstrisi” ile karşı karşıya kalmıştır. Gündüz’e (2019: 29) göre müzik endüstrisindeki bu dijitalleşme, sektör için bir devrim niteliği taşımaktadır.

Müzik sektöründeki bu gelişmelerle geleneksel müzik dinleme platformları yerini zaman içerisinde dijital müzik dinleme platformlarına bırakmaya başlamıştır ve ortaya çıkan medya endüstrisinde özellikle mobilleşmeyle her yerden erişimin mümkün hâle geldiği, tüketimin hızlandığı, çeşitlendiği ve çevrim içi platformların öne çıktığı yeni bir sektör oluşmuştur. Dijital platformlarla müziğin yaygınlaşması ve farklı formatlarda sunumu mümkün hâle gelmiştir. Bunun yanında müzik dinleme platformlarında yaşanan gelişmelere paralel olarak müzik dinleme eğilimlerinde de değişimlerin yaşanmaya ve beklentilerin/ ihtiyaçların bu doğrultuda şekillenmeye başladığı görülmektedir. Günlük rutinlerde olduğu gibi insanların müzik dinleme alışkanlıkları, müzisyenlerin müzikal anlayışları gelenekselden dijitalde doğru kaymaya başlamıştır. Yeni formun mümkün hâle getirdiği katılımcı kültür, “her an her yerde müziğe erişme” imkânı bulmaktadır. (Altan ve Övür, 2020: 320; Aydın Öztürk ve Karahasanoğlu, 2015: 794; Çebi Taş ve Dayanç Kıyat, 2019: 1204; Kara ve Hünkar, 2018: 684-687; Kale, 2019: 131-135). Bu noktada dijital medya platformlarının kullanıcılar ile etkileşime girmesi kaçınılmaz olmaktadır. Dolayısıyla çevrim içi platformların içeriklerinin katılımcı bireyler etrafında şekillendiğini söylemek mümkündür. Kullanıcılar kendilerine uygun bulmadıkları içeriklere müdahale imkânı bulmaktadır. “Kişisel zamanın öne çıktığı” (Kale, 2019: 134-135) bu yapıda, sunulan değil, tercih edilen bir anlayışın hâkim olduğu görülmektedir.

Kullanıcılar, dijital müzik dinleme platformlarıyla tüketicinin bir parçası olarak, ücretli/ ücretsiz tüketime dâhil edilmektedir. “Müziği tüketerek zaman geçiren insanlar”, “üretimden uzak, tüketime dayalı bu platformlarla”, istedikleri içeriklere ulaşma imkânı bulmaktadır. Her geçen gün gelişen teknoloji ile birlikte; geleneksel müzik dinleme araçlarından gramofonlar, plaklar, kasetçalar ve Compact Disc (CD) çalarlar yerini akıllı telefonlar aracılığı ile müziğe hızlı bir şekilde erişim sağlama imkânı sunan çevrim içi platformlara bırakmaktadır. İçerisinde sayısız müzik unsuru bulunan bu platformlar, aranan/istenilen şarkılara ulaşabilmenin yanı sıra, çevrim dışı müzik dinleme, playlist oluşturma, türe ve moda göre algoritmik müzik seçimi gibi alternatifleri ile karşımıza çıkmaktadır. Tercih edilme oranı giderek artan çevrim içi müzik platformlarının, müzik endüstrisine başlı başına katkıda bulunan bir yapıdan söz etmek mümkündür. Dijital müzik platformlarının ve içeriklerinin yaygınlaşmasıyla telif haklarının gözetilmeye başlandığı ve yasal müzik dinleme oranlarının arttığı görülmektedir (Altan ve Övür, 2020: 323; Ergün, 2016: 114-118). “Müzik tüketicisi hiçbir aracı kurum olmadan lisanslı çevrim içi mağazalardan bir müzik ürününü dijital olarak satın alabilmektedir. Bu satın alma işlemi yapmadan önce o müzik ürününü dinleyebilmekte ve satın almaya dair kararını deneme sonrasına bırakabilmektedir. Bu durum, tüketicinin bilinçlenmesine, üreticinin ise müzik ürününü daha fazla beğendirmek için çaba sarf etmesine neden olmaktadır” (Kuyucu, 2013: 1397-1398). Böylelikle dijital platformlar, çok sayıda içerikle farklı alternatifleri ve müzikal unsurları dolaşıma sokabilmektedir. “Müziğin üretim, dağıtım, tüketim süreçleri ve ticari müzik endüstrisinin işleyişi buna göre şekillenmektedir.” Fakat bu işleyiş, kimi görüşe göre birçok seçenek arasından seçim yapma imkânı bulan dinleyici özgürleşirken kimi görüşe göre de milyonlarca seçenek arasından seçim yapamayan ve yönlendirilme kaygısı taşıyan bir dinleyici profili oluşturmaktadır. Dolayısıyla dijital platformlar, algoritmik sistemlerle “kararsız kitle” için kişiye özel çalma listeleri oluşturabilmekte ve kullanıcılara bir anlamda “yol gösterilebilmektedir.” (Ulubilgin Çuhadar ve Çerezcioglu, 2020: 111). Bütün bu süreçler, nitelikli içeriklerin yayılımı kadar niteliksiz yayılım da kolaylaşmaktadır. Dolayısıyla günümüz toplumlarında müzikal kültürlerin bu ölçütlerle şekillendiğini söylemek mümkündür (Efe ve Sonsel, 2019: 975).

Benzer şekilde müzik sektörünün dijitalleşmesi ve çevrim içi müzik dinleme platformlarının hayatımıza dâhil olması, sanatçı-tüketici ve araçlar arasındaki maddi döngüyü de etkilemektedir. Müzik sektöründeki gelir dağılımını inceleyen Citigroup’un 2017 tarihli raporuna göre özellikle çevrim içi müzik dinleme platformlarının yaygınlaşmasıyla oluşan ve büyüyen piyasa faktörü üreticiler yani sanatçılar ile tüketiciler arasındaki gelir dağılımına etki etmeye başlamıştır. Bu etki ile sektördeki gelir dağılımının %12’si sanatçılara, geri kalan büyük pay ise aracı şirketlere dağılmaktadır (Kesayak, 2019). Özellikle albümlerin ağırlıkta olduğu dijitalleşme öncesi dönemde, müzik sektörünün mücadele etmek durumunda kaldığı “korsan satışlar” göz önünde bulundurulduğunda, gelirdeki bu dağılımla bile oldukça önemli bir aşama katedildiğini söylemek mümkündür. Dijital müzik platformlarının hayatımıza dâhil olmasıyla birlikte üreticiler, telif haklarını almaya başlamış ve korsan satışların üretimi geri planda kalmıştır. Bugün dijital platformlarla



üretimlerin “telif hakları” gözetilerek yaşanan gelir kayıpları geri plana itilse dahi bir yandan da dijitalleşmenin getirdiği diğer aşamalara ayak uydurulmaya çalışılmaktadır (Onat, 2015).

Günümüzde değişen müzik dinleme alışkanlıkları, müzikal üretimlerde somut bir şekilde kendini göstermeye başlamıştır. Eskiden özveri gerektiren müzik dinleme eylemi günümüzde “elimizin altında”, “sıradan” bir iş konumunda bulunmaktadır. Müziğe rahat erişim sağlayan ve dolayısıyla müziği daha fazla dinleyebilen “sabırsız” ve “hıza önem veren” dinleyici kitlesinin değişen müzik dinleme eğilimleri, üretimlerin nasıl şekilleneceği noktasında etkili ve belirleyici bir rol üstlenmektedir. Samsung’un Londra merkezli The Future Laboratory ile gerçekleştirdiği bir araştırmada “müzik dinleyicilerinin dikkat aralığının son 20 yılda 12 saniyeden 8 saniyeye düştüğü” belirtilmiştir (Nergis Televizyonu [NTV], 2020). Music Week dergisinin 2019’da yaptığı araştırmaya göre ise “2009 ile 2019 yılları arasında şarkıların süresinde 38 saniyelik bir azalma söz konusu. Bugün çalma listelerindeki en popüler şarkıların süresi 2-3 dakika ile sınırlı.” Benzer şekilde “albüm” kavramı yerini single’a bırakmaya başlamıştır. Çünkü söz konusu dinleyici şarkıyı beğenmediği anda bir sonraki şarkıya kolaylıkla geçiş yapabilmektedir. “Şarkı atlama kültürünün artmasıyla” (NTV, 2020) üreticiler bu durumun önüne geçebilmek için şarkı sürelerini kısa tutmayı tercih etmektedir (Onat, 2015; Ulukan, 2019). Yine Samsung’un gerçekleştirdiği aynı araştırmaya göre “gelecek 10 yılın sonunda, ortalama bir şarkının maksimum iki dakika olacağı tahmin edilmektedir” (NTV, 2020). Araştırma sonuçlarının hem üreticiler hem de tüketiciler açısından paralellik göstermesi oldukça önemlidir. Bu noktada tüketicilerin müzik sektöründen beklentisinin değiştiği görülmekle birlikte, bu beklentilerin üreticiler tarafından da dikkate alındığını söylemek mümkündür. Bu durum hem tüketiciler hem de üreticiler açısından bir avantajla dönüşebilmektedir.

Bu çalışmada, dijitalleşen müzik sektöründe çevrim içi müzik platformlarının durumu “TRT Dinle” uygulaması üzerinden değerlendirilmeye çalışılmıştır. Bu makalenin sorunsalı, genelde dijital müzik dinleme platformu kullanıcılarının özeldi ise iyileştirme çalışmaları devam eden TRT Dinle kullanıcılarının müzik tüketim tercihlerini, beğenilerini, beklentilerini, diğer bir ifadeyle kullanıcıların TRT Dinle uygulamasına bakışını ve kullanma tarzını anlamak ve ortaya koymaktır. Buradan yola çıkarak, bu konuda ne tür yaklaşımlar olduğu incelenerek TRT Dinle özelinde kullanıcıların dijital müzik dinleme platformlarına bakışının temel unsurları, genel karakteri belirlenmekte ve bu platformdan beklentileri tartışılmaktadır. Böylece kullanıcıların beklentileri, istekleri ve değerlendirmeleri ele alınarak uygulamanın avantaj ve dezavantajlarının ortaya konulması amaçlanmış ve yapılması gerekenlerin neler olduğu hakkında bir bakış sunulmaya çalışılmıştır. Araştırmada, “TRT Dinle” uygulamasını kullanan bireylere çevrim içi anket tekniği uygulanarak bulgular elde edilmiş ve sonuçlar değerlendirilmiştir.

### TRT DİNLE ÖZELİNDE DİJİTAL MÜZİK DİNLEME PLATFORMLARI

Günümüzde müzikal anlamda üretici ve tüketici arasında silikleşen, hızlanan sınırlar, kitlesel dağıtımı kolaylaştırarak etki alanını genişletmektedir. Geleneksel formlarda bulunan doğrusal yapı, dijital platformlarda daha çok kişisel bir şekilde ilerlemektedir. “YouTube, Spotify, Fızy, Deezer, TRT Dinle” gibi sayıları giderek artan dijital müzik platformları özeldi farklılaşan çalışma prensiplerine sahip olsalar da temelde benzer “avantajlar” sağlamalarıyla dinleyiciler tarafından tercih edilmektedir. Bu platformlar içeriklerini popülerlik, müzik türleri, yayın tarihleri gibi kriterlere göre güncellemekte ve bu içerikler milyonlarca kullanıcı tarafından dinlenmektedir” (Canyakan, 2017: 172; Oğuz, 2016: 59-60; Ulubilgin Çuhadar ve Çerezcioğlu, 2020: 118).

Analogdan dijitale evrilen birçok alan göz önünde bulundurulduğunda, müzik dünyasındaki dijitalleşmenin bu noktada bir gereklilik olduğunu söylemek mümkündür. Dünya Müzik Endüstrisi Birliği’nin (International Federation of the Phonographic Industry “IFPI”) yaptığı araştırma sonuçları ve sektördeki CEO’ların yorumları bu yargının açık bir göstergesidir. Birliğin 2013 raporuna göre kullanıcılar, korsan tüketimlere karşın lisanslı hizmetlerden oldukça memnun. Bu hizmetlerin ödeme güvenliği/kolaylığı, hizmetlerin yasal olduğunun garantisi ve marka/şirketlere olan güven kullanıcılar için öne çıkan kriterler olarak belirlenmiştir. Dolayısıyla kullanıcıların “daima yeni olanı keşfetme imkânı”nı güven ortamında elde etmesiyle zaman-mekân tanımayan bir erişim ve dolaşım ortaya çıkmaktadır. Müziğin dijital sektörde sınır tanımadan hızla büyümesi, evrensel bir sanat dalı olmasıyla ilgili olmakla birlikte sektörlerin kültürel unsurlara yönelmesiyle de yakından alakalı bir durumdur. Rapora göre dönemin “Deezer CEO”su Axel Dauchez: “Yerli dildeki unsurlara yatırım yaparak tüketicilerle müzik arasında bağlar kurmaya yoğunlaşıyoruz. En iyi yeni müziği seçen çalışanlarımız var. Hizmetimizin herhangi bir ülkedeki kültürel anlamdaki uyumluluğunu önemsiyoruz” ifadeleri sektörlerin, bölgesel unsurlara göre de içerik temin etme çabasında olduğunun açık bir göstergesidir. Evrensel ve yerel unsurlarla şekillenen içeriklerin kalıcı ve büyüyen bir ivme seyredeceği, dönemin Spotify baş içerik sorumlusu Ken Parks’ın: “...Kalıcı olmak niyetindeyiz” ifadesi ile açığa çıkmakta ve dijital müzik sektörünün hedeflerini ortaya koymaktadır. Sektörün hedef kitlesi ise “her zaman müzik dinleyen, yılda birkaç albüm satın almış ve birkaç konsere gitmiş dinleyici kitlesi” olarak tanımlanmaktadır. Bu

dinleyici kitlesinin dijital taşıyarak sektördeki büyüme oranlarını artırması beklenmektedir (IFPI Dijital Müzik Raporu, 2013).

Aynı kuruluşun 2020 Küresel Müzik Raporu'na göre dünya müzik sektörü %7,4 büyüme sağlamış durumdadır. Benzer şekilde dijital platformlara üyelik, dijital platformlardan elde edilen gelir de artış göstermiştir. Özellikle Covid -19 pandemi şartları göz önüne alındığında IFPI İcra Kurulu Başkanı Frances Moore'un: "Dünyanın büyük bir kısmının kilitli olduğu ve canlı müziğin kapalı olduğu bir ortamda, dünyanın neredeyse her köşesinde çoğu hayran, akış yoluyla müziğin keyfini çıkardı" ifadeleri sektörün sınır tanımaz yapısını yeniden ortaya koymaktadır (IFPI, 2021). Büyüme rakamları da bu yargıyı destekler bir nitelikte, her geçen yıl artış göstermeye devam etmektedir.

Günümüzde belirli bir süre ile kullanıcılarına ücretli kullanım hakkı sunan, belirli bir süre ücretsiz veya tamamıyla ücretsiz olan bu platformlar faaliyetlerine hızla devam etmektedir. Kullanıcılarına video yükleme, izleme, beğenme ve paylaşma imkânı sunan YouTube; çevrim içi ve çevrim dışı müzik dinleme, çalma listeleri oluşturma ve sunduğu özel deneyimler ile öne çıkan Spotify; pop, rock, elektronik, rap gibi birçok türde müziği, videoyu ve radyo kanalını bünyesinde barındıran ve sosyal medya siteleri ile de bağlantı kurabilen Fizy gibi platformlar hem kuruluşlar hem de müzikseverler tarafından yakından takip edilmektedir (Altan ve Övür, 2020: 324; Kale, 2019: 136-139).

Bütün bu dijital gelişmeleri takip eden kurumlardan biri de kamu hizmeti yayıncılığı yapan Türkiye Radyo Televizyon Kurumudur (TRT). TRT bünyesinde oluşturulan TRT Dinle ve TRT İzle uygulamalarında dijital sektördeki değişim ve gelişmeleri görmek mümkündür. Bu uygulamalarla YouTube, Spotify gibi dijital platformların zaman-mekân sınırsızlığında ve kişisel tercihlerin ön planda olduğu alternatif bir alan oluşturulmaya çalışılmaktadır. TRT İzle ile "YouTube", TRT Dinle ile "Spotify" uygulamalarının potansiyel kitlesinin TRT içeriklerine dijital anlamda yönlendirilmesi hedeflenmektedir (Bölükbaş, 2020: 428-430).

TRT Dinle, TRT tarafından oluşturulan, TRT arşivinden ve TRT radyo – televizyon yayınlarından temin edilen müzik, radyo tiyatrosu, podcast, sese dönüştürülen televizyon yayınlarının veya canlı radyo yayınlarının dinlenebildiği dijital bir müzik platformudur (Vikipedi Özgür Ansiklopedi, 2021). Sesli içerikler (müzikler, sesli kitaplar, radyo tiyatroları, canlı radyo yayınları ve podcastler, arşiv içerikleri, dizi müzikleri, podcaste dönüştürülebilir TV programları) platformun temelini oluşturmaktadır. TRT Dinle'de uygulamayı öne çıkaracak ana unsur, müziktir. Radyo tiyatroları, rakip platformlara göre özgün içerikleri; sesli kitaplar ise sosyal sorumluluk bağlamında tamamlayıcı unsur olarak değerlendirilmektedir. Sanal marketlerden ücretsiz olarak indirilebilen uygulamaya, web sürümü üzerinden de erişilebilmektedir.

TRT Dinle, dijital ortama ilgi gösteren kullanıcıların TRT tarafından üretilmiş kaliteli içeriklerle buluşturmayı amaçlamaktadır. Uygulama, içerik çeşitliliği (TRT'nin zengin arşivi) ve alanında yetkin kişilerle oluşturulmuş müzik listeleri gibi avantajlar sunmaktadır. Bunun dışında mevcut içerikler, uygulama üzerinden indirilecek çevrim dışı şekilde de dinlenebilmektedir.

Buna ek olarak;

- Nisan 2021 itibarıyla uygulama üzerinde yaklaşık 300 bin şarkı ve binlerce sanatçı mevcuttur.
- Radyo – TV programlarına ait podcastler, düzenli olarak uygulamaya yüklenmektedir.
- Listeler, radyo yayıncılığı alanında uzman kişiler tarafından oluşturulmaktadır.
- Uygulama, şimdiye dek üç yüz binin üzerinde kullanıcı tarafından indirilmiştir.

## AMAÇ VE YÖNTEM

### Amaç

Günümüzde dijital müzik dinleme platformları müzik sektöründe çok önemli bir noktaya gelmiştir. Hem platformlar hem de kullanıcıların müzik dinleme eğilimleri, teknolojik gelişmelere bağlı olarak değişebilmektedir. Tercihler ve beklentiler noktasında bu platformlar, uygulamalarının müzikal içeriğini popüleriteye göre güncellemekte ve oluşan rekabet ortamında "daha çok tercih edilen" olabilmek adına farklılaşma yoluna gidebilmekte ve öne çıkmaya çalışmaktadır. Bu uygulamalardan biri de henüz iyileştirme çalışmaları devam etmekte olan "TRT Dinle" uygulamasıdır. Bu çalışmada, TRT Dinle'nin dijital müzik dinleme platformlarındaki mevcut durumunun ve kullanıcılara ait beklenti ve isteklerin değerlendirilmesi amaçlanmaktadır. Bu bağlamda araştırmaya katılan katılımcıların "müzik dinleme sıklığı", "müzik dinleme tercihleri", "dijital müzik dinleme platformları hakkındaki değerlendirme ve tercihleri", "TRT Dinle içeriklerine dair değerlendirmeleri", "TRT Dinle listelerindeki müzik türleri" gibi araştırma sorularına verdikleri yanıtlar anlamlandırılmaktadır.

### Yöntem

Çalışmada, yöntem olarak nicel araştırma yöntemlerinden olan anket yöntemi çevrim içi olarak uygulanmıştır. Anket, Google Formlar üzerinden oluşturulmuştur. Araştırma soruları, Google Formlar üzerinden oluşturulan ankete ait bağlantının çevrim içi platformlar (WhatsApp, Twitter) vasıtasıyla

katılımcılara ulaştırılmasıyla ölçümlenmiştir. Anket iki bölümden oluşmaktadır. İlk bölüm, ankete katılan bütün katılımcılar için zorunludur. “Kişisel bilgi formu” niteliği taşıyan bu bölümde katılımcılara, demografik özellikleri (cinsiyet, yaş, eğitim vb.), müzik dinleme eğilimleri ve alışkanlıkları ve dijital müzik dinleme platformları hakkındaki görüşlerine dair araştırma soruları yöneltilmiştir. İkinci bölüm ise şartlı önermeyle sadece “TRT Dinle” platformunu kullanan katılımcılara yönelik sorulardan oluşmaktadır. Bu bölümde ise “TRT Dinle” kullanıcılarının uygulamayı kullanma alışkanlıklarını, değerlendirmelerini ve beklentilerini ölçmeye yönelik sorular bulunmaktadır.

Anket, ilk bölümde 18, ikinci bölümde 18 olmak üzere toplam 36 sorudan oluşmaktadır. Araştırmanın periyodu, sosyal medya platformlarının hızlı değişen gündemine ve kullanıcıların tercihlerine göre ankete katılım oranının azalma eğilimi göstermeye başlamasıyla 12 gün ile sınırlandırılmıştır. Buna göre araştırmanın örneklemini 13.12.2020 - 25.12.2020 tarihleri arasında kişisel Twitter hesabından ve WhatsApp uygulamasından paylaşılan ankete katılım gösteren 246 kişi oluşturmaktadır. Anketin ikinci bölümüne katılımın ise 69 kişi ile sınırlı kaldığı görülmektedir. Anket sonuçları, Google Formlar ve Google E-Tablolar üzerinden analiz edilerek bulgular elde edilmiş ve yorumlanmıştır.

## BULGULAR

Şekil 1: Katılımcıların Cinsiyet Dağılımı Grafiği

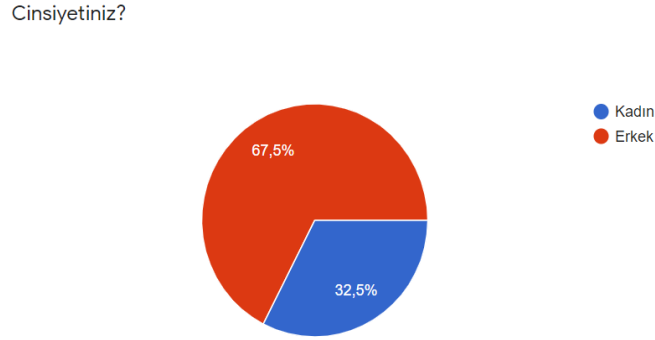

Anketin ilk sorusu, 246 katılımcının cinsiyet dağılımını ortaya koymayı hedeflemektedir. Buna göre ankete katılan 246 katılımcının %67,5’i erkek, %32,5’i kadındır. Böylelikle bu ölçümlemede erkeklerin kadınlara oranla daha belirgin rol aldığını söylemek mümkündür.

Şekil 2: Katılımcıların Yaş Dağılımı Grafiği

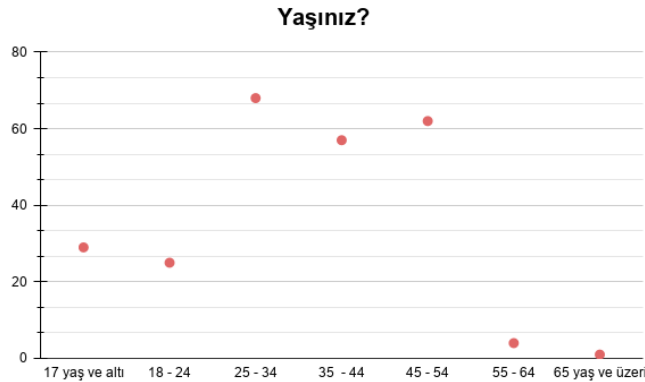

Katılımcıların yaş dağılımının incelenmesinin amaçlandığı araştırma sorusuna verdikleri yanıtlar, Şekil 2’deki grafikte görülmektedir. Buna göre katılımcıların yaş sıralamasında en az katılım 65 yaş ve üzeri olurken en yüksek katılımın 25-34 yaş arasında olduğu söylenebilir. Bunu 45-54 ve 35-44 yaş aralığı izlerken 17 yaş ve altı profilin, 50 yaş ve üzerine göre daha aktif bir katılım sağladığını söylemek mümkündür. Genç

yaş grubundaki kullanıcıların ileri yaşlara göre daha fazla oranda olması, yeni teknolojik araçları kullanma becerileri ile doğrudan ilişkili olduğu söylenebilir.

**Şekil 3:** Katılımcıların Eğitim Seviyeleri Grafiği



Araştırmanın bir diğer sorusunda, katılımcıların eğitim düzeyinin öğrenilmesi hedeflenmektedir. Ankete katılan 246 katılımcının %45,9'u üniversite öğrencisi/mezunu, %24'ü lise öğrencisi/mezunu, %17,1'i yüksek lisans mezunu/öğrencisi, %9,3'ü doktora öğrencisi/mezunu, %2'si de ilköğretim öğrencisi/mezunudur. Buna göre katılımcıların büyük çoğunluğunun "lisans" seviyesinde olduğu görülmektedir. Bunu lise, yüksek lisans ve doktora izlerken en düşük oran ilköğretim seviyesinde görülmektedir. Bu tabloyu yorumlamak gerekirse eğitim seviyesi arttıkça dijital müzik platformlarındaki kullanıcı sayısının da arttığı söylenebilir.

**Şekil 4:** Katılımcıların Gelir Düzeyi Dağılımı Grafiği

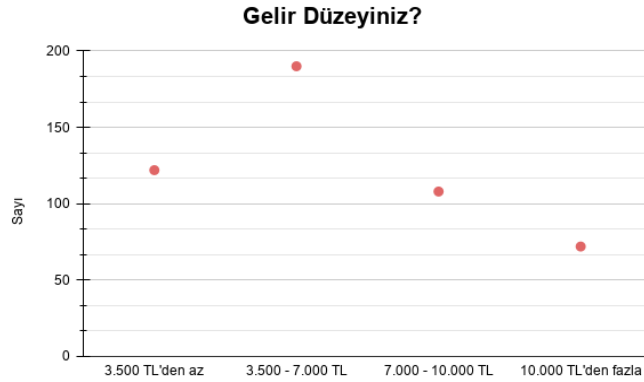

Katılımcıların aylık gelir düzeyinin ölçümlenmek istendiği soruya verdikleri yanıtların dağılımı Şekil 4'teki grafikte görülmektedir. Katılımcıların büyük çoğunluğunun 3.500-7.000 TL bandında bir gelir düzeyine sahip olduklarını söylemek mümkündür. Bunu, 3.500 TL'den az, 7.000-10.000 TL arası gelir düzeyine sahip olanlar izlemektedir. Gelir düzeyinde en düşük katılım oranı ise 10.000 TL'den fazla gelire sahip olduğunu ifade eden katılımcılar oluşturmaktadır.

**Şekil 5:** Katılımcıların Müzik Dinleme Eğilimleri Grafiği

Müzik dinlemek için özellikle zaman ayırıyor musunuz?

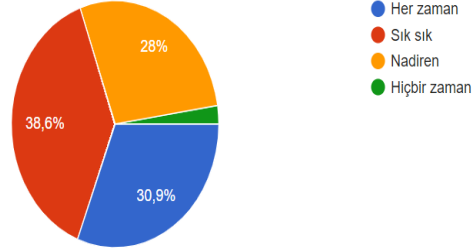

Katılımcıların müzik dinleme eğilimlerinin olup olmadığının, hayatlarında müziğe yer verip vermediklerinin ölçümlendiği bu araştırma sorusu heterojen bir dağılım göstermiştir. Buna göre katılımcıların %38,6'sı sık sık müzik dinlediğini belirtmiştir. Bunu %30,9 ile her zaman dinleyenler, %28 ile nadiren dinleyenler izlemektedir. Katılımcıların %2,4'ü ise hiçbir zaman müzik dinlemediklerini belirtmiştir. Bu sonuçlara göre katılımcıların büyük çoğunluğunun müzik dinlemeye özel ilgi duyan bir kitle olduğunu söylemek mümkündür. Bu bulgular, araştırma örnekleminin amaca hizmet etme anlamında sağlıklı ve tutarlı sonuçlar verebileceğinin göstergesi olarak kabul edilebilir.

**Şekil 6:** Katılımcıların Müzik Dinleme Sıklığı Grafiği

Katılımcıların müzik dinleme sıklığının incelendiği araştırma sorusunda dağılım yine heterojen bir yapıdadır. Bu araştırma sorusu “diğer” seçeneği ile katılımcıların bireysel görüşlerinin birebir alınabildiği bir sorudur. Bu doğrultuda katılımcıların ilgili soruya araştırma seçenekleri dışında da yanıtlar verdiği görülmektedir. Buna göre katılımcıların %32,1'i günde 1-2 saat, %29,3'ü günde 1-2 saatten fazla, %17,9'u haftada 1-2 saatten fazla ve %17,1'i haftada 1-2 saat müzik dinlediklerini belirtmiştir. Bunun dışında katılımcıların araştırma sorusuna; %0,8'lik bir oranla günde 1 saat, %0,4'lük bir oranla 3 saat bazen daha fazla, yarım saat-1 saat arası, 4 veya 5 saat, belli olmaz, bazen, sevdiğim müziğe denk gelirim ve ayda 1 saat gibi yanıtlar verdikleri de görülmüştür.

**Şekil 7:** Katılımcıların Hangi Nedenlerle Müzik Dinlediklerini Ölçümleyen Grafik<sup>1</sup>

Katılımcıların müzik dinlemeyi en çok hangi nedenlerle tercih ettiğinin ölçülmeneye çalışıldığı araştırma sorusu, birden fazla yanıtın işaretlenebildiği ve “diğer” seçeneği ile katılımcıların bireysel görüşlerinin birebir alınabildiği bir sorudur. Katılımcıların %55,3’ü “mutluluk hissi uyandırarak ruh hâlimi olumlu yönde etkilediği için” cevabını vermiştir. Bunu %41,1 ile ruhun gıdası, hayatımın bir parçası olduğu için”, %25,2 ile “karşılaştığım olumsuz durumlarda zihnimi dağıttığı için” %6,1 ile “kişiler arası ilişkilere katkı sağlayarak sosyalleşmeyi sağladığı için” şeklinde görüş bildirenler izlemiştir. Bu seçeneklerin dışında %0,4’lük bir oranın “yaratıcılığımı artırdığı için”, “profesyonelce ilgilendiğim için”, “odaklanmak için”, “araç kullanırken”, “işim gereği”, “düğünlerde”, “müzik benim işim” gibi yanıtlar verdiği görülmüştür.

**Şekil 8:** Katılımcıların Hangi Ortamlarda Müzik Dinlediklerini Ölçümleyen Grafik

Katılımcıların hangi ortamlarda müzik dinlemeyi tercih ettiklerinin öğrenilmeye çalışıldığı araştırma sorusu, birden fazla yanıtın işaretlenebildiği ve “diğer” seçeneği ile katılımcıların bireysel görüşlerinin bire bir alınabildiği bir sorudur. Buna göre katılımcılar %54,1’lik bir oranla “trafikte”, %53,3’lük bir oranla “evde” müzik dinlediğini ifade etmiştir. Diğer oranlar ise şu şekilde sıralanmıştır: %28,9 “çalışırken”, %24 “spor yaparken”, %11 “arkadaş ortamında.” %0,8 ise bütün bu seçeneklerin olduğu ortama müziği dahil edebildiğini belirtmiş ve “hepsi” şeklinde bir yanıt vermiştir. Aynı şekilde ilgili soruya “yürüyüş yaparken”, “her yerde”, “düğünlerde”, “oyun oynarken” ve “yalnız olduğum her yer” gibi yanıt verenler de mevcuttur.

<sup>1</sup> (ZENNA-Türkiye Dijital Dünya Halk Geneli nezdinde “Müzik Dinleme Alışkanlıkları Araştırması”, 2018)

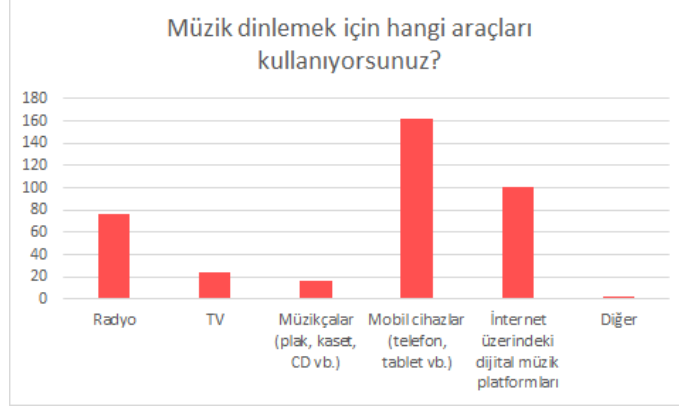
**Şekil 9:** Katılımcıların Müzik Dinlemek için Hangi Araçları Kullandıklarını Ölçümleyen Grafik

Katılımcıların müzik dinlemek için hangi araçları kullandıklarını ölçümlenmeye çalışıldığı araştırma sorusu, birden fazla yanıtın işaretlenebildiği ve “diğer” seçeneği ile katılımcıların bireysel görüşlerinin birebir alınabildiği bir sorudur. Buna göre katılımcıların %65,9’u müziği mobil cihazlardan (telefon, tablet gibi) dinlediklerini belirtmiştir. Bu oranı %41,1 ile internet üzerindeki dijital müzik platformları ve %30,9 ile radyo izlemektedir. Diğer oranların dağılımı ise şöyledir: %9,8 televizyon, %6,5 plak, kaset gibi müzikçalar. Bu sonuçlara göre katılımcıların müzik dinlerken mobil ve internet tabanlı tercihleri ile dijitalleşmeyi benimsedikleri ve radyo, telefon gibi taşınabilir kitle iletişim araçlarını kullanarak “her an her yerde müzik” anlayışıyla “kolay ve hızlı yöntemlere”<sup>2</sup> yöneldikleri görülmektedir.

Araştırmada katılımcıların dijital müzik dinleme platformlarından haberdar olup olmadıkları da ölçümlenmeye çalışılmıştır. Katılımcıların %90,2’si ilgili araştırma sorusuna “evet” şeklinde yanıt vermiştir. %9,8’i ise dijital müzik dinleme platformlarından haberdar olmadığını belirtmiştir. Gençlerin ve müziği mobil/internet tabanlı uygulamalardan takip eden katılımcı kitlenin ağırlıkta olduğu bir örneklem için bu sonucun tutarlı olduğunu söylemek mümkündür.

**Şekil 10:** Katılımcıların Dijital Müzik Dinleme Platformlarının Artışı ile İlgili Görüşlerini Ölçümleyen Grafik

Dijital müzik platformlarının yaygınlaşmasını olumlu buluyor musunuz?

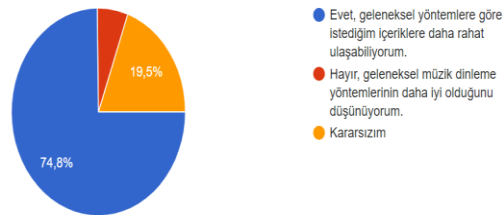

Katılımcıların dijital müzik dinleme platformlarının artışı ile ilgili görüşleri, %74,8 oranla dijital müzik dinleme platformlarının geleneksel yöntemlere göre daha rahat içerik erişimi sağladığı yönünde olmuştur. %19,5’i ise bu konuda kararsız olduğunu belirtmiştir. Geleneksel müzik dinleme yöntemlerinin daha iyi olduğunu düşünenlerin oranı ise %5,7’de kalmıştır.

Araştırmanın bir diğer sorusunda, katılımcıların dijital müzik dinleme platformlarında reklam görmemek ya da dinlemek için ücret ödemeyi tercih edip etmedikleri ölçümlenmeye çalışılmıştır. Buna göre katılımcıların %73,2’si ücret ödemeyi tercih etmediğini %26,8 ise ücret ödemeyi tercih ettiğini belirtmiştir. Dolayısıyla dijital müzik dinleme platformlarındaki “reklam” unsurunun, kullanıcıları ücret ödemeye yönleltme noktasında belirleyici bir faktör olmadığı görülmektedir.

<sup>2</sup> (Gündüz, 2019, s. 69)

**Şekil 11:** Katılımcıların Dijital Müzik Dinleme Platformlarının Ücret Bedeli ile İlgili Kullanımlarını Ölçümleyen Grafik<sup>3</sup>

Dijital müzik platformlarını hangi şekilde kullanıyorsunuz?

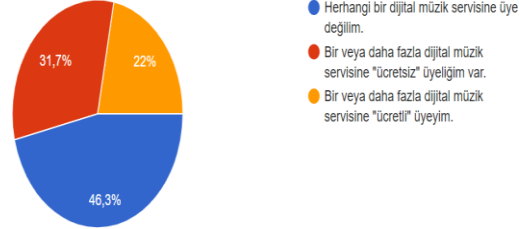

Katılımcıların dijital müzik dinleme platformlarını ücretli/ ücretsiz kullanım durumlarının anlaşılmasına çalışıldığı araştırma sorusunda, %46,3'ün herhangi bir dijital müzik platformuna üye olmadığı görülmüştür. Bunu %31,7 ile bir veya daha fazla dijital müzik platformuna "ücretsiz" üye olanlar ve %22 ile bir veya daha fazla dijital müzik platformuna "ücretli" üyeliği bulunanlar izlemiştir. Ücretsiz üyelik imkânı sağlayan dijital müzik dinleme platformları da göz önüne alındığında katılımcıların "ücret" konusunda çekimser bir eğilim sergilediklerini söylemek mümkündür.

**Şekil 12:** Katılımcıların Müzikte Dijitalleşme Hakkında Görüşlerini Ölçümleyen Grafik

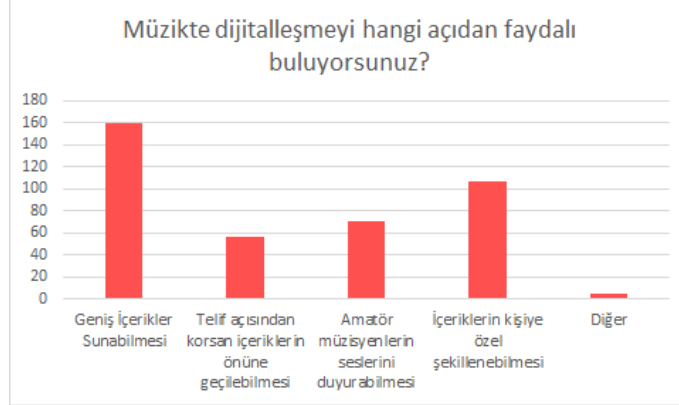

Katılımcıların müzikte dijitalleşmeyi hangi yönleriyle faydalı bulduklarının öğrenilmeye çalışıldığı araştırma sorusu, birden fazla yanıtın işaretlenebildiği ve "diğer" seçeneği ile katılımcıların bireysel görüşlerinin birebir alınabildiği bir sorudur. Buna göre katılımcıların %66,7'si dijital müzik dinleme platformlarının geniş içerikler sunduğu yönünde görüş bildirmiştir. Bu oranı, %44,6 ile "içeriklerin kişiye özel şekillenebilmesi", %29,6 ile "amatör müzisyenlerin seslerini duyurabilmesi" ve %23,8 ile "telif açısından korsan içeriklerin önüne geçilebilmesi" seçenekleri izlemektedir. Katılımcıların kişisel yorumları ise dijital müzik dinleme platformlarının "kolay erişilebilir olması, dinleyicinin istediği tarzı hızlı bir şekilde dinleyebiliyor olması, yeni müzikleri keşfetme imkânı tanınması" gibi daha çok bireysel formlarda şekillenmiştir.

<sup>3</sup> (Gündüz, 2019, s. 69-70)

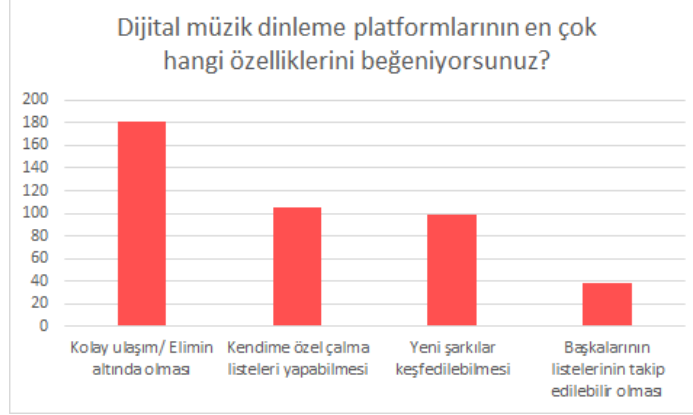

**Şekil 13:** Katılımcıların Dijital Müzik Platformlarının Özellikleri Hakkında Görüşlerini Ölçümleyen Grafik

Katılımcıların dijital müzik dinleme platformlarının en çok hangi özelliklerini beğendiklerinin ölçümlenmeye çalışıldığı araştırma sorusu, birden fazla yanıtın işaretlenebildiği ve “diğer” seçeneği ile katılımcıların bireysel görüşlerinin birebir alınabildiği bir sorudur. Buna göre katılımcıların %75,7’si bu platformların kolay ulaşılabilir olduğunu ifade etmiştir. Katılımcıların %43,9’u kişiye özel çalma listeleri yapılabilmesini, %41,4’ü ise yeni şarkılar keşfedebilmeyi önemlemiştir. %15,9 ise başkalarının çalma listelerinin takip edilebilir olmasını önemsemektedir. Oranlara bakıldığında daha çok kişisel kullanım kolaylıklarının ve getirilerin öne çıktığı, sosyalleşme ya da etkileşim gibi unsurların ise daha geri planda kaldığı görülmektedir.

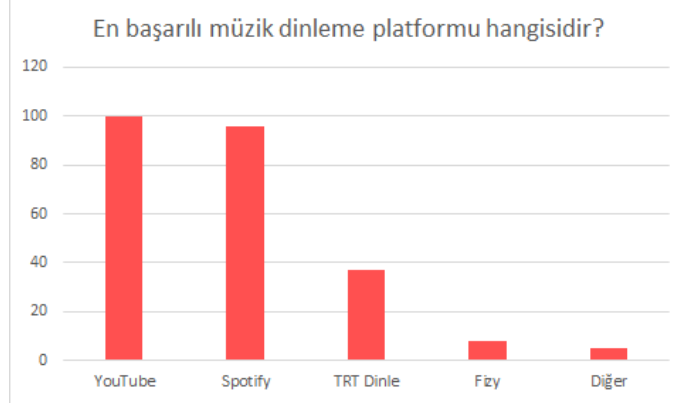
**Şekil 14:** Katılımcıların En Başarılı Buldukları Dijital Müzik Platformlarını Ölçümleyen Grafik

Katılımcıların en başarılı buldukları dijital müzik dinleme platformlarının öğrenilmeye çalışıldığı araştırma sorusu “diğer” seçeneği ile katılımcıların bireysel görüşlerinin birebir alınabildiği bir sorudur. Buna göre %40,7 ile YouTube ve %39 ile Spotify platformları öne çıkmaktadır. Bu platformları %15’lik bir oranla TRT Dinle izlemektedir. %3,3 Fizy, %0,4 ise Deezer uygulamalarını tercih etmektedir. Katılımcıların “diğer” seçeneğine verdikleri yanıtlar ise “telefon uygulamaları”, “son zamanlarda TRT’de büyük ve güzel bir değişim var. TRT de favorim artık”, “uluslararası platformlar gelirlerinin çok azını müzisyenlere tahsis ediyor. TRT Dinle’nin duyurulması gerekir” şeklinde olmuştur. Katılımcıların YouTube ve Spotify’dan sonra TRT Dinle’yi tercih ettikleri görülmektedir. Yorumlara göre; TRT Dinle’nin duyurulması, içeriklerinin zenginleşmesi ve uluslararası dijital müzik dinleme platformlarındaki eksi yönlerinin analiz edilmesi hâlinde hâlihazırda bekleyen bir dinler kitlenin varlığından söz etmek mümkündür.

Araştırmanın bir diğer sorusunda, katılımcıların TRT Dinle hakkında mevcut bilgilerinin varlığı öğrenilmeye çalışılmıştır. Buna göre katılımcıların %58,5’i uygulama hakkında bilgi sahibi olmadığını, %41,4’ü ise bilgi sahibi olduğunu belirtmiştir. Oranların birbirine yakın olduğu görülmektedir. Bu durum, uygulamanın yeterince bilinmediği ancak gün geçtikçe dijital müzik platformu kullanıcıları tarafından fark edilmeye başlandığının bir işareti olabilmektedir.

Benzer şekilde katılımcıların TRT Dinle’yi kullanım oranları da ölçümlenmeye çalışılmıştır. Buna göre katılımcıların %72’si uygulamayı kullanmadığını, %28’i uygulamayı kullandığını belirtmiştir.

Çalışmanın bu noktadan itibaren koşullu önermeyle ilerleyen ikinci kısmına ait bulgular, TRT Dinle uygulamasını kullanan 69 katılımcının araştırma sorularına verdikleri yanıtlardan elde edilmiştir.

**Şekil 15:** Katılımcıların TRT Dinle'nin İçeriklerine Dair Tercihlerini Ölçümleyen Grafik



Katılımcıların “TRT Dinle’yi en çok hangi içerikleri nedeniyle tercih ettiklerini” ölçümleyen araştırma sorusunda, %53,6 müzikal içerikleri, %17,4 radyo tiyatrolarını, %10,1 canlı radyo yayınlarını tercih ettiğini belirtmiştir. Bu oranları %8,7 ile arşiv içerikleri, %7,2 ile podcastler, %2,9 ile sesli kitaplar izlemektedir. Katılımcıların yanıtları göz önüne alındığında, TRT Dinle’nin müzikal içeriklerinin diğer içerik türlerine oranla öne çıktığını söylemek mümkündür.

**Şekil 16:** Katılımcıların TRT Dinle’yi Hangi Ortamda Kullandıklarını Ölçümleyen Grafik

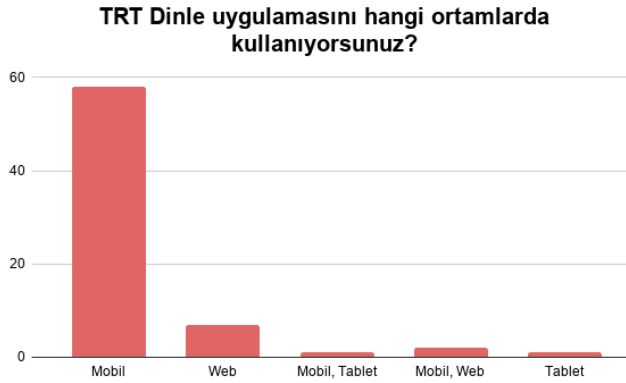

Katılımcıların “TRT Dinle’yi hangi ortamlarda kullandıklarını” ölçümlendiği araştırma sorusu, birden fazla yanıtın işaretlenebildiği ve “diğer” seçeneği ile katılımcıların bireysel görüşlerinin birebir alınabildiği bir sorudur. Buna göre katılımcıların %84,1’i, TRT Dinle’yi mobil cihazlardan takip etmektedir. Bu oranı, %10,1 ile web, %2,9 ile mobil + web, %1,4 tablet ve mobil + tablet izlemektedir. TRT Dinle kullanımında mobil cihazların belirgin bir farkla öne çıktığı görülmektedir. Bu durum taşınabilirlik, anımsalılık, hız, pratiklik gibi kavramların kullanıcılar tarafından önemsendiğinin bir göstergesidir.

**Şekil 17:** Katılımcıların TRT Dinle'nin Öne Çıkan Özelliklerini Ölçümleyen Grafik

TRT Dinle'nin öne çıkan özelliklerini ölçümlemeyi amaçlayan araştırma sorusu, birden fazla yanıtın işaretlenebildiği ve “diğer” seçeneği ile katılımcıların bireysel görüşlerinin birebir alınabildiği bir sorudur. Buna göre katılımcıların %62,3'ü uygulamanın “ücretsiz” olmasını öne çıkan bir özellik olarak nitelmiştir. Bu oranı %55,1 ile içeriğin zengin ve özgün olması, %39,1 ile reklam içermemesi, %23,2 ile çevrim dışı dinlenebilir olması ve %17,4 ile tasarımı izlemektedir. Araştırmanın ilk bölümünde dijital müzik dinleme platformlarının “ücret” kriterine çekimser yaklaşılmasına rağmen TRT Dinle kullanıcıları tarafından bu kriterin öne çıktığı ve önemsendiği görülmektedir. Uygulamanın diğer özelliklerinin bu noktada ikinci planda kaldığını söylemek mümkündür. Benzer şekilde ilk bölümde dijital uygulamalarda reklam unsuru belirleyici bir faktör olmamasına rağmen TRT Dinle kullanıcılarının bu kriteri de önemsedikleri görülmektedir.

Araştırmanın bir diğer sorusunda, katılımcıların “TRT Dinle'nin müzikal içeriğine” dair değerlendirmeleri yer almaktadır. Katılımcıların, TRT Dinle'nin müzikal içeriklerini daha çok tercih ettikleri göz önüne alındığında, uygulamanın mevcut müzik içeriğinin zengin ve özgün olup olmadığına dair yanıtların da oldukça tutarlı olacağından söz etmek mümkündür. Buna göre katılımcıların %75,4'ü uygulamanın müzikal içeriğini zengin ve özgün bulurken, %24,6'sı uygulamayı bu noktada eksik bulmaktadır.

Katılımcılara “TRT Dinle'nin sesli kitap içeriğini kullanıp kullanmadıkları sorulmuştur. Katılımcıların %62,3'ü sesli kitap uygulamasını kullanmazken %37,7'si sesli kitap uygulamasını kullandığını belirtmiştir. Bu sonuç, araştırmanın “TRT Dinle'yi en çok hangi içerikleri nedeniyle tercih ediyorsunuz?” sorusuna verilen yanıtlarla da örtüşmektedir.

Araştırmanın bir diğer sorusunda, katılımcılara “TRT Dinle tasarımı” hakkındaki görüşleri sorulmaktadır. Buna göre katılımcıların %92,8'i TRT Dinle tasarımını kullanışlı bulurken, %7,2'si ise kullanışlı bulmadığını ifade etmektedir.

**Şekil 18:** Katılımcıların TRT Dinle Podcast İçeriklerinin Kullanım Amaçlarını Ölçümleyen Grafik

TRT Dinle podcast içeriklerini kullanıyorsanız daha çok hangi amaçla tercih ediyorsunuz?



Katılımcılara “TRT Dinle podcast içeriklerinin kullanım amaçlarının” sorulduğu araştırma sorusu, “diğer” seçeneği ile katılımcıların bireysel görüşlerinin birebir alınabildiği bir sorudur. Soruya gelen yanıtların heterojen bir dağılım gösterdiği görülmektedir. Buna göre katılımcıların %37,7'si podcast içeriklerini hiç

kullanmadığını belirtmiştir. Bu oranı %30,4 ile dinleyemediğim radyo programı ya da radyo tiyatrosunun tekrarını dinlemek için, %17,4 ile çok beğendiğim bir radyo programını ya da radyo tiyatrosunu tekrar dinlemek için ve %13 ile içerikleri sadece podcastlerle dijital ortamda takip ettiğim için seçenekleri izlemiştir. %1,4 ise soruyu “müzik dinlemek için bu uygulamanın kolay olduğu” şeklinde yorumlamıştır.

Araştırmanın bir diğer sorusunda, katılımcıların “TRT Dinle etkileşim özelliklerine dair beklentileri” sorgulanmaktadır. Buna göre katılımcıların %82,6’sı; beğenme, yorum, takipleşme gibi etkileşim özelliklerinin TRT Dinle uygulamasında olması gerektiğini, %17,4’ü ise böyle bir içeriğe gerek olmadığını ifade etmiştir. Bu özellikleri bünyesinde bulunduran rakip platformların, kullanıcıları kazanma anlamında daha avantajlı olduğu söylenebilir.

Araştırmada, “Dijital müzik dinleme platformlarının en çok hangi özelliklerini beğeniyorsunuz?” sorusunun bulunduğu ilk bölümde genel katılımcılar için etkileşim unsurunun ikinci planda kaldığı görülmüştü. Fakat bu bölümde “etkileşim” kriterinin TRT Dinle kullanıcılarınca önemsendiği göze çarpmaktadır.

Bu noktada benzer şekilde katılımcılara “TRT Dinle etkileşim içeriklerine” dair bir araştırma sorusu sorulmaktadır. Buna göre katılımcılar %66,7’lik bir oranla dinledikleri içerikleri arkadaşlarıyla paylaşmanın aynı şekilde arkadaşlarının çalma listelerini takip etmenin önemli olduğunu düşünmektedir. Katılımcıların %33,3’ü ise bu etkileşim içeriğini önemsemediğini ifade etmektedir. Bu yanıtların oranı, araştırmanın “TRT Dinle’de, etkileşim özellikleri (beğenme, yorum, takipleşme vb.) olmalı mıdır?” sorusuna verilen yanıtlarla da örtüşmektedir.

Araştırmanın bir diğer sorusunda, “TRT Dinle’de kişilerin günlük rutinine uygun algoritmik çalma listeleri oluşturulmasına dair beklentiler” öğrenilmeye çalışılmıştır. Buna göre katılımcıların %85,5’i dinlenme, spor, yürüyüş gibi rutinlerine eşlik edecek, beğenilerine uygun hazır çalma listeleri istediğini belirtmiştir. Katılımcıların %14,5’i ise bunu gerekli görmemiştir. Bu yanıtlardan hareketle TRT Dinle kullanıcılarının, rakip platform kullanıcılarında olduğu gibi kişisel beklentileri ile örtüşen hazır içeriklere yönelme eğilimi gösterdiklerini söylemek mümkündür.

“TRT Dinle’de amatör sanatçılara dair içeriklerle” ilgili beklentilerin sorgulandığı araştırma sorusuna katılımcıların %73,9’u TRT Dinle’de amatör sanatçılara dair içeriklerin olması gerektiğini, %26,1’i ise amatör sanatçılara dair içeriklerin olmaması gerektiğini belirtmiştir. Buna göre TRT Dinle kullanıcılarının büyük bir kısmının alternatif içeriklere önem verdiğini söylemek mümkündür.

**Şekil 19:** Katılımcıların TRT Dinle Etkileşim İçeriklerine Dair Beklentileri Ölçümleyen Grafik

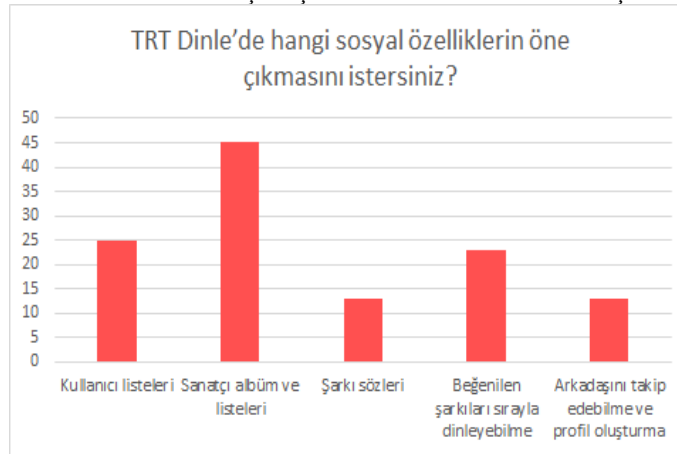

“TRT Dinle’de hangi sosyal özelliklerin öne çıkmasını istersiniz?” araştırma sorusu, birden fazla yanıtın işaretlenebildiği ve “diğer” seçeneği ile katılımcıların bireysel görüşlerinin birebir alınabildiği bir sorudur. Buna göre katılımcıların, %65,2’si sanatçı albüm ve listelerinin, %36,2’si kullanıcı listelerinin, %33,3’ü beğenilen şarkıları sırayla dinleyebilmenin, %13’ü ise şarkı sözlerinin ve arkadaşlarını takip ederek profil oluşturma özelliğinin öne çıkmasını istemektedir. Buna göre beklentilere dair şekillenen sosyal özelliklerin müzikal içeriklerde yoğunlaştığını, kullanıcıların etkileşimleriyle tüketici oldukları kadar üretici de olarak uygulamanın şekillenmesinde rol alma eğiliminde olduğunu söylemek mümkündür.

Araştırmanın bir başka sorusunda katılımcılara, “TRT Dinle içeriklerini yeterli bulup bulmadıkları” sorulmuştur. Katılımcıların %56,5’i TRT Dinle içeriklerini yeterli bulurken, %43,5’i içerikleri yeterli bulmadığını ifade etmiştir. Oranların birbirine yakın seyretmesi, TRT Dinle içeriklerinin yeterliliği konusunda

katılımcıların “kararsız” bir eğilim içinde olabileceklerini göstermektedir. İyileştirme çalışmaları tamamlandığında, uygulama ile ilgili yapılacak yeni araştırmalarda bu sorunun cevabı tekrar aranmalıdır.

**Şekil 20:** Katılımcıların TRT Dinle’nin Ses Kalitesini Teknik Açından Ölçümleyen Grafik

TRT Dinle’nin ses kalitesini teknik açıdan nasıl buluyorsunuz?

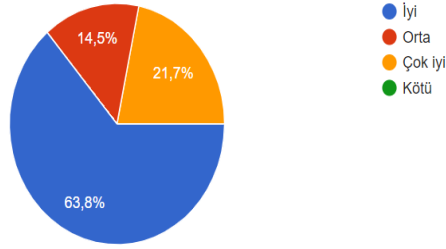

“TRT Dinle’nin ses kalitesinin teknik açıdan değerlendirilmesinin” istendiği araştırma sorusuna katılımcılar %63,8’lik bir oranla TRT Dinle uygulamasının ses kalitesini iyi, %21,7’lik bir oranla çok iyi, %14,5’lik bir oranla orta şeklinde değerlendirmiştir. Bu oranlara göre, TRT Dinle’nin ses kalitesi bakımından olumsuz bir değerlendirme almadığını söylemek mümkündür.

**Şekil 21:** Katılımcıların TRT Dinle Müzik Türlerine Dair Beklentilerini Ölçümleyen Grafik



“TRT Dinle müzik listelerinde hangi müzik türleri daha fazla yer almalıdır?” araştırma sorusu, birden fazla yanıtın işaretlenebildiği ve “diğer” seçeneği ile katılımcıların bireysel görüşlerinin birebir alınabildiği bir sorudur. Buna göre %37,7’lik bir oranla Türk halk müziği (THM) ve %31,9’luk bir oranla Türk sanat müziği (TSM) öne çıkmaktadır. Bu oranları %23,2 ile yabancı pop ve klasik müzik/ caz/ blues, %20,3 ile Türkçe pop, %14,5 ile rock müzik, %11,6 ile arabesk ve rap müzik, %7,2 ile de tasavvuf müziği izlemektedir. Katılımcıların yorumları ise “ilahî, Kur’anî Kerim, İslami ezgiler, yabancı, TRT üretimleri ve her türden müzik” şeklinde olmuştur. Müzik türü göreceli bir kavram olduğu için dağılım oldukça heterojen seyretmiştir. Fakat genel görüşün, THM ve TSM etrafında şekillendiği görülmektedir. Bu oranların, TRT’nin kamu hizmeti yayıncısı olarak Türk müziğini koruma ve yaşatma misyonunun devamı niteliğinde olduğunu söylemek mümkündür.

Araştırmanın bir diğer sorusunda katılımcıların, “TRT Dinle’de oluşturulan müzik listelerinin kalıcı olmasına dair beklentileri” ölçümlenmeye çalışılmıştır. Buna göre katılımcıların %89,9’u oluşturdukları kullanıcı listelerinin kalıcı olmasını istediğini belirtmiştir. Katılımcıların %10,1’i ise bunu gerekli görmemiştir.

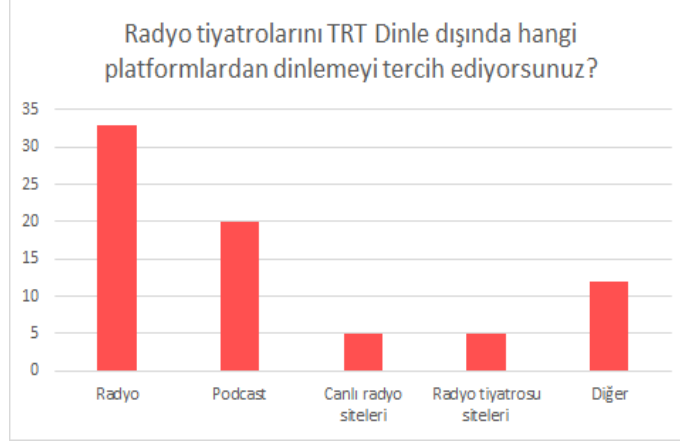
**Şekil 22:** Katılımcıların TRT Dinle Dışında Radyo Tiyatrolarını Dinledikleri Platformları Ölçümleyen Grafik

Katılımcıların “radyo tiyatrolarını TRT Dinle dışında hangi platformlardan dinlemeyi tercih ettiklerinin” sorgulandığı araştırma sorusu, birden fazla yanıtın işaretlenebildiği ve “diğer” seçeneği ile katılımcıların bireysel görüşlerinin birebir alınabildiği bir sorudur. Katılımcıların %47,8’i radyo, %29’u podcast, %17,4’ü diğer uygulamaları kullandıklarını belirtmiştir. Katılımcıların %7,2’nin canlı radyo sitelerini ya da radyo tiyatrosu sitelerini tercih ettikleri görülmektedir.

**Şekil 23:** Katılımcıların TRT Dinle Sesli Kitap Uygulamasının İçeriğine Dair Beklentilerini Ölçümleyen Grafik

Araştırmanın son sorusunda katılımcılara, “TRT Dinle sesli kitap uygulamasında hangi kitap türlerinin öne çıkmasını istedikleri” sorulmuştur. Bu araştırma sorusu birden fazla yanıtın işaretlenebildiği ve “diğer” seçeneği ile katılımcıların bireysel görüşlerinin birebir alınabildiği bir sorudur. Buna göre katılımcıların %58’i TRT Dinle’de Türk edebiyatı klasiklerini görmek istediklerini belirtmiştir. Bunu %55,1 ile dünya edebiyatı klasikleri ve %33,3 ile popüler kitaplar izlemiştir. Buna ek olarak, %1,4 ise soruyu “Osmanlı tarihi ve tarih boyunca yaşanan ihanetlerin işleminin ve gerçek tarihimizin anlatılmasının gerekliliği” şeklinde yorumlamıştır.

## SONUÇ VE TARTIŞMA

Müzik endüstrisinde dijital öncesi dönemi simgeleyen plak, kaset, Compact Disc (CD) vb. tüketimi, günümüzde insanların yeni ve daha kullanışlı alternatifler bulma arayışı nedeniyle kan kaybetmektedir. Bunun yanında müzik endüstrisi, ücretsiz/korsan kullanımlardan kaynaklanan ciddi bir gelir kaybı sorunu ile de karşı karşıyadır. Müzik endüstrisindeki değişimi de tetikleyen teknolojik araçlar, müzik dinleme/seymetme alışkanlıklarının ve mecralarının dijitalleşmesi sonucunu ortaya çıkarmıştır. İnternet, özellikle ücretsiz ya da görece düşük ücretlerle müzik dinleme olanağı ile bu alternatif arayışının günümüzdeki en önemli mecrası

durumundadır. Dijital müzik platformları, kullanıcıların alternatif arayışlarına internet üzerinden cevap verebilen en önemli mecralardan biridir.

Çalışmanın temel amacı, hem Türkiye'deki dijital müzik dinleme platformu kullanıcılarını ve müzik dinleme alışkanlıklarını anlamaya çalışmak hem de hâlihazırda iyileştirme çalışmaları devam eden TRT Dinle kullanıcılarının uygulamayı kullanma biçimleri ve uygulamadan beklentilerini saptamaya çalışmaktır.

Çalışma kapsamında anket yönteminden çevrim içi bir şekilde elde edilen bulgulara göre katılımcıların ağırlıklı olarak 25-34 yaş aralığında, erkek, lisans düzeyinde eğitim seviyesine sahip, aylık gelir düzeyi 3.500-7.000 ₺ aralığında bir kitle olduğu görülmektedir. Dolayısıyla, çalışmada genel itibarıyla genç ve orta gelir düzeyindeki bir kitlenin müzik dinleme eğilimlerinin değerlendirildiğini söylemek mümkündür. Ayrıca, müzik dinleme alışkanlığının günümüzde daha çok mobil cihazlar üzerinden devam ettiği ve dijital müzik platformlarının geleneksel yöntemlere göre daha geniş içerikler sunması, kolay ulaşılabilir olması gibi özellikleri nedeniyle tercih edildiği söylenebilir. Çalışmanın ilk bölümündeki verilere göre YouTube ve Spotify'nın en başarılı dijital müzik dinleme platformları olarak görüldüğü, bunun yanında TRT Dinle'nin ülkemizde henüz yeterince iyi bilinmediği anlaşılmaktadır.

Çalışmanın ikinci kısmına ait bulgularda ise TRT Dinle uygulamasının daha çok zengin ve özgün müzikal içerikleri ile ücretsiz olması nedeniyle tercih edildiği anlaşılmaktadır. Bununla birlikte; sesli kitap, podcastler, eski radyo programları ve radyo tiyatrolarının müzikal içerikler kadar ilgi görmediği ancak bu uygulamaların TRT Dinle'yi rakiplerinden farklılaştıran özellikler olduğu söylenebilir.

TRT Dinle uygulamasında; beğeni, yorum, takipleşme gibi etkileşim özelliklerinin olmasının, beğenilere uygun algoritmik çalma listelerinin oluşturulmasının, sanatçı albüm ve listeleri ile sesli kitap uygulamasında Türk ve dünya edebiyatı klasiklerinin daha fazla öne çıkarılmasının, müzik listelerinde Türk halk müziği ve Türk sanat müziği eserlerinin daha fazla yer almasının beklendiği görülmektedir.

Sonuç olarak, önümüzdeki yıllarda dijital müzik dinleme platformlarının müzik endüstrisinde daha da önemli hâle geleceği düşünülmektedir. Bu öngörü doğrultusunda, sunmuş olduğu etkileşim ve kolay erişim imkânı sayesinde TRT Dinle'nin gelecekte müzik endüstrisinin gelişmesi, müziğin ve müzik kültürünün yaygınlaşması, genç kuşaklara aktarılmasında çok önemli bir görev icra edeceği, gelecekte rakiplerine nazaran çok daha hızlı büyüyen dijital müzik dinleme platformlarından biri olacağı söylenebilir. Bu çalışmanın, henüz iyileştirme aşamasındaki TRT Dinle'de yapılacak güncellemeler için bir ön izleme niteliği taşıyacağı düşünülmektedir.

Hem müzik sektöründe hem de müzik tüketiminde ortaya çıkan gelişmeler, artan beklentiler, her bir platformu rakiplerinden farklı olma arayışına itmektedir. Bu platformların farklılaşma arayışının bir sonucu olarak yenilenme ve gelişme süreci önümüzdeki yıllarda da devam edecektir. İçerik sayısı, çeşitliliği, ses ve tasarım kalitesi gibi nedenlerle TRT Dinle uygulamasının gelecekte kullanıcı sayısını daha da arttıracığı düşünülebilir. Bu amaçla kullanıcı sayısını artırmak için hem nitelik hem nicelik açısından mevcut materyal sayısı, çeşitliliği gibi kullanıcı dostu yeni çalışmalar yapılabilir. Rakip platformlarda var olan uygulamalar yanında onlardan farklılaşmak adına yeni hizmetler (radyo tiyatroları, sesli kitap hizmetleri vb.) de eklenerek TRT Dinle platformu güçlendirilebilir. Örneğin; kullanıcıların sayısını artırmak adına, uygulamada sadece tüketici olan kullanıcılara üretici olabilecekleri yani kendi ürettikleri eserleri, listeleri yükleyebilmek gibi olanaklar sunulabilir. Bu açıdan önümüzdeki dönemde TRT Dinle uygulaması ile ilgili yapılacak yeni araştırmalar, devam eden iyileştirme çalışmalarına da rehberlik edecektir. Bu çalışmalar tamamlandığında ise TRT Dinle ile diğer müzik dinleme platformlarının karşılaştırıldığı yeni araştırmalara ihtiyaç olacaktır.

#### **Yazarlık Katkısı**

Bu araştırma tek yazar tarafından yürütülmüştür.

#### **Etik Kurul Onay Bilgileri**

Bu araştırmanın verileri 2020 yılında toplanmıştır. Veriler toplanırken etik konulara özen gösterilmiştir. Çalışma, Asya Studies dergisine 2021 yılında gönderilmiştir. TÜBİTAK ULAKBİM TR DİZİN'in verileri 2020 ve öncesi döneme ait çalışmalardan Etik Kurul İzni istenmeyebileceği yönündeki kararı doğrultusunda geçmişe yönelik etik kurul izni de alınamayacağından araştırma için etik kurul onay belgesi alınmamıştır.

#### **KAYNAKÇA**

- Altan, A. ve Övür, A. (2020, Ekim). Müzik Sektörünün Gelişmesinde Yeni Medya Platformlarının Etkisi "Spotify ve Fizy Karşılaştırması". *İstanbul Aydın Üniversitesi Dergisi-İAÜD*, 12(4), 319-331. <https://dergipark.org.tr/pub/iaud/issue/57090/758481> adresinden 30.09.2021 tarihinde erişildi.
- Aydın Öztürk, T. ve Karahasanoğlu, S. (2015). Sosyal Medya Döneminde Müzik Üreticisi ve Tüketicisinin Yeniden Konumlandırılması. *Uluslararası Sosyal Araştırmalar Dergisi*, 8(36), 794-805.

- Bölükbaş, K. (2020). Dijital Çağda Türkiye'de Ulusal Yayın Yapan Müzik Televizyon Kanallarının Mevcut Durumu ve Geleceği. *V. Uluslararası Battalgazi Bilimsel Çalışmalar Kongresi İçinde* (s. 413-433). Malatya. [https://30d4ed98-bbfd-4215-a9ab-b3bd6c00d4b3.filesusr.com/ugd/614b1f\\_c3e1162101d244e5b6eba452ee536125.pdf](https://30d4ed98-bbfd-4215-a9ab-b3bd6c00d4b3.filesusr.com/ugd/614b1f_c3e1162101d244e5b6eba452ee536125.pdf) adresinden 20.09.2021 tarihinde erişildi.
- Canyakan, S. (2017). Ses Tarihi: Audio Özelinde Müzik Teknolojisi ve Kökeni. *Uşak Üniversitesi Sosyal Bilimler Dergisi/UUSBD*, 10(ERTE-Özel Sayısı), 171-191.
- Çebi Taş, B. H. ve Dayanç Kıyat, G. B. (2019). Türk Sanat Müziğinin Dijital Müzik Dinleme Platformlarındaki Mevcut Konumu ve Pazarlama İletişim Üzerine Bir Araştırma. *Uluslararası Sosyal Araştırmalar Dergisi*, 12(62), 1204-1220.
- Efe, M. ve Sonsel, Ö. B. (2019). Türkiye'de Dinlenen Popüler Müziklerin İncelenmesi: Spotify Örneği. *İdil Journal of Art and Language*, 8(60), 975-983.
- Ezgi, E. (2016). Türkiye'de Kullanılan Online Müzik Platformları: Spotify Örneği. *The Turkish Online Journal of Design, Art and Communication-TOJDAC*, 6(2), 114-118.
- Gündüz, B. E. (2019). Dijitalleşmenin Müzik Endüstrisine Etkileri: Spotify Örneği. (Yüksek Lisans Tezi), (Danışman: Dr. Özge Uğurlu Akbaş), İstanbul: Maltepe Üniversitesi, Halkla İlişkiler ve Tanıtım Anabilim Dalı.
- IFPI Dijital Müzik Raporu. (2013). <http://en.mu-yap.org/wp-content/uploads/2018/02/IFPI13DRMTR2.pdf> adresinden 08.08.2021 tarihinde erişildi.
- IFPI. (2021). 2021 tarihinde IFPI, Küresel Müzik Raporu 2021'i yayınladı. <https://www.ifpi.org/ifpi-issues-annual-global-music-report-2021> adresinden 01.12.2021 tarihinde erişildi.
- Kale, A. (2019). Bir Görüntülü (Display) Reklam Alanı Olarak Çevrimiçi Müzik Platformu Örneği: Spotify. *Uluslararası Halkla İlişkiler ve Reklam Çalışmaları Dergisi*, 2(2), 131-146.
- Kara, T. ve Hünkar, T. (2018). Medya İşletmelerinde Yeni Nesil Pazarlama: Freemium Spotify Üzerine Bir Araştırma. *The Turkish Online Journal of Design, Art and Communication-TOJDAC*, 8(4), 684-693.
- Kesayak, B. (2019). Dijitalleşme Müzik Sektörünü Nasıl Etkiliyor? <https://www.hurriyet.com.tr/teknoloji/dijitallesme-muzik-sektorunu-nasil-etkiliyor-41155795> adresinden 10.10.2021 tarihinde erişildi.
- Kuyucu, M. (2013). Yeni Medya ve Dijital Müzik: Yeni Medyanın Müzik Endüstrisinin Ekonomik Yapısına Etkisi. 2. *Uluslararası Dil ve İletişim Sempozyumu Yenilikleri Keşfetmek Bildiri Kitabı* İçinde, (s. 1383-1400). İzmir: Ege Üniversitesi.
- NTV. (2020). Geleceğin Play Listlerinde Şarkılar 2 Dakika Olacak. <https://www.ntv.com.tr/sanat/gelecegin-playlistlerinde-sarkilar-2-dakika-olacak,-x9rLxdprESQ2ozb1R6O8Q> adresinden 02.10.2021 tarihinde erişildi.
- Oğuz, T. (2016). Dijital Müzik Tüketim Alışkanlıkları. *Kurgu Anadolu Üniversitesi İletişim Bilimleri Fakültesi Uluslararası Hakemli İletişim Dergisi*, 24(1), 44-62.
- Onat, O. (2015). *Dijitalleşme Müzik Sektörünü Ayağa Kaldırabilir Mi?* <https://www.cnnturk.com/yazarlar/guncel/ozan-onat/dijitallesme-muzik-sektorunu-ayaga-kaldirabilir-mi> adresinden 02.09.2021 tarihinde erişildi.
- Ulubilgin Çuhadar, B. ve Çerezcioglu, A. B. (2020). Algoritmaların Yönlendirdiği Dinleme Pratikleri: Sahte Bireyselleşme Bağlamında Kişiyi Özel Çalma Listeleri. *Eurasian Journal of Music and Dance*, 0(17), 111-128.
- Ulukan, G. (2019). *Webrazzi. Dijitalleşen Müzik Dinleme Alışkanlığı ile Popüler Şarkıların Süresi de Kısaldı.* <https://webrazzi.com/2019/10/01/dijital-muzik-platformlari-sarki-suresi-kisaldi/> adresinden 02.10.2021 tarihinde erişildi.
- Vikipedi Özgür Ansiklopedi. (2021). [https://tr.wikipedia.org/wiki/TRT\\_Dinle](https://tr.wikipedia.org/wiki/TRT_Dinle) adresinden 27.03.2021 tarihinde erişildi.
- ZENNA (2018). *Türkiye Dijital Dünya Halk Geneli nezdinde "Müzik Dinleme Alışkanlıkları.* Digitalage: <https://digitalage.com.tr/turk-insaninin-muzik-dinleme-aliskanliklari-ve-dijital-muzigin-yukselisi/> adresinden 02.11.2021 tarihinde erişildi.





# Asya Studies

Academic Social Studies / Akademik Sosyal Arařtırmalar  
Year: 6 - Number: 19 p. 263-268, Spring 2022

**Rauf Kerimov, Hint M¼zik Sanatı, Katre M¼zik Okulu Yayınları,  
Kayseri, 2021, 210 s., ISBN: 9786250003060\***

*Rauf Kerimov, Indian Music Art, Katre Music School Publications, Kayseri, 2021, 210  
p., ISBN: 9786250003060*

DOI: <https://doi.org/10.31455/asya.1056787>

Kitap Tanıtımı /  
Book Review

Makale Geliř Tarihi /  
Article Arrival Date  
**12.01.2022**

Makale Kabul Tarihi /  
Article Accepted Date  
**12.03.2022**

Makale Yayın Tarihi /  
Article Publication Date  
**29.03.2022**

## Asya Studies

Prof. Dr. Ganire H¼seynova  
Erciyes niversitesi, G¼zel Sanatlar  
Fak¼ltesi, M¼zik Anasanat Dalı,  
[gganira@mail.ru](mailto:gganira@mail.ru)

ORCID ID

<https://orcid.org/0000-0001-8793-0654>

\* "COPE-Dergi Edit¼rleri iin Davranıř  
Kuralları ve En İyi Uygulama İlkeleri"  
beyanları: Bu alıřma iin herhangi bir  
ıkar atıřması bildirilmemiřtir. Bu  
alıřma iin etik kurul onayı  
gerekmemektedir.

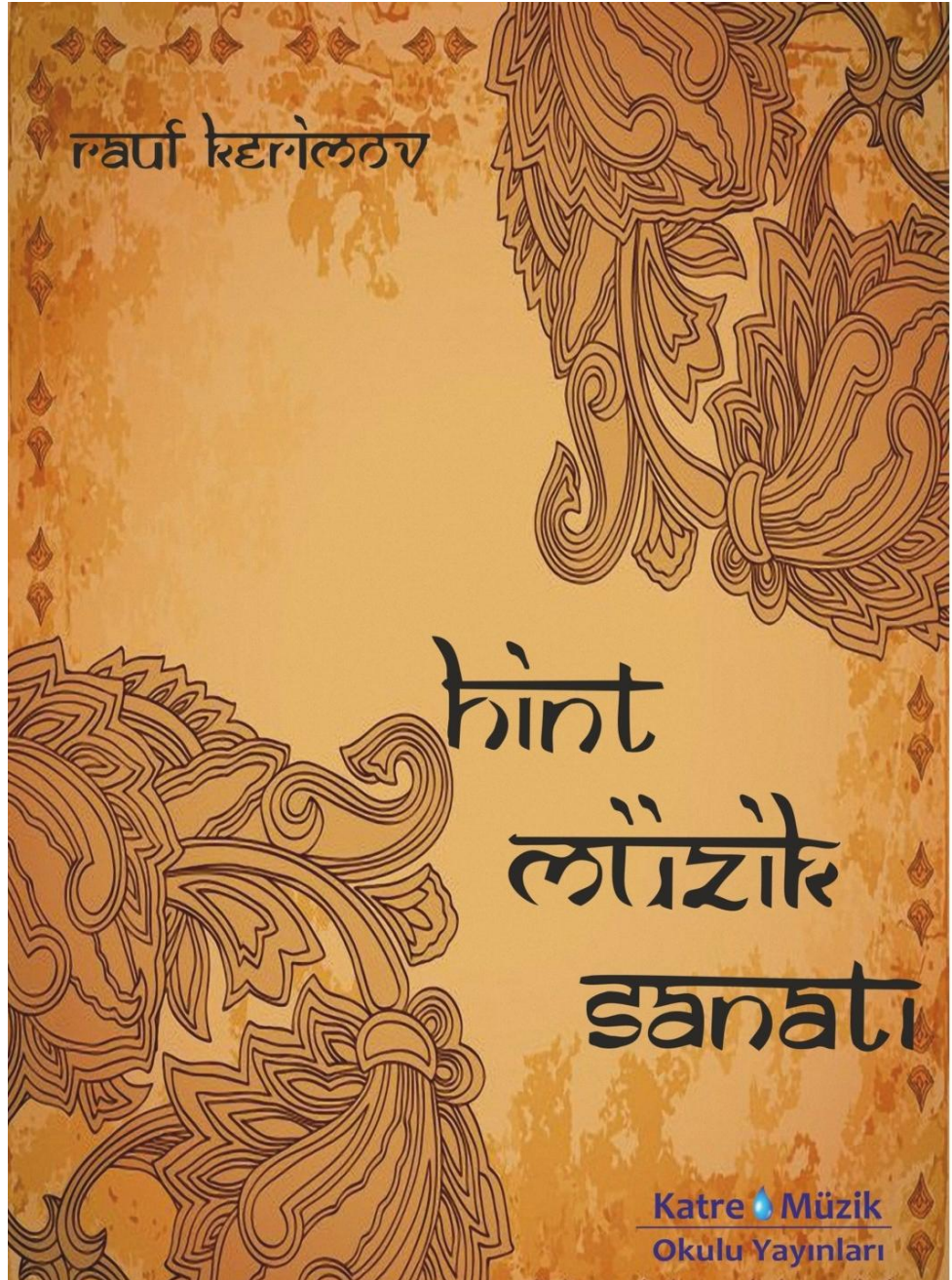

### Citation Information/Kaynaka Bilgisi

H¼seynova, G. (2022). Rauf Kerimov: Hint M¼zik Sanatı, Katre M¼zik Okulu Yayınları, Kayseri, 2021, 210 s., ISBN: 9786250003060. *Asya Studies-Academic Social Studies / Akademik Sosyal Arařtırmalar*, 6(19), 263-268.

Bu çalışmada, Erciyes Üniversitesi Güzel Sanatlar Fakültesi Müzik Bölümü öğretim üyesi Doç. Dr. Rauf Kerimov'un yazdığı "Hint Müzik Sanatı" adlı kitabın tanıtımı ve değerlendirmesi yapılmıştır.

Müzik her zaman Hint yaşamının önemli bir parçası olmuştur. Basit halk ezgilerinden, dünyanın mükemmel müzik sistemlerinden birine kadar uzanan Hint müziğinin kökenlerine, en eski Hindu yazıtları olan Vedalarda rastlanılır. Hintlerde sesin kozmik ahengin bir yaratıcısı olduğu inancı, evrende ve insan dünyasında düzeni koruma adına bir temel kabul edilmiş; bu bakış açısından müzik, kendini ifade etmeden ziyade kendini gerçekleştirme ve bir kurtuluş aracı olarak görülmüştür. Ayrıca, determinist Batı klasik müziğinden farklı olarak, Hint klasik müziğinde yüksek derecede "kişiselleştirilen" bir performans söz konusudur. Tarih boyunca müzik, Hint toplumunda dinler ve çok sayıda mezhep arasındaki bölünmeleri önlemiş; birlik, beraberlik değerlerinin artırılmasına vesile olmuştur. Bunun yanında, müzik pratiklerinde somutlaşan dinî ve felsefi birliğin derin tarihsel kökleri, müzik ve dinin ortak bir ontolojik konumlanışını gözler önüne serer. Dolayısıyla, Hint düşüncesinde müziği dinden ayırmak neredeyse imkânsızdır. Çünkü eski mistik geleneklerle bağlantılı somut ve soyut dinî anlam müziğin her türünde gözlemlenebilir. Hint medeniyeti, yüzyıllarca yakın ilişkiler içerisinde olduğu Doğu ve Batı dünyasının kültüründen yoğun bir şekilde etkilenmesine yol açmıştır. Bununla birlikte, Hint klasik müziği eski mirasını koruyarak yenilik ve deneyler yoluyla yeni zirvelere ulaşmıştır.

Günümüzde Hint medeniyetine yönelik araştırmalar Hindoloji bölümlerinin yanında Tarih, Dinler Tarihi, Sanat Tarihi, Etnomüzikoloji gibi bilim dallarında sürdürülmektedir. Tanıttığımız bu kitap, müzikoloji alanındaki ender çalışmalardan birisi olması nedeniyle önem arz etmektedir. Üniversitelerin yukarıda adı geçen bölümü öğrencilerine ve akademisyenlere Hint kültürü ve medeniyetine yönelik araştırmalarında bir kaynak eser olarak hazırlanmış bu kitapta, Hint müzik sanatı çok yönlü olarak ele alınmıştır. Kerimov'un 2021 yılında yayınladığı Hint müzik sanatını inceleyen bu çalışma ön söz, kronolojik bir seyir takip eden yirmi bir bölüm, son söz, terimler sözlüğü ve kaynak literatürden oluşmaktadır.

Kitabın **Ön Söz** kısmında, farklı kültürel dünya görüşüne dayalı Doğu ve Batı medeniyetinde evreni idrak etme ve kavrayış biçimleri tartışılmış; Doğu felsefe anlayışı perspektifinden Hinduların felsefi, dinî konseptini içine alan sosyal, etik, estetik, psikolojik temellerini yansıtan müzik kültürü üzerinde durulmuştur. Toplumun her kesiminde ilgi gören müziğin insanların yaşamında doğumdan ölüme kadar iç içe varlığını sürdürdüğüne değinilmiş; çok sayıda dinî, dili ve kültürü kucaqlayan yapısından dolayı bölgesel kültürler arasında farklı sanat üsluplarının harmanlandığı düşüncesi ortaya atılmıştır. Bölümün sonunda, metnin yazım diline ait düzenleniş yapısı hakkında bilgi verilmiştir.

**Hintlere Özgü Müzik Anlayışı** başlıklı ilk bölümde; farklı uygarlıkların ses, seslendiriş ve sesi algılama kavramı konusu üzerine bir tartışma açılarak bir kültürün oluşumu sürecinde çeşitli genetik niteliklerin etkisi altında ses parametrelerinin müzikal düşünme merkezinde biriktirildiği faktörü üzerinde durulmuştur. Eski Hintlerin müzikal tonaliteyi bazı psikoduygusal ruh hâlleriyle ilişkilendirdiği, bu kavramlar bütününe içine alan *mantra yoga* biliminden kısaca söz edilmiştir. Vücut ve bilinç üzerinde olağanüstü etkiye sahip ses yapısını tanımlayan *mantra* anlayışı, fevkalade seslerin iyileştirici gücünün yaratıcı gelişmeye, zorlukların üstesinden gelmeye yönlendirdiği inancı, melodik sözcüklerin doğru titreşimlere yol açarak kişinin bilinçaltını olumsuz tutumlardan arındırdığı, böylece fiziksel ve zihinsel eylemin sonuçlarının değiştirebileceği tartışılan diğer konulardır. Son kısımda çalgılar ve onlardan elde edilen sesler, müziğin renklerle ilişkisi gibi ilgi çekici konular tartışılmaktadır.

**Hint Müzik Sanatı** adlı ikinci bölümün başında Hint müziğinin tanımına dair açıklayıcı bilgiler verilmektedir. Sonsuz çeşitlilik ve incelikleriyle yaratıcı düşünceler üreten Hint müziğinin felsefesi, kavranması açısından dinleyen bir süre kendini bu müziğe hazırlamasını gerektiren bakış açıları ortaya konulmuştur. Zira böyle niteliksel ölçütlere uyulmadığı hâlde müzikteki yaratıcı düşünceler yanlış algılanmaya neden olabilir. Batı müziğinin temelini oluşturan çokseslilik unsuru yerine Hint müziğinde sadece melodik ve ritmik bileşenler sayesinde olağanüstü çeşitlilik ortaya çıkarmak mümkün olduğu bilgisi yer almıştır. Bununla birlikte, Hint felsefi düşüncesinde müzik ve dansın esas dinî ve duygusal ifade biçimlerini yansıttığı, müziğin bir eğlence kaynağı olmakla kalmayıp insanı ruhsal yükseltme potansiyeline sahip olduğunu anlatan kavramlar ele alınmıştır. Kurban törenlerinde söylenen ilahilerin temel bir kaynak niteliği taşıdığına işaret eden yazar, etik ve manevi değerlerle yoğrulmuş müziğin dinî öğretilerin hükümlerinde altında sürdüğünü bir daha vurgulamıştır. Bölümün devamında Hint müziğinin gelişimine ait ilk yazılı belgelerden söz edilmektedir. Bu eski metinlerde ilk defa olarak ses, perdeler, mikrotonal aralıklar, ritim, tempo gibi müziksel unsurların izahı yapıldığı bilgisi aktarılmıştır. Son olarak çeşitli müzikal formların birleşme ve kaynaşma sürecini yansıtan bir tablo yer almıştır.

**Müzik Sanatının Gelişim Evreleri** başlığı altında yazılan üçüncü bölümde Hint müzik kültürü hakkında ayrıntılı açıklayıcı bilgiler sunulmaktadır. Bu muazzam müzik sanatını yakından tanımak adına tarihsel ilerleme sürecinin yazar tarafından devirlere ayrılmış olması bu noktada önem kazanmıştır. Böyle bir analiz yöntemi doğrultusunda dönemlere dair önemli kültürel gelişmeleri ayrıntılarıyla incelemek imkânı sağlanmıştır. Hint müziği tarihinin en eski zaman dilimi olarak bilinen **Pre-Vedik** dönemden bahseden kısımda, kadim yerleşimlerde müzik ve çalgıların geçmişine tanıklık eden heykel ve duvar resimlerinin var olduğu, bu döneme ait bulunan kalıntı ve bulguların müziğin çoğunlukla dinî olaylar esnasında kullanıldığını kanıtlandığı bilgisi aktarılmıştır. MÖ 2500–MS 200 yılları arasına tarihlendirilebilecek Vedik Dönem Hint kültürünün ana kökeni sayılan önemli metinlerin (*Rigveda*, *Yajurveda*, *Samaveda*, *Atharvaveda*) ortaya çıktığı bir zaman periyodudur. Son derece değerli bu yazılı belgeler, aynı zamanda dönemin usta sanatçıları ve çalgıları hakkındaki bilgilere ulaşmayı kolaylaştırır. Ses ve perdelere ilişkin tartışmaların ortaya çıktığı, halk müziğinin kademeli olarak sanat müziğine dönüştüğü bilgisi de önemli bulgular arasında yer almaktadır. Şarkı söyleme, çalgısal müzik ve dansın yaygın olduğu bu çağda sıradan insanın bile sanata olan ilgisine dair verilen bilgiler dikkat çekicidir. Yazarın çok sayıda telli, vurma ve üfleme çalgı çeşidinden bahsederek kısa açıklamalar vermesi bölümü önemli kılan bir başka yönüdür. Vedik Dönem'e ait müzik sanatı hakkında kesin bir fikir edinmek için Hint ideolojisinin ana kaynağı sayılan *Upanishad* yazılarının temel bir gereklilik olduğunun altını çizen yazar, bu kutsal metinlerden dönemin çalgıları hakkında özgün bilgiler elde etmenin mümkün olduğu düşüncesine katılmıştır. Bundan sonraki alt bölümde Vedik Dönem'de yazılmış epik türün iki büyük eseri olan *Ramayana* ve *Mahabharata* destanlarının bu çağda yaşanan sanatsal gelişmelere tanıklık ettiğinden bahsedilmiştir. Müziği sistemleştirmenin ivme kazandığı bu devirde çalgısal türün biçimlenmesi, klasik ve ritüel müziğin popülerliği hakkında kısa bilgiler aktarılmış; çalgıların kategorize edildiğine ve icra yöntemlerine değinilmiştir. Zengin içerikli bu belgesel kanıtlar müziğin insanların günlük yaşamındaki önemli yerini bir kere daha teyit eden örneklerdir. **Klasik Dönem** başlığı altında yazılan bölümde milattan sonraki 100–1200'lü yıllarda ortaya çıkan ilk müzik konulu eserler üzerinde durulmuştur. Drama, dans sanatı, müzik ve çalgılardan bahseden *Nāṭyashāstra* kitabesinin kısa tanıtımında müzik teorisi ve ritim bilgisine ilişkin yorumlara da temas edilmiştir. Yazının devamında Gupta İmparatorluğu döneminin Hindistan tarihinde kültür, sanat ve öğrenmenin altın çağı olarak kayda geçtiğiyle ilintili bilgiler verilmektedir. Hindistan'da Müslüman Sultanlığı'nın temellerinin atıldığı Orta Çağ, müzik sanatının ihtişam zirvesine ulaştığı ve önemli gelişmelere yol açan bir dönem olarak tarihe geçmiştir. Son alt bölümde, Türk–Müslüman hâkimiyetinin Hint kültürü üzerindeki etkisi ele alınarak bu dönemde gelişen yeni sanat türleri örneklerle açıklanmış, sanatsever hükümdarların müzik kültürünün yaygınlaşmasında büyük pay sahibi oldukları vurgulanmıştır. Bölümün sonunda müzik sanatında gelişim evrelerinin kronolojik bilgileri tablo hâlinde verilmiştir.

**Raga Nedir?** başlıklı dördüncü bölümde Hint klasik müziğinin bel kemiğini oluşturan, karmaşık yapıya sahip *raga* kompozisyonu detaylı bir şekilde incelenmiştir. Batı müziğinin armonik ve polifonik yapısından farklı olarak Hint müziğinde üstün pozisyona sahip melodi hattı, değişik ritimler ve karşıt notalardan katmanlanan bir kompozisyon türü özgüdür. *Raga*'da yaratıcı ve yapıcı bir süreç söz konusu olup temel özelliklerinden bir diğeri ise icra özgürlüğü kavramıdır. Yazar, bu sıra dışı ve özgün beste türünün yapısal unsurlarını ve Hint müzik sisteminin önemli bileşenlerini tüm ayrıntılarıyla metaforik bir anlatım üzerinden gerçekleştirmiştir.

**Rasa Estetizmi** başlıklı beşinci bölümde Hint sanatında duyguların anlatım biçimini oluşturan *rasa* fenomeninden söz edilmektedir. Bu kavram, kabaca ifade etmek gerekirse duygusal imgelerin dışı yansıtılması olarak açıklanabilir. Hint estetiğinin önemli bir kategorisi olan *rasa* şiir, müzik ve tiyatro sanatında deneyimlenen emosyonel bir durumdur. Böyle bir durum, *bhava* denilen değişken ruh hâllerinin etkisiyle uyandırılabilir. Bölümün devamında tipik estetik duygular yansıtan *nava rasa* teorisinden, estetik açıdan tatmin edilen dinleyicide belirli bir ruh hâli çağrıştıran müzisyenin yorumlama becerisi ve hayal gücü üzerine genel bir değerlendirme yapılmıştır. Bir biyoenerji etkisiyle vücut ve bilinç arasında bir bağlantı oluşturan *rasa* konseptinin önemli estetik felsefi boyutu, entelektüel, psikolojik ve sanatsal yönleri maddeler hâlinde verilerek bu bölüm tamamlanmıştır.

Kitabın devamında **Tala Metro-Ritmik Sistemi** adlı altıncı bölümde Hint klasik müziğinin önemli bileşenlerinden olan *tala* ritmik strüktürüne dair bilgiler ve açıklamalar verilmiştir. Bir müziğin sanatsal imajının ana hatlarını belirlemek ve daha manalı olması açısından dizem ve tartım oldukça önemli bir işlev üstlenmektedir. Ritim unsuruna ayrı bir önem verildiği Hint müziğinde çok sayıda ritmik kalıp mevcuttur. Aşırı derecede karmaşık zamansal yapıya sahip metro-ritmik kombinasyonlardan örnek

gösterilen bu bölümde, döngüsel kalıp biçimleri açık bir biçimde anlatılmıştır. Kavranması güç olan bilgileri daha kalıcı hâle getirmek için kalıp biçimleri resimler ve tablo ile desteklenmiştir. Doğaçlamaya dayalı Hint klasik müziğinde *tala* kalıplarının ritmik bir altyapı sağladığı, böylece *raga* unsuru melodi oluşumunda belirleyici bir ilke, *tala* ise zamansal bir kavram olarak bir bütünlük taşıdıkları sonucuna varılarak bu bölüm sona ermiştir.

**Hint Ses Perküsyonu Sanatı–Konnakol** adlı yedinci bölümde, evrensel bir ritim dili olarak kendini kanıtlamış *konnakol* sanatı tanıtılmıştır. *Konnakol*, herhangi bir karmaşık ritmik strüktürü okuyabilmek ve ritim duygusunu geliştirmek için en uygun ve basit yöntemlerden biridir. Sanatçının kendi sesini ve ellerini kullanarak çeşitli davul seslerinin benzetimini yaparak karmaşık ritmik kalıpların incelenmesinde yeterli beceriyi kazanabildiği, bölümün temel tartışma noktasını oluşturmuştur. Vokal maharetle elde edilen sözlü ritimler daha sonra herhangi bir çalgıya aktarılır. *Konnakol* sanatı birçok Avrupa ve Amerika caz kolejinde Ritmik Solfej disiplini içinde de çalışılmaktadır. Böyle bir kurs, öğrencinin karmaşık ritmik ifadeler ile kolayca başa çıkmasına yol açmakla birlikte karmaşık müzikal zamanlamada rahat hissettirecektir. Bölümün sonuna eklenen tabloda vurma çalgıları hecelerle seslendirme dilinin özgün yönü örneklendirilmiştir.

**Kuzey ve Güney Gelenekleri Arasındaki Fark ve Benzerlikler** adlı sekizinci bölümde Klasik Hint müziğinin iki ayrı kanatını oluşturan *Hindustani* ve *Carnatic* gelenekleri aydınlatmaya çalışılmış, uzun tarihsel yolculukları boyunca çeşitli değişikliklere uğrayan her iki müzik türünün temelde bütünlük koruyabildiği gerçeğine değinilmiştir. Geleneksel üslupların tarihsel süreçlerini inceleyen yazar, bu noktada çok sayıda örneklere yer vererek farklılıkları yansıtan karşılaştırmalı bir tablo sunmuştur. Bunun yanında, *Hindustani* ve *Carnatic* geleneklerine ait temel teorik bilgiler detaylı bir şekilde anlatılarak resimlerle desteklenmiştir. Bölümü kapsayacak bir biçimde özetleme yapılmış, kuramsal ve üslupsal farklılıklara rağmen coğrafi sınırların ötesine geçen her iki geleneğin kuzey ve güney bölgede büyük rağbet gördüğü örneklerle ortaya konulmuştur.

Hint müziğinin notasyon karakteristiğinin ele alındığı **Hint Müziğinde Notalama Sistemi** adlı dokuzuncu bölümde alan ile ilgili birtakım bilgileri vermek hedeflenmiştir. Eski dönemlerde ortaya çıkan notalama sistemlerinin özelliklerinden bahsedilmiş; müziği notaya almanın yazılı olarak saklanması ve kaybolmasını önlemek, aynı zamanda eski bestelere ulaşabilme imkânını doğurduğu tartışılmıştır. Vedik Dönem’den günümüze kadar önemini koruyan *swaralipi* denilen nota karakteristiğinden söz edilerek uygulama yöntemi açıklanmıştır. Bölümün devamında modern notasyon sisteminin ortaya çıkmasında, Hint müziğinin en tanınan teorisyenlerinden Pt. Vishnu Digambar Paluskar ve Pt. Vishnu Narayan Bhatkhande’nin notalama sistemleri incelenmiştir. Bunun yanında yöresel Bengal müziğini kodlamaya yönelik matris temelli modeller okuyucunun dikkatine sunulmuştur. Sonuç kısmında, tekrarlama ve ezberleme pratiği üzerinden yürütülen meşk usulüne ilişkin sıkıntılara dikkat çekilerek standart bir notalama sisteminin müzik sanatını bir düzen ve disipline oturttuğu ifade edilmiştir.

Onuncu bölüm **Hint Halk Müziği** başlığını taşımaktadır. Bu bölümde tamamının ele alınması mümkün olmadığı rengârenk halk müziğinin en tanınan türleri bütün yönleriyle tanıtılmaya çalışılmıştır. Halk sanatının sadece bir eğlence olmadığı düşüncesini vurgulayan yazar, yazının icadından önce tarihi bilgilerin sözlü gelenek şeklinde nakletmenin önemli bir gerçek olduğunu belirtmiştir. Bölümün devamında, mozaik etnik yapısı sayesinde ortaya çıkan değişik yörelere ait folklor türleri irdelenmiş, her birinin kısa tanımı yapılmıştır. Zengin görsel materyal desteğinde nakledilen bilgiler okuyucuya akıcı bir anlatımla sunulurken fazladan kavramsal fayda sağladığını söylemek mümkündür. Son değerlendirme yapılmadan önce çeşitli halk müziklerinin bölgesine, türüne ve kullanılan çalgılara ilişkin oldukça kapsamlı ve detaylı bir tablo ortaya konulmuştur. Kısa bir özetle bölüm tamamlanmıştır.

Çalgılar, işitsel bir sanat olan müziğin somut ve maddi temsilidir. Çalgıları inceleyerek müziğin evriminin izini sürmek, ayrıca onların ait olduğu insan grubunun maddi kültürünün birçok yönünü açıklamak mümkündür. Şüphesiz müziğin böyle bir pozisyona sahip olduğu Hindistan’da çalgıların kültürel evrimde önemli bir faktör olduğu apaçiktir. Hint müziğinin felsefi ve estetik görüşlerini yansıtan halk çalgıları Antik Çağ’dan beri Hint kültürünün ve geleneklerinin ayrılmaz bir parçası olmuştur. **Hint Çalgıları** başlığı altında yazılmış on birinci bölümde geleneksel Hint çalgılarının tarihine yönelik küçük bir tanıtım sunulmuştur. Edebî ve sanatsal eserlerde adı geçen geleneksel çalgıların tetkikiyle pek çok bilgi toplanabildiğinin altını çizen yazar, eski yerleşim bölgelerindeki tapınaklarda günlük hayatı canlandıran sahnelerde çalgı figürlerine ve müzisyen tasvirlerine örnek vermiştir. Bölümün devamında Hint kültüründe çalgıların kutsal bir varlık olarak kabul edildiği düşüncesi noktasına odaklanılmıştır. Yüzyıllar boyunca süren kültürlerarası etkileşimin Hint müzik sanatında büyük ölçüde zenginleşme

faktörü ile karakterize edildiği, farklı medeniyetlerin barındığı bir ortamda yeni tarz ve biçimlerin yanında yeni çalgıların da ortaya çıktığına ilişkin görüşler bildirilmiştir. Bölümün sonunda eyaletlere göre Hint çalgılarının genel haritası bir tablo halinde verilmiştir.

**Hint Çalgılarının Sınıflandırılması** başlıklı on ikinci bölümde geleneksel çalgıların farklı parametrelere dayalı sınıflandırılması konusu ele alınmıştır. Toplumsal bir kültür ürünü olan çalgıların ayrıntılı incelenmesi onların sınıflandırma fikrini de beraberinde getirdiği, müzikolojinin önemli alt dalları arasında yer alan sınıflandırma konusunun hâlen organologların ilgi merkezinde olduğu yorumsal bir dille okuyucuya aktarılmaktadır. Dünya müzik tarihinde çalgılara yönelik yapılan ilk çalışmaların başında gelen eski Hint bilgini Bharata Muni'nin *Nāṭyaśāstra* eserinin önemli bir kaynak olduğuna vurgu yapan yazar, bölümün devamında ünlü Hint müzik bilimcilerin konuya ilişkin yapılan çalışmalarını ve taksonomi düşüncelerini aktarmıştır. Son olarak, geleneksel Hint çalgılarıyla ilgili bugüne değin yaşanan güncel problemlere değinilerek, alanla ilgili yapılan araştırmalara daha kapsamlı bir yaklaşım gerektiği ifade edilmiş; işlevsel yönden kendini kanıtlamış ilk Hint çalgı sınıflandırmasının yüzyıllar sonra dünya organologları tarafından temel bir model olarak kabul edileceğine vurgu yapılmıştır.

Kitabın önemli yapı taşı oluşturduğunu diyebileceğimiz on üçüncü bölümden on yedinci bölüme kadar beş temel başlıkta (*Ghana Vādyā - Tınlar Çalgılar, Avanaddha Vādyā - Derili Vurma Çalgılar, Sushira Vādyā - Üfleme Çalgılar, Tata Vādyā - Telli Çalgılar, Vītat Vādyā - Yaylı Çalgılar*) görsel ve anlatımlı bilgi aktarımı şeklinde altmıştan fazla geleneksel Hint çalgısının incelenmesi yapılmıştır. Söz konusu bu beş bölüm hakkında genel itibarıyla şunları söylemek mümkündür: sınıfına göre her bir çalgı ayrı bir başlık altında tanıtılarak temel bilgiler verilmiş, tarihsel kökeni, yapısı, çalış şekli ve teknik özellikleri niteliğinde değerlendirilmiştir. Etraflı bilgilendirmeler yapılmakla birlikte çalgılara yönelik eklenen resimler, metni anlam açısından hayli zenginleştirmiştir.

**Hint ve Avrupa Müziğinin Ayırt Edici Özellikleri** adlı on sekizinci bölümde Hint ve Avrupa müzik sanatının farklı yönleri izah edilmeye çalışılmıştır. Doğu ve Batı müzik anlayışı arasındaki kültürel farkları hassasiyetle betimleyen yazar, Hint müziğinde melodi ve ritmin birçok yönden üstün olduğunu, bu iki temel unsurun kendi başına bir armonizasyon veya orkestrasyon imkânlarından çok daha etkileyici bir potansiyel taşıdığını son derece özenli ve yetkin bir dille ifade etmiştir. Strüktürel anlamda Avrupa müziğini çokseslilik oluştururken Hint müziğinde ifade tarzı müzisyenin yaratıcılık gücüne bağlı olduğuna dikkat çekilmiş; esrarengiz atmosfer yaşatan bu müziğin esas olarak hisler ve duygular uyandırabilecek nitelikli, yorumculuktan ziyade bir ibadet eylemi olduğu kaydedilmiştir.

**Hint Sinema Müziği** başlıklı on dokuzuncu bölümde Hint sinemasının olmazsa olmaz unsurlarından olan film müziğinin tarihçesi hakkında özet bilgi verilmektedir. Film müziği Hindistan'da en popüler türlerden biridir. Film müziğinin doğuşu, sinema endüstrisinde yeni bir dönem başlatmıştır. Sinema sanatında görüntü kadar ses ve beden dilinin de önemli bir anlatım aracı olduğu şüphesizdir. Bu anlamda şarkılar ve danslar Hint filmlerinin en vazgeçilmezidir. Zira bunlar olmadan duygusal sahnelerin yaşanması imkânsızdır. Özel olarak bestelenen müzikler ve şarkılar ulusal boyutta popülerliğini sürdürmekle beraber filmin pazarlamasında oldukça önemli bir faktördür. Bölümün devamında, Batılılaşma sayesinde aydın kesimin millî değerler üzerine açtığı yeni ideoloji çığırının sinema sanatına özgün nitelik taşıyan bir Avrupa etkisinden, buna rağmen Hint kültürüne has gelenekçi sanat anlayışına ilişkin tutumun Batı üsluplarında bile halk müziği elementlerini açıkça sezdirdiğinden bahsedilmiştir. Bu eğilimin aynı zamanda yeni bir besteci kuşağının başlangıç noktası olarak kabul edilebileceğine değinen yazar, bu dönemde çok sayıda öğretmen ve icracı yetiştiği gerçeğini vurgulamıştır.

Yirminci yüzyıl boyunca Hindistan'ın, Batı'ya felsefi ve dinî fikirler aşlamakla birlikte dünyada farklı müzik türlerini etkilediği göz ardı edilemez. **Günümüz Hint Müziği** başlıklı yirminci bölümde, felsefi ve estetik açıdan bir mükemmellik sergileyen Hint müziğinin dünya çapındaki pek çok ünlü müzisyenin yaratıcılığını etkilediğinden, böylece Batı kültürünün bir parçası hâline geldiği anlatılmaktadır. Geçtiğimiz yüzyıl içinde, dünyada ortaya çıkan sosyal hareketlerin Hint medeniyetine merak sardığını, bu anlamda önemli bir rol oynayan Bollywood film endüstrisinin ve Hint müziğinin coşku ve bir ilham kaynağı oluşturduğunun altı çizilerek evrensel kültürü zenginleştiren bir gösterge olarak değerlendirilmiştir. Bu bilgilere ek olarak Hint müzisyen ve besteci Ravi Shankar'ın önemli katkılarından yanı sıra müzik yaşamının ünlü Batı sanatçılarıyla kesişmesine yer verilmiştir. Hint müziğinin popülerleşmesi sürecinde önemli bir rol üstlenen ünlü Batılı sanatçıların denemeleri de yine bu bölüm başlığı altında yer almaktadır.

Kitap Hint müziğinde kullanılan spesifik terimler sözlüğü ve kaynakça ile son bulmuştur. **Son Söz** başlıklı bölümde yazar, dünya müzik kültürüne önemli katkılar sağlayan Hint müziğinin insanlık için

bir kültür kaynağı olduğuna kuvvetle vurgu yaparak ayırt edici özelliklerini tekrar kısaca özetlemiş, buna bağlı yorum ve düşüncelere yer vermiştir. Genel anlamda Hint müziğinin kurban törenlerinde, tapınak ayinlerinde, saray ortamında ve konser sahnelerinde gelişmiş olduğu bir daha belirtilerek her birinin müziğin kendine özgü karakterinin şekillenmesinde etkili bir rolü olduğu gösterilmiş; devamına Hint müzik sanatının dünyada bir ilk oluşturacak bazı özellikleri maddeler şeklinde sıralanmıştır. Kitapta yoğun olarak karşımıza çıkan Hint müziği terimleri bu türden okumalara aşina olmayanları bir ölçüde zorlayabileceğini hissettirmektedir. Bu bakımdan sözlüğün koyulması hem metin içi hem de benzer literatürlerde rastlanan birçok ender terimlere açıklık getirilmesi konuya yabancı okuyucuların karşılaştıkları terimleri daha detaylı tanımlarına yardımcı olacağı ve kolaylık sağlayacağı şüphesizdir.

### SONUÇ

Kısaca özetlemeye çalıştığımız bu kitap, Hint kültürü tartışmalarında müzik sanatının temel bir pozisyon belirlediğini göstermesi bakımından önemlidir. İlk bakışta rahat okunacak bir kitaba benzemekle birlikte içeriği çok yoğun bir metinden ibarettir. Muazzam Hint müziğinin kökenleri ve tarihî gelişim evreleri, dünya müzik kültüründe eşi benzeri olmayan ses ve teorik sistemi, geleneksel çalgılar, Doğu ve Batı medeniyetine özgü müziksel düşünce tarzı, davranış, sanat öğelerinin yanı sıra ayırt edici özellikleri bölümler aracılığıyla geniş bir biçimde yorumlanmıştır. Çalışmada çok sayıda parantez içi açıklamalar ve geniş izah edici dipnotlar, yazarın yeterince yabancı literatür incelediğini ortaya koyarak çalışmaya ayrı bir önem kazandırmaktadır. Gerekli görülen yerlerde anlatılanlar sistematik bir döküm niteliğinde verilen şemalar, grafikler ve tablolarla zenginleştirilmiştir. Titizlikle hazırlanan görsellerde kronolojik sıralamaya özen gösterilmiştir. Paragrafın karmaşık olduğu yerlerde en ufak ayrıntılara dahi yer verildiği, okuyucunun kafasında soru işaretleri bırakmamaya çalıştığı görülmektedir. Bölümler birbirinden bağımsız olarak okunabilecek nitelikte olup aynı çerçeve içindedirler. Yazarın cümle bütünlüğü ve anlatımdaki akıcı üslubunun yanı sıra bilimselliğe de hassasiyet sergilediğini görmek mümkündür. Bölümlerin sonuna eklenen özet kısmı, ilgili bölümü toparlayıp yorumlamasını ve sonuç çıkarmasını kolaylaştırıyor. Yorumlar yapılırken konuların olabildiğince birinin diğerini tekrarlamama çabası takdir edilecek düzeydedir. Esere özgünlük kazandıran önemli hususlardan biri de Hint müzik sanatı hakkında özgün kaynaklara ulaşıp okura sunma gayretidir. Aktarılan bilgiler çok değerli olmakla birlikte kullanılan çok sayıda yabancı kelime ve terimin pek fazla bilinmemesi nedeniyle, okurun kimi yerlerde konudan kopma ve uzaklaşma olasılığını arttırmaktadır. Anlatımda daha az yabancı adlandırma ve teknik içerikli hususlar kullanılsaydı okur tarafından kavranması kolay olabileceği düşünülebilir. Bu eksikliklerine rağmen çalışma konuya ilgi duyan kişiler tarafından kolaylıkla izlenebilecek ve anlaşılabilir şekilde kaleme alınmıştır. Müzik literatüründe Hint müzik sanatı hakkındaki bir boşluğu dolduracak, bu konudaki yazılacak eserlere ışık tutacak nitelikte önemli bir eserdir. Etnomüzikoloji alanında yeni araştırmalara yön veren bir çalışma olmakla birlikte genç akademisyenler için de bir kaynak niteliğindedir. Her bölümden bir makale veya bir bildiri konusu yapılabilecek bir potansiyele sahip olabileceğine dikkat çekerek kısır sayılabilecek bir alana yapılmış önemli bir katkıdan dolayı Rauf Kerimov hocamıza teşekkür eder, bundan sonraki çalışmalarında başarılar dilerim.

### KAYNAKÇA

Kerimov, R. (2021). *Hint Müzik Sanatı*. Kayseri: Katre Müzik Okulu Yayınları.



# Asya Studies

Academic Social Studies / Akademik Sosyal Arařtırmalar  
Year: 6 - Number: 19 p. 269-272, Spring 2022

**E. Semih Yalçın, Türkiye Cumhuriyet Tarihî Kaynakları, Berikan  
Yayınevi, Ankara, 2010, 476 s., ISBN: 9789758736362\***

*E. Semih Yalçın, Historical Resources of the Republic of Turkey, Berikan Publishing  
House, Ankara, 2010, 476 p., ISBN: 9789758736362*

DOI: <https://doi.org/10.31455/asya.1048335>

Kitap Tanıtımı /  
Book Review

Makale Geliş Tarihi /  
Article Arrival Date  
**27.12.2021**

Makale Kabul Tarihi /  
Article Accepted Date  
**08.02.2022**

Makale Yayın Tarihi /  
Article Publication Date  
**29.03.2022**

## Asya Studies

Tacettin Yeral  
Yüksek Lisans Öğrencisi / Erciyes  
Üniversitesi, Sosyal Bilimler  
Enstitüsü, Tarih Anabilim Dalı,  
[yeratcttn@outlook.com](mailto:yeratcttn@outlook.com)

### ORCID ID

<https://orcid.org/0000-0002-3690-7400>

\* "COPE-Dergi Editörleri İçin Davranış  
Kuralları ve En İyi Uygulama İlkeleri"  
beyanları: Bu çalışma için herhangi bir  
çıkartma çatışması bildirilmemiştir. Bu  
çalışma için etik kurul onayı  
gerekmemektedir.

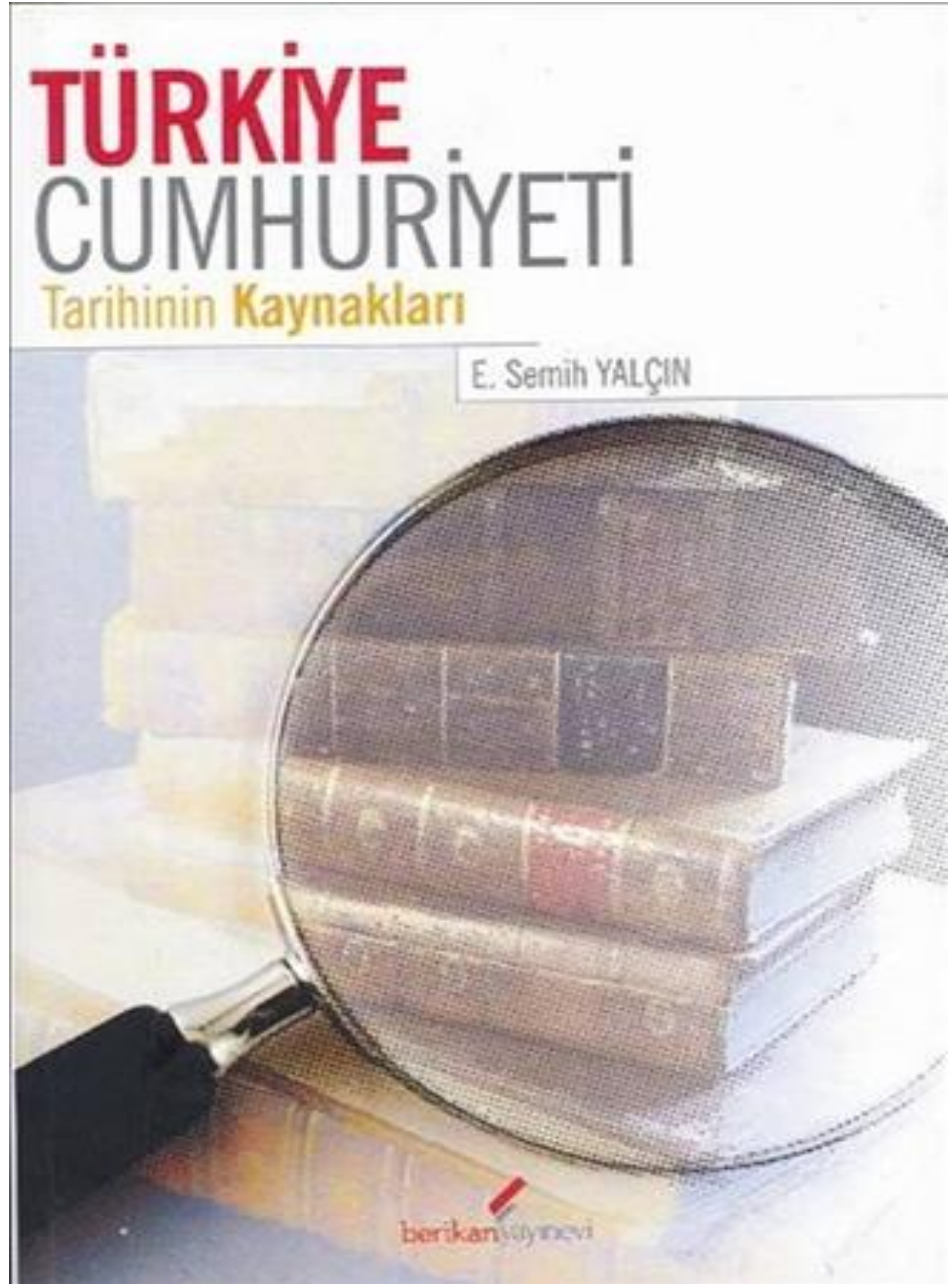

### Citation Information/Kaynakça Bilgisi

Yeral, T. (2022). Türkiye Cumhuriyet Tarihî Kaynakları, Semih Yalçın, Berikan Yayınevi, Ankara, 2010, 476 s., ISBN: 9789758736362. *Asya Studies-Academic Social Studies / Akademik Sosyal Arařtırmalar*, 6(19), 269-272.

Giriş bölümünde ilk olarak tarihin esas konusunun insanlık ve milletler olduğunu dile getirerek okuyucuyu esere hazırlamıştır. Toplumda yaşayan insanların maddi ve manevi ortaya koyduğu her şeyin tarihin konusu olduğu söylenmiştir. Bu yüzden tarihin toplumsal bir rolü olduğu fikri ortaya atılmıştır. Tarih ilmindeki ilk çalışmalardan bahsederek Herodot ve Thukydides gibi düşünürlerden atıfta bulunulmuştur. Tarih kavramının değişik anlamları olduğu; dolayısıyla farklı anlam ve anlayışların ortaya çıktığı dile getirilmiştir. Weber, Bloch, Turner gibi tarihçilerden örnek vererek tarih tanımını pekiştirmiştir. Türk tarih çalışmalarından da Ahmet Cevdet Paşa, Zeki Velidi Togan, Fuat Köprülü, İbrahim Kafesoğlu gibi önemli isimlerden alıntı yapmıştır.

Tarihin bir ilim dalı olarak diğer sosyal bilimlerle iç içe olup ortak çalışmalar yapılması gerektiği vurgulanmıştır. Tarihin uzun bir zaman dilimi içerisinde gerçekleşen benzer olayları tespit ederek sağlıklı bir sonuç çıkarılması gerektiği dile getirilmiştir. Ayrıca tarih ilminin diğer dalları gibi sürekli geliştiğinin de altı çizilmiştir. Tarih ve tarihçi kavramı üzerinde durarak artık yeni tarihçilik anlayışının tarih felsefesinden uzaklaştığını dile getirmiştir. Yazarın bu görüşü iddialı ve çarpıcı bir fikir olarak göze çarpmaktadır. Yeni tarihçilik ve tarih felsefesi arasındaki bağlantısına daha fazla yer vererek detaya inmesi okuyucu açısından daha net anlaşılabilir.

Yazar eserde tarihin öneminden bahsederken “*Milletlerin; millî kültürlerini ortaya çıkarma, yaşatma ve geliştirmesinde tarih çok önemli bir yere sahiptir. Milleti ve kültürü doğru teşhis etmek tarihin ilmi metotlarla ortaya konulmasına bağlıdır.*” sözleri ile tarih ve tarihçinin görevleri bağlamında önemli noktalara değindiği görülmektedir. Yazar, tarihte bilginin esas olduğunu ve tarihin yazılabilmesi için kaynak tespitinin önemli olduğunu dile getirmiştir. Kaynağın en önemli özelliğinin doğrudan bilgilere erişmekten geçtiğini söylemiştir. Yani dolaylı yoldan ulaşılan ikinci elden kaynakların güvenilirliğinin daha az olduğu söylenmektedir. Fakat kaynakların birincil veya ikincil olarak tasnif edilmediğini de sonradan sözlerine eklemiştir. Burada yazar; keskin bir dille olmasa da dolaylı kaynakların kıymetinin daha az olduğunu dile getirerek subjektif bir dil kullanmıştır.

Yazar, eserin ilk bölümünde ise ilk olarak arşiv kavramının kelime kökeninin nereden geldiği hakkında bilgi vermiştir. Latince, Fransızca ve İngilizce gibi diller aracılığıyla zamanla Türkçeye olan devrim hareketine değinmiştir. Osmanlı İmparatorluğu döneminde arşive Hazine-i Evrak veya Mahzen-i Evrak denildiğini sözlerine eklemiştir. Arşiv hakkında Macar tarihçi Lajos Fekete’den örnek vermiş; aynı zamanda 7. Uluslararası Arşiv Konferansı’nda da genel bir tanım konusunda uzlaşıldığı söylenmiştir. Yazar, arşiv kavramını Tülin Aren hocadan alıntı yaparak “*Bir devletin, bir şehrin veya bir şahsın geçmişine ait belgeler topluluğudur.*” şeklinde özetlemiştir. Yazar eserde arşivler hakkında kendi tanımını da şu şekilde yapmıştır:

“*Arşiv, milletlerin tarihi-kültürel mirasıdır. Tarih; sosyoloji, antropoloji gibi bilim dalları için kaynak oluştururlar*” demiştir. Arşivin geçmişle günümüz arasında bağlantı kurmak gibi hayati bir görev üstlendiğini, bir milletin en değerli müessesesi ve devlet varlığının hafızası sayılması gerektiğini sözlerine eklemiştir. Arşiv, tarihimizden gelen bilgi kaynağını gelecek kuşaklara aktararak millî kültürümüzün oluşması bağlamında önem arz eden bir yere sahiptir. Ülkemizin kurtarıcısı Gazi Mustafa Kemal Atatürk’ün de dediği gibi “*Tarihini bilmeyen milletler yok olmaya mahkûmdür.*” sözünü yazarın tespitiyle ilişki kurarak değerlendirebiliriz.

Arşiv malzemesinin Osmanlı Devleti döneminde 18. yy. ortalarına kadar titizlikle korunduğunu söyleyen yazar, bu tarihten sonra ihmal yüzünden bir kısmının tahrip olduğunu söylemiştir. Cumhuriyet arşivi hakkında kullanılan belgelerin 50 yıl geçtikten sonra kullanıma sunulduğunu dile getirmiştir. CHP tek parti dönemi ve TBMM’nin bir kısım arşivinin, Kültür Bakanlığının Anıtlar ve Müzeler Genel Müdürlüğünün Ankara’daki Cumhuriyet Müzesinin bodrum katında bulunduğunu dile getirerek detaylı bilgi vermesi, eserin kalitesi açısından önemli bir yere sahiptir. Günümüz arşivleri hakkında da bilgi veren yazar, ilk olarak Başbakanlık Osmanlı Arşivi ve Başbakanlık Cumhuriyet Arşivine yer vermiştir. Osmanlı arşivinin İstanbul’da, Cumhuriyet arşivinin Ankara’da olduğunu söylemiştir. Burada daha detaylı bilgiler verilerek ülkemizin büyük şehirlerinde olan arşivlerin daha kolay ulaşılmasına yardımcı olunabilir. Ayrıca arşiv isimleri güncel bir nitelik taşımamaktadır. Cumhurbaşkanlığı hükümet sistemi ile başbakanlık kurumu kalkmış böylece Ankara’daki arşiv Cumhurbaşkanlığı arşivi olarak değişmiştir. İstanbul’daki Osmanlı arşivi ise restorasyon ile Sultanahmet’ten Kağıthane’ye taşınmıştır. Burada yazılanlar gibi düzeltmeler yapılarak yeni baskısında yer verilebilirdi. Bu da okuyucu açısından, güncel bilgiye ulaşma açısından önemli bir yere sahiptir.

Yazar; eserin ikinci bölümünde ilk gazetenin ne zaman ortaya çıktığını dile getirerek konu hakkında detaylı bilgiye yer vermiştir. Takvîm-i Vekâyi adlı gazetenin kelime anlamının olayların



takvimi, olayların belli bir düzen içinde yazıldığı yayın anlamlarına geldiğini dile getirmiştir. Gazetenin 1922 yılına kadar, Osmanlı Devleti'nin son 90 yılı hakkında önemli veriler göstermesi açısından dikkate değer bir gazete olduğu savunulmuştur. Ardından Ceride-i Resmîye ve Resmî Gazete hakkında bilgi vererek devam etmiştir. Farklı olarak ise Düsturlar, Zabıt Cerideleri ve Başbakanlık Mevzuatı Külliyyatı hakkında detaylı bilgiler vermiştir. Yazarın burada kitabın diğer bölümlerine göre çok fazla bilgi verdiği görülmektedir. Bu kısımlar daha çok ana hatlarıyla ele alınabilir. Eserin yalın ve açık anlatımı burada göz ardı edilmiş, detaylı bir şekilde uzun uzun anlatılmıştır.

Eserin üçüncü bölümünde ise Cumhuriyet tarihi yazılı kaynaklar konusunda, insanların haberleşmesini sağlayacak önemli kitle iletişim araçlarının gazete ve dergi olduğunu söylemiştir. Tanzimat, Meşrutiyet, Millî Mücadele Dönemi gazeteleri hakkında ön bilgi vermiştir. Yazar, ön bilgileri verirken okuyucuya kolaylık sağlamıştır. Örneğin; ilk gazetenin Julius Caesar döneminde Roma'da çıktığı bilgisini eklemiştir. Bu bilgiler doğrultusunda yazar, okuyucunun bilgiye ulaşması konusunda zengin bilgiler ile bütünleşmesini sağlamıştır.

Dördüncü bölümde ise başvuru eserleri ile ilgili bilgiler verilmiştir. Her tarihinin kitaplığında bulunması gerektiği dile getirilmiştir. Ansiklopediler, sözlükler ve biyografilere yer vererek bunları örneklerle desteklemiştir. Yazarın, Katip Çelebi'nin Keşf'üz Zunûn adlı eserini bibliyografya türü bakımından örnek göstermesi eserin zenginliği açısından önemli bir yere sahip olduğunu göstermiştir.

Beşinci bölümde yazar hatıralar ve biyografilerin önemi üzerinde durmuş ve hatıra, biyografi kavramlarının ne anlama geldiklerinden bahsederek tanımlamalar yapmıştır. Hatıra yazıcılığı başta olmak üzere etimolojik yönden konuyu daha derinlemesine açmıştır. Julius Caesar, Kantakuzenos, Timur ve Babür gibi önemli şahsiyetlerden örnekler verilmiştir. Hatıralar konusunda tarihçileri uyaran yazar; bir eserin tarihine, yayımlayana, eser sahibinin dünya görüşüne mutlaka dikkat edilmesi gerektiğini dile getirmiştir. Mustafa Kemal Atatürk'ün Nutuk adlı eserine dikkat çeken yazar, o dönemki klasik Osmanlıcadan farklı olarak; sade, açık ve yalın bir anlatımın söz konusu olduğunu söylemiştir. Millî değerler bağlamında eserde Cumhuriyet'in tarihi süreci hakkında okuyucuya önemli bilgilerin verildiği dile getirilmiştir. Ayrıca, yazar bu kısımda Yunus Nadi'den Hali Edip'e kadar çok geniş bir hatıra yelpazesi de sunmuştur.

Altıncı bölümde; görüntülü, sesli ve sözlü kaynaklar, yedinci bölümde ise telif ve tetkik eserler kaleme alınmıştır. Görüntülü kaynaklardan özellikle fotoğrafın önemine yer veren yazar, ilk kez 1839 yılında Roland Barthes'in "*Tarih, tarihçi için kesin ama geçici bir tanıklıktır.*" sözüyle örnek vermiştir. Burada söylendiği gibi fotoğraf tarihin tanıklığını yani gerçekliğini bizzat zapt aldığı için önemli bir yere sahiptir. Sözlü kaynaklar hakkında ise geçmiş zamanda yer alan, ağızdan ağıza aktarılan önemli tarihi bilgiler olduğunun altı çizilmiştir. Son bölümde ise telif ve tetkik eserleri hakkında bir tarihinin referans gösterirken dikkat etmesi gerektiği dile getirilmiştir. Çünkü araştırmacının söz konusu olan dönemde yer alması eserin objektifliğine gölge düşüreceğine işaret etmiştir.

Kitap tanıtımı veya kritiği; bir eserin betimlenmesi, analiz edilmesi veya değerlendirilmesini konu edinen süreçtir. Eser incelenmesinin temel noktası eleştiri olması gerekmektedir. Fakat eleştiri yapılırken sadece yüzeysel değil, detaylı bir şekilde olumlu veya olumsuz yönleriyle kapsayıcı bir nitelik olmasına dikkat edilmelidir. Eleştiriyi yaparken nedenini de belirtmemiz gerekmektedir. Bu eserde de yazarın dile getirdiği bilgilere değinirken bu bağlamda kalınmaya çalışılmıştır. Eser; bir ön söz, giriş, yedi bölüm, kaynakça ve dizinden oluşmuştur. Yazarın eserde problematik metodu seçtiği görülmektedir. İçindekiler kısmı ile içerik arasındaki uyum dikkat edilmeye çalışılmıştır. Eserin dil yapısı açık ve yalın bir anlatıma sahiptir. Süslü ve anlaşılması zor ifadelerle yer verilmemiş olması, okuyucu için akıcı bir okumaya sahip olmasına neden olmuştur.

Yazarın bu eser hakkında doldurmaya çalıştığı boşluk, Modern Türk Tarihinin yazılı kaynaklarının tasnifini yaparak özellikle bu temel konularda çalışan araştırmacılar için faydalı olacağı görüşü savunulmuştur. Ankara Üniversitesi Dil ve Tarih Coğrafya Fakültesi Tarih Bölümü mezunu olan Prof. Dr. Semih Yalçın, yüksek lisansını Ankara Üniversitesi Türk İnkılâp Tarihi Enstitüsü'nde doktorasını ise Erciyes Üniversitesi Sosyal Bilimler Enstitüsünde tamamlamıştır. "*Tarih, yaşanan tarihi olaylardan kalan eskimiş izlerin anlamlı bilgiye dönüştürülmesinden başka bir şey değildir.*" diyerek tarihin bir tanımını yaparak esere giriş yapmıştır.

Sonuç olarak yazar; tarihi gerçekleri ilmi olarak tasvir etmiştir. Tarih araştırmalarının zaman, mekân ve toplum bağlamında incelenmesi gerektiği vurgulanmıştır. Yazar eserinde tarih nedir, tarih ilmi, tarihçilik gibi kavramlar üzerinde detaylıca durmuş; eserinin ana konusu çerçevesine bağlı kalmıştır. Okuyucunun ihtiyacını karşılamıştır. Yazıldığı dönem itibarıyla böyle bir kaynağa ihtiyaç duyulduğu ve

yazarın bu eser ile tarih kaynakları alanında önemli bir boşluğu doldurduğu görülmektedir. Yazar kaynak kullanımını açısından yerli ve yabancı birçok düşünüre yer vermiş, böylece eserin zengin bir kaynakçası da oluşmuştur. Eser okuyucu tarafından belirgin bir şekilde anlaşılakta ve geniş bir kesime hitap etmiştir. Ayrıca, alana katkı sağladığı görülmektedir. Eserin yüksek lisans ve doktora adayları başta olmak üzere, akademi ile ilgilenen her araştırmacı için faydalı olunacak bir kaynak olduğu anlaşılmaktadır. Eserin bu alanda tek kaynak olması, alandaki boşluğu doldurduğunu göstermektedir. Bu da eserin üzerinden yıllar geçse de başarılı bir kaynak olduğunu ortaya koymuştur.

#### **KAYNAKÇA**

Yalçın, S. (2010). *Türkiye Cumhuriyet Tarihi Kaynakları*. Ankara: Berikan Yayınevi.

---